



Lexmark™

# MFP MB3442, MX331, MX431 y XM1342

---

## Guía del usuario

**Mayo de 2024**

[www.lexmark.com](http://www.lexmark.com)

---

Tipo de máquina:

7019

Modelos:

235, 4a6, 4b6, 486, 489

# Contenido

- Información de seguridad.....6**
  - Convenciones..... 6
  - Instrucciones del producto..... 6
- Información acerca de la impresora..... 9**
  - Búsqueda de información sobre la impresora..... 9
  - Búsqueda del número de serie de la impresora..... 10
  - Configuración de impresora..... 11
  - Uso del panel de control..... 12
  - Personalización de la pantalla de inicio..... 12
  - Cambio del idioma del teclado en la pantalla..... 12
  - Interpretación del estado del indicador..... 13
  - Selección del papel..... 13
- Montaje, instalación y configuración.....19**
  - Selección de ubicación para la impresora..... 19
  - Conexión de cables.....20
  - Instalación de bandejas opcionales..... 21
  - Configuración de la impresora como máquina de fax..... 22
  - Configuración de los valores del servidor SMTP de correo electrónico.....31
  - Carga de papel y material especial.....40
  - Instalación y actualización de software, controladores y firmware.....43
  - Conexión en red..... 47
  - Creación de un perfil de Conector en la nube.....50
  - Impresión de la página de valores de menú..... 51
- Cómo proteger la impresora..... 52**
  - Localización de la ranura de seguridad..... 52
  - Borrado de memoria de la impresora..... 52
  - Restauración de los valores predeterminados de fábrica..... 52
  - Declaración de volatilidad..... 53
- Impresión..... 54**
  - Impresión desde un ordenador..... 54
  - Impresión desde un dispositivo móvil..... 54

Impresión desde una unidad flash..... 56

Unidades flash y tipos de archivos admitidos..... 57

Configuración de trabajos confidenciales..... 57

Impresión de trabajos confidenciales y otros trabajos en espera..... 58

Impresión desde un perfil de Conector en la nube..... 59

Impresión de una lista de muestras de fuentes..... 60

Colocación de hojas de separación entre copias..... 60

Cancelación de un trabajo de impresión..... 60

Ajuste de intensidad del tóner..... 60

**Copia..... 61**

Uso del alimentador automático de documentos y del cristal del escáner..... 61

Realizar copias..... 61

Copia de fotografías..... 61

Copia en cabecera..... 62

Copia en ambas caras del papel..... 62

Reducción o ampliación de copias..... 62

Copia de varias páginas en una sola hoja..... 62

Clasificación de copias..... 63

Copia de tarjetas..... 63

Creación de un método abreviado de una copia..... 63

**Correo electrónico..... 64**

Uso del alimentador automático de documentos y del cristal del escáner..... 64

Envío de un mensaje de correo electrónico..... 64

Crear un método abreviado de correo electrónico..... 65

**Fax..... 66**

Uso del alimentador automático de documentos y del cristal del escáner..... 66

Envío de fax..... 66

Programación de un fax..... 67

Crear un método abreviado de destino de fax..... 67

Cambio de la resolución del fax..... 67

Ajuste de la intensidad del fax..... 68

Impresión de un registro de fax..... 68

Bloqueo de faxes no deseados..... 68

Faxes en espera..... 68

Reenviar un fax..... 69

**Digitalización..... 70**

Uso del alimentador automático de documentos y del cristal del escáner..... 70  
 Digitalización a un equipo..... 70  
 Digitalización a un servidor FTP con un método abreviado..... 72  
 Digitalización a una carpeta de red mediante un acceso directo..... 72  
 Digitalización en una unidad flash..... 73  
 Digitalización en un perfil de Conector en la nube..... 74

**Uso de los menús de la impresora..... 75**

Mapa de menús..... 75  
 Dispositivo..... 76  
 Impresión..... 85  
 Papel..... 90  
 Copia..... 93  
 Fax..... 94  
 Correo electrónico..... 104  
 FTP..... 107  
 Unidad USB..... 109  
 Red/Puertos..... 112  
 Seguridad..... 125  
 Cloud Connector..... 129  
 Informes..... 129  
 Solución de problemas..... 130

**Mantenimiento de la impresora..... 131**

Comprobación del estado de suministros y piezas..... 131  
 Configuración de notificaciones de suministros..... 131  
 Configuración de alertas de correo..... 131  
 Visualización de informes..... 132  
 Solicitud de suministros y piezas..... 132  
 Sustitución de suministros y piezas..... 134  
 Limpieza de las piezas de la impresora..... 147  
 Ahorro de energía y papel..... 153  
 Desplazamiento de la impresora a otra ubicación..... 153  
 Envío de la impresora..... 154



**Solución de problemas.....155**

Problemas de calidad de impresión..... 155

Problemas de impresión..... 156

La impresora no responde..... 182

No se puede leer la unidad flash.....183

Activación del puerto USB..... 183

Problemas de conexión de red.....184

Problemas con los consumibles..... 185

Eliminación de atascos..... 187

Problemas de alimentación del papel.....203

Problemas de envío de correo electrónico..... 205

Problemas de fax.....206

Problemas de digitalización.....211

Contacto con el servicio de atención al cliente.....218

**Reciclaje y eliminación..... 219**

Reciclaje de los productos de Lexmark..... 219

Reciclaje de embalajes Lexmark..... 219

**Avisos.....220**

**Índice.....229**

# Información de seguridad





## Convenciones

**Nota:** Las *notas* señalan información que puede serle útil.







**Aviso:** Las *advertencias* indican algo que podría dañar el software o el hardware del producto.

**PRECAUCIÓN:** Las *precauciones* indican una situación de posible peligro que puede implicar lesiones para el usuario.

Estos son los tipos de avisos de precaución que existen:

-  **PRECAUCIÓN: POSIBLES DAÑOS PERSONALES:** Indica que existe riesgo de lesiones.
-  **PRECAUCIÓN: PELIGRO DE DESCARGAS ELÉCTRICAS:** Indica que existe riesgo de descarga eléctrica.
-  **PRECAUCIÓN: SUPERFICIE CALIENTE:** Indica que existe riesgo de sufrir quemaduras por contacto.
-  **PRECAUCIÓN: RIESGO DE CAÍDA:** Indica que existe peligro de aplastamiento.
-  **PRECAUCIÓN: PELIGRO DE ATRAPAMIENTO:** Existe riesgo de atrapamiento entre las piezas en movimiento.

## Instrucciones del producto

-  **PRECAUCIÓN: POSIBLES DAÑOS PERSONALES:** Para evitar el riesgo de incendio o descarga eléctrica, conecte el cable de alimentación a una toma de corriente debidamente conectada a tierra con la potencia adecuada que se encuentre cerca del dispositivo y resulte fácilmente accesible.
-  **PRECAUCIÓN: POSIBLES DAÑOS PERSONALES:** Para evitar el riesgo de incendio o descarga eléctrica, utilice exclusivamente el cable de alimentación que se suministra junto con este producto o el repuesto autorizado por el fabricante.
-  **PRECAUCIÓN: POSIBLES DAÑOS PERSONALES:** No utilice este producto con cables alargadores, regletas de varias tomas, cables alargadores de varias tomas o sistemas de alimentación ininterrumpida. La potencia de este tipo de accesorios puede sobrecargarse fácilmente si se utiliza una impresora láser, lo que puede dar lugar a que el rendimiento de la impresora sea bajo, a daños materiales o a posibles incendios.
-  **PRECAUCIÓN: POSIBLES DAÑOS PERSONALES:** Solo debe usarse con este producto un protector de sobretensión insertable Lexmark debidamente conectado entre la impresora y el cable de alimentación que con ella se suministra. El uso de protectores de sobretensión de marcas distintas a Lexmark puede dar lugar a que el rendimiento de la impresora sea bajo, a daños materiales o a posibles incendios.
-  **PRECAUCIÓN: POSIBLES DAÑOS PERSONALES:** Para reducir el riesgo de incendio, utilice sólo un cable de telecomunicaciones (RJ-11) de 26 AWG o mayor cuando conecte esta impresora a la red telefónica conmutada pública. Para los usuarios de Australia, el cable debe contar con la aprobación de la Australian Communications and Media Authority.
-  **PRECAUCIÓN: PELIGRO DE DESCARGAS ELÉCTRICAS:** Para evitar el riesgo de descarga eléctrica, no instale este producto cerca de agua o donde exista humedad.

 **PRECAUCIÓN: PELIGRO DE DESCARGAS ELÉCTRICAS:** Para evitar el riesgo de descarga eléctrica, no configure este producto ni realice ninguna conexión eléctrica ni de cableado, como la función de fax, el cable de alimentación o el teléfono, si hay una tormenta eléctrica.

 **PRECAUCIÓN: POSIBLES DAÑOS PERSONALES:** No corte, doble, ate, aplaste o coloque objetos pesados en el cable de alimentación. No someta el cable de alimentación a abrasión o tensión. No aplaste el cable de alimentación entre objetos como muebles y paredes. Si alguna de esto sucediera, existiría el riesgo de fuego o descarga eléctrica. Inspeccione el cable de alimentación regularmente y compruebe que no hay signos de tales problemas. Retire el cable de alimentación de la toma eléctrica antes de inspeccionarlo.

 **PRECAUCIÓN: PELIGRO DE DESCARGAS ELÉCTRICAS:** Para evitar el riesgo de descarga eléctrica, asegúrese de que todas las conexiones externas (como las conexiones de sistemas telefónicos y Ethernet) estén instaladas correctamente en sus correspondientes puertos de conexión.

 **PRECAUCIÓN: PELIGRO DE DESCARGAS ELÉCTRICAS:** Para evitar el riesgo de descarga eléctrica cuando vaya a acceder a la placa del controlador o a instalar hardware opcional o dispositivos de memoria tras haber configurado la impresora, primero apague la impresora y desconecte el cable de alimentación de la toma eléctrica. Si tiene otros dispositivos conectados a la impresora, apáguelos también y desenchufe los cables que vayan a la impresora.

 **PRECAUCIÓN: PELIGRO DE DESCARGAS ELÉCTRICAS:** Para evitar el riesgo de descarga eléctrica, no utilice la función de fax si hay una tormenta eléctrica.

 **PRECAUCIÓN: PELIGRO DE DESCARGAS ELÉCTRICAS:** Para evitar el riesgo de descarga eléctrica al limpiar el exterior de la impresora, desconecte el cable de alimentación de la toma eléctrica y desconecte todos los cables de la impresora antes de realizar la operación.

 **PRECAUCIÓN: POSIBLES DAÑOS PERSONALES:** si el peso de la impresora es superior a 20 kg (44 lb), pueden ser necesarias dos o más personas para levantarla de forma segura.

 **PRECAUCIÓN: POSIBLES DAÑOS PERSONALES:** Al mover la impresora, siga estas instrucciones para evitar daños personales o en la impresora:

- Asegúrese de que todas las puertas y bandejas están cerradas.
- Apague la impresora y, a continuación, desconecte el cable de alimentación de la toma de tierra.
- Desconecte todos los cables de la impresora.
- Si la impresora cuenta con bandejas opcionales de pie u opciones de salida conectadas a ella, desconéctelas antes de mover la impresora.
- Si la impresora tiene una base de ruedas, llévela con cuidado hasta la nueva ubicación. Preste atención a la hora de atravesar umbrales y saltos en los suelos.
- Si, en lugar de una base con ruedas, la impresora se apoya sobre bandejas opcionales o cuenta con opciones de salida, retire las opciones de salida y levante la impresora de las bandejas. No intente levantar la impresora y alguna de las demás opciones al mismo tiempo.
- Utilice siempre las agarraderas de la impresora para levantarla.
- Si se utiliza un carro para desplazar la impresora, éste debe tener una superficie que pueda abarcar toda el área de la impresora.
- Si se utiliza un carro para desplazar la impresora, éste debe tener una superficie que pueda abarcar todas las dimensiones del área de la impresora.
- Mantenga la impresora en posición vertical.
- Se deben evitar los movimientos bruscos.

- No ponga los dedos bajo la impresora cuando la coloque.
- Asegúrese de que la impresora está rodeada de una zona despejada.

 **PRECAUCIÓN: RIESGO DE CAÍDA:** Para instalar uno o varios complementos en la impresora o el equipo multifunción, puede ser necesario utilizar una base de ruedas, mobiliario u otros elementos que eviten la inestabilidad del montaje y la consiguiente posibilidad de sufrir lesiones. Para obtener más información sobre las configuraciones compatibles, visite [www.lexmark.com/multifunctionprinters](http://www.lexmark.com/multifunctionprinters).

 **PRECAUCIÓN: RIESGO DE CAÍDA:** Para reducir el riesgo de inestabilidad del equipo, cargue cada bandeja por separado. Mantenga todas las demás bandejas cerradas hasta que necesite utilizarlas.

 **PRECAUCIÓN: SUPERFICIE CALIENTE:** El interior de la impresora podría estar caliente. Para evitar el riesgo de heridas producidas por el contacto con un componente caliente, deje que la superficie se enfríe antes de tocarlo.

 **PRECAUCIÓN: PELIGRO DE ATRAPAMIENTO:** Para evitar el riesgo de lesión por atrapamiento, preste atención en las áreas marcadas con esta etiqueta. Las lesiones por atrapamiento se pueden producir en torno a partes móviles, tales como engranajes, puertas, bandejas y cubiertas.

 **PRECAUCIÓN: POSIBLES DAÑOS PERSONALES:** Este producto utiliza un láser. El uso de controles o ajustes y la realización de procedimientos distintos de los especificados en la *Guía del usuario* pueden conllevar la exposición a radiación peligrosa.

 **PRECAUCIÓN: POSIBLES DAÑOS PERSONALES:** La batería de litio de este producto no debe reemplazarse. Existe riesgo de explosión si se sustituye incorrectamente una batería de litio. No recargue, desmonte ni incinere una batería de litio. Deseche las baterías de litio según las instrucciones del fabricante y las normativas locales.

Este producto se ha diseñado, verificado y aprobado para cumplir los más estrictos estándares de seguridad global usando los componentes específicos del fabricante. Puede que las características de seguridad de algunas piezas no sean siempre evidentes. El fabricante no se hace responsable del uso de otras piezas de recambio.

Las tareas de mantenimiento y reparación que no se describen en la documentación del usuario deberá llevarlas a cabo un representante del servicio.

**NO TIRE ESTAS INSTRUCCIONES.**

# Información acerca de la impresora

## Búsqueda de información sobre la impresora

¿Qué busca?	Encuéntrelo aquí
Instrucciones de configuración inicial	Consulte la documentación de configuración suministrada con la impresora.
<ul style="list-style-type: none"> <li>• Software de la impresora</li> <li>• Controlador de impresión o fax</li> <li>• Firmware de la impresora</li> <li>• Utilidad</li> </ul>	Vaya a <a href="http://www.lexmark.com/downloads">www.lexmark.com/downloads</a> , busque su modelo de impresora y, a continuación, en el menú Tipo, seleccione el controlador, el firmware o la utilidad que necesite.
<ul style="list-style-type: none"> <li>• Selección y almacenamiento de papel y material especial</li> <li>• Carga del papel</li> <li>• Configurar los valores de la impresora</li> <li>• Visualización e impresión de documentos y fotos</li> <li>• Configuración de la impresora para una red</li> <li>• Cuidado y mantenimiento de la impresora</li> <li>• Diagnóstico y solución de problemas</li> </ul>	Centro de información: vaya a <a href="https://infoserve.lexmark.com">https://infoserve.lexmark.com</a> . Vídeos de instrucciones: vaya a <a href="https://infoserve.lexmark.com/idv/">https://infoserve.lexmark.com/idv/</a> .
Información de ayuda para utilizar el software de la impresora.	Ayuda de Microsoft Windows o sistemas operativos Macintosh: abra un programa o aplicación de software de la impresora y haga clic en <b>Ayuda</b> .  Haga clic en  para ver información sensible al contexto.  <b>Notas:</b> <ul style="list-style-type: none"> <li>• La ayuda se instala automáticamente con el software de la impresora.</li> <li>• En función del sistema operativo, el software de la impresora se ubica en la carpeta de programa de la impresora o en el escritorio.</li> </ul>
<ul style="list-style-type: none"> <li>• Documentación</li> <li>• Chat de asistencia en directo</li> <li>• Asistencia por e-mail</li> <li>• Asistencia por voz</li> </ul>	Vaya a <a href="http://support.lexmark.com">http://support.lexmark.com</a> .  <b>Nota:</b> Seleccione su región o país y, a continuación, seleccione su producto para ver el sitio de asistencia correspondiente.  La información de contacto de asistencia para su país o región se encuentra en el sitio web o en la garantía impresa que se suministra con la impresora.  Tenga preparada la siguiente información cuando se ponga en contacto con el servicio de atención al cliente: <ul style="list-style-type: none"> <li>• Lugar y fecha de compra</li> <li>• Tipo de máquina y número de serie</li> </ul> Para obtener más información, consulte <a href="#">“Búsqueda del número de serie de la impresora” en la página 10</a> .

¿Qué busca?	Encuéntrelo aquí
<ul style="list-style-type: none"> <li>• Información de seguridad</li> <li>• Información legal</li> <li>• Información sobre la garantía</li> <li>• Información medioambiental</li> </ul>	<p>La información sobre la garantía es diferente en cada país o región:</p> <ul style="list-style-type: none"> <li>• <b>En EE. UU.:</b> consulte la declaración de garantía limitada que se incluye con la impresora o vaya a <a href="http://support.lexmark.com">http://support.lexmark.com</a>.</li> <li>• <b>En los demás países y regiones:</b> consulte la garantía impresa proporcionada con la impresora.</li> </ul> <p><i>Guía de información del producto:</i> consulte la documentación suministrada con la impresora o vaya a <a href="http://support.lexmark.com">http://support.lexmark.com</a>.</p>
<p>Información sobre el pasaporte digital de Lexmark</p>	<p>Vaya a <a href="https://csr.lexmark.com/digital-passport.php">https://csr.lexmark.com/digital-passport.php</a>.</p>

## Búsqueda del número de serie de la impresora

1 Abra la puerta frontal.

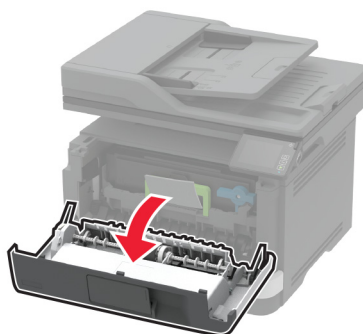
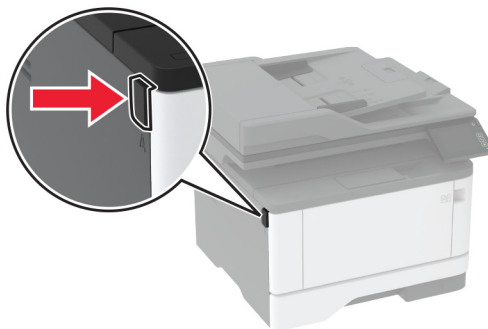

**2** Localice el número de serie de la impresora detrás de la puerta frontal.

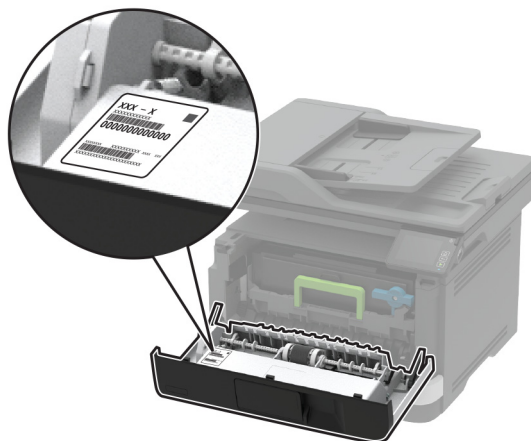

## Configuración de impresora

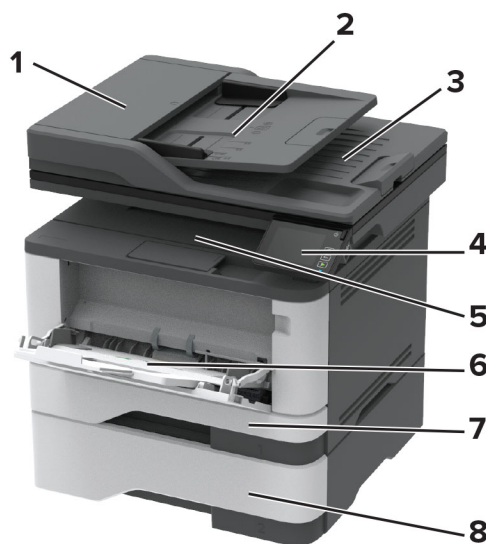

<b>1</b>	Alimentador de documentos automático (ADF)
<b>2</b>	Bandeja del ADF
<b>3</b>	Salida de ADF
<b>4</b>	Panel de control
<b>5</b>	Bandeja estándar
<b>6</b>	Alimentador multiuso
<b>7</b>	Bandeja estándar de 250 hojas
<b>8</b>	Bandeja opcional de 550 hojas

## Uso del panel de control

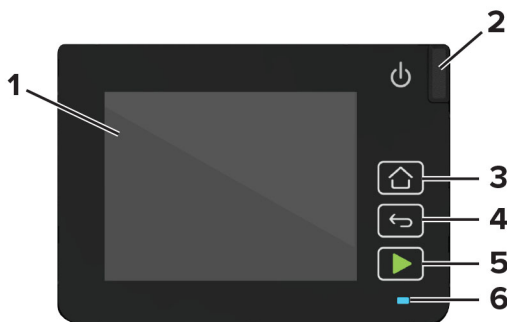

	Pieza del panel de control	Función
1	Pantalla	<ul style="list-style-type: none"> <li>Ver los mensajes y el estado de los suministros de la impresora.</li> <li>Configurar y hacer funcionar la impresora.</li> </ul>
2	Botón de alimentación	Encender o apagar la impresora. <b>Nota:</b> Para apagar la impresora, mantenga pulsado el botón de encendido durante cinco segundos.
3	Botón Inicio	Ir a la pantalla de inicio.
4	Botón Atrás	Volver a la pantalla anterior.
5	Botón de inicio	Iniciar un trabajo en función del modo seleccionado.
6	Indicador	Comprobar el estado de la impresora.

## Personalización de la pantalla de inicio

- 1 En el panel de control, toque **Configuración > Dispositivo > Iconos visibles en la pantalla de inicio**.
- 2 Seleccione los iconos que desea que se muestren en la pantalla inicial.
- 3 Aplique los cambios.

## Cambio del idioma del teclado en la pantalla

**Nota:** Solo puede cambiar el idioma del teclado en las tareas de impresión que requieren una entrada alfanumérica como el correo electrónico o la digitalización.

- 1 Toque el campo de entrada.
- 2 En el teclado, toque y mantenga pulsada la tecla de idioma.
- 3 Seleccione un idioma.



## Interpretación del estado del indicador

Indicador	Estado de la impresora
Desactivado	La impresora está desactivada o en modo de hibernación.
Azul	La impresora está lista o procesando datos.
Rojo intermitente	La impresora necesita la intervención del usuario.
Ámbar fijo	La impresora está en modo de suspensión.

## Selección del papel

### Directrices para el papel

Use el papel correcto para evitar atascos y ayudar a garantizar una impresión sin problemas.

- Utilice siempre papel nuevo, sin dañar.
- Antes de cargar el papel, es preciso conocer la cara de impresión recomendada del papel. Esta información suele venir indicada en el embalaje del papel.
- No utilice papel cortado ni recortado manualmente.
- No mezcle tamaños, pesos o tipos de papel en la misma bandeja, ya que se pueden producir atascos.
- No utilice papeles tratados a menos que estén diseñados específicamente para la impresión electrofotográfica.

### Características del papel

Las características de papel que se definen a continuación afectan a la calidad y fiabilidad de la impresión. Tenga en cuenta estos factores antes de imprimir.

#### Peso

La bandeja estándar puede cargar pesos de papel de 60 a 120 g/m<sup>2</sup> (de 16 a 32 libras) de fibra larga. El papel de menos de 60 g/m<sup>2</sup> (16 libras) puede que no sea lo bastante rígido para una correcta alimentación, lo que podría provocar atascos.

#### Curvatura

La curvatura es la tendencia del papel a curvarse por los bordes. La curvatura excesiva puede provocar problemas de alimentación del papel. La curvatura puede producirse después de que el papel pase por la impresora, donde queda expuesto a altas temperaturas. Asimismo, almacenar el papel sin empaquetar en ambientes cálidos, húmedos, fríos o secos puede causar curvaturas en el papel antes de su impresión y provocar problemas de alimentación.

#### Suavidad

La suavidad del papel afecta directamente a la calidad de impresión. Si el papel es demasiado áspero, el tóner no se impregna de forma adecuada. Si el papel es demasiado suave, puede provocar problemas de alimentación o de calidad de impresión. Se recomienda usar papel de 50 puntos Sheffield.

## Nivel de humedad

La cantidad de humedad del papel afecta tanto a la calidad de impresión como a la capacidad que tiene la impresora para cargar el papel correctamente. Guarde el papel en su embalaje original hasta que lo vaya a utilizar. La exposición del papel a los cambios de humedad puede degradar su rendimiento.

Guarde el papel en su embalaje original en el mismo ambiente que la impresora durante 24-48 horas antes de imprimir. Déjelo más tiempo si el entorno de almacenamiento o transporte es muy distinto al de la impresora. El papel grueso puede requerir un período de acondicionamiento más prolongado.

## Dirección de la fibra

El término fibra hace referencia a la alineación de las fibras del papel en una hoja. La fibra puede ser del tipo *fibra larga*, en el sentido de la longitud del papel, o *fibra corta*, en el sentido de la anchura del papel.

Para papel de entre 60 y 120 g/m<sup>2</sup> (de 16 a 32 libras), se recomienda papel de fibra larga.

## Contenido de fibra

La mayoría del papel xerográfico de alta calidad está fabricado a partir de pulpa de madera 100 % tratada químicamente. Este contenido le proporciona un alto grado de estabilidad, provoca menos problemas de alimentación y produce una mejor calidad de impresión. El papel que contiene fibras como el algodón puede afectar negativamente al manejo del papel.

## Papel no recomendado

No es aconsejable utilizar con la impresora los tipos de papel siguientes:

- Tipos de papel tratados químicamente, utilizados para hacer copias sin papel carbón, también denominados tipos de papel sin carbón, papel sin copia carbón (CCP) o papel que no necesita carbón (NCR).
- Tipos de papel preimpresos con productos químicos que puedan contaminar la impresora.
- Tipos de papel preimpresos que se puedan ver afectados por la temperatura del fusor de la impresora.
- Tipos de papel preimpresos que necesiten un registro (ubicación exacta de la impresión en la página) mayor que  $\pm 2,3$  mm ( $\pm 0,09$  pulg.), como los formularios de reconocimiento óptico de caracteres (OCR).

En algunos casos, se puede ajustar el registro con una aplicación de software para imprimir correctamente en estos formularios.

- Tipos de papel tratado (borrable de alta calidad), papel sintético, térmico.
- Tipos de papel con bordes ásperos, con superficie de textura áspera o gruesa o con curvaturas
- Papel reciclado que no cumpla la normativa EN12281:2002 (europea)
- Papel con un peso inferior a 60 g/m<sup>2</sup> (16 libras).
- Formularios o documentos multicopia

## Selección de formularios preimpresos y papel con cabecera

- Utilice papel de fibra larga.
- Utilice sólo formularios y papel con cabecera impresos mediante un proceso de impresión litográfica o grabado.
- Evite papel con superficies de textura áspera o gruesa.

- Utilice tintas que no se vean afectadas por la resina del tóner. Normalmente, las tintas que se imprimen mediante un proceso de oxidación y las tintas oleosas cumplen estos requisitos, las de látex puede que no.
- Imprima siempre muestras de formularios o cabeceras preimpresos que tenga pensado utilizar antes de adquirir grandes cantidades de estos. De esta forma podrá determinar si la tinta del formulario o cabecera preimpresos afecta a la calidad de impresión.
- En caso de duda, póngase en contacto con su proveedor de papel.
- Para la impresión con cabecera, cargue el papel orientado correctamente para la impresora. Para obtener más información, consulte la *Guía sobre papel y papel especial*.

## Almacenamiento del papel

Utilice estas instrucciones de almacenamiento del papel para evitar los atascos y la calidad de impresión desigual:

- Guarde el papel en su embalaje original en el mismo ambiente que la impresora durante 24-48 horas antes de imprimir.
- Déjelo más tiempo si el entorno de almacenamiento o transporte es muy distinto al de la impresora. El papel grueso puede requerir un período de acondicionamiento más prolongado.
- Para obtener los mejores resultados, almacene el papel con una temperatura de 21°C (70 °F) y una humedad relativa del 40 %.
- La mayoría de fabricantes de etiquetas recomiendan imprimir dentro de un intervalo de temperaturas entre 18 y 24 °C (de 65 a 75 °F) con una humedad relativa entre el 40 y el 60 %.
- Almacene el papel en cajas, preferiblemente en una plataforma o estantería en lugar de en el suelo.
- Almacene paquetes individuales en una superficie plana.
- No coloque nada sobre los paquetes individuales de papel.
- Saque el papel de la caja de cartón o del embalaje solo cuando esté preparado para cargarlos en la impresora. La caja de cartón o el embalaje ayudan a mantener el papel limpio, seco y sin arrugas.

## Tamaños de papel admitidos

Tamaño del papel	Bandeja estándar de 250 hojas	Bandeja opcional de 550 hojas	Alimentador multiuso	Impresión a doble cara
<b>A4</b> 210 x 297 mm (8,27 x 11,7 pulgadas)	✓	✓	✓	✓
<b>A5 Vertical (SEF)</b> 148 x 210 mm (5,83 x 8,27 pulgadas)	✓	✓	✓	X

<sup>1</sup> El soporte predeterminado es alimentación de borde largo.

<sup>2</sup> El papel debe tener al menos 210 mm (8,27 pulgadas) de ancho y 279,4 mm (11 pulgadas) de largo para la impresión a doble cara.

<sup>3</sup> Cuando se selecciona Universal, la página se configura con un formato de 215,90 x 355,60 mm (8,5 x 14 pulgadas), a no ser que lo especifique la aplicación.

Tamaño del papel	Bandeja estándar de 250 hojas	Bandeja opcional de 550 hojas	Alimentador multiuso	Impresión a doble cara
<b>A5 Horizontal (LEF)<sup>1</sup></b> 210 x 148 mm (8,27 x 5,83 pulgadas)	✓	✓	✓	X
<b>A6</b> 105 x 148 mm (4,13 x 5,83 pulgadas)	✓	✓	✓	X
<b>JIS B5</b> 182 x 257 mm (7,17 x 10,1 pulgadas)	✓	✓	✓	X
<b>Oficio (México)</b> 215,9 x 340,4 mm (8,5 x 13,4 pulgadas)	✓	✓	✓	✓
<b>Hagaki</b> 100 x 148 mm (3,94 x 5,83 pulgadas)	✓	X	✓	X
<b>Media carta</b> 139,7 x 215,9 mm (5,5 x 8,5 pulgadas)	✓	✓	✓	X
<b>Ejecutivo</b> 184,2 x 266,7 mm (7,25 x 10,5 pulgadas)	✓	✓	✓	X
<b>Carta</b> 215,9 x 279,4 mm (8,5 x 11 pulgadas)	✓	✓	✓	✓
<b>Legal</b> 215,9 x 355,6 mm (8,5 x 14 pulgadas)	✓	✓	✓	✓
<b>Folio</b> 215,9 x 330,2 mm (8,5 x 13 pulgadas)	✓	✓	✓	✓
<b>Universal<sup>3</sup></b> De 99 x 148 mm a 215,9 x 359,92 mm (De 3,9 x 5,83 pulgadas a 8,5 x 14,17 pulgadas)	✓	✓	✓	✓ <sup>2</sup>

<sup>1</sup> El soporte predeterminado es alimentación de borde largo.

<sup>2</sup> El papel debe tener al menos 210 mm (8,27 pulgadas) de ancho y 279,4 mm (11 pulgadas) de largo para la impresión a doble cara.

<sup>3</sup> Cuando se selecciona Universal, la página se configura con un formato de 215,90 x 355,60 mm (8,5 x 14 pulgadas), a no ser que lo especifique la aplicación.

Tamaño del papel	Bandeja estándar de 250 hojas	Bandeja opcional de 550 hojas	Alimentador multiuso	Impresión a doble cara
<b>Sobre 7 3/4</b> 98,4 x 190,5 mm (3,875 x 7,5 pulgadas)	X	X	✓	X
<b>Sobre 9</b> 98,4 x 225,4 mm (3,875 x 8,9 pulgadas)	X	X	✓	X
<b>Sobre 10</b> 104,8 x 241,3 mm (4,12 x 9,5 pulgadas)	X	X	✓	X
<b>Sobre DL</b> 110 x 220 mm (4,33 x 8,66 pulgadas)	X	X	✓	X
<b>Sobre C5</b> 162 x 229 mm (6,38 x 9,01 pulgadas)	X	X	✓	X
<b>Sobre B5</b> 176 x 250 mm (6,93 x 9,84 pulgadas)	X	X	✓	X
<b>Otro sobre</b> De 98,4 x 162 mm a 176 x 250 mm (De 3,87 x 6,38 pulgadas a 6,93 x 9,84 pulgadas)	X	X	✓	X

<sup>1</sup> El soporte predeterminado es alimentación de borde largo.

<sup>2</sup> El papel debe tener al menos 210 mm (8,27 pulgadas) de ancho y 279,4 mm (11 pulgadas) de largo para la impresión a doble cara.

<sup>3</sup> Cuando se selecciona Universal, la página se configura con un formato de 215,90 x 355,60 mm (8,5 x 14 pulgadas), a no ser que lo especifique la aplicación.

## Tipos de papel admitidos

Tipo de papel	Bandeja estándar de 250 hojas	Bandeja opcional de 550 hojas	Alimentador multiuso	Impresión a doble cara	Alimentador de documentos automático
<b>Papel normal</b>	✓	✓	✓	✓	✓
<b>Cartulina</b>	X	X	✓	X	X
<b>Reciclado</b>	✓	✓	✓	✓	X

\* Se admiten etiquetas de papel de una cara para un uso ocasional de menos de 20 páginas al mes. No se admiten etiquetas de vinilo, tratadas químicamente ni de dos caras.

Tipo de papel	Bandeja estándar de 250 hojas	Bandeja opcional de 550 hojas	Alimentador multiuso	Impresión a doble cara	Alimentador de documentos automático
<b>Etiquetas de papel*</b>	✓	✓	✓	X	X
<b>Alta calidad</b>	✓	✓	✓	✓	X
<b>Membrete</b>	✓	✓	✓	✓	X
<b>Preimpreso</b>	✓	✓	✓	✓	X
<b>Papel de color</b>	✓	✓	✓	✓	X
<b>Papel ligero</b>	✓	✓	✓	✓	X
<b>Papel pesado</b>	✓	✓	✓	✓	X
<b>Rugoso/Algodón</b>	✓	✓	✓	✓	X
<b>Sobre</b>	X	X	✓	X	X
<b>Sobre rugoso</b>	X	X	✓	X	X

\* Se admiten etiquetas de papel de una cara para un uso ocasional de menos de 20 páginas al mes. No se admiten etiquetas de vinilo, tratadas químicamente ni de dos caras.

### Pesos de papel admitidos

	Bandeja estándar de 250 hojas	Bandeja opcional de 550 hojas	Alimentador multiuso	Impresión a doble cara	Alimentador de documentos automático
Peso de papel	60 a 120 g/m <sup>2</sup> (16–32 libras)	60 a 120 g/m <sup>2</sup> (16–32 libras)	60 a 217 g/m <sup>2</sup> (16–58 libras)	60 a 90 g/m <sup>2</sup> (16–24 libras)	60 a 90 g/m <sup>2</sup> (16–24 libras)

# Montaje, instalación y configuración

## Selección de ubicación para la impresora

- Deje espacio suficiente para poder abrir las bandejas, las cubiertas y las puertas, y para instalar opciones de hardware.
- Configure la impresora cerca de una toma de corriente eléctrica.

**⚠ PRECAUCIÓN: POSIBLES DAÑOS PERSONALES:** Para evitar el riesgo de incendio o descarga eléctrica, conecte el cable de alimentación a una toma de corriente debidamente conectada a tierra con la potencia adecuada que se encuentre cerca del dispositivo y resulte fácilmente accesible.

**⚠ PRECAUCIÓN: PELIGRO DE DESCARGAS ELÉCTRICAS:** Para evitar el riesgo de descarga eléctrica, no instale este producto cerca de agua o donde exista humedad.

- Asegúrese de que el flujo de aire de la habitación cumple con la última revisión de la normativa ASHRAE 62 o con la normativa 156 del departamento técnico del Comité Europeo de Normalización.
- Proporcionar una superficie plana, limpia y estable.
- Mantenga la impresora:
  - Limpia, seca y sin polvo
  - Lejos de grapas sueltas y clips
  - Lejos del flujo de aire de los aparatos de aire acondicionado, calentadores o ventiladores
  - A salvo de la luz solar directa y humedad extrema
- Tenga en cuenta las temperaturas recomendadas y evite fluctuaciones.

Temperatura ambiente	De 10 a 32,2 °C (de 50 a 90 °F)
Temperatura de almacenamiento	De -40 °C a 40 °C (de -40 °F a 104 °F)

- Deje el siguiente espacio recomendado alrededor de la impresora para conseguir una ventilación correcta:

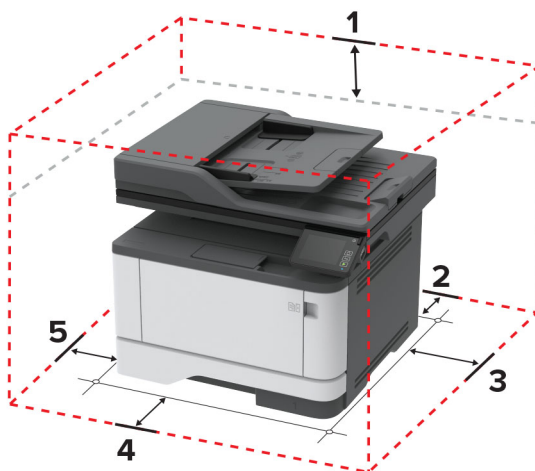

1	Arriba	305 mm (12 pulg.)
2	Posterior	100 mm (3,94 pulgadas)
3	Lado derecho	76,2 mm (3 pulgadas)

<b>4</b>	Frontal	305 mm (12 pulg.) <b>Nota:</b> El espacio mínimo requerido delante de la impresora es de 76 mm (3 pulgadas).
<b>5</b>	Lado izquierdo	110 mm (4,33 pulgadas)

## Conexión de cables

- ⚠ PRECAUCIÓN: PELIGRO DE DESCARGAS ELÉCTRICAS:** Para evitar el riesgo de descarga eléctrica, no configure este producto ni realice ninguna conexión eléctrica ni de cableado, como la función de fax, el cable de alimentación o el teléfono, si hay una tormenta eléctrica.
- ⚠ PRECAUCIÓN: POSIBLES DAÑOS PERSONALES:** Para evitar el riesgo de incendio o descarga eléctrica, conecte el cable de alimentación a una toma de corriente debidamente conectada a tierra con la potencia adecuada que se encuentre cerca del dispositivo y resulte fácilmente accesible.
- ⚠ PRECAUCIÓN: POSIBLES DAÑOS PERSONALES:** Para evitar el riesgo de incendio o descarga eléctrica, utilice exclusivamente el cable de alimentación que se suministra junto con este producto o el repuesto autorizado por el fabricante.
- ⚠ PRECAUCIÓN: POSIBLES DAÑOS PERSONALES:** Para reducir el riesgo de incendio, utilice solo un cable de telecomunicaciones (RJ-11) de 26 AWG o mayor cuando conecte esta impresora a la red telefónica conmutada pública. Para los usuarios de Australia, el cable debe contar con la aprobación de la Australian Communications and Media Authority.

**Advertencia: Posibles daños:** Para evitar la pérdida de datos o un funcionamiento incorrecto, no toque el cable USB, ningún adaptador de red inalámbrica ni las zonas de la impresora que se muestran mientras se está imprimiendo activamente.

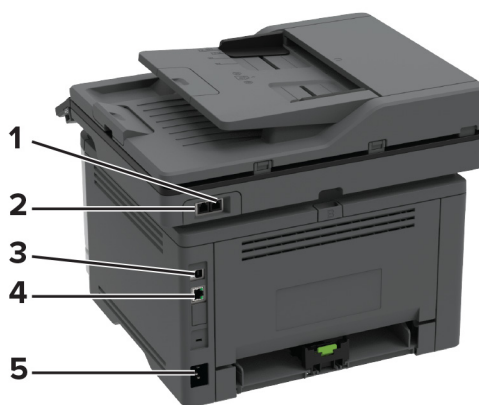

	Puerto de impresora	Función
<b>1</b>	puerto EXT <b>Nota:</b> Disponible únicamente en algunos modelos de impresora.	Conectar más dispositivos (teléfono o contestador automático) a la impresora y la línea telefónica. Utilice este puerto si no dispone de una línea de fax exclusiva para la impresora y si este método de conexión es válido en su país o región.
<b>2</b>	puerto LINE <b>Nota:</b> Disponible únicamente en algunos modelos de impresora.	Conectar la impresora a una línea telefónica activa a través de una toma mural estándar (RJ-11), un filtro DSL, un adaptador VoIP o cualquier otro adaptador que le permita acceder a la línea telefónica para enviar y recibir faxes.



	Puerto de impresora	Función
3	puerto USB de la impresora	Conectar la impresora a un ordenador.
4	puerto Ethernet	Conectar la impresora a una red.
5	Toma del cable de alimentación	Conectar la impresora a una toma de alimentación eléctrica debidamente conectada a tierra.

## Instalación de bandejas opcionales

**⚠ PRECAUCIÓN: PELIGRO DE DESCARGAS ELÉCTRICAS:** Para evitar el riesgo de descarga eléctrica cuando vaya a acceder a la placa del controlador o a instalar hardware opcional o dispositivos de memoria tras haber configurado la impresora, primero apague la impresora y desconecte el cable de alimentación de la toma eléctrica. Si tiene otros dispositivos conectados a la impresora, apáguelos también y desenchufe los cables que vayan a la impresora.

- 1 Apague la impresora.
- 2 Desconecte el cable de alimentación de la toma eléctrica y, a continuación, de la impresora.
- 3 Desembale la bandeja opcional y retire todo el material de embalaje.
- 4 Alinee la impresora con la bandeja opcional y, a continuación, baje la impresora hasta que encaje.

**⚠ PRECAUCIÓN: POSIBLES DAÑOS PERSONALES:** si el peso de la impresora es superior a 20 kg (44 libras), pueden ser necesarias dos o más personas para levantarla de forma segura.

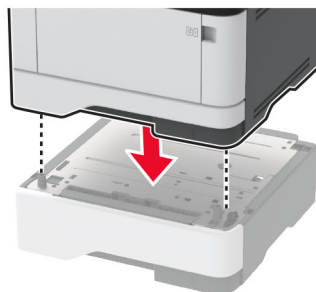

- 5 Conecte el cable de alimentación a la impresora y, a continuación, a un enchufe.

**⚠ PRECAUCIÓN: POSIBLES DAÑOS PERSONALES:** Para evitar el riesgo de incendio o descarga eléctrica, conecte el cable de alimentación a una toma de corriente debidamente conectada a tierra con la potencia adecuada que se encuentre cerca del dispositivo y resulte fácilmente accesible.

- 6 Encienda la impresora.

Añada manualmente la bandeja en el controlador de impresión para que esté disponible para los trabajos de impresión. Para obtener más información, consulte [“Adición de opciones disponibles en el controlador de impresión” en la página 46.](#)

## Configuración de la impresora como máquina de fax

### Fax compatible

Modelo de impresora	Fax analógico	etherFAX <sup>1</sup>	Servidor de fax	Fax por IP (FoIP) <sup>2</sup>
MB3442adw	✓	✓	✓	✓
MB3442i	x	✓	✓	✓
MX331adn	✓	✓	✓	✓
MX331dn	x	✓	✓	✓
MX431adn	✓	✓	✓	✓
MX431adw	✓	✓	✓	✓
MX431dn	x	✓	✓	✓
XM1342	✓	✓	✓	✓

<sup>1</sup> Requiere una suscripción. Para obtener más información, vaya a <https://www.etherfax.net/lexmark> o póngase en contacto con el establecimiento donde adquirió la impresora.

<sup>2</sup> Requiere un paquete de licencia instalado. Para obtener más información, póngase en contacto con el lugar en el que adquirió la impresora.

### Configuración de la función de fax mediante el fax analógico

#### Notas:

- Esta función está disponible únicamente en algunos modelos de impresora.
- Algunos métodos de conexión no son aplicables en todos los países o regiones.
- Si la función de fax está activada y no ha terminado de configurarse, puede que el indicador parpadee en rojo.
- Si no dispone de un entorno TCP/IP, debe utilizar el panel de control para configurar el fax.

**Advertencia: Posibles daños:** Para evitar la pérdida de datos o un mal funcionamiento de la impresora, no toque los cables ni la impresora en el área mostrada mientras se esté recibiendo o enviando un fax de manera activa.

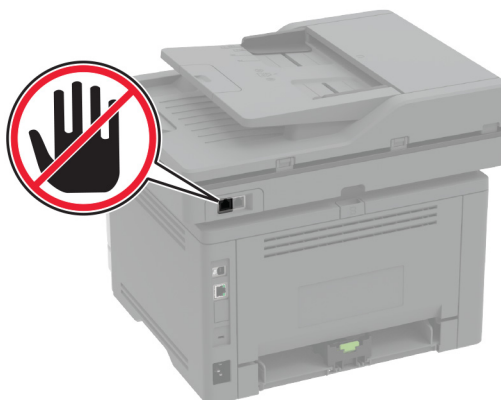

## Uso del asistente de configuración de fax de la impresora

### Notas:

- El asistente de configuración solo está disponible si no se ha configurado ningún fax basado en dispositivo, como analógico, etherFAX o Fax por IP (FoIP).
- Antes de utilizar el asistente, asegúrese de que el firmware de la impresora está actualizado. Para obtener más información, consulte [“Actualización de firmware” en la página 45](#).

- 1 En la pantalla de inicio, toque **Fax**.
- 2 Toque **Configurar ahora**.
- 3 Introduzca el nombre de fax y, a continuación, toque **Siguiente**.
- 4 Introduzca el número de fax y toque **Hecho**.

### Mediante el menú Valores de la impresora

- 1 En la pantalla de inicio, toque **Valores > Fax > Configuración de fax > Valores generales de fax**.
- 2 Configure los valores.

### Mediante Embedded Web Server

- 1 Abra un explorador web y, a continuación, escriba la dirección IP de la impresora en el campo de la dirección.

#### Notas:

- Verá la dirección IP de la impresora en la pantalla de inicio. La dirección IP aparece como cuatro grupos de números separados por puntos, como 123.123.123.123.
  - Si está utilizando un servidor proxy, desactívelo temporalmente para cargar correctamente la página web.
- 2 Haga clic en **Valores > Fax > Configuración de fax > Valores generales de fax**.
  - 3 Configure los valores.
  - 4 Aplique los cambios.

## Configuración de la función de fax mediante etherFAX

### Notas:

- El firmware de la impresora debe estar actualizado a la última versión. Para obtener más información, consulte [“Actualización de firmware” en la página 45](#).
- Debe tener instalado un paquete de licencia adecuado en la impresora. Si desea conocer más detalles, póngase en contacto con etherFAX.
- Asegúrese de haber registrado su impresora en el portal etherFAX. Para obtener más información, vaya a <https://www.etherfax.net/lexmark>.
- El número de serie de la impresora se solicita en el registro. Para localizar el número de serie, consulte [“Búsqueda del número de serie de la impresora” en la página 10](#).

**1** Abra un explorador web y, a continuación, escriba la dirección IP de la impresora en el campo de la dirección.

### Notas:

- Verá la dirección IP de la impresora en la pantalla de inicio. La dirección IP aparece como cuatro grupos de números separados por puntos, como 123.123.123.123.
- Si está utilizando un servidor proxy, desactívelo temporalmente para cargar correctamente la página web.

**2** Haga clic en **Valores > Fax > Configuración de fax > Valores generales de fax**.

**Nota:** Configuración de fax solo aparece si Modo de fax está establecido en Fax.

**3** En el campo Nombre de fax, escriba un nombre exclusivo.

**4** En el campo Número de fax, introduzca el número de fax proporcionado por etherFAX.

**5** Desde el menú Transporte de fax, seleccione **etherFAX**.

**6** Aplique los cambios.

## Configuración de la función de fax mediante el servidor de fax

### Notas:

- Esta función le permite enviar mensajes de fax a un proveedor de servicios de fax que admita la recepción de correo electrónico.
- Esta función solo admite mensajes de fax salientes. Para admitir la recepción de fax, asegúrese de que tiene un fax basado en dispositivo, como fax analógico, etherFAX o Fax por IP (FoIP), configurado en la impresora.

**1** Abra un explorador web y, a continuación, escriba la dirección IP de la impresora en el campo de la dirección.

### Notas:

- Verá la dirección IP de la impresora en la pantalla de inicio. La dirección IP aparece como cuatro grupos de números separados por puntos, como 123.123.123.123.
- Si está utilizando un servidor proxy, desactívelo temporalmente para cargar correctamente la página web.

**2** Haga clic en **Valores > Fax**.

**3** En el menú Modo de fax, seleccione **Servidor de fax** y, a continuación, haga clic en **Guardar**.

**4** Haga clic en **Configuración del servidor de fax**.

**5** En el campo Formato, escriba **[#]@MyFax.com**, donde **[#]** es el número de fax y **myfax.com** es el dominio del proveedor de fax.

**Notas:**

- Si es necesario, configure los campos Dirección de respuesta, Asunto o Mensaje.
- Para permitir que la impresora reciba mensajes de fax, active los valores de recepción de fax basado en dispositivo. Asegúrese de que tiene configurado un fax basado en dispositivo.

**6** Haga clic en **Guardar**.

**7** Haga clic en **Valores de correo electrónico de servidor de fax** y, a continuación, realice alguna de las acciones siguientes:

- Active **Usar servidor SMTP de correo electrónico**.

**Nota:** Si los valores de SMTP de correo electrónico no están configurados, consulte [“Configuración de los valores del servidor SMTP de correo electrónico” en la página 31](#).

- Configure los valores de SMTP. Para obtener más información, póngase en contacto con su proveedor de servicios de correo electrónico.

**8** Aplique los cambios.

## Configuración del fax mediante una línea telefónica estándar

**Nota:** Estas instrucciones se aplican únicamente a impresoras compatibles con fax analógico. Para obtener más información, consulte [“Fax compatible” en la página 22](#).

 **PRECAUCIÓN: PELIGRO DE DESCARGAS ELÉCTRICAS:** Para evitar el riesgo de descarga eléctrica, no configure este producto ni realice ninguna conexión eléctrica ni de cableado, como la función de fax, el cable de alimentación o el teléfono, si hay una tormenta eléctrica.

 **PRECAUCIÓN: PELIGRO DE DESCARGAS ELÉCTRICAS:** Para evitar el riesgo de descarga eléctrica, no utilice la función de fax si hay una tormenta eléctrica.

 **PRECAUCIÓN: POSIBLES DAÑOS PERSONALES:** Para reducir el riesgo de incendio, utilice solo un cable de telecomunicaciones (RJ-11) de 26 AWG o mayor cuando conecte esta impresora a la red telefónica conmutada pública. Para los usuarios de Australia, el cable debe contar con la aprobación de la Australian Communications and Media Authority.

### Configuración 1: La impresora está conectada a una línea de fax exclusiva

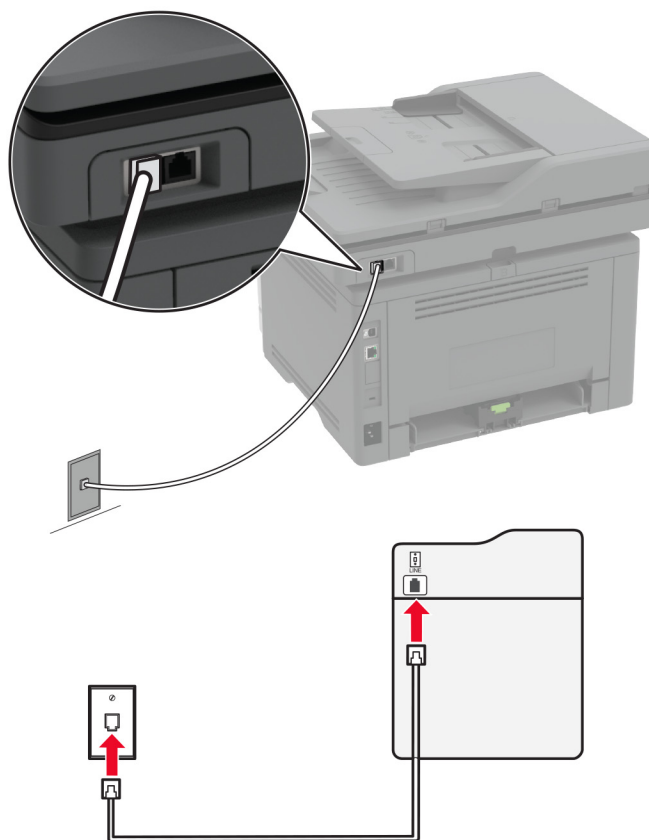

- 1 Conecte un extremo del cable telefónico al puerto LINE de la impresora.
- 2 Conecte el otro extremo del cable a una toma mural de teléfono analógica activa.

#### Notas:

- Puede configurar la impresora para recibir faxes automáticamente (respuesta automática activada) o manualmente (respuesta automática desactivada).
- Si desea recibir faxes automáticamente, configure la impresora para que descuelgue después de un número determinado de tonos.

### Configuración 2: Impresora con línea compartida con un contestador automático

**Nota:** Si está suscrito en un servicio de timbre distintivo, asegúrese de que define el patrón de timbre correcto para la impresora. De lo contrario, la impresora no recibirá los faxes aunque la haya configurado para recibirlos de forma automática.

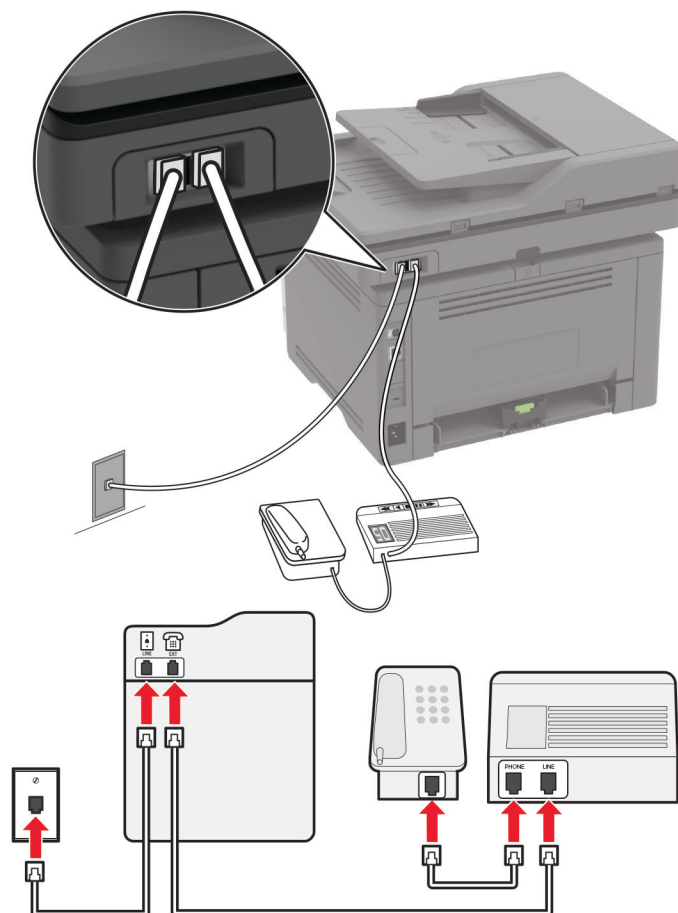
**Conectado a la misma toma mural telefónica**

**Nota:** Estas instrucciones se aplican únicamente a impresoras que tengan puertos EXT y LINE.

- Conecte un extremo del cable telefónico al puerto LINE de la impresora.
- Conecte el otro extremo del cable a una toma mural analógica activa.
- Conecte el contestador al puerto telefónico de la impresora.

### Conectada a una toma mural diferente

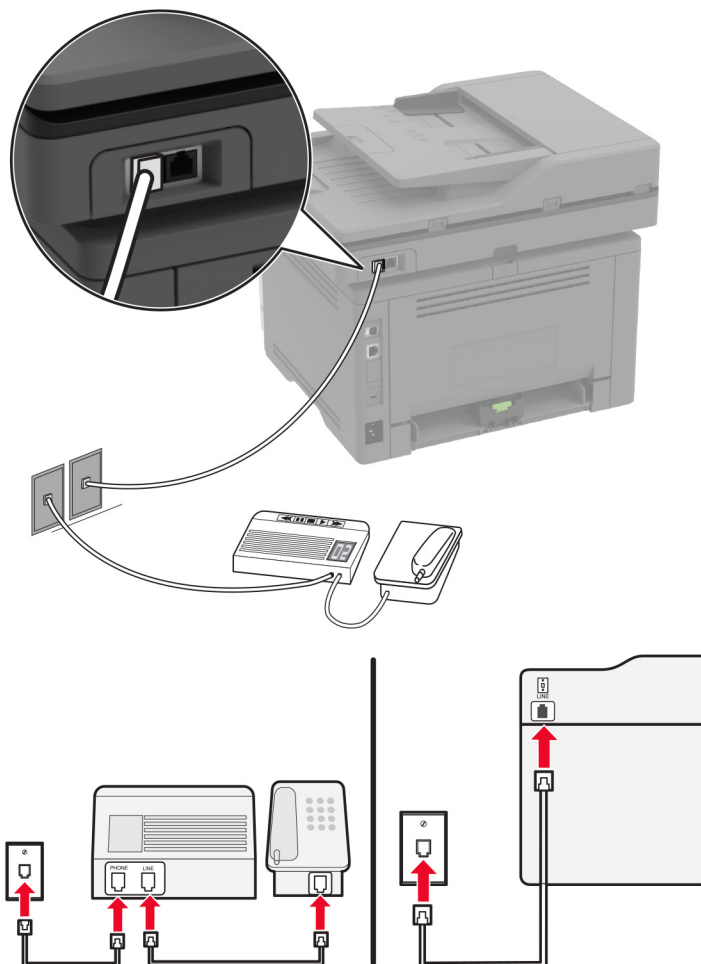

- 1 Conecte un extremo del cable telefónico al puerto LINE de la impresora.
- 2 Conecte el otro extremo del cable a una toma mural analógica activa.

#### Notas:

- Si solo tiene un número de teléfono en la línea, configure la impresora para que reciba faxes automáticamente.
- Configure la impresora para contestar llamadas tras dos tonos después del contestador automático. Por ejemplo, si el contestador automático responde a llamadas tras cuatro tonos, configure el valor Llamadas pendientes de respuesta de la impresora en **6**.

### Configuración de fax en países o regiones con conectores y tomas de pared de teléfono distintos

**Nota:** Estas instrucciones se aplican únicamente a impresoras compatibles con fax analógico. Para obtener más información, consulte [“Fax compatible” en la página 22](#).



**⚠ PRECAUCIÓN: PELIGRO DE DESCARGAS ELÉCTRICAS:** Para evitar el riesgo de descarga eléctrica, no configure este producto ni realice ninguna conexión eléctrica ni de cableado, como la función de fax, el cable de alimentación o el teléfono, si hay una tormenta eléctrica.

**⚠ PRECAUCIÓN: PELIGRO DE DESCARGAS ELÉCTRICAS:** Para evitar el riesgo de descarga eléctrica, no utilice la función de fax si hay una tormenta eléctrica.

**⚠ PRECAUCIÓN: POSIBLES DAÑOS PERSONALES:** Para reducir el riesgo de incendio, utilice solo un cable de telecomunicaciones (RJ-11) de 26 AWG o mayor cuando conecte esta impresora a la red telefónica conmutada pública. Para los usuarios de Australia, el cable debe contar con la aprobación de la Australian Communications and Media Authority.

La toma de pared estándar adoptada por la mayoría de países o regiones es RJ-11. Si la toma de pared o el equipamiento del edificio no es compatible con este tipo de conexión, use un adaptador telefónico. Puede que su impresora no incluya un adaptador para su país o región y que tenga que adquirirlo por separado.

Puede que se haya instalado un adaptador de conexión en el puerto telefónico de la impresora. No quite el adaptador de conexión del puerto telefónico de la impresora si la va a conectar a un sistema telefónico en cascada o serie.

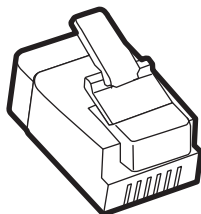

Nombre de la pieza	Número de referencia
Adaptador de conexión Lexmark	40X8519

## Conexión de la impresora a una toma mural diferente de RJ-11

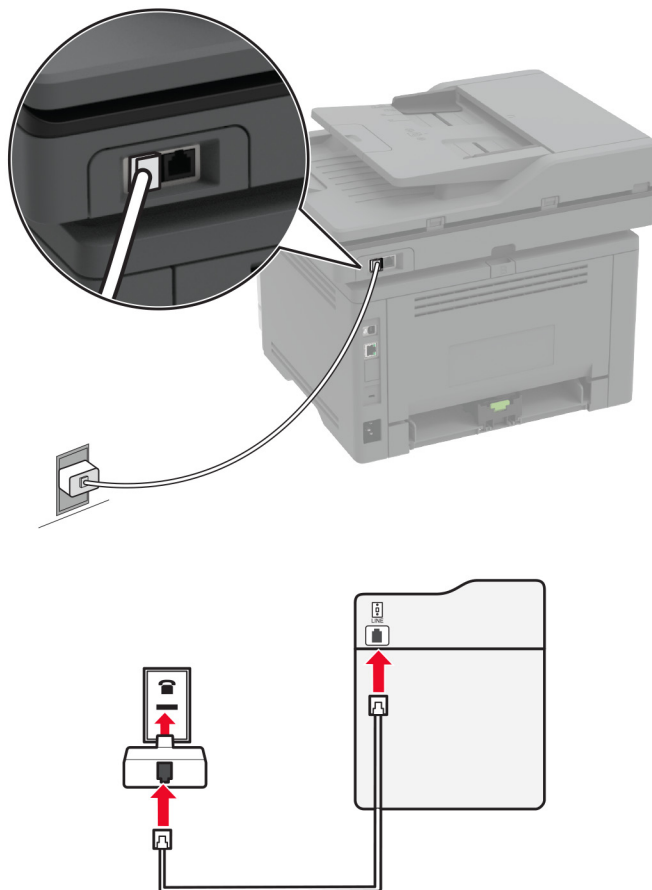

- 1 Conecte un extremo del cable telefónico al puerto LINE de la impresora.
- 2 Conecte el otro extremo del cable al adaptador RJ-11 y conecte el adaptador a la toma mural.
- 3 Si desea conectar otro dispositivo con un conector diferente de RJ-11 a la misma toma de pared, conéctelo directamente al adaptador telefónico.

## Conexión a un servicio de tono distintivo

Un servicio de timbre distintivo le permite disponer de varios números de teléfono en una única línea telefónica. Cada número de teléfono se asigna a un patrón de timbre distinto.

**Nota:** Estas instrucciones se aplican únicamente a impresoras compatibles con fax analógico. Para obtener más información, consulte [“Fax compatible” en la página 22](#).

- 1 En la pantalla de inicio, toque **Valores > Fax > Configuración de fax > Valores recepción fax > Controles de administración > Responder a**.
- 2 Seleccione un patrón de timbre.

## Configuración de la fecha y hora del fax

**Nota:** Asegúrese de que el fax está configurado. Para obtener más información, consulte [“Configuración de la impresora como máquina de fax” en la página 22](#).

- 1 En la pantalla de inicio, toque **Valores > Dispositivo > Preferencias > Fecha y hora > Configurar**.
- 2 Configure los valores.

## Configuración del horario de verano

**Nota:** Asegúrese de que el fax está configurado. Para obtener más información, consulte [“Configuración de la impresora como máquina de fax” en la página 22](#).

- 1 En la pantalla de inicio, toque **Valores > Dispositivo > Preferencias > Fecha y hora > Configurar**.
- 2 En el menú Zona horaria, seleccione **(UTC+usuario) personalizado**.
- 3 Configure los valores.

## Configuración de los valores de los altavoces del fax

**Nota:** Asegúrese de que el fax está configurado. Para obtener más información, consulte [“Configuración de la impresora como máquina de fax” en la página 22](#).

- 1 En la pantalla de inicio, toque **Valores > Fax > Configuración de fax > Valores de los altavoces**.
- 2 Haga lo siguiente:
  - Configure la opción Modo de altavoz como **Siempre activado**.
  - Configure la opción Volumen del altavoz como **Alto**.
  - Active Volumen del timbre.

## Configuración de los valores del servidor SMTP de correo electrónico

Configure los valores del Protocolo simple de transferencia de correo (SMTP) para enviar un documento escaneado por correo electrónico. La configuración varía en función del proveedor de servicios de correo electrónico. Para obtener más información, consulte [proveedores de servicios de correo electrónico](#).

Antes de empezar, asegúrese de que la impresora está conectada a una red y de que la red está conectada a Internet.

### Uso de Embedded Web Server

- 1 Abra un explorador web y, a continuación, escriba la dirección IP de la impresora en el campo de la dirección.

**Notas:**

- Verá la dirección IP de la impresora en la pantalla de inicio de la misma. La dirección IP aparece como cuatro grupos de números separados por puntos, como 123.123.123.123.

- Si está utilizando un servidor proxy, desactívelo temporalmente para cargar correctamente la página web.

**2** Haga clic en **Valores > Correo electrónico**.

**3** En Configuración de correo electrónico, configure los valores.

**Notas:**

- Para obtener más información sobre la contraseña, vea la lista de [proveedores de servicios de correo electrónico](#).
- Para los proveedores de servicios de correo electrónico que no estén en la lista, póngase en contacto con su proveedor para solicitar los valores.

**4** Haga clic en **Guardar**.

## Uso del asistente de configuración de correo electrónico de la impresora

**Nota:** Antes de utilizar el asistente, asegúrese de que el firmware de la impresora está actualizado. Para obtener más información, consulte [“Actualización de firmware” en la página 45](#).

**1** En la pantalla principal, toque **Correo electrónico**.

**2** Toque **Configurar ahora** y, a continuación, escriba su dirección de correo electrónico.

**3** Introduzca la contraseña.

**Notas:**

- En función del proveedor de servicios de correo electrónico, escriba la contraseña de su cuenta, la contraseña de la aplicación o la contraseña de autenticación. Para obtener más información sobre la contraseña, vea la lista de [proveedores de servicios de correo electrónico](#), a continuación, busque Contraseña de dispositivo.
- Si su proveedor no aparece en la lista, póngase en contacto con él y solicite los valores Puerta de enlace SMTP principal, Puerto de la puerta de enlace SMTP principal, Utilizar SSL/TLS y Autenticación del servidor SMTP. Continúe con la configuración después de obtener los ajustes.

**4** Toque **Aceptar**.

## Mediante el menú Valores de la impresora

**1** En la pantalla de inicio, toque **Valores > Correo electrónico > Configurar correo electrónico**.

**2** Configure los valores.

**Notas:**

- Para obtener más información sobre la contraseña, vea la lista de [proveedores de servicios de correo electrónico](#).
- Para los proveedores de servicios de correo electrónico que no estén en la lista, póngase en contacto con su proveedor para solicitar los valores.

## Proveedores de servicios de correo electrónico

- [AOL Mail](#)
- [Comcast Mail](#)
- [Gmail](#)

- [Correo de iCloud](#)
- [Mail.com](#)
- [NetEase Mail \(mail.126.com\)](#)
- [NetEase Mail \(mail.163.com\)](#)
- [NetEase Mail \(mail.yeah.net\)](#)
- [Outlook Live o Microsoft 365](#)
- [QQ Mail](#)
- [Sina Mail](#)
- [Sohu Mail](#)
- [Yahoo! Correo](#)
- [Zoho Mail](#)

#### Notas:

- Si se produce algún error al utilizar los valores proporcionados, póngase en contacto con su proveedor de servicios de correo electrónico.
- Para los proveedores de servicios de correo electrónico que no estén en la lista, póngase en contacto con su proveedor.

#### AOL Mail

El establecimiento de	Valor
Gateway SMTP primario	smtp.aol.com
Puerto de la puerta de enlace SMTP principal	587
Utilizar SSL/TLS	Obligatorio
Solicitar certificado de confianza	Desactivado
Dirección de respuesta	Su dirección de correo electrónico
Autenticación del servidor SMTP	Conexión/Normal
Correo electrónico iniciado por dispositivo	Usar credenciales del dispositivo SMTP
ID de usuario de dispositivo	Su dirección de correo electrónico
Contraseña de dispositivo	Contraseña de la aplicación <b>Nota:</b> Para crear una contraseña de la aplicación, vaya a la página de <a href="#">Seguridad de la cuenta de AOL</a> , inicie sesión en su cuenta y, a continuación, haga clic en <b>Generar contraseña de aplicación</b> .

#### Comcast Mail

El establecimiento de	Valor
Gateway SMTP primario	smtp.comcast.net
Puerto de la puerta de enlace SMTP principal	587
Utilizar SSL/TLS	Obligatorio
Solicitar certificado de confianza	Desactivado
Dirección de respuesta	Su dirección de correo electrónico

El establecimiento de	Valor
<b>Autenticación del servidor SMTP</b>	Conexión/Normal
<b>Correo electrónico iniciado por dispositivo</b>	Usar credenciales del dispositivo SMTP
<b>ID de usuario de dispositivo</b>	Su dirección de correo electrónico
<b>Contraseña de dispositivo</b>	Contraseña de la cuenta

## Gmail™

**Nota:** Asegúrese de que la verificación en dos pasos está activada en su cuenta de Google. Para activar la verificación en dos pasos, vaya a la página [Seguridad de la cuenta de Google](#), inicie sesión en su cuenta y, a continuación, en la sección “Iniciar sesión en Google”, haga clic en **Verificación en dos pasos**.

El establecimiento de	Valor
<b>Gateway SMTP primario</b>	smtp.gmail.com
<b>Puerto de la puerta de enlace SMTP principal</b>	587
<b>Utilizar SSL/TLS</b>	Obligatorio
<b>Solicitar certificado de confianza</b>	Desactivado
<b>Dirección de respuesta</b>	Su dirección de correo electrónico
<b>Autenticación del servidor SMTP</b>	Conexión/Normal
<b>Correo electrónico iniciado por dispositivo</b>	Usar credenciales del dispositivo SMTP
<b>ID de usuario de dispositivo</b>	Su dirección de correo electrónico
<b>Contraseña de dispositivo</b>	Contraseña de la aplicación  <b>Notas:</b> <ul style="list-style-type: none"> <li>• Para crear una contraseña de la aplicación, vaya a la página <a href="#">Seguridad de la cuenta de Google</a>, inicie sesión en su cuenta y, a continuación, en la sección “Iniciar sesión en Google”, haga clic en <b>Contraseñas de aplicación</b>.</li> <li>• “Contraseñas de aplicaciones” solo se muestra si está activada la verificación en dos pasos.</li> </ul>

## Correo de iCloud

**Nota:** Asegúrese de que la verificación en dos pasos está activada en su cuenta.

El establecimiento de	Valor
<b>Gateway SMTP primario</b>	smtp.mail.me.com
<b>Puerto de la puerta de enlace SMTP principal</b>	587
<b>Utilizar SSL/TLS</b>	Obligatorio
<b>Solicitar certificado de confianza</b>	Desactivado
<b>Dirección de respuesta</b>	Su dirección de correo electrónico
<b>Autenticación del servidor SMTP</b>	Conexión/Normal

El establecimiento de	Valor
<b>Correo electrónico iniciado por dispositivo</b>	Usar credenciales del dispositivo SMTP
<b>ID de usuario de dispositivo</b>	Su dirección de correo electrónico
<b>Contraseña de dispositivo</b>	Contraseña de la aplicación <b>Nota:</b> Para crear una contraseña de aplicación, vaya a la página de <a href="#">Administración de cuentas de iCloud</a> , inicie sesión en su cuenta y, a continuación, en la sección Seguridad, haga clic en <b>Generar contraseña</b> .

## Mail.com

El establecimiento de	Valor
<b>Gateway SMTP primario</b>	smtp.mail.com
<b>Puerto de la puerta de enlace SMTP principal</b>	587
<b>Utilizar SSL/TLS</b>	Obligatorio
<b>Solicitar certificado de confianza</b>	Desactivado
<b>Dirección de respuesta</b>	Su dirección de correo electrónico
<b>Autenticación del servidor SMTP</b>	Conexión/Normal
<b>Correo electrónico iniciado por dispositivo</b>	Usar credenciales del dispositivo SMTP
<b>ID de usuario de dispositivo</b>	Su dirección de correo electrónico
<b>Contraseña de dispositivo</b>	Contraseña de la cuenta

## NetEase Mail (mail.126.com)

**Nota:** Asegúrese de que el servicio SMTP está activado en su cuenta. Para activar el servicio, en la página principal de NetEase Mail, haga clic en **Settings > POP3/SMTP/IMAP** y, a continuación, active el **servicio IMAP/SMTP** o el **servicio POP3/SMTP**.

El establecimiento de	Valor
<b>Gateway SMTP primario</b>	smtp.126.com
<b>Puerto de la puerta de enlace SMTP principal</b>	465
<b>Utilizar SSL/TLS</b>	Obligatorio
<b>Solicitar certificado de confianza</b>	Desactivado
<b>Dirección de respuesta</b>	Su dirección de correo electrónico
<b>Autenticación del servidor SMTP</b>	Conexión/Normal
<b>Correo electrónico iniciado por dispositivo</b>	Usar credenciales del dispositivo SMTP
<b>ID de usuario de dispositivo</b>	Su dirección de correo electrónico
<b>Contraseña de dispositivo</b>	Contraseña de autorización <b>Nota:</b> La contraseña de autorización se proporciona al activar el servicio IMAP/SMTP o POP3/SMTP.

### NetEase Mail (mail.163.com)

**Nota:** Asegúrese de que el servicio SMTP está activado en su cuenta. Para activar el servicio, en la página principal de NetEase Mail, haga clic en **Settings > POP3/SMTP/IMAP** y, a continuación, active el **servicio IMAP/SMTP** o el **servicio POP3/SMTP**.

El establecimiento de	Valor
Gateway SMTP primario	smtp.163.com
Puerto de la puerta de enlace SMTP principal	465
Utilizar SSL/TLS	Obligatorio
Solicitar certificado de confianza	Desactivado
Dirección de respuesta	Su dirección de correo electrónico
Autenticación del servidor SMTP	Conexión/Normal
Correo electrónico iniciado por dispositivo	Usar credenciales del dispositivo SMTP
ID de usuario de dispositivo	Su dirección de correo electrónico
Contraseña de dispositivo	Contraseña de autorización <b>Nota:</b> La contraseña de autorización se proporciona al activar el servicio IMAP/SMTP o POP3/SMTP.

### NetEase Mail (mail.yeah.net)

**Nota:** Asegúrese de que el servicio SMTP está activado en su cuenta. Para activar el servicio, en la página principal de NetEase Mail, haga clic en **Settings > POP3/SMTP/IMAP** y, a continuación, active el **servicio IMAP/SMTP** o el **servicio POP3/SMTP**.

El establecimiento de	Valor
Gateway SMTP primario	smtp.yeah.net
Puerto de la puerta de enlace SMTP principal	465
Utilizar SSL/TLS	Obligatorio
Solicitar certificado de confianza	Desactivado
Dirección de respuesta	Su dirección de correo electrónico
Autenticación del servidor SMTP	Conexión/Normal
Correo electrónico iniciado por dispositivo	Usar credenciales del dispositivo SMTP
ID de usuario de dispositivo	Su dirección de correo electrónico
Contraseña de dispositivo	Contraseña de autorización <b>Nota:</b> La contraseña de autorización se proporciona al activar el servicio IMAP/SMTP o POP3/SMTP.



## Outlook Live o Microsoft 365

Estos ajustes se aplican a los dominios de correo electrónico de outlook.com y hotmail.com, además de a las cuentas de Microsoft 365.

El establecimiento de	Valor
<b>Gateway SMTP primario</b>	smtp.office365.com
<b>Puerto de la puerta de enlace SMTP principal</b>	587
<b>Utilizar SSL/TLS</b>	Obligatorio
<b>Solicitar certificado de confianza</b>	Desactivado
<b>Dirección de respuesta</b>	Su dirección de correo electrónico
<b>Autenticación del servidor SMTP</b>	Conexión/Normal
<b>Correo electrónico iniciado por dispositivo</b>	Usar credenciales del dispositivo SMTP
<b>ID de usuario de dispositivo</b>	Su dirección de correo electrónico
<b>Contraseña de dispositivo</b>	<p>Contraseña de la cuenta o contraseña de la aplicación</p> <p><b>Notas:</b></p> <ul style="list-style-type: none"> <li>• Para cuentas con la verificación en dos pasos desactivada, utilice la contraseña de la cuenta.</li> <li>• Para cuentas de outlook.com o hotmail.com con la verificación en dos pasos activada, utilice una contraseña de la aplicación. Para crear una contraseña de la aplicación, vaya a la página de <a href="#">Administración de cuentas de Outlook Live</a> y, a continuación, inicie sesión en su cuenta.</li> </ul>

**Nota:** Para obtener opciones de configuración adicionales para empresas que utilicen Microsoft 365, vaya a la [página de ayuda de Microsoft 365](#).

## QQ Mail

**Nota:** Asegúrese de que el servicio SMTP está activado en su cuenta. Para activar el servicio, en la página de inicio de QQ Mail, haga clic en **Valores > Cuenta**. En la sección Servicio POP3/IMAP/SMTP/Exchange/CardDAV/CalDAV, active **Servicio POP3/SMTP** o **Servicio IMAP/SMTP**.

El establecimiento de	Valor
<b>Gateway SMTP primario</b>	smtp.qq.com
<b>Puerto de la puerta de enlace SMTP principal</b>	587
<b>Utilizar SSL/TLS</b>	Obligatorio
<b>Solicitar certificado de confianza</b>	Desactivado
<b>Dirección de respuesta</b>	Su dirección de correo electrónico
<b>Autenticación del servidor SMTP</b>	Conexión/Normal
<b>Correo electrónico iniciado por dispositivo</b>	Usar credenciales del dispositivo SMTP
<b>ID de usuario de dispositivo</b>	Su dirección de correo electrónico

El establecimiento de	Valor
<b>Contraseña de dispositivo</b>	Código de autorización <b>Nota:</b> Para generar un código de autorización, en la página principal de QQ Mail, haga clic en <b>Configuración &gt; Cuenta</b> y, a continuación, en la sección POP3/IMAP/SMTP/Exchange/CardDAV/CalDAV Service, haga clic en <b>Generar código de autorización</b> .

## Sina Mail

**Nota:** Asegúrese de que el servicio POP3/SMTP está activado en su cuenta. Para activar el servicio, en la página de inicio de Sina Mail, haga clic en **Valores > Más valores > POP/IMAP/SMTP de usuario final** y, a continuación, active el **servicio POP3/SMTP**.

El establecimiento de	Valor
<b>Gateway SMTP primario</b>	smtp.sina.com
<b>Puerto de la puerta de enlace SMTP principal</b>	587
<b>Utilizar SSL/TLS</b>	Obligatorio
<b>Solicitar certificado de confianza</b>	Desactivado
<b>Dirección de respuesta</b>	Su dirección de correo electrónico
<b>Autenticación del servidor SMTP</b>	Conexión/Normal
<b>Correo electrónico iniciado por dispositivo</b>	Usar credenciales del dispositivo SMTP
<b>ID de usuario de dispositivo</b>	Su dirección de correo electrónico
<b>Contraseña de dispositivo</b>	Código de autorización <b>Nota:</b> Para crear un código de autorización, en la página de inicio de correo electrónico, haga clic en <b>Valores &gt; Más valores &gt; POP/IMAP/SMTP de usuario final</b> , a continuación, active <b>Estado del código de autorización</b> .

## Sohu Mail

**Nota:** Asegúrese de que el servicio SMTP está activado en su cuenta. Para activar el servicio, en la página principal de Sohu Mail, haga clic en **Opciones > Valores > POP3/SMTP/IMAP** y, a continuación, active el **servicio IMAP/SMTP** o el **servicio POP3/SMTP**.

El establecimiento de	Valor
<b>Gateway SMTP primario</b>	smtp.sohu.com
<b>Puerto de la puerta de enlace SMTP principal</b>	465
<b>Utilizar SSL/TLS</b>	Obligatorio
<b>Solicitar certificado de confianza</b>	Desactivado
<b>Dirección de respuesta</b>	Su dirección de correo electrónico
<b>Autenticación del servidor SMTP</b>	Conexión/Normal
<b>Correo electrónico iniciado por dispositivo</b>	Usar credenciales del dispositivo SMTP
<b>ID de usuario de dispositivo</b>	Su dirección de correo electrónico

El establecimiento de	Valor
<b>Contraseña de dispositivo</b>	Contraseña independiente <b>Nota:</b> La contraseña independiente se proporciona cuando está el servicio IMAP/SMTP o POP3/SMTP.

## Yahoo! Correo

El establecimiento de	Valor
<b>Gateway SMTP primario</b>	smtp.mail.yahoo.com
<b>Puerto de la puerta de enlace SMTP principal</b>	587
<b>Utilizar SSL/TLS</b>	Obligatorio
<b>Solicitar certificado de confianza</b>	Desactivado
<b>Dirección de respuesta</b>	Su dirección de correo electrónico
<b>Autenticación del servidor SMTP</b>	Conexión/Normal
<b>Correo electrónico iniciado por dispositivo</b>	Usar credenciales del dispositivo SMTP
<b>ID de usuario de dispositivo</b>	Su dirección de correo electrónico
<b>Contraseña de dispositivo</b>	Contraseña de la aplicación <b>Nota:</b> Para crear una contraseña de aplicación, vaya a la página de <a href="#">Seguridad de la cuenta de Yahoo</a> , inicie sesión en su cuenta y, a continuación, haga clic en <b>Generar contraseña de la aplicación</b> .

## Zoho Mail

El establecimiento de	Valor
<b>Gateway SMTP primario</b>	smtp.zoho.com
<b>Puerto de la puerta de enlace SMTP principal</b>	587
<b>Utilizar SSL/TLS</b>	Obligatorio
<b>Solicitar certificado de confianza</b>	Desactivado
<b>Dirección de respuesta</b>	Su dirección de correo electrónico
<b>Autenticación del servidor SMTP</b>	Conexión/Normal
<b>Correo electrónico iniciado por dispositivo</b>	Usar credenciales del dispositivo SMTP
<b>ID de usuario de dispositivo</b>	Su dirección de correo electrónico
<b>Contraseña de dispositivo</b>	Contraseña de la cuenta o contraseña de la aplicación <b>Notas:</b> <ul style="list-style-type: none"> <li>• Para cuentas con la verificación en dos pasos desactivada, utilice la contraseña de la cuenta.</li> <li>• Para cuentas con la verificación en dos pasos activada, utilice una contraseña de la aplicación. Para crear una contraseña de aplicación, vaya a la página de <a href="#">Seguridad de la cuenta Zoho</a>, inicie sesión en su cuenta y, a continuación, en la sección Contraseñas específicas de la aplicación, haga clic en <b>Generar nueva contraseña</b>.</li> </ul>

## Carga de papel y material especial

### Definición del tipo y el tamaño del papel

- 1 En la pantalla de inicio, navegue hasta:  
**Valores > Papel > Configuración de bandeja > Tipo/tamaño de papel** > seleccione un origen de papel
- 2 Defina el tipo y el tamaño del papel.

Configuración del valor de papel Universal

### Configuración del valor de papel Universal

- 1 En la pantalla de inicio, toque **Valores > Papel > Configuración del material > Configuración universal**.
- 2 Configure los valores.

### Carga de bandejas

- 1 Extraiga la bandeja.  
**Nota:** Para evitar atascos de papel, no extraiga la bandeja mientras la impresora esté ocupada.

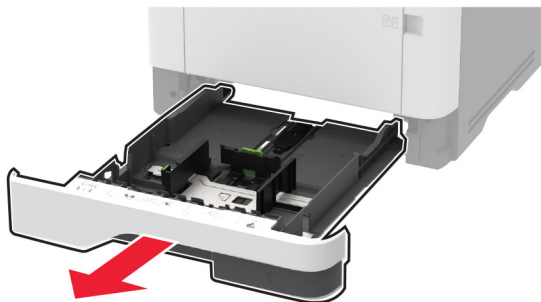

- 2 Ajuste las guías para que coincidan con el tamaño del papel que va a cargar.

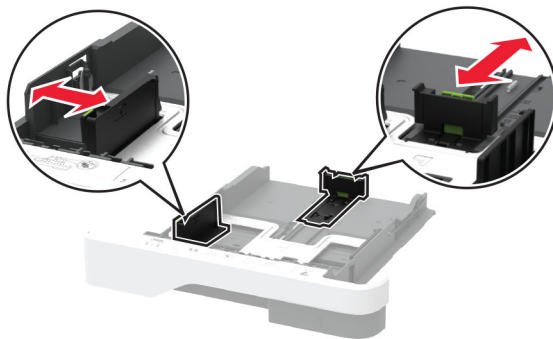

**3** Flexione, airee y alise los bordes del papel antes de cargarlo.

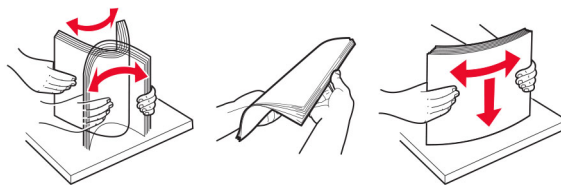

**4** Cargue la pila de papel con la cara de impresión hacia abajo y, a continuación, asegúrese de que las guías quedan ajustadas contra el papel.

**Notas:**

- Para imprimir a una cara, cargue el papel con el membrete hacia abajo, con el encabezado hacia la parte frontal de la bandeja.
- Para imprimir a dos caras, cargue el papel con el membrete hacia arriba, con el encabezado hacia la parte trasera de la bandeja.
- No deslice el papel en la bandeja.
- Para evitar atascos de papel, asegúrese de que la altura de la pila no exceda el indicador de capacidad máxima de papel.



**5** Introduzca la bandeja.

Si es necesario, defina el tamaño y el tipo del papel en el panel de control para que coincidan con el papel cargado.

## Carga del alimentador multiuso

1 Abra el alimentador multiuso.

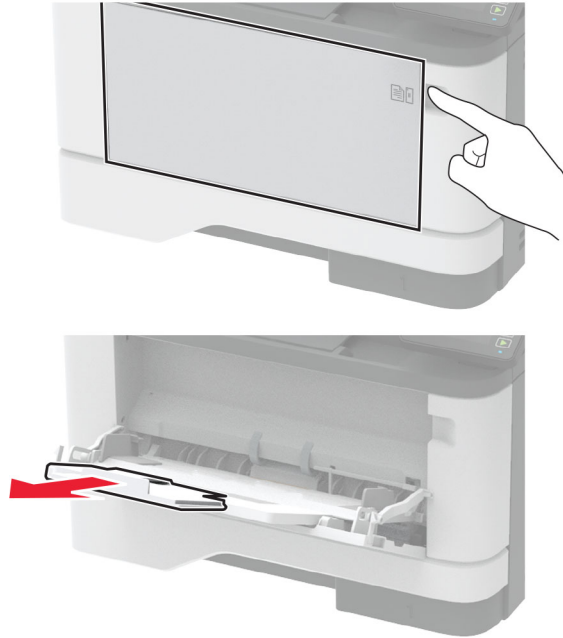

2 Flexione, airee y alise los bordes del papel antes de cargarlo.

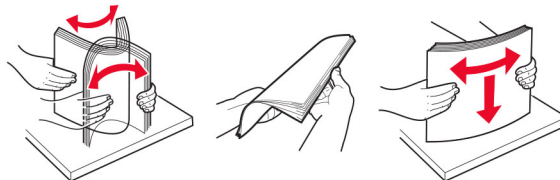

3 Cargue el papel con la cara de impresión hacia arriba.

### Notas:

- Para imprimir a una cara, cargue el papel con el membrete hacia arriba, con el encabezado hacia la parte trasera de la bandeja.
- Para imprimir a dos caras, cargue el papel con el membrete hacia abajo, con el encabezado hacia la parte frontal de la bandeja.
- Cargue los sobres con la solapa hacia abajo y en la parte izquierda.

**Advertencia: Posibles daños:** No utilice sobres con sellos, cierres, broches, ventanas, revestimientos oleosos o autoadhesivos.

- 4 Ajuste las guías para que coincidan con el tamaño del papel que va a cargar.

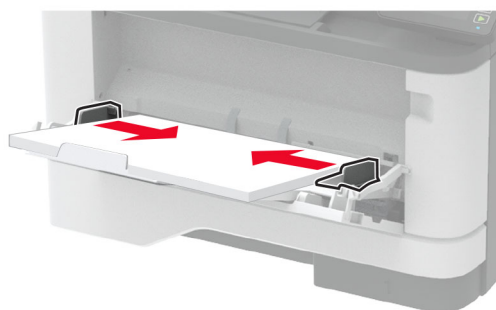

- 5 En el panel de control de la impresora, defina el tipo y el tamaño del papel para que coincidan con el papel cargado.

## Enlace de bandejas

- 1 En la pantalla de inicio, toque **Valores > Papel > Configuración de bandeja** > seleccione un origen del papel.
- 2 Establezca la misma correspondencia entre los valores de tamaño y el tipo de papel para las bandejas que está vinculando.
- 3 En la pantalla de inicio, toque **Valores > Dispositivo > Mantenimiento > Menú de configuración > Configuración de bandeja > Enlace de Bandejas**.
- 4 Toque **Automático**.

Para desvincular bandejas, asegúrese de que ninguna de las bandejas tenga los mismos valores de tamaño o tipo de papel.

**Advertencia: Posibles daños:** La temperatura del fusor varía según el tipo de papel especificado. Para evitar problemas de impresión, haga coincidir los valores de tipo de papel en la impresora con el papel cargado en la bandeja.

# Instalación y actualización de software, controladores y firmware

## Instalación del software de la impresora

### Notas:

- El controlador de impresión se incluye en el paquete de instalación del software.

- En el caso de equipos Macintosh con MacOS versión 10.7 o posterior, no es necesario instalar el controlador para imprimir en una impresora certificada con AirPrint. Si desea funciones de impresión personalizadas, descargue el controlador de impresión.
- 1 Obtenga una copia del paquete de instalación del software.
    - A través del CD de software suministrado con la impresora.
    - Vaya a [www.lexmark.com/downloads](http://www.lexmark.com/downloads).
  - 2 Haga doble clic en el paquete de instalación y siga las instrucciones que aparecen en la pantalla del equipo.

## Instalación del controlador de fax

- 1 Vaya a [www.lexmark.com/downloads](http://www.lexmark.com/downloads), busque su modelo de impresora y, a continuación, descargue el paquete de instalación adecuado.
- 2 En el equipo, haga clic en **Propiedades de impresora** y, a continuación, desplácese a la pestaña **Configuración**.
- 3 Seleccione **Fax** y, a continuación, haga clic en **Aplicar**.

## Adición de impresoras a un equipo

Antes de empezar, realice una de las siguientes acciones:

- Conecte la impresora y el equipo a la misma red. Para obtener más información acerca de la conexión de la impresora a una red, consulte [“Conexión de la impresora a una red Wi-Fi” en la página 47](#).
- Conecte el equipo a la impresora. Para obtener más información, consulte [“Conexión de un equipo a la impresora” en la página 49](#).
- Conectar la impresora al equipo mediante un cable USB. Para obtener más información, consulte [“Conexión de cables” en la página 20](#).

**Nota:** El cable USB se vende por separado.

### Para usuarios de Windows

- 1 Desde un equipo, instale el controlador de impresión.

**Nota:** Para obtener más información, consulte [“Instalación del software de la impresora” en la página 43](#).
- 2 Abra **Impresoras y escáneres** y, a continuación, haga clic en **Agregar una impresora o un escáner**.
- 3 En función de la conexión de la impresora, realice una de las siguientes acciones:
  - Seleccione una impresora en la lista y, a continuación, haga clic en **Agregar dispositivo**.
  - Haga clic en **Mostrar impresoras Wi-Fi Direct**, seleccione una impresora y, a continuación, haga clic en **Agregar dispositivo**.
  - Haga clic en **La impresora no está en la lista** y, a continuación, en la ventana Añadir impresora, haga lo siguiente:
    - a Seleccione **Agregar impresora mediante una dirección TCP/IP o un nombre de host** y, a continuación, haga clic en **Siguiente**.
    - b En el campo “Nombre del host o dirección IP”, escriba la dirección IP de la impresora y, a continuación, haga clic en **Siguiente**.



**Notas:**

- Verá la dirección IP de la impresora en la pantalla de inicio de la misma. La dirección IP aparece como cuatro grupos de números separados por puntos, como 123.123.123.123.
  - Si está utilizando un servidor proxy, desactívelo temporalmente para cargar correctamente la página web.
- c** Seleccione un controlador de impresión y haga clic en **Siguiente**.
  - d** Seleccione **Usar el controlador de impresión que está instalado actualmente (recomendado)** y, a continuación, haga clic en **Siguiente**.
  - e** Escriba un nombre de impresora y, a continuación, haga clic en **Siguiente**.
  - f** Seleccione una opción de uso compartido de impresora y, a continuación, haga clic en **Siguiente**.
  - g** Haga clic en **Finalizar**.

**Para usuarios de Macintosh**

- 1** En un equipo, abra **Impresoras y escáneres**.
- 2** Haga clic en **+** y, a continuación, seleccione una impresora.
- 3** En el menú Utilizar, seleccione un controlador de impresión.

**Notas:**

- Para utilizar el controlador de impresión de Macintosh, seleccione **AirPrint** o **Secure AirPrint**.
- Si desea funciones de impresión personalizadas, seleccione el controlador de impresión de Lexmark. Para instalar el controlador, consulte [“Instalación del software de la impresora” en la página 43](#).

- 4** Agregue la impresora.

**Actualización de firmware**

Algunas aplicaciones requieren un nivel de firmware de dispositivo mínimo para que funcionen correctamente.

Para obtener más información sobre cómo actualizar el firmware del dispositivo, póngase en contacto con su representante de Lexmark.

- 1** Abra un explorador web y, a continuación, escriba la dirección IP de la impresora en el campo de la dirección.

**Notas:**

- Verá la dirección IP de la impresora en la pantalla de inicio de la misma. La dirección IP aparece como cuatro grupos de números separados por puntos, como 123.123.123.123.
- Si está utilizando un servidor proxy, desactívelo temporalmente para cargar correctamente la página web.

- 2** Haga clic en **Valores > Dispositivo > Actualizar firmware**.

- 3** Para ello, realice una de las siguientes acciones:

- Haga clic en **Buscar actualizaciones > Acepto, iniciar actualización**.
- Cargue el archivo flash.

**Nota:** Para obtener el firmware más reciente, vaya a [www.lexmark.com/downloads](http://www.lexmark.com/downloads) y busque su modelo de impresora.

- a Busque el archivo flash.

**Nota:** Asegúrese de haber extraído el archivo zip del firmware.

- b Haga clic en **Cargar > Iniciar**.

## Exportación o importación de archivos de configuración

Puede exportar valores de configuración a un archivo de texto que puede importarse para aplicar los valores en otras impresoras.

- 1 Abra un explorador web y, a continuación, escriba la dirección IP de la impresora en el campo de la dirección.

### Notas:

- Verá la dirección IP de la impresora en la pantalla de inicio de la impresora. La dirección IP aparece como cuatro grupos de números separados por puntos, como 123.123.123.123.
- Si está utilizando un servidor proxy, desactívelo temporalmente para cargar correctamente la página web.

- 2 En Embedded Web Server, haga clic en **Exportar configuración** o **Importar configuración**.

- 3 Siga las instrucciones que aparecen en la pantalla.

- 4 Si la impresora es compatible con aplicaciones, a continuación, realice las siguientes acciones:

- a Haga clic en **Aplicaciones** > y seleccione la aplicación > **Configurar**.
- b Haga clic en **Exportar** o **Importar**.

Adición de opciones disponibles en el controlador de impresión

## Adición de opciones disponibles en el controlador de impresión

### Para usuarios de Windows

- 1 Abra la carpeta de impresoras.
- 2 Seleccione el documento que desea imprimir y realice una de las siguientes acciones:
  - Para Windows 7 o versiones posteriores, seleccione **Propiedades de la impresora**.
  - Para versiones anteriores, seleccione **Propiedades**.
- 3 Vaya a la pestaña Configuración y, a continuación, seleccione **Actualizar ahora - Preguntar a la impresora**.
- 4 Aplique los cambios.

### Para usuarios de Macintosh

- 1 En Preferencias del sistema en el menú de Apple, navegue hasta la impresora y, a continuación, seleccione **Opciones y consumibles**.
- 2 Vaya a la lista de opciones de hardware y añada las opciones instaladas.
- 3 Aplique los cambios.

# Conexión en red

## Conexión de la impresora a una red Wi-Fi

Antes de empezar, asegúrese de que:

- Adaptador activo está configurado en Automático. En la pantalla de inicio, toque **Valores > Red/Puertos > Descripción general de la red > Adaptador activo**.
- El cable Ethernet no está conectado a la impresora.

### Uso del asistente de configuración inalámbrica de la impresora

Antes de utilizar el asistente, asegúrese de que el firmware de la impresora está actualizado. Para obtener más información, consulte [“Actualización de firmware” en la página 45](#).

- 1 En la pantalla de inicio, toque  > **Configurar ahora**.
- 2 Seleccione una red Wi-Fi e introduzca la contraseña de la red.
- 3 Toque **Hecho**.

### Mediante el menú Valores de la impresora

- 1 En la pantalla de inicio, toque **Valores > Red/puertos > Inalámbrico > Configurar en panel de impresora > Seleccionar red**.
- 2 Seleccione una red Wi-Fi e introduzca la contraseña de la red.

**Nota:** En los modelos de impresora compatibles con redes Wi-Fi, aparecerá una solicitud de configuración de la red Wi-Fi durante la configuración inicial.

### Uso de Lexmark Mobile Assistant

- 1 En función de su dispositivo móvil, descargue la aplicación Lexmark Mobile Assistant desde Google Play™ o App Store.
- 2 En la pantalla de inicio, toque **Valores > Red/puertos > Inalámbrica > Configuración mediante aplicación móvil > ID de impresora**.
- 3 Desde su dispositivo móvil, inicie la aplicación y, a continuación, acepte los términos de uso.  
**Nota:** Si es necesario, conceda los permisos.
- 4 Toque **Conectarse a la impresora > Vaya a la configuración de Wi-Fi**.
- 5 Conecte su dispositivo móvil a la red inalámbrica de la impresora.
- 6 Vuelva a la aplicación y toque **Configurar conexión Wi-Fi**.
- 7 Seleccione una red Wi-Fi e introduzca la contraseña de la red.
- 8 Toque **Hecho**.

## Conexión de la impresora en una red inalámbrica mediante Wi-Fi Protected Setup (WPS).

Antes de empezar, asegúrese de que:

- El punto de acceso (router inalámbrico) es compatible con WPS o cuenta con la certificación. Para obtener más información, consulte la documentación suministrada con su punto de acceso.
- Se ha instalado un adaptador de red inalámbrico en la impresora. Para obtener más información, consulte las instrucciones que se suministra con el adaptador.
- Adaptador activo está configurado en Automático. En la pantalla de inicio, toque **Valores > Red/Puertos > Descripción general de red > Adaptador activo**.

### Uso del método de botones de comando

- 1 En la pantalla de inicio, toque **Valores > Red/puertos > Inalámbrico > Wi-Fi Protected Setup > Iniciar método de botones de pulsación**.
- 2 Siga las instrucciones que aparecen en pantalla.

### Uso del método de Número de identificación personal (PIN)

- 1 En la pantalla de inicio, toque **Valores > Red/puertos > Inalámbrico > Wi-Fi Protected Setup > Iniciar método PIN**.
- 2 Copie el PIN de WPS de ocho dígitos.
- 3 Abra un explorador web y, a continuación, escriba la dirección IP de su punto de acceso en el campo de la dirección.

#### Notas:

- Para saber cuál es la dirección IP, consulte la documentación incluida con su punto de acceso.
  - Si está utilizando un servidor proxy, desactívelo temporalmente para cargar correctamente la página web.
- 4 Acceda a los valores WPS. Para obtener más información, consulte la documentación suministrada con su punto de acceso.
  - 5 Introduzca el PIN de ocho dígitos y guarde los cambios.

## Configuración de Wi-Fi Direct

Wi-Fi Direct® Es una tecnología basada en la conexión Wi-Fi, que permite a los dispositivos inalámbricos conectarse directamente a una impresora compatible con Wi-Fi Direct sin utilizar un punto de acceso (router inalámbrico).

- 1 En la pantalla de inicio, toque **Valores > Red/puertos > Wi-Fi Direct**.
- 2 Configure los valores.
  - **Activar Wi-Fi Direct:** permite que la impresora utilice su propia red Wi-Fi Direct.
  - **Nombre de Wi-Fi Direct:** asigna un nombre a la red Wi-Fi Direct.
  - **Contraseña de Wi-Fi Direct:** asigna la contraseña para negociar la seguridad inalámbrica cuando se utilice la conexión de igual a igual.

- **Mostrar contraseña en la página de configuración:** muestra la contraseña en la Página de configuración de la red.
- **Aceptar automáticamente las solicitudes del botón de pulsación:** permite a la impresora aceptar solicitudes de conexión automáticamente.

**Nota:** La aceptación automática de las solicitudes del botón de pulsación no está protegida.

#### Notas:

- De forma predeterminada, la contraseña de red Wi-Fi Direct no es visible en la pantalla de la impresora. Para mostrar la contraseña, active el icono de revelación de contraseña. En la pantalla de inicio, toque **Valores > Seguridad > Varios > Activar revelación de contraseña/PIN**.
- Para conocer la contraseña de la red Wi-Fi Direct sin mostrarla en la pantalla de la impresora, en la pantalla de inicio, toque **Valores > Informes > Red > Página de configuración de red**.

## Conexión de un dispositivo móvil a la impresora

Antes de conectar el dispositivo móvil, asegúrese de que se ha configurado Wi-Fi Direct. Para obtener más información, consulte [“Configuración de Wi-Fi Direct” en la página 48](#).

### Conexión con Wi-Fi Direct

**Nota:** Estas instrucciones se aplican únicamente a dispositivos móviles Android.

- 1 En el dispositivo móvil, vaya al menú de ajustes.
- 2 Active **Wi-Fi** y, a continuación, toque **Wi-Fi Direct**.
- 3 Seleccione el nombre de Wi-Fi Direct de la impresora.
- 4 Confirme la conexión en el panel de control de la impresora.

### Conexión con la red Wi-Fi

- 1 En el dispositivo móvil, vaya al menú de ajustes.
- 2 Toque **Wi-Fi** y, a continuación, seleccione el nombre de Wi-Fi Direct de la impresora.

**Nota:** La cadena DIRECT-xy (donde x e y son dos caracteres aleatorios) se añade antes del nombre de Wi-Fi Direct.

- 3 Introduzca la contraseña de Wi-Fi Direct.

## Conexión de un equipo a la impresora

Antes de conectar el equipo, asegúrese de que se ha configurado Wi-Fi Direct. Para obtener más información, consulte [“Configuración de Wi-Fi Direct” en la página 48](#).

### Para usuarios de Windows

- 1 Abra **Impresoras y escáneres** y, a continuación, haga clic en **Agregar una impresora o un escáner**.
- 2 Haga clic en **Mostrar impresoras Wi-Fi Direct** y, a continuación, seleccione el nombre de Wi-Fi Direct de la impresora.

- 3 Anote el PIN de ocho dígitos de la impresora que se muestra en la pantalla de la misma.
- 4 Introduzca el PIN en el equipo.

**Nota:** Si el controlador de impresora aún no está instalado, Windows descargará el controlador adecuado.

### Para usuarios de Macintosh

- 1 Haga clic en el icono de conexión inalámbrica y, a continuación, seleccione el nombre de Wi-Fi Direct de la impresora.

**Nota:** La cadena DIRECT-xy (donde x e y son dos caracteres aleatorios) se añade antes del nombre de Wi-Fi Direct.

- 2 Escriba la contraseña de Wi-Fi Direct.

**Nota:** Cambie a la red inalámbrica previa de su equipo una vez que haya desconectado Wi-Fi Direct.

## Desactivación de la red Wi-Fi

- 1 En la pantalla de inicio, toque **Valores > Red/Puertos > Descripción general de red > Adaptador activo > Red estándar**.
- 2 Siga las instrucciones que aparecen en pantalla.

Comprobación de la conectividad de la impresora

## Comprobación de la conectividad de la impresora

- 1 En la pantalla de inicio, toque **Valores > Informes > Red > Página de configuración de red**.
- 2 Consulte la primera sección de la página de configuración de red y confirme que el estado es conectado. Si el estado es sin conexión, es posible que la red LAN esté inactiva o que el cable de red no funcione correctamente. Póngase en contacto con el administrador para obtener asistencia.

## Creación de un perfil de Conector en la nube

- 1 En la pantalla de inicio, toque **Conector en la nube**.
- 2 Seleccione un proveedor de servicios en la nube.
- 3 Toque **Crear** o .
- 4 Escriba un nombre de perfil único.  
**Nota:** Recomendamos crear un PIN para proteger el perfil.
- 5 Toque **Aceptar** y, a continuación, tome nota del código de autorización.  
**Nota:** El código de autorización es válido solo durante 24 horas.
- 6 Abra un navegador web y, a continuación, vaya a <http://lexmark.cloud-connect.co>.
- 7 Haga clic en **Siguiente** y acepte los términos de uso.

- 8 Introduzca el código de autorización y, a continuación, haga clic en **Conectar**.
- 9 Inicie sesión en su cuenta con el proveedor de servicios en la nube.
- 10 Conceda los permisos.

**Nota:** Para completar el proceso de autorización, abra el perfil en un plazo de 72 horas.

## Impresión de la página de valores de menú

En la pantalla de inicio, toque **Valores > Informes > Página de valores de menú**.

# Cómo proteger la impresora

## Localización de la ranura de seguridad

La impresora está equipada con una función de bloqueo de seguridad. Conecte un bloqueo de seguridad compatible con la mayoría de portátiles en la ubicación que se muestra para asegurar la impresora en su sitio.



## Borrado de memoria de la impresora

Para borrar memoria volátil o datos en búfer de la impresora, apague la impresora.

Para borrar memoria no volátil o valores individuales, valores de red y dispositivo, valores de seguridad y soluciones integradas, haga lo siguiente:

- 1 En la pantalla de inicio, toque **Valores > Dispositivo > Mantenimiento > Borrar fuera de servicio**.
- 2 Seleccione la casilla de verificación **Limpiar toda la información de la memoria no volátil** y, a continuación, toque **Aceptar**.
- 3 Seleccione **Ejecutar configuración inicial** o **Dejar la impresora desconectada** y, a continuación, pulse **Aceptar**.

## Restauración de los valores predeterminados de fábrica

- 1 Desde la pantalla de inicio, toque **Valores > Dispositivo > Restaurar valores predeterminados de fábrica**.
- 2 En el menú Restaurar valores, seleccione los que desea restaurar.
- 3 Toque **RESTAURAR**.
- 4 Siga las instrucciones que aparecen en pantalla.



## Declaración de volatilidad

Su impresora contiene varios tipos de memoria capaces de almacenar configuración de red y dispositivos, así como datos de usuario.

Tipo de memoria	Descripción
Memoria volátil	Su impresora utiliza la <i>memoria de acceso aleatorio</i> (RAM) para almacenar temporalmente los datos de usuario durante los trabajos sencillos de impresión.
Memoria no volátil	Su impresora utiliza dos tipos de memoria no volátil: EEPROM y NAND (memoria flash). Ambos tipos se usan para almacenar información sobre el sistema operativo, valores de dispositivos y de la red.

Borre el contenido de cualquier memoria de impresora instalada si se dan las siguientes circunstancias:

- La impresora no está disponible.
- Se va a trasladar la impresora a un departamento o ubicación diferente.
- La impresora va a ser reparada por una persona ajena a la organización.
- Se va a retirar la impresora de las instalaciones para repararla.
- La impresora se vende a otra empresa.

# Impresión

## Impresión desde un ordenador

**Nota:** Para etiquetas, tarjetas y sobres, configure el tamaño y tipo de papel en la impresora antes de imprimir el documento.

- 1 Abra el cuadro de diálogo Imprimir en el documento que trata de imprimir.
- 2 Ajuste los valores si es necesario.
- 3 Imprima el documento.

## Impresión desde un dispositivo móvil

Imprimir desde un dispositivo móvil a través de Lexmark Mobile Print

### Imprimir desde un dispositivo móvil a través de Lexmark Mobile Print

Lexmark™ Mobile Print le permite enviar documentos e imágenes directamente a una impresora Lexmark compatible.

- 1 Abra el documento y, a continuación, envíe o comparta el documento con Lexmark Mobile Print.



**Nota:** Es posible que algunas aplicaciones de terceros no sean compatibles con la función de envío o uso compartido. Consulte la documentación que se facilita con la aplicación para obtener información adicional.

- 2 Seleccione una impresora.
- 3 Imprima el documento.

### Impresión desde un dispositivo móvil a través de Mopria Print Service

Mopria® Print Service es una solución de impresión móvil para dispositivos móviles con la versión 5.0 o posterior de Android™. Le permite imprimir directamente en cualquier impresora con certificación Mopria.

**Nota:** Asegúrese de descargar la aplicación Mopria Print Service desde la tienda Google Play™ y activarla en el dispositivo móvil.

- 1 Desde su dispositivo móvil Android, ejecute una aplicación compatible o seleccione un documento desde el gestor de archivos.
- 2 Toque  > Imprimir.
- 3 Seleccione una impresora y ajuste los valores si fuera necesario.
- 4 Toque .

## Impresión desde un dispositivo móvil a través de AirPrint

La característica de software AirPrint es una solución de impresión móvil que le permite imprimir directamente desde dispositivos Apple a impresoras certificadas con AirPrint.

### Notas:

- Asegúrese de que el dispositivo Apple y la impresora estén conectados a la misma red. Si la red tiene varios hubs inalámbricos, asegúrese de que ambos dispositivos están conectados a la misma subred.
- Esta aplicación solo es compatible con determinados dispositivos Apple.

**1** Desde su dispositivo móvil, seleccione un documento desde el gestor de archivos o inicie una aplicación compatible.

**2** Toque  > **Imprimir**.

**3** Seleccione una impresora y ajuste los valores si fuera necesario.

**4** Imprima el documento.



## Impresión desde un dispositivo móvil a través de Wi-Fi Direct®

Wi-Fi Direct® es un servicio de impresión que permite imprimir en cualquier impresora con Wi-Fi Direct.

**Nota:** Asegúrese de que la impresora o el servidor estén conectados a la red inalámbrica. Para obtener más información, consulte [“Conexión de un dispositivo móvil a la impresora” en la página 49](#).

**1** Desde su dispositivo móvil, ejecute una aplicación compatible, o bien, seleccione un documento desde el gestor de archivos.

**2** En función del dispositivo móvil, realice una de las siguientes acciones:

- Toque  > **Imprimir**.
- Toque  > **Imprimir**.
- Toque  > **Imprimir**.

**3** Seleccione una impresora y ajuste los valores si fuera necesario.

**4** Imprima el documento.

## Impresión desde una unidad flash

- 1 Introduzca la unidad flash.

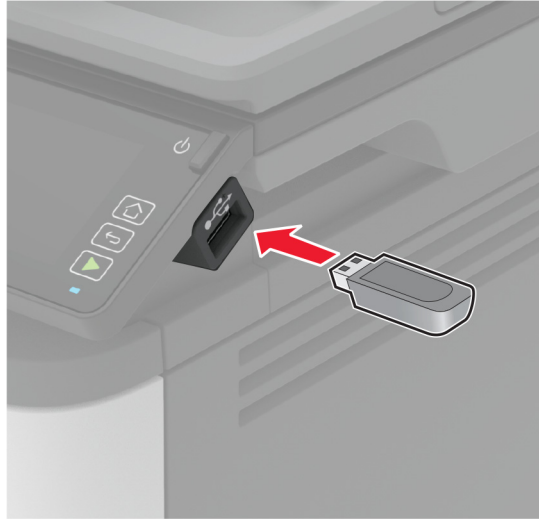

### Notas:

- Si se introduce la unidad flash cuando aparece un mensaje de error, la impresora ignorará la unidad flash.
- Si introduce la unidad flash mientras la impresora está procesando otros trabajos de impresión, aparecerá el mensaje **Ocupada** en la pantalla.

- 2 En la pantalla, toque el documento que desee imprimir.  
Si fuera necesario, configure otros valores de impresión.

- 3 Envíe el trabajo de impresión.

Para imprimir otro documento, toque **Unidad USB**.

**Advertencia: Posibles daños:** Para evitar la pérdida de datos o averías en la impresora, no manipule la unidad flash ni la impresora en la zona que se muestra mientras esté imprimiendo, leyendo o escribiendo en el dispositivo de memoria.



## Unidades flash y tipos de archivos admitidos

### Unidades flash

- Lexar JumpDrive S70 (16 GB y 32 GB)
- SanDisk Cruzer (16 GB y 32 GB)
- PNY Attaché (16 GB y 32 GB)

### Notas:

- La impresora es compatible con unidades flash de alta velocidad con el estándar de alta velocidad.
- Las unidades flash deben admitir el sistema de archivos FAT (del inglés File Allocation Tables, tablas de localización de archivos).

### Tipos de archivo

- GIF
- JPEG o JPG
- BMP
- PCX
- TIFF o TIF
- PNG

## Configuración de trabajos confidenciales

### Uso del panel de control

- 1 En la pantalla de inicio, toque **Valores > Seguridad > Configuración de impresión confidencial**.
- 2 Configure los valores.

## Mediante Embedded Web Server

**1** Abra un explorador web y, a continuación, escriba la dirección IP de la impresora en el campo de la dirección.

### Notas:

- Verá la dirección IP de la impresora en la pantalla de inicio. La dirección IP aparece como cuatro grupos de números separados por puntos, como 123.123.123.123.
- Si está utilizando un servidor proxy, desactívelo temporalmente para cargar correctamente la página web.

**2** Haga clic en **Valores > Seguridad > Configuración de impresión confidencial**.

**3** Configure los valores.

Utilizar	Para
PIN incorrecto máximo	Establecer el número de veces que se puede introducir un PIN no válido. <b>Nota:</b> Cuando se alcanza el límite, los trabajos de impresión correspondientes a ese nombre de usuario se eliminan.
Caducidad de trabajo confidencial	Establecer una caducidad para los trabajos de impresión confidenciales. <b>Nota:</b> Los trabajos confidenciales en espera se almacenan en la impresora hasta que se liberan o se borran manualmente.
Caducidad de los trabajos de repetición	Establecer una caducidad para los trabajos de impresión que desea repetir. <b>Nota:</b> Los trabajos de repetición en espera se almacenan en la memoria de la impresora para la reimpresión.
Caducidad de los trabajos de comprobación	Establecer el tiempo de caducidad para imprimir una copia de un trabajo a fin de que compruebe su calidad antes de imprimir las copias restantes. <b>Nota:</b> Los trabajos de comprobación imprimen una copia para comprobar si es satisfactoria antes de imprimir el resto de copias.
Caducidad de los trabajos de reserva	Establecer la hora de caducidad de impresión de los trabajos que desea almacenar en la impresora para imprimirlos más tarde. <b>Nota:</b> Los trabajos de reserva en espera se borran automáticamente después de la impresión.
Mantener todos los trabajos en reserva	Configurar la impresora para mantener todos los trabajos de impresión en espera.
Conservar documentos duplicados	Configure la impresora para imprimir todos los documentos con el mismo nombre de archivo.

## Impresión de trabajos confidenciales y otros trabajos en espera

### Para usuarios de Windows

**1** Con un documento abierto, haga clic en **Archivo > Imprimir**.

**2** Seleccione a impresora y, a continuación, haga clic en **Propiedades, Preferencias, Opciones o Configuración**.

**3** Haga clic en **Imprimir y poner en espera**.

- 4 Seleccione **Utilizar Imprimir y retener** y asigne un nombre de usuario.
- 5 Seleccione el tipo de trabajo de impresión (Confidencial, Repetir, Reservar o Verificar).  
Si selecciona **Confidencial**, proteja el trabajo de impresión con un número de identificación personal (PIN).
- 6 Haga clic en **Aceptar** o **Imprimir**.
- 7 En la página de inicio de la impresora, libere el trabajo de impresión.
  - Para los trabajos de impresión confidenciales, toque **Trabajos en espera** > seleccione su nombre de usuario > **Confidencial** > introduzca el PIN > seleccione el trabajo de impresión > configure los valores > **Imprimir**.
  - Para otros trabajos de impresión, toque **Trabajos en espera** > seleccione su nombre de usuario > seleccione el trabajo de impresión > configure los valores > **Imprimir**.

## Para usuarios de Macintosh

### Mediante AirPrint

- 1 Con un documento abierto, seleccione **Archivo** > **Imprimir**.
- 2 Seleccione la impresora y, a continuación, en el menú desplegable que sigue al menú Orientación, seleccione **Impresión con PIN**.
- 3 Active **Imprimir con PIN** y, a continuación, introduzca un PIN de cuatro dígitos.
- 4 Haga clic en **Imprimir**.
- 5 En la página de inicio de la impresora, libere el trabajo de impresión. Toque **Trabajos en espera** > seleccione el nombre de su equipo > **Confidencial** > introduzca el PIN > seleccione el trabajo de impresión > **Imprimir**.

### Mediante el controlador de impresión

- 1 Con un documento abierto, seleccione **Archivo** > **Imprimir**.
- 2 Seleccione la impresora y, a continuación, en el menú desplegable que sigue al menú Orientación, seleccione **Imprimir y poner en espera**.
- 3 Seleccione **Impresión confidencial** y, a continuación, introduzca un PIN de cuatro dígitos.
- 4 Haga clic en **Imprimir**.
- 5 En la página de inicio de la impresora, libere el trabajo de impresión. Toque **Trabajos en espera** > seleccione el nombre del equipo > **Confidencial** > seleccione el trabajo de impresión > introduzca el PIN > **Imprimir**.

## Impresión desde un perfil de Conector en la nube

- 1 En la pantalla de inicio, toque **Conector en la nube**.
- 2 Seleccione un proveedor de servicios en la nube y, a continuación, seleccione un perfil.

**Nota:** Para obtener más información sobre la creación de un perfil de Conector en la nube, consulte [“Creación de un perfil de Conector en la nube” en la página 50](#).

**3** Toque **Imprimir** y seleccione un archivo.

Si es necesario, modifique los valores.

**Nota:** Asegúrese de que selecciona un archivo compatible.

**4** Imprima el documento.

Impresión de una lista de muestras de fuentes

## Impresión de una lista de muestras de fuentes

**1** En la pantalla de inicio, toque **Valores > Informes > Imprimir > Imprimir fuentes**.

**2** Toque **Fuentes PCL** o **Fuentes PostScript**.

## Colocación de hojas de separación entre copias

**1** Desde la pantalla de inicio, toque **Valores > Imprimir > Presentación > Hojas de separación > Entre copias**.

**2** Imprima el documento.

## Cancelación de un trabajo de impresión

### Desde el panel de control de la impresora

**1** En la pantalla principal, toque **Cancelar trabajo**.

**2** Seleccione el trabajo que desea cancelar.

### Desde el equipo

**1** En función del sistema operativo, realice una de las siguientes acciones:

- Abra la carpeta de impresoras y, a continuación, seleccione la impresora.
- En Preferencias del sistema en el menú de Apple, navegue hasta la impresora y, a continuación, abra la cola de impresión.

**2** Seleccione el trabajo que desea cancelar.

## Ajuste de intensidad del tóner

**1** En la pantalla de inicio, toque **Valores > Imprimir > Calidad > Resolución impresión**.

**2** Seleccione un valor.



# Copia

## Uso del alimentador automático de documentos y del cristal del escáner

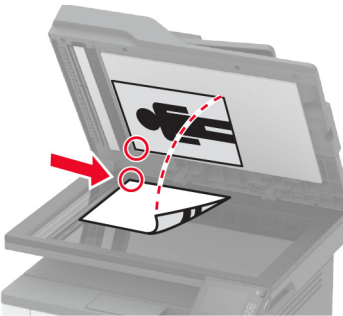
Alimentador de documentos automático (ADF)	Cristal del escáner
 <ul style="list-style-type: none"> <li>• Utilice el ADF para documentos de varias páginas o a doble cara.</li> <li>• Cargue un documento original hacia arriba. Para documentos de varias páginas, asegúrese de alinear el borde inicial antes de cargarlos.</li> <li>• Ajuste las guías del ADF para que coincidan con el ancho del papel que va a cargar.</li> </ul>	 <ul style="list-style-type: none"> <li>• Utilice el cristal del escáner para documentos de una página, páginas de un libro, elementos pequeños (como postales o fotos), transparencias, papel fotográfico o papel fino (como recortes de revistas).</li> <li>• Coloque el documento hacia abajo en la esquina de la flecha.</li> </ul>

## Realizar copias

- 1 Cargue un documento original en el alimentador automático de documentos (ADF) o en el cristal del escáner.

**Nota:** Para evitar que la imagen quede recortada, asegúrese de que el documento original y el de salida tienen el mismo tamaño de papel.

- 2 En la pantalla de inicio, toque **Copia** y, a continuación, especifique el número de copias.

Si fuera necesario, ajuste los valores de copia.

- 3 Copie el documento.

**Nota:** Para hacer una copia rápida, en el panel de control, pulse .

## Copia de fotografías

- 1 Coloque una foto en el cristal del escáner.
- 2 En la pantalla de inicio, toque **Copiar** > **Tipo de contenido** > **Foto**.
- 3 Copie el documento.

## Copia en cabecera

- 1 Cargue un documento original en el alimentador automático de documentos (ADF) o en el cristal del escáner.
- 2 En la pantalla de inicio, toque **Copia** > **Copiar de** > y, a continuación, especifique el tamaño del documento original.
- 3 Toque **Copiar en** y, a continuación, seleccione el origen del papel que contiene la cabecera.  
Si ha cargado la cabecera en el alimentador multiuso, navegue hasta:  
**Copiar en** > **Alimentador multiuso** > y seleccione un tamaño de papel > **Cabecera**
- 4 Copie el documento.

## Copia en ambas caras del papel

- 1 Cargue un documento original en el alimentador automático de documentos (ADF) o en el cristal del escáner.
- 2 En la pantalla de inicio, toque **Copiar** > **Caras**.
- 3 Ajuste los valores.
- 4 Copie el documento.

## Reducción o ampliación de copias

- 1 Cargue un documento original en el alimentador automático de documentos (ADF) o en el cristal del escáner.
- 2 En la pantalla de inicio, navegue hasta:  
**Copiar** > **Escala** > especifique el valor de escala  
**Nota:** Al cambiar el tamaño del documento original o de salida después de definir Guardar restaura el valor de escala a Automático.
- 3 Copie el documento.

## Copia de varias páginas en una sola hoja

- 1 Cargue un documento original en el alimentador automático de documentos (ADF) o en el cristal del escáner.
- 2 En la pantalla de inicio, toque **Copiar** > **Páginas por cara**.
- 3 Ajuste los valores:
- 4 Copie el documento.

## Clasificación de copias

- 1 Cargue un documento original en el alimentador automático de documentos (ADF) o en el cristal del escáner.
- 2 Desde la pantalla de inicio, toque **Copiar** > **Clasificar** > **Activado** [1,2,1,2,1,2].
- 3 Copie el documento.

## Copia de tarjetas

- 1 Cargue una tarjeta en el cristal del escáner.
- 2 En el panel de control del escáner, navegue hasta:  
**Copiar** > **Copia de ID**
- 3 Ajuste los valores si es necesario.
- 4 Copie el documento.

## Creación de un método abreviado de una copia

- 1 En la pantalla de inicio, toque **Copiar**.
- 2 Ajuste el valor y después toque .
- 3 Crear un método abreviado.

## Correo electrónico

### Uso del alimentador automático de documentos y del cristal del escáner

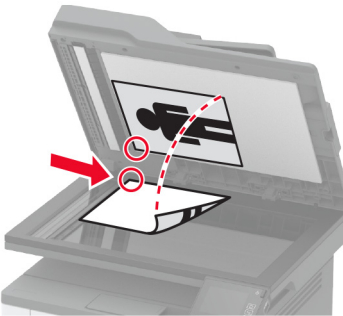
Alimentador de documentos automático (ADF)	Cristal del escáner
 <ul style="list-style-type: none"> <li>• Utilice el ADF para documentos de varias páginas o a doble cara.</li> <li>• Cargue un documento original hacia arriba. Para documentos de varias páginas, asegúrese de alinear el borde inicial antes de cargarlos.</li> <li>• Ajuste las guías del ADF para que coincidan con el ancho del papel que va a cargar.</li> </ul>	 <ul style="list-style-type: none"> <li>• Utilice el cristal del escáner para documentos de una página, páginas de un libro, elementos pequeños (como postales o fotos), transparencias, papel fotográfico o papel fino (como recortes de revistas).</li> <li>• Coloque el documento hacia abajo en la esquina de la flecha.</li> </ul>

### Envío de un mensaje de correo electrónico

Antes de empezar, asegúrese de que los ajustes de SMTP están configurados. Para obtener más información, consulte [“Configuración de los valores del servidor SMTP de correo electrónico” en la página 31.](#)

#### Uso del panel de control

- 1 Cargue un documento original en el alimentador automático de documentos (ADF) o en el cristal del escáner.
- 2 En la pantalla de inicio, toque **Correo electrónico** y, a continuación, introduzca la información que necesita.
- 3 Si es necesario, configure los ajustes del tipo de archivo de salida.
- 4 Envíe el mensaje de correo electrónico.

#### Uso de un número de método abreviado

- 1 Cargue un documento original en el alimentador automático de documentos (ADF) o en el cristal del escáner.
- 2 En la pantalla principal, toque **Métodos abreviados > Correo electrónico.**
- 3 Seleccione el número de método abreviado.
- 4 Envíe el mensaje de correo electrónico.

## Crear un método abreviado de correo electrónico

- 1 En la pantalla principal, toque **Correo electrónico**.
- 2 Ajuste el valor y después toque .
- 3 Crear un método abreviado.

# Fax

## Uso del alimentador automático de documentos y del cristal del escáner

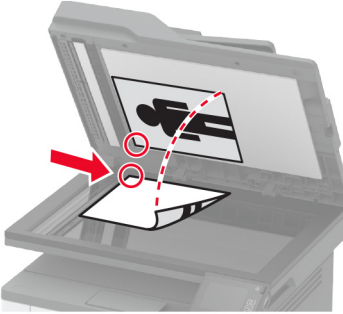
Alimentador de documentos automático (ADF)	Cristal del escáner
 <ul style="list-style-type: none"> <li>• Utilice el ADF para documentos de varias páginas o a doble cara.</li> <li>• Cargue un documento original hacia arriba. Para documentos de varias páginas, asegúrese de alinear el borde inicial antes de cargarlos.</li> <li>• Ajuste las guías del ADF para que coincidan con el ancho del papel que va a cargar.</li> </ul>	 <ul style="list-style-type: none"> <li>• Utilice el cristal del escáner para documentos de una página, páginas de un libro, elementos pequeños (como postales o fotos), transparencias, papel fotográfico o papel fino (como recortes de revistas).</li> <li>• Coloque el documento hacia abajo en la esquina de la flecha.</li> </ul>

## Envío de fax

**Nota:** Asegúrese de que el fax está configurado. Para obtener más información, consulte [“Configuración de la impresora como máquina de fax” en la página 22](#).

### Mediante el panel de control

- 1 Cargue un documento original en la bandeja del ADF o mediante el cristal del escáner.
- 2 En la pantalla de inicio, toque **Fax** e introduzca la información necesaria.  
Ajuste los valores si es necesario.
- 3 Envíe el fax.

### Mediante el equipo

Antes de comenzar, asegúrese de que el controlador de fax está instalado. Para obtener más información, consulte [“Instalación del controlador de fax” en la página 44](#).

#### Para usuarios de Windows

- 1 Desde el documento que trata de enviar por fax, abra el cuadro de diálogo Imprimir.
- 2 Seleccione la impresora y, a continuación, haga clic en **Propiedades, Preferencias, Opciones o Configuración**.

**3** Haga clic en **Fax > Activar fax > Mostrar siempre los valores antes de enviar un fax** y, a continuación, escriba el número del destinatario.

Si es necesario, configure otros valores de fax.

**4** Envíe el fax.

### Para usuarios de Macintosh

**1** Con un documento abierto, seleccione **Archivo > Imprimir**.

**2** Seleccione la impresora que tiene - **Fax** después de su nombre.

**3** En el campo Para, introduzca el número del destinatario.

Si es necesario, configure otros valores de fax.

**4** Envíe el fax.

## Programación de un fax

**Nota:** Asegúrese de que el fax está configurado. Para obtener más información, consulte [“Configuración de la impresora como máquina de fax” en la página 22](#).

**1** Cargue un documento original en la bandeja del ADF o mediante el cristal del escáner.

**2** En la pantalla de inicio, toque **Fax > Para** > introduzca el número de fax > **Listo**.

**3** Toque **Hora de envío**, configure la fecha y la hora, y a continuación, seleccione **Aceptar**.

**4** Envíe el fax.

## Crear un método abreviado de destino de fax

**Nota:** Asegúrese de que el fax está configurado. Para obtener más información, consulte [“Configuración de la impresora como máquina de fax” en la página 22](#).

**1** En la pantalla de inicio, toque **Fax > A**.

**2** Introduzca el número del destinatario y toque en **Hecho**.

**3** Toque .

**4** Crear un método abreviado.

## Cambio de la resolución del fax

**Nota:** Asegúrese de que el fax está configurado. Para obtener más información, consulte [“Configuración de la impresora como máquina de fax” en la página 22](#).

**1** Cargue un documento original en la bandeja del ADF o mediante el cristal del escáner.

**2** En la pantalla de inicio, toque **Fax** e introduzca la información necesaria.

**3** Toque **Resolución** y, a continuación, configure el ajuste.

**4** Envíe el fax.

## Ajuste de la intensidad del fax

**Nota:** Asegúrese de que el fax está configurado. Para obtener más información, consulte [“Configuración de la impresora como máquina de fax” en la página 22](#).

- 1 Cargue un documento original en la bandeja del ADF o mediante el cristal del escáner.
- 2 En la pantalla de inicio, toque **Fax** e introduzca la información necesaria.
- 3 Toque **Intensidad** y, a continuación, configure el ajuste.
- 4 Envíe el fax.

## Impresión de un registro de fax

**Nota:** Asegúrese de que el fax está configurado. Para obtener más información, consulte [“Configuración de la impresora como máquina de fax” en la página 22](#).

- 1 En la pantalla de inicio, toque **Valores > Informes > Fax**.
- 2 Toque **Registro de trabajo de fax** o **Registro de llamadas de fax**.

## Bloqueo de faxes no deseados

**Nota:** Asegúrese de que el fax está configurado. Para obtener más información, consulte [“Configuración de la impresora como máquina de fax” en la página 22](#).

- 1 En la pantalla de inicio, toque **Valores > Fax > Configuración de fax > Valores recepción fax > Controles de administración**.
- 2 Establezca Bloquear fax sin nombre en **Activado**.

## Faxes en espera

**Nota:** Asegúrese de que el fax está configurado. Para obtener más información, consulte [“Configuración de la impresora como máquina de fax” en la página 22](#).

- 1 Abra un explorador web y, a continuación, escriba la dirección IP de la impresora en el campo de la dirección.

**Notas:**

- Verá la dirección IP de la impresora en la pantalla de inicio de la misma. La dirección IP aparece como cuatro grupos de números separados por puntos, como 123.123.123.123.
- Si está utilizando un servidor proxy, desactívelo temporalmente para cargar correctamente la página web.

- 2 Haga clic en **Valores > Fax > Configuración de fax > Valores recepción fax > Retención de faxes**.
- 3 Seleccione un modo.
- 4 Aplique los cambios.



## Reenviar un fax

**Nota:** Asegúrese de que el fax está configurado. Para obtener más información, consulte [“Configuración de la impresora como máquina de fax” en la página 22](#).

**1** Cree un método abreviado de destino.

- a** Abra un explorador web y, a continuación, escriba la dirección IP de la impresora en el campo de la dirección.

**Notas:**

- Verá la dirección IP de la impresora en la pantalla de inicio. La dirección IP aparece como cuatro grupos de números separados por puntos, como 123.123.123.123.
- Si está utilizando un servidor proxy, desactívelo temporalmente para cargar correctamente la página web.

**b** Haga clic en **Métodos abreviados > Añadir acceso directo**.

**c** Seleccione un tipo de método abreviado y, a continuación, configure los valores.

**Nota:** Anote el número de método abreviado.

**d** Aplique los cambios.

**2** Haga clic en **Valores > Fax > Configuración de fax > Valores recepción fax > Controles de administrador**.

**3** En el menú Reenvío de faxes, seleccione **Reenviar** o **Imprimir y reenviar**.

**4** En el menú Reenviar a, seleccione el tipo de destino y, a continuación, escriba el número de método abreviado.

**5** Aplique los cambios.

# Digitalización

## Uso del alimentador automático de documentos y del cristal del escáner

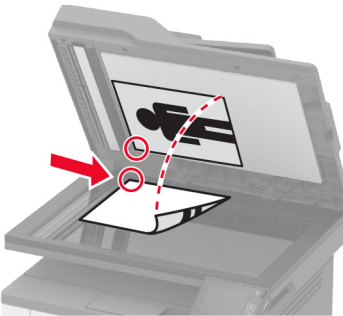
Alimentador de documentos automático (ADF)	Cristal del escáner
 <ul style="list-style-type: none"> <li>• Utilice el ADF para documentos de varias páginas o a doble cara.</li> <li>• Cargue un documento original hacia arriba. Para documentos de varias páginas, asegúrese de alinear el borde inicial antes de cargarlos.</li> <li>• Ajuste las guías del ADF para que coincidan con el ancho del papel que va a cargar.</li> </ul>	 <ul style="list-style-type: none"> <li>• Utilice el cristal del escáner para documentos de una página, páginas de un libro, elementos pequeños (como postales o fotos), transparencias, papel fotográfico o papel fino (como recortes de revistas).</li> <li>• Coloque el documento hacia abajo en la esquina de la flecha.</li> </ul>

## Digitalización a un equipo

Antes de empezar, asegúrese de que:

- El firmware está actualizado. Para obtener más información, consulte [“Actualización de firmware” en la página 45](#).
- El equipo y la impresora están conectados a la misma red.

### Para usuarios de Windows

#### Uso de la utilidad Lexmark ScanBack

**1** En el equipo, ejecute la utilidad Lexmark ScanBack y, a continuación, haga clic en **Siguiente**.

**Nota:** Para descargar la utilidad, vaya a [www.lexmark.com/downloads](http://www.lexmark.com/downloads).

**2** Haga clic en **Configuración** y, a continuación, añada la dirección IP de la impresora.

**Nota:** Verá la dirección IP de la impresora en la pantalla de inicio de la misma. La dirección IP aparece como cuatro grupos de números separados por puntos, como 123.123.123.123.

**3** Haga clic en **Cerrar** > **Siguiente**.

**4** Seleccione el tamaño del documento original y, a continuación, haga clic en **Siguiente**.

**5** Seleccione un formato de archivo y una resolución de digitalización y, a continuación, haga clic en **Siguiente**.

**6** Escriba un nombre de perfil de digitalización único y, a continuación, haga clic en **Siguiente**.

**7** Busque la ubicación donde desee guardar el documento digitalizado, cree un nombre de archivo y, a continuación, haga clic en **Siguiente**.

**Nota:** Para volver a utilizar el perfil de digitalización, active **Crear método abreviado** y, a continuación, asígnele un nombre único.

**8** Haga clic en **Finalizar**.

**9** Cargue un documento original en el alimentador automático de documentos o mediante el cristal del escáner.

**10** En la pantalla de inicio de la impresora, toque **Digitalizar al ordenador** y, a continuación, seleccione un perfil de digitalización.

**Nota:** Asegúrese de que la opción Digitalizar al ordenador está activada. En la pantalla de inicio, toque **Valores > Dispositivo > Iconos de la pantalla de inicio visibles > Digitalizar al ordenador > Pantalla**.

### Uso de Fax y Escáner de Windows

**Nota:** Asegúrese de que la impresora se ha añadido al equipo. Para obtener más información, consulte [“Adición de impresoras a un equipo” en la página 44](#).

**1** Cargue un documento original en el alimentador automático de documentos o mediante el cristal del escáner.

**2** En el equipo, abra **Fax y Escáner de Windows**.

**3** En el menú Origen, seleccione el origen del escáner.

**4** Si es necesario, modifique los valores de digitalización.

**5** Digitalice el documento.

### Para usuarios de Macintosh

**Nota:** Asegúrese de que la impresora se ha añadido al equipo. Para obtener más información, consulte [“Adición de impresoras a un equipo” en la página 44](#).

**1** Cargue un documento original en el alimentador automático de documentos o mediante el cristal del escáner.

**2** En el equipo, realice una de las siguientes acciones:

- Abra **Captura de imagen**.
- Abra **Impresoras y escáneres** y, a continuación, seleccione una impresora. Haga clic en **Digitalizar > Abrir escáner**.

**3** En la ventana Escáner, realice una o varias de las siguientes acciones:

- Seleccione la ubicación en la que desea guardar el documento digitalizado.
- Seleccione el tamaño del documento original.
- Para escanear desde el ADF, seleccione **Alimentador de documentos** en el Menú Escanear o active **Utilizar alimentador de documentos**.
- Si es necesario, configure los valores de digitalización.

**4** Haga clic en **Digitalizar**.

## Digitalización a un servidor FTP con un método abreviado

1 Cree un método abreviado de FTP.

- a Abra un explorador web y, a continuación, escriba la dirección IP de la impresora en el campo de la dirección.

**Notas:**

- Verá la dirección IP de la impresora en la pantalla de inicio. La dirección IP aparece como cuatro grupos de números separados por puntos, como 123.123.123.123.
- Si está utilizando un servidor proxy, desactívelo temporalmente para cargar correctamente la página web.

b Haga clic en **Métodos abreviados > Añadir acceso directo**.

c En el menú Tipo de método abreviado, seleccione **FTP** y, a continuación, configure los valores.

d Aplique los cambios.

2 Cargue un documento original en la bandeja del ADF o mediante el cristal del escáner.

3 En la pantalla de inicio, toque **Métodos abreviados > FTP**.

4 Seleccione el método abreviado.

## Digitalización a una carpeta de red mediante un acceso directo

1 Cree un método abreviado de carpeta de red.

- a Abra un explorador web y, a continuación, escriba la dirección IP de la impresora en el campo de la dirección.

**Notas:**

- Verá la dirección IP de la impresora en la pantalla de inicio. La dirección IP aparece como cuatro grupos de números separados por puntos, como 123.123.123.123.
- Si está utilizando un servidor proxy, desactívelo temporalmente para cargar correctamente la página web.

b Haga clic en **Métodos abreviados > Añadir acceso directo**.

c En el menú Tipo de método abreviado, seleccione **Carpeta de red** y configure los valores.

d Aplique los cambios.

2 Cargue un documento original en la bandeja del ADF o mediante el cristal del escáner.

3 En la pantalla de inicio, toque **Métodos abreviados > Digitalizar a red**.

4 Seleccione el método abreviado.

## Digitalización en una unidad flash

- 1 Cargue un documento original en la bandeja del ADF o mediante el cristal del escáner.
- 2 Introduzca la unidad flash.

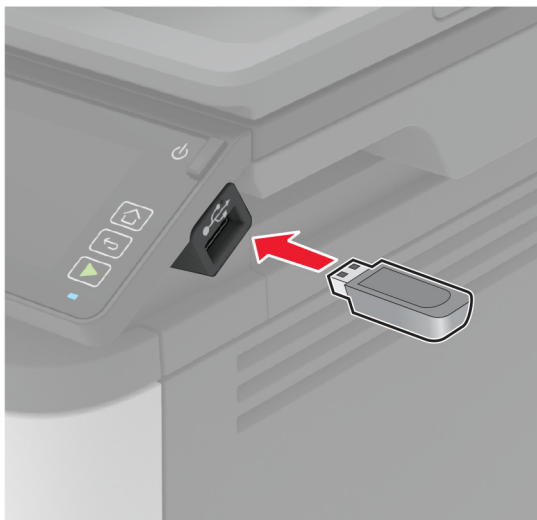

- 3 Toque **Digitalizar a USB** y ajuste los valores si es necesario.

### Notas:

- Para guardar el documento escaneado en una carpeta, toque **Digitalizar a**, seleccione una carpeta y, a continuación, toque **Digitalizar aquí**.
- Si no aparece la pantalla de la unidad USB, seleccione **Unidad USB** en el panel de control.

- 4 Digitalice el documento.

**Advertencia: Posibles daños:** Para evitar la pérdida de datos o averías en la impresora, no manipule la unidad flash ni la impresora en la zona que se muestra mientras esté imprimiendo, leyendo o escribiendo en el dispositivo de memoria.



## Digitalización en un perfil de Conector en la nube

- 1 Cargue un documento original en el alimentador automático de documentos (ADF) o en el cristal del escáner.
- 2 En la pantalla de inicio, toque **Conector en la nube**.
- 3 Seleccione un proveedor de servicios en la nube y, a continuación, seleccione un perfil.  
**Nota:** Para obtener más información sobre la creación de un perfil de Conector en la nube, consulte [“Creación de un perfil de Conector en la nube” en la página 50](#).
- 4 Toque **Digitalizar** y, a continuación, asigne un nombre de archivo y una carpeta de destino.
- 5 Toque **Digitalizar aquí**.  
Si es necesario, modifique los valores de digitalización.
- 6 Digitalice el documento.

# Uso de los menús de la impresora

## Mapa de menús

Dispositivo	<ul style="list-style-type: none"> <li>• <a href="#">Preferencias</a></li> <li>• <a href="#">Modo Eco</a></li> <li>• <a href="#">Panel del operador remoto</a></li> <li>• <a href="#">Notificaciones</a></li> <li>• <a href="#">Gestión de la alimentación</a></li> </ul>	<ul style="list-style-type: none"> <li>• <a href="#">Recopilación de datos anónimos</a></li> <li>• <a href="#">Restaurar los valores predeterminados</a></li> <li>• <a href="#">Mantenimiento</a></li> <li>• <a href="#">Iconos de la pantalla de inicio visibles</a></li> <li>• <a href="#">Acerca de esta impresora</a></li> </ul>
Impresión	<ul style="list-style-type: none"> <li>• <a href="#">Presentación</a></li> <li>• <a href="#">Configuración</a></li> <li>• <a href="#">Calidad</a></li> <li>• <a href="#">PDF</a></li> </ul>	<ul style="list-style-type: none"> <li>• <a href="#">PostScript</a></li> <li>• <a href="#">PCL</a></li> <li>• <a href="#">Imagen</a></li> </ul>
Papel	<ul style="list-style-type: none"> <li>• <a href="#">Configuración de bandeja</a></li> </ul>	<ul style="list-style-type: none"> <li>• <a href="#">Configuración de soporte</a></li> </ul>
Copia	<a href="#">Valores predeterminados de copia</a>	
Fax	<a href="#">Valores predeterminados del fax</a>	
Correo electrónico	<ul style="list-style-type: none"> <li>• <a href="#">Configuración de correo electrónico</a></li> </ul>	<ul style="list-style-type: none"> <li>• <a href="#">Valores predeterminados del correo electrónico</a></li> </ul>
FTP	<a href="#">Valores FTP predeterminados</a>	
Unidad USB	<ul style="list-style-type: none"> <li>• <a href="#">Digitalizar desde unidad flash</a></li> </ul>	<ul style="list-style-type: none"> <li>• <a href="#">Imprimir desde unidad flash</a></li> </ul>
Red/puertos	<ul style="list-style-type: none"> <li>• <a href="#">Descripción general de la red</a></li> <li>• <a href="#">Inalámbrico</a></li> <li>• <a href="#">Wi-Fi Direct</a></li> <li>• <a href="#">Ethernet</a></li> <li>• <a href="#">TCP/IP</a></li> <li>• <a href="#">SNMP</a></li> </ul>	<ul style="list-style-type: none"> <li>• <a href="#">IPSec</a></li> <li>• <a href="#">802.1x</a></li> <li>• <a href="#">Configuración LPD</a></li> <li>• <a href="#">Configuración HTTP/FTP</a></li> <li>• <a href="#">USB</a></li> <li>• <a href="#">Restringir acceso a la red externa</a></li> </ul>
Seguridad	<ul style="list-style-type: none"> <li>• <a href="#">Métodos de inicio de sesión*</a></li> <li>• <a href="#">Administración de certificados*</a></li> <li>• <a href="#">Restricciones de inicio de sesión</a></li> </ul>	<ul style="list-style-type: none"> <li>• <a href="#">Configuración de impresión confidencial</a></li> <li>• <a href="#">Borrar archivos de datos temporales</a></li> <li>• <a href="#">Varios</a></li> </ul>
<a href="#">Conector en la nube</a>	<ul style="list-style-type: none"> <li>• Activar/desactivar conectores</li> </ul>	
Informes	<ul style="list-style-type: none"> <li>• <a href="#">página de valores del menú</a></li> <li>• <a href="#">Dispositivo</a></li> <li>• <a href="#">Impresión</a></li> </ul>	<ul style="list-style-type: none"> <li>• <a href="#">Métodos abreviados</a></li> <li>• <a href="#">Fax</a></li> <li>• <a href="#">Red</a></li> </ul>
<a href="#">Solución de problemas</a>	Páginas de prueba de la calidad de impresión	Limpieza del escáner

\* Solo aparece en Embedded Web Server.

# Dispositivo

## Preferencias

Elemento de menú	Descripción
<b>Idioma de la pantalla</b>	Establezca el idioma del texto que aparece en la pantalla.
<b>País/región</b>	Identifique el país o la región para la que está configurada la impresora.
<b>Ejecutar configuración inicial</b> Sí No*	Ejecute el asistente de configuración.
<b>Información mostrada</b> Texto para mostrar 1 Texto para mostrar 2	Especifique la información que se mostrará en la pantalla de inicio.
<b>Fecha y hora</b> Configurar Fecha y hora actuales Definir manualmente fecha y hora Formato de fecha (MM-DD-AAAA*) Formato de hora (12 horas A.M./P.M.*) Zona horaria (GMT*) Protocolo de tiempo de red Activar NTP Servidor NTP Activar autenticación (Ninguna*)	Configure la fecha y la hora de la impresora.
<b>Tamaños de papel</b> EE. UU.* Métrico	Especifique la unidad de medida para los tamaños de papel. <b>Nota:</b> El país o región que ha seleccionado en el asistente de configuración inicial determina el valor inicial del tamaño de papel.
<b>Brillo de la pantalla</b> 20-100% (100*)	Ajuste el brillo de la pantalla.
<b>Acceso a unidad flash</b> Desactivado Activado*	Permita el acceso a la unidad flash.
<b>Digitalización desde superficie plana de una página</b> Activado Desactivado*	Defina las copias desde el cristal del escáner de modo que se digitalicen las páginas una a una.
<b>Tiempo de espera de pantalla</b> 5-300 (60*)	Defina el tiempo de inactividad en segundos antes de que la pantalla muestre la pantalla de inicio o antes de que la impresora cierre sesión en una cuenta de usuario automáticamente.
<b>Nota:</b> Un asterisco (*) al lado de un valor indica el valor predeterminado de fábrica.	



## Modo Eco

Elemento de menú	Descripción
<b>Imprimir</b> Caras 1 cara* 2 caras	Especifique si imprimir en una o en las dos caras del papel.
<b>Imprimir</b> Páginas por cara Desactivado* 2 páginas por cara 3 páginas por cara 4 páginas por cara 6 páginas por cara 9 páginas por cara 12 páginas por cara 16 páginas por cara	Imprima imágenes de varias páginas en una de las caras del papel.
<b>Imprimir</b> Intensidad del tóner Claro Normal* Oscuro	Determine la claridad u intensidad de las imágenes o el texto.
<b>Copiar</b> Caras De 1 cara a 1 cara* De 1 cara a 2 caras	Especifique si imprimir en una o en ambas caras del papel.
<b>Copiar</b> Páginas por cara Desactivado* 2 páginas verticales 4 páginas verticales 2 páginas horizontales 4 páginas horizontales	Especifique el número de imágenes de página que se van a imprimir en una de las caras de una hoja de papel.
<b>Copiar</b> Intensidad 1-9 (5*)	Ajuste la intensidad de la imagen digitalizada.
<b>Nota:</b> Un asterisco (*) al lado de un valor indica el valor predeterminado de configuración.	

## Panel del operador remoto

Elemento de menú	Descripción
<b>Conexión VNC externa</b> No permitir* Permitir	Conectar un cliente Virtual Network Computing (VNC) externo al panel de control a distancia.
<b>Nota:</b> Un asterisco (*) al lado de un valor indica el valor predeterminado de fábrica.	

Elemento de menú	Descripción
<b>Tipo de autenticación</b> Ninguna* Autenticación estándar	Establecer el tipo de autenticación para acceder al servidor del cliente VNC.
<b>Contraseña del VNC</b>	Especificar la contraseña para conectarse al servidor del cliente VNC. <b>Nota:</b> Este elemento del menú aparece solo si Tipo de autenticación está definido para Autenticación estándar.
<b>Nota:</b> Un asterisco (*) al lado de un valor indica el valor predeterminado de fábrica.	

## Notificaciones

Elemento de menú	Descripción
<b>Pitido de ADF cargado</b> Desactivado Activado*	Activar un sonido al cargar papel en el ADF.
<b>Control de alarma</b> Desactivado Simple* Continuo	Definir el número de veces que suena la alarma cuando la impresora requiere la intervención del usuario.
<b>Consumibles</b> Mostrar estimaciones de consumibles Mostrar estimaciones* No mostrar estimaciones	Mostrar el estado estimado de los consumibles.
<b>Consumibles</b> Alarma de cartucho Desactivado* Simple Continuo	Defina el número de veces que suena la alarma cuando el cartucho se está acabando.
<b>Nota:</b> Un asterisco (*) al lado de un valor indica el valor predeterminado de fábrica.	

Elemento de menú	Descripción
<p><b>Configuración de las alertas de correo electrónico</b></p> <ul style="list-style-type: none"> <li>Configuración de correo electrónico <ul style="list-style-type: none"> <li>Gateway SMTP primario</li> <li>Puerto de la puerta de enlace SMTP principal (25*)</li> <li>Puerta de enlace SMTP secundaria</li> <li>Puerto de la puerta de enlace SMTP secundaria (25*)</li> <li>Tiempo de espera SMTP (30 segundos*)</li> <li>Dirección de respuesta</li> <li>Utilizar siempre la dirección de respuesta predeterminada de SMTP(Desactivado*)</li> <li>Utilizar SSL/TLS(Desactivado*)</li> <li>Solicitar certificado de confianza(Activado*)</li> <li>Autenticación servidor SMTP(No se necesita autenticación*)</li> <li>Correo electrónico iniciado por dispositivo(Ninguno*)</li> <li>ID de usuario de dispositivo</li> <li>Contraseña de dispositivo</li> <li>Dominio NTLM</li> <li>Desactivar error "Servidor SMTP no configurado"(Desactivado*)</li> </ul> </li> </ul>	<p>Configurar los valores de correo electrónico de la impresora.</p>
<p><b>Prevención de errores</b></p> <ul style="list-style-type: none"> <li>Ayuda en atasco <ul style="list-style-type: none"> <li>Desactivado</li> <li>Activado*</li> </ul> </li> </ul>	<p>Establecer la impresora para que compruebe atascos de papel automáticamente.</p>
<p><b>Prevención de errores</b></p> <ul style="list-style-type: none"> <li>Continuar automáticamente <ul style="list-style-type: none"> <li>Desactivado</li> <li>Activado* (5 segundos)</li> </ul> </li> <li>Tiempo de continuación automática</li> </ul>	<p>Dejar que la impresora siga procesando o imprimiendo un trabajo automáticamente después de borrar determinadas condiciones de asistencia.</p>
<p><b>Prevención de errores</b></p> <ul style="list-style-type: none"> <li>Inicio automático <ul style="list-style-type: none"> <li>Inicio automático (Reiniciar siempre*)</li> </ul> </li> </ul>	<p>Configurar la impresora para que se reinicie cuando se encuentre un error.</p>
<p><b>Prevención de errores</b></p> <ul style="list-style-type: none"> <li>Inicio automático <ul style="list-style-type: none"> <li>Máximo de inicios automáticos (2*)</li> </ul> </li> </ul>	<p>Definir el número de reinicios automáticos que puede realizar la impresora.</p>
<p><b>Prevención de errores</b></p> <ul style="list-style-type: none"> <li>Inicio automático <ul style="list-style-type: none"> <li>Ventana de reinicio automático (720*)</li> </ul> </li> </ul>	<p>Definir el número de segundos antes de que la impresora lleve a cabo un reinicio automático.</p>
<p><b>Prevención de errores</b></p> <ul style="list-style-type: none"> <li>Inicio automático <ul style="list-style-type: none"> <li>Contador de reinicio automático</li> </ul> </li> </ul>	<p>Mostrar información de solo lectura sobre el contador de reinicio.</p>
<p><b>Prevención de errores</b></p> <ul style="list-style-type: none"> <li>Mostrar error de papel corto <ul style="list-style-type: none"> <li>Activado</li> <li>Borrado automático*</li> </ul> </li> </ul>	<p>Configurar la impresora para que aparezca un mensaje cuando se produzca un error de papel corto.</p> <p><b>Nota:</b> Papel corto hace referencia al tamaño del papel cargado.</p>
<p><b>Nota:</b> Un asterisco (*) al lado de un valor indica el valor predeterminado de fábrica.</p>	

Elemento de menú	Descripción
<b>Prevención de errores</b> Protección de página Desactivado* Activado	Configurar la impresora para que procese toda la página en la memoria antes de imprimirla.
<b>Recuperación de contenido de atasco</b> Recuperación de atasco Desactivado Activado Automático*	Configurar la impresora para que vuelva a imprimir las páginas atascadas.
<b>Recuperación de contenido de atasco</b> Recuperación de atasco del escáner Nivel del trabajo Nivel de la página*	Especificar cómo reiniciar un trabajo de digitalización después de solucionar un atasco de papel.
<b>Nota:</b> Un asterisco (*) al lado de un valor indica el valor predeterminado de fábrica.	

## Gestión de la alimentación

Elemento de menú	Descripción
<b>Perfil del modo de suspensión</b> Impresión desde el modo suspensión Permanecer activa tras la impresión Entrar en modo suspensión tras la impresión*	Configure la impresora para permanecer en el modo Lista o volver al modo Suspensión después de la impresión.
<b>Tiempos de espera</b> Modo de suspensión 1-120 minutos (15*)	Defina el período de tiempo que espera la impresora antes de pasar al modo de suspensión.
<b>Tiempos de espera</b> Tiempo de espera de hibernación Desactivado 1 hora 2 horas 3 horas 6 horas 1 día 2 días 3 días* 1 semana 2 semanas 1 mes	Establezca el tiempo que debe transcurrir hasta que la impresora se apague.
<b>Tiempos de espera</b> Tiempo de espera para hibernación en conexión Hibernar No hibernar*	Establezca el Tiempo de espera de hibernación para apagar la impresora mientras exista una conexión Ethernet activa.
<b>Nota:</b> Un asterisco (*) al lado de un valor indica el valor predeterminado de fábrica.	

## Recopilación de datos anónimos

Elemento de menú	Descripción
<b>Recopilación de datos anónimos</b> Información sobre el uso y el rendimiento del dispositivo Ninguna*	Enviar la información de uso y rendimiento de la impresora a Lexmark.  <b>Nota:</b> Hora de envío de los datos anónimos solo aparece cuando se establece Recopilación de datos anónimos en Uso y rendimiento del dispositivo.
<b>Hora de envío de los datos anónimos</b> Hora de inicio Hora de parada	
<b>Nota:</b> Un asterisco (*) al lado de un valor indica el valor predeterminado de fábrica.	

## Restaurar los valores predeterminados de fábrica

Elemento de menú	Descripción
<b>Restaurar valores</b> Restaurar todos los valores Restaurar valores de impresora Restaurar valores de red Restaurar los valores de fax	Utilice los valores predeterminados de fábrica de la impresora.

## Mantenimiento

### Menú de configuración

Elemento de menú	Descripción
<b>Configuración de USB</b> USB PnP 1* 2	Cambiar el modo de controlador USB de la impresora para mejorar su compatibilidad con un equipo personal.
<b>Configuración de USB</b> Digitalización USB a local Activado* Desactivado	Establecer si el controlador de dispositivo USB cuenta como un dispositivo USB simple (interfaz única) o como un dispositivo USB compuesto (varias interfaces).
<b>Configuración de USB</b> Velocidad USB Lleno Automático*	Configurar el puerto USB para que vaya a velocidad completa y desactivar sus funciones de alta velocidad.
<b>Configuración de bandeja</b> Enlace de Bandejas Automático* Desactivado	Configurar la impresora para vincular las bandejas que tienen el mismo tipo de papel y los mismos valores de tamaño del papel.
<b>Nota:</b> Un asterisco (*) al lado de un valor indica el valor predeterminado de fábrica.	

Elemento de menú	Descripción
<b>Configuración de bandeja</b> Mostrar mensaje de inserción de bandeja Desactivado Solo para tamaños desconocidos* Siempre	Mostrar un mensaje para seleccionar el tamaño y el tipo de papel después de insertar la bandeja.
<b>Configuración de bandeja</b> Carga de A5 Borde corto Borde largo*	Especificar la orientación de página al cargar papel de tamaño A5.
<b>Configuración de bandeja</b> Solicitudes de papel Automático* Alimentador multiuso Papel manual	Establecer el origen del papel que el usuario rellenará cuando aparezca un aviso para cargar el papel.
<b>Configuración de bandeja</b> Solicitudes de sobres Automático* Alimentador multiuso Sobre manual	Establecer el origen del papel que el usuario rellenará cuando aparezca un aviso para cargar el sobre.
<b>Configuración de bandeja</b> Acción para solicitudes Preguntar al usuario* Continuar Usar actual	Configurar la impresora para resolver avisos de cambio de papel o sobre.
<b>Informes</b> página de valores del menú Registro de eventos Resumen de registro de eventos	Imprimir informes sobre valores del menú de la impresora, el estado y los registros de eventos.
<b>Uso y contadores de consumibles</b> Borrar historial de uso de consumibles Restablecer contador del cartucho negro Restablecer contador de la unidad de imagen negra Restablecer contador de mantenimiento	Restablecer el contador de páginas o ver el total de páginas impresas.
<b>Emulaciones de impresión</b> Emulación PS Desactivado Activado*	Configurar la impresora para que reconozca y utilice la corriente de datos PS.
<b>Emulaciones de impresión</b> Seguridad del emulador Tiempo de espera de página 0-60 (60*)	Establecer el tiempo de espera de página durante la emulación.

**Nota:** Un asterisco (\*) al lado de un valor indica el valor predeterminado de fábrica.

Elemento de menú	Descripción
<b>Emulaciones de impresión</b> Seguridad del emulador Restablecer emulador después del trabajo (Desactivado*)	Restablecer el emulador después de un trabajo de impresión.
<b>Emulaciones de impresión</b> Seguridad del emulador Desactivar acceso a mensajes de la impresora (Activado*)	Desactivar el acceso a los mensajes de la impresora durante la emulación.
<b>Configuración de fax</b> Soporte de bajo consumo de fax Desactivar modo de reposo Activar modo de reposo Automático*	Configurar el fax en modo suspensión siempre que la impresora así lo determine.  <b>Nota:</b> Este elemento de menú solo está disponible en determinados modelos de impresoras.
<b>Configuración de impresión</b> Nitidez de fuente 0-150 (24*)	Configurar un valor de tamaño de punto de texto por debajo del cual se utilizan las pantallas de alta frecuencia al imprimir datos de fuentes.
<b>Configuración de impresión</b> Densidad de impresión Desactivado 1-5 (3*) Densidad de copia Desactivado 1-5 (3*)	Ajustar la densidad del tóner al imprimir o copiar documentos.
<b>Funcionamiento del dispositivo</b> Modo Silencioso Activado Desactivado*	Configurar la impresora para reducir la cantidad de ruido que hace al imprimir.  <b>Nota:</b> Activar esta configuración ralentiza el rendimiento general de la impresora.
<b>Funcionamiento del dispositivo</b> Menús del panel Activado* Desactivar	Configurar la impresora para mostrar los menús del panel de control.  <b>Nota:</b> Este elemento del menú solo aparece en Embedded Web Server.
<b>Funcionamiento del dispositivo</b> Modo seguro Desactivado* Activado	Configurar la impresora para que pueda funcionar en un modo especial en el que intente seguir ofreciendo tantas funciones como sea posible, a pesar de los problemas conocidos.  Por ejemplo, cuando se encuentra Activado y el motor de doble cara no está en funcionamiento, la impresora realiza la impresión a una cara de los documentos, aunque el trabajo sea de impresión a doble cara.  <b>Nota:</b> Esta configuración no se puede utilizar cuando la bandeja no está completamente insertada o el sensor de la bandeja está dañado.
<b>Funcionamiento del dispositivo</b> Borrar estado personalizado	Borrar todos los mensajes personalizados.
<b>Nota:</b> Un asterisco (*) al lado de un valor indica el valor predeterminado de fábrica.	

Elemento de menú	Descripción
<b>Funcionamiento del dispositivo</b> Borrar todos los mensajes de instalación remota	Borrar todos los mensajes de instalación remota.
<b>Funcionamiento del dispositivo</b> Mostrar automáticamente pantallas de error Activado* Desactivado	Mostrar los mensajes de error existentes en la pantalla después de que la impresora permanezca inactiva en la pantalla de inicio un tiempo igual al valor de Tiempo de espera de pantalla.
<b>Configuración del escáner</b> Registro manual de escáner Prueba rápida de impresión	Imprimir una página de destino de prueba rápida. <b>Nota:</b> Asegúrese de que la separación entre los márgenes de la página de destino es uniforme en todo el borde. De no ser así, se deberán restablecer los márgenes de la impresora.
<b>Configuración del escáner</b> Registro manual de escáner Registro del ADF delantero Registro de superficie plana	Registrar manualmente la superficie y el ADF después de sustituir este último, el cristal del escáner o la placa del controlador.
<b>Configuración del escáner</b> Borrado de bordes Borrado de bordes de superficie plana (3*) Borrado de bordes de ADF (3*)	Configurar el tamaño, en milímetros, del área no imprimible en un ADF o un trabajo de digitalización de superficie.
<b>Configuración del escáner</b> Desactivar escáner Activado* Desactivado ADF desactivado	Desactivar el escáner si no está funcionando correctamente.
<b>Configuración del escáner</b> Orden de bytes de Tiff Endianness de la CPU* Little Endian Big Endian	Establecer el orden de bytes de una digitalización con formato TIFF.
<b>Configuración del escáner</b> Filas exactas por tira de Tiff Activado* Desactivado	Establecer el valor de etiqueta RowsPerStrip de una digitalización con formato TIFF.
<b>Nota:</b> Un asterisco (*) al lado de un valor indica el valor predeterminado de fábrica.	

### Borrar fuera de servicio

Elemento de menú	Descripción
<b>Limpiar toda la información de la memoria no volátil</b> Borrar todos los valores de red y de la impresora Borrar todos los métodos abreviados y sus valores	Borrar todos los valores y las aplicaciones que están almacenados en la impresora.



## Iconos de la pantalla de inicio visibles

Menú	Descripción
<b>Copiar</b>	Especificar qué iconos aparecen en la pantalla de inicio.
<b>Correo electrónico</b>	
<b>Fax</b>	
<b>Estado/Consumibles</b>	
<b>Cola de trabajos</b>	
<b>Cambiar idioma</b>	
<b>Trabajos en espera</b>	
<b>USB</b>	
<b>Digitalizar al ordenador</b>	

## Acerca de esta impresora

Elemento de menú	Descripción
<b>Etiqueta de activo</b>	Describir la impresora. La longitud máxima es de 32 caracteres.
<b>Ubicación de la impresora</b>	Identificar la ubicación de la impresora. La longitud máxima es de 63 caracteres.
<b>Contacto</b>	Personalizar el nombre de la impresora. La longitud máxima es de 63 caracteres.
<b>Exportar archivo de configuración a USB</b>	Exportar los archivos de configuración a una unidad flash.
<b>Exportar archivos de registro comprimidos a USB</b>	Exportar los archivos de registro comprimidos a una unidad flash.
<b>Enviar registros</b>	Enviar información de diagnóstico a Lexmark.

## Impresión

### Presentación

Elemento de menú	Descripción
<b>Caras</b> 1 cara* 2 caras	Especificar si la impresión se realiza en una o en ambas caras de la página.
<b>Estilo de volteo de página</b> Borde largo* Borde corto	Determinar qué cara del papel se une al realizar la impresión a doble cara. <b>Nota:</b> En función de la opción seleccionada, la impresora clasifica automáticamente cada información impresa de la página para unir el trabajo correctamente.
<b>Páginas en blanco</b> Imprimir No imprimir*	Imprimir páginas en blanco incluidas en un trabajo de impresión.

**Nota:** Un asterisco (\*) al lado de un valor indica el valor predeterminado de fábrica.

Elemento de menú	Descripción
<b>Clasificar</b> Desactivado [1,1,1,2,2,2] Activado [1,2,1,2,1,2]*	Mantener las páginas de un trabajo de impresión apiladas en orden, especialmente al realizar varias copias del trabajo.
<b>Hojas de separación</b> Ninguna* Entre copias Entre trabajos Entre páginas	Insertar hojas de separación en blanco al imprimir.
<b>Origen hoja separación</b> Bandeja [x] (1*) Alimentador multiuso	Especificar el origen del papel para la hoja de separación.
<b>Páginas por cara</b> Desactivado* 2 páginas por cara 3 páginas por cara 4 páginas por cara 6 páginas por cara 9 páginas por cara 12 páginas por cara 16 páginas por cara	Imprimir imágenes de varias páginas en una de las caras del papel.
<b>Solicitud de Páginas por cara</b> Horizontal* Horizontal inverso Vertical Vertical inverso	Especificar la posición de las imágenes de varias páginas cuando se utiliza la opción Páginas por cara. <b>Nota:</b> La posición dependerá del número de imágenes de página y de su orientación.
<b>Páginas por cara y orientación</b> Automático* Horizontal Vertical	Especificar la orientación de un documento de varias páginas cuando se utiliza la opción Páginas por cara.
<b>Borde de Páginas por cara</b> Ninguna* Fijo	Imprimir un borde entorno a cada imagen de página cuando se utiliza la opción Páginas por cara.
<b>Copias</b> 1-9999 (1*)	Especificar el número de copias para cada trabajo de impresión.
<b>Área de impresión</b> Normal* Página completa	Establecer el área de impresión en una hoja de papel.
<b>Nota:</b> Un asterisco (*) al lado de un valor indica el valor predeterminado de fábrica.	

## Configuración

Elemento de menú	Descripción
<b>Idioma de impresora</b> Emulación PCL* Emulación PS	Definir el idioma de la impresora. <b>Nota:</b> La definición de un lenguaje de impresora como predeterminado no evita que un programa de software envíe trabajos de impresión que utilicen otro lenguaje de impresora.
<b>Guardar recursos</b> Desactivado* Activado	Determinar qué hace la impresora con los recursos descargados, como fuentes y macros, cuando recibe un trabajo que requiere más memoria de la disponible. <b>Notas:</b> <ul style="list-style-type: none"> <li>• Cuando se encuentra desactivado, la impresora mantiene los recursos descargados solo hasta que se necesite memoria. Los recursos relacionados con el idioma de impresora inactivo se eliminan.</li> <li>• Cuando se encuentra activado, la impresora conserva todos los recursos descargados para todos los cambios de idioma. Si fuera necesario, la impresora muestra un mensaje de memoria llena en lugar de eliminar recursos de forma permanente.</li> </ul>
<b>Orden de imprimir todo</b> Alfabéticamente* Desde el más reciente Desde el más antiguo	Especifique el orden cuando elija imprimir todos los trabajos confidenciales y retenidos.
<b>Nota:</b> Un asterisco (*) al lado de un valor indica el valor predeterminado de fábrica.	

## Calidad

Elemento de menú	Descripción
<b>Resolución impresión</b> 300 ppp 600 ppp* 1200 IQ 2400 IQ	Establecer la resolución del texto y las imágenes en la salida impresa. <b>Nota:</b> La resolución se determina en puntos por pulgada o calidad de imagen.
<b>Intensidad del tóner</b> Claro Normal* Oscura	Determinar la claridad u oscuridad de las imágenes de texto.
<b>Media tinta</b> Normal* Detalle	Mejorar la salida impresa para obtener líneas más suaves con bordes más nítidos.
<b>Nota:</b> Un asterisco (*) al lado de un valor indica el valor predeterminado de fábrica.	

## PDF

Elemento de menú	Descripción
<b>Ajustar a la página</b> Sí No*	Ajustar el contenido de la página al tamaño de papel seleccionado.
<b>Nota:</b> Un asterisco (*) al lado de un valor indica el valor predeterminado de fábrica.	

Elemento de menú	Descripción
<b>Anotaciones</b> Imprimir No imprimir*	Especificar si se van a imprimir anotaciones en el PDF.
<b>Imprimir error de PDF</b> Desactivado Activado*	Activar la impresión del error de PDF.
<b>Nota:</b> Un asterisco (*) al lado de un valor indica el valor predeterminado de fábrica.	

## PostScript

Elemento de menú	Descripción
<b>Imprimir error PS</b> Desactivado* Activado	Imprimir una página que describe el error de PostScript®. <b>Nota:</b> Cuando se produce un error, se detiene el procesamiento de los trabajos, la impresora imprime un mensaje de error y el resto del trabajo de impresión se expulsa.
<b>Ancho de línea mínimo</b> 1-30 (2*)	Establecer el ancho de trazo mínimo. <b>Nota:</b> Los trabajos impresos en 1200 ppp utilizan el valor directamente.
<b>Bloquear modo de arranque de PS</b> Desactivado Activado*	Desactive el archivo SysStart.
<b>Tiempo de espera</b> Desactivada Activado*	Configurar la impresora para que espere a recibir más datos antes de cancelar un trabajo de impresión. <b>Nota:</b> Tiempo de espera solo aparece cuando Tiempo de espera está activado.
<b>Tiempo de espera</b> 15-65 535 (40 segundos*)	
<b>Nota:</b> Un asterisco (*) al lado de un valor indica el valor predeterminado de fábrica.	

## PCL

Elemento de menú	Descripción
<b>Fuente</b> [Lista de fuentes disponibles] (Courier*)	Seleccione una fuente en el origen de fuente especificado.
<b>Juego de símbolos</b> [Lista de juegos de símbolos disponibles] (10U PC-8*)	Especificar el juego de símbolos de cada nombre de fuente. <b>Nota:</b> Un juego de símbolos es un conjunto de caracteres alfabéticos y numéricos, signos de puntuación y símbolos especiales. Los juegos de símbolos admiten distintos idiomas o programas concretos, como los símbolos matemáticos para texto científico.
<b>Distancia</b> 0,08-100,00 (10,00*)	Especificar el paso para las fuentes fijas o de monoespaciado. <b>Nota:</b> Distancia es el número de caracteres de espacio fijo por pulgada horizontal.
<b>Nota:</b> Un asterisco (*) al lado de un valor indica el valor predeterminado de fábrica.	

Elemento de menú	Descripción
<b>Orientación</b> Vertical* Horizontal Vertical inverso Horizontal inverso	Especificar la orientación del texto y los gráficos en la página.
<b>Líneas por página</b> 1-255	Especificar el número de líneas de texto por cada página que se imprima a través del flujo de datos PCL®.  <b>Notas:</b> <ul style="list-style-type: none"> <li>• Este elemento de menú activa el escape vertical que provoca que el número seleccionado de líneas solicitadas se imprima entre los márgenes predeterminados de la página.</li> <li>• 60 es el valor predeterminado de fábrica para Estados Unidos. 64 es el valor predeterminado de fábrica internacional.</li> </ul>
<b>Ancho de línea mínimo PCL5</b> 1-30 (2*)	Establecer el ancho de trazo mínimo inicial.  <b>Nota:</b> Los trabajos impresos en 1200 ppp utilizan el valor directamente.
<b>Ancho de línea mínimo PCLXL</b> 1-30 (2*)	
<b>Ancho A4</b> 198 mm* 203 mm	Establece la anchura de la página lógica para el papel de tamaño A4.  <b>Nota:</b> La página lógica es el espacio en la página física donde se imprimen datos.
<b>CR auto tras LF</b> Desactivado* Activado	Configurar la impresora para que introduzca un retorno de carro después de un comando de control de avance de línea.  <b>Nota:</b> El retorno de carro es un mecanismo que controla la impresora para cambiar la posición del cursor a la primera posición en la misma línea.
<b>LF auto tras CR</b> Desactivado* Activado	Configurar la impresora para que introduzca un avance de línea después de un comando de control de retorno de carro.
<b>Renumerar bandeja</b> Asignar alimentador multiuso Asignar bandeja [x] Asignar papel manual Asignar sobre manual	Configurar la impresora para que funcione con otro controlador de impresión u otra aplicación personalizada que utilice un conjunto distinto de asignaciones de orígenes para solicitar un origen de papel determinado.  Seleccione una de las siguientes opciones: Desactivado*: la impresora utiliza las asignaciones de origen de papel predeterminadas de fábrica. Ninguno: el origen del papel ignora el comando de selección de alimentación del papel. 0...-199: seleccione un valor numérico para asignar un valor personalizado a un origen del papel.
<b>Renumerar bandeja</b> Ver ajustes predeterminados de fábrica	Mostrar el valor predeterminado de fábrica asignado a cada origen de papel.
<b>Renumerar bandeja</b> Restaurar los valores predeterminados	Restaurar los valores de renumeración de la bandeja a los predeterminados de fábrica.
<b>Nota:</b> Un asterisco (*) al lado de un valor indica el valor predeterminado de fábrica.	

Elemento de menú	Descripción
<b>Tiempo de espera de impresión</b> Desactivado Activado*	Configure la impresora para que finalice los trabajos de impresión después de estar inactiva durante un período de tiempo determinado en segundos.  <b>Nota:</b> Tiempo de espera de impresión solo aparece cuando Tiempo de espera de impresión está activado.
<b>Tiempo de espera de impresión</b> 1-255 (90*)	
<b>Nota:</b> Un asterisco (*) al lado de un valor indica el valor predeterminado de fábrica.	

## Imagen

Elemento de menú	Descripción
<b>Ajuste automático</b> Activado Desactivado*	Seleccionar el mejor tamaño de papel y ajuste de orientación disponible para una imagen.  <b>Nota:</b> Cuando se establece como Activado, este elemento del menú anula los valores de escala y orientación de la imagen.
<b>Invertir</b> Desactivado* Activado	Invertir las imágenes monocromas de dos tonos.  <b>Nota:</b> Este elemento del menú no se aplica a formatos de imágenes GIF o JPEG.
<b>Escalado</b> Marcar superior izda Más aproximada* Marcar centro Ajustar altura/ancho Ajustar altura Ajustar ancho	Ajustar la imagen para que quepa en el área de impresión.  <b>Nota:</b> Si Ajuste automático está definido en Activado, Escalado se define de forma automática en Más aproximada.
<b>Orientación</b> Vertical* Horizontal Vertical inversa Horizontal inversa	Especificar la orientación del texto y los gráficos en la página.
<b>Nota:</b> Un asterisco (*) al lado de un valor indica el valor predeterminado de fábrica.	

## Papel

### Configuración de bandeja

Elemento de menú	Descripción
<b>Origen predeterminado</b> Bandeja [x] (1*) Alimentador multiuso Papel manual Sobre manual	Establecer el origen del papel para todos los trabajos de impresión.  <b>Nota:</b> El Alimentador multiuso solo aparece cuando Configurar multiuso está definido en Cassette.
<b>Nota:</b> Un asterisco (*) al lado de un valor indica el valor predeterminado de fábrica.	

Elemento de menú	Descripción
<b>Tamaño/tipo de papel</b> Bandeja [x] Alimentador multiuso Papel manual Sobre manual	Especificar el tamaño de papel o tipo de papel cargado en cada origen del papel.
<b>Sustituir tamaño</b> Desactivado Carta/A4 Todos en lista*	Configurar la impresora para sustituir un tamaño de papel especificado si el tamaño solicitado no se ha cargado en ningún origen del papel. <b>Notas:</b> <ul style="list-style-type: none"> <li>• La opción Desactivado hace que se solicite al usuario la carga del tamaño de papel necesario.</li> <li>• Carta/A4 imprime documentos en tamaño A4 al cargar cartas y trabajos en tamaño carta en A4 al cargar A4.</li> <li>• Todos en lista sustituye a Carta/A4.</li> </ul>
<b>Configurar multiuso</b> Cassette* Manual Primero	Configurar la impresora para tomar el papel cargado en el alimentador multiuso. <b>Notas:</b> <ul style="list-style-type: none"> <li>• Cuando se establece como Cassette, la impresora considera al alimentador multiuso como una bandeja.</li> <li>• Cuando se establece como Manual, la impresora considera al alimentador multiuso como un alimentador manual.</li> <li>• Cuando se establece como Primero, la impresora toma el papel del alimentador multiuso hasta que se queda vacío, independientemente del origen o el tamaño del papel solicitado.</li> </ul>
<b>Nota:</b> Un asterisco (*) al lado de un valor indica el valor predeterminado de fábrica.	

## Configuración del material

### Configuración universal

Elemento de menú	Descripción
<b>Unidades de medida</b> Pulgadas Milímetros	Especificar la unidad de medida para el papel universal. <b>Nota:</b> Pulgadas es el valor predeterminado de fábrica para Estados Unidos. Milímetros es el valor predeterminado de fábrica internacional.
<b>Anchura vertical</b> 3,90-14,17 pulgadas (8,50*) 99-360 mm (216*)	Establecer la anchura vertical del papel universal.
<b>Altura vertical</b> 3,90-14,17 pulgadas (14*) 99-360 mm (356*)	Establecer la altura vertical del papel universal.
<b>Dirección alimentación</b> Borde corto* Borde largo	Configurar la impresora para tomar el papel desde el borde corto o el borde largo. <b>Nota:</b> El Borde largo aparece solo cuando el borde más largo es más corto que la anchura máxima admitida.
<b>Nota:</b> Un asterisco (*) al lado de un valor indica el valor predeterminado de fábrica.	

## Tamaños de digitalización personalizados

Elemento de menú	Descripción
<b>Tamaño de digitalización personalizado [x]</b> Nombre de tamaño de digitalización Anchura 1–8,50 pulgadas (8,50*) 25-216 mm (216*) Altura 1-14 pulgadas (14*) 25-356 mm (297*) Orientación Vertical* Horizontal 2 digitalizaciones por cara Desactivado* Activado	Asignar un nombre de tamaño de digitalización y configurar los valores de digitalización.
<b>Nota:</b> Un asterisco (*) al lado de un valor indica el valor predeterminado de fábrica.	

## Tipos de papel

Elemento de menú	Descripción
Papel normal Cartulina Reciclado Etiquetas Alta calidad Sobre Sobre rugoso Membrete Preimpreso Papel de color Claro Pesado Áspero/Algodón Tipo personalizado [X]	Especificar la textura, el peso y la orientación del papel cargado.



# Copia

## Valores predeterminados de copia

Elemento de menú	Descripción
<b>Tipo de contenido</b> Texto Texto/Foto* Foto Gráficos	Mejorar el resultado en función del contenido del documento original.
<b>Caras</b> De 1 cara a 1 cara* De 1 cara a 2 caras	Especificar el modo de digitalización en función del documento original.
<b>Páginas por cara</b> Desactivado* 2 páginas verticales 4 páginas verticales 2 páginas horizontales 4 páginas horizontales	Especifique el número de imágenes de página que se van a imprimir en una de las caras de una hoja de papel.
<b>Impresión de bordes de página</b> Activado Desactivado*	Colocar un borde alrededor de cada una de las imágenes al imprimir varias páginas en una sola página.
<b>Clasificar</b> Desactivado [1,1,1,2,2,2] Activado [1,2,1,2,1,2]*	Imprimir varias copias en secuencia.
<b>Tamaño de "Copiar de"</b> [Lista de tamaños de papel]	Establecer el tamaño del papel del documento original. <b>Nota:</b> Carta es el valor predeterminado de fábrica para Estados Unidos. A4 es el valor predeterminado de fábrica internacional.
<b>Origen de "Copiar a"</b> Bandeja [x] (1*) Alimentador multiuso Correspondencia tamaño automático	Especificar el origen del papel para trabajos de copia.
<b>Intensidad</b> De 1 a 9 (5*)	Ajustar la intensidad de la imagen digitalizada.
<b>Número de copias</b> 1-9999 (1*)	Especifique el número de copias.
<b>Nota:</b> Un asterisco (*) al lado de un valor indica el valor predeterminado de fábrica.	

## Imágenes avanzadas

Elemento de menú	Descripción
<b>Contraste</b> El mejor para el contenido* 0-5	Especificar el contraste de la salida.
<b>Eliminación de fondo</b> Nivel De -4 a 4 (0*)	Ajustar la cantidad de fondo visible en una imagen digitalizada.
<b>Digitalizar de borde a borde</b> Activado Desactivado*	Permitir la digitalización borde a borde del documento original.

**Nota:** Un asterisco (\*) al lado de un valor indica el valor predeterminado de fábrica.

## Controles de administración

Elemento de menú	Descripción
<b>Permitir guardar como método abreviado</b> Activado* Desactivado	Permitir guardar los valores de copia personalizados como métodos abreviados.

**Nota:** Un asterisco (\*) al lado de un valor indica el valor predeterminado de fábrica.

# Fax

## Valores predeterminados del fax

### Modo de fax

Elemento de menú	Descripción
<b>Modo de fax</b> Fax Servidor de fax Desactivado	Seleccionar un modo de fax.  <b>Nota:</b> Los valores predeterminados de fábrica pueden variar según el modelo de impresora.

### Configurar fax

#### Valores generales de fax

Elemento de menú	Descripción
<b>Nombre de fax</b>	Identificar el fax.
<b>Número de fax</b>	Identificar el número de fax.

**Nota:** Un asterisco (\*) al lado de un valor indica el valor predeterminado de fábrica.

Elemento de menú	Descripción
<b>Identificador de fax</b> Nombre de fax Número de fax*	Notifique a los destinatarios de los faxes el nombre o número de su fax.
<b>Uso de memoria</b> Solo recepción Recepción principalmente Igual* Envío principalmente Solo envío	Establecer la cantidad de memoria interna de la impresora asignada para el envío de faxes. <b>Nota:</b> Esta opción de menú evita que haya problemas en el búfer de memoria y errores de fax.
<b>Cancelar faxes</b> Permitir* No permitir	Cancelar los faxes salientes antes de que se transmitan o cancelar los faxes entrantes antes de que finalice la impresión.
<b>Enmascaramiento del número de fax</b> Desactivado* Desde la izquierda Desde la derecha	Especificar el formato para enmascarar un número de fax saliente.
<b>Dígitos que enmascarar</b> 0-58 (0*)	Especificar el número de dígitos que enmascarar en un número de fax saliente.
<b>Activar detección de línea conectada</b> Activado* Desactivar	Determinar si una línea telefónica está conectada a la impresora. <b>Nota:</b> La detección tiene lugar al encender la impresora y antes de cada llamada.
<b>Optimizar compatibilidad del fax</b>	Configurar la funcionalidad de fax de la impresora para una compatibilidad óptima con otras máquinas de fax.
<b>Transporte de fax</b> T.38 Analógico G.711 etherFAX	Establece el método de transporte de fax. <b>Notas:</b> <ul style="list-style-type: none"> <li>Este elemento de menú solo aparece si la impresora tiene instalado un paquete de licencia de etherFAX o Fax por IP (FoIP).</li> <li>Los valores predeterminados de fábrica pueden variar según el modelo de impresora.</li> </ul>
<b>Nota:</b> Un asterisco (*) al lado de un valor indica el valor predeterminado de fábrica.	

### Valores de fax mediante HTTPS

**Nota:** Este menú solo aparece si Transporte de fax está definido en etherFAX.

Elemento de menú	Descripción
<b>URL del servicio HTTPS</b>	Especificar la URL del servicio etherFAX.
<b>Proxy HTTPS</b>	Especificar una URL del servidor proxy.
<b>Usuario de proxy HTTPS</b>	Especificar el nombre de usuario y la contraseña del servidor proxy.
<b>Contraseña de proxy HTTPS</b>	
<b>Nota:</b> Un asterisco (*) al lado de un valor indica el valor predeterminado de fábrica.	

Elemento de menú	Descripción
<b>Cifrado de envío de fax</b> Desactivado Activado* Obligatorio	Activar el cifrado para los mensajes de fax salientes.
<b>Cifrado de recepción de fax</b> Desactivado Activado* Obligatorio	Activar el cifrado para los mensajes de fax entrantes.
<b>Estado de fax mediante HTTPS</b>	Mostrar el estado de comunicación de etherFAX.
<b>Nota:</b> Un asterisco (*) al lado de un valor indica el valor predeterminado de fábrica.	

### Valores de envío de fax

Elemento de menú	Descripción
<b>Resolución</b> Estándar* Superior Superfina Ultrafina	Configurar la resolución de la imagen digitalizada. <b>Nota:</b> Una mayor resolución aumenta el tiempo de transmisión de fax y requiere más memoria.
<b>Tamaño original</b> [Lista de tamaños de papel] (Tamaños mixtos*)	Especificar el tamaño del documento original.
<b>Orientación</b> Vertical* Horizontal	Especificar la orientación del documento original. <b>Nota:</b> Este elemento de menú solo se muestra en determinados modelos de impresora.
<b>Caras</b> Desactivado* Borde corto Borde largo	Especificar la orientación del documento original al escanear en ambas caras del documento. <b>Nota:</b> Este elemento de menú solo se muestra en determinados modelos de impresora.
<b>Tipo de contenido</b> Texto* Texto/Foto Foto Gráficos	Mejorar el resultado en función del contenido del documento original.
<b>Intensidad</b> 1-9 (5*)	Ajustar la intensidad de la imagen digitalizada.
<b>En PABX</b> Activado Desactivado*	Configurar la impresora para que marque el número de fax sin tener que esperar a reconocer el tono de marcado. <b>Nota:</b> Private Automated Branch Exchange (PABX) es una red telefónica que permite que un solo número de acceso ofrezca múltiples líneas a las personas que llaman desde el exterior.
<b>Nota:</b> Un asterisco (*) al lado de un valor indica el valor predeterminado de fábrica.	

Elemento de menú	Descripción
<b>Modo de marcado</b> Tono* Pulsos	Especificar el modo de marcado de los faxes entrantes o salientes.
<b>Nota:</b> Un asterisco (*) al lado de un valor indica el valor predeterminado de fábrica.	

### Imágenes avanzadas

Elemento de menú	Descripción
<b>Balance de color</b> Cian - Rojo De -4 a 4 (0*) Magenta - Verde De -4 a 4 (0*) Amarillo - Azul De -4 a 4 (0*)	Ajustar la intensidad del color durante la digitalización.
<b>Contraste</b> El mejor para el contenido* 0 1 2 3 4 5	Configurar el contraste de la salida.
<b>Eliminación de fondo</b> Nivel De -4 a 4 (0*)	Ajustar la cantidad de fondo visible en una imagen digitalizada.
<b>Digitalizar de borde a borde</b> Activado Desactivado*	Permitir la digitalización borde a borde del documento original.
<b>Nota:</b> Un asterisco (*) al lado de un valor indica el valor predeterminado de fábrica.	

### Controles de administración

Elemento de menú	Descripción
<b>Rellamada automática</b> 0-9 (5*)	Ajustar el número de intentos de rellamada en función de los niveles de actividad de las máquinas de fax de los destinatarios.
<b>Frecuencia de rellamada</b> 1–200 minutos (3*)	Aumentar el tiempo entre intentos de rellamada para aumentar las probabilidades de enviar el fax correctamente.
<b>Activar ECM</b> Activado* Desactivar	Activar el modo de corrección de errores (ECM) para los trabajos de fax. <b>Nota:</b> El ECM detecta y corrige los errores en el proceso de transmisión de fax causados por el ruido en la línea telefónica y la baja intensidad de la señal.
<b>Nota:</b> Un asterisco (*) al lado de un valor indica el valor predeterminado de fábrica.	

Elemento de menú	Descripción
<b>Activar digitalizaciones de fax</b> Activado* Desactivar	Enviar por fax documentos digitalizados en la impresora.
<b>Controlador a fax</b> Activado* Desactivar	Permitir al controlador de la impresora enviar faxes.
<b>Permitir guardar como método abreviado</b> Activado* Desactivar	Guardar números de fax como métodos abreviados en la impresora.
<b>Velocidad máxima</b> 33 600* 14 400 9600 4800 2400	Establecer la velocidad máxima de envío de faxes.
<b>Activar digitalizaciones de fax color</b> Desactivado de forma predeterminada* Activado de forma predeterminada No usar nunca Usar siempre	Permitir las digitalizaciones en color para los faxes.
<b>Conversión automática de faxes color a mono</b> Activado* Desactivar	Convertir todos los faxes salientes en color a blanco y negro.
<b>Confirmar número de fax</b> Desactivado* Activado	Solicitar al usuario que confirme el número de fax.
<b>Prefijo</b>	Establecer un prefijo de marcación.
<b>Nota:</b> Un asterisco (*) al lado de un valor indica el valor predeterminado de fábrica.	

### Valores de recepción de fax

Elemento de menú	Descripción
<b>Llamadas pendientes de respuesta</b> 1-25 (3*)	Establecer el número de tonos de fax entrante.
<b>Reducción automática</b> Activado* Desactivar	Reducir los faxes entrantes para ajustarlos a la página.
<b>Origen del papel</b> Bandeja [X] Automático*	Establecer el origen del papel para la impresión de faxes entrantes.
<b>Caras</b> Activado Desactivado*	Imprimir en ambas caras del papel.
<b>Nota:</b> Un asterisco (*) al lado de un valor indica el valor predeterminado de fábrica.	

Elemento de menú	Descripción
<b>Hojas de separación</b> Ninguna* Antes de trabajo Después de trabajo	Especificar si se insertan hojas de separación en blanco al imprimir.
<b>Origen hoja separación</b> Bandeja [X] (1*)	Especificar el origen del papel para la hoja de separación.
<b>Pie de página de fax</b> Activado Desactivado*	Imprimir la información de transmisión en la parte inferior de cada página de un fax recibido.
<b>Sello de hora de pie de página de fax</b> Recibir* Impresión	Imprimir el sello de hora en la parte inferior de cada página de un fax recibido.
<b>Nota:</b> Un asterisco (*) al lado de un valor indica el valor predeterminado de fábrica.	

### Controles de administración

Elemento de menú	Descripción
<b>Activar recepción de fax</b> Activado* Desactivar	Configurar la impresora para recibir faxes.
<b>Activar recepción de fax color</b> Activado* Desactivar	Configurar la impresora para recibir faxes en color.
<b>Activar ID de remitente</b> Activado Desactivado*	Mostrar el número que está enviando el fax entrante.
<b>Bloquear fax sin nombre</b> Activado Desactivado*	Bloquear los faxes entrantes enviados desde dispositivos sin ID de estación o fax especificado.
<b>Respuesta activada</b> Todos los timbres* Solo timbre sencillo Solo timbre doble Solo timbre triple Solo timbres sencillos o dobles Solo timbres sencillos o triples Solo timbres dobles o triples	Establecer un patrón de tono distintivo para faxes entrantes.
<b>Respuesta automática</b> Activado* Desactivar	Configurar la impresora para recibir faxes de forma automática.
<b>Nota:</b> Un asterisco (*) al lado de un valor indica el valor predeterminado de fábrica.	

Elemento de menú	Descripción
<b>Reenvío de faxes</b> Imprimir* Imprimir y reenviar Reenviar	Especificar si desea reenviar el fax recibido.
<b>Enviar a</b> Destino 1 Destino 2	Especificar a dónde desea reenviar el fax recibido. <b>Nota:</b> Este elemento de menú solo aparece cuando el Reenvío de faxes está configurado en Imprimir y reenviar o Reenviar.
<b>Velocidad máxima</b> 33 600* 14 400 9600 4800 2400	Establecer la velocidad máxima de transmisión de faxes.
<b>Nota:</b> Un asterisco (*) al lado de un valor indica el valor predeterminado de fábrica.	

### Valores de registro de fax

Elemento de menú	Descripción
<b>Frecuencia de registro de transmisiones</b> Siempre* Nunca Solo para error	Especificar la frecuencia con la que la impresora crea un registro de transmisión.
<b>Acción de registro de transmisiones</b> Impresión Desactivar Activado* Correo electrónico Desactivado* Activado	Imprima o envíe por correo electrónico un registro para la correcta transmisión de fax o el error de transmisión.
<b>Registro de errores de recepción</b> No imprimir nunca* Imprimir cuando haya un error	Imprimir un registro de fallos de faxes recibidos.
<b>Registros de impresión automática</b> Activado* Desactivar	Imprimir toda la actividad de fax.
<b>Origen del papel de registro</b> Bandeja [x] (1*)	Especificar el origen del papel para imprimir registros.
<b>Visualización de informes</b> Nombre de fax remoto* Número marcado	Identificar al remitente mediante el nombre de fax remoto o número de fax.
<b>Activar registro de trabajos</b> Activado* Desactivar	Ver un resumen de todos los trabajos de fax.
<b>Nota:</b> Un asterisco (*) al lado de un valor indica el valor predeterminado de fábrica.	



Elemento de menú	Descripción
<b>Activar registro de llamadas</b> Activado* Desactivar	Ver un resumen del historial de marcado de faxes.
<b>Nota:</b> Un asterisco (*) al lado de un valor indica el valor predeterminado de fábrica.	

### Valores de los altavoces

Elemento de menú	Descripción
<b>Modo de altavoz</b> Siempre desactivado* Siempre activado Activado hasta establecer conexión	Establecer el modo de altavoz del fax.
<b>Volumen de altavoz</b> Bajo* Alto	Ajustar el volumen de altavoz del fax.
<b>Volumen del timbre</b> Desactivado* Activado	Activar el volumen del timbre.
<b>Nota:</b> Un asterisco (*) al lado de un valor indica el valor predeterminado de fábrica.	

### Configuración del servidor de fax

#### Valores generales de fax

Elemento de menú	Descripción
<b>Formato de destino</b>	Especificar un destinatario del fax. <b>Nota:</b> Si desea utilizar el número de fax, teclee almohadilla (#) antes de un número.
<b>Dirección de respuesta</b>	Especificar una dirección de respuesta para enviar faxes.
<b>Asunto</b>	Especificar el asunto del fax y el mensaje.
<b>Mensaje</b>	
<b>Activar recepción analógica</b> Desactivado* Activado	Configurar la impresora para recibir faxes analógicos.
<b>Nota:</b> Un asterisco (*) al lado de un valor indica el valor predeterminado de fábrica.	

#### Valores de correo del servidor de fax

Elemento de menú	Descripción
<b>Usar servidor SMTP de correo electrónico</b> Activado* Desactivado	Utiliza los ajustes del Protocolo simple de transferencia de correo (SMTP) para correo electrónico a la hora de recibir y enviar faxes. <b>Nota:</b> Si se establece en Activado, no se mostrarán el resto de valores del menú Valores de correo electrónico del servidor de fax.
<b>Nota:</b> Un asterisco (*) al lado de un valor indica el valor predeterminado de fábrica.	

Elemento de menú	Descripción
<b>Gateway SMTP primario</b>	Escribe la dirección IP o el nombre de host del servidor SMTP principal.
<b>Puerto de la puerta de enlace SMTP principal</b> 1-65535 (25*)	Introduzca el número de puerto del servidor SMTP principal.
<b>Puerta de enlace SMTP secundaria</b>	Escriba la dirección IP o el nombre de host del servidor SMTP secundario o de copia de seguridad.
<b>Puerto de la puerta de enlace SMTP secundaria</b> 1-65535 (25*)	Introduzca el número de puerto del servidor SMTP secundario o de copia de seguridad.
<b>Tiempo de espera SMTP</b> 5-30 (30*)	Establezca el tiempo que debe transcurrir antes de que la impresora se apague si el servidor SMTP no responde.
<b>Dirección de respuesta</b>	Especificar una dirección de respuesta para enviar faxes.
<b>Utilizar SSL/TLS</b> Desactivado* Negociar Obligatorio	Especificar si desea enviar un fax utilizando un enlace cifrado.
<b>Solicitar certificado de confianza</b> Desactivado Activado*	Especificar un certificado de confianza al acceder al servidor SMTP.
<b>Autenticación del servidor SMTP</b> No se necesita autenticación* Conexión/Normal NTLM CRAM-MD5 Digest-MD5 Kerberos 5	Establezca el tipo de autenticación para el servidor SMTP.
<b>Correo electrónico iniciado por dispositivo</b> Ninguna* Usar credenciales del dispositivo SMTP	Especifique si las credenciales son necesarias para el correo electrónico iniciado por el dispositivo.
<b>Correo electrónico iniciado por usuario</b> Ninguna* Usar credenciales del dispositivo SMTP Utilizar ID y contraseña del usuario de la sesión Usar dirección de correo electrónico y contraseña de la sesión Preguntar al usuario	Especificar si las credenciales son necesarias para el correo electrónico iniciado por el usuario.
<b>Usar credenciales de dispositivo de Active Directory</b> Desactivado* Activado	Activar las credenciales del usuario y los destinos de grupo para conectarse al servidor SMTP.
<b>ID de usuario de dispositivo</b>	Especifique el ID de usuario y la contraseña para conectarse al servidor SMTP.
<b>Contraseña de dispositivo</b>	
<b>Dominio Kerberos 5</b>	Especificar el dominio para el protocolo de autenticación Kerberos 5.
<b>Nota:</b> Un asterisco (*) al lado de un valor indica el valor predeterminado de fábrica.	

Elemento de menú	Descripción
<b>Dominio NTLM</b>	Especifique el nombre de dominio para el protocolo de seguridad NTLM.
<b>Deshabilitar el error "Servidor SMTP no configurado"</b> Desactivado* Activado	Ocultar el mensaje de error "Servidor SMTP no configurado"
<b>Nota:</b> Un asterisco (*) al lado de un valor indica el valor predeterminado de fábrica.	

### Valores de digitalización del servidor de fax

Elemento de menú	Descripción
<b>Formato de imagen</b> TIFF (.tif) PDF (.pdf)* XPS (.xps)	Especificar el formato de archivo de la imagen digitalizada.
<b>Tipo de contenido</b> Texto* Texto/Foto Foto Gráficos	Mejorar el resultado en función del contenido del documento original.
<b>Origen de contenido</b> Láser blanco y negro Láser color* Inyección de tinta Foto/Película Revista Periódico Prensa Otro	Mejorar el resultado en función del origen del documento original.
<b>Resolución de fax</b> Estándar* Superior Superfina Ultrafina	Configurar la resolución del fax.
<b>Caras</b> Desactivado* Borde corto Borde largo	Especificar la orientación del documento original al escanear en ambas caras del documento.
<b>Intensidad</b> 1-9 (5*)	Configurar la intensidad del documento.
<b>Orientación</b> Vertical* Horizontal	Especificar la orientación del texto y los gráficos en la página.
<b>Nota:</b> Un asterisco (*) al lado de un valor indica el valor predeterminado de fábrica.	

Elemento de menú	Descripción
<b>Tamaño original</b> [Lista de tamaños de papel]	Establecer el tamaño del papel del documento original. <b>Notas:</b> <ul style="list-style-type: none"> <li>Tamaños mixtos es el valor predeterminado de fábrica para Estados Unidos. A4 es el valor predeterminado de fábrica internacional.</li> <li>El valor puede variar en función del modelo de impresora.</li> </ul>
<b>Usar TIFF de múltiples páginas</b> Desactivado Activado*	Elegir entre archivos TIFF de una sola página y archivos TIFF de varias páginas.
<b>Nota:</b> Un asterisco (*) al lado de un valor indica el valor predeterminado de fábrica.	

## Correo electrónico

Configurar correo electrónico

### Configurar correo electrónico

Elemento de menú	Descripción
<b>Puerta de enlace SMTP principal</b>	Escribir la dirección IP o el nombre de host del servidor SMTP principal para enviar mensajes de correo electrónico.
<b>Puerto de la puerta de enlace SMTP principal</b> 1-65535 (25*)	Introduzca el número de puerto del servidor SMTP principal.
<b>Puerta de enlace SMTP secundaria</b>	Escribir la dirección IP o el nombre de host del servidor SMTP secundario o de copia de seguridad.
<b>Puerto de la puerta de enlace SMTP secundaria</b> 1-65535 (25*)	Introducir el número de puerto del servidor SMTP secundario o de copia de seguridad.
<b>Tiempo de espera SMTP</b> 5–30 segundos (30*)	Establecer el tiempo que debe transcurrir antes de que la impresora se apague si el servidor SMTP no responde.
<b>Dirección de respuesta</b>	Especificar una dirección de respuesta en el correo electrónico.
<b>Utilizar siempre la dirección de respuesta predeterminada de SMTP</b> Activado Desactivado*	Utilizar siempre la dirección de respuesta predeterminada del servidor SMTP.
<b>Utilizar SSL/TLS</b> Desactivado* Negociar Necesario	Especificar si desea enviar el correo electrónico utilizando un enlace cifrado.
<b>Requiere certificado de confianza</b> Desactivado Activado*	Requiere un certificado de confianza cuando se accede al servidor SMTP.
<b>Nota:</b> Un asterisco (*) al lado de un valor indica el valor predeterminado de fábrica.	

Elemento de menú	Descripción
<b>Autenticación del servidor SMTP</b> No se necesita autenticación* Conexión / Normal NTLM CRAM-MD5 Digest-MD5	Establecer el tipo de autenticación para el servidor SMTP.
<b>Correo electrónico iniciado por dispositivo</b> Ninguna* Utilizar credenciales SMTP del dispositivo	Especificar si las credenciales son necesarias para el correo electrónico iniciado por el dispositivo.
<b>ID de usuario de dispositivo</b> <b>Contraseña de dispositivo</b>	Especificar el ID de usuario y la contraseña para conectarse al servidor SMTP.
<b>Dominio NTLM</b>	Especificar el nombre de dominio para el protocolo de seguridad NTLM.
<b>Deshabilitar el error "Servidor SMTP no configurado"</b> Desactivado* Activado	Oculte el mensaje de error <b>Servidor SMTP no configurado</b> .
<b>Nota:</b> Un asterisco (*) al lado de un valor indica el valor predeterminado de fábrica.	

## Valores predeterminados del correo electrónico

Elemento de menú	Descripción
<b>Asunto</b>	Especificar el asunto del mensaje de correo electrónico y el mensaje.
<b>Mensaje</b>	
<b>Nombre de archivo</b>	Especificar el nombre del archivo para el documento digitalizado.
<b>Formato</b> PDF (.pdf)* TIFF (.tif) JPEG (.jpg)	Especificar el formato de archivo del documento digitalizado.
<b>Valores de PDF</b> Versión de PDF (1.5*) Versión de archivado (A-1a*) Seguro (Desactivado*) Archivado (PDF/A) (Desactivado*)	Configurar los valores de PDF del documento digitalizado. <b>Nota:</b> Versión de archivado y Archivado (PDF/A) solo son compatibles si la Versión de PDF está establecida en 1.4.
<b>Tipo de contenido</b> Texto Texto/Foto* Foto Gráficos	Mejorar el resultado en función del tipo de contenido del documento original.
<b>Nota:</b> Un asterisco (*) al lado de un valor indica el valor predeterminado de fábrica.	

Elemento de menú	Descripción
<b>Color</b> Blanco y negro Gris Color*	Configurar la impresora para capturar contenido de archivo en color o en monocromo.
<b>Resolución</b> 75 ppp 150 ppp* 200 ppp 300 ppp 400 ppp 600 ppp	Configurar la resolución de la imagen digitalizada.
<b>Intensidad</b> 1-9 (5*)	Ajustar la intensidad de la imagen digitalizada.
<b>Orientación</b> Vertical* Horizontal	Especificar la orientación del documento original.
<b>Tamaño original</b> Tamaños mixtos*	Establecer el tamaño del papel del documento original.
<b>Nota:</b> Un asterisco (*) al lado de un valor indica el valor predeterminado de fábrica.	

### Imágenes avanzadas

Elemento de menú	Descripción
<b>Balance de color</b> Cian - Rojo (0*) Magenta - Verde (0*) Amarillo - Azul (0*)	Ajustar la intensidad del color para el cian, el magenta y el amarillo.
<b>Contraste</b> El mejor para el contenido* 0-5	Especificar el contraste para la imagen digitalizada.
<b>Eliminación de fondo</b> Nivel (0*)	Eliminar el color de fondo o el ruido de imagen desde el documento original.
<b>Digitalizar de borde a borde</b> Activado Desactivado*	Digitalizar el documento original de borde a borde.
<b>Nota:</b> Un asterisco (*) al lado de un valor indica el valor predeterminado de fábrica.	

### Controles de administración

Elemento de menú	Descripción
<b>Tamaño máximo del correo electrónico</b> 0-65535 (0*)	Establecer el tamaño de archivo permitido para cada correo electrónico.
<b>Nota:</b> Un asterisco (*) al lado de un valor indica el valor predeterminado de fábrica.	

Elemento de menú	Descripción
<b>Mensaje de error de tamaño</b>	Configurar un mensaje de error que la impresora envía cuando un correo electrónico excede su tamaño de archivo admitido. <b>Nota:</b> Puede introducir hasta 1024 caracteres.
<b>Enviarme una copia</b> Nunca aparece* Activado de forma predeterminada Desactivado de forma predeterminada Siempre activado	Enviarme una copia del correo electrónico a mí mismo.
<b>Valores predeterminados de texto</b> 5-95 (75*)	Establecer la calidad del texto en el contenido que se va a digitalizar.
<b>Valores predeterminados de texto/foto</b> 5-95 (75*)	Establecer la calidad de texto y la de foto en el contenido que se va a digitalizar.
<b>Valores predeterminados de foto</b> 5-95 (50*)	Establecer la calidad de foto del contenido que se va a digitalizar.
<b>Registro de transmisión</b> Imprimir registro* No imprimir registro Imprimir solo en caso de error	Imprimir un registro de transmisión para digitalizaciones por correo electrónico.
<b>Origen del papel de registro</b> Bandeja [x] (1*) Alimentador multiuso	Especificar un origen de papel para imprimir registros de correo electrónico.
<b>Permitir guardar como método abreviado</b> Activado* Desactivado	Guardar una dirección de correo electrónico como acceso directo.
<b>Restablecer información de correo electrónico después de enviar</b> Activado* Desactivado	Restablecer los campos Para, Asunto, Mensaje y Nombre de archivo a sus valores predeterminados tras enviar un mensaje de correo electrónico.
<b>Nota:</b> Un asterisco (*) al lado de un valor indica el valor predeterminado de fábrica.	

## FTP

### Valores FTP predeterminados

Elemento de menú	Descripción
<b>Formato</b> PDF (.pdf)* TIFF (.tif) JPEG (.jpg)	Especificar el formato de archivo de la imagen digitalizada.
<b>Nota:</b> Un asterisco (*) al lado de un valor indica el valor predeterminado de fábrica.	

Elemento de menú	Descripción
<b>Valores de PDF</b> Versión PDF (1.5*) Versión de archivado (A-1a*) Seguro (Desactivado*) Archivado (PDF/A) (Desactivado*)	Configurar los Valores de PDF de la imagen digitalizada. <b>Nota:</b> Versión de archivado y Archivado (PDF/A) solo son compatibles si la versión de PDF está establecida en 1.4.
<b>Tipo de contenido</b> Texto Texto/Foto* Gráficos Foto	Mejorar el resultado en función del tipo de contenido del documento original.
<b>Color</b> Blanco y negro Gris Color*	Configurar la impresora para capturar contenido de archivo en color o en monocromo.
<b>Resolución</b> 75 ppp 150 ppp* 200 ppp 300 ppp 400 ppp 600 ppp	Configurar la resolución de la imagen digitalizada.
<b>Intensidad</b> 1-9 (5*)	Ajustar la intensidad de la imagen digitalizada.
<b>Orientación</b> Vertical* Horizontal	Especificar la orientación del documento original.
<b>Tamaño original</b> Tamaños mixtos*	Establecer el tamaño del papel del documento original.
<b>Nombre de archivo</b>	Especificar el nombre de archivo de la imagen digitalizada.
<b>Nota:</b> Un asterisco (*) al lado de un valor indica el valor predeterminado de fábrica.	

### Imágenes avanzadas

Elemento de menú	Descripción
<b>Balance de color</b> Cian - Rojo (0*) Magenta - Verde (0*) Amarillo - Azul (0*)	Ajustar la intensidad del color para el cian, el magenta y el amarillo.
<b>Contraste</b> El mejor para el contenido* 0-5	Especificar el contraste para la imagen digitalizada.
<b>Eliminación de fondo</b> Nivel (0*)	Eliminar el color de fondo o el ruido de imagen desde el documento original.
<b>Nota:</b> Un asterisco (*) al lado de un valor indica el valor predeterminado de fábrica.	



Elemento de menú	Descripción
<b>Digitalizar de borde a borde</b> Activado Desactivado*	Permitir la digitalización borde a borde del documento original.
<b>Nota:</b> Un asterisco (*) al lado de un valor indica el valor predeterminado de fábrica.	

### Controles de administración

Elemento de menú	Descripción
<b>Valores predeterminados de texto</b> 5-95 (75*)	Establecer la calidad de texto de la imagen digitalizada.
<b>Valores predeterminados de texto/foto</b> 5-95 (75*)	Establecer la calidad de texto y foto en la imagen digitalizada.
<b>Valores predeterminados de foto</b> 5-95 (50*)	Establecer la calidad de una foto en la imagen digitalizada.
<b>Registro de transmisión</b> Imprimir registro* No imprimir registro Imprimir solo en caso de error	Imprimir un registro de transmisión para digitalizaciones por FTP.
<b>Origen del papel de registro</b> Bandeja [x] (1*) Alimentador multiuso	Especificar un origen del papel para imprimir registros de FTP.
<b>Nota:</b> Un asterisco (*) al lado de un valor indica el valor predeterminado de fábrica.	

## Unidad USB

### Digitalizar desde unidad flash

Elemento de menú	Descripción
<b>Formato</b> JPEG (.jpg) PDF (.pdf)* TIFF (.tif)	Especificar el formato de archivo de la imagen digitalizada.
<b>Valores de PDF</b> Versión PDF (1.5*) Versión de archivado (A-1a*) Seguro (Desactivado*) Archivado (PDF/A) (Desactivado*)	Configurar los valores PDF de la imagen digitalizada. <b>Nota:</b> Versión de archivado y Archivado (PDF/A) solo son compatibles si la versión de PDF está establecida en 1.4.
<b>Nota:</b> Un asterisco (*) al lado de un valor indica el valor predeterminado de fábrica.	

Elemento de menú	Descripción
<b>Tipo de contenido</b> Texto Texto/Foto* Gráficos Foto	Mejorar el resultado en función del tipo de contenido del documento original.
<b>Color</b> Blanco y negro Gris Color*	Configurar la impresora para capturar contenido de archivo en color o en monocromo.
<b>Resolución</b> 75 ppp 150 ppp* 200 ppp 300 ppp 400 ppp 600 ppp	Configurar la resolución de la imagen digitalizada.
<b>Intensidad</b> 1-9 (5*)	Ajustar la intensidad de la imagen digitalizada.
<b>Orientación</b> Vertical* Horizontal	Especificar la orientación del documento original.
<b>Tamaño original</b> Tamaños mixtos*	Establecer el tamaño del papel del documento original.
<b>Nombre de archivo</b>	Especificar el nombre de archivo de la imagen digitalizada.
<b>Nota:</b> Un asterisco (*) al lado de un valor indica el valor predeterminado de fábrica.	

### Imágenes avanzadas

Elemento de menú	Descripción
<b>Balance de color</b> Cian - Rojo (0*) Magenta - Verde (0*) Amarillo - Azul (0*)	Ajustar la intensidad del color para el cian, el magenta y el amarillo.
<b>Contraste</b> El mejor para el contenido* 0-5	Especificar el contraste para la imagen digitalizada.
<b>Eliminación de fondo</b> Nivel (0*)	Eliminar el color de fondo o el ruido de imagen desde el documento original.
<b>Digitalizar de borde a borde</b> Desactivado* Activado	Digitalizar el documento original de borde a borde.
<b>Nota:</b> Un asterisco (*) al lado de un valor indica el valor predeterminado de fábrica.	

## Controles de administración

Elemento de menú	Descripción
<b>Valores predeterminados de texto</b> 5-95 (75*)	Establecer la calidad de texto de la imagen digitalizada.
<b>Valores predeterminados de texto/foto</b> 5-95 (75*)	Establecer la calidad de texto y foto en la imagen digitalizada.
<b>Valores predeterminados de foto</b> 5-95 (50*)	Establecer la calidad de una foto en la imagen digitalizada.
<b>Nota:</b> Un asterisco (*) al lado de un valor indica el valor predeterminado de fábrica.	

## Imprimir desde unidad flash

Elemento de menú	Descripción
<b>Número de copias</b> 1-9999 (1*)	Seleccionar el número de copias.
<b>Origen del papel</b> Bandeja [x] (1*) Alimentador multiuso Papel manual Sobre manual	Especificar el origen del papel para el trabajo de impresión.
<b>Clasificar</b> 1,1,1 - 2,2,2 1,2,3 - 1,2,3	Mantener las páginas de un trabajo de impresión apiladas en orden, especialmente al realizar varias copias del trabajo.
<b>Caras</b> 1 cara* 2 caras	Especificar si la impresión se realiza en una o en ambas caras de la página.
<b>Estilo de volteo de página</b> Borde largo* Borde corto	Determinar qué cara del papel se une al realizar la impresión a doble cara.
<b>Páginas por cara</b> Desactivado* 2 páginas por cara 3 páginas por cara 4 páginas por cara 6 páginas por cara 9 páginas por cara 12 páginas por cara 16 páginas por cara	Imprimir imágenes de varias páginas en una de las caras del papel.
<b>Solicitud de Páginas por cara</b> Horizontal* Horizontal inverso Vertical inverso Vertical	Especificar la posición de las imágenes de varias páginas cuando se utiliza el menú Páginas por cara.
<b>Nota:</b> Un asterisco (*) al lado de un valor indica el valor predeterminado de fábrica.	

Elemento de menú	Descripción
<b>Páginas por cara y orientación</b> Automático* Horizontal Vertical	Especificar la orientación de las imágenes de varias páginas cuando se utiliza el menú Páginas por cara.
<b>Borde de Páginas por cara</b> Ninguna* Fijo	Imprimir un borde entorno a cada imagen de página cuando se utiliza el menú Páginas por cara.
<b>Hojas de separación</b> Desactivado* Entre copias Entre trabajos Entre páginas	Insertar hojas de separación en blanco al imprimir.
<b>Origen hoja separación</b> Bandeja [x] (1*) Alimentador multiuso	Especificar el origen del papel para la hoja de separación.
<b>Páginas en blanco</b> No imprimir* Imprimir	Imprimir páginas en blanco en un trabajo de impresión.
<b>Nota:</b> Un asterisco (*) al lado de un valor indica el valor predeterminado de fábrica.	

## Red/Puertos

### Descripción general de la red

Elemento de menú	Descripción
<b>Adaptador activo</b> Automático* Red estándar Inalámbrico	Especifique el tipo de conexión de red.
<b>Estado de la red</b>	Muestra el estado de conexión de la red de la impresora.
<b>Mostrar estado de la red en la impresora</b> Desactivado Activado*	Muestra el estado de la red en la pantalla.
<b>Velocidad, doble cara</b>	Muestra la velocidad de la tarjeta de red que está activa.
<b>IPv4</b>	Muestra la dirección IPv4.
<b>Todas las direcciones IPv6</b>	Muestra todas las direcciones IPv6.
<b>Restablecer servidor de impresión</b> Empezar	Restablecer todas las conexiones de red activas a la impresora. <b>Nota:</b> Este ajuste elimina todos los valores de configuración de red.
<b>Nota:</b> Un asterisco (*) al lado de un valor indica el valor predeterminado de fábrica.	

Elemento de menú	Descripción
<b>Tiempo de espera del trabajo de red</b> Desactivado Activado* (90 segundos)	Definir el período de tiempo que espera la impresora antes de cancelar un trabajo de impresión en red.
<b>Página banner</b> Desactivado* Activado	Imprimir página banner.
<b>Rango de puertos para digitalización a PC</b>	Especificar un rango válido de puertos para las impresoras detrás de un cortafuegos de bloqueo de puertos.
<b>Activar conexiones de red</b> Activado* Desactivado	Activar o desactivar todas las conexiones de red.
<b>Activar LLDP</b> Desactivado* Activado	Activar Link Layer Discovery Protocol (LLDP) en la impresora.
<b>Nota:</b> Un asterisco (*) al lado de un valor indica el valor predeterminado de fábrica.	

## Inalámbrico

Elemento de menú	Descripción
<b>Configuración mediante aplicación móvil</b>	Configuración de la conexión inalámbrica mediante la aplicación Lexmark Mobile Assistant.
<b>Configuración en panel de impresora</b> Seleccionar red Añadir red Wi-Fi <ul style="list-style-type: none"> <li>• Nombre de red</li> <li>• Modo de red               <ul style="list-style-type: none"> <li>Infraestructura</li> </ul> </li> <li>• Modo de seguridad inalámbrica               <ul style="list-style-type: none"> <li>Desactivado*</li> <li>WEP</li> <li>WPA2/WPA - Personal</li> <li>WPA2 - Personal</li> </ul> </li> </ul>	Determinar la red inalámbrica a la que se conecta la impresora. <b>Nota:</b> Este elemento del menú aparece como <i>Configuración de conexión inalámbrica</i> en Embedded Web Server.
<b>Wi-Fi Protected Setup</b> Método de inicio por botones de comando Método de inicio por PIN	Establecer una red inalámbrica y activar la seguridad de la red. <b>Notas:</b> <ul style="list-style-type: none"> <li>• Método de inicio por botones de comando conecta la impresora a una red inalámbrica al pulsar los botones de la impresora y el punto de acceso (router inalámbrico) en un periodo de tiempo determinado.</li> <li>• Método de inicio por PIN conecta la impresora a una red inalámbrica cuando se introduce un PIN en la impresora, en los valores inalámbricos del punto de acceso.</li> </ul>
<b>Compatibilidad</b> 802.11b/g/n (2,4 GHz) 802.11a/b/g/n/ac (2,4 GHz/5 GHz)* 802.11a/n/ac (5 GHz)	Especificar el estándar inalámbrico para la red inalámbrica.

Elemento de menú	Descripción
<b>Modo de seguridad inalámbrica</b> Desactivado* WEP WPA2/WPA-Personal WPA2-Personal 802.1x - RADIUS	Configurar el tipo de seguridad para conectar la impresora a dispositivos inalámbricos.
<b>Modo de autenticación WEP</b> Automático* Abrir Compartido	Configurar el tipo de protocolo de cifrado inalámbrico (WEP) que utiliza la impresora. <b>Nota:</b> Este elemento del menú solo aparece si Modo de seguridad inalámbrica se define en WEP.
<b>Configurar clave WEP</b>	Especificar una contraseña WEP para la conexión inalámbrica segura. <b>Nota:</b> Este elemento del menú solo aparece si Modo de seguridad inalámbrica se define en WEP.
<b>WPA2-Personal</b> AES*	Activar la seguridad inalámbrica a través de WPA2. <b>Nota:</b> Este elemento del menú solo aparece cuando Modo de seguridad inalámbrica se define en WPA2-Personal.
<b>Configurar PSK</b>	Configurar la contraseña de la conexión inalámbrica segura. <b>Nota:</b> Este elemento del menú solo aparece cuando Modo de seguridad inalámbrica se define en WPA2/WPA-Personal o WPA2-Personal.
<b>WPA2/WPA-Personal</b> AES*	Activar la seguridad inalámbrica a través de WPA2/WPA. <b>Nota:</b> Este elemento del menú solo aparece cuando Modo de seguridad inalámbrica se define en WPA2/WPA-Personal.
<b>Modo de cifrado 802.1x</b> WPA+ WPA2*	Activar la seguridad inalámbrica a través del estándar 802.1x. <b>Nota:</b> Este elemento del menú solo aparece si Modo de seguridad inalámbrica se define en 802.1x - Radius.
<b>IPv4</b> Activar DHCP Activado* Desactivado	Activar el Protocolo de configuración dinámica de host (DHCP). <b>Nota:</b> DHCP es un protocolo estándar que permite a un servidor distribuir las direcciones IP y la información de configuración de forma dinámica a los clientes.
<b>IPv4</b> Configurar dirección IP estática Dirección IP Máscara de red Puerta de enlace	Establecer la dirección IP estática de la impresora.
<b>IPv6</b> Activar IPv6 Activado* Desactivado	Activar IPv6 en la impresora.
<b>IPv6</b> Activar DHCPv6 Activado Desactivado*	Activar DHCPv6 en la impresora.

Elemento de menú	Descripción
<b>IPv6</b> Configuración automática de dirección sin estado Desactivado Activado*	Configurar el adaptador de red para que acepte las entradas de configuración automática de direcciones IPv6 que proporciona un router.
<b>IPv6</b> Dirección DNS	Especificar la dirección del servidor DNS.
<b>IPv6</b> Dirección IPV6 asignada manualmente	Asignar la dirección IPv6.
<b>IPv6</b> Router IPV6 asignado manualmente	Asignar la dirección del router IPv6.
<b>IPv6</b> Prefijo de la dirección 0-128 (64*)	Especificar el prefijo de la dirección.
<b>IPv6</b> Todas las direcciones IPv6	Muestra todas las direcciones IPv6.
<b>IPv6</b> Todas las direcciones del router IPv6	Mostrar todas las direcciones del router IPv6.
<b>Dirección de red</b> UAA LAA	Ver las direcciones de red.
<b>PCL SmartSwitch</b> Activado* Desactivado	Establecer la impresora para que cambie automáticamente a la emulación PCL cuando un trabajo de impresión lo necesite, independientemente del lenguaje predeterminado de la impresora.  <b>Nota:</b> Si PCL SmartSwitch está desactivado, la impresora no examina los datos entrantes y utiliza el idioma predeterminado de la impresora especificado en el menú Configuración.
<b>PS SmartSwitch</b> Activado* Desactivado*	Establecer la impresora para que cambie automáticamente a la emulación PS cuando un trabajo de impresión lo necesite, independientemente del lenguaje predeterminado de la impresora.  <b>Nota:</b> Si PS SmartSwitch está desactivado, la impresora no examina los datos entrantes y utiliza el idioma predeterminado de la impresora especificado en el menú Configuración.
<b>PS binario Mac</b> Automático* Activado Desactivado	Definir la impresora para que procese trabajos de impresión PostScript binario de Macintosh.  <b>Notas:</b> <ul style="list-style-type: none"> <li>• El valor Activado procesa trabajos de impresión PostScript binario sin formato.</li> <li>• El valor Desactivado filtra los trabajos de impresión mediante el protocolo estándar.</li> </ul>

## Wi-Fi Direct

Elemento de menú	Descripción
<b>Activar Wi-Fi Direct</b> Activado Desactivado*	Configurar la impresora para que se conecte directamente a dispositivos Wi-Fi.
<b>Nombre de Wi-Fi Direct</b>	Especificar el nombre de la red Wi-Fi.
<b>Contraseña de Wi-Fi Direct</b>	Establecer la contraseña para autenticar y validar a los usuarios en una conexión Wi-Fi.
<b>Mostrar contraseña en la página de configuración</b> Desactivado Activado*	Mostrar la Contraseña de Wi-Fi Direct en la Página de configuración de la red.
<b>Número de canal preferido</b> 1-11 Automático*	Establecer el canal preferido de la red Wi-Fi.
<b>Dirección IP del propietario del grupo</b>	Especificar la dirección IP del propietario del grupo.
<b>Aceptar automáticamente las solicitudes del botón de pulsación</b> Desactivado* Activado	Aceptar automáticamente las solicitudes de conexión a la red. <b>Nota:</b> La aceptación automática de clientes no está protegida.
<b>Nota:</b> Un asterisco (*) al lado de un valor indica el valor predeterminado de fábrica.	

Ethernet

## Ethernet

Elemento de menú	Descripción
<b>Velocidad de red</b>	Mostrar la velocidad de un adaptador de red activo.
<b>IPv4</b> Activar DHCP Activado* Desactivado	Activar el Protocolo de configuración dinámica de host (DHCP). <b>Nota:</b> DHCP es un protocolo estándar que permite a un servidor distribuir de forma dinámica las direcciones IP y la información de configuración a los clientes.
<b>IPv4</b> Configurar dirección IP estática Dirección IP Máscara de red Puerta de enlace	Establecer la dirección IP estática de la impresora.
<b>IPv6</b> Activar IPv6 Activado* Desactivado	Activar IPv6 en la impresora.
<b>Nota:</b> Un asterisco (*) al lado de un valor indica el valor predeterminado de fábrica.	



Elemento de menú	Descripción
<b>IPv6</b> Activar DHCPv6 Desactivado* Activar	Activar DHCPv6 en la impresora.
<b>IPv6</b> Configuración automática de dirección sin estado Activado* Desactivado	Configurar el adaptador de red para que acepte las entradas de configuración automática de direcciones IPv6 que proporciona un router.
<b>IPv6</b> Dirección del DNS	Especificar la dirección del servidor DNS.
<b>IPv6</b> Prefijo de la dirección 0-128 (64*)	Especificar el prefijo de la dirección.
<b>IPv6</b> Todas las direcciones IPv6	Muestra todas las direcciones IPv6.
<b>IPv6</b> Todas las direcciones del router IPv6	Mostrar todas las direcciones del router IPv6.
<b>Dirección de red</b> UAA LAA	Mostrar las direcciones de control de acceso al medio (MAC) de la impresora: Dirección administrada localmente (LAA) y dirección administrada universalmente (UAA). <b>Nota:</b> Puede cambiar la impresora LAA manualmente.
<b>PCL SmartSwitch</b> Activado* Desactivado	Establecer la impresora para que cambie automáticamente a la emulación PCL cuando un trabajo de impresión lo necesite, independientemente del lenguaje predeterminado de la impresora. <b>Nota:</b> Si PCL SmartSwitch está desactivado, la impresora no examina los datos entrantes y utiliza el idioma predeterminado de la impresora especificado en el menú Configuración.
<b>PS SmartSwitch</b> Activado* Desactivado	Establecer la impresora para que cambie automáticamente a la emulación PS cuando un trabajo de impresión lo necesite, independientemente del lenguaje predeterminado de la impresora. <b>Nota:</b> Si PS SmartSwitch está desactivado, la impresora no examina los datos entrantes y utiliza el idioma predeterminado de la impresora especificado en el menú Configuración.
<b>PS binario Mac</b> Automático* Activado Desactivado	Definir la impresora para que procese trabajos de impresión PostScript binario de Macintosh. <b>Notas:</b> <ul style="list-style-type: none"> <li>El valor Activado procesa trabajos de impresión PostScript binario sin formato.</li> <li>El valor Desactivado filtra los trabajos de impresión mediante el protocolo estándar.</li> </ul>
<b>Nota:</b> Un asterisco (*) al lado de un valor indica el valor predeterminado de fábrica.	

Elemento de menú	Descripción
<b>Ethernet con consumo eficiente de energía</b> Automático* Activado Desactivado	Reducir el consumo de energía cuando la impresora no recibe datos de la red Ethernet.
<b>Nota:</b> Un asterisco (*) al lado de un valor indica el valor predeterminado de fábrica.	

TCP/IP

## TCP/IP

**Nota:** Este menú solo aparece para las impresoras de red o las impresoras conectadas a servidores de impresión.

Elemento de menú	Descripción
<b>Definir nombre de host</b>	Configurar el nombre de host TCP/IP actual.
<b>Nombre de dominio</b>	Establecer el nombre de dominio.
<b>Permitir que DHCP/BOOTP actualice el servidor NTP</b> Activado* Desactivado	Permitir que los clientes DHCP y BOOTP actualicen los valores NTP de la impresora.
<b>Nombre de configuración rápida</b>	Especificar un nombre de servicio para la red de configuración Zero.
<b>Activar IP automática</b> Activado* Desactivado	Asignar una dirección IP automáticamente.
<b>Dirección del DNS</b>	Especificar la dirección del servidor de Sistema de nombres de dominio (DNS) actual.
<b>DNS de seguridad</b>	Especificar las direcciones de los servidores DNS secundarios.
<b>DNS de seguridad 2</b>	
<b>DNS de seguridad 3</b>	
<b>Orden de búsqueda de dominio</b>	Especificar una lista de nombres de dominio para localizar la impresora y los recursos que residen en diferentes dominios de la red.
<b>Activar DDNS</b> Desactivado* Activar	Actualizar la configuración DNS dinámica.
<b>TTL de DDNS</b>	Especificar la configuración DDNS actual.
<b>TTL predeterminado</b>	
<b>Tiempo de actualización de DDNS</b>	
<b>Activar mDNS</b> Activado* Desactivado	Actualizar la DNS configuración múltiple.
<b>Nota:</b> Un asterisco (*) al lado de un valor indica el valor predeterminado de fábrica.	

Elemento de menú	Descripción
<b>Dirección WINS</b>	Especificar una dirección de servidor para Servicios de nombres Internet de Windows (WINS).
<b>Activar BOOTP</b> Desactivado* Activar	Permitir que BOOTP asigne una dirección IP de la impresora.
<b>Lista de servidores restringida</b>	Especificar una dirección IP para las conexiones TCP.  <b>Notas:</b> <ul style="list-style-type: none"> <li>• Este elemento del menú solo aparece en el Embedded Web Server.</li> <li>• Utilizar una coma para separar las direcciones IP.</li> <li>• Es posible agregar hasta 50 direcciones IP.</li> </ul>
<b>Opciones de la lista de servidores restringida</b> Bloquear todos los puertos* Bloquear sólo impresión Bloquear sólo impresión y HTTP	Especificar cómo las direcciones IP de la lista pueden acceder a la funcionalidad de la impresora.  <b>Nota:</b> Este elemento del menú solo aparece en el Embedded Web Server.
<b>MTU</b>	Especificar un parámetro de unidad de transmisión máxima (MTU) para las conexiones TCP.
<b>Raw Print Port</b> 1-65535 (9100*)	Especificar un número de puerto no procesado para las impresoras conectadas a una red.
<b>Velocidad máxima del tráfico de salida</b> Desactivado* Activado	Habilitar la tasa de transferencia máxima de la impresora.
<b>Activar TLSv1.0</b> Activado* Desactivado	Activar el protocolo TLSv1.0.
<b>Activar TLSv1.1</b> Activado* Desactivado	Activar el protocolo TLSv1.1.
<b>Lista de cifrado SSL</b>	Especificar los algoritmos de cifrado que se utilizarán para las conexiones SSL o TLS.
<b>Nota:</b> Un asterisco (*) al lado de un valor indica el valor predeterminado de fábrica.	

## SNMP

**Nota:** Este menú solo aparece para las impresoras en red o las impresoras conectadas a servidores de impresión.

Elemento de menú	Descripción
<b>Versiones SNMP 1 y 2c</b> Activado Desactivado Activado* Permitir juego SNMP Desactivado Activado* Activar PPM MIB Desactivado Activado* Comunidad SNMP	Configure las versiones 1 y 2c del Protocolo de administración de red simple (SNMP) para instalar los controladores de impresión y aplicaciones.
<b>Versión 3 de SNMP</b> Activado Desactivado Activado* Nombre de contexto Configurar Credenciales de lectura/escritura Nombre de usuario Contraseña de autenticación Contraseña de privacidad Configurar Credenciales de solo lectura Nombre de usuario Contraseña de autenticación Contraseña de privacidad Hash de autenticación MD5 SHA1* Nivel de autenticación mínimo Sin autenticación, sin privacidad Autenticación, sin privacidad Autenticación, privacidad* Algoritmo de privacidad DES AES-128*	Configure la versión 3 de SNMP para instalar y actualizar la seguridad de la impresora.
<b>Nota:</b> Un asterisco (*) al lado de un valor indica el valor predeterminado de configuración.	

## IPSec

**Nota:** Este menú solo aparece para las impresoras de red o las impresoras conectadas a servidores de impresión.

Elemento de menú	Descripción
<b>Activar IPSec</b> Desactivado* Activado	Activar seguridad de protocolo de Internet (IPSec).
<b>Configuración básica</b> Predeterminado* Compatibilidad Seguro	Establecer la configuración básica de IPSec. <b>Nota:</b> Este elemento de menú solo aparece cuando Activar IPSec se establece en Activado.
<b>Propuesta del grupo DH (Diffie y Hellman)</b> modp2048 (14)* modp3072 (15) modp4069 (16) modp6144 (17)	Establecer el cifrado de IPSec. <b>Notas:</b> <ul style="list-style-type: none"> <li>Propuesta del grupo DH (Diffie y Hellman) solo aparece cuando Configuración básica se establece en Compatibilidad.</li> <li>Vida útil de IKE SA (horas) y Vida útil de IPSec SA (horas) solo aparecen cuando Configuración básica se establece en Seguro.</li> </ul>
<b>Vida útil de IKE SA (horas)</b> 1 2 4 8 24*	
<b>Vida útil de IPSec SA (horas)</b> 1 2 4 8* 24	
<b>Método de cifrado propuesto</b> 3DES AES*	Especificar los métodos de cifrado y de autenticación para conectarse a una red segura. <b>Nota:</b> Estos elementos de menú solo aparecen cuando Configuración básica se establece en Compatibilidad.
<b>Método de autenticación propuesto</b> SHA1 SHA256* SHA512	
<b>Certificado de dispositivo IPSec</b>	Especificar un certificado IPSec. <b>Nota:</b> Este elemento de menú solo aparece cuando Activar IPSec se establece en Activado.
<b>Conexiones autenticadas de la clave precompartida</b> Host [x] Dirección Clave	Configurar las conexiones autenticadas de la impresora. <b>Nota:</b> Estos elementos de menú solo aparecen cuando Activar IPSec se establece en Activado.
<b>Certificar conexiones autenticadas</b> Host [x] Dirección[/subred] Dirección[/subred]	
<b>Nota:</b> Un asterisco (*) al lado de un valor indica el valor predeterminado de fábrica.	

## 802.1x

**Nota:** Este menú solo aparece para las impresoras de red o las impresoras conectadas a servidores de impresión.

Elemento de menú	Descripción
<b>Activo</b> Desactivado* Activado	Permitir a la impresora unir redes que requieren autenticación antes de otorgar el acceso.
<b>Nota:</b> Un asterisco (*) al lado de un valor indica el valor predeterminado de fábrica.	

## Configuración LPD

**Nota:** Este menú solo aparece para las impresoras de red o las impresoras conectadas a servidores de impresión.

Elemento de menú	Descripción
<b>Tiempo de espera LPD</b> 0–65535 segundos (90*)	Establecer el valor de tiempo de espera para detener el servidor Line Printer Daemon (LPD) y que deje de esperar de forma indefinida los trabajos de impresión colgados o no válidos.
<b>Página banner LPD</b> Desactivado* Activado	Imprimir una página banner para todos los trabajos de impresión LPD. <b>Nota:</b> Una página banner es la primera página de un trabajo de impresión que se utiliza como un separador de trabajos de impresión y para identificar al creador de la solicitud del trabajo de impresión.
<b>Última página LPD</b> Desactivado* Activado	Imprimir una última página para todos los trabajos de impresión LPD. <b>Nota:</b> Una última página es la última página de un trabajo de impresión.
<b>Conversión de retorno de carro LPD</b> Desactivado* Activado	Permitir la conversión de retorno de carro. <b>Nota:</b> El retorno de carro es un mecanismo que controla la impresora para cambiar la posición del cursor a la primera posición en la misma línea.
<b>Nota:</b> Un asterisco (*) al lado de un valor indica el valor predeterminado de fábrica.	

## Configuración HTTP/FTP

**Nota:** Este menú solo aparece para las impresoras en red o las impresoras conectadas a servidores de impresión.

Elemento de menú	Descripción
<b>Activar servidor HTTP</b> Desactivado Activado*	Acceda al Embedded Web Server para controlar y gestionar la impresora.
<b>Activar HTTPS</b> Desactivado Activado*	Configure los valores del protocolo de transferencia de hipertexto seguro (HTTPS).
<b>Nota:</b> Un asterisco (*) al lado de un valor indica el valor predeterminado de configuración.	

Elemento de menú	Descripción
<b>Forzar conexiones HTTPS</b> Desactivado* Activado	Fuerce que la impresora utilice las conexiones HTTPS.
<b>Activar FTP/TFTP</b> Desactivado Activado*	Envíe archivos mediante FTP.
<b>Dirección IP del proxy HTTP</b>	Configure los valores del servidor HTTP y FTP.  <b>Nota:</b> Esta función está disponible únicamente en algunos modelos de impresora.
<b>Dirección IP del proxy FTP</b>	
<b>Puerto de IP predeterminada HTTP</b> 1-65535 (80*)	
<b>Certificado de dispositivo HTTPS</b>	
<b>Puerto de IP predeterminada FTP</b> 1-65535 (21*)	
<b>Espera para solicitudes de HTTP/FTP</b> 1-299 (30*)	Especifique la cantidad de tiempo que debe transcurrir antes de que la conexión al servidor se detenga.
<b>Reintentos para solicitudes HTTP/FTP</b> 1-299 (3*)	Establezca el número de reintentos para conectarse al servidor HTTP/FTP.
<b>Nota:</b> Un asterisco (*) al lado de un valor indica el valor predeterminado de configuración.	

## USB

Elemento de menú	Descripción
<b>PCL SmartSwitch</b> Desactivado Activado*	Configurar la impresora para que cambie a la emulación PCL cuando un trabajo de impresión recibido a través de un puerto USB lo necesite, independientemente del idioma predeterminado de la impresora.  <b>Nota:</b> Si PCL SmartSwitch está desactivado, la impresora no examina los datos entrantes y utiliza el idioma predeterminado de la impresora especificado en el menú Configuración.
<b>PS SmartSwitch</b> Desactivado Activado*	Configurar la impresora para que cambie a la emulación PS cuando un trabajo de impresión recibido a través de un puerto USB lo necesite, independientemente del idioma predeterminado de la impresora.  <b>Nota:</b> Si PS SmartSwitch está desactivado, la impresora no examina los datos entrantes y utiliza el idioma predeterminado de la impresora especificado en el menú Configuración.
<b>PS binario Mac</b> Activado Automático* Desactivado	Definir la impresora para que procese trabajos de impresión PostScript binario de Macintosh.  <b>Notas:</b> <ul style="list-style-type: none"> <li>• Cuando está en modo Activado, la impresora procesa trabajos de impresión PostScript binario sin formato de los equipos que utilizan el sistema operativo Macintosh.</li> <li>• Cuando se encuentra en modo Automático, la impresora procesa los trabajos de impresión de los equipos que utilizan sistemas operativos Windows o Macintosh.</li> <li>• Cuando está Desactivado, la impresora filtra los trabajos de impresión PostScript que utilizan el protocolo estándar.</li> </ul>
<b>Nota:</b> Un asterisco (*) al lado de un valor indica el valor predeterminado de fábrica.	

Elemento de menú	Descripción
<b>Activar puerto USB</b> Desactivar Activar*	Activar el puerto USB estándar.
<b>Nota:</b> Un asterisco (*) al lado de un valor indica el valor predeterminado de fábrica.	

## Restringir acceso a la red externa

Elemento de menú	Descripción
<b>Restringir acceso a la red externa</b> Desactivado* Activado	Restringir el acceso a sitios de red.
<b>Dirección de red externa</b>	Especifique las direcciones de red con acceso restringido.
<b>Dirección de correo electrónico para la notificación</b>	Especifique una dirección de correo electrónico para enviar una notificación de los eventos registrados.
<b>Frecuencia de ping</b> 1-300 (10*)	Especifique el intervalo de consulta de red en segundos.
<b>Asunto</b>	Especifique el asunto y el mensaje del correo electrónico de notificación.
<b>Mensaje</b>	
<b>Nota:</b> Un asterisco (*) al lado de un valor indica el valor predeterminado de fábrica.	



# Seguridad

## Métodos de inicio de sesión

### Público

Elemento de menú	Descripción
<p><b>Administrar permisos</b></p> <ul style="list-style-type: none"> <li>Acceso a función               <ul style="list-style-type: none"> <li>Administrar métodos abreviados</li> <li>Crear perfiles</li> <li>Imprimir desde unidad flash</li> <li>Digitalizar a unidad flash</li> <li>Función de copia</li> <li>Función de correo electrónico</li> <li>Función de fax</li> <li>Función FTP</li> <li>Enviar faxes retenidos</li> <li>Acceso a trabajos retenidos</li> <li>Perfiles de usuario</li> <li>Cancelar tareas del Dispositivo</li> <li>Cambiar idioma</li> <li>Protocolo de impresión de Internet (IPP)</li> <li>Iniciar digitalizaciones a distancia</li> <li>Impresión en B/N</li> <li>Carpeta de red: digitalización</li> </ul> </li> </ul>	<p>Controlar el acceso a las funciones de la impresora.</p>
<p><b>Administrar permisos</b></p> <ul style="list-style-type: none"> <li>Menús administrativos               <ul style="list-style-type: none"> <li>Menú de seguridad</li> <li>Menú Red/Puertos</li> <li>Menú Papel</li> <li>Menú Informes</li> <li>Menús de configuración de función</li> <li>Menú Consumibles</li> <li>Menú SE</li> <li>Menú de dispositivo</li> </ul> </li> </ul>	<p>Controlar el acceso a los menús de la impresora.</p>
<p><b>Administrar permisos</b></p> <ul style="list-style-type: none"> <li>Gestión de dispositivos               <ul style="list-style-type: none"> <li>Administración remota</li> <li>Actualizaciones de firmware</li> <li>Acceso a Embedded Web Server</li> <li>Importar/Exportar todos los valores</li> <li>Borrar fuera de servicio</li> </ul> </li> </ul>	<p>Controlar el acceso a las opciones de administración de la impresora.</p>

## Cuentas locales

Elemento de menú	Descripción
<b>Añadir usuario</b> Nombre de usuario/Contraseña Nombre de usuario Contraseña PIN	Crear cuentas locales para gestionar el acceso a las funciones de la impresora.
<b>Administrar grupos/permisos</b> Añadir grupo Importar controles de acceso Acceso a función Menús administrativos Gestión de dispositivos Todos los usuarios Importar controles de acceso Acceso a función Menús administrativos Gestión de dispositivos Administración Acceso a función Menús administrativos Gestión de dispositivos	Controlar el acceso de grupo o usuario a las funciones de la impresora, las aplicaciones y la configuración de seguridad.

## Administración de certificados

Elemento de menú	Elemento de menú
<b>Configurar valores predeterminados certificados</b> Nombre común Nombre de organización Nombre unidad País/región Nombre provincia Nombre ciudad Nombre alternativo sujeto	Definir valores predeterminados para los certificados generados.
Certificados de dispositivo	Generar, eliminar o ver certificados de dispositivo.
Gestionar certificados de CA	Cargar, eliminar o ver los certificados de la autoridad certificadora (CA).

## Programar dispositivos USB

Elemento de menú	Descripción
<b>Programados</b> Añadir nueva programación	Programar el acceso al puerto USB frontal.

## Restricciones de conexión

Elemento de menú	Descripción
<b>Intentos fallidos de conexión</b> 1-10 (3*)	Especificar el número de intentos de conexión fallidos antes de que se bloqueen los usuarios.
<b>Límite de tiempo de intentos fallidos</b> 1-60 minutos (5*)	Especificar el intervalo de tiempo entre los intentos de conexión fallidos antes de que se bloqueen los usuarios.
<b>Tiempo de bloqueo</b> 1-60 minutos (5*)	Especificar la duración del bloqueo.
<b>Tiempo de espera de inicio de sesión web</b> 1-120 minutos (10*)	Especificar el tiempo de retraso para un acceso remoto antes de que el usuario se desconecte automáticamente.
<b>Nota:</b> Un asterisco (*) al lado de un valor indica el valor predeterminado de fábrica.	

## Configuración de impresión confidencial

Elemento de menú	Descripción
<b>PIN incorrecto máximo</b> 2-10 (0*)	Establecer el número de veces que se puede introducir un PIN no válido. <b>Notas:</b> <ul style="list-style-type: none"> <li>El valor cero desactiva este ajuste.</li> <li>Cuando se alcanza el límite, los trabajos de impresión correspondientes a ese nombre de usuario y a ese PIN se eliminan.</li> </ul>
<b>Caducidad de trabajo confidencial</b> Desactivado* 1 hora 4 horas 24 horas 1 semana	Establecer una caducidad para los trabajos de impresión confidenciales. <b>Notas:</b> <ul style="list-style-type: none"> <li>Si este elemento del menú se ha modificado mientras los trabajos de impresión confidenciales se encuentran en la memoria de la impresora, la caducidad de los trabajos de impresión no cambia al nuevo valor predeterminado.</li> <li>Si la impresora está apagada, todos los trabajos confidenciales que se encuentran en la memoria de la impresora se eliminarán.</li> </ul>
<b>Caducidad de los trabajos de repetición</b> Desactivado* 1 hora 4 horas 24 horas 1 semana	Establecer una caducidad para un trabajo de impresión que desea repetir.
<b>Caducidad de los trabajos de comprobación</b> Desactivado* 1 hora 4 horas 24 horas 1 semana	Establecer una caducidad para que la impresora imprima una copia para que el usuario examine su calidad antes de imprimir las copias restantes.
<b>Nota:</b> Un asterisco (*) al lado de un valor indica el valor predeterminado de fábrica.	

Elemento de menú	Descripción
<b>Caducidad de los trabajos de reserva</b> Desactivado* 1 hora 4 horas 24 horas 1 semana	Establecer una caducidad para que la impresora almacene los trabajos de impresión que se van a imprimir con posterioridad.
<b>Mantener todos los trabajos en reserva</b> Desactivado* Activado	Configurar la impresora para mantener todos los trabajos de impresión en espera.
<b>Conservar documentos duplicados</b> Desactivado* Activado	Permitir el almacenamiento de documentos con el mismo nombre de archivo.
<b>Nota:</b> Un asterisco (*) al lado de un valor indica el valor predeterminado de fábrica.	

## Borrar archivos de datos temporales

Elemento de menú	Descripción
<b>Almacenado en memoria integrada</b> Desactivado* Activado	Eliminar todos los archivos almacenados en la memoria de la impresora.
<b>Nota:</b> Un asterisco (*) al lado de un valor indica el valor predeterminado de fábrica.	

## Varios

Elemento de menú	Descripción
<b>Permisos de impresión</b> Desactivado* Activado	Permitir imprimir al usuario.
<b>Inicio de sesión con permiso para impresión predeterminada</b>	Muestra el permiso predeterminado utilizado para que el usuario imprima. <b>Nota:</b> Esta configuración solo se muestra cuando se crean uno o más Métodos de inicio de sesión..
<b>Puente de restablecimiento de seguridad</b> Activar acceso de "invitado"* Sin efecto	Especificar el acceso del usuario a la impresora. <b>Notas:</b> <ul style="list-style-type: none"> <li>• El puente está situado junto a un icono de bloqueo en la placa del controlador.</li> <li>• Activar acceso de "invitado" ofrece acceso a cualquier persona a todos los aspectos de la impresora.</li> <li>• Sin efecto puede deshabilitar el acceso a la impresora cuando no esté disponible la información de seguridad necesaria.</li> </ul>
<b>Longitud mínima de la contraseña</b> 0-32	Especifique la longitud de la contraseña.
<b>Nota:</b> Un asterisco (*) al lado de un valor indica el valor predeterminado de fábrica.	

Elemento de menú	Descripción
<b>Activar revelación de contraseña/PIN</b>	Muestra la contraseña o el número de identificación personal.
<b>Nota:</b> Un asterisco (*) al lado de un valor indica el valor predeterminado de fábrica.	

## Cloud Connector

Elemento de menú	Descripción
<b>Activar/desactivar conectores</b>	Activa un proveedor de almacenamiento en la nube.

## Informes

### Página de valores de menú

Elemento de menú	Descripción
<b>Página de valores de menú</b>	Imprimir un informe que contenga los menús de la impresora.

### Dispositivo

Elemento de menú	Descripción
<b>Información del dispositivo</b>	Imprimir un informe que contenga información sobre la impresora.
<b>Estadísticas del dispositivo</b>	Imprimir un informe sobre uso de la impresora y el estado de los suministros.
<b>Lista Perfiles</b>	Imprimir una lista de perfiles almacenados en la impresora.
<b>Informe de activos</b>	Imprimir un informe que contenga el número de serie y el modelo de la impresora.

### Imprimir

Elemento de menú	Descripción
<b>Imprimir fuentes</b> Fuentes PCL Fuentes PostScript	Imprimir muestras e información sobre las fuentes disponibles en cada idioma de la impresora.
<b>Imprimir demo</b>	Imprima una página de demostración para identificar los problemas de impresión.

## Métodos abreviados

Elemento de menú	Descripción
<b>Todos los métodos abreviados</b>	Imprimir un informe que muestre los métodos abreviados que se almacenan en la impresora.
<b>Métodos abreviados de fax</b>	
<b>Métodos abreviados de copia</b>	
<b>Métodos abreviados de e-mail</b>	
<b>Métodos abreviados de FTP</b>	
<b>Métodos abreviados de carpeta de red</b>	

## Fax

**Nota:** Este menú solo aparece si Fax está configurado y Activar registro de trabajos está establecido en Activado.

Elemento de menú	Descripción
<b>Registro de trabajo de fax</b>	Imprimir un informe sobre los últimos 200 trabajos de fax realizados.
<b>Registro de llamadas de fax</b>	Imprimir un informe sobre las últimas 100 llamadas atendidas, recibidas y bloqueadas.

## Red

Elemento de menú	Descripción
<b>Página de configuración de la red</b>	Imprimir una página que muestre la red configurada y los valores inalámbricos en la impresora. <b>Nota:</b> Esta opción del menú solo aparece para las impresoras en red o las impresoras conectadas a servidores de impresión.
<b>Clientes conectados por Wi-Fi Direct</b>	Imprimir una página que muestra la lista de dispositivos que estén conectados a la impresora mediante Wi-Fi Direct. <b>Nota:</b> Este elemento del menú solo aparece si la opción Activar Wi-Fi Direct está activada.

## Solución de problemas

Elemento de menú	Descripción
<b>Páginas de prueba de calidad de impresión</b>	Imprima páginas de muestra para identificar y corregir defectos en la calidad de impresión.
<b>Limpieza del escáner</b>	Imprima las instrucciones sobre cómo limpiar el escáner.

# Mantenimiento de la impresora

## Comprobación del estado de suministros y piezas

- 1 En la pantalla de inicio, toque **Estado/Consumibles**.
- 2 Seleccione las piezas o suministros que desea comprobar.

**Nota:** También puede acceder a esta configuración tocando la parte superior de la pantalla de inicio.

## Configuración de notificaciones de suministros

- 1 Abra un explorador web y, a continuación, escriba la dirección IP de la impresora en el campo de la dirección.

**Notas:**

- Verá la dirección IP de la impresora en la pantalla de inicio de la impresora. La dirección IP aparece como cuatro grupos de números separados por puntos, como 123.123.123.123.
- Si está utilizando un servidor proxy, desactívelo temporalmente para cargar correctamente la página web.

- 2 Haga clic en **Valores > Dispositivo > Notificaciones**.
- 3 Desde el menú Suministros, haga clic en **Notificaciones de consumible personalizado**.
- 4 Seleccione una notificación para cada suministro.
- 5 Aplique los cambios.

## Configuración de alertas de correo

Configure la impresora para enviar alertas de correo electrónico cuando los suministros empiecen a agotarse o cuando sea necesario cambiar papel, agregarlo o eliminar un atasco.

- 1 Abra un explorador web y, a continuación, escriba la dirección IP de la impresora en el campo de la dirección.

**Notas:**

- Verá la dirección IP de la impresora en la pantalla de inicio de la misma. La dirección IP aparece como cuatro grupos de números separados por puntos, como 123.123.123.123.
- Si está utilizando un servidor proxy, desactívelo temporalmente para cargar correctamente la página web.

- 2 Haga clic en **Valores > Dispositivo > Notificaciones > Configuración de alertas de correo** y, a continuación, configure los valores.  
**Nota:** Para obtener más información sobre los valores de SMTP, póngase en contacto con su proveedor de correo electrónico.
- 3 Haga clic en **Configurar listas de correo electrónico y alertas** para, a continuación, configurar los ajustes.
- 4 Aplique los cambios.

## Visualización de informes

- 1 En la pantalla de inicio, toque **Valores > Informes**.
- 2 Seleccione el informe que desea ver.

## Solicitud de suministros y piezas

Para realizar pedidos de suministros en Estados Unidos, póngase en contacto con Lexmark en el 1-800-539-6275 para obtener información acerca de los distribuidores autorizados de suministros de Lexmark en su área. En los demás países o regiones, vaya a [www.lexmark.com](http://www.lexmark.com) o póngase en contacto con el lugar en el que adquirió la impresora.

**Nota:** las estimaciones de duración de todos los suministros de la impresora se realizan en base a la impresión en papel normal de tamaño Carta o A4.

**Advertencia: Posibles daños:** Si no se consigue mantener un rendimiento de impresora óptimo o no se sustituyen las piezas y los consumibles, es posible que la impresora sufra daños.

## Utilice componentes y suministros originales de Lexmark

La impresora Lexmark ha sido diseñada para un óptimo rendimiento con piezas y suministros originales de Lexmark. El uso de suministros o piezas de terceros puede afectar al rendimiento, la fiabilidad o el ciclo de vida de la impresora y de sus componentes de imagen. También puede afectar a la cobertura de la garantía. La garantía no cubre el daño ocasionado por el uso de piezas y suministros de terceros. Todos los indicadores de duración han sido diseñados para funcionar con piezas y suministros de Lexmark, y podrían ocasionar resultados impredecibles si se utilizan suministros o piezas de terceros. Si se agota el uso de los componentes de imagen, pueden producirse daños en la impresora Lexmark o en sus componentes asociados.

**Advertencia: Posibles daños:** Los consumibles y piezas que no están sujetos a los términos del acuerdo del Programa de devolución de cartuchos se pueden restablecer y reutilizar. Sin embargo, la garantía del fabricante no cubre los daños causados por piezas o consumibles originales que no sean originales. El restablecimiento de los contadores del consumible o pieza sin una reutilización correcta puede causar daños en la impresora. Después de restablecer el contador del suministro o pieza, la impresora puede mostrar un error que indica la presencia del elemento que se ha restablecido.

## Solicitud de un cartucho de tóner

### Notas:

- El rendimiento estimado del cartucho se basa en el estándar ISO/IEC 19752.
- Una cobertura de impresión extremadamente baja durante períodos prolongados puede afectar negativamente al rendimiento real.



### Cartuchos de tóner retornables para los modelos Lexmark MX331 y MX431

Elemento	Estados Unidos y Canadá	Espacio Económico Europeo	Resto de Asia Pacífico	Latinoamérica	Resto de Europa, Oriente Próximo y África	Australia y Nueva Zelanda
Cartuchos de tóner retornables	55B1000	55B2000	55B3000	55B4000	55B5000	55B6000
Cartuchos de tóner retornables de alto rendimiento	55B1H00	55B2H00	55B3H00	55B4H00	55B5H00	55B6H00
Cartuchos de tóner retornables de rendimiento extraalto <sup>1</sup>	55B1X00	55B2X00	55B3X00	55B4X00	55B5X00	55B6X00
Cartuchos de tóner retornables corporativos <sup>2</sup>	55B100E	55B200E	55B300E	55B400E	55B500E	55B600E
Cartuchos de tóner retornables corporativos de alto rendimiento <sup>2</sup>	55B1H0E	55B2H0E	55B3H0E	55B4H0E	55B5H0E	55B6H0E
Cartuchos de tóner retornables corporativos de rendimiento extraalto <sup>1, 2</sup>	55B1X0E	55B2X0E	55B3X0E	55B4X0E	55B5X0E	55B6X0E

<sup>1</sup> Compatibles únicamente con el modelo de impresora Lexmark MX431.

<sup>2</sup> Solo disponibles para las impresoras administradas por contrato. Para obtener más información, póngase en contacto con el representante de Lexmark o el administrador del sistema.

### Cartuchos de tóner convencionales para los modelos Lexmark MX331 y MX431

Elemento	Mundial
Cartucho de tóner convencional de alto rendimiento <sup>1</sup>	55B0HA0
Cartucho de tóner convencional de rendimiento extraalto <sup>2</sup>	55B0XA0

<sup>1</sup> Compatibles únicamente con el modelo de impresora Lexmark MX331.  
<sup>2</sup> Compatibles únicamente con el modelo de impresora Lexmark MX431.

### Cartuchos de tóner retornables para el modelo Lexmark MB3442

Elemento	Estados Unidos y Canadá	Espacio Económico Europeo	Resto de Asia Pacífico	Latinoamérica	Resto de Europa, Oriente Próximo y África	Australia y Nueva Zelanda
Cartuchos de tóner retornables	B341000	B342000	B343000	B344000	B345000	B346000
Cartuchos de tóner retornables de alto rendimiento	B341H00	B342H00	B343H00	B344H00	B345H00	B346H00
Cartuchos de tóner retornables de rendimiento extraalto	B341X00	B342X00	B343X00	B344X00	B345X00	B346X00

### Cartucho de tóner convencional para el modelo Lexmark MB3442

Elemento	Mundial
Cartucho de tóner convencional de rendimiento muy alto	B340XA0

### Cartucho de tóner convencional para el modelo Lexmark XM1342

Elemento	Europa, Oriente Medio, África y México	Estados Unidos, Canadá y Australia
Cartucho de tóner convencional	24B7005	24B7002

## Solicitud de unidades de imagen

Una cobertura de impresión extremadamente baja durante períodos prolongados puede hacer que las piezas de la unidad de imagen fallen antes de que se agote el tóner.

Artículo	Número de pieza
Unidad de imagen normal	55B0ZA0

## Sustitución de suministros y piezas

### Sustitución del cartucho de tóner

- 1 Abra la puerta frontal.

**Advertencia: Posibles daños:** Para evitar daños por descargas electrostáticas, toque cualquier elemento metálico expuesto de la impresora antes de tocar las zonas internas de la impresora o acceder a ellas.

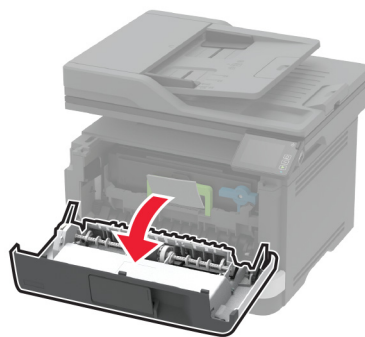
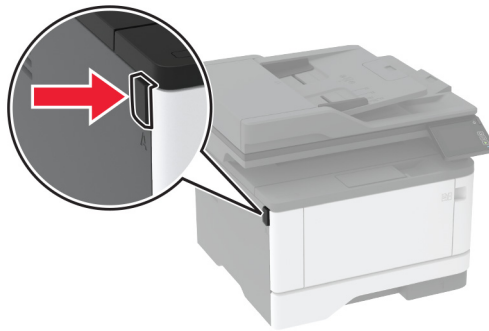

**2** Extraiga la unidad de imagen.

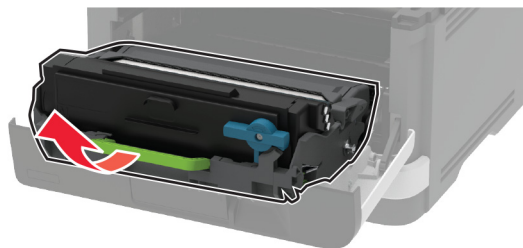

**3** Gire el pestillo azul y, a continuación, extraiga el cartucho de tóner de la unidad de imagen.

**Advertencia: Posibles daños:** No exponga la unidad de imagen a la luz directa durante más de diez minutos. Una larga exposición a la luz puede ocasionar problemas de calidad de impresión.

**Advertencia: Posibles daños:** No toque el tambor de fotoconductor. Si lo hace, puede afectar a la calidad de los futuros trabajos de impresión.

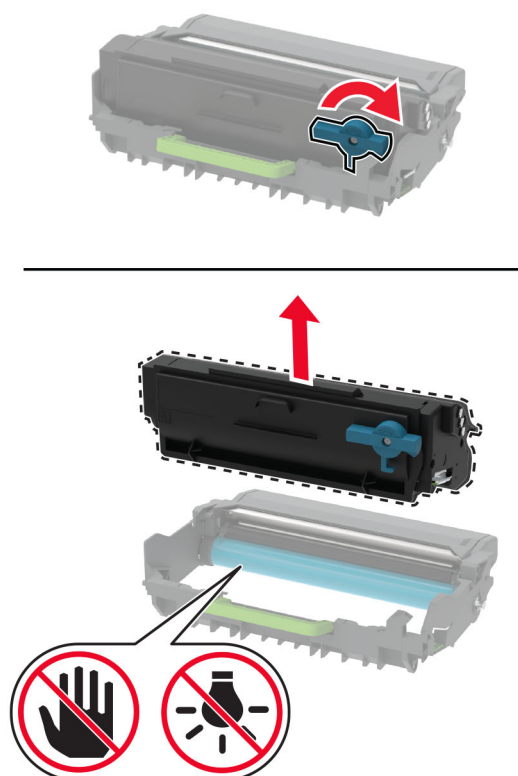

- 4 Desembale el nuevo cartucho de t ner.
- 5 Agite el cartucho de t ner para redistribuir el t ner.

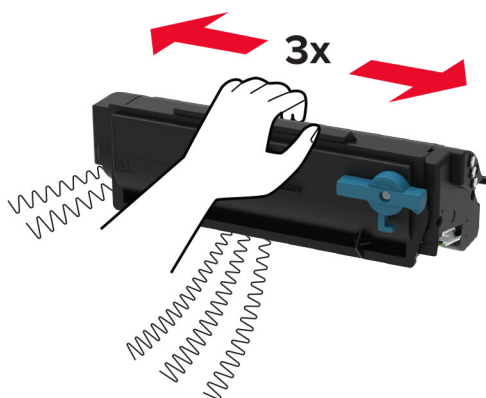

- 6** Inserte el nuevo cartucho de tóner en la unidad de imagen hasta que haga *clic* en su sitio.

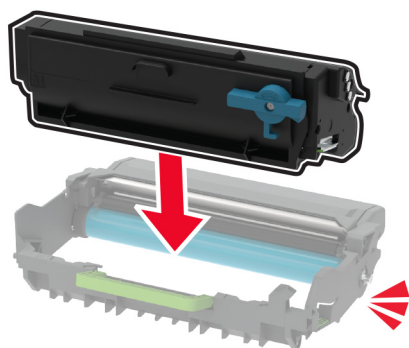

- 7** Introduzca la unidad de imagen.

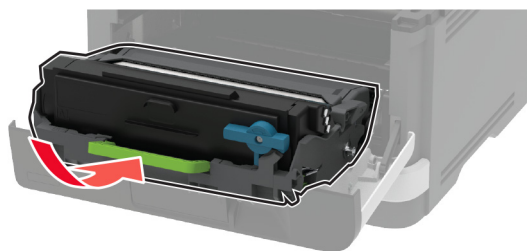

- 8** Cierre la puerta.

## Sustitución de la unidad de imagen

- 1** Abra la puerta frontal.

**Advertencia: Posibles daños:** Para evitar daños por descargas electrostáticas, toque cualquier elemento metálico expuesto de la impresora antes de tocar las zonas internas de la impresora o acceder a ellas.

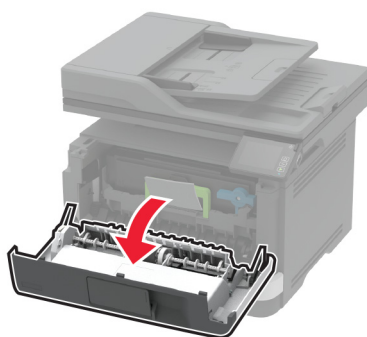
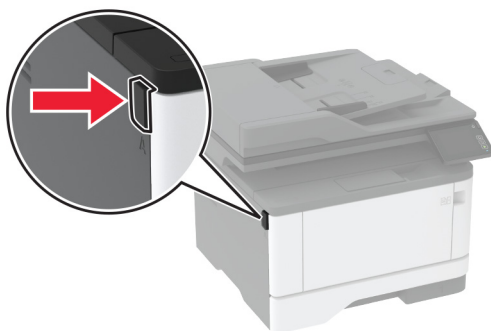

**2** Extraiga la unidad de imagen usada.

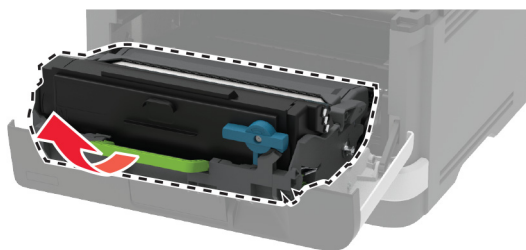

- 3** Gire el pestillo azul y, a continuación, extraiga el cartucho de tóner de la unidad de imagen usada.

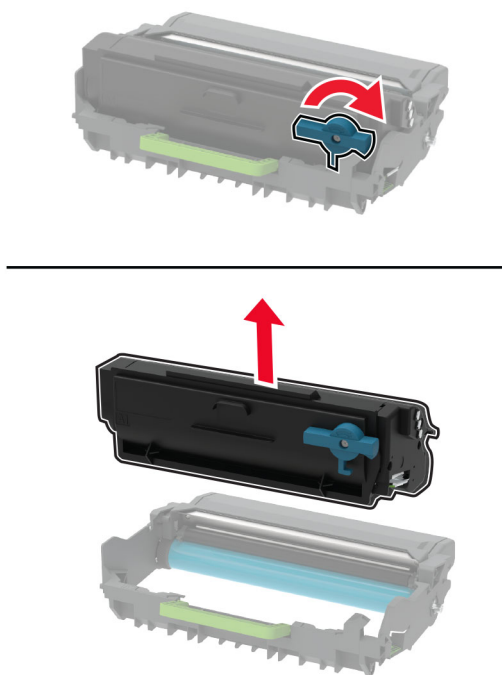

- 4** Desembale la nueva unidad de imagen y, a continuación, inserte el cartucho de tóner hasta que haga *clic* en su sitio.

**Advertencia: Posibles daños:** No exponga la unidad de imagen a la luz directa durante más de diez minutos. Una larga exposición a la luz puede ocasionar problemas de calidad de impresión.

**Advertencia: Posibles daños:** No toque el tambor de fotoconductor. Si lo hace, puede afectar a la calidad de los futuros trabajos de impresión.

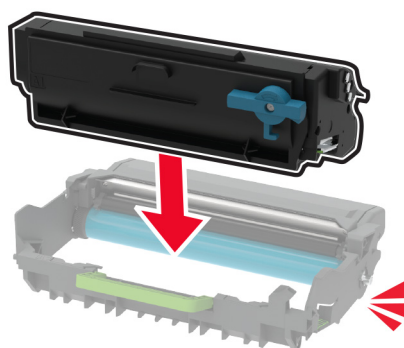

- 5 Introduzca la nueva unidad de imagen.

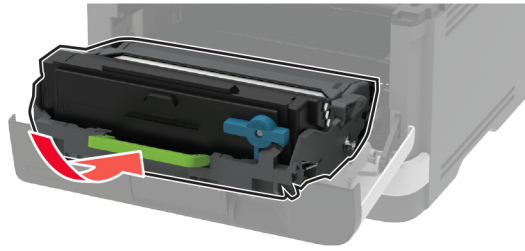

- 6 Cierre la puerta.

## Sustitución de la bandeja

- 1 Extraiga la bandeja usada.

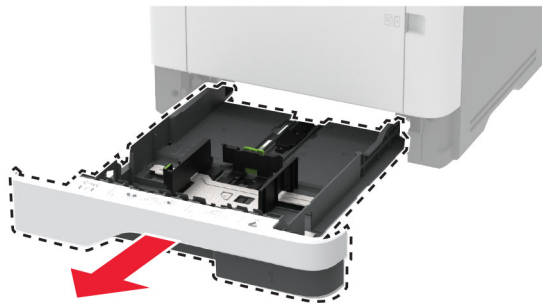

- 2 Desembale la nueva bandeja.

- 3 Inserte la nueva bandeja.

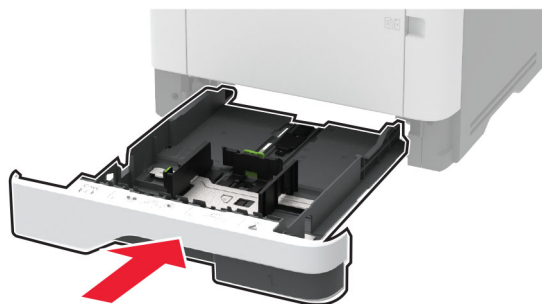

## Sustitución del conjunto de rodillo de carga de papel

- 1 Apague la impresora.
- 2 Desconecte el cable de alimentación de la toma eléctrica y, a continuación, de la impresora.



**3** Abra la puerta frontal.

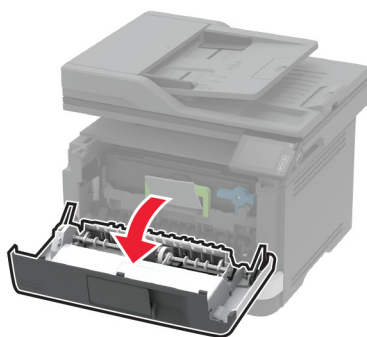
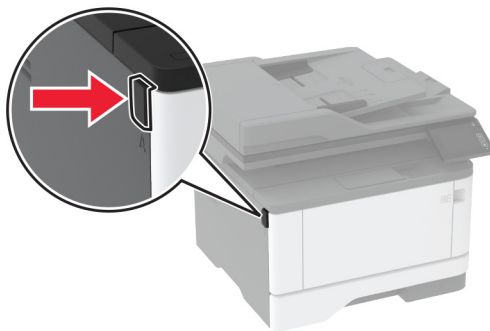

**4** Extraiga la unidad de imagen.

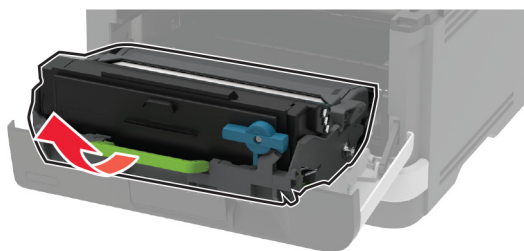

**5** Cierre la puerta frontal.

**6** Extraiga la bandeja.

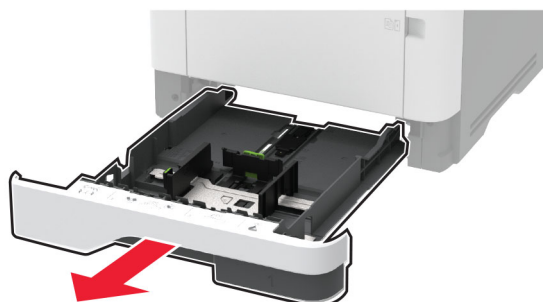

7 Coloque la impresora sobre un lado.

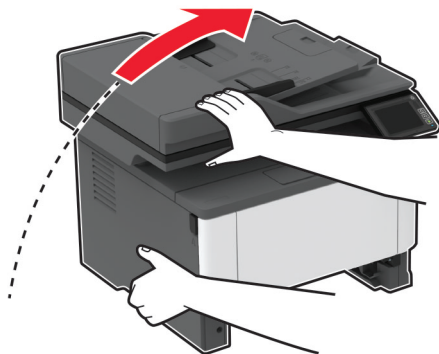

8 Extraiga el conjunto del rodillo de carga de papel usado.

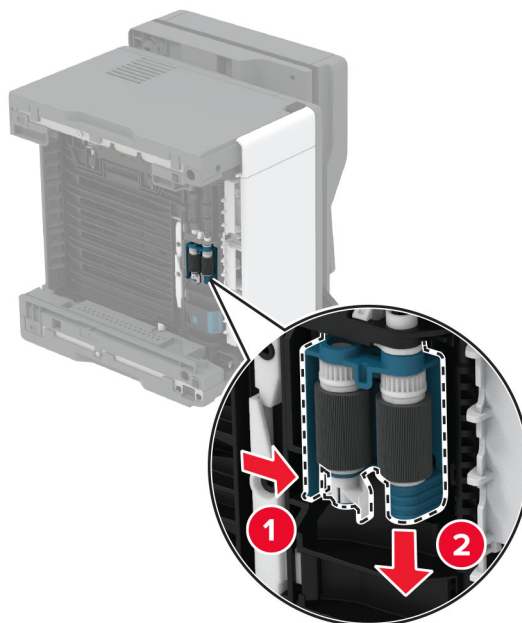

9 Desembale el nuevo conjunto del rodillo de carga de papel.

**Nota:** Para evitar la contaminación, asegúrese de que tiene las manos limpias.

- 10** Inserte el nuevo conjunto del rodillo de carga de papel.

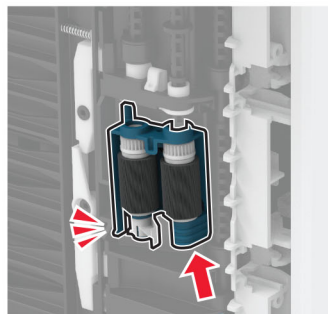
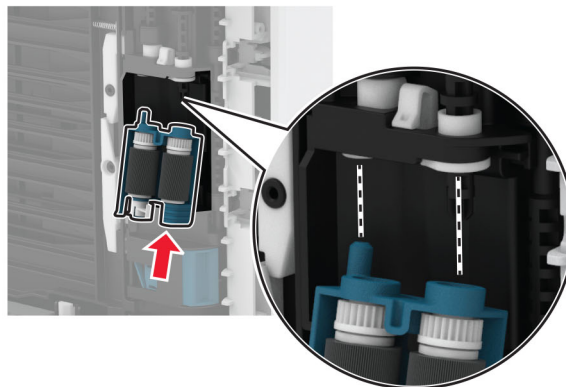

- 11** Coloque la impresora en su posición original e inserte la bandeja.  
**12** Abra la puerta frontal.  
**13** Introduzca la unidad de imagen.  
**14** Cierre la puerta frontal.  
**15** Conecte el cable de alimentación a la impresora y, a continuación, a un enchufe.

**⚠ PRECAUCIÓN: POSIBLES DAÑOS PERSONALES:** Para evitar el riesgo de incendio o descarga eléctrica, conecte el cable de alimentación a una toma de corriente debidamente conectada a tierra con la potencia adecuada que se encuentre cerca del dispositivo y resulte fácilmente accesible.

- 16** Encienda la impresora.

## Sustitución del rodillo de separación de la bandeja

- 1 Extraiga la bandeja y, a continuación, el rodillo de separación usado.

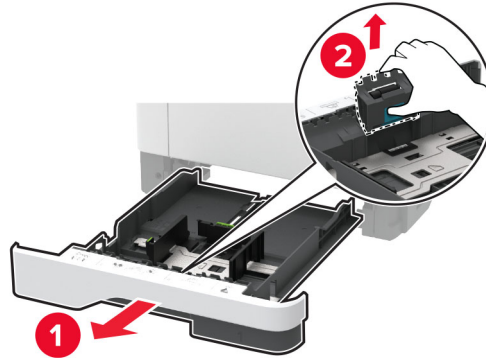

- 2 Desembale el nuevo rodillo de separación.

**Nota:** Para evitar la contaminación, asegúrese de que tiene las manos limpias.

- 3 Introduzca el nuevo rodillo de separación.

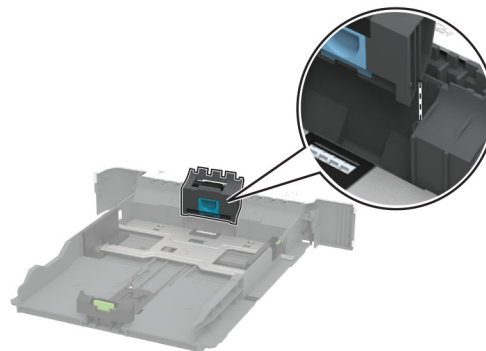

- 4 Introduzca la bandeja.

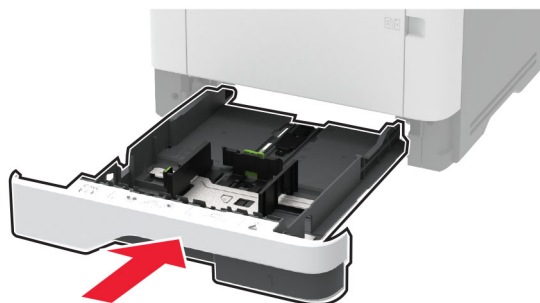

## Sustitución del panel separador del ADF

- 1 Abra la cubierta del alimentador automático.

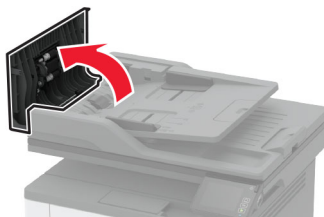

- 2 Retire el panel separador del ADF usado.

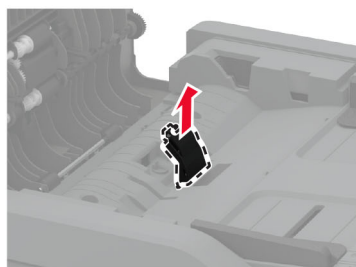
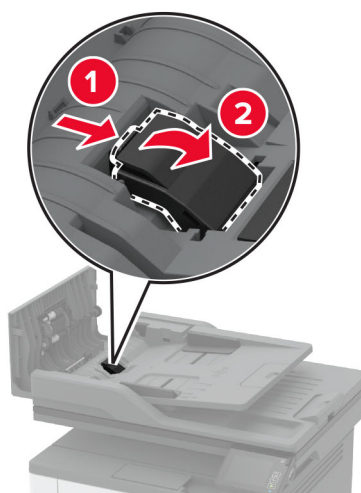

- 3 Desembale el nuevo panel separador del ADF.

**4** Inserte el nuevo panel separador hasta que *encaje* en su sitio.

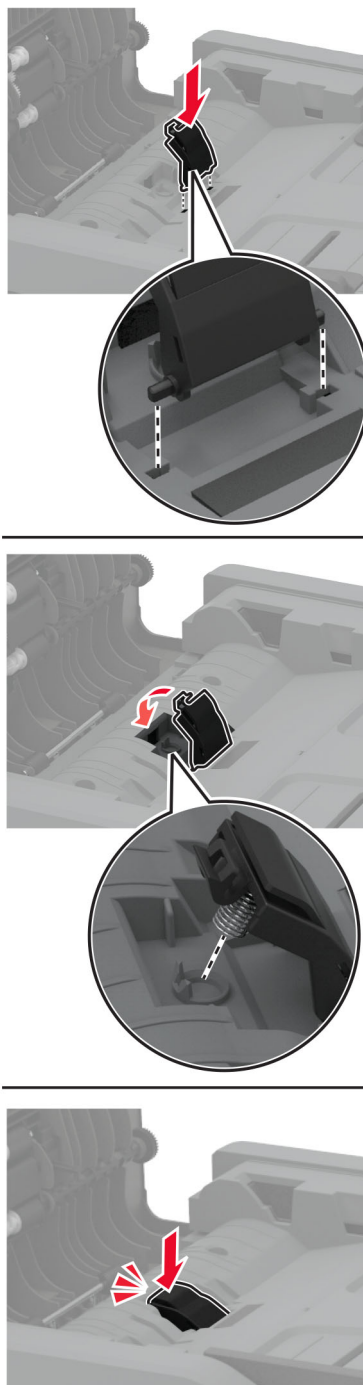

**5** Cierre la cubierta del ADF.

## Restablecimiento de los contadores de uso de consumibles

- 1 En la pantalla de inicio, toque **Valores > Dispositivo > Mantenimiento > Menú de configuración > Uso de consumibles y contadores**.
- 2 Seleccione el contador que desea restablecer.

**Advertencia: Posibles daños:** Los consumibles y piezas que no están sujetos a los términos del acuerdo del Programa de devolución de cartuchos se pueden restablecer y reutilizar. Sin embargo, la garantía del fabricante no cubre los daños causados por piezas o consumibles originales que no sean originales. El restablecimiento de los contadores del consumible o pieza sin una reutilización correcta puede causar daños en la impresora. Después de restablecer el contador del consumible o pieza, la impresora puede mostrar un error que indica la presencia del elemento que se ha restablecido.

## Limpieza de las piezas de la impresora

### Limpieza de la impresora

 **PRECAUCIÓN: PELIGRO DE DESCARGAS ELÉCTRICAS:** Para evitar el riesgo de descarga eléctrica al limpiar el exterior de la impresora, desconecte el cable de alimentación de la toma eléctrica y desconecte todos los cables de la impresora antes de realizar la operación.

#### Notas:

- Realice esta tarea una vez transcurridos varios de meses.
  - Cualquier daño de la impresora ocasionado por su manipulación inadecuada queda fuera de la cobertura de garantía de la impresora.
- 1 Apague la impresora y, a continuación, desconecte el cable de alimentación de la toma de tierra.
  - 2 Elimine el papel de la bandeja estándar y del alimentador multiuso.
  - 3 Retire el polvo, las pelusas y los trozos de papel que se encuentren alrededor de la impresora con un cepillo suave o una aspiradora.
  - 4 Limpie la parte exterior de la impresora con un paño húmedo paño suave y sin pelusa.

#### Notas:

- No utilice productos de limpieza para el hogar ni detergentes, ya que podrían dañar el acabado de la impresora.
  - Asegúrese de que todas las partes de la impresora estén secas después de la limpieza.
- 5 Conecte el cable de alimentación a la toma eléctrica y, a continuación, encienda la impresora.

 **PRECAUCIÓN: POSIBLES DAÑOS PERSONALES:** Para evitar el riesgo de incendio o descarga eléctrica, conecte el cable de alimentación a una toma de corriente debidamente conectada a tierra con la potencia adecuada que se encuentre cerca del dispositivo y resulte fácilmente accesible.

## Limpeza de la pantalla táctil

**⚠ PRECAUCIÓN: PELIGRO DE DESCARGAS ELÉCTRICAS:** Para evitar el riesgo de descarga eléctrica al limpiar el exterior de la impresora, desconecte el cable de alimentación de la toma eléctrica y desconecte todos los cables de la impresora antes de realizar la operación.

- 1 Apague la impresora y, a continuación, desconecte el cable de alimentación de la toma de corriente.
- 2 Con un paño húmedo, suave y sin pelusa, limpie la pantalla táctil.

**Notas:**

- No utilice productos de limpieza para el hogar ni detergentes, ya que podrían dañar la pantalla táctil.
- Asegúrese de que la pantalla táctil está seca después de limpiarla.

- 3 Conecte el cable de alimentación a la toma eléctrica y, a continuación, encienda la impresora.

**⚠ PRECAUCIÓN: POSIBLES DAÑOS PERSONALES:** Para evitar el riesgo de incendio o descarga eléctrica, conecte el cable de alimentación a una toma de corriente debidamente conectada a tierra con la potencia adecuada que se encuentre cerca del dispositivo y resulte fácilmente accesible.

## Limpeza del escáner

- 1 Abra la cubierta del escáner.

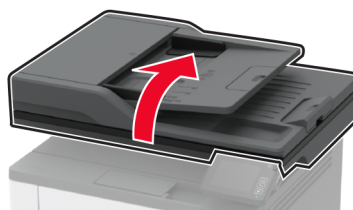

- 2 Con un paño húmedo, suave y sin pelusa, limpie las siguientes áreas:

- panel de cristal del ADF

**Nota:** En algunos modelos de impresoras, en esta ubicación hay un cristal del ADF en lugar de un panel.

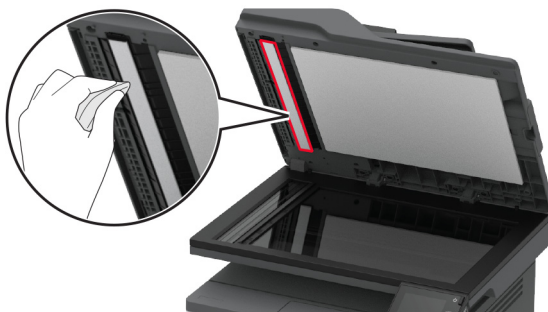



- Panel de cristal del escáner



- cristal del ADF



- Cristal del escáner



**3** Cierre la cubierta del escáner.

## **Limpieza del conjunto de rodillo de carga de papel**

- 1** Apague la impresora.
- 2** Desconecte el cable de alimentación de la toma eléctrica y, a continuación, de la impresora.

**3** Abra la puerta frontal.

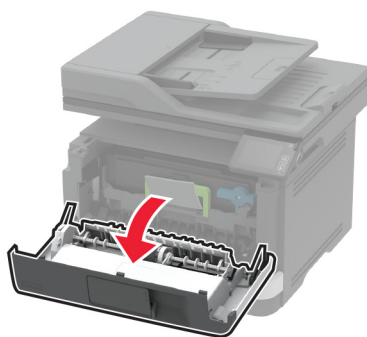
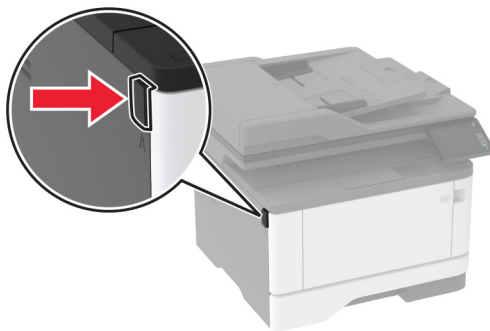

**4** Extraiga la unidad de imagen.

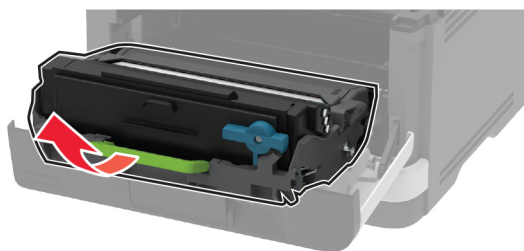

**5** Cierre la puerta frontal.

**6** Extraiga la bandeja.



**7** Coloque la impresora sobre un lado.

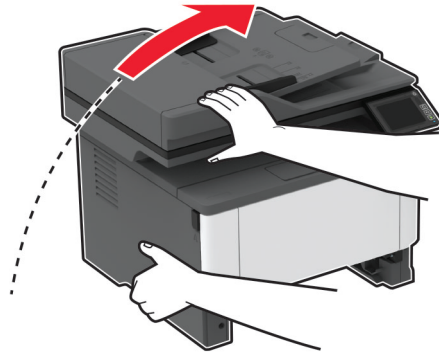

**8** Elimine el conjunto del rodillo de carga de papel.

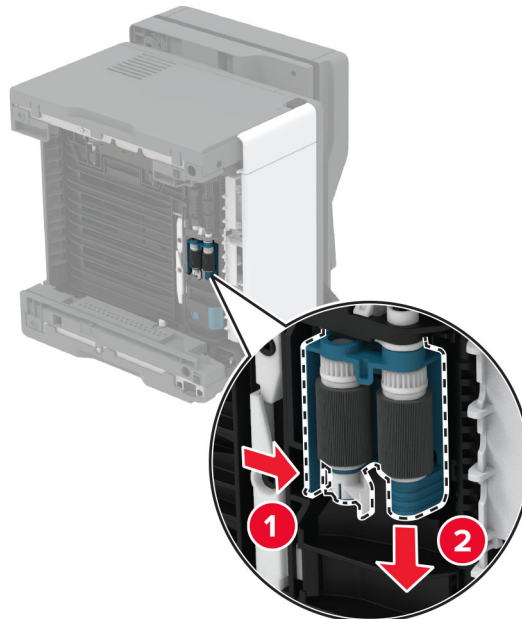

**9** Aplique alcohol isopropílico a un paño suave que no suelte pelusa y, a continuación, limpie el conjunto del rodillo de carga de papel.

- 10** Inserte el conjunto del rodillo de carga de papel.

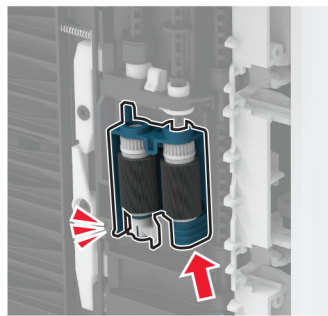
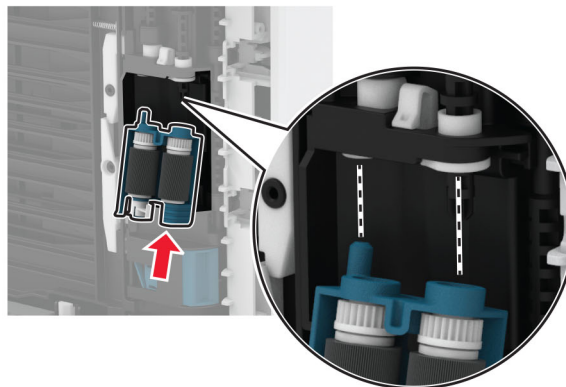

- 11** Coloque la impresora en su posición original e inserte la bandeja.  
**12** Abra la puerta frontal.  
**13** Introduzca la unidad de imagen.  
**14** Cierre la puerta frontal.  
**15** Conecte el cable de alimentación a la impresora y, a continuación, a un enchufe.

**⚠ PRECAUCIÓN: POSIBLES DAÑOS PERSONALES:** Para evitar el riesgo de incendio o descarga eléctrica, conecte el cable de alimentación a una toma de corriente debidamente conectada a tierra con la potencia adecuada que se encuentre cerca del dispositivo y resulte fácilmente accesible.

- 16** Encienda la impresora.

## Ahorro de energía y papel

### Configuración de los valores del modo de ahorro de energía

#### modo de suspensión

- 1 En la pantalla de inicio, toque **Valores > Dispositivo > Gestión del consumo eléctrico > Tiempos de espera > Modo de suspensión.**
- 2 Especifique la cantidad de tiempo que desea que la impresora espere hasta entrar en Modo de suspensión.

#### modo de hibernación

- 1 En la pantalla de inicio, toque **Valores > Dispositivo > Gestión del consumo eléctrico > Tiempos de espera > Tiempo espera para hibernación.**
- 2 Seleccione la cantidad de tiempo que desea que la impresora espere hasta entrar en modo de hibernación.

#### Notas:

- Para que funcione el Tiempo de espera de hibernación, configure Tiempo de espera para hibernación en conexión en Hibernar.
- Embedded Web Server se desactiva cuando la impresora está en modo Hibernar.

### Ajuste del brillo de la pantalla de la impresora

- 1 En la pantalla de inicio, toque **Valores > Dispositivo > Preferencias > Brillo de la pantalla.**
- 2 Ajuste el valor.

#### Ahorro de suministros

### Ahorro de suministros

- Imprimir en ambas caras del papel.  
**Nota:** La impresión a dos caras es el valor predeterminado del controlador de impresión.
- Imprimir varias páginas en una sola hoja de papel.
- La función de vista previa se puede utilizar para ver el aspecto del documento antes de que se imprima.
- Para mayor precisión, imprima una sola copia del documento para comprobar el contenido y el formato.

#### Desplazamiento de la impresora a otra ubicación

## Desplazamiento de la impresora a otra ubicación

 **PRECAUCIÓN: POSIBLES DAÑOS PERSONALES:** si el peso de la impresora es superior a 20 kg (44 lb), pueden ser necesarias dos o más personas para levantarla de forma segura.

 **PRECAUCIÓN: POSIBLES DAÑOS PERSONALES:** Para evitar el riesgo de incendio o descarga eléctrica, utilice exclusivamente el cable de alimentación que se suministra junto con este producto o el repuesto autorizado por el fabricante.

 **PRECAUCIÓN: POSIBLES DAÑOS PERSONALES:** Al mover la impresora, siga estas instrucciones para evitar daños personales o en la impresora:

- Asegúrese de que todas las puertas y bandejas están cerradas.
- Apague la impresora y, a continuación, desconecte el cable de alimentación de la toma de tierra.
- Desconecte todos los cables de la impresora.
- Si la impresora cuenta con bandejas opcionales de pie independientes u opciones de salida conectadas a ella, desconéctelas antes de mover la impresora.
- Si la impresora tiene una base de ruedas, llévela con cuidado hasta la nueva ubicación. Preste atención a la hora de atravesar umbrales y saltos en los suelos.
- Si, en lugar de una base con ruedas, la impresora se apoya sobre bandejas opcionales o cuenta con opciones de salida, retire las opciones de salida y levante la impresora de las bandejas. No intente levantar la impresora y alguna de las demás opciones al mismo tiempo.
- Utilice siempre las agarraderas de la impresora para levantarla.
- Si se utiliza un carro para desplazar la impresora, éste debe tener una superficie que pueda abarcar toda el área de la impresora.
- Si se utiliza un carro para desplazar la impresora, éste debe tener una superficie que pueda abarcar todas las dimensiones del área de la impresora.
- Mantenga la impresora en posición vertical.
- Se deben evitar los movimientos bruscos.
- No ponga los dedos bajo la impresora cuando la coloque.
- Asegúrese de que la impresora está rodeada de una zona despejada.

**Nota:** cualquier daño de la impresora ocasionado por su desplazamiento inadecuado queda fuera de la cobertura de garantía de la impresora.

## Envío de la impresora

Para obtener instrucciones para el envío, vaya a <http://support.lexmark.com> o póngase en contacto con el servicio de atención al cliente.

# Solución de problemas

## Problemas de calidad de impresión

Encuentre la imagen que se parezca a su problema con la calidad de impresión; a continuación, haga clic en el enlace que aparece debajo y lea los pasos para resolver el problema.

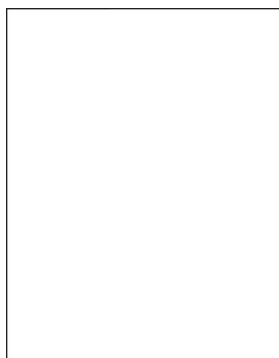

[“Páginas en blanco” en la página 156](#)

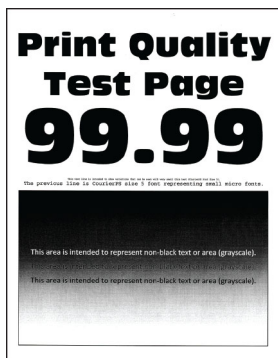

[“Impresión oscura” en la página 157](#)



[“Las líneas finas no se imprimen correctamente” en la página 159](#)



[“Papel doblado o arrugado” en la página 160](#)

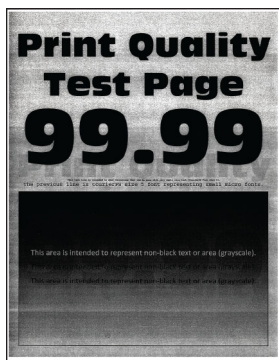

[“Fondo gris” en la página 161](#)

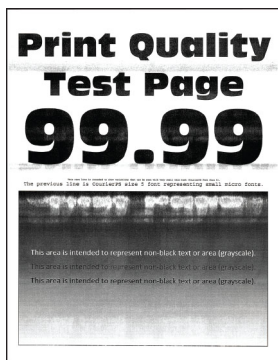

[“Bandas claras horizontales” en la página 171](#)



[“Márgenes incorrectos” en la página 162](#)

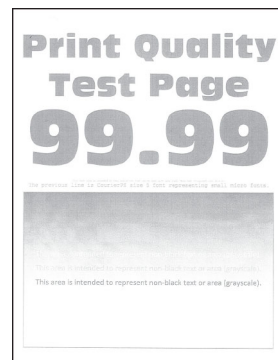

[“Impresión clara” en la página 163](#)



[“Impresión moteada y puntos” en la página 165](#)



[“Curvatura del papel” en la página 166](#)



[“Impresión torcida o inclinada” en la página 167](#)



[“Defectos recurrentes” en la página 176](#)



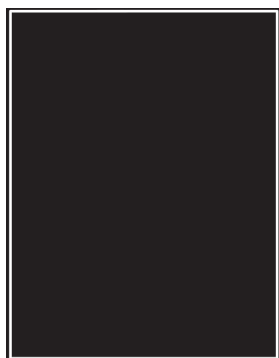

[“Páginas completamente negras” en la página 168](#)

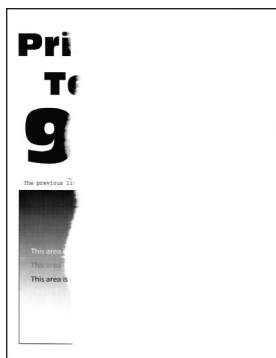

[“Imágenes o texto cortado” en la página 169](#)



[“El tóner se difumina fácilmente” en la página 170](#)

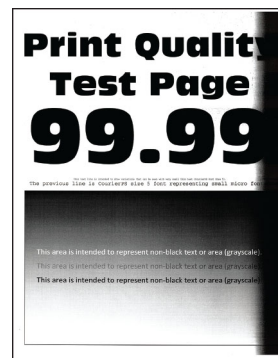

[“Bandas oscuras verticales” en la página 174](#)



[“Líneas o rayas oscuras verticales” en la página 175](#)

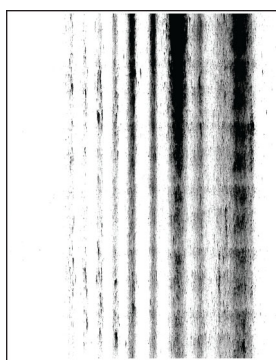

[“Rayas oscuras verticales con pérdida de impresión” en la página 176](#)



[“Bandas claras verticales” en la página 172](#)



[“Líneas blancas verticales” en la página 173](#)

## Problemas de impresión

### Calidad de impresión baja

#### Páginas en blanco

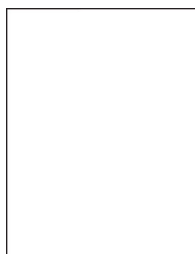

**Nota:** Antes de resolver el problema, imprima las páginas de prueba de la calidad de impresión. En el panel de control, vaya a **Valores > Solución de problemas > Páginas de prueba de la calidad de impresión**. En los modelos de impresora sin pantalla táctil, pulse **OK** para navegar por los distintos ajustes.



Acción	Sí	No
<p><b>Paso 1</b></p> <p><b>a</b> Compruebe si la impresora está utilizando un cartucho de tóner de Lexmark original y compatible.</p> <p><b>Nota:</b> Si el cartucho no es compatible, instale uno compatible.</p> <p><b>b</b> Imprima el documento.</p> <p>¿Está imprimiendo la impresora páginas en blanco?</p>	Vaya al paso 2.	El problema se ha solucionado.
<p><b>Paso 2</b></p> <p><b>a</b> Extraiga la unidad de imagen.</p> <p><b>Advertencia: Posibles daños:</b> No exponga la unidad de imagen a la luz directa durante más de diez minutos. Una larga exposición a la luz puede ocasionar problemas de calidad de impresión.</p> <p><b>Advertencia: Posibles daños:</b> No toque el tambor fotoconductor que se encuentra debajo de la unidad de imagen. Si lo hace, puede afectar a la calidad de los futuros trabajos de impresión.</p> <p><b>b</b> Compruebe si la unidad de imagen presenta daños.</p> <p><b>Nota:</b> Asegúrese de que contacto de tambor fotoconductor no está doblado o fuera de sitio.</p> <p><b>c</b> Agite la unidad de imagen firmemente para redistribuir el tóner.</p> <p><b>d</b> Introduzca la unidad de imagen.</p> <p><b>e</b> Imprima el documento.</p> <p>¿Está imprimiendo la impresora páginas en blanco?</p>	Vaya al paso 3.	El problema se ha solucionado.
<p><b>Paso 3</b></p> <p>Sustituya el cartucho de tóner.</p> <p>¿Está imprimiendo la impresora páginas en blanco?</p>	Vaya al paso 4.	El problema se ha solucionado.
<p><b>Paso 4</b></p> <p>Sustituya la unidad de imagen.</p> <p>¿Está imprimiendo la impresora páginas en blanco?</p>	Póngase en contacto con <a href="#">atención al cliente</a> .	El problema se ha solucionado.

## Impresión oscura



**Nota:** Antes de resolver el problema, imprima las páginas de prueba de la calidad de impresión. En el panel de control, vaya a **Configuración > Solución de problemas > Páginas de prueba de calidad de impresión**.

En los modelos de impresora sin pantalla táctil, pulse **OK** para navegar por los distintos ajustes.

Acción	Sí	No
<p><b>Paso 1</b></p> <p><b>a</b> Compruebe si la impresora está utilizando un cartucho de tóner de Lexmark original y compatible.</p> <p><b>Nota:</b> Si el cartucho no es compatible, instale uno compatible.</p> <p><b>b</b> Imprima el documento.</p> <p>¿Es oscura la impresión?</p>	Vaya al paso 2.	El problema se ha solucionado.
<p><b>Paso 2</b></p> <p><b>a</b> Apague la impresora, espere unos 10 segundos y, a continuación, encienda la impresora.</p> <p><b>b</b> Reduzca la intensidad del tóner. En el panel de control del escáner, navegue hasta: <b>Valores &gt; Calidad de &gt; impresión &gt; Intensidad del tóner</b></p> <p><b>c</b> Imprima el documento.</p> <p>¿Es oscura la impresión?</p>	Vaya al paso 3.	El problema se ha solucionado.
<p><b>Paso 3</b></p> <p><b>a</b> En función del sistema operativo, especifique el tipo de papel en Preferencias de impresión o en el cuadro de diálogo Imprimir.</p> <p><b>Notas:</b></p> <ul style="list-style-type: none"> <li>• Asegúrese de que el valor coincide con el papel cargado.</li> <li>• También puede cambiar el valor en el panel de control de la impresora. Desplácese a <b>Valores &gt; Papel &gt; Configuración de bandeja &gt; Tamaño/tipo de papel</b></li> </ul> <p><b>b</b> Imprima el documento.</p> <p>¿Es oscura la impresión?</p>	Vaya al paso 4.	El problema se ha solucionado.
<p><b>Paso 4</b></p> <p>Compruebe si el papel tiene textura o acabados irregulares.</p> <p>¿Está imprimiendo en papel de textura áspera o rugosa?</p>	Vaya al paso 5.	Vaya al paso 6.
<p><b>Paso 5</b></p> <p><b>a</b> Sustituya el papel con textura por papel normal.</p> <p><b>b</b> Imprima el documento.</p> <p>¿Es oscura la impresión?</p>	Vaya al paso 6.	El problema se ha solucionado.
<p><b>Paso 6</b></p> <p><b>a</b> Cargue papel de un paquete nuevo.</p> <p><b>Nota:</b> El papel está mojado debido al alto nivel de humedad. Guarde el papel en su embalaje original hasta su utilización.</p> <p><b>b</b> Imprima el documento.</p> <p>¿Es oscura la impresión?</p>	Vaya al paso 7.	El problema se ha solucionado.

Acción	Sí	No
<p><b>Paso 7</b></p> <p><b>a</b> Extraiga la unidad de imagen e insértela de nuevo.</p> <p><b>Advertencia: Posibles daños:</b> No exponga la unidad de imagen a la luz directa durante más de diez minutos. Una larga exposición a la luz puede ocasionar problemas de calidad de impresión.</p> <p><b>Advertencia: Posibles daños:</b> No toque el tambor fotoconductor que se encuentra debajo de la unidad de imagen. Si lo hace, puede afectar a la calidad de los futuros trabajos de impresión.</p> <p><b>b</b> Imprima el documento.</p> <p>¿Es oscura la impresión?</p>	Vaya al paso 8.	El problema se ha solucionado.
<p><b>Paso 8</b></p> <p><b>a</b> Sustituya la unidad de imagen.</p> <p><b>b</b> Imprima el documento.</p> <p>¿Es oscura la impresión?</p>	Póngase en contacto con <b>atención al cliente</b> .	El problema se ha solucionado.

## Las líneas finas no se imprimen correctamente

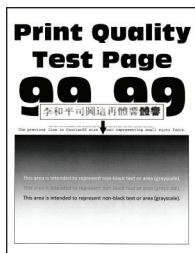

**Nota:** Antes de resolver el problema, imprima las páginas de prueba de la calidad de impresión. En el panel de control, vaya a **Configuración > Solución de problemas > Páginas de prueba de calidad de impresión**.

En los modelos de impresora sin pantalla táctil, pulse **OK** para navegar por los distintos ajustes.

Acción	Sí	No
<p><b>Paso 1</b></p> <p><b>a</b> Compruebe si la impresora está utilizando un cartucho de tóner de Lexmark original y compatible.</p> <p><b>Nota:</b> Si el cartucho no es compatible, instale uno compatible.</p> <p><b>b</b> Imprima el documento.</p> <p>¿No se imprimen correctamente las líneas finas?</p>	Vaya al paso 2.	El problema se ha solucionado.

Acción	Sí	No
<p><b>Paso 2</b></p> <p><b>a</b> Aumente la intensidad del tóner. En el panel de control del escáner, navegue hasta: <b>Valores &gt; Calidad de &gt; impresión &gt; Intensidad del tóner</b></p> <p><b>b</b> Imprima el documento.</p> <p>¿No se imprimen correctamente las líneas finas?</p>	<p>Póngase en contacto con <a href="#">atención al cliente</a>.</p>	<p>El problema se ha solucionado.</p>

## Papel doblado o arrugado



**Nota:** Antes de resolver el problema, imprima las páginas de prueba de la calidad de impresión. En el panel de control, vaya a **Configuración > Solución de problemas > Páginas de prueba de calidad de impresión**.

En los modelos de impresora sin pantalla táctil, pulse **OK** para navegar por los distintos ajustes.

Acción	Sí	No
<p><b>Paso 1</b></p> <p><b>a</b> Compruebe si la impresora está utilizando un cartucho de tóner de Lexmark original y compatible. <b>Nota:</b> Si el cartucho no es compatible, instale uno compatible.</p> <p><b>b</b> Imprima el documento.</p> <p>¿Está el papel doblado o arrugado?</p>	<p>Vaya al paso 2.</p>	<p>El problema se ha solucionado.</p>
<p><b>Paso 2</b></p> <p><b>a</b> Cargue papel de un paquete nuevo. <b>Nota:</b> El papel está mojado debido al alto nivel de humedad. Guarde el papel en su embalaje original hasta su utilización.</p> <p><b>b</b> Imprima el documento.</p> <p>¿Está el papel doblado o arrugado?</p>	<p>Vaya al paso 3.</p>	<p>El problema se ha solucionado.</p>

Acción	Sí	No
<p><b>Paso 3</b></p> <p><b>a</b> En función del sistema operativo, especifique el tipo de papel en Preferencias de impresión o en el cuadro de diálogo Imprimir.</p> <p><b>Notas:</b></p> <ul style="list-style-type: none"> <li>• Asegúrese de que el valor coincide con el papel cargado.</li> <li>• También puede cambiar el valor en el panel de control de la impresora. Desplácese a <b>Valores &gt; Papel &gt; Configuración de bandeja &gt; Tamaño/tipo de papel</b></li> </ul> <p><b>b</b> Imprima el documento.</p> <p>¿Está el papel doblado o arrugado?</p>	<p>Póngase en contacto con <a href="#">atención al cliente</a>.</p>	<p>El problema se ha solucionado.</p>

## Fondo gris

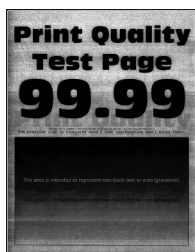

**Nota:** Antes de resolver el problema, imprima las páginas de prueba de la calidad de impresión. En el panel de control, vaya a **Valores > Solución de problemas > Páginas de prueba de la calidad de impresión**. En los modelos de impresora sin pantalla táctil, pulse **OK** para navegar por los distintos ajustes.

Acción	Sí	No
<p><b>Paso 1</b></p> <p><b>a</b> Apague la impresora, espere 10 segundos y, a continuación, encienda la impresora.</p> <p><b>b</b> Disminuya la intensidad del tóner. En el panel de control del escáner, navegue hasta: <b>Valores &gt; Calidad de &gt; impresión &gt; Intensidad del tóner</b></p> <p><b>c</b> Imprima el documento.</p> <p>¿Aparece un fondo gris en las impresiones?</p>	<p>Vaya al paso 2.</p>	<p>El problema se ha solucionado.</p>
<p><b>Paso 2</b></p> <p><b>a</b> Compruebe si la impresora está utilizando un cartucho de tóner de Lexmark original y compatible. <b>Nota:</b> Si el cartucho de tóner no es compatible, instale uno compatible.</p> <p><b>b</b> Imprima el documento.</p> <p>¿Aparece un fondo gris en las impresiones?</p>	<p>Vaya al paso 3.</p>	<p>El problema se ha solucionado.</p>

Acción	Sí	No
<p><b>Paso 3</b></p> <p><b>a</b> En función del sistema operativo, especifique el tipo de papel en Preferencias de impresión o en el cuadro de diálogo Imprimir.</p> <p><b>Notas:</b></p> <ul style="list-style-type: none"> <li>• Asegúrese de que el valor coincide con el papel cargado.</li> <li>• También puede cambiar el valor en el panel de control de la impresora. Desplácese a <b>Valores &gt; Papel &gt; Configuración de bandeja &gt; Tamaño/tipo de papel</b></li> </ul> <p><b>b</b> Imprima el documento.</p> <p>¿Aparece un fondo gris en las impresiones?</p>	Vaya al paso 4.	El problema se ha solucionado.
<p><b>Paso 4</b></p> <p><b>a</b> Extraiga la unidad de imagen e insértela de nuevo.</p> <p><b>Advertencia: Posibles daños:</b> No exponga la unidad de imagen a la luz directa durante más de diez minutos. Una larga exposición a la luz puede ocasionar problemas de calidad de impresión.</p> <p><b>Advertencia: Posibles daños:</b> No toque el tambor fotoconductor que se encuentra debajo de la unidad de imagen. Si lo hace, puede afectar a la calidad de los futuros trabajos de impresión.</p> <p><b>b</b> Imprima el documento.</p> <p>¿Aparece un fondo gris en las impresiones?</p>	Vaya al paso 5.	El problema se ha solucionado.
<p><b>Paso 5</b></p> <p><b>a</b> Actualizar el firmware de la impresora. Para obtener más información, consulte <a href="#">“Actualización de firmware” en la página 45</a>.</p> <p><b>b</b> Imprima el documento.</p> <p>¿Aparece un fondo gris en las impresiones?</p>	Vaya al paso 6.	El problema se ha solucionado.
<p><b>Paso 6</b></p> <p><b>a</b> Sustituya la unidad de imagen.</p> <p><b>b</b> Imprima el documento.</p> <p>¿Aparece un fondo gris en las impresiones?</p>	Póngase en contacto con <a href="#">atención al cliente</a> .	El problema se ha solucionado.

## Márgenes incorrectos



Acción	Sí	No
<p><b>Paso 1</b></p> <p><b>a</b> Ajuste las guías de papel a la posición adecuada para el papel cargado.</p> <p><b>b</b> Imprima el documento.</p> <p>¿Son correctos los márgenes?</p>	El problema se ha solucionado.	Vaya al paso 2.
<p><b>Paso 2</b></p> <p><b>a</b> Defina el tamaño del papel. En el panel de control del escáner, navegue hasta: <b>Valores &gt; Papel &gt; Configuración de bandeja &gt; Tamaño/tipo de papel</b></p> <p><b>b</b> Imprima el documento.</p> <p>¿Son correctos los márgenes?</p>	El problema se ha solucionado.	Vaya al paso 3.
<p><b>Paso 3</b></p> <p><b>a</b> En función del sistema operativo, especifique el tamaño del papel en Preferencias de impresión o en el cuadro de diálogo Imprimir. <b>Nota:</b> Asegúrese de que el valor coincide con el papel cargado.</p> <p><b>b</b> Imprima el documento.</p> <p>¿Son correctos los márgenes?</p>	El problema se ha solucionado.	Póngase en contacto con <a href="#">atención al cliente</a> .

## Impresión clara

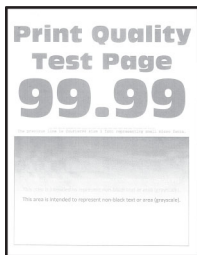

**Nota:** Antes de resolver el problema, imprima las páginas de prueba de la calidad de impresión. En el panel de control, vaya a **Valores > Solución de problemas > Páginas de prueba de la calidad de impresión**. En los modelos de impresora sin pantalla táctil, pulse **OK** para navegar por los distintos ajustes.

Acción	Sí	No
<p><b>Paso 1</b></p> <p><b>a</b> Compruebe si la impresora está utilizando un cartucho de tóner de Lexmark original y compatible. <b>Nota:</b> Si el cartucho no es compatible, instale uno compatible.</p> <p><b>b</b> Imprima el documento.</p> <p>¿Es clara la impresión?</p>	Vaya al paso 2.	El problema se ha solucionado.

Acción	Sí	No
<p><b>Paso 2</b></p> <p><b>a</b> Apague la impresora, espere unos 10 segundos y, a continuación, encienda la impresora.</p> <p><b>b</b> Aumente la intensidad del tóner. En el panel de control del escáner, navegue hasta: <b>Valores &gt; Calidad de &gt; impresión &gt; Intensidad del tóner</b></p> <p><b>c</b> Imprima el documento.</p> <p>¿Es clara la impresión?</p>	Vaya al paso 3.	El problema se ha solucionado.
<p><b>Paso 3</b></p> <p><b>a</b> En función del sistema operativo, especifique el tipo de papel en Preferencias de impresión o en el cuadro de diálogo Imprimir.</p> <p><b>Notas:</b></p> <ul style="list-style-type: none"> <li>• Asegúrese de que el valor coincide con el papel cargado.</li> <li>• También puede cambiar el valor en el panel de control de la impresora. Desplácese a <b>Valores &gt; Papel &gt; Configuración de bandeja &gt; Tamaño/tipo de papel</b></li> </ul> <p><b>b</b> Imprima el documento.</p> <p>¿Es clara la impresión?</p>	Vaya al paso 4.	El problema se ha solucionado.
<p><b>Paso 4</b></p> <p><b>a</b> En función del sistema operativo, especifique el tipo de resolución en Preferencias de impresión o en el cuadro de diálogo Imprimir.</p> <p><b>b</b> Establezca la resolución en <b>600 ppp</b>.</p> <p><b>c</b> Imprima el documento.</p> <p>¿Es clara la impresión?</p>	Vaya al paso 5.	El problema se ha solucionado.
<p><b>Paso 5</b></p> <p><b>a</b> Extraiga la unidad de imagen.</p> <p><b>Advertencia: Posibles daños:</b> No exponga la unidad de imagen a la luz directa durante más de diez minutos. Una exposición prolongada a la luz puede provocar problemas de calidad de impresión.</p> <p><b>Advertencia: Posibles daños:</b> No toque el tambor fotoconductor que se encuentra debajo de la unidad de imagen. Si lo hace, puede afectar a la calidad de los futuros trabajos de impresión.</p> <p><b>b</b> Agite la unidad de imagen firmemente para redistribuir el tóner.</p> <p><b>c</b> Introduzca la unidad de imagen.</p> <p><b>d</b> Apague la impresora, espere 10 segundos y, a continuación, encienda la impresora.</p> <p><b>e</b> Imprima el documento.</p> <p>¿Es clara la impresión?</p>	Vaya al paso 6.	El problema se ha solucionado.



Acción	Sí	No
<p><b>Paso 6</b></p> <p><b>a</b> Compruebe el estado de los cartuchos de tóner. En el panel de control del escáner, navegue hasta: <b>Valores &gt; Informes &gt; Dispositivo &gt; Estadísticas del dispositivo</b></p> <p><b>b</b> Compruebe el estado del cartucho de tóner en la sección Información de suministro de las páginas impresas.</p> <p>¿Está el cartucho de tóner alcanzando el final de su vida útil?</p>	Vaya al paso 7.	Póngase en contacto con <a href="#">atención al cliente</a> .
<p><b>Paso 7</b></p> <p><b>a</b> Sustituya el cartucho de tóner.</p> <p><b>b</b> Imprima el documento.</p> <p>¿Es clara la impresión?</p>	Póngase en contacto con <a href="#">atención al cliente</a> .	El problema se ha solucionado.

## Impresión moteada y puntos

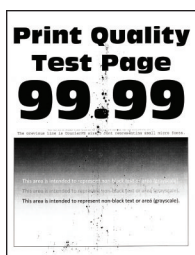

**Nota:** Antes de resolver el problema, imprima las páginas de prueba de la calidad de impresión. En el panel de control, vaya a **Configuración > Solución de problemas > Páginas de prueba de calidad de impresión**.

En los modelos de impresora sin pantalla táctil, pulse **OK** para navegar por los distintos ajustes.

Acción	Sí	No
<p><b>Paso 1</b></p> <p><b>a</b> Compruebe si la impresora está utilizando un cartucho de tóner de Lexmark original y compatible.</p> <p><b>Nota:</b> Si el cartucho no es compatible, instale uno compatible.</p> <p><b>b</b> Imprima el documento.</p> <p>¿Aparece moteada la impresión?</p>	Vaya al paso 2.	El problema se ha solucionado.
<p><b>Paso 2</b></p> <p>Compruebe que no hay fugas de tóner en la impresora.</p> <p>¿La impresora está libre de fugas de tóner?</p>	Vaya al paso 3.	Póngase en contacto con <a href="#">atención al cliente</a> .

Acción	Sí	No
<p><b>Paso 3</b></p> <p><b>a</b> Compruebe el estado de la unidad de imagen. En el panel de control del escáner, navegue hasta: <b>Valores &gt; Informes &gt; Dispositivo &gt; Estadísticas del dispositivo</b></p> <p><b>b</b> Compruebe el estado de la unidad de imagen en la sección Información de suministro de las páginas impresas.</p> <p>¿Está la unidad de imagen alcanzando el final de su vida útil?</p>	Vaya al paso 4.	Póngase en contacto con <a href="#">atención al cliente</a> .
<p><b>Paso 4</b></p> <p><b>a</b> Sustituya la unidad de imagen.</p> <p><b>b</b> Imprima el documento.</p> <p>¿Aparece moteada la impresión?</p>	Póngase en contacto con <a href="#">atención al cliente</a> .	El problema se ha solucionado.

## Curvatura del papel



Acción	Sí	No
<p><b>Paso 1</b></p> <p><b>a</b> Ajuste las guías de la bandeja a la posición adecuada para el papel cargado.</p> <p><b>b</b> Imprima el documento.</p> <p>¿Se ha curvado el papel?</p>	Vaya al paso 2.	El problema se ha solucionado.
<p><b>Paso 2</b></p> <p><b>a</b> En función del sistema operativo, especifique el tipo de papel en Preferencias de impresión o en el cuadro de diálogo Imprimir.</p> <p><b>Notas:</b></p> <ul style="list-style-type: none"> <li>• Asegúrese de que el valor coincide con el papel cargado.</li> <li>• También puede cambiar el valor en el panel de control de la impresora. Desplácese a:</li> </ul> <p><b>Valores &gt; Papel &gt; Configuración de bandeja &gt; Tipo/tamaño de papel</b></p> <p><b>b</b> Imprima el documento.</p> <p>¿Se ha curvado el papel?</p>	Vaya al paso 3.	El problema se ha solucionado.

Acción	Sí	No
<p><b>Paso 3</b></p> <p>Imprima en la otra cara del papel.</p> <p><b>a</b> Retire el papel, dele la vuelta y, a continuación, vuelva a cargar papel.</p> <p><b>b</b> Imprima el documento.</p> <p>¿Se ha curvado el papel?</p>	Vaya al paso 4.	El problema se ha solucionado.
<p><b>Paso 4</b></p> <p><b>a</b> Cargue papel de un paquete nuevo.</p> <p><b>Nota:</b> El papel está mojado debido al alto nivel de humedad. Guarde el papel en su embalaje original hasta su utilización.</p> <p><b>b</b> Imprima el documento.</p> <p>¿Se ha curvado el papel?</p>	Póngase en contacto con <a href="#">atención al cliente</a> .	El problema se ha solucionado.

## Impresión torcida o inclinada



**Nota:** Antes de resolver el problema, imprima las páginas de prueba de la calidad de impresión. En el panel de control, vaya a **Valores > Solución de problemas > Páginas de prueba de la calidad de impresión**. En los modelos de impresora sin pantalla táctil, pulse **OK** para navegar por los distintos ajustes.

Acción	Sí	No
<p><b>Paso 1</b></p> <p><b>a</b> Ajuste las guías de la bandeja a la posición adecuada para el papel cargado.</p> <p><b>b</b> Imprima el documento.</p> <p>¿Está torcida o inclinada la impresión?</p>	Vaya al paso 2.	El problema se ha solucionado.
<p><b>Paso 2</b></p> <p><b>a</b> Cargue papel de un paquete nuevo.</p> <p><b>Nota:</b> El papel está mojado debido al alto nivel de humedad. Guarde el papel en su embalaje original hasta su utilización.</p> <p><b>b</b> Imprima el documento.</p> <p>¿Está torcida o inclinada la impresión?</p>	Vaya al paso 3.	El problema se ha solucionado.

Acción	Sí	No
<p><b>Paso 3</b></p> <p><b>a</b> Compruebe si el papel cargado es compatible.  <b>Nota:</b> Si el papel es incompatible, cargue uno compatible.</p> <p><b>b</b> Imprima el documento.</p> <p>¿Está torcida o inclinada la impresión?</p>	<p>Póngase en contacto con <a href="#">atención al cliente</a>.</p>	<p>El problema se ha solucionado.</p>
<p><b>Paso 4</b></p> <p><b>a</b> Para la impresión a doble cara, compruebe si el valor Tamaño de papel en la unidad dúplex está correctamente configurado.  <b>Nota:</b> Carta, Legal, Oficio o Folio deben estar establecidos en Carta.</p> <p><b>b</b> Imprima el documento.</p> <p>¿Está torcida o inclinada la impresión?</p>	<p>Póngase en contacto con <a href="#">atención al cliente</a>.</p>	<p>El problema se ha solucionado.</p>

## Páginas completamente negras

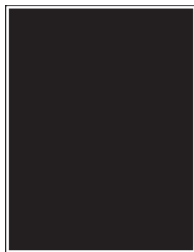

**Nota:** Antes de resolver el problema, imprima las páginas de prueba de la calidad de impresión. En el panel de control, vaya a **Configuración > Solución de problemas > Páginas de prueba de calidad de impresión**.

En los modelos de impresora sin pantalla táctil, pulse **OK** para navegar por los distintos ajustes.

Acción	Sí	No
<p><b>Paso 1</b></p> <p><b>a</b> Compruebe si la impresora está utilizando un cartucho de tóner de Lexmark original y compatible.  <b>Nota:</b> Si el cartucho de tóner no es compatible, instale uno compatible.</p> <p><b>b</b> Imprima el documento.</p> <p>¿Está imprimiendo la impresora páginas completamente negras?</p>	<p>Vaya al paso 2.</p>	<p>El problema se ha solucionado.</p>

Acción	Sí	No
<p><b>Paso 2</b></p> <p><b>a</b> Extraiga la unidad de imagen e insértela de nuevo.</p> <p><b>Advertencia: Posibles daños:</b> No exponga la unidad de imagen a la luz directa durante más de diez minutos. Una larga exposición a la luz puede ocasionar problemas de calidad de impresión.</p> <p><b>Advertencia: Posibles daños:</b> No toque el tambor fotoconductor que se encuentra debajo de la unidad de imagen. Si lo hace, puede afectar a la calidad de los futuros trabajos de impresión.</p> <p><b>b</b> Imprima el documento.</p> <p>¿Está imprimiendo la impresora páginas completamente negras?</p>	Vaya al paso 3.	El problema se ha solucionado.
<p><b>Paso 3</b></p> <p>Compruebe si la unidad de imagen presenta daños.</p> <p><b>Nota:</b> Asegúrese de que contacto de tambor fotoconductor no está doblado o fuera de sitio.</p> <p>¿La unidad de imagen no presenta daños?</p>	Póngase en contacto con <b>atención al cliente</b> .	Vaya al paso 4.
<p><b>Paso 4</b></p> <p><b>a</b> Sustituya la unidad de imagen.</p> <p><b>b</b> Imprima el documento.</p> <p>¿Está imprimiendo la impresora páginas completamente negras?</p>	Póngase en contacto con <b>atención al cliente</b> .	El problema se ha solucionado.

## Imágenes o texto cortado



**Nota:** Antes de resolver el problema, imprima las páginas de prueba de la calidad de impresión. En el panel de control, vaya a **Configuración > Solución de problemas > Páginas de prueba de calidad de impresión**. En los modelos de impresora sin pantalla táctil, pulse **OK** para navegar por los distintos ajustes.

Acción	Sí	No
<p><b>Paso 1</b></p> <p><b>a</b> Compruebe si la impresora está utilizando un cartucho de tóner de Lexmark original y compatible.</p> <p><b>Nota:</b> Si el cartucho de tóner no es compatible, instale uno compatible.</p> <p><b>b</b> Imprima el documento.</p> <p>¿Aparecen cortados el texto o las imágenes?</p>	Vaya al paso 2.	El problema se ha solucionado.
<p><b>Paso 2</b></p> <p><b>a</b> Extraiga la unidad de imagen e insértela de nuevo.</p> <p><b>Advertencia: Posibles daños:</b> No exponga la unidad de imagen a la luz directa durante más de diez minutos. Una larga exposición a la luz puede ocasionar problemas de calidad de impresión.</p> <p><b>Advertencia: Posibles daños:</b> No toque el tambor fotoconductor que se encuentra debajo de la unidad de imagen. Si lo hace, puede afectar a la calidad de los futuros trabajos de impresión.</p> <p><b>b</b> Imprima el documento.</p> <p>¿Aparecen cortados el texto o las imágenes?</p>	Vaya al paso 3.	El problema se ha solucionado.
<p><b>Paso 3</b></p> <p><b>a</b> Sustituya la unidad de imagen.</p> <p><b>b</b> Imprima el documento.</p> <p>¿Aparecen cortados el texto o las imágenes?</p>	Póngase en contacto con <a href="#">atención al cliente</a> .	El problema se ha solucionado.

## El tóner se difumina fácilmente

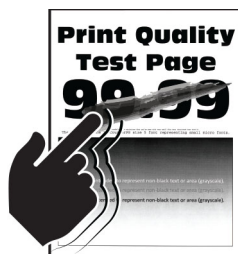

**Nota:** Antes de resolver el problema, imprima las páginas de prueba de la calidad de impresión. En el panel de control, vaya a **Configuración > Solución de problemas > Páginas de prueba de calidad de impresión**.

En los modelos de impresora sin pantalla táctil, pulse **OK** para navegar por los distintos ajustes.

Acción	Sí	No
<p><b>Paso 1</b></p> <p><b>a</b> Compruebe si la impresora está utilizando un cartucho de tóner de Lexmark original y compatible.</p> <p><b>Nota:</b> Si el cartucho de tóner no es compatible, instale uno compatible.</p> <p><b>b</b> Imprima el documento.</p> <p>¿Se difumina fácilmente el tóner?</p>	Vaya al paso 2.	El problema se ha solucionado.
<p><b>Paso 2</b></p> <p><b>a</b> En función del sistema operativo, especifique el tipo de papel en Preferencias de impresión o en el cuadro de diálogo Imprimir.</p> <p><b>Notas:</b></p> <ul style="list-style-type: none"> <li>• Asegúrese de que el valor coincide con el papel cargado.</li> <li>• También puede cambiar el valor en el panel de control de la impresora. Desplácese a <b>Valores &gt; Papel &gt; Configuración de bandeja &gt; Tamaño/tipo de papel</b></li> </ul> <p><b>b</b> Imprima el documento.</p> <p>¿Se difumina fácilmente el tóner?</p>	Póngase en contacto con <a href="#">atención al cliente</a> .	El problema se ha solucionado.

## Bandas claras horizontales



**Nota:** Antes de resolver el problema, imprima las páginas de prueba de la calidad de impresión. En el panel de control, vaya a **Valores > Solución de problemas > Páginas de prueba de la calidad de impresión**. En los modelos de impresora sin pantalla táctil, pulse **OK** para navegar por los distintos ajustes.

Acción	Sí	No
<p><b>Paso 1</b></p> <p><b>a</b> Compruebe si la impresora está utilizando un cartucho de tóner de Lexmark original y compatible.</p> <p><b>Nota:</b> Si el cartucho no es compatible, instale uno compatible.</p> <p><b>b</b> Imprima el documento.</p> <p>¿Aparecen bandas claras horizontales en las impresiones?</p>	Vaya al paso 2.	El problema se ha solucionado.

Acción	Sí	No
<p><b>Paso 2</b></p> <p><b>a</b> Extraiga la unidad de imagen e insértela de nuevo.</p> <p><b>Advertencia: Posibles daños:</b> No exponga la unidad de imagen a la luz directa durante más de diez minutos. Una larga exposición a la luz puede ocasionar problemas de calidad de impresión.</p> <p><b>Advertencia: Posibles daños:</b> No toque el tambor fotoconductor que se encuentra debajo de la unidad de imagen. Si lo hace, puede afectar a la calidad de los futuros trabajos de impresión.</p> <p><b>b</b> Imprima el documento.</p> <p>¿Aparecen bandas claras horizontales en las impresiones?</p>	Vaya al paso 3.	El problema se ha solucionado.
<p><b>Paso 3</b></p> <p><b>a</b> Sustituya la unidad de imagen.</p> <p><b>b</b> Imprima el documento.</p> <p>¿Aparecen bandas claras horizontales en las impresiones?</p>	Póngase en contacto con <b>atención al cliente</b> .	El problema se ha solucionado.

## Bandas claras verticales



**Nota:** Antes de resolver el problema, imprima las páginas de prueba de la calidad de impresión. En el panel de control, vaya a **Valores > Solución de problemas > Páginas de prueba de la calidad de impresión**. En los modelos de impresora sin pantalla táctil, pulse **OK** para navegar por los distintos ajustes.

Acción	Sí	No
<p><b>Paso 1</b></p> <p><b>a</b> Compruebe si la impresora está utilizando un cartucho de tóner de Lexmark original y compatible.</p> <p><b>Nota:</b> Si el cartucho no es compatible, instale uno compatible.</p> <p><b>b</b> Imprima el documento.</p> <p>¿Aparecen bandas claras verticales en las impresiones?</p>	Vaya al paso 2.	El problema se ha solucionado.



Acción	Sí	No
<p><b>Paso 2</b></p> <p><b>a</b> Compruebe el estado de los cartuchos de tóner. En el panel de control del escáner, navegue hasta: <b>Valores &gt; Informes &gt; Dispositivo &gt; Estadísticas del dispositivo</b></p> <p><b>b</b> Compruebe el estado del cartucho de tóner en la sección Información de suministro de las páginas impresas.</p> <p>¿Aparecen bandas claras verticales en las impresiones?</p>	Vaya al paso 3.	El problema se ha solucionado.
<p><b>Paso 3</b></p> <p><b>a</b> Sustituya el cartucho de tóner.</p> <p><b>b</b> Imprima el documento.</p> <p>¿Aparecen bandas claras verticales en las impresiones?</p>	Póngase en contacto con <b>atención al cliente</b> .	El problema se ha solucionado.

## Líneas blancas verticales



**Nota:** Antes de resolver el problema, imprima las páginas de prueba de la calidad de impresión. En el panel de control, vaya a **Configuración > Solución de problemas > Páginas de prueba de calidad de impresión**.

En los modelos de impresora sin pantalla táctil, pulse **OK** para navegar por los distintos ajustes.

Acción	Sí	No
<p><b>Paso 1</b></p> <p><b>a</b> Compruebe si la impresora está utilizando un cartucho de tóner de Lexmark original y compatible.</p> <p><b>Nota:</b> Si el cartucho no es compatible, instale uno compatible.</p> <p><b>b</b> Imprima el documento.</p> <p>¿Aparecen líneas blancas verticales en las impresiones?</p>	Vaya al paso 2.	El problema se ha solucionado.

Acción	Sí	No
<p><b>Paso 2</b></p> <p><b>a</b> En función del sistema operativo, especifique el tipo de papel en Preferencias de impresión o en el cuadro de diálogo Imprimir.</p> <p><b>Notas:</b></p> <ul style="list-style-type: none"> <li>• Asegúrese de que el valor coincide con el papel cargado.</li> <li>• También puede cambiar el valor en el panel de control de la impresora. Desplácese a <b>Valores &gt; Papel &gt; Configuración de bandeja &gt; Tamaño/tipo de papel</b></li> </ul> <p><b>b</b> Imprima el documento.</p> <p>¿Aparecen líneas blancas verticales en las impresiones?</p>	<p>Póngase en contacto con <a href="#">atención al cliente</a>.</p>	<p>El problema se ha solucionado.</p>

## Bandas oscuras verticales

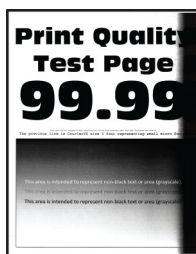

**Nota:** Antes de resolver el problema, imprima las páginas de prueba de la calidad de impresión. En el panel de control, vaya a **Configuración > Solución de problemas > Páginas de prueba de calidad de impresión**.

En los modelos de impresora sin pantalla táctil, pulse **OK** para navegar por los distintos ajustes.

Acción	Sí	No
<p><b>Paso 1</b></p> <p><b>a</b> Compruebe si la impresora está utilizando un cartucho de tóner de Lexmark original y compatible.</p> <p><b>Nota:</b> Si el cartucho de tóner no es compatible, instale uno compatible.</p> <p><b>b</b> Imprima el documento.</p> <p>¿Aparecen bandas oscuras verticales en las impresiones?</p>	<p>Vaya al paso 2.</p>	<p>El problema se ha solucionado.</p>
<p><b>Paso 2</b></p> <p><b>a</b> Extraiga la unidad de imagen e insértela de nuevo.</p> <p><b>Advertencia: Posibles daños:</b> No exponga la unidad de imagen a la luz directa durante más de diez minutos. Una larga exposición a la luz puede ocasionar problemas de calidad de impresión.</p> <p><b>Advertencia: Posibles daños:</b> No toque el tambor fotoconductor que se encuentra debajo de la unidad de imagen. Si lo hace, puede afectar a la calidad de los futuros trabajos de impresión.</p> <p><b>b</b> Imprima el documento.</p> <p>¿Aparecen bandas oscuras verticales en las impresiones?</p>	<p>Vaya al paso 3.</p>	<p>El problema se ha solucionado.</p>

Acción	Sí	No
<p><b>Paso 3</b></p> <p><b>a</b> Compruebe si una luz brillante ilumina el lado derecho de la impresora y mueva la impresora si fuera necesario.</p> <p><b>b</b> Imprima el documento.</p> <p>¿Aparecen bandas oscuras verticales en las impresiones?</p>	<p>Póngase en contacto con <a href="#">atención al cliente</a>.</p>	<p>El problema se ha solucionado.</p>

## Líneas o rayas oscuras verticales



**Nota:** Antes de resolver el problema, imprima las páginas de prueba de la calidad de impresión. En el panel de control, vaya a **Configuración > Solución de problemas > Páginas de prueba de calidad de impresión**.

En los modelos de impresora sin pantalla táctil, pulse **OK** para navegar por los distintos ajustes.

Acción	Sí	No
<p><b>Paso 1</b></p> <p><b>a</b> Compruebe si la impresora está utilizando un cartucho de tóner de Lexmark original y compatible.</p> <p><b>Nota:</b> Si el cartucho de tóner no es compatible, instale uno compatible.</p> <p><b>b</b> Imprima el documento.</p> <p>¿Aparecen líneas o rayas oscuras verticales en las impresiones?</p>	<p>Vaya al paso 2.</p>	<p>El problema se ha solucionado.</p>
<p><b>Paso 2</b></p> <p><b>a</b> Extraiga la unidad de imagen y vuelva a instalarla.</p> <p><b>Advertencia: Posibles daños:</b> No exponga la unidad de imagen a la luz directa durante más de diez minutos. Una exposición prolongada a la luz puede provocar problemas de calidad de impresión.</p> <p><b>Advertencia: Posibles daños:</b> No toque el tambor fotoconductor que se encuentra debajo de la unidad de imagen. Si lo hace, puede afectar a la calidad de los futuros trabajos de impresión.</p> <p><b>b</b> Imprima el documento.</p> <p>¿Aparecen líneas o rayas oscuras verticales en las impresiones?</p>	<p>Vaya al paso 3.</p>	<p>El problema se ha solucionado.</p>
<p><b>Paso 3</b></p> <p><b>a</b> Sustituya la unidad de imagen.</p> <p><b>b</b> Imprima el documento.</p> <p>¿Aparecen líneas o rayas oscuras verticales en las impresiones?</p>	<p>Póngase en contacto con <a href="#">atención al cliente</a>.</p>	<p>El problema se ha solucionado.</p>

### Rayas oscuras verticales con pérdida de impresión

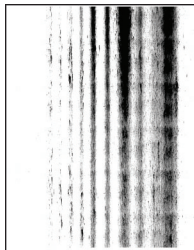

**Nota:** Antes de resolver el problema, imprima las páginas de prueba de la calidad de impresión. En el panel de control, vaya a **Configuración > Solución de problemas > Páginas de prueba de calidad de impresión**. En los modelos de impresora sin pantalla táctil, pulse **OK** para navegar por los distintos ajustes.

Acción	Sí	No
<p><b>Paso 1</b></p> <p><b>a</b> Extraiga la unidad de imagen e insértela de nuevo.</p> <p><b>Advertencia: Posibles daños:</b> No exponga la unidad de imagen a la luz directa durante más de diez minutos. Una larga exposición a la luz puede ocasionar problemas de calidad de impresión.</p> <p><b>Advertencia: Posibles daños:</b> No toque el tambor fotoconductor que se encuentra debajo de la unidad de imagen. Si lo hace, puede afectar a la calidad de los futuros trabajos de impresión.</p> <p><b>b</b> Imprima el documento.</p> <p>¿Aparecen rayas oscuras verticales con pérdida de imágenes en las impresiones?</p>	<p>Vaya al paso 2.</p>	<p>El problema se ha solucionado.</p>
<p><b>Paso 2</b></p> <p><b>a</b> Compruebe si la impresora está utilizando un cartucho de tóner de Lexmark original y compatible.</p> <p><b>Nota:</b> Si el cartucho de tóner no es compatible, instale uno compatible.</p> <p><b>b</b> Imprima el documento.</p> <p>¿Aparecen rayas oscuras verticales con pérdida de imágenes en las impresiones?</p>	<p>Póngase en contacto con <a href="#">atención al cliente</a>.</p>	<p>El problema se ha solucionado.</p>

### Defectos recurrentes



**Nota:** Antes de resolver el problema, imprima las páginas de prueba de la calidad de impresión. En el panel de control, vaya a **Valores > Solución de problemas > Páginas de prueba de la calidad de impresión**. En los modelos de impresora sin pantalla táctil, pulse **OK** para navegar por los distintos ajustes.

Acción	Sí	No
<p><b>Paso 1</b></p> <p>Usando las páginas de prueba de calidad de impresión, compruebe si la distancia entre los defectos repetitivos es igual a alguno de los siguientes:</p> <p><b>Unidad de imagen</b></p> <ul style="list-style-type: none"> <li>• 96 mm (3,78 pulgadas)</li> <li>• 37,7 mm (1,48 pulgadas)</li> </ul> <p><b>Cartucho de tóner</b></p> <ul style="list-style-type: none"> <li>• 43,5 mm (1,71 pulgadas)</li> <li>• 37,5 mm (1,48 pulgadas)</li> </ul> <p><b>Rodillo de transferencia</b></p> <ul style="list-style-type: none"> <li>• 52 mm (2,05 pulgadas)</li> </ul> <p><b>Fusor</b></p> <ul style="list-style-type: none"> <li>• 79,8 mm (3,14 pulgadas)</li> <li>• 62,5 mm (2,46 pulgadas)</li> </ul> <p>¿Coincide la distancia entre los defectos repetitivos con las mediciones del cartucho de tóner o de la unidad de imagen?</p>	<p>Vaya al paso 2.</p> <p><b>Nota:</b> Si los defectos repetitivos coinciden con las mediciones del rodillo de transferencia o del fusor, póngase en contacto con <a href="#">atención al cliente</a>.</p>	<p>Tome nota de la distancia y póngase en contacto con <a href="#">atención al cliente</a>.</p>
<p><b>Paso 2</b></p> <p><b>a</b> Sustituya el consumible afectado.</p> <p><b>b</b> Imprima el documento.</p> <p>¿Aparecen los defectos repetitivos?</p>	<p>Póngase en contacto con <a href="#">atención al cliente</a>.</p>	<p>El problema se ha solucionado.</p>

## No se imprimen los trabajos de impresión

Acción	Sí	No
<p><b>Paso 1</b></p> <p><b>a</b> Desde el documento que pretende imprimir, abra el cuadro de diálogo Imprimir y compruebe si ha seleccionado la impresora correcta.</p> <p><b>b</b> Imprima el documento.</p> <p>¿Se ha imprimido el documento?</p>	<p>El problema se ha solucionado.</p>	<p>Vaya al paso 2.</p>
<p><b>Paso 2</b></p> <p><b>a</b> Compruebe que la impresora está encendida.</p> <p><b>b</b> Resuelva cualquier mensaje de error que aparezca en la pantalla.</p> <p><b>c</b> Imprima el documento.</p> <p>¿Se ha imprimido el documento?</p>	<p>El problema se ha solucionado.</p>	<p>Vaya al paso 3.</p>

Acción	Sí	No
<p><b>Paso 3</b></p> <p><b>a</b> Compruebe si los puertos funcionan y si los cables están conectados correctamente al equipo y a la impresora. Para obtener más información, consulte la documentación de instalación incluida con la impresora.</p> <p><b>b</b> Imprima el documento.</p> <p>¿Se ha imprimido el documento?</p>	El problema se ha solucionado.	Vaya al paso 4.
<p><b>Paso 4</b></p> <p><b>a</b> Apague la impresora, espere unos 10 segundos y, a continuación, encienda la impresora.</p> <p><b>b</b> Imprima el documento.</p> <p>¿Se ha imprimido el documento?</p>	El problema se ha solucionado.	Vaya al paso 5.
<p><b>Paso 5</b></p> <p><b>a</b> Desinstale y vuelva a instalar el controlador de impresión.</p> <p><b>b</b> Imprima el documento.</p> <p>¿Se ha imprimido el documento?</p>	El problema se ha solucionado.	Póngase en contacto con <a href="#">atención al cliente</a> .

## Impresión lenta

Acción	Sí	No
<p><b>Paso 1</b></p> <p>Asegúrese de que el cable de la impresora está correctamente conectado a la misma y al ordenador, servidor de impresión, opción u otro dispositivo de red.</p> <p>¿Está la impresora imprimiendo lentamente?</p>	Vaya al paso 2.	El problema se ha solucionado.
<p><b>Paso 2</b></p> <p><b>a</b> Asegúrese de que la impresora esté en Modo Silencioso. En la pantalla de inicio, toque <b>Valores &gt; Dispositivo &gt; Mantenimiento &gt; Menú de configuración &gt; Funcionamiento del dispositivo &gt; Modo Silencioso</b>.</p> <p><b>b</b> Imprima el documento.</p> <p>¿Está la impresora imprimiendo lentamente?</p>	Vaya al paso 3.	El problema se ha solucionado.
<p><b>Paso 3</b></p> <p><b>a</b> En función del sistema operativo, especifique el tipo de resolución en Preferencias de impresión o en el cuadro de diálogo Imprimir.</p> <p><b>b</b> Establezca la resolución en <b>600 ppp</b>.</p> <p><b>c</b> Imprima el documento.</p> <p>¿Está la impresora imprimiendo lentamente?</p>	Vaya al paso 4.	El problema se ha solucionado.

Acción	Sí	No
<p><b>Paso 4</b></p> <p><b>a</b> En la pantalla de inicio, toque <b>Valores &gt; Imprimir &gt; Calidad &gt; Resolución impresión.</b></p> <p><b>b</b> Establezca la resolución en <b>600 ppp.</b></p> <p><b>c</b> Imprima el documento.</p> <p>¿Está la impresora imprimiendo lentamente?</p>	Vaya al paso 5.	El problema se ha solucionado.
<p><b>Paso 5</b></p> <p><b>a</b> En función del sistema operativo, especifique el tipo de papel en Preferencias de impresión o en el cuadro de diálogo Imprimir.</p> <p><b>Notas:</b></p> <ul style="list-style-type: none"> <li>• Asegúrese de que el valor coincide con el papel cargado.</li> <li>• También puede cambiar el valor en el panel de control de la impresora.</li> <li>• El papel más grueso se imprime más lentamente.</li> <li>• El papel más estrecho que el tamaño Carta, A4 y Legal puede imprimirse más lentamente.</li> </ul> <p><b>b</b> Imprima el documento.</p> <p>¿Está la impresora imprimiendo lentamente?</p>	Vaya al paso 6.	El problema se ha solucionado.
<p><b>Paso 6</b></p> <p><b>a</b> Asegúrese de que los valores de la impresora para textura y peso coinciden con los del papel que se va a cargar.</p> <p>En la pantalla de inicio, toque <b>Valores &gt; Papel &gt; Configuración del soporte &gt; Tipos de papel.</b></p> <p><b>Nota:</b> Las texturas rugosas y el papel pesado pueden imprimirse con mayor lentitud.</p> <p><b>b</b> Imprima el documento.</p> <p>¿Está la impresora imprimiendo lentamente?</p>	Vaya al paso 7.	El problema se ha solucionado.
<p><b>Paso 7</b></p> <p>Elimine trabajos retenidos.</p> <p>¿Está la impresora imprimiendo lentamente?</p>	Vaya al paso 8.	El problema se ha solucionado.
<p><b>Paso 8</b></p> <p><b>a</b> Asegúrese de que la impresora no está sobrecalentada.</p> <p><b>Notas:</b></p> <ul style="list-style-type: none"> <li>• Deje que la impresora se enfríe tras un trabajo de impresión largo.</li> <li>• Tenga en cuenta la temperatura ambiente recomendada para la impresora. Para obtener más información, consulte <a href="#">“Selección de ubicación para la impresora” en la página 19.</a></li> </ul> <p><b>b</b> Imprima el documento.</p> <p>¿Está la impresora imprimiendo lentamente?</p>	Póngase en contacto con <b>atención al cliente.</b>	El problema se ha solucionado.

## El trabajo se imprime desde la bandeja incorrecta o en el papel incorrecto

Acción	Sí	No
<p><b>Paso 1</b></p> <p><b>a</b> Compruebe si está realizando la impresión en el papel correcto.</p> <p><b>b</b> Imprima el documento.</p> <p>¿Se ha impreso el documento en el papel correcto?</p>	Vaya al paso 2.	Cargue papel de tamaño y tipo correctos.
<p><b>Paso 2</b></p> <p><b>a</b> En función del sistema operativo, especifique el tipo y el tamaño del papel en Preferencias de impresión o en el cuadro de diálogo Imprimir.</p> <p><b>Nota:</b> También puede cambiar los valores del panel de control de la impresora. Desplácese a:</p> <p><b>Valores &gt; Papel &gt; Configuración de bandeja &gt; Tipo/tamaño de papel</b></p> <p><b>b</b> Asegúrese de que los valores de configuración coinciden con el papel cargado.</p> <p><b>c</b> Imprima el documento.</p> <p>¿Se ha impreso el documento en el papel correcto?</p>	El problema se ha solucionado.	Vaya al paso 3.
<p><b>Paso 3</b></p> <p><b>a</b> Compruebe si las bandejas están enlazadas.</p> <p>Para obtener más información, consulte <a href="#">“Enlace de bandejas” en la página 43.</a></p> <p><b>b</b> Imprima el documento.</p> <p>¿Se ha impreso el documento desde la bandeja correcta?</p>	El problema se ha solucionado.	Póngase en contacto con <a href="#">atención al cliente.</a>

## Los documentos confidenciales u otro tipo de trabajos en espera no se imprimen

Acción	Sí	No
<p><b>Paso 1</b></p> <p><b>a</b> En el panel de control, compruebe si los documentos aparecen en la lista Trabajos en espera.</p> <p><b>Nota:</b> Si los documentos no aparecen en la lista, imprima los documentos utilizando las opciones de Imprimir y poner en espera.</p> <p><b>b</b> Imprima los documentos.</p> <p>¿Se han imprimido los documentos?</p>	El problema se ha solucionado.	Vaya al paso 2.



Acción	Sí	No
<p><b>Paso 2</b></p> <p>El trabajo de impresión podría contener un error de formato o datos no válidos.</p> <ul style="list-style-type: none"> <li>• Elimine el trabajo de impresión y, a continuación, envíelo de nuevo.</li> <li>• Para archivos PDF, genere un nuevo archivo y, a continuación imprima los documentos.</li> </ul> <p>¿Se han imprimido los documentos?</p>	El problema se ha solucionado.	Vaya al paso 3.
<p><b>Paso 3</b></p> <p>Si está imprimiendo desde Internet, es posible que la impresora esté leyendo varios nombres de trabajos de impresión creyendo que son duplicados.</p> <p><b>Para usuarios de Windows</b></p> <ol style="list-style-type: none"> <li>a Abra el cuadro de diálogo Preferencias de impresión.</li> <li>b Desde la pestaña Imprimir y retener, haga clic en <b>Utilizar Imprimir y poner en espera</b> y, a continuación, haga clic en <b>Conservar documentos duplicados</b>.</li> <li>c Desde la sección Impresión confidencial, introduzca un PIN.</li> <li>d Imprima los documentos.</li> </ol> <p><b>Para usuarios de Macintosh</b></p> <ol style="list-style-type: none"> <li>a Guarde y asigne un nombre diferente a cada trabajo.</li> <li>b Envíe el trabajo de forma individual.</li> </ol> <p>¿Se han imprimido los documentos?</p>	El problema se ha solucionado.	Vaya al paso 4.
<p><b>Paso 4</b></p> <ol style="list-style-type: none"> <li>a Borre algunos trabajos en espera para liberar memoria de impresora.</li> <li>b Imprima los documentos.</li> </ol> <p>¿Se han imprimido los documentos?</p>	El problema se ha solucionado.	Póngase en contacto con <a href="#">atención al cliente</a> .

## La impresora no responde

Acción	Sí	No
<p><b>Paso 1</b> Compruebe si el cable de alimentación de la impresora está conectado a la toma de corriente.</p> <p> <b>PRECAUCIÓN: POSIBLES DAÑOS PERSONALES:</b> Para evitar el riesgo de incendio o descarga eléctrica, conecte el cable de alimentación a una toma de corriente debidamente conectada a tierra con la potencia adecuada que se encuentre cerca del dispositivo y resulte fácilmente accesible.</p> <p>¿Responde la impresora?</p>	El problema se ha solucionado.	Vaya al paso 2.
<p><b>Paso 2</b> Compruebe si la toma de alimentación se desconecta mediante algún tipo de interruptor.</p> <p>¿La toma de corriente se desconecta mediante algún tipo de interruptor?</p>	Encienda o restablezca el interruptor.	Vaya al paso 3.
<p><b>Paso 3</b> Compruebe que la impresora está encendida.</p> <p>¿Está encendida la impresora?</p>	Vaya al paso 4.	Encienda la impresora.
<p><b>Paso 4</b> Compruebe si la impresora está en modo de suspensión o en modo de hibernación.</p> <p>¿Está la impresora en modo de suspensión o hibernación?</p>	Pulse el botón de encendido para activar la impresora.	Vaya al paso 5.
<p><b>Paso 5</b> Compruebe si los cables que conectan la impresora con el equipo están insertados en los puertos correctos.</p> <p>¿Están los cables insertados en los puertos correctos?</p>	Vaya al paso 6.	Introduzca los cables en los puertos correctos.
<p><b>Paso 6</b> Apague la impresora, instale las opciones de hardware y vuelva a encenderla. Para obtener más información, consulte la documentación suministrada con la opción.</p> <p>¿Responde la impresora?</p>	El problema se ha solucionado.	Vaya al paso 7.
<p><b>Paso 7</b> Instale el controlador de impresora correcto.</p> <p>¿Responde la impresora?</p>	El problema se ha solucionado.	Vaya al paso 8.

Acción	Sí	No
<p><b>Paso 8</b></p> <p>Apague la impresora, espere unos 10 segundos y, a continuación, encienda la impresora.</p> <p>¿Responde la impresora?</p>	El problema se ha solucionado.	Póngase en contacto con <a href="#">atención al cliente</a> .

## No se puede leer la unidad flash

Acción	Sí	No
<p><b>Paso 1</b></p> <p>Compruebe si la impresora está ocupada con el procesamiento de otro trabajo de impresión, copia, digitalización o fax.</p> <p>¿Está la impresora lista?</p>	Vaya al paso 2.	Espere a que la impresora termine de procesar el otro trabajo.
<p><b>Paso 2</b></p> <p>Compruebe que la unidad flash es compatible. Para obtener más información, consulte <a href="#">“Unidades flash y tipos de archivos admitidos” en la página 57</a>.</p> <p>¿Es compatible la unidad flash?</p>	Vaya al paso 3.	Inserte una unidad flash compatible.
<p><b>Paso 3</b></p> <p>Extraiga la unidad flash e insértela de nuevo.</p> <p>¿La impresora reconoce la unidad flash?</p>	El problema se ha solucionado.	Contacto <a href="#">atención al cliente</a> .

## Activación del puerto USB

En la pantalla de inicio, toque **Valores > Red/Puertos > USB > Habilitar puerto USB**.

## Problemas de conexión de red

### No se puede abrir Embedded Web Server

Acción	Sí	No
<p><b>Paso 1</b> Compruebe que la impresora está encendida.</p> <p>¿Está encendida la impresora?</p>	Vaya al paso 2.	Encienda la impresora.
<p><b>Paso 2</b> Asegúrese de que la dirección IP de la impresora sea correcta.</p> <p><b>Notas:</b></p> <ul style="list-style-type: none"> <li>• Ver la dirección IP en la pantalla de inicio.</li> <li>• Una dirección IP aparece como cuatro grupos de números separados por puntos, como 123.123.123.123.</li> </ul> <p>¿Es correcta la dirección IP de impresora?</p>	Vaya al paso 3.	Escriba la dirección IP correcta de la impresora de red en la barra de dirección.
<p><b>Paso 3</b> Compruebe si está utilizando un navegador compatible:</p> <ul style="list-style-type: none"> <li>• Internet Explorer® versión 11 o posterior</li> <li>• Microsoft Edge</li> <li>• Safari versión 10 o posterior</li> <li>• Google Chrome™ versión 60 o posterior</li> <li>• Mozilla Firefox versión 38.x o posterior</li> </ul> <p>¿Es compatible el navegador?</p>	Vaya al paso 4.	Instale un navegador compatible.
<p><b>Paso 4</b> Compruebe que la conexión de red funciona.</p> <p>¿Funciona la conexión de red?</p>	Vaya al paso 5.	Póngase en contacto con el administrador.
<p><b>Paso 5</b> Asegúrese de que las conexiones de los cables con la impresora y el servidor de impresión están bien fijadas. Para obtener más información, consulte la documentación suministrada con la impresora.</p> <p>¿Están bien conectados los cables?</p>	Vaya al paso 6.	Revise las conexiones de los cables.
<p><b>Paso 6</b> Compruebe que los servidores de proxy web están desactivados.</p> <p>¿Están desactivados los servidores de proxy web?</p>	Vaya al paso 7.	Póngase en contacto con el administrador.
<p><b>Paso 7</b> Acceda al servidor Web incorporado.</p> <p>¿Se ha abierto Embedded Web Server?</p>	El problema se ha solucionado.	Póngase en contacto con <a href="#">atención al cliente</a> .

## No se puede conectar la impresora a la red Wi-Fi

Acción	Sí	No
<p><b>Paso 1</b> Asegúrese de que Adaptador activo está configurado en Automático. En la pantalla de inicio, toque <b>Valores &gt; Red/Puertos &gt; Descripción general de la red &gt; Adaptador activo &gt; Automático.</b></p> <p>¿Puede conectarse la impresora a una red Wi-Fi?</p>	El problema se ha solucionado.	Vaya al paso 2.
<p><b>Paso 2</b> Compruebe si se ha seleccionado la red Wi-Fi correcta. <b>Nota:</b> Algunos routers pueden compartir el SSID predeterminado.</p> <p>¿Está conectándose a la red Wi-Fi correcta?</p>	Vaya al paso 4.	Vaya al paso 3.
<p><b>Paso 3</b> Conéctese a la red Wi-Fi correcta. Para obtener más información, consulte <a href="#">“Conexión de la impresora a una red Wi-Fi” en la página 47.</a></p> <p>¿Puede conectarse la impresora a una red Wi-Fi?</p>	El problema se ha solucionado.	Vaya al paso 4.
<p><b>Paso 4</b> Compruebe el modo de seguridad inalámbrica. En la pantalla de inicio, toque <b>Valores &gt; Red/Puertos &gt; Inalámbrico &gt; Modo de seguridad inalámbrica.</b></p> <p>¿Se ha seleccionado el modo de seguridad inalámbrica correcto?</p>	Vaya al paso 6.	Vaya al paso 5.
<p><b>Paso 5</b> Seleccione el modo de seguridad inalámbrica correcto.</p> <p>¿Puede conectarse la impresora a una red Wi-Fi?</p>	El problema se ha solucionado.	Vaya al paso 6.
<p><b>Paso 6</b> Asegúrese de que ha introducido la contraseña de red correcta. <b>Nota:</b> Tenga en cuenta los espacios, los números y las mayúsculas de la contraseña.</p> <p>¿Puede conectarse la impresora a una red Wi-Fi?</p>	El problema se ha solucionado.	Contacto <a href="#">atención al cliente.</a>

## Problemas con los consumibles

### Sustituya el cartucho, la región de la impresora no coincide

Para solucionar este problema, compre un cartucho con la región correcta que coincida con la región de la impresora, o bien un cartucho universal.

- El primer número del mensaje después del 42 indica la región de la impresora.
- El segundo número del mensaje después del 42 indica la región del cartucho.

## Regiones de la impresora y del cartucho de tóner

Región	Código numérico
Región indefinida o universal	0
América del Norte (Estados Unidos, Canadá)	1
Espacio Económico Europeo, Europa Occidental, países nórdicos, Suiza	2
Asia Pacífico	3
Latinoamérica	4
Resto de Europa, Oriente Próximo y África	5
Australia, Nueva Zelanda	6
Región no válida	9

**Nota:** Para encontrar la configuración adecuada de la región de la impresora y el cartucho de tóner, imprima las páginas de prueba de la calidad de impresión. En el panel de control del escáner, navegue hasta: **Configuración > Solución de problemas > Páginas de prueba de la calidad de impresión.**

## Suministro que no es de Lexmark



La impresora ha detectado un consumible o una pieza instalada en la impresora que no es de Lexmark.

La impresora Lexmark ha sido diseñada para un óptimo rendimiento con consumibles y piezas originales de Lexmark. El uso de suministros o piezas de terceros puede afectar al rendimiento, la fiabilidad o el ciclo de vida de la impresora y de sus componentes de imagen.

Todos los indicadores de duración han sido diseñados para funcionar con consumibles y piezas de Lexmark, pudiendo ocasionar resultados impredecibles si se utilizan consumibles o piezas de terceros. Si se agota el uso de los componentes de imagen, pueden producirse daños en la impresora Lexmark o en sus componentes asociados.



**Advertencia: Posibles daños:** El uso de consumibles o piezas de terceros puede afectar a la cobertura de la garantía. Es posible que la garantía no cubra el daño ocasionado por el uso de consumibles o piezas de terceros.

Para asumir cualquiera o todos estos riesgos y continuar con el uso de suministros y piezas no originales en la impresora, realice una de las siguientes acciones:

Para los modelos de impresora con pantalla táctil, pulse  dos veces y, a continuación,  dos veces.

Para modelos de impresora sin pantalla táctil, mantenga pulsados **X** y **OK** al mismo tiempo durante 15 segundos.

Si no desea asumir estos riesgos, extraiga el consumible o la pieza de terceros de la impresora e instale un consumible o pieza original de Lexmark. Para obtener más información, consulte [“Utilice componentes y suministros originales de Lexmark” en la página 132.](#)

Para modelos de impresora con pantalla táctil, si la impresora no imprime después de pulsar  dos veces y, a continuación,  dos veces, restablezca el contador del uso de suministros.

Para modelos de impresora sin pantalla táctil, si, después de mantener pulsados **X** y **OK** simultáneamente durante 15 segundos, la impresora no imprime, restablezca el contador del uso de suministros.



**1** En el panel de control, navegue hasta:

**Valores > Dispositivo > Mantenimiento > Menú de configuración > Uso y contadores de suministros**

En los modelos de impresora sin pantalla táctil, pulse **OK** para navegar por los distintos ajustes.

**2** Seleccione las piezas o consumibles que desea restablecer.

**3** Para borrar el mensaje, realice una de las siguientes acciones:

- Para los modelos de impresora con pantalla táctil, pulse  dos veces y, a continuación,  dos veces.
- Para modelos de impresora sin pantalla táctil, mantenga pulsados **X** y **OK** al mismo tiempo durante 15 segundos.

**Nota:** Si no puede restablecer los contadores del uso de suministros, devuelva el producto a establecimiento de compra.

## Eliminación de atascos

### Cómo evitar atascos

#### Cargue el papel correctamente

- Asegúrese de que el papel esté bien colocado en la bandeja.

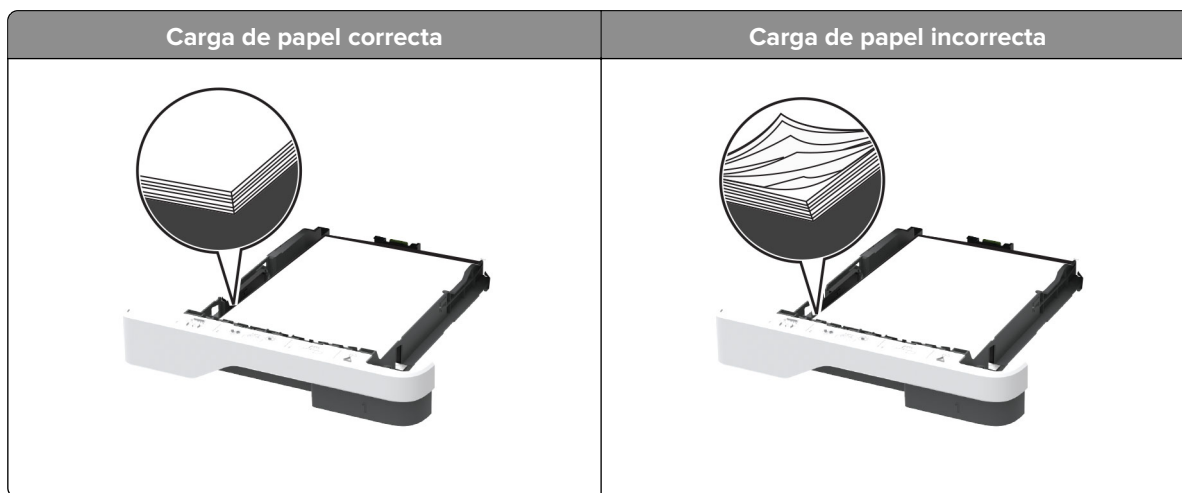

- No cargue ni extraiga las bandejas mientras se esté imprimiendo.
- No cargue demasiado papel. Asegúrese de que la altura de la pila no exceda el indicador de capacidad máxima de papel.

- No deslice el papel en la bandeja. Cárguelo tal como se muestra en la ilustración.

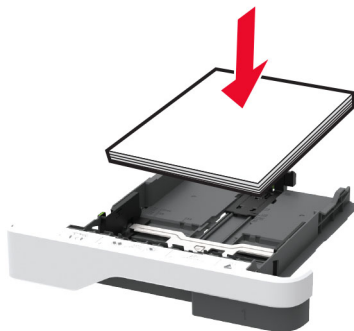

- Asegúrese de que las guías del papel estén colocadas correctamente y no estén demasiado ajustadas al papel ni a los sobres.
- Introduzca la bandeja con firmeza en la impresora después de cargar el papel.

### Utilice papel recomendado

- Utilice sólo el papel o el material de impresión especial recomendado.
- No cargue papel arrugado, doblado, húmedo ni curvado.
- Flexione, airee y alise los bordes del papel antes de cargarlo.

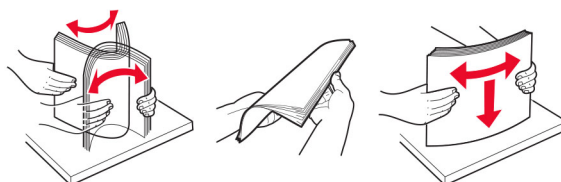

- No utilice papel cortado ni recortado manualmente.
- No mezcle tamaños, pesos o tipos de papel en la misma bandeja.
- Asegúrese de que se definan el tamaño y el tipo de papel correctos en el equipo o en el panel de control de la impresora.
- Guarde el papel teniendo en cuenta las recomendaciones del fabricante.

### Identificación de la ubicación del atasco

#### Notas:

- Si Ayuda en atasco está Activada, la impresora expulsa páginas en blanco o con impresiones parciales después de eliminar la página atascada. Compruebe si hay páginas en blanco en la salida impresa.
- Cuando Recuperación de atasco está definido en Activada o Automática, la impresora vuelve a imprimir las páginas atascadas.





Ubicaciones de los atascos	
1	Alimentador de documentos automático
2	Bandeja estándar
3	Alimentador multiusuario
4	Bandejas
5	Unidad a doble cara
6	Puerta de acceso posterior

## Atasco de papel en el alimentador automático de documentos

- 1 Extraiga todos los documentos originales de la bandeja del ADF.
- 2 Abra la cubierta del alimentador automático.

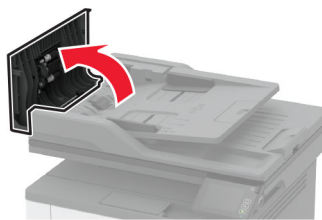

- 3 Retire el papel atascado.

**Nota:** Retire todos los fragmentos de papel.

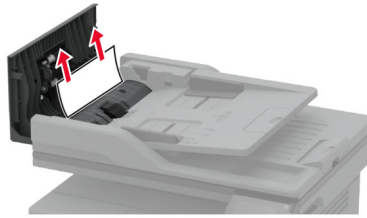

- 4 Cierre la cubierta del alimentador automático de documentos.

## Atasco de papel en la bandeja estándar

- 1 Eleve el escáner y retire el papel atascado.

**Nota:** Retire todos los fragmentos de papel.

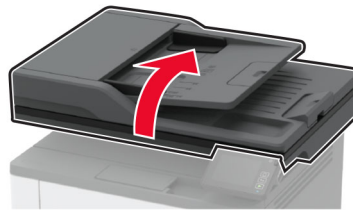

- 2 Baje el escáner.

## Atasco de papel en el alimentador multiuso

- 1 Retire el papel del alimentador multiuso.



- 2 Retire el papel atascado.

**Nota:** Retire todos los fragmentos de papel.

- 3 Cierre el alimentador multiuso.

**4** Abra la puerta frontal.

**Advertencia: Posibles daños:** Para evitar daños por descargas electrostáticas, toque cualquier elemento metálico expuesto de la impresora antes de tocar las zonas internas de la impresora o acceder a ellas.

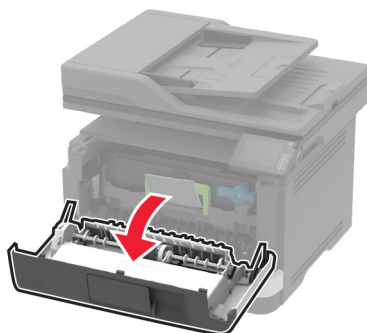
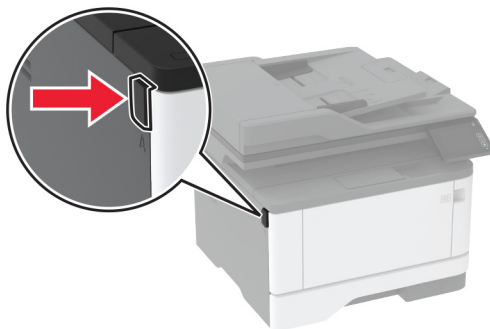
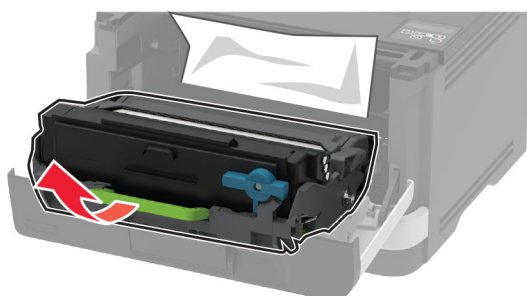
**5** Extraiga la unidad de imagen.

**Advertencia: Posibles daños:** No exponga la unidad de imagen a la luz directa durante más de diez minutos. Una larga exposición a la luz puede ocasionar problemas de calidad de impresión.

**Advertencia: Posibles daños:** No toque el tambor de fotoconductor. Si lo hace, puede afectar a la calidad de los futuros trabajos de impresión.



**6** Retire el papel atascado.

 **PRECAUCIÓN: SUPERFICIE CALIENTE:** El interior de la impresora podría estar caliente. Para evitar el riesgo de heridas producidas por el contacto con un componente caliente, deje que la superficie se enfríe antes de tocarlo.

**Nota:** Retire todos los fragmentos de papel.



**7** Introduzca la unidad de imagen.

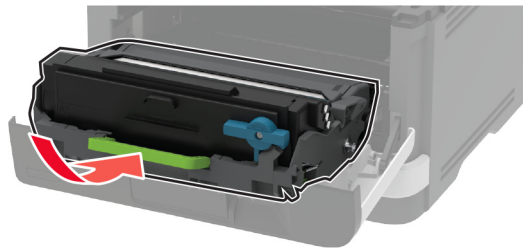

**8** Cierre la puerta.

**9** Abra el alimentador multiuso.

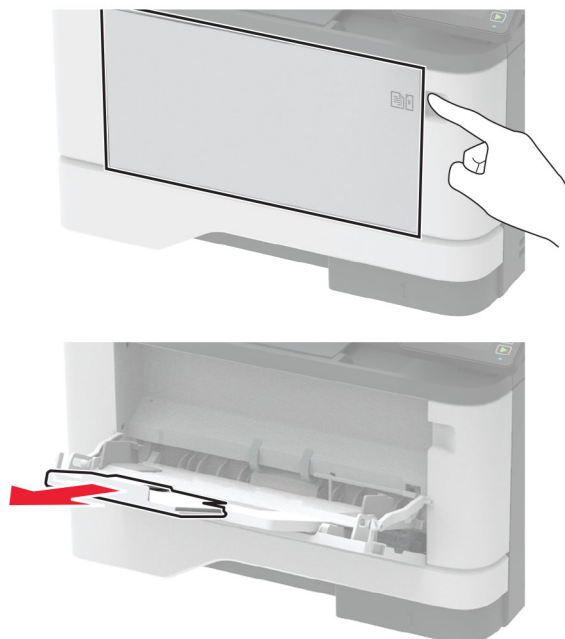

**10** Flexione, airee y alise los bordes del papel antes de cargarlo.

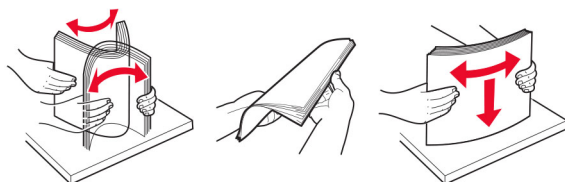

**11** Vuelva a cargar el papel.



## Atasco de papel en las bandejas

- 1 Extraiga la bandeja.

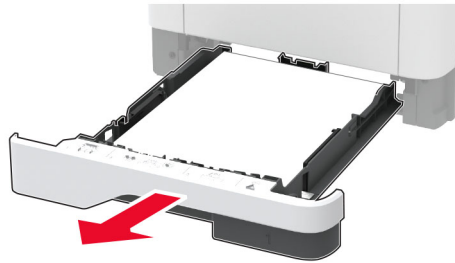

- 2 Abra la puerta frontal.

**Advertencia: Posibles daños:** Para evitar daños por descargas electrostáticas, toque cualquier elemento metálico expuesto de la impresora antes de tocar las zonas internas de la impresora o acceder a ellas.

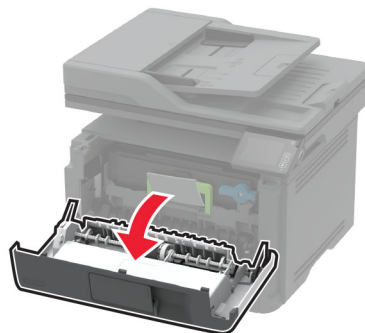
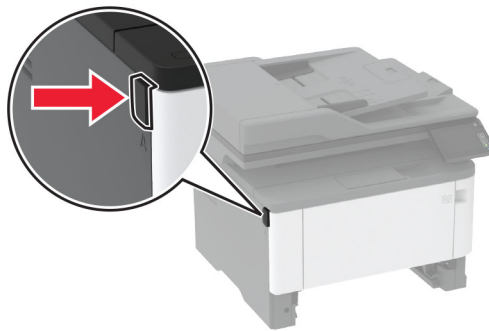

**3** Extraiga la unidad de imagen.

**Advertencia: Posibles daños:** No exponga la unidad de imagen a la luz directa durante más de diez minutos. Una larga exposición a la luz puede ocasionar problemas de calidad de impresión.

**Advertencia: Posibles daños:** No toque el tambor de fotoconductor. Si lo hace, puede afectar a la calidad de los futuros trabajos de impresión.

**4** Retire el papel atascado.

**PRECAUCIÓN: SUPERFICIE CALIENTE:** El interior de la impresora podría estar caliente. Para evitar el riesgo de heridas producidas por el contacto con un componente caliente, deje que la superficie se enfríe antes de tocarlo.

**Nota:** Retire todos los fragmentos de papel.



5 Introduzca la unidad de imagen.

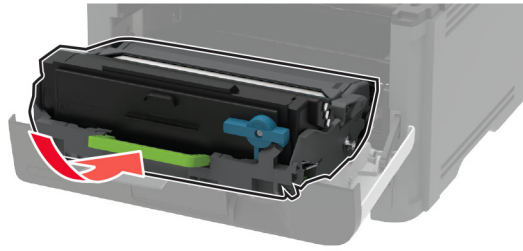

6 Cierre la puerta frontal y, a continuación, inserte la bandeja.

7 Abra la puerta posterior.



**PRECAUCIÓN: SUPERFICIE CALIENTE:** El interior de la impresora podría estar caliente. Para evitar el riesgo de heridas producidas por el contacto con un componente caliente, deje que la superficie se enfríe antes de tocarlo.

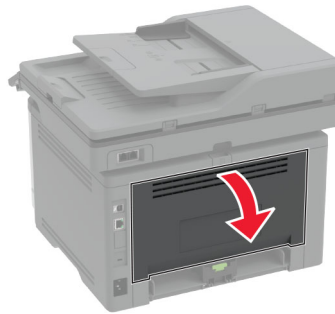

8 Retire el papel atascado.

**Nota:** Retire todos los fragmentos de papel.

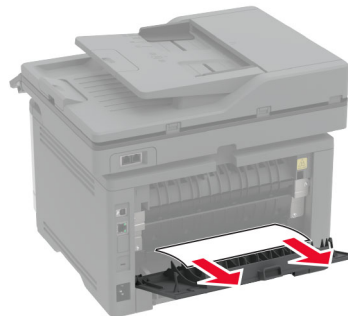

9 Cierre la puerta posterior.



**10** Retire la bandeja opcional.



**11** Retire el papel atascado.

**Nota:** Retire todos los fragmentos de papel.

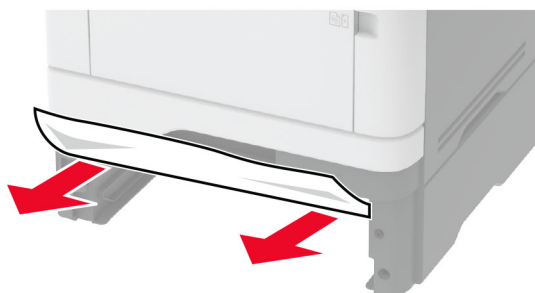

**12** Introduzca la bandeja.

## Atasco de papel en la unidad de impresión a doble cara

**1** Abra la puerta frontal.

**Advertencia: Posibles daños:** Para evitar daños por descargas electrostáticas, toque cualquier elemento metálico expuesto de la impresora antes de tocar las zonas internas de la impresora o acceder a ellas.

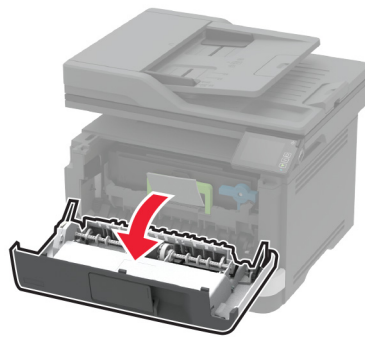
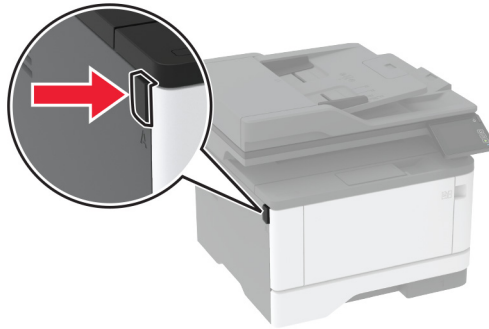

**2** Extraiga la unidad de imagen.

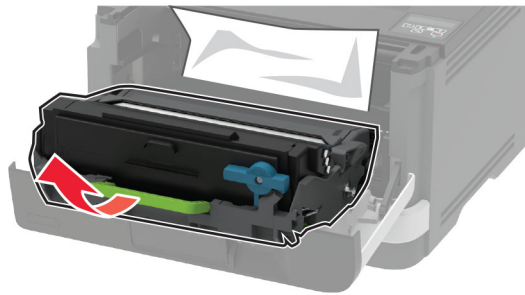

**Advertencia: Posibles daños:** No exponga la unidad de imagen a la luz directa durante más de diez minutos. Una larga exposición a la luz puede ocasionar problemas de calidad de impresión.

**Advertencia: Posibles daños:** No toque el tambor de fotoconductor. Si lo hace, puede afectar a la calidad de los futuros trabajos de impresión.



**3** Retire el papel atascado.

 **PRECAUCIÓN: SUPERFICIE CALIENTE:** El interior de la impresora podría estar caliente. Para evitar el riesgo de heridas producidas por el contacto con un componente caliente, deje que la superficie se enfríe antes de tocarlo.

**Nota:** Retire todos los fragmentos de papel.



**4** Introduzca la unidad de imagen.

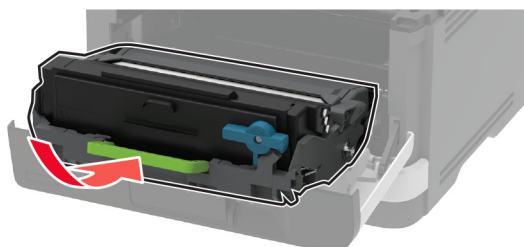

**5** Cierre la puerta.

**6** Extraiga la bandeja.

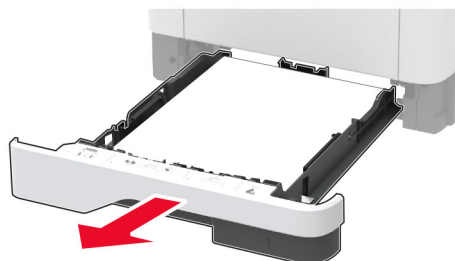

**7** Presione el pestillo de la unidad a doble cara para abrirla.

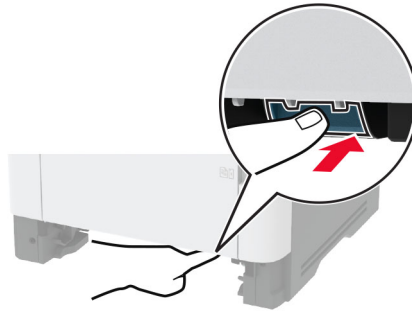

**8** Retire el papel atascado.

**Nota:** Retire todos los fragmentos de papel.

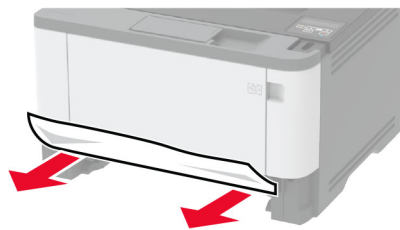

**9** Cierre la unidad a doble cara.

**10** Introduzca la bandeja.

## Atasco de papel en la puerta de acceso posterior

**1** Abra la puerta frontal.

**Advertencia: Posibles daños:** Para evitar daños por descargas electrostáticas, toque cualquier elemento metálico expuesto de la impresora antes de tocar las zonas internas de la impresora o acceder a ellas.

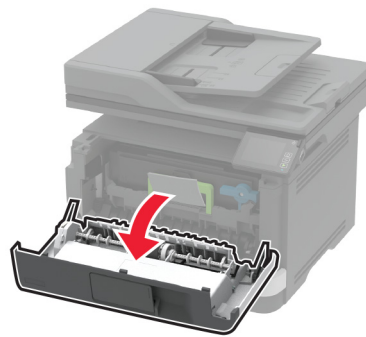
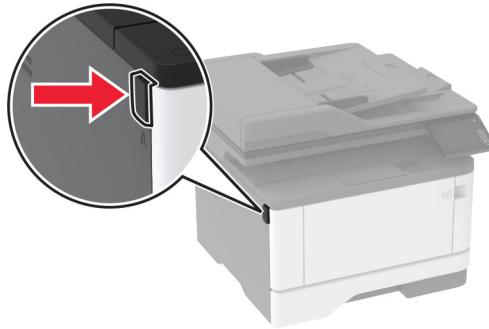

**2** Extraiga la unidad de imagen.

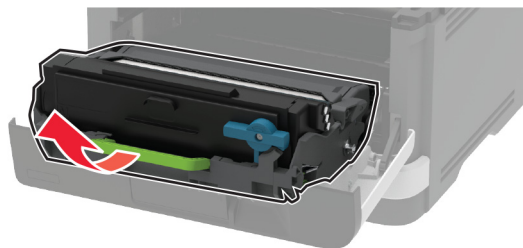

**Advertencia: Posibles daños:** No exponga la unidad de imagen a la luz directa durante más de diez minutos. Una larga exposición a la luz puede ocasionar problemas de calidad de impresión.

**Advertencia: Posibles daños:** No toque el tambor de fotoconductor. Si lo hace, puede afectar a la calidad de los futuros trabajos de impresión.



**3** Abra la puerta posterior.

 **PRECAUCIÓN: SUPERFICIE CALIENTE:** El interior de la impresora podría estar caliente. Para evitar el riesgo de heridas producidas por el contacto con un componente caliente, deje que la superficie se enfríe antes de tocarlo.

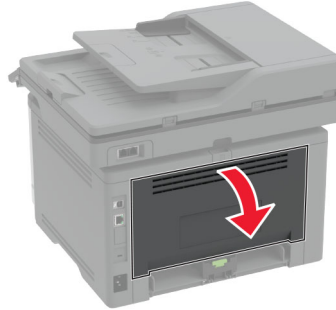

**4** Retire el papel atascado.

**Nota:** Retire todos los fragmentos de papel.

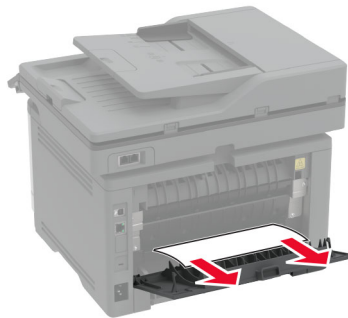

**5** Cierre la puerta posterior.

**6** Introduzca la unidad de imagen.

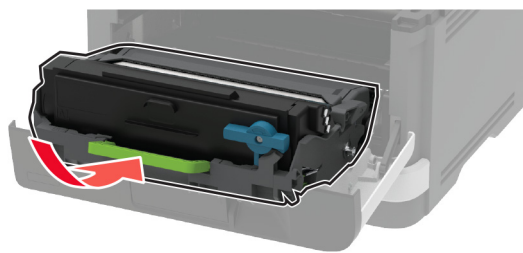

**7** Cierre la puerta frontal.

## Problemas de alimentación del papel

### El sobre se cierra al imprimir

Acción	Sí	No
<p><b>Paso 1</b></p> <p><b>a</b> Utilice un sobre que se haya almacenado en un entorno seco.  <b>Nota:</b> Imprimir en sobres con un alto nivel de humedad puede sellar las solapas.</p> <p><b>b</b> Envíe el trabajo de impresión.</p> <p>¿El sobre se cierra al imprimir?</p>	Vaya al paso 2.	El problema se ha solucionado.
<p><b>Paso 2</b></p> <p><b>a</b> Asegúrese de que el tipo de papel está configurado en Sobre. En el panel de control del escáner, navegue hasta:  <b>Valores &gt; Papel &gt; Configuración de bandeja &gt; Tipo/tamaño de papel</b></p> <p><b>b</b> Envíe el trabajo de impresión.</p> <p>¿El sobre se cierra al imprimir?</p>	Póngase en contacto con <a href="#">atención al cliente</a> .	El problema se ha solucionado.

### La impresión clasificada no funciona

Acción	Sí	No
<p><b>Paso 1</b></p> <p><b>a</b> En el panel de control del escáner, navegue hasta:  <b>Valores &gt; Imprimir &gt; Presentación &gt; Clasificar</b></p> <p><b>b</b> Toque <b>Activado [1,2,1,2,1,2]</b>.</p> <p><b>c</b> Imprima el documento.</p> <p>¿Se ha clasificado correctamente el documento?</p>	El problema se ha solucionado.	Vaya al paso 2.
<p><b>Paso 2</b></p> <p><b>a</b> Abra el cuadro de diálogo Imprimir en el documento que trata de imprimir y seleccione <b>Clasificar</b>.</p> <p><b>b</b> Imprima el documento.</p> <p>¿Se ha clasificado correctamente el documento?</p>	El problema se ha solucionado.	Vaya al paso 3.
<p><b>Paso 3</b></p> <p><b>a</b> Reduzca el número de páginas que desee imprimir.</p> <p><b>b</b> Imprima el documento.</p> <p>¿Están las páginas clasificadas correctamente?</p>	El problema se ha solucionado.	Póngase en contacto con <a href="#">atención al cliente</a> .

## El enlace de bandejas no funciona

Acción	Sí	No
<p><b>Paso 1</b></p> <p><b>a</b> Compruebe si las bandejas contienen papel del mismo tamaño y tipo.</p> <p><b>b</b> Compruebe si las guías de papel están colocadas correctamente.</p> <p><b>c</b> Imprima el documento.</p> <p>¿Se enlazan las bandejas correctamente?</p>	El problema se ha solucionado.	Vaya al paso 2.
<p><b>Paso 2</b></p> <p><b>a</b> En la pantalla de inicio, toque <b>Valores &gt; Papel &gt; Configuración de bandeja &gt; Tipo/tamaño de papel.</b></p> <p><b>b</b> Defina el tipo y el tamaño del papel con el papel cargado en las bandejas vinculadas.</p> <p><b>c</b> Imprima el documento.</p> <p>¿Se enlazan las bandejas correctamente?</p>	El problema se ha solucionado.	Vaya al paso 3.
<p><b>Paso 3</b></p> <p><b>a</b> Asegúrese de que Enlace de Bandejas está configurado en Automático. Para obtener más información, consulte <a href="#">“Enlace de bandejas” en la página 43.</a></p> <p><b>b</b> Imprima el documento.</p> <p>¿Se enlazan las bandejas correctamente?</p>	El problema se ha solucionado.	Póngase en contacto con <a href="#">atención al cliente.</a>

## Atascos de papel frecuentes

Acción	Sí	No
<p><b>Paso 1</b></p> <p><b>a</b> Extraiga la bandeja.</p> <p><b>b</b> Compruebe si el papel se carga correctamente.</p> <p><b>Notas:</b></p> <ul style="list-style-type: none"> <li>• Asegúrese de que las guías del papel estén correctamente colocadas.</li> <li>• Asegúrese de que la altura de la pila no exceda el indicador de capacidad máxima de papel.</li> <li>• Asegúrese de imprimir en el tipo y tamaño de papel recomendados.</li> </ul> <p><b>c</b> Introduzca la bandeja.</p> <p><b>d</b> Imprima el documento.</p> <p>¿Se producen atascos de papel con frecuencia?</p>	Vaya al paso 2.	El problema se ha solucionado.



Acción	Sí	No
<p><b>Paso 2</b></p> <p><b>a</b> En el panel de control del escáner, navegue hasta:  <b>Valores &gt; Papel &gt; Configuración de bandeja &gt; Tamaño/tipo de papel</b></p> <p><b>b</b> Defina el tipo y el tamaño del papel correctos.</p> <p><b>c</b> Imprima el documento.</p> <p>¿Se producen atascos de papel con frecuencia?</p>	Vaya al paso 3.	El problema se ha solucionado.
<p><b>Paso 3</b></p> <p><b>a</b> Cargue papel de un paquete nuevo.</p> <p><b>Nota:</b> El papel está mojado debido al alto nivel de humedad. Guarde el papel en su embalaje original hasta su utilización.</p> <p><b>b</b> Imprima el documento.</p> <p>¿Se producen atascos de papel con frecuencia?</p>	Póngase en contacto con <a href="#">atención al cliente</a> .	El problema se ha solucionado.

## Las páginas atascadas no se vuelven a imprimir

Acción	Sí	No
<p><b>a</b> En el panel de control del escáner, navegue hasta:  <b>Valores &gt; Dispositivo &gt; Notificaciones &gt; Recuperación de contenido de atasco</b></p> <p><b>b</b> En el menú Recuperación de atasco, seleccione <b>Activado</b> o <b>Automático</b>.</p> <p><b>c</b> Imprima el documento.</p> <p>¿Se han vuelto a imprimir las páginas atascadas?</p>	El problema se ha solucionado.	Póngase en contacto con <a href="#">atención al cliente</a> .

## Problemas de envío de correo electrónico

### Desactivar el mensaje de error "Servidor SMTP no configurado"

En la pantalla de inicio, toque  > **Valores > Correo electrónico > Configuración de correo electrónico > Desactivar error "Servidor SMTP no configurado" > Activado.**

Para evitar que el error vuelva a ocurrir, realice una o varias de las siguientes acciones:

- Actualice el firmware. Para obtener más información, consulte ["Actualización de firmware" en la página 45.](#)
- Configure los valores del servidor SMTP de correo electrónico. Para obtener más información, consulte ["Configuración de los valores del servidor SMTP de correo electrónico" en la página 31.](#)

## No se pueden enviar correos electrónicos

Acción	Sí	No
<p><b>Paso 1</b></p> <p>Asegúrese de que los valores de SMTP de correo electrónico están configurados correctamente. Para obtener más información, consulte <a href="#">“Configuración de los valores del servidor SMTP de correo electrónico” en la página 31.</a></p> <p>¿Puede enviar un correo electrónico?</p>	El problema se ha solucionado.	Vaya al paso 2.
<p><b>Paso 2</b></p> <p>Asegúrese de que está utilizando la contraseña correcta. En función del proveedor de servicios de correo electrónico, utilice la contraseña de su cuenta, la contraseña de la aplicación o la contraseña de autenticación. Para obtener más información, consulte <a href="#">“Configuración de los valores del servidor SMTP de correo electrónico” en la página 31.</a></p> <p>¿Puede enviar un correo electrónico?</p>	El problema se ha solucionado.	Vaya al paso 3.
<p><b>Paso 3</b></p> <p>Asegúrese de que la impresora está conectada a una red y de que la red está conectada a Internet.</p> <p>¿Puede enviar un correo electrónico?</p>	El problema se ha solucionado.	Contacto <a href="#">atención al cliente.</a>

## Problemas de fax

### El ID de remitente no se muestra

**Nota:** Estas instrucciones se aplican únicamente a impresoras compatibles con fax analógico. Para obtener más información, consulte [“Configuración de la impresora como máquina de fax” en la página 22.](#)

Acción	Sí	No
<p>Active el ID de remitente.</p> <p>En la pantalla de inicio, toque <b>Valores &gt; Fax &gt; Configuración de fax &gt; Valores de recepción de fax &gt; Controles de administración &gt; Activar ID de remitente.</b></p> <p>¿Se muestra el ID de remitente?</p>	El problema se ha solucionado.	Contacto <a href="#">atención al cliente.</a>

## No se puede configurar etherFAX

Acción	Sí	No
<p><b>Paso 1</b> Compruebe la conexión de la impresora.</p> <p><b>a</b> Imprima la página de configuración de red. En la pantalla de inicio, toque <b>Valores &gt; Informes &gt; Red &gt; Página de configuración de red.</b></p> <p><b>b</b> Compruebe el estado de la red.</p> <p>¿Está la impresora conectada a la red?</p>	Vaya al paso 3.	Vaya al paso 2.
<p><b>Paso 2</b> Asegúrese de que la impresora está conectada a una red y de que la red está conectada a Internet.</p> <p>¿Puede configurar etherFAX?</p>	El problema se ha solucionado.	Vaya al paso 3.
<p><b>Paso 3</b> Asegúrese de que etherFAX se ha configurado correctamente: Para obtener más información, consulte <a href="#">“Configuración de la función de fax mediante etherFAX” en la página 24.</a></p> <p>¿Puede configurar etherFAX?</p>	El problema se ha solucionado.	Vaya a <a href="https://www.etherfax.net/lexmark">https://www.etherfax.net/lexmark</a> .

## No se pueden enviar ni recibir faxes mediante fax analógico

Acción	Sí	No
<p><b>Paso 1</b> Resuelva cualquier mensaje de error que aparezca en la pantalla.</p> <p>¿Puede enviar o recibir faxes?</p>	El problema se ha solucionado.	Vaya al paso 2.
<p><b>Paso 2</b> Asegúrese de que los cables del equipamiento siguiente estén correctamente conectados:</p> <ul style="list-style-type: none"> <li>• Teléfono</li> <li>• Auricular</li> <li>• Contestador automático</li> </ul> <p>¿Puede enviar o recibir faxes?</p>	El problema se ha solucionado.	Vaya al paso 3.
<p><b>Paso 3</b> Compruebe si hay tono de marcado.</p> <ul style="list-style-type: none"> <li>• Llame al número de fax para comprobar que funciona correctamente.</li> <li>• Si está utilizando la función Marcado descolgado, suba el volumen para comprobar si hay tono de marcado.</li> </ul> <p>¿Puede oír un tono de marcado?</p>	Vaya al paso 5.	Vaya al paso 4.

Acción	Sí	No
<p><b>Paso 4</b>            Compruebe la clavija telefónica de pared.</p> <ul style="list-style-type: none"> <li><b>a</b> Conecte el teléfono analógico directamente a la clavija de pared.</li> <li><b>b</b> Espere tono.</li> <li><b>c</b> Si no escucha el tono de marcado, use otro cable de teléfono.</li> <li><b>d</b> Si sigue sin escuchar el tono de marcado, conecte el teléfono analógico en otra clavija de pared.</li> <li><b>e</b> Si escucha el tono de marcado, conecte la impresora en esa clavija de pared.</li> </ul> <p>¿Puede enviar o recibir faxes?</p>	<p>El problema se ha solucionado.</p>	<p>Vaya al paso 5.</p>
<p><b>Paso 5</b>            Compruebe que la impresora esté conectada a un servicio de teléfono analógico o al conector digital correcto.</p> <ul style="list-style-type: none"> <li>• Si utiliza un servicio telefónico de Red Digital de Servicios Integrados (RDSI), conéctela al puerto telefónico analógico de un adaptador de terminal RDSI. Para obtener más información, póngase en contacto con su proveedor de RDSI.</li> <li>• Si está utilizando DSL, realice la conexión a un filtro DSL o a un router que admita el uso analógico. Para obtener más información, póngase en contacto con su proveedor de servicios DSL.</li> <li>• Si está utilizando un servicio telefónico Private Branch eXchange (PBX), asegúrese de que se está conectando a una conexión analógica de PBX. Si no hay ninguna, considere la opción de instalar una línea telefónica analógica para el equipo de fax.</li> </ul> <p>¿Puede enviar o recibir faxes?</p>	<p>El problema se ha solucionado.</p>	<p>Vaya al paso 6.</p>
<p><b>Paso 6</b>            Desconecte temporalmente otros equipos y desactive otros servicios telefónicos.</p> <ul style="list-style-type: none"> <li><b>a</b> Desconecte otros equipos (como contestadores automáticos, equipos, módems o divisores de línea telefónica) que estén conectados entre la impresora y la línea telefónica.</li> <li><b>b</b> Desactive las llamadas en espera y el buzón de voz. Para obtener más información, póngase en contacto con su empresa telefónica.</li> </ul> <p>¿Puede enviar o recibir faxes?</p>	<p>El problema se ha solucionado.</p>	<p>Vaya al paso 7.</p>
<p><b>Paso 7</b>            Digitalice las páginas del documento original de una en una.</p> <ul style="list-style-type: none"> <li><b>a</b> Marque el número de fax.</li> <li><b>b</b> Digitalice el documento.</li> </ul> <p>¿Puede enviar o recibir faxes?</p>	<p>El problema se ha solucionado.</p>	<p>Contacto <a href="#">atención al cliente</a>.</p>

## No se pueden enviar ni recibir faxes mediante etherFAX

Acción	Sí	No
<p><b>Paso 1</b> Asegúrese de que la impresora está conectada a una red y de que la red está conectada a Internet.</p> <p>¿Puede enviar o recibir faxes mediante etherFAX?</p>	El problema se ha solucionado.	Vaya al paso 2.
<p><b>Paso 2</b></p> <p><b>a</b> En la pantalla de inicio, toque <b>Valores &gt; Fax &gt; Configuración de fax &gt; Valores generales de fax.</b></p> <p><b>b</b> Asegúrese de que tiene el número de fax correcto.</p> <p><b>c</b> Asegúrese de que Transporte de fax se ha establecido en etherFAX.</p> <p>¿Puede enviar o recibir faxes mediante etherFAX?</p>	El problema se ha solucionado.	Vaya al paso 3.
<p><b>Paso 3</b> Divida los documentos grandes en archivos de menor tamaño.</p> <p>¿Puede enviar o recibir faxes mediante etherFAX?</p>	El problema se ha solucionado.	Vaya a <a href="https://www.etherfax.net/lexmark">https://www.etherfax.net/lexmark</a> .

## Se pueden recibir faxes pero no enviarlos mediante fax analógico

Acción	Sí	No
<p><b>Paso 1</b> Cargue correctamente un documento original en la bandeja del ADF o en el cristal del escáner.</p> <p>¿Puede enviar faxes?</p>	El problema se ha solucionado.	Vaya al paso 2.
<p><b>Paso 2</b> Configure correctamente el número de método abreviado.</p> <ul style="list-style-type: none"> <li>Asegúrese de que el número de método abreviado se haya programado para el número que desea marcar.</li> <li>Marque manualmente el número de teléfono.</li> </ul> <p>¿Puede enviar faxes?</p>	El problema se ha solucionado.	Contacto <a href="#">atención al cliente</a> .

## Se pueden enviar faxes pero no recibirlos mediante fax analógico

Acción	Sí	No
<p><b>Paso 1</b> Compruebe que el origen del papel no está vacío.</p> <p>¿Puede recibir faxes?</p>	El problema se ha solucionado.	Vaya al paso 2.
<p><b>Paso 2</b> Compruebe los valores de demora de recuento de tonos. En la pantalla de inicio, toque <b>Valores &gt; Fax &gt; Configuración de fax &gt; Valores de recepción de fax &gt; N° tonos respuesta.</b></p> <p>¿Puede recibir faxes?</p>	El problema se ha solucionado.	Vaya al paso 3.
<p><b>Paso 3</b> Si la impresora imprime páginas en blanco, consulte <a href="#">“Páginas en blanco” en la página 156.</a></p> <p>¿Puede recibir faxes?</p>	El problema se ha solucionado.	Contacto <a href="#">atención al cliente.</a>

## Baja calidad de impresión del fax

Acción	Sí	No
<p><b>Paso 1</b> Asegúrese de que no hay defectos de calidad de impresión.</p> <p><b>a</b> En el panel de control, toque <b>Valores &gt; Solución de problemas &gt; Páginas de prueba de la calidad de impresión.</b></p> <p><b>b</b> Corrija los defectos de calidad de impresión. Para obtener más información, consulte <a href="#">“Calidad de impresión baja” en la página 156.</a></p> <p>¿La calidad de impresión del fax es satisfactoria?</p>	El problema se ha solucionado.	Vaya al paso 2.
<p><b>Paso 2</b> Reduzca la velocidad de transmisión del fax entrante.</p> <p><b>a</b> En el panel de control, toque <b>Valores &gt; Fax &gt; Configuración de fax &gt; Valores recepción fax &gt; Controles de administración.</b></p> <p><b>b</b> En el menú Velocidad máxima, seleccione una velocidad de transmisión inferior.</p> <p>¿La calidad de impresión del fax es satisfactoria?</p>	El problema se ha solucionado.	Contacto <a href="#">atención al cliente.</a>

## Falta información en la portada de fax

Acción	No	Sí
<p><b>a</b> Apague la impresora, espere unos 10 segundos y, a continuación, encienda la impresora.</p> <p><b>b</b> Envíe o recupere el fax.</p> <p>¿Falta información en la portada de fax?</p>	El problema se ha solucionado.	Contacto <a href="#">atención al cliente</a> .

## No se puede enviar la portada de fax desde el equipo

Acción	Sí	No
<p><b>Paso 1</b></p> <p><b>a</b> Asegúrese de que el controlador de impresión está actualizado. Para obtener más información, consulte <a href="#">“Instalación del software de la impresora” en la página 43</a>.</p> <p><b>b</b> Envíe el fax.</p> <p>¿Puede enviar la portada de fax?</p>	El problema se ha solucionado.	Vaya al paso 2.
<p><b>Paso 2</b></p> <p><b>a</b> Desde el documento que trata de enviar por fax, abra el cuadro de diálogo Imprimir.</p> <p><b>b</b> Seleccione la impresora y, a continuación, haga clic en <b>Propiedades, Preferencias, Opciones</b> o <b>Configuración</b>.</p> <p><b>c</b> Haga clic en <b>Fax</b> y, a continuación, desactive la opción <b>Mostrar siempre los valores antes de enviar un fax</b>.</p> <p><b>d</b> Envíe el fax.</p> <p>¿Puede enviar la portada de fax?</p>	El problema se ha solucionado.	Contacto <a href="#">atención al cliente</a> .

## Problemas de digitalización

### No se puede digitalizar a un equipo

Acción	Sí	No
<p><b>Paso 1</b></p> <p>Realice un trabajo de copia.</p> <p>¿El trabajo de copia se realiza correctamente?</p>	Vaya al paso 3.	Vaya al paso 2.
<p><b>Paso 2</b></p> <p><b>a</b> Apague la impresora, espere 10 segundos aproximadamente y, a continuación, vuelva a encenderla.</p> <p><b>b</b> Digitalice el documento.</p> <p>¿Puede digitalizar el documento a un equipo?</p>	El problema se ha solucionado.	Vaya al paso 3.

Acción	Sí	No
<p><b>Paso 3</b></p> <p>Compruebe la conexión de la impresora.</p> <p><b>a</b> Imprima la página de configuración de red. En el panel de control, navegue hasta:</p> <p><b>Valores &gt; Informes &gt; Red &gt; Página de configuración de red.</b></p> <p><b>b</b> Compruebe el estado de la red.</p> <p>¿Está la impresora conectada a la red?</p>	Vaya al paso 5.	Vaya al paso 4.
<p><b>Paso 4</b></p> <p><b>a</b> Conecte la impresora a la red.</p> <p><b>b</b> Digitalice el documento.</p> <p>¿Puede digitalizar el documento a un equipo?</p>	El problema se ha solucionado.	Vaya al paso 5.
<p><b>Paso 5</b></p> <p><b>a</b> Asegúrese de que la impresora y el equipo están conectados a la misma red.</p> <p><b>b</b> Digitalice el documento.</p> <p>¿Puede digitalizar el documento a un equipo?</p>	El problema se ha solucionado.	Contacto <a href="#">atención al cliente</a> .

## No se puede digitalizar a una carpeta de red

Acción	Sí	No
<p><b>Paso 1</b></p> <p><b>a</b> Cree un método abreviado de carpeta de red.</p> <p><b>b</b> Digitalice un documento mediante el método abreviado. Para obtener más información, consulte <a href="#">“Digitalización a una carpeta de red mediante un acceso directo” en la página 72.</a></p> <p>¿Puede digitalizar un documento y guardarlo en una carpeta de red?</p>	El problema se ha solucionado.	Vaya al paso 2.
<p><b>Paso 2</b></p> <p>Asegúrese de que la ruta de la carpeta de red y el formato son correctos. Por ejemplo, <b>//nombre_host_servidor/nombre_carpeta/ruta</b>, donde <b>nombre_host_servidor</b> es un dominio completo (FQDN) o una dirección IP.</p> <p>¿La ruta de la carpeta de red y el formato son correctos?</p>	Vaya al paso 3.	Vaya al paso 4.
<p><b>Paso 3</b></p> <p>Asegúrese de que tiene permiso de acceso de escritura a la carpeta de red.</p> <p>¿Puede digitalizar un documento y guardarlo en una carpeta de red?</p>	El problema se ha solucionado.	Vaya al paso 4.



Acción	Sí	No
<p><b>Paso 4</b></p> <p>Actualice el método abreviado de carpeta de red.</p> <p><b>a</b> Abra un explorador web y, a continuación, escriba la dirección IP de la impresora en el campo de la dirección.</p> <p><b>Notas:</b></p> <ul style="list-style-type: none"> <li>• Verá la dirección IP de la impresora en la pantalla de inicio. La dirección IP aparece como cuatro grupos de números separados por puntos, como 123.123.123.123.</li> <li>• Si está utilizando un servidor proxy, desactívelo temporalmente para cargar correctamente la página web.</li> </ul> <p><b>b</b> Haga clic en <b>Métodos abreviados</b> y seleccione un método abreviado.</p> <p><b>Nota:</b> Si tiene varios tipos de métodos abreviados, seleccione Carpeta de red.</p> <p><b>c</b> En el campo Ruta compartida, escriba la ruta de la carpeta de red.</p> <p><b>Notas:</b></p> <ul style="list-style-type: none"> <li>• Si la ruta compartida es <code>\\nombre_host_servidor\nombre_carpeta\ruta</code>, escriba <code>//nombre_host_servidor/nombre_carpeta/ruta</code>.</li> <li>• Asegúrese de utilizar barras diagonales al escribir la ruta compartida.</li> </ul> <p><b>d</b> Seleccione el método de autenticación en el menú Autenticación.</p> <p><b>Nota:</b> Si Autenticación se ha establecido en “Usar nombre de usuario y contraseña asignados”, introduzca sus credenciales en los campos Nombre de usuario y Contraseña.</p> <p><b>e</b> Haga clic en <b>Guardar</b>.</p> <p>¿Puede digitalizar un documento y guardarlo en una carpeta de red?</p>	El problema se ha solucionado.	Vaya al paso 5.
<p><b>Paso 5</b></p> <p>Asegúrese de que la impresora y la carpeta de red están conectadas a la misma red.</p> <p>¿Puede digitalizar un documento y guardarlo en una carpeta de red?</p>	El problema se ha solucionado.	Contacto <a href="#">atención al cliente</a> .

## Copias parciales de documento o fotografía

Acción	Sí	No
<p><b>Paso 1</b></p> <p><b>a</b> Asegúrese de que el documento o la fotografía se han cargado boca abajo en la esquina superior izquierda del cristal del escáner.</p> <p><b>b</b> Copie el documento o la fotografía.</p> <p>¿Se ha copiado el documento o fotografía correctamente?</p>	El problema se ha solucionado.	Vaya al paso 2.

Acción	Sí	No
<p><b>Paso 2</b></p> <p><b>a</b> Asegúrese de que el valor del tamaño del papel coincide con el papel cargado en la bandeja.</p> <p><b>b</b> Copie el documento o la fotografía.</p> <p>¿Se ha copiado el documento o fotografía correctamente?</p>	El problema se ha solucionado.	Póngase en contacto con <a href="#">atención al cliente</a> .

## El trabajo de digitalización no se ha realizado correctamente

Acción	Sí	No
<p><b>Paso 1</b></p> <p>Revise las conexiones de los cables.</p> <p><b>a</b> Asegúrese de que el cable Ethernet o USB está conectado correctamente al ordenador y a la impresora.</p> <p><b>b</b> Vuelva a enviar el trabajo de digitalización.</p> <p>¿El trabajo de digitalización se realiza correctamente?</p>	El problema se ha solucionado.	Vaya al paso 2.
<p><b>Paso 2</b></p> <p>Revise el archivo que desea digitalizar.</p> <p><b>a</b> Asegúrese de que el nombre de archivo no se está utilizando en la carpeta de destino.</p> <p><b>b</b> Asegúrese de que el documento o la fotografía que desea digitalizar no está abierto en otra aplicación.</p> <p><b>c</b> Vuelva a enviar el trabajo de digitalización.</p> <p>¿El trabajo de digitalización se realiza correctamente?</p>	El problema se ha solucionado.	Vaya al paso 3.
<p><b>Paso 3</b></p> <p><b>a</b> Asegúrese de que las casillas de verificación <b>Agregar sello de hora</b> o <b>Sobrescribir archivo existente</b> están seleccionadas en los valores de la configuración de destino.</p> <p><b>b</b> Vuelva a enviar el trabajo de digitalización.</p> <p>¿El trabajo de digitalización se realiza correctamente?</p>	El problema se ha solucionado.	Póngase en contacto con <a href="#">atención al cliente</a> .

## Baja calidad de las copias

Acción	Sí	No
<p><b>Paso 1</b></p> <p><b>a</b> Limpie el cristal del escáner y el del ADF con un paño suave y sin pelusa humedecido. Si su impresora tiene un segundo cristal en el ADF, límpielo también.</p> <p>Para obtener más información, consulte <a href="#">“Limpieza del escáner” en la página 148.</a></p> <p><b>b</b> Asegúrese de que el documento o la fotografía se han cargado boca abajo en la esquina superior izquierda del cristal del escáner.</p> <p><b>c</b> Copie el documento o la fotografía.</p> <p>¿La calidad de copia es satisfactoria?</p>	<p>El problema se ha solucionado.</p>	<p>Vaya al paso 2.</p>
<p><b>Paso 2</b></p> <p><b>a</b> Compruebe la calidad del documento o la fotografía original.</p> <p><b>b</b> Ajuste los valores de calidad de digitalización.</p> <p><b>c</b> Copie el documento o la fotografía.</p> <p>¿La calidad de copia es satisfactoria?</p>	<p>El problema se ha solucionado.</p>	<p>Póngase en contacto con <a href="#">atención al cliente.</a></p>

## Rayas oscuras verticales en la salida al digitalizar desde el ADF

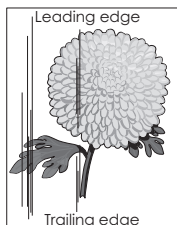
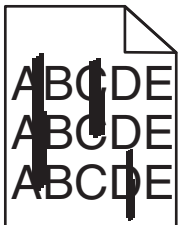

Acción	Sí	No
<p><b>a</b> Abra la cubierta del escáner.</p> <p><b>b</b> Con un paño húmedo, suave y sin pelusas, limpie el panel del cristal del ADF.</p> <p><b>Nota:</b> En algunos modelos de impresoras, en esta ubicación hay un cristal del ADF en lugar de un panel.</p> <p><b>c</b> Cierre la cubierta del escáner.</p> <p><b>d</b> Digitalice el documento.</p> <p>¿Aparecen rayas verticales en los documentos digitalizados?</p>	<p>Contacto <a href="#">atención al cliente.</a></p>	<p>El problema se ha solucionado.</p>

## Imagen o texto irregular al escanear desde el ADF

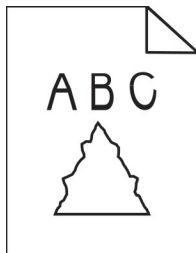

Acción	Sí	No
<p><b>a</b> Cargue 50 hojas de papel normal limpio en el ADF.</p> <p><b>Nota:</b> El papel normal ayuda a limpiar o eliminar el polvo y cualquier otro revestimiento de los rodillos de alimentación del ADF.</p> <p><b>b</b> En el panel de control, pulse .</p> <p><b>c</b> Cargue un documento original en el alimentador automático de documentos (ADF).</p> <p><b>d</b> Digitalice el documento.</p> <p>¿Las imágenes o los textos aparecen irregulares en la salida?</p>	<p>Contacto <a href="#">atención al cliente</a>.</p>	<p>El problema se ha solucionado.</p>

## El escáner no se cierra

Acción	Sí	No
<p>Retire las obstrucciones que impiden cerrar la cubierta del escáner.</p> <p>¿La cubierta del escáner se cierra correctamente?</p>	<p>El problema se ha solucionado.</p>	<p>Póngase en contacto con <a href="#">atención al cliente</a>.</p>

## La digitalización tarda mucho o bloquea el ordenador

Acción	Sí	No
<p>Cierre todas las aplicaciones que interfieren con la digitalización.</p> <p>¿La digitalización requiere mucho tiempo o bloquea el ordenador?</p>	<p>Póngase en contacto con <a href="#">atención al cliente</a>.</p>	<p>El problema se ha solucionado.</p>

## El escáner no responde

Acción	Sí	No
<p><b>Paso 1</b></p> <p><b>a</b> Compruebe si el cable de alimentación está conectado correctamente a la impresora y a la toma de corriente.</p> <p> <b>PRECAUCIÓN: POSIBLES DAÑOS PERSONALES:</b> Para evitar el riesgo de incendio o descarga eléctrica, conecte el cable de alimentación a una toma de corriente debidamente conectada a tierra con la potencia adecuada que se encuentre cerca del dispositivo y resulte fácilmente accesible.</p> <p><b>b</b> Copie o digitalice el documento.</p> <p>¿El escáner responde?</p>	El problema se ha solucionado.	Vaya al paso 2.
<p><b>Paso 2</b></p> <p><b>a</b> Compruebe que la impresora está encendida.</p> <p><b>b</b> Resuelva cualquier mensaje de error que aparezca en la pantalla.</p> <p><b>c</b> Copie o digitalice el documento.</p> <p>¿El escáner responde?</p>	El problema se ha solucionado.	Vaya al paso 3.
<p><b>Paso 3</b></p> <p><b>a</b> Apague la impresora, espere 10 segundos aproximadamente y, a continuación, enciéndala.</p> <p><b>b</b> Copie o digitalice el documento.</p> <p>¿El escáner responde?</p>	El problema se ha solucionado.	Póngase en contacto con <a href="#">atención al cliente</a> .

## Ajuste del registro del escáner

- En el panel de control del escáner, navegue hasta:  
**Valores > Dispositivo > Mantenimiento > Menú de configuración > Configuración del escáner > Registro manual de escáner**
- Toque **Prueba rápida de impresión**.
- Coloque la página de prueba rápida de impresión en el cristal del escáner y, a continuación, toque **Registro del escáner plano**.
- Pulse **Prueba de copia rápida**.
- Compare la página de prueba rápida de copia con el documento original.  
**Nota:** Si los márgenes de la página de prueba son distintos de los del documento original, ajuste el margen izquierdo y el margen superior.
- Repita los pasos [paso 4](#) y [paso 5](#), hasta que los márgenes de la página de prueba rápida de copia coincidan con el documento original.

## Ajuste del registro de ADF

1 En el panel de control del escáner, navegue hasta:

**Valores > Dispositivo > Mantenimiento > Menú de configuración > Configuración del escáner > Registro manual de escáner**

2 Toque **Prueba rápida de impresión**.

3 Coloque la página de prueba rápida de impresión en la bandeja de ADF.

4 Toque **Registro del ADF delantero** o **Registro del ADF trasero**.

**Notas:**

- Para alinear el registro del ADF delantero: coloque la página de prueba hacia arriba en el ADF e introduzca el borde corto en primer lugar.
- Para alinear la parte posterior del ADF: coloque la página de prueba hacia abajo en el ADF e introduzca el borde corto en primer lugar.

5 Pulse **Prueba de copia rápida**.

6 Compare la página de prueba rápida de copia con el documento original.

**Nota:** Si los márgenes de la página de prueba son distintos de los del documento original, ajuste los valores horizontal y del margen superior.

7 Repita los pasos [paso 5](#) y [paso 6](#), hasta que los márgenes de la página de prueba rápida de copia coincidan con el documento original.

## Contacto con el servicio de atención al cliente

Antes de ponerse en contacto con el servicio de atención al cliente, asegúrese de tener la siguiente información:

- Problema de la impresora
- Mensaje de error
- Tipo de modelo y número de serie de la impresora

Vaya a <http://support.lexmark.com> para recibir asistencia por correo electrónico o chat, o bien, explorar la biblioteca de manuales, documentación de asistencia, controladores y otras descargas.

El servicio de asistencia técnica está también disponible a través de teléfono. En EE.UU. o Canadá, llame al 1-800- 539-6275. En los demás países o regiones, visite <http://support.lexmark.com>.

# Reciclaje y eliminación

## Reciclaje de los productos de Lexmark

Para devolver productos Lexmark para proceder a su reciclaje:

- 1 Vaya a [www.lexmark.com/recycle](http://www.lexmark.com/recycle).
- 2 Seleccione el producto que desea reciclar.

**Nota:** Los suministros y el hardware de la impresora que no figuren en un programa de recogida y reciclaje de Lexmark se pueden reciclar en su centro de reciclado local.

## Reciclaje de embalajes Lexmark

Lexmark realiza esfuerzos constantes por minimizar sus embalajes. Su reducción contribuye a garantizar que el transporte de las impresoras Lexmark se efectúe de la forma más eficiente y respetuosa con el medio ambiente, además de ofrecer la ventaja de que la cantidad de embalaje desechado será menor. Gracias a esta medida de eficiencia, se reducen las emisiones de gases de efecto invernadero y se ahorran energía y recursos naturales. En ciertos países y regiones, Lexmark también ofrece reciclaje de componentes de embalaje. Para obtener más información, visite [www.lexmark.com/recycle](http://www.lexmark.com/recycle) y seleccione su país o región. Se ofrece información sobre los programas de reciclaje disponibles junto con aquella relativa al reciclaje de productos.

Las cajas que utiliza Lexmark son 100 % reciclables allí donde existen plantas de reciclaje de cartón ondulado. Dichas plantas pueden no estar presentes en su zona.

El poliestireno utilizado en el embalaje de Lexmark es reciclable si se dispone de plantas de reciclaje de poliestireno. Dichas plantas pueden no estar presentes en su zona.

A la hora de devolver un cartucho a Lexmark, puede reutilizar la caja en la que se suministra, de cuyo reciclaje también se encarga Lexmark.

# Avisos

## Información de producto

Nombre del producto:

MFP Lexmark MB3442adw, Lexmark MB3442i; Lexmark MX331adn, Lexmark MX331dn; Lexmark MX431adn, Lexmark MX431adw, Lexmark MX431dn y Lexmark XM1342

Tipo de máquina:

7019

Modelos:

235, 4a6, 4b6, 486, 489

## Nota sobre la edición

Mayo de 2024

**El párrafo siguiente no se aplica a los países en los que tales disposiciones son contrarias a la legislación local:** LEXMARK INTERNATIONAL, INC, PROPORCIONA ESTA PUBLICACIÓN «TAL CUAL» SIN GARANTÍA DE NINGÚN TIPO, NI EXPLÍCITA NI IMPLÍCITA, LO QUE INCLUYE, PERO SIN LIMITARSE A ELLO, LAS GARANTÍAS IMPLÍCITAS DE COMERCIALIZACIÓN O IDONEIDAD PARA UN PROPÓSITO EN PARTICULAR. Algunos estados no permiten la renuncia a garantías explícitas ni implícitas en algunas transacciones; por lo tanto, es posible que la presente declaración no se aplique en su caso.

Esta publicación puede incluir inexactitudes técnicas o errores tipográficos. Periódicamente se realizan modificaciones en la presente información; dichas modificaciones se incluyen en ediciones posteriores. Las mejoras o modificaciones en los productos o programas descritos pueden efectuarse en cualquier momento.

Las referencias hechas en esta publicación a productos, programas o servicios no implican que el fabricante tenga la intención de ponerlos a la venta en todos los países en los que opere. Cualquier referencia a un producto, programa o servicio no indica o implica que sólo se pueda utilizar dicho producto, programa o servicio. Se puede utilizar cualquier producto, programa o servicio de funcionalidad equivalente que no infrinja los derechos de la propiedad intelectual. La evaluación y comprobación del funcionamiento junto con otros productos, programas o servicios, excepto aquellos designados expresamente por el fabricante, son responsabilidad del usuario.

Para obtener soporte técnico de Lexmark, visite <http://support.lexmark.com>.

Para obtener información sobre la política de privacidad de Lexmark que rige el uso de este producto, visite [www.lexmark.com/privacy](http://www.lexmark.com/privacy).

Para obtener información sobre los consumibles y descargas, visite [www.lexmark.com](http://www.lexmark.com).

© 2020 Lexmark International, Inc.

Reservados todos los derechos.

## Marcas comerciales

Lexmark y el logotipo de Lexmark son marcas comerciales o marcas registradas de Lexmark International, Inc. en EE. UU. y/o en otros países.



Gmail, Android, Google Play y Google Chrome son marcas comerciales de Google LLC.

Macintosh, Safari, and AirPrint are trademarks of Apple Inc., registered in the U.S. and other countries. App Store and iCloud are service marks of Apple Inc., registered in the U.S. and other countries. Use of the Works with Apple badge means that an accessory has been designed to work specifically with the technology identified in the badge and has been certified by the developer to meet Apple performance standards.

La marca Mopria® es una marca registrada o no registrada de Mopria Alliance, Inc. en Estados Unidos y otros países. Se prohíbe estrictamente su uso sin autorización.

PCL® es una marca comercial registrada de Hewlett-Packard Company. PCL es la designación de Hewlett-Packard Company para un conjunto de comandos (lenguaje) de impresora y de funciones incluidos en sus impresoras. Esta impresora ha sido diseñada para ser compatible con el lenguaje PCL. Esto significa que la impresora reconoce los comandos del lenguaje PCL utilizados en diferentes aplicaciones y que la impresora emula las funciones correspondientes a estos comandos.

PostScript es una marca comercial registrada de Adobe Systems Incorporated en Estados Unidos y/o en otros países.

Wi-Fi® y Wi-Fi Direct® son marcas registradas de Wi-Fi Alliance®.

Las demás marcas comerciales pertenecen a sus respectivos propietarios.

## Avisos de licencia

Todos los avisos de licencia relacionados con este producto se pueden consultar en el CD:Directorio \AVISOS del CD del software de instalación.

## Niveles de emisión de ruido

Las siguientes medidas se realizaron según la norma ISO 7779 y cumplen con la norma ISO 9296.

**Nota:** Es posible que algunos modos no se apliquen a su producto.

Presión de sonido media a 1 metro, dBA	
Imprimiendo	A una cara: 53 A dos caras: 50
Digitalización	58
Copiar	59
Listo	14

Estos valores pueden sufrir cambios. Consulte [www.lexmark.com](http://www.lexmark.com) para ver los valores actuales.

## Directiva de residuos de aparatos eléctricos y electrónicos (WEEE)

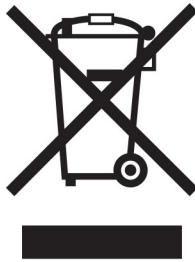

El logotipo de la WEEE hace referencia a los procedimientos y programas específicos de reciclaje de productos electrónicos en países de la Unión Europea. Recomendamos el reciclaje de nuestros productos.

Para obtener más información sobre las opciones de reciclado, visite el sitio Web de Lexmark en [www.lexmark.com](http://www.lexmark.com) para conocer el número de teléfono de la oficina local de ventas.

## Batería recargable de iones de litio

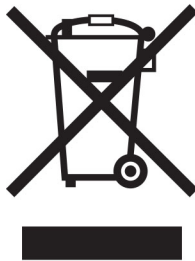

Este producto puede contener una batería recargable de iones de litio de tipo botón que solo debe retirar un técnico cualificado. El contenedor de basura tachado significa que el producto no debe desecharse como residuo sin clasificar, sino que debe enviarse a instalaciones de recogida independientes para su recuperación y reciclaje. En el caso de que se retire la batería, no la deseche en la basura doméstica. Es posible que haya sistemas de recogida de baterías independientes en su comunidad local, como un depósito para el reciclaje de baterías. La recogida independiente de baterías usadas garantiza un tratamiento adecuado de los residuos, incluida la reutilización y el reciclaje, y evita posibles efectos negativos en la salud humana y el medioambiente. Deseche las baterías de forma responsable.

## Información para el desecho de los productos

No deseche la impresora ni los suministros como si se trataran de residuos normales. Consulte a las autoridades locales sobre las opciones de reciclado y desecho.

## Directiva sobre baterías de la UE

Este producto puede contener una batería recargable de litio de tipo botón. Este producto cumple con la Directiva de la UE 2006/66/CE, según la enmienda de la Directiva 2008/12/CE, 2008/103/CE y 2013/56/UE.

## Devolución de los cartuchos Lexmark para su reutilización o reciclado

El Programa de recogida de cartuchos de Lexmark le permite devolver gratis a Lexmark cartuchos usados para su posterior reutilización o reciclaje. El cien por cien de los cartuchos vacíos que se devuelven a Lexmark se reutilizan o se reciclan. Las cajas que se utilizan para devolver los cartuchos también se reciclan.

Para devolver los cartuchos Lexmark para su reutilización o reciclado, haga lo siguiente:

- 1 Vaya a [www.lexmark.com/recycle](http://www.lexmark.com/recycle).
- 2 Seleccione el producto que desea reciclar.

## Aviso sobre sensibilidad estática

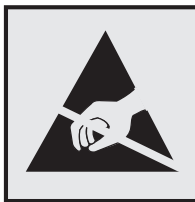

Este símbolo identifica las piezas sensibles a la electricidad estática. No toque las zonas próximas a estos símbolos sin tocar antes una superficie metálica alejada del símbolo.

Para evitar daños por descargas electrostáticas al realizar tareas de mantenimiento como la eliminación de atascos de papel o la sustitución de consumibles, toque cualquier parte metálica expuesta del marco de la impresora antes de tocar áreas del interior de la misma, incluso si no hay ningún símbolo que lo indique.

## ENERGY STAR

Cualquier producto de Lexmark en el que aparece el símbolo de ENERGY STAR® en el producto o en una pantalla de inicio dispone del certificado de cumplimiento de los requisitos ENERGY STAR establecidos por la EPA (Environmental Protection Agency) desde la fecha de fabricación.



## Información acerca de la temperatura

Temperatura de funcionamiento y humedad relativa	De 10 a 32,2 °C (de 50 a 90 °F) y del 15 al 80 % de humedad relativa De 15,6 a 32,2 °C (de 60 a 90 °F) y del 8 al 80 % de humedad relativa Temperatura máxima de la bombilla húmeda <sup>2</sup> : 22,8 °C (73 °F) Entorno sin condensación
Almacenamiento a largo plazo de impresora / cartucho / unidad de imagen <sup>1</sup>	De 15,6 a 32,2 °C (de 60 a 90 °F) y del 8 al 80 % de humedad relativa Temperatura máxima de la bombilla húmeda <sup>2</sup> : 22,8 °C (73 °F)
Envío a corto plazo de impresora / cartucho / unidad de imagen	De -40 °C a 40 °C (de -40 °F a 104 °F)
<p><sup>1</sup> La vida útil de los suministros es de aproximadamente 2 años. Esto se basa en el almacenamiento en un entorno de oficina estándar a 22°C (72°F) y 45 % de humedad.</p> <p><sup>2</sup> La temperatura de bombilla húmeda se determina teniendo en cuenta la temperatura del aire y la humedad relativa.</p>	

## Información de la energía de México

Consumo de energía en operación:

550 Wh (MX331), 600 Wh (MB3442, MX431, XM1342)

Consumo de energía en modo de espera:

0,1 Wh

Cantidad de producto por unidad de energía consumida:

4,36 páginas/Wh (MX331); 4,20 páginas/Wh (MB3442, MX431, XM1342)

## Aviso de láser

Esta impresora se ha certificado en EE.UU. cumpliendo con los requisitos de DHHS 21 CFR, capítulo I, subcapítulo J para los productos láser de Clase I (1) y en otros países está certificada como un producto láser de Clase I de acuerdo con los requisitos de IEC 60825-1: 2014.

Los productos láser de Clase I no se consideran peligrosos. El sistema láser y la impresora se han diseñado para que el ser humano no acceda nunca a las radiaciones láser por encima del nivel de Clase I durante su uso normal, ni en tareas de mantenimiento o intervenciones de servicio técnico prescritas. El conjunto de cabezal de impresión de la impresora no se puede reparar y contiene un láser con las siguientes especificaciones:

Clase: IIIb (3b) AlGaInP

Potencia nominal de salida (milivatios): 25

Longitud de onda (nanómetros): 775-800

## Consumo de energía

### Consumo de energía del dispositivo

En la siguiente tabla se enumeran las características de consumo de energía del producto.

**Nota:** Es posible que algunos modos no se apliquen a su producto.

Modo	Descripción	Consumo de energía (vatios)
Imprimiendo	El dispositivo genera una copia impresa de las entradas electrónicas.	A una cara: 530 (MX331); 580 (MB3442, MX431, XM1342) A dos caras: 315 (MX331); 330 (MB3442, MX431, XM1342)
Copiar	El dispositivo genera una copia impresa de un documento original impreso.	550 (MX331); 600 (MB3442, MX431, XM1342)
Digitalizar	El dispositivo digitaliza documentos impresos.	13 (MX331); 14 (MB3442, MX431, XM1342)
Listo	El dispositivo está preparado para realizar un trabajo de impresión.	6,5 (MX331); 7 (MX431dn, MX431adn); 7,5 (MB3442, MX431adw, XM1342)
Modo de suspensión	El dispositivo se encuentra en modo de ahorro de energía elevado.	0,8 (MX331); 0,9 (MX431dn, MX431adn); 1,1 (MB3442, MX431adw, XM1342)
Hibernación	El dispositivo se encuentra en modo de ahorro de energía bajo.	0,1
Desactivada	El dispositivo está enchufado a una toma eléctrica, pero el interruptor está apagado.	0,1

Los niveles de consumo de energía de la tabla anterior representan valores medios. En los momentos en los que el consumo de energía se inicia de forma instantánea, los valores pueden ser significativamente superiores a la media.

Estos valores pueden sufrir cambios. Consulte [www.lexmark.com](http://www.lexmark.com) para ver los valores actuales.

### Modo de suspensión

Este producto consta de un modo de ahorro de energía denominado *Modo de suspensión*. El modo de suspensión permite ahorrar energía reduciendo el consumo durante largos periodos de inactividad. El modo de suspensión se activa de forma automática si el producto no se ha utilizado durante un periodo de tiempo específico denominado *Tiempo de espera del modo de suspensión*.

Tiempo de espera del modo de suspensión predeterminado para este producto (en minutos):	15
---	----

Si utiliza los menús de configuración, el tiempo de espera del modo de suspensión se puede modificar entre 1 y 120 minutos. Si la velocidad de impresión es menor o igual a 30 páginas por minuto, puede establecer el tiempo de espera solo hasta 60 minutos. Si se configura el tiempo de espera del modo de suspensión con un valor bajo, se reducirá el consumo de energía, pero puede que aumente el tiempo de respuesta del producto. Si se configura el tiempo de espera del modo de suspensión con un valor alto, se obtiene una respuesta rápida, pero se utiliza más energía.

## Modo de hibernación

Este producto ha sido diseñado de forma que incluye un modo de funcionamiento de consumo ultrarreducido llamado *modo de hibernación*. Cuando se opera en el modo de hibernación, todos los demás sistemas y dispositivos se desconectan de forma segura.

Puede accederse al modo de hibernación de cualquiera de las formas siguientes:

- Mediante la función Tiempo de hibernación
- Mediante la función Programar modos de energía

Tiempo de hibernación predeterminado de fábrica para este producto en todos los países o regiones	3 días
---	--------

El tiempo que tarda la impresora en pasar al modo de hibernación después de haber realizado una impresión se puede modificar con valores de una hora a un mes.

## Notas sobre los productos de equipos de imágenes registrados en la EPEAT:

- El nivel de consumo de energía en espera se produce en modo de hibernación o apagado.
- El producto reducirá automáticamente el consumo de energía a un nivel en espera de  $\leq 1$  W. La función de espera automática (hibernación o apagado) debe estar activada durante el envío del producto.

## Modo de desconexión

Si el producto tiene un modo de desconexión que consume una pequeña cantidad de energía, desconecte el cable de alimentación de la toma eléctrica para detener por completo el consumo de energía del producto.

## Consumo total de energía

En determinadas ocasiones, puede ser útil estimar el consumo total de energía. Ya que el consumo de energía se proporciona en vatios, deberá multiplicar el consumo de energía por el tiempo que el dispositivo está activo en cada uno de los modos. El consumo total de energía será la suma del consumo en cada uno de los modos.

## Avisos sobre normativa relativa a equipos de terminales de telecomunicaciones

Esta sección contiene información normativa relativa a productos que incluyen la tarjeta de fax analógico:

Tipo/modelo reglamentario de Lexmark:

LEX-M14-002

## Avisos sobre normativa relativos a productos inalámbricos

Esta sección contiene información sobre normativas que se aplica únicamente a los modelos inalámbricos.

En caso de duda sobre si su modelo es inalámbrico, vaya a <http://support.lexmark.com>.

## Aviso sobre componentes modulares

Los modelos inalámbricos contienen el siguiente componente modular:

Tipo reglamentario/Número de modelo LEX-M08-001; FCC ID:IYLLLEXM08001; IC:2376A-LEXM08001

Para determinar qué componentes modulares están instalados en su producto en particular, consulte la etiqueta del producto real.

## Exposición a radiación de radiofrecuencia

La potencia de salida radiada de este dispositivo se encuentra muy por debajo de los límites de exposición a radiofrecuencia establecidos por la FCC y por otros organismos reguladores. Debe mantenerse un espacio mínimo de 20 cm (8 pulgadas) entre la antena y los usuarios de este dispositivo con el fin de cumplir con los requisitos de exposición a radiofrecuencia de la FCC y otros organismos reguladores.

## Conformidad con las directivas de la Comunidad Europea (CE)

Este producto cumple con los requisitos de protección de la directiva 2014/53/UE del Consejo de la CE para la aproximación y armonización de las leyes de los Estados Miembros en lo relativo a equipos de radio.

Fabricante de este producto: Lexmark International, Inc., 740 West New Circle Road, Lexington, KY, 40550 (EE. UU.) El representante autorizado para el EEE/la UE es: Lexmark International Technology Hungária Kft., 8 Lechner Ödön fasor, Millennium Tower III, 1095 Budapest (HUNGRÍA). El importador para el EEE/la UE es: Lexmark International Technology S.à.r.l. 20, Route de Pré-Bois, ICC Building, Bloc A, CH-1215 Genève (Suiza). Si lo solicita, el representante autorizado pondrá a su disposición una declaración de conformidad con los requisitos de las directivas, o también puede consultarla en [www.lexmark.com/en\\_us/about/regulatory-compliance/european-union-declaration-of-conformity.html](http://www.lexmark.com/en_us/about/regulatory-compliance/european-union-declaration-of-conformity.html).

El distintivo CE indica este cumplimiento con las directivas:



## Declaración de la UE y otros países sobre bandas de frecuencia operativa de transmisores de radio y sobre radiofrecuencia máxima

Este producto de radio transmite en la banda de 2,4 GHz (2,412–2,472 GHz) en la UE. La potencia máxima de salida PIRE del transmisor, incluida la ganancia de la antena, es de  $\leq 20$  dBm.

## Para su uso en México

La operación de este equipo está sujeta a las siguientes dos condiciones: (1) es posible que este equipo o dispositivo no cause interferencia perjudicial y (2) este equipo o dispositivo debe aceptar cualquier interferencia, incluyendo la que pueda causar su operación no deseada.

## Conformidad con las directivas de la Comunidad Europea (CE)

Este producto está en conformidad con los requisitos de protección de las directivas 2014/30/UE, 2014/35/UE, 2009/125/CE y 2011/65/UE según las enmiendas de (UE) 2015/863 sobre la aproximación y armonización de las leyes de los estados miembros en relación con la compatibilidad electromagnética y seguridad de equipos

eléctricos diseñados para su uso dentro de ciertos límites de voltaje, equipos de radio y de terminales de telecomunicaciones, el diseño ecológico aplicado a los productos que utilizan energía y en las restricciones de uso de ciertas sustancias peligrosas en equipos eléctricos y electrónicos.

Fabricante de este producto: Lexmark International, Inc., 740 West New Circle Road, Lexington, KY, 40550 (EE. UU.) El representante autorizado para el EEE/la UE es: Lexmark International Technology Hungária Kft., 8 Lechner Ödön fasor, Millennium Tower III, 1095 Budapest (HUNGRÍA). El importador para el EEE/la UE es: Lexmark International Technology S.à.r.l. 20, Route de Pré-Bois, ICC Building, Bloc A, CH-1215 Genève (Suiza). Si lo solicita, el representante autorizado pondrá a su disposición una declaración de conformidad con los requisitos de las directivas, o también puede consultarla en [www.lexmark.com/en\\_us/about/regulatory-compliance/european-union-declaration-of-conformity.html](http://www.lexmark.com/en_us/about/regulatory-compliance/european-union-declaration-of-conformity.html).

Este producto cumple con los límites de EN 55032 para Clase B y los requisitos de seguridad de EN 62368-1.



# Índice

## A

- activación de Wi-Fi Direct 49
- activación del puerto USB 183
- actualización de firmware 45
- adaptador de conexión 28
- adición de método abreviado
  - correo electrónico 65
  - destino de fax 67
- adición de un método abreviado copiar 63
- admitidas, unidades flash 57
- agregar opciones de hardware controlador de impresión 46
- agregar opciones internas controlador de impresión 46
- ahorro de papel 62
- ahorro de suministros 153
- ahorro de tóner 62
- AirPrint
  - uso 55
- ajuste de intensidad del tóner 60
- ajuste de la intensidad del fax 68
- ajuste del brillo
  - pantalla de la impresora 153
- ajuste del brillo de la pantalla de la impresora 153
- ajuste del registro de ADF 218
- ajuste del registro del escáner 217
- alimentador automático de documentos (ADF)
  - uso 61, 64, 66, 70
- alimentador multiuso
  - carga 42
- almacenamiento del papel 15
- ampliación de copias 62
- anulación de enlace de bandejas 43
- añadir impresoras a un equipo 44
- asignación de la impresora a un patrón de timbre 30
- atasco de papel
  - en la puerta de acceso posterior 200
  - en las bandejas 194

- atasco de papel en el alimentador automático de documentos 189
- atasco de papel en el alimentador multiuso 190
- atasco de papel en la bandeja estándar 190
- atasco de papel en la unidad de impresión a doble cara 197
- atasco de papel, eliminar
  - en el alimentador automático de documentos 189
  - en la bandeja estándar 190
- atascos
  - cómo evitar 187
- atascos de papel
  - cómo evitar 187
  - ubicación 188
- atascos, borrado
  - en el alimentador automático de documentos 189
- atención al cliente
  - contacto 218
- avisos 221, 222, 225, 226, 227
- avisos FCC 227
- avisos sobre emisiones 221, 227

## B

- baja calidad de impresión del fax 210
- bandas claras horizontales 171
- bandas claras verticales 172
- bandas oscuras verticales 174
- bandejas
  - carga 40
  - desenlace 43
  - enlace 43
  - instalación 21
  - sustitución 140
- bloquear faxes no deseados 68
- borrado de memoria de la impresora 52
- búsqueda de información sobre la impresora 9
- búsqueda del número de serie de la impresora 10

## C

- cambiando la resolución...
  - Fax 67
- cancelación de un trabajo de impresión
  - desde el equipo 60
  - desde el panel de control de la impresora 60
- características del papel 13
- carga de bandejas 40
- carga de papel con cabecera
  - en el alimentador multiuso 42
- carga de sobres
  - en el alimentador multiuso 42
- carpetas de red
  - digitalización a 72
- cartucho de tóner
  - solicitud 132
  - sustitución 134
- clasificación de copias 63
- colocación de las hojas de separación 60
- componentes y consumibles originales 132
- comprobación del estado de suministros y piezas 131
- conectando a una red inalámbrica
  - uso del método de botones de comando 48
  - uso del método de PIN 48
- conexión de cables 20
- conexión de la impresora
  - a una red inalámbrica 47
- conexión de la impresora a un servicio de tono distintivo 30
- conexión de un dispositivo móvil
  - a la impresora 49
- conexión de un equipo a la impresora 49
- configuración
  - fax analógico 22
- configuración de alertas de e-mail 131
- configuración de fax
  - conexión de línea telefónica estándar 25

- específico del país o la región 28
- configuración de impresora 11
- configuración de la función de fax mediante el servidor de fax 24
- configuración de la función de fax mediante etherFAX 24
- configuración de la zona horaria
  - conexión de línea telefónica estándar 25
  - específico del país o la región 28
- configuración de los valores de los altavoces del fax 31
- configuración de los valores del servidor de correo electrónico 31
- configuración de notificaciones de suministros 131
- configuración de Wi-Fi Direct 48
- configuración del tamaño de papel 40
- configuración del tipo de papel 40
- configurar el horario de verano 31
- conjunto del rodillo de carga de papel
  - limpieza 149
  - sustitución 140
- Consumible no original de Lexmark 186
- contacto con el servicio de atención al cliente 218
- contadores del uso de consumibles
  - restablecer 147, 186
- contestador automático
  - configuración 25
- controlador de fax
  - instalación 44
- controlador de impresión
  - instalación 43
  - opciones de hardware, agregar 46
- copia
  - con cabecera 62
  - en ambas caras del papel 62
  - fotografías 61
  - tarjetas 63
  - uso del alimentador automático de documentos (ADF) 61

- uso del cristal del escáner 61
- copia a dos caras 62
- copia de distintos tamaños de papel 61
- copia de varias páginas
  - en una sola hoja 62
- copia desde
  - bandeja seleccionada 61
- correo electrónico
  - envío 64
  - correo electrónico, alertas configuración 131
  - correo electrónico, solución de problemas
    - no se pueden enviar correos electrónicos 206
- corte de imágenes 169
- corte de texto 169
- creación de método abreviado
  - correo electrónico 65
  - destino de fax 67
- creación de un método abreviado
  - copiar 63
- creación de un perfil de Conector en la nube 50
- cristal del escáner
  - uso 61, 64, 66, 70

## D

- declaración de volatilidad 53
- defectos repetitivos en las impresiones 176
- definición del tamaño del papel Universal 40
- desactivación de la red Wi-Fi 50
- desactivar el error Servidor SMTP no configurado 205
- digitalización
  - a un servidor FTP 72
  - a una carpeta de red 72
  - a unidad flash 73
  - en un equipo 70
  - en un perfil de Conector en la nube 74
  - uso del alimentador automático de documentos (ADF) 70
  - uso del cristal del escáner 70
- digitalizar desde ADF
  - imagen irregular 216
  - texto irregular 216

- distintos tamaños de papel, copia 61
- documentos, impresión
  - desde un dispositivo móvil 54
  - desde un equipo 54

## E

- el escáner no se cierra 216
- el tóner se difumina fácilmente 170
- eliminación de atasco de papel
  - en el alimentador multiuso 190
  - en la puerta de acceso posterior 200
  - en la unidad de impresión a doble cara 197
  - en las bandejas 194
- eliminación de atascos
  - en la bandeja estándar 190
- eliminación de un atasco
  - en el alimentador multiuso 190
  - en la puerta de acceso posterior 200
  - en la unidad de impresión a doble cara 197
  - en las bandejas 194
- enlace de bandejas 43
- enviar faxes
  - configurar fecha y hora 31
  - uso del alimentador automático de documentos (ADF) 66
  - uso del cristal del escáner 66
- envío de correo electrónico 64
- Envío de correo electrónico
  - uso del alimentador automático de documentos (ADF) 64
  - uso del cristal del escáner 64
- envío de la impresora 154
- envío de un fax 66
- equipo
  - conexión a la impresora 49
- equipo, digitalizar a 70
- error Servidor SMTP no configurado
  - desactivación 205
- escáner
  - limpieza 148
- estado de consumibles
  - comprobación 131
- estado de la impresora 13
- estado de las piezas
  - comprobación 131

etherFAX, uso  
 configuración de la función de fax 24  
 exportación de un archivo de configuración  
 mediante Embedded Web Server 46

## F

falta información en la portada de fax 211  
 Fax  
 envío 66  
 programación de hora y fecha de envío 67  
 reenvío 69  
 fax analógico  
 configuración 22  
 fax compatible 22  
 fax, registro  
 visualización 68  
 faxes  
 retención 68  
 faxes no deseados  
 bloqueo 68  
 fecha y hora  
 valores de fax 31  
 firmware, actualización 45  
 formatos de archivo admitidos 57  
 formularios preimpresos  
 selección 14  
 fotografías  
 copia 61  
 función correo electrónico  
 configuración 31

## H

hojas separación  
 colocación 60  
 horario de verano  
 configuración 31  
 humedad alrededor de la impresora 224

## I

iconos de la pantalla de inicio  
 visualización 12  
 iconos en la pantalla de inicio  
 mostrar 12

idioma, cambio  
 teclado en la pantalla 12  
 imagen irregular  
 digitalizar desde el ADF 216  
 imágenes cortadas 169  
 importación de un archivo de configuración  
 mediante Embedded Web Server 46  
 impresión  
 con Mopria Print Service 54  
 con Wi-Fi Direct 55  
 desde un dispositivo móvil 54, 55  
 desde un equipo 54  
 desde un perfil de Cloud Connector 59  
 desde una unidad flash 56  
 impresión confidencial, trabajos 58  
 lista de muestra de fuentes 60  
 página de configuración de red 50  
 Página de valores de menú 51  
 trabajos en espera 58  
 impresión clara 163  
 impresión confidencial, trabajos  
 configuración 57  
 impresión 58  
 impresión de una lista de muestras de fuentes 60  
 impresión de una página de configuración de red 50  
 impresión desde un equipo 54  
 impresión desde una unidad flash 56  
 impresión lenta 178  
 impresión moteada 165  
 impresión oscura 157  
 impresión que falta 176  
 impresión sesgada 167  
 impresión torcida 167  
 impresora  
 envío 154  
 espacios mínimos 19  
 selección de una ubicación 19  
 impresora, información  
 búsqueda 9  
 inalámbrica, red 47  
 indicador  
 descripción del estado 13  
 información de seguridad 7, 8

informes  
 estado de la impresora 132  
 uso de la impresora 132  
 instalación de bandejas 21  
 instalación del controlador de fax 44  
 instalación del controlador de impresión 43  
 instalación del software de la impresora 43  
 instrucciones para el papel 13  
 intensidad del fax  
 ajustando 68  
 Intensidad del tóner  
 ajustando 60

## L

la impresión clasificada no funciona 203  
 la impresora no responde 182  
 las líneas finas no se imprimen correctamente 159  
 Lexmark Mobile Print  
 uso 54  
 limpieza  
 exterior de la impresora 147  
 interior de la impresora 147  
 limpieza de la impresora 147  
 limpieza de la pantalla táctil 148  
 limpieza del conjunto del rodillo de carga de papel 149  
 limpieza del escáner 148  
 Limpieza del escáner 130  
 líneas blancas 173  
 líneas blancas verticales 173  
 líneas oscuras verticales en las impresiones 175  
 lista de muestra de fuentes  
 impresión 60  
 localización de la ranura de seguridad 52  
 localización de zonas de atasco 188

## M

márgenes incorrectos 162  
 memoria  
 tipos instalados en la impresora 53  
 memoria de impresora  
 borrar 52

mensajes de la impresora  
   Consumible no original de  
   Lexmark 186  
   Sustituya el cartucho, la región  
   de la impresora no  
   coincide 185  
 menú  
   802.1x 122  
   Acerca de esta impresora 85  
   Administración de  
   certificados 126  
   Borrar arch. datos tempor. 128  
   Borrar fuera de servicio 84  
   Calidad 87  
   Conector en la nube 129  
   Configuración 87  
   Configuración de bandeja 90  
   Configuración de correo  
   electrónico 104  
   Configuración de fax 94  
   Configuración de impresión  
   confidencial 127  
   Configuración del servidor de  
   fax 101  
   Configuración HTTP/FTP 122  
   Configuración LPD 122  
   Configuración universal 91  
   Cuentas locales 126  
   Descripción general de la  
   red 112  
   Digitalizar desde unidad  
   flash 109  
   Dispositivo 129  
   Eco Mode 77  
   Ethernet 116  
   Fax 130  
   Gestión de la alimentación 80  
   Iconos de la pantalla de inicio  
   visibles 85  
   Imagen 90  
   Impresión 129  
   Imprimir desde unidad flash 111  
   Inalámbrico 113  
   IPSec 120  
   Menú de configuración 81  
   Métodos abreviados 130  
   Modo de fax 94  
   Notificaciones 78  
   Página de valores de menú 129  
   Panel del operador remoto 77  
   PCL 88  
   PDF 87

PostScript 88  
 Preferencias 76  
 Presentación 85  
 Programar dispositivos  
   USB 126  
 Público 125  
 Recopilación de datos  
   anónimos 81  
 Red 130  
 Restaurar los valores  
   predeterminados de fábrica 81  
 Restricciones de inicio de  
   sesión 127  
 Restringir acceso a la red  
   externa 124  
 SNMP 119  
 Solución de problemas 130  
 Tamaños de digitalización  
   personalizados 92  
 TCP/IP 118  
 Tipos de papel 92  
 USB 123  
 Valores predeterminados de  
   copia 93  
 Valores predeterminados de  
   FTP 107  
 Valores predeterminados del  
   correo electrónico 105  
 Varios 128  
 Wi-Fi Direct 116  
 menús impresora 75  
 método abreviado de correo  
 electrónico  
   creando 65  
 método abreviado de destino de  
 fax  
   creando 67  
 método abreviado, creación  
   correo electrónico 65  
   destino de fax 67  
 método abreviado, creación de  
   copiar 63  
 método de botones de  
   comando 48  
 modo de evitar atascos de  
   papel 187  
 Modo de hibernación  
   configuración 153  
 modo de suspensión  
   configuración 153  
 modos de ahorro de energía  
   configuración 153

móvil, dispositivo  
   conexión a la impresora 49  
   impresión desde 54, 55

## N

niveles de emisión de ruidos 221  
 no se imprimen los trabajos de  
 impresión confidencial 180  
 no se puede abrir Embedded  
 Web Server 184  
 no se puede conectar la  
 impresora a una red Wi-Fi 185  
 no se puede digitalizar a una  
 carpeta de red 212  
 no se puede enviar la portada de  
 fax desde el equipo 211  
 no se puede leer la unidad flash  
   solución de problemas de  
   impresión 183  
 no se pueden enviar correos  
 electrónicos 206  
 no se pueden enviar ni recibir  
 faxes mediante etherFAX 209  
 no se pueden enviar ni recibir  
 faxes mediante fax  
   analógico 207  
 no se pueden recibir faxes  
   mediante fax analógico 210  
 no volátil, memoria 53  
   borrar 52  
 notificaciones de suministros  
   configuración 131  
 número de identificación  
   personal, método 48  
 número de serie, impresora  
   búsqueda 10

## O

opciones de hardware  
   bandejas 21  
 opciones de hardware, agregar  
   controlador de impresión 46  
 opciones internas, agregar  
   controlador de impresión 46  
 ordenación de varias copias 63

## P

página de configuración de red  
   impresión 50  
 Página de valores de menú  
   impresión 51

- páginas blancas 156
  - páginas completamente negras 168
  - Páginas de prueba de la calidad de impresión 130
  - Páginas en blanco 156
  - panel de control
    - uso 12
  - panel separador del ADF
    - sustitución 145
  - pantalla de inicio
    - personalizar 12
  - pantalla de la impresora
    - ajuste del brillo 153
  - pantalla táctil
    - limpieza 148
  - papel
    - formularios preimpresos 14
    - no aceptado 14
    - papel con cabecera 14
    - selección 13
    - valor de tamaño Universal 40
  - papel arrugado 160
  - papel con cabecera
    - copiar en 62
    - selección 14
  - papel doblado 160
  - perfil de Conector en la nube
    - creando 50
    - digitalización a 74
    - impresión desde 59
  - pesos de papel admitidos 18
  - pesos del papel compatibles 18
  - piezas de la impresora 11
  - piezas y consumibles originales de Lexmark 132
  - problema de calidad de digitalización 215
  - problemas de calidad de impresión 155
  - programación de un fax 67
  - proveedores de servicios de correo electrónico 31
  - Puerto Ethernet 20
  - Puerto EXT 20
  - Puerto LINE 20
  - Puerto USB
    - activación 183
  - Puerto USB de la impresora 20
  - puertos de la impresora 20
  - puntos impresos 165
- R**
- ranura de seguridad
    - localización 52
  - rayas oscuras verticales 176
  - rayas oscuras verticales en la salida al digitalizar desde el ADF 215
  - rayas verticales en las impresiones 175
  - realización de copias 61
  - reciclaje
    - embalaje de Lexmark 219
    - productos de Lexmark 219
  - red inalámbrica
    - conexión de la impresora al 47
    - Wi-Fi, configuración protegida 48
  - red Wi-Fi
    - desactivación 50
  - reducción de copias 62
  - reenviar faxes 69
  - registro de ADF
    - ajustando 218
  - registro del escáner
    - ajustando 217
  - repetir trabajos de impresión 57
  - resolución de fax
    - cambio 67
  - restablecer
    - contadores del uso de consumibles 186
  - restablecimiento de los contadores de uso de consumibles 147
  - restauración de los valores predeterminados de fábrica 52
  - retener faxes 68
  - RJ-11, adaptador 28
  - rodillo de separación de la bandeja
    - sustitución 144
- S**
- se imprime un fondo gris 161
  - selección de una ubicación para la impresora 19
  - Servicio de impresión Mopria 54
  - servicio de tono distintivo, fax
    - activación 30
  - servidor de correo electrónico
    - configuración 31
    - servidor de fax, uso
      - configuración de la función de fax 24
  - servidor FTP
    - digitalización a 72
  - software de la impresora
    - instalación 43
  - solicitud
    - cartucho de tóner 132
  - solicitud de suministros
    - unidad de imagen 134
  - solución de problemas
    - error Servidor SMTP no configurado 205
    - la impresora no responde 182
    - no se puede abrir Embedded Web Server 184
    - no se puede conectar la impresora a una red Wi-Fi 185
    - problemas de calidad de impresión 155
  - solución de problemas de calidad de impresión
    - bandas claras horizontales 171
    - bandas claras verticales 172
    - bandas oscuras verticales 174
    - curvatura del papel 166
    - el tóner se difumina fácilmente 170
    - imágenes o texto cortado 169
    - impresión clara 163
    - impresión moteada y puntos 165
    - impresión oscura 157
    - impresión sesgada 167
    - impresión torcida 167
    - las líneas finas no se imprimen correctamente 159
    - líneas blancas verticales 173
    - líneas o rayas oscuras verticales 175
  - páginas completamente negras 168
  - páginas en blanco 156
  - papel doblado o arrugado 160
  - rayas oscuras verticales con pérdida de impresión 176
  - repetición de defectos 176
  - se imprime un fondo gris 161
  - solución de problemas de copia
    - baja calidad de las copias 215

- copias parciales de documentos o fotografías 213
- el escáner no responde 217
- solución de problemas de digitalización
  - baja calidad de las copias 215
  - copias parciales de documentos o fotografías 213
  - el escáner no responde 217
  - el trabajo de digitalización no se ha realizado correctamente 214
  - imagen irregular al digitalizar desde el ADF 216
  - la digitalización bloquea el equipo 216
  - la digitalización tarda demasiado 216
  - no se puede digitalizar a un equipo 211
  - no se puede digitalizar a una carpeta de red 212
  - rayas oscuras verticales en la salida al digitalizar desde el ADF 215
  - texto irregular al digitalizar desde el ADF 216
- solución de problemas de fax
  - baja calidad de impresión 210
  - el ID del remitente no se muestra 206
  - falta información en la portada de fax 211
  - no se puede configurar etherFAX 207
  - no se puede enviar la portada de fax desde el equipo 211
  - no se pueden enviar faxes mediante fax analógico 209
  - no se pueden enviar ni recibir faxes mediante etherFAX 209
  - no se pueden enviar ni recibir faxes mediante fax analógico 207
  - se pueden enviar faxes pero no recibirlos mediante fax analógico 210
- solución de problemas de impresión
  - atascos de papel frecuentes 204
  - el sobre se cierra al imprimir 203
  - enlace de bandejas, no funciona 204
  - impresión lenta 178
  - la impresión clasificada no funciona 203
  - las páginas atascadas no se vuelven a imprimir 205
  - los documentos confidenciales u otro tipo de trabajos en espera no se imprimen 180
  - márgenes incorrectos 162
  - no se imprimen los trabajos de impresión 177
  - no se puede leer la unidad flash 183
  - problemas de calidad de impresión 155
  - trabajo impreso desde la bandeja incorrecta 180
  - trabajo imprimido con el papel incorrecto 180
- solución de problemas, calidad de impresión
  - bandas claras horizontales 171
  - bandas claras verticales 172
  - bandas oscuras verticales 174
  - curvatura del papel 166
  - el tóner se difumina fácilmente 170
  - imágenes o texto cortado 169
  - impresión clara 163
  - impresión moteada y puntos 165
  - impresión oscura 157
  - impresión sesgada 167
  - impresión torcida 167
  - las líneas finas no se imprimen correctamente 159
  - líneas blancas verticales 173
  - líneas o rayas oscuras verticales 175
  - páginas completamente negras 168
  - páginas en blanco 156
  - papel doblado o arrugado 160
  - rayas oscuras verticales con pérdida de impresión 176
  - repetición de defectos 176
  - se imprime un fondo gris 161
- solución de problemas, copia
  - baja calidad de las copias 215
  - copias parciales de documentos o fotografías 213
  - el escáner no responde 217
  - el escáner no se cierra 216
- solución de problemas, correo electrónico
  - no se pueden enviar correos electrónicos 206
- solución de problemas, digitalización
  - baja calidad de las copias 215
  - copias parciales de documentos o fotografías 213
  - el escáner no responde 217
  - el escáner no se cierra 216
  - el trabajo de digitalización no se ha realizado correctamente 214
  - imagen irregular al digitalizar desde el ADF 216
  - no se puede digitalizar a un equipo 211
  - no se puede digitalizar a una carpeta de red 212
  - rayas oscuras verticales en la salida al digitalizar desde el ADF 215
  - texto irregular al digitalizar desde el ADF 216
- solución de problemas, fax
  - baja calidad de impresión 210
  - el ID del remitente no se muestra 206
  - falta información en la portada de fax 211
  - no se puede configurar etherFAX 207
  - no se puede enviar la portada de fax desde el equipo 211
  - no se pueden enviar faxes mediante fax analógico 209
  - no se pueden enviar ni recibir faxes mediante etherFAX 209
  - no se pueden enviar ni recibir faxes mediante fax analógico 207
  - se pueden enviar faxes pero no recibirlos mediante fax analógico 210

suministros  
  ahorro 153  
suministros, solicitud  
  cartucho de tóner 132  
sustitución de las piezas  
  bandeja 140  
  conjunto del rodillo de carga de  
  papel 140  
  panel separador del ADF 145  
  rodillo de separación de la  
  bandeja 144  
sustitución de suministros  
  cartucho de tóner 134  
  unidad de imagen 137  
Sustituya el cartucho, la región  
de la impresora no coincide 185

## T

tamaño de papel Universal  
  compresión de datos 40  
tamaños de papel soportados 15  
tamaños de papel, admitidos 15  
tarjetas  
  copia 63  
teclado en la pantalla  
  cambio del idioma 12  
temperatura alrededor de la  
impresora 224  
texto cortado 169  
texto irregular  
  digitalizar desde el ADF 216  
tipos de archivo  
  compatibles 57  
tipos de papel compatibles 17  
tipos permitidos de papel 17  
trabajo de impresión  
  cancelación desde el  
  equipo 60  
  cancelación desde el panel de  
  control de la impresora 60  
trabajos de impresión  
  almacenamiento 57  
trabajos de impresión no  
impresos 177  
trabajos en espera 57  
  impresión 58  
trabajos en espera, no se  
imprimen 180  
traslado de la impresora 19, 153

## U

ubicaciones de los atascos  
  identificación 188  
unidad de imagen  
  solicitud 134  
  sustitución 137  
unidad flash  
  digitalización a 73  
  impresión desde 56  
unidades flash  
  compatibles 57  
uso de componentes y  
consumibles originales de  
Lexmark 132  
uso del alimentador automático  
de documentos  
(ADF) 61, 64, 66, 70  
  copia 61  
uso del cristal del  
escáner 61, 64, 66, 70  
  copia 61  
uso del panel de control 12  
Utilidad Lexmark ScanBack  
  uso 70

## V

valores de la impresora  
  restauración de valores  
  predeterminados 52  
valores de los altavoces del fax  
  configuración 31  
valores de SMTP  
  configuración 31  
valores medioambientales 153  
valores predeterminados de  
fábrica  
  restauración 52  
ver el registro del fax 68  
verificar trabajos de  
impresión 57  
visualización de informes 132  
volátil, memoria 53  
  borrar 52  
volatilidad  
  declaración de 53

## W

Wi-Fi, configuración protegida  
  red inalámbrica 48  
Wi-Fi Direct  
  activación 49

configuración 48  
impresión desde un dispositivo  
móvil 55

## Z

zócalo del cable de  
alimentación 20