



MB3442, MX331, MX431, XM1342 fjölnotaprentarar

Notendahandbók

Júlí 2024

www.lexmark.com

Tegund vélar:

7019

Gerðir:

235, 4a6, 4b6, 486, 489

Innihald

Öryggisupplýsingar.....	6
Tilkynningar.....	6
Yfirlýsingar um vöruna.....	6
Fræðast um prentarann.....	9
Finna upplýsingar um prentarann.....	9
Finna raðnúmerið á prentaranum.....	10
Uppsetning prentara.....	11
Nota stjórnborð prentara.....	12
Sérstíða heimaskjáinn.....	12
Breyta um tungumál hnappaborðs á skjánum.....	12
Skilja stöðuna á gaumljósinu.....	13
Val á pappír.....	13
Setja upp, setja inn og stilla.....	19
Velja staðsetningu fyrir prentara.....	19
Tenging á köplum.....	20
Setja upp skúffur sem eru aukabúnaður.....	21
Setja upp prentarann til að senda fax.....	22
Setja upp SMTP stillingar tölvupósts.....	31
Setja í pappír og sérstaka miðla.....	39
Setja upp og uppfæra hugbúnað, prentrekla og fastbúnað.....	42
Nettenging.....	45
Búa til prófil fyrir Cloud Connector.....	49
Prentar stillingarsíðu valmyndar.....	49
Gera prentarann öruggan.....	50
Finna öryggistengi.....	50
Eyða minni prentara.....	50
Endurheimta sjálfgefnar verksmiðjustillingar.....	50
Yfirlýsing varðandi óstöðugleika.....	51
Prenta.....	52
Prentun frá tölvu.....	52
Prentun frá fartæki.....	52

Prentun af minniskorti.....	54
Studd minniskort og skráargerðir.....	55
Setja upp trúnaðarverk.....	55
Prentun á trúnaðarmálum og öðrum vernduðum verkum.....	56
Prentun frá Cloud Connector prófil.....	57
Prenta lista yfir sýnishorn leturgerða.....	57
Setja aðskilnaðarsíður á milli afrita.....	57
Hætta við verk í prentun.....	58
Stilla svertustig prentdufts.....	58
Afritun.....	59
Nota sjálfvirkan matara skjala (ADF) og.....	59
Taka afrit.....	59
Afritun á myndum.....	59
Afritun á bréfhaus.....	59
Afritun á báðar hliðar á pappírnum.....	60
Minnka eða stækka afrit.....	60
Afrita margar síður á eina örk.....	60
Samraða afritum.....	60
Afrita kort.....	61
Búa til flýtvísi afritunar.....	61
Tölvupóstur.....	62
Nota sjálfvirkan matara skjala (ADF) og.....	62
Senda tölvupóst.....	62
Búa til flýtvísi fyrir tölvupóst.....	63
Fax.....	64
Nota sjálfvirkan matara skjala (ADF) og.....	64
Senda fax.....	64
Skipuleggja fax.....	65
Búa til flýtvísi fyrir ákvörðunarstað á faxi.....	65
Breyta upplausn í faxi.....	65
Stilla svertustig á faxi.....	66
Prenta atvikaskrá fyrir fax.....	66
Loka á ruslföx.....	66
Geyma föx.....	66

Framsenda fax.....	67
Skönnun.....	68
Nota sjálfvirkan matara skjala (ADF) og.....	68
Skanna til tölvu.....	68
Skanna til FTP-miðlara með því að nota flýtvísi.....	69
Skanna í möppu á netinu með því að nota flýtvísi.....	70
Skanna til minniskorts.....	71
Skanna til Cloud Connector prófils.....	72
Nota valmyndir prentarans.....	73
Yfirlit valmynda.....	73
Tæki.....	74
Prenta.....	83
Pappír.....	88
Afritun.....	91
Fax.....	92
Tölvupóstur.....	102
FTP.....	105
USB-drif.....	107
Netkerfi/tengi.....	110
Öryggi.....	122
Cloud Connector.....	126
Skýrslur.....	126
Bilanaleit.....	127
Viðhald á prentaranum.....	128
Athugun á stöðunni á hlutum og rekstrarvörum.....	128
Stilla tilkynningar varðandi rekstrarvöru.....	128
Setja upp viðvaranir tölvupósts.....	128
Skoða skýrslur.....	129
Pöntun á hlutum og rekstrarvörum.....	129
Skipta um hluti og rekstrarvörur.....	131
Hreinsun á hlutum prentarans.....	144
Spara orku og pappír.....	149
Prentarinn færður á aðra staðsetningu.....	150
Flutningur á prentaranum.....	151

Leysa vandamál.....	152
Vandamál varðandi prentgæði.....	152
Vandamál við prentun.....	153
Prentarinn svarar ekki.....	177
Get ekki lesið minnskort.....	178
Virkja USB-tengið.....	178
Vandamál við nettengingu.....	179
Vandamál varðandi rekstarvörur.....	180
Losa um flækjur.....	182
Vandamál við mötun pappírs.....	197
Vandamál við sendingu tölvupósts.....	199
Vandamál við faxsendingu.....	200
Vandamál við skönnun.....	205
Hafa samband við stuðning viðskiptavina.....	212
Endurvinnsla og förgun.....	213
Endurnýting á vörum Lexmark.....	213
Endurvinnsla Lexmark umbúða.....	213
Tilkynningar.....	214
Yfirlit.....	223

Öryggisupplýsingar





Tilkynningar

Athugasemd: *Athugasemd* gefur til kynna upplýsingar sem geta aðstoðað þig.







Viðvörðun: *Viðvörðun* gefur eitthvað til kynna sem gæti skemmt vélbúnað eða hugbúnað vörunnar.









VARÚÐ: *Varúð* gefur til kynna mögulega hættu sem gæti skaðað þig.





Mismunandi gerðir af varúðaryfirlýsingum innifela:

-  **VARÚÐ—HUGSANLEG HÆTTA:** Gefur til kynna hættu á að meiðast.
-  **VARÚÐ—HÆTTA Á RAFLOSTI:** Gefur til kynna hættu á raflosti.
-  **VARÚÐ—HEITT YFIRBORD:** Gefur til kynna hættu á að brennast við snertingu.
-  **VARÚÐ—HÆTTA Á AÐ VELTA:** Gefur til kynna hættu á að klemmast.
-  **VARÚÐ—HÆTTA Á AÐ KLEMMAST:** Gefur til kynna hættu á að festast á milli hreyfanlegra hluta.

Yfirlýsingar um vöruna

-  **VARÚÐ—HUGSANLEG HÆTTA:** Til að koma í veg fyrir hættu á eldsvoða eða raflosti tengið rafmagnssnúruna við innstungu með viðeigandi getu og rétta jarðtengingu sem er nálægt vörunni og auðveldlega aðgengileg.
-  **VARÚÐ—HUGSANLEG HÆTTA:** Til að koma í veg fyrir hættu á eldsvoða eða raflosti notið aðeins rafmagnssnúruna sem fylgdi með þessari vöru eða viðurkenndri skiptivöru frá framleiðanda.
-  **VARÚÐ—HUGSANLEG HÆTTA:** Ekki nota þessa vöru með framlengingarsnúrum, fjöltengjum eða varaspennugjafa (UPS). Straumgeta á þessum tegundum aukahluta getur hæglega verið yfirhlaðin af leysiprentara og getur leitt til hættu á eldsvoða, eignatjóni, eða lélegri frammistöðu prentara.
-  **VARÚÐ—HUGSANLEG HÆTTA:** Aðeins má nota Lexmark yfirspennuvara í lögn sem er rétt tengdur á milli prentara og rafmagnsleiðslu sem fylgir með prentaranum með þessari vöru. Notkun á yfirspennuvörn frá öðrum en Lexmark getur leitt til eldhættu, eignatjóns eða lélegri frammistöðu prentarans.
-  **VARÚÐ—HUGSANLEG HÆTTA:** Til að draga úr hættu á eldsvoða, notið aðeins 26 AWG eða stærri samskiptasnúru (RJ-11) þegar þessi vara er tengd við almennt símkerfi. Fyrir notendur í Ástralíu veður snúran að vera samþykkt af yfirvöldum samskipta og miðla í Ástralíu (Australian Communications and Media Authority).
-  **VARÚÐ—HÆTTA Á RAFLOSTI:** Til að koma í veg fyrir hættu á raflosti, ekki setja þessa vöru upp eða nota nálægt vatni eða blautum stöðum.
-  **VARÚÐ—HÆTTA Á RAFLOSTI:** Til að koma í veg fyrir hættu á raflosti skal ekki setja upp þessa vöru eða tengja einhverjar rafmagns- og kaplatengingar, svo sem rafmagnsleiðslu, faxeiginleika eða síma, á meðan á eldingarveður gengur yfir.

-  **VARÚÐ—HUGSANLEG HÆTTA:** Ekki skera, snúa, binda, klemma eða setja þunga hluti á rafmagnsleiðsluna. Ekki láta rafmagnsleiðsluna verða fyrir núningi eða álagi. Ekki klemma rafmagnssnúruna á milli hluta svo sem húsgagna og veggis. Ef eitthvað af þessu gerist, er hættu á bruna eða raflosti. Skoðið rafmagnssnúruna reglulega varðandi slík einkenni. Taktu rafmagnssnúruna úr sambandi við rafstraum áður en hún er skoðuð.
-  **VARÚÐ—HÆTTA Á RAFLOSTI:** Til að koma í veg fyrir hættuna á raflosti, skal ganga úr skugga um að allar ytri tengingar (t.d. ethernet og símatengingar) eru rétt tengdar í merktum tengjum þeirra.
-  **VARÚÐ—HÆTTA Á RAFLOSTI:** Til að koma í veg fyrir hættuna á raflosti, ef þú ert að fá aðgang að stjórnborði eða setja upp viðbótarvélbúnað eða minnisbúnað eftir að prentarinn var settur upp, þá skal slökkva á prentaranum og taka rafmagnssnúruna úr sambandi við rafmagn áður en haldið er áfram. Ef þú hefur einhverjar önnur tæki áföst prentaranum, þá skal einnig slökkva á þeim og taka snúrur sem fara í prentarann úr sambandi.
-  **VARÚÐ—HÆTTA Á RAFLOSTI:** Til að koma í veg fyrir hættu á raflosti, notið ekki fax eiginleikann í þrumuveðri.
-  **VARÚÐ—HÆTTA Á RAFLOSTI:** Til að koma í veg fyrir hættu á raflosti þegar verið er að þrifa prentarann að utan, takið rafmagnssnúruna úr sambandi úr innstungunni og aftengið allar snúrur frá prentaranum áður en haldið er áfram.
-  **VARÚÐ—HUGSANLEG HÆTTA:** Ef þyngd prentarans er meiri en 20 kg (44 lb), þá kann það að þarfnast tveggja eða fleiri manna til að lyfta honum á öruggan hátt.
-  **VARÚÐ—HUGSANLEG HÆTTA:** Fylgdu þessum leiðbeiningum þegar verið er að flytja prentarann til að koma í veg fyrir slyss eða skemmdir á prentaranum:
- Gangið úr skugga um að allar hurðir og skúffur séu lokaðar.
 - Slökktu á prentaranum og taktu síðan rafmagnssnúruna úr sambandi við rafmagn.
 - Aftengdu allar snúrur og kapla frá prentaranum.
 - Ef prentarinn er með aðskildar viðbótarskúffur standandi á gólfi eða áfesta úttaksvalkosti, þá á að aftengja þá áður en prentarinn er fluttur.
 - Ef prentarinn er á hjólavagni, rúllið þá honum varlega á nýja staðinn. Sýnið aðgát þegar farið er yfir þröskulda og mishæðir í gólfi.
 - Ef prentarinn er ekki á hjólavagni en er uppsettur með viðbótarskúffum eða úttaksvalkostum, fjarlægðu úttaksvalkostina og lyftu honum af skúffunum. Reynið ekki að lyfta prentaranum og neinum valkostum samtímis.
 - Notið ávallt handföngin á prentaranum til að lyfta honum.
 - Sérhver vagn sem er notaður til að færa prentarann verður að vera fær um að styðja undir allan prentarann.
 - Sérhver vagn sem notaður er til að færa vélbúnaðarvalkosti verður að vera með yfirborð sem er fært um að bera búnaðinn.
 - Haldið prentaranum í uppréttri stöðu.
 - Varist allar harkalegar hreyfingar.
 - Gangið úr skugga um að fingurnir séu ekki undir prentarann þegar hann er settur niður.
 - Gangið úr skugga um að það sé fullnægjandi pláss í kringum prentarann.
-  **VARÚÐ—HÆTTA Á AÐ VELTA:** Uppsetning á einum eða fleiri valkostum á þínum prentara eða fjölnotatæki (MFP) getur krafist undirstöðu á hjólum, húsgagni eða öðrum eiginleika til að koma í veg óstöðugleika sem getur valdið hugsanlegum meiðslum. Fyrir frekari upplýsingar um studdar uppsetningar, sjá. www.lexmark.com/multifunctionprinters.

-  **VARÚÐ—HÆTTA Á AÐ VELTA:** Til að draga úr hættu á óstöðugleika búnaðar, hlaðið hvern bakka fyrir sig. Haldið öllum öðrum bökkum lokuðum þar til þörf er á.
-  **VARÚÐ—HEITT YFIRBORÐ:** Prentarinn kann að vera heitur að innanverðu. Til að draga úr hættu á meiðslum frá heitum hlut, leyfið yfirborðinu að kólna áður en það er snert.
-  **VARÚÐ—HÆTTA Á AÐ KLEMMAST:** Til að koma í veg fyrir hættu á meiðslum vegna þess að klemmast, sýnið aðgát á svæðum sem merkt eru með þessu merki. Meiðsl vegna þess að klemmast geta átt sér stað í kring um hreyfanlega hluti, svo sem tannhjól, hurðir, bakka og hlífar.
-  **VARÚÐ—HUGSANLEG HÆTTA:** Þessi vara notar leysigeisla (laser). Notkun stjórnækja, stillinga eða annarra aðferða en þeirra sem tilgreindar eru í *notendahandbókinni* geta valdið hættulegum geislunarváhrifum.
-  **VARÚÐ—HUGSANLEG HÆTTA:** Ekki er ætlast til þess að litíum rafhlöðunni í þessari vöru sé skipt út. Það er hættu á sprengingu ef litíum rafhlöðunni er rangt skipt út. Ekki endurhlaða, taka í sundur eða brenna litíum rafhlöðu. Fargið notuðum litíum rafhlöðum í samræmi við leiðbeiningar framleiðanda og staðbundnar reglugerðir.

Þessi vara er hönnuð, prófuð og samþykkt til að uppfylla stranga alþjóðlega staðla um öryggi við notkun skilgreindum efnispáttum framleiðanda. Öryggiseiginleikar sumra hluta eru ekki alltaf augljósir. Framleiðandinn er ekki ábyrgur gagnvart notkun á öðrum varahlutum.

Vísa þjónustu eða viðgerðum, öðru en sem er lýst í notendahandbók, til þjónustuaðila.

GEYMIÐ ÞESSAR LEIÐBEININGAR.

Fræðast um prentarann

Finna upplýsingar um prentarann

Að hverju ertu að leita?	Finndu það hér
Leiðbeiningar varðandi fyrstu uppsetningu	Skoðaðu uppsetningarskjölin sem fylgdu með prentaranum.
<ul style="list-style-type: none"> Hugbúnaður prentara Rekill fyrir prentun eða fax Fastbúnaður prentara Hjálparforrit 	Farðu á www.lexmark.com/downloads , leitaðu að þinni gerð prentara, og síðan í valmynd fyrir gerð, vedlu rekil, fastbúnað eða hjálparforrit sem þú þarfnast.
<ul style="list-style-type: none"> Velja og geyma pappír og sérstaka miðla Hlaða pappír Breyta stillingum prentarans Skoða og prenta skjöl og myndir Setja prentarann upp á netkerfi Umhirða og viðhald á prentaranum Villuleit og lausn vandamála 	<p>Upplýsingamiðstöð—Farðu á https://infoserve.lexmark.com.</p> <p>Leiðbeiningarvídeó—Farðu á https://infoserve.lexmark.com/idv/.</p>
Upplýsingar um aðstoð við að nota hugbúnað prentarans.	<p>Hjálp fyrir stýrikerfi Microsoft Windows® eða Macintosh—Opnaðu hugbúnað prentara eða forrit og smelltu síðan á Hjálp.</p> <p>Smelltu á  til að sjá samhengisnæmar upplýsingar.</p> <p>Athugasemdir:</p> <ul style="list-style-type: none"> Hjálp er uppsett sjálfvirkt með hugbúnaði prentarans. Prentarahugbúnaðurinn er annað hvort í kerfismöppu prentara eða á skjáb-orðinu, en það fer eftir stýrikerfinu.
<ul style="list-style-type: none"> Skjöl Stuðningur í beinu spjalli Stuðningur í tölvupósti Stuðningur í síma 	<p>Farðu á http://support.lexmark.com.</p> <p>Athugasemd: Veldu landið þitt eða svæði, og veldu síðan vöruna til að skoða viðeigandi vefsvæði stuðnings.</p> <p>Upplýsingar varðandi stuðningstengiliði fyrir land þitt eða svæði er hægt að finna á vefsíðunni eða í prentaðri ábyrgð sem fylgdi með prentaranum þínum.</p> <p>Hafðu eftirfarandi upplýsingar tilbúnar þegar þú hefur samband við þjónustudeild:</p> <ul style="list-style-type: none"> Staður og dagsetning kaupna Gerð vélar og raðnúmer <p>Varðandi frekari upplýsingar, sjá “Finna raðnúmerið á prentaranum” á síðu 10.</p>

Að hverju ertu að leita?	Finndu það hér
<ul style="list-style-type: none"> • Öryggisupplýsingar • Upplýsingar um reglugerðir • Upplýsingar um ábyrgð • Umhverfisupplýsingar 	<p>Ábyrgðarupplýsingar mismunandi eftir löndum eða svæðum:</p> <ul style="list-style-type: none"> • Í Bandaríkjunum—Sjá yfirlýsingu varðandi takmörkun ábyrgðar sem fylgdi með prentaranum, eða farðu á http://support.lexmark.com. • Í öðrum löndum eða svæðum—Sjá prentaða ábyrgð sem fylgdi með prentaranum. <p><i>Upplýsingahandbók vöru</i>—Skoðaðu skjölin sem fylgdu með prentaranum eða farðu á http://support.lexmark.com.</p>
<p>Upplýsingar um stafrænt vegabréf Lexmark</p>	<p>Farðu á https://csr.lexmark.com/digital-passport.php.</p>

Finna raðnúmerið á prentaranum

1 Opnaðu hurð að framan.

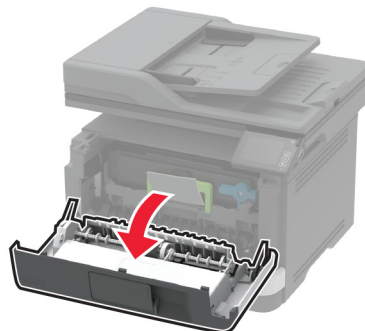
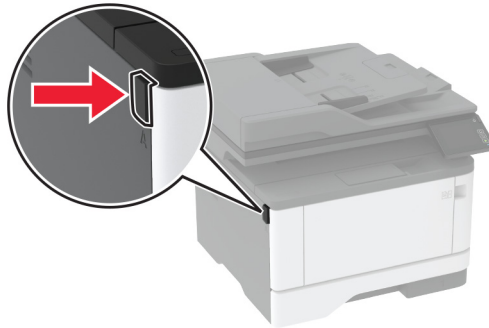

2 Finndu raðnúmer prentarans inna við hurðina að framan.

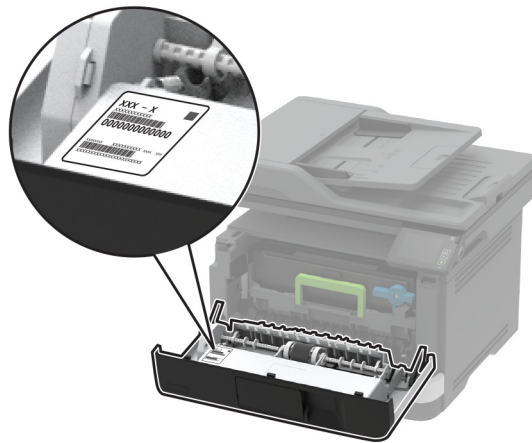

Uppsetning prentara

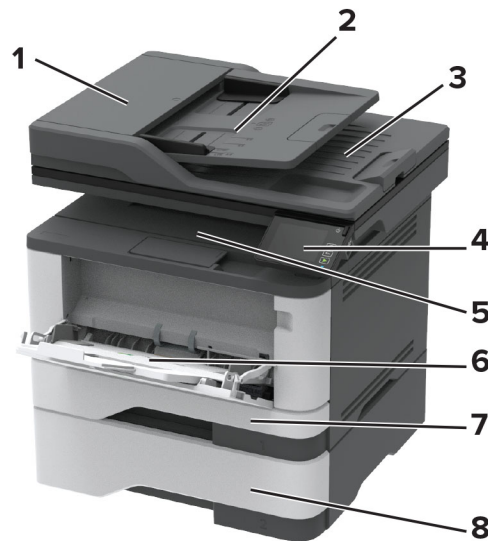

1	Sjálfvirkur matari skjala (ADF)
2	Skúffa sjálfvirks matara
3	Bakki sjálfvirks matara
4	Stjórnborð
5	Staðalbakki
6	Fjölnotamatari
7	Staðalskúffa fyrir 250 blöð
8	Skúffa fyrir 550 blöð sem er aukabúnaður

Nota stjórnborð prentara

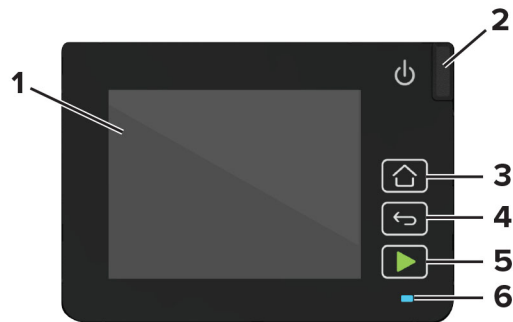

	Hlutur á stjórnborði	Virgni
1	Skjár	<ul style="list-style-type: none"> Skoða skilaboð prentara og stöðu á rekstrarvörum. Setja upp og nota prentarann.
2	Straumhnappur	Kveikja á eða slökkva á prentaranum Athugasemd: Til að slökkva á prentaranum, ýtið á og haldið straumhnappi í fimm sekúndur.
3	Heimahnappur	Fara á heimaskjáinn.
4	Hnappur til baka	Fara til baka í fyrri skjámynd.
5	Start-hnappur	Gangsetja verk, fer eftir hvaða stilling er valin.
6	Gaumljós	Athuga stöðu prentarans.

Sérstíða heimaskjáinn

- Frá stjórnborðinu, snertu **Stillingar > Tæki > Sýnileg tákni á heimaskjánum**.
- Veldu tákni sem eiga að birtast á heimaskjánum.
- Beittu breytingunum.

Breyta um tungumál hnappaborðs á skjánum.

Athugasemd: Þú getur aðeins breytt tungumáli lykklaborðinu í verkefni prentara sem krefjast staftöluinntaks, svo sem fyrir tölvupóst eða skanna.

- Snertu inntakssvæðið.
- Á hnappaborðinu, snertu og haltu hnappi fyrir tungumál.
- Veldu tungumál.

Skilja stöðuna á gaumljósinu

Gaumljós	Staða prentara
Slökkt	Slökkt er á prentaranum eða hann er í stillingu dvala.
Blár	Prentarinn er tilbúinn eða er að vinna úr gögnum.
Blikkandi rautt	Prentarinn þarfnast íhlutunar notandans.
Stöðugt gult ljós	Prentarinn er í svefnstillingu.

Val á pappír

Viðmiðunarreglur varðandi pappír

Notið viðeigandi pappír til að koma í veg fyrir flækjur og tryggja prentun án vandræða.

- Ávallt skal nota nýjan og óskemmdan pappír.
- Vertu viss um meðmælda hlið fyrir prentun áður en pappír er hlaðið. Þessar upplýsingar er yfirleitt að finna á umbúðum pappírs.
- Ekki nota pappír sem hefur verið skorinn eða klipptur með hendi.
- Ekki blanda saman pappírsstærðum, gerðum eða þyngdum í sömu skúffu; blöndun orsakar flækjur.
- Ekki nota húðaðan pappír nema hann sé sérstaklega hannaður fyrir rafræna prentun

Eiginleikar pappírs

Eftirfarandi eiginleikar hafa áhrif á prentgæði og áreiðanleika. Hafðu þessar breytur í huga áður en prentað er á hann.

Þyngd

Staðalskúffa getur matað pappírþyngdir frá 60 til 120 g/m² (16 til 32 lb) pappír með löngum trefjum. Pappír léttari en 60 g/m² (16 lb) kann að vera ekki nægilega stífur til að mötun hans sé ekki rétt og hann valdi stíflum.

Krullun

Krullun er tilhneiging pappírs til að krullast á jöðrum. Mikil krullun getur valdið vandamálum í mötun á pappír. Krullun getur komið fram eftir að pappír fer í gegnum prentarann, þar sem hann er verður fyrir miklum hita. Geymsla á ópökkuðum pappír við heitar, rakar, kaldar eða þurrar aðstæður, jafnvel í skúffum, getur stuðlað að því að pappír krullast fyrir prentun og getur valdið vandamálum við mötun.

Sléttleiki

Sléttleiki pappírs hefur bein áhrif á prentgæði. Ef pappír er of grófur þá nær prentliturinn ekki að samlagast honum á réttan hátt. Ef pappír er of sléttur, þá getur það valdið vandamálum við mötun hans eða prentgæði. Við mælum með notkun á pappír með 50 Sheffield-punktum.

Rakainnihald

Magn af raka í pappírnum hefur áhrif á bæði á prentgæði og getu prentarans til að mata pappírinn á réttan hátt. Láttu pappír vera í upphaflegum umbúðum þar til að það á að nota hann. Þetta takmarkar útsetningu af pappír gagnvart rakabreytingum sem geta rýrt frammistöðu hans.

Geymið pappír í upprunalegum umbúðum í sama umhverfi og prentarinn í 24 til 48 klukkustundir fyrir prentun. Lengdu tímann í nokkra daga ef umhverfi geymslu eða flutnings er mjög frábrugðið umhverfi prentarans. Þykkur pappír getur einnig þurft lengri aðlögunartíma.

Stefna á trefjum

Trefjar eiga við um hvernig pappírstrefjar liggja í pappírsörk. Trefjar eru annað hvort *langar trefjar*, sem liggja eftir lengd á pappírnum, eða *stuttar trefjar*, sem liggja þvert á breidd pappírs.

Fyrir 60–120 g/m² (16–32-lb) þykkur pappír er mælt með löngum trefjum.

Trefjainnihald

Mest af hágæða ljósritunarpappír er búinn til úr 100% efnameðhöndlaðri trjákvöðu. Þetta innihald gefur pappírnum mikinn stöðugleika sem leiðir til færri vandamála við mötun pappírs og betri prentgæði. Pappír sem inniheldur trefjar eins og bómull getur haft neikvæð áhrif á meðhöndlun pappírs.

Óásættanlegur pappír

Ekki er mælt með eftirfarandi pappírsgerðum til nota í prentaranum:

- Efnafræðilega meðhöndlaðir pappírar sem eru notaðir til að gera afrit án kalkipappírs. Þeir eru einnig þekktir sem kolefnislausir pappírar, kolefnislaus afritunarpappír (CCP) eða pappír sem ekki þarfnast kolefnis (NCR).
- Forprentaður pappír með kemískum efnum sem geta mengað prentarann
- Forprentaður pappír sem getur orðið fyrir áhrifum að hitastigi í prentaranum
- Forprentaður pappír sem þarfnast stillingar (nákvæmni prentunar á pappírinn) meiri eða minni en ± 2.3 mm (± 0.09 to.). Til dæmis eyðublöð með ljóskennsl stafa (OCR).
Í sumum tilfellum, er hægt að stilla samfærslu með hugbúnaði til að prenta með árangri á þessi eyðublöð.
- Húðaður pappír (útþurrkanlegur), pappír úr gerviefnum eða hitanæmur pappír
- Með grófum brúnum. grófan eða mjög munstraður pappír eða krumpaður pappír
- Pappírar sem ekki uppfylla EN12281:2002 (evrópa).
- Pappír sem er þynnri en 60g/m² (16lb)
- Margskipt eyðublöð eða skjöl.

Notkun á endurunnum pappír

Lexmark vinnur að því að draga úr umhverfisáhrifum pappírs með því að bjóða viðskiptavinum val þegar kemur að prentun. Ein leið til þess að ná þessu er að prófa vörur til að tryggja að hægt sé að nota endurunnum pappír, sérstaklega pappíra sem eru úr 30%, 50% og 100% endurunnu efni. Við gerum ráð fyrir því að endurunnum pappír virki jafn vel og pappír sem ekki er endurunnum virkar í prenturum okkar. Þó að enginn opinber staðal sé til fyrir notkun pappírs á skrifstofum notar Lexmark Evrópustaðalinn EN 12281 sem staðal fyrir lágmarkskröfur. Til að tryggja umfang prófana inniheldur prófunarpappír 100% endurunnum pappír frá Norður-Ameríku, Evrópu og Asíu og prófanir eru gerðar við 8–80% rakastig. Prófun felur í sér tvíhliða prentun. Nota má allan skrifstofupappír sem er gerður úr endurnýjanlegu, endurunnu eða klórlausu efni.

Val á forprentuðum eyðublöðum og bréfhausum

- Notaðu pappír með löngum trefjum.
- Notaðu aðeins eyðublöð sem eru offsetprentuð eða prentuð með aðferð djúpprentunar.
- Varastu pappír með grófri eða mjög mynstraðri áferð.
- Notaðu blek sem prentliturinn í prentaranum hefur ekki áhrif á. Prentlitir sem þorna við oxun eða eru á olíugrunni uppfylla venjulegast þessar kröfur; latex-prentlitir kunna ekki að gera það.
- Prentaðu prufueintök á forprentuð eyðublöð og bréfsefni sem ætlun er að nota áður en mikið magn er keypt. Þessi aðgerð ákvarðar hvort blek í forprentuðu eyðublaði eða bréfsefni mun hafa áhrif á prentgæðin.
- Hafðu samráð við söluaðila pappírs ef í vafa.
- Hlaðið pappír í rétta stefnu fyrir prentarann þegar verið er að prenta á bréfhaus. Varðandi frekari upplýsingar, sjá *Leiðbeiningar varðandi pappír og sérstaka miðla*.

Geymsla á pappír

Notaðu þessar viðmiðunarreglur varðandi pappírsgeymslu til að hjálpa til við að forðast flækjur og misjöfn prentgæði:

- Geymið pappír í upprunalegum umbúðum í sama umhverfi og prentarinn í 24 til 48 klukkustundir fyrir prentun.
- Lengdu tímann í nokkra daga ef umhverfi geymslu eða flutnings er mjög frábrugðið umhverfi prentarans. Þykkur pappír getur einnig þurft lengri aðlögunartíma.
- Fyrir bestu útkomu, geymið pappír þar sem hitastigið er 21°C (70°F) og rakastig er 40 prósent.
- Flestir miðaðframleiðendur mæla með prentun við hitastig á bilinu 18-24°C (65-75°F) og með hlutfallslegum raka á bilinu 40 og 60 prósent.
- Geymið pappír í öskjum, á bretti eða hillu, frekar en á gólfinu.
- Geymið einstaka pakka á flötu yfirborði.
- Ekki geyma neitt ofan á stökum pappírspökkum.
- Taktu pappír út úr öskjunni eða umbúðum aðeins þegar þú ert tilbúinn til að hlaða honum í prentarann. Askjan og umbúðirnar að halda pappírnum hreinum, þurrum og flötum.

Studdar pappírsstærðir

Pappírsstærð	Staðalskúffa fyrir 250 blöð	Skúffa fyrir 550 blöð sem er aukabúnaður	Fjölnotamatari	Prentun á tvær hliðar
A4 210 x 297 mm (8,27 x 11,7 to.)	✓	✓	✓	✓
A5 skammsnið (SEF) 148 x 210 mm (5,83 x 8,27 to.)	✓	✓	✓	X

¹ Sjálfvalinn stuðningur er mötun á langri brún.

² Pappír verður að vera hið minnsta 210 mm (8,27to.) breiður og 279,4 mm (11in.) langur fyrir tveggja hliða prentun.

³ Þegar alhliða stærð er valin er síðan sniðin fyrir 215,90 x 355,60 mm (8,5 x 14 to.) nema að skilgreint af hugbúnaði.

Pappírsstærð	Staðalskúffa fyrir 250 blöð	Skúffa fyrir 550 blöð sem er aukabúnaður	Fjölnotamatari	Prentun á tvær hliðar
A5 langhlið (LEF) ¹ 210 x 148 mm (8,27 x 5,83 to.)	✓	✓	✓	X
A6 105 x 148 mm (4,13 x 5,83 to.)	✓	✓	✓	X
JIS B5 182 x 257 mm (7,17 x 10,1 to.)	✓	✓	✓	X
Oficio (Mexico) 215,9 x 340,4 mm (8,5 x 13,4 to.)	✓	✓	✓	✓
Hagaki 100 x 148 mm (3,94 x 5,83 to.)	✓	X	✓	X
Yfirlýsing 139,7 x 215,9 mm (5,5 x 8,5 to.)	✓	✓	✓	X
Stjórnunarleg (Executive) 184,2 x 266,7 mm (7,25 x 10,5 to.)	✓	✓	✓	X
Bréf (Letter) 215,9 x 279,4 mm (8,5 x 11 to.)	✓	✓	✓	✓
Lögfræði (Legal) 215,9 x 355,6 mm (8,5 x 14 to.)	✓	✓	✓	✓
Fólió 215,9 x 330,2 mm (8,5 x 13 to.)	✓	✓	✓	✓
Alhliða ³ 99 x 148 mm to 215,9 x 359,92 mm (3,9 x 5,83 in. til 8,5 x 14,17 in.)	✓	✓	✓	✓ ²
7 3/4 umslag 98,4 x 190,5 mm (3,875 x 7,5 to.)	X	X	✓	X

¹ Sjálfvalinn stuðningur er mötun á langri brún.

² Pappír verður að vera hið minnsta 210 mm (8,27to.) breiður og 279,4 mm (11in.) langur fyrir tveggja hliða prentun.

³ Þegar alhliða stærð er valin er síðan sniðin fyrir 215,90 x 355,60 mm (8,5 x 14 to.) nema að skilgreint af hugbúnaði.

Pappírsstærð	Staðalskúffa fyrir 250 blöð	Skúffa fyrir 550 blöð sem er aukabúnaður	Fjölnotamatari	Prentun á tvær hliðar
9 umslag 98,4 x 225,4 mm (3,875 x 8,9 to.)	X	X	✓	X
10 umslag 104,8 x 241,3 mm (4,12 x 9,5 to.)	X	X	✓	X
DL umslag 110 x 220 mm (4,33 x 8,66 to.)	X	X	✓	X
C5 umslag 162 x 229 mm (6,38 x 9,01 to.)	X	X	✓	X
B5 umslag 176 x 250 mm (6,93 x 9,84 to.)	X	X	✓	X
Önnur gerð umslags 98,4 x 162 mm til 176 x 250 mm (3,87 x 6,38 to. til 6,93 x 9,84 in.)	X	X	✓	X

¹ Sjálfvalinn stuðningur er mötun á langri brún.

² Pappír verður að vera hið minnsta 210 mm (8,27to.) breiður og 279,4 mm (11in.) langur fyrir tveggja hliða prentun.

³ Þegar alhliða stærð er valin er síðan sniðin fyrir 215,90 x 355,60 mm (8,5 x 14 to.) nema að skilgreint af hugbúnaði.

Studdar pappírsgerðir

Pappírsgerð	Staðalskúffa fyrir 250 blöð	Skúffa fyrir 550 blöð sem er aukabúnaður	Fjölnotamatari	Prentun á tvær hliðar	Sjálfvirkur matari skjala
Venjulegur pappír	✓	✓	✓	✓	✓
Þykkur pappír	X	X	✓	X	X
Endurunninn	✓	✓	✓	✓	X
Pappírsmiðar*	✓	✓	✓	X	X
Þykkur pappír	✓	✓	✓	✓	X
Bréfhaus	✓	✓	✓	✓	X
Forprentaður	✓	✓	✓	✓	X

* Pappírsmiðar með einni hlið eru studdir fyrir notkun öðru hvoru minna en 20 síður á mánuði. Vínýl, miðar fyrir lyfjaglös eða miðar á báðum hliðum eru ekki studdir.

Pappírsgerð	Staðalskúffa fyrir 250 blöð	Skúffa fyrir 550 blöð sem er aukabúnaður	Fjölnotamatari	Prentun á tvær hliðar	Sjálfvirkur matari skjala
Litaður pappír	✓	✓	✓	✓	X
Þunnur pappír	✓	✓	✓	✓	X
Mjög þykkur pappír	✓	✓	✓	✓	X
Grófur/bómull	✓	✓	✓	✓	X
Umslag	X	X	✓	X	X
Gróft umslag	X	X	✓	X	X

* Pappírsmiðar með einni hlið eru studdir fyrir notkun öðru hvoru minna en 20 síður á mánuði. Vínýl, miðar fyrir lyfjaglös eða miðar á báðum hliðum eru ekki studdir.

Studdar pappírspyngdir

	Staðalskúffa fyrir 250 blöð	Skúffa fyrir 550 blöð sem er aukabúnaður	Fjölnotamatari	Prentun á tvær hliðar	Sjálfvirkur matari skjala
Pappírspyngd	60–120 g/m ² (16–32 lb)	60–120 g/m ² (16–32 lb)	60–217 g/m ² (16–58 lb)	60–90 g/m ² (16–24 lb)	60–90 g/m ² (16–24 lb)

Setja upp, setja inn og stilla

Velja staðsetningu fyrir prentara

- Skilja eftir nægt pláss til að opna skúffur, hlífar og hurðir og til að setja upp valkosti vélbúnaðar.
- Settu prentarann upp nálægt rafmagnstengli.

VARÚÐ—HUGSANLEG HÆTTA: Til að koma í veg fyrir hættu á eldsvoða eða raflosti tengið rafmagnssnúruna við innstungu með viðeigandi getu og rétta jarðtengingu sem er nálægt vörunni og auðveldlega aðgengileg.

VARÚÐ—HÆTTA Á RAFLOSTI: Til að koma í veg fyrir hættu á raflosti, ekki setja þessa vöru upp eða nota nálægt vatni eða blautum stöðum.

- Gangið úr skugga um að loftflæði í herberginu uppfylli ASHRAE 62 staðal eða staðal CEN Technical Committee 156.
- Tryggið flatt, sterkt og stöðugt yfirborð.
- Haldið prentaranum:
 - Hreinum, þurrum og lausum við ryk.
 - Fjarri lausum heftum og pappírsklemmum.
 - Fjarri beinu loftflæði frá loftræstítækjum, hiturum eða blásurum.
 - Fjarri beinu sólarljósi eða miklum raka.
- Fylgið meðmæltu hitastigi og varist óstöðugleika.

Umhverfishiti	10 til 32,2°C (50 til 90°F)
Geymsluhiti	-40 til 40°C (-40 til 104°F)

- Haldið meðmæltu plássu umhverfis prentarann fyrir rétta loftræstingu:

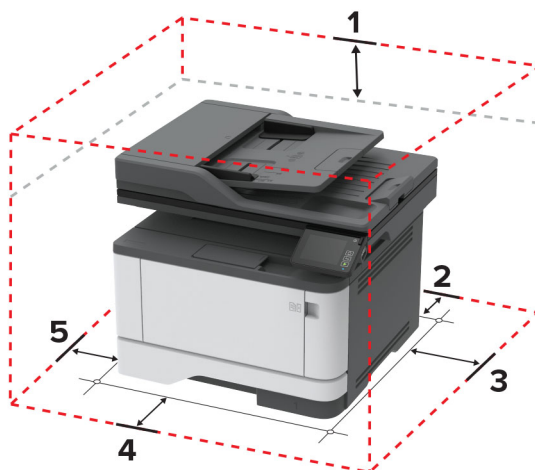

1	Ofan	305 mm (12 to.)
2	Aftan	100 mm (3,94 to.)
3	Hægri hlið	76,2 mm (3 to.)

4	Framan	305 mm (12 to.) Athugasemd: Lágmarkspláss sem þörf er á fyrir framan prentarann er 76 mm (3 to.).
5	Vinstri hlið	110 mm (4,33 to.)

Tenging á köplum

- VARÚÐ—HÆTTA Á RAFLOSTI:** Til að koma í veg fyrir hættu á raflosti skal ekki setja upp þessa vöru eða tengja einhverjar rafmagns- og kaplatengingar, svo sem rafmagnsleiðslu, faxeiginleika eða síma, á meðan á eldingarveður gengur yfir.
- VARÚÐ—HUGSANLEG HÆTTA:** Til að koma í veg fyrir hættu á eldsvoða eða raflosti tengið rafmagnssnúruna við innstungu með viðeigandi getu og rétta jarðtengingu sem er nálægt vörunni og auðveldlega aðgengileg.
- VARÚÐ—HUGSANLEG HÆTTA:** Til að koma í veg fyrir hættu á eldsvoða eða raflosti notið aðeins rafmagnssnúruna sem fylgdi með þessari vöru eða viðurkennda skiptivöru frá framleiðanda.
- VARÚÐ—HUGSANLEG HÆTTA:** Til að draga úr hættu á eldsvoða, notið aðeins 26 AWG eða stærri samskiptasnúru (RJ-11) þegar þessi vara er tengd við almennt símkerfi. Fyrir notendur í Ástralíu verður snúran að vera samþykkt af yfirvöldum samskipta og miðla í Ástralíu (Australian Communications and Media Authority).

Viðvörðun—hugsanleg hættu: Til að forðast gagnatap eða truflun prentara, ekki snerta USB snúruna, millistykki fyrir þráðlaust net, eða prentarann á þeim svæðum sem eru sýnd þegar prentun er virk.

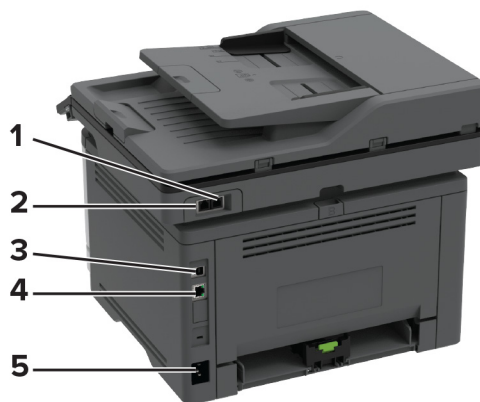

	Prentaratengi	Virgni
1	EXT-tengi Athugasemd: Aðeins tiltækt í ákveðnum gerðum prentara.	Tengja fleiri viðbótartæki (síma eða símsvara) við prentarann og símalínu. Notaðu þetta tengi ef þú ert ekki með sérstaka faxlínu fyrir prentarann og ef þessi tengiaðferð er studd í þínu landi eða svæði.
2	LINE-tengi Athugasemd: Aðeins tiltækt í ákveðnum gerðum prentara.	Tengja prentarann við virka símalínu með venjulegt vegg tengi (RJ-11), DSL-síu eða VoIP-millistykki eða eitthvað annað millistykki sem leyfir þér aðgengi að símalínu til að senda og taka á móti faxi.
3	USB-prentaratengi	Tengja prentarann við tölvu.

	Prentaratengi	Virgni
4	Ethernet-tengi	Tengja prentarann við netkerfi.
5	Tengi fyrir straumsnúru	Tengja prentarann við rétt jarðtengda rafmagnsinnstungu.

Setja upp skúffur sem eru aukabúnaður

VARÚÐ—HÆTTA Á RAFLOSTI: Til að koma í veg fyrir hættuna á raflosti, ef þú ert að fá aðgang að stjórnborði eða setja upp viðbótarvélbúnað eða minnisbúnað eftir að prentarinn var settur upp, þá skal slökkva á prentaranum og taka rafmagnssnúruna úr sambandi við rafmagn áður en haldið er áfram. Ef þú hefur einhverjar önnur tæki áföst prentaranum, þá skal einnig slökkva á þeim og taka snúrur sem fara í prentarann úr sambandi.

- 1 Slökktu á prentaranum.
- 2 Taktu straumsnúruna úr rafmagnsinnstungunni og síðan úr prentaranum.
- 3 Taktu viðbótar-skúffuna úr umbúðunum og fjarlægðu allar umbúðir.
- 4 Stilltu prentarann af við skúffuna sem er aukabúnaður og láttu prentarann síga á sinn stað.

VARÚÐ—HUGSANLEG HÆTTA: Ef þyngd prentarans er meiri en 20 kg (44 lb), þá kann það að þarfnast tveggja eða fleiri manna til að lyfta honum á öruggan hátt.

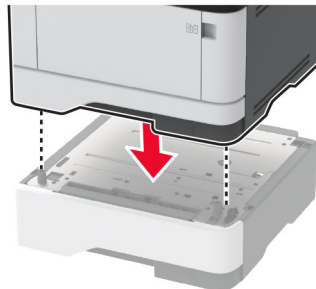

- 5 Tengdu straumsnúru við prentarann og síðan við rétt jarðtengda rafmagnsinnstungu.

VARÚÐ—HUGSANLEG HÆTTA: Til að koma í veg fyrir hættu á eldsvoða eða raflosti tengið rafmagnssnúruna við innstungu með viðeigandi getu og rétta jarðtengingu sem er nálægt vörunni og auðveldlega aðgengileg.

- 6 Kveiktu á prentaranum

Bættu skúffunni handvirkt inn í prentararekilinn til að gera hana tiltæka fyrir prentverk. Varðandi frekari upplýsingar, sjá [“Bæta við tiltækum valkostum í prentreki” á síðu 45.](#)

Setja upp prentarann til að senda fax

Stutt fax

Gerð prentara	Hliðstætt fax	etherFAX ¹	Faxþjónn	Fax over IP (FoIP) ²
MB3442adw	✓	✓	✓	✓
MB3442i	x	✓	✓	✓
MX331adn	✓	✓	✓	✓
MX331dn	x	✓	✓	✓
MX431adn	✓	✓	✓	✓
MX431adw	✓	✓	✓	✓
MX431dn	x	✓	✓	✓
XM1342	✓	✓	✓	✓

¹ Þarfnast áskriftar. Varðandi frekari upplýsingar, farðu á <https://www.etherfax.net/lexmark> eða hafðu samband við þann stað sem þú keyptir prentarann.

² Þarfnast uppsetts leyfispakka. Hafðu samband við þann stað sem þú keyptir prentarann varðandi frekari upplýsingar.

Setja upp faxesgerð sem notar hliðstætt fax

Athugasemdir:

- Þessi eiginleiki er aðeins tiltækur í sumum gerðum prentara.
- Sumar aðferðir við tengingu eiga aðeins við í sumum löndum eða svæðum.
- Ef faxesgerð er virk og ekki uppsett að fullu þá gæti gaumljósið blikkað með rauðu ljósi.
- Ef þú ert ekki með TCP/IP-umhverfi, notaðu þá stjórnborð prentara til að setja upp faxesið.

Viðvörðun—hugsanleg hættu: Til að forðast gagnatap eða truflun, ekki snerta snúrur eða prentarann á þeim svæðum sem eru sýnd þegar sending eða móttaka á faxesi er virk.

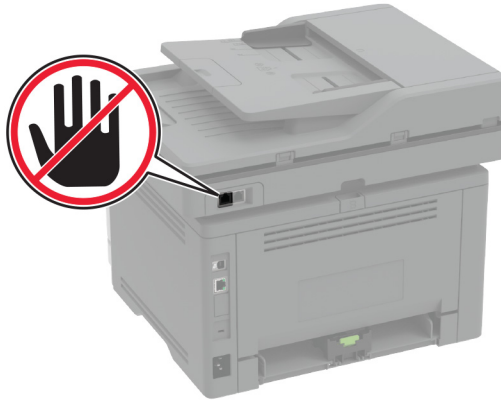

Nota uppsetningarhjálpin fyrir fax í prentaranum

Athugasemdir:

- Uppsetningarhjálpin er aðeins tiltæk ef búnaður fyrir fax er ekki til staðar í tækinu, svo sem hliðrænt (analog), etherFAX eða Fax over IP (FoIP).
- Gakktu úr skugga um að fastbúnaður prentara sé uppfærður áður en uppsetningarhjálpin er notuð. Varðandi frekari upplýsingar, sjá "[Uppfæra fastbúnað](#)" á síðu 44.

- 1 Frá heimaskjá, snertu **Fax**.
- 2 Snertu **Setja upp núna**.
- 3 Skráðu nafn á faksi og snertu síðan **Næst**.
- 4 Skráðu faxnúmerið og snertu síðan **Búið**.

Nota valmyndina Stillingar í prentaranum

- 1 Af heimaskjánum, snertu **Stillingar > Fax > Uppsetning á faksi > Almennar stillingar á faksi**.
- 2 Settu upp stillingarnar.

Nota innbyggða vefþjóninn

- 1 Opnaðu vafra og skráðu IP-tölu prentarans í svæði vistfangs.

Athugasemdir:

- Skoða IP-tölu prentara á heimaskjánum. IP-talan birtist sem fjögur sett af tölum sem eru aðskildar af punktum, svo sem 123.123.123.123.
- Ef verið er að nota staðgengilsþjón (proxy), gerðu hann óvirkan tímabundið til að opna vefsíðuna rétt.

- 2 Smelltu á **Stillingar > Fax > Uppsetning á faksi > Almennar stillingar á faksi**.
- 3 Settu upp stillingarnar.
- 4 Beittu breytingunum.

Setja upp faxaögerð sem notar etherFAX

Athugasemdir:

- Fastbúnaður prentara verður að vera uppfærður í nýjstu útgáfu. Varðandi frekari upplýsingar, sjá "[Uppfæra fastbúnað](#)" á síðu 44.
- Viðeigandi leyfispakki verður að vera uppsettur í prentaranum þínum. Varðandi frekari upplýsingar, hafðu samband við etherFAX.
- Gakktu úr skugga um að þú hafir skráð prentarann þinn í etherFAX gáttina. Varðandi frekari upplýsingar, farðu á <https://www.etherfax.net/lexmark>.
- Raðnúmers prentara er krafist við skráningu. Til að finna raðnúmerið, sjá "[Finna raðnúmerið á prentaranum](#)" á síðu 10.

1 Opnaðu vafra og skráðu IP-tölu prentarans í svæði vistfangs.

Athugasemdir:

- Skoða IP-tölu prentara á heimaskjánum. IP-talan birtist sem fjögur sett af tölum sem eru aðskildar af punktum, svo sem 123.123.123.123.
- Ef verið er að nota staðgengilsþjón (proxy), gerðu hann óvirkan tímabundið til að opna vefsíðuna rétt.

2 Smelltu á **Stillingar > Fax > Uppsetning á faxi > Almennar stillingar á faxi**.

Athugasemd: Uppsetning á faxi birtist aðeins ef Fax-stilling er stillt á Fax.

3 Í svæði Heiti á faxi skráðu einkvæmt heiti.

4 Í svæði Faxnúmer skráðu faxnúmerið sem etherFAX lét í té.

5 Í valmyndinni Flutningur á faxi veldu **etherFAX**.

6 Beittu breytingunum.

Setja upp aðgerð á faxi með því að nota faxþjón

Athugasemdir:

- Þessi aðgerð gerir þér kleift að senda faxskilaboð til faxþjónustuveitu sem styður móttöku tölvupósts.
- Þessi eiginleiki styður aðeins föx á útleið. Til að styðja við faxmóttöku skaltu ganga úr skugga um að þú hafir fax sem byggir á tæki, svo sem hliðrænt fax, etherFAX eða Fax yfir IP (FoIP), í prentaranum.

1 Opnaðu vafra og skráðu IP-tölu prentarans í svæði vistfangs.

Athugasemdir:

- Skoða IP-tölu prentara á heimaskjánum. IP-talan birtist sem fjögur sett af tölum sem eru aðskildar af punktum, svo sem 123.123.123.123.
- Ef verið er að nota staðgengilsþjón (proxy), gerðu hann óvirkan tímabundið til að opna vefsíðuna rétt.

2 Smelltu á **Stillingar > Fax**.

3 Í valmyndinni Faxstillingar veldu **Faxþjónn**, og smelltu síðan á **Vista**.

4 Smelltu á **Uppsetning faxþjóns**.

5 Í svæðinu Til að sníða skráðu [#]@myfax.com, þar sem [#] er faxnúmerið og myfax.com er lén faxveitunnar.

Athugasemdir:

- Ef þörf krefur, stilltu svæðin Vistfang svars, Efni, eða Skilaboð.
- Til að láta prentarann taka á móti faxskilaboðum skaltu virkja stillinguna fyrir tækið í prentaranum til að taka á móti faxi. Gangtu úr skugga um að þú sért með fax í prentaranum uppsett.

6 Smelltu á **Vista**.

7 Smelltu á **Stillingar tölvupósts í faxþjóni**, og gerðu síðan annað af eftirfarandi:

- Virkja **Nota SMTP þjón tölvupósts**.

Athugasemd: Ef SMTP stillingar tölvupósts eru ekki stilltar, skoðaðu þá [“Setja upp SMTP stillingar tölvupósts” á síðu 31](#).

- Stilla SMTP-stillingarnar. Hafðu samband við þína veitu tölvupósts varðandi frekari upplýsingar.

8 Beittu breytingunum.

Setja upp fax með því að nota venjulega símalínu.

Athugasemd: Þessar leiðbeiningar eiga aðeins við prentara sem styðja hliðstætt fax. Varðandi frekari upplýsingar, sjá [“Stutt fax” á síðu 22](#).



VARÚÐ—HÆTTA Á RAFLOSTI: Til að koma í veg fyrir hættu á raflosti skal ekki setja upp þessa vöru eða tengja einhverjar rafmagns- og kaplatengingar, svo sem rafmagnsleiðslu, faxeiginleika eða síma, á meðan á eldingarveður gengur yfir.



VARÚÐ—HÆTTA Á RAFLOSTI: Til að koma í veg fyrir hættu á raflosti, notið ekki fax eiginleikann í þrumuveðri.



VARÚÐ—HUGSANLEG HÆTTA: Til að draga úr hættu á eldsvoða, notið aðeins 26 AWG eða stærri samskiptasnúru (RJ-11) þegar þessi vara er tengd við almennt símkerfi. Fyrir notendur í Ástralíu verður snúran að vera samþykkt af yfirvöldum samskipta og miðla í Ástralíu (Australian Communications and Media Authority).

Uppsetning 1: Prentarinn er tengdur við sérnota faxlínu

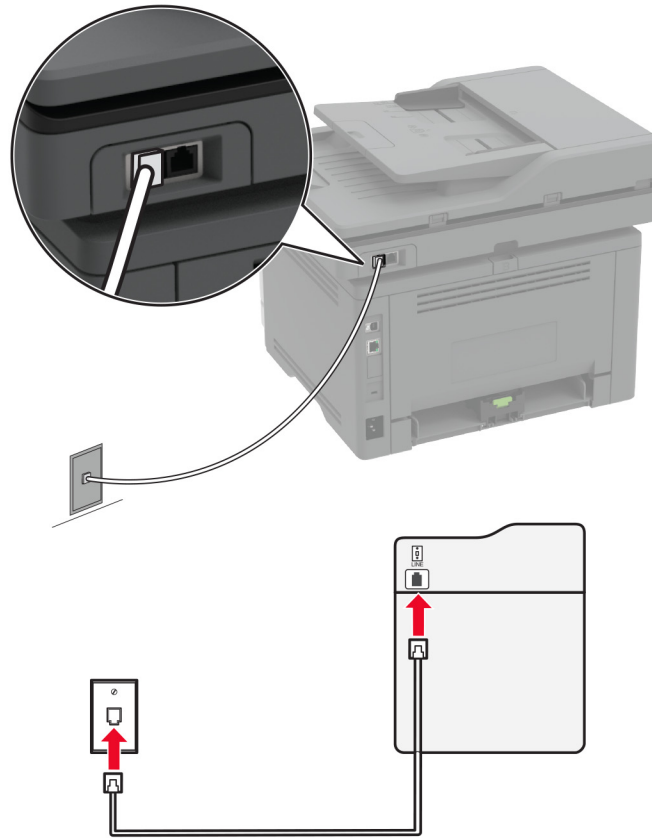

- 1 Tengdu annan endann á símasnúru við línutengi á prentaranum.
- 2 Tengdu hinn enda símasnúrunnar í virkt hliðrænt veggteni síma.

Athugasemdir:

- Þú getur stillt prentarann til að taka við faxsendingum sjálfvirkt (stilling á sjálfvirkri svörun á **Kveikt**) eða handvirkt (stilling á sjálfvirkri svörun á **Slökkt**).
- Ef þú vilt taka sjálfvirkt á móti faxsendingum, stilltu þá prentarann til að svara eftir tiltekinn fjölda hringinga.

Uppsetning 2: Prentarinn er að deila línu með símsvara

Athugasemd: Ef þú ert áskrifandi að sérstakri hringiþjónustu vertu þá viss um að þú stilltir rétt hringimynstur fyrir prentarann. Að öðrum kosti tekur prentarinn ekki á móti faxsendingum jafnvel þótt þú hafir stillt hann til að taka sjálfvirkt við faxsendingum.

Tengdur við sama veggengi síma

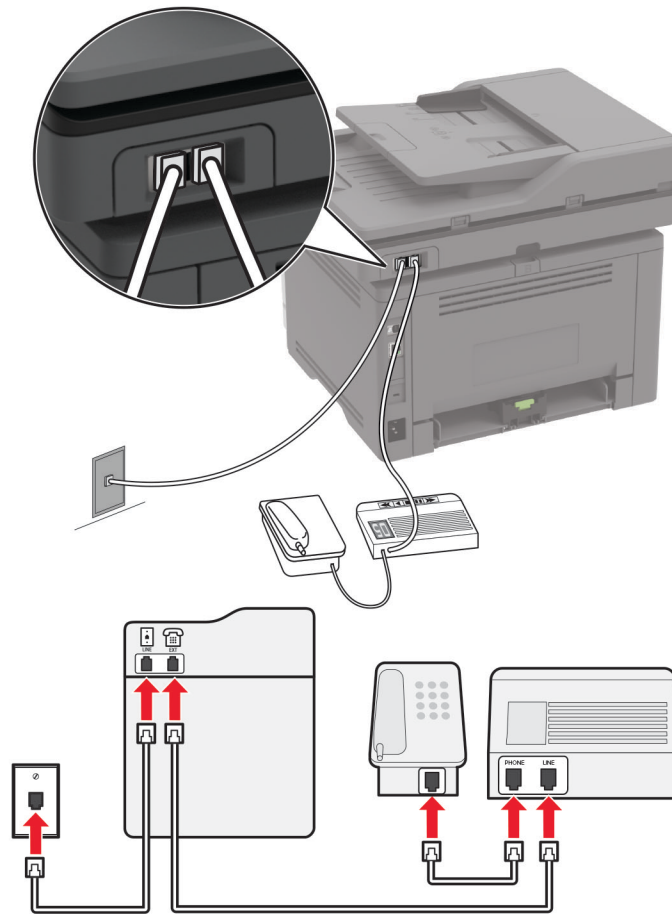

Athugasemd: Þessar leiðbeiningar eiga aðeins við prentara sem eru með EXT og línu-tengi.

- Tengdu annan endann á símasnúru við línutengi á prentaranum.
- Tengdu hinn enda símasnúrunnar í virkt hliðrænt veggengi.
- Tengdu símsvarann við símatengið á prentaranum.

Tengdur við annað vegg tengi

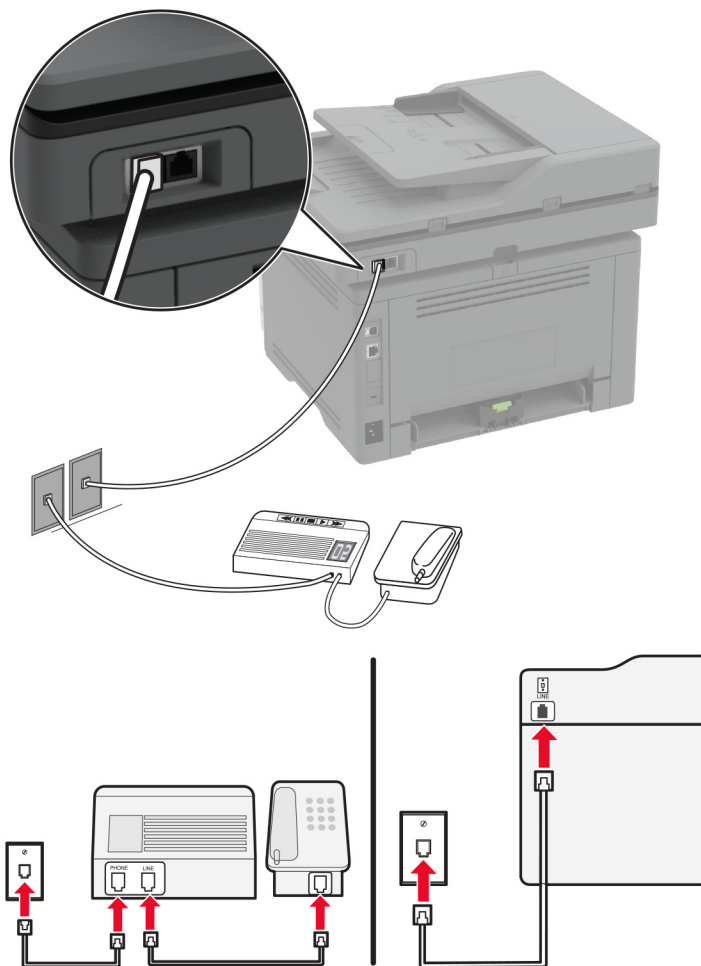

- 1 Tengdu annan endann á símasnúru við línutengi á prentaranum.
- 2 Tengdu hinn enda símasnúrunnar í virkt hliðrænt vegg tengi.

Athugasemdir:

- Ef þú ert aðeins með eitt símanúmer á línunni þinni, þá þarf að stilla prentarann til að taka sjálfvirkt við faxesendingum.
- Stilltu prentarann til að taka við símhringingum tveimur hringingum á eftir símsvaranum. Til dæmis, ef símsvarinn svarar eftir fjórum hringingum þá á að setja stillingu prentarans í Hringingar að svörun á 6.

Setja upp fax í löndum eða svæðum með öðru vísi vegg tengjum og tengjum.

Athugasemd: Þessar leiðbeiningar eiga aðeins við prentara sem styðja hliðstætt fax. Varðandi frekari upplýsingar, sjá "[Stutt fax](#)" á síðu 22.

⚡ VARÚÐ—HÆTTA Á RAFLOSTI: Til að koma í veg fyrir hættu á raflosti skal ekki setja upp þessa vöru eða tengja einhverjar rafmagns- og kaplatengingar, svo sem rafmagnsleiðslu, faxeiginleika eða síma, á meðan á eldingarveður gengur yfir.

 **VARÚÐ—HÆTTA Á RAFLOSTI:** Til að koma í veg fyrir hættu á raflosti, notið ekki fax eiginleikann í þrumuveðri.

 **VARÚÐ—HUGSANLEG HÆTTA:** Til að draga úr hættu á eldsvoða, notið aðeins 26 AWG eða stærri samskiptasnúru (RJ-11) þegar þessi vara er tengd við almennt símkerfi. Fyrir notendur í Ástralíu verður snúran að vera samþykkt af yfirvöldum samskipta og miðla í Ástralíu (Australian Communications and Media Authority).

Staðalgerð vegg tengis sem flest lönd eða svæði hafa tekið upp er RJ-11. Ef vegg tengi eða búnaður á þínum stað er ekki með þessari tegund af tengi, notaðu þá símamillistykki. Millistykki fyrir land eða svæði kunna ekki að koma með prentarann, og þú gætir þurft að kaupa það sérstaklega.

Það kann að vera millistykki uppsett í símatengi á prentaranum. Ekki fjarlægja millistykkið úr símatengi prentarans ef þú ert að tengjast raðtengdu eða keðjutengdu símakerfi.

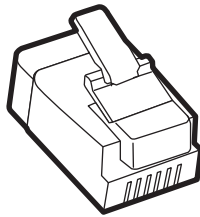

Heiti hlutar	Hlutanúmer
Lexmark millistykki	40X8519

Tengja prentarann við veggteni sem er ekki RJ-11.

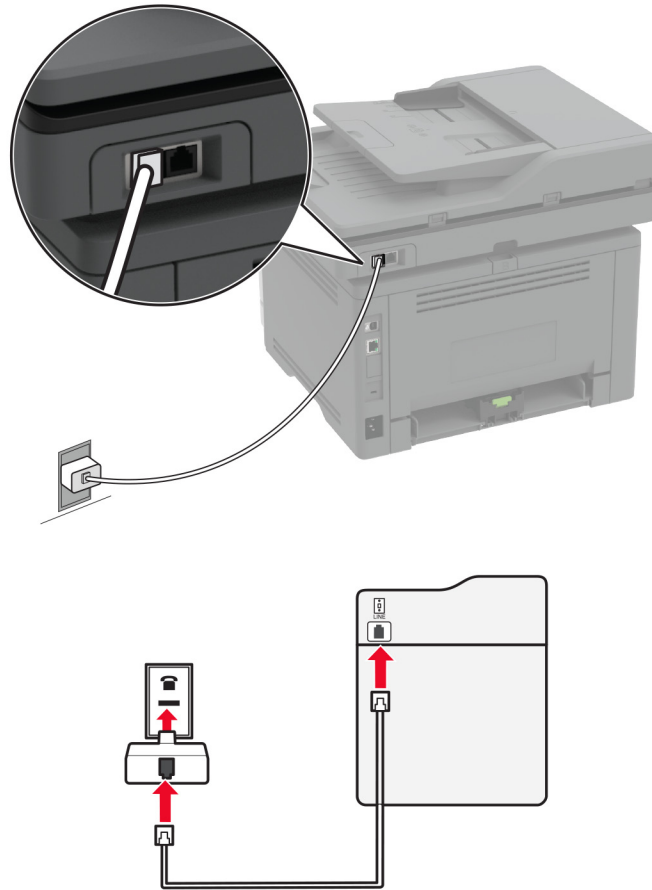

- 1 Tengdu annan endann á símasnúru við línutengi á prentaranum.
- 2 Tengdu hinn enda símasnúrunnar í RJ-11 millistykkið, og tengdu síðan millistykkið í veggtenið.
- 3 Ef þú vilt tengja annað tæki sem er ekki með RJ-11 tengi í sama veggteni, tengdu það þá beint við símamillistykkið.

Tengjast sérstakri hringþjónustu

Sérstök hringþjónusta lætur þig fá mörg símanúmer á einni símalínu. Hvert símanúmer fær úthlutað mismunandi hringimynstri.

Athugasemd: Þessar leiðbeiningar eiga aðeins við prentara sem styðja hliðstætt fax. Varðandi frekari upplýsingar, sjá [“Stutt fax” á síðu 22](#).

- 1 Frá heimaskjánum, snertu **Stillingar > Fax > Uppsetning á faxi > Móttökustillingar á faxi > Stillingar stjórnaða > Svára á**.
- 2 Veldu hringimynstur

Stilla dagsetningu á faxi og tíma

Athugasemd: Gangtu úr skugga um að fax sé uppsett. Varðandi frekari upplýsingar, sjá [“Setja upp prentarann til að senda fax” á síðu 22](#).

- 1 Frá heimskjánum, snertu **Stillingar > Tæki > Kjörstillingar > Dagsetning og tími > Setja upp**.
- 2 Settu upp stillingarnar.

Stilla sumartíma

Athugasemd: Gangtu úr skugga um að fax sé uppsett. Varðandi frekari upplýsingar, sjá [“Setja upp prentarann til að senda fax” á síðu 22](#).

- 1 Frá heimskjánum, snertu **Stillingar > Tæki > Kjörstillingar > Dagsetning og tími > Setja upp**.
- 2 Í valmynd fyrir Tímabelti snertu (UTC+notandi) sérsnið.
- 3 Settu upp stillingarnar.

Setja upp stillingar hátalara fyrir fax

Athugasemd: Gangtu úr skugga um að fax sé uppsett. Varðandi frekari upplýsingar, sjá [“Setja upp prentarann til að senda fax” á síðu 22](#).

- 1 Af heimaskjánum, snertu **Stillingar > Fax > Upsetning á faxi > Stillingar hátalara**.
- 2 Gerðu eftirfarandi:
 - Stilltu Stillingu hátalara á **Alltaf á**.
 - Stilltu Hljóðstyrk hátalara á **Hátt**.
 - Virkja hljóðstyrk hringingar.

Setja upp SMTP stillingar tölvupósts

Stillta SMTP-stillingar (Simple Mail Transfer Protocol) til að senda skannað skjal í tölvupósti. Stillingar eru mismunandi hjá hverri þjónustu tölvupósts. Varðandi frekari upplýsingar, sjá [þjónustur tölvupósts](#).

Áður en þú byrjar skaltu ganga úr skugga um að prentarinn sé tengdur við netkerfi og að netið sé tengt internetinu.

Nota innbyggða vefþjóninn

- 1 Opnaðu vafra og skráðu IP-tölu prentarans í svæði vistfangs.

Athugasemdir:

- Skoða IP-tölu prentara á heimaskjá prentarans. IP-talan birtist sem fjögur sett af tölum sem eru aðskildar af punktum, svo sem 123.123.123.123.
- Ef verið er að nota staðgengilsþjón (proxy), gerðu hann óvirkan tímabundið til að opna vefsíðuna rétt.

- 2 Smelltu á **Stillingar > Tölvupóstur**.
- 3 Í kaflanum Upsetning á tölvupósti stilltu stillingarnar.

Athugasemdir:

- Varðandi frekari upplýsingar um aðgangsorðið, sjá lista yfir [þjónustur tölvupósts](#).
- Fyrir tölvupóstþjónustur sem ekki eru á listanum skaltu hafa samband við þjónustuveituna þína og biðja um stillingarnar.

4 Smelltu á Vista.**Nota uppsetningarhjálpina fyrir tölvupóst í prentaranum**

Athugasemd: Gakktu úr skugga um að fastbúnaður prentara sé uppfærður áður en uppsetningarhjálpin er notuð. Varðandi frekari upplýsingar, sjá "[Uppfæra fastbúnað](#)" á síðu 44.

- 1 Á heimaskjá prentarans, veldu **Tölvupóstur**.
- 2 Snertu **Setja upp núna**, og skráðu síðan tölvupóstfangið þitt.
- 3 Skráðu aðgangsorðið.

Athugasemdir:

- Skráðu lykilorð reikningsins þíns, lykilorð forritsins eða auðkenningarlykilorð, en þetta fer eftir veitu tölvupósts. Varðandi frekari upplýsingar um aðgangsorðið, sjá lista yfir [þjónustur tölvupósts](#), og leitaðu síðan að Aðgangsorð tækis.
- Ef veitan þín er ekki skráð, hafðu þá samband við veituna og spurðu um stillingar á Aðal SMTP-gátt, Aðaltengi SMTP-gáttar, Nota SSL/TLS, og Sannvottun á SMTP-þjóni. Halda áfram við uppsetninguna eftir að hafa náð í stillingarnar.

4 Snertu OK.**Nota valmyndina Stillingar í prentaranum**

- 1 Frá stjórnborðinu, snertu **Stillingar > Tölvupóstur > Uppsetning tölvupósts**.
- 2 Settu upp stillingarnar.

Athugasemdir:

- Varðandi frekari upplýsingar um aðgangsorðið, sjá lista yfir [þjónustur tölvupósts](#).
- Fyrir tölvupóstþjónustur sem ekki eru á listanum skaltu hafa samband við þjónustuveituna þína og biðja um stillingarnar.

Þjónustur tölvupósts

- [AOL Mail](#)
- [Comcast Mail](#)
- [Gmail](#)
- [iCloud Mail](#)
- [Mail.com](#)
- [NetEase Mail \(mail.126.com\)](#)
- [NetEase Mail \(mail.163.com\)](#)
- [NetEase Mail \(mail.yeah.net\)](#)
- [Outlook Live eða Microsoft 365](#)
- [QQ Mail](#)

- [Sina Mail](#)
- [Sohu Mail](#)
- [Yahoo! Mail](#)
- [Zoho Mail](#)

Athugasemdir:

- Ef þú lendir í villum með því að nota stillingarnar skaltu hafa samband við tölvupóstþjónustuna þína.
- Varðandi beitur tölvupóstþjónustu sem ekki eru á listanum hafðu samband við þjónustuveituna þína.

AOL Mail

Stilling	Gildi
Aðal SMTP-gátt	smtp.aol.com
Aðaltengi SMTP-gáttar	587
Nota SSL/TLS	Þarfnast
Krefjast áreiðanlegs vottorðs	Óvirkt
Vistfang svörunar	Þitt tölvupóstfang
Sannvottun á SMTP-þjóni	Innskráning / venjuleg
Tölvupóstur að frumkvæði tækis	Nota SMTP-réttindi tækis
Notandaauðkenni tækis	Þitt tölvupóstfang
Aðgangsorð tækis	Aðgangsorð apps Athugasemd: Til að búa til aðgangsorð fyrir app, farðu á síðuna AOL Account Security skráðu þig inn á þinn reikning, og smelltu síðan á Búa til aðgangsorð apps .

Comcast Mail

Stilling	Gildi
Aðal SMTP-gátt	smtp.comcast.net
Aðaltengi SMTP-gáttar	587
Nota SSL/TLS	Þarfnast
Krefjast áreiðanlegs vottorðs	Óvirkt
Vistfang svörunar	Þitt tölvupóstfang
Sannvottun á SMTP-þjóni	Innskráning / venjuleg
Tölvupóstur að frumkvæði tækis	Nota SMTP-réttindi tækis
Notandaauðkenni tækis	Þitt tölvupóstfang
Aðgangsorð tækis	Aðgangsorð reiknings

Gmail™

Athugasemd: Vertu viss um að tveggja þrepa sannvottun sé virk á þínum Google reikningi. Til að virkja tveggja þrepa sannvottun, farðu á síðuna [Google Account Security](#) skráðu þig inn á reikninginn þinn, og í kaflanum „Skrá inn í Google“ smelltu á **2ja þrepa sannvottun**.

Stilling	Gildi
Aðal SMTP-gátt	smtp.gmail.com
Aðaltengi SMTP-gáttar	587
Nota SSL/TLS	Þarfnast
Krefjast áreiðanlegs vottorðs	Óvirkt
Vistfang svörunar	Þitt tölvupóstfang
Sannvottun á SMTP-þjóni	Innskráning / venjuleg
Tölvupóstur að frumkvæði tækis	Nota SMTP-réttindi tækis
Notandaauðkenni tækis	Þitt tölvupóstfang
Aðgangsorð tækis	Aðgangsorð apps Athugasemdir: <ul style="list-style-type: none"> Til að búa til aðgangsorð fyrir app, farðu á síðuna Google Account Security skráðu þig inn á reikninginn þinn, og síðan frá kaflanum „Skrá inn í Google“ smelltu á Aðgangsorð apps. „App passwords“ sést aðeins ef tveggja þrepa sannvottun er virk.

iCloud Mail

Athugasemd: Gangtu úr skugga um að tveggja þrepa sannvottun sé virk á reikningnum þínum.

Stilling	Gildi
Aðal SMTP-gátt	smtp.mail.me.com
Aðaltengi SMTP-gáttar	587
Nota SSL/TLS	Þarfnast
Krefjast áreiðanlegs vottorðs	Óvirkt
Vistfang svörunar	Þitt tölvupóstfang
Sannvottun á SMTP-þjóni	Innskráning / venjuleg
Tölvupóstur að frumkvæði tækis	Nota SMTP-réttindi tækis
Notandaauðkenni tækis	Þitt tölvupóstfang
Aðgangsorð tækis	Aðgangsorð apps Athugasemd: Til að búa til aðgangsorð fyrir app, farðu á síðuna iCloud Account Management skráðu þig inn á reikninginn þinn, og síðan frá kaflanum Öryggi smelltu á Búa til aðgangsorð .

Mail.com

Stilling	Gildi
Aðal SMTP-gátt	smtp.mail.com
Aðaltengi SMTP-gáttar	587
Nota SSL/TLS	þarfnast
Krefjast áreiðanlegs vottorðs	Óvirkt
Vistfang svörunar	Þitt tölvupóstfang
Sannvottun á SMTP-þjóni	Innskráning / venjuleg
Tölvupóstur að frumkvæði tækis	Nota SMTP-réttindi tækis
Notandaauðkenni tækis	Þitt tölvupóstfang
Aðgangsorð tækis	Aðgangsorð reiknings

NetEase Mail (mail.126.com)

Athugasemd: Gangtu úr skugga um að SMTP þjónusta sé virk á reikningnum þínum. Til að virkja þjónustuna frá heimasíðu NetEase Mail, smelltu á **Stillingar > POP3/SMTP/IMAP**, og virkjaðu síðan annað hvort **IMAP/SMTP þjónustu** eða **POP3/SMTP þjónustu**.

Stilling	Gildi
Aðal SMTP-gátt	smtp.126.com
Aðaltengi SMTP-gáttar	465
Nota SSL/TLS	þarfnast
Krefjast áreiðanlegs vottorðs	Óvirkt
Vistfang svörunar	Þitt tölvupóstfang
Sannvottun á SMTP-þjóni	Innskráning / venjuleg
Tölvupóstur að frumkvæði tækis	Nota SMTP-réttindi tækis
Notandaauðkenni tækis	Þitt tölvupóstfang
Aðgangsorð tækis	Aðgangsorð heimildar Athugasemd: Aðgangsorð heimildar er látið í té þegar IMAP/SMTP þjónusta eða POP3/SMTP þjónusta er virk.

NetEase Mail (mail.163.com)

Athugasemd: Gangtu úr skugga um að SMTP þjónusta sé virk á reikningnum þínum. Til að virkja þjónustuna frá heimasíðu NetEase Mail, smelltu á **Stillingar > POP3/SMTP/IMAP**, og virkjaðu síðan annað hvort **IMAP/SMTP þjónustu** eða **POP3/SMTP þjónustu**.

Stilling	Gildi
Aðal SMTP-gátt	smtp.163.com
Aðaltengi SMTP-gáttar	465
Nota SSL/TLS	þarfnast
Krefjast áreiðanlegs vottorðs	Óvirkt

Stilling	Gildi
Vistfang svörunar	Þitt tölvupóstfang
Sannvottun á SMTP-þjóni	Innskráning / venjuleg
Tölvupóstur að frumkvæði tækis	Nota SMTP-réttindi tækis
Notandaauðkenni tækis	Þitt tölvupóstfang
Aðgangsorð tækis	Aðgangsorð heimildar Athugasemd: Aðgangsorð heimildar er látið í té þegar IMAP/SMTP þjónusta eða POP3/SMTP þjónusta er virk.

NetEase Mail (mail.yeah.net)

Athugasemd: Gangtu úr skugga um að SMTP þjónusta sé virk á reikningnum þínum. Til að virkja þjónustuna frá heimasíðu NetEase Mail, smelltu á **Stillingar > POP3/SMTP/IMAP**, og virkjaðu síðan annað hvort IMAP/SMTP þjónustu eða POP3/SMTP þjónustu.

Stilling	Gildi
Aðal SMTP-gátt	smtp.yeah.net
Aðaltengi SMTP-gáttar	465
Nota SSL/TLS	Þarfnast
Krefjast áreiðanlegs vottorðs	Óvirkt
Vistfang svörunar	Þitt tölvupóstfang
Sannvottun á SMTP-þjóni	Innskráning / venjuleg
Tölvupóstur að frumkvæði tækis	Nota SMTP-réttindi tækis
Notandaauðkenni tækis	Þitt tölvupóstfang
Aðgangsorð tækis	Aðgangsorð heimildar Athugasemd: Aðgangsorð heimildar er látið í té þegar IMAP/SMTP þjónusta eða POP3/SMTP þjónusta er virk.

Outlook Live eða Microsoft 365

Þessar stillingar eiga við um lén outlook.com, hotmail.com og reikninga Microsoft 365.

Stilling	Gildi
Aðal SMTP-gátt	smtp.office365.com
Aðaltengi SMTP-gáttar	587
Nota SSL/TLS	Þarfnast
Krefjast áreiðanlegs vottorðs	Óvirkt
Vistfang svörunar	Þitt tölvupóstfang
Sannvottun á SMTP-þjóni	Innskráning / venjuleg
Tölvupóstur að frumkvæði tækis	Nota SMTP-réttindi tækis
Notandaauðkenni tækis	Þitt tölvupóstfang

Stilling	Gildi
Aðgangsorð tækis	Aðgangsorð reiknings eða aðgangsorð apps Athugasemdir: <ul style="list-style-type: none"> • Notaðu aðgangsorð reikningsins þíns fyrir reikninga með tveggja þrepa staðfestingu óvirka. • Notaðu aðgangsorð apps fyrir reikninga outlook.com eða hotmail.com með tveggja þrepa staðfestingu virka. Til að búa til aðgangsorð apps, farðu á síðuna Outlook Live Account Management og skráðu þig síðan inn á reikninginn þinn.

Athugasemd: Fyrir frekari uppsetningarvalkosti fyrir fyrirtæki sem nota Microsoft 365, farðu á [hjálparsíðu Microsoft 365](#).

QQ Mail

Athugasemd: Gangtu úr skugga um að SMTP þjónusta sé virk á reikningnum þínum. Til að virkja þjónustuna, frá heimasíðu QQ Mail, smelltu á **Stillingar > Reikningur**. Í kaflanum POP3/IMAP/SMTP/Exchange/CardDAV/CalDAV Service virkjaðu annað hvort **POP3/SMTP þjónustu** eða **IMAP/SMTP þjónustu**.

Stilling	Gildi
Aðal SMTP-gátt	smtp.qq.com
Aðaltengi SMTP-gáttar	587
Nota SSL/TLS	Þarfnast
Krefjast áreiðanlegs vottorðs	Óvirkt
Vistfang svörunar	Þitt tölvupóstfang
Sannvottun á SMTP-þjóni	Innskráning / venjuleg
Tölvupóstur að frumkvæði tækis	Nota SMTP-réttindi tækis
Notandaauðkenni tækis	Þitt tölvupóstfang
Aðgangsorð tækis	Kóði heimildar Athugasemd: Til að búa til kóða heimildar, á heimasíðu QQ Mail, smelltu á Stillingar > Reikningur , og síðan frá kaflanaum POP3/IMAP/SMTP/Exchange/CardDAV/CalDAV Service smelltu á Búa til kóða heimildar .

Sina Mail

Athugasemd: Gangtu úr skugga um að POP3/SMTP þjónustan sé virk á þínum reikningi. Til að virkja þjónustuna, frá heimasíðu Sina Mail, smelltu á **Stillingar > Frekari stillingar > POP/IMAP/SMTP endanotanda**, og virkjaðu síðan **POP3/SMTP þjónustuna**.

Stilling	Gildi
Aðal SMTP-gátt	smtp.sina.com
Aðaltengi SMTP-gáttar	587
Nota SSL/TLS	Þarfnast

Stilling	Gildi
Krefjast áreiðanlegs vottorðs	Óvirkt
Vistfang svörunar	Þitt tölvupóstfang
Sannvottun á SMTP-þjóni	Innskráning / venjuleg
Tölvupóstur að frumkvæði tækis	Nota SMTP-réttindi tækis
Notandaauðkenni tækis	Þitt tölvupóstfang
Aðgangsorð tækis	Kóði heimildar Athugasemd: Til að búa til kóða heimildar, á heimasíðu tölvupósts, smelltu á Stillingar > Frekari stillingar > POP/IMAP/SMTP endanotanda , og virkjaðu síðan Stöðu kóða heimildar .

Sohu Mail

Athugasemd: Gangtu úr skugga um að SMTP þjónusta sé virk á reikningnum þínum. Til að virkja þjónustuna, frá Sohu Mail heimasíðunni, smelltu á **Valkostir > Stillingar > POP3/SMTP/IMAP**, og virkjaðu síðan annað hvort **IMAP/SMTP þjónustu** eða **POP3/SMTP þjónustu**.

Stilling	Gildi
Aðal SMTP-gátt	smtp.sohu.com
Aðaltengi SMTP-gáttar	465
Nota SSL/TLS	Þarfnast
Krefjast áreiðanlegs vottorðs	Óvirkt
Vistfang svörunar	Þitt tölvupóstfang
Sannvottun á SMTP-þjóni	Innskráning / venjuleg
Tölvupóstur að frumkvæði tækis	Nota SMTP-réttindi tækis
Notandaauðkenni tækis	Þitt tölvupóstfang
Aðgangsorð tækis	Sjálfstætt aðgangsorð Athugasemd: Sjálfstæða aðgangsorðið er veitt þegar IMAP/SMTP þjónusta eða POP3/SMTP þjónusta er virk.

Yahoo! Mail

Stilling	Gildi
Aðal SMTP-gátt	smtp.mail.yahoo.com
Aðaltengi SMTP-gáttar	587
Nota SSL/TLS	Þarfnast
Krefjast áreiðanlegs vottorðs	Óvirkt
Vistfang svörunar	Þitt tölvupóstfang
Sannvottun á SMTP-þjóni	Innskráning / venjuleg
Tölvupóstur að frumkvæði tækis	Nota SMTP-réttindi tækis
Notandaauðkenni tækis	Þitt tölvupóstfang

Stilling	Gildi
Aðgangsorð tækis	Aðgangsorð apps Athugasemd: Til að búa til aðgangsorð apps, farðu á síðuna Yahoo Account Security skráðu þig inn á reikninginn þinn og smelltu síðan á Búa til aðgangsorð apps .

Zoho Mail

Stilling	Gildi
Aðal SMTP-gátt	smtp.zoho.com
Aðaltengi SMTP-gáttar	587
Nota SSL/TLS	Þarfnast
Krefjast áreiðanlegs vottorðs	Óvirkt
Vistfang svörunar	Þitt tölvupóstfang
Sannvottun á SMTP-þjóni	Innskráning / venjuleg
Tölvupóstur að frumkvæði tækis	Nota SMTP-réttindi tækis
Notandaauðkenni tækis	Þitt tölvupóstfang
Aðgangsorð tækis	Aðgangsorð reiknings eða aðgangsorð apps Athugasemdir: <ul style="list-style-type: none"> Notaðu aðgangsorð reikningsins þíns fyrir reikninga með tveggja þrepa staðfestingu óvirka. Notaðu aðgangsorð apps fyrir reikninga með tveggja þrepa staðfestingu virka. Til að búa til aðgangsorð apps, farðu á síðuna Zoho Mail Account Security skráðu þig inn á reikninginn þinn og síðan frá kaflanum Application-Specific Passwords smelltu á Búa til nýtt aðgangsorð.

Setja í pappír og sérstaka miðla

Stilling á stærð og gerð pappírs

- Frá heimaskjá, farðu á:
Stillingar > Pappír > Uppsetning skúffu > Pappírsstærð/gerð > veldu uppruna pappírs
- Stilltu stærð og gerð af pappír.

Stilla alhliða pappírsstillingar

- Frá heimaskjánum, snertu **Stillingar > Pappír > Uppsetning á miðli > Alhliða uppsetning**.
- Settu upp stillingarnar.

Hleðsla á skúffum

- Fjarlægðu skúffuna.

Athugasemd: Ekki fjarlægja skúffuna þegar prentarinn er upptekinn til að komast hjá pappírslækjum.

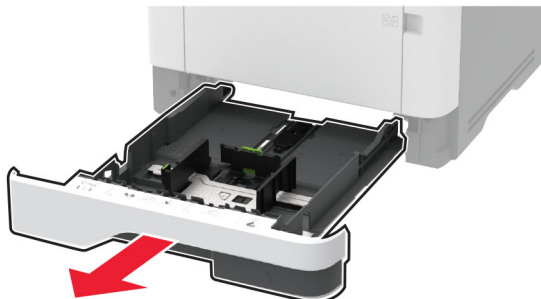

2 Stilltu stýringarnar til að samvara stærð á pappír sem verið er að hlaða.

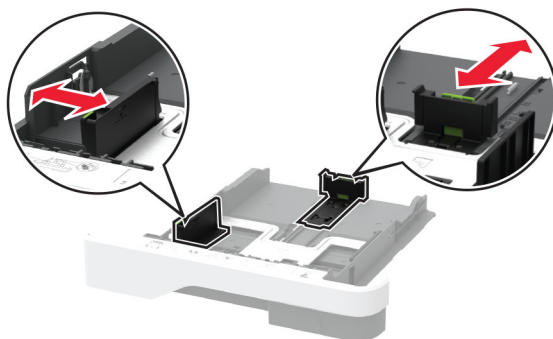

3 Sveigðu, blaðaðu og jafnaðu pappírbrúnir áður en pappírnum er hlaðið.

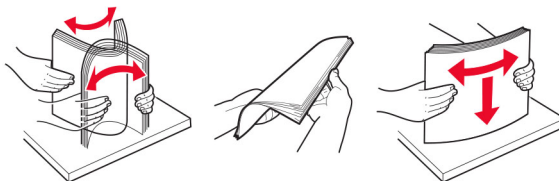

4 Hlaðið pappírstaflanum með prenthlið snúandi niður og gangið úr skugga um að hliðarstýringarnar falli þétt að pappírnum.

Athugasemdir:

- Hlaðið pappír með bréfhaus snúandi niður og í átt að efri brún á framenda skúffunnar fyrir prentun á eina hlið.
- Hlaðið pappír með bréfhaus snúandi upp og í átt að aftari hluta skúffunnar fyrir prentun á báðar hliðar.
- Ekki renna pappírnum í skúffuna.
- Vertu viss um að hæð á stafla sé fyrir neðan vísun á hámarksfyllingu til að komast hjá flækjum.



5 Settu skúffuna inn.

Stilltu pappírsstærð og gerð í valmynd fyrir pappír á stjórnborðinu til að samsvara pappír sem er hlaðið.

Hlaða í fjölnotamatara

1 Opnaðu fjölnotamatarann.

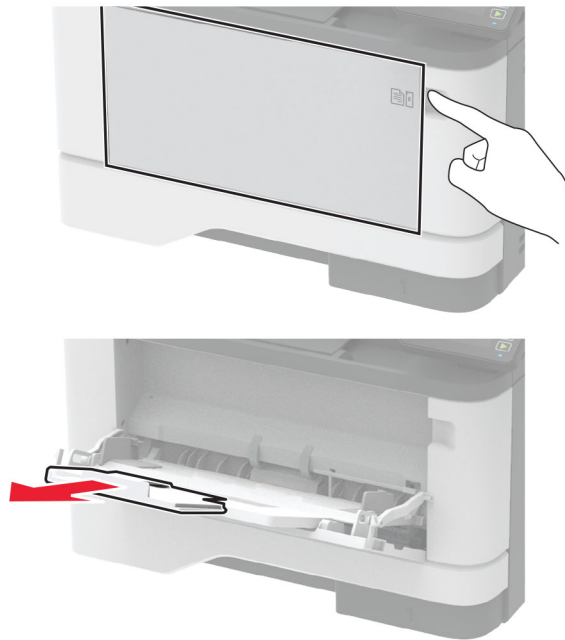

2 Sveigðu, blaðaðu og jafnaðu pappírsbrúnir áður en pappírnum er hlaðið.

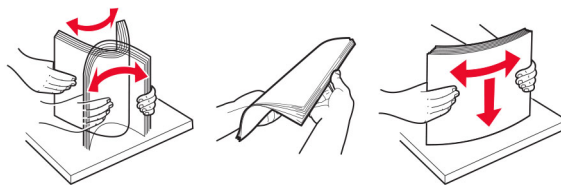

3 Hlaðið pappír með hlið sem á að prenta snúandi upp.

Athugasemdir:

- Hlaðið pappír með bréfhaus snúandi upp og í átt að afturhluta prentara fyrir prentun á eina hlið.
- Hlaðið pappír með bréfhaus snúandi niður og í átt að framenda prentara fyrir prentun á báðar hliðar.
- Hlaðið umslögum með lokufliða á vinstri hlið og snúandi niður.

Viðvörðun—hugsanleg hættu: Notið ekki umslög með frímerkjum, klemmum, smellu, glugga, fóðrun að innan eða sjálfímandi.

- 4 Stilltu stýringuna til að samvara stærð á pappír sem verið er að hlaða.

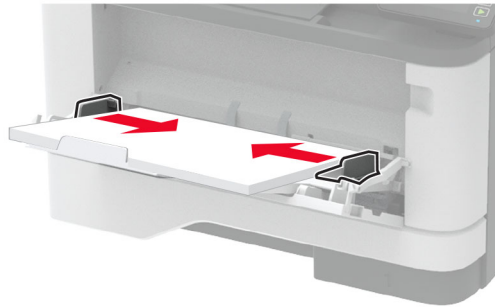

- 5 Stilltu pappírsstærð og gerð í valmynd fyrir pappír á stjórnborðinu til að samsvara pappír sem er í skúffunni.

Tengja skúffur

- 1 Frá heimaskjánum, snertu **Stillingar > Pappír > Uppsetning skúffu** > veldu uppruna pappírs.
- 2 Stilla sömu pappírsstærð og pappírsgerð fyrir skúffur sem þú ert að tengja.
- 3 Á heimaskjánum, snertu **Stillingar > Tæki > Viðhald > Valmynd uppsetningar > Uppsetning skúffu > Tenging skúffu**.
- 4 Snertu **Sjálfvirkt**.

Til að aftengja bakka skaltu ganga úr skugga um að engar skúffur séu með sömu stillingar á pappírsstærð eða gerð.

Viðvörðun—hugsanleg hættu: Hitastig á hitagjafa er breytilegt og fer eftir skilgreindri pappírsgerð. Samstilltu stillingar á pappírsgerð í prentaranum við pappírinn sem hlaðið er í skúffuna til að komast hjá vandamálum í prentun.

Setja upp og uppfæra hugbúnað, prentrekla og fastbúnað

Setja upp hugbúnað prentara

Athugasemdir:

- Prentrekilinn er innifalinn í uppsetningarpakka hugbúnaðar.

- Fyrir Macintosh tölvur með macOS útgáfu 10.7 eða nýrri þarftu ekki að setja upp rekilinn til að prenta á AirPrint-vottaðan prentara. Ef þú vilt sértæka eiginleika prentunar, hladdu þá niður prentreklinum.

1 Náðu í afrit af uppsetningarbúnaði hugbúnaðar.

- Á geisladiski hugbúnaðar sem fylgdi með prentaranum.
- Farðu á www.lexmark.com/downloads.

2 Keyrðu uppsetningarforritið og fylgdu leiðbeiningum sem birtast á tölvuskjánum.

Setja upp faxrekilinn

1 Farðu á www.lexmark.com/downloads, leitaðu að þinni gerð prentara, og hladdu síðan niður viðeigandi uppsetningarpakka.

2 Á tölvunni þinni, smelltu á **Eiginleika prentara**, og farðu síðan á flipann **Uppsetning**.

3 Veldu **Fax**, og smelltus íðan á **Nota**.

Bæta prenturum við tölvu

Gerðu eitt af eftirfarandi, áður en þú byrjar:

- Tengdu prentarann og tölvuna við sama netkerfi. Varðandi frekari upplýsingar um að tengja prentarann við netkerfi, sjá [“Tengja prentarann við þráðlaust netkerfi \(Wi-Fi\)” á síðu 45](#).
- Tengja tölvuna við prentarann. Varðandi frekari upplýsingar, sjá [“Tengja tölvu við prentarann” á síðu 48](#).
- Tengdu prentarann við tölvuna með því að nota USB-kapal. Varðandi frekari upplýsingar, sjá [“Tenging á köplum” á síðu 20](#).

Athugasemd: USB-kapallinn er seldur sérstaklega.

Fyrir Windows-notendur

1 Frá tölvunni, settu upp prentrekilinn.

Athugasemd: Varðandi frekari upplýsingar, sjá [“Setja upp hugbúnað prentara” á síðu 42](#).

2 Opnaðu **Prentarar og skannar**, og smelltu síðan á **Bæta við prentarar eða skanner**.

3 Það fer eftir gerð á þínum prentara, gerðu eitt af eftirfarandi:

- Veldu prentarann úr listanum, og smelltu síðan á **Bæta við tæki**.
- Smelltu á **Sýna Wi-Fi Direct prentara**, veldu prentara, og smelltu síðan á **Bæta við tæki**.
- Smelltu á **Prentarinn sem mig vantar er ekki á lista**, og síðan í glugganum **Bæta við prentara** gerðu eftirfarandi:
 - a Veldu **Bæta við prentara sem notar TCP/IP-tölu eða hýsiheiti**, og smelltu síðan á **Næst**.
 - b Í svæðinu „Hýsiheiti eða IP-tala“ skráðu IP-tölu prentarans, og smelltu síðan á **Næst**.

Athugasemdir:

- Skoða IP-tölu prentara á heimaskjá prentarans. IP-talan birtist sem fjögur sett af tölum sem eru aðskildar af punktum, svo sem 123.123.123.123.
- Ef verið er að nota staðgengilsþjón (proxy), gerðu hann óvirkan tímabundið til að opna vefsíðuna rétt.

c Veldu prentrekil og smelltu síðan á **Næst**.

- d Veldu **Nota þann prentrekil sem er uppsettur núna (meðmælt)**, og smelltu síðan á **Næst**.
- e Skráðu heiti prentara, og smelltu síðan á **Næst**.
- f Veldu valkost deilingar prentara, og smelltu síðan á **Næst**.
- g Smelltu á **Ljúka**.

Fyrir Macintosh-notendur

- 1 Frá tölvunni, opnaðu **Prentarar og skannar**.
- 2 Pikkaðu á **+**, og veldu síðan prentara.
- 3 Í valmynd Nota, veldu prentrekil.

Athugasemdir:

- Til að nota Macintosh prentrekilinn, veldu annað hvort **AirPrint** eða **Secure AirPrint**.
- Ef þú vilt sértæka eiginleika prentunar, veldu þá Lexmark prentrekilinn. Til að setja upp rekilinn, sjá [“Setja upp hugbúnað prentara” á síðu 42](#).

- 4 Bæta við prentara.

Uppfæra fastbúnað

Sum forrit þarfnast lágmarksstigs fastbúnaðar tækis til að vinna rétt.

Varðandi nánari upplýsingar um uppfærslu á fastbúnaði tækisins, hafðu samband við þinn söluaðila Lexmark.

- 1 Opnaðu vafra og skráðu IP-tölu prentarans í svæði vistfangs.

Athugasemdir:

- Skoða IP-tölu prentara á heimaskjá prentarans. IP-talan birtist sem fjögur sett af tölum sem eru aðskildar af punktum, svo sem 123.123.123.123.
- Ef verið er að nota staðgengilsþjón (proxy), gerðu hann óvirkan tímabundið til að opna vefsíðuna rétt.

- 2 Smelltu á **Stillingar > > Tæki > Uppfæra fastbúnað**.

- 3 Gerðu annað hvort af eftirfarandi:

- Smelltu á **Athuga varðandi uppfærslur > Ég samþykki, hefja uppfærslu**.
- Hlaða upp flasskrá.

Athugasemd: Til að sækja nýjasta fastbúnað, farðu á www.lexmark.com/downloads, og leitaðu síðan að þinni gerð prentara.

- a Skoða flass-skrána.

Athugasemd: Vertu viss um að hafa dregið út zip-skrá fastbúnaðar.

- b Smelltu á **Hlaða upp > Byrja**.

Flytja út eða flytja inn uppsetningarskrá.

Þú getur flutt uppsetningarstillingar út í textaskrá, og flutt síðan skrána inn til að beita stillingum á aðra prentara.

- 1 Opnaðu vafra og skráðu IP-tölu prentarans í svæði vistfangs.

Athugasemdir:

- Skoða IP-tölu prentara á heimaskjá prentarans. IP-talan birtist sem fjögur sett af tölum sem eru aðskildar af punktum, svo sem 123.123.123.123.
- Ef verið er að nota staðgengilsþjón (proxy), gerðu hann óvirkan tímabundið til að opna vefsíðuna rétt.

2 Í innfellda vefþjóninum, smelltu á **Flytja út uppsetningu** eða **Flytja inn uppsetningu**.

3 Fylgdu leiðbeiningum á skjánum.

4 Ef prentarinn styður forrit, framkvæmdu þá eftirfarandi:

- a Smelltu á **Forrit** > veldu forritið > **Setja upp**.
- b Smelltu á **Flytja út** eða **Flytja inn**.

Bæta við tiltækum valkostum í prentrekli

Fyrir Windows-notendur

- 1 Opnaðu möppu fyrir prentara.
- 2 Veldu prentarann sem þú vilt uppfæra, og gerðu síðan annað af eftirfarandi:
 - Fyrir Windows 7 eða nýrra, veldu **Eiginleika prentara**.
 - Fyrir eldri gerðir, veldu **Eiginleikar**.
- 3 Farðu í flipa fyrir stillingar og veldu síðan **Uppfæra núna - spyrja prentara**.
- 4 Beittu breytingunum.

Fyrir Macintosh-notendur

- 1 Frá kjörstillingum kerfis í Apple-valmyndinni, farðu í þinn prentara og veldu síðan **Valkostir & Birgðir**.
- 2 Farðu í lista yfir valkosti vélbúnaðar og bættu síðan við uppsettum valkostum.
- 3 Beittu breytingunum.

Nettenging

Tengja prentarann við þráðlaust netkerfi (Wi-Fi)

Áður en þú byrjar, vertu viss um:

- Virktur tengibúnaður sé stilltur á Sjálfvirkt. Á heimaskjánum, snertu **Stillingar** > **Netkerfi/tengi** > **Yfirlit netkerfis** > **Virkur tengibúnaður**.
- Ethernet-kapall er ekki tengdur við prentarann.

Nota þráðlausu uppsetningarhjálpina í prentaranum

Gakktu úr skugga um að fastbúnaður prentara sé uppfærður áður en uppsetningarhjálpin er notuð. Varðandi frekari upplýsingar, sjá [“Uppfæra fastbúnað” á síðu 44](#).

- 1 Frá heimaskjánum, snertu  > **Setja upp núna**.
- 2 Veldu þráðlaust netkerfi og skráðu síðan aðgangsorð netkerfis.
- 3 Snertu **Búið**.

Nota valmyndina Stillingar í prentaranum

- 1 Frá heimaskjánum, snertu **Stillingar > Netkerfi/tengi > Þráðlaust > Uppsetning á stjórnborði prentara > Velja netkerfi**.
- 2 Veldu þráðlaust netkerfi og skráðu síðan aðgangsorð netkerfis.

Athugasemd: Fyrir gerðir prentara sem eru tilbúnir fyrir þráðlaus netkerfi (Wi-Fi) birtist kvaðning til að setja upp þráðlaust netkerfi við fyrstu uppsetningu.

Nota „Lexmark Mobile Assistant“

- 1 Það fer eftir þínu fartæki, hladdu niður „Lexmark Mobile Assistant“ appinu annað hvort frá verslun Google Play™ eða vefverslun forrita á netinu.
- 2 Frá heimaskjánum, snertu **Stillingar > Netkerfi/tengi > Þráðlaust > Uppsetning með forriti fartækis > Auðkenni prentara**.
- 3 Gangsettu forritið frá þínu fartæki og samþykktu síðan notkunarskilmálana.
Athugasemd: Fáðu heimildir ef þörf krefur.
- 4 Pikkaðu á **Tengjast prentara > Fara í stillingar fyrir þráðlaust net (Wi-Fi)**.
- 5 Tengdu fartækið þitt við þráðlaust netkerfi prentara
- 6 Farðu til baka í forritið og pikkaðu síðan á **Setja upp þráðlausa tengingu (Wi-Fi)**
- 7 Veldu þráðlaust netkerfi og skráðu síðan aðgangsorð netkerfis.
- 8 Pikkaðu á **Búið**.

Tengja prentarann við þráðlaust netkerfi með því að nota verndaða þráðlausa uppsetningu (WPS)

Áður en þú byrjar, vertu viss um:

- Aðgangsstaðurinn (þráðlaus beinir) sé vottaður sem vernduð þráðlaus uppsetning (WPS) eða WPS-samhæfður. Skoðaðu skjölin sem fylgdu með aðgangsstaðnum varðandi frekari upplýsingar.
- Tenging fyrir þráðlaust net er uppsett í prentaranum þínum. Skoðaðu leiðbeiningarskjölin sem fylgdu með tenginu varðandi frekari upplýsingar.
- Virktur tengibúnaður sé stilltur á Sjálfvirkt. Á heimaskjánum, snertu **Stillingar > Netkerfi/tengi > Yfirlit netkerfis > Virkur tengibúnaður**.

Nota stillingaraðferð með hnöppum

- 1 Frá heimaskjánum, snertu **Stillingar > Netkerfi/tengi > Þráðlaust > Vernduð þráðlaus uppsetning (Wi-Fi Protected Setup (WPS)) > Aðferð með hnöppum**.
- 2 Fylgdu leiðbeiningum á skjánum.

Nota aðferð persónuauðkennanlegs númers (PIN)

- 1 Frá heimaskjánum, snertu **Stillingar > Netkerfi/tengi > Þráðlaust > Vernduð þráðlaus uppsetning (Wi-Fi Protected Setup (WPS)) > Aðferð með PIN**.
- 2 Afritaðu átta stafa PIN fyrir WPS.
- 3 Opnaðu vafra og skráðu síðan IP-tölu aðgangsstaðarins í svæði vistfangs.

Athugasemdir:

- Skoðaðu skjölin sem fylgdu með aðgangsstaðnum til að þekkja IP-töluna.
 - Ef verið er að nota staðgengilsþjón (proxy), gerðu hann óvirkan tímabundið til að opna vefsíðuna rétt.
- 4 Aðgengi að WPS-stillingum. Skoðaðu skjölin sem fylgdu með aðgangsstaðnum varðandi frekari upplýsingar.
 - 5 Skráðu átta stafa PIN-númer, og vistaðu síðan breytingarnar.

Stilla Wi-Fi Direct

Wi-Fi Direct® er jafningjatækni byggð á Wi-Fi sem gerir þráðlausum tækjum kleift að tengjast beint við Wi-Fi Direct virkan prentara án þess að nota aðgangsstað (þráðlausan beini).

- 1 Frá heimaskjánum, snertu **Stillingar > Netkerfi/tengi > Þráðlaust**Wi-Fi Direct.
- 2 Settu upp stillingarnar.
 - **Virkja Wi-Fi Direct**—Gerir prentaranum kleift að senda út sitt eigið Wi-Fi Direct net.
 - **Wi-Fi Direct heiti**—Úthlutar heiti fyrir Wi-Fi Direct netkerfið.
 - **Wi-Fi Direct aðgangsorð**—Úthlutar aðgangsorðinu til að semja um þráðlaust öryggi þegar notuð er tenging milli jafningja.
 - **Sýna aðgangsorð á uppsetningarsíðu**—Sýnir aðgangsorðið á uppsetningarsíðu netkerfis.
 - **Samþykkja sjálfvirkt beiðni ýtihnappa**—Lætur prentaranns amþykkja tengibeiðnir sjálfvirkt.

Athugasemd: Samþykki á beiðni ýtihnappa er ekki öruggt.

Athugasemdir:

- Það ers jálfvalið að aðgangsorð netkerfis Wi-Fi Direct er ekki sýnilegt á skjá prentarans. Til að sýna aðgangsorðið, virkjaðu tákni sýnileika aðgangsorðs. Á heimaskjánum, snertu **Stillingar > Öryggi > Ýmislegt > Virkja sýnileika aðgangsorðs/PIN**.
- Til að vita aðgangsorð Wi-Fi Direct netkerfis án þess að sýna það á prentaraskjánum, snertu á heimaskjánum **Stillingar > Skýrslur > Netkerfi > Uppsetningarsíða netkerfis**.

Tengja fartæki við prentarann

Gangtu úr skugga um að Wi-Fi Direct hafi verið sett upp áður en þú tengir fartækið þitt. Varðandi frekari upplýsingar, sjá [“Stilla Wi-Fi Direct” á síðu 47](#).

Tengja með því að nota Wi-Fi Direct

Athugasemd: Þessar leiðbeiningar eiga aðeins við um Android fartæki.

- 1 Farðu í valmynd stillinga á fartækinu.
- 2 Virkjaðu **Wi-Fi**, og smelltu síðan á **Wi-Fi Direct**.
- 3 Veldu heiti á Wi-Fi Direct prentara.
- 4 Staðfestu tenginguna á stjórnborði prentarans.

Tengja með því að nota Wi-Fi

- 1 Farðu í valmynd stillinga á fartækinu.
- 2 Smelltu á **Wi-Fi**, veldu síðan heiti á Wi-Fi Direct prentara.

Athugasemd: Strengnum DIRECT-xy (þar sem x og y eru tvö staftákn af handahófi) er bætt fyrir framan heitið á Wi-Fi prentaranum.

- 3 Skráðu aðgangsorð Wi-Fi Direct.

Tengja tölvu við prentarann

Gangtu úr skugga um að Wi-Fi Direct hafi verið uppsett áður en tölvun er tengd. Varðandi frekari upplýsingar, sjá [“Stilla Wi-Fi Direct” á síðu 47](#).

Fyrir Windows-notendur

- 1 Opnaðu **Prentarar og skannar**, og smelltu síðan á **Bæta við prentarar eða skanner**.
- 2 Smelltu á **Sýna Wi-Fi Direct prentara**, veldu síðan heiti á Wi-Fi Direct prentara.
- 3 Taktu eftir átta stafa PIN prentarans á skjá prentarans.
- 4 Skráðu PIN á tölvunni.

Athugasemd: Ef prentrekill er ekki þegar uppsettur, þá hleður Windows niður viðeigandi rekli.

Fyrir Macintosh-notendur

- 1 Smelltu á þráðlausa táknið og veldu síðan heiti á Wi-Fi Direct prentaranum.

Athugasemd: Strengnum DIRECT-xy (þar sem x og y eru tvö staftákn af handahófi) er bætt fyrir framan heitið á Wi-Fi prentaranum.

- 2 Skráðu aðgangsorð Wi-Fi Direct.

Athugasemd: Settu tölvuna aftur í fyrra netkerfi eftir að hafa aftengt frá netkerfi Wi-Fi Direct.

Wi-Fi netið gert óvirkt

- 1 Á heimaskjánum, snertu **Stillingar > Netkerfi/tengi > Yfirlit netkerfis > Virkur tengibúnaður > Staðalnetkerfi**.
- 2 Fylgdu leiðbeiningum á skjánum.

Athugun á tengingu prentarans

- 1 Frá heimaskjánum, snertu **Stillingar > Skýrslur > Netkerfi > Uppsetningarsíða netkerfis**.
- 2 Athugaðu fyrsta kaflann í uppsetningarsíðu netkerfis, og staðfestu að staðan sé Tengdur.
Ef staðan er ekki tengdur, þá kann tengistaður við netið að vera ekki virkur eða netkapalinn er ekki tengdur eða í lagi. Hafðu samband við þinn kerfisstjóra varðandi aðstoð.

Búa til prófíl fyrir Cloud Connector

- 1 Á heimaskjá prentarans, veldu **Cloud Connector**.
- 2 Veldu skýjapjónustu.
- 3 Snertu **Búa til** eða .
- 4 Skráðu einstakt heiti á prófíl.
Athugasemd: Við mælum með að búa til PIN-númer til að vernda prófílinn.
- 5 Snertu **OK**, og skráðu hjá þér heimildarkóðann.
Athugasemd: Heimildarkóðinn er aðeins gildur í 24 klst.
- 6 Opnaðu vafra og farðu síðan á <https://lexmark.cloud-connect.co>.
- 7 Smelltu á **Næst**, og samþykktu síðan notkunarskilmálana.
- 8 Skráðu viðeigandi upplýsingar og smelltu síðan á **Tengja**.
- 9 Skráðu inn á reikning þinnar netþjónustu.
- 10 Veita heimildir.
Athugasemd: Opnaðu prófílinn innan 72 klst til að ljúka sannvottunarferlið.

Prentar stillingarsíðu valmyndar

Frá heimaskjánum, snertu **Stillingar > Skýrslur > Síða yfir stillingar valmyndar**.

Gera prentarann öruggan

Finna öryggistengi

Prentarinn er búinn eiginleika öryggislæsingar. Festa öryggislæsingu sem er samhæfð við flestar fartölvur á staðinn sem er sýndur til að tryggja prentarann á staðnum.



Eyða minni prentara

Til að eyða gögnum í lausheldnu minni eða biðminni, slökktu á prentaranum.

Til að eyða fastheldnu minni eða einstökum stillingum, stillingum tækis og nets, öryggisstillingum og innbyggðum lausnum skaltu gera eftirfarandi:

- 1 Frá heimaskjánum, snertu **Stillingar > Tæki > Viðhald > Eyða utan þjónustu**.
- 2 Veldu gátreitinn **Hreinsa allar upplýsingar á fastheldnu minni** og snertu síðan **OK**.
- 3 Veldu annað hvort **Gangsetja upphaflega uppsetningu** eða **Láta prentarann vera utan nets**, og ýttu síðan á **OK**.

Endurheimta sjálfgefna verksmiðjustillingar

- 1 Á heimaskjánum, snertu **Stillingar > Tæki > Endurheimta sjálfgildi frá verksmiðju**.
- 2 Veldu stillingarnar sem þú vilt endurheimta í valmynd fyrir endurheimtu stillinga.
- 3 Snertu **ENDURHEIMTA**.
- 4 Fylgdu leiðbeiningum á skjánum.

Yfirlýsing varðandi óstöðugleika

Prentarinn þinn innifelur ýmsar gerðir af minni sem getur vistað stillingar fyrir tækið og netkerfið ásamt notendagögnum.

Gerð minnis	Lýsing
Óstöðugt minni	Prentarinn þinn notar staðalgerð <i>vinnsluminnis</i> (RAM) til að geyma gögn í biðminni við einföld prentverk.
Fastheldið minni	Prentarinn þinn kann að nota tvær gerðir af fastheldnu minni: EEPROM og NAND (skyndiminni). Báðar gerðir eru notaðar til að vista stýrikerfi, stillingar tækis og upplýsingar um netkerfið.

Eyðið innihaldi í uppsettu minni prentara við eftirfarandi aðstæður:

- Prentarinn er tekinn úr notkun.
- Prentarinn er fluttur í aðra deild eða staðsetningu.
- Prentarinn er þjónustaður af einhverjum fyrir utan þitt fyrirtæki.
- Prentarinn er fluttur úr þínu húsnæði vegna þjónustu.
- Prentarinn er seldur til annars fyrirtækis.

Prenta

Prentun frá tölvu

Athugasemd: Fyrir miða, þykkan pappír og umslög, stilltu pappírsstærð og gerð í prentaranum áður en skjalið er prentað.

- 1 Opnaðu Prentsamskipti úr því skjali sem þú ert að reyna að prenta.
- 2 Breyttu stillingum ef þörf krefur.
- 3 Prentaðu skjalið.

Prentun frá fartæki

Prenta frá fartæki með því að nota Lexmark Mobile Print

Prenta frá fartæki með því að nota Lexmark Mobile Print

Lexmark™ Mobile Print leyfir þér að senda skjöl og myndir beint til studds Lexmark prentara.

- 1 Opnaðu skjalið og sendu eða deildu því til Lexmark Mobile Print.



Athugasemd: Sum forrit frá þriðja aðila kunna ekki að styðja eiginleika deilingar eða sendingar. Skoðaðu skjölin sem fylgdu með forritinu varðandi frekari upplýsingar.

- 2 Veldu prentara.
- 3 Prentaðu skjalið.

Prenta frá fartæki með því að nota Mopria Print Service

Mopria® Print Service er prentlausn fartækja fyrir fartæki sem nota Android™ útgáfu 5.0 eða nýrri. Hún leyfir þér að prenta beint á einhvern Mopria-vottaðan prentara.

Athugasemd: Tryggðu að þú hlaðið niður Mopria Print Service forritinu frá Google Play™ versluninni og gerir það virkt á fartækinu.

- 1 Opnaðu samhæft forrit í Android fartækinu þínu eða veldu skjal í þínum skráarstjóra.
- 2 Pikkaðu á  > **Prenta**.
- 3 Veldu prentara og stilltu stillingar ef þörf er á.
- 4 Pikkaðu á .

Prenta frá fartæki með því að nota AirPrint

AirPrint-hugbúnaður er prentlausn fyrir fartæki sem leyfir þér að prenta beint frá Apple-tækjum á AirPrint-vottuðum prentara.

Athugasemdir:

- Vertu viss um að Apple-tækið og prentarinn séu tengd við sama netkerfið. Ef netið er með margar þráðlausar miðstöðvar skaltu ganga úr skugga um að bæði tækin séu tengd við sama undirnet.
- Þetta forrit er aðeins stutt í sumum tækjum Apple.

1 Frá fartækinu þínu veldu skjal frá þinni skjalastjórnun eða ræstu samhæft forrit.

2 Pikkaðu á  > **Prenta**.

3 Veldu prentara og stilltu stillingar ef þörf er á.

4 Prentaðu skjalið.



Prenta frá fartæki með því að nota Wi-Fi Direct®

Wi-Fi Direct er prentþjónusta fartækja sem gerir þér mögulegt til að prenta á hvaða Wi-Fi Direct-tilbúnum prentara sem er.

Athugasemd: Tryggðu að fartækið sé tengt við þráðlaust netkerfi prentara. Varðandi frekari upplýsingar, sjá [“Tengja fartæki við prentarann” á síðu 48](#).

1 Opnaðu samhæft forrit í fartækinu þínu eða veldu skjal í þínum skráarstjóra.

2 Það fer eftir gerð á þínu fartæki, gerðu eitt af eftirfarandi:

- Pikkaðu á  > **Prenta**.
- Pikkaðu á  > **Prenta**.
- Pikkaðu á  > **Prenta**.

3 Veldu prentara og stilltu stillingar ef þörf er á.

4 Prentaðu skjalið.

Prentun af minniskorti

1 Settu inn minniskort.

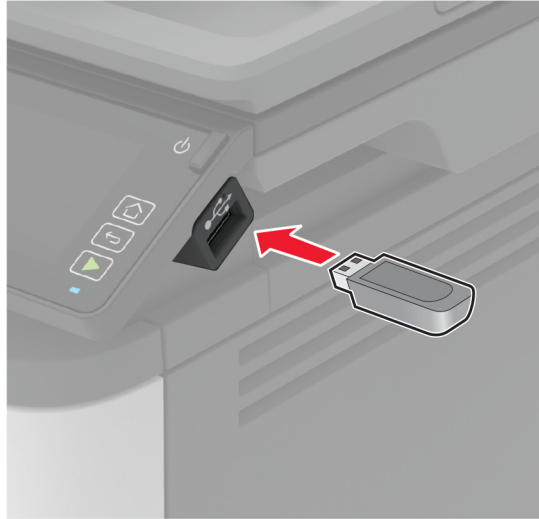

Athugasemdir:

- Ef þú setur inn minniskortið þegar villuskilaboð birtast, hunsar prentarinn minniskortið.
- Ef þú setur inn minniskort þegar prentarinn er að vinna önnur prentverk, þá birtist **Upptekinn** á skjánum.

2 Snertu skjalið á skjánum sem þú vilt prenta.

Stilltu aðrar stillingar prentara ef þörf krefur.

3 Sendu verkið sem á að prenta.

Til að prenta annað skjal, snertu **USB-drif**.

Viðvörðun—hugsanleg hættu: Til að forðast gagnatap eða truflun, ekki snertu minniskortið eða prentarann á þeim svæðum sem eru sýnd þegar prentun, lestur eða skrif er virk frá minniskorti.



Studd minniskort og skráargerðir

Minniskort

- Lexar JumpDrive S70 (16GB og 32GB)
- SanDisk Cruzer (16GB og 32GB)
- PNY Attaché (16GB and 32GB)

Athugasemdir:

- Prentarinn styður háhraða minniskort með fullum háhraðastaðli.
- Minniskort verða að styðja kerfi skráarúthlutunartöflu (FAT).

Skráargerðir

- GIF
- JPEG eða JPG
- BMP
- PCX
- TIFF eða TIF
- PNG

Setja upp trúnaðarverk

Nota stjórnborð prentara

- 1 Frá heimaskjánum, snertu **Stillingar > Öryggi > Uppsetning á prentun trúnaðarverka**.
- 2 Settu upp stillingarnar.

Nota innbyggða vefþjóninn

- 1 Opnaðu vafra og skráðu IP-tölu prentarans í svæði vistfangs.

Athugasemdir:

- Skoða IP-tölu prentara á heimaskjánum. IP-talan birtist sem fjögur sett af tölum sem eru aðskildar af punktum, svo sem 123.123.123.123.
- Ef verið er að nota staðgengilsþjón (proxy), gerðu hann óvirkan tímabundið til að opna vefsíðuna rétt.

- 2 Smelltu á **Stillingar > Öryggi > Stillingar trúnaðarprentunar**.
- 3 Settu upp stillingarnar.

Nota	Til
Hámark ógildra PIN-númera	Takmarkar fjölda skipta sem hægt er að skrá ógilt PIN-númer. Athugasemd: Þegar mörkunum er náð er prentverkum fyrir það notandaheiti eytt.
Gildislok trúnaðarverka	Stilla tíma gildisloka fyrir verk trúnaðarprentunar. Athugasemd: Trúnaðarverk í bið eru geymd í prentaranum þar til að þeim er sleppt eða eytt handvirkt.
Gildislok endurtekinnna verka	Stilla tíma gildisloka fyrir prentverk sem þú vilt endurtaka. Athugasemd: Endurtekin verk í bið eru geymd í minni prentarans til endurprentunar.
Gildislok staðfesta verka	Stilla tíma fyrir gildislok til að prenta afrit af verki til að athuga gæði þess áður en þú prentar afritin sem eftir eru. Athugasemd: Staðfest verk prenta eitt eintak til að athuga hvort það sé fullnægjandi áður en þú prentar afritin sem eru eftir.
Gildislok frestaðra verka	Stilla tíma fyrir gildislok fyrir prentverk sem þú vilt geyma í prentaranum til að prenta síðar. Athugasemd: Frestuðum verkum í bið er sjálfkrafa eytt eftir prentun.
Krefjast að öll verk séu geymd	Stillir prentarann til að geyma öll prentverk.
Geyma afrit skjala	Stilla prentarann til að prenta öll skjöl með sama skráarheiti.

Prentun á trúnaðarmálum og öðrum vernduðum verkum

Fyrir Windows-notendur

- 1 Með skjalið opið, smelltu á **Skrá > Prenta**.
- 2 Veldu prentara og smelltu síðan á **Eiginleikar, Kjörstillingar, Valkostir, eða Uppsetning**.
- 3 Smelltu á **Prenta og vernda**.
- 4 Veldu **Nota Prenta og vernda** og úthlutaðu notandaheiti.
- 5 Veldu gerð prentverks (trúnaðarmál, endurtaka, frestað eða staðfest).
Ef þú velur **Trúnaðarmál**, tryggðu þá prentverkið með persónulegu auðkennisnúmeri (PIN).
- 6 Smelltu á **OK** eða **Prenta**.
- 7 Sendu prentverkið frá heimaskjá prentarans.
 - Fyrir trúnaðarprentverk, snertu **Verk í bið** > veldu þitt notandaheiti > **Trúnaðarmál** > skráðu PIN > veldu prentverkið > settu upp stillingarnar > **Prenta**.
 - Fyrir önnur prentverk, snertu **Verk í bið** > veldur þitt notandaheiti > veldu prentverkið > settu upp stillingarnar > **Prenta**.

Fyrir Macintosh-notendur

Noat AirPrint

- 1 Með skjalið opið, veldu **Skrá > Prenta**.
- 2 Veldu prentara, og síðan frá felliluggavalmynd sem kemur á eftir valmyndinni Stefna veldu **Prentun með PIN**.

- 3 Virkja **Prentun með PIN**, og skráðu fjögurra stafa PIN.
- 4 Smelltu á **Prenta**.
- 5 Sendu prentverkið frá heimaskjá prentarans. Snertu **Verk í bið** > veldu nafnið á þínum prentara > **Trúnaðarmál** > skráðu PIN > velduprentverkið > **Prenta**.

Nota rekil fyrir prentara

- 1 Með skjalið opið, veldu **Skrá** > **Prenta**.
- 2 Veldu prentara, og síðan frá felligluggavalmynd sem kemur á eftir valmyndinni Stefna veldu **Prenta og bið**.
- 3 Veldu **Trúnaðarprentun**, og skráðu síðan fjögurra stafa PIN.
- 4 Smelltu á **Prenta**.
- 5 Sendu prentverkið frá heimaskjá prentarans. Snertu **Verk í boð** > veldu heiti prentarans þíns > **Trúnaðarmál** > veldu prentverkið > skráðu PIN > **Prent**.

Prentun frá Cloud Connector prófíl

- 1 Á heimaskjá prentarans, veldu **Cloud Connector**.
- 2 Veldu þjónustuveitu fyrir skýjaþjónustu og veldu síðan prófíl.

Athugasemd: Verðandi frekari upplýsingar varðandi það að búa til Cloud Connector prófíl, sjá "[Búa til prófíl fyrir Cloud Connector](#)" á síðu 49.

- 3 Pikkaðu á **Prenta**, og veldu síðan skrána.
Breyttu stillingum ef þörf krefur.

Athugasemd: Vertu viss um að velja studda skrá.

- 4 Prentaðu skjalið.

Prenta lista yfir sýnishorn leturgerða

- 1 Frá heimaskjánum, snertu **Stillingar** > **Skýrslur** > **Prenta** > **Prenta leturgerðir**.
- 2 Snertu **PCL-leturgerðir** eða **PostScript-leturgerðir**.

Setja aðskilnaðarsíður á milli afrita

- 1 Á heimaskjánum, snertu **Stillingar** > **Prenta** > **Útlit** > **Aðskilnaðarsíður** > **Á milli afrita**.
- 2 Prentaðu skjalið.

Hætta við verk í prentun

Frá stjórnborði prentara

- 1 Á heimaskjá prentarans, veldu **Hætta við verk**.
- 2 Veldu verk sem á að hætta við.

Frá tölvunni

- 1 Það fer eftir stýrikerfi, gerðu annað af eftirfarandi:
 - Opnaðu möppu prentara og veldu þinn prentara.
 - Frá kjörstillingum kerfis í Apple-valmyndinni, farðu í þinn prentara og opnaðu síðan prentbiðröðina.
- 2 Veldu verk sem á að hætta við.

Stilla svertustig prentdufts

- 1 Frá heimaskjánum, snertu **Stillingar > Prenta > Gæði > Svertustig prentdufts**.
- 2 Velja stillingu.

Afritun

Nota sjálfvirkan matara skjala (ADF) og

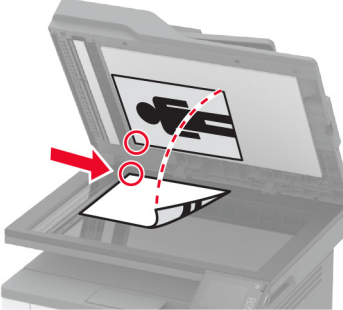
Sjálfvirkur matari skjala (ADF)	Gler á skanna
 <ul style="list-style-type: none"> • Nota sjálfvirkan matara fyrir skjöl með mörgum síðum eða á báðum hliðum. • Hlaða upphaflegu skjali snúandi upp. Fyrir skjöl með mörgum síðum, gætið þess að stilla af upphafsbrún fyrir hleðslu. • Vertu viss um að stilla stýringarnar í sjálfvirka mataranum til að samvara breidd á pappír sem verið er að hlaða. 	 <ul style="list-style-type: none"> • Nota gler á skanna fyrir einnar síðu skjöl, bókersíður, minni hluti (svo sem póstkort eða myndir), glærur, ljósmyndapappír eða þunnt efni (svo sem úrklippur úr tímaritum). • Setja skjalið snúandi niður í hornið með örinni.

Taka afrit

- 1 Settu upprunalega skjalið í sjálfvirka matarann eða á gler skannans.

Athugasemd: Til að forðast skurð á mynd, vertu viss um að upprunalega skjalið og útprentunin séu með sömu stærð pappírs.

- 2 Á heimaskjánum, snertu **Afrit**, og skilgreindu síðan fjölda á afritum. Aðlagaðu stillingar afritunar ef þörf krefur.
- 3 Afritaðu skjalið.

Athugasemd: Til að taka fljótlegt afrit frá stjórnborðinu, ýttu á .

Afritun á myndum

- 1 Settu ljósmynd á gler skannans.
- 2 Á heimaskjánum, snertu **Afrit > Innihald > Gerð innihalds**.
- 3 Afritaðu skjalið.

Afritun á bréfhaus

- 1 Settu upprunalega skjalið í skúffu á sjálfvirka mataranum eða á gler skannans.
- 2 Á heimaskjánum, snertu **Afrit > Afrita frá >** og veldu stærðina á upphaflega skjalinu.

- 3 Snertu **Afrita til**, og veldu síðan uppruna pappírs sem inniheldur bréfhausinn.
Ef þú hlóðst bréfhausnum í fjölnotamatarann, farðu þá á:
Afrita til > Fjölnotamatari > veldu pappírsstærð > Bréfhaus
- 4 Afritaðu skjalið.

Afritun á báðar hliðar á pappírnum

- 1 Settu upprunalega skjalið í skúffu á sjálfvirka mataranum eða á gler skannans.
- 2 Á heimaskjá prentarans, snertu **Afrit > Hliðar**.
- 3 Aðlagaðu stillingarnar.
- 4 Afritaðu skjalið.

Minnka eða stækka afrit

- 1 Settu upprunalega skjalið í sjálfvirka matarann eða á gler skannans.
- 2 Frá heimaskjá, farðu á:
Afrit > Kvarða > skilgreina gildi kvörðunar.
Athugasemd: Breyting á stærð á upprunalega skjalinu eða útprentun eftir stillingu á kvörðun endurheimtir gildið í Sjálfvirkt.
- 3 Afritaðu skjalið.

Afrita margar síður á eina örk

- 1 Settu upprunalega skjalið í sjálfvirka matarann eða á gler skannans.
- 2 Á heimaskjánum, snertu **Afrita > Síður á hlið**.
- 3 Aðlagaðu stillingarnar.
- 4 Afritaðu skjalið.

Samraða afritum

- 1 Settu upprunalega skjalið í skúffu á sjálfvirka mataranum eða á gler skannans.
- 2 Á heimaskjánum, snertu **Afrit > Samraða > Kveikt [1,2,1,2,1,2]**.
- 3 Afritaðu skjalið.

Afrita kort

- 1 Settu kort á gler skannans.
- 2 Frá stjórnborðinu skaltu fletta á:
Afrita > Afrita auðkenni
- 3 Breyttu stillingum ef þörf krefur.
- 4 Afritaðu skjalið.

Búa til flýtvísi afritunar

- 1 Á heimaskjá prentarans, snertu **Afrit**.
- 2 Aðlagaðu stillinguna og snertu síðan .
- 3 Búa til flýtvísi.

Tölvupóstur

Nota sjálfvirkan matara skjala (ADF) og

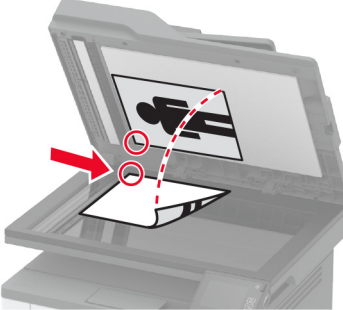
Sjálfvirkur matari skjala (ADF)	Gler á skanna
 <ul style="list-style-type: none"> • Nota sjálfvirkan matara fyrir skjöl með mörgum síðum eða á báðum hliðum. • Hlaða upphaflegu skjali snúandi upp. Fyrir skjöl með mörgum síðum, gætið þess að stilla af upphafsbrún fyrir hleðslu. • Vertu viss um að stilla stýringarnar í sjálfvirka mataranum til að samvara breidd á pappír sem verið er að hlaða. 	 <ul style="list-style-type: none"> • Nota gler á skanna fyrir einnar síðu skjöl, bókersíður, minni hluti (svo sem póstkort eða myndir), glærur, ljósmyndapappír eða þunnt efni (svo sem úrklippur úr tímaritum). • Setja skjalið snúandi niður í hornið með örinni.

Senda tölvupóst

Vertu viss um að SMTP stillingar séu uppsettar áður en þú byrjar. Varðandi frekari upplýsingar, sjá [“Setja upp SMTP stillingar tölvupósts” á síðu 31](#).

Nota stjórnborð prentara

- 1 Settu upprunalega skjalið í skúffu á sjálfvirka mataranum eða á gler skannans.
- 2 Á heimaskjá, snertu **Tölvupóstur**, og skráðu upplýsingar sem þörf er á.
- 3 Ef þörf krefur, skráðu stillingar á gerð úttaksskrár.
- 4 Sendu tölvupóstinn.

nota númer á flýtvísi

- 1 Settu upprunalega skjalið í skúffu á sjálfvirka mataranum eða á gler skannans.
- 2 Frá heimaskjánum, snertu **Stillingar > Tölvupóstur**.
- 3 Veldu númerið á flýtvísi
- 4 Sendu tölvupóstinn.

Búa til flýtivísi fyrir tölvupóst

- 1 Á heimaskjá prentarans, veldu **Tölvupóstur**.
- 2 Aðlagðu stillinguna og snertu síðan .
- 3 Búa til flýtivísi.

Fax

Nota sjálfvirkan matara skjala (ADF) og

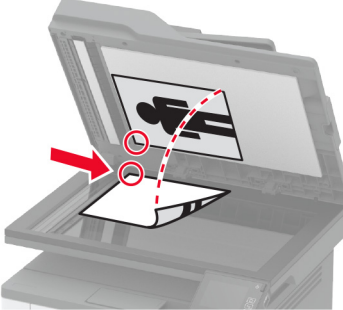
Sjálfvirkur matari skjala (ADF)	Gler á skanna
 <ul style="list-style-type: none"> • Nota sjálfvirkan matara fyrir skjöl með mörgum síðum eða á báðum hliðum. • Hlaða upphaflegu skjali snúandi upp. Fyrir skjöl með mörgum síðum, gætið þess að stilla af upphafsbrún fyrir hleðslu. • Vertu viss um að stilla stýringarnar í sjálfvirka mataranum til að samvara breidd á pappír sem verið er að hlaða. 	 <ul style="list-style-type: none"> • Nota gler á skanna fyrir einnar síðu skjöl, bókersíður, minni hluti (svo sem póstkort eða myndir), glærur, ljósmyndapappír eða þunnt efni (svo sem úrklippur úr tímaritum). • Setja skjalið snúandi niður í hornið með örinni.

Senda fax

Athugasemd: Gangtu úr skugga um að fax sé uppsett. Varðandi frekari upplýsingar, sjá [“Setja upp prentarann til að senda fax” á síðu 22](#).

Nota stjórnborð prentara

- 1 Settu upprunalega skjalið í skúffu á sjálfvirka mataranum eða á gler skannans.
- 2 Á heimaskjá, snertu **Fax**, og skráðu upplýsingar sem þörf er á.
Breyttu stillingum ef þörf krefur.
- 3 Sendu faxið.

Nota tölvuna

Gangtu úr skugga um að faxrekill sé uppsettur áður en þú byrjar. Varðandi frekari upplýsingar, sjá [“Setja upp faxrekilinn” á síðu 43](#).

Fyrir Windows-notendur

- 1 Opnaðu samskipti Prienta úr því skjali sem þú ert að reyna að faxes.
- 2 Veldu prentarann og smelltu síðan á **Eiginleikar**, **Kjörstillingar**, **Valkostir**, eða **Uppsetning**.
- 3 Smelltu á **Fax > Virkja fax > Ávallt sýna faxstillingar áður en fax er sent**, og skráðu númer viðtakanda.
Stilltu aðrar faxstillingar ef þörf krefur.
- 4 Sendu faxið.

Fyrir Macintosh-notendur

- 1 Með skjalið opið, veldu **Skrá > Prenta**.
- 2 Veldu prentara sem er með - **Fax** á eftir heiti sínu.
- 3 Í svæði Til , skráðu númer viðtakanda.
Stilltu aðrar faxstillingar ef þörf krefur.
- 4 Sendu faxið.

Skipuleggja fax

Athugasemd: Gangtu úr skugga um að fax sé uppsett. Varðandi frekari upplýsingar, sjá [“Setja upp prentarann til að senda fax” á síðu 22](#).

- 1 Settu upprunalega skjalið í skúffu á sjálfvirka mataranum eða á gler skannans.
- 2 Á heimaskjá, snertu **Fax > Til > skráðu faxnúmerið > Búið**.
- 3 Snertu **Tími sendingar**, stilltu dagsetningu og tíma og veldu síðan **OK**.
- 4 Sendu faxið.

Búa til flýtvísi fyrir ákvörðunarstað á faxi

Athugasemd: Gangtu úr skugga um að fax sé uppsett. Varðandi frekari upplýsingar, sjá [“Setja upp prentarann til að senda fax” á síðu 22](#).

- 1 Frá heimaskjá, snertu **Fax > Til**.
- 2 Skráðu númer viðtakandaog snertu síðan **Búið**.
- 3 Snertu .
- 4 Búa til flýtvísi.

Breyta upplausn í faxi

Athugasemd: Gangtu úr skugga um að fax sé uppsett. Varðandi frekari upplýsingar, sjá [“Setja upp prentarann til að senda fax” á síðu 22](#).

- 1 Settu upprunalega skjalið í skúffu á sjálfvirka mataranum eða á gler skannans.
- 2 Á heimaskjá, snertu **Fax**, og skráðu upplýsingar sem þörf er á.
- 3 Snertu **Upplausn**, og aðlagðu stillinguna.
- 4 Sendu faxið.

Stilla svertustig á faxi

Athugasemd: Gangtu úr skugga um að fax sé uppsett. Varðandi frekari upplýsingar, sjá [“Setja upp prentarann til að senda fax” á síðu 22](#).

- 1 Settu upprunalega skjalið í skúffu á sjálfvirka mataranum eða á gler skannans.
- 2 Á heimaskjá, snertu **Fax**, og skráðu upplýsingar sem þörf er á.
- 3 Snertu **Svertustigs**, og aðlagaðu síðan stillinguna.
- 4 Sendu faxið.

Prenta atvikaskrá fyrir fax

Athugasemd: Gangtu úr skugga um að fax sé uppsett. Varðandi frekari upplýsingar, sjá [“Setja upp prentarann til að senda fax” á síðu 22](#).

- 1 Frá heimaskjánum, snertu **Stillingar > Skýrslur > Fax**.
- 2 Snertu **Atvikaskrá fyrir fax** eða **Atvikaskrá yfir faxhringingar**.

Loka á ruslföx

Athugasemd: Gangtu úr skugga um að fax sé uppsett. Varðandi frekari upplýsingar, sjá [“Setja upp prentarann til að senda fax” á síðu 22](#).

- 1 Frá heimaskjánum, snertu **Stillingar > Fax > Uppsetning á faxi > Móttökustillingar á faxi > Stýringar stjórnanda**.
- 2 Stilltu Loka á föx án nafns á **Kveikt**.

Geyma föx

Athugasemd: Gangtu úr skugga um að fax sé uppsett. Varðandi frekari upplýsingar, sjá [“Setja upp prentarann til að senda fax” á síðu 22](#).

- 1 Opnaðu vafra og skráðu IP-tölu prentarans í svæði vistfangs.

Athugasemdir:

- Skoða IP-tölu prentara á heimaskjá prentarans. IP-talan birtist sem fjögur sett af tölum sem eru aðskildar af punktum, svo sem 123.123.123.123.
- Ef verið er að nota staðgengilsþjón (proxy), gerðu hann óvirkan tímabundið til að opna vefsíðuna rétt.

- 2 Smelltu á **Stillingar > Fax > Uppsetning á faxi > Móttökustillingar á faxi > Setja föx í bið**.
- 3 Veldu stillingu.
- 4 Beittu breytingunum.

Framsenda fax

Athugasemd: Gangtu úr skugga um að fax sé uppsett. Varðandi frekari upplýsingar, sjá [“Setja upp prentarann til að senda fax” á síðu 22](#).

1 Búa til flýtvísi fyrir ákvörðunarstað.

a Opnaðu vafra og skráðu IP-tölu prentarans í svæði vistfangs.

Athugasemdir:

- Skoða IP-tölu prentara á heimaskjánum. IP-talan birtist sem fjögur sett af tölum sem eru aðskildar af punktum, svo sem 123.123.123.123.
- Ef verið er að nota staðgengilsþjón (proxy), gerðu hann óvirkan tímabundið til að opna vefsíðuna rétt.

b Smelltu á **Flýtvísar > Bæta við flýtvísi**.

c Veldu gerð flýtvísis og settu síðan upp stillingarnar.

Athugasemd: Skráðu númerið á flýtvísinum.

d Beittu breytingunum.

2 Smelltu á **Stillingar > Fax > Uppsetning á faxi > Móttökustillingar á faxi > Stýringar stjórnanda**.

3 Í valmyndinni Áframsending á faxi veldu **Áframsenda** eða **Prenta og áframsenda**.

4 Í valmyndinni Áframsenda til veldu gerð ákvörðunarstaðar og skráðu síðan númer á flýtvísi.

5 Beittu breytingunum.

Skönnun

Nota sjálfvirkan matara skjala (ADF) og

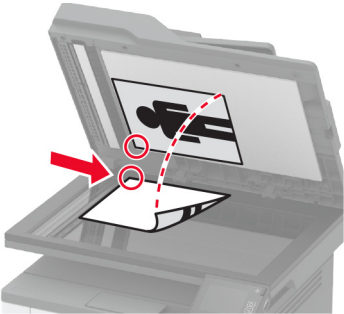
Sjálfvirkur matari skjala (ADF)	Gler á skanna
 <ul style="list-style-type: none"> • Nota sjálfvirkan matara fyrir skjöl með mörgum síðum eða á báðum hliðum. • Hlaða upphaflegu skjali snúandi upp. Fyrir skjöl með mörgum síðum, gætið þess að stilla af upphafsbrún fyrir hleðslu. • Vertu viss um að stilla stýringarnar í sjálfvirka mataranum til að samvara breidd á pappír sem verið er að hlaða. 	 <ul style="list-style-type: none"> • Nota gler á skanna fyrir einnar síðu skjöl, bókersíður, minni hluti (svo sem póstkort eða myndir), glærur, ljósmyndapappír eða þunnt efni (svo sem úrklippur úr tímaritum). • Setja skjalið snúandi niður í hornið með örinni.

Skanna til tölvu

Áður en þú byrjar, vertu viss um:

- Fastbúnaður prentara sé uppfærður. Varðandi frekari upplýsingar, sjá [“Uppfæra fastbúnað” á síðu 44](#).
- Tölvun og prentarinn séu tengd við sama netkerfið.

Fyrir Windows-notendur

Nota Lexmark „ScanBack“ þjónustu

- 1 Keyrðu Lexmark „Scanback“ þjónustu frá tölvunni, og smelltu síðan **Næst**.

Athugasemd: Til að hlaða niður þjónustunni, farðu á www.lexmark.com/downloads.

- 2 Smelltu á **Uppsetning**, og bættu síðan við IP-tölu prentarans.

Athugasemd: Skoða IP-tölu prentara á heimaskjá prentarans. IP-talan birtist sem fjögur sett af tölum sem eru aðskildar af punktum, svo sem 123.123.123.123.

- 3 Smelltu á **Loka > Næst**.

- 4 Veldu stærðina á upphaflega skjalinu, og smelltu síðan á **Næst**.

- 5 Veldu skráarsnið og upplausn í skönnun, og smelltu síðan á **Næst**.

- 6 Skráðu einkvæmt nafn á skönnunarprófil, og smelltu síðan á **Næst**.

- 7 Flettu að þeim stað þar sem þú vilt vista skannaða skjalið, búðu til heiti skjals og smelltu síðan á **Næst**.

Athugasemd: Til að endurnota skönnunarprófil, virkjaðu **Búa til flýtvísi**, og skráðu síðan einkvæmt nafn á flýtvísi.

- 8 Smelltu á **Ljúka**.
- 9 Settu upprunalega skjalið í sjálfvirkan matara skjal eða á gler skannans.
- 10 Frá heimaskjá prentara, snertu **Skanna til tölvu**, og veldu síðan skönnunarprófil.

Athugasemd: Vertu viss um að Skanna til tölvu sé virkt. Frá heimaskjánum, snertu **Stillingar > Tæki > Sýnileg tákn á heimaskjá > Skanna til tölvu > Skjár**.

Nota Windows Fax og skönnun

Athugasemd: Vertu viss um að prentaranum hafi verið bætt við tölvuna. Varðandi frekari upplýsingar, sjá "[Bæta prenturum við tölvu](#)" á síðu 43.

- 1 Settu upprunalega skjalið í sjálfvirkan matara skjal eða á gler skannans.
- 2 Í tölvunni, opnaðu **Windows Fax og skönnun**.
- 3 Í valmynd Uppruni, veldu uppruna skanna.
- 4 Breyttu stillingum skönnunar ef þörf krefur.
- 5 Skannaðu skjalið.

Fyrir Macintosh-notendur

Athugasemd: Vertu viss um að prentaranum hafi verið bætt við tölvuna. Varðandi frekari upplýsingar, sjá "[Bæta prenturum við tölvu](#)" á síðu 43.

- 1 Settu upprunalega skjalið í sjálfvirkan matara skjal eða á gler skannans.
- 2 Frá tölvunni, gerðu annað af eftirfarandi:
 - Opna **Image Capture**.
 - Opna **Prentara og skannar**, og velja síðan prentara. Smelltu á **Skanna > Opna skanna**.
- 3 Í glugga fyrir skanna, gerðu eitt af eftirfarandi:
 - Veldu hvar þú vilt vista skannaða skjalið.
 - Veldu stærðina á upphaflega skjalinu.
 - Til að skanna frá sjálfvirka matara skjala (ADF), veldu **Matar skjals** í Valmynd skönnunar eða virkjaðu **Nota matara skjala**.
 - Aðlagaðu stillingar skönnunar ef þörf krefur.
- 4 Smelltu á **Skanna**.

Skanna til FTP-miðlara með því að nota flýtvísi

- 1 Búa til FTP-flýtvísi
 - a Opnaðu vafra og skráðu IP-tölu prentarans í svæði vistfangs.

Athugasemdir:

- Skoða IP-tölu prentara á heimaskjánum. IP-talan birtist sem fjögur sett af tölum sem eru aðskildar af punktum, svo sem 123.123.123.123.

- Ef verið er að nota staðgengilsþjón (proxy), gerðu hann óvirkan tímabundið til að opna vefsíðuna rétt.

b Smelltu á **Flýtvísar > Bæta við flýtvísi**.

c Í valmynd fyrir gerð flýtvísa veldu **FTP** og settu upp stillingarnar.

d Beittu breytingunum.

2 Settu upprunalega skjalið í skúffu á sjálfvirka mataranum eða á gler skannans.

3 Frá heimaskjánum, snertu **Stillingar > FTP**.

4 Velja flýtvísinn.

Skanna í möppu á netinu með því að nota flýtvísi.

1 Búa til flýtvísi fyrir möppu netkerfis

a Opnaðu vafra og skráðu IP-tölu prentarans í svæði vistfangs.

Athugasemdir:

- Skoða IP-tölu prentara á heimaskjánum. IP-talan birtist sem fjögur sett af tölum sem eru aðskildar af punktum, svo sem 123.123.123.123.
- Ef verið er að nota staðgengilsþjón (proxy), gerðu hann óvirkan tímabundið til að opna vefsíðuna rétt.

b Smelltu á **Flýtvísar > Bæta við flýtvísi**.

c Í valmynd fyrir flýtvísa veldu **Mappa netkerfis**, og settu síðan upp stillingarnar.

d Beittu breytingunum.

2 Settu upprunalega skjalið í skúffu á sjálfvirka mataranum eða á gler skannans.

3 Á heimaskjánum, snertu **Flýtvísar > Skanna til netkerfis**.

4 Velja flýtvísinn.

Skanna til minnskorts

- 1 Settu upprunalega skjalið í skúffu á sjálfvirka mataranum eða á gler skannans.
- 2 Settu inn minnskort.

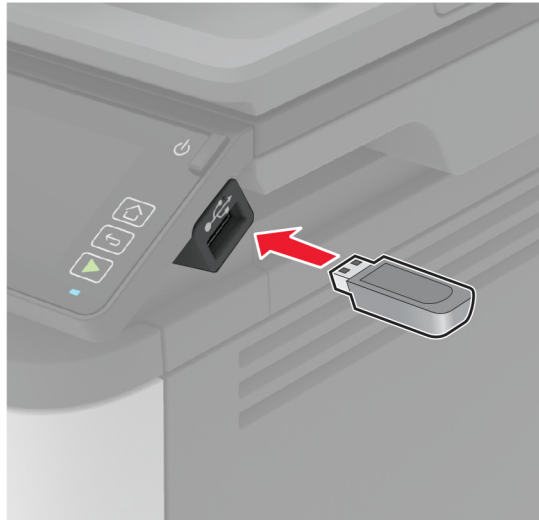

- 3 Snertu **Skanna til USB** og aðlagaðu stillingar ef þarf.

Athugasemdir:

- Til að vista skannaðs kjal í möppu, snertu **Skanna til**, veldu möppu, og snertu síðan **Skanna hér**.
- Ef skjámynd fyrir USB-drif birtist ekki, snertu þá **USB-drif** á stjórnborðinu.

- 4 Skannaðu skjalið.

Viðvörðun—hugsanleg hættu: Til að forðast gagnatap eða truflun, ekki snerta minnskortið eða prentarann á þeim svæðum sem eru sýnd þegar prentun, lestur eða skrif er virk frá minnskorti.



Skanna til Cloud Connector prófíls

- 1 Settu upprunalega skjalið í skúffu á sjálfvirka mataranum eða á gler skannans.
- 2 Á heimaskjá prentarans, veldu **Cloud Connector**.
- 3 Veldu þjónustuveitu fyrir skýjaþjónustu og veldu síðan prófíl.

Athugasemd: Verðandi frekari upplýsingar varðandi það að búa til Cloud Connector prófíl, sjá [“Búa til prófíl fyrir Cloud Connector” á síðu 49](#).

- 4 Snertu **Skanna**, og úthlutaðu síðan skráarheiti og möppu ákvörðunarstaðar.
- 5 Snertu **Skanna hér**.
Aðlagaðu stillingar skönnunar ef þörf krefur.
- 6 Skannaðu skjalið.

Nota valmyndir prentarans

Yfirlit valmynda

Tæki	<ul style="list-style-type: none"> • Kjörstillingar • sparnaðarstilling • Fjarstýrt stjórnborð • Tilkynningar • Orkustýring 	<ul style="list-style-type: none"> • Nafnlaus söfnun gagna • Endurheimta sjálfgefna verksmiðjustillingar • Viðhald • Sýnileg tákn á heimaskjá • Um þennan prentara
Prenta	<ul style="list-style-type: none"> • Útlit • Uppsetning • Gæði • PDF 	<ul style="list-style-type: none"> • PostScript • PCL • Mynd
Pappír	<ul style="list-style-type: none"> • Uppsetning skúffu 	<ul style="list-style-type: none"> • Uppsetning á miðli
Afritun	Sjálfgildi afritunar	
Fax	Sjálfgildi fax	
Tölvupóstur	<ul style="list-style-type: none"> • Uppsetning tölvupósts 	<ul style="list-style-type: none"> • Sjálfgildi tölvupósts
FTP	Sjálfgildi FTP	
USB-drif	<ul style="list-style-type: none"> • Skönnun frá minniskorti 	<ul style="list-style-type: none"> • Prentun frá minniskorti
Netkerfi/tengi	<ul style="list-style-type: none"> • Yfirlit netkerfis • Þráðlaust • Wi-Fi Direct • Ethernet • TCP/IP • SNMP 	<ul style="list-style-type: none"> • IPSec • 802.1x • LPD-uppsetning • HTTP/FTP-stillingar • USB • Takmarka ytra aðgengi að netkerfi
Öryggi	<ul style="list-style-type: none"> • Aðferðir innskráningar* • Stjórnun skírteinis* • Hömlur á innskráningu 	<ul style="list-style-type: none"> • Uppsetning trúnaðarprentunar • Eyða tímabundnum gagnaskrá • Ýmislegt
Cloud Connector	<ul style="list-style-type: none"> • Gera tengingar virkar/óvirkar 	
Skýrslur	<ul style="list-style-type: none"> • Síða yfir stillingar valmynda • Tæki • Prenta 	<ul style="list-style-type: none"> • Flýtvísar • Fax • Netkerfi
Bilanaleit	Prenta gæðaprófunarsíður	Skanninn hreinsaður

* Birtist aðeins í innbyggða vefþjónum.

Tæki

Kjörstillingar

Atriði valmyndar	Lýsing
Tungumál á skjá	Stillir tungumál texta sem birtist á skjánum.
Land/svæði	Finndu landið eða svæðið sem prentarinn er settur upp fyrir.
Keyra byrjunaruppsetningu Já Nei*	Keyra leiðsagnarforrit uppsetningar.
Upplýsingar á skjá Texti á skjá 1 Texti á skjá 2	Skilgreina upplýsingar sem á að birtast á heimaskjánum.
Dagsetning og tími Setja upp Núverandi dagsetning og tími Stilla dagsetningu og tíma handvirkt Snið dagsetningar (MM-DD-ÁÁÁÁ*) Snið tíma (12 klst. F.H./E.H.*) Tímabelti (GMT*) Samskiptatími netkerfis (NTP) Virka samskiptatíma netkerfis (NTP) NTP-þjónn Virka sannvottunEngin*)	Setja upp dagsetningu og tíma prentarans.
Pappírsstærðir U.S.* Metramál	Skilgreinir mælieiningar fyrir pappírsstærðir. Athugasemd: Land eða svæði sem þú valdir í leiðsagnarforriti uppsetningar í byrjun ákvarðar upphafsstillingar á pappírsstærð.
Birtustig á skjá 20–100% (100*)	Stilla birtustig á úttaki.
Aðgengi að minnskorti Óvirkt Virkt*	Virka aðgengi að minnskorti.
Einnar síðu skönnun á flötum skanna. Kveikt Slökkt*	Stilla afrit frá gleri á skanna í eina síðu í einu.
Tímarof á skjá 5–300 (60*)	Stilla aðgerðalausn tíma í sekúndum áður en skjáinn sýnir heimaskjáinn, eða áður en prentari skráir sjálfkrafa út af notandareikningi.
Athugasemd: Stjarna (*) næst gildi gefur til kynna sjálfvalda stillingu frá verksmiðju.	

Sparnaðarstilling

Atriði valmyndar	Lýsing
Prenta Hliðar 1-hlið* 2-hliðar	Skilgreina hvort prentað er á eina hlið eða báðar hliðar á pappír.
Prenta Síður á hlið Slökkt* 2 síður á hlið 3 síður á hlið 4 síður á hlið 6 síður á hlið 9 síður á hlið 12 síður á hlið 16 síður á hlið	Prenta margar síðumyndir á einni hlið á pappírsörk.
Prenta Svertustig prentdufts Létt Venjuleg* Dökkt	Ákvarða stig birtu eða svertu í texta eða myndum.
Afritun Hliðar 1 hlið til 1 hliðar* 1 hlið til 2 hliðar	Skilgreina hvort prentað er á eina hlið eða báðar hliðar á pappírinn.
Afritun Síður á hlið Slökkt* 2 síður með skammsniði 4 síður með skammsniði 2 síður með langsniði 4 síður með langsniði	Skilgreina fjölda á síðumyndum sem á að prenta á einni hlið á pappír.
Afritun Svertustig 1-9 (5*)	Skilgreina svertustig á skannaðri mynd.
Athugasemd: Stjarna (*) næst gildi gefur til kynna sjálfvalda stillingu frá verksmiðju.	

Fjarstýrt stjórnborð

Atriði valmyndar	Lýsing
Ytri VNC-tenging Ekki leyfa* Leyfa	Tengja ytri „Virtual Network Computing“ (VNC) biðlara við fjarstýrt stjórnborð.
Athugasemd: Stjarna (*) næst gildi gefur til kynna sjálfvalda stillingu frá verksmiðju.	

Atriði valmyndar	Lýsing
Gerð sannprófunar Engin* Staðal sannprófun	Stilla gerð sannprófunar þegar tengst er við VNC-þjón biðlara.
Aðgangsorð VNC	Skilgreina aðgangsorð til að tengjast við VNC-þjón biðlara. Athugasemd: Þetta atriði valmyndar birtist aðeins ef Gerð sannprófunar er stillt á Staðalgerð sannprófunar.
Athugasemd: Stjarna (*) næst gildi gefur til kynna sjálfvalda stillingu frá verksmiðju.	

Tilkynningar

Atriði valmyndar	Lýsing
Hljóðmerki fyrir hleðslu á sjálfvirkum matara Slökkt Kveikt*	Virkja hljóð þegar pappír er hlaðið í sjálfvirkan matara.
Stýring á viðvörnum Slökkt Einföld* Stöðug	Stilltu fjölda sem viðvörnum hljómar þegar prentari krefst íhlutunar notanda.
Rekstrarvörur Sýna áætlaðar rekstrarvörur Sýna áætlun* Ekki sýna áætlun	Sýna áætlaða stöðu á rekstrarvörum.
Rekstrarvörur Viðvörnum hylkis Slökkt* Einföld Stöðug	Stilltu fjölda skipta sem viðvörnum hljómar þegar staða á blekhylki er lág.
Athugasemd: Stjarna (*) næst gildi gefur til kynna sjálfvalda stillingu frá verksmiðju.	

Atriði valmyndar	Lýsing
Uppsetning viðvarana í tölvupósti Uppsetning tölvupósts Aðal SMTP-gátt Aðaltengi SMTP-gáttar (25*) Auka SMTP-gátt Aukatengi SMTP-gáttar (25*) SMTP tímarof (30 sekúndur*) Vistfang svörunar Nota ávallt sjálfvalið vistfang svörunar SMTP(Slökkt*) Nota SSL/TLS(óvirkt*) Krefjast áreiðanlegs vottorðs(Kveikt*) Sannvottun SMTP þjóns(Engrar sannvottunar krafist*) Tölvupóstur að frumkvæði tækis(Engin*) Notandaauðkenni tækis Aðgangsorð tækis NTLM-lén Gera villu „SMTP-þjónn ekki uppsettur“ óvirka(Slökkt*)	Setja upp tölvupóststillingar prentarans.
Komist hjá villum Hjálp við flækju Slökkt Kveikt*	Stillir prentarann til að athuga sjálfvirkt varðandi flæktar síður.
Komist hjá villum Halda áfram sjálfvirkt Óvirkt Kveikt* (5 sekúndur) Sjálfvirkur tími til að halda áfram	Láta prentarann halda sjálfvirkt áfram vinnslu eða prentun eftir hreinsun á ákveðnum aðstæðum sem þarfnast ihlutunar.
Komist hjá villum Sjálfvirk endurræsing Sjálfvirk endurræsing (Endurræsa alltaf*)	Stilla prentarann til að endurræsa þegar villa á sér stað.
Komist hjá villum Sjálfvirk endurræsing Hám. sjálfvirkar endurræsingar (2*)	Stilla fjölda sjálfvirkra endurræsinga sem prentarinn getur framkvæmt.
Komist hjá villum Sjálfvirk endurræsing Gluggi sjálfvirkar endurræsingar (720*)	Stilla fjölda á sekúndum áður en prentarinn framkvæmir sjálfvirka endurræsinguna.
Komist hjá villum Sjálfvirk endurræsing Teljari sjálfvirkar endurræsingar	Sýna eingöngu lesnar upplýsingar um teljara endurræsingar.
Komist hjá villum Sýna villu varðandi of stuttan pappír Kveikt Sjálfvirk hreinsun*	Stilla prentarann til að sýna skilaboð þegar villan of stuttur pappír á sér stað. Athugasemd: Of stuttur pappír á við um pappír sem verið er að hlaða.
Athugasemd: Stjarna (*) næst gildi gefur til kynna sjálfvalda stillingu frá verksmiðju.	

Atriði valmyndar	Lýsing
Komist hjá villum Verndun síðu Slökkt* Kveikt	Stilla prentarann til að vinna alla síðuna í minni áður en hún er prentuð.
Endurheimta innihald flækju Endurheimta flækju Slökkt Kveikt Sjálfvirkt*	Stilla prentarann til að endurprenta flæktar síður.
Endurheimta innihald flækju Endurheimta flækju í skanna Stig verks Stig síðu*	Skilgreina hvernig á að endurræsa verk í skönnun eftir að pappírflækja er leyst.
Athugasemd: Stjarna (*) næst gildi gefur til kynna sjálfvalda stillingu frá verksmiðju.	

Orkustýring

Atriði valmyndar	Lýsing
Prófill svefnstillingar Prenta úr svefnstillingu Halda vakandi eftir prentun Fara í svefnstillingu eftir prentun*	Stilla prentarann til að haldast í stillingu Tilbúinn eða fara aftur til baka í Svefnstillingu eftir prentun.
Tímarof Svefnstilling 1–120 mínútur (15*)	Stilla tímalengd aðgerðarleysis áður en prentarinn fer í stillingu fyrir svefn.
Tímarof Tímarof stillingar í dvala Óvirkt 1 klst. 2 klst. 3 klst. 6 klst. 1 dagur 2 dagar 3 dagar* 1 vika 2 vikur 1 mánuður	Stilla tímann áður en það slokknar á prentaranum.
Tímarof Tímarof dvala í tengingu Setja í dvala Ekki setja í dvala*	Stilla Tímarof dvala til að slökkva á prentaranum þegar virk Ethernet-tenging er til staðar.
Athugasemd: Stjarna (*) næst gildi gefur til kynna sjálfvalda stillingu frá verksmiðju.	

Nafnlaus söfnun gagna

Atriði valmyndar	Lýsing
Nafnlaus söfnun gagna Notkun tækis og upplýsingar um frammistöðu Engin*	Senda upplýsingar um notkun prentarans og frammistöðu til Lexmark. Athugasemd: Senditími nafnlausra gagna birtist aðeins þegar þú stillir Nafnlaus söfnun gagna á Notkun tækis og frammistaða.
Senditími nafnlausra gagna Upphafstími Lokatími	
Athugasemd: Stjarna (*) næst gildi gefur til kynna sjálfvalda stillingu frá verksmiðju.	

Endurheimta sjálfgefnar verksmiðjustillingar

Atriði valmyndar	Lýsing
Endurheimta stillingar Endurheimta allar stillingar Endurheimta stillingar prentarans Endurheimta stillingar netkerfisins. Endurheimta faxstillingar	Endurheimta sjálfgefnar stillingar frá verksmiðju.

Viðhald

Valmynd uppsetningar

Atriði valmyndar	Lýsing
USB-uppsetning USB PnP 1* 2	Breyta stillingu á USB-rekli prentarans til að bæta samhæfni við einkatölvu.
USB-uppsetning Skanna USB staðbundið Kveikt* Slökkt	Stilla hvort rekill USB-tækisstjóra teljist sem einfalt USB-tæki (eitt tengi) eða sem samsett USB-tæki (margar tengingar).
USB-uppsetning USB-hraði Fullurl Sjálfvirkt*	Stilla USB-tengið til að virka á fullum hraða og gera háhraðagetu þess óvirka.
Uppsetning skúffu Tenging á skúffum Sjálfvirkt* Slökkt	Stilla prentarann til að tengja skúffur sem eru með stillingar á sömu pappírsgerð og pappírstærð.
Athugasemd: Stjarna (*) næst gildi gefur til kynna sjálfvalda stillingu frá verksmiðju.	

Atriði valmyndar	Lýsing
Uppsetning skúffu Sýna skilaboð um innsetningu á skúffu Slökkt Aðeins fyrir óþekktar stærðir* Alltaf	Sýna skilaboð um að velja pappírsstærð og gerð eftir að skúffan hefur verið sett inn.
Uppsetning skúffu Hleðsla á A5 Stutt brún Löng brún*	Skilgreina stefnu á síðu þegar A5-stærð á pappír er hlaðið.
Uppsetning skúffu Pappírskvaðingar Sjálfvirkt* Fjölnotamatari Handvirk stilling pappírs	Stilla uppruna pappírs sem notandinn fyllir á þegar kvaðning birtist um að hlaða pappír.
Uppsetning skúffu Kvaðningar umslags Sjálfvirkt* Fjölnotamatari Handvirk stilling umslags	Stilla uppruna pappírs sem notandinn fyllir á þegar kvaðning birtist um að hlaða umslagi.
Uppsetning skúffu Aðgerð vegna kvaðninga Kvaðning notanda* Halda áfram Nota núverandi	Stilla prentarann til að leysa kvaðningar vegna pappírs eða umslaga.
Skýrslur Síða yfir stillingar valmyndar Atvikaskráning Samantekt atvikaskrár	Prentar skýrslur um stillingar á valmynd prentara, stöðu og atvikaskráningu.
Notkun rekstrarvöru og teljarar Hreinsa notkunarsögu rekstrarvöru Endurstilla teljara fyrir svart blekhylki Endurstilla teljara fyrir svarta myndeiningu Endurstilla viðhaldsteljara	Endurstilla teljara á mötun á síðu eða skoða heildarfjölda á prentuðum síðum.
Herming prentara PS-herming Slökkt Kveikt*	Stilla prentarann til að bera kennsl á og nota PS-gagnastreymi.
Herming prentara Öryggi hermingar Tímarof síðu 0–60 (60*)	Stilla tímarof síðu við hermingu.
Athugasemd: Stjarna (*) næst gildi gefur til kynna sjálfvalda stillingu frá verksmiðju.	

Atriði valmyndar	Lýsing
Herming prentara Öryggi hermingar Endurstilla hermingu eftir verk (Slökkt*)	Endurstilla hermingu eftir verk í prentun.
Herming prentara Öryggi hermingar Gera aðgengi skilaboða prentara óvirk (Kveikt*)	Gera aðgengi að skilaboðum prentara óvirkt á meðan á hermingu stendur.
Uppsetning á faxi Stuðningur fax við litla straumnotkun Gera svefn óvirkan Leyfa svefn Sjálfvirkt*	Stilla fax til að fara í svefnstillingu þegar prentarinn ákvarðar að það skuli gerast. Athugasemd: Þetta atriði valmyndar er aðeins tiltækt í sumum gerðum prentara.
Uppsetning prentunar Skerping leturs 0–150 (24*)	Stilla gildi fyrir punktastærð texta fyrir neðan hátíðnirasta sem er notaður við prentun leturgagna.
Uppsetning prentunar Þéttleiki prentunar Óvirkt 1–5 (3*) Þéttleiki afritunar Óvirkt 1–5 (3*)	Stilla þéttleika prentliar við prentun eða afritun skjala.
Notkun tækis Hljóðlát stilling Kveikt Slökkt*	Stilla prentarann til að draga úr hávaða sem hann býr til við prentun. Athugasemd: Virkjun á þessari stillingu hægir á heildarafköstum prentarans.
Notkun tækis Valmyndir stjórnborðs Virkja* Gera óvirkt	Stilla prentarann til að sýna valmyndir stjórnborðs. Athugasemd: Þetta atriði valmyndar birtist aðeins í innbyggða vefþjóninum.
Notkun tækis Örugg stilling Slökkt* Kveikt	Stilla prentarann til notkunar í sérstakri stillingu, þar sem hann reynir að halda áfram að bjóða upp á eins mikla virkni og mögulegt er, þrátt fyrir þekkt vandamál. Til dæmis, þegar stillt á kveikt og mótör fyrir tvíhliða prentun (duplex) er ekki virkur, prentar prentarinn með einar hliðar prentun á skjölunum, jafnvel þótt verkið sé tvíhliða prentun. Athugasemd: Ekki er hægt að nota þessa stillingu þegar bakkinn er ekki að fullu settur í eða skynjari skúffu er skemmdur.
Notkun tækis Hreinsa stöðu sérstillingar	Eyða öllum sérsniðnum stillingum.
Notkun tækis Hreinsa öll fjarstillt skilaboð.	Eyða öllum fjaruppsettum skilaboðum.
Athugasemd: Stjarna (*) næst gildi gefur til kynna sjálfvalda stillingu frá verksmiðju.	

Atriði valmyndar	Lýsing
Notkun tækis Sýna skjámyndir villu sjálfvirk Kveikt* Slökkt	Sýna núverandi villuboð á skjánum eftir að prentarinn er óvirkur á heimaskjánum í tíma sem samsvarar stillingu á tímarofi á skjá.
Uppsetning á skanna Handvirk stilling á skanna Prenta fljótvirka prófun	Prenta marksíðu fyrir fljótvirka prófun. Athugasemd: Gangið úr skugga um að spássíubil á marksíðunni sé eins allt í kring um takmarkið. Ef ekki gæti verður að endurstilla spássíur prentarans.
Uppsetning á skanna Handvirk stilling á skanna Stilling á sjálfvirkum matara að framan Stilling á flatskanna	Stilla flatskanna og sjálfvirkan matara handvirkt eftir að hafa komið sjálfvirkum matara, gleri skanna eða stýrispjaldi fyrir á sinn stað.
Uppsetning á skanna Eyða brún Eyða brún á flatskanna (3*) Eyða brún í sjálfvirkum matara (3*)	Stilla stærð, í millímetrum, á svæði án prentunar í verki í sjálfvirkum matara eða á flatskanna.
Uppsetning á skanna Gera skanna óvirkan Virkt* Óvirkt Sjálfvirkur matari óvirkur	Gera skanna óvirkan ef hann virkar ekki rétt.
Uppsetning á skanna Röð Tiff-bæta Endasnið CPU (Endianness)* Lítið endasnið Stórt endasnið	Ákvarða röð bæta í TIFF-sniðnu úttaki skönnunar.
Uppsetning á skanna Nákvæmni Tiff-raða á umferð Kveikt* Slökkt	Stilla gildi fyrir röð á umferð á TIFF-sniðnu úttaki skönnunar.
Athugasemd: Stjarna (*) næst gildi gefur til kynna sjálfvalda stillingu frá verksmiðju.	

Eyða utan þjónustu

Atriði valmyndar	Lýsing
Hreinsa allar upplýsingar á fastheldnu minni Eyða öllum stillingum fyrir prentara og netkerfi. Eyða öllum flýtvísium og stillingum fyrir flýtvísa.	Hreinsa allar stillingar og forrit sem geymd eru í prentaranum.

Sýnileg tákn á heimaskjá

Valmynd	Lýsing
Afritun	Skilgreina hvaða tákn á að sýna á heimaskjánnum.
Tölvupóstur	
Fax	
Staða/birgðir	
Verk í biðröð	
Breyta um tungumál	
Verk í bið	
USB	
Skanna til tölvu	

Um þennan prentara

Atriði valmyndar	Lýsing
Flipi eignar	Lýsir prentaranum. Hámarks lengd er 32 staftákn.
Staðsetning prentara	Auðkenna staðsetningu prentarans. Hámarks lengd er 63 staftákn.
Hafa samband við	Persónugera heiti prentarans. Hámarks lengd er 63 staftákn.
Flytja út uppsetningarskrá til USB	Flytja út uppsetningarskrár á minniskort.
Flytja út þjappaða atvikaskrá til USB	Flytja út þjappaðar atvikaskrár á minniskort.
Senda atvikaskrár	Senda greiningarupplýsingar til Lexmark.

Prenta

Útlit

Atriði valmyndar	Lýsing
Hliðar 1-hlið* 2-hliðar	Skilgreina hvort prentað er á eina hlið eða báðar hliðar á pappír.
Veltistíll Löng brún* Stutt brún	Ákvarða hvaða hlið á pappír er bundin þegar prentað er á báðar hliðar. Athugasemd: Prentarinn hliðrar sjálfvirkt prentuðum upplýsingum á síðunni til að binda rétt, en það fer eftir hvaða valkostur er valinn.
Auðar síður Prenta Ekki prenta*	Prenta auðar síður sem eru innifaldar í prentverki.
Athugasemd: Stjarna (*) næst gildi gefur til kynna sjálfvalda stillingu frá verksmiðju.	

Atriði valmyndar	Lýsing
Raða Slökkt [1,1,1,2,2,2] Kveikt [1,2,1,2,1,2]*	Stafla síðum í prentverki í röð þegar verið er að prenta mörg eintök af verkinu..
Aðskilnaðarsíður Engin* Á milli eintaka Á milli verka Á milli síðna	Setja inn auðar aðskilnaðarsíður við prentun.
Uppruni aðskilnaðarsíðu Skúffa [x] (1*) Fjölnotamatari	Skilgreina uppruna pappírs á aðskilnaðarsíðum.
Síður á hlið Slökkt* 2 síður á hlið 3 síður á hlið 4 síður á hlið 6 síður á hlið 9 síður á hlið 12 síður á hlið 16 síður á hlið	Prenta margar síðumyndir á einni hlið á pappírsörk.
Röðun á síðum á hlið Lárétt* Öfugt lárétt Lóðrétt Öfugt lóðrétt	Skilgreina staðsetningu á mörgum síðum þegar verið er að nota Síður á hlið. Athugasemd: Staðsetningin fer eftir fjölda á síðumyndum og hvernig þær snúa.
Stefna á síðum á hlið Sjálfvirkt* Langsnið Skammsnið	Skilgreina stefnu á skjali með mörgum síðum þegar verið er að nota Síður á hlið.
Spássía á síðum á hlið Engin* Heil	Prenta spássíu á hverja síðumynd þegar verið er að nota Síður á hlið.
Eintök 1–9999 (1*)	Skilgreina fjölda eintaka fyrir hvert prentverk.
Prentsvæði Venjuleg* Heil síða	Stilla prentanlegt svæði á pappírsörk.
Athugasemd: Stjarna (*) næst gildi gefur til kynna sjálfvalda stillingu frá verksmiðju.	

Uppsetning

Atriði valmyndar	Lýsing
Tungumál prentara PCL-herming* PS-herming	Stilla tungumál prentara. Athugasemd: Stilling á sjálfgefnu tungumáli prentara kemur ekki í veg fyrir að hugbúnaður sendi prentverk sem nota annað tungumál prentara.
Vista aðföng Slökkt* Kveikt	Skilgreina hvað prentarinn gerir með niðurhlaðin aðföng, svo sem leturgerðir og fjölva, þegar hann fær verk sem krefst meira minnis en er tiltækt. Athugasemdir: <ul style="list-style-type: none"> Þegar stillt á Slökkt þá geymir prentarinn niðurhlaðin aðföng aðeins þar til að þörf er á meira minni. Aðföngum sem eru tengd óvirku tungumáli prentara er eytt. Þegar stillt á Kveikt geymir prentarinn öll varanleg aðföng þvert á allar tungumálastillingar. Þegar þörf krefur sýnir prentarinn skilaboð um fullt minni í stað þess að eyða varanlegum aðföngum.
Skipun prenta allt Í stafrófsröð* Nýjast fyrst Það elsta fyrst	Skilgreina röðina þegar þú velur að prenta öll geymd verk og trúnaðarprentun.
Athugasemd: Stjarna (*) næst gildi gefur til kynna sjálfvalda stillingu frá verksmiðju.	

Gæði

Atriði valmyndar	Lýsing
Prentupplausn 300 dpi 600 dpi* 1200 myndgæði 2400 myndgæði	Stilla upplausn fyrir texta og myndir í prentuðu úttaki. Athugasemd: Upplausn er ákvörðuð í punktum á tommu eða gæðum myndar.
Svertustig prentdufts Létt Venjuleg* Dökkt	Ákvarða stig birtu eða svertu í textamyndum.
Hálftóna Venjuleg* Smáatriði	Bæta prentað úttak til að vera með mjúkar línur með skörpum brúnum.
Athugasemd: Stjarna (*) næst gildi gefur til kynna sjálfvalda stillingu frá verksmiðju.	

PDF

Atriði valmyndar	Lýsing
Kvarða til að passa Já Nei*	Kvarða innihald síðu til að passa á valda pappírstærð.
Athugasemd: Stjarna (*) næst gildi gefur til kynna sjálfvalda stillingu frá verksmiðju.	

Atriði valmyndar	Lýsing
Glósur Prenta Ekki prenta*	Skilgreina hvort prenta á glósur á PDF.
Villa prentun PDF Slökkt Kveikt*	Virkja prentun á PDF-villu.
Athugasemd: Stjarna (*) næst gildi gefur til kynna sjálfvalda stillingu frá verksmiðju.	

PostScript

Atriði valmyndar	Lýsing
Villa prentun PS Slökkt* Kveikt	Prenta síðu sem lýsir PostScript®-villunni. Athugasemd: Þegar villa kemur upp hættir vinnsla á verkinu, prentari prentar villuskilaboð og restin af prentuninni er sleppt.
Lágmarkslínubreidd 1–30 (2*)	Stilla lágmarksbreidd slaga. Athugasemd: Verk sem prentuð eru í 1200 dpi nota gildið beint.
Læsa PS-gangsetningarstillingu Slökkt Kveikt*	Gera SysStart-skrá óvirka.
Tímarof í bið Óvirkt Virkt*	Stilla prentarann til að biða eftir fleiri gögnum áður en hætt er við prentverk. Athugasemd: Tími á bið tímarofs prentunar birtist aðeins þegar Bið tímarofs er virkt.
Biðtími tímarofs 15–65535 (40 sekúndur*)	
Athugasemd: Stjarna (*) næst gildi gefur til kynna sjálfvalda stillingu frá verksmiðju.	

PCL

Atriði valmyndar	Lýsing
Heiti leturgerðar [Listi yfir tiltækar leturgerðir] (Courier*)	Veldu leturgerð úr skilgreindum uppruna leturs.
Stilling á tákni [Listi yfir tiltæk sett tákna] (10U PC-8*)	Skilgreina tákni sem er stillt fyrir hvert heiti leturgerðar. Athugasemd: Stilling á tákni er sett staftákna stafrófs og talna, punkta og sérstakra tákna. Stilling tákna styður mismunandi tungumál eða sérstök kerfi, svo sem reiknitákni eða vísindatexta.
Halli 0,08–100,00 (10,00*)	Skilgreina halla á leturgerðum með föstu eða jafnbreiðu millibili. Athugasemd: Halli á við um staftákni með föstu millibili á gerð láréttar færslu.
Athugasemd: Stjarna (*) næst gildi gefur til kynna sjálfvalda stillingu frá verksmiðju.	

Atriði valmyndar	Lýsing
Stefna Skammsnið* Langsnið Viðsnúðið skammsnið Viðsnúðið langsnið	Skilgreina stefnu á texta og myndefni á síðu.
Línur á síðu 1–255	Skilgreina fjölda af línnum af texta fyrir hverja síðu sem prentuð er í gegnum PCL® gagnastrauminn. Athugasemdir: <ul style="list-style-type: none"> • Þetta valmyndaratriði virkjar lóðréttu stýringu sem veldur því að valinn fjöldi af umbeðnum línnum er prentaður á milli sjálfgefina spássía á síðunni. • 60 er sjálfvalin verksmiðjustilling fyrir Bandaríkin. 64 er sjálfvalin alþjóðleg stilling frá verksmiðju.
PCL5 lágmarksbreidd á línu 1–30 (2*)	Stillir lágmark upphafsbreiddar slaga. Athugasemd: Verk sem prentuð eru í 1200 dpi nota gildið beint.
PCLXL lágmarksbreidd á línu 1–30 (2*)	
A4 breidd 198 mm* 203 mm	Stillir breidd á rökrænni síðu þegar prentað er á A4-stærð pappírs. Athugasemd: Rökræn síða er plássíð á raunverulegri síðu þegar gögn eru prentuð.
Sjálfvirk ný lína (CR) eftir línuskipti (LF) Slökkt* Kveikt	Stillir prentarann til að framkvæma sjálfvirk stýriskipunina ný lína (CR) eftir línuskipti (LF). Athugasemd: Ný lína er búnaður sem stjórnar prentara til að færa stöðu bendilsins í fyrstu stöðu á sömu línu.
Sjálfvirk ný lína (LF) eftir línuskipti (CR) Slökkt* Kveikt	Stilla prentarann til að framkvæma sjálfvirk stýriskipunina línuskipti (LF) eftir nýja línu (CR).
Endurvelja númer á skúffu Úthluta fjölnotamatara Úthluta skúffu [x] Úthluta handvirkum pappír Úthluta handvirkri stillingu umslags	Stilla prentarann til að vinna með öðrum prentekli eða sérsniðnu forriti sem notar annað sett af úthlutun verka til að biðja um tiltekinn uppruna pappírs. Veldu úr eftirfarandi valkostum: Slökkt*—Prentarinn notar sjálfvalda úthlutun frá verksmiðju á uppruna pappírs. Engin—Uppruni pappírs hunsar skipunina Velja mötun pappírs. 0–199—Velja tölugildi til að úthluta sérsniðið gildi á uppruna pappírs.
Endurvelja númer á skúffu Skoða sjálfgefnar verksmiðjustillingar	Sýna sjálfvalda verksmiðjustillingu úthlutaða fyrir hvern uppruna pappírs.
Endurvelja númer á skúffu Endurheimta sjálfvaldar stillingar	Endurvefja endurval á númeri fyrir skúffu í sjálfval frá verksmiðju.
Athugasemd: Stjarna (*) næst gildi gefur til kynna sjálfvalda stillingu frá verksmiðju.	

Atriði valmyndar	Lýsing
Tímarof prentunar Óvirkt Virkt*	Stilla prentarann til að ljúka við prentverk eftir að hann hefur verið í aðgerðarleysi í tilgreindan tíma í sekúndum. Athugasemd: Tími á bið tímarofs prentunar birtist aðeins þegar Bið tímarofs prentunar er virkt.
Tími tímarofs prentunar 1–255 (90*)	
Athugasemd: Stjarna (*) næst gildi gefur til kynna sjálfvalda stillingu frá verksmiðju.	

Mynd

Atriði valmyndar	Lýsing
Sjálfvirk aðlögun Kveikt Slökkt*	Velja bestu tiltæku pappírsstærð og stillingu á stefnu fyrir mynd. Athugasemd: Þegar þetta er stillt á Kveikt mun þetta valmyndaratriði yfirkeyra stillingar fyrir kvörðun og stefnu fyrir myndina.
Snúa við Slökkt* Kveikt	Snúa við tvítóna einlitum myndum. Athugasemd: Þessi stilling á ekki við um GIF eða JPEG snið fyrir myndir.
Kvörðun Festipunktur efst vinstra megin Besta aðlögun* Festipunktur í miðju Láta hæð/breidd passa Lát hæð passa Láta breidd passa	Stilla mynd til að passa í prentanlegt svæði. Athugasemd: Þegar sjálfvirk aðlögun er stillt á kveikt, er kvörðun sjálfkrafa stillt á bestu aðlögun.
Stefna Skammsnið* Langsnið Viðsnúðið skammsnið Viðsnúðið langsnið	Skilgreina stefnu á texta og myndefni á síðu.
Athugasemd: Stjarna (*) næst gildi gefur til kynna sjálfvalda stillingu frá verksmiðju.	

Pappír

Uppsetning skúffu

Atriði valmyndar	Lýsing
Sjálfvalinn uppruni Skúffa [x] (1*) Fjölnotamatari Handvirk stilling pappírs Handvirk stilling umslags	Stilla uppruna fyrir öll prentverk. Athugasemd: Fjölnotamatari birtist því aðeins að setja upp fjölnotaprentara (MP) sé stillt á kasettu.
Athugasemd: Stjarna (*) næst gildi gefur til kynna sjálfvalda stillingu frá verksmiðju.	

Atriði valmyndar	Lýsing
Pappírsstærð/gerð Skúffa [x] Fjölnotamatari Handvirk stilling pappírs Handvirk stilling umslags	Skilgreina pappírsstærð eða pappír sem hlaðið er í hvern uppruna pappírs.
Stærð í staðinn Slökkt Bréf (Letter)/A4 Allt uppgefið*	Stilltu prentara til að setja tiltekna pappírsstærð í staðinn ef umbeðinni stærð er ekki hlaðið í neinn uppruna pappírs. Athugasemdir: <ul style="list-style-type: none"> • Slökkt setur kvaðningu til notanda að hlaða pappírsstærð sem beðið er um. • Bréf (Letter/A4) prentar A4-stærð skjals á bréfsefni þegar bréfsefni er hlaðið, og verk í stærð bréfs á A4 pappírsstærð þegar þú hleður A4. • Allt uppgefið kemur í stað bréfs/A4.
Setja upp fjölnotaprentara (MP) Kasetta* Handvirkt Fyrst	Stilla prentara til að grípa pappír í fjölnotamataramum. Athugasemdir: <ul style="list-style-type: none"> • Þegar stillt á Kasettu þá höndlar prentarinn fjölnotamataramum sem skúffu. • Þegar stillt á Handvirkt, þá höndlar prentarinn fjölnotamataramum sem handvirkan matara. • Þegar stillt er á Fyrst velur prentarinn pappír úr fjölnotamataramum þar til hann er tómur, óháð uppruna pappírs eða pappírsstærð.
Athugasemd: Stjarna (*) næst gildi gefur til kynna sjálfvalda stillingu frá verksmiðju.	

Uppsetning á miðli

Alhliða uppsetning

Atriði valmyndar	Lýsing
Mælieiningar Tommur Millímetrar	Skilgreinir mælieiningar fyrir alhliða pappír. Athugasemd: Tommur er sjálfvalin verksmiðjustilling fyrir Bandaríkin. Millímetrar er sjálfvalin alþjóðleg stilling frá verksmiðju.
Breidd á skammsniði 3,90–14,17 tommur (8,50*) 99–360 mm (216*)	Stilla breidd á skammsniði á alhliða pappír.
Hæð á skammsniði 3,90–14,17 tommur (14*) 99–360 mm (356*)	Stilla hæð á skammsniði á alhliða pappír.
Stefna færslu Stutt brún* Löng brún	Stilla prentarann til að grípa pappír frá stuttri brún eða langri brún. Athugasemd: Löng brún birtist aðeins þegar lengsta brún er styttri en hámarks breidd sem er studd.
Athugasemd: Stjarna (*) næst gildi gefur til kynna sjálfvalda stillingu frá verksmiðju.	

Sérniðnar stærðir skönnunar

Atriði valmyndar	Lýsing
Sérniðin stærð skönnunar [x] Heiti á stærð skönnunar Breidd 1–8,50 tommur (8,50*) 25–216 mm (216*) Hæð 1–14 tommur (14*) 25–356 mm (297*) Stefna Skammsnið* Langsnið Tvær skannanir á hlið Slökkt* Kveikt	Úthluta heiti á stærð skönnunar og setja upp stillingar skönnunar.
Athugasemd: Stjarna (*) næst gildi gefur til kynna sjálfvalda stillingu frá verksmiðju.	

Gerðir miðla

Atriði valmyndar	Lýsing
Venjulegur pappír Þykkur pappír Endurunninn Miðar Þykkur pappír Umslag Gróft umslag Bréfhaus Forprentaður Litaður pappír Létt Þung Grófur/bómull Sérniðin gerð [X]	Skilgreina áferð, þyngd og stefnu á pappír sem er hlaðið.

Afritun

Sjálfgildi afritunar

Atriði valmyndar	Lýsing
Gerð innihalds Texti Texti/ljósmynd* Ljósmynd Gröf/teikningar	Bæta útkomu úttaks byggt á innihaldi upphafslegs skjals.
Hliðar 1 hlið til 1 hliðar* 1 hlið til 2 hliðar	Skilgreina hegðun skönnunar byggt á upphaflegu skjali.
Síður á hlið Slökkt* 2 síður með skammsniði 4 síður með skammsniði 2 síður með langsniði 4 síður með langsniði	Skilgreina fjölda á síðumyndum sem á að prenta á einni hlið á pappír.
Prenta síðuspássúr Kveikt Slökkt*	Setja spássú í kring um hverja mynd þegar margar síður eru prentaðar á eina örk af pappír.
Raða Slökkt [1,1,1,2,2,2] Kveikt [1,2,1,2,1,2]*	Prenta mörg afrit í röð.
„Afrita frá“ stærð [Listi yfir pappírsstærðir]	Stilla pappírsstærð á upphaflega skjalinu. Athugasemd: Bréf (Letter) er sjálfvalin verksmiðjustilling fyrir Bandaríkin. A4 er sjálfvalin alþjóðleg stilling frá verksmiðju.
„Afrita til“ uppruna Skúffa [x] (1*) Fjölnotamatari Samsvara sjálfvirkt stærð	Skilgreina uppruna pappírs fyrir afritunarverk.
Svertustig 1 til 9 (5*)	Skilgreina svertustig á skannaðri mynd.
Fjöldi eintaka 1–9999 (1*)	Skilgreina fjölda eintaka.
Athugasemd: Stjarna (*) næst gildi gefur til kynna sjálfvalda stillingu frá verksmiðju.	

Þróuð myndvinnsla

Atriði valmyndar	Lýsing
Birtuskil Best fyrir innihald* 0–5	Skilgreina birtuskil á úttaki.
Fjarlægja bakgrunn Stig -4 til 4 (0*)	Stilla hve mikið af bakgrunni sést á skannaðri mynd.
Skanna brún í brún Kveikt Slökkt*	Leyfa skönnun brún-í-brún á upphaflegu skjali.
Athugasemd: Stjarna (*) næst gildi gefur til kynna sjálfvalda stillingu frá verksmiðju.	

Stýringar stjórnanda

Atriði valmyndar	Lýsing
Leyfa Vista sem flýtvísi. Kveikt* Slökkt	Vista sérsniðnar stillingar afritunar sem flýtvísi.
Athugasemd: Stjarna (*) næst gildi gefur til kynna sjálfvalda stillingu frá verksmiðju.	

Fax

Sjálfgildi fax

Fax-stilling

Atriði valmyndar	Lýsing
Fax-stilling Fax Faxþjónn Óvirkt	Veldu stillingu fyrir fax. Athugasemd: Sjálfvalin verksmiðjustilling getur verið breytileg, en það fer eftir þinni gerð prentara.

Uppsetning á faxi

Almennar faxstillingar

Atriði valmyndar	Lýsing
Heiti á faxi	Auðkenna þitt faxtæki.
Faxnúmer	Auðkenna þitt faxnúmer.
Athugasemd: Stjarna (*) næst gildi gefur til kynna sjálfvalda stillingu frá verksmiðju.	

Atriði valmyndar	Lýsing
Auðkenni á faxi Heiti á faxi Faxnúmer*	Tilkynna viðtakendum á faxi um þitt heiti á faxi eða faxnúmer.
Notkun á minni Taka við öllu Aðallega móttaka Jafnt* Aðallega senda Senda allt	Stilla magn á innra minni sem er úthlutað fyrir fax. Athugasemd: Þetta atriði valmyndar kemur í veg fyrir ástand á biðminni og að föx mistakist.
Hætta við föx Leyfa* Ekki leyfa	Hætta við föx á útleið áður en þau eru send, eða hætta við föx á innleið áður en lokið er við prentun þeirra.
Möskun á faxnúmeri Slökkt* Frá vinstri Frá hægri	Skilgreina sniðið fyrir möskun í útsendu faxnúmeri.
Staftákn sem á að maska 0–58 (0*)	Skilgreina fjölda staftákna sem á að maska í útsendu faxnúmeri.
Virkja uppgötvun á tengdri línu Kveikt* Slökkt	Ákvarða hvort símalína sé tengd við prentarann. Athugasemd: Uppgötvun á sér stað þegar kveikt er á prentaranum og fyrir hverja hringingu.
Hámarka samhæfni á faxi	Stilla virkni á faxi prentarans fyrir bestu samhæfni við önnur faxtæki.
Flutningur á faxi T.38 Hliðræn G.711 etherFAX	Stilla aðferð flutnings á faxi. Athugasemdir: <ul style="list-style-type: none"> Þetta atriði valmyndar birtist aðeins ef leyfispakki etherFAX eða Fax over IP (FoIP) er uppsettur í prentaranum. Sjálfvaldar verksmiðjustillingar geta verið breytilegar, en það fer eftir þinni gerð prentara.
Athugasemd: Stjarna (*) næst gildi gefur til kynna sjálfvalda stillingu frá verksmiðju.	

HTTPS faxstillingar

Athugasemd: Þessi valmynd birtist aðeins ef Flutningur á faxi er stillt á etherFax.

Atriði valmyndar	Lýsing
Vefslóð HTTPS þjónustu	Skilgreina vefslóð etherFAX þjónustu.
HTTPS Proxy	Skilgreina vefslóð proxy þjóns.
Notandi HTTPS Proxy	Skilgreina nafnið og aðgangsorðið fyrir proxy þjóninn.
Aðgangsorð HTTPS Proxy	
Athugasemd: Stjarna (*) næst gildi gefur til kynna sjálfvalda stillingu frá verksmiðju.	

Atriði valmyndar	Lýsing
Dulkóðun sendingar á faxi Óvirkt Virkt* Þarfnast	Virkja dulkóðun á faxskilaboðum á útleið.
Dulkóðun á móttöku á faxi Óvirkt Virkt* Þarfnast	Virkja dulkóðun fyrir innkomandi faxskilaboð.
Staða á HTTPS Faxi	Sýna stöðu samskipta á etherFAX.
Athugasemd: Stjarna (*) næst gildi gefur til kynna sjálfvalda stillingu frá verksmiðju.	

Sendistillingar á faxi

Atriði valmyndar	Lýsing
Upplausn Staðal* Fínt Mjög fínt Ofur fínt	Skilgreina upplausn á skannaðri mynd. Athugasemd: Meiri upplausn eykur tíma faxsendingar og þarfnast meira minnis.
Upphafleg stærð [Listi yfir pappírsstærðir] (Blandaðar stærðir*)	Skilgreina stærð á upphaflega skjalinu.
Stefna Skammsnið* Langsnið	Skilgreina stefnu á upphaflega skjalinu. Athugasemd: Þetta atriði valmyndar birtist aðeins í sumum gerðum prentara.
Hliðar Slökkt* Stutt brún Löng brún	Skilgreina stefnu á upphaflega skjalinu þegar verið er að skanna báðar hliðar á skjalinu. Athugasemd: Þetta atriði valmyndar birtist aðeins í sumum gerðum prentara.
Gerð innihalds Texti* Texti/ljósmynd Ljósmynd Gröf/teikningar	Bæta útkomu úttaks byggt á innihaldi upphafslegs skjals.
Svertustig 1-9 (5*)	Skilgreina svertustig á skannaðri mynd.
Fyrir aftan PABX-símstöð Kveikt Slökkt*	Stilla prentarann til að hringja í faxnúmer án þess að biða eftir því að þekkja hringitóninn. Athugasemd: „Private Automated Branch Exchange“ (PABX) er símkerfi sem leyfir að eitt aðgangsnúmer bjóði margar línur til utanaðkomandi aðila.
Athugasemd: Stjarna (*) næst gildi gefur til kynna sjálfvalda stillingu frá verksmiðju.	

Atriði valmyndar	Lýsing
Stilling hringingar Tónn* Púls	Skilgreina stillingu hringingar fyrir föx á inn- og útleið.
Athugasemd: Stjarna (*) næst gildi gefur til kynna sjálfvalda stillingu frá verksmiðju.	

Þróuð myndvinnsla

Atriði valmyndar	Lýsing
Litajafnvægi Blágrænn - Rauður -4 til 4 (0*) Blárauður - Grænn -4 til 4 (0*) Gulur - Blár -4 til 4 (0*)	Stilla litapétteleika við skönnun.
Birtuskil Best fyrir innihald* 0 1 2 3 4 5	Stilla birtuskil á úttaki.
Fjarlægja bakgrunn Stig -4 til 4 (0*)	Stilla hve mikið af bakgrunni sést á skannaðri mynd.
Skanna brún í brún Kveikt Slökkt*	Leyfa skönnun brún-í-brún á upphaflegu skjali.
Athugasemd: Stjarna (*) næst gildi gefur til kynna sjálfvalda stillingu frá verksmiðju.	

Stýringar stjórnanda

Atriði valmyndar	Lýsing
Sjálfvirkt endurval 0–9 (5*)	Stilla fjölda tilrauna til endurhringinga byggt á virknistigi á faxtækjum viðtakanda.
Tíðni endurvals 1–200 mínútur (3*)	Auktu tímann á milli endurtekinna tilrauna til að auka möguleika á að senda fax með góðum árangri.
Virkja stillingu villuleiðréttingar (ECM) Kveikt* Slökkt	Virkja stillingu villuleiðréttingar (ECM) fyrir faxverk. Athugasemd: ECM skynjar og leiðréttir villur í sendingarferli á faxi sem stafa af hávaða á símalínu og lélegs sendistyrks.
Athugasemd: Stjarna (*) næst gildi gefur til kynna sjálfvalda stillingu frá verksmiðju.	

Atriði valmyndar	Lýsing
Virkja faxskönnun Kveikt* Slökkt	Faxa skjöl sem eru skönnuð í prentaranum.
Rekill fyrir fax Kveikt* Slökkt	Leyfa rekli prentarans að senda föx.
Leyfa Vista sem flýtvísi. Kveikt* Slökkt	Vista faxnúmer sem flýtvísa á prentaranum.
Hámarkshraði 33600* 14400 9600 4800 2400	Stilla hámarkshraða fyrir sendingu á faxi.
Virkja faxskönnun í lit Sjálfsvalið slökkt* Sjálfsvalið kveikt Nota aldrei Nota alltaf	Virkja litaskönnun fyrir fax.
Breyta sjálfvirk föxum í lit í einn lit Kveikt* Slökkt	Breyta öllum föxum á útleið í svart-hvítt.
Staðfesta faxnúmer Slökkt* Kveikt	Biðja notandann að staðfesta faxnúmerið.
Forvalsnúmer	Stilla forvalsnúmer hringingar.
Athugasemd: Stjarna (*) næst gildi gefur til kynna sjálfvalda stillingu frá verksmiðju.	

Móttökustillingar á faxi

Atriði valmyndar	Lýsing
Hringingar fyrir svörun 1–25 (3*)	Stilla fjölda hringinga fyrir föx á innleið.
Sjálfvirk minnkun Kveikt* Slökkt	Kvarða föx á innleið svo að þau passi á síðu.
Uppruni pappírs Skúffa [X] Sjálfvirk*	Stilla uppruna pappírs fyrir prentun á föxum á innleið.
Hliðar Kveikt Slökkt*	Prentaðu á báðar hliðar á pappírnum.
Athugasemd: Stjarna (*) næst gildi gefur til kynna sjálfvalda stillingu frá verksmiðju.	

Atriði valmyndar	Lýsing
Aðskilnaðarsíður Engin* Fyrir verk Á eftir verki	Skilgreina hvort setja eigi auðar aðskilnaðarsíður við prentun.
Uppruni aðskilnaðarsíðu Skúffa [X] (1*)	Skilgreina uppruna pappírs á aðskilnaðarsíðum.
Fax-fótur Kveikt Slökkt*	Prenta upplýsingar um sendinguna neðst á hverri síðu á móttæknu faxi.
Tímastimpill á faxfæti Móttaka* Prenta	Prenta tímastimpil neðst á hverri síðu á móttæknu faxi.
Athugasemd: Stjarna (*) næst gildi gefur til kynna sjálfvalda stillingu frá verksmiðju.	

Stýringar stjórnanda

Atriði valmyndar	Lýsing
Virkja móttöku á faxi Kveikt* Slökkt	Stilla prentarann til að taka á móti faxi.
Virkja móttöku á faxi í lit Kveikt* Slökkt	Stilla prentarann til að taka á móti faxi í lit.
Virkja símanúmerabirti Kveikt Slökkt*	Sýna númerið sem er að senda fax á innleið.
Loka á föx án nafns Kveikt Slökkt*	Virkja lokun á föx á innleið frá tækjum án auðkennis stöðvar eða skilgreindu auðkenni á faxi.
Svörun á Allar hringingar* Aðeins ein hringing Aðeins tvær hringingar Aðeins þrjár hringingar Aðeins ein eða tvær hringingar Aðeins ein eða þrjár hringingar Aðeins tvær eða þrjár hringingar	Stilla sérstakt hringimynstur fyrir fax á innleið.
Sjálfvirk svörun Kveikt* Slökkt	Stilla prentarann til að taka sjálfvirk á móti faxi.
Athugasemd: Stjarna (*) næst gildi gefur til kynna sjálfvalda stillingu frá verksmiðju.	

Atriði valmyndar	Lýsing
Áframsending á faxi Prenta* Prenta og áframsenda Framsenda	Skilgreina hvort að framsenda skuli mótttekið fax.
Framsenda til Ákvörðunarstaður 1 Ákvörðunarstaður 2	Skilgreina hvert á að framsenda mótttekið fax. Athugasemd: Þetta atriði valmyndar birtist aðeins þegar Framsending á faxi er stillt á Prenta og framsenda eða Framsenda.
Hámarkshraði 33600* 14400 9600 4800 2400	Stilla hámarkshraða fyrir sendingu á faxi.
Athugasemd: Stjarna (*) næst gildi gefur til kynna sjálfvalda stillingu frá verksmiðju.	

Stillingar á atvikaskrá fyrir föx

Atriði valmyndar	Lýsing
Tíðni atvikaskrár sendinga Ávallt* Aldrei Aðeins vegna villu	Skilgreina hve oft prentarinn býr til atvikaskrá sendinga.
Aðgerð atvikaskrár sendinga Prenta Slökkt Kveikt* Tölvupóstur Slökkt* Kveikt	Prenta atvikaskrá fyrir heppnaða faxesendingu eða flutningsvillu.
Villuatvikaskrá móttöku Aldrei prenta* Prenta við villu	Prenta atvikaskrá fyrir móttöku faxesendinga sem hafa misfarist.
Sjálfvirk prentun á atvikaskrá Kveikt* Slökkt	Prenta alla virkni á faxi
Atvikaskrá uppruna pappírs Skúffa [x] (1*)	Skilgreina uppruna pappírs fyrir prentun á atvikaskrá.
Sýna atvikaskrá Heiti fjartengds fax* Númer sem hringt var í	Auðkenna sendanda með heiti fjartengds fax eða faxnúmeri.
Virka atvikaskrá Kveikt* Slökkt	Skoða yfirlit yfir öll faxverk.
Athugasemd: Stjarna (*) næst gildi gefur til kynna sjálfvalda stillingu frá verksmiðju.	

Atriði valmyndar	Lýsing
Virkja atvikaskrá faxhringinga Kveikt* Slökkt	Skoða yfirlit yfir sögu faxhringinga.
Athugasemd: Stjarna (*) næst gildi gefur til kynna sjálfvalda stillingu frá verksmiðju.	

Stillingar hátalara

Atriði valmyndar	Lýsing
Stilling hátalara Alltaf slökkt* Alltaf kveikt Á þar til tengt	Stilla stillingu á hátalara á faxi.
Hljóðstig hátalara Lágt* Hátt	Stilla hljóðstyrk hátalara á faxi.
Hljóðstyrkur hringingar Slökkt* Kveikt	Virkja hljóðstyrk hringingar.
Athugasemd: Stjarna (*) næst gildi gefur til kynna sjálfvalda stillingu frá verksmiðju.	

Uppsetning faxþjóns

Almennar faxstillingar

Atriði valmyndar	Lýsing
Til að sníða	Skilgreina viðtakanda á faxi. Athugasemd: Ef þú vilt nota faxnúmerið, skráðu þá númeratáknið (#) fyrir framan númerið.
Vistfang svörunar	Skilgreina vistfang svörunar fyrir sendingu á faxi.
Efni	Skilgreina efni í faxi og skilaboð.
Skilaboð	
Virkja hliðræna móttöku Slökkt* Kveikt	Stilla prentarann til að taka á móti hliðrænum faxverkum.
Athugasemd: Stjarna (*) næst gildi gefur til kynna sjálfvalda stillingu frá verksmiðju.	

Stillingar tölvupósts faxþjóns

Atriði valmyndar	Lýsing
Nota SMTP þjón tölvupósts Kveikt* Slökkt	Notaðu SMTP-stillingar (Simple Mail Transfer Protocol) fyrir tölvupóst við móttöku og sendingu á faxi. Athugasemd: Þegar stillt á Kveikt, eru allar aðrar stillingar í valmynd Stillingum tölvupósts faxþjóns ekki sýndar.
Athugasemd: Stjarna (*) næst gildi gefur til kynna sjálfvalda stillingu frá verksmiðju.	

Atriði valmyndar	Lýsing
Aðal SMTP-gátt	Skráðu inn IP-tölu eða hýsingarheiti aðal SMTP-miðlara.
Aðaltengi SMTP-gáttar 1-65535 (25*)	Skráðu númer á gátt fyrir aðal SMTP-miðlara.
Auka SMTP-gátt	Sláðu inn IP-tölu eða hýsingarheiti á vara eða öryggisafriti SMTP-miðlara.
Aukatengi SMTP-gáttar 1-65535 (25*)	Sláðu inn númer tengis á vara eða öryggisafriti SMTP-miðlara.
Tímarof SMTP 5-30 (30*)	Stilla tímann hversu lengi prentarinn er með tímarof ef SMTP-þjónninn svarar ekki.
Vistfang svörunar	Skilgreina vistfang svörunar fyrir sendingu á faxi.
Nota SSL/TLS Óvirkt* Framseltja Þarfnast	Skilgreina hvort senda eigi fax með því að nota dulkóðaðan tengil.
Krefjast áreiðanlegs vottorðs Slökkt Kveikt*	Skilgreina áreiðanlegt vottorð þegar tengst er SMTP þjóni.
Sannvottun á SMTP-þjóni Ekki þörf á sannvottun* Innskráning / venjuleg NTLM CRAM-MD5 Digest-MD5 Kerberos 5	Stilla gerð sannprófunar fyrir SMTP þjón.
Tölvupóstur að frumkvæði tækis Engin* Nota SMTP-réttindi tækis	Stilla hvort þörf er á vottorðum fyrir tölvupóst að frumkvæði tækis.
Tölvupóstur að frumkvæði notanda Engin* Nota SMTP-réttindi tækis Nota notandaauðkenni lotu og aðgangsorð Nota tölvupóstfang lotu og aðgangsorð Kvaðning notanda	Stilla hvort þörf er á vottorðum fyrir tölvupóst að frumkvæði notanda.
Nota virk vottorð skráarsafns tækis Slökkt* Kveikt	Virka vottorð notanda og úthlutun hóps til að tengjast við SMTP-þjóninn.
Notandaauðkenni tækis	Skilgreina auðkenni notanda og aðgangsorð til að tengjast SMTP-þjóni.
Aðgangsorð tækis	
Kerberos 5 REALM	Skilgreina svið fyrir samskiptareglur Kerberos 5 sannvottunar.
NTLM-lén	Skilgreina heiti fyrir samskipti NTLM öryggis.
Athugasemd: Stjarna (*) næst gildi gefur til kynna sjálfvalda stillingu frá verksmiðju.	

Atriði valmyndar	Lýsing
Gera villu „SMTP-þjónn ekki uppsettur“ óvirka Slökkt* Kveikt	Fela villuboð „SMTP-þjónn ekki uppsettur“.
Athugasemd: Stjarna (*) næst gildi gefur til kynna sjálfvalda stillingu frá verksmiðju.	

Stillingar skönnunar faxþjóns

Atriði valmyndar	Lýsing
Snið myndar TIFF (.tif) PDF (.pdf)* XPS (.xps)	Skilgreina skráarsnið á skannaðri mynd.
Gerð innihalds Texti* Texti/ljósmynd Ljósmynd Gröf/teikningar	Bæta útkomu úttaks byggt á innihaldi upphafslegs skjals.
Uppruni innihalds Svart/hvítur leysiprentari Litaleysiprentari* Bleksprautuprentari Ljósmynd/filma Tímarit Dagblað Prentvél Annað	Bæta útkomu úttaks byggt á uppruna upphafslegs skjals.
Upplausn á faxi Staðal* Fínt Mjög fínt Ofur fínt	Stilla upplausn í faxi
Hliðar Slökkt* Stutt brún Löng brún	Skilgreina stefnu á upphaflega skjalinu þegar verið er að skanna báðar hliðar á skjalinu.
Svertustig 1-9 (5*)	Stilla svertustig á úttaki.
Stefna Skammsnið* Langsnið	Skilgreina stefnu á texta og myndefni á síðu.
Athugasemd: Stjarna (*) næst gildi gefur til kynna sjálfvalda stillingu frá verksmiðju.	

Atriði valmyndar	Lýsing
Upphafleg stærð [Listi yfir pappírsstærðir]	Stilla pappírsstærð á upphaflega skjalinu. Athugasemdir: <ul style="list-style-type: none"> Blandaðar stærðir er sjálfvalin verksmiðjustilling fyrir Bandaríkin. A4 er sjálfvalin alþjóðleg stilling frá verksmiðju. Þessi stilling getur verið breytileg eftir þinni gerð prentara.
Nota TIFF fyrir margar síður Slökkt Kveikt*	Velja á milli TIFF-skrá fyrir eina síðu og TIFF-skrám fyrir margar síður.
Athugasemd: Stjarna (*) næst gildi gefur til kynna sjálfvalda stillingu frá verksmiðju.	

Tölvupóstur

Uppsetning tölvupósts

Uppsetning tölvupósts

Atriði valmyndar	Lýsing
Aðal SMTP-gátt	Sláðu inn IP-tölu eða hýsingarheiti aðal SMTP-miðlara til að senda tölvupóst.
Aðaltengi SMTP-gáttar 1-65535 (25*)	Skráðu númer á gátt fyrir aðal SMTP-miðlara.
Auka SMTP-gátt	Sláðu inn IP-tölu eða hýsingarheiti á vara eða öryggisafriti SMTP-miðlara.
Aukatengi SMTP-gáttar 1-65535 (25*)	Sláðu inn númer tengis á vara eða öryggisafriti SMTP-miðlara.
Tímarof SMTP 5-30 sekúndur (30*)	Stilla tímann hversu lengi prentarinn er með tímarof ef SMTP-þjónninn svarar ekki.
Vistfang svörunar	Skilgreina vistfang svörunar í tölvupósti.
Nota ávallt sjálfvalið vistfang svörunar SMTP Kveikt Slökkt*	Nota ávallt sjálfvalið vistfang svörunar í SMTP þjóninum.
Nota SSL/TLS Óvirkt* Framsella Þarfnast	Skilgreina hvort senda eigi tölvupóst með því að nota dulkóðaðan tengil.
Krefjast áreiðanlegs vottorðs Slökkt Kveikt*	Krefjast áreiðanlegs vottorðs þegar tengst er SMTP þjóni.
Athugasemd: Stjarna (*) næst gildi gefur til kynna sjálfvalda stillingu frá verksmiðju.	

Atriði valmyndar	Lýsing
Sannvottun á SMTP-þjóni Ekki þörf á sannvottun* Innskráning / venjuleg NTLM CRAM-MD5 Digest-MD5	Stilla gerð sannprófunar fyrir SMTP þjón.
Tölvupóstur að frumkvæði tækis Engin* Nota SMTP-réttindi tækis	Stilla hvort þörf er á vottorðum fyrir tölvupóst að frumkvæði tækis.
Notandaauðkenni tækis	Skilgreina auðkenni notanda og aðgangsorð til að tengjast SMTP-þjóni.
Aðgangsorð tækis	
NTLM-lén	Skilgreina heiti fyrir samskipti NTLM öryggis.
Gera villu „SMTP-þjónn ekki uppsettur“ óvirka Slökkt* Kveikt	Fela villuboð SMTP-þjónn ekki uppsettur .
Athugasemd: Stjarna (*) næst gildi gefur til kynna sjálfvalda stillingu frá verksmiðju.	

Sjálfgildi tölvupósts

Atriði valmyndar	Lýsing
Efni	Skilgreina efni tölvupósts og skilaboð.
Skilaboð	
Skráarheiti	Skilgreina skráarheiti á skönnuðu skjali.
Snið PDF (.pdf)* TIFF (.tif) JPEG (.jpg)	Skilgreina skráarsniðið á skönnuðu skjali.
PDF-stillingar PDF útgáfa (1.5*) Skjalasafnsútgáfa (A-1a*) Öruggt (Off*) Skjalasafn (PDF/A) (Off*)	Stilla PDF-stillingarnar á skönnuðu skjali. Athugasemd: Skjalasafnsútgáfa og Skjalasafn (PDF/A) eru aðeins studd PDF-útgáfa er stillt á 1.4.
Gerð innihalds Texti Texti/ljósmynd* Ljósmynd Gröf/teikningar	Bæta útkomu úttaks byggt á gerð innihalds í upphafslegu skjali.
Litur Svart/hvít Grátt Litur*	Stilla prentarann til að grípa innihald skráar í lit eða í einlit.
Athugasemd: Stjarna (*) næst gildi gefur til kynna sjálfvalda stillingu frá verksmiðju.	

Atriði valmyndar	Lýsing
Upplausn 75 dpi 150 dpi* 200 dpi 300 dpi 400 dpi 600 dpi	Skilgreina upplausn á skannaðri mynd.
Svertustig 1–9 (5*)	Skilgreina svertustig á skannaðri mynd.
Stefna Skammsnið* Langsnið	Skilgreina stefnu á upphaflega skjalinu.
Upphafleg stærð Blandaðar stærðir*	Stilla pappírsstærð á upphaflega skjalinu.
Athugasemd: Stjarna (*) næst gildi gefur til kynna sjálfvalda stillingu frá verksmiðju.	

Þróuð myndvinnsla

Atriði valmyndar	Lýsing
Litajafnvægi Blágrænn - Rauður (0*) Blárauður - Grænn (0*) Gulur - Blár (0*)	Stilla litstyrkinn fyrir blágrænan, blárauðan og gulan.
Birtuskil Best fyrir innihald* 0–5	Skilgreina birtuskil á skannaðri mynd.
Fjarlægja bakgrunn Stig (0*)	Fjarlægja bakgrunnsnit eða truflun úr upprunalegu skjali.
Skanna brún í brún Kveikt Slökkt*	Skanna upphaflegt skjal frá brún til brún.
Athugasemd: Stjarna (*) næst gildi gefur til kynna sjálfvalda stillingu frá verksmiðju.	

Stýringar stjórnanda

Atriði valmyndar	Lýsing
Hámarksstærð tölvupósts 0-65535 (0*)	Stilla leyfilega stærð á skrá fyrir hvern tölvupóst.
Villuboð stærðar	Skilgreina villuboð sem prentarinn sendir þegar tölvupóstur fer yfir leyfilega stærð. Athugasemd: Þú getur skráð allt að 1024 staftákn.
Athugasemd: Stjarna (*) næst gildi gefur til kynna sjálfvalda stillingu frá verksmiðju.	

Atriði valmyndar	Lýsing
Sendu mér afrit Birtist aldrei* Sjálfvalið kveikt Sjálfvalið slökkt Alltaf kveikt	Senda afrit af tölvupóstinum til þín.
Sjálfvalið fyrir texta 5–95 (75*)	Stilla gæði á texta í innihaldið sem er skannað.
Texti/mynd sjálfvalið 5–95 (75*)	Stilla Ljósmynd gæði á texta og ljósmynd í innihaldið sem er skannað.
Sjálfvalið fyrir mynd 5-95 (50*)	Stilla gæði á ljósmynd í innihaldið sem er skannað.
Atvikaskrá sendinga Prenta atvikaskrá* Ekki prenta atvikaskrá Prenta aðeins vegna villu	Prenta atvikaskrá sendinga feyrir skönnun á tölvupósti.
Atvikaskrá uppruna pappírs Skúffa [x] (1*) Fjölnotamatari	Skilgreina uppruna pappírs fyrir prentun á atvikaskrá tölvupóstsendinga.
Leyfa Vista sem flýtvísi. Kveikt* Slökkt	Vista tölvupóstfang sem flýtvísi.
Endurstilla upplýsingar um tölvupóst eftir sendingu Kveikt* Slökkt	Endurstilla reitina Til, Efni, Skilaboð og Skráarheiti á sjálfgefin gildi eftir að þú hefur sent tölvupóst.
Athugasemd: Stjarna (*) næst gildi gefur til kynna sjálfvalda stillingu frá verksmiðju.	

FTP

Sjálfgildi FTP

Atriði valmyndar	Lýsing
Snið PDF (.pdf)* TIFF (.tif) JPEG (.jpg)	Skilgreina skráarsnið á skannaðri mynd.
PDF-stillingar PDF útgáfa (1.5*) Skjalasafnsútgáfa (A-1a*) Öruggt (Slökkt*) Skjalasafn (PDF/A) (Slökkt*)	Stilla PDF-stillingar fyrir skannaða mynd. Athugasemd: Skjalasafnsútgáfa og Skjalasafn (PDF/A) eru aðeins studd PDF-útgáfa er stillt á 1.4.
Athugasemd: Stjarna (*) næst gildi gefur til kynna sjálfvalda stillingu frá verksmiðju.	

Atriði valmyndar	Lýsing
Gerð innihalds Texti Texti/ljósmynd* Gröf/teikningar Ljósmynd	Bæta útkomu úttaks byggt á gerð innihalds í upphafslegu skjali.
Litur Svart/hvitt Grátt Litur*	Stilla prentarann til að grípa innihald skráar í lit eða í einlit.
Upplausn 75 dpi 150 dpi* 200 dpi 300 dpi 400 dpi 600 dpi	Skilgreina upplausn á skannaðri mynd.
Svertustig 1–9 (5*)	Skilgreina svertustig á skannaðri mynd.
Stefna Skammsnið* Langsnið	Skilgreina stefnu á upphaflega skjalinu.
Upphafleg stærð Blandaðar stærðir*	Stilla pappírsstærð á upphaflega skjalinu.
Skráarheiti	Skilgreina skráarheiti á skannaðri mynd.
Athugasemd: Stjarna (*) næst gildi gefur til kynna sjálfvalda stillingu frá verksmiðju.	

Þróuð myndvinnsla

Atriði valmyndar	Lýsing
Litajafnvægi Blágrænn - Rauður (0*) Blárauður - Grænn (0*) Gulur - Blár (0*)	Stilla litstyrkinn fyrir blágrænan, blárauðan og gulan.
Birtuskil Best fyrir innihald* 0–5	Skilgreina birtuskil á skannaðri mynd.
Fjarlægja bakgrunn Stig (0*)	Fjarlægja bakgrunnslit eða truflun úr upprunalegu skjali.
Skanna brún í brún Kveikt Slökkt*	Leyfa skönnun brún-í-brún á upphaflegu skjali.
Athugasemd: Stjarna (*) næst gildi gefur til kynna sjálfvalda stillingu frá verksmiðju.	

Stýringar stjórnanda

Atriði valmyndar	Lýsing
Sjálfvalið fyrir texta 5-95 (75*)	Stilla gæði á texta á skannaðri mynd.
Texti/mynd sjálfvalið 5-95 (75*)	Stilla gæði á texta og ljósmynd á skannaðri mynd.
Sjálfvalið fyrir mynd 5-95 (50*)	Stilla gæði á ljósmynd á skannaðri mynd.
Atvikaskrá sendinga Prenta atvikaskrá* Ekki prenta atvikaskrá Prenta aðeins vegna villu	Prenta atvikaskrá sendinga fyrir FTP skannanir.
Atvikaskrá uppruna pappírs Skúffa [x] (1*) Fjölnotamatari	Skilgreina uppruna pappírs fyrir prentun á atvikaskrá FTP.
Athugasemd: Stjarna (*) næst gildi gefur til kynna sjálfvalda stillingu frá verksmiðju.	

USB-drif

Skönnun frá minniskorti

Atriði valmyndar	Lýsing
Snið JPEG (.jpg) PDF (.pdf)* TIFF (.tif)	Skilgreina skráarsnið á skannaðri mynd.
PDF-stillingar PDF útgáfa (1.5*) Skjalasafnsútgáfa (A-1a*) Öruggt (Off*) Skjalasafn (PDF/A) (Off*)	Stilla PDF-stillingu á skannaðri mynd. Athugasemd: Skjalasafnsútgáfa og Skjalasafn (PDF/A) eru aðeins studd PDF-útgáfa er stillt á 1.4.
Gerð innihalds Texti Texti/ljósmynd* Gröf/teikningar Ljósmynd	Bæta útkomu úttaks byggt á gerð innihalds í upphafslegu skjali.
Litur Svart/hvitt Grátt Litur*	Stilla prentarann til að grípa innihald skráar í lit eða í einlit.
Athugasemd: Stjarna (*) næst gildi gefur til kynna sjálfvalda stillingu frá verksmiðju.	

Atriði valmyndar	Lýsing
Upplausn 75 dpi 150 dpi* 200 dpi 300 dpi 400 dpi 600 dpi	Skilgreina upplausn á skannaðri mynd.
Svertustig 1-9 (5*)	Skilgreina svertustig á skannaðri mynd.
Stefna Skammsnið* Langsnið	Skilgreina stefnu á upphaflega skjalinu.
Upphafleg stærð Blandaðar stærðir*	Stilla pappírsstærð á upphaflega skjalinu.
Skráarheiti	Skilgreina skráarheiti á skannaðri mynd.
Athugasemd: Stjarna (*) næst gildi gefur til kynna sjálfvalda stillingu frá verksmiðju.	

Þróuð myndvinnsla

Atriði valmyndar	Lýsing
Litajafnvægi Blágrænn - Rauður (0*) Blárauður - Grænn (0*) Gulur - Blár (0*)	Stilla litstyrkinn fyrir blágrænan, blárauðan og gulan.
Birtuskil Best fyrir innihald* 0-5	Skilgreina birtuskil á skannaðri mynd.
Fjarlægja bakgrunn Stig (0*)	Fjarlægja bakgrunnsnit eða truflun úr upprunalegu skjali.
Skanna brún í brún Slökkt* Kveikt	Skanna upphaflegt skjal frá brún til brún.
Athugasemd: Stjarna (*) næst gildi gefur til kynna sjálfvalda stillingu frá verksmiðju.	

Stýringar stjórnanda

Atriði valmyndar	Lýsing
Sjálfvalið fyrir texta 5-95 (75*)	Stilla gæði á texta á skannaðri mynd.
Texti/mynd sjálfvalið 5-95 (75*)	Stilla gæði á texta og ljósmynd á skannaðri mynd.
Athugasemd: Stjarna (*) næst gildi gefur til kynna sjálfvalda stillingu frá verksmiðju.	

Atriði valmyndar	Lýsing
Sjálfsvalið fyrir mynd 5-95 (50*)	Stilla gæði á ljósmynd á skannaðri mynd.
Athugasemd: Stjarna (*) næst gildi gefur til kynna sjálfvalda stillingu frá verksmiðju.	

Prentun frá minnskorti

Atriði valmyndar	Lýsing
Fjöldi eintaka 1–9999 (1*)	Stilla fjölda eintaka.
Uppruni pappírs Skúffa [x] (1*) Fjölnotamatari Handvirk stilling pappírs Handvirk stilling umslags	Stilla uppruna pappírs fyrir prentverk.
Raða (1,1,1) - (2,2,2) (1,2,3) - (1,2,3)	Stafla síðum í prentverki í röð þegar verið er að prenta mörg eintök af verkinu..
Hliðar 1-hlið* 2-hliðar	Skilgreina hvort prentað er á eina hlið eða báðar hliðar á pappír.
Veltistíll Löng brún* Stutt brún	Ákvarða hvaða hlið á pappír er bundin þegar prentað er á báðar hliðar.
Síður á hlið Slökkt* 2 síður á hlið 3 síður á hlið 4 síður á hlið 6 síður á hlið 9 síður á hlið 12 síður á hlið 16 síður á hlið	Prenta margar síðumyndir á einni hlið á pappírsörk.
Röðun á síðum á hlið Lárétt* Öfugt lárétt Öfugt lóðrétt Lóðrétt	Skilgreina staðsetningu á myndum á mörgum síðum þegar verið er að nota valmynd Síður á hlið.
Stefna á síðum á hlið Sjálfvirkt* Langsnið Skammsnið	Skilgreina stefnu á mörgum síðum þegar verið er að nota valmynd Síður á hlið.
Athugasemd: Stjarna (*) næst gildi gefur til kynna sjálfvalda stillingu frá verksmiðju.	

Atriði valmyndar	Lýsing
Spássía á síðum á hlið Engin* Heil	Prenta spássíu á hverja síðumynd þegar verið er að nota valmynd Síður á hlið.
Aðskilnaðarsíður Slökkt* Á milli eintaka Á milli verka Á milli síðna	Setja inn auðar aðskilnaðarsíður við prentun.
Uppruni aðskilnaðarsíðu Skúffa [x] (1*) Fjölnotamatari	Skilgreina uppruna pappírs á aðskilnaðarsíðum.
Auðar síður Ekki prenta* Prenta	Prenta auðar síður í prentverki.
Athugasemd: Stjarna (*) næst gildi gefur til kynna sjálfvalda stillingu frá verksmiðju.	

Netkerfi/tengi

Yfirlit netkerfis

Atriði valmyndar	Lýsing
Virkur tengibúnaður Sjálfvirkt* Staðalnetkerfi Þráðlaust	Skilgreina gerð af tengingu netkerfis.
Staða netkerfis	Sýna stöðu tengingar við netkerfi prentarans.
Sýna stöðu netkerfis á prentara Slökkt Kveikt*	Sýna stöðu netkerfis á skjánum.
Hraði, Duplex	Sýna hraðann á núverandi virku netkorti.
IPv4	Sýna IPv4-vistfangið.
Öll IPv6-vistföng	Sýna öll IPv6-vistföng.
Endurstilla prentþjón Gangsetja	Endurstilla allar virkar nettengingar prentarans. Athugasemd: Þessi stilling fjarlægir allar uppsetningarstillingar netkerfis.
Tímarof verks í netkerfi Slökkt Kveikt* (90 sekúndur)	Stilla tímann áður en prentarinn hættir við prentverk á netinu.
Upplýsingasíða Slökkt* Kveikt	Prenta upplýsingasíðu.
Athugasemd: Stjarna (*) næst gildi gefur til kynna sjálfvalda stillingu frá verksmiðju.	

Atriði valmyndar	Lýsing
Skanna til tengisviðs PC	Skilgreina gilt svið tengis fyrir prentara sem eru á bak við eldvegg sem lokar á tengi.
Virkja nettengingar Virkja* Gera óvirkt	Gera allar nettengingar virkar eða óvirkar.
Virkja LLDP Slökkt* Kveikt	Virkja LLDP (Link Layer Discovery Protocol) í prentaranum.
Athugasemd: Stjarna (*) næst gildi gefur til kynna sjálfvalda stillingu frá verksmiðju.	

Þráðlaust

Atriði valmyndar	Lýsing
Uppsetning með því að nota forrit fyrir fartæki	Setja upp þráðlausu tengingu með því að nota Lexmark Mobile hjálparforritið.
Uppsetning á stjórnborði prentara Velja netkerfi Bæta við þráðlausu netkerfi <ul style="list-style-type: none"> • Heiti netkerfis • Stilling netkerfis Grunnkerfi • Öryggisstilling þráðlausrar tengingar Óvirkt* WEP WPA2/WPA - Persónulegt WPA2 - Persónulegt 	Ákvarða þráðlaust netkerfi sem prentarinn tengist við. Athugasemd: Þetta atriði valmyndar birtist sem <i>Uppsetning á þráðlausri tengingu</i> í innbyggða vefþjónum.
Vernduð þráðlaus uppsetning (Wi-Fi Protected Setup (WPS)) Aðferð gangsetningar með hnöppum Gangsetning með PIN-aðferð	Koma á þráðlaustu neti og virkja öryggi netkerfis Athugasemdir: <ul style="list-style-type: none"> • Aðferð gangsetningar með hnöppum tengir prentara við þráðlaust net þegar ýtt er á hnappa á bæði prentara og aðgangsstað (þráðlausum beini) innan ákveðins tíma. • Gangsetning með PIN-aðferð tengir prentara við þráðlaust net með því að nota PIN-númer á prentaranum og skrá það inn í þráðlausar stillingar á aðgangsstaðnum.
Samhæfni 802.11b/g/n (2.4GHz) 802.11a/b/g/n/ac (2.4GHz/5GHz)* 802.11a/n/ac (5GHz)	Skilgreinir þráðlausan staðal fyrir þráðlaust netkerfi.
Öryggisstilling þráðlausrar tengingar Óvirkt* WEP WPA2/WPA-Persónulegt WPA2-Persónulegt 802.1x - RADIUS	Stillir gerð á öryggi fyrir tengingu á prentaranum við þráðlaus tæki.

Atriði valmyndar	Lýsing
WEP staðfestingarstilling Sjálfvirkt* Opin Sameiginleg	Stilla tegund þráðlausrar dulkóðunar (WEP) sem prentarinn notar. Athugasemd: Þetta atriði valmyndar birtist aðeins ef öryggisstilling þráðlausrar tengingar er stillt á WEP.
Stilla WEP-lykil	Skilgreina aðgangsorð WEP fyrir örugga þráðlausa tengingu. Athugasemd: Þetta atriði valmyndar birtist aðeins ef öryggisstilling þráðlausrar tengingar er stillt á WEP.
WPA2-Persónulegt AES*	Virkja þráðlaust öryggi með WPA2. Athugasemd: Þetta atriði valmyndar birtist aðeins ef öryggisstilling þráðlausrar tengingar er stillt á WPA2-Persónulegt.
Stilla PSK	Stilla aðgangsorð fyrir örugga þráðlausa tengingu. Athugasemd: Þetta atriði valmyndar birtist aðeins þegar öryggisstilling þráðlausrar tengingar er stillt á WPA2/WPA-Persónulegt eða WPA2-Persónulegt.
WPA2/WPA-Persónulegt AES*	Virkja þráðlaust öryggi með WPA2/WPA staðli. Athugasemd: Þetta atriði valmyndar birtist aðeins ef öryggisstilling þráðlausrar tengingar er stillt á WPA2/WPA-Persónulegt.
802.1x dulkóðunarstilling WPA+ WPA2*	Virkja þráðlaust öryggi með 802.1x staðli. Athugasemd: Þetta atriði valmyndar birtist aðeins ef öryggisstilling þráðlausrar tengingar er stillt á 802.1x - Radius.
IPv4 Virkja stillingu villuleiðréttingar (DHCP) Kveikt* Slökkt	Virkja samskiptareglur fyrir samstillt kerfi (Dynamic Host Configuration Protocol) (DHCP). Athugasemd: DHCP er staðal samskiptareglur sem gerir þjóni kleift að dreifa IP-tölu og stillingarupplýsingum til biðlara.
IPv4 Stilla fasta IP-tölu IP-tala Netsía Gátt	Stilla fasta IP-tölu á þínum prentara.
IPv6 Virkja IPv6 Kveikt* Slökkt	Virkja IPv6 í prentaranum.
IPv6 Virkja DHCPv6 Kveikt Slökkt*	Virkja DHCPv6 í prentaranum.
IPv6 Sjálfvirk uppsetning vistfangs án staðsetningar Slökkt Kveikt*	Stilla netengi fyrir þráðlaust net til að samþykkja sjálfvirkar uppsetningarfærslur IPv6-tölu sem koma frá beini.
IPv6 DNS-tala	Skilgreina DNS-tölu netþjóns.

Atriði valmyndar	Lýsing
IPv6 Handvirkt úthlutað IPV6 vistfang	Úthluta IPv6 vistfangi.
IPv6 Handvirkt úthlutaður IPV6 beinir	Úthluta IPv6 vistfangi beinis.
IPv6 Forskeyti vistfangs 0–128 (64*)	Skilgreina forskeyti vistfangs.
IPv6 Öll IPv6-vistföng	Sýna öll IPv6-vistföng.
IPv6 Öll IPv6-vistföng beinis.	Sýna öll vistföng IPv6-beinis.
Vistfang netkerfis UAA LAA	Skoða vistföng netkerfis.
PCL SmartSwitch Kveikt* Slökkt	Stilla prentarann til skipta sjálfkrafa í PCL-hermingu þegar prentverk krefst þess, án tillits til sjálfgefins tungumáls prentara. Athugasemd: Ef slökkt er á PCL SmartSwitch skoðar prentarinn ekki gögn á innleið og notar sjálfvalið tungumál prentara sem er skilgreint í valmynd Uppsetning.
PS SmartSwitch Kveikt* Slökkt*	Stilla prentarann til skipta sjálfkrafa í PS-hermingu þegar prentverk krefst þess, án tillits til sjálfgefins tungumáls prentara. Athugasemd: Ef slökkt er á PS SmartSwitch skoðar prentarinn ekki gögn á innleið og notar sjálfvalið tungumál prentara sem er skilgreint í valmynd Uppsetning.
Mac Binary PS Sjálfvirkt* Kveikt Slökkt	Stillir prentarann til að vinna úr Macintosh binary PostScript prentverkum. Athugasemdir: <ul style="list-style-type: none"> • Kveikt vinnur úr raw binary PostScript prentverkum. • Slökkt sjar prentverk sem nota staðalsamskipti.

Wi-Fi Direct

Atriði valmyndar	Lýsing
Virkja beint þráðlaust net (Wi-Fi) Kveikt Slökkt*	Stilla prentarann til að tengjast beint við tæki með þráðlausu neti (Wi-Fi).
Heiti Wi-Fi Direct	Skilgreina heiti fyrir Wi-Fi Direct netkerfi.
Wi-Fi Direct aðgangsorð	Setja aðgangsorð til að sannvotta og sannreyna notendur á Wi-Fi tengingu.
Sýna aðgangsorð á uppsetningarsíðu Slökkt Kveikt*	Sýna Wi-Fi Direct aðgangsorð á uppsetningarsíðu netkerfisins.
Athugasemd: Stjarna (*) næst gildi gefur til kynna sjálfvalda stillingu frá verksmiðju.	

Atriði valmyndar	Lýsing
Forgangsrásamúmer 1–11 Sjálfvirkt*	Stilla æskilega rás í þráðlausa netkerfinu.
IP-tala eiganda hóps	Skilgreina IP-tölu fyrir eiganda hóps.
Samþykkja sjálfvirkt beiðni ýthnappa Slökkt* Kveikt	Samþykkja beiðnir til að tengjast netkerfi sjálfvirkt. Athugasemd: Sjálfvirkt samþykki viðskiptavina er ekki öruggt.
Athugasemd: Stjarna (*) næst gildi gefur til kynna sjálfvalda stillingu frá verksmiðju.	

Ethernet

Ethernet

Atriði valmyndar	Lýsing
Hraði netkerfis	Sýna hraða á virkum tengibúnaði netkerfis.
IPv4 Virka DHCP Kveikt* Slökkt	Virka samskiptareglur fyrir samstillt kerfi (Dynamic Host Configuration Protocol) (DHCP). Athugasemd: DHCP eru staðal samskiptareglur sem gerir þjóni kleift að dreifa IP-tölu og stillingarupplýsingum til viðskiptavina á virkan hátt.
IPv4 Stilla fasta IP-tölu IP-tala Netsía Gátt	Stilla fasta IP-tölu á þínum prentara.
IPv6 Virka IPv6 Kveikt* Slökkt	Virka IPv6 í prentaranum.
IPv6 Virka DHCPv6 Slökkt* Kveikt	Virka DHCPv6 í prentaranum.
IPv6 Sjálfvirk uppsetning vistfangs án staðsetningar Kveikt* Slökkt	Stilla netengi fyrir þráðlaust net til að samþykkja sjálfvirkar uppsetningarfærslur IPv6-tölu sem koma frá beini.
IPv6 DNS-tala	Skilgreina DNS-tölu netþjóns.
IPv6 Forskeyti vistfangs 0–128 (64*)	Skilgreina forskeyti vistfangs.
Athugasemd: Stjarna (*) næst gildi gefur til kynna sjálfvalda stillingu frá verksmiðju.	

Atriði valmyndar	Lýsing
IPv6 Öll IPv6-vistföng	Sýna öll IPv6-vistföng.
IPv6 Öll IPv6-vistföng beinis.	Sýna öll vistföng IPv6-beinis.
Vistfang netkerfis UAA LAA	Sýna „Media Access Control“ (MAC) vistföng: Staðbundin stjórnun vistfangs (Locally Administered Address) (LAA) og alhliða stjórnun vistfangs (Universally Administered Address) (UAA). Athugasemd: Hægt er að breyta staðbundinni stjórnun vistfangs (LAA) handvirkt.
PCL SmartSwitch Kveikt* Slökkt	Stilla prentarann til skipta sjálfkrafa í PCL-hermingu þegar prentverk krefst þess, án tillits til sjálfgefins tungumáls prentara. Athugasemd: Ef slökkt er á PCL SmartSwitch skoðar prentarinn ekki gögn á innleið og notar sjálfvalið tungumál prentara sem er skilgreint í valmynd Uppsetning.
PS SmartSwitch Kveikt* Slökkt	Stilla prentarann til skipta sjálfkrafa í PS-hermingu þegar prentverk krefst þess, án tillits til sjálfgefins tungumáls prentara. Athugasemd: Ef slökkt er á PCL SmartSwitch skoðar prentarinn ekki gögn á innleið og notar sjálfvalið tungumál prentara sem er skilgreint í valmynd Uppsetning.
Mac Binary PS Sjálfvirkt* Kveikt Slökkt	Stillir prentarann til að vinna úr Macintosh binary PostScript prentverkum. Athugasemdir: <ul style="list-style-type: none"> • Kveikt vinnur úr raw binary PostScript prentverkum. • Slökkt sýar prentverk sem nota staðalsamskipti.
Ethernet með orkuskilvirkni Sjálfvirkt* Kveikt Slökkt	Draga úr orkunotkun þegar prentarinn tekur ekki við gögnum frá Ethernet-netkerfi.
Athugasemd: Stjarna (*) næst gildi gefur til kynna sjálfvalda stillingu frá verksmiðju.	

TCP/IP

TCP/IP

Athugasemd: Þessi valmynd birtist aðeins í nettengdum prenturum eða prenturum sem eru tengdir prentþjónum.

Atriði valmyndar	Lýsing
Stilla heiti hýsis.	Stilla núverandi hýsisnafn TCP/IP.
Heiti léns	Stilla heiti léns
Leyfa DHCP/BOOTP að uppfæra NTP-þjón Kveikt* Slökkt	Leyfa DHCP og BOOTP biðlurum að uppfæra NTP-stillingar á prentaranum.
Athugasemd: Stjarna (*) næst gildi gefur til kynna sjálfvalda stillingu frá verksmiðju.	

Atriði valmyndar	Lýsing
Nafn núllstillingar	Skilgreina þjónustuheiti fyrir núllstillt netkerfi.
Virkja sjálfvirka IP-tölu Kveikt* Slökkt	Úthlutar IP-tölu sjálfvirkt.
DNS-tala	Skilgreina núverandi DNS-tölu netþjóns.
Afritun DNS	Skilgreina afritun á DNS-tölu netþjóna.
Afrit DNS 2	
Afritun DNS 3	
Leitarröð léns	Skilgreina lista yfir lén til að finna prentara og tilföng hans sem eru í mismunandi lénum á netinu.
Virkja DDNS Slökkt* Kveikt	Uppfæra breytilegar DNS-stillingar.
DDNS TTL	Skilgreina núverandi DDNS-stillingar.
Sjálfvalið TTL	
Endurnýjunartími DDNS	
Virkja mDNS Kveikt* Slökkt	Uppfæra stillingar DNS margvarps.
WINS-tala	Skilgreina vistfang fyrir Windows Internet Name Service (WINS).
Virkja BOOTP Slökkt* Kveikt	Leyfa BOOTP að úthluta IP-tölu prentara.
Listi yfir takmarkanir netþjóns	Skilgreina IP-tölu fyrir TCP-tengingar Athugasemdir: <ul style="list-style-type: none"> • Þetta atriði valmyndar birtist aðeins í innbyggða vefþjóninum. • Nota kommu til að aðgreina hverja IP-tölu. • Þú getur bætt við allt að 50 IP-tölum.
Listi yfir valkosti takmarkana netþjóns Loka á öll tengi* Loka aðeins á prentun Loka aðeins á prentun og HTTP	Skilgreina hvernig IP-tölur á listanum geta fengið aðgengi að virkni prentarans. Athugasemd: Þetta atriði valmyndar birtist aðeins í innbyggða vefþjóninum.
MTU	Skilgreina breytu hámarkseiningu samskipta (MTU) fyrir TCP-tengingar.
Raw-prentaratengi 1–65535 (9100*)	Skilgreina númer raw-tengis fyrir prentara sem tengdir eru netkerfi.
Hámarkshraði umferðar á útleið Óvirkt* Virkt	Virkja hámarksflutningshraða prentarans.
Athugasemd: Stjarna (*) næst gildi gefur til kynna sjálfvalda stillingu frá verksmiðju.	

Atriði valmyndar	Lýsing
Virkja TLSv1.0 Kveikt* Slökkt	Virkja TLSv1.0 samskiptamátann
Virkja TLSv1.1 Kveikt* Slökkt	Virkja TLSv1.1 samskiptamátann
SSL dulmálslisti	Skilgreina algrím dulmáls til að nota við SSL eða TLS tengingar.
Athugasemd: Stjarna (*) næst gildi gefur til kynna sjálfvalda stillingu frá verksmiðju.	

SNMP

Athugasemd: Þessi valmynd birtist aðeins í nettengdum prenturum eða prenturum sem eru tengdir prentþjónum.

Atriði valmyndar	Lýsing
SNMP útgáfa 1 og 2c Virkt Slökkt Kveikt* Leyfa stillingu SNMP Slökkt Kveikt* Virkja PPM MIB Slökkt Kveikt* SNMP umhverfi	Setja upp „Simple Network Management Protocol“ (SNMP) útgáfur 1 og 2c til að setja upp prentrekla og forrit.
Athugasemd: Stjarna (*) næst gildi gefur til kynna sjálfvalda stillingu frá verksmiðju.	

Atriði valmyndar	Lýsing
SNMP útgáfa 3 Virkt Slökkt Kveikt* Samhengisheiti Stilla skírteini lesa/skrifa Nafn notanda Aðgangsorð sannvottunar Aðgangsorð persónuverndar Stilla skírteini aðeins lesa Nafn notanda Aðgangsorð sannvottunar Aðgangsorð persónuverndar Myllutákn vottunar MD5 SHA1* Lágmarksstig sannvottunar Engin sannvottun, engin gagnaleynd Sannvottun, engin gagnaleynd Sannvottun, gagnaleynd* Algrím gagnaleyndar DES AES-128*	Stilla SNMP útgáfu 3 til að setja upp og uppfæra öryggi prentara.
Athugasemd: Stjarna (*) næst gildi gefur til kynna sjálfvalda stillingu frá verksmiðju.	

IPSec

Athugasemd: Þessi valmynd birtist aðeins í nettengdum prenturum eða prenturum sem eru tengdir prentþjónum.

Atriði valmyndar	Lýsing
Virkja IPSec Slökkt* Kveikt	Virkja „Internet Protocol Security“ (IPSec).
Grunnuppsetning Sjálfvalið* Samhæfni Öruggt	Stilla grunnuppsetningu IPSec. Athugasemd: Þetta atriði valmyndar birtist aðeins þegar Virkja IPSec er stillt á Kveikt.
Athugasemd: Stjarna (*) næst gildi gefur til kynna sjálfvalda stillingu frá verksmiðju.	

Atriði valmyndar	Lýsing
DH (Diffie-Hellman) uppástunga hóps modp2048 (14)* modp3072 (15) modp4069 (16) modp6144 (17)	Stilla dulkóðun IPSec. Athugasemdir: <ul style="list-style-type: none"> DH (Diffie-Hellman) uppástunga fyrir hóp birtist aðeins Grunnuppsetning er stillt á Samhæfi. IKE SA líftími (klst) og IPSec SA líftími (klst) birtist aðeins þegar Grunnuppsetning er stillt á Öruggt.
IKE SA líftími (klst) 1 2 4 8 24*	
IPSec SA líftími (klst) 1 2 4 8* 24	
Tillaga um dulkóðunaraðferð 3DES AES*	Skilgreina aðferðir dulkóðunar og staðfestingar til að tengjast á netinu á öruggan hátt. Athugasemd: Þetta atriði valmyndar birtist aðeins þegar Grunnuppsetning er stillt á Samhæfi.
Tillaga um staðfestingaraðferð SHA1 SHA256* SHA512	
Skírteini IPSec-tækis	Skilgreina IPSec vottorð. Athugasemd: Þetta atriði valmyndar birtist aðeins þegar Virkja IPSec er stillt á Kveikt.
Fyrir fram samnýttar lykilvottaðar tengingar Hýsill [x] Vistfang Lykill	Setja upp staðfestar tengingar á prentaranum. Athugasemd: Þessi atriði valmyndar birtast aðeins þegar Virkja IPSec er stillt á Kveikt.
Votta staðfestar tengingar Hýsill [x] Vistfang[/undirnet] Vistfang[/undirnet]	
Athugasemd: Stjarna (*) næst gildi gefur til kynna sjálfvalda stillingu frá verksmiðju.	

802.1x

Athugasemd: Þessi valmynd birtist aðeins í nettengdum prenturum eða prenturum sem eru tengdir prentþjónum.

Atriði valmyndar	Lýsing
Virkt Slökkt* Kveikt	Láta prentarann tengjast netkerfum sem þarfnast sannvottunar áður en aðgengi er leyft.
Athugasemd: Stjarna (*) næst gildi gefur til kynna sjálfvalda stillingu frá verksmiðju.	

LPD-uppsetning

Athugasemd: Þessi valmynd birtist aðeins í nettengdum prenturum eða prenturum sem eru tengdir prentþjónum.

Atriði valmyndar	Lýsing
Tímarof LPD 0–65535 sekúndur (90*)	Stilla gildi tímarofs til að stöðva að Line Printer Daemon-miðlarinn (LPD) sé að biða endalaust fetir föstum eða ógildum prentverkum.
Upplýsingasíða LPD Slökkt* Kveikt	Prenta upplýsingasíðu fyrir öll LPD prentverk Athugasemd: Upplýsingasíða er fyrsta blaðsíðu prentunar sem notað er sem aðskilnaðarsíða prentverka og til að bera kennsl á upphaf beiðni prentunar.
Lokasíða LPD Slökkt* Kveikt	Prenta lokasíðu fyrir öll LPD prentverk Athugasemd: Lokasíða er síðasta síðan í prentverki.
Umbreyting á nýrri línu LPD Slökkt* Kveikt	Virkja umbreytingu á nýrri línu Athugasemd: Ný lína er búnaður sem stjórnar prentara til að færa stöðu bendilsins í fyrstu stöðu á sömu línu.
Athugasemd: Stjarna (*) næst gildi gefur til kynna sjálfvalda stillingu frá verksmiðju.	

HTTP/FTP-stillingar

Athugasemd: Þessi valmynd birtist aðeins í nettengdum prenturum eða prenturum sem eru tengdir prentþjónum.

Atriði valmyndar	Lýsing
Virkja HTTP-þjón Slökkt Kveikt*	Aðgengi að innbyggðum vefþjón til að fylgjast með og stjórna prentaranum.
Virkja stillingu villuleiðréttingar (HTTPS) Slökkt Kveikt*	Setja upp stillingar HyperText Transfer Protocol Secure (HTTPS).
Þvinga HTTPS-tengingar Slökkt* Kveikt	Þvinga prentarann til að nota HTTPS-tengingarnar.
Virkja FTP/TFTP Slökkt Kveikt*	Sendi skrár með því að nota FTP.
Athugasemd: Stjarna (*) næst gildi gefur til kynna sjálfvalda stillingu frá verksmiðju.	

Atriði valmyndar	Lýsing
IP-tala HTTP Proxy	Setja upp stillingar fyrir HTTP- og FTP-þjón.
IP-tala FTP Proxy	Athugasemd: Þessi eiginleiki er aðeins tiltækur í sumum gerðum prentara.
HTTP sjálfvalið IP-tengi 1–65535 (80*)	
Skírteini HTTPS-tækis	
FTP sjálfvalið IP-tengi 1–65535 (21*)	
Tímarof fyrir HTTP/FTP beiðnir 1–299 (30*)	Skilgreina tímann áður en tenging þjóns stöðvast.
Beiðnir fyrir endurtengingu HTTP/FTP 1–299 (3*)	Stilla fjölda á tilraunum til endurtengingar á HTTP/FTP-þjón.
Athugasemd: Stjarna (*) næst gildi gefur til kynna sjálfvalda stillingu frá verksmiðju.	

USB

Atriði valmyndar	Lýsing
PCL SmartSwitch Slökkt Kveikt*	Stilla prentarann til skipta sjálfkrafa í PCL-hermingu þegar prentverk sem tekið er á móti í gegnum USB-tengi krefst þess, án tillits til sjálfgefins tungumáls prentara. Athugasemd: Ef slökkt er á PCL SmartSwitch skoðar prentarinn ekki gögn á innleið og notar sjálfvalið tungumál prentara sem er skilgreint í valmynd Uppsetning.
PS SmartSwitch Slökkt Kveikt*	Stilla prentarann til skipta sjálfkrafa í PS-hermingu þegar prentverk sem tekið er á móti í gegnum USB-tengi krefst þess, án tillits til sjálfgefins tungumáls prentara. Athugasemd: Ef slökkt er á PCL SmartSwitch skoðar prentarinn ekki gögn á innleið og notar sjálfvalið tungumál prentara sem er skilgreint í valmynd Uppsetning.
Mac Binary PS Kveikt Sjálfvirkt* Slökkt	Stillir prentarann til að vinna úr Macintosh binary PostScript prentverkum. Athugasemdir: <ul style="list-style-type: none"> • Þegar stillt á Kveikt þá vinnur prentarinn úr hráum binary PostScript prentverkum frá tölvum sem nota stýrikerfi Macintosh. • Þegar stillt á Sjálfvirkt vinnur prentarinn úr prentverkum frá tölvum sem nota annað hvort stýrikerfi frá Windows eða Macintosh. • Þegar stillt á Slökkt, þá prentar prentarinn PostScript prentverk með því að nota staðalsamskipti.
Virkja USB-tengi Gera óvirkt Virkja*	Virkja staðal USB-tengi.
Athugasemd: Stjarna (*) næst gildi gefur til kynna sjálfvalda stillingu frá verksmiðju.	

Takmarka ytra aðgengi að netkerfi

Atriði valmyndar	Lýsing
Takmarka ytra aðgengi að netkerfi Slökkt* Kveikt	Takmarka aðgengi að svæðum á netinu
Ytra vistfang netkerfis	Skilgreina vistföng netkerfis með takmarkað aðgengi.
Tölvupóstfang fyrir tilkynningu	Skilgreina tölvupóstfang til að senda tilkynningu um skráð atvik.
Ping-tíðni 1–300 (10*)	Skilgreina millibil leitar í netkerfi í sekúndum.
Efni	Skilgreina efni og skilaboð í tilkynningartölvupósti.
Skilaboð	
Athugasemd: Stjarna (*) næst gildi gefur til kynna sjálfvalda stillingu frá verksmiðju.	

Öryggi

Aðferðir innskráningar

Opinbert

Atriði valmyndar	Lýsing
Stjórna heimildum Aðgengi að aðgerðum Stjórna flýtvísun Stofna prófíla Prentun frá minniskorti Skönnun frá minniskorti Aðgerð afritunar Aðgerð tölvupósts Fax-aðgerð FTP-aðgerð Sleppa geymdum faxsendingum Aðgengi að verkum í bið Notendaprófílar Hætta við verk við tækið Breyta um tungumál Samskiptaaðferð internetprentunar (IPP) Fjarstýra gangsetningu skönnunar Svart-hvít prentun Mappa á neti - Skanna	Stjórna aðgengi að aðgerðum prentarans

Atriði valmyndar	Lýsing
Stjórna heimildum Stjórnunarlegar valmyndir Öryggisvalmynd Valmynd fyrir netkerfi/tengi Pappírvalmynd Skýrsluvalmynd Valmyndir uppsetningar aðgerða Valmynd rekstrarvöru SE-valmynd Valmynd tækis	Stjórna aðgengi að valmyndum prentarans
Stjórna heimildum Stjórnun tækis Fjarstýrð stjórnun Uppfærsla fastbúnaðar Aðgengi að innbyggðum vefþjóni Flytja inn / flytja út allar stillingar Eyða utan þjónustu	Stjórna aðgengi að stjórnunarvalkostum prentarans

Staðbundnir reikningar

Atriði valmyndar	Lýsing
Bæta við notanda Nafn notanda/aðgangsorð Nafn notanda Aðgangsorð PIN-númer	Búa til staðbundna reikninga til að stjórna aðgengi að aðgerðum prentarans.
Stjórna hópum/heimildum Bæta við hóp Flytja inn aðgangsstýringar Aðgengi að aðgerðum Stjórnunarlegar valmyndir Stjórnun tækis Allir notendur Flytja inn aðgangsstýringar Aðgengi að aðgerðum Stjórnunarlegar valmyndir Stjórnun tækis Stjórnun Aðgengi að aðgerðum Stjórnunarlegar valmyndir Stjórnun tækis	Stjórna aðgengi hóps eða notanda að aðgerðum prentarans, forritum og öryggisstillingum.

Stjórnun skírteinis

Atriði valmyndar	Atriði valmyndar
Setja upp sjálfgildi skírteinis Sameiginlegt heiti Heiti fyrirtækis Nafn á einingu Land/svæði Heiti héraðs Heiti borgar Annað heiti á viðfangi	Stilla sjálfgefin gildi á tilbúnum skírteinum.
Skírteini tækis	Búa til, eyða eða skoða skírteini tækis.
Stjórna CA skírteinum	Hlaða, eyða eða skoða „Certificate Authority“ (CA) skírteinum.

Skipuleggja USB-tæki

Atriði valmyndar	Lýsing
Skipulag Bæta við nýju skipulagi	Skipuleggja aðgengi að USB-tengjum að framan.

Hömlur á innskráningu

Atriði valmyndar	Lýsing
Misheppnaðar innskráningar 1–10 (3*)	Skilgreina fjölda misheppnaðra innskráningartilrauna áður en notendur eru læstir úti.
Misheppnaður tímarammi 1–60 mínútur (5*)	Skilgreina tímaramma á milli misheppnaðra innskráningartilrauna áður en notendur eru læstir úti.
Tími læsingar 1–60 mínútur (5*)	Skilgreina tímalengd lokunar.
Tímarof fjartengdrar innskráningar 1–120 mínútur (10*)	Skilgreina biðtíma fyrir fjartengda innskráningu áður en notandi er útskráður sjálfvirk.
Athugasemd: Stjarna (*) næst gildi gefur til kynna sjálfvalda stillingu frá verksmiðju.	

Uppsetning trúnaðarprentunar

Atriði valmyndar	Lýsing
Hámark ógildra PIN-númera 2–10 (0*)	Takmarkar fjölda skipta sem hægt er að skrá ógilt PIN-númer. Athugasemdir: <ul style="list-style-type: none"> Gildið núll slekkur á þessari stillingu. Þegar mörkunum er náð er prentverkum fyrir það notandaheiti og PIN-númer eytt.
Athugasemd: Stjarna (*) næst gildi gefur til kynna sjálfvalda stillingu frá verksmiðju.	

Atriði valmyndar	Lýsing
Gildislok trúnaðarverka Slökkt* 1 klst. 4 klst. 24 klst. 1 vika	Stilla tíma gildisloka fyrir verk trúnaðarprentunar. Athugasemdir: <ul style="list-style-type: none"> Ef þessu atriði valmyndar er breytt meðan trúnaðarprentverk er til staðar í minni prentara, þá breytist gildistími fyrir það prentverk ekki í nýja sjálfgefna gildið. Ef slökkt er á prentaranum þá er öllum trúnaðarprentverkum sem vistuð eru í RAM-minni eytt.
Gildislok endurtekinnna verka Slökkt* 1 klst. 4 klst. 24 klst. 1 vika	Stilla tíma gildisloka fyrir prentverk sem þú vilt endurtaka.
Gildislok staðfesta verka Slökkt* 1 klst. 4 klst. 24 klst. 1 vika	Stilla tíma gildisloka sem prentari prentar út afrit til notanda til að skoða gæði þess, áður en eftirfarandi eintök eru prentuð.
Gildislok frestaðra verka Slökkt* 1 klst. 4 klst. 24 klst. 1 vika	Stilla tíma gildisloka hve lengi prentarinn geymir prentverk sem prenta á síðar.
Krefjast að öll verk séu geymd Slökkt* Kveikt	Stillir prentarann til að geyma öll prentverk.
Geyma afrit skjala Slökkt* Kveikt	Leyfa geymslu á skjölum með sama skráarheiti.
Athugasemd: Stjarna (*) næst gildi gefur til kynna sjálfvalda stillingu frá verksmiðju.	

Eyða tímabundnum gagnaskrá

Atriði valmyndar	Lýsing
Vistað í minni á staðnum Slökkt* Kveikt	Eyða öllum skráum sem eru vistaðar í minni prentara.
Athugasemd: Stjarna (*) næst gildi gefur til kynna sjálfvalda stillingu frá verksmiðju.	

Ýmislegt

Atriði valmyndar	Lýsing
Prentheimildir Slökkt* Kveikt	Leyfa notendanum að prenta.
Sjálfvalin innskráning prentheimilda	Sýnir sjálfvalda heimild sem notandinn notar til að prenta. Athugasemd: Þessi stilling birtist aðeins þegar ein eða fleiri Aðferðir við innskráningu eru búnar til.
Öryggisendurstilling VirkJa aðgengi „gesta“* Engin áhrif	Skilgreina aðgengi notenda að prentaranum. Athugasemdir: <ul style="list-style-type: none"> • Millitengið er staðsett við hliðina á tákni læsingar á stjórnborðinu. • VirkJa aðgengi „gesta“ veitir öllum aðgengi að öllum atriðum prentarans. • Engin áhrif getur gert aðgengi að prentaranum ómögulegt þegar nauðsynlegar öryggisupplýsingar eru ekki tiltækar.
Lágmarkslengd aðgangsorðs 0–32	Skilgreina lengd á aðgangsorði.
VirkJa birtingu á aðgangsorði/PIN	Sýna aðgangsorð eða persónuauðkennanlegt númer (PIN).
Athugasemd: Stjarna (*) næst gildi gefur til kynna sjálfvalda stillingu frá verksmiðju.	

Cloud Connector

Atriði valmyndar	Lýsing
Gera tengingar virkar/óvirkar	VirkJa geymslu í skýjaþjónustu.

Skýrslur

Síða yfir stillingar valmyndar

Atriði valmyndar	Lýsing
Stillingarsíða valmyndar	Prenta skýrslu sem inniheldur valmyndir prentara.

Tæki

Atriði valmyndar	Lýsing
Upplýsingar um tæki	Prenta skýrslu sem inniheldur upplýsingar um prentarann.
Tölfræði tækis	Prenta skýrslu um notkun prentarans og stöðu á rekstrarvörum.
Listi yfir prófíla	Prenta lista yfir prófíla sem eru vistaðir í prentaranum.
Eignaskýrsla	Prenta skýrslu sem inniheldur upplýsingar um raðnúmer og gerðarheiti.

Prenta

Atriði valmyndar	Lýsing
Leturgerðir prentunar PCL-leturgerðir PostScript-leturgerðir	Prenta sýnishorn og upplýsingar um leturgerðir sem eru tiltækar í hverju tungumáli prentarans.
Sýnishorn prentunar	Prenta síðu með sýnishorni til að ákvarða vandamál í prentun.

Flýttivísar

Atriði valmyndar	Lýsing
Allir flýttivísar	Prenta skýrslu sem sýnir alla flýttivísa sem eru vistaðir í prentaranum.
Flýttivísar fax	
Flýttivísar afritunar	
Flýttivísar tölvupósts	
Flýttivísar FTP	
Flýttivísar möppu á neti	

Fax

Athugasemd: Þessi valmynd birtist aðeins ef fax er uppsett, og Virkja atvikaskrá er stillt á Kveikt.

Atriði valmyndar	Lýsing
Atvikaskrá faxverka	Prenta skýrslu yfir síðustu 200 faxverk sem lokið var við.
Atvikaskrá faxhringinga	Prenta skýrslu sem er með upplýsingar um síðustu 100 reyndu, móttæknu og lokuðu hringingar.

Netkerfi

Atriði valmyndar	Lýsing
Uppsetningarsíða netkerfis	Prenta síðu sem uppsett net og bráðlausar stillingar á prentara. Athugasemd: Þetta atriði valmyndar birtist aðeins í nettengdum prenturum eða prenturum sem eru tengdir prentþjónum.
Tengdir biðlarar Wi-Fi Direct	Prenta síðu sem sýnir lista yfir tæki sem eru tengd við prentarann með því að nota Wi-Fi Direct. Athugasemd: Þetta atriði valmyndar birtist aðeins þegar Virkja Wi-Fi Direct er stillt á Kveikt.

Bilanaleit

Atriði valmyndar	Lýsing
Prenta gæðaprófunarsíður	Prenta sýnishornasíður til að finna og leiðrétta galla í prentgæðum.
Skanninn hreinsaður	Prenta leiðbeiningar hvernig hreinsa á skannann.

Viðhald á prentaranum

Athugun á stöðunni á hlutum og rekstrarvörum

- 1 Á heimaskjánum, ýttu á **Staða/rekstrarvörur**.
- 2 Veldu hlutina eða rekstrarvöru sem þú vilt merkja við.

Athugasemd: Þú getur líka farið í þessa stillingu með því að snerta efsta hlutann á heimaskjánum.

Stilla tilkynningar varðandi rekstrarvöru

- 1 Opnaðu vafra og skráðu IP-tölu prentarans í svæði vistfangs.

Athugasemdir:

- Skoða IP-tölu prentara á heimaskjá prentarans. IP-talan birtist sem fjögur sett af tölum sem eru aðskildar af punktum, svo sem 123.123.123.123.
- Ef verið er að nota staðgengilsþjón (proxy), gerðu hann óvirkan tímabundið til að opna vefsíðuna rétt.

- 2 Smelltu á **Stillingar > Tæki > Tilkynningar**.
- 3 Í valmynd fyrir rekstrarvöru, smelltu á **Sérstilla tilkynningar varðandi rekstrarvöru**.
- 4 Veldu tilkynningu fyrir hvert atriði rekstrarvöru.
- 5 Beittu breytingunum.

Setja upp viðvaranir tölvupósts

Stilla prentarann til að senda viðvaranir í tölvupósti þegar birgðir eru litlar eða þegar verður að breyta pappír eða bæta við eða þegar það er pappírslækja.

- 1 Opnaðu vafra og skráðu IP-tölu prentarans í svæði vistfangs.

Athugasemdir:

- Skoða IP-tölu prentara á heimaskjá prentarans. IP-talan birtist sem fjögur sett af tölum sem eru aðskildar af punktum, svo sem 123.123.123.123.
- Ef verið er að nota staðgengilsþjón (proxy), gerðu hann óvirkan tímabundið til að opna vefsíðuna rétt.

- 2 Smelltu á **Stillingar > Tæki > Tilkynningar > Uppsetning á viðvörðun tölvupósts**, og settu síðan upp stillingarnar.

Athugasemd: Hafðu samband við tölvupóstþjónustu þína til að fá frekari upplýsingar um SMTP-stillingar.

- 3 Smelltu á **Uppsetning á tölvupóstlista og viðvörðunum**, og settu síðan upp stillingarnar.
- 4 Beittu breytingunum.

Skoða skýrslur

- 1 Frá heimaskjánum, snertu **Stillingar > Skýrslur**.
- 2 Veldu skýrsluna sem þú vilt prenta.

Pöntun á hlutum og rekstrarvörum

Til að panta rekstrarvörur í Bandaríkjunum, hafið samband við Lexmark í 1-800-539-6275 varðandi viðurkenndan dreifingaraðila á vottuðum rekstrarvörum fyrir Lexmark á þínu svæði. Í öðrum löndum eða svæðum, farið á www.lexmark.com eða hafið samband við þann stað sem prentarinn var keyptur.

Athugasemd: Áætlun um endingu á rekstrarvörum prentara miðað við prentun á venjulegan pappír í bréfa- eða A4-stærð.

Viðvörðun—hugsanleg hættu: Misbrestur á að viðhalda bestu frammistöðu prentara, eða við að skipta út hlutum og rekstrarvörum, getur valdið skemmdum á prentaranum.

Nota upprunalega hluti og rekstarvörur frá Lexmark

Lexmark prentarinn þinn er hannaður til að virka best með upprunalegum hlutum og rekstrarvörum frá Lexmark. Notkun á rekstrarvörum eða hlutum frá þriðja aðila getur haft áhrif á afköst, áreiðanleika eða endingu prentarans og myndeyningu hans. Það getur einnig haft áhrif á gildi ábyrgðar. Ábyrgðin nær ekki yfir skemmdir sem verða vegna notkunar á rekstrarvörum eða hlutum frá þriðja aðila. Allar vísanir á endingu eru hannaðar til að virka með rekstrarvörum eða hlutum frá Lexmark og geta því gefið ónákvæmar niðurstöður ef rekstrarvörur eða hlutir frá þriðja aðila eru notaðir. Notkun á hlutum myndeyningar umfram ætlaða endingu geta skaðað Lexmark-prentarann þinn eða tengda hluti.

Viðvörðun—hugsanleg hættu: Rekstrarvöru og íhluti án skilakerfis er hægt að endurstilla og endurframleiða. Hins vegar nær ábyrgð framleiðanda ekki yfir tjón sem stafar af rekstrarvörum eða íhlutum sem eru ekki upprunalegir. Endurstilling teljara á rekstrarvöru eða íhlutum án réttar endurvinnslu getur valdið skemmdum á prentara. Eftir endurstillingu á teljara fyrir rekstrarvöru eða íhlut getur prentari sýnt villu sem sýnir tilvist endurstilla hlutarins.

Panta blekhylki

Athugasemdir:

- Áætluð ending blekhylkis er byggð á ISO/IEC 19752 staðlinum.
- Einstaklega lítil þekja um langan tíma kann að hafa neikvæð áhrif á raunverulega endingu.

Lexmark MX331 og MX431 blekhylki í skilakerfi

Hlutur	Bandaríkin og Kanada	Evrópska efnahags-svæðið	Afgangurinn af Kyrrahafs-svæði Asíu	Latneska Ameríka	Afgangurinn af Evrópu, Mið-Austurlönd og Afríka	Ástralía og Nýja-Sjáland
Blekhylki í skilakerfi Lexmark	55B1000	55B2000	55B3000	55B4000	55B5000	55B6000
Blekhylki í skilakerfi með mikið magn	55B1H00	55B2H00	55B3H00	55B4H00	55B5H00	55B6H00
Blekhylki í skilakerfi með mjög mikið magn ¹	55B1X00	55B2X00	55B3X00	55B4X00	55B5X00	55B6X00
Blekhylki í skilakerfi fyrir-tækja ²	55B100E	55B200E	55B300E	55B400E	55B500E	55B600E
Blekhylki í skilakerfi fyrir-tækja með mikið magn ²	55B1H0E	55B2H0E	55B3H0E	55B4H0E	55B5H0E	55B6H0E
Blekhylki í skilakerfi fyrir-tækja með mjög mikið magn ^{1, 2}	55B1X0E	55B2X0E	55B3X0E	55B4X0E	55B5X0E	55B6X0E

¹ Aðeins stutt í Lexmark MX431 prentaragerð.

² Aðeins fáanlegt fyrir prentara sem stjórnad er samkvæmt samningi. Hafðu samband við fulltrúa Lexmark eða kerfisstjóra varðandi frekari upplýsingar.

Lexmark MX331 og MX431 venjuleg blekhylki

Hlutur	Á heimsvísu
Venjulegt blekhylki með mikla endingu ¹	55B0HA0
Venjulegt blekhylki með mjög mikla endingu ²	55B0XA0

¹ Aðeins stutt í Lexmark MX331 prentaragerð.
² Aðeins stutt í Lexmark MX431 prentaragerð.

Lexmark MB3442 blekhylki í skilakerfi

Hlutur	Bandaríkin og Kanada	Evrópska efnahags-svæðið	Afgangurinn af Kyrrahafs-svæði Asíu	Latneska Ameríka	Afgangurinn af Evrópu, Mið-Austurlönd og Afríka	Ástralía og Nýja-Sjáland
Blekhylki í skilakerfi Lexmark	B341000	B342000	B343000	B344000	B345000	B346000
Blekhylki í skilakerfi með mikið magn	B341H00	B342H00	B343H00	B344H00	B345H00	B346H00

Hlutur	Bandaríkin og Kanada	Evrópska efnahags-svæðið	Afgangurinn af Kyrrahafs-svæði Asíu	Latneska Ameríka	Afgangurinn af Evrópu, Mið-Austurlönd og Afríka	Ástralía og Nýja-Sjáláand
Blekhyli í skilakerfi með mjög mikið magn	B341X00	B342X00	B343X00	B344X00	B345X00	B346X00

Venjuleg Lexmark MB3442 blekhyli

Hlutur	Á heimsvísu
Venjulegt blekhyli með mjög mikla endingu	B340XA0

Venjuleg Lexmark XM1342 blekhyli

Hlutur	Evrópa, Mið-Austurlönd, Afríka og Mexíkó	Bandaríkin, Kanada og Ástralía
Venjuleg blekhyli	24B7005	24B7002

Panta myndvals

Afar lítil þekja prentunar um lengri tíma getur hugsanlega valdið því að hlutir myndeingar bili áður en prentlitur klárast í prenthylkinu.

Hlutur	Hlutanúmer
Venjuleg myndvalseining	55B0ZA0

Skipta um hluti og rekstrarvörur

Skipt um blekhyli

- 1 Opnaðu hurð að framan.

Viðvörðun—hugsanleg hættu: Til að koma í veg fyrir skemmdir frá rafstöðuhleðslu, skaltu snerta einhvern sýnilegan málmramma í prentaranum áður en þú nálgast eða snertir innri hluta prentarans.

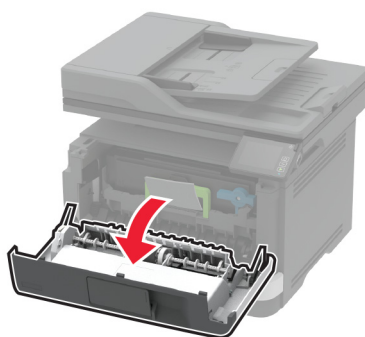
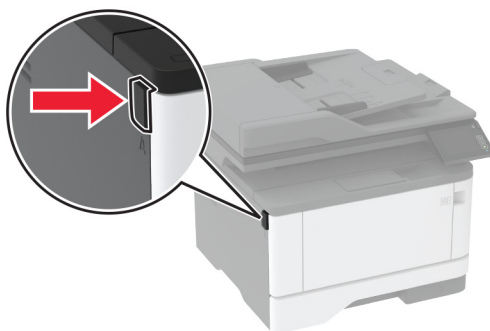

2 Fjarlægðu myndeinguna.

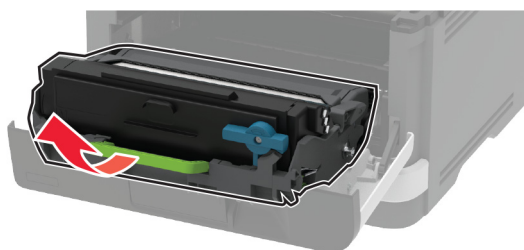

3 Snúðu bláa klemmuna og fjarlægðu síðan notaða blekhylikið úr myndeingarsettinu.

Viðvörðun—hugsanleg hættu: Ekki láta myndvalsinn vera í beinu ljósi meira en 10 mínútur. Löng viðvera í ljósi gæti valdið gæðavandamálum við prentun.

Viðvörðun—hugsanleg hættu: Snertu ekki myndvalsinn. Sé það gert getur það haft áhrif á prentgæði prentverka í framtíðinni.

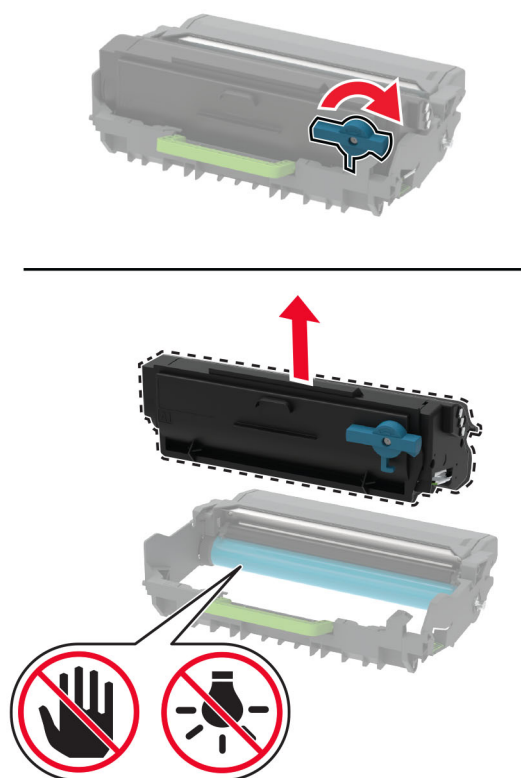

- 4 Taktu nýja blekhylkið úr umbúðunum.
- 5 Hristu blekhylkið til að jafna prentlitinn.

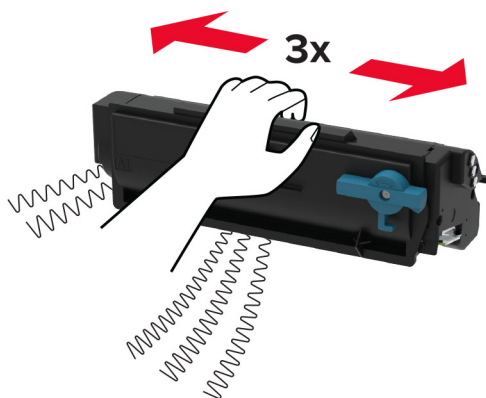

6 Settu nýja blekhylkið í myndeinguna þar til að það *smellur* á sinn stað.

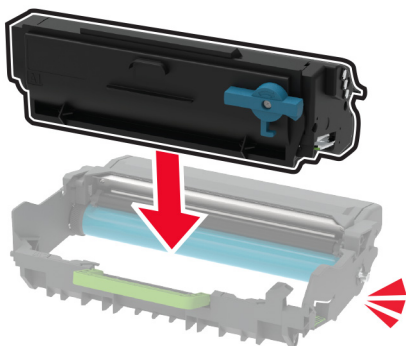

7 Settu myndeinguna á sinn stað.

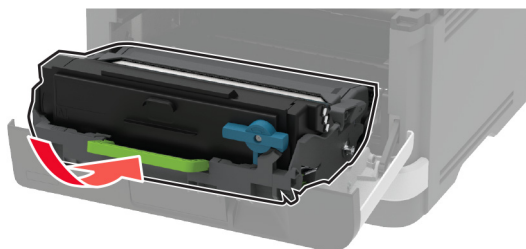

8 Lokaðu hurðinni.

Skipt um myndvalsinn

1 Opnaðu hurð að framan.

Viðvörðun—hugsanleg hættu: Til að koma í veg fyrir skemmdir frá rafstöðuhleðslu, skaltu snerta einhvern sýnilegan málmramma í prentaranum áður en þú nálgast eða snertir innri hluta prentarans.

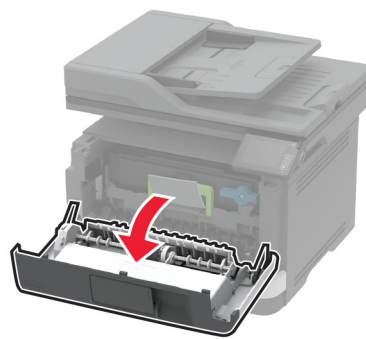
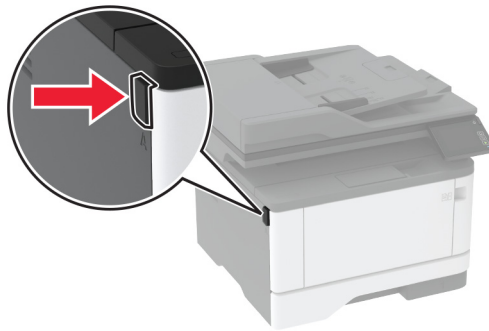

2 Fjarlægðu notaða myndeingarsettið.

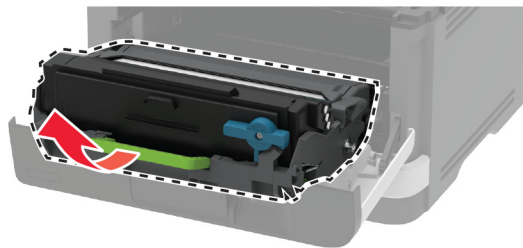

- 3 Snúðu bláa klemmuna og fjarlægðu síðan blekhykið úr notaða myndeingarsettinu.

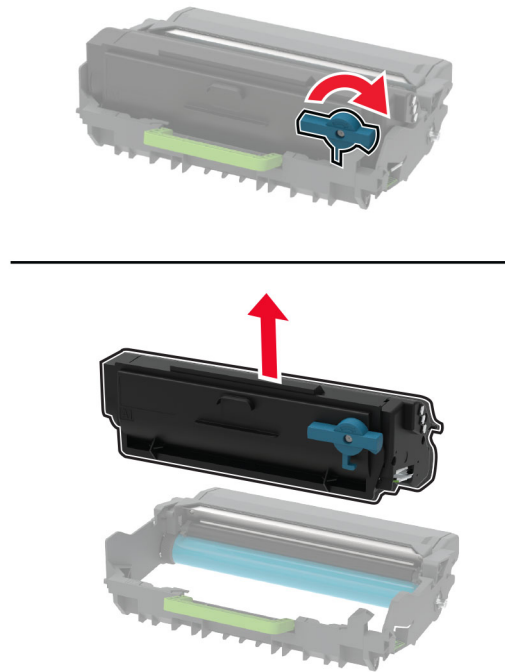

- 4 Taktu nýju myndeinguna úr umbúðunum og settu síðan blekhykið í þar til að hún *smellur* á sinn stað.

Viðvörðun—hugsanleg hættu: Ekki láta myndvalsinn vera í beinu ljósi meira en 10 mínútur. Löng viðvera í ljósi gæti valdið gæðavandamálum við prentun.

Viðvörðun—hugsanleg hættu: Snertu ekki myndvalsinn. Sé það gert getur það haft áhrif á prentgæði prentverka í framtíðinni.

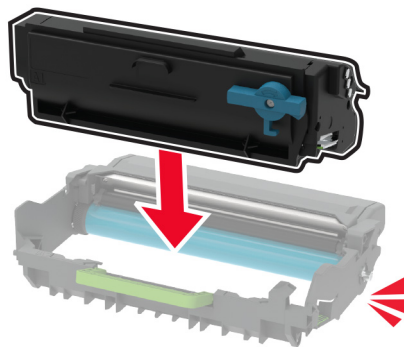

5 Settu nýja myndeiningarsettið á sinn stað.

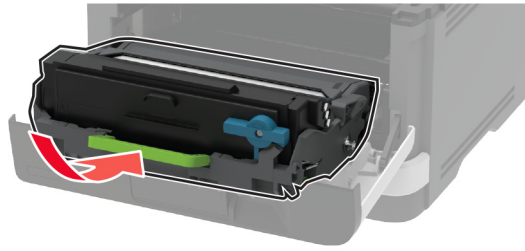

6 Lokaðu hurðinni.

Skipt um skúffuna

1 Fjarlægja notuðu skúffuna.



2 Taktu nýju skúffuna úr umbúðum.

3 Settu nýju skúffuna á sinn stað.

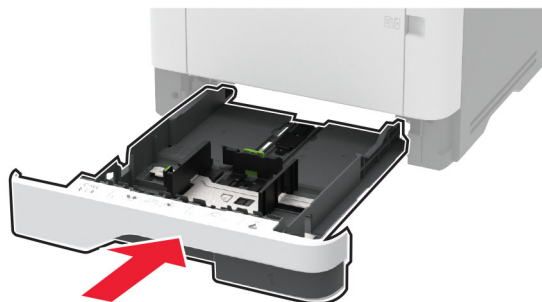

Skipta um samstæðu upptökurúllu

1 Slökktu á prentaranum.

2 Taktu straumsnúruna úr rafmagnsinnstungunni og síðan úr prentaranum.

3 Opnaðu hurð að framan.

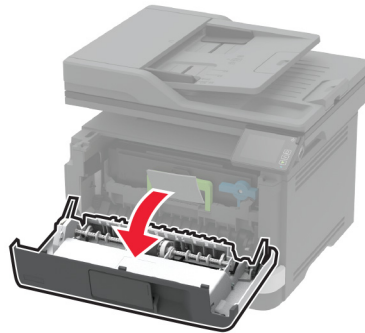
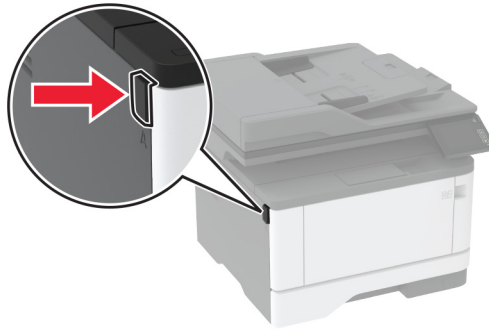

4 Fjarlægðu myndeinguna.

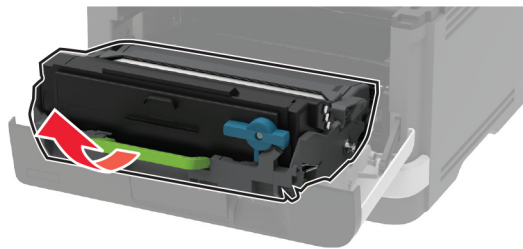

5 Lokaðu hurð að framan.

6 Fjarlægðu skúffuna.



7 Settu prentarann á hliðina.

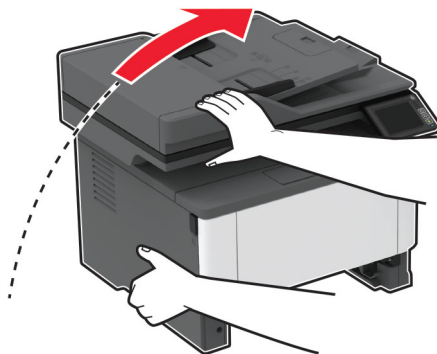

8 Fjarlægðu notaða samstæðu upptökurúllu.

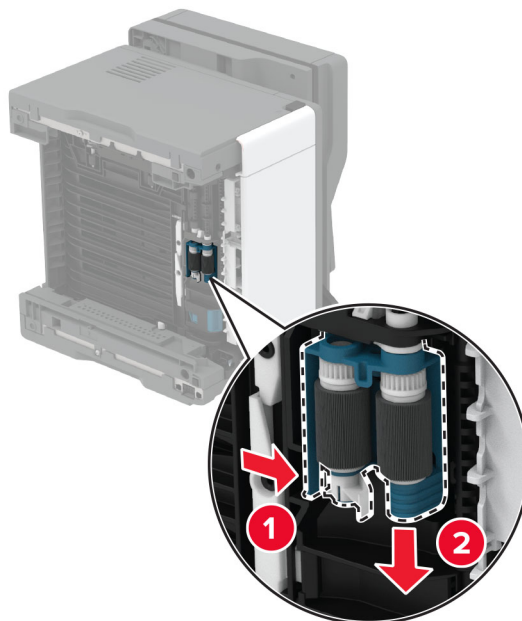

9 Taktu nýju samstæðuna úr umbúðum.

Athugasemd: Tryggðu að þú sért með hreinar hendur til að komast hjá mengun.

10 Settu nýju samstæðuna á sinn stað.

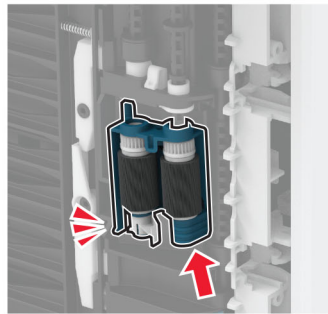
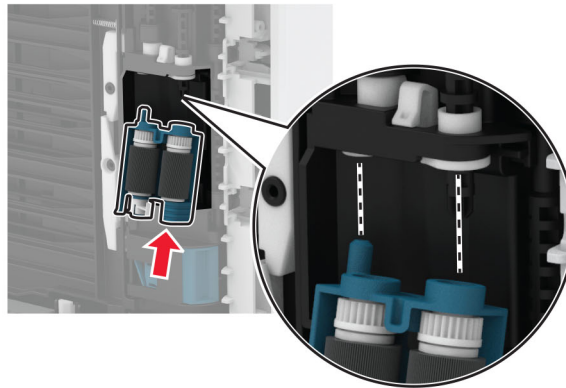

11 Settu prentarann í sína upphaflegu stöðu og settu síðan skúffuna inn.

12 Opnaðu hurð að framan.

13 Settu myndeininguna á sinn stað.

14 Lokaðu hurð að framan.

15 Tengdu straumsnúru við prentarann og síðan við rétt jarðtengda rafmagnsinnstungu.

⚠ VARÚÐ—HUGSANLEG HÆTTA: Til að koma í veg fyrir hættu á eldsvoða eða raflosti tengið rafmagnssnúruna við innstungu með viðeigandi getu og rétta jarðtengingu sem er nálægt vörunni og auðveldlega aðgengileg.

16 Kveiktu á prentaranum

Skipt um aðskilnaðarrúllu skúffu

1 Fjarlægðu skúffuna. Og fjarlægðu síðan notuðu aðskilnaðarrúlluna.

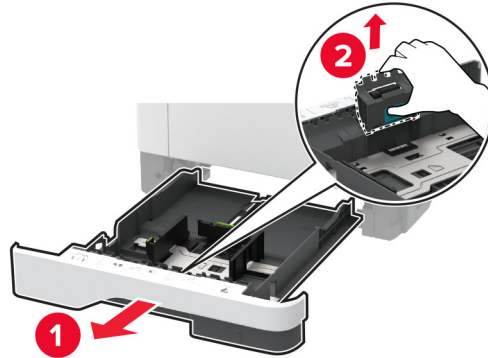

2 Taktu nýju aðskilnaðarrúlluna úr umbúðum.

Athugasemd: Tryggðu að þú sért með hreinar hendur til að komast hjá mengun.

3 Settu nýju aðskilnaðarrúlluna á sinn stað.

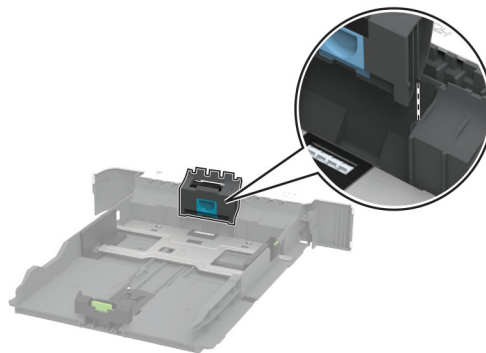

4 Settu skúffuna inn.

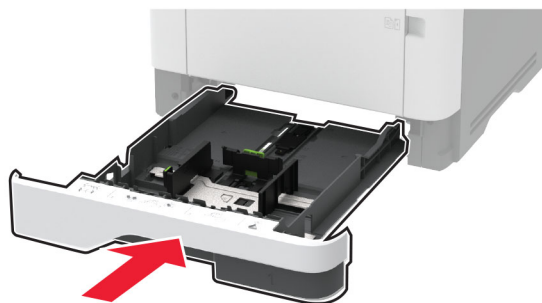

Skipt um aðskilnaðarpúða sjálfvirks matara

1 Opnaðu hlíf á sjálfvirkum matara.

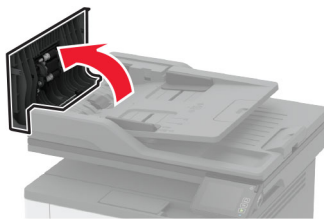

2 Fjarlægðu notaðan aðskilnaðarpúða í sjálfvirkum matara skjala.

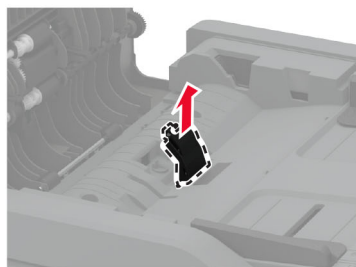
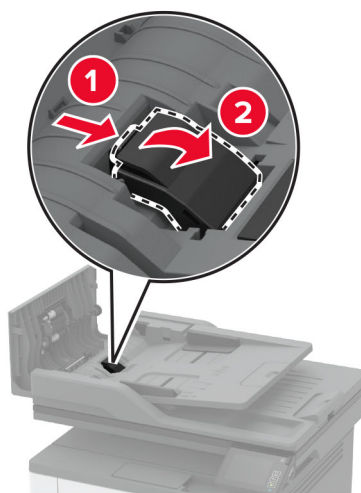

3 Taktu nýja púðann fyrir sjálfvirkan matara skjala úr umbúðum.

4 Settu nýja aðskilnaðarpúðann á sinn stað þar til að hann *smellur* á sinn stað.

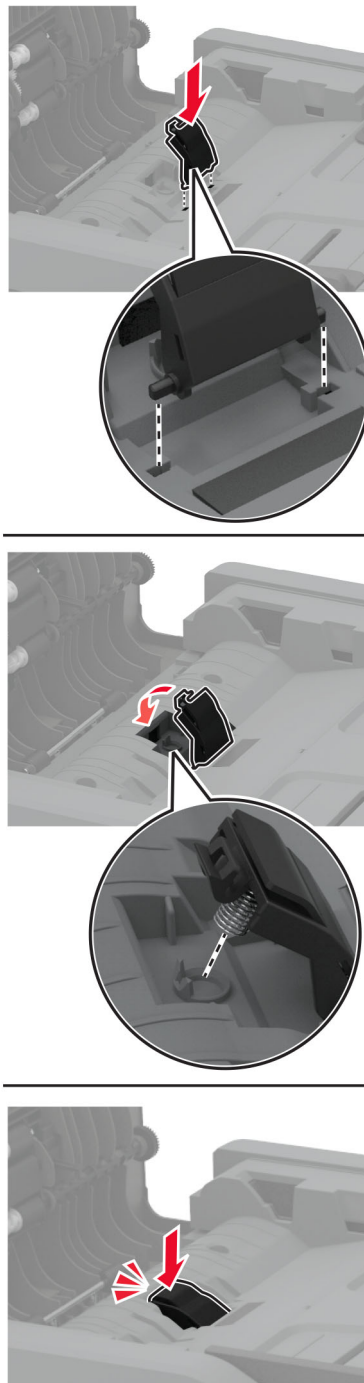

5 Lokaðu loki á sjálfvirkum matara.

Endurstilla teljara notkunar rekstrarvöru

- 1 Frá heimaskjánum, snertu **Stillingar > Tæki > Viðhald > Uppsetningarvalmynd > Notkun rekstrarvöru og teljarar**.
- 2 Veldu teljarann sem á að endurstilla.

Viðvörðun—hugsanleg hættu: Rekstrarvöru og íhluti án skilakerfis er hægt að endurstilla og endurframleiða. Hins vegar nær ábyrgð framleiðanda ekki yfir tjón sem stafar af rekstrarvörum eða íhlutum sem eru ekki upprunalegir. Endurstilling teljara á rekstrarvöru eða íhlutum án réttar endurvinnslu getur valdið skemmdum á prentara. Eftir endurstillingu á teljara fyrir rekstrarvöru eða íhlut getur prentari sýnt villu sem sýnir tilvist endurstilla hlutarins.

Hreinsun á hlutum prentarans

Prentarinn hreinsaður

 **VARÚÐ—HÆTTA Á RAFLOSTI:** Til að koma í veg fyrir hættu á raflosti þegar verið er að þrifa prentarann að utan, takið rafmagnssnúruna úr sambandi úr innstungunni og aftengið allar snúrur frá prentaranum áður en haldið er áfram.

Athugasemdir:

- Framkvæmdu þetta verk á nokkurra mánaða fresti.
 - Skemmdir á prentaranum af völdum óviðeigandi meðhöndlunar fellur ekki undir ábyrgð prentarans.
- 1 Slökktu á prentaranum og taktu síðan rafmagnssnúruna úr sambandi við rafmagn.
 - 2 Fjarlægðu pappír úr staðalskúffu og fjölnotamataranum.
 - 3 Fjarlægið allt ryk, ló og pappírssnifsi í prentaranum með mjúkum burstu eða ryksugu.
 - 4 Þurrkaðu af prentaranum að utan með rökum mjúkum og lófríum klút.

Athugasemdir:

- Ekki nota hreinsiefni eða sápu, þar sem slík efni geta skemmt ytra byrði prentarans.
 - Vertu viss um að öll svæði prentarans séu þurr eftir hreinsun.
- 5 Tengdu straumsnúruna við rafmagnsinnstunguna og síðan við prentarann.

 **VARÚÐ—HUGSANLEG HÆTTA:** Til að koma í veg fyrir hættu á eldsvoða eða raflosti tengið rafmagnssnúruna við innstungu með viðeigandi getu og rétta jarðtengingu sem er nálægt vörunni og auðveldlega aðgengileg.

Hreinsun á snertiskjánum

 **VARÚÐ—HÆTTA Á RAFLOSTI:** Til að koma í veg fyrir hættu á raflosti þegar verið er að þrifa prentarann að utan, taktu rafmagnssnúruna úr sambandi úr innstungunni og aftengdu allar snúrur frá prentaranum áður en haldið er áfram.

- 1 Slökktu á prentaranum og taktu síðan rafmagnssnúruna úr sambandi við rafmagn.
- 2 Notaðu rakan, mjúkan og lófrían klút, þurrkaðu af snertiskjánum.

Athugasemdir:

- Ekki nota hreinsiefni eða sápu, þar sem slík efni geta skemmt snertiskjáinn.
- Gangtu úr skugga um að snertiskjárinn sé þurr eftir hreinsunina.

3 Tengdu straumsnúruna við rafmagnsinnstunguna og kveiktu síðan á prentaranum.

VARÚÐ—HUGSANLEG HÆTTA: Til að koma í veg fyrir hættu á eldsvoða eða raflosti tengið rafmagnssnúruna við innstungu með viðeigandi getu og rétta jarðtengingu sem er nálægt vörunni og auðveldlega aðgengileg.

Skanninn hreinsaður

1 Opnaðu lokið á skannanum.

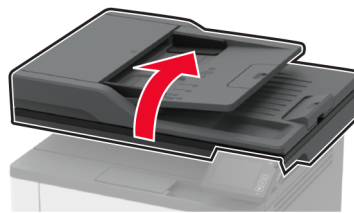

2 Notaðu rakan, mjúkan og lófrían klút, þurrkaðu af eftirfarandi svæðum:

- Þúða fyrir sjálfvirkan matara

Athugasemd: Í sumum gerðum prentara er gler á sjálfvirkum matara í stað þúða.

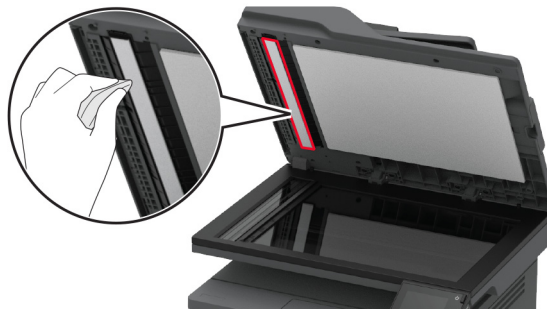

- Þúða fyrir gler skannans



- Gler á sjálfvirkum matara



- Gler á skanna



3 Lokaðu loki á skannanum.

Hreinsa samstæðu upptökurúllu

- 1 Slökktu á prentaranum.
- 2 Taktu straumsnúruna úr rafmagnsinnstungunni og síðan úr prentaranum.

3 Opnaðu hurð að framan.

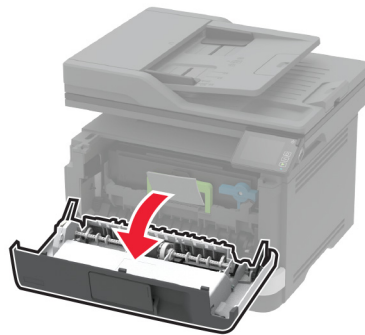
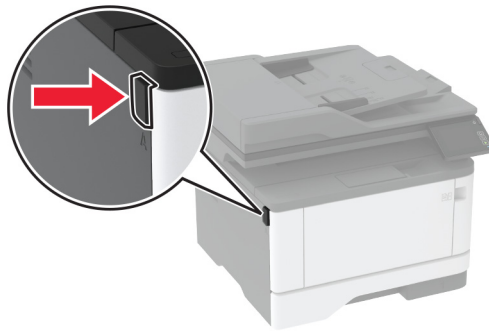

4 Fjarlægðu myndeinguna.

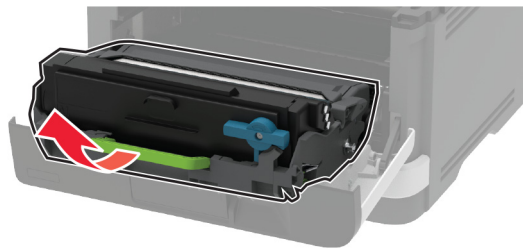

5 Lokaðu hurð að framan.

6 Fjarlægðu skúffuna.



7 Settu prentarann á hliðina.

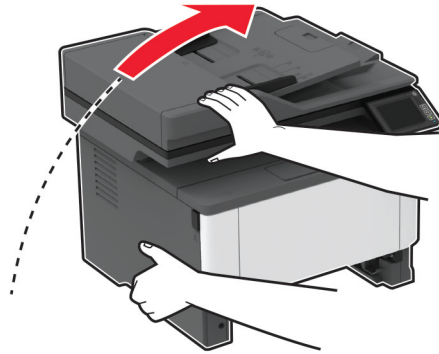

8 Fjarlægðu samstæðu upptökurúllu.

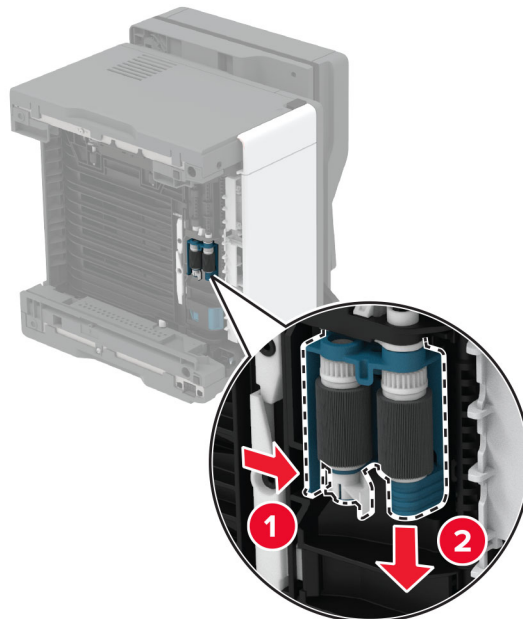

9 Settu ísóprópýl alkóhól í mjúkan lófrían klút, og þurrkaðu síðan samstæðu upptökurúllu.

10 Settu samstæðu upptökurúllu á sinn stað.

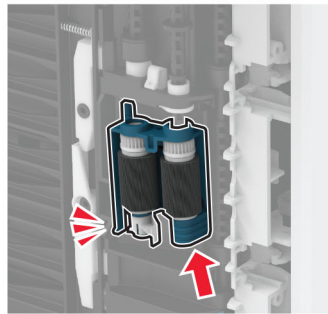
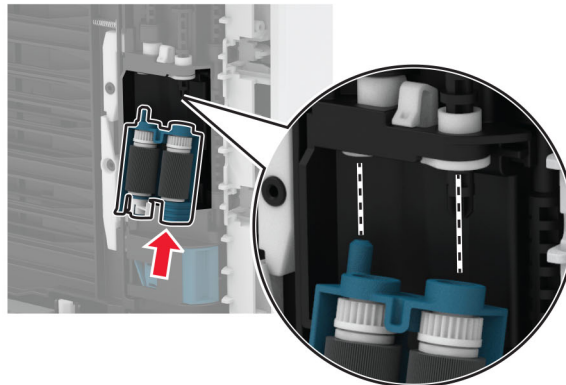

11 Settu prentarann í sína upphaflegu stöðu og settu síðan skúffuna inn.

12 Opnaðu hurð að framan.

13 Settu mynddeininguna á sinn stað.

14 Lokaðu hurð að framan.

15 Tengdu straumsnúru við prentarann og síðan við rétt jarðtengda rafmagnsinnstungu.

⚠ VARÚÐ—HUGSANLEG HÆTTA: Til að koma í veg fyrir hættu á eldsvoða eða raflosti tengið rafmagnssnúruna við innstungu með viðeigandi getu og rétta jarðtengingu sem er nálægt vörunni og auðveldlega aðgengileg.

16 Kveiktu á prentaranum

Spara orku og pappír

Setja upp stillingar orkusparnaðar

Svefnstilling

1 Frá heimaskjánum, snertu **Stillingar > Tæki > Orkustýring > Tímarof > Svefnstilling**.

2 Skrá tímalengd sem prentarinn er iðjulaus áður en hann fer í Svefnstillingu.

Stilling í dvala

- 1 Frá heimaskjánum, snertu **Stillingar > Tæki > Orkustýring > Tímarof > Tímarof stillingar í dvala**.
- 2 Skrá tímalengd sem prentarinn er iðjulaus áður en hann fer í stillingu í dvala.

Athugasemdir:

- Til að Tímarof í dvala virki, stilltu Tímarof í dvala á tengingu í Dvala.
- Innbyggði vefþjónninn er óvirkur þegar prentarinn er í stillingu fyrir Dvala.

Stilla birtustig á skjá prentarans



- 1 Frá heimaskjánum, veldu **Stillingar > Tæki > Kjörstillingar > Birtustig á skjá**.
- 2 Aðlagaðu stillinguna.

Spara rekstrarvörur

- Prentaðu á báðar hliðar á pappírnum.
Athugasemd: Prentun á báðar hliðar er sjálfvalin stilling í rekli prentarans.
- Prentaðu margar síður á eina pappírsörk.
- Notaðu eiginleika forskoðunar til að sjá hvernig skjalið lítur áður en það er prentað.
- Prentaðu eitt eintak af skjalinu til að athuga innihald þess og snið varðandi nákvæmni.

Prentarinn færður á aðra staðsetningu

Prentarinn færður á aðra staðsetningu

-  **VARÚÐ—HUGSANLEG HÆTTA:** Ef þyngd prentarans er meiri en 20 kg (44 lb), þá kann það að þarfnast tveggja eða fleiri manna til að lyfta honum á öruggan hátt.
-  **VARÚÐ—HUGSANLEG HÆTTA:** Til að koma í veg fyrir hættu á eldsvoða eða raflosti notið aðeins rafmagnssnúruna sem fylgdi með þessari vöru eða viðurkennda skiptivöru frá framleiðanda.
-  **VARÚÐ—HUGSANLEG HÆTTA:** Fylgdu þessum leiðbeiningum þegar verið er að flytja prentarann til að koma í veg fyrir slys eða skemmdir á prentaranum:
 - Gangið úr skugga um að allar hurðir og skúffur séu lokaðar.
 - Slökktu á prentaranum og taktu síðan rafmagnssnúruna úr sambandi við rafmagn.
 - Aftengdu allar snúrur og kapla frá prentaranum.
 - Ef prentarinn er með aðskildar viðbótarskúffur standandi á gólfi eða áfesta úttaksvalkosti, þá á að aftengja þá áður en prentarinn er fluttur.
 - Ef prentarinn er á hjólavagni, rúllið þá honum varlega á nýja staðinn. Sýnið aðgát þegar farið er yfir þröskulda og mishæðir í gólfi.
 - Ef prentarinn er ekki á hjólavagni en er uppsettur með viðbótarskúffum eða úttaksvalkostum, fjarlægðu úttaksvalkostina og lyftu honum af skúffunum. Reynið ekki að lyfta prentaranum og neinum valkostum samtímis.
 - Notið ávallt handföngin á prentaranum til að lyfta honum.

- Sérhver vagn sem er notaður til að færa prentarann verður að vera fær um að styðja undir allan prentarann.
- Sérhver vagn sem notaður er til að færa vélbúnaðarvalkosti verður að vera með yfirborð sem er fært um að bera búnaðinn.
- Haldið prentaranum í uppréttri stöðu.
- Varist allar harkalegar hreyfingar.
- Gangið úr skugga um að fingurnir séu ekki undir prentarann þegar hann er settur niður.
- Gangið úr skugga um að það sé fullnægjandi pláss í kringum prentarann.

Athugasemd: Skemmdir á prentaranum af völdum óviðeigandi tilfærslu fellur ekki undir ábyrgð prentarans.

Flutningur á prentaranum

Varðandi flutningsupplýsingar, farðu á <http://support.lexmark.com> eða hafðu samband við þjónustu viðskiptavina.

Leysa vandamál

Vandamál varðandi prentgæði

Finndu myndina sem líkist vandamáli prentgæða sem þú ert með og smelltu síðan á tengilinn fyrir neðan hana til að lesa skref til lausnar vandanum.

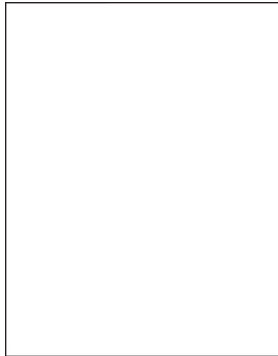

[“Auðar eða hvítar síður” á síðu 153](#)

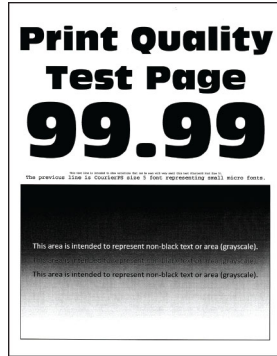

[“Dökk prentun” á síðu 154](#)

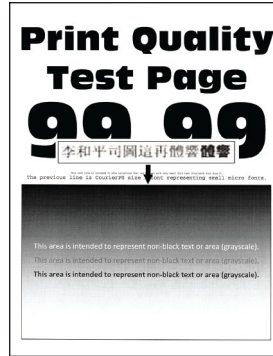

[“Fínar línur prentast ekki rétt” á síðu 156](#)



[“Brotinn eða krumpaður pappír” á síðu 157](#)

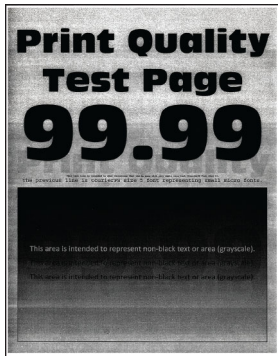

[“Grár bakgrunnur” á síðu 157](#)



[“Láréttar ljósar rendur” á síðu 167](#)



[“Rangar spássíur” á síðu 159](#)

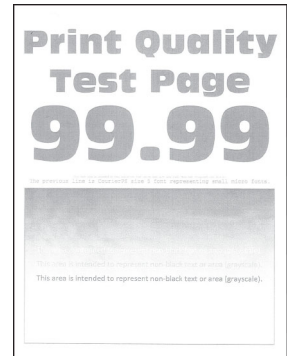

[“Ljós prentun” á síðu 160](#)



[“Flekkótt prentun og punktar” á síðu 161](#)



[“Pappír krullast” á síðu 162](#)



[“Útprentun skáhallandi eða skökk” á síðu 163](#)



[“Endurteknir gallar” á síðu 172](#)

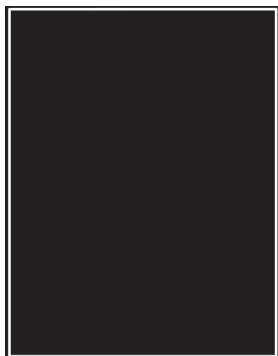

[“Heilar svartar síður” á síðu 164](#)

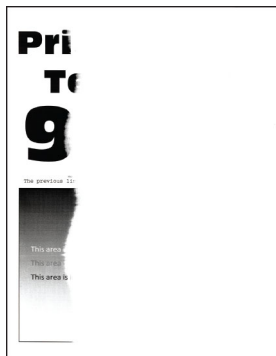

[“Skorið af texta eða myndum” á síðu 165](#)

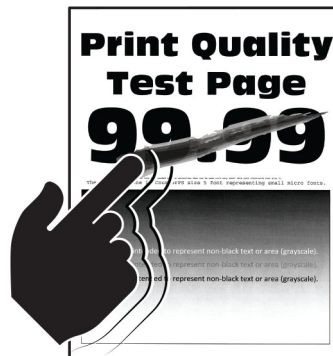

[“Prentlitur nuddast auðveldlega af” á síðu 166](#)

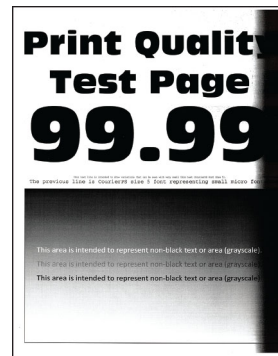

[“Lóðréttar dökkr rákir” á síðu 169](#)



[“Lóðréttar dökkr línur eða rákir” á síðu 170](#)

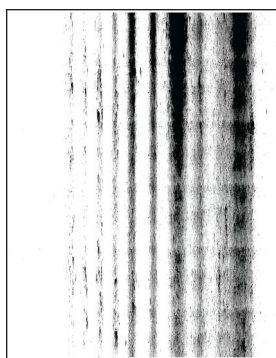

[“Lóðréttar dökkr rákir með prentun sem vantar” á síðu 171](#)



[“Lóðréttar ljóssar rendur” á síðu 168](#)



[“Lóðréttar hvítar línur” á síðu 169](#)

Vandamál við prentun

Prentgæði eru léleg

Auðar eða hvítar síður

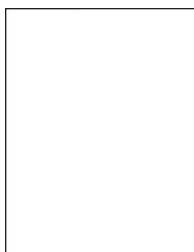

Athugasemd: Prenta gæðaprófunarsíður áður en reynt er að leysa vandamálið. Frá stjórnborðinu skaltu fletta á **Stillingar > Bilanaleit > Prenta gæðaprófunarsíður**. Á prenturum sem eru ekki með snertiskjá, ýttu á

OK til að fletta um stillingarnar.

Aðgerð	Já	Nei
<p>Skref 1</p> <p>a Athugaðu hvort prentarinn er að nota ekta blekhylki frá Lexmark eða hylki sem er stutt. Athugasemd: Ef hylkið er ekki stutt, settu í hylki sem er stutt.</p> <p>b Prentaðu skjalið.</p> <p>Er prentarinn að prenta auðar eða hvítar síður?</p>	Farðu í skref 2.	Vandamálið er leyst.
<p>Skref 2</p> <p>a Fjarlægðu myndeinguna. Viðvörðun—hugsanleg hættu: Ekki láta myndvalsinn vera í beinu ljósi meira en 10 mínútur. Löng viðvera í ljósi gæti valdið gæðavandamálum við prentun. Viðvörðun—hugsanleg hættu: Ekki snerta ljósnæmu tromluna undir myndeingunni. Sé það gert getur það haft áhrif á prentgæði prentverka í framtíðinni.</p> <p>b Athugaðu myndvalsinn varðandi skemmdir. Athugasemd: Athugaðu að ljósnæma tromlan sé ekki bogin eða í rangri staðsetningu.</p> <p>c Hristu myndeinguna vel til að jafna prentduftið.</p> <p>d Settu myndeinguna á sinn stað.</p> <p>e Prentaðu skjalið.</p> <p>Er prentarinn að prenta auðar eða hvítar síður?</p>	Farðu í skref 3.	Vandamálið er leyst.
<p>Skref 3</p> <p>Skiptu um blekhylki.</p> <p>Er prentarinn að prenta auðar eða hvítar síður?</p>	Farðu í skref 4.	Vandamálið er leyst.
<p>Skref 4</p> <p>Skiptu um myndeinguna.</p> <p>Er prentarinn að prenta auðar eða hvítar síður?</p>	Hafa samband við stuðning viðskiptavina .	Vandamálið er leyst.

Dökk prentun



Athugasemd: Prenta gæðaprófunarsíður áður en reynt er að leysa vandamálið. Frá stjórnborðinu skaltu fletta á **Stillingar > Bilanaleit > Prenta gæðaprófunarsíður**. Á prenturum sem eru ekki með snertiskjá, ýttu á

OK til að fletta um stillingarnar.

Aðgerð	Já	Nei
<p>Skref 1</p> <p>a Athugaðu hvort prentarinn er að nota ekta blekhylki frá Lexmark eða hylki sem er stutt. Athugasemd: Ef hylkið er ekki stutt, settu í hylki sem er stutt.</p> <p>b Prentaðu skjalið.</p> <p>Er prentunin dökk?</p>	Farðu í skref 2.	Vandamálið er leyst.
<p>Skref 2</p> <p>a Slökktu á prentaranum, bíddu síðan í um það bil 10 sekúndur, og kveiktu á honum aftur.</p> <p>b Draga úr svertustigi prentdufts. Frá stjórnborðinu skaltu fletta á: Stillingar > Prentun > Gæði > Svertustig prentdufts.</p> <p>c Prentaðu skjalið.</p> <p>Er prentunin dökk?</p>	Farðu í skref 3.	Vandamálið er leyst.
<p>Skref 3</p> <p>a Það fer eftir þínu stýrikerfi, skilgreindu gerð pappírs í kjörstillingum prentunar eða í samskiptum prentunar. Athugasemdir:</p> <ul style="list-style-type: none"> • Vertu viss um að stillingin samsvari pappírnum sem var hlaðið. • Þú getur einnig breytt stillingunni á stjórnborði prentarans. Farðu á Stillingar > Pappír > Uppsetning skúffu > Pappír-sstærð/gerð <p>b Prentaðu skjalið.</p> <p>Er prentunin dökk?</p>	Farðu í skref 4.	Vandamálið er leyst.
<p>Skref 4</p> <p>Athugaðu hvort pappírinn sé með áferð eða grófur.</p> <p>Eru að prenta á pappír með áferð eða sem er grófur?</p>	Farðu í skref 5.	Farðu í skref 6.
<p>Skref 5</p> <p>a Skiptu út pappír með áferð með venjulegum pappír.</p> <p>b Prentaðu skjalið.</p> <p>Er prentunin dökk?</p>	Farðu í skref 6.	Vandamálið er leyst.
<p>Skref 6</p> <p>a Settu í pappír úr nýjum pakka. Athugasemd: Pappírinn dregur til sín raka vegna þess að rakastig er hátt. Geymdu pappír í upphaflegum umbúðum þar til það á að nota hann.</p> <p>b Prentaðu skjalið.</p> <p>Er prentunin dökk?</p>	Farðu í skref 7.	Vandamálið er leyst.

Aðgerð	Já	Nei
<p>Skref 7</p> <p>a Fjarlægðu myndeyninguna og settu inn aftur.</p> <p>Viðvörðun—hugsanleg hættu: Ekki láta myndvalsinn vera í beinu ljósi meira en 10 mínútur. Löng viðvera í ljósi gæti valdið gæðavandamálum við prentun.</p> <p>Viðvörðun—hugsanleg hættu: Ekki snerta ljósnæmu tromluna undir myndeyningunni. Sé það gert getur það haft áhrif á prentgæði prentverka í framtíðinni.</p> <p>b Prentaðu skjalið.</p> <p>Er prentunin dökk?</p>	Farðu í skref 8.	Vandamálið er leyst.
<p>Skref 8</p> <p>a Skiptu um myndeyninguna.</p> <p>b Prentaðu skjalið.</p> <p>Er prentunin dökk?</p>	Hafa samband við stuðning viðskiptavina .	Vandamálið er leyst.

Fínar línur prentast ekki rétt

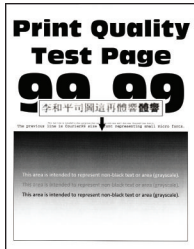

Athugasemd: Prenta gæðaprófunarsíður áður en reynt er að leysa vandamálið. Frá stjórnborðinu skaltu fletta á **Stillingar > Bilanaleit > Prenta gæðaprófunarsíður**. Á prenturum sem eru ekki með snertiskjá, ýttu á **OK** til að fletta um stillingarnar.

Aðgerð	Já	Nei
<p>Skref 1</p> <p>a Athugaðu hvort prentarinn er að nota ekta blekhyliki frá Lexmark eða hylki sem er stutt.</p> <p>Athugasemd: Ef hylkið er ekki stutt, settu í hylki sem er stutt.</p> <p>b Prentaðu skjalið.</p> <p>Prentast fínar línur ekki rétt?</p>	Farðu í skref 2.	Vandamálið er leyst.
<p>Skref 2</p> <p>a Auka svertustig prentdufts</p> <p>Frá stjórnborðinu skaltu fletta á:</p> <p>Stillingar > Prentun > Gæði > Svertustig prentdufts.</p> <p>b Prentaðu skjalið.</p> <p>Prentast fínar línur ekki rétt?</p>	Hafa samband við stuðning viðskiptavina .	Vandamálið er leyst.

Brotinn eða krumpaður pappír



Athugasemd: Prenta gæðaprófunarsíður áður en reynt er að leysa vandamálið. Frá stjórnborðinu skaltu fletta á **Stillingar > Bilanaleit > Prenta gæðaprófunarsíður**. Á prenturum sem eru ekki með snertiskjá, ýttu á **OK** til að fletta um stillingarnar.

Aðgerð	Já	Nei
<p>Skref 1</p> <p>a Athugaðu hvort prentarinn er að nota ekta blekhyliki frá Lexmark eða hylki sem er stutt.</p> <p>Athugasemd: Ef hylkið er ekki stutt, settu í hylki sem er stutt.</p> <p>b Prentaðu skjalið.</p> <p>Er pappírinn brotinn eða krumpaður?</p>	Farðu í skref 2.	Vandamálið er leyst.
<p>Skref 2</p> <p>a Settu í pappír úr nýjum pakka.</p> <p>Athugasemd: Pappírinn dregur til sín raka vegna þess að rakastig er hátt. Geymdu pappír í upphaflegum umbúðum þar til það á að nota hann.</p> <p>b Prentaðu skjalið.</p> <p>Er pappírinn brotinn eða krumpaður?</p>	Farðu í skref 3.	Vandamálið er leyst.
<p>Skref 3</p> <p>a Það fer eftir þínu stýrikerfi, skilgreindu gerð pappírs í kjörstillingum prentunar eða í samskiptum prentunar.</p> <p>Athugasemdir:</p> <ul style="list-style-type: none"> • Vertu viss um að stillingin samsvari pappírnum sem var hlaðið. • Þú getur einnig breytt stillingunni á stjórnborði prentarans. Farðu á Stillingar > Pappír > Uppsetning skúffu > Pappír-sstærð/gerð <p>b Prentaðu skjalið.</p> <p>Er pappírinn brotinn eða krumpaður?</p>	Hafa samband við stuðning viðskiptavina .	Vandamálið er leyst.

Grár bakgrunnur



Athugasemd: Prenta gæðaprófunarsíður áður en reynt er að leysa vandamálið. Frá stjórnborðinu skaltu fletta á **Stillingar > Bilanaleit > Prenta gæðaprófunarsíður**. Á prenturum sem eru ekki með snertiskjá, ýttu á **OK** til að fletta um stillingarnar.

Aðgerð	Já	Nei
<p>Skref 1</p> <p>a Slökktu á prentaranum, bíddu síðan í um það bil 10 sekúndur, og kveiktu á honum aftur.</p> <p>b Draga úr svertustigi prentdufts Frá stjórnborðinu skaltu fletta á: Stillingar > Prentun > Gæði > Svertustig prentdufts.</p> <p>c Prentaðu skjalið.</p> <p>Birtist grár bakgrunnur á útprintun?</p>	Farðu í skref 2.	Vandamálið er leyst.
<p>Skref 2</p> <p>a Athugaðu hvort prentarinn er að nota ekta blekhyliki frá Lexmark eða hylki sem er stutt. Athugasemd: Ef blekhylikið er ekki stutt, settu í hylki sem er stutt.</p> <p>b Prentaðu skjalið.</p> <p>Birtist grár bakgrunnur á útprintun?</p>	Farðu í skref 3.	Vandamálið er leyst.
<p>Skref 3</p> <p>a Það fer eftir þínu stýrikerfi, skilgreindu gerð pappírs í kjörstillingum prentunar eða í samskiptum prentunar. Athugasemdir:</p> <ul style="list-style-type: none"> Vertu viss um að stillingin samsvari pappírnum sem var hlaðið. Þú getur einnig breytt stillingunni á stjórnborði prentarans. Farðu á Stillingar > Pappír > Uppsetning skúffu > Pappír-sstærð/gerð <p>b Prentaðu skjalið.</p> <p>Birtist grár bakgrunnur á útprintun?</p>	Farðu í skref 4.	Vandamálið er leyst.
<p>Skref 4</p> <p>a Fjarlægðu myndeinguna og settu inn aftur. Viðvörðun—hugsanleg hættu: Ekki láta myndvalsinn vera í beinu ljósi meira en 10 mínútur. Löng viðvera í ljósi gæti valdið gæðavandamálum við prentun. Viðvörðun—hugsanleg hættu: Ekki snerta ljósnæmu tromluna undir myndeingunni. Sé það gert getur það haft áhrif á prentgæði prentverka í framtíðinni.</p> <p>b Prentaðu skjalið.</p> <p>Birtist grár bakgrunnur á útprintun?</p>	Farðu í skref 5.	Vandamálið er leyst.

Aðgerð	Já	Nei
<p>Skref 5</p> <p>a Uppfæra fastbúnað prentarans. Varðandi frekari upplýsingar, sjá "Uppfæra fastbúnað" á síðu 44.</p> <p>b Prentaðu skjalið.</p> <p>Birtist grár bakgrunnur á útprintun?</p>	Farðu í skref 6.	Vandamálið er leyst.
<p>Skref 6</p> <p>a Skiptu um myndeyninguna.</p> <p>b Prentaðu skjalið.</p> <p>Birtist grár bakgrunnur á útprintun?</p>	Hafa samband við stuðning viðskiptavina .	Vandamálið er leyst.

Rangar spássíur



Aðgerð	Já	Nei
<p>Skref 1</p> <p>a Stillið pappírsstýringar í rétta stöðu fyrir pappír sem var hlaðið.</p> <p>b Prentaðu skjalið.</p> <p>Eru spássíur réttar?</p>	Vandamálið er leyst.	Farðu í skref 2.
<p>Skref 2</p> <p>a Stilla pappírsstærðina. Frá stjórnborðinu skaltu fletta á: Stillingar > Pappír > Uppsetning skúffu > Pappírsstærð/gerð</p> <p>b Prentaðu skjalið.</p> <p>Eru spássíur réttar?</p>	Vandamálið er leyst.	Farðu í skref 3.
<p>Skref 3</p> <p>a Það fer eftir þínu stýrikerfi, skilgreindu pappírsstærð í kjörstillingum prentunar eða í samskiptum prentunar. Athugasemd: Vertu viss um að stillingin samsvari pappírnum sem var hlaðið.</p> <p>b Prentaðu skjalið.</p> <p>Eru spássíur réttar?</p>	Vandamálið er leyst.	Hafa samband við stuðning viðskiptavina .

Ljós prentun

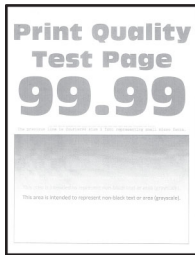

Athugasemd: Prenta gæðaprófunarsíður áður en reynt er að leysa vandamálið. Frá stjórnborðinu skaltu fletta á **Stillingar > Bilanaleit > Prenta gæðaprófunarsíður**. Á prenturum sem eru ekki með snertiskjá, ýttu á **OK** til að fletta um stillingarnar.

Aðgerð	Já	Nei
<p>Skref 1</p> <p>a Athugaðu hvort prentarinn er að nota ekta blekhyllki frá Lexmark eða hylki sem er stutt.</p> <p>Athugasemd: Ef hylkið er ekki stutt, settu í hylki sem er stutt.</p> <p>b Prentaðu skjalið.</p> <p>Er prentunin ljós?</p>	Farðu í skref 2.	Vandamálið er leyst.
<p>Skref 2</p> <p>a Slökktu á prentaranum, bíddu síðan í um það bil 10 sekúndur, og kveiktu á honum aftur.</p> <p>b Auka svertustig prentdufts</p> <p>Frá stjórnborðinu skaltu fletta á:</p> <p>Stillingar > Prentun > Gæði > Svertustig prentdufts.</p> <p>c Prentaðu skjalið.</p> <p>Er prentunin ljós?</p>	Farðu í skref 3.	Vandamálið er leyst.
<p>Skref 3</p> <p>a Það fer eftir þínu stýrikerfi, skilgreindu gerð pappírs í kjörstillingum prentunar eða í samskiptum prentunar.</p> <p>Athugasemdir:</p> <ul style="list-style-type: none"> Vertu viss um að stillingin samsvari pappírnum sem var hlaðið. Þú getur einnig breytt stillingunni á stjórnborði prentarans. Farðu á Stillingar > Pappír > Uppsetning skúffu > Pappír-sstærð/gerð <p>b Prentaðu skjalið.</p> <p>Er prentunin ljós?</p>	Farðu í skref 4.	Vandamálið er leyst.

Aðgerð	Já	Nei
<p>Skref 4</p> <p>a Það fer eftir þínu stýrikerfi, skilgreindu upplausn prentunar í kjörstillingum prentunar eða í samskiptum prentunar.</p> <p>b Stílltu upplausnina á 600 dpi.</p> <p>c Prentaðu skjalið.</p> <p>Er prentunin ljós?</p>	Farðu í skref 5.	Vandamálið er leyst.
<p>Skref 5</p> <p>a Fjarlægðu myndeinguna.</p> <p>Viðvörðun—hugsanleg hættu: Ekki láta myndvalsinn vera í beinu ljósi meira en 10 mínútur. Löng viðvera í ljósi getur valdið gæðavandamálum við prentun.</p> <p>Viðvörðun—hugsanleg hættu: Ekki snerta ljósnæmu tromluna undir myndeingunni. Sé það gert getur það haft áhrif á prentgæði prentverka í framtíðinni.</p> <p>b Hristu myndeinguna vel til að jafna prentduftið.</p> <p>c Settu myndeinguna á sinn stað.</p> <p>d Slökktu á prentaranum, bíddu síðan í um það bil 10 sekúndur, og kveiktu á honum aftur.</p> <p>e Prentaðu skjalið.</p> <p>Er prentunin ljós?</p>	Farðu í skref 6.	Vandamálið er leyst.
<p>Skref 6</p> <p>a Athuga stöðuna á blekhylkinu. Frá stjórnborðinu skaltu fletta á: Stillingar > Skýrslur > Tæki > Tölfræði tækis</p> <p>b Athugaðu stöðuna á blekhylkinu í kafla upplýsingar um rekstrarvörur á prentuðu síðunum.</p> <p>Er blekhylkið að nálgast mörk líftíma?</p>	Farðu í skref 7.	Hafa samband við stuðning viðskiptavina .
<p>Skref 7</p> <p>a Skiptu um blekhylki.</p> <p>b Prentaðu skjalið.</p> <p>Er prentunin ljós?</p>	Hafa samband við stuðning viðskiptavina .	Vandamálið er leyst.

Flekkótt prentun og punktar



Athugasemd: Prenta gæðaprófunarsíður áður en reynt er að leysa vandamálið. Frá stjórnborðinu skaltu fletta á **Stillingar > Bilanaleit > Prenta gæðaprófunarsíður**. Á prenturum sem eru ekki með snertiskjá, ýttu á **OK** til að fletta um stillingarnar.

Aðgerð	Já	Nei
<p>Skref 1</p> <p>a Athugaðu hvort prentarinn er að nota ekta blekhyliki frá Lexmark eða hylki sem er stutt.</p> <p>Athugasemd: Ef hylkið er ekki stutt, settu í hylki sem er stutt.</p> <p>b Prentaðu skjalið.</p> <p>Er prentunin flekkótt?</p>	Farðu í skref 2.	Vandamálið er leyst.
<p>Skref 2</p> <p>Athugaði varðandi mengun vegna leka á prentlit.</p> <p>Er prentarinn laus við leka á prentlit?</p>	Farðu í skref 3.	Hafa samband við stuðning viðskiptavina .
<p>Skref 3</p> <p>a Athuga stöðuna á myndeiningunni. Frá stjórnborðinu skaltu fletta á: Stillingar > Skýrslur > Tæki > Tölfræði tækis</p> <p>b Athugaðu stöðuna á myndeiningunni í kafla upplýsingar um rekstrarvörur á prentuðu síðunum.</p> <p>Er myndvalsinn að nálgast mörk líftíma?</p>	Farðu í skref 4.	Hafa samband við stuðning viðskiptavina .
<p>Skref 4</p> <p>a Skiptu um myndeininguna.</p> <p>b Prentaðu skjalið.</p> <p>Er prentunin flekkótt?</p>	Hafa samband við stuðning viðskiptavina .	Vandamálið er leyst.

Pappír krullast



Aðgerð	Já	Nei
<p>Skref 1</p> <p>a Færðu stýringar í skúffunni í rétta stöðu fyrir pappír sem var hlaðið.</p> <p>b Prentaðu skjalið.</p> <p>Er pappírinn krullaður?</p>	Farðu í skref 2.	Vandamálið er leyst.

Aðgerð	Já	Nei
<p>Skref 2</p> <p>a Það fer eftir þínu stýrikerfi, skilgreindu gerð pappírs í kjörstillingum prentunar eða í samskiptum prentunar.</p> <p>Athugasemdir:</p> <ul style="list-style-type: none"> • Vertu viss um að stillingin samsvari pappírnum sem var hlaðið. • Þú getur einnig breytt stillingunni á stjórnborði prentarans. Farðu á: <p>Stillingar > Pappír > Uppsetning skúffu > Pappírsstærð/gerð</p> <p>b Prentaðu skjalið.</p> <p>Er pappírinn krullaður?</p>	Farðu í skref 3.	Vandamálið er leyst.
<p>Skref 3</p> <p>Prentið á hina hliðina á pappírnum.</p> <p>a Fjarlægið pappírinn, snúið honum við og hlaðið honum aftur.</p> <p>b Prentaðu skjalið.</p> <p>Er pappírinn krullaður?</p>	Farðu í skref 4.	Vandamálið er leyst.
<p>Skref 4</p> <p>a Settu í pappír úr nýjum pakka.</p> <p>Athugasemd: Pappírinn dregur til sín raka vegna þess að rakastig er hátt. Geymdu pappír í upphaflegum umbúðum þar til að það á að nota hann.</p> <p>b Prentaðu skjalið.</p> <p>Er pappírinn krullaður?</p>	Hafa samband stuðning viðskiptavina .	Vandamálið er leyst.

Útprintun skáhallandi eða skökk



Athugasemd: Prenta gæðaprófunarsíður áður en reynt er að leysa vandamálið. Frá stjórnborðinu skaltu fletta á **Stillingar > Bilanaleit > Prenta gæðaprófunarsíður**. Á prenturum sem eru ekki með snertiskjá, ýttu á **OK** til að fletta um stillingarnar.

Aðgerð	Já	Nei
<p>Skref 1</p> <p>a Færðu stýringar í skúffunni í rétta stöðu fyrir pappír sem var hlaðið.</p> <p>b Prentaðu skjalið.</p> <p>Er útprintun skáhallandi eða skökk?</p>	Farðu í skref 2.	Vandamálið er leyst.
<p>Skref 2</p> <p>a Settu í pappír úr nýjum pakka.</p> <p>Athugasemd: Pappírinn dregur til sín raka vegna þess að rakastig er hátt. Geymdu pappír í upphaflegum umbúðum þar til það á að nota hann.</p> <p>b Prentaðu skjalið.</p> <p>Er útprintun skáhallandi eða skökk?</p>	Farðu í skref 3.	Vandamálið er leyst.
<p>Skref 3</p> <p>a Athugaðu hvort pappír sem var hlaðið sé studdur.</p> <p>Athugasemd: Ef pappír er ekki studdur, settu í pappír sem er studdur.</p> <p>b Prentaðu skjalið.</p> <p>Er útprintun skáhallandi eða skökk?</p>	Hafa samband við stuðning viðskiptavina .	Vandamálið er leyst.
<p>Skref 4</p> <p>a Fyrir prentun á tvær hliðar, athugaðu hvort stilling á pappírsstærð í tvívirkri (duplex) einingu sé stillt rétt.</p> <p>Athugasemd: Bréf, lagalegt, Oficio eða fólió verður að stilla á Bréf.</p> <p>b Prentaðu skjalið.</p> <p>Er útprintun skáhallandi eða skökk?</p>	Hafa samband við stuðning viðskiptavina .	Vandamálið er leyst.

Heilar svartar síður



Athugasemd: Prenta gæðaprófunarsíður áður en reynt er að leysa vandamálið. Frá stjórnborðinu skaltu fletta á **Stillingar > Bilanaleit > Prenta gæðaprófunarsíður**. Á prenturum sem eru ekki með snertiskjá, ýttu á

OK til að fletta um stillingarnar.

Aðgerð	Já	Nei
<p>Skref 1</p> <p>a Athugaðu hvort prentarinn er að nota ekta blekhylki frá Lexmark eða hylki sem er stutt. Athugasemd: Ef blekhylkið er ekki stutt, settu í hylki sem er stutt.</p> <p>b Prentaðu skjalið.</p> <p>Er prentarinn að prenta heilar svartar síður?</p>	Farðu í skref 2.	Vandamálið er leyst.
<p>Skref 2</p> <p>a Fjarlægðu myndeininguna og settu inn aftur. Viðvörðun—hugsanleg hættu: Ekki láta myndvalsinn vera í beinu ljósi meira en 10 mínútur. Löng viðvera í ljósi gæti valdið gæðavandamálum við prentun. Viðvörðun—hugsanleg hættu: Ekki snerta ljósnæmu tromluna undir myndeiningunni. Sé það gert getur það haft áhrif á prentgæði prentverka í framtíðinni.</p> <p>b Prentaðu skjalið.</p> <p>Er prentarinn að prenta heilar svartar síður?</p>	Farðu í skref 3.	Vandamálið er leyst.
<p>Skref 3</p> <p>Athugaðu myndvalsinn varðandi skemmdir. Athugasemd: Athugaðu að ljósnæma tromlan sé ekki bogin eða í rangri staðsetningu.</p> <p>Er myndvalsinn laus við skemmdir?</p>	Hafa samband við stuðning viðskiptavina .	Farðu í skref 4.
<p>Skref 4</p> <p>a Skiptu um myndeininguna. b Prentaðu skjalið.</p> <p>Er prentarinn að prenta heilar svartar síður?</p>	Hafa samband við stuðning viðskiptavina .	Vandamálið er leyst.

Skorið af texta eða myndum

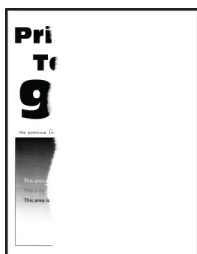

Athugasemd: Prenta gæðaprófunarsíður áður en reynt er að leysa vandamálið. Frá stjórnborðinu skaltu fletta á **Stillingar > Bilanaleit > Prenta gæðaprófunarsíður**. Á prenturum sem eru ekki með snertiskjá, ýttu á

OK til að fletta um stillingarnar.

Aðgerð	Já	Nei
<p>Skref 1</p> <p>a Athugaðu hvort prentarinn er að nota ekta blekhylki frá Lexmark eða hylki sem er stutt.</p> <p>Athugasemd: Ef blekhylkið er ekki stutt, settu í hylki sem er stutt.</p> <p>b Prentaðu skjalið.</p> <p>Skorið af texta eða myndum?</p>	Farðu í skref 2.	Vandamálið er leyst.
<p>Skref 2</p> <p>a Fjarlægðu myndeininguna og settu inn aftur.</p> <p>Viðvörðun—hugsanleg hættu: Ekki láta myndvalsinn vera í beinu ljósi meira en 10 mínútur. Löng viðvera í ljósi gæti valdið gæðavandamálum við prentun.</p> <p>Viðvörðun—hugsanleg hættu: Ekki snerta ljósnæmu tromluna undir myndeiningunni. Sé það gert getur það haft áhrif á prentgæði prentverka í framtíðinni.</p> <p>b Prentaðu skjalið.</p> <p>Skorið af texta eða myndum?</p>	Farðu í skref 3.	Vandamálið er leyst.
<p>Skref 3</p> <p>a Skiptu um myndeininguna.</p> <p>b Prentaðu skjalið.</p> <p>Skorið af texta eða myndum?</p>	Hafa samband við stuðning viðskiptavina .	Vandamálið er leyst.

Prentlitur nuddast auðveldlega af



Athugasemd: Prenta gæðaprófunarsíður áður en reynt er að leysa vandamálið. Frá stjórnborðinu skaltu fletta á **Stillingar > Bilanaleit > Prenta gæðaprófunarsíður**. Á prenturum sem eru ekki með snertiskjá, ýttu á **OK** til að fletta um stillingarnar.

Aðgerð	Já	Nei
<p>Skref 1</p> <p>a Athugaðu hvort prentarinn er að nota ekta blekhylki frá Lexmark eða hylki sem er stutt.</p> <p>Athugasemd: Ef blekhylkið er ekki stutt, settu í hylki sem er stutt.</p> <p>b Prentaðu skjalið.</p> <p>Nuddast prentlitur auðveldlega af?</p>	Farðu í skref 2.	Vandamálið er leyst.

Aðgerð	Já	Nei
<p>Skref 2</p> <p>a Það fer eftir þínu stýrikerfi, skilgreindu gerð pappírs í kjörstillingum prentunar eða í samskiptum prentunar.</p> <p>Athugasemdir:</p> <ul style="list-style-type: none"> • Vertu viss um að stillingin samsvari pappírnum sem var hlaðið. • Þú getur einnig breytt stillingunni á stjórnborði prentarans. Farðu á Stillingar > Pappír > Uppsetning skúffu > Pappír-sstærð/gerð <p>b Prentaðu skjalið.</p> <p>Nuddast prentlitur auðveldlega af?</p>	<p>Hafa samband við stuðning viðskiptavina.</p>	<p>Vandamálið er leyst.</p>

Láréttar ljósar rendur



Athugasemd: Prenta gæðaprófunarsíður áður en reynt er að leysa vandamálið. Frá stjórnborðinu skaltu fletta á **Stillingar > Bilanaleit > Prenta gæðaprófunarsíður**. Á prenturum sem eru ekki með snertiskjá, ýttu á **OK** til að fletta um stillingarnar.

Aðgerð	Já	Nei
<p>Skref 1</p> <p>a Athugaðu hvort prentarinn er að nota ekta blekhylki frá Lexmark eða hylki sem er stutt.</p> <p>Athugasemd: Ef hylkið er ekki stutt, settu í hylki sem er stutt.</p> <p>b Prentaðu skjalið.</p> <p>Eru láréttar ljósar rendur að birtast á því sem verið er að prenta?</p>	<p>Farðu í skref 2.</p>	<p>Vandamálið er leyst.</p>
<p>Skref 2</p> <p>a Fjarlægðu myndeyninguna og settu inn aftur.</p> <p>Viðvörðun—hugsanleg hættu: Ekki láta myndvalsinn vera í beinu ljósi meira en 10 mínútur. Löng viðvera í ljósi gæti valdið gæðavandamálum við prentun.</p> <p>Viðvörðun—hugsanleg hættu: Ekki snerta ljósnæmu trombluna undir myndeyningunni. Sé það gert getur það haft áhrif á prentgæði prentverka í framtíðinni.</p> <p>b Prentaðu skjalið.</p> <p>Eru láréttar ljósar rendur að birtast á því sem verið er að prenta?</p>	<p>Farðu í skref 3.</p>	<p>Vandamálið er leyst.</p>

Aðgerð	Já	Nei
<p>Skref 3</p> <p>a Skiptu um myndeyninguna.</p> <p>b Prentaðu skjalið.</p> <p>Eru láréttar ljósar rendur að birtast á því sem verið er að prenta?</p>	<p>Hafa samband við stuðning viðskiptavina.</p>	<p>Vandamálið er leyst.</p>

Lóðréttar ljósar rendur



Athugasemd: Prenta gæðaprófunarsíður áður en reynt er að leysa vandamálið. Frá stjórnborðinu skaltu fletta á **Stillingar > Bilanaleit > Prenta gæðaprófunarsíður**. Á prenturum sem eru ekki með snertiskjá, ýttu á **OK** til að fletta um stillingarnar.

Aðgerð	Já	Nei
<p>Skref 1</p> <p>a Athugaðu hvort prentarinn er að nota ekta blekhylki frá Lexmark eða hylki sem er stutt.</p> <p>Athugasemd: Ef hylkið er ekki stutt, settu í hylki sem er stutt.</p> <p>b Prentaðu skjalið.</p> <p>Eru lóðréttar ljósar rendur að birtast á því sem verið er að prenta?</p>	<p>Farðu í skref 2.</p>	<p>Vandamálið er leyst.</p>
<p>Skref 2</p> <p>a Athuga stöðuna á blekhylkinu.</p> <p>Frá stjórnborðinu skaltu fletta á: Stillingar > Skýrslur > Tæki > Tölfræði tækis</p> <p>b Athugaðu stöðuna á blekhylkinu í kafla upplýsingar um rekstrarvörur á prentuðu síðunum.</p> <p>Eru lóðréttar ljósar rendur að birtast á því sem verið er að prenta?</p>	<p>Farðu í skref 3.</p>	<p>Vandamálið er leyst.</p>
<p>Skref 3</p> <p>a Skiptu um blekhylki.</p> <p>b Prentaðu skjalið.</p> <p>Eru lóðréttar ljósar rendur að birtast á því sem verið er að prenta?</p>	<p>Hafa samband við stuðning viðskiptavina.</p>	<p>Vandamálið er leyst.</p>

Lóðréttar hvítar línur



Athugasemd: Prenta gæðaprófunarsíður áður en reynt er að leysa vandamálið. Frá stjórnborðinu skaltu fletta á **Stillingar > Bilanaleit > Prenta gæðaprófunarsíður**. Á prenturum sem eru ekki með snertiskjá, ýttu á **OK** til að fletta um stillingarnar.

Aðgerð	Já	Nei
<p>Skref 1</p> <p>a Athugaðu hvort prentarinn er að nota ekta blekhyliki frá Lexmark eða hylki sem er stutt.</p> <p>Athugasemd: Ef hylkið er ekki stutt, settu í hylki sem er stutt.</p> <p>b Prentaðu skjalið.</p> <p>Eru lóðréttar hvítar línur að birtast á því sem verið er að prenta?</p>	Farðu í skref 2.	Vandamálið er leyst.
<p>Skref 2</p> <p>a Það fer eftir þínu stýrikerfi, skilgreindu gerð pappírs í kjörstillingum prentunar eða í samskiptum prentunar.</p> <p>Athugasemdir:</p> <ul style="list-style-type: none"> • Vertu viss um að stillingin samsvari pappírnum sem var hlaðið. • Þú getur einnig breytt stillingunni á stjórnborði prentarans. Farðu á Stillingar > Pappír > Uppsetning skúffu > Pappír-sstærð/gerð <p>b Prentaðu skjalið.</p> <p>Eru lóðréttar hvítar línur að birtast á því sem verið er að prenta?</p>	Hafa samband við stuðning viðskiptavina .	Vandamálið er leyst.

Lóðréttar dökkar rákir

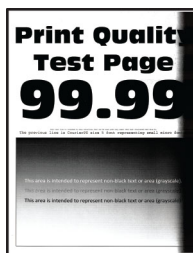

Athugasemd: Prenta gæðaprófunarsíður áður en reynt er að leysa vandamálið. Frá stjórnborðinu skaltu fletta á **Stillingar > Bilanaleit > Prenta gæðaprófunarsíður**. Á prenturum sem eru ekki með snertiskjá, ýttu á **OK** til að fletta um stillingarnar.

Aðgerð	Já	Nei
<p>Skref 1</p> <p>a Athugaðu hvort prentarinn er að nota ekta blekhylki frá Lexmark eða hylki sem er stutt.</p> <p>Athugasemd: Ef blekhylkið er ekki stutt, settu í hylki sem er stutt.</p> <p>b Prentaðu skjalið.</p> <p>Birtast lóðréttar dökkan rákir á því sem verið er að prenta?</p>	Farðu í skref 2.	Vandamálið er leyst.
<p>Skref 2</p> <p>a Fjarlægðu myndeyninguna og settu inn aftur.</p> <p>Viðvörðun—hugsanleg hættu: Ekki láta myndvalsinn vera í beinu ljósi meira en 10 mínútur. Löng viðvera í ljósi gæti valdið gæðavandamálum við prentun.</p> <p>Viðvörðun—hugsanleg hættu: Ekki snerta ljósnæmu trombluna undir myndeyningunni. Sé það gert getur það haft áhrif á prentgæði prentverka í framtíðinni.</p> <p>b Prentaðu skjalið.</p> <p>Birtast lóðréttar dökkan rákir á því sem verið er að prenta?</p>	Farðu í skref 3.	Vandamálið er leyst.
<p>Skref 3</p> <p>a Athugaðu hvort bjart ljós kemst inn um hægri hlið prentarans og færðu prentarann ef þörf krefur.</p> <p>b Prentaðu skjalið.</p> <p>Birtast lóðréttar dökkan rákir á því sem verið er að prenta?</p>	Hafa samband við stuðning viðskiptavina .	Vandamálið er leyst.

Lóðréttar dökkan línur eða rákir



Athugasemd: Prenta gæðaprófunarsíður áður en reynt er að leysa vandamálið. Frá stjórnborðinu, farðu á **Stillingar > Villuleit > Prenta gæðaprófunarsíður**. Á prenturum sem eru ekki með snertiskjá, ýttu á **OK** til að fletta um stillingarnar.

Aðgerð	Já	Nei
<p>Skref 1</p> <p>a Athugaðu hvort prentarinn er að nota ekta blekhylki frá Lexmark eða hylki sem er stutt.</p> <p>Athugasemd: Ef blekhylkið er ekki stutt, settu í hylki sem er stutt.</p> <p>b Prentaðu skjalið.</p> <p>Birtast lóðrétt dökk strik eða rákir á því sem verið er að prenta?</p>	Farðu í skref 2.	Vandamálið er leyst.
<p>Skref 2</p> <p>a Fjarlægðu myndeininguna og settu inn aftur.</p> <p>Viðvörðun—hugsanleg hættu: Ekki láta myndvalsinn vera í beinu ljósi meira en 10 mínútur. Löng viðvera í ljósi getur valdið gæðavandamálum við prentun.</p> <p>Viðvörðun—hugsanleg hættu: Ekki snerta ljósnæmu tromluna undir myndeiningunni. Sé það gert getur það haft áhrif á prentgæði prentverka í framtíðinni.</p> <p>b Prentaðu skjalið.</p> <p>Birtast lóðrétt dökk strik eða rákir á því sem verið er að prenta?</p>	Farðu í skref 3.	Vandamálið er leyst.
<p>Skref 3</p> <p>a Skiptu um myndeininguna.</p> <p>b Prentaðu skjalið.</p> <p>Birtast lóðrétt dökk strik eða rákir á því sem verið er að prenta?</p>	Hafðu samband við stuðning viðskiptavina .	Vandamálið er leyst.

Lóðréttar dökkar rákir með prentun sem vantar

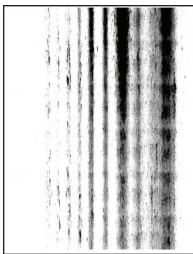

Athugasemd: Prenta gæðaprófunarsíður áður en reynt er að leysa vandamálið. Frá stjórnborðinu skaltu fletta á **Stillingar > Bilanaleit > Prenta gæðaprófunarsíður**. Á prenturum sem eru ekki með snertiskjá, ýttu á

OK til að fletta um stillingarnar.

Aðgerð	Já	Nei
<p>Skref 1</p> <p>a Fjarlægðu myndeyninguna og settu inn aftur.</p> <p>Viðvörðun—hugsanleg hættu: Ekki láta myndvalsinn vera í beinu ljósi meira en 10 mínútur. Löng viðvera í ljósi gæti valdið gæðavandamálum við prentun.</p> <p>Viðvörðun—hugsanleg hættu: Ekki snerta ljósnæmu tromluna undir myndeyningunni. Sé það gert getur það haft áhrif á prentgæði prentverka í framtíðinni.</p> <p>b Prentaðu skjalið.</p> <p>Birtast lóðréttar dökkar rákir með myndum sem vantar á útprentun?</p>	Farðu í skref 2.	Vandamálið er leyst.
<p>Skref 2</p> <p>a Athugaðu hvort prentarinn er að nota ekta blekhyliki frá Lexmark eða hylki sem er stutt.</p> <p>Athugasemd: Ef blekhylikið er ekki stutt, settu í hylki sem er stutt.</p> <p>b Prentaðu skjalið.</p> <p>Birtast lóðréttar dökkar rákir með myndum sem vantar á útprentun?</p>	Hafa samband við stuðning viðskiptavina .	Vandamálið er leyst.

Endurteknir gallar



Athugasemd: Prenta gæðaprófunarsíður áður en reynt er að leysa vandamálið. Frá stjórnborðinu skaltu fletta á **Stillingar > Bilanaleit > Prenta gæðaprófunarsíður**. Á prenturum sem eru ekki með snertiskjá, ýttu á

OK til að fletta um stillingarnar.

Aðgerð	Já	Nei
<p>Skref 1</p> <p>Notaðu gæðaprófunarsíður til að athuga hvort fjarlægðin á milli endurtekinna galla samsvari einhverju af eftirfarandi:</p> <p>Myndeiningarsett</p> <ul style="list-style-type: none"> • 96 mm (3,78 to.) • 37,7 mm (1,48 to.) <p>Blekhyliki</p> <ul style="list-style-type: none"> • 43,5 mm (1,71 to.) • 37,5 mm (1,48 to.) <p>Færslurúlla</p> <ul style="list-style-type: none"> • 52 mm (2,05 to.) <p>Hitagjafi</p> <ul style="list-style-type: none"> • 79,8 mm (3,14 to.) • 62,5 mm (2,46 to.) <p>Samsvarar fjarlægðin milli endurtekinna galla mælingum blekhylikis eða myndeiningarsetts?</p>	<p>Farðu í skref 2.</p> <p>Athugasemd: Ef endurteknir gallar samsvara mælingum á flutningsrúllu eða hitagjafa, hafðu samband stuðning viðskiptavina.</p>	<p>Skráðu fjarlægðina og hafðu síðan samband við stuðning viðskiptavina.</p>
<p>Skref 2</p> <p>a Skiptu um viðkomandi birgðavöru.</p> <p>b Prentaðu skjalið.</p> <p>Birtast endurteknu gallarnir?</p>	<p>Hafa samband við stuðning viðskiptavina.</p>	<p>Vandamálið er leyst.</p>

Prentverk prentast ekki

Aðgerð	Já	Nei
<p>Skref 1</p> <p>a Opnaðu prentsamskipti í skjalinu sem þú ert að prenta og athugaðu síðan hvort þú hefur valið réttan prentara.</p> <p>b Prentaðu skjalið.</p> <p>Er skjalið prentað?</p>	<p>Vandamálið er leyst.</p>	<p>Farðu í skref 2.</p>
<p>Skref 2</p> <p>a Athugaðu hvort kveikt sé á prentaranum.</p> <p>b Leystu úr villuboðum sem birtast á skjánum.</p> <p>c Prentaðu skjalið.</p> <p>Er skjalið prentað?</p>	<p>Vandamálið er leyst.</p>	<p>Farðu í skref 3.</p>

Aðgerð	Já	Nei
<p>Skref 3</p> <p>a Athugaðu hvort tengin eru að virka og hvort kaplar séu örugglega tengdir á milli tölvu og prentara. Skoðaðu skjölin sem fylgdu með prentaranum varðandi frekari upplýsingar.</p> <p>b Prentaðu skjalið.</p> <p>Er skjalið prentað?</p>	Vandamálið er leyst.	Farðu í skref 4.
<p>Skref 4</p> <p>a Slökktu á prentaranum, bíddu síðan í um það bil 10 sekúndur, og kveiktu á honum aftur.</p> <p>b Prentaðu skjalið.</p> <p>Er skjalið prentað?</p>	Vandamálið er leyst.	Farðu í skref 5.
<p>Skref 5</p> <p>a Fjarlægðu prentrekilinn og settu síðan upp aftur.</p> <p>b Prentaðu skjalið.</p> <p>Er skjalið prentað?</p>	Vandamálið er leyst.	Hafa samband stuðning viðskiptavina .

Hæg prentun

Aðgerð	Já	Nei
<p>Skref 1</p> <p>Vertu viss um að prentarakapallinn sé tengdur við prentara og tölvuna, prentþjón, valkost eða annan búnað netkerfis.</p> <p>Er prentarinn lengi að prenta?</p>	Farðu í skref 2.	Vandamálið er leyst.
<p>Skref 2</p> <p>a Vertu viss um að prentarinn sé ekki í Þögulli stillingu. Á heimaskjánum, snertu Stillingar > Tæki > Viðhald > Valmynd uppsetningar > Notkun tækis > Hljóðlát stilling.</p> <p>b Prentaðu skjalið.</p> <p>Er prentarinn lengi að prenta?</p>	Farðu í skref 3.	Vandamálið er leyst.
<p>Skref 3</p> <p>a Það fer eftir þínu stýrikerfi, skilgreindu upplausn prentunar í kjörstillingum prentunar eða í samskiptum prentunar.</p> <p>b Stilltu upplausnina á 600 dpi.</p> <p>c Prentaðu skjalið.</p> <p>Er prentarinn lengi að prenta?</p>	Farðu í skref 4.	Vandamálið er leyst.

Aðgerð	Já	Nei
<p>Skref 4</p> <p>a Frá heimaskjánum, snertu Stillingar > Prenta > Gæði > Upplausn í prentun.</p> <p>b Stilltu upplausnina á 600 dpi.</p> <p>c Prentaðu skjalið.</p> <p>Er prentarinn lengi að prenta?</p>	Farðu í skref 5.	Vandamálið er leyst.
<p>Skref 5</p> <p>a Það fer eftir þínu stýrikerfi, skilgreindu gerð pappírs í kjörstillingum prentunar eða í samskiptum prentunar.</p> <p>Athugasemdir:</p> <ul style="list-style-type: none"> • Vertu viss um að stillingin samsvari pappírnum sem var hlaðið. • Þú getur einnig breytt stillingunni á stjórnborði prentarans. • Það tekur lengi tíma að prenta á mjög þykkann pappír. • Pappír mjórri en bréf, A4 og lagalegt tekur lengri tíma í prentun. <p>b Prentaðu skjalið.</p> <p>Er prentarinn lengi að prenta?</p>	Farðu í skref 6.	Vandamálið er leyst.
<p>Skref 6</p> <p>a Vertu viss um að stillingar prentarans fyrir áferð og þyngd samsvari pappírnum sem er hlaðið.</p> <p>Frá heimaskjánum, snertu Stillingar > Pappír > Uppsetning á miðli > Gerðir miðla.</p> <p>Athugasemd: Gróf áferð pappírs og mjög þykkur pappír tekur lengri tíma í prentun.</p> <p>b Prentaðu skjalið.</p> <p>Er prentarinn lengi að prenta?</p>	Farðu í skref 7.	Vandamálið er leyst.
<p>Skref 7</p> <p>Fjarlægja verk í bið</p> <p>Er prentarinn lengi að prenta?</p>	Farðu í skref 8.	Vandamálið er leyst.
<p>Skref 8</p> <p>a Vertu viss um að prentarinn sé ekki að ofhitna.</p> <p>Athugasemdir:</p> <ul style="list-style-type: none"> • Leyfðu prentaranum að kólna eftir löng prentverk. • Fylgstu með meðmæltum umhverfishita fyrir prentarann. Varðandi frekari upplýsingar, sjá “Velja staðsetningu fyrir prentara” á síðu 19. <p>b Prentaðu skjalið.</p> <p>Er prentarinn lengi að prenta?</p>	Hafa samband við stuðning viðskiptavina.	Vandamálið er leyst.

Verk prentast úr rangri skúffu eða á rangan pappír

Aðgerð	Já	Nei
<p>Skref 1</p> <p>a Athugaðu hvort þú ert að prenta á rétta gerð af pappír.</p> <p>b Prentaðu skjalið.</p> <p>Er skjalið prentað á rétta gerð pappírs?</p>	Farðu í skref 2.	Settu í rétta stærð og gerð af pappír.
<p>Skref 2</p> <p>a Það fer eftir þínu stýrikerfi, skilgreindu pappírsstærð og gerð pappírs í kjörstillingum prentunar eða í samskiptum prentunar.</p> <p>Athugasemd: Þú getur einnig breytt stillingunum á stjórnborði prentarans. Farðu á:</p> <p>Stillingar > Pappír > Uppsetning skúffu > Pappírsstærð/gerð</p> <p>b Vertu viss um að stillingar samsvari pappírnum sem var hlaðið í skúffuna.</p> <p>c Prentaðu skjalið.</p> <p>Er skjalið prentað á rétta gerð pappírs?</p>	Vandamálið er leyst.	Farðu í skref 3.
<p>Skref 3</p> <p>a Athugaðu hvort skúffur séu tengdar.</p> <p>Varðandi frekari upplýsingar, sjá "Tengja skúffur" á síðu 42.</p> <p>b Prentaðu skjalið.</p> <p>Er skjalið prentað úr réttri skúffu?</p>	Vandamálið er leyst.	Hafa samband við stuðning viðskiptavina .

Trúnaðarmál og önnur skjöl í bið prentast ekki

Aðgerð	Já	Nei
<p>Skref 1</p> <p>a Athugaðu á stjórnborðinu hvort skjölin birtast í lista yfir Verk í bið.</p> <p>Athugasemd: Ef skjölin eru ekki á listanum, prentaðu þá skjölin með því að nota valkostina Prenta og bið.</p> <p>b Prentaðu skjölin.</p> <p>Voru skjölin prentuð?</p>	Vandamálið er leyst.	Farðu í skref 2.
<p>Skref 2</p> <p>Prentverkið kann að innihalda sniðvillu eða ógild gögn.</p> <ul style="list-style-type: none"> Eyddu prentverkinu og sendu það síðan aftur. Fyrir PDF-skrár, búðu til nýja skrá og prentaðu síðan skjölin. <p>Voru skjölin prentuð?</p>	Vandamálið er leyst.	Farðu í skref 3.

Aðgerð	Já	Nei
<p>Skref 3 Ef þú ert að prenta af Netinu, þá getur prentarinn verið að lesa marga verkittla sem afrit.</p> <p>Fyrir Windows-notendur</p> <p>a Opnaðu samskipti kjörstillinga prentunar. b Í flípa prenta og halda, smelltu á Nota prenta og halda, og smelltu síðan á Halda afriti skjala. c Í kafla um prentun trúnaðarskjal, skráði PIN. d Prentaðu skjölin.</p> <p>Fyrir Macintosh-notendur</p> <p>a Vista og nefna hvert verk sérstaklega. b Sendu verkin hvert fyrir sig.</p> <p>Voru skjölin prentuð?</p>	Vandamálið er leyst.	Farðu í skref 4.
<p>Skref 4</p> <p>a Eyða nokkrum verkum í bið til að losa um minni prentarans. b Prentaðu skjölin.</p> <p>Voru skjölin prentuð?</p>	Vandamálið er leyst.	Hafa samband við stuðning viðskiptavina .

Prentarinn svarar ekki

Aðgerð	Já	Nei
<p>Skref 1 Athugaðu að rafmagnssnúran sé tengd við rafmagnsinnstungu.</p> <p> VARÚÐ—HUGSANLEG HÆTTA: Til að koma í veg fyrir hættu á eldsvoða eða raflosti tengið rafmagnssnúruna við innstungu með viðeigandi getu og rétta jarðtengingu sem er nálægt vörinni og auðveldlega aðgengileg.</p> <p>Er prentarinn að svara?</p>	Vandamálið er leyst.	Farðu í skref 2.
<p>Skref 2 Athugaðu að ekki sé slökkt á rafmagnsinnstungu með rofa eða öryggi.</p> <p>Er slökkt á rafmagnsinnstungu með rofa eða öryggi?</p>	Kveiktu á rofanum eða endurstilltu öryggið.	Farðu í skref 3.
<p>Skref 3 Athugaðu hvort kveikt sé á prentaranum.</p> <p>Er kveikt á prentaranum?</p>	Farðu í skref 4.	Kveiktu á prentaranum
<p>Skref 4 Athugaðu hvort prentarinn sé í svefnstillingu eða stillingu í dvala.</p> <p>Er prentarinn í svefnstillingu eða stillingu í dvala?</p>	Ýttu á straumhappinn til að vekja prentarann,	Farðu í skref 5.

Aðgerð	Já	Nei
<p>Skref 5 Athugað hvort snúrir í prentara og tölvu séu í réttum tengjum.</p> <p>Eru kaplar settir í rétt tengi?</p>	Farðu í skref 6.	Settu kapla í rétt tengi.
<p>Skref 6 Slökktu á prentaranum, settu upp valkosti vélbúnaðar og kveiktu síðan á honum aftur.</p> <p>Skoðaðu skjölin sem fylgdu með aukabúnaðinum varðandi frekari upplýsingar.</p> <p>Er prentarinn að svara?</p>	Vandamálið er leyst.	Farðu í skref 7.
<p>Skref 7 Settu upp réttan rekil fyrir prentara.</p> <p>Er prentarinn að svara?</p>	Vandamálið er leyst.	Farðu í skref 8.
<p>Skref 8 Slökktu á prentaranum, bíddu síðan í um það bil 10 sekúndur, og kveiktu á honum aftur.</p> <p>Er prentarinn að svara?</p>	Vandamálið er leyst.	Hafðu samband við stuðning viðskiptavina .

Get ekki lesið minnskort

Aðgerð	Já	Nei
<p>Skref 1 Athuga hvort prentarinn er ekki upptekinn við að vinna við aðra prentun, afritun, skönnun eða faxesendingu.</p> <p>Er prentarinn tilbúinn?</p>	Farðu í skref 2.	Bíða þar til að prentarinn lýkur við vinnslu á öðru verki.
<p>Skref 2 Athugaðu hvort minnskortið er stutt. Varðandi frekari upplýsingar, sjá "Studd minnskort og skráargerðir" á síðu 55.</p> <p>Er minnskortið stutt?</p>	Farðu í skref 3.	Settu inn minnskort sem er stutt.
<p>Skref 3 Fjarlægðu minnskortið og settu inn aftur.</p> <p>Þekkir prentarinn minnskortið?</p>	Vandamálið er leyst.	Hafa samband við stuðning viðskiptavina .

Virkja USB-tengið

Frá heimaskjánum, snertu **Stillingar > Netkerfi/tengi > USB > Virkja USB-tengi**.

Vandamál við nettengingu

Get ekki opnað innfelldan vefþjón

Aðgerð	Já	Nei
<p>Skref 1 Athugaðu hvort kveikt sé á prentaranum.</p> <p>Er kveikt á prentaranum?</p>	Farðu í skref 2.	Kveiktu á prentaranum
<p>Skref 2 Vertu viss um að IP-tala prentarans sé rétt.</p> <p>Athugasemdir:</p> <ul style="list-style-type: none"> Skoða IP-töluna á heimaskjánum. IP-tala birtist sem fjögur sett af tölum sem eru aðskildar af punktum, svo sem 123.123.123.123. <p>Er IP-tala prentarans rétt?</p>	Farðu í skref 3.	Skráðu rétta IP-tölu í svæði vistfangs.
<p>Skref 3 Athugað hvort þú ert að nota studdan vafra:</p> <ul style="list-style-type: none"> Internet Explorer útgáfa 11 eða nýrri Microsoft Edge Safari útgáfa 6 eða nýrri Google Chrome™ útgáfa 32 eða nýrri Mozilla Firefox útgáfa 24 eða nýrri <p>Er vafriinn þinn studdur?</p>	Farðu í skref 4.	Settu upp studdan vafra
<p>Skref 4 Athugun hvort tenging við netkerfi sé virk.</p> <p>Er tenging við netkerfið að virka?</p>	Farðu í skref 5.	Hafðu samband við þinn kerfisstjóra.
<p>Skref 5 Vertu viss um að tengingar á köplum við prentarann og prentþjóninn séu rétt tengdar. Skoðu skjölin sem fylgdu með prentaranum varðandi frekari upplýsingar.</p> <p>Eru tengingarnar rétt festar?</p>	Farðu í skref 6.	Athugaðu tengingar kapla.
<p>Skref 6 Athugaðu hvort staðgengilsþjónar (proxy) séu óvirkir.</p> <p>Eru staðgengilsþjónar (proxy) óvirkir?</p>	Farðu í skref 7.	Hafðu samband við þinn kerfisstjóra.
<p>Skref 7 Farðu í innbyggða vefþjóninn.</p> <p>Opnaðist innbyggði vefþjóninn?</p>	Vandamálið er leyst.	Hafa samband við stuðning viðskiptavina .

Get ekki tengt prentarann við þráðlausa netið (Wi-Fi)

Aðgerð	Já	Nei
<p>Skref 1 Vertu viss um að Virkur tengibúnaður sé stilltur á Sjálfvirkt. Á heimaskjánum, snertu Stillingar > Netkerfi/tengi > Yfirlit netkerfis > Virkur tengibúnaður > Sjálfvirkt.</p> <p>Getur prentarinn tengst við þráðlaust netkerfi (Wi-Fi)?</p>	Vandamálið er leyst.	Farðu í skref 2.
<p>Skref 2 Athugaðu hvort rétt Wi-Fi net sé valið. Athugasemd: Sumir beinar geta deilt sjálfvöldu SSID.</p> <p>Ertu að reyna að tengjast réttu Wi-Fi neti?</p>	Farðu í skref 4.	Farðu í skref 3.
<p>Skref 3 Tengstu við rétt þráðlaust net (Wi-Fi). Varðandi frekari upplýsingar, sjá "Tengja prentarann við þráðlaust netkerfi (Wi-Fi)" á síðu 45.</p> <p>Getur prentarinn tengst við þráðlaust netkerfi (Wi-Fi)?</p>	Vandamálið er leyst.	Farðu í skref 4.
<p>Skref 4 Athugaði öryggisstillingu þráðlausrar tengingar Frá heimaskjánum, snertu Stillingar > Netkerfi/tengi > Þráðlaust > Öryggisstilling þráðlausrar tengingar.</p> <p>Er rétt öryggisstilling þráðlausrar tengingar valin?</p>	Farðu í skref 6.	Farðu í skref 5.
<p>Skref 5 Veldu rétta öryggisstillingu fyrir þráðlausa tengingu.</p> <p>Getur prentarinn tengst við þráðlaust netkerfi (Wi-Fi)?</p>	Vandamálið er leyst.	Farðu í skref 6.
<p>Skref 6 Vertu viss um að þú hafir skráð rétt aðgangsorð fyrir netið. Athugasemd: Skrifðu hjá þér millibil, tölur og upphafsstafi í aðgangsorðinu.</p> <p>Getur prentarinn tengst við þráðlaust netkerfi (Wi-Fi)?</p>	Vandamálið er leyst.	Hafa samband við stuðning viðskiptavina .

Vandamál varðandi rekstarvörur

Skiptu um hylki, misræmi á svæði prentara

Til að leiðrétta þetta vandamál skaltu kaupa hylki með réttu svæði sem samsvarar svæði prentarans eða kaupa hylki sem gildir á heimsvísu.

- Fyrsta talan í skilaboðunum á eftir 42 gefur til kynna svæði prentarans.
- Önnur talan í skilaboðunum á eftir 42 gefur til kynna svæði hylkisins.

Svæði prentara og prenthylkja

Svæði	Talnakóði
Á heimsvísu eða óskilgreint svæði	0
Norður-Ameríka (Bandaríkin, Kanada)	1
Evrópska efnahagssvæðið, Vestur-Evrópa, Norðurlöndin, Sviss	2
Kyrrahafssvæði Asíu	3
Latneska Ameríka	4
Afgangurinn af Evrópu, Mið-Austurlönd, Afríka	5
Ástralía, Nýja-Sjáland	6
Ógilt svæði	9

Athugasemd: Prentaðu gæðaprófunarsíður til að finna svæðisstillingar á prentaranum og á prenthylki. Frá stjórnborðinu, farðu á: **Stillingar > Villuleit > Prenta gæðaprófunarsíður.**

Rekstrarvara sem er ekki frá Lexmark

Prentarinn hefur uppgötvað rekstrarvöru eða hlut sem er ekki frá Lexmark sem er uppsettur í prentaranum.

Lexmark prentarinn þinn er hannaður til að virka best með upprunalegum rekstrarvörum og hlutum frá Lexmark. Notkun á rekstrarvörum eða hlutum frá þriðja aðila getur haft áhrif á afköst, áreiðanleika eða endingu prentarans og myndeiningar hans.

Allar vísanir á endingu eru hannaðar til að virka með rekstrarvörum eða hlutum frá Lexmark og geta því gefið ónákvæmar niðurstöður ef rekstrarvörur eða hlutir frá þriðja aðila eru notaðir. Notkun á hlutum myndeiningar umfram ætlaða endingu geta skaðað Lexmark-prentarann þinn eða tengda hluti.



Viðvörðun—hugsanleg hættu: Notkun á rekstrarvörum eða hlutum frá þriðja aðila getur haft áhrif á ábyrgð. Ábyrgðin nær ekki yfir skemmdir vegna notkunar á rekstrarvörum eða hlutum frá þriðja aðila.

Til að samþykkja einhverja eða alla þessar áhættu og halda áfram að nota rekstrarvörur eða hluti sem eru ekki frá framleiðanda prentara skaltu gera annaðhvort af eftirfarandi:

Fyrir prentara með snertiskjá, ýttu á  tvisvar, og ýttu síðan á  tvisvar.

Fyrir prentara sem eru ekki með snertiskjá, ýttu á og haltu **X** og **OK** samtímis í 15 sekúndur.

Ef þú vilt ekki samþykkja þessa áhættu, fjarlægðu þá rekstrarvöru eða hlut frá þriðja aðila úr prentaranum þínum, og settu síðan ósvikna rekstrarvöru eða hlut frá Lexmark í staðinn. Varðandi frekari upplýsingar, sjá [“Nota upprunalega hluti og rekstarvörur frá Lexmark” á síðu 129.](#)

Fyrir prentara með snertiskjá, ef prentarinn prentar ekki eftir að ýtt hefur verið á  tvisvar og síðan ýtt á  tvisvar, endurstilltu á teljara notkunar rekstrarvöru.

Fyrir prentara sem eru ekki með snertiskjá, ef prentarinn prentar ekki eftir að ýta á og halda **X** og **OK** samtímis í 15 sekúndur, endurstilltu þá teljara notkunar á rekstrarvörum.



1 Frá stjórnborðinu skaltu fletta á:

Stillingar > Tæki > Viðhald > Valmynd uppsetningar > Notkun rekstrarvöru og teljarar

Á prenturum sem eru ekki með snertiskjá, ýttu á **OK** til að fletta um stillingarnar.

2 Veldu íhlut eða rekstrarvöru sem þú vilt endurstilla.

3 Til að hreinsa skilaboðin, gerðu annað af eftirfarandi:

- Fyrir prentara með snertiskjá, ýttu á  tvisvar, og ýttu síðan á  tvisvar.
- Fyrir prentara sem eru ekki með snertiskjá, ýttu á og haltu **X** og **OK** samtímis í 15 sekúndur.

Athugasemd: Ef þú getur ekki endurstíllt teljara notkunar á rekstrarvöru, skilaðu hlutnum til þess staðar sem hann var keyptur á.

Losa um flækjur

Komast hjá stíflum

Settu í pappír á réttan hátt

- Vertu viss um að pappír liggi flatur í skúffunni.

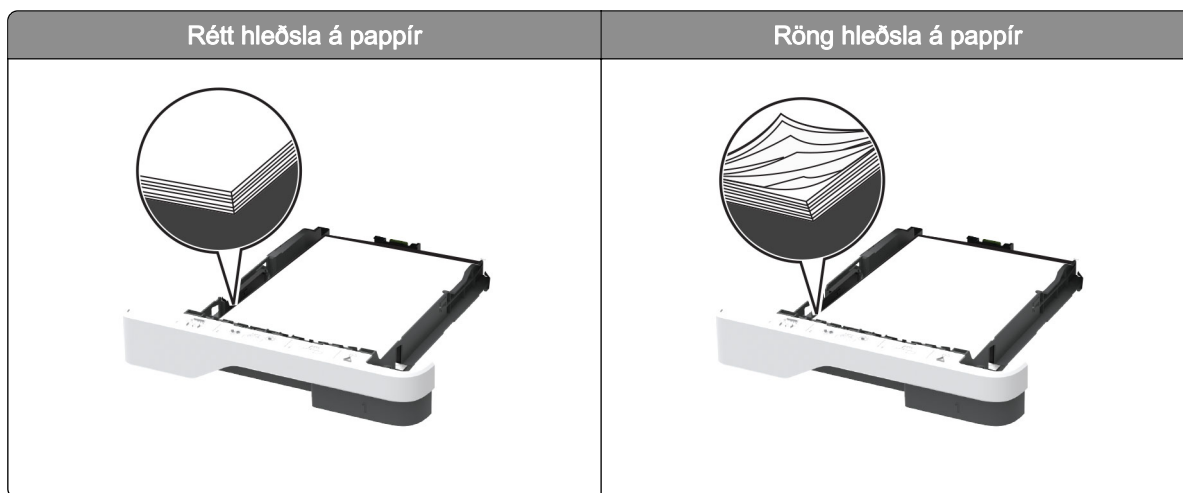

- Ekki hlaða né fjarlægja skúffu þegar prentarinn er að prenta.
- Ekki hlaða of miklum pappír. Vertu viss um að hæð á stafla sé fyrir neðan vísun á hámarksfyllingu.
- Ekki renna pappírnum í skúffuna. Hlaðið pappírnum eins og sýnt er á skýringarmyndinni.

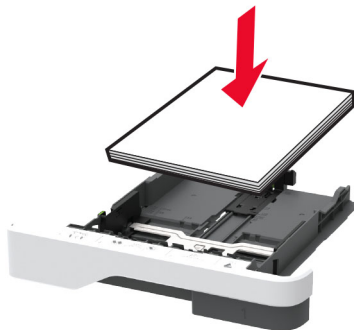

- Vertu viss um að stýringar fyrir pappír séu rétt staðsettar og eru ekki að ýta þétt á móti pappír eða umslögum.
- Ýttu skúffunni þétt inn í prentarann eftir hleðslu á pappír.

Notið meðmæltan pappír

- Notið aðeins meðmæltan pappír eða sérstakan miðil.
- Ekki hlaða krumpuðum, brotnum, rökum, beygluðum eða krulluðum pappír.
- Sveigðu, blaðaðu og jafnaðu pappírsbrúnir áður en pappírnum er hlaðið.

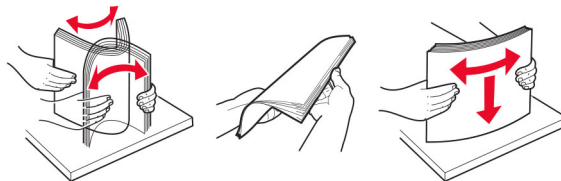

- Ekki nota pappír sem hefur verið skorinn eða klipptur með hendi.
- Ekki blanda saman pappírsstærðum, þyngd og gerð saman í skúffu.
- Vertu viss um að stærð og gerð pappírs sé rétt stillt í tölvunni eða á stjórnborði prentarans.
- Geymið pappír samkvæmt ráðleggingum framleiðanda.

Finna staðsetningar flækju

Athugasemdir:

- Þegar Flækjuaðstoð er stillt á Kveikt, sendir prentarinn sjálfkrafa auðar síður eða síður með prentun að hluta eftir að flækt síða hefur verið hreinsuð. Athugaðu útprentun varðandi auðar síður.
- Þegar Endurheimt flækju er stillt á Kveikt eða Sjálfvirkt, þá endurprentar prentarinn flæktar síður.



	Staðsetningar flækju
1	Sjálfvirkur matari skjala
2	Staðalbakki
3	Fjölnotamatari
4	Skúffur
5	Tvívirk (duplex)-eining

Staðsetningar flækju	
6	Hurð að aftan

Pappírstífla í sjálfvirkum matara skjala

- 1 Fjarlægðu öll upphafleg skjöl úr skúffu sjálfvirks matara skjala.
- 2 Opnaðu hlíf á sjálfvirkum matara.

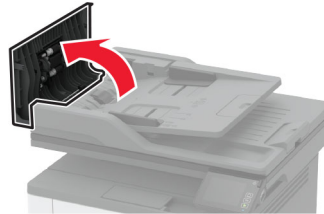

- 3 Fjarlægðu pappírinn sem stíflaðist.

Athugasemd: Vertu viss um að öll pappírssnifsi hafi verið fjarlægð.

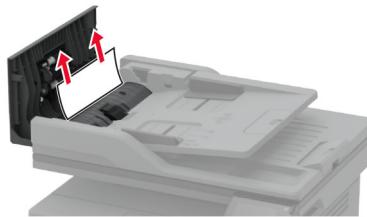

- 4 Lokaðu hlíf á sjálfvirkum matara.

Pappírstífla í staðalskúffu

- 1 Lyftu skannanum og fjarlægðu síðan flækta pappírinn.

Athugasemd: Vertu viss um að öll pappírssnifsi hafi verið fjarlægð.

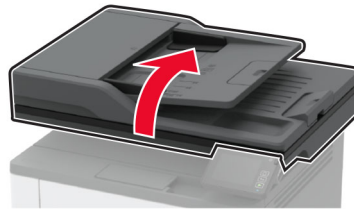

2 Láttu skannan síga niður.

Pappírsstífla í fjölnotamatara

1 Fjarlægðu pappír úr fjölnotamataranum.



2 Fjarlægðu pappírinn sem stíflaðist.

Athugasemd: Vertu viss um að öll pappírssnifsi hafi verið fjarlægð.

3 Lokaðu fjölnotamataranum.

4 Opnaðu hurð að framan.

Viðvörðun—hugsanleg hættu: Til að koma í veg fyrir skemmdir frá rafstöðuhleðslu, skaltu snerta einhvern sýnilegan málmramma í prentaranum áður en þú nálgast eða snertir innri hluta prentarans.

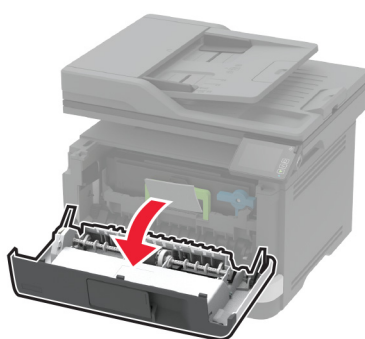
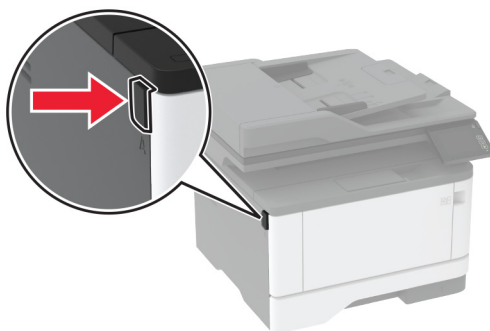

5 Fjarlægðu mynddeininguna.

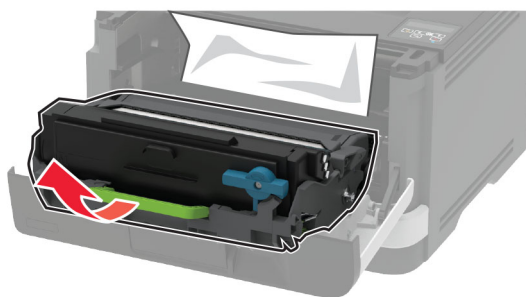

Viðvörðun—hugsanleg hættu: Ekki láta myndvalsinn vera í beinu ljósi meira en 10 mínútur. Löng viðvera í ljósi gæti valdið gæðavandamálum við prentun.

Viðvörðun—hugsanleg hættu: Snertu ekki myndvalsinn. Sé það gert getur það haft áhrif á prentgæði prentverka í framtíðinni.



6 Fjarlægðu pappírinn sem stíflaðist.

 **VARÚÐ—HEITT YFIRBORD:** Prentarinn kann að vera heitur að innanverðu. Til að draga úr hættu á meiðslum frá heitum hlut, leyfið yfirborðinu að kólna áður en það er snert.

Athugasemd: Vertu viss um að öll pappírssnifsi hafi verið fjarlægð.



7 Settu myndeinguna á sinn stað.

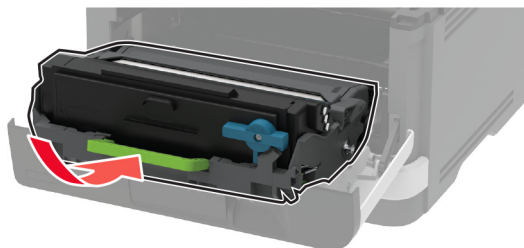

8 Lokaðu hurðinni.

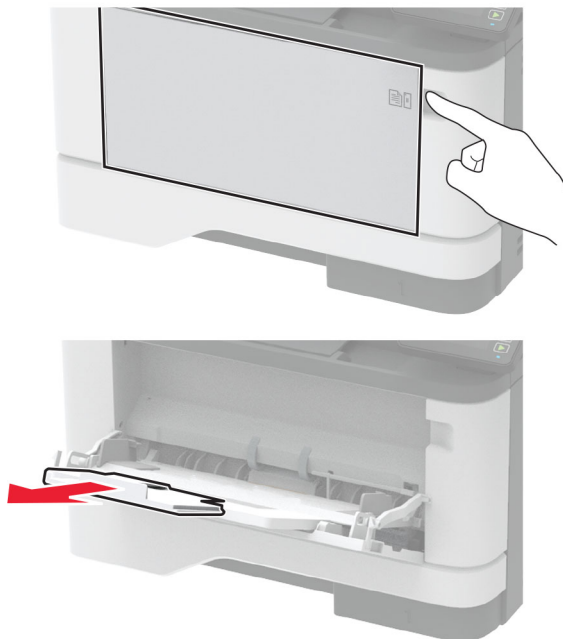
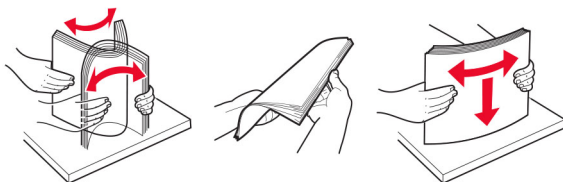
9 Opnaðu fjölnotamatarann.**10** Sveigðu, blaðaðu og jafnaðu pappírsbrúnir áður en pappírnum er hlaðið.**11** Settu pappír í aftur.

Pappírstífla í skúffum

1 Fjarlægðu skúffuna.

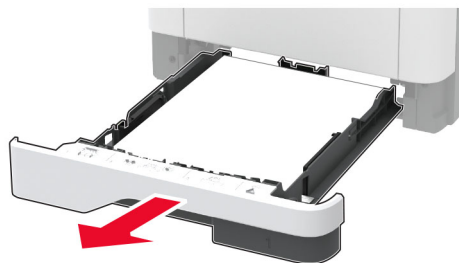

2 Opnaðu hurð að framan.

Viðvörðun—hugsanleg hættu: Til að koma í veg fyrir skemmdir frá rafstöðuhleðslu, skaltu snerta einhvern sýnilegan málramma í prentaranum áður en þú nálgast eða snertir innri hluta prentarans.

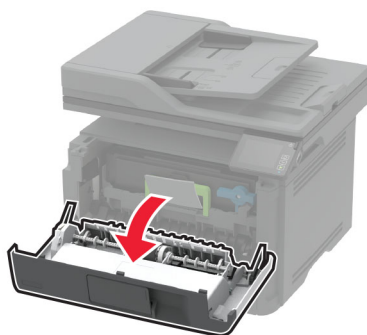
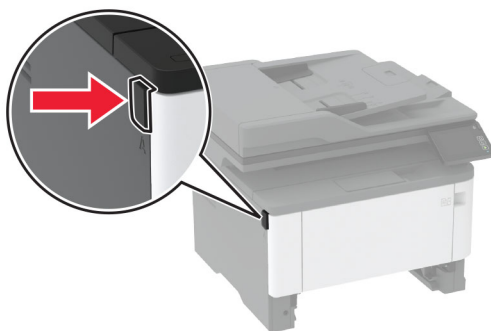

3 Fjarlægðu myndeinguna.

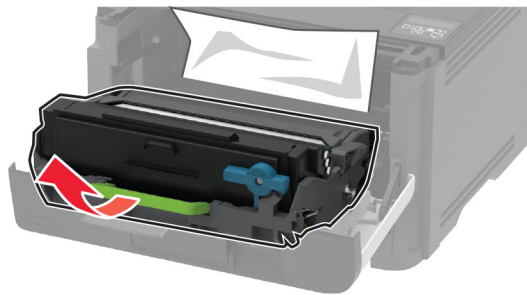

Viðvörðun—hugsanleg hættu: Ekki láta myndvalsinn vera í beinu ljósi meira en 10 mínútur. Löng viðvera í ljósi gæti valdið gæðavandamálum við prentun.

Viðvörðun—hugsanleg hættu: Snertu ekki myndvalsinn. Sé það gert getur það haft áhrif á prentgæði prentverka í framtíðinni.



4 Fjarlægðu pappírinn sem stíflaðist.

VARÚÐ—HEITT YFIRBORÐ: Prentarinn kann að vera heitur að innanverðu. Til að draga úr hættu á meiðslum frá heitum hlut, leyfið yfirborðinu að kólna áður en það er snert.

Athugasemd: Vertu viss um að öll pappírssnifsi hafi verið fjarlægð.



5 Settu myndeinguna á sinn stað.

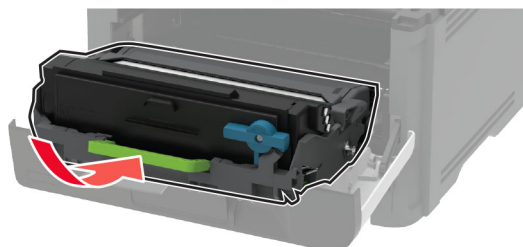

6 Lokaðu hurð að framan og settu síðan inn skúffuna..

7 Opnaðu hurð að aftan.

 **VARÚÐ—HEITT YFIRBORD:** Prentarinn kann að vera heitur að innanverðu. Til að draga úr hættu á meiðslum frá heitum hlut, leyfið yfirborðinu að kólna áður en það er snert.

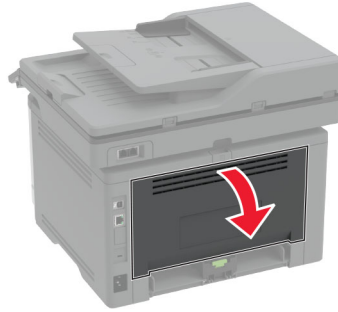

8 Fjarlægðu pappírinn sem stíflaðist.

Athugasemd: Vertu viss um að öll pappírssnifsi hafi verið fjarlægð.

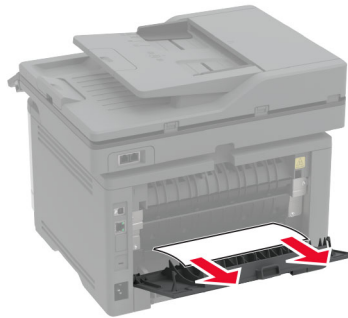

9 Lokaðu hurð að aftan.

10 Fjarlægðu aukaskúffuna.



11 Fjarlægðu pappírinn sem stíflaðist.

Athugasemd: Vertu viss um að öll pappírssnifsi hafi verið fjarlægð.

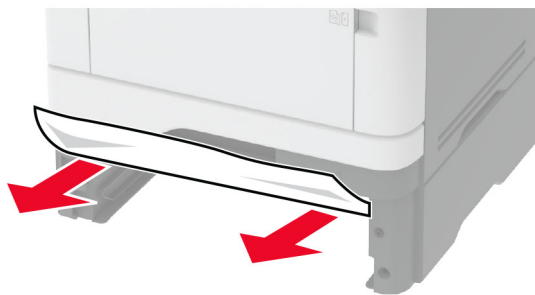

12 Settu skúffuna inn.

Pappírsstífla í tvívirkri einingu (duplex)

1 Opnaðu hurð að framan.

Viðvörðun—hugsanleg hættu: Til að koma í veg fyrir skemmdir frá rafstöðuhleðslu, skaltu snerta einhvern sýnilegan málmramma í prentaranum áður en þú nálgast eða snertir innri hluta prentarans.

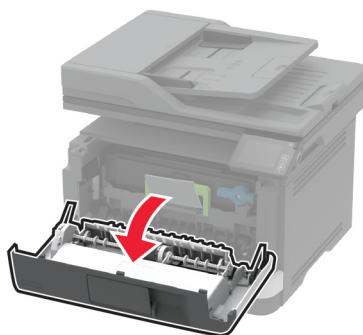
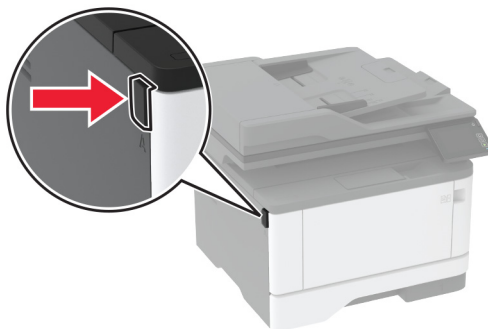

2 Fjarlægðu myndeinguna.



Viðvörðun—hugsanleg hættu: Ekki láta myndvalsinn vera í beinu ljósi meira en 10 mínútur. Löng viðvera í ljósi gæti valdið gæðavandamálum við prentun.

Viðvörðun—hugsanleg hættu: Snertu ekki myndvalsinn. Sé það gert getur það haft áhrif á prentgæði prentverka í framtíðinni.



3 Fjarlægðu pappírinn sem stíflaðist.

VARÚÐ—HEITT YFIRBORÐ: Prentarinn kann að vera heitur að innanverðu. Til að draga úr hættu á meiðslum frá heitum hlut, leyfið yfirborðinu að kólna áður en það er snert.

Athugasemd: Vertu viss um að öll pappírssnifsi hafi verið fjarlægð.



4 Settu myndeinguna á sinn stað.

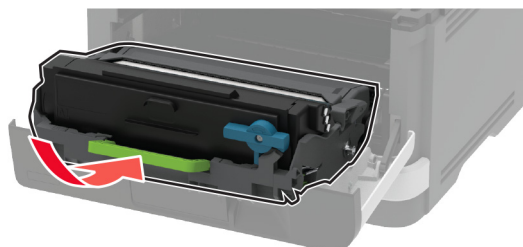

5 Lokaðu hurðinni.

6 Fjarlægðu skúffuna.

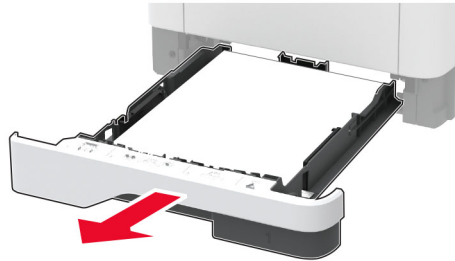

7 Ýttu á hespu á tvívirkri (duplex)-einingu til að opna hana.

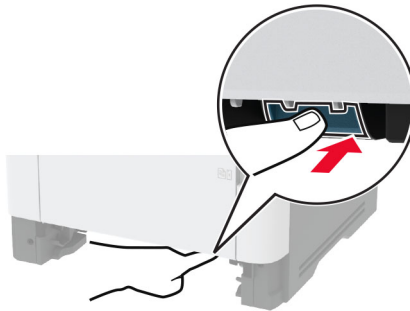

8 Fjarlægðu pappírinn sem stíflaðist.

Athugasemd: Vertu viss um að öll pappírssnifsi hafi verið fjarlægð.

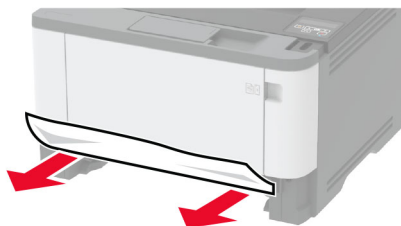

9 Lokaðu tvívirku einingunni.

10 Settu skúffuna inn.

Pappírsstífla í hurð að aftan

1 Opnaðu hurð að framan.

Viðvörðun—hugsanleg hættu: Til að koma í veg fyrir skemmdir frá rafstöðuhleðslu, skaltu snerta einhvern sýnilegan málmramma í prentaranum áður en þú nálgast eða snertir innri hluta prentarans.

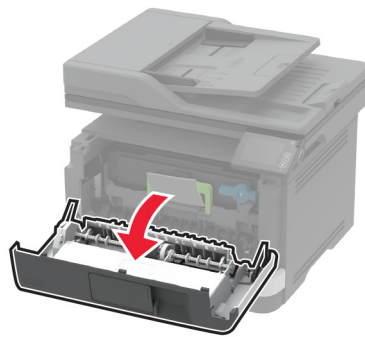
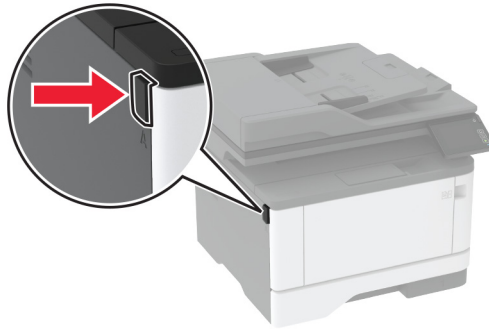

2 Fjarlægðu myndeinguna.

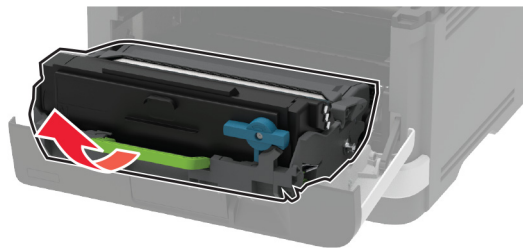

Viðvörðun—hugsanleg hættu: Ekki láta myndvalsinn vera í beinu ljósi meira en 10 mínútur. Löng viðvera í ljósi gæti valdið gæðavandamálum við prentun.

Viðvörðun—hugsanleg hættu: Snertu ekki myndvalsinn. Sé það gert getur það haft áhrif á prentgæði prentverka í framtíðinni.



3 Opnaðu hurð að aftan.

 **VARÚÐ—HEITT YFIRBORÐ:** Prentarinn kann að vera heitur að innanverðu. Til að draga úr hættu á meiðslum frá heitum hlut, leyfið yfirborðinu að kólna áður en það er snert.

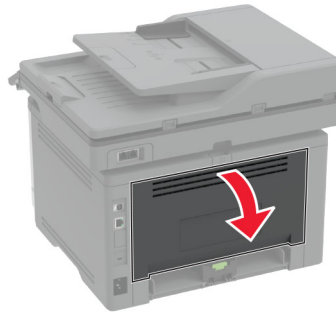

4 Fjarlægðu pappírinn sem stíflaðist.

Athugasemd: Vertu viss um að öll pappírssnifsi hafi verið fjarlægð.

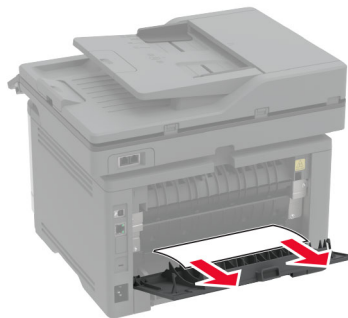

5 Lokaðu hurð að aftan.

6 Settu myndeinguna á sinn stað.

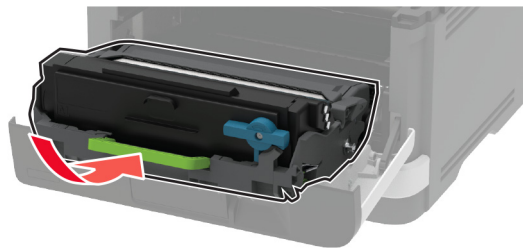

7 Lokaðu hurð að framan.

Vandamál við mötun pappírs

Umslag lokast við prentun

Aðgerð	Já	Nei
<p>Skref 1</p> <p>a Notað umslög sem hafa verið geymd í þurru umhverfi. Athugasemd: Prentun á umslög með miklu rakainnihaldi getur lokað flípanum.</p> <p>b Sendu verkið sem á að prenta.</p> <p>Lokast umslagið við prentun?</p>	Farðu í skref 2.	Vandamálið er leyst.
<p>Skref 2</p> <p>a Vertu viss um að gerð pappírs sé stillt á Umslag. Frá stjórnborðinu skaltu fletta á: Stillingar > Pappír > Uppsetning skúffu > Pappírsstærð/gerð</p> <p>b Sendu verkið sem á að prenta.</p> <p>Lokast umslagið við prentun?</p>	Hafa samband við stuðning viðskiptavina .	Vandamálið er leyst.

Prentun með samröðun virkar ekki

Aðgerð	Já	Nei
<p>Skref 1</p> <p>a Frá stjórnborðinu skaltu fletta á: Stillingar > Prenta > Útlit > Samröðun</p> <p>b Snertu Kveikt [1,2,1,2,1,2].</p> <p>c Prentaðu skjalið.</p> <p>Er skjalinu raðað rétt?</p>	Vandamálið er leyst.	Farðu í skref 2.
<p>Skref 2</p> <p>a Opnaðu Prentsamskipti úr því skjali sem þú ert að reyna að prenta og veldu síðan Samraða.</p> <p>b Prentaðu skjalið.</p> <p>Er skjalinu raðað rétt?</p>	Vandamálið er leyst.	Farðu í skref 3.
<p>Skref 3</p> <p>a Fækkaðu fjölda á síðum sem á að prenta.</p> <p>b Prentaðu skjalið.</p> <p>Er síðunum raðað rétt saman?</p>	Vandamálið er leyst.	Hafa samband við stuðning viðskiptavina .

Tenging á skúffum virkar ekki

Aðgerð	Já	Nei
<p>Skref 1</p> <p>a Athugaðu hvort skúffur séu með sömu pappírsstærð og gerð pappírs.</p> <p>b Athugaðu hvort stýringar séu rétt staðsettar.</p> <p>c Prentaðu skjalið.</p> <p>Tengjast skúffurnar rétt?</p>	Vandamálið er leyst.	Farðu í skref 2.
<p>Skref 2</p> <p>a Frá heimaskjánum, snertu Stillingar > Pappír > Uppsetning skúffu > Pappírsstærð/gerð.</p> <p>b Stillið stærð pappírs og gerð til að samsvara pappírnum sem hlaðið er í tengdu skúffurnar.</p> <p>c Prentaðu skjalið.</p> <p>Tengjast skúffurnar rétt?</p>	Vandamálið er leyst.	Farðu í skref 3.
<p>Skref 3</p> <p>a Vertu viss um að Tenging á skúffum sé stillt á Sjálfvirk. Varðandi frekari upplýsingar, sjá "Tengja skúffur" á síðu 42.</p> <p>b Prentaðu skjalið.</p> <p>Tengjast skúffurnar rétt?</p>	Vandamálið er leyst.	Hafa samband við stuðning viðskiptavina .

Pappír flækist oft

Aðgerð	Já	Nei
<p>Skref 1</p> <p>a Fjarlægðu skúffuna.</p> <p>b Athugaðu hvort pappír sé hlaðið rétt.</p> <p>Athugasemdir:</p> <ul style="list-style-type: none"> • Vertu viss um að pappírsstýringar séu rétt staðsettar. • Vertu viss um að hæð á stafla sé fyrir neðan vísun á hámarksfyllingu. • Vertu viss um að prenta á meðmæltu stærð og gerð pappírs. <p>c Settu skúffuna inn.</p> <p>d Prentaðu skjalið.</p> <p>Eiga pappírflækjur sér stað oft?</p>	Farðu í skref 2.	Vandamálið er leyst.

Aðgerð	Já	Nei
<p>Skref 2</p> <p>a Frá stjórnborðinu skaltu fletta á: Stillingar > Pappír > Uppsetning skúffu > Pappírsstærð/gerð</p> <p>b Stilltu rétta stærð og gerð af pappír.</p> <p>c Prentaðu skjalið.</p> <p>Eiga pappírsflækjur sér stað oft?</p>	Farðu í skref 3.	Vandamálið er leyst.
<p>Skref 3</p> <p>a Settu í pappír úr nýjum pakka.</p> <p>Athugasemd: Pappírinn dregur til sín raka vegna þess að rakastig er hátt. Geymdu pappír í upphaflegum umbúðum þar til það á að nota hann.</p> <p>b Prentaðu skjalið.</p> <p>Eiga pappírsflækjur sér stað oft?</p>	Hafa samband við stuðning viðskiptavina .	Vandamálið er leyst.

Síður sem flækjast eru ekki endurprentaðar

Aðgerð	Já	Nei
<p>a Frá stjórnborðinu skaltu fletta á: Stillingar > Tæki > Tilkynningar > Endurheimta innihald flækju</p> <p>b Í valmynd fyrir endurheimtu flækju, veldu Kveikt eða Sjálfvirkt.</p> <p>c Prentaðu skjalið.</p> <p>Eru flæktar síður endurprentaðar?</p>	Vandamálið er leyst.	Hafa samband við stuðning viðskiptavina .

Vandamál við sendingu tölvupósts

Gera villuboð „SMTP-þjónn ekki uppsettur“ óvirk.

Frá heimaskjánum, snertu  > **Stillingar > Tölvupóstur > Uppsetning tölvupósts > Gera villu „SMTP-þjónn ekki uppsettur“ óvirka > Kveikt.**

Til að koma í veg fyrir að villan endurtaki sig skaltu gera eitt eða fleiri af eftirfarandi:

- Uppfæra fastbúnaðinn. Varðandi frekari upplýsingar, sjá [“Uppfæra fastbúnað” á síðu 44](#).
- Stilla SMTP stillingar tölvupósts Varðandi frekari upplýsingar, sjá [“Setja upp SMTP stillingar tölvupósts” á síðu 31](#).

Get ekki sent tölvupósta

Aðgerð	Já	Nei
<p>Skref 1 Veru viss um að SMTP-stillingar tölvupósts séu rétt stilltar. Varðandi frekari upplýsingar, sjá “Setja upp SMTP stillingar tölvupósts” á síðu 31.</p> <p>Getur þú sent tölvupóst?</p>	Vandamálið er leyst.	Farðu í skref 2.
<p>Skref 2 Gangtu úr skugga aum að þú sért að nota rétt aðgangsorð. Notaðu lykilorð reikningsins þíns, lykilorð forritsins eða auðkenningarlykilorð, en þetta fer eftir veitu tölvupósts. Varðandi frekari upplýsingar, sjá “Setja upp SMTP stillingar tölvupósts” á síðu 31.</p> <p>Getur þú sent tölvupóst?</p>	Vandamálið er leyst.	Farðu í skref 3.
<p>Skref 3 Gangtu úr skugga um að prentarinn sé tengdur við netkerfi og að netið sé tengt internetinu.</p> <p>Getur þú sent tölvupóst?</p>	Vandamálið er leyst.	Hafa samband við stuðning viðskiptavina.

Vandamál við faxsendingu

Auðkenni þess sem hringir sést ekki

Athugasemd: Þessar leiðbeiningar eiga aðeins við prentara sem styðja hliðstætt fax. Varðandi frekari upplýsingar, sjá [“Setja upp prentarann til að senda fax” á síðu 22.](#)

Aðgerð	Já	Nei
<p>Virkja símanúmerabirti. Frá heimaskjánum, snertu Stillingar > Fax > Uppsetning á faxi > Móttökustillingar á faxi > Stillingar stjórnanda > Virkja símanúmerabirti.</p> <p>Birtist auðkenni þess sem hringir?</p>	Vandamálið er leyst.	Hafa samband við stuðning viðskiptavina.

Get ekki sett upp etherFAX

Aðgerð	Já	Nei
<p>Skref 1 Athuga tengingar prentarans.</p> <p>a Prenta uppsetningarsíðu netkerfis. Frá heimaskjánum, snertu Stillingar > Skýrslur > Netkerfi > Uppsetningarsíða netkerfis.</p> <p>b Athuga stöðu netkerfis prentarans</p> <p>Er prentarinn tengdur við netkerfið?</p>	Farðu í skref 3.	Farðu í skref 2.
<p>Skref 2 Gangtu úr skugga um að prentarinn sé tengdur við netkerfi og að netið sé tengt internetinu.</p> <p>Getur þú sett upp etherFAX?</p>	Vandamálið er leyst.	Farðu í skref 3.
<p>Skref 3 Gangtu úr skugga um að etherFAX sé sett rétt upp. Varðandi frekari upplýsingar, sjá "Setja upp faxesaðgerð sem notar etherFAX" á síðu 24.</p> <p>Getur þú sett upp etherFAX?</p>	Vandamálið er leyst.	Farðu á https://www.etherfax.net/lexmark .

Get ekki sent eða tekið á móti föxum með því að nota hliðrænt fax

Aðgerð	Já	Nei
<p>Skref 1 Leystu úr villuboðum sem birtast á skjánum.</p> <p>Getur þú sent eða tekið á móti faxi?</p>	Vandamálið er leyst.	Farðu í skref 2.
<p>Skref 2 Vertu viss um að tengingar fyrir eftirfarandi búnað séu örugglega tengdar:</p> <ul style="list-style-type: none"> • Síma • Símtól • Símsvara <p>Getur þú sent eða tekið á móti faxi?</p>	Vandamálið er leyst.	Farðu í skref 3.
<p>Skref 3 Hlustaðu eftir hringisón.</p> <ul style="list-style-type: none"> • Hringdu í faxnúmerið til að vera viss um að það virki rétt. • Ef þú ert að nota eiginleikann Lagt á, þá á að hækka hljóðstigið til að athuga hvort þú heyrir hringitón. <p>Heyrir þú hringitón?</p>	Farðu í skref 5.	Farðu í skref 4.

Aðgerð	Já	Nei
<p>Skref 4 Athugið vegg tengil símans.</p> <p>a Tengdu hliðrænan síma beint í vegg tengilinn.</p> <p>b Hlustið eftir hringisón.</p> <p>c Ef hringisónn heyrir ekki, notaðu þá aðra símasnúru.</p> <p>d Ef hringisónn heyrir ekki ennþá, tengdi hliðrænan síma í annan vegg tengil.</p> <p>e Ef þú heyrir hringisón, tengdu þá prentarann við þann vegg tengil.</p> <p>Getur þú sent eða tekið á móti faxi?</p>	Vandamálið er leyst.	Farðu í skref 5.
<p>Skref 5 Athugaðu hvort prentarinn er tengdur við hliðræna símaþjónustu eða rétta stafræna tengið.</p> <ul style="list-style-type: none"> Ef þú notar símaþjónustu með samþætta þjónustu fyrir stafrænt net (ISDN) tengdu þá við hliðstætt símatengi á ISDN-tengi. Hafðu samband við þína ISDN-veitu varðandi frekari upplýsingar. Ef þú ert að nota DSL, tengdu þá DSL-síu eða beini sem styður hliðræna notkun. Hafðu samband við þína DSL-veitu varðandi frekari upplýsingar. Ef þú ert að nota PBX-símaþjónustu, vertu viss um að þú sért tengdur við hliðrænt tengi á PBX. Ef ekki til staðar, íhugaðu að koma upp hliðrænni símalínu fyrir faxtækið. <p>Getur þú sent eða tekið á móti faxi?</p>	Vandamálið er leyst.	Farðu í skref 6.
<p>Skref 6 Aftengdu tímabundið annan búnað og gerðu aðra símaþjónustu óvirka.</p> <p>a Aftengdu annan búnað (eins og símsvara, tölvur, mótöld eða símalínur) milli prentarans og símalínu.</p> <p>b Gerðu símtal í bið og talhólf óvirk. Hafðu samband við símafyrirtækið þitt varðandi frekari upplýsingar.</p> <p>Getur þú sent eða tekið á móti faxi?</p>	Vandamálið er leyst.	Farðu í skref 7.
<p>Skref 7 Skannaðu upphaflega skjalið, eina síðu í einu.</p> <p>a Hringdu í faxnúmerið.</p> <p>b Skannaðu skjalið.</p> <p>Getur þú sent eða tekið á móti faxi?</p>	Vandamálið er leyst.	Hafa samband við stuðning viðskiptavina .

Get ekki sent eða tekið á móti föxum með því að nota etherFAX

Aðgerð	Já	Nei
<p>Skref 1 Gangtu úr skugga um að prentarinn sé tengdur við netkerfi og að netið sé tengt internetinu.</p> <p>Geturðu sent eða tekið á móti föxum með því að nota etherFAX?</p>	Vandamálið er leyst.	Farðu í skref 2.
<p>Skref 2</p> <p>a Af heimaskjánum, snertu Stillingar > Fax > Uppsetning á faxi > Almennar stillingar á faxi.</p> <p>b Vertu viss um að þú sért með rétt faxnúmer.</p> <p>c Vertu viss um að Flutningur á faxi sé stillt á etherFAX.</p> <p>Geturðu sent eða tekið á móti föxum með því að nota etherFAX?</p>	Vandamálið er leyst.	Farðu í skref 3.
<p>Skref 3 Skiptu stórum skjölum í minni skráarstærðir.</p> <p>Geturðu sent eða tekið á móti föxum með því að nota etherFAX?</p>	Vandamálið er leyst.	Farðu á https://www.etherfax.net/lexmark .

Get tekið á móti en ekki sent föx með því að nota hliðrænt fax

Aðgerð	Já	Nei
<p>Skref 1 Settu upprunalegt skjal rétt í sjálfvirka matarann eða á gler skannans.</p> <p>Getur þú sent fax?</p>	Vandamálið er leyst.	Farðu í skref 2.
<p>Skref 2 Setja upp númer á flýtvísi á réttan hátt.</p> <ul style="list-style-type: none"> Athugaðu hvort búið er að setja upp númer fyrir flýtvísi á símanúmer sem þú vilt nota til hringingar. Hringdu handvirkt í símanúmerið. <p>Getur þú sent fax?</p>	Vandamálið er leyst.	Hafa samband við stuðning viðskiptavina .

Get sent en ekki tekið á móti föxum með því að nota hliðrænt fax

Aðgerð	Já	Nei
<p>Skref 1 Vertu viss um að uppruni pappírs sé ekki tómur.</p> <p>Geturðu tekið á móti faxi?</p>	Vandamálið er leyst.	Farðu í skref 2.
<p>Skref 2 Athuga biðstillingar á fjölda hringinga. Frá heimaskjánum, snertu Stillingar > Fax > Uppsetning á faxi > Móttökustillingar á faxi > Hringingar fyrir svörin.</p> <p>Geturðu tekið á móti faxi?</p>	Vandamálið er leyst.	Farðu í skref 3.
<p>Skref 3 Ef prentarinn er að prenta auðar síður, skoðuðu þá "Auðar eða hvítar síður" á síðu 153.</p> <p>Geturðu tekið á móti faxi?</p>	Vandamálið er leyst.	Hafa samband við stuðning viðskiptavina .

Léleg prentgæði símbréfs

Aðgerð	Já	Nei
<p>Skref 1 Ganga úr skugga um að það séu engir gallar í prentgæðum.</p> <p>a Frá stjórnborðinu, snertu Stillingar > Bilanaleit > Prenta gæðaprófunarsíður.</p> <p>b Leiðréttu alla galla í prentgæðum. Varðandi frekari upplýsingar, sjá "Prentgæði eru léleg" á síðu 153.</p> <p>Eru prentgæði símbréfs ásættanleg?</p>	Vandamálið er leyst.	Farðu í skref 2.
<p>Skref 2 Hægja á sendingarhraða símbréfs á innleið.</p> <p>a Frá heimaskjánum, snertu Stillingar > Fax > Uppsetning á faxi > Móttökustillingar á faxi > Stýringar stjórnanda.</p> <p>b Veldu minni sendingarhraða í valmynd fyrir hámarkshraða.</p> <p>Eru prentgæði símbréfs ásættanleg?</p>	Vandamálið er leyst.	Hafa samband við stuðning viðskiptavina .

Upplýsingar vantar á forsiðu á faxi

Aðgerð	Nei	Já
<p>a Slökktu á prentaranum, bíddu síðan í um það bil 10 sekúndur, og kveiktu á honum aftur.</p> <p>b Senda eða taka á móti faxi.</p> <p>Vantar upplýsingar á forsiðu á faxi?</p>	Vandamálið er leyst.	Hafa samband við stuðning viðskiptavina .

Get ekki sent forsiðu á faxi frá tölvunni

Aðgerð	Já	Nei
<p>Skref 1</p> <p>a Gangtu úr skugga um að prentrekill sé uppfærður. Varðandi frekari upplýsingar, sjá "Setja upp hugbúnað prentara" á síðu 42.</p> <p>b Sendu faxið.</p> <p>Getur þú sent forsiðu á faxi?</p>	Vandamálið er leyst.	Farðu í skref 2.
<p>Skref 2</p> <p>a Opnaðu samskipti Prienta úr því skjali sem þú ert að reyna að fasa.</p> <p>b Veldu prentarann og smelltu síðan á Eiginleikar, Kjörstillingar, Valkostir, eða Uppsetning.</p> <p>c Smelltu á Fax, og hreinsaðu stillinguuna Alltaf að sýna stillingar áður en fax er sent.</p> <p>d Sendu faxið.</p> <p>Getur þú sent forsiðu á faxi?</p>	Vandamálið er leyst.	Hafa samband við stuðning viðskiptavina .

Vandamál við skönnun

Get ekki skannað til tölvu

Aðgerð	Já	Nei
<p>Skref 1</p> <p>Framkvæma verk í afritun.</p> <p>Heppnaðist verk í afritun?</p>	Farðu í skref 3.	Farðu í skref 2.
<p>Skref 2</p> <p>a Slökktu á prentaranum, bíddu síðan í um það bil 10 sekúndur, og kveiktu síðan á honum aftur.</p> <p>b Skannaðu skjalið.</p> <p>Getur þú skannað skjal til tölvu?</p>	Vandamálið er leyst.	Farðu í skref 3.
<p>Skref 3</p> <p>Athuga tengingar prentarans.</p> <p>a Prenta uppsetningarsíðu netkerfis. Frá stjórnborðinu skaltu fletta á: Stillingar > Skýrslur > Netkerfi > Uppsetningarsíða netkerfis.</p> <p>b Athuga stöðu netkerfis prentarans</p> <p>Er prentarinn tengdur við netkerfið?</p>	Farðu í skref 5.	Farðu í skref 4.

Aðgerð	Já	Nei
<p>Skref 4</p> <p>a Tengja prentarann við netkerfið.</p> <p>b Skannaðu skjalið.</p> <p>Getur þú skannað skjal til tölvu?</p>	Vandamálið er leyst.	Farðu í skref 5.
<p>Skref 5</p> <p>a Vertu viss um að prentarinn og tölvan séu tengd við sama netkerfið.</p> <p>b Skannaðu skjalið.</p> <p>Getur þú skannað skjal til tölvu?</p>	Vandamálið er leyst.	Hafa samband við stuðning viðskiptavina .

Get ekki skannað til möppu á netinu

Aðgerð	Já	Nei
<p>Skref 1</p> <p>a Búa til flýtvísi fyrir möppu netkerfis</p> <p>b Skanna skjal með því að nota flýtvísi. Varðandi frekari upplýsingar, sjá “Skanna í möppu á netinu með því að nota flýtvísi.” á síðu 70.</p> <p>Getur þú skannað skjal og vistað það í möppu í netkerfi?</p>	Vandamálið er leyst.	Farðu í skref 2.
<p>Skref 2</p> <p>Gangtu úr skugga um að vefslóð að möppu netkerfis og snið séu rétt. Til dæmis, <i>ll netþjónn_hýsisheiti/heimmöppu/slóð</i>, þar sem <i>netþjónn_hýsisheiti</i> er fullgilt lén (FQDN) eða IP-tala.</p> <p>Er vefslóð möppu netkerfis og snið rétt?</p>	Farðu í skref 3.	Farðu í skref 4.
<p>Skref 3</p> <p>Gakktu úr skugga um að þú hafir heimild til skrifaðgangs að netmöppunni.</p> <p>Getur þú skannað skjal og vistað það í möppu í netkerfi?</p>	Vandamálið er leyst.	Farðu í skref 4.

Aðgerð	Já	Nei
<p>Skref 4 Uppfæra flýtvísi að möppu netkerfis.</p> <p>a Opnaðu vafra og skráðu IP-tölu prentarans í svæði vistfangs.</p> <p>Athugasemdir:</p> <ul style="list-style-type: none"> Skoða IP-tölu prentara á heimaskjánum. IP-talan birtist sem fjögur sett af tölum sem eru aðskildar af punktum, svo sem 123.123.123.123. Ef verið er að nota staðgengilsþjón (proxy), gerðu hann óvirkan tímabundið til að opna vefsíðuna rétt. <p>b Smelltu á Flýtvísar, og veldu síðan flýtvísi.</p> <p>Athugasemd: Ef þú ert með margar gerðir flýtvísa, veldu þá Möppu netkerfis.</p> <p>c Í svæði Slóð deilingar skráðu vefslóð að möppu netkerfis.</p> <p>Athugasemdir:</p> <ul style="list-style-type: none"> E þín slóð deilingar er <code>\\netþjónn_hýsisheiti\heitimöppu\slóð</code>, skráðu þá <code>//netþjónn_hýsisheiti/heitimöppu/slóð</code>. Gakktu úr skugga um að þú notir skástrik hallandi fram þegar þú slærð inn slóð deilingar. <p>d Frá valmynd Sannvottun veldu aðferð sannvottunar.</p> <p>Athugasemd: Ef Sannvottun er stillt á „Nota úthlutað notendanafn og aðgangsorð“ skráðu þá skilríkin þín í svæðin Notendanafn og Aðgangsorð.</p> <p>e Smelltu á Vista.</p> <p>Getur þú skannað skjal og vistað það í möppu í netkerfi?</p>	Vandamálið er leyst.	Farðu í skref 5.
<p>Skref 5 Vertu viss um að prentarinn og mappa netkerfis séu tengd við sama netkerfið.</p> <p>Getur þú skannað skjal og vistað það í möppu í netkerfi?</p>	Vandamálið er leyst.	Hafa samband við stuðning viðskiptavina .

Afrit að hluta af skjali eða mynd

Aðgerð	Já	Nei
<p>Skref 1</p> <p>a Vertu viss um að skjalið eða myndin sé sett snúandi niður í efra vinstra horni á gleri skannans.</p> <p>b Afrita skjalið eða ljósmynd.</p> <p>Afritaðist skjalið eða mynd rétt?</p>	Vandamálið er leyst.	Farðu í skref 2.

Aðgerð	Já	Nei
<p>Skref 2</p> <p>a Stilltu samsvarandi stærð á pappír og á pappírnum sem var hlaðið í skúffuna.</p> <p>b Afrita skjalið eða ljósmynd.</p> <p>Afritaðist skjalið eða mynd rétt?</p>	Vandamálið er leyst.	Hafðu samband við stuðning viðskiptavina .

Verk í skönnun heppnaðist ekki

Aðgerð	Já	Nei
<p>Skref 1</p> <p>Athugaðu tengingar kapla.</p> <p>a Vertu viss um að Ethernet- eða USB-kapall sé tryggilega tengdur við tölvuna og prentarann.</p> <p>b Endursendu verkið sem verið er að skanna.</p> <p>Heppnaðist verkið í skönnun?</p>	Vandamálið er leyst.	Farðu í skref 2.
<p>Skref 2</p> <p>Athugaðu skrána sem þú vilt skanna.</p> <p>a Vertu viss um að skráarheitið sé ekki þegar í notkun í möppu ákvörðunarstaðar.</p> <p>b Vertu viss um að skjalið eða myndin sem þú vilt skanna sé ekki opin í öðru forriti.</p> <p>c Endursendu verkið sem verið er að skanna.</p> <p>Heppnaðist verkið í skönnun?</p>	Vandamálið er leyst.	Farðu í skref 3.
<p>Skref 3</p> <p>a Vertu viss um að gátreitir fyrir Breyta tímastimpli eða Yfirskrifa núverandi skrá séu valdir í stillingum fyrir móttökustað.</p> <p>b Endursendu verkið sem verið er að skanna.</p> <p>Heppnaðist verkið í skönnun?</p>	Vandamálið er leyst.	Hafðu samband við stuðning viðskiptavina .

Léleg gæði á afriti

Aðgerð	Já	Nei
<p>Skref 1</p> <p>a Hreinsaðu gler á skanna og gler á sjálfvirkum matara með rökum, lófríum klút. Ef prentarinn þinn er með annað gler á sjálfvirkum matara inni í mataranum, þá skal einnig hreinsa þetta gler.</p> <p>Varðandi frekari upplýsingar, sjá "Skanninn hreinsaður" á síðu 145.</p> <p>b Vertu viss um að skjalið eða myndin sé sett snúandi niður í efra vinstra horni á gleri skannans.</p> <p>c Afritaðu skjalið eða myndina.</p> <p>Eru gæði afritsins ásættanleg?</p>	Vandamálið er leyst.	Farðu í skref 2.
<p>Skref 2</p> <p>a Athugaðu gæðin á upprunalega skjalinu eða myndinni.</p> <p>b Stilltu gæðastillingar skönnunar.</p> <p>c Afritaðu skjalið eða myndina.</p> <p>Eru gæði afritsins ásættanleg?</p>	Vandamálið er leyst.	Hafa samband stuðning viðskiptavina .

Lóðréttar dökkar rákir þegar skannað er frá sjálfvirkum matara

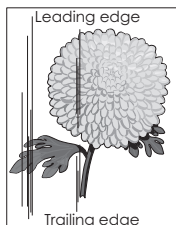
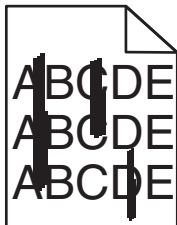

Aðgerð	Já	Nei
<p>a Opnaðu lokið á skannanum.</p> <p>b Notaðu rakan, mjúkan og lófrían klút og þurrkaðu gleriðpúðann í sjálfvirka mataranum.</p> <p>Athugasemd: Í sumum gerðum prentara er gler á sjálfvirkum matara í stað púða.</p> <p>c Lokaðu loki á skannanum.</p> <p>d Skannaðu skjalið.</p> <p>Sjást lóðréttar rákir á skönnuðum skjölum?</p>	Hafa samband við stuðning viðskiptavina .	Vandamálið er leyst.

Skörðött mynd eða texti við skönnun frá sjálfvirka mataranum

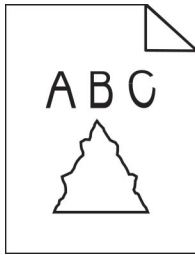

Aðgerð	Já	Nei
<p>a Settu 50 blöð af hreinum, venjulegum pappír í sjálfvirka matarann.</p> <p>Athugasemd: Venjulegur pappír hjálpar til við að hreinsa eða fjarlægja ryk og aðra húðun af færslurúllum sjálfvirks matara.</p> <p>b Á stjórnborði prentara, ýttu á .</p> <p>c Settu upphaflegt skjal í sjálfvirka matarann.</p> <p>d Skannaðu skjalið.</p> <p>Birtast skörðóttar myndir eða textar á úttakinu?</p>	Hafa samband við stuðning viðskiptavina .	Vandamálið er leyst.

Skanninn lokast ekki

Aðgerð	Já	Nei
<p>Fjarlægðu hindrun sem heldur loki á skanna opnu.</p> <p>Lokaðist lokið á skannanum rétt?</p>	Vandamálið er leyst.	Hafa samband við stuðning viðskiptavina .

Skönnun tekur of langan tíma eða tölván frýs

Aðgerð	Já	Nei
<p>Loka öllum forritum sem trufla skönnunina.</p> <p>Tekur skönnun enn of langan tíma eða frýs tölván?</p>	Hafðu samband við stuðning viðskiptavina .	Vandamálið er leyst.

Skanninn svarar ekki

Aðgerð	Já	Nei
<p>Skref 1</p> <p>a Athugaðu að rafmagnssnúran sé rétt tengd við prentarann og rafmagnsinnstungu.</p> <p> VARÚÐ—HUGSANLEG HÆTTA: Til að koma í veg fyrir hættu á eldsvoða eða raflosti tengið rafmagnssnúruna við innstungu með viðeigandi getu og rétta jarðtengingu sem er nálægt vörunni og auðveldlega aðgengileg.</p> <p>b Afrita eða skanna skjalið.</p> <p>Er skanninn að svara?</p>	Vandamálið er leyst.	Farðu í skref 2.
<p>Skref 2</p> <p>a Athugun á hvort kveikt sé á prentaranum.</p> <p>b Leystu úr villuboðum sem birtast á skjánum.</p> <p>c Afrita eða skanna skjalið.</p> <p>Er skanninn að svara?</p>	Vandamálið er leyst.	Farðu í skref 3.
<p>Skref 3</p> <p>a Slökktu á prentaranum, bíddu í um það bil 10 sekúndur, og kveiktu síðan á prentaranum aftur.</p> <p>b Afrita eða skanna skjalið.</p> <p>Er skanninn að svara?</p>	Vandamálið er leyst.	Hafa samband stuðning viðskiptavina .

Aðlaga stillingu á skanna

1 Frá stjórnborðinu skaltu fletta á:

Stillingar > Tæki > Viðhald > Valmynd uppsetningar > Uppsetning á skanna > Handvirk staðsetning á skanna

2 Snertu **Prenta fljótvirka prófun**.

3 Settu síðu fyrir fljótvirka prófun á gler skannans, og snertu síðan **Stilling á flatskanna**.

4 Snertu **Afrita fljótvirka prófun**.

5 Berðu saman prófunarsíðu fyrir fljótvirka afritun við upphaflega skjalið.

Athugasemd: Ef spássíur á prófunarsíðu eru frábrugðnar upphaflega skjalinu, stilltu þá vinstri spássíu og spássíu að ofan.

6 Endurtaktu [skref 4](#) og [skref 5](#) þar til spássíur á prófunarsíðu fyrir fljótvirka afritun passa nálægt því við upphaflega skjalið.

Stilla staðsetningu sjálfvirks matara

1 Frá stjórnborðinu skaltu fletta á:

Stillingar > Tæki > Viðhald > Valmynd uppsetningar > Uppsetning á skanna > Handvirk staðsetning á skanna

2 Snertu **Prenta fljótvirka prófun**.

3 Settu síðu fyrir fljótvirka prófun í bakka sjálfvirks matara.

4 Snertu **Stilling á sjálfvirkum matara að framan** eða **Stilling á sjálfvirkum matara að aftan**.

Athugasemdir:

- Til að stilla sjálfvirkan matara að framan, settu prófunarsíðuna snúandi upp, stutta brúnin á undan í sjálfvirka matarann.
- Til að stilla sjálfvirkan matara að aftan, settu prófunarsíðuna snúandi niður, stutta brúnin á undan í sjálfvirka matarann.

5 Snertu **Afrita fljótvirka prófun**.

6 Berðu saman prófunarsíðu fyrir fljótvirka afritun við upphaflega skjalið.

Athugasemd: Ef spássíur á prófunarsíðu eru frábrugðnar upphaflega skjalinu, stilltu þá lárétta stillingu og spássíu að ofan.

7 Endurtaktu [skref 5](#) og [skref 6](#) þar til spássíur á prófunarsíðu fyrir fljótvirka afritun passa nálægt því við upphaflega skjalið.

Hafa samband við stuðning viðskiptavina

Áður en samband er haft við þjónustuver, vertu viss um að hafa eftirfarandi upplýsingar:

- Vandamál prentara
- Villuboð
- Gerð á prentara og raðnúmer

Farðu á <http://support.lexmark.com> til að fá stuðningi í tölvupósti eða spjalli, eða fletta í safni handbóka, rekla eða öðru niðurrhali.

Tæknilegur stuðningur í síma er einnig tiltækur. Í Bandaríkjunum eða Kanada, hringdu í 1-800-539-6275. Í öðrum löndum eða svæðum, farðu á <http://support.lexmark.com>.

Endurvinnsla og förgun

Endurnýting á vörum Lexmark

Til að skila vörum frá Lexmark til endurnýtingar:

- 1 Farðu á www.lexmark.com/recycle.
- 2 Veldur vöruna sem þú vilt endurnýta.

Athugasemd: Vörur fyrir prentara og vélbúnaður sem ekki eru skráðar í söfnunar- og endurvinnslukerfi Lexmark má endurvinna með endurvinnslustöð í þínu nágrenni.

Endurvinnsla Lexmark umbúða

Lexmark leitast stöðugt við að lágmarka umbúðir. Minni umbúðir hjálpa til við að tryggja að Lexmark prentarar eru fluttir á sem skilvirkastan og umhverfisvænan hátt og að það er minna af umbúðum sem þarf að farga. Þessi framkvæmd leiðir til minni losunar efna, orkusparnaðar og nýtingu náttúrulegra gæða. Lexmark býður einnig upp á endurvinnslu umbúðanna í sumum löndum eða svæðum. Fyrir frekari upplýsingar farðu á www.lexmark.com/recycle, og veldu síðan þitt land eða svæði.. Upplýsingar um tiltæk endurvinnslukerfi fylgja með upplýsingum um endurvinnslu á vöru

Kassar Lexmark eru 100% endurvinnanlegir þar sem endurvinnslustöðvar bylgjupappa eru til staðar. Þessar aðstæður kunna ekki að vera til staðar á þínu svæði.

Frauð sem er notað í Lexmark umbúðunum er endurvinnanlegt þar sem slíkar endurvinnslustöðvar eru. Þessar aðstæður kunna ekki að vera til staðar á þínu svæði.

Þegar þú skila prenthylki til Lexmark, getur þú endurnýtt kassann sem prenthylkið kom í. Lexmark endurvinnur kassann.

Tilkynningar

Vöruupplýsingar

Heiti vöru:

Lexmark MB3442adw, Lexmark MB3442i; Lexmark MX331adn, Lexmark MX331dn; Lexmark MX431adn, Lexmark MX431adw, Lexmark MX431dn, Lexmark XM1342 fjölnotaprentarar (MFP)

Tegund vélar:

7019

Gerðir:

235, 4a6, 4b6, 486, 489

Tilkynning varðandi útgáfu

Júlí 2024

Eftirfarandi málsgrein gildir ekki um þau lönd þar sem slík ákvæði eru í ósamræmi við gildandi staðbundin lög: EXMARK INTERNATIONAL, INC., LÆTUR ÞESSA ÚTGÁFU Í TÉ „EINS OG HÚN KEMUR FYRIR“ ÁN NOKKURRAR ÁBYRGÐAR, HVORKI MEÐ BERUM ORÐUM EÐA GEFIÐ TIL KYNNA, INNIFALIÐ, EN EKKI TAKMARKAÐ VIÐ, ÓBEINA ÁBYRGÐ Á SELJANLEIKA EÐA HÆFNI TIL TILTEKINNAR NOTKUNAR. Sum ríki heimila ekki höfnun á ábyrgð með berum orðum eða gefinni til kynna í tilteknum viðskiptum; því kann þessi yfirlýsing ekki að eiga við þig.

Þessi útgáfa gæti verið tæknilega ónákvæm eða með innsláttarvillum. Breytingar eru reglulega gerðar á upplýsingum; þessar breytingar verða innfelldar í síðari útgáfum. Breytingar eða endurbætur á vörum eða kerfum sem er lýst hér kunna að vera gerðar hvenær sem er.

Tilvísanir í þessu riti til vöru, forrita eða þjónustu fela ekki í sér að framleiðandi hyggst koma þeim á framfæri í öllum löndum sem hann starfar í. Einhver tilvísun til vöru, kerfis eða þjónustu er ekki ætlað að sýna eða gefa í skyn að aðeins má nota þá vöru, kerfi eða þjónustu. Nota má hvers kyns aðra sambærilega vöru, kerfi eða þjónustu sem ekki brýtur á neinum hugverkaréttindum í staðinn. Mat og sannprófun á starfsemi í tengslum við aðrar vörur, kerfi eða þjónustu, að undanskildum þeim sem sérstaklega tilnefnd af framleiðanda, er á ábyrgð notanda.

Fyrir tæknistuðning Lexmark, farðu á <http://support.lexmark.com>.

Varðandi upplýsingar um persónuverndarstefnu Lexmark, sem gildir um notkun á þessari vöru, farðu á www.lexmark.com/privacy.

Fyrir upplýsingar um rekstrarvörur og niðurhal, farðu á www.lexmark.com.

© 2020 Lexmark International, Inc.

Öll réttindi áskilin.

Vörumerki

Lexmark og lógó Lexmark eru vörumerki eða skráð vörumerki Lexmark International, Inc., í Bandaríkjunum og/eða öðrum löndum.

Gmail, Android, Google Play og Google Chrome eru vörumerki Google LLC.

Macintosh, Safari, and AirPrint are trademarks of Apple Inc., registered in the U.S. and other countries. App Store and iCloud are service marks of Apple Inc., registered in the U.S. and other countries. Use of the Works with Apple badge means that an accessory has been designed to work specifically with the technology identified in the badge and has been certified by the developer to meet Apple performance standards.

Mopria® orðmerkið er skráð og/eða óskráð vörumerki Mopria Alliance, Inc. í Bandaríkjunum og öðrum löndum. Óheimil notkun er stranglega bönnuð.

PCL® er skráð vörumerki Hewlett-Packard Company. PCL er auðkenni Hewlett-Packard Company á prentaraskipunum (tungumál) og aðgerðum sem eru innifaldar í prenturum þeirra. Þessum prentara er ætlað að vera samhæfur við PCL-tungumálið. Þetta þýðir að prentarinn þekkir PCL skipanir notaðar í ýmsum forritum og að prentarinn líkir eftir aðgerðum sem samsvara skipunum.

PostScript er skráð vörumerki Adobe Systems Incorporated í Bandaríkjunum og/eða öðrum löndum.

Wi-Fi® og Wi-Fi Direct® eru skráð vörumerki Wi-Fi Alliance®.

Öll önnur vörumerki eru eign viðkomandi eigenda þeirra.

Tilkynningar varðandi leyfismál

Allar tilkynningar varðandi leyfi í tengslum við þessa vöru er hægt að skoða á geisladiskinum:\Skráasafni TILKYNNINGAR á uppsetningargeisladiski hugbúnaðar.

Stig hávaðamengunar

Eftirfarandi mælingar voru gerðar í samræmi við ISO 7779 og upplýstar í samræmi við ISO 9296.

Athugasemd: Sumar stillingar kunna ekki að eiga við um þína vöru.

1-metra meðal hljóðþrýstingur, dBA	
Prentun	Einnar hliðar: 53 Tveggja hliða: 50
Skönnun	58
Afritun	59
Tilbúinn	14

Gildi geta breyst. Sjá www.lexmark.com varðandi núverandi gildi.

Tilskipun vegna úrgangs frá raf- og rafeindabúnaði (WEEE)

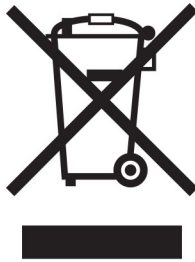

Táknmynd fyrir WEEE gefur til kynna sérstök endurvinnslukerfi og aðferðir fyrir framleiðsluvörur fyrir rafeindabúnað í löndum Evrópusambandsins. Við mælum með endurvinnslu á okkar búnaði.

Ef þú hefur frekari spurningar um valkosti fyrir endurvinnslu, komdu í heimsókn á vef Lexmark á www.lexmark.com til að finna staðbundið símanúmer fyrir söluaðila.

Litíum-íon endurhlaðanleg rafhlaða

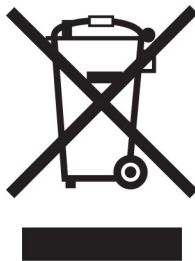

Þessi vara getur innihaldið litíum-íonrafhlöðu í stærð penings, sem aðeins þjálfaður tæknimaður ætti að fjarlægja. Yfirstrikað tákn ruslatunnu á hjólum þýðir að ekki má henda vörunni sem óflokkuðum úrgangi heldur þarf að senda hana í sérstaka söfnunaraðstöðu til endurheimtu og endurvinnslu. Ef rafhlaðan er fjarlægð, ekki henda rafhlöðunni í heimilissorpið. Það getur verið sérstakt söfnunarkerfi fyrir rafhlöður í þínu nærsamfélagi, svo sem staðsetning fyrir skil á rafhlöðum til endurvinnslu. Sérstök söfnun á notuðum rafhlöðum tryggir viðeigandi meðhöndlun úrgangs, þar með talið endurnotkun og endurvinnslu og kemur í veg fyrir hugsanleg neikvæð áhrif á heilsu manna og umhverfi. Vinsamlegast fargaðu rafhlöðunum á ábyrgan hátt.

Reglugerð (ESB) 2023/1542

Reglugerð (ESB) 2023/1542

Þessi vara getur innihaldið endurhlaðanlega litíum rafhlöðu í stærð við mynt. Þessi rafhlaða er í samræmi við reglugerð (ESB) 2023/1542. Samhæfi er gefið til kynna með CE-merkingu:





Þessi vara gæti innihaldið eina af eftirfarandi myntfrumu rafhlöðum:

- Auðkenni rafhlöðu: Seiko tegundarnúmer MS621FE
Framleiðandi: Seiko Instruments Inc.
Heimilisfang framleiðanda: 8, Nakase 1-chome, Mihama-ku, Chiba-shi, Chiba 261-8507, Japan
- Auðkenni rafhlöðu: Panasonic tegundarnúmer ML621
Framleiðandi: Panasonic Energy Co., Ltd.
Heimilisfang framleiðanda: 1-1 Matsushita-cho, Moriguchi City, Osaka 570-8511, Japan
- Auðkenni rafhlöðu: FDK tegundarnúmer ML621
Framleiðandi: FDK Corporation
Heimilisfang framleiðanda: Shibaura Crystal Shinagawa, 1-6-41 Konan, Minato-ku, Tokyo 108-8212, Japan

Environmental labeling for packaging

Per Commission Regulation Decision 97/129/EC Legislative Decree 152/2006, the product packaging may contain one or more of the following symbols.

	<p>This symbol indicates that the packaging may contain corrugated fiberboard.</p>
	<p>This symbol indicates that the packaging may contain non-corrugated fiberboard.</p>
	<p>This symbol indicates that the packaging may contain paper.</p>

For more information, go to www.lexmark.com/recycle, and then choose your country or region. Information on available packaging recycling programs is included with the information on product recycling.

Förgun á vörinni

Ekki má farga prentaranum eða rekstrarvörum á sama hátt og venjulegu heimilissorpi. Hafið samráð við staðbundin yfirvöld varðandi kosti fyrir förgunar og endurvinnslu.

Tilskipun ESB um rafhlöður

Þessi vara getur innihaldið endurhlaðanlega litíum rafhlöðu í stærð við mynt. Þessi vara er í samræmi við tilskipun ESB 2006/66/EB eins og henni var breytt með tilskipun 208/12/EB, 2008/103/EB og 2013/56/ESB.

Skil á Lexmark-hylkjum til endurnota eða endurnýtingar

Skilakerfi Lexmark-blekhylkja leyfir þér að skila notuðum blekhylkjum ókeypis til Lexmark fyrir endurnotkun eða endurvinnslu. Eitt hundrað prósent af tónum blekhylkjum sem var skilað aftur til Lexmark eru annaðhvort endurnýtt eða meðhöndluð til endurvinnslu. Umbúðirnar sem notaðar eru til að skila hylkjum eru einnig endurunnar.

Framkvæmdu eftirfarandi til að skila Lexmark-hylkjum til endurnota eða endurnýtingar:

- 1 Farðu á www.lexmark.com/recycle.
- 2 Veldur vöruna sem þú vilt endurnýta.

Tilkynning vegna stöðurafmagns

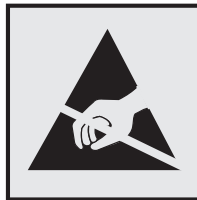

Þetta tákn auðkennir hluti sem eru viðkvæmir gagnvart stöðurafmagn. Snertu ekki svæði nálægt þessum táknum án þess að snerta fyrst yfirborð úr málm í svæði fjarri tákni.

Til að koma í veg fyrir skemmdir frá rafstöðuhleðslu þegar verið er að framkvæma viðhaldsverkefni eins og að hreinsa pappírslækjur eða skipta um rekstrarvörur, skaltu snerta einhvern sýnilegan málmramma í prentaranum áður en þú nálgast eða snertir innri hluta prentarans jafnvel þótt táknið sé ekki til staðar.

ENERGY STAR

Sérhver vara Lexmark sem er með ENERGY STAR® merki á vörunni eða á ræsiskjá er vottað til að uppfylla kröfur Umhverfisverndarstofnunar Bandaríkjanna (EPA) ENERGY STAR frá og með framleiðsludegi.



Upplýsingar um hitastig

Notkunarhitastig og hlutfallslegur raki	10 til 32,2°C (50 til 90°F) og 15 til 80% rakastig 15,6 til 32,2°C (60 til 90°F) og 8 til 80% rakastig Hámark votur hiti ² : 22,8°C (73°F) Í umhverfi án rakapéttingar
Langtímageymsla prentara / hylkis / myndeyningar ¹	15,6 til 32,2°C (60 til 90°F) og 8 til 80% rakastig Hámark votur hiti ² : 22,8°C (73°F)
Skammtímaflutningur prentara / hylkis / myndeyningar	-40 til 40°C (-40 til 104°F)
¹ Geymslutími rekstrarvöru er um það bil 2 ár. Þetta er byggt á geymslu í venjulegu skrifstofuumhverfi við 22°C (72°F) og 45% rakastig.	
² Hitastig vots hita er ákvarðað með hitastigi lofts og hlutfallslegu rakastigi.	

Tilkynning um leysigeisla

Prentarinn er vottaður í Bandaríkjunum til að vera í samræmi við kröfur DHHS 21 CFR I. kafla, millikafla J fyrir flokk I (1) vörur í leysigeislafllokki, og eru vottaðir annars staðar sem vara í leysigeislafllokki I sem er í samræmi við kröfur IEC 60825-1: 2014.

Vörur í leysigeislafllokki I eru ekki taldar vera hættulegar. Leysikerfið og prentarinn eru hönnuð þannig að það er aldrei neitt mannlegt aðgengi að leysigeislum fyrir ofan flokk I að jafnaði við eðlilega notkun, viðhald notanda eða lýst þjónustuástand. Prentarinn er með prenthausstæðu sem ekki er hægt að þjónusta sem inniheldur leysigeisla með eftirfarandi tæknilýsingu:

Flokkur: IIIb (3b) AIGaInP

Nafngildi útaksafis (milliwött): 25

Bylgjulengd (nanómetrar): 775–800

Orkunotkun

Straumnotkun vöru

Í eftirfarandi töflu er að finna dæmigerða eiginleika orkunotkunar vörunnar.

Athugasemd: Sumar stillingar kunna ekki að eiga við um þína vöru.

Stilling	Lýsing	Straumnotkun (wött)
Prentun	Varan býr til útprentun frá rafrænu inntaki.	Einnar hliðar: 530 (MX331); 580 (MB3442, MX431, XM1342) Tveggja hliða: 315 (MX331); 330 (MB3442, MX431, XM1342)
Afritun	Varan býr til útprentun frá upphaflegum útprentuðum skjölum.	550 (MX331); 600 (MB3442, MX431, XM1342)
Skönnun	Varan skannar útprentuð skjöl,	13 (MX331); 14 (MB3442, MX431, XM1342)

Stilling	Lýsing	Straumnotkun (wött)
Tilbúinn	Varan er að biða eftir verki til prentunar.	6,5 (MX331); 7 (MX431dn, MX431adn); 7,5 (MB3442, MX431adw, XM1342)
Svefnstilling	Varan er í háttsettri orkusparnaðarstillingu.	0,8 (MX331); 0,9 (MX431dn, MX431adn); 1,1 (MB3442, MX431adw, XM1342)
Í dvala	Varan er í lágsettri orkusparnaðarstillingu.	0,1
Slökkt	Varan er tengd við rafmagnstengil, en það er slökkt á straumrofa.	0,1

Stig orkunotkunar sem gefin eru upp í fyrri töflu tákna meðaltíma mælingar. Augnabliksorkunotkun kann að vera verulega hærrí en meðaltalið.

Gildi geta breyst. Sjá www.lexmark.com varðandi núverandi gildi.

Svefnstilling

Þessi vara er hönnuð með orkusparnaðarstillingu sem er kölluð *svefnstilling*. Svefnstilling sparar orku með því að lækka orkunotkun á lengri tímabilum af óvirkni. Svefnstilling kemur sjálfkrafa á ef varan er ekki notuð í tiltekinn tíma, sem er kallað *tímarof svefnstillingar*.

Sjálfsvalin verksmiðjustilling tímarofs svefnstillingar fyrir þessa vöru (í mínútum):	15
---	----

Með því að nota uppsetningarvalmyndir, er hægt að breyta tímarofi svefnstillingar frá 1 mínútu upp í 120 mínútur. Ef prenthraði er minni eða jafn 30 síðum á mínútu þá getur þú aðeins stillt tímarof allt að 60 mínútum. Stilling á tímarofi svefnstillingar í lágt gildi dregur úr orkunotkun, en getur aukið viðbragðstíma vörunnar. Stilling á tímarofi svefnstillingar í hátt viðheldur fljótum svartíma, en notar meiri orku.

Stilling í dvala

Þessi vara er hönnuð með ofur-lágri straumstillingu sem er kölluð *stilling í dvala*. Þegar stilling í dvala er í gangi eru slökkt á öllum öðrum kerfum og búnaði með öruggum hætti.

Hægt er að fara í stillingu í dvala með einhverri af eftirfarandi aðferðum:

- Nota tímarof dvala
- Nota tímastilltar straumstillingar

Sjálfsvalin verksmiðjustilling tímarofs dvalastillingar fyrir þessa vöru í öllum löndum eða svæðum	3 dagar
--	---------

Tíminn sem prentarinn bíður eftir að verk sé prentað áður en hann fer í tímastillingu dvala er hægt að breyta á milli einnar klukkustundar og einn mánuð.

Athugasemdir varðandi EPEAT-skráðar vörur fyrir myndbúnað:

- Styrkur biðstraums kemur fram í stillingu í dvala eða slökkt.
- Varan mun sjálfkrafa fara í stig biðstraums ≤ 1 W. Sjálfvirk aðgerð biðstöðu (í dvala eða slökkt) er virkjuð við afhendingu á vöru.

Slökkt stilling

Ef þessi vara er með slökkt stillingu sem enn eyðir lítilli orku, þá er leiðin til að stöðva orkunotkunina alveg sú að aftengja rafmagnssnúruna.

Heildarorkunotkun

Það er stundum gagnlegt að áætla heildarorkunotkun vöru. Þar sem orkunotkun er gefin upp í Wöttum ætti að margfalda orkunotkunina með þeim tíma sem varan eyðir í hverri stillingu í því skyni að reikna orkunotkun. Heildarorkunotkun vöru er summan af orkunotkun hverrar stillingar.

Reglugerðatilkynningar um endabúnað fjarskipta

Þessi hluti inniheldur upplýsingar um reglugerðir, sem lúta að vörum sem innihalda hliðræn faxspjöld:

Lexmark reglugerð tegund/gerðarnúmer:

LEX-M14-002

Tilkynningar eftirlitsaðila varðandi þráðlausar vörur

Þessi hluti inniheldur upplýsingar, sem eiga aðeins við um þráðlausar gerðir.

Ef vafi leikur á hvort þín gerð sé þráðlaus gerð, farðu á <http://support.lexmark.com>.

Tilkynning um hlut einingar

Gerðir þessarar þráðlausri tengingu innihalda eftirfarandi hlut einingar:

Lexmark reglugerð tegund/gerðarnúmer: LEX-M08-001; FCC ID:IYLLEXM08001; IC:2376A-LEXM08001

Til að ákvarða hvaða einingar íhluta eru uppsettir í þinni einstöku vöru, sjá merkingar á núverandi vöru.

Váhrif af völdum útgeislunar útvarpstíðni

Uppgefið afl útgeislunar frá þessu tæki er langt undir útvarpsbylgjumark FCC og annarra eftirlitsstofnana. Halda verður lágmarksaðskilnaði sem nemur 20 cm (8 tommur) milli loftnets og allra einstaklinga fyrir þetta tæki til að fullnægja RF-kröfum FCC og annarra eftirlitsstofnana.

Samræmi við tilskipanir Evrópusambandsins (EB)

Þessi vara er í samræmi við verndunarkröfur tilskipunar EB ráðsins 2014/53/EB um samræmingu og samhæfingu laga aðildarríkjanna um þráðlausan fjarskipti.

Framleiðandi þessarar vöru er: Lexmark International, Inc., 740 West New Circle Road, Lexington, KY, 40550 Bandaríkjunum. Viðurkenndur fulltrúi í EES/EB er: Lexmark International Technology Hungaría Kft., 8 Lechner Ödön fasor, Millennium Tower III, 1095 Budapest UNGVERJALANDI. Innflutningsaðili í EES/EB er: Lexmark International Technology S.à.r.l. 20, Route de Pré-Bois, ICC Building, Bloc A, CH-1215 Genève, Sviss.

Yfirlýsing um samræmi við kröfur tilskipananna er í boði sé þess óskað hjá viðurkenndum fulltrúa eða má nálgast hana á

www.lexmark.com/en_us/about/regulatory-compliance/european-union-declaration-of-conformity.html.

Samhæfi er gefið til kynna með CE-merkingu:



Yfirlýsing EB og annarra landa um tíðnisvið fyrir útværpsbylgjur og hámarksafli sendinga

Þetta útværpstæki sendir á 2,4GHz (2.412–2.472 GHz) tíðnisviði innan EB. Hámarks EIRP úttaksafli sendis, þar með talin aukning loftnets, er ≤ 20 dBm.

Samræmi við tilskipanir Evrópusambandsins (EB)

Þessi vara er í samræmi við verndunarkröfur tilskipana EB ráðsins 2014/30/EB, 2014/35/EB, 2009/125/EB og 2011/65/EB eins og breytt með 2015/863/EB um samræmingu og samhæfingu laga aðildarríkjanna um rafsegulsviðssamhæfi, öryggi raffanga til notkunar innan ákveðinna marka spennu, varðandi vishönnun á orkutengdum vörum og á takmörkunum við notkun tiltekinnna, hættulegra efna í rafbúnaði og rafeindabúnaði.

Framleiðandi þessarar vöru er: Lexmark International, Inc., 740 West New Circle Road, Lexington, KY, 40550 Bandaríkjunum. Viðurkenndur fulltrúi í EES/EB er: Lexmark International Technology Hungaría Kft., 8 Lechner Ödön fasor, Millennium Tower III, 1095 Budapest UNGVERJALANDI. Innflutningsaðili í EES/EB er: Lexmark International Technology S.à.r.l. 20, Route de Pré-Bois, ICC Building, Bloc A, CH-1215 Genève, Sviss.

Yfirlýsing um samræmi við kröfur tilskipananna er í boði sé þess óskað hjá viðurkenndum fulltrúa eða má nálgast hana á

www.lexmark.com/en_us/about/regulatory-compliance/european-union-declaration-of-conformity.html.

Þessi vara uppfyllir mörk B-flokks EN 55022 og öryggiskröfur EN 62368.

Yfirlit

P

þjónustur tölvupósts 31
 þráðlaust netkerfi 45
 tengja prentarann við 45
 Vernduð þráðlaus uppsetning
 (Wi-Fi Protected Setup
 (WPS)) 46

A

afrit villuleit
 hlutafrit af skjölum eða myndum 207
 léleg gæði á afriti 209
 skanninn svarar ekki 211
 afrita frá
 velja skúffu 59
 afrita margar síður
 á eina síðu 60
 afrita mismunandi pappírsstærðir 59
 afritun
 á báðar hliðar á pappírnum 60
 á bréfhaus 59
 kort 61
 ljósmyndir 59
 nota gler á skanna 59
 nota sjálfvirkan matara skjala (ADF) 59
 afritun á tvær hliðar 60
 aftengir skúffur 42
 AirPrint
 notar 52
 Alhliða pappírsstærð
 stillir 39
 athugun á stöðu á hlutum og rekstaravörum 128
 atvikaskrá fyrir fax skoðar 66
 auðar síður 153
 aðferð með hnöppum 46
 aðferð persónuauðkennanlegs númers (PIN) 46
 aðgerð tölvupósts uppsetning 31
 aðlaga staðsetningu á skanna 211

aðskilnaðarpúði sjálfvirks matara
 skipt um 142
 aðskilnaðarrúlla skúffu
 skipt um 141
 aðskilnaðarsíður
 staðsetning 57

B

bæta prenturum við tölvu 43
 bæta við flýtvísi
 afritun 61
 ákvörðunarstaður fyrir fax 65
 tölvupóstur 63
 bæta við innri valkostum prentrekill 45
 bæta við valkostum vélbúnaðar prentrekill 45
 bilanaleit
 get ekki opnað innfelldan vefþjón 179
 get ekki tengt prentara við þráðlaust net (Wi-Fi) 180
 prentarinn svarar ekki 177
 vandamál varðandi prentgæði 152
 Villa SMTP-þjónn ekki uppsettur 199
 blekhyllki
 panta 129
 skipt um 131
 bogin prentun 163
 bréfhaus
 afrita á 59
 velur 15
 breyta upplausn fax 65
 brotinn pappír 157
 búa til flýtvísi
 afritun 61
 búa til prófil fyrir Cloud Connector 49
 býr til flýtvísi
 ákvörðunarstaður fyrir fax 65
 tölvupóstur 63

C

Cloud Connector prófill
 býr til 49
 prentar frá 57
 skanna til 72

D

dagsetning og tími
 faxstillingar 31
 dökk prentun 154

E

Eiginleikar pappírs 13
 endurheimta sjálfgefnar verksmiðjustillingar 50
 endurstilla
 teljarar notkunar rekstrarvöru 181
 endurstilla teljara notkunar rekstrarvöru 144
 endurtaka prentverk 55
 endurteknir gallar sjást á útprintun 172
 endurvinnsla
 Lexmark-vörur 213
 Umbúðir Lexmark 213
 etherFAX, nota
 setja upp faxaðgerð 24
 Ethernet-tengi 20
 EXT-tengi 20
 eyðir minni prentara 50

F

færa prentarann 19, 150
 fartæki
 prentar frá 52, 53
 tengja við prentara 48
 fastbúnaður, uppfæra 44
 fastheldið minni 51
 eyðir 50
 fax
 framsending 67
 senda 64
 skipuleggja tíma sendingar og dagsetningu 65
 faxrekill
 setja upp 43

faxþjónn, notar
 setja upp fax aðgerðina 24
 FCC-tilkynningar 221
 finar línur prentast ekki rétt 156
 finna öryggistengi 50
 finna raðnúmerið á
 prentaranum 10
 finna svæði flækju 183
 finna upplýsingar um prentara 9
 fjarlægja pappírflækju
 í fjölnotamatara 185
 í hurð að aftan 194
 í skúffum 189
 í tvívirkri (duplex) einingu 192
 fjölnotamatari
 hlaða 41
 flækjur
 komast hjá 182
 flækjur, hreinsa
 í sjálfvirkum matara skjala 184
 flekkótt prentun 161
 flutningur á prentaranum 151
 flýttivísir fyrir ákvörðunarstað fyrir
 fax
 býr til 65
 flýttivísir tölvupósts
 býr til 63
 flýttivísir, búa til
 afritun 61
 ákvörðunarstaður fyrir fax 65
 tölvupóstur 63
 flytja inn uppsetningarskrá.
 notar innbyggða vefþjóninn 44
 flytja út uppsetningarskrá
 notar innbyggða vefþjóninn 44
 forprentuð eyðublöð
 velur 15
 föx
 setja í bið 66
 framsenda fax 67
 FTP-miðlari
 skanna til 69

G

gaumljós
 skilja stöðuna 13
 gæðavandamál við
 skönnun 209
 gera villu SMTP-þjónn ekki
 uppsettur óvirka 199
 gera WI-Fi netið óvirkt 49

get ekki lesið minnskort
 villuleit, prentun 178
 get ekki opnað innfelldan
 vefþjón 179
 get ekki sent eða tekið á móti
 föxum með því að nota
 etherFAX 203
 get ekki sent eða tekið á móti
 föxum með því að nota hliðrænt
 fax 201
 get ekki sent forsiðu á faksi frá
 tölvunni 205
 get ekki sent tölvupósta 200
 get ekki skannað í möppu á
 netinu 206
 get ekki tekið á móti föxum með
 því að nota hliðrænt fax 204
 get ekki tengt prentara við
 þráðlaust net (Wi-Fi) 180
 geyma föx 66
 geymsla á pappír 15
 gler á skanna
 notar 59, 62, 64, 68
 grár bakgrunnur á því sem verið
 er að prenta 157

H

hafa samband við stuðning
 viðskiptavina 212
 hæg prentun 174
 hætta við verk í prentun
 frá stjórnborði prentara 58
 frá tölvunni 58
 heilar svartar síður 164
 heimaskjár
 sérsníða 12
 hitastig umhverfis
 prentarann 219
 hlaða bréfhaus
 í fjölnotamatara 41
 hlaða skúffur 39
 hlaða umslögum
 í fjölnotamatara 41
 hliðstætt fax
 uppsetning 22
 hlutir prentarans 11
 hnappaborð á skjánum
 skipta um tungumálið 12
 hreinsa flækju
 í fjölnotamatara 185
 í hurð að aftan 194
 í skúffum 189

í tvívirkri (duplex) einingu 192
 hreinsa flækjur
 í staðalskúffunni 184
 hreinsa samstæðu
 upptökurúllu 146
 hreinsun
 prentarinn að innan 144
 prentarinn að utan 144
 hvítar línur 169
 hvítar síður 153

I

innri valkostir, bættir við
 prentrekill 45

K

komast hjá pappírflækju 182
 kort
 afritun 61
 krumpaður pappír 157

L

láréttar ljósar rendur 167
 léleg prentgæði á faksi 204
 Lexmark Mobile Print
 notar 52
 Lexmark „ScanBack“ þjónusta
 notar 68
 LINE-tengi 20
 listi yfir sýnishorn leturgerða
 prentar 57
 ljós prentun 160
 ljósmyndir
 afritun 59
 loka á ruslföx 66
 lóðrétt dökk strik 169
 lóðréttar dökkar línur á
 útprintun 170
 lóðréttar dökkar rákir 171
 lóðréttar dökkar rákir þegar
 skannað er frá sjálfvirkum
 matara 209
 lóðréttar hvítar línur 169
 lóðréttar ljósar rendur 168
 lóðréttar rákir á útprintun 170

M

mappa netkerfis
 skanna til 70
 millitengi 28

minni
 gerðir uppsettar á prentara 51
 minni prentara
 eyðir 50
 minniskort
 prentar frá 54
 skanna til 71
 studdar 55
 minnka afrit 60
 mismunandi pappírsstærðir,
 afritun 59
 Mopria-prentþjónusta 52
 myndvals
 panta 131
 skipt um 134

N

nota gler á
 skanna 59, 62, 64, 68
 afritun 59
 nota sjálfvirka matarann
 afritun 59
 nota sjálfvirkan matara skjala
 (ADF) 59, 62, 64, 68
 nota upprunalega íhluti og
 rekstrarvörur frá Lexmark 129
 notar stjórnborð prentara 12

Ó

óstöðugleiki
 yfirlýsing um 51
 óstöðugt minni 51
 eyðir 50

Ö

öryggistengi
 finna 50
 öryggisupplýsingar 7, 8

P

panta
 blekhylki 129
 panta rekstrarvörur
 myndvals 131
 pappír
 Alhliða stærðarstilling 39
 bréfhous 15
 forprentuð eyðublöð 15
 óásættanlegt 14
 velur 13

pappírslækja
 í hurð að aftan 194
 í skúffum 189
 pappírslækja í sjálfvirkum
 matara skjala 184
 pappírslækja, hreinsa
 í sjálfvirkum matara skjala 184
 í staðalskúffunni 184
 pappírsgerðir, studdar 17
 pappírsgerðir, studdar 15
 pappírstífla í
 fjölnotamatara 185
 pappírstífla í staðalskúffu 184
 pappírstífla í tvívirkri einingu
 (duplex) 192
 pappírstíflur
 komast hjá 182
 staðsetning 183
 pappírspyngdir, studdar 18
 Prenta gæðaprófunarsíður 127
 prenta lista yfir sýnishorn
 leturgerða 57
 prenta uppsetningarsíðu
 netkerfis 49
 prentar
 frá Cloud Connector prófil 57
 frá fartæki 52, 53
 frá minniskorti 54
 frá tölvu 52
 listi yfir sýnishorn leturgerða 57
 nota Mopria-prentþjónustu 52
 nota Wi-Fi Direct 53
 Síða yfir stillingar
 valmyndar 49
 trúnaðarprentverk 56
 uppsetningarsíða netkerfis 49
 verk í bið 56
 prentar frá tölvu 52
 prentaraskjár
 stilla birtustigið 150
 prentaratengi 20
 prentari
 flutningur 151
 lágmarksmillibil 19
 velja staðsetningu 19
 prentarinn hreinsaður 144
 prentarinn svarar ekki 177
 prenthugbúnaður
 setja upp 42
 prentlitur nuddast auðveldlega
 af 166

prentrekill
 setja upp 42
 valkostir vélbúnaðar, bætir
 við 45
 prentun af minniskorti 54
 prentun með samröðun virkar
 ekki 197
 prentun vantar 171
 prentverk
 hætta við frá stjórnborði
 prentara 58
 hætta við frá tölvu 58
 vistar 55
 prentverk eru ekki prentuð 173
 punktar á útprentun 161

R

rakastig umhverfis
 prentarann 219
 rangar spássíur 159
 raða mörgum afritum 60
 raðnúmer, prentari
 finna 10
 rekstrarvörur
 varðveitir 150
 Rekstrarvörur ekki frá
 Lexmark 181
 rekstrarvörur, panta
 blekhylki 129
 RJ-11 millistykki 28
 ruslföx
 loka á 66

S

samraða afritum 60
 samstæða upptökurúllu
 hreinsun 146
 skipt um 137
 senda fax 64
 nota gler á skanna 64
 nota sjálfvirkan matara skjala
 (ADF) 64
 stilla dagsetningu og tíma 31
 senda tölvupóst 62
 nota gler á skanna 62
 nota sjálfvirkan matara skjala
 (ADF) 62
 sérstök hringþjónusta, fax
 virkja 30
 setja aðskilnaðarsíður 57

- setja upp fax
 sérstakt fyrir land eða
 svæði 28
 staðaltenging símalínu 25
 setja upp fax aðgerðina með því
 að nota faxþjón 24
 setja upp faxesgerð með því að
 nota etherFAX 24
 setja upp rekil fyrir fax 43
 setja upp rekil fyrir prentara 42
 setja upp skúffur 21
 setja upp stillingar hátalara fyrir
 fax 31
 setja upp stillingar miðlara
 tölvupósts 31
 setja upp viðvaranir
 tölvupósts 128
 setur upp hugbúnað prentara 42
 símsvari
 uppsetning 25
 Síða yfir stillingar valmyndar
 prentar 49
 sjálfvaldar verksmiðjustillingar
 endurheimtir 50
 sjálfvirkur matari skjala (ADF)
 notar 59, 62, 64, 68
 skáhallandi prentun 163
 skanni
 hreinsun 145
 Skanninn hreinsaður 127
 skanninn hreinsaður 145
 skanninn lokast ekki 210
 skilaboð prentara
 Rekstrarvörur ekki frá
 Lexmark 181
 Skiptu um hylki, misræmi á
 svæði prentara 180
 skipt um hluti
 aðskilnaðarpúði sjálfvirks
 matara 142
 aðskilnaðarrúlla skúffu 141
 samstæða upptökurúllu 137
 skúffa 137
 skipt um rekstrarvörur
 blekhylki 131
 myndvals 134
 Skiptu um hylki, misræmi á
 svæði prentara 180
 skipuleggja fax 65
 skjöl, prentun
 frá fartæki 52
 frá tölvu 52
- skönnun
 nota gler á skanna 68
 nota sjálfvirkan matara skjala
 (ADF) 68
 til Cloud Connector prófils 72
 til FTP-miðlara 69
 til minniskorts 71
 til möppu á netinu 70
 til tölvu 68
 skönnun frá sjálfvirkum matara
 skörðótt mynd 210
 skörðóttur texti 210
 skorið af myndum 165
 skorið af texta 165
 skörðótt mynd
 skönnun frá sjálfvirka
 mataranum 210
 skörðóttur texti
 skönnun frá sjálfvirka
 mataranum 210
 skoða atvikaskrá fyrir fax 66
 skoða skýrslur 129
 skráargerðir
 studdar 55
 skúffur
 aftengir 42
 hlaða 39
 setja upp 21
 skipt um 137
 tengir 42
 skýrslur
 notkun prentara 129
 staða prentara 129
 SMTP stillingar
 stillir 31
 snertiskjár
 hreinsun 144
 snertiskjáriinn hreinsaður 144
 spara pappír 60
 Spara prentlit 60
 stækka afrit 60
 staða á rekstrarvörum
 athugar 128
 staða hluta
 athugar 128
 staða prentara 13
 staðfesta prentverk 55
 staðsetningar flækju
 auðkennir 183
 stig hávaðamengunar 215
 stilla alhliða pappírsstærð 39
- stilla birtustig á skjá
 prentarans 150
 stilla birtustigið
 prentaraskjár 150
 stilla pappírsgerðina 39
 stilla pappírsstærðina 39
 stilla staðsetningu skjala
 sjálfvirks matara 212
 stilla sumartíma 31
 stilla svertustig á faxi 66
 stilla svertustig prentdufts 58
 stilla tilkynningar varðandi
 rekstrarvöru 128
 stilla Wi-Fi Direct 47
 stilling á skanna
 stillir 211
 Stilling í dvala
 stillir 149
 Stilling sjálfvirks matara
 stillir 212
 stillingar hátalara fyrir fax
 stillir 31
 stillingar orkusparnaðar
 stillir 149
 stillingar prentara
 endurheimta sjálfgildi frá
 verksmiðju 50
 stjórnborð
 notar 12
 studd minniskort 55
 studdar pappírsgerðir 17
 studdar pappírsstærðir 15
 studdar pappírsþyngdir 18
 studdar skráargerðir 55
 stutt fax 22
 stuðning viðskiptavina
 hafa samband 212
 sumartími
 stillir 31
 Svefnstilling
 stillir 149
 svertustig á faxi
 stillir 66
 svertustig prentdufts
 stillir 58
- T**
 taka afrit 59
 tákn á heimaskjá
 sýnir 12
 tákn á heimaskjánum
 sýna 12

teljarar notkunar rekstrarvöru
 endurstilla 144, 181
 tengi fyrir straumsnúru 20
 tengja fartæki
 við prentara 48
 tengja kapla 20
 tengja prentara við sérstaka
 hringþjónustu 30
 tengja prentarann
 við þráðlaust net 45
 tengja prentarann við
 hringimynstur 30
 tengja skúffur 42
 tengja tölvu við prentarann 48
 tengjast þráðlausu neti
 nota aðferð með hnöppum
 (PBC) 46
 nota PIN-aðferð 46
 tilkynningar 215, 217, 219, 220,
 221
 tilkynningar um losun 215, 221
 tilkynningar varðandi
 rekstrarvöru
 stillir 128
 tölva
 tengja við prentarann 48
 tölva, skannar til 68
 tölvupóstur
 senda 62
 tölvupóstþjónn
 stillir 31
 trúnaðarprentverk
 prentar 56
 stillir 55
 trúnaðarprentverk prentast
 ekki 176
 tungumál, skipta um
 hnappaborð á skjánum 12

U

umhverfisstillingar 149
 uppfæra fastbúnað 44
 upplausn á faxi
 breyta 65
 upplýsingar um prentara
 finna 9
 upplýsingar vantar á forsiðu á
 faxi 204
 upprunalegir hlutir og
 rekstrarvörur 129
 Upprunalegir íhlutir og
 rekstarvörur frá Lexmark 129

uppsetning
 hliðstætt fax 22
 uppsetning á faxi
 sérstakt fyrir land eða
 svæði 28
 staðaltenging símalínu 25
 uppsetning prentara 11
 uppsetningarsíða netkerfis
 prentar 49
 USB-prentaratengi 20
 USB-tengi
 virkja 178

V

valkostir vélbúnaðar
 skúffur 21
 valkostir vélbúnaðar, bætir við
 prentrekill 45
 valmynd
 802.1x 119
 Þráðlaust 111
 Alhliða uppsetning 89
 Bilanaleit 127
 Cloud Connector 126
 Endurheimta sjálfgefnar
 verksmiðjustillingar 79
 Ethernet 114
 Eyða tímabundnum
 gagnaskrá 125
 Eyða utan þjónustu 82
 Fax 127
 Fax-stilling 92
 Fjarstýrt stjórnborð 75
 Flýtvísar 127
 Gæði 85
 Gerðir miðla 90
 Hömlur á innskráningu 124
 HTTP/FTP-stillingar 120
 IPsec 118
 Kjörstillingar 74
 LPD-uppsetning 120
 Mynd 88
 Nafnlaus söfnun gagna 79
 Netkerfi 127
 Opinbert 122
 Orkustýring 78
 PCL 86
 PDF 85
 PostScript 86
 Prenta 127
 Prentun frá minniskorti 109

Sérsmiðnar stærðir
 skönnunar 90
 Síða yfir stillingar
 valmyndar 126
 Sjálfgildi afritunar 91
 Sjálfgildi FTP 105
 Sjálfgildi tölvupósts 103
 Skipuleggja USB-tæki 124
 Skönnun frá minniskorti 107
 SNMP 117
 sparnaðarstilling 75
 Staðbundnir reikningar 123
 Stjórnun skírteinis 124
 Sýnileg tákni á heimaskjá 83
 Tæki 126
 Takmarka ytra aðgengi að
 netkerfi 122
 TCP/IP 115
 Tilkynningar 76
 Um þennan prentara 83
 Uppsetning 85
 Uppsetning á faxi 92
 Uppsetning faxþjóns 99
 Uppsetning skúffu 88
 Uppsetning tölvupósts 102
 Uppsetning
 trúnaðarprentunar 124
 USB 121
 Útlit 83
 Valmynd uppsetningar 79
 Wi-Fi Direct 113
 Yfirlit netkerfis 110
 Ýmislegt 126
 valmyndir prentara 73
 vandamál varðandi
 prentgæði 152
 varðveisla á rekstrarvörum 150
 velja staðsetningu fyrir
 prentarann 19
 verk í bið 55
 prentar 56
 verk í bið prentast ekki 176
 Vernduð þráðlaus uppsetning
 (Wi-Fi Protected Setup (WPS))
 þráðlaust netkerfi 46
 Villa SMTP-þjónn ekki uppsettur
 gera óvirkt 199
 villuleit fax
 auðkenni þess sem hringir sést
 ekki 200

- get ekki sent eða tekið á móti föxum með því að nota etherFAX 203
- get ekki sent eða tekið á móti föxum með því að nota hliðrænt fax 201
- get ekki sent forsiðu á faxi frá tölvunni 205
- get ekki sent föx með því að nota hliðrænt fax 203
- get ekki sett upp etherFAX 201
- get sent en ekki tekið á móti föxum með því að nota hliðrænt fax 204
- léleg prentgæði 204
- upplýsingar vantar á forsiðu á faxi 204
- villuleit prentunar
- get ekki lesið minnskort 178
- hæg prentun 174
- pappír flækist oft 198
- prentun með samröðun virkar ekki 197
- prentverk prentast ekki 173
- rangar spássíur 159
- síður sem flækjast eru ekki endurprentaðar 199
- tenging á skúffum virkar ekki 198
- trúnaðarmál og önnur skjöl í bið prentast ekki 176
- umslag lokast við prentun 197
- vandamál varðandi prentgæði 152
- verk prentast á rangan pappír 176
- verk prentast úr rangri skúffu 176
- villuleit tölvupósts
- get ekki sent tölvupósta 200
- villuleit varðandi prentgæði
- auðar eða hvítar síður 153
- bogin prentun 163
- brotinn eða krumpaður pappír 157
- dökk prentun 154
- endurteknir gallar 172
- fínar línur prentast ekki rétt 156
- flekkótt prentun og punktar 161
- grár bakgrunnur á því sem verið er að prenta 157
- heilar svartar síður 164
- láréttar ljósar rendur 167
- ljós prentun 160
- lóðrétt dökk strik 169
- lóðréttar dökkar línur eða rákir 170
- lóðréttar dökkar rákir með prentun sem vantar 171
- lóðréttar hvítar línur 169
- lóðréttar ljósar rendur 168
- pappír krullast 162
- prentlitur nuddast auðveldlega af 166
- skáhallandi prentun 163
- skorið af texta eða myndum 165
- villuleit við skönnun
- get ekki skannað í möppu á netinu 206
- get ekki skannað til tölvu 205
- hlutaafrit af skjölum eða myndum 207
- léleg gæði á afriti 209
- lóðréttar dökkar rákir þegar skannað er frá sjálfvirkum matara 209
- skanninn svarar ekki 211
- skönnun frystir tölvuna 210
- skönnun tekur of langan tíma 210
- skörðótt mynd við skönnun frá sjálfvirka mataranum 210
- skörðóttur texti við skönnun frá sjálfvirka mataranum 210
- verk í skönnun heppnaðist ekki 208
- villuleit, afrit
- hlutaafrit af skjölum eða myndum 207
- léleg gæði á afriti 209
- skanninn lokast ekki 210
- skanninn svarar ekki 211
- villuleit, fax
- auðkenni þess sem hringir sést ekki 200
- get ekki sent eða tekið á móti föxum með því að nota etherFAX 203
- get ekki sent eða tekið á móti föxum með því að nota hliðrænt fax 201
- get ekki sent forsiðu á faxi frá tölvunni 205
- get ekki sent föx með því að nota hliðrænt fax 203
- get ekki sett upp etherFAX 201
- get sent en ekki tekið á móti föxum með því að nota hliðrænt fax 204
- léleg prentgæði 204
- upplýsingar vantar á forsiðu á faxi 204
- villuleit, gæði prentunar
- auðar eða hvítar síður 153
- bogin prentun 163
- brotinn eða krumpaður pappír 157
- dökk prentun 154
- endurteknir gallar 172
- fínar línur prentast ekki rétt 156
- flekkótt prentun og punktar 161
- grár bakgrunnur á því sem verið er að prenta 157
- heilar svartar síður 164
- láréttar ljósar rendur 167
- ljós prentun 160
- lóðrétt dökk strik 169
- lóðréttar dökkar línur eða rákir 170
- lóðréttar dökkar rákir með prentun sem vantar 171
- lóðréttar hvítar línur 169
- lóðréttar ljósar rendur 168
- pappír krullast 162
- prentlitur nuddast auðveldlega af 166
- skáhallandi prentun 163
- skorið af texta eða myndum 165
- villuleit, prentun
- hæg prentun 174
- pappír flækist oft 198
- prentun með samröðun virkar ekki 197
- prentverk prentast ekki 173
- rangar spássíur 159
- síður sem flækjast eru ekki endurprentaðar 199
- tenging á skúffum virkar ekki 198
- trúnaðarmál og önnur skjöl í bið prentast ekki 176
- umslag lokast við prentun 197
- verk prentast á rangan pappír 176

verk prentast úr rangri skúffu 176

villuleit, skönnun

get ekki skannað í möppu á netinu 206

get ekki skannað til tölvu 205

hlutaafrit af skjölum eða myndum 207

léleg gæði á afriti 209

lóðréttar dökkan rákir þegar skannað er frá sjálfvirkum matara 209

skanninn lokast ekki 210

skanninn svarar ekki 211

skörðótt mynd við skönnun frá sjálfvirka mataranum 210

skörðóttur texti við skönnun frá sjálfvirka mataranum 210

verk í skönnun heppnaðist ekki 208

villuleit, tölvupóstur

get ekki sent tölvupósta 200

virka USB-tengið 178

virka Wi-Fi Direct 48

viðmiðunarreglur varðandi pappír 13

viðvaranir tölvupósts uppsetning 128

W

Wi-Fi Direct

Prentun frá fartæki 53

stillir 47

virka 48

Wi-Fi netkerfi

gera óvirkt 49

Y

yfirlýsing varðandi óstöðugleika 51