



MB3442, MX331, MX431, XM1342 **daugiafunkciai spausdintuvai**

Naudotojo vadovas

2024 m. liepos mėn.

www.lexmark.com

Įrenginio tipas:

7019

Modeliai:

235, 4a6, 4b6, 486, 489

Turinys

Saugos informacija.....	6
Sutartiniai žymenys.....	6
Pareiškimai dėl gaminio.....	6
Žinios apie spausdintuvą.....	9
Informacijos apie spausdintuvą paieška.....	9
Spausdintuvo serijos numerio paieška.....	10
Spausdintuvo konfigūracija.....	11
Valdymo skydelio naudojimas.....	12
Pradžios ekrano tinkinimas.....	12
Ekranų klaviatūros kalbos keitimas.....	12
Kaip suprasti indikatoriaus lemputės spalvas.....	13
Popieriaus parinkimas.....	13
Nustatymas, įrengimas ir konfigūravimas.....	19
Vietos spausdintuvui parinkimas.....	19
Laidų ir kabelių prijungimas.....	20
Papildomų dėklų įdėjimas.....	21
Fakso nustatymas spausdintuve.....	22
El. pašto SMTP nustatymų konfigūravimas.....	31
Popieriaus ir specialiųjų laikmenų įdėjimas.....	40
Programinės ir programinės aparatinės įrangos bei tvarkyklių diegimas ir atnaujinimas.....	43
Prijungimas prie tinklo.....	46
Cloud Connector profilio sukūrimas.....	50
Meniu nustatymų puslapio spausdinimas.....	50
Spausdintuvo apsaugojimas.....	51
Saugos lizdo vietos nustatymas.....	51
Spausdintuvo atminties išvalymas.....	51
Gamyklinių numatytųjų nustatymų atkūrimas.....	51
Pareiškimas dėl neišliekamosios atminties įtaisų.....	52
Spausdinimas.....	53
Spausdinimas iš kompiuterio.....	53
Spausdinimas iš mobiliojo prietaiso.....	53

Spausdinimas iš atmintuko.....	55
Palaikomi atmintukai ir failų tipai.....	56
Konfidencialių užduočių konfigūravimas.....	56
Konfidencialių ir kitų turimų užduočių spausdinimas.....	57
Spausdinimas iš Cloud Connector profilio.....	58
Šriftų pavyzdžių sąrašo spausdinimas.....	59
Skiriamųjų lapų dėjimas tarp kopijų.....	59
Spausdinimo užduoties atšaukimas.....	59
Spausdinimo dažų tamsumo koregavimas.....	59
Kopijavimas.....	60
Automatinio dokumentų tiektuvo ir skaitytuvo stiklo naudojimas.....	60
Kopijų darymas.....	60
Nuotraukų kopijavimas.....	60
Kopijavimas ant firminių blankų.....	61
Kopijavimas ant abiejų popieriaus pusių.....	61
Kopijų mažinimas arba didinimas.....	61
Kelių puslapių kopijavimas viename lape.....	61
Kopijų sudėstymas.....	61
Kortelių kopijavimas.....	62
Sparčiosios kopijavimo nuorodos kūrimas.....	62
Elektroninis paštas.....	63
Automatinio dokumentų tiektuvo ir skaitytuvo stiklo naudojimas.....	63
Elektroninio laiško siuntimas.....	63
El. pašto sparčiosios nuorodos kūrimas.....	64
Faksas.....	65
Automatinio dokumentų tiektuvo ir skaitytuvo stiklo naudojimas.....	65
Faksogramos siuntimas.....	65
Faksogramos siuntimo planavimas.....	66
Faksogramų paskirties vietos sparčiosios nuorodos kūrimas.....	66
Faksogramos skiriamosios gebos keitimas.....	66
Faksogramos tamsumo koregavimas.....	67
Faksogramų žurnalo spausdinimas.....	67
Brokalo faksogramų blokavimas.....	67
Faksogramų užlaikymas.....	67

Faksogramos persiuntimas.....	68
Skenavimas.....	69
Automatinio dokumentų tiektuvo ir skaitytuvo stiklo naudojimas.....	69
Skenavimas į kompiuterį.....	69
Skenavimas į FTP serverį naudojant sparčiąją nuorodą.....	70
Skenavimas į tinklo aplanką naudojant sparčiąją nuorodą.....	71
Skenavimas į atmintuką.....	72
Skenavimas į Cloud Connector profilį.....	73
Kaip naudoti spausdintuvo meniu.....	74
Meniu planas.....	74
Įrenginys.....	75
Spausdinimas.....	84
Popierius.....	89
Kopijavimas.....	92
Faksas.....	93
Elektroninis paštas.....	103
FTP.....	106
USB atmintukas.....	108
Tinklas / prievadai.....	111
Saugumas.....	124
„Cloud Connector“.....	128
Ataskaitos.....	128
Trikčių šalinimas.....	129
Spausdintuvo priežiūra.....	130
Dalių ir eksploatacinių medžiagų būsenos tikrinimas.....	130
Pranešimų dėl eksploatacinių medžiagų konfigūravimas.....	130
Išpėjimų el. paštu nustatymas.....	130
Ataskaitų peržiūra.....	131
Dalių ir eksploatacinių reikmenų užsakymas.....	131
Dalių ir eksploatacinių reikmenų keitimas.....	133
Spausdintuvo dalių valymas.....	146
Elektros energijos ir popieriaus taupymas.....	152
Spausdintuvo perkėlimas į kitą vietą.....	152
Spausdintuvo transportavimas.....	153

Trikties šalinimas.....	154
Spausdinimo kokybės problemos.....	154
Spausdinimo problemos.....	155
Spausdintuvas nereaguoja.....	180
Nepavyksta nuskaityti atmintuko.....	181
USB jungties įgalinimas.....	181
Tinklo ryšio problemos.....	181
Problemos, susijusios su eksploataciniais reikmenimis.....	183
Strigčių šalinimas.....	185
Popieriaus tiekimo problemos.....	200
Problemos siunčiant el. paštu.....	202
Problemos siunčiant faksu.....	203
Skenavimo problemos.....	208
Kreipimasis į klientų aptarnavimo skyrių.....	215
Perdirbimas ir šalinimas.....	216
Perdirbami „Lexmark“ gaminiai.....	216
Perdirbamos „Lexmark“ pakuotės.....	216
Pranešimai.....	217
Rodyklė.....	226

Saugos informacija





Sutartiniai žymenys

Pastaba: *Pastaboje* nurodoma galinti padėti informacija.







Įspėjimas: *Įspėjime* nurodoma tai, kas galėtų sugadinti gaminio aparatinę arba programinę įrangą.









PERSPĖJIMAS: *Perspėjime* nurodoma potencialiai pavojinga situacija, kai galima susižeisti.





[vairūs perspėjimo teiginių tipai:

-  **DĖMESIO—GALIMA SUSIŽALOTI:** Nurodo su(si)žalojimo pavojų.
-  **DĖMESIO—ELEKTROS SMŪGIO PAVOJUS:** Nurodo elektros smūgio pavojų.
-  **DĖMESIO—KARŠTAS PAVIRŠIUS:** Nurodo nudegimo pavojų palietus.
-  **DĖMESIO—PASVYRIMO PAVOJUS:** Nurodo suspaudimo pavojų.
-  **DĖMESIO—PRIVĖRIMO PAVOJUS:** Nurodo įsukimo tarp judančių dalių pavojų.

Pareiškimai dėl gaminio

-  **DĖMESIO—GALIMA SUSIŽALOTI:** Norėdami išvengti gaisro ar elektros smūgio pavojaus, prijunkite maitinimo laidą prie tinkamos nominaliosios srovės ir tinkamai įžeminto elektros lizdo, kuris yra šalia gaminio ir lengvai pasiekiamas.
-  **DĖMESIO—GALIMA SUSIŽALOTI:** Norėdami išvengti gaisro ar elektros smūgio pavojaus, naudokite tik kartu su šiuo gaminiu pateiktą maitinimo laidą arba gamintojo leistą pakaitinį laidą.
-  **DĖMESIO—GALIMA SUSIŽALOTI:** Nenaudokite šio gaminio su ilginamaisiais laidais, daugiakištukiniais lizdais, daugiakištukiniais ilgintuvais arba nenutrūkstamo maitinimo šaltinio (UPS) prietaisais. Lazerinis spausdintuvas gali lengvai perkrauti šių rūšių priedų maitinimo galią, todėl gali kilti gaisro, turto sugadinimo ar prasto spausdintuvo veikimo pavojus.
-  **DĖMESIO—GALIMA SUSIŽALOTI:** Su šiuo gaminiu galima naudoti tik „Lexmark“ apsaugos nuo linijinių viršįtampių įtaisą, kuris yra tinkamai prijungtas tarp spausdintuvo ir maitinimo laido, pateikto kartu su spausdintuvu. Naudojant ne „Lexmark“ apsaugos nuo viršįtampių įtaisus, gali atsirasti pavojus, kad kils gaisras, bus sugadintas turtas arba prastai veiks spausdintuvas.
-  **DĖMESIO—GALIMA SUSIŽALOTI:** Jei norite sumažinti gaisro pavojų, jungdami šį gaminį prie viešo komutuojamo telefono ryšio tinklo, naudokite tik 26 AWG ar storesnį telekomunikacinės linijos (RJ-11) laidą. Jei tai Australijos vartotojai, laidas turi būti patvirtintas Australijos ryšių ir žiniasklaidos tarnybos.
-  **DĖMESIO—ELEKTROS SMŪGIO PAVOJUS:** Norėdami išvengti elektros smūgio pavojaus, nestatykite arba nenaudokite šio gaminio netoli vandens arba drėgnose vietose.
-  **DĖMESIO—ELEKTROS SMŪGIO PAVOJUS:** Norėdami išvengti elektros smūgio pavojaus, nenustatinėkite šio gaminio arba nejunkite jokių elektros ar kabelių jungčių, pavyzdžiui, maitinimo laido, fakso funkcijos ar telefono, perkūnijos metu.

-  **DĒMESIO—GALIMA SUSIŽALOTI:** Nenukirskite, nesusukite, nesuriškite, nesuspauskite elektros laido ir nedėkite ant jo sunkių daiktų. Saugokite maitinimo laidą nuo trinties ar įtempimo. Nesuspauskite maitinimo laido tarp objektų, pavyzdžiui, baldų ir sienų. Jei atsitinka bet kuris iš šių dalykų, gali kilti gaisro ar elektros smūgio pavojus. Nuolat tikrinkite maitinimo laidą, ar nėra tokių problemų požymių. Prieš tikrindami ištraukite maitinimo laidą iš elektros lizdo.
-  **DĒMESIO—ELEKTROS SMŪGIO PAVOJUS:** Norėdami išvengti elektros smūgio pavojaus, įsitinkinkite, kad visos išorinės jungtys (pavyzdžiui, eterneto, telefonų sistemos jungtys) yra tinkamai įvestos į pažymėtus įjungimo į tinklą prievadus.
-  **DĒMESIO—ELEKTROS SMŪGIO PAVOJUS:** Jei norite išvengti elektros smūgio pavojaus, kai bandote prieiti prie valdiklių plokštės arba diegiate papildomą aparatinę įrangą ar atminties įtaisus jau būdami nustatę spausdintuvą, prieš vykdydami veiksmus išjunkite spausdintuvą ir ištraukite maitinimo laidą iš elektros lizdo. Jei prie spausdintuvo esate prijungę kokius nors kitus įrenginius, juos taip pat išjunkite ir atjunkite visus į spausdintuvą einančius kabelius.
-  **DĒMESIO—ELEKTROS SMŪGIO PAVOJUS:** Norėdami išvengti elektros smūgio pavojaus, nesinaudokite fakso funkcija perkūnijos metu.
-  **DĒMESIO—ELEKTROS SMŪGIO PAVOJUS:** Norėdami išvengti elektros smūgio pavojaus valant spausdintuvo išorę, prieš pradėdami valyti ištraukite maitinimo laidą iš elektros lizdo ir atjunkite visus spausdintuvo laidus.
-  **DĒMESIO—GALIMA SUSIŽALOTI:** Jei spausdintuvo svoris yra didesnis nei 20 kg (44 sv.), norint jį saugiai pakelti gali prireikti dviejų ar daugiau žmonių.
-  **DĒMESIO—GALIMA SUSIŽALOTI:** Norėdami perkelti spausdintuvą, laikykitės šių nurodymų, kad būtų išvengta sužalojimų ar spausdintuvo sugadinimo:
- Įsitinkinkite, kad visos durelės ir dėklai yra uždaryti.
 - Išjunkite spausdintuvą ir ištraukite maitinimo laidą iš elektros lizdo.
 - Atjunkite visus spausdintuvo laidus ir kabelius.
 - Jei prie spausdintuvo yra pritvirtinta atskirų pastatomų papildomų dėklų arba išvesčių įtaisų, prieš perkeldami spausdintuvą juos atskirkite.
 - Jei spausdintuvas su ratukais, atsargiai nuridenkite jį į naują vietą. Būkite atsargūs ridendami per slenksčius ir grindų tarpus.
 - Jei spausdintuvas ne su ratukais, bet yra sukonfigūruotas su papildomai pasirenkamais dėklais arba išvesčių įtaisais, pašalinkite papildomus išvesčių įtaisus ir nukelkite spausdintuvą nuo dėklų. Nebandykite tuo pačiu metu kelti ir spausdintuvo, ir papildomų įtaisų.
 - Keldami spausdintuvą visada naudokitės ant jo esančiomis rankenomis.
 - Į spausdintuvo perkėlimui naudojamo vežimėlio paviršius turi remtis visi spausdintuvo lietimosi taškai.
 - Į pasirinktos aparatinės įrangos perkėlimui naudojamo vežimėlio paviršius įranga turi remtis visu dydžiu.
 - Laikykite spausdintuvą vertikalioje padėtyje.
 - Venkite staigių nedarnių judesių.
 - Statydami spausdintuvą įsitinkinkite, kad jūsų pirštai ne po spausdintuvu.
 - Įsitinkinkite, kad aplink spausdintuvą yra pakankamai erdvės.
-  **DĒMESIO—PASVYRIMO PAVOJUS:** Įprastame ar daugiafunkciame spausdintuve įdiegiant vieną ar daugiau techninių galimybių gali prireikti ratukų pagrindo, baldo ar kitos funkcijos, kad būtų išvengta galimo su(si)žalojimo dėl įrenginio nestabilumo. Norėdami gauti daugiau informacijos apie palaikomas konfigūracijas, žr. www.lexmark.com/multifunctionprinters.

-  **DĒMESIO—PASVYRIMO PAVOJUS:** Siekdami sumažinti įrangos nestabilumo pavojų, į kiekvieną dėklą popierių dėkite atskirai. Visus kitus dėklus laikykite uždarytus, iki prireiks.
-  **DĒMESIO—KARŠTAS PAVIRŠIUS:** Spausdintuvo vidus gali būti karštas. Norėdami sumažinti pavojų susižaloti nuo karšto komponento, prieš liedami leiskite paviršiui atvėsti.
-  **DĒMESIO—PRIVĒRIMO PAVOJUS:** Norėdami išvengti sugnybimo traumos pavojaus, šiuo ženklu pažymėtose zonose elkitės atsargiai. Sugnybimo traumos gali įvykti esant šalia judančių dalių, pavyzdžiui, krumpliaraičių, durelių, dėklų ir dangčių.
-  **DĒMESIO—GALIMA SUSIŽALOTI:** Šiame gaminyje naudojamas lazeris. Valdiklių naudojimas, reguliavimas ar procedūrų atlikimas kitaip, nei nurodyta *Naudotojo vadove*, gali sukelti pavojingą spinduliavimą.
-  **DĒMESIO—GALIMA SUSIŽALOTI:** Nėra numatyta, kad šiame gaminyje esanti ličio baterija būtų keičiama. Jei ličio baterija neteisingai pakeičiama, gali kilti sprogimo pavojus. Ličio baterijos nekraukite, neardykite ir nedeginkite. Panaudotas ličio baterijas išmeskite laikydamiesi gamintojo nurodymų ir vietos taisyklių.

Šis gaminys yra sukurtas, išbandytas ir pripažintas atitinkančiu griežtus pasaulinius saugumo standartus naudojant konkretaus gamintojo komponentus. Kai kurių dalių saugos savybės ne visada gali būti akivaizdžios. Gamintojas nėra atsakingas už kitų atsarginių dalių naudojimą.

Dėl įrenginio techninės priežiūros ar remonto, išskyrus aprašytuosius naudotojui skirtuose dokumentuose, kreipkitės į techninės priežiūros atstovą.

IŠSAUGOKITE ŠIUOS NURODYMUS.

Žinios apie spausdintuvą

Informacijos apie spausdintuvą paieška

Ko ieškote?	Ieškoti čia
Pradinės sąrankos instrukcijos	Žr. sąrankos dokumentaciją, kurią gavote kartu su spausdintuvu.
<ul style="list-style-type: none"> • Spausdintuvo programinė įranga • Spausdinimo arba fakso tvarkyklė • Spausdintuvo programinė aparatinė įranga • Paslaugų programa 	Eikite į www.lexmark.com/downloads , suraskite savo spausdintuvo modelį ir meniu „Tipas“ pasirinkite reikiamą tvarkyklę, programinę aparatinę įrangą ar paslaugų programą.
<ul style="list-style-type: none"> • Popieriaus ir specialiųjų laikmenų pasirinkimas ir laikymas • Popieriaus įdėjimas • Spausdintuvo nustatymų konfigūravimas • Dokumentų ir nuotraukų peržiūra ir spausdinimas • Spausdintuvo konfigūravimas tinkle • Spausdintuvo priežiūra • Trikčių šalinimas ir problemų sprendimas 	Informacijos centras. Eikite adresu https://infoserve.lexmark.com . Mokomieji vaizdo įrašai. Eikite adresu https://infoserve.lexmark.com/idv/ .
Žinyno informacija spausdintuvo programinei įrangai naudoti.	Žinynas „Microsoft Windows“ arba „Macintosh“ operacinėms sistemoms. Atidarykite spausdintuvo programą ir spustelėkite Žinynas . Norėdami peržiūrėti kontekstinę informaciją, spustelėkite  . Pastabos: <ul style="list-style-type: none"> • Žinynas automatiškai įdiegiamas su spausdintuvo programine įranga. • Priklausomai nuo operacinės sistemos spausdintuvo programinė įranga būna arba spausdintuvo programų aplanke, arba darbalaukyje.
<ul style="list-style-type: none"> • Dokumentai • Pagalba tiesioginio pokalbio metu • Pagalba el. paštu • Pagalba balso paštu 	Eikite adresu http://support.lexmark.com . Pastaba: Pasirinkite šalį arba regioną, tada pasirinkite savo gaminį, kad galėtumėte peržiūrėti atitinkamą palaikymo svetainę. Svetainėje arba spausdintoje garantijoje, kuri pridėjama prie spausdintuvo, galima rasti kontaktinę palaikymo informaciją jūsų šalyje arba regione. Susisiekdami su pagalbos klientams skyriumi būkite pasiruošę šią informaciją: <ul style="list-style-type: none"> • pirkimo vietą ir datą; • įrenginio tipą ir serijos numerį. Norėdami gauti daugiau informacijos, žr. „ Spausdintuvo serijos numerio paieška “ 10 puslapyje.

Ko ieškote?	Ieškoti čia
<ul style="list-style-type: none"> • Saugos informacija • Teisinio reglamentavimo informacija • Informacija apie garantiją • Aplinkos apsaugos informacija 	<p>Informacija apie garantiją skiriasi priklausomai nuo šalies arba regiono:</p> <ul style="list-style-type: none"> • JAV– žr. prie spausdintuvo pridamą Pareiškimą dėl ribotos garantijos arba eikite adresu http://support.lexmark.com. • Kitose šalyse ir regionuose. Žr. prie spausdintuvo pridamą spausdintą garantiją. <p><i>Informacijos apie gaminį vadovas.</i> Žr. dokumentaciją, kurią gavote kartu su spausdintuvu, arba eikite adresu http://support.lexmark.com.</p>
<p>Informacija apie „Lexmark“ skaitmeninį pasą</p>	<p>Eikite adresu https://csr.lexmark.com/digital-passport.php.</p>

Spausdintuvo serijos numerio paieška

1 Atidarykite priekines dureles.

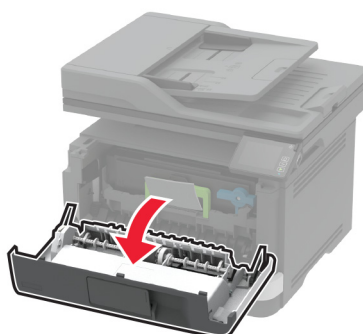
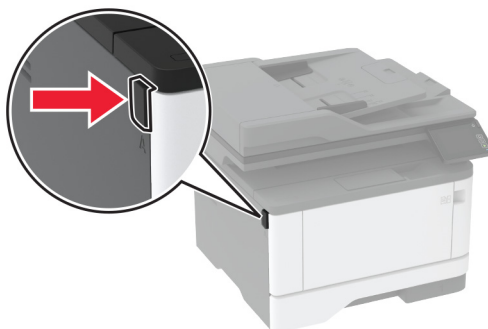

2 Už priekinių durelių suraskite spausdintuvo serijos numerį.

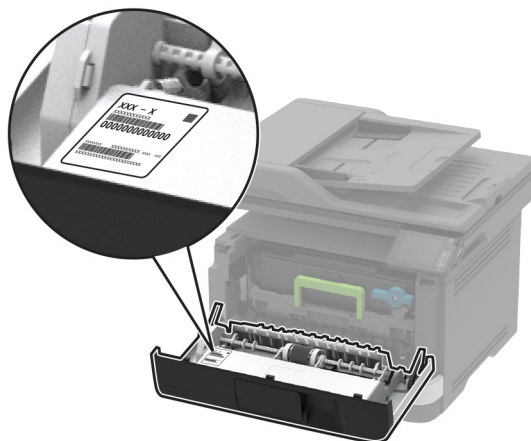

Spausdintuvo konfigūracija

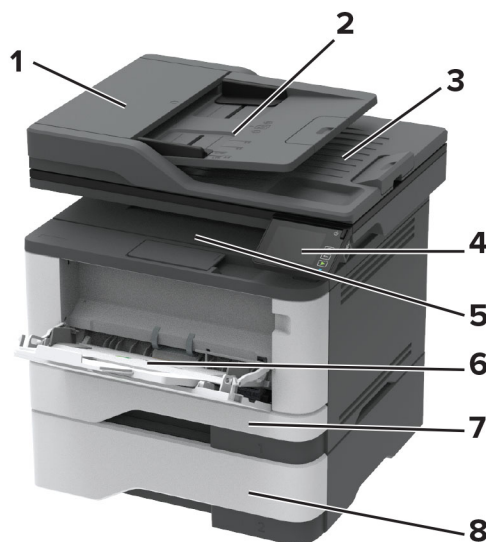

1	Automatinis dokumentų tiekimas (ADT)
2	ADT dėklas
3	ADT dėtuve
4	Valdymo skydelis
5	Standartinė dėtuve
6	Daugiafunkcis tiekimas
7	Standartinis 250 lapų dėklas
8	Papildomas 550 lapų dėklas

Valdymo skydelio naudojimas

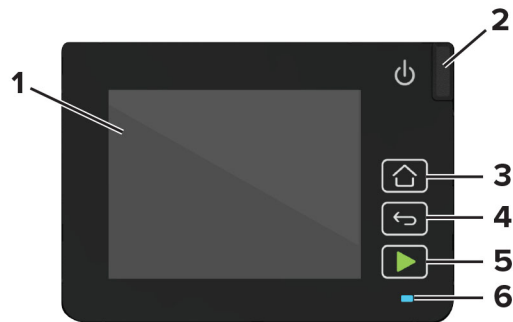

	Valdymo skydelio dalis	Funkcija
1	Ekranas	<ul style="list-style-type: none"> Peržiūrimi spausdintuvo pranešimai ir eksploatacinių reikmenų būseną. Nustatomas ir valdomas spausdintuvas.
2	Maitinimo mygtukas	Spausdintuvas įjungiamas arba išjungiamas. Pastaba: Norėdami išjungti spausdintuvą, penkias sekundes palaikykite paspaudę maitinimo mygtuką.
3	Pradžios mygtukas	Pereinama į pradžios ekraną.
4	Grįžimo atgal mygtukas	Grįžtama į ankstesnį ekraną.
5	Paleidimo mygtukas	Atsižvelgiant į pasirinktą režimą pradedama užduotis.
6	Indikatoriaus lemputė	Patikrinama spausdintuvo būseną.

Pradžios ekrano tinkinimas

- 1 Valdymo skydelyje palieskite **Nustatymai > Įrenginys > Matomos pradžios ekrano piktogramos**.
- 2 Pasirinkite, kurios piktogramos bus rodomos pradžios ekrane.
- 3 Vykdykite pakeitimus.

Ekranas klaviatūros kalbos keitimas

Pastaba: Klaviatūros kalbą galite keisti tik spausdintuvo užduotyse, kurioms reikalinga raidinė ir skaitmeninė įvestis, pvz., įvedant el. paštą arba skenuojant.

- 1 Palieskite įvesties lauką.
- 2 Klaviatūroje palieskite ir palaikykite kalbos klavišą.
- 3 Pasirinkite kalbą.

Kaip suprasti indikatoriaus lemputės spalvas

Indikatoriaus lemputė	Spausdintuvo būseną
Išjungta	Spausdintuvą yra išjungtas arba veikia užmigdyto režimu.
Mėlyna	Spausdintuvą yra pasirengęs arba apdoroja duomenis.
Mirkčiojanti raudona	Spausdintuvui būtinas naudotojo įsikišimas.
Pastovi geltona	Spausdintuvą veikia miego režimu.

Popieriaus parinkimas

Popieriaus naudojimo rekomendacijos

Naudokite tinkamą popierių, kad išvengtumėte jo strigčių ir užtikrintumėte sklandų spausdinimą.

- Visada naudokite naują, nepažeistą popierių.
- Prieš dėdami popierių sužinokite, ant kurios popieriaus pusės rekomenduojama spausdinti. Ši informacija paprastai nurodoma ant popieriaus pakuotės.
- Nenaudokite ranka nukirpto ar patrumpinto popieriaus.
- Nemaišykite popieriaus formatų, rūšių ir svorių tame pačiame dėkle; sumaišius, popierius užstringa.
- Nenaudokite kreidinio popieriaus, nebent jis yra skirtas būtent elektrofotografiniam spausdinimui.

Popieriaus savybės

Toliau išvardytos popieriaus savybės turi įtakos spausdinimo kokybei ir patikimumui. Prieš spausdindami ant jo apsvarstykite šiuos veiksnius.

Svoris

Standartinis dėklas gali tiekti išilginio pluošto popierių, sveriantį nuo 60 iki 120 g/m² (nuo 16 iki 32 sv.). Popierius, lengvesnis nei 60 g/m² (16 sv.), gali būti nepakankamai kietas tinkamai tiekti ir todėl strigti.

Užsiritimas

Užsiritimas – tai popieriaus tendencija užsiriti kraštuose. Popieriui per daug užsiriečiant gali kilti jo tiekimo problemų. Popierius gali užsiriti po to, kai pereina per spausdintuvą, kuriame yra veikiamas aukštos temperatūros. Nesupakuotą popierių laikant karštomis, drėgnomis, šaltomis ar sausomis sąlygomis, popierius gali užsiriti prieš spausdinant ant jo, todėl gali kilti tiekimo problemų.

Glotnumas

Popieriaus glotnumas daro tiesioginę įtaką spausdinimo kokybei. Jei popierius per daug šiurkštus, dažai gali netinkamai su juo susiliesti. Jei popierius per daug glotnus, gali kilti popieriaus tiekimo arba spausdinimo kokybės problemų. Rekomenduojame naudoti 50 Šefildo taškų popierių.

Drėgmės kiekis

Drėgmės kiekis popieriuje veikia ir spausdinimo kokybę, ir spausdintuvo gebėjimą tinkamai tiekti popierių. Iki naudodami, popierių laikykite originalioje pakuotėje. Naudojant drėgmės pokyčių paveiktą popierių gali pablogėti spausdinimo rezultatai.

Prieš spausdindami, 24–48 valandas popierių laikykite originalioje pakuotėje toje pačioje aplinkoje kaip ir spausdintuvą. Keliomis dienomis pailginkite laiką, jei popieriaus laikymo arba gabenimo aplinka labai skiriasi nuo spausdintuvo aplinkos. Ilgesnio laikotarpio gali prireikti ir storam popieriui.

Pluošto (grūdėtumo) kryptis

Pluošto kryptis reiškia popieriaus skaidulų išsidėstymą popieriaus lape. Pluoštas būna arba *išilginis*, einantis išilgai popieriaus, arba *skersinis*, einantis skersai popieriaus.

Jei popierius sveria 60–120 g/m² (16–32 sv.), rekomenduojama naudoti išilginio pluošto popierių.

Pluošto sudėtis

Dauguma aukštos kokybės kserografinio popieriaus yra pagaminta iš 100 proc. chemiškai apdorotos medienos plaušienos. Ši sudėtis suteikia popieriui didelį stabilumą, todėl kyla mažiau popieriaus tiekimo problemų ir užtikrinama geresnė spausdinimo kokybė. Jei popieriaus sudėtyje yra tokių pluoštų kaip medvilnė, tai gali neigiamai paveikti popieriaus apdorojimą.

Netinkamas popierius

Spausdintuve nerekomenduojama naudoti šių popieriaus rūšių:

- chemiškai apdoroto popieriaus, naudojamo kopijoms be anglinio popieriaus. Jis taip pat vadinamas savaiminio kopijavimo popieriumi (CCP) arba neangliniu popieriumi (NCR);
- iš anksto paruoštos formos popieriaus, kuriame naudojamos cheminės medžiagos, galinčios užteršti spausdintuvą;
- iš anksto paruoštos formos popieriaus, kurį gali paveikti spausdintuvo kaitintuvo temperatūra;
- iš anksto paruoštos formos popieriaus, kuriame reikia įrašo (tikslios spausdinimo vietos puslapyje), didesnio arba mažesnio nei ±2,3 mm (±0,09 col.). Pavyzdžiui, optinio simbolių atpažinimo (OCR) formų. Kartais įrašą galima pakoreguoti programinės įrangos programa, kad būtų galima sėkmingai spausdinti ant šių formų;
- dengto popieriaus (nutrinamo standžiojo popieriaus), sintetinio popieriaus ar terminio popieriaus;
- popieriaus neapipjaustytais kraštais, šiurkščios ar sunkios tekstūros popieriaus arba glamžyto popieriaus;
- popieriaus, kuris neatitinka EN 12281:2002 standarto (Europoje);
- popieriaus, kuris sveria mažiau nei 60 g/m² (16 sv.);
- kelių dalių formų ar dokumentų.

Perdirbto popieriaus naudojimas

„Lexmark“ siekia sumažinti popieriaus poveikį aplinkai, suteikdama klientams galimybę rinktis spausdinant. Vienas iš būdų, kaip tai pasiekti, yra išbandyti gaminius, siekiant užtikrinti, kad būtų galima naudoti perdirbtą popierių, ypač popierių, pagamintą iš 30 %, 50 % ir 100 % po vartojimo perdirbtų medžiagų. Tikimės, kad perdirbtas popierius mūsų spausdintuvuose niekuo nenusileis pirminiam popieriui. Nors oficialaus standarto dėl biuro įrangoje naudojamo popieriaus nėra, „Lexmark“ kaip minimalių savybių standartą naudoja Europos standartą EN 12281. Siekiant užtikrinti bandymų išsamumą, bandomąjį popierių sudaro 100 % perdirbtas

popierius iš Šiaurės Amerikos, Europos ir Azijos, o bandymai atliekami esant 8–80 % santykinei drėgmei. Bandymas apima dvipusį spausdinimą. Gali būti naudojamas biuro popierius, pagamintas iš atsinaujinančiųjų išteklių, perdirbtų arba chloro neturinčių medžiagų.

Iš anksto paruoštų formų ir firminių blankų pasirinkimas

- Naudokite išilginio pluošto popierių.
- Naudokite tik formas ir firminus blankus, kurie bus spausdinami naudojant ofsetinį litografinį arba graviruoto spausdinimo metodą.
- Venkite popieriaus šiurkščiu ar sunkios tekstūros paviršiumi.
- Naudokite spaustuvinius dažus, kurių neveikia spausdintuvo dažų derva. Paprastai šiuos reikalavimus atitinka spaustuviniai dažai, kurie yra stabilios oksidacijos arba aliejiniai; latekso rašalai gali netikti.
- Prieš pirkdami didelius kiekius, ant iš anksto paruoštų formų ir firminių blankų, kuriuos ketinate naudoti, atsispausdinkite bandinius. Nuo šio veiksmo priklauso, ar iš anksto paruoštų formų ar firminių blankų dažai turės įtakos spausdinimo kokybei.
- Jei abejojate, kreipkitės į popieriaus tiekėją.
- Spausdindami ant firminių blankų spausdintuve popierių dėkite tinkama orientacija. Jei norite sužinoti daugiau, žr. *Popieriaus ir specialiujų laikmenų vadovas*.

Popieriaus laikymas

Naudokitės šiomis popieriaus laikymo rekomendacijomis, kurios padės išvengti popieriaus strigčių ir nevienodos spausdinimo kokybės:

- Prieš spausdindami, 24–48 valandas popierių laikykite originalioje pakuotėje toje pačioje aplinkoje kaip ir spausdintuvą.
- Keliomis dienomis pailginkite laiką, jei popieriaus laikymo arba gabenimo aplinka labai skiriasi nuo spausdintuvo aplinkos. Ilgesnio laikotarpio gali prireikti ir storam popieriui.
- Norėdami pasiekti geriausių rezultatų, popierių laikykite patalpoje, kurioje temperatūra siekia 21 °C (70 °F), o santykinė drėgmė – 40 procentų.
- Dauguma etikečių gamintojų rekomenduoja spausdinti esant 18–24 °C (65–75 °F) temperatūrai ir 40–60 procentų santykinei drėgmei.
- Laikykite popierių kartono dėžėse, ant padėklo arba lentynoje, o ne ant grindų.
- Atskiras pakuotes laikykite ant lygaus paviršiaus.
- Nieko nelaikykite ant atskirų popieriaus pakuočių viršaus.
- Popierių iš kartoninės dėžės arba pakuotės imkite tik tada, kai ruošiatės jį dėti į spausdintuvą. Dėžutėje ir pakuotėje laikomas popierius išlieka švarus, sausas ir lygus.

Palaikomi popieriaus formatai

Popieriaus formatas	Standartinis 250 lapų dėklas	Papildomas 550 lapų dėklas	Daugiafunkcis tiektuvas	Abipusis spausdinimas
A4 210 x 297 mm (8,27 x 11,7 col.)	✓	✓	✓	✓
A5 stačiai (trumpuoju kraštu) 148 x 210 mm (5,83 x 8,27 col.)	✓	✓	✓	X
A5 gulsčiai (ilguoju kraštu)¹ 210 x 148 mm (8,27 x 5,83 col.)	✓	✓	✓	X
A6 105 x 148 mm (4,13 x 5,83 col.)	✓	✓	✓	X
JIS B5 182 x 257 mm (7,17 x 10,1 col.)	✓	✓	✓	X
„Oficio (Mexico)“ 215,9 x 340,4 mm (8,5 x 13,4 col.)	✓	✓	✓	✓
„Hagaki“ 100 x 148 mm (3,94 x 5,83 col.)	✓	X	✓	X
„Statement“ 139,7 x 215,9 mm (5,5 x 8,5 col.)	✓	✓	✓	X
„Executive“ 184,2 x 266,7 mm (7,25 x 10,5 col.)	✓	✓	✓	X
„Letter“ 215,9 x 279,4 mm (8,5 x 11 col.)	✓	✓	✓	✓
„Legal“ 215,9 x 355,6 mm (8,5 x 14 col.)	✓	✓	✓	✓

¹ Numatytasis palaikymas – tiekimas ilguoju kraštu.

² Popierius turi būti ne mažiau kaip 210 mm (8,27 col.) pločio ir 279,4 mm (11 col.) ilgio norint spausdinti iš abiejų pusių.

³ Pasirinkus universalų formatą, suformatuojamas 215,90 x 355,60mm (8,5 x 14 col.) formato puslapis, išskyrus atvejus, kai formatą nurodo programa.

Popieriaus formatas	Standartinis 250 lapų dėklas	Papildomas 550 lapų dėklas	Daugiafunkcis tiektuvas	Abipusis spausdinimas
„Folio“ 215,9 x 330,2 mm (8,5 x 13 col.)	✓	✓	✓	✓
Universalus³ Nuo 99 x 148 mm iki 215,9 x 359,92 mm (nuo 3,9 x 5,83 col. iki 8,5 x 14,17 col.)	✓	✓	✓	✓ ²
„7 3/4 Envelope“ 98,4 x 190,5 mm (3,875 x 7,5 col.)	X	X	✓	X
„9 Envelope“ 98,4 x 225,4 mm (3,875 x 8,9 col.)	X	X	✓	X
„10 Envelope“ 104,8 x 241,3 mm (4,12 x 9,5 col.)	X	X	✓	X
„DL Envelope“ 110 x 220 mm (4,33 x 8,66 col.)	X	X	✓	X
„C5 Envelope“ 162 x 229 mm (6,38 x 9,01 col.)	X	X	✓	X
„B5 Envelope“ 176 x 250 mm (6,93 x 9,84 col.)	X	X	✓	X
Kiti vokų („Envelope“) formatai Nuo 98,4 x 162 mm iki 176 x 250 mm (nuo 3,87 x 6,38 col. iki 6,93 x 9,84 col.)	X	X	✓	X

¹ Numatytasis palaikymas – tiekimas ilguoju kraštu.

² Popierius turi būti ne mažiau kaip 210 mm (8,27 col.) pločio ir 279,4 mm (11 col.) ilgio norint spausdinti iš abiejų pusių.

³ Pasirinkus universalų formatą, suformatuojamas 215,90 x 355,60mm (8,5 x 14 col.) formato puslapis, išskyrus atvejus, kai formatą nurodo programa.

Palaikomos popieriaus rūšys

Popieriaus rūšis	Standartinis 250 lapų dėklas	Papildomas 550 lapų dėklas	Daugiafunkcis tiektuvas	Abipusis spausdinimas	Automatinis dokumentų tiektuvas
Paprastas popierius	✓	✓	✓	✓	✓
Kartoninis popierius	X	X	✓	X	X
Perdirbtas popierius	✓	✓	✓	✓	X
Popierinės etiketės*	✓	✓	✓	X	X
Standus popierius	✓	✓	✓	✓	X
Firminiai blankai	✓	✓	✓	✓	X
Iš anksto paruoštos formos	✓	✓	✓	✓	X
Spalvotas popierius	✓	✓	✓	✓	X
Lengvas popierius	✓	✓	✓	✓	X
Sunkus popierius	✓	✓	✓	✓	X
Šiurkštus / medvilninis popierius	✓	✓	✓	✓	X
Vokai	X	X	✓	X	X
Šiurkštūs vokai	X	X	✓	X	X

* Palaikomas vienpusis popierinių etikečių spausdinimas retkarčiais, mažiau nei 20 puslapių per mėnesį. Vinilinės, vaistų ir dvipusės etiketės nepalaikomos.

Palaikomi popieriaus svoriai

	Standartinis 250 lapų dėklas	Papildomas 550 lapų dėklas	Daugiafunkcis tiektuvas	Abipusis spausdinimas	Automatinis dokumentų tiektuvas
Popieriaus svoris	60–120 g/m ² (16–32 sv.)	60–120 g/m ² (16–32 sv.)	60–217 g/m ² (16–58 sv.)	60–90 g/m ² (16–24 sv. stand.)	60–90 g/m ² (16–24 sv. stand.)

Nustatymas, įrengimas ir konfigūravimas

Vietos spausdintuvui parinkimas

- Palikite pakankamai vietos dėklams, dangčiams, durelėms atidaryti ir papildomai aparatinei įrangai įrengti.
- Spausdintuvą pastatykite arti elektros lizdo.

⚠ DĖMESIO—GALIMA SUSIŽALOTI: Norėdami išvengti gaisro ar elektros smūgio pavojaus, prijunkite maitinimo laidą prie tinkamos nominaliosios srovės ir tinkamai įžeminto elektros lizdo, kuris yra šalia įrenginio ir lengvai pasiekiamas.

⚠ DĖMESIO—ELEKTROS SMŪGIO PAVOJUS: Norėdami išvengti elektros smūgio pavojaus, nestatykite arba nenaudokite šio gaminio netoli vandens arba drėgnose vietose.

- Įsitikinkite, kad oro srautas patalpoje atitinka naujausią persvarstytą ASHRAE 62 standartą arba CEN Technikos komiteto 156 standartą.
- Pasirūpinkite lygiu, tvirtu ir stabiliu grindų paviršiumi.
- Spausdintuvą laikykite tokiomis sąlygomis:
 - Jis turi būti švarus, sausas ir nedulkėtas.
 - Ant jo neturi būti išsibarsčiusių sąsagėlių ir sąvaržėlių.
 - Jis turi būti atokiau nuo tiesioginio kondicionierių, šildytuvų ir ventiliatorių oro srauto.
 - Jis turi būti apsaugotas nuo tiesioginių saulės spindulių ir per didelės drėgmės.
- Laikykitės rekomenduojamos temperatūros ir venkite jos svyravimų.

Aplinkos temperatūra	Nuo 10 iki 32,2 °C (nuo 50 iki 90 °F)
Laikymo temperatūra	Nuo -40 iki 40 °C (nuo -40 iki 104 °F)

- Aplink spausdintuvą palikite šiuos rekomenduojamus laisvus atstumus, kad jis būtų tinkamai vėdinamas:

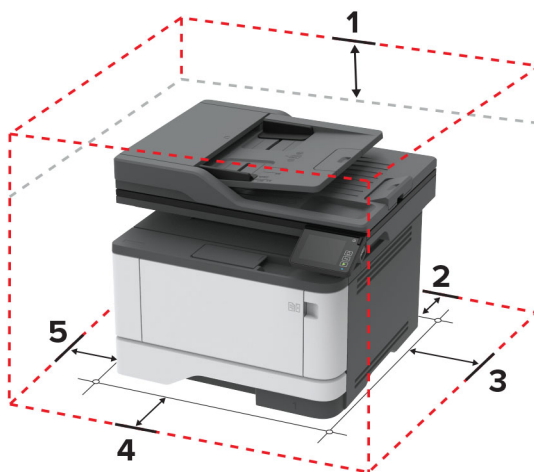

1.	Viršus	305 mm (12 col.)
2.	Galas	100 mm (3,94 col.)
3.	Dešinė pusė	76,2 mm (3 col.)

4.	Priekis	305 mm (12 col.) Pastaba: Mažiausias tarpas prieš spausdintuvą – 76 mm (3 col.).
5.	Kairė pusė	110 mm (4,33 col.)

Laidų ir kabelių prijungimas

- ⚠ DĖMESIO—ELEKTROS SMŪGIO PAVOJUS:** Norėdami išvengti elektros smūgio pavojaus, nenustatinėkite šio gaminio arba nejunkite jokių elektros ar kabelių jungčių, pavyzdžiui, maitinimo laido, fakso funkcijos ar telefono, perkūnijos metu.
- ⚠ DĖMESIO—GALIMA SUSIŽALOTI:** Norėdami išvengti gaisro ar elektros smūgio pavojaus, prijunkite maitinimo laidą prie tinkamos nominaliosios srovės ir tinkamai įžeminto elektros lizdo, kuris yra šalia įrenginio ir lengvai pasiekiamas.
- ⚠ DĖMESIO—GALIMA SUSIŽALOTI:** Norėdami išvengti gaisro ar elektros smūgio pavojaus, naudokite tik kartu su šiuo gaminiu pateiktą maitinimo laidą arba gamintojo leistą pakaitinį laidą.
- ⚠ DĖMESIO—GALIMA SUSIŽALOTI:** Jei norite sumažinti gaisro pavojų, jungdami šį gaminį prie viešo komutuojamo telefono ryšio tinklo, naudokite tik 26 AWG ar storesnį telekomunikacinės linijos (RJ-11) laidą. Jei tai Australijos vartotojai, laidas turi būti patvirtintas Australijos ryšių ir žiniasklaidos tarnybos.

Įspėjimas—Galima sugadinti: Norėdami išvengti duomenų praradimo arba spausdintuvo veikimo sutrikimo, aktyviai spausdindami spausdintuvu nelieskite USB laido, belaidžio tinklo adapterio ar spausdintuvo nurodytose vietose.

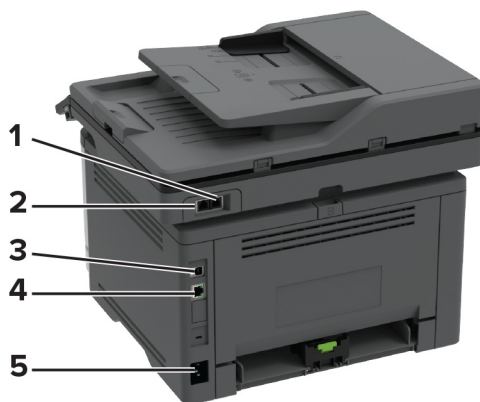

	Spausdintuvo jungtis	Funkcija
1	EXT jungtis Pastaba: Būna tik kai kuriuose spausdintuvų modeliuose.	Prie spausdintuvo ir telefono ryšio linijos prijungiama daugiau įtaisų (telefonas arba atsakiklis). Naudokite šį prievadą, jei nėra specialios fakso linijos spausdintuvui ir jei šis jungimo būdas yra palaikomas jūsų šalyje arba regione.
2	LINE jungtis Pastaba: Būna tik kai kuriuose spausdintuvų modeliuose.	Spausdintuvą prie veikiančios telefono ryšio linijos prijungiamas naudojantis standartiniu sieniniu lizdu (RJ-11), DSL filtru, VoIP adapteriu ar bet koku kitu adapteriu, kuris suteikia prieigą prie telefono ryšio linijos, kad būtų galima siųsti ir priimti faksogramas.
3	Spausdintuvo USB jungtis	Spausdintuvą prijungiamas prie kompiuterio.

	Spausdintuvo jungtis	Funkcija
4	Eterneto prievadas	Spausdintuvas prijungiamas prie tinklo.
5	Maitinimo laido kištukinis lizdas	Spausdintuvas įjungiamas į tinkamai įžemintą elektros lizdą.

Papildomų dėklų įdėjimas

⚠ DĖMESIO—ELEKTROS SMŪGIO PAVOJUS: Jei norite išvengti elektros smūgio pavojaus, kai bandote prieiti prie valdiklių plokštės arba įrenginėjate papildomą aparatinę įrangą ar atminties įtaisus jau būdami nustatę spausdintuvą, prieš vykdydami veiksmus išjunkite spausdintuvą ir ištraukite maitinimo laidą iš elektros lizdo. Jei prie spausdintuvo esate prijungę kokius nors kitus įrenginius, juos taip pat išjunkite ir atjunkite visus į spausdintuvą einančius kabelius.

- 1 Išjunkite spausdintuvą.
- 2 Ištraukite maitinimo laidą iš elektros lizdo, po to – iš spausdintuvo.
- 3 Išpakuokite papildomą dėklą ir nuimkite visas pakuotės medžiagas.
- 4 Sulygiuokite spausdintuvą su papildomu dėklu ir nuleiskite į vietą.

⚠ DĖMESIO—GALIMA SUSIŽALOTI: Jei spausdintuvo svoris yra didesnis nei 20 kg (44 sv.), norint jį saugiai pakelti gali prireikti dviejų ar daugiau žmonių.

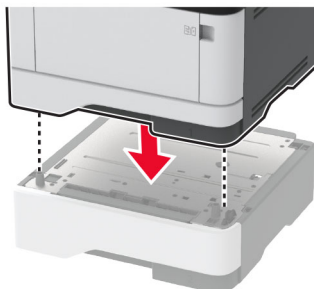

- 5 Maitinimo laidą prijunkite prie spausdintuvo ir įjunkite į elektros lizdą.

⚠ DĖMESIO—GALIMA SUSIŽALOTI: Norėdami išvengti gaisro ar elektros smūgio pavojaus, prijunkite maitinimo laidą prie tinkamos nominaliosios srovės ir tinkamai įžeminto elektros lizdo, kuris yra šalia įrenginio ir lengvai pasiekiamas.

- 6 Įjunkite spausdintuvą.

Pridėkite dėklą spausdintuvo tvarkyklėje, kad jis būtų prieinamas spausdinimo užduotims. Norėdami gauti daugiau informacijos, žr. [„Galimos papildomos įrangos pridėjimas spausdinimo tvarkyklėje“ 46 puslapyje.](#)

Fakso nustatymas spausdintuve

Palaikomas faksimilinis ryšys

Spausdintuvo modelis	Analoginis faksimilinis ryšys	„etherFAX“ ¹	Fakso serveris	„Fax over IP“ (FoIP) ²
MB3442adw	✓	✓	✓	✓
MB3442i	x	✓	✓	✓
MX331adn	✓	✓	✓	✓
MX331dn	x	✓	✓	✓
MX431adn	✓	✓	✓	✓
MX431adw	✓	✓	✓	✓
MX431dn	x	✓	✓	✓
XM1342	✓	✓	✓	✓

¹ Reikia prenumeratos. Norėdami gauti daugiau informacijos, apsilankykite adresu <https://www.etherfax.net/lexmark> arba kreipkitės į vietą, kurioje pirkote spausdintuvą.

² Reikia įdiegto licencijos paketo. Norėdami gauti daugiau informacijos, kreipkitės į vietą, kurioje pirkote spausdintuvą.

Fakso funkcijos nustatymas naudojant analoginį faksimilinį ryšį

Pastabos:

- Ši funkcija galima tik kai kurių modelių spausdintuvuose.
- Kai kurie ryšio metodai taikomi tik kai kuriose šalyse ar regionuose.
- Jei fakso funkcija yra įjungta ir nėra visiškai nustatyta, indikatorius lemputė gali mirksėti raudona spalva.
- Jei nėra TCP / IP aplinkos, nustatydami faksą naudokitės valdymo skydeliu.

[spėjimas—Galima sugadinti: Norėdami išvengti duomenų praradimo arba spausdintuvo veikimo sutrikimo, aktyviai siųsdami ar priimdami faksogramas nelieskite laidų arba spausdintuvo nurodytose vietose.

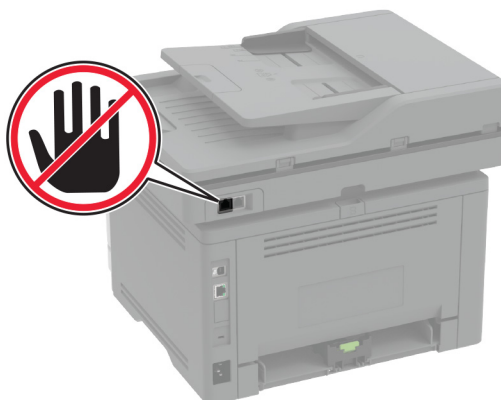

Faksimilinio ryšio sąrankos vediklio naudojimas spausdintuve

Pastabos:

- Sąrankos vediklis yra prieinamas, tik jei nėra sukonfigūruotas joks faksimilinis ryšys pagal įrenginį, pavyzdžiui, analoginis, „etherFAX“ arba „Fax over IP“ (FoIP).
- Prieš naudodamiesi vedikliu, įsitikinkite, kad atnaujinta spausdintuvo programinė aparatinė įranga. Norėdami gauti daugiau informacijos, žr. [„Programinės aparatinės įrangos naujinimas“ 45 puslapyje](#).

- 1 Pradžios ekrane palieskite **Faksas**.
- 2 Palieskite **Nustatyti dabar**.
- 3 Įvedę fakso pavadinimą palieskite **Toliau**.
- 4 Įvedę fakso numerį palieskite **Atlikta**.

Meniu Nustatymai naudojimas spausdintuve

- 1 Pradžios ekrane palieskite **Nustatymai > Faksas > Faksimilinio ryšio sąranka > Bendrieji fakso nustatymai**.
- 2 Sukonfigūruokite nustatymus.

Naudojant įtaisytajį interneto serverį (EWS)

- 1 Atidarykite interneto naršyklę ir adreso lauke įveskite spausdintuvo IP adresą.

Pastabos:

- Pradžios ekrane pasižiūrėkite spausdintuvo IP adresą. IP adresas rodomas kaip keturi taškais atskirtų skaičių rinkiniai, pavyzdžiui, 123.123.123.123.
- Jei naudojate įgaliojantį serverį, laikinai jį išjunkite, kad galėtumėte tinkamai įkelti tinklalapį.

- 2 Spustelėkite **Nustatymai > Faksas > Faksimilinio ryšio sąranka > Bendrieji fakso nustatymai**.
- 3 Sukonfigūruokite nustatymus.
- 4 Vykdykite pakeitimus.

Faksimilinio ryšio funkcijos nustatymas naudojant „etherFAX“

Pastabos:

- Spausdintuvo programinę aparatinę įrangą reikia atnaujinti į naujausią versiją. Norėdami gauti daugiau informacijos, žr. „[Programinės aparatinės įrangos naujinimas](#)“ 45 puslapyje.
- Jūsų spausdintuve turi būti įdiegtas atitinkamas licencijos paketas. Norėdami gauti daugiau informacijos, kreipkitės į „etherFAX“.
- Įsitikinkite, kad spausdintuvą esate užregistravę „etherFAX“ portale. Norėdami gauti daugiau informacijos, apsilankykite adresu <https://www.etherfax.net/lexmark>.
- Registruojant spausdintuvą reikia jo serijos numerio. Norėdami rasti serijos numerį žr. „[Spausdintuvo serijos numerio paieška](#)“ 10 puslapyje.

1 Atidarykite interneto naršyklę ir adreso lauke įveskite spausdintuvo IP adresą.

Pastabos:

- Pradžios ekrane pasižiūrėkite spausdintuvo IP adresą. IP adresas rodomas kaip keturi taškais atskirtų skaičių rinkiniai, pavyzdžiui, 123.123.123.123.
- Jei naudojate įgaliojimą serverį, laikinai jį išjunkite, kad galėtumėte tinkamai įkelti tinklalapį.

2 Spustelėkite **Nustatymai > Faksas > Faksimilinio ryšio sąranka > Bendrieji fakso nustatymai**.

Pastaba: Meniu elementas Faksimilinio ryšio sąranka rodomas tik tada, kai Fakso režimas yra nustatytas į Faksas.

3 Lauke Fakso pavadinimas įveskite unikalų vardą.

4 Lauke Fakso numeris įveskite „etherFAX“ suteiktą fakso numerį.

5 Meniu Faksogramų transportas pasirinkite „etherFAX“.

6 Vykdykite pakeitimus.

Fakso funkcijos nustatymas naudojant fakso serverį

Pastabos:

- Ši funkcija leidžia siųsti faksogramas faksimilinių paslaugų teikėjui, palaikančiam el. laiškų gavimą.
- Ši funkcija palaiko tik išsiunčiamas faksogramas. Norėdami palaikyti faksogramų priėmimą, įsitikinkite, kad spausdintuve turite sukonfigūruotą faksimilinį ryšį pagal įrenginį, pavyzdžiui, analoginį faksimilinį ryšį, „etherFAX“ arba „Fax over IP“ (FoIP).

1 Atidarykite interneto naršyklę ir adreso lauke įveskite spausdintuvo IP adresą.

Pastabos:

- Pradžios ekrane pasižiūrėkite spausdintuvo IP adresą. IP adresas rodomas kaip keturi taškais atskirtų skaičių rinkiniai, pavyzdžiui, 123.123.123.123.
- Jei naudojate įgaliojimą serverį, laikinai jį išjunkite, kad galėtumėte tinkamai įkelti tinklalapį.

2 Spustelėkite **Nustatymai > Faksas**.

3 Meniu Fakso režimas pasirinkite **Fakso serveris**, tada spustelėkite **Išsaugoti**.

4 Spustelėkite **Fakso serverio sąranka**.

5 Lauke Formatuoti įveskite [#]@myfax.com, kai [#] reiškia fakso numerį, o myfax.com – fakso paslaugos teikėjo sritį (domeną).

Pastabos:

- Jei reikia, sukonfigūruokite laukus Atgalinis adresas, Tema arba Pranešimas.
- Norėdami leisti spausdintuvui priimti faksogramas, įgalinkite faksogramų priėmimo nustatymą pagal įrenginį. Įsitikinkite, kad esate sukonfigūravę faksimilinį ryšį pagal įrenginį.

6 Spustelėkite **Išsaugoti**.

7 Spustelėkite **Fakso serverio el. pašto nustatymai**, po to atlikite vieną iš šių veiksmų:

- Įgalinkite parinktį **Naudoti el. pašto SMTP serverį**.

Pastaba: Jei el. pašto SMTP nustatymai nesukonfigūruoti, žr. [„El. pašto SMTP nustatymų konfigūravimas“ 31 puslapyje](#).

- Sukonfigūruokite SMTP nustatymus. Norėdami gauti daugiau informacijos, kreipkitės į el. pašto paslaugos teikėją.

8 Vykdykite pakeitimus.

Faksimilinio ryšio diegimas naudojant įprastą telefono ryšio liniją

Pastaba: Šios instrukcijos taikomos tik spausdintuvams, kuriuose palaikomas analoginis faksimilinis ryšys. Norėdami gauti daugiau informacijos, žr. [„Palaikomas faksimilinis ryšys“ 22 puslapyje](#).

 **DĖMESIO—ELEKTROS SMŪGIO PAVOJUS:** Norėdami išvengti elektros smūgio pavojaus, nenustatinėkite šio gaminio arba nejunkite jokių elektros ar kabelių jungčių, pavyzdžiui, maitinimo laido, fakso funkcijos ar telefono, perkūnijos metu.

 **DĖMESIO—ELEKTROS SMŪGIO PAVOJUS:** Norėdami išvengti elektros smūgio pavojaus, nesinaudokite fakso funkcija perkūnijos metu.

 **DĖMESIO—GALIMA SUSIŽALOTI:** Jei norite sumažinti gaisro pavojų, jungdami šį gaminį prie viešo komutuojamo telefono ryšio tinklo, naudokite tik 26 AWG ar storesnį telekomunikacinės linijos (RJ-11) laidą. Jei tai Australijos vartotojai, laidas turi būti patvirtintas Australijos ryšių ir žiniasklaidos tarnybos.

1 sąranka: Spausdintuvas prijungiamas prie faksimilinių ryšiui skirtos linijos

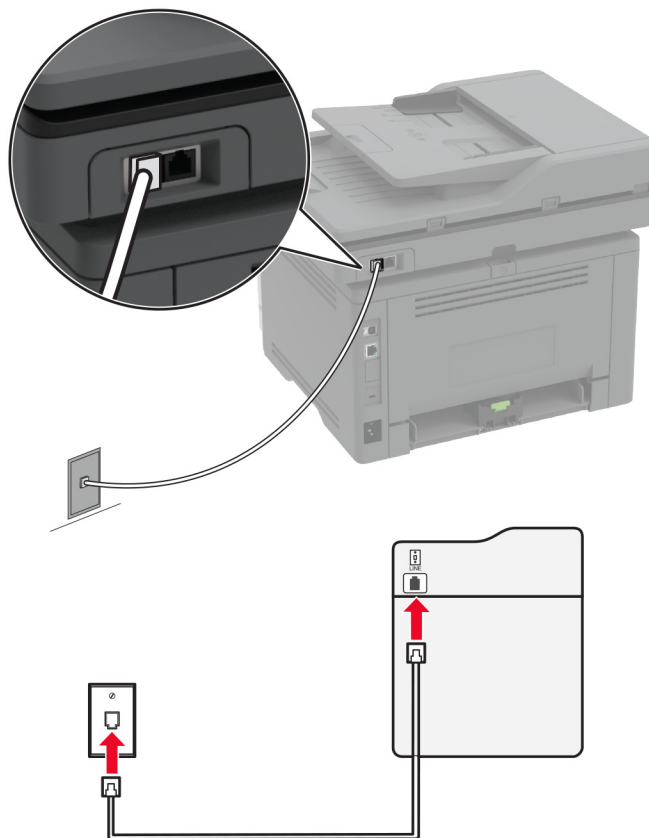

- 1 Vieną telefono laido galą prijunkite prie spausdintuvo linijos prievado.
- 2 Kitą laido galą įjunkite į aktyvaus analoginio telefono sieninį lizdą.

Pastabos:

- Galite nustatyti, kad spausdintuvas faksogramas priimtų automatiškai (parinktį Automatinis atsiliepimas nustatykite į **Įjungta**) arba rankiniu būdu (parinktį Automatinis atsiliepimas nustatykite į **Išjungta**).
- Jei faksogramas norite priimti automatiškai, nustatykite, kad spausdintuvas atsilieptų po tam tikro skambėjimų skaičiaus.

2 sąranka: Spausdintuvas prijungiamas prie tos pačios linijos kaip ir automatinis atsakiklis

Pastaba: Jei užsisakote skiriamojo skambėjimo paslaugą, įsitikinkite, kad spausdintuve nustatote tinkamą skambėjimo melodiją. Priešingu atveju, spausdintuvas nepriims faksogramų, net jei nustatėte, kad jis jas priimtų automatiškai.

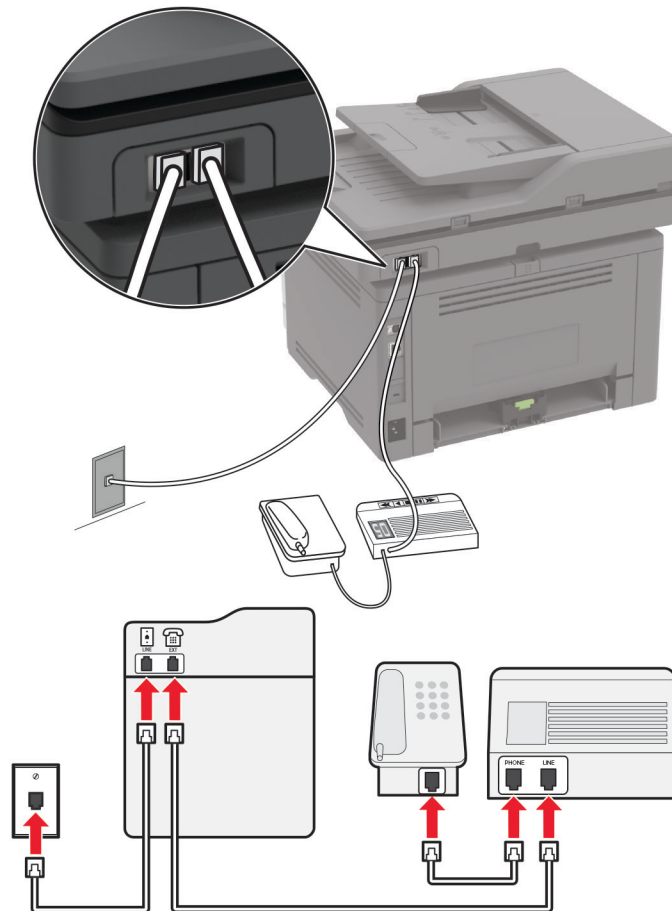
Įjungtama į tą patį telefono ryšio sieninį lizdą

Pastaba: Šios instrukcijos taikomos tik spausdintuvams, turintiems EXT ir linijos prievadus.

- Vieną telefono laido galą prijunkite prie spausdintuvo linijos prievado.
- Kitą laido galą prijunkite prie veikiančio analoginio sieninio lizdo.
- Automatinį atsakiklį prijunkite prie spausdintuvo telefono ryšio prievado.

Įjungama į skirtingus sieninius lizdus

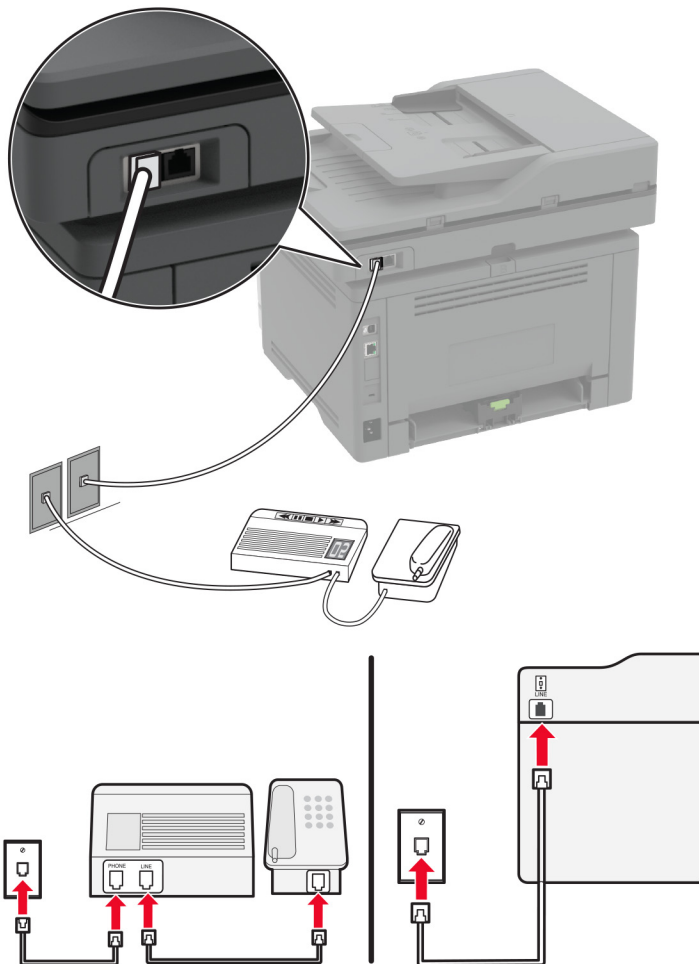

- 1 Vieną telefono laido galą prijunkite prie spausdintuvo linijos prievado.
- 2 Kitą laido galą prijunkite prie veikiančio analoginio sieninio lizdo.

Pastabos:

- Jei į liniją įjungtas tik vienas telefono numeris, nustatykite, kad spausdintuvą faksogramas priimtų automatiškai.
- Nustatykite, kad spausdintuvas atsilieptų po dviejų automatinio atsakiklio skambėjimų. Pavyzdžiui, jei atsakiklis atsiliepia po keturių skambėjimų, spausdintuvo nustatymą Skambėjimai prieš atsiliepiant nustatykite į 6.

Fakso diegimas šalyse arba regionuose, kuriuose naudojami skirtingi sieniniai telefono lizdai ir kištukai

Pastaba: Šios instrukcijos taikomos tik spausdintuvams, kuriuose palaikomas analoginis faksimilinis ryšys. Norėdami gauti daugiau informacijos, žr. „Palaikomas faksimilinis ryšys“ 22 puslapyje.

⚠ DĖMESIO—ELEKTROS SMŪGIO PAVOJUS: Norėdami išvengti elektros smūgio pavojaus, nenustatinėkite šio gaminio arba nejunkite jokių elektros ar kabelių jungčių, pavyzdžiui, maitinimo laido, fakso funkcijos ar telefono, perkūnijos metu.

⚠ DĖMESIO—ELEKTROS SMŪGIO PAVOJUS: Norėdami išvengti elektros smūgio pavojaus, nesinaudokite fakso funkcija perkūnijos metu.

⚠ DĖMESIO—GALIMA SUSIŽALOTI: Jei norite sumažinti gaisro pavojų, jungdami šį gaminį prie viešo komutuojamo telefono ryšio tinklo, naudokite tik 26 AWG ar storesnį telekomunikacinės linijos (RJ-11) laidą. Jei tai Australijos vartotojai, laidas turi būti patvirtintas Australijos ryšių ir žiniasklaidos tarnybos.

Daugelyje šalių ir regionų pasirinktas standartinis sieninis lizdas – RJ-11. Jei sieninis lizdas ar įranga jūsų patalpose yra nesuderinamas su šiuo jungties tipu, naudokite telefono adapterį. Adapteris jūsų šalyje ar regione gali nebūti pridėtas prie spausdintuvo, todėl gali prireikti jį įsigyti atskirai.

Adapterio kištukas gali būti įkišamas į spausdintuvo telefono ryšio prievadą. Jei jungiatės prie nuoseklios ar pakopinės telefono ryšio sistemos, neištraukite adapterio kištuko iš spausdintuvo telefono ryšio prievado.

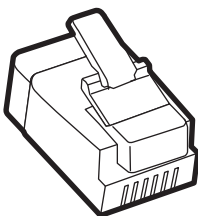

Dalies pavadinimas	Dalies numeris
„Lexmark“ adapterio kištukas	40X8519

Spausdintuvo įjungimas į ne RJ-11 sieninį lizdą

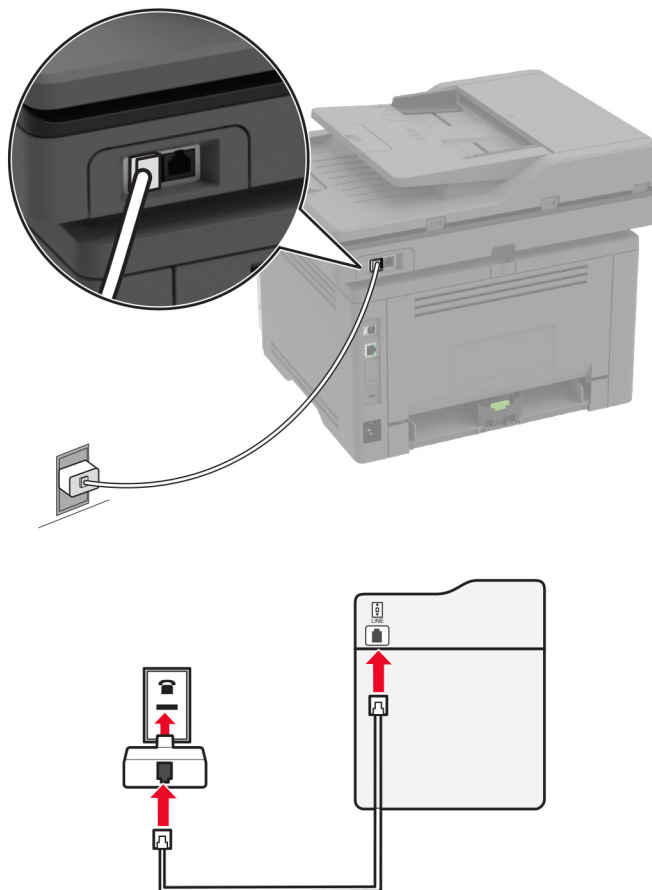

- 1 Vieną telefono laido galą prijunkite prie spausdintuvo linijos priedado.
- 2 Kitą laido galą prijunkite prie RJ-11 adapterio, o tada adapterį įjunkite į sieninį lizdą.
- 3 Jei į tą patį sieninį lizdą norite įjungti kitą įrenginį su ne RJ-11 jungtimi, prijunkite jį tiesiai prie telefono adapterio.

Prijungimas prie skiriamojo skambėjimo paslaugos

Skiriamojo skambėjimo paslauga suteikia galimybę viena telefono linija naudoti kelis telefono numerius. Kiekvienam telefono numeriui priskiriamas skirtingas skambėjimo tonas.

Pastaba: Šios instrukcijos taikomos tik spausdintuvams, kuriuose palaikomas analoginis faksimilinis ryšys. Norėdami gauti daugiau informacijos, žr. [„Palaikomas faksimilinis ryšys“ 22 puslapyje](#).

- 1 Pradžios ekrane palieskite **Nustatymai > Faksas > Faksimilinio ryšio sąranka > Faksogramų gavimo nustatymai > Administratoriaus valdikliai > Atsiliepti į**.
- 2 Pasirinkite skambėjimo toną.

Faksogramos datos ir laiko nustatymas

Pastaba: Įsitikinkite, kad faksas yra sukonfigūruotas. Norėdami gauti daugiau informacijos, žr. „[Fakso nustatymas spausdintuve](#)“ 22 puslapyje.

- 1 Pradžios ekrane palieskite **Nustatymai > Įrenginys > Parinktys > Data ir laikas > Konfigūruoti**.
- 2 Sukonfigūruokite nustatymus.

Vasaros laiko konfigūravimas

Pastaba: Įsitikinkite, kad faksas yra sukonfigūruotas. Norėdami gauti daugiau informacijos, žr. „[Fakso nustatymas spausdintuve](#)“ 22 puslapyje.

- 1 Pradžios ekrane palieskite **Nustatymai > Įrenginys > Parinktys > Data ir laikas > Konfigūruoti**.
- 2 Meniu Laiko juosta pasirinkite (UTC+naudotojas) pasirinktinis.
- 3 Sukonfigūruokite nustatymus.

Fakso garsiakalbio nustatymų konfigūravimas

Pastaba: Įsitikinkite, kad faksas yra sukonfigūruotas. Norėdami gauti daugiau informacijos, žr. „[Fakso nustatymas spausdintuve](#)“ 22 puslapyje.

- 1 Pradžios ekrane pasirinkite **Nustatymai > Faksas > Faksimilinio ryšio sąranka > Garsiakalbio nustatymai**.
- 2 Atlikite šiuos veiksmus:
 - Parinktį Garsiakalbio režimas nustatykite į **Visada įjungta**.
 - Parinktį Garsiakalbio garsumas nustatykite į **Didelis**.
 - Įjunkite parinktį Šaukiklio garsumas.

El. pašto SMTP nustatymų konfigūravimas

Norėdami nusiųsti nuskenuotą dokumentą el. paštu, sukonfigūruokite paprastojo pašto siuntimo protokolo (SMTP) nustatymus. Kiekvieno el. pašto paslaugų teikėjo nustatymai skiriasi. Norėdami gauti daugiau informacijos, peržiūrėkite [el. pašto paslaugų teikėjus](#).

Prieš pradėdami įsitikinkite, kad spausdintuvas yra prijungtas prie tinklo, o tinklas yra prijungtas prie interneto.

Naudojant įtaisytąjį interneto serverį (EWS)

- 1 Atidarykite interneto naršyklę ir adreso lauke įveskite spausdintuvo IP adresą.

Pastabos:

- Spausdintuvo pradžios ekrane peržiūrėkite spausdintuvo IP adresą. IP adresai rodomas kaip keturi taškai atskirtų skaičių rinkiniai, pavyzdžiui, 123.123.123.123.
- Jei naudojate įgalintąjį serverį, laikinai jį išjunkite, kad galėtumėte tinkamai įkelti tinklalapį.

- 2 Spustelėkite **Nustatymai > El. paštas**.
- 3 Dalyje El. pašto sąranka sukonfigūruokite nustatymus.

Pastabos:

- Jei reikia daugiau informacijos apie slaptažodį, peržiūrėkite [el. pašto paslaugų teikėjų sąrašą](#).
- Jei jūsų paslaugų teikėjo sąrašė nėra, susisiekitė su savo paslaugų teikėju ir paprašykite nustatymų.

4 Spustelėkite **Išsaugoti**.

El. pašto sąrankos vediklio naudojimas spausdintuve

Pastaba: Prieš naudodamiesi vedikliu, įsitikinkite, kad atnaujinta spausdintuvo programinė aparatinė įranga. Norėdami gauti daugiau informacijos, žr. [„Programinės aparatinės įrangos naujinimas“ 45 puslapyje](#).

- 1 Pradžios ekrane palieskite **El. paštas**.
- 2 Palieskite **Nustatyti dabar** ir įveskite savo el. pašto adresą.
- 3 Įveskite slaptažodį.

Pastabos:

- Priklausomai nuo jūsų el. pašto paslaugų teikėjo, įveskite paskyros slaptažodį, programos slaptažodį arba tapatumo nustatymo slaptažodį. Jei reikia daugiau informacijos apie slaptažodį, peržiūrėkite [el. pašto paslaugų teikėjų sąrašą](#) ir suraskite elementą Įrenginio slaptažodis.
- Jei jūsų paslaugų teikėjo sąrašė nėra, susisiekitė su savo paslaugų teikėju ir paprašykite nustatymų Pirminis SMTP tinklų sietuvas, Pirminio SMTP tinklų sietuvo prievadas, Naudoti SSL/TLS ir SMTP serverio tapatumo nustatymas. Gavę nustatymus, tęskite sąranką.

4 Palieskite **Gerai**.

Meniu Nustatymai naudojimas spausdintuve

- 1 Pradžios ekrane palieskite **Nustatymai > El. paštas > El. pašto sąranka**.
- 2 Sukonfigūruokite nustatymus.

Pastabos:

- Jei reikia daugiau informacijos apie slaptažodį, peržiūrėkite [el. pašto paslaugų teikėjų sąrašą](#).
- Jei jūsų paslaugų teikėjo sąrašė nėra, susisiekitė su savo paslaugų teikėju ir paprašykite nustatymų.

El. pašto paslaugų teikėjai

- [„AOL Mail“](#)
- [„Comcast Mail“](#)
- [„Gmail“](#)
- [„iCloud Mail“](#)
- [„Mail.com“](#)
- [„NetEase Mail“ \(mail.126.com\)](#)
- [„NetEase Mail“ \(mail.163.com\)](#)
- [„NetEase Mail“ \(mail.yeah.net\)](#)
- [„Outlook Live“ arba „Microsoft 365“](#)
- [„QQ Mail“](#)
- [„Sina Mail“](#)

- [„Sohu Mail“](#)
- [„Yahoo! Mail“](#)
- [„Zoho Mail“](#)

Pastabos:

- Jei naudodami pateiktus nustatymus pastebite klaidų, susisiekite su savo el. pašto paslaugų teikėju.
- Jei jūsų paslaugų teikėjo sąrašė nėra, susisiekite su savo paslaugų teikėju.

„AOL Mail“

Nustatymas	Vertė
Pirminis SMTP tinklų sietuvas	smtp.aol.com
Pirminio SMTP tinklų sietuvo prievadas	587
Naudoti SSL/TLS	Privalomas
Reikalauti patikimo liudijimo	Išjungta
Atgalinis adresas	Jūsų el. pašto adresas
SMTP serverio tapatumo nustatymas	Prisijungimas / atviras tekstas
Įrenginio inicijuojamas elektroninis laiškas	Naudoti įrenginio SMTP prisijungimo duomenis
Įrenginio naudotojo vardas	Jūsų el. pašto adresas
Įrenginio slaptažodis	Programos slaptažodis Pastaba: Norėdami sukurti programos slaptažodį, eikite į puslapį AOL paskyrų saugumas , prisijunkite prie savo paskyros ir spustelėkite Generuoti programos slaptažodį .

„Comcast Mail“

Nustatymas	Vertė
Pirminis SMTP tinklų sietuvas	smtp.comcast.net
Pirminio SMTP tinklų sietuvo prievadas	587
Naudoti SSL/TLS	Privalomas
Reikalauti patikimo liudijimo	Išjungta
Atgalinis adresas	Jūsų el. pašto adresas
SMTP serverio tapatumo nustatymas	Prisijungimas / atviras tekstas
Įrenginio inicijuojamas elektroninis laiškas	Naudoti įrenginio SMTP prisijungimo duomenis
Įrenginio naudotojo vardas	Jūsų el. pašto adresas
Įrenginio slaptažodis	Paskyros slaptažodis

Gmail™

Pastaba: Įsitikinkite, kad jūsų „Google“ paskyroje įgalintas verifikavimas dviem veiksmais. Jei norite įgalinti verifikavimą dviem veiksmais, eikite į puslapį [„Google“ paskyrų saugumas](#), prisijunkite prie savo paskyros ir sekcijoje „Prisijungimas prie „Google““ spustelėkite **Verifikavimas dviem veiksmais**.

Nustatymas	Vertė
Pirminis SMTP tinklų sietuvas	smtp.gmail.com
Pirminio SMTP tinklų sietuvo prievadas	587
Naudoti SSL/TLS	Privalomas
Reikalauti patikimo liudijimo	Išjungta
Atgalinis adresas	Jūsų el. pašto adresas
SMTP serverio tapatumo nustatymas	Prisijungimas / atviras tekstas
Įrenginio inicijuojamas elektroninis laiškas	Naudoti įrenginio SMTP prisijungimo duomenis
Įrenginio naudotojo vardas	Jūsų el. pašto adresas
Įrenginio slaptažodis	Programos slaptažodis Pastabos: <ul style="list-style-type: none"> • Jei norite sukurti programos slaptažodį, eikite į puslapį „Google“ paskyrų saugumas, prisijunkite prie savo paskyros ir sekcijoje „Prisijungimas prie „Google““ spustelėkite Programų slaptažodžiai. • Elementas „Programų slaptažodžiai“ rodomas, tik jei yra įgalintas verifikavimas dviem veiksmais.

„iCloud Mail“

Pastaba: Įsitikinkite, kad jūsų paskyroje įgalintas verifikavimas dviem veiksmais.

Nustatymas	Vertė
Pirminis SMTP tinklų sietuvas	smtp.mail.me.com
Pirminio SMTP tinklų sietuvo prievadas	587
Naudoti SSL/TLS	Privalomas
Reikalauti patikimo liudijimo	Išjungta
Atgalinis adresas	Jūsų el. pašto adresas
SMTP serverio tapatumo nustatymas	Prisijungimas / atviras tekstas
Įrenginio inicijuojamas elektroninis laiškas	Naudoti įrenginio SMTP prisijungimo duomenis
Įrenginio naudotojo vardas	Jūsų el. pašto adresas
Įrenginio slaptažodis	Programos slaptažodis Pastaba: Jei norite sukurti programos slaptažodį, eikite į puslapį „iCloud“ paskyrų tvarkymas , prisijunkite prie savo paskyros ir sekcijoje Saugumas spustelėkite Generuoti slaptažodį .

„Mail.com“

Nustatymas	Vertė
Pirminis SMTP tinklų sietuvas	smtp.mail.com
Pirminio SMTP tinklų sietuvo prievadas	587
Naudoti SSL/TLS	Privalomas
Reikalauti patikimo liudijimo	Išjungta
Atgalinis adresas	Jūsų el. pašto adresas
SMTP serverio tapatumo nustatymas	Prisijungimas / atviras tekstas
Įrenginio inicijuojamas elektroninis laiškas	Naudoti įrenginio SMTP prisijungimo duomenis
Įrenginio naudotojo vardas	Jūsų el. pašto adresas
Įrenginio slaptažodis	Paskyros slaptažodis

„NetEase Mail“ (mail.126.com)

Pastaba: Įsitinkite, kad jūsų paskyroje įgalinta SMTP paslauga. Jei norite įgalinti šią paslaugą, „NetEase Mail“ pradžios tinklalapyje spustelėkite **Nustatymai > POP3/SMTP/IMAP** ir įgalinkite arba **IMAP/SMTP** paslaugą, arba **POP3/SMTP** paslaugą.

Nustatymas	Vertė
Pirminis SMTP tinklų sietuvas	smtp.126.com
Pirminio SMTP tinklų sietuvo prievadas	465
Naudoti SSL/TLS	Privalomas
Reikalauti patikimo liudijimo	Išjungta
Atgalinis adresas	Jūsų el. pašto adresas
SMTP serverio tapatumo nustatymas	Prisijungimas / atviras tekstas
Įrenginio inicijuojamas elektroninis laiškas	Naudoti įrenginio SMTP prisijungimo duomenis
Įrenginio naudotojo vardas	Jūsų el. pašto adresas
Įrenginio slaptažodis	Prieigos teisės slaptažodis Pastaba: Prieigos teisės slaptažodis suteikiamas, kai yra įgalinta IMAP/SMTP paslauga arba POP3/SMTP paslauga.

„NetEase Mail“ (mail.163.com)

Pastaba: Įsitinkite, kad jūsų paskyroje įgalinta SMTP paslauga. Jei norite įgalinti šią paslaugą, „NetEase Mail“ pradžios tinklalapyje spustelėkite **Nustatymai > POP3/SMTP/IMAP** ir įgalinkite arba **IMAP/SMTP** paslaugą, arba **POP3/SMTP** paslaugą.

Nustatymas	Vertė
Pirminis SMTP tinklų sietuvas	smtp.163.com
Pirminio SMTP tinklų sietuvo prievadas	465
Naudoti SSL/TLS	Privalomas
Reikalauti patikimo liudijimo	Išjungta

Nustatymas	Vertė
Atgalinis adresas	Jūsų el. pašto adresas
SMTP serverio tapatumo nustatymas	Prisijungimas / atviras tekstas
Įrenginio inicijuojamas elektroninis laiškas	Naudoti įrenginio SMTP prisijungimo duomenis
Įrenginio naudotojo vardas	Jūsų el. pašto adresas
Įrenginio slaptažodis	Prieigos teisės slaptažodis Pastaba: Prieigos teisės slaptažodis suteikiamas, kai yra įgalinta IMAP/SMTP paslauga arba POP3/SMTP paslauga.

„NetEase Mail“ (mail.yeah.net)

Pastaba: Įsitikinkite, kad jūsų paskyroje įgalinta SMTP paslauga. Jei norite įgalinti šią paslaugą, „NetEase Mail“ pradžios tinklalapyje spustelėkite **Nustatymai > POP3/SMTP/IMAP** ir įgalinkite arba **IMAP/SMTP paslaugą**, arba **POP3/SMTP paslaugą**.

Nustatymas	Vertė
Pirminis SMTP tinklų sietuvas	smtp.yeah.net
Pirminio SMTP tinklų sietuvo prievadas	465
Naudoti SSL/TLS	Privalomas
Reikalauti patikimo liudijimo	Išjungta
Atgalinis adresas	Jūsų el. pašto adresas
SMTP serverio tapatumo nustatymas	Prisijungimas / atviras tekstas
Įrenginio inicijuojamas elektroninis laiškas	Naudoti įrenginio SMTP prisijungimo duomenis
Įrenginio naudotojo vardas	Jūsų el. pašto adresas
Įrenginio slaptažodis	Prieigos teisės slaptažodis Pastaba: Prieigos teisės slaptažodis suteikiamas, kai yra įgalinta IMAP/SMTP paslauga arba POP3/SMTP paslauga.

„Outlook Live“ arba „Microsoft 365“

Šie nustatymai taikomi outlook.com ir hotmail.com el. pašto sritims (domenams) bei „Microsoft 365“ paskyroms.

Nustatymas	Vertė
Pirminis SMTP tinklų sietuvas	smtp.office365.com
Pirminio SMTP tinklų sietuvo prievadas	587
Naudoti SSL/TLS	Privalomas
Reikalauti patikimo liudijimo	Išjungta
Atgalinis adresas	Jūsų el. pašto adresas
SMTP serverio tapatumo nustatymas	Prisijungimas / atviras tekstas
Įrenginio inicijuojamas elektroninis laiškas	Naudoti įrenginio SMTP prisijungimo duomenis

Nustatymas	Vertė
Įrenginio naudotojo vardas	Jūsų el. pašto adresas
Įrenginio slaptažodis	<p>Paskyros slaptažodis arba programos slaptažodis</p> <p>Pastabos:</p> <ul style="list-style-type: none"> • Paskyroms, kurioms išjungtas verifikavimas dviem veiksmais, naudokite savo paskyros slaptažodį. • outlook.com arba hotmail.com paskyroms, kurioms įjungtas verifikavimas dviem veiksmais, naudokite programos slaptažodį. Norėdami sukurti programos slaptažodį, eikite į puslapį „Outlook Live“ paskyru tvarkymas ir prisijunkite prie savo paskyros.

Pastaba: Norėdami sužinoti apie papildomus sąrankos variantus „Microsoft 365“ naudojančiam verslui, eikite į [„Microsoft 365“ žinyno puslapį](#).

„QQ Mail“

Pastaba: Įsitinkite, kad jūsų paskyroje įgalinta SMTP paslauga. Norėdami įgalinti paslaugą, „QQ Mail“ pradžios tinklalapyje spustelėkite **Nustatymai > Paskyra**. Sekcijoje POP3/IMAP/SMTP/Exchange/CardDAV/CalDAV paslauga įgalinkite arba **POP3/SMTP paslaugą**, arba **IMAP/SMTP paslaugą**.

Nustatymas	Vertė
Pirminis SMTP tinklų sietuvas	smtp.qq.com
Pirminio SMTP tinklų sietuvo prievadas	587
Naudoti SSL/TLS	Privalomas
Reikalauti patikimo liudijimo	Išjungta
Atgalinis adresas	Jūsų el. pašto adresas
SMTP serverio tapatumo nustatymas	Prisijungimas / atviras tekstas
Įrenginio inicijuojamas elektroninis laiškas	Naudoti įrenginio SMTP prisijungimo duomenis
Įrenginio naudotojo vardas	Jūsų el. pašto adresas
Įrenginio slaptažodis	<p>Prieigos teisės kodas</p> <p>Pastaba: Jei norite sugeneruoti prieigos teisės kodą, „QQ Mail“ pradžios tinklalapyje spustelėkite Nustatymai > Paskyra ir sekcijoje POP3/IMAP/SMTP/Exchange/CardDAV/CalDAV paslauga spustelėkite Generuoti prieigos teisės kodą.</p>

„Sina Mail“

Pastaba: Įsitikinkite, kad jūsų paskyroje įgalinta POP3/SMTP paslauga. Norėdami įgalinti šią paslaugą, „Sina Mail“ pradžios tinklalapyje spustelėkite **Nustatymai > Daugiau nustatymų > Naudotojo POP/IMAP/SMTP** ir įgalinkite **POP3/SMTP paslaugą**.

Nustatymas	Vertė
Pirminis SMTP tinklų sietuvas	smtp.sina.com
Pirminio SMTP tinklų sietuvo prievadas	587
Naudoti SSL/TLS	Privalomas
Reikalauti patikimo liudijimo	Išjungta
Atgalinis adresas	Jūsų el. pašto adresas
SMTP serverio tapatumo nustatymas	Prisijungimas / atviras tekstas
Įrenginio inicijuojamas elektroninis laiškas	Naudoti įrenginio SMTP prisijungimo duomenis
Įrenginio naudotojo vardas	Jūsų el. pašto adresas
Įrenginio slaptažodis	Prieigos teisės kodas Pastaba: Norėdami sukurti prieigos teisės kodą, el. pašto pradžios tinklalapyje spustelėkite Nustatymai > Daugiau nustatymų > Naudotojo POP/IMAP/SMTP ir įgalinkite Prieigos teisės kodo būseną .

„Sohu Mail“

Pastaba: Įsitikinkite, kad jūsų paskyroje įgalinta SMTP paslauga. Jei norite įgalinti šią paslaugą, „Sohu Mail“ pradžios tinklalapyje spustelėkite **Parinktys > Nustatymai > POP3/SMTP/IMAP** ir įgalinkite arba **IMAP/SMTP paslaugą**, arba **POP3/SMTP paslaugą**.

Nustatymas	Vertė
Pirminis SMTP tinklų sietuvas	smtp.sohu.com
Pirminio SMTP tinklų sietuvo prievadas	465
Naudoti SSL/TLS	Privalomas
Reikalauti patikimo liudijimo	Išjungta
Atgalinis adresas	Jūsų el. pašto adresas
SMTP serverio tapatumo nustatymas	Prisijungimas / atviras tekstas
Įrenginio inicijuojamas elektroninis laiškas	Naudoti įrenginio SMTP prisijungimo duomenis
Įrenginio naudotojo vardas	Jūsų el. pašto adresas
Įrenginio slaptažodis	Nepriklausomas slaptažodis Pastaba: Nepriklausomas slaptažodis suteikiamas, kai yra įgalinta IMAP/SMTP paslauga arba POP3/SMTP paslauga.

„Yahoo! Mail“

Nustatymas	Vertė
Pirminis SMTP tinklų sietuvas	smtp.mail.yahoo.com
Pirminio SMTP tinklų sietuvo prievadas	587

Nustatymas	Vertė
Naudoti SSL/TLS	Privalomas
Reikalauti patikimo liudijimo	Išjungta
Atgalinis adresas	Jūsų el. pašto adresas
SMTP serverio tapatumo nustatymas	Prisijungimas / atviras tekstas
Įrenginio inicijuojamas elektroninis laiškas	Naudoti įrenginio SMTP prisijungimo duomenis
Įrenginio naudotojo vardas	Jūsų el. pašto adresas
Įrenginio slaptažodis	<p>Programos slaptažodis</p> <p>Pastaba: Norėdami sukurti programos slaptažodį, eikite į puslapį „Yahoo“ paskyrų saugumas, prisijunkite prie savo paskyros ir spustelėkite Generuoti programos slaptažodį.</p>

„Zoho Mail“

Nustatymas	Vertė
Pirminis SMTP tinklų sietuvas	smtp.zoho.com
Pirminio SMTP tinklų sietuvo prievadas	587
Naudoti SSL/TLS	Privalomas
Reikalauti patikimo liudijimo	Išjungta
Atgalinis adresas	Jūsų el. pašto adresas
SMTP serverio tapatumo nustatymas	Prisijungimas / atviras tekstas
Įrenginio inicijuojamas elektroninis laiškas	Naudoti įrenginio SMTP prisijungimo duomenis
Įrenginio naudotojo vardas	Jūsų el. pašto adresas
Įrenginio slaptažodis	<p>Paskyros slaptažodis arba programos slaptažodis</p> <p>Pastabos:</p> <ul style="list-style-type: none"> • Paskyroms, kurioms išjungtas verifikavimas dviem veiksmis, naudokite savo paskyros slaptažodį. • Paskyroms, kurioms įjungtas verifikavimas dviem veiksmis, naudokite programos slaptažodį. Jei norite sukurti programos slaptažodį, eikite į puslapį „Zoho Mail“ paskyrų saugumas, prisijunkite prie savo paskyros ir sekcijoje Konkrečių programų slaptažodžiai spustelėkite Generuoti naują slaptažodį.

Popieriaus ir specialiųjų laikmenų įdėjimas

Popieriaus formato ir rūšies nustatymas

- 1 Pradžios ekrane eikite į:
Nustatymai > Popierius > Dėklų konfigūracija > Popieriaus formatas / rūšis > pasirinkite popieriaus šaltinį
- 2 Nustatykite popieriaus formatą ir rūšį.

Universalaus popieriaus formato nustatymų konfigūravimas

- 1 Pradžios ekrane palieskite Nustatymai > Popierius > Laikmenų konfigūracija > Universalaus popieriaus formato sąranka.
- 2 Sukonfigūruokite nustatymus.

Popieriaus įdėjimas į dėklus

- 1 Išimkite dėklą.

Pastaba: Norėdami išvengti popieriaus strigčių, neišiminkite dėklo, kol spausdintuvas veikia.



- 2 Nustatykite kreiptuvus, kad jie atitiktų įdedamo popieriaus formatą.

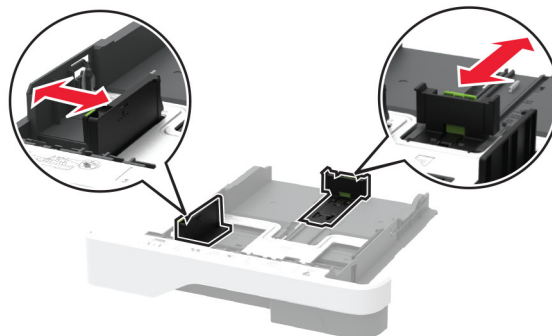

3 Prieš dėdami popierių, jį palankstykite, pavėduokite ir sulyginkite lapų kraštus.

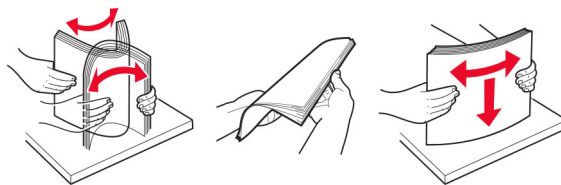

4 Popieriaus šūsnį dėkite taip, kad spausdintinė pusė būtų nukreipta į apačią, ir patikrinkite, kad kreiptuvai būtų gerai priglundę prie popieriaus.

Pastabos:

- Jei tai vienpusis spausdinimas, firminius blankus dėkite gerąja puse į apačią, viršutine antrašte dėdami į dėklo priekį.
- Jei tai abipusis spausdinimas, firminius blankus dėkite gerąja puse į viršų, viršutine antrašte dėdami į dėklo galą.
- Nestumkite popieriaus į dėklą.
- Norėdami išvengti popieriaus strigčių įsitikinkite, kad įdėtas jo pluoštas yra žemiau maksimalaus popieriaus užpildymo indikatorius.



5 Įdėkite dėklą.

Jei reikia, valdymo skydelyje nustatykite popieriaus formatą ir rūšį, kad jie atitiktų įdėto popieriaus nustatymus.

Popieriaus įdėjimas į daugiafunkcij tiktuvą

1 Atidarykite daugiafunkcij tiktuvą.

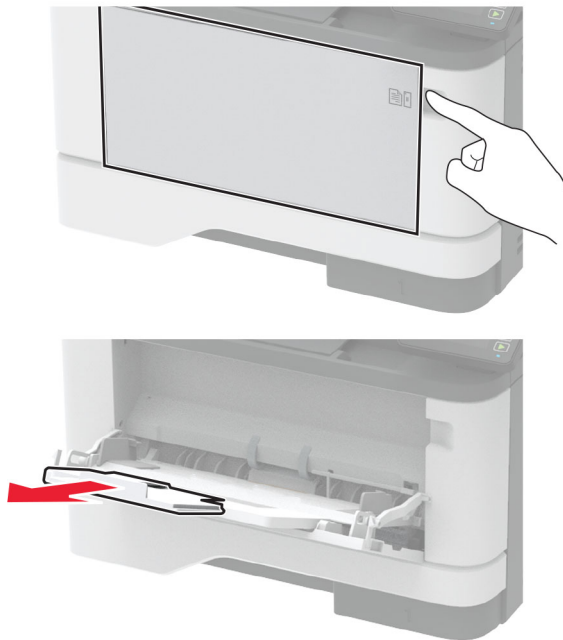

2 Prieš dėdami popierių, jį palankstykite, pavėduokite ir sulyginkite lapų kraštus.

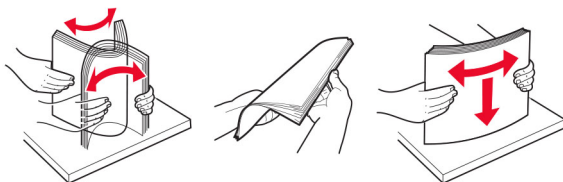

3 Popierių dėkite spausdinamąja puse į viršų.

Pastabos:

- Jei tai vienpusis spausdinimas, firminius blankus dėkite gerąja puse į viršų, viršutine antrašte dėdami į spausdintuvo galą.
- Jei tai abipusis spausdinimas, firminius blankus dėkite gerąja puse į apačią, o antrašte – į spausdintuvo priekį.
- Vokus dėkite atlankais į apačią kairėje pusėje.

Įspėjimas—Galima sugadinti: Nenaudokite vokų su antspaudais, sąsagomis, spaustukais, langeliais, dengtu įdėklu ar lipniomis juostelėmis.

4 Nustatykite kreiptuvą, kad jis atitiktų įdedamo popieriaus formatą.

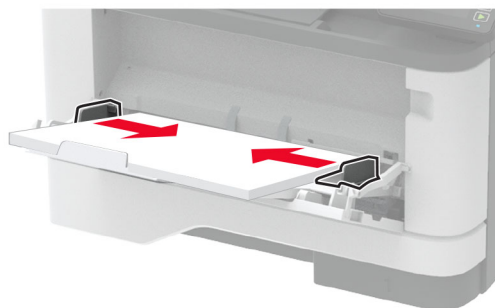

5 Valdymo skydelyje nustatykite popieriaus formatą ir rūšį, kurie atitiktų įdėto popieriaus nustatymus.

Dėklų susiejimas

- 1 Pradžios ekrane palieskite **Nustatymai > Popierius > Dėklų konfigūracija** > pasirinkite popieriaus šaltinį.
- 2 Dėklams, kuriuos norite susieti, nustatykite tą patį popieriaus formatą ir rūšį.
- 3 Pradžios ekrane palieskite **Nustatymai > Įrenginys > Eksploatacija > Meniu „Konfigūracija“ > Dėklų konfigūracija > Dėklų susiejimas**.
- 4 Palieskite **Automatinis**.

Norėdami atsieti dėklus įsitikinkite, kad jokiems dėklams nėra nustatyti vienodi popieriaus formato ar rūšies nustatymai.

Įspėjimas—Galima sugadinti: Kaitintuvo temperatūra kinta priklausomai nuo nurodytos popieriaus rūšies. Norėdami išvengti spausdinimo problemų, suderinkite popieriaus rūšies nustatymą spausdintuve pagal į dėklą dedamą popierių.

Programinės ir programinės aparatinės įrangos bei tvarkyklių diegimas ir atnaujinimas

Spausdintuvo programinės įrangos diegimas

Pastabos:

- Spausdinimo tvarkyklė yra programinės įrangos diegimo programos pakete.
 - Jei naudojate „Macintosh“ kompiuterius su „macOS“ 10.7 ar naujesne versija, jums nereikia įdiegti tvarkyklės norint spausdinti „AirPrint“ sertifikuotu spausdintuvu. Jei pageidaujate tinkintų spausdinimo funkcijų, atsisiųskite spausdinimo tvarkyklę.
- 1 Gaukite programinės įrangos diegimo programos paketą.
 - Programinės įrangos kompaktiniame diske, kurį gavote kartu su spausdintuvu.
 - Eikite adresu www.lexmark.com/downloads.

2 Paleidę diegimo programą vykdykite kompiuterio ekrane pateikiamus nurodymus.

Fakso tvarkyklės diegimas

- 1 Eikite į www.lexmark.com/downloads, suraskite savo spausdintuvo modelį ir atsisiųskite atitinkamos diegimo programos paketą.
- 2 Kompiuteryje spustelėkite **Spausdintuvo savybės** ir atverkite kortelę **Konfigūracija**.
- 3 Pasirinkite **Faksas** ir spustelėkite **Vykdyti**.

Spausdintuvų pridėjimas prie kompiuterio

Prieš pradėdami atlikite vieną iš šių veiksmų:

- Prijunkite spausdintuvą ir kompiuterį prie to paties tinklo. Norėdami gauti daugiau informacijos apie spausdintuvo prijungimą prie tinklo, žr. „[Spausdintuvo prijungimas prie 'Wi-Fi' tinklo](#)“ 46 puslapyje.
- Prijunkite kompiuterį prie spausdintuvo. Norėdami gauti daugiau informacijos, žr. „[Kompiuterio prijungimas prie spausdintuvo](#)“ 49 puslapyje.
- Spausdintuvą prie kompiuterio prijunkite USB laidu. Norėdami gauti daugiau informacijos, žr. „[Laidų ir kabelių prijungimas](#)“ 20 puslapyje.

Pastaba: USB laidas parduodamas atskirai.

„Windows“ naudotojams

1 Kompiuteryje įdiekite spausdinimo tvarkyklę.

Pastaba: Norėdami gauti daugiau informacijos, žr. „[Spausdintuvo programinės įrangos diegimas](#)“ 43 puslapyje.

2 Atidarykite **Spausdintuvai ir skeneriai**, po to spustelėkite **Pridėti spausdintuvą arba skenerį**.

3 Priklausomai nuo prijungto spausdintuvo atlikite vieną iš šių veiksmų:

- Pasirinkite spausdintuvą iš sąrašo ir spustelėkite **Pridėti įrenginį**.
- Spustelėkite **Rodyti „Wi-Fi Direct“ spausdintuvus**, pasirinkite spausdintuvą ir spustelėkite **Pridėti įrenginį**.
- Spustelėkite **Spausdintuvo, kurio pageidauju, nėra sąrašė** ir lange **Pridėti spausdintuvą** atlikite šiuos veiksmus:
 - a Pasirinkite **Pridėti spausdintuvą naudojant TCP/IP adresą arba kompiuterio vardą** ir spustelėkite **Toliau**.
 - b Lauke „Kompiuterio vardas arba IP adresas“ įveskite spausdintuvo IP adresą ir spustelėkite **Toliau**.

Pastabos:

- Spausdintuvo pradžios ekrane peržiūrėkite spausdintuvo IP adresą. IP adresas rodomas kaip keturi taškais atskirtų skaičių rinkiniais, pavyzdžiui, 123.123.123.123.
- Jei naudojate įgaliojantį serverį, laikinai jį išjunkite, kad galėtumėte tinkamai įkelti tinklalapį.

c Pasirinkite spausdinimo tvarkyklę ir spustelėkite **Toliau**.

d Pasirinkite **Naudoti spausdinimo tvarkyklę, kuri šiuo metu yra įdiegta (rekomenduojama)** ir spustelėkite **Toliau**.

e Įvedę spausdintuvo vardą, spustelėkite **Toliau**.

- f Pasirinkite spausdintuvo bendrinimo parinktį ir spustelėkite **Toliau**.
- g Spustelėkite **Baigti**.

„Macintosh“ naudotojams

- 1 Kompiuteryje atidarykite **Spausdintuvai ir skeneriai**.
- 2 Spustelėkite **+** ir pasirinkite spausdintuvą.
- 3 Meniu **Naudoti** pasirinkite spausdinimo tvarkyklę.

Pastabos:

- Norėdami naudoti „Macintosh“ spausdinimo tvarkyklę, pasirinkite arba **„AirPrint“**, arba **Saugus „AirPrint“**.
- Jei pageidaujate tinkintų spausdinimo funkcijų, pasirinkite „Lexmark“ spausdinimo tvarkyklę. Norėdami įdiegti tvarkyklę žr. [„Spausdintuvo programinės įrangos diegimas“ 43 puslapyje](#).

- 4 Pridėkite spausdintuvą.

Programinės aparatinės įrangos naujinimas

Kai kurioms programoms reikia minimalios įrenginio programinės aparatinės įrangos, kad tinkamai veiktų.

Norėdami gauti daugiau informacijos apie įrenginio programinės aparatinės įrangos atnaujinimą, kreipkitės į savo „Lexmark“ atstovą.

- 1 Atidarykite interneto naršyklę ir adreso lauke įveskite spausdintuvo IP adresą.

Pastabos:

- Spausdintuvo pradžios ekrane peržiūrėkite spausdintuvo IP adresą. IP adresas rodomas kaip keturi taškais atskirtų skaičių rinkiniai, pavyzdžiui, 123.123.123.123.
- Jei naudojate įgaliotąjį serverį, laikinai jį išjunkite, kad galėtumėte tinkamai įkelti tinklalapį.

- 2 Spustelėkite **Nustatymai > > Įrenginys > Atnaujinti programinę aparatinę įrangą**.

- 3 Atlikite vieną iš šių veiksmų:

- Spustelėkite **Patikrinti, ar nėra naujinių > Sutinku, pradėti naujinimą**.
- Įkelkite atmintuko failą.

Pastaba: Jei norite gauti naujausią programinę aparatinę įrangą, eikite adresu www.lexmark.com/downloads ir raskite savo spausdintuvo modelį.

- a Parinkite atmintuko failą.

Pastaba: Įsitikinkite, kad programinės aparatinės įrangos ZIP failą ištraukėte.

- b Spustelėkite **Įkelti > Pradėti**.

Konfigūracijos failo eksportavimas arba importavimas

Spausdintuvo konfigūracijos nustatymus galite eksportuoti į tekstinį failą, o tada importuoti failą, kad nustatymus galėtumėte pritaikyti kitiems spausdintuvams.

- 1 Atidarykite interneto naršyklę ir adreso lauke įveskite spausdintuvo IP adresą.

Pastabos:

- Spausdintuvo pradžios ekrane peržiūrėkite spausdintuvo IP adresą. IP adresas rodomas kaip keturi taškais atskirtų skaičių rinkiniai, pavyzdžiui, 123.123.123.123.
 - Jei naudojate įgaliotąjį serverį, laikinai jį išjunkite, kad galėtumėte tinkamai įkelti tinklalapį.
- 2 Įtaisytajame interneto serveryje (EWS) spustelėkite **Eksportuoti konfigūraciją** arba **Importuoti konfigūraciją**.
 - 3 Vadovaukitės ekrane pateikiamais nurodymais.
 - 4 Jei spausdintuve palaikomos programos, atlikite toliau nurodytus veiksmus:
 - a Spustelėję **Programos** > pasirinkite programą > **Konfigūruoti**.
 - b Spustelėkite **Eksportuoti** arba **Importuoti**.

Galimos papildomos įrangos pridėjimas spausdinimo tvarkyklėje

„Windows“ naudotojams

- 1 Atidarykite spausdintuvų aplanką.
- 2 Pasirinkę spausdintuvą, kurį norite atnaujinti, atlikite vieną iš šių veiksmų:
 - Jei naudojate „Windows 7“ ar naujesnėmis versijomis, pasirinkite **Spausdintuvo savybės**.
 - Jei naudojate senesnėmis versijomis, pasirinkite **Savybės**.
- 3 Paspaudę ašelę „Konfigūracija“ pasirinkite **Atnaujinti dabar – Paklausti spausdintuvo**.
- 4 Vykdykite pakeitimus.

„Macintosh“ naudotojams

- 1 Meniu „Apple“ esančiose Sistemos parinktyse eikite į savo spausdintuvą ir pasirinkite **Papildoma įranga ir eksploatacinės medžiagos**.
- 2 Įėję į papildomos aparatinės įrangos sąrašą pridėkite įrengtą papildomą įrangą.
- 3 Vykdykite pakeitimus.

Prijungimas prie tinklo

Spausdintuvo prijungimas prie „Wi-Fi“ tinklo

Prieš pradėdami įsitikinkite, kad:

- Aktyvus adapteris yra nustatytas į Automatiškai. Pradžios ekrane palieskite **Nustatymai** > **Tinklas** / **prievadai** > **Tinklo apžvalga** > **Aktyvus adapteris**.
- Eterneto kabelis neprijungtas prie spausdintuvo.

Belaidžio ryšio sąrankos vediklio naudojimas spausdintuve

Prieš naudodamiesi vedikliu, įsitikinkite, kad atnaujinta spausdintuvo programinė aparatinė įranga. Norėdami gauti daugiau informacijos, žr. „[Programinės aparatinės įrangos naujinimas](#)“ 45 puslapyje.

- 1 Pradžios ekrane palieskite  > **Nustatyti dabar**.
- 2 Pasirinkite „Wi-Fi“ tinklą ir įveskite tinklo slaptažodį.
- 3 Palieskite **Atlikta**.

Meniu Nustatymai naudojimas spausdintuve

- 1 Pradžios ekrane palieskite **Nustatymai > Tinklas / prievadai > Belaidis tinklas > Sąranka spausdintuvo skydelyje > Pasirinkti tinklą**.
- 2 Pasirinkite „Wi-Fi“ tinklą ir įveskite tinklo slaptažodį.

Pastaba: „Wi-Fi“ tinklui parengtuose spausdintuvų modeliuose pradinės sąrankos metu rodomas raginimas nustatyti „Wi-Fi“ tinklą.

„Lexmark Mobile Assistant“ naudojimas

- 1 Priklausomai nuo savo mobiliojo įrenginio, programą „Lexmark Mobile Assistant“ atsisiųskite arba iš Google Play™, arba „App Store“.
- 2 Spausdintuvo pradžios ekrane palieskite **Nustatymai > Tinklas / prievadai > Belaidis tinklas > Sąranka naudojant programą mobiliesiems > Spausdintuvo ID**.
- 3 Mobiliajame įrenginyje paleiskite programą ir sutikite su naudojimo sąlygų nuostatomis.

Pastaba: Jei reikia, suteikite leidimus.

- 4 Bakstelėkite **Prisijungti prie spausdintuvo > Eiti į „Wi-Fi“ nustatymus**.
- 5 Prijunkite savo mobilųjį prietaisą prie belaidžio spausdintuvo tinklo.
- 6 Grįžkite į programą ir bakstelėkite **Nustatyti „Wi-Fi“ ryšį**.
- 7 Pasirinkite „Wi-Fi“ tinklą ir įveskite tinklo slaptažodį.
- 8 Bakstelėkite **Atlikta**.

Spausdintuvo prijungimas prie belaidžio tinklo naudojant „Wi-Fi“ apsaugotą sąranką (WPS)

Prieš pradėdami įsitikinkite, kad:

- Prieigos taškas (belaidis maršruto parinktuvas) yra patvirtintas arba suderinamas su „Wi-Fi“ apsaugota sąranka (WPS). Norėdami gauti daugiau informacijos, žr. dokumentaciją, kurią gavote kartu su prieigos tašku.
- Spausdintuve yra įrengtas belaidžio tinklo adapteris. Norėdami gauti daugiau informacijos, žr instrukciją, kurią gavote kartu su adapteriu.
- Aktyvus adapteris yra nustatytas į Automatiškai. Pradžios ekrane palieskite **Nustatymai > Tinklas / prievadai > Tinklo apžvalga > Aktyvus adapteris**.

Mygtuko paspaudimo metodo naudojimas

- 1 Pradžios ekrane palieskite **Nustatymai > Tinklas/ prievadai > Belaidis tinklas > „Wi-Fi“ apsaugota sąranka > Pradėti mygtuko paspaudimo metodą.**
- 2 Vadovaukitės ekrane pateikiamais nurodymais.

Asmeninio identifikavimo numerio (PIN) metodo naudojimas

- 1 Pradžios ekrane palieskite **Nustatymai > Tinklas / prievadai > Belaidis tinklas > „Wi-Fi“ apsaugota sąranka > Pradėti PIN kodo metodą.**
- 2 Nukopijuokite aštuonių skaitmenų WPS PIN kodą.
- 3 Atidarykite interneto naršyklę ir adreso lauke įveskite prieigos taško IP adresą.

Pastabos:

- Norėdami sužinoti IP adresą, žr. dokumentaciją, kurią gavote kartu su prieigos tašku.
 - Jei naudojate įgalintąjį serverį, laikinai jį išjunkite, kad galėtumėte tinkamai įkelti tinklalapį.
- 4 Pereikite į WPS nustatymus. Norėdami gauti daugiau informacijos, žr. dokumentaciją, kurią gavote kartu su prieigos tašku.
 - 5 Įveskite aštuonių skaitmenų PIN kodą ir išsaugokite pakeitimus.

„Wi-Fi Direct“ konfigūravimas

„Wi-Fi Direct“[®] yra „Wi-Fi“ pagrindu sukurta lygiarangių technologija, suteikianti galimybę belaidžiams įrenginiams tiesiogiai prisijungti prie spausdintuvo, kuriame įgalinta „Wi-Fi Direct“, nenaudojant prieigos taško (belaidžio maršruto parinktuvo).

- 1 Pradžios ekrane palieskite **Nustatymai > Tinklas / prievadai > „Wi-Fi Direct“.**
- 2 Sukonfigūruokite nustatymus.
 - **Įgalinti „Wi-Fi Direct“** – spausdintuvą įgalinamas transliuoti jo paties „Wi-Fi Direct“ tinklą.
 - **„Wi-Fi Direct“ vardas** – „Wi-Fi Direct“ tinklui priskiriamas vardas.
 - **„Wi-Fi Direct“ slaptažodis** – priskiriamas slaptažodis dėl belaidžio ryšio saugumo, kai naudojamas lygiarangių ryšys.
 - **Rodyti slaptažodį sąrankos puslapyje** – slaptažodis rodomas tinklo sąrankos puslapyje.
 - **Automatiškai priimti mygtukinio prijungimo užklausas** – spausdintuvui leidžiama automatiškai priimti prijungimo užklausas.

Pastaba: Mygtukinio prijungimo užklausų priėmimas automatiškai nėra apsaugotas.

Pastabos:

- Pagal numatytuosius nustatymus „Wi-Fi Direct“ tinklo slaptažodis spausdintuvo ekrane nerodomas. Jei norite, kad slaptažodis būtų parodytas, įgalinkite žvilgtelėjimo į slaptažodį piktogramą. Pradžios ekrane palieskite **Nustatymai > Saugumas > [vairūs > Įgalinti slaptažodžio / PIN kodo parodymą.**
- Norėdami sužinoti „Wi-Fi Direct“ tinklo slaptažodį jo nerodydami spausdintuvo ekrane, pradžios ekrane palieskite **Nustatymai > Ataskaitos > Tinklas > Tinklo sąrankos puslapis.**

Mobiliojo prietaiso prijungimas prie spausdintuvo

Prieš prijungdami savo mobilųjį prietaisą įsitikinkite, kad sukonfigūruotas „Wi-Fi Direct“. Norėdami gauti daugiau informacijos, žr. [„Wi-Fi Direct“ konfigūravimas“ 48 puslapyje](#).

Prijungimas naudojant Wi-Fi Direct

Pastaba: Šie nurodymai taikomi tik „Android“ mobiliesiems prietaisams.

- 1 Mobiliajame prietaise eikite į nustatymų meniu.
- 2 Įjunkite „Wi-Fi“ ir bakstelėkite „Wi-Fi Direct“.
- 3 Pasirinkite spausdintuvo „Wi-Fi Direct“ vardą.
- 4 Spausdintuvo valdymo skydelyje patvirtinkite prijungimą.

Prijungimas naudojant „Wi-Fi“

- 1 Mobiliajame prietaise eikite į nustatymų meniu.
- 2 Bakstelėkite „Wi-Fi“ ir pasirinkite spausdintuvo „Wi-Fi Direct“ vardą.

Pastaba: Prieš „Wi-Fi Direct“ vardą pridedama eilutė DIRECT-xy (kai x ir y – du atsitiktiniai simboliai).

- 3 Įveskite „Wi-Fi Direct“ slaptažodį.

Kompiuterio prijungimas prie spausdintuvo

Prieš prijungdami savo kompiuterį įsitikinkite, kad sukonfigūruotas „Wi-Fi Direct“. Norėdami gauti daugiau informacijos, žr. [„Wi-Fi Direct“ konfigūravimas“ 48 puslapyje](#).

„Windows“ naudotojams

- 1 Atidarykite **Spausdintuvai ir skeneriai**, po to spustelėkite **Pridėti spausdintuvą arba skenerį**.
- 2 Spustelėkite **Rodyti „Wi-Fi Direct“ spausdintuvus**, po to pasirinkite spausdintuvo „Wi-Fi Direct“ vardą.
- 3 Spausdintuvo ekrane atkreipkite dėmesį į aštuonių skaitmenų spausdintuvo PIN kodą.
- 4 Kompiuteryje įveskite PIN kodą.

Pastaba: Jei spausdinimo tvarkyklė dar neįdiegta, „Windows“ atsiųs atitinkamą tvarkyklę.

„Macintosh“ naudotojams

- 1 Spustelėkite belaidžio ryšio piktogramą ir pasirinkite spausdintuvo „Wi-Fi Direct“ vardą.

Pastaba: Prieš „Wi-Fi Direct“ vardą pridedama eilutė DIRECT-xy (kai x ir y – du atsitiktiniai simboliai).

- 2 Įveskite „Wi-Fi Direct“ slaptažodį.

Pastaba: Atsijungę nuo „Wi-Fi Direct“ tinklo, kompiuterį vėl prijunkite prie ankstesnio tinklo.

„Wi-Fi“ tinklo pasyvinimas

- 1 Pradžios ekrane palieskite **Nustatymai > Tinklas / prievadai > Tinklo apžvalga > Aktyvus adapteris > Standartinis tinklas**.
- 2 Vadovaukitės ekrane pateikiamais nurodymais.

Spausdintuvo prijungimo tikrinimas

- 1 Pradžios ekrane palieskite **Nustatymai > Ataskaitos > Tinklas > Tinklo sąrankos puslapis**.
- 2 Patikrinę pirmąją tinklo sąrankos puslapio dalį patvirtinkite, kad būseną – prijungta.
Jei tinklo būseną – neprijungta, gali būti, kad nėra aktyvus vietinio tinklo (LAN) ryšio taškas arba sugadintas tinklo kabelis. Susisiekite su administratoriumi, kad gautumėte pagalbą.

Cloud Connector profilio sukūrimas

- 1 Pradžios ekrane palieskite **Cloud Connector**.
- 2 Pasirinkite debesijos paslaugų teikėją.
- 3 Palieskite **Sukurti** arba (+).
- 4 Įveskite unikalų profilio vardą.
Pastaba: Rekomenduojame sukurti PIN kodą, kad apsaugotumėte profilį.
- 5 Palieskite **Gerai** ir pasižymėkite prieigos teisės kodą.
Pastaba: Prieigos teisės kodas galioja tik 24 valandas.
- 6 Atidarykite interneto naršyklę ir eikite adresu connector.lexmark.com//lexmark.cloud-connect.co.
- 7 Spustelėkite **Toliau** ir sutikite su naudojimo sąlygomis.
- 8 Įvedę prieigos teisės kodą spustelėkite **Prijungti**.
- 9 Prisijunkite prie debesijos paslaugų teikėjo paskyros.
- 10 Gaukite leidimus.
Pastaba: Norėdami užbaigti prieigos teisės procesą, atidarykite profilį per 72 valandas.

Meniu nustatymų puslapio spausdinimas

Pradžios ekrane palieskite **Nustatymai > Ataskaitos > Meniu nustatymų puslapis**.

Spausdintuvo apsaugojimas

Saugos lizdo vietos nustatymas

Spausdintuve yra įrengta saugumo užrakto funkcija. Nurodytoje vietoje pritvirtinkite saugumo užraktą, kuris yra suderinamas su dauguma nešiojamųjų kompiuterių, kad apsaugotumėte spausdintuvą.



Spausdintuvo atminties išvalymas

Norėdami spausdintuve išvalyti neišliekamąją atmintį arba buferinius duomenis, išjunkite spausdintuvą.

Norėdami išvalyti neišliekamąją atmintį arba individualius nustatymus, įrenginio ir tinklo nustatymus, saugos nustatymus ir įtaisytuosius sprendimus, atlikite šiuos veiksmus:

- 1 Pradžios ekrane palieskite **Nustatymai** > **Įrenginys** > **Techninė priežiūra** > **Nenaudojamus duomenis išvalyti**.
- 2 Pažymėkite žymimąjį langelį **Apvalyti visą neišliekamojoje atmintyje esančią informaciją** ir palieskite **Gerai**.
- 3 Pasirinkite arba **Pradėti pradinę sąranką**, arba **Palikti spausdintuvą neprijungtą**, tada palieskite **Gerai**.

Gamyklinių numatytųjų nustatymų atkūrimas

- 1 Pradžios ekrane palieskite **Nustatymai** > **Įrenginys** > **Atkurti numatytuosius gamyklinius nustatymus**.
- 2 Meniu „Atkurti nustatymus“ pasirinkite nustatymus, kuriuos norite atkurti.
- 3 Palieskite **ATKURTI**.
- 4 Vadovaukitės ekrane pateikiamais nurodymais.

Pareiškimas dėl neišliekamosios atminties įtaisų

Jūsų spausdintuve yra įvairių tipų atmintis, kurioje galima saugoti įrenginio ir tinklo nustatymus bei naudotojo duomenis.

Atminties tipas	Apibūdinimas
Neišliekamoji atmintis	Jūsų spausdintuve naudojama standartinė <i>laisvosios prieigos atmintis</i> (RAM), skirta laikinai apsaugoti naudotojo duomenis paprastų spausdinimo užduočių metu.
Išliekamoji atmintis	Jūsų spausdintuve gali būti naudojama dviejų formų išliekamoji atmintis: EEPROM ir NAND (atmintukas). Abu tipai yra naudojami operacinei sistemai, įrenginio nustatymams ir tinklo informacijai saugoti.

Įdiegtos spausdintuvo atminties turinį išvalykite esant šioms aplinkybėms:

- Nutraukiamas spausdintuvo naudojimas.
- Spausdintuvas perkeliamas į kitą skyrių ar vietą.
- Spausdintuvas aptarnaujamas ne jūsų organizacijai priklausančių asmenų.
- Spausdintuvas išgabenamas remontui iš jūsų patalpų.
- Spausdintuvas parduodamas kitai organizacijai.

Spausdinimas

Spausdinimas iš kompiuterio

Pastaba: Jei tai etiketės, kartoninis popierius ir vokai, prieš spausdindami dokumentą spausdintuve nustatykite popieriaus formatą ir rūšį.

- 1 Dokumente, kurį bandote spausdinti, atidarykite dialogo langą „Spausdinti“.
- 2 Jei reikia, pakoreguokite nustatymus.
- 3 Atspausdinkite dokumentą.

Spausdinimas iš mobiliojo prietaiso

Spausdinimas iš mobiliojo prietaiso naudojant „Lexmark Mobile Print“

Spausdinimas iš mobiliojo prietaiso naudojant „Lexmark Mobile Print“

Lexmark™ „Mobile Print“ leidžia siųsti dokumentus ir vaizdus tiesiai į palaikomą „Lexmark“ spausdintuvą.

- 1 Atidarykite dokumentą ir jį išsiųskite arba bendrinkite su „Lexmark Mobile Print“.



Pastaba: Kai kuriose trečiųjų šalių programose siuntimo ar bendrinimo funkcija gali būti nepalaikoma. Norėdami gauti daugiau informacijos, žr. dokumentaciją, kurią gavote kartu su programa.

- 2 Pasirinkite spausdintuvą.
- 3 Atspausdinkite dokumentą.

Spausdinimas iš mobiliojo prietaiso naudojant „Mopria Print Service“

„Mopria® Print Service“ yra mobiliojo spausdinimo programa mobiliesiems prietaisams su Android™ 5.5. ir naujesnėmis versijomis. Ji leidžia spausdinti tiesiai į bet kurį „Mopria“ patvirtintą spausdintuvą.

Pastaba: Atsisiuntę „Mopria Print Service“ programą iš Google Play™ parduotuvės, būtinai ją įgalinkite mobiliajame prietaise.

- 1 „Android“ mobiliajame prietaise paleiskite suderinamą programą arba pasirinkite dokumentą iš failų tvarkytuvės.
- 2 Bakstelėkite  > Spausdinti.
- 3 Pasirinkite spausdintuvą ir, jei reikia, pakoreguokite nustatymus.
- 4 Bakstelėkite .

Spausdinimas iš mobiliojo prietaiso naudojant „AirPrint“

Programinės įrangos funkcija „AirPrint“ yra mobiliojo spausdinimo programa, leidžianti iš „Apple“ prietaisų siųsti spausdinimo užduotis tiesiai į „AirPrint“ patvirtintą spausdintuvą.

Pastabos:

- Įsitikinkite, kad „Apple“ prietaisas ir spausdintuvas yra prijungti prie to paties tinklo. Jei tinkle yra keli belaidžiai šakotuvai, įsitikinkite, kad abu įrenginiai yra prijungti prie to paties potinklio.
- Ši programa yra palaikoma tik tam tikruose „Apple“ prietaisuose.

1 Mobiliajame prietaise pasirinkite dokumentą iš failų tvarkytuvės arba paleiskite suderinamą programą.

2 Bakstelėkite  > Spausdinti.

3 Pasirinkite spausdintuvą ir, jei reikia, pakoreguokite nustatymus.

4 Atspausdinkite dokumentą.



Spausdinimas iš mobiliojo prietaiso naudojant „Wi-Fi Direct®“

„Wi-Fi Direct“ yra spausdinimo paslauga, kuri leidžia spausdinti bet kuriuo su „Wi-Fi Direct“ suderintu spausdintuvu.

Pastaba: Įsitikinkite, kad mobilusis prietaisas yra prijungtas prie belaidžio spausdintuvo tinklo. Norėdami gauti daugiau informacijos, žr. [„Mobiliojo prietaiso prijungimas prie spausdintuvo“ 49 puslapyje](#).

1 Mobiliajame prietaise paleiskite suderinamą programą arba pasirinkite dokumentą iš failų tvarkytuvės.

2 Priklausomai nuo savo mobiliojo prietaiso atlikite vieną iš šių veiksmų:

- Bakstelėkite  > Spausdinti.
- Bakstelėkite  > Spausdinti.
- Bakstelėkite  > Spausdinti.

3 Pasirinkite spausdintuvą ir, jei reikia, pakoreguokite nustatymus.

4 Atspausdinkite dokumentą.

Spausdinimas iš atmintuko

1 Įdėkite atmintuką.

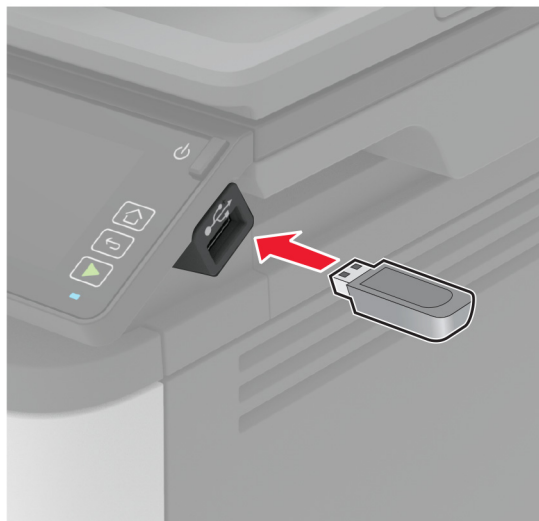

Pastabos:

- Jei atmintukas įdedamas, kai rodomas klaidos pranešimas, spausdintuvas atmintuką ignoruoja.
- Jei atmintukas įdedamas, kai spausdintuvas atlieka kitas spausdinimo užduotis, ekrane parodomas pranešimas **Užimtas**.

2 Ekrane palieskite norimą spausdinti dokumentą.

Jei reikia, sukonfigūruokite kitus spausdinimo nustatymus.

3 Išsiųskite spausdinimo užduotį.

Jei norite spausdinti kitą dokumentą, palieskite **USB atmintukas**.

Įspėjimas—Galima sugadinti: Norėdami išvengti duomenų praradimo arba spausdintuvo veikimo sutrikimo, aktyviai spausdindami, nuskaitydami ar įrašydami iš atminties įtaiso, nelieskite atmintuko arba spausdintuvo nurodytose vietose.



Palaikomi atmintukai ir failų tipai

Atmintukai

- „Lexar JumpDrive S70“ (16 GB ir 32 GB)
- „SanDisk Cruzer“ (16 GB ir 32 GB)
- „PNY Attaché“ (16 GB ir 32 GB)

Pastabos:

- Spausdintuve palaikomi didelės spartos atmintukai su didelės spartos („full-speed“) standartu.
- Atmintukuose turi būti palaikoma FAT failų išdėstymo sistema.

Failų tipai

- GIF
- JPEG arba JPG
- BMP
- PCX
- TIFF arba TIF
- PNG

Konfidencialių užduočių konfigūravimas

Valdymo skydelio naudojimas

- 1 Pradžios ekrane palieskite **Nustatymai > Saugumas > Konfidencialaus spausdinimo sąranka**.
- 2 Sukonfigūruokite nustatymus.

Naudojant įtaisytąjį interneto serverį (EWS)

1 Atidarykite interneto naršyklę ir adreso lauke įveskite spausdintuvo IP adresą.

Pastabos:

- Pradžios ekrane pasižiūrėkite spausdintuvo IP adresą. IP adresas rodomas kaip keturi taškais atskirtų skaičių rinkiniai, pavyzdžiui, 123.123.123.123.
- Jei naudojate įgaliotąjį serverį, laikinai jį išjunkite, kad galėtumėte tinkamai įkelti tinklalapį.

2 Spustelėkite **Nustatymai > Saugumas > Konfidencialaus spausdinimo sąranka**.

3 Sukonfigūruokite nustatymus.

Naudoti	Kam
Maksimalus neteisingo PIN kodo įvedimų skaičius	Nustatoma, kiek kartų galima įvesti neteisingą PIN kodą. Pastaba: Pasiekus maksimalų skaičių su to naudotojo vardu susijusios spausdinimo užduotys yra pašalinamos.
Konfidencialių užduočių galiojimo laikas	Nustatomas konfidencialių spausdinimo užduočių galiojimo laikas. Pastaba: Turimos konfidencialios užduotys saugomos spausdintuve, kol yra atliekamos arba pašalinamos rankiniu būdu.
Kartotinių užduočių galiojimo laikas	Nustatomas spausdinimo užduočių, kurias norima pakartoti, galiojimo laikas. Pastaba: Turimos kartotinės užduotys saugomos spausdintuvo atmintyje, kad būtų dar kartą atspausdintos.
Tikrintinių užduočių galiojimo laikas	Nustatomas užduoties kopijos spausdinimo galiojimo laikas, kad būtų galima patikrinti jos kokybę prieš spausdinant likusias kopijas. Pastaba: Prieš spausdinant likusias kopijas, atspausdinamas vienas tikrintinių užduočių egzempliorius, kad būtų galima patikrinti, ar jis pakankamai geras.
Atidėtų užduočių galiojimo laikas	Nustatomas spausdinimo galiojimo laikas užduotims, kurias norima išsaugoti spausdintuve, kad būtų galima atspausdinti vėliau. Pastaba: Turimos atidėtos užduotys automatiškai pašalinamos jas atspausdinus.
Reikalauti, kad visos užduotys būtų užlaikomos	Nustatoma, kad spausdintuvas užlaikytų visas spausdinimo užduotis.
Išlaikyti besidubliuojančius dokumentus	Nustatoma, kad spausdintuvas spausdintų visus dokumentus tuo pačiu failo pavadinimu.

Konfidencialių ir kitų turimų užduočių spausdinimas

„Windows“ naudotojams

1 Esant atidarytam dokumentui spustelėkite **Failas > Spausdinti**.

2 Pasirinkę spausdintuvą, spustelėkite **Savybės, Nuostatos, Parinktys** arba **Sąranka**.

3 Spustelėkite **Spausdinti ir laikyti**.

4 Pasirinkite **Naudoti funkciją „Spausdinti ir laikyti“** ir priskirkite naudotojo vardą.

5 Pasirinkite spausdinimo užduoties rūšį (konfidenciali, kartotinė, atidėta ar tikrintina).

Jei pasirenkate **Konfidenciali**, spausdinimo užduotį apsaugokite asmeniniu identifikavimo numeriu (PIN kodu).

6 Spustelėkite **Gerai** arba **Spausdinti**.

7 Spausdintuvo pradžios ekrane paleiskite spausdinimo užduotį.

- Konfidencialių spausdinimo užduočių atveju palieskite **Turimos užduotys** > pasirinkite naudotojo vardą > **Konfidenciali** > įveskite PIN kodą > pasirinkite spausdinimo užduotį > sukonfigūruokite nustatymus > **Spausdinti**.
- Kitoms spausdinimo užduotimis palieskite **Turimos užduotys** > pasirinkite naudotojo vardą > pasirinkite spausdinimo užduotį > sukonfigūruokite nustatymus > **Spausdinti**.

„Macintosh“ naudotojams

„AirPrint“ naudojimas

1 Esant atidarytam dokumentui pasirinkite **Failas** > **Spausdinti**.

2 Pasirinkite spausdintuvą ir išskleidžiamajame meniu, kuris eina po meniu Orientacija pasirinkite **Spausdinimas naudojant PIN kodą**.

3 Įgalinkite **Spausdinti su PIN kodu** ir įveskite keturių skaitmenų PIN kodą.

4 Spustelėkite **Spausdinti**.

5 Spausdintuvo pradžios ekrane paleiskite spausdinimo užduotį. Palieskite **Turimos užduotys** > pasirinkite kompiuterio vardą > **Konfidenciali** > įveskite PIN kodą > pasirinkite spausdinimo užduotį > **Spausdinti**.

Spausdinimo tvarkyklės naudojimas

1 Esant atidarytam dokumentui pasirinkite **Failas** > **Spausdinti**.

2 Pasirinkite spausdintuvą ir išskleidžiamajame meniu, kuris eina po meniu Orientacija pasirinkite **Spausdinti ir laikyti**.

3 Pasirinkite **Konfidencialus spausdinimas** ir įveskite keturių skaitmenų PIN kodą.

4 Spustelėkite **Spausdinti**.

5 Spausdintuvo pradžios ekrane paleiskite spausdinimo užduotį. Palieskite **Turimos užduotys** > pasirinkite savo kompiuterio vardą > **Konfidenciali** > pasirinkite spausdinimo užduotį > įveskite PIN kodą > **Spausdinti**.

Spausdinimas iš Cloud Connector profilio

1 Pradžios ekrane palieskite **Cloud Connector**.

2 Pasirinkite debesijos paslaugų teikėją, po to pasirinkite profilį.

Pastaba: Daugiau informacijos apie Cloud Connector profilio kūrimą žr. [„Cloud Connector profilio sukūrimas“ 50 puslapyje](#).

3 Palieskite **Spausdinti** ir pasirinkite failą.

Jei reikia, pakeiskite nustatymus.

Pastaba: Būtinai pasirinkite palaikomą failą.

4 Atspausdinkite dokumentą.

Šriftų pavyzdžių sąrašo spausdinimas

- 1 Pradžios ekrane palieskite **Nustatymai > Ataskaitos > Spausdinti > Spausdinti šriftus**.
- 2 Palieskite **PCL šriftai** arba **„PostScript“ šriftai**.

Skiriamųjų lapų dėjimas tarp kopijų

- 1 Pradžios ekrane palieskite **Nustatymai > Spausdinti > Išdėstymas > Skiriamieji lapai > Tarp kopijų**.
- 2 Atspausdinkite dokumentą.

Spausdinimo užduoties atšaukimas

Spausdintuvo valdymo skydelyje

- 1 Pradžios ekrane palieskite **Atšaukti užduotį**.
- 2 Pasirinkite užduotį, kurią norite atšaukti.

Kompiuteryje

- 1 Priklausomai nuo savo operacinės sistemos pasirinkite vieną iš šių variantų, kuriuo eisite:
 - Atidarę spausdintuvų aplanką pasirinkite savo spausdintuvą.
 - Meniu „Apple“ esančiose Sistemos parinktyse eikite į savo spausdintuvą ir atidarykite spausdinimo užduočių eilę.
- 2 Pasirinkite užduotį, kurią norite atšaukti.

Spausdinimo dažų tamsumo koregavimas

- 1 Pradžios ekrane palieskite **Nustatymai > Spausdinti > Kokybė > Dažų tamsumas**.
- 2 Pasirinkite nustatymą.

Kopijavimas

Automatinio dokumentų tiektuvo ir skaitytuvo stiklo naudojimas

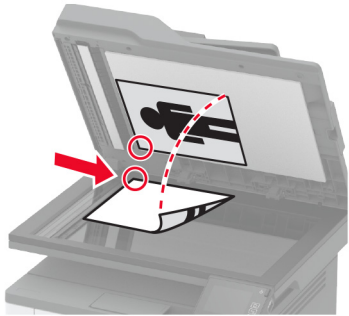
Automatinis dokumentų tiektuvas (ADT)	Skaitytuvo stiklas
 <ul style="list-style-type: none"> • ADT naudokite kelių puslapių arba ant abiejų pusių spausdinamiems dokumentams. • Dokumento originalą dėkite gerąja puse į viršų. Jei tai – kelių ar daugiau puslapių dokumentai, prieš juos dėdami būtinai sulygiuokite jų priekinį kraštą. • Būtinai pareguliuokite popieriaus kreiptuvus, kad jie atitiktų įdedamo popieriaus plotį. 	 <ul style="list-style-type: none"> • Skaitytuvo stiklą naudokite vieno puslapio dokumentams, knygų puslapiams, nedidelėms laikmenoms (pavyzdžiui, atvirukams arba nuotraukoms), permatomoms laikmenoms, foto popieriui arba plonomis laikmenoms (pavyzdžiui, išskarpoms iš žurnalų). • Dokumentą dėkite gerąja puse žemyn į kampą su rodykle.

Kopijų darymas

- 1 Dokumento originalą įdėkite į ADT dėklą arba padėkite ant skaitytuvo stiklo.

Pastaba: Norėdami išvengti apkarpyto vaizdo, įsitikinkite, kad dokumento originalas ir spaudinys yra tokio paties popieriaus formato.

- 2 Pradžios ekrane palieskite **Kopijuoti** ir nurodykite kopijų skaičių.

Jei reikia, pakoreguokite kopijavimo nustatymus.

- 3 Nukopijuokite dokumentą.

Pastaba: Norėdami kopiją padaryti greitai, spausdintuvo valdymo skydelyje paspauskite .

Nuotraukų kopijavimas

- 1 Padėkite nuotrauką ant skaitytuvo stiklo.
- 2 Pradžios ekrane palieskite **Kopijuoti > Turinio tipas > Nuotrauka**.
- 3 Nukopijuokite dokumentą.

Kopijavimas ant firminių blankų

- 1 Dokumento originalą įdėkite į ADT dėklą arba padėkite ant skaitytuvo stiklo.
- 2 Pradžios ekrane palieskite **Kopijavimas > Kopijuoti iš** > pasirinkite dokumento originalo formatą.
- 3 Palieskite **Kopijuoti į**, tada pasirinkite popieriaus šaltinį, kuriame yra firminiai blankai.
Jei firminus blankus įdėjote į daugiafunkcij tiktuvą, eikite į:
Kopijuoti į > Daugiafunkcis tiktuvas > pasirinkite popieriaus formatą > **Firminiai blankai**
- 4 Nukopijuokite dokumentą.

Kopijavimas ant abiejų popieriaus pusių

- 1 Dokumento originalą įdėkite į ADT dėklą arba padėkite ant skaitytuvo stiklo.
- 2 Pradžios ekrane palieskite **Kopijuoti > Pusės**.
- 3 Pakoreguokite nustatymus.
- 4 Nukopijuokite dokumentą.

Kopijų mažinimas arba didinimas

- 1 Dokumento originalą įdėkite į ADT dėklą arba padėkite ant skaitytuvo stiklo.
- 2 Pradžios ekrane eikite į:
Kopijuoti > Mastelis > nurodykite mastelio vertę
Pastaba: Nustačius mastelį ir pakeitus dokumento originalo arba spaudinio dydį mastelio vertė bus atkurta automatiškai.
- 3 Nukopijuokite dokumentą.

Kelių puslapių kopijavimas viename lape

- 1 Dokumento originalą įdėkite į ADT dėklą arba padėkite ant skaitytuvo stiklo.
- 2 Pradžios ekrane palieskite **Kopijuoti > Puslapiai vienoje pusėje**.
- 3 Pakoreguokite nustatymus.
- 4 Nukopijuokite dokumentą.

Kopijų sudėstymas

- 1 Dokumento originalą įdėkite į ADT dėklą arba padėkite ant skaitytuvo stiklo.
- 2 Pradžios ekrane palieskite **Kopijavimas > Sudėstyti > Įjungta [1,2,1,2,1,2]**.
- 3 Nukopijuokite dokumentą.

Kortelių kopijavimas

- 1 Padėkite kortelę ant skaitytuvo stiklo.
- 2 Valdymo skydelyje eikite į:
Kopijuoti > Kopijuoti ID dokumentus
- 3 Jei reikia, pakoreguokite nustatymus.
- 4 Nukopijuokite dokumentą.

Sparčiosios kopijavimo nuorodos kūrimas

- 1 Pradžios ekrane palieskite **Kopijuoti**.
- 2 Sukonfigūravę nustatymus, palieskite .
- 3 Sukurkite sparčiąją nuorodą.

Elektroninis paštas

Automatinio dokumentų tiektuvo ir skaitytuvo stiklo naudojimas

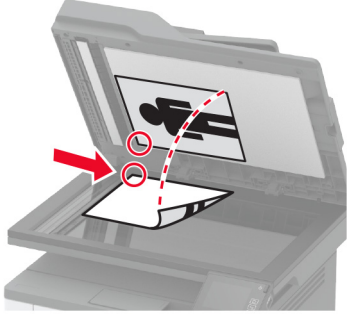
Automatinis dokumentų tiektuvas (ADT)	Skaitytuvo stiklas
 <ul style="list-style-type: none"> • ADT naudokite kelių puslapių arba ant abiejų pusių spausdinamiems dokumentams. • Dokumento originalą dėkite gerąja puse į viršų. Jei tai – kelių ar daugiau puslapių dokumentai, prieš juos dėdami būtinai sulygiuokite jų priekinį kraštą. • Būtinai pareguliuokite popieriaus kreiptuvus, kad jie atitiktų įdedamo popieriaus plotį. 	 <ul style="list-style-type: none"> • Skaitytuvo stiklą naudokite vieno puslapio dokumentams, knygų puslapiams, nedidelėms laikmenoms (pavyzdžiui, atvirukams arba nuotraukoms), permatomoms laikmenoms, foto popieriui arba plonomis laikmenoms (pavyzdžiui, išskarpoms iš žurnalų). • Dokumentą dėkite gerąja puse žemyn į kampą su rodykle.

Elektroninio laiško siuntimas

Prieš pradėdami įsitinkite, kad sukonfigūruoti SMTP nustatymai. Norėdami gauti daugiau informacijos, žr. [„El. pašto SMTP nustatymų konfigūravimas“ 31 puslapyje](#).

Naudojant valdymo skydelį

- 1 Dokumento originalą įdėkite į ADT dėklą arba padėkite ant skenerio stiklo.
- 2 Pradžios ekrane palieskite **El. paštas** ir įveskite reikiamą informaciją.
- 3 Jei reikia, sukonfigūruokite išvesties failo tipo nustatymus.
- 4 Išsiųskite elektroninį laišką.

Naudojant sparčiosios nuorodos numerį

- 1 Dokumento originalą įdėkite į ADT dėklą arba padėkite ant skenerio stiklo.
- 2 Pradžios ekrane palieskite **Sparčiosios nuorodos > El. paštas**.
- 3 Pasirinkite sparčiosios nuorodos numerį.
- 4 Išsiųskite elektroninį laišką.

El. pašto sparčiosios nuorodos kūrimas

- 1 Pradžios ekrane palieskite **El. paštas**.
- 2 Sukonfigūravę nustatymus, palieskite .
- 3 Sukurkite sparčiąją nuorodą.

Faksas

Automatinio dokumentų tiektuvo ir skaitytuvo stiklo naudojimas

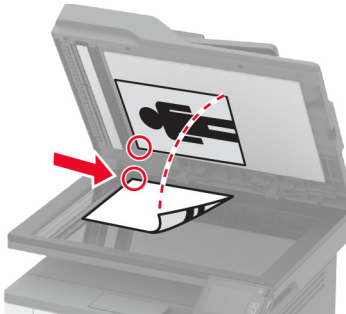
Automatinis dokumentų tiektuvas (ADT)	Skaitytuvo stiklas
 <ul style="list-style-type: none"> • ADT naudokite kelių puslapių arba ant abiejų pusių spausdinamiems dokumentams. • Dokumento originalą dėkite gerąja puse į viršų. Jei tai – kelių ar daugiau puslapių dokumentai, prieš juos dėdami būtinai sulygiuokite jų priekinį kraštą. • Būtinai pareguliuokite popieriaus kreiptuvus, kad jie atitiktų įdedamo popieriaus plotį. 	 <ul style="list-style-type: none"> • Skaitytuvo stiklą naudokite vieno puslapio dokumentams, knygų puslapiams, nedidelėms laikmenoms (pavyzdžiui, atvirukams arba nuotraukoms), permatomoms laikmenoms, foto popieriui arba plonomis laikmenoms (pavyzdžiui, išskarpoms iš žurnalų). • Dokumentą dėkite gerąja puse žemyn į kampą su rodykle.

Faksogramos siuntimas

Pastaba: Įsitinkite, kad faksas yra sukonfigūruotas. Norėdami gauti daugiau informacijos, žr. [„Fakso nustatymas spausdintuve“ 22 puslapyje](#).

Valdymo skydelio naudojimas

- 1 Dokumento originalą įdėkite į ADT dėklą arba padėkite ant skenerio stiklo.
- 2 Pradžios ekrane palieskite **Faksas** ir įveskite reikiamą informaciją.
Jei reikia, pakoreguokite nustatymus.
- 3 Išsiųskite faksogramą.

Naudojant kompiuterį

Prieš pradėdami įsitinkite, kad įdiegta fakso tvarkyklė. Norėdami gauti daugiau informacijos, žr. [„Fakso tvarkyklės diegimas“ 44 puslapyje](#).

„Windows“ naudotojams

- 1 Dokumente, kurį bandote išsiųsti faksu, atidarykite dialogo langą Spausdinti.
- 2 Pasirinkę spausdintuvą, spustelėkite **Savybės**, **Nuostatos**, **Parinktys** arba **Sąranka**.

3 Spustelėkite **Faksas** > **[galinti faksą > Prieš siunčiant faksu visada rodyti nustatymus** ir įveskite gavėjo numerį.

Jei reikia, sukonfigūruokite kitus fakso nustatymus.

4 Išsiųskite faksogramą.

„Macintosh“ naudotojams

1 Esant atidarytam dokumentui pasirinkite **Failas > Spausdinti**.

2 Pasirinkite spausdintuvą, po kurio pavadinimo yra parašyta - **Siųsti faksu**.

3 Lauke Kam įveskite gavėjo numerį.

Jei reikia, sukonfigūruokite kitus fakso nustatymus.

4 Išsiųskite faksogramą.

Faksogramos siuntimo planavimas

Pastaba: Įsitikinkite, kad faksas yra sukonfigūruotas. Norėdami gauti daugiau informacijos, žr. [„Fakso nustatymas spausdintuve“ 22 puslapyje](#).

1 Dokumento originalą įdėkite į ADT dėklą arba padėkite ant skenerio stiklo.

2 Pradžios ekrane palieskite **Faksas > Kam** > įveskite fakso numerį > **Atlikta**.

3 Palieskite **Siuntimo laikas**, sukonfigūruotumėte datą ir laiką, po to palieskite **Gerai**.

4 Išsiųskite faksogramą.

Faksogramų paskirties vietos sparčiosios nuorodos kūrimas

Pastaba: Įsitikinkite, kad faksas yra sukonfigūruotas. Norėdami gauti daugiau informacijos, žr. [„Fakso nustatymas spausdintuve“ 22 puslapyje](#).

1 Pradžios ekrane palieskite **Faksas > Kam**.

2 Įveskite gavėjo numerį ir palieskite **Atlikta**.

3 Palieskite .

4 Sukurkite sparčiąją nuorodą.

Faksogramos skiriamosios gebos keitimas

Pastaba: Įsitikinkite, kad faksas yra sukonfigūruotas. Norėdami gauti daugiau informacijos, žr. [„Fakso nustatymas spausdintuve“ 22 puslapyje](#).

1 Dokumento originalą įdėkite į ADT dėklą arba padėkite ant skenerio stiklo.

2 Pradžios ekrane palieskite **Faksas** ir įveskite reikiamą informaciją.

- 3 Palieskite **Skiriamoji geba** ir pakoreguokite nustatymą.
- 4 Išsiųskite faksogramą.

Faksogramos tamsumo koregavimas

Pastaba: Įsitinkite, kad faksas yra sukonfigūruotas. Norėdami gauti daugiau informacijos, žr. „[Fakso nustatymas spausdintuve](#)“ 22 puslapyje.

- 1 Dokumento originalą įdėkite į ADT dėklą arba padėkite ant skenerio stiklo.
- 2 Pradžios ekrane palieskite **Faksas** ir įveskite reikiamą informaciją.
- 3 Palieskite **Tamsumas** ir pakoreguokite nustatymą.
- 4 Išsiųskite faksogramą.

Faksogramų žurnalo spausdinimas

Pastaba: Įsitinkite, kad faksas yra sukonfigūruotas. Norėdami gauti daugiau informacijos, žr. „[Fakso nustatymas spausdintuve](#)“ 22 puslapyje.

- 1 Pradžios ekrane palieskite **Nustatymai > Ataskaitos > Faksas**.
- 2 Palieskite **Fakso užduočių žurnalas** arba **Fakso skambučių žurnalas**.

Brūkalo faksogramų blokavimas

Pastaba: Įsitinkite, kad faksas yra sukonfigūruotas. Norėdami gauti daugiau informacijos, žr. „[Fakso nustatymas spausdintuve](#)“ 22 puslapyje.

- 1 Pradžios ekrane palieskite **Nustatymai > Faksas > Faksimilinio ryšio sąranka > Faksogramų gavimo nustatymai > Administratoriaus valdikliai**.
- 2 Parinktį **Blokuoti bevardę faksogramą** nustatykite į **Įjungta**.

Faksogramų užlaikymas

Pastaba: Įsitinkite, kad faksas yra sukonfigūruotas. Norėdami gauti daugiau informacijos, žr. „[Fakso nustatymas spausdintuve](#)“ 22 puslapyje.

- 1 Atidarykite interneto naršyklę ir adreso lauke įveskite spausdintuvo IP adresą.

Pastabos:

- Spausdintuvo pradžios ekrane peržiūrėkite spausdintuvo IP adresą. IP adresas rodomas kaip keturi taškais atskirtų skaičių rinkiniai, pavyzdžiui, 123.123.123.123.
- Jei naudojate įgaliojimą serverį, laikinai jį išjunkite, kad galėtumėte tinkamai įkelti tinklalapį.

- 2 Spustelėkite **Nustatymai > Faksas > Faksimilinio ryšio sąranka > Faksogramų priėmimo nustatymai > Faksogramų užlaikymas**.

- 3 Pasirinkite režimą.
- 4 Vykdykite pakeitimus.

Faksogramos persiuntimas

Pastaba: Įsitinkite, kad faksas yra sukonfigūruotas. Norėdami gauti daugiau informacijos, žr. „[Fakso nustatymas spausdintuve](#)“ 22 puslapyje.

- 1 Sukurkite paskirties vietos sparčiąją nuorodą.
 - a Atidarykite interneto naršyklę ir adreso lauke įveskite spausdintuvo IP adresą.

Pastabos:

 - Pradžios ekrane pasižiūrėkite spausdintuvo IP adresą. IP adresas rodomas kaip keturi taškais atskirtų skaičių rinkiniai, pavyzdžiui, 123.123.123.123.
 - Jei naudojate įgaliojimą serverį, laikinai jį išjunkite, kad galėtumėte tinkamai įkelti tinklalapį.
 - b Spustelėkite **Sparčiosios nuorodos > Pridėti sparčiąją nuorodą**.
 - c Pasirinkite sparčiosios nuorodos tipą ir sukonfigūruokite nustatymus.

Pastaba: Atkreipkite dėmesį į sparčiosios nuorodos numerį.
 - d Vykdykite pakeitimus.
- 2 Spustelėkite **Nustatymai > Faksas > Faksimilinio ryšio sąranka > Faksogramų priėmimo nustatymai > Administratoriaus valdymas**.
- 3 Meniu Faksogramų persiuntimas pasirinkite **Persiųsti** arba **Spausdinti ir persiųsti**.
- 4 Meniu Persiųsti į pasirinkite paskirties vietos tipą ir įveskite sparčiosios nuorodos numerį.
- 5 Vykdykite pakeitimus.

Skenavimas

Automatinio dokumentų tiektuvo ir skaitytuvo stiklo naudojimas

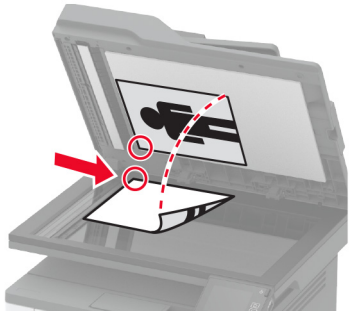
Automatinis dokumentų tiektuvas (ADT)	Skaitytuvo stiklas
 <ul style="list-style-type: none"> • ADT naudokite kelių puslapių arba ant abiejų pusių spausdinamiems dokumentams. • Dokumento originalą dėkite gerąja puse į viršų. Jei tai – kelių ar daugiau puslapių dokumentai, prieš juos dėdami būtinai sulygiuokite jų priekinį kraštą. • Būtinai pareguliuokite popieriaus kreiptuvus, kad jie atitiktų įdedamo popieriaus plotį. 	 <ul style="list-style-type: none"> • Skaitytuvo stiklą naudokite vieno puslapio dokumentams, knygų puslapiams, nedidelėms laikmenoms (pavyzdžiui, atvirukams arba nuotraukoms), permatomoms laikmenoms, foto popieriui arba plonomis laikmenoms (pavyzdžiui, išskarpoms iš žurnalų). • Dokumentą dėkite gerąja puse žemyn į kampą su rodykle.

Skenavimas į kompiuterį

Prieš pradėdami įsitinkinkite, kad:

- Spausdintuvo programinė aparatinė įranga yra atnaujinta. Norėdami gauti daugiau informacijos, žr. [„Programinės aparatinės įrangos naujinimas“ 45 puslapyje](#).
- Kompiuteris ir spausdintuvas yra prijungti prie to paties tinklo.

„Windows“ naudotojams

Skenavimo paslaugų programos „Lexmark ScanBack Utility“ naudojimas

- 1 Kompiuteryje paleiskite skenavimo paslaugų programą „Lexmark ScanBack Utility“ ir spustelėkite **Toliau**.

Pastaba: Jei norite atsisiųsti paslaugų programą, eikite adresu www.lexmark.com/downloads.

- 2 Spustelėkite **Sąranka** ir pridėkite spausdintuvo IP adresą.

Pastaba: Spausdintuvo pradžios ekrane peržiūrėkite spausdintuvo IP adresą. IP adresas rodomas kaip keturi taškais atskirti skaičių rinkiniai, pavyzdžiui, 123.123.123.123.

- 3 Spustelėkite **Uždaryti > Toliau**.

- 4 Pasirinkę dokumento originalo formatą, spustelėkite **Toliau**.

- 5 Pasirinkę failo formatą ir skenavimo skiriamąją gebę, spustelėkite **Toliau**.

- 6 Įrašę unikalų skenavimo profilio vardą, spustelėkite **Toliau**.
- 7 Raskite, kur norite išsaugoti nuskenuotą dokumentą, sukurkite failo pavadinimą ir spustelėkite **Toliau**.
Pastaba: Norėdami pakartotinai naudoti skenavimo profilį įgalinkite parinktį **Kurti sparčiąją nuorodą** ir sukurkite unikalų sparčiosios nuorodos vardą.
- 8 Spustelėkite **Baigti**.
- 9 Dokumento originalą įdėkite į automatinį dokumentų tiektuvą arba padėkite ant skenerio stiklo.
- 10 Spausdintuvo pradžios ekrane palieskite **Skenuoti į kompiuterį** ir pasirinkite skenavimo profilį.
Pastaba: Įsitikinkite, kad įgalinta parinktis Skenuoti į kompiuterį. Pradžios ekrane palieskite **Nustatymai > Įrenginys > Pradžios ekrane matomos piktogramos > Skenuoti į kompiuterį > Rodyti**.

„Windows“ fakso ir skenavimo funkcijų naudojimas

Pastaba: Įsitikinkite, kad spausdintuvas yra prijungtas prie tinklo. Norėdami gauti daugiau informacijos, žr. [„Spausdintuvų pridėjimas prie kompiuterio“ 44 puslapyje](#).

- 1 Dokumento originalą įdėkite į automatinį dokumentų tiektuvą arba padėkite ant skenerio stiklo.
- 2 Kompiuteryje atidarykite funkciją **„Windows“ siuntimas faksu ir skenavimas**.
- 3 Meniu Pirminis šaltinis pasirinkite pirminį skenerio šaltinį.
- 4 Jei reikia, pakeiskite skenavimo nustatymus.
- 5 Nuskenuokite dokumentą.

„Macintosh“ naudotojams

Pastaba: Įsitikinkite, kad spausdintuvas yra prijungtas prie tinklo. Norėdami gauti daugiau informacijos, žr. [„Spausdintuvų pridėjimas prie kompiuterio“ 44 puslapyje](#).

- 1 Dokumento originalą įdėkite į automatinį dokumentų tiektuvą arba padėkite ant skenerio stiklo.
- 2 Kompiuteryje atlikite vieną iš šių veiksmų:
 - Atidarykite **Vaizdo fiksavimas**.
 - Atidarykite **Spausdintuvai ir skeneriai** ir pasirinkite spausdintuvą. Spustelėkite **Skenuoti > Atidaryti skenerį**.
- 3 Lange Skeneris atlikite vieną ar daugiau iš toliau nurodytų veiksmų:
 - Pasirinkite, kur norite išsaugoti skenuojamą dokumentą.
 - Pasirinkite dokumento originalo formatą.
 - Jei norite skenuoti iš ADT, pasirinkite meniu elementą **Dokumentų tiektuvas**, esantį Meniu „Skenuoti“, arba įgalinkite elementą **Naudoti dokumentų tiektuvą**.
 - Jei reikia, sukonfigūruokite skenavimo nustatymus.
- 4 Spustelėkite **Skenuoti**.

Skenavimas į FTP serverį naudojant sparčiąją nuorodą

- 1 Sukurkite FTP sparčiąją nuorodą.
 - a Atidarykite interneto naršyklę ir adreso lauke įveskite spausdintuvo IP adresą.

Pastabos:

- Pradžios ekrane pasižiūrėkite spausdintuvo IP adresą. IP adresas rodomas kaip keturi taškais atskirtų skaičių rinkiniai, pavyzdžiui, 123.123.123.123.
- Jei naudojate įgaliojimą serverį, laikinai jį išjunkite, kad galėtumėte tinkamai įkelti tinklalapį.

b Spustelėkite **Sparčiosios nuorodos > Pridėti sparčiąją nuorodą**.

c Meniu Sparčiosios nuorodos tipas pasirinkite **FTP**, tada sukonfigūruokite nustatymus.

d Vykdykite pakeitimus.

2 Dokumento originalą įdėkite į ADT dėklą arba padėkite ant skenerio stiklo.

3 Pradžios ekrane palieskite **Sparčiosios nuorodos > FTP**.

4 Pasirinkite sparčiąją nuorodą.

Skenavimas į tinklo aplanką naudojant sparčiąją nuorodą

1 Sukurkite tinklo aplanko sparčiąją nuorodą.

a Atidarykite interneto naršyklę ir adreso lauke įveskite spausdintuvo IP adresą.

Pastabos:

- Pradžios ekrane pasižiūrėkite spausdintuvo IP adresą. IP adresas rodomas kaip keturi taškais atskirtų skaičių rinkiniai, pavyzdžiui, 123.123.123.123.
- Jei naudojate įgaliojimą serverį, laikinai jį išjunkite, kad galėtumėte tinkamai įkelti tinklalapį.

b Spustelėkite **Sparčiosios nuorodos > Pridėti sparčiąją nuorodą**.

c Meniu Sparčiosios nuorodos tipas pasirinkite **Tinklo aplankas** ir sukonfigūruokite nustatymus.

d Vykdykite pakeitimus.

2 Dokumento originalą įdėkite į ADT dėklą arba padėkite ant skenerio stiklo.

3 Pradžios ekrane palieskite **Sparčiosios nuorodos > Skenuoti į tinklą**.

4 Pasirinkite sparčiąją nuorodą.

Skenavimas į atmintuką

- 1 Dokumento originalą įdėkite į ADT dėklą arba padėkite ant skenerio stiklo.
- 2 Įdėkite atmintuką.

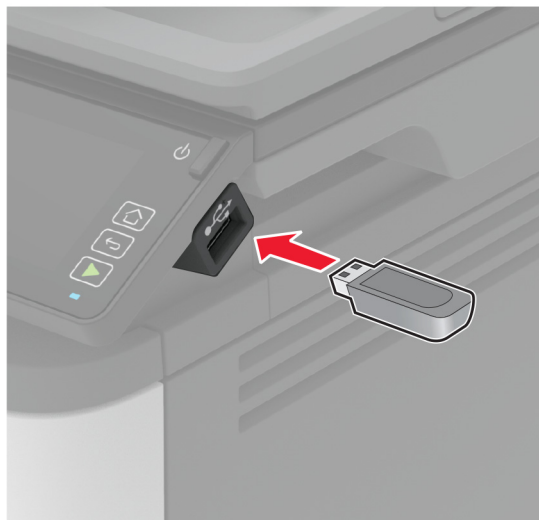

- 3 Palieskite **Skenuoti į USB** ir, jei reikia, pakoreguokite nustatymus.

Pastabos:

- Jei nuskenuotą dokumentą norite išsaugoti aplanke, palieskite **Skenuoti į**, pasirinkite aplanką ir palieskite **Skenuoti čia**.
- Jei nerodomas USB atmintuko ekranas, valdymo skydelyje palieskite **USB atmintukas**.

- 4 Nuskenuokite dokumentą.

Įspėjimas—Galima sugadinti: Norėdami išvengti duomenų praradimo arba spausdintuvo veikimo sutrikimo, aktyviai spausdindami, nuskaitydami ar įrašydami iš atminties įtaiso, nelieskite atmintuko arba spausdintuvo nurodytose vietose.



Skenavimas į Cloud Connector profilį

- 1 Dokumento originalą įdėkite į ADT dėklą arba padėkite ant skaitytuvo stiklo.
- 2 Pradžios ekrane palieskite **Cloud Connector**.
- 3 Pasirinkite debesijos paslaugų teikėją, po to pasirinkite profilį.

Pastaba: Daugiau informacijos apie Cloud Connector profilio kūrimą žr. [„Cloud Connector profilio sukūrimas“ 50 puslapyje](#).

- 4 Palieskite **Skenuoti**, o tada priskirkite failo vardą ir paskirties aplanką.
- 5 Palieskite **Nuskenuoti čia**.
Jei reikia, pakeiskite skenavimo nustatymus.
- 6 Nuskenuokite dokumentą.

Kaip naudoti spausdintuvo meniu

Meniu planas

Įrenginys	<ul style="list-style-type: none"> • Parinktys • Ekonominis režimas • Nuotolinis operatoriaus skydelis • Pranešimai • Energinės sąnaudų valdymas 	<ul style="list-style-type: none"> • Anoniminių duomenų rinkimas • Atkurti gamyklinius numatytuosius nustatymus • Techninė priežiūra • Pradžios ekrane matomos piktogramos • Apie šį spausdintuvą
Spausdinimas	<ul style="list-style-type: none"> • Išdėstymas • Sąranka • Kokybė • PDF 	<ul style="list-style-type: none"> • „PostScript“ • PCL • Vaizdas
Popierius	<ul style="list-style-type: none"> • Dėklų konfigūracija 	<ul style="list-style-type: none"> • Laikmenų konfigūracija
Kopijavimas	Numatytieji kopijavimo nustatymai	
Faksas	Numatytieji fakso nustatymai	
El. paštas	<ul style="list-style-type: none"> • Elektroninio pašto sąranka 	<ul style="list-style-type: none"> • Numatytieji el. pašto nustatymai
FTP	Numatytieji FTP nustatymai	
USB atmintukas	<ul style="list-style-type: none"> • Skenavimas iš atmintuko 	<ul style="list-style-type: none"> • Spausdinimas iš atmintuko
Tinklas / prievadai	<ul style="list-style-type: none"> • Tinklo apžvalga • Belaidis ryšys • „Wi-Fi Direct“ • Eternetas • TCP / IP • SNMP 	<ul style="list-style-type: none"> • IPSec • 802.1x • LPD konfigūracija • HTTP / FTP nustatymai • USB • Atriboti išorinę tinklo prieigą
Saugumas	<ul style="list-style-type: none"> • Prisijungimo metodai* • Sertifikatų tvarkymas* • Prisijungimo apribojimai 	<ul style="list-style-type: none"> • Konfidencialaus spausdinimo sąranka • Išvalyti laikinuosius duomenų failus • Įvairūs
„Cloud Connector“	<ul style="list-style-type: none"> • Įgalinti / išjungti jungtis 	
Ataskaitos	<ul style="list-style-type: none"> • Meniu nustatymų puslapis • Įrenginys • Spausdinimas 	<ul style="list-style-type: none"> • Sparčiosios nuorodos • Faksas • Tinklas
Trikčių šalinimas	Spausdinimo kokybės testavimo puslapiai	Skenerio valymas

* Rodomas tik įtaisytojame interneto serveryje (EWS).

Įrenginys

Parinktys

Meniu elementas	Paaiškinimas
Ekranų kalba	Nustatoma ekrane rodomo teksto kalba.
Šalis / regionas	Nurodoma šalis arba regionas, kuriuose spausdintuvas sukonfigūruotas veikti.
Paleisti pradinę sąranką Taip Ne*	Paleidžiamas sąrankos vediklis.
Rodytina informacija Rodyti 1 tekstą Rodyti 2 tekstą	Nurodoma informacija, kuri bus rodoma pradžios ekrane.
Data ir laikas Konfigūruoti Dabartinė data ir laikas Rankiniu būdu nustatyti datą ir laiką Datos formatas (MM-DD-MMMM*) Laiko formatas (12 valandų priešpiet / popiet*) Laiko juosta (GMT*) Tinklo laiko protokolas (angl. Network Time Protocol, NTP) Įjungti NTP NTP serveris Įjungti tapatumo nustatymą (Nėra*)	Sukonfigūruojama spausdintuvo data ir laikas.
Popieriaus formatai JAV* Metrinė matų sistema	Nurodomas popieriaus formatų matavimo vienetas. Pastaba: Pradinis popieriaus formato nustatymas priklauso nuo pradinės sąrankos vediklyje pasirinktos šalies arba regiono.
Ekranų skaitis 20–100 % (100*)	Koreguojamas ekranų skaitis.
Prieiga prie atmintuko Išjungta Įgalinta*	Įgalinama prieiga prie atmintuko.
Vieno puslapio skenavimas ant stiklo plokštumos Įjungta Išjungta*	Nustatoma, kad dedant ant skaitytuvo stiklo vienu metu būtų kopijuojamas tik vienas puslapis.
Ekranų skirtasis laikas 5–300 (60*)	Nustatomas neveikos laikas sekundėmis, iki parodomas pradžios ekranas arba iki spausdintuvas automatiškai atjungia naudotojo paskyrą.
Pastaba: Žvaigždutė (*) šalia vertės nurodo gamyklinį numatytąjį nustatymą.	

Ekonominis režimas

Meniu elementas	Paaiškinimas
Spausdinti Pusės Vienpusis* Dvipusis	Nurodoma, ar bus spausdinama iš vienos popieriaus pusės ar iš abiejų.
Spausdinti Puslapiai vienoje pusėje Išjungta* 2 puslapiai vienoje pusėje 3 puslapiai vienoje pusėje 4 puslapiai vienoje pusėje 6 puslapiai vienoje pusėje 9 puslapiai vienoje pusėje 12 puslapių vienoje pusėje 16 puslapių vienoje pusėje	Kelių puslapių atvaizdai spausdinami ant vienos popieriaus lapo pusės.
Spausdinti Dažų tamsumas Šviesu Normalu* Tamsu	Nustatomas teksto ar vaizdų šviesumas arba tamsumas.
Kopijavimas Pusės Viepusis į vienpusį* Viepusis į abipusį	Nurodoma, ar bus spausdinama iš vienos popieriaus pusės ar iš abiejų.
Kopijavimas Puslapiai vienoje pusėje Išjungta* 2 stati puslapiai 4 stati puslapiai 2 gulsti puslapiai 4 gulsti puslapiai	Nurodoma, kiek puslapių vaizdų bus spausdinama ant vienos popieriaus lapo pusės.
Kopijavimas Tamsumas 1-9 (5*)	Koreguojamas skenuojamo vaizdo tamsumas.
Pastaba: Žvaigždutė (*) šalia vertės nurodo gamyklinį numatytąjį nustatymą.	

Nuotolinis operatoriaus skydelis

Meniu elementas	Paaiškinimas
Išorinis VNC prijungimas Neleisti* Leisti	Išorinis virtualiojo tinklo kompiuterijos (angl. Virtual Network Computing, VNC) klientas prijungiamas prie nuotolinio valdymo skydelio.
Pastaba: Žvaigždutė (*) šalia vertės nurodo gamyklinį numatytąjį nustatymą.	

Meniu elementas	Paiškinimas
Autentifikavimo tipas Nėra* Standartinis autentifikavimas	Nustatomas autentifikavimo tipas prisijungiant prie VNC kliento serverio.
VNC slaptažodis	Nurodomas slaptažodis, skirtas prisijungti prie VNC kliento serverio. Pastaba: Šis meniu elementas rodomas, tik jei Autentifikavimo tipas yra nustatytas į Standartinis autentifikavimas.
Pastaba: Žvaigždutė (*) šalia vertės nurodo gamyklinį numatytąjį nustatymą.	

Pranešimai

Meniu elementas	Paiškinimas
Pyptelėjimas įdėjus popieriaus į ADT Išjungta Ijungta*	Dedant popierių į ADT įgalinamas garsinis signalas.
Pavojaus signalų valdymas Išjungta Pavienis* Ištisinis	Nustatoma, kiek kartų suskamba pavojaus signalas, kai spausdintuve reikia naudotojo įsikišimo.
Eksploataciniai reikmenys Rodyti likusį eksploatacinių reikmenų kiekį Rodyti likusį kiekį* Nerodyti likusio kiekio	Rodoma apytikrė spausdintuvo eksploatacinių reikmenų būseną.
Eksploataciniai reikmenys Kasetės įspėjamasis signalas Išjungta* Pavienis Ištisinis	Nustatoma, kiek kartų suskamba įspėjamasis signalas, kai baigiasi dažų kasetė.
Pastaba: Žvaigždutė (*) šalia vertės nurodo gamyklinį numatytąjį nustatymą.	

Meniu elementas	Paaiškinimas
El. pašto įspėjimų sąranka Elektroninio pašto sąranka Pirminis SMTP tinklų sietuvas Pirminio SMTP tinklų sietuvo prievadas (25*) Antrinis SMTP tinklų sietuvas Antrinio SMTP tinklų sietuvo prievadas (25*) SMTP skirtasis laikas (30 sekundžių*) Atgalinis adresas Visada naudoti SMTP numatytąjį atgalinį adresą(Išjungta*) Naudoti SSL/TLS(Neveiksnius*) Reikalauti patikimo liudijimo(Ijungta*) SMTP serverio autentifikavimas(autentifikavimo nereikia*) Įrenginio inicijuojamas elektroninis laiškas(Nėra*) Įrenginio naudotojo vardas Įrenginio slaptažodis NTLM sritis Išjungti „SMTP serveris neįdiegtas“ klaidą(Išjungta*)	Konfigūruojami spausdintuvo el. pašto nustatymai.
Klaidų prevencija Strigčių pagelbiklis Išjungta Ijungta*	Nustatoma, kad spausdintuvas automatiškai ieškotų užstrigusio popieriaus.
Klaidų prevencija Automatiškai tęsti Išjungta Ijungta* (5 sekundės) Automatinio tęsimo laikas	Spausdintuvas gali toliau automatiškai apdoroti arba spausdinti užduotį, išvalius tam tikras priežiūros sąlygas.
Klaidų prevencija Automatinis kartotinis paleidimas Automatinis kartotinis paleidimas (Visada kartotinai paleisti*)	Nustatoma, kad įvykus klaidai spausdintuvas būtų paleidžiamas iš naujo.
Klaidų prevencija Automatinis kartotinis paleidimas Maksimalus automatinų kartotinių paleidimų skaičius (2*)	Nustatomas automatinų kartotinių spausdintuvo paleidimų, kuriuos jis gali atlikti, skaičius.
Klaidų prevencija Automatinis kartotinis paleidimas Automatinio kartotinio paleidimo langas (720*)	Nustatomas sekundžių skaičius, po kurio spausdintuvas atliks automatinį kartotinį paleidimą.
Klaidų prevencija Automatinis kartotinis paleidimas Automatinų kartotinių paleidimų skaitiklio vertės	Rodoma nekeičiama kartotinių paleidimų skaitiklio informacija.
Klaidų prevencija Rodyti klaidą dėl per trumpo popieriaus Ijungta Automatinis išvalymas*	Nustatoma, kad spausdintuve būtų rodomas pranešimas, kai įvyksta klaida dėl per trumpo popieriaus. Pastaba: „Per trumpas popierius“ reiškia įdėto popieriaus formatą.
Pastaba: Žvaigždutė (*) šalia vertės nurodo gamyklinį numatytąjį nustatymą.	

Menu elementas	Paaškinimas
Klaidų prevencija Puslapio apsauga Išjungta* Įjungta	Nustatoma, kad prieš spausdindamas spausdintuvas visą lapą apdorotų atmintyje.
Turinio atkūrimas po strigčių šalinimo Atkūrimas po strigčių šalinimo Išjungta Įjungta Automatiškai*	Nustatoma, kad spausdintuvas visada iš naujo atspausdintų užstrigusius puslapius.
Turinio atkūrimas po strigčių šalinimo Skaitytuvo atkūrimas po strigčių šalinimo Užduoties lygmuo Puslapio lygmuo*	Nurodoma, kaip iš naujo paleisti nuskaitymo užduotį pašalinus popieriaus strigtį.
Pastaba: Žvaigždutė (*) šalia vertės nurodo gamyklinį numatytąjį nustatymą.	

Energijos sąnaudų valdymas

Menu elementas	Paaškinimas
Miego režimo profilis Spausdinti esant miego režimui Po spausdinimo likti parengties režime Po spausdinimo įeiti į miego režimą*	Nustatoma, kad po spausdinimo spausdintuvas liktų parengties režime arba grįžtų į miego režimą.
Skirtieji laikai Miego režimas 1–120 min. (15*)	Nustatoma spausdintuvo nenaudojimo trukmė, po kurios jis pradeda veikti miego režimu.
Skirtieji laikai Užmigdyto skirtasis laikas Neveiksnius 1 valanda 2 valandos 3 valandos 6 valandos 1 diena 2 dienos 3 dienos* 1 savaitė 2 savaitės 1 mėnuo	Nustatomas laikas, kuriam praėjus spausdintuvas išsijungia.
Skirtieji laikai Užmigdyto skirtasis laikas prisijungiant Užmigdytas Neužmigdyti*	Nustatomas Užmigdyto skirtasis laikas, kuriam praėjus spausdintuvas išjungiamas esant aktyviam eternetui ryšiui.
Pastaba: Žvaigždutė (*) šalia vertės nurodo gamyklinį numatytąjį nustatymą.	

Anoniminių duomenų rinkimas

Meniu elementas	Paiškinimas
Anoniminių duomenų rinkimas Įrenginio naudojimo ir našumo informacija Nėra*	Įmonei „Lexmark“ siunčiama spausdintuvo naudojimo ir našumo informacija. Pastaba: Meniu elementas Anoniminių duomenų siuntimo laikas rodomas, tik kai Anoniminių duomenų rinkimas yra nustatytas į Įrenginio naudojimas ir našumas.
Anoniminių duomenų siuntimo laikas Pradžios laikas Pabaigos laikas	
Pastaba: Žvaigždutė (*) šalia vertės nurodo gamyklinį numatytąjį nustatymą.	

Atkurti gamyklinius numatytuosius nustatymus

Meniu elementas	Paiškinimas
Atkurti nustatymus Atkurti visus nustatymus Atkurti spausdintuvo nustatymus Atkurti tinklo nustatymus Atkurti fakso nustatymus	Atkuriami gamykliniai numatyti spausdintuvo nustatymai.

Techninė priežiūra

Meniu „Konfigūracija“

Meniu elementas	Paiškinimas
USB konfigūracija USB PnP 1* 2	Keičiamas spausdintuvo USB tvarkyklės režimas, kad pagerėtų jo suderinamumas su asmeniniu kompiuteriu.
USB konfigūracija USB nuskaitymas į vietinį Įjungta* Išjungta	Nustatoma, ar USB įrenginį tvarkyklė įvardija kaip paprastą USB įrenginį (vienos sąsajos) arba kaip USB sudėtinį įrenginį (kelių sąsajų).
USB konfigūracija USB sparta Visa Automatiškai*	Nustatoma, kad USB jungtis veiktų visa sparta ir būtų išjungtos didelės spartos galimybės.
Dėklų konfigūracija Dėklų susiejimas Automatinis* Išjungta	Spausdintuve nustatoma, kad būtų susieti dėklai, kurių popieriaus rūšies ir formato nustatymai yra tokie patys.
Pastaba: Žvaigždutė (*) šalia vertės nurodo gamyklinį numatytąjį nustatymą.	

Meniu elementas	Paaškinimas
Dėklų konfigūracija Rodyti pranešimą apie dėklo įdėjimą Išjungta Tik nežinomiems formatams* Visada	Rodomas pranešimas pasirinkti popieriaus formatą ir rūšį įdėjus dėklą.
Dėklų konfigūracija A5 formato įdėjimas Trumpasis kraštas Ilgasis kraštas*	Nurodoma popieriaus padėtis dedant A5 formato popierių.
Dėklų konfigūracija Raginiai įdėti popieriaus Automatiškai* DF tiektuvas Rankiniu būdu įdedamas popierius	Nustatomas popieriaus šaltinis, kurį naudotojas pripildo, kai parodomas raginimas įdėti popieriaus.
Dėklų konfigūracija Raginiai įdėti vokų Automatiškai* DF tiektuvas Rankiniu būdu įdedami vokai	Nustatomas popieriaus šaltinis, kurį naudotojas pripildo, kai parodomas raginimas įdėti vokų.
Dėklų konfigūracija Veiksmai reaguojant į raginimus Klausti naudotojo* Tęsti Naudoti esamą (-us)	Nustatoma, kad spausdintuve būtų atlikti su raginimais dėl popieriaus ar vokų pakeitimo susiję veiksmai.
Ataskaitos Meniu nustatymų puslapis Įvykių žurnalas Įvykių žurnalo suvestinė	Spausdinamos ataskaitos apie spausdintuvo meniu nustatymus ir būseną bei įvykių žurnalai.
Eksploatacinių reikmenų naudojimas ir skaitikliai Išvalyti eksploatacinių reikmenų naudojimo istoriją Iš naujo nustatyti juodos spalvos dažų kasetės skaitiklį Iš naujo nustatyti juodos spalvos vaizdavimo įrenginio skaitiklį Iš naujo nustatyti techninės priežiūros skaitiklį	Iš naujo nustatomas eksploatacinių reikmenų puslapio skaitiklis arba peržiūrimas iš viso atspausdintų puslapių skaičius.
Spausdintuvo emuliacijos PS emuliacija Išjungta Įjungta*	Nustatoma, kad spausdintuvas atpažintų ir naudotų PS duomenų srautą.
Spausdintuvo emuliacijos Emuliatoriaus saugumas Puslapio skirtasis laikas 0-60 (60*)	Nustatomas puslapio skirtasis laikas emuliacijos metu.
Pastaba: Žvaigždutė (*) šalia vertės nurodo gamyklinį numatytąjį nustatymą.	

Meniu elementas	Paaškinimas
Spausdintuvo emuliacijos Emulioriaus saugumas Po užduoties emuliorių nustatyti iš naujo (Išjungta*)	Po spausdinimo užduoties emuliorius nustatomas iš naujo.
Spausdintuvo emuliacijos Emulioriaus saugumas Išjungti prieigą prie spausdintuvo pranešimų (Ijungta*)	Emuliacijos metu išjungiamo prieiga prie spausdintuvo pranešimų.
Fakso konfigūracija Fakso mažos galios palaikymas Išjungti miego režimą Leisti miego režimą Automatiškai*	Nustatoma, kad faksas įeitų į miego režimą spausdintuvui tai nustačius. Pastaba: Šis meniu elementas galimas tik kai kurių modelių spausdintuvuose.
Spausdinimo konfigūracija Šrifto ryškinimas 0–150 (24*)	Nustatoma teksto taškų dydžio reikšmė, žemiau kurios spausdinant šrifto duomenis naudojami aukšto dažnio ekranai.
Spausdinimo konfigūracija Spausdinimo tankis Išjungta 1–5 (3*) Kopijavimo tankis Išjungta 1–5 (3*)	Koreguojamas dažų tankis spausdinant ar kopijuojant dokumentus.
Įrenginio veiksenos Tylusis režimas Įjungta Išjungta*	Nustatoma, kad spausdintuve būtų sumažintas spausdinimo metu sukiamas triukšmas. Pastaba: Įgalinus šį nustatymą sulėtėja bendras spausdintuvo darbas.
Įrenginio veiksenos Skydelio meniu Įgalinti* Išjungti	Nustatoma, kad spausdintuve būtų rodomi valdymo skydelio meniu. Pastaba: Šis meniu elementas rodomas tik įtaisytajame interneto serveryje (EWS).
Įrenginio veiksenos Ribotoji veiksenos Išjungta* Įjungta	Nustatoma, kad spausdintuvas veiktų specialiu režimu, kuriame bandoma ir toliau siūlyti kuo daugiau funkcijų nepaisant žinomų problemų. Pavyzdžiui, kai spausdintuvas yra įjungtas, bet neveikia dvipusio spausdinimo įrenginio variklis, spausdintuvas atlieka vienpusį dokumentų spausdinimą, net jei užduotis – dvipusis spausdinimas. Pastaba: Šio nustatymo naudoti negalima, kai dėklas yra ne visiškai įdėtas arba sugadintas dėklo jutiklis.
Įrenginio veiksenos Išvalyti pasirinktinę būseną	Išvalomi visi pasirinktiniai pranešimai.
Įrenginio veiksenos Išvalyti visus nuotoliniu būdu įdiegtus pranešimus	Išvalomi visi nuotoliniu būdu įdiegti pranešimai.
Pastaba: Žvaigždutė (*) šalia vertės nurodo gamyklinį numatytąjį nustatymą.	

Meniu elementas	Paiškinimas
Įrenginio veiksenos Automatiškai rodyti klaidų ekranus Įjungta* Išjungta	Ekrane parodomi esami klaidų pranešimai, kai spausdintuvo pradžios ekranas būna neaktyvus tam tikrą laiką, kuris sutampa su nustatymu Ekranas skirtasis laikas.
Skenerio konfigūracija Neautomatinė skenerio registracija Spausdinti greitąjį testą	Atspausdinamas tikslinis greitojo testo puslapis. Pastaba: Patikrinkite, ar tiksliniame puslapyje paraščių tarpai yra visur vienodi. Jei taip nėra, spausdintuve reikia iš naujo nustatyti paraštes.
Skenerio konfigūracija Neautomatinė skenerio registracija Priekinė ADT registracija Skenerio plokštumos registracija	Pakeitus ADT, skenerio stiklą arba valdiklių plokštę, rankiniu būdu užregistruojama skenerio plokštuma ir ADT.
Skenerio konfigūracija Kraštų išvalymas Skenerio plokštumos kraštų išvalymas (3*) ADT kraštų išvalymas (3*)	Nustatomas skenavimo užduoties nespausdintinos srities dydis (milimetrais) aplink ADT arba skenerio plokštumą.
Skenerio konfigūracija Išjungti skenerį Įgalinta* Išjungta ADT išjungtas	Jei skeneris netinkamai veikia, jis išjungiamas.
Skenerio konfigūracija TIFF baitų eiliškumas CPU baitų eiliškumas* Mažėjantys baitai Didėjantys baitai	Nustatomas TIFF formato skenavimo išvedinių baitų eiliškumas.
Skenerio konfigūracija Tikslios TIFF formato eilutės juostoje Įjungta* Išjungta	Nustatoma TIFF formato skenavimo išvedinių suženklimo vertė „Eilutės juostoje“.
Pastaba: Žvaigždutė (*) šalia vertės nurodo gamyklinį numatytąjį nustatymą.	

Nenaudojamų duomenų išvalymas

Meniu elementas	Paiškinimas
Apvalyti visą išliekamojoje atmintyje esančią informaciją Išvalyti visus spausdintuvo ir tinklo nustatymus Išvalyti visus sparčiašias nuorodas ir sparčiųjų nuorodų nustatymus	Išvalomi visi spausdintuve saugomi nustatymai ir programos.

Pradžios ekrane matomos piktogramos

Meniu	Paaiškinimas
Kopijavimas	Nurodoma, kurios piktogramos bus rodomos pradžios ekrane.
El. paštas	
Faksas	
Būsena / eksploataciniai reikmenys	
Užduočių eilė	
Keisti kalbą	
Turimos užduotys	
USB	
Skenuoti į kompiuterį	

Apie šį spausdintuvą

Meniu elementas	Paaiškinimas
Įrenginio etiketė	Apibūdinamas spausdintuvas. Maksimalus ilgis – 32 ženklai.
Spausdintuvo vieta	Nurodoma spausdintuvo buvimo vieta. Maksimalus ilgis – 63 ženklai.
Kreipkitės į	Suasmėninamas spausdintuvo vardas. Maksimalus ilgis – 63 ženklai.
Eksportuoti konfigūracijos failą į USB	Konfigūracijos failai eksportuojami į atmintuką.
Eksportuoti suglaudintus žurnalus į USB	Suglaudintų žurnalų failai eksportuojami į atmintuką.
Siųsti žurnalus	Diagnostinė informacija siunčiama „Lexmark“.

Spausdinimas

Išdėstymas

Meniu elementas	Paaiškinimas
Pusės Vienpusis* Dvipusis	Nurodoma, ar bus spausdinama iš vienos popieriaus pusės ar iš abiejų.
Apvertimo stilius Ilgasis kraštas* Trumpasis kraštas	Nustatoma, kuriuo popieriaus kraštu įrišama, kai spausdinama iš abiejų pusių. Pastaba: Atsižvelgiant į pasirinktą parinktį, spausdintuvas automatiškai pastumia visą puslapyje spausdinamą informaciją, kad užduotis būtų tinkamai įrišta.
Tušti lapai Spausdinti Nespausdinti*	Spausdinami į spausdinimo užduotį įterpiami tušti lapai.
Pastaba: Žvaigždutė (*) šalia vertės nurodo gamyklinį numatytąjį nustatymą.	

Menu elementas	Paaiškinimas
Sudėstyti Išjungta [1, 1, 1, 2, 2, 2] Ijungta [1, 2, 1, 2, 1, 2]*	Spausdinimo užduoties puslapiai sudėliojami iš eilės, ypač spausdinant keletą užduoties kopijų.
Skiriamieji lapai Nėra* Tarp kopijų Tarp užduočių Tarp puslapių	Spausdinant įterpiami tušti skiriamieji lapai.
Skiriamųjų lapų šaltinis Dėklas [x] (1*) DF tiektuvas	Nurodomas skiriamųjų lapų popieriaus šaltinis.
Puslapiai vienoje pusėje Išjungta* 2 puslapiai vienoje pusėje 3 puslapiai vienoje pusėje 4 puslapiai vienoje pusėje 6 puslapiai vienoje pusėje 9 puslapiai vienoje pusėje 12 puslapių vienoje pusėje 16 puslapių vienoje pusėje	Kelių puslapių atvaizdai spausdinami ant vienos popieriaus lapo pusės.
Puslapių vienoje pusėje rikiavimas Horizontaliai* Horizontaliai atvirkštine tvarka Vertikaliai Vertikaliai atvirkštine tvarka	Naudojant parinktį Puslapiai vienoje pusėje nurodoma, kaip bus išdėstyti kelių puslapių atvaizdai. Pastaba: Padėties nustatymas priklauso nuo puslapio atvaizdų skaičiaus ir jų orientacijos puslapyje.
Puslapių vienoje pusėje orientacija Automatinė* Gulsčiai Stačiai	Naudojant parinktį Puslapiai vienoje pusėje nurodoma kelių puslapių dokumento orientacija.
Puslapių vienoje pusėje rėmelis Nėra* Ištisinis	Naudojant parinktį Puslapiai vienoje pusėje aplink kiekvieną puslapyje esantį atvaizdą atspausdinamas rėmelis.
Kopijos 1–9999 (1*)	Kiekvienai spausdinimo užduočiai nurodomas kopijų skaičius.
Spausdinimo plotas Normalus* Visas puslapis	Nurodomas spausdintinas plotas popieriaus lape.
Pastaba: Žvaigždutė (*) šalia vertės nurodo gamyklinį numatytąjį nustatymą.	

Sąranka

Meniu elementas	Paaiškinimas
Spausdintuvo kalba PCL emuliacija* PS emuliacija	Nustatoma spausdintuvo kalba. Pastaba: Numatytosios spausdintuvo kalbos nustatymas netrukdo programinės įrangos programai siųsti spausdinimo užduotis, kuriose naudojama kita spausdintuvo kalba.
Išteklių išsaugojimas Išjungta* Įjungta	Nustatoma, ką spausdintuvas daro su atsisiųstais ištekliais, pavyzdžiui, šriftais ir makrokomandomis, kai gauna užduotį, kuriai atlikti reikia daugiau laisvos atminties. Pastabos: <ul style="list-style-type: none"> • Pasirinkus nustatymą Išjungta, spausdintuvas atsisiųstus išteklius išsaugo, tik kol reikia atminties. Su neaktyvia spausdintuvo kalba susiję ištekliai ištrinami. • Pasirinkus nustatymą Įjungta, spausdintuvas išsaugo visus nuolatinius atsisiųstus išteklius kiekviena perjungiamo kalba. Jei reikia, spausdintuvas ne ištrina nuolatinius išteklius, o rodo pranešimus, kad atmintis užpildyta.
„Spausdinti viską“ tvarka Abėcėlinė* Pirma naujausios Pirma seniausios	Nurodoma tvarka, kada pasirenkate spausdinti visas laikomas ir konfidencialias užduotis.
Pastaba: Žvaigždutė (*) šalia vertės nurodo gamyklinį numatytąjį nustatymą.	

Kokybė

Meniu elementas	Paaiškinimas
Spausdinimo skiriamoji geba 300 tšk./col. 600 tšk./col.* 1200 vaizdo kokybė 2400 vaizdo kokybė	Nustatoma spausdinto teksto ir vaizdų skiriamoji geba. Pastaba: Skiriamoji geba nustatoma taškais coliui arba vaizdo kokybe.
Dažų tamsumas Šviesus Normalus* Tamsus	Nustatomas teksto atvaizdų šviesumas arba tamsumas.
Pustoninis spausdinimas Normalus* Detalus	Paryškunami atspausdinti išvediniai, kad būtų lygesnės linijos ir ryškesni kraštai.
Pastaba: Žvaigždutė (*) šalia vertės nurodo gamyklinį numatytąjį nustatymą.	

PDF

Meniu elementas	Paaiškinimas
Nustatyti tinkantį mastelį Taip Ne*	Nustatomas mastelis, kad puslapio turinys tilptų pasirinktame popieriaus formate.
Pastaba: Žvaigždutė (*) šalia vertės nurodo gamyklinį numatytąjį nustatymą.	

Menu elementas	Paaiškinimas
Komentari Spausdinti Nespausdinti*	Nurodoma, ar spausdinti komentarus PDF faile.
Spausdinti PDF klaidą Išjungta Ijungta*	Igalinamas PDF klaidos spausdinimas.
Pastaba: Žvaigždutė (*) šalia vertės nurodo gamyklinį numatytąjį nustatymą.	

„PostScript“

Menu elementas	Paaiškinimas
Atspausdinti PS klaidą Išjungta* Ijungta	Atspausdinamas puslapis, kuriame apibūdinama „PostScript“ klaida. Pastaba: [vykus klaidai užduoties apdorojimas sustoja, spausdintuvą atspausdina klaidos pranešimą, o likusi spausdinimo užduotis yra išvaloma.
Minimalus eilutės plotis 1–30 (2*)	Nustatomas minimalus stulpelio plotis. Pastaba: Užduotims, spausdinamoms 1200 tšk./col., vertė naudojama tiesiogiai.
Užrakinti PS paleidimo režimą Išjungta Ijungta*	Išjungiamas „SysStart“ failas.
Laukimo skirtasis laikas Išjungta Igalinta*	Nustatoma, kiek spausdintuvą laukia daugiau duomenų, iki spausdinimo užduotis atšaukiama. Pastaba: Menu elementas Laukimo skirtojo laiko trukmė rodomas tik tada, kai įjungta parinktis Laukimo skirtasis laikas.
Laukimo skirtojo laiko trukmė 15–65535 (40 sekundžių*)	
Pastaba: Žvaigždutė (*) šalia vertės nurodo gamyklinį numatytąjį nustatymą.	

PCL

Menu elementas	Paaiškinimas
Šrifto pavadinimas [Prieinamų šriftų sąrašas] (Courier*)	Iš nurodyto šriftų šaltinio pasirenkamas šriftas.
Simbolių rinkinys [Prieinamų simbolių rinkinių sąrašas] (10U PC-8*)	Kiekvienam šrifto pavadinimui nurodomas simbolių rinkinys. Pastaba: Simbolių rinkinys – raidinių ir skaitinių simbolių, skyrybos ženklų ir specialių simbolių rinkinys. Simbolių rinkinius tinka naudoti skirtingoms kalboms arba konkrečioms programoms, pavyzdžiui, matematiniams simboliams moksliniam tekstui.
Intervalas 0,08–100,00 (10,00*)	Nurodomas intervalas fiksuoto dydžio arba lygiapločiams šriftams. Pastaba: Intervalas reiškia fiksuoto dydžio ženklų skaičių horizontaliame šrifto colyje.
Pastaba: Žvaigždutė (*) šalia vertės nurodo gamyklinį numatytąjį nustatymą.	

Meniu elementas	Paaiškinimas
Orientacija Stačiai* Gulsčiai Pakeisti stačiai Pakeisti gulsčiai	Nurodoma puslapio teksto ir grafikos orientacija.
Eilučių viename puslapyje skaičius 1–255	Nurodomas kiekvieno puslapio, išspausdinto per PCL® duomenų srautą, teksto eilučių skaičius. Pastabos: <ul style="list-style-type: none"> Šis meniu elementas suaktyvina vertikalaus judėjimo reguliatorių, dėl kurio pasirinktas prašomų eilučių skaičius spausdinamas tarp numatytųjų puslapio paraščių. 60 – JAV gamyklinis numatytasis nustatymas. 64 – tarptautinis gamyklinis numatytasis nustatymas.
PCL5 minimalus eilutės plotis 1–30 (2*)	Nustatomas pradinis minimalus stulpelio plotis. Pastaba: Užduotims, spausdinamoms 1200 tšk./col., vertė naudojama tiesiogiai.
PCLXL minimalus eilutės plotis 1–30 (2*)	
A4 formato plotis 198 mm* 203 mm	Nustatomas loginio puslapio plotis A4 formato popieriuje. Pastaba: Loginis puslapis – tai vieta fiziniame puslapyje, kuriame spausdinami duomenys.
Automatinis grįžimas į eilutės pradžią (CR) po eilutės patraukimo (LF) Išjungta* Įjungta	Nustatoma, kad spausdintuvas atliktų grįžimą į eilutės pradžią po eilutės patraukimo valdymo komandos. Pastaba: Grįžimas į eilutės pradžią – mechanizmas, kuris leidžia spausdintuvui perkelti žymeklio padėtį į pirmąją tos pačios eilutės poziciją.
Automatinis eilutės patraukimas (LF) po grįžimo į eilutės pradžią (CR) Išjungta* Įjungta	Nustatoma, kad spausdintuvas atliktų eilutės patraukimą po grįžimo į eilutės pradžią valdymo komandos.
Dėklų pernumeravimas Priskirti DF tiekuvą Priskirti dėklą [x] Priskirti rankiniu būdu įdedamą popierių Priskirti rankiniu būdu įdedamus vokus	Sukonfigūruojama, kad spausdintuvas veiktų su kita spausdinimo tvarkykle arba tinkinta programa, kurioje naudojamas kitoks šaltinio paskyrimų rinkinys, norint paprašyti tam tikro popieriaus šaltinio. Pasirenkama iš šių parinkčių: Išjungta* – spausdintuve naudojamas gamyklinių numatytųjų popieriaus šaltinių priskyrimas. Joks – popieriaus šaltinis nepaiso komandos „Pasirinkite popieriaus tiekimą“. „0–199“ – pasirenkama skaitinė vertė, kuri kaip tinkinta vertė priskiriama popieriaus šaltiniui.
Dėklų pernumeravimas Peržiūrėti gamyklinius numatytuosius nustatymus	Rodoma kiekvienam popieriaus šaltiniui priskirta gamyklinė numatytoji vertė.
Dėklų pernumeravimas Atkurti numatytuosius nustatymus	Dėklų pernumeravimo vertės atkuriamos į gamyklines numatytąsias.
Pastaba: Žvaigždutė (*) šalia vertės nurodo gamyklinį numatytąjį nustatymą.	

Meniu elementas	Paaiškinimas
Spausdinimo skirtasis laikas Išjungta Igalinta*	Nustatoma, kad spausdintuvas užbaigtų spausdinimo užduotį po to, kai buvo nenaudojamas nurodytą laiko tarpą sekundėmis. Pastaba: Meniu elementas Spausdinimo skirtojo laiko trukmė rodomas tik tada, kai įjungta parinktis Spausdinimo skirtasis laikas.
Spausdinimo skirtojo laiko trukmė 1–255 (90*)	
Pastaba: Žvaigždutė (*) šalia vertės nurodo gamyklinį numatytąjį nustatymą.	

Vaizdas

Meniu elementas	Paaiškinimas
Automatiškai pritaikyti Ijungta Išjungta*	Vaizdui parenkamas geriausias galimas popieriaus formato ir padėties nustatymas. Pastaba: Kai šis meniu elementas yra nustatytas į Ijungta, nepaisoma vaizdo mastelio ir padėties nustatymų.
Invertuoti Išjungta* Ijungta	Invertuojami bitiniai nespalvoti vaizdai. Pastaba: Šis meniu elementas netaikomas GIF arba JPEG formato vaizdams.
Mastelis Pririšti viršuje kairėje Labiausiai tinka* Pririšti per vidurį Pritaikyti aukštį / plotį Pritaikyti aukštį Pritaikyti plotį	Vaizdas koreguojamas, kad tilptų į spausdintiną plotą. Pastaba: Kai parinktis Automatiškai pritaikyti yra nustatyta į Ijungta, Mastelis automatiškai nustatomas į Labiausiai tinka.
Padėtis Stačiai* Gulsčiai Pakeisti į stačią padėtį Pakeisti į gulsčią padėtį	Nurodoma puslapio teksto ir grafikos padėtis.
Pastaba: Žvaigždutė (*) šalia vertės nurodo gamyklinį numatytąjį nustatymą.	

Popierius

Dėklų konfigūracija

Meniu elementas	Paaiškinimas
Numatytasis šaltinis Dėklas [x] (1*) DF tiektuvas Rankiniu būdu įdedamas popierius Rankiniu būdu įdedami vokai	Visoms spausdinimo užduotims nustatomas popieriaus šaltinis. Pastaba: Parinktis Daugiafunkcis tiektuvas rodomas tik tada, kai nustatymas Konfigūruoti daugiafunkcij tiektuvą yra nustatyta į Kasetė.
Pastaba: Žvaigždutė (*) šalia vertės nurodo gamyklinį numatytąjį nustatymą.	

Menu elementas	Paaiškinimas
Popieriaus formatas / rūšis Dėklas [x] DF tiekuvos Rankiniu būdu įdedamas popierius Rankiniu būdu įdedami vokai	Nurodomas į kiekvieną popieriaus šaltinį įdėto popieriaus formatas arba rūšis.
Pakaitinis formatas Išjungta „Letter“ / A4 Visi išvardyti*	Nustatoma, kad spausdintuve būtų pakeistas nurodytas popieriaus formatas, jei reikalaujamo formato popieriaus nėra įdėta nei į vieną popieriaus šaltinį. Pastabos: <ul style="list-style-type: none"> • Esant nustatymui Išjungta, naudotojas paraginamas įdėti reikiamo formato popieriaus. • Esant nustatymui „Letter“ / A4 A4 formato dokumentas atspausdinamas ant įdėto „Letter“ formato popieriaus, o „Letter“ formato užduotys atspausdinamos ant įdėto A4 formato popieriaus. • Nustatymas Visi išvardyti pakeičia „Letter“ / A4 formatą.
Konfigūruoti daugiafunkcij tiekuvą Kasetinis* Rankinis Pirmasis	Nustatoma, kada spausdintuvas ims į daugiafunkcij tiekuvą įdėtą popierių. Pastabos: <ul style="list-style-type: none"> • Nustačius Kasetė, spausdintuvas daugiafunkcij tiekuvą traktuoja kaip dėklą. • Nustačius Neautomatinis, spausdintuvas daugiafunkcij tiekuvą traktuoja kaip neautomatinį tiekuvą. • Nustačius Pirmasis, spausdintuvas popierių ima iš daugiafunkcio tiektuvo, iki jis tampa tuščias, neatsižvelgiant į reikiamą popieriaus šaltinį arba popieriaus formatą.
Pastaba: Žvaigždutė (*) šalia vertės nurodo gamyklinį numatytąjį nustatymą.	

Laikmenų konfigūracija

Universalus formato sąranka

Menu elementas	Paaiškinimas
Matavimo vienetai Coliai Milimetrai	Nurodomas universalus popieriaus formato matavimo vienetas. Pastaba: Coliai – JAV gamyklinis numatytasis nustatymas. Milimetrai – tarptautinis gamyklinis numatytasis nustatymas.
Stačio lapo plotis 3,90–14,17 col. (8,50*) 99–360 mm (216*)	Nustatomas universalus formato popieriaus stačio lapo plotis.
Stačio lapo aukštis 3,90–14,17 col. (14*) 99–360 mm (356*)	Nustatomas universalus formato popieriaus stačio lapo aukštis.
Tiekimo kryptis Trumpasis kraštas* Ilgasis kraštas	Nustatoma, kad spausdintuvas popierių imtų trumpuoju arba ilguoju kraštu. Pastaba: Nustatymas Ilgasis kraštas rodomas tik tada, kai ilgiausias kraštas yra trumpesnis nei didžiausias palaikomas plotis.
Pastaba: Žvaigždutė (*) šalia vertės nurodo gamyklinį numatytąjį nustatymą.	

Tinkinti nuskaitymo formatai

Meniu elementas	Paaiškinimas
Tinkintas nuskaitymo formatas [x] Nuskaitymo formato pavadinimas Plotis 1–8,50 col. (8,50*) 25–216 mm (216*) Aukštis 1–14 col. (14*) 25–356 mm (297*) Padėtis Stačiai* Gulsčiai 2 vienos pusės nuskaitymai Išjungta* Ijungta	Priskiriamas nuskaitymo dokumento popieriaus formato pavadinimas ir sukonfigūruojami nuskaitymo nustatymai.
Pastaba: Žvaigždutė (*) šalia vertės nurodo gamyklinį numatytąjį nustatymą.	

Laikmenų rūšys

Meniu elementas	Paaiškinimas
Paprastas popierius („Plain Paper“) Kartoninis popierius („Card Stock“) Perdirbtas popierius („Recycled“) Etiketės Standus popierius („Bond“) Vokai („Envelope“) Šiurkštūs vokai („Rough Envelope“) Firminiai blankai („Letterhead“) Iš anksto paruoštos formos („Preprinted“) Spalvotas popierius („Colored“) Lengvas popierius („Light“) Sunkus popierius („Heavy“) Šiurkštus / medvilninis popierius („Rough/Cotton“) Tinkinta rūšis [X]	Nurodoma dedamo popieriaus tekstūra, svoris ir orientacija.

Kopijavimas

Numatytieji kopijavimo nustatymai

Meniu elementas	Paaiškinimas
Turinio rūšis Tekstas Tekstas / nuotrauka* Nuotrauka Grafika	Pagerinamas išvedinių rezultatas, pagrįstas dokumento originalo turiniu.
Pusės Viepusis į vienpusį* Viepusis į abipusį	Nurodoma originalaus dokumento skenavimo elgsena.
Puslapiai vienoje pusėje Išjungta* 2 stati puslapiai 4 stati puslapiai 2 gulsti puslapiai 4 gulsti puslapiai	Nurodoma, kiek puslapių vaizdų bus spausdinama ant vienos popieriaus lapo pusės.
Spausdinti puslapio rėmelius Įjungta Išjungta*	Spausdinant kelis puslapius viename puslapyje aplink kiekvieną atvaizdą uždedamas rėmelis.
Sudėstyti Išjungta [1, 1, 1, 2, 2, 2] Įjungta [1, 2, 1, 2, 1, 2]*	Spausdinama keletas kopijų iš eilės.
„Kopijuoti iš“ formatas [Popieriaus formatų sąrašas]	Nurodomas dokumento originalo popieriaus formatas. Pastaba: Letter – JAV gamyklinis numatytasis nustatymas. A4 – tarptautinis gamyklinis numatytasis nustatymas.
„Kopijuoti į“ šaltinis Dėklas [x] (1*) DF tiektuvas Automatiškai priderinti formatą	Nurodomas kopijavimo užduoties popieriaus šaltinis.
Tamsumas Nuo 1 iki 9 (5*)	Koreguojamas skenuojamo vaizdo tamsumas.
Kopijų skaičius 1-9999 (1*)	Nurodomas kopijų skaičius.
Pastaba: Žvaigždutė (*) šalia vertės nurodo gamyklinį numatytąjį nustatymą.	

Išplėstinis vaizdo gavimas

Meniu elementas	Paaiškinimas
Kontrastas Labiausiai tinka turiniui* 0–5	Nurodomas išvedinių kontrastas.
Fono pašalinimas Lygis Nuo –4 iki 4 (0*)	Koreguojamas skenuojamame vaizde matomas fonas.
Skenuoti nuo krašto iki krašto Ijungta Išjungta*	Dokumento originalą leidžiama skenuoti nuo krašto iki krašto.
Pastaba: Žvaigždutė (*) šalia vertės nurodo gamyklinį numatytąjį nustatymą.	

Administratoriaus valdymas

Meniu elementas	Paaiškinimas
Leisti išsaugoti kaip sparčiąją nuorodą Ijungta* Išjungta	Tinkinti kopijavimo nustatymai išsaugomi kaip sparčiosios nuorodos.
Pastaba: Žvaigždutė (*) šalia vertės nurodo gamyklinį numatytąjį nustatymą.	

Faksas

Numatytieji fakso nustatymai

Fakso režimas

Meniu elementas	Paaiškinimas
Fakso režimas Faksas Fakso serveris Išjungta	Pasirenkamas fakso režimas. Pastaba: Priklausomai nuo spausdintuvo modelio gamyklinis numatytasis nustatymas gali skirtis.

Faksimilinio ryšio sąranka

Bendrieji fakso nustatymai

Meniu elementas	Paaiškinimas
Fakso vardas	Nustatomas fakso aparato tapatumas.
Fakso numeris	Nustatomas fakso numeris.
Pastaba: Žvaigždutė (*) šalia vertės nurodo gamyklinį numatytąjį nustatymą.	

Meniu elementas	Paaiškinimas
Fakso identifikavimas Fakso vardas Fakso numeris*	Faksogramų gavėjams pranešamas fakso vardas arba fakso numeris.
Atminties naudojimas Visas priimti Daugiausia priimti Vienodai* Daugiausia siųsti Visas siųsti	Nustatomas vidinės spausdintuvo atminties, skirtos faksogramoms siųsti, kiekis. Pastaba: Šis meniu elementas apsaugo nuo atminties buferio sąlygų ir neišsiųstų faksogramų.
Atšaukti faksogramas Leisti* Neleisti	Siunčiamos faksogramos atšaukiamos prieš jas išsiunčiant arba gaunamos faksogramos atšaukiamos prieš jas baigiant spausdinti.
Fakso numerio maskavimas Išjungta* Iš kairės Iš dešinės	Nurodomas išsiuntimo fakso numerio maskavimo formatas.
Maskuotini skaitmenys 0-58 (0*)	Nurodomas maskuotinių siunčiančiojo fakso numerio skaitmenų skaičius.
Išgalinti linijos prijungimo aptikimą Ijungta* Išjungta	Nustatoma, ar prie spausdintuvo prijungta telefono linija. Pastaba: Aptikimas vyksta įjungiant spausdintuvą ir prieš kiekvieną skambutį.
Optimizuoti fakso suderinamumą	Sukonfigūruojamas spausdintuvo fakso funkcionalumas, kad jį būtų galima optimaliai suderinti su kitais fakso aparatais.
Faksogramų transportas T.38 Analoginis (-è) G.711 „etherFAX“	Nustatomas faksogramų transporto metodas. Pastabos: <ul style="list-style-type: none"> Šis meniu elementas rodomas tik tuo atveju, jei spausdintuve yra įdiegtas „etherFAX“ arba „Fax over IP“ (FoIP) licencijos paketas. Priklausomai nuo spausdintuvo modelio gamykliniai numatytieji nustatymai gali skirtis.
Pastaba: Žvaigždutė (*) šalia vertės nurodo gamyklinį numatytąjį nustatymą.	

HTTPS fakso nustatymai

Pastaba: Šis meniu rodomas tik tuo atveju, jei Faksogramų transportas yra nustatytas į „etherFAX“.

Meniu elementas	Paaiškinimas
HTTPS tarnybos URL	Nurodomas „etherFAX“ tarnybos URL.
HTTPS įgaliojasis serveris	Nurodomas įgaliojotojo serverio URL.
HTTPS įgaliojotojo serverio naudotojas	Nurodomas įgaliojotojo serverio naudotojo vardas ir slaptažodis.
HTTPS įgaliojotojo serverio slaptažodis	
Pastaba: Žvaigždutė (*) šalia vertės nurodo gamyklinį numatytąjį nustatymą.	

Menu elementas	Paaiškinimas
Faksogramų siuntimo užšifravimas Išjungta Įgalinta* Privalomas	Įgalinamas išsiunčiamų faksogramų užšifravimas.
Faksogramų priėmimo užšifravimas Išjungta Įgalinta* Privalomas	Įgalinamas priimamų faksogramų užšifravimas.
HTTPS faksimilinio ryšio būseną	Rodoma „etherFAX“ ryšio būseną.
Pastaba: Žvaigždutė (*) šalia vertės nurodo gamyklinį numatytąjį nustatymą.	

Faksogramų siuntimo nustatymai

Menu elementas	Paaiškinimas
Skiriamoji geba Standartinė* Didelė Labai didelė Ištin didelė	Nurodoma skenuojamo vaizdo skiriamoji geba. Pastaba: Nustačius didesnę skiriamąją gebą pailgėja faksogramų perdavimo laikas ir reikia daugiau atminties.
Originalus formatas [Popieriaus formatų sąrašas] ([vairūs formatai*])	Nurodomas originalaus dokumento formatas.
Orientacija Stačiai* Gulsčiai	Nurodoma dokumento originalo orientacija. Pastaba: Šis meniu elementas rodomas tik kai kurių modelių spausdintuvuose.
Pusės Išjungta* Trumpasis kraštas Ilgasis kraštas	Nurodoma dokumento originalo orientacija skenuojant abi dokumento puses. Pastaba: Šis meniu elementas rodomas tik kai kurių modelių spausdintuvuose.
Turinio rūšis Tekstas* Tekstas / nuotrauka Nuotrauka Grafika	Pagerinamas išvedinių rezultatas, pagrįstas dokumento originalo turiniu.
Tamsumas 1-9 (5*)	Koreguojamas skenuojamo vaizdo tamsumas.
Už PABX Išjungta Išjungta*	Nustatoma, kad spausdintuvas rinktų fakso numerį, nelaukdamas, kol atpažins rinkimo toną. Pastaba: PABX (privačioji automatizuota telefono stotis) – tai telefonų tinklas, kuriame vienos priegigos numeris gali suteikti keletą linijų skambučiams iš išorės.
Pastaba: Žvaigždutė (*) šalia vertės nurodo gamyklinį numatytąjį nustatymą.	

Meniu elementas	Paiškinimas
Skambinimo režimas Signalas* Impulsas	Nurodomas skambinimo režimas gaunamoms ir siunčiamoms fakso-gramoms.
Pastaba: Žvaigždutė (*) šalia vertės nurodo gamyklinį numatytąjį nustatymą.	

Išplėstinis vaizdo gavimas

Meniu elementas	Paiškinimas
Spalvų balansas Žydra – raudona Nuo –4 iki 4 (0*) Purpurinė – žalia Nuo –4 iki 4 (0*) Geltona – mėlyna Nuo –4 iki 4 (0*)	Skenuojant koreguojamas spalvų intensyvumas.
Kontrastas Labiausiai tinka turiniui* 0 1 2 3 4 5	Nustatomas išvedinių kontrastas.
Fono pašalinimas Lygis Nuo –4 iki 4 (0*)	Koreguojamas skenuojamame vaizde matomas fonas.
Skenuoti nuo krašto iki krašto Įjungta Išjungta*	Dokumento originalą leidžiama skenuoti nuo krašto iki krašto.
Pastaba: Žvaigždutė (*) šalia vertės nurodo gamyklinį numatytąjį nustatymą.	

Administratoriaus valdymas

Meniu elementas	Paiškinimas
Automatinis numerio perrinkimas 0-9 (5*)	Koreguojamas pakartotinio rinkimo bandymų skaičius, atsižvelgiant į gavėjų fakso aparatų veikimo lygius.
Numerio perrinkimo dažnis 1–200 min. (3*)	Pailginamas laikas tarp pakartotinio rinkimo bandymų siekiant padidinti galimybę sėkmingai išsiųsti faksogramas.
Įjungti klaidų taisymo režimą Įjungta* Išjungta	Įjungiamas klaidų taisymo režimas (ECM) faksogramų siuntimo užduotims. Pastaba: ECM aptinka ir ištaiso perduodamų faksogramų klaidas, kurios atsiranda dėl telefono linijos triukšmo ir prasto signalo stiprumo.
Pastaba: Žvaigždutė (*) šalia vertės nurodo gamyklinį numatytąjį nustatymą.	

Meniu elementas	Paaiškinimas
Ijungti nuskenuotų dokumentų siuntimą faksu Ijungta* Išjungta	Faksu siunčiami spausdintuve nuskenuoti dokumentai.
Tvarkyklė faksogramoms siųsti Ijungta* Išjungta	Spausdintuvo tvarkyklei leidžiama siųsti faksogramas.
Leisti išsaugoti kaip sparčiąją nuorodą Ijungta* Išjungta	Fakso numeriai išsaugomi spausdintuve kaip sparčiosios nuorodos.
Maksimali sparta 33600* 14400 9600 4800 2400	Nustatoma maksimali faksogramos siuntimo sparta.
Ijungti spalvotą faksogramų skenavimą Numatytasis nustatymas – „Išjungta“* Numatytasis nustatymas – „Ijungta“ Niekada nenaudoti Visada naudoti	Igalinamas spalvotas faksogramų skenavimas.
Automatiškai konvertuoti spalvotas faksogramas į vienspalves Ijungta* Išjungta	Visos siunčiamos spalvotos faksogramos konvertuojamos į nespalvotas.
Patvirtinti fakso numerį Išjungta* Ijungta	Naudotojo prašoma patvirtinti fakso numerį.
Renkamo numerio prefiksas	Nustatomas renkamo numerio prefiksas.
Pastaba: Žvaigždutė (*) šalia vertės nurodo gamyklinį numatytąjį nustatymą.	

Faksogramų priėmimo nustatymai

Meniu elementas	Paaiškinimas
Skambėjimai prieš atsiliepiant 1-25 (3*)	Nustatomas skambėjimų skaičius gaunant faksogramą.
Automatinis mažinimas Ijungta* Išjungta	Nustatomas gaunamos faksogramos mastelis, kad tilptų į puslapį.
Popieriaus šaltinis Dėklas [X] Automatinis*	Nustatomas popieriaus šaltinis gaunamoms fakso užduotims spausdinti.
Pastaba: Žvaigždutė (*) šalia vertės nurodo gamyklinį numatytąjį nustatymą.	

Meniu elementas	Paaiškinimas
Pusės Ijungta Išjungta*	Spausdinama ant abiejų popieriaus pusių.
Skiriamieji lapai Nėra* Prieš užduotį Po užduoties	Nurodoma, ar spausdinant įterpti tuščius skiriamuosius lapus.
Skiriamųjų lapų šaltinis Dėklas [X] (1*)	Nurodomas skiriamųjų lapų popieriaus šaltinis.
Faksogramos poraštė Ijungta Išjungta*	Kiekvieno gautos faksogramos puslapio apačioje spausdinama perdavimo informacija.
Faksogramos poraštės laiko žyma Gavimas* Spausdinti	Kiekvieno gautos faksogramos puslapio apačioje atspausdinama laiko žyma.
Pastaba: Žvaigždutė (*) šalia vertės nurodo gamyklinį numatytąjį nustatymą.	

Administratoriaus valdymas

Meniu elementas	Paaiškinimas
Ijungti faksogramų priėmimą Ijungta* Išjungta	Nustatoma, kad spausdintuvas priimtų faksogramas.
Ijungti spalvotų faksogramų priėmimą Ijungta* Išjungta	Nustatoma, kad spausdintuvas faksogramas priimtų spalvotai.
Igalinti siuntėjo identifikavimą Ijungta Išjungta*	Rodomas numeris, iš kurio siunčiama faksograma.
Blokuoti bevardę faksogramą Ijungta Išjungta*	Blokuojamos gaunamos faksogramos, siunčiamos iš įrenginių be tarnybinės stoties arba fakso identifikavimo ženklų.
Atsiliepti [visus skambučius* Tik suskambėjus vieną kartą Tik suskambėjus du kartus Tik suskambėjus tris kartus Tik suskambėjus vieną arba du kartus Tik suskambėjus vieną arba tris kartus Tik suskambėjus du arba tris kartus	Nustatomas skiriamasis gaunamos faksogramos skambėjimo signalas.
Automatinis atsiliepimas Ijungta* Išjungta	Nustatoma, kad spausdintuvas faksogramas priimtų automatiškai.
Pastaba: Žvaigždutė (*) šalia vertės nurodo gamyklinį numatytąjį nustatymą.	

Menu elementas	Paaiškinimas
Faksogramų persiuntimas Spausdinti* Spausdinti ir persiųsti Persiųsti	Nurodoma, ar persiųsti gautą faksogramą.
Persiųsti į Paskirties vieta 1 Paskirties vieta 2	Nurodoma, kur persiųsti gautą faksogramą. Pastaba: Šis meniu elementas rodomas tik tada, kai Faksogramų persiuntimas yra nustatyta į Spausdinti ir persiųsti arba Persiųsti.
Maksimali sparta 33600* 14400 9600 4800 2400	Nustatoma maksimali faksogramos perdavimo sparta.
Pastaba: Žvaigždutė (*) šalia vertės nurodo gamyklinį numatytąjį nustatymą.	

Faksogramų žurnalo nustatymai

Menu elementas	Paaiškinimas
Perdavimo žurnalo sukūrimo dažnis Visada* Niekada Tik esant klaidai	Nurodoma, kaip dažnai spausdintuvas sukurs perdavimo žurnalą.
Veiksmas, susijęs su perdavimo žurnalu Spausdinti Išjungta Įjungta* El. paštas Išjungta* Įjungta	Atspausdinamas arba išsiunčiamas el. paštu sėkmingai perduotų faksogramų arba perdavimo klaidų žurnalas.
Gauti klaidų žurnalą Niekada nespausdinti* Spausdinti esant klaidai	Atspausdinamas faksogramų, kurių nepavyko priimti, žurnalas.
Automatiškai spausdinti žurnalus Įjungta* Išjungta	Atspausdinama visa siuntimo faksu veikla.
Žurnalų popieriaus šaltinis Dėklas [x] (1*)	Nurodomas popieriaus šaltinis žurnalams spausdinti.
Rodymas žurnaluose Nuotolinio fakso vardas* Rinktas numeris	Siuntėjas nurodomas nuotolinio fakso vardu arba fakso numeriu.
Įjungti užduočių žurnalą Įjungta* Išjungta	Peržiūrima visų fakso užduočių suvestinė.
Pastaba: Žvaigždutė (*) šalia vertės nurodo gamyklinį numatytąjį nustatymą.	

Meniu elementas	Paaiškinimas
Ijungti skambučių žurnalą Ijungta* Išjungta	Peržiūrima faksu rinktų numerių istorijos suvestinė.
Pastaba: Žvaigždutė (*) šalia vertės nurodo gamyklinį numatytąjį nustatymą.	

Garsiakalbio nustatymai

Meniu elementas	Paaiškinimas
Garsiakalbio režimas Visada išjungta* Visada įjungta Ijungta iki sujungimo	Nustatomas fakso garsiakalbio režimas.
Garsiakalbio garsumas Mažas* Didelis	Koreguojamas fakso garsiakalbio garsumas.
Šaukiklio garsumas Išjungta* Ijungta	Ijungiamas šaukiklio garsumas.
Pastaba: Žvaigždutė (*) šalia vertės nurodo gamyklinį numatytąjį nustatymą.	

Fakso serverio sąranka

Bendrieji fakso nustatymai

Meniu elementas	Paaiškinimas
Formatuoti	Nurodomas faksogramos gavėjas. Pastaba: Jei norite naudoti fakso numerį, prieš jį įveskite numerio ženklą (#).
Atgalinis adresas	Nurodomas atgalinis adresas siunčiant faksogramą.
Tema	Nurodoma faksogramos tema ir laiško turinys.
Laiškas	
Ijungti analoginį priėmimą Išjungta* Ijungta	Nustatoma, kad spausdintuvas priimtų analogines faksogramas.
Pastaba: Žvaigždutė (*) šalia vertės nurodo gamyklinį numatytąjį nustatymą.	

Fakso serverio elektroninio pašto nustatymai

Meniu elementas	Paaiškinimas
Naudoti el. pašto SMTP serverį Ijungta* Išjungta	Faksogramoms priimti ir siųsti naudojami paprastojo pašto siuntimo protokolo (SMTP) nustatymai el. paštui. Pastaba: Esant nustatymui Ijungta, visi kiti meniu Fakso serverio elektroninio pašto nustatymai nustatymai nerodomi.
Pastaba: Žvaigždutė (*) šalia vertės nurodo gamyklinį numatytąjį nustatymą.	

Meniu elementas	Paaiškinimas
Pirminis SMTP tinklų sietuvas	Įvedamas pirminio SMTP serverio IP adresas arba pagrindinio kompiuterio vardas.
Pirminio SMTP tinklų sietuvo prievadas 1-65535 (25*)	Įvedamas pirminio SMTP serverio prievado numeris.
Antrinis SMTP tinklų sietuvas	Įvedamas antrinio arba atsarginio SMTP serverio IP adresas arba pagrindinio kompiuterio vardas.
Antrinio SMTP tinklų sietuvo prievadas 1-65535 (25*)	Įvedamas antrinio arba atsarginio SMTP serverio prievado numeris.
SMTP skirtasis laikas 5-30 (30*)	Nustatoma, kada baigsis spausdintuvo skirtasis laikas, jei SMTP serveris neatsako.
Atgalinis adresas	Nurodomas atgalinis adresas siunčiant faksogramą.
Naudoti SSL/TLS Išjungtas* Sutartinis Privalomas	Nurodoma, ar faksogramą siųsti naudojant šifruotą nuorodą.
Reikalauti patikimo liudijimo Išjungta Įjungta*	Jungiantis prie SMTP serverio nurodomas patikimas liudijimas.
SMTP serverio tapatumo nustatymas Nereikia tapatumo nustatymo* Prisijungimas / atviras tekstas NTLM CRAM-MD5 Digest-MD5 Kerberos 5	Nustatomas SMTP serverio tapatumo nustatymo tipas.
Įrenginio inicijuojamas elektroninis laiškas Nėra* Naudoti įrenginio SMTP prisijungimo duomenis	Nurodoma, ar įrenginio inicijuojamam el. laišku reikalingi prisijungimo duomenys.
Naudotojo inicijuojamas elektroninis laiškas Nėra* Naudoti įrenginio SMTP prisijungimo duomenis Naudoti seanso naudotojo vardą ir slaptažodį Naudoti seanso elektroninio pašto adresą ir slaptažodį Klausti apie naudotoją	Nurodoma, ar naudotojo inicijuojamam el. laišku reikalingi prisijungimo duomenys.
Naudoti veikiamojo katalogo įrenginio prisijungimo duomenis Išjungta* Įjungta	Prie SMTP serverio leidžiama prisijungti naudojant naudotojo prisijungimo duomenis ir grupines paskirties vietas.
Įrenginio naudotojo vardas	Nurodomas naudotojo vardas ir slaptažodis, skirti prisijungti prie SMTP serverio.
Įrenginio slaptažodis	
„Kerberos 5“ sritis	Nurodoma „Kerberos 5“ autentifikavimo protokolo sritis.
Pastaba: Žvaigždutė (*) šalia vertės nurodo gamyklinį numatytąjį nustatymą.	

Meniu elementas	Paaiškinimas
NTLM sritis	Nurodomas NTLM saugumo protokolo srities vardas.
Išjungti „SMTP serveris neįdiegtas“ klaidą Išjungta* Ijungta	Paslepiamas „SMTP serveris neįdiegtas“ klaidos pranešimas.
Pastaba: Žvaigždutė (*) šalia vertės nurodo gamyklinį numatytąjį nustatymą.	

Fakso serverio skenavimo nustatymai

Meniu elementas	Paaiškinimas
Atvaizdo formatas TIFF (.tif) PDF (.pdf)* XPS (.xps)	Nurodomas skenuojamo vaizdo failo formatas.
Turinio rūšis Tekstas* Tekstas / nuotrauka Nuotrauka Grafika	Pagerinamas išvedinių rezultatas, pagrįstas dokumento originalo turiniu.
Turinio šaltinis Nespalvinis lazerinis spausdintuvas Spalvinis lazerinis spausdintuvas* Rašalinis spausdintuvas Nuotrauka / fotojuosta Žurnalas Laikraštis Presas Kita	Pagerinamas išvedinių rezultatas, pagrįstas dokumento originalo šaltiniu.
Faksogramos skiriamoji geba Standartinė* Didelė Labai didelė Itin didelė	Nustatoma faksogramos skiriamoji geba.
Pusės Išjungta* Trumpasis kraštas Ilgasis kraštas	Nurodoma dokumento originalo orientacija skenuojant abi dokumento puses.
Tamsumas 1–9 (5*)	Nustatomas išvedinių tamsumas.
Orientacija Stačiai* Gulsčiai	Nurodoma puslapio teksto ir grafikos orientacija.
Pastaba: Žvaigždutė (*) šalia vertės nurodo gamyklinį numatytąjį nustatymą.	

Meniu elementas	Paaiškinimas
Originalus formatas [Popieriaus formatų sąrašas]	Nurodomas dokumento originalo popieriaus formatas. Pastabos: <ul style="list-style-type: none"> Įvairūs formatai – JAV gamyklinis numatytasis nustatymas. A4 – tarptautinis gamyklinis numatytasis nustatymas. Šis nustatymas gali skirtis priklausomai nuo spausdintuvo modelio.
Naudoti kelių puslapių TIFF Išjungta Ijungta*	Pasirenkami arba vieno puslapio, arba kelių puslapių TIFF failai.
Pastaba: Žvaigždutė (*) šalia vertės nurodo gamyklinį numatytąjį nustatymą.	

Elektroninis paštas

Elektroninio pašto sąranka

Elektroninio pašto sąranka

Meniu elementas	Paaiškinimas
Pirminis SMTP tinklų sietuvas	Įvedamas pirminio SMTP serverio IP adresas arba pagrindinio kompiuterio vardas el. pašto siuntimui.
Pirminio SMTP tinklų sietuvo prievadas 1–65535 (25*)	Įvedamas pirminio SMTP serverio prievado numeris.
Antrinis SMTP tinklų sietuvas	Įvedamas antrinio arba atsarginio SMTP serverio IP adresas arba pagrindinio kompiuterio vardas.
Antrinio SMTP tinklų sietuvo prievadas 1–65535 (25*)	Įvedamas antrinio arba atsarginio SMTP serverio prievado numeris.
SMTP skirtasis laikas 5–30 sek. (30*)	Nustatoma, kada baigsis spausdintuvo skirtasis laikas, jei SMTP serveris neatsako.
Atgalinis adresas	Elektroniniame laiške nurodomas atgalinis adresas.
Visada naudoti SMTP numatytąjį atgalinį adresą Išjungta Išjungta*	Visada naudojamas SMTP serveryje numatytasis atgalinis adresas.
Naudoti SSL/TLS Išjungtas* Sutartinis Privalomas	Nurodoma, ar el. laišką siųsti naudojant šifruotą nuorodą.
Reikalauti patikimo liudijimo Išjungta Ijungta*	Jungiantis prie SMTP serverio reikalaujama patikimo liudijimo.
Pastaba: Žvaigždutė (*) šalia vertės nurodo gamyklinį numatytąjį nustatymą.	

Meniu elementas	Paaiškinimas
SMTP serverio tapatumo nustatymas Nereikia tapatumo nustatymo* Prisijungimas / atviras tekstas NTLM CRAM-MD5 Digest-MD5	Nustatomas autentifikavimo tipas SMTP serveriui.
Įrenginio inicijuojamas elektroninis laiškas Nėra* Naudoti įrenginio SMTP prisijungimo duomenis	Nurodoma, ar įrenginio inicijuojamam el. laiškui reikalingi prisijungimo duomenys.
Įrenginio naudotojo vardas	Nurodomas naudotojo vardas ir slaptažodis, skirti prisijungti prie SMTP serverio.
Įrenginio slaptažodis	
NTLM sritis	Nurodomas NTLM saugumo protokolo srities vardas.
Išjungti „SMTP serveris neįdiegtas“ klaidą Išjungta* Įjungta	Paslepiamas klaidos pranešimas SMTP serveris neįdiegtas .
Pastaba: Žvaigždutė (*) šalia vertės nurodo gamyklinį numatytąjį nustatymą.	

Numatytieji el. pašto nustatymai

Meniu elementas	Paaiškinimas
Tema	Nurodoma elektroninio laiško tema ir laiško turinys.
Laiškas	
Failo pavadinimas	Nurodomas skenuojamo dokumento failo pavadinimas.
Failo formatas PDF (.pdf)* TIFF (.tif) JPEG (.jpg)	Nurodomas skenuojamo dokumento failo formatas.
PDF nustatymai PDF versija (1.5*) Archyvinė versija (A-1a*) Saugi (Išjungta*) Archyvinė (PDF/A) (Išjungta*)	Konfigūruojami skenuojamo dokumento PDF nustatymai. Pastaba: Meniu elementai Archyvinė versija ir Archyvinė (PDF/A) palaikomi tik tuo atveju, kai meniu elementas PDF versija yra nustatytas į 1.4.
Turinio rūšis Tekstas Tekstas / nuotrauka* Nuotrauka Grafika	Pagerinamas išvedinių rezultatas, pagrįstas dokumento originalo turinio rūšimi.
Spalva Nespaltvotai Pilkai Spaltvotai*	Nustatoma, kad spausdintuvas failų turinį užfiksuoatų spalvotai arba vienspalviai.
Pastaba: Žvaigždutė (*) šalia vertės nurodo gamyklinį numatytąjį nustatymą.	

Meniu elementas	Paiškinimas
Skiriamoji geba 75 tšk./col. 150 tšk./col.* 200 tšk./col. 300 tšk./col. 400 tšk./col. 600 tšk./col.	Nurodoma skenuojamo vaizdo skiriamoji geba.
Tamsumas 1–9 (5*)	Koreguojamas skenuojamo vaizdo tamsumas.
Orientacija Stačiai* Gulsčiai	Nurodoma dokumento originalo orientacija.
Originalus formatas [vairūs formatai]*	Nurodomas dokumento originalo popieriaus formatas.
Pastaba: Žvaigždutė (*) šalia vertės nurodo gamyklinį numatytąjį nustatymą.	

Išplėstinis vaizdo gavimas

Meniu elementas	Paiškinimas
Spalvų balansas Žydra - raudona (0*) Purpurinė - žalia (0*) Geltona - mėlyna (0*)	Reguliuojamas mėlynos, purpurinės ir geltonos spalvos ryškumas.
Kontrastas Labiausiai tinka turiniui* 0–5	Nurodomas skenuojamo vaizdo kontrastas.
Fono pašalinimas Lygis (0*)	Pašalinamas dokumento originale esantis fono atspalvis arba vaizdo triukšmas.
Skenuoti nuo krašto iki krašto Įjungta Išjungta*	Dokumentas skenuojamas nuo krašto iki krašto.
Pastaba: Žvaigždutė (*) šalia vertės nurodo gamyklinį numatytąjį nustatymą.	

Administratoriaus valdymas

Meniu elementas	Paiškinimas
Maksimalus el. laiško dydis 0-65535 (0*)	Kiekvienam el. laiškui nustatomas leistinas failo dydis.
Dydžio klaidos pranešimas	Nurodomas klaidos pranešimas, kurį spausdintuvas siunčia el. laiškui viršijus leistiną failo dydį. Pastaba: Galima įvesti iki 1024 ženklų.
Pastaba: Žvaigždutė (*) šalia vertės nurodo gamyklinį numatytąjį nustatymą.	

Meniu elementas	Paaiškinimas
Siųsti man kopiją Niekada nerodoma* Numatytasis nustatymas – „Ijungta“ Numatytasis nustatymas – išjungta Visada įjungta	Atsisiunčiama el. laiško kopija sau.
Numatytasis nustatymas – „Tekstas“ 5–95 (75*)	Nustatoma skenuojamo turinio teksto kokybė.
Numatytasis nustatymas – „Tekstas / nuotrauka“ 5–95 (75*)	Nustatoma skenuojamo turinio teksto ir nuotraukų kokybė.
Numatytasis nustatymas – „Nuotrauka“ 5–95 (50*)	Nustatoma skenuojamo turinio nuotraukų kokybė.
Perdavimo žurnalas Spausdinti žurnalą* Nespausdinti žurnalo Spausdinti tik esant klaidai	Išspausdinamas el. paštu siunčiamų skenuotų vaizdų perdavimo žurnalas.
Žurnalų popieriaus šaltinis Dėklas [x] (1*) DF tiek tuvas	Nurodomas popieriaus šaltinis siuntimo el. paštu žurnalams spausdinti.
Leisti išsaugoti kaip sparčiąją nuorodą Įjungta* Išjungta	El. pašto adresas išsaugomas kaip sparčioji nuoroda.
Po siuntimo iš naujo nustatyti el. laiško informaciją Įjungta* Išjungta	Išsiuntus el. laišką, iš naujo nustatomi laukai „Kam“, „Tema“, „Laiškas“ ir „Failo pavadinimas“.
Pastaba: Žvaigždutė (*) šalia vertės nurodo gamyklinį numatytąjį nustatymą.	

FTP

Numatytieji FTP nustatymai

Meniu elementas	Paaiškinimas
Failo formatai PDF (.pdf)* TIFF (.tif) JPEG (.jpg)	Nurodomas skenuojamo vaizdo failo formatas.
PDF nustatymai PDF versija (1.5*) Archyvinė versija (A-1a*) Saugi (Išjungta*) Archyvinė (PDF/A) (Išjungta*)	Konfigūruojami skenuojamo vaizdo PDF nustatymai. Pastaba: Meniu elementai Archyvinė versija ir Archyvinė (PDF/A) palaikomi tik tuo atveju, kai meniu elementas PDF versija yra nustatytas į 1.4.
Pastaba: Žvaigždutė (*) šalia vertės nurodo gamyklinį numatytąjį nustatymą.	

Menu elementas	Paiškinimas
Turinio rūšis Tekstas Tekstas / nuotrauka* Grafika Nuotrauka	Pagerinamas išvedinių rezultatas, pagrįstas dokumento originalo turinio rūšimi.
Spalva Nespaltvotai Pilkai Spaltvotai*	Nustatoma, kad spausdintuvas failų turinį užfiksuotų spalvotai arba vienspalviai.
Skiriamoji geba 75 tšk./col. 150 tšk./col.* 200 tšk./col. 300 tšk./col. 400 tšk./col. 600 tšk./col.	Nurodoma skenuojamo vaizdo skiriamoji geba.
Tamsumas 1–9 (5*)	Koreguojamas skenuojamo vaizdo tamsumas.
Orientacija Stačiai* Gulsčiai	Nurodoma dokumento originalo orientacija.
Originalus formatas Įvairūs formatai*	Nurodomas dokumento originalo popieriaus formatas.
Failo pavadinimas	Nurodomas skenuojamo vaizdo failo pavadinimas.
Pastaba: Žvaigždutė (*) šalia vertės nurodo gamyklinį numatytąjį nustatymą.	

Išplėstinis vaizdo gavimas

Menu elementas	Paiškinimas
Spalvų balansas Žydra - raudona (0*) Purpurinė - žalia (0*) Geltona - mėlyna (0*)	Reguliuojamas mėlynos, purpurinės ir geltonos spalvos ryškumas.
Kontrastas Labiausiai tinka turiniui* 0–5	Nurodomas skenuojamo vaizdo kontrastas.
Fono pašalinimas Lygis (0*)	Pašalinamas dokumento originale esantis fono atspalvis arba vaizdo triukšmas.
Skenuoti nuo krašto iki krašto Įjungta Išjungta*	Dokumento originalą leidžiama skenuoti nuo krašto iki krašto.
Pastaba: Žvaigždutė (*) šalia vertės nurodo gamyklinį numatytąjį nustatymą.	

Administratoriaus valdymas

Meniu elementas	Paaškinimas
Numatytasis nustatymas – „Tekstas“ 5–95 (75*)	Nustatoma teksto kokybė skenuojamame vaizde.
Numatytasis nustatymas – „Tekstas / nuotrauka“ 5–95 (75*)	Nustatoma teksto arba nuotraukos kokybė skenuojamame vaizde.
Numatytasis nustatymas – „Nuotrauka“ 5–95 (50*)	Nustatoma nuotraukos kokybė skenuojamame vaizde.
Perdavimo žurnalas Spausdinti žurnalą* Nespausdinti žurnalo Spausdinti tik esant klaidai	Atspausdinamas į FTP perduotų nuskenuotų dokumentų žurnalas.
Žurnalų popieriaus šaltinis Dėklas [x] (1*) DF tiektuvas	Nurodomas popieriaus šaltinis FTP žurnalams spausdinti.
Pastaba: Žvaigždutė (*) šalia vertės nurodo gamyklinį numatytąjį nustatymą.	

USB atmintukas

Skenavimas iš atmintuko

Meniu elementas	Paaškinimas
Failo formatas JPEG (.jpg) PDF (.pdf)* TIFF (.tif)	Nurodomas skenuojamo vaizdo failo formatas.
PDF nustatymai PDF versija (1.5*) Archyvinė versija (A-1a*) Saugi (Išjungta*) Archyvinė (PDF/A) (Išjungta*)	Konfigūruojami skenuojamo vaizdo PDF nustatymai. Pastaba: Meniu elementai Archyvinė versija ir Archyvinė (PDF/A) palaikomi tik tuo atveju, kai meniu elementas PDF versija yra nustatytas į 1.4.
Turinio rūšis Tekstas Tekstas / nuotrauka* Grafika Nuotrauka	Pagerinamas išvedinių rezultatas, pagrįstas dokumento originalo turinio rūšimi.
Spalva Nespalvotai Pilkai Spalvotai*	Nustatoma, kad spausdintuvas failų turinį užfiksuotų spalvotai arba vienspalviai.
Pastaba: Žvaigždutė (*) šalia vertės nurodo gamyklinį numatytąjį nustatymą.	

Meniu elementas	Paiškinimas
Skiriamoji geba 75 tšk./col. 150 tšk./col.* 200 tšk./col. 300 tšk./col. 400 tšk./col. 600 tšk./col.	Nurodoma skenuojamo vaizdo skiriamoji geba.
Tamsumas 1–9 (5*)	Koreguojamas skenuojamo vaizdo tamsumas.
Orientacija Stačiai* Gulsčiai	Nurodoma dokumento originalo orientacija.
Originalus formatas [vairūs formatai]*	Nurodomas dokumento originalo popieriaus formatas.
Failo pavadinimas	Nurodomas skenuojamo vaizdo failo pavadinimas.
Pastaba: Žvaigždutė (*) šalia vertės nurodo gamyklinį numatytąjį nustatymą.	

Išplėstinis vaizdo gavimas

Meniu elementas	Paiškinimas
Spalvų balansas Žydra – raudona (0*) Purpurinė – žalia (0*) Geltona - mėlyna (0*)	Reguliuojamas mėlynos, purpurinės ir geltonos spalvos ryškumas.
Kontrastas Labiausiai tinka turiniui* 0–5	Nurodomas skenuojamo vaizdo kontrastas.
Fono pašalinimas Lygis (0*)	Pašalinamas dokumento originale esantis fono atspalvis arba vaizdo triukšmas.
Skenuoti nuo krašto iki krašto Išjungta* Įjungta	Dokumento originalas skenuojamas nuo krašto iki krašto.
Pastaba: Žvaigždutė (*) šalia vertės nurodo gamyklinį numatytąjį nustatymą.	

Administratoriaus valdymas

Meniu elementas	Paiškinimas
Numatytasis nustatymas – „Tekstas“ 5–95 (75*)	Nustatoma teksto kokybė skenuojamame vaizde.
Numatytasis nustatymas – „Tekstas / nuotrauka“ 5–95 (75*)	Nustatoma teksto arba nuotraukos kokybė skenuojamame vaizde.
Pastaba: Žvaigždutė (*) šalia vertės nurodo gamyklinį numatytąjį nustatymą.	

Meniu elementas	Paiškinimas
Numatytasis nustatymas – „Nuotrauka“ 5–95 (50*)	Nustatoma nuotraukos kokybė skenuojamame vaizde.
Pastaba: Žvaigždutė (*) šalia vertės nurodo gamyklinį numatytąjį nustatymą.	

Spausdinimas iš atmintuko

Meniu elementas	Paiškinimas
Kopijų skaičius 1–9999 (1*)	Nustatomas kopijų skaičius.
Popieriaus šaltinis Dėklas [x] (1*) DF tiektuvas Rankiniu būdu įdedamas popierius Rankiniu būdu įdedami vokai	Nustatomas spausdinimo užduoties popieriaus šaltinis.
Sudėstyti 1,1,1 – 2,2,2 1,2,3 – 1,2,3	Spausdinimo užduoties puslapiai sudėliojami iš eilės, ypač spausdinant keletą užduoties kopijų.
Pusės Vienpusis* Dvipusis	Nurodoma, ar bus spausdinama iš vienos popieriaus pusės ar iš abiejų.
Apvertimo stilius Ilgasis kraštas* Trumpasis kraštas	Nustatoma, kuriuo popieriaus kraštu įrišama, kai spausdinama iš abiejų pusių.
Puslapiai vienoje pusėje Išjungta* 2 puslapiai vienoje pusėje 3 puslapiai vienoje pusėje 4 puslapiai vienoje pusėje 6 puslapiai vienoje pusėje 9 puslapiai vienoje pusėje 12 puslapių vienoje pusėje 16 puslapių vienoje pusėje	Kelių puslapių atvaizdai spausdinami ant vienos popieriaus lapo pusės.
Puslapių vienoje pusėje rikiavimas Horizontaliai* Horizontaliai atvirkštine tvarka Vertikaliai atvirkštine tvarka Vertikaliai	Naudojant meniu Puslapiai vienoje pusėje nurodoma, kaip bus išdėstyti kelių puslapių atvaizdai.
Puslapių vienoje pusėje orientacija Automatinė* Gulsčiai Stačiai	Naudojant meniu Puslapiai vienoje pusėje nurodoma, kokia bus kelių puslapių atvaizdų orientacija.
Pastaba: Žvaigždutė (*) šalia vertės nurodo gamyklinį numatytąjį nustatymą.	

Menu elementas	Paaiškinimas
Puslapių vienoje pusėje rėmelis Nėra* Ištisinis	Naudojant meniu Puslapiai vienoje pusėje aplink kiekvieną puslapyje esantį atvaizdą atspausdinamas rėmelis.
Skiriamieji lapai Išjungta* Tarp kopijų Tarp užduočių Tarp puslapių	Spausdinant įterpiami tušti skiriamieji lapai.
Skiriamųjų lapų šaltinis Dėklas [x] (1*) DF tiektuvas	Nurodomas skiriamųjų lapų popieriaus šaltinis.
Tušti lapai Nespausdinti* Spausdinti	Spausdinimo užduotyje spausdinami tušti puslapiai.
Pastaba: Žvaigždutė (*) šalia vertės nurodo gamyklinį numatytąjį nustatymą.	

Tinklas / prievadai

Tinklo apžvalga

Menu elementas	Paaiškinimas
Aktyvus adapteris Automatiškai* Tipinis tinklas Belaidis ryšys	Nurodomas tinklo ryšio tipas.
Tinklo būseną	Rodoma spausdintuvo prijungimo prie tinklo būseną.
Rodyti spausdintuvo tinklo būseną Išjungta Išjungta*	Ekrane rodoma tinklo būseną.
Sparta, dvipusis spausdinimas	Rodoma šiuo metu aktyvios tinklo plokštės sparta.
IPv4	Rodomas IPv4 adresai.
Visi IPv6 adresai	Rodomi visi IPv6 adresai.
Iš naujo nustatyti spausdintuvo serverį Pradėti	Iš naujo nustatomos visos aktyvios spausdintuvo tinklo jungtys. Pastaba: Šiuo nustatymu pašalinami visi tinklo konfigūracijos parametrai.
Tinklo užduoties skirtasis laikas Išjungta Išjungta* (90 sekundžių)	Nustatomas laikas, iki spausdintuve atšaukiama tinklo spausdinimo užduotis.
Reklamjuostės puslapis Išjungta* Išjungta	Atspausdinamas reklamjuostės puslapis.
Pastaba: Žvaigždutė (*) šalia vertės nurodo gamyklinį numatytąjį nustatymą.	

Meniu elementas	Paiškinimas
Nuskaityti į kompiuterio prievadų sritį	Nurodoma spausdintuvams tinkama prievadų, esančių už prievadų blokavimo užkardos, sritis.
Įgalinti tinklo jungtis Įgalinti* Išjungti	Įgalinamos arba išjungiamos visos tinklo jungtys.
Įgalinti LLDP Išjungta* Įjungta	Spausdintuve įgalinamas jungties lygmens aptikimo protokolas (angl. Link Layer Discovery Protocol (LLDP)).
Pastaba: Žvaigždutė (*) šalia vertės nurodo gamyklinį numatytąjį nustatymą.	

Belaidis ryšys

Meniu elementas	Paiškinimas
Sąranka naudojant mobiliąją programą	Konfigūruojamas belaidis ryšys naudojant „Lexmark Mobile Assistant“ programą.
Sąranka spausdintuvo valdymo skydelyje Pasirinkti tinklą Pridėti „Wi-Fi“ tinklą <ul style="list-style-type: none"> • Tinklo pavadinimas • Tinklo režimas Infrastruktūrinis • Belaidžio tinklo saugumo režimas Išjungtas* WEP WPA2 / WPA – asmeninis WPA2 asmeninis 	Nustatomas belaidis tinklas, prie kurio prijungiamas spausdintuvas. Pastaba: Šis meniu elementas įtaisytajame interneto serveryje (EWS) rodomas kaip <i>Belaidžio ryšio sąranka</i> .
„Wi-Fi“ apsaugota sąranka Mygtukinis prijungimo metodas Prijungimo metodas naudojant PIN kodą	Nustatomas belaidis tinklas ir įgalinama tinklo apsauga. Pastabos: <ul style="list-style-type: none"> • Esant nustatymui Mygtukinis prijungimo metodas spausdintuvas prie belaidžio tinklo prijungiamas per tam tikrą laiką paspaudžiant ir spausdintuvo, ir prieigos taško (belaidžio maršruto parinktuvo) mygtukus. • Esant nustatymui Prijungimo metodas naudojant PIN kodą spausdintuvas prie belaidžio tinklo prijungiamas spausdintuvo PIN kodą įvedant į prieigos taško belaidžio ryšio nustatymus.
Suderinama 802.11b/g/n (2,4 GHz) 802.11a/b/g/n/ac (2,4 GHz / 5 GHz)* 802.11a/n/ac (5 GHz)	Belaidžiam tinklui nurodomas belaidžio ryšio standartas.

Meniu elementas	Paaiškinimas
Belaidžio tinklo saugumo režimas Išjungtas* WEP WPA2 / WPA – asmeninis WPA2 – asmeninis 802.1X – RADIUS	Nustatomas spausdintuvo prijungimo prie belaidžių įrenginių saugumo tipas.
WEP tapatumo nustatymo režimas Automatiškai* Atviras Bendras	Nustatomas spausdintuvo naudojamo belaidžio šifravimo protokolo (WEP) tipas. Pastaba: Šis meniu elementas rodomas tik tada, kai Belaidžio ryšio saugumo režimas nustatytas į WEP.
Nustatyti WEP raktą	Nurodomas saugaus belaidžio ryšio WEP slaptažodis. Pastaba: Šis meniu elementas rodomas tik tada, kai Belaidžio ryšio saugumo režimas nustatytas į WEP.
WPA2 – asmeninis AES*	Įgalinamas belaidžio ryšio saugumas naudojant WPA2. Pastaba: Šis meniu elementas rodomas tik tada, kai Belaidžio tinklo saugumo režimas nustatytas į WPA2 – asmeninis.
Nustatyti PSK	Nustatomas saugaus belaidžio ryšio slaptažodis. Pastaba: Šis meniu elementas rodomas tik tada, kai Belaidžio tinklo saugumo režimas nustatytas į WPA2/WPA–asmeninis arba WPA2–asmeninis.
WPA2 / WPA–asmeninis AES*	Įgalinamas belaidžio ryšio saugumas naudojant WPA2/WPA standartą. Pastaba: Šis meniu elementas rodomas tik tada, kai Belaidžio tinklo saugumo režimas nustatytas į WPA2/WPA–asmeninis.
802.1x šifravimo režimas WPA+ WPA2*	Įgalinamas belaidžio ryšio saugumas naudojant 802.1x standartą. Pastaba: Šis meniu elementas rodomas tik tada, kai elemento Belaidžio tinklo saugumo režimas nustatymas yra 802.1x - Radius.
IPv4 Ijungti DHCP Ijungta* Išjungta	Įjungiamas dinaminis pagrindinio kompiuterio konfigūravimo protokolas (DHCP). Pastaba: DHCP yra standartinis protokolas, leidžiantis serveriui dinamiškai platinti IP adresavimo ir konfigūravimo informaciją klientams.
IPv4 Nustatyti statinį IP adresą IP adresas Tinklo kaukė Tinklų sietuvas	Nustatomas spausdintuvo statinis IP adresas.
IPv6 Ijungti IPv6 Ijungta* Išjungta	Spausdintuve įjungiamas IPv6.
IPv6 Ijungti DHCPv6 Ijungta Išjungta*	Spausdintuve įjungiamas DHCPv6.

Meniu elementas	Paaiškinimas
IPv6 Automatinė neįsimenamojo adreso konfigūracija Išjungta Įjungta*	Nustatomas tinklo adapteris, kad būtų galima priimti maršruto parinktuvo pateiktus automatinius IPv6 adreso konfigūravimo įrašus.
IPv6 DNS adresas	Nurodomas DNS serverio adresas.
IPv6 Rankiniu būdu priskiriamas IPv6 adresas	Priskiriamas IPv6 adresas.
IPv6 Rankiniu būdu priskiriamas IPv6 maršruto parinktuvas	Priskiriamas IPv6 maršruto parinktuvo adresas.
IPv6 Adreso priešdėlis 0–128 (64*)	Nurodomas adreso priešdėlis.
IPv6 Visi IPv6 adresai	Rodomi visi IPv6 adresai.
IPv6 Visi IPv6 maršruto parinktuvo adresai	Rodomi visi IPv6 maršruto parinktuvo adresai.
Tinklo adresas UAA LAA	Peržiūrimi tinklo adresai.
„PCL SmartSwitch“ Įjungta* Išjungta	<p>Nustatoma, kad spausdintuvas būtų automatiškai perjungiamas į PCL emuliaciją, kai ji reikalinga spausdinimo užduočiai atlikti, nepriklausomai nuo numatytosios spausdintuvo kalbos.</p> <p>Pastaba: Parinkčiai PCL SmartSwitch esant išjungtai, įeinantys duomenys spausdintuve neanalizuojami ir naudojama meniu Sąranka nurodyta numatytoji spausdintuvo kalba.</p>
„PS SmartSwitch“ Įjungta* Išjungta*	<p>Nustatoma, kad spausdintuvas būtų automatiškai perjungiamas į PS emuliaciją, kai ji reikalinga spausdinimo užduočiai atlikti, nepriklausomai nuo numatytosios spausdintuvo kalbos.</p> <p>Pastaba: Parinkčiai PS SmartSwitch esant išjungtai, įeinantys duomenys spausdintuve neanalizuojami ir naudojama meniu Sąranka nurodyta numatytoji spausdintuvo kalba.</p>
„Mac“ dvejetainė PS Automatiškai* Įjungta Išjungta	<p>Nustatoma, kad spausdintuvas galėtų apdoroti „Macintosh“ dvejetainės „PostScript“ spausdinimo užduotis.</p> <p>Pastabos:</p> <ul style="list-style-type: none"> • Pasirinkus nustatymą Įjungta, apdorojamos neapdorotos dvejetainės „PostScript“ spausdinimo užduotys. • Pasirinkus nustatymą Išjungta, spausdinimo užduotys filtruojamos naudojant standartinį protokolą.

„Wi-Fi Direct“

Meniu elementas	Paaiškinimas
Ijungti „Wi-Fi Direct“ Ijungta Išjungta*	Nustatoma, kad spausdintuvas tiesiogiai prisijungtų prie „Wi-Fi“ įrenginių.
„Wi-Fi Direct“ vardas	Nurodomas „Wi-Fi Direct“ tinklo vardas.
„Wi-Fi Direct“ slaptažodis	Nustatomas slaptažodis, kad būtų galima nustatyti ir patikrinti „Wi-Fi“ ryšio naudotojų tapatybę.
Rodyti slaptažodį sąrankos puslapyje Išjungta Ijungta*	„Wi-Fi Direct“ slaptažodis rodomas Tinklo sąrankos puslapyje.
Pageidaujamas kanalo numeris 1–11 Automatiškai*	Nustatomas pageidaujamas „Wi-Fi“ tinklo kanalas.
Grupės savininko IP adresas	Nurodomas grupės savininko IP adresas.
Automatiškai priimti mygtukinio prijungimo užklausa Išjungta* Ijungta	Automatiškai priimamos užklausa prisijungti prie tinklo. Pastaba: Automatinis klientų priėmimas nėra apsaugotas.
Pastaba: Žvaigždutė (*) šalia vertės nurodo gamyklinį numatytąjį nustatymą.	

Eternetas

Eternetas

Meniu elementas	Paaiškinimas
Tinklo sparta	Rodoma aktyvaus tinklo adapterio veikimo sparta.
IPv4 Ijungti DHCP Ijungta* Išjungta	Ijungiamas dinaminis pagrindinio kompiuterio konfigūravimo protokolas (DHCP). Pastaba: DHCP yra standartinis protokolas, leidžiantis serveriui dinamiškai platinti IP adresavimo ir konfigūravimo informaciją klientams.
IPv4 Nustatyti statinį IP adresą IP adresas Tinklo kaukė Tinklų sietuvas	Nustatomas spausdintuvo statinis IP adresas.
IPv6 Ijungti IPv6 Ijungta* Išjungta	Spausdintuve įjungiamas IPv6.
Pastaba: Žvaigždutė (*) šalia vertės nurodo gamyklinį numatytąjį nustatymą.	

Meniu elementas	Paaiškinimas
IPv6 Ijungti DHCPv6 Išjungta* Ijungta	Spausdintuve įjungiamas DHCPv6.
IPv6 Automatinė neįsimenamojo adreso konfigūracija Ijungta* Išjungta	Nustatomas tinklo adapteris, kad būtų galima priimti maršruto parinktuvo pateiktus automatinius IPv6 adreso konfigūravimo įrašus.
IPv6 DNS adresas	Nurodomas DNS serverio adresas.
IPv6 Adreso priešdėlis 0–128 (64*)	Nurodomas adreso priešdėlis.
IPv6 Visi IPv6 adresai	Rodomi visi IPv6 adresai.
IPv6 Visi IPv6 maršruto parinktuvo adresai	Rodomi visi IPv6 maršruto parinktuvo adresai.
Tinklo adresas UAA LAA	Rodomi spausdintuvo tinklo plokštės (angl. Media Access Control, MAC) adresai: vietinis adresas (LAA) ir universalusis adresas (UAA). Pastaba: Spausdintuvo LAA galima keisti rankiniu būdu.
„PCL SmartSwitch“ Ijungta* Išjungta	Nustatoma, kad spausdintuvas būtų automatiškai perjungiamas į PCL emuliaciją, kai ji reikalinga spausdinimo užduočiai atlikti, nepriklausomai nuo numatytosios spausdintuvo kalbos. Pastaba: Parinkčiai PCL SmartSwitch esant išjungtai, įeinantys duomenys spausdintuve neanalizuojami ir naudojama meniu Sąranka nurodyta numatytoji spausdintuvo kalba.
„PS SmartSwitch“ Ijungta* Išjungta	Nustatoma, kad spausdintuvas būtų automatiškai perjungiamas į PS emuliaciją, kai ji reikalinga spausdinimo užduočiai atlikti, nepriklausomai nuo numatytosios spausdintuvo kalbos. Pastaba: Parinkčiai PS SmartSwitch esant išjungtai, įeinantys duomenys spausdintuve neanalizuojami ir naudojama meniu Sąranka nurodyta numatytoji spausdintuvo kalba.
„Mac“ dvejetainė PS Automatinė* Ijungta Išjungta	Nustatoma, kad spausdintuvas galėtų apdoroti „Macintosh“ dvejetainės „PostScript“ spausdinimo užduotis. Pastabos: <ul style="list-style-type: none"> • Pasirinkus nustatymą Ijungta, apdorojamos neapdorotos dvejetainės „PostScript“ spausdinimo užduotys. • Pasirinkus nustatymą Išjungta, spausdinimo užduotys filtruojamos naudojant standartinį protokolą.
Pastaba: Žvaigždutė (*) šalia vertės nurodo gamyklinį numatytąjį nustatymą.	

Meniu elementas	Paaiškinimas
Efektyviai energiją vartojantis eternetas Automatinė* Ijungta Išjungta	Sumažinamas energijos suvartojimas spausdintuvui negaunant duomenų iš eterneto tinklo.
Pastaba: Žvaigždutė (*) šalia vertės nurodo gamyklinį numatytąjį nustatymą.	

TCP / IP

TCP / IP

Pastaba: Šis meniu rodomas tik tinklo spausdintuvuose arba spausdintuvuose, prijungtuose prie spausdinimo serverių.

Meniu elementas	Paaiškinimas
Nustatyti pagrindinio kompiuterio vardą	Nustatomas esamas TCP / IP pagrindinio kompiuterio vardas.
Srities vardas	Nustatomas srities vardas.
Leisti DHCP / BOOTP atnaujinti NTP serverį Ijungta* Išjungta	DHCP ir BOOTP klientai gali atnaujinti spausdintuvo NTP nustatymus.
Nulinės konfigūracijos pavadinimas	Nurodomas nulinės konfigūracijos tinklo paslaugos pavadinimas.
Ijungti automatinį IP Ijungta* Išjungta	IP adresas priskiriamas automatiškai.
DNS adresas	Nurodomas dabartinis sričių vardų sistemos (DNS) serverio adresas.
Atsarginės kopijos DNS adresai	Nurodomi atsarginės kopijos DNS serverio adresai.
2 atsarginės kopijos DNS adresai	
3 atsarginės kopijos DNS adresai	
Sričių paieškos tvarka	Nurodomas sričių vardų sąrašas, kad būtų galima rasti spausdintuvą ir jo išteklius, esančius skirtingose tinklo srityse.
Ijungti DDNS Išjungta* Ijungta	Atnaujinami dinaminės DNS nustatymai.
DDNS TTL	Nurodomi dabartiniai DDNS nustatymai.
Numatytasis TTL	
DDNS atnaujinimo laikas	
Ijungti „mDNS“ Ijungta* Išjungta	Atnaujinami daugiaadresės DNS nustatymai.
WINS adresas	Nurodomas „Windows“ interneto vardų (WINS) serverio adresas.
Pastaba: Žvaigždutė (*) šalia vertės nurodo gamyklinį numatytąjį nustatymą.	

Meniu elementas	Paiškinimas
Ijungti BOOTP Išjungta* Ijungta	BOOTP gali priskirti spausdintuvo IP adresą.
Apribotas serverių sąrašas	Nurodomas TCP jungčių IP adresas. Pastabos: <ul style="list-style-type: none"> • Šis meniu elementas rodomas tik įtaisytajame interneto serveryje (EWS). • Kiekvienas IP adresas atskiriamas kableliu. • Galima pridėti iki 50 IP adresų.
Apriboto serverių sąrašo parinktys Blokuoti visus prievadus* Blokuoti tik spausdinimą Blokuoti tik spausdinimą ir HTTP	Nurodoma, kaip sąrašė esantys IP adresai gali pasiekti spausdintuvo funkcijas. Pastaba: Šis meniu elementas rodomas tik įtaisytajame interneto serveryje (EWS).
MTU	Nurodomas didžiausio perdavimo vieneto (MTU) parametras TCP prijungimams.
RAW spausdintuvo prievadas 1–65535 (9100*)	Nurodomas prie tinklo prijungtų spausdintuvų RAW prievadų skaičius.
Didžiausia duomenų išsiuntimo sparta Išjungtas* Ijungta	Igalinama didžiausia spausdintuvo duomenų perdavimo sparta.
Igalinti TLSv1.0 Ijungta* Išjungta	Igalinamas TLSv1.0 protokolas.
Igalinti TLSv1.1 Ijungta* Išjungta	Igalinamas TLSv1.1 protokolas.
SSL šriftų sąrašas	Nurodomi šriftų algoritmai, kurie bus naudojami SSL arba TLS ryšiu.
Pastaba: Žvaigždutė (*) šalia vertės nurodo gamyklinį numatytąjį nustatymą.	

SNMP

Pastaba: Šis meniu rodomas tik tinklo spausdintuvuose arba spausdintuvuose, prijungtuose prie spausdinimo serverių.

Meniu elementas	Paaiškinimas
1 ir 2c SNMP versijos Įjungta Išjungta Įjungta* Leisti įdiegti SNMP Išjungta Įjungta* Įjungti PPM MIB Išjungta Įjungta* SNMP bendruomenė	Sukonfigūrojamos paprastojo tinklo valdymo protokolo (angl. Simple Network Management Protocol, SNMP) 1 ir 2c versijos, kad būtų galima įdiegti spausdinimo tvarkykles ir programas.
3 SNMP versija Įjungta Išjungta Įjungta* Kontekstinis pavadinimas Nustatyti skaitymo ir rašymo prisijungimo duomenis Naudotojo vardas Tapatumo nustatymo slaptažodis Privatumo slaptažodis Nustatyti pastoviuosius prisijungimo duomenis Naudotojo vardas Tapatumo nustatymo slaptažodis Privatumo slaptažodis Tapatumo nustatymo maiša MD5 SHA1* Minimalus tapatumo nustatymo lygis Be tapatumo nustatymo, be privatumo Tapatumo nustatymas, be privatumo Tapatumo nustatymas, privatumas* Privatumo algoritmas DES AES-128*	Sukonfigūrojama SNMP 3 versija, kad būtų galima įdiegti ir atnaujinti spausdintuvo saugumą.
Pastaba: Žvaigždutė (*) šalia vertės nurodo gamyklinį numatytąjį nustatymą.	

IPSec

Pastaba: Šis meniu rodomas tik tinklo spausdintuvuose arba spausdintuvuose, prijungtuose prie spausdinimo serverių.

Meniu elementas	Paaiškinimas
Ijungti IPSec Išjungta* Ijungta	Ijungtama interneto protokolo apsauga (angl. Internet Protocol Security, IPSec).
Bazinė konfigūracija Numatytoji* Suderinama Saugi	Nustatoma bazinė IPSec konfigūracija. Pastaba: Šis meniu elementas rodomas tik tada, kai parinktis Ijungti IPSec yra nustatyta į Ijungta.
DH (Diffie-Hellman) grupės pasiūlymas modp2048 (14)* modp3072 (15) modp4069 (16) modp6144 (17)	Nustatomas IPSec užšifravimas. Pastabos: <ul style="list-style-type: none"> • Meniu elementas DH (Diffie-Hellman) grupės pasiūlymas rodomas tik tada, kai Bazinė konfigūracija yra nustatyta į Suderinama. • Meniu elementai IKE SA naudojimo trukmė (valandos) ir IPSec SA naudojimo trukmė (valandos) rodomi tik tada, kai Bazinė konfigūracija yra nustatyta į Saugi.
IKE SA naudojimo trukmė (valandos) 1 2 4 8 24*	
IPSec SA naudojimo trukmė (valandos) 1 2 4 8* 24	
Siūlomas užšifravimo metodas 3DES AES*	Nurodomi užšifravimo ir autentifikavimo metodai, skirti saugiai prisijungti prie tinklo. Pastaba: Šie meniu elementai rodomi tik tada, kai parinktis Bazinė konfigūracija yra nustatyta į Suderinama.
Siūlomas autentifikavimo metodas SHA1 SHA256* SHA512	
IPSec įrenginio sertifikatas	Nurodomas IPSec sertifikatas. Pastaba: Šis meniu elementas rodomas tik tada, kai parinktis Ijungti IPSec yra nustatyta į Ijungta.
Pastaba: Žvaigždutė (*) šalia vertės nurodo gamyklinį numatytąjį nustatymą.	

Meniu elementas	Paaiškinimas
Bendroju raktu (Pre-Shared Key) autentifikuojami prisijungimai Kompiuteris [x] Adresas Raktas	Sukonfigūrojami autentifikuojami spausdintuvo prisijungimai. Pastaba: Šie meniu elementai rodomi tik tada, kai parinkti įjungti IPsec yra nustatyta įjungta.
Sertifikatu autentifikuojami prisijungimai Kompiuterio [x] adresas [/potinklis] Adresas [/ potinklis]	
Pastaba: Žvaigždutė (*) šalia vertės nurodo gamyklinį numatytąjį nustatymą.	

802.1x

Pastaba: Šis meniu rodomas tik tinklo spausdintuvuose arba spausdintuvuose, prijungtuose prie spausdinimo serverių.

Meniu elementas	Paaiškinimas
Aktyvus Išjungta* Įjungta	Spausdintuvai gali prisijungti prie tinklų, kuriuose prieš suteikiant prieigą reikalaujama autentifikavimo.
Pastaba: Žvaigždutė (*) šalia vertės nurodo gamyklinį numatytąjį nustatymą.	

LPD konfigūracija

Pastaba: Šis meniu rodomas tik tinklo spausdintuvuose arba spausdintuvuose, prijungtuose prie spausdinimo serverių.

Meniu elementas	Paaiškinimas
LPD skirtasis laikas 0–65535 sek. (90*)	Nustatoma skirtojo laiko vertė, kad linijinio spausdintuvo posistemio (angl. Line Printer Daemon, LPD) serveris užstrigusiu ar netinkamų spausdinimo užduočių nelauktų neribotą laiką.
LPD reklamjuostės puslapis Išjungta* Įjungta	Visoms LPD spausdinimo užduotims atspausdinamas reklamjuostės puslapis. Pastaba: Reklamjuostės puslapis – pirmasis spausdinimo užduoties puslapis, naudojamas kaip spausdinimo užduočių atskyriklis ir yra skirtas spausdinimo užduoties rengėjui identifikuoti.
LPD pabaigoje pridamas puslapis Išjungta* Įjungta	Visoms LPD spausdinimo užduotims atspausdinamas pabaigoje pridamas puslapis. Pastaba: Pabaigoje pridamas puslapis – paskutinis spausdinimo užduoties puslapis.
LPD grįžimo į eilutės pradžią konvertavimas Išjungta* Įjungta	Įgalinamas grįžimo į eilutės pradžią konvertavimas. Pastaba: Grįžimas į eilutės pradžią – mechanizmas, kuris leidžia spausdintuvui perkelti žymeklio padėtį į pirmąją tos pačios eilutės poziciją.
Pastaba: Žvaigždutė (*) šalia vertės nurodo gamyklinį numatytąjį nustatymą.	

HTTP / FTP nustatymai

Pastaba: Šis meniu rodomas tik tinklo spausdintuvuose arba spausdintuvuose, prijungtuose prie spausdinimo serverių.

Meniu elementas	Paaiškinimas
Ijungti HTTP serverį Išjungta Ijungta*	Prisijungiama prie įtaisytojo interneto serverio (EWS), kad būtų galima stebėti ir valdyti spausdintuvą.
Ijungti HTTPS Išjungta Ijungta*	Sukonfigūruojami saugaus hipertekstų persiuntimo protokolo (angl. Hypertext Transfer Protocol Secure, HTTPS) nustatymai.
Paskatinti prisijungimą per HTTPS Išjungta* Ijungta	Paskatinama, kad spausdintuve būtų naudojamas prisijungimas per HTTPS.
Ijungti FTP / TFTP Išjungta Ijungta*	Siunčiami failai naudojantis FTP.
HTTP įgaliotojo serverio IP adresas	Sukonfigūruojami HTTP ir FTP serverių nustatymai. Pastaba: Ši funkcija galima tik kai kuriuose spausdintuvų modeliuose.
FTP įgaliotojo serverio IP adresas	
HTTP numatytasis IP prievadas 1–65535 (80*)	
HTTPS įrenginio sertifikatas	
FTP numatytasis IP prievadas 1–65535 (21*)	
HTTP / FTP užklausų atidėjimo laikas 1–299 (30*)	Nurodoma, per kiek laiko baigsis prisijungimas prie serverio.
Pakartotiniai HTTP / FTP užklausų bandymai 1–299 (3*)	Nustatomas pakartotinių bandymų prisijungti prie HTTP / FTP serverio skaičius.
Pastaba: Žvaigždutė (*) šalia vertės nurodo gamyklinį numatytąjį nustatymą.	

USB

Meniu elementas	Paaiškinimas
„PCL SmartSwitch“ Išjungta Ijungta*	Nustatoma, kad spausdintuvą būtų perjungiamas į PCL emuliaciją, kai ji reikalinga per USB prievadą gautai spausdinimo užduočiai, nepriklausomai nuo numatytosios spausdintuvo kalbos. Pastaba: Parinkčiai PCL SmartSwitch esant išjungtai, įeinantys duomenys spausdintuve neanalizuojami ir naudojama meniu Sąranka nurodyta numatytoji spausdintuvo kalba.
„PS SmartSwitch“ Išjungta Ijungta*	Nustatoma, kad spausdintuvą būtų perjungiamas į PS emuliaciją, kai ji reikalinga per USB prievadą gautai spausdinimo užduočiai, nepriklausomai nuo numatytosios spausdintuvo kalbos. Pastaba: Parinkčiai PS SmartSwitch esant išjungtai, įeinantys duomenys spausdintuve neanalizuojami ir naudojama meniu Sąranka nurodyta numatytoji spausdintuvo kalba.
Pastaba: Žvaigždutė (*) šalia vertės nurodo gamyklinį numatytąjį nustatymą.	

Meniu elementas	Paaiškinimas
„Mac“ dvejetainė PS Ijungta Automatiškai* Išjungta	Nustatoma, kad spausdintuvas galėtų apdoroti „Macintosh“ dvejetainės „PostScript“ spausdinimo užduotis. Pastabos: <ul style="list-style-type: none"> • Esant parinkčiai Ijungta, spausdintuvas apdoroja neapdorotas dvejetainės „PostScript“ spausdinimo užduotis iš kompiuterių, kuriuose naudojama „Macintosh“ operacinė sistema. • Esant parinkčiai Automatiškai, spausdintuvas apdoroja spausdinimo užduotis iš kompiuterių, kuriuose naudojamos „Windows“ arba „Macintosh“ operacinės sistemos. • Esant parinkčiai Išjungta, spausdintuvas filtruoja „PostScript“ spausdinimo užduotis naudodamas standartinį protokolą.
Igalinti USB jungtį Išjungti Igalinti*	Igalinama standartinė USB jungtis.
Pastaba: Žvaigždutė (*) šalia vertės nurodo gamyklinį numatytąjį nustatymą.	

Apriboti išorinę tinklo prieigą

Meniu elementas	Paaiškinimas
Apriboti išorinę tinklo prieigą Išjungta* Ijungta	Apribojama prieiga prie tinklo svetainių.
Išorinis tinklo adresas	Nurodomi tinklo adresai su apribota prieiga.
El. pašto adresas pranešimams	Nurodomas el. pašto adresas, kuriuo bus siunčiami pranešimai apie užregistruotus įvykius.
Ryšio patikrinimo dažnis 1–300 (10*)	Nurodomas tinklo ryšio patikrinimo intervalas sekundėmis.
Tema	Nurodoma elektroninio pranešimo laiško tema ir laiško turinys.
Laiškas	
Pastaba: Žvaigždutė (*) šalia vertės nurodo gamyklinį numatytąjį nustatymą.	

Saugumas

Prisijungimo metodai

Vieša

Meniu elementas	Paaiškinimas
Tvarkyti leidimus Prieiga prie funkcijų Tvarkyti sparčiausias nuorodas Kurti profilius Spausdinimas iš atmintuko Skenavimas iš atmintuko Kopijavimo funkcija El. pašto funkcija Fakso funkcija FTP funkcija Perduoti užlaikytas faksogramas Prieiga prie turimų užduočių Naudotojo profiliai Atšaukti užduotis įrenginyje Keisti kalbą Interneto spausdinimo protokolas (IPP) Inicijuoti nuskaitymą nuotoliniu būdu Nespalvotas spausdinimas Tinklo aplankas – nuskaityti	Valdoma prieiga prie spausdintuvo funkcijų.
Tvarkyti leidimus Administraciniai meniu Meniu „Apsauga“ Meniu „Tinklas / prievadai“ Meniu „Popierius“ Meniu „Ataskaitos“ Meniu „Funkcijų konfigūracija“ Meniu „Eksploatacinės medžiagos“ Meniu „SE“ Meniu „Įrenginys“	Valdoma prieiga prie spausdintuvo meniu.
Tvarkyti leidimus Įrenginio tvarkymas Nuotolinis tvarkymas Programinės aparatinės įrangos naujinimai Prieiga prie įtaisytojo interneto serverio (EWS) Importuoti / eksportuoti visus nustatymus Nenaudojamų duomenų išvalymas	Valdoma prieiga prie spausdintuvo valdymo parinkčių.

Vietinės paskyros

Menu elementas	Paiškinimas
Pridėti naudotoją Naudotojo vardas / slaptažodis Naudotojo vardas Slaptažodis PIN kodas	Sukuriamos vietinės paskyros, kad būtų galima tvarkyti prieigą prie spausdintuvo funkcijų.
Tvarkyti grupes / leidimus Pridėti grupę Importuoti prieigos teises Prieiga prie funkcijų Administraciniai meniu Įrenginio tvarkymas Visi naudotojai Importuoti prieigos teises Prieiga prie funkcijų Administraciniai meniu Įrenginio tvarkymas Administratorius Prieiga prie funkcijų Administraciniai meniu Įrenginio tvarkymas	Valdoma grupės arba naudotojo prieiga prie spausdintuvo funkcijų, programų ir saugumo nustatymų.

Sertifikatų tvarkymas

Menu elementas	Menu elementas
Konfigūruoti numatytuosius sertifikatų nustatymus Bendrasis pavadinimas Organizacijos pavadinimas Padalinio pavadinimas Šalis / regionas Apskritis pavadinimas Miesto pavadinimas Subjekto alternatyvusis pavadinimas	Nustatomos numatytosios sukurtų sertifikatų vertės.
Įrenginio sertifikatai	Sukuriami, pašalinami arba peržiūrimi įrenginio sertifikatai.
Tvarkyti SĮ sertifikatus	Įkeliami, pašalinami arba peržiūrimi sertifikatų įstaigos (SĮ) sertifikatai.

Sudaryti USB įtaisų tvarkaraštį

Menu elementas	Paiškinimas
Tvarkaraščiai Pridėti naują tvarkaraštį	Sudarykite prieigos prie priekinio USB lizdo tvarkaraštį.

Prisijungimo apribojimai

Meniu elementas	Paaiškinimas
Nepavykę prisijungimai 1–10 (3*)	Nurodomas nepavykusių bandymų prisijungti skaičius, iki naudotojas užblokuojamas.
Laiko tarpas bandant prisijungti nepavykus 1–60 min. (5*)	Nurodomas laiko tarpas tarp nepavykusių bandymų prisijungti, iki naudotojas užblokuojamas.
Blokavimo trukmė 1–60 min. (5*)	Nurodoma blokavimo trukmė.
Skirtasis interneto sąsajos laikas 1–120 min. (10*)	Nurodomas nuotolinio prisijungimo pauzės trukmė, iki naudotojas automatiškai atjungiamas.
Pastaba: Žvaigždutė (*) šalia vertės nurodo gamyklinį numatytąjį nustatymą.	

Konfidencialaus spausdinimo sąranka

Meniu elementas	Paaiškinimas
Maksimalus neteisingo PIN kodo įvedimų skaičius 2–10 (0*)	Nustatoma, kiek kartų galima įvesti neteisingą PIN kodą. Pastabos: <ul style="list-style-type: none"> Nustačius nulinę vertę šis nustatymas išjungiamas. Pasiekus maksimalų skaičių su to naudotojo vardu ir PIN kodu susijusios spausdinimo užduotys yra pašalinamos.
Konfidencialių užduočių galiojimo laikas Išjungta* 1 valanda 4 valandos 24 valandos 1 savaitė	Nustatomas konfidencialių spausdinimo užduočių galiojimo laikas. Pastabos: <ul style="list-style-type: none"> Jei šis meniu elementas pakeičiamas konfidencialioms spausdinimo užduotims esant spausdintuvo atmintyje, šių spausdinimo užduočių galiojimo laikas nepasikeičia į naują numatytąją vertę. Jei spausdintuvas yra išjungiamas, visos spausdintuvo atmintyje laikomos konfidencialios užduotys pašalinamos.
Kartotinių užduočių galiojimo laikas Išjungta* 1 valanda 4 valandos 24 valandos 1 savaitė	Nustatomas spausdinimo užduoties, kurią norima pakartoti, galiojimo laikas.
Tikrintinų užduočių galiojimo laikas Išjungta* 1 valanda 4 valandos 24 valandos 1 savaitė	Nustatomas galiojimo laikas, per kurį spausdintuvas, prieš spausdinant likusius egzempliorius, naudotojui išspausdina egzempliorių spausdinimo kokybei patikrinti.
Pastaba: Žvaigždutė (*) šalia vertės nurodo gamyklinį numatytąjį nustatymą.	

Meniu elementas	Paaškinimas
Atidėtų užduočių galiojimo laikas Išjungta* 1 valanda 4 valandos 24 valandos 1 savaitė	Nustatomas galiojimo laikas, kurį spausdintuvas saugo užduotis, skirtas vėlesniam spausdinimui.
Reikalauti, kad visos užduotys būtų užlaikomos Išjungta* Ijungta	Nustatoma, kad spausdintuvas užlaikytų visas spausdinimo užduotis.
Išlaikyti besidubliuojančius dokumentus Išjungta* Ijungta	Leidžiama saugoti dokumentus, turinčius tokį patį failo pavadinimą.
Pastaba: Žvaigždutė (*) šalia vertės nurodo gamyklinį numatytąjį nustatymą.	

Išvalyti laikinuosius duomenų failus

Meniu elementas	Paaškinimas
Saugoma įrenginio atmintyje Išjungta* Ijungta	Pašalinami visi spausdintuvo atmintyje saugomi failai.
Pastaba: Žvaigždutė (*) šalia vertės nurodo gamyklinį numatytąjį nustatymą.	

Įvairūs

Meniu elementas	Paaškinimas
Leidimas spausdinti Išjungta* Ijungta	Naudotojui leidžiama spausdinti.
Numatytieji leidimo spausdinti prisijungimo duomenys	Rodomas numatytasis leidimas, naudotojo naudojamas spausdinant. Pastaba: Šis nustatymas rodomas tik tada, kai yra sukurtas vienas ar daugiau prisijungimo metodų.
Apsaugos nustatymo iš naujo trumpiklis Igalinti prieigą „Svečias“* Jokio poveikio	Nurodoma naudotojo prieiga prie spausdintuvo. Pastabos: <ul style="list-style-type: none"> • Trumpiklis yra šalia užrakto piktogramos valdiklių plokštėje. • Nustačius Igalinti prieigą „Svečias“ prieiga prie bet kurio spausdintuvo aspekto suteikiama kiekvienam. • Nustačius Jokio poveikio prieiga prie spausdintuvo gali būti neįmanoma nepateikus reikiamos saugos informacijos.
Minimalus slaptažodžio ilgis 0–32	Nurodomas slaptažodžio ilgis.
Pastaba: Žvaigždutė (*) šalia vertės nurodo gamyklinį numatytąjį nustatymą.	

Meniu elementas	Paaiškinimas
Įgalinti slaptažodžio / PIN kodo rodyimą	Rodomas slaptažodis arba asmeninio identifikavimo numeris.
Pastaba: Žvaigždutė (*) šalia vertės nurodo gamyklinį numatytąjį nustatymą.	

„Cloud Connector“

Meniu elementas	Paaiškinimas
Įgalinti / išjungti jungtis	Įgalinkite debesijos saugyklos paslaugų teikėją.

Ataskaitos

Meniu nustatymų puslapis

Meniu elementas	Paaiškinimas
Meniu nustatymų puslapis	Atspausdinama ataskaita su visais spausdintuvo meniu.

Įrenginys

Meniu elementas	Paaiškinimas
Įrenginio informacija	Atspausdinama ataskaita, kurioje pateikiama informacija apie spausdintuvą.
Įrenginio statistika	Atspausdinama ataskaita apie spausdintuvo naudojimą ir eksploatacinių medžiagų būseną.
Profilių sąrašas	Atspausdinamas spausdintuve saugomų profilių sąrašas.
Įrenginio informacijos ataskaita	Atspausdinama ataskaita, kurioje pateikiamas spausdintuvo serijos numeris ir modelio pavadinimas.

Spausdinimas

Meniu elementas	Paaiškinimas
Spausdinimo šriftai PCL šriftai „PostScript“ šriftai	Spausdinami pavyzdžiai ir informacija apie šriftus, kurie yra prieinami kiekviena spausdintuvo kalba.
Demonstracinė spausdinimo versija	Jei norite nustatyti spausdinimo problemas, atsispausdinkite demonstracinį puslapį.

Sparčiosios nuorodos

Meniu elementas	Paaiškinimas
Visos sparčiosios nuorodos	Atspausdinama ataskaita, kurioje išvardintos spausdintuve saugomos sparčiosios nuorodos.
Fakso numerių sparčiosios nuorodos	
Kopijavimo sparčiosios nuorodos	
El. pašto sparčiosios nuorodos	
FTP sparčiosios nuorodos	
Tinklo aplanko sparčiosios nuorodos	

Faksas

Pastaba: Šis meniu rodomas tik tada, kai yra sukonfigūruotas faksas, o meniu elementas įgalinti užduočių žurnalą yra nustatytas įjungta.

Meniu elementas	Paaiškinimas
Fakso užduočių žurnalas	Atspausdinama ataskaita apie paskutines atliktas 200 fakso užduočių.
Fakso skambučių žurnalas	Atspausdinama ataskaita apie paskutinius 100 nepavykusių, gautų ir blokuotų skambučių.

Tinklas

Meniu elementas	Paaiškinimas
Tinklo sąrankos puslapis	Atspausdinamas puslapis, kuriame rodomi konfigūruojami spausdintuvo tinklo ir belaidžio ryšio nustatymai. Pastaba: Šis meniu elementas rodomas tik tinklo spausdintuvuose arba spausdintuvuose, prijungtuose prie spausdinimo serverių.
Klientai, prisijungę naudojant „Wi-Fi Direct“	Atspausdinamas puslapis, kuriame rodomas įrenginių, prijungtų prie spausdintuvo naudojant „Wi-Fi Direct“, sąrašas. Pastaba: Šis meniu elementas rodomas tik tada, kai parinktis įgalinti „Wi-Fi Direct“ nustatyta įjungta.

Trikčių šalinimas

Meniu elementas	Paaiškinimas
Spausdinimo kokybės testavimo puslapiai	Atspausdinami pavyzdiniai puslapiai spausdinimo kokybės defektų nustatymui ir taisymui.
Skaitytuvo valymas	Atspausdinami nurodymai, kaip valyti skaitytuvą.

Spausdintuvo priežiūra

Dalių ir eksploatacinių medžiagų būsenos tikrinimas

- 1 Pradžios ekrane palieskite **Būsena / eksploatacinės medžiagos**.
- 2 Pasirinkite dalis arba eksploatacines medžiagas, kurias norite patikrinti.

Pastaba: Šį nustatymą galima pasiekti ir palietus viršutinę pradžios ekrano dalį.

Pranešimų dėl eksploatacinių medžiagų konfigūravimas

- 1 Atidarykite interneto naršyklę ir adreso lauke įveskite spausdintuvo IP adresą.

Pastabos:

- Spausdintuvo pradžios ekrane peržiūrėkite spausdintuvo IP adresą. IP adresas rodomas kaip keturi taškais atskirtų skaičių rinkiniai, pavyzdžiui, 123.123.123.123.
- Jei naudojate įgaliotąjį serverį, laikinai jį išjunkite, kad galėtumėte tinkamai įkelti tinklalapį.

- 2 Spustelėkite **Nustatymai > Įrenginys > Pranešimai**.
- 3 Meniu „Eksploatacinės medžiagos“ spustelėkite **Tinkinti pranešimai dėl eksploatacinių medžiagų**.
- 4 Pasirinkite pranešimą kiekvienai eksploatacinei medžiagai.
- 5 Vykdykite pakeitimus.

Įspėjimų el. pašto nustatymas

Sukonfigūruokite spausdintuvą, kad jis siųstų įspėjimus elektroniniu paštu, kai reikia pakeisti popierių, įdėti jo daugiau arba kai jis užstringa.

- 1 Atidarykite interneto naršyklę ir adreso lauke įveskite spausdintuvo IP adresą.

Pastabos:

- Spausdintuvo pradžios ekrane peržiūrėkite spausdintuvo IP adresą. IP adresas rodomas kaip keturi taškais atskirtų skaičių rinkiniai, pavyzdžiui, 123.123.123.123.
- Jei naudojate įgaliotąjį serverį, laikinai jį išjunkite, kad galėtumėte tinkamai įkelti tinklalapį.

- 2 Spustelėkite **Nustatymai > Įrenginys > Pranešimai > El. pašto įspėjimų sąranka**, tada sukonfigūruokite nustatymus.

Pastaba: Jei reikia daugiau informacijos apie SMTP nustatymus, kreipkitės į el. pašto paslaugų teikėją.

- 3 Spustelėkite **Nustatyti el. pašto adresų sąrašus ir įspėjimus**, tada sukonfigūruokite nustatymus.
- 4 Vykdykite pakeitimus.

Ataskaitų peržiūra

- 1 Pradžios ekrane palieskite **Nustatymai > Ataskaitos**.
- 2 Pasirinkite norimą peržiūrėti ataskaitą.

Dalių ir eksploatacinių reikmenų užsakymas

Jei eksploatacinius reikmenis užsakote JAV, kreipkitės į „Lexmark“ tel. 1-800-539-6275, kad sužinotumėte apie „Lexmark“ įgaliotuosius eksploatacinių reikmenų prekybos atstovus jūsų vietovėje. Jei užsakote kitose šalyse arba regionuose, apsilankykite interneto svetainėje www.lexmark.com arba kreipkitės į vietą, kurioje įsigijote spausdintuvą.

Pastaba: Visų spausdintuvo eksploatacinių reikmenų naudojimo trukmė apskaičiuojama darant prielaidą, kad spausdinama ant popieriaus laiškams „Letter“ arba A4 formato paprasto popieriaus.

Įspėjimas—Galima sugadinti: Nepalaikant optimalaus spausdintuvo veikimo arba nepakeitus jo dalių ir eksploatacinių reikmenų, spausdintuvas gali sugesti.

Originalių „Lexmark“ dalių ir eksploatacinių reikmenų naudojimas

„Lexmark“ spausdintuvas geriausiai veikia, jei jame naudojamos originalios „Lexmark“ dalys ir eksploataciniai reikmenys. Trečiųjų šalių eksploatacinių reikmenų ar dalių naudojimas gali pakenkti spausdintuvo ir jo vaizdo gavimo komponentų efektyvumui, patikimumui arba naudojimo trukmei. Tai gali turėti neigiamos įtakos garantijos taikymui. Jei spausdintuvas sugenda naudojant trečiųjų šalių dalis ir eksploatacinius reikmenis, garantija netaikoma. Visi gyvavimo ciklo indikatoriai yra skirti veikti naudojant „Lexmark“ dalis ir eksploatacinius reikmenis, todėl naudojant trečiųjų šalių dalis ir eksploatacinius reikmenis rezultatai gali būti neprognozuojami. Naudojant vaizdo gavimo komponentus ilgiau nei numatyta jų naudojimo trukmė, „Lexmark“ spausdintuvas arba jo komponentai gali sugesti.

Įspėjimas—Galima sugadinti: Eksploatacinius reikmenis ir dalis, kurioms netaikomos Gražinimo programos sutarties sąlygos, galima nustatyti iš naujo ir atnaujinti. Tačiau gamintojo garantija netaikoma žalai, kurią sukėlė neoriginalūs eksploataciniai reikmenys ar dalys. Iš naujo nustatčius skaitiklius eksploataciniam reikmeniui ar daliai, kurie nebuvo tinkamai atnaujinti, galima pakenkti spausdintuvui. Iš naujo nustatčius eksploatacinio reikmens ar dalies skaitiklį, spausdintuve gali būti rodoma klaida, reiškianti, kad jame yra iš naujo nustatytas elementas.

Dažų kasetės užsakymas

Pastabos:

- Kasetės išėiga yra apskaičiuota pagal ISO/IEC 19752 standartą.
- Jei ilgą laiką labai mažai spausdinama, tai gali neigiamai paveikti realią išėigą.

„Lexmark“ MX331 ir MX431 gražinimo programos dažų kasetės

Gaminys	Jungtinės Amerikos Valstijos ir Kanada	Europos ekonominė erdvė	Kitos Azijos ir Ramiojo vandenyno regiono šalys	Lotynų Amerika	Likusios Europos, Artimųjų Rytų ir Afrikos šalys	Australija ir Naujoji Zelandija
Gražinimo programos dažų kasetė	55B1000	55B2000	55B3000	55B4000	55B5000	55B6000
Didelės išeigos gražinimo programos dažų kasetė	55B1H00	55B2H00	55B3H00	55B4H00	55B5H00	55B6H00
Labai didelės išeigos gražinimo programos dažų kasetė ¹	55B1X00	55B2X00	55B3X00	55B4X00	55B5X00	55B6X00
Gražinimo įmonei programos dažų kasetė ²	55B100E	55B200E	55B300E	55B400E	55B500E	55B600E
Didelės išeigos gražinimo įmonei programos dažų kasetė ²	55B1H0E	55B2H0E	55B3H0E	55B4H0E	55B5H0E	55B6H0E
Labai didelės išeigos gražinimo įmonei programos dažų kasetė ^{1, 2}	55B1X0E	55B2X0E	55B3X0E	55B4X0E	55B5X0E	55B6X0E

¹ Palaikoma tik „Lexmark“ MX431 spausdintuvo modelyje.

² Prieinama tik pagal sutartis tvarkomiems spausdintuvams. Norėdami gauti daugiau informacijos, kreipkitės į „Lexmark“ atstovą arba sistemos administratorių.

„Lexmark“ MX331 ir MX431 įprastinės dažų kasetės

Gaminys	Visame pasaulyje
Didelės išeigos įprastinė dažų kasetė ¹	55B0HA0
Labai didelės išeigos įprastinė dažų kasetė ²	55B0XA0

¹ Palaikoma tik „Lexmark“ MX331 spausdintuvo modelyje.
² Palaikoma tik „Lexmark“ MX431 spausdintuvo modelyje.

„Lexmark“ MB3442 gražinimo programos dažų kasetės

Gaminys	Jungtinės Amerikos Valstijos ir Kanada	Europos ekonominė erdvė	Kitos Azijos ir Ramiojo vandenyno regiono šalys	Lotynų Amerika	Likusios Europos, Artimųjų Rytų ir Afrikos šalys	Australija ir Naujoji Zelandija
Gražinimo programos dažų kasetė	B341000	B342000	B343000	B344000	B345000	B346000
Didelės išeigos gražinimo programos dažų kasetė	B341H00	B342H00	B343H00	B344H00	B345H00	B346H00
Labai didelės išeigos gražinimo programos dažų kasetė	B341X00	B342X00	B343X00	B344X00	B345X00	B346X00

„Lexmark“ MB3442 įprasta dažų kasetė

Gaminys	Visame pasaulyje
Labai didelės išeigos įprastinė dažų kasetė	B340XA0

„Lexmark“ XM1342 įprasta dažų kasetė

Gaminys	Europa, Artimieji Rytai, Afrika ir Meksika	Jungtinės Valstijos, Kanada ir Australija
Įprasta dažų kasetė	24B7005	24B7002

Vaizdo gavimo įtaiso užsakymas

Ilgą laiką labai nedaug spausdinant vaizdo gavimo įtaiso dalys gali sugesti dar prieš pasibaigiant spausdinimo dažams.

Gaminys	Dalies numeris
Įprastinis vaizdo gavimo įtaisas	55B0ZA0

Dalių ir eksploatacinių reikmenų keitimas**Dažų kasetės keitimas**

- 1 Atidarykite priekines dureles.

Įspėjimas—Galima sugadinti: Prieš pasiekdami arba liesdami vidines spausdintuvo sritis, palieskite bet kurią neapsaugotą spausdintuvo metalinio korpuso vietą, kad išvengtumėte gedimų dėl elektrostatinės iškrovos.

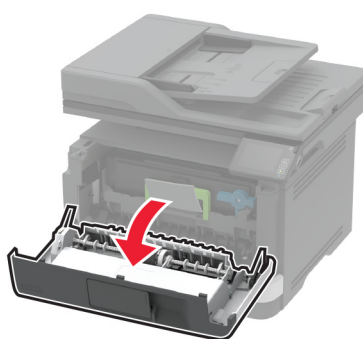
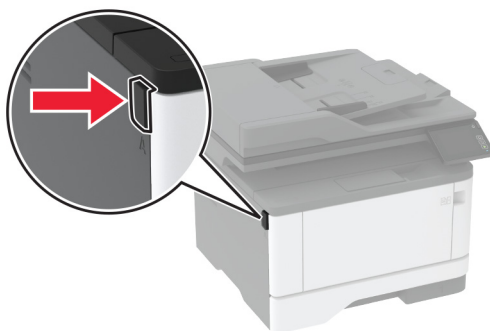

2 Išimkite vaizdo gavimo įtaisą.

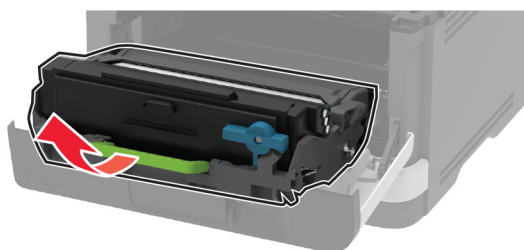

3 Pasukite mėlyną skląstį ir išimkite panaudotą dažų kasetę iš vaizdo gavimo įtaiso.

Įspėjimas—Galima sugadinti: Nelaikykite vaizdo gavimo įtaiso tiesioginėje šviesoje ilgiau nei 10 minučių. Dėl ilgo buvimo šviesoje gali kilti spausdinimo kokybės problemų.

Įspėjimas—Galima sugadinti: Nelieskite fotolaidininko būgno. Tai gali turėti neigiamos įtakos būsimų spausdinimo užduočių kokybei.

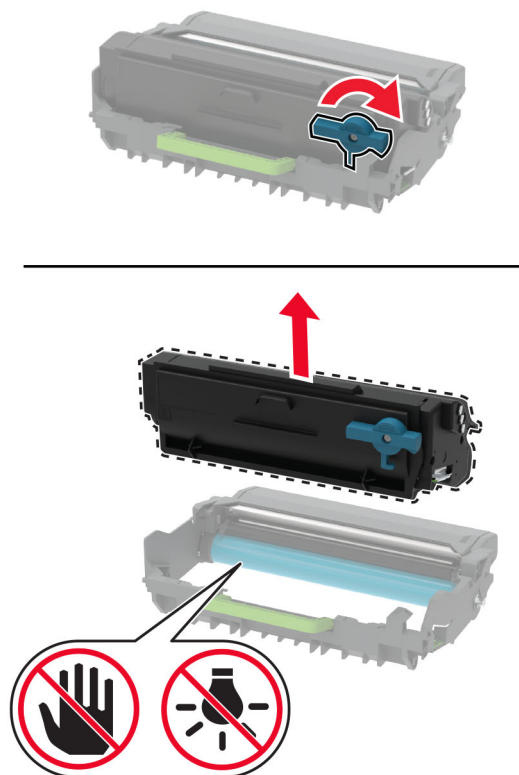

- 4 Išpakuokite naują dažų kasetę.
- 5 Pakratykite kasetę, kad paskirstytumėte dažus.

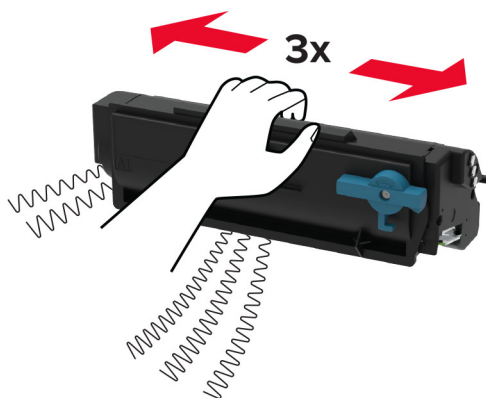

6 Įdėkite naują dažų kasetę į vaizdo gavimo įtaisą, kad ji *užsifikuotų*.

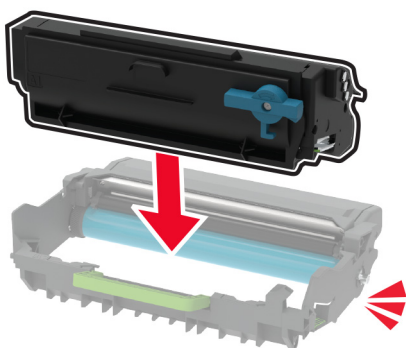

7 Įdėkite vaizdo gavimo įtaisą.

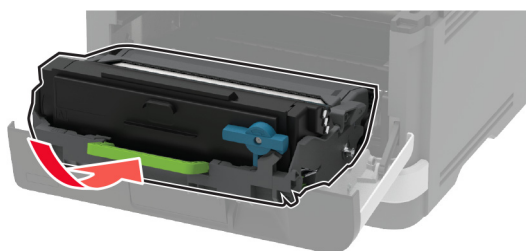

8 Uždarykite dureles.

Vaizdo gavimo įtaiso keitimas

1 Atidarykite priekines dureles.

Įspėjimas—Galima sugadinti: Prieš pasiekdami arba liسدami vidines spausdintuvo sritis, palieskite bet kurią neapsaugotą spausdintuvo metalinio korpuso vietą, kad išvengtumėte gedimų dėl elektrostatinės iškvovos.

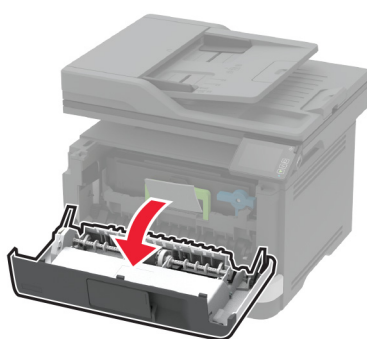
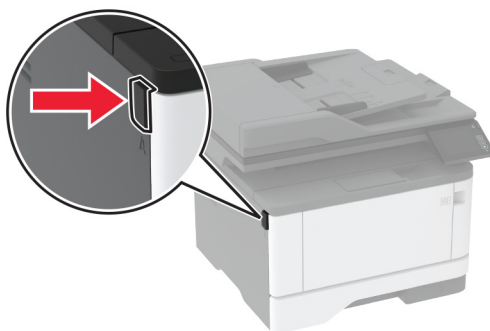

2 Išimkite panaudotą vaizdo gavimo įtaisą.

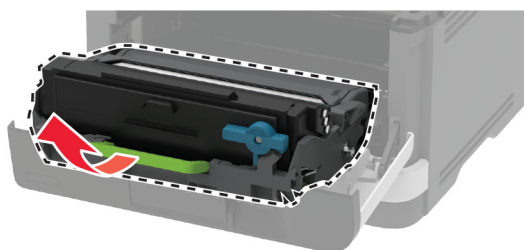

3 Pasukite mėlyną skląstį ir išimkite dažų kasetę iš panaudoto vaizdo gavimo įtaiso.

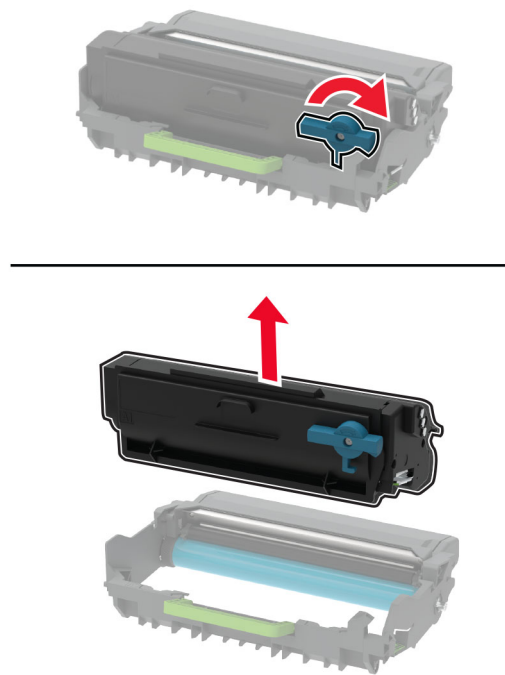

4 Išpakuokite naują vaizdo gavimo įtaisą ir įdėkite dažų kasetę, kad ji *užsifiksuotų*.

Įspėjimas—Galima sugadinti: Nelaikykite vaizdo gavimo įtaiso tiesioginėje šviesoje ilgiau nei 10 minučių. Dėl ilgo buvimo šviesoje gali kilti spausdinimo kokybės problemų.

Įspėjimas—Galima sugadinti: Nelieskite fotolaidininko būgno. Tai gali turėti neigiamos įtakos būsimų spausdinimo užduočių kokybei.

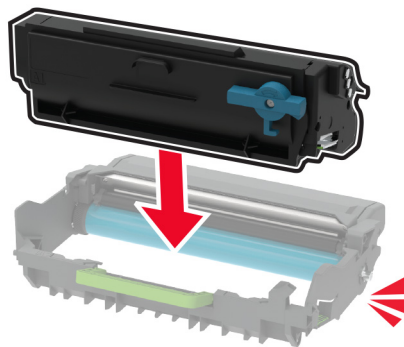

5 Įdėkite naują vaizdo gavimo įtaisą.

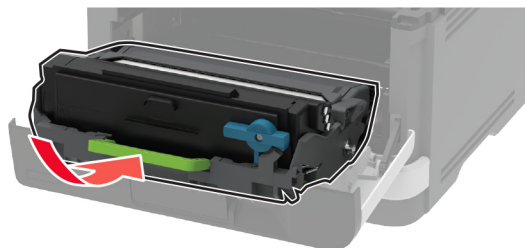

6 Uždarykite dureles.

Dėklo keitimas

1 Išimkite panaudotą dėklą.



2 Išpakuokite naują dėklą.

3 Įdėkite naują dėklą.



Popieriaus paėmimo volelių bloko keitimas

1 Išjunkite spausdintuvą.

2 Ištraukite maitinimo laidą iš elektros lizdo, po to – iš spausdintuvo.

3 Atidarykite priekines dureles.

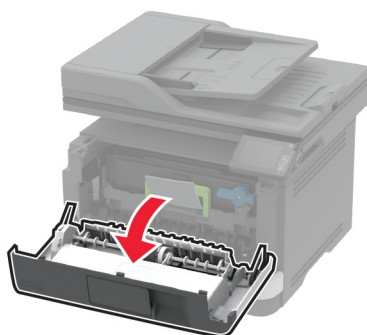
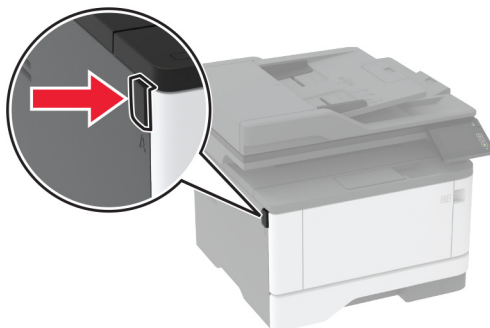

4 Išimkite vaizdo gavimo įtaisą.

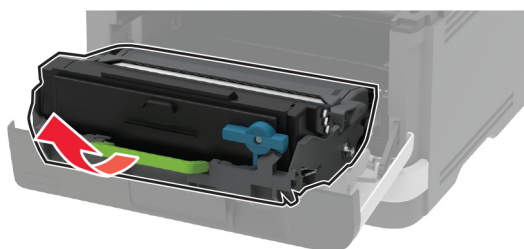

5 Uždarykite priekines dureles.

6 Išimkite dėklą.



7 Paverskite spausdintuvą ant šono.

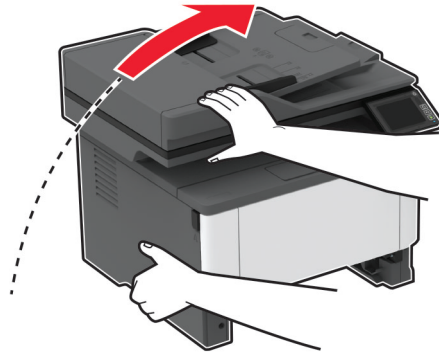

8 Išimkite panaudotą popieriaus paėmimo volelių bloką.

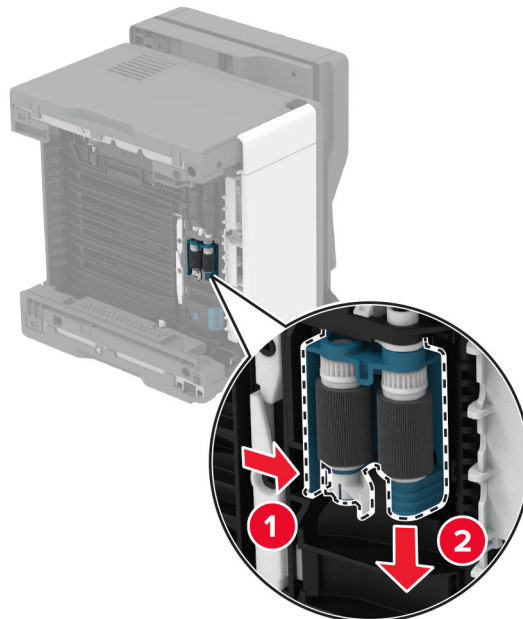

9 Išpakuokite naują popieriaus paėmimo volelių bloką.

Pastaba: Siekiant išvengti užteršimo, įsitikinkite, kad jūsų rankos yra švarios.

10 Įdėkite naują popieriaus paėmimo volelių bloką.

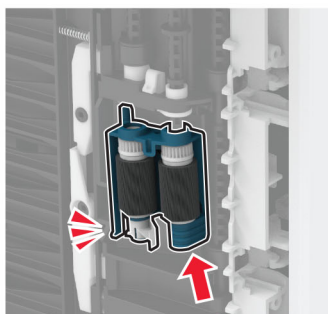
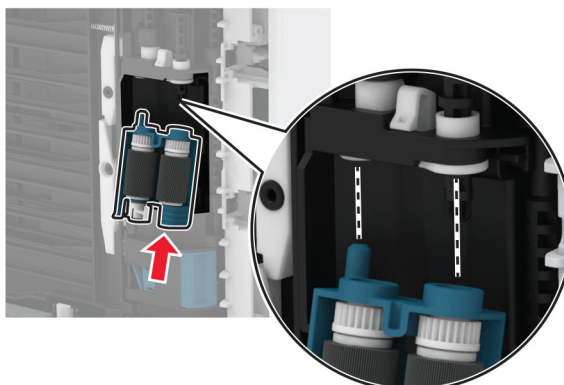

11 Gražinkite spausdintuvą į pradinę padėtį ir įdėkite dėklą.

12 Atidarykite priekines dureles.

13 Įdėkite vaizdo gavimo įtaisą.

14 Uždarykite priekines dureles.

15 Maitinimo laidą prijunkite prie spausdintuvo ir įjunkite į elektros lizdą.

⚠ DĖMESIO—GALIMA SUSIŽALOTI: Norėdami išvengti gaisro ar elektros smūgio pavojaus, prijunkite maitinimo laidą prie tinkamos nominaliosios srovės ir tinkamai įžeminto elektros lizdo, kuris yra šalia gaminio ir lengvai pasiekiamas.

16 Įjunkite spausdintuvą.

Dėklo skyriklio velenėlio keitimas

1 Ištraukite dėklą ir pašalinkite panaudotą skyriklio velenėlį.

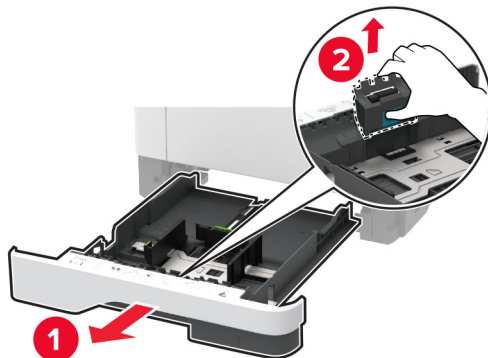

2 Išpakuokite naują skyriklio velenėlį.

Pastaba: Siekiant išvengti užteršimo, įsitikinkite, kad jūsų rankos yra švarios.

3 Įdėkite naują skyriklio velenėlį.

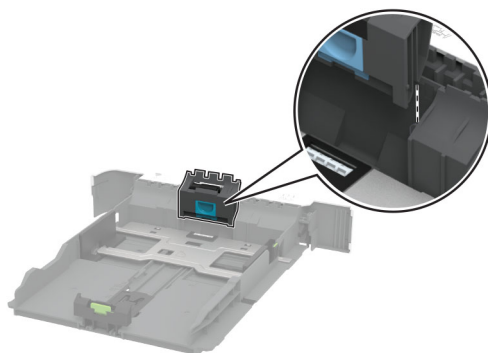

4 Įdėkite dėklą.



ADT skyriklio tarpiklio keitimas

1 Atidarykite ADT dangtį.

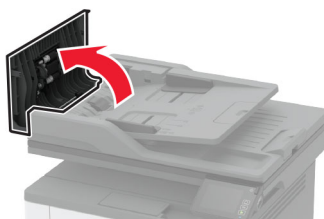

2 Išimkite panaudotą ADT skyriklio tarpiklį.

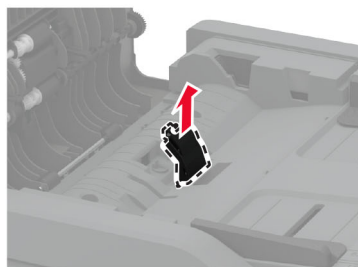
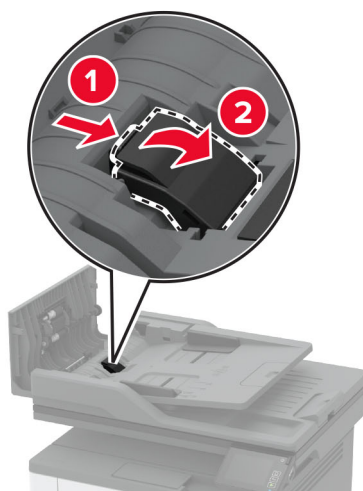

3 Išpakuokite naują ADT skyriklio tarpiklį.

4 Kiškite naują skyriklio tarpiklį į spausdintuvą, kol pasigirs *spragtelėjimas*.

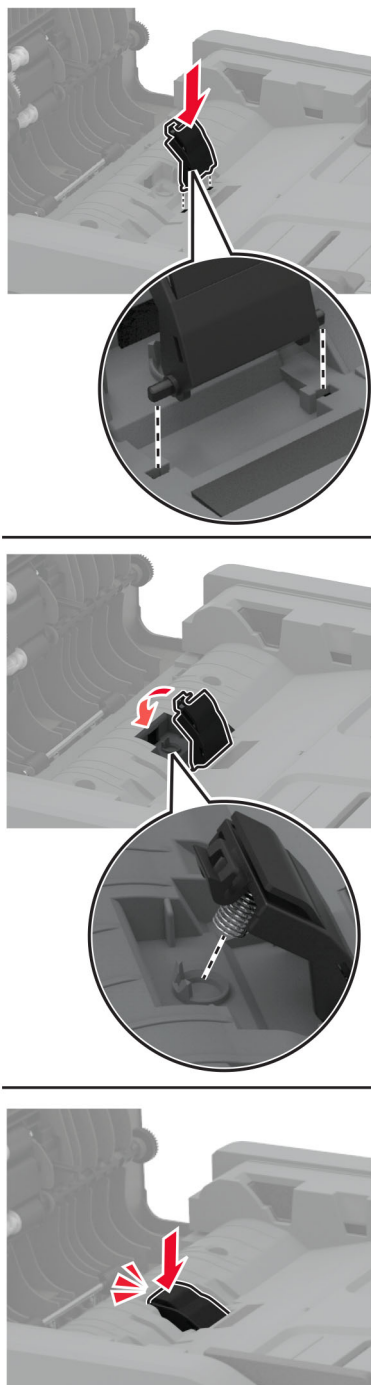

5 Uždarykite ADT dangtį.

Eksploatacinių reikmenų naudojimo skaitiklių nustatymas iš naujo

- 1 Pradžios ekrane palieskite **Nustatymai > Įrenginys > Eksploatacija > Meniu „Konfigūracija“ > Eksploatacinių reikmenų naudojimas ir skaitikliai**.
- 2 Pasirinkite skaitiklį, kurį norite nustatyti iš naujo.

Įspėjimas—Galima sugadinti: Eksploatacinius reikmenis ir dalis, kurioms netaikomos Gražinimo programos sutarties sąlygos, galima nustatyti iš naujo ir atnaujinti. Tačiau gamintojo garantija neapima jokios žalos, kurią sukėlė neoriginalūs eksploataciniai reikmenys ar dalys. Iš naujo nustačius skaitiklius eksploataciniam reikmeniui ar daliai, kurie nebuvo tinkamai perdaryti, spausdintuvas gali sugesti. Iš naujo nustačius eksploatacinio reikmens ar dalies skaitiklį, spausdintuvas gali rodyti klaidą, nurodančią iš naujo nustatyto elemento buvimą.

Spausdintuvo dalių valymas

Spausdintuvo valymas

 **DĖMESIO—ELEKTROS SMŪGIO PAVOJUS:** Norėdami išvengti elektros smūgio pavojaus valant spausdintuvo išorę, prieš pradėdami valyti ištraukite maitinimo laidą iš elektros lizdo ir atjunkite visus spausdintuvo laidus.

Pastabos:

- Šį darbą atlikite kas du mėnesius.
- Jei spausdintuvas sugadinamas netinkamai jį prižiūrint, garantija netaikoma.

- 1 Išjunkite spausdintuvą ir ištraukite maitinimo laidą iš elektros lizdo.
- 2 Išimkite popierių iš standartinės dėtuvės ir daugiafunkcio tiektuvo.
- 3 Minkštu šepetiu arba dulkių siurbliu aplink spausdintuvą pašalinkite visas dulkes, pūkelius ir popieriaus gabalėlius.
- 4 Spausdintuvo išorę nuvalykite drėgnu, minkštu audiniu be pūkelių.

Pastabos:

- Nenaudokite buitinių valiklių ar ploviklių, kad nepažeistumėte spausdintuvo paviršiaus.
- Įsitinkite, kad nuvalius visos spausdintuvo sritys lieka sausas.

- 5 Įkiškite maitinimo laidą į elektros lizdą ir įjunkite spausdintuvą.

 **DĖMESIO—GALIMA SUSIŽALOTI:** Norėdami išvengti gaisro ar elektros smūgio pavojaus, prijunkite maitinimo laidą prie tinkamos nominaliosios srovės ir tinkamai įžeminto elektros lizdo, kuris yra šalia gaminio ir lengvai pasiekiamas.

Jutiklinio ekrano valymas

⚠ DĖMESIO—ELEKTROS SMŪGIO PAVOJUS: Norėdami išvengti elektros smūgio pavojaus valant spausdintuvo išorę, prieš pradėdami valyti ištraukite maitinimo laidą iš elektros lizdo ir atjunkite visus spausdintuvo laidus.

- 1 Išjunkite spausdintuvą ir ištraukite maitinimo laidą iš elektros lizdo.
- 2 Drėgnu, minkštu, pūkelių neturinčiu audiniu nuvalykite jutiklinį ekraną.

Pastabos:

- Nenaudokite buitinių valiklių ar ploviklių, kad nepažeistumėte jutiklinio ekrano.
- Įsitinkinkite, kad nuvalius jutiklinis ekranas būtų sausas.

- 3 Įkiškite maitinimo laidą į elektros lizdą ir įjunkite spausdintuvą.

⚠ DĖMESIO—GALIMA SUSIŽALOTI: Norėdami išvengti gaisro ar elektros smūgio pavojaus, prijunkite maitinimo laidą prie tinkamos nominaliosios srovės ir tinkamai įžeminto elektros lizdo, kuris yra šalia gaminio ir lengvai pasiekiamas.

Skaitytuvo valymas

- 1 Atidarykite skaitytuvo dangtį.

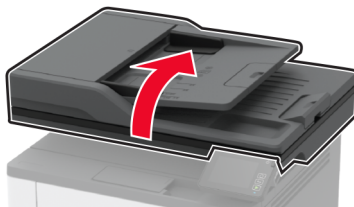

- 2 Drėgnu, minkštu, pūkelių neturinčiu audiniu nuvalykite šias vietas:

- ADT stiklo tarpiklį

Pastaba: Kai kurių modelių spausdintuvuose šioje vietoje vietoj tarpiklio yra ADT stiklas.

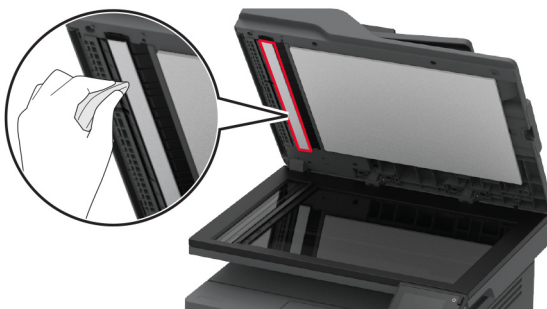

- Skaitytuvo stiklo tarpiklį



- ADT stiklą



- Skaitytuvo stiklą



3 Uždarykite skaitytuvo dangtį.

Popieriaus paėmimo volelių bloko valymas

- 1 Išjunkite spausdintuvą.
- 2 Ištraukite maitinimo laidą iš elektros lizdo, po to – iš spausdintuvo.

3 Atidarykite priekines dureles.

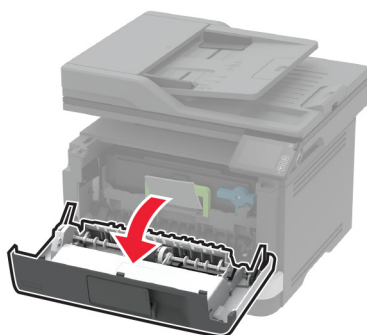
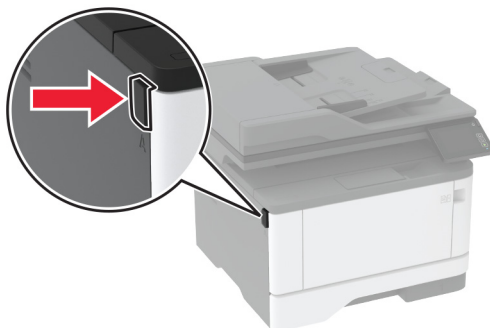

4 Išimkite vaizdo gavimo įtaisą.

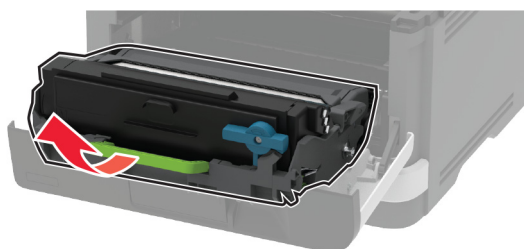

5 Uždarykite priekines dureles.

6 Išimkite dėklą.



7 Paverskite spausdintuvą ant šono.

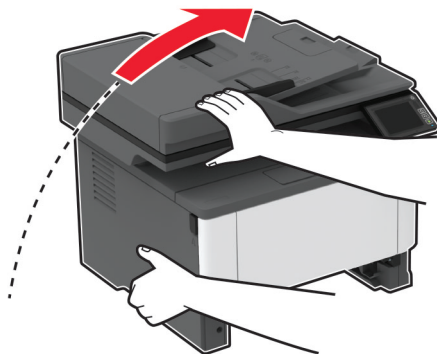

8 Išimkite popieriaus paėmimo volelių bloką.

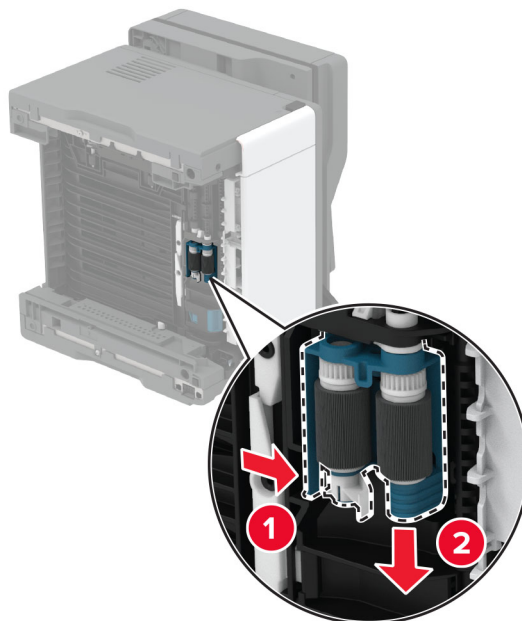

9 Užpilkite izopropilo alkoholio ant minkšto, nepūkuoto audinio ir nuvalykite popieriaus paėmimo volelių bloką.

10 Įdėkite popieriaus paėmimo volelių bloką.

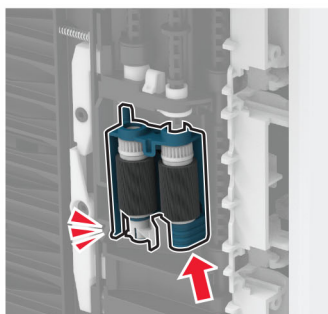
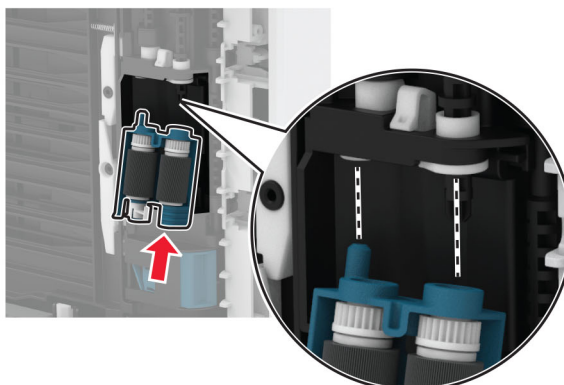

11 Gražinkite spausdintuvą į pradinę padėtį ir įdėkite dėklą.

12 Atidarykite priekines dureles.

13 Įdėkite vaizdo gavimo įtaisą.

14 Uždarykite priekines dureles.

15 Maitinimo laidą prijunkite prie spausdintuvo ir įjunkite į elektros lizdą.

⚠ DĖMESIO—GALIMA SUSIŽALOTI: Norėdami išvengti gaisro ar elektros smūgio pavojaus, prijunkite maitinimo laidą prie tinkamos nominaliosios srovės ir tinkamai įžeminto elektros lizdo, kuris yra šalia gaminio ir lengvai pasiekiamas.

16 Įjunkite spausdintuvą.

Elektros energijos ir popieriaus taupymas

Energijos taupymo režimo nustatymų konfigūravimas

miego režimas

- 1 Pradžios ekrane palieskite **Nustatymai** > [renginys > Energijos sąnaudų valdymas > Skirtieji laikai > Miego režimas.
- 2 Nurodykite spausdintuvo neveikos laiką prieš jam pereinant į Miego režimą.

užmigdymo režimas

- 1 Pradžios ekrane palieskite **Nustatymai** > [renginys > Energijos sąnaudų valdymas > Skirtieji laikai > Užmigdymo režimas.
- 2 Pasirinkite spausdintuvo neveikos laiką prieš jam pereinant į užmigdymo režimą.

Pastabos:

- Norėdami, kad veiktų nustatymas Užmigdymo skirtasis laikas, parinktį Užmigdymo skirtasis laikas prisijungiant nustatykite į Užmigdyti.
- Spausdintuvui veikiant Užmigdymo režimu įtaisytasis interneto serveris (EWS) būna išjungtas.

Spausdintuvo ekrano skaisčio koregavimas



- 1 Pradžios ekrane palieskite **Nustatymai** > [renginys > Parinktys > Ekrano skaisčio koregavimas.
- 2 Pakoreguokite nustatymą.

Eksploatacinių medžiagų taupymas

- Spausdinkite ant abiejų popieriaus pusių.
Pastaba: Numatytasis nustatymas spausdinimo tvarkyklėje – abipusis spausdinimas.
- Spausdinkite keletą puslapių ant vieno popieriaus lapo.
- Naudokitės peržiūros funkcija, kad pažiūrėtumėte, kaip dokumentas atrodo prieš jį spausdinant.
- Atspausdinkite vieną dokumento kopiją, kad patikrintumėte, ar jo turinys ir formatas yra tinkami.

Spausdintuvo perkėlimas į kitą vietą

Spausdintuvo perkėlimas į kitą vietą

-  **DĖMESIO—GALIMA SUSIŽALOTI:** Jei spausdintuvo svoris yra didesnis nei 20 kg (44 sv.), norint jį saugiai pakelti gali prireikti dviejų ar daugiau žmonių.
-  **DĖMESIO—GALIMA SUSIŽALOTI:** Norėdami išvengti gaisro ar elektros smūgio pavojaus, naudokite tik kartu su šiuo gaminiu pateiktą maitinimo laidą arba gamintojo leistą pakaitinį laidą.

 **DĒMESIO—GALIMA SUSIŽALOTI:** Norėdami perkelti spausdintuvą, laikykitės šių nurodymų, kad būtų išvengta sužalojimų ar spausdintuvo sugadinimo:

- Įsitinkite, kad visos durelės ir dėklai yra uždaryti.
- Išjunkite spausdintuvą ir ištraukite maitinimo laidą iš elektros lizdo.
- Atjunkite visus spausdintuvo laidus ir kabelius.
- Jei prie spausdintuvo yra pritvirtinta atskirų pastatomų papildomų dėklų arba išvesčių įtaisų, prieš perkeldami spausdintuvą juos atskirkite.
- Jei spausdintuvas su ratukais, atsargiai nuridenkite jį į naują vietą. Būkite atsargūs ridendami per slenksčius ir grindų tarpus.
- Jei spausdintuvas ne su ratukais, bet yra sukonfigūruotas su papildomai pasirenkamais dėklais arba išvesčių įtaisais, pašalinkite papildomus išvesčių įtaisus ir nukelkite spausdintuvą nuo dėklų. Nebandykite tuo pačiu metu kelti ir spausdintuvo, ir papildomų įtaisų.
- Keldami spausdintuvą visada naudokitės ant jo esančiomis rankenomis.
- Į spausdintuvo perkėlimui naudojamo vežimėlio paviršių turi remtis visi spausdintuvo lietimosi taškai.
- Į pasirinktos aparatinės įrangos perkėlimui naudojamo vežimėlio paviršių įranga turi remtis visu dydžiu.
- Laikykite spausdintuvą vertikalioje padėtyje.
- Venkite staigių nedarnių judesių.
- Statydami spausdintuvą įsitinkite, kad jūsų pirštai ne po spausdintuvu.
- Įsitinkite, kad aplink spausdintuvą yra pakankamai erdvės.

Pastaba: Jei spausdintuvas sugadinamas netinkamai jį perkeliant, garantija netaikoma.

Spausdintuvo transportavimas

Norėdami sužinoti, kaip transportuoti, apsilankykite adresu <http://support.lexmark.com> arba kreipkitės į klientų aptarnavimo skyrių.

Trikties šalinimas

Spausdinimo kokybės problemos

Raskite paveikslėlį, kuris yra panašus į jūsų spausdinimo kokybės problemą, ir spustelėję žemiau esančią nuorodą perskaitykite problemos sprendimo veiksmus.

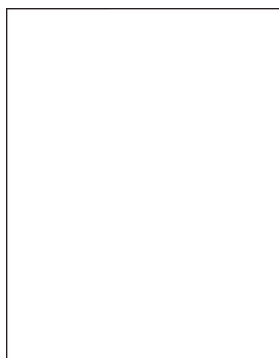

[„Tušti arba balti lapai“ 155 puslapyje](#)

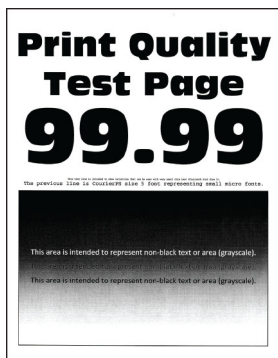

[„Spausdinama per tamsiai“ 156 puslapyje](#)

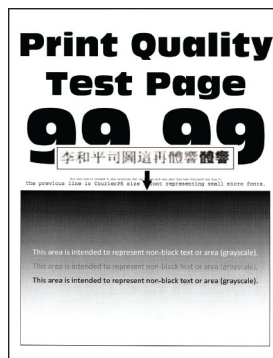

[„Smulkios linijos spausdinamos netinkamai“ 158 puslapyje](#)



[„Sulankstytas arba suglamžytas popierius“ 159 puslapyje](#)

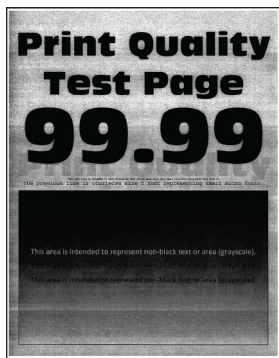

[„Pilkas fonas“ 159 puslapyje](#)

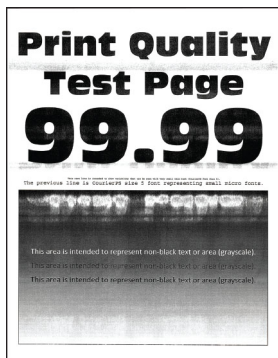

[„Horizontalios šviesios juostos“ 169 puslapyje](#)



[„Neteisingos paraštės“ 161 puslapyje](#)

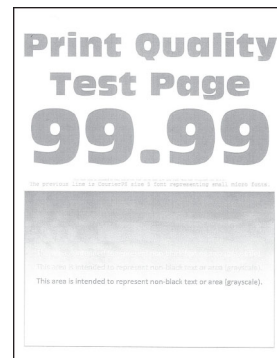

[„Spausdinama per šviesiai“ 162 puslapyje](#)



[„Spausdinama taškuotai“ 163 puslapyje](#)



[„Popierius užsiriečia“ 164 puslapyje](#)



[„Spausdinama kreivai arba iškreiptai“ 165 puslapyje](#)



[„Pasikartojantys defektai“ 174 puslapyje](#)

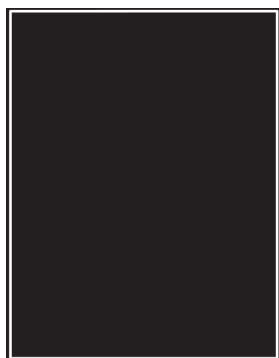

„Visiškai juodi lapai“ 166 puslapyje

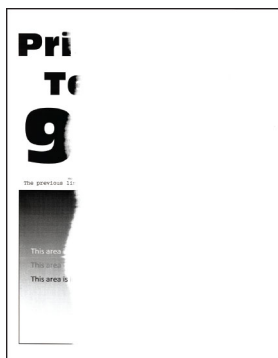

„Nukirptas tekstas arba atvaizdai“ 167 puslapyje

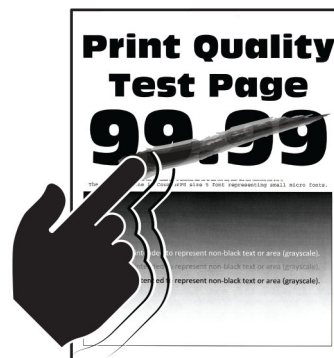

„Dažai lengvai nusitrina“ 168 puslapyje

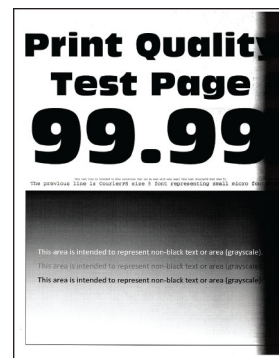

„Vertikalios tamsios juostos“ 171 puslapyje



„Vertikalios tamsios linijos arba dryžiai“ 172 puslapyje

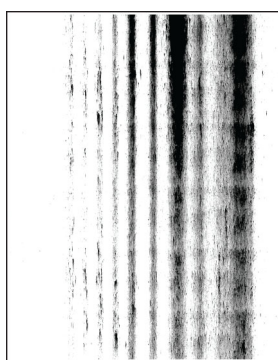

„Vertikalūs tamsūs dryžiai su trūkstamais spaudmenimis“ 173 puslapyje



„Vertikalios šviesios juostos“ 170 puslapyje



„Vertikalios baltos linijos“ 171 puslapyje

Spausdinimo problemos

Prasta spausdinimo kokybė

Tušti arba balti lapai

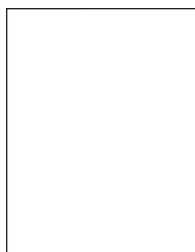

Pastaba: Prieš spręsdami problemą, atspausdinkite spausdinimo kokybės testavimo puslapius. Valdymo skydelyje eikite į **Nustatymai > Trikčių šalinimas > Spausdinimo kokybės testavimo puslapiai**. Jei naudojate spausdintuvo modelį nejutikliniu ekranu, paspauskite **OK**, kad peržiūrėtumėte nustatymus.

Veiksmas	Taip	Ne
<p>1 veiksmas</p> <p>a Patikrinkite, ar spausdintuve naudojama originali ir tinkama „Lexmark“ dažų kasetė.</p> <p>Pastaba: Jei dažų kasetė netinkama, įdėkite tinkamą.</p> <p>b Atspausdinkite dokumentą.</p> <p>Ar spausdintuvas spausdina tuščius arba baltus lapus?</p>	Pereikite prie 2 veiksmo.	Problema išspręsta.
<p>2 veiksmas</p> <p>a Išimkite vaizdo gavimo įtaisą.</p> <p>[spėjimas—Galima sugadinti: Nelaikykite vaizdo gavimo įtaiso tiesioginėje šviesoje ilgiau nei 10 minučių. Dėl ilgo buvimo šviesoje gali kilti spausdinimo kokybės problemų.</p> <p>[spėjimas—Galima sugadinti: Nelieskite fotolaidininko būgno po vaizdo gavimo įtaisu. Tai gali turėti neigiamos įtakos būsimų spausdinimo užduočių kokybei.</p> <p>b Patikrinkite, ar nėra vaizdo gavimo įtaiso apgadavimo požymių.</p> <p>Pastaba: Įsitikinkite, kad fotolaidininko būgno kontaktas nėra sulenktas arba ne savo vietoje.</p> <p>c Stipriai pakratykite vaizdo gavimo įtaisą, kad perskirstytumėte dažus.</p> <p>d Įdėkite vaizdo gavimo įtaisą.</p> <p>e Atspausdinkite dokumentą.</p> <p>Ar spausdintuvas spausdina tuščius arba baltus lapus?</p>	Pereikite prie 3 veiksmo.	Problema išspręsta.
<p>3 veiksmas</p> <p>Pakeiskite dažų kasetę.</p> <p>Ar spausdintuvas spausdina tuščius arba baltus lapus?</p>	Pereikite prie 4 veiksmo.	Problema išspręsta.
<p>4 veiksmas</p> <p>Pakeiskite vaizdo gavimo įtaisą.</p> <p>Ar spausdintuvas spausdina tuščius arba baltus lapus?</p>	Kreipkitės į klientų aptarnavimo skyrių .	Problema išspręsta.

Spausdinama per tamsiai



Pastaba: Prieš spręsdami problemą, atsispausdinkite spausdinimo kokybės testavimo puslapius. Valdymo skydelyje eikite į **Nustatymai > Trikčių šalinimas > Spausdinimo kokybės testavimo puslapiai**. Jei naudojate spausdintuvo modelį nejutikliniu ekranu, paspauskite **OK**, kad peržiūrėtumėte nustatymus.

Veiksmas	Taip	Ne
<p>1 veiksmas</p> <p>a Patikrinkite, ar spausdintuve naudojama originali ir tinkama „Lexmark“ dažų kasetė.</p> <p>Pastaba: Jei dažų kasetė netinkama, įdėkite tinkamą.</p> <p>b Atspausdinkite dokumentą.</p> <p>Ar spausdinama per tamsiai?</p>	<p>Pereikite prie 2 veiksmo.</p>	<p>Problema išspręsta.</p>
<p>2 veiksmas</p> <p>a Išjunkite spausdintuvą, palaukite apie 10 sekundžių ir vėl jį įjunkite.</p> <p>b Sumažinkite dažų tamsumą. Valdymo skydelyje eikite į: Nustatymai > Spausdinimas > Kokybė > Dažų tamsumas</p> <p>c Atspausdinkite dokumentą.</p> <p>Ar spausdinama per tamsiai?</p>	<p>Pereikite prie 3 veiksmo.</p>	<p>Problema išspręsta.</p>
<p>3 veiksmas</p> <p>a Priklausomai nuo savo operacinės sistemos popieriaus rūšį nurodykite „Spausdinimo parinktyse“ arba dialogo lange „Spausdinti“.</p> <p>Pastabos:</p> <ul style="list-style-type: none"> • Įsitinkite, kad nustatymas atitinka įdėto popieriaus nustatymus. • Nustatymą galima pakeisti ir spausdintuvo valdymo skydelyje. Eikite į Nustatymai > Popierius > Dėklų konfigūracija > Popieriaus formatas / rūšis <p>b Atspausdinkite dokumentą.</p> <p>Ar spausdinama per tamsiai?</p>	<p>Pereikite prie 4 veiksmo.</p>	<p>Problema išspręsta.</p>
<p>4 veiksmas</p> <p>Patikrinkite, ar popieriaus paviršius nėra reljefiškas arba šiurkštus.</p> <p>Ar spausdinate ant reljefiško arba šiurkštaus popieriaus?</p>	<p>Pereikite prie 5 veiksmo.</p>	<p>Eikite į 6 veiksmą.</p>
<p>5 veiksmas</p> <p>a Popierių reljefišku paviršiumi pakeiskite paprastu.</p> <p>b Atspausdinkite dokumentą.</p> <p>Ar spausdinama per tamsiai?</p>	<p>Pereikite prie 6 veiksmo.</p>	<p>Problema išspręsta.</p>
<p>6 veiksmas</p> <p>a Įdėkite popierių iš naujos pakuotės.</p> <p>Pastaba: Esant didelei drėgmei popierius ją sugeria. Kol nesate pasiruošę popieriaus naudoti, laikykite jį originalioje pakuotėje.</p> <p>b Atspausdinkite dokumentą.</p> <p>Ar spausdinama per tamsiai?</p>	<p>Pereikite prie 7 veiksmo.</p>	<p>Problema išspręsta.</p>

Veiksmas	Taip	Ne
<p>7 veiksmas</p> <p>a Išimkite ir vėl įdėkite vaizdo gavimo įtaisą.</p> <p>Įspėjimas—Galima sugadinti: Nelaikykite vaizdo gavimo įtaiso tiesioginėje šviesoje ilgiau nei 10 minučių. Dėl ilgo buvimo šviesoje gali kilti spausdinimo kokybės problemų.</p> <p>Įspėjimas—Galima sugadinti: Nelieskite fotolaidininko būgno po vaizdo gavimo įtaisu. Tai gali turėti neigiamos įtakos būsimų spausdinimo užduočių kokybei.</p> <p>b Atspausdinkite dokumentą.</p> <p>Ar spausdinama per tamsiai?</p>	<p>Pereikite prie 8 veiksmo.</p>	<p>Problema išspręsta.</p>
<p>8 veiksmas</p> <p>a Pakeiskite vaizdo gavimo įtaisą.</p> <p>b Atspausdinkite dokumentą.</p> <p>Ar spausdinama per tamsiai?</p>	<p>Kreipkitės į klientų aptarnavimo skyrių.</p>	<p>Problema išspręsta.</p>

Smulkios linijos spausdinamos netinkamai

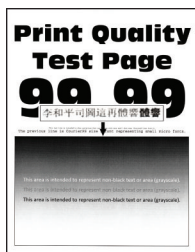

Pastaba: Prieš spręsdami problemą, atspausdinkite spausdinimo kokybės testavimo puslapius. Valdymo skydelyje eikite į **Nustatymai > Trikčių šalinimas > Spausdinimo kokybės testavimo puslapiai**. Jei naudojate spausdintuvo modelį nejutikliniu ekranu, paspauskite **OK**, kad peržiūrėtumėte nustatymus.

Veiksmas	Taip	Ne
<p>1 veiksmas</p> <p>a Patikrinkite, ar spausdintuve naudojama originali ir tinkama „Lexmark“ dažų kasetė.</p> <p>Pastaba: Jei dažų kasetė netinkama, įdėkite tinkamą.</p> <p>b Atspausdinkite dokumentą.</p> <p>Ar smulkios linijos spausdinamos netinkamai?</p>	<p>Pereikite prie 2 veiksmo.</p>	<p>Problema išspręsta.</p>
<p>2 veiksmas</p> <p>a Padidinkite spausdinimo dažų tamsumą.</p> <p>Valdymo skydelyje eikite į:</p> <p>Nustatymai > Spausdinimas > Kokybė > Dažų tamsumas</p> <p>b Atspausdinkite dokumentą.</p> <p>Ar smulkios linijos spausdinamos netinkamai?</p>	<p>Kreipkitės į klientų aptarnavimo skyrių.</p>	<p>Problema išspręsta.</p>

Sulankstytas arba suglamžytas popierius

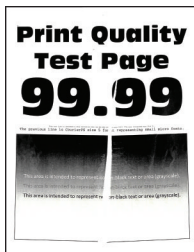

Pastaba: Prieš spręsdami problemą, atspausdinkite spausdinimo kokybės testavimo puslapius. Valdymo skydelyje eikite į **Nustatymai > Trikčių šalinimas > Spausdinimo kokybės testavimo puslapiai**. Jei naudojate spausdintuvo modelį nejutikliniu ekranu, paspauskite **OK**, kad peržiūrėtumėte nustatymus.

Veiksmas	Taip	Ne
<p>1 veiksmas</p> <p>a Patikrinkite, ar spausdintuve naudojama originali ir tinkama „Lexmark“ dažų kasetė.</p> <p>Pastaba: Jei dažų kasetė netinkama, įdėkite tinkamą.</p> <p>b Atspausdinkite dokumentą.</p> <p>Popierius sulankstytas ar suglamžytas?</p>	Pereikite prie 2 veiksmo.	Problema išspręsta.
<p>2 veiksmas</p> <p>a Įdėkite popierių iš naujos pakuotės.</p> <p>Pastaba: Esant didelei drėgmei popierius ją sugeria. Kol nesate pasiruošę popieriaus naudoti, laikykite jį originalioje pakuotėje.</p> <p>b Atspausdinkite dokumentą.</p> <p>Popierius sulankstytas ar suglamžytas?</p>	Pereikite prie 3 veiksmo.	Problema išspręsta.
<p>3 veiksmas</p> <p>a Priklausomai nuo savo operacinės sistemos popieriaus rūšį nurodykite „Spausdinimo parinktyse“ arba dialogo lange „Spausdinti“.</p> <p>Pastabos:</p> <ul style="list-style-type: none"> • Įsitikinkite, kad nustatymas atitinka įdėto popieriaus nustatymus. • Nustatymą galima pakeisti ir spausdintuvo valdymo skydelyje. Eikite į Nustatymai > Popierius > Dėklų konfigūracija > Popieriaus formatas / rūšis <p>b Atspausdinkite dokumentą.</p> <p>Popierius sulankstytas ar suglamžytas?</p>	Kreipkitės į klientų aptarnavimo skyrių .	Problema išspręsta.

Pilkas fonas



Pastaba: Prieš spręsdami problemą, atsispausdinkite spausdinimo kokybės testavimo puslapius. Valdymo skydelyje eikite į **Nustatymai > Trikčių šalinimas > Spausdinimo kokybės testavimo puslapiai**. Jei naudojate spausdintuvo modelį nejutikliniu ekranu, paspauskite **OK**, kad peržiūrėtumėte nustatymus.

Veiksmas	Taip	Ne
<p>1 veiksmas</p> <p>a Išjunkite spausdintuvą, palaukite 10 sekundžių ir vėl jį įjunkite.</p> <p>b Sumažinkite spausdinimo dažų tamsumą. Valdymo skydelyje eikite į: Nustatymai > Spausdinimas > Kokybė > Dažų tamsumas</p> <p>c Atspausdinkite dokumentą.</p> <p>Ar spaudiniuose matyti pilkas fonas?</p>	Pereikite prie 2 veiksmo.	Problema išspręsta.
<p>2 veiksmas</p> <p>a Patikrinkite, ar spausdintuve naudojama originali ir tinkama „Lexmark“ dažų kasetė. Pastaba: Jei dažų kasetė netinkama, įdėkite tinkamą.</p> <p>b Atspausdinkite dokumentą.</p> <p>Ar spaudiniuose matyti pilkas fonas?</p>	Pereikite prie 3 veiksmo.	Problema išspręsta.
<p>3 veiksmas</p> <p>a Priklausomai nuo savo operacinės sistemos popieriaus rūšį nurodykite „Spausdinimo parinktyse“ arba dialogo lange „Spausdinti“.</p> <p>Pastabos:</p> <ul style="list-style-type: none"> • Įsitikinkite, kad nustatymas atitinka įdėto popieriaus nustatymus. • Nustatymą galima pakeisti ir spausdintuvo valdymo skydelyje. Eikite į Nustatymai > Popierius > Dėklų konfigūracija > Popieriaus formatas / rūšis <p>b Atspausdinkite dokumentą.</p> <p>Ar spaudiniuose matyti pilkas fonas?</p>	Pereikite prie 4 veiksmo.	Problema išspręsta.
<p>4 veiksmas</p> <p>a Išimkite ir vėl įdėkite vaizdo gavimo įtaisą. [spėjimas—Galima sugadinti: Nelaikykite vaizdo gavimo įtaiso tiesioginėje šviesoje ilgiau nei 10 minučių. Dėl ilgo buvimo šviesoje gali kilti spausdinimo kokybės problemų. [spėjimas—Galima sugadinti: Nelieskite fotolaidininko būgno po vaizdo gavimo įtaisu. Tai gali turėti neigiamos įtakos būsimų spausdinimo užduočių kokybei.</p> <p>b Atspausdinkite dokumentą.</p> <p>Ar spaudiniuose matyti pilkas fonas?</p>	Pereikite prie 5 veiksmo.	Problema išspręsta.

Veiksmas	Taip	Ne
<p>5 veiksmas</p> <p>a Atnaujinkite spausdintuvo programinę aparatinę įrangą. Norėdami gauti daugiau informacijos, žr. „Programinės aparatinės įrangos naujinimas“ 45 puslapyje.</p> <p>b Atspausdinkite dokumentą.</p> <p>Ar spaudiniuose matyti pilkas fonas?</p>	Pereikite prie 6 veiksmo.	Problema išspręsta.
<p>6 veiksmas</p> <p>a Pakeiskite vaizdo gavimo įtaisą.</p> <p>b Atspausdinkite dokumentą.</p> <p>Ar spaudiniuose matyti pilkas fonas?</p>	Kreipkitės į klientų aptarnavimo skyrių .	Problema išspręsta.

Neteisingos paraštės



Veiksmas	Taip	Ne
<p>1 veiksmas</p> <p>a Priderinkite popieriaus kreiptuvų padėtį prie įdėto popieriaus.</p> <p>b Atspausdinkite dokumentą.</p> <p>Ar paraštės teisingos?</p>	Problema išspręsta.	Pereikite prie 2 veiksmo.
<p>2 veiksmas</p> <p>a Nustatykite popieriaus formatą. Valdymo skydelyje eikite į: Nustatymai > Popierius > Dėklų konfigūracija > Popieriaus formatas / rūšis</p> <p>b Atspausdinkite dokumentą.</p> <p>Ar paraštės teisingos?</p>	Problema išspręsta.	Pereikite prie 3 veiksmo.
<p>3 veiksmas</p> <p>a Priklausomai nuo savo operacinės sistemos popieriaus formatą nurodykite „Spausdinimo parinktyse“ arba dialogo lange „Spausdinti“.</p> <p>Pastaba: Įsitikinkite, kad nustatymas atitinka įdėto popieriaus nustatymus.</p> <p>b Atspausdinkite dokumentą.</p> <p>Ar paraštės teisingos?</p>	Problema išspręsta.	Kreipkitės į klientų aptarnavimo skyrių .

Spausdinama per šviesiai

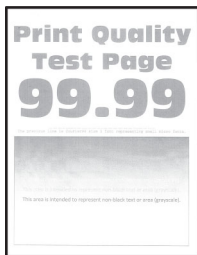

Pastaba: Prieš spręsdami problemą, atspausdinkite spausdinimo kokybės testavimo puslapius. Valdymo skydelyje eikite į **Nustatymai > Trikčių šalinimas > Spausdinimo kokybės testavimo puslapiai**. Jei naudojate spausdintuvo modelį nejutikliniu ekranu, paspauskite **OK**, kad peržiūrėtumėte nustatymus.

Veiksmas	Taip	Ne
<p>1 veiksmas</p> <p>a Patikrinkite, ar spausdintuve naudojama originali ir tinkama „Lexmark“ dažų kasetė.</p> <p>Pastaba: Jei dažų kasetė netinkama, įdėkite tinkamą.</p> <p>b Atspausdinkite dokumentą.</p> <p>Ar spausdinama per šviesiai?</p>	<p>Pereikite prie 2 veiksmo.</p>	<p>Problema išspręsta.</p>
<p>2 veiksmas</p> <p>a Išjunkite spausdintuvą, palaukite apie 10 sekundžių ir vėl jį įjunkite.</p> <p>b Padidinkite spausdinimo dažų tamsumą.</p> <p>Valdymo skydelyje eikite į:</p> <p>Nustatymai > Spausdinimas > Kokybė > Dažų tamsumas</p> <p>c Atspausdinkite dokumentą.</p> <p>Ar spausdinama per šviesiai?</p>	<p>Pereikite prie 3 veiksmo.</p>	<p>Problema išspręsta.</p>
<p>3 veiksmas</p> <p>a Priklausomai nuo savo operacinės sistemos popieriaus rūšį nurodykite „Spausdinimo parinktyse“ arba dialogo lange „Spausdinti“.</p> <p>Pastabos:</p> <ul style="list-style-type: none"> • Įsitinkite, kad nustatymas atitinka įdėto popieriaus nustatymus. • Nustatymą galima pakeisti ir spausdintuvo valdymo skydelyje. Eikite į Nustatymai > Popierius > Dėklų konfigūracija > Popieriaus formatas / rūšis <p>b Atspausdinkite dokumentą.</p> <p>Ar spausdinama per šviesiai?</p>	<p>Pereikite prie 4 veiksmo.</p>	<p>Problema išspręsta.</p>

Veiksmas	Taip	Ne
<p>4 veiksmas</p> <p>a Priklausomai nuo jūsų operacinės sistemos spausdinimo skiriamąją gebę nurodykite „Spausdinimo parinktyse“ arba dialogo lange „Spausdinti“.</p> <p>b Nustatykite 600 tšk./col. skiriamąją gebę.</p> <p>c Atspausdinkite dokumentą.</p> <p>Ar spausdinama per šviesiai?</p>	Pereikite prie 5 veiksmo.	Problema išspręsta.
<p>5 veiksmas</p> <p>a Išimkite vaizdo gavimo įtaisą.</p> <p>[spėjimas—Galima sugadinti: Nelaikykite vaizdo gavimo įtaiso tiesioginėje šviesoje ilgiau nei 10 minučių. Dėl ilgo buvimo šviesoje gali kilti spausdinimo kokybės problemų.</p> <p>[spėjimas—Galima sugadinti: Nelieskite fotolaidininko būgno po vaizdo gavimo įtaisu. Tai gali turėti neigiamos įtakos būsimų spausdinimo užduočių kokybei.</p> <p>b Stipriai pakratykite vaizdo gavimo įtaisą, kad perskirstytumėte dažus.</p> <p>c Įdėkite vaizdo gavimo įtaisą.</p> <p>d Išjunkite spausdintuvą, palaukite 10 sekundžių ir vėl jį įjunkite.</p> <p>e Atspausdinkite dokumentą.</p> <p>Ar spausdinama per šviesiai?</p>	Pereikite prie 6 veiksmo.	Problema išspręsta.
<p>6 veiksmas</p> <p>a Patikrinkite dažų kasetės būklę.</p> <p>Valdymo skydelyje eikite į:</p> <p>Nustatymai > Ataskaitos > Įrenginys > Įrenginio statistika</p> <p>b Išspausdintų puslapių dalyje „Eksploatacinių reikmenų informacija“ patikrinkite dažų kasetės būklę.</p> <p>Ar nesibaigia dažų kasetės naudojimo laikas?</p>	Pereikite prie 7 veiksmo.	Kreipkitės į klientų aptarnavimo skyrių .
<p>7 veiksmas</p> <p>a Pakeiskite dažų kasetę.</p> <p>b Atspausdinkite dokumentą.</p> <p>Ar spausdinama per šviesiai?</p>	Kreipkitės į klientų aptarnavimo skyrių .	Problema išspręsta.

Spausdinama taškuotai



Pastaba: Prieš spręsdami problemą, atspausdinkite spausdinimo kokybės testavimo puslapius. Valdymo skydelyje eikite į **Nustatymai > Trikčių šalinimas > Spausdinimo kokybės testavimo puslapiai**. Jei naudojate spausdintuvo modelį nejutikliniu ekranu, paspauskite **OK**, kad peržiūrėtumėte nustatymus.

Veiksmas	Taip	Ne
<p>1 veiksmas</p> <p>a Patikrinkite, ar spausdintuve naudojama originali ir tinkama „Lexmark“ dažų kasetė.</p> <p>Pastaba: Jei dažų kasetė netinkama, įdėkite tinkamą.</p> <p>b Atspausdinkite dokumentą.</p> <p>Ar spausdinama taškuotai?</p>	Pereikite prie 2 veiksmo.	Problema išspręsta.
<p>2 veiksmas</p> <p>Patikrinkite, ar išbirę dažai neužteršė spausdintuvo.</p> <p>Ar spausdintuve nėra išbirusių dažų?</p>	Pereikite prie 3 veiksmo.	Kreipkitės į klientų aptarnavimo skyrių .
<p>3 veiksmas</p> <p>a Patikrinkite vaizdo gavimo įtaiso būklę.</p> <p>Valdymo skydelyje eikite į:</p> <p>Nustatymai > Ataskaitos > Įrenginys > Įrenginio statistika</p> <p>b Išspausdintų puslapių dalyje Eksploatacinių reikmenų informacija patikrinkite vaizdo gavimo įtaiso būklę.</p> <p>Ar nesibaigia vaizdo gavimo įtaiso naudojimo laikas?</p>	Pereikite prie 4 veiksmo.	Kreipkitės į klientų aptarnavimo skyrių .
<p>4 veiksmas</p> <p>a Pakeiskite vaizdo gavimo įtaisą.</p> <p>b Atspausdinkite dokumentą.</p> <p>Ar spausdinama taškuotai?</p>	Kreipkitės į klientų aptarnavimo skyrių .	Problema išspręsta.

Popierius užsiriečia



Veiksmas	Taip	Ne
<p>1 veiksmas</p> <p>a Perkelkite kreiptuvus dėkle į įdėtam popieriui tinkamą padėtį.</p> <p>b Atspausdinkite dokumentą.</p> <p>Ar popierius užsiritęs?</p>	Pereikite prie 2 veiksmo.	Problema išspręsta.

Veiksmas	Taip	Ne
<p>2 veiksmas</p> <p>a Priklausomai nuo savo operacinės sistemos popieriaus rūšį nurodykite „Spausdinimo parinktyse“ arba dialogo lange „Spausdinti“.</p> <p>Pastabos:</p> <ul style="list-style-type: none"> • Įsitikinkite, kad nustatymas atitinka įdėto popieriaus nustatymus. • Nustatymą galima pakeisti ir spausdintuvo valdymo skydelyje. Eikite į: <p>Nustatymai > Popierius > Dėklų konfigūracija > Popieriaus formatas / rūšis</p> <p>b Atspausdinkite dokumentą.</p> <p>Ar popierius užsiritęs?</p>	Pereikite prie 3 veiksmo.	Problema išspręsta.
<p>3 veiksmas</p> <p>Spausdinkite ant kitos popieriaus pusės.</p> <p>a Popierių išimkite, apverskite ir vėl įdėkite.</p> <p>b Atspausdinkite dokumentą.</p> <p>Ar popierius užsiritęs?</p>	Pereikite prie 4 veiksmo.	Problema išspręsta.
<p>4 veiksmas</p> <p>a Įdėkite popierių iš naujos pakuotės.</p> <p>Pastaba: Esant didelei drėgmei popierius ją sugeria. Kol nesate pasiruošę popieriaus naudoti, laikykite jį originalioje pakuotėje.</p> <p>b Atspausdinkite dokumentą.</p> <p>Ar popierius užsiritęs?</p>	Kreipkitės į klientų aptarnavimo skyrius .	Problema išspręsta.

Spausdinama kreivai arba iškreiptai



Pastaba: Prieš spręsdami problemą, atspausdinkite spausdinimo kokybės testavimo puslapius. Valdymo skydelyje eikite į **Nustatymai > Trikčių šalinimas > Spausdinimo kokybės testavimo puslapiai**. Jei naudojate spausdintuvo modelį nejutikliniu ekranu, paspauskite **OK**, kad peržiūrėtumėte nustatymus.

Veiksmas	Taip	Ne
<p>1 veiksmas</p> <p>a Perkelkite kreiptuvus dėkle į įdėtam popieriui tinkamą padėtį.</p> <p>b Atspausdinkite dokumentą.</p> <p>Ar spausdinama kreivai arba iškreiptai?</p>	Pereikite prie 2 veiksmo.	Problema išspręsta.
<p>2 veiksmas</p> <p>a Įdėkite popierių iš naujos pakuotės.</p> <p>Pastaba: Esant didelei drėgmei popierius ją sugeria. Kol nesate pasiruošę popieriaus naudoti, laikykite jį originalioje pakuotėje.</p> <p>b Atspausdinkite dokumentą.</p> <p>Ar spausdinama kreivai arba iškreiptai?</p>	Pereikite prie 3 veiksmo.	Problema išspręsta.
<p>3 veiksmas</p> <p>a Patikrinkite, ar įdėtas popierius tinkamas.</p> <p>Pastaba: Jei popierius netinkamas, įdėkite tinkamą.</p> <p>b Atspausdinkite dokumentą.</p> <p>Ar spausdinama kreivai arba iškreiptai?</p>	Kreipkitės į klientų aptarnavimo skyrių .	Problema išspręsta.
<p>4 veiksmas</p> <p>a Jei norite spausdinti abiejose pusėse, patikrinkite, ar teisingai nustatytas popieriaus formato nustatymas dvipusio spausdinimo įrenginyje.</p> <p>Pastaba: Popieriui „Letter“, „Legal“, „Oficio“ arba „Folio“ turi būti nustatytas „Letter“ formatas.</p> <p>b Atspausdinkite dokumentą.</p> <p>Ar spausdinama kreivai arba iškreiptai?</p>	Kreipkitės į klientų aptarnavimo skyrių .	Problema išspręsta.

Visiškai juodi lapai



Pastaba: Prieš spręsdami problemą, atspausdinkite spausdinimo kokybės testavimo puslapius. Valdymo skydelyje eikite į **Nustatymai > Trikčių šalinimas > Spausdinimo kokybės testavimo puslapiai**. Jei naudojate spausdintuvo modelį nejutikliniu ekranu, paspauskite **OK**, kad peržiūrėtumėte nustatymus.

Veiksmas	Taip	Ne
<p>1 veiksmas</p> <p>a Patikrinkite, ar spausdintuve naudojama originali ir tinkama „Lexmark“ dažų kasetė.</p> <p>Pastaba: Jei dažų kasetė netinkama, įdėkite tinkamą.</p> <p>b Atspausdinkite dokumentą.</p> <p>Ar spausdintuvas spausdina visiškai juodus puslapius?</p>	Pereikite prie 2 veiksmo.	Problema išspręsta.
<p>2 veiksmas</p> <p>a Išimkite ir vėl įdėkite vaizdo gavimo įtaisą.</p> <p>[spėjimas—Galima sugadinti: Nelaikykite vaizdo gavimo įtaiso tiesioginėje šviesoje ilgiau nei 10 minučių. Dėl ilgo buvimo šviesoje gali kilti spausdinimo kokybės problemų.</p> <p>[spėjimas—Galima sugadinti: Nelieskite fotolaidininko būgno po vaizdo gavimo įtaisu. Tai gali turėti neigiamos įtakos būsimų spausdinimo užduočių kokybei.</p> <p>b Atspausdinkite dokumentą.</p> <p>Ar spausdintuvas spausdina visiškai juodus puslapius?</p>	Pereikite prie 3 veiksmo.	Problema išspręsta.
<p>3 veiksmas</p> <p>Patikrinkite, ar nėra vaizdo gavimo įtaiso apgadavimo požymių.</p> <p>Pastaba: Įsitinkite, kad fotolaidininko būgno kontaktas nėra sulenktas arba ne savo vietoje.</p> <p>Ar vaizdo gavimo įtaisas nėra apgadintas?</p>	Kreipkitės į klientų aptarnavimo skyrių .	Pereikite prie 4 veiksmo.
<p>4 veiksmas</p> <p>a Pakeiskite vaizdo gavimo įtaisą.</p> <p>b Atspausdinkite dokumentą.</p> <p>Ar spausdintuvas spausdina visiškai juodus puslapius?</p>	Kreipkitės į klientų aptarnavimo skyrių .	Problema išspręsta.

Nukirptas tekstas arba atvaizdai



Pastaba: Prieš spręsdami problemą, atsispausdinkite spausdinimo kokybės testavimo puslapius. Valdymo skydelyje eikite į **Nustatymai > Trikčių šalinimas > Spausdinimo kokybės testavimo puslapiai**. Jei naudojate spausdintuvo modelį nejutikliniu ekranu, paspauskite **OK**, kad peržiūrėtumėte nustatymus.

Veiksmas	Taip	Ne
<p>1 veiksmas</p> <p>a Patikrinkite, ar spausdintuve naudojama originali ir tinkama „Lexmark“ dažų kasetė.</p> <p>Pastaba: Jei dažų kasetė netinkama, įdėkite tinkamą.</p> <p>b Atspausdinkite dokumentą.</p> <p>Ar tekstas arba atvaizdai nukirpti?</p>	Pereikite prie 2 veiksmo.	Problema išspręsta.
<p>2 veiksmas</p> <p>a Išimkite ir vėl įdėkite vaizdo gavimo įtaisą.</p> <p>[spėjimas—Galima sugadinti: Nelaikykite vaizdo gavimo įtaiso tiesioginėje šviesoje ilgiau nei 10 minučių. Dėl ilgo buvimo šviesoje gali kilti spausdinimo kokybės problemų.</p> <p>[spėjimas—Galima sugadinti: Nelieskite fotolaidininko būgno po vaizdo gavimo įtaisu. Tai gali turėti neigiamos įtakos būsimų spausdinimo užduočių kokybei.</p> <p>b Atspausdinkite dokumentą.</p> <p>Ar tekstas arba atvaizdai nukirpti?</p>	Pereikite prie 3 veiksmo.	Problema išspręsta.
<p>3 veiksmas</p> <p>a Pakeiskite vaizdo gavimo įtaisą.</p> <p>b Atspausdinkite dokumentą.</p> <p>Ar tekstas arba atvaizdai nukirpti?</p>	Kreipkitės į klientų aptarnavimo skyrių .	Problema išspręsta.

Dažai lengvai nusitrina

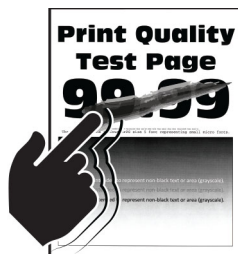

Pastaba: Prieš spręsdami problemą, atspausdinkite spausdinimo kokybės testavimo puslapius. Valdymo skydelyje eikite į **Nustatymai > Trikčių šalinimas > Spausdinimo kokybės testavimo puslapiai**. Jei naudojate spausdintuvo modelį nejutikliniu ekranu, paspauskite **OK**, kad peržiūrėtumėte nustatymus.

Veiksmas	Taip	Ne
<p>1 veiksmas</p> <p>a Patikrinkite, ar spausdintuve naudojama originali ir tinkama „Lexmark“ dažų kasetė.</p> <p>Pastaba: Jei dažų kasetė netinkama, įdėkite tinkamą.</p> <p>b Atspausdinkite dokumentą.</p> <p>Ar dažai lengvai nusitrina?</p>	Pereikite prie 2 veiksmo.	Problema išspręsta.

Veiksmas	Taip	Ne
<p>2 veiksmas</p> <p>a Priklausomai nuo savo operacinės sistemos popieriaus rūšį nurodykite „Spausdinimo parinktyse“ arba dialogo lange „Spausdinti“.</p> <p>Pastabos:</p> <ul style="list-style-type: none"> • Įsitikinkite, kad nustatymas atitinka įdėto popieriaus nustatymus. • Nustatymą galima pakeisti ir spausdintuvo valdymo skydelyje. Eikite į Nustatymai > Popierius > Dėklų konfigūracija > Popieriaus formatas / rūšis <p>b Atspausdinkite dokumentą.</p> <p>Ar dažai lengvai nusitrina?</p>	<p>Kreipkitės į klientų aptarnavimo skyrių.</p>	<p>Problema išspręsta.</p>

Horizontalios šviesios juostos



Pastaba: Prieš spręsdami problemą, atspausdinkite spausdinimo kokybės testavimo puslapius. Valdymo skydelyje eikite į **Nustatymai > Trikčių šalinimas > Spausdinimo kokybės testavimo puslapiai**. Jei naudojate spausdintuvo modelį nejutikliniu ekranu, paspauskite **OK**, kad peržiūrėtumėte nustatymus.

Veiksmas	Taip	Ne
<p>1 veiksmas</p> <p>a Patikrinkite, ar spausdintuve naudojama originali ir tinkama „Lexmark“ dažų kasetė.</p> <p>Pastaba: Jei dažų kasetė netinkama, įdėkite tinkamą.</p> <p>b Atspausdinkite dokumentą.</p> <p>Ar spaudiniuose matyti horizontalios šviesios juostos?</p>	<p>Pereikite prie 2 veiksmo.</p>	<p>Problema išspręsta.</p>
<p>2 veiksmas</p> <p>a Išimkite ir vėl įdėkite vaizdo gavimo įtaisą.</p> <p>Įspėjimas—Galima sugadinti: Nelaikykite vaizdo gavimo įtaiso tiesioginėje šviesoje ilgiau nei 10 minučių. Dėl ilgo buvimo šviesoje gali kilti spausdinimo kokybės problemų.</p> <p>Įspėjimas—Galima sugadinti: Nelieskite fotolaidininko būgno po vaizdo gavimo įtaisu. Tai gali turėti neigiamos įtakos būsimų spausdinimo užduočių kokybei.</p> <p>b Atspausdinkite dokumentą.</p> <p>Ar spaudiniuose matyti horizontalios šviesios juostos?</p>	<p>Pereikite prie 3 veiksmo.</p>	<p>Problema išspręsta.</p>

Veiksmas	Taip	Ne
3 veiksmas a Pakeiskite vaizdo gavimo įtaisą. b Atspausdinkite dokumentą. Ar spaudiniuose matyti horizontalios šviesios juostos?	Kreipkitės į klientų aptarnavimo skyrių .	Problema išspręsta.

Vertikalios šviesios juostos



Pastaba: Prieš spręsdami problemą, atspausdinkite spausdinimo kokybės testavimo puslapius. Valdymo skydelyje eikite į **Nustatymai > Trikčių šalinimas > Spausdinimo kokybės testavimo puslapiai**. Jei naudojate spausdintuvo modelį nejutikliniu ekranu, paspauskite **OK**, kad peržiūrėtumėte nustatymus.

Veiksmas	Taip	Ne
1 veiksmas a Patikrinkite, ar spausdintuve naudojama originali ir tinkama „Lexmark“ dažų kasetė. Pastaba: Jei dažų kasetė netinkama, įdėkite tinkamą. b Atspausdinkite dokumentą. Ar spaudiniuose matomos vertikalios šviesios juostos?	Pereikite prie 2 veiksmo.	Problema išspręsta.
2 veiksmas a Patikrinkite dažų kasetės būklę. Valdymo skydelyje eikite į: Nustatymai > Ataskaitos > [renginys > [renginio statistika b Išspausdintų puslapių dalyje „Eksploatacinių reikmenų informacija“ patikrinkite dažų kasetės būklę. Ar spaudiniuose matomos vertikalios šviesios juostos?	Pereikite prie 3 veiksmo.	Problema išspręsta.
3 veiksmas a Pakeiskite dažų kasetę. b Atspausdinkite dokumentą. Ar spaudiniuose matomos vertikalios šviesios juostos?	Kreipkitės į klientų aptarnavimo skyrių .	Problema išspręsta.

Vertikalios baltos linijos



Pastaba: Prieš spręsdami problemą, atsispausdinkite spausdinimo kokybės testavimo puslapius. Valdymo skydelyje eikite į **Nustatymai > Trikčių šalinimas > Spausdinimo kokybės testavimo puslapiai**. Jei naudojate spausdintuvo modelį nejutikliniu ekranu, paspauskite **OK**, kad peržiūrėtumėte nustatymus.

Veiksmas	Taip	Ne
<p>1 veiksmas</p> <p>a Patikrinkite, ar spausdintuve naudojama originali ir tinkama „Lexmark“ dažų kasetė.</p> <p>Pastaba: Jei dažų kasetė netinkama, įdėkite tinkamą.</p> <p>b Atspausdinkite dokumentą.</p> <p>Ar spaudiniuose matomos vertikalios baltos linijos?</p>	<p>Pereikite prie 2 veiksmo.</p>	<p>Problema išspręsta.</p>
<p>2 veiksmas</p> <p>a Priklausomai nuo savo operacinės sistemos popieriaus rūšį nurodykite „Spausdinimo parinktyse“ arba dialogo lange „Spausdinti“.</p> <p>Pastabos:</p> <ul style="list-style-type: none"> • Įsitinkite, kad nustatymas atitinka įdėto popieriaus nustatymus. • Nustatymą galima pakeisti ir spausdintuvo valdymo skydelyje. Eikite į Nustatymai > Popierius > Dėklų konfigūracija > Popieriaus formatas / rūšis <p>b Atspausdinkite dokumentą.</p> <p>Ar spaudiniuose matomos vertikalios baltos linijos?</p>	<p>Kreipkitės į klientų aptarnavimo skyrių.</p>	<p>Problema išspręsta.</p>

Vertikalios tamsios juostos

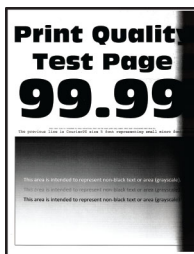

Pastaba: Prieš spręsdami problemą, atsispausdinkite spausdinimo kokybės testavimo puslapius. Valdymo skydelyje eikite į **Nustatymai > Trikčių šalinimas > Spausdinimo kokybės testavimo puslapiai**. Jei naudojate spausdintuvo modelį nejutikliniu ekranu, paspauskite **OK**, kad peržiūrėtumėte nustatymus.

Veiksmas	Taip	Ne
<p>1 veiksmas</p> <p>a Patikrinkite, ar spausdintuve naudojama originali ir tinkama „Lexmark“ dažų kasetė.</p> <p>Pastaba: Jei dažų kasetė netinkama, įdėkite tinkamą.</p> <p>b Atspausdinkite dokumentą.</p> <p>Ar spaudiniuose matomos vertikalios tamsios juostos?</p>	Pereikite prie 2 veiksmo.	Problema išspręsta.
<p>2 veiksmas</p> <p>a Išimkite ir vėl įdėkite vaizdo gavimo įtaisą.</p> <p>[spėjimas—Galima sugadinti: Nelaikykite vaizdo gavimo įtaiso tiesioginėje šviesoje ilgiau nei 10 minučių. Dėl ilgo buvimo šviesoje gali kilti spausdinimo kokybės problemų.</p> <p>[spėjimas—Galima sugadinti: Nelieskite fotolaidininko būgno po vaizdo gavimo įtaisu. Tai gali turėti neigiamos įtakos būsimų spausdinimo užduočių kokybei.</p> <p>b Atspausdinkite dokumentą.</p> <p>Ar spaudiniuose matomos vertikalios tamsios juostos?</p>	Pereikite prie 3 veiksmo.	Problema išspręsta.
<p>3 veiksmas</p> <p>a Patikrinkite, ar dešinės spausdintuvo pusės neapšviečia ryški šviesa ir, jei reikia, perstumkite spausdintuvą.</p> <p>b Atspausdinkite dokumentą.</p> <p>Ar spaudiniuose matomos vertikalios tamsios juostos?</p>	Kreipkitės į klientų aptarnavimo skyrių .	Problema išspręsta.

Vertikalios tamsios linijos arba dryžiai



Pastaba: Prieš spręsdami problemą, atsispausdinkite spausdinimo kokybės bandymo puslapius. Valdymo skydelyje eikite į **Nustatymai > Trikčių šalinimas > Spausdinimo kokybės bandymo puslapiai**. Jei naudojate spausdintuvo modelį nejutikliniu ekranu, paspauskite **OK**, kad peržiūrėtumėte nustatymus.

Veiksmas	Taip	Ne
<p>1 veiksmas</p> <p>a Patikrinkite, ar spausdintuve naudojama originali ir tinkama „Lexmark“ dažų kasetė.</p> <p>Pastaba: Jei dažų kasetė netinkama, įdėkite tinkamą.</p> <p>b Atspausdinkite dokumentą.</p> <p>Ar spaudiniuose matomos vertikalios tamsios linijos arba dryžiai?</p>	Pereikite prie 2 veiksmo.	Problema išspręsta.
<p>2 veiksmas</p> <p>a Išimkite ir vėl įdėkite vaizdo gavimo įtaisą.</p> <p>[spėjimas—Galima sugadinti: Nelaikykite vaizdo gavimo įtaiso tiesioginėje šviesoje ilgiau nei 10 minučių. Dėl ilgo buvimo šviesoje gali kilti spausdinimo kokybės problemų.</p> <p>[spėjimas—Galima sugadinti: Nelieskite fotolaidininko būgno po vaizdo gavimo įtaisu. Tai gali turėti neigiamos įtakos būsimų spausdinimo užduočių kokybei.</p> <p>b Atspausdinkite dokumentą.</p> <p>Ar spaudiniuose matomos vertikalios tamsios linijos arba dryžiai?</p>	Pereikite prie 3 veiksmo.	Problema išspręsta.
<p>3 veiksmas</p> <p>a Pakeiskite vaizdo gavimo įtaisą.</p> <p>b Atspausdinkite dokumentą.</p> <p>Ar spaudiniuose matomos vertikalios tamsios linijos arba dryžiai?</p>	Kreipkitės į klientų aptarnavimo skyrių .	Problema išspręsta.

Vertikalūs tamsūs dryžiai su trūkstamais spaudmenimis

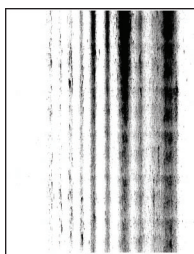

Pastaba: Prieš spręsdami problemą, atspausdinkite spausdinimo kokybės testavimo puslapius. Valdymo skydelyje eikite į **Nustatymai > Trikčių šalinimas > Spausdinimo kokybės testavimo puslapiai**. Jei naudojate spausdintuvo modelį nejutikliniu ekranu, paspauskite **OK**, kad peržiūrėtumėte nustatymus.

Veiksmas	Taip	Ne
<p>1 veiksmas</p> <p>a Išimkite ir vėl įdėkite vaizdo gavimo įtaisą.</p> <p>[spėjimas—Galima sugadinti: Nelaikykite vaizdo gavimo įtaiso tiesioginėje šviesoje ilgiau nei 10 minučių. Dėl ilgo buvimo šviesoje gali kilti spausdinimo kokybės problemų.</p> <p>[spėjimas—Galima sugadinti: Nelieskite fotolaidininko būgno po vaizdo gavimo įtaisu. Tai gali turėti neigiamos įtakos būsimų spausdinimo užduočių kokybei.</p> <p>b Atspausdinkite dokumentą.</p> <p>Ar spaudiniuose matomi vertikalūs tamsūs dryžiai su trūkstamais spaudmenimis?</p>	Pereikite prie 2 veiksmo.	Problema išspręsta.
<p>2 veiksmas</p> <p>a Patikrinkite, ar spausdintuve naudojama originali ir tinkama „Lexmark“ dažų kasetė.</p> <p>Pastaba: Jei dažų kasetė netinkama, įdėkite tinkamą.</p> <p>b Atspausdinkite dokumentą.</p> <p>Ar spaudiniuose matomi vertikalūs tamsūs dryžiai su trūkstamais spaudmenimis?</p>	Kreipkitės į klientų aptarnavimo skyrių .	Problema išspręsta.

Pasikartojantys defektai



Pastaba: Prieš spręsdami problemą, atspausdinkite spausdinimo kokybės testavimo puslapius. Valdymo skydelyje eikite į **Nustatymai > Trikčių šalinimas > Spausdinimo kokybės testavimo puslapiai**. Jei naudojate spausdintuvo modelį nejutikliniu ekranu, paspauskite **OK**, kad peržiūrėtumėte nustatymus.

Veiksmas	Taip	Ne
<p>1 veiksmas</p> <p>Naudodamiesi spausdinimo kokybės testavimo puslapiais patikrinkite, ar atstumas tarp pasikartojančių defektų yra lygus kuriam nors iš šių:</p> <p>Vaizdo gavimo įtaisas</p> <ul style="list-style-type: none"> • 96 mm (3,78 col.) • 37,7 mm (1,48 col.) <p>Dažų kasetė</p> <ul style="list-style-type: none"> • 43,5 mm (1,71 col.) • 37,5 mm (1,48 col.) <p>Popieriaus perdavimo velenas</p> <ul style="list-style-type: none"> • 52 mm (2,05 col.) <p>Kaitintuvas</p> <ul style="list-style-type: none"> • 79,8 mm (3,14 col.) • 62,5 mm (2,46 col.) <p>Ar atstumas tarp pasikartojančių defektų sutampa su dažų kasetės ar vaizdo gavimo įrenginio atstumo nustatymais?</p>	<p>Pereikite prie 2 veiksmo.</p> <p>Pastaba: Jei pasikartojantys defektai atitinka popieriaus perdavimo veleno ar kaitintuvo atstumo nustatymus, kreipkitės į klientų aptarnavimo skyrių.</p>	<p>Įsidėmėję atstumą kreipkitės į klientų aptarnavimo skyrių.</p>
<p>2 veiksmas</p> <p>a Pakeiskite tą eksploatacinį reikmenį.</p> <p>b Atspausdinkite dokumentą.</p> <p>Ar matomi pasikartojantys defektai?</p>	<p>Kreipkitės į klientų aptarnavimo skyrių.</p>	<p>Problema išspręsta.</p>

Spausdinimo užduotys nespausdinamos

Veiksmas	Taip	Ne
<p>1 veiksmas</p> <p>a Dokumente, kurį bandote atspausdinti, atidarykite dialogo langą „Spausdinimas“ ir patikrinkite, ar pasirinkote tinkamą spausdintuvą.</p> <p>b Atspausdinkite dokumentą.</p> <p>Ar dokumentas spausdinamas?</p>	<p>Problema išspręsta.</p>	<p>Pereikite prie 2 veiksmo.</p>
<p>2 veiksmas</p> <p>a Patikrinkite, ar spausdintuvas įjungtas.</p> <p>b Imkitės veiksmų, susijusių su visais ekrane rodomais klaidų pranešimais.</p> <p>c Atspausdinkite dokumentą.</p> <p>Ar dokumentas spausdinamas?</p>	<p>Problema išspręsta.</p>	<p>Pereikite prie 3 veiksmo.</p>

Veiksmas	Taip	Ne
<p>3 veiksmas</p> <p>a Patikrinkite, ar veikia prievadai ir ar tvirtai prijungti laidai prie kompiuterio ir spausdintuvo. Norėdami gauti daugiau informacijos, žr sąrankos dokumentaciją, kurią gavote kartu su spausdintuvu.</p> <p>b Atspausdinkite dokumentą.</p> <p>Ar dokumentas spausdinamas?</p>	Problema išspręsta.	Pereikite prie 4 veiksmo.
<p>4 veiksmas</p> <p>a Išjunkite spausdintuvą, palaukite apie 10 sekundžių ir vėl jį įjunkite.</p> <p>b Atspausdinkite dokumentą.</p> <p>Ar dokumentas spausdinamas?</p>	Problema išspręsta.	Pereikite prie 5 veiksmo.
<p>5 veiksmas</p> <p>a Pašalinkite ir vėl įdiekite spausdinimo tvarkyklę.</p> <p>b Atspausdinkite dokumentą.</p> <p>Ar dokumentas spausdinamas?</p>	Problema išspręsta.	Kreipkitės į klientų aptarnavimo skyrių .

Spausdinama per lėtai

Veiksmas	Taip	Ne
<p>1 veiksmas</p> <p>Įsitikinkite, kad spausdintuvo laidas tvirtai prijungtas prie spausdintuvo ir kompiuterio, spausdinimo serverio, papildomos įrangos arba kito tinklo įrenginio.</p> <p>Ar spausdintuvas spausdina per lėtai?</p>	Pereikite prie 2 veiksmo.	Problema išspręsta.
<p>2 veiksmas</p> <p>a Įsitikinkite, kad spausdintuve nėra nustatytas Tylusis režimas. Pradžios ekrane palieskite Nustatymai > Įrenginys > Eksploatacija > Meniu „Konfigūracija“ > Įrenginio veiksenos > Tylusis režimas.</p> <p>b Atspausdinkite dokumentą.</p> <p>Ar spausdintuvas spausdina per lėtai?</p>	Pereikite prie 3 veiksmo.	Problema išspręsta.
<p>3 veiksmas</p> <p>a Priklausomai nuo jūsų operacinės sistemos spausdinimo skiriamąją gebą nurodykite „Spausdinimo parinktyse“ arba dialogo lange „Spausdinti“.</p> <p>b Nustatykite 600 tšk./col. skiriamąją gebą.</p> <p>c Atspausdinkite dokumentą.</p> <p>Ar spausdintuvas spausdina per lėtai?</p>	Pereikite prie 4 veiksmo.	Problema išspręsta.

Veiksmas	Taip	Ne
<p>4 veiksmas</p> <p>a Pradžios ekrane palieskite Nustatymai > Spausdinti > Kokybė > Spausdinimo skiriamoji geba.</p> <p>b Nustatykite 600 tšk./col. skiriamąją gebą.</p> <p>c Atspausdinkite dokumentą.</p> <p>Ar spausdintuvas spausdina per lėtai?</p>	<p>Pereikite prie 5 veiksmo.</p>	<p>Problema išspręsta.</p>
<p>5 veiksmas</p> <p>a Priklausomai nuo savo operacinės sistemos popieriaus rūšį nurodykite „Spausdinimo parinktyse“ arba dialogo lange „Spausdinti“.</p> <p>Pastabos:</p> <ul style="list-style-type: none"> • Įsitikinkite, kad nustatymas atitinka įdėto popieriaus nustatymus. • Nustatymą galima pakeisti ir spausdintuvo valdymo skydelyje. • Ant sunkesnio popieriaus spausdinama lėčiau. • Lėčiau gali būti spausdinama ir ant popieriaus, kuris yra siauresnis nei „Letter“, A4 ar „Legal“. <p>b Atspausdinkite dokumentą.</p> <p>Ar spausdintuvas spausdina per lėtai?</p>	<p>Pereikite prie 6 veiksmo.</p>	<p>Problema išspręsta.</p>
<p>6 veiksmas</p> <p>a Įsitikinkite, kad spausdintuvo nustatymai popieriaus tekstūrai ir svoriui tinka įdėtam popieriui.</p> <p>Pradžios ekrane palieskite Nustatymai > Popierius > Laikmenų konfigūracija > Laikmenų rūšys.</p> <p>Pastaba: Ant šiurkščios tekstūros ir didelio svorio popieriaus gali būti spausdinama lėčiau.</p> <p>b Atspausdinkite dokumentą.</p> <p>Ar spausdintuvas spausdina per lėtai?</p>	<p>Pereikite prie 7 veiksmo.</p>	<p>Problema išspręsta.</p>
<p>7 veiksmas</p> <p>Pašalinkite turimas užduotis.</p> <p>Ar spausdintuvas spausdina per lėtai?</p>	<p>Pereikite prie 8 veiksmo.</p>	<p>Problema išspręsta.</p>

Veiksmas	Taip	Ne
<p>8 veiksmas</p> <p>a Įsitikinkite, kad spausdintuvas neperkaista.</p> <p>Pastabos:</p> <ul style="list-style-type: none"> Po ilgos spausdinimo užduoties leiskite spausdintuvui atvėsti. Laikykitės spausdintuvo laikymui rekomenduojamos aplinkos temperatūros. Norėdami gauti daugiau informacijos, žr. „Vietos spausdintuvui parinkimas“ 19 puslapyje. <p>b Atspausdinkite dokumentą.</p> <p>Ar spausdintuvas spausdina per lėtai?</p>	<p>Kreipkitės į klientų aptarnavimo skyrių.</p>	<p>Problema išspręsta.</p>

Užduotis spausdinama ne iš to dėklo arba ne ant to popieriaus

Veiksmas	Taip	Ne
<p>1 veiksmas</p> <p>a Patikrinkite, ar spausdinate ant tinkamo popieriaus.</p> <p>b Atspausdinkite dokumentą.</p> <p>Ar dokumentas atspausdintas ant tinkamo popieriaus?</p>	<p>Pereikite prie 2 veiksmo.</p>	<p>Įdėkite tinkamo formato ir rūšies popierių.</p>
<p>2 veiksmas</p> <p>a Priklausomai nuo savo operacinės sistemos popieriaus formatą ir rūšį nurodykite „Spausdinimo parinktyse“ arba dialogo lange „Spausdinti“.</p> <p>Pastaba: Nustatymus galima pakeisti ir spausdintuvo valdymo skydelyje. Eikite į:</p> <p>Nustatymai > Popierius > Dėklų konfigūracija > Popieriaus formatas / rūšis</p> <p>b Įsitikinkite, kad nustatymai atitinka įdėto popieriaus nustatymus.</p> <p>c Atspausdinkite dokumentą.</p> <p>Ar dokumentas atspausdintas ant tinkamo popieriaus?</p>	<p>Problema išspręsta.</p>	<p>Pereikite prie 3 veiksmo.</p>
<p>3 veiksmas</p> <p>a Patikrinkite, ar dėklai susieti.</p> <p>Norėdami gauti daugiau informacijos, žr. „Dėklų susiejimas“ 43 puslapyje.</p> <p>b Atspausdinkite dokumentą.</p> <p>Ar dokumentas atspausdintas iš tinkamo dėklo?</p>	<p>Problema išspręsta.</p>	<p>Kreipkitės į klientų aptarnavimo skyrių.</p>

Nespausdinami konfidencialūs ir kiti turimi dokumentai

Veiksmas	Taip	Ne
<p>1 veiksmas</p> <p>a Valdymo skydelyje patikrinkite, ar dokumentai rodomi sąrašė Turimos užduotys.</p> <p>Pastaba: Jei dokumentų sąrašė nėra, juos atspausdinkite naudodamiesi parinktimis Spausdinti ir laikyti.</p> <p>b Atspausdinkite dokumentus.</p> <p>Ar dokumentai spausdinami?</p>	<p>Problema išspręsta.</p>	<p>Pereikite prie 2 veiksmo.</p>
<p>2 veiksmas</p> <p>Spausdinimo užduotyje gali būti formatavimo klaida ar neteisingi duomenys.</p> <ul style="list-style-type: none"> Pašalinkite spausdinimo užduotį ir išsiųskite ją dar kartą. Jei norite spausdinti PDF failus, sukurkite naują failą ir atspausdinkite dokumentus. <p>Ar dokumentai spausdinami?</p>	<p>Problema išspręsta.</p>	<p>Pereikite prie 3 veiksmo.</p>
<p>3 veiksmas</p> <p>Jei spausdinate iš interneto, spausdintuvus keleto užduočių pavadinimus gali nuskaityti kaip besidubliuojančius.</p> <p>„Windows“ naudotojams</p> <p>a Atidarykite dialogo langą „Spausdinimo parinktys“.</p> <p>b Ašėlėje „Spausdinti ir laikyti“ spustelėkite Naudoti „Spausdinti ir laikyti“, po to spustelėkite Laikyti pasikartojančius dokumentus.</p> <p>c Dalyje „Konfidencialus spausdinimas“ įveskite PIN kodą.</p> <p>d Atspausdinkite dokumentus.</p> <p>„Macintosh“ naudotojams</p> <p>a Kiekvieną užduotį išsaugokite ir pavadinkite skirtingai.</p> <p>b Atskirai išsiųskite užduotį.</p> <p>Ar dokumentai spausdinami?</p>	<p>Problema išspręsta.</p>	<p>Pereikite prie 4 veiksmo.</p>
<p>4 veiksmas</p> <p>a Pašalinkite keletą turimų užduočių, kad atlaisvintumėte vietos spausdintuvo atmintyje.</p> <p>b Atspausdinkite dokumentus.</p> <p>Ar dokumentai spausdinami?</p>	<p>Problema išspręsta.</p>	<p>Kreipkitės į klientų aptarnavimo skyrių.</p>

Spausdintuvas nereaguoja

Veiksmas	Taip	Ne
<p>1 veiksmas Patikrinkite, ar maitinimo laidas įjungtas į elektros lizdą.</p> <p> DĖMESIO—GALIMA SUSIŽALOTI: Norėdami išvengti gaisro ar elektros smūgio pavojaus, prijunkite maitinimo laidą prie tinkamos nominaliosios srovės ir tinkamai įžeminto elektros lizdo, kuris yra šalia įrenginio ir lengvai pasiekiamas.</p> <p>Ar spausdintuvas reaguoja?</p>	Problema išspręsta.	Pereikite prie 2 veiksmo.
<p>2 veiksmas Patikrinkite, ar elektros lizdas nėra išjungtas jungikliu arba pertraukikliu.</p> <p>Ar elektros lizdas nėra išjungtas jungikliu arba pertraukikliu?</p>	Įjunkite jungiklį arba iš naujo nustatykite pertraukiklį.	Pereikite prie 3 veiksmo.
<p>3 veiksmas Patikrinkite, ar spausdintuvas įjungtas.</p> <p>Ar spausdintuvas įjungtas?</p>	Pereikite prie 4 veiksmo.	Įjunkite spausdintuvą.
<p>4 veiksmas Patikrinkite, ar spausdintuvas neveikia miego arba užmigdymo režimu.</p> <p>Ar spausdintuvas veikia miego arba užmigdymo režimu?</p>	Paspauskite įjungimo mygtuką, kad pažadintumėte spausdintuvą.	Pereikite prie 5 veiksmo.
<p>5 veiksmas Patikrinkite, ar spausdintuvą ir kompiuterį jungiantys laidai įkišti į tinkamus prievadus.</p> <p>Ar laidai įkišti į tinkamus prievadus?</p>	Pereikite prie 6 veiksmo.	Įkiškite laidus į tinkamus prievadus.
<p>6 veiksmas Išjunkite spausdintuvą, įdėkite papildomą aparatinę įrangą ir vėl jį įjunkite. Norėdami gauti daugiau informacijos, žr. dokumentaciją, kurią gavote kartu su papildoma įranga.</p> <p>Ar spausdintuvas reaguoja?</p>	Problema išspręsta.	Pereikite prie 7 veiksmo.
<p>7 veiksmas Įdiekite tinkamą spausdinimo tvarkyklę.</p> <p>Ar spausdintuvas reaguoja?</p>	Problema išspręsta.	Pereikite prie 8 veiksmo.
<p>8 veiksmas Išjunkite spausdintuvą, palaukite apie 10 sekundžių ir vėl jį įjunkite.</p> <p>Ar spausdintuvas reaguoja?</p>	Problema išspręsta.	Kreipkitės į klientų aptarnavimo skyrių .

Nepavyksta nuskaityti atmintuko

Veiksmas	Taip	Ne
<p>1 veiksmas Patikrinkite, ar spausdintuvas tuo metu neatlieka kitos spausdinimo, kopijavimo, nuskaitymo ar faksogramos siuntimo užduoties.</p> <p>Ar spausdintuvas pasiruošęs?</p>	Pereikite prie 2 veiksmo.	Palaukite, kol spausdintuvas baigs apdoroti kitą užduotį.
<p>2 veiksmas Patikrinkite, ar atmintukas yra palaikomas. Norėdami gauti daugiau informacijos, žr. „Palaikomi atmintukai ir failų tipai“ 56 puslapyje.</p> <p>Ar atmintukas palaikomas?</p>	Pereikite prie 3 veiksmo.	Įkiškite palaikomą atmintuką.
<p>3 veiksmas Išimkite ir vėl įkiškite atmintuką.</p> <p>Ar spausdintuvas atpažįsta atmintuką?</p>	Problema išspręsta.	Kreipkitės į klientų aptarnavimo skyrių .

USB jungties įgalinimas

Pradžios ekrane palieskite **Nustatymai > Tinklas / prievadai > USB > Įgalinti USB jungtį**.

Tinklo ryšio problemos

Nepavyksta atidaryti įtaisytojo interneto serverio (EWS)

Veiksmas	Taip	Ne
<p>1 veiksmas Patikrinkite, ar spausdintuvas įjungtas.</p> <p>Ar spausdintuvas įjungtas?</p>	Pereikite prie 2 veiksmo.	Įjunkite spausdintuvą.
<p>2 veiksmas Įsitikinkite, kad spausdintuvo IP adresas yra teisingas.</p> <p>Pastabos:</p> <ul style="list-style-type: none"> IP adresą pasižiūrėkite pradžios ekrane. IP adresas rodomas kaip keturi taškais atskirtų skaičių rinkiniai, pavyzdžiui, 123.123.123.123. <p>Ar spausdintuvo IP adresas teisingas?</p>	Pereikite prie 3 veiksmo.	Adreso lauke įrašykite teisingą spausdintuvo IP adresą.

Veiksmas	Taip	Ne
<p>3 veiksmas</p> <p>Patikrinkite, ar naudojate palaikomą naršyklę:</p> <ul style="list-style-type: none"> • „Internet Explorer“ 11 ar naujesnę versiją; • „Microsoft Edge“ • „Safari“ 6 ar naujesnę versiją; • Google Chrome™ 32 ar naujesnę versiją; • „Mozilla Firefox“ 24 ar naujesnę versiją. <p>Ar jūsų naršyklė palaikoma?</p>	Pereikite prie 4 veiksmo.	[diekite palaikomą naršyklę.
<p>4 veiksmas</p> <p>Patikrinkite, ar veikia tinklo ryšys.</p> <p>Ar veikia tinklo ryšys?</p>	Pereikite prie 5 veiksmo.	Kreipkitės į administratorių.
<p>5 veiksmas</p> <p>Išitikinkite, kad laidai yra tvirtai prijungti prie spausdintuvo ir spausdinimo serverio. Norėdami gauti daugiau informacijos, žr. dokumentaciją, kurią gavote kartu su spausdintuvu.</p> <p>Ar laidų jungtys prijungtos tvirtai?</p>	Pereikite prie 6 veiksmo.	Tvirtai prijunkite laidų jungtis.
<p>6 veiksmas</p> <p>Patikrinkite, ar išjungti įgaliojami interneto serveriai.</p> <p>Ar įgaliojami interneto serveriai išjungti?</p>	Pereikite prie 7 veiksmo.	Kreipkitės į administratorių.
<p>7 veiksmas</p> <p>Atidarykite įtaisytąjį interneto serverį (EWS)</p> <p>Ar įtaisytasis interneto serveris (EWS) atsidaro?</p>	Problema išspręsta.	Kreipkitės į klientų aptarnavimo skyrių .

Nepavyksta prijungti spausdintuvo prie „Wi-Fi“ tinklo

Veiksmas	Taip	Ne
<p>1 veiksmas</p> <p>Patikrinkite, ar elementas Aktyvus adapteris yra nustatytas į Automatiškai.</p> <p>Pradžios ekrane palieskite Nustatymai > Tinklas / prievadai > Trumpa tinklo informacija > Aktyvus adapteris > Automatiškai.</p> <p>Ar spausdintuvas gali prisijungti prie „Wi-Fi“ tinklo?</p>	Problema išspręsta.	Pereikite prie 2 veiksmo.
<p>2 veiksmas</p> <p>Patikrinkite, ar pasirinktas tinkamas „Wi-Fi“ tinklas.</p> <p>Pastaba: Kai kurie maršrutų parinktuvai gali bendrinti numatytąjį SSID.</p> <p>Ar jungiatės prie tinkamo „Wi-Fi“ tinklo?</p>	Eikite į 4 veiksmą.	Pereikite prie 3 veiksmo.

Veiksmas	Taip	Ne
<p>3 veiksmas Prisijunkite prie tinkamo „Wi-Fi“ tinklo. Norėdami gauti daugiau informacijos, žr. „Spausdintuvo prijungimas prie 'Wi-Fi' tinklo“ 46 puslapyje.</p> <p>Ar spausdintuvas gali prisijungti prie „Wi-Fi“ tinklo?</p>	Problema išspręsta.	Pereikite prie 4 veiksmo.
<p>4 veiksmas Patikrinkite belaidžio ryšio saugumo režimą. Pradžios ekrane palieskite Nustatymai > Tinklas / prievadai > Belaidis ryšys > Belaidžio ryšio saugumo režimas.</p> <p>Ar pasirinktas tinkamas belaidžio ryšio saugumo režimas?</p>	Eikite į 6 veiksmą.	Pereikite prie 5 veiksmo.
<p>5 veiksmas Pasirinkite tinkamą belaidžio ryšio saugumo režimą.</p> <p>Ar spausdintuvas gali prisijungti prie „Wi-Fi“ tinklo?</p>	Problema išspręsta.	Pereikite prie 6 veiksmo.
<p>6 veiksmas Įsitikinkite, kad įvedėte teisingą tinklo slaptažodį. Pastaba: Atkreipkite dėmesį į slaptažodžio tarpus, skaičius ir didžiąsias raides.</p> <p>Ar spausdintuvas gali prisijungti prie „Wi-Fi“ tinklo?</p>	Problema išspręsta.	Kreipkitės į klientų aptarnavimo skyrių .

Problemos, susijusios su eksploataciniais reikmenimis

Pakeiskite kasetę, spausdintuvo regiono neatitiktis

Norėdami išspręsti šią problemą, įsigykite tinkamo regiono, kuris atitinka spausdintuvo regioną, kasetę arba įsigykite viso pasaulio regionams tinkančią kasetę.

- Pranešime pirmasis numeris po 42 nurodo spausdintuvo regioną.
- Pranešime antrasis numeris po 42 nurodo kasetės regioną.

Spausdintuvo ir dažų kasetės regionai

Regionas	Skaitinis kodas
Visame pasaulyje arba neapibrėžtas regionas	0
Šiaurės Amerika (Jungtinės Valstijos, Kanada)	1
Europos ekonominė erdvė, Vakarų Europa, Šiaurės šalys, Šveicarija	2
Azijos ir Ramiojo vandenyno regiono šalys	3
Lotynų Amerika	4
Likusi Europa, Artimieji Rytai, Afrika	5
Australija, Naujoji Zelandija	6

Regionas	Skaitinis kodas
Netinkamas regionas	9

Pastaba: Jei norite rasti spausdintuvo ir dažų kasetės regionų nustatymus, atsispausdinkite spausdinimo kokybės testavimo puslapius. Spausdintuvo valdymo skydelyje eikite į: **Nustatymai > Trikčių šalinimas > Spausdinimo kokybės testavimo puslapiai.**

Ne „Lexmark“ eksploatacinis reikmuo



Spausdintuvas aptiko jame įdėtą ne „Lexmark“ eksploatacinį reikmenį arba dalį.

„Lexmark“ spausdintuvas geriausiai veikia, jei jame naudojami originalūs „Lexmark“ eksploataciniai reikmenys ir dalys. Trečiųjų šalių eksploatacinių reikmenų ar dalių naudojimas gali pakenkti spausdintuvo ir jo vaizdo gavimo komponentų efektyvumui, patikimumui arba naudojimui trukmei.

Visi gyvavimo ciklo indikatoriai yra skirti veikti naudojant „Lexmark“ eksploatacinius reikmenis ir dalis, todėl naudojant trečiųjų šalių eksploatacinius reikmenis ar dalis rezultatai gali būti neprognozuojami. Naudojant vaizdo gavimo komponentus ilgiau nei numatyta jų naudojimo trukmė, „Lexmark“ spausdintuvas ar susiję komponentai gali sugesti.



Įspėjimas—Galima sugadinti: Trečiųjų šalių eksploatacinių reikmenų ar dalių naudojimas gali turėti neigiamos įtakos garantijos taikymui. Jei spausdintuvas sugenda naudojant trečiųjų šalių eksploatacinius reikmenis ar dalis, garantija gali būti netaikoma.

Jei prisiimate visą šią riziką ir ketinate toliau spausdintuve naudoti neoriginalius eksploatacinius reikmenis arba dalis, atlikite vieną iš šių veiksmų:

Jei naudojate spausdintuvo modelį jutikliniu ekranu, dukart paspauskite , po to dukart paspauskite .

Jei naudojate spausdintuvo modelį nejutikliniu ekranu, vienu metu paspauskite ir 15 sekundžių palaikykite **X** ir **OK**.

Jei nenorite prisiimti šios rizikos, pašalinkite trečiųjų šalių eksploatacinį reikmenį arba dalį iš savo spausdintuvo ir įdėkite originalų „Lexmark“ eksploatacinį reikmenį arba dalį. Norėdami gauti daugiau informacijos, žr. [„Originalių 'Lexmark' dalių ir eksploatacinių reikmenų naudojimas“ 131 puslapyje.](#)

Spausdintuvo modelių jutikliniu ekranu atveju, jei dukart paspaudus  ir po to dukart paspaudus  spausdintuvas nespausdina, iš naujo nustatykite eksploatacinių reikmenų naudojimo skaitiklį.

Spausdintuvo modelių nejutikliniu ekranu atveju, jei spausdintuvas nespausdina vienu metu paspaudus ir 15 sekundžių palaikius **X** ir **OK**, iš naujo nustatykite eksploatacinių reikmenų naudojimo skaitiklį.



1 Valdymo skydelyje eikite į:

Nustatymai > [renginys > Eksploatacija > Meniu „Konfigūracija“ > Eksploatacinių reikmenų naudojimas ir skaitikliai

Jei naudojate spausdintuvo modelį nejutikliniu ekranu, paspauskite **OK**, kad peržiūrėtumėte nustatymus.

2 Pasirinkite dalis arba eksploatacinius reikmenis, kuriuos norite patikrinti.

3 Norėdami išvalyti pranešimą, atlikite vieną iš šių veiksmų:

- Jei naudojate spausdintuvo modelį jutikliniu ekranu, dukart paspauskite , po to dukart paspauskite .
- Jei naudojate spausdintuvo modelį nejutikliniu ekranu, vienu metu paspauskite ir 15 sekundžių palaikykite **X** ir **OK**.

Pastaba: Jei eksploatacinių reikmenų naudojimo skaitiklių nepavyksta nustatyti iš naujo, grąžinkite prekę į pirkimo vietą.

Strigčių šalinimas

Kaip išvengti strigčių

Tinkamai įdėkite popierių

- Įsitinkinkite, kad popierius dėkle guli lygiai.

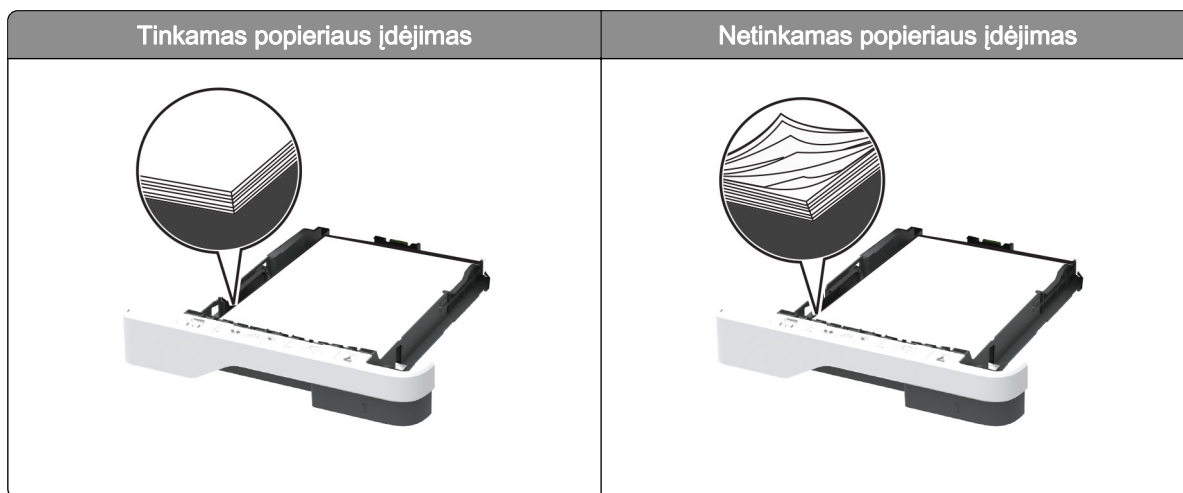

- Nedėkite popieriaus ir neišimkite dėklo spausdintuvui spausdinant.
- Nedėkite per daug popieriaus. Įsitinkinkite, kad popieriaus pluoštas yra žemiau maksimalaus popieriaus užpildymo indikatorius.
- Nestumkite popieriaus į dėklą. Dėkite popierių, kaip parodyta iliustracijoje.

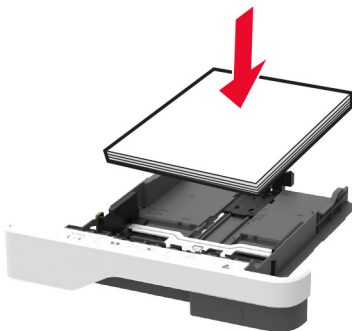

- Įsitinkite, kad popieriaus kreiptuvai yra nustatyti teisingai ir ne per stipriai spaudžia popierių ar vokus.
- Įdėję popieriaus tvirtai įstumkite dėklą į spausdintuvą.

Naudokite rekomenduojamą popierių

- Naudokite tik rekomenduojamą popierių arba specialiąsias laikmenas.
- Nedėkite susiraukšlėjusio, sulenkto, drėgno, sulankstyto arba užsiritusio popieriaus.
- Prieš dėdami popierių, jį palankstykite, pavėduokite ir sulyginkite lapų kraštus.

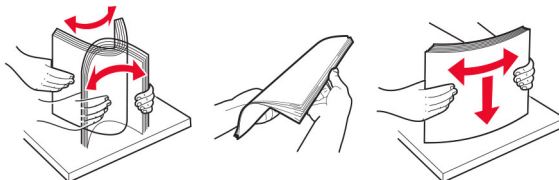

- Nenaudokite ranka nukirpto ar patrumpinto popieriaus.
- Tame pačiame dėkle nedėkite skirtingų formatų, svorių ar rūšių popieriaus.
- Įsitinkite, kad kompiuteryje ar spausdintuvo valdymo skydelyje popieriaus formatas ir rūšis yra tinkamai nustatyti.
- Popierių laikykite laikydamiesi gamintojo rekomendacijų.

Strigčių vietų nustatymas

Pastabos:

- Kai funkcijos Strigčių pagelbiklis nustatymas – Įjungta, pašalinus užstrigusį puslapį spausdintuvas išleidžia tuščius puslapius arba puslapius su daliniais spaudiniais. Patikrinkite, ar tarp spaudinių nėra tuščių lapų.
- Kai funkcijos Atkūrimas po strigčių nustatymas – Įjungta arba Automatiškai, užstrigusius lapus spausdintuvas atspausdina iš naujo.

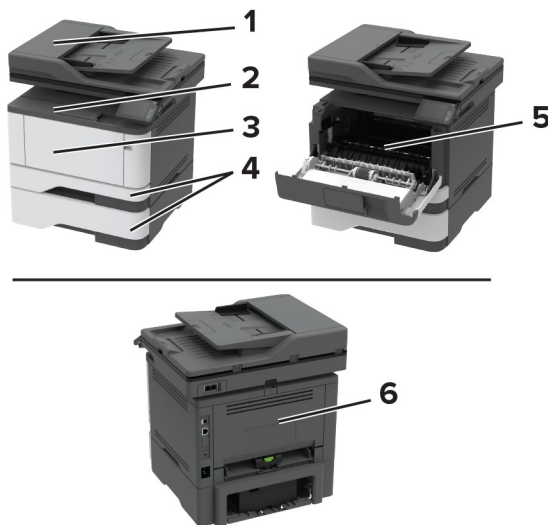

	Strigčių vietos
1	Automatinis dokumentų tiek tuvas
2	Standartinė dėtu vė
3	Daugiafunkcis tiek tuvas
4	Dėklai
5	Dvipusio spausdinimo įrenginys
6	Galinės durelės

Popieriaus strigtis automatiniame dokumentų tiek tuve

- 1 Visus dokumentų originalus išimkite iš ADT dėklo.
- 2 Atidarykite ADT dangtį.

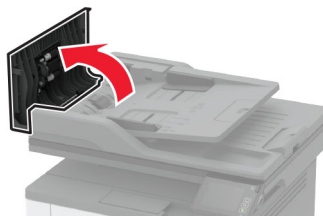

- 3 Išimkite užstrigusį popierių.

Pastaba: Įsitikinkite, kad pašalinote visas popieriaus daleles.

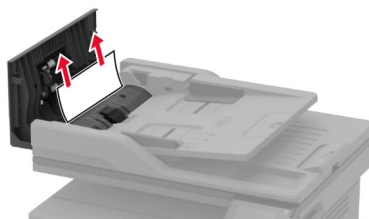

- 4 Uždarykite ADT dangtį.

Popieriaus strigtis standartinėje dėtu vėje

- 1 Pakelkite skaitytuvą ir pašalinkite užstrigusį popierių.

Pastaba: Įsitikinkite, kad pašalinote visas popieriaus daleles.

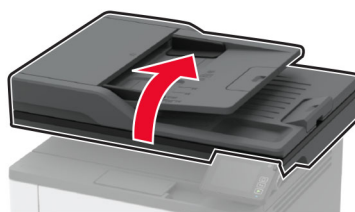

2 Nuleiskite skaitytuvą.

Popieriaus strigtis daugiafunkciame tiekтуve

1 Išimkite popierių iš daugiafunkcio tiekтуvo.



2 Išimkite užstrigusį popierių.

Pastaba: Įsitikinkite, kad pašalinote visas popieriaus daleles.

3 Uždarykite daugiafunkcij tiekтуvą.

4 Atidarykite priekines dureles.

Įspėjimas—Galima sugadinti: Prieš pasiekdami arba liėsdami vidines spausdintuvo sritis, palieskite bet kurią neapsaugotą spausdintuvo metalinio korpuso vietą, kad išvengtumėte gedimų dėl elektros statinės iškvovos.

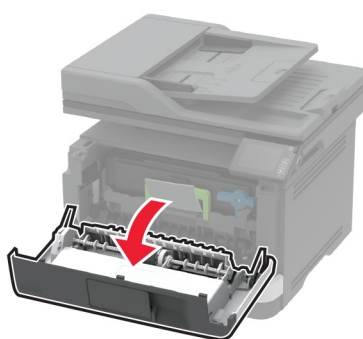
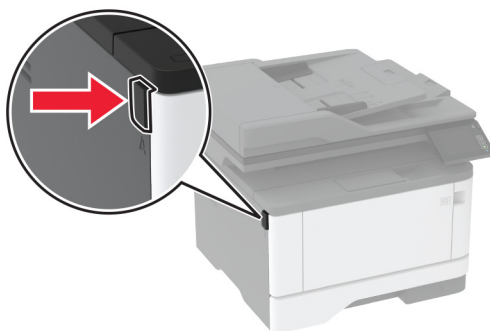

5 Išimkite vaizdo gavimo įtaisą.

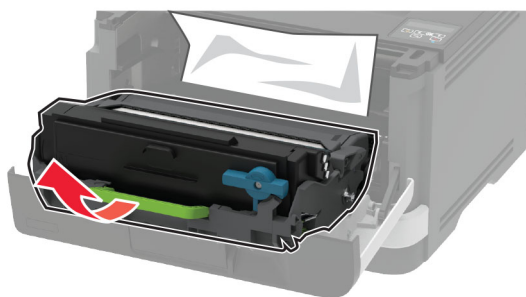

Įspėjimas—Galima sugadinti: Nelaikykite vaizdo gavimo įtaiso tiesioginėje šviesoje ilgiau nei 10 minučių. Dėl ilgo buvimo šviesoje gali kilti spausdinimo kokybės problemų.

Įspėjimas—Galima sugadinti: Nelieskite fotolaidininko būgno. Tai gali turėti neigiamos įtakos būsimų spausdinimo užduočių kokybei.



6 Išimkite užstrigusį popierių.

 **DĖMESIO—KARŠTAS PAVIRŠIUS:** Spausdintuvo vidus gali būti karštas. Norėdami sumažinti pavojų susižaloti nuo karšto komponento, prieš liedsdami leiskite paviršiui atvėsti.

Pastaba: Įsitikinkite, kad pašalinote visus popieriaus daleles.

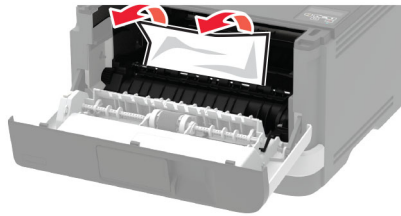

7 Įdėkite vaizdo gavimo įtaisą.

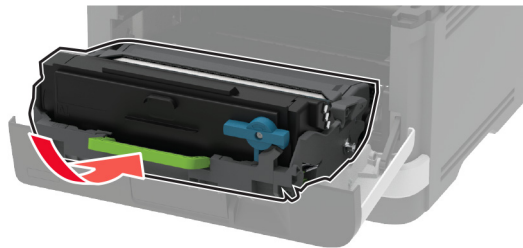

8 Uždarykite dureles.

9 Atidarykite daugiafunkcij tiktuvą.

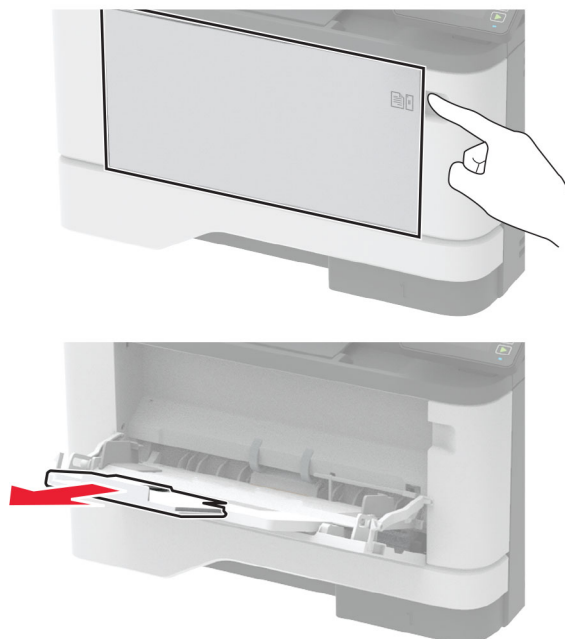

10 Prieš dėdami popierių, jį palankstykite, pavėduokite ir sulyginkite lapų kraštus.

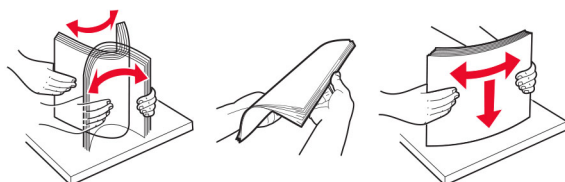

11 Vėl įdėkite popierių.



Popieriaus strigtis dėkluose

1 Išimkite dėklą.

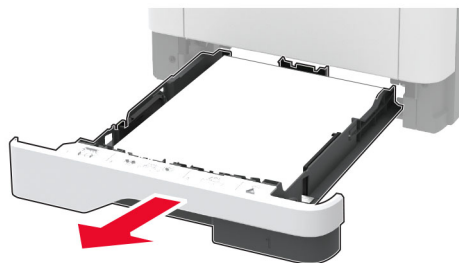

2 Atidarykite priekines dureles.

Įspėjimas—Galima sugadinti: Prieš pasiekdami arba liesdami vidines spausdintuvo sritis, palieskite bet kurią neapsaugotą spausdintuvo metalinio korpuso vietą, kad išvengtumėte gedimų dėl elektrostatinės iškvovos.

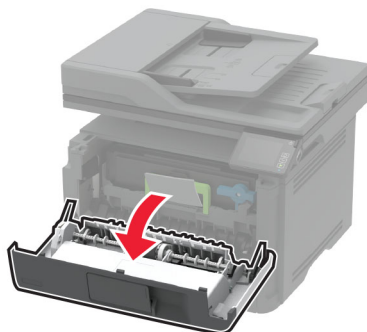
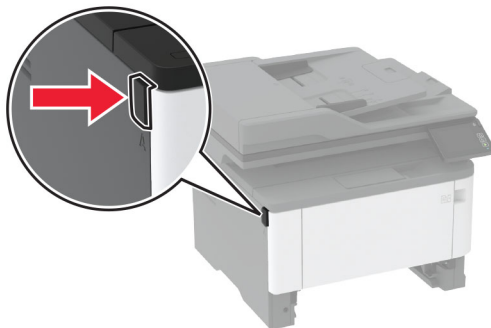

3 Išimkite vaizdo gavimo įtaisą.

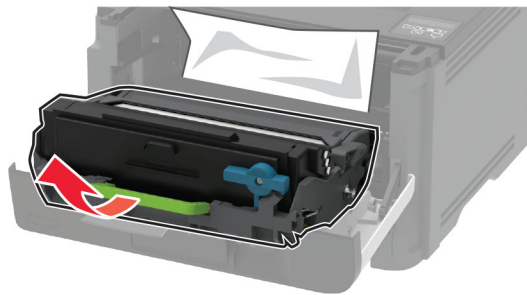

Įspėjimas—Galima sugadinti: Nelaikykite vaizdo gavimo įtaiso tiesioginėje šviesoje ilgiau nei 10 minučių. Dėl ilgo buvimo šviesoje gali kilti spausdinimo kokybės problemų.

Įspėjimas—Galima sugadinti: Nelieskite fotolaidininko būgno. Tai gali turėti neigiamos įtakos būsimų spausdinimo užduočių kokybei.



4 Išimkite užstrigusį popierių.

⚠ DĖMESIO—KARŠTAS PAVIRŠIUS: Spausdintuvo vidus gali būti karštas. Norėdami sumažinti pavojų susižaloti nuo karšto komponento, prieš liedsdami leiskite paviršiui atvėsti.

Pastaba: Įsitikinkite, kad pašalinote visas popieriaus daleles.



5 Įdėkite vaizdo gavimo įtaisą.

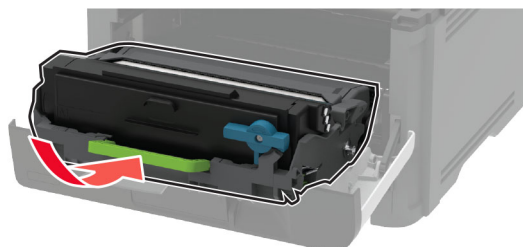

6 Uždarykite priekines dureles ir įdėkite dėklą.

7 Atidarykite galines dureles.

 **DĖMESIO—KARŠTAS PAVIRŠIUS:** Spausdintuvo vidus gali būti karštas. Norėdami sumažinti pavojų susižaloti nuo karšto komponento, prieš liedsdami leiskite paviršiui atvėsti.



8 Išimkite užstrigusį popierių.

Pastaba: Įsitikinkite, kad pašalinote visas popieriaus daleles.

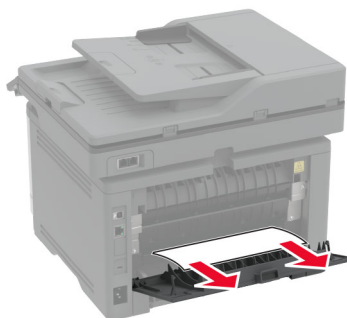

9 Uždarykite galines dureles.

10 Išimkite papildomą dėklą.



11 Išimkite užstrigusį popierių.

Pastaba: Įsitikinkite, kad pašalinote visas popieriaus daleles.

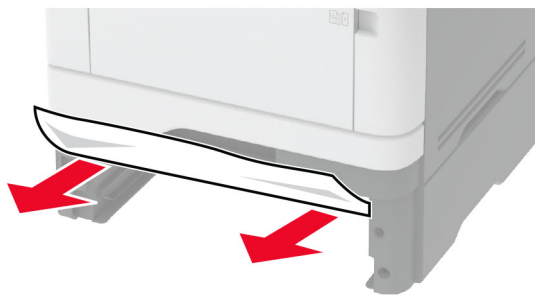

12 Įdėkite dėklą.

Popieriaus strigtis dvipusio spausdinimo įrenginyje

1 Atidarykite priekines dureles.

Įspėjimas—Galima sugadinti: Prieš pasiekdami arba liesdami vidines spausdintuvo sritis, palieskite bet kurią neapsaugotą spausdintuvo metalinio korpuso vietą, kad išvengtumėte gedimų dėl elektrostatinės iškvovos.

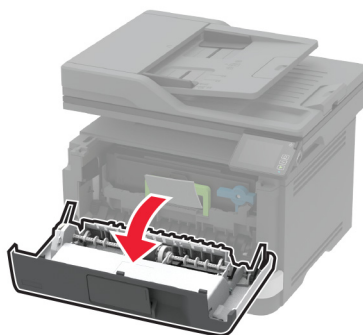
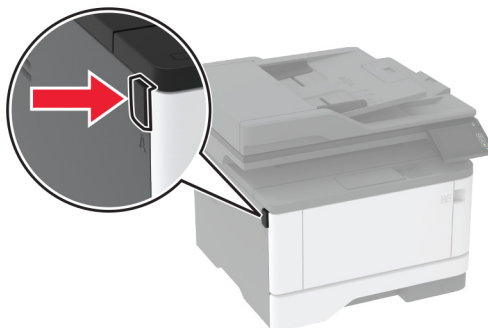

2 Išimkite vaizdo gavimo įtaisą.



Įspėjimas—Galima sugadinti: Nelaikykite vaizdo gavimo įtaiso tiesioginėje šviesoje ilgiau nei 10 minučių. Dėl ilgo buvimo šviesoje gali kilti spausdinimo kokybės problemų.

Įspėjimas—Galima sugadinti: Nelieskite fotolaidininko būgno. Tai gali turėti neigiamos įtakos būsimų spausdinimo užduočių kokybei.



3 Išimkite užstrigusį popierių.

⚠ DĖMESIO—KARŠTAS PAVIRŠIUS: Spausdintuvo vidus gali būti karštas. Norėdami sumažinti pavojų susižaloti nuo karšto komponento, prieš liedsdami leiskite paviršiui atvėsti.

Pastaba: Įsitikinkite, kad pašalinote visas popieriaus daleles.



4 Įdėkite vaizdo gavimo įtaisą.

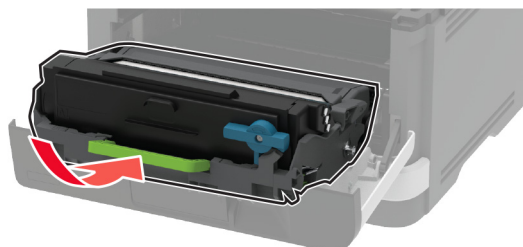

5 Uždarykite dureles.

6 Išimkite dėklą.

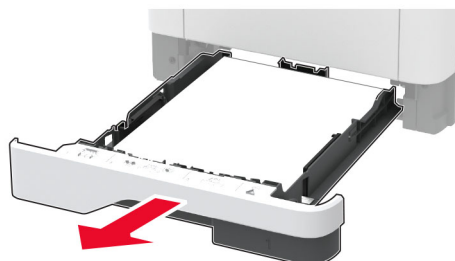

7 Paspauskite dvipusio spausdinimo įrenginio užraktą, kad jį atidarytumėte.

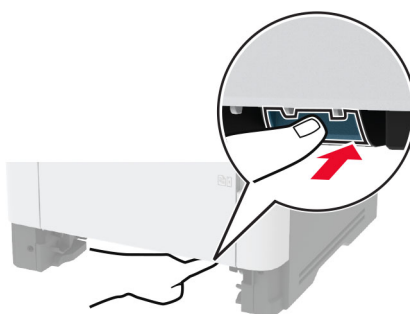

8 Išimkite užstrigusį popierių.

Pastaba: Įsitikinkite, kad pašalinote visas popieriaus daleles.

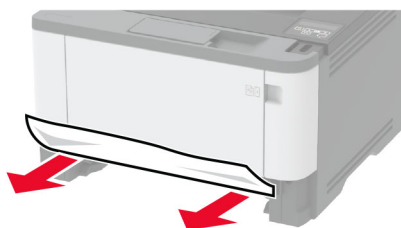

9 Uždarykite dvipusio spausdinimo įrenginį.

10 Įdėkite dėklą.

Popieriaus strigtis galinėse durelėse

1 Atidarykite priekines dureles.

Įspėjimas—Galima sugadinti: Prieš pasiekdami arba liesdami vidines spausdintuvo sritis, palieskite bet kurią neapsaugotą spausdintuvo metalinio korpuso vietą, kad išvengtumėte gedimų dėl elektros statinės iškvos.

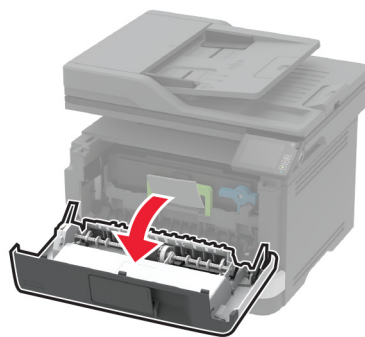
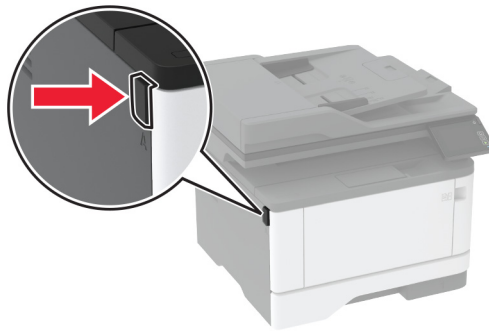

2 Išimkite vaizdo gavimo įtaisą.

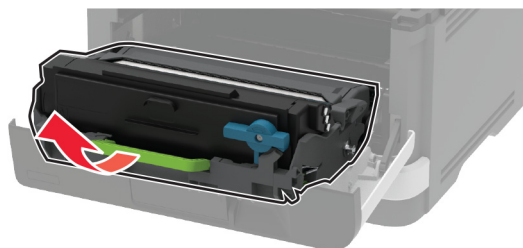

Įspėjimas—Galima sugadinti: Nelaikykite vaizdo gavimo įtaiso tiesioginėje šviesoje ilgiau nei 10 minučių. Dėl ilgo buvimo šviesoje gali kilti spausdinimo kokybės problemų.

Įspėjimas—Galima sugadinti: Nelieskite fotolaidininko būgno. Tai gali turėti neigiamos įtakos būsimų spausdinimo užduočių kokybei.



3 Atidarykite galines dureles.

 **DĖMESIO—KARŠTAS PAVIRŠIUS:** Spausdintuvo vidus gali būti karštas. Norėdami sumažinti pavojų susižaloti nuo karšto komponento, prieš liedsdami leiskite paviršiui atvėsti.



4 Išimkite užstrigusį popierių.

Pastaba: Įsitinkite, kad pašalinote visas popieriaus daleles.

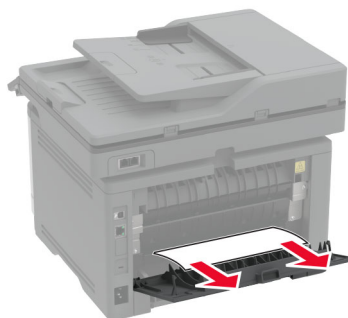

5 Uždarykite galines dureles.

6 Įdėkite vaizdo gavimo įtaisą.

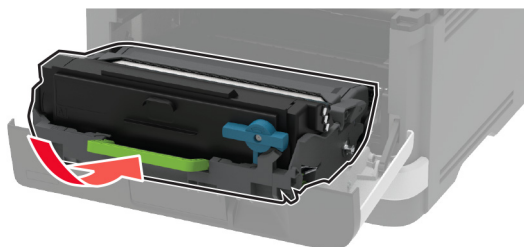

7 Uždarykite priekines dureles.

Popieriaus tiekimo problemos

Spausdinant vokas užsiklijuoja

Veiksmas	Taip	Ne
<p>1 veiksmas</p> <p>a Naudokite voka, kuris buvo laikomas sausoje aplinkoje. Pastaba: Spausdinant ant vokų, į kuriuos įsigėrę daug drėgmės, jų atlankai gali užsiklijuoti.</p> <p>b Išsiųskite spausdinimo užduotį.</p> <p>Ar spausdinant voka jis užsiklijuoja?</p>	Pereikite prie 2 veiksmo.	Problema išspręsta.
<p>2 veiksmas</p> <p>a Patikrinkite, ar popieriaus rūšis yra „Vokas“. Spausdintuvo valdymo skydelyje eikite į: Nustatymai > Popierius > Dėklų konfigūracija > Popieriaus formatas / rūšis</p> <p>b Išsiųskite spausdinimo užduotį.</p> <p>Ar spausdinant voka jis užsiklijuoja?</p>	Kreipkitės į klientų aptarnavimo skyrių .	Problema išspręsta.

Spausdinimas sudėstant neveikia

Veiksmas	Taip	Ne
<p>1 veiksmas</p> <p>a Valdymo skydelyje eikite į: Nustatymai > Spausdinimas > Išdėstymas > Sudėstyti</p> <p>b Palieskite Ijungta [1,2,1,2,1,2].</p> <p>c Atspausdinkite dokumentą.</p> <p>Ar dokumentas tinkamai sudėstomas?</p>	Problema išspręsta.	Pereikite prie 2 veiksmo.
<p>2 veiksmas</p> <p>a Dokumente, kurį bandote spausdinti, atidarykite dialogo langą „Spausdinimas“ ir pasirinkite Sudėstyti.</p> <p>b Atspausdinkite dokumentą.</p> <p>Ar dokumentas tinkamai sudėstomas?</p>	Problema išspręsta.	Pereikite prie 3 veiksmo.
<p>3 veiksmas</p> <p>a Sumažinkite spausdintinų puslapių skaičių.</p> <p>b Atspausdinkite dokumentą.</p> <p>Ar puslapiai sudėstyti tinkamai?</p>	Problema išspręsta.	Kreipkitės į klientų aptarnavimo skyrių .

Dėklų susiejimas neveikia

Veiksmas	Taip	Ne
<p>1 veiksmas</p> <p>a Patikrinkite, ar dėkluose yra tokio paties formato ir rūšies popierius.</p> <p>b Patikrinkite, ar tinkamai nustatyti popieriaus kreiptuvai.</p> <p>c Atspausdinkite dokumentą.</p> <p>Ar dėklai tinkamai susieti?</p>	Problema išspręsta.	Pereikite prie 2 veiksmo.
<p>2 veiksmas</p> <p>a Pradžios ekrane palieskite Nustatymai > Popierius > Dėklų konfigūracija > Popieriaus formatas / rūšis.</p> <p>b Popieriaus formato ir rūšies nustatymai turi atitikti į susietus dėklus įdėto popieriaus formatą ir rūšį.</p> <p>c Atspausdinkite dokumentą.</p> <p>Ar dėklai tinkamai susieti?</p>	Problema išspręsta.	Pereikite prie 3 veiksmo.
<p>3 veiksmas</p> <p>a Patikrinkite, ar parinktis Dėklų susiejimas yra nustatyta kaip Automatinis. Norėdami gauti daugiau informacijos, žr. „Dėklų susiejimas“ 43 puslapyje.</p> <p>b Atspausdinkite dokumentą.</p> <p>Ar dėklai tinkamai susieti?</p>	Problema išspręsta.	Kreipkitės į klientų aptarnavimo skyrių .

Popierius dažnai stringa

Veiksmas	Taip	Ne
<p>1 veiksmas</p> <p>a Išimkite dėklą.</p> <p>b Patikrinkite, ar tinkamai įdėtas popierius.</p> <p>Pastabos:</p> <ul style="list-style-type: none"> • Įsitikinkite, kad nustatyta tinkama popieriaus kreiptuvų padėtis. • Įsitikinkite, kad popieriaus pluoštas yra žemiau maksimalaus popieriaus užpildymo indikatorius. • Būtinai spausdinkite ant rekomenduojamo formato ir rūšies popieriaus. <p>c Įdėkite dėklą.</p> <p>d Atspausdinkite dokumentą.</p> <p>Ar dažnai pasitaiko popieriaus strigčių?</p>	Pereikite prie 2 veiksmo.	Problema išspręsta.

Veiksmas	Taip	Ne
2 veiksmas a Valdymo skydelyje eikite į: Nustatymai > Popierius > Dėklų konfigūracija > Popieriaus formatas / rūšis b Nustatykite tinkamą popieriaus formatą ir rūšį. c Atspausdinkite dokumentą. Ar dažnai pasitaiko popieriaus strigčių?	Pereikite prie 3 veiksmo.	Problema išspręsta.
3 veiksmas a Įdėkite popierių iš naujos pakuotės. Pastaba: Esant didelei drėgmei popierius ją sugeria. Kol nesate pasiruošę popieriaus naudoti, laikykite jį originalioje pakuotėje. b Atspausdinkite dokumentą. Ar dažnai pasitaiko popieriaus strigčių?	Kreipkitės į klientų aptarnavimo skyrių .	Problema išspręsta.

Užstrigę lapai neatspausdinami iš naujo

Veiksmas	Taip	Ne
a Spausdintuvo valdymo skydelyje eikite į: Nustatymai > Įrenginys > Pranešimai > Turinio atkūrimas po strigčių b Meniu „Strigčių pagelbiklis“ pasirinkite Įjungta arba Automatiškai . c Atspausdinkite dokumentą. Ar užstrigę puslapiai atspausdinami iš naujo?	Problema išspręsta.	Kreipkitės į klientų aptarnavimo skyrių .

Problemos siunčiant el. paštu

Pranešimo apie „SMTP serveris neįdiegtas“ klaidą išjungimas

Pradžios ekrane palieskite  > Nustatymai > El. paštas > El. pašto sąranka > Išjungti „SMTP serveris neįdiegtas“ klaidą > Įjungta.

Norėdami išvengti klaidos pasikartojimo, atlikite vieną ar kelis iš šių veiksmų:

- Atnaujinkite programinę aparatinę įrangą. Norėdami gauti daugiau informacijos, žr. [„Programinės aparatinės įrangos naujinimas“ 45 puslapyje](#).
- Sukonfigūruokite el. pašto SMTP nustatymus. Norėdami gauti daugiau informacijos, žr. [„El. pašto SMTP nustatymų konfigūravimas“ 31 puslapyje](#).

Nepavyksta išsiųsti el. laiškų

Veiksmas	Taip	Ne
<p>1 veiksmas</p> <p>Išitikinkite, kad el. pašto SMTP nustatymai yra tinkamai sukonfigūruoti. Norėdami gauti daugiau informacijos, žr. „El. pašto SMTP nustatymų konfigūravimas“ 31 puslapyje.</p> <p>Ar galite išsiųsti el. laišką?</p>	Problema išspręsta.	Pereikite prie 2 veiksmo.
<p>2 veiksmas</p> <p>Išitikinkite, kad naudojate teisingą slaptažodį. Priklausomai nuo jūsų el. pašto paslaugų teikėjo, naudokite paskyros slaptažodį, programos slaptažodį arba tapatumo nustatymo slaptažodį. Norėdami gauti daugiau informacijos, žr. „El. pašto SMTP nustatymų konfigūravimas“ 31 puslapyje.</p> <p>Ar galite išsiųsti el. laišką?</p>	Problema išspręsta.	Pereikite prie 3 veiksmo.
<p>3 veiksmas</p> <p>Išitikinkite, kad spausdintuvas yra prijungtas prie tinklo, o tinklas yra prijungtas prie interneto.</p> <p>Ar galite išsiųsti el. laišką?</p>	Problema išspręsta.	Kreipkitės į klientų aptarnavimo skyrių .

Problemos siunčiant faksu

Nerodomas siuntėjo identifikavimo numeris

Pastaba: Šios instrukcijos taikomos tik spausdintuvams, kuriuose palaikomas analoginis faksimilinis ryšys. Norėdami gauti daugiau informacijos, žr. [„Fakso nustatymas spausdintuve“ 22 puslapyje](#).

Veiksmas	Taip	Ne
<p>Igalinti siuntėjo identifikavimą</p> <p>Pradžios ekrane palieskite Nustatymai > Faksas > Faksimilinio ryšio sąranka > Faksogramų gavimo nustatymai > Administratoriaus valdymas > Igalinti siuntėjo identifikavimą.</p> <p>Ar rodomas siuntėjo identifikavimo numeris?</p>	Problema išspręsta.	Kreipkitės į klientų aptarnavimo skyrių .

Nepavyksta nustatyti „etherFAX“

Veiksmas	Taip	Ne
<p>1 veiksmas Patikrinkite spausdintuvo jungtis.</p> <p>a Atsispausdinkite Tinklo sąrankos puslapį. Pradžios ekrane palieskite Nustatymai > Ataskaitos > Tinklas > Tinklo sąrankos puslapis.</p> <p>b Patikrinkite tinklo būseną.</p> <p>Ar spausdintuvas prijungtas prie tinklo?</p>	Eikite į 3 veiksmą.	Pereikite prie 2 veiksmo.
<p>2 veiksmas Įsitikinkite, kad spausdintuvas yra prijungtas prie tinklo, o tinklas yra prijungtas prie interneto.</p> <p>Ar galite nustatyti „etherFAX“?</p>	Problema išspręsta.	Pereikite prie 3 veiksmo.
<p>3 veiksmas Įsitikinkite, kad „etherFAX“ nustatytas tinkamai. Norėdami gauti daugiau informacijos, žr. „Faksimilinio ryšio funkcijos nustatymas naudojant 'etherFAX' 24 puslapyje“.</p> <p>Ar galite nustatyti „etherFAX“?</p>	Problema išspręsta.	Eikite adresu https://www.etherfax.net/lexmark .

Nepavyksta išsiųsti arba priimti faksogramų naudojant analoginį faksimilinį ryšį

Veiksmas	Taip	Ne
<p>1 veiksmas Imkitės veiksmų, susijusių su visais ekrane rodomais klaidų pranešimais.</p> <p>Ar galite išsiųsti arba priimti faksogramą?</p>	Problema išspręsta.	Pereikite prie 2 veiksmo.
<p>2 veiksmas Patikrinkite, ar tvirtai prijungtos šių įrenginių laidų jungtys:</p> <ul style="list-style-type: none"> • telefono; • ragelio; • atsakiklio. <p>Ar galite išsiųsti arba priimti faksogramą?</p>	Problema išspręsta.	Pereikite prie 3 veiksmo.
<p>3 veiksmas Patikrinkite, ar girdimas rinkimo signalas.</p> <ul style="list-style-type: none"> • Paskambinkite fakso numeriu, kad patikrintumėte, ar jis tinkamai veikia. • Jei naudojate girdimo rinkimo signalo (On Hook Dial) funkciją, įjunkite garsį, kad patikrintumėte, ar išgirsite rinkimo signalą. <p>Ar girdite rinkimo signalą?</p>	Eikite į 5 veiksmą.	Pereikite prie 4 veiksmo.

Veiksmas	Taip	Ne
<p>4 veiksmas Patikrinkite sieninį telefono lizdą. a Įjunkite analoginės telefono linijos laidą tiesiai į sieninį lizdą. b Paklauskite, ar girdimas rinkimo signalas. c Jei negirdite rinkimo signalo, naudokite kitą telefono laidą. d Jei vis tiek negirdite rinkimo signalo, analoginės telefono linijos laidą įjunkite į kitą sieninį lizdą. e Jei išgirsite rinkimo signalą, spausdintuvą prijunkite prie to sieninio lizdo.</p> <p>Ar galite išsiųsti arba priimti faksogramą?</p>	<p>Problema išspręsta.</p>	<p>Pereikite prie 5 veiksmo.</p>
<p>5 veiksmas Patikrinkite, ar spausdintuvas prijungtas prie analoginės telefono linijos paslaugos arba tinkamos skaitmeninės jungties.</p> <ul style="list-style-type: none"> • Jei naudojate skaitmeninio visuminių paslaugų tinklo (Integrated Services for Digital Network, ISDN) telefono ryšio paslaugą, prisijunkite prie ISDN terminalo adapterio analoginės telefono linijos prievado. Norėdami gauti daugiau informacijos, kreipkitės į ISDN paslaugos teikėją. • Jei naudojate skaitmeninę abonentų liniją (DSL), prisijunkite prie DSL filtro arba maršruto parinktuvo, kuris palaiko analoginio ryšio naudojimą. Norėdami gauti daugiau informacijos, kreipkitės į DSL paslaugos teikėją. • Jei naudojate privataus telefonų tinklo (PBX) telefono ryšio paslaugą, įsitinkite, kad jungiate prie analoginio ryšio jungties PBX tinkle. Jei nei vieno iš išvardintųjų nėra, apsvarstykite galimybę įrengti analoginę telefono liniją, skirtą fakso aparatui. <p>Ar galite išsiųsti arba priimti faksogramą?</p>	<p>Problema išspręsta.</p>	<p>Pereikite prie 6 veiksmo.</p>
<p>6 veiksmas Laikinais atjunkite kitą įrangą ir išjunkite kitas telefono paslaugas.</p> <p>a Išjunkite tarp spausdintuvo ir telefono linijos esančią kitą įrangą (pvz., atsakiklius, kompiuterius, modemus ar telefono linijos dalytuvus).</p> <p>b Išjunkite skambučio laukimo ir balso pašto funkcijas. Norėdami gauti daugiau informacijos, kreipkitės į telefono ryšio įmonę.</p> <p>Ar galite išsiųsti arba priimti faksogramą?</p>	<p>Problema išspręsta.</p>	<p>Pereikite prie 7 veiksmo.</p>
<p>7 veiksmas Vienu metu nuskaitykite vieną dokumento originalo puslapį.</p> <p>a Surinkite fakso numerį. b Nuskenaukite dokumentą.</p> <p>Ar galite išsiųsti arba priimti faksogramą?</p>	<p>Problema išspręsta.</p>	<p>Kreipkitės į klientų aptarnavimo skyrių.</p>

Nepavyksta išsiųsti arba priimti faksogramų naudojant „etherFAX“

Veiksmas	Taip	Ne
<p>1 veiksmas Įsitikinkite, kad spausdintuvas yra prijungtas prie tinklo, o tinklas yra prijungtas prie interneto.</p> <p>Ar galite išsiųsti arba priimti faksogramas naudodamiesi „etherFAX“?</p>	Problema išspręsta.	Pereikite prie 2 veiksmo.
<p>2 veiksmas</p> <p>a Pradžios ekrane palieskite Nustatymai > Faksas > Faksimilinio ryšio sąranka > Bendrieji fakso nustatymai.</p> <p>b Įsitikinkite, kad įvedėte teisingą fakso numerį.</p> <p>c Patikrinkite, ar parinktis Faksogramų siuntimas yra nustatyta kaip „etherFAX“.</p> <p>Ar galite išsiųsti arba priimti faksogramas naudodamiesi „etherFAX“?</p>	Problema išspręsta.	Pereikite prie 3 veiksmo.
<p>3 veiksmas Didelės apimties dokumentus padalinkite į mažesnio dydžio failus.</p> <p>Ar galite išsiųsti arba priimti faksogramas naudodamiesi „etherFAX“?</p>	Problema išspręsta.	Eikite adresu https://www.etherfax.net/lexmark .

Galima priimti, bet nepavyksta išsiųsti faksogramų naudojant analoginį faksimilinį ryšį

Veiksmas	Taip	Ne
<p>1 veiksmas Dokumento originalą tinkamai įdėkite į ADT dėklą arba padėkite ant skenerio stiklo.</p> <p>Ar galite siųsti faksogramas?</p>	Problema išspręsta.	Pereikite prie 2 veiksmo.
<p>2 veiksmas Tinkamai įdėkite sparčiosios nuorodos numerį.</p> <ul style="list-style-type: none"> Patikrinkite, ar sparčiosios nuorodos numeris nustatytas telefono numeriui, kurį norite rinkti. Telefono numerį surinkite ranka. <p>Ar galite siųsti faksogramas?</p>	Problema išspręsta.	Kreipkitės į klientų aptarnavimo skyrių .

Galima išsiųsti, bet nepavyksta priimti faksogramų naudojant analoginį faksimilinį ryšį

Veiksmas	Taip	Ne
<p>1 veiksmas Įsitikinkite, kad popieriaus šaltinis netuščias.</p> <p>Ar galite gauti faksogramas?</p>	Problema išspręsta.	Pereikite prie 2 veiksmo.
<p>2 veiksmas Patikrinkite skambėjimo skaičiavimo delsos nustatymus. Pradžios ekrane palieskite Nustatymai > Faksas > Faksimilinio ryšio sąranka > Faksogramų gavimo nustatymai > Skambėjimai prieš atsiliepiant.</p> <p>Ar galite gauti faksogramas?</p>	Problema išspręsta.	Pereikite prie 3 veiksmo.
<p>3 veiksmas Jei spausdintuvas spausdina tuščius lapus, žr. „Tušti arba balti lapai“ 155 puslapyje.</p> <p>Ar galite gauti faksogramas?</p>	Problema išspręsta.	Kreipkitės į klientų aptarnavimo skyrių.

Bloga faksogramų spausdinimo kokybė

Veiksmas	Taip	Ne
<p>1 veiksmas Įsitikinkite, kad nėra spausdinimo kokybės defektų.</p> <p>a Valdymo skydelyje palieskite Nustatymai > Trikčių šalinimas > Spausdinimo kokybės testavimo puslapiai.</p> <p>b Ištaisykite bet kokius spausdinimo kokybės defektus. Norėdami gauti daugiau informacijos, žr. „Prasta spausdinimo kokybė“ 155 puslapyje.</p> <p>Ar faksogramos spausdinimo kokybė patenkinama?</p>	Problema išspręsta.	Pereikite prie 2 veiksmo.
<p>2 veiksmas Sumažinkite gaunamų faksogramų perdavimo spartą.</p> <p>a Valdymo skydelyje palieskite Nustatymai > Faksas > Faksimilinio ryšio sąranka > Faksogramų gavimo nustatymai > Administratoriaus valdymas.</p> <p>b Meniu „Maksimali sparta“ pasirinkite mažesnę perdavimo spartą.</p> <p>Ar faksogramos spausdinimo kokybė patenkinama?</p>	Problema išspręsta.	Kreipkitės į klientų aptarnavimo skyrių.

Trūksta informacijos faksogramos antraštiniame lape

Veiksmas	Ne	Taip
<p>a Išjunkite spausdintuvą, palaukite apie 10 sekundžių ir vėl jį įjunkite.</p> <p>b Išsiųskite arba gaukite faksogramą.</p> <p>Ar trūksta informacijos faksogramos antraštiniame lape?</p>	Problema išspręsta.	Kreipkitės į klientų aptarnavimo skyrių .

nepavyksta išsiųsti faksogramos antraštinio lapo iš kompiuterio

Veiksmas	Taip	Ne
<p>1 veiksmas</p> <p>a Įsitikinkite, kad spausdinimo tvarkyklė yra atnaujinta. Norėdami gauti daugiau informacijos, žr. „Spausdintuvo programinės įrangos diegimas“ 43 puslapyje.</p> <p>b Išsiųskite faksogramą.</p> <p>Ar galite išsiųsti faksogramos antraštinį lapą?</p>	Problema išspręsta.	Pereikite prie 2 veiksmo.
<p>2 veiksmas</p> <p>a Dokumente, kurį bandote išsiųsti faksu, atidarykite dialogo langą Spausdinti.</p> <p>b Pasirinkę spausdintuvą, spustelėkite Savybės, Nuostatos, Parinktys arba Sąranka.</p> <p>c Spustelėkite Faksas ir išvalykite nustatymą Prieš siunčiant faksogramą visada rodyti nustatymus.</p> <p>d Išsiųskite faksogramą.</p> <p>Ar galite išsiųsti faksogramos antraštinį lapą?</p>	Problema išspręsta.	Kreipkitės į klientų aptarnavimo skyrių .

Skenavimo problemos

Nepavyksta nuskenuoti į kompiuterį

Veiksmas	Taip	Ne
<p>1 veiksmas</p> <p>Atlikite kopijavimo užduotį.</p> <p>Ar pavyko atlikti kopijavimo užduotį?</p>	Eikite į 3 veiksmą.	Pereikite prie 2 veiksmo.
<p>2 veiksmas</p> <p>a Išjunkite spausdintuvą, palaukite apie 10 sekundžių ir vėl jį įjunkite.</p> <p>b Nuskenuokite dokumentą.</p> <p>Ar galite nuskenuoti dokumentą į kompiuterį?</p>	Problema išspręsta.	Pereikite prie 3 veiksmo.

Veiksmas	Taip	Ne
<p>3 veiksmas</p> <p>Patikrinkite spausdintuvo jungtis.</p> <p>a Atsispausdinkite Tinklo sąrankos puslapį. Valdymo skydelyje eikite į: Nustatymai > Ataskaitos > Tinklas > Tinklo sąrankos puslapis.</p> <p>b Patikrinkite tinklo būseną.</p> <p>Ar spausdintuvas prijungtas prie tinklo?</p>	Eikite į 5 veiksmą.	Pereikite prie 4 veiksmo.
<p>4 veiksmas</p> <p>a Prijunkite spausdintuvą prie tinklo.</p> <p>b Nuskenaukite dokumentą.</p> <p>Ar galite nuskenuoti dokumentą į kompiuterį?</p>	Problema išspręsta.	Pereikite prie 5 veiksmo.
<p>5 veiksmas</p> <p>a Įsitikinkite, kad spausdintuvas ir kompiuteris yra prijungti prie to paties tinklo.</p> <p>b Nuskenaukite dokumentą.</p> <p>Ar galite nuskenuoti dokumentą į kompiuterį?</p>	Problema išspręsta.	Kreipkitės į klientų aptarnavimo skyrių .

Nepavyksta nuskenuoti į tinklo aplanką

Veiksmas	Taip	Ne
<p>1 veiksmas</p> <p>a Sukurkite tinklo aplanko sparčiąją nuorodą.</p> <p>b Nuskenaukite dokumentą naudodami sparčiąją nuorodą. Norėdami gauti daugiau informacijos, žr. „Skenavimas į tinklo aplanką naudojant sparčiąją nuorodą“ 71 puslapyje.</p> <p>Ar galite nuskenuoti dokumentą ir išsaugoti jį tinklo aplanke?</p>	Problema išspręsta.	Pereikite prie 2 veiksmo.
<p>2 veiksmas</p> <p>Įsitikinkite, kad tinklo aplanko kelias ir formatas yra teisingi. Pavyzdžiui, <code>//server_hostname/foldername/path</code>, kai <code>server_hostname</code> yra visos srities (FQDN) vardas arba IP adresas.</p> <p>Ar tinklo aplanko kelias ir formatas teisingi?</p>	Pereikite prie 3 veiksmo.	Eikite į 4 veiksmą.
<p>3 veiksmas</p> <p>Įsitikinkite, kad turite rašymo teisę tinklo aplanke.</p> <p>Ar galite nuskenuoti dokumentą ir išsaugoti jį tinklo aplanke?</p>	Problema išspręsta.	Pereikite prie 4 veiksmo.

Veiksmas	Taip	Ne
<p>4 veiksmas</p> <p>Atnaujinkite tinklo aplanko sparčiąją nuorodą.</p> <p>a Atidarykite interneto naršyklę ir adreso lauke įveskite spausdintuvo IP adresą.</p> <p>Pastabos:</p> <ul style="list-style-type: none"> • Pradžios ekrane pasižiūrėkite spausdintuvo IP adresą. IP adresas rodomas kaip keturi taškais atskirtų skaičių rinkiniai, pavyzdžiui, 123.123.123.123. • Jei naudojate įgaliojantį serverį, laikinai jį išjunkite, kad galėtumėte tinkamai įkelti tinklalapį. <p>b Spustelėkite Sparčiosios nuorodos ir pasirinkite sparčiąją nuorodą.</p> <p>Pastaba: Jei jūsų sparčiosios nuorodos yra keleto tipų, pasirinkite Tinklo aplankas.</p> <p>c Lauke Bendrasis kelias įveskite tinklo aplanko kelią.</p> <p>Pastabos:</p> <ul style="list-style-type: none"> • Jei jūsų bendrasis kelias yra <code>\\server_hostname\foldername\path</code>, įveskite <code>//server_hostname/foldername/path</code>. • Įvesdami bendrąjį kelią įsitikinkite, kad naudojate dešininis brūkšnius. <p>d Meniu Tapatumo nustatymas pasirinkite tapatumo nustatymo būdą.</p> <p>Pastaba: Jei meniu elementas Tapatumo nustatymas yra nustatytas kaip „Naudoti priskirtąjį naudotojo vardą ir slaptažodį“, laukuose Naudotojo vardas ir Slaptažodis įveskite savo prisijungimo duomenis.</p> <p>e Spustelėkite Išsaugoti.</p> <p>Ar galite nuskenuoti dokumentą ir išsaugoti jį tinklo aplanke?</p>	<p>Problema išspręsta.</p>	<p>Pereikite prie 5 veiksmo.</p>
<p>5 veiksmas</p> <p>Įsitikinkite, kad spausdintuvas ir tinklo aplankas yra prijungti prie to paties tinklo.</p> <p>Ar galite nuskenuoti dokumentą ir išsaugoti jį tinklo aplanke?</p>	<p>Problema išspręsta.</p>	<p>Kreipkitės į klientų aptarnavimo skyrių.</p>

Iš dalies atspausdintos dokumento arba nuotraukos kopijos

Veiksmas	Taip	Ne
<p>1 veiksmas</p> <p>a Įsitikinkite, kad dokumentas ar nuotrauka yra padėti gerąja puse viršutiniame kairiajame skaitytuvo stiklo kampe.</p> <p>b Nukopijuokite dokumentą arba nuotrauką.</p> <p>Ar dokumentas arba nuotrauka nukopijuoti tinkamai?</p>	<p>Problema išspręsta.</p>	<p>Pereikite prie 2 veiksmo.</p>

Veiksmas	Taip	Ne
<p>2 veiksmas</p> <p>a Nustatykite popieriaus formatą pagal į dėklą įdėtą popierių.</p> <p>b Nukopijuokite dokumentą arba nuotrauką.</p> <p>Ar dokumentas arba nuotrauka nukopijuoti tinkamai?</p>	Problema išspręsta.	Kreipkitės į klientų aptarnavimo skyrių .

Nepavyko atlikti nuskaitymo užduoties

Veiksmas	Taip	Ne
<p>1 veiksmas</p> <p>Patikrinkite laidų jungtis.</p> <p>a Įsitikinkite, kad etherneto arba USB laidas tvirtai prijungtas prie kompiuterio ir spausdintuvo.</p> <p>b Iš naujo išsiųskite nuskaitymo užduotį.</p> <p>Ar pavyko atlikti nuskaitymo užduotį?</p>	Problema išspręsta.	Pereikite prie 2 veiksmo.
<p>2 veiksmas</p> <p>Patikrinkite failą, kurį norite nuskaityti.</p> <p>a Patikrinkite, ar paskirties aplanke nėra failo tokiu pačiu pavadinimu.</p> <p>b Įsitikinkite, kad dokumentas ar nuotrauka, kuriuos norite nuskaityti, nėra atidaryti kitoje programoje.</p> <p>c Iš naujo išsiųskite nuskaitymo užduotį.</p> <p>Ar pavyko atlikti nuskaitymo užduotį?</p>	Problema išspręsta.	Pereikite prie 3 veiksmo.
<p>3 veiksmas</p> <p>a Įsitikinkite, kad paskirties vietos konfigūracijos nustatymuose yra pažymėtas žymimasis langelis Papildyti laiko žyma arba Pakeisti esamą failą.</p> <p>b Iš naujo išsiųskite nuskaitymo užduotį.</p> <p>Ar pavyko atlikti nuskaitymo užduotį?</p>	Problema išspręsta.	Kreipkitės į klientų aptarnavimo skyrių .

Prasta kopijavimo kokybė

Veiksmas	Taip	Ne
<p>1 veiksmas</p> <p>a Nuvalykite skaitytuvo ir ADT stiklą drėgnu, minkštu, pūkelių nepaliekančiu audiniu. Jei spausdintuve yra antras ADT stiklas, esantis ADT viduje, jį taip pat nuvalykite. Norėdami gauti daugiau informacijos, žr. „Skaitytuvo valymas“ 147 puslapyje.</p> <p>b Įsitinkite, kad dokumentas ar nuotrauka yra padėti gerąja puse viršutiniame kairiajame skaitytuvo stiklo kampe.</p> <p>c Nukopijuokite dokumentą arba nuotrauką.</p> <p>Ar kopijų kokybė patenkinama?</p>	<p>Problema išspręsta.</p>	<p>Pereikite prie 2 veiksmo.</p>
<p>2 veiksmas</p> <p>a Patikrinkite dokumento arba nuotraukos originalo kokybę.</p> <p>b Pakoreguokite nuskaitymo kokybės nustatymus.</p> <p>c Nukopijuokite dokumentą arba nuotrauką.</p> <p>Ar kopijų kokybė patenkinama?</p>	<p>Problema išspręsta.</p>	<p>Kreipkitės į klientų aptarnavimo skyrių.</p>

Vertikalūs tamsūs dryžiai spaudiniuose nuskaitant iš ADT

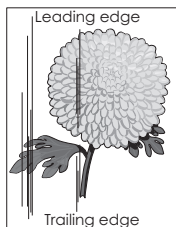
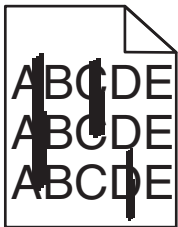

Veiksmas	Taip	Ne
<p>a Atidarykite skaitytuvo dangtį.</p> <p>b Drėgnu, minkštu, neturinčiu pūkelių audiniu nuvalykite ADT stiklo tarpiklį. Pastaba: Kai kurių modelių spausdintuvuose šioje vietoje vietoj tarpiklio yra ADT stiklas.</p> <p>c Uždarykite skaitytuvo dangtį.</p> <p>d Nuskenaukite dokumentą.</p> <p>Ar nuskaitytuose dokumentuose matomi vertikalūs dryžiai?</p>	<p>Kreipkitės į klientų aptarnavimo skyrių.</p>	<p>Problema išspręsta.</p>

Nelygus vaizdas arba tekstas skenuojant iš ADT

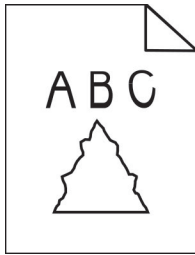

Veiksmas	Taip	Ne
<p>a Įdėkite į ADT 50 lapų švaraus, lygaus popieriaus. Pastaba: Lygus popierius padeda nuvalyti arba pašalinti dulkes ir kitas apnašas nuo ADT popieriaus tiekimo velenėlių.</p> <p>b Valdymo skydelyje paspauskite .</p> <p>c Į ADT įdėkite dokumento originalą.</p> <p>d Nuskenaukite dokumentą.</p> <p>Ar išvedinyje matyti nelygūs vaizdai arba tekstas?</p>	<p>Kreipkitės į klientų aptarnavimo skyrių.</p>	<p>Problema išspręsta.</p>

Nepavyksta uždaryti skaitytuvo

Veiksmas	Taip	Ne
<p>Pašalinkite kliuvinius, dėl kurių neužsidaro skaitytuvo dangtis.</p> <p>Ar skaitytuvo dangtis užsidaro tinkamai?</p>	<p>Problema išspręsta.</p>	<p>Kreipkitės į klientų aptarnavimo skyrių.</p>

Nuskaitymas trunka per ilgai arba sustabdo kompiuterį

Veiksmas	Taip	Ne
<p>Uždarykite visas programas, kurios trukdo nuskaityti.</p> <p>Ar nuskaitymas trunka per ilgai arba sustabdo kompiuterį?</p>	<p>Kreipkitės į klientų aptarnavimo skyrių.</p>	<p>Problema išspręsta.</p>

Skaitytuvas nereaguoja

Veiksmas	Taip	Ne
<p>1 veiksmas</p> <p>a Patikrinkite, ar maitinimo laidas tinkamai prijungtas prie spausdintuvo ir įjungtas į elektros lizdą.</p> <p> DĖMESIO—GALIMA SUSIŽALOTI: Norėdami išvengti gaisro ar elektros smūgio pavojaus, prijunkite maitinimo laidą prie tinkamos nominaliosios srovės ir tinkamai įžeminto elektros lizdo, kuris yra šalia įrenginio ir lengvai pasiekiamas.</p> <p>b Nukopijuokite arba nuskaitykite dokumentą.</p> <p>Ar skaitytuvas reaguoja?</p>	Problema išspręsta.	Pereikite prie 2 veiksmo.
<p>2 veiksmas</p> <p>a Patikrinkite, ar spausdintuvas įjungtas.</p> <p>b Imkitės veiksmų, susijusių su visais ekrane rodomais klaidų pranešimais.</p> <p>c Nukopijuokite arba nuskaitykite dokumentą.</p> <p>Ar skaitytuvas reaguoja?</p>	Problema išspręsta.	Pereikite prie 3 veiksmo.
<p>3 veiksmas</p> <p>a Išjunkite spausdintuvą, palaukite apie 10 sekundžių ir vėl jį įjunkite.</p> <p>b Nukopijuokite arba nuskaitykite dokumentą.</p> <p>Ar skaitytuvas reaguoja?</p>	Problema išspręsta.	Kreipkitės į klientų aptarnavimo skyrių .

Skaitytuvo registracijos koregavimas

1 Valdymo skydelyje eikite į:

Nustatymai > Įrenginys > Eksploatacija > Meniu „Konfigūracija“ > Skaitytuvo konfigūracija > Neautomatinė skaitytuvo registracija

2 Palieskite parinktį **Greitojo spausdinimo testas**.

3 Padėkite greitojo spausdinimo testo puslapį ant skaitytuvo stiklo ir palieskite **Skaitytuvo registracija**.

4 Palieskite parinktį **Greitojo kopijavimo testas**.

5 Palyginkite greitojo kopijavimo testo puslapį su dokumento originalu.

Pastaba: Jei testo puslapio ir dokumento originalo paraštės skiriasi, pakoreguokite kairiąją ir viršutinę paraštes.

6 Kartokite [4 veiksmas](#) ir [5 veiksmas](#), kol greitojo kopijavimo testo puslapis atitiks dokumento originalą.

ADT registracijos koregavimas

1 Valdymo skydelyje eikite į:

Nustatymai > Įrenginys > Eksploatacija > Meniu „Konfigūracija“ > Skaitytuvo konfigūracija > Neautomatinė skaitytuvo registracija

2 Palieskite parinktį **Greitojo spausdinimo testas**.

3 Į ADT dėklą įdėkite greitojo spausdinimo testo puslapį.

4 Palieskite **Priekinė ADT registracija** arba **Galinė ADT registracija**.

Pastabos:

- Norėdami sulygiuoti priekinę ADT registraciją, testo puslapį į ADT dėklą įdėkite gerąja puse aukštyn, pirma įdėdami trumpąjį kraštą.
- Norėdami sulygiuoti galinę ADT registraciją, testo puslapį į ADT dėklą įdėkite gerąja puse žemyn, pirma įdėdami trumpąjį kraštą.

5 Palieskite **Greitojo kopijavimo testas**.

6 Palyginkite greitojo kopijavimo testo puslapį su dokumento originalu.

Pastaba: Jei testo puslapio ir dokumento originalo paraštės skiriasi, pakoreguokite horizontaliąją lygiuotę ir viršutinę paraštę.

7 Kartokite [5 veiksmas](#) ir [6 veiksmas](#), kol greitojo kopijavimo testo puslapis atitiks dokumento originalą.

Kreipimasis į klientų aptarnavimo skyrių

Prieš kreipdamiesi į klientų aptarnavimo skyrių įsitikinkite, kad žinote šią informaciją:

- kokia spausdintuvo problema;
- koks klaidos pranešimas;
- koks spausdintuvo modelio tipas ir serijos numeris.

Eikite adresu <http://support.lexmark.com>, kad gautumėte pagalbą elektroniniu paštu ar pokalbio metu arba kad bibliotekoje galėtumėte peržiūrėti vadovus, pagalbinius dokumentus, tvarkykles ir kitas siuntas.

Galima ir techninė pagalba telefonu. JAV arba Kanadoje skambinkite tel. 1-800-539-6275. Jei esate kitose šalyse ar regionuose, apsilankykite adresu <http://support.lexmark.com>.

Perdirbimas ir šalinimas

Perdirbami „Lexmark“ gaminiai

Norėdami grąžinti „Lexmark“ gaminius perdirbimui:

- 1 Eikite adresu www.lexmark.com/recycle.
- 2 Pasirinkite gaminį, kurį norite atiduoti perdirbti.

Pastaba: „Lexmark“ surinkimo ir perdirbimo programoje neišvardinti spausdintuvų priedai ir aparatinė įranga gali būti perdirbama kreipiantis į vietos perdirbimo centrą.

Perdirbamos „Lexmark“ pakuotės

„Lexmark“ nuolat siekia mažinti pakuotes. Mažesnės pakuotės padeda užtikrinti, kad „Lexmark“ spausdintuvai bus gabenami efektyviausiu ir aplinką tausojančiu būdu bei reiks šalinti mažiau pakuočių. Dėl tokio efektyvumo atsiranda mažiau šiltnamio efektą sukeliančių dujų, taupoma energija ir gamtos išteklių. Kai kuriose šalyse arba regionuose „Lexmark“ taip pat užtikrina pakuočių komponentų perdirbimą. Norėdami gauti daugiau informacijos, eikite į www.lexmark.com/recycle ir pasirinkite savo šalį arba regioną. Informacija apie esamas pakuočių perdirbimo programas yra pridėta prie informacijos apie gaminių perdirbimą.

„Lexmark“ kartoninės dėžės yra 100 % perdirbamos, kur veikia gofruotų pakavimo gaminių perdirbimo įmonės. Jūsų teritorijoje tokių įmonių gali nebūti.

„Lexmark“ pakuotėse naudojamas putplastis yra perdirbamas, kur veikia putplasčio perdirbimo įmonės. Jūsų teritorijoje tokių įmonių gali nebūti.

Kai „Lexmark“ grąžinate kasetę, galite pakartotinai panaudoti kasetės dėžę. „Lexmark“ perdirba dėžę.

Pranešimai

Gaminio informacija

Gaminio pavadinimas:

„Lexmark“ Mb3442adw, „Lexmark“ Mb3442i; „Lexmark“ Mx331adn, „Lexmark“ Mx331dn; „Lexmark“ Mx431adn, „Lexmark“ Mx431adw, „Lexmark“ Mx431dn, „Lexmark“ XM1342 daugiafunkciai spausdintuvai

[renginio tipas:

7019

Modeliai:

235, 4a6, 4b6, 486, 489

Pranešimas apie leidimą

2024 m. liepos mėn.

Ši dalis netaikoma šalims, kuriose tokios nuostatos yra nesuderinamos su vietos teisės aktais: „LEXMARK INTERNATIONAL, INC.“ ŠĮ LEIDINĮ PATEIKIA „KAIP YRA“, BE JOKIOS GARANTIJOS, NEI KONKREČIAI IŠREIKŠTOS, NEI NUMANOMOS, ĮSKAITANT, BET NEAPSIRIBOJANT, NUMANOMAS PERKAMUMO ARBA TINKAMUMO TAM TIKRAM TIKSLUI GARANTIJAS. Kai kurios šalys tam tikriems sandoriams neleidžia apriboti atsakomybės už konkrečiai išreikštas ar numanomas garantijas; todėl šis pareiškimas jums gali būti netaikomas.

Šiame leidinyje gali būti techninių netikslumų ar tipografinių klaidų. Jame pateikiama informacija kartkartėmis keičiama; šie pakeitimai bus įtraukti į vėlesnius leidimus. Aprašyti gaminiai arba programos bet kada gali būti patobulinti arba pakeisti.

Šiame leidinyje nurodyti gaminiai, programos ar paslaugos nereiškia, kad gamintojas numato, jog jie bus prieinami visose šalyse, kuriose jis vykdo veiklą. Bet kokio gaminio, programos ar paslaugos nurodymas nereiškia, kad galima naudoti tik tą gaminį, programą ar paslaugą. Vietoj jų gali būti naudojamas bet kuris funkciškai lygiavertis gaminytis, programa arba paslauga, nepažeidžiantys esamos intelektinės nuosavybės teisės. Už naudojimo kartu su kitais gaminiais, programomis ar paslaugomis, išskyrus tuos, kuriuos gamintojas aiškiai įvardija, vertinimą ir patikrą atsako naudotojas.

Norėdami gauti „Lexmark“ techninę pagalbą, eikite į <http://support.lexmark.com>.

Norėdami gauti informacijos apie „Lexmark“ privatumo politiką, reglamentuojančią šio produkto naudojimą, eikite į www.lexmark.com/privacy.

Norėdami gauti informacijos apie eksploatacinius reikmenis ir atsisiuntimus, eikite į www.lexmark.com.

© 2020 m. „Lexmark International, Inc.“

Visos teisės saugomos.

Prekių ženklai

„Lexmark“ ir „Lexmark“ logotipas yra „Lexmark International, Inc.“ prekių ženklai arba registruotieji prekių ženklai JAV ir (arba) kitose šalyse.

„Gmail“, „Android“, „Google Play“ ir „Google Chrome“ yra „Google LLC“ prekių ženklai.

Macintosh, Safari, and AirPrint are trademarks of Apple Inc., registered in the U.S. and other countries. App Store and iCloud are service marks of Apple Inc., registered in the U.S. and other countries. Use of the Works with Apple badge means that an accessory has been designed to work specifically with the technology identified in the badge and has been certified by the developer to meet Apple performance standards.

„Mopria®“ žodinis prekių ženklas yra registruotasis ir (arba) neregistruotasis „Mopria Alliance, Inc.“ prekių ženklas Jungtinėse Valstijose ir kitose šalyse. Griežtai draudžiama neteisėtai jais naudotis.

„PCL®“ yra „Hewlett-Packard Company“ registruotasis prekių ženklas. „PCL“ yra „Hewlett-Packard Company“ spausdintuvo komandų (kalbos) ir funkcijų rinkinio, naudojamo jos spausdintuvų gaminiuose, pavadinimas. Šis spausdintuvas yra suderinamas su PCL kalba. Tai reiškia, kad spausdintuvas atpažįsta PCL komandas, kurios naudojamos įvairiose taikomosiose programose, ir, kad spausdintuvas emuliuoja komandas atitinkančias funkcijas.

„PostScript“ yra „Adobe Systems Incorporated“ registruotasis prekių ženklas Jungtinėse Amerikos Valstijose ir (arba) kitose šalyse.

„Wi-Fi®“ ir „Wi-Fi Direct®“ yra registruotieji „Wi-Fi Alliance®“ prekių ženklai.

Visi kiti prekių ženklai yra jų atitinkamų savininkų nuosavybė.

Licencijavimo pranešimai

Visus su šiuo gaminiu susijusius licencijavimo pranešimus galima peržiūrėti kompaktiniame diske:\Diegimo programinės įrangos CD katalogas PRANEŠIMAI.

Triukšmo lygiai

Šie matavimai buvo atliekami pagal ISO 7779 standartą ir pateikti pagal ISO 9296 standartą.

Pastaba: Kai kurie režimai jūsų įrenginiui gali būti netaikomi.

Vidutinis garso slėgis 1 metro atstumu, dBA	
Spausdinimas	Vienpusiai: 53 Abipusiai: 50
Nuskaitymas	58
Kopijavimas	59
Pasirengęs	14

Vertės gali keistis. Esamos vertės galima rasti adresu www.lexmark.com.

Direktyva dėl elektros ir elektroninės įrangos atliekų (EEIĄ direktyva)

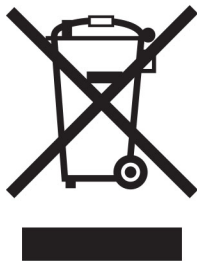

EEIĄ ženklas reiškia konkrečias elektroninių gaminių perdirbimo programas ir procedūras Europos Sąjungos šalyse. Mes skatiname savo gaminių perdirbimą.

Jei turite daugiau klausimų apie perdirbimo galimybes, apsilankykite „Lexmark“ interneto svetainėje adresu www.lexmark.com ir sužinokite vietos pardavimo įstaigos telefono numerį.

Pakartotinai įkraunama ličio jonų baterija

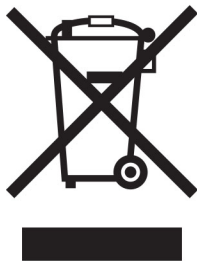

Šiame gaminyje gali būti diskinė įkraunama ličio jonų baterija, kurią gali pašalinti tik apmokytas technikos specialistas. Perbraukta šiukšliadėžė su ratukais reiškia, kad gaminys neturėtų būti išmetamas kaip nerūšiuotos atliekos, bet turi būti siunčiamas į atskiras atliekų surinkimo įmones, kad būtų galima utilizuoti ir perdirbti. Jei baterija bus išimta, neišmeskite jos į buitines atliekas. Vietinėje bendruomenėje gali būti atskiros baterijų surinkimo sistemos, pavyzdžiui, išmetamų baterijų perdirbimo vieta. Atskiras baterijų atliekų surinkimas užtikrina tinkamą atliekų apdorojimą, įskaitant pakartotinį naudojimą ir perdirbimą, bei užkerta kelią galimam neigiamam poveikiui žmonių sveikatai ir aplinkai. Prašome atsakingai išmesti baterijas.

Reglamentas (ES) 2023/1542

Reglamentas (ES) 2023/1542

Šiame gaminyje gali būti naudojama įkraunama diskinė ličio baterija. Ši baterija atitinka Reglamentą (ES) 2023/1542. Atitiktis žymima CE ženklu:





Šiame gaminyje gali būti viena iš šių elementų:

- Akumuliatoriaus identifikavimas: Seiko modelio numeris MS621FE
Gamintojas: Seiko Instruments Inc.
Gamintojo adresas: 8, Nakase 1-chome, Mihama-ku, Chiba-shi, Chiba 261-8507, Japonija
- Baterijos identifikavimas: „Panasonic“ modelio numeris ML621
Gamintojas: Panasonic Energy Co., Ltd.
Gamintojo adresas: 1-1 Matsushita-cho, Moriguchi City, Osaka 570-8511, Japonija
- Baterijos identifikavimas: FDK modelio numeris ML621
Gamintojas: FDK Corporation
Gamintojo adresas: Shibaura Crystal Shinagawa, 1-6-41 Konan, Minato-ku, Tokijas 108-8212, Japonija

Environmental labeling for packaging

Per Commission Regulation Decision 97/129/EC Legislative Decree 152/2006, the product packaging may contain one or more of the following symbols.

	This symbol indicates that the packaging may contain corrugated fiberboard.
	This symbol indicates that the packaging may contain non-corrugated fiberboard.
	This symbol indicates that the packaging may contain paper.

For more information, go to www.lexmark.com/recycle, and then choose your country or region. Information on available packaging recycling programs is included with the information on product recycling.

Gaminio šalinimas

Neišmeskite spausdintuvo ar jo dalių taip pat, kaip įprastų buitinių atliekų. Pasitarkite su vietos institucijomis dėl šalinimo ir perdirbimo galimybių.

ES direktyva dėl baterijų

Šiame gaminyje gali būti naudojama įkraunama diskinė ličio baterija. Šis gaminys atitinka ES direktyvą 2006/66/EB su pakeitimais, padarytais direktyvomis 2008/12/EB, 2008/103/EB ir 2013/56/ES.

„Lexmark“ kasečių gražinimas pakartotiniam naudojimui arba perdirbimui

„Lexmark“ kasečių surinkimo programa suteikia galimybę nemokamai gražinti „Lexmark“ naudotas kasetes pakartotiniam naudojimui ar perdirbimui. Šimtas procentų „Lexmark“ gražintų tuščių kasečių yra arba pakartotinai panaudojamos, arba išardomos perdirbimui. Kasetėms gražinti naudojamos dėžės taip pat perdirbamos.

Norėdami gražinti „Lexmark“ kasetes pakartotiniam naudojimui arba perdirbimui, atlikite šiuos veiksmus:

- 1 Eikite adresu www.lexmark.com/recycle.
- 2 Pasirinkite gaminį, kurį norite atiduoti perdirbti.

Pranešimas dėl statinio elektros krūvio poveikio



Šis simbolis nurodo statiniam elektros krūviui jautrias dalis. Nelieskite sričių šalia šių simbolių, pirma nepalietę metalinio paviršiaus toliau nuo simbolio esančioje srityje.

Net jei nėra simbolio, prieš pasiekdami arba liedsdami vidines spausdintuvo sritis, palieskite bet kurią neapsaugotą spausdintuvo metalinio korpuso vietą, kad išvengtumėte gedimų dėl elektrostatinės iškvos atlikdami techninės priežiūros darbus, pvz., šalindami įstrigusį popierių ar keisdami eksploatacines medžiagas.

„ENERGY STAR“

Bet koks „Lexmark“ gaminys su ant jo ar prisistatymo lange esančia emblema „ENERGY STAR“[®] yra sertifikuotas kaip atitinkantis Aplinkos apsaugos agentūros (EPA) „ENERGY STAR“ reikalavimus nuo pagaminimo dienos.



Temperatūros duomenys

Darbinė temperatūra ir santykinė drėgmė	Nuo 10 iki 32,2 °C (nuo 50 iki 90 °F) ir nuo 15 iki 80 % SD Nuo 15,6 iki 32,2 °C (nuo 60 iki 90 °F) ir nuo 8 iki 80 % SD Maksimali drėgnuojų termometru matuojama temperatūra ² : 22,8 °C (73 °F) Aplinka, kurioje nėra kondensacijos
Spausdintuvo / dažų kasetės / vaizdo gavimo įtaiso ilgalaikis laikymas ¹	Nuo 15,6 iki 32,2 °C (nuo 60 iki 90 °F) ir nuo 8 iki 80 % SD Maksimali drėgnuojų termometru matuojama temperatūra ² : 22,8 °C (73 °F)
Spausdintuvo / dažų kasetės / vaizdo gavimo įtaiso trumpalaikis gabenimas	Nuo –40 iki 40°C (nuo –40 iki 104°F)
¹ Eksploatacinių medžiagų galiojimo laikas – maždaug 2 metai. Remiamasi laikymu standartinėje biuro aplinkoje esant 22 °C (72 °F) temperatūrai ir 45 % drėgmei. ² Drėgnuojų termometru matuojama temperatūra nustatoma pagal oro temperatūrą ir santykinę drėgmę.	

Pranešimas dėl lazerio

Spausdintuvas yra sertifikuotas JAV kaip atitinkantis DHHS 21 CFR I skyriaus J poskyrio I klasės (1) lazeriniams gaminiams keliamus reikalavimus, o kitur yra sertifikuotas kaip I klasės lazerinis gaminys, atitinkantis IEC 60825-1: 2014 reikalavimus.

I klasės lazeriniai gaminiai nėra laikomi pavojingais. Lazerio sistema ir spausdintuvas yra suprojektuoti taip, kad įprastai eksploatuojant, naudotojui atliekant techninę priežiūrą ar vykdant būtiną remontą žmogaus nepaveiktų didesnė nei I klasės lygio lazerinė spinduliuotė. Spausdintuve yra neremontuojamas spausdinimo galvutės mazgas, kuriame yra šių specifikacijų lazeris:

Klasė: IIIb (3b) AIGaInP

Vardinė atiduodamoji galia (milivatais): 25

Bangos ilgis (nanometrais): 775-800

Elektros energijos suvartojimas

Gaminio suvartojama elektros energija

Toliau pateiktoje lentelėje nurodytos gaminio elektros energijos suvartojimo charakteristikos.

Pastaba: Kai kurie režimai jūsų gaminiui gali būti netaikomi.

Režimas	Apibūdinimas	Elektros energijos suvartojimas (vatais)
Spausdinimas	Įrenginys generuoja spausdintinių kopijų išvedinius iš elektroninių įvesčių.	Vienpusiai: 530 (MX331); 580 (MB3442, MX431, XM1342) Abipusiai: 315 (MX331); 330 (MB3442, MX431, XM1342)
Kopijavimas	Įrenginys generuoja spausdintinių kopijų išvedinius iš originalių dokumentų.	550 (MX331); 600 (MB3442, MX431, XM1342)

Režimas	Apibūdinimas	Elektros energijos suvartojimas (vatais)
Skenavimas	Įrenginys nuskaityto spausdintines dokumentų kopijas.	13 (MX331); 14 (MB3442, MX431, XM1342)
Pasirengęs	Įrenginys laukia spausdinimo užduoties.	6,5 (MX331); 7 (MX431dn, MX431adn); 7,5 (MB3442, MX431adw, XM1342)
Miego režimas	Įrenginys veikia aukšto lygio energijos taupymo režimu.	0,8 (MX331); 0,9 (MX431dn, MX431adn); 1,1 (MB3442, MX431adw, XM1342)
Užmigdyti	Įrenginys veikia žemo lygio energijos taupymo režimu.	0,1
Išjungta	Įrenginys yra įjungtas į elektros lizdą, bet maitinimo jungiklis yra išjungtas.	0,1

Ankstesnėje lentelėje nurodyti elektros energijos suvartojimo lygiai reiškia vidutinius matavimus per tam tikrą laiką. Sunaudojama momentinė galia gali būti gerokai didesnė nei vidurkis.

Vertės gali keistis. Esamas vertes galima rasti adresu www.lexmark.com.

Miego režimas

Šis gaminys gali veikti energiją taupančiu režimu, vadinamu *miego režimu*. Miego režimas taupo elektros energiją, sumažindamas jos suvartojimą per ilgus neveiklumo laikotarpius. Miego režimas įsijungia automatiškai, kai šis gaminys nėra naudojamas tam tikrą laiką, vadinamą *skirtuoju miego režimo laiku*.

Šio gaminio gamyklinis numatytasis skirtasis miego režimo laikas (minutėmis):	15
---	----

Naudojant konfigūravimo meniu skirtasis miego režimo laikas gali būti keičiamas nuo 1 minutės iki 120 minučių. Jei spausdinimo greitis mažesnis arba lygus 30 puslapių per minutę, tuomet skirtąjį laiką galima nustatyti tik iki 60 minučių. Nustačius mažą skirtojo miego režimo laiko vertę sumažėja elektros energijos suvartojimas, bet gali pailgėti įrenginio reakcijos laikas. Nustačius didelę skirtojo miego režimo laiko vertę išlaikoma greita reakcija, bet sunaudojama daugiau elektros energijos.

Užmigdymo režimas

Šis gaminys gali veikti itin mažos galios režimu, vadinamuoju *užmigdymo režimu*. Veikiant užmigdymo režimu, visos kitos sistemos ir įrenginiai yra saugiai išjungiami.

Įeiti į užmigdymo režimą galima bet kuriuo iš šių būdų:

- naudojant skirtąjį užmigdymo laiką;
- naudojant programos galios režimus.

Šio gaminio gamyklinis numatytasis skirtasis užmigdymo laikas visose šalyse ar regionuose	3 dienos
---	----------

Laikas, kurį spausdintuvas laukia, kol darbas bus atspausdintas prieš jam įeinant į užmigdymo režimą, gali būti keičiamas nuo vienos valandos iki vieno mėnesio.

Pastabos apie EPEAT registruotus vaizdavimo įrenginius:

- Budėjimo režimo galios lygis – tai užmigdymo arba „išjungta“ režimo galios lygis.
- Gaminys automatiškai sumažins energijos sunaudojimą ir veiks budėjimo režimu, ≤ 1 W galios lygiu. Pristatant gaminį jame bus įjungta automatinio budėjimo funkcija (užmigdymo režimas arba režimas „išjungta“).

Išjungties režimas

Jei šis gaminys yra išjungties režime, kuris vis tiek naudoja šiek tiek elektros energijos, norėdami, kad gaminys visiškai nenaudotų elektros energijos, ištraukite maitinimo laidą iš elektros lizdo.

Bendras elektros energijos suvartojimas

Kartais naudinga apskaičiuoti bendrą gaminio elektros energijos suvartojimą. Kadangi elektros energijos suvartojimo tvirtinimai pateikiami galios vienetais vatais (W), elektros energijos suvartojimas turėtų būti padaugintas iš laiko, kurį gaminys veikia kiekvienu režimu, kad būtų galima apskaičiuoti suvartojamą elektros energiją. Bendra suvartojama gaminio elektros energija yra kiekvienu režimu suvartojamos elektros energijos suma.

Reglamentiniai pranešimai dėl galinių telekomunikacijų įrenginių

Šiame skirsnyje pateikiama reglamentinė informacija, susijusi su gaminiais, kuriuose yra analoginė faksimilinio ryšio kortelė:

„Lexmark“ patvirtinto tipo / modelio numeris:

LEX-M14-002

Reglamentavimo pranešimai dėl belaidžio ryšio įrenginių

Šiame skirsnyje pateikiama reglamentinė informacija, skirta tik belaidžiams modeliams.

Jei abejojate, ar jūsų modelis yra belaidis, apsilankykite adresu <http://support.lexmark.com>.

Pranešimas dėl modulinį komponentų

Belaidžiuose modeliuose yra šis modulinis komponentas:

Patvirtinto tipo / modelio numeris LEX-M08-001; FCC ID:IYLLEXM08001; IC:2376A-LEXM08001

Norėdami sužinoti, kurie moduliniai komponentai yra įrengti jūsų konkrečiame gaminyje, žr. konkretaus gaminio etiketę.

Radio dažnių spinduliuotės poveikis

Šio įrenginio spinduliuotės galia yra gerokai mažesnė už FCC ir kitų teisinio reguliavimo agentūrų nustatytas radio dažnių poveikio ribas. Tarp antenos ir žmonių turi būti išlaikomas minimalus 20 cm (8 colių) tarpas, kad šis įrenginys atitiktų FCC ir kitų teisinio reguliavimo agentūrų reikalavimus RD spinduliuotės poveikiui.

Atitiktis Europos Bendrijos (EB) direktyvoms

Šis gaminys atitinka Europos Parlamento ir Tarybos direktyvos 2014/53/ES dėl valstybių narių įstatymų, susijusių su radijo ryšio įrenginiais, suderinimo, apsaugos reikalavimus.

Šio gaminio gamintojas: „Lexmark International, Inc.“, 740 West New Circle Road, Lexington, KY, 40550 USA (JAV). Įgaliotasis EEE / ES atstovas: „Lexmark International Technology Hungária Kft.“, 8 Lechner Ödön fasor,

Millennium Tower III, 1095 Budapest HUNGARY (Vengrija). Importuotojas į EEE / ES: „Lexmark International Technology S.à.r.l.“ 20, Route de Pré-Bois, ICC Building, Bloc A, CH-1215 Genève, Switzerland (Šveicarija). Atitiktis direktyvų reikalavimams deklaraciją galima gauti paprašius įgaliotojo atstovo arba rasti adresu www.lexmark.com/en_us/about/regulatory-compliance/european-union-declaration-of-conformity.html.

Atitiktis žymima CE ženklų:



ES ir kitų šalių pareiškimas dėl radijo siųstuvų veikimo dažnių juostų ir maksimalios radijo dažnių (RF) galios

Šis radijo įrenginys ES transliuoja 2,4 GHz (2,412–2,472 GHz) dažnių juostoje. Maksimali siųstuvo EIRP galia, įskaitant antenos stiprinimą, yra ≤ 20 dBm.

Atitiktis Europos Bendrijos (EB) direktyvoms

Šis gaminys atitinka EB Tarybos direktyvų 2014/30/ES, 2014/35/ES, 2009/125/EB ir 2011/65/ES su pakeitimais, padarytais Direktyva (EU) 2015/863 apsaugos reikalavimus dėl valstybių narių įstatymų, susijusių su elektros įrangos, skirtos naudoti tam tikrose įtampos ribose, elektromagnetiniu suderinamumu ir saugumu bei su energija susijusių gaminių ekologiniu projektavimu, suderinimo ir dėl tam tikrų pavojingų medžiagų naudojimo elektros ir elektroninėje įrangoje apribojimų.

Šio gaminio gamintojas: „Lexmark International, Inc.“, 740 West New Circle Road, Lexington, KY, 40550 USA (JAV). Įgaliotasis EEE / ES atstovas: „Lexmark International Technology Hungária Kft.“, 8 Lechner Ödön fasor, Millennium Tower III, 1095 Budapest HUNGARY (Vengrija). Importuotojas į EEE / ES: „Lexmark International Technology S.à.r.l.“ 20, Route de Pré-Bois, ICC Building, Bloc A, CH-1215 Genève, Switzerland (Šveicarija). Atitiktis direktyvų reikalavimams deklaraciją galima gauti paprašius įgaliotojo atstovo arba rasti adresu www.lexmark.com/en_us/about/regulatory-compliance/european-union-declaration-of-conformity.html.

Šis gaminys atitinka EN 55032 standarto B klasės apribojimus ir EN 62368-1 standarto saugos reikalavimus.

Rodyklė

A

adapterio kištukas 28
ADT naudojimas
kopijavimas 60
ADT registracija
koregavimas 215
ADT registracijos
koregavimas 215
ADT skyriklio velenėlis
keitimas 144
analoginis faksimilinis ryšys
nustatymas 22
aplinkos apsaugos
nustatymai 152
asmeninio identifikavimo
numerio metodas 47
ataskaitos
spausdintuvo būseną 131
spausdintuvo naudojimas 131
ataskaitų peržiūra 131
atmintis
spausdintuve įdiegti tipai 52
atmintukai
palaikomi 56
atmintukas
skenavimas į 72
spausdinimas iš 55
atsakiklis
nustatymas 25
atvaizdai nukirpti 167
automatinis dokumentų tiekimas
(ADT)
naudojimas 60, 63, 65, 69

B

balti lapai 155
baltos linijos 171
belaidis tinklas
spausdintuvo prijungimas
prie 46
„Wi-Fi“ apsaugota sąranka 47
brukalo faksogramos
blokavimas 67
brukalo faksogramų
blokavimas 67

D

dalių būseną
tikrinimas 130
dalių ir eksploatacinių reikmenų
būklės tikrinimas 130
dalių keitimas
ADT skyriklio velenėlis 144
dėklas 139
dėklo skyriklio velenėlis 143
popieriaus paėmimo volelių
blokas 139
data ir laikas
fakso nustatymai 31
daugiafunkcis tiekimas
įdėjimas 42
dažų kasetė
keitimas 133
užsakymas 131
dažų tamsumas
koregavimas 59
dažų taupymas 61
dokumentai, spausdinimas
iš kompiuterio 53
iš mobiliojo prietaiso 53
drėgmė aplink spausdintuvą 222
dvipusis spausdinimas 61
dėklai
atsiejimas 43
keitimas 139
susiejimas 43
įdėjimas 40
įrengimas, įdiegimas 21
dėklo skyriklio velenėlis
keitimas 143
dėklų atsiejimas 43
dėklų susiejimas 43
dėklų įdėjimas 21, 40

E

ekrano klaviatūra
kalbos keitimas 12
eksploataciniai reikmenys
taupymas 152
eksploataciniai reikmenys,
užsakymas
dažų kasetė 131
eksploatacinių reikmenų būseną
tikrinimas 130

eksploatacinių reikmenų
keitimas
dažų kasetė 133
vaizdo gavimo įtaisas 136
eksploatacinių reikmenų
naudojimo skaitikliai
nustatymas iš naujo 146, 184
eksploatacinių reikmenų
naudojimo skaitiklių nustatymas
iš naujo 146
eksploatacinių reikmenų
taupymas 152
eksploatacinių reikmenų
užsakymas
vaizdo gavimo įtaisas 133
el. laiškas
siuntimas 63
el. pašto funkcija
nustatymas 31
el. pašto paslaugų teikėjai 31
el. pašto serverio nustatymų
konfigūravimas 31
el. pašto serveris
konfigūravimas 31
el. pašto sparčioji nuoroda
kūrimas 64
el. pašto trikčių šalinimas
nepavyksta išsiųsti el.
laiškų 203
elektroninių laiškų siuntimas 63
energijos taupymo režimai
konfigūravimas 152
eterneto prievadas 20
EXT jungtis 20

F

failų tipai
palaikomi 56
faksimilinio ryšio diegimas
prijungimas prie įprastos
telefono ryšio linijos 25
skirta konkrečiai šaliai arba
regionui 28
faksimilinio ryšio funkcijos
diegimas naudojant fakso
serverį 24

faksimilinio ryšio funkcijos diegimas naudojant „etherFAX“ 24

faksimilinio ryšio sąranka prijungimas prie įprastos telefono ryšio linijos 25

skirta konkrečiai šaliai arba regionui 28

fakso garsiakalbio nustatymai konfigūravimas 31

fakso garsiakalbio nustatymų konfigūravimas 31

fakso serveris, naudojimas faksimilinio ryšio funkcijos diegimas 24

fakso trikčių šalinimas galima išsiųsti, bet nepriimti faksogramų naudojant analoginį faksimilinį ryšį 207

nepavyksta išsiųsti arba priimti faksogramų naudojant analoginį faksimilinį ryšį 204

nepavyksta išsiųsti arba priimti faksogramų naudojant „etherFAX“ 206

nepavyksta išsiųsti faksogramos antraštinio lapo iš kompiuterio 208

nepavyksta išsiųsti faksogramų naudojant analoginį faksimilinį ryšį 206

nepavyksta įdiegti „etherFAX“ 204

nerodomas siuntėjo identifikavimo numeris 203

prasta spausdinimo kokybė 207

trūksta informacijos faksogramos antraštiniame lape 208

fakso tvarkyklė įrengimas, įdiegimas 44

fakso tvarkyklės diegimas 44

faksograma persiuntimas 68

siuntimas 65

siuntimo laiko ir datos planavimas 66

faksogramos užlaikymas 67

faksogramos siuntimas 65

faksogramos siuntimo planavimas 66

faksogramos skiriamoji geba keitimas 66

faksogramos tamsumas koregavimas 67

faksogramos tamsumo koregavimas 67

faksogramų paskirties vietos sparčioji nuoroda kūrimas 66

faksogramų persiuntimas 68

faksogramų užlaikymas 67

faksogramų žurnalas peržiūra 67

faksogramų žurnalo peržiūra 67

FCC pranešimai 224

firminiai blankai kopijavimas ant 61

pasirinkimas 15

firminių blankų įdėjimas daugiafunkciame tiekтуve 42

FTP serveris skenavimas į 70

G

gamykliniai numatytieji nustatymai atkūrimas 51

gamyklinių numatytyjų nustatymų atkūrimas 51

H

horizontalios šviesios juostos 169

I

indikatoriaus lemputė kaip suprasti būseną 13

informacija apie spausdintuvą paieška 9

iš anksto paruoštos formos pasirinkimas 15

išliekamoji atmintis 52

išvalymas 51

J

jutiklinio ekrano valymas 147

jutiklinis ekranas valymas 147

K

kaip išvengti popieriaus strigčių 185

kalba, keitimas ekrano klaviatūra 12

kartotinės spausdinimo užduotys 56

kelių kopijų rikiavimas 61

kelių puslapių kopijavimas ant vieno lapo 61

klientų aptarnavimo skyrių kreipimasis į 215

kompiuterio prijungimas prie spausdintuvo 49

kompiuteris prijungimas prie spausdintuvo 49

kompiuteris, skenavimas į 69

konfidencialios spausdinimo užduotys konfigūravimas 56

spausdinimas 57

konfigūracijos failo eksportavimas įtaisytojo interneto serverio (EWS) naudojimas 45

konfigūracijos failo importavimas įtaisytojo interneto serverio (EWS) naudojimas 45

kopijavimas ant abiejų popieriaus pusių 61

ant firminių blankų 61

kortelės 62

naudojant automatinį dokumentų tiekтуvą (ADT) 60

naudojant skenerio stiklą 60

nuotraukos 60

kopijavimas iš pasirinktas dėklas 60

kopijavimo trikčių šalinimas dalinės dokumentų arba nuotraukų kopijos 210

prasta kopijų kokybė 212

skeneris nereaguoja 214

kopijų darymas 60

kopijų didinimas 61

kopijų mažinimas 61

kopijų sudėstymas 61

kortelės kopijavimas 62

kreipimasis į klientų aptarnavimo skyrių 215

L

laidų ir kabelių prijungimas 20
 lengvai nusitrina dažai 168
 LINE jungtis 20

M

maitinimo laido kištukinis lizdas 20
 meniu
 802.1x 121
 Anoniminių duomenų rinkimas 80
 Apie šį spausdintuvą 84
 Apriboti išorinę tinklo prieigą 123
 Atkurti gamyklinius numatytuosius nustatymus 80
 Belaidis ryšys 112
 Dėklų konfigūracija 89
 Ekonominis režimas 76
 Elektroninio pašto sąranka 103
 Energijos sąnaudų valdymas 79
 Eternetas 115
 Faksas 129
 Faksimilinio ryšio sąranka 93
 Fakso režimas 93
 Fakso serverio sąranka 100
 HTTP / FTP nustatymai 122
 IPSec 119
 Išdėstymas 84
 Išvalyti laikinuosius duomenų failus 127
 Kokybė 86
 Konfidencialaus spausdinimo sąranka 126
 Laikmenų rūšys 91
 LPD konfigūracija 121
 Meniu nustatymų puslapis 128
 Meniu „Konfigūracija“ 80
 Nenaudojamų duomenų išvalymas 83
 Numatytieji el. pašto nustatymai 104
 Numatytieji FTP nustatymai 106
 Numatytieji kopijavimo nustatymai 92

Nuotolinis operatoriaus skydelis 76
 Parinktys 75
 PCL 87
 PDF 86
 Pradžios ekrane matomos piktogramos 84
 Pranešimai 77
 Prisijungimo apribojimai 126
 Sertifikatų tvarkymas 125
 Skenavimas iš atmintuko 108
 SNMP 118
 Sparčiosios nuorodos 129
 Spausdinimas 128
 Spausdinimas iš atmintuko 110
 Sudaryti USB įtaisų tvarkaraštį 125
 Sąranka 86
 TCP / IP 117
 Tinkinti skenavimo formatai 91
 Tinklas 129
 Tinklo apžvalga 111
 Trikčių šalinimas 129
 Universalaus formato sąranka 90
 USB 122
 Vaizdas 89
 Vietinės paskyros 125
 Vieša 124
 Įrenginys 128
 Įvairūs 127
 „Cloud Connector“ 128
 „PostScript“ 87
 „Wi-Fi Direct“ 115
 Meniu nustatymų puslapis spausdinimas 50
 miego režimas konfigūravimas 152
 mobiliojo prietaiso prijungimas prie spausdintuvo 49
 mobilusis prietaisas prijungimas prie spausdintuvo 49
 spausdinimas iš 53, 54
 mygtuko paspaudimo metodas 47

N

naudojant automatinį dokumentų tiekuvą (ADT) 60, 63, 65, 69

naudojant skenerio stiklą 60, 63, 65, 69
 kopijavimas 60
 naudojant valdymo skydelį 12
 Ne „Lexmark“ eksploatacinis reikmuo 184
 neišliekamoji atmintis 52
 išvalymas 51
 neišliekamosios atminties įtaisai pareiškimas dėl 52
 nelygus tekstas skenavimas iš ADT 213
 nelygus vaizdas skenavimas iš ADT 213
 nepavyksta atidaryti įtaisytojo interneto serverio (EWS) 181
 nepavyksta išsiųsti arba priimti faksogramų naudojant analoginį faksimilinį ryšį 204
 nepavyksta išsiųsti arba priimti faksogramų naudojant „etherFAX“ 206
 nepavyksta išsiųsti el. laiškų 203
 nepavyksta išsiųsti faksogramos antraštinio lapo iš kompiuterio 208
 nepavyksta nuskaityti atmintuko trikčių šalinimas, spausdinimas 181
 nepavyksta nuskaityti tinklo aplanką 209
 nepavyksta priimti faksogramų naudojant analoginį faksimilinį ryšį 207
 nepavyksta prijungti spausdintuvo prie „Wi-Fi“ 182
 nespausdinamos konfidencialios spausdinimo užduotys 179
 nespausdinamos spausdinimo užduotys 175
 nespausdinamos turimos užduotys 179
 neteisingos paraštės 161
 nukirptas tekstas 167
 nukirpti atvaizdai 167
 nuotraukos kopijavimas 60
 nustatymas analoginis faksimilinis ryšys 22

nustatymas iš naujo
eksploatacinių reikmenų
naudojimo skaitikliai 184

O

originalios dalys ir
eksploataciniai reikmenys 131
originalios „Lexmark“ dalys ir
eksploataciniai reikmenys 131
originalių „Lexmark“ dalių ir
eksploatacinių reikmenų
naudojimas 131

P

Pakeiskite kasetę, spausdintuvo
regiono neatitiktis 183
palaikomas faksimilinis ryšys 22
palaikomi atmintukai 56
palaikomi failų tipai 56
palaikomi popieriaus formatai 16
palaikomi popieriaus svoriai 18
palaikomos popieriaus rūšys 18
papildoma aparatinė įranga,
pridėjimas
spausdinimo tvarkyklė 46
papildoma vidinė įranga,
pridėjimas
spausdinimo tvarkyklė 46
papildomi aparatinės įrangos
įtaisai
dėklai 21
papildomos aparatinės įrangos
pridėjimas
spausdinimo tvarkyklė 46
papildomos vidinės įrangos
pridėjimas
spausdinimo tvarkyklė 46
pareiškimas dėl neišliekamosios
atminties įtaisų 52
pasikartojantys defektai
spaudiniuose 174
perdirbimas
„Lexmark“ gaminiai 216
„Lexmark“ pakuotės 216
piktogramos pradžios ekrane
rodymas 12
pilkas fonas spaudiniuose 159
popieriaus formatai,
palaikomi 16
popieriaus formato
nustatymas 40

popieriaus laikymas 15
popieriaus naudojimo
rekomendacijos 13
popieriaus paėmimo volelių
blokas
keitimas 139
valymas 148
popieriaus paėmimo volelių
bloko valymas 148
popieriaus rūšies nustatymas 40
popieriaus rūšys, palaikomos 18
popieriaus savybės 13
popieriaus strigties šalinimas
daugiafunkciame tiekтуve 188
dvipusio spausdinimo
įrenginyje 195
dėkluose 192
galinėse dūrelėse 197
popieriaus strigtis
dėkluose 192
galinėse dūrelėse 197
popieriaus strigtis automatiniam
dokumentų tiekтуve 187
popieriaus strigtis
daugiafunkciame tiekтуve 188
popieriaus strigtis dvipusio
spausdinimo įrenginyje 195
popieriaus strigtis standartinėje
dėtuvėje 187
popieriaus strigtis, šalinimas
automatiniame dokumentų
tiekтуve 187
standartinėje dėtuvėje 187
popieriaus strigtys
kaip išvengti 185
vieta 186
popieriaus svoriai, palaikomi 18
popieriaus taupymas 61
popierius
firminiai blankai 15
iš anksto paruoštos formos 15
nepriimtinas, netinkamas 14
pasirinkimas 13
universalaus formato
nustatymas 40
pradžios ekranas
tinkinimas 12
pradžios ekrano piktogramos
rodymas 12
pranešimai 218, 220, 222, 223,
224

pranešimai dėl eksploatacinių
reikmenų
konfigūravimas 130
pranešimai dėl teršalų
emisijų 218, 224
pranešimų dėl eksploatacinių
reikmenų konfigūravimas 130
prasta faksogramų spausdinimo
kokybė 207
prijungimas prie belaidžio
tinklo 46
asmeninio identifikavimo
numerio (PIN) metodo
naudojimas 47
mygtuko paspaudimo metodo
naudojimas 47
programinė aparatinė įranga,
atnaujinimas 45
programinės aparatinės įrangos
naujinimas 45

R

RJ-11 adapteris 28

S

saugos informacija 7, 8
saugos lizdas
vietos nustatymas 51
saugos lizdo vietos
nustatymas 51
serijos numeris, spausdintuvas
paieška 10
siuntimas el. paštu
naudojant automatinį
dokumentų tiekтуvą (ADT) 63
naudojant skenerio stiklą 63
siuntimas faksu
datos ir laiko nustatymas 31
naudojant automatinį
dokumentų tiekтуvą (ADT) 65
naudojant skenerio stiklą 65
skaisčio koregavimas
spausdintuvo ekranas 152
skenavimas
naudojant automatinį
dokumentų tiekтуvą (ADT) 69
naudojant skenerio stiklą 69
į atmintuką 72
į FTP serverį 70
į kompiuterį 69
į tinklo aplanką 71

- į „Cloud Connector“ profilį 73
- skenavimas iš ADT
 - nelygus tekstas 213
 - nelygus vaizdas 213
- skenavimo kokybės problema 212
- skenavimo paslaugų programa „Lexmark ScanBack Utility“ naudojimas 69
- skenavimo trikčių šalinimas dalinės dokumentų arba nuotraukų kopijos 210
- nelygus tekstas skenuojant iš ADT 213
- nelygus vaizdas skenuojant iš ADT 213
- nepavyko atlikti skenavimo užduoties 211
- nepavyksta nuskenuoti į kompiuterį 208
- nepavyksta nuskenuoti į tinklo aplanką 209
- prasta kopijų kokybė 212
- skenavimas trunka per ilgai 213
- skeneris nereaguoja 214
- skenuojant sustabdomas kompiuteris 213
- vertikalūs tamsūs dryžiai spaudiniuose skenuojant iš ADT 212
- skenerio registracija koregavimas 214
- skenerio registracijos koregavimas 214
- skenerio stiklas naudojimas 60, 63, 65, 69
- Skenerio valymas 129
- skenerio valymas 147
- skeneris valymas 147
- skeneris neužsidaro 213
- skiriamieji lapai dėjimas 59
- skiriamojo skambėjimo paslauga, faksas įgalinimas 30
- skiriamosios gebos keitimas faksograma 66
- skiriamųjų lapų įdėjimas 59
- skirtingi popieriaus formatai, kopijavimas 60
- skirtingų popieriaus formatų kopijavimas 60
- SMTP nustatymai konfigūravimas 31
- smulkios linijos spausdinamos netinkamai 158
- sparčioji nuoroda, kūrimas el. laiškas 64
- faksogramų paskirties vieta 66
- kopijuoti, kopija 62
- sparčiosios nuorodos kūrimas el. laiškas 64
- faksogramų paskirties vieta 66
- kopijuoti, kopija 62
- sparčiosios nuorodos pridėjimas el. laiškas 64
- faksogramų paskirties vieta 66
- kopijuoti, kopija 62
- spausdinama kreivai 165
- spausdinama per lėtai 176
- spausdinama per tamsiai 156
- spausdinama per šviesiai 162
- spausdinama sukrevintai 165
- spausdinama taškuotai 163
- spausdinimas
 - iš atmintuko 55
 - iš kompiuterio 53
 - iš mobiliojo prietaiso 53, 54
 - iš „Cloud Connector“ profilio 58
- konfidencialios spausdinimo užduotys 57
- Menu nustatymų puslapis 50
- naudojant „Mopria Print Service“ 53
- naudojant „Wi-Fi Direct“ 54
- tinklo sąrankos puslapis 50
- turimos užduotys 57
- šriftų pavyzdžių sąrašas 59
- spausdinimas iš atmintuko 55
- spausdinimas iš kompiuterio 53
- spausdinimas sudėstant neveikia 200
- spausdinimo dažų tamsumo koregavimas 59
- spausdinimo kokybės problemos 154
- Spausdinimo kokybės testavimo puslapiai 129
- spausdinimo kokybės trikčių šalinimas
 - horizontalios šviesios juostos 169
 - lengvai nusitrina dažai 168
 - nukirptas tekstas arba atvaizdai 167
 - pasikartojantys defektai 174
 - pilkas fonas spaudiniuose 159
 - popierius užsiriečia 164
 - smulkios linijos spausdinamos netinkamai 158
 - spausdinama kreivai 165
 - spausdinama per tamsiai 156
 - spausdinama per šviesiai 162
 - spausdinama sukrevintai 165
 - spausdinama taškuotai 163
 - sulankstytas arba suglamžytas popierius 159
 - tušti arba balti lapai 155
 - vertikalios baltos linijos 171
 - vertikalios tamsios juostos 171
 - vertikalios tamsios linijos arba dryžiai 172
 - vertikalios šviesios juostos 170
 - vertikalūs tamsūs dryžiai su trūkstamais spaudmenimis 173
 - visiškai juodi lapai 166
- spausdinimo trikčių šalinimas dėklų susiejimas neveikia 201
- nepavyksta nuskaityti atmintuko 181
- nespausdinami konfidencialūs ir kiti turimi dokumentai 179
- nespausdinamos spausdinimo užduotys 175
- neteisingos paraštės 161
- popierius dažnai stringa 201
- spausdinama per lėtai 176
- spausdinant vokas užsiklijuoja 200
- spausdinimas sudėstant neveikia 200
- spausdinimo kokybės problemos 154
- užduotis spausdinama ne ant to popieriaus 178
- užduotis spausdinama ne iš to dėklo 178
- užstrigę puslapiai neatspausdinami iš naujo 202
- spausdinimo tvarkyklė papildoma aparatinė įranga, pridėjimas 46
- įrengimas, įdiegimas 43

- spausdinimo tvarkyklės diegimas 43
- spausdinimo užduoties atšaukimas
- kompiuteryje 59
 - spausdintuvo valdymo skydelyje 59
- spausdinimo užduotis
- atšaukimas kompiuteryje 59
 - atšaukimas spausdintuvo valdymo skydelyje 59
- spausdinimo užduotys
- laikymas, saugojimas 56
- spausdintuvas
- minimalūs tarpai 19
 - transportavimas 153
 - vietos parinkimas 19
- spausdintuvas nereaguoja 180
- spausdintuvo atminties išvalymas 51
- spausdintuvo atmintis išvalymas 51
- spausdintuvo būseną 13
- spausdintuvo dalys 11
- spausdintuvo ekranas
- skaičiaus koregavimas 152
- spausdintuvo ekrano skaičiaus koregavimas 152
- spausdintuvo informacijos paieška 9
- spausdintuvo jungtis 20
- spausdintuvo konfigūracija 11
- spausdintuvo meniu 74
- spausdintuvo nustatymai
- gamyklinio numatytojo nustatymo atkūrimas 51
- spausdintuvo perkėlimas 19, 152
- spausdintuvo pranešimai
- Ne „Lexmark“ eksploatacinis reikmuo 184
 - Pakeiskite kasetę, spausdintuvo regiono neatitiktis 183
- spausdintuvo prijungimas
- prie belaidžio tinklo 46
- spausdintuvo prijungimas prie skiriamojo skambėjimo paslaugos 30
- spausdintuvo priskyrimas skambėjimo tonui 30
- spausdintuvo programinė įranga
- įrengimas, įdiegimas 43
- spausdintuvo programinės įrangos diegimas 43
- spausdintuvo serijos numerio paieška 10
- spausdintuvo transportavimas 153
- Spausdintuvo USB jungtis 20
- spausdintuvo valymas 146
- spausdintuvų pridėjimas prie kompiuterio 44
- strigties šalinimas
- daugiafunkciame tiektove 188
- dvipusio spausdinimo įrenginyje 195
- dėkluose 192
- galinėse durelėse 197
- strigtys
- kaip išvengti 185
- strigtys, šalinimas
- automatiniame dokumentų tiektove 187
- strigčių vietos nustatymas 186
- strigčių vietų nustatymas 186
- strigčių šalinimas
- standartinėje dėtuveje 187
- suglamžytas popierius 159
- sulankstytas popierius 159
- T**
- taškėliai spaudiniuose 163
- tekstas nukirptas 167
- temperatūra aplink spausdintuvą 222
- tikrintinos spausdinimo užduotys 56
- tinklo aplankas
- skenavimas į 71
- tinklo sąrankos puslapio spausdinimas 50
- tinklo sąrankos puslapis spausdinimas 50
- trikčių šalinimas
- nepavyksta atidaryti įtaisytojo interneto serverio (EWS) 181
 - nepavyksta prijungti spausdintuvo prie „Wi-Fi“ 182
 - spausdinimo kokybės problemos 154
 - spausdintuvas nereaguoja 180
- „SMTP serveris neįdiegtas“ klaida 202
- trikčių šalinimas, el. paštas
- nepavyksta išsiųsti el. laiškų 203
- trikčių šalinimas, faksas
- galima išsiųsti, bet nepriimti faksogramų naudojant analoginį faksimilinį ryšį 207
 - nepavyksta išsiųsti arba priimti faksogramų naudojant analoginį faksimilinį ryšį 204
 - nepavyksta išsiųsti arba priimti faksogramų naudojant „etherFAX“ 206
 - nepavyksta išsiųsti faksogramos antraštinio lapo iš kompiuterio 208
 - nepavyksta išsiųsti faksogramų naudojant analoginį faksimilinį ryšį 206
 - nepavyksta įdiegti „etherFAX“ 204
 - nerodomas siuntėjo identifikavimo numeris 203
 - prasta spausdinimo kokybė 207
 - trūksta informacijos faksogramos antraštiniame lape 208
- trikčių šalinimas, kopijavimas
- dalinės dokumentų arba nuotraukų kopijos 210
 - prasta kopijų kokybė 212
 - skeneris nereaguoja 214
 - skeneris neužsidaro 213
- trikčių šalinimas, skenavimas
- dalinės dokumentų arba nuotraukų kopijos 210
 - nelygus tekstas skenuojant iš ADT 213
 - nelygus vaizdas skenuojant iš ADT 213
 - nepavyko atlikti skenavimo užduoties 211
 - nepavyksta nuskenuoti į kompiuterį 208
 - nepavyksta nuskenuoti į tinklo aplanką 209
 - prasta kopijų kokybė 212
 - skeneris nereaguoja 214
 - skeneris neužsidaro 213

- vertikalūs tamsūs dryžiai
 spaudiniuose skenuojant iš
 ADT 212
- trikčių šalinimas, spausdinimas
 dėklų susiejimas neveikia 201
 nespausdinami konfidencialūs
 ir kiti turimi dokumentai 179
 nespausdinamos spausdinimo
 užduotys 175
 neteisingos paraštės 161
 popierius dažnai stringa 201
 spausdinama per lėtai 176
 spausdinant vokas
 užsiklijuoja 200
 spausdinimas sudėstant
 neveikia 200
 užduotis spausdinama ne ant to
 popieriaus 178
 užduotis spausdinama ne iš to
 dėklo 178
 užstrigę puslapiai
 neatspausdinami iš naujo 202
- trikčių šalinimas, spausdinimo
 kokybė
- horizontalios šviesios
 juostos 169
 lengvai nusitrina dažai 168
 nukirptas tekstas arba
 atvaizdai 167
 pasikartojantys defektai 174
 pilkas fonas spaudiniuose 159
 popierius užsiriečia 164
 smulkios linijos spausdinamos
 netinkamai 158
 spausdinama kreivai 165
 spausdinama per tamsiai 156
 spausdinama per šviesiai 162
 spausdinama sukrevintai 165
 spausdinama taškuotai 163
 sulankstytas arba suglamžytas
 popierius 159
 tušti arba balti lapai 155
 vertikalios baltos linijos 171
 vertikalios tamsios juostos 171
 vertikalios tamsios linijos arba
 dryžiai 172
 vertikalios šviesios juostos 170
 vertikalūs tamsūs dryžiai su
 trūkstamais
 spaudmenimis 173
 visiškai juodi lapai 166
 triukšmo lygiai 218
- trūksta informacijos faksogramos
 antraštiniame lape 208
 trūkstami spaudmenys 173
 turimos užduotys 56
 spausdinimas 57
 tušti lapai 155
- U**
- universalus popieriaus formato
 nustatymas 40
 universalus popieriaus formatus
 nustatymas 40
 USB jungties įgalinimas 181
 USB jungtis
 įgalinimas 181
 užmigdyto režimas
 konfigūravimas 152
 užsakymas
 dažų kasetė 131
- V**
- vaizdo gavimo įtaisas
 keitimas 136
 užsakymas 133
 valdymo skydelis
 naudojimas 12
 valymas
 spausdintuvo išorė 146
 spausdintuvo vidus 146
 vasaros laikas
 konfigūravimas 31
 vasaros laiko konfigūravimas 31
 vertikalios baltos linijos 171
 vertikalios tamsios juostos 171
 vertikalios tamsios linijos
 spaudiniuose 172
 vertikalios šviesios juostos 170
 vertikalūs dryžiai
 spaudiniuose 172
 vertikalūs tamsūs dryžiai 173
 vertikalūs tamsūs dryžiai
 spaudiniuose skenuojant iš
 ADT 212
 vietos spausdintuvui
 parinkimas 19
 visiškai juodi lapai 166
 vokų įdėjimas
 daugiafunkciame tiektove 42
- įspėjimai el. paštu
 nustatymas 130
 įspėjimų el. paštu
 nustatymas 130
- Š**
- šriftų pavyzdžių sąrašas
 spausdinimas 59
 šriftų pavyzdžių sąrašo
 spausdinimas 59
- ”**
- „AirPrint“
 naudojimas 54
 „Cloud Connector“ profilio
 sukūrimas 50
 „Cloud Connector“ profilis
 kūrimas 50
 skenavimas į 73
 spausdinimas iš 58
 „etherFAX“, naudojant
 faksimilinio ryšio funkcijos
 diegimas 24
 „Lexmark Mobile Print“
 naudojimas 53
 „Mopria Print Service“ 53
 „SMTP serveris neįdiegtas“
 klaida
 išjungimas 202
 „SMTP serveris neįdiegtas“
 klaidos išjungimas 202
 „Wi-Fi Direct“
 konfigūravimas 48
 spausdinimas iš mobiliojo
 prietaiso 54
 įgalinimas 49
 „Wi-Fi Direct“ konfigūravimas 48
 „Wi-Fi“ apsaugota sąranka
 belaidis tinklas 47
 „Wi-Fi“ tinklas
 pasyvinimas 50
 „Wi-Fi“ tinklo pasyvinimas 50
- !**
- įgalinant „Wi-Fi Direct“ 49