



# **Večnamenski izdelki MB3442, MX331, MX431, XM1342**

---

## **Uporabniški priročnik**

**Julij 2024**

**[www.lexmark.com](http://www.lexmark.com)**

---

Vrsta naprave:

7019

Modeli:

235, 4a6, 4b6, 486, 489

# Vsebina

<b>Varnostne informacije.....</b>	<b>6</b>
Konvencije.....	6
Izjave o izdelku.....	6
<b>Seznanitev s tiskalnikom.....</b>	<b>9</b>
Iskanje informacij o tiskalniku.....	9
Iskanje serijske številke tiskalnika.....	10
Konfiguracija tiskalnika.....	11
Uporaba nadzorne plošče.....	12
Prilagajanje začetnega zaslona.....	12
Spreminjanje jezika tipkovnice na zaslonu.....	12
Razumevanje stanja indikatorja.....	13
Izbiranje papirja.....	13
<b>Nastavitev, namestitev in konfiguracija.....</b>	<b>19</b>
Izbiranje mesta za tiskalnik.....	19
Priključitev kablov.....	20
Namestitev dodatnih pladnjev.....	21
Nastavitev tiskalnika za faksiranje.....	22
Konfiguracija nastavitev SMTP e-pošte.....	31
Nalaganje papirja in posebnih tiskalnih medijev.....	40
Nameščanje in posodabljanje programske opreme, gonilnikov in vdelane programske opreme.....	43
Omrežje.....	46
Ustvarjanje profila na platformi Cloud Connector.....	50
Tiskanje strani z nastavitvami menija.....	50
<b>Zaščita tiskalnika.....</b>	<b>51</b>
Iskanje varnostne reže.....	51
Brisanje pomnilnika tiskalnika.....	51
Obnovitev privzetih tovarniških nastavitev.....	51
Izjava o obstojnosti.....	52
<b>Tiskanje.....</b>	<b>53</b>
Tiskanje iz računalnika.....	53

Tiskanje iz mobilne naprave.....	53
Tiskanje s pogona Flash.....	55
Podprti bliskovni pogoni in vrste datotek.....	56
Konfiguracija zaupnih opravil.....	56
Tiskanje zaupnih in drugih zadržanih opravil.....	57
Tiskanje iz profila na platformi Cloud Connector.....	58
Tiskanje seznama vzorcev pisav.....	58
Postavitev ločevalnih listov med kopije.....	59
Preklic tiskalnega opravila.....	59
Nastavitev temnosti barvila.....	59
<b>Kopiranje.....</b>	<b>60</b>
Uporaba samodejnega podajalnika dokumentov in stekla optičnega bralnika.....	60
Izdelava kopij.....	60
Kopiranje fotografij.....	60
Kopiranje na pisemski papir z glavo.....	60
Kopiranje na obe strani papirja.....	61
Zmanjšanje ali povečanje kopij.....	61
Kopiranje več strani na en list.....	61
Zbiranje kopij.....	61
Kopiranje kartic.....	62
Ustvarjanje bližnjice za kopiranje.....	62
<b>E-pošta.....</b>	<b>63</b>
Uporaba samodejnega podajalnika dokumentov in stekla optičnega bralnika.....	63
Pošiljanje e-pošte.....	63
Ustvarjanje bližnjice do e-pošte.....	64
<b>Faksiranje.....</b>	<b>65</b>
Uporaba samodejnega podajalnika dokumentov in stekla optičnega bralnika.....	65
Pošiljanje faksa.....	65
Načrtovanje faksa.....	66
Ustvarjanje bližnjice do cilja faksa.....	66
Spreminjanje ločljivosti faksa.....	66
Prilagajanje temnosti faksa.....	67
Tiskanje dnevnika faksiranja.....	67
Blokiranje neželenih faksov.....	67

Zadrževanje faksov.....	67
Posredovanje faksa.....	68
<b>Optično branje.....</b>	<b>69</b>
Uporaba samodejnega podajalnika dokumentov in stekla optičnega bralnika.....	69
Optično branje v računalnik.....	69
Optično branje v strežnik FTP s pomočjo bližnjice.....	71
Optično branje v omrežno mapo z uporabo bližnjice.....	71
Skeniranje na pogon Flash.....	72
Optično branje v profil na platformi Cloud Connector.....	73
<b>Uporaba menijev tiskalnika.....</b>	<b>74</b>
Zemljevid menijev.....	74
Naprava.....	75
Natisni.....	84
Papir.....	89
Kopiranje.....	92
Faksiranje.....	93
E-pošta.....	103
FTP.....	106
Pogon USB.....	108
Omrežje/vrata.....	111
Varnost.....	123
Cloud Connector.....	127
Poročila.....	127
Odpravljanje težav.....	129
<b>Vzdrževanje tiskalnika.....</b>	<b>130</b>
Preverjanje stanja delov in potrošnega materiala.....	130
Konfiguracija obvestil o stanju potrošnega materiala.....	130
Nastavitev e-poštnih opozoril.....	130
Ogled poročil.....	131
Naročanje delov in potrošnega materiala.....	131
Zamenjava delov in potrošnega materiala.....	133
Čiščenje delov tiskalnika.....	146
Varčevanje z energijo in papirjem.....	152
Premikanje tiskalnika na drugo mesto.....	152

---

Pošiljanje tiskalnika.....	153
<b>Odpravljanje težav.....</b>	<b>154</b>
Težave s kakovostjo tiskanja.....	154
Težave pri tiskanju.....	155
Tiskalnik se ne odziva.....	179
Bliskovnega pogona ni mogoče prebrati.....	180
Omogočanje vrat USB.....	181
Težave z omrežno povezavo.....	181
Težave s potrošnim materialom.....	183
Odpravljanje zastojev.....	184
Težave pri podajanju papirja.....	199
Težave s pošiljanjem e-pošte.....	201
Težave pri faksiranju.....	202
Težave pri optičnem branju.....	207
Vzpostavitev stika s podporo strankam.....	214
<b>Recikliranje in odlaganje.....</b>	<b>215</b>
Recikliranje Lexmarkovih izdelkov.....	215
Recikliranje embalaže izdelkov Lexmark.....	215
<b>Obvestila.....</b>	<b>216</b>
<b>Kazalo.....</b>	<b>225</b>

# Varnostne informacije





## Konvencije

**Opomba:** *Opomba* označuje koristne informacije.







**Opozorilo:** *Opozorilo* označuje, kaj bi lahko poškodovalo strojno ali programsko opremo izdelka.









**PREVIDNO:** Znak za *previdno* označuje morebitno nevarno situacijo, v kateri se lahko poškodujete.







Različne vrste izjav o previdnosti vključujejo:

-  **PREVIDNO – NEVARNOST TELESNIH POŠKODB:** Označuje nevarnost poškodbe.
-  **PREVIDNO – NEVARNOST ELEKTRIČNEGA UDARA:** Označuje nevarnost električnega šoka.
-  **PREVIDNO – VROČA POVRŠINA:** Označuje nevarnost opeklin ob dotiku.
-  **PREVIDNO – NEVARNOST PREVRNITVE:** Označuje nevarnost zmečkanin.
-  **PREVIDNO – NEVARNOST, DA SE UŠČIPNETE:** Označuje nevarnost tveganja, da vas premični deli stisnejo.

## Izjave o izdelku

-  **PREVIDNO – NEVARNOST TELESNIH POŠKODB:** Za preprečevanje požara ali električnega šoka napajalni kabel priklopite v pravilno ozemljeno električno vtičnico z ustreznim nazivnim tokom, ki je blizu opreme in zlahka dosegljiva.
-  **PREVIDNO – NEVARNOST TELESNIH POŠKODB:** Za preprečevanje požara ali električnega šoka uporabite samo napajalni kabel, ki ste ga dobili s tem izdelkom, ali nadomestni napajalni kabel, ki ga je odobril proizvajalec.
-  **PREVIDNO – NEVARNOST TELESNIH POŠKODB:** Izdelka ne uporabljajte s podaljški, razdelilniki, razdelilnimi podaljški ali napravami za neprekinjeno napajanje. Napajalno zmogljivost tovrstne opreme lahko laserski tiskalnik zlahka preobremeni, kar lahko povzroči požar, gmotno škodo ali neustrezno delovanje tiskalnika.
-  **PREVIDNO – NEVARNOST TELESNIH POŠKODB:** Le Lexmarkova vgrajena prenapetostna zaščita, ki je ustrezno povezana s tiskalnikom in napajalnim kablom, priloženim tiskalniku, se lahko uporablja s tem izdelkom. Uporaba naprav za prenapetostno zaščito, ki niso Lexmarkove, lahko povzroči požar, gmotno škodo ali slabšo zmogljivost tiskalnika.
-  **PREVIDNO – NEVARNOST TELESNIH POŠKODB:** Pri priključitvi tega izdelka na javno komutirano telefonsko omrežje uporabite samo telekomunikacijski kabel (RJ-11) 26 AWG ali večjega, da zmanjšate nevarnost požara. Za uporabnike v Avstraliji mora kabel odobriti avstralski organ za komunikacije in medije.
-  **PREVIDNO – NEVARNOST ELEKTRIČNEGA UDARA:** Za preprečevanje električnega šoka tega izdelka ne postavite ali uporabljajte v bližini vode ali mokrih krajev.

-  **PREVIDNO – NEVARNOST ELEKTRIČNEGA UDARA:** Za preprečevanje električnega šoka ne nameščajte tega izdelka in ne priključujte električnih ali drugih kablov, kot so napajalni kabel, kabel za faks ali kabel za telefon, med nevihto.
-  **PREVIDNO – NEVARNOST TELESNIH POŠKODB:** Napajalnega kabla ne režite, upogibajte, privezujte ali stiskajte in nanj ne odlagajte težkih predmetov. Kabel ne sme biti izpostavljen drgnjenju ali velikim obremenitvam. Ne prikleščite kabla med druge predmete, na primer med pohištvo in steno. V primeru neupoštevanja teh napotkov obstaja nevarnost požara ali električnega šoka. Napajalni kabel redno pregledujte in bodite pozorni na morebitne poškodbe. Pred pregledovanjem kabel iztaknite iz električne vtičnice.
-  **PREVIDNO – NEVARNOST ELEKTRIČNEGA UDARA:** Za preprečevanje električnega šoka zagotovite, da so vse zunanje povezave (kot so ethernetne povezave in povezave telefonskega sistema) ustrezno nameščene v označena vrata vtičnikov.
-  **PREVIDNO – NEVARNOST ELEKTRIČNEGA UDARA:** Če nekaj časa po namestitvi tiskalnika dostopate do nadzorne plošče ali nameščate izbirno strojno opremo ali pomnilniške naprave, izklopite tiskalnik in izvlecite napajalni kabel iz električne vtičnice, preden nadaljujete, da preprečite nevarnost električnega šoka. Če so na tiskalnik priključene še katere koli druge naprave, jih izklopite ter izvlecite kable, ki so povezani s tiskalnikom.
-  **PREVIDNO – NEVARNOST ELEKTRIČNEGA UDARA:** Za preprečevanje električnega šoka ne uporabljajte faksa med nevihto.
-  **PREVIDNO – NEVARNOST ELEKTRIČNEGA UDARA:** Pri čiščenju zunanosti tiskalnika iztaknite napajalni kabel iz vtičnice in odstranite vse kable iz tiskalnika, da se izognete morebitnim poškodbam zaradi električnega udara.
-  **PREVIDNO – NEVARNOST TELESNIH POŠKODB:** Če je tiskalnik težji od 20 kg (44 lb), sta za varen dvig morda potrebni vsaj dve osebi.
-  **PREVIDNO – NEVARNOST TELESNIH POŠKODB:** Pri premikanju tiskalnika upoštevajte te smernice, da se izognete telesnim poškodbam ali poškodbam tiskalnika:
- Prepričajte se, ali so vsa vratca in pladnji zaprti.
  - Izklopite tiskalnik in izključite napajalni kabel z električne vtičnice.
  - Izključite vse kable iz tiskalnika.
  - Če so na tiskalnik priključeni ločeni prostostoječi dodatni pladnji ali izhodne možnosti, jih izključite, preden tiskalnik premaknete.
  - Če ima tiskalnik podstavke s kolesci, ga pazljivo premaknite na novo mesto. Bodite previdni pri premoščanju pragov in razpok v tleh.
  - Če tiskalnik nima podstavka s kolesci, vendar je konfiguriran z dodatnimi pladnji ali izhodnimi možnostmi, odstranite izhodne možnosti in dvignite tiskalnik s pladnjem. Ne poskušajte hkrati dvigniti tiskalnika in možnosti.
  - Za dvigovanje tiskalnika vedno uporabljajte ročice.
  - Površina katerega koli vozička, s katerim boste premikali tiskalnik, mora podpirati celotno ohišje tiskalnika.
  - Površina katerega koli vozička, s katerim boste premikali strojno opremo, mora podpirati celotno velikost te opreme tiskalnika.
  - Tiskalnik mora biti v pokončnem položaju.
  - Izogibajte se sunkovitim gibom.
  - Pazite, da prstov nimate pod tiskalnikom, ko ga postavljate na zeleno mesto.
  - Prepričajte se, ali je okoli tiskalnika dovolj prostora.

-  **PREVIDNO – NEVARNOST PREVRNITVE:** Za namestitev ene ali več možnosti v tiskalnik ali večnamenski izdelek bodo morda potrebni kovinski podstavek, pohoščeno ali drugi elementi za preprečevanje nestabilnosti, ki bi lahko privedla do poškodb. Za več informacij o podprtih konfiguracijah obiščite spletno stran [www.lexmark.com/multifunctionprinters](http://www.lexmark.com/multifunctionprinters).
-  **PREVIDNO – NEVARNOST PREVRNITVE:** Da bi bilo tveganje zaradi nestabilnosti opreme manjše, vsak pladenj vstavite posebej. Vsi ostali pladnji naj bodo zaprti, dokler jih ne potrebujete.
-  **PREVIDNO – VROČA POVRŠINA:** Notranjost tiskalnika je lahko vroča. Počakajte, da se vroča površina ohladi, preden se je dotaknete, da preprečite nevarnost poškodbe.
-  **PREVIDNO – NEVARNOST, DA SE UŠČIPNETE:** Da preprečite nevarnost poškodb zaradi stisnjenja, na delih s to nalepko bodite previdni. Do poškodb zaradi stisnjenja lahko pride okoli premičnih delov, kot so mehanizmi, vratca, pladnji in pokrovi.
-  **PREVIDNO – NEVARNOST TELESNIH POŠKODB:** Ta izdelek uporablja laser. Z uporabo kontrolnikov, prilagoditev ali izvedbo postopkov, drugačnih od teh, ki so navedeni v *Navodilih za uporabo*, ste lahko izpostavljeni nevarnemu sevanju.
-  **PREVIDNO – NEVARNOST TELESNIH POŠKODB:** Litijev akumulator v tem izdelku ni namenjen za zamenjavo. Če litijsko baterijo nepravilno zamenjate, lahko pride do eksplozije. Akumulatorja ne polnite, razstavljajte ali sežigajte. Litijeve akumulatorje zavrzite skladno z navodili izdelovalca in krajevnimi predpisi.

Ta izdelek je bil oblikovan, preizkušen in odobren za uporabo z določenimi komponentami proizvajalca skladno s strogimi varnostnimi merili, ki veljajo po vsem svetu. Varnostne značilnosti nekaterih delov niso vedno očitne. Proizvajalec ne odgovarja za uporabo drugih nadomestnih delov.

Popravila in servisiranje, ki niso opisana v uporabniški dokumentaciji, naj opravlja samo serviser.

**SHRANITE TA NAVODILA.**



# Seznanitev s tiskalnikom

## Iskanje informacij o tiskalniku

Kaj iščete?	Poiščite tukaj
Navodila za začetno namestitev	Oglejte si dokumentacijo za namestitev, ki ste jo dobili s tiskalnikom.
<ul style="list-style-type: none"> <li>Programska oprema tiskalnika</li> <li>Gonilnik za tiskalnik ali faks</li> <li>Vdelana programska oprema tiskalnika</li> <li>Pripomoček</li> </ul>	Obiščite <a href="http://www.lexmark.com/downloads">www.lexmark.com/downloads</a> , poiščite model svojega tiskalnika, nato v meniju z vrstami izberite gonilnik, vdelano programsko opremo ali pripomoček, ki ga potrebujete.
<ul style="list-style-type: none"> <li>Izbira in shranjevanje papirja in posebnih tiskalnih medijev</li> <li>Nalaganje papirja</li> <li>Konfiguriranje nastavitev tiskalnika</li> <li>Ogled in tiskanje dokumentov in fotografij</li> <li>Konfiguracija tiskalnika v omrežju</li> <li>Skrb za tiskalnik in vzdrževanje</li> <li>Odpravljanje težav</li> </ul>	Informacijsko središče – obiščite <a href="https://infoserve.lexmark.com">https://infoserve.lexmark.com</a> . Video navodila – obiščite <a href="https://infoserve.lexmark.com/idv/">https://infoserve.lexmark.com/idv/</a> .
Informacije za pomoč pri uporabi programske opreme tiskalnika.	<p>Pomoč za operacijska sistema Microsoft Windows in Macintosh – odprite programsko opremo ali program tiskalnika in kliknite <b>Help (Pomoč)</b>.</p> <p>Kliknite , da si ogledate kontekstno občutljive informacije.</p> <p><b>Opombe:</b></p> <ul style="list-style-type: none"> <li>Pomoč se samodejno namesti skupaj s programsko opremo tiskalnika.</li> <li>Glede na operacijski sistem je programska oprema tiskalnika v mapi s programi tiskalnika ali na namizju.</li> </ul>
<ul style="list-style-type: none"> <li>Dokumentacija</li> <li>Podpora s klepetom v živo</li> <li>E-poštna podpora</li> <li>Glasovna podpora</li> </ul>	<p>Obiščite <a href="http://support.lexmark.com">http://support.lexmark.com</a>.</p> <p><b>Opomba:</b> Izberite državo in območje, nato pa izdelek, da prikažete ustrezno mesto za podporo.</p> <p>Podatke za stik za podporo strankam za različne države in območja si lahko ogledate na spletnem mestu, navedeni pa so tudi na natisnjeni garanciji, ki ste jo dobili s tiskalnikom.</p> <p>Ko stopite v stik s podporo za stranke, imejte pripravljene naslednje podatke:</p> <ul style="list-style-type: none"> <li>Mesto in datum nakupa</li> <li>Vrsta naprave in serijska številka</li> </ul> <p>Za več informacij si oglejte "<a href="#">Iskanje serijske številke tiskalnika</a>" na 10. strani.</p>

Kaj iščete?	Poiščite tukaj
<ul style="list-style-type: none"> <li>• Varnostne informacije</li> <li>• Zakonsko predpisane informacije</li> <li>• Informacije o garanciji</li> <li>• Okoljske informacije</li> </ul>	Informacije o garanciji se razlikujejo glede na državo ali regijo: <ul style="list-style-type: none"> <li>• <b>V ZDA</b> – oglejte si izjavo o omejeni garanciji, priloženo tiskalniku, ali obiščite <a href="http://support.lexmark.com">http://support.lexmark.com</a>.</li> <li>• <b>V drugih državah in regijah</b> – preberite natisnjeno garancijo, ki ste jo dobili s tiskalnikom.</li> </ul> <i>Vodnik z informacijami o izdelku</i> – oglejte si dokumentacijo, ki ste jo dobili s tiskalnikom, ali obiščite <a href="http://support.lexmark.com">http://support.lexmark.com</a> .
Podatki o Lexmarkovem digitalnem potnem listu	Pojdite na <a href="https://csr.lexmark.com/digital-passport.php">https://csr.lexmark.com/digital-passport.php</a> .

## Iskanje serijske številke tiskalnika

1 Odprite glavni dostop.

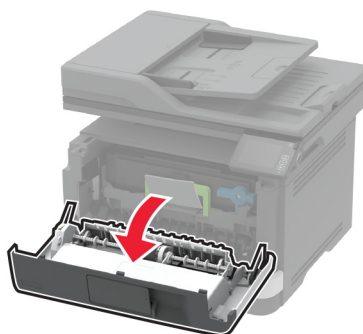
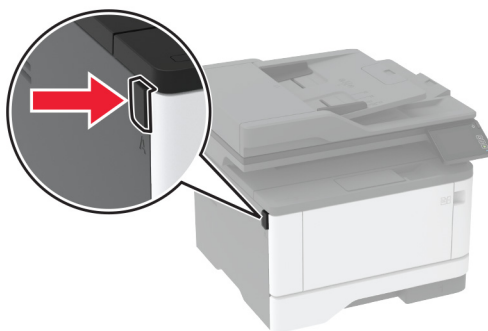

2 Serijsko številko tiskalnika najdete za glavnim dostopom.

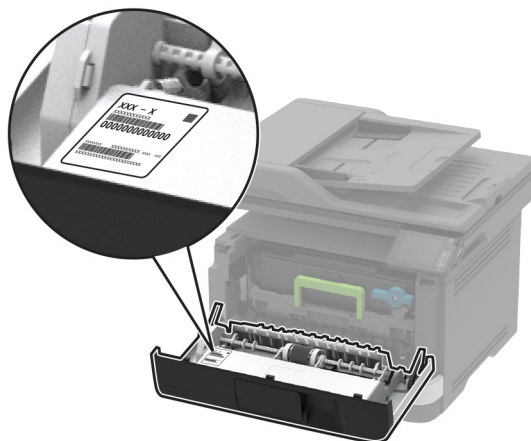

## Konfiguracija tiskalnika

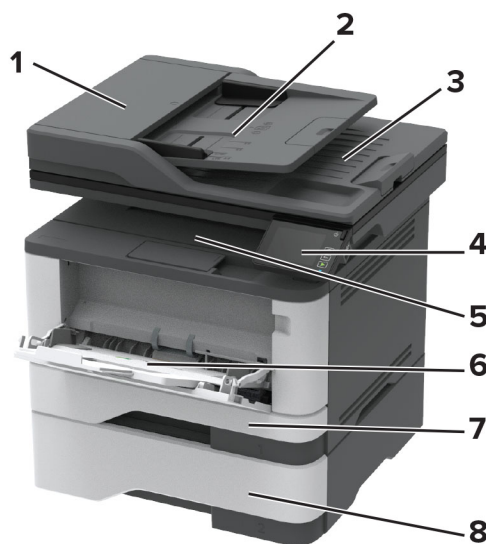

1	Samodejni podajalnik dokumentov
2	Pladenj samodejnega podajalnika dokumentov
3	Koš samodejnega podajalnika dokumentov
4	Nadzorna plošča
5	Standardno odložišče
6	Večnamenski podajalnik
7	Standardni pladenj za 250 listov
8	Dodatni pladenj za 550 listov

## Uporaba nadzorne plošče

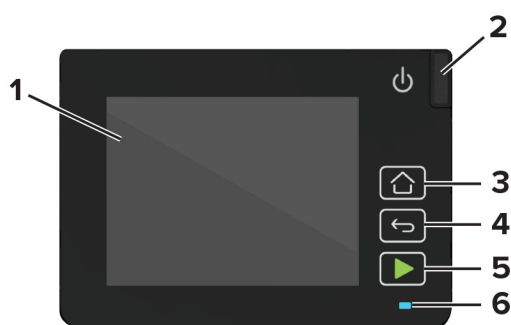

	Del nadzorne plošče	Funkcija
1	Zaslon	<ul style="list-style-type: none"> <li>Ogled sporočil tiskalnika in stanja potrošnega materiala.</li> <li>Nastavitev in uporaba tiskalnika.</li> </ul>
2	Gumb za vklop/izklop	Vkllop ali izklop tiskalnika. <b>Opomba:</b> Za izklop tiskalnika pritisnite gumb za vklop/izklop in ga zadržite pet sekund.
3	Gumb za domov	Vrnitev na začetni zaslon.
4	Gumb za nazaj	Vrnitev na prejšnji zaslon.
5	Gumb za začetek	Začetek opravila, odvisno od izbranega načina.
6	Indikator	Preverite stanje tiskalnika.

## Prilagajanje začetnega zaslona

- 1 Na nadzorni plošči se dotaknite možnosti **Nastavitve > Naprava > Vidne ikone na začetnem zaslonu**.
- 2 Izberite ikone, za katere želite, da bodo prikazane na začetnem zaslonu.
- 3 Uveljavite spremembe.

## Spreminjanje jezika tipkovnice na zaslonu

**Opomba:** Jezik tipkovnice lahko spremenite samo pri opravilih tiskalnika, pri katerih je treba vnesti številke ali črke, npr. pri e-pošti in optičnem branju.

- 1 Dotaknite se polja za vnos.
- 2 Na tipkovnici pridržite tipko za jezik.
- 3 Izberite jezik.

## Razumevanje stanja indikatorja

Indikator	Stanje tiskalnika
Izklop	Tiskalnik je izklopljen ali v načinu hibernacije.
Modra	Tiskalnik je v stanju pripravljenosti ali obdeluje podatke.
Utripa rdeče	Tiskalnik potrebuje posredovanje uporabnika.
Sveti oranžno	Tiskalnik je v načinu mirovanja.

## Izbiranje papirja

### Napotki za izbiro papirja

Uporabljajte ustrezen papir, da preprečite zastoje in zagotovite, da pri tiskanju ne bo prišlo do težav.

- Vedno uporabljajte nov, nepoškodovan papir.
- Pred nalaganjem papirja ugotovite, katera je priporočena natisljiva stran papirja. Ta podatek je običajno naveden na embalaži papirja.
- Ne uporabljajte papirja, ki je bil ročno odrezan ali obrezan.
- Na istem pladnju ne mešajte različnih velikosti, vrst ali tež papirja, saj lahko to povzroči zastoje.
- Ne uporabljajte premazanega papirja, razen če ni posebej zasnovan za elektrofotografsko tiskanje.

### Značilnosti papirja

Naslednje značilnosti papirja vplivajo na kakovost in zanesljivost tiskanja. Pred tiskanjem nanj upoštevajte te dejavnike.

#### Teža

Standardni pladenj lahko podaja papir s podložnimi zrni s težo od 60 do 120 g/m<sup>2</sup> (16 do 32 lb). Papir, lažji od 60 g/m<sup>2</sup> (16 lb), morda ne bo dovolj trd, da bi se pravilno podajal, in lahko povzroča zastoje.

#### Gubanje

Gubanje pomeni, da se radi gubajo robovi papirja. Prekomerno gubanje lahko povzroči težave s podajanjem papirja. Do gubanja lahko pride, ko papir potuje skozi tiskalnik, v katerem je izpostavljen visokim temperaturam. Shranjevanje nezavitega papirja v vročem, vlažnem, mrzlem ali suhem okolju lahko pospeši gubanje pred tiskanjem in povzroči težave s podajanjem.

#### Gladkost

Gladkost papirja neposredno vpliva na kakovost tiskanja. Če je papir pregrub, se ga barvilo ne more ustrezno oprijeti. Če je papir pregladek, lahko pride do težav s podajanjem tega ali s kakovostjo tiskanja. Priporočamo uporabo papirja s 50 točkami Sheffield.

#### Vsebnost vlage

Količina vlage v papirju vpliva na kakovost tiskanja in zmožnost tiskalnika, da pravilno podaja papir. Papir naj bo do uporabe shranjen v izvorni embalaži. Izpostavljenost papirja vlagi spremeni njegovo kakovost.

Papir 24 do 48 ur pred uporabo hranite v izvorni embalaži v okolju, v kakršnem je tiskalnik. Če se okolje, v katerem je papir shranjen ali prevažan, zelo razlikuje od okolja tiskalnika, omenjeni čas podaljšajte na nekaj dni. Tudi debel papir lahko potrebuje daljšo pripravo.

## Usmerjenost zrn

Zrnatost pomeni usmerjenost vlaken na listu papirja. Zrna so *podolžna*, se pravi, da tečejo po dolžini lista papirja, ali *prečna*, če tečejo po širini.

Priporočamo, da pri uporabi papirja s težo 60–120 g/m<sup>2</sup> (16–32 lb) izberete takega s podolžnimi zrni.

## Vsebnost vlaken

Večina visokokakovostnega kserografičnega papirja je izdelanega iz 100 %, kemično obdelane lesovine. Zaradi take vsebnosti ima papir visoko stopnjo stabilnosti, zaradi česar je manj težav s podajanjem in kakovost tiskanja boljša. Obdelava papirja, ki vsebuje vlakna, kot so bombažna, je lahko nižje kakovosti.

## Neustrezen papir

V tiskalniku ni priporočljivo uporabljati naslednjih vrst papirja:

- Kemično obdelan papir, ki se uporablja za izdelavo kopij brez indigo papirja. Znan je tudi kot papir brez indiga, kopirni papir brez ogljika (CCP) ali samokopirni papir (NCR).
- Vnaprej natisnjeni papir s kemikalijami, ki lahko onesnažijo tiskalnik.
- Vnaprej natisnjeni papir, na katerega lahko vpliva temperatura fiksirne enote tiskalnika.
- Vnaprej natisnjeni papir, ki potrebujejo zaznavo (natančno mesto tiskanja na strani), večjo od  $\pm 2,3$  mm ( $\pm 0,09$  palca). To so npr. obrazci za optično prepoznavo znakov (OCR).

V nekaterih primerih je zaznavo mogoče prilagoditi z aplikacijo in tako uspešno tiskati tudi na te obrazce.

- Prevlečeni papir (izbrisljiv kopirni papir), sintetični papir ali termalni papir.
- Papir z ostrimi robovi, grob papir, papir z močno teksturirano površino ali zguban papir.
- Papir, ki ni v skladu s standardom EN12281:2002 (evropskim).
- Papir s težo, manjšo od 60 g/m<sup>2</sup> (16 lb).
- Večdelni obrazci ali dokumenti.

## Uporaba recikliranega papirja

Lexmark si prizadeva zmanjšati vpliv papirja na okolje, tako da strankam ponuja izbire glede tiskanja. Eden od načinov, kako to dosežemo, je testiranje izdelkov, da zagotovimo, da je mogoča uporaba recikliranega papirja, torej papirja, izdelanega s 30 %, 50 % in 100 % reciklirane popotrošniške vsebine. Pričakujemo, da bo recikliran papir v naših tiskalnikih deloval tako dobro kot navaden. Čeprav ni uradnega standarda za uporabo papirja za pisarniško opremo, Lexmark kot minimalni standard za lastnosti uporablja evropski standard EN 12281. Da bi zagotovili čim širši razpon testiranja, testni dokument vključuje 100-% reciklirane papirje iz Severne Amerike, Evrope in Azije, testi pa se izvajajo pri 8–80-odstotni relativni vlažnosti. Testiranje vključuje obojestransko tiskanje. Uporabite lahko pisarniški papir, ki uporablja obnovljiv, recikliran ali nekloriran papir.

## Izbira vnaprej natisnjenih oblik in pisemskega papirja z glavo

- Uporabite kopirni papir s podložnimi zrni.
- Uporabljajte samo oblike in pisemski papir z glavo, ki so bili natisnjeni z ofsetnim litografskim postopkom ali postopkom tiskanja z gravuro.
- Ne uporabljajte papirja z grobo ali močno teksturirano površino.
- Uporabljajte črnila, na katere ne vpliva smola v barvilu. Črnila na osnovi olj in črnila z oksidirajočimi lastnostmi običajno izpolnjujejo te zahteve, kar pa morda ne velja za črnila iz lateksa.
- Natisnite vzorce na vnaprej natisnjene oblike in pisemski papir z glavo, ki ga nameravate uporabiti, preden kupite večje količine. S tem ukrepom ugotovite, ali črnilo na vnaprej natisnjenih oblikah ali pisemskem papirju z glavo vpliva na kakovost tiskanja.
- Če ste v dvomih, se obrnite na dobavitelja papirja.
- Če tiskate na pisemski papir z glavo, naložite papir v usmerjenosti, ki je primerna za vaš tiskalnik. Za več informacij glejte *Navodila za papir in posebne tiskalne medije*.

## Shranjevanje papirja

Če želite preprečiti zastoje papirja in neenakomerno kakovost tiskanja, sledite tem smernicam za shranjevanje papirja:

- Papir 24 do 48 ur pred uporabo hranite v izvorni embalaži v okolju, v kakršnem je tiskalnik.
- Če se okolje, v katerem je papir shranjen ali prevažan, zelo razlikuje od okolja tiskalnika, omenjeni čas podaljšajte na nekaj dni. Tudi debel papir lahko potrebuje daljšo pripravo.
- Za najboljše rezultate papir shranjujte pri temperaturi 21 °C (70 °F) in relativni vlažnosti 40 %.
- Večina proizvajalcev nalepk priporoča tiskanje v temperaturnem obsegu od 18 do 24 °C (od 65 do 75 °F) in pri relativni vlažnosti od 40 do 60 %.
- Papirja ne postavljajte na tla, ampak ga shranjujte v kartonskih škatlah, na paletah ali policah.
- Posamezne pakete položite na ravno podlago.
- Na vrh posameznih paketov papirja ne postavljajte ničesar.
- Papir vzemite iz škatle ali ovoja šele, ko ga boste naložili v tiskalnik. V škatli ali ovoju bo papir ostal čist, suh in raven.

## Podprte velikosti papirja

Velikost papirja	Standardni pladenj za 250 listov	Dodatni pladenj za 550 listov	Večnamenski podajalnik	Obojestransko tiskanje
<b>A4</b> 210 x 297 mm (8,27 x 11,7 palca)	✓	✓	✓	✓
<b>A5 pokončno (SEF)</b> 148 x 210 mm (5,83 x 8,27 palca)	✓	✓	✓	X
<b>A5 ležeče (LEF)<sup>1</sup></b> 210 x 148 mm (8,27 x 5,83 palca)	✓	✓	✓	X
<b>A6</b> 105 x 148 mm (4,13 x 5,83 palca)	✓	✓	✓	X
<b>JIS B5</b> 182 x 257 mm (7,17 x 10,1 palca)	✓	✓	✓	X
<b>Oficio (Mexico)</b> 215,9 x 340,4 mm (8,5 x 13,4 palca)	✓	✓	✓	✓
<b>Hagaki</b> 100 x 148 mm (3,94 x 5,83 palca)	✓	X	✓	X
<b>Statement</b> 139,7 x 215,9 mm (5,5 x 8,5 palca)	✓	✓	✓	X
<b>Executive</b> 184,2 x 266,7 mm (7,25 x 10,5 palca)	✓	✓	✓	X
<b>Letter</b> 215,9 x 279,4 mm (8,5 x 11 palca)	✓	✓	✓	✓
<b>Legal</b> 215,9 x 355,6 mm (8,5 x 14 palca)	✓	✓	✓	✓

<sup>1</sup> Privzeto je podprto podajanje z daljšim robom naprej.

<sup>2</sup> Za obojestransko tiskanje mora biti papir širok najmanj 210 mm (8,27 palca) in dolg 279,4 mm (11 palcev).

<sup>3</sup> Če je izbrana možnost Univerzalno, se stran oblikuje za 215,90 x 355,60 mm (8,5 x 14 palcev), razen če je določeno s programom.



Velikost papirja	Standardni pladenj za 250 listov	Dodatni pladenj za 550 listov	Večnamenski podajalnik	Obojestransko tiskanje
<b>Folio</b> 215,9 x 330,2 mm (8,5 x 13 palca)	✓	✓	✓	✓
<b>Univerzalno<sup>3</sup></b> 99 x 148 mm do 215,9 x 359,92 mm (3,9 x 5,83 palca do 8,5 x 14,17 palca)	✓	✓	✓	✓ <sup>2</sup>
<b>7 3/4 ovojníc</b> 98,4 x 190,5 mm (3,875 x 7,5 palca)	X	X	✓	X
<b>Ovojnica 9</b> 98,4 x 225,4 mm (3,875 x 8,9 palca)	X	X	✓	X
<b>Ovojnica 10</b> 104,8 x 241,3 mm (4,12 x 9,5 palca)	X	X	✓	X
<b>Ovojnica DL</b> 110 x 220 mm (4,33 x 8,66 palca)	X	X	✓	X
<b>Ovojnica C5</b> 162 x 229 mm (6,38 x 9,01 palca)	X	X	✓	X
<b>Ovojnica B5</b> 176 x 250 mm (6,93 x 9,84 palca)	X	X	✓	X
<b>Druge ovojnice</b> 98,4 x 162 mm do 176 x 250 mm (3,87 x 6,38 palca do 6,93 x 9,84 palca)	X	X	✓	X

<sup>1</sup> Privzeto je podprto podajanje z daljšim robom naprej.

<sup>2</sup> Za obojestransko tiskanje mora biti papir širok najmanj 210 mm (8,27 palca) in dolg 279,4 mm (11 palcev).

<sup>3</sup> Če je izbrana možnost Univerzalno, se stran oblikuje za 215,90 x 355,60 mm (8,5 x 14 palcev), razen če je določeno s programom.

## Podprte vrste papirja

Vrsta papirja	Standardni pladenj za 250 listov	Dodatni pladenj za 550 listov	Večnamenski podajalnik	Obojestransko tiskanje	Samodejni podajalnik dokumentov
Navaden papir	✓	✓	✓	✓	✓
Kartonski papir	X	X	✓	X	X
Recikliran	✓	✓	✓	✓	X
Papirnate nalepke*	✓	✓	✓	X	X
Kopirni	✓	✓	✓	✓	X
Pisemski z glavo	✓	✓	✓	✓	X
Vnaprej potiskani	✓	✓	✓	✓	X
Barven papir	✓	✓	✓	✓	X
Lahek papir	✓	✓	✓	✓	X
Težek papir	✓	✓	✓	✓	X
Grob/bombažni	✓	✓	✓	✓	X
Ovojnica	X	X	✓	X	X
Groba ovojnica	X	X	✓	X	X

\* Enostranske papirnate nalepke so podprte za občasno uporabo manj kot 20 strani na mesec. Vinilne nalepke, farmacevtske etikete in obojestranske nalepke niso podprte.

## Podprte teže papirja

	Standardni pladenj za 250 listov	Dodatni pladenj za 550 listov	Večnamenski podajalnik	Obojestransko tiskanje	Samodejni podajalnik dokumentov
Teža papirja	60–120 g/m <sup>2</sup> (16–32 lb)	60–120 g/m <sup>2</sup> (16–32 lb)	60–217 g/m <sup>2</sup> (16–58 lb)	60–90 g/m <sup>2</sup> (16–24 lb)	60–90 g/m <sup>2</sup> (16–24 lb)

# Nastavitev, namestitvev in konfiguracija

## Izbiranje mesta za tiskalnik

- Prepričajte se, da je dovolj prostora za odpiranje pladnjev, pokrovov in vratc ter za nameščanje dodatne strojne opreme.
- Tiskalnik postavite v bližino električne vtičnice.

**⚠ PREVIDNO – NEVARNOST TELESNIH POŠKODB:** Da bi se izognili požaru ali električnemu šoku, priključite napajalni kabel v vtičnico z ustrežno nazivnostjo, ki je ustrezno ozemljena, v bližini izdelka in enostavno dostopna.

**⚠ PREVIDNO – NEVARNOST ELEKTRIČNEGA UDARA:** Da bi se izognili električnemu šoku, tega izdelka ne postavite ali uporabljajte v bližini vode ali mokrih krajev.

- Pretok zraka v prostoru mora biti v skladu z najnovejšo različico standarda ASHRAE 62 ali s standardom Tehničnega odbora CEN 156.
- Postavite tiskalnik na ravno, čvrsto in trdo površino.
- Tiskalnik:
  - Mora biti čist, suh in brez prahu
  - Ne sme biti blizu sponk in sponk za papir
  - Ne sme biti blizu neposrednega zračnega toka iz klimatskih ali grelnih naprav in ventilatorjev
  - Ne sme biti blizu neposredne sončne svetlobe in ekstremne vlažnosti
- Upoštevajte priporočene temperature in preprečujte nihanja temperature.

Temperatura okolja	10 do 32,2 °C (50 do 90 °F)
Temperatura skladiščenja	-40 do 40°C (-40 do 104 °F)

- Za ustrezno prezračevanje zagotovite, da bo okrog tiskalnika toliko prostora, kot je prikazano:

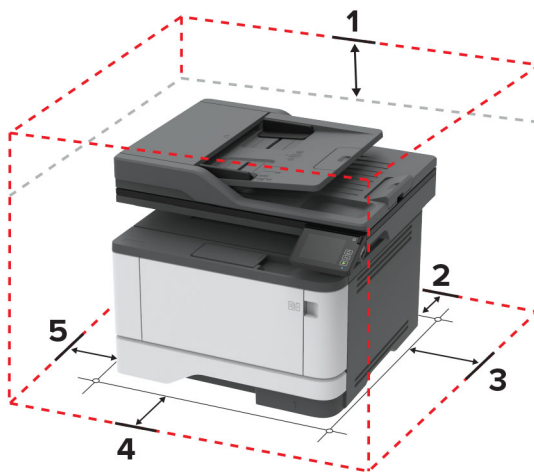

1	Zgornja stran	305 mm (12 palcev)
2	Zadnja stran	100 mm (3,94 palca)
3	Desna stran	76,2 mm (3 palci)

4	Sprednja stran	305 mm (12 palcev) <b>Opomba:</b> Pred tiskalnikom mora biti najmanj 76 mm (3 palce) prostora.
5	Leva stran	110 mm (4,33 palca)

## Priključitev kablov

- ⚠ PREVIDNO – NEVARNOST ELEKTRIČNEGA UDARA:** Da bi se izognili električnemu udaru, tega izdelka ne nastavljajte in ne priključujte električnih ali drugih kablov, kot so napajalni kabel, kabel za faks in za telefon, med nevihto.
- ⚠ PREVIDNO – NEVARNOST TELESNIH POŠKODB:** Da bi se izognili požaru ali električnemu udaru, priključite napajalni kabel na električno vtičnico z ustrežno nazivnostjo, ki je ustrežno ozemljena, v bližini izdelka in enostavno dostopna.
- ⚠ PREVIDNO – NEVARNOST TELESNIH POŠKODB:** Da bi se izognili požaru in električnemu udaru, uporabite samo napajalni kabel, ki ste ga dobili s tem izdelkom, ali nadomestni napajalni kabel, ki ga je odobril proizvajalec.
- ⚠ PREVIDNO – NEVARNOST TELESNIH POŠKODB:** Pri priključitvi tega izdelka na javno komutirano telefonsko omrežje uporabite samo telekomunikacijski kabel (RJ-11) 26 AWG ali večjega, da zmanjšate nevarnost požara. Za uporabnike v Avstraliji mora kabel odobriti avstralski organ za komunikacije in medije.

**Opozorilo – možnost poškodb:** Da bi se izognili izgubi podatkov in okvari tiskalnika, se med tiskanjem ne dotikajte kabla USB, kartice za brezžično omrežje in tiskalnika na prikazanem območju.

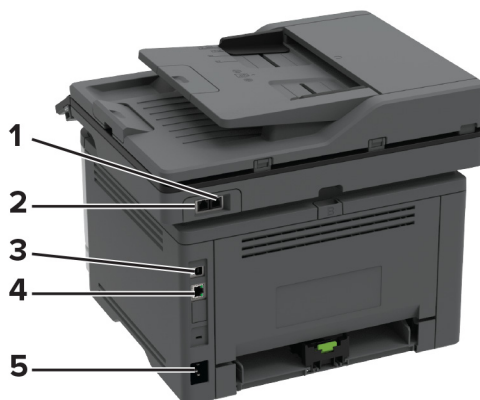

	Vrata tiskalnika	Funkcija
1	Vrata EXT <b>Opomba:</b> Na voljo samo pri nekaterih modelih tiskalnika.	Priključite dodatne naprave (telefon ali odzivnik) na tiskalnik in telefonsko linijo. Ta vrata uporabite, če nimate ločene telefonske linije za faks in je v vaši državi oziroma na vašem območju na voljo tovrstna povezava.
2	Vrata LINE <b>Opomba:</b> Na voljo samo pri nekaterih modelih tiskalnika.	Tiskalnik priključite na delujočo telefonsko linijo prek standardne stenske vtičnice (RJ-11), filtra DSL, vmesnika VoIP ali drugega vmesnika, s katerim lahko uporabite telefonsko linijo za pošiljanje in prejemanje faksov.

	Vrata tiskalnika	Funkcija
3	Vrata USB na tiskalniku	Tiskalnik priključite na računalnik.
4	Ethernetna vrata	Tiskalnik priključite v omrežje.
5	Vtičnica za napajalni kabel	Tiskalnik priključite na ustrezno ozemljeno električno vtičnico.

## Namestitev dodatnih pladnjev

**⚠ PREVIDNO – NEVARNOST ELEKTRIČNEGA UDARA:** Če nekaj časa po namestitvi tiskalnika dostopate do plošče kontrolnika ali nameščate dodatno strojno opremo ali pomnilniške naprave, izklopite tiskalnik in izključite napajalni kabel z električne vtičnice, preden nadaljujete, da preprečite nevarnost električnega udara. Če so na tiskalnik priključene še katere koli druge naprave, jih izklopite in izključite kable, ki so priključeni na tiskalnik.

- 1 Izklopite tiskalnik.
- 2 Napajalni kabel izključite z električne vtičnice in nato s tiskalnika.
- 3 Dodatni pladenj vzemite iz embalaže in nato odstranite vso embalažo.
- 4 Tiskalnik poravnajte z dodatnim pladnjem in ga spustite na mesto.

**⚠ PREVIDNO – NEVARNOST TELESNIH POŠKODB:** Če je tiskalnik težji od 20 kg (44 lb), sta za varen dvig morda potrebni vsaj dve osebi.

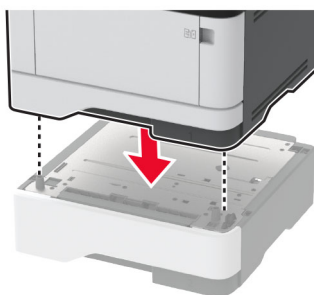

- 5 Napajalni kabel priključite na tiskalnik in nato na električno vtičnico.

**⚠ PREVIDNO – NEVARNOST TELESNIH POŠKODB:** Da bi se izognili požaru ali električnemu udaru, priključite napajalni kabel na električno vtičnico z ustrežno nazivnostjo, ki je ustrezno ozemljena, v bližini izdelka in enostavno dostopna.

- 6 Vključite tiskalnik.

Dodajte pladenj v gonilnik tiskalnika, da omogočite tiskalno opravilo. Za več informacij si oglejte razdelek ["Dodajanje razpoložljivih možnosti v gonilnik tiskalnika" na 46. strani.](#)

## Nastavitev tiskalnika za faksiranje

### Podprt faks

Model tiskalnikov	Analogni faks	etherFAX <sup>1</sup>	Strežnik za faks	Faksiranje prek IP-ja (FoIP) <sup>2</sup>
MB3442adw	✓	✓	✓	✓
MB3442i	x	✓	✓	✓
MX331adn	✓	✓	✓	✓
MX331dn	x	✓	✓	✓
MX431adn	✓	✓	✓	✓
MX431adw	✓	✓	✓	✓
MX431dn	x	✓	✓	✓
XM1342	✓	✓	✓	✓

<sup>1</sup> Potrebna je naročina. Za več informacij obiščite <https://www.etherfax.net/lexmark> ali se obrnite na prodajalca, pri katerem ste tiskalnik kupili.

<sup>2</sup> Nameščen mora biti komplet licenc. Če želite več informacij, se obrnite na prodajno mesto, kjer ste tiskalnik kupili.

### Nastavitev funkcije faksa z analognim faksom

#### Opombe:

- Ta funkcija je na voljo samo pri nekaterih modelih tiskalnikov.
- Nekateri načini priključitve so na voljo samo v nekaterih državah ali regijah.
- Če je funkcija faksa omogočena in ni popolnoma nastavljena, lahko indikatorska lučka rdeče utripa.
- Če nimate okolja TCP/IP, faks nastavite na nadzorni plošči.

**Opozorilo – možnost poškodb:** Da bi se izognili izgubi podatkov in okvari tiskalnika, se med pošiljanjem ali prejemanjem faksa ne dotikajte kablov ali prikazanih delov tiskalnika.

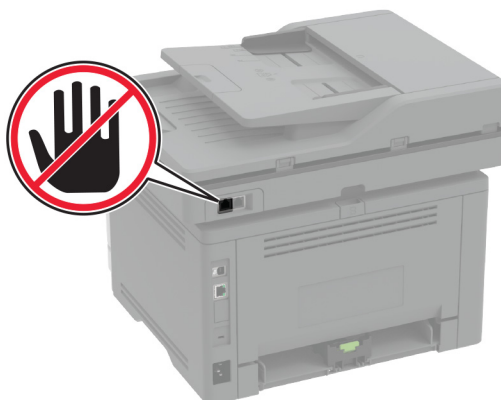

### Uporaba čarovnika za nastavitev faksa v tiskalniku

#### Opombe:

- Čarovnik za nastavitev je na voljo samo, če ni konfiguriran noben faks na osnovi naprave, kot je analogni, etherFAX ali faks prek IP-ja (FoIP).
- Pred uporabo čarovnika se prepričajte, da je vdelana programska oprema tiskalnika posodobljena. Za več informacij si oglejte "[Posodabljanje vdelane programske opreme](#)" na 45. strani.

- 1 Na začetnem zaslonu se dotaknite možnosti **Faks**.
- 2 Dotaknite se možnosti **Nastavi**.
- 3 Vnesite ime faksa in se nato dotaknite možnosti **Naprej**.
- 4 Vnesite številko faksa in se nato dotaknite možnosti **Končano**.

### Uporaba menija Nastavitve v tiskalniku

- 1 Na začetnem zaslonu se dotaknite možnosti **Nastavitve > Faksiranje > Nastavitev faksa > Splošne nastavitve faksiranja**.
- 2 Konfigurirajte nastavitve.

### Uporaba vdelanega spletnega strežnika

- 1 Odprite spletni brskalnik in v polje za naslov vnesite naslov IP tiskalnika.

#### Opombe:

- Oglejte si naslov IP tiskalnika na začetnem zaslonu. Naslov IP je sestavljen iz štirih nizov števil, ločenih s pikami, na primer 123.123.123.123.
- Če uporabljate namestniški strežnik, ga začasno onemogočite, da se spletna stran pravilno naloži.

- 2 Kliknite **Nastavitve > Faksiranje > Nastavitev faksa > Splošne nastavitve faksiranja**.
- 3 Konfigurirajte nastavitve.
- 4 Uveljavite spremembe.

## Nastavitev funkcije faksa z uporabo etherFAX

### Opombe:

- Vdelano programsko opremo tiskalnika morate posodobiti na najnovejšo različico. Za več informacij si oglejte "[Posodabljanje vdelane programske opreme](#)" na 45. strani.
- V tiskalniku mora biti nameščen ustrezen komplet licenc. Za več informacij se obrnite na etherFAX.
- Preverite, ali ste tiskalnik registrirali na portalu etherFAX. Za več informacij obiščite <https://www.etherfax.net/lexmark>.
- Ob registraciji je potrebna serijska številka tiskalnika. Kje se serijska številka nahaja, si oglejte v razdelku "[Iskanje serijske številke tiskalnika](#)" na 10. strani.

**1** Odprite spletni brskalnik in v polje za naslov vnesite naslov IP tiskalnika.

### Opombe:

- Oglejte si naslov IP tiskalnika na začetnem zaslonu. Naslov IP je sestavljen iz štirih nizov števil, ločenih s pikami, na primer 123.123.123.123.
- Če uporabljate namestniški strežnik, ga začasno onemogočite, da se spletna stran pravilno naloži.

**2** Kliknite **Nastavitve > Faksiranje > Nastavitev faksa > Splošne nastavitve faksiranja**.

**Opomba:** Nastavitev faksa je prikazana samo, če je Način faksa nastavljen na Faks.

**3** V polje Ime faksa vnesite enolično ime.

**4** V polje Številka faksa vnesite številko faksa, ki jo je posredoval etherFAX.

**5** V meniju Prenos faksov izberite **etherFAX**.

**6** Uveljavite spremembe.

## Nastavitev funkcije faksa s faksnim strežnikom

### Opombe:

- Ta funkcija omogoča pošiljanje faksov ponudniku storitev faksiranja, ki podpira sprejemanje e-pošte.
- Ta funkcija podpira samo odhodne fakse. Za podporo prejemanja faksov morate imeti v tiskalniku konfiguriran faks na osnovi naprave, npr. analogni faks, etherFAX ali faks prek IP-ja (FoIP).

**1** Odprite spletni brskalnik in v polje za naslov vnesite naslov IP tiskalnika.

### Opombe:

- Oglejte si naslov IP tiskalnika na začetnem zaslonu. Naslov IP je sestavljen iz štirih nizov števil, ločenih s pikami, na primer 123.123.123.123.
- Če uporabljate namestniški strežnik, ga začasno onemogočite, da se spletna stran pravilno naloži.

**2** Kliknite **Nastavitve > Faks**.

**3** V meniju Način Faks izberite **Strežnik za faks** in nato kliknite **Shrani**.

**4** Kliknite **Nastavitev strežnika za faks**.

**5** V polje Oblika polja Za vnesite **[#]@mojfaks.com**, kjer je **[#]** številka faksa in **mojfaks.com** domena ponudnika faksiranja.



**Opombe:**

- Po potrebi konfigurirajte polje Naslov za odgovor, Zadeva ali Sporočilo.
- Če želite, da tiskalnik prejema fakse, omogočite nastavitev prejetja faksov na osnovi naprave. Prepričajte se, da imate konfiguriran faks na osnovi naprave.

**6** Kliknite **Shrani**.**7** Kliknite **Nastavitve e-pošte strežnika za faks** in storite nekaj od naslednjega:

- Omogočite možnost **Uporaba e-poštnega strežnika SMTP**.

**Opomba:** Če nastavitve SMTP e-pošte niso konfigurirane, si oglejte razdelek "[Konfiguracija nastavitvev SMTP e-pošte](#)" na 31. strani.

- Konfigurirajte nastavitve SMTP. Za več informacij se obrnite na ponudnika storitev e-pošte.

**8** Uveljavite spremembe.

## Nastavitev faksa s standardno telefonsko linijo

**Opomba:** Ta navodila veljajo samo za tiskalnike, ki podpirajo analogni faks. Za več informacij si oglejte "[Podprt faks](#)" na 22. strani.

 **PREVIDNO – NEVARNOST ELEKTRIČNEGA UDARA:** Da bi se izognili električnemu udaru, tega izdelka ne nastavljajte in ne priključujte električnih ali drugih kablov, kot so napajalni kabel, kabel za faks in za telefon, med nevihto.

 **PREVIDNO – NEVARNOST ELEKTRIČNEGA UDARA:** Za preprečevanje električnega šoka ne uporabljajte faksa med nevihto.

 **PREVIDNO – NEVARNOST TELESNIH POŠKODB:** Pri priključitvi tega izdelka na javno komutirano telefonsko omrežje uporabite samo telekomunikacijski kabel (RJ-11) 26 AWG ali večjega, da zmanjšate nevarnost požara. Za uporabnike v Avstraliji mora kabel odobriti avstralski organ za komunikacije in medije.

## 1. nastavitev: Tiskalnik je priključen na linijo, ki se uporablja samo za faks

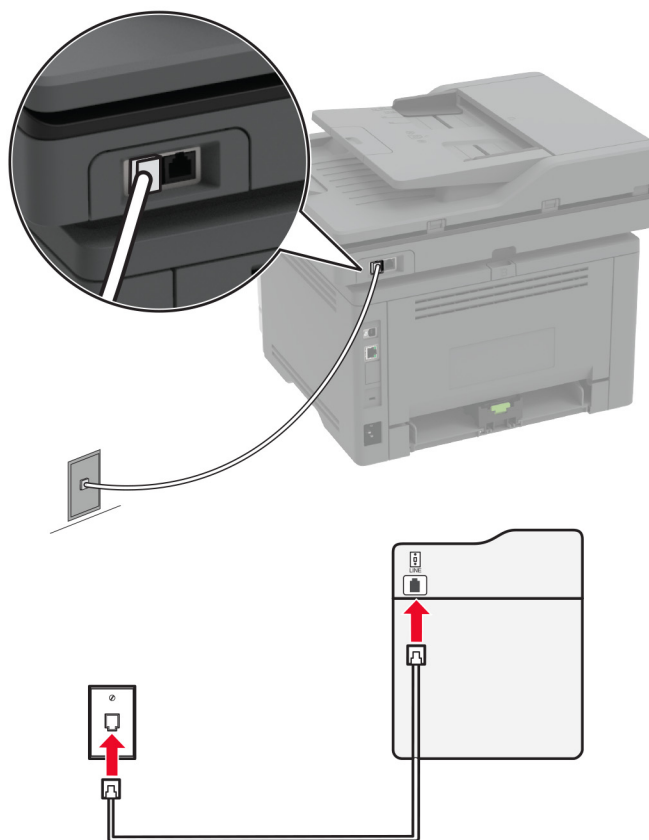

- 1 Priključite en konec telefonskega kabla v linijska vrata tiskalnika.
- 2 Drugi konec kabla priključite v delujočo analogno telefonsko stensko vtičnico.

### Opombe:

- Tiskalnik lahko nastavite za samodejni (nastavite Samodejni odgovor na **Vklop**) ali ročni sprejem faksov (nastavite Samodejni odgovor na **lzklop**).
- Če želite fakse sprejemati samodejno, tiskalnik nastavite tako, da se odzove pri določenem številu zvonjenj.

## 2. nastavitev: Tiskalnik in odzivnik sta priključena na isto telefonsko linijo

**Opomba:** Če ste naročeni na storitev prepoznavnega zvonjenja, se prepričajte, da ste v tiskalniku nastavili pravilen vzorec zvonjenja. V nasprotnem primeru tiskalnik ne bo prejemal faksov, tudi če ste nastavili samodejni prejem faksov.

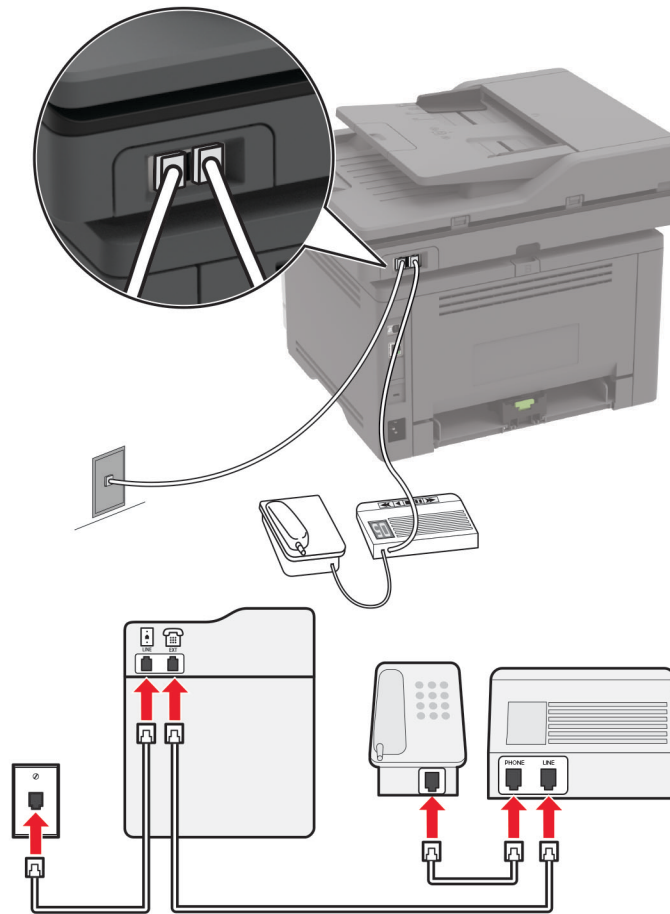
**Priključitev v isto telefonsko stensko vtičnico**

**Opomba:** Navodila veljajo samo za tiskalnike z vrati EXT in linijskimi vrati.

- Priključite en konec telefonskega kabla v linijska vrata tiskalnika.
- Drugi konec kabla priključite v delujočo analogno stensko vtičnico.
- Priključite odzivnik v vrata za priklop telefona na tiskalniku.

## Priključitev v različni stenski vtičnici

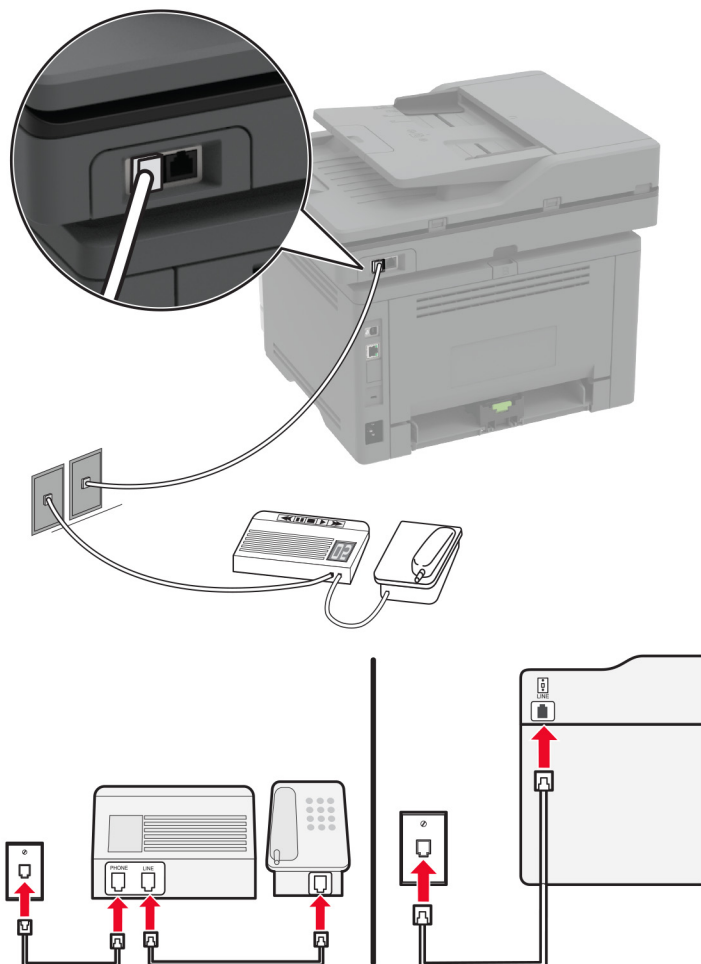

- 1 Priključite en konec telefonskega kabla v linijska vrata tiskalnika.
- 2 Drugi konec kabla priključite v delujočo analogno stensko vtičnico.

### Opombe:

- Če imate na liniji samo eno telefonsko številko, na tiskalniku nastavite samodejno prejetje faksov.
- Tiskalnik nastavite tako, da se odzove dve zvonjenji po odzivniku. Če na primer odzivnik sprejme klic po štirih zvonjenjih, nastavite nastavev tiskalnika Število zvonjenj za odgovor na 6.

## Nastavitev faksa v državah ali regijah z različnimi telefonskimi stenskimi vtičnicami in vtiči

**Opomba:** Ta navodila veljajo samo za tiskalnike, ki podpirajo analogni faks. Za več informacij si oglejte ["Podprt faks" na 22. strani](#).

**⚠ PREVIDNO – NEVARNOST ELEKTRIČNEGA UDARA:** Da bi se izognili električnemu udaru, tega izdelka ne nastavljajte in ne priključujte električnih ali drugih kablov, kot so napajalni kabel, kabel za faks in za telefon, med nevihto.

 **PREVIDNO – NEVARNOST ELEKTRIČNEGA UDARA:** Za preprečevanje električnega šoka ne uporabljajte faksa med nevihto.

 **PREVIDNO – NEVARNOST TELESNIH POŠKODB:** Pri priključitvi tega izdelka na javno komutirano telefonsko omrežje uporabite samo telekomunikacijski kabel (RJ-11) 26 AWG ali večjega, da zmanjšate nevarnost požara. Za uporabnike v Avstraliji mora kabel odobriti avstralski organ za komunikacije in medije.

Standardna stenska vtičnica v večini držav ali regij ustreza standardu RJ-11. Če telefonska vtičnica ali oprema v vaših prostorih ni združljiva s to vrsto povezave, uporabite telefonski vmesnik. Vmesnik za vašo državo ali regijo morda ne bo priložen tiskalniku in ga boste morali kupiti posebej.

Morda je v vratih za priklop telefona v tiskalniku nameščen vmesniški vtič. Ne odstranite vmesniškega vtiča iz vrat za priklop telefona v tiskalniku, če ga želite priključiti v zaporedni ali kaskadni telefonski sistem.

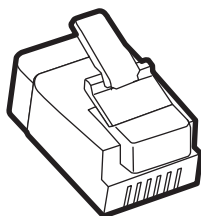

Ime dela	Št. dela
Lexmarkov vmesniški vtič	40X8519

## Priključitev tiskalnika v stensko vtičnico, ki ne ustreza standardu RJ-11

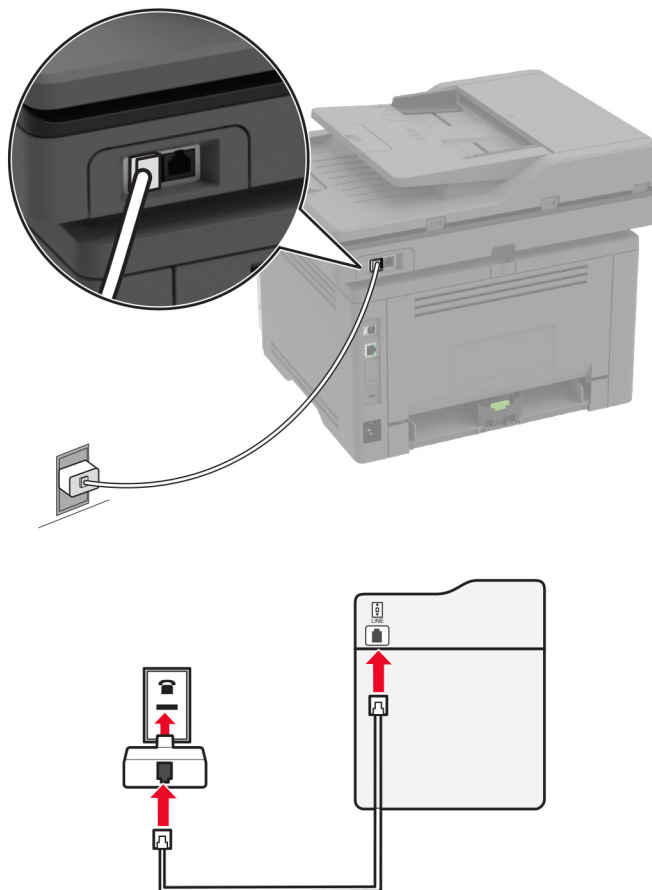

- 1 Priključite en konec telefonskega kabla v linijska vrata tiskalnika.
- 2 Drugi konec kabla priključite v vmesnik RJ-11, tega pa v stensko vtičnico.
- 3 Če želite priključiti drugo napravo s priključkom, ki ne ustreza standardu RJ-11, v isto stensko vtičnico, jo priključite neposredno v telefonski vmesnik.

## Priključitev na storitev prepoznavnega zvonjenja

Storitev Distinctive Ring vam omogoča več telefonskih številki na eni telefonski liniji. Vsaki telefonski številki je dodeljen drugačen vzorec zvonjenja.

**Opomba:** Ta navodila veljajo samo za tiskalnike, ki podpirajo analogni faks. Za več informacij si oglejte ["Podprt faks" na 22. strani](#).

- 1 Na začetnem zaslonu se dotaknite možnosti **Nastavitve > Faksiranje > Nastavitev faksa > Nastavitve prejemanja faksov > Upravljanje skrbnika > Odgovori na**.
- 2 Izberite vzorec zvonjenja.

## Nastavitev datuma in ure faksa

**Opomba:** Prepričajte se, da je konfiguriran faks. Za več informacij si oglejte ["Nastavitev tiskalnika za faksiranje" na 22. strani](#).

- 1 Na začetnem zaslonu pritisnite **Nastavitve > Naprava > Lastne nastavitve > Datum in ura > Konfiguriraj**.
- 2 Konfigurirajte nastavitve.

## Konfiguriranje poletnega/zimskega časa

**Opomba:** Prepričajte se, da je konfiguriran faks. Za več informacij si oglejte ["Nastavitev tiskalnika za faksiranje" na 22. strani](#).

- 1 Na začetnem zaslonu pritisnite **Nastavitve > Naprava > Lastne nastavitve > Datum in ura > Konfiguriraj**.
- 2 V meniju Časovni pas izberite **(UTC+uporabnik) po meri**.
- 3 Konfigurirajte nastavitve.

## Konfiguracija nastavitvev zvočnika faksa

**Opomba:** Prepričajte se, da je konfiguriran faks. Za več informacij si oglejte ["Nastavitev tiskalnika za faksiranje" na 22. strani](#).

- 1 Na začetnem zaslonu se dotaknite možnosti **Nastavitve > Faksiranje > Nastavitev faksa > Nastavitve zvočnikov**.
- 2 Storite naslednje:
  - Nastavite Način zvočnika na **Vedno vklopljeno**.
  - Nastavite Glasnost zvočnika na **Visoko**.
  - Omogočite Glasnost zvonjenja.

## Konfiguracija nastavitvev SMTP e-pošte

Konfigurirajte nastavitve SMTP (Simple Mail Transfer Protocol) za pošiljanje optično prebranih dokumentov po e-pošti. Nastavitve se razlikujejo glede na ponudnika storitev e-pošte. Za več informacij si oglejte [ponudniki storitev e-pošte](#).

Preden začnete, se prepričajte, da je tiskalnik povezan v omrežje in da je omrežje povezano z internetom.

### Uporaba vdelanega spletnega strežnika

- 1 Odprite spletni brskalnik in v polje za naslov vnesite naslov IP tiskalnika.

#### Opombe:

- Naslov IP tiskalnika si oglejte na začetnem zaslonu tiskalnika. Naslov IP je sestavljen iz štirih nizov števil, ločenih s pikami, na primer 123.123.123.123.
- Če uporabljate namestniški strežnik, ga začasno onemogočite, da se spletna stran pravilno naloži.

- 2 Kliknite **Nastavitve > E-pošta**.

3 V razdelku Nastavitev e-pošte konfigurirajte nastavitve.

**Opombe:**

- Za več informacij o geslu si oglejte seznam [ponudniki storitev e-pošte](#).
- Za ponudnike storitev e-pošte, ki jih ni na seznamu, prosite svojega ponudnika za nastavitve.

4 Kliknite **Shrani**.

## Uporaba čarovnika za nastavitev e-pošte v tiskalniku

**Opomba:** Pred uporabo čarovnika se prepričajte, da je vdelana programska oprema tiskalnika posodobljena. Za več informacij si oglejte "[Posodabljanje vdelane programske opreme](#)" na 45. strani.

1 Na začetnem zaslonu se dotaknite možnosti **E-pošta**.

2 Dotaknite se možnosti **Nastavi** in nato vnesite e-poštni naslov.

3 Vnesite geslo.

**Opombe:**

- Glede na ponudnika storitev e-pošte vnesite geslo svojega računa, geslo za program ali geslo za preverjanje pristnosti. Za več informacij o geslu si oglejte seznam [ponudniki storitev e-pošte](#) in nato poiščite Geslo naprave.
- Če vašega ponudnika ni na seznamu, se obrnite nanj in ga prosite za nastavitve možnosti Primarni prehod SMTP, Vrata primarnega prehoda SMTP, Uporabi SSL/TLS in Preverjanje pristnosti strežnika SMTP. Nadaljujte z nastavitvijo, potem ko ste dobili nastavitve.

4 Tapnite **V redu**.

## Uporaba menija Nastavitve v tiskalniku

1 Na začetnem zaslonu se dotaknite možnosti **Nastavitve > E-pošta > Nastavitev e-pošte**.

2 Konfigurirajte nastavitve.

**Opombe:**

- Za več informacij o geslu si oglejte seznam [ponudniki storitev e-pošte](#).
- Za ponudnike storitev e-pošte, ki jih ni na seznamu, prosite svojega ponudnika za nastavitve.

## Ponudniki storitev e-pošte

- [AOL Mail](#)
- [Comcast Mail](#)
- [Gmail](#)
- [iCloud Mail](#)
- [Mail.com](#)
- [NetEase Mail \(mail.126.com\)](#)
- [NetEase Mail \(mail.163.com\)](#)
- [NetEase Mail \(mail.yeah.net\)](#)
- [Outlook Live in Microsoft 365](#)
- [QQ Mail](#)



- [Sina Mail](#)
- [Sohu Mail](#)
- [Yahoo! Mail](#)
- [Zoho Mail](#)

#### Opombe:

- Če pri uporabi navedenih nastavitev naletite na napake, se obrnite na svojega ponudnika storitev e-pošte.
- Za ponudnike storitev e-pošte, ki jih ni na seznamu, se obrnite na svojega ponudnika.

#### AOL Mail

Nastavitev	Vrednost
Primarni prehod SMTP	smtp.aol.com
Vrata primarnega prehoda SMTP	587
Uporabi SSL/TLS	Zahtevano
Zahtevaj zaupanja vredno potrdilo	Onemogočeno
Naslov za odgovor	Vaš e-poštni naslov
Preverjanje pristnosti strežnika SMTP	Prijava/navadno
Elektronska pošta, ki jo je poslala naprava	Uporabi poverilnice naprave SMTP
ID uporabnika naprave	Vaš e-poštni naslov
Geslo naprave	Geslo za program <b>Opomba:</b> Če želite ustvariti geslo za program, obiščite stran <a href="#">AOL Account Security (Varnost računa AOL)</a> , se prijavite v svoj račun in nato kliknite <b>Generate app password (Ustvari geslo za program)</b> .

#### Comcast Mail

Nastavitev	Vrednost
Primarni prehod SMTP	smtp.comcast.net
Vrata primarnega prehoda SMTP	587
Uporabi SSL/TLS	Zahtevano
Zahtevaj zaupanja vredno potrdilo	Onemogočeno
Naslov za odgovor	Vaš e-poštni naslov
Preverjanje pristnosti strežnika SMTP	Prijava/navadno
Elektronska pošta, ki jo je poslala naprava	Uporabi poverilnice naprave SMTP
ID uporabnika naprave	Vaš e-poštni naslov
Geslo naprave	Geslo računa

## Gmail™

**Opomba:** Prepričajte se, da je v vašem Google Računu omogočeno preverjanje v dveh korakih. Če želite omogočiti preverjanje v dveh korakih, obiščite stran [Varnost Google Računa](#), se prijavite v svoj račun in nato v razdelku "Prijava Google" kliknite **Preverjanje v dveh korakih**.

Nastavitev	Vrednost
Primarni prehod SMTP	smtp.gmail.com
Vrata primarnega prehoda SMTP	587
Uporabi SSL/TLS	Zahtevano
Zahtevaj zaupanja vredno potrdilo	Onemogočeno
Naslov za odgovor	Vaš e-poštni naslov
Preverjanje pristnosti strežnika SMTP	Prijava/navadno
Elektronska pošta, ki jo je poslala naprava	Uporabi poverilnice naprave SMTP
ID uporabnika naprave	Vaš e-poštni naslov
Geslo naprave	<p>Geslo za program</p> <p><b>Opombe:</b></p> <ul style="list-style-type: none"> <li>• Če želite ustvariti geslo za program, obiščite stran <a href="#">Varnost Google Računa</a>, se prijavite v svoj račun in nato v razdelku "Prijava v Google" kliknite <b>Gesla za aplikacije</b>.</li> <li>• Možnost "Gesla za aplikacije" je prikazana samo, če je omogočeno preverjanje v dveh korakih.</li> </ul>

## iCloud Mail

**Opomba:** Prepričajte se, da je v računu omogočeno preverjanje v dveh korakih.

Nastavitev	Vrednost
Primarni prehod SMTP	smtp.mail.me.com
Vrata primarnega prehoda SMTP	587
Uporabi SSL/TLS	Zahtevano
Zahtevaj zaupanja vredno potrdilo	Onemogočeno
Naslov za odgovor	Vaš e-poštni naslov
Preverjanje pristnosti strežnika SMTP	Prijava/navadno
Elektronska pošta, ki jo je poslala naprava	Uporabi poverilnice naprave SMTP
ID uporabnika naprave	Vaš e-poštni naslov
Geslo naprave	<p>Geslo za program</p> <p><b>Opomba:</b> Če želite ustvariti geslo za program, obiščite stran <a href="#">iCloud Account Management (Upravljanje računa iCloud)</a>, se prijavite v svoj račun in nato v razdelku Security (Varnost) kliknite <b>Generate Password (Ustvari geslo)</b>.</p>

**Mail.com**

Nastavitev	Vrednost
Primarni prehod SMTP	smtp.mail.com
Vrata primarnega prehoda SMTP	587
Uporabi SSL/TLS	Zahtevano
Zahtevaj zaupanja vredno potrdilo	Onemogočeno
Naslov za odgovor	Vaš e-poštni naslov
Preverjanje pristnosti strežnika SMTP	Prijava/navadno
Elektronska pošta, ki jo je poslala naprava	Uporabi poverilnice naprave SMTP
ID uporabnika naprave	Vaš e-poštni naslov
Geslo naprave	Geslo računa

**NetEase Mail (mail.126.com)**

**Opomba:** Prepričajte se, da je v računu omogočena storitev SMTP. Če želite omogočiti storitev, na začetni strani storitve NetEase Mail kliknite **Settings (Nastavitve) > POP3/SMTP/IMAP** in nato omogočite **IMAP/SMTP service (Storitev IMAP/SMTP)** ali **POP3/SMTP service (Storitev POP3/SMTP)**.

Nastavitev	Vrednost
Primarni prehod SMTP	smtp.126.com
Vrata primarnega prehoda SMTP	465
Uporabi SSL/TLS	Zahtevano
Zahtevaj zaupanja vredno potrdilo	Onemogočeno
Naslov za odgovor	Vaš e-poštni naslov
Preverjanje pristnosti strežnika SMTP	Prijava/navadno
Elektronska pošta, ki jo je poslala naprava	Uporabi poverilnice naprave SMTP
ID uporabnika naprave	Vaš e-poštni naslov
Geslo naprave	Geslo za avtorizacijo <b>Opomba:</b> Geslo za avtorizacijo je na voljo, če je omogočena možnost IMAP/SMTP service (Storitev IMAP/SMTP) ali POP3/SMTP service (Storitev POP3/SMTP).

**NetEase Mail (mail.163.com)**

**Opomba:** Prepričajte se, da je v računu omogočena storitev SMTP. Če želite omogočiti storitev, na začetni strani storitve NetEase Mail kliknite **Settings (Nastavitve) > POP3/SMTP/IMAP** in nato omogočite **IMAP/SMTP service (Storitev IMAP/SMTP)** ali **POP3/SMTP service (Storitev POP3/SMTP)**.

Nastavitev	Vrednost
Primarni prehod SMTP	smtp.163.com
Vrata primarnega prehoda SMTP	465
Uporabi SSL/TLS	Zahtevano

Nastavitev	Vrednost
<b>Zahtevaj zaupanja vredno potrdilo</b>	Onemogočeno
<b>Naslov za odgovor</b>	Vaš e-poštni naslov
<b>Preverjanje pristnosti strežnika SMTP</b>	Prijava/navadno
<b>Elektronska pošta, ki jo je poslala naprava</b>	Uporabi poverilnice naprave SMTP
<b>ID uporabnika naprave</b>	Vaš e-poštni naslov
<b>Geslo naprave</b>	Geslo za avtorizacijo <b>Opomba:</b> Geslo za avtorizacijo je na voljo, če je omogočena možnost IMAP/SMTP service (Storitev IMAP/SMTP) ali POP3/SMTP service (Storitev POP3/SMTP).

### NetEase Mail (mail.yeah.net)

**Opomba:** Prepričajte se, da je v računu omogočena storitev SMTP. Če želite omogočiti storitev, na začetni strani storitve NetEase Mail kliknite **Settings (Nastavitve) > POP3/SMTP/IMAP** in nato omogočite **IMAP/SMTP service (Storitev IMAP/SMTP)** ali **POP3/SMTP service (Storitev POP3/SMTP)**.

Nastavitev	Vrednost
<b>Primarni prehod SMTP</b>	smtp.yeah.net
<b>Vrata primarnega prehoda SMTP</b>	465
<b>Uporabi SSL/TLS</b>	Zahtevano
<b>Zahtevaj zaupanja vredno potrdilo</b>	Onemogočeno
<b>Naslov za odgovor</b>	Vaš e-poštni naslov
<b>Preverjanje pristnosti strežnika SMTP</b>	Prijava/navadno
<b>Elektronska pošta, ki jo je poslala naprava</b>	Uporabi poverilnice naprave SMTP
<b>ID uporabnika naprave</b>	Vaš e-poštni naslov
<b>Geslo naprave</b>	Geslo za avtorizacijo <b>Opomba:</b> Geslo za avtorizacijo je na voljo, če je omogočena možnost IMAP/SMTP service (Storitev IMAP/SMTP) ali POP3/SMTP service (Storitev POP3/SMTP).

### Outlook Live in Microsoft 365

Te nastavitve veljajo za e-poštni domeni outlook.com in hotmail.com ter račune Microsoft 365.

Nastavitev	Vrednost
<b>Primarni prehod SMTP</b>	smtp.office365.com
<b>Vrata primarnega prehoda SMTP</b>	587
<b>Uporabi SSL/TLS</b>	Zahtevano
<b>Zahtevaj zaupanja vredno potrdilo</b>	Onemogočeno
<b>Naslov za odgovor</b>	Vaš e-poštni naslov
<b>Preverjanje pristnosti strežnika SMTP</b>	Prijava/navadno

Nastavitev	Vrednost
<b>Elektronska pošta, ki jo je poslala naprava</b>	Uporabi poverilnice naprave SMTP
<b>ID uporabnika naprave</b>	Vaš e-poštni naslov
<b>Geslo naprave</b>	Geslo računa ali geslo za program <b>Opombe:</b> <ul style="list-style-type: none"> <li>Pri računih z onemogočenim preverjanjem v dveh korakih uporabite geslo računa.</li> <li>Pri računih outlook.com in hotmail.com z omogočenim preverjanjem v dveh korakih uporabite geslo za program. Če želite ustvariti geslo za program, obiščite stran <a href="#">Outlook Live Account Management (Upravljanje računa Outlook Live)</a> in se nato prijavite v svoj račun.</li> </ul>

**Opomba:** Za dodatne možnosti nastavitve za podjetje z uporabo programske opreme Microsoft 365 obiščite [stran s pomočjo za Microsoft 365](#).

## QQ Mail

**Opomba:** Prepričajte se, da je v računu omogočena storitev SMTP. Če želite omogočiti storitev, na začetni strani storitve QQ Mail kliknite **Settings (Nastavitve) > Account (Račun)**. V razdelku POP3/IMAP/SMTP/Exchange/CardDAV/CalDAV Service (Storitev POP3/IMAP/SMTP/Exchange/CardDAV/CalDAV) omogočite **POP3/SMTP service (Storitev POP3/SMTP)** ali **IMAP/SMTP service (Storitev IMAP/SMTP)**.

Nastavitev	Vrednost
<b>Primarni prehod SMTP</b>	smtp.qq.com
<b>Vrata primarnega prehoda SMTP</b>	587
<b>Uporabi SSL/TLS</b>	Zahtevano
<b>Zahtevaj zaupanja vredno potrdilo</b>	Onemogočeno
<b>Naslov za odgovor</b>	Vaš e-poštni naslov
<b>Preverjanje pristnosti strežnika SMTP</b>	Prijava/navadno
<b>Elektronska pošta, ki jo je poslala naprava</b>	Uporabi poverilnice naprave SMTP
<b>ID uporabnika naprave</b>	Vaš e-poštni naslov
<b>Geslo naprave</b>	Koda za avtorizacijo <b>Opomba:</b> Če želite ustvariti kodo za avtorizacijo, na začetni strani storitve QQ Mail kliknite <b>Settings (Nastavitve) &gt; Account (Račun)</b> in nato v razdelku POP3/IMAP/SMTP/Exchange/CardDAV/CalDAV Service (Storitev POP3/IMAP/SMTP/Exchange/CardDAV/CalDAV) kliknite <b>Generate authorization code (Ustvari kodo za avtorizacijo)</b> .

## Sina Mail

**Opomba:** Prepričajte se, da je v računu omogočena storitev POP3/SMTP. Če želite omogočiti storitev, na začetni strani storitve Sina Mail kliknite **Settings (Nastavitve) > More settings (Več nastavitvev) > User-end POP/IMAP/SMTP (POP/IMAP/SMTP na strani uporabnika)** in nato omogočite **POP3/SMTP service (Storitev POP3/SMTP)**.

Nastavitev	Vrednost
Primarni prehod SMTP	smtp.sina.com
Vrata primarnega prehoda SMTP	587
Uporabi SSL/TLS	Zahtevano
Zahtevaj zaupanja vredno potrdilo	Onemogočeno
Naslov za odgovor	Vaš e-poštni naslov
Preverjanje pristnosti strežnika SMTP	Prijava/navadno
Elektronska pošta, ki jo je poslala naprava	Uporabi poverilnice naprave SMTP
ID uporabnika naprave	Vaš e-poštni naslov
Geslo naprave	Koda za avtorizacijo <b>Opomba:</b> Če želite ustvariti kodo za pooblastitev, na začetni strani e-pošte kliknite <b>Settings (Nastavitve) &gt; More settings (Več nastavitvev) &gt; User-end POP/IMAP/SMTP (POP/IMAP/SMTP na strani uporabnika)</b> in nato omogočite <b>Authorization code status (Stanje kode za avtorizacijo)</b> .

## Sohu Mail

**Opomba:** Prepričajte se, da je v računu omogočena storitev SMTP. Če želite omogočiti storitev, na začetni strani storitve Sohu Mail kliknite **Options (Možnosti) > Settings (Nastavitve) > POP3/SMTP/IMAP** in nato omogočite **IMAP/SMTP service (Storitev IMAP/SMTP)** ali **POP3/SMTP service (Storitev POP3/SMTP)**.

Nastavitev	Vrednost
Primarni prehod SMTP	smtp.sohu.com
Vrata primarnega prehoda SMTP	465
Uporabi SSL/TLS	Zahtevano
Zahtevaj zaupanja vredno potrdilo	Onemogočeno
Naslov za odgovor	Vaš e-poštni naslov
Preverjanje pristnosti strežnika SMTP	Prijava/navadno
Elektronska pošta, ki jo je poslala naprava	Uporabi poverilnice naprave SMTP
ID uporabnika naprave	Vaš e-poštni naslov
Geslo naprave	Neodvisno geslo <b>Opomba:</b> Neodvisno geslo je na voljo, če je omogočena možnost IMAP/SMTP service (Storitev IMAP/SMTP) ali POP3/SMTP service (Storitev POP3/SMTP).

## Yahoo! Mail

Nastavitev	Vrednost
Primarni prehod SMTP	smtp.mail.yahoo.com
Vrata primarnega prehoda SMTP	587
Uporabi SSL/TLS	Zahtevano
Zahtevaj zaupanja vredno potrdilo	Onemogočeno
Naslov za odgovor	Vaš e-poštni naslov
Preverjanje pristnosti strežnika SMTP	Prijava/navadno
Elektronska pošta, ki jo je poslala naprava	Uporabi poverilnice naprave SMTP
ID uporabnika naprave	Vaš e-poštni naslov
Geslo naprave	<p>Geslo za program</p> <p><b>Opomba:</b> Če želite ustvariti geslo za program, obiščite stran <a href="#">Yahoo Account Security (Varnost računa Yahoo)</a>, se prijavite v svoj račun in nato kliknite <b>Generate app password (Ustvari geslo za program)</b>.</p>

## Zoho Mail

Nastavitev	Vrednost
Primarni prehod SMTP	smtp.zoho.com
Vrata primarnega prehoda SMTP	587
Uporabi SSL/TLS	Zahtevano
Zahtevaj zaupanja vredno potrdilo	Onemogočeno
Naslov za odgovor	Vaš e-poštni naslov
Preverjanje pristnosti strežnika SMTP	Prijava/navadno
Elektronska pošta, ki jo je poslala naprava	Uporabi poverilnice naprave SMTP
ID uporabnika naprave	Vaš e-poštni naslov
Geslo naprave	<p>Geslo računa ali geslo za program</p> <p><b>Opombe:</b></p> <ul style="list-style-type: none"> <li>• Pri računih z onemogočenim preverjanjem v dveh korakih uporabite geslo računa.</li> <li>• Pri računih z omogočenim preverjanjem v dveh korakih uporabite geslo za program. Če želite ustvariti geslo za program, obiščite stran <a href="#">Zoho Mail Account Security (Varnost računa Zoho Mail)</a>, se prijavite v svoj račun in nato v razdelku Application-Specific Passwords (Gesla za programe) kliknite <b>Generate New Password (Ustvari novo geslo)</b>.</li> </ul>

## Nalaganje papirja in posebnih tiskalnih medijev

### Nastavitev velikosti in vrste papirja

- 1 Na začetnem zaslonu se pomaknite na:  
**Nastavitve > Papir > Konfiguracija pladnja > Velikost/vrsta papirja > izberite vir papirja**
- 2 Nastavite velikost in vrsto papirja.

### Konfiguracija univerzalnih nastavitev papirja

- 1 Na začetnem zaslonu se dotaknite možnosti **Nastavitve > Papir > Konfiguracija medija > Univerzalna nastavitve**.
- 2 Konfigurirajte nastavitve.

### Nalaganje na pladnje

- 1 Odstranite pladenj.  
**Opomba:** Ne odstranjujte pladnja, ko tiskalnik deluje, da preprečite zastoje papirja.



- 2 Prilagodite vodili glede na velikost papirja, ki ga nalagate.

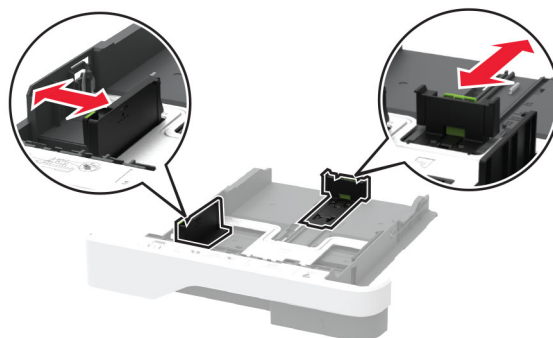



**3** Preden naložite papir, večkrat upognite, prepihajte in poravnajte robove listov.

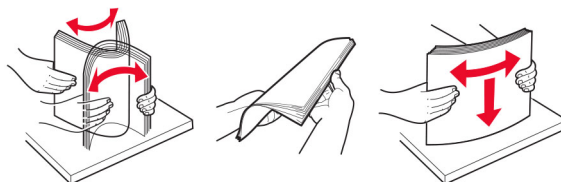

**4** Naložite sveženj papirja tako, da je natisljiva stran obrnjena navzdol, in zagotovite, da se vodila tesno prilegajo papirju.

**Opombe:**

- Za enostransko tiskanje pisemski papir z glavo naložite tako, da je obrnjen navzdol in da je glava obrnjena proti sprednjemu delu pladnja.
- Za obojestransko tiskanje pisemski papir z glavo naložite tako, da je obrnjen navzgor in da je glava obrnjena proti zadnjemu delu pladnja.
- Papirja ne vstavljajte na silo.
- Zagotovite, da je sveženj papirja nižji od označevalnika največje količine papirja, da preprečite zastoj papirja.



**5** Vstavite pladenj.

Po potrebi na nadzorni plošči nastavite velikost in vrsto papirja glede na papir, ki ga nalagate na pladenj.

## Nalaganje v večnamenski podajalnik

1 Odprite večnamenski podajalnik.

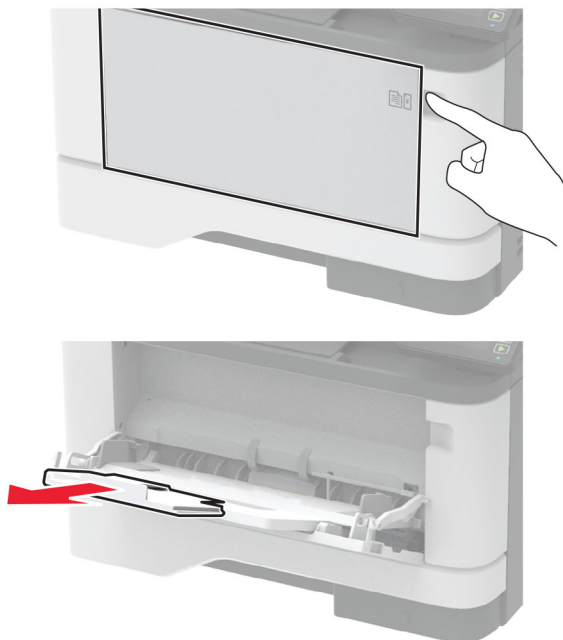

2 Preden naložite papir, večkrat upognite, prepahajte in poravnajte robove listov.

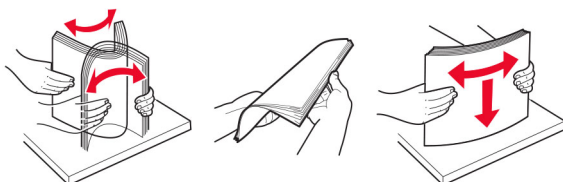

3 Papir naložite tako, da je natisljiva stran obrnjena navzgor.

### Opombe:

- Za enostransko tiskanje pisemski papir z glavo naložite tako, da je obrnjen navzgor in da je glava obrnjena proti zadnjemu delu tiskalnika.
- Za obojestransko tiskanje pisemski papir z glavo naložite tako, da je obrnjen navzdol in da je glava obrnjena proti sprednjemu delu tiskalnika.
- Ovojnice naložite tako, da je zavihek obrnjen navzdol in je na levi strani.

**Opozorilo – možnost poškodb:** Ne uporabljajte ovojníc z znamkami, zaponkami, pritisnimi gumbi, okenci, prevlečenimi obrobami ali lepilom.

4 Prilagodite vodilo glede na velikost papirja, ki ga nalagate.

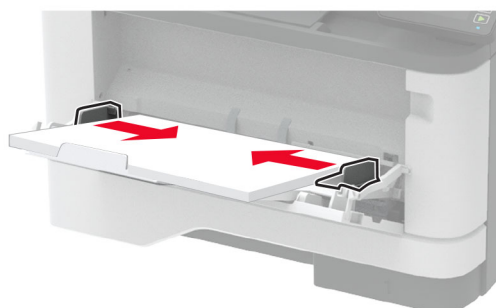

5 Na nadzorni plošči nastavite velikost in vrsto papirja glede na papir, ki ga nalagate.

## Povezovanje pladnjev

- 1 Na začetnem zaslonu se dotaknite možnosti **Nastavitve > Papir > Konfiguracija pladnja** > izberite vir papirja.
- 2 Za pladnje, ki jih povezujete, nastavite isto velikost in vrsto papirja.
- 3 Na začetnem zaslonu se dotaknite možnosti **Nastavitve > Naprava > Vzdrževanje > Meni za konfiguracijo > Konfiguracija pladnja > Povezovanje pladnja**.
- 4 Dotaknite se možnosti **Samodejno**.

Za prekinitev povezave med pladnji zagotovite, da pladnji nimajo enakih nastavitev velikosti in vrste papirja.

**Opozorilo – možnost poškodb:** Temperatura fiksirne enote je odvisna od navedene vrste papirja. Da preprečite težave pri tiskanju, uskladite nastavev vrste papirja v tiskalniku s papirjem, ki je naložen na pladnju.

## Nameščanje in posodabljanje programske opreme, gonilnikov in vdelane programske opreme

### Nameščanje programske opreme za tiskalnik

#### Opombe:

- Gonilnik tiskalnika je v paketu za namestitvev programske opreme.
  - Pri računalnikih Macintosh s sistemom macOS različice 10.7 ali novejše vam za tiskanje v tiskalnik s potrdilom AirPrint ni treba namestiti gonilnika. Če želite uporabljati funkcije tiskanja po meri, prenesite gonilnik tiskalnika.
- 1 Pridobite kopijo paketa za namestitvev programske opreme.
    - S CD-ja s programsko opremo, ki je priložen tiskalniku.
    - Obiščite [www.lexmark.com/downloads](http://www.lexmark.com/downloads).
  - 2 Zaženite namestitveni program in nato sledite navodilom na računalniškem zaslonu.

## Namestitev gonilnika faksa

- 1 Obiščite [www.lexmark.com/downloads](http://www.lexmark.com/downloads), poiščite svoj model tiskalnika in nato prenesite ustrezni namestitveni paket.
- 2 V računalniku kliknite **Lastnosti tiskalnika**, in se nato pomaknite na zavihek **Konfiguracija**.
- 3 Izberite **Faks** in nato kliknite **Uporabi**.

## Dodajanje tiskalnikov v računalnik

Preden začnete, storite nekaj od naslednjega:

- Tiskalnik in računalnik povežite v isto omrežje. Za več informacij o povezavi tiskalnika v omrežje si oglejte razdelek "[Povezava tiskalnika v brezžično omrežje](#)" na 46. strani.
- Povežite računalnik s tiskalnikom. Za več informacij si oglejte "[Povezava računalnika s tiskalnikom](#)" na 49. strani.
- Povežite tiskalnik z računalnikom prek kabla USB. Za več informacij si oglejte razdelek "[Priključitev kablov](#)" na 20. strani.

**Opomba:** Kabel USB je na voljo posebej.

### Za uporabnike sistema Windows

- 1 V računalniku namestite gonilnik tiskalnika.

**Opomba:** Za več informacij si oglejte "[Nameščanje programske opreme za tiskalnik](#)" na 43. strani.

- 2 Odprite **Tiskalniki in optični bralniki** in nato kliknite **Dodaj tiskalnik ali optični bralnik**.
- 3 Glede na povezavo tiskalnika storite nekaj od naslednjega:
  - S seznama izberite tiskalnik in nato kliknite **Dodaj napravo**.
  - Kliknite **Pokaži tiskalnike Wi-Fi Direct**, izberite tiskalnik in nato kliknite **Dodaj napravo**.
  - Kliknite **Želenega tiskalnika ni na seznamu** in nato v oknu Dodaj tiskalnik storite naslednje:
    - a Izberite **Dodaj tiskalnik z uporabo naslova TCP/IP ali imena gostitelja** in nato kliknite **Naprej**.
    - b V polje "Ime gostitelja ali naslov IP" vnesite naslov IP tiskalnika in nato kliknite **Naprej**.

**Opombe:**

- Naslov IP tiskalnika si oglejte na začetnem zaslonu tiskalnika. Naslov IP je sestavljen iz štirih nizov števil, ločenih s pikami, na primer 123.123.123.123.
- Če uporabljate namestniški strežnik, ga začasno onemogočite, da se spletna stran pravilno naloži.

- c Izberite gonilnik tiskalnika in nato kliknite **Naprej**.
- d Izberite **Uporabi trenutno nameščeni gonilnik tiskalnika (priporočeno)** in nato kliknite **Naprej**.
- e Vnesite ime tiskalnika in nato kliknite **Naprej**.
- f Izberite možnost skupne rabe tiskalnika in nato kliknite **Naprej**.
- g Kliknite **Dokončaj**.

### Za uporabnike računalnikov Macintosh

- 1 V računalniku odprite **Printers & Scanners (Tiskalniki in optični bralniki)**.
- 2 Kliknite **+** in nato izberite tiskalnik.

3 V meniju Use (Uporaba) izberite gonilnik tiskalnika.

**Opombe:**

- Če želite uporabljati gonilnik tiskalnika za Macintosh, izberite **AirPrint** ali **Secure AirPrint**.
- Če želite uporabljati funkcije tiskanja po meri, izberite Lexmarkov gonilnik tiskalnika. Za namestitev gonilnika si oglejte razdelek "[Nameščanje programske opreme za tiskalnik](#)" na 43. strani.

4 Dodajte tiskalnik.

## Posodabljanje vdelane programske opreme

Nekateri programi za pravilno delovanje zahtevajo najnižjo raven vdelane programske opreme naprave.

Za več informacij o posodabljanju vdelane programske opreme naprave se obrnite na zastopnika podjetja Lexmark.

1 Odprite spletni brskalnik in v polje za naslov vnesite naslov IP tiskalnika.

**Opombe:**

- Naslov IP tiskalnika si oglejte na začetnem zaslonu tiskalnika. Naslov IP je sestavljen iz štirih nizov števil, ločenih s pikami, na primer 123.123.123.123.
- Če uporabljate namestniški strežnik, ga začasno onemogočite, da se spletna stran pravilno naloži.

2 Kliknite **Nastavitve > Naprava > Posodobi vdelano programsko opremo**.

3 Naredite nekaj od naslednjega:

- Kliknite **Preveri, ali so na voljo posodobitve > Strinjam se, začni posodobitev**.
- Naložite datoteko Flash.

**Opomba:** Če želite pridobiti najnovejšo vdelano programsko opremo, obiščite [www.lexmark.com/downloads](http://www.lexmark.com/downloads) in poiščite svoj model tiskalnika.

a Poiščite datoteko Flash.

**Opomba:** Ekstrahirajte datoteko zip z vdelano programsko opremo.

b Kliknite **Naloži > Začni**.

## Izvoz ali uvoz konfiguracijske datoteke

Nastavitve konfiguracije vašega tiskalnika lahko izvozite v besedilno datoteko in nato datoteko uvozite, da nastavitve uveljavite za druge tiskalnike.

1 Odprite spletni brskalnik in v polje za naslov vnesite naslov IP tiskalnika.

**Opombe:**

- Naslov IP tiskalnika si oglejte na začetnem zaslonu tiskalnika. Naslov IP je sestavljen iz štirih nizov števil, ločenih s pikami, na primer 123.123.123.123.
- Če uporabljate namestniški strežnik, ga začasno onemogočite, da se spletna stran pravilno naloži.

2 V vdelanem spletnem strežniku kliknite **Izvozi konfiguracijo** ali **Uvozi konfiguracijo**.

3 Sledite navodilom na zaslonu.

- 4 Če tiskalnik podpira programe, storite naslednje:
  - a Kliknite možnost **Programi** > izberite program > **Konfiguriraj**.
  - b Kliknite **Izvozi** ali **Uvozi**.

## Dodajanje razpoložljivih možnosti v gonilnik tiskalnika

### Za uporabnike sistema Windows

- 1 Odprite mapo s tiskalniki.
- 2 Izberite tiskalnik, ki ga želite posodobiti, in storite nekaj od naslednjega:
  - V operacijskem sistemu Windows 7 ali novejšem izberite **Lastnosti tiskalnika**.
  - V starejših različicah izberite **Lastnosti**.
- 3 Pomaknite se na zavihek Konfiguracija in izberite **Posodobi – vprašaj tiskalnik**.
- 4 Uveljavite spremembe.

### Za uporabnike računalnikov Macintosh

- 1 V System Preferences (Sistemske nastavitve) v Applovem meniju se pomaknite na tiskalnik in izberite **Options & Supplies** (Možnosti in dodatna oprema).
- 2 Pomaknite se na seznam možnosti strojne opreme in dodajte nameščene možnosti.
- 3 Uveljavite spremembe.

## Omrežje

### Povezava tiskalnika v brezžično omrežje

Preden začnete, preverite naslednje:

- Aktivna omrežna kartica je nastavljena na Samodejno. Na začetnem zaslonu se dotaknite možnosti **Nastavitve > Omrežje/vrata > Pregled omrežja > Aktivna omrežna kartica**.
- Kabel za ethernet ni priključen na tiskalnik.

### Uporaba čarovnika za nastavitev brezžične povezave v tiskalniku

Pred uporabo čarovnika se prepričajte, da je vdelana programska oprema tiskalnika posodobljena. Za več informacij si oglejte "[Posodabljanje vdelane programske opreme](#)" na 45. strani.

- 1 Na začetnem zaslonu se dotaknite možnosti  > **Nastavi**.
- 2 Izberite brezžično omrežje in nato vnesite omrežno geslo.
- 3 Dotaknite se možnosti **Končano**.

## Uporaba menija **Nastavitve v tiskalniku**

- 1 Na začetnem zaslonu se dotaknite možnosti **Nastavitve > Omrežje/vrata > Brezžično > Nastavitev na plošči tiskalnika > Izbira omrežja**.
- 2 Izberite brezžično omrežje in nato vnesite omrežno geslo.  
**Opomba:** Pri modelih tiskalnika, ki podpirajo brezžično omrežje, se med začetno nastavitvijo prikaže poziv za nastavitev brezžičnega omrežja.

## Uporaba Lexmarkovega mobilnega pomočnika

- 1 Glede na svojo mobilno napravo prenesite program Lexmarkov mobilni pomočnik iz trgovine Google Play™ ali App Store.
- 2 Na začetnem zaslonu se dotaknite možnosti **Nastavitve > Omrežja/vrata > Brezžično > Nastavitev z mobilnim programom > ID tiskalnika**.
- 3 V mobilni napravi zaženite program in nato sprejmite pogoje uporabe.  
**Opomba:** Po potrebi podelite dovoljenja.
- 4 Tapnite **Poveži s tiskalnikom > Pojdi v nastavitve brezžičnega omrežja**.
- 5 Povežite mobilno napravo v brezžično omrežje tiskalnika.
- 6 Vrnite se v program in nato tapnite **Nastavi brezžično povezavo**.
- 7 Izberite brezžično omrežje in nato vnesite omrežno geslo.
- 8 Tapnite **Končano**.

## Povezovanje tiskalnika v brezžično omrežje z metodo WPS

Preden začnete, preverite naslednje:

- Dostopna točka (brezžični usmerjevalnik) je potrjena za metodo WPS ali združljiva z njo. Za več informacij si oglejte dokumentacijo, priloženo dostopni točki.
- Kartica za brezžično omrežje je nameščena v tiskalniku. Za več informacij si oglejte navodila, priložena kartici.
- Aktivna omrežna kartica je nastavljena na Samodejno. Na začetnem zaslonu se dotaknite možnosti **Nastavitve > Omrežje/vrata > Pregled omrežja > Aktivna omrežna kartica**.

## Uporaba načina z gumbom

- 1 Na začetnem zaslonu se dotaknite možnosti **Nastavitve > Omrežja/vrata > Brezžično > Wi-Fi Protected Setup > Način zagona s pritiskom na gumb**.
- 2 Sledite navodilom na zaslonu.

## Uporaba načina z osebno identifikacijsko številko (PIN)

- 1 Na začetnem zaslonu se dotaknite možnosti **Nastavitve > Omrežja/vrata > Brezžično > Wi-Fi Protected Setup > Način zagona s kodo PIN**.
- 2 Kopirajte osem mestno številko PIN za WPS.
- 3 Odprite spletni brskalnik in v polje za naslov vnesite naslov IP dostopne točke.

**Opombe:**

- Za naslov IP si oglejte dokumentacijo, priloženo dostopni točki.
- Če uporabljate namestniški strežnik, ga začasno onemogočite, da se spletna stran pravilno naloži.

4 Dostopite do nastavitvev WPS-ja. Za več informacij si oglejte dokumentacijo, priloženo dostopni točki.

5 Vnesite osem mestno številko PIN in nato shranite spremembe.

## Konfiguracija tehnologije Wi-Fi Direct

Wi-Fi Direct® je tehnologija enakovrednih naprav na osnovi brezžične povezave, ki brezžičnim napravam omogoča neposredno povezavo s tiskalnikom, ki podpira Wi-Fi Direct, torej brez uporabe dostopne točke (brezžičnega usmerjevalnika).

1 Na začetnem zaslonu se dotaknite možnosti **Nastavitve > Omrežje/vrata > Wi-Fi Direct**.

2 Konfigurirajte nastavitve.

- **Omogoči Wi-Fi Direct** – omogoči, da tiskalnik oddaja svoje lastno omrežje Wi-Fi Direct.
- **Ime za Wi-Fi Direct** – dodeli ime za omrežje Wi-Fi Direct.
- **Geslo za Wi-Fi Direct** – dodeli geslo za pogajanje o varnosti brezžičnega omrežja pri uporabi povezave enakovrednih.
- **Pokaži geslo na nastavitveni strani** – pokaže geslo na strani z omrežnimi nastavitvami.
- **Samodejno sprejmi zahteve s pritiskom gumba** – omogoča, da tiskalnik samodejno sprejema zahteve za povezavo.

**Opomba:** Samodejno sprejemanje zahtev s pritiskoma gumba ni zaščiteno.

**Opombe:**

- Privzeto geslo omrežja Wi-Fi Direct ni vidno na zaslonu tiskalnika. Če želite pokazati geslo, omogočite ikono za hitri vpogled v geslo. Na začetnem zaslonu se dotaknite možnosti **Nastavitve > Varnost > Ostalo > Omogoči razkritje gesla/PIN-a**.
- Če želite izvedeti geslo omrežja Wi-Fi Direct, ne da bi se prikazalo na zaslonu tiskalnika, se na začetnem zaslonu dotaknite možnosti **Nastavitve > Poročila > Omrežje > Stran z omrežnimi nastavitvami**.

## Povezava mobilne naprave s tiskalnikom

Preden povežete mobilno napravo, se prepričajte, da je konfigurirana povezava Wi-Fi Direct. Za več informacij si oglejte razdelek "[Konfiguracija tehnologije Wi-Fi Direct](#)" na 48. strani.

### Povezava s protokolom Wi-Fi Direct

**Opomba:** Ta navodila veljajo samo za mobilne naprave Android.

- 1 V mobilni napravi pojdite na meni z nastavitvami.
- 2 Omogočite **Wi-Fi** in nato tapnite **Wi-Fi Direct**.
- 3 Izberite ime tiskalnika za Wi-Fi Direct.
- 4 Potrdite povezavo na nadzorni plošči tiskalnika.



## Povezava prek brezžične povezave

- 1 V mobilni napravi pojdite na meni z nastavitvami.
- 2 Tapnite **Wi-Fi** in nato izberite ime tiskalnika za Wi-Fi Direct.  
**Opomba:** Pred ime za Wi-Fi Direct je dodan niz DIRECT-xy (kjer sta x in y naključna znaka).
- 3 Vnesite geslo za Wi-Fi Direct.

## Povezava računalnika s tiskalnikom

Preden povežete računalnik, se prepričajte, da je konfigurirana povezava Wi-Fi Direct. Za več informacij si oglejte razdelek "[Konfiguracija tehnologije Wi-Fi Direct](#)" na 48. strani.

### Za uporabnike sistema Windows

- 1 Odprite **Tiskalniki in optični bralniki** in nato kliknite **Dodaj tiskalnik ali optični bralnik**.
- 2 Kliknite **Pokaži tiskalnike Wi-Fi Direct** in nato izberite ime tiskalnika za Wi-Fi Direct.
- 3 Zabeležite si osemestno številko PIN tiskalnika, ki je prikazana na zaslonu tiskalnika.
- 4 V računalniku vnesite PIN.  
**Opomba:** Če gonilnik tiskalnika še ni nameščen, Windows prenese ustrezen gonilnik.

### Za uporabnike računalnikov Macintosh

- 1 Kliknite ikono brezžične povezave in izberite ime tiskalnika za Wi-Fi Direct.  
**Opomba:** Pred ime za Wi-Fi Direct je dodan niz DIRECT-xy (kjer sta x in y naključna znaka).
- 2 Vnesite geslo za Wi-Fi Direct.

**Opomba:** Po prekinitvi povezave z omrežjem Wi-Fi Direct preklopite računalnik nazaj na prejšnje omrežje.

## Deaktiviranje brezžičnega omrežja

- 1 Na začetnem zaslonu tiskalnika se dotaknite možnosti **Nastavitve > Omrežje/vrata > Pregled omrežja > Aktivna kartica > Standardno omrežje**.
- 2 Sledite navodilom na zaslonu.

## Preverjanje povezljivosti tiskalnika

- 1 Na začetnem zaslonu se dotaknite možnosti **Nastavitve > Poročila > Omrežje > Stran z omrežnimi nastavitvami**.
- 2 Oglejte si prvi razdelek strani z omrežnimi nastavitvami in preverite, ali je stanje povezano.  
Če stanje ni povezano, obstaja možnost, da je priključek za lokalno omrežje LAN nedejaven ali pa omrežni kabel ne deluje pravilno. Za pomoč se obrnite na skrbnika.

## Ustvarjanje profila na platformi Cloud Connector

- 1 Na začetnem zaslonu se dotaknite možnosti **Kopiranje kartic**.
- 2 Izberite ponudnika storitve v oblaku.
- 3 Dotaknite se možnosti **Ustvari** ali .
- 4 Vnesite enolično ime profila.  
**Opomba:** Priporočamo, da za zaščito profila ustvarite PIN.
- 5 Dotaknite se možnosti **V redu** in si zabeležite avtorizacijsko kodo.  
**Opomba:** Avtorizacijska koda velja samo 24 ur.
- 6 Odprite spletni brskalnik in obiščite <https://lexmark.cloud-connect.co>.
- 7 Kliknite **Naprej** in nato sprejmite pogoje uporabe.
- 8 Vnesite avtorizacijsko kodo in nato kliknite **Poveži**.
- 9 Prijavite se v račun ponudnika storitve v oblaku.
- 10 Podelite dovoljenja.  
**Opomba:** Da dokončate postopek avtorizacije, odprite profil v 72 urah.

## Tiskanje strani z nastavitvami menija

Na začetnem zaslonu se dotaknite možnosti **Nastavitve > Poročila > Stran z nastavitvami menija**.

## Zaščita tiskalnika

### Iskanje varnostne reže

Tiskalnik ima varnostno funkcijo zaklepanja. Varnostno ključavnico, ki je združljiva z večino prenosnih računalnikov, namestite na prikazano mesto, da pritrдите tiskalnik.



### Brisanje pomnilnika tiskalnika

Če želite izbrisati začasni pomnilnik ali medpomnjene podatke v tiskalniku, izklopite tiskalnik.

Če želite izbrisati obstojni pomnilnik ali posamezne nastavitve, nastavitve naprave in omrežja, varnostne nastavitve in vdelane rešitve, storite naslednje:

- 1 Na začetnem zaslonu se dotaknite možnosti **Nastavitve > Naprava > Vzdrževanje > Branje ob koncu uporabe**.
- 2 Izberite potrditveno polje **Trajno izbriši vse podatke v obstojnem pomnilniku**, nato pa se dotaknite možnosti **V redu**.
- 3 Izberite **Zaženi začetno nastavitve** ali **Pusti tiskalnik brez povezave** in se nato dotaknite možnosti **V redu**.

### Obnovitev privzetih tovarniških nastavitvev

- 1 Na začetnem zaslonu se dotaknite možnosti **Nastavitve > Naprava > Obnovitev tovarniško privzetih vrednosti**.
- 2 V meniju **Obnovi nastavitve** izberite nastavitve, ki jih želite obnoviti.
- 3 Dotaknite se možnosti **OBNOVI**.
- 4 Sledite navodilom na zaslonu.

## Izjava o obstojnosti

Tiskalnik vsebuje različne vrste pomnilnikov, ki lahko shranjujejo nastavitve naprave in omrežja ter podatke o uporabniku.

Vrsta pomnilnikov	Opis
Neobstojni pomnilnik	Tiskalnik uporablja standardni <i>bralno-pisalni pomnilnik</i> (RAM), da začasno medpomni podatke o uporabniku med enostavnimi opravili tiskanja.
Obstojni pomnilnik	Tiskalnik lahko uporablja dve obliki obstojnega pomnilnika: EEPROM in NAND (pomnilnik Flash). Obe vrsti se uporabljata za shranjevanje operacijskega sistema, nastavitvev naprave in podatkov o omrežju.

Izbrišite vsebino vsakega nameščenega pomnilnika tiskalnika v naslednjih primerih:

- Tiskalnik se vzame iz uporabe.
- Tiskalnik se premakne na drug oddelek ali lokacijo.
- Tiskalnik servisira nekdo izven organizacije.
- Tiskalnik se premakne iz prostorov za namene servisa.
- Tiskalnik se proda drugi organizaciji.

# Tiskanje

## Tiskanje iz računalnika

**Opomba:** Za nalepke, večslojni karton in ovojnice v tiskalniku nastavite velikost in vrsto papirja pred tiskanjem opravila tiskanja.

- 1 V dokumentu, ki ga želite natisniti, odprite pogovorno okno Natisni.
- 2 Po potrebi prilagodite nastavitve.
- 3 Natisnite dokument.

## Tiskanje iz mobilne naprave

Tiskanje iz mobilne naprave z uporabo programa Lexmark Mobile Print

### Tiskanje iz mobilne naprave z uporabo programa Lexmark Mobile Print

Lexmark™ Z aplikacijo Mobile Print lahko pošljete dokumente in slike neposredno v podprt Lexmarkov tiskalnik.

- 1 Odprite dokument in ga nato pošljite v program Lexmark Mobile Print ali ga dajte v skupno rabo z njo.



**Opomba:** Nekateri programi drugih proizvajalcev morda ne podpirajo funkcije pošiljanja ali dajanja v skupno rabo. Za več informacij si oglejte dokumentacijo, ki ste jo dobili s programom.

- 2 Izberite tiskalnik.
- 3 Natisnite dokument.

### Tiskanje iz mobilne naprave s storitvijo Mopria Print Service

Mopria® Print Service je rešitev mobilnega tiskanja za mobilne naprave s sistemom Android™ 5.0 ali novejšo različico. Omogoča neposredno tiskanje v vse tiskalnike s potrdilom Mopria.

**Opomba:** Program Mopria Print Service morate prenesti iz trgovine Google Play™ in ga omogočiti v mobilni napravi.

- 1 V mobilni napravi Android zaženite združljiv program ali izberite dokument v upravitelju datotek.
- 2 Tapnite  > **Natisni**.
- 3 Izberite tiskalnik in po potrebi prilagodite nastavitve.
- 4 Tapnite .

## Tiskanje iz mobilne naprave z aplikacijo AirPrint

Funkcija programske opreme AirPrint je rešitev mobilnega tiskanja, ki omogoča neposredno tiskanje iz naprav Apple v tiskalnike s potrdilom AirPrint.

### Opombe:

- Naprava Apple in tiskalnik morata biti povezana v isto omrežje. Če je v omrežju več brezžičnih zvezdišč, se prepričajte, da sta obe napravi povezni v isto podomrežje.
- Program je podprt samo v nekaterih napravah Apple.

**1** V mobilni napravi izberite dokument v upravitelju datotek ali pa zaženite združljiv program.

**2** Tapnite  > **Natisni**.

**3** Izberite tiskalnik in po potrebi prilagodite nastavitve.

**4** Natisnite dokument.



## Tiskanje iz mobilne naprave s protokolom Wi-Fi Direct®

Wi-Fi Direct je storitev tiskanja, ki omogoča tiskanje s poljubnim tiskalnikom, ki podpira Wi-Fi Direct.

**Opomba:** Prepričajte se, da je mobilna naprava povezana v brezžično omrežje tiskalnika. Za več informacij si oglejte razdelek "[Povezava mobilne naprave s tiskalnikom](#)" na 48. strani.

**1** V mobilni napravi zaženite združljiv program ali izberite dokument v upravitelju datotek.

**2** Glede na svojo mobilno napravo storite nekaj od naslednjega:

- Tapnite  > **Natisni**.
- Tapnite  > **Natisni**.
- Tapnite  > **Natisni**.

**3** Izberite tiskalnik in po potrebi prilagodite nastavitve.

**4** Natisnite dokument.

## Tiskanje s pogona Flash

1 Vstavite pogon Flash.

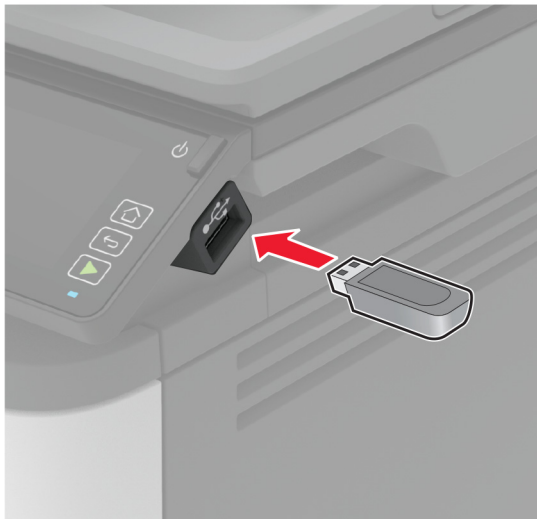

### Opombe:

- Če pogon Flash vstavite, ko se pojavi sporočilo o napaki, tiskalnik prezre pogon Flash.
- Če pogon Flash vstavite, ko tiskalnik izvaja druga opravila tiskanja, se na zaslonu pojavi napis **Zasedeno**.

2 Na zaslonu se dotaknite dokumenta, ki ga želite natisniti.

Po potrebi konfigurirajte druge nastavitve tiskanja.

3 Pošljite tiskalno opravilo.

Za tiskanje novega dokumenta se dotaknite možnosti **Pogon USB**.

**Opozorilo – možnost poškodb:** Da bi se izognili izgubi podatkov ali okvari tiskalnika, se med tiskanjem, branjem ali zapisovanjem iz pomnilnika ne dotikajte pogona Flash ali tiskalnika v prikazanem območju.



## Podprti bliskovni pogoni in vrste datotek

### Bliskovni pogoni

- Lexar JumpDrive S70 (16 GB in 32 GB)
- SanDisk Cruzer (16 GB in 32 GB)
- PNY Attaché (16 GB in 32 GB)

### Opombe:

- Tiskalnik podpira hitre bliskovne pogone polne hitrosti.
- Bliskovni pogoni morajo podpirati sistem datotečne dodelitvene tabele (FAT).

### Vrste datotek

- GIF
- JPEG ali JPG
- BMP
- PCX
- TIFF ali TIF
- PNG

## Konfiguracija zaupnih opravil

### Uporaba nadzorne plošče

- 1 Na začetnem zaslonu se dotaknite možnosti **Nastavitve** > **Varnost** > **Nastavitev zaupnega tiskanja**.
- 2 Konfigurirajte nastavitve.



## Uporaba vdelanega spletnega strežnika

1 Odprite spletni brskalnik in v polje za naslov vnesite naslov IP tiskalnika.

### Opombe:

- Oglejte si naslov IP tiskalnika na začetnem zaslonu. Naslov IP je sestavljen iz štirih nizov števil, ločenih s pikami, na primer 123.123.123.123.
- Če uporabljate namestniški strežnik, ga začasno onemogočite, da se spletna stran pravilno naloži.

2 Kliknite **Nastavitve > Varnost > Nastavitev zaupnega tiskanja**.

3 Konfigurirajte nastavitve.

Uporabite	Za
Omejitev neveljavnih kod PIN	Določite omejitev za število neveljavnih vnosov kode PIN. <b>Opomba:</b> Ko je omejitev dosežena, se vsa tiskalna opravila za to uporabniško ime izbrišejo.
Potek zaupnega opravila	Nastavite čas poteka za zaupna tiskalna opravila. <b>Opomba:</b> Zadržana zaupna opravila tiskanja so shranjena v tiskalniku, dokler niso ročno sproščena ali izbrisana.
Potek ponovnega opravila	Nastavite čas poteka za tiskalna opravila, ki jih želite ponoviti. <b>Opomba:</b> Zadržana ponovna opravila so shranjena v pomnilniku tiskalnika za ponovno tiskanje.
Potek opravila za preverjanje	Nastavite čas poteka za tiskanje enega izvoda opravila za oceno kakovosti pred tiskanjem preostalih izvodov. <b>Opomba:</b> Pri opravi preverjanja se najprej natisne ena kopija za preverjanje, preden natisnete preostale kopije.
Potek rezerviranega opravila	Nastavite čas poteka za opravila, ki jih želite shraniti v tiskalnik za kasnejše tiskanje. <b>Opomba:</b> Zadržana rezervirana opravila se samodejno izbrišejo po tiskanju.
Zahtevaj zadržanje vseh opravil	Nastavite, ali želite, da tiskalnik zadrži vsa tiskalna opravila.
Ohrani podvojene dokumente	Nastavite, da tiskalnik natisne vse dokumente z enakim imenom datoteke.

## Tiskanje zaupnih in drugih zadržanih opravil

### Za uporabnike sistema Windows

1 Ko je dokument odprt, kliknite možnost **Datoteka > Natisni**.

2 Izberite tiskalnik in nato kliknite **Lastnosti, Nastavitve, Možnosti** ali **Nastavitev**.

3 Kliknite **Natisni in zadrži**.

4 Izberite **Uporabi tiskanje in zadržanje** in nato dodelite uporabniško ime.

5 Izberite vrsto tiskalnega opravila (zaupno, ponovno, rezervirano ali preverjeno).

Če izberete **Zaupno**, tiskalno opravilo zaščitite z osebno identifikacijsko številko (PIN).

6 Kliknite **V redu** ali **Natisni**.

7 Na začetnem zaslonu tiskalnika sprostite tiskalno opravilo.

- Za zaupna tiskalna opravila se dotaknite možnosti **Zadržana opravila** > izberite svoje uporabniško ime > **Zaupno** > vnesite PIN > izberite tiskalno opravilo > konfigurirajte nastavitve > **Natisni**.
- Za druga tiskalna opravila se dotaknite možnosti **Zadržana opravila** > izberite svoje uporabniško ime > izberite tiskalno opravilo > konfigurirajte nastavitve > **Natisni**.

## Za uporabnike računalnikov Macintosh

### Uporaba funkcije AirPrint

- 1 Ko je dokument odprt, izberite možnost **Datoteka** > **Natisni**.
- 2 Izberite tiskalnik in nato na spustnem meniju za menijem Usmerjenost izberite **Tiskanje s PIN-om**.
- 3 Omogočite **Natisni s PIN-om** in nato vnesite štirimestno številko PIN.
- 4 Kliknite **Natisni**.
- 5 Na začetnem zaslonu tiskalnika sprostite tiskalno opravilo. Dotaknite se možnosti **Zadržana opravila** > izberite ime svojega računalnika > **Zaupno** > vnesite PIN > izberite tiskalno opravilo > **Natisni**.

### Uporaba gonilnika tiskalnika

- 1 Ko je dokument odprt, izberite možnost **Datoteka** > **Natisni**.
- 2 Izberite tiskalnik in nato v spustnem meniju za menijem Usmerjenost izberite **Natisni in zadrži**.
- 3 Izberite **Zaupno tiskanje** in nato vnesite štirimestno številko PIN.
- 4 Kliknite **Natisni**.
- 5 Na začetnem zaslonu tiskalnika sprostite tiskalno opravilo. Dotaknite se možnosti **Zadržana opravila** > izberite ime računalnika > **Zaupno** > izberite opravilo tiskanja > vnesite PIN > **Natisni**.

## Tiskanje iz profila na platformi Cloud Connector

- 1 Na začetnem zaslonu se dotaknite možnosti **Kopiranje kartic**.
- 2 Izberite ponudnika storitve v oblaku in nato profil.  
**Opomba:** Za več informacij o ustvarjanju profila na platformi Cloud Connector si oglejte razdelek ["Ustvarjanje profila na platformi Cloud Connector" na 50. strani](#).
- 3 Tapnite **Natisni** in nato izberite datoteko.  
Po potrebi spremenite nastavitve.  
**Opomba:** Prepričajte se, da ste izbrali podprto datoteko.
- 4 Natisnite dokument.

## Tiskanje seznama vzorcev pisav

- 1 Na začetnem zaslonu se dotaknite možnosti **Nastavitve** > **Poročila** > **Natisni** > **Natisni pisave**.
- 2 Dotaknite se možnosti **Pisave PCL** ali **Pisave PostScript**.

## Postavitev ločevalnih listov med kopije

- 1 Na začetnem zaslonu se dotaknite možnosti **Nastavitve > Natisni > Postavitev > Ločevalni listi > Med kopijami**.
- 2 Natisnite dokument.

## Preklic tiskalnega opravila

### Z nadzorne plošče tiskalnika

- 1 Na začetnem zaslonu se dotaknite možnosti **Preklic opravila**.
- 2 Izberite opravilo, ki ga želite preklicati.

### V računalniku

- 1 Glede na operacijski sistem, ki ga uporabljate, storite nekaj od naslednjega:
  - Odprite mape tiskalnikov in nato izberite tiskalnik.
  - V možnosti System Preferences (Sistemske nastavitve) v Applovem meniju se pomaknite na tiskalnik in odprite čakalno vrsto za tiskanje.
- 2 Izberite opravilo, ki ga želite preklicati.

## Nastavitev temnosti barvila

- 1 Na začetnem zaslonu pritisnite možnost **Nastavitve > Natisni > Kakovost > Temnost tonerja**.
- 2 Izberite nastavitev.

## Kopiranje

### Uporaba samodejnega podajalnika dokumentov in stekla optičnega bralnika

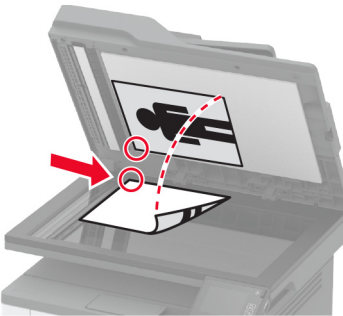
Samodejni podajalnik dokumentov	Steklo optičnega bralnika
 <ul style="list-style-type: none"> <li>• Samodejni podajalnik dokumentov uporabite za dokumente z več stranmi ali obojestranske dokumente.</li> <li>• Naložite izvornik, obrnjen navzgor. Pred nalaganjem večstranskih dokumentih poravnajte vodilni rob.</li> <li>• Prilagodite vodila samodejnega podajalnika papirja širini papirja, ki ga nalagate.</li> </ul>	 <ul style="list-style-type: none"> <li>• Steklo optičnega bralnika uporabite za enostranske dokumente, knjižne strani, majhne predmete (npr. razglednice ali fotografije), prosojnice, fotografski papir ali tanke medije (npr. izrezke iz revij).</li> <li>• Dokument položite obrnjen navzdol v vogal s puščico.</li> </ul>

## Izdelava kopij

- 1 Položite izvornik v samodejni podajalnik dokumentov ali na steklo skenerja.

**Opomba:** Da slika ne bi bila obrezana, zagotovite, da je velikost papirja izvornika in izhoda enaka.

- 2 Na začetnem zaslonu se dotaknite možnosti **Kopiraj** in nato določite število kopij.

Po potrebi prilagodite nastavitve kopiranja.

- 3 Kopirajte dokument.

**Opomba:** Za hitro kopiranje prek nadzorne plošče pritisnite .

## Kopiranje fotografij

- 1 Fotografijo položite na steklo optičnega bralnika.
- 2 Na začetnem zaslonu se dotaknite možnosti **Kopiraj** > **Vrsta vsebine** > **Fotografija**.
- 3 Kopirajte dokument.

## Kopiranje na pisemski papir z glavo

- 1 Položite izvornik na pladenj samodejnega podajalnika dokumentov ali na steklo optičnega bralnika.
- 2 Na začetnem zaslonu se dotaknite možnosti **Kopiranje** > **Kopiraj iz** > izberite velikost izvornika.

- 3 Dotaknite se možnosti **Kopiraj v** in nato izberite vir papirja, v katerem je pisemski papir z glavo.  
Če ste v večnamenski podajalnik naložili pisemski papir z glavo, se pomaknite na:  
**Kopiraj v > Večnamenski podajalnik > izberite velikost papirja > Pisemski papir z glavo**
- 4 Kopirajte dokument.

## Kopiranje na obe strani papirja

- 1 Položite izvornik na pladenj samodejnega podajalnika dokumentov ali na steklo optičnega bralnika.
- 2 Na začetnem zaslonu se dotaknite možnosti **Kopiranje > Strani**.
- 3 Prilagodite nastavitve.
- 4 Kopirajte dokument.

## Zmanjšanje ali povečanje kopij

- 1 Položite izvornik v samodejni podajalnik dokumentov ali na steklo skenerja.
- 2 Na začetnem zaslonu se pomaknite na:  
**Kopiraj > Velikost > navedite vrednost velikosti**  
**Opomba:** Spreminjanje velikosti izvornika ali natisa po nastavitvi velikosti obnovi vrednost velikosti na samodejno.
- 3 Kopirajte dokument.

## Kopiranje več strani na en list

- 1 Položite izvornik v samodejni podajalnik dokumentov ali na steklo skenerja.
- 2 Na začetnem zaslonu se dotaknite možnosti **Kopiraj > Strani na stran**.
- 3 Prilagodite nastavitve.
- 4 Kopirajte dokument.

## Zbiranje kopij

- 1 Položite izvornik na pladenj samodejnega podajalnika dokumentov ali na steklo optičnega bralnika.
- 2 Na začetnem zaslonu se dotaknite možnosti **Kopiraj > Zbiranje > Vklop [1, 2, 1, 2, 1, 2]**.
- 3 Kopirajte dokument.

## Kopiranje kartic

- 1 Kartico položite na steklo optičnega bralnika.
- 2 Na nadzorni plošči se pomaknite na:  
**Kopiranje > Kopiranje osebnega dokumenta**
- 3 Po potrebi prilagodite nastavitve.
- 4 Kopirajte dokument.

## Ustvarjanje bližnjice za kopiranje

- 1 Na začetnem zaslonu se dotaknite možnosti **Kopiraj**.
- 2 Konfigurirajte nastavitve in se nato dotaknite .
- 3 Ustvarite bližnjico.

## E-pošta

### Uporaba samodejnega podajalnika dokumentov in stekla optičnega bralnika

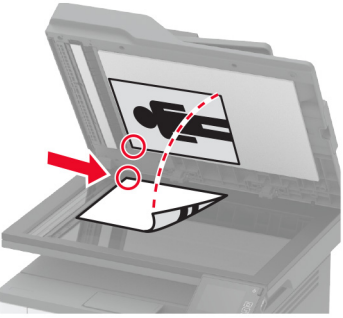
Samodejni podajalnik dokumentov	Steklo optičnega bralnika
 <ul style="list-style-type: none"> <li>• Samodejni podajalnik dokumentov uporabite za dokumente z več stranmi ali obojestranske dokumente.</li> <li>• Naložite izvornik, obrnjen navzgor. Pred nalaganjem večstranskih dokumentih poravnajte vodilni rob.</li> <li>• Prilagodite vodila samodejnega podajalnika papirja širini papirja, ki ga nalagate.</li> </ul>	 <ul style="list-style-type: none"> <li>• Steklo optičnega bralnika uporabite za enostranske dokumente, knjižne strani, majhne predmete (npr. razglednice ali fotografije), prosojnice, fotografski papir ali tanke medije (npr. izrezke iz revij).</li> <li>• Dokument položite obrnjen navzdol v vogal s puščico.</li> </ul>

## Pošiljanje e-pošte

Preden začnete, se prepričajte, da so nastavitve SMTP konfigurirane. Za več informacij si oglejte razdelek "[Konfiguracija nastavitvev SMTP e-pošte](#)" na 31. strani.

### Uporaba nadzorne plošče

- 1 Položite izvornik na pladenj samodejnega podajalnika dokumentov ali na steklo optičnega bralnika.
- 2 Na začetnem zaslonu se dotaknite možnosti **E-pošta** in nato vnesite potrebne podatke.
- 3 Po potrebi konfigurirajte nastavitve vrste izhodne datoteke.
- 4 Pošljite e-pošto.

### Uporaba številke bližnjice

- 1 Položite izvornik na pladenj samodejnega podajalnika dokumentov ali na steklo optičnega bralnika.
- 2 Na začetnem zaslonu se dotaknite možnosti **Bližnjice > E-pošta**.
- 3 Izberite številko bližnjice.
- 4 Pošljite e-pošto.

## Ustvarjanje bližnjice do e-pošte

- 1 Na začetnem zaslonu se dotaknite možnosti **E-pošta**.
- 2 Konfigurirajte nastavitve in se nato dotaknite .
- 3 Ustvarite bližnjico.



## Faksiranje

### Uporaba samodejnega podajalnika dokumentov in stekla optičnega bralnika

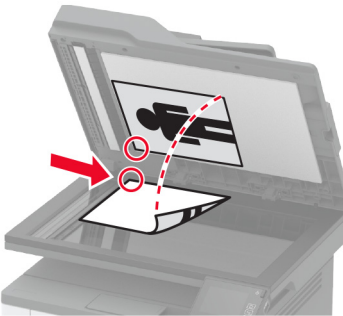
Samodejni podajalnik dokumentov	Steklo optičnega bralnika
 <ul style="list-style-type: none"> <li>• Samodejni podajalnik dokumentov uporabite za dokumente z več stranmi ali obojestranske dokumente.</li> <li>• Naložite izvirnik, obrnjen navzgor. Pred nalaganjem večstranskih dokumentih poravnajte vodilni rob.</li> <li>• Prilagodite vodila samodejnega podajalnika papirja širini papirja, ki ga nalagate.</li> </ul>	 <ul style="list-style-type: none"> <li>• Steklo optičnega bralnika uporabite za enostranske dokumente, knjižne strani, majhne predmete (npr. razglednice ali fotografije), prosojnice, fotografski papir ali tanke medije (npr. izrezke iz revij).</li> <li>• Dokument položite obrnjen navzdol v vogal s puščico.</li> </ul>

## Pošiljanje faksa

**Opomba:** Prepričajte se, da je konfiguriran faks. Za več informacij si oglejte ["Nastavitev tiskalnika za faksiranje" na 22. strani](#).

### Uporaba nadzorne plošče

- 1 Položite izvirnik na pladenj samodejnega podajalnika dokumentov ali na steklo optičnega bralnika.
- 2 Na začetnem zaslonu se dotaknite možnosti **Faksiranje** in nato vnesite potrebne podatke.  
Po potrebi prilagodite nastavitve.
- 3 Pošljite faks.

### Uporaba računalnika

Preden začnete, se prepričajte, da je nameščen gonilnik faksa. Za več informacij si oglejte ["Namestitev gonilnika faksa" na 44. strani](#).

#### Za uporabnike sistema Windows

- 1 V dokumentu, ki ga želite faksirati, odprite pogovorno okno Natisni.
- 2 Izberite tiskalnik in nato kliknite **Lastnosti**, **Lastne nastavitve**, **Možnosti** ali **Nastavitev**.

**3** Kliknite **Faks > Omogoči faks > Pred pošiljanjem faksa vedno pokaži nastavitve** in nato vnesite številko prejemnika.

Po potrebi konfigurirajte druge nastavitve faksa.

**4** Pošljite faks.

### Za uporabnike računalnikov Macintosh

**1** Ko je dokument odprt, izberite možnost **Datoteka > Natisni**.

**2** Izberite tiskalnik, ki ima **Faks** za svojim imenom.

**3** V polje Za vnesite številko prejemnika.

Po potrebi konfigurirajte druge nastavitve faksa.

**4** Pošljite faks.

## Načrtovanje faksa

**Opomba:** Prepričajte se, da je konfiguriran faks. Za več informacij si oglejte ["Nastavitev tiskalnika za faksiranje" na 22. strani](#).

**1** Položite izvornik na pladenj samodejnega podajalnika dokumentov ali na steklo optičnega bralnika.

**2** Na začetnem zaslonu se dotaknite možnosti **Faksiranje > Za** > vnesite številko faksa > **Končano**.

**3** Dotaknite se možnosti **Čas pošiljanja**, konfigurirajte datum in čas ter se nato dotaknite možnosti **V redu**.

**4** Pošljite faks.

## Ustvarjanje bližnjice do cilja faksa

**Opomba:** Prepričajte se, da je konfiguriran faks. Za več informacij si oglejte ["Nastavitev tiskalnika za faksiranje" na 22. strani](#).

**1** Na začetnem zaslonu se dotaknite možnosti **Faksiranje > Prejemnik**.

**2** Vnesite prejemnikovo številko in se dotaknite možnosti **Končano**.

**3** Dotaknite se .

**4** Ustvarite bližnjico.

## Spreminjanje ločljivosti faksa

**Opomba:** Prepričajte se, da je konfiguriran faks. Za več informacij si oglejte ["Nastavitev tiskalnika za faksiranje" na 22. strani](#).

**1** Položite izvornik na pladenj samodejnega podajalnika dokumentov ali na steklo optičnega bralnika.

**2** Na začetnem zaslonu se dotaknite možnosti **Faksiranje** in nato vnesite potrebne podatke.

**3** Dotaknite se možnosti **Ločljivost** in nato prilagodite nastavitvev.

**4** Pošljite faks.

## Prilagajanje temnosti faksa

**Opomba:** Prepričajte se, da je konfiguriran faks. Za več informacij si oglejte ["Nastavitev tiskalnika za faksiranje" na 22. strani](#).

- 1 Položite izvirnik na pladenj samodejnega podajalnika dokumentov ali na steklo optičnega bralnika.
- 2 Na začetnem zaslonu se dotaknite možnosti **Faksiranje** in nato vnesite potrebne podatke.
- 3 Dotaknite se možnosti **Temnost** in nato prilagodite nastavitev.
- 4 Pošljite faks.

## Tiskanje dnevnika faksiranja

**Opomba:** Prepričajte se, da je konfiguriran faks. Za več informacij si oglejte ["Nastavitev tiskalnika za faksiranje" na 22. strani](#).

- 1 Na začetnem zaslonu se dotaknite možnost **Nastavitve > Poročila > Faksiranje**.
- 2 Dotaknite se možnosti **Dnevnik opravil faksiranja** ali **Dnevnik klicev na faks**.

## Blokiranje neželenih faksov

**Opomba:** Prepričajte se, da je konfiguriran faks. Za več informacij si oglejte ["Nastavitev tiskalnika za faksiranje" na 22. strani](#).

- 1 Na začetnem zaslonu se dotaknite možnosti **Nastavitve > Faksiranje > Nastavitev faksa > Nastavitve prejemanja faksov > Upravljanje skrbnika**.
- 2 Nastavite **Blokiraj fakse brez imen** na **Vklop**.

## Zadrževanje faksov

**Opomba:** Prepričajte se, da je konfiguriran faks. Za več informacij si oglejte ["Nastavitev tiskalnika za faksiranje" na 22. strani](#).

- 1 Odprite spletni brskalnik in v polje za naslov vnesite naslov IP tiskalnika.

**Opombe:**

- Naslov IP tiskalnika si oglejte na začetnem zaslonu tiskalnika. Naslov IP je sestavljen iz štirih nizov števil, ločenih s pikami, na primer 123.123.123.123.
- Če uporabljate namestniški strežnik, ga začasno onemogočite, da se spletna stran pravilno naloži.

- 2 Kliknite **Nastavitve > Faksiranje > Nastavitev faksa > Nastavitve prejemanja faksov > Zadrževanje faksov**.
- 3 Izberite način.
- 4 Uveljavite spremembe.

## Posredovanje faksa

**Opomba:** Prepričajte se, da je konfiguriran faks. Za več informacij si oglejte "[Nastavitev tiskalnika za faksiranje](#)" na 22. strani.

**1** Določitev bližnjice do cilja.

**a** Odprite spletni brskalnik in v polje za naslov vnesite naslov IP tiskalnika.

**Opombe:**

- Oglejte si naslov IP tiskalnika na začetnem zaslonu. Naslov IP je sestavljen iz štirih nizov števil, ločenih s pikami, na primer 123.123.123.123.
- Če uporabljate namestniški strežnik, ga začasno onemogočite, da se spletna stran pravilno naloži.

**b** Kliknite **Bližnjice > Dodaj bližnjico**.

**c** Izberite vrsto bližnjice in konfigurirajte nastavitve.

**Opomba:** Zabeležite si številko bližnjice.

**d** Uveljavite spremembe.

**2** Kliknite **Nastavitve > Faksiranje > Nastavitev faksa > Nastavitve prejemanja faksov > Upravljanje skrbnika**.

**3** V meniju Posredovanje faksov izberite **Posreduje** ali **Natisni in posreduje**.

**4** V meniju Posreduje na izberite vrsto cilja in nato vnesite številko bližnjice.

**5** Uveljavite spremembe.

## Optično branje

### Uporaba samodejnega podajalnika dokumentov in stekla optičnega bralnika

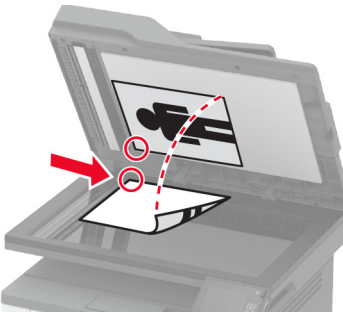
Samodejni podajalnik dokumentov	Steklo optičnega bralnika
 <ul style="list-style-type: none"> <li>• Samodejni podajalnik dokumentov uporabite za dokumente z več stranmi ali obojestranske dokumente.</li> <li>• Naložite izvornik, obrnjen navzgor. Pred nalaganjem večstranskih dokumentih poravnajte vodilni rob.</li> <li>• Prilagodite vodila samodejnega podajalnika papirja širini papirja, ki ga nalagate.</li> </ul>	 <ul style="list-style-type: none"> <li>• Steklo optičnega bralnika uporabite za enostranske dokumente, knjižne strani, majhne predmete (npr. razglednice ali fotografije), prosojnice, fotografski papir ali tanke medije (npr. izrezke iz revij).</li> <li>• Dokument položite obrnjen navzdol v vogal s puščico.</li> </ul>

## Optično branje v računalnik

Preden začnete, preverite naslednje:

- Vdelana programska oprema tiskalnika je posodobljena. Za več informacij si oglejte "[Posodabljanje vdelane programske opreme](#)" na 45. strani.
- Računalnik in tiskalnik sta povezana v isto omrežje.

### Za uporabnike sistema Windows

#### Uporaba pripomočka Lexmark Scanback Utility

1 V računalniku zaženite pripomoček Lexmark Scanback Utility in kliknite **Naprej**.

**Opomba:** Če želite prenesti pripomoček, obiščite [www.lexmark.com/downloads](http://www.lexmark.com/downloads).

2 Kliknite **Nastavitev** in dodajte naslov IP tiskalnika.

**Opomba:** Naslov IP tiskalnika si oglejte na začetnem zaslonu tiskalnika. Naslov IP je sestavljen iz štirih nizov števil, ločenih s pikami, na primer 123.123.123.123.

3 Kliknite **Zapri > Naprej**.

4 Izberite velikost izvornega dokumenta in kliknite **Naprej**.

5 Izberite obliko zapisa datoteke in ločljivost optičnega branja ter kliknite **Naprej**.

6 Vnesite enolično ime profila optičnega branja in kliknite **Naprej**.

**7** Prebrskajte do mesta, kamor želite shraniti optično prebrani dokument, ustvarite ime datoteke in nato kliknite **Naprej**.

**Opomba:** Če želite znova uporabiti profil optičnega branja, omogočite možnost **Ustvari bližnjico** in nato ustvarite enolično ime bližnjice.

**8** Kliknite **Dokončaj**.

**9** Izvirni dokument naložite na pladenj samodejnega podajalnika dokumentov ali na steklo optičnega bralnika.

**10** Na začetnem zaslonu tiskalnika se dotaknite možnosti **Optično branje v računalnik** in nato izberite profil optičnega branja.

**Opomba:** Prepričajte se, da je omogočeno Optično branje v računalnik. Na začetnem zaslonu se dotaknite možnosti **Nastavitve > Naprava > Vidne ikone na začetnem zaslonu > Optično branje v računalnik > Prikaži**.

### Uporaba funkcije faksiranja in optičnega branja v sistemu Windows

**Opomba:** Prepričajte se, da je tiskalnik priključen na računalnik. Za več informacij si oglejte "[Dodajanje tiskalnikov v računalnik](#)" na 44. strani.

**1** Izvirni dokument naložite na pladenj samodejnega podajalnika dokumentov ali na steklo optičnega bralnika.

**2** V računalniku odprite **Faksiranje in optično branje Windows**.

**3** V meniju Vir izberite vir optičnega bralnika.

**4** Po potrebi prilagodite nastavitve optičnega branja.

**5** Optično preberite dokument.

### Za uporabnike računalnikov Macintosh

**Opomba:** Prepričajte se, da je tiskalnik priključen na računalnik. Za več informacij si oglejte "[Dodajanje tiskalnikov v računalnik](#)" na 44. strani.

**1** Izvirni dokument naložite na pladenj samodejnega podajalnika dokumentov ali na steklo optičnega bralnika.

**2** V računalniku storite nekaj od naslednjega:

- Odprite **Image Capture (Zajem slike)**.
- Odprite **Printers & Scanners (Tiskalniki in optični bralniki)** in nato izberite tiskalnik. Kliknite **Scan (Optično branje) > Open Scanner (Odpri optični bralnik)**.

**3** V oknu Scanner (Optični bralnik) storite eno ali več od naslednjega:

- Izberite mesto, kjer želite shraniti optično prebran dokument.
- Izberite velikost izvirnika.
- Če želite optično brati iz samodejnega podajalnika dokumentov, izberite **Podajalnik dokumentov** v meniju Optično branje ali omogočite **Uporabi podajalnik dokumentov**.
- Po potrebi konfigurirajte nastavitve optičnega branja.

**4** Kliknite **Optično branje**.

## Optično branje v strežnik FTP s pomočjo bližnjice

1 Ustvarite bližnjico za FTP.

a Odprite spletni brskalnik in v polje za naslov vnesite naslov IP tiskalnika.

**Opombe:**

- Oglejte si naslov IP tiskalnika na začetnem zaslonu. Naslov IP je sestavljen iz štirih nizov števil, ločenih s pikami, na primer 123.123.123.123.
- Če uporabljate namestniški strežnik, ga začasno onemogočite, da se spletna stran pravilno naloži.

b Kliknite **Bližnjice > Dodaj bližnjico**.

c V meniju Vrsta bližnjice izberite **FTP** nato konfigurirajte nastavitve.

d Uveljavite spremembe.

2 Položite izvornik na pladenj samodejnega podajalnika dokumentov ali na steklo optičnega bralnika.

3 Na začetnem zaslonu se dotaknite možnosti **Bližnjice > FTP**

4 Izberite bližnjico.

## Optično branje v omrežno mapo z uporabo bližnjice

1 Ustvarite bližnjico omrežne mape.

a Odprite spletni brskalnik in v polje za naslov vnesite naslov IP tiskalnika.

**Opombe:**

- Oglejte si naslov IP tiskalnika na začetnem zaslonu. Naslov IP je sestavljen iz štirih nizov števil, ločenih s pikami, na primer 123.123.123.123.
- Če uporabljate namestniški strežnik, ga začasno onemogočite, da se spletna stran pravilno naloži.

b Kliknite **Bližnjice > Dodaj bližnjico**.

c V meniju Vrsta bližnjice izberite **Omrežna mapa** in nato konfigurirajte nastavitve.

d Uveljavite spremembe.

2 Položite izvornik na pladenj samodejnega podajalnika dokumentov ali na steklo optičnega bralnika.

3 Na začetnem zaslonu se dotaknite možnosti **Bližnjice > Skeniranje v omrežje**.

4 Izberite bližnjico.

## Skeniranje na pogon Flash

- 1 Položite izvornik na pladenj samodejnega podajalnika dokumentov ali na steklo optičnega bralnika.
- 2 Vstavite bliskovni pogon.

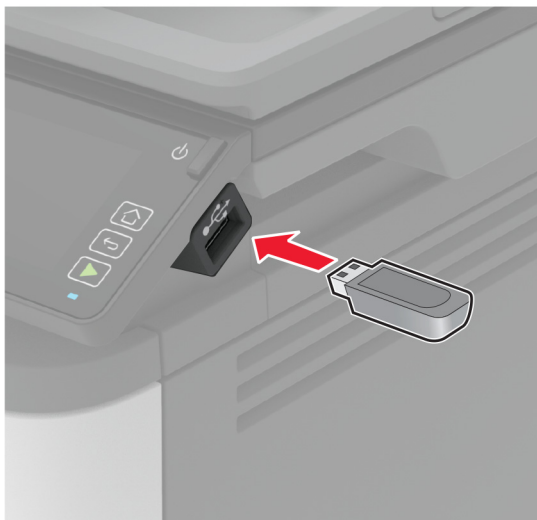

- 3 Dotaknite se možnosti **Skeniraj v USB** in po potrebi prilagodite nastavitve.

### Opombe:

- Če želite optično prebrani dokument shraniti v mapo, se dotaknite možnosti **Optično branje v**, izberite mapo in se nato dotaknite možnosti **Optično preberi sem**.
- Če se ne prikaže zaslon Pogon USB, se dotaknite možnosti **Pogon USB** na nadzorni plošči.

- 4 Optično preberite dokument.

**Opozorilo – možnost poškodb:** Da bi se izognili izgubi podatkov ali okvari tiskalnika, se med tiskanjem, branjem ali zapisovanjem iz pomnilniške naprave ne dotikajte pogona Flash ali tiskalnika v prikazanem območju.





## Optično branje v profil na platformi Cloud Connector

- 1 Položite izvornik na pladenj samodejnega podajalnika dokumentov ali na steklo optičnega bralnika.
- 2 Na začetnem zaslonu se dotaknite možnosti **Kopiranje kartic**.
- 3 Izberite ponudnika storitve v oblaku in nato profil.

**Opomba:** Za več informacij o ustvarjanju profila na platformi Cloud Connector si oglejte razdelek ["Ustvarjanje profila na platformi Cloud Connector" na 50. strani](#).

- 4 Dotaknite se možnosti **Optično branje** ter nato dodelite ime datoteke in ciljno mapo.
- 5 Dotaknite se možnosti **Optično preberi sem**.  
Po potrebi prilagodite nastavitve optičnega branja.
- 6 Optično preberite dokument.

# Uporaba menijev tiskalnika

## Zemljevid menijev

Naprava	<ul style="list-style-type: none"> <li>• <a href="#">Nastavitve</a></li> <li>• <a href="#">Ekološki način</a></li> <li>• <a href="#">Oddaljena nadzorna plošča</a></li> <li>• <a href="#">Obvestila</a></li> <li>• <a href="#">Upravljanje energije</a></li> </ul>	<ul style="list-style-type: none"> <li>• <a href="#">Zbiranje anonimnih podatkov</a></li> <li>• <a href="#">Obnovitev tovarniško privzetih vrednosti</a></li> <li>• <a href="#">Vzdrževanje</a></li> <li>• <a href="#">Vidne ikone na začetnem zaslonu</a></li> <li>• <a href="#">Več o tiskalniku</a></li> </ul>
Natisni	<ul style="list-style-type: none"> <li>• <a href="#">Postavitev</a></li> <li>• <a href="#">Nastavitev</a></li> <li>• <a href="#">Kakovost</a></li> <li>• <a href="#">PDF</a></li> </ul>	<ul style="list-style-type: none"> <li>• <a href="#">PostScript</a></li> <li>• <a href="#">PCL</a></li> <li>• <a href="#">Slika</a></li> </ul>
Papir	<ul style="list-style-type: none"> <li>• <a href="#">Konfiguracija pladnja</a></li> </ul>	<ul style="list-style-type: none"> <li>• <a href="#">Konfiguracija medija</a></li> </ul>
Kopiranje	<a href="#">Privzete nastavitve za kopiranje</a>	
Faks	<a href="#">Privzete vrednosti faksa</a>	
E-pošta	<ul style="list-style-type: none"> <li>• <a href="#">Nastavitev e-pošte</a></li> </ul>	<ul style="list-style-type: none"> <li>• <a href="#">Privzete nastavitve za e-pošto</a></li> </ul>
FTP	<a href="#">Privzete nastavitve za FTP</a>	
Pogon USB	<ul style="list-style-type: none"> <li>• <a href="#">Skeniranje s pogona Flash</a></li> </ul>	<ul style="list-style-type: none"> <li>• <a href="#">Tiskanje s pogona Flash</a></li> </ul>
Omrežje/vrata	<ul style="list-style-type: none"> <li>• <a href="#">Pregled omrežja</a></li> <li>• <a href="#">Brezžično</a></li> <li>• <a href="#">Wi-Fi Direct</a></li> <li>• <a href="#">Ethernet</a></li> <li>• <a href="#">TCP/IP</a></li> <li>• <a href="#">SNMP</a></li> </ul>	<ul style="list-style-type: none"> <li>• <a href="#">IPSec</a></li> <li>• <a href="#">802.1x</a></li> <li>• <a href="#">Konfiguracija LPD</a></li> <li>• <a href="#">Nastavitve HTTP/FTP</a></li> <li>• <a href="#">USB</a></li> <li>• <a href="#">Omeji dostop do zunanjega omrežja</a></li> </ul>
Varnost	<ul style="list-style-type: none"> <li>• <a href="#">Načini prijave*</a></li> <li>• <a href="#">Upravljanje potrdil*</a></li> <li>• <a href="#">Omejitve za prijave</a></li> </ul>	<ul style="list-style-type: none"> <li>• <a href="#">Nastavitev zaupnega tiskanja</a></li> <li>• <a href="#">Brisanje začasnih podatkovnih datotek</a></li> <li>• <a href="#">Ostalo</a></li> </ul>
<a href="#">Cloud Connector</a>	<ul style="list-style-type: none"> <li>• Omogoči/onemogoči priključke</li> </ul>	
Poročila	<ul style="list-style-type: none"> <li>• <a href="#">Stran z menijskimi nastavitvami</a></li> <li>• <a href="#">Naprava</a></li> <li>• <a href="#">Natisni</a></li> </ul>	<ul style="list-style-type: none"> <li>• <a href="#">Bližnjice</a></li> <li>• <a href="#">Faks</a></li> <li>• <a href="#">Omrežje</a></li> </ul>
<a href="#">Odpravljanje težav</a>	Strani za preskus kakovosti tiskanja	Čiščenje optičnega bralnika

\* Prikazano je samo v vdelanem spletem strežniku.

# Naprava

## Nastavitve

Element menija	Opis
<b>Jezik prikaza</b>	Nastavite jezik besedila, ki bo prikazano na zaslonu.
<b>Država/regija</b>	Določite državo ali regijo, za delovanje v kateri je konfiguriran tiskalnik.
<b>Zaženi začetno nastavitev</b> Da Ne*	Zaženite čarovnika za nastavitvev.
<b>Prikazane informacije</b> Besedilo za prikaz 1 Prikaži besedilo 2	Določite, katere informacije naj bodo prikazane na začetnem zaslonu.
<b>Datum in čas</b> Konfiguriraj Trenutna datum in čas Ročno nastavi datum in čas Oblika zapisa datuma (MM-DD-LLLL*) Oblika zapisa ure (12-urni prikaz časa*) Časovni pas (GMT*) Protokol za sinhronizacijo omrežnega časa Omogoči NTP Strežnik NTP Omogoči preverjanja pristnosti (Brez*)	Konfigurirajte datum in čas tiskalnika.
<b>Velikosti papirja</b> Ameriško* Metrično	Določite mersko enoto za velikosti papirja. <b>Opomba:</b> Začetna nastavitvev velikosti papirja je določena glede na državo ali območje, izbrano v čarovniku za začetno nastavitvev.
<b>Svetlost zaslona</b> 20–100% (100*)	Prilagodite svetlost zaslona.
<b>Dostop do pogona Flash</b> Onemogočeno Omogočeno*	Omogočite dostop do bliskovnega pogona.
<b>Optično branje ene strani na plošči</b> Vklop Izklop*	Za kopije s stekla optičnega bralnika nastavite, da se naenkrat obdela samo ena stran.
<b>Časovna omejitev zaslona</b> 5–300 (60*)	Nastavite, po koliko časa nedelovanja v sekundah naj tiskalnik prikaže začetni zaslon ali samodejno odjavi uporabniški račun.
<b>Opomba:</b> Zvezdica (*) ob vrednosti označuje privzeto tovarniško nastavitvev.	

## Varčevalni način

Element menija	Opis
<b>Natisni</b> Strani Enostransko* Obojestransko	Določite, ali naj tiskalnik tiska eno- ali obojestransko.
<b>Natisni</b> Strani na stran Izklop* 2 strani na stran 3 strani na stran 4 strani na stran 6 strani na stran 9 strani na stran 12 strani na stran 16 strani na stran	Tiskajte večstranske slike na eno stran papirja.
<b>Natisni</b> Temnost tonerja Lahek Običajno* Temno	Določite svetlost ali temnost besedila ali slik.
<b>Kopiranje</b> Strani Enostransko na enostransko* Enostransko na obojestransko	Določite, ali naj tiskalnik tiska eno- ali obojestransko.
<b>Kopiranje</b> Strani na stran Izklop* 2 pokončni strani 4 pokončne strani 2 ležeči strani 4 ležeče strani	Določite, koliko slik strani želite natisniti na eno stran lista papirja.
<b>Kopiranje</b> Temnost 1–9 (5*)	Prilagodite temnost optično prebrane slike.
<b>Opomba:</b> Zvezdica (*) ob vrednosti označuje privzeto tovarniško nastavitvev.	

## Oddaljena nadzorna plošča

Element menija	Opis
<b>Povezava zunanjega VNC-ja</b> Ne dovoli* Dovolj	Zunanji odjemalec VNC povežite z oddaljeno nadzorno ploščo.
<b>Opomba:</b> Zvezdica (*) ob vrednosti označuje privzeto tovarniško nastavitvev.	

Element menija	Opis
<b>Vrsta preverjanja pristnosti</b> Brez* Standardno preverjanje pristnosti	Vrsto preverjanja pristnosti nastavite, ko dostopate do strežnika odjemalca VNC.
<b>Geslo VNC</b>	Določite geslo za povezavo s strežnikom odjemalca VNC. <b>Opomba:</b> Ta element menija je na voljo samo, če je Vrsta preverjanja pristnosti nastavljena na Standardno preverjanje pristnosti.
<b>Opomba:</b> Zvezdica (*) ob vrednosti označuje privzeto tovarniško nastavitvev.	

## Obvestila

Element menija	Opis
<b>Pisk ob naloženem samodejnem podajalniku dokumentov</b> Izklop Vklon*	Omogočite zvok ob vlaganju papirja v samodejni podajalnik dokumentov.
<b>Nadzor alarma</b> Izklop Enkrat* Neprekinjeno	Nastavite, kolikokrat naj se sproži alarm, ko je potrebno posredovanje uporabnika.
<b>Potrošni material</b> Pokaži oceno potrošnega materiala Pokaži oceno* Ne pokaži ocene	Oglejte si približno stanje potrošnega materiala.
<b>Potrošni material</b> Alarm za kartušo Izklop* Enkrat Neprekinjeno	Nastavite, kolikokrat naj se sproži alarm, ko je kartuša skoraj prazna.
<b>Opomba:</b> Zvezdica (*) ob vrednosti označuje privzeto tovarniško nastavitvev.	

Element menija	Opis
<b>Nastavitev e-poštnih opozoril</b> Nastavitev e-pošte Primarni prehod SMTP Vrata primarnega prehoda SMTP (25*) Sekundarni prehod SMTP Vrata sekundarnega prehoda SMTP (25*) Časovna omejitev SMTP (30 sekund*) Naslov za odgovor Vedno uporabi privzeti naslov za odgovor SMTP(Izklop*) Uporabi SSL/TLS(Onemogočeno*) Zahtevaj zaupanja vredno potrdilo(Vklop*) Preverjanje pristnosti strežnika SMTP(Preverjanje pristnosti ni potrebno*) Elektronska pošta, ki jo je poslala naprava(Brez*) ID uporabnika naprave Geslo naprave Domena NTLM Onemogoči napako "Strežnik SMTP ni nastavljen"(Izklop*)	Konfigurirajte nastavitve e-pošte tiskalnika.
<b>Preprečevanje napak</b> Pomoč pri zastoju Izklop Vklop*	Nastavite tiskalnik, da samodejno preveri, ali je prišlo do zastoja papirja.
<b>Preprečevanje napak</b> Samodejno nadaljevanje Onemogočeno Omogočeno* (5 sekund) Čas samodejnega nadaljevanja	Ko tiskalniku omogočite, da počisti nekatere pogoje posredovanja, omogočite samodejno nadaljevanje obdelave ali tiskanja opravila.
<b>Preprečevanje napak</b> Samodejni ponovni zagon Samodejni ponovni zagon (Vedno znova zaženi*)	Nastavite tiskalnik, da se znova zažene ob pojavu napake.
<b>Preprečevanje napak</b> Samodejni ponovni zagon Največje število samodejnih ponovnih zagonov (2*)	Nastavite število samodejnih ponovnih zagonov, ki jih tiskalnik lahko izvede.
<b>Preprečevanje napak</b> Samodejni ponovni zagon Okno za samodejni ponovni zagon (720*)	Nastavite, po koliko sekundah naj se tiskalnik samodejno znova zažene.
<b>Preprečevanje napak</b> Samodejni ponovni zagon Števec samodejnih ponovnih zagonov	Prikažite podatke o števcu ponovnih zagonov, ki so na voljo samo za branje.
<b>Preprečevanje napak</b> Prikaži napako zaradi kratkega papirja Vklop Samodejno brisanje*	Nastavite tiskalnik, da prikaže sporočilo ob pojavu napake zaradi kratkega papirja. <b>Opomba:</b> Kratki papir se nanaša na velikost naloženega papirja.
<b>Opomba:</b> Zvezdica (*) ob vrednosti označuje privzeto tovarniško nastavitev.	

Element menija	Opis
<b>Preprečevanje napak</b> Zaščita strani Izklop* Vkllop	Nastavite tiskalnik, da celotno stran shrani v pomnilnik, preden jo natisne.
<b>Obnovitev vsebine ob zastoju</b> Obnovitev ob zastoju Izklop Vkllop Samodejno*	Nastavite tiskalnik, da znova natisne zagozdene strani.
<b>Obnovitev vsebine ob zastoju</b> Obnovitev ob zastoju skenerja Raven opravila Raven strani*	Določite način ponovnega zagona opravila optičnega branja po odstranitvi zagozdenega papirja.
<b>Opomba:</b> Zvezdica (*) ob vrednosti označuje privzeto tovarniško nastavitvev.	

## Upravljanje energije

Element menija	Opis
<b>Profil načina mirovanja</b> Natisni iz načina mirovanja Po tiskanju ostani buden Po tiskanju se preklopi v način mirovanja*	Nastavite tiskalnik, da ostane v načinu pripravljenosti ali da se po tiskanju vrne v način mirovanja.
<b>Časovne omejitve</b> Način mirovanja 1–120 minut (15*)	Nastavite čas nedejavnosti, preden začne tiskalnik delovati v načinu Način mirovanja.
<b>Časovne omejitve</b> Časovna omejitev za način hibernacije Onemogočeno 1 ura 2 uri 3 ure 6 ur 1 dan 2 dneva 3 dni* 1 teden 2 tedna 1 mesec	Nastavite čas, preden se tiskalnik izklopi.
<b>Časovne omejitve</b> Časovna omejitev za način hibernacije ob povezavi Hibernacija Brez hibernacije*	Nastavite funkcijo Časovna omejitev za način hibernacije, da izklopi tiskalnik, čeprav je ethernetna povezava aktivna.
<b>Opomba:</b> Zvezdica (*) ob vrednosti označuje privzeto tovarniško nastavitvev.	

## Zbiranje anonimnih podatkov

Element menija	Opis
<b>Zbiranje anonimnih podatkov</b> Podat. o uporabi, delov. napr. Brez*	Pošljite podatke o uporabi in delovanju tiskalnika Lexmarku. <b>Opomba:</b> Čas pošiljanja anonimnih podatkov je prikazan samo, če nastavite Zbiranje anonimnih podatkov na Uporaba in delovanje naprave.
<b>Čas pošiljanja anonimnih podatkov</b> Začetni čas Končni čas	
<b>Opomba:</b> Zvezdica (*) ob vrednosti označuje privzeto tovarniško nastavitvev.	

## Obnovitev tovarniško privzetih vrednosti

Element menija	Opis
<b>Obnovi nastavitve</b> Obnovi vse nastavitve Obnovi nastavitve tiskalnika Obnovi nastavitve omrežja Obnovi nastavitve faksiranja	Obnovite privzete tovarniške nastavitve tiskalnika.

## Vzdrževanje

### Meni za konfiguracijo

Element menija	Opis
<b>Konfiguracija USB</b> USB PnP 1* 2	Za boljšo združljivost z osebnim računalnikom v tiskalniku spremenite način pogona USB.
<b>Konfiguracija USB</b> Skeniranje prek USB-ja v lokalno Vklop* Izklop	Nastavite, ali naj bo gonilnik naprave USB oštevilčen kot preprosta naprava USB (en vmesnik) ali kot sestavljena naprava USB (več vmesnikov).
<b>Konfiguracija USB</b> Hitrost USB Polna Samodejno*	Nastavite vrata USB tako, da bodo delovala pri polni hitrosti, in onemogočite hitre zmožnosti.
<b>Konfiguracija pladnja</b> Povezovanje pladnja Samodejno* Izklop	Nastavite tiskalnik tako, da poveže pladnje z enakimi nastavitvami vrste in velikosti papirja.
<b>Opomba:</b> Zvezdica (*) ob vrednosti označuje privzeto tovarniško nastavitvev.	



Element menija	Opis
<b>Konfiguracija pladnja</b> Pokaži sporočilo o vstavku pladnja Izklop Samo za neznane velikosti* Vedno	Po vstavitvi pladnja naj se prikaže sporočilo za izbiro velikosti in vrste papirja.
<b>Konfiguracija pladnja</b> Nalaganje velikosti A5 Krajši rob Daljši rob*	Določite usmerjenost strani pri nalaganju papirja velikosti A5.
<b>Konfiguracija pladnja</b> Pozivi za papir Samodejno* Večnamenski podajalnik Ročna izbira papirja	Nastavite vir papirja, ki ga bo uporabnik napolnil, ko se bo prikazal poziv za nalaganje papirja.
<b>Konfiguracija pladnja</b> Pozivi za ovojnice Samodejno* Večnamenski podajalnik Ročna izbira ovojnice	Nastavite vir papirja, ki ga bo uporabnik napolnil, ko se bo prikazal poziv za nalaganje ovojnic.
<b>Konfiguracija pladnja</b> Dejanje za pozive Pozovi uporabnika* Nadaljuj Uporabi trenutno	Nastavite tiskalnik, da razrešuje pozive za zamenjavo papirja ali ovojnic.
<b>Poročila</b> Stran z menijskimi nastavitvami Dnevnik dogodkov Povzetek dnevnika dogodkov	Natisnite poročila o nastavitvah menijev tiskalnika, stanju in dnevnikih dogodkov.
<b>Poraba in števec potrošnega materiala</b> Izbrisi zgodovino porabe potrošnega materiala Ponastavi števec za črno kartušo Ponastavi števec za črno slikovno enoto Ponastavi števec vzdrževanja	Ponastavite števec strani za potrošni material ali si oglejte skupno število natisnjenih strani.
<b>Emulacije tiskalnika</b> Emulacija PS Izklop Vklop*	Nastavite tiskalnik tako, da prepozna in uporablja podatkovni tok PS.
<b>Emulacije tiskalnika</b> Varnost emulatorja Časovna omejitev strani 0–60 (60*)	Nastavite časovno omejitev strani med emulacijo.
<b>Opomba:</b> Zvezdica (*) ob vrednosti označuje privzeto tovarniško nastavitvev.	

Element menija	Opis
<b>Emulacije tiskalnika</b> Varnost emulatorja Ponastavi emulator po opravi (Izklop*)	Po tiskalnem opravi ponastavite emulator.
<b>Emulacije tiskalnika</b> Varnost emulatorja Onemogoči dostop do sporočil tiskalnika (Vklop*)	Onemogočite dostop so sporočila tiskalnika med emulacijo.
<b>Konfiguracija faksa</b> Podpora pri nizki porabi faksa Onemogoči mirovanje Dovolj mirovanje Samodejno*	Nastavite, da se faks preklopi v način mirovanja, ko to določi tiskalnik.  <b>Opomba:</b> Ta element menija je na voljo samo pri nekaterih modelih tiskalnika.
<b>Konfiguracija tiskanja</b> Ostrenje pisav 0–150 (24*)	Nastavite vrednost velikosti besedila v točkah, do katere naj se pri tiskanju podatkov o pisavi uporabljene pogosto prekrivne plasti.
<b>Konfiguracija tiskanja</b> Gostota tiskanja Onemogočeno 1–5 (3*) Gostota kopiranja Onemogočeno 1–5 (3*)	Prilagodite gostoto barvila pri tiskanju ali kopiranju dokumentov.
<b>Načini delovanja naprave</b> Tihi način Vklop Izklop*	Nastavite zmanjšanje hrupa tiskalnika med tiskanjem.  <b>Opomba:</b> Če omogočite to nastavitve, se upočasni celotno delovanje tiskalnika.
<b>Načini delovanja naprave</b> Meniji plošče Omogoči* Onemogoči	Nastavite tiskalnik, da prikazuje menije nadzorne plošče.  <b>Opomba:</b> Ta nastavitve je na voljo samo v vdolanem spletnem strežniku.
<b>Načini delovanja naprave</b> Varni način Izklop* Vklop	Nastavite tiskalnik, da deluje v posebnem načinu, v katerem poskuša kljub težavam zagotavljati čim več funkcij. Na primer, če je možnost nastavljena na Vklop in motorček za obojestransko tiskanje ne deluje, tiskalnik enostransko tiska dokumente, tudi če je opravilo obojestransko tiskanje.  <b>Opomba:</b> Te nastavitve ni mogoče uporabiti, če pladenj ni popolnoma vstavljen ali je poškodovan senzor pladnja.
<b>Načini delovanja naprave</b> Počisti stanje po meri	Izbrišite vsa sporočila po meri.
<b>Načini delovanja naprave</b> Počisti vsa oddaljeno nameščena sporočila	Počistite vsa oddaljeno nameščena sporočila.
<b>Opomba:</b> Zvezdica (*) ob vrednosti označuje privzeto tovarniško nastavitve.	

Element menija	Opis
<b>Načini delovanja naprave</b> Samodejno prikaži zaslone z napakami Vklon* Izklon	Prikaz obstoječih sporočil o napakah na zaslonu, potem ko je tiskalnik nedejaven na začetnem zaslonu toliko časa, kot je določeno v nastavitvi Časovna omejitev zaslona.
<b>Konfiguracija optičnega bralnika</b> Ročna registracija skenerja Hitri preizkus tiskanja	Natisnite ciljno stran hitrega preizkusa.  <b>Opomba:</b> Razmik robov na ciljni strani mora biti enakomeren povsod okrog cilja. Če ni, morate ponastaviti robove tiskalnika.
<b>Konfiguracija optičnega bralnika</b> Ročna registracija skenerja Registracija sprednjega samodejnega podajalnika dokumentov Registracija plošče za optično branje	Ročno registrirajte ploščo za optično branje in samodejni podajalnik dokumentov po zamenjavi samodejnega podajalnika dokumentov, stekla optičnega bralnika ali plošče kontrolnika.
<b>Konfiguracija optičnega bralnika</b> Brisanje robov Brisanje robov plošče za optično branje (3*) Brisanje robov samodejnega podajalnika dokumentov (3*)	Nastavite velikost območja brez tiskanja v milimetrih okrog opravila optičnega branja s samodejnim podajalnikom dokumentov ali ploščo za optično branje.
<b>Konfiguracija optičnega bralnika</b> Onemogoči skener Omogočeno* Onemogočeno Samodejni podajalnik dokumentov je onemogočen	Če optični bralnik ne deluje pravilno, ga onemogočite.
<b>Konfiguracija optičnega bralnika</b> Vrstni red bajtov oblike TIFF Zaporedje bajtov CPE* Tanki konec Debeli konec	Nastavite vrstni red bajtov optično prebranega dokumenta v obliki TIFF.
<b>Konfiguracija optičnega bralnika</b> Točno število vrstic TIFF na trak Vklon* Izklon	Nastavite vrednost oznake RowsPerStrip optično prebranega dokumenta v obliki TIFF.
<b>Opomba:</b> Zvezdica (*) ob vrednosti označuje privzeto tovarniško nastavitvev.	

## Brisanje ob koncu uporabe

Element menija	Opis
<b>Trajno izbriši vse podatke v obstojnem pomnilniku</b> Izbriši vse nastavitve tiskalnika in omrežja Izbriši vse bližnjice in njihove nastavitve	Izbrišite vse nastavitve in programe, ki so shranjeni v tiskalniku.

## Vidne ikone na začetnem zaslonu

Meni	Opis
Kopiranje	Določite, katere ikone bodo prikazane na začetnem zaslonu.
E-pošta	
Faks	
Stanje/potrebščine	
Čakalna vrsta opravil	
Sprememba jezika	
Zadržana opravila	
USB	
Optično branje v računalnik	

## Več o tiskalniku

Element menija	Opis
Oznaka sredstev	Opišite tiskalnik. Največja dolžina je 32 znakov.
Mesto tiskalnika	Navedite mesto tiskalnika. Največja dolžina je 63 znakov.
Obrnite se na	Prilagodite ime tiskalnika. Največja dolžina je 63 znakov.
Izvozi konfiguracijsko datoteko v USB	Izvozite konfiguracijske datoteke na bliskovni pogon.
Izvozi stisnjene dnevnik v USB	Izvozite stisnjene dnevnik na bliskovni pogon.
Pošlji dnevnik	Pošljite diagnostične podatke Lexmarku.

## Natisni

### Postavitev

Element menija	Opis
<b>Strani</b> Enostransko* Obojestransko	Določite, ali naj tiskalnik tiska eno- ali obojestransko.
<b>Slog obračanja</b> Daljši rob* Krajši rob	Določite, katera stran papirja naj bo vezana pri obojestranskem tiskanju. <b>Opomba:</b> Odvisno od izbrane možnosti, tiskalnik samodejno zamakne vse natisnjene podatke na strani za pravilno vezavo opravila.
<b>Prazne strani</b> Natisni Ne tiskaj*	Natisnite prazne strani, ki so vključene v tiskalno opravilo.
<b>Opomba:</b> Zvezdica (*) ob vrednosti označuje privzeto tovarniško nastavitvev.	

Element menija	Opis
<b>Zbiranje</b> Izklop [1, 1, 1, 2, 2, 2] Vkllop [1, 2, 1, 2, 1, 2]*	Zlasti pri tiskanju več kopij opravila zložite strani tiskalnega opravila po vrstnem redu.
<b>Ločevalni listi</b> Brez* Med kopijami Med opravili Med stranmi	Med tiskanjem vstavite prazne ločevalne liste.
<b>Vir ločevalnih listov</b> Pladenj [x] (1*) Večnamenski podajalnik	Določite vir papirja za ločevalne liste.
<b>Strani na stran</b> Izklop* 2 strani na stran 3 strani na stran 4 strani na stran 6 strani na stran 9 strani na stran 12 strani na stran 16 strani na stran	Tiskajte več slik strani na eno stran papirja.
<b>Razporeditev strani na stran</b> Vodoravno* Obratno vodoravno Navpično Obratno navpično	Določite položaj večstranskih slik pri uporabi možnosti Strani na stran. <b>Opomba:</b> Položaj je odvisen od števila slik strani in njihove usmeritve na strani.
<b>Usmerjenost strani na stran</b> Samodejno* Ležeče Pokončno	Določite usmeritev večstranskega dokumenta pri uporabi možnosti Strani na stran.
<b>Obroba strani na stran</b> Brez* Vidna	Natisnite obrobo okoli vsake slike strani pri uporabi možnosti Strani na stran.
<b>Kopije</b> 1–9999 (1*)	Določite število kopij za vsako tiskalno opravilo.
<b>Območje tiskanja</b> Običajno* Cela stran	Nastavite območje tiskanja na listu papirja.
<b>Opomba:</b> Zvezdica (*) ob vrednosti označuje privzeto tovarniško nastavitvev.	

## Nastavitev

Element menija	Opis
<b>Jezik tiskalnika</b> Emulacija PCL* Emulacija PS	Nastavite jezik tiskalnika. <b>Opomba:</b> Nastavitev jezika tiskalnika ne prepreči, da bi programska oprema poslala tiskalna opravila, pri katerih je uporabljen drug jezik tiskalnika.
<b>Varčevanje z viri</b> Izklop* Vklop	Določite, kaj naj tiskalnik stori s prenesenimi viri, kot so pisave in makri, ko prejme opravilo, za katerega je potrebnega več pomnilnika, kot ga je na voljo. <b>Opombe:</b> <ul style="list-style-type: none"> <li>• Ko je ta možnost nastavljena na Izklop, tiskalnik ohrani prenesene vire samo, dokler je potreben pomnilnik. Viri, povezani z nedejavnim jezikom tiskalnika, se izbrišejo.</li> <li>• Ko je ta možnost nastavljena na Vklop, tiskalnik ohrani vse trajne prenesene vire za vse jezike. Tiskalnik po potrebi prikaže sporočila o polnem pomnilniku, namesto da bi izbrisal trajne vire.</li> </ul>
<b>Vrstni red pri možnosti Natisni vse</b> Po abecedi* Najprej najnovejši Najprej najstarejši	Določite vrstni red, ko izberete tiskanje vseh zadržanih in zaupnih opravil.
<b>Opomba:</b> Zvezdica (*) ob vrednosti označuje privzeto tovarniško nastavitev.	

## Kakovost

Element menija	Opis
<b>Ločljivost tiskanja</b> 300 dpi 600 dpi* Kakovost slike 1200 Kakovost slike 2400	Nastavite ločljivost besedila in slik na natisu. <b>Opomba:</b> Ločljivost določite v pikah na palec ali kakovosti slike.
<b>Temnost tonerja</b> Lahek Običajno* Temno	Določite svetlost ali temnost slik z besedilom.
<b>Polton</b> Običajno* Podrobnosti	Izboljšajte natis, tako da bo imel gladke črte z ostrejšimi robovi.
<b>Opomba:</b> Zvezdica (*) ob vrednosti označuje privzeto tovarniško nastavitev.	

## PDF

Element menija	Opis
<b>Velikost prilagodi temu</b> Da Ne*	Vsebino strani prilagodite izbrani velikosti papirja.
<b>Komentarji</b> Natisni Ne tiskaj*	Določite, ali želite tiskati komentarje v PDF-u.
<b>Natisni napako PDF-ja</b> Izklop Vkllop*	Omogočite tiskanje napake PDF-ja.
<b>Opomba:</b> Zvezdica (*) ob vrednosti označuje privzeto tovarniško nastavitvev.	

## PostScript

Element menija	Opis
<b>Natisni napako PS</b> Izklop* Vkllop	Natisnite stran z opisom napake PostScript®. <b>Opomba:</b> Ob napaki se tiskalno opravilo ustavi, tiskalnik natisne sporočilo o napaki, preostanek opravila pa spusti skozi.
<b>Najmanjša širina črte</b> 1–30 (2*)	Nastavite najmanjšo širino poteze. <b>Opomba:</b> Opravila, natisnjena v ločljivosti 1200 dpi, uporabljajo vrednost neposredno.
<b>Zakleni način zagona PS</b> Izklop Vkllop*	Onemogočite datoteko SysStart.
<b>Časovna omejitev čakanja</b> Onemogočeno Omogočeno*	Nastavite tiskalnik, da počaka na dodatne podatke, preden prekliče tiskalno opravilo. <b>Opomba:</b> Trajanje časovne omejitve čakanja je prikazano samo, če je omogočena Časovna omejitev čakanja.
<b>Trajanje časovne omejitve čakanja</b> 15–65.535 (40 sekund*)	
<b>Opomba:</b> Zvezdica (*) ob vrednosti označuje privzeto tovarniško nastavitvev.	

## PCL

Element menija	Opis
<b>Ime pisave</b> [Seznam razpoložljivih pisav] (Courier*)	Izberite pisavo iz določenega vira pisav.
<b>Nabor simbolov</b> [Seznam razpoložljivih naborov simbolov] (10U PC-8*)	Določite nabor simbolov za posamezno ime pisave. <b>Opomba:</b> Nabor simbolov je nabor abecednih in številskih znakov, ločil in posebnih simbolov. Nabori simbolov podpirajo različne jezike ali določene programe, na primer matematične simbole za znanstvena besedila.
<b>Opomba:</b> Zvezdica (*) ob vrednosti označuje privzeto tovarniško nastavitvev.	

Element menija	Opis
<b>Širina</b> 0,08–100,00 (10,00*)	Določite širino za pisave z nespremenljivo širino ali z enojnim presledkom. <b>Opomba:</b> Širina se nanaša na število fiksnih znakov v enem vodoravnem palcu natipkanega besedila.
<b>Usmerjenost</b> Pokončno* Ležeče Obratno pokončno Obratno ležeče	Določite usmerjenost besedila in grafik na strani.
<b>Število vrstic na stran</b> 1–255	Določite število vrstic besedila za vsako stran, natisnjeno prek podatkovnega toka PCL®. <b>Opombe:</b> <ul style="list-style-type: none"> <li>• Ta element menija aktivira navpičen pomik, ki povzroči, da se izbrano število zahtevanih vrstic natisne med privzetimi robovi strani.</li> <li>• 60 je ameriška privzeta tovarniška nastavitvev. 64 je mednarodna privzeta tovarniška nastavitvev.</li> </ul>
<b>Najmanjša širina črte za PCL5</b> 1–30 (2*)	Nastavite začetno najmanjšo širino poteze. <b>Opomba:</b> Opravila, natisnjena v ločljivosti 1200 dpi, uporabljajo vrednost neposredno.
<b>Najmanjša širina črte za PCLXL</b> 1–30 (2*)	
<b>Širina A4</b> 198 mm* 203 mm	Nastavite širino logične strani za papir velikosti A4. <b>Opomba:</b> Logična stran je prostor na fizični strani, kamor se natisnejo podatki.
<b>Samodejno CR po LF</b> Izklop* Vkllop	Nastavite tiskalnik tako, da po ukazu za konec vrstice izvede pomik v novo vrstico. <b>Opomba:</b> Pomik v novo vrstico je mehanizem, ki tiskalniku posreduje ukaz, naj položaj kazalca premakne v prvi položaj v isti vrstici.
<b>Samodejno LF po CR</b> Izklop* Vkllop	Nastavite tiskalnik tako, da po ukazu za pomik v novo vrstico izvede konec vrstice.
<b>Novo oštevilčenje pladnjev</b> Dodeli podajalnik MP Dodeli pladenj [x] Dodeli ročno izbiro papirja Dodeli ročno izbiro ovojnica	Konfigurirajte tiskalnik, da bo deloval z drugim gonilnikom tiskalnika ali programom po meri, ki uporablja drug niz dodelitev za zahtevanje danega vira papirja. Izbirate lahko med naslednjimi možnostmi: Izklop* – tiskalnik uporablja tovarniško privzete dodelitve vira papirja. Brez – vir papirja prezre ukaz Izberite podajanje papirja. 0–199 – izberite številsko vrednost, da viru papirja dodelite vrednost po meri.
<b>Novo oštevilčenje pladnjev</b> Ogled tovarniško privzetih vrednosti	Prikažite privzeto tovarniško vrednost, dodeljeno posameznemu viru papirja.
<b>Novo oštevilčenje pladnjev</b> Obnovi privzete vrednosti	Obnovite vrednosti novih oštevilčenj pladnjev na tovarniško privzete vrednosti.
<b>Opomba:</b> Zvezdica (*) ob vrednosti označuje privzeto tovarniško nastavitvev.	



Element menija	Opis
<b>Časovna omejitev tiskanja</b> Onemogočeno Omogočeno*	Nastavite tiskalnik, da konča tiskalno opravilo, potem ko je bil nedejaven določen čas, naveden v sekundah. <b>Opomba:</b> Možnost Trajanje časovne omejitve tiskanja je prikazana samo, ko je omogočena Časovna omejitev tiskanja.
<b>Trajanje časovne omejitve tiskanja</b> 1–255 (90*)	
<b>Opomba:</b> Zvezdica (*) ob vrednosti označuje privzeto tovarniško nastavitvev.	

## Slika

Element menija	Opis
<b>Samodejno prilagajanje</b> Vklop Izklop*	Izberite najustreznejšo razpoložljivo velikost papirja in nastavitev usmerjenosti za sliko. <b>Opomba:</b> Ko je nastavljen na Vklop, ta element menija preglasi nastavitvev prilagajanja velikosti in usmerjenosti za sliko.
<b>Obrni</b> Izklop* Vklop	Preobrnite dvotonske črno-bele slike. <b>Opomba:</b> Ta element menija ne velja za slikovni obliki GIF ali JPEG.
<b>Prilagajanje velikosti</b> Fiksni okvir zgoraj levo Najboljša prilagoditev* Fiksni okvir na sredini Prilagodi višino/širino Prilagodi višino Prilagodi širino	Prilagodite sliko, da se prilega natisljivemu območju. <b>Opomba:</b> Če je Samodejno prilagajanje nastavljeno na Vklop, je Prilagajanje velikosti samodejno nastavljeno na možnost Najboljša prilagoditev.
<b>Usmerjenost</b> Pokončno* Ležeče Obratno pokončno Obratno ležeče	Določite usmerjenost besedila in grafik na strani.
<b>Opomba:</b> Zvezdica (*) ob vrednosti označuje privzeto tovarniško nastavitvev.	

## Papir

### Konfiguracija pladnja

Element menija	Opis
<b>Privzeti vir</b> Pladenj [x] (1*) Večnamenski podajalnik Ročna izbira papirja Ročna izbira ovojnice	Nastavite vir papirja za vsa tiskalna opravila. <b>Opomba:</b> Večnamenski podajalnik je prikazan samo, ko je možnost Konfiguriraj MP nastavljena na možnost Kaseta.
<b>Opomba:</b> Zvezdica (*) ob vrednosti označuje privzeto tovarniško nastavitvev.	

Element menija	Opis
<b>Velikost/vrsta papirja</b> Pladenj [x] Večnamenski podajalnik Ročna izbira papirja Ročna izbira ovojnice	Določite velikost ali vrsto papirja, naloženega v posamezni vir papirja.
<b>Nadomestna velikost</b> Izklop Letter/A4 Vse navedeno*	Nastavite tiskalnik, da uporabi nadomestno velikost papirja, če zahtevana velikost ni naložena v noben vir papirja. <b>Opombe:</b> <ul style="list-style-type: none"> <li>Možnost Izklop uporabnika pozove, naj naloži zahtevano velikost papirja.</li> <li>Letter/A4 natisne dokument velikosti A4 na velikost Letter, ko nalagate papir velikosti Letter, in dokumente velikosti Letter na papir velikosti A4, ko nalagate papir velikosti A4.</li> <li>Vse navedeno nadomešča Letter/A4.</li> </ul>
<b>Konfiguriraj MP</b> Kaseta* Ročno Prva	Nastavite, kdaj naj tiskalnik pobira papir, ki je naložen v večnamenskem podajalniku. <b>Opombe:</b> <ul style="list-style-type: none"> <li>Ko je nastavljena možnost Kaseta, tiskalnik večnamenski podajalnik obravnava kot pladenj.</li> <li>Ko je nastavljena možnost Ročno, tiskalnik večnamenski podajalnik obravnava kot ročni podajalnik.</li> <li>Ko je nastavljena možnost Prva, tiskalnik pobira papir iz večnamenskega podajalnika, dokler se ta ne izprazni, ne glede na zahtevani vir ali velikost papirja.</li> </ul>
<b>Opomba:</b> Zvezdica (*) ob vrednosti označuje privzeto tovarniško nastavitvev.	

## Konfiguracija medija

### Univerzalna nastavitvev

Element menija	Opis
<b>Merske enote</b> Palci Milimetri	Določite mersko enoto za univerzalni papir. <b>Opomba:</b> Možnost Palci je ameriška privzeta tovarniška nastavitvev. Milimetri so mednarodna privzeta tovarniška nastavitvev.
<b>Širina pokončno postavljene strani</b> 3,90-14,17 palcev (8,50*) 99-360 mm (216*)	Nastavite širino pokončno postavljene strani za univerzalni papir.
<b>Višina pokončno postavljene strani</b> 3,90-14,17 palcev (14*) 99-360 mm (356*)	Nastavite višino pokončno postavljene strani za univerzalni papir.
<b>Smer podajanja</b> Krajši rob* Daljši rob	Nastavite tiskalnik, da pobira papir pri krajšem robu ali pri daljšem robu. <b>Opomba:</b> Daljši rob je na voljo samo, če je najdaljši rob krajši od največje podprte širine.
<b>Opomba:</b> Zvezdica (*) ob vrednosti označuje privzeto tovarniško nastavitvev.	

## Velikosti skeniranih dokumentov po meri

Element menija	Opis
<b>Velikost optično prebranih dokumentov po meri [x]</b> Ime velikosti dokumenta za skeniranje Širina 1–8,50 palca (8,50*) 25–216 mm (216*) Višina 1-14 palca (14*) 25-356 mm (297*) Usmerjenost Pokončno* Ležeče 2 skenirana dokumenta na stran Izklop* Vkllop	Določite ime velikosti dokumenta za optično branje in konfigurirajte nastavitve optičnega branja.
<b>Opomba:</b> Zvezdica (*) ob vrednosti označuje privzeto tovarniško nastavitvev.	

## Vrste medijev

Element menija	Opis
Navaden papir Kartonski papir Recikliran Nalepke Kopirni Ovojnica Groba ovojnica Pisemski z glavo Vnaprej potiskani Barven papir Lahek Težek Grob/bombažni Vrsta po meri [X]	Nastavite teksturo, težo in smer naloženega papirja.

# Kopiranje

## Privzete nastavitve za kopiranje

Element menija	Opis
<b>Vrsta vsebine</b> Besedilo Besedilo/fotografija* Fotografija Grafike	Izboljšajte rezultat natisa glede na vsebino izvornika.
<b>Strani</b> Enostransko na enostransko* Enostransko na obojestransko	Določite način optičnega branja glede na izvirnik.
<b>Strani na stran</b> Izklop* 2 pokončni strani 4 pokončne strani 2 ležeči strani 4 ležeče strani	Določite, koliko slik strani želite natisniti na eno stran lista papirja.
<b>Natisni robove strani</b> Vklp Izklop*	Pri tiskanju več strani na eno stran nastavite, da bodo slike obrobljene.
<b>Zbiranje</b> Izklop [1, 1, 1, 2, 2, 2] Vklp [1, 2, 1, 2, 1, 2]*	Zaporedoma natisnite več kopij.
<b>Velikost "Kopiraj iz"</b> [Seznam velikosti papirja]	Nastavite velikost papirja izvornika.  <b>Opomba:</b> Letter je ameriška privzeta tovarniška nastavitvev. A4 je mednarodna privzeta tovarniška nastavitvev.
<b>Vir "Kopiraj v"</b> Pladenj [x] (1*) Večnamenski podajalnik Usklajevanje samodejno določene velikosti	Določite vir papirja za opravilo kopiranja.
<b>Temnost</b> 1–9 (5*)	Prilagodite temnost optično prebrane slike.
<b>Število kopij</b> 1–9999 (1*)	Določite število kopij.
<b>Opomba:</b> Zvezdica (*) ob vrednosti označuje privzeto tovarniško nastavitvev.	

## Napredna obdelava slik

Element menija	Opis
<b>Kontrast</b> Najboljše za vsebino* 0–5	Določite kontrast izhoda.
<b>Odstranitev ozadja</b> Raven –4–4 (0*)	Prilagodite količino ozadja, vidnega na optično prebrani sliki.
<b>Skeniraj od roba do roba</b> Vklop Izklop*	Omogočite optično branje od roba do roba izvirnika.
<b>Opomba:</b> Zvezdica (*) ob vrednosti označuje privzeto tovarniško nastavitev.	

## Upravljanje skrbnika

Element menija	Opis
<b>Dovoli shranjevanje v obliki bližnjice</b> Vklop* Izklop	Nastavitve kopiranja po meri shranite kot bližnjice.
<b>Opomba:</b> Zvezdica (*) ob vrednosti označuje privzeto tovarniško nastavitev.	

# Faksiranje

## Privzete vrednosti faksa

### Način Faks

Element menija	Opis
<b>Način Faks</b> Faks Strežnik za faks Onemogočeno	Izberite način faksa. <b>Opomba:</b> Glede na model tiskalnika se privzeta tovarniška nastavitev lahko razlikuje.

## Nastavitev faksa

### Splošne nastavitve faksiranja

Element menija	Opis
<b>Ime faksa</b>	Identificirajte svoj faks.
<b>Številka faksa</b>	Identificirajte številko svojega faksa.
<b>Opomba:</b> Zvezdica (*) ob vrednosti označuje privzeto tovarniško nastavitev.	

Element menija	Opis
<b>ID faksa</b> Ime faksa Številka faksa*	Prejemnikom faksa sporočite ime ali številko svojega faksa.
<b>Uporaba pomnilnika</b> Vsi prejeti Večinoma prejeti Enako* Večinoma poslani Vsi poslani	Nastavite količino notranjega pomnilnika tiskalnika za faksiranje. <b>Opomba:</b> Ta element menija preprečuje težave z medpomnilnikom in napake pri pošiljanju faksov.
<b>Prekliči fakse</b> Dovoli* Ne dovoli	Prekličite odhodne fakse, preden se prenesejo, ali prekličite dohodne fakse, preden se do konca natisnejo.
<b>Skrivanje številke faksa</b> Izklop* Z leve Z desne	Določite obliko za skrivanje številke odhodnih faksov.
<b>Številke, ki jih želite skriti</b> 0–58 (0*)	Določite, koliko števk v številki odhodnih faksov želite skriti.
<b>Omogoči zaznavanje povezane linije</b> Vklop* Izklop	Ugotovite, ali je telefonska linija povezana s tiskalnikom. <b>Opomba:</b> Zaznavanje poteka pri vklopu tiskalnika in pred vsakim klicem.
<b>Optimizacija združljivosti faksa</b>	Konfigurirajte funkcijo faksiranja tiskalnika za optimalno združljivost z drugimi faksi.
<b>Prenos faksov</b> T.38 Analogno G.711 etherFAX	Nastavite način prenosa faksov. <b>Opombe:</b> <ul style="list-style-type: none"> <li>• Ta element menija je prikazan samo, če je v tiskalniku nameščen komplet licenc za etherFAX ali faksiranje prek IP-ja (FoIP).</li> <li>• Glede na model tiskalnika se privzete tovarniške nastavitve lahko razlikujejo.</li> </ul>
<b>Opomba:</b> Zvezdica (*) ob vrednosti označuje privzeto tovarniško nastavitvev.	

## Nastavitve faksa HTTPS

**Opomba:** Ta meni je prikazan samo, če je Prenos faksov nastavljen na etherFAX.

Element menija	Opis
<b>URL storitve HTTPS</b>	Določite URL storitve etherFAX.
<b>Namestniški strežnik HTTPS</b>	Določite URL namestniškega strežnika.
<b>Uporabnik namestniškega strežnika HTTPS</b>	Določite uporabniško ime in geslo za namestniški strežnik.
<b>Geslo namestniškega strežnika HTTPS</b>	
<b>Opomba:</b> Zvezdica (*) ob vrednosti označuje privzeto tovarniško nastavitvev.	

Element menija	Opis
<b>Šifriranje faksov pri pošiljanju</b> Onemogočeno Omogočeno* Zahtevano	Omogočite šifriranje za odhodne fakse.
<b>Šifriranje faksov pri prejetju</b> Onemogočeno Omogočeno* Zahtevano	Omogočite šifriranje za dohodne fakse.
<b>Stanje faksa HTTPS</b>	Pokažite stanje komunikacije storitve etherFAX.
<b>Opomba:</b> Zvezdica (*) ob vrednosti označuje privzeto tovarniško nastavitvev.	

### Nastavitve pošiljanja faksov

Element menija	Opis
<b>Ločljivost</b> Standardno* Drobno Zelo drobno Ultra drobno	Nastavite ločljivost optično prebrane slike. <b>Opomba:</b> Višja ločljivost podaljša čas prenosa faksa in potrebuje več pomnilnika.
<b>Velikost izvirnika</b> [Seznam velikosti papirja] (Različne velikosti*)	Določite velikost izvirnika.
<b>Usmerjenost</b> Pokončno* Ležeče	Določite usmerjenost izvirnega dokumenta. <b>Opomba:</b> Ta element menija je na voljo samo pri nekaterih modelih tiskalnika.
<b>Strani</b> Izklop* Krajši rob Daljši rob	Določite usmerjenost izvirnika pri optičnem branju obeh strani dokumenta. <b>Opomba:</b> Ta element menija je na voljo samo pri nekaterih modelih tiskalnika.
<b>Vrsta vsebine</b> Besedilo* Besedilo/fotografije Fotografija Grafike	Izboljšajte rezultat natisa glede na vsebino izvirnika.
<b>Temnost</b> 1–9 (5*)	Prilagodite temnost optično prebrane slike.
<b>Za PABX</b> Vkllop Izklop*	Nastavite tiskalnik, da izbere številko faksa, ne da bi čakal na klicni signal. <b>Opomba:</b> Enota PABX (Private Automated Branch Exchange) je domača telefonska centrala, ki zagotavlja enojno dostopno številko za več linij do zunanjih klicateljev.
<b>Opomba:</b> Zvezdica (*) ob vrednosti označuje privzeto tovarniško nastavitvev.	

Element menija	Opis
<b>Način izbiranja</b> Tonsko* Impulzno	Določite način izbiranja za dohodne ali odhodne fakse.
<b>Opomba:</b> Zvezdica (*) ob vrednosti označuje privzeto tovarniško nastavitev.	

### Napredna obdelava slik

Element menija	Opis
<b>Ravnovesje barv</b> Cijan – rdeča –4–4 (0*) Magenta – zelena –4–4 (0*) Rumena – modra –4–4 (0*)	Prilagodite intenzivnost barv med optičnim branjem.
<b>Kontrast</b> Najboljše za vsebino* 0 1 2 3 4 5	Prilagodite kontrast natisnjenih dokumentov.
<b>Odstranitev ozadja</b> Raven –4–4 (0*)	Prilagodite količino ozadja, vidnega na optično prebrani sliki.
<b>Skeniraj od roba do roba</b> Vklon Izklon*	Omogočite optično branje od roba do roba izvornika.
<b>Opomba:</b> Zvezdica (*) ob vrednosti označuje privzeto tovarniško nastavitev.	

### Upravljanje skrbnika

Element menija	Opis
<b>Samodejno ponovno izbiranje</b> 0–9 (5*)	Nastavite število poskusov ponovnega izbiranja glede na ravni dejavnosti prejemniških faksov.
<b>Pogostost ponovnega izbiranja</b> 1–200 minut (3*)	Podaljšajte čas med poskusi ponovnega izbiranja, da tako povečate možnost uspešnega pošiljanja faksa.
<b>Omogoči ECM</b> Vklon* Izklon	Aktivirajte način za odpravljanje napak (ECM) za opravila faksi-ranja. <b>Opomba:</b> Način ECM zazna in odpravlja napake v postopku prenosa faksov, ki jih povzročajo motnje telefonske linije in šibek signal.
<b>Opomba:</b> Zvezdica (*) ob vrednosti označuje privzeto tovarniško nastavitev.	



Element menija	Opis
<b>Omogoči skeniranje faksov</b> Vklop* Izklop	Faksiranje dokumentov, ki jih optično berete s tiskalnikom.
<b>Gonilnik v faks</b> Vklop* Izklop	Omogočite gonilniku tiskalnika, da pošlje faks.
<b>Dovoli shranjevanje v obliki bližnjice</b> Vklop* Izklop	Shranite številke faksov kot bližnjice v tiskalniku.
<b>Največja hitrost</b> 33.600* 14400 9600 4800 2400	Nastavite najvišjo hitrost za pošiljanje faksov.
<b>Omogočanje skeniranja barvnih faksov</b> Privzeto izključeno* Privzeto vključeno Nikoli ne uporabi Vedno uporabi	Omogočite barvno optično branje za fakse.
<b>Samodejno pretvarjanje barvnih faksov v črno-bele</b> Vklop* Izklop	Pretvorite vse izhodne barvne fakse v črno-bele.
<b>Potrdite številko faksa</b> Izklop* Vklop	Prosimo uporabnika, da potrdi številko za faksiranje.
<b>Izhodna koda</b>	Nastavite izhodno kodo.
<b>Opomba:</b> Zvezdica (*) ob vrednosti označuje privzeto tovarniško nastavitvev.	

### Nastavitve prejemanja faksov

Element menija	Opis
<b>Število zvonjenj za odgovor</b> 1–25 (3*)	Nastavite število zvonjenj za dohodni faks.
<b>Samodejno zmanjšanje</b> Vklop* Izklop	Prilagodite velikost dohodnega faksa strani.
<b>Vir papirja</b> Pladenj [X] Samodejno*	Nastavite vir papirja za tiskanje dohodnega faksa.
<b>Opomba:</b> Zvezdica (*) ob vrednosti označuje privzeto tovarniško nastavitvev.	

Element menija	Opis
<b>Strani</b> Vklop Izklop*	Tiskajte na obe strani papirja.
<b>Ločevalni listi</b> Brez* Pred opraviom Po opraviu	Določite, ali želite, da se med tiskanjem vstavljajo prazni ločevalni listi.
<b>Vir ločevalnih listov</b> Pladenj [X] (1*)	Določite vir papirja za ločevalne liste.
<b>Noga faksa</b> Vklop Izklop*	Nastavite tiskanje informacij o prenosu na dnu vsake strani prejetega faksa.
<b>Časovni žig v nogi faksa</b> Prejemanje* Natisni	Nastavite tiskanje časovnega žiga na dnu vsake strani prejetega faksa.
<b>Opomba:</b> Zvezdica (*) ob vrednosti označuje privzeto tovarniško nastavitvev.	

### Upravljanje skrbnika

Element menija	Opis
<b>Omogočanje prejemanja faksov</b> Vklop* Izklop	Nastavite tiskalnik za prejemanje faksov.
<b>Omogočanje prejema barvnega faksa</b> Vklop* Izklop	Nastavite tiskalnik tako, da prejema barvne fakse.
<b>Omogoči ID klicatelja</b> Vklop Izklop*	Nastavite prikaz številke, ki pošilja dohodni faks.
<b>Blokiraj fakse brez imen</b> Vklop Izklop*	Blokirajte dohodne fakse, poslane iz naprav, ki nimajo navedenega ID-ja postaje ali ID-ja faksa.
<b>Odgovori na</b> Vsa zvonjenja* Samo enkratno zvonjenje Samo dvakratno zvonjenje Samo trikratno zvonjenje Samo enkratno ali dvakratno zvonjenje Samo enkratno ali trikratno zvonjenje Samo dvakratno ali trikratno zvonjenje	Nastavite značilni vzorec zvonjenja za dohodni faks.
<b>Samodejni odgovor</b> Vklop* Izklop	Nastavite tiskalnik tako, da prejema fakse samodejno.
<b>Opomba:</b> Zvezdica (*) ob vrednosti označuje privzeto tovarniško nastavitvev.	

Element menija	Opis
<b>Posredovanje faksa</b> Natisni* Natisni in posreduj Posreduj	Določite, ali naj se prejeti faks posreduje.
<b>Posreduj na</b> Cilj 1 Cilj 2	Določite, kam želite posredovati prejeti faks. <b>Opomba:</b> Ta element menija je prikazan samo, ko je Posredovanje faksov nastavljeno na Natisni in posreduj ali Posreduj.
<b>Največja hitrost</b> 33600* 14400 9600 4800 2400	Nastavite največjo hitrost za prenos faksa.
<b>Opomba:</b> Zvezdica (*) ob vrednosti označuje privzeto tovarniško nastavitvev.	

### Nastavitve dnevnika za pošiljanje faksov

Element menija	Opis
<b>Pogostost dnevnika pošiljanja</b> Vedno* Nikoli Samo za napako	Določite, kako pogosto naj tiskalnik ustvari dnevnik pošiljanja.
<b>Dejanje dnevnika pošiljanja</b> Natisni Izklop Vklop* E-pošta Izklop* Vklop	Natisnite ali pošljite po e-pošti dnevnik uspešnih prenosov faksa ali napak med prenosom.
<b>Dnevnik napak pri prejemanju</b> Nikoli ne natisni* Tiskanje ob napaki	Natisnite dnevnik napak pri prejemanju faksov.
<b>Samodejni dnevniki tiskanja</b> Vklop* Izklop	Natisnite celotno dejavnost faksa.
<b>Vir papirja za dnevnik</b> Pladenj [x] (1*)	Določite vir papirja za tiskanje dnevnikov.
<b>Prikaz dnevnikov</b> Ime oddaljenega faksa* Klicana številka	Prepoznajte pošiljatelja glede na ime oddaljenega faksa ali številko faksa.
<b>Omogoči dnevnik opravil</b> Vklop* Izklop	Oglejte si povzetek vseh opravil faksiranja.
<b>Opomba:</b> Zvezdica (*) ob vrednosti označuje privzeto tovarniško nastavitvev.	

Element menija	Opis
<b>Omogoči dnevnik klicev</b> Vklon* Izklon	Oglejte si povzetek zgodovine klicanja za faks.
<b>Opomba:</b> Zvezdica (*) ob vrednosti označuje privzeto tovarniško nastavitvev.	

### Nastavitve zvočnikov

Element menija	Opis
<b>Način zvočnika</b> Vedno izklopljeno* Vedno vklopljeno Vklonpljeno do vzpostavitve povezave	Nastavite način zvočnika faksa.
<b>Glasnost zvočnika</b> Nizko* Visoko	Prilagodite glasnost zvočnika faksa.
<b>Glasnost zvonjenja</b> Izklon* Vklon	Omogočite glasnost zvonjenja.
<b>Opomba:</b> Zvezdica (*) ob vrednosti označuje privzeto tovarniško nastavitvev.	

### Nastavitvev strežnika za faks

#### Splošne nastavitve faksiranja

Element menija	Opis
<b>Oblika polja Za</b>	Določite prejemnika faksa. <b>Opomba:</b> Če želite uporabiti številko faksa, pred to vnesite znak za številko (#).
<b>Naslov za odgovor</b>	Določite naslov za odgovor za pošiljanje faksa.
<b>Zadeva</b>	Določite zadevo in sporočilo faksa.
<b>Sporočilo</b>	
<b>Omogočite analogno prejetje</b> Izklon* Vklon	Nastavite tiskalnik za prejetje analognih faksov.
<b>Opomba:</b> Zvezdica (*) ob vrednosti označuje privzeto tovarniško nastavitvev.	

#### Nastavitve e-pošte strežnika za faks

Element menija	Opis
<b>Uporaba e-poštnega strežnika SMTP</b> Vklon* Izklon	Uporabite nastavitve strežnika SMTP (Simple Mail Transfer Protocol) za e-pošto pri prejetih in poslanih faksih.  <b>Opomba:</b> Ko je nastavljena možnost Vklon, ni prikazana nobena druga nastavitvev menija Nastavitve e-pošte strežnika za faks.
<b>Opomba:</b> Zvezdica (*) ob vrednosti označuje privzeto tovarniško nastavitvev.	

Element menija	Opis
<b>Primarni prehod SMTP</b>	Vnesite naslov IP ali ime gostitelja primarnega strežnika SMTP.
<b>Vrata primarnega prehoda SMTP</b> 1–65535 (25*)	Vnesite številko vrat primarnega strežnika SMTP.
<b>Sekundarni prehod SMTP</b>	Vnesite naslov IP strežnika ali ime gostitelja sekundarnega ali pomožnega strežnika SMTP.
<b>Vrata sekundarnega prehoda SMTP</b> 1–65535 (25*)	Vnesite številko vrat sekundarnega ali pomožnega strežnika SMTP.
<b>Časovna omejitev SMTP</b> 5–30 (30*)	Nastavite časovno omejitev za tiskalnik, če se strežnik SMTP ne odzove.
<b>Naslov za odgovor</b>	Določite naslov za odgovor za pošiljanje faksa.
<b>Uporabi SSL/TLS</b> Onemogočeno* Dogovori Zahtevano	Določite, ali naj se faks pošlje prek šifrirane povezave.
<b>Zahtevaj zaupanja vredno potrdilo</b> Izklop Vklop*	Določite zaupanja vredno potrdilo za dostop do strežnika SMTP.
<b>Preverjanje pristnosti strežnika SMTP</b> Preverjanje pristnosti ni potrebno* Prijava/navadno NTLM CRAM-MD5 Digest-MD5 Kerberos 5	Nastavite vrsto preverjanja pristnosti za strežnik SMTP.
<b>Elektronska pošta, ki jo je poslala naprava</b> Brez* Uporabi poverilnice naprave SMTP	Določite, ali naj bodo za elektronsko pošto, ki jo je poslala naprava, zahtevane poverilnice.
<b>Elektronska pošta, ki jo je poslal uporabnik</b> Brez* Uporabi poverilnice naprave SMTP Uporabi ID in geslo uporabnika seje Uporabi e-poštni naslov in geslo seje Pozovi uporabnika	Določite, ali naj bodo za elektronsko pošto, ki jo je poslal uporabnik, zahtevane poverilnice.
<b>Uporabi poverilnice naprave aktivnega imenika</b> Izklop* Vklop	Omogočite uporabniške poverilnice in cilje skupin za povezavo s strežnikom SMTP.
<b>ID uporabnika naprave</b>	Določite ID in geslo uporabnika za povezavo s strežnikom SMTP.
<b>Geslo naprave</b>	
<b>SFERA Kerberos 5</b>	Določite sfero za protokol za preverjanje pristnosti Kerberos 5.
<b>Domena NTLM</b>	Določite ime domene za varnostni protokol NTLM.
<b>Opomba:</b> Zvezdica (*) ob vrednosti označuje privzeto tovarniško nastavitvev.	

Element menija	Opis
<b>Onemogoči napako "Strežnik SMTP ni nastavljen"</b> Izklop* Vklop	Skrijte sporočilo o napaki "Strežnik SMTP ni nastavljen".
<b>Opomba:</b> Zvezdica (*) ob vrednosti označuje privzeto tovarniško nastavitvev.	

### Nastavitve optičnega branja strežnika za faks

Element menija	Opis
<b>Oblika zapisa slikovne datoteke</b> TIFF (.tif) PDF (.pdf)* XPS (.xps)	Določite obliko datoteke za optično prebrano sliko.
<b>Vrsta vsebine</b> Besedilo* Besedilo/fotografije Fotografija Grafike	Izboljšajte rezultat natisa glede na vsebino izvirnika.
<b>Vir vsebine</b> Črno-belo lasersko Barvno lasersko* Brizgalni tiskalnik Fotografija/Film Revija Časopis Tisk Drugo	Izboljšajte rezultat natisa glede na vir izvirnika.
<b>Ločljivost faksa</b> Standardno* Drobno Zelo drobno Ultra drobno	Nastavite ločljivost faksa.
<b>Strani</b> Izklop* Krajši rob Daljši rob	Določite usmerjenost izvirnika pri optičnem branju obeh strani dokumenta.
<b>Temnost</b> 1–9 (5*)	Nastavite temnost natisov.
<b>Usmerjenost</b> Pokončno* Ležeče	Določite usmerjenost besedila in grafik na strani.
<b>Opomba:</b> Zvezdica (*) ob vrednosti označuje privzeto tovarniško nastavitvev.	

Element menija	Opis
<b>Velikost izvirnika</b> [Seznam velikosti papirja]	Nastavite velikost papirja izvirnika. <b>Opombe:</b> <ul style="list-style-type: none"> <li>Nastavitev Različne velikosti je ameriška privzeta tovarniška nastavitev. A4 je mednarodna privzeta tovarniška nastavitev.</li> <li>Nastavitev se lahko razlikuje glede na model tiskalnika.</li> </ul>
<b>Uporabi večstranski TIFF</b> Izklop Vklop*	Izberite med enojnimi in večstranskimi datotekami TIFF.
<b>Opomba:</b> Zvezdica (*) ob vrednosti označuje privzeto tovarniško nastavitev.	

## E-pošta

Nastavitev e-pošte

### Nastavitev e-pošte

Element menija	Opis
<b>Primarni prehod SMTP</b>	Vnesite naslov IP ali ime gostitelja primarnega strežnika SMTP za pošiljanje e-pošte.
<b>Vrata primarnega prehoda SMTP</b> 1–65.535 (25*)	Vnesite številko vrat primarnega strežnika SMTP.
<b>Sekundarni prehod SMTP</b>	Vnesite naslov IP strežnika ali ime gostitelja sekundarnega ali pomožnega strežnika SMTP.
<b>Vrata sekundarnega prehoda SMTP</b> 1–65.535 (25*)	Vnesite številko vrat sekundarnega ali pomožnega strežnika SMTP.
<b>Časovna omejitev SMTP</b> 5–30 sekund (30*)	Nastavite časovno omejitev za tiskalnik, če se strežnik SMTP ne odzove.
<b>Naslov za odgovor</b>	Določite naslov za odgovor v e-pošti.
<b>Vedno uporabi privzeti naslov za odgovor SMTP</b> Vklop Izklop*	Vedno uporabite privzeti naslov za odgovor v strežniku SMTP.
<b>Uporabi SSL/TLS</b> Onemogočeno* Dogovori Zahtevano	Določite, ali naj se e-pošta pošlje prek šifrirane povezave.
<b>Zahtevaj zaupanja vredno potrdilo</b> Izklop Vklop*	Zahtevajte zaupanja vredno potrdilo za dostop do strežnika SMTP.
<b>Opomba:</b> Zvezdica (*) ob vrednosti označuje privzeto tovarniško nastavitev.	

Element menija	Opis
<b>Preverjanje pristnosti strežnika SMTP</b> Preverjanje pristnosti ni potrebno* Prijava/navadno NTLM CRAM-MD5 Digest-MD5	Nastavite vrsto preverjanja pristnosti za strežnik SMTP.
<b>Elektronska pošta, ki jo je poslala naprava</b> Brez* Uporabi poverilnice naprave SMTP	Določite, ali naj bodo za elektronsko pošto, ki jo je poslala naprava, zahtevane poverilnice.
<b>ID uporabnika naprave</b>	Določite ID in geslo uporabnika za povezavo s strežnikom SMTP.
<b>Geslo naprave</b>	
<b>Domena NTLM</b>	Določite ime domene za varnostni protokol NTLM.
<b>Onemogoči napako "Strežnik SMTP ni nastavljen"</b> Izklop* Vkllop	Skrijte sporočilo o napaki <b>Strežnik SMTP ni nastavljen</b> .
<b>Opomba:</b> Zvezdica (*) ob vrednosti označuje privzeto tovarniško nastavitvev.	

## Privzete nastavitve za e-pošto

Element menija	Opis
<b>Zadeva</b>	Določite zadevo in sporočilo e-pošte.
<b>Sporočilo</b>	
<b>Ime datoteke</b>	Poimenujte datoteko za optično prebrani dokument.
<b>Oblika</b> PDF (.pdf)* TIFF (.tif) JPEG (.jpg)	Določite obliko zapisa datoteke za optično prebrani dokument.
<b>Nastavitve za PDF</b> Različica PDF (1.5*) Arhivska različica (A-1a*) Varno (Izklop*) Arhivsko (PDF/A) (Izklop*)	Konfigurirajte nastavitve datoteke PDF optično prebranega dokumenta. <b>Opomba:</b> Možnosti Arhivska različica in Arhivsko (PDF/A) sta podprti samo, če je Različica PDF nastavljena na 1.4.
<b>Vrsta vsebine</b> Besedilo Besedilo/fotografija* Fotografija Grafike	Izboljšajte rezultat natisa glede na vrsto vsebine izvornika.
<b>Barvno</b> Črno-belo Sivo Barvno*	Nastavite tiskalnik, da zajame vsebino datoteke barvno ali črno-belo.
<b>Opomba:</b> Zvezdica (*) ob vrednosti označuje privzeto tovarniško nastavitvev.	



Element menija	Opis
<b>Ločljivost</b> 75 dpi 150 dpi* 200 dpi 300 dpi 400 dpi 600 dpi	Nastavite ločljivost optično prebrane slike.
<b>Temnost</b> 1–9 (5*)	Prilagodite temnost optično prebrane slike.
<b>Usmerjenost</b> Pokončno* Ležeče	Določite usmerjenost izvirnega dokumenta.
<b>Velikost izvirnika</b> Različne velikosti*	Nastavite velikost papirja izvirnika.
<b>Opomba:</b> Zvezdica (*) ob vrednosti označuje privzeto tovarniško nastavitvev.	

### Napredna obdelava slik

Element menija	Opis
<b>Ravnovesje barv</b> Cijan – rdeča (0*) Magenta – zelena (0*) Rumena – modra (0*)	Prilagodite intenzivnost barv za cijan, magento in rumeno.
<b>Kontrast</b> Najboljše za vsebino* 0–5	Določite kontrast za optično prebrano sliko.
<b>Odstranitev ozadja</b> Stopnja (0*)	Iz izvirnika odstranite barvo ozadja ali šum slike.
<b>Skeniraj od roba do roba</b> Vklop Izklop*	Izvirnik optično preberite od roba do roba.
<b>Opomba:</b> Zvezdica (*) ob vrednosti označuje privzeto tovarniško nastavitvev.	

### Upravljanje skrbnika

Element menija	Opis
<b>Največja dovoljena velikost elektronske pošte</b> 0–65535 (0*)	Nastavite dovoljeno velikost datoteke za vsako e-pošto.
<b>Sporočilo o napaki velikosti</b>	Določite sporočilo o napaki, ki ga pošlje tiskalnik, ko e-pošta presega dovoljeno velikost datoteke. <b>Opomba:</b> Vnesete lahko do 1024 znakov.
<b>Opomba:</b> Zvezdica (*) ob vrednosti označuje privzeto tovarniško nastavitvev.	

Element menija	Opis
<b>Pošlji mi kopijo</b> Nikoli se ne prikaže* Privzeto vključeno Privzeto izključeno Vedno vklopljeno	Pošljite kopijo e-pošti sebi.
<b>Besedilo privzeto</b> 5–95 (75*)	Nastavite kakovost besedila v optično brani vsebini.
<b>Besedilo/fotografija privzeto</b> 5–95 (75*)	Nastavite kakovost besedila in fotografij v optično brani vsebini.
<b>Fotografija privzeto</b> 5–95 (50*)	Nastavite kakovost fotografij optično brane vsebine.
<b>Dnevnik pošiljanja</b> Natisni dnevnik* Ne natisni dnevnika Natisni samo za napako	Natisnite dnevnik pošiljanja za optično prebrane dokumente za e-pošto.
<b>Vir papirja za dnevnik</b> Pladenj [x] (1*) Večnamenski podajalnik	Določite vir papirja za tiskanje dnevnikov za e-pošto.
<b>Dovoli shranjevanje v obliki bližnjice</b> Vklon* Izklon	Shranite e-poštni naslov kot bližnjico.
<b>Ponastavi e-poštne podatke po pošiljanju</b> Vklon* Izklon	Ponastavite polja Za, Zadeva, Sporočilo in Ime datoteke na privzete vrednosti, potem ko je poslana e-pošta.
<b>Opomba:</b> Zvezdica (*) ob vrednosti označuje privzeto tovarniško nastavitvev.	

## FTP

### Privzete nastavitve za FTP

Element menija	Opis
<b>Oblika</b> PDF (.pdf)* TIFF (.tif) JPEG (.jpg)	Določite obliko datoteke za optično prebrano sliko.
<b>Nastavitve za PDF</b> Različica PDF (1.5*) Arhivska različica (A-1a*) Varno (Izklop*) Arhivsko (PDF/A) (Izklop*)	Določite nastavitve datoteke PDF za optično prebrano sliko. <b>Opomba:</b> Možnosti Arhivska različica in Arhivsko (PDF/A) sta podprti samo, če je Različica PDF nastavljena na 1.4.
<b>Opomba:</b> Zvezdica (*) ob vrednosti označuje privzeto tovarniško nastavitvev.	

Element menija	Opis
<b>Vrsta vsebine</b> Besedilo Besedilo/fotografija* Grafike Fotografija	Izboljšajte rezultat natisa glede na vrsto vsebine izvirnika.
<b>Barvno</b> Črno-belo Sivo Barvno*	Nastavite tiskalnik, da zajame vsebino datoteke barvno ali črno-belo.
<b>Ločljivost</b> 75 dpi 150 dpi* 200 dpi 300 dpi 400 dpi 600 dpi	Nastavite ločljivost optično prebrane slike.
<b>Temnost</b> 1–9 (5*)	Prilagodite temnost optično prebrane slike.
<b>Usmerjenost</b> Pokončno* Ležeče	Določite usmerjenost izvirnega dokumenta.
<b>Velikost izvirnika</b> Različne velikosti*	Nastavite velikost papirja izvirnika.
<b>Ime datoteke</b>	Poimenujte datoteko optično prebrane slike.
<b>Opomba:</b> Zvezdica (*) ob vrednosti označuje privzeto tovarniško nastavitvev.	

### Napredna obdelava slik

Element menija	Opis
<b>Ravnovesje barv</b> Cijan – rdeča (0*) Magenta – zelena (0*) Rumena – modra (0*)	Prilagodite intenzivnost barv za cijan, magento in rumeno.
<b>Kontrast</b> Najboljše za vsebino* 0–5	Določite kontrast za optično prebrano sliko.
<b>Odstranitev ozadja</b> Stopnja (0*)	Iz izvirnika odstranite barvo ozadja ali šum slike.
<b>Skeniraj od roba do roba</b> Vklon Izklon*	Omogočite optično branje od roba do roba izvirnika.
<b>Opomba:</b> Zvezdica (*) ob vrednosti označuje privzeto tovarniško nastavitvev.	

## Upravljanje skrbnika

Element menija	Opis
<b>Besedilo privzeto</b> 5–95 (75*)	Nastavite kakovost besedila na optično prebrani sliki.
<b>Besedilo/fotografija privzeto</b> 5–95 (75*)	Nastavite kakovost besedila in fotografij na optično prebrani sliki.
<b>Fotografija privzeto</b> 5–95 (50*)	Nastavite kakovost fotografije na optično prebrani sliki.
<b>Dnevnik pošiljanja</b> Natisni dnevnik* Ne natisni dnevnika Natisni samo za napako	Natisnite dnevnik pošiljanja za optično prebrane dokumente za FTP.
<b>Vir papirja za dnevnik</b> Pladenj [x] (1*) Večnamenski podajalnik	Določite vir papirja za tiskanje dnevnikov strežnikov FTP.
<b>Opomba:</b> Zvezdica (*) ob vrednosti označuje privzeto tovarniško nastavitvev.	

## Pogon USB

### Skeniranje s pogona Flash

Element menija	Opis
<b>Oblika</b> JPEG (.jpg) PDF (.pdf)* TIFF (.tif)	Določite obliko datoteke za optično prebrano sliko.
<b>Nastavitve za PDF</b> Različica PDF (1.5*) Arhivska različica (A-1a*) Varno (Izklop*) Arhivsko (PDF/A) (Izklop*)	Konfigurirajte nastavitve datoteke PDF optično prebrane slike. <b>Opomba:</b> Možnosti Arhivska različica in Arhivsko (PDF/A) sta podprti samo, če je Različica PDF nastavljena na 1.4.
<b>Vrsta vsebine</b> Besedilo Besedilo/fotografija* Grafike Fotografija	Izboljšajte rezultat natisa glede na vrsto vsebine izvornika.
<b>Barvno</b> Črno-belo Sivo Barvno*	Nastavite tiskalnik, da zajame vsebino datoteke barvno ali črno-belo.
<b>Opomba:</b> Zvezdica (*) ob vrednosti označuje privzeto tovarniško nastavitvev.	

Element menija	Opis
<b>Ločljivost</b> 75 dpi 150 dpi* 200 dpi 300 dpi 400 dpi 600 dpi	Nastavite ločljivost optično prebrane slike.
<b>Temnost</b> 1–9 (5*)	Prilagodite temnost optično prebrane slike.
<b>Usmerjenost</b> Pokončno* Ležeče	Določite usmerjenost izvirnega dokumenta.
<b>Velikost izvirnika</b> Različne velikosti*	Nastavite velikost papirja izvirnika.
<b>Ime datoteke</b>	Poimenujte datoteko optično prebrane slike.
<b>Opomba:</b> Zvezdica (*) ob vrednosti označuje privzeto tovarniško nastavitvev.	

### Napredna obdelava slik

Element menija	Opis
<b>Ravnovesje barv</b> Cijan – rdeča (0*) Magenta – zelena (0*) Rumena – modra (0*)	Prilagodite intenzivnost barv za cijan, magento in rumeno.
<b>Kontrast</b> Najboljše za vsebino* 0–5	Določite kontrast za optično prebrano sliko.
<b>Odstranitev ozadja</b> Stopnja (0*)	Iz izvirnika odstranite barvo ozadja ali šum slike.
<b>Skeniraj od roba do roba</b> Izklop* Vklop	Izvirnik optično preberite od roba do roba.
<b>Opomba:</b> Zvezdica (*) ob vrednosti označuje privzeto tovarniško nastavitvev.	

### Upravljanje skrbnika

Element menija	Opis
<b>Besedilo privzeto</b> 5–95 (75*)	Nastavite kakovost besedila na optično prebrani sliki.
<b>Besedilo/fotografija privzeto</b> 5–95 (75*)	Nastavite kakovost besedila in fotografij na optično prebrani sliki.
<b>Opomba:</b> Zvezdica (*) ob vrednosti označuje privzeto tovarniško nastavitvev.	

Element menija	Opis
<b>Fotografija privzeto</b> 5–95 (50*)	Nastavite kakovost fotografije na optično prebrani sliki.
<b>Opomba:</b> Zvezdica (*) ob vrednosti označuje privzeto tovarniško nastavitvev.	

## Tiskanje s pogona Flash

Element menija	Opis
<b>Število kopij</b> 1–9999 (1*)	Nastavite število kopij.
<b>Vir papirja</b> Pladenj [x] (1*) Večnamenski podajalnik Ročna izbira papirja Ročna izbira ovojnice	Nastavite vir papirja za tiskalno opravilo.
<b>Zbiranje</b> 1, 1, 1 – 2, 2, 2 1, 2, 3 – 1, 2, 3	Zlasti pri tiskanju več kopij opravila zložite strani tiskalnega opravila po vrstnem redu.
<b>Strani</b> Enostransko* Obojestransko	Določite, ali naj tiskalnik tiska eno- ali obojestransko.
<b>Slog obračanja</b> Daljši rob* Krajši rob	Določite, katera stran papirja naj bo vezana pri obojestranskem tiskanju.
<b>Strani na stran</b> Izklop* 2 strani na stran 3 strani na stran 4 strani na stran 6 strani na stran 9 strani na stran 12 strani na stran 16 strani na stran	Tiskajte več slik strani na eno stran papirja.
<b>Razporeditev strani na stran</b> Vodoravno* Obratno vodoravno Obratno navpično Navpično	Določite položaj večstranskih slik pri uporabi menija Strani na stran.
<b>Usmerjenost strani na stran</b> Samodejno* Ležeče Pokončno	Določite usmerjenost večstranskih slik pri uporabi menija Strani na stran.
<b>Opomba:</b> Zvezdica (*) ob vrednosti označuje privzeto tovarniško nastavitvev.	

Element menija	Opis
<b>Obroba strani na stran</b> Brez* Vidna	Natisnite obrobo okoli vsake slike strani pri uporabi menija Strani na stran.
<b>Ločevalni listi</b> Izklop* Med kopijami Med opravi Med stranmi	Med tiskanjem vstavite prazne ločevalne liste.
<b>Vir ločevalnih listov</b> Pladenj [x] (1*) Večnamenski podajalnik	Določite vir papirja za ločevalne liste.
<b>Prazne strani</b> Ne tiskaj* Natisni	V tiskalnem oparilu natisnite prazne strani.
<b>Opomba:</b> Zvezdica (*) ob vrednosti označuje privzeto tovarniško nastavitvev.	

## Omrežje/vrata

### Pregled omrežja

Element menija	Opis
<b>Aktivna omrežna kartica</b> Samodejno* Standardno omrežje Brezžično	Določite vrsto omrežne povezave.
<b>Stanje omrežja</b>	Prikažite stanje povezave omrežja tiskalnika.
<b>Prikaži stanje omrežja v tiskalniku</b> Izklop Vklop*	Na zaslonu prikažite stanje omrežja.
<b>Hitrost, Obojestransko</b>	Prikažite hitrost trenutno aktivne omrežne kartice.
<b>IPv4</b>	Prikažite naslov IPv4.
<b>Vsi naslovi IPv6</b>	Prikažite vse naslove IPv6.
<b>Ponastavi tiskalni strežnik</b> Začni	Ponastavite vse aktivne omrežne povezave s tiskalnikom. <b>Opomba:</b> Ta nastavitvev odstrani vse nastavitve konfiguracije omrežja.
<b>Časovna omejitev opravi omrežja</b> Izklop Vklop* (90 sekund)	Nastavite čas, preden tiskalnik prekliče omrežno tiskalno opravilo.
<b>Stran s pasico</b> Izklop* Vklop	Natisnite stran transparenta.
<b>Opomba:</b> Zvezdica (*) ob vrednosti označuje privzeto tovarniško nastavitvev.	

Element menija	Opis
<b>Skeniraj v obseg vrat računalnika</b>	Določite veljaven obseg vrat za tiskalnike, zaščitene s požarnim zidom, ki blokira vrata.
<b>Omogoči omrežne povezave</b> Omogoči* Onemogoči	Omogočite ali onemogočite vse omrežne povezave.
<b>Omogoči LLDP</b> Izklop* Vklop	V tiskalniku omogočite protokol LLDP (Link Layer Discovery Protocol).
<b>Opomba:</b> Zvezdica (*) ob vrednosti označuje privzeto tovarniško nastavitvev.	

## Brezžično

Element menija	Opis
<b>Nastavitev z mobilnim programom</b>	S programom Lexmarkov mobilni pomočnik konfigurirajte brezžično povezavo.
<b>Nastavitev na plošči tiskalnika</b> Izbira omrežja Dodaj brezžično omrežje <ul style="list-style-type: none"> <li>• Ime omrežja</li> <li>• Omrežni način Infrastruktura</li> <li>• Način varnosti brezžičnega omrežja Onemogočeno* WEP WPA2/WPA – osebno WPA2 – osebno</li> </ul>	Določite brezžično omrežje, v katerega naj se poveže tiskalnik. <b>Opomba:</b> Ta element menija je v vdelanem spletnem strežniku prikazan kot <i>Nastavitev brezžične povezave</i> .
<b>Wi-Fi Protected Setup</b> Način zagona s pritiskom na gumb Način zagona s kodo PIN	Ustvarite brezžično omrežje in omogočite zaščito omrežja. <b>Opombe:</b> <ul style="list-style-type: none"> <li>• Način zagona s pritiskom na gumb tiskalnik poveže z brezžičnim omrežjem tako, da v danem času pritisnete gumb na tiskalniku in dostopni točki (brezžičnem usmerjevalniku).</li> <li>• Z možnostjo Način zagona s kodo PIN tiskalnik povežete z brezžičnim omrežjem tako, da uporabite kodo PIN na tiskalniku in jo vnesete v nastavitve brezžične povezave dostopne točke.</li> </ul>
<b>Združljivost</b> 802.11b/g/n (2,4 GHz) 802.11a/b/g/n/ac (2,4 GHz/5 GHz)* 802.11a/n/ac (5 GHz)	Določite standard za brezžično omrežje.
<b>Način varnosti brezžičnega omrežja</b> Onemogočeno* WEP WPA2/WPA – osebno WPA2 – osebno 802.1x – RADIUS	Nastavite vrsto varnosti za vzpostavljanje povezave tiskalnika z brezžičnimi napravami.



Element menija	Opis
<b>Način preverjanje pristnosti WEP</b> Samodejno* Odprto V skupni rabi	Nastavite vrsto protokola brezžičnega šifriranja (WEP), ki naj ga uporabi tiskalnik. <b>Opomba:</b> Ta element menija je prikazan samo, če je Način varnosti brezžičnega omrežja nastavljen na WEP.
<b>Nastavite ključ WEP</b>	Za varno brezžično povezavo določite geslo WEP. <b>Opomba:</b> Ta element menija je prikazan samo, če je Način varnosti brezžičnega omrežja nastavljen na WEP.
<b>WPA2 – osebno</b> AES*	Varnost brezžičnega omrežja omogočite z načinom WPA2. <b>Opomba:</b> Ta element menija je prikazan samo, če je Način varnosti brezžičnega omrežja nastavljen na WPA2 – osebno.
<b>Nastavi PSK</b>	Nastavite geslo za varno brezžično povezavo. <b>Opomba:</b> Ta element menija je prikazan samo, če je Način varnosti brezžičnega omrežja nastavljen na WPA2/WPA – osebno ali WPA2 – osebno.
<b>WPA2/WPA – osebno</b> AES*	Omogočite varnost brezžičnega omrežja prek protokola WPA2/WPA. <b>Opomba:</b> Ta element menija je prikazan samo, če je Način varnosti brezžičnega omrežja nastavljen na WPA2/WPA – osebno.
<b>Način šifriranja 802.1x</b> WPA+ WPA2*	Varnost brezžičnega omrežja omogočite s standardom 802.1x. <b>Opomba:</b> Ta element menija je prikazan samo, če je Način varnosti brezžičnega omrežja nastavljen na 802.1x – Radius.
<b>IPv4</b> Omogoči DHCP Vklop* Izklop	Omogočite Dynamic Host Configuration Protocol (DHCP). <b>Opomba:</b> DHCP je standardni protokol, ki strežniku omogoča dinamično porazdelitev podatkov o naslovih IP in konfiguraciji na odjemalce.
<b>IPv4</b> Nastavitev statičnega naslova IP Naslov IP Omrežna maska Prehod	Nastavite statični naslov IP tiskalnika.
<b>IPv6</b> Omogoči IPv6 Vklop* Izklop	Omogočite IPv6 v tiskalniku.
<b>IPv6</b> Omogoči DHCPv6 Vklop Izklop*	Omogočite DHCPv6 v tiskalniku.
<b>IPv6</b> Samodejna konfiguracija naslova brez stanja Izklop Vklop*	Nastavite omrežno kartico, da sprejema samodejne vnose konfiguracije naslova IPv6 usmerjevalnika.
<b>IPv6</b> Naslov strežnika DNS	Določite naslov strežnika DNS.

Element menija	Opis
<b>IPv6</b> Ročno dodeljen naslov IPV6	Dodelite naslov IPv6.
<b>IPv6</b> Ročno dodeljen usmerjevalnik IPV6	Dodelite naslov usmerjevalnika IPv6.
<b>IPv6</b> Predpona naslova 0–128 (64*)	Določite predpono naslova.
<b>IPv6</b> Vsi naslovi IPv6	Prikažite vse naslove IPv6.
<b>IPv6</b> Vsi naslovi usmerjevalnika IPv6	Prikažite vse naslove usmerjevalnika IPv6.
<b>Naslov omrežja</b> UAA LAA	Oglejte si omrežne naslove.
<b>PCL SmartSwitch</b> Vklop* Izklop	Nastavite tiskalnik, da samodejno preklopi na emulacijo PCL, ko to zahteva tiskalno opravilo, ne glede na privzeti jezik tiskalnika. <b>Opomba:</b> Če je PCL SmartSwitch izklopljen, tiskalnik ne pregleda dohodnih podatkov in uporablja privzeti jezik tiskalnika, ki je določen v meniju Nastavitev.
<b>PS SmartSwitch</b> Vklop* Izklop*	Nastavite tiskalnik, da samodejno preklopi na emulacijo PS, ko to zahteva tiskalno opravilo, ne glede na privzeti jezik tiskalnika. <b>Opomba:</b> Če je PS SmartSwitch izklopljen, tiskalnik ne pregleda dohodnih podatkov in uporablja privzeti jezik tiskalnika, ki je določen v meniju Nastavitev.
<b>Dvojiški PS za Mac</b> Samodejno* Vklop Izklop	Nastavite tiskalnik za obdelavo tiskalnih opravil v dvojiškem jeziku PostScript v napravah Macintosh. <b>Opombe:</b> <ul style="list-style-type: none"> <li>Vklop sproži obdelavo neobdelanih tiskalnih opravil v dvojiškem jeziku PostScript.</li> <li>Izklop filtrira tiskalna opravila z uporabo standardnega protokola.</li> </ul>

## Wi-Fi Direct

Element menija	Opis
<b>Omogoči Wi-Fi Direct</b> Vklop Izklop*	Tiskalnik nastavite tako, da se bo neposredno povezal z napravami Wi-Fi.
<b>Ime za Wi-Fi Direct</b>	Določite ime za omrežje Wi-Fi Direct.
<b>Geslo za Wi-Fi Direct</b>	Določite geslo za preverjanje pristnosti in veljavnosti uporabnikov brezžične povezave.
<b>Opomba:</b> Zvezdica (*) ob vrednosti označuje privzeto tovarniško nastavitvev.	

Element menija	Opis
<b>Pokaži geslo na nastavitveni strani</b> Izklop Vklop*	Pokažite Geslo za Wi-Fi Direct v možnosti Stran z omrežnimi nastavitvami.
<b>Želena številka kanala</b> 1–11 Samodejno*	Nastavite želeni kanal brezžičnega omrežja.
<b>Naslov IP lastnika skupine</b>	Določite naslov IP lastnika skupine.
<b>Samodejno sprejmi zahteve s pritiskom gumba</b> Izklop* Vklop	Samodejno sprejmite zahteve za povezavo v omrežje. <b>Opomba:</b> Samodejni sprejem odjemalcev ni zaščiten.
<b>Opomba:</b> Zvezdica (*) ob vrednosti označuje privzeto tovarniško nastavitvev.	

## Ethernet

**Ethernet**

Element menija	Opis
<b>Hitrost omrežja</b>	Pokažite hitrost aktivne omrežne kartice.
<b>IPv4</b> Omogoči DHCP Vklop* Izklop	Omogočite Dynamic Host Configuration Protocol (DHCP). <b>Opomba:</b> DHCP je standardni protokol, ki omogoča strežniku dinamično porazdelitev podatkov o naslovih IP in konfiguraciji na odjemalce.
<b>IPv4</b> Nastavitev statičnega naslova IP Naslov IP Omrežna maska Prehod	Nastavite statični naslov IP tiskalnika.
<b>IPv6</b> Omogoči IPv6 Vklop* Izklop	Omogočite IPv6 v tiskalniku.
<b>IPv6</b> Omogoči DHCPv6 Izklop* Vklop	Omogočite DHCPv6 v tiskalniku.
<b>IPv6</b> Samodejna konfiguracija naslova brez stanja Vklop* Izklop	Nastavite omrežno kartico, da sprejema samodejne vnose konfiguracije naslova IPv6 usmerjevalnika.
<b>IPv6</b> Naslov strežnika DNS	Določite naslov strežnika DNS.
<b>Opomba:</b> Zvezdica (*) ob vrednosti označuje privzeto tovarniško nastavitvev.	

Element menija	Opis
<b>IPv6</b> Predpona naslova 0-128 (64*)	Določite predpono naslova.
<b>IPv6</b> Vsi naslovi IPv6	Prikažite vse naslove IPv6.
<b>IPv6</b> Vsi naslovi usmerjevalnika IPv6	Prikažite vse naslove usmerjevalnika IPv6.
<b>Naslov omrežja</b> UAA LAA	Prikažite naslove MAC (Media Access Control) tiskalnika: LAA (Locally Administered Address) in UAA (Universally Administered Address). <b>Opomba:</b> LAA tiskalnika lahko spremenite ročno.
<b>PCL SmartSwitch</b> Vklop* Izklop	Nastavite tiskalnik, da samodejno preklopi na emulacijo PCL, ko to zahteva tiskalno opravilo, ne glede na privzeti jezik tiskalnika. <b>Opomba:</b> Če je PCL SmartSwitch izklopljen, tiskalnik ne pregleda dohodnih podatkov in uporablja privzeti jezik tiskalnika, ki je določen v meniju Nastavitvev.
<b>PS SmartSwitch</b> Vklop* Izklop	Nastavite tiskalnik, da samodejno preklopi na emulacijo PS, ko to zahteva tiskalno opravilo, ne glede na privzeti jezik tiskalnika. <b>Opomba:</b> Če je PS SmartSwitch izklopljen, tiskalnik ne pregleda dohodnih podatkov in uporablja privzeti jezik tiskalnika, ki je določen v meniju Nastavitvev.
<b>Dvojiški PS za Mac</b> Samodejno* Vklop Izklop	Nastavite tiskalnik za obdelavo tiskalnih opravil v dvojiškem jeziku PostScript v napravah Macintosh. <b>Opombe:</b> <ul style="list-style-type: none"> <li>Vklop sproži obdelavo neobdelanih tiskalnih opravil v dvojiškem jeziku PostScript.</li> <li>Izklop filtrira tiskalna opravila z uporabo standardnega protokola.</li> </ul>
<b>Energijsko učinkovit ethernet</b> Samodejno* Vklop Izklop	Zmanjšajte porabo energije, ko tiskalnik ne prejema podatkov iz ethernetnega omrežja.
<b>Opomba:</b> Zvezdica (*) ob vrednosti označuje privzeto tovarniško nastavitvev.	

## TCP/IP

**TCP/IP**

**Opomba:** Ta meni najdete samo v omrežnih tiskalnikih ali tiskalnikih, ki so povezani s tiskalnimi strežniki.

Element menija	Opis
<b>Nastavi ime gostitelja</b>	Nastavite ime trenutnega gostitelja TCP/IP.
<b>Ime domene</b>	Nastavite ime domene.
<b>Opomba:</b> Zvezdica (*) ob vrednosti označuje privzeto tovarniško nastavitvev.	

Element menija	Opis
<b>Dovoli odjemalcem DHCP/BOOTP posodobitev strežnika NTP</b> Vklop* Izklop	Dovolite odjemalcem DHCP in BOOTP, da za tiskalnik posodobijo nastavitve NTP.
<b>Ime ničelne konfiguracije</b>	Določite ime storitve za omrežje brez konfiguracije.
<b>Omogoči samodejni IP</b> Vklop* Izklop	Samodejno dodelite naslove IP.
<b>Naslov strežnika DNS</b>	Določite naslov trenutnega strežnika DNS (Domain Name System).
<b>Rezervni DNS</b>	Določite pomožna naslova strežnika DNS.
<b>Rezervni DNS 2</b>	
<b>Rezervni DNS 3</b>	
<b>Vrstni red iskanja domen</b>	Določite seznam z imeni domen za iskanje tiskalnika in njegovih virov, ki so v različnih domenah v omrežju.
<b>Omogoči DDNS</b> Izklop* Vklop	Posodobite nastavitve dinamičnega DNS.
<b>DDNS TTL</b>	Določite trenutne nastavitve DDNS.
<b>Privzeti TTL</b>	
<b>Čas osvežitve DDNS</b>	
<b>Omogoči mDNS</b> Vklop* Izklop	Posodobite nastavitve DNS za večvrstno oddajanje.
<b>Naslov WINS</b>	Določite naslov strežnika za storitev WINS (Windows Internet Name Service).
<b>Omogoči BOOTP</b> Izklop* Vklop	Dovolite, da protokol BOOTP dodeli naslov IP tiskalnika.
<b>Seznam omejenih strežnikov</b>	Določite naslov IP za povezave TCP.  <b>Opombe:</b> <ul style="list-style-type: none"> <li>• Ta nastavek je na voljo samo v vdelanem spletnem strežniku.</li> <li>• Posamezne naslove IP ločite z vejico.</li> <li>• Vnesete lahko največ 50 naslovov IP.</li> </ul>
<b>Možnosti seznama omejenih strežnikov</b> Blokiraj vsa vrata* Blokiraj samo tiskanje Blokiraj samo tiskanje in HTTP	Za naslove IP s seznama določite načine dostopa do funkcij tiskalnika.  <b>Opomba:</b> Ta nastavek je na voljo samo v vdelanem spletnem strežniku.
<b>MTU</b>	Določite parameter MTU (največja enota prenosa) za povezave TCP.
<b>Vrata Raw za tiskanje</b> 1–65.535 (9100*)	Določite število vrat Raw za tiskalnike, povezane v omrežje.
<b>Opomba:</b> Zvezdica (*) ob vrednosti označuje privzeto tovarniško nastavek.	

Element menija	Opis
<b>Največja hitrost odhodnega prometa</b> Onemogočeno* Omogočeno	Omogočite največjo stopnjo prenosa za tiskalnik.
<b>Omogoči TLSv1.0</b> Vklop* Izklop	Omogočite protokol TLSv1.0.
<b>Omogoči TLSv1.1</b> Vklop* Izklop	Omogočite protokol TLSv1.1.
<b>Seznam šifer SSL</b>	Določite algoritme šifre, ki naj se uporabijo za povezave SSL ali TLS.
<b>Opomba:</b> Zvezdica (*) ob vrednosti označuje privzeto tovarniško nastavitvev.	

## SNMP

**Opomba:** Ta meni najdete samo v omrežnih tiskalnikih ali tiskalnikih, ki so povezani s tiskalnimi strežniki.

Element menija	Opis
<b>SNMP različic 1 in 2c</b> Omogočeno Izklop Vklop* Dovoli nabor SNMP Izklop Vklop* Omogoči PPM MIB Izklop Vklop* Skupnost SNMP	Konfigurirajte protokol SNMP (protokol za preprosto omrežno upravljanje) različic 1 in 2c za namestitvev gonilnikov in programov.
<b>Opomba:</b> Zvezdica (*) ob vrednosti označuje privzeto tovarniško nastavitvev.	

Element menija	Opis
<b>SNMP različice 3</b> Omogočeno Izklop Vklop* Ime konteksta Nastavi poverilnice za branje/pisanje Uporabniško ime Geslo za preverjanje pristnosti Geslo za zasebnost Nastavi poverilnice samo za branje Uporabniško ime Geslo za preverjanje pristnosti Geslo za zasebnost Preverjanje pristnosti, razpršitev MD5 SHA1* Najnižja raven preverjanja pristnosti Brez preverjanja pristnosti, brez zasebnosti Preverjanje pristnosti, brez zasebnosti Preverjanje pristnosti, zasebnost* Algoritem zasebnosti DES AES-128*	Konfigurirajte protokol SNMP različice 3 za varno namestitev in posodobitev tiskalnika.
<b>Opomba:</b> Zvezdica (*) ob vrednosti označuje privzeto tovarniško nastavitvev.	

## IPSec

**Opomba:** Ta meni najdete samo v omrežnih tiskalnikih ali tiskalnikih, ki so povezani s tiskalnimi strežniki.

Element menija	Opis
<b>Omogoči IPSec</b> Izklop* Vklop	Omogočite protokol IPSec (Internet Protocol Security).
<b>Osnovna konfiguracija</b> Privzeto* Združljivost Varno	Nastavite osnovno konfiguracijo protokola IPSec. <b>Opomba:</b> Ta element menija je prikazan samo, ko je možnost Omogoči IPSec nastavljena na Vklop.
<b>Opomba:</b> Zvezdica (*) ob vrednosti označuje privzeto tovarniško nastavitvev.	

Element menija	Opis
<b>Predlog za skupino DH (Diffie-Hellman)</b> modp2048 (14)* modp3072 (15) modp4069 (16) modp6144 (17)	Nastavite šifriranje protokola IPSec.  <b>Opombe:</b> <ul style="list-style-type: none"> <li>Predlog za skupino DH (Diffie-Hellman) se prikaže samo, če je Osnovna konfiguracija nastavljena na Združljivost.</li> <li>Življenjska doba za IKE SA (ure) in Življenjska doba za IPSec SA (ure) se prikažeta samo, če je Osnovna konfiguracija nastavljena na Varno.</li> </ul>
<b>Življenjska doba za IKE SA (ure)</b> 1 2 4 8 24*	
<b>Življenjska doba za IPSec SA (ure)</b> 1 2 4 8* 24	
<b>Predlagan način šifriranja</b> 3DES AES*	Določite načine šifriranja in preverjanja pristnosti za varno povezovanje z omrežjem.  <b>Opomba:</b> Ti elementi menija so prikazani samo, ko je Osnovna konfiguracija nastavljena na Združljivost.
<b>Predlagan način preverjanja pristnosti</b> SHA1 SHA256* SHA512	
<b>Potrdilo naprave IPSec</b>	Določite potrdilo IPSec.  <b>Opomba:</b> Ta element menija je prikazan samo, ko je možnost Omogoči IPSec nastavljena na Vklop.
<b>Povezave, preverjene s ključem v vnaprejšnji skupni rabi</b> Gostitelj [x] Naslov Ključ	Konfigurirajte preverjene povezave tiskalnika.  <b>Opomba:</b> Ti elementi menija so prikazani samo, ko je možnost Omogoči IPSec nastavljena na Vklop.
<b>Potrjevanje preverjenih povezav</b> Gostitelj [x] Naslov[/podomrežje] Naslov[/podomrežje]	
<b>Opomba:</b> Zvezdica (*) ob vrednosti označuje privzeto tovarniško nastavitvev.	

## 802.1X

**Opomba:** Ta meni najdete samo v omrežnih tiskalnikih ali tiskalnikih, ki so povezani s tiskalnimi strežniki.



Element menija	Opis
<b>Aktivno</b> Izklop* Vklop	Tiskalnik naj se poveže v omrežja, za katere je potrebno preverjanje pristnosti, preden je dovoljen dostop.
<b>Opomba:</b> Zvezdica (*) ob vrednosti označuje privzeto tovarniško nastavitvev.	

## Konfiguracija LPD

**Opomba:** Ta meni najdete samo v omrežnih tiskalnikih ali tiskalnikih, ki so povezani s tiskalnimi strežniki.

Element menija	Opis
<b>Časovna omejitev LPD</b> 0–65.535 sekund (90*)	Nastavite časovno omejitev, da preprečite, da bi strežnik Line Printer Daemon (LPD) predolgo čakal na neodzivna ali neveljavna tiskalna opravila.
<b>Stran transparenta LPD</b> Izklop* Vklop	Natisnite stran s pasico za vsa tiskalna opravila LPD. <b>Opomba:</b> Stran s pasico je prva stran v tiskalnem opravilu, ki se uporablja za ločevanje tiskalnih opravil in za prepoznavanje pošiljatelja zahteve za tiskalno opravilo.
<b>Stran z repom LPD</b> Izklop* Vklop	Natisnite stran z repom za vsa tiskalna opravila LPD. <b>Opomba:</b> Stran z repom je zadnja stran v tiskalnem opravilu.
<b>Pretvorba pomika v novo vrstico LPD</b> Izklop* Vklop	Omogočite pretvorbo pomika v novo vrstico. <b>Opomba:</b> Pomik v novo vrstico je mehanizem, ki tiskalniku posreduje ukaz, naj položaj kazalca premakne v prvi položaj v isti vrstici.
<b>Opomba:</b> Zvezdica (*) ob vrednosti označuje privzeto tovarniško nastavitvev.	

## Nastavitve HTTP/FTP

**Opomba:** Ta meni najdete samo v omrežnih tiskalnikih ali tiskalnikih, ki so povezani s tiskalnimi strežniki.

Element menija	Opis
<b>Omogoči strežnik HTTP</b> Izklop Vklop*	Dostopajte do vdelanega spletnega strežnika za nadzor in upravljanje s tiskalnikom.
<b>Omogoči HTTPS</b> Izklop Vklop*	Konfigurirajte nastavitve protokola HyperText Transfer Protocol Secure (HTTPS).
<b>Prisili povezave HTTPS</b> Izklop* Vklop	Tiskalnik prisilite v uporabo povezav HTTPS.
<b>Omogoči FTP/TFTP</b> Izklop Vklop*	Pošiljajte datoteke prek FTP-ja.
<b>Opomba:</b> Zvezdica (*) ob vrednosti označuje privzeto tovarniško nastavitvev.	

Element menija	Opis
<b>Naslov IP posredniškega strežnika HTTP</b>	Konfigurirajte nastavitve strežnikov HTTP in FTP. <b>Opomba:</b> Ta funkcija je na voljo samo pri nekaterih modelih tiskalnika.
<b>Naslov IP posredniškega strežnika FTP</b>	
<b>Privzeta IP vrata HTTP</b> 1–65.535 (80*)	
<b>Potrdilo naprave HTTPS</b>	
<b>Privzeta IP vrata FTP</b> 1–65.535 (21*)	
<b>Časovna omejitev za zahteve HTTP/FTP</b> 1–299 (30*)	Določite, koliko časa mora preteči, preden se prekine povezava s strežnikom.
<b>Ponovni poskusi za zahteve HTTP/FTP</b> 1–299 (3*)	Določite število ponovnih poskusov povezave s strežnikom HTTP/FTP.
<b>Opomba:</b> Zvezdica (*) ob vrednosti označuje privzeto tovarniško nastavitvev.	

## USB

Element menija	Opis
<b>PCL SmartSwitch</b> Izklop Vklop*	Nastavite tiskalnik, da preklopi na emulacijo PCL, ko to zahteva tiskalno opravilo, prejeto prek vrat USB, ne glede na privzeti jezik tiskalnika. <b>Opomba:</b> Če je PCL SmartSwitch izklopljen, tiskalnik ne pregleda dohodnih podatkov in uporablja privzeti jezik tiskalnika, ki je določen v meniju Nastavitvev.
<b>PS SmartSwitch</b> Izklop Vklop*	Nastavite tiskalnik, da preklopi na emulacijo PS, ko to zahteva tiskalno opravilo, prejeto prek vrat USB, ne glede na privzeti jezik tiskalnika. <b>Opomba:</b> Če je PS SmartSwitch izklopljen, tiskalnik ne pregleda dohodnih podatkov in uporablja privzeti jezik tiskalnika, ki je določen v meniju Nastavitvev.
<b>Dvojiški PS za Mac</b> Vklop Samodejno* Izklop	Nastavite tiskalnik za obdelavo tiskalnih opravil v dvojiškem jeziku PostScript v napravah Macintosh. <b>Opombe:</b> <ul style="list-style-type: none"> <li>• Če je ta možnost nastavljena na Vklop, tiskalnik obdelava neobdelana tiskalna opravila v dvojiškem jeziku PostScript iz računalnikov z operacijskim sistemom Macintosh.</li> <li>• Če je možnost nastavljena na Samodejno, tiskalnik obdelava tiskalna opravila iz računalnikov z operacijskim sistemom Windows ali Macintosh</li> <li>• Če je možnost nastavljena na Izklop, tiskalnik filtrira tiskalna opravila PostScript z uporabo standardnega protokola.</li> </ul>
<b>Omogoči vrata USB</b> Onemogoči Omogoči*	Omogočite standardna vrata USB.
<b>Opomba:</b> Zvezdica (*) ob vrednosti označuje privzeto tovarniško nastavitvev.	

## Omeji dostop do zunanjega omrežja

Element menija	Opis
<b>Omeji dostop do zunanjega omrežja</b> Izklop* Vklop	Omejite dostop do omrežnih mest.
<b>Naslov zunanjega omrežja</b>	Določite omrežne naslove z omejenim dostopom.
<b>E-poštni naslov za obveščanje</b>	Določite e-poštni naslov za pošiljanje obvestil o zabeleženih dogodkih.
<b>Pogostost preverjanja dosegljivosti</b> 1–300 (10*)	Določite interval omrežne poizvedbe v sekundah.
<b>Zadeva</b>	Določite zadevo in sporočilo e-poštnega obvestila.
<b>Sporočilo</b>	
<b>Opomba:</b> Zvezdica (*) ob vrednosti označuje privzeto tovarniško nastavitvev.	

## Varnost

### Načini prijave

#### Javno

Element menija	Opis
<b>Upravljanje dovoljenj</b> Dostop do funkcije Upravljanje bližnjic Ustvarjanje profilov Tiskanje s pogona Flash Skeniranje s pogona Flash Funkcija kopiranja E-poštna funkcija Funkcija faksa Funkcija vrat FTP Sprosti zadržane fakse Dostop do zadržanih opravil Uporabniški profili Prekliči opravila v napravi Sprememba jezika Internetni protokol tiskanja (IPP) Začni optično brati na daljavo Črno-belo tiskanje Omrežna mapa – optično branje	Upravlajte dostop do funkcij tiskalnika.

Element menija	Opis
<b>Upravljanje dovoljenj</b> Skrbniški meniji Meni Varnost Meni Omrežje/vrata Meni za papir Meni za poročila Meni za konfiguracijo funkcij Meni za potrošni material Meni SE Meni za napravo	Upravlajte dostop do menijev tiskalnika.
<b>Upravljanje dovoljenj</b> Upravljanje naprave Oddaljeno upravljanje Posodobitve vgrajene programske opreme Dostop do vdelanega spletnega strežnika Uvozi/izvozi vse nastavitve Brisanje ob koncu uporabe	Upravlajte dostop do možnosti za upravljanje tiskalnika.

## Lokalni računi

Element menija	Opis
<b>Dodaj uporabnika</b> Uporabniško ime/geslo Uporabniško ime Geslo PIN	Ustvarite lokalne račune za upravljanje dostopa do funkcij tiskalnika.
<b>Upravljal skupine/dovoljenja</b> Dodaj skupino Uvozi nadzorne elemente za dostop Dostop do funkcije Skrbniški meniji Upravljanje naprave Vsi uporabniki Uvozi nadzorne elemente za dostop Dostop do funkcije Skrbniški meniji Upravljanje naprave Skrbnik Dostop do funkcije Skrbniški meniji Upravljanje naprave	Upravlajte dostop skupin ali uporabnikov do funkcij tiskalnika, programov in varnostnih nastavitvev.

## Upravljanje potrdil

Element menija	Element menija
<b>Konfiguracija privzetih vrednosti potrdila</b> Običajno ime Ime organizacije Ime enote Država/regija Ime province Ime mesta Alternativno ime zadeve	Nastavite privzete vrednosti ustvarjenih potrdil.
Potrdila naprave	Ustvarite, izbrišite ali si oglejte potrdila naprave.
Upravljanje potrdil overitelja	Naložite, izbrišite ali si oglejte potrdila overitelja.

## Razporeditev naprav USB

Element menija	Opis
<b>Razporedi</b> Dodaj nov razpored	Razporedite dostop do sprednjih vrat USB.

## Omejitve za prijave

Element menija	Opis
<b>Neuspešne prijave</b> 1–10 (3*)	Določite, kolikokrat se lahko uporabnik neuspešno poskusi prijaviti, preden mu je blokiran dostop.
<b>Časovni okvir napake</b> 1–60 minut (5*)	Določite časovni okvir med neuspešnimi poskusi prijave uporabnika in blokado dostopa.
<b>Čas blokade</b> 1–60 minut (5*)	Določite trajanje blokade.
<b>Časovna omejitev za prijavo v spletu</b> 1–120 minut (10*)	Določite, po kolikšnem času je uporabnik samodejno odjavljen v primeru oddaljene prijave.
<b>Opomba:</b> Zvezdica (*) ob vrednosti označuje privzeto tovarniško nastavitev.	

## Nastavitev zaupnega tiskanja

Element menija	Opis
<b>Omejitev neveljavnih kod PIN</b> 2–10 (0*)	Določite omejitev za število neveljavnih vnosov kode PIN. <b>Opombe:</b> <ul style="list-style-type: none"> <li>• Če vnesete ničlo, se ta nastavitev izklopi.</li> <li>• Ko je omejitev dosežena, se vsa tiskalna opravila za to uporabniško ime in kodo PIN izbrišejo.</li> </ul>
<b>Opomba:</b> Zvezdica (*) ob vrednosti označuje privzeto tovarniško nastavitev.	

Element menija	Opis
<b>Potek zaupnega opravila</b> Izklop* 1 ura 4 ure 24 ur 1 teden	Nastavite čas poteka za zaupna tiskalna opravila. <b>Opombe:</b> <ul style="list-style-type: none"> <li>• Če ta element menija spremenite, medtem ko so v pomnilniku tiskalnika zaupna tiskalna opravila, se čas poteka za ta tiskalna opravila ne spremeni na novo privzeto vrednost.</li> <li>• Če izklopite tiskalnik, se izbrišejo vsa zaupna opravila v pomnilniku tiskalnika.</li> </ul>
<b>Potek ponovnega opravila</b> Izklop* 1 ura 4 ure 24 ur 1 teden	Nastavite čas poteka za tiskalno opravilo, ki ga želite ponoviti.
<b>Potek opravila za preverjanje</b> Izklop* 1 ura 4 ure 24 ur 1 teden	Nastavite čas poteka za tiskanje kopije, s katero uporabnik preveri kakovost, pred tiskanjem preostalih kopij.
<b>Potek rezerviranega opravila</b> Izklop* 1 ura 4 ure 24 ur 1 teden	Nastavite čas poteka, v katerem tiskalnik hrani tiskalna opravila za poznejše tiskanje.
<b>Zahtevaj zadržanje vseh opravil</b> Izklop* Vklop	Nastavite, ali želite, da tiskalnik zadrži vsa tiskalna opravila.
<b>Ohrani podvojene dokumente</b> Izklop* Vklop	Omogočite shrambo dokumentov z enakim imenom datoteke.
<b>Opomba:</b> Zvezdica (*) ob vrednosti označuje privzeto tovarniško nastavitvev.	

## Brisanje začasnih podatkovnih datotek

Element menija	Opis
<b>Shranjeno v vgrajenem pomnilniku</b> Izklop* Vklop	Izbrišite vse datoteke, ki so shranjene v pomnilniku tiskalnika.
<b>Opomba:</b> Zvezdica (*) ob vrednosti označuje privzeto tovarniško nastavitvev.	

## Ostalo

Element menija	Opis
<b>Dovoljenje za tiskanje</b> Izklop* Vklop	Uporabniku dovolite tiskanje.
<b>Privzeta prijava za dovoljenje za tiskanje</b>	Prikaže privzeto dovoljenje, ki ga uporabnik uporablja za tiskanje. <b>Opomba:</b> Ta nastavev je prikazana samo, če je ustvarjena ena ali več možnosti Načini prijave.
<b>Preskok ponastavitve varnosti</b> Omogoči dostop za goste* Brez učinka	Določite dostop uporabnikov do tiskalnika. <b>Opombe:</b> <ul style="list-style-type: none"> <li>• Mostiček je poleg ikone ključavnice na plošči kontrolnika.</li> <li>• Omogoči dostop za goste omogoča vsem uporabnikom dostop do vseh funkcij tiskalnika.</li> <li>• Brez učinka lahko prepreči dostop do tiskalnika, če zahtevane varnostne informacije niso na voljo.</li> </ul>
<b>Najmanjša dolžina gesla</b> 0–32	Določite dolžino gesla.
<b>Omogoči razkritje gesla/PIN-a</b>	Prikažite geslo ali osebno identifikacijsko številko.
<b>Opomba:</b> Zvezdica (*) ob vrednosti označuje privzeto tovarniško nastavev.	

## Cloud Connector

Element menija	Opis
<b>Omogoči/onemogoči priključke</b>	Omogočite ponudnika storitve v oblaku.

## Poročila

### Stran z menijskimi nastavitvami

Element menija	Opis
<b>Stran z menijskimi nastavitvami</b>	Natisnite poročilo z meniji tiskalnika.

### Naprava

Element menija	Opis
<b>Informacije o napravi</b>	Natisnite poročilo z informacijami o tiskalniku.
<b>Statistika naprave</b>	Natisnite poročilo o uporabi tiskalnika in stanju potrošnega materiala.
<b>Seznam profilov</b>	Natisnite seznam profilov, shranjenih v tiskalniku.
<b>Poročilo o sredstvih</b>	Natisnite poročilo s serijsko številko in imenom modela tiskalnika.

## Natisni

Element menija	Opis
<b>Natisni pisave</b> Pisave PCL Pisave PostScript	Natisnite vzorce in podatke o pisavah, ki so na voljo v posameznem jeziku tiskalnika.
<b>Natisni predstavitev</b>	Natisnite poskusno stran za ugotavljanje težav s tiskanjem.

## Bližnjice

Element menija	Opis
<b>Vse bližnjice</b>	Natisnite poročilo s seznamom bližnjic, ki so shranjene v tiskalniku.
<b>Bližnjice za opravila pošiljanja faksov</b>	
<b>Bližnjice za kopiranje</b>	
<b>Bližnjice do elektronske pošte</b>	
<b>Bližnjice za opravila, povezana s strežnikom FTP</b>	
<b>Bližnjice omrežnih map</b>	

## Faks

**Opomba:** Ta meni je prikazan samo, če je konfiguriran faks in je možnost Omogoči dnevnik opravil nastavljena na Vklop.

Element menija	Opis
<b>Dnevnik opravil faksiranja</b>	Natisnite poročilo o zadnjih 200 dokončanih opravilih faksiranja.
<b>Dnevnik klicev na faks</b>	Natisnite poročilo o zadnjih 100 prejetih in blokiranih klicih ter poskusih klicev.

## Omrežje

Element menija	Opis
<b>Stran z omrežnimi nastavitvami</b>	Natisnite stran z informacijami o konfiguriranih nastavitvah omrežja in brezžične povezave tiskalnika. <b>Opomba:</b> Ta element menija najdete samo v omrežnih tiskalnikih ali tiskalnikih, ki so povezani s tiskalnimi strežniki.
<b>Odjemalci, povezani s protokolom Wi-Fi Direct</b>	Natisnite stran s seznamom naprav, ki so s tiskalnikom povezane prek protokola Wi-Fi Direct. <b>Opomba:</b> Ta element menija je prikazan samo, če je možnost Omogoči Wi-Fi Direct nastavljena na Vklop.



## Odpravljanje težav

Element menija	Opis
<b>Strani za preskus kakovosti tiskanja</b>	Natisnite vzorčne strani, da boste lahko prepoznali in odpravili napake kakovosti tiskanja.
<b>Čiščenje optičnega bralnika</b>	Natisnite navodila za čiščenje optičnega bralnika.

# Vzdrževanje tiskalnika

## Preverjanje stanja delov in potrošnega materiala

- 1 Na začetnem zaslonu se dotaknite možnosti **Stanje/potrošni material**.
- 2 Izberite potrošni material ali dele, ki jih želite preveriti.

**Opomba:** Dostop do te nastavitve je mogoč tudi s pritiskom na zgornji del začetnega zaslona.

## Konfiguracija obvestil o stanju potrošnega materiala

- 1 Odprite spletni brskalnik in v polje za naslov vnesite naslov IP tiskalnika.

**Opombe:**

- Naslov IP tiskalnika si oglejte na začetnem zaslonu tiskalnika. Naslov IP je sestavljen iz štirih nizov števil, ločenih s pikami, na primer 123.123.123.123.
- Če uporabljate strežnik proxy, ga začasno onemogočite, da se spletna stran pravilno naloži.

- 2 Kliknite **Nastavitve > Naprava > Obvestila**.
- 3 V meniju Potrebščine kliknite **Obvestila o stanju potrebščin po meri**.
- 4 Izberite obvestilo za posamezne potrebščine.
- 5 Uveljavite spremembe.

## Nastavitev e-poštnih opozoril

Konfigurirajte tiskalnik tako, da bo pošiljal e-poštna opozorila, ko bo malo potrošnega materiala, ko bo treba zamenjati ali dodati papir ali če bo prišlo do zastoja papirja.

- 1 Odprite spletni brskalnik in v polje za naslov vnesite naslov IP tiskalnika.

**Opombe:**

- Naslov IP tiskalnika si oglejte na začetnem zaslonu tiskalnika. Naslov IP je sestavljen iz štirih nizov števil, ločenih s pikami, na primer 123.123.123.123.
- Če uporabljate namestniški strežnik, ga začasno onemogočite, da se spletna stran pravilno naloži.

- 2 Kliknite **Nastavitve > Naprava > Obvestila > Nastavitev e-poštnih opozoril** in nato konfigurirajte nastavitve.

**Opomba:** Za več informacij o nastavitvah SMTP se obrnite na ponudnika e-pošte.

- 3 Kliknite **Nastavi E-poštne sezname in alarme** in nato konfigurirajte nastavitve.
- 4 Uveljavite spremembe.

## Ogled poročil

- 1 Na začetnem zaslonu se dotaknite možnosti **Nastavitve > Poročila**.
- 2 Izberite poročilo, ki ga želite ogledati.

## Naročanje delov in potrošnega materiala

Če želite naročiti potrošni material v ZDA, pokličite Lexmark na 1-800-539-6275 za informacije o pooblaščenih prodajalcih Lexmarkovega potrošnega materiala v bližini. Za druge države ali regije obiščite [www.lexmark.com](http://www.lexmark.com) ali pa se obrnite na prodajalca tiskalnika.

**Opomba:** Predvidena življenjska doba potrošnega materiala za tiskalnike je določena na osnovi tiskanja na navaden papir velikosti Letter ali A4.

**Opozorilo – možnost poškodb:** Če tiskalnika ne vzdržujete tako, da zagotavlja optimalno zmogljivost, oziroma če ne zamenjate delov in potrošnega materiala, se tiskalnik lahko poškoduje.

## Uporaba originalnih Lexmarkovih delov in potrošnega materiala

Lexmarkov tiskalnik je zasnovan tako, da najbolje deluje z originalnimi Lexmarkovimi deli in potrošnim materialom. Uporaba potrebščin ali delov drugih proizvajalcev lahko vpliva na delovanje, zanesljivost ali življenjsko dobo tiskalnika in slikovnih komponent. Vpliva lahko tudi na obseg garancije. Garancija ne krije škode, nastale zaradi uporabe delov in potrebščin drugih proizvajalcev. Vsi indikatorji delovanja so prilagojeni za Lexmarkove dele in potrebščine, zato lahko ob uporabi delov in potrebščin proizvajalcev delujejo nepredvidljivo. Če slikovne komponente uporabljate dlje, kot je pričakovano, lahko pride do poškodb Lexmarkovega tiskalnika ali povezanih sestavnih delov.

**Opozorilo – možnost poškodb:** Potrošni material in dele brez pogojev pogodbe o programu vračila je mogoče ponastaviti in predelati. Vendar pa proizvajalčeva garancija ne krije morebitne škode, nastale zaradi uporabe neoriginalnega potrošnega materiala ali delov. Če ponastavite števec potrebščin in delov brez ustrezne predelave, se tiskalnik lahko poškoduje. Po ponastavitvi števca potrebščin ali dela se lahko v tiskalniku prikaže napaka, ki opozarja na prisotnost ponastavljenega elementa.

## Naročanje kartuš z barvilom

### Opombe:

- Predvideni izkoristek kartuše temelji na standardu ISO/IEC 19752.
- Dolgotrajna izredno nizka pokritost natisa lahko negativno vpliva na dejanski izkoristek.

**Lexmarkove kartuše z barvilom MX331 in MX431 programa vračila**

Izdelek	ZDA in Kanada	Evropski gospodarski prostor	Preostali del Tihomorske Azije	Latinska Amerika	Preostali del Evrope, Srednji vzhod in Afrika	Avstralija in Nova Zelandija
Kartuša z barvilom programa vračila	55B1000	55B2000	55B3000	55B4000	55B5000	55B6000
Zmogljiva kartuša z barvilom programa vračila	55B1H00	55B2H00	55B3H00	55B4H00	55B5H00	55B6H00
Zelo zmogljiva kartuša z barvilom programa vračila <sup>1</sup>	55B1X00	55B2X00	55B3X00	55B4X00	55B5X00	55B6X00
Kartuša z barvilom programa vračila za podjetja <sup>2</sup>	55B100E	55B200E	55B300E	55B400E	55B500E	55B600E
Zmogljiva kartuša z barvilom programa vračila za podjetja <sup>2</sup>	55B1H0E	55B2H0E	55B3H0E	55B4H0E	55B5H0E	55B6H0E
Zelo zmogljiva kartuša z barvilom programa vračila za podjetja <sup>1, 2</sup>	55B1X0E	55B2X0E	55B3X0E	55B4X0E	55B5X0E	55B6X0E

<sup>1</sup> Podprto samo pri modelu tiskalnika Lexmark MX431.

<sup>2</sup> Na voljo samo za pogodbeno upravljane tiskalnike. Za več informacij se obrnite na zastopnika podjetja Lexmark ali na skrbnika sistema.

**Lexmarkovi običajni kartuši z barvilom MX331 in MX431**

Izdelek	Globalno
Zmogljiva običajna kartuša z barvilom <sup>1</sup>	55B0HA0
Zelo zmogljiva običajna kartuša z barvilom <sup>2</sup>	55B0XA0

<sup>1</sup> Podprto samo pri modelu tiskalnika Lexmark MX331.  
<sup>2</sup> Podprto samo pri modelu tiskalnika Lexmark MX431.

**Lexmarkove kartuše z barvilom MB3442 programa vračila**

Izdelek	ZDA in Kanada	Evropski gospodarski prostor	Preostali del Tihomorske Azije	Latinska Amerika	Preostali del Evrope, Srednji vzhod in Afrika	Avstralija in Nova Zelandija
Kartuša z barvilom programa vračila	B341000	B342000	B343000	B344000	B345000	B346000
Zmogljiva kartuša z barvilom programa vračila	B341H00	B342H00	B343H00	B344H00	B345H00	B346H00

Izdelek	ZDA in Kanada	Evropski gospodarski prostor	Preostali del Tihomske Azije	Latinska Amerika	Preostali del Evrope, Srednji vzhod in Afrika	Avstralija in Nova Zelandija
Zelo zmogljiva kartuša z barvilom programa vračila	B341X00	B342X00	B343X00	B344X00	B345X00	B346X00

### Lexmarkova običajna kartuša z barvilom MB3442

Izdelek	Globalno
Zelo zmogljiva običajna kartuša z barvilom	B340XA0

### Lexmarkova običajna kartuša z barvilom XM1342

Izdelek	Evropa, Bližnji vzhod, Afrika in Mehika	Združene države, Kanada in Avstralija
Običajna kartuša z barvilom	24B7005	24B7002

## Naročanje slikovne enote

Dolgotrajna izredno nizka pokritost natisa lahko povzroči odpoved delov slikovne enote, preden zmanjka barvila.

Izdelek	Številka dela
Običajna slikovna enota	55B0ZA0

## Zamenjava delov in potrošnega materiala

### Zamenjava kartuše z barvilom

- 1 Odprite sprednja vratca.

**Opozorilo – možnost poškodb:** Da bi preprečili škodo zaradi elektrostatične razelektritve, se dotaknite katerega koli izpostavljenega kovinskega okvirja tiskalnika, preden sežete v notranja območja tiskalnika ali se jih dotaknete.

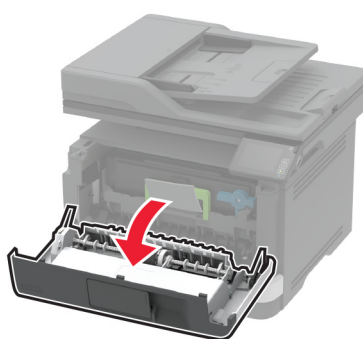
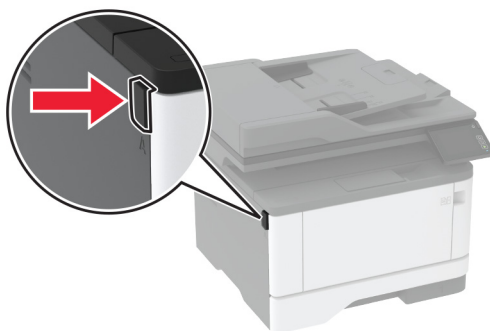

**2** Odstranite slikovno enoto.

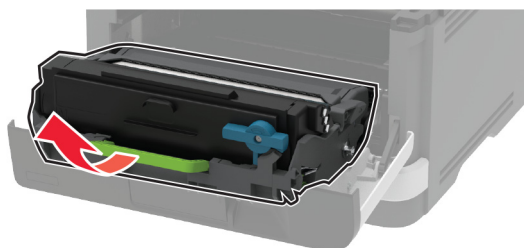

**3** Zasukajte modri zapah in nato odstranite rabljeno kartušo z barvilom iz slikovne enote.

**Opozorilo – možnost poškodb:** Slikovne enote ne izpostavljajte neposredni svetlobi več kot 10 minut. Daljša izpostavljenost svetlobi lahko povzroči težave s kakovostjo tiskanja.

**Opozorilo – možnost poškodb:** Ne dotikajte se bobna fotoprevodnika. To lahko vpliva na kakovost poznejših tiskalnih opravil.

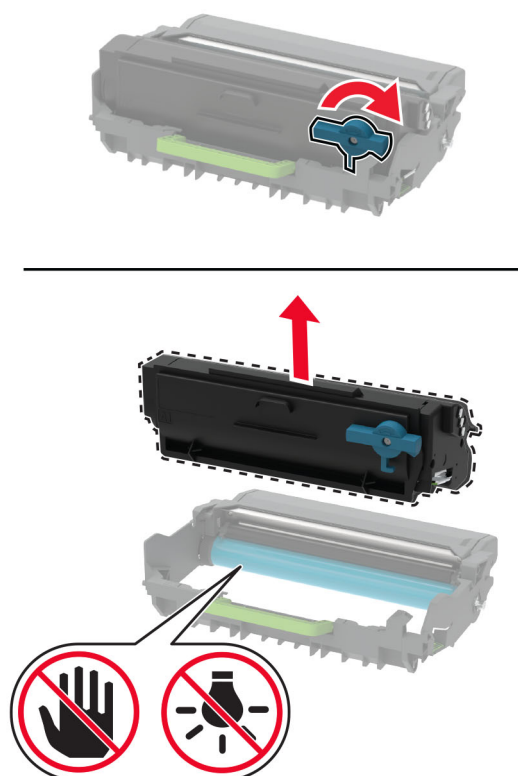

- 4 Vzemite novo kartušo z barvilom iz embalaže.
- 5 Kartušo z barvilom pretresite, da se barvilo v njej porazdeli.

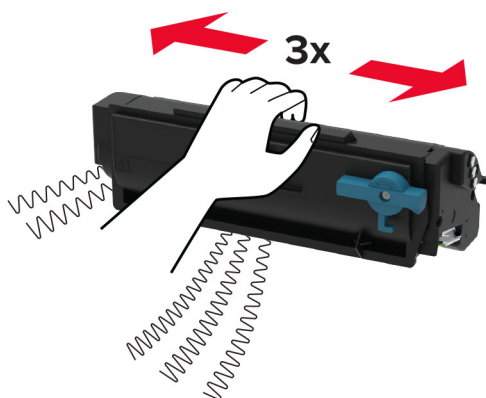

6 Vstavite novo kartušo z barvilom v slikovno enoto tako, da se *zaskoči* na mesto.

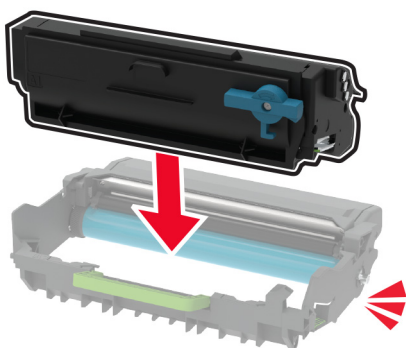

7 Vstavite slikovno enoto.

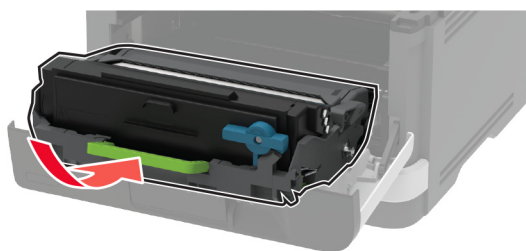

8 Zaprite vratca.

## Zamenjava slikovne enote

1 Odprite sprednja vratca.

**Opozorilo – možnost poškodb:** Da bi preprečili škodo zaradi elektrostatične razelektritve, se dotaknite katerega koli izpostavljenega kovinskega okvirja tiskalnika, preden sežete v notranja območja tiskalnika ali se jih dotaknete.



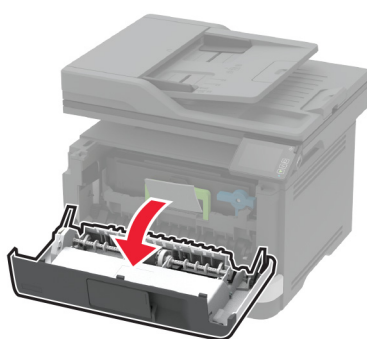
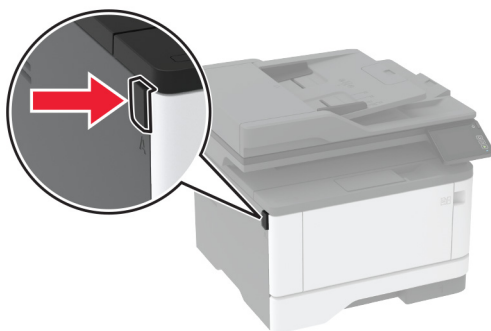

**2** Odstranite rabljeno slikovno enoto.

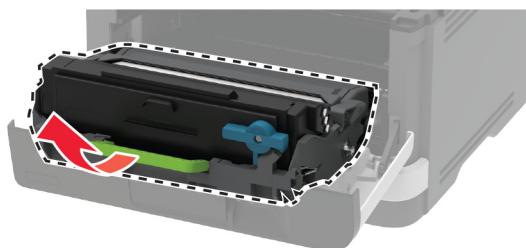

- 3 Zasukajte modri zapah in nato odstranite kartušo z barvilom iz rabljene slikovne enote.

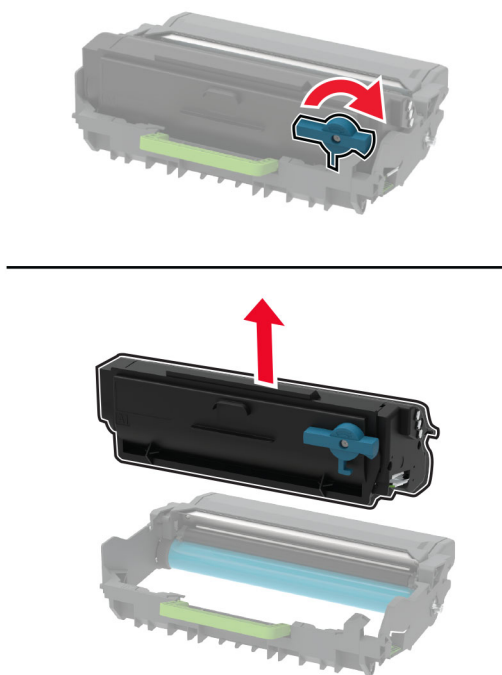

- 4 Iz embalaže vzemite novo slikovno enoto in nato vstavite kartušo z barvilom tako, da se zaskoči na mesto.

**Opozorilo – možnost poškodb:** Slikovne enote ne izpostavljajte neposredni svetlobi več kot 10 minut. Daljša izpostavljenost svetlobi lahko povzroči težave s kakovostjo tiskanja.

**Opozorilo – možnost poškodb:** Ne dotikajte se bobna fotoprevodnika. To lahko vpliva na kakovost poznejših tiskalnih opravil.

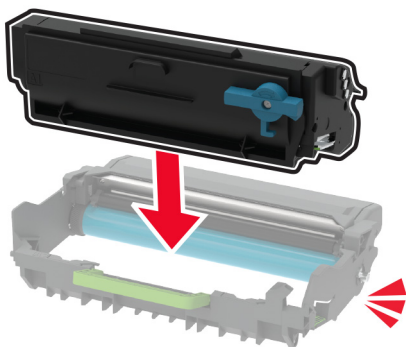

5 Vstavite novo slikovno enoto.

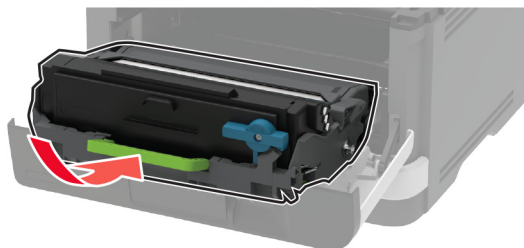

6 Zaprite vratca.

## Zamenjava pladnja

1 Odstranite rabljeni pladenj.



2 Novi pladenj vzemite iz embalaže.

3 Vstavite novi pladenj.



## Zamenjava kompleta pobiranih valjev

1 Izklopite tiskalnik.

2 Napajalni kabel izključite z električne vtičnice in nato s tiskalnika.

**3** Odprite sprednja vratca.

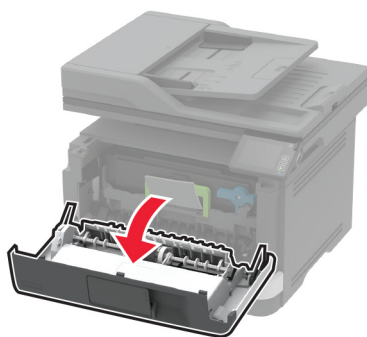
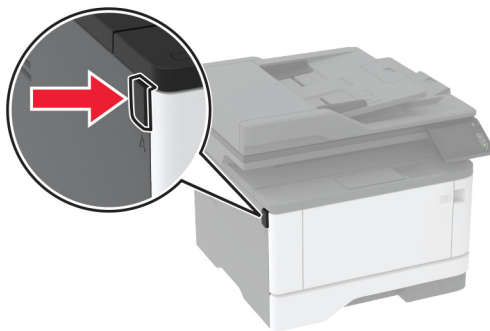

**4** Odstranite slikovno enoto.

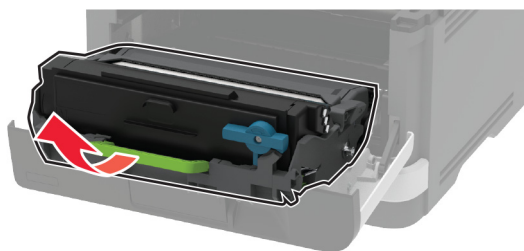

**5** Zaprite sprednja vratca.

**6** Odstranite pladenj.



7 Tiskalnik postavite na bok.

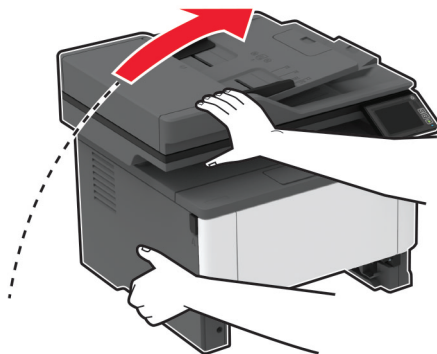

8 Odstranite rabljeni komplet pobirnih valjev.

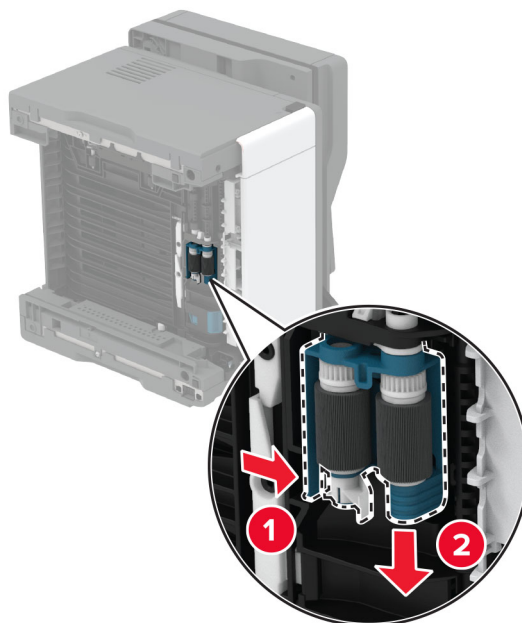

9 Iz embalaže vzemite nov komplet pobirnih valjev.

**Opomba:** Prepričajte se, da imate čiste roke, da se izognete onesnaženju.

**10** Vstavite novi komplet pobiralnih valjev.

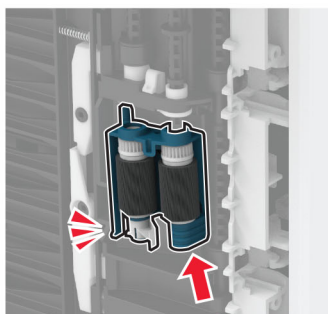
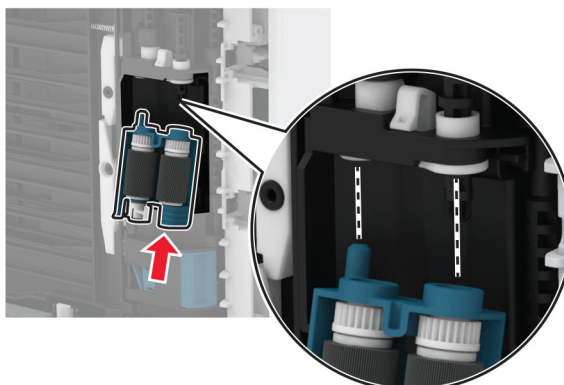

**11** Namestite tiskalnik v prvotni položaj in nato vstavite pladenj.

**12** Odprite sprednja vratca.

**13** Vstavite slikovno enoto.

**14** Zaprite sprednja vratca.

**15** Napajalni kabel priključite na tiskalnik in nato na električno vtičnico.

**⚠ PREVIDNO – NEVARNOST TELESNIH POŠKODB:** Da bi se izognili požaru ali električnemu udaru, priključite napajalni kabel na električno vtičnico z ustrežno naznačeno močjo, ki je ustrezno ozemljena, v bližini izdelka in enostavno dostopna.

**16** Vklonite tiskalnik.

## Zamenjava ločevalnega valja pladnja

- 1 Odstranite pladenj in nato odstranite rabljeni ločevalni valj.

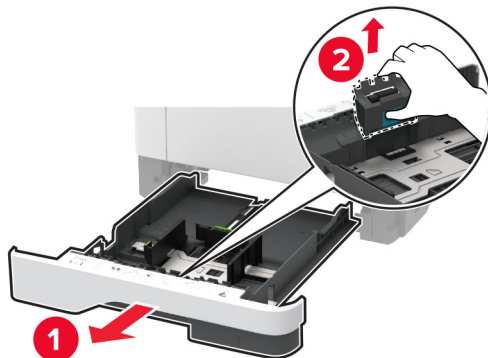

- 2 Vzemite novi ločevalni valj iz embalaže.

**Opomba:** Prepričajte se, da imate čiste roke, da se izognete onesnaženju.

- 3 Vstavite novi ločevalni valj.

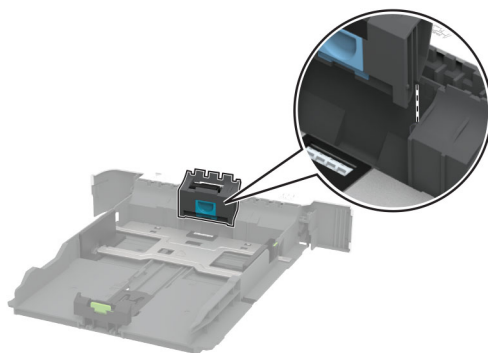

- 4 Vstavite pladenj.

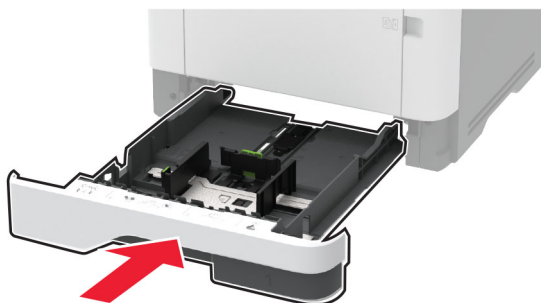

## Zamenjava ločevalne blazinice samodejnega podajalnika dokumentov

- 1 Odprite pokrov samodejnega podajalnika dokumentov.

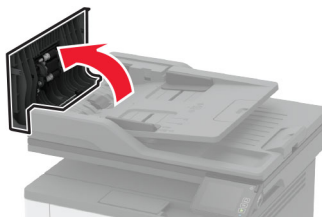

- 2 Odstranite rabljeno ločevalno blazinico samodejnega podajalnika dokumentov.

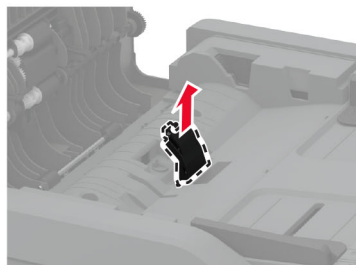
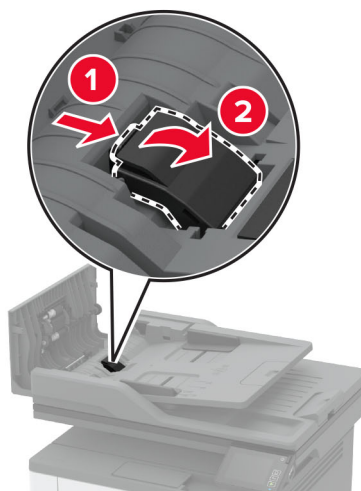

- 3 Novo ločevalno blazinico samodejnega podajalnika dokumentov vzemite iz embalaže.



**4** Vstavite novo ločevalno blazinico, da se *zaskoči* na mesto.

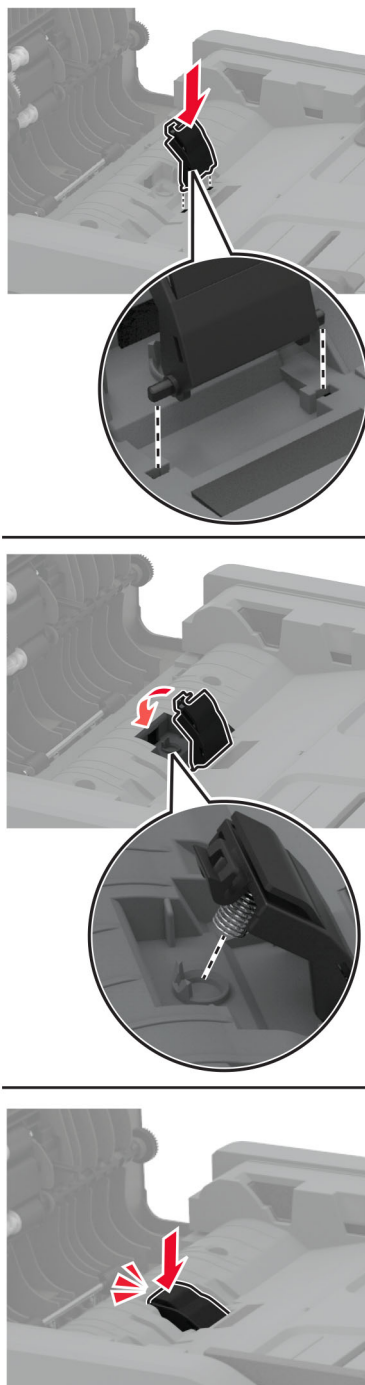

**5** Zaprite pokrov samodejnega podajalnika dokumentov.

## Ponastavitev števecv porabe potrošnega materiala

- 1 Na začetnem zaslonu se dotaknite možnosti **Nastavitve > Naprava > Vzdrževanje > Meni za konfiguracijo > Poraba potrošnega materiala in števcvi**.
- 2 Izberite števec, ki ga želite ponastaviti.

**Opozorilo – možnost poškodb:** Potrošni material in dele brez pogojev pogodbe o programu vračila je mogoče ponastaviti in predelati. Vendar pa proizvajalčeva garancija ne krije morebitne škode, nastale zaradi uporabe neoriginalnega potrošnega materiala ali delov. Če ponastavite števecv potrošnega materiala in delov brez ustrezne predelave, se tiskalnik lahko poškoduje. Po ponastavitvi števca potrebščin ali dela se lahko v tiskalniku prikaže napaka, ki opozarja na prisotnost ponastavljenega elementa.

## Čiščenje delov tiskalnika

### Čiščenje tiskalnika

 **PREVIDNO – NEVARNOST ELEKTRIČNEGA UDARA:** Pri čiščenju zunanosti tiskalnika iztaknite napajalni kabel iz vtičnice in odstranite vse kable iz tiskalnika, da se izognete morebitnim poškodbam zaradi električnega udara.

#### Opombe:

- To opravilo izvedite na vsakih nekaj mesecev.
- Garancija tiskalnika ne krije poškodb tiskalnika, nastalih zaradi neustreznega ravnanja.

- 1 Izklopite tiskalnik in iztaknite napajalni kabel iz stenske vtičnice.
- 2 Odstranite papir iz standardnega predala in večnamenskega podajalnika.
- 3 Z mehko krtačo ali sesalcem očistite prah, kosme in kose papirja okrog tiskalnika.
- 4 Zunanost tiskalnika obrišite z vlažno mehko krpo, ki ne pušča vlaken.

#### Opombe:

- Ne uporabljajte čistilnih sredstev ali detergentov, saj lahko poškodujejo površino tiskalnika.
- Vse površine tiskalnika morate po čiščenju osušiti.

- 5 Napajalni kabel priklopite v električno vtičnico in vklopite tiskalnik.

 **PREVIDNO – NEVARNOST TELESNIH POŠKODB:** Da bi se izognili požaru ali električnemu šoku, priključite napajalni kabel v vtičnico z ustrezno naznačeno močjo, ki je ustrezno ozemljena, v bližini izdelka in enostavno dostopna.

### Čiščenje zaslona na dotik

 **PREVIDNO – NEVARNOST ELEKTRIČNEGA UDARA:** Pri čiščenju zunanosti tiskalnika izključite napajalni kabel iz električne vtičnice in izključite vse kable iz tiskalnika, da se izognete nevarnosti električnega udara.

- 1 Izklopite tiskalnik in izključite napajalni kabel z električne vtičnice.
- 2 Zaslona na dotik obrišite z vlažno, mehko krpo, ki ne pušča vlaken.

**Opombe:**

- Ne uporabljajte čistilnih sredstev za gospodinjstva ali detergentov, saj lahko poškodujejo zaslon na dotik.
- Po čiščenju se prepričajte, da je zaslon na dotik suh.

**3** Napajalni kabel priklopite v električno vtičnico in vklopite tiskalnik.

**⚠ PREVIDNO – NEVARNOST TELESNIH POŠKODB:** Da bi se izognili požaru ali električnemu udaru, priključite napajalni kabel na električno vtičnico z ustrezno naznačeno močjo, ki je ustrezno ozemljena, v bližini izdelka in enostavno dostopna.

## Čiščenje optičnega bralnika

**1** Odprite pokrov optičnega bralnika.

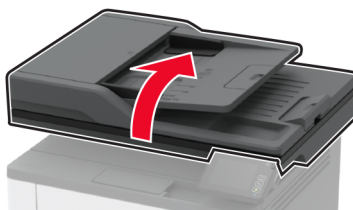

**2** Z vlažno, mehko krpo, ki ne pušča vlaken, obrišite naslednja območja:

- Blazinica stekla samodejnega podajalnika dokumentov

**Opomba:** Pri nekaterih modelih tiskalnika je na tem mestu namesto blazinice steklo samodejnega podajalnika dokumentov.

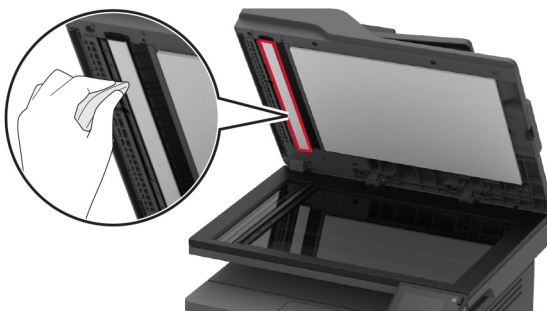

- Blazinica stekla optičnega bralnika



- Steklo samodejnega podajalnika dokumentov



- Steklo optičnega bralnika



**3** Zaprite pokrov optičnega bralnika.

## Čiščenje kompleta pobiranih valjev

**1** Izklopite tiskalnik.

**2** Napajalni kabel izključite z električne vtičnice in nato s tiskalnika.

**3** Odprite glavni dostop.

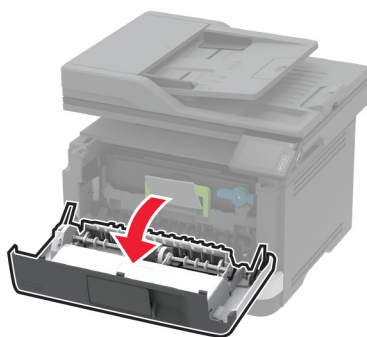
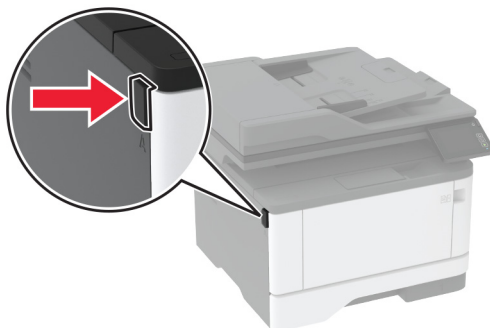

**4** Odstranite slikovno enoto.

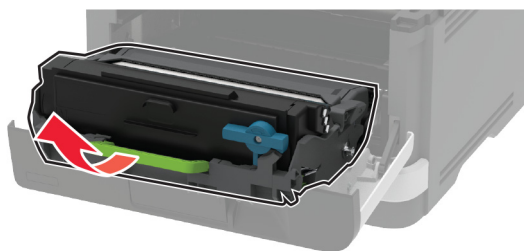

**5** Zaprite glavni dostop.

**6** Odstranite pladenj.



**7** Tiskalnik postavite na bok.

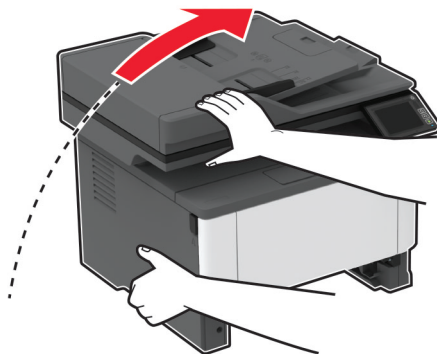

**8** Odstranite komplet pobirnih valjev.

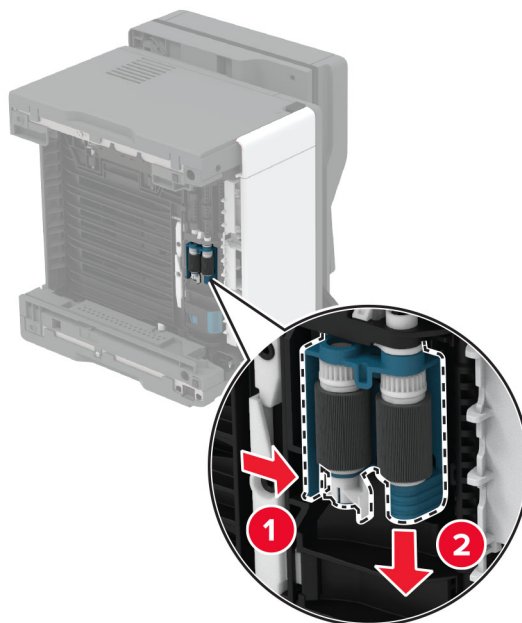

**9** Na mehko krpo, ki ne pušča vlaken, nanesite izopropilni alkohol, in nato z njo obrišite komplet pobirnih valjev.

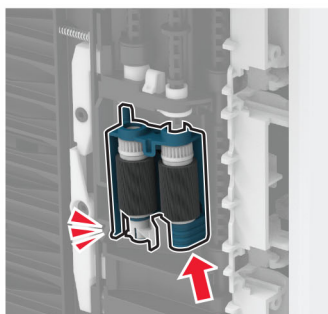
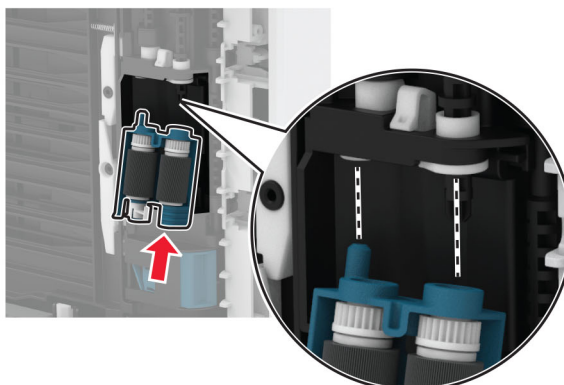
**10** Vstavite komplet pobiralnih valjev.**11** Namestite tiskalnik v prvotni položaj in nato vstavite pladenj.**12** Odprite glavni dostop.**13** Vstavite slikovno enoto.**14** Zaprite glavni dostop.**15** Napajalni kabel priključite na tiskalnik in nato na električno vtičnico.

**⚠ PREVIDNO – NEVARNOST TELESNIH POŠKODB:** Da bi se izognili požaru ali električnemu udaru, priključite napajalni kabel na električno vtičnico z ustrezno naznačeno močjo, ki je ustrezno ozemljena, v bližini izdelka in enostavno dostopna.

**16** Vklopite tiskalnik.

## Varčevanje z energijo in papirjem

### Konfiguracija nastavitv načinov varčevanja z energijo

#### način mirovanja

- 1 Na začetnem zaslonu se dotaknite možnosti **Nastavitve > Naprava > Upravljanje energije > Časovne omejitve > Način mirovanja**.
- 2 Določite, po kolikem času nedejavnosti naj tiskalnik preide v Način mirovanja.

#### Način hibernacije

- 1 Na začetnem zaslonu se dotaknite možnosti **Nastavitve > Naprava > Upravljanje energije > Časovne omejitve > Način hibernacije**.
- 2 Izberite, po kolikem času nedejavnosti naj tiskalnik preide v način hibernacije.

#### Opombe:

- Da bo Časovna omejitev za način hibernacije delovala, nastavite možnost Časovna omejitev za način hibernacije ob povezavi na možnost Hibernacija.
- Kadar je tiskalnik v načinu Hibernacija, je vdelan spletni strežnik onemogočen.

### Prilagajanje svetlosti zaslona tiskalnika

- 1 Na začetnem zaslonu se dotaknite možnosti **Nastavitve > Naprava > Lastne nastavitve > Svetlost zaslona**.
- 2 Prilagodite nastavitvev.

### Varčevanje s potrošnim materialom

- Tiskajte na obe strani papirja.  
**Opomba:** Obojestransko tiskanje je privzeta nastavitvev v gonilniku tiskalnika.
- Več strani natisnite na en list papirja.
- Uporabite funkcije za predogled in si oglejte, kako je dokument videti pred tiskanjem.
- Natisnite eno kopijo dokumenta, da preverite njegovo vsebino in obliko.

Premikanje tiskalnika na drugo mesto

## Premikanje tiskalnika na drugo mesto

 **PREVIDNO – NEVARNOST TELESNIH POŠKODB:** Če je tiskalnik težji od 20 kg (44 lb), sta za varen dvig morda potrebni vsaj dve osebi.

 **PREVIDNO – NEVARNOST TELESNIH POŠKODB:** Da bi se izognili požaru in električnemu udaru, uporabite samo napajalni kabel, ki ste ga dobili s tem izdelkom, ali nadomestni napajalni kabel, ki ga je odobril proizvajalec.



 **PREVIDNO – NEVARNOST TELESNIH POŠKODB:** Pri premikanju tiskalnika upoštevajte te smernice, da se izognete telesnim poškodbam ali poškodbam tiskalnika:

- Prepričajte se, ali so vsa vratca in pladnji zaprti.
- Izklopite tiskalnik in izključite napajalni kabel z električne vtičnice.
- Izključite vse kable iz tiskalnika.
- Če so na tiskalnik priključeni ločeni prostostoječi dodatni pladnji ali izhodne možnosti, jih izključite, preden tiskalnik premaknete.
- Če ima tiskalnik podstavek s kolesci, ga pazljivo premaknite na novo mesto. Bodite previdni pri premoščanju pragov in razpok v tleh.
- Če tiskalnik nima podstavka s kolesci, vendar je konfiguriran z dodatnimi pladnji ali izhodnimi možnostmi, odstranite izhodne možnosti in dvignite tiskalnik s pladnjev. Ne poskušajte hkrati dvigniti tiskalnika in možnosti.
- Za dvigovanje tiskalnika vedno uporabljajte ročice.
- Površina katerega koli vozička, s katerim boste premikali tiskalnik, mora podpirati celotno ohišje tiskalnika.
- Površina katerega koli vozička, s katerim boste premikali strojno opremo, mora podpirati celotno velikost te opreme tiskalnika.
- Tiskalnik mora biti v pokončnem položaju.
- Izogibajte se sunkovitim gibom.
- Pazite, da prstov nimate pod tiskalnikom, ko ga postavljate na zeleno mesto.
- Prepričajte se, ali je okoli tiskalnika dovolj prostora.

**Opomba:** Garancija tiskalnika ne krije poškodb tiskalnika, nastalih zaradi neustreznega premikanja.

## Pošiljanje tiskalnika

Za navodila o pošiljanju obiščite <http://support.lexmark.com> ali se obrnite na podporo strankam.

# Odpravljanje težav

## Težave s kakovostjo tiskanja

Poiščite sliko s podobno težavo s kakovostjo, kot je vaša, in nato kliknite spodnjo povezavo za prikaz korakov za odpravo težave.

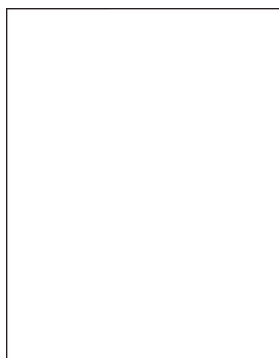

["Prazne ali bele strani" na 155. strani](#)

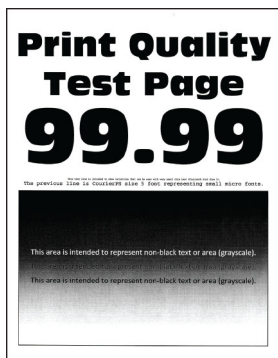

["Temen natis" na 156. strani](#)

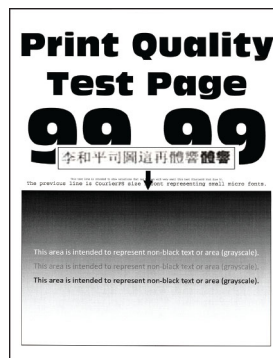

["Tanke črte nepravilno natisnjene" na 158. strani](#)



["Zguban ali zmečkan papir" na 159. strani](#)

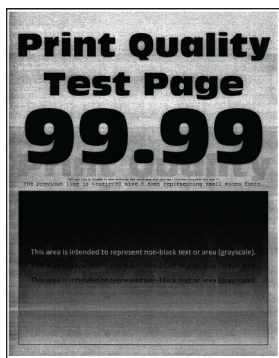

["Sivo ozadje" na 159. strani](#)

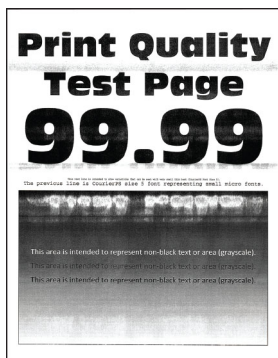

["Vodoravni svetli pasovi" na 169. strani](#)



["Napačni robovi" na 161. strani](#)

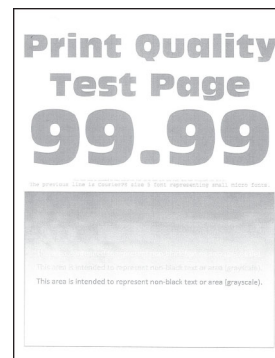

["Svetel natis" na 162. strani](#)



["Lisast natis in pike" na 163. strani](#)



["Gubanje papirja" na 164. strani](#)



["Upognjeni ali poševni natisi" na 165. strani](#)

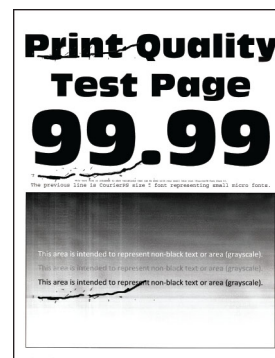

["Ponavljajoče se napake" na 174. strani](#)

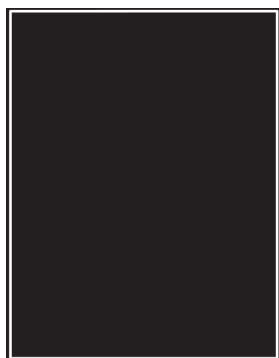

["Popolnoma črne strani" na 166. strani](#)

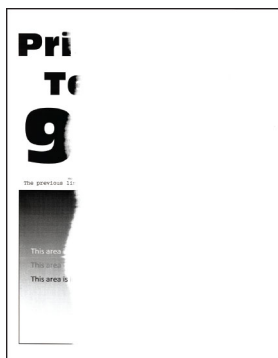

["Besedilo ali slike so odrezane" na 167. strani](#)

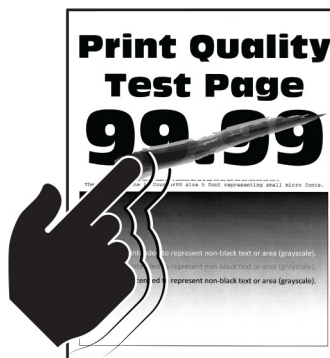

["Neobstojno barvilo" na 168. strani](#)

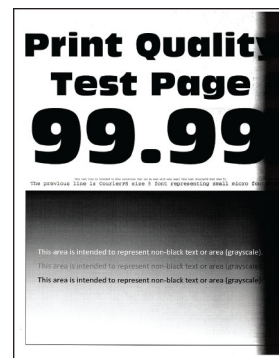

["Navpični temni pasovi" na 172. strani](#)



["Navpične temne črte ali proge" na 173. strani](#)

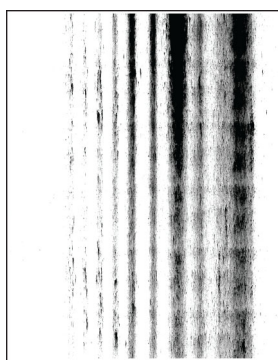

["Navpične temne proge z manjkajočim natisom" na 174. strani](#)



["Navpični svetli pasovi" na 170. strani](#)



["Navpične bele črte" na 171. strani](#)

## Težave pri tiskanju

### Nizka kakovost tiskanja

#### Prazne ali bele strani

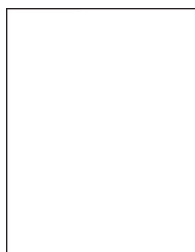

**Opomba:** Pred odpravljanjem težave natisnite strani za preskus kakovosti tiskanja. Na nadzorni plošči se pomaknite na **Nastavitve > Odpravljanje težav > Strani za preskus kakovosti tiskanja**. Pri modelih tiskalnika z zaslonom, ki ni na dotik, pritisnite **OK** za pomikanje po nastavitvah.

Dejanje	Da	Ne
<p><b>1. korak</b></p> <p><b>a</b> Preverite, ali tiskalnik uporablja originalno, podprto Lexmarkovo kartušo z barvilom.</p> <p><b>Opomba:</b> Če kartuša ni podprta, namestite tako, ki je.</p> <p><b>b</b> Natisnite dokument.</p> <p>Ali tiskalnik tiska prazne ali bele strani?</p>	Pojdite na 2. korak.	Težava je odpravljena.
<p><b>2. korak</b></p> <p><b>a</b> Odstranite slikovno enoto.</p> <p><b>Opozorilo – možnost poškodb:</b> Slikovne enote ne izpostavljajte neposredni svetlobi več kot 10 minut. Daljša izpostavljenost svetlobi lahko povzroči težave s kakovostjo tiskanja.</p> <p><b>Opozorilo – možnost poškodb:</b> Ne dotikajte se bobna fotoprevodnika pod slikovno enoto. To lahko vpliva na kakovost poznejših tiskalnih opravil.</p> <p><b>b</b> Preverite, ali so na slikovni enoti znaki poškodb.</p> <p><b>Opomba:</b> Prepričajte se, da stik bobna fotoprevodnika ni upognjen ali na napačnem mestu.</p> <p><b>c</b> Močno pretresite slikovno enoto, da se barvilo v njej porazdeli.</p> <p><b>d</b> Vstavite slikovno enoto.</p> <p><b>e</b> Natisnite dokument.</p> <p>Ali tiskalnik tiska prazne ali bele strani?</p>	Pojdite na 3. korak.	Težava je odpravljena.
<p><b>3. korak</b></p> <p>Zamenjajte kartušo z barvilom.</p> <p>Ali tiskalnik tiska prazne ali bele strani?</p>	Pojdite na 4. korak.	Težava je odpravljena.
<p><b>4. korak</b></p> <p>Zamenjajte slikovno enoto.</p> <p>Ali tiskalnik tiska prazne ali bele strani?</p>	Obrnite se na <a href="#">podporo strankam</a> .	Težava je odpravljena.

## Temnen natis



**Opomba:** Pred odpravljanjem težave natisnite strani za preskus kakovosti tiskanja. Na nadzorni plošči se pomaknite na **Nastavitve > Odpravljanje težav > Strani za preskus kakovosti tiskanja**. Pri modelih tiskalnika z zaslonom, ki ni na dotik, pritisnite **OK** za pomikanje po nastavitvah.

Dejanje	Da	Ne
<p><b>1. korak</b></p> <p><b>a</b> Preverite, ali tiskalnik uporablja originalno, podprto Lexmarkovo kartušo z barvilom.</p> <p><b>Opomba:</b> Če kartuša ni podprta, namestite tako, ki je.</p> <p><b>b</b> Natisnite dokument.</p> <p>Ali je natis temen?</p>	Pojdite na 2. korak.	Težava je odpravljena.
<p><b>2. korak</b></p> <p><b>a</b> Izklopite tiskalnik, počakajte približno 10 sekund, nato pa ga vklopite.</p> <p><b>b</b> Znižajte temnost barvila.</p> <p>Na nadzorni plošči se pomaknite na:</p> <p><b>Nastavitve &gt; Natisni &gt; Kakovost &gt; Temnost tonerja</b></p> <p><b>c</b> Natisnite dokument.</p> <p>Ali je natis temen?</p>	Pojdite na 3. korak.	Težava je odpravljena.
<p><b>3. korak</b></p> <p><b>a</b> Glede na operacijski sistem v pogovornem oknu Nastavitve tiskanja ali Natisni navedite vrsto papirja.</p> <p><b>Opombe:</b></p> <ul style="list-style-type: none"> <li>• Nastavitev se mora ujemati s papirjem, ki je naložen na pladnju.</li> <li>• Nastavitev lahko spremenite tudi na nadzorni plošči tiskalnika. Pomaknite se na <b>Nastavitve &gt; Papir &gt; Konfiguracija pladnja &gt; Velikost/vrsta papirja</b>.</li> </ul> <p><b>b</b> Natisnite dokument.</p> <p>Ali je natis temen?</p>	Pojdite na 4. korak.	Težava je odpravljena.
<p><b>4. korak</b></p> <p>Prepričajte se, da papir nima teksture ali grobe površine.</p> <p>Ali tiskate na teksturiran ali grob papir?</p>	Pojdite na 5. korak.	Nadaljujte s 6. korakom.
<p><b>5. korak</b></p> <p><b>a</b> Papir s teksturo zamenjajte z navadnim papirjem.</p> <p><b>b</b> Natisnite dokument.</p> <p>Ali je natis temen?</p>	Pojdite na 6. korak.	Težava je odpravljena.
<p><b>6. korak</b></p> <p><b>a</b> Naložite papir iz novega paketa.</p> <p><b>Opomba:</b> Papir vpija vlago zaradi visoke vlažnosti. Papir naj bo do uporabe shranjen v izvorni embalaži.</p> <p><b>b</b> Natisnite dokument.</p> <p>Ali je natis temen?</p>	Pojdite na 7. korak.	Težava je odpravljena.

Dejanje	Da	Ne
<p><b>7. korak</b></p> <p><b>a</b> Odstranite in nato vstavite slikovno enoto.</p> <p><b>Opozorilo – možnost poškodb:</b> Slikovne enote ne izpostavljajte neposredni svetlobi več kot 10 minut. Daljša izpostavljenost svetlobi lahko povzroči težave s kakovostjo tiskanja.</p> <p><b>Opozorilo – možnost poškodb:</b> Ne dotikajte se bobna fotoprevodnika pod slikovno enoto. To lahko vpliva na kakovost poznejših tiskalnih opravil.</p> <p><b>b</b> Natisnite dokument.</p> <p>Ali je natis temen?</p>	Pojdite na 8. korak.	Težava je odpravljena.
<p><b>8. korak</b></p> <p><b>a</b> Zamenjajte slikovno enoto.</p> <p><b>b</b> Natisnite dokument.</p> <p>Ali je natis temen?</p>	Obrnite se na <a href="#">podpora strankam</a> .	Težava je odpravljena.

## Tanke črte nepravilno natisnjene



**Opomba:** Pred odpravljanjem težave natisnite strani za preskus kakovosti tiskanja. Na nadzorni plošči se pomaknite na **Nastavitve > Odpravljanje težav > Strani za preskus kakovosti tiskanja**. Pri modelih tiskalnika z zaslonom, ki ni na dotik, pritisnite **OK** za pomikanje po nastavitvah.

Dejanje	Da	Ne
<p><b>1. korak</b></p> <p><b>a</b> Preverite, ali tiskalnik uporablja originalno, podprto Lexmarkovo kartušo z barvilom.</p> <p><b>Opomba:</b> Če kartuša ni podprta, namestite tako, ki je.</p> <p><b>b</b> Natisnite dokument.</p> <p>Ali so tanke črte napačno natisnjene?</p>	Pojdite na 2. korak.	Težava je odpravljena.
<p><b>2. korak</b></p> <p><b>a</b> Zvišajte temnost barvila.</p> <p>Na nadzorni plošči se pomaknite na:</p> <p><b>Nastavitve &gt; Natisni &gt; Kakovost &gt; Temnost tonerja</b></p> <p><b>b</b> Natisnite dokument.</p> <p>Ali so tanke črte napačno natisnjene?</p>	Obrnite se na <a href="#">podpora strankam</a> .	Težava je odpravljena.

## Zguban ali zmečkan papir

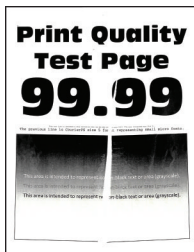

**Opomba:** Pred odpravljanjem težave natisnite strani za preskus kakovosti tiskanja. Na nadzorni plošči se pomaknite na **Nastavitve > Odpravljanje težav > Strani za preskus kakovosti tiskanja**. Pri modelih tiskalnika z zaslonom, ki ni na dotik, pritisnite **OK** za pomikanje po nastavitvah.

Dejanje	Da	Ne
<p><b>1. korak</b></p> <p><b>a</b> Preverite, ali tiskalnik uporablja originalno, podprto Lexmarkovo kartušo z barvilom.</p> <p><b>Opomba:</b> Če kartuša ni podprta, namestite tako, ki je.</p> <p><b>b</b> Natisnite dokument.</p> <p>Ali je papir zguban ali zmečkan?</p>	Pojdite na 2. korak.	Težava je odpravljena.
<p><b>2. korak</b></p> <p><b>a</b> Naložite papir iz novega paketa.</p> <p><b>Opomba:</b> Papir vpija vlago zaradi visoke vlažnosti. Papir naj bo do uporabe shranjen v izvorni embalaži.</p> <p><b>b</b> Natisnite dokument.</p> <p>Ali je papir zguban ali zmečkan?</p>	Pojdite na 3. korak.	Težava je odpravljena.
<p><b>3. korak</b></p> <p><b>a</b> Glede na operacijski sistem v pogovornem oknu Nastavitve tiskanja ali Natisni navedite vrsto papirja.</p> <p><b>Opombe:</b></p> <ul style="list-style-type: none"> <li>Nastavitev se mora ujemati s papirjem, ki je naložen na pladnju.</li> <li>Nastavitev lahko spremenite tudi na nadzorni plošči tiskalnika. Pomaknite se na <b>Nastavitve &gt; Papir &gt; Konfiguracija pladnja &gt; Velikost/vrsta papirja</b>.</li> </ul> <p><b>b</b> Natisnite dokument.</p> <p>Ali je papir zguban ali zmečkan?</p>	Obrnite se na <a href="#">podpora strankam</a> .	Težava je odpravljena.

## Sivo ozadje



**Opomba:** Pred odpravljanjem težave natisnite strani za preskus kakovosti tiskanja. Na nadzorni plošči se pomaknite na **Nastavitve > Odpravljanje težav > Strani za preskus kakovosti tiskanja**. Pri modelih tiskalnika z zaslonom, ki ni na dotik, pritisnite **OK** za pomikanje po nastavitvah.

Dejanje	Da	Ne
<p><b>1. korak</b></p> <p><b>a</b> Izklopite tiskalnik, počakajte 10 sekund, nato pa ga vklopite.</p> <p><b>b</b> Znižajte temnost barvila. Na nadzorni plošči se pomaknite na: <b>Nastavitve &gt; Natisni &gt; Kakovost &gt; Temnost tonerja</b></p> <p><b>c</b> Natisnite dokument.</p> <p>Ali se na natisih pojavlja sivo ozadje?</p>	Pojdite na 2. korak.	Težava je odpravljena.
<p><b>2. korak</b></p> <p><b>a</b> Preverite, ali tiskalnik uporablja originalno, podprto Lexmarkovo kartušo z barvilom. <b>Opomba:</b> Če kartuša z barvilom ni podprta, namestite tako, ki je.</p> <p><b>b</b> Natisnite dokument.</p> <p>Ali se na natisih pojavlja sivo ozadje?</p>	Pojdite na 3. korak.	Težava je odpravljena.
<p><b>3. korak</b></p> <p><b>a</b> Glede na operacijski sistem v pogovornem oknu Nastavitve tiskanja ali Natisni navedite vrsto papirja. <b>Opombe:</b></p> <ul style="list-style-type: none"> <li>Nastavitev se mora ujemati s papirjem, ki je naložen na pladnju.</li> <li>Nastavitev lahko spremenite tudi na nadzorni plošči tiskalnika. Pomaknite se na <b>Nastavitve &gt; Papir &gt; Konfiguracija pladnja &gt; Velikost/vrsta papirja</b>.</li> </ul> <p><b>b</b> Natisnite dokument.</p> <p>Ali se na natisih pojavlja sivo ozadje?</p>	Pojdite na 4. korak.	Težava je odpravljena.
<p><b>4. korak</b></p> <p><b>a</b> Odstranite in nato vstavite slikovno enoto. <b>Opozorilo – možnost poškodb:</b> Slikovne enote ne izpostavljajte neposredni svetlobi več kot 10 minut. Daljša izpostavljenost svetlobi lahko povzroči težave s kakovostjo tiskanja. <b>Opozorilo – možnost poškodb:</b> Ne dotikajte se bobna fotoprevodnika pod slikovno enoto. To lahko vpliva na kakovost poznejših tiskalnih opravil.</p> <p><b>b</b> Natisnite dokument.</p> <p>Ali se na natisih pojavlja sivo ozadje?</p>	Pojdite na 5. korak.	Težava je odpravljena.



Dejanje	Da	Ne
<p><b>5. korak</b></p> <p><b>a</b> Posodobite strojno opremo tiskalnika. Za več informacij si oglejte razdelek "<a href="#">Posodabljanje vdelane programske opreme</a>" na <a href="#">45. strani</a>.</p> <p><b>b</b> Natisnite dokument.</p> <p>Ali se na natisih pojavlja sivo ozadje?</p>	Pojdite na 6. korak.	Težava je odpravljena.
<p><b>6. korak</b></p> <p><b>a</b> Zamenjajte slikovno enoto.</p> <p><b>b</b> Natisnite dokument.</p> <p>Ali se na natisih pojavlja sivo ozadje?</p>	Obrnite se na <a href="#">podporo strankam</a> .	Težava je odpravljena.

### Napačni robovi



Dejanje	Da	Ne
<p><b>1. korak</b></p> <p><b>a</b> Vodila papirja prilagodite tako, da se prilegajo naloženemu papirju.</p> <p><b>b</b> Natisnite dokument.</p> <p>So robovi pravilni?</p>	Težava je odpravljena.	Pojdite na 2. korak.
<p><b>2. korak</b></p> <p><b>a</b> Nastavite velikost papirja. Na nadzorni plošči se pomaknite na: <b>Nastavitve &gt; Papir &gt; Konfiguracija pladnja &gt; Velikost/vrsta papirja</b></p> <p><b>b</b> Natisnite dokument.</p> <p>So robovi pravilni?</p>	Težava je odpravljena.	Pojdite na 3. korak.
<p><b>3. korak</b></p> <p><b>a</b> Glede na operacijski sistem v pogovornem oknu Nastavitve tiskanja oz. Natisni navedite velikost papirja. <b>Opomba:</b> Nastavitev se mora ujemati s papirjem, ki je naložen na pladnju.</p> <p><b>b</b> Natisnite dokument.</p> <p>So robovi pravilni?</p>	Težava je odpravljena.	Obrnite se na <a href="#">podporo strankam</a> .

## Svetel natis

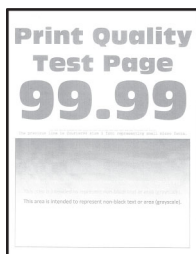

**Opomba:** Pred odpravljanjem težave natisnite strani za preskus kakovosti tiskanja. Na nadzorni plošči se pomaknite na **Nastavitve > Odpravljanje težav > Strani za preskus kakovosti tiskanja**. Pri modelih tiskalnika z zaslonom, ki ni na dotik, pritisnite **OK** za pomikanje po nastavitvah.

Dejanje	Da	Ne
<p><b>1. korak</b></p> <p><b>a</b> Preverite, ali tiskalnik uporablja originalno, podprto Lexmarkovo kartušo z barvilom.</p> <p><b>Opomba:</b> Če kartuša ni podprta, namestite tako, ki je.</p> <p><b>b</b> Natisnite dokument.</p> <p>Ali je natis svetel?</p>	Pojdite na 2. korak.	Težava je odpravljena.
<p><b>2. korak</b></p> <p><b>a</b> Izklopite tiskalnik, počakajte približno 10 sekund, nato pa ga vklopite.</p> <p><b>b</b> Zvišajte temnost barvila.</p> <p>Na nadzorni plošči se pomaknite na:</p> <p><b>Nastavitve &gt; Natisni &gt; Kakovost &gt; Temnost tonerja</b></p> <p><b>c</b> Natisnite dokument.</p> <p>Ali je natis svetel?</p>	Pojdite na 3. korak.	Težava je odpravljena.
<p><b>3. korak</b></p> <p><b>a</b> Glede na operacijski sistem v pogovornem oknu Nastavitve tiskanja ali Natisni navedite vrsto papirja.</p> <p><b>Opombe:</b></p> <ul style="list-style-type: none"> <li>Nastavitev se mora ujemati s papirjem, ki je naložen na pladnju.</li> <li>Nastavitev lahko spremenite tudi na nadzorni plošči tiskalnika. Pomaknite se na <b>Nastavitve &gt; Papir &gt; Konfiguracija pladnja &gt; Velikost/vrsta papirja</b>.</li> </ul> <p><b>b</b> Natisnite dokument.</p> <p>Ali je natis svetel?</p>	Pojdite na 4. korak.	Težava je odpravljena.

Dejanje	Da	Ne
<p><b>4. korak</b></p> <p><b>a</b> Glede na operacijski sistem določite ločljivost tiskanja v pogovornem oknu Nastavitve tiskanja oz. Tiskanje.</p> <p><b>b</b> Ločljivost nastavite na <b>600 dpi</b>.</p> <p><b>c</b> Natisnite dokument.</p> <p>Ali je natis svetel?</p>	Pojdite na 5. korak.	Težava je odpravljena.
<p><b>5. korak</b></p> <p><b>a</b> Odstranite slikovno enoto.</p> <p><b>Opozorilo – možnost poškodb:</b> Slikovne enote ne izpostavljajte neposredni svetlobi več kot 10 minut. Daljša izpostavljenost svetlobi lahko povzroči težave s kakovostjo tiskanja.</p> <p><b>Opozorilo – možnost poškodb:</b> Ne dotikajte se bobna fotoprevodnika pod slikovno enoto. To lahko vpliva na kakovost poznejših tiskalnih opravil.</p> <p><b>b</b> Močno pretresite slikovno enoto, da se barvilo v njej porazdeli.</p> <p><b>c</b> Vstavite slikovno enoto.</p> <p><b>d</b> Izklopite tiskalnik, počakajte 10 sekund, nato pa ga vklopite.</p> <p><b>e</b> Natisnite dokument.</p> <p>Ali je natis svetel?</p>	Pojdite na 6. korak.	Težava je odpravljena.
<p><b>6. korak</b></p> <p><b>a</b> Preverite stanje kartuše z barvilom.</p> <p>Na nadzorni plošči se pomaknite na:</p> <p><b>Nastavitve &gt; Poročila &gt; Naprava &gt; Statistika naprave</b></p> <p><b>b</b> V razdelku "Informacije o potrošnem materialu" natisnjenih strani preverite stanje kartuše z barvilom.</p> <p>Ali se kartuši z barvilom izteka življenjska doba?</p>	Pojdite na 7. korak.	Obrnite se na <a href="#">podporo strankam</a> .
<p><b>7. korak</b></p> <p><b>a</b> Zamenjajte kartušo z barvilom.</p> <p><b>b</b> Natisnite dokument.</p> <p>Ali je natis svetel?</p>	Obrnite se na <a href="#">podporo strankam</a> .	Težava je odpravljena.

**Lisast natis in pike**



**Opomba:** Pred odpravljanjem težave natisnite strani za preskus kakovosti tiskanja. Na nadzorni plošči se pomaknite na **Nastavitve > Odpravljanje težav > Strani za preskus kakovosti tiskanja**. Pri modelih tiskalnika z zaslonom, ki ni na dotik, pritisnite **OK** za pomikanje po nastavitvah.

Dejanje	Da	Ne
<p><b>1. korak</b></p> <p><b>a</b> Preverite, ali tiskalnik uporablja originalno, podprto Lexmarkovo kartušo z barvilom.</p> <p><b>Opomba:</b> Če kartuša ni podprta, namestite tako, ki je.</p> <p><b>b</b> Natisnite dokument.</p> <p>Ali je natis lisast?</p>	Pojdite na 2. korak.	Težava je odpravljena.
<p><b>2. korak</b></p> <p>Preverite, ali je v tiskalniku prišlo do iztekanja barvila.</p> <p>Ali je tiskalnik brez madežev barvila?</p>	Pojdite na 3. korak.	Obrnite se na <a href="#">podpora strankam</a> .
<p><b>3. korak</b></p> <p><b>a</b> Preverite stanje slikovne enote.</p> <p>Na nadzorni plošči se pomaknite na:</p> <p><b>Nastavitve &gt; Poročila &gt; Naprava &gt; Statistika naprave</b></p> <p><b>b</b> V razdelku Informacije o potrošnem materialu natisnjenih strani preverite stanje slikovne enote.</p> <p>Ali se slikovni enoti izteka življenjska doba?</p>	Pojdite na 4. korak.	Obrnite se na <a href="#">podpora strankam</a> .
<p><b>4. korak</b></p> <p><b>a</b> Zamenjajte slikovno enoto.</p> <p><b>b</b> Natisnite dokument.</p> <p>Ali je natis lisast?</p>	Obrnite se na <a href="#">podpora strankam</a> .	Težava je odpravljena.

## Gubanje papirja



Dejanje	Da	Ne
<p><b>1. korak</b></p> <p><b>a</b> Premaknite vodila na pladnju tako, da se prilegajo naloženemu papirju.</p> <p><b>b</b> Natisnite dokument.</p> <p>Ali se papir guba?</p>	Pojdite na 2. korak.	Težava je odpravljena.

Dejanje	Da	Ne
<p><b>2. korak</b></p> <p><b>a</b> Glede na operacijski sistem v pogovornem oknu Nastavitve tiskanja oz. Natisni navedite vrsto papirja.</p> <p><b>Opombe:</b></p> <ul style="list-style-type: none"> <li>Nastavitev se mora ujemati s papirjem, ki je naložen na pladnju.</li> <li>Nastavitev lahko spremenite tudi na nadzorni plošči tiskalnika. Pomaknite se na:</li> </ul> <p><b>Nastavitve &gt; Papir &gt; Konfiguracija pladnja &gt; Velikost/vrsta papirja</b></p> <p><b>b</b> Natisnite dokument.</p> <p>Ali se papir guba?</p>	Pojdite na 3. korak.	Težava je odpravljena.
<p><b>3. korak</b></p> <p>Tiskajte na drugo stran papirja.</p> <p><b>a</b> Odstranite papir, ga obrnite in ga znova naložite.</p> <p><b>b</b> Natisnite dokument.</p> <p>Ali se papir guba?</p>	Pojdite na 4. korak.	Težava je odpravljena.
<p><b>4. korak</b></p> <p><b>a</b> Naložite papir iz novega paketa.</p> <p><b>Opomba:</b> Papir vpija vlago zaradi visoke vlažnosti. Papir naj bo do uporabe shranjen v izvorni embalaži.</p> <p><b>b</b> Natisnite dokument.</p> <p>Ali se papir guba?</p>	Obrnite se na <a href="#">podpora strankam</a> .	Težava je odpravljena.

## Upognjeni ali poševni natisi



**Opomba:** Pred odpravljanjem težave natisnite strani za preskus kakovosti tiskanja. Na nadzorni plošči se pomaknite na **Nastavitve > Odpravljanje težav > Strani za preskus kakovosti tiskanja**. Pri modelih tiskalnika z zaslonom, ki ni na dotik, pritisnite **OK** za pomikanje po nastavitvah.

Dejanje	Da	Ne
<p><b>1. korak</b></p> <p><b>a</b> Premaknite vodila na pladnju tako, da se prilegajo naloženemu papirju.</p> <p><b>b</b> Natisnite dokument.</p> <p>Je natis upognjen ali poševen?</p>	Pojdite na 2. korak.	Težava je odpravljena.
<p><b>2. korak</b></p> <p><b>a</b> Naložite papir iz novega paketa.</p> <p><b>Opomba:</b> Papir vpija vlago zaradi visoke vlažnosti. Papir naj bo do uporabe shranjen v izvorni embalaži.</p> <p><b>b</b> Natisnite dokument.</p> <p>Je natis upognjen ali poševen?</p>	Pojdite na 3. korak.	Težava je odpravljena.
<p><b>3. korak</b></p> <p><b>a</b> Preverite, ali je naložen papir podprt.</p> <p><b>Opomba:</b> Če papir ni podprt, naložite podprt papir.</p> <p><b>b</b> Natisnite dokument.</p> <p>Je natis upognjen ali poševen?</p>	Obrnite se na <a href="#">podporo strankam</a> .	Težava je odpravljena.
<p><b>4. korak</b></p> <p><b>a</b> Pri obojestranskem tiskanju preverite, ali v enoti za obojestransko tiskanje pravilno nastavljena velikost papirja.</p> <p><b>Opomba:</b> Letter, Legal, Oficio in Folio morajo biti nastavljeni na Letter.</p> <p><b>b</b> Natisnite dokument.</p> <p>Je natis upognjen ali poševen?</p>	Obrnite se na <a href="#">podporo strankam</a> .	Težava je odpravljena.

## Popolnoma črne strani



**Opomba:** Pred odpravljanjem težave natisnite strani za preskus kakovosti tiskanja. Na nadzorni plošči se pomaknite na **Nastavitve > Odpravljanje težav > Strani za preskus kakovosti tiskanja**. Pri modelih tiskalnika z zaslonom, ki ni na dotik, pritisnite **OK** za pomikanje po nastavitvah.

Dejanje	Da	Ne
<p><b>1. korak</b></p> <p><b>a</b> Preverite, ali tiskalnik uporablja originalno, podprto Lexmarkovo kartušo z barvilom.</p> <p><b>Opomba:</b> Če kartuša z barvilom ni podprta, namestite tako, ki je.</p> <p><b>b</b> Natisnite dokument.</p> <p>Ali tiskalnik tiska popolnoma črne strani?</p>	Pojdite na 2. korak.	Težava je odpravljena.
<p><b>2. korak</b></p> <p><b>a</b> Odstranite in nato vstavite slikovno enoto.</p> <p><b>Opozorilo – možnost poškodb:</b> Slikovne enote ne izpostavljajte neposredni svetlobi več kot 10 minut. Daljša izpostavljenost svetlobi lahko povzroči težave s kakovostjo tiskanja.</p> <p><b>Opozorilo – možnost poškodb:</b> Ne dotikajte se bobna fotoprevodnika pod slikovno enoto. To lahko vpliva na kakovost poznejših tiskalnih opravil.</p> <p><b>b</b> Natisnite dokument.</p> <p>Ali tiskalnik tiska popolnoma črne strani?</p>	Pojdite na 3. korak.	Težava je odpravljena.
<p><b>3. korak</b></p> <p>Preverite, ali so na slikovni enoti znaki poškodb.</p> <p><b>Opomba:</b> Prepričajte se, da stik bobna fotoprevodnika ni upognjen ali na napačnem mestu.</p> <p>Ali je slikovna enota nepoškodovana?</p>	Obrnite se na <a href="#">podpora strankam</a> .	Pojdite na 4. korak.
<p><b>4. korak</b></p> <p><b>a</b> Zamenjajte slikovno enoto.</p> <p><b>b</b> Natisnite dokument.</p> <p>Ali tiskalnik tiska popolnoma črne strani?</p>	Obrnite se na <a href="#">podpora strankam</a> .	Težava je odpravljena.

## Besedilo ali slike so odrezane



**Opomba:** Pred odpravljanjem težave natisnite strani za preskus kakovosti tiskanja. Na nadzorni plošči se pomaknite na **Nastavitve > Odpravljanje težav > Strani za preskus kakovosti tiskanja**. Pri modelih tiskalnika z zaslonom, ki ni na dotik, pritisnite **OK** za pomikanje po nastavitvah.

Dejanje	Da	Ne
<p><b>1. korak</b></p> <p><b>a</b> Preverite, ali tiskalnik uporablja originalno, podprto Lexmarkovo kartušo z barvilom.</p> <p><b>Opomba:</b> Če kartuša z barvilom ni podprta, namestite tako, ki je.</p> <p><b>b</b> Natisnite dokument.</p> <p>Ali so besedilo ali slike odrezane?</p>	Pojdite na 2. korak.	Težava je odpravljena.
<p><b>2. korak</b></p> <p><b>a</b> Odstranite in nato vstavite slikovno enoto.</p> <p><b>Opozorilo – možnost poškodb:</b> Slikovne enote ne izpostavljajte neposredni svetlobi več kot 10 minut. Daljša izpostavljenost svetlobi lahko povzroči težave s kakovostjo tiskanja.</p> <p><b>Opozorilo – možnost poškodb:</b> Ne dotikajte se bobna fotoprevodnika pod slikovno enoto. To lahko vpliva na kakovost poznejših tiskalnih opravil.</p> <p><b>b</b> Natisnite dokument.</p> <p>Ali so besedilo ali slike odrezane?</p>	Pojdite na 3. korak.	Težava je odpravljena.
<p><b>3. korak</b></p> <p><b>a</b> Zamenjajte slikovno enoto.</p> <p><b>b</b> Natisnite dokument.</p> <p>Ali so besedilo ali slike odrezane?</p>	Obrnite se na <a href="#">podpora strankam</a> .	Težava je odpravljena.

## Neobstojno barvilo

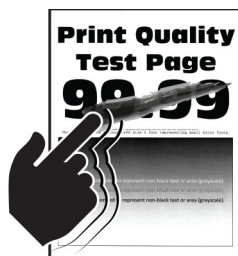

**Opomba:** Pred odpravljanjem težave natisnite strani za preskus kakovosti tiskanja. Na nadzorni plošči se pomaknite na **Nastavitve > Odpravljanje težav > Strani za preskus kakovosti tiskanja**. Pri modelih tiskalnika z zaslonom, ki ni na dotik, pritisnite **OK** za pomikanje po nastavitvah.



Dejanje	Da	Ne
<p><b>1. korak</b></p> <p><b>a</b> Preverite, ali tiskalnik uporablja originalno, podprto Lexmarkovo kartušo z barvilom.</p> <p><b>Opomba:</b> Če kartuša z barvilom ni podprta, namestite tako, ki je.</p> <p><b>b</b> Natisnite dokument.</p> <p>Ali barvilo ni obstojno?</p>	Pojdite na 2. korak.	Težava je odpravljena.
<p><b>2. korak</b></p> <p><b>a</b> Glede na operacijski sistem v pogovornem oknu Nastavitve tiskanja ali Natisni navedite vrsto papirja.</p> <p><b>Opombe:</b></p> <ul style="list-style-type: none"> <li>Nastavitev se mora ujemati s papirjem, ki je naložen na pladnju.</li> <li>Nastavitev lahko spremenite tudi na nadzorni plošči tiskalnika. Pomaknite se na <b>Nastavitve &gt; Papir &gt; Konfiguracija pladnja &gt; Velikost/vrsta papirja</b>.</li> </ul> <p><b>b</b> Natisnite dokument.</p> <p>Ali barvilo ni obstojno?</p>	Obrnite se na <a href="#">podpora strankam</a> .	Težava je odpravljena.

## Vodoravni svetli pasovi



**Opomba:** Pred odpravljanjem težave natisnite strani za preskus kakovosti tiskanja. Na nadzorni plošči se pomaknite na **Nastavitve > Odpravljanje težav > Strani za preskus kakovosti tiskanja**. Pri modelih tiskalnika z zaslonom, ki ni na dotik, pritisnite **OK** za pomikanje po nastavitvah.

Dejanje	Da	Ne
<p><b>1. korak</b></p> <p><b>a</b> Preverite, ali tiskalnik uporablja originalno, podprto Lexmarkovo kartušo z barvilom.</p> <p><b>Opomba:</b> Če kartuša ni podprta, namestite tako, ki je.</p> <p><b>b</b> Natisnite dokument.</p> <p>Ali se na natisih pojavljajo vodoravni svetli pasovi?</p>	Pojdite na 2. korak.	Težava je odpravljena.

Dejanje	Da	Ne
<p><b>2. korak</b></p> <p><b>a</b> Odstranite in nato vstavite slikovno enoto.</p> <p><b>Opozorilo – možnost poškodb:</b> Slikovne enote ne izpostavljajte neposredni svetlobi več kot 10 minut. Daljša izpostavljenost svetlobi lahko povzroči težave s kakovostjo tiskanja.</p> <p><b>Opozorilo – možnost poškodb:</b> Ne dotikajte se bobna fotoprevodnika pod slikovno enoto. To lahko vpliva na kakovost poznejših tiskalnih opravil.</p> <p><b>b</b> Natisnite dokument.</p> <p>Ali se na natisih pojavljajo vodoravni svetli pasovi?</p>	Pojdite na 3. korak.	Težava je odpravljena.
<p><b>3. korak</b></p> <p><b>a</b> Zamenjajte slikovno enoto.</p> <p><b>b</b> Natisnite dokument.</p> <p>Ali se na natisih pojavljajo vodoravni svetli pasovi?</p>	Obrnite se na <a href="#">podporo strankam</a> .	Težava je odpravljena.

### Navpični svetli pasovi



**Opomba:** Pred odpravljanjem težave natisnite strani za preskus kakovosti tiskanja. Na nadzorni plošči se pomaknite na **Nastavitve > Odpravljanje težav > Strani za preskus kakovosti tiskanja**. Pri modelih tiskalnika z zaslonom, ki ni na dotik, pritisnite **OK** za pomikanje po nastavitvah.

Dejanje	Da	Ne
<p><b>1. korak</b></p> <p><b>a</b> Preverite, ali tiskalnik uporablja originalno, podprto Lexmarkovo kartušo z barvilom.</p> <p><b>Opomba:</b> Če kartuša ni podprta, namestite tako, ki je.</p> <p><b>b</b> Natisnite dokument.</p> <p>Ali se na natisih pojavljajo navpični svetli pasovi?</p>	Pojdite na 2. korak.	Težava je odpravljena.

Dejanje	Da	Ne
<p><b>2. korak</b></p> <p><b>a</b> Preverite stanje kartuše z barvilom. Na nadzorni plošči se pomaknite na: <b>Nastavitve &gt; Poročila &gt; Naprava &gt; Statistika naprave</b></p> <p><b>b</b> V razdelku "Informacije o potrošnem materialu" natisnjenih strani preverite stanje kartuše z barvilom.</p> <p>Ali se na natisih pojavljajo navpični svetli pasovi?</p>	Pojdite na 3. korak.	Težava je odpravljena.
<p><b>3. korak</b></p> <p><b>a</b> Zamenjajte kartušo z barvilom.</p> <p><b>b</b> Natisnite dokument.</p> <p>Ali se na natisih pojavljajo navpični svetli pasovi?</p>	Obrnite se na <a href="#">podporo strankam</a> .	Težava je odpravljena.

### Navpične bele črte



**Opomba:** Pred odpravljanjem težave natisnite strani za preskus kakovosti tiskanja. Na nadzorni plošči se pomaknite na **Nastavitve > Odpravljanje težav > Strani za preskus kakovosti tiskanja**. Pri modelih tiskalnika z zaslonom, ki ni na dotik, pritisnite **OK** za pomikanje po nastavitvah.

Dejanje	Da	Ne
<p><b>1. korak</b></p> <p><b>a</b> Preverite, ali tiskalnik uporablja originalno, podprto Lexmarkovo kartušo z barvilom. <b>Opomba:</b> Če kartuša ni podprta, namestite tako, ki je.</p> <p><b>b</b> Natisnite dokument.</p> <p>Ali se na natisih pojavljajo navpične bele črte?</p>	Pojdite na 2. korak.	Težava je odpravljena.

Dejanje	Da	Ne
<p><b>2. korak</b></p> <p><b>a</b> Glede na operacijski sistem v pogovornem oknu Nastavitve tiskanja ali Natisni navedite vrsto papirja.</p> <p><b>Opombe:</b></p> <ul style="list-style-type: none"> <li>Nastavitev se mora ujemati s papirjem, ki je naložen na pladnju.</li> <li>Nastavitev lahko spremenite tudi na nadzorni plošči tiskalnika. Pomaknite se na <b>Nastavitve &gt; Papir &gt; Konfiguracija pladnja &gt; Velikost/vrsta papirja</b>.</li> </ul> <p><b>b</b> Natisnite dokument.</p> <p>Ali se na natisih pojavljajo navpične bele črte?</p>	<p>Obrnite se na <a href="#">podpora strankam</a>.</p>	<p>Težava je odpravljena.</p>

### Navpični temni pasovi

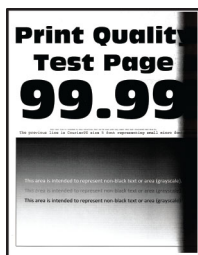

**Opomba:** Pred odpravljanjem težave natisnite strani za preskus kakovosti tiskanja. Na nadzorni plošči se pomaknite na **Nastavitve > Odpravljanje težav > Strani za preskus kakovosti tiskanja**. Pri modelih tiskalnika z zaslonom, ki ni na dotik, pritisnite **OK** za pomikanje po nastavitvah.

Dejanje	Da	Ne
<p><b>1. korak</b></p> <p><b>a</b> Preverite, ali tiskalnik uporablja originalno, podprto Lexmarkovo kartušo z barvilom.</p> <p><b>Opomba:</b> Če kartuša z barvilom ni podprta, namestite tako, ki je.</p> <p><b>b</b> Natisnite dokument.</p> <p>Ali se na natisih pojavljajo navpični temni pasovi?</p>	<p>Pojdite na 2. korak.</p>	<p>Težava je odpravljena.</p>
<p><b>2. korak</b></p> <p><b>a</b> Odstranite in nato vstavite slikovno enoto.</p> <p><b>Opozorilo – možnost poškodb:</b> Slikovne enote ne izpostavljajte neposredni svetlobi več kot 10 minut. Daljša izpostavljenost svetlobi lahko povzroči težave s kakovostjo tiskanja.</p> <p><b>Opozorilo – možnost poškodb:</b> Ne dotikajte se bobna fotoprevodnika pod slikovno enoto. To lahko vpliva na kakovost poznejših tiskalnih opravil.</p> <p><b>b</b> Natisnite dokument.</p> <p>Ali se na natisih pojavljajo navpični temni pasovi?</p>	<p>Pojdite na 3. korak.</p>	<p>Težava je odpravljena.</p>

Dejanje	Da	Ne
<p><b>3. korak</b></p> <p><b>a</b> Preverite, ali v desni del tiskalnika prodira močna svetloba, in tiskalnik po potrebi premaknite.</p> <p><b>b</b> Natisnite dokument.</p> <p>Ali se na natisih pojavljajo navpični temni pasovi?</p>	<p>Obrnite se na <a href="#">podpora strankam</a>.</p>	<p>Težava je odpravljena.</p>

### Navpične temne črte ali proge



**Opomba:** Pred odpravljanjem težave natisnite strani za preskus kakovosti tiskanja. Na nadzorni plošči se pomaknite na **Nastavitve > Odpravljanje težav > Strani za preskus kakovosti tiskanja**. Pri modelih tiskalnika z zaslonom, ki ni na dotik, pritisnite **OK** za pomikanje po nastavitvah.

Dejanje	Da	Ne
<p><b>1. korak</b></p> <p><b>a</b> Preverite, ali tiskalnik uporablja originalno, podprto Lexmarkovo kartušo s tonerjem.</p> <p><b>Opomba:</b> Če kartuša s tonerjem ni podprta, namestite tako, ki je.</p> <p><b>b</b> Natisnite dokument.</p> <p>Ali se na natisih pojavljajo navpične temne črte ali proge?</p>	<p>Pojdite na 2. korak.</p>	<p>Težava je odpravljena.</p>
<p><b>2. korak</b></p> <p><b>a</b> Odstranite in znova namestite slikovno enoto.</p> <p><b>Opozorilo – možnost poškodb:</b> Slikovne enote ne izpostavljajte neposredni svetlobi več kot 10 minut. Daljša izpostavljenost svetlobi lahko povzroči težave s kakovostjo tiskanja.</p> <p><b>Opozorilo – možnost poškodb:</b> Ne dotikajte se bobna fotoprevodnika pod slikovno enoto. To lahko vpliva na kakovost prihodnjih natisov.</p> <p><b>b</b> Natisnite dokument.</p> <p>Ali se na natisih pojavljajo navpične temne črte ali proge?</p>	<p>Pojdite na 3. korak.</p>	<p>Težava je odpravljena.</p>
<p><b>3. korak</b></p> <p><b>a</b> Slikovno enoto zamenjajte.</p> <p><b>b</b> Natisnite dokument.</p> <p>Ali se na natisih pojavljajo navpične temne črte ali proge?</p>	<p>Obrnite se na <a href="#">podpora za stranke</a>.</p>	<p>Težava je odpravljena.</p>

### Navpične temne proge z manjkajočim natisom

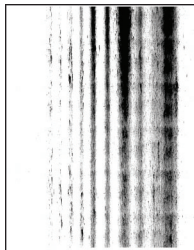

**Opomba:** Pred odpravljanjem težave natisnite strani za preskus kakovosti tiskanja. Na nadzorni plošči se pomaknite na **Nastavitve > Odpravljanje težav > Strani za preskus kakovosti tiskanja**. Pri modelih tiskalnika z zaslonom, ki ni na dotik, pritisnite **OK** za pomikanje po nastavitvah.

Dejanje	Da	Ne
<p><b>1. korak</b></p> <p><b>a</b> Odstranite in nato vstavite slikovno enoto.</p> <p><b>Opozorilo – možnost poškodb:</b> Slikovne enote ne izpostavljajte neposredni svetlobi več kot 10 minut. Daljša izpostavljenost svetlobi lahko povzroči težave s kakovostjo tiskanja.</p> <p><b>Opozorilo – možnost poškodb:</b> Ne dotikajte se bobna fotoprevodnika pod slikovno enoto. To lahko vpliva na kakovost poznejših tiskalnih opravil.</p> <p><b>b</b> Natisnite dokument.</p> <p>Ali se na natisih pojavljajo navpične temne proge z manjkajočimi slikami?</p>	<p>Pojdite na 2. korak.</p>	<p>Težava je odpravljena.</p>
<p><b>2. korak</b></p> <p><b>a</b> Preverite, ali tiskalnik uporablja originalno, podprto Lexmarkovo kartušo z barvilom.</p> <p><b>Opomba:</b> Če kartuša z barvilom ni podprta, namestite tako, ki je.</p> <p><b>b</b> Natisnite dokument.</p> <p>Ali se na natisih pojavljajo navpične temne proge z manjkajočimi slikami?</p>	<p>Obrnite se na <a href="#">podpora strankam</a>.</p>	<p>Težava je odpravljena.</p>

### Ponavljajoče se napake



**Opomba:** Pred odpravljanjem težave natisnite strani za preskus kakovosti tiskanja. Na nadzorni plošči se pomaknite na **Nastavitve > Odpravljanje težav > Strani za preskus kakovosti tiskanja**. Pri modelih tiskalnika z zaslonom, ki ni na dotik, pritisnite **OK** za pomikanje po nastavitvah.

Dejanje	Da	Ne
<p><b>1. korak</b></p> <p>S stranmi za preskus kakovosti tiskanja preverite, ali je razdalja med ponavljajočimi se napakami enaka kateri od teh mer:</p> <p><b>Slikovna enota</b></p> <ul style="list-style-type: none"> <li>• 96 mm (3,78 palca)</li> <li>• 37,7 mm (1,48 palca)</li> </ul> <p><b>Kartuša z barvilom</b></p> <ul style="list-style-type: none"> <li>• 43,5 mm (1,71 palca)</li> <li>• 37,5 mm (1,48 palca)</li> </ul> <p><b>Prenosni valj</b></p> <ul style="list-style-type: none"> <li>• 52 mm (2,05 palca)</li> </ul> <p><b>Fiksirna enota</b></p> <ul style="list-style-type: none"> <li>• 79,8 mm (3,14 palca)</li> <li>• 62,5 mm (2,46 palca)</li> </ul> <p>Ali je razdalja med ponavljajočimi se napakami enaka meram kartuše z barvilom ali slikovne enote?</p>	<p>Pojdite na 2. korak.</p> <p><b>Opomba:</b> Če se ponavljajoče se napake ujemajo z merami prenosnega valja ali fiksirne enote, se obrnite na <a href="#">podporo strankam</a>.</p>	<p>Zabeležite si razdaljo in se obrnite na <a href="#">podporo strankam</a>.</p>
<p><b>2. korak</b></p> <p><b>a</b> Zamenjajte zadevni potrošni material.</p> <p><b>b</b> Natisnite dokument.</p> <p>Ali so prisotne ponavljajoče se napake?</p>	<p>Obrnite se na <a href="#">podporo strankam</a>.</p>	<p>Težava je odpravljena.</p>

## Tiskalna opravila se ne izvedejo

Dejanje	Da	Ne
<p><b>1. korak</b></p> <p><b>a</b> V dokumentu, ki ga želite natisniti, odprite pogovorno okno Natisni in preverite, ali je izbran pravilen tiskalnik.</p> <p><b>b</b> Natisnite dokument.</p> <p>Ali se je dokument natisnil?</p>	<p>Težava je odpravljena.</p>	<p>Pojdite na 2. korak.</p>
<p><b>2. korak</b></p> <p><b>a</b> Preverite, ali je tiskalnik vklopljen.</p> <p><b>b</b> Razrešite morebitna sporočila o napakah, ki se pojavijo na zaslonu.</p> <p><b>c</b> Natisnite dokument.</p> <p>Ali se je dokument natisnil?</p>	<p>Težava je odpravljena.</p>	<p>Pojdite na 3. korak.</p>

Dejanje	Da	Ne
<p><b>3. korak</b></p> <p><b>a</b> Preverite, ali vrata delujejo in ali so kabli pravilno priklopljeni v računalnik in tiskalnik. Več informacij najdete v navodilih za namestitvev, ki ste jih dobili s tiskalnikom.</p> <p><b>b</b> Natisnite dokument.</p> <p>Ali se je dokument natisnil?</p>	Težava je odpravljena.	Pojdite na 4. korak.
<p><b>4. korak</b></p> <p><b>a</b> Izklopite tiskalnik, počakajte približno 10 sekund, nato pa ga vklopite.</p> <p><b>b</b> Natisnite dokument.</p> <p>Ali se je dokument natisnil?</p>	Težava je odpravljena.	Pojdite na 5. korak.
<p><b>5. korak</b></p> <p><b>a</b> Odstranite gonilnik tiskalnika in ga znova namestite.</p> <p><b>b</b> Natisnite dokument.</p> <p>Ali se je dokument natisnil?</p>	Težava je odpravljena.	Obrnite se na <a href="#">podpora strankam</a> .

## Počasno tiskanje

Dejanje	Da	Ne
<p><b>1. korak</b></p> <p>Prepričajte se, da je kabel tiskalnika trdno priključen na tiskalnik in računalnik, tiskalni strežnik, možnost oz. drugo omrežno napravo.</p> <p>Ali tiskalnik tiska počasi?</p>	Pojdite na 2. korak.	Težava je odpravljena.
<p><b>2. korak</b></p> <p><b>a</b> Prepričajte se, da tiskalnik ni v Tihem načinu. Na začetnem zaslonu se dotaknite možnosti <b>Nastavitve &gt; Naprava &gt; Vzdrževanje &gt; Meni za konfiguracijo &gt; Načini delovanja naprave &gt; Tihi način</b>.</p> <p><b>b</b> Natisnite dokument.</p> <p>Ali tiskalnik tiska počasi?</p>	Pojdite na 3. korak.	Težava je odpravljena.
<p><b>3. korak</b></p> <p><b>a</b> Glede na operacijski sistem določite ločljivost tiskanja v pogovornem oknu Nastavitve tiskanja oz. Natisni.</p> <p><b>b</b> Ločljivost nastavite na <b>600 dpi</b>.</p> <p><b>c</b> Natisnite dokument.</p> <p>Ali tiskalnik tiska počasi?</p>	Pojdite na 4. korak.	Težava je odpravljena.



Dejanje	Da	Ne
<p><b>4. korak</b></p> <p><b>a</b> Na začetnem zaslonu se dotaknite možnosti <b>Nastavitve &gt; Natisni &gt; Kakovost &gt; Ločljivost tiskanja</b>.</p> <p><b>b</b> Ločljivost nastavite na <b>600 dpi</b>.</p> <p><b>c</b> Natisnite dokument.</p> <p>Ali tiskalnik tiska počasi?</p>	Pojdite na 5. korak.	Težava je odpravljena.
<p><b>5. korak</b></p> <p><b>a</b> Glede na operacijski sistem v pogovornem oknu Nastavitve tiskanja ali Natisni navedite vrsto papirja.</p> <p><b>Opombe:</b></p> <ul style="list-style-type: none"> <li>• Nastavitev se mora ujemati s papirjem, ki je naložen na pladnju.</li> <li>• Nastavitev lahko spremenite tudi na nadzorni plošči tiskalnika.</li> <li>• Tiskanje na težji papir je počasnejše.</li> <li>• Tiskanje na papir, ožji od velikosti Letter, A4 in Legal, je lahko počasnejše.</li> </ul> <p><b>b</b> Natisnite dokument.</p> <p>Ali tiskalnik tiska počasi?</p>	Pojdite na 6. korak.	Težava je odpravljena.
<p><b>6. korak</b></p> <p><b>a</b> Prepričajte se, da se nastavitvi tiskalnika za teksturo in težo ustrezata papirju, ki ga nalagate.</p> <p>Na začetnem zaslonu se dotaknite možnosti <b>Nastavitve &gt; Papir &gt; Konfiguracija medija &gt; Vrste medijev</b>.</p> <p><b>Opomba:</b> Tiskanje na papir z bolj grobo teksturo in večjo težo je lahko počasnejše.</p> <p><b>b</b> Natisnite dokument.</p> <p>Ali tiskalnik tiska počasi?</p>	Pojdite na 7. korak.	Težava je odpravljena.
<p><b>7. korak</b></p> <p>Odstranite zadržana opravila.</p> <p>Ali tiskalnik tiska počasi?</p>	Pojdite na 8. korak.	Težava je odpravljena.
<p><b>8. korak</b></p> <p><b>a</b> Zagotovite, da se tiskalnik ne pregreva.</p> <p><b>Opombe:</b></p> <ul style="list-style-type: none"> <li>• Po dolgem tiskalnem opravilu počakajte, da se tiskalnik ohladi.</li> <li>• Upoštevajte priporočeno temperaturo okolja za tiskalnik. Za več informacij si oglejte razdelek "<a href="#">Izbiranje mesta za tiskalnik</a>" na <a href="#">19. strani</a>.</li> </ul> <p><b>b</b> Natisnite dokument.</p> <p>Ali tiskalnik tiska počasi?</p>	Obrnite se na <a href="#">podporo strankam</a> .	Težava je odpravljena.

## Opravilo se tiska z napačnega pladnja ali na napačen papir

Dejanje	Da	Ne
<p><b>1. korak</b></p> <p><b>a</b> Preverite, ali tiskate na ustrezen papir.</p> <p><b>b</b> Natisnite dokument.</p> <p>Ali je bil dokument natisnjen na ustrezen papir?</p>	Pojdite na 2. korak.	Naložite papir ustrežne velikosti in vrste.
<p><b>2. korak</b></p> <p><b>a</b> Glede na operacijski sistem v pogovornem oknu Nastavitve tiskanja oz. Natisni določite velikost in vrsto papirja.</p> <p><b>Opomba:</b> Nastavitve lahko spremenite tudi na nadzorni plošči tiskalnika. Pomaknite se na:</p> <p><b>Nastavitve &gt; Papir &gt; Konfiguracija pladnja &gt; Velikost/vrsta papirja</b></p> <p><b>b</b> Nastavitve se morajo ujemati s papirjem, ki je naložen na pladnju.</p> <p><b>c</b> Natisnite dokument.</p> <p>Ali je bil dokument natisnjen na ustrezen papir?</p>	Težava je odpravljena.	Pojdite na 3. korak.
<p><b>3. korak</b></p> <p><b>a</b> Preverite, ali so pladnji povezani.</p> <p>Za več informacij si oglejte razdelek "<a href="#">Povezovanje pladnjev</a>" na <a href="#">43. strani</a>.</p> <p><b>b</b> Natisnite dokument.</p> <p>Ali je bil dokument natisnjen iz ustreznega pladnja?</p>	Težava je odpravljena.	Obrnite se na <a href="#">podpora strankam</a> .

## Zaupni in drugi dokumenti se ne natisnejo

Dejanje	Da	Ne
<p><b>1. korak</b></p> <p><b>a</b> Na nadzorni plošči preverite, ali so dokumenti na seznamu Zadržana opravila.</p> <p><b>Opomba:</b> Če dokumenti niso na seznamu, natisnite dokumente z uporabo možnosti Natisni in zadrži.</p> <p><b>b</b> Natisnite dokumente.</p> <p>Ali so se dokumenti natisnili?</p>	Težava je odpravljena.	Pojdite na 2. korak.
<p><b>2. korak</b></p> <p>Tiskalno opravilo lahko vsebuje napako oblikovanja ali neveljavne podatke.</p> <ul style="list-style-type: none"> <li>Izbrišite tiskalno opravilo in ga nato znova pošljite.</li> <li>Za datoteke PDF: ustvarite novo datoteko in natisnite dokumente.</li> </ul> <p>Ali so se dokumenti natisnili?</p>	Težava je odpravljena.	Pojdite na 3. korak.

Dejanje	Da	Ne
<p><b>3. korak</b> Če tiskate prek interneta, lahko tiskalnik več naslovov opravil obravnava kot dvojnike.</p> <p><b>Za uporabnike sistema Windows</b></p> <p><b>a</b> Odprite pogovorno okno Nastavitve tiskanja. <b>b</b> Na zavihku Natisni in zadrži kliknite <b>Uporabi tiskanje in zadržanje</b> in nato kliknite <b>Ohrani podvojene dokumente</b>. <b>c</b> V razdelku Zaupno tiskanje vnesite PIN. <b>d</b> Natisnite dokumente.</p> <p><b>Za uporabnike računalnikov Macintosh</b></p> <p><b>a</b> Vsako opravilo shranite in poimenujte drugače. <b>b</b> Opravila pošljite posamezno.</p> <p>Ali so se dokumenti natisnili?</p>	Težava je odpravljena.	Pojdite na 4. korak.
<p><b>4. korak</b></p> <p><b>a</b> Zbrišite nekaj zadržanih opravil, da sprostite pomnilnik tiskalnika. <b>b</b> Natisnite dokumente.</p> <p>Ali so se dokumenti natisnili?</p>	Težava je odpravljena.	Obrnite se na <a href="#">podporo strankam</a> .

## Tiskalnik se ne odziva

Dejanje	Da	Ne
<p><b>1. korak</b> Preverite, ali je napajalni kabel priključen v električno vtičnico.</p> <p> <b>PREVIDNO – NEVARNOST TELESNIH POŠKODB:</b> Da bi se izognili požaru ali električnemu udaru, priključite napajalni kabel na električno vtičnico z ustrezno nazivnostjo, ki je ustrezno ozemljena, v bližini izdelka in enostavno dostopna.</p> <p>Ali se tiskalnik odziva?</p>	Težava je odpravljena.	Pojdite na 2. korak.
<p><b>2. korak</b> Preverite, ali je električni tok v vtičnico prekinjen s stikalom ali prekinjevalnikom.</p> <p>Ali je bila električna vtičnica izklopljena s stikalom ali prekinjevalnikom?</p>	Vklopite stikalo ali ponastavite prekinjevalnik.	Pojdite na 3. korak.
<p><b>3. korak</b> Preverite, ali je tiskalnik vklopljen.</p> <p>Ali je tiskalnik vklopljen?</p>	Pojdite na 4. korak.	Vklopite tiskalnik.

Dejanje	Da	Ne
<p><b>4. korak</b> Preverite, ali je tiskalnik v načinu mirovanja ali hibernacije.</p> <p>Ali je tiskalnik v načinu mirovanja ali hibernacije?</p>	Pritisnite gumb za vklop/izklop, da zbudite tiskalnik.	Pojdite na 5. korak.
<p><b>5. korak</b> Preverite, ali sta kabla, ki povezujeta tiskalnik in računalnik, vstavljena v ustrezna vrata.</p> <p>Ali sta kabla vstavljena v ustrezna vrata?</p>	Pojdite na 6. korak.	Kabla vstavite v ustrezna vrata.
<p><b>6. korak</b> Izklopite tiskalnik, namestite možnosti strojne opreme, nato pa tiskalnik vklopite. Več informacij si oglejte v priloženi dokumentaciji.</p> <p>Ali se tiskalnik odziva?</p>	Težava je odpravljena.	Pojdite na 7. korak.
<p><b>7. korak</b> Namestite ustrezen gonilnik tiskalnika.</p> <p>Ali se tiskalnik odziva?</p>	Težava je odpravljena.	Pojdite na 8. korak.
<p><b>8. korak</b> Izklopite tiskalnik, počakajte približno 10 sekund, nato pa ga vklopite.</p> <p>Ali se tiskalnik odziva?</p>	Težava je odpravljena.	Obrnite se na <a href="#">podporo za stranke</a> .

## Bliskovnega pogona ni mogoče prebrati

Dejanje	Da	Ne
<p><b>1. korak</b> Prepričajte se, da tiskalnik ne obdeluje drugega opravila tiskanja, kopiranja, optičnega branja ali faksiranja.</p> <p>Je tiskalnik pripravljen?</p>	Pojdite na 2. korak.	Počakajte, da tiskalnik obdela trenutno opravilo.
<p><b>2. korak</b> Preverite, ali je bliskovni pogon podprt. Za več informacij si oglejte razdelek "<a href="#">Podprti bliskovni pogoni in vrste datotek</a>" na 56. strani.</p> <p>Ali je bliskovni pogon podprt?</p>	Pojdite na 3. korak.	Vstavite podprt bliskovni pogon.
<p><b>3. korak</b> Odstranite bliskovni pogon in ga nato znova vstavite.</p> <p>Tiskalnik prepozna pogon Flash?</p>	Težava je odpravljena.	Obrnite se na <a href="#">podporo strankam</a> .

## Omogočanje vrat USB

Na začetnem zaslonu se dotaknite možnosti **Nastavitve > Omrežje/Vrata > USB > Omogoči vrata USB**.

## Težave z omrežno povezavo

### Vdelanega spletnega strežnika ni mogoče odpreti

Dejanje	Da	Ne
<p><b>1. korak</b> Preverite, ali je tiskalnik vklopljen.</p> <p>Ali je tiskalnik vklopljen?</p>	Pojdite na 2. korak.	Vklopite tiskalnik.
<p><b>2. korak</b> Zagotovite, da je naslov IP tiskalnika pravilen.</p> <p><b>Opombe:</b></p> <ul style="list-style-type: none"> <li>Naslov IP si oglejte na začetnem zaslonu.</li> <li>Naslov IP je sestavljen iz štirih nizov števil, ločenih s pikami, na primer 123.123.123.123.</li> </ul> <p>Ali je naslov IP tiskalnika pravilen?</p>	Pojdite na 3. korak.	Vtipkajte pravilen naslov IP tiskalnika v polje za naslov.
<p><b>3. korak</b> Preverite, ali uporabljate podprti brskalnik:</p> <ul style="list-style-type: none"> <li>Internet Explorer 11 ali novejša različica</li> <li>Microsoft Edge</li> <li>Safari različice 6 ali novejše</li> <li>Google Chrome™ različice 32 ali novejše</li> <li>Mozilla Firefox različice 24 ali novejše</li> </ul> <p>Ali uporabljate podprti brskalnik?</p>	Pojdite na 4. korak.	Namestite podprti brskalnik.
<p><b>4. korak</b> Preverite, ali omrežna povezava deluje.</p> <p>Ali omrežna povezava deluje?</p>	Pojdite na 5. korak.	Obrnite se na skrbnika.
<p><b>5. korak</b> Poskrbite, da so kableske povezave s tiskalnikom in tiskalnim strežnikom dobro priključene. Več informacij si oglejte v dokumentaciji, priloženi tiskalniku.</p> <p>Ali so kabli pravilno priključeni?</p>	Pojdite na 6. korak.	Preverite kableske povezave.
<p><b>6. korak</b> Preverite, ali so spletni namestniški strežniki onemogočeni.</p> <p>Ali so spletni namestniški strežniki onemogočeni?</p>	Pojdite na 7. korak.	Obrnite se na skrbnika.

Dejanje	Da	Ne
<p><b>7. korak</b> Dostopite do vdelanega spletnega strežnika.</p> <p>Ali se je vdelani spletni strežnik odprl?</p>	Težava je odpravljena.	Obrnite se na <a href="#">podpora strankam</a> .

## Tiskalnika ni mogoče povezati v brezžično omrežje

Dejanje	Da	Ne
<p><b>1. korak</b> Prepričajte se, da je Aktivna omrežna kartica nastavljena na Samodejno. Na začetnem zaslonu se dotaknite možnosti <b>Nastavitve &gt; Omrežje/vrata &gt; Pregled omrežja &gt; Aktivna omrežna kartica &gt; Samodejno</b>.</p> <p>Se tiskalnik lahko poveže v brezžično omrežje?</p>	Težava je odpravljena.	Pojdite na 2. korak.
<p><b>2. korak</b> Preverite, ali je izbrano ustrezno brezžično omrežje. <b>Opomba:</b> Več usmerjevalnikov ima lahko enak privzeti SSID.</p> <p>Ali se povezujete v ustrezno brezžično omrežje?</p>	Nadaljujte s 4. korakom.	Pojdite na 3. korak.
<p><b>3. korak</b> Vzpostavite povezavo z ustreznim brezžičnim omrežjem. Za več informacij si oglejte razdelek "<a href="#">Povezava tiskalnika v brezžično omrežje</a>" na 46. strani.</p> <p>Se tiskalnik lahko poveže v brezžično omrežje?</p>	Težava je odpravljena.	Pojdite na 4. korak.
<p><b>4. korak</b> Preverite način varnosti brezžičnega omrežja. Na začetnem zaslonu se dotaknite možnosti <b>Nastavitve &gt; Omrežje/vrata &gt; Brezžično &gt; Način varnosti brezžičnega omrežja</b>.</p> <p>Ali je izbran ustrezen način varnosti brezžičnega omrežja?</p>	Nadaljujte s 6. korakom.	Pojdite na 5. korak.
<p><b>5. korak</b> Izberite ustrezni način varnosti brezžičnega omrežja.</p> <p>Se tiskalnik lahko poveže v brezžično omrežje?</p>	Težava je odpravljena.	Pojdite na 6. korak.
<p><b>6. korak</b> Prepričajte se, ali ste vnesli pravilno omrežno geslo. <b>Opomba:</b> Bodite pozorni na presledke, številke in velike začetnice v geslu.</p> <p>Se tiskalnik lahko poveže v brezžično omrežje?</p>	Težava je odpravljena.	Obrnite se na <a href="#">podpora strankam</a> .

## Težave s potrošnim materialom

### Zamenjajte kartušo, ne ujema se z regijo tiskalnika

Težavo odpravite tako, da kupite kartušo za regijo, ki ustreza regiji tiskalnika, ali globalno kartušo.

- Prva številka, ki je v sporočilu navedena za številko 42, označuje regijo tiskalnika.
- Druga številka, ki je v sporočilu navedena za številko 42, označuje regijo kartuše.

#### Regiji tiskalnika in kartuše s tonerjem

Regija	Številski koda
Globalno ali nedoločena regija	0
Severna Amerika (Združene države, Kanada)	1
Evropski gospodarski prostor, Zahodna Evropa, skandinavske države, Švica	2
Tihomorska Azija	3
Latinska Amerika	4
Preostali del Evrope, Srednji vzhod in Afrika	5
Avstralija, Nova Zelandija	6
Neveljavna regija	9

**Opomba:** Za nastavitve regije tiskalnika in kartuše tonerja natisnite strani za preizkus kakovosti tiskanja. Na nadzorni plošči se pomaknite na: **Nastavitve > Odpravljanje težav > Strani za preizkus kakovosti tiskanja.**

### Potrebščin ni izdelal Lexmark

Tiskalnik je zaznal, da je v njem nameščen potrošni material ali del, ki ga ni izdelal Lexmark.

Lexmarkov tiskalnik je zasnovan tako, da najbolje deluje z originalnim Lexmarkovim potrošnim materialom in deli. Uporaba potrošnega materiala ali delov drugih proizvajalcev lahko vpliva na delovanje, zanesljivost ali življenjsko dobo tiskalnika in slikovnih komponent.

Vsi indikatorji življenjske dobe so prilagojeni za Lexmarkov potrošni material in dele, zato lahko ob uporabi potrošnega materiala in delov drugih proizvajalcev delujejo nepredvidljivo. Če slikovne komponente uporabljate dlje, kot je pričakovano, lahko pride do poškodb Lexmarkovega tiskalnika ali povezanih komponent.



**Opozorilo – možnost poškodb:** Če uporabljate potrošni material ali dele drugih proizvajalcev, lahko to vpliva na obseg garancije. Garancija morda ne krije škode, nastale zaradi uporabe potrošnega materiala in delov drugih proizvajalcev.

Če želite sprejeti vsa ta tveganja in nadaljevati z uporabo neoriginalnega potrošnega materiala oz. delov v tiskalniku, storite nekaj od naslednjega:

Pri modelih tiskalnika z zaslonom na dotik dvakrat pritisnite  in nato dvakrat pritisnite .

Pri modelih tiskalnika z zaslonom, ki ni na dotik, hkrati za 15 sekund pridržite **X** in **OK**.

Če teh tveganj ne želite sprejeti, iz tiskalnika odstranite potrošni material oz. del drugega proizvajalca in namestite originalni Lexmarkov potrošni material oz. del. Za več informacij si oglejte razdelek "[Uporaba originalnih Lexmarkovih delov in potrošnega materiala](#)" na 131. strani.

Če model tiskalnika z zaslonom na dotik potem, ko ste dvakrat pritisnili  in nato dvakrat pritisnili , ne tiska, ponastavite števec porabe potrošnega materiala.

Če model tiskalnika z zaslonom, ki ni na dotik, potem ko ste hkrati za 15 sekund pridržali **X** in **OK**, ne tiska, ponastavite števec porabe potrošnega materiala.



1 Na nadzorni plošči se pomaknite na:

**Nastavitve > Naprava > Vzdrževanje > Meni za konfiguracijo > Poraba potrošnega materiala in števci**

Pri modelih tiskalnika z zaslonom, ki ni na dotik, pritisnite **OK** za pomikanje po nastavitvah.

2 Izberite del oz. potrošni material, ki ga želite ponastaviti.

3 Če želite počistiti sporočilo, storite nekaj od naslednjega:

- Pri modelih tiskalnika z zaslonom na dotik dvakrat pritisnite  in nato dvakrat pritisnite .
- Pri modelih tiskalnika z zaslonom, ki ni na dotik, hkrati za 15 sekund pridržite **X** in **OK**.

**Opomba:** Če ne uspete ponastaviti števec porabe potrošnega materiala, izdelek vrnite na mesto nakupa.

## Odpravljanje zastojev

### Preprečevanje zastojev

#### Papir pravilno naložite

- Prepričajte se, da je papir poravnana na dnu pladnja.

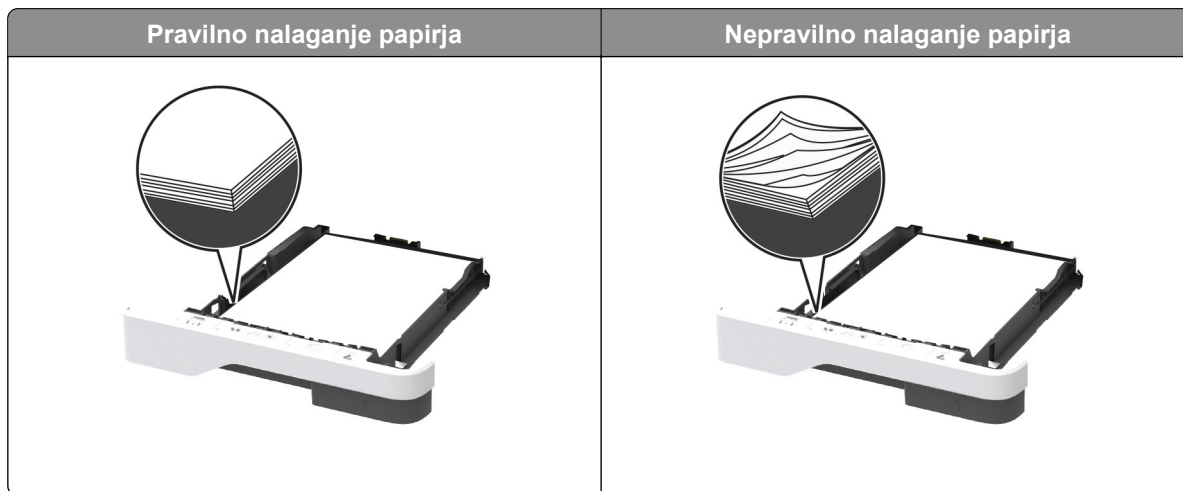

- Med tiskanjem ne nalagajte papirja na pladenj in pladnja ne odstranjajte.
- Ne naložite preveč papirja. Zagotovite, da je sveženj papirja nižji od višine, nakazane z oznako za polnjenje.



- Papirja ne vstavljajte na silo. Papir naložite tako, kot je prikazano na sliki.

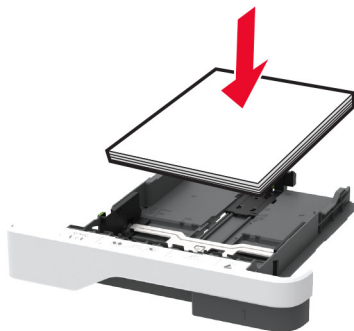

- Zagotovite, da sta vodili za papir pravilno postavljeni in da ne pritiskata močno na papir ali pisemske ovojnice.
- Ko naložite papir, pladenj potisnite v tiskalnik.

### Uporabite priporočeni papir

- Uporabljajte samo priporočeni papir ali posebne medije.
- Ne nalagajte zmečkanega, nagubanega, vlažnega, prepognjenega ali zvitega papirja.
- Preden naložite papir, večkrat upognite, prepahajte in poravnajte robove listov.

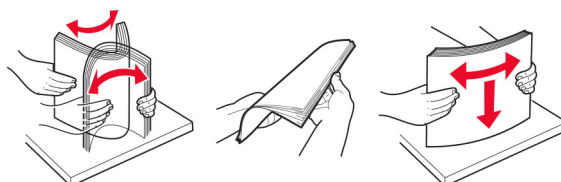

- Ne uporabljajte papirja, ki je bil ročno odrezan ali obrezan.
- Ne mešajte različnih velikosti, tež ali vrst papirja v istem pladnju.
- Zagotovite, da sta velikost in vrsta papirja v računalniku ali na nadzorni plošči tiskalnika pravilno nastavljeni.
- Papir shranjujte po priporočilih proizvajalca.

### Prepoznavanje mest zastojev

#### Opombe:

- Ko je Pomoč pri zastoju nastavljena na Vklop, tiskalnik spusti skozi prazne strani ali delno natisnjene strani po odpravi zastoja papirja. Preverite, ali so med stranmi, ki so prišle iz tiskalnika, tudi prazne.
- Ko je Obnovitev ob zastoju nastavljena na Vklop ali Samodejno, tiskalnik znova natisne zagozdene liste.



	Mesta zastojev
1	Samodejni podajalnik dokumentov
2	Standardno odložišče
3	Večnamenski podajalnik
4	Pladnji
5	Enota za obojestransko tiskanje
6	Zadnja vratca za dostop

## Zastoj papirja v samodejnem podajalniku dokumentov

- 1 Odstranite vse originalne dokumente s pladnja samodejnega podajalnika dokumentov.
- 2 Odprite pokrov samodejnega podajalnika dokumentov.

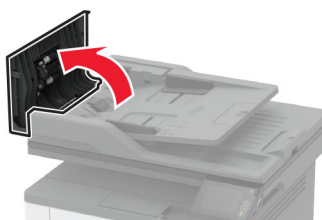

- 3 Odstranite zagozdeni papir.

**Opomba:** Preverite, ali ste odstranili vse delce papirja.

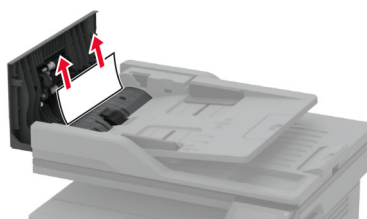

- 4 Zaprite pokrov samodejnega podajalnika dokumentov.

## Zastoj papirja v standardnem odložišču

- 1 Dvignite optični bralnik in odstranite zagozdeni papir.

**Opomba:** Preverite, ali ste odstranili vse delce papirja.

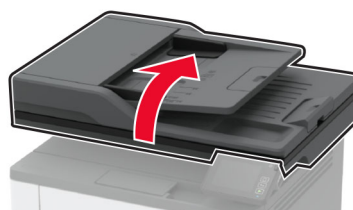

- 2 Optični bralnik spustite.

## Zastoj papirja v večnamenskem podajalniku

- 1 Odstranite papir iz večnamenskega podajalnika.



- 2 Odstranite zagozdeni papir.

**Opomba:** Preverite, ali ste odstranili vse delce papirja.

- 3 Zaprite večnamenski podajalnik.

#### 4 Odprite sprednja vratca.

**Opozorilo – možnost poškodb:** Da bi preprečili škodo zaradi elektrostatične razelektritve, se dotaknite katerega koli izpostavljenega kovinskega okvirja tiskalnika, preden sežete v notranja območja tiskalnika ali se jih dotaknete.

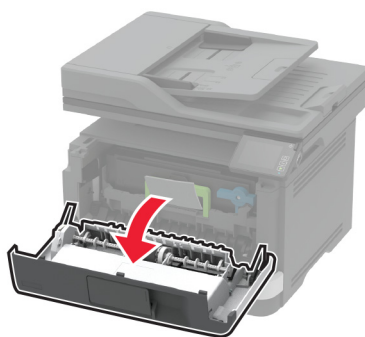
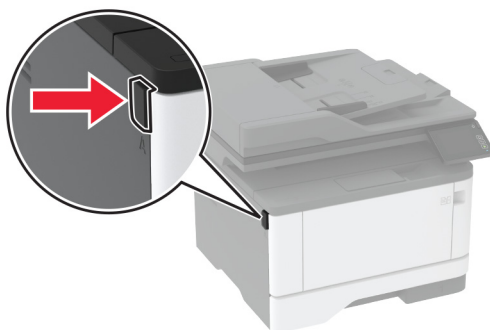

#### 5 Odstranite slikovno enoto.



**Opozorilo – možnost poškodb:** Slikovne enote ne izpostavljajte neposredni svetlobi več kot 10 minut. Daljša izpostavljenost svetlobi lahko povzroči težave s kakovostjo tiskanja.

**Opozorilo – možnost poškodb:** Ne dotikajte se bobna fotoprevodnika. To lahko vpliva na kakovost poznejših tiskalnih opravil.



6 Odstranite zagozdeni papir.

 **PREVIDNO – VROČA POVRŠINA:** Notranjost tiskalnika je lahko vroča. Počakajte, da se vroča površina ohladi, preden se je dotaknete, da preprečite nevarnost telesne poškodbe.

**Opomba:** Preverite, ali ste odstranili vse delce papirja.



7 Vstavite slikovno enoto.

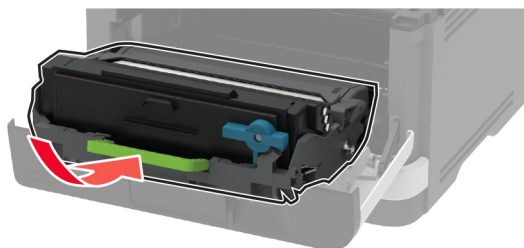

8 Zaprite vratca.

**9** Odprite večnamenski podajalnik.

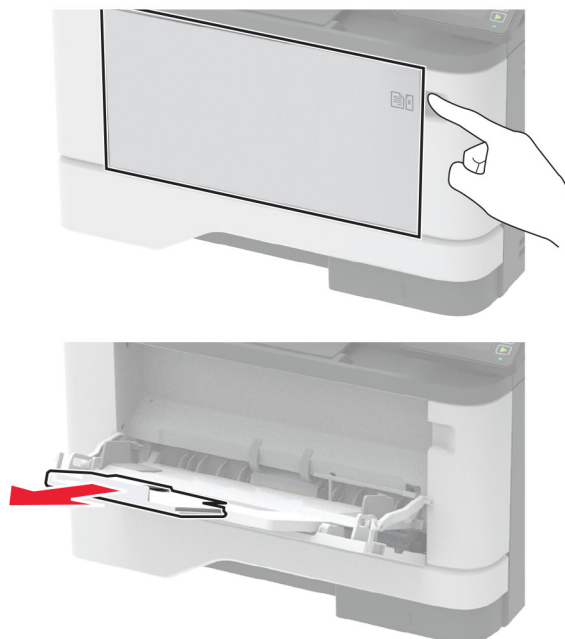

**10** Preden naložite papir, večkrat upognite, preprijajte in poravnajte robove listov.

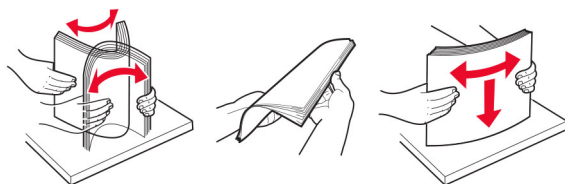

**11** Znova naložite papir.



## Zastoj papirja na pladnjih

- 1 Odstranite pladenj.

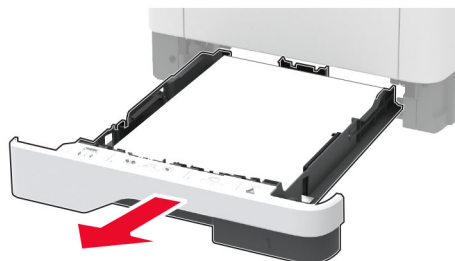

- 2 Odprite sprednja vratca.

**Opozorilo – možnost poškodb:** Da bi preprečili škodo zaradi elektrostatične razelektritve, se dotaknite katerega koli izpostavljenega kovinskega okvirja tiskalnika, preden sežete v notranja območja tiskalnika ali se jih dotaknete.

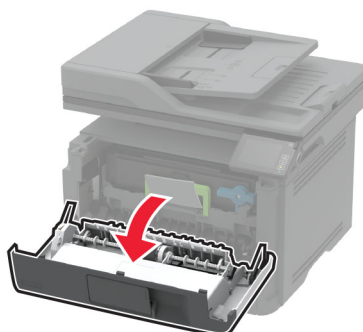
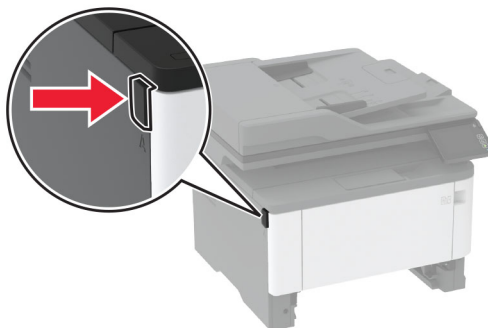

### 3 Odstranite slikovno enoto.

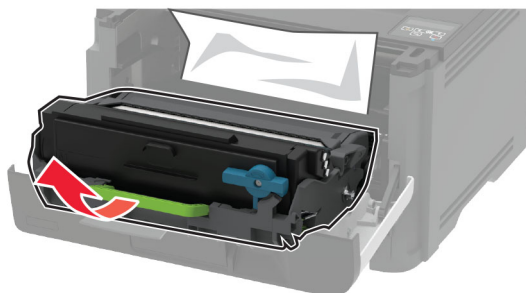

**Opozorilo – možnost poškodb:** Slikovne enote ne izpostavljajte neposredni svetlobi več kot 10 minut. Daljša izpostavljenost svetlobi lahko povzroči težave s kakovostjo tiskanja.

**Opozorilo – možnost poškodb:** Ne dotikajte se bobna fotoprevodnika. To lahko vpliva na kakovost poznejših tiskalnih opravil.



### 4 Odstranite zagozdeni papir.

 **PREVIDNO – VROČA POVRŠINA:** Notranjost tiskalnika je lahko vroča. Počakajte, da se vroča površina ohladi, preden se je dotaknete, da preprečite nevarnost telesne poškodbe.

**Opomba:** Preverite, ali ste odstranili vse delce papirja.



### 5 Vstavite slikovno enoto.

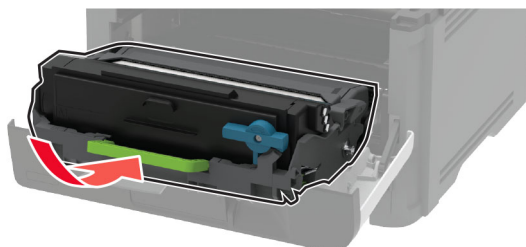



6 Zaprite sprednja vratca in nato vstavite pladenj.

7 Odprite zadnja vratca.

 **PREVIDNO – VROČA POVRŠINA:** Notranjost tiskalnika je lahko vroča. Počakajte, da se vroča površina ohladi, preden se je dotaknete, da preprečite nevarnost telesne poškodbe.



8 Odstranite zagozdeni papir.

**Opomba:** Preverite, ali ste odstranili vse delce papirja.

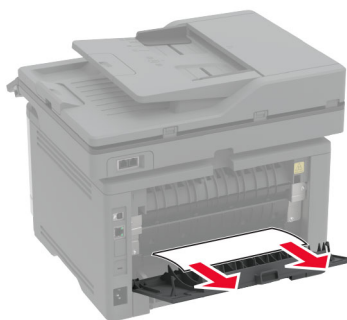

9 Zaprite zadnja vratca.

10 Odstranite dodatni pladenj.



11 Odstranite zagozdeni papir.

**Opomba:** Preverite, ali ste odstranili vse delce papirja.

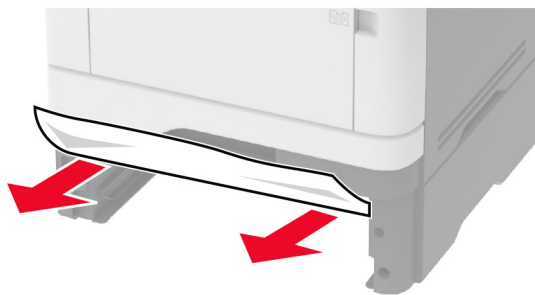

12 Vstavite pladenj.

## Zastoj papirja v enoti za obojstransko tiskanje

1 Odprite sprednja vratca.

**Opozorilo – možnost poškodb:** Da bi preprečili škodo zaradi elektrostatične razelektritve, se dotaknite katerega koli izpostavljenega kovinskega okvirja tiskalnika, preden sežete v notranja območja tiskalnika ali se jih dotaknete.

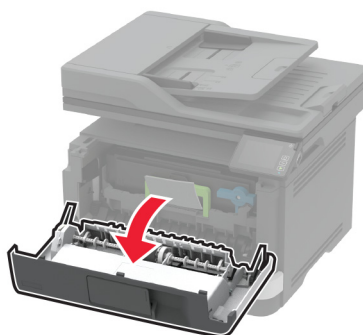
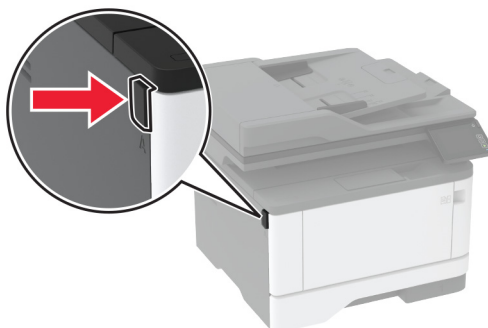

## 2 Odstranite slikovno enoto.

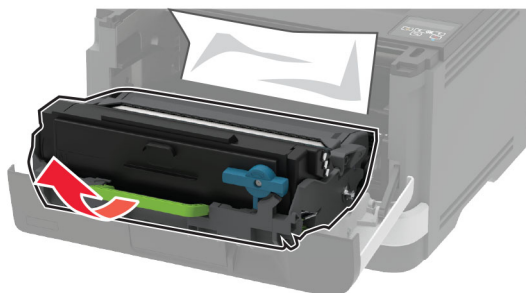

**Opozorilo – možnost poškodb:** Slikovne enote ne izpostavljajte neposredni svetlobi več kot 10 minut. Daljša izpostavljenost svetlobi lahko povzroči težave s kakovostjo tiskanja.

**Opozorilo – možnost poškodb:** Ne dotikajte se bobna fotoprevodnika. To lahko vpliva na kakovost poznejših tiskalnih opravil.



## 3 Odstranite zagozdeni papir.

 **PREVIDNO – VROČA POVRŠINA:** Notranjost tiskalnika je lahko vroča. Počakajte, da se vroča površina ohladi, preden se je dotaknete, da preprečite nevarnost telesne poškodbe.

**Opomba:** Preverite, ali ste odstranili vse delce papirja.



## 4 Vstavite slikovno enoto.

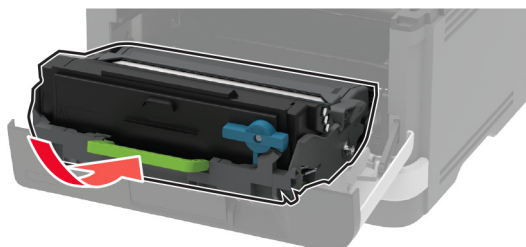

- 5 Zaprite vratca.
- 6 Odstranite pladenj.

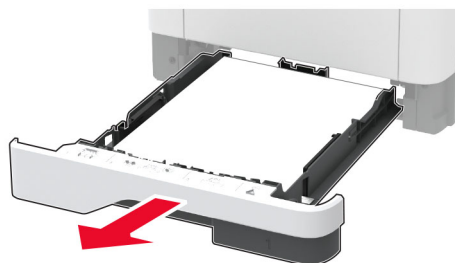

- 7 Potisnite zapah enote za obojestransko tiskanje, da odprete enoto za obojestransko tiskanje.

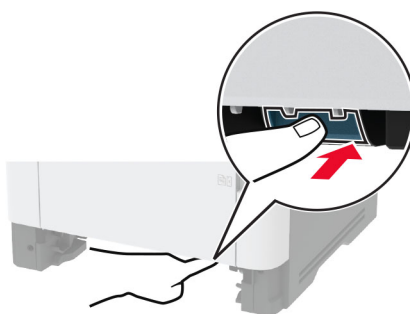

- 8 Odstranite zagozdeni papir.

**Opomba:** Preverite, ali ste odstranili vse delce papirja.

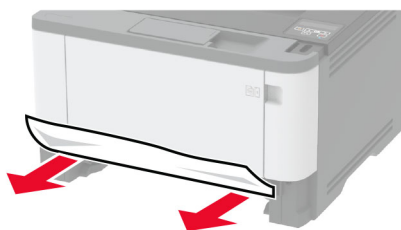

- 9 Zaprite enoto za obojestransko tiskanje.
- 10 Vstavite pladenj.

## Zastoj papirja v zadnjih vratcih

- 1 Odprite sprednja vratca.

**Opozorilo – možnost poškodb:** Da bi preprečili škodo zaradi elektrostatične razelektritve, se dotaknite katerega koli izpostavljenega kovinskega okvirja tiskalnika, preden sežete v notranja območja tiskalnika ali se jih dotaknete.

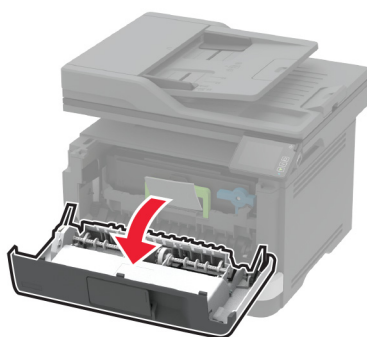
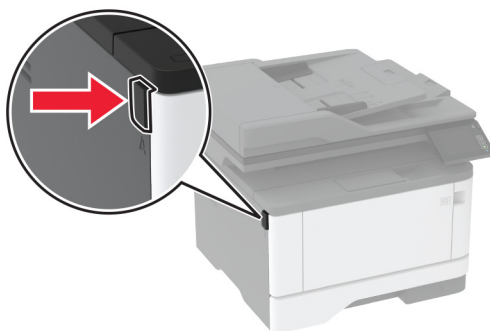

2 Odstranite slikovno enoto.

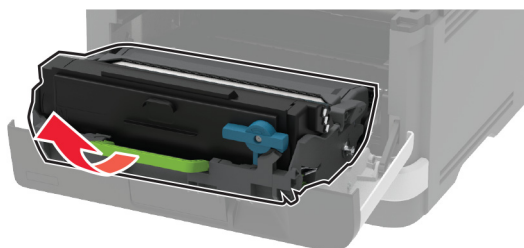

**Opozorilo – možnost poškodb:** Slikovne enote ne izpostavljajte neposredni svetlobi več kot 10 minut. Daljša izpostavljenost svetlobi lahko povzroči težave s kakovostjo tiskanja.

**Opozorilo – možnost poškodb:** Ne dotikajte se bobna fotoprevodnika. To lahko vpliva na kakovost poznejših tiskalnih opravil.



3 Odprite zadnja vratca.

 **PREVIDNO – VROČA POVRŠINA:** Notranjost tiskalnika je lahko vroča. Počakajte, da se vroča površina ohladi, preden se je dotaknete, da preprečite nevarnost telesne poškodbe.

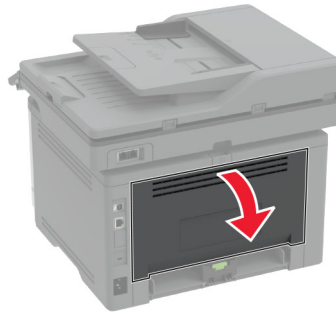

**4** Odstranite zagozdeni papir.

**Opomba:** Preverite, ali ste odstranili vse delce papirja.

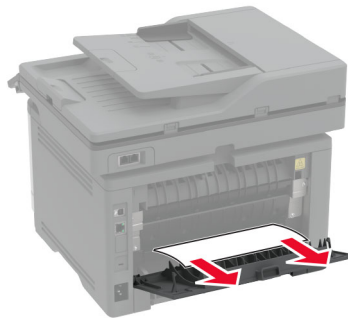

**5** Zaprite zadnja vratca.

**6** Vstavite slikovno enoto.

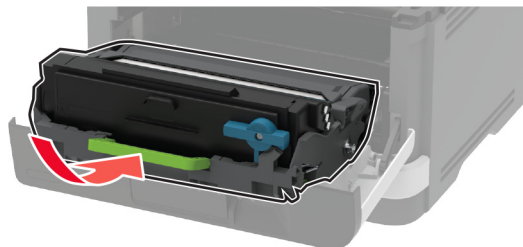

**7** Zaprite sprednja vratca.

## Težave pri podajanju papirja

### Ovojnica se med tiskanjem zapre

Dejanje	Da	Ne
<p><b>1. korak</b></p> <p><b>a</b> Uporabljajte ovojnico, ki je bila shranjena v suhem okolju.</p> <p><b>Opomba:</b> Pri tiskanju na ovojnice z visoko vsebnostjo vlage se lahko zavihki ovojnic zaprejo.</p> <p><b>b</b> Pošljite tiskalno opravilo.</p> <p>Ali se ovojnica med tiskanjem zapre?</p>	Pojdite na 2. korak.	Težava je odpravljena.
<p><b>2. korak</b></p> <p><b>a</b> Prepričajte se, da je vrsta papirja nastavljena na možnost Ovojnica.</p> <p>Na nadzorni plošči se pomaknite na:</p> <p><b>Nastavitve &gt; Papir &gt; Konfiguracija pladnja &gt; Velikost/vrsta papirja</b></p> <p><b>b</b> Pošljite tiskalno opravilo.</p> <p>Ali se ovojnica med tiskanjem zapre?</p>	Obrnite se na <a href="#">podporo za stranke</a> .	Težava je odpravljena.

### Zbrano tiskanje ne deluje

Dejanje	Da	Ne
<p><b>1. korak</b></p> <p><b>a</b> Na nadzorni plošči se pomaknite na:</p> <p><b>Nastavitve &gt; Tiskanje &gt; Postavitev &gt; Zbiranje</b></p> <p><b>b</b> Dotaknite se možnosti <b>Vklop [1, 2, 1, 2, 1, 2]</b>.</p> <p><b>c</b> Natisnite dokument.</p> <p>Ali je dokument pravilno zbran?</p>	Težava je odpravljena.	Pojdite na 2. korak.
<p><b>2. korak</b></p> <p><b>a</b> V dokumentu, ki ga želite natisniti, odprite pogovorno okno Natisni in nato izberite <b>Zbiranje</b>.</p> <p><b>b</b> Natisnite dokument.</p> <p>Ali je dokument pravilno zbran?</p>	Težava je odpravljena.	Pojdite na 3. korak.
<p><b>3. korak</b></p> <p><b>a</b> Zmanjšajte število strani za tiskanje.</p> <p><b>b</b> Natisnite dokument.</p> <p>Ali so strani pravilno zbrane?</p>	Težava je odpravljena.	Obrnite se na <a href="#">podporo strankam</a> .

## Povezovanje pladnjev ne deluje

Dejanje	Da	Ne
<p><b>1. korak</b></p> <p><b>a</b> Preverite, ali je na pladnjih papir iste velikosti in vrste.</p> <p><b>b</b> Preverite, ali so vodila za papir pravilno postavljena.</p> <p><b>c</b> Natisnite dokument.</p> <p>Ali se pladnji pravilno povežejo?</p>	Težava je odpravljena.	Pojdite na 2. korak.
<p><b>2. korak</b></p> <p><b>a</b> Na začetnem zaslonu se dotaknite možnosti <b>Nastavitve &gt; Papir &gt; Konfiguracija pladnja &gt; Velikost/vrsta papirja</b>.</p> <p><b>b</b> Nastavite velikost in vrsto papirja glede na papir, ki ga nalagate na povezane pladnje.</p> <p><b>c</b> Natisnite dokument.</p> <p>Ali se pladnji pravilno povežejo?</p>	Težava je odpravljena.	Pojdite na 3. korak.
<p><b>3. korak</b></p> <p><b>a</b> Prepričajte se, da je Povezovanje pladnja nastavljeno na Samodejno. Za več informacij si oglejte razdelek "<a href="#">Povezovanje pladnjev</a>" na 43. strani.</p> <p><b>b</b> Natisnite dokument.</p> <p>Ali se pladnji pravilno povežejo?</p>	Težava je odpravljena.	Obrnite se na <a href="#">podporo strankam</a> .

## Pogosti zastoji papirja

Dejanje	Da	Ne
<p><b>1. korak</b></p> <p><b>a</b> Odstranite pladenj.</p> <p><b>b</b> Preverite, ali je papir pravilno naložen.</p> <p><b>Opombe:</b></p> <ul style="list-style-type: none"> <li>• Zagotovite, da sta vodila za papir pravilno postavljeni.</li> <li>• Zagotovite, da je sveženj papirja nižji od višine, nakazane z oznako za polnjenje.</li> <li>• Tiskajte na papir priporočene velikosti in vrste.</li> </ul> <p><b>c</b> Vstavite pladenj.</p> <p><b>d</b> Natisnite dokument.</p> <p>Ali pogosto prihaja do zastojev papirja?</p>	Pojdite na 2. korak.	Težava je odpravljena.



Dejanje	Da	Ne
<p><b>2. korak</b></p> <p><b>a</b> Na nadzorni plošči se pomaknite na:  <b>Nastavitve &gt; Papir &gt; Konfiguracija pladnja &gt; Velikost/vrsta papirja</b></p> <p><b>b</b> Nastavite pravilno velikost in vrsto papirja.</p> <p><b>c</b> Natisnite dokument.</p> <p>Ali pogosto prihaja do zastojev papirja?</p>	Pojdite na 3. korak.	Težava je odpravljena.
<p><b>3. korak</b></p> <p><b>a</b> Naložite papir iz novega paketa.</p> <p><b>Opomba:</b> Papir vpija vlago zaradi visoke vlažnosti. Papir naj bo do uporabe shranjen v izvorni embalaži.</p> <p><b>b</b> Natisnite dokument.</p> <p>Ali pogosto prihaja do zastojev papirja?</p>	Obrnite se na <a href="#">podpora strankam</a> .	Težava je odpravljena.

## Zagozdene strani se ne natisnejo znova

Dejanje	Da	Ne
<p><b>a</b> Na nadzorni plošči se pomaknite na:  <b>Nastavitve &gt; Naprava &gt; Obvestila &gt; Obnovitev vsebine ob zastoju</b></p> <p><b>b</b> V meniju Obnovitev ob zastoju izberite možnost <b>Vklop</b> ali <b>Samodejno</b>.</p> <p><b>c</b> Natisnite dokument.</p> <p>Ali se zagozdene strani znova natisnejo?</p>	Težava je odpravljena.	Obrnite se na <a href="#">podporo za stranke</a> .

## Težave s pošiljanjem e-pošte

### Onemogočanje sporočila o napaki "Strežnik SMTP ni nastavljen"

Na začetnem zaslonu se dotaknite možnosti  > **Nastavitve > E-pošta > Nastavitev e-pošte > Onemogoči napako "Strežnik SMTP ni nastavljen" > Vklop.**

Če želite preprečiti, da bi se napaka ponovila, storite eno ali več od naslednjega:

- Posodobite vdelano programsko opremo. Za več informacij si oglejte ["Posodabljanje vdelane programske opreme" na 45. strani](#).
- Konfigurirajte nastavitve SMTP e-pošte. Za več informacij si oglejte ["Konfiguracija nastavitvev SMTP e-pošte" na 31. strani](#).

## E-pošte ni mogoče pošiljati

Dejanje	Da	Ne
<p><b>1. korak</b></p> <p>Prepričajte se, da so nastavitve SMTP e-pošte pravilno konfigurirane. Za več informacij si oglejte razdelek "<a href="#">Konfiguracija nastavitvev SMTP e-pošte</a>" na 31. strani.</p> <p>Ali lahko pošljete e-pošto?</p>	Težava je odpravljena.	Pojdite na 2. korak.
<p><b>2. korak</b></p> <p>Prepričajte se, da uporabljate pravilno geslo. Glede na ponudnika storitev e-pošte uporabite geslo računa, geslo za program ali geslo za preverjanje pristnosti. Za več informacij si oglejte razdelek "<a href="#">Konfiguracija nastavitvev SMTP e-pošte</a>" na 31. strani.</p> <p>Ali lahko pošljete e-pošto?</p>	Težava je odpravljena.	Pojdite na 3. korak.
<p><b>3. korak</b></p> <p>Prepričajte se, da je tiskalnik povezan v omrežje in da je omrežje povezano z internetom.</p> <p>Ali lahko pošljete e-pošto?</p>	Težava je odpravljena.	Obrnite se na <a href="#">podporo strankam</a> .

## Težave pri faksiranju

### ID klicatelja se ne prikaže

**Opomba:** Ta navodila veljajo samo za tiskalnike, ki podpirajo analogni faks. Za več informacij si oglejte "[Nastavitve tiskalnika za faksiranje](#)" na 22. strani.

Dejanje	Da	Ne
<p>Omogočite ID klicatelja.</p> <p>Na začetnem zaslonu se dotaknite možnosti <b>Nastavitve &gt; Faksiranje &gt; Nastavitev faksa &gt; Nastavitve prejemanja faksov &gt; Upravljanje skrbnika &gt; Omogoči ID klicatelja</b>.</p> <p>Ali se prikaže ID klicatelja?</p>	Težava je odpravljena.	Obrnite se na <a href="#">podporo strankam</a> .

## Storitve etherFAX ni mogoče nastaviti

Dejanje	Da	Ne
<p><b>1. korak</b> Preverite povezljivost tiskalnika.</p> <p><b>a</b> Natisnite Stran z omrežnimi nastavitvami. Na začetnem zaslonu se dotaknite možnosti <b>Nastavitve &gt; Poročila &gt; Omrežje &gt; Stran z omrežnimi nastavitvami</b>.</p> <p><b>b</b> Preverite stanje omrežja.</p> <p>Ali je tiskalnik povezan v omrežje?</p>	Nadaljujte s 3. korakom.	Pojdite na 2. korak.
<p><b>2. korak</b> Prepričajte se, da je tiskalnik povezan v omrežje in da je omrežje povezano z internetom.</p> <p>Ali lahko nastavite storitev etherFAX?</p>	Težava je odpravljena.	Pojdite na 3. korak.
<p><b>3. korak</b> Preverite, ali je etherFAX pravilno nastavljen. Za več informacij si oglejte "<a href="#">Nastavitev funkcije faksa z uporabo etherFAX</a>" na 24. strani.</p> <p>Ali lahko nastavite storitev etherFAX?</p>	Težava je odpravljena.	Pojdite na <a href="https://www.etherfax.net/lexmark">https://www.etherfax.net/lexmark</a> .

## Faksov ni mogoče pošiljati ali prejemati z uporabo analognega faksa

Dejanje	Da	Ne
<p><b>1. korak</b> Razrešite morebitna sporočila o napakah, ki se pojavijo na zaslonu.</p> <p>Ali lahko pošiljate ali prejemate fakse?</p>	Težava je odpravljena.	Pojdite na 2. korak.
<p><b>2. korak</b> Zagotovite, da so kableske povezave za naslednjo opremo ustrezno priključene:</p> <ul style="list-style-type: none"> <li>• telefon</li> <li>• slušalka</li> <li>• odzivnik</li> </ul> <p>Ali lahko pošiljate ali prejemate fakse?</p>	Težava je odpravljena.	Pojdite na 3. korak.
<p><b>3. korak</b> Preverite, ali se sliši klicni signal.</p> <ul style="list-style-type: none"> <li>• Pokličite številko faksa, da preverite, ali deluje pravilno.</li> <li>• Če uporabljate funkcijo klicanja z odloženo slušalko, povečajte glasnost, da preverite, ali slišite klicni signal.</li> </ul> <p>Ali slišite klicni signal?</p>	Nadaljujte s 5. korakom.	Pojdite na 4. korak.

Dejanje	Da	Ne
<p><b>4. korak</b> Preverite telefonsko stensko vtičnico.</p> <ul style="list-style-type: none"> <li><b>a</b> Priključite analogni telefon neposredno v stensko vtičnico.</li> <li><b>b</b> Poslušajte, ali se sliši klicni signal.</li> <li><b>c</b> Če ne slišite klicnega signala, uporabite drug telefonski kabel.</li> <li><b>d</b> Če klicnega signala še vedno ne slišite, analogni telefon priključite v drugo stensko vtičnico.</li> <li><b>e</b> Če slišite klicni signal, priključite tiskalnik na to stensko vtičnico.</li> </ul> <p>Ali lahko pošiljate ali prejimate fakse?</p>	Težava je odpravljena.	Pojdite na 5. korak.
<p><b>5. korak</b> Preverite, ali je tiskalnik priključen na storitev analogne telefonije ali na ustrezen digitalni priključek.</p> <ul style="list-style-type: none"> <li>• Če uporabljate telefonsko storitev ISDN (Integrated Services for Digital Network – integrirane storitve preko digitalnega omrežja), priključite v vrata za analogno telefonijo terminalskega prilagodilnika ISDN. Za več informacij se obrnite na ponudnika storitev ISDN.</li> <li>• Če uporabljate DSL, priključite na filter DSL ali usmerjevalnik, ki podpira rabo analognih naprav. Za več informacij se obrnite na svojega ponudnika storitev DSL.</li> <li>• Če uporabljate hišno telefonsko centralo (PBX), zagotovite, da se priključite na analogno povezavo PBX. Če ga nima, lahko za faks namestite analogno telefonsko linijo.</li> </ul> <p>Ali lahko pošiljate ali prejimate fakse?</p>	Težava je odpravljena.	Pojdite na 6. korak.
<p><b>6. korak</b> Začasno izklopite drugo opremo in onemogočite druge telefonske storitve.</p> <ul style="list-style-type: none"> <li><b>a</b> Izklopite drugo opremo (kot so odzivniki, računalniki, modemi ali razdelilnike telefonske linije) med tiskalnikom in telefonsko linijo.</li> <li><b>b</b> Onemogočite čakajoče klice in telefonski predal. Za več informacij se obrnite na ponudnika telefonskih storitev.</li> </ul> <p>Ali lahko pošiljate ali prejimate fakse?</p>	Težava je odpravljena.	Pojdite na 7. korak.
<p><b>7. korak</b> Izvirnik optično preberite tako, da optično preberete posamezne strani.</p> <ul style="list-style-type: none"> <li><b>a</b> Pokličite številko faksa.</li> <li><b>b</b> Optično preberite dokument.</li> </ul> <p>Ali lahko pošiljate ali prejimate fakse?</p>	Težava je odpravljena.	Obrnite se na <a href="#">podporo strankam</a> .

## Faksov ni mogoče pošiljati ali prejemati z uporabo storitve etherFAX

Dejanje	Da	Ne
<p><b>1. korak</b> Prepričajte se, da je tiskalnik povezan v omrežje in da je omrežje povezano z internetom.</p> <p>Ali lahko pošiljate ali sprejemate fakse s storitvijo etherFAX?</p>	Težava je odpravljena.	Pojdite na 2. korak.
<p><b>2. korak</b></p> <p><b>a</b> Na začetnem zaslonu se dotaknite možnosti <b>Nastavitve &gt; Faksiranje &gt; Nastavitev faksa &gt; Splošne nastavitve faksiranja.</b></p> <p><b>b</b> Prepričajte se, ali ste vnesli pravilno številko faksa.</p> <p><b>c</b> Preverite, ali je Prenos faksov nastavljen na etherFAX.</p> <p>Ali lahko pošiljate ali sprejemate fakse s storitvijo etherFAX?</p>	Težava je odpravljena.	Pojdite na 3. korak.
<p><b>3. korak</b> Deljenje velikih dokumentov v datoteke manjših velikosti.</p> <p>Ali lahko pošiljate ali sprejemate fakse s storitvijo etherFAX?</p>	Težava je odpravljena.	Pojdite na <a href="https://www.etherfax.net/lexmark">https://www.etherfax.net/lexmark</a> .

## Z analognim faksom lahko prejemate fakse, ne morete pa jih pošiljati

Dejanje	Da	Ne
<p><b>1. korak</b> Pravilno položite izvornik na pladenj samodejnega podajalnika dokumentov ali na steklo optičnega bralnika.</p> <p>Lahko pošiljate fakse?</p>	Težava je odpravljena.	Pojdite na 2. korak.
<p><b>2. korak</b> Ustrezno nastavite številko bližnjice.</p> <ul style="list-style-type: none"> <li>Preverite, ali je nastavljena številka bližnjice za telefonsko številko, ki jo želite vnesti.</li> <li>Ročno vnesite telefonsko številko.</li> </ul> <p>Lahko pošiljate fakse?</p>	Težava je odpravljena.	Obrnite se na <a href="#">podporo strankam</a> .

## Z analognim faksom lahko pošiljate fakse, ne morete pa jih prejemati

Dejanje	Da	Ne
<p><b>1. korak</b> Prepričajte se, da vir papirja ni prazen.</p> <p>Ali lahko sprejemate fakse?</p>	Težava je odpravljena.	Pojdite na 2. korak.
<p><b>2. korak</b> Preverite nastavitve zakasnitve števila zvonjenj. Na začetnem zaslonu se dotaknite možnosti <b>Nastavitve &gt; Faks &gt; Nastavitev faksa &gt; Nastavitve prejetanja faksov &gt; Število zvonjenj za odgovor.</b></p> <p>Ali lahko sprejemate fakse?</p>	Težava je odpravljena.	Pojdite na 3. korak.
<p><b>3. korak</b> Če tiskalnik tiska prazne strani, si oglejte razdelek "<a href="#">Prazne ali bele strani</a>" na 155. strani.</p> <p>Ali lahko sprejemate fakse?</p>	Težava je odpravljena.	Obrnite se na <a href="#">podpora strankam</a> .

## Nizka kakovost tiskanja faksov

Dejanje	Da	Ne
<p><b>1. korak</b> Prepričajte se, da ni napak kakovosti tiskanja.</p> <p><b>a</b> Na nadzorni plošči se dotaknite možnosti <b>Nastavitve &gt; Odpravljanje težav &gt; Strani za preizkus kakovosti tiskanja.</b></p> <p><b>b</b> Odpravite napake kakovosti tiskanja. Za več informacij si oglejte razdelek "<a href="#">Nizka kakovost tiskanja</a>" na 155. strani.</p> <p>Ali je kakovost tiskanja faksov zadovoljiva?</p>	Težava je odpravljena.	Pojdite na 2. korak.
<p><b>2. korak</b> Zmanjšajte hitrost prenosa dohodnih faksov.</p> <p><b>a</b> Na začetnem zaslonu se dotaknite možnosti <b>Nastavitve &gt; Faksiranje &gt; Nastavitev faksa &gt; Nastavitve prejetanja faksov &gt; Upravljanje skrbnika.</b></p> <p><b>b</b> V meniju Največja hitrost izberite nižjo hitrost prenosa.</p> <p>Ali je kakovost tiskanja faksov zadovoljiva?</p>	Težava je odpravljena.	Obrnite se na <a href="#">podpora strankam</a> .

## Na naslovnici faksa manjkajo podatki

Dejanje	Ne	Da
<p><b>a</b> Izklopite tiskalnik, počakajte približno 10 sekund, nato pa ga vklopite.</p> <p><b>b</b> Pošljite ali pridobite faks.</p> <p>Ali na naslovnici faksa manjkajo podatki?</p>	Težava je odpravljena.	Obrnite se na <a href="#">podporo strankam</a> .

## Naslovnice faksa ni mogoče poslati iz računalnika

Dejanje	Da	Ne
<p><b>1. korak</b></p> <p><b>a</b> Prepričajte se, da je gonilnik tiskalnika posodobljen. Za več informacij si oglejte <a href="#">"Nameščanje programske opreme za tiskalnik" na 43. strani</a>.</p> <p><b>b</b> Pošljite faks.</p> <p>Ali lahko pošljete naslovnico faksa?</p>	Težava je odpravljena.	Pojdite na 2. korak.
<p><b>2. korak</b></p> <p><b>a</b> V dokumentu, ki ga želite faksirati, odprite pogovorno okno Natisni.</p> <p><b>b</b> Izberite tiskalnik in nato kliknite <b>Lastnosti</b>, <b>Lastne nastavitve</b>, <b>Možnosti</b> ali <b>Nastavitev</b>.</p> <p><b>c</b> Kliknite <b>Faks</b> in nato počistite nastavev <b>Pred pošiljanjem faksa vedno pokaži nastavitve</b>.</p> <p><b>d</b> Pošljite faks.</p> <p>Ali lahko pošljete naslovnico faksa?</p>	Težava je odpravljena.	Obrnite se na <a href="#">podporo strankam</a> .

## Težave pri optičnem branju

### Optično branje v računalnik ni mogoče

Dejanje	Da	Ne
<p><b>1. korak</b></p> <p>Izvedite opravilo kopiranja.</p> <p>Je opravilo kopiranja uspelo?</p>	Nadaljujte s 3. korakom.	Pojdite na 2. korak.
<p><b>2. korak</b></p> <p><b>a</b> Izklopite tiskalnik, počakajte približno 10 sekund, nato pa ga znova vklopite.</p> <p><b>b</b> Optično preberite dokument.</p> <p>Ali lahko dokument optično berete v računalnik?</p>	Težava je odpravljena.	Pojdite na 3. korak.

Dejanje	Da	Ne
<p><b>3. korak</b> Preverite povezljivost tiskalnika.</p> <p><b>a</b> Natisnite Stran z omrežnimi nastavitvami. Na nadzorni plošči se pomaknite na: <b>Nastavitve &gt; Poročila &gt; Omrežje &gt; Stran z omrežnimi nastavitvami.</b></p> <p><b>b</b> Preverite stanje omrežja.</p> <p>Ali je tiskalnik povezan v omrežje?</p>	Nadaljujte s 5. korakom.	Pojdite na 4. korak.
<p><b>4. korak</b> <b>a</b> Tiskalnik povežite v omrežje. <b>b</b> Optično preberite dokument.</p> <p>Ali lahko dokument optično berete v računalnik?</p>	Težava je odpravljena.	Pojdite na 5. korak.
<p><b>5. korak</b> <b>a</b> Prepričajte se, da sta tiskalnik in računalnik povezana v isto omrežje. <b>b</b> Optično preberite dokument.</p> <p>Ali lahko dokument optično berete v računalnik?</p>	Težava je odpravljena.	Obrnite se na <a href="#">podporo strankam</a> .

## Optično branje v mapo ni mogoče

Dejanje	Da	Ne
<p><b>1. korak</b> <b>a</b> Ustvarite bližnjico omrežne mape. <b>b</b> Optično preberite dokument prek bližnjice. Za več informacij si oglejte razdelek "<a href="#">Optično branje v omrežno mapo z uporabo bližnjice</a>" na 71. strani.</p> <p>Ali lahko optično preberete dokument in ga shranite v omrežno mapo?</p>	Težava je odpravljena.	Pojdite na 2. korak.
<p><b>2. korak</b> Prepričajte se, da sta pot in oblika omrežne mape pravilni. Na primer <code>//ime_gostitelja_streznika/imemape/pot</code>, kjer je <code>ime_gostitelja_streznika</code> popolnoma določena domena (FQDN) ali naslov IP.</p> <p>Ali sta pot in oblika omrežne mape pravilni?</p>	Pojdite na 3. korak.	Nadaljujte s 4. korakom.
<p><b>3. korak</b> Prepričajte se, da imate dovoljenje za dostop za pisanje v omrežno mapo.</p> <p>Ali lahko optično preberete dokument in ga shranite v omrežno mapo?</p>	Težava je odpravljena.	Pojdite na 4. korak.



Dejanje	Da	Ne
<p><b>4. korak</b> Posodobite bližnjico omrežne mape.</p> <p><b>a</b> Odprite spletni brskalnik in v polje za naslov vnesite naslov IP tiskalnika.</p> <p><b>Opombe:</b></p> <ul style="list-style-type: none"> <li>• Oglejte si naslov IP tiskalnika na začetnem zaslonu. Naslov IP je sestavljen iz štirih nizov števil, ločenih s pikami, na primer 123.123.123.123.</li> <li>• Če uporabljate namestniški strežnik, ga začasno onemogočite, da se spletna stran pravilno naloži.</li> </ul> <p><b>b</b> Kliknite <b>Bližnjice</b> in nato izberite bližnjico.</p> <p><b>Opomba:</b> Če imate več vrst bližnjic, izberite možnost Omrežna mapa.</p> <p><b>c</b> V polje Daj pot v skupno rabo vnesite pot omrežne mape.</p> <p><b>Opombe:</b></p> <ul style="list-style-type: none"> <li>• Če je pot za skupno rabo <code>\\ime_gostitelja_streznika\imemape\pot</code>, vnesite <code>//ime_gostitelja_streznika/imemape/pot</code>.</li> <li>• Pri vnašanju poti za skupno rabo morate vnesti poševnice naprej.</li> </ul> <p><b>d</b> V meniju Preverjanje pristnosti izberite način preverjanja pristnosti.</p> <p><b>Opomba:</b> Če je Preverjanje pristnosti nastavljeno na "Uporabi dodeljeno uporabniško ime in geslo", v polji Uporabniško ime in Geslo vnesite svoje poverilnice.</p> <p><b>e</b> Kliknite <b>Shrani</b>.</p> <p>Ali lahko optično preberete dokument in ga shranite v omrežno mapo?</p>	Težava je odpravljena.	Pojdite na 5. korak.
<p><b>5. korak</b> Prepričajte se, da sta tiskalnik in omrežna mapa povezana v isto omrežje.</p> <p>Ali lahko optično preberete dokument in ga shranite v omrežno mapo?</p>	Težava je odpravljena.	Obrnite se na <a href="#">podporo strankam</a> .

## Delne kopije dokumenta ali fotografije

Dejanje	Da	Ne
<p><b>1. korak</b></p> <p><b>a</b> Dokument ali fotografijo morate postaviti v zgornji levi kot stekla skenerja tako, da je natisnjena stran obrnjena navzdol.</p> <p><b>b</b> Kopirajte dokument ali fotografijo.</p> <p>Ali ste dokument ali fotografijo pravilno kopirali?</p>	Težava je odpravljena.	Pojdite na 2. korak.

Dejanje	Da	Ne
<p><b>2. korak</b></p> <p><b>a</b> Uskladite nastavitve velikosti papirja s papirjem v pladnju.</p> <p><b>b</b> Kopirajte dokument ali fotografijo.</p> <p>Ali ste dokument ali fotografijo pravilno kopirali?</p>	Težava je odpravljena.	Obrnite se na <a href="#">podporo za stranke</a> .

## Skeniranje ni bilo uspešno

Dejanje	Da	Ne
<p><b>1. korak</b></p> <p>Preverite kabelske povezave.</p> <p><b>a</b> Prepričajte se, da je ethernetni kabel ali kabel USB varno priključen v računalnik in tiskalnik.</p> <p><b>b</b> Znova pošljite opravilo skeniranja.</p> <p>Je skeniranje uspelo?</p>	Težava je odpravljena.	Pojdite na 2. korak.
<p><b>2. korak</b></p> <p>Preverite datoteko, ki jo želite skenirati.</p> <p><b>a</b> Prepričajte se, da v ciljni mapi ni datoteke z enakim imenom.</p> <p><b>b</b> Prepričajte se, da dokument ali fotografija, ki ju želite skenirati, nista odprta v drugem programu.</p> <p><b>c</b> Znova pošljite opravilo skeniranja.</p> <p>Je skeniranje uspelo?</p>	Težava je odpravljena.	Pojdite na 3. korak.
<p><b>3. korak</b></p> <p><b>a</b> Prepričajte se, da je v nastavitvah ciljne konfiguracije izbrano potrditveno polje <b>Dodaj datumski žig</b> ali <b>Prepiši obstoječo datoteko</b>.</p> <p><b>b</b> Znova pošljite opravilo skeniranja.</p> <p>Je skeniranje uspelo?</p>	Težava je odpravljena.	Obrnite se na <a href="#">podporo za stranke</a> .

## Slaba kakovost kopij

Dejanje	Da	Ne
<p><b>1. korak</b></p> <p><b>a</b> Očistite steklo skenerja in steklo samodejnega podajalnika dokumentov z vlažno mehko krpo, ki ne pušča vlaken. Če ima tiskalnik v samodejnem podajalniku dokumentov še eno steklo, očistite tudi tega.</p> <p>Za več informacij si oglejte razdelek "<a href="#">Čiščenje optičnega bralnika</a>" na 147. strani.</p> <p><b>b</b> Dokument ali fotografijo morate postaviti v zgornji levi kot stekla skenerja tako, da je natisnjena stran obrnjena navzdol.</p> <p><b>c</b> Kopirajte dokument ali fotografijo.</p> <p>ali je kakovost kopije zadovoljiva?</p>	Težava je odpravljena.	Pojdite na 2. korak.
<p><b>2. korak</b></p> <p><b>a</b> Preverite kakovost izvirnega dokumenta ali fotografije.</p> <p><b>b</b> Nastavite kakovost skeniranja.</p> <p><b>c</b> Kopirajte dokument ali fotografijo.</p> <p>ali je kakovost kopije zadovoljiva?</p>	Težava je odpravljena.	Obrnite se na <a href="#">podpora strankam</a> .

## Navpične temne proge na izhodih pri optičnem branju iz samodejnega podajalnika dokumentov

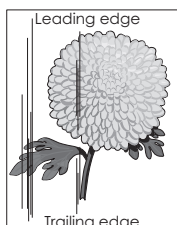
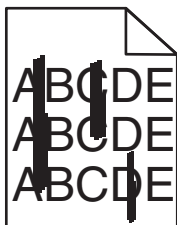

Dejanje	Da	Ne
<p><b>a</b> Odprite pokrov optičnega bralnika.</p> <p><b>b</b> Z vlažno, mehko krpo, ki ne pušča vlaken, obrišite blazinico stekla samodejnega podajalnika dokumentov.</p> <p><b>Opomba:</b> Pri nekaterih modelih tiskalnika je na tem mestu namesto blazinice steklo samodejnega podajalnika dokumentov.</p> <p><b>c</b> Zaprite pokrov optičnega bralnika.</p> <p><b>d</b> Optično preberite dokument.</p> <p>Ali se na optično prebranih dokumentih še vedno pojavljajo navpične proge?</p>	Obrnite se na <a href="#">podpora strankam</a> .	Težava je odpravljena.

## Nazobčana slika ali besedilo pri optičnem branju iz samodejnega podajalnika dokumentov

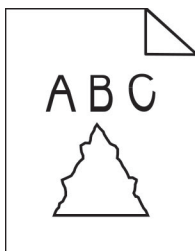

Dejanje	Da	Ne
<p><b>a</b> V samodejni podajalnik dokumentov naložite 50 listov čistega navadnega papirja.</p> <p><b>Opomba:</b> Navaden papir pomaga pri čiščenju ali odstranjevanju prahu in drugih premazov s podajalnih valjev samodejnega podajalnika dokumentov.</p> <p><b>b</b> Na nadzorni plošči pritisnite .</p> <p><b>c</b> V samodejni podajalnik dokumentov položite izvirnik.</p> <p><b>d</b> Optično preberite dokument.</p> <p>Ali se na izhodnem dokumentu pojavijo nazobčane slike ali besedila?</p>	<p>Obrnite se na <a href="#">podporo strankam</a>.</p>	<p>Težava je odpravljena.</p>

## Optičnega bralnika ni mogoče zapreti

Dejanje	Da	Ne
<p>Odstranite morebitne ovire, zaradi katerih je odprt pokrov optičnega bralnika.</p> <p>Ali se je pokrov optičnega bralnika pravilno zaprl?</p>	<p>Težava je odpravljena.</p>	<p>Obrnite se na <a href="#">podporo strankam</a>.</p>

## Skeniranje traja predolgo ali računalnik zamrzne

Dejanje	Da	Ne
<p>Zaprte vse programe, ki povzročajo motnje med skeniranjem.</p> <p>Ali skeniranje traja predolgo oziroma računalnik zamrzne?</p>	<p>Obrnite se na <a href="#">podporo za stranke</a>.</p>	<p>Težava je odpravljena.</p>

## Skener se ne odziva

Dejanje	Da	Ne
<p><b>1. korak</b></p> <p><b>a</b> Preverite, ali je napajalni kabel ustrezno priključen v tiskalnik in električno vtičnico.</p> <p> <b>PREVIDNO – NEVARNOST TELESNIH POŠKODB:</b> Da bi se izognili požaru ali električnemu udaru, priključite napajalni kabel na električno vtičnico z ustrežno nazivnostjo, ki je ustrezno ozemljena, v bližini izdelka in enostavno dostopna.</p> <p><b>b</b> Kopirajte ali skenirajte dokument.</p> <p>Ali se skener odziva?</p>	Težava je odpravljena.	Pojdite na 2. korak.
<p><b>2. korak</b></p> <p><b>a</b> Preverite, ali je tiskalnik vklopljen.</p> <p><b>b</b> Razrešite morebitna sporočila o napakah, ki se pojavijo na zaslonu.</p> <p><b>c</b> Kopirajte ali skenirajte dokument.</p> <p>Ali se skener odziva?</p>	Težava je odpravljena.	Pojdite na 3. korak.
<p><b>3. korak</b></p> <p><b>a</b> Izklopite tiskalnik, počakajte približno 10 sekund, nato pa ga znova vklopite.</p> <p><b>b</b> Kopirajte ali skenirajte dokument.</p> <p>Ali se skener odziva?</p>	Težava je odpravljena.	Obrnite se na <a href="#">podpora strankam</a> .

## Prilagajanje registracije optičnega bralnika

- Na nadzorni plošči se pomaknite na:  
**Nastavitve > Naprava > Vzdrževanje > Meni za konfiguracijo > Konfiguracija optičnega bralnika > Ročna registracija optičnega bralnika**
- Dotaknite se možnosti **Hitri preskus tiskanja**.
- Na steklo optičnega bralnika položite stran Hitri preizkus tiskanja in se nato dotaknite možnosti **Registracija plošče za optično branje**.
- Dotaknite se možnosti **Hitri preizkus kopiranja**.
- Primerjajte stran Hitri preizkus kopiranja z izvornikom.  
**Opomba:** Če so robovi na strani za preizkus drugačni kot na izvorniku, prilagodite možnosti Levi rob in Zgornji rob.
- Ponavljajte [4. korak](#) in [5. korak](#), dokler niso robovi na strani Hitri preizkus kopiranja zelo podobni tistim na izvorniku.

## Prilagajanje registracije samodejnega podajalnika dokumentov

1 Na nadzorni plošči se pomaknite na:

**Nastavitve > Naprava > Vzdrževanje > Meni za konfiguracijo > Konfiguracija optičnega bralnika > Ročna registracija optičnega bralnika**

2 Dotaknite se možnosti **Hitri preskus tiskanja**.

3 Na pladenj samodejnega podajalnika dokumentov položite stran Hitri preizkus tiskanja.

4 Dotaknite se možnosti **Registracija sprednjega samodejnega podajalnika dokumentov** ali **Registracija zadnjega samodejnega podajalnika dokumentov**.

### Opombe:

- Za poravnavo registracije sprednje strani v samodejnem podajalniku dokumentov položite stran za preizkus v samodejni podajalnik dokumentov obrnjeno navzgor in s krajšim robom naprej.
- Za poravnavo registracije zadnje strani v samodejnem podajalniku dokumentov položite stran za preizkus v samodejni podajalnik dokumentov obrnjeno navzdol in s krajšim robom naprej.

5 Dotaknite se možnosti **Hitri preizkus kopiranja**.

6 Primerjajte stran Hitri preizkus kopiranja z izvornikom.

**Opomba:** Če so robovi na strani za preizkus drugačni kot na izvorniku, prilagodite možnosti Vodoravno prilagajanje in Zgornji rob.

7 Ponavljajte [5. korak](#) in [6. korak](#), dokler niso robovi na strani Hitri preizkus kopiranja zelo podobni tistim na izvorniku.

## Vzpostavitev stika s podporo strankam

Preden se obrnete na podporo za stranke, pridobite naslednje podatke:

- Težava s tiskalnikom
- Sporočilo o napaki
- Vrsta modela in serijska številka tiskalnika

Obiščite <http://support.lexmark.com> za podporo po e-pošti ali v obliki klepeta ali pa pobrsajte po knjižnici s priročniki, podporno dokumentacijo, z gonilniki in drugimi predmeti za prenos.

Na voljo je tudi tehnična podpora po telefonu. V ZDA ali Kanadi pokličite 1-800-539-6275. Za druge države ali regije obiščite <http://support.lexmark.com>.

# Recikliranje in odlaganje

## Recikliranje Lexmarkovih izdelkov

Če želite Lexmarkove izdelke poslati v recikliranje:

1 Obiščite [www.lexmark.com/recycle](http://www.lexmark.com/recycle).

2 Izberite izdelek za recikliranje.

**Opomba:** Potrošni material za tiskalnike in strojno opremo, ki ni na seznamu Lexmarkovega programa za zbiranje, lahko reciklirate v lokalnem središču za recikliranje.

## Recikliranje embalaže izdelkov Lexmark

Družba Lexmark si nenehno prizadeva zmanjšati količino embalaže. Manj embalaže prispeva k zagotavljanju, da poteka transport tiskalnikov Lexmark na najbolj učinkovit in okolju prijazen način ter da je zavržene embalaže manj. Rezultat tega so nižje emisije toplogrednih plinov, prihranki energije in naravnih virov. Družba Lexmark v nekaterih državah ali regijah ponuja tudi recikliranje sestavnih delov embalaže. Za več informacij obiščite [www.lexmark.com/recycle](http://www.lexmark.com/recycle) in izberite svojo državo ali regijo. Informacije o razpoložljivih programih za recikliranje embalaže so vključene v informacije o recikliranju izdelka.

Škatle družbe Lexmark omogočajo popolno recikliranje v obratih za recikliranje embalaže. Teh obratov morda ni na vašem območju.

Pena v embalaži družbe Lexmark se lahko reciklira v obratih za recikliranje pene. Teh obratov morda ni na vašem območju.

Ko vrnete kartušo družbi Lexmark, lahko znova uporabite škatlo, v kateri je bila kartuša. Družba Lexmark reciklira škatlo.

# Obvestila

## Informacije o izdelku

Ime izdelka:

Večnamenski izdelki Lexmark MB3442adw, Lexmark MB3442i; Lexmark MX331adn, Lexmark MX331dn; Lexmark MX431adn, Lexmark MX431adw, Lexmark MX431dn, Lexmark XM1342

Vrsta naprave:

7019

Modeli:

235, 4a6, 4b6, 486, 489

## Obvestilo o izdaji

Julij 2024

**Naslednji odstavek ne velja v državah, kjer je v nasprotju s krajevno zakonodajo:** LEXMARK INTERNATIONAL, INC. VAM TA DOKUMENT DAJE, KAKRŠEN JE, BREZ VSAKRŠNEGA JAMSTVA, BODISI IZRECNEGA BODISI NAZNAČENEGA, VKLJUČNO Z NAZNAČENIMI JAMSTVI O PRIMERNOSTI ZA PRODAJO ALI DOLOČEN NAMEN. Nekatere države ne dovoljujejo odreka izrecnih ali naznačenih jamstev pri nekaterih transakcijah, zato ta izjava za vas morda ne velja.

V tem dokumentu so mogoče tehnične ali tiskarske napake. Informacije v tem dokumentu se občasno spremenijo in bodo vključene v prihodnjih izdajah. Pridržujemo si pravico, da kadarkoli izboljšamo ali spremenimo opisane izdelke ali programe.

Navedbe izdelkov, programov ali storitev v tem dokumentu ne pomenijo, da jih namerava proizvajalec dati na voljo v vseh državah, kjer posluje. Prav tako ne pomenijo ali nakazujejo, da lahko uporabljate samo navedeni izdelek, program ali storitev. Namesto njih lahko uporabite vsak po delovanju enakovreden izdelek, program ali storitev, ki ne krši nobenih obstoječih pravic intelektualne lastnine. Ocenjevanje in preverjanje delovanja skupaj z drugimi izdelki, programi ali storitvami, razen tistih, ki jih izrecno določi proizvajalec, je odgovornost uporabnika.

Za Lexmarkovo tehnično podporo obiščite spletno mesto <http://support.lexmark.com>.

Za informacije o Lexmarkovem pravilniku o zasebnosti, ki ureja uporabo tega izdelka, obiščite spletno mesto [www.lexmark.com/privacy](http://www.lexmark.com/privacy).

Za informacije o potrošnem materialu in prenosih obiščite spletno mesto [www.lexmark.com](http://www.lexmark.com).

© 2020 Lexmark International, Inc.

Vse pravice pridržane.

## Blagovne znamke

Lexmark in logotip Lexmark sta blagovni znamki ali registrirani blagovni znamki družbe Lexmark International, Inc., registrirani v ZDA in/ali drugih državah.

Gmail, Android, Google Play in Google Chrome so blagovne znamke družbe Google LLC.



Macintosh, Safari, and AirPrint are trademarks of Apple Inc., registered in the U.S. and other countries. App Store and iCloud are service marks of Apple Inc., registered in the U.S. and other countries. Use of the Works with Apple badge means that an accessory has been designed to work specifically with the technology identified in the badge and has been certified by the developer to meet Apple performance standards.

Besedna znamka Mopria® je registrirana in/ali neregistrirana blagovna znamka organizacije Mopria Alliance, Inc. v ZDA in drugih državah. Nepooblaščen uporaba je strogo prepovedana.

PCL® je registrirana blagovna znamka družbe Hewlett-Packard Company. PCL je izbran nabor ukazov za tiskalnik (jezik) in funkcij družbe Hewlett-Packard Company v njenih tiskalnih izdelkih. Tiskalnik je zasnovan tako, da je združljiv z jezikom PCL. To pomeni, da tiskalnik prepozna ukaze PCL, uporabljene v različnih programih, ter da izvede funkcije, ki ustrezajo tem ukazom.

PostScript je registrirana blagovna znamka družbe Adobe Systems Incorporated v ZDA in/ali drugih državah.

Wi-Fi® in Wi-Fi Direct® sta registrirani blagovni znamki družbe Wi-Fi Alliance®.

Vse druge blagovne znamke so last svojih lastnikov.

## Obvestila o licenciranju

Vsa obvestila o licenciranju, povezana s tem izdelkom, si lahko ogledate na CD-ju:imenik \NOTICES na CD-ju z namestitveno programsko opremo.

## Zvočne emisije

Te meritve so bile opravljene skladno s standardom ISO 7779 in ustrezajo standardu ISO 9296.

**Opomba:** Nekateri načini morda niso na voljo za vaš izdelek.

Povprečni tlak zvoka na razdalji enega metra, dBA	
Tiskanje	Enostransko: 53 Obojestransko: 50
Optično branje	58
Kopiranje	59
Pripravljenost	14

Vrednosti se lahko spremenijo. Trenutne vrednosti najdete na spletnem mestu [www.lexmark.com](http://www.lexmark.com).

## Direktiva o odpadni električni in elektronski opremi (OEEO)

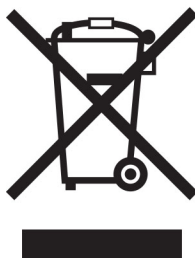

Logotip OEEO označuje določene programe in postopke recikliranja elektronskih izdelkov v državah Evropske unije. Spodbujamo recikliranje naših izdelkov.

Če imate dodatna vprašanja o možnostih recikliranja, obiščite Lexmarkovo spletno mesto na naslovu [www.lexmark.com](http://www.lexmark.com) in poiščite telefonsko številko lokalne prodajne pisarne.

Uredba (EU) 2023/1542

## Uredba (EU) 2023/1542

V tem izdelku je lahko gumbna litijeva baterija za polnjenje. Ta baterija je skladna z Uredbo (EU) 2023/1542. Skladnost je označena z oznako CE:



Ta izdelek lahko vsebuje eno od naslednjih gumbastih baterij:

- Identifikacija baterije: številka modela Seiko MS621FE  
Proizvajalec: Seiko Instruments Inc.  
Naslov proizvajalca: 8, Nakase 1-chome, Mihama-ku, Chiba-shi, Chiba 261-8507, Japonska
- Identifikacija baterije: številka modela Panasonic ML621  
Proizvajalec: Panasonic Energy Co., Ltd.  
Naslov proizvajalca: 1-1 Matsushita-cho, mesto Moriguchi, Osaka 570-8511, Japonska
- Identifikacija baterije: številka modela FDK ML621  
Proizvajalec: FDK Corporation  
Naslov proizvajalca: Shibaura Crystal Shinagawa, 1-6-41 Konan, Minato-ku, Tokio 108-8212, Japonska

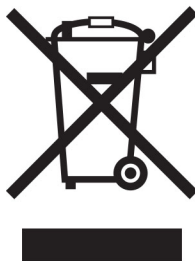

## Litij-ionska baterija za polnjenje



Ta izdelek lahko vsebuje gumbno litij-ionsko baterijo za polnjenje, ki jo sme odstraniti samo usposobljen tehnik. Prečrtan smetnjak na kolesih pomeni, da izdelka ne smete zavržiti kot nesortirane odpadke, temveč ga morate poslati v ločene zbiralne obrate za predelavo in recikliranje. Če baterijo odstranite, je ne odvrzite med gospodinjske odpadke. V vaši lokalni skupnosti so lahko na voljo ločeni zbiralni sistemi za baterije, kot je mesto za odlaganje baterij za recikliranje. Ločeno zbiranje odpadnih baterij zagotavlja ustrezno obdelavo odpadkov, vključno s ponovno uporabo in recikliranjem, ter preprečuje morebitne negativne učinke na zdravje ljudi in okolje. Odgovorno zavržite baterije.

## Environmental labeling for packaging

Per Commission Regulation Decision 97/129/EC Legislative Decree 152/2006, the product packaging may contain one or more of the following symbols.

	<p>This symbol indicates that the packaging may contain corrugated fiberboard.</p>
	<p>This symbol indicates that the packaging may contain non-corrugated fiberboard.</p>
	<p>This symbol indicates that the packaging may contain paper.</p>

For more information, go to [www.lexmark.com/recycle](http://www.lexmark.com/recycle), and then choose your country or region. Information on available packaging recycling programs is included with the information on product recycling.

## Odlaganje izdelka

Tiskalnika in potrošnega materiala zanj ne odlagajte med gospodinjske odpadke. Obrnite se na krajevno komunalno podjetje ter se pozanimajte o možnostih odlaganja in recikliranja.

## Direktiva EU o baterijah

V tem izdelku je lahko gumbna litijeva baterija za polnjenje. Ta izdelek je v skladu z direktivo EU 2006/66/ES, kot je bila spremenjena z direktivami 2008/12/ES, 2008/103/ES in 2013/56/EU.

## Vračanje Lexmarkovih kartuš za ponovno uporabo ali recikliranje

Lexmarkov program za zbiranje kartuš omogoča brezplačno vrnitev rabljenih kartuš Lexmarku za ponovno uporabo ali recikliranje. Vse prazne kartuše, ki jih vrnete Lexmarku, so znova uporabljene ali razstavljene za recikliranje. Reciklirana je tudi embalaža za vračanje kartuš.

Če želite vrniti Lexmarkove kartuše za ponovno uporabo ali recikliranje, storite naslednje:

- 1 Obiščete [www.lexmark.com/recycle](http://www.lexmark.com/recycle).
- 2 Izberite izdelek za recikliranje.

## Obvestilo o občutljivosti na statično elektriko



Ta oznaka označuje dele, občutljive na statično elektriko. Preden se dotaknete delov v bližini teh oznak, se najprej dotaknite kovinske površine, ki se ne nahaja v bližini oznake.

Da bi preprečili škodo zaradi elektrostatične razelektritve med vzdrževalnimi opravili, kot je odpravljanje zastojev papirja ali menjava potrošnega materiala, se dotaknite katerega koli izpostavljenega kovinskega okvirja tiskalnika, preden sežete v notranja območja tiskalnika ali se jih dotaknete, tudi če ni simbola.

## ENERGY STAR

Kateri koli izdelek družbe Lexmark, ki ima na svoji strojni opremi ali zagonskem zaslonu znak ENERGY STAR,<sup>®</sup> potrjeno izpolnjuje zahteve standarda ENERGY STAR Agencije za varovanje okolja (EPA) na dan izdelave.



## Informacije o temperaturi

Delovna temperatura in relativna vlažnost	10 do 32,2 °C (50 do 90 °F) in 15 do 80 % relativne vlažnosti 15,6 do 32,2 °C (60 do 90 °F) in 8 do 80% relativne vlažnosti Najvišja temperatura mokrega termometra <sup>2</sup> : 22,8 °C (73 °F) Okolje brez kondenzacije
Dolgotrajno shranjevanje tiskalnika/kartuše/slikovne enote <sup>1</sup>	15,6 do 32,2 °C (60 do 90 °F) in 8 do 80% relativne vlažnosti Najvišja temperatura mokrega termometra <sup>2</sup> : 22,8 °C (73 °F)
Kratek prevoz tiskalnika/kartuše/slikovne enote	-40 do 40 °C (-40 do 104 °F)
<sup>1</sup> Življenjska doba shranjevanja potrošnega materiala je približno 2 leti. Ta temelji na shranjevanju v standardnem pisarniškem okolju pri 22 °C (72 °F) in 45 % vlažnosti. <sup>2</sup> Temperatura mokrega termometra je določena na osnovi temperature in relativne vlažnosti zraka.	

## Obvestilo o laserskem tiskalniku

Tiskalnik je potrjen v ZDA in izpolnjuje zahteve Ministrstva za zdravje in socialne zadeve ZDA, naslov 21 Zakonika zveznih predpisov, poglavje I, podpoglavje J, za laserske naprave razreda I (1), drugje pa je potrjen kot laserska naprava razreda I, ki izpolnjuje zahteve standarda IEC 60825-1: 2014.

Laserske naprave razreda I se ne obravnavajo kot nevarne. Laserski sistem in tiskalnik sta izdelana tako, da uporabnik med normalnim delovanjem, vzdrževanjem ali v predpisanih pogojih uporabe nikoli ni izpostavljen laserskem sevanju, višjemu od razreda I. Tiskalnik ima tiskalno glavo, ki je ni možno servisirati in vsebuje laser z naslednjimi specifikacijami:

Razred: IIIb (3b) AlGaInP

Nazivna izhodna moč (milivatov): 25

Valovna dolžina (nanometrov): 775–800

## Poraba energije

### Poraba energije

Poraba energije izdelka je podrobno opisana v naslednji tabeli.

**Opomba:** Nekateri načini morda niso na voljo za vaš izdelek.

Način delovanja	Opis	Poraba energije (W)
Tiskanje	Tiskalnik tiska elektronske dokumente tiska na papir.	Enostransko: 530 (MX331); 580 (MB3442, MX431, XM1342) Obojestransko: 315 (MX331); 330 (MB3442, MX431, XM1342)
Kopiranje	Tiskalnik kopira izvorne dokumente na papirju.	550 (MX331); 600 (MB3442, MX431, XM1342)
Optično branje	Tiskalnik optično bere izvorne dokumente na papirju.	13 (MX331); 14 (MB3442, MX431, XM1342)
Pripravljenost	Izdelek čaka na tiskalni posel.	6,5 (MX331); 7 (MX431dn, MX431adn); 7,5 (MB3442, MX431adw, XM1342)
Sleep Mode (Način mirovanja)	Tiskalnik je v varčevalnem načinu na visoki ravni.	0,8 (MX331); 0,9 (MX431dn, MX431adn); 1,1 (MB3442, MX431adw, XM1342)
Hibernate (Hibenacija)	Tiskalnik je v varčevalnem načinu na nizki ravni.	0,1
Izklopljen	Izdelek je priključen na električno vtičnico, vendar je izklopljen.	0,1

Vrednosti v zgornji tabeli predstavljajo izmerjeno povprečno porabo energije v določenem časovnem obdobju. Poraba je lahko občasno tudi večja od povprečja.

Vrednosti se lahko spremenijo. Trenutne vrednosti najdete na spletnem mestu [www.lexmark.com](http://www.lexmark.com).

### Način mirovanja

Ta izdelek lahko deluje tudi v energijsko varčnem načinu, ki je znan kot *Način mirovanja*. Način mirovanja z energijo varčuje tako, da med daljšimi obdobji nedejavnosti zmanjša porabo energije. Način mirovanja se samodejno vklopi, ko izdelka ne uporabljate določeno obdobje, ki mu pravimo *Časovna omejitev za način mirovanja*.

Tovarniško privzeta nastavitvev za časovno omejitev za način mirovanja za ta izdelek (v minutah): 15

Časovno omejitev za način mirovanja lahko v menijih za konfiguracijo nastavite na obdobje med 1 minuto in 120 minutami. Če je hitrost tiskanja manjša ali enaka 30 stranem na minuto, lahko časovno omejitev nastavite samo do 60 minut. Če časovno omejitev za način mirovanja nastavite na nizko vrednost, zmanjšate porabo energije, vendar lahko podaljšate odzivni čas izdelka. Če časovno omejitev za način mirovanja nastavite na visoko vrednost, ohranite kratek odzivni čas izdelka, ki pa porabi več energije.

## Način hibernacije

Ta izdelek lahko deluje tudi v načinu z izjemno nizko porabo energije, imenovanem *Način hibernacije*. Ko izdelek deluje v načinu hibernacije, so vsi drugi sistemi in naprave varno izklopljeni.

Način hibernacije lahko vklopite na te načine:

- Uporabite časovno omejitev za način hibernacije
- Uporabite načine varčevanja z energijo z razporejanjem

Tovarniško privzeta časovna omejitev za način hibernacije za ta izdelek v vseh državah oz. regijah	3 dni
--	-------

Čas tiskalnika po končanem tiskalnem opravilu, preden se preklopi v način hibernacije, lahko nastavite med eno uro in enim mesecem.

## Opombe o izdelkih za opremo za preslikovanje, registriranih s strani EPEAT:

- Stanje pripravljenosti se pojavi v načinu hibernacije ali izklopa.
- Izdelek se samodejno preklopi stanje pripravljenosti  $\leq 1$  W. Funkcija samodejnega preklopa v stanje pripravljenosti (hibernacija ali izklop) mora biti omogočena pri odpremi izdelka.

## Izklop

Če ima ta izdelek način, v katerem porabi majhno količino energije tudi takrat, kadar je izklopljen, iztaknite napajalni kabel iz električne vtičnice, da povsem prekinete porabo.

## Skupna poraba energije

Včasih je koristno oceniti skupno porabo energije izdelka. Ker so v trditvah o porabi elektrike navedeni vati, enote za moč, je treba porabo elektrike pomnožiti s časom, ko je izdelek v posameznem načinu, da je mogoče izračunati porabo energije. Skupna poraba energije izdelka je seštevek porabe energije v vseh načinih.

## Regulativna obvestila za telekomunikacijsko terminalsko opremo

Ta del vključuje zakonske informacije za izdelke, ki vsebujejo analogno strojno kartico:

Lexmarkovi izdelki številke vrste/modela:

LEX-M14-002

## Regulativna obvestila za brezžične izdelke

V tem razdelku so regulativne informacije, ki veljajo samo za brezžične modele.

Če niste prepričani, ali je vaš model brezžični, obiščite <http://support.lexmark.com>.

## Obvestilo o modularnih komponentah

Brezžični modeli imajo naslednje modularne komponente:

Izdelki številke vrste/modela LEX-M08-001; ID FCC:IYLLEXM08001; IC:2376A-LEXM08001

Da bi ugotovili, katere modularne komponente so nameščene v vašem izdelku, si oglejte oznako na njem.

## Izpostavljenost radiofrekvenčnemu sevanju

Sevana izhodna moč te naprave je znatno pod omejitvami za radiofrekvenčno sevanje FCC in drugih upravnih ustanov. Zahteve FCC in drugih upravnih ustanov o radiofrekvenčnem sevanju določajo, da morajo biti osebe, ki se zadržujejo v bližini antene, od nje oddaljene najmanj 20 cm.

## Skladnost z direktivami Evropske skupnosti (ES)

Ta izdelek je skladen z zaščitnimi zahtevami direktiv sveta ES 2014/53/EU o približevanju in usklajevanju zakonodaje držav članic o radijski opremi.

Proizvajalec izdelka: Lexmark International, Inc., 740 West New Circle Road, Lexington, KY, 40550 ZDA. Pooblaščen zastopnik za EGP/EU je: Lexmark International Technology Hungária Kft., 8 Lechner Ödön fasor, Millennium Tower III, 1095 Budimpešta, MADŽARSKA. Uvoznik iz EGP/EU je: Lexmark International Technology S.à.r.l. 20, Route de Pré-Bois, ICC Building, Bloc A, CH-1215 Ženeva, Švica. Izjavo o skladnosti z zahtevami direktiv vam na zahtevo lahko posreduje pooblaščen zastopnik ali pa jo pridobite na naslovu [www.lexmark.com/en\\_us/about/regulatory-compliance/european-union-declaration-of-conformity.html](http://www.lexmark.com/en_us/about/regulatory-compliance/european-union-declaration-of-conformity.html)

Skladnost je označena z oznako CE:



## Izjava EU in drugih držav o delovnih frekvenčnih pasovih in največji moči RF radijskega oddajnika

Ta radijski izdelek v EU oddaja v pasu 2,4 GHz (2,412–2,472 GHz). Največja izhodna moč EIRP oddajnika, vključno z dobitkom antene, je  $\leq 20$  dBm.

## Skladnost z direktivami Evropske skupnosti (ES)

Ta izdelek je skladen z zahtevami glede zaščite v direktivah sveta ES 2014/30/EU, 2014/35/EU, 2009/125/EC in 2011/65/EU, kot so bile spremenjene z direktivo (EU) 2015/863 o približevanju in usklajevanju zakonodaje držav članic o elektromagnetni združljivosti, varnosti električne opreme, namenjene uporabi znotraj določenih napetostnih omejitev, okoljsko primerni zasnovi izdelkov, ki porabljajo energijo, in omejevanju uporabe nekaterih nevarnih snovi v električni in elektronski opremi.

Proizvajalec izdelka: Lexmark International, Inc., 740 West New Circle Road, Lexington, KY, 40550 ZDA. Pooblaščen zastopnik za EGP/EU je: Lexmark International Technology Hungária Kft., 8 Lechner Ödön fasor, Millennium Tower III, 1095 Budimpešta, MADŽARSKA. Uvoznik iz EGP/EU je: Lexmark International

Technology S.à.r.l. 20, Route de Pré-Bois, ICC Building, Bloc A, CH-1215 Ženeva, Švica. Izjavo o skladnosti z zahtevami direktiv vam na zahtevo lahko posreduje pooblaščen zastopnik ali pa jo pridobite na naslovu [www.lexmark.com/en\\_us/about/regulatory-compliance/european-union-declaration-of-conformity.html](http://www.lexmark.com/en_us/about/regulatory-compliance/european-union-declaration-of-conformity.html)

Ta izdelek izpolnjuje omejitve razreda B standarda EN 55032 in varnostne zahteve standarda EN 62368-1.



# Kazalo

## A

AirPrint  
uporaba 54  
analogni faks  
nastavitev 22

## B

bele črte 171  
bele strani 155  
besedilo odrezano 167  
bliskovnega pogona ni mogoče  
prebrati  
odpravljanje težav,  
tiskanje 180  
bliskovni pogon  
optično branje v 72  
tiskanje iz 55  
bliskovni pogoni  
podprto 56  
bližnjica do cilja faksa  
ustvarjanje 66  
bližnjica do e-pošte  
ustvarjanje 64  
bližnjica, ustvarjanje  
cilj faksa 66  
e-pošta 64  
kopiranje 62  
blokiranje neželenih faksov 67  
brezžično omrežje 46  
deaktiviranje 49  
povezava tiskalnika v 46  
Wi-Fi Protected Setup 47  
brisanje pomnilnika tiskalnika 51

## Č

čiščenje  
notranjost tiskalnika 146  
zunanost tiskalnika 146  
čiščenje kompleta pobiralnih  
valjev 148  
čiščenje optičnega bralnika 147  
Čiščenje optičnega bralnika 129  
čiščenje tiskalnika 146  
čiščenje zaslona na dotik 146

## D

datum in čas  
nastavitve faksiranja 31  
deaktiviranje brezžičnega  
omrežja 49  
deli tiskalnika 11  
dnevnik faksiranja  
ogled 67  
dodajanje bližnjice  
cilj faksa 66  
e-pošta 64  
kopiranje 62  
dodajanje možnosti strojne  
opreme  
gonilnik tiskalnika 46  
dodajanje notranjih možnosti  
gonilnik tiskalnika 46  
dodajanje tiskalnikov v  
računalnik 44  
dodelitev tiskalnika vzorcu  
zvonjenja 30  
dokumenti, tiskanje  
iz mobilne naprave 53  
iz računalnika 53

## E

e-pošta  
pošiljanje 63  
e-pošte ni mogoče pošiljati 202  
e-poštna funkcija  
nastavitev 31  
e-poštna opozorila  
nastavitev 130  
e-poštni strežnik  
konfiguracija 31  
etherFAX, uporaba  
nastavitev funkcije faksa 24  
ethernetna vrata 20

## F

faks  
načrtovanje časa in datuma  
pošiljanja 66  
posredovanje 68  
pošiljanje 65  
zadrževanje 67

## faksiranje

nastavitev datuma in časa 31  
uporaba samodejnega  
podajalnika dokumentov 65  
uporaba stekla optičnega  
bralnika 65  
faksov ni mogoče pošiljati ali  
prejemati z uporabo analognega  
faksa 203  
faksov ni mogoče pošiljati ali  
prejemati z uporabo storitve  
etherFAX 205  
faksov ni mogoče prejemati z  
analognim faksom 206  
fotografije  
kopiranje 60

## G

gonilnik faksa  
namestitvev 44  
gonilnik tiskalnika  
možnosti strojne opreme,  
dodajanje 46  
namestitvev 43

## I

ikone na začetnem zaslonu  
prikaz 12  
indikator  
razumevanje stanja 13  
informacije o tiskalniku  
iskanje 9  
iskanje mest zastojev 185  
iskanje podatkov o tiskalniku 9  
iskanje serijske številke  
tiskalnika 10  
iskanje varnostne reže 51  
izbiranje mesta za tiskalnik 19  
izjava o obstojnosti 52  
izogibanje zastojem papirja 184  
izvoz konfiguracijske datoteke  
uporaba vdelanega spletnega  
strežnika 45

## J

jezik, spreminjanje  
tipkovnica na zaslonu 12

**K**

kartice  
 kopiranje 62  
 kartuša z barvilom  
 naročanje 131  
 zamenjava 133  
 komplet valjev za pobiranje  
 čiščenje 148  
 zamenjava 139  
 konfiguracija tehnologije Wi-Fi  
 Direct 48  
 konfiguracija tiskalnika 11  
 konfiguriranje nastavitve e-  
 poštnega strežnika 31  
 konfiguriranje nastavitve  
 zvočnika faksa 31  
 konfiguriranje obvestil o  
 potrošnem materialu 130  
 konfiguriranje  
 poletnega/zimskega časa 31  
 kopiranje 60  
 fotografije 60  
 kartice 62  
 na obe strani papirja 61  
 na pisemski papir z glavo 60  
 uporaba samodejnega  
 podajalnika dokumentov 60  
 uporaba stekla optičnega  
 bralnika 60  
 kopiranje iz  
 izbrani pladenj 60  
 kopiranje papirja različnih  
 velikosti 60  
 kopiranje več strani  
 na en list 61

**L**

Lexmark ScanBack Utility  
 uporaba 69  
 Lexmarkovo Tiskanje iz mobilnih  
 naprav  
 uporaba 53  
 lisast natis 163  
 ločevalna blazinica samodejnega  
 podajalnika dokumentov  
 zamenjava 144  
 ločevalni listi  
 postavitve 59  
 ločevalni valj pladnja  
 zamenjava 143

ločljivost faksa  
 spreminjanje 66

**M**

manjkajoč natis 174  
 meni  
 802.1x 120  
 Bližnjice 128  
 Brežično 112  
 Brisanje ob koncu uporabe 83  
 Brisanje začasnih podatkovnih  
 datotek 126  
 Cloud Connector 127  
 Ekološki način 76  
 Ethernet 115  
 Faksiranje 128  
 IPSec 119  
 Javno 123  
 Kakovost 86  
 Konfiguracija LPD 121  
 Konfiguracija pladnja 89  
 Lokalni računi 124  
 Meni za konfiguracijo 80  
 Način Faks 93  
 Naprava 127  
 Nastavitev 86  
 Nastavitev e-pošte 103  
 Nastavitev faksa 93  
 Nastavitev strežnika za  
 faks 100  
 Nastavitev zaupnega  
 tiskanja 125  
 Nastavitve 75  
 Nastavitve HTTP/FTP 121  
 Natisni 128  
 Obnovitev tovarniško privzetih  
 vrednosti 80  
 Obvestila 77  
 Oddaljena nadzorna plošča 76  
 Odpravljanje težav 129  
 Omeji dostop do zunanjega  
 omrežja 123  
 Omejitev za prijave 125  
 Omrežje 128  
 Ostalo 127  
 PCL 87  
 PDF 87  
 Postavitev 84  
 PostScript 87  
 Pregled omrežja 111  
 Privzete nastavitve za e-  
 pošto 104

Privzete nastavitve za FTP 106  
 Privzete nastavitve za  
 kopiranje 92  
 Razporeditev naprav USB 125  
 Skeniranje s pogona Flash 108  
 Slika 89  
 SNMP 118  
 Stran z menijskimi  
 nastavitvami 127  
 TCP/IP 116  
 Tiskanje s pogona Flash 110  
 Univerzalna nastavitve 90  
 Upravljanje energije 79  
 Upravljanje potrdil 125  
 USB 122  
 Več o tiskalniku 84  
 Velikosti optično prebranih  
 dokumentov po meri 91  
 Vidne ikone na začetnem  
 zaslonu 84  
 Vrste medijev 91  
 Wi-Fi Direct 114  
 Zbiranje anonimnih  
 podatkov 80  
 meniji tiskalnika 74  
 mesta zastojev  
 prepoznavanje 185  
 mobilna naprava  
 povezava s tiskalnikom 48  
 tiskanje iz 53, 54  
 Mopria Print Service 53  
 možnosti strojne opreme  
 pladnji 21  
 možnosti strojne opreme,  
 dodajanje  
 gonilnik tiskalnika 46

**N**

na naslovnici faksa manjkajo  
 podatki 207  
 način hibernacije  
 konfiguracija 152  
 Način mirovanja  
 konfiguracija 152  
 način s pritiskom na gumb 47  
 način z osebno identifikacijsko  
 številko 47  
 načini varčevanja z energijo  
 konfiguracija 152  
 načrtovanje faksa 66  
 nadzorna plošča  
 uporaba 12

- nalaganje na pladnje 40
  - nalaganje ovojnic
    - v večnamenskem podajalniku 42
  - nalaganje pisemskega papirja z glavo
    - v večnamenskem podajalniku 42
  - namestitev gonilnika faksa 44
  - namestitev gonilnika tiskalnika 43
  - namestitev pladnjev 21
  - nameščanje programske opreme za tiskalnik 43
  - napačni robovi 161
  - napaka, pri kateri ni nastavljen strežnik SMTP
    - onemogočanje 201
  - napotki glede papirja 13
  - naročanje
    - kartuša z barvilom 131
  - naročanje potrošnega materiala
    - slikovna enota 133
  - naslovnice faksa ni mogoče poslati iz računalnika 207
  - nastavitev
    - analogni faks 22
    - nastavitev e-poštних opozoril 130
    - nastavitev faksa
      - povezava s standardno telefonsko linijo 25
      - značilno za državo ali regijo 28
    - nastavitev funkcije faksa s strežnikom za faks 24
    - nastavitev funkcije faksa z uporabo storitve etherFAX 24
    - nastavitev temnosti barvila 59
    - nastavitev univerzalne velikosti papirja 40
    - nastavitev velikosti papirja 40
    - nastavitev vrste papirja 40
    - nastavitve SMTP
      - konfiguracija 31
    - nastavitve tiskalnika
      - obnovitev privzetih tovarniških vrednosti 51
    - nastavitve zvočnika faksa
      - konfiguracija 31
  - navpične bele črte 171
  - navpične proge na natisih 173
  - navpične temne črte na natisih 173
  - navpične temne proge 174
  - navpične temne proge na izhodih pri optičnem branju iz samodejnega podajalnika dokumentov 211
  - navpični svetli pasovi 170
  - navpični temni pasovi 172
  - nazobčana slika
    - optično branje iz samodejnega podajalnika dokumentov 212
  - nazobčeno besedilo
    - optično branje iz samodejnega podajalnika dokumentov 212
  - neobstojni pomnilnik 52
  - brisanje 51
  - neobstojno barvilo 168
  - neželeni faksi
    - blokiranje 67
  - ni mogoče odpreti vdelanega spletnega strežnika 181
  - nizka kakovost tiskanja faksov 206
  - notranje možnosti, dodajanje gonilnik tiskalnika 46
- O**
- obnovitev privzetih tovarniških nastavitev 51
  - obojestransko kopiranje 61
  - obstojni pomnilnik 52
  - brisanje 51
  - obstojnost
    - izjava o 52
  - obvestila 217, 219, 221, 222, 223
  - obvestila FCC 223
  - obvestila o potrošnem materialu
    - konfiguracija 130
  - obvestilo o emisijah 217, 223
  - odpravljanje težav
    - napaka, pri kateri ni nastavljen strežnik SMTP 201
    - ni mogoče odpreti vdelanega spletnega strežnika 181
    - težave s kakovostjo tiskanja 154
    - tiskalnik se ne odziva 179
    - tiskalnika ni mogoče povezati v brezžično omrežje 182
  - odpravljanje težav pri faksiranju faksov ni mogoče pošiljati ali prejemati z uporabo analognega faksa 203
  - faksov ni mogoče pošiljati ali prejemati z uporabo storitve etherFAX 205
  - faksov ni mogoče pošiljati z analognim faksom 205
  - ID klicatelja se ne prikaže 202
  - na naslovnici faksa manjkajo podatki 207
  - naslovnice faksa ni mogoče poslati iz računalnika 207
  - slaba kakovost tiskanja 206
  - storitve etherFAX ni mogoče nastaviti 203
  - z analognim faksom lahko pošiljate fakse, ne morete pa jih prejemati 206
  - odpravljanje težav pri kopiranju delne kopije dokumentov ali fotografij 209
  - optični bralnik se ne odziva 213
  - slaba kakovost kopij 211
  - odpravljanje težav pri optičnem branju
    - delne kopije dokumentov ali fotografij 209
    - navpične temne proge na izhodih pri optičnem branju iz samodejnega podajalnika dokumentov 211
    - nazobčana slika pri optičnem branju iz samodejnega podajalnika dokumentov 212
    - nazobčano besedilo pri optičnem branju iz samodejnega podajalnika dokumentov 212
    - optični bralnik se ne odziva 213
    - optično branje ni bilo uspešno 210
    - optično branje traja predolgo 212
    - optično branje v omrežno mapo ni mogoče 208
    - optično branje v računalnik ni mogoče 207

- optično branje zamrzne računalnik 212  
slaba kakovost kopij 211  
odpravljanje težav pri tiskanju bliskovnega pogona ni mogoče prebrati 180  
napačni robovi 161  
opravila tiskanja z napačnim papirjem 178  
opravilo se tiska z napačnega pladnja 178  
ovojnica se med tiskanjem zapre 199  
počasno tiskanje 176  
pogosti zastoji papirja 200  
povezovanje pladnjev ne deluje 200  
težave s kakovostjo tiskanja 154  
tiskalna opravila se ne izvedejo 175  
zagozdene strani se ne natisnejo znova 201  
zaupni in drugi zadržani dokumenti se ne natisnejo 178  
zbrano tiskanje ne deluje 199  
odpravljanje težav s kakovostjo tiskanja  
besedilo ali slike so odrezane 167  
gubanje papirja 164  
lisast natis in pike 163  
navpične bele črte 171  
navpične temne črte ali proge 173  
navpične temne proge z manjkajočim natisom 174  
navpični svetli pasovi 170  
navpični temni pasovi 172  
neobstočno barvilo 168  
ponavljajoče se napake 174  
popolnoma črne strani 166  
poševen natis 165  
prazne ali bele strani 155  
sivo ozadje natisov 159  
svetel natis 162  
tanke črte nepravilno natisnjene 158  
temen natis 156  
upognjeni natisi 165  
vodoravni svetli pasovi 169  
zguban ali zmečkan papir 159  
odpravljanje težav z e-pošto e-pošte ni mogoče pošiljati 202  
odpravljanje težav, e-pošta e-pošte ni mogoče pošiljati 202  
odpravljanje težav, faksiranje faksov ni mogoče pošiljati ali prejemati z uporabo analognega faksa 203  
faksov ni mogoče pošiljati ali prejemati z uporabo storitve etherFAX 205  
faksov ni mogoče pošiljati z analognim faksom 205  
ID klicatelja se ne prikaže 202  
na naslovnici faksa manjkajo podatki 207  
naslovnice faksa ni mogoče poslati iz računalnika 207  
slaba kakovost tiskanja 206  
storitve etherFAX ni mogoče nastaviti 203  
z analognim faksom lahko pošiljate fakse, ne morete pa jih prejemati 206  
odpravljanje težav, kakovost tiskanja  
besedilo ali slike so odrezane 167  
gubanje papirja 164  
lisast natis in pike 163  
navpične bele črte 171  
navpične temne črte ali proge 173  
navpične temne proge z manjkajočim natisom 174  
navpični svetli pasovi 170  
navpični temni pasovi 172  
neobstočno barvilo 168  
ponavljajoče se napake 174  
popolnoma črne strani 166  
poševen natis 165  
prazne ali bele strani 155  
sivo ozadje natisov 159  
svetel natis 162  
tanke črte nepravilno natisnjene 158  
temen natis 156  
upognjeni natisi 165  
vodoravni svetli pasovi 169  
zguban ali zmečkan papir 159  
odpravljanje težav, kopiranje delne kopije dokumentov ali fotografij 209  
optičnega bralnika ni mogoče zapreti 212  
optični bralnik se ne odziva 213  
slaba kakovost kopij 211  
odpravljanje težav, optično branje  
delne kopije dokumentov ali fotografij 209  
navpične temne proge na izhodih pri optičnem branju iz samodejnega podajalnika dokumentov 211  
nazobčana slika pri optičnem branju iz samodejnega podajalnika dokumentov 212  
nazobčano besedilo pri optičnem branju iz samodejnega podajalnika dokumentov 212  
optičnega bralnika ni mogoče zapreti 212  
optični bralnik se ne odziva 213  
optično branje ni bilo uspešno 210  
optično branje v omrežno mapo ni mogoče 208  
optično branje v računalnik ni mogoče 207  
slaba kakovost kopij 211  
odpravljanje težav, tiskanje napačni robovi 161  
opravila tiskanja z napačnim papirjem 178  
opravilo se tiska z napačnega pladnja 178  
ovojnica se med tiskanjem zapre 199  
počasno tiskanje 176  
pogosti zastoji papirja 200  
povezovanje pladnjev ne deluje 200  
tiskalna opravila se ne izvedejo 175  
zagozdene strani se ne natisnejo znova 201

- zaupni in drugi zadržani dokumenti se ne natisnejo 178
  - zbrano tiskanje ne deluje 199
  - odpravljajanje zastoja
    - na pladnjih 191
    - v enoti za obojestransko tiskanje 194
    - v večnamenskem podajalniku 187
    - v zadnjih vratcih za dostop 196
  - odpravljajanje zastoja papirja
    - na pladnjih 191
    - v enoti za obojestransko tiskanje 194
    - v večnamenskem podajalniku 187
    - v zadnjih vratcih za dostop 196
  - odrezane slike 167
  - odrezano besedilo 167
  - odstranjevanje zastojev
    - v standardnem odložišču 187
  - odzivnik
    - nastavitev 25
  - ogled dnevnika faksiranja 67
  - ogled poročil 131
  - okolju prijazne nastavitve 152
  - omogočanje protokola Wi-Fi Direct 48
  - omogočanje vrat USB 181
  - omrežna mapa
    - optično branje v 71
  - onemogočanje napake, pri kateri ni nastavljen strežnik SMTP 201
  - optičnega bralnika ni mogoče zapreti 212
  - optični bralnik
    - čiščenje 147
  - optično branje
    - na bliskovni pogon 72
    - uporaba samodejnega podajalnika dokumentov 69
    - uporaba stekla optičnega bralnika 69
    - v omrežno mapo 71
    - v profil na platformi Cloud Connector 73
    - v računalnik 69
    - v strežnik FTP 71
  - optično branje iz samodejnega podajalnika dokumentov
    - nazobčana slika 212
    - nazobčeno besedilo 212
  - optično branje v omrežno mapo ni mogoče 208
  - originalni deli in potrošni material 131
  - originalni Lexmarkovi deli in potrošni material 131
- P**
- papir
    - izbira 13
    - nastavitev velikosti Univerzalno 40
    - neustrezen 14
    - pisemski papir z glavo 15
    - vnapij natisnjeni obrazci 15
  - pike na natisu 163
  - pisemski papir z glavo
    - izbira 15
    - kopiranje na 60
  - pladnji
    - nalaganje 40
    - namestitve 21
    - povezovanje 43
    - prekinitev povezave 43
    - zamenjava 139
  - počasno tiskanje 176
  - podpora strankam
    - stik 214
  - podprt faks 22
  - podprte teže papirja 18
  - podprte velikosti papirja 16
  - podprte vrste datotek 56
  - podprte vrste papirja 18
  - podprti bliskovni pogoni 56
  - poletni/zimski čas
    - konfiguracija 31
  - pomnilnik
    - vrste, nameščene v tiskalniku 52
  - pomnilnik tiskalnika
    - brisanje 51
  - ponastavitev
    - števcu porabe potrošnega materiala 183
  - ponastavitev števcu porabe potrošnega materiala 146
  - ponavljajoče se napake na natisu 174
  - ponovna tiskalna opravila 56
  - ponudniki storitev e-pošte 31
  - popolnoma črne strani 166
  - poročila
    - stanje tiskalnika 131
    - uporaba tiskalnika 131
  - posodabljanje vdelane programske opreme 45
  - posredovanje faksa 68
  - postavitev ločevalnih listov 59
  - poševen natis 165
  - pošiljanje e-pošte 63
    - uporaba samodejnega podajalnika dokumentov 63
    - uporaba stekla optičnega bralnika 63
  - pošiljanje faksa 65
  - pošiljanje tiskalnika 153
  - Potrošnega materiala ni izdelal Lexmark 183
  - potrošni material
    - varčevanje 152
  - potrošni material, naročanje
    - kartuša z barvilom 131
  - povečanje kopij 61
  - povezava mobilne naprave s tiskalnikom 48
  - povezava računalnika s tiskalnikom 49
  - povezava tiskalnika
    - v brezžično omrežje 46
  - povezava tiskalnika s storitvijo prepoznavnega zvonjenja 30
  - povezovanje pladnjev 43
  - prazne strani 155
  - prekinitev povezave med pladnji 43
  - preklic tiskalnega opravila iz računalnika 59
  - z nadzorne plošče tiskalnika 59
  - premikanje tiskalnika 19, 152
  - preverjanje stanja delov in potrošnega materiala 130
  - preverjanje tiskalnih opravil 56
  - priključitev kablov 20
  - prilagajanje registracije optičnega bralnika 213
  - prilagajanje registracije samodejnega podajalnika dokumentov 214
  - prilagajanje svetlosti
    - zaslon tiskalnika 152
  - prilagajanje svetlosti zaslona tiskalnika 152

prilagajanje temnosti faksa 67  
 privzete tovarniške nastavitve  
 obnavljanje 51  
 profil na platformi Cloud  
 Connector  
 optično branje v 73  
 tiskanje iz 58  
 ustvarjanje 50  
 programska oprema tiskalnika  
 namestitvev 43

## R

računalnik  
 povezava s tiskalnikom 49  
 računalnik, optično branje v 69  
 ravni zvočnih emisij 217  
 različne velikosti papirja,  
 kopiranje 60  
 razvrščanje več kopij 61  
 recikliranje  
 Lexmarkova embalaža 215  
 Lexmarkovi izdelki 215  
 registracija optičnega bralnika  
 prilagajanje 213  
 registracija samodejnega  
 podajalnika dokumentov  
 prilagajanje 214

## S

samodejni podajalnik  
 dokumentov  
 uporaba 60, 63, 65, 69  
 serijska številka, tiskalnik  
 iskanje 10  
 seznam vzorcev pisav  
 tiskanje 58  
 shranjevanje papirja 15  
 sivo ozadje natisov 159  
 slike odrezane 167  
 slikovna enota  
 naročanje 133  
 zamenjava 136  
 sporočila tiskalnika  
 Potrošnega materiala ni izdelal  
 Lexmark 183  
 Zamenjajte kartušo, ne ujema  
 se z regijo tiskalnika 183  
 spreminjanje ločljivosti  
 faks 66  
 stanje delov  
 preverjanje 130

stanje potrebščin  
 preverjanje 130  
 stanje tiskalnika 13  
 steklo optičnega bralnika  
 uporaba 60, 63, 65, 69  
 storitev prepoznavnega  
 zvonjenja, faks  
 omogočanje 30  
 Stran z menijskimi nastavitvami  
 tiskanje 50  
 stran z omrežnimi nastavitvami  
 tiskanje 49  
 Strani za preskus kakovosti  
 tiskanja 129  
 strežnik FTP  
 optično branje v 71  
 strežnik za faks, uporaba  
 nastavev funkcije faksa 24  
 svetel natis 162

## Š

števci porabe potrošnega  
 materiala  
 ponastavitvev 146, 183

## T

tanke črte nepravilno  
 natisnjene 158  
 temen natis 156  
 temnost barvila  
 prilagajanje 59  
 temnost faksa  
 prilagajanje 67  
 temperatura okoli tiskalnika 220  
 težava s kakovostjo optičnega  
 branja 211  
 težave s kakovostjo tiskanja 154  
 teže papirja, podprte 18  
 tipkovnica na zaslonu  
 spreminjanje jezika 12  
 tiskalna opravila  
 shranjevanje 56  
 tiskalna opravila se ne  
 natisnejo 175  
 tiskalnik  
 izbira mesta 19  
 najmanjši razmiki 19  
 pošiljanje 153  
 tiskalnik se ne odziva 179  
 tiskalnika ni mogoče povezati v  
 brezžično omrežje 182

tiskalno opravilo  
 preklic iz računalnika 59  
 preklic z nadzorne plošče  
 tiskalnika 59  
 tiskanje  
 iz mobilne naprave 53, 54  
 iz profila na platformi Cloud  
 Connector 58  
 iz računalnika 53  
 s protokolom Wi-Fi Direct 54  
 s storitvijo Mopria Print  
 Service 53  
 seznam vzorcev pisav 58  
 Stran z menijskimi  
 nastavitvami 50  
 stran z omrežnimi  
 nastavitvami 49  
 z bliskovnega pogona 55  
 zadržani posli 57  
 zaupna tiskalna opravila 57  
 tiskanje iz računalnika 53  
 tiskanje seznama vzorcev  
 pisav 58  
 tiskanje strani z omrežnimi  
 nastavitvami 49  
 tiskanje z bliskovnega  
 pogona 55

## U

univerzalna velikost papirja  
 nastavev 40  
 upognjeni natisi 165  
 uporaba nadzorne plošče 12  
 uporaba originalnih Lexmarkovih  
 delov in potrošnega  
 materiala 131  
 uporaba samodejnega  
 podajalnika  
 dokumentov 60, 63, 65, 69  
 kopiranje 60  
 uporaba stekla optičnega  
 bralnika 60, 63, 65, 69  
 kopiranje 60  
 ustvarjanje bližnjice  
 cilj faksa 66  
 e-pošta 64  
 kopiranje 62  
 ustvarjanje profila na platformi  
 Cloud Connector 50  
 uvoz konfiguracijske datoteke  
 uporaba vdelanega spletnega  
 strežnika 45

**V**

varčevanje s papirjem 61  
 varčevanje s potrošnim materialom 152  
 varčevanje z barvilom 61  
 varnostna reža  
   iskanje 51  
 varnostne informacije 7, 8  
 vdelana programska oprema, posodabljanje 45  
 večnamenski podajalnik  
   nalaganje 42  
 velikosti papirja, podprte 16  
 vlažnost okoli tiskalnika 220  
 vmesnik RJ-11 28  
 vmesniški vtič 28  
 vnaprej natisnjeni obrazci  
   izbira 15  
 vodoravni svetli pasovi 169  
 Vrata EXT 20  
 vrata LINE 20  
 vrata tiskalnika 20  
 vrata USB  
   omogočanje 181  
 vrata USB na tiskalniku 20  
 vrste datotek  
   podprto 56  
 vrste papirja, podprte 18  
 vtičnica za napajalni kabel 20  
 vzpostavitev povezave z brezžičnim omrežjem  
   uporaba načina kode PIN 47  
   uporaba načina s pritiskom na gumb 47  
 vzpostavitev stika s podporo strankam 214

**W**

Wi-Fi Direct  
   konfiguracija 48  
   omogočanje 48  
   tiskanje iz mobilne naprave 54  
 Wi-Fi Protected Setup  
   brezžično omrežje 47

**Z**

začetni zaslon  
   prilagajanje 12  
 zadržana opravila se ne izvedejo 178

zadržani posli 56  
   tiskanje 57  
 zadrževanje faksov 67  
 Zamenjajte kartušo, ne ujema se z regijo tiskalnika 183  
 zamenjava delov  
   komplet valjev za pobiranje 139  
   ločevalna blazinica samodejnega podajalnika dokumentov 144  
   ločevalni valj pladnja 143  
   pladenj 139  
 zamenjava potrošnega materiala  
   kartuša z barvilom 133  
   slikovna enota 136  
 zaslon na dotik  
   čiščenje 146  
 zaslon tiskalnika  
   prilagajanje svetlosti 152  
 zastoj papirja  
   na pladnjih 191  
   v zadnjih vratcih za dostop 196  
 zastoj papirja v enoti za obojestransko tiskanje 194  
 zastoj papirja v samodejnem podajalniku dokumentov 186  
 zastoj papirja v standardnem odložišču 187  
 zastoj papirja v večnamenskem podajalniku 187  
 zastoj papirja, odpravljanje v samodejnem podajalniku dokumentov 186  
   v standardnem odložišču 187  
 zastoji  
   izogibanje 184  
 zastoji papirja  
   izogibanje 184  
   številka 185  
 zastoji, odpravljanje v samodejnem podajalniku dokumentov 186  
 zaupna tiskalna opravila  
   konfiguracija 56  
   tiskanje 57  
 zaupna tiskalna opravila se ne izvedejo 178  
 zbiranje kopij 61  
 zbrano tiskanje ne deluje 199  
 zguban papir 159

zmanjšanje kopij 61  
 zmečkan papir 159  
 značilnosti papirja 13