



Višefunkcijski pisači MX432, XM3142

Korisnički priručnik

Srpanj 2024.

www.lexmark.com

Vrsta uređaja:

7019

Modeli:

6w6, 6w9

Sadržaj

Sigurnosne informacije.....	6
Pravila označavanja.....	6
Izjave o proizvodu.....	6
Upoznavanje pisača.....	9
Pronalaženje informacija o pisaču.....	9
Pronalaženje serijskog broja pisača.....	10
Konfiguracije pisača.....	11
Upotreba upravljačke ploče.....	12
Razumijevanje statusa indikatora.....	12
Odabir papira.....	13
Postavljanje, instalacija i konfiguracija.....	19
Odabir lokacije za pisač.....	19
Priključivanje kabela.....	20
Postavljanje i upotreba aplikacija na početnom zaslonu.....	21
Postavljanje i upotreba značajki za upravljanje pristupom.....	26
Postavljanje pisača za faksiranje.....	29
Konfiguriranje postavki SMTP poslužitelja.....	38
Ulaganje papira i posebnih medija.....	46
Instaliranje i ažuriranje softvera, upravljačkih programa i programskih datoteka.....	50
Instaliranje hardverskih opcija.....	53
Umrežavanje.....	57
Postavljanje ispisa putem serijskog priključka (samo sustav Windows).....	60
Osiguravanje pisača.....	62
Lociranje sigurnosnog utora.....	62
Brisanje memorije pisača.....	62
Brisanje inteligentnog pogona za pohranu.....	62
Vraćanje tvornički zadanih postavki.....	63
Izjava o postojanosti memorije.....	63
Ispisivanje.....	64
Ispisivanje s računala.....	64
Ispisivanje s mobilnog uređaja.....	64

Ispisivanje s flash pogona.....	66
Podržani flash pogoni i vrste datoteka.....	67
Konfiguriranje povjerljivih zadataka.....	67
Ispisivanje povjerljivih i drugih zadržanih zadataka.....	68
Ispisivanje popisa uzoraka fontova.....	68
Postavljanje razdjelnih stranica između kopija.....	69
Otkazivanje zadatka ispisivanja.....	69
Prilagođavanje zatamnjenosti tonera.....	69
Kopiranje.....	70
Upotreba automatskog ulagača dokumenata i stakla skenera.....	70
Izrada kopija.....	70
Kopiranje fotografija.....	70
Kopiranje na papir sa zaglavljem.....	71
Kopiranje na obje strane papira.....	71
Smanjenje ili povećanje kopija.....	71
Kopiranje više stranica na samo jedan list.....	71
Razvrstavanje kopija.....	71
Kopiranje kartica.....	72
Stvaranje prečaca za kopiranje.....	72
E-pošta.....	73
Upotreba automatskog ulagača dokumenata i stakla skenera.....	73
Slanje e-pošte.....	73
Stvaranje prečaca za e-poštu.....	73
Faks.....	74
Upotreba automatskog ulagača dokumenata i stakla skenera.....	74
Slanje faksa.....	74
Zakazivanje faksa.....	75
Stvaranje prečaca za odredišni faks.....	75
Promjena razlučivosti faksa.....	75
Podešavanje zatamnjenja faksa.....	76
Ispis zapisnika faksiranja.....	76
Blokiranje neželjenih faksova.....	76
Stavljanje faksova na čekanje.....	76
Prosljeđivanje faksa.....	76

Skeniranje.....	78
Upotreba automatskog ulagača dokumenata i stakla skenera.....	78
Skeniranje na računalo.....	78
Skeniranje na FTP poslužitelj.....	79
Stvaranje prečaca za FTP.....	80
Skeniranje u mrežnu mapu.....	80
Stvaranje prečaca mrežne mape.....	80
Skeniranje na flash pogon.....	81
Upotreba izbornika pisača.....	82
Karta izbornika.....	82
Uređaj.....	83
Ispisivanje.....	96
Papir.....	103
Kopiranje.....	105
Faks.....	107
E-pošta.....	120
FTP.....	125
USB pogon.....	128
Mreža/priključci.....	132
Sigurnost.....	145
Usluge oblaka.....	151
Izvješća.....	152
Rješavanje problema.....	153
Ispisivanje stranice s postavkama izbornika.....	153
Održavanje pisača.....	154
Provjera statusa dijelova i potrošnog materijala.....	154
Konfiguriranje obavijesti o potrošnom materijalu.....	154
Postavljanje upozorenja za e-poštu.....	154
Pregledavanje izvješća.....	155
Naručivanje dijelova i potrošnog materijala.....	155
Zamjena dijelova i potrošnog materijala.....	157
Čišćenje dijelova pisača.....	169
Štednja energije i papira.....	175
Premještanje pisača na drugu lokaciju.....	175

Otprema pisača.....	176
Rješavanje problema.....	177
Problemi s kvalitetom ispisa.....	177
Šifre pogrešaka pisača.....	178
Problemi s ispisivanjem.....	183
Pisač ne reagira.....	207
Flash pogon ne može se očitati.....	208
Omogućavanje USB priključka.....	208
Vađenje zaglavljениh papira.....	209
Problemi s mrežnom vezom.....	227
Problemi s potrošnim materijalom.....	229
Problemi s ulaganjem papira.....	230
Problemi s e-poštom.....	233
Problemi s faksiranjem.....	234
Problemi sa skeniranjem.....	239
Obraćanje službi za korisničku podršku.....	245
Recikliranje i odlaganje.....	246
Recikliranje Lexmark proizvoda.....	246
Recikliranje pakiranja Lexmark proizvoda.....	246
Obavijesti.....	247
Indeks.....	256

Sigurnosne informacije





Pravila označavanja

Napomena: *Napomena* označava informacije koje bi vam mogle pomoći.







Upozorenje: *Upozorenje* označava nešto što bi moglo oštetiti hardver ili softver proizvoda.









OPREZ: *Oprez* označava potencijalno opasnu situaciju koja bi mogla dovesti do ozljede.





Različite vrste izjava o oprezu obuhvaćaju sljedeće:

-  **OPREZ—MOGUĆE OZLJEDE:** Naznačava rizik od ozljede.
-  **OPREZ—OPASNOST OD STRUJNOG UDARA:** Naznačava rizik od strujnog udara.
-  **OPREZ—VRUĆA POVRŠINA:** Naznačava rizik od opekotina ako se dodirne.
-  **OPREZ—OPASNOST OD PREVRTANJA:** Naznačava opasnost od nagnječenja.
-  **OPREZ—OPASNOST OD PRIGNJEČENJA:** Naznačava rizik od zaglavljivanja između pomičnih dijelova.

Izjave o proizvodu

-  **OPREZ—MOGUĆE OZLJEDE:** Kako biste izbjegli rizik od požara ili strujnog udara, priključite kabel napajanja na valjano uzemljenu mrežnu utičnicu odgovarajućih svojstava koja se nalazi u blizini proizvoda i lako je dostupna.
-  **OPREZ—MOGUĆE OZLJEDE:** Kako biste izbjegli rizik od požara ili strujnog udara, koristite isključivo kabel za napajanje isporučen s ovim proizvodom ili zamjenski kabel odobren od strane proizvođača.
-  **OPREZ—MOGUĆE OZLJEDE:** Proizvod nemojte koristiti s produžnim kabelom, adapterima za više utikača, "lopovima" ni s uređajima za neprekinuto napajanje (UPS). Laserski uređaj lako može preopteretiti te dodatke, što može stvoriti rizik od požara, oštećenja imovine ili lošeg rada pisača.
-  **OPREZ—MOGUĆE OZLJEDE:** S uređajem se smije koristiti samo priložena zaštita od nadnapona Lexmark Inline Surge Protector, pravilno priključena između pisača i kabela napajana. Upotreba uređaja za zaštitu od nadnapona koje nije proizvela tvrtka Lexmark može stvoriti rizik od požara, oštećenja imovine ili lošeg rada pisača.
-  **OPREZ—MOGUĆE OZLJEDE:** Kako biste smanjili rizik od požara, koristite isključivo 26 AWG ili veći telekomunikacijski (RJ-11) kabel prilikom povezivanja proizvoda s javnom telefonskom mrežom. Za korisnike iz Australije, kabel mora odobriti udruženje ACMA (Australian Communications and Media Authority).
-  **OPREZ—OPASNOST OD STRUJNOG UDARA:** Kako biste izbjegli rizik od strujnog udara, proizvod nemojte postavljati ni koristiti u blizini vode ili mokrih područja.
-  **OPREZ—OPASNOST OD STRUJNOG UDARA:** Kako biste izbjegli rizik od strujnog udara, nemojte konfigurirati ovaj proizvod niti ukopčavati ili priključivati kabele, kao što su kabel napajanja, telefaksa ili telefona, tijekom grmljavinskog nevremena.

-  **OPREZ—MOGUĆE OZLJEDE:** Nemojte rezati, zakretati, savijati ili drobiti kabel napajanja niti stavljati teške predmete na njega. Nemojte izlagati kabel napajanja abraziji ili opterećenju. Nemojte prignječiti kabel napajanja između predmeta kao što su namještaj i zidovi. Ako se nešto od toga dogodi, doći će do rizika od požara ili strujnog udara. Redovito provjeravajte ima li na kabelu napajanja takvih problema. Prije provjere kabel napajanja iskopčajte iz električne mrežne utičnice.
-  **OPREZ—OPASNOST OD STRUJNOG UDARA:** Kako biste izbjegli rizik od strujnog udara, provjerite jesu li svi vanjski priključci (primjerice za Ethernet i telefonski sustav) priključeni na odgovarajuće, za to označene priključke.
-  **OPREZ—OPASNOST OD STRUJNOG UDARA:** Kako biste izbjegli rizik od strujnog udara, u slučaju pristupa ploči kontrolera odnosno instaliranja dodatnog hardvera ili memorijskih uređaja nakon prvobitnog postavljanja pisača, najprije isključite pisač i iskopčajte ga iz mrežnog napajanja. Ako su na pisač priključeni drugi uređaji, isključite i njih te iskopčajte sve kabele koji su prikopčani na pisač.
-  **OPREZ—OPASNOST OD STRUJNOG UDARA:** Kako biste izbjegli rizik od strujnog udara, nemojte koristiti značajku faksiranja tijekom grmljavinske oluje.
-  **OPREZ—OPASNOST OD STRUJNOG UDARA:** Kako biste pri čišćenju vanjštine pisača izbjegli rizik od strujnog udara, iskopčajte kabel napajanja iz električne mrežne utičnice te iskopčajte sve kabele iz pisača.
-  **OPREZ—MOGUĆE OZLJEDE:** Ako je masa pisača veća od 20 kg (44 lb), za njegovo sigurno podizanje potrebne su dvije osobe ili više njih.
-  **OPREZ—MOGUĆE OZLJEDE:** Prilikom premještanja pisača slijedite ove smjernice kako se ne biste ozlijedili ili oštetili pisač:
- Provjerite jesu li sva vratašca i odlagači zatvoreni.
 - Isključite pisač, a zatim iskopčajte kabel napajanja iz električne mrežne utičnice.
 - Iskopčajte sve kabele iz pisača.
 - Ako pisač ima zasebne podne opcionalne odlagače ili izlazne opcije koje su postavljene na njega, odvojite ih prije premještanja pisača.
 - Ako pisač ima postolje s kotačićima, pažljivo ga odgurajte na novu lokaciju. Pazite prilikom prelaska preko pragova i utora u podu.
 - Ako pisač nema postolje s kotačićima, ali je konfiguriran s opcionalnim odlagačima ili izlaznim opcijama, odvojite izlazne opcije i podignite pisač s odlagača. Nemojte pokušavati istovremeno podići pisač i bilo koju od opcija.
 - Za podizanje pisača obavezno koristite rukohvate na njemu.
 - Bilo koja kolica koja koristite za premještanje pisača moraju imati površinu dovoljno veliku za cijeli pisač.
 - Bilo koja kolica koja koristite za premještanje hardverskih opcija moraju imati površinu dovoljno veliku za njihove dimenzije.
 - Držite pisač u uspravnom položaju.
 - Izbjegavajte pokrete koji bi mogli uzrokovati veliko podrhtavanje.
 - Pazite da vam prsti ne budu ispod pisača prilikom njegovog spuštanja.
 - Pazite da oko pisača bude dovoljno slobodnog prostora.
-  **OPREZ—OPASNOST OD PREVRTANJA:** Instaliranje neke dodatne opreme na pisač ili višefunkcijski uređaj može zahtijevati upotrebu podnožja s kotačićima, namještaja ili neke druge značajke koja će spriječiti nestabilnost koja može dovesti do ozljeda. Dodatne informacije o podržanim konfiguracijama potražite na adresi www.lexmark.com/multifunctionprinters.

-  **OPREZ—OPASNOST OD PREVRTANJA:** Kako biste izbjegli rizik od nestabilnosti, svaki odlagač puniti odvojeno. Sve ostale odlagače držite zatvorenima do trenutka kad vam zatrebaju.
-  **OPREZ—VRUĆA POVRŠINA:** Unutrašnjost pisača može biti vruća. Kako biste smanjili rizik od ozljede na vrućem dijelu, pričekajte da se površine ohlade.
-  **OPREZ—OPASNOST OD PRIGNJEČENJA:** Kako biste izbjegli rizik od prignječenja, budite oprezni u područjima s ovom oznakom. Do prignječenja može doći oko pomičnih dijelova, kao što su zupčanci, vratašca, odlagači i poklopci.
-  **OPREZ—MOGUĆE OZLJEDE:** Ovaj proizvod koristi laser. Upotreba upravljačkih elemenata, podešavanje ili postupci različiti od onih koje navodi *korisnički priručnik* može rezultirati opasnim izlaganjem zračenju lasera.
-  **OPREZ—MOGUĆE OZLJEDE:** Zamjena litijske baterije ugrađene u uređaj nije predviđena. U slučaju nepravilne zamjene litijske baterije postoji opasnost od eksplozije. Litijske baterije ne smiju se ponovo puniti, rastavljati ni paliti. Litijske baterije moraju se odlagati u skladu s uputama proizvođača i lokalnim propisima.

Ovaj je proizvod konstruiran, testiran i odobren u skladu s najstrožim svjetskim sigurnosnim normama uz upotrebu specifičnih komponenti proizvođača. Sigurnosne značajke nekih dijelova možda nisu odmah jasne. Proizvođač nije odgovoran za upotrebu zamjenskih dijelova drugih proizvođača.

Servis i popravke koji nisu navedeni u korisničkoj dokumentaciji prepustite servisu.

SPREMITE OVE UPUTE.

Upoznavanje pisača

Pronalaženje informacija o pisaču

Što tražite?	Pronađite to ovdje
Upute za početno postavljanje	Pregledajte dokumentaciju za postavljanje priloženu uz pisač.
<ul style="list-style-type: none"> • Softver pisača • Upravljački program za ispisivanje ili faksiranje • Programske datoteke pisača • Uslužni program 	Idite www.lexmark.com/downloads , potražite svoj model pisača, a zatim u izborniku Vrsta odaberite željeni upravljački program, programske datoteke ili uslužni program.
<ul style="list-style-type: none"> • Odabir i spremanje papira i posebnih medija • Ulaganje papira • Konfiguriranje postavki pisača • Pregled i ispis dokumenata i fotografija • Konfiguriranje pisača na mreži • Briga o pisaču i njegovo održavanje • Rješavanje problema 	Centar za informacije – posjetite https://infoserve.lexmark.com . Videozapisi s uputama – posjetite https://infoserve.lexmark.com/idv/ . <i>Upute za dodirni zaslon</i> – posjetite http://support.lexmark.com .
Postavljanje i konfiguriranje značajki za upravljanje pristupom na pisaču	<i>Upute za upravljanje pristupom tvrtke Lexmark</i> – posjetite http://support.lexmark.com .
Informacije pomoći za upotrebu softvera pisača.	<p>Pomoć za operacijske sustave Microsoft Windows ili Macintosh – otvorite softverski program pisača ili aplikaciju i zatim pritisnite Pomoć.</p> <p>Pritisnite  za prikaz informacija koje ovise o kontekstu.</p> <p>Napomene:</p> <ul style="list-style-type: none"> • Pomoć se automatski instalira sa softverom pisača. • Ovisno o operacijskom sustavu, softver pisača nalazi se u mapi programa pisača ili na radnoj površini.
<ul style="list-style-type: none"> • Dokumentacija • Podrška putem razgovora uživo • Podrška e-poštom • Glasovna podrška 	<p>Posjetite http://support.lexmark.com.</p> <p>Napomena: Odaberite svoju državu ili regiju, a zatim odaberite svoj proizvod kako biste vidjeli odgovarajuću stranicu podrške.</p> <p>Kontaktne informacije podrške za svoju državu ili regiju možete pronaći na web-mjestu ili na tiskanom jamstvu priloženom uz pisač.</p> <p>Pripremite sljedeće informacije prilikom kontaktiranja korisničke podrške:</p> <ul style="list-style-type: none"> • Mjesto i datum kupnje • Tip i serijski broj uređaja <p>Za dodatne informacije pogledajte “Pronalaženje serijskog broja pisača” na 10. str.</p>

Što tražite?	Pronađite to ovdje
<ul style="list-style-type: none">• Sigurnosne informacije• Regulatorne informacije• Informacije o jamstvu• Informacije o zaštiti okoliša	<p>Informacije o jamstvu razlikuju se ovisno o državi ili regiji:</p> <ul style="list-style-type: none">• U SAD-u – Pogledajte izjavu o ograničenom jamstvu priloženu uz pisač ili posjetite http://support.lexmark.com.• U drugim državama i regijama – Pogledajte tiskano jamstvo priloženo uz pisač. <p><i>Priručnik s informacijama o proizvodu</i> – pregledajte dokumentaciju priloženu uz pisač ili posjetite http://support.lexmark.com.</p>
Informacije o digitalnoj putovnici tvrtke Lexmark	Otvorite https://csr.lexmark.com/digital-passport.php .

Pronalaženje serijskog broja pisača

1 Otvorite prednja vratašca.

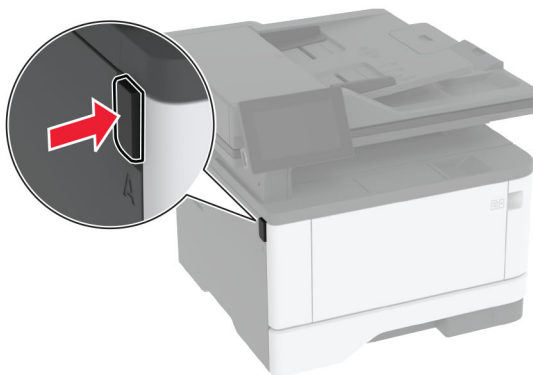

2 Pronađite serijski broj iza prednjih vrata.

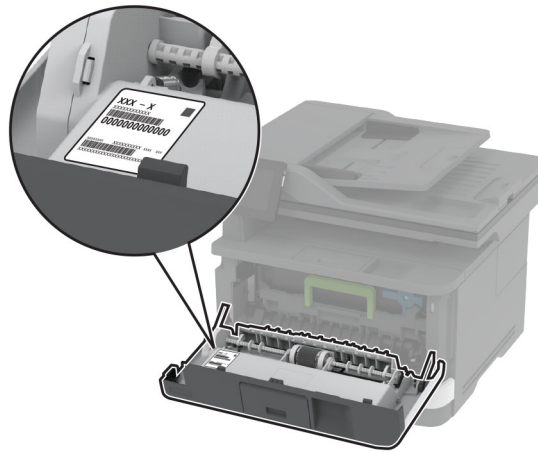

Konfiguracije pisača

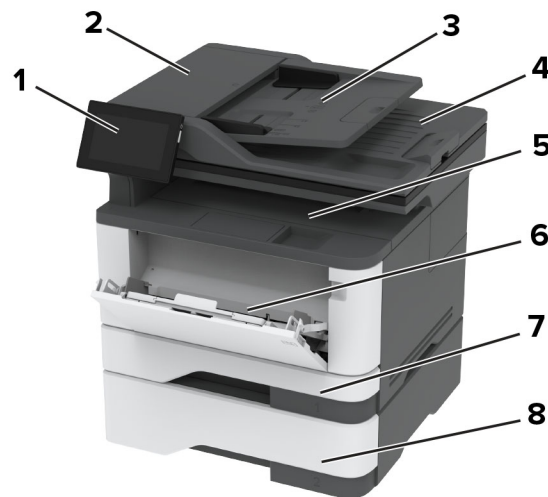

1	Upravljačka ploča
2	Automatski ulagač dokumenata (ADF)
3	Ladica ADF-a
4	Ladica ADF-a
5	Standardna ladica
6	Višenamjenski uređaj za uvlačenje papira
7	Standardna ladica za 250 listova
8	Dodatna ladica za 550 listova

Upotreba upravljačke ploče

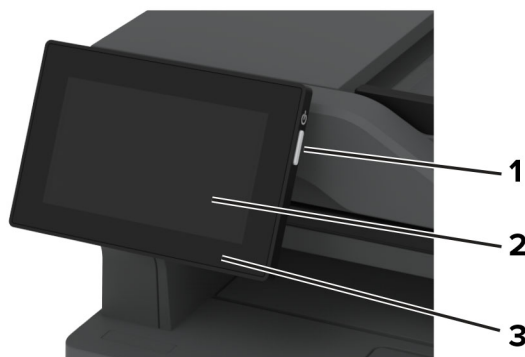

	Dio upravljačke ploče	Funkcija
1	Gumb za uključivanje/isključivanje	<ul style="list-style-type: none"> • Uključivanje ili isključivanje pisača. • Napomena: Kako biste isključili pisač, pritisnite gumb za uključivanje/isključivanje i zadržite ga pet sekundi. • Postavite pisač u stanje mirovanja. • Aktivaciju pisača iz stanja mirovanja ili hibernacije.
2	Prikaz	<ul style="list-style-type: none"> • Prikaz poruka pisača i statusa potrošnog materijala. • Postavite pisač i upravljajte njime.
3	Indikator	Provjerite status pisača.

Razumijevanje statusa indikatora

Indikator	Status pisača
Isključeno	Pisač je isključen.
Svijetli plavo	Pisač je spreman.
Bljeska plavo	Pisač ispisuje ili obrađuje podatke.
Bljeska crveno	Pisač zahtijeva intervenciju korisnika.
Svijetli žuto	Pisač je u stanju mirovanja.
Bljeska žuto	Pisač je u dubokom stanju mirovanja ili hibernaciji.

Odabir papira

Smjernice za papir

Upotrebom odgovarajućeg papira sprječavaju se zaglavlivanja i pomaže se osigurati ispisivanje bez problema.

- Uvijek upotrebljavajte novi, neoštećeni papir.
- Prije ulaganja papira trebate znati koja je preporučena ispisna strana papira. Te informacije obično su naznačene na pakiranju papira.
- Nemojte koristiti papir koji je ručno izrezan ili podrezan.
- Nemojte miješati formate, vrste ili gramature papira u istom odlagaču; miješanje dovodi do zaglavlivanja.
- Nemojte upotrebljavati papire s premazom, osim u slučaju kada su posebno dizajnirani za elektrofotografsko ispisivanje.

Više informacija prikazuje *Vodič za papir i posebne medije*.

Svojstva papira

Sljedeća svojstva papira utječu na kvalitetu i pouzdanost ispisivanja. Prije ispisivanja na njih uzmite u obzir te čimbenike.

Gramatura

U ladice se može umetati papir različitih gramatura. Papir laganiji od 60 g/m² (16 lb) možda neće biti dovoljno krut da se pravilno uloži, što može uzrokovati zaglavljenje. Više informacija potražite u temi „Podržane gramature papira“.

Savijanje

Savijanje je tendencija papira da se savija na rubovima. Prekomjerno savijanje može uzrokovati probleme s ulaganjem papira. Do savijanja može doći nakon što papir prođe kroz pisač u kojem je izložen visokim temperaturama. Spremanje nezamotanog papira u vrućim, vlažnim, hladnim ili suhim uvjetima može doprinijeti savijanju papira prije ispisivanja i uzrokovati probleme s ulaganjem.

Glatkoća

Glatkoća papira izravno utječe na kvalitetu ispisa. Ako je papir previše grub, toner se ne može pravilno nanijeti na njega. Ako je papir previše gladak, to može uzrokovati probleme s ulaganjem ili kvalitetom ispisa. Preporučujemo da upotrebljavate papir s 50 Sheffield točaka.

Sadržaj vlage

Količina vlage u papiru utječe i na kvalitetu ispisa i na mogućnost pisača da pravilno ulaže papir. Papir ostavite u originalnoj ambalaži do ponovne upotrebe. Izlaganje papira promjenama uslijed vlage mogu narušiti njegovu učinkovitost.

Prije ispisivanja papir držite u originalnom pakiranju od 24 do 48 sati. Papir se mora pohraniti u okruženju jednakom onome u kojem je pisač. Produžite vrijeme nekoliko dana ako se okruženje za spremanje ili transport mnogo razlikuje od okruženja u kojem je pisač. Debeli papir možda će trebati duže vrijeme prilagodbe.

Smjer vlakana

Smjer vlakana odnosi se na poravnanje vlakana papira u listu papira. Može biti *uzdužni smjer*, koji prati duljinu papira, ili *poprečni smjer*, koji prati širinu papira. Za preporučeni smjer vlakana pogledajte temu „Podržane gramature papira“.

Sadržaj vlakana

Većina vrlo kvalitetnih kserografskih papira napravljena je od 100 % kemijski tretirane pulpe drva. Taj sadržaj daje papir visokog stupnja stabilnosti, što rezultira manjim problemima prilikom ulaganja i boljom kvalitetom ispisa. Papir koji sadrži vlakna kao što je pamuk može negativno utjecati na rukovanje papirom.

Neprihvatljiv papir

Ne preporučuje se upotreba sljedećih vrsta papira s pisačem:

- Kemijski tretirani papiri koji se upotrebljavaju za izradu kopija bez karbonskog papira. Poznati su kao papiri bez karbona, papiri za kopiranje bez karbona (CCP) ili papiri koji ne zahtijevaju karbon (NCR).
- Papiri s prethodno otisnutim sadržajem s kemijskim spojevima koji mogu onečistiti pisač.
- Papiri s prethodno otisnutim sadržajem na koje može utjecati temperatura grijača.
- Papiri s prethodno otisnutim sadržajem koji zahtijevaju registraciju (precizna lokacija ispisa na stranici) veći ili manji od $\pm 2,3$ mm ($\pm 0,09$ inča). Na primjer, obrasci za optičko prepoznavanje znakova (OCR).
Ponekad se registracija može prilagoditi putem softverske aplikacije kako bi ispisivanje na te obrasce bilo moguće.
- Papiri s premazom (bond s mogućnošću brisanja), sintetički papiri ili termički papiri.
- Papiri grubih rubova, grubi papiri ili papiri s jakom teksturom ili savijeni papiri.
- Papiri koji nisu u skladu s normom EN12281:2002 (europski).
- Papiri lakši od 60 g/m² (16 lb).
- Obrasci ili dokumenti koji se sastoje od više dijelova.

Upotreba recikliranog papira

Tvrtka Lexmark nastoji smanjiti utjecaj papira na okoliš pružajući klijentima izbor u vezi ispisa. Jedan od načina na koji to postizemo jest testiranje proizvoda kako bismo osigurali upotrebu recikliranog papira – konkretno, papira izrađenog s 30 %, 50 % i 100 % recikliranog prethodno rabljenog sadržaja. Očekujemo da reciklirani papiri funkcioniraju kao i čisti papir u našim pisačima. Iako ne postoji službeni standard za upotrebu papira u uredskoj opremi, tvrtka Lexmark koristi europsku normu EN 12281 kao standard minimalnih svojstava. Da bi se osigurala opsežnost testiranja, testni papir uključuje 100 % recikliranog papira iz Sjeverne Amerike, Europe i Azije, a testiranja se provode na 8 – 80 % relativne vlažnosti. Testiranje uključuje obostrani ispis. Može se koristiti uredski papir izrađen od obnovljivog, recikliranog ili sadržaja bez klora.

Pohrana papira

Sljedeće smjernice za pohranu papira pomoći će vam u izbjegavanju zaglavlivanja papira i neujednačene kvalitete ispisa:

- Spremite papir u originalnom pakiranju u istom okruženju u kojem je pisač 24 do 48 sati prije ispisivanja.
- Produžite vrijeme nekoliko dana ako se okruženje za spremanje ili transport mnogo razlikuje od okruženja u kojem je pisač. Debeli papir možda će trebati duže vrijeme prilagodbe.

- Kako biste postigli najbolje rezultate, pohranite papir na mjesto na kojemu je temperatura 21 °C (70 °F), a relativna vlažnost 40 %.
- Većina proizvođača naljepnica preporučuje ispisivanje u temperaturnom rasponu od 18 – 24 °C (65 – 75 °F) uz relativnu vlažnost između 40 i 60 %.
- Papir spremite u kartone, na palete ili police, umjesto na pod.
- Pojedinačne pakete pohranite na ravnu podlogu.
- Nemojte ništa postavljati na pojedinačne pakete papira.
- Vadite papir iz kutije ili omota tek kada ste spremni uložiti ga u pisač. Kutija i omot čuvaju papir čistim, suhi i ravnim.

Odabir prethodno ispisanih obrazaca i papira sa zaglavljem

- Upotrebljavajte papir s uzdužnim vlaknima.
- Upotrebljavajte isključivo obrasce i papir sa zaglavljem ispisane s pomoću procesa ofsetne litografije ili graviranja ispisivanjem.
- Izbjegavajte papir s grubom ili vrlo izraženom površinom.
- Upotrebljavajte tinte na koje ne utječe smola u toneru. Tinte koje se stapaju oksidacijom ili tinte s uljnom bazom općenito zadovoljavaju te zahtjeve; tinte od lateksa možda neće biti prihvatljive.
- Ispišite uzorke na prethodno ispisane obrasce i papir sa zaglavljem čiju upotrebu razmatrate prije nego što kupite veliku količinu. Ta radnja određuje hoće li tinta na prethodno ispisanom obrascu ili papiru sa zaglavljem utjecati na kvalitetu ispisa.
- Ako niste sigurni, obratite se dobavljaču papira.
- Kad ispisujete na papir sa zaglavljem, papir uložite u odgovarajućoj orijentaciji za vaš pisač. Više informacija prikazuje *Vodič za papir i posebne medije*.

Podržani formati papira

Format papira	Standardna ladica za 250 listova	Dodatna ladica za 550 listova	Višenamjenski uređaj za uvlačenje papira	Dvostrani ispis
A4 210 x 297 mm (8,27 x 11,7 inča)	✓	✓	✓	✓
A5 okomito (SEF) 148 x 210 mm (5,83 x 8,27 inča)	✓	✓	✓	X
A5 vodoravno (LEF)¹ 210 x 148 mm (8,27 x 5,83 inča)	✓	✓	✓	X

¹ Zadana je podrška za ulaganje dugim rubom.

² Papir mora biti najmanje 210 mm (8,27 inča) širok i 279,4 mm (11 inča) dugačak za obostrano ispisivanje.

³ Kada je odabrana opcija Univerzalni, stranica se formatira za 215,90 x 355,60 mm (8,5 x 14 inča), osim u slučaju kada je format određen u aplikaciji.

Format papira	Standardna ladica za 250 listova	Dodatna ladica za 550 listova	Višenamjenski uređaj za uvlačenje papira	Dvostrani ispis
A6 105 x 148 mm (4,13 x 5,83 inča)	✓	✓	✓	X
JIS B5 182 x 257 mm (7,17 x 10,1 inča)	✓	✓	✓	X
Oficio (Mexico) 215,9 x 340,4 mm (8,5 x 13,4 inča)	✓	✓	✓	✓
Hagaki 100 x 148 mm (3,94 x 5,83 inča)	✓	X	✓	X
Statement 139,7 x 215,9 mm (5,5 x 8,5 inča)	✓	✓	✓	X
Executive 184,2 x 266,7 mm (7,25 x 10,5 inča)	✓	✓	✓	X
Letter 215,9 x 279,4 mm (8,5 x 11 inča)	✓	✓	✓	✓
Legal 215,9 x 355,6 mm (8,5 x 14 inča)	✓	✓	✓	✓
Folio 215,9 x 330,2 mm (8,5 x 13 inča)	✓	✓	✓	✓
Univerzalni³ 99 x 148 mm do 215,9 x 359,92 mm (3,9 x 5,83 inča do 8,5 x 14,17 inča)	✓	✓	✓	✓ ²
Omotnica 7 3/4 98,4 x 190,5 mm (3,875 x 7,5 inča)	X	X	✓	X
Omotnica 9 98,4 x 225,4 mm (3,875 x 8,9 inča)	X	X	✓	X

¹ Zadana je podrška za ulaganje dugim rubom.

² Papir mora biti najmanje 210 mm (8,27 inča) širok i 279,4 mm (11 inča) dugačak za obostrano ispisivanje.

³ Kada je odabrana opcija Univerzalni, stranica se formatira za 215,90 x 355,60 mm (8,5 x 14 inča), osim u slučaju kada je format određen u aplikaciji.

Format papira	Standardna ladica za 250 listova	Dodatna ladica za 550 listova	Višenamjenski uređaj za uvlačenje papira	Dvostrani ispis
Omotnica 10 104,8 x 241,3 mm (4,12 x 9,5 inča)	X	X	✓	X
Omotnica DL 110 x 220 mm (4,33 x 8,66 inča)	X	X	✓	X
Omotnica C5 162 x 229 mm (6,38 x 9,01 inča)	X	X	✓	X
Omotnica B5 176 x 250 mm (6,93 x 9,84 inča)	X	X	✓	X
Druga omotnica 98,4 x 162 mm do 176 x 250 mm (3,87 x 6,38 inča do 6,93 x 9,84 inča)	X	X	✓	X

¹ Zadana je podrška za ulaganje dugim rubom.

² Papir mora biti najmanje 210 mm (8,27 inča) širok i 279,4 mm (11 inča) dugačak za obostrano ispisivanje.

³ Kada je odabrana opcija Univerzalni, stranica se formatira za 215,90 x 355,60 mm (8,5 x 14 inča), osim u slučaju kada je format određen u aplikaciji.

Podržane vrste papira

Vrsta papira	Standardna ladica za 250 listova	Dodatna ladica za 550 listova	Višenamjenski uređaj za uvlačenje papira	Dvostrani ispis	Automatski ulagač dokumenata
Obični papir	✓	✓	✓	✓	✓
Kartonski papir	X	X	✓	X	X
Reciklirani papir	✓	✓	✓	✓	X
Papirnatе naljepnice*	✓	✓	✓	X	X
Bond papir	✓	✓	✓	✓	X
Papir sa zaglavljem	✓	✓	✓	✓	X
Prethodno ispisani papir	✓	✓	✓	✓	X
Papir u boji	✓	✓	✓	✓	X

* Jednostrane papirnatе naljepnice podržane su za povremenu upotrebu za manje od 20 stranica mjesečno. Nisu podržane vinilne, farmaceutske ili obostrane naljepnice.

Vrsta papira	Standardna ladica za 250 listova	Dodatna ladica za 550 listova	Višenamjenski uređaj za uvlačenje papira	Dvostrani ispis	Automatski ulagač dokumenata
Lagani papir	✓	✓	✓	✓	X
Teški papir	✓	✓	✓	✓	X
Grubi/pamučni	✓	✓	✓	✓	X
Omotnica	X	X	✓	X	X
Gruba omotnica	X	X	✓	X	X

* Jednostrane papirne naljepnice podržane su za povremenu upotrebu za manje od 20 stranica mjesečno. Nisu podržane vinilne, farmaceutske ili obostrane naljepnice.

Podržane gramature papira

	Standardna ladica za 250 listova	Dodatna ladica za 550 listova	Višenamjenski uređaj za uvlačenje papira	Dvostrani ispis	Automatski ulagač dokumenata
Gramatura papira	60–120 g/m ² (16–32 lb)	60–120 g/m ² (16–32 lb)	60–217 g/m ² (16–58 lb)	60–90 g/m ² (16–24 lb)	60–90 g/m ² (16–24 lb)

Postavljanje, instalacija i konfiguracija

Odabir lokacije za pisač

- Ostavite dovoljno prostora za otvaranje odlagača, poklopaca i vratašaca te instaliranje hardverskih opcija.
- Postavite pisač blizu električne utičnice.

⚠ OPREZ—MOGUĆE OZLJEDE: Kako biste izbjegli rizik od požara ili strujnog udara, priključite kabel napajanja na valjano uzemljenu mrežnu utičnicu odgovarajućih svojstava koja se nalazi u blizini proizvoda i lako je dostupna.

⚠ OPREZ—OPASNOST OD STRUJNOG UDARA: Kako biste izbjegli rizik od strujnog udara, ovaj proizvod nemojte postavljati niti koristiti blizu vode ili mokrih lokacija.

- Pazite da protok zraka u prostoriji zadovoljava najnoviju verziju standarda ASHRAE 62 ili CEN Technical Committee 156.
- Površina mora biti ravna, čvrsta i stabilna.
- Pisač mora biti:
 - Čist, suh i očišćen od prašine.
 - Dalje od odvojenih klamerica ili spajalica.
 - Dalje od izravnog protoka zraka iz klimatizacijskih uređaja, grijalica ili ventilatora.
 - Dalje od izravne sunčeve svjetlosti i izuzetno vlažnih područja.
- Pratite preporučene temperature i izbjegavajte promjene:

Temperatura okruženja	Od 10 do 32,2 °C (od 50 do 90 °F)
Temperatura za spremanje	15,6 do 32,2 °C (60 do 90 °F)

- Osigurajte sljedeći preporučeni prostor oko pisača radi ispravne ventilacije:

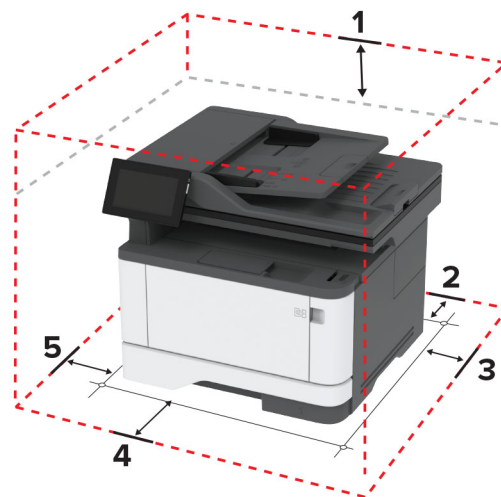

1	Gore	305 mm (12 inča)
2	Stražnja strana	100 mm (3,94 inča)
3	Desna strana	76,2 mm (3 inča)

4	Prednja strana	305 mm (12 inča) Napomena: Minimalni prostor koji je potreban ispred pisača je 76 mm (3 inča).
5	Lijeva strana	110 mm (4,33 inča)

Priključivanje kabela

- ⚠ OPREZ—OPASNOST OD STRUJNOG UDARA:** Kako biste izbjegli rizik od strujnog udara, nemojte konfigurirati ovaj proizvod niti ukopčavati ili priključivati kabele, kao što su kabel za napajanje, faksa ili telefona, tijekom grmljavinskog nevremena.
- ⚠ OPREZ—MOGUĆE OZLJEDE:** Kako biste izbjegli rizik od požara ili strujnog udara, priključite kabel za napajanje na valjano uzemljenu mrežnu utičnicu odgovarajućih svojstava koja se nalazi u blizini proizvoda i lako je dostupna.
- ⚠ OPREZ—MOGUĆE OZLJEDE:** Kako biste izbjegli rizik od požara ili strujnog udara, koristite samo kabel za napajanje priložen uz proizvod ili zamjenski kabel koji je odobrio proizvođač.
- ⚠ OPREZ—MOGUĆE OZLJEDE:** Kako biste smanjili rizik od požara, koristite isključivo 26 AWG ili veći telekomunikacijski (RJ-11) kabel prilikom povezivanja proizvoda s javnom telefonskom mrežom. Za korisnike iz Australije, kabel mora odobriti udruženje ACMA (Australian Communications and Media Authority).

Upozorenje—potencijalno oštećenje: Kako biste izbjegli gubitak podataka ili kvar pisača, nemojte dodirivati USB kabel, nijedan adapter za bežičnu mrežu niti pisač u prikazanom području tijekom aktivnog ispisivanja.



	Priključak pisača	Funkcija
1	EXT priključak	Povezivanje više uređaja (telefona ili automatske sekretarice) s pisačem i telefonskom linijom. Koristite ovaj priključak ako nemate namjensku liniju faksa za pisač i ako je ova metoda povezivanja podržana u vašoj državi ili regiji.
2	LINE priključak	Povezivanje pisača s aktivnom telefonskom linijom putem standardne zidne utičnice (RJ-11), DSL filtra, VoIP adaptera ili nekog drugog adaptera koji omogućuje pristup telefonskoj liniji radi slanja i primanja faksova.
3	USB priključak na pisaču	Povežite pisač s računalom.
4	Ethernet priključak	Povežite pisač s mrežom.

	Priključak pisača	Funkcija
5	Utičnica kabela za napajanje	Povezivanje pisača s ispravno uzemljenom električnom utičnicom.

Postavljanje i upotreba aplikacija na početnom zaslonu

Upotreba početnog zaslona

Napomena: Vaš početni zaslon može se razlikovati ovisno o njegovim postavkama prilagodbe, administrativnom postavljanju i aktivnim ugrađenim rješenjima.



#	Ikona	Funkcija
1	Gumb Zaustavi ili Odustani	Zaustavljanje trenutnog zadatka.
2	Kopiranje	Izradu kopija.
3	E-pošta	Slanje e-pošte.
4	Faks	Slanje faksa.
5	Status / potrošni materijal	<ul style="list-style-type: none"> Prikaz upozorenja ili poruke pogreške pisača svaki put kada je za nastavak rada potrebna neka radnja. Prikaz dodatnih informacija o upozorenju ili poruci pisača te način njezinog uklanjanja. <p>Napomena: Ovoj postavci možete pristupiti i tako da dodirnete gornji dio početnog zaslona.</p>
6	USB pogon	Prikaz, odabir ili ispisivanje fotografija i dokumenata s flash pogona.
7	Adresar	Pristup, izradu i organiziranje kontakata.
8	Postavke	Pristup izbornicima pisača.
9	Zadaci u redu čekanja	<p>Prikaz svih trenutnih zadataka ispisivanja.</p> <p>Napomena: Ovoj postavci možete pristupiti i tako da dodirnete gornji dio početnog zaslona.</p>

#	Ikona	Funkcija
10	Gumb Pokreni	Pokretanje zadatka, ovisno o odabranom načinu rada.
11	Zaslonska tipkovnica	Unos brojki ili simbola u polje za unos.

Prilagodba početnog zaslona

1 Otvorite web-preglednik, a zatim u adresno polje upišite IP adresu pisača.

Napomene:

- IP adresu pisača možete pogledati na početnom zaslonu pisača. IP adresa prikazuje se kao četiri skupa brojeva razdvojenih točkama, primjerice 123.123.123.123.
- Ako koristite proxy poslužitelj, za pravilno učitavanje web-stranice privremeno ga onemogućite.

2 Pritisnite **Postavke > Uređaj > Prilagodba početnog zaslona**.

3 Učinite nešto od sljedećega:

- Za dodavanje ikone na početni zaslon kliknite **+**, odaberite naziv aplikacije i zatim kliknite **Dodaj**.
- Za uklanjanje ikone početnog zaslona odaberite naziv aplikacije i zatim kliknite **Ukloni**.
- Kako biste prilagodili naziv aplikacije, odaberite naziv aplikacije, kliknite **Uredii** zatim dodijelite naziv.
- Kako biste vratili naziv aplikacije, odaberite naziv aplikacije, kliknite **Uredi** i zatim odaberite **Vrati oznaku aplikacije**.
- Kako biste dodali razmak između aplikacija, kliknite **+**, odaberite **PRAZAN PROSTOR**, a zatim kliknite **Dodaj**.
- Kako biste rasporedili aplikacije, povucite nazive aplikacija redoslijedom koji želite.
- Za vraćanje zadanog početnog zaslona kliknite **Vrati početni zaslon**.

4 Primijenite izmjene.

Podržane aplikacije

Aplikacija	Modeli pisača
Centar za skeniranje	MX432, XM3142
Centar za prečace	MX432, XM3142
Card Copy	MX432, XM3142
Prilagođavanje zaslona	MX432, XM3142
Korisnička podrška	XM3142
Kvote za uređaj	XM3142

Postavljanje centra za skeniranje

1 Na početnom zaslonu dodirnite **Centar za skeniranje**.

2 Odaberite i izradite odredište, a zatim konfigurirajte postavke.

Napomene:

- Prilikom izrade mrežnog odredišta svakako provjerite i prilagođavajte postavke dok više ne bude pogrešaka.
- Spremaju se samo odredišta izrađena na ugrađenom web-poslužitelju. Dodatne informacije potražite u dokumentaciji koju ste dobili s proizvodom.

3 Primijenite izmjene.

Izrada prečaca

1 Na početnom zaslonu dodirnite **Centar za prečace**.

Napomena: Možda je promijenjena ikona ili naziv. Više informacija zatražite od administratora.

2 Odaberite funkciju pisača i zatim dodirnite **Izradi prečac**.

Napomena: Funkcija zaštićene e-pošte nije podržana.

3 Konfigurirajte postavke, a zatim dodirnite **Spremi**.

4 Upišite jedinstveni naziv prečaca.

Napomena: Kako nazivi na početnom zaslonu ne bi bili skraćeni, unesite samo do 25 znakova.

5 Dodirnite **U redu**.

Aplikacija će automatski generirati jedinstveni broj prečaca.

Napomena: Kako biste pokrenuli prečac, dodirnite , dodirnite #, a zatim unesite broj prečaca.

Postavljanje aplikacije Card Copy

1 Otvorite web-preglednik, a zatim u adresno polje upišite IP adresu pisača.

Napomene:

- IP adresu pisača možete pogledati na početnom zaslonu pisača. IP adresa prikazuje se kao četiri skupa brojeva razdvojenih točkama, primjerice 123.123.123.123.
- Ako koristite proxy poslužitelj, za pravilno učitavanje web-stranice privremeno ga onemogućite.

2 Kliknite **Aplikacije > Card Copy > Konfiguriranje**.

Napomene:

- Provjerite je li omogućena opcija Prikaz ikone.
- Provjerite jesu li konfigurirane opcije Postavke e-pošte i Postavke zajedničke mrežne lokacije.
- Pri skeniranju kartice pazite da razlučivost skeniranja ne prekorači 200 dpi u boji ili 400 dpi u crno-bijeloj tehnici.
- Pri skeniranju više kartica pazite da razlučivost skeniranja ne prekorači 150 dpi u boji ili 300 dpi u crno-bijeloj tehnici.

3 Primijenite izmjene.

Napomena: Za skeniranje više kartica treba vam tvrdi disk pisača ili inteligentni pogon za pohranu.

Prilagodba zaslona

Prije upotrebe aplikacije svakako učinite sljedeće:

- U aplikaciji Embedded Web Server pritisnite **Aplikacije > Prilagođavanje zaslona > Konfiguriraj**.
- Omogućite i konfigurirajte čuvar zaslona, prikaz slajdova i postavke pozadine.

Upravljanje slikama za čuvar zaslona i projekciju slajdova

1 U odjeljku Slike za čuvar zaslona i projekciju slajdova možete dodati, urediti ili izbrisati sliku.

Napomene:

- Možete dodati do 10 slika.
- Kada su omogućene, ikone statusa prikazuju se na čuvaru zaslona samo kada postoje pogreške, upozorenja ili obavijesti koje se temelje na računalnom oblaku.

2 Primijenite izmjene.

Promjena slike pozadine

1 Na početnom zaslonu dodirnite **Promjena pozadine**.

2 Odaberite sliku koju želite.

3 Primijenite izmjene.

Pokretanje projekcije slajdova s flash pogona

1 Umetnite flash pogon u USB priključak.

2 Na početnom zaslonu dodirnite **Projekcija slajdova**.

Slike se prikazuju abecednim redoslijedom.

Napomena: Flash pogon možete izvaditi nakon početka projekcije slajdova, ali slike se ne spremaju na pisač. Ako se projekcija slajdova zaustavi, ponovo priključite flash pogon kako bi se prikazale slike.

Upotreba korisničke podrške

Napomene:

- Ovu aplikaciju podržavaju samo neki modeli pisača. Za dodatne informacije pogledajte [“Podržane aplikacije” na 22. str.](#)
- Informacije o konfiguriranju postavki aplikacije potražite u *Vodiču za administratora za korisničku podršku*.

1 Na početnom zaslonu dodirnite **Korisnička podrška**.

2 Ispišite informacije ili ih pošaljite e-poštom.

Postavljanje opcije Kvota za uređaj

Napomene:

- Ovu aplikaciju podržavaju samo neki modeli pisača. Za dodatne informacije pogledajte [“Podržane aplikacije” na 22. str.](#)

- Informacije o konfiguriranju postavki aplikacije potražite u *Vodiču za administratora kvota za uređaj*.

1 Otvorite web-preglednik, a zatim u adresno polje upišite IP adresu pisača.

Napomene:

- IP adresu pisača možete pogledati na početnom zaslonu pisača. IP adresa prikazuje se kao četiri skupa brojeva razdvojenih točkama, primjerice 123.123.123.123.
- Ako koristite proxy poslužitelj, za pravilno učitavanje web-stranice privremeno ga onemogućite.

2 Kliknite **Aplikacije > Kvota za uređaj > Konfiguriraj**.

3 U odjeljku Korisnički računi možete dodati ili urediti korisnika, a zatim postaviti korisničko ograničenje.

4 Primijenite izmjene.

Upravljanje knjižnim oznakama

Izrada knjižnih oznaka

Upotrebljavajte oznake za ispisivanje često upotrebljavanim dokumenata pohranjenih na poslužiteljima ili na internetu.

1 Otvorite web-preglednik, a zatim u adresno polje upišite IP adresu pisača.

Napomene:

- IP adresu pisača možete pogledati na početnom zaslonu pisača. IP adresa prikazuje se kao četiri skupa brojeva razdvojenih točkama, primjerice 123.123.123.123.
- Ako koristite proxy poslužitelj, za pravilno učitavanje web-stranice privremeno ga onemogućite.

2 Kliknite **Knjižne oznake > Dodaj knjižnu oznaku**, a nakon toga upišite naziv knjižne oznake.

3 Odaberite vrstu protokola Adrese, a zatim učinite nešto od sljedećeg:

- Za HTTP i HTTPS upišite URL koji želite označiti.
- Za HTTPS svakako koristite naziv glavnog računala umjesto IP adrese. Na primjer, utipkajte **myWebsite.com/sample.pdf** umjesto unosa **123.123.123.123/sample.pdf**. Pazite da naziv glavnog računala odgovara vrijednosti Uobičajeni naziv (CN) u certifikatu poslužitelja. Više informacija o dobivanju CN vrijednosti u certifikatu poslužitelja potražite u informacijama pomoći za web-preglednik.
- Za FTP upišite FTP adresu. Na primjer, **myServer/myDirectory**. Unesite FTP broj ulaza. Ulaz 21 zadani je ulaz za slanje naredbi.
- Za SMB upišite adresu mrežne mape. Na primjer, **myServer/myShare/myFile.pdf**. Upišite naziv mrežne domene.
- Ako je potrebno, odaberite vrstu Provjere autentičnosti za FTP i SMB.

Kako biste ograničili pristup oznaci, unesite PIN.

Napomena: Aplikacija podržava sljedeće vrste datoteka: PDF, JPEG i TIFF. Druge vrste datoteka kao što su DOCX i XLSX podržane su kod nekih modela pisača.

4 Pritisnite **Spremi**.

Izrađivanje mapa

1 Otvorite web-preglednik, a zatim u adresno polje upišite IP adresu pisača.

Napomene:

- IP adresu pisača možete pogledati na početnom zaslonu pisača. IP adresa prikazuje se u obliku četiri skupine znamenki razdvojenih točkama, primjerice 123.123.123.123.
- Ako koristite proxy poslužitelj, za pravilno učitavanje web-stranice privremeno ga onemogućite.

2 Pritisnite **Knjižne oznake > Dodaj mapu**, a nakon toga upišite naziv mape.

Napomena: Kako biste ograničili pristup mapi, unesite PIN.





3 Pritisnite **Spremi**.

Napomena: Možete izrađivati mape ili knjižne oznake u mapi. Kako biste izradili knjižnu oznaku, pogledajte [“Izrada knjižnih oznaka” na 25. str.](#)

Upravljanje kontaktima

1 Na početnom zaslonu dodirnite **Adresar**.

2 Učinite nešto od sljedećega:

- Kako biste dodali kontakt, dodirnite  na vrhu zaslona, a zatim dodirnite **Stvori kontakt**. Ako je potrebno, navedite metodu prijave za omogućavanje pristupa aplikaciji.
- Kako biste izbrisali kontakt, dodirnite  na vrhu zaslona, dodirnite **Izbriši kontakte**, a zatim odaberite kontakt.
- Za uređivanje informacija o kontaktu dodirnite ime kontakta.
- Kako biste izradili grupu, dodirnite  na vrhu zaslona, a zatim dodirnite **Stvori grupu**. Ako je potrebno, navedite metodu prijave za omogućavanje pristupa aplikaciji.
- Kako biste izbrisali grupu, dodirnite  na vrhu zaslona, dodirnite **Izbriši grupe**, a zatim odaberite grupu.
- Kako biste uredili grupu kontakata, dodirnite **GRUPE >** odaberite naziv grupe **>**  **>** i odaberite željenu akciju.

3 Primijenite izmjene.

Postavljanje i upotreba značajki za upravljanje pristupom

Uključivanje glasovnog navođenja

S početnog zaslona

1 U jednom pokretu i jednim prstom polako pomičite ulijevo, a zatim prema gore na zaslonu dok ne začujete glasovnu poruku.

Napomena: Kod modela pisača bez ugrađenih zvučnika, poruku možete čuti putem slušalica.

2 S pomoću dva prsta dodirnite **OK**.

Napomena: Ako potez ne funkcionira, jače pritisnite.

S tipkovnice

1 Pritisnite tipku **5** i zadržite pritisak sve dok ne začujete glasovnu poruku.

Napomena: Kod modela pisača bez ugrađenih zvučnika, poruku možete čuti putem slušalica.

2 Pritisnite **Tab** kako biste pokazivačem za fokusiranje prešli na gumb **U** redu, a zatim pritisnite **Enter**.

Napomene:

- Kad je glasovno navođenje aktivirano, za odabir bilo koje stavke na zaslonu uvijek upotrebljavajte dva prsta.
- Glasovno navođenje ima ograničenu podršku za jezike.

Deaktiviranje glasovnog navođenja

1 U jednom pokretu i jednim prstom polako pomičite ulijevo, a zatim prema gore na zaslonu dok ne začujete glasovnu poruku.

Napomena: Kod modela pisača bez ugrađenih zvučnika, poruku možete čuti putem slušalica.

2 S pomoću dva prsta učinite nešto od sljedećeg:

- Dodirnite **Glasovno navođenje** i zatim **OK**.
- Dodirnite **Odustani**.

Napomena: Ako potez ne funkcionira, jače pritisnite.

Glasovno navođenje možete deaktivirati i na jedan od sljedećih načina:

- S pomoću dva prsta dvaput dodirnite početni zaslon.
- Pritisnite tipku za uključivanje/isključivanje kako bi pisač prešao u stanje mirovanja ili hibernacije.

Kretanje zaslonom pomoću poteza

Napomene:

- Većina poteza može se upotrebljavati jedino ako je aktivirano glasovno navođenje.
- Omogućite povećanje kako biste upotrebljavali poteze za zumiranje i pomicanje.
- Upotrebljavajte fizičku tipkovnicu za unos znakova i prilagođavanje određenih postavki.

Potez	Funkcija
Prstom povucite lijevo pa gore	Pokrenite način rada pristupačnosti. Isti potez upotrebljavajte za izlaz iz načina rada pristupačnosti. Napomena: Taj potez vrijedi i kad je pisač u normalnom načinu rada.
Dvaput dodirnite jednim prstom	Odabir opcije ili stavke na zaslonu.
Dvaput dodirnite ikonu početne stranice s pomoću dva prsta	Deaktivirajte način rada pristupačnosti.
Triput dodirnite jednim prstom	Povećavanje ili smanjivanje teksta i slika.
Prstom povucite udesno ili prema dolje	Prelazak na sljedeću stavku na zaslonu.
Prstom povucite ulijevo ili prema gore	Prelazak na prethodnu stavku na zaslonu.
Prstom povucite prema gore pa dolje	Prelazak na prvu stavku na zaslonu.

Potez	Funkcija
Pomicanje	Pristup dijelovima zumirane slike koji se nalaze izvan granice zaslona. Napomena: Zumiranu sliku povucite s dva prsta.
Prstom povucite prema gore pa udesno	Povećajte glasnoću. Napomena: Taj potez vrijedi i kad je pisač u normalnom načinu rada.
Prstom povucite prema dolje, a zatim udesno	Smanjite glasnoću. Napomena: Taj potez vrijedi i kad je pisač u normalnom načinu rada.
Prstom povucite prema gore pa ulijevo	Zatvaranje aplikacije ili povratak na početni zaslon.
Prstom povucite prema dolje, a zatim ulijevo	Povratak na prethodnu postavku.

Upotreba zaslonske tipkovnice

Kad se prikaže zaslonska tipkovnica, odaberite jednu ili više sljedećih opcija:

- Dodirnite tipku za najavu i unos znaka u polje.
- Povucite prst preko različitih znakova kako bi se najavili i unijeli u polje.
- Dodirnite tekstni okvir s dva prsta kako bi se najavili znakovi u polju.
- Dodirnite **Backspace** za brisanje znakova.

Omogućavanje načina rada povećanja

- 1 U jednom pokretu i jednim prstom polako pomičite ulijevo, a zatim prema gore na zaslonu dok ne začujete glasovnu poruku.

Napomena: Kod modela pisača bez ugrađenih zvučnika, poruku možete čuti putem slušalica.

- 2 S pomoću dva prsta učinite sljedeće:

- a Dodirnite **način rada povećanja**.
- b Dodirnite **U redu**.

Napomena: Ako potez ne funkcionira, jače pritisnite.

Više informacija o kretanju preko povećanog zaslona daje ["Kretanje zaslonom pomoću poteza" na 27. str.](#)

Podešavanje brzine govora glasovnog navođenja

- 1 Na početnom zaslonu dodirnite **Postavke > Uređaj > Pristupačnost > Brzina govora**.
- 2 Odaberite brzinu govora.

Prilagođavanje zadane glasnoće slušalica

- 1 Na početnom zaslonu dodirnite **Postavke > Uređaj > Pristupačnost**.
- 2 Prilagodite glasnoću slušalica.

Napomena: Glasnoća će se ponovo postaviti na zadanu vrijednost nakon što korisnik izađe iz načina rada pristupačnosti ili nakon aktivacije pisača iz mirovanja ili hibernacije.

Podešavanje zadane glasnoće internog zvučnika

- 1 Na početnom zaslonu dodirnite .
- 2 Prilagodite glasnoću.

Napomene:

- Ako omogućite tihi način rada, zvučna upozorenja bit će isključena. Ova postavka također usporava pisač.
- Glasnoća će se ponovo postaviti na zadanu vrijednost nakon što korisnik izađe iz načina rada pristupačnosti ili nakon aktivacije pisača iz mirovanja ili hibernacije.

Omogućavanje izgovorenih lozinki ili osobnih identifikacijskih brojeva

- 1 Na početnom zaslonu dodirnite **Postavke > Uređaj > Pristupačnost > Izgovaranje lozinki/PIN-ova**.
- 2 Omogućite postavku.

Postavljanje pisača za faksiranje

Podržani faks

Model pisača	Analogni faks	etherFAX ¹	Poslužitelj za faks	Faksiranje putem IP-a (FoIP) ²
MX432adwe	✓	✓	✓	✓
XM3142	✓	✓	✓	✓

¹ Potrebna je pretplata. Više informacija potražite na web-stranici <https://www.etherfax.net/lexmark> ili kontaktirajte mjesto na kojem ste kupili pisač.

² Potreban je instalirani paket licenci. Više informacija zatražite na mjestu na kojem ste kupili pisač.

Postavljanje funkcije faksiranja pomoću analognog faksa

Napomene:

- Neke metode povezivanja primjenjive su samo u nekim državama ili regijama.
- Ako je funkcija faksa omogućena i nije potpuno postavljena, indikator može bljeskati crveno.
- Ako nemate TCP/IP okruženje, upotrijebite upravljačku ploču pisača za postavljanje faksa.

Upozorenje—potencijalno oštećenje: Kako biste spriječili gubitak podataka ili kvar pisača, nemojte dodirivati kabele niti područje pisača prikazano u nastavku tijekom aktivnog slanja ili primanja faksa.

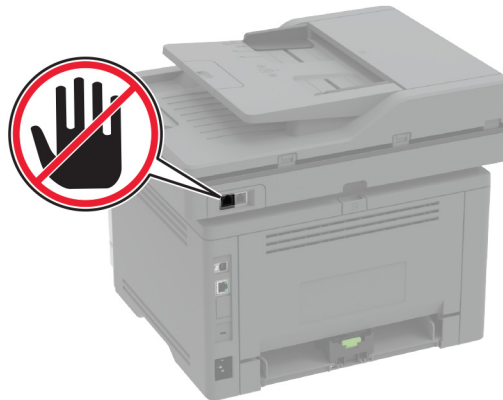

Upotreba izbornika Postavke na pisaču

- 1 Na početnom zaslonu dodirnite **Postavke > Faks > Postavljanje faksa > Opće postavke faksa**.
- 2 Konfigurirajte postavke.

Upotreba aplikacije Embedded Web Server

- 1 Otvorite web-preglednik, a zatim u adresno polje upišite IP adresu pisača.

Napomene:

- IP adresu pisača možete pogledati na početnom zaslonu. IP adresa prikazuje se kao četiri skupa brojeva razdvojenih točkama, primjerice 123.123.123.123.
- Ako koristite proxy poslužitelj, za pravilno učitavanje web-stranice privremeno ga onemogućite.

- 2 Kliknite **Postavke > Faks > Postavljanje faksa > Opće postavke faksa**.
- 3 Konfigurirajte postavke.
- 4 Primijenite izmjene.

Postavljanje funkcije faksiranja upotrebljavajući etherFAX

Napomene:

- Programske datoteke pisača moraju se ažurirati na najnoviju verziju. Za dodatne informacije pogledajte [“Ažuriranje programskih datoteka” na 51. str.](#)
- U pisač mora biti instaliran odgovarajući paket licenci. Za više informacija kontaktirajte etherFAX.
- Provjerite jeste li svoj pisač registrirali na portalu etherFAX. Više informacija potražite na web-stranici <https://www.etherfax.net/lexmark>.
- Prilikom registracije potreban je serijski broj pisača. Za pronalaženje serijskog broja pogledajte [“Pronalaženje serijskog broja pisača” na 10. str.](#)

- 1 Otvorite web-preglednik, a zatim u adresno polje upišite IP adresu pisača.

Napomene:

- IP adresu pisača možete pogledati na početnom zaslonu. IP adresa prikazuje se kao četiri skupa brojeva razdvojenih točkama, primjerice 123.123.123.123.
- Ako koristite proxy poslužitelj, za pravilno učitavanje web-stranice privremeno ga onemogućite.

2 Kliknite **Postavke > Faks > Postavljanje faks-uređaja > Općenite postavke faksa.**

Napomena: Postavljanje faksa prikazuje se samo ako je Način rada faksa postavljeno na Faks.

- 3** U polje Naziv faksa unesite jedinstveni naziv.
- 4** U polje Broj faksa unesite broj faksa koji je dao etherFAX.
- 5** U izborniku Prijenos faksa odaberite **etherFAX**.
- 6** Primijenite izmjene.

Postavljanje funkcije faksiranja putem poslužitelja za faksiranje

Napomene:

- Ova značajka omogućuje slanje faksova davatelju usluga faksiranja koji podržava primanje e-pošte.
- Ova značajka podržava samo odlazne faksove. Kako biste osigurali primanje faksova, provjerite je li na pisaču konfigurirano faksiranje putem uređaja, npr. analogno faksiranje, etherFAX ili faksiranje putem IP mreže (FoIP).

1 Otvorite web-preglednik, a zatim u adresno polje upišite IP adresu pisača.**Napomene:**

- IP adresu pisača možete pogledati na početnom zaslonu. IP adresa prikazuje se kao četiri skupa brojeva razdvojenih točkama, primjerice 123.123.123.123.
- Ako koristite proxy poslužitelj, za pravilno učitavanje web-stranice privremeno ga onemogućite.

2 Kliknite **Postavke > Faks**.**3** U izborniku Način rada faksiranja odaberite **Poslužitelj za faksiranje** i kliknite **Spremi**.**4** Kliknite **Postavljanje poslužitelja za faksiranje**.**5** U polje Formatiranje upišite **[#]@myfax.com**, gdje **[#]** predstavlja broj faksa, a **myfax.com** domenu pružatelja usluga faksiranja.**Napomene:**

- Ako je potrebno, konfigurirajte polja Adresa za odgovor, Predmet ili Poruka.
- Kako bi pisač mogao primiti faksove, omogućite postavku za faksiranje putem uređaja. Provjerite je li konfigurirano faksiranje putem uređaja.

6 Kliknite **Spremi**.

7 Kliknite **Postavke e-pošte poslužitelja za faksiranje**, a zatim učinite nešto od sljedećega:

- Omogućite opciju **Upotrijebi SMTP poslužitelj e-pošte**.

Napomena: Ako nisu konfigurirane SMTP postavke e-pošte, provjerite [“Konfiguriranje postavki SMTP poslužitelja” na 38. str.](#)

- Konfigurirajte SMTP postavke. Za dodatne informacije obratite se davatelju usluge e-pošte.

8 Primijenite izmjene.

Postavljanje funkcije telefaksa na standardnoj telefonskoj liniji

Napomena: Ove se upute odnose samo na pisače koji podržavaju analogni faks. Za dodatne informacije pogledajte [“Podržani faks” na 29. str.](#)



OPREZ—OPASNOST OD STRUJNOG UDARA: Kako biste izbjegli rizik od strujnog udara, nemojte konfigurirati ovaj proizvod niti ukopčavati ili priključivati kabele, kao što su kabel napajanja, faksa ili telefona, tijekom grmljavinskog nevremena.



OPREZ—OPASNOST OD STRUJNOG UDARA: Kako biste izbjegli rizik od strujnog udara, nemojte koristiti značajku faksiranja tijekom grmljavinske oluje.



OPREZ—MOGUĆE OZLJEDE: Kako biste smanjili rizik od požara, koristite isključivo 26 AWG ili veći telekomunikacijski (RJ-11) kabel prilikom povezivanja proizvoda s javnom telefonskom mrežom. Za korisnike iz Australije, kabel mora odobriti udruženje ACMA (Australian Communications and Media Authority).

Postavljanje 1: Pisač je priključen na posebnu, namjensku liniju za faks

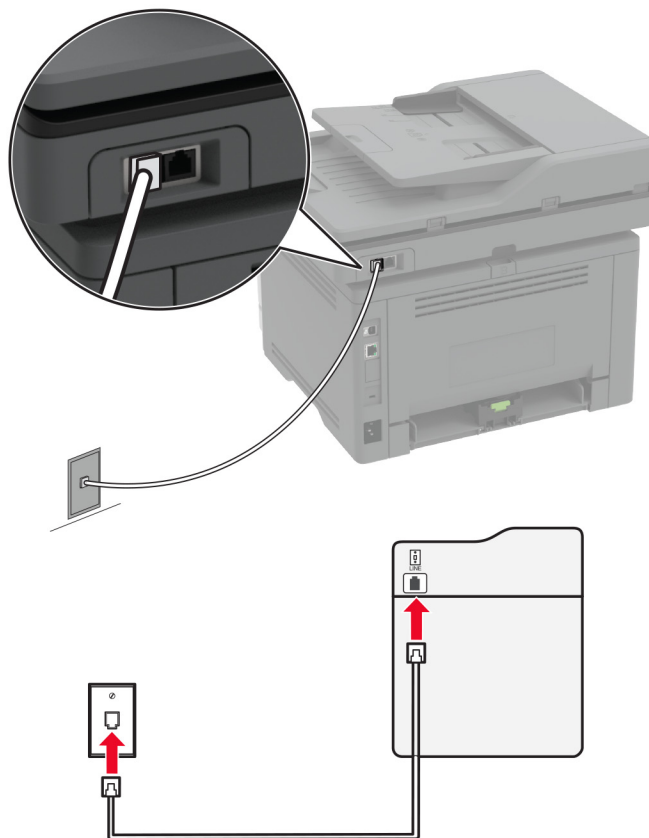

- 1 Priključite jednu stranu telefonskog kabela na linijski priključak pisača.
- 2 Drugu stranu kabela priključite na aktivnu analognu telefonsku zidnu utičnicu.

Napomene:

- Pisač možete postaviti za automatsko (opcija Automatsko javljanje postavljena na **Uključeno**) ili ručno (opcija Automatsko javljanje postavljena na **Isključeno**) primanje faksova.
- Ako faksove želite primiti automatski, postavite pisač tako da se javlja nakon određenog broja zvona.

Postavljanje 2: Pisač dijeli liniju s automatskom sekretaricom

Napomena: Ako ste pretplaćeni na poseban način zvonjenja, svakako na pisaču postavite odgovarajući uzorak zvonjenja. U suprotnom pisač neće primiti faksove čak i ako postavite automatsko primanje faksova.

Spojeni na istu zidnu telefonsku utičnicu

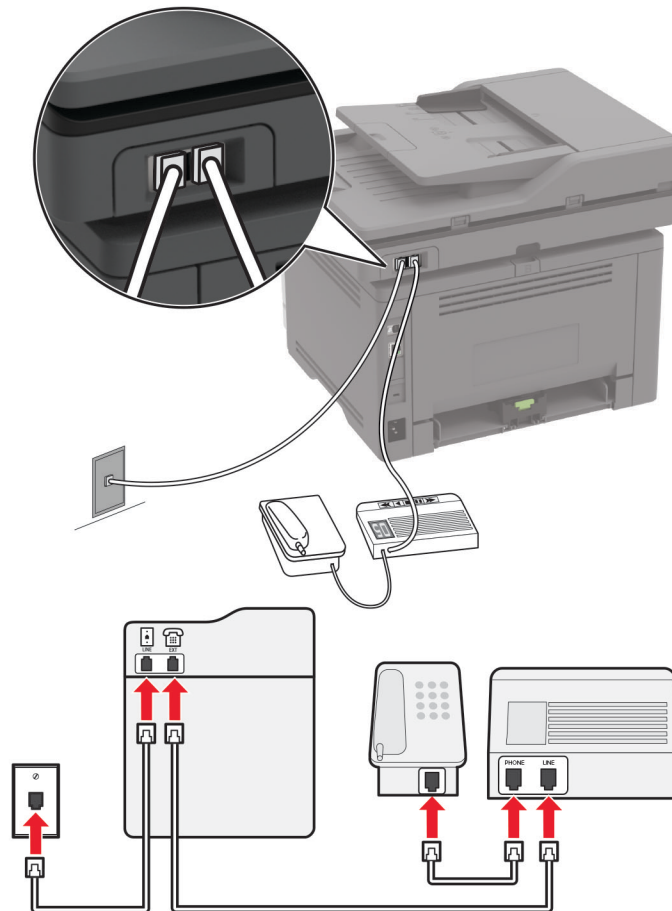

Napomena: Ove se upute odnose samo na pisače koji imaju EXT i linijski priključak.

- Priključite jednu stranu telefonskog kabela na linijski priključak pisača.
- Drugu stranu kabela priključite na aktivnu analognu zidnu utičnicu.
- Priključite telefonsku sekretaricu na telefonski priključak pisača.

Spojени na različite zidne utičnice

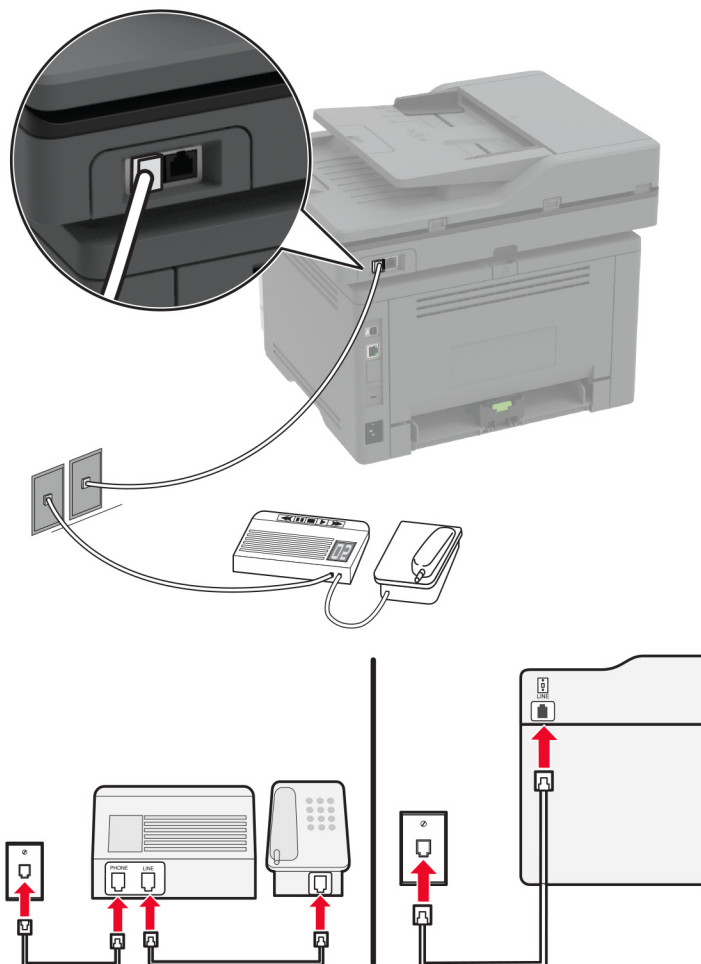

- 1 Priključite jednu stranu telefonskog kabela na linijski priključak pisača.
- 2 Drugu stranu kabela priključite na aktivnu analognu zidnu utičnicu.

Napomene:

- Ako na liniji imate samo jedan telefonski broj, postavite pisač tako da automatski prima faksove.
- Postavite pisač tako da se javlja dva zvana nakon telefonske sekretarice. Primjerice, ako se telefonska sekretarica javlja nakon dva zvonjenja, postavite Broj zvona prije javljanja na 6.

Postavljanje faksa u državama i regijama s različitim telefonskim utičnicama i utikačima

Napomena: Ove se upute odnose samo na pisače koji podržavaju analogni faks. Za dodatne informacije pogledajte [“Podržani faks” na 29. str.](#)

⚡ OPREZ—OPASNOST OD STRUJNOG UDARA: Kako biste izbjegli rizik od strujnog udara, nemojte konfigurirati ovaj proizvod niti ukopčavati ili priključivati kabele, kao što su kabel napajanja, faksa ili telefona, tijekom grmljavinskog nevremena.

⚠ OPREZ—OPASNOST OD STRUJNOG UDARA: Kako biste izbjegli rizik od strujnog udara, nemojte koristiti značajku faksiranja tijekom grmljavinske oluje.

⚠ OPREZ—MOGUĆE OZLJEDE: Kako biste smanjili rizik od požara, koristite isključivo 26 AWG ili veći telekomunikacijski (RJ-11) kabel prilikom povezivanja proizvoda s javnom telefonskom mrežom. Za korisnike iz Australije, kabel mora odobriti udruženje ACMA (Australian Communications and Media Authority).

Standardna zidna utičnica koju je prihvatila većina država je RJ-11. Ako zidna utičnica u vašoj zgradi nije kompatibilna s tom vrstom priključka, upotrijebite telefonski adapter. Adapter za vašu državu ili regiju možda se ne isporučuje s pisačem te ćete ga morati kupiti zasebno.

Priključak adaptera možda je postavljen u telefonski priključak pisača. Nemojte vaditi adapter iz telefonskog priključka pisača ako se priključujete na serijski ili kaskadni telefonski sustav.

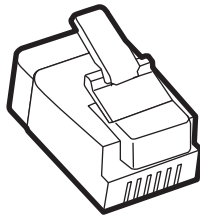

Naziv dijela	Broj dijela
Adapterski priključak Lexmark	40X8519

Priključivanje pisača na zidnu utičnicu koja ne odgovara standardu RJ-11

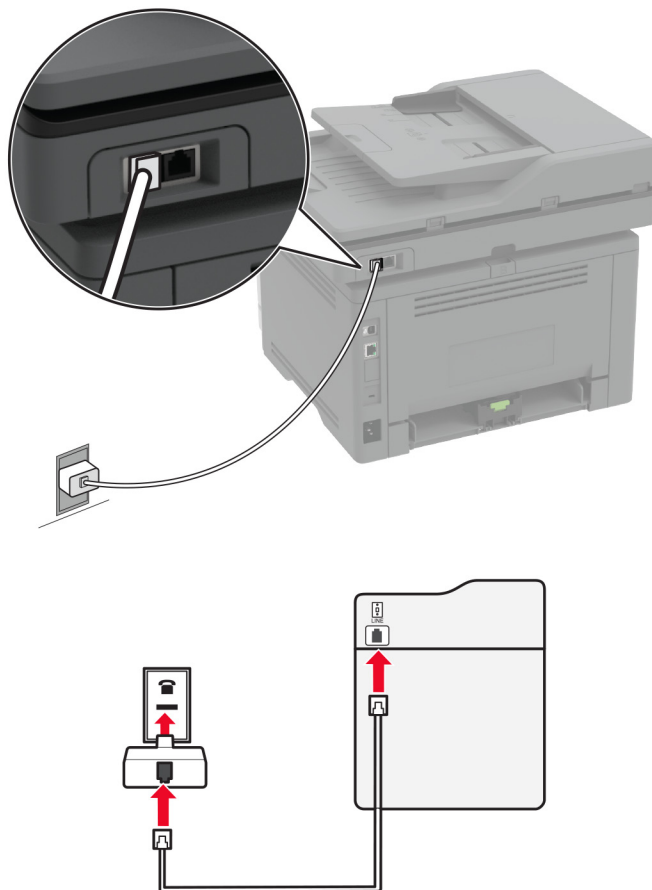

- 1 Priključite jednu stranu telefonskog kabela na linijski priključak pisača.
- 2 Priključite drugu stranu kabela na adapter za RJ-11, a zatim priključite adapter na zidnu utičnicu.
- 3 Ako na zidnu utičnicu koja nije po standardu RJ-11 želite priključiti i drugi uređaj, priključite ga izravno na telefonski adapter.

Povezivanje s uslugom prepoznatljivog načina zvonjenja

Usluga posebnog načina zvonjenja omogućuje vam više telefonskih brojeva na jednoj telefonskoj liniji. Svakom telefonskom broju dodjeljuje se različit uzorak zvonjenja.

Napomena: Ove se upute odnose samo na pisače koji podržavaju analogni faks. Za dodatne informacije pogledajte [“Podržani faks” na 29. str.](#)

- 1 Na početnom zaslonu dodirnite **Postavke > Faks > Postavljanje faksa > Postavke za primanje faksova > Administrativne kontrole > Odgovaranje uključeno**.
- 2 Odaberite uzorak zvonjenja.

Postavljanje datuma i vremena za telefaks

Napomena: Provjerite je li faks konfiguriran. Dodatne informacije potražite u odjeljku [Postavljanje pisača za faksiranje](#).

- 1 Na početnom zaslonu dodirnite **Postavke > Uređaj > Preference > Datum i vrijeme > Konfiguriraj**.
- 2 Konfigurirajte postavke.

Konfiguriranje ljetnog vremena

Napomena: Provjerite je li faks konfiguriran. Dodatne informacije potražite u odjeljku [Postavljanje pisača za faksiranje](#).

- 1 Na početnom zaslonu dodirnite **Postavke > Uređaj > Preference > Datum i vrijeme > Konfiguriraj**.
- 2 U izborniku Vremenska zona dodirnite **(UTC+korisnički) Prilagođeno**.
- 3 Dodirnite **Vremenska razlika u odnosu na UTC (GMT)**, a zatim konfigurirajte postavke.

Konfiguriranje postavki zvučnika faksa

Napomena: Provjerite je li faks konfiguriran. Dodatne informacije potražite u odjeljku [Postavljanje pisača za faksiranje](#).

- 1 Na početnom zaslonu dodirnite **Postavke > Faks > Postavljanje faksa > Postavke zvučnika**.
- 2 Učinite sljedeće:
 - Za Način rada zvučnika odaberite **Uvijek uključeno**.
 - Za Glasnoću zvučnika odaberite **Visoka**.
 - Omogućite Glasnoća zvona.

Konfiguriranje postavki SMTP poslužitelja

Konfigurirajte postavke Simple Mail Transfer Protocol (SMTP) za slanje skeniranog dokumenta e-poštom. Postavke se razlikuju ovisno o davatelju usluga e-pošte.

Prije početka provjerite je li pisač povezan s mrežom te je li mreža povezana s internetom.

Upotreba aplikacije Embedded Web Server

- 1 Otvorite web-preglednik, a zatim u adresno polje upišite IP adresu pisača.

Napomene:

- IP adresu pisača možete pogledati na početnom zaslonu pisača. IP adresa prikazuje se kao četiri skupa brojeva razdvojenih točkama, primjerice 123.123.123.123.
- Ako koristite proxy poslužitelj, za pravilno učitavanje web-stranice privremeno ga onemogućite.

- 2 Kliknite **Postavke > E-pošta**.
- 3 U odjeljku Postavljanje e-pošte konfigurirajte postavke.

Napomene:

- Više informacija o lozinci potražite na popisu [davatelja usluga e-pošte](#).
- Za postavke davatelja usluga e-pošte koji nisu na popisu obratite se svom davatelju usluga.

4 Pritisnite **Spremi**.

Upotreba izbornika Postavke na pisaču

1 Na početnom zaslonu dodirnite **Postavke > E-pošta > Postavljanje e-pošte**.

2 Konfigurirajte postavke.

Napomene:

- Više informacija o lozinci potražite na popisu [davatelja usluga e-pošte](#).
- Za postavke davatelja usluga e-pošte koji nisu na popisu obratite se svom davatelju usluga.

Davatelji usluga e-pošte

- [AOL Mail](#)
- [Comcast Mail](#)
- [Gmail](#)
- [iCloud Mail](#)
- [Mail.com](#)
- [NetEase Mail \(mail.126.com\)](#)
- [NetEase Mail \(mail.163.com\)](#)
- [NetEase Mail \(mail.yeah.net\)](#)
- [Outlook Live ili Microsoft 365](#)
- [QQ Mail](#)
- [Sina Mail](#)
- [Sohu Mail](#)
- [Yahoo! Mail](#)
- [Zoho Mail](#)

Napomene:

- U slučaju pogrešaka pri upotrebi navedenih postavki, obratite se davatelju usluga e-pošte.
- Za davatelje usluga e-pošte koji nisu na popisu obratite se svom davatelju usluga.

AOL Mail

Postavka	Vrijednost
Primarni SMTP pristupnik	smtp.aol.com
Priključak primarnog SMTP pristupnika	587
Koristi SSL/TLS	Obavezno
Zatraži pouzdani certifikat	Onemogućeno
Adresa za odgovor	Vaša adresa e-pošte

Postavka	Vrijednost
Provjera autentičnosti SMTP poslužitelja	Prijava/Obično
E-pošta pokrenuta od strane uređaja	Koristi SMTP vjerodajnice uređaja
Korisnički ID za uređaj	Vaša adresa e-pošte
Lozinka za uređaj	Lozinka za aplikaciju Napomena: Kako biste stvorili lozinku za aplikaciju, otvorite stranicu Sigurnost AOL računa , prijavite se na svoj račun i kliknite Generiraj lozinku za aplikaciju .

Comcast Mail

Postavka	Vrijednost
Primarni SMTP pristupnik	smtp.comcast.net
Priključak primarnog SMTP pristupnika	587
Koristi SSL/TLS	Obavezno
Zatraži pouzdani certifikat	Onemogućeno
Adresa za odgovor	Vaša adresa e-pošte
Provjera autentičnosti SMTP poslužitelja	Prijava/Obično
E-pošta pokrenuta od strane uređaja	Koristi SMTP vjerodajnice uređaja
Korisnički ID za uređaj	Vaša adresa e-pošte
Lozinka za uređaj	Lozinka računa

Napomena: Provjerite je li na vašem računu omogućena postavka Zaštita pristupa treće strane. Dodatne informacije potražite na [stranici pomoći za Comcast Xfinity Connect](#).

Gmail™

Napomena: Provjerite je li za vaš Google račun omogućena provjera u dva koraka. Kako biste omogućili provjeru u dva koraka, otvorite stranicu [Sigurnost Google računa](#), prijavite se na svoj račun i zatim u odjeljku "Prijava u Google" kliknite **Provjera u 2 koraka**.

Postavka	Vrijednost
Primarni SMTP pristupnik	smtp.gmail.com
Priključak primarnog SMTP pristupnika	587
Koristi SSL/TLS	Obavezno
Zatraži pouzdani certifikat	Onemogućeno
Adresa za odgovor	Vaša adresa e-pošte
Provjera autentičnosti SMTP poslužitelja	Prijava/Obično
E-pošta pokrenuta od strane uređaja	Koristi SMTP vjerodajnice uređaja
Korisnički ID za uređaj	Vaša adresa e-pošte

Postavka	Vrijednost
Lozinka za uređaj	Lozinka za aplikaciju Napomene: <ul style="list-style-type: none"> Kako biste stvorili lozinku za aplikaciju, otvorite stranicu Sigurnost Google računa, prijavite se na svoj račun i zatim u odjeljku "Prijava u Google" kliknite Lozinke za aplikaciju. Opcija "Lozinke za aplikaciju" prikazuje se samo ako je omogućena provjera u dva koraka.

iCloud Mail

Napomena: Provjerite je li za vaš račun omogućena provjera u dva koraka.

Postavka	Vrijednost
Primarni SMTP pristupnik	smtp.mail.me.com
Priključak primarnog SMTP pristupnika	587
Koristi SSL/TLS	Obavezno
Zatraži pouzdani certifikat	Onemogućeno
Adresa za odgovor	Vaša adresa e-pošte
Provjera autentičnosti SMTP poslužitelja	Prijava/Obično
E-pošta pokrenuta od strane uređaja	Koristi SMTP vjerodajnice uređaja
Korisnički ID za uređaj	Vaša adresa e-pošte
Lozinka za uređaj	Lozinka za aplikaciju Napomena: Kako biste stvorili lozinku za aplikaciju, otvorite stranicu Upravljanje iCloud računom , prijavite se u svoj račun i u odjeljku Sigurnost kliknite Generiraj lozinku .

Mail.com

Postavka	Vrijednost
Primarni SMTP pristupnik	smtp.mail.com
Priključak primarnog SMTP pristupnika	587
Koristi SSL/TLS	Obavezno
Zatraži pouzdani certifikat	Onemogućeno
Adresa za odgovor	Vaša adresa e-pošte
Provjera autentičnosti SMTP poslužitelja	Prijava/Obično
E-pošta pokrenuta od strane uređaja	Koristi SMTP vjerodajnice uređaja
Korisnički ID za uređaj	Vaša adresa e-pošte
Lozinka za uređaj	Lozinka računa

NetEase Mail (mail.126.com)

Napomena: Provjerite je li za vaš račun omogućena usluga SMTP. Kako biste omogućili uslugu, na početnoj stranici NetEase Mail kliknite **Postavke > POP3/SMTP/IMAP** i zatim omogućite opciju **Usluga IMAP/SMTP** ili **Usluga POP3/SMTP**.

Postavka	Vrijednost
Primarni SMTP pristupnik	smtp.126.com
Priključak primarnog SMTP pristupnika	465
Koristi SSL/TLS	Obavezno
Zatraži pouzdani certifikat	Onemogućeno
Adresa za odgovor	Vaša adresa e-pošte
Provjera autentičnosti SMTP poslužitelja	Prijava/Obično
E-pošta pokrenuta od strane uređaja	Koristi SMTP vjerodajnice uređaja
Korisnički ID za uređaj	Vaša adresa e-pošte
Lozinka za uređaj	Lozinka za autorizaciju Napomena: Lozinku za autorizaciju dobit ćete nakon omogućavanja opcije Usluga IMAP/SMTP ili Usluga POP3/SMTP.

NetEase Mail (mail.163.com)

Napomena: Provjerite je li za vaš račun omogućena usluga SMTP. Kako biste omogućili uslugu, na početnoj stranici NetEase Mail kliknite **Postavke > POP3/SMTP/IMAP** i zatim omogućite opciju **Usluga IMAP/SMTP** ili **Usluga POP3/SMTP**.

Postavka	Vrijednost
Primarni SMTP pristupnik	smtp.163.com
Priključak primarnog SMTP pristupnika	465
Koristi SSL/TLS	Obavezno
Zatraži pouzdani certifikat	Onemogućeno
Adresa za odgovor	Vaša adresa e-pošte
Provjera autentičnosti SMTP poslužitelja	Prijava/Obično
E-pošta pokrenuta od strane uređaja	Koristi SMTP vjerodajnice uređaja
Korisnički ID za uređaj	Vaša adresa e-pošte
Lozinka za uređaj	Lozinka za autorizaciju Napomena: Lozinku za autorizaciju dobit ćete nakon omogućavanja opcije Usluga IMAP/SMTP ili Usluga POP3/SMTP.

NetEase Mail (mail.yeah.net)

Napomena: Provjerite je li za vaš račun omogućena usluga SMTP. Kako biste omogućili uslugu, na početnoj stranici NetEase Mail kliknite **Postavke > POP3/SMTP/IMAP** i zatim omogućite opciju **Usluga IMAP/SMTP** ili **Usluga POP3/SMTP**.

Postavka	Vrijednost
Primarni SMTP pristupnik	smtp.yeah.net
Priključak primarnog SMTP pristupnika	465
Koristi SSL/TLS	Obavezno
Zatraži pouzdani certifikat	Onemogućeno
Adresa za odgovor	Vaša adresa e-pošte
Provjera autentičnosti SMTP poslužitelja	Prijava/Obično
E-pošta pokrenuta od strane uređaja	Koristi SMTP vjerodajnice uređaja
Korisnički ID za uređaj	Vaša adresa e-pošte
Lozinka za uređaj	Lozinka za autorizaciju Napomena: Lozinku za autorizaciju dobit ćete nakon omogućavanja opcije Usluga IMAP/SMTP ili Usluga POP3/SMTP.

Outlook Live ili Microsoft 365

Te se postavke primjenjuju na domene e-pošte outlook.com i hotmail.com te Microsoft 365 račune.

Postavka	Vrijednost
Primarni SMTP pristupnik	smtp.office365.com
Priključak primarnog SMTP pristupnika	587
Koristi SSL/TLS	Obavezno
Zatraži pouzdani certifikat	Onemogućeno
Adresa za odgovor	Vaša adresa e-pošte
Provjera autentičnosti SMTP poslužitelja	Prijava/Obično
E-pošta pokrenuta od strane uređaja	Koristi SMTP vjerodajnice uređaja
Korisnički ID za uređaj	Vaša adresa e-pošte
Lozinka za uređaj	Lozinka računa ili lozinka za aplikaciju Napomene: <ul style="list-style-type: none"> • Kod računa za koje je onemogućena provjera u dva koraka, upotrijebite lozinku svog računa. • Kod računa za domene e-pošte outlook.com i hotmail.com za koje je omogućena provjera u dva koraka, upotrijebite lozinku za aplikaciju. Kako biste stvorili lozinku za aplikaciju, otvorite stranicu Upravljanje računom Outlook Live i prijavite se u svoj račun.

Napomena: Dodatne opcije postavljanja za poslovne korisnike koji koriste Microsoft 365 potražite na [stranici pomoći za Microsoft 365](#).

QQ Mail

Napomena: Provjerite je li za vaš račun omogućena usluga SMTP. Kako biste omogućili uslugu, na početnoj stranici QQ Mail kliknite **Postavke > Račun**. U odjeljku POP3/IMAP/SMTP/Exchange/CardDAV/Usluga CalDAV omogućite opciju **Usluga POP3/SMTP** ili **Usluga IMAP/SMTP**.

Postavka	Vrijednost
Primarni SMTP pristupnik	smtp.qq.com
Priključak primarnog SMTP pristupnika	587
Koristi SSL/TLS	Obavezno
Zatraži pouzdani certifikat	Onemogućeno
Adresa za odgovor	Vaša adresa e-pošte
Provjera autentičnosti SMTP poslužitelja	Prijava/Obično
E-pošta pokrenuta od strane uređaja	Koristi SMTP vjerodajnice uređaja
Korisnički ID za uređaj	Vaša adresa e-pošte
Lozinka za uređaj	Šifra za autorizaciju Napomena: Kako biste generirali šifru za autorizaciju, na početnoj stranici QQ Mail kliknite Postavke > Račun i zatim u odjeljku POP3/IMAP/SMTP/Exchange/CardDAV/Usluga CalDAV kliknite Generiraj šifru za autorizaciju .

Sina Mail

Napomena: Provjerite je li za vaš račun omogućena usluga POP3/SMTP. Kako biste omogućili uslugu, na početnoj stranici Sina Mail kliknite **Postavke > Više postavki > POP/IMAP/SMTP na strani korisnika** i omogućite opciju **Usluga POP3/SMTP**.

Postavka	Vrijednost
Primarni SMTP pristupnik	smtp.sina.com
Priključak primarnog SMTP pristupnika	587
Koristi SSL/TLS	Obavezno
Zatraži pouzdani certifikat	Onemogućeno
Adresa za odgovor	Vaša adresa e-pošte
Provjera autentičnosti SMTP poslužitelja	Prijava/Obično
E-pošta pokrenuta od strane uređaja	Koristi SMTP vjerodajnice uređaja
Korisnički ID za uređaj	Vaša adresa e-pošte

Postavka	Vrijednost
Lozinka za uređaj	Šifra za autorizaciju Napomena: Kako biste stvorili šifru za autorizaciju, na početnoj stranici e-pošte kliknite Postavke > Više postavki > POP/IMAP/SMTP na strani korisnika i omogućite opciju Status šifre za autorizaciju .

Sohu Mail

Napomena: Provjerite je li za vaš račun omogućena usluga SMTP. Kako biste omogućili uslugu, na početnoj stranici Sohu Mail kliknite **Opcije > Postavke > POP3/SMTP/IMAP** i zatim omogućite opciju **Usluga IMAP/SMTP** ili **Usluga POP3/SMTP**.

Postavka	Vrijednost
Primarni SMTP pristupnik	smtp.sohu.com
Priključak primarnog SMTP pristupnika	465
Koristi SSL/TLS	Obavezno
Zatraži pouzdani certifikat	Onemogućeno
Adresa za odgovor	Vaša adresa e-pošte
Provjera autentičnosti SMTP poslužitelja	Prijava/Obično
E-pošta pokrenuta od strane uređaja	Koristi SMTP vjerodajnice uređaja
Korisnički ID za uređaj	Vaša adresa e-pošte
Lozinka za uređaj	Neovisna lozinka Napomena: Neovisnu lozinku dobit ćete ako je omogućena opcija Usluga IMAP/SMTP ili Usluga POP3/SMTP .

Yahoo! Mail

Postavka	Vrijednost
Primarni SMTP pristupnik	smtp.mail.yahoo.com
Priključak primarnog SMTP pristupnika	587
Koristi SSL/TLS	Obavezno
Zatraži pouzdani certifikat	Onemogućeno
Adresa za odgovor	Vaša adresa e-pošte
Provjera autentičnosti SMTP poslužitelja	Prijava/Obično
E-pošta pokrenuta od strane uređaja	Koristi SMTP vjerodajnice uređaja
Korisnički ID za uređaj	Vaša adresa e-pošte
Lozinka za uređaj	Lozinka za aplikaciju Napomena: Kako biste stvorili lozinku za aplikaciju, otvorite stranicu Sigurnost Yahoo računa , prijavite se na svoj račun i kliknite Generiraj lozinku za aplikaciju .

Zoho Mail

Postavka	Vrijednost
Primarni SMTP pristupnik	smtp.zoho.com
Priključak primarnog SMTP pristupnika	587
Koristi SSL/TLS	Obavezno
Zatraži pouzdani certifikat	Onemogućeno
Adresa za odgovor	Vaša adresa e-pošte
Provjera autentičnosti SMTP poslužitelja	Prijava/Obično
E-pošta pokrenuta od strane uređaja	Koristi SMTP vjerodajnice uređaja
Korisnički ID za uređaj	Vaša adresa e-pošte
Lozinka za uređaj	Lozinka računa ili lozinka za aplikaciju Napomene: <ul style="list-style-type: none"> • Kod računa za koje je onemogućena provjera u dva koraka, upotrijebite lozinku svog računa. • Kod računa za koje je omogućena provjera u dva koraka, upotrijebite lozinku za aplikaciju. Kako biste stvorili lozinku za aplikaciju, otvorite stranicu Sigurnost Zoho Mail računa, prijavite se u svoj račun i zatim u odjeljku Lozinke za aplikaciju kliknite Generiraj novu lozinku.

Ulaganje papira i posebnih medija

Postavljanje formata i vrste posebnih medija

Odlagači automatski prepoznaju format običnog papira. Za posebne medije kao što su naljepnice, snop kartica ili oмотnice, učinite sljedeće:

- 1 Na početnom zaslonu dodirnite **Postavke > Papir > Konfiguracija odlagača > Format/vrsta papira >** odaberite izvor papira.
- 2 Postavite format i vrstu posebnih medija.

Konfiguriranje univerzalnih postavki papira

- 1 Na početnom zaslonu dodirnite **Postavke > Papir > Konfiguracija medija > Univerzalno postavljanje**.
- 2 Konfigurirajte postavke.

Ulaganje u ladice

- 1 Izvadite ladicu.

Napomena: Kako biste izbjegli zaglavljivanje papira, nemojte vaditi ladicu dok pišač radi.



2 Prilagodite vodilice sukladno formatu papira koji ulažete.

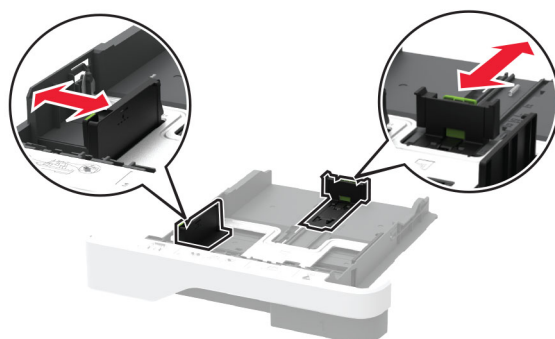

3 Prije ulaganja lagano savijte, prolistajte i poravnajte rubove papira.

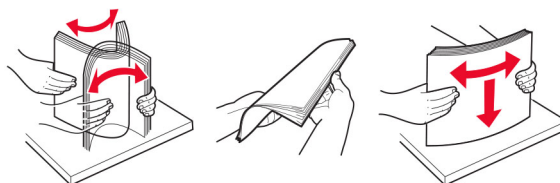

4 Uložite snop papira tako da strana za ispisivanje bude okrenuta prema dolje, a potom provjerite jesu li vodilice postavljene čvrsto uz papir.

Napomene:

- Uložite papir sa zaglavljem licem prema dolje tako da zaglavlje bude na prednjoj strani ladice za jednostrano ispisivanje.
- Uložite papir sa zaglavljem licem prema gore tako da zaglavlje bude na stražnjoj strani ladice za dvostrani ispis.
- Nemojte gurati papir u ladicu.
- Kako biste izbjegli zaglavljanje papira, provjerite je li visina umetnutog papira ispod oznake maksimalne visine papira.



5 Umetnite ladicu.

Ako je potrebno, na upravljačkoj ploči postavite format i vrstu papira sukladno uloženom papiru.

Ulaganje u višenamjenski uređaj za uvlačenje papira

1 Otvorite višenamjenski uređaj za uvlačenje papira.



2 Prije ulaganja lagano savijte, prolistajte i poravnajte rubove papira.

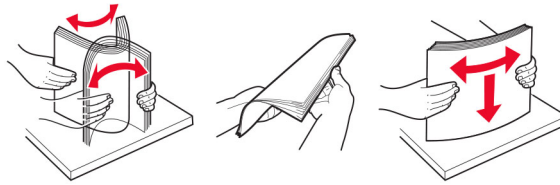

3 Uložite papir ispisnom stranom okrenutom prema gore.

Napomene:

- Uložite papir sa zaglavljem licem prema gore tako da zaglavlje bude na stražnjoj strani pisača za jednostrano ispisivanje.
- Uložite papir sa zaglavljem licem prema dolje tako da zaglavlje bude na prednjoj strani pisača za dvostrani ispis.
- Ulažite omotnice tako da presavijena strana bude na lijevoj strani licem prema dolje.

Upozorenje—potencijalno oštećenje: Nemojte koristiti omotnice s markicama, kopčama, spajalicama, prozorima, premazima ili samoljepljivim trakama.

4 Prilagodite vodilicu sukladno formatu papira koji ulažete.

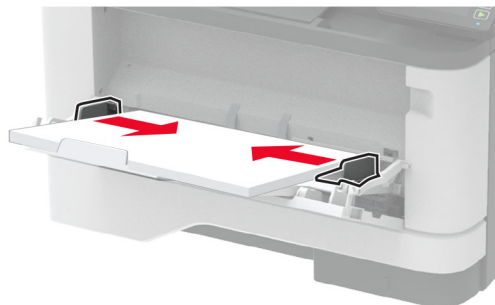

5 Na upravljačkoj ploči postavite format i vrstu papira sukladno uloženom papiru.

Povezivanje ladica

- 1 Na početnom zaslonu dodirnite **Postavke > Papir > Konfiguracija odlagača** > odaberite izvor papira.
- 2 Postavite format i vrstu papira jednake onima za ladice koje povezujete.
- 3 Na početnom zaslonu dodirnite **Postavke > Uređaj > Održavanje > Konfiguracijski izbornik > Konfiguracija ladice > Povezivanje ladice**.
- 4 Dodirnite **Automatski**.

Kako biste poništili povezivanje ladica, pobrinite se da ladice nemaju jednake postavke formata i vrste papira.

Upozorenje—potencijalno oštećenje: Temperatura grijača mijenja se sukladno navedenoj vrsti papira. Kako biste izbjegli probleme prilikom ispisivanja, uskladite postavku vrste papira na pisaču s papirom uložnim u ladicu.

Instaliranje i ažuriranje softvera, upravljačkih programa i programskih datoteka

Instaliranje softvera pisača

Napomene:

- Upravljački program za ispisivanje uključen je u paket za instalaciju softvera.
- Na Macintosh računalima sa sustavom MacOS verzije 10.7 ili novijima ne morate instalirati upravljački program za ispis na pisaču s AirPrint certifikatom. Ako želite prilagođene značajke ispisivanja, preuzmite upravljački program za ispisivanje.

- 1 Pronađite kopiju instalacijskog softverskog paketa.
 - S priloženog CD-a sa softverom.
 - Posjetite www.lexmark.com/downloads.
- 2 Pokrenite instalaciju, a zatim slijedite upute na zaslonu.

Instaliranje upravljačkog programa za faks

- 1 Otvorite www.lexmark.com/downloads, potražite model svog pisača i zatim preuzmite odgovarajući instalacijski paket.
- 2 Na računalu pritisnite **Printer Properties** (Svojstva pisača), a zatim prijedite na karticu **Configuration** (Konfiguracija).
- 3 Odaberite **Faks**, a zatim pritisnite **Primijeni**.

Dodavanje pisača na računalo

Prije početka učinite nešto od sljedećeg:

- Povežite pisač i računalo s istom mrežom. Za dodatne informacije o povezivanju pisača s mrežom pogledajte [“Povezivanje pisača s Wi-Fi mrežom” na 57. str.](#)
- Povežite računalo s pisačem. Za dodatne informacije pogledajte [“Povezivanje računala s pisačem” na 60. str.](#)
- Pisač povežite s računalom s pomoću USB kabela. Za dodatne informacije pogledajte [“Priklučivanje kabela” na 20. str.](#)

Napomena: USB kabel prodaje se zasebno.

Za korisnike sustava Windows

- 1 Na računalu instalirajte upravljački program za ispisivanje.

Napomena: Za dodatne informacije pogledajte [“Instaliranje softvera pisača” na 50. str.](#)

- 2 Otvorite **Pisači i skeneri** i kliknite **Dodaj pisač ili skener**.

3 Ovisno o vezi pisača, učinite nešto od sljedećeg:

- Odaberite pisač s popisa i pritisnite **Dodaj uređaj**.
- Pritisnite **Prikaži Wi-Fi Direct pisače**, odaberite pisač i pritisnite **Dodaj uređaj**.
- Pritisnite **Pisač koji tražim nije na popisu**, a zatim u prozoru Dodavanje pisača učinite sljedeće:
 - a** Odaberite **Dodaj pisač unosom TCP/IP adrese ili naziva pisača na mreži**, a zatim pritisnite **Sljedeće**.
 - b** U polje Naziv na mreži ili IP adresa unesite IP adresu pisača i zatim pritisnite **Sljedeće**.

Napomene:

- IP adresu pisača možete pogledati na početnom zaslonu pisača. IP adresa prikazuje se kao četiri skupa brojeva razdvojenih točkama, primjerice 123.123.123.123.
- Ako koristite proxy poslužitelj, za pravilno učitavanje web-stranice privremeno ga onemogućite.
- c** Odaberite upravljački program za ispisivanje i zatim pritisnite **Sljedeće**.
- d** Odaberite **Koristi upravljački program za ispisivanje koji je trenutno instaliran (preporučeno)** i zatim pritisnite **Sljedeće**.
- e** Unesite naziv pisača i pritisnite **Sljedeće**.
- f** Odaberite opciju dijeljenja pisača i zatim pritisnite **Sljedeće**.
- g** Kliknite **Završi**.

Za korisnike računala Macintosh

- 1 Na računalu otvorite **Pisači i skeneri**.
- 2 Pritisnite **+** i zatim odaberite pisač.
- 3 U izborniku Upotreba odaberite upravljački program za ispisivanje.

Napomene:

- Kako biste upotrijebili Macintosh upravljački program za ispisivanje, odaberite **AirPrint** ili **Secure AirPrint**.
- Ako želite prilagođene značajke ispisivanja, odaberite upravljački program za ispisivanje tvrtke Lexmark. Kako biste instalirali upravljački program, pogledajte ["Instaliranje softvera pisača" na 50. str.](#)

- 4 Dodajte pisač.

Ažuriranje programskih datoteka

Kako biste poboljšali radne značajke pisača i riješili probleme, redovito ažurirajte programske datoteke pisača.

Za dodatne informacije o ažuriranju programskih datoteka obratite se predstavniku tvrtke Lexmark.

Za najnovije programske datoteke otvorite www.lexmark.com/downloads pa potražite model svog pisača.

- 1 Otvorite web-preglednik, a zatim u adresno polje upišite IP adresu pisača.

Napomene:

- IP adresu pisača možete pogledati na početnom zaslonu pisača. IP adresa prikazuje se kao četiri skupa brojeva razdvojenih točkama, primjerice 123.123.123.123.

- Ako koristite proxy poslužitelj, za pravilno učitavanje web-stranice privremeno ga onemogućite.

2 Kliknite **Postavke > Uređaj > Ažuriranje programskih datoteka**.

3 Učinite nešto od sljedećeg:

- Kliknite **Provjeri ima li ažuriranja > Slažem se, pokreni ažuriranje**.
- Prenesite flash datoteku.
 - a Potražite flash datoteku.

Napomena: Obavezno izdvojite programske datoteke iz .zip datoteke.

- b Kliknite **Prijenos > Pokreni**.

Izvoz ili uvoz konfiguracijske datoteke

Konfiguracijske postavke pisača možete izvesti u tekstualnu datoteku, a zatim tu datoteku uvoziti na druge pisače kako biste iste postavke primijenili na druge pisače.

1 Otvorite web-preglednik, a zatim u adresno polje upišite IP adresu pisača.

Napomene:

- IP adresu pisača možete pogledati na početnom zaslonu pisača. IP adresa prikazuje se kao četiri skupa brojeva razdvojenih točkama, primjerice 123.123.123.123.
- Ako koristite proxy poslužitelj, za pravilno učitavanje web-stranice privremeno ga onemogućite.

2 U aplikaciji Embedded Web Server pritisnite **Izvoz konfiguracije** ili **Uvoz konfiguracije**.

3 Slijedite upute na zaslonu.

4 Ako pisač podržava aplikacije, učinite sljedeće:

- a Pritisnite **Aplikacije >**, odaberite aplikaciju i **> Konfiguraciju**.
- b Pritisnite **Izvoz** ili **Uvoz**.

Dodavanje dostupnih opcija u upravljačkom programu za ispisivanje

Za korisnike sustava Windows

1 Otvorite mapu pisača.

2 Odaberite pisač koji želite ažurirati, a zatim učinite jedno od sljedećega:

- U sustavu Windows 7 ili novijem odaberite **Svojstva pisača**.
- U starijim verzijama odaberite **Svojstva**.

3 Pomaknite se do kartice Konfiguracija i zatim odaberite **Ažuriraj sada – pitaj pisač**.

4 Primijenite izmjene.

Za korisnike računala Macintosh

1 Iz Preferenci sustava u izborniku Apple, pomaknite se do svog pisača i zatim odaberite **Opcije i potrošni materijal**.

2 Pomaknite se do popisa hardverskih opcija, a zatim dodajte instalirane opcije.

3 Primijenite izmjene.

Instaliranje hardverskih opcija

Dostupne interne opcije

- Inteligentni pogon za pohranu (ISD)
 - Fontovi
 - Pojednostavljeni kineski
 - Tradicionalni kineski
 - Japanski
 - Korejski
 - Arapski
 - Masovna pohrana
- Licencirane značajke
 - IPDS
 - Crtični kod
- Bežični modul
 - MarkNet™ N8372

Napomene:

- Za aktivaciju značajke Spajanje oblika i drugih značajki potreban je ISD.
- Neke IPDS značajke zahtijevaju ISD.

Postavljanje dodatnih ladica

 **OPREZ—OPASNOST OD STRUJNOG UDARA:** Kako biste izbjegli rizik od strujnog udara, ako pristupate ploči upravljača ili postavljate dodatni hardver ili memorijske uređaje neko vrijeme nakon postavljanja pisača, isključite pisač i iskopčajte kabel za napajanje iz električne mrežne utičnice prije nego što nastavite. Ako je bilo koji drugi uređaj povezan s pisačem, isključite i njega te iskopčajte sve kabele povezane s pisačem.

- 1 Isključite pisač.
- 2 Iskopčajte kabel za napajanje iz električne mrežne utičnice, a zatim iz pisača.
- 3 Raspakirajte dodatnu ladicu, a zatim uklonite materijal pakiranja.
- 4 Poravnajte pisač s dodatnom ladicom i zatim spustite pisač na mjesto.

 **OPREZ—MOGUĆE OZLJEDE:** Ako je masa pisača veća od 20 kg (44 lb), za njegovo sigurno podizanje potrebne su dvije osobe ili više njih.

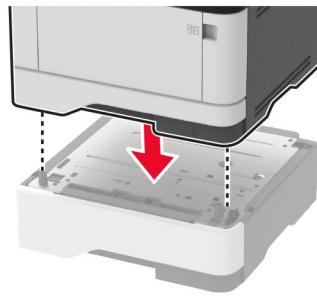

5 Povežite kabel za napajanje s pisačem, a zatim s električnom mrežnom utičnicom.

⚠ OPREZ—MOGUĆE OZLJEDE: Kako biste izbjegli rizik od požara ili strujnog udara, priključite kabel za napajanje na valjano uzemljenu mrežnu utičnicu odgovarajućih svojstava koja se nalazi u blizini proizvoda i lako je dostupna.

6 Uključite pisač.

Dodajte ladicu u upravljački program za ispisivanje kako bi postala dostupna tijekom ispisivanja. Za dodatne informacije pogledajte [“Dodavanje dostupnih opcija u upravljačkom programu za ispisivanje” na 52. str.](#)

Postavljanje inteligentnog pogona za pohranu

⚠ OPREZ—OPASNOST OD STRUJNOG UDARA: Kako biste izbjegli rizik od strujnog udara, ako pristupate ploči upravljača ili postavljate dodatni hardver ili memorijske uređaje neko vrijeme nakon postavljanja pisača, isključite pisač i iskopčajte kabel za napajanje iz električne mrežne utičnice prije nego što nastavite. Ako je bilo koji drugi uređaj povezan s pisačem, isključite i njega te iskopčajte sve kabele povezane s pisačem.

1 Isključite pisač, a zatim iskopčajte kabel za napajanje iz električne mrežne utičnice.

2 Otvorite pristupna vratašca ploče kontrolera.

Upozorenje—potencijalno oštećenje: Elektroničke komponente ploče upravljača lako može oštetiti statički elektricitet. Dodirnite metalnu površinu na pisaču prije nego što dodirnete bilo koju komponentu ili priključak ploče upravljača.

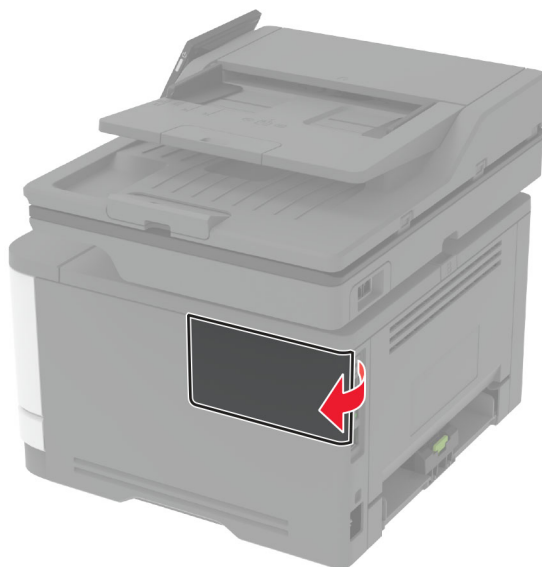

3 Raspakirajte inteligentni pogon za pohranu (ISD).

Upozorenje—potencijalno oštećenje: Pazite da ne dodirujete kontakte uz rub kartice.

4 Pronađite ISD priključak.

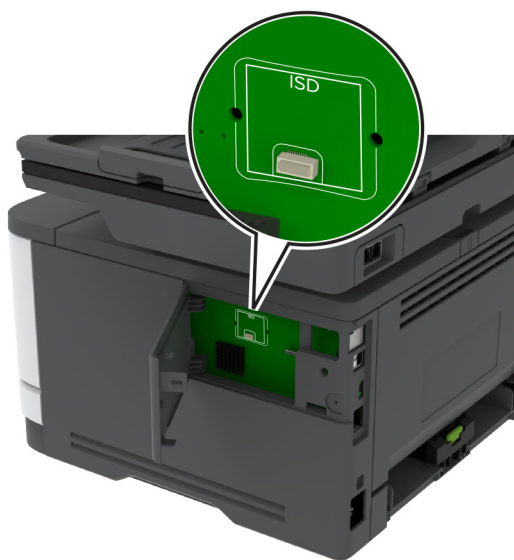

5 Umetnite karticu u ISD priključak.

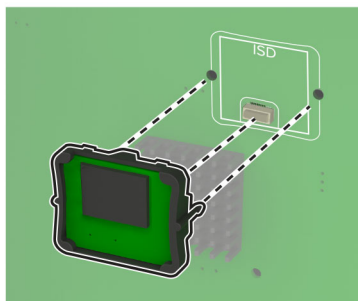
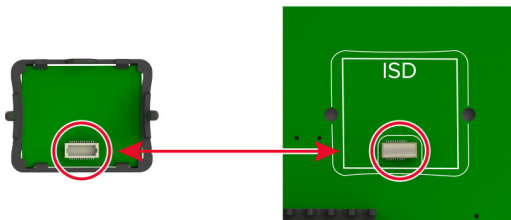

6 Zatvorite pristupna vratašca ploče kontrolera dok ne *sjednu* na mjesto.

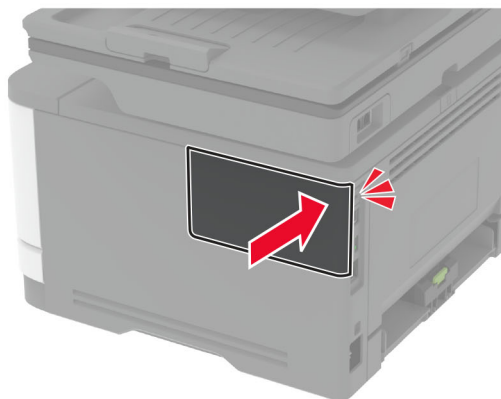
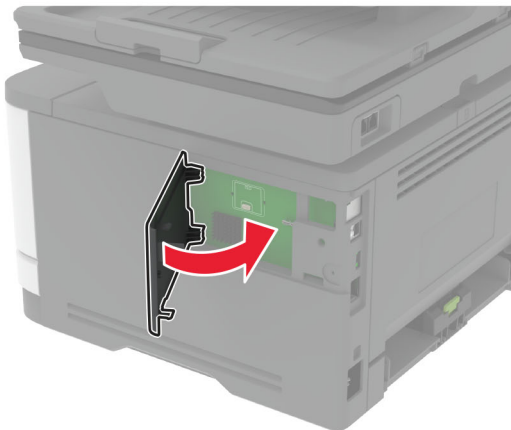

7 Priključite kabel za napajanje na električnu mrežnu utičnicu, a zatim uključite pisač.

⚠ OPREZ—MOGUĆE OZLJEDE: Kako biste izbjegli rizik od požara ili strujnog udara, priključite kabel za napajanje na valjano uzemljenu mrežnu utičnicu odgovarajućih svojstava koja se nalazi u blizini proizvoda i lako je dostupna.

Umrežavanje

Povezivanje pisača s Wi-Fi mrežom

Provjerite je li Aktivni adapter postavljen na Automatski. Na početnom zaslonu dodirnite **Postavke > Mreže/priključci > Pregled mreže > Aktivni adapter**.

Upotreba upravljačke ploče

- 1 Na početnom zaslonu dodirnite **Postavke > Mreža/priključci > Bežično > Postavljanje pomoću ploče pisača > Odabir mreže**.
- 2 Odaberite Wi-Fi mrežu, a zatim unesite lozinku za mrežu.

Napomena: Kod modela pisača koji podržavaju Wi-Fi mrežu tijekom početnog postavljanja prikazat će se Wi-Fi mreža.

Upotreba aplikacije Lexmark Mobile Assistant

- 1 Ovisno o svom mobilnom uređaju, preuzmite aplikaciju Lexmark Mobile Assistant iz internetske trgovine Google Play™ ili App Store.
- 2 Na početnom zaslonu pisača dodirnite **Postavke > Mreža/priključci > Bežično > Postavljanje pomoću mobilne aplikacije > ID pisača**.
- 3 Na mobilnom uređaju pokrenite aplikaciju, a zatim prihvatite odredbe upotrebe.
Napomena: Ako je potrebno, dajte dopuštenja.
- 4 Dodirnite **Poveži s pisačem > Idi na Wi-Fi postavke**.
- 5 Povežite mobilni uređaj s bežičnom mrežom pisača.
- 6 Vratite se u aplikaciju, a zatim dodirnite **Postavi Wi-Fi vezu**.
- 7 Odaberite Wi-Fi mrežu, a zatim unesite lozinku za mrežu.
- 8 Dodirnite **Gotovo**.

Povezivanje pisača s bežičnom mrežom koristeći Wi-Fi Protected Setup (WPS)

Prije početka pazite da budu zadovoljeni sljedeći uvjeti:

- Pristupna točka (bežični usmjerivač) ima certifikat za WPS ili podržava WPS. Dodatne informacije potražite u dokumentaciji priloženoj uz pristupnu točku.
- Adapter za bežičnu mrežu postavljen je u pisač. Dodatne informacije potražite u uputama priloženima uz adapter.
- Aktivni adapter postavljen je na Automatski. Na početnom zaslonu dodirnite **Postavke > Mreže/priključci > Pregled mreže > Aktivni adapter**.

Upotreba metode pritiska gumba

- 1 Na početnom zaslonu dodirnite **Postavke > Mreža/priključci > Bežično > Wi-Fi Protected Setup > Pokreni metodu pritiska gumba**.
- 2 Slijedite upute na zaslonu.

Metoda upotrebe osobnog identifikacijskog broja (PIN)

- 1 Na početnom zaslonu dodirnite **Postavke > Mreža/priključci > Bežično > Wi-Fi Protected Setup > Početak PIN metode**.
- 2 Kopirajte WPS PIN s osam znamenki.
- 3 Otvorite web-preglednik, a zatim u adresno polje upišite IP adresu pristupne točke.
Napomene:
 - Kako biste saznali IP adresu, potražite je u dokumentaciji priloženoj uz pristupnu točku.
 - Ako koristite proxy poslužitelj, za pravilno učitavanje web-stranice privremeno ga onemogućite.
- 4 Pristupite postavkama za WPS. Dodatne informacije potražite u dokumentaciji priloženoj uz pristupnu točku.
- 5 Unesite 8-znamenkasti PIN, a zatim spremite promjene.

Konfiguriranje Wi-Fi Direct veze

Wi-Fi Direct® je Wi-Fi tehnologija koja omogućava izravno povezivanje bežičnih uređaja i pisača s podrškom za Wi-Fi Direct bez upotrebe pristupne točke (bežični usmjerivač).

1 Na početnom zaslonu dodirnite **Postavke > Mreža/priključci > Wi-Fi Direct**.

2 Konfigurirajte postavke.

- **Omogući Wi-Fi Direct** – Omogućavanje pisača za emitiranje svoje vlastite Wi-Fi Direct mreže.
- **Naziv za Wi-Fi Direct** – Dodjela naziva Wi-Fi Direct mreže.
- **Lozinka za Wi-Fi Direct** – Dodjela lozinke za uspostavu bežične sigurnosti pri upotrebi izravne veze.
- **Prikaži lozinku na stranici za postavljanje** – Prikaz lozinke na stranici za postavljanje mreže.
- **Automatsko prihvaćanje zahtjeva na pritisak gumba** – Omogućava pisaču automatsko prihvaćanje zahtjeva za povezivanje.

Napomena: Automatsko prihvaćanje zahtjeva na pritisak gumba nije zaštićeno.

Napomene:

- Prema zadanim postavkama, lozinka za Wi-Fi Direct mrežu ne vidi se na zaslonu pisača. Kako bi se prikazala lozinka, omogućite ikonu za prikazivanje lozinke. Na početnom zaslonu dodirnite **Postavke > Sigurnost > Razno > Omogući otkrivanje lozinke/PIN-a**.
- Kako biste saznali lozinku za mrežu Wi-Fi Direct bez prikaza na zaslonu pisača, na početnom zaslonu dodirnite **Postavke > Izvješća > Mreža > Stranica za postavljanje mreže**.

Povezivanje mobilnog uređaja s pisačem

Prije povezivanja mobilnog uređaja provjerite je li Wi-Fi Direct konfiguriran. Za dodatne informacije pogledajte ["Konfiguriranje Wi-Fi Direct veze" na 59. str.](#)

Povezivanje pomoću funkcije Wi-Fi Direct

Napomena: Ove se upute odnose samo na mobilne uređaje sa sustavom Android.

- 1 Na mobilnom uređaju otvorite izbornik postavki.
- 2 Omogućite **Wi-Fi**, a zatim dodirnite **Wi-Fi Direct**.
- 3 Odaberite naziv pisača za Wi-Fi Direct.
- 4 Potvrdite vezu na upravljačkoj ploči pisača.

Povezivanje putem Wi-Fi veze

- 1 Na mobilnom uređaju otvorite izbornik postavki.
- 2 Dodirnite **Wi-Fi** i odaberite naziv za Wi-Fi Direct pisača.

Napomena: Niz DIRECT-xy (gdje su x i y dva nasumična znaka) dodaje se prije naziva za Wi-Fi Direct.

- 3 Unesite lozinku za Wi-Fi Direct.

Povezivanje računala s pisačem

Prije povezivanja računala provjerite je li Wi-Fi Direct konfiguriran. Za dodatne informacije pogledajte ["Konfiguriranje Wi-Fi Direct veze" na 59. str.](#)

Za korisnike sustava Windows

- 1 Otvorite **Pisači i skeneri** i kliknite **Dodaj pisač ili skener**.
- 2 Kliknite **Prikaži Wi-Fi Direct pisače** i odaberite naziv za Wi-Fi Direct pisača.
- 3 Zabilježite osmeroznamenasti PIN sa zaslona pisača.
- 4 Unesite PIN na računalu.

Napomena: Ako upravljački program za ispis još nije instaliran, sustav Windows preuzet će odgovarajući upravljački program.

Za korisnike računala Macintosh

- 1 Kliknite ikonu bežične veze, a zatim odaberite naziv za Wi-Fi Direct pisača.

Napomena: Niz DIRECT-xy (gdje su x i y dva nasumična znaka) dodaje se prije naziva za Wi-Fi Direct.

- 2 Upišite lozinku za Wi-Fi Direct.

Napomena: Nakon prekida veze s Wi-Fi Direct mrežom vratite računalo na prethodnu mrežu.

Deaktiviranje Wi-Fi mreže

- 1 Na početnom zaslonu dodirnite **Postavke > Mreže/priključci > Pregled mreže > Aktivni adapter > Standardna mreža**.
- 2 Slijedite upute na zaslonu.

Provjera mogućnosti povezivanja pisača

- 1 Na početnom zaslonu dodirnite **Postavke > Izvješća > Mreža > Stranica za postavljanje mreže**.
- 2 Provjerite prvi odjeljak stranice za postavljanje mreže i provjerite je li u statusu "povezano".
Ako nije u statusu "povezano", onda LAN točka povezivanja možda nije aktivna ili je mrežni kabel neispravan. Za pomoć se obratite administratoru.

Postavljanje ispisa putem serijskog priključka (samo sustav Windows)

Prije nego što počnete, provjerite je li na pisač instaliran serijski ISP.

- 1 Postavite parametre na pisaču.
 - a Na upravljačkoj ploči otiđite do izbornika za postavke priključaka.
 - b Pronađite izbornik s postavkama serijskog priključka te po potrebi podesite postavke.
 - c Primijenite izmjene.

- 2 Na računalu otvorite mapu pisača te odaberite svoj pisač.
- 3 Otvorite svojstva pisača i na popisu odaberite COM priključak.
- 4 U značajki za upravljanje uređajima postavite parametre COM priključka.

Napomene:

- Ispisivanje preko serijskog priključka smanjuje brzinu ispisa.
- Provjerite je li serijski kabel priključen na serijski priključak pisača.

Osiguravanje pisača

Lociranje sigurnosnog utora

Pisač ima značajku sigurnosnog zaključavanja. Pričvrstite sigurnosni ključ kompatibilan s većinom prijenosnih računala u prikazanu lokaciju kako biste pisač blokirali na mjestu.

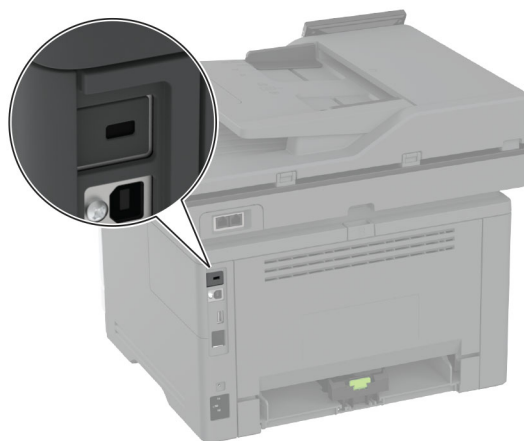

Brisanje memorije pisača

Kako biste izbrisali privremenu memoriju ili podatke u međumemoriji pisača, isključite pisač.

Kako biste izbrisali trajnu memoriju, postavke uređaja i mreže, sigurnosne postavke i ugrađena rješenja, učinite sljedeće:

- 1 Na početnom zaslonu dodirnite **Postavke > Uređaj > Održavanje > Brisanje na kraju vijeka**.
- 2 Dodirnite potvrdni okvir **Brisanje osjetljivih podataka iz trajne memorije**, a zatim dodirnite **BRISANJE**.
- 3 Dodirnite **Pokretanje čarobnjaka za početno postavljanje** ili **Ostavi pisač izvan mreže**, a zatim dodirnite **Sljedeće**.
- 4 Započnite radnju.

Napomena: Ovim se postupkom uništava ključ za šifriranje koji se upotrebljava za zaštitu korisničkih podataka. Uništavanje ključa za šifriranje čini podatke nepovratnima.

Brisanje inteligentnog pogona za pohranu

- 1 Na početnom zaslonu dodirnite **Postavke > Uređaj > Održavanje > Brisanje na kraju vijeka**.
- 2 Dodirnite **Izbriši inteligentni pogon za pohranu**, a potom dodirnite **IZBRIŠI**.
- 3 Započnite radnju.

Napomene:

- Inteligentni pogon za pohranu (ISD) kriptografski će se izbrisati.

- Ovaj proces brisanja ISD-a može potrajati između nekoliko minuta do više od sat vremena, a za to vrijeme pisač nije dostupan za druge zadatke.

Vraćanje tvornički zadanih postavki

- 1 Na početnom zaslonu dodirnite **Postavke > Uređaj > Vraćanje tvornički zadanih postavki**.
- 2 Dodirnite **Vraćanje postavki >** a zatim odaberite postavke koje želite vratiti > **VRAĆANJE**.
- 3 Započnite radnju.

Izjava o postojanosti memorije

Vrsta memorije	Opis
Privremena memorija	Pisač koristi standardnu memoriju s nasumičnim pristupom (RAM) za privremenu pohranu podataka tijekom jednostavnih zadataka ispisivanja i kopiranja.
Trajna memorija	Pisač može koristiti dvije vrste trajne memorije: EEPROM i NAND (flash memorija). Obje vrste pohranjuju operacijski sustav, postavke pisača i informacije o mreži. Pohranjuju i postavke skenera i knjižnih oznaka te ugrađena rješenja.
Inteligentni pogon za pohranu (ISD)	Neki pisači mogu imati instaliran ISD. ISD upotrebljava trajnu flash memoriju za pohranjivanje korisničkih podataka iz složenih zadataka ispisivanja, podataka obrazaca i podataka o fontu.

Izbrišite sadržaj sve memorije instalirane na pisač u sljedećim slučajevima:

- Kada se pisač stavlja izvan pogona na kraju radnog vijeka.
- Zamijenite ISD.
- Kada se pisač premješta u drugi odjel ili na drugu lokaciju.
- Kada pisač treba servisirati netko tko ne pripada vašoj tvrtki ili instituciji.
- Kada pisač treba odnijeti na servis.
- Kada se pisač prodaje drugoj organizaciji.

Napomena: Kako biste odložili pogon za pohranu, slijedite propise i procedure svoje organizacije.

Ispisivanje

Ispisivanje s računala

Napomena: Za naljepnice, snop kartica i omotnice, format i vrstu papira postavite na pisaču prije ispisivanja dokumenta.

- 1 Otvorite dijaloški okvir Ispis u dokumentu koji pokušavate ispisati.
- 2 Ako je potrebno, prilagodite postavke.
- 3 Ispišite dokument.

Ispisivanje s mobilnog uređaja

Ispisivanje s mobilnog uređaja koristeći Lexmark Mobile Print

Ispisivanje s mobilnog uređaja koristeći Lexmark Mobile Print

Lexmark™ Mobile Print omogućuje slanje dokumenata i slika izravno na podržani pisač tvrtke Lexmark.

- 1 Otvorite dokument i pošaljite ili podijelite dokument uz Lexmark Mobile Print.

Napomena: Neke aplikacije drugih proizvođača možda ne podržavaju značajku za slanje ili dijeljenje. Dodatne informacije potražite u dokumentaciji priloženoj uz aplikaciju.

- 2 Odaberite pisač.
- 3 Ispišite dokument.

Ispis s mobilnog uređaja pomoću alata Lexmark Print

Lexmark Ispis je rješenje za mobilno ispisivanje za mobilne uređaje koji imaju Android™ verzije 6.0 ili noviji. Omogućuje slanje dokumenata i slika na pisače povezane s mrežom i poslužitelje za upravljanje ispisivanjem.

Napomene:

- Obavezno preuzmite aplikaciju Lexmark Print iz trgovine Google Play i omogućite je na mobilnom uređaju.
- Provjerite jesu li pisač i mobilni uređaj povezani na istu mrežu.

- 1 Na mobilnom uređaju odaberite dokument iz upravitelja datotekama.
- 2 Pošaljite ili podijelite dokument s aplikacijom Lexmark Print.



Napomena: Neke aplikacije drugih proizvođača možda ne podržavaju značajku za slanje ili dijeljenje. Dodatne informacije potražite u dokumentaciji priloženoj uz aplikaciju.

- 3 Odaberite pisač, a zatim prilagodite postavke, ako je potrebno.
- 4 Ispišite dokument.

Ispisivanje s mobilnog uređaja koristeći Mopria Print Service

Mopria® Usluge ispisa čine rješenje za mobilno ispisivanje za mobilne uređaje koji imaju Android verzije 5.0 ili noviji. Omogućuje izravno ispisivanje na bilo koji certificirani Mopria pisač.

Napomena: Obavezno preuzmite aplikaciju Mopria Print Service iz trgovine Google Play i omogućite je u mobilnom uređaju.

- 1 Na Android mobilnom uređaju otvorite kompatibilnu aplikaciju ili odaberite dokument iz upravitelja datotekama.
- 2 Dodirnite  > **Ispis**.
- 3 Odaberite pisač, a zatim prilagodite postavke, ako je potrebno.
- 4 Dodirnite .

Ispisivanje s mobilnog uređaja koristeći AirPrint

Softverska značajka AirPrint rješenje je za ispisivanje s mobilnih uređaja koje omogućuje izravno ispisivanje s Apple uređaja na certificiranom AirPrint pisaču.

Napomene:



- Provjerite jesu li Appleov uređaj i pisač povezani na istu mrežu. Ako mreža ima više bežičnih čvorišta, provjerite jesu li oba uređaja povezana s istom podmrežom.
- Ovu aplikaciju podržavaju samo neki Apple uređaji.

- 1 Na mobilnom uređaju odaberite dokument iz upravitelja datoteka ili pokrenite kompatibilnu aplikaciju.
- 2 Dodirnite  > **Ispis**.
- 3 Odaberite pisač, a zatim prilagodite postavke, ako je potrebno.
- 4 Ispišite dokument.

Ispisivanje s mobilnog uređaja upotrebljavajući Wi-Fi Direct®

Wi-Fi Direct® usluga je za ispisivanje koja omogućuje ispisivanje na bilo koji pisač koji podržava Wi-Fi Direct.

Napomena: Provjerite je li mobilni uređaj povezan s bežičnom mrežom pisača. Za dodatne informacije pogledajte [“Povezivanje mobilnog uređaja s pisačem” na 59. str.](#)

- 1 Na mobilnom uređaju otvorite kompatibilnu aplikaciju ili odaberite dokument iz upravitelja datotekama.
- 2 Ovisno o modelu mobilnog uređaja, učinite nešto od sljedećeg:
 - Dodirnite  > **Ispis**.
 - Dodirnite  > **Ispis**.
 - Dodirnite **...** > **Ispis**.
- 3 Odaberite pisač, a zatim prilagodite postavke, ako je potrebno.
- 4 Ispišite dokument.

Ispisivanje s flash pogona

1 Umetnite flash pogon.

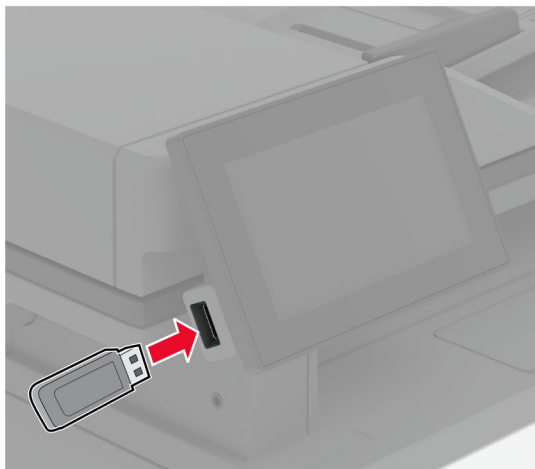

Napomene:

- Ako flash pogon umetnete kada se prikaže poruka pogreške, pisač će zanemariti flash pogon.
- Ako flash pogon umetnete dok pisač obrađuje druge zadatke ispisivanja, na zaslonu će se prikazati poruka **Zauzeto**.

2 Na zaslonu dodirnite dokument koji želite ispisati.

Ako je potrebno, konfigurirajte postavke ispisa.

3 Ispišite dokument.

Kako biste ispisali drugi dokument, dodirnite **USB pogon**.

Upozorenje—potencijalno oštećenje: Kako biste izbjegli gubitak podataka ili kvar pisača, nemojte dodirivati flash pogon ili pisač u prikazanom području dok je aktivno ispisivanje i čitanje s memorijskog uređaja ili zapisivanje na njega.



Podržani flash pogoni i vrste datoteka

Flash pogoni

- Lexar JumpDrive S70 (16 GB i 32 GB)
- SanDisk Cruzer Micro (16 GB i 32 GB)
- PNY Attaché (16 GB i 32 GB)

Napomene:

- Ovaj pisač podržava flash pogone velike brzine sa standardom pune brzine.
- Flash pogoni moraju podržavati sustav File Allocation Table (FAT).

Vrste datoteka

Dokumenti	Slike
<ul style="list-style-type: none"> • PDF (verzija 1.7 ili ranije verzije) • Microsoft formati datoteka (DOC, DOCX, XLS, XLSX, PPT, PPTX) 	<ul style="list-style-type: none"> • JPEG ili JPG • TIFF ili TIF • GIF • BMP • PNG • PCX • DCX

Konfiguriranje povjerljivih zadataka

1 Na početnom zaslonu dodirnite **Postavke > Sigurnost > Postavljanje povjerljivog ispisa.**

2 Konfigurirajte postavke.

Postavka	Opis
Maks. broj nevaljanih PIN-ova	Postavite ograničenje za unos PIN-a koji nije valjan. Napomena: Nakon dosezanja ograničenja zadaci ispisa za aktivno korisničko ime brišu se.
Istek povjerljivog zadatka	Postavite individualno vrijeme isteka za svaki zadatak na čekanju prije nego što se automatski izbriše iz memorije pisača, s tvrdog diska ili iz inteligentnog pogona za pohranu. Napomena: Za zadatak na čekanju vrijedi opcija Povjerljiv, Ponavljanje, Rezerva ili Provjera.
Istek ponavljajućeg zadatka	Postavite vrijeme isteka za zadatke ispisivanja koje želite ponoviti.
Istek zadatka s provjerom	Postavite vrijeme isteka za ispisivanje kopije zadatka kako biste provjerili njegovu kvalitetu prije ispisa preostalih kopija.
Istek zadatka rezervacije	Postavite vrijeme isteka za zadatke koje želite spremi u pisač za naknadno ispisivanje.
Prenošenje svih zadataka u red čekanja	Postavite pisač da zadrži sve zadatke ispisivanja.
Zadrži duplicirane dokumente	Postavite pisač za zadržavanje svih dokumenata istog naziva datoteke.

Ispisivanje povjerljivih i drugih zadržanih zadataka

Za korisnike sustava Windows

- 1 Dok je dokument otvoren, kliknite stavku **Datoteka > Ispis**.
- 2 Odaberite pisač, a zatim kliknite **Svojstva, Preference, Opcije** ili **Postavljanje**.
- 3 Kliknite **Ispis i zadržavanje**.
- 4 Odaberite **Upotrebljavaj Ispis i zadržavanje**, a zatim dodijelite korisničko ime.
- 5 Odaberite vrstu zadatka ispisivanja (povjerljivi, ponavljanje, rezerviranje ili s provjerom).
Ako odaberete **Povjerljivo**, zadatak ispisa zaštitite osobnim identifikacijskim brojem (PIN).
- 6 Kliknite **U redu** ili **Ispis**.
- 7 Na početnom zaslonu pisača pokrenite zadatak ispisivanja.
 - Za povjerljive zadatke dodirnite **Zadržani zadaci** > odaberite svoje korisničko ime > **Povjerljivo** > unesite PIN > odaberite zadatak ispisa > konfigurirajte postavke > **Ispis**.
 - Za druge zadatke ispisa dodirnite **Zadržani zadaci** > odaberite svoje korisničko ime > odaberite zadatak ispisa > konfigurirajte postavke > **Ispis**.

Za korisnike računala Macintosh

Upotreba značajke AirPrint

- 1 Dok je dokument otvoren, odaberite stavku **Datoteka > Ispis**.
- 2 Odaberite pisač i zatim s padajućeg izbornika koji slijedi iz izbornika Orijentacija odaberite **Ispis uz PIN**.
- 3 Omogućite **Ispiši uz PIN**, a zatim unesite četveroznamenasti PIN.
- 4 Kliknite **Ispis**.
- 5 Na početnom zaslonu pisača pokrenite zadatak ispisivanja. Dodirnite **Zadržani zadaci** > odaberite naziv računala > **Povjerljivo** > unesite PIN > odaberite zadatak ispisa > **Ispis**.

Upotreba upravljačkog programa za ispisivanje

- 1 Dok je dokument otvoren, odaberite stavku **Datoteka > Ispis**.
- 2 Odaberite pisač i zatim s padajućeg izbornika koji slijedi iz izbornika Orijentacija odaberite **Ispis i zadržavanje**.
- 3 Odaberite **Povjerljivi ispis**, a zatim unesite četveroznamenasti PIN.
- 4 Kliknite **Ispis**.
- 5 Na početnom zaslonu pisača pokrenite zadatak ispisivanja. Dodirnite **Zadržani zadaci** > odaberite naziv svog računala > **Povjerljivo** > odaberite zadatak ispisivanja > unesite PIN > **Ispis**.

Ispisivanje popisa uzoraka fontova

- 1 Na početnom zaslonu dodirnite **Postavke > Izvješća > Ispisivanje > Ispisivanje fontova**.
- 2 Dodirnite **PCL fontovi** ili **PS fontovi**.

Postavljanje razdjelnih stranica između kopija

- 1 Na početnom zaslonu dodirnite **Postavke > Ispis > Izgled > Razdjelne stranice > Između kopija**.
- 2 Ispišite dokument.

Otkazivanje zadatka ispisivanja

- 1 Na početnom zaslonu dodirnite .
- 2 Odaberite zadatak za otkazivanje.



Napomena: Zadatak možete poništiti i tako da dodirnete **Zadaci u redu čekanja**.

Prilagođavanje zatamnjenosti tonera

- 1 Na početnom zaslonu dodirnite **Postavke > Ispis > Kvaliteta > Zatamnjenost tonera**.
- 2 Odaberite postavku.

Kopiranje

Upotreba automatskog ulagača dokumenata i stakla skenera

Automatski ulagač dokumenata (ADF)	Staklo skenera
 <ul style="list-style-type: none"> • ADF možete koristiti za dokumente s više stranica ili obostrano tiskane dokumente. • Uložite originalni dokument licem prema gore. Kod dokumenata s više stranica prije ulaganja svakako poravnajte vodeći rub. • Svakako prilagodite vodilice ADF-a sukladno širini papira koji ulažete. 	 <ul style="list-style-type: none"> • Koristite staklo skenera za dokumente koji imaju jednu stranicu, stranice knjiga, male stavke (kao što su dopisnice ili fotografije), prozirne medije, fotopapir ili tanke medije (kao što su izresci iz časopisa). • Postavite dokument licem prema dolje u kut sa strelicom.

Izrada kopija

- 1 Uložite originalni dokument u automatski ulagač dokumenata ili na staklo skenera.

Napomena: Kako biste izbjegli obrezanu sliku, pazite da format papira originalnog i izlaznog dokumenta bude jednaka.

- 2 Na početnom zaslonu dodirnite **Kopiranje**, a zatim navedite broj kopija.

Ako je potrebno, prilagodite postavke kopiranja.

- 3 Kopirajte dokument.

Napomena: Kako biste izradili brzu kopiju, na početnom zaslonu dodirnite .

Kopiranje fotografija

- 1 Postavite fotografiju na staklo skenera.
- 2 Na početnom zaslonu dodirnite **Kopiraj > Postavke > Sadržaj > Vrsta sadržaja > Fotografija**.
- 3 Dodirnite **Izvor sadržaja**, a zatim odaberite postavku koja najbolje odgovara originalnoj fotografiji.
- 4 Kopirajte fotografiju.

Kopiranje na papir sa zaglavljem

- 1 Uložite originalni dokument u automatski ulagač dokumenata ili na staklo skenera.
- 2 Na početnom zaslonu dodirnite **Kopiranje** > **Kopiraj iz** > odaberite format originalnog dokumenta.
- 3 Dodirnite **Kopiraj u**, a zatim odaberite izvor papira koji sadrži papir sa zaglavljem.
Ako ste papir sa zaglavljem umetnuli u ulagač za razne medije, dodirnite **Kopiraj u** > **Ulagač za razne medije** > odaberite format papira > **Letterhead**.
- 4 Kopirajte dokument.

Kopiranje na obje strane papira

- 1 Uložite originalni dokument u automatski ulagač dokumenata ili na staklo skenera.
- 2 Na početnom zaslonu dodirnite **Kopiraj** > **Postavke** > **Strane**.
- 3 Dodirnite **1-strano na 2-strano** ili **2-strano na 2-strano**.
- 4 Kopirajte dokument.

Smanjenje ili povećanje kopija

- 1 Uložite originalni dokument u automatski ulagač dokumenata ili na staklo skenera.
- 2 Na početnom zaslonu dodirnite **Kopiraj** > **Postavke** > **Skaliranje** > i odaberite vrijednost skaliranja.
Napomena: Promjenom formata originalnog dokumenta ili izlaznog dokumenta nakon postavljanja Skaliranja vrijednost se vraća na Automatski.
- 3 Kopirajte dokument.

Kopiranje više stranica na samo jedan list

- 1 Uložite originalni dokument u automatski ulagač dokumenata ili na staklo skenera.
- 2 Na početnom zaslonu dodirnite **Kopiraj** > **Postavke** > **Stranica po strani**.
- 3 Omogućite postavku, a zatim odaberite broj po strani i orijentaciju stranice.
- 4 Kopirajte dokument.

Razvrstavanje kopija

- 1 Uložite originalni dokument u automatski ulagač dokumenata ili na staklo skenera.
- 2 Na početnom zaslonu dodirnite **Kopiraj** > **Postavke** > **Razvrstavanje** > **Uključeno [1,2,1,2,1,2]**.
- 3 Kopirajte dokument.

Kopiranje kartica

- 1 Postavite karticu na staklo skenera.
- 2 Na početnom zaslonu dodirnite **Kopiranje** > **Kopiraj iz**.
- 3 Dodirnite **ID kartica**.
- 4 Kopirajte karticu.

Stvaranje prečaca za kopiranje

- 1 Na početnom zaslonu dodirnite **Kopiranje**.
- 2 Konfigurirajte postavke, a zatim dodirnite .
- 3 Izradite prečac.

E-pošta

Upotreba automatskog ulagača dokumenata i stakla skenera

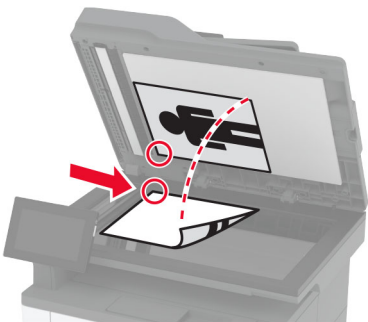
Automatski ulagač dokumenata (ADF)	Staklo skenera
 <ul style="list-style-type: none"> • ADF možete koristiti za dokumente s više stranica ili obostrano tiskane dokumente. • Uložite originalni dokument licem prema gore. Kod dokumenata s više stranica prije ulaganja svakako poravnajte vodeći rub. • Svakako prilagodite vodilice ADF-a sukladno širini papira koji ulažete. 	 <ul style="list-style-type: none"> • Koristite staklo skenera za dokumente koji imaju jednu stranicu, stranice knjiga, male stavke (kao što su dopisnice ili fotografije), prozirne medije, fotopapir ili tanke medije (kao što su izresci iz časopisa). • Postavite dokument licem prema dolje u kut sa strelicom.

Slanje e-pošte

Prije početka provjerite jesu li konfigurirane SMTP postavke. Za dodatne informacije pogledajte [“Konfiguriranje postavki SMTP poslužitelja” na 38. str.](#)

- 1 Uložite originalni dokument u automatski ulagač dokumenata ili na staklo skenera.
- 2 Na početnom zaslonu dodirnite **E-pošta**, a zatim unesite potrebne informacije.
- 3 Ako je potrebno, konfigurirajte postavke skeniranja.
- 4 Slanje e-pošte.

Stvaranje prečaca za e-poštu

- 1 Na početnom zaslonu dodirnite **E-pošta**.
- 2 Konfigurirajte postavke, a zatim dodirnite ★.
- 3 Izradite prečac.

Faks

Upotreba automatskog ulagača dokumenata i stakla skenera

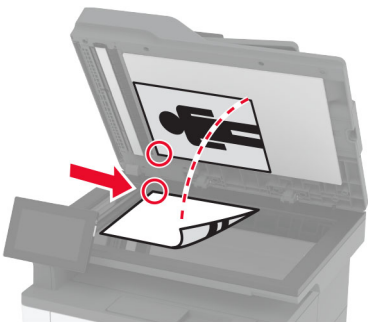
Automatski ulagač dokumenata (ADF)	Staklo skenera
 <ul style="list-style-type: none"> • ADF možete koristiti za dokumente s više stranica ili obostrano tiskane dokumente. • Uložite originalni dokument licem prema gore. Kod dokumenata s više stranica prije ulaganja svakako poravnajte vodeći rub. • Svakako prilagodite vodilice ADF-a sukladno širini papira koji ulažete. 	 <ul style="list-style-type: none"> • Koristite staklo skenera za dokumente koji imaju jednu stranicu, stranice knjiga, male stavke (kao što su dopisnice ili fotografije), prozirne medije, fotopapir ili tanke medije (kao što su izresci iz časopisa). • Postavite dokument licem prema dolje u kut sa strelicom.

Slanje faksa

Napomena: Provjerite je li faks konfiguriran. Dodatne informacije potražite u odjeljku [Postavljanje pisača za faksiranje](#).

Upotreba upravljačke ploče

- 1 Uložite originalni dokument u automatski ulagač dokumenata ili na staklo skenera.
- 2 Na početnom zaslonu dodirnite **Faks**, a zatim unesite potrebne informacije.
Ako je potrebno, prilagodite postavke.
- 3 Pošaljite faks.

Upotreba računala

Prije početka rada provjerite je li instaliran upravljački program za faksiranje. Za dodatne informacije pogledajte ["Instaliranje upravljačkog programa za faks" na 50. str.](#)

Za korisnike sustava Windows

- 1 Otvorite dijaloški okvir Ispis u dokumentu koji pokušavate faksirati.
- 2 Odaberite pisač, a zatim kliknite **Svojstva**, **Preference**, **Opcije** ili **Postavljanje**.

- 3 Kliknite **Faks > Omogući faks > Prije faksiranja obavezno pokaži postavke** i zatim unesite broj primatelja.
Ako je potrebno, konfigurirajte druge postavke faksiranja.
- 4 Pošaljite faks.

Za korisnike računala Macintosh

- 1 Dok je dokument otvoren, odaberite **Datoteka > Ispis**.
- 2 Odaberite pisač iza čijeg naziva slijedi – **Faks**.
- 3 U polje **Primatelj** unesite broj primatelja.
Ako je potrebno, konfigurirajte druge postavke faksiranja.
- 4 Pošaljite faks.

Zakazivanje faksa

Napomena: Provjerite je li faks konfiguriran. Dodatne informacije potražite u odjeljku [Postavljanje pisača za faksiranje](#).

- 1 Uložite originalni dokument u automatski ulagač dokumenata ili na staklo skenera.
- 2 Na početnom zaslonu dodirnite **Faksiraj > Prima >** kako biste unijeli broj faksa > **Gotovo**.
- 3 Dodirnite **Vrijeme slanja**, konfigurirajte datum i vrijeme i dodirnite **Gotovo**.
- 4 Pošaljite faks.

Stvaranje prečaca za odredišni faks

Napomena: Provjerite je li faks konfiguriran. Dodatne informacije potražite u odjeljku [Postavljanje pisača za faksiranje](#).

- 1 Na početnom zaslonu dodirnite **Faksiraj > na**.
- 2 Unesite broj primatelja, a zatim dodirnite **Gotovo**.
- 3 Konfigurirajte postavke, a zatim dodirnite .
- 4 Izradite prečac.

Promjena razlučivosti faksa

Napomena: Provjerite je li faks konfiguriran. Dodatne informacije potražite u odjeljku [Postavljanje pisača za faksiranje](#).

- 1 Uložite originalni dokument u automatski ulagač dokumenata ili na staklo skenera.
- 2 Na početnom zaslonu dodirnite **Faks**, a zatim unesite potrebne informacije.
- 3 Dodirnite **Postavke > Razlučivost >** i odaberite postavku.
- 4 Pošaljite faks.

Podešavanje zatamnjenja faksa

Napomena: Provjerite je li faks konfiguriran. Dodatne informacije potražite u odjeljku [Postavljanje pisača za faksiranje](#).

- 1 Uložite originalni dokument u automatski ulagač dokumenata ili na staklo skenera.
- 2 Na početnom zaslonu dodirnite **Faks**, a zatim unesite potrebne informacije.
- 3 Dodirnite **Postavke > Zatamnjenje >** i podesite postavku.
- 4 Pošaljite faks.

Ispis zapisnika faksiranja

Napomena: Provjerite je li analogni faks ili etherFAX konfiguriran. Dodatne informacije potražite u odjeljku [Postavljanje pisača za faksiranje](#).

- 1 Na početnom zaslonu dodirnite **Postavke > Izvješća > Faks**.
- 2 Dodirnite **Zapisnik zadataka faksiranja** ili **Zapisnik poziva faksa**.

Blokiranje neželjenih faksova

Napomena: Provjerite je li analogni faks ili etherFAX konfiguriran. Dodatne informacije potražite u odjeljku [Postavljanje pisača za faksiranje](#).

- 1 Na početnom zaslonu dodirnite **Postavke > Faks > Postavke faksa > Postavke za primanje faksova > Administrativne kontrole**.
- 2 Blokiranje bezimernih faksova postavite na **Uključeno**.

Stavljanje faksova na čekanje

Napomena: Provjerite je li analogni faks ili etherFAX konfiguriran. Dodatne informacije potražite u odjeljku [Postavljanje pisača za faksiranje](#).

- 1 Na početnom zaslonu dodirnite **Postavke > Faks > Postavljanje faksa > Postavke primanja faksa > Stavljanje faksova na čekanje**.
- 2 Odaberite način rada.

Prosljeđivanje faksa

Napomena: Provjerite je li analogni faks ili etherFAX konfiguriran. Dodatne informacije potražite u odjeljku [Postavljanje pisača za faksiranje](#).

- 1 Izradite prečac za odredište.
 - a Otvorite web-preglednik, a zatim u adresno polje upišite IP adresu pisača.

Napomene:

- IP adresu pisača možete pogledati na početnom zaslonu. IP adresa prikazuje se kao četiri skupa brojeva razdvojenih točkama, primjerice 123.123.123.123.
- Ako koristite proxy poslužitelj, za pravilno učitavanje web-stranice privremeno ga onemogućite.

b Kliknite **Prečaci > Dodaj prečac**.

c Odaberite vrstu prečaca i konfigurirajte njegove postavke.

Napomena: Zabilježite broj prečaca.

d Primijenite izmjene.

2 Kliknite **Postavke > Faks > Postavljanje faks uređaja > Postavke za primanje faksova > Administrativne kontrole**.



3 U izborniku Prosljeđivanje faksova odaberite **Proslijedi** ili **Ispiši i proslijedi**.

4 U izborniku Proslijedi primatelju odaberite vrstu odredišta, a zatim upišite broj prečaca.

5 Primijenite izmjene.

Skeniranje

Upotreba automatskog ulagača dokumenata i stakla skenera

Automatski ulagač dokumenata (ADF)	Staklo skenera
 <ul style="list-style-type: none"> • ADF možete koristiti za dokumente s više stranica ili obostrano tiskane dokumente. • Uložite originalni dokument licem prema gore. Kod dokumenata s više stranica prije ulaganja svakako poravnajte vodeći rub. • Svakako prilagodite vodilice ADF-a sukladno širini papira koji ulažete. 	 <ul style="list-style-type: none"> • Koristite staklo skenera za dokumente koji imaju jednu stranicu, stranice knjiga, male stavke (kao što su dopisnice ili fotografije), prozirne medije, fotopapir ili tanke medije (kao što su izresci iz časopisa). • Postavite dokument licem prema dolje u kut sa strelicom.

Skeniranje na računalo

Prije početka provjerite jesu li računalo i pisač povezani s istom mrežom.

Za korisnike sustava Windows

Upotreba pomoćnog programa Lexmark ScanBack

- 1 Na računalu pokrenite Pomoćni program Lexmark ScanBack, a zatim kliknite **Dalje**.

Napomena: Da biste preuzeli pomoćni program, otvorite www.lexmark.com/downloads.

- 2 Kliknite **Postavljanje**, a zatim dodajte IP adresu pisača.

Napomena: IP adresu pisača možete pogledati na početnom zaslonu pisača. IP adresa prikazuje se kao četiri skupa brojeva razdvojenih točkama, primjerice 123.123.123.123.

- 3 Kliknite **Zatvori > Dalje**.

- 4 Odaberite veličinu izvornog dokumenta, a zatim kliknite **Dalje**.

- 5 Odaberite vrstu datoteke i razlučivost skeniranja, a zatim kliknite **Dalje**.

- 6 Unesite jedinstveni naziv profila za skeniranje, a zatim kliknite **Dalje**.

- 7 Otvorite lokaciju na kojoj želite spremirati skenirati dokument, stvorite naziv datoteke, a zatim kliknite **Dalje**.

Napomena: Da biste ponovno upotrijebili profil za skeniranje, omogućite opciju **Izradi prečac**, a zatim stvorite jedinstveni naziv prečaca.

- 8 Kliknite **Završi**.
- 9 U automatski ulagač dokumenata ili na staklo skenera umetnite izvorni dokument.
- 10 Na početnom zaslonu pisača dodirnite **Profili za skeniranje > Skeniranje na računalo**, a zatim odaberite profil za skeniranje.

Upotreba opcije Windows faksiranje i skeniranje

Napomena: Provjerite je li pisač povezan s računalom. Za dodatne informacije pogledajte [“Dodavanje pisača na računalo” na 50. str.](#)

- 1 U automatski ulagač dokumenata ili na staklo skenera umetnite izvorni dokument.
- 2 Na računalu otvorite opciju **Windows faksiranje i skeniranje**.
- 3 U izborniku Izvor odaberite izvor skeniranja.
- 4 Ako je potrebno, promijenite postavke skeniranja.
- 5 Skenirajte dokument.

Za korisnike računala Macintosh

Napomena: Provjerite je li pisač povezan s računalom. Za dodatne informacije pogledajte [“Dodavanje pisača na računalo” na 50. str.](#)

- 1 U automatski ulagač dokumenata ili na staklo skenera umetnite izvorni dokument.
- 2 Na računalu učinite nešto od sljedećeg:
 - Otvorite **Snimanje slike**.
 - Otvorite **Pisači i skeneri** i zatim odaberite pisač. Kliknite **Skeniraj > Otvori skener**.
- 3 U prozoru Skener odaberite jednu ili više sljedećih opcija:
 - Odaberite kamo želite spremi skenirani dokument.
 - Odaberite veličinu originalnog dokumenta.
 - Za skeniranje putem ADF-a odaberite **Ulagač dokumenata** iz izbornika Skeniranje ili omogućite opciju **Upotrijebit ulagač dokumenata**.
 - Ako je potrebno, konfigurirajte postavke skeniranja.
- 4 Kliknite **Skeniraj**.

Skeniranje na FTP poslužitelj

- 1 Uložite originalni dokument u automatski ulagač dokumenata ili na staklo skenera.
- 2 Na početnom zaslonu dodirnite **FTP**, a zatim unesite potrebne informacije.
- 3 Ako je potrebno, konfigurirajte druge postavke FTP-a.
- 4 Pošaljite FTP zadatak.

Stvaranje prečaca za FTP

- 1 Na početnom zaslonu dodirnite **FTP**.
- 2 Unesite adresu FTP poslužitelja, zatim dodirnite .
- 3 Izradite prečac.

Skeniranje u mrežnu mapu

- 1 Uložite dokument u automatski ulagač dokumenata ili ga stavite na staklo skenera.
- 2 Na početnom zaslonu dodirnite **Centar za skeniranje**.
Napomena: Možda je promijenjena ikona ili naziv. Više informacija zatražite od administratora.
- 3 Učinite nešto od sljedećeg:
 - Odaberite odredište.
Napomena: Za SFTP broj priključka postavite na **22**.
 - Za upotrebu prečaca dodirnite  i odaberite prečac s popisa.
- 4 Skenirajte dokument.

Stvaranje prečaca mrežne mape

- 1 Otvorite web-preglednik, a zatim u adresno polje upišite IP adresu pisača.
Napomene:
 - IP adresu pisača možete pogledati na početnom zaslonu pisača. IP adresa prikazuje se kao četiri skupa brojeva razdvojenih točkama, primjerice 123.123.123.123.
 - Ako koristite proxy poslužitelj, za pravilno učitavanje web-stranice privremeno ga onemogućite.
- 2 Pritisnite **Prečaci > Dodaj prečac**.
- 3 Na izborniku Vrsta prečaca odaberite **Mrežna mapa**, a zatim konfigurirajte postavke.
- 4 Primijenite izmjene.

Skeniranje na flash pogon

- 1 Uložite originalni dokument u automatski ulagač dokumenata ili na staklo skenera.
- 2 Umetnite flash pogon.

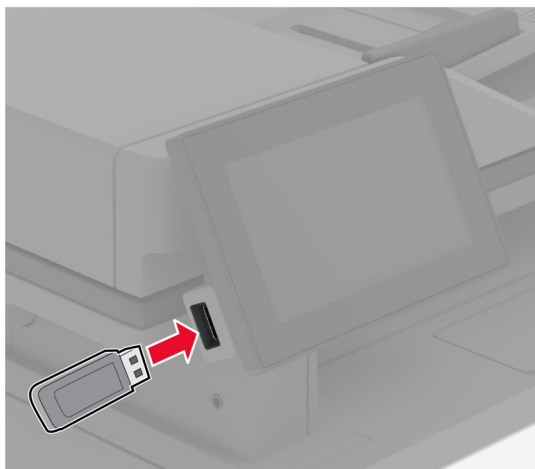

- 3 Dodirnite **Skeniranje na USB uređaj** i prilagodite postavke ako je potrebno.

Napomene:

- Za spremanje skeniranog dokumenta u mapu dodirnite **Skeniraj u**, odaberite mapu i zatim dodirnite **Skeniraj ovdje**.
- Ako se ne prikaže zaslom USB pogon, na upravljačkoj ploči dodirnite **USB pogon**.

- 4 Skenirajte dokument.

Upozorenje—potencijalno oštećenje: Kako biste izbjegli gubitak podataka ili kvar pisača, nemojte dodirivati flash pogon ili pisač u prikazanom području dok je aktivno ispisivanje i čitanje s memorijskog uređaja ili zapisivanje na njega.

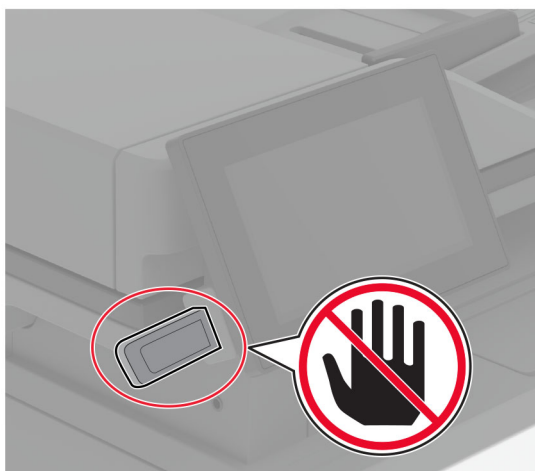

Upotreba izbornika pisača

Karta izbornika

Uređaj	<ul style="list-style-type: none"> • Preferencije • Ekološki način rada • Zaslon udaljenog operatera • Obavijesti • Upravljanje napajanjem 	<ul style="list-style-type: none"> • Prikupljanje anonimnih podataka • Pristupačnost • Vraćanje tvornički zadanih postavki • Održavanje • O pisaču
Ispisivanje	<ul style="list-style-type: none"> • Izgled • Postavljanje • Kvaliteta • Knjigovodstvo zadataka 	<ul style="list-style-type: none"> • PDF • PostScript • PCL • Slika
Papir	<ul style="list-style-type: none"> • Konfiguriranje ladice 	<ul style="list-style-type: none"> • Konfiguriranje medija
Kopiranje	Zadane vrijednosti za kopiranje	
Faks	Zadane vrijednosti za faks	
E-pošta	<ul style="list-style-type: none"> • Postavljanje e-pošte • Zadane postavke e-pošte 	<ul style="list-style-type: none"> • Postavljanje web-veza
FTP	Zadane postavke FTP-a	
USB pogon	<ul style="list-style-type: none"> • Skeniranje flash pogona 	<ul style="list-style-type: none"> • Ispisivanje s flash pogona
Mreža/priključci	<ul style="list-style-type: none"> • Pregled mreže • Bežična veza • Wi-Fi Direct • Upravljanje mobilnim uslugama • Ethernet • TCP/IP • SNMP 	<ul style="list-style-type: none"> • IPSec • 802.1x • LPD konfiguracija • Postavke za HTTP/FTP • ThinPrint • USB • Ograničenje vanjskog pristupa mreži
Sigurnost	<ul style="list-style-type: none"> • Metode prijave • Izrada rasporeda za USB uređaje • Zapisnik sigurnosne revizije • Ograničenja prijave • Postavljanje povjerljivog ispisivanja 	<ul style="list-style-type: none"> • Šifriranje diska • Brisanje privremenih podatkovnih datoteka • Postavke Solutions LDAP-a • Razno
Usluge oblaka	Registriranje u usluge računalnog oblaka	
Izvešća	<ul style="list-style-type: none"> • Stranica s postavkama izbornika • Uređaj • Ispisivanje 	<ul style="list-style-type: none"> • Prečaci • Faks • Mreža
Rješavanje problema	Ispiši stranicu za testiranje kvalitete ispisa	Čišćenje skenera

Uređaj

Preferencije

Stavka izbornika	Opis
Jezik prikaza [Popis jezika]	Postavite jezik teksta koji se prikazuje na zaslonu.
Država/regija [Popis država ili regija]	Identificirajte državu ili regiju za koju je konfiguriran rad pisača.
Pokretanje početnog postavljanja Isključeno* Uključeno	Pokrenite čarobnjak za postavljanje.
Tipkovnica Vrsta tipkovnice [Popis jezika]	Odaberite jezik kao vrstu tipkovnice. Napomena: Sve vrijednosti za opciju Vrsta tipkovnice možda se neće prikazivati ili će za njihovo prikazivanje biti potreban poseban hardver.
Prikazane informacije Tekst za prikaz 1 (IP adresa*) Tekst za prikaz 2 (Datum/Vrijeme*) Prilagođeni tekst 1 Prilagođeni tekst 2	Odredite koje će se informacije prikazivati na početnom zaslonu.
Datum i vrijeme Konfiguriraj Trenutni datum i vrijeme Ručno postavljanje datuma i vremena Format datuma (DD-MM-GGGG*) Format vremena (12 sati A.M./P.M.*) Vremenska zona (UTC-5:00*) Network Time Protocol Omogući NTP (Uključeno*) NTP poslužitelj Omogući provjeru autentičnosti (Ništa*)	Konfigurirajte datum i vrijeme pisača te Network Time Protocol.
Formati papira SAD* Metrički	Odredite mjernu jedinicu za formate papira. Napomena: Početnu postavku formata papira određuje država ili regija odabrana u čarobnjaku za početno postavljanje.
Osvjetljenje zaslona 20 – 100 % (100*)	Prilagodite svjetlinu zaslona.
Pristup flash pogonu Onemogućeno Omogućeno*	Omogućite pristup flash pogonu.
Napomena: Zvezdica (*) pokraj vrijednosti naznačuje tvornički zadanu postavku.	

Stavka izbornika	Opis
Dopusti prilagođene zadatke skeniranja Isključeno Uključeno*	Odredite prikazuje li se postavka Prilagođeni zadatak skeniranja za kopiranje, skeniranje i faksiranje. Napomena: Ova stavka izbornika prikazuje se samo kad je instaliran inteligentni pogon za pohranu.
Skeniranje pojedinačne stranice na ležištu za skeniranje Isključeno* Uključeno	Postavite pisač tako da skenira sve vrste zadataka koji obuhvaćaju staklo skenera kao jednu stranicu. Napomena: Pisač se vraća na početni zaslon nakon jednog skeniranja iz ležišta, a ne prikazuje upite.
Zvukovi uređaja Isključi sve zvukove (Isključeno*) Povratne informacije gumba (Isključeno*) Pristup povratnim informacijama o uređaju (Uključeno*) Glasnoća (5*) Zvučni signal punog automatskog ulagača papira (Uključeno*) Kontrola alarma (Pojedinačno*) Alarm spremnika (Isključeno*) Način rada zvučnika (Uvijek uključeno*) Glasnoća zvona (Isključeno*)	Konfigurirajte postavke zvuka pisača.
Vrijeme do isključivanja zaslona 5 – -300 sekundi (60*)	Postavite vrijeme neaktivnosti u sekundama prije prikaza početnog zaslona ili prije nego što pisač automatski odjavi korisnički račun.
Napomena: Zvezdica (*) pokraj vrijednosti naznačuje tvornički zadanu postavku.	

Ekološki način rada

Stavka izbornika	Opis
Ispisivanje Strane 1-strano* 2-strano	Odredite hoće li se ispisivati s jedne ili s obje strane papira.
Ispisivanje Stranica po strani Isključeno* 2 stranice po strani 3 stranice po strani 4 stranice po strani 6 stranica po strani 9 stranica po strani 12 stranica po strani 16 stranica po strani	Ispišite više slika na jednu stranu lista papira.
Ispisivanje Zatamnjenost tonera 1 – 10 (8*)	Odredite svjetlinu ili zatamnjenost teksta ili slika.
Napomena: Zvezdica (*) pokraj vrijednosti naznačuje tvornički zadanu postavku.	

Stavka izbornika	Opis
Kopiranje Strane 1-strano u 1-strano* 1-strano u 2-strano	Odredite hoće li se ispisivati s jedne ili s obje strane papira.
Kopiranje Stranica po strani Isključeno* 2 okomite stranice 4 okomite stranice 2 vodoravne stranice 4 vodoravne stranice	Odredite koliko će se slika stranice ispisati po strani lista papira.
Kopiranje Zatamnjenost 1 – 9 (5*)	Prilagodite zatamnjenost skenirane slike.
Napomena: Zvezdica (*) pokraj vrijednosti naznačuje tvornički zadanu postavku.	

Zaslon udaljenog operatera

Stavka izbornika	Opis
Vanjska VNC veza Nemoj dopustiti* Dopusti	Povežite vanjski Virtual Network Computing (VNC) klijent s udaljenom upravljačkom pločom.
Vrsta potvrde autentičnosti Ništa* Standardna provjera autentičnosti	Postavite vrstu provjere autentičnosti prilikom pristupanja poslužitelju VNC klijenta.
Lozinka za VNC	Odredite lozinku za povezivanje s poslužiteljem VNC klijenta. Napomena: Ova stavka izbornika prikazuje se samo ako je opcija Vrsta provjere autentičnosti postavljena na Standardna provjera autentičnosti.
Napomena: Zvezdica (*) pokraj vrijednosti naznačuje tvornički zadanu postavku.	

Obavijesti

Stavka izbornika	Opis
Zvučni signal punog automatskog ulagača papira Isključeno Uključeno*	Omogućite zvuk prilikom ulaganja papira u ADF.
Upravljanje alarmima Isključeno Pojedinačno* Kontinuirano	Postavite broj oglašavanja alarma kada pisač zahtijeva intervenciju korisnika.
Napomena: Zvezdica (*) pokraj vrijednosti naznačuje tvornički zadanu postavku.	

Stavka izbornika	Opis
Potrošni materijali Prikaz procjene stanja potrošnog materijala Prikaži procjene* Nemoj prikazivati procjene	Prikažite procijenjeni status potrošnog materijala.
Potrošni materijali Alarm spremnika Isključeno Pojedinačno* Kontinuirano	Postavite broj oglašavanja alarma kad je spremnik gotovo prazan.
Potrošni materijali Prilagođene obavijesti o potrošnom materijalu	Konfigurirajte postavke obavijesti kada pisač treba intervenciju korisnika. Napomena: Ova stavka izbornika prikazuje se samo u aplikaciji Embedded Web Server.
Postavljanje upozorenja e-poštom Postavljanje e-pošte Primarni SMTP pristupnik	Unesite IP adresu ili naziv glavnog računala primarnog SMTP poslužitelja za slanje e-pošte.
Postavljanje upozorenja e-poštom Postavljanje e-pošte Priključak primarnog SMTP pristupnika (25*)	Unesite broj priključka primarnog SMTP poslužitelja.
Postavljanje upozorenja e-poštom Postavljanje e-pošte Sekundarni SMTP pristupnik	Unesite IP adresu poslužitelja ili naziv glavnog računala sekundarnog ili rezervnog SMTP poslužitelja.
Postavljanje upozorenja e-poštom Postavljanje e-pošte Priključak sekundarnog SMTP pristupnika (25*)	Unesite broj priključka poslužitelja za sekundarni ili rezervni SMTP poslužitelj.
Postavljanje upozorenja e-poštom Postavljanje e-pošte Istek vremena za SMTP (30*)	Odredite vrijeme prije prekoračenja vremena pisača ako SMTP poslužitelj ne odgovori.
Postavljanje upozorenja e-poštom Postavljanje e-pošte Adresa za odgovor	Odredite adresu za odgovor u e-pošti.
Postavljanje upozorenja e-poštom Postavljanje e-pošte Uvijek upotrebljavaj SMTP zadanu adresu za odgovor (Isključeno*)	Koristite SMTP zadanu adresu za odgovor.
Postavljanje upozorenja e-poštom Postavljanje e-pošte Upotrijebi SSL/TLS (Onemogućeno*)	Pošaljite poruku e-pošte koristeći šifriranu vezu.
Postavljanje upozorenja e-poštom Postavljanje e-pošte Zatraži pouzdani certifikat (Uključeno*)	Zatražite pouzdani certifikat prilikom pristupa SMTP poslužitelju.
Napomena: Zvezdica (*) pokraj vrijednosti naznačuje tvornički zadanu postavku.	

Stavka izbornika	Opis
Postavljanje upozorenja e-poštom Postavljanje e-pošte Provjera autentičnosti SMTP poslužitelja (Provjera autentičnosti nije potrebna*)	Postavite vrstu provjere autentičnosti za SMTP poslužitelj.
Postavljanje upozorenja e-poštom Postavljanje e-pošte E-pošta koju je pokrenuo uređaj (Ništa*)	Navedite jesu li vjerodajnice potrebne za e-poštu pokrenutu od strane uređaja.
Postavljanje upozorenja e-poštom Postavljanje e-pošte E-pošta koju je pokrenuo korisnik (Ništa*)	Odredite jesu li vjerodajnice potrebne za e-poštu pokrenutu od strane korisnika.
Postavljanje upozorenja e-poštom Postavljanje e-pošte Upotrebljavaj vjerodajnice uređaja za Active Directory (Isključeno*)	Omogućite korisničke vjerodajnice i grupna odredišta za povezivanje s SMTP poslužiteljem.
Postavljanje upozorenja e-poštom Postavljanje e-pošte Korisnički ID za uređaj	Odredite korisnički ID za povezivanje s SMTP poslužiteljem.
Postavljanje upozorenja e-poštom Postavljanje e-pošte Lozinka za uređaj	Odredite lozinku za povezivanje s SMTP poslužiteljem.
Postavljanje upozorenja e-poštom Postavljanje e-pošte PODRUČJE Kerberos 5	Odredite područje za Kerberos 5 protokol provjere autentičnosti.
Postavljanje upozorenja e-poštom Postavljanje e-pošte NTLM domena	Odredite naziv domene za sigurnosni protokol NTLM.
Postavljanje upozorenja e-poštom Postavljanje e-pošte Onemogućí pogrešku „SMTP poslužitelj nije postavljen“ (Isključeno*)	Onemogućite prikazivanje poruke o pogrešci postavljanja SMTP poslužitelja na zaslonu.
Sprječavanje pogrešaka Pomoć pri zaglavljivanju Isključeno Uključeno*	Postavite pisač da automatski provjerava ima li zaglavljenog papira.
Sprječavanje pogrešaka Automatski nastavak Isključeno Uključeno* Vrijeme automatskog nastavka (5*)	Ostavite pisač da nastavi obradu ili automatsko ispisivanje zadatka nakon čišćenja određenih potreba za intervencijom.
Napomena: Zvezdica (*) pokraj vrijednosti naznačuje tvornički zadanu postavku.	

Stavka izbornika	Opis
Sprječavanje pogrešaka Automatsko ponovno pokretanje Automatsko ponovno pokretanje Ponovo pokreni prilikom neaktivnosti Uvijek ponovo pokreni* Ponovno pokretanje nikad	Postavite pisač da se ponovno pokrene kada dođe do pogreške.
Sprječavanje pogrešaka Automatsko ponovno pokretanje Maksimalna automatska ponovna pokretanja (2*)	Postavite broj automatskih ponovnih pokretanja koje pisač može izvršiti.
Sprječavanje pogrešaka Automatsko ponovno pokretanje Prozor za automatsko ponovno pokretanje (720*)	Postavite broj sekundi prije nego što pisač izvrši automatsko ponovno pokretanje.
Sprječavanje pogrešaka Automatsko ponovno pokretanje Brojač automatskog ponovnog pokretanja	Prikažite informacije samo za čitanje za brojač ponovnog pokretanja.
Sprječavanje pogrešaka Automatsko ponovno pokretanje Ponovo postavi brojač automatskog ponovnog pokretanja Otkazi Nastavi	Ponovo postavi brojač automatskog ponovnog pokretanja.
Sprječavanje pogrešaka Prikaz pogreške s kratkim papirom Uključeno Automatsko čišćenje*	Postavite pisač da prikazuje poruku kada dođe do pogreške s kratkim papirom. Napomena: Kratki papir odnosi se na format uloženo papira.
Sprječavanje pogrešaka Zaštita stranice Isključeno* Uključeno	Postavite pisač da obradi cijelu stranicu u memoriji prije ispisivanja.
Oporavak od zaglavljivanja Oporavak od zaglavljivanja Isključeno Uključeno Automatski*	Postavite pisač da ponovo ispiše zaglavljene stranice.
Oporavak od zaglavljivanja Oporavak od zaglavljivanja u skeneru Razina zadatka Razina stranice*	Odredite način ponovnog pokretanja zadatka skeniranja nakon rješavanja zaglavljivanja papira.
Napomena: Zvezdica (*) pokraj vrijednosti naznačuje tvornički zadanu postavku.	

Upravljanje napajanjem

Stavka izbornika	Opis
Profil načina mirovanja Ispis iz stanja mirovanja Ostani aktivan nakon ispisivanja Prelazak u stanje mirovanja nakon ispisivanja*	Postavite pisač da ostane u aktivan ili da se vrati u stanje mirovanja nakon ispisivanja.
Profil načina mirovanja Dodirnite za aktivaciju iz dubokog mirovanja Isključeno Uključeno*	Aktivirajte pisač iz stanja dubokog mirovanja dodirivanjem njegovog zaslona.
Prekoračenja vremena Mirovanje 1 – 114 minuta (15*)	Postavite vrijeme neaktivnosti prije prelaska pisača u stanje mirovanja.
Prekoračenja vremena Prekoračenje vremena za hibernaciju Onemogućeno 1 sat 2 sata 3 sata 6 sata 1 dan 2 dana 3 dana* 1 tjedan 2 tjedna 1 mjesec	Postavite vrijeme prije isključivanja pisača.
Prekoračenja vremena Prekoračenje vremena za hibernaciju po povezivanju Hibernacija Nemoj hibernirati*	Postavite Prekoračenje vremena za hibernaciju za isključivanje pisača dok aktivna Ethernet veza postoji.
raspored načina rada za štednju energije Rasporedi Dodaj novi rasporeda	Zakažite vrijeme ulaska pisača u stanje mirovanja ili hibernaciju.
Napomena: Zvezdica (*) pokraj vrijednosti naznačuje tvornički zadanu postavku.	

Prikupljanje anonimnih podataka

Stavka izbornika	Opis
Prikupljanje anonimnih podataka Podaci o upotr. i perf. uređ. Ništa*	Informacije o upotrebi i radnim karakteristikama pisača pošaljite tvrtki Lexmark. Napomena: Vrijeme slanja anonimnih podataka prikazuje se samo kad opciju Prikupljanje anonimnih podataka postavite na Podaci o upotr. i perf. uređ..
Vrijeme slanja anonimnih podataka Vrijeme početka Vrijeme završetka	
Napomena: Zvezdica (*) pokraj vrijednosti naznačuje tvornički zadanu postavku.	

Pristupačnost

Stavka izbornika	Opis
Interval dvostrukog pritiska tipki 0 – 5 (0*)	Postavite interval u sekundama tijekom kojega će pisač ignorirati dvostruke pritiske tipki na priključenoj tipkovnici
Početna odgoda ponovnog pritiskanja tipke 0,25 – 5 (1*)	Postavite početnu odgodu u sekundama prije ponavljanja ponavljajuće tipke. Napomena: Ova stavka izbornika prikazuje se samo kada je tipkovnica povezana s pisačem.
Brzina ponovnog pritiskanja tipke 0,5 – 30 (30*)	Postavite broj pritisaka u sekundi za ponavljajuću tipku. Napomena: Ova stavka izbornika prikazuje se samo kada je tipkovnica povezana s pisačem.
Produženje vremena do isključivanja zaslona Isključeno* Uključeno	Dopustite korisniku da ostane na istoj lokaciji i ponovo postavite mjerač za istek vremena zaslona kad istekne, umjesto povratka na početni zaslon.
Glasnoća slušalica 1 – 10 (5*)	Prilagodite glasnoću slušalica. Napomena: Ova stavka izbornika prikazuje se samo kada je slušalica povezana s pisačem.
Omogući glasovno navođenje ako su priključene slušalice Isključeno* Uključeno	Omogućite glasovno navođenje kada je slušalica povezana s pisačem.
Izgovaranje lozinki / PIN-ova Isključeno* Uključeno	Postavite pisač da glasno čita lozinke ili brojeve za osobnu identifikaciju. Napomena: Ova stavka izbornika prikazuje se samo kada je slušalica ili zvučnik povezan s pisačem.
Napomena: Zvezdica (*) pokraj vrijednosti naznačuje tvornički zadanu postavku.	

Stavka izbornika	Opis
Brzina govora Vrlo sporo Sporo Normalno* Brzo Brže Vrlo brzo Ubrzano Vrlo ubrzano Najbrže	Postavite brzinu govora glasovnog navođenja. Napomena: Ova stavka izbornika prikazuje se samo kada je slušalica ili zvučnik povezan s pisačem.
Napomena: Zvezdica (*) pokraj vrijednosti naznačuje tvornički zadanu postavku.	

Vraćanje tvornički zadanih postavki

Stavka izbornika	Opis
Vraćanje postavki Vrati sve postavke Vrati postavke pisača Vrati postavke mreže Vrati postavke faksa Vrati postavke aplikacija	Vratite tvornički zadane postavke pisača.

Održavanje

Izbornik Konfiguracija

Stavka izbornika	Opis
USB konfiguracija USB PnP 1* 2	Promijenite način rada USB upravljačkog programa pisača kako bi se poboljšala njegova kompatibilnost s osobnim računalom.
USB konfiguracija USB skeniranje na lokalnu lokaciju Uključeno* Isključeno	Postavite hoće li se upravljački program USB uređaja navoditi kao Jednostavni USB uređaj (jedno sučelje) ili Kompozitni USB uređaj (više sučelja).
USB konfiguracija Brzina USB-a Puno Automatski*	Postavite USB priključak na rad pri punoj brzini i onemogućite mogućnosti velike brzine.
Napomena: Zvezdica (*) pokraj vrijednosti naznačuje tvornički zadanu postavku.	

Stavka izbornika	Opis
Konfiguriranje ladice Otkrivanje veličine Otkrivanje ladice [x] Isključeno Uključeno*	Postavite ladicu tako da automatski otkrije format umetnutog papira.
Konfiguriranje ladice Povezivanje ladica Automatski* Isključeno	Postavite pisač da povezuje ladice koji imaju jednake postavke vrste i formata papira.
Konfiguriranje ladice Prikaži poruku za umetak za ladicu Isključeno Samo za nepoznate formate* Uvijek	Prikažite poruku koja korisnika obavještava o postavkama formata i vrste papira nakon umetanja u ladicu.
Konfiguriranje ladice Ulaganje A5 Kratki rub Dugi rub*	Odredite zadanu orijentaciju umetanja za papir formata A5 u svim izvorima papira.
Konfiguriranje ladice Upiti za papir Automatski* Višenamjenski uređaj za uvlačenje papira Ručno ulaganje papira	Postavite izvor papira koji će korisnik napuniti kada se prikaže zahtjev za ulaganjem papira. Napomena: Da bi se Višenamjenski uređaj za uvlačenje papira pojavio, na izborniku Papir opciju Konfiguracija ulagača za razne medije postavite na Kasetu.
Konfiguriranje ladice Upiti za omotnice Automatski* Višenamjenski uređaj za uvlačenje papira Ručno umetanje omotnica	Postavite izvor papira koji će korisnik napuniti kada se prikaže zahtjev za ulaganjem omotnica. Napomena: Da bi se Višenamjenski uređaj za uvlačenje papira pojavio, na izborniku Papir opciju Konfiguracija ulagača za razne medije postavite na Kasetu.
Konfiguriranje ladice Aktivnost za upite Zatraži od korisnika* Nastavi Koristi postojeće	Postavite kako će pisač riješiti upite koji se tiču promjene papira ili omotnice.
Konfiguriranje ladice Više univerzalnih veličina Isključeno* Uključeno	Postavite ladicu na podršku više univerzalnih veličina papira.
Izvjешća Stranica s postavkama izbornika Zapisnik događaja Sažetak zapisnika događaja	Ispišite izvješća o postavkama izbornika pisača, statusu i zapisnicima događaja.
Upotreba potrošnih materijala i brojači Izbrisi povijest upotrebe potrošnog materijala	Ponovo postavite povijest potrošnog materijala, kao što je broj preostalih stranica i dana, na tvorničke vrijednosti.
Napomena: Zvezdica (*) pokraj vrijednosti naznačuje tvornički zadanu postavku.	

Stavka izbornika	Opis
Upotreba potrošnih materijala i brojači Ponovo postavi brojač održavanja	Ponovo postavite brojač nakon postavljanja novog kompleta za održavanje.
Emulacije pisača Emulacija PPDS-a Isključeno* Uključeno	Postavite pisač da prepozna i koristi PPDS podatkovni niz.
Emulacije pisača PS emulacija Isključeno Uključeno*	Postavite pisač da prepozna i koristi PS podatkovni niz.
Emulacije pisača Omogući Formsmerge Isključeno* Uključeno	Aktivirajte Formsmerge kako biste obrasce spremili na inteligentni pogon za pohranu (ISD). Napomena: Pisač mora imati instaliran ISD.
Emulacije pisača Omogući Prescribe Isključeno* Uključeno	Aktivirajte Prescribe. Napomena: Treba instalirati licencu za Prescribe.
Emulacije pisača Sigurnost emulatora Istek vremena za stranicu 0-60 (60*)	Postavite istek vremena za stranicu tijekom emulacije.
Emulacije pisača Sigurnost emulatora Ponovo postavi emulator nakon zadatka Isključeno* Uključeno	Nakon zadatka ispisa ponovo postavite emulator.
Emulacije pisača Sigurnost emulatora Onemogući pristup porukama pisača Isključeno Uključeno*	Onemogućite pristup poruci pisača tijekom emulacije.
Konfiguracija faksa Podrška za faksiranje s niskom potrošnjom energije Onemogući mirovanje Dopusti mirovanje Automatski*	Postavite faks za ulazak u stanje mirovanja kada pisač utvrdi da je to potrebno.
Konfiguracija faksa Lokacija za spremanje faksova NAND Disk*	Postavite lokaciju pohrane za sve faksove. Napomena: Ova stavka izbornika prikazuje se samo kada je instaliran ISD.
Napomena: Zvezdica (*) pokraj vrijednosti naznačuje tvornički zadanu postavku.	

Stavka izbornika	Opis
Konfiguracija ispisivanja Izoštavanje fonta 0-150 (24*)	Postavite vrijednost točaka teksta u nastavku za upotrebu zaslona visoke frekvencije prilikom ispisivanja podataka fontova. Na primjer, ako je vrijednost 24, svi fontovi veličine 24 točke ili manje koriste zaslone visoke frekvencije.
Konfiguracija ispisivanja Gustoća ispisivanja Onemogućeno 1 – 5 (3*)	Prilagodite gustoću tonera prilikom ispisivanja dokumenata.
Konfiguracija ispisivanja Gustoća kopiranja Onemogućeno 1 – 5 (3*)	Prilagodite gustoću tonera tijekom kopiranja dokumenata.
Operacije uređaja Tih način rada Isključeno* Uključeno	Postavite pisač da radi u tihom načinu rada. Napomena: Omogućivanjem ove postavke usporava se općenito funkcioniranje pisača.
Operacije uređaja Izbornici na ploči Isključeno Uključeno*	Omogućite pristup izbornicima pisača s upravljačke ploče.
Operacije uređaja Sigurni način rada Isključeno* Uključeno	Postavite pisač da radi u posebnom načinu rada u kojem pokušava nastaviti pružati što je moguće više funkcija, unatoč poznatim problemima. Na primjer, kada je postavljena opcija Uključeno, a motor za obostrani rad ne funkcionira, pisač izvršava jednostrano ispisivanje dokumenata čak i ako je zadatak za dvostrani ispis.
Operacije uređaja Minimalna memorija za kopiranje 20 MB* 30 MB 50 MB 80 MB 100 MB	Postavite dodjeljivanje minimalnog prostora memorije za pohranjivanje zadataka kopiranja.
Operacije uređaja Očisti prilagođeni status	Izbrišite korisnički definirane nizove za prilagođene poruke Zadano ili Alternativno.
Operacije uređaja Izbriši sve poruke daljinske instalacije	Izbrišite poruke koje su instalirane daljinskim putem.
Operacije uređaja Automatski prikazuj zaslone s pogreškama Isključeno Uključeno*	Prikažite postojeće poruke o pogreškama na zaslonu nakon što pisač određeno vrijeme bude neaktivan na početnom zaslonu.
Napomena: Zvezdica (*) pokraj vrijednosti naznačuje tvornički zadanu postavku.	

Stavka izbornika	Opis
Operacije uređaja Poštivanje orijentacije pri kopiranju bržim putem Isključeno* Uključeno	Omogućite pisaču da koristi postavku Orijehtacija na izborniku Kopiranje prilikom slanja zadataka brzog kopiranja.
Konfiguracija aplikacija LES aplikacije Isključeno Uključeno*	Omogućite Lexmark Embedded Solutions (LES) aplikacije.
Konfiguracija skenera Ručna registracija skenera Ispiši kratki test	Ispišite ciljnu stranicu kratkog testa. Napomena: Provjerite je li razmak margina na ciljnoj stranici jednak sa svih strana. Ako nije, morate ponovno postaviti margine pisača.
Konfiguracija skenera Ručna registracija skenera Registracija prednjeg automatskog ulagača dokumenata Registracija stražnjeg automatskog ulagača dokumenata Registracija ležišta za skeniranje	Ručno registrirajte plošni skener i ADF nakon zamjene ADF-a, stakla skenera ili ploče upravljača.
Konfiguracija skenera Brisanje rubova Brisanje rubova pri skeniranju iz plošnog skenera (3*) Brisanje rubova dokumenta skeniranog iz automatskog ulagača dokumenata (3*)	Postavite veličinu (u milimetrima) područja na kojem se neće ispisivati za zadatak skeniranja iz ADF-a ili plošnog skenera.
Konfiguracija skenera Onemogućiti skener Ne* Da Samo ADF	Onemogućite skener kada ne radi pravilno.
Konfiguracija skenera Poredak bajtova za TIFF Pretpostavke o poretku bajtova u procesoru* Mali endijan Veliki endijan	Postavite poredak bajtova za TIFF skenove.
Konfiguracija skenera Točan broj TIFF redaka po traci Uključeno* Isključeno	Postavite vrijednost oznake RowsPerStrip za TIFF skenove.
Napomena: Zvezdica (*) pokraj vrijednosti naznačuje tvornički zadanu postavku.	

Brisanje na kraju vijeka

Stavka izbornika	Opis
Brisanje na kraju vijeka Posljednje brisanje memorije Posljednje brisanje ISD-a	Prikaz informacija samo za čitanje o tome kad je memorija pisača ili pogon za spremanje posljednji put izbrisan. Napomena: Posljednje brisanje ISD-a prikazat će se samo ako je instaliran inteligentni pogon za pohranu.
Brisanje na kraju vijeka Izbriši sve podatke s trajne memorije Izbriši sve postavke pisača i mreže Izbriši sve aplikacije i postavke aplikacija Izbriši sve prečace i postavke prečaca Izbriši inteligentni pogon za pohranu	Očistite sve informacije u trajnoj memoriji i pogonu za pohranu. Napomena: Izbriši inteligentni pogon za pohranu prikazat će se samo ako je instaliran ISD.

O pisaču

Stavka izbornika	Opis
Oznaka imovine	Odredite identitet pisača. Maksimalna duljina je 32 znaka.
Lokacija pisača	Navedite lokaciju pisača. Maksimalna duljina je 63 znaka.
Obratite se	Odredite informacije o kontaktu za pisač. Maksimalna duljina je 63 znaka.
Verzija programskih datoteka	Prikaz verzije programskih datoteka instaliranih na pisaču.
Program	Prikažite broj programa pisača.
Serijski broj	Prikažite serijski broj pisača.
Izvezi konfiguracijsku datoteku na USB	Izvezite konfiguracijsku datoteku na flash pogon.
Izvezi komprimirane zapisnike na USB	Izvezite komprimirane datoteke zapisnike na flash pogon.
Pošalji zapisnike	Pošaljite podatke zapisnika pisača tvrtki Lexmark.

Ispisivanje

Izgled

Stavka izbornika	Opis
Strane 1-strano* 2-strano	Odredite hoće li se ispisivati s jedne ili s obje strane papira.
Stil okretanja Dugi rub* Kratki rub	Odredite koja će se strana papira uvezivati prilikom dvostranog ispisa. Napomena: Ovisno o odabranoj opciji, pisač automatski pomiče svaku ispisanu informaciju stranice radi pravilnog uvezivanja zadatka.
Prazne stranice Ispis Nemoj ispisivati*	Ispišite prazne stranice obuhvaćene u zadatku ispisa.
Napomena: Zvezdica (*) pokraj vrijednosti naznačuje tvornički zadanu postavku.	

Stavka izbornika	Opis
Razvrstavanje Isključeno [1,1,1,2,2,2] Uključeno [1,2,1,2,1,2]*	Složite stranice zadatka ispisa u nizu, naročito prilikom ispisa više kopija zadatka.
Razdjelne stranice Ništa* Između kopija Između zadataka Između stranica	Omogućite umetanje praznih razdjelnih stranica prilikom ispisivanja.
Izvor razdjelne stranice Ladica [x] (1*) Ulagač za razne medije	Navedite izvor papira za razdjelnu stranicu.
Stranica po strani Isključeno* 2 stranice po strani 3 stranice po strani 4 stranice po strani 6 stranica po strani 9 stranica po strani 12 stranica po strani 16 stranica po strani	Ispišite više slika na jednu stranu lista papira.
Redoslijed stranica po strani Vodoravno* Obrnuto vodoravno Okomito Obrnuto okomito	Odredite položaj više slika kad se upotrebljava opcija Stranica po strani. Napomena: Položaj ovisi o broju slika stranica i orijentaciji stranica.
Orijentacija stranica po strani Automatski* Vodoravno Okomito	Odredite orijentaciju dokumenta s više stranica kad se upotrebljava opcija Stranica po strani.
Obrub za stranice po strani Ništa* Ispuna	Ispišite obrub oko svake slike stranice kad se upotrebljava opcija Stranica po strani.
Kopije 1 – 9999 (1*)	Odredite broj kopija za svaki zadatak ispisa.
Područje ispisivanja Normalno* Cijela stranica	Postavite područje ispisivanja na listu papira.
Napomena: Zvezdica (*) pokraj vrijednosti naznačuje tvornički zadanu postavku.	

Postavljanje

Stavka izbornika	Opis
Jezik pisača Emulacija PCL-a Emulacija PS-a*	Postavite jezik pisača. Napomena: Postavljanje zadane vrijednosti za jezik pisača ne sprječava softverski program u slanju zadataka ispisa koji koriste drugi jezik pisača.
Zadatak na čekanju Isključeno* Uključeno	Sačuvajte zadatke ispisivanja koji čekaju potrošni materijal kako bi se mogli ispisati zadaci koji ne trebaju potrošni materijal kojega nema. Napomena: Ova stavka izbornika prikazuje se samo kad je instaliran inteligentni pogon za pohranu (ISD).
Prekoračenje vremena za zadržavanje zadatka 0–255 (30*)	Postavite vrijeme u sekundama tijekom kojeg će pisač čekati na intervenciju korisnika prije nego što zadrži zadatke koji zahtijevaju nedostupne resurse. Napomena: Ova stavka izbornika prikazuje se samo kada je instaliran ISD.
Odredište preuzimanja RAM* Disk	Odredite gdje će se spremi svi trajni resursi koji su preuzeti na pisač. Napomena: Ova stavka izbornika prikazuje se samo kada je instaliran ISD.
Spremanje resursa Isključeno* Uključeno	Odredite što će pisač učiniti s preuzetim resursima kad primi zadatak koji zahtijeva veći dio memorije nego što je dostupno. Napomene: <ul style="list-style-type: none"> • Kada je postavljena opcija Isključeno, pisač zadržava preuzete resurse samo dok je memorija potrebna. Izbrisat će se resursi povezani s neaktivnim jezikom pisača. • Kad je postavljena opcija Uključeno, pisač zadržava sve trajne preuzete resurse za sve jezike pisača. Kada je to potrebno, pisač prikazuje poruke o punoj memoriji umjesto brisanja trajnih resursa.
Redoslijed ispisivanja svega Abecedno* Najprije najnovije Najprije najstarije	Odredite redoslijed kad odaberete ispisivanje svih zadataka na čekanju i povjerljivih zadataka. Napomena: Ova stavka izbornika prikazuje se samo kada je instaliran ISD.
Napomena: Zvezdica (*) pokraj vrijednosti naznačuje tvorički zadanu postavku.	

Kvaliteta

Stavka izbornika	Opis
Razlučivost ispisa 600 dpi* Kval. slike 1200 Kval. slike 2400 1200 dpi 300 dpi	Postavite rezoluciju ispisa.
Zatamnjenost tonera 1 – 10 (8*)	Odredite svjetlinu ili zatamnjenost slika s tekстом.
Poluton Normalno* Detalji	Poboljšajte ispile tako da imaju uglađenije linije s oštrijim rubovima.
Napomena: Zvezdica (*) pokraj vrijednosti naznačuje tvorički zadanu postavku.	

Knjigovodstvo zadataka

Stavka izbornika	Opis
Knjigovodstvo zadataka Isključeno* Uključeno	Postavite pisaa da izrađuje zapisnike primljenih zadataka ispisivanja. Napomena: Ova stavka izbornika prikazuje se samo kad je instaliran inteligentni pogon za pohranu (ISD).
Učestalost izrade zapisnika knjigovodstva Svakodnevno Tjedno Mjesečno*	Odredite koliko često pisaa izrađuje datoteku zapisnika.
Aktivnost zapisivanja na granici učestalosti Ništa* Pošalji aktivni zapisnik e-poštom Pošalji aktivni zapisnik e-poštom i izbriši ga Objavi aktivni zapisnik Objavi i izbriši aktivni zapisnik	Odredite kako će pisaa odgovoriti po isteku granice učestalosti. Napomena: Vrijednost određena u opciji Učestalost izrade zapisnika knjigovodstva određuje kada će se ova radnja pokrenuti.
Zapisnik u slučaju skore popunjenosti Isključeno Uključeno (5)*	Odredite maksimalnu veličinu datoteke zapisnika prije nego što pisaa izvrši radnju zapisnika u slučaju skore popunjenosti. Napomena: Ova stavka izbornika prikazuje se samo kada je instaliran ISD.
Aktivnost zapisivanja pri skorj popunjenosti Ništa* Pošalji aktivni zapisnik e-poštom Pošalji aktivni zapisnik e-poštom i izbriši ga Pošalji najstariji zapisnik e-poštom i izbriši ga Objavi aktivni zapisnik Objavi i izbriši aktivni zapisnik Objavi i izbriši najstariji zapisnik Izbriši aktivni zapisnik Izbriši najstariji zapisnik Izbriši sve osim aktivnog Izbriši sve zapisnike	Odredite kako će pisaa reagirati kada je ISD gotovo pun. Napomena: Vrijednost određena u opciji Zapisnik u slučaju skore popunjenosti određuje kada će se ova radnja pokrenuti.
Aktivnost zapisivanja pri popunjenosti Ništa* Pošalji aktivni zapisnik e-poštom i izbriši ga Pošalji najstariji zapisnik e-poštom i izbriši ga Objavi i izbriši aktivni zapisnik Objavi i izbriši najstariji zapisnik Izbriši aktivni zapisnik Izbriši najstariji zapisnik Izbriši sve osim aktivnog Izbriši sve zapisnike	Odredite kako će pisaa odgovoriti kada upotreba ISD-a dosegne maksimalno ograničenje (100 MB).
URL za slanje zapisnika	Odredite gdje pisaa objavljuje zapisnike knjigovodstva zadataka.
Adresa e-pošte za slanje zapisnika	Odredite adresu e-pošte na koju pisaa šalje zapisnike knjigovodstva zadataka.
Napomena: Zvezdica (*) pokraj vrijednosti naznačuje tvornički zadanu postavku.	

Stavka izbornika	Opis
Prefiks datoteke zapisnika	Odredite prefiks datoteka zapisnika. Napomena: Trenutni naziv glavnog računala definiran na izborniku TCP/IP upotrebljava se kao zadani prefiks datoteke zapisnika.
Napomena: Zvezdica (*) pokraj vrijednosti naznačuje tvornički zadanu postavku.	

PDF

Stavka izbornika	Opis
Prilagodi veličinu stranici Isključeno* Uključeno	Prilagodite veličinu sadržaja stranice tako da odgovara odabranom formatu papira.
Napomene Ispisivanje Nemoj ispisivati*	Odredite hoće li se ispisivati napomene u PDF-u.
Ispis PDF pogreške Isključeno Uključeno*	Omogući ispis PDF pogreške.
Napomena: Zvezdica (*) pokraj vrijednosti naznačuje tvornički zadanu postavku.	

PostScript

Stavka izbornika	Opis
Ispisivanje PS pogreške Isključeno* Uključeno	Ispišite stranicu koja opisuje PostScript® pogrešku. Napomena: Kada dođe do pogreške, zaustavlja se obrada zadatka, pisač ispisuje poruku o pogrešci, a ostatak zadatka ispisa se provlači.
Minimalna širina retka 1 – 30 (2*)	Postavite minimalnu širinu retka. Napomena: Zadaci ispisani uz 1200 dpi koriste vrijednost izravno.
Način sa zaključanim PS pokretanjem Isključeno Uključeno*	Onemogućite SysStart datoteku.
Prioritet fonta Lokalno* Flash/disk	Postavite redoslijed pretraživanja fonta. Napomene: <ul style="list-style-type: none"> • Opcija Lokalno postavlja pisač za pretraživanje traženog fonta u memoriji prije pretraživanja inteligentnog pogona za pohranu (ISD). • Opcija Flash/disk postavlja pisač za pretraživanje potrebnog fonta na ISD-u prije pretraživanja memorije pisača. • Ova stavka izbornika prikazuje se samo kada je instaliran ISD.
Rok za čekanje Isključeno Uključeno* (40 sekundi)	Omogućite pisaču da čeka dodatne podatke prije poništavanja zadatka ispisivanja.
Napomena: Zvezdica (*) pokraj vrijednosti naznačuje tvornički zadanu postavku.	

PCL

Stavka izbornika	Opis
Naziv fonta [Popis dostupnih fontova] (Courier*)	Odaberite font iz navedenog izvora fonta.
Skup simbola [Popis dostupnih skupova simbola] (10U PC-8*)	Odredite skup simbola za svaki naziv fonta. Napomena: Skup simbola je skup slova i brojki, interpunkcijskih znakova i posebnih simbola. Skupovi simbola podržavaju različite jezike ili određene programe kao što su matematički simboli za znanstveni tekst.
Razmak točaka 0,08-100,00 (10,00*)	Navedite razmak za fontove fiksnog razmaka ili neproporcionalne fontove. Napomena: Razmak je broj znakova fiksnog razmaka u vodoravnom inču vrste.
Orijentacija Okomito* Vodoravno Naopako okomito Naopako vodoravno	Odredite orijentaciju teksta i grafika na stranici.
Linija po stranici 1 – 255	Navedite broj redaka teksta za svaku stranicu ispisanu putem PCL® podatkovnog niza. Napomene: <ul style="list-style-type: none"> Ova stavka izbornika aktivira okomiti prored koji uzrokuje ispisivanje odabranog broja potrebnih redaka između zadanih margina stranice. 60 je tvornički zadana postavka tvornički zadana postavka. 64 je međunarodna tvornički zadana postavka.
PCL5 – minimalna širina retka 1 – 30 (2*)	Postavite početnu minimalnu širinu retka. Napomena: Zadaci ispisani uz 1200 dpi koriste vrijednost izravno.
PCLXL – minimalna širina retka 1 – 30 (2*)	
Širina A4 198 mm* 203 mm	Postavite širinu logične stranice prilikom ispisivanja na papiru formata A4. Napomena: Logična je stranica razmak na fizičkoj stranici gdje se podaci ispisuju.
Automatski na početak retka nakon odabira novog retka Isključeno* Uključeno	Postavite pisač tako da umetne znak za početak reda nakon naredbe za prelazak u novi redak. Napomena: Znak za početak retka mehanizam je koji pisaču daje naredbu da premjesti pokazivač na početak trenutnog retka.
Automatski na novi redak nakon odabira početka retka Isključeno* Uključeno	Postavite pisač da prelazi na novi redak nakon naredbe za znak za početak reda.
Napomena: Zvezdica (*) pokraj vrijednosti naznačuje tvornički zadanu postavku.	

Stavka izbornika	Opis
Ponovno numeriranje ladice Dodjela ulagača za razne materijale Dodjela ladice [x] Dodjela ručnog ulaganja papira Dodjela ručnog umetanja omotnica	Konfigurirajte pisač tako da radi s drugim upravljačkim programom ili prilagođenom aplikacijom koja upotrebljava drukčiji skup dodjela izvora za zahtjev određenog izvora papira. Odaberite između sljedećih opcija: Isključeno* — Pisač upotrebljava tvornički zadane dodjele izvora papira. Ništa — Izvor papira zanemaruje naredbu Odabir ulaganja papira. 0 – 199 – odaberite numeričku vrijednost kako biste izvoru papira dodijelili prilagođenu vrijednost.
Ponovno numeriranje ladice Prikaz tvornički zadanih postavki	Prikažite tvornički zadanu vrijednost dodijeljenu svakom izvoru papira.
Ponovno numeriranje ladice Vрати zadane postavke	Vratite vrijednosti ponovnog numeriranja ladice na tvornički zadane vrijednosti.
Istek vremena za ispisivanje Onemogućeno Omogućeno*	Postavite pisač da prekine zadatak ispisa nakon navedenog vremena neaktivnosti (u sekundama). Napomena: Istek vremena za ispis prikazuje se samo kada je omogućena opcija Rok za ispis.
Istek vremena za ispis 1-255 (90*)	
Napomena: Zvezdica (*) pokraj vrijednosti naznačuje tvornički zadanu postavku.	

Slika

Stavka izbornika	Opis
Automatska prilagodba formata Uključeno Isključeno*	Odaberite najbolje dostupne postavke formata i orijentacije papira za sliku. Napomena: Kada je postavljena na Uključeno, ova stavka izbornika zamjenjuje postavke skaliranja i orijentacije za sliku.
Obrnuto Isključeno* Uključeno	Obrnite crno-bijele monokromatske slike. Napomena: Ova stavka izbornika ne vrijedi za GIF ili JPEG formate.
Skaliranje Sidrenje gore lijevo Uskladi kako je najprikladnije* Sidrenje u sredini Uskladi visinu/širinu Uskladi visinu Uskladi širinu	Prilagodite sliku tako da odgovara površini za ispisivanje. Napomena: Kada je opcija Automatska prilagodba formata postavljena na Uključeno, opcija Skaliranje automatski je postavljena na Uskladi kako je najprikladnije.
Orijentacija Okomito* Vodoravno Naopako okomito Naopako vodoravno	Odredite orijentaciju teksta i grafika na stranici.
Napomena: Zvezdica (*) pokraj vrijednosti naznačuje tvornički zadanu postavku.	

Papir

Konfiguriranje ladice

Stavka izbornika	Opis
Zadani izvor Ladica [x] (1*) Višenamjenski uređaj za uvlačenje papira Ručno ulaganje papira Ručno umetanje omoćnica	Postavite izvor papira za sve zadatke ispisivanja.
Format/vrsta papira Ladica [x] Višenamjenski uređaj za uvlačenje papira Ručno ulaganje papira Ručno umetanje omoćnica	Navedite format ili vrstu papira uloženog u svaki izvor papira.
Zamjenski format Isključeno Letter/A4 Sve navedeno*	Postavite pisač da zamijeni navedeni format papira ako potrebni format nije uložen ni u jedan izvor papira. Napomene: <ul style="list-style-type: none"> • Opcija Isključeno zatražit će od korisnika da uloži potreban format papira. • Opcija Sve navedeno omogućuje sve dostupne zamjene.
Konfiguracija sklopa za različite formate Kaset* Ručno Prvo	Utvrdite ponašanje višenamjenskog uređaja za uvlačenje papira. Napomene: <ul style="list-style-type: none"> • Opcijom Kaset višenamjenski uređaj za uvlačenje papira konfigurira se kao automatski izvor papira. • Opcijom Ručno višenamjenski uređaj za uvlačenje papira postavlja se samo za zadatke ispisivanja koji obuhvaćaju ručno ulaganje. • Opcijom Prvo višenamjenski uređaj za uvlačenje papira konfigurira se kao primarni izvor papira.
Napomena: Zvezdica (*) pokraj vrijednosti naznačuje tvornički zadanu postavku.	

Konfiguriranje medija

Univerzalno postavljanje

Stavka izbornika	Opis
Mjerne jedinice Inči Milimetri	Odredite mjernu jedinicu za univerzalni papir. Napomena: U SAD-u je Inči tvornički zadana postavka. Milimetri je međunarodna tvornički zadana postavka.
Širina okomitog formata 3,90 – 14,17 inča (8,50*) 99 – 360 mm (216*)	Postavite okomitu širinu univerzalnog papira.
Napomena: Zvezdica (*) pokraj vrijednosti naznačuje tvornički zadanu postavku.	

Stavka izbornika	Opis
Visina okomitog formata 3,90 – 14,17 inča (14*) 99 – 360 mm (356*)	Postavite okomitu visinu univerzalnog papira.
Smjer ulaganja Kratki rub* Dugi rub	Postavite pisač da ulaže papir iz smjera kratkog ruba ili dugog ruba. Napomena: Opcija Dugi rub prikazuje se samo kada je najdulji rub kraći od maksimalne podržane širine.
Napomena: Zvezdica (*) pokraj vrijednosti naznačuje tvornički zadanu postavku.	

Prilagođeni formati skena

Stavka izbornika	Opis
Prilagođeni format skena [x] Naziv formata skena Širina 1 – 8,5 inča (14*) 25,4 – 215,9 mm (215,9*) Visina 1 – 25 inča (11*) 25,4 – 635 mm (279,4*) Orijentacija Okomito* Vodoravno 2 skena po stranici Isključeno* Uključeno	Dodijelite naziv formata i konfigurirajte postavke skeniranja.

Vrste medija

Stavka izbornika	Opis
Obični papir Kartonski papir Reciklirani papir Naljepnice Bond papir Omotnica Gruba omotnica Papir sa zaglavljem Prethodno ispisani papir Papir u boji Lagani papir Teški papir Grubi/pamučni Prilagođena vrsta [X]	Navedite teksturu, gramaturu i orijentaciju uloženog papira.

Kopiranje

Zadane vrijednosti za kopiranje

Stavka izbornika	Opis
Vrsta sadržaja Tekst Tekst/fotografija* Fotografija Grafika	Poboljšajte rezultate na temelju sadržaja originalnog dokumenta.
Strane 1-strano u 1-strano* 1-strano u 2-strano 2-strano u 1-strano 2-strano u 2-strano	Odredite ponašanje tijekom skeniranja na temelju originalnog dokumenta.
Razdjelne stranice Ništa* Između kopija Između zadataka Između stranica	Odredite hoće li se tijekom ispisivanja umetati prazne razdjelne stranice.
Izvor razdjelne stranice Ladica [x] (1*) Višenamjenski uređaj za uvlačenje papira	Navedite izvor papira za razdjelnu stranicu.
Stranica po strani Isključeno* 2 okomite stranice 4 okomite stranice 2 vodoravne stranice 4 vodoravne stranice	Odredite koliko će se slika stranice ispisati po strani lista papira.
Ispisuj rubove stranice Isključeno* Uključeno	Postavite rub oko svake slike prilikom ispisivanja više stranica na jednoj stranici.
Razvrstavanje Isključeno [1,1,1,2,2,2] Uključeno [1,2,1,2,1,2]*	Ispišite više kopija u nizu.
Format za postavku "Kopiraj iz" [Popis formata papira]	Postavite format papira originalnog dokumenta. Napomena: U SAD-u je Letter tvornički zadana postavka. A4 je međunarodna tvornički zadana postavka.
Izvor za postavku "Kopiraj na" Ladica [x] (1*) Višenamjenski uređaj za uvlačenje papira Automatska prilagodba veličine	Navedite izvor papira za zadatak kopiranja.
Napomena: Zvezdica (*) pokraj vrijednosti naznačuje tvornički zadanu postavku.	

Stavka izbornika	Opis
Zatamnjenost 1 do 9 (5*)	Prilagodite zatamnjenost skenirane slike.
Broj kopija 1 – 9999 (1*)	Navedite broj kopija.
Zaglavlje/podnožje Lijevo zaglavlje Srednje zaglavlje Desno zaglavlje Lijevo podnožje Srednje podnožje Desno podnožje	Navedite informacije o zaglavlju ili podnožju na skeniranoj slici.
Napomena: Zvezdica (*) pokraj vrijednosti naznačuje tvornički zadanu postavku.	

Napredno ispisivanje

Stavka izbornika	Opis
Kontrast Najbolje za sadržaj* 0 – 5	Odredite kontrast skenirane slike.
Uklanjanje pozadine Razina (0*)	Uklonite pozadinsku boju ili šum slike iz originalnog dokumenta.
Automatsko centriranje Isključeno* Uključeno	Poravnajte sadržaj na sredini stranice.
Skeniraj od ruba do ruba Isključeno* Uključeno	Skenirajte originalni dokument od ruba do ruba.
Napomena: Zvezdica (*) pokraj vrijednosti naznačuje tvornički zadanu postavku.	

Administrativne kontrole

Stavka izbornika	Opis
Dopusti prioritetne kopije Isključeno Uključeno*	Prekinite zadatak ispisa radi izrade kopija.
Prilagođeno skeniranje Isključeno* Uključeno	Postavite pisač za skeniranje prvog skupa originalnih dokumenata pomoću navedenih postavki, a zatim skenirajte sljedeći skup s istim ili drugačijim postavkama. Napomena: Ova stavka izbornika prikazuje se samo kad je instaliran inteligentni pogon za pohranu (ISD).
Omogući spremanje u obliku prečaca Isključeno Uključeno*	Spremite postavke kopiranja u obliku prečaca.
Napomena: Zvezdica (*) pokraj vrijednosti naznačuje tvornički zadanu postavku.	

Stavka izbornika	Opis
Kopija za uzorak Isključeno* Uključeno	Ispišite probnu kopiju radi provjere kvalitete prije ispisa preostalih kopija. Napomena: Ova stavka izbornika prikazuje se samo kada je instaliran ISD.
Napomena: Zvezdica (*) pokraj vrijednosti naznačuje tvornički zadanu postavku.	

Faks

Zadane vrijednosti za faks

Način rada faksa

Stavka izbornika	Opis
Način rada faksa Faks* Poslužitelj za faks Onemogućeno	Odaberite način rada faksiranja.

Postavljanje faksa

Općenite postavke faksa

Stavka izbornika	Opis
Naziv faks-uređaja	Navedite ID faksa.
Broj faksa	Navedite broj faksa.
ID faksa Naziv faks-uređaja Broj faksa*	Postavite ID faksa koji će se upotrebljavati tijekom pregovaranja s faksom.
Omogućiti ručno faksiranje Isključeno* Uključeno	Uključite funkciju ručnog faksiranja na pisaču. Napomene: <ul style="list-style-type: none"> Ova stavka izbornika zahtijeva linijski razdjelnik i telefon. Koristite standardnu telefonsku liniju za odgovaranje na dolazne zadatke faksiranja i biranje broja faksa. Kako biste prešli izravno na ručno faksiranje, dodirnite # i 0 na tipkovnici.
Upotreba memorije Sve primljeno Većinu primljenoga Jednako* Većinu poslanoga Sve poslano	Postavite dio interne memorije pisača koji će se dodijeliti faksiranju. Napomena: Ova stavka izbornika sprječava stanja međumemorije i neuspjele faksove.
Napomena: Zvezdica (*) pokraj vrijednosti naznačuje tvornički zadanu postavku.	

Stavka izbornika	Opis
Otkazi faksove Omogući* Nemoj dopustiti	Otkazite odlazne ili dolazne faksove.
Maskiranje broja faksa Isključeno* Slijeva Zdesna	Navedite format maskiranja odlaznog broja faksa.
Broj znamenki za maskiranje 0 – 58 (0*)	Navedite broj znamenki za maskiranje u broju odlaznog faksa.
Omogući otkrivanje povezane linije Isključeno Uključeno*	Utvrđite je li telefonska linija povezana s pisačem. Napomena: Događaji se odmah otkrivaju.
Omogući otkrivanje linije u pogrešnoj utičnici Isključeno Uključeno*	Utvrđite je li telefonska linija povezana s odgovarajućim priključkom na pisaču. Napomena: Događaji se odmah otkrivaju.
Omogući podršku kad je u upotrebi dodatni telefon Isključeno Uključeno*	Utvrđite upotrebljava li telefonsku liniju drugi uređaj kao što je drugi telefon na istoj liniji. Napomena: Događaji se odmah otkrivaju.
Optimiziraj kompatibilnost faksa	Konfigurirajte funkciju faksa pisača za optimalnu kompatibilnost s drugim faks-uređajima.
Prijenos faksa T.38 Analogno G.711 etherFAX	Postavite način prijenosa faksa. Napomena: Ova stavka izbornika prikazuje se samo ako je na pisaču instaliran licencni paket za etherFAX ili Fax over IP (FoIP).
Napomena: Zvezdica (*) pokraj vrijednosti naznačuje tvornički zadanu postavku.	

HTTPS postavke faksa

Napomena: Ovaj izbornik prikazuje se samo ako je Prijenos faksa postavljen na etherFAX.

Stavka izbornika	Opis
HTTPS URL usluge	Navedite URL za uslugu etherFAX.
HTTPS proxy	Odredite URL proxy poslužitelja.
Korisnik HTTPS proxy poslužitelja	Odredite korisničko ime i lozinku za proxy poslužitelj.
Lozinka za HTTPS Proxy	
Šifriranje slanja faksova Onemogućeno Omogućeno* Obavezno	Omogućite šifriranje za odlazne faksove.
Napomena: Zvezdica (*) pokraj vrijednosti naznačuje tvornički zadanu postavku.	

Stavka izbornika	Opis
Šifriranje primanja faksova Onemogućeno Omogućeno* Obavezno	Omogućite šifriranje dolaznih faksova.
HTTPS status faksa	Prikaz statusa komunikacije za etherFAX .
Napomena: Zvezdica (*) pokraj vrijednosti naznačuje tvornički zadanu postavku.	

Postavke za slanje faksova

Stavka izbornika	Opis
Razlučivost Standardna* Fina Superfina Ultrafina	Postavite razlučivost skenirane slike. Napomena: Veća razlučivost povećava vrijeme prijenosa faksa i zahtijeva više memorije.
Format originala [Popis formata papira] (Različiti formati*)	Navedite format originalnog dokumenta.
Orijentacija Okomito* Vodoravno	Navedite orijentaciju originalnog dokumenta.
Strane Isključeno* Kratki rub Dugi rub	Navedite orijentaciju originala prilikom skeniranja obje strane dokumenta.
Vrsta sadržaja Tekst* Tekst/fotografija Fotografija Grafika	Poboljšajte rezultate na temelju sadržaja originalnog dokumenta.
Zatamnjenost 1 – 9 (5*)	Prilagodite zatamnjenost skenirane slike.
Iza PABX-a Uključeno Isključeno*	Postavite pisač da bira broj faksa bez čekanja prepoznavanja tona biranja. Napomena: Private Automated Branch Exchange (PABX) telefonska je mreža koja omogućuje jedan pristupni broj za pružanje više linija vanjskim pozivateljima.
Način rada s biranjem Tonski* Pulsni	Navedite način rada s biranjem za dolazne ili odlazne faksove.
Napomena: Zvezdica (*) pokraj vrijednosti naznačuje tvornički zadanu postavku.	

Napredno ispisivanje

Stavka izbornika	Opis
Ravnoteža boja Cijan – crvena -4 do 4 (0*) Magenta – zelena -4 do 4 (0*) Žuta – plava -4 do 4 (0*)	Prilagodite intenzitet boje tijekom skeniranja.
Kontrast Najbolje za sadržaj* 0 1 2 3 4 5	Prilagodite kontrast ispisa.
Uklanjanje pozadine Razina -4 do 4 (0*)	Prilagodite dio pozadine koji se vidi na skeniranoj slici.
Skeniraj od ruba do ruba Uključeno Isključeno*	Omogućite skeniranje originalnog dokumenta od ruba do ruba.
Napomena: Zvezdica (*) pokraj vrijednosti naznačuje tvornički zadanu postavku.	

Administrativne kontrole

Stavka izbornika	Opis
Automatsko ponovno biranje 0-9 (5*)	Odredite broj pokušaja ponovnog biranja koje će pisač izvršiti prije nego što otkáže slanje faksa na navedeno odredište.
Učestalost ponovnog biranja 1 – 200 minuta (3*)	Povećajte vrijeme između pokušaja ponovnog biranja kako biste povećali šansu za uspješno slanje faksa.
Omogući ECM Uključeno* Isključeno	Aktivirajte način rada s ispravljanjem pogrešaka (ECM) za zadatke faksiranja. Napomena: ECM prepoznaje i ispravlja pogreške u postupku prijenosa faksa uzrokovane smetnjama telefonske linije i slabim signalom.
Omogući skeniranja faksova Uključeno* Isključeno	Kreirajte faksove s pomoću skenera pisača.
Upravljački program na faks-uređaj Uključeno* Isključeno	Omogućite upravljačkom programu za ispisivanje slanje faksa.
Napomena: Zvezdica (*) pokraj vrijednosti naznačuje tvornički zadanu postavku.	

Stavka izbornika	Opis
Omogući spremanje u obliku prečaca Uključeno* Isključeno	Spremite brojeve faksa u obliku prečaca na pisaču.
Maks. brzina 33600* 14400 9600 4800 2400	Postavite maksimalnu brzinu za slanje faksa.
Prilagođeno skeniranje Isključeno* Uključeno	Uključite prilagođeno skeniranje prema zadanoj postavci. Napomena: Ova stavka izbornika prikazuje se samo kad je instaliran inteligentni pogon za pohranu (ISD).
Pregled prije skeniranja Isključeno* Uključeno	Omogućite prikaz skena na zaslonu. Napomena: Ova stavka izbornika prikazuje se samo kada je instaliran ISD.
Omogući skeniranje faksova u boji Isključeno prema zadanoj postavci* Uključeno prema zadanoj postavci Nikada nemoj koristiti Uvijek koristi	Omogućite skenove u boji za faks.
Automatski pretvaraj faksove u boji u monokromatske Uključeno* Isključeno	Sve odlazne faksove u boji pretvorite u crno-bijele.
Potvrdi broj faksa Isključeno* Uključeno	Zatražite od korisnika da potvrdi broj faksa.
Predbroj	Postavite predbroj.
Pravila za predbrojeve	Uspostavite pravilo za predbroj.
Napomena: Zvezdica (*) pokraj vrijednosti naznačuje tvornički zadanu postavku.	

Postavke za primanje faksova

Stavka izbornika	Opis
Zadatak faksiranja na čekanju Ništa* Toner Toner i potrošni materijal	Uklonite iz reda za ispisivanje zadatke faksiranja koji zahtijevaju specifične nedostupne resurse.
Broj zvona prije javljanja 1 – 25 (3*)	Postavite broj zvona prije nego što pisač odgovori na dolazne pozive.
Automatsko smanjenje Uključeno* Isključeno	Omogućite promjenu veličine dolaznog faksa sukladno stranici.
Napomena: Zvezdica (*) pokraj vrijednosti naznačuje tvornički zadanu postavku.	

Stavka izbornika	Opis
Izvor papira Ladica [X] Automatski*	Odredite izvor papira za ispisivanje dolaznog faksa.
Strane Uključeno Isključeno*	Ispisujte papir obostrano.
Razdjelne stranice Ništa* Prije zadatka Poslije zadatka	Odredite hoće li se tijekom ispisivanja umetati prazne razdjelne stranice.
Izvor razdjelne stranice Ladica [X] (1*)	Navedite izvor papira za razdjelnu stranicu.
Izlazna ladica Standardna ladica	Odredite izlaznu ladicu za primljene faksove.
Podnožje faksa Uključeno Isključeno*	Ispišite informacije o prijenosu na dnu svake primljene stranice faksa.
Oznaka vremena na podnožju faksa Primanje* Ispisivanje	Ispišite oznaku vremena na dnu svake primljene stranice faksa.
Stavljanje faksova na čekanje Način rada s faksovima na čekanju Isključeno* Uvijek uključeno Ručno Zakazano	Zadržite primljene faksove i spriječite njihovo ispisivanje dok se ne pošalju.
Stavljanje faksova na čekanje Raspored faksova na čekanju	Dodijelite raspored za stavljanje faksova na čekanje. Napomena: Ova stavka izbornika prikazuje se samo ako je Način rada s faksovima na čekanju postavljen na Zakazano.
Napomena: Zvezdica (*) pokraj vrijednosti naznačuje tvornički zadanu postavku.	

Administrativne kontrole

Stavka izbornika	Opis
Omogući primanje faksa Uključeno* Isključeno	Postavite pisač na primanje faksa.
Omogući primanje faksova u boji Uključeno* Isključeno	Postavite pisač na primanje faksa u boji.
Napomena: Zvezdica (*) pokraj vrijednosti naznačuje tvornički zadanu postavku.	

Stavka izbornika	Opis
Omogući ID pozivatelja Uključeno* Isključeno	Prikažite informacije o ID-u pozivatelja za dolazni poziv na zaslonu pisača.
Blokiranje bezimenih faksova Uključeno Isključeno*	Blokirajte dolazne faksove bez ID-a faksa.
Popis zabranjenih faksova Dodavanje zabranjenog faksa	Navedite telefonske brojeve koje želite blokirati.
Odgovaranje uključeno Sva zvona* Samo jedno zvono Samo dva zvona Samo tri zvona Samo jedno ili dva zvona Samo jedno ili tri zvona Samo dva ili tri zvona	Postavite prepoznatljiv uzorak zvona za dolazni faks.
Automatsko javljanje Uključeno* Isključeno	Postavite pisač na automatsko primanje faksa.
Kôd za ručno javljanje 0 – 9 (9*)	Ručno unesite kôd na numeričkoj telefonskoj tipkovnici kako bi započelo primanje faksa. Napomene: <ul style="list-style-type: none"> • Ova stavka izbornika prikazuje se samo kada pisač dijeli liniju s telefonom. • Ova stavka izbornika prikazuje se samo kada pisač postavite na ručno primanje faksova.
Prosljeđivanje faksova Ispis* Ispiši i proslijedi Proslijedi	Odredite hoće li se primljeni faks proslijediti.
Proslijedi primatelju Odredište 1 Odredište 2	Odredite mjesto prosljeđivanja primljenog faksa. Napomena: Ova stavka izbornika pojavljuje se samo je opcija Prosljeđivanje faksova postavljena na Ispiši i proslijedi ili Proslijedi.
Maks. brzina 33600* 14400 9600 4800 2400	Postavite maksimalnu brzinu prijenosa faksa.
Napomena: Zvezdica (*) pokraj vrijednosti naznačuje tvornički zadanu postavku.	

Naslovna stranica faksa

Stavka izbornika	Opis
Naslovna stranica faksa Isključeno prema zadanoj postavci* Uključeno prema zadanoj postavci Nikada nemoj koristiti Uvijek koristi	Konfigurirajte postavke za naslovnu stranicu faksa.
Dodaj polje Prima Isključeno* Uključeno	
Dodaj polje Šalje Isključeno* Uključeno	
Šalje	
Dodaj polje Poruka Isključeno* Uključeno	
Poruka:	
Dodaj logotip Isključeno* Uključeno	
Dodaj podnožje [x] Isključeno* Uključeno	
Podnožje [x]	
Napomena: Zvezdica (*) pokraj vrijednosti naznačuje tvornički zadanu postavku.	

Postavke zapisnika faks-uređaja

Stavka izbornika	Opis
Učestalost zapisnika prijena Uvijek* Nikad Samo za pogrešku	Odredite koliko često pisač izrađuje zapisnik.
Radnja zapisnika prijena Ispisivanje Isključeno Uključeno* E-pošta Isključeno* Uključeno	
Napomena: Zvezdica (*) pokraj vrijednosti naznačuje tvornički zadanu postavku.	

Stavka izbornika	Opis
Zapisnik pogrešaka pri primanju Bez ispisivanja* Ispisivanje u slučaju pogreške	Ispišite zapisnik za neuspjelo primanje faksa.
Automatsko ispisivanje zapisnika Uključeno* Isključeno	Ispišite sve aktivnosti faksa.
Izvor papira za zapisnik Ladica [x] (1*)	Odredite izvor papira za zapisnike ispisivanja.
Prikaz zapisnika Naziv udaljenog faks-uređaja* Birani broj	Identificirajte pošiljatelja po nazivu ili broju udaljenog faks-uređaja.
Omogući zapisnik zadataka Uključeno* Isključeno	Prikažite sadržaj svih zadataka faksiranja.
Omogući zapisnik poziva Uključeno* Isključeno	Prikažite sažetak povijesti poziva faks-uređaja.
Izlazna ladica za zapisnike Standardni ladica*	Odredite izlaznu ladicu za ispisane zapisnike.
Napomena: Zvezdica (*) pokraj vrijednosti naznačuje tvornički zadanu postavku.	

Postavke zvučnika

Stavka izbornika	Opis
Način rada zvučnika Uvijek isključeno* Uvijek uključeno Uključeno do povezivanja	Postavite način rada zvučnika faks-uređaja.
Glasnoća zvučnika Niska* Visoka	Prilagodite glasnoću zvučnika faks-uređaja.
Glasnoća zvona Isključeno* Uključeno	Omogućite glasnoću zvona.
Napomena: Zvezdica (*) pokraj vrijednosti naznačuje tvornički zadanu postavku.	

Postavke za VoIP

Stavka izbornika	Opis
Protokol VoIP SIP* H.323	Postavite protokol Voice over Internet Protocol (VoIP).
STUN poslužitelj	Navedite STUN poslužitelj kako biste zaobišli vatrozid.
Napomena: Zvezdica (*) pokraj vrijednosti naznačuje tvornički zadanu postavku.	

Stavka izbornika	Opis
Nametni način rada faksiranja Isključeno Uključeno*	Na početku faks-poziva VoIP pristupnik prebacite iz analognog u T.38.
Prisilna odgoda načina faksiranja 0 – 15 (7*)	Postavite vremensku odgodu u sekundama prilikom slanja još jedne pozivnice za Nametni način rada faksiranja.
Napomena: Zvezdica (*) pokraj vrijednosti naznačuje tvornički zadanu postavku.	

Postavke za SIP

Stavka izbornika	Opis
Proxy	Odredite IP adresu sustava koji pretvara telefonski broj u IP adresu na koju se šalje faks.
Registracija	Navedite naziv ili IP adresu sustava koji upravlja registracijom klijenata za Session Initiation Protocol (protokol za pokretanje sesije SIP).
Korisnik	Navedite ime korisnika za SIP.
Lozinka	Navedite lozinku koja se upotrebljava za registraciju u SIP.
ID za provjeru autentičnosti	Korisničko ime koje se upotrebljava prilikom registracije. Napomena: Ako postavka Auth ID nije postavljena, postavka umjesto toga upotrebljava korisničko ime za polje Korisnik.
Prijenos za registraciju UDP* TCP	Postavite vrstu SIP prijenosu za registraciju.
Prijenos za dolazne pozive UDP* TCP UDP i TCP	Postavite vrstu SIP prijenosu za dolazne pozive.
Prijenos za odlazne pozive UDP* TCP	Postavite vrstu SIP prijenosu za odlazne pozive.
Odlazni proxy	Odredite izlazni proxy za prosljeđivanje SIP komunikacije.
Obratite se	Navedite ime kontakta za SIP.
Područje	Odredite naziv područja za SIP. Napomena: Ako postavka područja nije postavljena, postavka umjesto toga upotrebljava ime Kontakta.
Status SIP registracije	Prikažite status SIP registracije.
Napomena: Zvezdica (*) pokraj vrijednosti naznačuje tvornički zadanu postavku.	

H.323 postavke

Stavka izbornika	Opis
Pristupnik	Navedite IP adresu H.323 pristupnika.
Čuvar ulaza	Navedite čuvar ulaza za H.323.
Napomena: Zvezdica (*) pokraj vrijednosti naznačuje tvornički zadanu postavku.	

Stavka izbornika	Opis
Korisnik	Navedite korisničko ime koje se upotrebljava s H.323 pristupnikom.
Lozinka	Odredite lozinku za H.323 pristupnik.
Omogući brzo pokretanje Isključeno* Uključeno	Omogućite brzo pokretanje.
Onemogući H.245 tuneliranje Isključeno* Uključeno	Onemogućite H.323 tuneliranje.
Onemogući prepoznavanje čuvara ulaza Isključeno Uključeno*	Onemogućite prepoznavanje čuvara ulaza za H.323.
Napomena: Zvezdica (*) pokraj vrijednosti naznačuje tvornički zadanu postavku.	

Postavke za T.38

Stavka izbornika	Opis
Redundantnost indikatora 0 – 5 (3*)	Postavite broj ponavljanja indikatora faksiranja u komunikaciji T.38.
Redundantnost podataka male brzine 0 – 5 (3*)	Postavite broj ponavljanja podataka male brzine u komunikaciji T.38.
Redundantnost podataka velike brzine 0 – 5 (1*)	Postavite broj ponavljanja podataka velike brzine u komunikaciji T.38.
Napomena: Zvezdica (*) pokraj vrijednosti naznačuje tvornički zadanu postavku.	

Postavljanje poslužitelja za faks-uređaj

Općenite postavke faksa

Stavka izbornika	Opis
U format	Odredite primatelja faksa. Napomena: Ako želite koristiti broj faksa, unesite znak ljestvi (#) ispred broja.
Adresa za odgovor	Odredite adresu za odgovor za slanje faksa.
Predmet	Odredite predmet i poruku faksa.
Poruka	
Omogućavanje analognog prijema Isključeno* Uključeno	Postavite pisač na primanje analognih faksova.
Napomena: Zvezdica (*) pokraj vrijednosti naznačuje tvornički zadanu postavku.	

Postavke e-pošte poslužitelja za faksiranje

Stavka izbornika	Opis
Upotrijebi SMTP poslužitelj e-pošte Uključeno Isključeno*	Upotrijebite Simple Mail Transfer Protocol (SMTP) postavke za e-poštu u slanju i primanju faksova. Napomena: Kad je postavka postavljena na Uključeno, ne prikazuje se nijedna druga postavka izbornika Postavke e-pošte poslužitelja za faksiranje.
Primarni SMTP pristupnik	Unesite IP adresu ili naziv glavnog računala primarnog SMTP poslužitelja.
Priključak primarnog SMTP pristupnika 1-65535 (25*)	Unesite broj priključka primarnog SMTP poslužitelja.
Sekundarni SMTP pristupnik	Unesite IP adresu poslužitelja ili naziv glavnog računala sekundarnog ili rezervnog SMTP poslužitelja.
Priključak sekundarnog SMTP pristupnika 1-65535 (25*)	Unesite broj priključka poslužitelja za sekundarni ili rezervni SMTP poslužitelj.
SMTP – prekoračenje vremena 5 – 30 (30*)	Postavite vrijeme prije prekoračenja vremena pisača ako SMTP poslužitelj ne odgovori.
Adresa za odgovor	Odredite adresu za odgovor za slanje faksa.
Koristi SSL/TLS Onemogućeno* Dogovori Obavezno	Odredite hoće li se faks slati koristeći šifriranu vezu.
Zatraži pouzdani certifikat Isključeno Uključeno*	Odredite pouzdani certifikat prilikom pristupa SMTP poslužitelju.
Provjera autentičnosti SMTP poslužitelja Provjera autentičnosti nije potrebna* Prijava/Obično NTLM CRAM-MD5 Digest-MD5 Kerberos 5	Postavite vrstu provjere autentičnosti za SMTP poslužitelj.
E-pošta pokrenuta od strane uređaja Ništa* Koristi SMTP vjerodajnice uređaja	Odredite jesu li vjerodajnice potrebne za e-poštu pokrenutu od strane uređaja.
E-pošta pokrenuta od strane korisnika Ništa* Koristi SMTP vjerodajnice uređaja Koristi korisnički ID i lozinku za sesiju Koristi adresu e-pošte i lozinku za sesiju Upit za korisnika	Odredite jesu li vjerodajnice potrebne za e-poštu pokrenutu od strane korisnika.
Napomena: Zvezdica (*) pokraj vrijednosti naznačuje tvornički zadanu postavku.	

Stavka izbornika	Opis
Koristi vjerodajnice uređaja za Active Directory Isključeno* Uključeno	Omogućite korisničke vjerodajnice i grupna odredišta za povezivanje s SMTP poslužiteljem.
Korisnički ID za uređaj	Odredite korisnički ID i lozinku za povezivanje s SMTP poslužiteljem.
Lozinka za uređaj	
PODRUČJE Kerberos 5	Odredite područje za Kerberos 5 protokol provjere autentičnosti.
NTLM domena	Odredite naziv domene za sigurnosni protokol NTLM.
Onemogućiti pogrešku "SMTP poslužitelj nije postavljen" Isključeno* Uključeno	Sakrijte poruku o pogrešci "SMTP poslužitelj nije postavljen".
Napomena: Zvezdica (*) pokraj vrijednosti naznačuje tvornički zadanu postavku.	

Postavke skeniranja poslužitelja za faksiranje

Stavka izbornika	Opis
Format slike TIFF (.tif) PDF (.pdf)* XPS (.xps) TXT (.txt) RTF (.rtf) DOCX (.docx) XLSX (.xlsx) CSV (.csv)	Odredite format datoteke za skeniranu sliku.
Vrsta sadržaja Tekst* Tekst/fotografija Fotografija Grafika	Poboljšajte rezultate na temelju sadržaja originalnog dokumenta.
Izvor sadržaja Crno-bijeli laser Laser u boji* Tintni Fotografija/film Časopis Novine Tiskarski stroj Drugo	Poboljšajte rezultate na temelju izvora originalnog dokumenta.
Napomena: Zvezdica (*) pokraj vrijednosti naznačuje tvornički zadanu postavku.	

Stavka izbornika	Opis
Razlučivost faksa Standardna* Fina Superfina Ultrafina	Postavite razlučivost faksa.
Strane Isključeno* Kratki rub Dugi rub	Navedite orijentaciju originala prilikom skeniranja obje strane dokumenta.
Zatamnjenost 1 – 9 (5*)	Postavite zatamnjenost ispisa.
Orijentacija Okomito* Vodoravno	Odredite orijentaciju teksta i grafika na stranici.
Format originala [Popis formata papira]	Postavite format papira originalnog dokumenta. Napomena: U SAD-u je opcija Razne veličine tvornički zadana postavka. A4 je međunarodna tvornički zadana postavka.
Koristi višestranični TIFF Isključeno Uključeno*	Birajte između TIFF datoteka s jednom ili više stranica.
Napomena: Zvezdica (*) pokraj vrijednosti naznačuje tvornički zadanu postavku.	

E-pošta

Postavljanje e-pošte

Stavka izbornika	Opis
Primarni SMTP pristupnik	Unesite IP adresu ili naziv glavnog računala primarnog SMTP poslužitelja za slanje e-pošte.
Priključak primarnog SMTP pristupnika 1–65535 (25*)	Unesite broj priključka primarnog SMTP poslužitelja.
Sekundarni SMTP pristupnik	Unesite IP adresu poslužitelja ili naziv glavnog računala sekundarnog ili rezervnog SMTP poslužitelja.
Priključak sekundarnog SMTP pristupnika 1–65535 (25*)	Unesite broj priključka poslužitelja za sekundarni ili rezervni SMTP poslužitelj.
SMTP – prekoračenje vremena 5–30 sekundi (30*)	Postavite vrijeme prije prekoračenja vremena pisača ako SMTP poslužitelj ne odgovori.
Adresa za odgovor	Odredite adresu za odgovor u e-pošti.
Napomena: Zvezdica (*) pokraj vrijednosti naznačuje tvornički zadanu postavku.	

Stavka izbornika	Opis
Uvijek koristi SMTP zadanu adresu za odgovor Uključeno Isključeno*	Uvijek koristite zadanu adresu za odgovor na SMTP poslužitelju.
Koristi SSL/TLS Onemogućeno* Dogovori Obavezno	Odredite hoće li se e-pošta slati koristeći šifriranu vezu.
Zatraži pouzdani certifikat Isključeno Uključeno*	Zatražite pouzdani certifikat prilikom pristupa SMTP poslužitelju.
Provjera autentičnosti SMTP poslužitelja Provjera autentičnosti nije potrebna* Prijava / Obično NTLM CRAM-MD5 Digest-MD5 Kerberos 5	Postavite vrstu provjere autentičnosti za SMTP poslužitelj.
E-pošta pokrenuta od strane uređaja Ništa* Koristi SMTP vjerodajnice uređaja	Odredite jesu li vjerodajnice potrebne za e-poštu pokrenutu od strane uređaja.
E-pošta pokrenuta od strane korisnika Ništa* Koristi SMTP vjerodajnice uređaja Koristi korisnički ID i lozinku za sesiju Koristi adresu e-pošte i lozinku za sesiju Upit za korisnika	Odredite jesu li vjerodajnice potrebne za e-poštu pokrenutu od strane korisnika.
Koristi vjerodajnice uređaja za Active Directory Isključeno* Uključeno	Odredite jesu li vjerodajnice potrebne za e-poštu pokrenutu od strane korisnika.
Korisnički ID za uređaj	Odredite korisnički ID i lozinku za povezivanje s SMTP poslužiteljem.
Lozinka za uređaj	
PODRUČJE Kerberos 5	Odredite područje za Kerberos 5 protokol provjere autentičnosti.
NTLM domena	Odredite naziv domene za sigurnosni protokol NTLM.
Onemogućiti pogrešku "SMTP poslužitelj nije postavljen" Isključeno* Uključeno	Sakrijte poruku o pogrešci "SMTP poslužitelj nije postavljen".
Napomena: Zvezdica (*) pokraj vrijednosti naznačuje tvornički zadanu postavku.	

Zadane postavke e-pošte

Stavka izbornika	Opis
Predmet:	Odredite predmet i poruku e-pošte.
Poruka:	
Naziv datoteke	Navedite naziv datoteke skeniranog dokumenta.
Format JPEG (.jpg) PDF (.pdf)* TIFF (.tif) XPS (.xps) TXT (.txt) RTF (.rtf) DOCX (.docx) XLSX (.xlsx) CSV (.csv)	Navedite format datoteke za skenirani dokument.
Globalne postavke OCR-a Prepoznavanje jezika Automatska rotacija (Isključeno*) Uklanjanje mrlja (Isključeno*) Automatsko poboljšanje kontrasta (Isključeno*)	Konfigurirajte postavke za optičko prepoznavanje znakova (OCR). Napomena: Ova stavka izbornika prikazuje se samo ako ste kupili i instalirali OCR rješenje.
Postavke za PDF Verzija PDF-a (1.5*) Arhivska verzija (A – 1a*) Visoka kompresija (Isključeno*) Sigurno (Isključeno*) Mogućnost pretraživanja (Isključeno*) Arhivski (PDF/A) (Isključeno*)	Konfigurirajte postavke PDF-a za skenirani dokument. Napomene: <ul style="list-style-type: none"> • Opcije Arhivska verzija i Arhivski (PDF/A) podržane su samo ako je Verzija PDF-a postavljena na 1.4. • Opcija Visoka kompresija prikazuje se samo kad je instaliran inteligentni pogon za pohranu (ISD).
Vrsta sadržaja Tekst Tekst/fotografija* Fotografija Grafika	Poboljšajte rezultate na temelju vrste sadržaja originalnog dokumenta.
Boja Crno-bijelo Siva U boji* Automatski	Postavite opcije pisača tako da obrađuje sadržaj datoteke u boji i crno-bijelo.
Razlučivost 75 dpi 150 dpi* 200 dpi 300 dpi 400 dpi 600 dpi	Postavite razlučivost skenirane slike.
Napomena: Zvezdica (*) pokraj vrijednosti naznačuje tvornički zadanu postavku.	

Stavka izbornika	Opis
Zatamnjenost 1 – 9 (5*)	Prilagodite zatamnjenost skenirane slike.
Orijentacija Okomito* Vodoravno	Navedite orijentaciju originalnog dokumenta.
Format originala Razne veličine*	Postavite format papira originalnog dokumenta.
Strane Isključeno* Kratki rub Dugi rub	Navedite orijentaciju originala prilikom skeniranja obje strane dokumenta.
Napomena: Zvezdica (*) pokraj vrijednosti naznačuje tvornički zadanu postavku.	

Napredno ispisivanje

Stavka izbornika	Opis
Ravnoteža boja Cijan – crvena (0*) Magenta – zelena (0*) Žuta – plava (0*)	Prilagodite intenzitet boje za cijan, magentu i žutu.
Automatsko otkrivanje boja Osjetljivost za boje (5*) Osjetljivost za područja (5*) Dubina boje u bitovima za e-poštu (1 bit*) Minimalna razlučivost skeniranja (300 tpi*)	Konfigurirajte postavku automatskog otkrivanja boje.
Kontrast Najbolje za sadržaj* 0 – 5	Odredite kontrast skenirane slike.
Uklanjanje pozadine Razina (0*)	Uklonite pozadinsku boju ili šum slike iz originalnog dokumenta.
Skeniraj od ruba do ruba Isključeno* Uključeno	Skenirajte originalni dokument od ruba do ruba.
Napomena: Zvezdica (*) pokraj vrijednosti naznačuje tvornički zadanu postavku.	

Administrativne kontrole

Stavka izbornika	Opis
Maksimalna veličina e-pošte 0-65535 (0*)	Postavite najveću veličinu datoteke za svaku poruku e-pošte.
Poruka o pogrešnoj veličini	Odredite poruku o pogrešci koju će pisač slati kada poruka e-pošte premaši dopuštenu veličinu datoteke. Napomena: Možete unijeti do 1024 znaka.
Napomena: Zvezdica (*) pokraj vrijednosti naznačuje tvornički zadanu postavku.	

Stavka izbornika	Opis
Ograničenje odredišta	Ograničite slanje e-pošte samo na određeni popis naziva domene. Napomena: Za razdvajanje domena koristite zareze.
Pošalji mi kopiju Nikada se ne prikazuje* Uključeno prema zadanoj postavci Isključeno prema zadanoj postavci Uvijek uključeno	Pošaljite kopiju poruke e-pošte sebi.
Dopusti samo osobne poruke e-pošte Isključeno* Uključeno	Postavite pisač da šalje poruke e-pošte samo vama.
Koristi cc:/bcc: Isključeno* Uključeno	Omogućite kopiju i slijepu kopiju u porukama e-pošte.
Tekst po zadanom 5-95 (75*)	Postavite kvalitetu teksta u sadržaju koji se skenira.
Tekst/fotografija po zadanom 5-95 (75*)	Postavite kvalitetu teksta i fotografija u sadržaju koji se skenira.
Fotografija po zadanom 5-95 (50*)	Postavite kvalitetu fotografija sadržaja koji se skenira.
Zapisnik prijenosa Ispiši zapisnik* Nemoj ispisivati zapisnik Ispisuj samo u slučaju pogreške	Ispišite zapisnik prijenosa za skeniranje e-pošte.
Izvor papira za zapisnik Ladica [x] (1*) Višenamjenski uređaj za uvlačenje papira	Odredite izvor papira za ispisivanje zapisnika e-pošte.
Prilagođeno skeniranje Isključeno* Uključeno	Postavite pisač za skeniranje prvog skupa originalnih dokumenata pomoću navedenih postavki, a zatim skenirajte sljedeći skup s istim ili drugačijim postavkama. Napomena: Ova stavka izbornika prikazuje se samo kada je instaliran ISD.
Pregled prije skeniranja Isključeno* Uključeno	Prikažite pregled prije skeniranja originalnog dokumenta. Napomena: Ova stavka izbornika prikazuje se samo kada je instaliran ISD.
Omogući spremanje u obliku prečaca Isključeno Uključeno*	Spremite adresu e-pošte u obliku prečaca.
Slike u e-pošti poslane kao Privatak* Web-veza	Odredite način slanja slika koje su dio poruke e-pošte.
Napomena: Zvezdica (*) pokraj vrijednosti naznačuje tvornički zadanu postavku.	

Stavka izbornika	Opis
Ponovo postavi informacije e-pošte nakon slanja Isključeno Uključeno*	Nakon slanja poruke e-pošte ponovo postavite polja Prima, Predmet, Poruka i Naziv datoteke na njihove zadane vrijednosti.
Napomena: Zvezdica (*) pokraj vrijednosti naznačuje tvornički zadanu postavku.	

Postavljanje web-veza

Stavka izbornika	Opis
Poslužitelj	Odredite vjerodajnice poslužitelja koji hostira slike uvrštene u poruku e-pošte.
Prijava	
Lozinka	
Putanja	
Naziv datoteke	
Web-veza	

FTP

Zadane postavke FTP-a

Stavka izbornika	Opis
Format JPEG (.jpg) PDF (.pdf)* TIFF (.tif) XPS (.xps) TXT (.txt) RTF (.rtf) DOCX (.docx) XLSX (.xlsx) CSV (.csv)	Odredite format datoteke za skeniranu sliku.
Globalne postavke OCR-a Prepoznavanje jezika Automatska rotacija (Isključeno*) Uklanjanje mrlja (Isključeno*) Automatsko poboljšanje kontrasta (Isključeno*)	Konfigurirajte postavke za optičko prepoznavanje znakova (OCR). Napomena: Ova stavka izbornika prikazuje se samo ako ste kupili i instalirali OCR rješenje.
Napomena: Zvezdica (*) pokraj vrijednosti naznačuje tvornički zadanu postavku.	

Stavka izbornika	Opis
Postavke za PDF Verzija PDF-a (1.5*) Arhivska verzija (A-1a*) Visoka kompresija (Isključeno*) Sigurno (Isključeno*) Mogućnost pretraživanja (Isključeno*) Arhivski (PDF/A) (Isključeno*)	Konfigurirajte postavke PDF-a za skeniranu sliku. Napomene: <ul style="list-style-type: none"> • Opcije Arhivska verzija i Arhivski (PDF/A) podržane su samo ako je Verzija PDF-a postavljena na 1.4. • Opcija Visoka kompresija prikazuje se samo kad je instaliran inteligentni pogon za pohranu (ISD).
Vrsta sadržaja Tekst Tekst/fotografija* Grafika Fotografija	Poboljšajte rezultate na temelju vrste sadržaja originalnog dokumenta.
Boja Crno-bijelo Siva U boji* Automatski	Postavite opcije pisača tako da obrađuje sadržaj datoteke u boji i crno-bijelo.
Razlučivost 75 dpi 150 dpi* 200 dpi 300 dpi 400 dpi 600 dpi	Postavite razlučivost skenirane slike.
Zatamnjenost 1 – 9 (5*)	Prilagodite zatamnjenost skenirane slike.
Orijentacija Okomito* Vodoravno	Navedite orijentaciju originalnog dokumenta.
Format originala Razne veličine*	Postavite format papira originalnog dokumenta.
Strane Isključeno* Dugi rub Kratki rub	Navedite orijentaciju prilikom skeniranja obje strane dokumenta.
Naziv datoteke	Odredite naziv datoteke skenirane slike.
Napomena: Zvezdica (*) pokraj vrijednosti naznačuje tvornički zadanu postavku.	

Napredno ispisivanje

Stavka izbornika	Opis
Ravnoteža boja Cijan – crvena (0*) Magenta – zelena (0*) Žuta – plava (0*)	Prilagodite intenzitet boje za cijan, magentu i žutu.
Automatsko otkrivanje boja Osjetljivost za boje (5*) Osjetljivost za područja (5*) Dubina boje u bitovima za FTP (1 bit*) Minimalna razlučivost skeniranja (300 tpi*)	Konfigurirajte postavku automatskog otkrivanja boje.
Kontrast Najbolje za sadržaj* 0 1 2 3 4 5	Odredite kontrast skenirane slike.
Uklanjanje pozadine Razina (0*)	Uklonite pozadinsku boju ili šum slike iz originalnog dokumenta.
Skeniraj od ruba do ruba Isključeno* Uključeno	Omogućite skeniranje originalnog dokumenta od ruba do ruba.
Napomena: Zvezdica (*) pokraj vrijednosti naznačuje tvornički zadanu postavku.	

Administrativne kontrole

Stavka izbornika	Opis
Tekst po zadanom 5-95 (75*)	Postavite kvalitetu teksta na skeniranoj slici.
Tekst/fotografija po zadanom 5-95 (75*)	Postavite kvalitetu teksta i fotografije na skeniranoj slici.
Fotografija po zadanom 5-95 (50*)	Postavite kvalitetu fotografije na skeniranoj slici.
Zapisnik prijenosa Ispiši zapisnik* Nemoj ispisivati zapisnik Ispisuj samo u slučaju pogreške	Ispišite zapisnik prijenosa za FTP skeniranja.
Izvor papira za zapisnik Ladica [x] (1*) Višenamjenski uređaj za uvlačenje papira	Odredite izvor papira za ispisivanje zapisnika za FTP.
Napomena: Zvezdica (*) pokraj vrijednosti naznačuje tvornički zadanu postavku.	

Stavka izbornika	Opis
Prilagođeno skeniranje Isključeno* Uključeno	Postavite pisač za skeniranje prvog skupa originalnih dokumenata pomoću navedenih postavki, a zatim skenirajte sljedeći skup s istim ili drugačijim postavkama. Napomena: Ova stavka izbornika prikazuje se samo kada je instaliran ISD.
Pregled prije skeniranja Isključeno* Uključeno	Prikažite pretpregled originalnog dokumenta. Napomena: Ova stavka izbornika prikazuje se samo kada je instaliran ISD.
Omogućiti spremanje u obliku prečaca Isključeno Uključeno*	Spremite FTP adresu u obliku prečaca.
Napomena: Zvezdica (*) pokraj vrijednosti naznačuje tvorički zadanu postavku.	

USB pogon

Skeniranje flash pogona

Stavka izbornika	Opis
Format JPEG (.jpg) PDF (.pdf)* TIFF (.tif) XPS (.xps) TXT (.txt) RTF (.rtf) DOCX (.docx) XLSX (.xlsx) CSV (.csv)	Odredite format datoteke za skeniranu sliku.
Globalne postavke OCR-a Prepoznavanje jezika Automatska rotacija (Isključeno*) Uklanjanje mrlja (Isključeno*) Automatsko poboljšanje kontrasta (Isključeno*)	Konfigurirajte postavke za optičko prepoznavanje znakova (OCR). Napomena: Ova stavka izbornika prikazuje se samo ako ste kupili i instalirali OCR rješenje.
Postavke za PDF Verzija PDF-a (1.5*) Arhivska verzija (A – 1a*) Visoka kompresija (Isključeno*) Sigurno (Isključeno*) Mogućnost pretraživanja (Isključeno*) Arhivski (PDF/A) (Isključeno*)	Konfigurirajte postavke PDF-a za skeniranu sliku. Napomene: <ul style="list-style-type: none"> • Opcije Arhivska verzija i Arhivski (PDF/A) podržane su samo ako je Verzija PDF-a postavljena na 1.4. • Opcija Visoka kompresija prikazuje se samo kad je instaliran inteligentni pogon za pohranu (ISD).
Napomena: Zvezdica (*) pokraj vrijednosti naznačuje tvorički zadanu postavku.	

Stavka izbornika	Opis
Vrsta sadržaja Tekst Tekst/fotografija* Grafika Fotografija	Poboljšajte rezultate na temelju vrste sadržaja originalnog dokumenta.
Boja Crno-bijelo Siva U boji* Automatski	Postavite opcije pisača tako da obrađuje sadržaj datoteke u boji i crno-bijelo.
Razlučivost 75 dpi 150 dpi* 200 dpi 300 dpi 400 dpi 600 dpi	Postavite razlučivost skenirane slike.
Zatamnjenost 1 – 9 (5*)	Prilagodite zatamnjenost skenirane slike.
Orijentacija Okomito* Vodoravno	Navedite orijentaciju originalnog dokumenta.
Format originala Razne veličine*	Postavite format papira originalnog dokumenta.
Strane Isključeno* Dugi rub Kratki rub	Navedite orijentaciju originala prilikom skeniranja obje strane dokumenta.
Naziv datoteke	Odredite naziv datoteke skenirane slike.
Napomena: Zvezdica (*) pokraj vrijednosti naznačuje tvornički zadanu postavku.	

Napredno ispisivanje

Stavka izbornika	Opis
Ravnoteža boja Cijan – crvena (0*) Magenta – zelena (0*) Žuta – plava (0*)	Prilagodite intenzitet boje za cijan, magentu i žutu.
Automatsko otkrivanje boja Osjetljivost za boje (5*) Osjetljivost za područja (5*) Dubina boje u bitovima pri skeniranju (1 bit*) Minimalna razlučivost skeniranja (300 tpi*)	Konfigurirajte postavku automatskog otkrivanja boje.
Napomena: Zvezdica (*) pokraj vrijednosti naznačuje tvornički zadanu postavku.	

Stavka izbornika	Opis
Kontrast Najbolje za sadržaj* 0 – 5	Odredite kontrast skenirane slike.
Uklanjanje pozadine Razina (0*)	Uklonite pozadinsku boju ili šum slike iz originalnog dokumenta.
Skeniraj od ruba do ruba Isključeno* Uključeno	Skenirajte originalni dokument od ruba do ruba.
Napomena: Zvezdica (*) pokraj vrijednosti naznačuje tvornički zadanu postavku.	

Administrativne kontrole

Stavka izbornika	Opis
Tekst po zadanom 5-95 (75*)	Postavite kvalitetu teksta na skeniranoj slici.
Tekst/fotografija po zadanom 5-95 (75*)	Postavite kvalitetu teksta i fotografije na skeniranoj slici.
Fotografija po zadanom 5-95 (50*)	Postavite kvalitetu fotografije na skeniranoj slici.
Prilagođeno skeniranje Isključeno* Uključeno	Postavite pisač za skeniranje prvog skupa originalnih dokumenata pomoću navedenih postavki, a zatim skenirajte sljedeći skup s istim ili drugačijim postavkama. Napomena: Ova stavka izbornika prikazuje se samo kada je instaliran ISD.
Pregled prije skeniranja Isključeno* Uključeno	Prikažite pregled prije skeniranja originalnog dokumenta. Napomena: Ova stavka izbornika prikazuje se samo kada je instaliran ISD.
Napomena: Zvezdica (*) pokraj vrijednosti naznačuje tvornički zadanu postavku.	

Ispisivanje s flash pogona

Stavka izbornika	Opis
Broj kopija 1 – 9999 (1*)	Postavite broj kopija.
Izvor papira Ladica [x] (1*) Višenamjenski uređaj za uvlačenje papira Ručno ulaganje papira Ručno umetanje omotnica	Postavite izvor papira za zadatak ispisa.
Razvrstavanje Isključeno [1,1,1,2,2,2] Uključeno [1,2,1,2,1,2]*	Složite stranice zadatka ispisa u nizu, naročito prilikom ispisa više kopija zadatka.
Napomena: Zvezdica (*) pokraj vrijednosti naznačuje tvornički zadanu postavku.	

Stavka izbornika	Opis
Strane 1-strano* 2-strano	Odredite hoće li se ispisivati s jedne ili s obje strane papira.
Stil okretanja Dugi rub* Kratki rub	Odredite koja će se strana papira uvezivati prilikom dvostranog ispisa.
Stranica po strani Isključeno* 2 stranice po strani 3 stranice po strani 4 stranice po strani 6 stranica po strani 9 stranica po strani 12 stranica po strani 16 stranica po strani	Ispišite više slika na jednu stranu lista papira.
Redoslijed stranica po strani Vodoravno* Obrnuto vodoravno Obrnuto okomito Okomito	Odredite položaj više slika kada se upotrebljava izbornik Stranica po strani.
Orijentacija stranica po strani Automatski* Vodoravno Okomito	Odredite orijentaciju više slika kad se upotrebljava izbornik Stranica po strani.
Obrub za stranice po strani Ništa* Ispuna	Ispišite obrub oko svake slike stranice kad se upotrebljava izbornik Stranica po strani.
Razdjelne stranice Isključeno* Između kopija Između zadataka Između stranica	Omogućite umetanje praznih razdjelnih stranica prilikom ispisivanja.
Izvor razdjelne stranice Ladica [x] (1*) Višenamjenski uređaj za uvlačenje papira	Navedite izvor papira za razdjelnu stranicu.
Prazne stranice Nemoj ispisivati* Ispisivanje	Ispišite prazne stranice u zadatku ispisa.
Napomena: Zvezdica (*) pokraj vrijednosti naznačuje tvornički zadanu postavku.	

Mreža/priključci

Pregled mreže

Stavka izbornika	Opis
Aktivni adapter Automatski* Standardna mreža Bežična veza	Navedite vrstu mrežne veze.
Mrežni status	Pregledajte mrežne veze pisača.
Prikaži status mreže na pisaču Isključeno Uključeno*	Prikažite status mreže na zaslonu.
Brzina, dvosmjerno	Prikažite brzinu trenutačno aktivne mrežne kartice.
IPv4	Prikažite IPv4 adresu.
Sve IPv6 adrese	Prikažite sve IPv6 adrese.
Ponovo postavi poslužitelj za ispisivanje Pokreni	Ponovo postavite sve aktivne mrežne veze s pisačem. Napomena: Ova postavka uklanja sve mrežne konfiguracijske postavke.
Prekoračenje vremena za mrežni zadatak Isključeno Uključeno* (90 sekundi)	Postavite vrijeme prije nego što pisač otkaže zadatak mrežnog ispisivanja.
Stranica s natpisom Isključeno* Uključeno	Ispišite stranicu s natpisom.
Raspon priključaka za skeniranje na računalo	Odredite valjan raspon priključaka za pisače iza vatrozida za blokiranje priključaka.
Omogućavanje mrežnih veza Omogući* Onemogući	Omogućavanje/onemogućavanje svih mrežnih veza.
Omogućite LLDP Isključeno* Uključeno	Omogućite Link Layer Discovery Protocol (LLDP) za pisač.
Napomena: Zvezdica (*) pokraj vrijednosti naznačuje tvorički zadanu postavku.	

Bežična veza

Napomena: Ovaj izbornik dostupan je samo na pisačima povezanim s Wi-Fi mrežom ili pisačima koji imaju adapter za bežičnu mrežu.

Stavka izbornika	Opis
Postavljanje pomoću mobilne aplikacije	Konfigurirajte Wi-Fi vezu upotrebom aplikacije Lexmark Mobile Assistant.

Stavka izbornika	Opis
Postavljanje na ploči pisača Odabir mreže Dodaj Wi-Fi mrežu Naziv mreže Mrežni način rada Infrastruktura Način bežične sigurnosti Onemogućeno* WEP WPA2/WPA – Personal WPA2 – Personal	Wi-Fi vezu konfigurirajte putem upravljačke ploče.
Wi-Fi Protected Setup Automatsko otkrivanje WPS-a Isključeno Uključeno* Pokreni metodu pritiska gumba Početak PIN metode	Uspostavite Wi-Fi mrežu i omogućite zaštitu mreže. Napomene: <ul style="list-style-type: none"> • Automatsko otkrivanje WPS-a prikazuje se samo kad je opcija Način bežične sigurnosti postavljena na WEP. • Opcija Pokreni metodu pritiska gumba omogućuje povezivanje pisača s Wi-Fi mrežom pritiskom gumba na pisaču i na pristupnoj točki (bežični usmjerivač) unutar zadanog vremena. • Opcija Početak PIN metode omogućuje povezivanje pisača s Wi-Fi mrežom unosom PIN-a na pisaču u postavke bežične veze pristupne točke.
Kompatibilnost 802.11b/g/n (2,4 GHz)* 802.11a/b/g/n/ac (2,4 GHz / 5 GHz) 802.11a/n/ac (5 GHz)	Odredite standard Wi-Fi mreže. Napomena: 802.11a/b/g/n/ac (2.4GHz/5GHz) i 802.11a/n/ac (5GHz) prikazuju se samo ako je instalirana opcija Wi-Fi.
Način bežične sigurnosti Onemogućeno* WEP WPA2/WPA-Personal WPA2-Personal 802.1x – RADIUS	Postavite sigurnosni način rada za povezivanje pisača s Wi-Fi uređajima.
Način provjere autentičnosti koji koristi WEP Automatski* Otvoreno Zajednički	Postavite vrstu WEP protokola (Wireless Encryption Protocol) za pisač. Napomena: Ova stavka izbornika prikazuje se samo kada je opcija Način bežične sigurnosti postavljena na WEP.
Postavljanje WEP ključa	Odredite lozinku za WEP za sigurnu Wi-Fi vezu.
WPA2/WPA Personal AES	Omogućite zaštitu za Wi-Fi uz Wi-Fi Protected Access (WPA). Napomena: Ova stavka izbornika prikazuje se samo kada je opcija Način bežične sigurnosti postavljena na WPA2/WPA-Personal.
Postavljanje unaprijed podijeljenog ključa	Postavite lozinku za sigurnu Wi-Fi vezu.
WPA2-Personal AES	Omogućite zaštitu za Wi-Fi uz WPA2. Napomena: Ova stavka izbornika prikazuje se samo kada je opcija Način bežične sigurnosti postavljena na WPA2-Personal.

Stavka izbornika	Opis
Način sa šifriranjem 802.1x WPA+ WPA2*	Omogućite zaštitu za Wi-Fi veze uz standard 802.1x. Napomena: Ova stavka izbornika prikazuje se samo kada je opcija Način bežične sigurnosti postavljena na 802.1x - RADIUS.
IPv4 Omogući DHCP Uključeno* Isključeno Postavi statičnu IP adresu IP adresa Mrežna maska Pristupnik	Omogućite i konfigurirajte IPv4 postavke pisača.
IPv6 Omogući IPv6 Uključeno* Isključeno Omogući DHCPv6 Uključeno Isključeno* Automatska konfiguracija adrese bez statusa Uključeno* Isključeno Adresa DNS poslužitelja Ručno dodijeljena IPv6 adresa Ručno dodijeljen IPv6 usmjerivač Prefiks adrese Sve IPv6 adrese Sve IPv6 adrese usmjerivača	Omogućite i konfigurirajte IPv6 postavke pisača.
Mrežna adresa UAA LAA	Prikažite mrežne adrese.
PCL SmartSwitch Isključeno Uključeno*	Postavite pisač da automatski prijeđe na PCL emulaciju kada to zahtijeva zadatka ispisa, bez obzira na zadani jezik pisača. Napomena: Ako je opcija Pametno uključivanje PCL emulacije isključena, pisač ne provjerava dolazne podatke i koristi zadani jezik pisača naveden na izborniku Postavljanje.
PS SmartSwitch Isključeno Uključeno*	Postavite pisač da automatski prijeđe na PS emulaciju kada to zahtijeva zadatka ispisa, bez obzira na zadani jezik pisača. Napomena: Ako je opcija Pametno uključivanje PS emulacije isključena, pisač ne provjerava dolazne podatke i koristi zadani jezik pisača naveden na izborniku Postavljanje.
Međupohrana zadatka Uključeno Isključeno*	Prije ispisivanja privremeno pohranite zadatke ispisa na inteligentni pogon za pohranu (ISD). Napomena: Ova stavka izbornika prikazuje se samo kada je instaliran ISD.

Stavka izbornika	Opis
Mac binarni PS Automatski* Uključeno Isključeno	Postavite pisač da obrađuje Macintosh binarne PostScript zadatke ispisa. Napomene: <ul style="list-style-type: none"> • Opcija Uključeno omogućuje obradu raw binarnih PostScript zadataka ispisa. • Opcija Isključeno filtrira zadatke ispisa upotrebljavajući standardni protokol.

Wi-Fi Direct

Napomena: Ovaj izbornik dostupan je samo na pisačima povezanim s Wi-Fi mrežom ili pisačima koji imaju adapter za bežičnu mrežu.

Stavka izbornika	Opis
Omogući Wi-Fi Direct Uključeno Isključeno*	Postavite pisač da se izravno povezuje s Wi-Fi uređajima.
Naziv za Wi-Fi Direct	Odredite naziv Wi-Fi Direct mreže.
Lozinka za Wi-Fi Direct	Postavite lozinku za provjeru autentičnosti i provjeru valjanosti za korisnike Wi-Fi veze.
Prikaži lozinku na stranici s postavkama Isključeno Uključeno*	Prikažite Lozinku za Wi-Fi Direct na Stranici za postavljanje mreže.
Broj preferiranog kanala 1 – 11 Automatski*	Postavite željeni kanal Wi-Fi mreže.
IP adresa vlasnika grupe	Navedite IP adresu vlasnika grupe.
Automatsko prihvaćanje zahtjeva na pritisak gumba Isključeno* Uključeno	Automatsko prihvaćanje zahtjeva za povezivanje s mrežom. Napomena: Automatsko prihvaćanje klijenata nije zaštićeno.
Napomena: Zvezdica (*) pokraj vrijednosti naznačuje tvorički zadanu postavku.	

AirPrint

Napomena: Ovaj izbornik prikazuje se samo u aplikaciji Embedded Web Server.

Stavka izbornika	Opis
Sve funkcije AirPrint	Pregledajte AirPrint status pisača.
Omogući AirPrint Uključeno* Isključeno	Omogućite značajku AirPrint. Napomena: Ova stavka izbornika prikazuje se samo ako je onemogućen protokol ispisa s interneta (IPP) ili mDNS.
Napomena: Zvezdica (*) pokraj vrijednosti naznačuje tvorički zadanu postavku.	

Stavka izbornika	Opis
Omogući iBeacon Uključeno Isključeno*	Omogućite značajku iBeacon.
Bonjour naziv	Identificirajte oznaku i lokaciju pisača.
Naziv organizacije	
Organizacijska jedinica	
Lokacija pisača	
Zemljopisna širina pisača	
Zemljopisna dužina pisača	
Nadmorska visina pisača	
Više opcija	
Napomena: Zvezdica (*) pokraj vrijednosti naznačuje tvornički zadanu postavku.	

Upravljanje mobilnim uslugama

Stavka izbornika	Opis
Omogući IPP ispisivanje Uključeno* Isključeno	Omogućite ispisivanje s mobilnih uređaja putem protokola za ispisivanje s interneta (IPP).
Omogući IPP faks Uključeno* Isključeno	Omogućite slanje faksova putem protokola za ispisivanje s interneta (IPP).
Omogući IPP preko USB-a Uključeno* Isključeno	Omogućite zadatke ispisa ili skeniranja putem USB veze.
Omogući skeniranje Uključeno* Isključeno	Omogućite skeniranje putem protokola eSCL.
Omogući Mopria prepoznavanje Uključeno* Isključeno	Omogućite prepoznavanje pisača putem uređaja sa značajkom Mopria.
Napomena: Zvezdica (*) pokraj vrijednosti naznačuje tvornički zadanu postavku.	

Ethernet

Stavka izbornika	Opis
Brzina mreže	Prikažite brzinu aktivnog mrežnog adaptera.
Napomena: Zvezdica (*) pokraj vrijednosti naznačuje tvornički zadanu postavku.	

Stavka izbornika	Opis
IPv4 Omogući DHCP (Uključeno*) Postavi statičnu IP adresu	Konfigurirajte IPv4 postavke.
IPv6 Omogući IPv6 (Uključeno*) Onemogući DHCPv6 (Isključeno*) Automatska konfiguracija adrese bez statusa (Uključeno*) Adresa DNS poslužitelja Ručno dodijeljena IPv6 adresa Ručno dodijeljen IPv6 usmjerivač Prefiks adrese (64*) Sve IPv6 adrese Sve IPv6 adrese usmjerivača	Konfigurirajte IPv6 postavke.
Mrežna adresa UAA LAA	Odredite mrežnu adresu.
PCL SmartSwitch Isključeno Uključeno*	Postavite pisač da automatski prijeđe na PCL emulaciju kada to zahtijeva zadatak ispisa, bez obzira na zadani jezik pisača. Napomena: Ako je ta postavka onemogućena, pisač ne provjerava dolazne podatke i upotrebljava zadani jezik pisača naveden na izborniku Postavljanje.
PS SmartSwitch Isključeno Uključeno*	Postavite pisač da automatski prijeđe na PostScript emulaciju kada to zahtijeva zadatak ispisivanja, bez obzira na zadani jezik pisača. Napomena: Ako je ta postavka onemogućena, pisač ne provjerava dolazne podatke i upotrebljava zadani jezik pisača naveden na izborniku Postavljanje.
Međupohrana zadatka Isključeno* Uključeno	Prije ispisivanja privremeno pohranite zadatke ispisa na inteligentni pogon za pohranu (ISD). Napomena: Ova stavka izbornika prikazuje se samo kada je instaliran ISD.
Mac binarni PS Automatski* Uključeno Isključeno	Postavite pisač da obrađuje Macintosh binarne PostScript zadatke ispisa. Napomene: <ul style="list-style-type: none"> • Opcija Automatski obrađuje zadatke ispisa s računala pomoću operacijskog sustava Windows ili Macintosh. • Opcija Isključeno filtrira PostScript zadatke ispisa pomoću standardnog protokola.
Energetski učinkovit Ethernet Uključeno Isključeno Automatski*	Smanjite potrošnju energije kada pisač ne prima podatke od Ethernet mreže.
Napomena: Zvezdica (*) pokraj vrijednosti naznačuje tvorički zadanu postavku.	

TCP/IP

Napomena: Ovaj izbornik prikazuje se samo kod mrežnih pisača ili pisača povezanih s poslužiteljima za ispisivanje.

Stavka izbornika	Opis
Postavi naziv glavnog računala	Postavite naziv trenutnog TCP/IP glavnog računala.
Naziv domene	Postavite naziv domene.
Dopusti da DHCP/BOOTP ažurira NTP poslužitelj Uključeno* Isključeno	Omogućite DHCP i BOOTP klijentima da ažuriraju NTP postavke pisača.
Naziv nulte konfiguracije	Odredite naziv usluge za mrežu nulte konfiguracije.
Omogući automatski IP Isključeno Uključeno*	Automatski dodijelite IP adresu.
Adresa DNS poslužitelja	Navedite adresu trenutnog Domain Name System (DNS) poslužitelja.
Rezervna DNS adresa	Odredite adresu sekundarnog sigurnosnog DNS poslužitelja.
Rezervna DNS adresa 2	
Rezervna DNS adresa 3	
Nalog za traženje domene	Navedite popis naziva domene radi lociranja pisača i njegovih resursa u različitim domenama na mreži.
Omogući DDNS Isključeno* Uključeno	Ažurirajte postavke za dinamički DNS.
DDNS TTL	Odredite postavke za trenutni DDNS.
Zadani TTL	
DDNS – vrijeme osvježavanja	
Omogući mDNS Isključeno Uključeno*	Ažurirajte postavke za višesmjerni DNS.
Adresa WINS poslužitelja	Odredite adresu poslužitelja za Windows Internet Name Service (WINS).
Omogući BOOTP Isključeno* Uključeno	Omogućite da BOOTP dodijeli IP adresu pisača.
Popis ograničenih poslužitelja	Navedite IP adrese dopuštene za komunikaciju s pisačem putem TCP/IP protokola. Napomene: <ul style="list-style-type: none"> • Za razdvajanje IP adresa koristite zareze. • Možete dodati do 50 IP adresa.
Napomena: Zvjezdica (*) pokraj vrijednosti naznačuje tvorički zadanu postavku.	

Stavka izbornika	Opis
Opcije popisa ograničenih poslužitelja Blokiraj sve priključke* Blokiraj samo priključke za ispisivanje Blokiraj samo priključke za ispisivanje i HTTP	Navedite opciju pristupa za IP adrese koje nisu na popisu.
MTU 256 – 1500 Ethernet (1500*)	Odredite parametar najveće jedinice prijenosa (MTU) za TCP veze.
Priključak za ispis raw datoteka 1 – 65 535 (9100*)	Odredite broj priključka za raw datoteke za pisače povezane s mrežom.
Maksimalna brzina izlaznog prometa Isključeno* Uključeno	Postavite maksimalnu brzinu prijenosa pisača. Napomena: Kada je omogućena, opcija za tu postavku iznosi 100 – 1 000 000 kb/s.
Podrška za TLS Omogući TLSv1.0 (Isključeno) Omogućite TLSv1.1 (Isključeno*) Omogući TLSv1.2 (Uključeno*)	Omogućite protokol Transport Layer Security.
Popis SSL šifri	Odredite algoritme šifriranja koji će se upotrebljavati za SSL ili TLS veze.
Napomena: Zvezdica (*) pokraj vrijednosti naznačuje tvornički zadanu postavku.	

SNMP

Napomena: Ovaj izbornik prikazuje se samo kod mrežnih pisača ili pisača povezanih s poslužiteljima za ispisivanje.

Stavka izbornika	Opis
SNMP verzije 1 i 2c Omogućeno Isključeno Uključeno* Dopusti SNMP post. Isključeno Uključeno* Omogući PPM MIB Isključeno Uključeno* SNMP zajednica	Konfigurirajte Simple Network Management Protocol (SNMP) verzije 1 i 2c kako biste instalirali upravljačke programe za ispisivanje i aplikacije.
Napomena: Zvezdica (*) pokraj vrijednosti naznačuje tvornički zadanu postavku.	

Stavka izbornika	Opis
SNMP verzija 3 Omogućeno Isključeno Uključeno* Kontekstni naziv Postavi vjerodajnice za čitanje/pisanje Korisničko ime Lozinka za provjeru autentičnosti Lozinka za zaštitu privatnosti Postavi vjerodajnice samo za čitanje Korisničko ime Lozinka za provjeru autentičnosti Lozinka za zaštitu privatnosti Hash za provjeru autentičnosti MD5 SHA1* Minimalna razina provjere autentičnosti Nema provjere autentičnosti, nema privatnosti Provjera autentičnosti, nema privatnosti Provjera autentičnosti, privatnost* Algoritam za privatnost DES AES-128*	Konfigurirajte SNMP verziju 3 kako biste instalirali i ažurirali zaštitu pisača.
Napomena: Zvezdica (*) pokraj vrijednosti naznačuje tvorički zadanu postavku.	

IPSec

Napomena: Ovaj izbornik prikazuje se samo kod mrežnih pisača ili pisača povezanih s poslužiteljima za ispisivanje.

Stavka izbornika	Opis
Omogući IPSec Isključeno* Uključeno	Omogućite Internet Protocol Security (IPSec).
Osnovna konfiguracija Zadano* Kompatibilnost Zaštita	Postavite osnovnu IPSec konfiguraciju. Napomena: Ova stavka izbornika prikazuje se samo kad je opcija Omogući IPSec postavljena na Uključeno.
Prijedlog DH (Diffie-Hellman) grupiranja modp2048 (14)* modp3072 (15) modp4096 (16) modp6144 (17)	Postavite osnovnu IPSec konfiguraciju. Napomena: Ova stavka izbornika prikazuje se samo kada je opcija Osnovna konfiguracija postavljena na Kompatibilnost.
Napomena: Zvezdica (*) pokraj vrijednosti naznačuje tvorički zadanu postavku.	

Stavka izbornika	Opis
Predložena metoda šifriranja 3DES AES*	Postavite način šifriranja. Napomena: Ova stavka izbornika prikazuje se samo kada je opcija Osnovna konfiguracija postavljena na Kompatibilnost.
Predložena metoda provjere autentičnosti SHA1 SHA256* SHA512	Postavite način provjere autentičnosti. Napomena: Ova stavka izbornika prikazuje se samo kada je opcija Osnovna konfiguracija postavljena na Kompatibilnost.
IKE SA Lifetime (sati) 1 2 4 8 24*	Odaberite IKE SA razdoblje isteka. Napomena: Ova stavka izbornika prikazuje se samo kada je opcija Osnovna konfiguracija postavljena na Zaštićeno.
IPSec SA Lifetime (sati) 1 2 4 8* 24	Odaberite IPSec SA razdoblje isteka. Napomena: Ova stavka izbornika prikazuje se samo kada je opcija Osnovna konfiguracija postavljena na Zaštićeno.
Certifikat IPSec uređaja	Odredite IPSec certifikat. Napomena: Ova stavka izbornika prikazuje se samo kad je opcija Omogući IPSec postavljena na Uključeno.
Veze čiju autentičnost jamči unaprijed podijeljeni ključ Glavno računalo [x]	Konfigurirajte provjerene veze pisača. Napomena: Ove stavke izbornika prikazuju se samo kad je opcija Omogući IPSec postavljena na Uključeno.
Veze čiju autentičnost jamči certifikat Adresa[/subnet] glavnog računala [x]	
Napomena: Zvezdica (*) pokraj vrijednosti naznačuje tvornički zadanu postavku.	

802.1x

Napomena: Ovaj izbornik prikazuje se samo kod mrežnih pisača ili pisača povezanih s poslužiteljima za ispisivanje.

Stavka izbornika	Opis
Aktivno Isključeno* Uključeno	Dopustite pisaču da se pridruži mrežama koje zahtijevaju provjeru autentičnosti prije dopuštanja pristupa.
Napomena: Zvezdica (*) pokraj vrijednosti naznačuje tvornički zadanu postavku.	

Stavka izbornika	Opis
Provjera autentičnosti 802.1x Ime za prijavu na uređaj Lozinka za prijavu na uređaj Provjera valjanosti certifikata poslužitelja (Uključeno*) Omogući zapisivanje događaja (Isključeno*) Certifikat 802.1x uređaja	Konfigurirajte postavke za provjeru autentičnosti veze 802.1x.
Dopušteni mehanizmi provjere autentičnosti EAP - MD5 (Uključeno*) EAP - MSCHAPv2 (Uključeno*) LEAP (Uključeno*) PEAP (Uključeno*) EAP - TLS (Uključeno*) EAP - TTLS (Uključeno*) Provjera autentičnosti TTLS (MSCHAPv2*)	Konfigurirajte dopuštene mehanizme provjere autentičnosti za vezu 802.1x.
Napomena: Zvezdica (*) pokraj vrijednosti naznačuje tvornički zadanu postavku.	

LPD konfiguracija

Napomena: Ovaj izbornik prikazuje se samo kod mrežnih pisača ili pisača povezanih s poslužiteljima za ispisivanje.

Stavka izbornika	Opis
LPD – prekoračenje vremena 0 – 65 535 sekundi (90*)	Postavite vrijednost prekoračenja vremena za zaustavljanje poslužitelja Line Printer Daemon (LPD) u neograničenom čekanju na prekinute ili nevaljane zadatke ispisivanja.
Stranica s natpisom za LPD Isključeno* Uključeno	Ispišite stranicu s natpisom za sve LPD zadatke ispisivanja. Napomena: Stranica s natpisom prva je stranica zadatka ispisivanja koja se koristi kao razdjelnik zadataka ispisivanja i identifikaciju onoga tko je izdao zahtjev za zadatkom ispisivanja.
LPD završna stranica Isključeno* Uključeno	Ispišite završnu stranicu za sve LPD zadatke ispisivanja. Napomena: Završna je ona stranica kojom zadatak ispisivanja završava.
Pretvorba LPD znaka za početak retka Isključeno* Uključeno	Omogućite pretvorbu novog retka. Napomena: Znak za početak retka mehanizam je koji pisaču daje naredbu da premjesti pokazivač na početak trenutnog retka.
Napomena: Zvezdica (*) pokraj vrijednosti naznačuje tvornički zadanu postavku.	

Postavke za HTTP/FTP

Stavka izbornika	Opis
Proxy IP adresa za HTTP Proxy HTTP - zadani IP priključak IP adresa za FTP Proxy FTP - zadani IP priključak Provjera autentičnosti Korisničko ime Lozinka Lokalne domene	Konfigurirajte postavke HTTP i FTP poslužitelja.
Ostale postavke Omogući HTTP poslužitelj (Uključeno*)	Pristupite aplikaciji Embedded Web Server kako biste pratili pisač i upravljali njime.
Ostale postavke Omogući HTTPS (Uključeno*)	Omogućite HTTPS protokol radi šifriranja podataka koji se prenose na poslužitelj za ispis i s njega.
Ostale postavke Prisilno uspostavi HTTPS veze (Isključeno*)	Prisilite pisač da upotrebljava HTTPS veze.
Ostale postavke Omogući FTP/TFTP (Uključeno*)	Pošaljite datoteke pomoću FTP/TFTP protokola.
Ostale postavke Certifikat HTTPS uređaja (zadano*)	Prikažite certifikat HTTP uređaja koji se upotrebljava na pisaču.
Ostale postavke Prekoračenje vremena za HTTP/FTP zahtjeve (30*)	Odredite vrijeme prije prekida veze s poslužiteljem.
Ostale postavke Ponovni pokušaji HTTP/FTP zahtjeva (3*)	Postavite broj ponovnih pokušaja za povezivanje s HTTP/FTP poslužiteljem.
Napomena: Zvezdica (*) pokraj vrijednosti naznačuje tvornički zadanu postavku.	

ThinPrint

Stavka izbornika	Opis
Omogući ThinPrint Isključeno* Uključeno	Ispisujte koristeći ThinPrint.
Broj priključka 4000 – 4999 (4000*)	Postavite broj priključka za ThinPrint poslužitelj.
Protočnost (bits/sec) 100 – 1 000 000 (0*)	Postavite brzinu prijenosa podataka u ThinPrint okruženju.
Veličina paketa (kilobajti) 0 – 64 000 (0*)	Postavite veličinu paketa za prijenos podataka.
Napomena: Zvezdica (*) pokraj vrijednosti naznačuje tvornički zadanu postavku.	

USB

Stavka izbornika	Opis
PCL SmartSwitch Isključeno Uključeno*	Postavite pisač da prijeđe na PCL emulaciju kada to zahtijeva zadatka ispisivanja primljen putem USB priključka, bez obzira na zadani jezik pisača. Napomena: Ako je ta postavka onemogućena, pisač ne provjerava dolazne podatke i upotrebljava zadani jezik pisača naveden na izborniku Postavljanje.
PS SmartSwitch Isključeno Uključeno*	Postavite pisač da prijeđe na PostScript emulaciju kada to zahtijeva zadatak ispisa primljen putem USB priključka, bez obzira na zadani jezik pisača. Napomena: Ako je ta postavka onemogućena, pisač ne provjerava dolazne podatke i upotrebljava zadani jezik pisača naveden na izborniku Postavljanje.
Međupohrana zadatka Isključeno* Uključeno	Prije ispisivanja privremeno pohranite zadatke ispisa na inteligentni pogon za pohranu (ISD). Napomena: Ova stavka izbornika prikazuje se samo kada je instaliran ISD.
Mac binarni PS Automatski* Uključeno Isključeno	Postavite pisač da obrađuje Macintosh binarne PostScript zadatke ispisa. Napomene: <ul style="list-style-type: none"> • Opcija Automatski obrađuje zadatke ispisa s računala pomoću operacijskog sustava Windows ili Macintosh. • Opcija Isključeno filtrira PostScript zadatke ispisa pomoću standardnog protokola.
Omogući USB priključak Isključeno Uključeno*	Omogućite prednji USB priključak.
Napomena: Zvezdica (*) pokraj vrijednosti naznačuje tvorički zadanu postavku.	

Ograničenje vanjskog pristupa mreži

Stavka izbornika	Opis
Ograničenje vanjskog pristupa mreži Isključeno* Uključeno	Ograničenje pristupa mrežnim lokacijama.
Vanjski pristup mreži	Definirajte mrežne adrese s ograničenim pristupom.
Adresa e-pošte za obavijesti	Definirajte adresu e-pošte za slanje obavijesti o zabilježenim događajima.
Frekvencija pinga 1–300 (10*)	Definirajte interval mrežnih upita u sekundama.
Predmet	Odredite predmet i poruku e-pošte za obavijesti.
Poruka	
Napomena: Zvezdica (*) pokraj vrijednosti naznačuje tvorički zadanu postavku.	

Sigurnost

Metode prijave

Upravljanje dopuštenjima

Stavka izbornika	Opis
<p>Pristup funkciji</p> <ul style="list-style-type: none"> Pristupi adresaru u aplikacijama Promjena adresara Upravljanje prečacima Izrada profila Upravljanje knjižnim oznakama Ispisivanje s flash pogona Skeniranje flash pogona Funkcija kopiranja Funkcija e-pošte Funkcija faksa Funkcija FTP Puštanje faksova na čekanju Pristup zadacima na čekanju Upotreba profila Otkazivanje zadataka na uređaju Promijeni jezik Internet Printing Protocol (IPP) Udaljeno pokretanje skeniranja Crno-bijelo ispisivanje Ispisivanje u boji Skeniranje u mrežnu mapu 	<p>Upravlajte pristupom funkcijama pisača.</p> <p>Napomena: Ova stavka izbornika prikazuje se samo kad je instaliran inteligentni pogon za pohranu.</p>
<p>Administrativni izbornici</p> <ul style="list-style-type: none"> Sigurnosni izbornik Izbornik mreže/priključaka Izbornik Papir Izbornik izvješća Izbornici kalibracije funkcija Izbornik potrošnog materijala Izbornik opcijskih kartica Servisni izbornik Izbornik uređaja 	<p>Upravlajte pristupom postavkama izbornika pisača.</p>

Stavka izbornika	Opis
Upravljanje uređajem Upravljanje s udaljene lokacije Ažuriranja programskih datoteka Konfiguracija aplikacija Zaključavanje upravljačke ploče rukovatelja Pristup aplikaciji Embedded Web Server Uvezi/izvezi sve postavke Brisanje na kraju vijeka Registriranje u usluge računalnog oblaka	Upravljanje pristupom opcijama upravljanja pisačem.
Aplikacije Nove aplikacije Prikaz slajdova Promijeni pozadinu Čuvar zaslona Card Copy Centar za skeniranje Centar za skeniranje – prilagođeno [x]	Upravljanje pristupom aplikacijama pisača.

Lokalni račun

Stavka izbornika	Opis
Upravljanje grupama/dopuštenjima	Prikažite popis svih spremljenih grupa u pisaču.
Dodavanje korisnika Korisničko ime/lozinka Korisničko ime Lozinka PIN	Izradite lokalne račune i navedite njihov pristup funkcijama pisača, administrativnim izbornicima, opcijama upravljanja pisačem i aplikacijama.

Izrada rasporeda za USB uređaje

Stavka izbornika	Opis
Rasporedi Dodaj novi rasporeda	Izradite raspored pristupa prednjim USB priključcima.

Zapisnik sigurnosne revizije

Stavka izbornika	Opis
Omogući reviziju Isključeno* Uključeno	Omogućite bilježenje događaja u zapisnik sigurnosne revizije i udaljeni syslog.
Omogući udaljeni Syslog Isključeno* Uključeno	Pošaljite zapisnike revizije udaljenom poslužitelju.
Napomena: Zvezdica (*) pokraj vrijednosti naznačuje tvorički zadanu postavku.	

Stavka izbornika	Opis
Poslužitelj za udaljeni Syslog	Navedite poslužitelj za udaljeni syslog.
Priključak za udaljeni Syslog 1 – 65 535 (514*)	Navedite priključak za udaljeni syslog.
Metoda za udaljeni Syslog Normalni UDP* Stunnel	Odredite metodu za syslog za prijenos događaja zabilježenih u zapisniku na udaljeni poslužitelj.
Pogon za udaljeni Syslog 0 – Jezgrene poruke 1 – Poruke korisničke razine 2 – Sustav pošte 3 – Daemoni sustava 4 – Sigurnosne/poruke autorizacije* 5 – Interne poruke koje generira Syslog 6 – Podsustav linijskog pisača 7 – Podsustav mrežnih vijesti 8 – Podsustav UUCP 9 – Daemon sata 10 – Sigurnosne/poruke autorizacije 11 – FTP Daemon 12 – Podsustav NTP 13 – Revizija zapisnika 14 – Upozorenje zapisnika 15 – Daemon sata 16 - Lokalna upotreba 0 (local0) 17 - Lokalna upotreba 1 (local1) 18 - Lokalna upotreba 2 (local2) 19 - Lokalna upotreba 3 (local3) 20 - Lokalna upotreba 4 (local4) 21 - Lokalna upotreba 5 (local5) 22 - Lokalna upotreba 6 (local6) 23 - Lokalna upotreba 7 (local7)	Odredite šifru resursa koju pisač koristi prilikom slanja događaja zapisnika udaljenom poslužitelju.
Ozbiljnost događaja potrebna za unos u zapisnik 0 – Hitan slučaj 1 – Upozorenje 2 – Kritično 3 – Pogreška 4 – Upozorenje* 5 – Obavijest 6 – Informativna poruka 7 – Ispravljanje pogrešaka	Odredite granicu razine prioriteta za bilježenje poruka i događaja.
Događaji koji se ne zapisuju u udaljeni Syslog Isključeno* Uključeno	Pošaljite sve događaje, bez obzira na razinu ozbiljnosti, udaljenom poslužitelju.
Napomena: Zvezdica (*) pokraj vrijednosti naznačuje tvornički zadanu postavku.	

Stavka izbornika	Opis
Adresa e-pošte administratora	Pošaljite obavijest o zabilježenim događajima administratoru e-poštom.
Pošalji upozorenje o brisanju zapisnika e-poštom Isključeno* Uključeno	Kada se unos u zapisnik izbriše, pošaljite obavijest administratoru e-poštom.
Pošalji upozorenje e-poštom o pisanju zapisnika preko najstarijih unosa Isključeno* Uključeno	E-poštom administratoru pošaljite obavijest o kada se zapisnik popuni i kada počne zapisivati preko najstarijih unosa.
Zapisuj cjelokupno ponašanje Piši najnovije zapisnike preko najstarijih* Pošalji zapisnik e-poštom, zatim izbriši sve unose	Riješite probleme s pohranom zapisnika kada zapisnik popuni dodijeljenu memoriju.
Pošalji e-poštom upozorenje o % napunjenosti Isključeno* Uključeno	E-poštom administratoru pošaljite obavijest kada zapisnik popuni svoju dodijeljenu memoriju.
Razina upozorenja na % popunjenosti 1 – 99 (90*)	
Pošalji e-poštom upozorenje o izvozu zapisnika Isključeno* Uključeno	Kada se zapisnik izveze, pošaljite obavijest administratoru e-poštom.
Pošalji e-poštom upozorenje o promjeni postavki zapisnika Isključeno* Uključeno	Kada se postavi Omogući reviziju, pošaljite obavijest administratoru e-poštom.
Završeci redaka zapisnika LF (\n)* CR (\r) CRLF (\r\n)	Odredite kako datoteka zapisnika završava svaki redak.
Digitalno potpisivanje izvoza Isključeno* Uključeno	Dodajte digitalni potpis svakoj izvezenoj datoteci zapisnika.
Očisti zapisnik	Izbrišite sve zapisnike revizije.
Izvezi zapisnik Syslog (RFC 5424) Syslog (RFC 3164) CSV	Izvezite zapisnik o sigurnosti na flash pogon.
Napomena: Zvezdica (*) pokraj vrijednosti naznačuje tvornički zadanu postavku.	

Ograničenja prijave

Stavka izbornika	Opis
Neuspjele prijave 1 – 10 (3*)	Navedite broj neuspjelih pokušaja prijave prije blokiranja.
Napomena: Zvezdica (*) pokraj vrijednosti naznačuje tvornički zadanu postavku.	

Stavka izbornika	Opis
Vremenski okvir za nove pokušaje 1 – 60 minuta (5*)	Navedite vrijeme između neuspjelih pokušaja prijave prije blokiranja.
Vrijeme blokade 1 – 60 minuta (5*)	Odredite trajanje blokade.
Prekoračenje vremena za prijavu na web 1 – 120 minuta (10*)	Odredite odgodu za daljnju prijavu prije nego što se korisnik automatski odjavi.
Napomena: Zvezdica (*) pokraj vrijednosti naznačuje tvornički zadanu postavku.	

Postavljanje povjerljivog ispisivanja

Stavka izbornika	Opis
Maks. broj nevaljanih PIN-ova 2 – 10	Postavite ograničenje za unos PIN-a koji nije valjan. Napomena: Nakon dosezanja ograničenja zadaci ispisa za aktivno korisničko ime brišu se.
Istek povjerljivog zadatka Isključeno* 1 sat 4 sata 24 sata 1 tjedan	Postavite individualno vrijeme isteka za svaki zadatak na čekanju prije nego što se automatski izbriše s inteligentnog pogona za pohranu. Napomena: Za zadržane zadatke vrijedi opcija Povjerljiv, Ponavljanje, Rezerva ili Provjera.
Istek ponavljajućeg zadatka Isključeno* 1 sat 4 sata 24 sata 1 tjedan	Postavite vrijeme isteka za zadatak ispisivanja koji želite ponoviti.
Istek zadatka s provjerom Isključeno* 1 sat 4 sata 24 sata 1 tjedan	Postavite vrijeme isteka za ispisivanje kopije zadatka kako biste provjerili njegovu kvalitetu prije ispisa preostalih kopija.
Istek zadatka rezervacije Isključeno* 1 sat 4 sata 24 sata 1 tjedan	Postavite vrijeme isteka za zadatke koje želite spremiti u pisač za naknadno ispisivanje.
Prenošenje svih zadataka u red čekanja Isključeno* Uključeno	Postavite pisač da zadrži sve zadatke ispisivanja.
Napomena: Zvezdica (*) pokraj vrijednosti naznačuje tvornički zadanu postavku.	

Stavka izbornika	Opis
Zadrži duplicirane dokumente Isključeno* Uključeno	Postavite pisač za zadržavanje svih dokumenata istog naziva datoteke.
Napomena: Zvezdica (*) pokraj vrijednosti naznačuje tvornički zadanu postavku.	

Šifriranje diska

Napomena: Ovaj izbornik prikazuje se samo kad je instaliran inteligentni pogon za pohranu.

Stavka izbornika	Opis
Inteligentni pogon za pohranu	Prikaz statusa šifriranja inteligentnog pogona za pohranu.

Brisanje privremenih podatkovnih datoteka

Stavka izbornika	Opis
Pohranjeno na matičnoj ploči Isključeno* Uključeno	Izbrišite sve datoteke pohranjene u memoriji pisača.
Napomena: Zvezdica (*) pokraj vrijednosti naznačuje tvornički zadanu postavku.	

Postavke Solutions LDAP-a

Stavka izbornika	Opis
Slijedi LDAP referiranja Isključeno* Uključeno	Tražite poslužitelje u domeni računa prijavljenog korisnika.
Provjera LDAP certifikata Da Ne*	Omogućite provjeru valjanosti LDAP certifikata.

Razno

Stavka izbornika	Opis
Zaštićene značajke Prikaži* Sakrij	Prikažite sve značajke koje Kontrola pristupa funkciji štiti bez obzira na sigurnosna dopuštenja koja korisnik ima. Napomena: Opcija Sakrij prikazuje samo značajke zaštićene kontrolom pristupa funkciji kojoj korisnik može pristupiti.
Dopuštenje za ispisivanje Isključeno* Uključeno	Dopustite korisniku da se prijavi prije ispisivanja.
Napomena: Zvezdica (*) pokraj vrijednosti naznačuje tvornički zadanu postavku.	

Stavka izbornika	Opis
Zadana prijava za dopuštenje ispisivanja Korisničko ime/lozinka* Korisničko ime	Postavite zadanu prijavu za Dopuštenje za ispisivanje.
Kratkospojnik za sigurnosno ponovno postavljanje Omogući pristup kao „gost“* Bez utjecaja	Odredite korisnički pristup pisaču. Napomene: <ul style="list-style-type: none"> • Opcija Omogući pristup kao „gost“ omogućava oporavak uređaja u slučaju gubitka lozinke administratora. Ako dođe do ovog problema, obratite se službi za korisničku podršku. • Opcija Bez utjecaja sprječava upotrebu sigurnosnog kratkospojnika za oporavak uređaja.
Upotrijebi inteligentni pogon za pohranu korisničkih podataka Isključeno Uključeno*	Omogućite inteligentni pogon za pohranu kako biste spremili korisničke podatke.
Minimalna duljina lozinke 0-32 (0*)	Navedite duljinu lozinke.
Omogući prikaz lozinke/PIN-a Isključeno* Uključeno	Prikaz lozinke ili osobnog identifikacijskog broja.
Napomena: Zvezdica (*) pokraj vrijednosti naznačuje tvornički zadanu postavku.	

Usluge oblaka

Registriranje u usluge računalnog oblaka

Stavka izbornika	Opis
Prikaz dodatnih informacija	Prikažite dodatne informacije o upotrebi usluga u Lexmark oblaku.
Omogući komunikaciju s Uslugama u računalnom oblaku tvrtke Lexmark Isključeno* Uključeno	Omogućite pisaču komunikaciju s uslugama u Lexmark oblaku.
Prikaz trenutačnog stanja	Prikažite status veze između pisača i usluga u Lexmark oblaku.
Napomena: Zvezdica (*) pokraj vrijednosti naznačuje tvornički zadanu postavku.	

Izvešća

Stranica s postavkama izbornika

Stavka izbornika	Opis
Stranica s postavkama izbornika	Ispišite izvješće koje sadrži izbornike pisača.

Uređaj

Uređaj

Stavka izbornika	Opis
Informacije o uređaju	Ispišite izvješće koje sadrži informacije o pisaču.
Statistika uređaja	Ispišite izvješće o upotrebi pisača i statusu potrošnog materijala.
Popis profila	Ispišite popis profila koji su pohranjeni na pisaču.
Izvješće o imovini	Ispišite dijagnostičku stranicu za probleme s ispisom. Napomena: Kako biste izbjegli izrezivanje sadržaja, ispišite izvješće na papiru formata Letter ili A4.

Ispisivanje

Stavka izbornika	Opis
Ispisivanje fontova PCL fontovi PS fontovi	Ispišite uzorke i informacije o fontovima koji su dostupni za svaki jezik pisača.
Demonstracija ispisa Demonstracijska stranica	Ispišite stranicu koja prikazuje mogućnosti pisača.
Ispisivanje direktorija	Ispišite resurse koji su pohranjeni na flash pogonu ili inteligentnom pogonu za pohranu (ISD). Napomena: Ova stavka izbornika prikazuje se samo kad je instaliran flash pogon ili ISD.

Prečaci

Stavka izbornika	Opis
Svi prečaci	Ispišite izvješće s popisom prečaca pohranjenih na pisaču.
Prečaci za faks	
Prečaci za kopiranje	
Prečaci za e-poštu	
Prečaci za FTP	
Prečaci mrežne mape	

Faks

Napomena: Ovaj se izbornik prikazuje samo ako je faks konfiguriran, a opcija Omogući zapisnik zadataka postavljena na Uključeno.

Stavka izbornika	Opis
Zapisnik zadataka faksiranja	Ispišite izvješće o zadnjih 200 dovršenih zadataka faksiranja.
Zapisnik poziva faksa	Ispišite izvješće o zadnjih 100 pokušanih, primljenih i blokiranih poziva.

Mreža

Stavka izbornika	Opis
Stranica za postavljanje mreže	Ispišite stranicu koja prikazuje konfiguriranu mrežu i postavke bežične veze na pisaču. Napomena: Ova stavka izbornika prikazuje se samo kod mrežnih pisača ili pisača povezanih s poslužiteljima za ispisivanje.
Klijenti povezani uz Wi-Fi Direct	Ispis stranice s popisom uređaja koji su s pisačem povezani putem veze Wi-Fi Direct. Napomena: Ova stavka izbornika prikazuje se samo kada je opcija Omogući Wi-Fi Direct postavljena na Uključeno.

Rješavanje problema

Stavka izbornika	Opis
Ispiši stranicu za ispitivanje kvalitete ispisa	Ispišite probne stranice kako biste identificirali i uklonili probleme s kvalitetom ispisa.
Čišćenje skenera	Ispišite upute za čišćenje skenera.

Ispisivanje stranice s postavkama izbornika

Na početnom zaslonu dodirnite **Postavke > Izvješća > Stranica s postavkama izbornika**.

Održavanje pisača

Provjera statusa dijelova i potrošnog materijala

- 1 Na početnom zaslonu dodirnite **Status / potrošni materijal**.
- 2 Odaberite dijelove ili potrošni materijal koji želite provjeriti.

Napomena: Ovoj postavci možete pristupiti i tako da dodirnete gornji dio početnog zaslona.

Konfiguriranje obavijesti o potrošnom materijalu

- 1 Otvorite web-preglednik, a zatim u adresno polje upišite IP adresu pisača.

Napomene:

- IP adresu pisača možete pogledati na početnom zaslonu pisača. IP adresa prikazuje se kao četiri skupa brojeva razdvojenih točkama, primjerice 123.123.123.123.
- Ako koristite proxy poslužitelj, za pravilno učitavanje web-stranice privremeno ga onemogućite.

- 2 Pritisnite **Postavke > Uređaj > Obavijesti**.
- 3 U izborniku Potrošni materijal pritisnite **Prilagođene obavijesti o potrošnom materijalu**.
- 4 Odaberite obavijest za svaki potrošni materijal.
- 5 Primijenite izmjene.

Postavljanje upozorenja za e-poštu

Konfigurirajte pisač tako da šalje upozorenja e-poštom kad je potrošni materijal pri kraju, kad treba zamijeniti/dodati papir ili kad se papir zaglavi.

- 1 Otvorite web-preglednik, a zatim u adresno polje upišite IP adresu pisača.

Napomene:

- IP adresu pisača možete pogledati na početnom zaslonu pisača. IP adresa prikazuje se kao četiri skupa brojeva razdvojenih točkama, primjerice 123.123.123.123.
- Ako koristite proxy poslužitelj, za pravilno učitavanje web-stranice privremeno ga onemogućite.

- 2 Kliknite **Postavke > Uređaj > Obavijesti > Postavljanje upozorenja e-poštom**, a zatim konfigurirajte postavke.

Napomena: Više informacija o SMTP postavkama zatražite od davatelja usluge e-pošte.

- 3 Primijenite izmjene.
- 4 Kliknite **Postavljanje upozorenja i popisa e-poruka** i konfigurirajte postavke.
- 5 Primijenite izmjene.

Pregledavanje izvješća

- 1 Na početnom zaslonu dodirnite **Postavke > Izvješća**.
- 2 Odaberite izvješće koje želite pregledati.

Naručivanje dijelova i potrošnog materijala

Kako biste naručili potrošni materijal u SAD-u, kontaktirajte 1-800-539-6275 i zatražite informacije o ovlaštenim distributerima potrošnog materijala tvrtke Lexmark u svom području. U drugim državama ili regijama posjetite www.lexmark.com ili kontaktirajte mjesto na kojem ste kupili pisač.

Napomena: Sve procjene koje se tiču vijeka trajanja potrošnog materijala pisača temelje se na upotrebi običnog papira veličine letter ili A4.

Upozorenje—potencijalno oštećenje: Ako se ne održavaju optimalne radne značajke pisača ili ako se ne mijenjaju dijelovi i potrošni materijal, može doći do oštećenja pisača.

Upotreba originalnih Lexmark dijelova i potrošnog materijala

Lexmark pisači najbolje funkcioniraju s originalnim Lexmark dijelovima i potrošnim materijalom. Upotreba potrošnog materijala i dijelova trećih proizvođača može utjecati na učinkovitost, pouzdanost i trajnost pisača i ispisnih dijelova. Ona također može utjecati na pokrivenost jamstvom. Oštećenja koja nastanu zbog upotrebe dijelova i potrošnog materijala drugih proizvođača nisu pokrivena jamstvom. Svi pokazatelji vijeka trajanja namijenjeni su upotrebi Lexmark dijelova i potrošnog materijala te mogu davati nepredvidive rezultate ako se koriste dijelovi i potrošni materijal drugih proizvođača. Upotreba ispisnih dijelova nakon isteka roka upotrebe može oštetiti Lexmark pisač i povezane sklopove.

Upozorenje—potencijalno oštećenje: Dijelovi i potrošni materijal bez uvjeta ugovora programa za povrat mogu se ponovo postaviti i ponovo obraditi. Međutim, jamstvo proizvođača ne pokriva štetu uzrokovanu upotrebom neoriginalnog potrošnog materijala ili dijelova. Ako ponovo postavite brojač za potrošni materijal ili dio uređaja bez ispravne ponovne proizvodnje, uređaj se može oštetiti. Nakon što ponovo postavite brojač za potrošni materijal ili dio uređaja, na vašem pisaču može se prikazati pogreška u vezi s prisutnosti ponovno postavljenog dijela.

Naručivanje spremnika s tonerom

Napomene:

- Procijenjeni učinak spremnika temelji se na standardu ISO/IEC 19752.
- Izuzetno niska pokrivenost ispisa duže vremensko razdoblje može negativno utjecati na stvarni učinak.

Spremnici s tonerom iz programa za povrat – Lexmark MX432

Stavka	Sjedinjene Američke Države i Kanada	Europsko ekonomsko područje	Ostatak azijsko-pacifičkog područja	Latinska Amerika	Ostatak Europe, Bliski istok i Afrika	Australija i Novi Zeland
Spremnik s tonerom u okviru programa povrata	55B1000	55B2000	55B3000	55B4000	55B5000	55B6000
Spremnik s tonerom velikog kapaciteta u okviru programa povrata	55B1H00	55B2H00	55B3H00	55B4H00	55B5H00	55B6H00
Spremnik s tonerom izuzetno visoke učinkovitosti u okviru programa povrata	55B1X00	55B2X00	55B3X00	55B4X00	55B5X00	55B6X00
Spremnik s tonerom u okviru korporacijskog programa povrata*	55B100E	55B200E	55B300E	55B400E	55B500E	55B600E
Spremnik s tonerom visoke učinkovitosti u okviru korporacijskog programa povrata*	55B1H0E	55B2H0E	55B3H0E	55B4H0E	55B5H0E	55B6H0E
Spremnik s tonerom izuzetno visoke učinkovitosti u okviru korporacijskog programa povrata*	55B1X0E	55B2X0E	55B3X0E	55B4X0E	55B5X0E	55B6X0E

* Dostupan je samo kod pisača kojima se upravlja pod ugovorom. Više informacija zatražite od predstavnika tvrtke Lexmark ili administratora sustava.

Standardni spremnik s tonerom Lexmark MX432

Stavka	Diljem svijeta
Standardni spremnik s tonerom izuzetno visoke učinkovitosti	55B0XA0

Standardni spremnik s tonerom Lexmark XM3142

Stavka	Diljem svijeta
Standardni spremnik s tonerom	24B7535

Naručivanje ispisne jedinice

Stavka	Broj dijela
Standardna ispisna jedinica	55B0ZA0

Zamjena dijelova i potrošnog materijala

Zamjena spremnika s tonerom

- 1 Otvorite prednja vratašca.

Upozorenje—potencijalno oštećenje: Kako biste spriječili oštećenja uslijed elektrostatickog pražnjenja, dodirnite bilo koji izloženi metalni okvir pisača prije pristupanja unutarnjim područjima pisača ili njihovog dodirivanja.

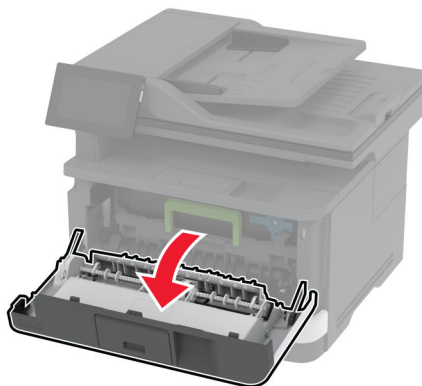
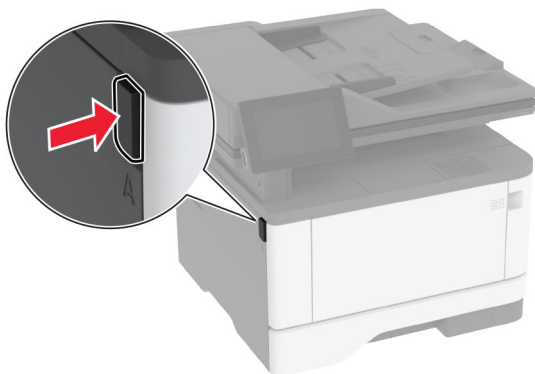

- 2 Izvadite ispisnu jedinicu.

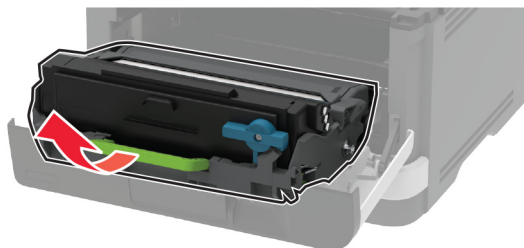

- 3 Zakrenite plavi zasun i izvadite iskorišteni spremnik s tonerom iz ispisne jedinice.

Upozorenje—potencijalno oštećenje: Ne izlažite ispisnu jedinicu izravnom svjetlu na duže od 10 minuta. Duže izlaganje svjetlu može uzrokovati probleme s kvalitetom ispisa.

Upozorenje—potencijalno oštećenje: Nemojte dodirivati bubanj fotovodiča. To bi moglo utjecati na kvalitetu budućeg ispisa.

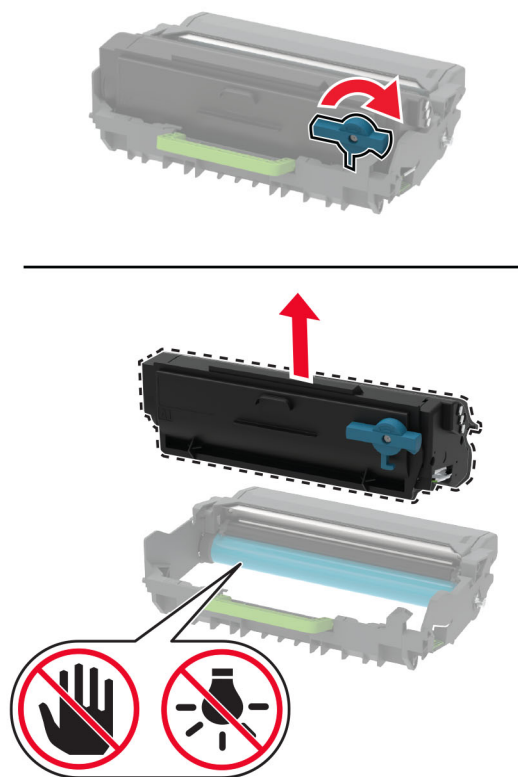

- 4 Otpakirajte novi spremnik s tonerom.
- 5 Protresite spremnik s tonerom kako biste rasporedili toner.

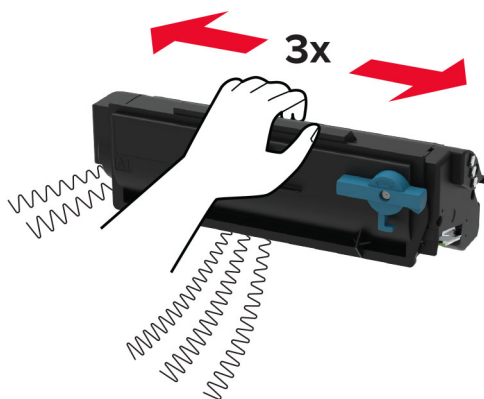

6 Umetnite novi spremnik s tonerom u slikovnu jedinicu tako da čujno *sjedne* na mjesto.

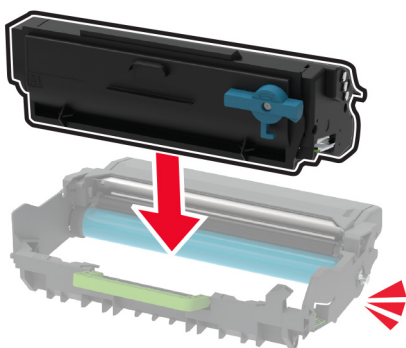

7 Umetnite ispisnu jedinicu.

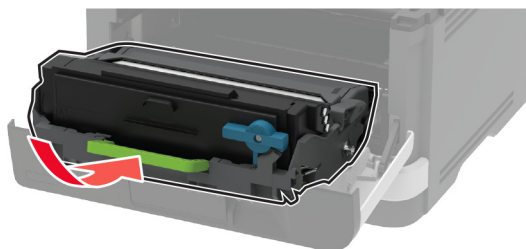

8 Zatvorite vratašca.

Zamjena ispisne jedinice

1 Otvorite prednja vratašca.

Upozorenje—potencijalno oštećenje: Kako biste spriječili oštećenja uslijed elektrostatickog pražnjenja, dodirnite bilo koji izloženi metalni okvir pisača prije pristupanja unutarnjim područjima pisača ili njihovog dodirivanja.

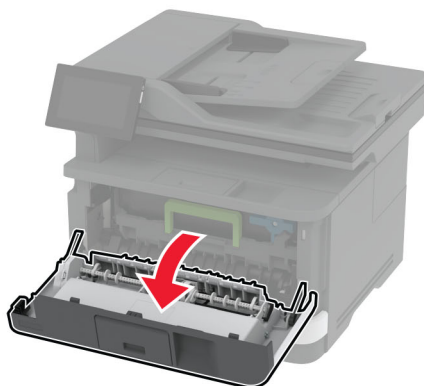
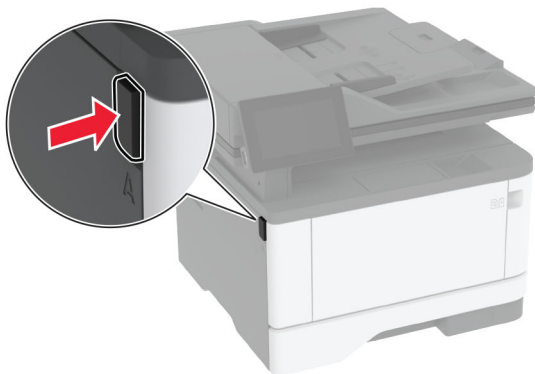

2 Izvadite iskorištenu ispisnu jedinicu.

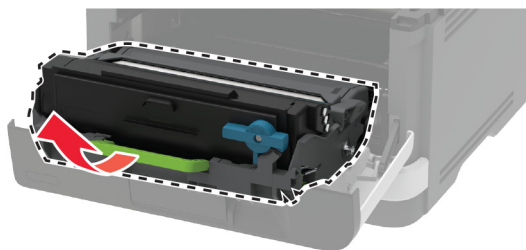

- 3 Zakrenite plavi zasun i izvadite spremnik s tonerom iz iskorištene ispisne jedinice.

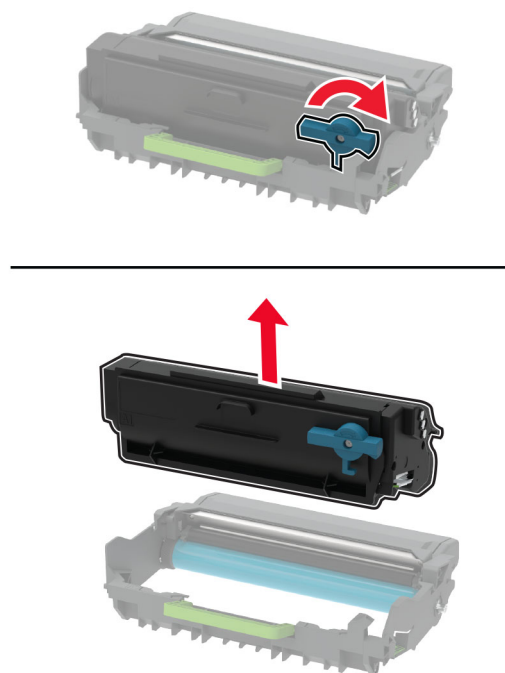

- 4 Raspakirajte novu slikovnu jedinicu i zatim umetnite spremnik s tonerom tako da čujno *sjedne* na mjesto.

Upozorenje—potencijalno oštećenje: Ne izlažite ispisnu jedinicu izravnom svjetlu na duže od 10 minuta. Duže izlaganje svjetlu može uzrokovati probleme s kvalitetom ispisa.

Upozorenje—potencijalno oštećenje: Nemojte dodirivati bubanj fotovodiča. To bi moglo utjecati na kvalitetu budućeg ispisa.

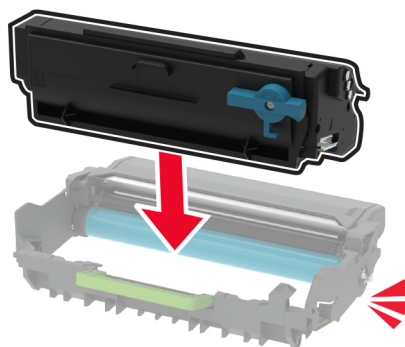

5 Umetnite novu ispisnu jedinicu.

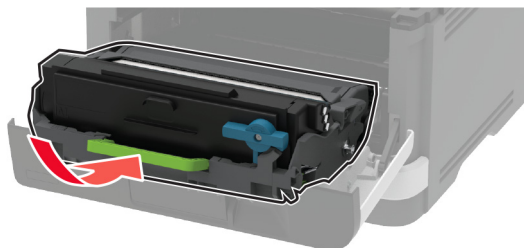

6 Zatvorite vratašca.

Zamjena odlagača

1 Izvadite iskorišteni odlagač.

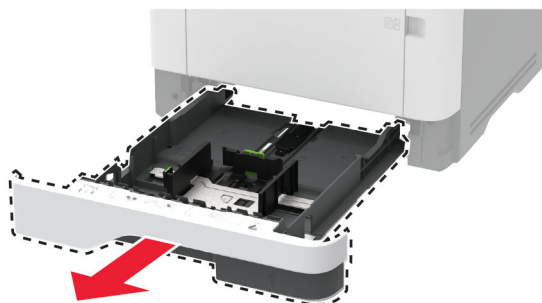

2 Raspakirajte novi odlagač.

3 Postavite novi odlagač.



Zamjena sklopa valjka za uvođenje

1 Isključite pišač.

2 Iskopčajte kabel za napajanje iz električne mrežne utičnice, a zatim iz pisača.

3 Otvorite prednja vratašca.

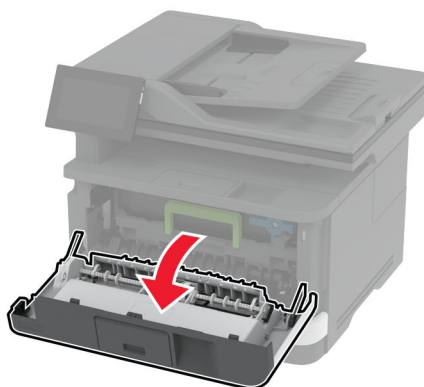
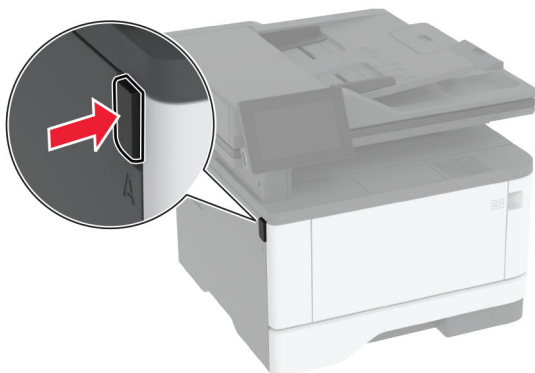

4 Izvadite ispisnu jedinicu.



5 Zatvorite prednja vratašca.

6 Izvadite ladicu.

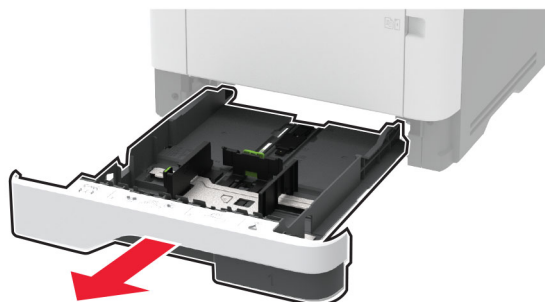

7 Položite pislač na bočnu stranu.

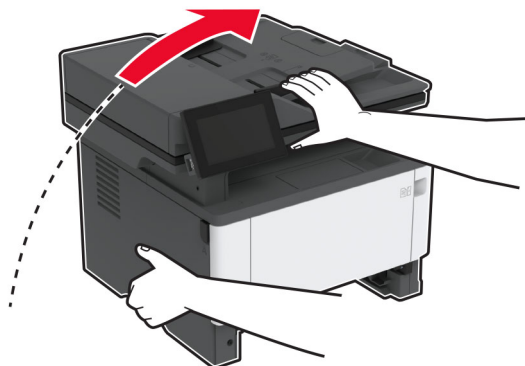

8 Izvadite iskorišteni sklop valjka za uvođenje.

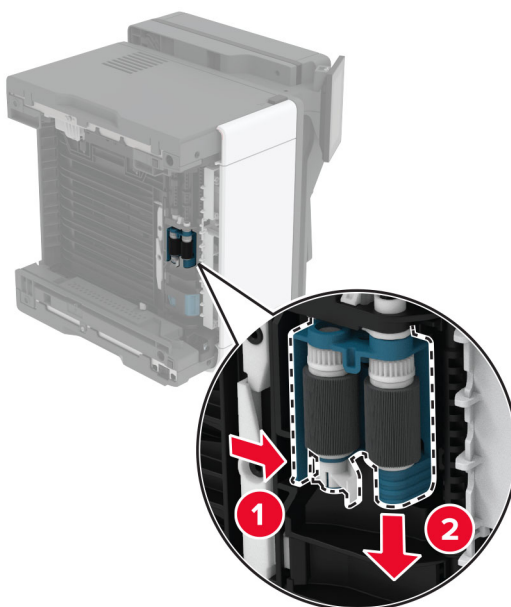

9 Raspakirajte novi sklop valjka za uvođenje.

Napomena: Kako bi se izbjeglo onečišćenje, pazite da vam ruke budu čiste.

10 Umetnite novi sklop valjka za uvođenje.

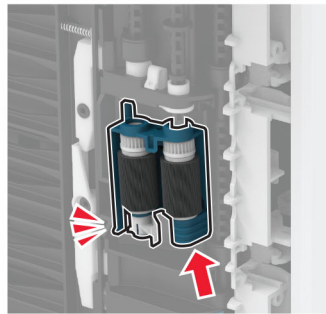
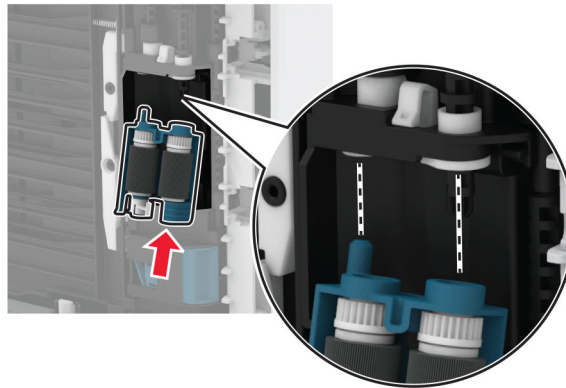

11 Postavite pisač u izvorni položaj, a zatim umetnite ladicu.

12 Otvorite prednja vratašca.

13 Umetnite ispisnu jedinicu.

14 Zatvorite prednja vratašca.

15 Povežite kabel za napajanje s pisačem, a zatim s električnom mrežnom utičnicom.

⚠ OPREZ—MOGUĆE OZLJEDE: Kako biste izbjegli rizik od požara ili strujnog udara, priključite kabel za napajanje na valjano uzemljenu mrežnu utičnicu odgovarajućih svojstava koja se nalazi u blizini proizvoda i lako je dostupna.

16 Uključite pisač.

Zamjena valjka za razdvajanje ladice

1 Uklonite ladicu, a zatim uklonite iskorišteni valjak za razdvajanje.

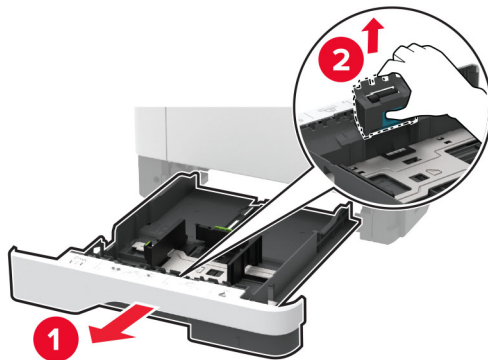

2 Raspakirajte novi valjak za razdvajanje.

Napomena: Kako bi se izbjeglo onečišćenje, pazite da vam ruke budu čiste.

3 Umetnite novi valjak za razdvajanje.

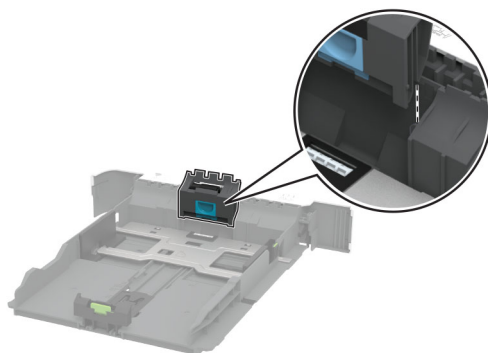

4 Umetnite ladicu.

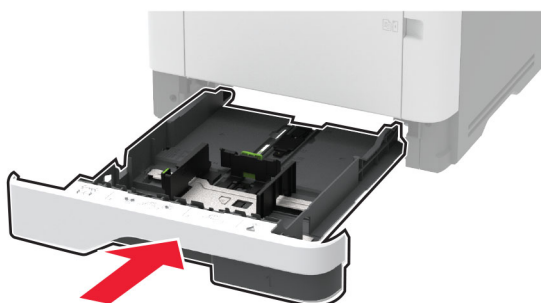

Zamjena podloge ADF-a za odvajanje

1 Otvorite vratašca C.

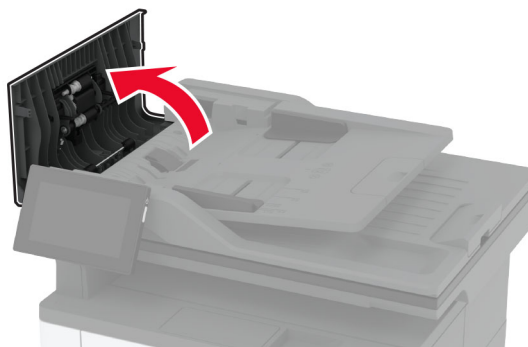

2 Izvadite iskorištenu podlogu ADF-a za odvajanje.

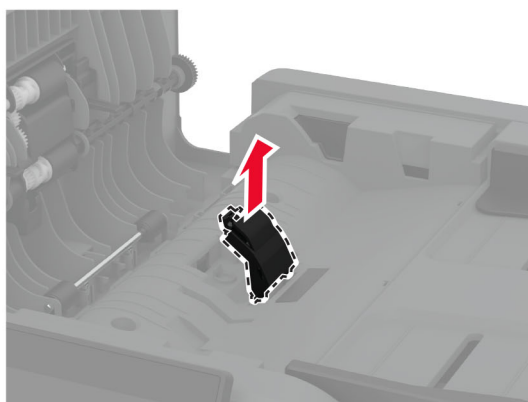
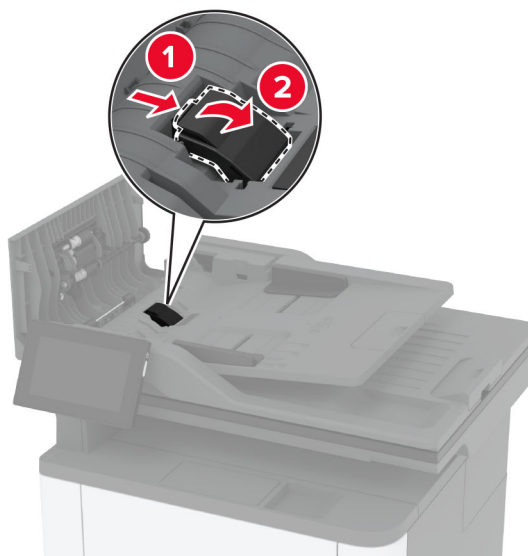

3 Raspakirajte novu podlogu ADF-a za odvajanje.

4 Umećite novu podlogu razdjelnika dok ne *sjedne* na mjesto.

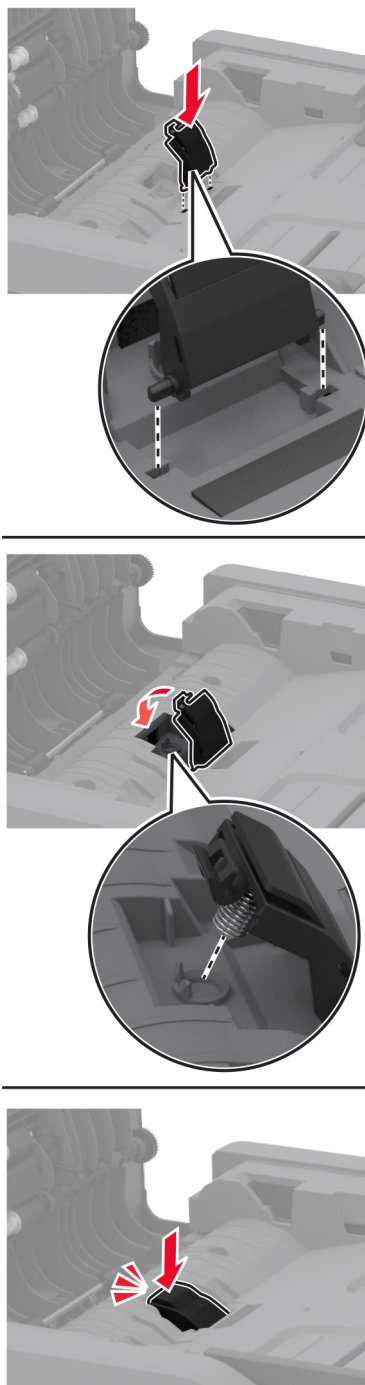

5 Zatvorite vratašca.

Ponovno postavljanje brojača upotrebe potrošnog materijala

- 1 Na početnom zaslonu dodirnite **Postavke > Uređaj > Održavanje > Konfiguracijski izbornik > Upotreba potrošnih materijala i brojači**.
- 2 Odaberite brojač koji želite ponovo postaviti.

Upozorenje—potencijalno oštećenje: Dijelovi i potrošni materijal bez uvjeta ugovora programa za povrat mogu se ponovo postaviti i ponovo obraditi. Međutim, jamstvo proizvođača ne pokriva štetu uzrokovanu upotrebom neoriginalnog potrošnog materijala ili dijelova. Ako ponovo postavite brojač za potrošni materijal ili dio uređaja bez ispravne ponovne proizvodnje, uređaj se može oštetiti. Nakon što ponovo postavite brojač za potrošni materijal ili dio uređaja, na vašem pisaču može se prikazati pogreška u vezi s prisutnosti ponovno postavljenog dijela.

Čišćenje dijelova pisača

Čišćenje pisača

 **OPREZ—OPASNOST OD STRUJNOG UDARA:** Kako biste pri čišćenju vanjskog dijela pisača izbjegli rizik od strujnog udara, iskopčajte kabel napajanja iz električne mrežne utičnice te iskopčajte sve kabele iz pisača.

Napomene:

- Ovaj postupak ponovite svakih nekoliko minuta.
- Oštećenja pisača prouzročena nepravilnim rukovanjem nisu pokrivena jamstvom pisača.

- 1 Isključite pisač, a zatim iskopčajte kabel napajanja iz električne mrežne utičnice.
- 2 Izvadite papir iz standardnog odjeljka i ulagača za razne medije.
- 3 Uklonite prašinu, dlačice i komadiće papira oko pisača pomoću meke četke ili usisavača.
- 4 Obrišite vanjski dio pisača vlažnom mekom krpom koja ne ostavlja dlačice.

Napomene:

- Nemojte koristiti sredstva za čišćenje kućanstva ili deterdžente jer mogu oštetiti završnu obradu pisača.
 - Pazite da sva područja pisača ostanu suha nakon čišćenja.
- 5 Priključite kabel napajanja na električnu mrežnu utičnicu, a zatim uključite pisač.

 **OPREZ—MOGUĆE OZLJEDE:** Kako biste izbjegli rizik od požara ili strujnog udara, priključite kabel napajanja na valjano uzemljenu mrežnu utičnicu odgovarajućih svojstava koja se nalazi u blizini proizvoda i lako je dostupna.

Čišćenje dodirnog zaslona

⚠ OPREZ—OPASNOST OD STRUJNOG UDARA: Kako biste pri čišćenju vanjskog dijela pisača izbjegli rizik od strujnog udara, iskopčajte kabel napajanja iz električne mrežne utičnice te iskopčajte sve kabele iz pisača.

- 1 Isključite pisač, a zatim iskopčajte kabel napajanja iz električne mrežne utičnice.
- 2 Vlažnom, mekom krpom bez dlačica obrišite dodirni zaslon.

Napomene:

- Nemojte upotrebljavati sredstva za čišćenje kućanstva ili deterdžente jer mogu oštetiti dodirni zaslon.
- Provjerite je li dodirni zaslon suh nakon čišćenja.

- 3 Priključite kabel napajanja na električnu mrežnu utičnicu, a zatim uključite pisač.

⚠ OPREZ—MOGUĆE OZLJEDE: Kako biste izbjegli rizik od požara ili strujnog udara, priključite kabel napajanja na valjano uzemljenu mrežnu utičnicu odgovarajućih svojstava koja se nalazi u blizini proizvoda i lako je dostupna.

Čišćenje skenera

- 1 Otvorite poklopac skenera.

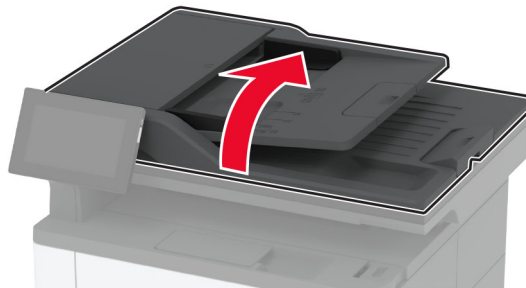

- 2 Vlažnom, mekom krpom bez dlačica obrišite sljedeća područja:
 - Staklena podloga skenera



- Staklo ADF-a



- Staklo skenera



3 Zatvorite poklopac skenera.

Čišćenje sklopa valjka za uvođenje

- 1 Isključite pisač.
- 2 Iskopčajte kabel za napajanje iz električne mrežne utičnice, a zatim iz pisača.

3 Otvorite prednja vratašca.

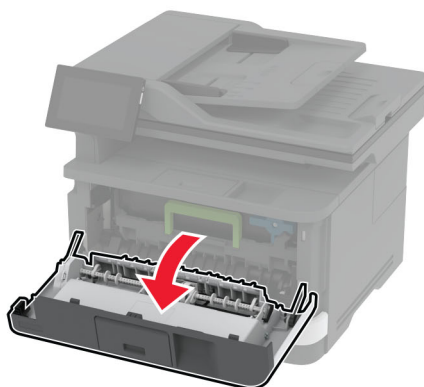
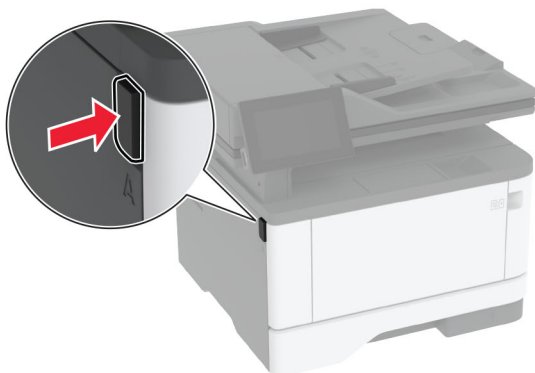

4 Izvadite ispisnu jedinicu.

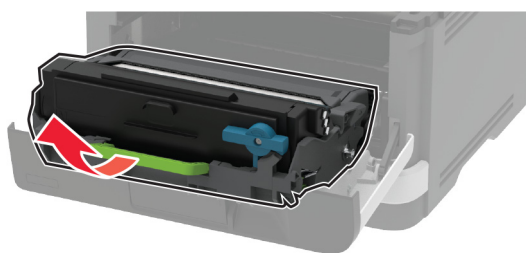

5 Zatvorite prednja vratašca.

6 Izvadite ladicu.

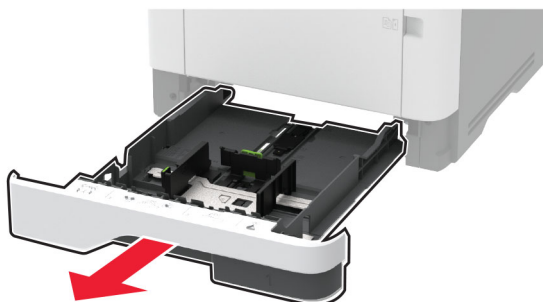

7 Položite pislač na bočnu stranu.

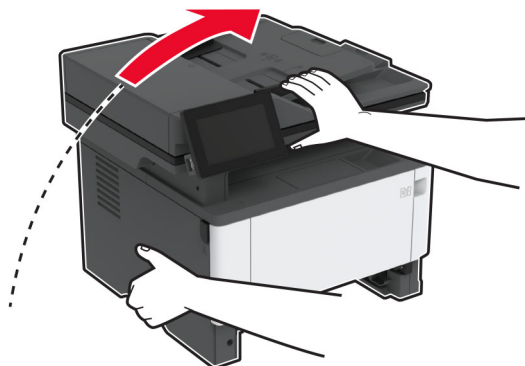

8 Izvadite sklop valjka za uvođenje.

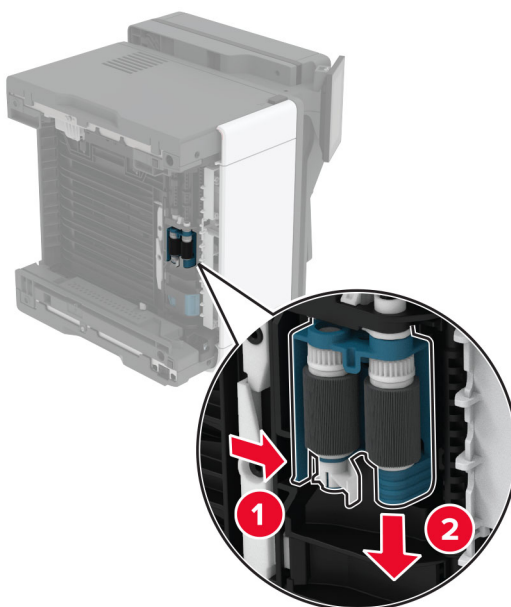

9 Nanesite izopropilni alkohol na meku krpu koja ne ostavlja dlačice i zatim obrišite sklop valjka za uvođenje.

10 Umećite sklop valjka za podizanje dok ne *klikne* na mjesto.

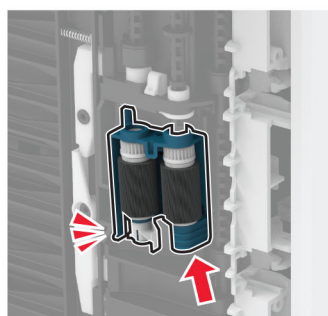
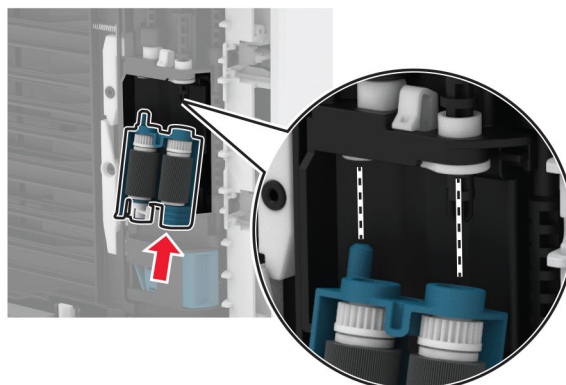

11 Postavite pisač u izvorni položaj, a zatim umetnite ladicu.

12 Otvorite prednja vratašca.

13 Umetnite ispisnu jedinicu.

14 Zatvorite prednja vratašca.

15 Povežite kabel za napajanje s pisačem, a zatim s električnom mrežnom utičnicom.

⚠ OPREZ—MOGUĆE OZLJEDE: Kako biste izbjegli rizik od požara ili strujnog udara, priključite kabel za napajanje na valjano uzemljenu mrežnu utičnicu odgovarajućih svojstava koja se nalazi u blizini proizvoda i lako je dostupna.

16 Uključite pisač.

Štednja energije i papira

Konfiguriranje postavki načina rada za uštedu energije

Stanje mirovanja

- 1 Na početnom zaslonu dodirnite **Postavke > Uređaj > Upravljanje napajanjem > Prekoračenja vremena > Stanje mirovanja**.
- 2 Odredite vrijeme tijekom kojeg će pisač biti neaktivan prije aktiviranja načina rada Stanje mirovanja.

Hibernacija

- 1 Na početnom zaslonu dodirnite **Postavke > Uređaj > Upravljanje napajanjem > Prekoračenja vremena > Prekoračenje vremena za hibernaciju**.
- 2 Odaberite vrijeme tijekom kojeg će pisač biti neaktivan prije ulaska u hibernaciju.

Napomene:

- Kako bi opcija Prekoračenje vremena za hibernaciju funkcionirala, postavite opciju Prekoračenje vremena za hibernaciju po povezivanju na postavku Hibernacija.
- Embedded Web Server onemogućen je kada je pisač u načinu rada Hibernacija.

Prilagođavanje svjetline zaslona



- 1 Na početnom zaslonu dodirnite **Postavke > Uređaj > Preference**.
- 2 Odaberite postavku na izborniku Svjetlina zaslona.

Štednja potrošnog materijala

- Ispisujte papir obostrano.
Napomena: Obostrano ispisivanje zadana je postavka u upravljačkom programu za ispisivanje.
- Ispisujte više stranica na jedan list papira.
- Prije ispisa uz pomoć značajke pretpregleda provjerite kako će dokument izgledati.
- Ispišite jednu kopiju dokumenta u svrhu provjere sadržaja i formata.

Premještanje pisača na drugu lokaciju

Premještanje pisača na drugu lokaciju

-  **OPREZ—MOGUĆE OZLJEDE:** Ako je masa pisača veća od 20 kg (44 lb), za njegovo sigurno podizanje potrebne su dvije osobe ili više njih.
-  **OPREZ—MOGUĆE OZLJEDE:** Kako biste izbjegli rizik od požara ili strujnog udara, koristite samo kabel napajanja priložen uz proizvod ili zamjenski kabel koji je odobrio proizvođač.

 **OPREZ—MOGUĆE OZLJEDE:** Prilikom premještanja pisača slijedite ove smjernice kako se ne biste ozlijedili ili oštetili pisač:

- Provjerite jesu li sva vratašca i odlagači zatvoreni.
- Isključite pisač, a zatim iskopčajte kabel napajanja iz električne mrežne utičnice.
- Iskopčajte sve kabele iz pisača.
- Ako pisač ima zasebne podne opcionalne odlagače ili izlazne opcije koje su postavljene na njega, odvojite ih prije premještanja pisača.
- Ako pisač ima postolje s kotačićima, pažljivo ga odgurajte na novu lokaciju. Pazite prilikom prelaska preko pragova i utora u podu.
- Ako pisač nema postolje s kotačićima, ali je konfiguriran s opcionalnim odlagačima ili izlaznim opcijama, odvojite izlazne opcije i podignite pisač s odlagača. Nemojte pokušavati istovremeno podići pisač i bilo koju od opcija.
- Za podizanje pisača obavezno koristite rukohvate na njemu.
- Bilo koja kolica koja koristite za premještanje pisača moraju imati površinu dovoljno veliku za cijeli pisač.
- Bilo koja kolica koja koristite za premještanje hardverskih opcija moraju imati površinu dovoljno veliku za njihove dimenzije.
- Držite pisač u uspravnom položaju.
- Izbjegavajte pokrete koji bi mogli uzrokovati veliko podrhtavanje.
- Pazite da vam prsti ne budu ispod pisača prilikom njegovog spuštanja.
- Pazite da oko pisača bude dovoljno slobodnog prostora.

Napomena: Oštećenja pisača prouzročena nepravilnim premještanjem nisu pokriveni jamstvom pisača.

Otprema pisača

Upute o otpremi pisača potražite na adresi <http://support.lexmark.com> ili se obratite podršci za kupce.

Rješavanje problema

Problemi s kvalitetom ispisa

Pronađite sliku koja nalikuje problemu s kvalitetom koji imate, a zatim pritisnite vezu u nastavku kako biste pročitali korake za rješavanje problema.

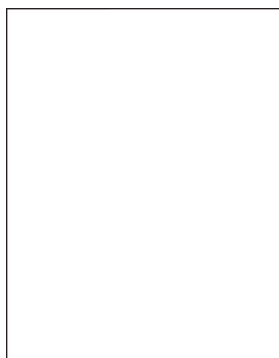

[“Prazne ili bijele stranice” na 183. str.](#)

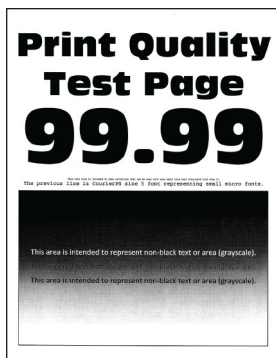

[“Taman ispisi” na 183. str.](#)

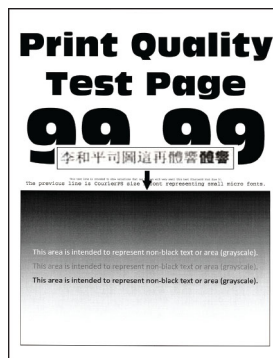

[“Tanke linije ne ispisuju se pravilno” na 185. str.](#)



[“Savijeni ili zgužvani papir” na 185. str.](#)

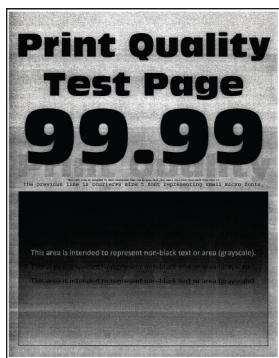

[“Siva pozadina” na 186. str.](#)

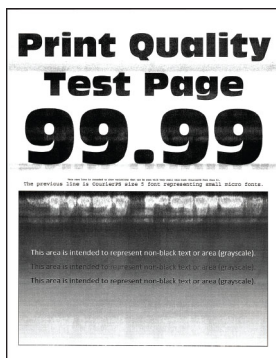

[“Vodoravne svijetle pruge” na 196. str.](#)



[“Neodgovarajuće margine” na 188. str.](#)

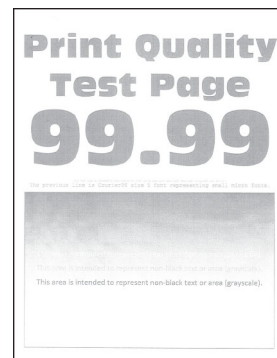

[“Svijetli ispisi” na 188. str.](#)



[“Mrlje i točke na ispisu” na 190. str.](#)



[“Savijanje papira” na 191. str.](#)



[“Neravni ili iskrivljeni ispisi” na 192. str.](#)



[“Nepravilnosti koje se ponavljaju” na 202. str.](#)



[“Potpuno crne stranice” na 193. str.](#)

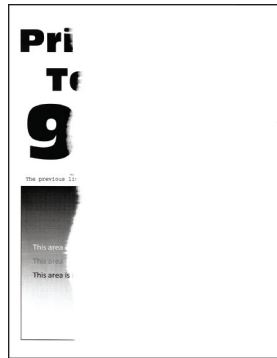

[“Nepotpun tekst ili slike” na 194. str.](#)



[“Toner se lako briše” na 195. str.](#)

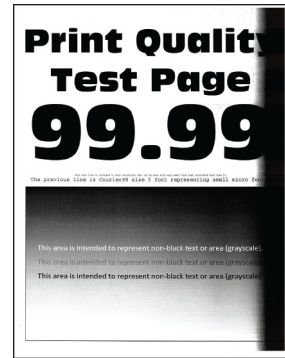

[“Okomite tamne pruge” na 199. str.](#)



[“Okomite tamne crte ili pruge” na 200. str.](#)

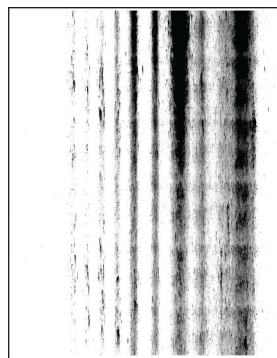

[“Okomite tamne crte umjesto sadržaja” na 201. str.](#)



[“Okomite svijetle pruge” na 197. str.](#)



[“Okomite bijele crte” na 198. str.](#)

Šifre pogrešaka pisača

Šifre pogrešaka	Poruka pogreške	Rješenje
8.01	Zatvorite prednja vratašca A.	Neka sva vrata budu zatvorena, osim u slučaju održavanja.
9.00	Pisač se morao ponovo pokrenuti. Posljednji zadatak možda nije dovršen.	Dodirnite Nastavi kako biste izbrisali poruku i nastavili s ispisivanjem.
11.12, 11.22	U [izvor] uložite [vrsta] [veličina] [orijentacija].	Umetnite papir u naznačenu ladicu. Za dodatne informacije pogledajte “Ulaganje u ladice” na 46. str.
11.91	U ulagač za razne medije uložite [vrsta] [veličina].	Otvorite ulagač za razne medije i umetnite papir. Za dodatne informacije pogledajte “Ulaganje u višenamjenski uređaj za uvlačenje papira” na 48. str.
11.92	U ulagač za razne medije uložite [vrsta] [veličina] [orijentacija].	Otvorite ulagač za razne medije i umetnite papir. Za dodatne informacije pogledajte “Ulaganje u višenamjenski uređaj za uvlačenje papira” na 48. str.
12.11, 12.21	Promijenite [izvor] u [vrsta] [veličina].	Izvadite papir iz naznačene ladice, a zatim uložite odgovarajuću vrstu i format papira. Za dodatne informacije pogledajte “Ulaganje u ladice” na 46. str.
12.12, 12.22	Promijenite [izvor] u [vrsta] [veličina] [orijentacija].	Izvadite papir iz naznačene ladice, a zatim uložite odgovarajuću vrstu i format papira. Za dodatne informacije pogledajte “Ulaganje u ladice” na 46. str.

Šifre pogrešaka	Poruka pogreške	Rješenje
12.91	Promijenite ulagač za razne medije u [vrsta] [veličina].	Izvadite papir, a zatim uložite odgovarajuću vrstu i format papira. Za dodatne informacije pogledajte “Ulaganje u višenamjenski uređaj za uvlačenje papira” na 48. str.
12.92	Promijenite ulagač za razne medije u [vrsta] [veličina] [orijentacija].	Izvadite papir, a zatim uložite odgovarajuću vrstu i format papira. Za dodatne informacije pogledajte “Ulaganje u višenamjenski uređaj za uvlačenje papira” na 48. str.
29.08	Izvadite ambalažu, ispisnu jedinicu.	<ol style="list-style-type: none"> 1 Otvorite vratašca A. 2 Izvadite ispisnu jedinicu. 3 Izvadite spremnik s tonerom iz ispisne jedinice. 4 Uklonite materijal pakiranja. 5 Umetnite spremnik s tonerom u slikovnu jedinicu tako da čujno <i>sjedne</i> na mjesto. 6 Umetnite ispisnu jedinicu i zatvorite vratašca.
31.40z	Ponovo postavite spremnik za crnu koji nedostaje ili ne reagira.	<ol style="list-style-type: none"> 1 Otvorite vratašca A. 2 Izvadite ispisnu jedinicu. 3 Izvadite spremnik iz ispisne jedinice. <p>Upozorenje—potencijalno oštećenje: Ne izlažite ispisnu jedinicu izravnom svjetlu na duže od 10 minuta. Duže izlaganje svjetlu može uzrokovati probleme s kvalitetom ispisa.</p> <p>Upozorenje—potencijalno oštećenje: Nemojte dodirivati bubanj fotovodiča. To bi moglo utjecati na kvalitetu budućeg ispisa.</p> <ol style="list-style-type: none"> 4 Umetnite spremnik u ispisnu jedinicu. 5 Umetnite ispisnu jedinicu. 6 Zatvorite vratašca.
31.60z	Ponovno umetnite slikovnu jedinicu za crnu boju koja nedostaje ili ne reagira.	<ol style="list-style-type: none"> 1 Otvorite vratašca A. 2 Izvadite ispisnu jedinicu. 3 Umetnite ispisnu jedinicu. 4 Zatvorite vratašca.
32.40z	Zamijenite spremnik s crnom bojom koji nije podržan.	Pogledajte “Zamjena spremnika s tonerom” na 157. str.
32.60z	Zamijenite nepodržanu crnu ispisnu jedinicu.	Pogledajte “Zamjena ispisne jedinice” na 159. str.
33.40	Spremnik s crnom tintom nije proizvela tvrtka Lexmark; pogledajte korisnički priručnik.	Pogledajte “Potrošni materijal nije Lexmark” na 230. str.
33.60	Ispisna jedinica za crnu koju nije proizvela tvrtka Lexmark; pogledajte Korisnički priručnik.	
37.3	Nedovoljno memorije, neki zadaci na čekanju su izbrisani.	Dodirnite Nastavi kako biste izbrisali poruku i nastavili s ispisivanjem.

Šifre pogrešaka	Poruka pogreške	Rješenje
38.1	Memorija je puna.	Pokušajte nešto od sljedećega: <ul style="list-style-type: none"> • Dodirnite Otkazi zadatak kako biste izbrisali poruku. • Ispišite dokument u nekoliko dijelova ili ga pošaljite na drugi pisač. • Instalirajte veću memoriju pisača.
39.1	Složena stranica, neki se podaci možda nisu ispisali.	Pokušajte nešto od sljedećega: <ul style="list-style-type: none"> • Dodirnite Nastavi kako biste izbrisali poruku i nastavili s ispisivanjem. • Otkazite trenutni zadatak ispisivanja. • Instalirajte veću memoriju pisača. • Smanjite složenost i veličinu zadatka ispisivanja prije ponovnog slanja na ispisivanje. <ul style="list-style-type: none"> – Smanjite broj stranica u zadatku ispisivanja. – Smanjite broj i veličinu preuzetih fontova. – Izbrišite nepotrebne fontove i makronaredbe iz zadatka ispisivanja. – Smanjite broj grafika u zadatku ispisivanja.
42.xyK	Zamijenite spremnik s crnom tintom, geografsko područje pisača se ne podudara.	Pogledajte “Zamijenite spremnik, regija pisača se ne podudara” na 229. str.
43.40z	Zamijenite oštećeni spremnik s crnom tintom.	Pogledajte “Zamjena spremnika s tonerom” na 157. str.
43.40y	Problem sa spremnikom crnog tonera.	<ol style="list-style-type: none"> 1 Otvorite vratašca A. 2 Izvadite ispisnu jedinicu. 3 Izvadite spremnik iz ispisne jedinice. <p>Upozorenje—potencijalno oštećenje: Ne izlažite ispisnu jedinicu izravnom svjetlu na duže od 10 minuta. Duže izlaganje svjetlu može uzrokovati probleme s kvalitetom ispisa.</p> <p>Upozorenje—potencijalno oštećenje: Nemojte dodirivati bubanj fotovodiča. To bi moglo utjecati na kvalitetu budućeg ispisa.</p> <ol style="list-style-type: none"> 4 Umetnite spremnik u ispisnu jedinicu. 5 Umetnite ispisnu jedinicu. 6 Zatvorite vratašca. <p>Ako se problem nastavi, zamijenite spremnik.</p>
55.1	Pogreška pri čitanju USB diska. Izvadite USB uređaj.	Za nastavak izvadite flash pogon.
55.2	Pogreška pri čitanju USB čvorišta. Iskopčajte čvorište.	Uklonite USB čvorište kako biste nastavili.
61	Neispravan disk.	Zamijenite neispravn pogon za pohranu.
62	Disk je pun.	Pokušajte nešto od sljedećega: <ul style="list-style-type: none"> • Dodirnite Nastavi kako biste izbrisali poruku. • Izbrišite fontove, makronaredbe i druge podatke pohranjene na inteligentni pogon za pohranu. • Postavite inteligentni pogon za pohranu.

Šifre pogrešaka	Poruka pogreške	Rješenje
63	Formatirajte disk.	Formatiranjem će se obrisati sve informacije s pogona za pohranu. Za formatiranje diska učinite sljedeće: <ol style="list-style-type: none"> 1 Na početnom zaslonu dodirnite Postavke > Uređaj > Održavanje > Brisanje na kraju vijeka. 2 Dodirnite Izbriši inteligentni pogon za pohranu, a potom dodirnite IZBRIŠI.
71.01	Naziv stanice faksa nije postavljen. Obratite se administratoru sustava.	Pogledajte " Postavljanje funkcije faksiranja pomoću analognog faksa " na 29. str..
71.02	Broj stanice faksa nije postavljen. Obratite se administratoru sustava.	
71.03	Modem nije spojen na analognu liniju, faks je onemogućen.	Provjerite signal veze i linije. Za dodatne informacije pogledajte " Postavljanje funkcije telefaksa na standardnoj telefonskoj liniji " na 32. str..
71.06	Nije moguće povezati se s HTTPS poslužiteljem za faksiranje.	Veza s poslužiteljem HTTPS faksa prekinuta. Provjerite internetsku vezu pisača.
71.12	Memorija je puna, faksovi se ne mogu ispisivati.	Dodirnite Ispiši sve kako biste ispisali sve spremljene faksove.
71.13	Memorija je puna. Slanje faksova nije moguće.	Pokušajte nešto od sljedećega: <ul style="list-style-type: none"> • Nastavite i ponovno pokušajte poslati faks. • Skenirajte izvorni dokument stranicu po stranicu, birajte broj faksa i zatim skenirajte dokument.
72.01	SMTP poslužitelj e-pošte trenutno nije postavljen. Obratite se administratoru sustava.	Pokušajte bilo što od sljedećeg: <ul style="list-style-type: none"> • Postavite funkciju e-pošte. Za dodatne informacije pogledajte "Konfiguriranje postavki SMTP poslužitelja" na 38. str.. • Onemogućite poruku pogreške. Za dodatne informacije pogledajte "Onemogućavanje poruke o pogrešci 'SMTP poslužitelj nije postavljen'." na 233. str..
84.00, 84.01, 84.02, 84.09	Gotovo niska razina ispisne jedinice.	Dodirnite Nastavi kako biste izbrisali poruku.
84.11, 84.12, 84.13, 84.19	Niska razina ispisne jedinice.	
84.21, 84.22, 84.23, 84.29	Vrlo niska razina ispisne jedinice.	
84.31, 84.32, 84.33	Zamijenite ispisnu jedinicu, prekoračen je preporučeni radni vijek.	Pogledajte " Zamjena ispisne jedinice " na 159. str..
84.41, 84.42, 84.43	Za nastavak ispisivanja zamijenite slikovnu jedinicu.	
88.00, 88.09	Gotovo niska razina spremnika.	Dodirnite Nastavi kako biste izbrisali poruku.
88.10, 88.19	Niska razina spremnika.	
88.20, 88.29	Vrlo niska razina spremnika.	

Šifre pogrešaka	Poruka pogreške	Rješenje
88.40, 88.48	Zamijenite spremnik, preostalo 0 stranica.	Pogledajte “Zamjena spremnika s tonerom” na 157. str..
200.02, 200.05a, 200.05b, 200.05c, 200.05f, 200.05e, 200.12, 200.13, 200.15, 200.22, 200.23, 200.25, 200.91, 202.03, 202.13, 202.23, 202.93, 232.x5, 600.01, 600.02, 600.04, 600.05, 600.07, 600.07A, 600.07B, 600.07C, 600.08A, 600.08B, 600.08C, 600.08D, 600.09, 600.10, 600.11, 600.95, 611.02, 611.32, 611.33, 611.34, 611.35, 611.36, 611.37, 611.38, 621.01	Zaglavljen papir, [jam header]. [xxx.yy]	Pogledajte “Zaglavljeni papir u standardnoj ladici” na 217. str..
200.04, 200.14, 200.24, 202.05, 202.15, 202.25, 202.91	Zaglavljen papir, [jam header]. [xxx.yy]	Pogledajte “Zaglavljeni papir u stražnjim vratašcima” na 224. str..
200.06, 200.06e	Zaglavljen papir, [jam header]. [xxx.yy]	Pogledajte “Zaglavljeni papir u višenamjenskom uređaju za uvlačenje papira” na 213. str..
232.x3	Zaglavljen papir, [jam header]. [xxx.yy]	Pogledajte “Zaglavljeni papir u jedinici za obostrani rad” na 221. str..
242.26, 242.80, 242.81, 242.82, 242.83, 242.84, 242.85, 242.86, 600.06, 602.29, 662.23, 662.8x	Pogreška s ulaganjem papira, [zaglavljije za zaglavljivanje]. [xxx.yy]	Pogledajte “Zaglavljeni papir u opcionalnom odlagaču” na 221. str..
280.11, 280.13, 280.15, 680.20	Zaglavljenje u skeneru. [xxx.yy]	Pogledajte “Zaglavljeni papir u automatskom ulagaču dokumenata” na 212. str..

Problemi s ispisivanjem

Kvaliteta ispisa je loša

Prazne ili bijele stranice

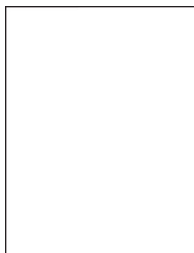

Napomena: Prije rješavanja problema ispišite stranice za testiranje kvalitete ispisa. Na početnom zaslonu dodirnite **Postavke > Rješavanje problema > Stranice za testiranje kvalitete ispisa**.

Radnja	Da	Ne
<p>1. korak</p> <p>a Provjerite koristi li se u pisaču originalni i podržani spremnik s tonerom tvrtke Lexmark.</p> <p>Napomena: Ako spremnik nije podržan, umetnite onaj koji je podržan.</p> <p>b Ispišite dokument.</p> <p>Ispisuje li pisač prazne ili bijele stranice?</p>	Prijeđite na 2. korak.	Problem je riješen.
<p>2. korak</p> <p>a Izvadite ispisnu jedinicu.</p> <p>Upozorenje—potencijalno oštećenje: Ispisnu jedinicu nemojte izlagati izravnoj sunčevoj svjetlosti. Duže izlaganje svjetlu može uzrokovati probleme s kvalitetom ispisa.</p> <p>Upozorenje—potencijalno oštećenje: Nemojte dodirivati bubanj fotovodiča. To bi moglo utjecati na kvalitetu budućeg ispisa.</p> <p>b Umetnite ispisnu jedinicu.</p> <p>c Ispišite dokument.</p> <p>Ispisuje li pisač prazne ili bijele stranice?</p>	Obratite se službi za korisničku podršku .	Problem je riješen.

Taman ispis



Napomena: Prije rješavanja problema ispišite stranice za testiranje kvalitete ispisa. Na početnom zaslonu dodirnite **Postavke > Rješavanje problema > Stranice za testiranje kvalitete ispisa**.

Radnja	Da	Ne
<p>1. korak</p> <p>a Ovisno o operacijskom sustavu, smanjite zatamnjenost tonera u izborniku Preference ispisivanja ili u dijaloškom okviru Ispisivanje.</p> <p>Napomena: Isto tako možete promijeniti postavke na upravljačkoj ploči pisača. Na početnom zaslonu dodirnite Postavke > Ispis > Kvaliteta > Zatamnjenost tonera.</p> <p>b Ispišite dokument.</p> <p>Je li ispis previše taman?</p>	Prijeđite na 2. korak.	Problem je riješen.
<p>2. korak</p> <p>a Ovisno o operacijskom sustavu, navedite vrstu papira u dijaloškom okviru Preference ispisa ili Ispis.</p> <p>Napomene:</p> <ul style="list-style-type: none"> • Provjerite odgovaraju li postavke papiru koji je umetnut u ladicu. • Isto tako možete promijeniti postavke na upravljačkoj ploči pisača. Na početnom zaslonu dodirnite Postavke > Papir > Konfiguracija ladice > Format/vrsta papira. <p>b Ispišite dokument.</p> <p>Je li ispis previše taman?</p>	Prijeđite na 3. korak.	Prijeđite na 6. korak.
<p>3. korak</p> <p>Pazite da papir nema izraženu teksturu ili grubu završnu obradu.</p> <p>Ispisujete li na papiru izražene tekture ili grubom papiru?</p>	Prijeđite na 4. korak.	Prijeđite na 6. korak.
<p>4. korak</p> <p>a Papir s teksturom ili grubi papir zamijenite običnim papirom.</p> <p>b Ispišite dokument.</p> <p>Je li ispis previše taman?</p>	Prijeđite na 5. korak.	Problem je riješen.
<p>5. korak</p> <p>a Uložite papir iz novog paketa.</p> <p>Napomena: Papir u vlažnim uvjetima upija vlagu. Čuvajte papir u originalnom pakiranju do upotrebe.</p> <p>b Ispišite dokument.</p> <p>Je li ispis previše taman?</p>	Obratite se službi za korisničku podršku .	Problem je riješen.

Tanke linije ne ispisuju se pravilno

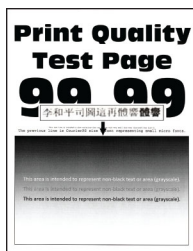

Napomena: Prije rješavanja problema ispišite stranice za testiranje kvalitete ispisa. Na početnom zaslonu dodirnite **Postavke > Rješavanje problema > Stranice za testiranje kvalitete ispisa**.

Radnja	Da	Ne
<p>1. korak</p> <p>a Provjerite koristi li se u pisaču originalni i podržani spremnik s tonerom tvrtke Lexmark.</p> <p>Napomena: Ako spremnik nije podržan, umetnite onaj koji je podržan.</p> <p>b Ispišite dokument.</p> <p>Ispisuju li se pravilno tanke crte?</p>	Problem je riješen.	Prijeđite na 2. korak.
<p>2. korak</p> <p>a Povećajte zatamnjenost tonera.</p> <p>Na početnom zaslonu dodirnite Postavke > Ispis > Kvaliteta > Zatamnjenost tonera.</p> <p>b Ispišite dokument.</p> <p>Ispisuju li se pravilno tanke crte?</p>	Problem je riješen.	Obratite se službi za korisničku podršku .

Savijeni ili zgužvani papir



Napomena: Prije rješavanja problema ispišite stranice za testiranje kvalitete ispisa. Na početnom zaslonu dodirnite **Postavke > Rješavanje problema > Stranice za testiranje kvalitete ispisa**.

Radnja	Da	Ne
<p>1. korak</p> <p>a Provjerite koristi li se u pisaču originalni i podržani spremnik s tonerom tvrtke Lexmark.</p> <p>Napomena: Ako spremnik nije podržan, umetnite onaj koji je podržan.</p> <p>b Ispišite dokument.</p> <p>Je li papir savijen ili zgužvan?</p>	Prijeđite na 2. korak.	Problem je riješen.
<p>2. korak</p> <p>a Uložite papir iz novog paketa.</p> <p>Napomena: Papir u vlažnim uvjetima upija vlagu. Čuvajte papir u originalnom pakiranju do upotrebe.</p> <p>b Ispišite dokument.</p> <p>Je li papir savijen ili zgužvan?</p>	Prijeđite na 3. korak.	Problem je riješen.
<p>3. korak</p> <p>a Ovisno o operacijskom sustavu, navedite vrstu papira u dijaloškom okviru Preference ispisa ili Ispis.</p> <p>Napomene:</p> <ul style="list-style-type: none"> • Provjerite odgovaraju li postavke uloženom papiru. • Isto tako možete promijeniti postavke na upravljačkoj ploči pisača. Na početnom zaslonu dodirnite Postavke > Papir > Konfiguracija ladice > Format/vrsta papira. <p>b Ispišite dokument.</p> <p>Je li papir savijen ili zgužvan?</p>	Obratite se službi za korisničku podršku .	Problem je riješen.

Siva pozadina

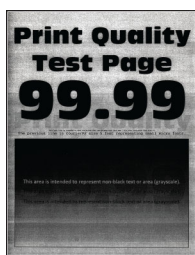

Napomena: Prije rješavanja problema ispišite stranice za testiranje kvalitete ispisa. Na početnom zaslonu dodirnite **Postavke > Rješavanje problema > Stranice za testiranje kvalitete ispisa**.

Radnja	Da	Ne
<p>1. korak</p> <p>a Isključite pisač, pričekajte 10 sekundi, a zatim ga ponovo uključite.</p> <p>b Smanjite zatamnjenost tonera. Na početnom zaslonu dodirnite Postavke > Ispis > Kvaliteta > Zatamnjenost tonera.</p> <p>c Ispišite dokument.</p> <p>Pojavljuje li se na ispisima siva pozadina?</p>	Prijeđite na 2. korak.	Problem je riješen.
<p>2. korak</p> <p>a Provjerite koristi li se u pisaču originalni i podržani spremnik s tonerom tvrtke Lexmark. Napomena: Ako spremnik s tonerom nije podržan, umetnite onaj koji je podržan.</p> <p>b Ispišite dokument.</p> <p>Pojavljuje li se na ispisima siva pozadina?</p>	Prijeđite na 3. korak.	Problem je riješen.
<p>3. korak</p> <p>a Ovisno o operacijskom sustavu, navedite vrstu papira u dijaloškom okviru Preference ispisa ili Ispis. Napomene:</p> <ul style="list-style-type: none"> • Provjerite odgovaraju li postavke uloženom papiru. • Isto tako možete promijeniti postavke na upravljačkoj ploči pisača. Na početnom zaslonu dodirnite Postavke > Papir > Konfiguracija ladice > Format/vrsta papira. <p>b Ispišite dokument.</p> <p>Pojavljuje li se na ispisima siva pozadina?</p>	Prijeđite na 4. korak.	Problem je riješen.
<p>4. korak</p> <p>a Izvadite i zatim umetnite ispisnu jedinicu. Upozorenje—potencijalno oštećenje: Ispisnu jedinicu nemojte izlagati izravnoj sunčevoj svjetlosti. Duže izlaganje svjetlu može uzrokovati probleme s kvalitetom ispisa. Upozorenje—potencijalno oštećenje: Nemojte dodirivati bubanj fotovodiča. To bi moglo utjecati na kvalitetu budućeg ispisa.</p> <p>b Ispišite dokument.</p> <p>Pojavljuje li se na ispisima siva pozadina?</p>	Prijeđite na 5. korak.	Problem je riješen.
<p>5. korak</p> <p>a Ažurirajte programske datoteke pisača. Za dodatne informacije pogledajte “Ažuriranje programskih datoteka” na 51. str.</p> <p>b Ispišite dokument.</p> <p>Pojavljuje li se na ispisima siva pozadina?</p>	Prijeđite na 6. korak.	Problem je riješen.

Radnja	Da	Ne
6. korak a Zamijenite ispisnu jedinicu. b Ispišite dokument. Pojavljuje li se na ispisima siva pozadina?	Obratite se službi za korisničku podršku .	Problem je riješen.

Neodgovarajuće margine



Radnja	Da	Ne
1. korak a Prilagodite vodilice za papir u odlagaču za odgovarajući položaj za uloženi papir. b Ispišite dokument. Jesu li margine ispravne?	Problem je riješen.	Prijeđite na 2. korak.
2. korak a Ovisno o operacijskom sustavu, navedite veličinu papira u dijaloškom okviru Preference ispisa ili Ispis. Napomene: <ul style="list-style-type: none"> • Provjerite odgovaraju li postavke uloženom papiru. • Isto tako možete promijeniti postavke na upravljačkoj ploči pisača. Na početnom zaslonu dodirnite Postavke > Papir > Konfiguracija ladice > Format/vrsta papira. Napomena: b Ispišite dokument. Jesu li margine ispravne?	Problem je riješen.	Obratite se službi za korisničku podršku .

Svijetli ispis

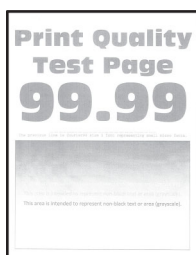

Napomena: Prije rješavanja problema ispišite stranice za testiranje kvalitete ispisa. Na početnom zaslonu dodirnite **Postavke > Rješavanje problema > Stranice za testiranje kvalitete ispisa**.

Radnja	Da	Ne
<p>1. korak</p> <p>a Provjerite koristi li se u pisaču originalni i podržani spremnik s tonerom tvrtke Lexmark.</p> <p>Napomena: Ako spremnik nije podržan, umetnite onaj koji je podržan.</p> <p>b Ispišite dokument.</p> <p>Je li ispis svijetao?</p>	Prijeđite na 2. korak.	Problem je riješen.
<p>2. korak</p> <p>a Isključite pisač, pričekajte oko 10 sekundi, a zatim ga ponovo uključite.</p> <p>b Povećajte zatamnjenost tonera.</p> <p>Na početnom zaslonu dodirnite Postavke > Ispis > Kvaliteta > Zatamnjenost tonera.</p> <p>c Ispišite dokument.</p> <p>Je li ispis svijetao?</p>	Prijeđite na 3. korak.	Problem je riješen.
<p>3. korak</p> <p>a Ovisno o operacijskom sustavu, navedite vrstu papira u dijaloškom okviru Preference ispisa ili Ispis.</p> <p>Napomene:</p> <ul style="list-style-type: none"> • Provjerite odgovaraju li postavke uloženom papiru. • Isto tako možete promijeniti postavke na upravljačkoj ploči pisača. Na početnom zaslonu dodirnite Postavke > Papir > Konfiguracija ladice > Format/vrsta papira. <p>b Ispišite dokument.</p> <p>Je li ispis svijetao?</p>	Prijeđite na 4. korak.	Problem je riješen.
<p>4. korak</p> <p>a Ovisno o operacijskom sustavu, navedite rezoluciju ispisivanja u dijaloškom okviru Preference ispisa ili Ispis.</p> <p>b Postavite rezoluciju na 600 dpi.</p> <p>c Ispišite dokument.</p> <p>Je li ispis svijetao?</p>	Prijeđite na 5. korak.	Problem je riješen.

Radnja	Da	Ne
<p>5. korak</p> <p>a Izvadite ispisnu jedinicu.</p> <p>Upozorenje—potencijalno oštećenje: Ispisnu jedinicu nemojte izlagati izravnoj sunčevoj svjetlosti. Duže izlaganje svjetlu može uzrokovati probleme s kvalitetom ispisa.</p> <p>Upozorenje—potencijalno oštećenje: Nemojte dodirivati bubanj fotovodiča. To bi moglo utjecati na kvalitetu budućeg ispisa.</p> <p>b Dobro protresite ispisnu jedinicu kako bi se toner rasporedio.</p> <p>c Umetnite ispisnu jedinicu.</p> <p>d Isključite pisač, pričekajte 10 sekundi, a zatim ga ponovo uključite.</p> <p>e Ispišite dokument.</p> <p>Je li ispis svijetao?</p>	Prijeđite na 6. korak.	Problem je riješen.
<p>6. korak</p> <p>a Provjerite status spremnika s tonerom.</p> <p>Na početnom zaslonu dodirnite Postavke > Izvješća > Uređaj > Statistika uređaja.</p> <p>b U odjeljku Informacije o potrošnom materijalu na ispisanim stranicama provjerite status spremnika s tonerom.</p> <p>Bliži li se spremnik s tonerom kraju radnog vijeka?</p>	Prijeđite na 7. korak.	Obratite se službi za korisničku podršku .
<p>7. korak</p> <p>a Zamijenite spremnik tonera.</p> <p>b Ispišite dokument.</p> <p>Je li ispis svijetao?</p>	Obratite se službi za korisničku podršku .	Problem je riješen.

Mrlje i točke na ispisu



Napomena: Prije rješavanja problema ispišite stranice za testiranje kvalitete ispisa. Na početnom zaslonu dodirnite **Postavke > Rješavanje problema > Stranice za testiranje kvalitete ispisa**.

Radnja	Da	Ne
<p>1. korak</p> <p>a Provjerite koristi li se u pisaču originalni i podržani spremnik s tonerom tvrtke Lexmark.</p> <p>Napomena: Ako spremnik nije podržan, umetnite onaj koji je podržan.</p> <p>b Ispišite dokument.</p> <p>Sadrži li ispis mrlje?</p>	Prijeđite na 2. korak.	Problem je riješen.
<p>2. korak</p> <p>Provjerite je li procurio toner u pisaču.</p> <p>Je li procurio toner u pisaču?</p>	Prijeđite na 3. korak.	Obratite se službi za korisničku podršku .
<p>3. korak</p> <p>a Provjerite status ispisne jedinice.</p> <p>Na početnom zaslonu dodirnite Postavke > Izvješća > Uređaj > Statistika uređaja.</p> <p>b U odjeljku Informacije o potrošnom materijalu na ispisanim stranicama provjerite status ispisne jedinice.</p> <p>Bliži li se ispisna jedinica kraju radnog vijeka?</p>	Prijeđite na 4. korak.	Obratite se službi za korisničku podršku .
<p>4. korak</p> <p>a Zamijenite ispisnu jedinicu.</p> <p>b Ispišite dokument.</p> <p>Sadrži li ispis mrlje?</p>	Obratite se službi za korisničku podršku .	Problem je riješen.

Savijanje papira



Radnja	Da	Ne
<p>1. korak</p> <p>a Prilagodite vodilice u odlagaču za odgovarajući položaj za uloženi papir.</p> <p>b Ispišite dokument.</p> <p>Je li papir savijen?</p>	Prijeđite na 2. korak.	Problem je riješen.

Radnja	Da	Ne
<p>2. korak</p> <p>a Ovisno o operacijskom sustavu, navedite vrstu papira u dijaloškom okviru Preference ispisa ili Ispis.</p> <p>Napomene:</p> <ul style="list-style-type: none"> • Provjerite odgovaraju li postavke uloženom papiru. • Isto tako možete promijeniti postavke na upravljačkoj ploči pisača. Na početnom zaslonu dodirnite Postavke > Papir > Konfiguracija ladice > Format/vrsta papira. <p>b Ispišite dokument.</p> <p>Je li papir savijen?</p>	Prijeđite na 3. korak.	Problem je riješen.
<p>3. korak</p> <p>Ispisivanje na drugu stranu papira.</p> <p>a Izvadite papir, okrenite ga i potom ga ponovno uložite.</p> <p>b Ispišite dokument.</p> <p>Je li papir savijen?</p>	Prijeđite na 4. korak.	Problem je riješen.
<p>4. korak</p> <p>a Uložite papir iz novog paketa.</p> <p>Napomena: Papir u vlažnim uvjetima upija vlagu. Čuvajte papir u originalnom pakiranju do upotrebe.</p> <p>b Ispišite dokument.</p> <p>Je li papir savijen?</p>	Obratite se službi za korisničku podršku .	Problem je riješen.

Neravni ili iskrivljeni ispisi



Napomena: Prije rješavanja problema ispišite stranice za ispitivanje kvalitete ispisa. Na početnom zaslonu dodirnite **Postavke > Rješavanje problema > Ispiši stranicu za ispitivanje kvalitete ispisa**.

Radnja	Da	Ne
<p>1. korak</p> <p>a Izvucite odlagač.</p> <p>b Izvadite papir, a zatim uložite papir iz novog paketa.</p> <p>Napomena: Papir u vlažnim uvjetima upija vlagu. Čuvajte papir u originalnom pakiranju do upotrebe.</p> <p>c Prilagodite vodilice za papir u odlagaču za odgovarajući položaj za uloženi papir.</p> <p>d Umetnite ladicu.</p> <p>e Ispišite dokument.</p> <p>Je li ispis neravan ili iskrivljen?</p>	Prijeđite na 2. korak.	Problem je riješen.
<p>2. korak</p> <p>a Provjerite je li papir koji upotrebljavate podržan.</p> <p>b Ispišite dokument.</p> <p>Je li ispis neravan ili iskrivljen?</p>	Obratite se službi za korisničku podršku .	Problem je riješen.

Potpuno crne stranice

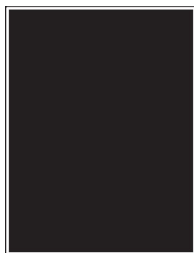

Napomena: Prije rješavanja problema ispišite stranice za testiranje kvalitete ispisa. Na početnom zaslonu dodirnite **Postavke > Rješavanje problema > Stranice za testiranje kvalitete ispisa**.

Radnja	Da	Ne
<p>1. korak</p> <p>a Provjerite koristi li se u pisaču originalni i podržani spremnik s tonerom tvrtke Lexmark.</p> <p>Napomena: Ako spremnik s tonerom nije podržan, umetnite onaj koji je podržan.</p> <p>b Ispišite dokument.</p> <p>Ispisuje li pisač potpuno crne stranice?</p>	Prijeđite na 2. korak.	Problem je riješen.

Radnja	Da	Ne
<p>2. korak</p> <p>a Izvadite i zatim umetnite ispisnu jedinicu.</p> <p>Upozorenje—potencijalno oštećenje: Ispisnu jedinicu nemojte izlagati izravnoj sunčevoj svjetlosti. Duže izlaganje svjetlu može uzrokovati probleme s kvalitetom ispisa.</p> <p>Upozorenje—potencijalno oštećenje: Nemojte dodirivati bubanj fotovodiča. To bi moglo utjecati na kvalitetu budućeg ispisa.</p> <p>b Ispišite dokument.</p> <p>Ispisuje li pisač potpuno crne stranice?</p>	Prijeđite na 3. korak.	Problem je riješen.
<p>3. korak</p> <p>Provjerite ima li na ispisnoj jedinici znakova oštećenja.</p> <p>Napomena: Provjerite da kontakt fotovodičkog bubnja nije savijen ili da nije na odgovarajućem mjestu.</p> <p>Je li ispisna jedinica oštećena?</p>	Prijeđite na 4. korak.	Obratite se službi za korisničku podršku .
<p>4. korak</p> <p>a Zamijenite ispisnu jedinicu.</p> <p>b Ispišite dokument.</p> <p>Ispisuje li pisač potpuno crne stranice?</p>	Obratite se službi za korisničku podršku .	Problem je riješen.

Nepotpun tekst ili slike



Napomena: Prije rješavanja problema ispišite stranice za testiranje kvalitete ispisa. Na početnom zaslonu dodirnite **Postavke > Rješavanje problema > Stranice za testiranje kvalitete ispisa**.

Radnja	Da	Ne
<p>1. korak</p> <p>a Provjerite koristi li se u pisaču originalni i podržani spremnik s tonerom tvrtke Lexmark.</p> <p>Napomena: Ako spremnik s tonerom nije podržan, umetnite onaj koji je podržan.</p> <p>b Ispišite dokument.</p> <p>Je li tekst ili slika nepotpuna?</p>	Prijeđite na 2. korak.	Problem je riješen.

Radnja	Da	Ne
<p>2. korak</p> <p>a Izvadite i zatim umetnite ispisnu jedinicu.</p> <p>Upozorenje—potencijalno oštećenje: Ispisnu jedinicu nemojte izlagati izravnoj sunčevoj svjetlosti. Duže izlaganje svjetlu može uzrokovati probleme s kvalitetom ispisa.</p> <p>Upozorenje—potencijalno oštećenje: Nemojte dodirivati bubanj fotovodiča. To bi moglo utjecati na kvalitetu budućeg ispisa.</p> <p>b Ispišite dokument.</p> <p>Je li tekst ili slika nepotpuna?</p>	Prijeđite na 3. korak.	Problem je riješen.
<p>3. korak</p> <p>a Ovisno o operacijskom sustavu, navedite veličinu papira u dijaloškom okviru Preference ispisa ili Ispis.</p> <p>Napomene:</p> <ul style="list-style-type: none"> • Provjerite odgovaraju li postavke papiru koji je umetnut u ladicu. • Isto tako možete promijeniti postavke na upravljačkoj ploči pisača. Na početnom zaslonu dodirnite Postavke > Papir > Konfiguracija ladice > Format/vrsta papira. <p>b Ispišite dokument.</p> <p>Je li tekst ili slika nepotpuna?</p>	Prijeđite na 4. korak.	Problem je riješen.
<p>4. korak</p> <p>a Zamijenite ispisnu jedinicu.</p> <p>b Ispišite dokument.</p> <p>Je li tekst ili slika nepotpuna?</p>	Obratite se službi za korisničku podršku .	Problem je riješen.

Toner se lako briše

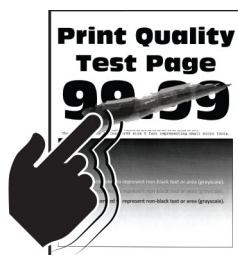

Napomena: Prije rješavanja problema ispišite stranice za testiranje kvalitete ispisa. Na početnom zaslonu dodirnite **Postavke > Rješavanje problema > Stranice za testiranje kvalitete ispisa**.

Radnja	Da	Ne
<p>1. korak</p> <p>a Provjerite koristi li se u pisaču originalni i podržani spremnik s tonerom tvrtke Lexmark.</p> <p>Napomena: Ako spremnik s tonerom nije podržan, umetnite onaj koji je podržan.</p> <p>b Ispišite dokument.</p> <p>Skida li se toner lako?</p>	Prijeđite na 2. korak.	Problem je riješen.
<p>2. korak</p> <p>a Ovisno o operacijskom sustavu, navedite vrstu papira u dijaloškom okviru Preference ispisa ili Ispis.</p> <p>Napomene:</p> <ul style="list-style-type: none"> • Provjerite odgovaraju li postavke uloženom papiru. • Isto tako možete promijeniti postavke na upravljačkoj ploči pisača. Na početnom zaslonu dodirnite Postavke > Papir > Konfiguracija ladice > Format/vrsta papira. <p>b Ispišite dokument.</p> <p>Skida li se toner lako?</p>	Obratite se službi za korisničku podršku .	Problem je riješen.

Vodoravne svijetle pruge

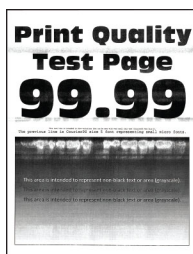

Napomena: Prije rješavanja problema ispišite stranice za testiranje kvalitete ispisa. Na početnom zaslonu dodirnite **Postavke > Rješavanje problema > Stranice za testiranje kvalitete ispisa**.

Radnja	Da	Ne
<p>1. korak</p> <p>a Provjerite koristi li se u pisaču originalni i podržani spremnik s tonerom tvrtke Lexmark.</p> <p>Napomena: Ako spremnik nije podržan, umetnite onaj koji je podržan.</p> <p>b Ispišite dokument.</p> <p>Pojavljuju li se na ispisima vodoravne svijetle pruge?</p>	Prijeđite na 2. korak.	Problem je riješen.

Radnja	Da	Ne
2. korak a Uklonite brisač ispisne glave i zatim očistite leću ispisne glave. b Ispišite dokument. Pojavljuju li se na ispisima vodoravne svijetle pruge?	Prijeđite na 3. korak.	Problem je riješen.
3. korak a Izvadite i zatim umetnite ispisnu jedinicu. Upozorenje—potencijalno oštećenje: Ispisnu jedinicu nemojte izlagati izravnoj sunčevoj svjetlosti. Duže izlaganje svjetlu može uzrokovati probleme s kvalitetom ispisa. Upozorenje—potencijalno oštećenje: Nemojte dodirivati bubanj fotovodiča. To bi moglo utjecati na kvalitetu budućeg ispisa. b Ispišite dokument. Pojavljuju li se na ispisima vodoravne svijetle pruge?	Prijeđite na 4. korak.	Problem je riješen.
4. korak a Zamijenite ispisnu jedinicu. b Ispišite dokument. Pojavljuju li se na ispisima vodoravne svijetle pruge?	Obratite se službi za korisničku podršku .	Problem je riješen.

Okomite svijetle pruge



Napomena: Prije rješavanja problema ispišite stranice za testiranje kvalitete ispisa. Na početnom zaslonu dodirnite **Postavke > Rješavanje problema > Stranice za testiranje kvalitete ispisa**.

Radnja	Da	Ne
1. korak a Uklonite brisač ispisne glave i zatim očistite leću ispisne glave. b Ispišite dokument. Pojavljuju li se na ispisima vodoravne svijetle pruge?	Prijeđite na 2. korak.	Problem je riješen.

Radnja	Da	Ne
<p>2. korak</p> <p>a Provjerite koristi li se u pisaču originalni i podržani spremnik s tonerom tvrtke Lexmark.</p> <p>Napomena: Ako spremnik nije podržan, umetnite onaj koji je podržan.</p> <p>b Ispišite dokument.</p> <p>Pojavljaju li se na ispisima okomite svijetle pruge?</p>	Prijeđite na 3. korak.	Problem je riješen.
<p>3. korak</p> <p>a Provjerite status spremnika s tonerom.</p> <p>Na početnom zaslonu dodirnite Postavke > Izvješća > Uređaj > Statistika uređaja.</p> <p>b U odjeljku Informacije o potrošnom materijalu na ispisanim stranicama provjerite status spremnika s tonerom.</p> <p>Pojavljaju li se na ispisima okomite svijetle pruge?</p>	Prijeđite na 4. korak.	Problem je riješen.
<p>4. korak</p> <p>a Zamijenite spremnik tonera.</p> <p>b Ispišite dokument.</p> <p>Pojavljaju li se na ispisima okomite svijetle pruge?</p>	Obratite se službi za korisničku podršku .	Problem je riješen.

Okomite bijele crte



Napomena: Prije rješavanja problema ispišite stranice za testiranje kvalitete ispisa. Na početnom zaslonu dodirnite **Postavke > Rješavanje problema > Stranice za testiranje kvalitete ispisa**.

Radnja	Da	Ne
<p>1. korak</p> <p>a Provjerite koristi li se u pisaču originalni i podržani spremnik s tonerom tvrtke Lexmark.</p> <p>Napomena: Ako spremnik nije podržan, umetnite onaj koji je podržan.</p> <p>b Ispišite dokument.</p> <p>Pojavljaju li se na ispisima okomite bijele crte?</p>	Prijeđite na 2. korak.	Problem je riješen.

Radnja	Da	Ne
<p>2. korak</p> <p>a Ovisno o operacijskom sustavu, navedite vrstu papira u dijaloškom okviru Preference ispisa ili Ispis.</p> <p>Napomene:</p> <ul style="list-style-type: none"> • Provjerite odgovaraju li postavke uloženom papiru. • Isto tako možete promijeniti postavke na upravljačkoj ploči pisača. Na početnom zaslonu dodirnite Postavke > Papir > Konfiguracija ladice > Format/vrsta papira. <p>b Ispišite dokument.</p> <p>Pojavljuju li se na ispisima okomite bijele crte?</p>	<p>Obratite se službi za korisničku podršku.</p>	<p>Problem je riješen.</p>

Okomite tamne pruge

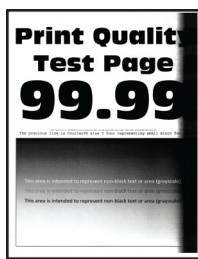

Napomena: Prije rješavanja problema ispišite stranice za testiranje kvalitete ispisa. Na početnom zaslonu dodirnite **Postavke > Rješavanje problema > Stranice za testiranje kvalitete ispisa**.

Radnja	Da	Ne
<p>1. korak</p> <p>a Provjerite koristi li se u pisaču originalni i podržani spremnik s tonerom tvrtke Lexmark.</p> <p>Napomena: Ako spremnik s tonerom nije podržan, umetnite onaj koji je podržan.</p> <p>b Ispišite dokument.</p> <p>Pojavljuju li se na ispisima okomite tamne pruge?</p>	<p>Prijeđite na 2. korak.</p>	<p>Problem je riješen.</p>
<p>2. korak</p> <p>a Uklonite brisač ispisne glave i zatim očistite leću ispisne glave.</p> <p>b Ispišite dokument.</p> <p>Pojavljuju li se na ispisima okomite tamne pruge?</p>	<p>Prijeđite na 3. korak.</p>	<p>Problem je riješen.</p>

Radnja	Da	Ne
<p>3. korak</p> <p>a Izvadite i zatim umetnite ispisnu jedinicu.</p> <p>Upozorenje—potencijalno oštećenje: Ispisnu jedinicu nemojte izlagati izravnoj sunčevoj svjetlosti. Duže izlaganje svjetlu može uzrokovati probleme s kvalitetom ispisa.</p> <p>Upozorenje—potencijalno oštećenje: Nemojte dodirivati bubanj fotovodiča. To bi moglo utjecati na kvalitetu budućeg ispisa.</p> <p>b Ispišite dokument.</p> <p>Pojavljaju li se na ispisima okomite tamne pruge?</p>	Obratite se službi za korisničku podršku .	Problem je riješen.

Okomite tamne crte ili pruge

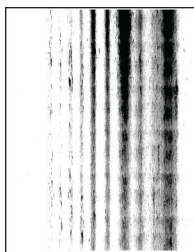

Napomena: Prije rješavanja problema ispišite stranice za testiranje kvalitete ispisa. Na početnom zaslonu dodirnite **Postavke > Rješavanje problema > Stranice za testiranje kvalitete ispisa**.

Radnja	Da	Ne
<p>1. korak</p> <p>a Provjerite koristi li se u pisaču originalni i podržani spremnik s tonerom tvrtke Lexmark.</p> <p>Napomena: Ako spremnik s tonerom nije podržan, umetnite onaj koji je podržan.</p> <p>b Ispišite dokument.</p> <p>Pojavljaju li se na ispisima tamne crte ili pruge?</p>	Prijeđite na 2. korak.	Problem je riješen.
<p>2. korak</p> <p>a Uklonite brisač ispisne glave i zatim očistite leću ispisne glave.</p> <p>b Ispišite dokument.</p> <p>Pojavljaju li se na ispisima tamne crte ili pruge?</p>	Prijeđite na 3. korak.	Problem je riješen.

Radnja	Da	Ne
<p>3. korak</p> <p>a Izvadite i zatim umetnite ispisnu jedinicu.</p> <p>Upozorenje—potencijalno oštećenje: Ispisnu jedinicu nemojte izlagati izravnoj sunčevoj svjetlosti. Duže izlaganje svjetlu može uzrokovati probleme s kvalitetom ispisa.</p> <p>Upozorenje—potencijalno oštećenje: Nemojte dodirivati bubanj fotovodiča. To bi moglo utjecati na kvalitetu budućeg ispisa.</p> <p>b Ispišite dokument.</p> <p>Pojavljaju li se na ispisima tamne crte ili pruge?</p>	Prijeđite na 4. korak.	Problem je riješen.
<p>4. korak</p> <p>a Zamijenite ispisnu jedinicu.</p> <p>b Ispišite dokument.</p> <p>Pojavljaju li se na ispisima tamne crte ili pruge?</p>	Obratite se službi za korisničku podršku .	Problem je riješen.

Okomite tamne crte umjesto sadržaja



Napomena: Prije rješavanja problema ispišite stranice za testiranje kvalitete ispisa. Na početnom zaslonu dodirnite **Postavke > Rješavanje problema > Stranice za testiranje kvalitete ispisa**.

Radnja	Da	Ne
<p>1. korak</p> <p>a Uklonite brisač ispisne glave i zatim očistite leću ispisne glave.</p> <p>b Ispišite dokument.</p> <p>Pojavljaju li se na ispisima okomite tamne crte umjesto sadržaja?</p>	Prijeđite na 2. korak.	Problem je riješen.
<p>2. korak</p> <p>a Izvadite i zatim umetnite ispisnu jedinicu.</p> <p>Upozorenje—potencijalno oštećenje: Ispisnu jedinicu nemojte izlagati izravnoj sunčevoj svjetlosti. Duže izlaganje svjetlu može uzrokovati probleme s kvalitetom ispisa.</p> <p>Upozorenje—potencijalno oštećenje: Nemojte dodirivati bubanj fotovodiča. To bi moglo utjecati na kvalitetu budućeg ispisa.</p> <p>b Ispišite dokument.</p> <p>Pojavljaju li se na ispisima okomite tamne crte umjesto sadržaja?</p>	Prijeđite na 3. korak.	Problem je riješen.

Radnja	Da	Ne
<p>3. korak</p> <p>a Provjerite koristi li se u pisaču originalni i podržani spremnik s tonerom tvrtke Lexmark.</p> <p>Napomena: Ako spremnik s tonerom nije podržan, umetnite onaj koji je podržan.</p> <p>b Ispišite dokument.</p> <p>Pojavljaju li se na ispisima okomite tamne crte umjesto sadržaja?</p>	<p>Obratite se službi za korisničku podršku.</p>	<p>Problem je riješen.</p>

Nepravilnosti koje se ponavljaju



Napomena: Prije rješavanja problema ispišite stranice za testiranje kvalitete ispisa. Na početnom zaslonu dodirnite **Postavke > Rješavanje problema > Stranice za testiranje kvalitete ispisa**.

Radnja	Da	Ne
<p>1. korak</p> <p>Pomoću opcije "Ispiši stranicu za ispitivanje kvalitete ispisa" provjerite je li razmak između ponavljajućih nepravilnosti jednak nekome od sljedećih:</p> <p>Ispisna jedinica</p> <ul style="list-style-type: none"> • 96 mm (3,78 inča) • 37,7 mm (1,48 inča) <p>Spremnik s tonerom</p> <ul style="list-style-type: none"> • 43,5 mm (1,71 inča) • 37,5 mm (1,48 inča) <p>Valjak za prijenos</p> <ul style="list-style-type: none"> • 52 mm (2,05 inča) <p>Grijač</p> <ul style="list-style-type: none"> • 79,8 mm (3,14 inča) • 62,5 mm (2,46 inča) <p>Odgovara li udaljenost između ponavljajućih nepravilnosti mjernoj jedinici spremnika s tonerom ili slikovnoj jedinici?</p>	<p>Prijeđite na 2. korak.</p>	<p>Zabilježite razmak i zatim se obratite korisničkoj podršci.</p>
<p>2. korak</p> <p>a Zamijenite zahvaćeni potrošni materijal.</p> <p>b Ispišite dokument.</p> <p>Pojavljuju li se ponavljajuće nepravilnosti?</p>	<p>Obratite se službi za korisničku podršku.</p>	<p>Problem je riješen.</p>

Zadaci ispisivanja ne ispisuju se

Radnja	Da	Ne
<p>1. korak</p> <p>a U dokumentu koji pokušavate ispisati otvorite dijaloški okvir ispisa, zatim provjerite jeste li odabrali odgovarajući pisač.</p> <p>b Ispišite dokument.</p> <p>Je li dokument ispisan?</p>	Problem je riješen.	Prijeđite na 2. korak.
<p>2. korak</p> <p>a Provjerite je li pisač uključen.</p> <p>b Razriješite poruke o pogreškama koje se pojavljuju na zaslonu.</p> <p>c Ispišite dokument.</p> <p>Je li dokument ispisan?</p>	Problem je riješen.	Prijeđite na 3. korak.
<p>3. korak</p> <p>a Provjerite jesu li priključci aktivni te jesu li kabeli čvrsto priključeni na računalo i pisač.</p> <p> Dodatne informacije potražite u dokumentaciji za postavljanje koju ste dobili s pisačem.</p> <p>b Ispišite dokument.</p> <p>Je li dokument ispisan?</p>	Problem je riješen.	Prijeđite na 4. korak.
<p>4. korak</p> <p>a Isključite pisač, pričekajte oko 10 sekundi, a zatim ga ponovo uključite.</p> <p>b Ispišite dokument.</p> <p>Je li dokument ispisan?</p>	Problem je riješen.	Prijeđite na 5. korak.
<p>5. korak</p> <p>a Uklonite, a zatim ponovo instalirajte upravljački program za ispisivanje.</p> <p>b Ispišite dokument.</p> <p>Je li dokument ispisan?</p>	Problem je riješen.	Obratite se službi za korisničku podršku .

Povjerljivi i drugi dokumenti na čekanju ne ispisuju se

Radnja	Da	Ne
<p>1. korak</p> <p>a Na upravljačkoj ploči provjerite pojavljuju li se dokumenti na popisu Zadržani zadaci.</p> <p> Napomena: Ako dokumenti nisu na popisu, ispišite ih s pomoću značajke Ispis i čekanje.</p> <p>b Ispišite dokumente.</p> <p>Jesu li dokumenti ispisani?</p>	Problem je riješen.	Prijeđite na 2. korak.

Radnja	Da	Ne
<p>2. korak</p> <p>Zadatak ispisa može sadržavati pogrešku u formatiranju i podatke koji nisu valjani.</p> <ul style="list-style-type: none"> Izbrišite zadatak ispisa, a zatim ga ponovo pošaljite. U slučaju PDF datoteka generirajte novu datoteku, a potom ispišite dokumente. <p>Jesu li dokumenti ispisani?</p>	Problem je riješen.	Prijeđite na 3. korak.
<p>3. korak</p> <p>Ako ispisujete s interneta, pisač možda očitava više naziva zadataka kao duplikate.</p> <p>Za korisnike sustava Windows</p> <ol style="list-style-type: none"> Otvorite dijaloški okvir Preference ispisa. Na kartici Ispis i čekanje kliknite Upotrijebi ispis i zadržavanje, a zatim kliknite Zadrži duplicirane dokumente. Unesite PIN, a zatim spremite promjene. Pošaljite zadatak ispisivanja. <p>Za korisnike računala Macintosh</p> <ol style="list-style-type: none"> Spremite svaki zadatak pod različitim nazivom. Pošaljite zadatak individualno. <p>Jesu li dokumenti ispisani?</p>	Problem je riješen.	Prijeđite na 4. korak.
<p>4. korak</p> <ol style="list-style-type: none"> Izbrišite neke zadatke na čekanju kako biste oslobodili memoriju pisača. Ispišite dokumente. <p>Jesu li dokumenti ispisani?</p>	Problem je riješen.	Prijeđite na 5. korak.
<p>5. korak</p> <ol style="list-style-type: none"> Dodajte memoriju pisaču. Ispišite dokumente. <p>Jesu li dokumenti ispisani?</p>	Problem je riješen.	Obratite se korisničkoj podršci .

Zadatak se ispisuje iz pogrešne ladice ili na pogrešnom papiru

Radnja	Da	Ne
<p>1. korak</p> <ol style="list-style-type: none"> Provjerite ispisujete li na odgovarajućem papiru. Ispišite dokument. <p>Je li dokument ispisan na odgovarajućem papiru?</p>	Prijeđite na 2. korak.	Uložite papir odgovarajućeg formata i vrste.

Radnja	Da	Ne
<p>2. korak</p> <p>a Ovisno o operacijskom sustavu, navedite format papira i vrstu papira u dijaloškom okviru Preference ispisa ili Ispis.</p> <p>Napomena: Isto tako možete promijeniti postavke na upravljačkoj ploči pisača. Na početnom zaslonu dodirnite Postavke > Papir > Konfiguracija ladice > Format/vrsta papira.</p> <p>b Provjerite odgovaraju li postavke uloženom papiru.</p> <p>c Ispišite dokument.</p> <p>Je li dokument ispisan na odgovarajućem papiru?</p>	Problem je riješen.	Prijedite na 3. korak.
<p>3. korak</p> <p>a Provjerite jesu li ladice povezane. Za dodatne informacije pogledajte "Povezivanje ladica" na 49. str.</p> <p>b Ispišite dokument.</p> <p>Ispisuje li se dokument iz odgovarajuće ladice?</p>	Problem je riješen.	Obratite se službi za korisničku podršku .

Sporo ispisivanje

Radnja	Da	Ne
<p>1. korak</p> <p>Provjerite je li kabel pisača dobro ukopčan u pisač i računalo, poslužitelj za ispis, opciju ili drugi mrežni uređaj.</p> <p>Ispisuje li pisač sporo?</p>	Prijedite na 2. korak.	Problem je riješen.
<p>2. korak</p> <p>a Provjerite da pisač nije postavljen u Tihi način rada. Na početnom zaslonu dodirnite Postavke > Uređaj > Održavanje > Konfiguracijski izbornik > Operacije uređaja > Tihi način rada.</p> <p>b Ispišite dokument.</p> <p>Ispisuje li pisač sporo?</p>	Prijedite na 3. korak.	Problem je riješen.
<p>3. korak</p> <p>a Ovisno o operacijskom sustavu, navedite rezoluciju ispisivanja u dijaloškom okviru Preference ispisa ili Ispis.</p> <p>b Postavite rezoluciju na 600 dpi.</p> <p>c Ispišite dokument.</p> <p>Ispisuje li pisač sporo?</p>	Prijedite na 4. korak.	Problem je riješen.

Radnja	Da	Ne
<p>4. korak</p> <p>a Na početnom zaslonu dodirnite Postavke > Ispis > Kvaliteta > Razlučivost ispisa.</p> <p>b Postavite rezoluciju na 600 dpi.</p> <p>c Ispišite dokument.</p> <p>Ispisuje li pisač sporo?</p>	Prijeđite na 5. korak.	Problem je riješen.
<p>5. korak</p> <p>a Ovisno o operacijskom sustavu, navedite vrstu papira u dijaloškom okviru Preference ispisa ili Ispis.</p> <p>Napomene:</p> <ul style="list-style-type: none"> • Provjerite odgovaraju li postavke uloženom papiru. • Isto tako možete promijeniti postavke na upravljačkoj ploči pisača. • Teži papir ispisuje se sporije. • Papir uži od letter, A4 i Legal može se ispisivati sporije. <p>b Ispišite dokument.</p> <p>Ispisuje li pisač sporo?</p>	Prijeđite na 6. korak.	Problem je riješen.
<p>6. korak</p> <p>a Provjerite odgovaraju li postavke pisača za teksturu i gramaturu papiru koji se ulaže.</p> <p>Na početnom zaslonu dodirnite Postavke > Papir > Konfiguriranje medija > Vrste medija.</p> <p>Napomena: Papiri grube teksture i velike gramature mogu se sporije ispisivati.</p> <p>b Ispišite dokument.</p> <p>Ispisuje li pisač sporo?</p>	Prijeđite na 7. korak.	Problem je riješen.
<p>7. korak</p> <p>Uklonite zadržane zadatke.</p> <p>Ispisuje li pisač sporo?</p>	Prijeđite na 8. korak.	Problem je riješen.
<p>8. korak</p> <p>a Uvjerite se da se pisač ne pregrijava.</p> <p>Napomene:</p> <ul style="list-style-type: none"> • Nakon vrlo dugačkog zadatka ispisa pričekajte da se pisač ohladi. • Provjerite preporučenu temperaturu okruženja za pisač. Za dodatne informacije pogledajte “Odabir lokacije za pisač” na 19. str. <p>b Ispišite dokument.</p> <p>Ispisuje li pisač sporo?</p>	Obratite se službi za korisničku podršku .	Problem je riješen.

Pisač ne reagira

Radnja	Da	Ne
<p>1. korak Provjerite je li kabel napajanja ukopčan u električnu utičnicu.</p> <p> OPREZ—MOGUĆE OZLJEDE: Kako biste izbjegli rizik od požara ili strujnog udara, priključite kabel napajanja na valjano uzemljenu mrežnu utičnicu odgovarajućih svojstava koja se nalazi u blizini proizvoda i lako je dostupna.</p> <p>Reagira li pisač?</p>	Problem je riješen.	Prijeđite na 2. korak.
<p>2. korak Provjerite je li strujna utičnica isključena pomoću sklopke ili prekidača.</p> <p>Je li strujna utičnica isključena pomoću sklopke ili prekidača?</p>	Uključite sklopku ili ponovo postavite prekidač.	Prijeđite na 3. korak.
<p>3. korak Provjerite je li pisač uključen.</p> <p>Je li pisač uključen?</p>	Prijeđite na 4. korak.	Uključite pisač.
<p>4. korak Provjerite je li pisač u stanju mirovanja ili hibernaciji.</p> <p>Je li pisač u stanju mirovanja ili hibernaciji?</p>	Pritisnite gumb za uključivanje/isključivanje kako biste aktivirali pisač.	Prijeđite na 5. korak.
<p>5. korak Provjerite jesu li kabeli koji povezuju pisač i računalo priključeni u odgovarajuće priključke.</p> <p>Jesu li kabeli priključeni u odgovarajuće priključke?</p>	Prijeđite na 6. korak.	Priključite kabele u odgovarajuće priključke.
<p>6. korak Isključite pisač, postavite hardverske opcije, a zatim ga ponovo uključite. Dodatne informacije potražite u dokumentaciji priloženoj uz hardversku opciju.</p> <p>Reagira li pisač?</p>	Problem je riješen.	Prijeđite na 7. korak.
<p>7. korak Instalirajte odgovarajući upravljački program za ispisivanje.</p> <p>Reagira li pisač?</p>	Problem je riješen.	Prijeđite na 8. korak.
<p>8. korak Isključite pisač, pričekajte oko 10 sekundi, a zatim ga ponovo uključite.</p> <p>Reagira li pisač?</p>	Problem je riješen.	Obratite se službi za korisničku podršku .

Flash pogon ne može se očitati

Radnja	Da	Ne
<p>1. korak</p> <p>Provjerite da pisač nije zauzet obradom drugog ispisivanja, kopiranja, skeniranja ili faksiranja.</p> <p>Je li pisač spreman?</p>	Prijeđite na 3. korak.	Prijeđite na 2. korak.
<p>2. korak</p> <ul style="list-style-type: none"> • Pričekajte da pisač završi obrađivanje drugog zadatka. • Izvadite i zatim umetnite flash pogon. <p>Prepoznaje li pisač flash pogon?</p>	Problem je riješen.	Prijeđite na 3. korak.
<p>3. korak</p> <p>Provjerite je li flash pogon priključen u prednji USB priključak.</p> <p>Napomena: Flash pogon ne radi kada je priključen u stražnji USB priključak.</p> <p>Je li flash pogon priključen u odgovarajući priključak?</p>	Prijeđite na korak 5.	Prijeđite na 4. korak.
<p>4. korak</p> <p>Umetnite flash pogon u odgovarajući priključak.</p> <p>Prepoznaje li pisač flash pogon?</p>	Problem je riješen.	Prijeđite na 5. korak.
<p>5. korak</p> <p>Provjerite je li flash pogon podržan. Za dodatne informacije pogledajte "Podržani flash pogoni i vrste datoteka" na 67. str..</p> <p>Je li flash pogon podržan?</p>	Prijeđite na 7. korak.	Prijeđite na 6. korak.
<p>6. korak</p> <p>Umetnite podržani flash pogon.</p> <p>Prepoznaje li pisač flash pogon?</p>	Problem je riješen.	Prijeđite na 7. korak.
<p>7. korak</p> <p>Izvadite i zatim umetnite flash pogon.</p> <p>Prepoznaje li pisač flash pogon?</p>	Problem je riješen.	Obratite se službi za korisničku podršku .

Omogućavanje USB priključka

Na početnom zaslonu dodirnite **Postavke > Mreža/priključci > USB > Omogući USB priključak**.

Vađenje zaglavljenih papira

Izbjegavanje zaglavljivanja

Pravilno uložite papir

- Pazite da papir bude plošno položen u odlagaču.

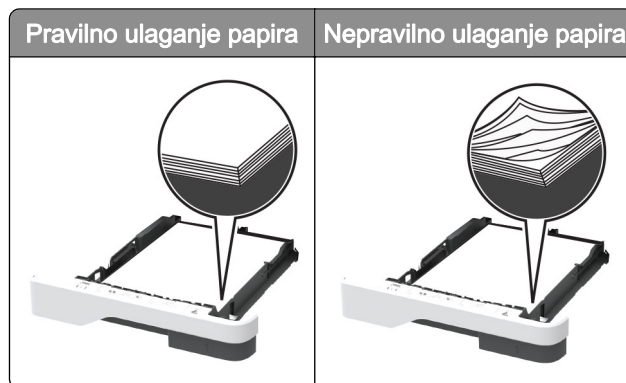

- Nemojte puniti niti vaditi odlagač dok pisač ispisuje.
- Nemojte ulagati previše papira. Provjerite je li visina umetnutog papira ispod oznake maksimalne visine papira.
- Nemojte gurati papir u ladicu. Uložite papir na način prikazan na slici.

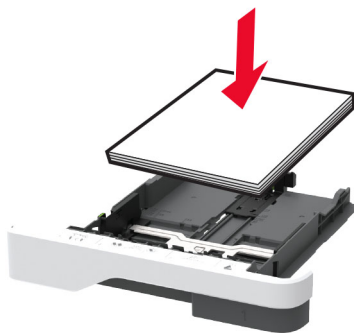

- Pazite da vodilice za papir budu ispravno postavljene i da previše ne pritišću papir ili omotnice.
- Nakon ulaganja papira odlagač čvrsto gurnite u pisač.

Upotreba preporučenog papira

- Koristite isključivo preporučeni papir ili posebne medije.
- Nemojte ulagati papir koji je zgužvan, naboran, vlažan ili savijen.

- Prije ulaganja lagano savijte, prolistajte i poravnajte rubove papira.

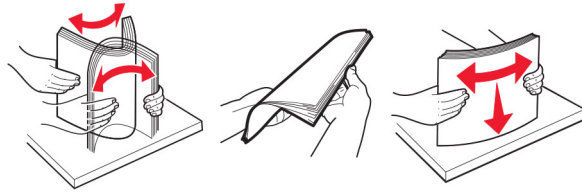

- Nemojte koristiti papir koji je ručno izrezan ili podrezan.
- Nemojte miješati formate, gramature ili vrste papira u istom odlagaču.
- Pazite da format i vrsta papira budu ispravno postavljeni na računalo ili upravljačkoj ploči pisača.
- Spremite papir sukladno preporukama proizvođača.

Pronalaženje mjesta zaglavljivanja

Napomene:

- Kad je pomoć pri zaglavljivanju uključena, pisač nakon uklanjanja zaglavljenog papira provlači prazne ili djelomično ispisane papire. Potražite prazne stranice u izlaznom dijelu pisača.
- Kad je Oporavak od zaglavljivanja postavljen na Uključeno ili Automatski, pisač ponovo ispisuje zaglavljene stranice.

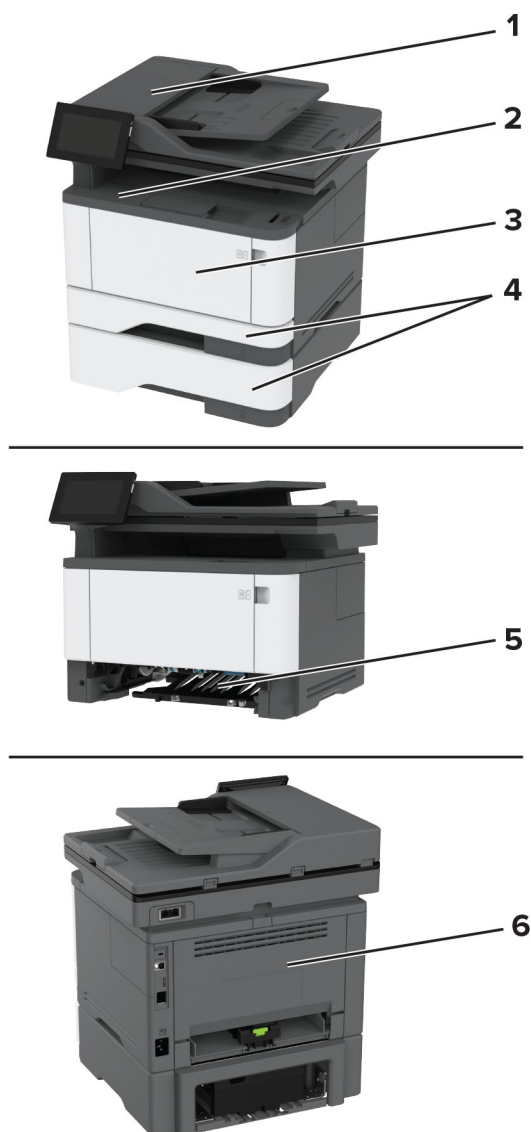

Mjesta zaglavljivanja	
1	Automatski ulagač dokumenata
2	Standardna ladica
3	Višenamjenski uređaj za uvlačenje papira
4	Ladice
5	Jedinica za obostrani rad
6	Stražnja vratašca

Zaglavljeni papir u automatskom ulagaču dokumenata

- 1 Izvadite sve originale iz odlagača ADF-a.
- 2 Otvorite vratašca C.

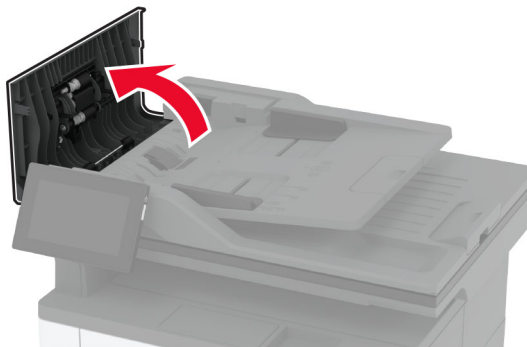

- 3 Izvadite zaglavljeni papir.

Napomena: Pripazite da ne zaostane nijedan komadić papira.

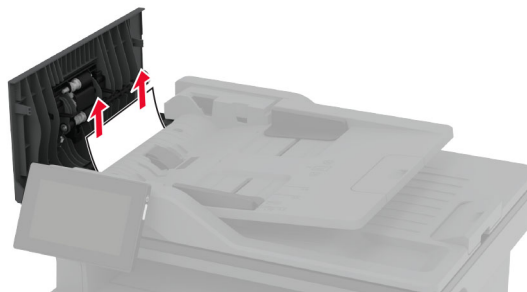

- 4 Zatvorite vratašca C.

Zaglavljeni papir u standardnoj ladici

- 1 Podignite skener i zatim izvadite zaglavljeni papir.

Napomena: Pripazite da ne zaostane nijedan komadić papira.



2 Spustite skener.

Zaglavljeni papir u višenamjenskom uređaju za uvlačenje papira

1 Izvadite papir iz ulagača za razne medije.



2 Izvadite zaglavljeni papir.

Napomena: Pripazite da ne zaostane nijedan komadić papira.

3 Zatvorite ulagač za razne medije.

4 Otvorite prednja vratašca.

Upozorenje—potencijalno oštećenje: Kako biste spriječili oštećenja uslijed elektrostatičkog pražnjenja, dodirnite bilo koji izloženi metalni okvir pisača prije pristupanja unutarnjim područjima pisača ili njihovog dodirivanja.

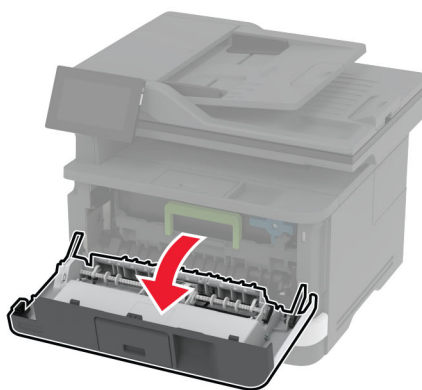
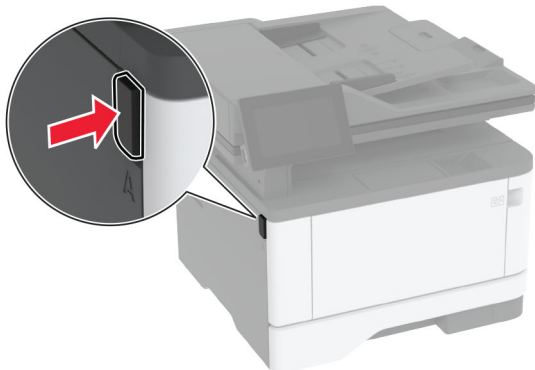

5 Izvadite ispisnu jedinicu.

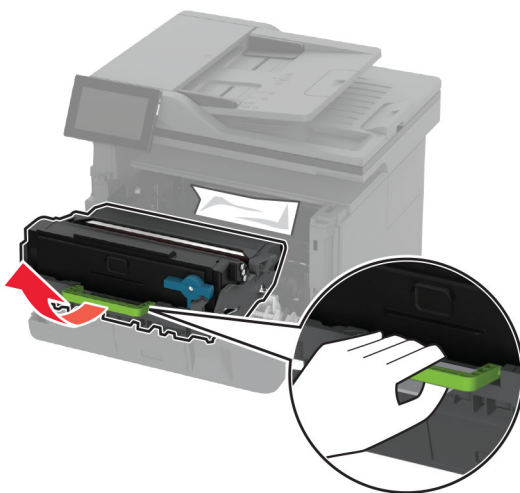

Upozorenje—potencijalno oštećenje: Ne izlažite ispisnu jedinicu izravnom svjetlu na duže od 10 minuta. Duže izlaganje svjetlu može uzrokovati probleme s kvalitetom ispisa.

Upozorenje—potencijalno oštećenje: Nemojte dodirivati bubanj fotovodiča. To bi moglo utjecati na kvalitetu budućeg ispisa.



6 Izvadite zaglavljene papir.

⚠ OPREZ—VRUĆA POVRŠINA: Unutrašnjost pisača može biti vruća. Kako biste smanjili rizik od ozljede na vrućem dijelu, pričekajte da se površine ohlade.

Napomena: Pripazite da ne zaostane nijedan komadić papira.



7 Umetnite ispisnu jedinicu.

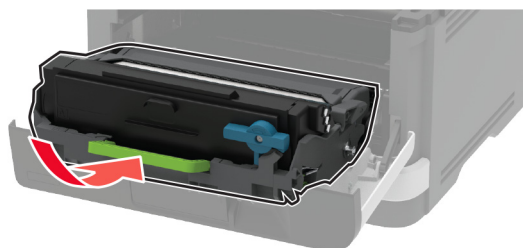

8 Zatvorite vratašca.

9 Otvorite višenamjenski uređaj za uvlačenje papira.



10 Prije ulaganja lagano savijte, prolistajte i poravnajte rubove papira.

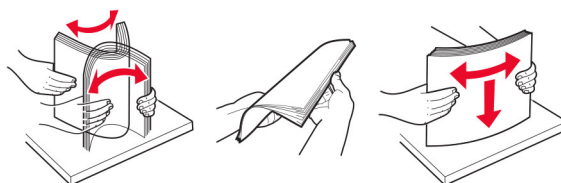

11 Uložite papir.



Zaglavljani papir u standardnoj ladici

1 Izvadite ladicu.

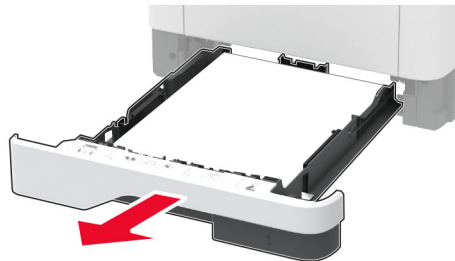

2 Otvorite prednja vratašca.

Upozorenje—potencijalno oštećenje: Kako biste spriječili oštećenja uslijed elektrostatickog pražnjenja, dodirnite bilo koji izloženi metalni okvir pisača prije pristupanja unutarnjim područjima pisača ili njihovog dodirivanja.

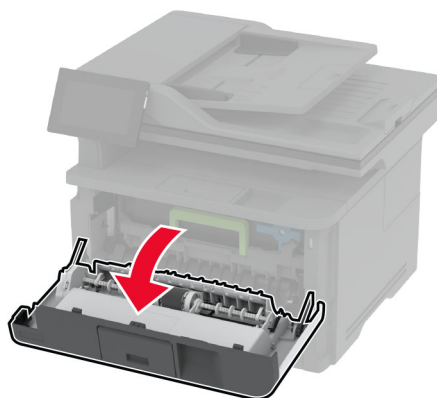
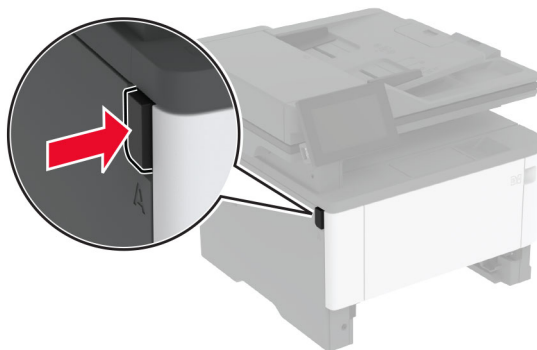

3 Izvadite ispisnu jedinicu.

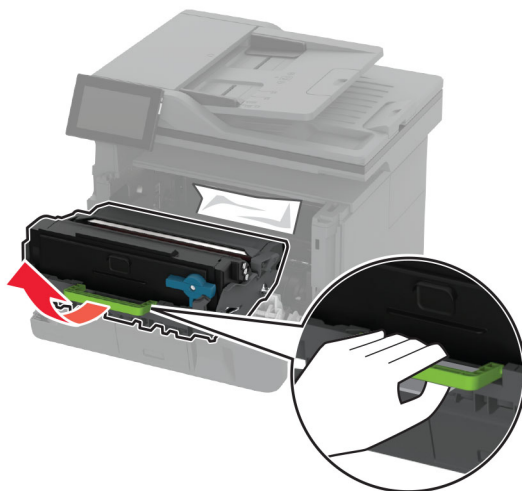

Upozorenje—potencijalno oštećenje: Ne izlažite ispisnu jedinicu izravnom svjetlu na duže od 10 minuta. Duže izlaganje svjetlu može uzrokovati probleme s kvalitetom ispisa.

Upozorenje—potencijalno oštećenje: Nemojte dodirivati bubanj fotovodiča. To bi moglo utjecati na kvalitetu budućeg ispisa.



4 Izvadite zaglavljene papir.

 **OPREZ—VRUĆA POVRŠINA:** Unutrašnjost pisača može biti vruća. Kako biste smanjili rizik od ozljede na vrućem dijelu, pričekajte da se površine ohlade.

Napomena: Pripazite da ne zaostane nijedan komadić papira.



5 Umetnite ispisnu jedinicu.

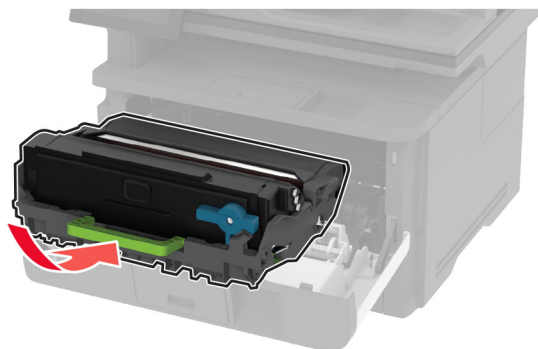

6 Zatvorite prednja vrata, a zatim umetnite ladicu.

7 Otvorite stražnja vratašca.

 **OPREZ—VRUĆA POVRŠINA:** Unutrašnjost pisača može biti vruća. Kako biste smanjili rizik od ozljede na vrućem dijelu, pričekajte da se površine ohlade.

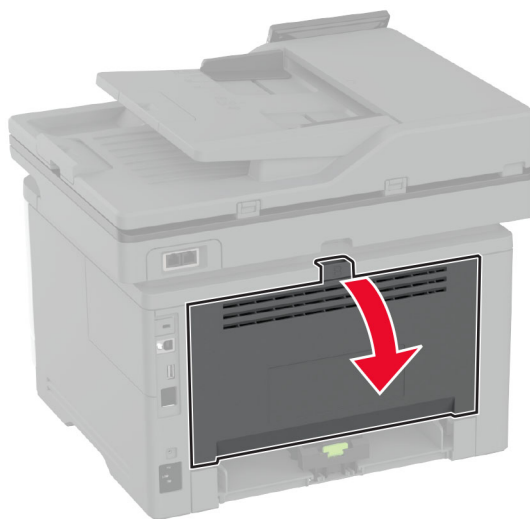

8 Izvadite zaglavljene papir.

Napomena: Pripazite da ne zaostane nijedan komadić papira.

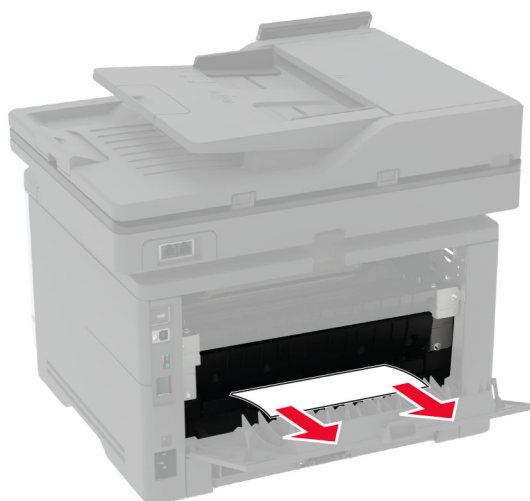

9 Zatvorite stražnja vratašca.

Zaglavljani papir u opcionalnom odlagaču

- 1 Izvadite dodatnu ladicu.



- 2 Izvadite zaglavljani papir.

Napomena: Pripazite da ne zaostane nijedan komadić papira.

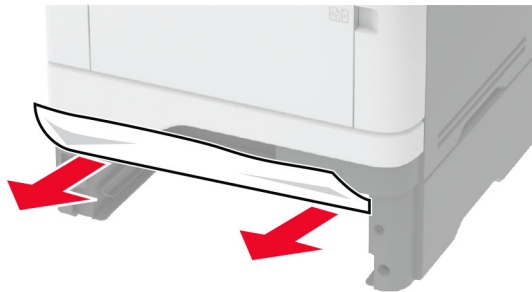

- 3 Umetnite ladicu.

Zaglavljani papir u jedinici za obostrani rad

- 1 Otvorite prednja vratašca.

Upozorenje—potencijalno oštećenje: Kako biste spriječili oštećenja uslijed elektrostatickog pražnjenja, dodirnite bilo koji izloženi metalni okvir pisača prije pristupanja unutarnjim područjima pisača ili njihovog dodirivanja.

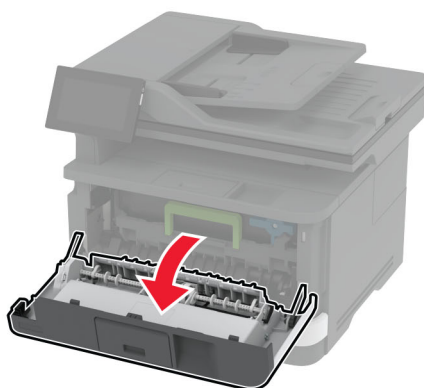
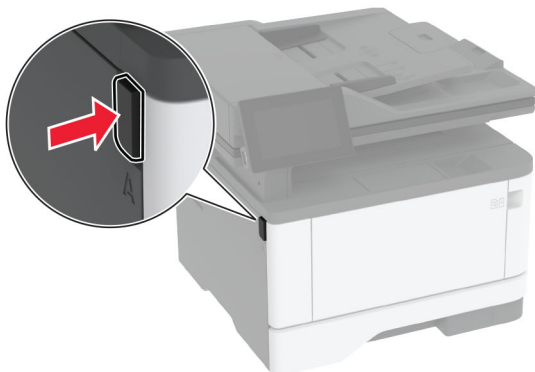

2 Izvadite ispisnu jedinicu.

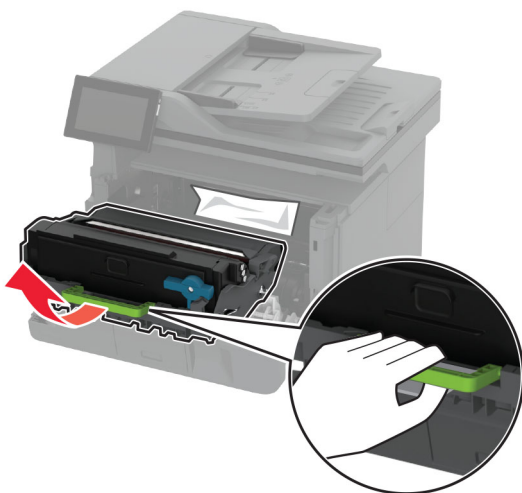

Upozorenje—potencijalno oštećenje: Ne izlažite ispisnu jedinicu izravnom svjetlu na duže od 10 minuta. Duže izlaganje svjetlu može uzrokovati probleme s kvalitetom ispisa.

Upozorenje—potencijalno oštećenje: Nemojte dodirivati bubanj fotovodiča. To bi moglo utjecati na kvalitetu budućeg ispisa.



3 Izvadite zaglavljene papir.

⚠ OPREZ—VRUĆA POVRŠINA: Unutrašnjost pisača može biti vruća. Kako biste smanjili rizik od ozljede na vrućem dijelu, pričekajte da se površine ohlade.

Napomena: Pripazite da ne zaostane nijedan komadić papira.

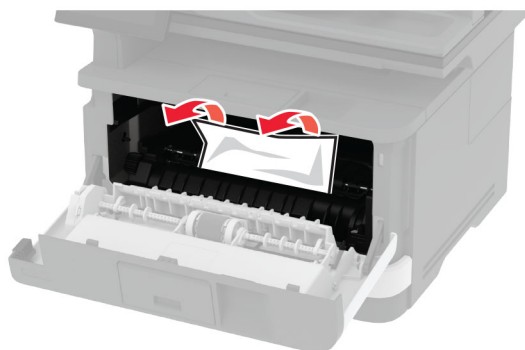

4 Umetnite ispisnu jedinicu.

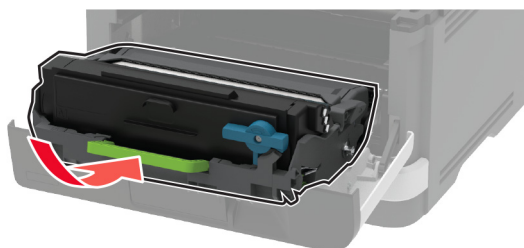

5 Zatvorite vratašca.

6 Izvadite ladicu.

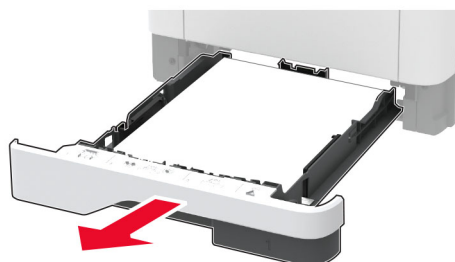

- 7 Pritisnite zasun jedinice za obostrani rad kako biste otvorili jedinicu za obostrani rad.

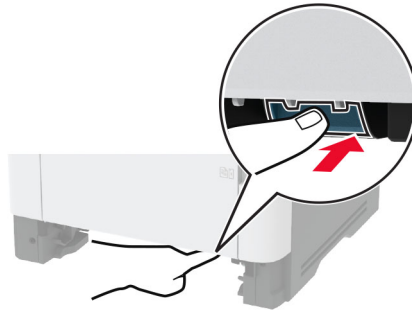

- 8 Izvadite zaglavljenu papir.

Napomena: Pripazite da ne zaostane nijedan komadić papira.



- 9 Zatvorite jedinicu za obostrani rad.

- 10 Umetnite ladicu.

Zaglavljenu papir u stražnjim vratašcima

- 1 Otvorite prednja vratašca.

Upozorenje—potencijalno oštećenje: Kako biste spriječili oštećenja uslijed elektrostatičkog pražnjenja, dodirnite bilo koji izloženi metalni okvir pisača prije pristupanja unutarnjim područjima pisača ili njihovog dodirivanja.

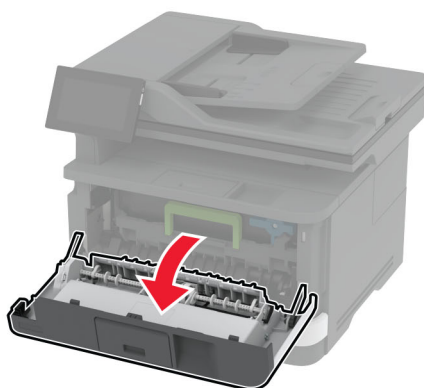
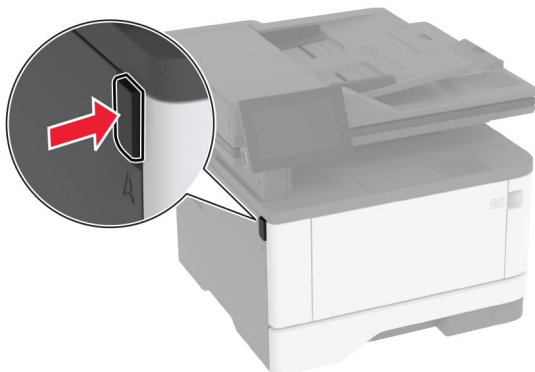

2 Izvadite ispisnu jedinicu.

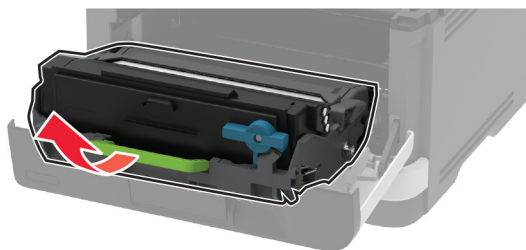

Upozorenje—potencijalno oštećenje: Ne izlažite ispisnu jedinicu izravnom svjetlu na duže od 10 minuta. Duže izlaganje svjetlu može uzrokovati probleme s kvalitetom ispisa.

Upozorenje—potencijalno oštećenje: Nemojte dodirivati bubanj fotovodiča. To bi moglo utjecati na kvalitetu budućeg ispisa.



3 Otvorite stražnja vratašca.

 **OPREZ—VRUĆA POVRŠINA:** Unutrašnjost pisača može biti vruća. Kako biste smanjili rizik od ozljede na vrućem dijelu, pričekajte da se površine ohlade.

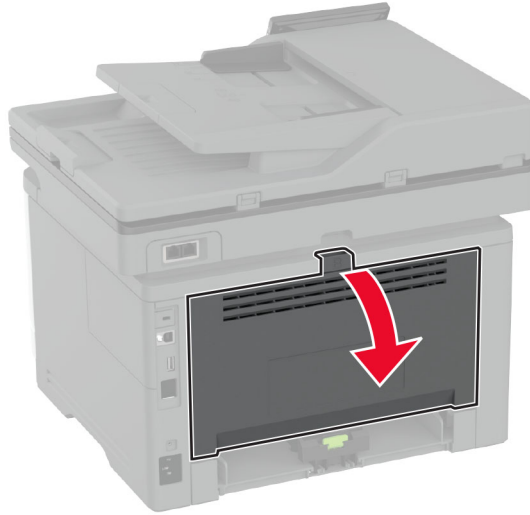
**4** Izvadite zaglavljene papir.

Napomena: Pripazite da ne zaostane nijedan komadić papira.

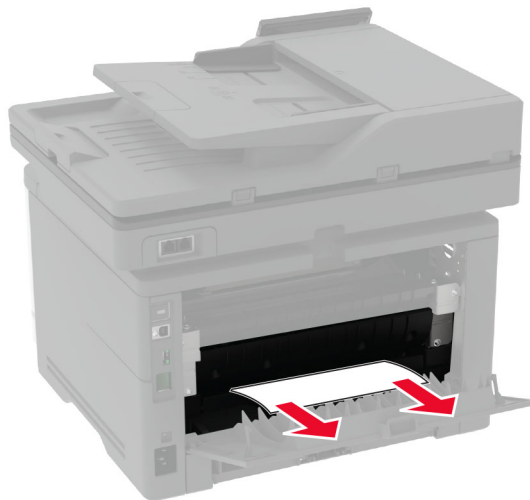
**5** Zatvorite stražnja vratašca.

6 Umetnite ispisnu jedinicu.

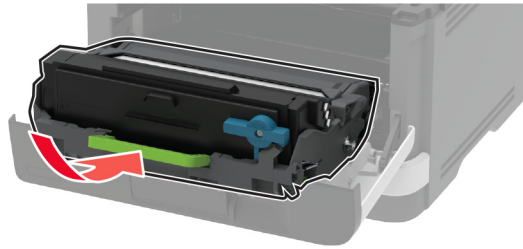

7 Zatvorite prednja vratašca.

Problemi s mrežnom vezom

Embedded Web Server ne može se otvoriti

Radnja	Da	Ne
<p>1. korak</p> <p>a Provjerite je li pisač uključen.</p> <p>b Pristupite aplikaciji Embedded Web Server (EWS) pisača.</p> <p>Možete li otvoriti EWS?</p>	Problem je riješen.	Prijeđite na 2. korak.
<p>2. korak</p> <p>a Provjerite je li IP adresa pisača točna.</p> <p>Napomene:</p> <ul style="list-style-type: none"> • IP adresu možete pogledati na početnom zaslonu. • IP adresa prikazuje se kao četiri skupa brojeva razdvojenih točkama, primjerice 123.123.123.123. <p>b Pristupite EWS-u.</p> <p>Možete li otvoriti EWS?</p>	Problem je riješen.	Prijeđite na 3. korak.
<p>3. korak</p> <p>a Provjerite jeste li instalirali podržani preglednik:</p> <ul style="list-style-type: none"> • Internet Explorer verzije 11 ili noviji • Microsoft Edge • Safari verzije 6 ili noviji • Google Chrome™ verzije 32 ili noviji • Mozilla Firefox verzije 24 ili noviji <p>b Pristupite EWS-u.</p> <p>Možete li otvoriti EWS?</p>	Problem je riješen.	Prijeđite na 4. korak.

Radnja	Da	Ne
<p>4. korak</p> <p>a Provjerite funkcionira li mrežna veza. Napomena: Ako veza ne radi, obratite se administratoru.</p> <p>b Pristupite EWS-u.</p> <p>Možete li otvoriti EWS?</p>	Problem je riješen.	Prijeđite na 5. korak.
<p>5. korak</p> <p>a Provjerite jesu li kabelaške veze pisača i ispisnog poslužitelja dobro spojene. Dodatne informacije potražite u dokumentaciji priloženoj uz poslužitelj pisača.</p> <p>b Pristupite EWS-u.</p> <p>Možete li otvoriti EWS?</p>	Problem je riješen.	Prijeđite na 6. korak.
<p>6. korak</p> <p>a Provjerite jesu li proxy poslužitelji za web onemogućeni. Napomena: Ako su poslužitelji onemogućeni, obratite se administratoru.</p> <p>b Pristupite EWS-u.</p> <p>Možete li otvoriti EWS?</p>	Problem je riješen.	Obratite se službi za korisničku podršku .

Pisač se ne može povezati s Wi-Fi mrežom

Radnja	Da	Ne
<p>1. korak</p> <p>Provjerite je li Aktivni adapter postavljen na Automatski. Na početnom zaslonu dodirnite Postavke > Mreža/priključci > Pregled mreže > Aktivni adapter > Automatski.</p> <p>Može li se pisač povezati s Wi-Fi mrežom?</p>	Problem je riješen.	Prijeđite na 2. korak.
<p>2. korak</p> <p>Provjerite je li odabrana odgovarajuća Wi-Fi mreža. Napomena: Neki usmjernici mogu dijeliti zadani SSID.</p> <p>Povezujete li se s odgovarajućom Wi-Fi mrežom?</p>	Prijeđite na 4. korak.	Prijeđite na 3. korak.
<p>3. korak</p> <p>Povežite se s odgovarajućom Wi-Fi mrežom. Za dodatne informacije pogledajte "Povezivanje pisača s Wi-Fi mrežom" na 57. str.</p> <p>Može li se pisač povezati s Wi-Fi mrežom?</p>	Problem je riješen.	Prijeđite na 4. korak.

Radnja	Da	Ne
4. korak Provjerite postavke načina bežične sigurnosti. Na početnom zaslonu dodirnite Postavke > Mreža/priključci > Bežično > Način bežične sigurnosti . Je li odabran odgovarajući način bežične sigurnosti?	Prijeđite na 6. korak.	Prijeđite na 5. korak.
5. korak Odaberite odgovarajući način bežične sigurnosti. Može li se pisač povezati s Wi-Fi mrežom?	Problem je riješen.	Prijeđite na 6. korak.
6. korak Provjerite jeste li unijeli točnu lozinku za mrežu. Napomena: Uzmite u obzir razmake, brojeve te velika i mala slova u lozinci. Može li se pisač povezati s Wi-Fi mrežom?	Problem je riješen.	Obratite se službi za korisničku podršku .

Problemi s potrošnim materijalom

Zamijenite spremnik, regija pisača se ne podudara

Kako biste ispravili taj problem, kupite spremnik s pravilnom regijom koja odgovara regiji pisača ili kupite univerzalni spremnik.

- Prvi broj u poruci nakon 42 označava regiju pisača.
- Drugi broj u poruci nakon 42 označava regiju spremnika.

Regije pisača i spremnika s tonerom

Regija	Brojčana šifra
Univerzalna ili nedefinirana regija	0
Sjeverna Amerika (SAD, Kanada)	1
Europsko ekonomsko područje, Zapadna Europa, Nordijske države, Švicarska	2
Azija i Pacifik	3
Latinska Amerika	4
Ostatak Europe, Bliski istok, Afrika	5
Australija, Novi Zeland	6
Regija nije valjana	9

Napomena: Kako biste pronašli postavke regije na pisaču i spremniku s tonerom, ispišite stranice za ispitivanje kvalitete ispisa. Na početnom zaslonu dodirnite **Postavke > Rješavanje problema > Ispiši stranicu za ispitivanje kvalitete ispisa**.

Potrošni materijal nije Lexmark

Pisač je otkrio da je umetnut potrošni materijal ili dio koji nije proizvela tvrtka Lexmark.

Lexmark pisači najbolje funkcioniraju s originalnim Lexmark dijelovima i potrošnim materijalom. Upotreba potrošnog materijala i dijelova trećih proizvođača može utjecati na učinkovitost, pouzdanost i trajnost pisača i ispisnih dijelova.

Svi pokazatelji vijeka trajanja namijenjeni su upotrebi Lexmark dijelova i potrošnog materijala te mogu davati nepredvidive rezultate ako se koriste dijelovi ili potrošni materijal drugih proizvođača. Upotreba ispisnih dijelova nakon isteka roka upotrebe može oštetiti Lexmark pisač i povezane sklopove.

Upozorenje—potencijalno oštećenje: Upotreba potrošnog materijala i dijelova trećih proizvođača može utjecati na pokrivenost jamstvom. Oštećenja koja nastanu zbog upotrebe dijelova ili potrošnog materijala drugih proizvođača nisu pokrivena jamstvom.

Kako biste prihvatili sve navedene rizike i nastavili s upotrebom neoriginalnog potrošnog materijala ili dijelova u svom pisaču, s dva prsta dodirnite poruku o pogrešci na zaslonu i zadržite pritisak 15 sekundi. Kad se prikaže dijaloški okvir za potvrdu, dodirnite **Nastavi**.

Ako ne želite prihvatiti te rizike, izvadite potrošni materijal ili dio drugog proizvođača iz pisača i umetnite originalni Lexmark potrošni materijal ili dio. Za dodatne informacije pogledajte [“Upotreba originalnih Lexmark dijelova i potrošnog materijala” na 155. str.](#)

Ako pisač ne ispisuje nakon što uklonite poruku o pogrešci, ponovo postavite brojač upotrebe potrošnog materijala.

- 1 Na početnom zaslonu dodirnite **Postavke > Uređaj > Održavanje > Konfiguracijski izbornik > Upotreba potrošnih materijala i brojači**.
- 2 Odaberite dio ili potrošni materijal koji želite ponovo postaviti i dodirnite **Pokreni**.
- 3 Pročitajte poruku upozorenja i zatim dodirnite **Nastavi**.
- 4 Dodirnite zaslon s dva prsta 15 sekundi kako biste izbrisali poruku.

Napomena: Ako ne možete ponovo postaviti brojače upotrebe potrošnog materijala, vratite potrošni materijal u trgovinu u kojoj ste ga kupili.

Problemi s ulaganjem papira

Omotnice se lijepe prilikom ispisivanja

Radnja	Da	Ne
<p>1. korak</p> <p>a Upotrebjavajte omotnice koje su bile pohranjene na suhom mjestu.</p> <p>Napomena: U slučaju ispisivanja na vlažne omotnice može doći do lijepljenja omotnica.</p> <p>b Pošaljite zadatak ispisivanja.</p> <p>Lijepi li se omotnica prilikom ispisivanja?</p>	Prijeđite na 2. korak.	Problem je riješen.

Radnja	Da	Ne
<p>2. korak</p> <p>a Provjerite je li vrsta papira postavljena na opciju Omotnica. Na početnom zaslonu dodirnite Postavke > Papir > Konfiguracija ladice > Format/vrsta papira.</p> <p>b Pošaljite zadatak ispisivanja.</p> <p>Lijepi li se omotnica prilikom ispisivanja?</p>	<p>Obratite se službi za korisničku podršku.</p>	<p>Problem je riješen.</p>

Ispisivanje s razvrstavanjem ne funkcionira

Radnja	Da	Ne
<p>1. korak</p> <p>a Na početnom zaslonu dodirnite Postavke > Ispis > Izgled > Razvrstavanje.</p> <p>b Dodirnite Uključeno [1,2,1,2,1,2].</p> <p>c Ispišite dokument.</p> <p>Je li dokument pravilno razvrstan?</p>	<p>Problem je riješen.</p>	<p>Prijeđite na 2. korak.</p>
<p>2. korak</p> <p>a Otvorite dijaloški okvir Ispisivanje u dokumentu koji pokušavate ispisati i zatim odaberite Razvrstavanje.</p> <p>b Ispišite dokument.</p> <p>Je li dokument pravilno razvrstan?</p>	<p>Problem je riješen.</p>	<p>Prijeđite na 3. korak.</p>
<p>3. korak</p> <p>a Smanjite broj stranica za ispisivanje.</p> <p>b Ispišite dokument.</p> <p>Jesu li stranice pravilno razvrstane?</p>	<p>Problem je riješen.</p>	<p>Obratite se službi za korisničku podršku.</p>

Povezivanje ladica ne funkcionira

Radnja	Da	Ne
<p>1. korak</p> <p>a Provjerite sadrže li ladice jednak format i vrstu papira.</p> <p>b Provjerite jesu li vodilice za papir pravilno postavljene.</p> <p>c Ispišite dokument.</p> <p>Povezuju li se ladice kako treba?</p>	<p>Problem je riješen.</p>	<p>Prijeđite na 2. korak.</p>

Radnja	Da	Ne
<p>2. korak</p> <p>a Na početnom zaslonu dodirnite Postavke > Papir > Konfiguracija ladice > Format/vrsta papira.</p> <p>b Postavite format i vrstu papira tako da odgovara formatu i vrsti papira u povezanim ladicama.</p> <p>c Ispišite dokument.</p> <p>Povezuju li se ladice kako treba?</p>	Problem je riješen.	Prijedite na 3. korak.
<p>3. korak</p> <p>a Provjerite je li Povezivanje ladica postavljeno na Automatski. Za dodatne informacije pogledajte "Povezivanje ladica" na 49. str.</p> <p>b Ispišite dokument.</p> <p>Povezuju li se ladice kako treba?</p>	Problem je riješen.	Obratite se službi za korisničku podršku .

Papir se često zaglavljuje

Radnja	Da	Ne
<p>1. korak</p> <p>a Izvadite ladicu.</p> <p>b Provjerite je li papir pravilno umetnut.</p> <p>Napomene:</p> <ul style="list-style-type: none"> • Provjerite jesu li vodilice za papir pravilno postavljene. • Provjerite je li visina umetnutog papira ispod oznake maksimalne visine papira. • Za ispisivanje svakako koristite papir preporučenog formata i vrste. <p>c Umetnite ladicu.</p> <p>d Ispišite dokument.</p> <p>Jesu li zaglavljivanja papira česta?</p>	Prijedite na 2. korak.	Problem je riješen.
<p>2. korak</p> <p>a Na početnom zaslonu dodirnite Postavke > Papir > Konfiguracija ladice > Format/vrsta papira.</p> <p>b Postavite odgovarajući format i vrstu papira.</p> <p>c Ispišite dokument.</p> <p>Jesu li zaglavljivanja papira česta?</p>	Prijedite na 3. korak.	Problem je riješen.
<p>3. korak</p> <p>a Uložite papir iz novog paketa.</p> <p>Napomena: Papir u vlažnim uvjetima upija vlagu. Čuvajte papir u originalnom pakiranju do upotrebe.</p> <p>b Ispišite dokument.</p> <p>Jesu li zaglavljivanja papira česta?</p>	Obratite se službi za korisničku podršku .	Problem je riješen.

Zaglavljene stranice ne ispisuju se ponovno

Radnja	Da	Ne
<p>a Na početnom zaslonu dodirnite Postavke > Uređaj > Obavijesti > Oporavak sadržaja zaglavljelog papira.</p> <p>b U izborniku Oporavak od zaglavljivanja dodirnite Uključeno ili Automatski.</p> <p>c Ispišite dokument.</p> <p>Ispisuju li se zaglavljene stranice ponovo?</p>	Problem je riješen.	Obratite se službi za korisničku podršku.

Problemi s e-poštom

Onemogućavanje poruke o pogrešci „SMTP poslužitelj nije postavljen“.

Na početnom zaslonu dodirnite **Postavke > E-pošta > Postavljanje e-pošte > Onemogući pogrešku „SMTP poslužitelj nije postavljen“ > Uključeno.**

Kako biste spriječili ponovno prikazivanje pogreške, učinite jedno ili više od sljedećeg:

- Ažurirajte programske datoteke pisača. Za dodatne informacije pogledajte [“Ažuriranje programskih datoteka” na 51. str.](#)
- Konfigurirajte postavke e-pošte/SMTP-a. Za dodatne informacije pogledajte [“Konfiguriranje postavki SMTP poslužitelja” na 38. str.](#)

Poruke e-pošte ne mogu se poslati

Radnja	Da	Ne
<p>1. korak</p> <p>Provjerite jesu li SMTP postavke za e-poštu pravilno konfigurirane. Za dodatne informacije pogledajte “Konfiguriranje postavki SMTP poslužitelja” na 38. str.</p> <p>Možete li poslati e-poštu?</p>	Problem je riješen.	Prijeđite na 2. korak.
<p>2. korak</p> <p>Provjerite upotrebljavate li ispravnu lozinku. Ovisno o davatelju usluga e-pošte, upotrebljavajte lozinku računa, lozinku aplikacije ili lozinku za provjeru autentičnosti. Za dodatne informacije pogledajte “Konfiguriranje postavki SMTP poslužitelja” na 38. str.</p> <p>Možete li poslati e-poštu?</p>	Problem je riješen.	Prijeđite na 3. korak.
<p>3. korak</p> <p>Provjerite je li pisač povezan s mrežom te je li mreža povezana s internetom.</p> <p>Možete li poslati e-poštu?</p>	Problem je riješen.	Obratite se korisnička podrška.

Problemi s faksiranjem

Ne prikazuje se ID pozivatelja

Napomena: Ove se upute odnose samo na pisače koji podržavaju analogni faks. Dodatne informacije potražite u odjeljku [Postavljanje pisača za faksiranje](#).

Radnja	Da	Ne
<p>Omogući ID pozivatelja.</p> <p>Na početnom zaslonu dodirnite Postavke > Faks > Postavljanje faksa > Postavke za primanje faksova > Administrativne kontrole > Omogući ID pozivatelja.</p> <p>Prikazuje li se ID pozivatelja?</p>	Problem je riješen.	Obratite se službi za korisničku podršku .

Faksovi se ne mogu slati ili primiti putem analognog faksa

Radnja	Da	Ne
<p>1. korak</p> <p>Razriješite poruke o pogreškama koje se pojavljuju na zaslonu.</p> <p>Možete li slati i primiti faksove?</p>	Problem je riješen.	Prijeđite na 2. korak.
<p>2. korak</p> <p>Provjerite jesu li kabeli sljedeće opreme dobro pričvršćeni:</p> <ul style="list-style-type: none"> • telefon • slušalica • telefonska sekretarica <p>Možete li slati i primiti faksove?</p>	Problem je riješen.	Prijeđite na 3. korak.
<p>3. korak</p> <p>Provjerite čuje li se pozivni ton.</p> <ul style="list-style-type: none"> • Pozovite broj telefaksa kako biste provjerili funkcionira li. • Ako koristite značajku pozivanja bez podizanja slušalice, povećajte glasnoću i provjerite čujete li pozivni ton. <p>Čujete li pozivni ton?</p>	Prijeđite na korak 5.	Prijeđite na 4. korak.

Radnja	Da	Ne
<p>4. korak Provjerite zidnu telefonsku utičnicu.</p> <p>a Priključite analogni telefon izravno na zidnu utičnicu.</p> <p>b Poslušajte čuje li se pozivni ton.</p> <p>c Ako ne čujete pozivni ton, upotrijebite drugi telefonski kabel.</p> <p>d Ako još uvijek ne čujete pozivni ton, priključite analogni telefon na drugu zidnu utičnicu.</p> <p>e Ako čujete pozivni ton, priključite pisač na tu zidnu utičnicu.</p> <p>Možete li slati i primiti faksove?</p>	Problem je riješen.	Prijeđite na 5. korak.
<p>5. korak Provjerite je li pisač priključen na uslugu analogne telefonije ili na ispravan digitalni priključak.</p> <ul style="list-style-type: none"> • Ako koristite Integrated Services for Digital Network (ISDN) telefonsku uslugu, priključite se na analogni telefonski priključak ISDN terminalnog adaptera. Za dodatne informacije obratite se davatelju ISDN usluge. • Ako koristite DSL, priključite se na DSL filtar ili usmjerivač koji podržava analognu upotrebu. Za dodatne informacije obratite se davatelju DSL usluge. • Ako koristite private branch exchange (PBX) telefonsku uslugu, provjerite priključujete li se na analogni priključak PBX-a. Ako takvog priključka nema, razmislite o instaliranju analogne telefonske linije za telefaks. <p>Možete li slati i primiti faksove?</p>	Problem je riješen.	Prijeđite na 6. korak.
<p>6. korak Privremeno iskopčajte drugu opremu i onemogućite druge telefonske usluge.</p> <p>a Iskopčajte drugu opremu (primjerice telefonske sekretarice, računala, modeme i razdjelnike telefonskih linija) koja se nalazi između pisača i telefonske linije.</p> <p>b Onemogućite pozive na čekanju i glasovnu poštu. Za dodatne informacije obratite se davatelju telefonske usluge.</p> <p>Možete li slati i primiti faksove?</p>	Problem je riješen.	Prijeđite na 7. korak.
<p>7. korak Skenirajte originalni dokument stranicu po stranicu.</p> <p>a Birajte broj faksa.</p> <p>b Skenirajte dokument.</p> <p>Možete li slati i primiti faksove?</p>	Problem je riješen.	Obratite se korisničkoj podršci .

Faksovi se mogu primiti, ali ne i slati putem analognog faksa

Radnja	Da	Ne
<p>1. korak Uložite originalni dokument pravilno u automatski ulagač dokumenata ili na staklo skenera.</p> <p>Možete li slati faksove?</p>	Problem je riješen.	Prijeđite na 2. korak.
<p>2. korak Pravilno postavite broj prečaca.</p> <ul style="list-style-type: none"> • Provjerite je li postavljen broj prečaca za telefonski broj koji želite nazvati. • Ručno birajte broj telefona. <p>Možete li slati faksove?</p>	Problem je riješen.	Obratite se korisničkoj podršci .

Faksovi se mogu slati, ali ne i primiti putem analognog faksa

Radnja	Da	Ne
<p>1. korak Provjerite da izvor papira nije prazan.</p> <p>Možete li primiti faksove?</p>	Problem je riješen.	Prijeđite na 2. korak.
<p>2. korak Provjerite postavke odgode za broj zvonjenja. Na početnom zaslonu dodirnite Postavke > Faks > Postavljanje faksa > Postavke za primanje faksova > Broj zvona prije javljanja.</p> <p>Možete li primiti faksove?</p>	Problem je riješen.	Prijeđite na 3. korak.
<p>3. korak Ako pisač ispisuje prazne stranice, pogledajte "Prazne ili bijele stranice" na 183. str.</p> <p>Možete li primiti faksove?</p>	Problem je riješen.	Obratite se korisničkoj podršci .

Ne može se postaviti etherFAX

Radnja	Da	Ne
<p>1. korak Provjerite mogućnost povezivanja pisača.</p> <p>a Ispišite stranicu za postavljanje mreže. Na početnom zaslonu dodirnite Postavke > Izvješća > Mreža > Stranica za postavljanje mreže.</p> <p>b Provjerite status mreže.</p> <p>Je li pisač povezan s mrežom?</p>	Prijeđite na 3. korak.	Prijeđite na 2. korak.

Radnja	Da	Ne
<p>2. korak Provjerite je li pisač povezan s mrežom te je li mreža povezana s internetom.</p> <p>Možete li postaviti etherFAX?</p>	Problem je riješen.	Priđite na 3. korak.
<p>3. korak Provjerite je li etherFAX pravilno postavljen. Za dodatne informacije pogledajte "Postavljanje funkcije faksiranja upotrebljavajući etherFAX" na 30. str..</p> <p>Možete li postaviti etherFAX?</p>	Problem je riješen.	Otvorite https://www.etherfax.net/lexmark .

Faksovi se ne mogu slati ili primiti putem usluge etherFAX

Radnja	Da	Ne
<p>1. korak Provjerite je li pisač povezan s mrežom te je li mreža povezana s internetom.</p> <p>Možete li slati ili primiti faksove upotrebljavajući etherFAX?</p>	Problem je riješen.	Priđite na 2. korak.
<p>2. korak Provjerite je li etherFAX pravilno postavljen.</p> <p>a Na početnom zaslonu dodirnite Postavke > Faks > Postavljanje faksa > Opće postavke faksa.</p> <p>b Provjerite je li broj faksa točan.</p> <p>c Provjerite je li Prijenos faksa postavljeno na etherFAX.</p> <p>Napomene:</p> <ul style="list-style-type: none"> • Ovaj se izbornik prikazuje samo kad je dostupno više od jednog prijena faksa. • Ako je na pisaču instaliran samo etherFAX, automatski se konfigurira. <p>Možete li slati ili primiti faksove upotrebljavajući etherFAX?</p>	Problem je riješen.	Priđite na 3. korak.
<p>3. korak Velike dokumente podijelite na manje datoteke.</p> <p>Možete li slati ili primiti faksove upotrebljavajući etherFAX?</p>	Problem je riješen.	Otvorite https://www.etherfax.net/lexmark .

loša kvaliteta ispisivanja faksova

Radnja	Da	Ne
<p>1. korak Provjerite da kvaliteta ispisa nije narušena.</p> <p>a Na početnom zaslonu dodirnite Postavke > Rješavanje problema > Ispiši stranicu za ispitivanje kvalitete ispisa.</p> <p>b Ispravite nedostatke u kvaliteti ispisa ako ih ima. Za dodatne informacije pogledajte "Kvaliteta ispisa je loša" na 183. str.</p> <p>Je li kvaliteta ispisivanja faksova zadovoljavajuća?</p>	Problem je riješen.	Prijeđite na 2. korak.
<p>2. korak Ako upotrebljavate analogni faks, smanjite brzinu prijenosa dolaznih faksova.</p> <p>a Na početnom zaslonu dodirnite Postavke > Faks > Postavke faksa > Postavke za primanje faksova > Administrativne kontrole.</p> <p>b U izborniku Maks. brzina odaberite nižu brzinu prijenosa.</p> <p>Je li kvaliteta ispisivanja faksova zadovoljavajuća?</p>	Problem je riješen.	Obratite se službi za korisničku podršku.

Na naslovnoj stranici faksa nedostaju informacije

Radnja	Ne	Da
<p>a Isključite pislač, pričekajte oko 10 sekundi, a zatim ga ponovo uključite.</p> <p>b Pošaljite ili vratite faks.</p> <p>Nedostaju li informacije na naslovnoj stranici faksa?</p>	Problem je riješen.	Obratite se korisničkoj podršci.

Naslovna stranica faksa ne može se poslati s računala

Radnja	Da	Ne
<p>1. korak</p> <p>a Provjerite je li upravljački program za ispisivanje ažuriran. Za dodatne informacije pogledajte "Instaliranje softvera pisaača" na 50. str.</p> <p>b Pošaljite faks.</p> <p>Možete li poslati naslovnicu faksa?</p>	Problem je riješen.	Prijeđite na 2. korak.

Radnja	Da	Ne
<p>2. korak</p> <p>a Otvorite dijaloški okvir Ispis u dokumentu koji pokušavate faksirati.</p> <p>b Odaberite pisač, a zatim kliknite Svojstva, Preference, Opcije ili Postavljanje.</p> <p>c Pritisnite Faks, a zatim izbrišite postavku Prije faksiranja obavezno pokaži postavke.</p> <p>d Pošaljite faks.</p> <p>Možete li poslati naslovnici faksa?</p>	Problem je riješen.	Obratite se korisničkoj podršci .

Problemi sa skeniranjem

Skeniranje preko računala nije moguće

Radnja	Da	Ne
<p>1. korak</p> <p>Izvršite zadatak kopiranja.</p> <p>Je li zadatak kopiranja uspješan?</p>	Prijeđite na 3. korak.	Prijeđite na 2. korak.
<p>2. korak</p> <p>a Isključite pisač, pričekajte oko 10 sekundi, a zatim ga ponovo uključite.</p> <p>b Skenirajte dokument.</p> <p>Možete li skenirati dokument na računalo?</p>	Problem je riješen.	Prijeđite na 3. korak.
<p>3. korak</p> <p>Provjerite mogućnost povezivanja pisača.</p> <p>a Ispišite stranicu za postavljanje mreže. Na početnom zaslonu dodirnite Postavke > Izvješća > Mreža > Stranica za postavljanje mreže.</p> <p>b Provjerite status mreže.</p> <p>Je li pisač povezan s mrežom?</p>	Prijeđite na korak 5.	Prijeđite na 4. korak.
<p>4. korak</p> <p>a Povežite pisač s mrežom.</p> <p>b Skenirajte dokument.</p> <p>Možete li skenirati dokument na računalo?</p>	Problem je riješen.	Prijeđite na 5. korak.
<p>5. korak</p> <p>a Provjerite jesu li pisač i računalo povezani na istu mrežu.</p> <p>b Skenirajte dokument.</p> <p>Možete li skenirati dokument na računalo?</p>	Problem je riješen.	Obratite se službi za korisničku podršku .

Skeniranje u mrežnu mapu nije moguće

Radnja	Da	Ne
<p>1. korak</p> <p>a Izradite prečac mrežne mape.</p> <p>b Skenirajte dokument s pomoću prečaca. Za dodatne informacije pogledajte “Skeniranje u mrežnu mapu” na 80. str..</p> <p>Možete li skenirati dokument i spremiti ga u mrežnu mapu?</p>	Problem je riješen.	Prijeđite na 2. korak.
<p>2. korak</p> <p>Provjerite jesu li put i format mrežne mape ispravni. Na primjer <code>//server_hostname/foldername/path</code>, gdje je <code>server_hostname</code> potpuno kvalificirana domena (FQDN) ili IP adresa.</p> <p>Jesu li put mrežne mape i format ispravni?</p>	Prijeđite na 3. korak.	Prijeđite na 4. korak.
<p>3. korak</p> <p>Provjerite imate li dopuštenje za pristup za pisanje u mrežnu mapu.</p> <p>Možete li skenirati dokument i spremiti ga u mrežnu mapu?</p>	Problem je riješen.	Prijeđite na 4. korak.
<p>4. korak</p> <p>Ažurirajte prečac mrežne mape.</p> <p>a Otvorite web-preglednik, a zatim u adresno polje upišite IP adresu pisača.</p> <p>Napomene:</p> <ul style="list-style-type: none"> • IP adresu pisača možete pogledati na početnom zaslonu. IP adresa prikazuje se kao četiri skupa brojeva razdvojenih točkama, primjerice 123.123.123.123. • Ako koristite proxy poslužitelj, za pravilno učitavanje web-stranice privremeno ga onemogućite. <p>b Pritisnite Prečaci i zatim odaberite prečac.</p> <p>Napomena: Ako imate više vrsta prečaca, odaberite Mrežna mapa.</p> <p>c U polje Put dijeljenja unesite put mrežne mape.</p> <p>Napomene:</p> <ul style="list-style-type: none"> • Ako je vaš put dijeljenja <code>\\server_hostname\foldername\path</code>, unesite <code>//server_hostname/foldername/path</code>. • Prilikom unosa puta dijeljenja obavezno upotrebljavajte kose crte. <p>d U izborniku Provjera autentičnosti odaberite metodu provjere autentičnosti.</p> <p>Napomena: Ako je Provjera autentičnosti postavljena na „Koristi dodijeljeno korisničko ime i lozinku“, u polja Korisničko ime i Lozinka unesite svoje vjerodajnice.</p> <p>e Kliknite Spremi.</p> <p>Možete li skenirati dokument i spremiti ga u mrežnu mapu?</p>	Problem je riješen.	Prijeđite na 5. korak.

Radnja	Da	Ne
5. korak Provjerite jesu li računalo i mrežna mapa povezani u istu mrežu. Možete li skenirati dokument i spremiti ga u mrežnu mapu?	Problem je riješen.	Obratite se korisničkoj podršci .

Djelomične kopije dokumenta ili fotografije

Radnja	Da	Ne
1. korak a Provjerite je li dokument ili fotografija pravilno postavljena na staklo skenera, licem nadolje i u gornjem lijevom kutu. b Kopirajte dokument ili fotografiju. Je li dokument, odnosno fotografija, pravilno kopiran?	Problem je riješen.	Prijeđite na 2. korak.
2. korak a Provjerite odgovara li postavka veličine papira veličino papira postavljenog u odlagač. b Kopirajte dokument ili fotografiju. Je li dokument, odnosno fotografija, pravilno kopiran?	Problem je riješen.	Obratite se službi za korisničku podršku .

Niska kvaliteta kopije

Radnja	Da	Ne
1. korak a Očistite staklo skenera i staklo automatskog ulagača dokumenata vlažnom, mekom krpom koja ne ostavlja dlačice. Ako vaš pisač ima drugo staklo u ADF-u, očistite i to staklo. Za dodatne informacije pogledajte " Čišćenje skenera " na 170. str. b Provjerite je li dokument ili fotografija pravilno postavljena na staklo skenera, licem nadolje i u gornjem lijevom kutu. c Kopirajte dokument ili fotografiju. Je li kvaliteta kopije zadovoljavajuća?	Problem je riješen.	Prijeđite na 2. korak.
2. korak a Provjerite kvalitetu originalnog dokumenta ili fotografije. b Podesite postavke za kvalitetu skeniranja. c Kopirajte dokument ili fotografiju. Je li kvaliteta kopije zadovoljavajuća?	Problem je riješen.	Obratite se službi za korisničku podršku .

Okomite tamne pruge na dokumentima prilikom skeniranja s ADF-a

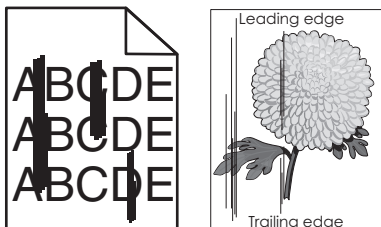

Radnja	Da	Ne
<p>a Otvorite poklopac skenera.</p> <p>b Vlažnom, mekom krpom bez dlačica obrišite staklo ADF-a i podlošku stakla ADF-a.</p> <p>c Zatvorite poklopac skenera.</p> <p>d Skenirajte dokument.</p> <p>Pojavljaju li se okomite pruge na skeniranim dokumentima?</p>	<p>Obratite se službi za korisničku podršku.</p>	<p>Problem je riješen.</p>

Iskrivljena slika ili tekst prilikom skeniranja iz ADF-a

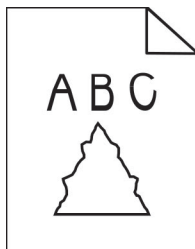

Radnja	Da	Ne
<p>a Umetnite 50 listova čistog, običnog papira u ADF.</p> <p>Napomena: Obični papir pomaže u čišćenju ili uklanjanju prašine i drugih premaza s valjaka za uvlačenje papira u ADF-u.</p> <p>b Na početnom zaslonu dodirnite .</p> <p>c Umetnite originalni dokument u ADF.</p> <p>d Skenirajte dokument.</p> <p>Pojavljaju li se na ispisu iskrivljene slike ili tekst?</p>	<p>Obratite se službi za korisničku podršku.</p>	<p>Problem je riješen.</p>

Zadatak skeniranja nije uspio

Radnja	Da	Ne
<p>1. korak Provjerite kableske veze.</p> <p>a Provjerite je li Ethernet ili USB kabel čvrsto priključen na računalo i pisač.</p> <p>b Ponovo pošaljite zadatak skeniranja.</p> <p>Je li zadatak skeniranja uspješan?</p>	Problem je riješen.	Priđite na 2. korak.
<p>2. korak Provjerite datoteku koju želite skenirati.</p> <p>a Provjerite nije li naziv datoteke već upotrijebljen u određenoj mapi.</p> <p>b Provjerite nisu li dokument ili fotografija koje želite skenirati otvoreni u nekoj drugoj aplikaciji.</p> <p>c Ponovo pošaljite zadatak skeniranja.</p> <p>Je li zadatak skeniranja uspješan?</p>	Problem je riješen.	Priđite na 3. korak.
<p>3. korak</p> <p>a Provjerite jesu li odabrani potvrdni okviri Dodaj oznaku vremena ili Piši preko postojeće datoteke u konfiguracijskim postavkama odredišta.</p> <p>b Ponovo pošaljite zadatak skeniranja.</p> <p>Je li zadatak skeniranja uspješan?</p>	Problem je riješen.	Obratite se službi za korisničku podršku .

Skener se ne može zatvoriti

Radnja	Da	Ne
<p>Uklonite fizičke prepreke zbog kojih se poklopac skenera ne može zatvoriti.</p> <p>Zatvara li se poklopac skenera pravilno?</p>	Problem je riješen.	Obratite se službi za korisničku podršku .

Skeniranje traje predugo ili se računalo "zamrzava"

Radnja	Da	Ne
<p>Zatvorite sve aplikacije koje ometaju skeniranje.</p> <p>Traje li skeniranje predugo ili se računalo "zamrzava"?</p>	Obratite se službi za korisničku podršku .	Problem je riješen.

Skener ne reagira

Radnja	Da	Ne
<p>1. korak</p> <p>a Provjerite je li kabel napajanja ispravno priključen u pisač i ukopčan u električnu utičnicu.</p> <p> OPREZ—MOGUĆE OZLJEDE: Kako biste izbjegli rizik od požara ili strujnog udara, priključite kabel napajanja na valjano uzemljenu mrežnu utičnicu odgovarajućih svojstava koja se nalazi u blizini proizvoda i lako je dostupna.</p> <p>b Kopirajte ili skenirajte dokument.</p> <p>Reagira li skener?</p>	Problem je riješen.	Prijeđite na 2. korak.
<p>2. korak</p> <p>a Provjerite je li pisač uključen.</p> <p>b Razriješite poruke o pogreškama koje se pojavljuju na zaslonu.</p> <p>c Kopirajte ili skenirajte dokument.</p> <p>Reagira li skener?</p>	Problem je riješen.	Prijeđite na 3. korak.
<p>3. korak</p> <p>a Isključite pisač, pričekajte oko 10 sekundi, a zatim ga uključite.</p> <p>b Kopirajte ili skenirajte dokument.</p> <p>Reagira li skener?</p>	Problem je riješen.	Obratite se službi za korisničku podršku .

Prilagođavanje registracije skenera

- 1 Na početnom zaslonu dodirnite **Postavke > Uređaj > Održavanje > Konfiguracijski izbornik > Konfiguracija skenera > Ručna registracija skenera**.
 - 2 U izborniku Ispiši brzi test dodirnite **Pokreni**.
 - 3 Postavite stranicu za Ispiši brzi test na staklo skenera i zatim dodirnite **Registracija ležišta za skeniranje**.
 - 4 U izborniku Kopiraj brzi test dodirnite **Pokreni**.
 - 5 Usporedite stranicu za Kopiraj brzi test s originalnim dokumentom.
- Napomena:** Ako se margine stranice za test razlikuju od originalnog dokumenta, prilagodite opcije Lijeva margina i Gornja margina.
- 6 Ponavljajte [4. korak](#) i [5. korak](#) dok margine stranice za Kopiraj brzi test ne budu gotovo potpuno odgovarale originalnom dokumentu.

Prilagođavanje registracije ADF-a

- 1 Na početnom zaslonu dodirnite **Postavke > Uređaj > Održavanje > Konfiguracijski izbornik > Konfiguracija skenera > Ručna registracija skenera**.
- 2 U izborniku Ispiši brzi test dodirnite **Pokreni**.

3 Postavite stranicu za Ispiši brzi test u odlagač ADF-a.

4 Dodirnite **Registracija prednjeg ADF-a** ili **Registracija stražnjeg ADF-a**.

Napomene:

- Kako biste poravnali registraciju prednjeg ADF-a, stavite probnu stranicu licem prema gore i kratkim rubom prema naprijed u ADF.
- Kako biste poravnali registraciju stražnjeg ADF-a, stavite probnu stranicu licem prema dolje i kratkim rubom prema naprijed u ADF.

5 U izborniku Kopiraj brzi test dodirnite **Pokreni**.

6 Usporedite stranicu za Kopiraj brzi test s originalnim dokumentom.

Napomena: Ako se margine stranice za test razlikuju od originalnog dokumenta, prilagodite opcije Vodoravna prilagodba i Gornja margina.

7 Ponavljajte [5. korak](#) i [6. korak](#) dok margine stranice za Kopiraj brzi test ne budu gotovo potpuno odgovarale originalnom dokumentu.

Obraćanje službi za korisničku podršku

Prije obraćanja službi za korisničku podršku pripremite sljedeće informacije:

- Problem s pisačem
- Poruka pogreške
- Model i serijski broj pisača

Posjetite <http://support.lexmark.com> kako biste dobili podršku putem e-pošte ili razgovora, ili pretražite biblioteku priručnika, dokumentacije za podršku, upravljačkih programa i drugih preuzimanja.

Dostupna je i telefonska tehnička podrška. U SAD-u i Kanadi nazovite 1-800-539-6275. Za druge države ili regije prijedite na [imenik s kontaktima za međunarodnu podršku](#).

Recikliranje i odlaganje

Recikliranje Lexmark proizvoda

Za povratak Lexmark proizvoda radi recikliranja:

- 1 Posjetite www.lexmark.com/recycle.
- 2 Odaberite proizvod koji želite reciklirati.

Napomena: Potrošni materijal i hardver koji nisu navedeni u Lexmark programu za prikupljanje i recikliranje mogu se reciklirati putem vašeg lokalnog centra za recikliranje.

Recikliranje pakiranja Lexmark proizvoda

Lexmark se neprekidno trudi smanjiti količinu pakiranja. Manja količina materijala za pakiranje znači da se Lexmark pisači prevoze na najučinkovitiji način uz veliku pozornost prema okolišu te da manje materijala završi na odlagalištima. Takva učinkovitost rezultira smanjenom emisijom stakleničkih plinova, uštedom energije i očuvanjem prirodnih resursa. Lexmark u nekim državama ili regijama također nudi recikliranje pakiranja. Za dodatne informacije posjetite www.lexmark.com/recycle, a zatim odaberite državu ili regiju. Informacije o dostupnim programima reciklaže pružaju se zajedno s informacijama o reciklaži proizvoda.

Lexmark koristi karton koji se može u potpunosti reciklirati gdje postoje pogoni za reciklažu valovite ljepeke. Takvih pogona u vašoj regiji možda nema.

Pjena koju Lexmark koristi može se reciklirati gdje postoje pogoni za reciklažu pjene. Takvih pogona u vašoj regiji možda nema.

Kada spremnik vraćate tvrtki Lexmark, možete upotrijebiti kutiju u kojoj vam je dopremljen. Lexmark će reciklirati kutiju.

Obavijesti

Informacije o proizvodu

Naziv proizvoda:

Višefunkcijski uređaji Lexmark MX432adwe; Lexmark XM3142

Vrsta uređaja:

7019

Modeli:

6w6, 6w9

Obavijest o izdanju

Srpanj 2024.

Sljedeći se odlomak ne primjenjuje u bilo kojoj državi u kojoj su njegove odredbe u neskladu s lokalnim zakonom: LEXMARK INTERNATIONAL, INC., PRUŽA OVU PUBLIKACIJU "TAKVU KAKVA JEST", BEZ IKAKVOG JAMSTVA, IZRIČITOG ILI PODRAZUMIJEVANOG, UKLJUČUJUĆI, ALI BEZ ODGOVORA NA NAVEDENO, PODRAZUMIJEVANA JAMSTVA PRIKLADNOSTI ZA PRODAJU I PRIKLADNOSTI ZA ODREĐENU SVRHU. Neke savezne države ne dopuštaju ograničavanje izričitih i podrazumijevanih jamstava te se stoga ova izjava možda ne odnosi na vas.

Ova publikacija može sadržavati tehničke ili tipografske pogreške. Ovdje sadržane informacije povremeno se mijenjaju; te promjene naći će se u naknadnim izdanjima. Poboljšanja ili promjene opisanih proizvoda ili programa mogu se primijeniti u bilo koje vrijeme.

U ovoj publikaciji spominju se određeni proizvodi, programi ili usluge, ali to ne znači da ih proizvođač namjerava učiniti dostupnima u svim državama u kojima posluje. Kada se spominje određeni proizvod, program ili usluga, time se ne tvrdi niti se podrazumijeva da se smije koristiti isključivo dotični proizvod, program ili usluga. Umjesto njega, može se koristiti i bilo koji drugi proizvod, program ili usluga sličnih funkcionalnosti koja ne narušava nikakva postojeća prava intelektualnog vlasništva. Procjena i provjera rada u kombinaciji s drugim proizvodima, programima ili uslugama, osim onima koje je proizvođač izričito naveo, odgovornost je korisnika.

Ako trebate tehničku podršku tvrtke Lexmark, posjetite <http://support.lexmark.com>.

Informacije o pravilima privatnosti tvrtke Lexmark koje se odnose na upotrebu ovog proizvoda potražite na web-stranici www.lexmark.com/privacy.

Informacije o potrošnom materijalu i preuzimanjima potražite na web-mjestu www.lexmark.com.

© 2022 Lexmark International, Inc.

Sva prava zadržana.

Zaštitni znakovi

Lexmark i logotip Lexmark zaštitni su znakovi ili registrirani zaštitni znakovi tvrtke Lexmark International, Inc. u SAD-u i/ili drugim državama.

Microsoft, Internet Explorer, Microsoft 365, Microsoft Edge, Outlook, i Windows zaštitni su znakovi Microsoft grupe tvrtki.

Gmail, Android, Google Play i Google Chrome zaštitni su znakovi tvrtke Google LLC.

Macintosh, macOS, Safari, and AirPrint are trademarks of Apple Inc., registered in the U.S. and other countries. App Store and iCloud are service marks of Apple Inc., registered in the U.S. and other countries. Use of the Works with Apple badge means that an accessory has been designed to work specifically with the technology identified in the badge and has been certified by the developer to meet Apple performance standards.

Riječ Mopria® registrirani je i/ili neregistrirani zaštitni znak tvrtke Mopria Alliance, Inc. u Sjedinjenim Američkim Državama i ostalim državama. Neovlaštena upotreba strogo je zabranjena.

PCL® je registrirani zaštitni znak tvrtke Hewlett-Packard Company. PCL je oznaka tvrtke Hewlett-Packard Company za skupinu naredbi pisača (jezik) i funkcija njezinih proizvoda za pisače. Ovaj pisač osmišljen je za kompatibilnost s PCL jezikom. To znači da pisač prepoznaje PCL naredbe koje se koriste u raznim aplikacijskim programima, kao i da oponaša funkcije koje odgovaraju tim naredbama.

PostScript je registrirani zaštitni znak tvrtke Adobe Systems Incorporated u SAD-u i/ili drugim državama.

Wi-Fi® i Wi-Fi Direct® registrirani su zaštitni znakovi tvrtke Wi-Fi Alliance®.

Svi drugi zaštitni znakovi vlasništvo su odgovarajućih vlasnika.

Napomene o licenciranju

Sve napomene o licenciranju povezane s ovim uređajem možete pronaći u direktoriju CD:\NOTICES na CD-u s instalacijskim softverom.

Razine emisije buke

Sljedeća mjerenja izvršena su u skladu sa standardom ISO 7779 i navedena u skladu sa standardom ISO 9296.

Napomena: Neki načini rada možda neće biti dostupni na vašem proizvodu.

Prosječni zvučni tlak s udaljenosti od 1 metra, dBA	
Ispisivanje	Jednostrano: 53 Dvostrano: 50
Skeniranje	58
Kopiranje	59
Spremno	14

Vrijednosti su podložne promjeni. Trenutne vrijednosti potražite na web-mjestu www.lexmark.com.

Direktiva Otpadna električna i elektronička oprema (WEEE)

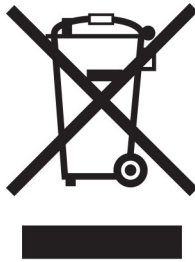

Logotip WEEE predstavlja specifične programe za recikliranje i postupke za obradu elektroničkih proizvoda u državama Europske unije. Zalažemo se za recikliranje naših proizvoda.

Ako imate dodatnih pitanja o mogućnostima recikliranja, posjetite web-mjesto tvrtke Lexmark (www.lexmark.com) i zatražite broj telefona lokalnog prodajnog ureda.

Litij-ionska punjiva baterija

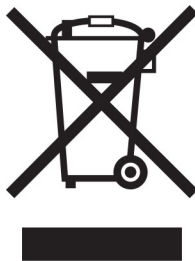

Ovaj proizvod može sadržavati malu okruglu litij-ionsku punjivu bateriju, koju smije izvaditi samo obučeni tehničar. Prekrižena kanta za smeće znači da se proizvod ne smije bacati kao nerazvrstani otpad, već se mora poslati na posebna odlagališta radi oporavka i recikliranja. U slučaju vađenja baterije nemojte je odlagati u kućni otpad. U lokalnoj zajednici mogu postojati zasebni sustavi za prikupljanje baterija, kao što je mjesto za odlaganje baterija radi recikliranja. Odvojeno prikupljanje otpadnih baterija osigurava odgovarajući tretman otpada, uključujući ponovnu upotrebu i recikliranje te sprječava sve potencijalne negativne učinke na ljudsko zdravlje i okoliš. Odložite baterije na odgovoran način.

Uredba (EU) 2023/1542

Uredba (EU) 2023/1542

Ovaj proizvod može sadržavati malu okruglu litijisku punjivu bateriju. Baterija je u skladu s Uredbom (EU) 2023/1542. Sukladnost je naznačena oznakom CE:





Ovaj proizvod može sadržavati jednu od sljedećih dugmastih baterija:

- Identifikacija baterije: Seiko broj modela MS621FE
Proizvođač: Seiko Instruments Inc.
Adresa proizvođača: 8, Nakase 1-chome, Mihama-ku, Chiba-shi, Chiba 261-8507, Japan
- Identifikacija baterije: Panasonicov broj modela ML621
Proizvođač: Panasonic Energy Co., Ltd.
Adresa proizvođača: 1-1 Matsushita-cho, Moriguchi City, Osaka 570-8511, Japan
- Identifikacija baterije: FDK broj modela ML621
Proizvođač: FDK Corporation
Adresa proizvođača: Shibaura Crystal Shinagawa, 1-6-41 Konan, Minato-ku, Tokyo 108-8212, Japan

Environmental labeling for packaging

Per Commission Regulation Decision 97/129/EC Legislative Decree 152/2006, the product packaging may contain one or more of the following symbols.

	This symbol indicates that the packaging may contain corrugated fiberboard.
	This symbol indicates that the packaging may contain non-corrugated fiberboard.
	This symbol indicates that the packaging may contain paper.

For more information, go to www.lexmark.com/recycle, and then choose your country or region. Information on available packaging recycling programs is included with the information on product recycling.

Odlaganje proizvoda

Pisač i potrošni materijal nemojte odlagati zajedno s ostalim otpadom iz kućanstva. Više informacija o mogućnostima odlaganja i recikliranja zatražite od lokalnih nadležnih službi.

Vraćanje Lexmarkovih spremnika za ponovnu upotrebu i recikliranje

Program za sakupljanje spremnika tvrtke Lexmark omogućuje vam besplatan povrat upotrijebljenih spremnika tvrtke Lexmark za ponovnu upotrebu ili reciklažu. Sto posto praznih spremnika koji se vrate tvrtki Lexmark

ponovo se upotrebljava ili rastavlja u svrhu recikliranja. Kutije u kojima se spremnici vraćaju također se recikliraju.

Za povrat spremnika tvrtke Lexmark radi ponovne upotrebe ili reciklaže, učinite sljedeće:

- 1 Posjetite www.lexmark.com/recycle.
- 2 Odaberite proizvod koji želite reciklirati.

Obavijest o osjetljivosti na statički elektricitet

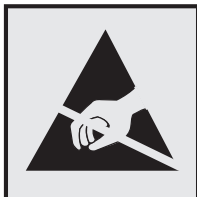

Ovim simbolom označeni su dijelovi koji su osjetljivi na statički elektricitet. Nemojte dodirivati područja blizu ovih simbola, a da prije toga ne dodirnete metalnu površinu u području dalje od simbola.

Kako biste spriječili oštećenja uslijed elektrostatičkog pražnjenja tijekom izvršavanja zadataka održavanja, kao što je uklanjanje zaglavljenog papira ili zamjena potrošnog materijala, dodirnite bilo koji izloženi metalni okvir pisača prije pristupanja unutarnjim područjima pisača ili njihovog dodirivanja, čak i ako nema simbola.

ENERGY STAR

Bilo koji proizvod tvrtke Lexmark sa ENERGY STAR® simbolom na proizvodu ili na početnom zaslonu certificiran je u skladu s preduvjetima Agencije za zaštitu okoliša (EPA) i oznake ENERGY STAR od datuma proizvodnje.



Informacije o temperaturi

Radna temperatura i relativna vlažnost	Od 10 do 32,2 °C (od 50 do 90 °F) i od 15 do 80 % rel. vl. Od 15,6 do 32,2 °C (od 60 do 90 °F) i od 8 do 80 % rel. vl. Maksimalna temperatura mokrog termometra ² : 22,8 °C (73 °F) Okruženje bez kondenzacije
Dugotrajno spremanje pisača / spremnika / ispisne jedinice ¹	Od 15,6 do 32,2 °C (od 60 do 90 °F) i od 8 do 80 % rel. vl. Maksimalna temperatura mokrog termometra ² : 22,8 °C (73 °F)
¹ Vijek trajanja potrošnog materijala približno je 2 godine. To je utemeljeno na spremanju u standardnom uredskom okruženju pri 22 °C (72 °F) i 45 % vlage. ² Temperatura mokrog termometra određuje se temperaturom zraka i relativnom vlažnošću.	

Kratkotrajna isporuka pisača / spremnika / ispisne jedinice	-40 do 40 °C (-40 do 104 °F)
¹ Vijek trajanja potrošnog materijala približno je 2 godine. To je utemeljeno na spremanju u standardnom uredskom okruženju pri 22 °C (72 °F) i 45 % vlage. ² Temperatura mokrog termometra određuje se temperaturom zraka i relativnom vlažnošću.	

Obavijest o laseru

Pisač je certificiran u SAD-u za sukladnost zahtjevima smjernice DHHS 21 CFR, poglavlje I, potpoglavlje J za laserske proizvode klase I (1), a drugdje je certificiran kao laserski proizvod klase I sukladan zahtjevima standarda IEC 60825-1: 2014.

Laserski proizvodi klase I ne smatraju se opasnima. Sustav lasera i pisač dizajnirani su tako da nitko nikada neće biti izložen laserskom zračenju koje nadilazi razinu klase I tijekom normalnog rada, korisničkog održavanja ili preporučenih servisnih uvjeta. Pisač ima sklop ispisne glave koju ne možete sami servisirati, a koja sadrži laser sljedećih tehničkih podataka:

Klasa: IIIb (3b) AlGaInP

Nazivna izlazna snaga (u milivatima): 25

Valna duljina (u nanometrima): 775 – 800

Potrošnja energije

Potrošnja energije proizvoda

U sljedećoj tablici dokumentirane su karakteristike proizvoda po pitanju potrošnje energije.

Napomena: Neki načini rada možda neće biti dostupni na vašem proizvodu.

Način	Opis	Potrošnja energije (W)
Ispisivanje	Proizvod generira fizičke ispise od električnih signala.	Jednostrano: 580 Dvostrano: 330
Kopiranje	Proizvod generira fizičke ispise od originalnih fizičkih dokumenata.	590
Skeniranje	Proizvod skenira fizičke dokumente.	15,5
Spremno	Proizvod čeka na zadatak ispisa.	8,9
Mirovanje	Proizvod je u aktivnom načinu rada za uštedu energije.	1,2
Hibernacija	Proizvod je u neaktivnom načinu rada za uštedu energije.	0,2
Isključen	Proizvod je ukopčan u utičnicu, ali prekidač napajanja je isključen.	0,2

Razine potrošnje energije navedene u prethodnoj tablici predstavljaju vremenski uprosječena mjerenja. Trenutačna potrošnja energije može biti značajno veća od prosječne.

Vrijednosti su podložne promjeni. Trenutne vrijednosti potražite na web-mjestu www.lexmark.com.

Mirovanje

Proizvod može koristiti način rada za uštedu energije, *Stanje mirovanja*. U stanju mirovanja energija se šteti smanjenjem potrošnje tijekom produljenih razdoblja neaktivnosti. Stanje mirovanja automatski se aktivira ako se proizvod ne koristi kroz određeno vremensko razdoblje, *vrijeme za mirovanje*.

Tvornički zadano vrijeme za mirovanje za ovaj proizvod (u minutama):	15
--	----

U konfiguracijskim izbornicima vrijeme za mirovanje možete postaviti između 1 i 120 minuta. Ako je brzina ispisivanja manja ili jednaka 30 stranica u minuti, istek vremena možete postaviti samo do 60 minuta. Odabirom kraćeg vremena za mirovanje smanjit ćete potrošnju energije, ali možete povećati vrijeme odziva proizvoda. Odabirom duljeg vremena za mirovanje zadržavate kratko vrijeme odziva, ali uz veću potrošnju energije.

Hibernacija

Proizvod može koristiti način rada u kojemu ima iznimno malu potrošnju energije, *Hibernacija*. U hibernaciji se svi drugi sustavi i uređaji sigurno isključuju.

Hibernaciju možete aktivirati na jedan od sljedećih načina:

- Upotrebom vremena za hibernaciju
- Upotrebom načina rada za upravljanje napajanjem

Tvornički zadano vrijeme za hibernaciju proizvoda u svim državama ili regijama	3 dana
--	--------

Za vremensko razdoblje nakon ispisa zadatka, a prije ulaska pisača u hibernaciju, možete odabrati bilo koje razdoblje između jednog sata i jednog mjeseca.

Napomene o proizvodima opreme za ispis registrirane za EPEAT:

- Razina napajanja u načinu pripravnosti dostupna je u načinu hibernacije ili načinu isključenosti.
- Proizvod će automatski prijeći u razinu napajanja u načinu pripravnosti ≤ 1 W. Funkcija automatskog načina pripravnosti (hibernacija ili isključeno) omogućit će se pri isporuci proizvoda.

Proizvod isključen

Ako proizvod ima sklopku koja ga isključuje, ali i dalje troši malu količinu energije, iskopčajte kabel napajanja iz utičnice kako biste u potpunosti zaustavili potrošnju energije.

Ukupna potrošnja energije

Može biti korisno procijeniti ukupnu potrošnju energije proizvoda. Budući da se nazivna potrošnja iskazuje u W, za potrebe izračuna ukupne potrošnje, potrošnju energije treba umnožiti s vremenom koji proizvod provodi u svakom načinu rada. Ukupna potrošnja energije proizvoda zbroj je potrošnje energije u svakom od načina rada.

Regulatorne napomene za telekomunikacijsku terminalnu opremu

U ovom odjeljku možete pronaći regulatorne informacije o proizvodima koji sadrže analognu karticu za faksiranje:

Lexmark regulatorni tip / broj modela:

LEX-M03-002

Regulatorne napomene za bežične proizvode

Ovaj odjeljak sadrži regulatorne informacije koje se odnose samo na bežične modele.

Ako niste sigurni je li vaš model bežični, posjetite <http://support.lexmark.com>.

Obavijest o modularnoj komponenti

Modeli s bežičnom vezom mogu sadržavati sljedeću modularnu komponentu:

AzureWave AW-CM467-SUR; FCC ID:TLZ-CM467; IC:6100A – CM467

Kako biste utvrdili koje su modularne komponente ugrađene u određeni proizvod, pogledajte naljepnice na proizvodu.

Izloženost zračenju radijskih frekvencija

Snaga zračenja ovog uređaja daleko je ispod ograničenja za izloženost radijskim frekvencijama koje propisuju FCC i druge regulatorne agencije. Potrebno je održavati udaljenost od minimalno 20 cm (8 inča) između antene i osoba kako bi uređaj zadovoljavao zahtjeve za RF izloženost koje propisuju FCC i druge regulatorne agencije.

Sukladnost direktivama Europske zajednice (EZ)

Ovaj proizvod sukladan je zahtjevima za zaštitu okoliša direktiva Vijeća EZ-a 2014/53/EU on koje se odnose na usklađivanje i harmonizaciju zakona država članica koji se tiču radijske opreme.

Proizvođač ovog proizvoda je: Lexmark International, Inc., 740 West New Circle Road, Lexington, KY, 40550 USA. Ovlašteni predstavnik za EEA/EU: Lexmark International Technology Hungária Kft., 8 Lechner Ödön fasor, Millennium Tower III, 1095 Budapest HUNGARY. Uvoznik za EEA/EU: Lexmark International Technology S.à.r.l. 20, Route de Pré-Bois, ICC Building, Bloc A, CH-1215 Genève, Švicarska. Izjava o sukladnosti zahtjevima Direktiva dostupna je na zahtjev od ovlaštenog predstavnika, a možete je dobiti i na web-stranici

www.lexmark.com/en_us/about/regulatory-compliance/european-union-declaration-of-conformity.html.

Sukladnost je naznačena oznakom CE:



Ograničenja

Ova je radijska oprema ograničena samo na upotrebu u zatvorenom. Zabranjena je upotreba na otvorenom. Ovo ograničenje odnosi se na sve države navedene na popisu u nastavku:



Izjava EU-a i drugih zemalja o frekvencijskim pojasevima radijskog odašiljača i maksimalnoj RF snazi

Ovaj radijski proizvod odašilje u pojasu od 2,4 GHz (2,412 – 2,472 GHz u EU) ili 5 GHz (5,15 – 5,35, 5,47 – 5,725 u EU). Maksimalna EIRP izlazna snaga odašiljača, uključujući pojačanje antene, iznosi ≤ 20 dBm za oba pojasa.

Sukladnost direktivama Europske zajednice (EZ)

Ovaj proizvod sukladan je zahtjevima za zaštitu okoliša Direktiva 2014/30/EU, 2014/35/EU, 2009/125/EC i 2011/65/EU Vijeća EZ-a izmijenjena Direktivom (EU) 2015/863, koje se odnose na usklađivanje i harmonizaciju zakona država članica koji se tiču elektromagnetske kompatibilnosti, sigurnosti električne opreme dizajnirane za upotrebu u određenim granicama napona, ekodizajna energetske proizvoda te ograničenja upotrebe određenih opasnih tvari u električnoj i elektroničkoj opremi.

Proizvođač ovog proizvoda je: Lexmark International, Inc., 740 West New Circle Road, Lexington, KY, 40550 USA. Ovlašteni predstavnik za EEA/EU: Lexmark International Technology Hungária Kft., 8 Lechner Ödön fasor, Millennium Tower III, 1095 Budapest HUNGARY. Uvoznik za EEA/EU: Lexmark International Technology S.à.r.l. 20, Route de Pré-Bois, ICC Building, Bloc A, CH-1215 Genève, Švicarska. Izjava o sukladnosti zahtjevima Direktiva dostupna je na zahtjev od ovlaštenog predstavnika, a možete je dobiti i na web-stranici

www.lexmark.com/en_us/about/regulatory-compliance/european-union-declaration-of-conformity.html.

Ovaj proizvod zadovoljava ograničenja klase B sukladno standardu EN 55032 i sigurnosne zahtjeve standarda EN 62368-1.

Indeks

A

Adresar
 upotreba 26
 AirPrint
 upotreba 65
 analogni faks
 postavljanje 29
 automatska sekretarica
 postavljanje 32
 ažuriranje programskih
 datoteka 51

B

bežična mreža 57
 povezivanje pisača 57
 Wi-Fi Protected Setup 58
 bijele crte 198
 bijele stranice 183
 blokiranje neželjenih faksova 76
 brisanje
 memorija pisača 62
 brisanje grupa kontakata 26
 brisanje inteligentnog pogona za
 pohranu 62
 brisanje kontakata 26
 brisanje memorije pisača 63
 brojači upotrebe potrošnog
 materijala
 ponovno postavljanje 169, 230
 Brzina govora glasovnog
 navođenja
 prilagođavanje 28

C

Card Copy
 postavljanje 23
 Centar za skeniranje
 postavljanje 22

D

datum i vrijeme
 postavke faksa 38
 davatelji usluga e-pošte 38
 deaktiviranje glasovnog
 navođenja 27
 deaktiviranje Wi-Fi mreže 60
 dijelovi pisača 11

dodavanje aplikacija na početni
 zaslon 22
 dodavanje grupa kontakata 26
 dodavanje hardverskih opcija
 upravljački program za
 ispisivanje 52
 dodavanje internih opcija
 upravljački program za
 ispisivanje 52
 dodavanje kontakata 26
 dodavanje pisača na
 računalo 50
 dodavanje prečaca
 e-pošta 73
 FTP adresa 80
 kopiranje 72
 odredište faksa 75
 dodjela uzorka zvonjenja za
 pisač 37
 dokumenti, ispisivanje
 s mobilnog uređaja 64
 s računala 64
 dostupne interne opcije 53

E

Embedded Web Server ne može
 se otvoriti 227
 etherFAX, upotreba
 postavljanje funkcije faksa 30
 Ethernet kabel 20
 Ethernet priključak 20
 EXT priključak 20
 e-pošta
 slanje 73

F

faks
 prosljeđivanje 76
 slanje 74
 stavljanje na čekanje 76
 faks, raspored 75
 faksiranje
 postavljanje datuma i
 vremena 38
 upotreba uređaja za
 automatsko uvlačenje papira
 (ADF) 74

upotrebljavajući staklo
 skenera 74

faksovi se ne mogu primati
 putem analognog faksa 236
 faksovi se ne mogu slati ili
 primati putem analognog
 faksa 234
 faksovi se ne mogu slati ili
 primati uz etherFAX 237
 FCC obavijesti 254
 flash pogon
 ispisivanje s 66
 skeniranje na 81
 flash pogon ne može se očitati
 rješavanje problema,
 ispisivanje 208
 flash pogoni
 podržani 67
 format papira
 postavljanje 46
 formati papira, podržano 15
 fotografije, kopiranje 70
 FTP adresa
 izrada prečaca 80
 FTP poslužitelj, skeniranje na
 upotreba upravljačke ploče 79
 funkcija e-pošte
 postavljanje 38

G

Glasovno navođenje
 brzina govora 28
 deaktiviranje 27
 uključivanje 26
 gramature papira, podržano 18

H

hardverske opcije
 ladice 53
 hardverske opcije, dodavanje
 upravljački program za
 ispisivanje 52
 Hibernacija
 konfiguriranje 175

- I
- ikone na početnom zaslonu prikazivanje 22
- ikone početnog zaslona prikaz 22
- indikator
 - razumijevanje statusa 12
- informacije o pisaču
 - pronalaženje 9
- instaliranje internih opcija
 - inteligentni pogon za pohranu 54
- instaliranje ladica 53
- instaliranje softvera pisača 50
- instaliranje upravljačkog programa pisača 50
- instaliranje upravljačkog programa za faks 50
- inteligentni pogon za pohranu 63
 - brisanje 62
 - postavljanje 54
- interne opcije 53
- interne opcije, dodavanje upravljački program za ispisivanje 52
- iskrivljena slika
 - skeniranje iz ADF-a 242
- iskrivljeni ispis 192
- iskrivljeni tekst
 - skeniranje iz ADF-a 242
- ispis s razvrstavanjem ne funkcionira 231
- ispisivanje
 - popis uzoraka fontova 68
 - povjerljivi zadaci ispisivanja 68
 - s flash pogona 66
 - s mobilnog uređaja 65
 - s računala 64
 - Stranica s postavkama izbornika 153
 - stranica za postavljanje mreže 60
 - Upotrebljavajući Wi-Fi Direct 65
 - upotrebom aplikacije Mopria Print Service 65
 - zadržani zadaci 68
- ispisivanje popisa uzoraka fontova 68
- ispisivanje s računala 64
- ispisivanje stranice za postavljanje mreže 60
- ispisivanje zapisnika faksiranja 76
- ispisivanje, rješavanje problema
 - flash pogon ne može se očitati 208
 - ispis s razvrstavanjem ne funkcionira 231
 - neodgovarajuće margine 188
 - omotnice se lijepo pri ispisivanju 230
 - papir se često zaglavljuje 232
 - povezivanje ladica ne funkcionira 231
 - povjerljivi i drugi dokumenti na čekanju ne ispisuju se 203
 - problemi s kvalitetom ispisa 177
 - sporo ispisivanje 205
 - zadaci ispisivanja ne ispisuju se 203
 - zadatak se ispisuje iz pogrešne ladice 204
 - zadatak se ispisuje na pogrešnom papiru 204
- ispisna jedinica
 - naručivanje 156
 - zamjena 159
- Ispiši stranicu za testiranje kvalitete ispisa 153
- izbjegavanje zaglavljivanja papira 209
- izbornici pisača 82, 153
- izbornik
 - 802.1x 141
 - AirPrint 135
 - Bežična veza 132
 - Brisanje na kraju vijeka 96
 - Brisanje privremenih podatkovnih datoteka 150
 - Ekološki način rada 84
 - Ethernet 136
 - Faks 153
 - IPSec 140
 - Ispisivanje 152
 - Ispisivanje s flash pogona 130
 - Izbornik Konfiguracija 91
 - Izgled 96
 - Izrada rasporeda za USB uređaje 146
 - Knjigovodstvo zadataka 99
- Konfiguriranje ladice 103
- Kvaliteta 98
- Lokalni računari 146
- LPD konfiguracija 142
- Mreža 153
- Način rada faksa 107
- O pisaču 96
- Obavijesti 85
- Ograničenja prijave 148
- Ograničenje vanjskog pristupa mreži 144
- PCL 101
- PDF 100
- Postavke Solutions LDAP-a 150
- Postavke za HTTP/FTP 143
- Postavljanje 98
- Postavljanje e-pošte 120
- Postavljanje faksa 107
- Postavljanje poslužitelja za faks-uređaj 117
- Postavljanje povjerljivog ispisivanja 149
- Postavljanje web-veza 125
- PostScript 100
- Preferencije 83
- Pregled mreže 132
- Prečaci 152
- Prikupljanje anonimnih podataka 90
- Prilagođeni formati skena 104
- Pristupačnost 90
- Razno 150
- Registriranje u usluge računalnog oblaka 151
- Rješavanje problema 153
- Skeniranje flash pogona 128
- Slika 102
- SNMP 139
- Stranica s postavkama izbornika 152
- TCP/IP 138
- ThinPrint 143
- Univerzalno postavljanje 103
- Upravljanje dopuštenjima 145
- Upravljanje mobilnim uslugama 136
- Upravljanje napajanjem 89
- Uređaj 152
- USB 144
- Vraćanje tvornički zadanih postavki 91

Vrste medija 104
 Wi-Fi Direct 135
 Zadane postavke e-pošte 122
 Zadane postavke FTP-a 125
 Zadane vrijednosti za kopiranje 105
 Zapisnik sigurnosne revizije 146
 Zaslon udaljenog operatera 85
 Šifriranje diska 150
 izgovorene lozinke omogućivanje 29
 izjava o postojanosti memorije 63
 izrada knjižnih oznaka 25
 izrada kopija 70
 izrada mapa za knjižne oznake 25
 izrada prečaca 23
 e-pošta 73
 FTP adresa 80
 kopiranje 72
 mrežna mapa 80
 odredište faksa 75
 izvješća status pisača 155
 upotreba pisača 155
 izvoz konfiguracijske datoteke upotrebom aplikacije Embedded Web Server 52

K

kartica za programske datoteke 53
 kartice kopiranje 72
 knjižne oznake izrada 25
 izrada mapa za 25
 konfiguracije pisača 11
 konfiguriranje ljetnog računanja vremena 38
 konfiguriranje obavijesti o potrošnom materijalu 154
 konfiguriranje postavki poslužitelja za e-poštu 38
 konfiguriranje postavki zvučnika faksa 38
 konfiguriranje Wi-Fi Direct veze 59
 kopiranje fotografije 70

kartice 72
 na letterhead 71
 na obje strane papira 71
 upotreba uređaja za automatsko uvlačenje papira (ADF) 70
 upotrebljavajući staklo skenera 70
 kopiranje iz odabrana ladica 70
 kopiranje papira različitih formata 70
 kopiranje više stranica na jedan list papira 71
 Korisnička podrška upotreba 24
 korisničkoj podršci obraćanje 245
 kretanje zaslonom upotreba poteza 27
 kretanje zaslonom pomoću poteza 27
 Kvote za uređaj postavljanje 24

L

ladice poništenje veze 49
 postavljanje 53
 povezivanje 49
 ulaganje 46
 zamjena 162
 letterhead kopiranje na 71
 odabir 15
 Lexmark Mobile Print upotreba 64
 Lexmark Print upotreba 64
 LINE priključak 20
 ljetno računanje vremena konfiguriranje 38
 lociranje sigurnosnog utora 62
 loša kvaliteta ispisa faksova 238

M

memorija pisača brisanje 62
 metoda osobnog identifikacijskog broja 58
 metoda pritiska gumba 58

mjesta zaglavlivanja identifikacija 210
 mobilni uređaj ispisivanje s 64, 65
 povezivanje s pisačem 59
 Mopria Print Service 65
 mrežna mapa izrada prečaca 80
 mrlje na ispisu 190

N

na ispisima su ponavljajuće nepravilnosti 202
 na naslovnoj stranici faksa nedostaju informacije 238
 naručivanje potrošnog materijala ispisna jedinica 156
 spremnik s tonerom 155
 naslovna stranica faksa ne može se poslati s računala 238
 Način rada povećanja omogućivanje 28
 načini rada za uštedu energije konfiguriranje 175
 ne prikazuje se ID pozivatelja 234
 nedostaje ispis 201
 neodgovarajuće margine 188
 nepotpun tekst na ispisu 194
 nepotpune slike na ispisu 194
 neravni ispis 192
 neželjeni faksovi blokiranje 76

O

obavijesti 248, 250, 252, 253, 254
 obavijesti o emisiji 248, 254
 obavijesti o potrošnom materijalu konfiguriranje 154
 obostrano kopiranje 71
 Obraćanje korisničkoj podršci 245
 odabir lokacije za pisač 19
 okomite bijele crte 198
 okomite pruge na ispisima 200
 okomite svijetle pruge 197
 okomite tamne crte 201

okomite tamne crte na
ispisima 200
okomite tamne pruge 199
okomite tamne pruge na
dokumentima prilikom skeniranja
s ADF-a 242
omogućavanje izgovorenih
lozinki 29
omogućavanje načina rada
povećanja 28
omogućavanje osobnih
identifikacijskih brojeva 29
omogućavanje USB
priključka 208
omogućavanje Wi-Fi Direct
veze 59
omotnice se lijepo pri
ispisivanju 230
onemogućavanje pogreške
„SMTP poslužitelj nije
postavljen“ 233
opcije
kartice za programske
datoteke 53
originalni dijelovi i potrošni
materijal 155
originalni Lexmark dijelovi i
potrošni materijal 155
osobni identifikacijski brojevi
omogućavanje 29
otkazivanje zadatka
ispisivanja 69
otpremanje pisača 176

P

papir
letterhead 15
neprihvatljivo 14
odabir 13
postavka univerzalnog
formata 46
prethodno ispisani obrasci 15
papir se često zaglavljuje 232
pisač
minimalan slobodni prostor 19
odabir lokacije za 19
otpremanje 176
pisač ne odgovara 207
pisač se ne može povezati s Wi-
Fi mrežom 228
podešavanje brzine govora
Glasovno navođenje 28

Podloga ADF-a za odvajanje
zamjena 167
podržane aplikacije 22
podržane gramature papira 18
podržane vrste datoteka 67
podržane vrste papira 17
podržani faks 29
podržani flash pogoni 67
podržani formati papira 15
pogreška „SMTP poslužitelj nije
postavljen“
onemogućavanje 233
pohrana papira 14
pohrana zadataka ispisivanja 67
pokretanje prikaza slajdova 24
Pomoćni program Lexmark
ScanBack
upotreba 78
poništanje veze između
ladica 49
ponovno postavljanje
brojači upotrebe potrošnog
materijala 230
ponovno postavljanje brojača
upotrebe potrošnog
materijala 169, 230
popis uzoraka fontova
ispisivanje 68
poruke e-pošte ne mogu se
poslati 233
poruke o pogreškama
pisača 178
poruke pisača
Potrošni materijal nije
Lexmark 230
Zamijenite spremnik, regija
pisača se ne podudara 229
poruke pogreške 178
poslužitelj e-pošte
konfiguriranje 38
poslužitelj za faksiranje,
upotreba
postavljanje funkcije
faksiranja 31
postavke pisača
vraćanje tvornički zadanih
postavki 63
postavke za zaštitu okoliša 175
postavke zvučnika faksa
konfiguriranje 38
postavljanje
analogni faks 29

postavljanje faksa
ovisno o državi ili regiji 35
veza standardnom telefonskom
linijom 32
postavljanje formata papira 46
postavljanje funkcije faksiranja
putem poslužitelja za
faksiranje 31
postavljanje funkcije faksiranja
uz etherFAX 30
postavljanje ispisivanja putem
serijskog priključka 60
postavljanje opcije Kvota za
uređaj 24
postavljanje razdjelnih listova 69
postavljanje univerzalne veličine
papira 46
postavljanje upozorenja za e-
poštu 154
postavljanje vrste papira 46
potpuno crne stranice 193
Potrošni materijal nije
Lexmark 230
potrošni materijali
štednja 175
povezivanje ladica 49
povezivanje mobilnog uređaja
s pisačem 59
povezivanje pisača
s bežičnom mrežom 57
povezivanje pisača s uslugom
prepoznatljivog načina
zvonjenja 37
povezivanje računala s
pisačem 60
povezivanje s bežičnom
mrežom
upotreba metode pritiska
gumba 58
upotreba PIN metode 58
povećavanje veličine kopije 71
povjerljivi dokumenti ne ispisuju
se 203
povjerljivi zadaci ispisivanja
ispisivanje 68
konfiguriranje 67
početni zaslon
prilagođavanje 22
upotreba 21
prazne stranice 183
pregledavanje izvješća 155
premještanje pisača 19, 175

- prethodno ispisani obrasci
 odabir 15
 prečac
 E-pošta 23
 Faks 23
 FTP 23
 Kopiranje 23
 prečac za e-poštu
 izrada 73
 prečac za odredišni faks
 izrada 75
 prečac, izrada
 e-pošta 73
 FTP adresa 80
 kopiranje 72
 odredište faksa 75
 prečaci
 izrada 23
 prikaz aplikacija na početnom
 zaslону 22
 priključci pisača 20
 priključivanje kabela 20
 prilagođavanje
 registracija skenera 244
 prilagođavanje registracije ADF-
 a 244
 prilagođavanje svjetline
 zaslona 175
 prilagođavanje zadane glasnoće
 slušalice 28
 zvučnik 29
 Prilagođavanje zaslona
 upotreba 24
 prilagođavanje zaslona 24
 prilagođavanje zatamnjenja
 faksa 76
 prilagođavanje zatamnjenosti
 tonera 69
 primljeni faksovi
 stavljanje na čekanje 76
 privremena memorija 63
 brisanje 62
 problem s kvalitetom
 skeniranja 242
 problemi s kvalitetom ispisa 177
 programske datoteke,
 ažuriranje 51
 promjena pozadine 24
 promjena razlučivosti faksa 75
 pronalaženje mjesta
 zaglavljivanja 210
 pronalaženje podataka o
 pisaču 9
 prosljeđivanje faksa 76
 provjera statusa dijelova i
 potrošnog materijala 154
- ## R
- razdjelne stranice
 postavljanje 69
 razine emisije buke 248
 različiti formati papira,
 kopiranje 70
 razlučivost faksa
 promjena 75
 razmjena e-pošte
 upotreba uređaja za
 automatsko uvlačenje papira
 (ADF) 73
 upotrebljavajući staklo
 skenera 73
 razvrstavanje kopija 71
 razvrstavanje više kopija 71
 računalo
 povezivanje s pisačem 60
 računalo, skeniranje na 78
 recikliranje
 Lexmark ambalaža 246
 Lexmark proizvodi 246
 registracija ADF-a
 prilagođavanje 244
 rješavanje problema
 Embedded Web Server ne
 može se otvoriti 227
 pisač ne odgovara 207
 pisač se ne može povezati s
 Wi-Fi mrežom 228
 pogreška „SMTP poslužitelj nije
 postavljen“ 233
 problemi s kvalitetom
 ispisa 177
 rješavanje problema s e-poštom
 poruke e-pošte ne mogu se
 poslati 233
 rješavanje problema s faksom
 faksovi se mogu slati, ali ne i
 primati putem analognog
 faksa 236
 faksovi se ne mogu slati ili
 primati putem analognog
 faksa 234
 faksovi se ne mogu slati ili
 primati uz etherFAX 237
 faksovi se ne mogu slati putem
 analognog faksa 236
 loša kvaliteta ispisa 238
 na naslovnoj stranici faksa
 nedostaju informacije 238
 naslovna stranica faksa ne
 može se poslati s
 računala 238
 ne može se postaviti
 etherFAX 236
 ne prikazuje se ID
 pozivatelja 234
 rješavanje problema s
 kopiranjem
 djelomične kopije dokumenata
 ili fotografija 241
 loša kvaliteta kopiranja 241
 skener ne odgovara 244
 rješavanje problema s kvalitetom
 ispisa
 bijele stranice 183
 crne stranice 183
 iskrivljeni ispis 192
 mrlje i točke na ispisu 190
 nepotpun tekst ili slike 194
 nepravilnosti koje se
 ponavljaju 202
 neravni ispis 192
 okomite bijele crte 198
 okomite svijetle pruge 197
 okomite tamne crte ili
 pruge 200
 okomite tamne crte umjesto
 sadržaja 201
 okomite tamne pruge 199
 potpuno crne stranice 193
 savijanje papira 191
 savijeni ili zgužvani papir 185
 siva pozadina na ispisima 186
 svijetli ispis 188
 taman ispis 183
 tanke linije ne ispisuju se
 pravilno 185
 toner se lako briše 195
 vodoravne svijetle pruge 196
 rješavanje problema sa
 skeniranjem
 djelomične kopije dokumenata
 ili fotografija 241
 iskrivljena slika prilikom
 skeniranja iz ADF-a 242

- iskrivljeni tekst prilikom skeniranja iz ADF-a 242
- loša kvaliteta kopiranja 241
- okomite tamne pruge na dokumentima prilikom skeniranja s ADF-a 242
- računalo se zamrzava tijekom skeniranja 243
- skener ne odgovara 244
- skeniranje na računalo nije moguće 239
- skeniranje predugo traje 243
- skeniranje u mrežnu mapu nije moguće 240
- zadatak skeniranja nije uspio 243
- rješavanje problema, e-pošta
- poruke e-pošte ne mogu se poslati 233
- rješavanje problema, faks
- faksovi se mogu slati, ali ne i primiti putem analognog faksa 236
- faksovi se ne mogu slati ili primiti putem analognog faksa 234
- faksovi se ne mogu slati ili primiti uz etherFAX 237
- faksovi se ne mogu slati putem analognog faksa 236
- loša kvaliteta ispisa 238
- na naslovnoj stranici faksa nedostaju informacije 238
- naslovna stranica faksa ne može se poslati s računala 238
- ne može se postaviti etherFAX 236
- ne prikazuje se ID pozivatelja 234
- rješavanje problema, ispisivanje
- ispis s razvrstavanjem ne funkcionira 231
- neodgovarajuće margine 188
- omotnice se lijepe pri ispisivanju 230
- papir se često zaglavljuje 232
- povezivanje ladica ne funkcionira 231
- povjerljivi i drugi dokumenti na čekanju ne ispisuju se 203
- sporo ispisivanje 205
- zadaci ispisivanja ne ispisuju se 203
- zadatak se ispisuje iz pogrešne ladice 204
- zadatak se ispisuje na pogrešnom papiru 204
- zaglavljene stranice ne ispisuju se ponovno 233
- rješavanje problema, kopiranje djelomične kopije dokumenata ili fotografija 241
- loša kvaliteta kopiranja 241
- skener ne odgovara 244
- skener se ne može zatvoriti 243
- rješavanje problema, kvaliteta ispisa
- bijele stranice 183
- iskrivljeni ispis 192
- mrlje i točke na ispisu 190
- nepotpun tekst ili slike 194
- nepravilnosti koje se ponavljaju 202
- neravni ispis 192
- okomite bijele crte 198
- okomite svijetle pruge 197
- okomite tamne crte ili pruge 200
- okomite tamne crte umjesto sadržaja 201
- okomite tamne pruge 199
- potpuno crne stranice 193
- prazne stranice 183
- savijanje papira 191
- savijeni ili zgužvani papir 185
- siva pozadina na ispisima 186
- svijetli ispis 188
- taman ispis 183
- tanke linije ne ispisuju se pravilno 185
- toner se lako briše 195
- vodoravne svijetle pruge 196
- rješavanje problema, skeniranje djelomične kopije dokumenata ili fotografija 241
- iskrivljena slika prilikom skeniranja iz ADF-a 242
- iskrivljeni tekst prilikom skeniranja iz ADF-a 242
- loša kvaliteta kopiranja 241
- okomite tamne pruge na dokumentima prilikom skeniranja s ADF-a 242
- skener ne odgovara 244
- skener se ne može zatvoriti 243
- skeniranje na računalo nije moguće 239
- skeniranje u mrežnu mapu nije moguće 240
- zadatak skeniranja nije uspio 243
- RJ-11 adapter 35
- S**
- savijeni papir 185
- serijski broj pisača
- pronalaženje 10
- serijski broj, pisač
- pronalaženje 10
- serijski priključak, ispisivanje postavljanje 60
- sigurnosne informacije 7, 8
- sigurnosni utor
- lociranje 62
- siva pozadina na ispisima 186
- skener
- čišćenje 170
- skener se ne može zatvoriti 243
- skeniranje
- na flash pogon 81
- na FTP poslužitelj 79
- na računalo 78
- upotreba uređaja za automatsko uvlačenje papira (ADF) 78
- upotrebljavajući staklo skenera 78
- skeniranje iz ADF-a
- iskrivljena slika 242
- iskrivljeni tekst 242
- skeniranje na FTP poslužitelj
- upotreba upravljačke ploče 79
- skeniranje na računalo nije moguće 239
- skeniranje u mrežnu mapu 80
- skeniranje u mrežnu mapu nije moguće 240
- sklop valjka za uvođenje
- zamjena 162
- čišćenje 171
- slanje e-pošte 73

slanje faksa 74
 smanjenje veličine kopije 71
 SMB
 skeniranje 80
 smjernice za papir 13
 SMTP postavke
 konfiguriranje 38
 softver pisača
 postavljanje 50
 sporo ispisivanje 205
 spremnik s tonerom
 naručivanje 155
 zamjena 157
 Stanje mirovanja
 konfiguriranje 175
 status dijelova
 provjeravanje 154
 status pisača 12
 status potrošnog materijala
 provjeravanje 154
 stavljanje faksova na čekanje 76
 Stranica s postavkama izbornika
 ispisivanje 153
 stranica za postavljanje mreže
 ispisivanje 60
 svijetli ispis 188
 svjetlina zaslona
 prilagođavanje 175
 svojstva papira 13

T

taman ispis 183
 tanke linije ne ispisuju se
 pravilno 185
 temperatura oko pisača 251
 toner se lako briše 195
 točke na ispisu 190
 trajna memorija 63
 brisanje 62
 tvornički zadane postavke
 vraćanje 63

U

uključivanje glasovnog
 navođenja 26
 ulaganje omotnica
 u višenamjenskom uređaju za
 uvlačenje papira 48
 ulaganje papira sa zaglavljem
 u višenamjenskom uređaju za
 uvlačenje papira 48

ulaganje u ladice 46
 Univerzalna veličina papira
 postavljanje 46
 upotreba automatskog ulagača
 dokumenata
 kopiranje 70
 upotreba opcije Prilagođavanje
 zaslona 24
 upotreba originalnih Lexmark
 dijelova i potrošnog
 materijala 155
 upotreba početnog zaslona 21
 upotreba upravljačke ploče 12
 upotreba usluge Korisnička
 podrška 24
 upotrebljavajući staklo skenera
 kopiranje 70
 upozorenja za e-poštu
 postavljanje 154
 upravljanje čuvarom zaslona 24
 upravljačka ploča
 upotreba 12
 upravljački program za faks
 postavljanje 50
 upravljački program za
 ispisivanje
 hardverske opcije,
 dodavanje 52
 postavljanje 50
 uređivanje kontakata 26
 USB kabel 20
 USB priključak
 omogućivanje 208
 usluga prepoznatljivog načina
 zvonjenja, faks
 omogućivanje 37
 utikač adaptera 35
 utičnica kabela za napajanje 20
 uvoz konfiguracijske datoteke
 upotrebom aplikacije
 Embedded Web Server 52

V

valjak za odvajanje ladice
 zamjena 166
 vađenje zaglavljenog papira
 u automatskom ulagaču
 dokumenata 212
 u dodatnoj ladici 221
 u jedinici za obostrani rad 221
 u standardnoj ladici 217
 u standardnom odjeljku 212

u stražnjim vratašcima 224
 u višenamjenskom uređaju za
 uvlačenje papira 213
 višenamjenski uređaj za
 uvlačenje papira
 ulaganje 48
 vlažnost oko pisača 251
 vodoravne svijetle pruge 196
 vrsta papira
 postavljanje 46
 vrste datoteka
 podržani 67
 vrste papira, podržano 17

W

Wi-Fi mreža
 deaktiviranje 60
 Wi-Fi Direct
 ispisivanje s mobilnog
 uređaja 65
 konfiguriranje 59
 omogućivanje 59
 Wi-Fi Protected Setup
 bežična mreža 58

Z

zadaci ispisivanja nisu se
 ispisali 203
 zadaci ispisivanja s
 ponavljanjem 67
 zadaci ispisivanja s
 provjerom 67
 zadana glasnoća slušalica
 prilagođavanje 28
 zadana glasnoća zvučnika
 prilagođavanje 29
 zadatak ispisivanja
 otkazivanje 69
 zadatak se ispisuje iz pogrešne
 ladice 204
 zadatak se ispisuje na
 pogrešnom papiru 204
 zadržani dokumenti ne ispisuju
 se 203
 zadržani zadaci
 ispisivanje 68
 postavljanje vremena isteka 67
 zaglavljene stranice ne ispisuju
 se ponovno 233
 zaglavljeni papir
 izbjegavanje 209

lokacija 210
u automatskom ulagaču
dokumenata 212
u dodatnoj ladici 221
u standardnoj ladici 217
u stražnjim vratašcima 224
zaglavljani papir u jedinici za
obostrani rad 221
zaglavljani papir u standardnom
odjeljku 212
zaglavljani papir u
višenamjenskom uređaju za
uvlačenje papira 213
zaglavljivanja, papir
izbjegavanje 209
zakazivanje faksa 75
Zamijenite spremnik, regija
pisača se ne podudara 229
zamjena dijelova
ladica 162
Podloga ADF-a za
odvajanje 167
sklop valjka za uvođenje 162
valjak za odvajanje ladice 166
zamjena potrošnog materijala
ispisna jedinica 159
spremnik s tonerom 157
zapisnik faksiranja
ispisivanje 76
zaslon osjetljiv na dodir
čišćenje 170
zaslonska tipkovnica
upotreba 28
zatamnjenost faksa
prilagođavanje 76
zatamnjenost tonera
prilagođavanje 69
zaštita podataka pisača 63
zgužvani papir 185

Č

čišćenje
unutarnji dio pisača 169
vanjski dio pisača 169
čišćenje pisača 169
Čišćenje skenera 153
čišćenje skenera 170
čišćenje sklopa valjka za
uvođenje 171
čišćenje zaslona osjetljivog na
dodir 170

Š

šifre pogreške 178
šifre pogreške pisača 178
štednja papira 71
štednja potrošnog
materijala 175