



# Multifunktionsskrivarna MX432, XM3142

---

## Användarhandbok

**Juli 2024**

[www.lexmark.com](http://www.lexmark.com)

---

Machine type:

7019

Modeller:

6w6, 6w9

# Innehåll

<b>Säkerhetsinformation.....</b>	<b>6</b>
Skrivsätt.....	6
Information om produkten.....	6
<b>Lär dig mer om skrivaren.....</b>	<b>9</b>
Hitta information om skrivaren.....	9
Hitta skrivarserienumret.....	10
Skrivarkonfigurationer.....	11
Använda kontrollpanelen.....	12
Så här används indikatorlampan.....	12
Välja papper.....	13
<b>Installera och konfigurera.....</b>	<b>19</b>
Välja en plats för skrivaren.....	19
Koppla kablar.....	20
Konfigurera och använda programmen på huvudmenyn.....	21
Konfigurera och använda tillgänglighetsfunktionerna.....	27
Ställa in skrivaren för att faxa.....	29
Konfigurera SMTP-inställningarna för e-post.....	38
Fylla på papper och specialmedia.....	46
Installera och uppdatera program, drivrutiner och fast programvara.....	49
Installera hårdvarualternativ.....	52
Nätverk.....	56
Konfigurera seriell utskrift (endast Windows).....	59
<b>Säkra skrivaren.....</b>	<b>61</b>
Lokalisera säkerhetsplats.....	61
Radera skrivarminnet.....	61
Ta bort den intelligenta lagringsenheten.....	61
Återställa fabriksinställningar.....	62
Flyktighetsredogörelse.....	62
<b>Skriv ut.....</b>	<b>63</b>
Skriva ut från en dator.....	63
Skriva ut från en mobil enhet.....	63

Skriva ut från flashenhet.....	65
Flashenheter och filtyper som stöds.....	66
Konfigurera konfidentiella jobb.....	66
Skriva ut konfidentiella jobb och andra stoppade jobb.....	67
Skriva ut en teckensnittlista.....	67
Placera skiljeblad mellan kopior.....	68
Avbryta utskriftsjobb.....	68
Justera tonersvärtan.....	68
<b>Kopiera.....</b>	<b>69</b>
Använda den automatiska dokumentmataren och skannerglaset.....	69
Göra kopior.....	69
Kopiera fotografier.....	69
Kopiera till brevpapper.....	70
Kopiera på papperets båda sidor.....	70
Förminska eller förstora kopior.....	70
Kopiera flera sidor på ett ark.....	70
Sortera kopior.....	70
Kopiera kort.....	71
Skapa en genväg för kopiering.....	71
<b>E-post.....</b>	<b>72</b>
Använda den automatiska dokumentmataren och skannerglaset.....	72
Skicka ett e-postmeddelande.....	72
Skapa en e-postgenväg.....	72
<b>Fax.....</b>	<b>73</b>
Använda den automatiska dokumentmataren och skannerglaset.....	73
Skicka ett fax.....	73
Schemalägga ett fax.....	74
Skapa en faxdestinationsgenväg.....	74
Ändra faxupplösning.....	74
Justera svärtan för faxmeddelanden.....	75
Skriva ut en faxlogg.....	75
Blockera skräpfax.....	75
Stoppa fax.....	75
Vidarebefordra ett fax.....	75

---

<b>Skanna.....</b>	<b>77</b>
Använda den automatiska dokumentmataren och skannerglaset.....	77
Skanna till en dator.....	77
Skanna till en FTP-server.....	78
Skapa en FTP-genväg.....	79
Skanna till en nätverksmapp.....	79
Skapa en genväg för nätverksmapp.....	79
Skanna till en flashenhet.....	80
<b>Använda skrivarens menyer.....</b>	<b>81</b>
Menyöversikt.....	81
Enhet.....	82
Skriv ut.....	95
Papper.....	101
Kopiera.....	103
Fax.....	105
E-post.....	118
FTP.....	123
USB-enhet.....	126
Nätverk/portar.....	129
Säkerhet.....	142
Cloud-tjänster.....	148
Rapporter.....	148
Felsökning.....	150
Skriva ut Meny för inställningssida.....	150
<b>Underhålla skrivaren.....</b>	<b>151</b>
Kontrollera status för skrivarens delar och förbrukningsmaterial.....	151
Konfigurera meddelanden om förbrukningsmaterial.....	151
Ställa in e-postaviseringar.....	151
Visa rapporter.....	152
Beställa delar och förbrukningsartiklar.....	152
Byta ut delar och förbrukningsartiklar.....	153
Rengöra skrivarens delar.....	166
Spara energi och papper.....	171
Flytta skrivaren till en annan plats.....	172

---

Skicka skrivaren.....	173
<b>Felsöka problem.....</b>	<b>174</b>
Problem med utskriftskvalitet.....	174
Skrivarfelkoder.....	175
Utskriftsproblem.....	180
Skrivaren svarar inte.....	204
Det går inte att läsa flashenheten.....	205
Aktivera USB-porten.....	205
Åtgärda pappersstopp.....	206
Problem med nätverksanslutningen.....	223
Problem med förbrukningsmaterial.....	225
Pappersmatningsproblem.....	226
E-postproblem.....	229
Faxproblem.....	230
Skanningsproblem.....	235
Kontakta kundsupport.....	241
<b>Återvinning och kassering.....</b>	<b>242</b>
Återvinna produkter från Lexmark.....	242
Återvinna förpackningar från Lexmark.....	242
<b>Meddelanden.....</b>	<b>243</b>
<b>Index.....</b>	<b>252</b>

# Säkerhetsinformation

## Skrivsätt

**Obs! Obs!** anger information som kan vara till hjälp.







**Varning! Varning!** anger att något kan skada produktens maskin- eller programvara.









**VAR FÖRSIKTIG! Var försiktig!** anger en möjlig riskfylld situation som kan leda till personskada.





Olika typer av varningsmeddelanden:

-  **VAR FÖRSIKTIG – RISK FÖR SKADA:** anger risk för personskada
-  **VAR FÖRSIKTIG– RISK FÖR ELEKTRISK STÖT:** anger risk för elektrisk stöt
-  **VAR FÖRSIKTIG – VARM YTA:** anger risk för brännskada vid beröring
-  **VAR FÖRSIKTIG – VÄLTRISK:** anger klämrisk
-  **VAR FÖRSIKTIG – KLÄMRISK:** anger risk för att fastna mellan rörliga delar

## Information om produkten

-  **VAR FÖRSIKTIG – RISK FÖR SKADA:** För att undvika risk för eldsvåda eller elstöt ansluter du nätsladden direkt till lämpligt och jordat vägguttag som är i närheten av produkten och är lättillgängligt.
-  **VAR FÖRSIKTIG – RISK FÖR SKADA:** För att undvika brandrisk eller att få en elektrisk stöt använd endast den nätsladd som levererades med produkten eller en utbytesnätsladd som godkänts av tillverkaren.
-  **VAR FÖRSIKTIG – RISK FÖR SKADA:** Använd inte produkten med förlängningssladdar, grenuttag, förlängare med grenuttag eller enheter för avbrottsfri strömförsörjning. Strömkapaciteten i den här typen av tillbehör kan enkelt överbelastas av en laserskrivare, vilket kan leda till brandrisk, materiella skador och sämre skrivarprestanda.
-  **VAR FÖRSIKTIG – RISK FÖR SKADA:** Endast ett inbyggt överspänningsskydd från Lexmark som är korrekt anslutet mellan skrivaren och nätsladden som hör till skrivaren får användas med den här produkten. Användningen av överspänningsskydd som inte är från Lexmark kan leda till brandrisk, materiella skador och sämre skrivarprestanda.
-  **VAR FÖRSIKTIG – RISK FÖR SKADA:** För att minska brandrisken använder du endast en 26 AWG-kabel eller större telekommunikationskabel (RJ-11) vid anslutning av den här produkten till det allmänna telenätet. För användare i Australien måste sladden vara godkänd av Australian Communications and Media Authority.
-  **VAR FÖRSIKTIG– RISK FÖR ELEKTRISK STÖT:** För att undvika att få en elektrisk stöt bör du inte placera eller använda den här produkten i närheten av vatten eller våtutrymmen.
-  **VAR FÖRSIKTIG– RISK FÖR ELEKTRISK STÖT:** För att undvika att få en elektrisk stöt bör du inte konfigurera produkten eller göra andra elektriska anslutningar med t.ex. nätsladden, faxfunktionen eller telefonen under åskväder.

-  **VAR FÖRSIKTIG – RISK FÖR SKADA:** Klipp, vrid, knyt eller kläm inte strömsladden. Placera inte heller tunga föremål på den. Se till så att strömsladden inte skavs eller belastas. Kläm inte fast strömsladden mellan föremål, t.ex. möbler och väggar. Om något av ovanstående sker finns det risk för brand eller elstötar. Inspektera strömsladden regelbundet för tecken på sådana problem. Koppla bort strömsladden från eluttaget innan du inspekterar den.
-  **VAR FÖRSIKTIG– RISK FÖR ELEKTRISK STÖT:** För att undvika att få en elektrisk stöt bör du se till att alla externa anslutningar (som Ethernet- och telefonanslutningar) är ordentligt installerade i de markerade inkopplingsportarna.
-  **VAR FÖRSIKTIG– RISK FÖR ELEKTRISK STÖT:** För att undvika att få en elektrisk stöt när du vill komma åt systemkortet eller installera ytterligare maskinvara eller minnesenheter efter att du har installerat skrivaren ska du först stänga av skrivaren och dra ut nätsladden från eluttaget innan du fortsätter. Om några andra enheter är anslutna till skrivaren bör du stänga av dem också och dra ut eventuella kablar till skrivaren.
-  **VAR FÖRSIKTIG– RISK FÖR ELEKTRISK STÖT:** För att undvika att få en elektrisk stöt bör du inte använda faxen under åskväder.
-  **VAR FÖRSIKTIG– RISK FÖR ELEKTRISK STÖT:** För att undvika att få en elektrisk stöt när du rengör skrivarens utsida ska du dra ut nätsladden ur eluttaget och koppla bort alla sladdar från skrivaren innan du fortsätter.
-  **VAR FÖRSIKTIG – RISK FÖR SKADA:** Om skrivaren väger mer än 20 kg (44 lbs) behövs det minst två personer för att lyfta den på ett säkert sätt.
-  **VAR FÖRSIKTIG – RISK FÖR SKADA:** När skrivaren ska flyttas följer du dessa riktlinjer för att undvika personskada eller att skrivaren skadas:
- Se till att alla luckor och magasin är stängda.
  - Stäng av skrivaren och dra ut nätsladden ur eluttaget.
  - Koppla bort alla sladdar och kablar från skrivaren.
  - Om skrivaren har separata golvstående tillvalsmagasin eller utmatningstillval anslutna måste dessa kopplas från innan skrivaren flyttas.
  - Om skrivaren har en hjulbas kan den rullas till den nya platsen. Var försiktig när du går över hinder och avbrott i golvet.
  - Om skrivaren inte har någon hjulbas, men har tillvalsmagasin eller utmatningstillval, tar du bort utmatningstillvalen och lyfter sedan av skrivaren från tillvalsmagasinen. Försök inte lyfta skrivaren och tillval samtidigt.
  - Använd handtagen när du lyfter skrivaren.
  - Om ni transporterar skrivaren på en kärra måste den vara så stor att hela skrivarens bottenplatta får plats på den.
  - Om ni transporterar maskintillval på kärra måste den vara så stor att respektive tillval får plats på den.
  - Skrivaren måste alltid vara upprätt.
  - Undvik kraftigt vibrerande rörelser.
  - Se till att du inte har fingrarna under skrivaren när du ställer ner den.
  - Se till att det finns tillräckligt med utrymme runt skrivaren.
-  **VAR FÖRSIKTIG – VÄLTRISK:** Vid installation av en eller fler tillval på skrivaren eller flerfunktionsenheten kanske en hjulbas, möbel eller annan funktion krävs för att förhindra instabilitet som kan riskera personskada. Mer information om vilka konfigurationer som stöds finns på [www.lexmark.com/multifunctionprinters](http://www.lexmark.com/multifunctionprinters).

-  **VAR FÖRSIKTIG – VÄLTRISK:** Fyll på varje fack separat för att minska risken för utrustningsinstabilitet. Låt alla andra fack vara stängda tills de behövs.
-  **VAR FÖRSIKTIG – VARM YTA:** Insidan av skrivaren kan vara varm. Förebygg risken för brännskador genom att vänta tills ytan har svalnat.
-  **VAR FÖRSIKTIG – KLÄMRISK:** För att undvika risken för klämskador ska du vara försiktig i områden märkta med den här etiketten. Klämskador kan ske vid rörliga delar, t.ex. kugghjul, luckor och fack.
-  **VAR FÖRSIKTIG – RISK FÖR SKADA:** Produkten använder laser. Användning av kontroller, justeringar eller utförande av andra procedurer än de som angivits här i *användarhandboken* kan resultera i farlig strålning.
-  **VAR FÖRSIKTIG – RISK FÖR SKADA:** Litiumbatteriet i produkten är inte utbytbart. Om ett litiumbatteri byts ut på fel sätt finns det risk att det exploderar. Ladda inte upp, ta isär eller bränn ett litiumbatteri. Gör dig av med använda litiumbatterier enligt tillverkarens instruktioner och lokala föreskrifter.

Produkten är utformad, testad och godkänd för att uppfylla internationella säkerhetsstandarder vid användning av specifika delar från tillverkaren. Vissa delars säkerhetsfunktioner kanske inte alltid är självklara. Tillverkaren ansvarar inte för användning av andra ersättningsdelar.

Se till att en servicerepresentant utför service och reparationer som inte beskrivs i användarhandboken.

**SPARA DESSA ANVISNINGAR.**



# Lär dig mer om skrivaren

## Hitta information om skrivaren

Vad letar du efter?	Här kan du hitta det
Instruktioner för ursprunglig konfiguration	Se installationsdokumentationen som medföljde skrivaren.
<ul style="list-style-type: none"> <li>• Skrivarprogram</li> <li>• Skrivar- eller faxdrivrutinen</li> <li>• Fast skrivarprogramvara</li> <li>• Verktyg</li> </ul>	Gå till <a href="http://www.lexmark.com/downloads">www.lexmark.com/downloads</a> , sök efter din skrivarmodell och välj den drivrutin, den fasta programvara eller det verktyg du behöver på menyn Typ.
<ul style="list-style-type: none"> <li>• Välja och lagra papper och specialmaterial</li> <li>• Fylla på papper</li> <li>• Konfigurera skrivarinställningar</li> <li>• Visa och skriv ut dokument och foton</li> <li>• Konfigurera skrivaren i ett nätverk</li> <li>• Hantera och underhålla skrivaren</li> <li>• Felsökning och problemlösning</li> </ul>	<p>Informationscenter – gå till <a href="https://infoserve.lexmark.com">https://infoserve.lexmark.com</a>.</p> <p>Instruktionsvideofiler – gå till <a href="https://infoserve.lexmark.com/idv/">https://infoserve.lexmark.com/idv/</a>.</p> <p>Pekskärmsguide – Gå till <a href="http://support.lexmark.com">http://support.lexmark.com</a>.</p>
Information om hur du konfigurerar tillgänglighetsfunktionerna på skrivaren	<i>Lexmark Tillgänglighetsguide</i> – Gå till <a href="http://support.lexmark.com">http://support.lexmark.com</a> .
Hjälpinformation om hur du använder skrivarprogrammet.	<p>Hjälp för Microsoft Windows- och Macintosh-operativsystem – Öppna ett skrivarprogram och klicka på <b>Hjälp</b>.</p> <p>Om du vill se sammanhangsberoende information klickar du på .</p> <p><b>Anmärkningar:</b></p> <ul style="list-style-type: none"> <li>• Hjälpen installeras automatiskt med skrivarprogrammet.</li> <li>• Skrivarprogramvaran finns i skrivarprogramsmappen eller på Skrivbordet, beroende på operativsystem.</li> </ul>
<ul style="list-style-type: none"> <li>• Dokumentation</li> <li>• Support via live-chatt</li> <li>• Support via e-post</li> <li>• Samtalssupport</li> </ul>	<p>Gå till <a href="http://support.lexmark.com">http://support.lexmark.com</a>.</p> <p><b>Obs!</b> Välj land eller region och välj sedan produkt för att visa lämplig supportwebbplats.</p> <p>Du hittar kontaktuppgifter och öppettider för support i din region eller ditt land på webbplatsen eller på den tryckta garantisedel som medföljde skrivaren.</p> <p>Ha följande information till hands när du kontaktar kundtjänst:</p> <ul style="list-style-type: none"> <li>• Inköpsställe och -datum</li> <li>• Skrivartyp och serienummer</li> </ul> <p>Mer information finns i <a href="#">"Hitta skrivarserienumret"</a> på sidan 10.</p>

Vad letar du efter?	Här kan du hitta det
<ul style="list-style-type: none"><li>• Säkerhetsinformation</li><li>• Information om regler</li><li>• Garantiinformation</li><li>• Miljöinformation</li></ul>	Garantiinformation varierar mellan länder eller regioner: <ul style="list-style-type: none"><li>• <b>USA</b> – läs Statement of Limited Warranty som medföljer skrivaren och som även finns på <a href="http://support.lexmark.com">http://support.lexmark.com</a>.</li><li>• <b>I andra länder eller regioner</b> – Se den tryckta garantin som medföljde skrivaren. <i>Produktinformationsguide</i>– Se dokumentationen som medföljde skrivaren eller gå till <a href="http://support.lexmark.com">http://support.lexmark.com</a>.</li></ul>
Information om Lexmarks digitala pass	Gå till <a href="https://csr.lexmark.com/digital-passport.php">https://csr.lexmark.com/digital-passport.php</a> .

## Hitta skrivarserienumret

1 Öppna den främre luckan.

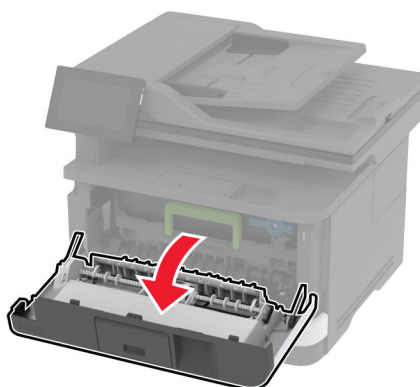
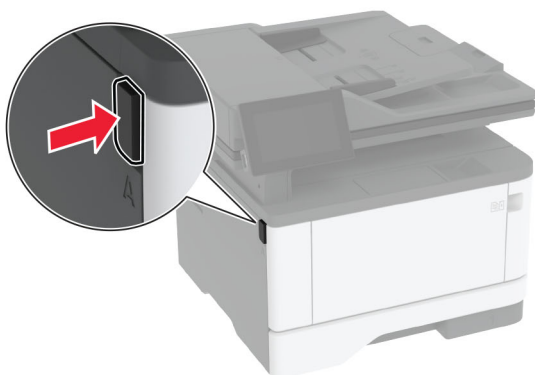

**2** Serienumret sitter bakom den främre luckan.

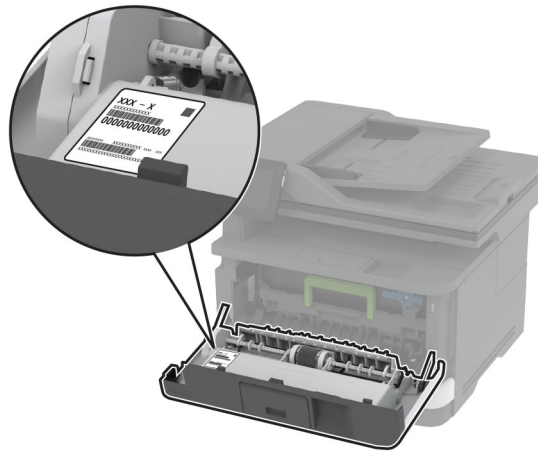

## Skrivarkonfigurationer

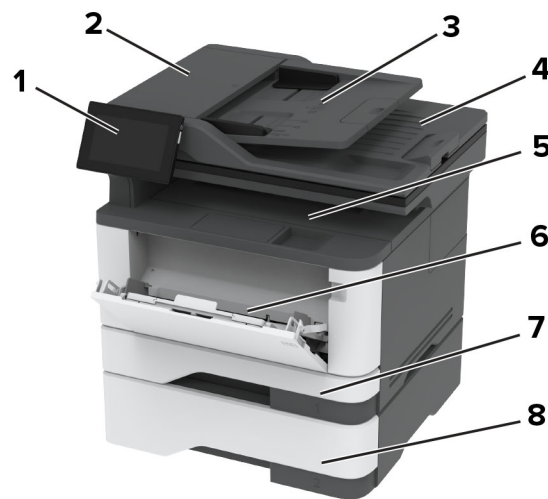

<b>1</b>	Kontrollpanel
<b>2</b>	Den automatiska dokumentmataren
<b>3</b>	Den automatiska dokumentmatarens magasin
<b>4</b>	Den automatiska dokumentmatarens fack
<b>5</b>	Standardmagasin
<b>6</b>	Flerfunktionsmatare
<b>7</b>	Standardmagasin för 250 ark
<b>8</b>	Fack för 550 ark som tillval

## Använda kontrollpanelen

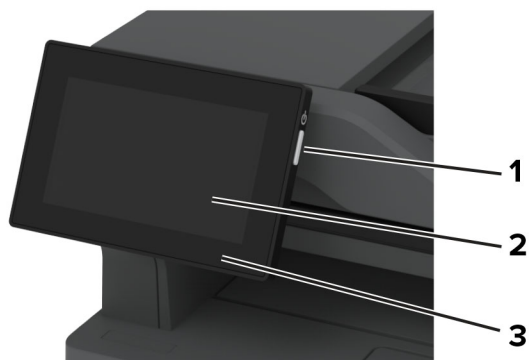

	Område på kontrollpanelen	Funktion
1	Strömbrytare	<ul style="list-style-type: none"> <li>Sätta på eller stänga av skrivaren.</li> <li><b>Obs!</b> Om du vill stänga av skrivaren trycker du på och håller in strömbrytaren i fem sekunder.</li> <li>Sätt skrivaren i viloläge.</li> <li>Aktivera skrivaren från viloläge eller standbyläge.</li> </ul>
2	Visa	<ul style="list-style-type: none"> <li>Visa skrivarmeddelanden och status för förbrukningsmaterial.</li> <li>Installera och använda skrivaren.</li> </ul>
3	Indikatorlampa	Kontrollera skrivarens status.

## Så här används indikatorlampan

Indikatorlampa	Skrivarstatus
Av	Skrivaren är avstängd.
Fast blå färg	Skrivaren är redo.
Blinkar blått	Skrivaren skriver ut eller bearbetar data.
Blinkar rött	Skrivaren kräver åtgärd av användare.
Fast gult	Skrivaren är i vänteläge.
Blinkande gult	Skrivaren är i vänteläge eller standbyläge.

# Välja papper

## Riktlinjer för papper

Använd rätt papperstyp för att förhindra att papper fastnar eller att andra problem uppstår.

- Använd alltid nytt, oskadat papper.
- Innan du fyller på papper bör du ta reda på vilken som är den rekommenderade utskriftssidan. Den anges vanligen på pappersförpackningen.
- Använd inte papper som har beskurits eller klippts för hand.
- Blanda inte olika storlekar, typer eller vikter av material i samma magasin.
- Använd inte bestruket papper som inte har framställts särskilt för elektrofotografisk utskrift.

Mer information finns i *guiden för papper och specialmaterial*.

## Pappersegenskaper

Följande pappersegenskaper påverkar utskriftskvaliteten och tillförlitligheten. Tänk på följande faktorer innan du skriver ut.

### Vikt

Magasin kan mata papper med olika vikt. Papper som är lättare än 60 g/m<sup>2</sup> (16 lb) är kanske inte tillräckligt hårt för att matas in korrekt och kan orsaka pappersstopp. Mer information finns i under ämnet "Pappersvikter som kan användas".

### Böjning

Med böjning menas papperets tendens att böja sig vid kanterna. Omfattande böjning kan ge upphov till pappersmatningsproblem. Böjning kan inträffa när papperet passerar genom skrivaren, där det utsätts för höga temperaturer. Om du förvarar oförpackat papper i en varm, fuktig, kall eller torr miljö kan det leda till att papperet böjer sig vid utskrift och orsaka matningsproblem.

### Lenhet

Papperets släthet påverkar direkt utskriftskvaliteten. Om papperet är för grovt fäster tonern inte ordentligt. Om papperet är för slätt kan det orsaka problem vid pappersmatningen eller ge sämre utskriftskvalitet. Vi rekommenderar användning av papper med 50 Sheffield-punkter.

### Fuktinnehåll

Mängden fukt i papper påverkar både utskriftskvaliteten och skrivarens förmåga att mata papperet på rätt sätt. Låt papperet ligga kvar i sin originalförpackning tills du behöver använda det. Exponering av papper för fukt kan försämra papperets egenskaper.

Före utskrift ska papperet förvaras i originalförpackningen i 24 till 48 timmar. Miljön där papperet förvaras måste vara densamma som skrivaren. Lägg till ett par dagar till den här tiden om förvarings- eller transportmiljön är väldigt olik miljön där skrivaren finns. Tjockt papper kan kräva längre anpassningstider.

## Fiberriktning

Man skiljer på pappersfibrernas riktning. Man talar om *långfibrigt*, vilket betyder att fibrerna löper i papperets längdriktning, och *kortfibrigt*, vilket betyder att fibrerna löper i papperets breddriktning. Information om rekommenderad fiberriktning finns i avsnittet om pappersvikter som kan användas.

## Fiberinnehåll

De flesta typer av högkvalitativa kopieringspapper tillverkas av 100 % kemiskt behandlad trämassa. Det ger papperet hög stabilitet, medför färre pappersmatningsfel och bättre utskriftskvalitet. Papper som innehåller fibrer, t.ex. bomull, kan försämra pappershanteringen.

## Papper som inte kan användas

Följande papperstyper rekommenderas inte för skrivaren:

- Kemiskt behandlade papper som används för att göra kopior utan karbonpapper. De kallas även självkopierande papper, karbonlöst kopieringspapper (CCP) eller papper som inte kräver karbon (NCR).
- Förtryckt papper som innehåller kemikalier som kan förorena skrivaren.
- Förtryckt papper som kan påverkas av den höga temperaturen i fixeringsenheten.
- Förtryckt papper som kräver en registrering (exakt utskriftsplats på sidan) som är större än  $\pm 2,3$  mm ( $\pm 0,09$  tum). Till exempel, formulär med optisk teckenigenkänning (OCR).

Passningen kan ibland justeras med hjälp av ett program så att det går att skriva ut på den här typen av formulär.

- Bestruket papper (raderbart finpapper), syntetiska papper eller termopapper.
- Papper med ojämna kanter, papper med grov eller mycket strukturerad yta eller böjda papper.
- Papper som inte uppfyller EN12281:2002 (europeisk standard).
- Papper som väger mindre än 60 g/m<sup>2</sup>.
- Flersidiga formulär eller dokument.

## Använda returpapper

Lexmark arbetar för att minska pappers miljöpåverkan genom att ge kunderna alternativ när det gäller utskrift. Ett sätt som vi uppnår detta på är att testa produkter som säkerställer att återvunnet papper kan användas – i synnerhet papper som tillverkas av 30, 50 och 100 procent återvunnet innehåll. Vår förväntan är att återvunnet papper ska fungera lika bra som nytillverkat papper i våra skrivare. Det finns ingen officiell standard för användningen av papper i kontorsutrustning, men Lexmark använder den europeiska standarden EN 12281 som lägsta standard. För att säkerställa maximal testbredd innefattar testpapperet 100 procent återvunnet papper från Nordamerika, Europa och Asien, och testerna utförs i en relativ luftfuktighet på 8–80 procent. Testerna innefattar dubbelsidig utskrift. Kontorspapper med återvunnet, återanvänt eller klorfritt innehåll kan användas.

## Förvara papper

Använd nedanstående riktlinjer för hur du förvarar papper så undviker du att papperskvadd och ojämna utskriftskvalitet:

- Förvara papperet i originalförpackningen i samma miljö som skrivaren i 24 till 48 timmar före utskrift.
- Lägg till ett par dagar till den här tiden om förvarings- eller transportmiljön är väldigt olik miljön där skrivaren finns. Tjockt papper kan kräva längre anpassningstider.

- Bäst resultat får du om du förvarar papperet där temperaturen är 21 °C och den relativa fuktigheten är 40 procent.
- De flesta tillverkare rekommenderar att utskrifter görs i temperaturer mellan 18–24 °C och en relativ luftfuktighet mellan 40 till 60 procent.
- Förvara papperet i kartonger på en pall eller hylla. Undvik att förvara det på golvet.
- Förvara enskilda paket på en plan yta.
- Placera inte några föremål ovanpå enskilda pappersförpackningar.
- Ta endast ut papper ur kartongen eller förpackningen när du ska fylla på det i skrivaren. Kartongen och förpackningen håller papperet rent, torrt och platt.

## Välja förtryckta formulär och brevpapper

- Använd långfibrigt papper.
- Använd bara formulär och papper med brevhuvud som tryckts med en offset-litografisk eller etsad tryckprocess.
- Undvik papper med grov eller kraftigt strukturerad yta.
- Använd bläck som inte påverkas av hartset i tonern. Bläck som är oxidationshärdat eller oljebaserat uppfyller oftast de här kraven, men latexbläck gör det eventuellt inte.
- Skriv alltid ut prover på förtryckta formulär och brevhuvuden som du tänker använda innan du köper större kvantiteter. På så sätt kan du avgöra om bläcket i det förtryckta formuläret eller brevpapperet påverkar utskriftskvaliteten.
- Kontakta pappersleverantören om du är osäker.
- När du skriver ut på brevpapper fyller du på papperet i rätt riktning för skrivaren. Mer information finns i *guiden för papper och specialmaterial*.

## Pappersstorlekar som kan användas

Pappersstorlek	Standardmagasin för 250 ark	Tillvalsmagasin för 550 ark	Flerfunktionsmatare	Dubbelsidig utskrift
<b>A4</b> 210 x 297 mm (8,27 x 11,7 tum)	✓	✓	✓	✓
<b>A5 i stående riktning (SEF)</b> 148 x 210 mm (5,83 x 8,27 tum)	✓	✓	✓	X
<b>A5 i liggande riktning (LEF)<sup>1</sup></b> 210 x 148 mm (8,27 x 5,83 tum)	✓	✓	✓	X
<b>A6</b> 105 x 148 mm (4,13 x 5,83 tum)	✓	✓	✓	X

<sup>1</sup> Standardstödinställningen gäller för långsidesmatning.

<sup>2</sup> Papperet måste vara minst 210 mm (8,27 tum) brett och 279,4 mm (11 tum) långt för dubbelsidig utskrift.

<sup>3</sup> Om du väljer Universell formateras sidan för 215,90 x 355,60 mm (8,5 x 14 tum), om inget annat anges i programmet.

Pappersstorlek	Standardmagasin för 250 ark	Tillvalsmagasin för 550 ark	Flerfunktionsmatare	Dubbelsidig utskrift
<b>JIS B5</b> 182 x 257 mm (7,17 x 10,1 tum)	✓	✓	✓	x
<b>Oficio (Mexiko)</b> 215,9 x 340,4 mm (8,5 x 13,4 tum)	✓	✓	✓	✓
<b>Hagaki</b> 100 x 148 mm (3,94 x 5,83 tum)	✓	x	✓	x
<b>Statement</b> 139,7 x 215,9 mm (5,5 x 8,5 tum)	✓	✓	✓	x
<b>Executive</b> 184,2 x 266,7 mm (7,25 x 10,5 tum)	✓	✓	✓	x
<b>US Letter</b> 215,9 x 279,4 mm (8,5 x 11 tum)	✓	✓	✓	✓
<b>US Legal</b> 215,9 x 355,6 mm (8,5 x 14 tum)	✓	✓	✓	✓
<b>Folio</b> 215,9 x 330,2 mm (8,5 x 13 tum)	✓	✓	✓	✓
<b>Universal<sup>3</sup></b> 99 x 148 till 215,9 x 359,92 mm (3,9 x 5,83 till 8,5 x 14,17 tum)	✓	✓	✓	✓ <sup>2</sup>
<b>7 3/4 Envelope (7 3/4-kuvert)</b> 98,4 x 190,5 mm (3,875 x 7,5 tum)	x	x	✓	x
<b>9 Envelope (9-kuvert)</b> 98,4 x 225,4 mm (3,875 x 8,9 tum)	x	x	✓	x
<b>10 kuvert</b> 104,8 x 241,3 mm (4,12 x 9,5 tum)	x	x	✓	x

<sup>1</sup> Standardstödinställningen gäller för långsidesmatning.

<sup>2</sup> Papperet måste vara minst 210 mm (8,27 tum) brett och 279,4 mm (11 tum) långt för dubbelsidig utskrift.

<sup>3</sup> Om du väljer Universell formateras sidan för 215,90 x 355,60 mm (8,5 x 14 tum), om inget annat anges i programmet.



Pappersstorlek	Standardmagasin för 250 ark	Tillvalsmagasin för 550 ark	Flerfunktionsmatare	Dubbelsidig utskrift
<b>DL Envelope (DL-kuvert)</b> 110 x 220 mm (4,33 x 8,66 tum)	X	X	✓	X
<b>C5 Envelope (C5-kuvert)</b> 162 x 229 mm (6,38 x 9,01 tum)	X	X	✓	X
<b>B5-kuvert</b> 176 x 250 mm (6,93 x 9,84 tum)	X	X	✓	X
<b>Övriga kuvert</b> 98,4 x 162 till 176 x 250 mm (3,87 x 6,38 till 6,93 x 9,84 tum)	X	X	✓	X

<sup>1</sup> Standardstödinställningen gäller för långsidesmatning.  
<sup>2</sup> Papperet måste vara minst 210 mm (8,27 tum) brett och 279,4 mm (11 tum) långt för dubbelsidig utskrift.  
<sup>3</sup> Om du väljer Universell formateras sidan för 215,90 x 355,60 mm (8,5 x 14 tum), om inget annat anges i programmet.

## Papperstyper som kan användas

Papperstyp	Standardmagasin för 250 ark	Tillvalsmagasin för 550 ark	Flerfunktionsmatare	Dubbelsidig utskrift	Automatisk dokumentmatare
<b>Vanligt papper</b>	✓	✓	✓	✓	✓
<b>Styvt papper</b>	X	X	✓	X	X
<b>Återvunnet papper</b>	✓	✓	✓	✓	X
<b>Pappersetiketter*</b>	✓	✓	✓	X	X
<b>Dokumentpapper</b>	✓	✓	✓	✓	X
<b>Brevhuvud</b>	✓	✓	✓	✓	X
<b>Förtryckta</b>	✓	✓	✓	✓	X
<b>Färgat papper</b>	✓	✓	✓	✓	X
<b>Lätt papper</b>	✓	✓	✓	✓	X
<b>Tungt papper</b>	✓	✓	✓	✓	X
<b>Grovt/bomull</b>	✓	✓	✓	✓	X

\* Enkelsidiga pappersetiketter är endast för tillfällig användning med upp till max. 20 sidor per månad. Vinyletiketter, medicinetiketter eller dubbelsidiga etiketter stöds inte.

Papperstyp	Standardmagasin för 250 ark	Tillvalsmagasin för 550 ark	Flerfunktionsmatare	Dubbelsidig utskrift	Automatisk dokumentmatare
<b>Kuvert</b>	<b>X</b>	<b>X</b>	✓	<b>X</b>	<b>X</b>
<b>Grovt kuvert</b>	<b>X</b>	<b>X</b>	✓	<b>X</b>	<b>X</b>

\* Enkelsidiga pappersetiketter är endast för tillfällig användning med upp till max. 20 sidor per månad. Vinyletiketter, medicinetiketter eller dubbelsidiga etiketter stöds inte.

## Pappersvikter som kan användas

	Standardmagasin för 250 ark	Tillvalsmagasin för 550 ark	Flerfunktionsmatare	Dubbelsidig utskrift	Automatisk dokumentmatare
Pappersvikt	60–120 g/m <sup>2</sup> (16–32 pund)	60–120 g/m <sup>2</sup> (16–32 pund)	60–217 g/m <sup>2</sup> (16–58 pund)	60–90 g/m <sup>2</sup> (16–24 lb)	60–90 g/m <sup>2</sup> (16–24 lb)

# Installera och konfigurera

## Välja en plats för skrivaren

- Lämna tillräckligt med utrymme för att öppna magasin och luckor, och för att montera maskinvarutillägg.
- Installera skrivaren nära ett eluttag.

**⚠ VAR FÖRSIKTIG – RISK FÖR SKADA:** För att undvika brandrisk eller att få en elektrisk stöt ansluter du nätsladden direkt till lämpligt och jordat vägguttag som är i närheten av produkten och är lättillgängligt.

**⚡ VAR FÖRSIKTIG– RISK FÖR ELEKTRISK STÖT:** För att undvika att få en elektrisk stöt bör du inte placera eller använda den här produkten i närheten av vatten eller våtutrymmen.

- Säkerställ att luftflödet i rummet uppfyller den senast reviderade ASHRAE 62-standarden eller CEN Technical Committee 156-standarden.
- Att skrivaren står på en plan, stadig yta.
- Att skrivaren hålls:
  - ren, torr och dammfri.
  - borta från lösa häftklamrar och gem.
  - borta från direkt luftflöde från luftkonditioneringsapparater, värmeelement eller ventilation.
  - borta från direkt solljus och extrem luftfuktighet.
- Observera de rekommenderade temperaturerna och undvik temperaturförändringar:

Omgivningstemperatur	10 till 32,2 °C
Lagringstemperatur	15,6 till 32,2 °C (60 till 90 °F)

- Du bör ha följande rekommenderade utrymme runt skrivaren för god ventilation:

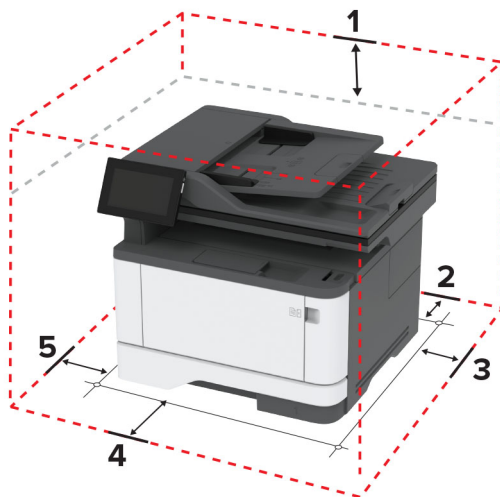

1	Överst	305 mm (12 tum)
2	Bakre	100 mm (3,94 tum)
3	Höger sida	76,2 mm (3 tum)

4	Främre	305 mm (12 tum) <b>Obs!</b> Minsta utrymme som behövs framför skrivaren är 76 mm (3 tum).
5	Vänster sida	110 mm (4,33 tum)

## Koppla kablar

**⚠ VAR FÖRSIKTIG – RISK FÖR ELEKTRISK STÖT:** För att undvika att få en elektrisk stöt bör du inte konfigurera produkten eller göra andra elektriska anslutningar med t.ex. nätsladden, faxfunktionen eller telefonen under åskväder.

**⚠ VAR FÖRSIKTIG – RISK FÖR SKADA:** För att undvika brandrisk eller att få en elektrisk stöt ansluter du nätsladden direkt till lämpligt och jordat vägguttag som är i närheten av produkten och är lättillgängligt.

**⚠ VAR FÖRSIKTIG – RISK FÖR SKADA:** För att undvika brandrisk eller att få en elektrisk stöt ska endast den nätsladd som levererades med produkten eller en reservnätsladd som godkänts av tillverkaren användas.

**⚠ VAR FÖRSIKTIG – RISK FÖR SKADA:** För att minska brandrisken använder du endast en 26 AWG-kabel eller större telekommunikationskabel (RJ-11) vid anslutning av den här produkten till det allmänna telenätet. För användare i Australien: Sladden måste vara godkänd av Australian Communications and Media Authority.

**Varning – risk för skador:** Vidrör inte USB-kabeln, någon trådlös nätverksadapter eller skrivaren på de ställen som visas, under tiden som utskrift pågår. Om du gör det kan du förlora data, alternativt så kan det medföra att skrivaren inte fungerar på rätt sätt.

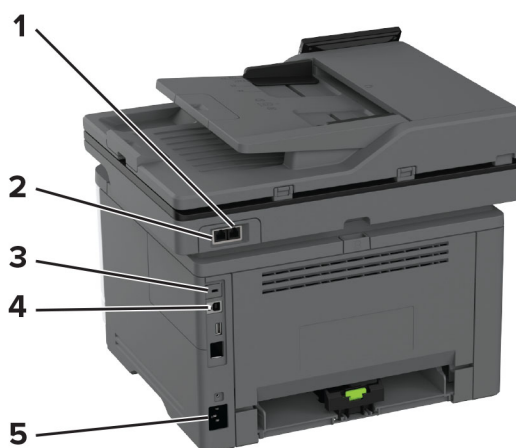

	Skriverport	Funktion
1	EXT-port	Ansluta fler enheter (telefon eller telefonsvarare) till skrivaren och telefonlinjen. Använd den här porten om du inte har en särskild faxlinje för skrivaren och om den här anslutningsmetoden kan användas i ditt land eller region.
2	LINE-port	Ansluta skrivaren till en fungerande telefonlinje via ett vanligt telefonjack (RJ-11), ett DSL-filter, en VoIP-adapter eller en annan adapter som gör att du kan använda telefonlinjen för att skicka och ta emot fax.
3	USB-skrivarport	Ansluta skrivaren till en dator.
4	Ethernet-port	Anslut skrivaren till ett nätverk.

	Skrivarport	Funktion
5	Nätkabelkontakt	Ansluta skrivaren till ett korrekt jordat vägguttag.

## Konfigurera och använda programmen på huvudmenyn

### Använda startskärmen

**Obs!** Huvudmenyn kan variera beroende på huvudmenyns anpassade inställningar, administrativa inställningar och aktiva inbäddade lösningar.



#	Ikon	Funktion
1	Stopp- eller avstängnings-knapp	Stoppa det aktuella jobbet.
2	Kopiera	Göra kopior.
3	E-post	Skicka e-postmeddelanden.
4	Fax	Skicka fax.
5	Status/förbrukningsartiklar	<ul style="list-style-type: none"> <li>• Visa en skrivarvarning eller ett felmeddelande när skrivaren kräver att användaren ingriper för att fortsätta bearbetningen.</li> <li>• Visa mer information om skrivarvarningen eller meddelandet och hur du tar bort det.</li> </ul> <p><b>Obs!</b> Du kan också komma åt den här inställningen genom att trycka på den översta delen av startskärmen.</p>
6	USB-enhet	Visa, välja eller skriva ut fotografier och dokument från en flashenhet.
7	Adressbok	Öppna, skapa och organisera kontakter.
8	Inställningar	Komma åt skrivarmenyerna.
9	Jobbkö	Visa alla pågående utskriftsjobb. <b>Obs!</b> Du kan också komma åt den här inställningen genom att trycka på den översta delen av startskärmen.
10	Startknapp	Starta ett jobb, beroende på vilket läge som valts.

#	Ikon	Funktion
11	Knappsats på skärmen	Ange siffror eller symboler i ett inmatningsfält.

## Anpassa startskärmen

1 Öppna en webbläsare och ange skrivarens IP-adress i adressfältet.

### Anmärkningar:

- Visa skrivarens IP-adress på skrivarens startskärm. IP-adressen visas som fyra nummergrupper som är åtskilda med punkter, till exempel 123.123.123.123.
- Om du använder en proxyserver inaktiverar du den tillfälligt för att kunna öppna webbsidan på rätt sätt.

2 Klicka på **Inställningar > Enhet > Anpassning av huvudmenyn**.

3 Prova något/några av följande alternativ:

- Om du vill lägga till en ikon på startskärmen klickar du på **+**, väljer appens namn och klickar sedan på **Lägg till**.
- Om du vill ta bort en startskärmsikon väljer du appnamnet och klickar sedan på **Ta bort**.
- Om du vill anpassa ett appnamn väljer du appnamnet, klickar på **Redigera** och tilldelar sedan ett namn.
- Om du vill återställa namnet på en app väljer du appnamnet, klickar på **Redigera** och väljer sedan **Återställ appetikett**.
- Om du vill lägga till ett mellanrum mellan appar klickar du på **+**, väljer **TOMT UTRYMME** och klickar sedan på **Lägg till**.
- Om du vill ordna apparna drar du appnamnen i den ordning du vill.
- Klicka på **Återställ startskärm** om du vill återställa standardstartskärmen.

4 Verkställ ändringarna.

## Program som stöds

Program	Skrivarmodeller
Scan Center	MX432, XM3142
Shortcut Center	MX432, XM3142
Kortkopia	MX432, XM3142
Display Customization	MX432, XM3142
Kundsupport	XM3142
Enhetskvoter	XM3142

## Installera Scan Center

1 På startskärmen trycker du på **Scan Center**.

2 Välj och skapa en destination och konfigurera sedan inställningarna.

**Anmärkningar:**

- När du skapar en nätverksdestination ska du validera och justera inställningarna tills inga fel uppstår.
- Endast destinationer som har skapats från den inbyggda webbservern sparas. Mer information finns i dokumentationen som levererades med lösningen.

**3** Verkställ ändringarna.

## Skapa en genväg

**1** På startskärmen trycker du på **Shortcut Center**.

**Obs!** Ikonen och namnet kan ha ändrats. Kontakta din systemadministratör för mer information.

**2** Välj en skrivarfunktion och tryck sedan på **Skapa genväg**.

**Obs!** Funktionen för säker e-post stöds inte.

**3** Konfigurera inställningarna och tryck sedan på **Spara**.

**4** Skriv ett unikt genvägsnamn.

**Obs!** För att undvika att namnet inte får plats på startskärmen, skriv endast upp till 25 tecken.

**5** Tryck på **OK**.

Programmet skapar automatiskt ett unikt genvägsnummer.

**Obs!** Starta genvägen genom att trycka på , trycka på # och sedan på genvägsnumret.

## Konfigurera Kortkopia

**1** Öppna en webbläsare och ange skrivarens IP-adress i adressfältet.

**Anmärkningar:**

- Visa skrivarens IP-adress på skrivarens startskärm. IP-adressen visas som fyra nummergrupper som är åtskilda med punkter, till exempel 123.123.123.123.
- Om du använder en proxyserver inaktiverar du den tillfälligt för att kunna öppna webbsidan på rätt sätt.

**2** Klicka på **Program > Kortkopia > Konfigurera**.

**Anmärkningar:**

- Kontrollera att Visa ikon är aktiverat.
- Kontrollera att inställningarna för e-post och nätverksdelning är konfigurerade.
- När du skannar ett kort ska du se till att skanningsupplösningen inte överstiger 200 dpi för färg och 400 dpi för svartvitt.
- När du skannar flera kort ska du se till att skanningsupplösningen inte överstiger 150 dpi för färg och 300 dpi för svartvitt.

**3** Verkställ ändringarna.

**Obs!** Du behöver en skrivarhårddisk eller en intelligent lagringsenhet om du vill skanna flera kort.

## Använda Anpassning av visning

Innan du använder programmet ser du till att göra följande:

- Från den inbyggda webbservern klickar du på **Program > Anpassning av visning > Konfigurera**.
- Aktivera och konfigurera skärmläcker-, bildspels- och bakgrundsbildsinställningarna.

### Hantera skärmläcker- och bildspelsbilder

- 1 Från avsnittet Skärmläcker- och bildspelsbilder lägger du till, redigerar eller tar bort en bild.

#### Anmärkningar:

- Du kan lägga till upp till tio bilder.
- När de är aktiverade visas statusikonerna på skärmläckaren endast vid fel, varningar eller molnbaserade aviseringar.

- 2 Verkställ ändringarna.

### Byta bakgrundsbilden

- 1 Tryck på **Byt bakgrundsbild** på startskärmen.
- 2 Välj en bild.
- 3 Verkställ ändringarna.

### Visa ett bildspel från en flashenhet

- 1 Sätt i en flashenhet i USB-porten.
- 2 På startskärmen trycker du på **Bildspel**.

Bilderna visas i alfabetisk ordning.

**Obs!** Du kan ta ut flashenheten efter att bildspelet startat, men bilderna lagras inte i skrivaren. Om bildspel stoppas måste du sätta in flashenheten igen om du vill visa bilderna.

## Använda Customer Support

#### Anmärkningar:

- Endast vissa skrivarmodeller har stöd för den här funktionen. Mer information finns i [“Program som stöds” på sidan 22](#).
- Om du vill ha information om hur du konfigurerar programmets inställningar kan du se *administratörshandboken för kundsupport*.

- 1 Tryck på **Customer Support** på startskärmen.
- 2 Skriv ut informationen eller skicka den med e-post.

## Konfigurera Device Quotas

#### Anmärkningar:

- Endast vissa skrivarmodeller har stöd för den här funktionen. Mer information finns i [“Program som stöds” på sidan 22](#).



- Mer information om hur du konfigurerar programmets inställningar finns i *Administratörshandbok för enhetskvoter*.

**1** Öppna en webbläsare och ange skrivarens IP-adress i adressfältet.

**Anmärkningar:**

- Visa skrivarens IP-adress på skrivarens startskärm. IP-adressen visas som fyra nummergrupper som är åtskilda med punkter, till exempel 123.123.123.123.
- Om du använder en proxyserver inaktiverar du den tillfälligt för att kunna öppna webbsidan på rätt sätt.

**2** Klicka på **Program > Enhetskvoter > Konfigurera**.

**3** I avsnittet Användarkonton lägger du till eller redigerar en användare och sedan ställer du in användarkvoten.

**4** Verkställ ändringarna.

## Hantera bokmärken

### Skapa bokmärken

Använd bokmärken för att skriva ut dokument som ofta visas som är lagrade på servrar eller webben.

**1** Öppna en webbläsare och ange skrivarens IP-adress i adressfältet.

**Anmärkningar:**

- Visa skrivarens IP-adress på skrivarens startskärm. IP-adressen visas som fyra nummergrupper som är åtskilda med punkter, till exempel 123.123.123.123.
- Om du använder en proxyserver inaktiverar du den tillfälligt för att kunna öppna webbsidan på rätt sätt.

**2** Klicka på **Bokmärken > Lägg till bokmärke** och ange sedan ett namn för bokmärket.

**3** Välj en protokolltyp för adressen och gör sedan något av följande:

- För HTTP eller HTTPS skriver du in den URL som du vill ange som bokmärke.
- För HTTPS, se till att använda värddnamn i stället för IP-adressen. Skriv till exempel **myWebsite.com/sample.pdf** i stället för att skriva **123.123.123.123/sample.pdf**. Se även till att värddnamnet överensstämmer med värdet för Allmänt namn (CN) i servercertifikatet. Se hjälpinformationen för din webbläsare för mer information om hur du får CN-värdet i servercertifikatet.
- För FTP anger du FTP-adressen. Till exempel **myServer/myDirectory**. Ange FTP-portnummer. Port 21 är standardporten för att skicka kommandon.
- För SMB anger du adressen till nätverksmappen. Till exempel **myServer/myShare/myFile.pdf**. Skriv in nätverkets domännamn.
- Vid behov väljer du autentiseringstyp för FTP och SMB.

Ange en PIN-kod för att begränsa åtkomsten till bokmärket.

**Obs!** Programmet stöder följande filtyper: PDF, JPEG och TIFF. Andra filtyper, som DOCX och XLSX, stöds i vissa skrivarmodeller.

**4** Klicka på **Spara**.

## Skapa mappar

**1** Öppna en webbläsare och ange skrivarens IP-adress i adressfältet.

### Anmärkningar:

- Visa skrivarens IP-adress på skrivarens startskärm. IP-adressen visas som fyra nummergrupper som är åtskilda med punkter, till exempel 123.123.123.123.
- Om du använder en proxyserver inaktiverar du den tillfälligt för att kunna öppna webbsidan på rätt sätt.

**2** Klicka på **Bokmärken** > **Lägg till mapp** och ange sedan ett namn för mappen.

**Obs!** Ange en PIN-kod för att begränsa åtkomsten till mappen.





**3** Klicka på **Spara**.

**Obs!** Du kan skapa mappar eller bokmärken inuti en mapp. Se ["Skapa bokmärken" på sidan 25](#) för information om hur du skapar ett bokmärke.

## Hantera kontakter

**1** På startskärmen trycker du på **Adressbok**.

**2** Prova något/några av följande alternativ:

- Om du vill lägga till en kontakt trycker du på  längst upp på skärmen och sedan på **Skapa kontakt**. Om det behövs kan du ange en inloggningsmetod för att tillåta programåtkomst.
- Om du vill ta bort en kontakt trycker du på  längst upp på skärmen och sedan kontakten på **Ta bort kontakter** och väljer sedan kontakten.
- Om du vill redigera kontaktinformationen trycker du på kontaktens namn.
- Om du vill skapa en grupp trycker du på  längst upp på skärmen och sedan på **Skapa grupp**. Om det behövs kan du ange en inloggningsmetod för att tillåta programåtkomst.
- Om du vill ta bort en grupp trycker du på  längst upp på skärmen, trycker på **Ta bort grupper** och väljer sedan gruppen.
- Om du vill redigera en kontaktgrupp trycker du på **GRUPPER** > och väljer ett gruppnamn >  > . Välj den åtgärd du vill utföra.

**3** Verkställ ändringarna.

# Konfigurera och använda tillgänglighetsfunktionerna

## Aktivera röstvägledning

### Från startskärmen

**1** I en rörelse och med ett finger drar du långsamt åt vänster och sedan uppåt på skärmen tills du hör ett röstmeddelande.

**Obs!** För skrivarmodeller utan inbyggda högtalare kan du använda hörlurar för att höra meddelandet.

**2** Tryck på **OK** med två fingrar.

**Obs!** Om gesten inte fungerar trycker du hårdare.

### Från tangentbordet

**1** Tryck på och håll ned knappen **5** tills du hör ett röstmeddelande.

**Obs!** För skrivarmodeller utan inbyggda högtalare kan du använda hörlurar för att höra meddelandet.

**2** Tryck på **Tabb** och navigera fokusmarkören till knappen **OK**. Tryck sedan på **Enter**.

### Anmärkningar:

- När röstvägledning är aktiverad ska du alltid använda två fingrar för att välja ett alternativ på displayen.
- Röstvägledning har begränsat språkstöd.

## Inaktivera röstvägledning

**1** I en rörelse och med ett finger drar du långsamt åt vänster och sedan uppåt på skärmen tills du hör ett röstmeddelande.

**Obs!** För skrivarmodeller utan inbyggda högtalare kan du använda hörlurar för att höra meddelandet.

**2** Gör något av följande med två fingrar:

- Tryck på **Röstvägledning** och sedan på **OK**.
- Tryck på **Avbryt**.

**Obs!** Om gesten inte fungerar trycker du hårdare.

Du kan även inaktivera röstvägledning genom att göra något av följande:

- Använd två fingrar för att dubbeltrycka på startskärmen.
- Tryck på strömknappen för att sätta skrivaren i viloläge eller standbyläge.

## Navigera på skärmen med hjälp av gester

### Anmärkningar:

- De flesta gesterna är bara giltiga när röstvägledning är aktiverad.
- Aktivera Förstoring för att använda gester för zoomning och panorering.
- Använd ett fysiskt tangentbord för att skriva tecken och justera vissa inställningar.

Gest	Funktion
Svep åt vänster och sedan uppåt med ett finger	Starta tillgänglighetsläget. Använd samma gest för att avsluta tillgänglighetsläget. <b>Obs!</b> Den här gesten gäller även när skrivaren är i normalt läge.
Dubbelklicka med ett finger	Välja ett alternativ eller objekt på skärmen.
Tryck två gånger på hemikonen med två fingrar	Avaktivera tillgänglighetsläget.
Trippeltryck med ett finger	Zooma in eller ut i text och bilder.
Svep åt höger eller svep nedåt med ett finger	Flytta till nästa objekt på skärmen.
Svep åt vänster eller svep uppåt med ett finger	Flytta till föregående objekt på skärmen.
Svep uppåt och sedan nedåt med ett finger	Flytta till första objektet på skärmen.
Panorera	Kom åt delar av den inzoomade bilden som ligger utanför skärmens gränser. <b>Obs!</b> Använd två fingrar för att dra en zoomad bild.
Svep uppåt och sedan åt höger med ett finger	Öka volymen. <b>Obs!</b> Den här gesten gäller även när skrivaren är i normalt läge.
Svep nedåt och sedan åt höger med ett finger	Sänk volymen. <b>Obs!</b> Den här gesten gäller även när skrivaren är i normalt läge.
Svep uppåt och sedan åt vänster med ett finger	Avsluta ett program och återgå till startskärmen.
Svep nedåt och sedan åt vänster med ett finger	Återgå till föregående inställning.

## Använda skärmtangentbordet

Gör ett eller fler av följande på när skärmtangentbordet visas:

- Tryck på en knapp för att meddela och skriv in tecknet i fältet.
- Dra ett finger över olika tecken för att meddela och skriv in tecknet i fältet.
- Tryck på en textruta med två fingrar för att ange tecknen i fältet.
- Tryck på **Backsteg** om du vill radera tecken.

## Aktivera förstoringläge

**1** I en rörelse och med ett finger drar du långsamt åt vänster och sedan uppåt på skärmen tills du hör ett röstmeddelande.

**Obs!** För skrivarmodeller utan inbyggda högtalare kan du använda hörlurar för att höra meddelandet.

**2** Gör följande med två fingrar:

- Tryck på **Förstoringsläge**.
- Tryck på **OK**.

**Obs!** Om gesten inte fungerar trycker du hårdare.

Om du vill ha mer information om navigering på skärmar med förstoring kan du läsa [“Navigera på skärmen med hjälp av gester” på sidan 27](#).

## Justera talhastigheten för röstvägledning

- 1 Öppna startskärmen och tryck på **Inställningar > Enhet > Tillgänglighet > Talhastighet**.
- 2 Välj talhastigheten.

## Justera standardvolym för hörlurar

- 1 Öppna startskärmen och tryck på **Inställningar > Enhet > Tillgänglighet**.
- 2 Justera hörlursvolymen.

**Obs!** Volymen återställs till standardvärdet efter att användaren lämnar tillgänglighetsläge eller när skrivaren aktiveras från vänteläge eller viloläge.

## Justera standardvolymen för de interna högtalarna

- 1 På startskärmen trycker du på .
- 2 Justera volymen.

### Anmärkningar:

- Om Tyst läge är aktiverat så spelas inga ljudsignaler upp. Den här inställningen försämrar även skrivarens prestanda.
- Volymen återställs till standardvärdet efter att användaren lämnar tillgänglighetsläge eller när skrivaren aktiveras från vänteläge eller viloläge.

## Aktivera talade lösenord och pin-koder

- 1 Öppna startskärmen och tryck på **Inställningar > Enhet > Tillgänglighet > Talade lösenord/PIN-koder**.
- 2 Aktivera inställningen.

## Ställa in skrivaren för att faxa

### Fax som stöds

Skrivarmodell	Analog fax	etherFAX <sup>1</sup>	Faxserver	Fax over IP (FoIP) <sup>2</sup>
MX432adwe	✓	✓	✓	✓
XM3142	✓	✓	✓	✓

<sup>1</sup> Behöver abonnemang. Om du vill ha mer information går du till <https://www.etherfax.net/lexmark> eller kontakta stället där du köpte skrivaren.

<sup>2</sup> Ett installerat licenspaket krävs. Om du vill få mer information kan du kontakta skrivarens inköpsställe.

## Ställa in faxfunktionen med analog fax

### Anmärkningar:

- Vissa anslutningsmetoder kanske bara är tillämpliga i vissa länder eller regioner.
- Om faxfunktionen är aktiverad men inte fullständigt konfigurerad kan indikatorlampan blinka med rött sken.
- Om du inte har en TCP/IP-miljö måste du använda kontrollpanelen för att konfigurera faxfunktionen.

**Varning – risk för skador:** Vidrör inte kablar eller de visade delarna av skrivaren under sändning eller mottagning av fax, så undviker du dataförlust, eller att skrivaren inte fungerar på rätt sätt.

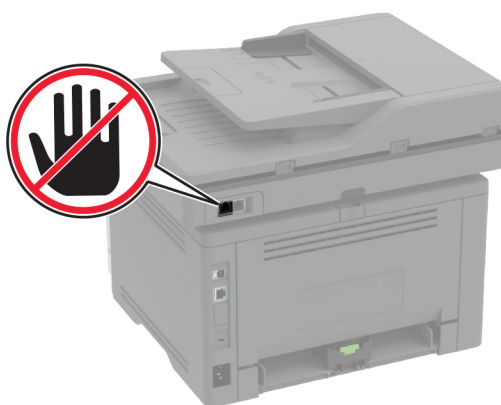

### Använda menyn Inställningar i skrivaren

- 1 Gå till startskärmen och tryck på **Inställningar > Fax > Faxinställning > Allmänna faxinställningar**.
- 2 Konfigurera inställningarna.

### Använda Embedded Web Server

- 1 Öppna en webbläsare och ange skrivarens IP-adress i adressfältet.

#### Anmärkningar:

- Leta efter skrivarens IP-adress på startskärmen. IP-adressen visas som fyra nummergrupper som är åtskilda med punkter, till exempel 123.123.123.123.
- Om du använder en proxyserver inaktiverar du den tillfälligt för att kunna öppna webbsidan på rätt sätt.

- 2 Klicka på **Inställningar > Fax > Faxinställning > Allmänna faxinställningar**.
- 3 Konfigurera inställningarna.
- 4 Verkställ ändringarna.

## Konfigurera faxfunktionen för etherFAX

### Anmärkningar:

- Du måste uppdatera den fasta programvaran för skrivaren till den senaste versionen. Mer information finns i ["Uppdatera fast programvara" på sidan 51](#).
- Du måste installeras ett lämpligt licenspaket på skrivaren. Om du vill ha mer information kontaktar du etherFAX.
- Kontrollera att du har registrerat skrivaren på etherFAX-portalen. Om du vill ha mer information går du till <https://www.etherfax.net/lexmark>.
- Du måste ange skrivarserienumret vid registreringen. Information om hur du hittar serienumret finns i ["Hitta skrivarserienumret" på sidan 10](#).

**1** Öppna en webbläsare och ange skrivarens IP-adress i adressfältet.

### Anmärkningar:

- Leta efter skrivarens IP-adress på startskärmen. IP-adressen visas som fyra nummergrupper som är åtskilda med punkter, till exempel 123.123.123.123.
- Om du använder en proxyserver inaktiverar du den tillfälligt för att kunna öppna webbsidan på rätt sätt.

**2** Klicka på **Inställningar > Fax > Faxinställning > Allmänna faxinställningar**.

**Obs!** Faxinställning visas endast när du har angett Faxläge till Fax.

**3** Ange ett unikt namn i fältet Faxnamn.

**4** Ange det faxnummer du har fått från etherFAX i fältet Faxnummer.

**5** Välj **etherFAX** på menyn Faxtransport.

**6** Verkställ ändringarna.

## Ställa in faxfunktionen med faxservern

### Anmärkningar:

- Med den här funktionen kan du skicka faxmeddelanden till en faxleverantör som kan ta emot e-post.
- Den här funktionen stöder endast utgående faxmeddelanden. Om du vill kunna ta emot fax måste du se till att du har en enhetsbaserad fax, t.ex. analog fax, etherFAX eller FoIP (Fax over IP), konfigurerat i skrivaren.

**1** Öppna en webbläsare och ange skrivarens IP-adress i adressfältet.

### Anmärkningar:

- Leta efter skrivarens IP-adress på startskärmen. IP-adressen visas som fyra nummergrupper som är åtskilda med punkter, till exempel 123.123.123.123.
- Om du använder en proxyserver inaktiverar du den tillfälligt för att kunna öppna webbsidan på rätt sätt.

**2** Klicka på **Inställningar > Faxe**.

**3** På menyn Faxläge väljer du **Faxserver** och klickar på **Spara**.

**4** Klicka på **Faxserverinställning**.

**5** I fältet Till-format skriver du **[#]@myfax.com**. [#] är faxnumret och **myfax.com** är faxleverantörens domän.

**Anmärkningar:**

- Om det behövs konfigurerar du fälten Svaresadress, Ämne och Meddelande .
- Om du vill att skrivaren ska kunna ta emot faxmeddelanden aktiverar du mottagningsinställningen för den enhetsbaserade faxen. Se till att du har konfigurerat en enhetsbaserad fax.

**6** Klicka på **Spara**.

**7** Klicka på **E-postinställningar för faxserver** och gör sedan något av följande:

- Aktivera **Använd e-post-SMTP-server**.

**Obs!** Om SMTP-inställningarna för e-post inte har konfigurerats läser du [“Konfigurera SMTP-inställningarna för e-post” på sidan 38](#).

- Konfigurera SMTP-inställningar. Kontakta e-postleverantören om du vill ha mer information.

**8** Verkställ ändringarna.

## Ställa in fax på en standardtelefonlinje

**Obs!** De här anvisningarna gäller endast för skrivare som har stöd för analog fax. Mer information finns i [“Fax som stöds” på sidan 29](#).

 **VAR FÖRSIKTIG – RISK FÖR ELEKTRISK STÖT:** För att undvika att få en elektrisk stöt bör du inte konfigurera produkten eller göra andra elektriska anslutningar med t.ex. nätsladden, faxfunktionen eller telefonen under åskväder.

 **VAR FÖRSIKTIG – RISK FÖR ELEKTRISK STÖT:** För att undvika att få en elektrisk stöt bör du inte använda faxen under åskväder.

 **VAR FÖRSIKTIG – RISK FÖR SKADA:** För att minska brandrisken använder du endast en 26 AWG-kabel eller större telekommunikationskabel (RJ-11) vid anslutning av den här produkten till det allmänna telenätet. För användare i Australien: Sladden måste vara godkänd av Australian Communications and Media Authority.



## Lösning 1: Skrivaren är ansluten till en reserverad faxlinje

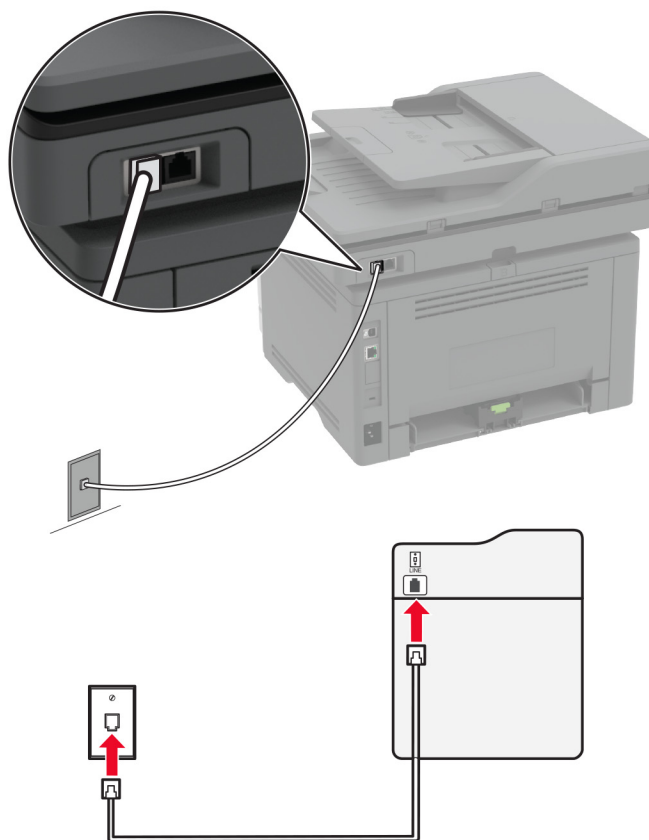

- 1 Anslut ena änden av telefonsladden till linjeporten på skrivaren.
- 2 Anslut den andra änden av telefonsladden till ett analogt telefonjack.

### Anmärkningar:

- Du kan ställa in skrivaren så att den tar emot fax automatiskt (ställ in Autosvar på **På**) eller manuellt (ställ in Autosvar på **Av**).
- Om du vill ta emot fax automatiskt ställer du in skrivaren så att den svarar efter ett angett antal ringsignaler.

## Lösning 2: Skrivaren delar linjen med en telefonsvarare

**Obs!** Om du använder en tjänst för särskild ringsignal ställer du in rätt ringmönster för skrivaren. I annat fall tar inte skrivaren emot fax även om du ställt in den på att ta emot fax automatiskt.

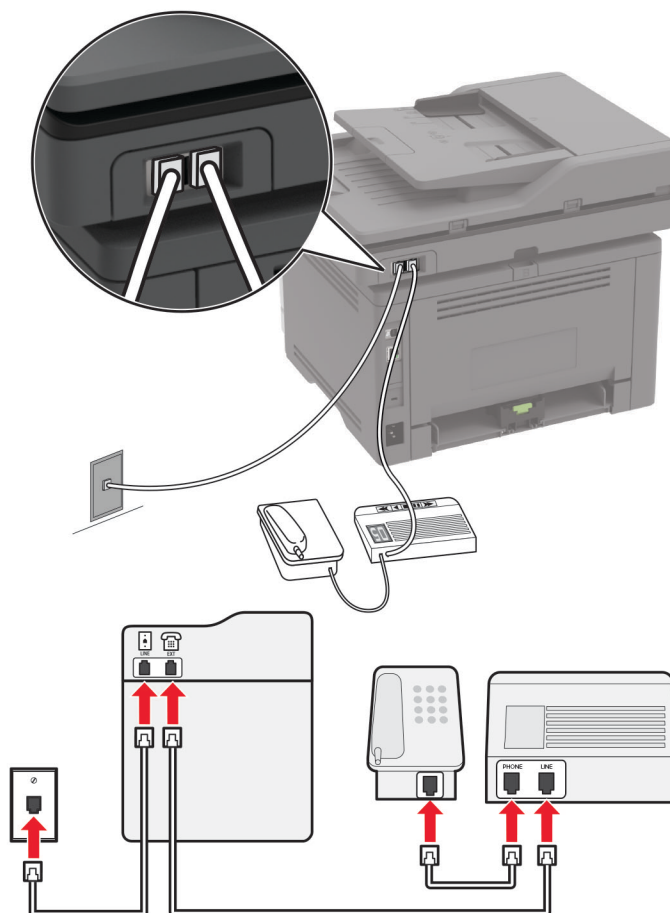
**Ansluten till samma telefonjack**

**Obs!** De här anvisningarna gäller endast för skrivare med EXT- och linjeportar.

- Anslut ena änden av telefonsladden till linjeporten på skrivaren.
- Anslut den andra änden av kabeln till ett analogt telefonjack.
- Anslut telefonsvararen till skrivarens telefonport.

## Ansluten till ett annat jack

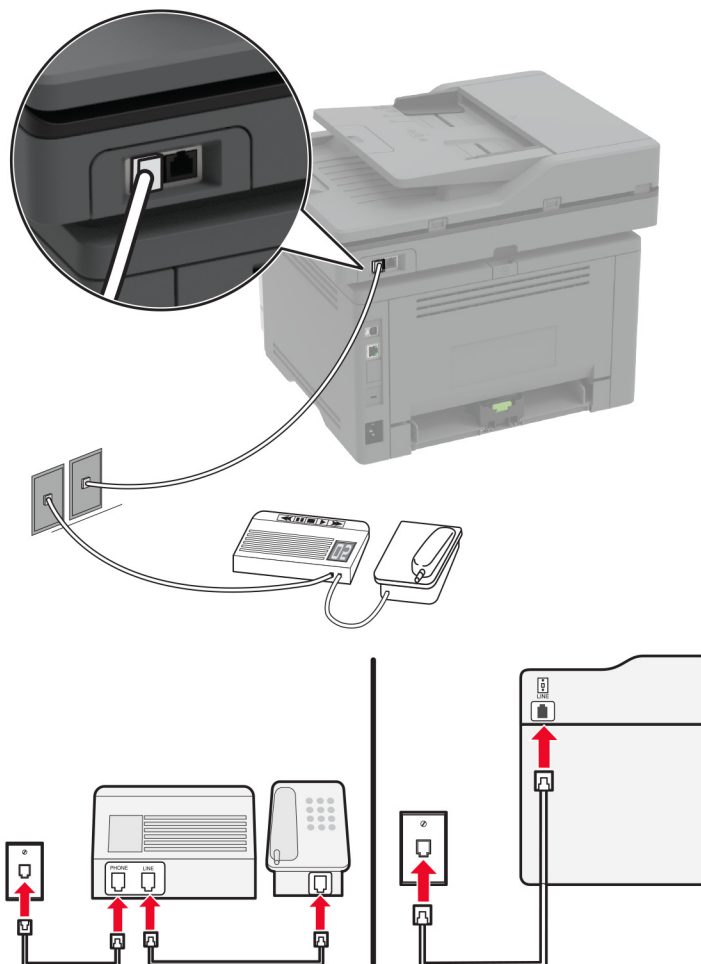

- 1 Anslut ena änden av telefonsladden till linjeporten på skrivaren.
- 2 Anslut den andra änden av kabeln till ett analogt telefonjack.

### Anmärknings:

- Om du endast har ett telefonnummer på linjen ställer du in skrivaren så att den tar emot fax automatiskt.
- Ställ in skrivaren så att den svarar på samtal två ringsignaler efter telefonsvararen. Du kan till exempel ställa in telefonsvararen så att den svarar efter fyra signaler och sedan ställa in skrivarinställningen Signaler till svar så att den svarar efter **sex** signaler.

## Ställa in fax i länder och regioner med olika telefonjack och telefonkontakter

**Obs!** De här anvisningarna gäller endast för skrivare som har stöd för analog fax. Mer information finns i ["Fax som stöds" på sidan 29](#).

**⚡ VAR FÖRSIKTIG– RISK FÖR ELEKTRISK STÖT:** För att undvika att få en elektrisk stöt bör du inte konfigurera produkten eller göra andra elektriska anslutningar med t.ex. nätsladden, faxfunktionen eller telefonen under åskväder.

 **VAR FÖRSIKTIG – RISK FÖR ELEKTRISK STÖT:** För att undvika att få en elektrisk stöt bör du inte använda faxen under åskväder.

 **VAR FÖRSIKTIG – RISK FÖR SKADA:** För att minska brandrisken använder du endast en 26 AWG-kabel eller större telekommunikationskabel (RJ-11) vid anslutning av den här produkten till det allmänna telenätet. För användare i Australien: Sladden måste vara godkänd av Australian Communications and Media Authority.

Standardtelefonjacket som används i de flesta länder eller regioner är RJ-11. Om vägguttaget eller utrustningen i huset inte är kompatibelt med den här typen av anslutning behöver du använda en telefonadapter. Det kan hända att skrivaren inte levereras med en adapter för ditt land eller din region och då behöver du köpa en separat.

Det kan sitta en adapterkontakt i skrivarens telefonport. Ta inte bort adapterkontakten från skrivarens telefonport om du ansluter till ett seriellt eller kaskadtelefonsystem.

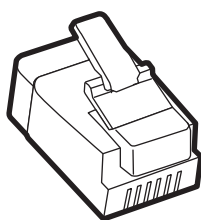

Artikelnamn	Artikelnummer
Lexmark-adapterkontakt	40X8519

## Ansluta skrivaren till ett jack som inte är RJ-11

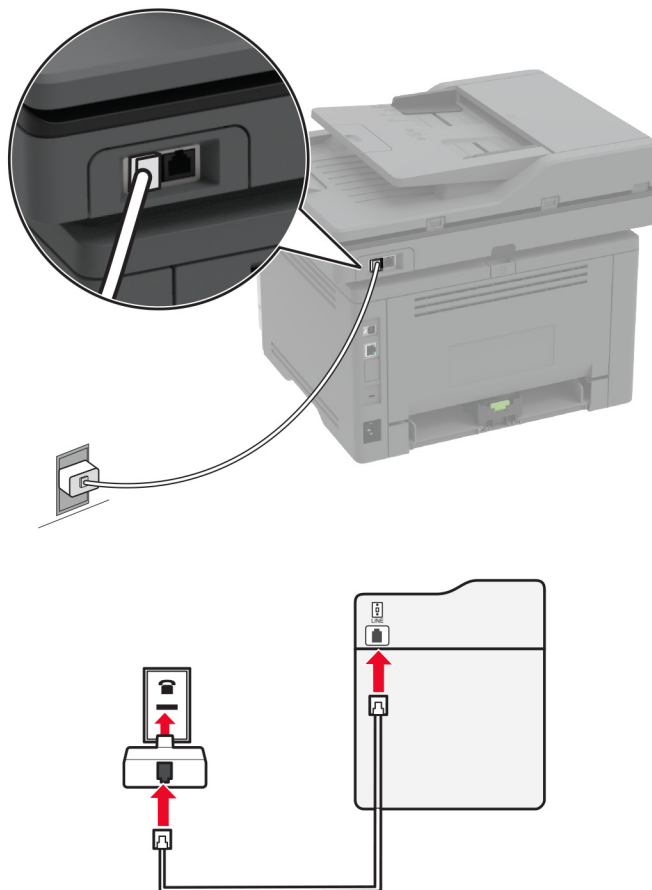

- 1 Anslut ena änden av telefonsladden till linjeporten på skrivaren.
- 2 Anslut den andra änden av telefonsladden till RJ-11-adaptorn och anslut sedan adaptorn till vägguttaget.
- 3 Om du vill ansluta en till enhet med en icke-RJ-11-anslutning till samma telefonjack, ansluter du den direkt till telefonadaptorn.

## Ansluta till differentierad ringsignalstjänst

Med en differentierad ringsignalstjänst kan du använda flera telefonnummer på samma telefonledning. Varje telefonnummer tilldelas en särskild ringsignal.

**Obs!** De här anvisningarna gäller endast för skrivare som har stöd för analog fax. Mer information finns i ["Fax som stöds" på sidan 29](#).

- 1 På startskärmen trycker du på **Inställningar > Fax > Faxinställning > Inställningar för att ta emot fax > Adminkontroll > Svar på**.
- 2 Välj ett ringmönster.

## Ställa in datum och tid för fax

**Obs!** Se till att faxen har konfigurerats. Mer information finns i avsnittet [Installera skrivaren för att faxa](#).

- 1 På startskärmen trycker du på **Inställningar > Enhet > Inställningar > Datum och tid > Konfigurera**.
- 2 Konfigurera inställningarna.

## Konfigurera sommartid

**Obs!** Se till att faxen har konfigurerats. Mer information finns i avsnittet [Installera skrivaren för att faxa](#).

- 1 På startskärmen trycker du på **Inställningar > Enhet > Inställningar > Datum och tid > Konfigurera**.
- 2 På menyn Tidszon trycker du på **(UTC+använd.) anpassat**.
- 3 Tryck på **UTC-förskjutning (GMT)** och konfigurera sedan inställningarna.

## Konfigurera faxhögtalarinställningarna

**Obs!** Se till att faxen har konfigurerats. Mer information finns i avsnittet [Installera skrivaren för att faxa](#).

- 1 Öppna startskärmen och tryck på **Inställningar > Fax > Faxinställning > Högtalarinställningar**.
- 2 Gör följande:
  - Ställ in Högtalarläge på **Alltid på**.
  - Ställ in Högtalarvolym på **Hög**.
  - Aktivera Ringvolym.

## Konfigurera SMTP-inställningarna för e-post

Konfigurera SMTP-inställningarna (Simple Mail Transfer Protocol) om du vill skicka ett skannat dokument via e-post. Alla e-postleverantörer har olika inställningar.

Se till att skrivaren är ansluten till ett nätverk och att nätverket är anslutet till internet innan du börjar.

### Använda Embedded Web Server

- 1 Öppna en webbläsare och ange skrivarens IP-adress i adressfältet.

#### Anmärkningar:

- Visa skrivarens IP-adress på skrivarens startskärm. IP-adressen visas som fyra nummergrupper som är åtskilda med punkter, till exempel 123.123.123.123.
- Om du använder en proxyserver inaktiverar du den tillfälligt för att kunna öppna webbsidan på rätt sätt.

- 2 Klicka på **Inställningar > E-post**.

- 3 Konfigurera inställningarna i avsnittet E-postinställningar.

#### Anmärkningar:

- Mer information om lösenordet finns i listan över [e-postleverantörer](#).

- Om e-postleverantören inte finns med i listan kontaktar du leverantören och ber om inställningarna.

**4** Klicka på **Spara**.

## Använda menyn Inställningar i skrivaren

**1** På startskärmen trycker du på **Inställningar > E-post > E-postinställningar**.

**2** Konfigurera inställningarna.

### Anmärkningar:

- Mer information om lösenordet finns i listan över [e-postleverantörer](#).
- Om e-postleverantören inte finns med i listan kontaktar du leverantören och ber om inställningarna.

## E-postleverantörer

- [AOL Mail](#)
- [Comcast Mail](#)
- [Gmail](#)
- [iCloud Mail](#)
- [Mail.com](#)
- [NetEase Mail \(mail.126.com\)](#)
- [NetEase Mail \(mail.163.com\)](#)
- [NetEase Mail \(mail.yeah.net\)](#)
- [Outlook Live eller Microsoft 365](#)
- [QQ Mail](#)
- [Sina Mail](#)
- [Sohu Mail](#)
- [Yahoo! Mail](#)
- [Zoho Mail](#)

### Anmärkningar:

- Kontakta e-postleverantören om du stöter på problem med inställningarna.
- Kontakta din e-postleverantör om den inte finns med i listan.

## AOL Mail

Inställning	Värde
Primär SMTP-gateway	smtp.aol.com
Primär SMTP-gatewayport	587
Använd SSL/TLS	Obligatorisk
Kräv betrott certifikat	Avaktiverad
Svarsadress	Din e-postadress
SMTP-serverautentisering	Inlog./Enkel
Enhetsinitierad e-post	Använd enhetens SMTP-uppgifter

Inställning	Värde
<b>Enhetens användar-ID</b>	Din e-postadress
<b>Enhetens lösenord</b>	Applösenord <b>Obs!</b> Om du vill skapa ett applösenord öppnar du sidan <a href="#">AOL-kontosäkerhet</a> , loggar in på ditt konto och klickar på <b>Skapa applösenord</b> .

## Comcast Mail

Inställning	Värde
<b>Primär SMTP-gateway</b>	smtp.comcast.net
<b>Primär SMTP-gatewayport</b>	587
<b>Använd SSL/TLS</b>	Obligatorisk
<b>Kräv betrott certifikat</b>	Avaktiverad
<b>Svarsadress</b>	Din e-postadress
<b>SMTP-serverautentisering</b>	Inlog./Enkel
<b>Enhetsinitierad e-post</b>	Använd enhetens SMTP-uppgifter
<b>Enhetens användar-ID</b>	Din e-postadress
<b>Enhetens lösenord</b>	Kontolösenord

**Obs!** Se till att säkerhetsinställningen för tredjepartsåtkomst är aktiverad på ditt konto. Mer information finns på [hjälpsidan för Comcast Xfinity Connect](#).

## Gmail™

**Obs!** Kontrollera att tvåstegsverifiering är aktiverat för ditt Google-konto. Om du vill aktivera tvåstegsverifiering går du till sidan [Säkerhet för Google-kontot](#), loggar in på ditt konto och öppnar sedan avsnittet Logga in på Google. Klicka på **Tvåstegsverifiering**.

Inställning	Värde
<b>Primär SMTP-gateway</b>	smtp.gmail.com
<b>Primär SMTP-gatewayport</b>	587
<b>Använd SSL/TLS</b>	Obligatorisk
<b>Kräv betrott certifikat</b>	Avaktiverad
<b>Svarsadress</b>	Din e-postadress
<b>SMTP-serverautentisering</b>	Inlog./Enkel
<b>Enhetsinitierad e-post</b>	Använd enhetens SMTP-uppgifter
<b>Enhetens användar-ID</b>	Din e-postadress
<b>Enhetens lösenord</b>	Applösenord <b>Anmärkningar:</b> <ul style="list-style-type: none"> <li>• Om du vill skapa ett applösenord öppnar du sidan <a href="#">Säkerhet för Google-kontot</a>, loggar in på ditt konto och öppnar sedan avsnittet Logga in på Google. Klicka sedan på <b>Applösenord</b>.</li> <li>• Applösenord visas endast om tvåstegsverifiering är aktiverat.</li> </ul>



## iCloud Mail

**Obs!** Kontrollera att tvåstegsverifiering är aktiverat för ditt konto.

Inställning	Värde
Primär SMTP-gateway	smtp.mail.me.com
Primär SMTP-gatewayport	587
Använd SSL/TLS	Obligatorisk
Kräv betrott certifikat	Avaktiverad
Svarsadress	Din e-postadress
SMTP-serverautentisering	Inlog./Enkel
Enhetsinitierad e-post	Använd enhetens SMTP-uppgifter
Enhets användar-ID	Din e-postadress
Enhets lösenord	Applösenord <b>Obs!</b> Om du vill skapa ett applösenord öppnar du sidan för <a href="#">iCloud-kontohantering</a> , loggar in på ditt konto och klickar på avsnittet Säkerhet. Klicka sedan på <b>Skapa lösenord</b> .

## Mail.com

Inställning	Värde
Primär SMTP-gateway	smtp.mail.com
Primär SMTP-gatewayport	587
Använd SSL/TLS	Obligatorisk
Kräv betrott certifikat	Avaktiverad
Svarsadress	Din e-postadress
SMTP-serverautentisering	Inlog./Enkel
Enhetsinitierad e-post	Använd enhetens SMTP-uppgifter
Enhets användar-ID	Din e-postadress
Enhets lösenord	Kontolösenord

## NetEase Mail (mail.126.com)

**Obs!** Kontrollera att SMTP-tjänsten är aktiverad för ditt konto. Om du vill aktivera tjänsten öppnar du startsidan för NetEase Mail och klickar på **Inställningar > POP3/SMTP/IMAP** och aktiverar **IMAP/SMTP-tjänsten** eller **POP3/SMTP-tjänsten**.

Inställning	Värde
Primär SMTP-gateway	smtp.126.com
Primär SMTP-gatewayport	465
Använd SSL/TLS	Obligatorisk
Kräv betrott certifikat	Avaktiverad
Svarsadress	Din e-postadress

Inställning	Värde
<b>SMTP-serverautentisering</b>	Inlog./Enkel
<b>Enhetsinitierad e-post</b>	Använd enhetens SMTP-uppgifter
<b>Enhets användar-ID</b>	Din e-postadress
<b>Enhets lösenord</b>	Lösenord för auktorisering <b>Obs!</b> Lösenordet för auktorisering tillhandahålls när IMAP/SMTP-tjänsten eller POP3/SMTP-tjänsten är aktiverad.

### NetEase Mail (mail.163.com)

**Obs!** Kontrollera att SMTP-tjänsten är aktiverad för ditt konto. Om du vill aktivera tjänsten öppnar du startsidan för NetEase Mail och klickar på **Inställningar > POP3/SMTP/IMAP** och aktiverar **IMAP/SMTP-tjänsten** eller **POP3/SMTP-tjänsten**.

Inställning	Värde
<b>Primär SMTP-gateway</b>	smtp.163.com
<b>Primär SMTP-gatewayport</b>	465
<b>Använd SSL/TLS</b>	Obligatorisk
<b>Kräv betrott certifikat</b>	Avaktiverad
<b>Svarsadress</b>	Din e-postadress
<b>SMTP-serverautentisering</b>	Inlog./Enkel
<b>Enhetsinitierad e-post</b>	Använd enhetens SMTP-uppgifter
<b>Enhets användar-ID</b>	Din e-postadress
<b>Enhets lösenord</b>	Lösenord för auktorisering <b>Obs!</b> Lösenordet för auktorisering tillhandahålls när IMAP/SMTP-tjänsten eller POP3/SMTP-tjänsten är aktiverad.

### NetEase Mail (mail.yeah.net)

**Obs!** Kontrollera att SMTP-tjänsten är aktiverad för ditt konto. Om du vill aktivera tjänsten öppnar du startsidan för NetEase Mail och klickar på **Inställningar > POP3/SMTP/IMAP** och aktiverar **IMAP/SMTP-tjänsten** eller **POP3/SMTP-tjänsten**.

Inställning	Värde
<b>Primär SMTP-gateway</b>	smtp.yeah.net
<b>Primär SMTP-gatewayport</b>	465
<b>Använd SSL/TLS</b>	Obligatorisk
<b>Kräv betrott certifikat</b>	Avaktiverad
<b>Svarsadress</b>	Din e-postadress
<b>SMTP-serverautentisering</b>	Inlog./Enkel
<b>Enhetsinitierad e-post</b>	Använd enhetens SMTP-uppgifter
<b>Enhets användar-ID</b>	Din e-postadress

Inställning	Värde
<b>Enhetens lösenord</b>	Lösenord för auktorisering <b>Obs!</b> Lösenordet för auktorisering tillhandahålls när IMAP/SMTP-tjänsten eller POP3/SMTP-tjänsten är aktiverad.

## Outlook Live eller Microsoft 365

De här inställningarna gäller för e-postdomänerna outlook.com och hotmail.com, samt för Microsoft 365-konton.

Inställning	Värde
<b>Primär SMTP-gateway</b>	smtp.office365.com
<b>Primär SMTP-gatewayport</b>	587
<b>Använd SSL/TLS</b>	Obligatorisk
<b>Kräv betrott certifikat</b>	Avaktiverad
<b>Svarsadress</b>	Din e-postadress
<b>SMTP-serverautentisering</b>	Inlog./Enkel
<b>Enhetsinitierad e-post</b>	Använd enhetens SMTP-uppgifter
<b>Enhetens användar-ID</b>	Din e-postadress
<b>Enhetens lösenord</b>	Konto- eller applösenord <b>Anmärkningar:</b> <ul style="list-style-type: none"> <li>• Använd kontolösenordet om tvåstegsverifiering inte är aktiverat för kontot.</li> <li>• Använd ett applösenord för konton på outlook.com och hotmail.com om tvåstegsverifiering är aktiverat för det aktuella kontot. Om du vill skapa ett applösenord öppnar du sidan <a href="#">Outlook Live-kontohantering</a> och loggar in på ditt konto.</li> </ul>

**Obs!** Om du vill ha ytterligare konfigurationsalternativ för företag som använder Microsoft 365 går du till [hjälp sidan för Microsoft 365](#).

## QQ Mail

**Obs!** Kontrollera att SMTP-tjänsten är aktiverad för ditt konto. Om du vill aktivera tjänsten går du till startsidan för QQ Mail och klickar på **Inställningar > Konto**. I avsnittet POP3/IMAP/SMTP/Exchange/CardDAV/CalDAV-tjänst aktiverar du antingen **POP3/SMTP-tjänst** eller **IMAP/SMTP-tjänst**.

Inställning	Värde
<b>Primär SMTP-gateway</b>	smtp.qq.com
<b>Primär SMTP-gatewayport</b>	587
<b>Använd SSL/TLS</b>	Obligatorisk
<b>Kräv betrott certifikat</b>	Avaktiverad
<b>Svarsadress</b>	Din e-postadress
<b>SMTP-serverautentisering</b>	Inlog./Enkel
<b>Enhetsinitierad e-post</b>	Använd enhetens SMTP-uppgifter
<b>Enhetens användar-ID</b>	Din e-postadress

Inställning	Värde
<b>Enhetens lösenord</b>	Auktoriseringskod <b>Obs!</b> Om du vill generera en auktoriseringskod går du till startsidan för QQ Mail och klickar på <b>Inställningar</b> > <b>Konto</b> . Klicka sedan på <b>Generera auktoriseringskod</b> i avsnittet POP3/IMAP/SMTP/Exchange/CardDAV/CalDAV-tjänst.

## Sina Mail

**Obs!** Se till att POP3/SMTP-tjänsten är aktiverad för ditt konto. Om du vill aktivera tjänsten går du till startsidan för Sina Mail och klickar på **Inställningar** > **Fler inställningar** > **POP/IMAP/SMTP för användare** och aktiverar **POP3/SMTP-tjänst**.

Inställning	Värde
<b>Primär SMTP-gateway</b>	smtp.sina.com
<b>Primär SMTP-gatewayport</b>	587
<b>Använd SSL/TLS</b>	Obligatorisk
<b>Kräv betrott certifikat</b>	Avaktiverad
<b>Svarsadress</b>	Din e-postadress
<b>SMTP-serverautentisering</b>	Inlog./Enkel
<b>Enhetsinitierad e-post</b>	Använd enhetens SMTP-uppgifter
<b>Enhetens användar-ID</b>	Din e-postadress
<b>Enhetens lösenord</b>	Auktoriseringskod <b>Obs!</b> Om du vill skapa en auktoriseringskod går du till startsidan för e-post och klickar på <b>Inställningar</b> > <b>Fler inställningar</b> > <b>POP/IMAP/SMTP för användare</b> och aktiverar <b>Auktoriseringskodstatus</b> .

## Sohu Mail

**Obs!** Kontrollera att SMTP-tjänsten är aktiverad för ditt konto. Om du vill aktivera tjänsten öppnar du startsidan för Sohu Mail och klickar på **Alternativ** > **Inställningar** > **POP3/SMTP/IMAP** och aktiverar **IMAP/SMTP-tjänsten** eller **POP3/SMTP-tjänsten**.

Inställning	Värde
<b>Primär SMTP-gateway</b>	smtp.sohu.com
<b>Primär SMTP-gatewayport</b>	465
<b>Använd SSL/TLS</b>	Obligatorisk
<b>Kräv betrott certifikat</b>	Avaktiverad
<b>Svarsadress</b>	Din e-postadress
<b>SMTP-serverautentisering</b>	Inlog./Enkel
<b>Enhetsinitierad e-post</b>	Använd enhetens SMTP-uppgifter
<b>Enhetens användar-ID</b>	Din e-postadress
<b>Enhetens lösenord</b>	Oberoende lösenord <b>Obs!</b> Det oberoende lösenordet tillhandahålls när IMAP/SMTP-tjänsten eller POP3/SMTP-tjänsten är aktiverad.

## Yahoo! Mail

Inställning	Värde
Primär SMTP-gateway	smtp.mail.yahoo.com
Primär SMTP-gatewayport	587
Använd SSL/TLS	Obligatorisk
Kräv betrott certifikat	Avaktiverad
Svarsadress	Din e-postadress
SMTP-serverautentisering	Inlog./Enkel
Enhetsinitierad e-post	Använd enhetens SMTP-uppgifter
Enhetsens användar-ID	Din e-postadress
Enhetsens lösenord	<p>Applösenord</p> <p><b>Obs!</b> Om du vill skapa ett applösenord öppnar du sidan <a href="#">Yahoo-kontosäkerhet</a>, loggar in på ditt konto och klickar på <b>Skapa applösenord</b>.</p>

## Zoho Mail

Inställning	Värde
Primär SMTP-gateway	smtp.zoho.com
Primär SMTP-gatewayport	587
Använd SSL/TLS	Obligatorisk
Kräv betrott certifikat	Avaktiverad
Svarsadress	Din e-postadress
SMTP-serverautentisering	Inlog./Enkel
Enhetsinitierad e-post	Använd enhetens SMTP-uppgifter
Enhetsens användar-ID	Din e-postadress
Enhetsens lösenord	<p>Konto- eller applösenord</p> <p><b>Anmärkningar:</b></p> <ul style="list-style-type: none"> <li>• Använd kontolösenordet om tvåstegsverifiering inte är aktiverat för kontot.</li> <li>• Använd ett applösenord om tvåstegsverifiering är aktiverat för kontot. Om du vill skapa ett applösenord öppnar du sidan för <a href="#">Zoho Mail-kontohantering</a>, loggar in på ditt konto och klickar på avsnittet Appspecifika lösenord. Klicka sedan på <b>Skapa nytt lösenord</b>.</li> </ul>

## Fylla på papper och specialmedia

### Ställa in storlek och typ av specialmedia

Facken känner automatiskt av storleken på vanligt papper. Vid användning av specialmedia, som etiketter, tjockt papper eller kuvert, gör du så här:

- 1 Från startskärmen trycker du på **Inställningar > Papper > Magasinkonfiguration > Pappersstorlek/-typ > välj en papperskälla.**
- 2 Ställ in storlek och typ av specialmedia.

### Konfigurera universella pappersinställningar

- 1 På huvudmenyn trycker du på **Inställningar > Papper > Mediakonfiguration > Universell inställning.**
- 2 Konfigurera inställningarna.

### Fylla på i magasin

- 1 Ta ut facket.

**Obs!** För att undvika pappersstopp ska du inte ta bort magasinet när utskrift pågår.

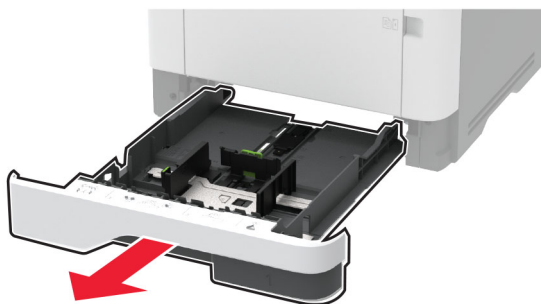

- 2 Justera pappersstöden efter storleken på det papper du fyller på.

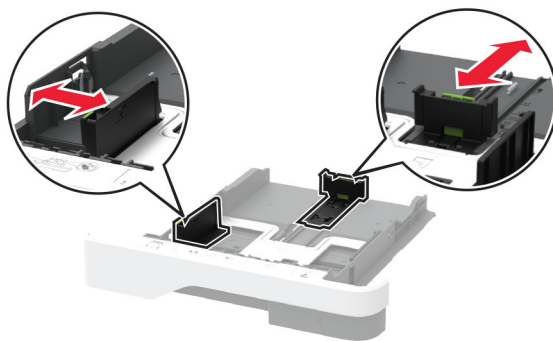

**3** Böj, lufta och justera papperskanterna innan du lägger i bunten.

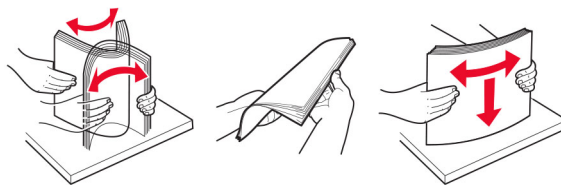

**4** Fyll på pappersbunten med utskriftssidan nedåt, och kontrollera att stöden sitter tätt mot papperet.

**Anmärkningar:**

- Fyll på brevpapper med utskriftssidan nedåt och med sidhuvudet mot främre delen av magasinet för enkelsidig utskrift.
- Fyll på brevpapper med utskriftssidan uppåt och med sidhuvudet mot bakre delen av magasinet för dubbelsidig utskrift.
- Skjut inte in papper i magasinet.
- Du kan undvika pappersstopp genom att se till att buntens höjd är under märket som anger maxgränsen för papperspåfyllning.



**5** Sätt tillbaka facket.

Om det behövs kan du ställa in pappersstorlek och papperstyp på kontrollpanelen så att inställningarna överensstämmer med pappret.

## Ladda universalarkmataren

1 Öppna universalarkmataren.



2 Böj, lufta och justera papperskanterna innan du lägger i bunten.

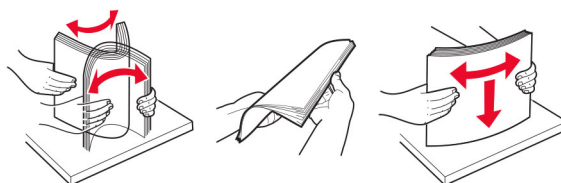

3 Fyll på papper med utskriftssidan uppåt.

### Anmärkningar:

- Fyll på brevpapper med utskriftssidan uppåt och med sidhuvudet mot bakre delen av skrivaren för enkelsidig utskrift.
- Fyll på brevpapper med utskriftssidan nedåt och med sidhuvudet mot främre delen av skrivaren för dubbelsidig utskrift.
- Fyll på kuvert med fliken nedåt och till vänster.

**Varning – risk för skador:** Använd inte frankerade kuvert eller kuvert med förslutningsdetaljer av metall, fönster, bestrukna ytor eller självhäftande klaff.



- 4 Justera pappersstödet efter storleken på det papper du fyller på.

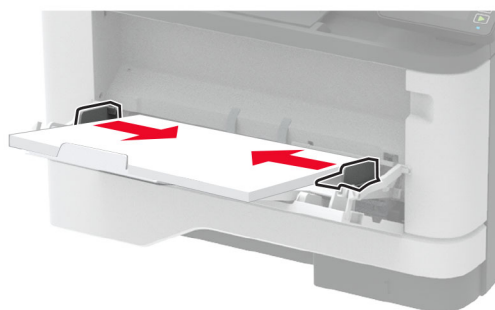

- 5 På kontrollpanelen ställer du in pappersstorlek och -typ så att de överensstämmer med papperet som fyllts på.

## Länka magasin

- 1 På startskärmen trycker du på **Inställningar > Papper > Magasinkonfiguration** > välj en papperskälla.
- 2 Ange samma pappersstorlek och -typ för de magasin du länkar.
- 3 På startskärmen trycker du på **Inställningar > Enhet > Underhåll > Konfigurationsmeny > Magasinkonfiguration > Länkade magasin**.
- 4 Tryck på **Automatisk**.

När du tar bort länkar till magasin ska du se till att inga magasin har samma inställningar för pappersstorlek och -typ.

**Varning – risk för skador:** Fixeringsenhetens temperatur varierar beroende på den angivna papperstypen. För att undvika utskriftsproblem ska skrivarens papperstypinställningar matcha det papper som fylls på i magasinet.

# Installera och uppdatera program, drivrutiner och fast programvara

## Installera skrivarprogramvaran

### Anmärkningar:

- Skrivardrivrutinen ingår i programvaruinstallationspaketet.
  - För Macintosh-datorer med MacOS version 10.7 eller senare behöver du inte installera drivrutinen för att skriva ut på en AirPrint-certifierad skrivare. Om du vill använda anpassade utskriftsfunktioner hämtar du skrivardrivrutinen.
- 1 Hämta en kopia av programvaruinstallationspaketet.
    - Från cd-skivan med programvara som medföljde skrivaren.
    - Gå till [www.lexmark.com/downloads](http://www.lexmark.com/downloads).

**2** Kör installationen och följ anvisningarna på datorskärmen.

## Installera faxdrivrutinen

- 1** Gå till [www.lexmark.com/downloads](http://www.lexmark.com/downloads), sök efter din skrivarmodell och hämta rätt installationsprogramspaket.
- 2** Klicka på **Skrivaregenskaper** på datorn och klicka på fliken **Konfiguration**.
- 3** Välj **Fax** och klicka på **Använd**.

## Lägga till skrivare till en dator

Gör så här innan du börjar:

- Anslut skrivaren och datorn till samma nätverk. Mer information om hur du ansluter skrivare till nätverk finns i ["Anslut skrivaren till ett Wi-Fi-nätverk" på sidan 56](#).
- Ansluta datorn till skrivaren. Mer information finns i ["Ansluta en dator till skrivaren" på sidan 59](#).
- Anslut skrivaren till datorn med hjälp av en USB-kabel. Mer information finns i ["Koppla kablar" på sidan 20](#).

**Obs!** USB-kablar säljs separat.

## För Windows-användare

- 1** Installera skrivardrivrutinen på datorn.

**Obs!** Mer information finns i ["Installera skrivarprogramvaran" på sidan 49](#).

- 2** Öppna **Skrivare och skannrar** och klicka på **Lägg till en skrivare eller skanner**.

- 3** Beroende på skrivarmodell gör du något av följande:

- Välj skrivaren i listan och klicka sedan på **Lägg till enhet**.
- Klicka på **Visa Wi-Fi Direct-skrivare**, välj en skrivare och klicka sedan på **Lägg till enhet**.
- Klicka på **Skrivaren jag vill använda finns inte med i listan**. Fönstret **Lägg till skrivare** visas. Gör följande:
  - a** Markera **Lägg till en skrivare med TCP/IP-adress eller värddamn** och klicka på **Nästa**.
  - b** I fältet **Värddamn eller IP-adress** anger du IP-adressen till skrivaren och sedan klickar du på **Nästa**.

### Anmärkningar:

- Visa skrivarens IP-adress på skrivarens startskärm. IP-adressen visas som fyra nummergrupper som är åtskilda med punkter, till exempel 123.123.123.123.
- Om du använder en proxyserver inaktiverar du den tillfälligt för att kunna öppna webbsidan på rätt sätt.

**c** Välj en skrivardrivrutin och klicka sedan på **Nästa**.

**d** Välj **Använd den installerade skrivardrivrutinen (rekommenderas)** och klicka sedan på **Nästa**.

**e** Ange ett skrivarnamn och klicka sedan på **Nästa**.

**f** Välj ett skrivardelningsalternativ och klicka sedan på **Nästa**.

**g** Klicka på **Slutför**.

## För Macintosh-användare

- 1 Öppna **Skrivare och skannrar** på datorn.
- 2 Klicka på **+** och välj sedan en skrivare.
- 3 Välj en skrivardrivrutin på menyn Använd.

### Anmärkningar:

- Om du vill använda macOS-skrivardrivrutinen väljer du **AirPrint** eller **Säkert AirPrint**.
- Om du vill använda anpassade utskriftsfunktioner väljer du Lexmark-skrivardrivrutinen. Om du vill ha information om hur du installerar skrivardrivrutinen läser du i "[Installera skrivarprogramvaran](#)" på [sidan 49](#).

- 4 Lägg till skrivaren.

## Uppdatera fast programvara

Uppdatera skrivarens fasta programvara regelbundet för att förbättra skrivarens prestanda och åtgärda problem.

Kontakta din Lexmark-återförsäljare för mer information om hur du uppdaterar den fasta programvaran.

Om du vill hämta den senaste fasta programvaran kan du gå in på [www.lexmark.com/downloads](http://www.lexmark.com/downloads) och söka upp din skrivarmodell.

- 1 Öppna en webbläsare och ange skrivarens IP-adress i adressfältet.

### Anmärkningar:

- Visa skrivarens IP-adress på skrivarens startskärm. IP-adressen visas som fyra nummergrupper som är åtskiljda med punkter, till exempel 123.123.123.123.
- Om du använder en proxyserver inaktiverar du den tillfälligt för att kunna öppna webbsidan på rätt sätt.

- 2 Klicka på **Inställningar > Enhet > Uppdatera fast programvara**.

- 3 Gör något av följande:

- Klicka på **Sök efter uppdateringar > Jag godkänner, påbörja uppdatering**.
- Överför flashfilen.

**a** Bläddra till flashfilen.

**Obs!** Kontrollera att du har extraherat zip-filen med den fasta programvaran.

**b** Klicka på **Överför > Starta**.

## Exportera eller importera en konfigurationsfil

Du kan exportera skrivarens konfigureringsinställningar till en textfil och sedan importera filen och använda inställningarna på andra skrivare.

- 1 Öppna en webbläsare och ange skrivarens IP-adress i adressfältet.

### Anmärkningar:

- Visa skrivarens IP-adress på skrivarens startskärm. IP-adressen visas som fyra nummergrupper som är åtskilda med punkter, till exempel 123.123.123.123.

- Om du använder en proxyserver inaktiverar du den tillfälligt för att kunna öppna webbsidan på rätt sätt.
- 2 Från den inbäddade webbservern klickar du på **Exportera konfiguration** eller **Importera konfiguration**.
  - 3 Följ anvisningarna på skärmen.
  - 4 Om skrivaren stöder program gör du följande:
    - a Klicka på **Appar** > välj programmet > **Konfigurera**.
    - b Klicka på **Exportera** eller **Importera**.

## Lägga till tillgängliga tillval i skrivardrivrutinen

### För Windows-användare

- 1 Öppna mappen Skrivare.
- 2 Välj den skrivare du vill uppdatera och gör sedan något av följande:
  - För Windows 7 eller senare väljer du **Egenskaper för skrivare**.
  - För tidigare versioner väljer du **Egenskaper**.
- 3 Gå till fliken Konfiguration och välj **Uppdatera nu - Fråga skrivaren**.
- 4 Verkställ ändringarna.

### För Macintosh-användare

- 1 Från Systeminställningar i Apple-menyn går du till skrivaren och välj sedan **Tillval och förbrukningsmaterial**.
- 2 Bläddra i listan över maskinvarutillval och lägg till installerade alternativ.
- 3 Verkställ ändringarna.

## Installera hårdvarualternativ

### Tillgängliga interna tillval

- Intelligent lagringsenhet (ISD)
  - Teckensnitt
    - Förenklad kinesiska
    - Traditionell kinesiska
    - Japanska
    - Koreanska
    - Arabiska
  - Masslagring
- Licensierade funktioner
  - IPDS
  - Streckkod

- Modul för trådlöst
  - MarkNet™ N8372

#### Anmärkningar:

- En ISD krävs för att aktivera Forms Merge och andra funktioner.
- Vissa IPDS-funktioner kräver en ISD.

## Installera tillvalsfack

**⚠ VAR FÖRSIKTIG – RISK FÖR ELEKTRISK STÖT:** För att undvika att få en elektrisk stöt när du vill komma åt systemkortet eller installera ytterligare maskinvara eller minnesenheter efter att du har installerat skrivaren ska du först stänga av skrivaren och dra ut nätsladden från eluttaget innan du fortsätter. Om några andra enheter är anslutna till skrivaren bör du stänga av dem också och dra ut eventuella kablar till skrivaren.

- 1 Slå av skrivaren.
- 2 Koppla bort nätsladden från vägguttaget och sedan från skrivaren.
- 3 Packa upp tillvalsmagasinet och ta bort allt emballage.
- 4 Rikta in skrivaren mot tillvalsmagasinet och sänk ner skrivaren på plats.

**⚠ VAR FÖRSIKTIG – RISK FÖR SKADA:** Om skrivaren väger mer än 20 kg (44 lbs) behövs det minst två personer för att lyfta den på ett säkert sätt.

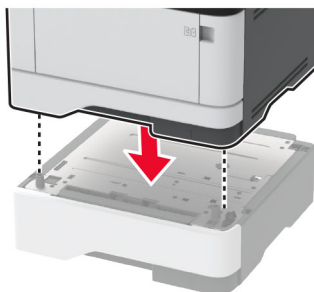

- 5 Anslut nätsladden till skrivaren och sedan till eluttaget.

**⚠ VAR FÖRSIKTIG – RISK FÖR SKADA:** För att undvika brandrisk eller att få en elektrisk stöt ansluter du nätsladden direkt till lämpligt och jordat vägguttag som är i närheten av produkten och är lättillgängligt.

- 6 Slå på skrivaren.

Lägg till magasinet i skrivardrivrutinen så att det blir tillgängligt för utskriftsjobb. Mer information finns i [“Lägga till tillgängliga tillval i skrivardrivrutinen” på sidan 52](#).

## Installera den intelligenta lagringsenheten

**⚠ VAR FÖRSIKTIG – RISK FÖR ELEKTRISK STÖT:** För att undvika att få en elektrisk stöt när du vill komma åt systemkortet eller installera ytterligare maskinvara eller minnesenheter efter att du har installerat skrivaren ska du först stänga av skrivaren och dra ut nätsladden från eluttaget innan du fortsätter. Om några andra enheter är anslutna till skrivaren bör du stänga av dem också och dra ut eventuella kablar till skrivaren.

- 1 Stäng av skrivaren och dra ut nätsladden ur eluttaget.
- 2 Öppna systemkortets åtkomstlucka.

**Varning – risk för skador:** Systemkortets elektriska komponenter kan lätt skadas av statisk elektricitet. Rör vid någon av skrivarens metallkomponenter innan du rör vid någon av systemkortets komponenter eller kontakter.



- 3 Packa upp den intelligenta lagringsenheten (ISD).

**Varning – risk för skador:** Undvik att vidröra anslutningspunkterna längs kortets kant.

4 Leta upp ISD-kontakten.

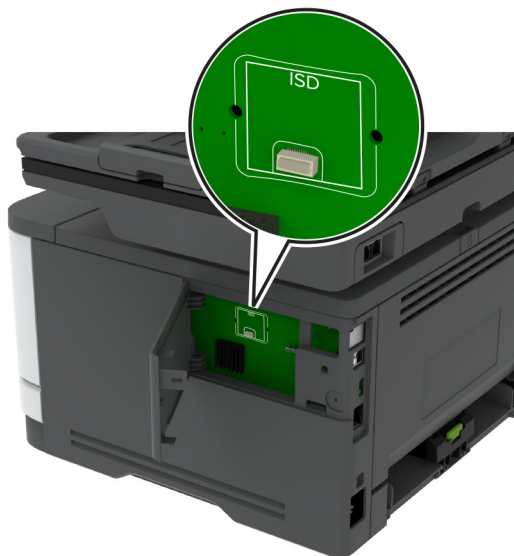

5 Sätt i kortet i ISD-kontakten.

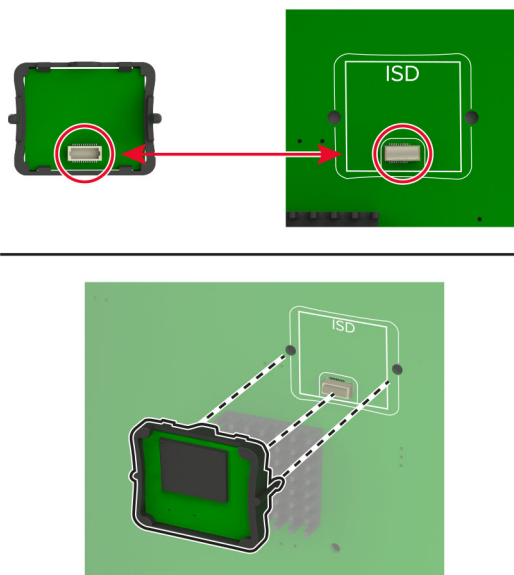

- 6 Stäng luckan till systemkortet så att den *klickar* fast.

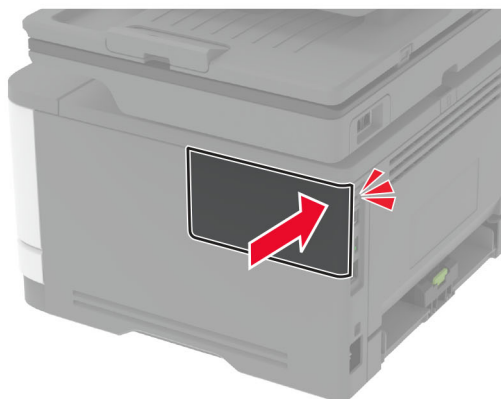
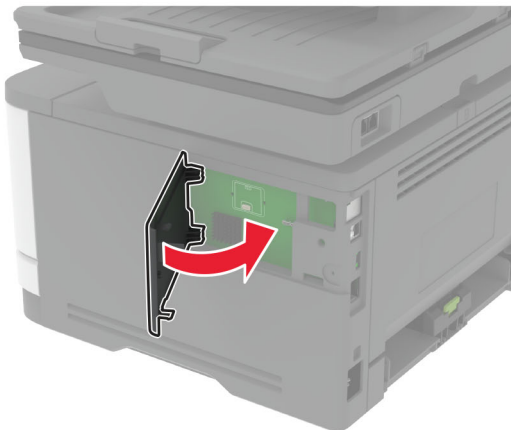

- 7 Anslut nätsladden till vägguttaget och slå sedan på skrivaren.

**⚠ VAR FÖRSIKTIG – RISK FÖR SKADA:** För att undvika brandrisk eller att få en elektrisk stöt ansluter du nätsladden till ett lämpligt och jordat vägguttag som är i närheten av produkten och är lättillgängligt.

## Nätverk

### Anslut skrivaren till ett Wi-Fi-nätverk

Kontrollera att Aktiv adapter är konfigurerat till Auto. På startskärmen trycker du på **Inställningar > Nätverk/portar > Nätverksöversikt > Aktiv adapter**.

#### Använda kontrollpanelen

- 1 På startskärmen trycker du på **Inställningar > Nätverk/portar > Trådlöst > Konfiguration på skrivarpanelen > Välj nätverk**.
- 2 Välj ett Wi-Fi-nätverk och ange nätverkslösenordet.

**Obs!** Om skrivarmodellen är Wi-Fi-nätverksredo visas en uppmaning om Wi-Fi-nätverkskonfiguration under den första installationen.



## Använda Lexmark Mobile Assistant

- 1 Beroende på vilken mobil enhet du har hämtar du programmet Lexmark Mobile Assistant från onlinebutiken Google Play™ eller App Store.
- 2 På skrivarens startskärm trycker du på **Inställningar > Nätverk/portar > Trådlöst > Konfiguration via mobilapp > Skrivar-ID**
- 3 Starta programmet från din mobila enhet och godkänn sedan användningsvillkoren.  
**Obs!** Ge behörighet vid behov.
- 4 Tryck på **Anslut till skrivare > Gå till Wi-Fi-inställningar** .
- 5 Anslut den mobila enheten till det trådlösa nätverket.
- 6 Återgå till programmet och tryck sedan på **Konfigurera Wi-Fi-anslutning**.
- 7 Välj ett Wi-Fi-nätverk och ange nätverkslösenordet.
- 8 Tryck på **Klar**.

## Ansluta skrivaren till ett trådlöst nätverk med hjälp av WPS (Wi-Fi Protected Setup)

Innan du börjar ser du till att:

- Åtkomstpunkten (trådlös router) är WPS-certifierad eller WPS-kompatibel. Mer information finns i dokumentationen som levererades tillsammans med åtkomstpunkten.
- En trådlös nätverksadapter är installerad på skrivaren. Mer information finns i det instruktionsblad som medföljde adaptern.
- Aktiv adapter är inställd på Auto. På startskärmen trycker du på **Inställningar > Nätverk/portar > Nätverksöversikt > Aktiv adapter**.

### Använda tryckknappmetoden

- 1 På Startskärmen trycker du på **Inställningar > Nätverk/portar > Trådlöst > Wi-Fi Protected Setup > Tryckknappsstartmetod**.
- 2 Följ instruktionerna på skärmen.

### Använda PIN-metoden

- 1 På startskärmen trycker du på **Inställningar > Nätverk/portar > Trådlöst > Wi-Fi Protected Setup > PIN-startmetod**.
- 2 Kopiera den åttasiffriga PIN-koden för WPS.
- 3 Öppna webbläsaren och skriv sedan IP-adressen till åtkomstpunkten i adressfältet.

#### Anmärkningar:

- Information om IP-adressen finns i dokumentationen som levererades tillsammans med åtkomstpunkten.
- Om du använder en proxyserver inaktiverar du den tillfälligt för att kunna öppna webbsidan på rätt sätt.

- 4 Så här kommer du åt WPS-inställningarna. Mer information finns i dokumentationen som levererades tillsammans med åtkomstpunkten.
- 5 Ange den åttasiffriga PIN-koden och spara sedan ändringarna.

## Konfigurera Wi-Fi Direct

Wi-Fi Direct® är en Wi-Fi-baserad peer-to-peer-teknik som gör det möjligt för trådlösa enheter att ansluta direkt till en skrivare med Wi-Fi Direct aktiverat utan att använda en åtkomstpunkt (trådlös router).

- 1 På startskärmen trycker du på **Inställningar** > **Nätverk/portar** > **Wi-Fi Direct**.
- 2 Konfigurera inställningarna.
  - **Aktivera Wi-Fi Direct** – Gör det möjligt för skrivaren att sända sitt eget Wi-Fi Direct-nätverk.
  - **Wi-Fi Direct-namn** – Ger Wi-Fi Direct-nätverket ett namn.
  - **Wi-Fi Direct-lösenord** – Tilldelar ett lösenord för att upprätta trådlös säkerhet när peer-to-peer-anslutningen används.
  - **Visa lösenord på inställningssidan** – Visar lösenordet på sidan för nätverksinställningar.
  - **Godkänn automatiskt tryckknappsfrågan** – Gör så att skrivaren godkänner anslutningsförfrågningar automatiskt.

**Obs!** Det är inte säkert att godkänna tryckknappsbegäran automatiskt.

### Anmärkningar:

- Som standard visas inte lösenordet för Wi-Fi Direct-nätverket på skrivarens display. Om du vill visa lösenordet aktiverar du ikonen för att visa lösenord. På startskärmen trycker du på **Inställningar** > **Säkerhet** > **Övrigt** > **Aktivera Visa lösenord/PIN-kod**.
- Om du vill veta lösenordet för Wi-Fi Direct-nätverket utan att visa det på skrivarens display trycker du på **Inställningar** > **Rapporter** > **Nätverk** > **Sida för nätverksinställningar** från startskärmen.

## Ansluta en mobil enhet till skrivaren

Innan du ansluter din mobila enhet kontrollerar du att Wi-Fi Direct är konfigurerat. Mer information finns i ["Konfigurera Wi-Fi Direct" på sidan 58](#).

### Ansluta genom Wi-Fi Direct

**Obs!** De här instruktionerna gäller endast för mobila Android-enheter.

- 1 Från den mobila enheten går du till inställningsmenyn.
- 2 Aktivera **Wi-Fi** och tryck sedan på **Wi-Fi Direct**.
- 3 Välj skrivarens Wi-Fi Direct-namn.
- 4 Bekräfta anslutningen på skrivarens kontrollpanel.

### Ansluta genom Wi-Fi

- 1 Från den mobila enheten går du till inställningsmenyn.
- 2 Tryck på **Wi-Fi** och välj sedan skrivarens Wi-Fi Direct-namn.

**Obs!** Strängen DIRECT-xy (där x och y är två slumpmässiga tecken) läggs till före Wi-Fi Direct-namnet.

- 3 Ange Wi-Fi Direct-lösenordet.

## Ansluta en dator till skrivaren

Innan du ansluter din dator kontrollerar du att Wi-Fi Direct är konfigurerat. Mer information finns i [“Konfigurera Wi-Fi Direct” på sidan 58](#).

### För Windows-användare

- 1 Öppna **Skrivare och skannrar** och klicka på **Lägg till en skrivare eller skanner**.
- 2 Klicka på **Visa Wi-Fi Direct-skrivare** och välj skrivarens Wi-Fi Direct-namn.
- 3 Anteckna skrivarens åttasiffriga PIN-kod som visas på skrivarskärmen.
- 4 Ange PIN-koden på datorn.

**Obs!** Om skrivardrivrutinen inte redan är installerad hämtar Windows rätt drivrutin.

### För Macintosh-användare

- 1 Klicka på ikonen för trådlöst och välj skrivarens Wi-Fi Direct-namn.

**Obs!** Strängen DIRECT-xy (där x och y är två slumpmässiga tecken) läggs till före Wi-Fi Direct-namnet.

- 2 Skriv Wi-Fi Direct-lösenordet.

**Obs!** Växla tillbaka till det tidigare nätverket på datorn när du har kopplat bort Wi-Fi Direct-nätverket.

## Inaktivera Wi-Fi-nätverket

- 1 På startskärmen trycker du på **Inställningar > Nätverk/portar > Nätverksöversikt > Aktiv adapter > Standardnätverk**.
- 2 Följ instruktionerna på skärmen.

## Kontrollera skrivarens anslutning

- 1 På huvudmenyn trycker du på **Inställningar > Rapport > Nätverk > Sida med nätverksinställningar**.
- 2 På den första delen av nätverksinstallationssidan kontrollerar du att statusen är Ansluten.

Om statusen är Ej ansluten kan det hända att den lokala anslutningen är inaktiv eller att nätverkskabeln är trasig. Kontakta systemadministratören för att få hjälp.

## Konfigurera seriell utskrift (endast Windows)

Innan du börjar kontrollerar du att en seriell port för interna lösningar är installerad i skrivaren.

- 1 Ställ in parametrarna i skrivaren.
  - a Navigera till menyn för portinställningar från skrivarens kontrollpanel.
  - b Leta reda på menyn för den seriella portens inställningar och justera sedan inställningarna vid behov.
  - c Verkställ ändringarna.

- 2** Från datorn, gå till mappen Skrivare och välj din skrivare.
- 3** Öppna skrivaregenskaper, och välj sedan COM-porten från listan.
- 4** Ställ in parametrarna för COM-porten i Enhetshanteraren.

**Anmärkningar:**

- Seriell utskrift minskar utskriftshastigheten.
- Se till att den seriella kabeln är ansluten till den seriella porten på skrivaren.

# Säkra skrivaren

## Lokalisera säkerhetsplats

Skrivaren är utrustad med ett säkerhetslås. Installera ett säkerhetslås som är kompatibelt med de flesta bärbara datorer på den plats som visas för att låsa skrivaren på plats.

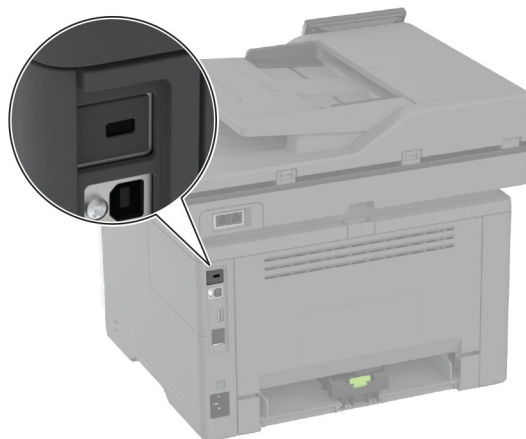

## Radera skrivarminnet

För att radera flyktigt minne eller buffrade data i skrivaren stänger du av den.

För att radera beständigt minne, enhets- och nätverksinställningar, säkerhetsinställningar och inbäddade lösningar gör du följande:

- 1 På startskärmen trycker du på **Inställningar > Enhet > Underhåll > Radering ur funktion**.
- 2 Tryck på kryssrutan **Rensa all information om icke-flyktigt minne** och tryck sedan på **RADERA**.
- 3 Tryck på **Kör första installationsguiden** eller **Låt skrivaren vara offline** och tryck sedan på **Nästa**.
- 4 Utför åtgärden.

**Obs!** Den här processen förstör även den krypteringsnyckel som används för att skydda användardata. Om krypteringsnyckeln förstörs kan data inte återställas.

## Ta bort den intelligenta lagringsenheten

- 1 På startskärmen trycker du på **Inställningar > Enhet > Underhåll > Radering ur funktion**.
- 2 Tryck på **Radera den intelligenta lagringsenheten** och sedan på **RADERA**.
- 3 Utför åtgärden.

### Anmärkningar:

- Den intelligenta lagringsenheten (ISD) raderas kryptografiskt.

- Processen för att rensa ISD kan ta allt från några minuter till över en timme och det går inte att använda skrivaren till andra uppgifter under tiden.

## Återställa fabriksinställningar

- 1 På startskärmen trycker du på **Inställningar > Enhet > Återställ fabriksinställningar**.
- 2 På **Återställ inställningar** > trycker du på de inställningar du vill återställa > **ÅTERSTÄLL**.
- 3 Utför åtgärden.

## Flyktighetsredogörelse

Minnestyp	Beskrivning
Flyktigt minne	Skrivaren använder vanligt RAM-minne (Random Access Memory) för att tillfälligt spara användarinformation för enkla utskrifts- och kopieringsjobb.
Beständigt minne	Skrivaren kan använda två olika typer av icke-flyktigt minne: EEPROM och NAND (flashminne). Båda typerna lagrar operativsystem, skrivarinställningar och nätverksinformation. De lagrar även inställningar för skanner och bokmärken och inbäddade lösningar.
Intelligent lagringsenhet (ISD)	Vissa skrivare kan ha en ISD installerad. ISD använder beständigt flashminne för att lagra användardata från komplexa utskriftsjobb, formulärdata och teckensnittsdata.

Ta bort innehållet från någon av minnesenheterna som är installerade på skrivaren i följande situationer:

- Skrivaren kasseras.
- ISD byts ut.
- Skrivaren flyttas till en annan avdelning eller plats.
- Skrivaren ska få service av någon som inte tillhör företaget.
- Skrivaren ska skickas iväg för service.
- Skrivaren ska säljas till ett annat företag.

**Obs!** Om du vill kassera en lagringsenhet följer du organisationens policyer och procedurer.

# Skriv ut

## Skriva ut från en dator

**Obs!** För etiketter, styvt papper och kuvert ställer du in pappersstorlek och papperstyp i skrivaren innan du skriver ut dokumentet.

- 1 Öppna dialogrutan Skriv ut i det dokument som du försöker skriva ut.
- 2 Justera inställningarna om det behövs.
- 3 Skriv ut dokumentet.

## Skriva ut från en mobil enhet

Skriva ut från en mobil enhet med Lexmark Mobile Print

### Skriva ut från en mobil enhet med Lexmark Mobile Print

Lexmark™ Med hjälp av Mobile Print kan du skicka dokument och bilder direkt till en Lexmark-skrivare som stöds.

- 1 Öppna dokumentet och skicka eller dela sedan dokumentet till Lexmark Mobile Print.

**Obs!** Vissa program från tredje part kanske inte har stöd för funktionen för att skicka eller dela. Mer information finns i dokumentationen som medföljde programmet.

- 2 Välj en skrivare.
- 3 Skriv ut dokumentet.

### Skriva ut från en mobil enhet med Lexmark Print

Lexmark Print är en mobilutskriftslösning för mobila enheter med Android™ version 6.0 och senare. Med den kan du skicka dokument och bilder till nätverksanslutna skrivare och skrivarhanteringsserverar.

#### Anmärkningar:

- Se till att du laddar ned Lexmark Print-appen från Google Play och aktiverar den i den mobila enheten.
- Kontrollera att skrivaren och mobilenheten är anslutna till samma nätverk.

- 1 Välj ett dokument från filhanteraren i den mobila enheten.
- 2 Skicka eller dela dokumentet till Lexmark Print.



**Obs!** Vissa program från tredje part kanske inte har stöd för funktionen för att skicka eller dela. Mer information finns i dokumentationen som medföljde programmet.

- 3 Välj en skrivare, och justera inställningarna vid behov.
- 4 Skriv ut dokumentet.

## Skriva ut från en mobil enhet med Mopria Print Service

Mopria® Print Service är en mobilutskriftslösning för mobila enheter med Android version 5.0 och senare. Lösningen gör att du kan skriva ut direkt till alla Mopria-certifierade skrivare.

**Obs!** Se till att du laddar ned Mopria Print Service-appen från Google Play och aktiverar den i den mobila enheten.

- 1 Starta en kompatibel applikation från din mobila Android-enhet eller välj ett dokument från filhanteraren.
- 2 Tryck på  > **Skriv ut.**
- 3 Välj en skrivare, och justera inställningarna vid behov.
- 4 Tryck på .

## Skriva ut från en mobil enhet med AirPrint

Programvarufunktionen AirPrint är en mobil utskriftslösning som gör att du kan skriva ut direkt från Apple-enheter till en AirPrint-certifierad skrivare.

### Anmärkningar:



- Se till att Apple-enheten och skrivaren är anslutna till samma nätverk. Om nätverket har flera trådlösa hubbar kontrollerar du att båda enheterna är anslutna till samma subnät.
- Programmet stöds endast på vissa Apple-enheter.

- 1 Från din mobila enhet väljer du ett dokument från filhanteraren eller startar en kompatibel app.
- 2 Tryck på  > **Skriv ut.**
- 3 Välj en skrivare, och justera inställningarna vid behov.
- 4 Skriv ut dokumentet.

## Skriva ut från en mobil enhet med Wi-Fi Direct®

Wi-Fi Direct® är en utskriftstjänst som gör att du kan skriva ut till Wi-Fi Direct-förberedda skrivare.

**Obs!** Se till att den mobila enheten är ansluten till skrivarens trådlösa nätverk. Mer information finns i ["Ansluta en mobil enhet till skrivaren" på sidan 58](#).

- 1 Starta en kompatibel applikation från din mobila enhet eller välj ett dokument från filhanteraren.
- 2 Gör något av följande beroende på din mobila enhet:
  - Tryck på  > **Skriv ut.**
  - Tryck på  > **Skriv ut.**
  - Tryck på **...** > **Skriv ut.**
- 3 Välj en skrivare, och justera inställningarna vid behov.
- 4 Skriv ut dokumentet.



## Skriva ut från flashenhet

- 1 Sätt i flashenheten.

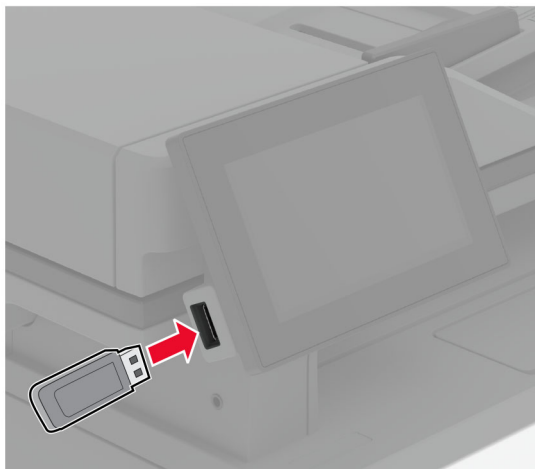

### Anmärkningar:

- Om du sätter i flashenheten när ett felmeddelande visas ignorerar skrivaren flashenheten.
- Om du sätter i flashenheten när skrivaren är upptagen med andra utskriftsjobb visas meddelandet **Upptagen** på skärmen.

- 2 På skärmen trycker du på dokumentet du vill skriva ut.

Konfigurera utskriftsinställningarna om det behövs.

- 3 Skriv ut dokumentet.

För att skriva ut ett annat dokument, tryck på **USB-enhet**.

**Varning – risk för skador:** Vidrör inte flashenheten eller skrivaren i de områden som visas när utskrift, läsning eller skrivning från flashenheten pågår. Om du gör det kan du förlora data, alternativt så kan det medföra att skrivaren inte fungerar på rätt sätt.

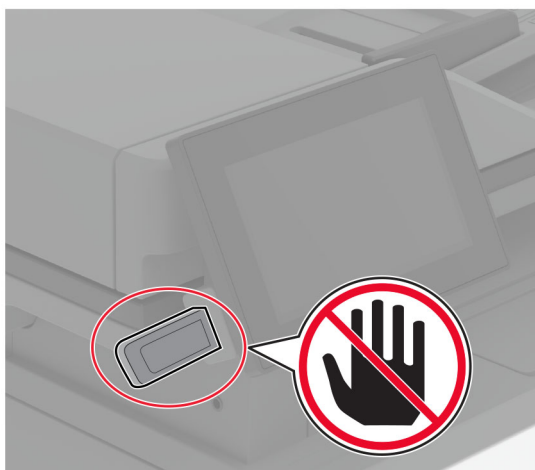

## Flashenheter och filtyper som stöds

### Flashenheter

- Lexar JumpDrive S70 (16 GB och 32 GB)
- SanDisk Cruzer Micro (16GB och 32GB)
- PNY Attaché (16 GB och 32 GB)

### Anmärkningar:

- Skrivaren stöder flashenheter med hög hastighet som stöder standarden för hög hastighet.
- Flashenheterna måste ha stöd för FAT-filsystemet (File Allocation Table).

### Filtyper

Dokument	Bilder
<ul style="list-style-type: none"> <li>• PDF (version 1.7 eller tidigare)</li> <li>• Microsoft-filformat (DOC, DOCX, XLS, XLSX, PPT, PPTX)</li> </ul>	<ul style="list-style-type: none"> <li>• JPEG eller JPG</li> <li>• TIFF eller TIF</li> <li>• GIF</li> <li>• BMP</li> <li>• PNG</li> <li>• PCX</li> <li>• DCX</li> </ul>

## Konfigurera konfidentiella jobb

**1** På huvudmenyn trycker du på **Inställningar > Säkerhet > Konfidentiell skrivarinställning**.

**2** Konfigurera inställningarna.

Inställning	Beskrivning
Max ogiltig PIN	Ange gränsen för antal ogiltiga PIN-koder. <b>Obs!</b> När gränsen är nådd raderas utskriftsjobben för användarnamnet.
Giltighetstid för konfidentiellt jobb	Ange tid innan stoppade jobb tas bort från skrivarminnet, hårddisken eller den intelligenta lagringsenheten automatiskt. <b>Obs!</b> Stoppade jobb har statusen Konfidentiellt, Upprepa, Reservera eller Bekräfta.
Upprepa utgångsdatum	Ange giltighetstid för utskriftsjobb du vill upprepa.
Bekräfta utgångsdatum	Ange giltighetstiden för utskrift av en kopia ett jobb så att du kan kontrollera kvaliteten på den innan du skriver ut resten av kopiorna.
Reservera utgångsdatum	Ange hur länge jobb ska lagras på skrivaren för utskrift vid ett senare tillfälle.
Kräv att alla jobb stoppas	Ange att alla utskriftsjobb ska stoppas på skrivaren.
Behåll dubbla dokument	Konfigurera skrivaren så att alla dokument med samma filnamn sparas.

## Skriva ut konfidentiella jobb och andra stoppade jobb

### För Windows-användare

- 1 Med dokumentet öppet går du till **Arkiv > Skriv ut**.
- 2 Välj en skrivare och klicka sedan på **Egenskaper, Inställningar, Alternativ** eller **Installation**.
- 3 Klicka på **Skriv ut och lagra**.
- 4 Välj **Använd skriv ut och lagra** och tilldela sedan ett användarnamn.
- 5 Välj typen av utskriftsjobb (Konfidentiellt, Reservera, Upprepa eller Bekräfta).  
Om du väljer **Konfidentiell** behöver du skydda utskriftsjobbet med en PIN-kod.
- 6 Klicka på **OK** eller **Skriv ut**.
- 7 Släpp utskriftsjobbet på skrivarens huvudmeny.
  - För konfidentiella utskriftsjobb trycker du på **Stoppade jobb** > välj ditt användarnamn > **Konfidentiellt** > ange PIN-koden > välj utskriftsjobbet > konfigurera inställningarna > **Skriv ut**.
  - För andra utskriftsjobb trycker du på **Stoppade jobb** > välj ditt användarnamn > välj utskriftsjobbet > konfigurera inställningarna > **Skriv ut**.

### För Macintosh-användare

#### Använda AirPrint

- 1 Med ett dokument öppet väljer du **File (Arkiv) > Print (Skriv ut)**.
- 2 Välj en skrivare. Välj sedan **Skriva ut med PIN-kod** i listrutan efter menyn Riktning.
- 3 Aktivera **Skriva ut med PIN-kod** och ange sedan en fyrsiffrig PIN-kod.
- 4 Klicka på **Skriv ut**.
- 5 Släpp utskriftsjobbet på skrivarens huvudmeny. Tryck på **Stoppade jobb** > välj ditt datornamn > **Konfidentiellt** > ange PIN-koden > välj utskriftsjobbet > **Skriv ut**.

#### Använda skrivardrivrutinen

- 1 Med ett dokument öppet väljer du **File (Arkiv) > Print (Skriv ut)**.
- 2 Välj en skrivare. Välj sedan **Skriv ut och pausa** i listrutan efter menyn Riktning.
- 3 Välj **Konfidentiell utskrift** och ange en fyrsiffrig PIN-kod.
- 4 Klicka på **Skriv ut**.
- 5 Släpp utskriftsjobbet på skrivarens huvudmeny. Tryck på **Stoppade jobb** > välj datornamnet > **Konfidentiell** > välj utskriftsjobbet > ange PIN-koden > **Skriv ut**.

## Skriva ut en teckensnittslista

- 1 På huvudmenyn trycker du på **Inställningar > Rapporter > Skriv ut > Skriv ut teckensnitt**.
- 2 Tryck på **PCL-teckensnitt** eller **PS-teckensnitt**.

## Placera skiljeblad mellan kopior

- 1 På startskärmen trycker du på **Inställningar > Utskrift > Layout > Skiljeblad > Mellan kopior**.
- 2 Skriv ut dokumentet.

## Avbryta utskriftsjobb

- 1 På startskärmen trycker du på .
- 2 Markera jobbet du vill avbryta.



**Obs!** Du kan också avbryta ett jobb genom att trycka på **Jobbkö**.

## Justera tonersvärtan

- 1 På startskärmen trycker du på **Inställningar > Skriv ut > Kvalitet > Tonersvärta**.
- 2 Välj en inställning.

# Kopiera

## Använda den automatiska dokumentmataren och skannerglas

Den automatiska dokumentmataren	Skannerglas
 <ul style="list-style-type: none"> <li>• Använd den automatiska dokumentmataren för fler- eller dubbelsidiga dokument.</li> <li>• Lägg i ett originaldokument med framsidan uppåt. För flersidiga dokument ska framkanten justeras innan påfyllning.</li> <li>• Se till att justera den automatiska dokumentmataren efter bredden på det papper du fyller på.</li> </ul>	 <ul style="list-style-type: none"> <li>• Använd skannerglas</li> </ul>

## Göra kopior

- 1 Placera ett originaldokument i den automatiska dokumentmatarens magasin eller på skannerglas

**Obs!** För att undvika att bilden beskärs bör du se till att originaldokumentet och kopian har samma pappersstorlek.

- 2 På startskärmen trycker du på **Kopiera** och anger antalet kopior.

Justera kopieringsinställningarna om det behövs.

- 3 Kopiera dokumentet.

**Obs!** Om du vill göra en snabbkopia trycker du på  från startskärmen.

## Kopiera fotografier

- 1 Placera ett foto på skannerglas

- 2 På startskärmen trycker du på **Kopiera > Inställningar > Innehåll > Innehållstyp > Foto**.

- 3 Tryck på **Innehållskälla** och välj den inställning som bäst överensstämmer med det ursprungliga fotot.

- 4 Kopiera fotot.

## Kopiera till brevpapper

- 1 Placera ett originaldokument i den automatiska dokumentmatarens magasin eller på skannerglaset.
- 2 På startskärmen trycker du på **Kopiera > Kopiera från** > och anger storleken på originaldokumentet.
- 3 Tryck på **Kopiera till** och välj sedan den papperskälla som innehåller brevpapperet.  
Om du fyller på brevpapper i flerfunktionsmataren trycker du på **Kopiera till > Flerfunktionsmatare** > och väljer en pappersstorlek > **Brevpapper**.
- 4 Kopiera dokumentet.

## Kopiera på papperets båda sidor

- 1 Placera ett originaldokument i den automatiska dokumentmatarens magasin eller på skannerglaset.
- 2 På startskärmen trycker du på **Kopiera > Inställningar > Sidor**.
- 3 Välj **1-sidigt till 2-sidigt** eller **2-sidigt till 2-sidigt**.
- 4 Kopiera dokumentet.

## Förminska eller förstora kopior

- 1 Placera ett originaldokument i den automatiska dokumentmatarens magasin eller på skannerglaset.
- 2 På startskärmen trycker du på **Kopiera > Inställningar > Skala** > och väljer ett skalvärde.  
**Obs!** Ändring av storleken på originaldokumentet eller utskriften efter inställning av Skala återställer skalningsvärdet till Auto.
- 3 Kopiera dokumentet.

## Kopiera flera sidor på ett ark

- 1 Placera ett originaldokument i den automatiska dokumentmatarens magasin eller på skannerglaset.
- 2 På startskärmen trycker du på **Kopiera > Inställningar > Sidor per sida**.
- 3 Aktivera inställningen och välj sedan antal per sida och sidorientering.
- 4 Kopiera dokumentet.

## Sortera kopior

- 1 Placera ett originaldokument i den automatiska dokumentmatarens magasin eller på skannerglaset.
- 2 På startskärmen trycker du på **Kopiera > Inställningar > Sortera > På [1, 2, 1, 2, 1, 2]**.
- 3 Kopiera dokumentet.

## Kopiera kort



- 1 Lägg ett kort på skannerglaset.
- 2 På startskärmen trycker du på **Kopiera** > **Kopiera från**.
- 3 Tryck på **ID-kort**.
- 4 Kopiera kortet.

## Skapa en genväg för kopiering

- 1 På startskärmen trycker du på **Kopiera**.
- 2 Konfigurera inställningarna och tryck sedan på .
- 3 Skapa en genväg.

## E-post

### Använda den automatiska dokumentmataren och skannerglaset

Den automatiska dokumentmataren	Skannerglas
 <ul style="list-style-type: none"><li>• Använd den automatiska dokumentmataren för fler- eller dubbelsidiga dokument.</li><li>• Lägg i ett originaldokument med framsidan uppåt. För flersidiga dokument ska framkanten justeras innan påfyllning.</li><li>• Se till att justera den automatiska dokumentmataren efter bredden på det papper du fyller på.</li></ul>	 <ul style="list-style-type: none"><li>• Använd skannerglaset för att skanna dokument med bara en sida, små objekt (som t.ex. vykort och foton), OH-film, fotopapper och tunna material (t.ex. tidningsurklipp).</li><li>• Lägg dokumentet med utskriftssidan nedåt i det hörn där det finns en pil.</li></ul>

### Skicka ett e-postmeddelande

Kontrollera att SMTP-inställningarna är konfigurerade innan du börjar. Mer information finns i ["Konfigurera SMTP-inställningarna för e-post" på sidan 38](#).

- 1 Placera ett originaldokument i den automatiska dokumentmatarens magasin eller på skannerglaset.
- 2 På startskärmen trycker du på **E-post** och anger den information som behövs.
- 3 Konfigurera övriga skanningsinställningar om det behövs.
- 4 Skicka e-postmeddelandet.



### Skapa en e-postgenväg

- 1 Tryck på **E-post** på startskärmen.
- 2 Konfigurera inställningarna och tryck sedan på ★.
- 3 Skapa en genväg.



## Fax

### Använda den automatiska dokumentmataren och skannerglaset

Den automatiska dokumentmataren	Skannerglas
 <ul style="list-style-type: none"> <li>• Använd den automatiska dokumentmataren för fler- eller dubbelsidiga dokument.</li> <li>• Lägg i ett originaldokument med framsidan uppåt. För flersidiga dokument ska framkanten justeras innan påfyllning.</li> <li>• Se till att justera den automatiska dokumentmataren efter bredden på det papper du fyller på.</li> </ul>	 <ul style="list-style-type: none"> <li>• Använd skannerglaset för att skanna dokument med bara en sida, små objekt (som t.ex. vykort och foton), OH-film, fotopapper och tunna material (t.ex. tidningsurklipp).</li> <li>• Lägg dokumentet med utskriftssidan nedåt i det hörn där det finns en pil.</li> </ul>

### Skicka ett fax

**Obs!** Se till att faxen har konfigurerats. Mer information finns i avsnittet [Installera skrivaren för att faxa](#).

### Använda kontrollpanelen

- 1 Placera ett originaldokument i den automatiska dokumentmatarens magasin eller på skannerglaset.
- 2 På startskärmen trycker du på **Fax** och anger sedan den information som behövs.  
Justera inställningarna om det behövs.
- 3 Skicka faxet.

### Med hjälp av datorn

Se efter att faxdrivrutinen har installerats innan du börjar. Mer information finns i ["Installera faxdrivrutinen" på sidan 50](#).

#### För Windows-användare

- 1 Öppna dialogrutan Skriv ut i det dokument som du försöker faxa.
- 2 Välj skrivare och klicka sedan på **Egenskaper**, **Inställningar**, **Alternativ** eller **Installation**.

- 3 Klicka på **Fax > Aktivera fax > Visa alltid inställningar innan faxning** och ange mottagarens nummer.  
Konfigurera andra faxinställningar om det behövs.
- 4 Skicka faxet.

### För Macintosh-användare

- 1 Med ett dokument öppet väljer du **Arkiv > Skriv ut**.
- 2 Välj skrivaren som har - **Fax** tillagt efter namnet.
- 3 Ange mottagarens nummer i Till-fältet.  
Konfigurera andra faxinställningar om det behövs.
- 4 Skicka faxet.

## Schemalägga ett fax

**Obs!** Se till att faxen har konfigurerats. Mer information finns i avsnittet [Installera skrivaren för att faxa](#).

- 1 Placera ett originaldokument i den automatiska dokumentmatarens magasin eller på skannerglaset.
- 2 På startskärmen trycker du på **Fax > Till > ange faxnummer > Klar**.
- 3 Tryck på **Sändningstid**, konfigurera datum och tid och tryck sedan på **Klart**.
- 4 Skicka faxet.

## Skapa en faxdestinationsgenväg

**Obs!** Se till att faxen har konfigurerats. Mer information finns i avsnittet [Installera skrivaren för att faxa](#).

- 1 På startskärmen trycker du på **Faxa > till**.
- 2 Ange mottagarens nummer och tryck sedan på **Klar**.
- 3 Konfigurera inställningarna och tryck sedan på .
- 4 Skapa en genväg.

## Ändra faxupplösning

**Obs!** Se till att faxen har konfigurerats. Mer information finns i avsnittet [Installera skrivaren för att faxa](#).

- 1 Placera ett originaldokument i den automatiska dokumentmatarens magasin eller på skannerglaset.
- 2 På startskärmen trycker du på **Fax** och anger sedan den information som behövs.
- 3 Tryck på **Inställningar > Upplösning > välj en inställning**.
- 4 Skicka faxet.

## Justera svärtan för faxmeddelanden

**Obs!** Se till att faxen har konfigurerats. Mer information finns i avsnittet [Installera skrivaren för att faxa](#).

- 1 Placera ett originaldokument i den automatiska dokumentmatarens magasin eller på skannerglaset.
- 2 På startskärmen trycker du på **Fax** och anger sedan den information som behövs.
- 3 Tryck på **Inställningar** > **Ljusstyrka** > justera inställningen.
- 4 Skicka faxet.

## Skriva ut en faxlogg

**Obs!** Se till att analog fax eller etherFAX har konfigurerats. Mer information finns i avsnittet [Installera skrivaren för att faxa](#).

- 1 På startskärmen trycker du på **Inställningar** > **Rapporter** > **Fax**.
- 2 Tryck på **Logg för faxjobb** eller **Logg för faxesamtal**.

## Blockera skräpfax

**Obs!** Se till att analog fax eller etherFAX har konfigurerats. Mer information finns i avsnittet [Installera skrivaren för att faxa](#).

- 1 På startskärmen trycker du på **Inställningar** > **Fax** > **Faxinställning** > **Inställningar för att ta emot fax** > **Adminkontroll**.
- 2 Konfigurera Blockera fax utan avsändare till **På**.

## Stoppa fax

**Obs!** Se till att analog fax eller etherFAX har konfigurerats. Mer information finns i avsnittet [Installera skrivaren för att faxa](#).

- 1 På startskärmen trycker du på **Inställningar** > **Fax** > **Faxinställning** > **Inställningar för att ta emot fax** > **Stoppa fax**.
- 2 Välj ett läge.

## Vidarebefordra ett fax

**Obs!** Se till att analog fax eller etherFAX har konfigurerats. Mer information finns i avsnittet [Installera skrivaren för att faxa](#).

- 1 Använda en destinationsgenväg.
  - a Öppna en webbläsare och ange skrivarens IP-adress i adressfältet.

### Anmärkningar:

- Leta efter skrivarens IP-adress på startskärmen. IP-adressen visas som fyra nummergrupper som är åtskilda med punkter, till exempel 123.123.123.123.

- Om du använder en proxyserver inaktiverar du den tillfälligt för att kunna öppna webbsidan på rätt sätt.

**b** Klicka på **Genvägar > Lägg till genväg**.

**c** Välj en genvägstyp och konfigurera sedan inställningarna.

**Obs!** Anteckna genvägsnumret.

**d** Verkställ ändringarna.

**2** Klicka på **Inställningar > Fax > Faxinställning > Inställningar för att ta emot fax > Administratörskontroller**.



**3** Välj **Vidarebefordra** eller **Skriv ut och vidarebefordra** på menyn Vidarebefordrar fax.

**4** Välj destinationstyp och ange sedan genvägsnumret på menyn Vidarebefordra till.

**5** Verkställ ändringarna.

# Skanna

## Använda den automatiska dokumentmataren och skannerglas

Den automatiska dokumentmataren	Skannerglas
 <ul style="list-style-type: none"><li>• Använd den automatiska dokumentmataren för fler- eller dubbelsidiga dokument.</li><li>• Lägg i ett originaldokument med framsidan uppåt. För flersidiga dokument ska framkanten justeras innan påfyllning.</li><li>• Se till att justera den automatiska dokumentmataren efter bredden på det papper du fyller på.</li></ul>	 <ul style="list-style-type: none"><li>• Använd skannerglasen för att skanna dokument med bara en sida, små objekt (som t.ex. vykort och foton), OH-film, fotopapper och tunna material (t.ex. tidningsurklipp).</li><li>• Lägg dokumentet med utskriftssidan nedåt i det hörn där det finns en pil.</li></ul>

## Skanna till en dator

Se till att datorn och skrivaren är anslutna till samma nätverk innan du börjar.

### För Windows-användare

#### Använda Lexmark Scanback Utility

**1** Kör Lexmark Scanback Utility på datorn och klicka sedan på **Nästa**.

**Obs!** Hämta verktyget från [www.lexmark.com/downloads](http://www.lexmark.com/downloads).

**2** Klicka på **Installation** och lägg sedan till skrivarens IP-adress.

**Obs!** Visa skrivarens IP-adress på skrivarens startskärm. IP-adressen visas som fyra nummergrupper som är åtskilda med punkter, till exempel 123.123.123.123.

**3** Klicka på **Stäng** > **Nästa**.

**4** Välj storlek på originaldokumentet och klicka sedan på **Nästa**.

**5** Välj ett filformat och en skanningsupplösning och klicka sedan på **Nästa**.

**6** Ange ett unikt skanningsprofilnamn och klicka sedan på **Nästa**.

**7** Bläddra till den plats där du vill spara det skannade dokumentet, skriv ett filnamn och klicka sedan på **Nästa**.

**Obs!** Om du vill återanvända skanningsprofilen aktiverar du **Skapa genväg** och skapar sedan ett unikt genvägsnamn.

**8** Klicka på **Slutför**.

**9** Placera ett originaldokument i den automatiska dokumentmataren eller på skannerglasets.

**10** På skrivarens startskärm trycker du på **Skanningsprofiler > Skanna till datorn** och väljer sedan en skanningsprofil.

### Använda Windows Faxe och Skanna

**Obs!** Se till att skrivaren är tillagd till datorn. Mer information finns i ["Lägga till skrivare till en dator" på sidan 50](#).

**1** Placera ett originaldokument i den automatiska dokumentmataren eller på skannerglasets.

**2** På datorn öppnar du **Windows Faxe och Skanna**.

**3** Välj en skrivarkälla från källmenyn.

**4** Ändra skanningsinställningarna om det behövs.

**5** Skanna dokumentet.

### För Macintosh-användare

**Obs!** Se till att skrivaren är tillagd till datorn. Mer information finns i ["Lägga till skrivare till en dator" på sidan 50](#).

**1** Placera ett originaldokument i den automatiska dokumentmataren eller på skannerglasets.

**2** Gör något av följande på datorn:

- Öppna **Image Capture**.
- Öppna **Skrivare och skannrar** och välj sedan en skrivare. Klicka på **Skanna > Öppna skanner**.

**3** Gör något av följande i fönstret Skanner:

- Välja var du vill spara det skannade dokumentet.
- Välja storlek på originaldokumentet.
- Om du vill skanna från den automatiska dokumentmataren väljer du **Dokumentmatare** på menyn Skanna eller aktiverar **Använd dokumentmatare**.
- Konfigurera övriga skanningsinställningar om det behövs.

**4** Klicka på **Skanna**.

Skanna till en FTP-server

## Skanna till en FTP-server

**1** Lägg originaldokumentet i den automatiska dokumentmataren eller på skannerglasets.

**2** På startskärmen trycker du på **FTP** och anger sedan den information som behövs.

- 3 Konfigurera andra FTP-inställningar om det behövs.
- 4 Skicka FTP-jobbet.

## Skapa en FTP-genväg

- 1 På startskärmen trycker du på **FTP**.
- 2 Ange FTP-adressen och tryck sedan på .
- 3 Skapa en genväg.

## Skanna till en nätverksmapp

- 1 Placera dokumentet i den automatiska dokumentmataren (ADF) eller på skannerglasat.
- 2 På startskärmen trycker du på **Scan Center**.  
**Obs!** Ikonen och namnet kan ha ändrats. Kontakta din systemadministratör för mer information.
- 3 Gör något av följande:
  - Välj en destination.  
**Obs!** Ange portnummer **22** för SFTP.
  - Använd en genväg genom att trycka på  och sedan välja genvägen i listan.
- 4 Skanna dokumentet.

## Skapa en genväg för nätverksmapp

- 1 Öppna en webbläsare och ange skrivarens IP-adress i adressfältet.  
**Anmärkingar:**
  - Visa skrivarens IP-adress på skrivarens startskärm. IP-adressen visas som fyra nummergrupper som är åtskilda med punkter, till exempel 123.123.123.123.
  - Om du använder en proxyserver inaktiverar du den tillfälligt för att kunna öppna webbsidan på rätt sätt.
- 2 Klicka på **Genvägar > Lägg till genväg**.
- 3 På menyn Genvägstyp väljer du **Nätverksmapp** och konfigurerar sedan inställningarna.
- 4 Verkställ ändringarna.

## Skanna till en flashenhet

- 1 Placera ett originaldokument i den automatiska dokumentmatarens magasin eller på skannerglaset.
- 2 Sätt i flashenheten.

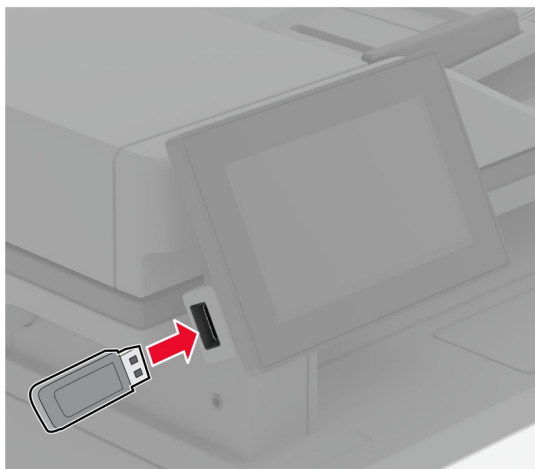

- 3 Tryck på **Skanna till USB** och justera inställningarna vid behov.

### Anmärkningar:

- Om du vill spara det skannade dokumentet i en mapp trycker du på **Skanna till**, väljer en mapp och sedan trycker du på **Skanna här**.
- Om USB-enhetsskärmen inte visas trycker du på **USB-enhet** på kontrollpanelen.

- 4 Skanna dokumentet.

**Varning – risk för skador:** Vidrör inte flashenheten eller skrivaren i de områden som visas när utskrift, läsning eller skrivning från flashenheten pågår. Om du gör det kan du förlora data, alternativt så kan det medföra att skrivaren inte fungerar på rätt sätt.

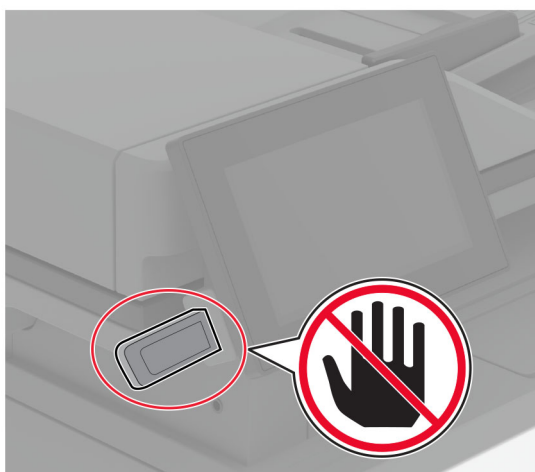



# Använda skrivarens menyer

## Menyöversikt

Enhet	<ul style="list-style-type: none"> <li>• <a href="#">Egenskaper</a></li> <li>• <a href="#">Ekoläge</a></li> <li>• <a href="#">Fjärrstyrd funktionspanel</a></li> <li>• <a href="#">Meddelanden</a></li> <li>• <a href="#">Energihantering</a></li> </ul>	<ul style="list-style-type: none"> <li>• <a href="#">Anonym datainsamling</a></li> <li>• <a href="#">Tillgänglighet</a></li> <li>• <a href="#">Återställa fabriksinställningar</a></li> <li>• <a href="#">Underhåll</a></li> <li>• <a href="#">Om den här skrivaren</a></li> </ul>
Skriv ut	<ul style="list-style-type: none"> <li>• <a href="#">Layout</a></li> <li>• <a href="#">Installation</a></li> <li>• <a href="#">Kvalitet</a></li> <li>• <a href="#">Utskriftsinfo</a></li> </ul>	<ul style="list-style-type: none"> <li>• <a href="#">PDF</a></li> <li>• <a href="#">PostScript</a></li> <li>• <a href="#">PCL</a></li> <li>• <a href="#">Bild</a></li> </ul>
Papper	<ul style="list-style-type: none"> <li>• <a href="#">Magasinkonfiguration</a></li> </ul>	<ul style="list-style-type: none"> <li>• <a href="#">Mediakonfiguration</a></li> </ul>
Kopiera	<a href="#">Standardinställningar för kopiering</a>	
Fax	<a href="#">Standardinställningar för fax</a>	
E-post	<ul style="list-style-type: none"> <li>• <a href="#">E-postinställningar</a></li> <li>• <a href="#">Standardinställningar för e-post</a></li> </ul>	<ul style="list-style-type: none"> <li>• <a href="#">Webblänksinställning</a></li> </ul>
FTP	<a href="#">FTP-standardinställningar</a>	
USB-enhet	<ul style="list-style-type: none"> <li>• <a href="#">Skanna till flashenhet</a></li> </ul>	<ul style="list-style-type: none"> <li>• <a href="#">Skriv ut från flashenhet</a></li> </ul>
Nätverk/portar	<ul style="list-style-type: none"> <li>• <a href="#">Nätverksöversikt</a></li> <li>• <a href="#">Trådlöst</a></li> <li>• <a href="#">Wi-Fi Direct</a></li> <li>• <a href="#">Mobiltjänsthantering</a></li> <li>• <a href="#">Ethernet</a></li> <li>• <a href="#">TCP/IP</a></li> <li>• <a href="#">SNMP</a></li> </ul>	<ul style="list-style-type: none"> <li>• <a href="#">IPSec</a></li> <li>• <a href="#">802.1x</a></li> <li>• <a href="#">LPD-konfiguration</a></li> <li>• <a href="#">HTTP-/FTP-inställningar</a></li> <li>• <a href="#">ThinPrint</a></li> <li>• <a href="#">USB</a></li> <li>• <a href="#">Begränsa extern nätverksåtkomst</a></li> </ul>
Säkerhet	<ul style="list-style-type: none"> <li>• <a href="#">Inloggningsmetoder</a></li> <li>• <a href="#">Schemalägg USB-enheter</a></li> <li>• <a href="#">Säkerhetsgranskningslogg</a></li> <li>• <a href="#">Inloggningsbegränsningar</a></li> <li>• <a href="#">Konfidentiell skrivarinställning</a></li> </ul>	<ul style="list-style-type: none"> <li>• <a href="#">Diskkryptering</a></li> <li>• <a href="#">Radera tillfälliga datafiler</a></li> <li>• <a href="#">Lösningar för LDAP-inställningar</a></li> <li>• <a href="#">Diverse</a></li> </ul>
Cloud-tjänster	<a href="#">Registrering till molntjänster</a>	
Rapporter	<ul style="list-style-type: none"> <li>• <a href="#">Meny för inställningssida</a></li> <li>• <a href="#">Enhet</a></li> <li>• <a href="#">Skriv ut</a></li> </ul>	<ul style="list-style-type: none"> <li>• <a href="#">Genvägar</a></li> <li>• <a href="#">Fax</a></li> <li>• <a href="#">Nätverk</a></li> </ul>
<a href="#">Felsökning</a>	Testsidor för utskriftskvalitet	Rengöra skannern

# Enhet

## Egenskaper

Menypost	Beskrivning
<b>Skärmspråk</b> [Lista med språk]	Ange vilket språk som ska visas på skärmen.
<b>Land/region</b> [Lista över länder eller områden]	Identifiera landet eller området där skrivaren är konfigurerad för att fungera.
<b>Kör första installation</b> Av* På	Kör installationsguiden.
<b>Tangentbord</b> Tangentbordstyp [Lista med språk]	Välj ett språk som tangentbordstyp. <b>Obs!</b> Alla värden för Tangentbordstyp kanske inte visas eller så kan särskild programvara behövas för att de ska visas.
<b>Visad information</b> Visad text 1 (IP-adress*) Visad text 2 (datum/tid*) Anpassad text 1 Anpassad text 2	Ange vilken information som ska visas på startskärmen.
<b>Datum och tid</b> Konfigurera Dagens datum och tid Ställa in datum och tid manuellt Datumformat (MM-DD-ÅÅÅÅ*) Tidsformat (12 timmar FM/EM*) Tidszon (UTC-5:00*) Network Time Protocol Aktivera NTP (på*) NTP-server Aktivera autentisering (ingen*)	Konfigurera skrivarens datum och tid samt Network Time Protocol.
<b>Pappersformat</b> USA* Mått	Ange måttenhet för pappersformat. <b>Obs!</b> Grundinställningen för pappersformat beror på valet av land eller region i installationsguiden.
<b>Ljusstyrka för skärm</b> 20–100 % (100*)	Justera ljusstyrkan på skärmen.
<b>Flashenhetsåtkomst</b> Avaktiverad Aktiverad*	Aktivera åtkomst till flashenheten.
<b>Tillåt anpassade skanningsjobb</b> Av På*	Ange om inställningen Anpassa skanningsjobb ska visas när du kopierar, skannar och faxar. <b>Obs!</b> Det här menyalternativet visas bara om en intelligent lagringsenhet är installerad.

**Obs!** En asterisk (\*) bredvid ett värde anger fabriksstandardinställningen.

Menypost	Beskrivning
<b>Flatbäddsskanning av en sida</b> Av* På	Ställ in skrivaren på att skanna alla typer av jobb med skannerglaset på en enda sida. <b>Obs!</b> Skrivaren återgår till startskärmen när du har utfört en enkel flatbäddsskanning i stället för att visa uppmaningar.
<b>Enhetsljud</b> Stäng av alla ljud (av*) Knappen Feedback (på*) Åtkomstenhetsfeedback (På*) Volym (5*) Signal: ADF påfylld (på*) Larmkontroll (enkel*) Kassettlarm (Av*) Högtalarläge (alltid på*) Ringsignalvolym (av*)	Konfigurera ljudinställningarna för skrivaren.
<b>Skärmtidsgräns</b> 5–300 sekunder (60*)	Ange inaktivitetstiden i sekunder innan skärmen visar startskärmen, eller innan skrivaren automatiskt loggar ut ett användarkonto.
<b>Obs!</b> En asterisk (*) bredvid ett värde anger fabriksstandardinställningen.	

## Ekoläge

Menypost	Beskrivning
<b>Skriv ut</b> Sidor Enkelsidigt* Dubbelsidigt	Ange om skrivaren ska skriva ut på en sida eller på båda sidorna av papperet.
<b>Skriv ut</b> Sidor per sida Av* Två sidor per sida Tre sidor per sida Fyra sidor per sida Sex sidor per sida Nio sidor per sida Tolv sidor per sida Sexton sidor per sida	Skriv ut flera sidbilder på samma sida av ett pappersark.
<b>Skriv ut</b> Tonersvärta 1–10 (8*)	Ange hur ljusa eller mörka text och bilder ska vara.
<b>Kopiera</b> Sidor Enkelsidigt till enkelsidigt* 1-sidigt till 2-sidigt	Ange om skrivaren ska skriva ut på ena eller på båda sidorna av papperet.
<b>Obs!</b> En asterisk (*) bredvid ett värde anger fabriksstandardinställningen.	

Menypost	Beskrivning
<b>Kopiera</b> Sidor per sida Av* Två stående sidor Fyra stående sidor Två liggande sidor Fyra liggande sidor	Ange hur många sidbilder som ska skrivas ut på en sida av papperet.
<b>Kopiera</b> Svärta 1–9 (5*)	Justera den skannade bildens svärta.

**Obs!** En asterisk (\*) bredvid ett värde anger fabriksstandardinställningen.

## Fjärrstyrd funktionspanel

Menyalternativ	Beskrivning
<b>Extern VNC-anslutning</b> Tillåt inte* Tillåt	Anslut en extern VNC-klient (Virtual Network Computing) till fjärrkontrollpanelen.
<b>Autentiseringstyp</b> Inga* Standardautentisering	Ställ in autentiseringstyp för åtkomst till VNC-klientservern.
<b>VNC, lösenord</b>	Ange lösenordet för att ansluta till VNC-klientservern. <b>Obs!</b> Det här menyalternativet visas endast om Autentiseringstyp är angett till Standardautentisering.

**Obs!** En asterisk (\*) bredvid ett värde anger fabriksstandardinställningen.

## Meddelanden

Menypost	Beskrivning
<b>Signal: automatisk dokumentmatare påfylld</b> Av På*	Aktivera en ljudsignal när du fyller på papper i den automatiska dokumentmataren.
<b>Alarmkontroll</b> Av En gång* Fortlöpande	Ange antalet gånger som larmet ska avges när åtgärd från användaren krävs.
<b>Förbrukningsmaterial</b> Visa materialuppskattning Visa uppskattningar* Visa inte uppskattningar	Visa uppskattad status för förbrukningsmaterial.

**Obs!** En asterisk (\*) bredvid ett värde anger fabriksstandardinställningen.

Menypost	Beskrivning
<b>Förbrukningsmaterial</b> Kassettalarm Av En gång* Fortlöpande	Ange antalet gånger som larmet ska avges när nivån i kassetten är låg.
<b>Förbrukningsmaterial</b> Anpassade förbrukningsmeddelanden	Konfigurera meddelandeinställningar för när användaråtgärd krävs. <b>Obs!</b> Det här menyalternativet visas endast i Embedded Web Server.
<b>Inställningar för e-postaviseringar</b> E-postinställningar Primär SMTP-gateway	Ange IP-adressen eller värdnamnet för den primära SMTP-servern som används för att skicka e-post.
<b>Inställningar för e-postaviseringar</b> E-postinställningar Primär SMTP-gatewayport (25*)	Ange portnumret för den primära SMTP-servern.
<b>Inställningar för e-postaviseringar</b> E-postinställningar Sekundär SMTP-gateway	Ange serverns IP-adress eller värdnamnet för den sekundära SMTP-servern (SMTP-reservservern).
<b>Inställningar för e-postaviseringar</b> E-postinställningar Sekundär SMTP-gatewayport (25*)	Ange serverportnumret för den sekundära SMTP-servern (SMTP-reservservern).
<b>Inställningar för e-postaviseringar</b> E-postinställningar SMTP-tidsgräns (30*)	Ange hur länge skrivaren ska vänta om SMTP-servern inte svarar.
<b>Inställningar för e-postaviseringar</b> E-postinställningar Svarsadress	Ange en svarsadress för e-postmeddelanden.
<b>Inställningar för e-postaviseringar</b> E-postinställningar Använd alltid SMTP-standardsvarsadress (av*)	Använd SMTP-standardsvarsadress.
<b>Inställningar för e-postaviseringar</b> E-postinställningar Använd SSL/TLS (inaktiverad*)	Skicka ett e-postmeddelande med hjälp av en krypterad länk.
<b>Inställningar för e-postaviseringar</b> E-postinställningar Kräv betrott certifikat (på*)	Kräv ett betrott certifikat när du öppnar SMTP-servern.
<b>Inställningar för e-postaviseringar</b> E-postinställningar SMTP-serverautentisering (ingen autentisering krävs*)	Ställ in autentiseringstyp för SMTP-servern.
<b>Inställningar för e-postaviseringar</b> E-postinställningar Enhetsinitierad e-post (ingen*)	Ange om inloggningsuppgifter krävs för enhetsinitierad e-post.
<b>Obs!</b> En asterisk (*) bredvid ett värde anger fabriksstandardinställningen.	

Menypost	Beskrivning
<b>Inställningar för e-postaviseringar</b> E-postinställningar Användarinitierad e-post (ingen*)	Ange om inloggningsuppgifter krävs för användarinitierad e-post.
<b>Inställningar för e-postaviseringar</b> E-postinställningar Använd inloggningsuppgifter för Active Directory-enhet (av*)	Aktivera användarinloggningsuppgifter och grupptillhörighet för att ansluta till SMTP-servern.
<b>Inställningar för e-postaviseringar</b> E-postinställningar Enhetens användar-ID	Ange användar-ID för att ansluta till SMTP-servern.
<b>Inställningar för e-postaviseringar</b> E-postinställningar Enhetens lösenord	Ange lösenordet för att ansluta till SMTP-servern.
<b>Inställningar för e-postaviseringar</b> E-postinställningar Kerberos 5 REALM	Ange sfär för autentiseringsprotokollet Kerberos 5.
<b>Inställningar för e-postaviseringar</b> E-postinställningar NTLM-domän	Ange domännamn för säkerhetsprotokollet NTLM.
<b>Inställningar för e-postaviseringar</b> E-postinställningar Inaktivera felet "SMTP-servern är inte konfigurerad" (av*)	Avaktivera att ett felmeddelande om SMTP-inställningar visas på skärmen.
<b>Felundvikande</b> Stopp hjälp Av På*	Ställ in skrivaren för att automatiskt kontrollera om papper har fastnat.
<b>Felundvikande</b> Auto fortsättning Av På* Autofortsättningstid (5*)	Låt skrivaren fortsätta att bearbeta eller skriva ut ett jobb automatiskt efter att den har rensat vissa villkor för tillsyn.
<b>Felundvikande</b> Starta om automatiskt Starta om automatiskt Starta om när inaktiv Starta alltid om* Starta aldrig om	Ställa in skrivaren för att starta om när ett fel uppstår.
<b>Felundvikande</b> Starta om automatiskt Max antal automatiska omstarter (2*)	Ställ in antalet automatiska omstarter som skrivaren kan utföra.
<b>Felundvikande</b> Starta om automatiskt Fönster för automatisk omstart (720*)	Ange antalet sekunder innan skrivaren startas om automatiskt.
<b>Obs!</b> En asterisk (*) bredvid ett värde anger fabriksstandardinställningen.	

Menypost	Beskrivning
<b>Felundvikande</b> Starta om automatiskt Räkna för automatisk omstart	Visa skrivskyddad information om omstartsräknaren.
<b>Felundvikande</b> Starta om automatiskt Återställ räknaren för automatisk omstart Avbryt Fortsätt	Återställ räknaren för automatisk omstart.
<b>Felundvikande</b> Visa fel för kort pappersfel På Automatisk återgång*	Ställ in skrivaren för att visa ett meddelande när ett fel på grund av kort papper inträffar.  <b>Obs!</b> Kort papper syftar på det påfyllda pappersformatet.
<b>Felundvikande</b> Skydda sida Av* På	Ställ in skrivaren på att bearbeta hela sidan i minnet innan den skrivs ut.
<b>Åtgärdande av papper som har fastnat</b> Åtgärda stopp Av På Auto*	Ställ in skrivaren för att skriva ut de sidor som har fastnat.
<b>Åtgärdande av papper som har fastnat</b> Återställning av stopp i skanner Jobbnivå Sidnivå*	Ange hur du vill starta om ett skanningsjobb när du har åtgärdat papperstrassel.
<b>Obs!</b> En asterisk (*) bredvid ett värde anger fabriksstandardinställningen.	

## Energihantering

Menypost	Beskrivning
<b>Väntelägesprofil</b> Skriv ut från vänteläge Fortsätt vara aktiv efter utskrift Gå in i vänteläge efter utskrift*	Ställ in skrivaren att vara i vaket läget eller återgå till vänteläget efter utskrift.
<b>Väntelägesprofil</b> Tryck här om du vill aktivera från Djupt viloläge Av På*	Aktivera skrivaren från viloläge genom att trycka på skrivarens skärm.
<b>Tidsgränser</b> Viloläge 1–114 minuter (15*)	Ange hur länge skrivaren får vara inaktiv innan den försätts i vänteläge.
<b>Obs!</b> En asterisk (*) bredvid ett värde anger fabriksstandardinställningen.	

Menypost	Beskrivning
<b>Tidsgränser</b> Tidsgräns för standbyläge Avaktiverad 1 timme 2 timmar 3 timmar 6 timmar 1 dag 2 dagar 3 dagar* 1 vecka 2 veckor 1 månad	Ställ in tiden innan skrivaren stängs av.
<b>Tidsgränser</b> Tidsgräns för standbyläge vid anslutning Viloläge Ej viloläge*	Ställ in Tidsgräns för viloläge för att stänga av skrivaren när det finns en aktiv Ethernet-anslutning.
<b>Ställa in energilägen</b> Scheman Lägg till nytt schema	Schemalägg när skrivaren ska försättas i vänte- eller standbyläge.
<b>Obs!</b> En asterisk (*) bredvid ett värde anger fabriksstandardinställningen.	

## Anonym datainsamling

Menypost	Beskrivning
<b>Anonym datainsamling</b> Information om enhetsanvändning och prestanda Inga*	Skicka information om skrivaranvändning och prestanda till Lexmark. <b>Obs!</b> Tid för sändning av anonyma data visas bara när du ställer in Anonym datainsamling på Enhetsanvändning och prestandainformation.
<b>Tid för sändning av anonyma data</b> Starttid Stopptid	
<b>Obs!</b> En asterisk (*) bredvid ett värde anger fabriksstandardinställningen.	

## Tillgänglighet

Menyalternativ	Beskrivning
<b>Intervall för dubbel knapptryckning</b> 0–5 (0*)	Anger tidsintervallet under vilket skrivaren ignorerar dubbla knapptryckningar på ett anslutet tangentbord i sekunder.
<b>Ursprunglig fördröjning för upprepning av tangenter</b> 0,25–5 (1*)	Ange ursprunglig fördröjning för upprepning av tangenter i sekunder. <b>Obs!</b> Det här menyalternativet visas bara om ett tangentbord är anslutet till skrivaren.
<b>Obs!</b> En asterisk (*) bredvid ett värde anger fabriksstandardinställningen.	



Menyalternativ	Beskrivning
<b>Tangentupprepningsfrekvens</b> 0,5–30 (30*)	Ange antal knapptryckningar per sekund vid tangentupprepning. <b>Obs!</b> Det här menyalternativet visas bara om ett tangentbord är anslutet till skrivaren.
<b>Förläng skärmtidsgräns</b> Av* På	Låter användaren vara kvar på samma plats och återställer timern för Skärmtidsgräns när den löper ut istället för att återvända till startskärmen.
<b>Hörlursvolym</b> 1–10 (5*)	Justera hörlursvolymen. <b>Obs!</b> Det här menyalternativet visas bara om hörlurar är anslutna till skrivaren.
<b>Aktivera röststyrning när hörlurar är anslutna</b> Av* På	Aktivera röststyrning när hörlurar är anslutna till skrivaren.
<b>Talade lösenord/pin-koder</b> Av* På	Konfigurera att skrivaren läser ut lösenord och pin-koder högt. <b>Obs!</b> Det här menyalternativet visas bara om hörlurar eller högtalare är anslutna till skrivaren.
<b>Talhastighet</b> Mycket långsamt Sakta Normal* Snabbt Snabbare Mycket snabbt Hög hastighet Mycket hög hastighet Snabbast	Justera talhastigheten för röststyrning. <b>Obs!</b> Det här menyalternativet visas bara om hörlurar eller högtalare är anslutna till skrivaren.
<b>Obs!</b> En asterisk (*) bredvid ett värde anger fabriksstandardinställningen.	

## Återställa fabriksinställningar

Menyalternativ	Beskrivning
<b>Återställa inställningar</b> Återställ alla inställningar Återställ skriverinställningar Återställ nätverksinställningar Återställ faxinställningar Återställ programinställningar	Återställ standardinställningarna för skrivaren.

## Underhåll

### Konfigurationsmeny

Menypost	Beskrivning
<b>USB-konfiguration</b> USB PnP 1* 2	Ändra skrivarens USB-drivrutinsläge för att förbättra dess kompatibilitet med en persondator.
<b>USB-konfiguration</b> USB-skanning till lokal På* Av	Ange om USB-enhetens drivrutiner räknas som en USB Simple-enhet (ett gränssnitt) eller en USB Composite-enhet (flera gränssnitt).
<b>USB-konfiguration</b> USB-hastighet Full Auto*	Ställ in USB-porten på att köra i full hastighet och inaktivera dess höghastighetsfunktioner.
<b>Magasinkonfiguration</b> Storleksavkänning Avkänning förmagasin [x] Av På*	Ställ in magasinet så att det automatiskt känner av vilket pappersformat som fyllts på.
<b>Magasinkonfiguration</b> Länkade magasin Automatisk* Av	Ställ in skrivaren så att den länkar magasin som har samma inställningar för papperstyp och pappersformat.
<b>Magasinkonfiguration</b> Visa meddelande om magasininsatsen Av Endast för okända storlekar* Alltid	Visa ett meddelande där användaren kan ändra inställningarna för pappersformat och papperstyp efter att magasinet har satt i.
<b>Magasinkonfiguration</b> Påfyllning av A5 Kortsida Längsida*	Bestäm standardorientering för påfyllning av papper i A5-format i alla papperskällor.
<b>Magasinkonfiguration</b> Pappersinfo Auto* Flerfunktionsmatare Manuellt papper	Ange den papperskälla som användaren ska fylla på när ett meddelande visas om att fylla på papper.  <b>Obs!</b> På menyn Papper ställer du in Konfigurera universalmatare på Kasset för att Universalarkmatare ska visas.
<b>Obs!</b> En asterisk (*) bredvid ett värde anger fabriksstandardinställningen.	

Menypost	Beskrivning
<b>Magasinkonfiguration</b> Kuvertinfo Auto* Flerfunktionsmatare Manuellt kuvert	Ange den papperskälla som användaren ska fylla på när ett meddelande visas om att fylla på kuvert.  <b>Obs!</b> På menyn Papper ställer du in Konfigurera universalmatare på Kasset för att Universalarkmatare ska visas.
<b>Magasinkonfiguration</b> Åtgärd för uppmaningar Uppmana användare* Fortsätt Använd aktuellt	Ställ in skrivaren så att den kan lösa meddelanden om att byta papper eller kuvert.
<b>Magasinkonfiguration</b> Flera universalstorlekar Av* På	Ställ in magasinet så att det stöder flera universella pappersstorlekar.
<b>Rapporter</b> Meny för inställningssida Händelselogg Sammanfattning av händelselogg	Skriv ut rapporter om skrivarens menyinställningar, status och händelseloggar.
<b>Användning av förbrukningsmaterial och räknare</b> Rensa historik för materialanvändning	Återställ historiken för materialanvändning, som antal återstående sidor och dagar, till fabriksinställningar.
<b>Användning av förbrukningsmaterial och räknare</b> Återställ serviceräknare	Återställ serviceräknaren efter att en ny underhållssats har installerats.
<b>Skrivaremuleringar</b> PPDS-emulering Av* På	Ställ in skrivaren på att känna igen och använda PPDS-dataströmmen.
<b>Skrivaremuleringar</b> PS-emulering Av På*	Ställ in skrivaren på att känna igen och använda PS-dataströmmen.
<b>Skrivaremuleringar</b> Aktivera Formsmerge Av* På	Aktivera Formsmerge för att lagra formulären på den intelligenta lagringenheten (ISD).  <b>Obs!</b> Skrivaren måste ha en ISD installerad.
<b>Skrivaremuleringar</b> Aktivera Prescribe Av* På	Aktivera Prescribe.  <b>Obs!</b> Prescribe-licensen måste vara installerat.
<b>Skrivaremuleringar</b> Emulatorsäkerhet Tidsgräns för sida 0–60 (60*)	Ställ in tidsgräns för sida under emulering.
<b>Obs!</b> En asterisk (*) bredvid ett värde anger fabriksstandardinställningen.	

Menypost	Beskrivning
<b>Skrivaremuleringar</b> Emulatorsäkerhet Återställ emulator efter jobb Av* På	Återställ emulatorens tillstånd efter ett utskriftsjobb.
<b>Skrivaremuleringar</b> Emulatorsäkerhet Inaktivera åtkomst till skrivarmeddelande Av På*	Inaktivera åtkomst till skrivarmeddelande under emulering.
<b>Faxkonfiguration</b> Stöd för strömsparläge, fax Avaktivera vänteläge Tillåt vänteläge Auto*	Ange att faxen ska växlas till vänteläget enligt skrivarinställningarna.
<b>Faxkonfiguration</b> Faxlagringsplats NAND Disk*	Konfigurera lagringsplats för alla fax. <b>Obs!</b> Det här menyalternativet visas endast när en ISD är installerad.
<b>Utskriftskonfiguration</b> Teckensnittsskärpa 0–150 (24*)	Ange ett värde för textens punktstorlek under vilket högfrekvensskärmarna används när teckensnittsdata skrivs ut. Exempel: Om värdet är 24 använder alla teckensnitt med storleken 24 punkter eller färre högfrekvensskärmarna.
<b>Utskriftskonfiguration</b> Utskriftstäthet Avaktiverad 1–5 (3*)	Justera tonertätheten när du skriver dokument.
<b>Utskriftskonfiguration</b> Kopieringstäthet Avaktiverad 1–5 (3*)	Justera tonertätheten när du kopierar dokument.
<b>Enhetsåtgärder</b> Tyst läge Av* På	Sätt skrivaren i Tyst läge. <b>Obs!</b> Skrivarens övergripande prestanda försämras när den här inställningen aktiveras.
<b>Enhetsåtgärder</b> Panelmenyer Av På*	Förhindra åtkomst till skrivarmenyerna från kontrollpanelen.
<b>Obs!</b> En asterisk (*) bredvid ett värde anger fabriksstandardinställningen.	

Menypost	Beskrivning
<b>Enhetsåtgärder</b> Säkert läge Av* På	Ställ in skrivaren på ett specialläge där den försöker fortsätta att tillhandahålla så mycket funktionalitet som möjligt, trots kända problem.  Exempel: Om den angivna inställningen är På och motorn för dubbelsidig utskrift inte fungerar utför skrivaren enkelsidig utskrift av dokumenten även om jobbet är dubbelsidig utskrift.
<b>Enhetsåtgärder</b> Minsta kopieringsminne 20 MB* 30 MB 50 MB 80 MB 100 MB	Konfigurera minsta minnesfördelning för lagring av kopieringsjobb.
<b>Enhetsåtgärder</b> Rensa anpassad status	Radera användardefinierade strängar för anpassade meddelanden av typ Standard eller Alternativ.
<b>Enhetsåtgärder</b> Rensa alla fjärrinstallerade meddelanden	Radera meddelanden som fjärrinstallerats.
<b>Enhetsåtgärder</b> Visa auto. felmeddelanderutor Av På*	Visa befintliga felmeddelanden på skärmen när skrivaren förblir inaktiv på startskärmen under en tidsperiod.
<b>Enhetsåtgärder</b> Använd sidriktningsinställning för snabba kopieringsjobb Av* På	Konfigurera att skrivaren kan använda inställningen Sidriktning på menyn Kopiera när du skickar snabba kopieringsjobb.
<b>Appkonfiguration</b> LES-program Av På*	Aktivera LES-programmen (Lexmark Embedded Solutions).
<b>Skannerkonfiguration</b> Manuell skannerregistrering Snabbtest för utskrift	Skriv ut en målsida för snabbtest.  <b>Obs!</b> Se till att marginalens utrymme på målsidan är samma runt hela målet. Om utrymmet inte är samma måste skrivarens marginaler återställas.
<b>Skannerkonfiguration</b> Manuell skannerregistrering Registrering av främre automatisk dokumentmatare Registrering av bakre automatisk dokumentmatare Flatbäddsregistrering	Registrera flatbädden och den automatiska dokumentmataren manuellt när du har bytt den automatiska dokumentmataren, skannerglaset eller systemkortet.
<b>Obs!</b> En asterisk (*) bredvid ett värde anger fabriksstandardinställningen.	

Menypost	Beskrivning
<b>Skannerkonfiguration</b> Ta bort kanter Flatbädd, radera kanter (3*) Automatisk dokumentmatare, radera kanter (3*)	Ange storleken, i mm, för det oskrivbara området runt ett skanningsjobb från en automatisk dokumentmatare eller flatbädd.
<b>Skannerkonfiguration</b> Inakt. skanner Nej* Ja Endast automatisk dokumentmatare	Avaktivera skannern när den inte fungerar korrekt.
<b>Skannerkonfiguration</b> Tiff-byteordning CPU-Endian* Little-Endian Big-Endian	Ange byteordningen för ett skanningsjobb i TIFF-format.
<b>Skannerkonfiguration</b> Exakt antal Tiff-rader per remsa På* Av	Ställ in värdet för taggen RowsPerStrip för ett skanningsjobb i TIFF-format.
<b>Obs!</b> En asterisk (*) bredvid ett värde anger fabriksstandardinställningen.	

## Radering ur funktion

Menypost	Beskrivning
<b>Radering ur funktion</b> Minne senast rensat Senaste radering av den intelligenta lagringenheten	Visa skrivskyddad information om när skrivarminnet eller lagringenheten senast raderades. <b>Obs!</b> Senaste radering av ISD visas endast när en intelligent lagringenhet är installerad.
<b>Radering ur funktion</b> Rensa all information i det beständiga minnet Ta bort alla skrivar- och nätverksinställningar Radera alla appar och appinställningar Radera alla genvägar och kortkommandon Radera den intelligenta lagringenheten	Rensa all information på beständigt minne och på hårddisken. <b>Obs!</b> Radera den intelligenta lagringenheten visas endast när en ISD är installerad.

## Om den här skrivaren

Menypost	Beskrivning
<b>Inventarienummer</b>	Ange skrivarens identitet. Maxlängden är 32 tecken.
<b>Skrivarens plats</b>	Ange skrivarens plats. Maxlängden är 63 tecken.
<b>Kontakta</b>	Ange kontaktinformationen för skrivaren. Maxlängden är 63 tecken.
<b>Maskinvaruversion</b>	Visa version av fast programvara som är installerad på skrivaren.
<b>Motor</b>	Visa skrivarens motornummer.

Menypost	Beskrivning
<b>Serienummer</b>	Visa skrivarens serienummer.
<b>Exportera konfigurationsfil till USB</b>	Exportera konfigurationsfilen till en flashenhet.
<b>Exportera komprimerade loggar till USB</b>	Exportera de komprimerade loggfilerna till en flashenhet.
<b>Skicka loggar</b>	Skicka skrivarlogginformation till Lexmark.

## Skriv ut

### Layout

Menyalternativ	Beskrivning
<b>Sidor</b> Enkelsidigt* Dubbelsidigt	Ange om skrivaren ska skriva ut på ena eller på båda sidorna av papperet.
<b>Vändningsformat</b> Långsida* Kortsida	Avgör vilken papperssida som binds vid dubbelsidig utskrift. <b>Obs!</b> Skrivaren förskjuter automatiskt text och bilder på utskriftssidor för att binda jobbet på rätt sätt, beroende på vilket alternativ som väljs.
<b>Tomma sidor</b> Skriv ut Skriv inte ut*	Skriv ut tomma sidor som ingår i ett utskriftsjobb.
<b>Sortera</b> Av [1,1,1,2,2,2] På [1,2,1,2,1,2]*	Se till att sidorna i ett utskriftsjobb matas ut i rätt ordning vid utskrift av flera kopior av jobbet.
<b>Skiljeblad</b> Inga* Mellan kopior Mellan jobb Mellan sidor	Infoga tomma skiljeblad vid utskrift.
<b>Skiljebladskälla</b> Magasin [x] (1*) Universalarkmatare	Ange papperskällan för skiljebladet.
<b>Sidor per sida</b> Av* Två sidor per sida Tre sidor per sida Fyra sidor per sida Sex sidor per sida Nio sidor per sida Tolv sidor per sida Sexton sidor per sida	Skriv ut flera sidbilder på samma sida av ett pappersark.
<b>Obs!</b> En asterisk (*) bredvid ett värde anger fabriksstandardinställningen.	

Menyalternativ	Beskrivning
<b>Ordning för Sidor per sida</b> Horisontellt* Omvänt horisontellt Vertikal Omvänt vertikalt	Ange placeringen av flera bilder på en sida när du använder Sidor per sida. <b>Obs!</b> Placeringen beror på antal sidbilder och deras sidriktning.
<b>Riktning för Sidor per sida</b> Auto* Liggande Stående	Ange riktningen för ett dokument med flera sidor när du använder Sidor per sida.
<b>Ram för Sidor per sida</b> Inga* Fast	Skriv ut en ram runt varje sidbild när du använder Sidor per sida.
<b>Kopior</b> 1–9999 (1*)	Ange antal kopior för varje utskriftsjobb.
<b>Utskriftsområde</b> Normal* Helsida	Ställ in det utskrivbara området för ett pappersark.
<b>Obs!</b> En asterisk (*) bredvid ett värde anger fabriksstandardinställningen.	

## Installation

Menypost	Beskrivning
<b>Skrivarspråk</b> PCL-emulering PS-emulering*	Ställa in skrivarens språk. <b>Obs!</b> Att ett visst skrivarspråk är inställt som standard hindrar inte att ett program skickar utskriftsjobb som använder ett annat skrivarspråk.
<b>Jobb väntar</b> Av* På	Spara utskriftsjobb som är i behov av förbrukningsmaterial, så att jobb som inte kräver dessa förbrukningsmaterial kan skrivas ut. <b>Obs!</b> Det här menyalternativet visas bara om en intelligent lagringsenhet (ISD) är installerad.
<b>Tidsgr. jobblagr.</b> 0–255 (30*)	Ställ in hur länge i sekunder skrivaren ska vänta på information från användaren innan den lagrar jobb som kräver resurser som inte är tillgängliga. <b>Obs!</b> Det här menyalternativet visas endast när en ISD är installerad.
<b>Ladda ned till</b> RAM-minne* Disk	Ange var du vill spara alla permanenta resurser som har hämtats till skrivaren. <b>Obs!</b> Det här menyalternativet visas endast när en ISD är installerad.
<b>Spara resurser</b> Av* På	Avgör vad skrivaren ska göra med hämtade resurser när skrivaren tar emot ett jobb som kräver mer minne än vad som finns tillgängligt. <b>Anmärkningar:</b> <ul style="list-style-type: none"> <li>När funktionen är Av behåller skrivaren bara de hämtade resurserna tills minnet behövs. Resurser som är associerade med det inaktiva skrivarspråket tas bort.</li> <li>När funktionen är På sparar skrivaren alla permanent hämtade resurser för alla språkändringar. Vid behov visar skrivaren meddelanden om att minnet är fullt istället för ta bort permanenta resurser.</li> </ul>
<b>Obs!</b> En asterisk (*) bredvid ett värde anger fabriksstandardinställningen.	



Menypost	Beskrivning
<b>Ordning för Skriv ut alla</b> Alfabetisk* Nyast först Äldst först	Ange ordningen när du väljer att skriva ut alla stoppade och konfidentiella jobb. <b>Obs!</b> Det här menyalternativet visas endast när en ISD är installerad.
<b>Obs!</b> En asterisk (*) bredvid ett värde anger fabriksstandardinställningen.	

## Kvalitet

Menypost	Beskrivning
<b>Utskr-upplösning</b> 600 dpi* 1200 bildkvalitet 2 400 bildkvalitet 1200 dpi 300 dpi	Ställ in upplösning för utskrifter.
<b>Tonersvärta</b> 1–10 (8*)	Ange hur ljusa eller mörka textbilder ska vara.
<b>Raster</b> Normal* Detaljer	Förbättra utskriften med jämnare linjer och skarpere konturer.
<b>Obs!</b> En asterisk (*) bredvid ett värde anger fabriksstandardinställningen.	

## Utskriftsinfo

Menypost	Beskrivning
<b>Utskriftsinfo</b> Av* På	Ange att skrivaren ska skapa en logg över de utskriftsjobb den tar emot. <b>Obs!</b> Det här menyalternativet visas bara om en intelligent lagringsenhet (ISD) är installerad.
<b>Informationsloggsintervall</b> Varje dag Varje vecka Varje månad*	Ange hur ofta skrivaren ska skapa en loggfil.
<b>Logga åtgärd i slutet på intervall</b> Inga* E-posta aktuell logg E-posta och ta bort aktuell logg Lägg upp aktuell logg Lägg upp och ta bort aktuell logg	Ange hur skrivaren ska reagera när frekvenströskelvärdet upphör att gälla. <b>Obs!</b> Värdet som anges i Intervall för utskriftsinformationslogg avgör när denna åtgärd ska utföras.
<b>Nästan full-nivå för logg</b> Av På (5)*	Ange hur stor loggfilen får vara innan skrivaren utför åtgärden Loggåtgärd vid Nästan full. <b>Obs!</b> Det här menyalternativet visas endast när en ISD är installerad.
<b>Obs!</b> En asterisk (*) bredvid ett värde anger fabriksstandardinställningen.	

Menypost	Beskrivning
<b>Nästan full-nivå för logg</b> Inga* E-posta aktuell logg E-posta och ta bort aktuell logg E-posta och ta bort den äldsta loggen Lägg upp aktuell logg Lägg upp och ta bort aktuell logg Lägg upp och ta bort äldsta loggen Ta bort aktuell logg Ta bort äldsta loggen Ta bort alla utom aktuell Ta bort alla loggar	Ange hur skrivaren ska reagera när ISD nästan är full. <b>Obs!</b> Värdet som anges i Nästan full-nivå för logg avgör när den här åtgärden ska utföras.
<b>Loggåtgärd vid Full</b> Inga* E-posta och ta bort aktuell logg E-posta och ta bort den äldsta loggen Lägg upp och ta bort aktuell logg Lägg upp och ta bort äldsta loggen Ta bort aktuell logg Ta bort äldsta loggen Ta bort alla utom aktuell Ta bort alla loggar	Ange hur skrivaren ska reagera när det använda utrymmet på ISD når gränsen (100 MB).
<b>URL till postlogg</b>	Ange var jobbinformationsloggarna ska skapas.
<b>E-postadress för att skicka loggar</b>	Ange den e-postadress som skrivaren ska skicka utskriftsinformationsloggar till.
<b>Loggfilsprefix</b>	Ange prefix för loggfilerna. <b>Obs!</b> Det aktuella värdenamnet som är angett på menyn TCP/IP används som standardloggfilsprefix.
<b>Obs!</b> En asterisk (*) bredvid ett värde anger fabriksstandardinställningen.	

## PDF

Menyalternativ	Beskrivning
<b>Anpassa</b> Av* På	Skala sidinnehållet för att passa den valda pappersstorleken.
<b>Anteckningar</b> Skriv ut Skriv inte ut*	Ange om anteckningar ska skrivas ut i PDF-filen.
<b>Skriv ut PDF-fel</b> Av På*	Aktivera utskrift av PDF-fel.
<b>Obs!</b> En asterisk (*) bredvid ett värde anger fabriksstandardinställningen.	

## PostScript

Menypost	Beskrivning
<b>Skriv ut PS-fel</b> Av* På	Skriv ut en sida som beskriver PostScript® -felet. <b>Obs!</b> När ett fel inträffar upphör bearbetningen av jobbet, skrivaren skriver ut ett felmeddelande och resten av utskriftsjobbet rensas.
<b>Minsta linjebredd</b> 1–30 (2*)	Ange minsta linjebredd. <b>Obs!</b> Jobb som skrivs ut i 1 200 dpi använder värdet direkt.
<b>PS-uppstartsläge</b> Av På*	Avaktivera filen SysStart.
<b>Teckensnittsprioritet</b> Inbyggd* Flash/disk	Ställ in sökordningen för teckensnitt. <b>Anmärkingar:</b> <ul style="list-style-type: none"> <li>• Inställningen Inbyggd innebär att skrivaren söker igenom minnet efter det efterfrågade teckensnittet innan den söker på den intelligenta lagringsenheten (ISD).</li> <li>• Inställningen Flash/Disk innebär att skrivaren söker igenom ISD efter det efterfrågade teckensnittet innan den söker i skrivarminnet.</li> <li>• Det här menyalternativet visas endast när en ISD är installerad.</li> </ul>
<b>Väntetidsgräns</b> Av På*(40 sekunder)	Ange att skrivaren ska invänta mer data innan ett utskriftsjobb avbryts.
<b>Obs!</b> En asterisk (*) bredvid ett värde anger fabriksstandardinställningen.	

## PCL

Menyalternativ	Beskrivning
<b>Teckensnittsnamn</b> [Lista över tillgängliga teckensnitt] (Courier*)	Välj ett teckensnitt i en angiven teckensnittskälla.
<b>Symboluppsättning</b> [Lista över tillgängliga symboluppsättningar] (10U PC-8*)	Ange symboluppsättningen för varje teckensnittsnamn. <b>Obs!</b> En symboluppsättning är en uppsättning alfabetiska och numeriska tecken, skiljetecken och specialtecken. I symboluppsättningar finns tecken som är speciella för vissa språk eller program, t.ex. matematiska symboler för vetenskapliga texter.
<b>Breddsteg</b> 0,08–100,00 (10,00*)	Ange breddsteg för fasta teckensnitt eller teckensnitt med fast teckenbredd. <b>Obs!</b> Med Breddsteg avses antal fasta tecken som upptar en tum i sidled.
<b>Riktning</b> Stående* Liggande Omvänt stående Omvänt liggande	Ange riktningen för texten och bilderna på sidan.
<b>Obs!</b> En asterisk (*) bredvid ett värde anger fabriksstandardinställningen.	

Menyalternativ	Beskrivning
<b>Rader per sida</b> 1–255	Ange antalet textrader för varje sida som skrivs ut genom PCL®-dataströmmen. <b>Anmärkningar:</b> <ul style="list-style-type: none"> <li>• Det här menyalternativet aktiverar vertikalt radavstånd som gör att det valda antalet rader skrivs ut mellan standardmarginalerna på sidan.</li> <li>• 60 är fabriksinställt som standard i USA. 64 är fabriksinställt som standard internationellt.</li> </ul>
<b>Minsta linjebredd för PCL5</b> 1–30 (2*)	Ange inledande minsta linjebredd. <b>Obs!</b> Jobb som skrivs ut i 1 200 dpi använder värdet direkt.
<b>Minsta linjebredd för PCLXL</b> 1–30 (2*)	
<b>A4-bredd</b> 198 mm* 203 mm	Ange bredd för den logiska sidan på A4-papper. <b>Obs!</b> Den logiska sidan är mellanrummet på den fysiska sida där data skrivs ut.
<b>Auto CR efter LF</b> Av* På	Ställ in skrivaren så den gör en automatisk vagnretur efter styrkommandot för radmatning. <b>Obs!</b> Vagnretur är en mekanism som ger kommando till skrivaren att flytta positionen för markören till den första positionen på samma linje.
<b>Auto LF efter CR</b> Av* På	Ställ in skrivaren så att den gör en automatisk radmatning efter styrkommandot för vagnretur.
<b>Omnumr. magasin</b> Tilldela univ.arkmatrare Tilldela magasin [x] Tilldela man. papper Tilldela manuellt kuvert	Konfigurera så att skrivaren arbetar med en annan skrivardrivrutin eller ett anpassat program som använder en annan uppsättning källtilldelningar för att begära en given papperskälla. Välj bland följande alternativ: Av* – Skrivaren använder fabriksinställda standardinställningar för papperskällor. None (ingen) - Papperskällan ignorerar kommandot om att välja pappersmatning. 0–199 – Ange ett numeriskt värde för att tilldela ett anpassat värde till en papperskälla.
<b>Omnumr. magasin</b> Visa fabriksinställningar	Visa det fabriksinställda värdet som tilldelats för varje papperskälla.
<b>Omnumr. magasin</b> Återställ standardinställningarna	Återställ magasinets omnumreringvärden till fabriksinställningar.
<b>Utskriftstidsgr.</b> Avaktiverad Aktiverad*	Ställ in att skrivaren ska avsluta ett utskriftsjobb när den har varit inaktiv under ett visst antal sekunder. <b>Obs!</b> Tid för utskriftstidsgräns visas endast om Utskriftstidsgräns är aktiverat.
<b>Tid för utskriftstidsgräns</b> 1–255 (90*)	
<b>Obs!</b> En asterisk (*) bredvid ett värde anger fabriksstandardinställningen.	

## Bild

Menyalternativ	Beskrivning
<b>Autoanpassa</b> På Av*	Välj den bästa tillgängliga pappersstorleken och riktningsinställningen för en bild. <b>Obs!</b> När inställningen är På ersätter det här menyalternativet inställningarna för skalning och riktning för bilden.
<b>Invertera</b> Av* På	Invertera monokroma tvåtonsbilder. <b>Obs!</b> Inställningen gäller inte för bildformatet GIF och JPEG.
<b>Skalning</b> Ankare överst vänster Bästa passning* Ankare i mitten Anpassa höjd/bredd Anpassa höjd Anpassa bredd	Justera bilden så att den får plats i utskriftsområdet. <b>Obs!</b> När Autoanpassa är inställt på På, ställs Skalning automatiskt in på Bästa passning.
<b>Riktning</b> Stående* Liggande Omvänt stående Omvänt liggande	Ange riktningen för texten och bilderna på sidan.
<b>Obs!</b> En asterisk (*) bredvid ett värde anger fabriksstandardinställningen.	

## Papper

### Magasinkonfiguration

Menyalternativ	Beskrivning
<b>Standardkälla</b> Magasin [x] (1*) Universalarkmatare Manuellt papper Manuellt kuvert	Ange en papperskälla för alla utskriftsjobb.
<b>Pappersstorlek/-typ</b> Magasin [x] Universalarkmatare Manuellt papper Manuellt kuvert	Ange den pappersstorlek och papperstyp som fyllts på i varje papperskälla.
<b>Ersättningsstorlek</b> Av Letter/A4 Alla i listan*	Ställ in skrivaren så att den ersätter angiven pappersstorlek om den angivna storleken inte har fyllts på i den valda papperskällan. <b>Anmärkningar:</b> <ul style="list-style-type: none"> <li>Med inställningen Av uppmanas användaren att fylla på rätt pappersstorlek.</li> <li>Alla i listan tillåter alla tillgängliga ersättningar.</li> </ul>
<b>Obs!</b> En asterisk (*) bredvid ett värde anger fabriksstandardinställningen.	

Menyalternativ	Beskrivning
<b>Konf. univ.matare</b> Kassett* Manuell Först	Avgör hur flerfunktionsmataren beter sig. <b>Anmärkningar:</b> <ul style="list-style-type: none"> <li>• Inställningen Kassett ställer in flerfunktionsmataren som den automatiska papperskällan.</li> <li>• Med alternativet Manuellt används flerfunktionsmataren endast till manuella utskriftsjobb.</li> <li>• Inställningen Först ställer in flerfunktionsmataren som den primära papperskällan.</li> </ul>
<b>Obs!</b> En asterisk (*) bredvid ett värde anger fabriksstandardinställningen.	

## Mediakonfiguration

### Universell inställning

Menyalternativ	Beskrivning
<b>Måttenheter</b> Tum Millimeter	Ange måttenhet för den universella pappersstorleken. <b>Obs!</b> Tum för USA. fabriksinställt som standard i USA. Millimeter är fabriksinställt som standard internationellt.
<b>Stående bredd</b> 3,90–14,17 tum (8,50*) 99-360 mm (216*)	Ange bredd för stående för den universella pappersstorleken.
<b>Höjd för stående riktning</b> 3,90–14,17 tum (14*) 99-360 mm (356*)	Ange höjd för stående riktning för den universella pappersstorleken.
<b>Matningsriktning</b> Kortsida* Långsida	Ställ in skrivaren så att den väljer papper från kort- eller långsidan. <b>Obs!</b> Långsida visas endast när den längsta sidan är kortare än den högsta tillåtna bredd som kan hanteras.
<b>Obs!</b> En asterisk (*) bredvid ett värde anger fabriksstandardinställningen.	

### Anpassade skanningsstorlekar

Menyalternativ	Beskrivning
<b>Anpassad skanningsstorlek [x]</b> Namn på skannstorlek Bredd 1–8,5 tum (8,5*) 25,4–215,9 mm (215,9*) Höjd 1–25 tum (11*) 25,4–635 mm (279,4*) Riktning Stående* Liggande 2 skanningar per sida Av* På	Ange ett namn på skanningsstorleken och konfigurera skanningsinställningarna.

## Medietyper

Menyalternativ	Beskrivning
Vanligt papper Styvt papper Returpapper Etiketter Finpapper Kuvert- Grovt kuvert Brevpapper Förtryckt Färgat papper Lätt Tungt Grovt/bomull Anpassad typ [X]	Ange struktur, vikt och riktning för papperet som fylls på.

## Kopiera

### Standardinställningar för kopiering

Menypost	Beskrivning
<b>Innehållstyp</b> Text Text/foto* Foto Grafik	Förbättra utskriftsresultatet baserat på innehållet i originaldokumentet.
<b>Sidor</b> Enkelsidigt till enkelsidigt* 1-sidigt till 2-sidigt 2-sidigt till 1-sidigt 2-sidigt till 2-sidigt	Ange hur skanning ska utföras baserat på originaldokumentet.
<b>Skiljeblad</b> Inga* Mellan kopior Mellan jobb Mellan sidor	Ange om tomma skiljeblad ska infogas vid utskrift.
<b>Skiljebladskälla</b> Magasin [x] (1*) Flerfunktionsmatare	Ange papperskällan för skiljebladet.
<b>Obs!</b> En asterisk (*) bredvid ett värde anger fabriksstandardinställningen.	

Menypost	Beskrivning
<b>Sidor per sida</b> Av* Två stående sidor Fyra stående sidor Två liggande sidor Fyra liggande sidor	Ange hur många sidbilder som ska skrivas ut på en sida av papperet.
<b>Skriv ut sidkanter</b> Av* På	Placera ram runt varje bild när du skriver ut flera sidor på en sida.
<b>Sortera</b> Av [1,1,1,2,2,2] På [1,2,1,2,1,2]*	Skriv ut flera kopior i ordningsföljd.
<b>Storlek för "Kopiera från"</b> [Lista över pappersstorlekar]	Ställ in originaldokumentets pappersstorlek. <b>Obs!</b> Letter är fabriksinställt som standard i USA. A4 är fabriksinställt som standard internationellt.
<b>Källa för "Kopiera till"</b> Magasin [x] (1*) Flerfunktionsmatare Automatisk storleksmatchning	Ange papperskälla för kopieringsjobbet.
<b>Svärta</b> 1 till 9 (5*)	Justera den skannade bildens svärta.
<b>Antal kopior</b> 1–9999 (1*)	Ange antal kopior.
<b>Rubrik/Sidfot</b> Vänster rubrik Mittenrubrik Höger rubrik Vänster sidfot Mittensidfot Höger sidfot	Ange sidhuvud- eller sidfotsinformation på den skannade bilden.
<b>Obs!</b> En asterisk (*) bredvid ett värde anger fabriksstandardinställningen.	

### Avancerade bildfunktioner

Menypost	Beskrivning
<b>Kontrast</b> Bäst för innehåll* 0–5	Ange kontrasten för den skannade bilden.
<b>Bakgrunds borttagning</b> Nivå (0*)	Ta bort bakgrundsfärgen eller bildbrus från originaldokumentet.
<b>Autocentrering</b> Av* På	Centrera innehållet på sidan.
<b>Obs!</b> En asterisk (*) bredvid ett värde anger fabriksstandardinställningen.	



Menypost	Beskrivning
<b>Skanna kant till kant</b> Av* På	Skanna originaldokumentet från kant till kant.
<b>Obs!</b> En asterisk (*) bredvid ett värde anger fabriksstandardinställningen.	

### Administratörskontroller

Menypost	Beskrivning
<b>Tillåt prioritetkopior</b> Av På*	avbryta ett utskriftsjobb för att göra kopior.
<b>Skanna anpassat jobb</b> Av* På	Ställ in skrivaren på att skanna den första uppsättningen originaldokument med de angivna inställningarna och sedan skanna nästa uppsättning med samma eller andra inställningar. <b>Obs!</b> Det här menyalternativet visas bara om en intelligent lagringsenhet (ISD) är installerad.
<b>Tillåt spara som genväg</b> Av På*	Spara kopieringsinställningar som en genväg.
<b>Provkopia</b> Av* På	Skriv ut en provkopia för att kontrollera kvaliteten innan du skriver ut de återstående kopiorna. <b>Obs!</b> Det här menyalternativet visas endast när en ISD är installerad.
<b>Obs!</b> En asterisk (*) bredvid ett värde anger fabriksstandardinställningen.	

## Fax

### Standardinställningar för fax

#### Faxläge

Menypost	Beskrivning
<b>Faxläge</b> Fax* Faxserver Avaktiverad	Välj ett faxläge.

#### Faxinstallation

##### Allmänna faxinställningar

Menypost	Beskrivning
<b>Faxnamn</b>	Ange ditt fax-ID.
<b>Faxnummer</b>	Ange ditt faxnummer.
<b>Obs!</b> En asterisk (*) bredvid ett värde anger fabriksstandardinställningen.	

Menypost	Beskrivning
<b>Fax-ID</b> Faxnamn Faxnummer*	Ställ in det fax-ID som ska användas under faxförhandling.
<b>Aktivera manuellt fax</b> Av* På	Aktivera den manuella faxfunktionen i skrivaren.  <b>Anmärkningar:</b> <ul style="list-style-type: none"> <li>• För det här menyalternativet krävs en linjedelare och en telefonlur.</li> <li>• Använd en vanlig telefonlinje till att besvara ett inkommande faxjobb och till att ringa upp ett faxnummer.</li> <li>• Om du vill gå direkt till den manuella faxfunktionen trycker du på # och 0 på knappsatsen.</li> </ul>
<b>Minnesanvändning</b> Alla mottagna De flesta mottagna Lika med* Mest skickade Alla skickade	Ställ in mängd internt skrivarminne som kan användas för att faxa.  <b>Obs!</b> Det här menyalternativet förhindrar problem med minnesbuffert och misslyckade faxesändningar.
<b>Avbryt fax</b> Tillåt* Tillåt inte	Avbryt utgående eller inkommande fax.
<b>Dolt faxnummer</b> Av* Från vänster Från höger	Ange formatet för dolt faxnummer i ett utgående faxnummer.
<b>Siffror att dölja</b> 0–58 (0*)	Ange antalet siffror som ska döljas i ett utgående faxnummer.
<b>Aktivera avkänning av ansluten linje</b> Av På*	Avgör om en telefonlinje är ansluten till skrivaren.  <b>Obs!</b> Händelser upptäcks omedelbart.
<b>Aktivera avkänning av linje i fel uttag</b> Av På*	Avgör om en telefonlinje är ansluten till rätt port på skrivaren.  <b>Obs!</b> Händelser upptäcks omedelbart.
<b>Aktivera stöd för aktuell anknytning</b> Av På*	Avgör om en telefonlinje används av en annan enhet, t.ex. en annan telefon på samma linje.  <b>Obs!</b> Händelser upptäcks omedelbart.
<b>Optimera faxkompatibilitet</b>	Konfigurera skrivarens faxfunktioner för optimal kompatibilitet med andra faxar.
<b>Faxtransport</b> T.38 Analog G.711 etherFAX	Ange faxtransportmetod.  <b>Obs!</b> Det här menyalternativet visas endast om ett licenspaket för etherFAX eller FAX over IP (FoIP) har installerats i skrivaren.
<b>Obs!</b> En asterisk (*) bredvid ett värde anger fabriksstandardinställningen.	

## HTTPS-faxinställningar

**Obs!** Den här menyn visas endast om Faxtransport är inställd på etherFAX.

Menypost	Beskrivning
<b>HTTPS-tjänste-URL</b>	Ange URL för etherFAX-tjänsten.
<b>HTTPS-proxy</b>	Ange en proxyserver-URL.
<b>HTTPS-proxyanvändare</b>	Ange användarnamn och lösenord för proxyservern.
<b>HTTPS-proxylösenord</b>	
<b>Kryptering för skickade fax</b> Avaktiverad Aktiverad* Obligatorisk	Aktivera kryptering för utgående faxmeddelanden.
<b>Kryptering för mottagna fax</b> Avaktiverad Aktiverad* Obligatorisk	Aktivera kryptering för inkommande faxmeddelanden.
<b>HTTPS-faxstatus</b>	Visa kommunikationsstatus för etherFAX.
<b>Obs!</b> En asterisk (*) bredvid ett värde anger fabriksstandardinställningen.	

## Inställningar för att skicka fax

Menypost	Beskrivning
<b>Upplösning</b> Standard* Fin Superfin Ultrafin	Ställ in upplösning för den skannade bilden. <b>Obs!</b> En högre upplösning gör att det tar längre tid att skicka faxet och det krävs mer minne.
<b>Originalstorlek</b> [Lista över pappersstorlekar] (blandade storlekar*)	Ange originaldokumentets storlek.
<b>Riktning</b> Stående* Liggande	Ange originaldokumentets riktning.
<b>Sidor</b> Av* Kortsida Långsida	Ange originaldokumentets riktning vid skanning på båda sidor av dokumentet.
<b>Innehållstyp</b> Text* Text/foto Foto Grafik	Förbättra utskriftsresultatet baserat på innehållet i originaldokumentet.
<b>Obs!</b> En asterisk (*) bredvid ett värde anger fabriksstandardinställningen.	

Menypost	Beskrivning
<b>Svärta</b> 1–9 (5*)	Justera den skannade bildens svärta.
<b>Bakom PABX</b> På Av*	Ställ in skrivaren så att den ringer faxnumret utan att vänta på kopplingstenen. <b>Obs!</b> Ett PABX-telenätverk (Private Automated Branch Exchange) är ett telenätverk som gör det möjligt att använda flera linjer från ett enda åtkomstnummer för personer som ringer upp det utifrån.
<b>Uppringningsläge</b> Ton* Puls	Ange uppringningsläge för inkommande eller utgående fax.
<b>Obs!</b> En asterisk (*) bredvid ett värde anger fabriksstandardinställningen.	

### Avancerade bildfunktioner

Menypost	Beskrivning
<b>Färgbalans</b> Cyan - Röd -4 till 4 (0*) Magenta - Grön -4 till 4 (0*) Gul - Blå -4 till 4 (0*)	Justera färgintensiteten under skanning.
<b>Kontrast</b> Bäst för innehåll* 0 1 2 3 4 5	Ställ in kontrasten på utskriften.
<b>Bakgrundsborttagning</b> Nivå -4 till 4 (0*)	Justera hur mycket av bakgrunden som syns på en skannad bild.
<b>Skanna kant till kant</b> På Av*	Tillåt kant-till-kant-skanning av originaldokumentet.
<b>Obs!</b> En asterisk (*) bredvid ett värde anger fabriksstandardinställningen.	

### Administratörskontroller

Menypost	Beskrivning
<b>Automatisk återuppringning</b> 0–9 (5*)	Ange antalet försök som skrivaren ringer upp innan den avbryter sändningen av faxet till en given destination.
<b>Uppringningsintervall</b> 1–200 minuter (3*)	Öka tiden mellan återuppringningsförsöken för att öka chansen för att faxet ska skickas.
<b>Obs!</b> En asterisk (*) bredvid ett värde anger fabriksstandardinställningen.	

Menypost	Beskrivning
<b>Aktivera ECM</b> På* Av	Aktivera ECM (Error Correction Mode) för faxjobb. <b>Obs!</b> ECM känner av och korrigerar fel i faxöverföringsprocessen som orsakas av brus på telefonlinjen eller dålig signalstyrka.
<b>Aktivera faxskanningar</b> På* Av	Skapa fax med hjälp av skrivarskannern.
<b>Drivrutin till fax</b> På* Av	Skicka fax med hjälp av skrivardrivrutinen.
<b>Tillåt spara som genväg</b> På* Av	Spara faxnummer som genvägar på skrivaren.
<b>Maxhastighet</b> 33600* 14400 9600 4800 2400	Ställ in maximal hastighet för sändning av fax.
<b>Skanna anpassat jobb</b> Av* På	Aktivera skanning av anpassade jobb som standard. <b>Obs!</b> Det här menyalternativet visas bara om en intelligent lagringsenhet (ISD) är installerad.
<b>Skanningsförhandsgranskning</b> Av* På	Visa en förhandsgranskning av skanningen på displayen. <b>Obs!</b> Det här menyalternativet visas endast när en ISD är installerad.
<b>Aktivera färgfaxskanningar</b> Av som standard* På som standard Använd aldrig Använd alltid	Aktivera färgskanning för fax.
<b>Konvertera automatiskt färgfax till enfärgade fax</b> På* Av	Konvertera alla utgående färgfax till svartvitt.
<b>Bekräfta faxnummer</b> Av* På	Be användaren att bekräfta faxnumret.
<b>Uppringningsprefix</b>	Ställ in ett uppringningsprefix.
<b>Regler för uppringningsprefix</b>	Upprätta en prefixregel.
<b>Obs!</b> En asterisk (*) bredvid ett värde anger fabriksstandardinställningen.	

**Inställningar för att ta emot fax**

Menypost	Beskrivning
<b>Faxjobb väntar</b> Inga* Toner Toner och material	Ta bort faxjobb som kräver specifika otillgängliga resurser från utskriftskön.
<b>Signaler till svar</b> 1–25 (3*)	Ange antalet ringsignaler som krävs innan skrivaren ska svara på inkommande fax.
<b>Automatisk reducereing</b> På* Av	Anpassa inkommande fax till sidan.
<b>Papperskälla</b> Magasin [X] Auto*	Ange papperskälla för utskrift av inkommande fax.
<b>Sidor</b> På Av*	Skriv ut på båda sidorna av papperet.
<b>Skiljeblad</b> Inga* Före jobb Eft. jobb	Ange om tomma skiljeblad ska infogas vid utskrift.
<b>Skiljebladskälla</b> Magasin [X] (1*)	Ange papperskällan för skiljebladet.
<b>Utmatningsmagasin</b> Standardmagasin	Ange utmatningsfack för mottagna fax.
<b>Faxsidfot</b> På Av*	Skriv ut överföringsinformation längst ner på alla mottagna faxsidor.
<b>Tidsstämpel för faxsidfot</b> Ta emot* Skriv ut	Skriv ut tidsstämpeln längst ner på alla mottagna faxsidor.
<b>Stoppa fax</b> Läge för lagrade fax Av* Alltid på Manuellt Schemalagda	Stoppa fax från att skrivas ut tills de har frisläppts.
<b>Stoppa fax</b> Faxlagringsschema	Tilldela ett schema för att lagra fax. <b>Obs!</b> Det här menyalternativet visas endast när Läge för lagrade fax är inställt på Schemalagt.
<b>Obs!</b> En asterisk (*) bredvid ett värde anger fabriksstandardinställningen.	

## Administratörskontroller

Menypost	Beskrivning
<b>Aktivera faxmottagning</b> På* Av	Ställ in skrivaren på att ta emot fax.
<b>Aktivera färgfaxmottagning</b> På* Av	Ställ in skrivaren på att ta emot färgfax.
<b>Aktivera nummerpresentation</b> På* Av	Visa information om uppringarens ID för det inkommande samtalet på skrivarens skärm.
<b>Blockera fax utan avsändare</b> På Av*	Blockera inkommande fax utan fax-ID.
<b>Skräpfaxlista</b> Lägg till skräpfax	Ange de telefonnummer du vill blockera.
<b>Svar på</b> Alla ringsignaler* Endast enkelringning Endast dubbelringning Endast trippelringning Endast enkla eller dubbla ringsignaler Endast enkla eller tredubbla ringsignaler Endast dubbel- eller trippelringning	Välj en särskilt ringsignalsmönster för inkommande fax.
<b>Autosvar</b> På* Av	Ange att skrivaren ska ta emot fax automatiskt.
<b>Manuell svars kod</b> 0–9 (9*)	Ange en kod på telefonnummerknapparna manuellt för att börja ta emot ett fax. <b>Anmärkingar:</b> <ul style="list-style-type: none"> <li>• Det här menyalternativet används endast när du använder samma linje för skrivaren som för en vanlig telefon.</li> <li>• Det här menyalternativet visas endast när du har angett att skrivaren ska ta emot fax manuellt.</li> </ul>
<b>Vidarebef. fax</b> Skriva ut* Skriv ut och vidarebefordra Vidarebefordra	Ange om du vill vidarebefordra mottagna fax.
<b>Vidarebef. till</b> Destination 1 Destination 2	Ange vart du vill vidarebefordra mottagna fax. <b>Obs!</b> Det här menyalternativet visas endast när Vidarebef. fax är inställt på Skriv ut och vidarebefordra eller Vidarebefordra.
<b>Obs!</b> En asterisk (*) bredvid ett värde anger fabriksstandardinställningen.	

Menypost	Beskrivning
<b>Maxhastighet</b> 33600* 14400 9600 4800 2400	Ange högsta hastighet för sändning av fax.
<b>Obs!</b> En asterisk (*) bredvid ett värde anger fabriksstandardinställningen.	

### Försättsblad till fax

Menypost	Beskrivning	
<b>Försättsblad till fax</b> Av som standard* På som standard Använd aldrig Använd alltid	Konfigurera inställningarna för faxförsättsblad.	
<b>Ta med fältet Till</b> Av* På		
<b>Ta med fältet Från</b> Av* På		
<b>Från</b>		
<b>Ta med meddelandefält</b> Av* På		
<b>Meddelande:</b>		
<b>Ta med logotyp</b> Av* På		
<b>Inkludera sidfot [x]</b> Av* På		
<b>Sidfot [x]</b>		
<b>Obs!</b> En asterisk (*) bredvid ett värde anger fabriksstandardinställningen.		

### Inställningar för faxlogg

Menypost	Beskrivning
<b>Överföringsloggsintervall</b> Alltid* Aldrig Endast för fel	Ange hur ofta skrivaren ska skapa en överföringslogg.
<b>Obs!</b> En asterisk (*) bredvid ett värde anger fabriksstandardinställningen.	



Menypost	Beskrivning
<b>Överföringsloggsåtgärd</b> Skriv ut Av På* E-post Av* På	Skriv ut eller skicka e-post med enlogg för slutförda faxöverföringar och överföringsfel.
<b>Logga mottagningsfel</b> Skriv aldrig ut* Skriv ut vid fel	Skriv ut enlogg för faxmottagningsfel.
<b>Skriv ut loggar automatiskt</b> På* Av	Skriv ut alla faxaktiviteter.
<b>Logga papperskälla</b> Magasin [x] (1*)	Ange papperskälla för utskrift av loggar.
<b>Visa loggar</b> Namn på fjärransluten fax* Uppringt nummer	Identifiera avsändaren med namnet på eller numret till den fjärranslutna faxen.
<b>Aktiveralogg för faxjobb</b> På* Av	Visa en översikt över alla faxjobb.
<b>Aktiveralogg för faxsamtal</b> På* Av	Visa en översikt över faxuppringningshistorik.
<b>Loggutmatningsfack</b> Standardmagasin*	Ange utmatningsfack för utskrivna loggar.
<b>Obs!</b> En asterisk (*) bredvid ett värde anger fabriksstandardinställningen.	

## Högtalarinställningar

Menypost	Beskrivning
<b>Högtalare</b> Alltid av* Alltid på På tills ansluten	Ange faxhögtalarläge.
<b>Högtalarvolym</b> Låg* Hög	Justera faxhögtalarvolymen.
<b>Ringvolym</b> Av* På	Aktivera ringsignalvolymen.
<b>Obs!</b> En asterisk (*) bredvid ett värde anger fabriksstandardinställningen.	

## VoIP-inställningar

Menypost	Beskrivning
<b>VoIP-protokoll</b> SIP* H.323	Ställ in VoIP-protokollet (Voice over Internet Protocol).
<b>STUN-server</b>	Ange STUN-servern för att gå förbi en brandvägg.
<b>Läge för tvingade fax</b> Av På*	Växla VoIP-gateway från analog till T.38 i början av ett faxsamtal.
<b>Tvinga faxlägesfördröjning</b> 0–15 (7*)	Ställ in tidsfördröjning i sekunder när du skickar en till inbjudan om Tvingat faxläge.
<b>Obs!</b> En asterisk (*) bredvid ett värde anger fabriksstandardinställningen.	

## SIP-inställningar

Menypost	Beskrivning
<b>Proxy</b>	Ange IP-adressen för systemet som konverterar telefonnumret till en IP-adress dit faxet skickas.
<b>Registrator</b>	Ange ett namn eller en IP-adress för systemet som hanterar registreringen av SIP-klienter (Session Initiation Protocol).
<b>Användare</b>	Ange namnet på användaren för SIP.
<b>Lösenord</b>	Ange det lösenord som används vid registrering med SIP-registratorn.
<b>Autentiserings-ID</b>	Det användarnamn som används vid registrering. <b>Obs!</b> Om inställningen Autentiserings-ID inte är inställd använder inställningen användarnamnet i fältet Användare istället.
<b>Transport för registrering</b> UDP* TCP	Ställ in SIP-transporttyp för registrering.
<b>Transport för inkommande samtal</b> UDP* TCP UDP och TCP	Ställ in SIP-transporttyp för inkommande samtal.
<b>Transport för utgående samtal</b> UDP* TCP	Ställ in SIP-transporttyp för utgående samtal.
<b>Utgående proxy</b>	Ange en utgående proxy för att vidarebefordra all SIP-kommunikation.
<b>Kontakta</b>	Ange ett kontaktnamn för SIP.
<b>Sfär</b>	Ange ett sfärnamn för SIP. <b>Obs!</b> Om sfärinställningen inte är inställd använder inställningen namnet på kontakten i stället.
<b>SIP-registreringsstatus</b>	Visa status för SIP-registrering.
<b>Obs!</b> En asterisk (*) bredvid ett värde anger fabriksstandardinställningen.	

## H.323-inställningar

Menypost	Beskrivning
<b>Gateway</b>	Ange IP-adressen för H.323-gatewayen.
<b>Gatekeeper</b>	Ange H.323-gatekeeper.
<b>Användare</b>	Ange det användarnamn som används med H.323-gatewayen.
<b>Lösenord</b>	Ange lösenordet för H.323-gatewayen.
<b>Aktivera snabbstart</b> Av* På	Aktivera snabbstart.
<b>Avaktivera H.245-tunneling</b> Av* På	Avaktivera H.323-tunneling.
<b>Avaktivera upptäckt av gatekeeper</b> Av På*	Inaktivera upptäckt av H.323-gatekeeper.
<b>Obs!</b> En asterisk (*) bredvid ett värde anger fabriksstandardinställningen.	

## T.38-inställningar

Menypost	Beskrivning
<b>Indikatorredundans</b> 0–5 (3*)	Ställ in antalet gånger en faxindikator upprepas i T.38-kommunikationen.
<b>Låghastighetsredundans</b> 0–5 (3*)	Ställ in antalet gånger som låghastighetsdata upprepas i T.38-kommunikationen.
<b>Höghastighetsredundans</b> 0–5 (1*)	Ställ in antalet gånger höghastighetsdata upprepas i T.38-kommunikationen.
<b>Obs!</b> En asterisk (*) bredvid ett värde anger fabriksstandardinställningen.	

## Faxserverinställning

### Allmänna faxinställningar

Menypost	Beskrivning
<b>Till format</b>	Ange en faxmottagare. <b>Obs!</b> Om du vill använda ett faxnummer skriver du nummertecknet (#) innan du skriver faxnumret.
<b>Svarsadress</b>	Ange en svarsadress för att skicka fax.
<b>Ämne</b>	Ange ärende och meddelande för faxet.
<b>Meddelande</b>	
<b>Aktivera analog mottagning</b> Av* På	Ställ in skrivaren på att ta emot analoga fax.
<b>Obs!</b> En asterisk (*) bredvid ett värde anger fabriksstandardinställningen.	

**E-postinställningar för faxserver**

Menypost	Beskrivning
<b>Använd e-post-SMTP-server</b> På Av*	Använd SMTP-inställningarna (Simple Mail Transfer Protocol) för e-post vid mottagning och sändning av fax. <b>Obs!</b> När inställningen är På visas inte alla andra inställningar på menyn E-postinställningar för faxserver.
<b>Primär SMTP-gateway</b>	Ange IP-adressen eller värdnamnet för den primära SMTP-servern.
<b>Primär SMTP-gatewayport</b> 1–65535 (25*)	Ange portnumret för den primära SMTP-servern.
<b>Sekundär SMTP-gateway</b>	Ange serverns IP-adress eller värdnamnet för den sekundära SMTP-servern (SMTP-reservservern).
<b>Sekundär SMTP-gatewayport</b> 1–65535 (25*)	Ange serverportnumret för den sekundära SMTP-servern (SMTP-reservservern).
<b>SMTP-tidsgräns</b> 5–30 (30*)	Ställ hur länge skrivaren ska vänta om SMTP-servern inte svarar.
<b>Svarsadress</b>	Ange en svarsadress för att skicka fax.
<b>Använd SSL/TLS</b> Inaktiverad* Förhandla Obligatorisk	Ange om du vill skicka fax via en krypterad länk.
<b>Kräv betrott certifikat</b> Av På*	Ange ett betrott certifikat när du får åtkomst till SMTP-servern.
<b>SMTP-serverautentisering</b> Ingen autentisering krävs* Inlog./Enkel NTLM CRAM-MD5 Digest-MD5 Kerberos 5	Ställ in autentiseringstyp för SMTP-servern.
<b>Enhetsinitierad e-post</b> Inga* Använd enhetens SMTP-uppgifter	Ange om inloggningsuppgifter krävs för enhetsinitierad e-post.
<b>Användarinitierad e-post</b> Inga* Använd enhetens SMTP-uppgifter Använd sessionsanvändar-ID och lösenord Använd sessions-e-postadress och lösenord Begär användare	Ange om inloggningsuppgifter krävs för användarinitierad e-post.
<b>Använd inloggningsuppgifter för Active Directory-enhet</b> Av* På	Aktivera användarinloggningsuppgifter och gruppmedlemskap för att ansluta till SMTP-servern.
<b>Obs!</b> En asterisk (*) bredvid ett värde anger fabriksstandardinställningen.	

Menypost	Beskrivning
<b>Enhetens användar-ID</b>	Ange användar-ID och lösenord för att ansluta till SMTP-servern.
<b>Enhetens lösenord</b>	
<b>Kerberos 5 REALM</b>	Ange sfär för autentiseringsprotokollet Kerberos 5.
<b>NTLM-domän</b>	Ange domännamn för säkerhetsprotokollet NTLM.
<b>Avaktivera felet "SMTP-servern är inte konfigurerad"</b> Av* På	Dölj felmeddelandet "SMTP-servern är inte konfigurerad".
<b>Obs!</b> En asterisk (*) bredvid ett värde anger fabriksstandardinställningen.	

### Faxserverskanningsinställningar

Menypost	Beskrivning
<b>Bildformat</b> TIFF (.tif) PDF (.pdf)* XPS (.xps) TXT (.txt) RTF (.rtf) DOCX (.docx) XLSX (.xlsx) CSV (.csv)	Ange filformat för den skannade bilden.
<b>Innehållstyp</b> Text* Text/foto Foto Grafik	Förbättra utskriftsresultatet baserat på innehållet i originaldokumentet.
<b>Innehållskälla</b> Svartvit, laser Färglaser* Bläckstrålepapper Foto/film Tidskrift Tidning Press Annat	Förbättra utskriftsresultatet baserat på källan för originaldokumentet.
<b>Faxupplösning</b> Standard* Fin Superfin Ultrafin	Ställ in faxupplösningen.
<b>Obs!</b> En asterisk (*) bredvid ett värde anger fabriksstandardinställningen.	

Menypost	Beskrivning
<b>Sidor</b> Av* Kortsida Längsida	Ange originaldokumentets riktning vid skanning på båda sidor av dokumentet.
<b>Svärta</b> 1–9 (5*)	Ställ in svärtan i utskriften.
<b>Riktning</b> Stående* Liggande	Ange riktningen för texten och bilderna på sidan.
<b>Originalstorlek</b> [Lista över pappersstorlekar]	Ställ in originaldokumentets pappersstorlek. <b>Obs!</b> Blandade storlekar är fabriksinställt som standard i USA. A4 är fabriksinställt som standard internationellt.
<b>Använd flersidig TIFF-fil</b> Av På*	Välj mellan ensidiga och flersidiga TIFF-filer.
<b>Obs!</b> En asterisk (*) bredvid ett värde anger fabriksstandardinställningen.	

## E-post

### E-postinställningar

Menyalternativ	Beskrivning
<b>Primär SMTP-gateway</b>	Ange IP-adressen eller värdnamnet för den primära SMTP-servern som används för att skicka e-post.
<b>Primär SMTP-gatewayport</b> 1–65535 (25*)	Ange portnumret för den primära SMTP-servern.
<b>Sekundär SMTP-gateway</b>	Ange serverns IP-adress eller värdnamnet för den sekundära SMTP-servern (SMTP-reservservern).
<b>Sekundär SMTP-gatewayport</b> 1–65535 (25*)	Ange serverportnumret för den sekundära SMTP-servern (SMTP-reservservern).
<b>SMTP-tidsgräns</b> 5–30 sekunder (30*)	Ställ hur länge skrivaren ska vänta om SMTP-servern inte svarar.
<b>Svarsadress</b>	Ange en svarsadress för e-postmeddelanden.
<b>Använd alltid SMTP-standardvarsadress</b> På Av*	Använd alltid standardvarsadressen i SMTP-servern.
<b>Använd SSL/TLS</b> Inaktiverad* Förhandla Obligatorisk	Ange om du vill skicka e-post via en krypterad länk.
<b>Obs!</b> En asterisk (*) bredvid ett värde anger fabriksstandardinställningen.	

Menyalternativ	Beskrivning
<b>Kräv betrott certifikat</b> Av På*	Kräv ett betrott certifikat när du öppnar SMTP-servern.
<b>SMTP-serverautentisering</b> Ingen autentisering krävs* Inlog./Enkel NTLM CRAM-MD5 Digest-MD5 Kerberos 5	Ställ in autentiseringstyp för SMTP-servern.
<b>Enhetsinitierad e-post</b> Inga* Använd enhetens SMTP-uppgifter	Ange om inloggningsuppgifter krävs för enhetsinitierad e-post.
<b>Användarinitierad e-post</b> Inga* Använd enhetens SMTP-uppgifter Använd sessionsanvändar-ID och lösenord Använd sessions-e-postadress och lösenord Begär användare	Ange om inloggningsuppgifter krävs för användarinitierad e-post.
<b>Använd inloggningsuppgifter för Active Directory-enhet</b> Av* På	Ange om inloggningsuppgifter krävs för användarinitierad e-post.
<b>Enhetens användar-ID</b>	Ange användar-ID och lösenord för att ansluta till SMTP-servern.
<b>Enhetens lösenord</b>	
<b>Kerberos 5 REALM</b>	Ange sfär för autentiseringsprotokollet Kerberos 5.
<b>NTLM-domän</b>	Ange domännamn för säkerhetsprotokollet NTLM.
<b>Avaktivera felet "SMTP-servern är inte konfigurerad"</b> Av* På	Dölj felmeddelandet "SMTP-servern är inte konfigurerad".
<b>Obs!</b> En asterisk (*) bredvid ett värde anger fabriksstandardinställningen.	

## Standardinställningar för e-post

Menypost	Beskrivning
<b>Ämne:</b>	Ange ärende och meddelande för e-postmeddelandet.
<b>Meddelande:</b>	
<b>Filnamn</b>	Ange filnamn för det skannade dokumentet.
<b>Obs!</b> En asterisk (*) bredvid ett värde anger fabriksstandardinställningen.	

Menypost	Beskrivning
<b>Format</b> JPEG (.jpg) PDF (.pdf)* TIFF (.tif) XPS (.xps) TXT (.txt) RTF (.rtf) DOCX (.docx) XLSX (.xlsx) CSV (.csv)	Ange filformat för det skannade dokumentet.
<b>Globala OCR-inställningar</b> Språk som känns igen Roterat automatiskt (av*) Ta bort fläckar (av*) Automatisk kontrastökning (av*)	Konfigurera inställningarna för optisk teckenigenkänning (optical character recognition, OCR). <b>Obs!</b> Det här menyalternativet visas endast om du har köpt och installerat en OCR-lösning.
<b>PDF-inställningar</b> PDF-version (1,5*) Arkivversion (A-1a*) Högkomprimerad (av*) Säker (av*) Sökbar (av*) Arkiv (PDF/A) (av*)	Konfigurera PDF-inställningarna för det skannade dokumentet. <b>Anmärkningar:</b> <ul style="list-style-type: none"> <li>• Arkivversion och Arkiv (PDF/A) stöds endast när PDF-version är konfigurerad till 1.4.</li> <li>• Mycket komprimerad visas endast när en intelligent lagringsenhet (ISD) är installerad.</li> </ul>
<b>Innehållstyp</b> Text Text/foto* Foto Grafik	Förbättra utskriftsresultatet baserat på innehållstypen i originaldokumentet.
<b>Färg</b> Svartvit Grå Färg* Auto	Ställ in skrivaren på att hämta filinnehåll i färg eller svartvitt.
<b>Upplösning</b> 75 dpi 150 dpi* 200 dpi 300 dpi 400 dpi 600 dpi	Ställ in upplösning för den skannade bilden.
<b>Svärta</b> 1–9 (5*)	Justera den skannade bildens svärta.
<b>Riktning</b> Stående* Liggande	Ange originaldokumentets riktning.
<b>Obs!</b> En asterisk (*) bredvid ett värde anger fabriksstandardinställningen.	



Menypost	Beskrivning
<b>Originalstorlek</b> Blandade storlekar*	Ställ in originaldokumentets pappersstorlek.
<b>Sidor</b> Av* Kortsida Långsida	Ange originaldokumentets riktning vid skanning på båda sidor av dokumentet.
<b>Obs!</b> En asterisk (*) bredvid ett värde anger fabriksstandardinställningen.	

### Avancerade bildfunktioner

Menypost	Beskrivning
<b>Färgbalans</b> Cyan – Röd (0*) Magenta – Grön (0*) Gul – Blå (0*)	Justera färgintensiteten för cyan, magenta och gul.
<b>Automatisk färgigenkänning</b> Färgkänslighet (5*) Områdeskänslighet (5*) Bitdjup för e-post (1 bit*) Lägsta skanningsupplösning (300 dpi*)	Konfigurera inställningen för automatisk färgigenkänning.
<b>Kontrast</b> Bäst för innehåll* 0–5	Ange kontrasten för den skannade bilden.
<b>Bakgrunds borttagning</b> Nivå (0*)	Ta bort bakgrundsfärgen eller bildbrus från originaldokumentet.
<b>Skanna kant till kant</b> Av* På	Skanna originaldokumentet från kant till kant.
<b>Obs!</b> En asterisk (*) bredvid ett värde anger fabriksstandardinställningen.	

### Administratörskontroller

Menypost	Beskrivning
<b>Största storlek för e-postmeddelanden</b> 0–65535 (0*)	Ställ in tillåten storlek för varje e-postmeddelande.
<b>Felmeddelande, storlek</b>	Ange ett felmeddelande som skrivaren skickar när ett e-postmeddelande överstiger den tillåtna filstorleken. <b>Obs!</b> Du kan skriva upp till 1 024 tecken.
<b>Begränsa destinationer</b>	Begränsa möjligheten att skicka e-postmeddelanden till endast den angivna listan över domännamn. <b>Obs!</b> Använd kommatecken till att avgränsa domännamn.
<b>Obs!</b> En asterisk (*) bredvid ett värde anger fabriksstandardinställningen.	

Menypost	Beskrivning
<b>Skicka en kopia till mig</b> Visas aldrig* På som standard Av som standard Alltid på	Skicka en kopia av e-postmeddelandet till dig själv.
<b>Tillåt endast e-post för inloggad användare</b> Av* På	Ange att skrivaren endast skickar e-postmeddelanden till dig själv.
<b>Använd cc:/bcc:</b> Av* På	Aktivera kopia och hemlig kopia i e-post.
<b>Textstandard</b> 5–95 (75*)	Ange textkvalitet för det innehåll som ska skannas.
<b>Text/foto standard</b> 5–95 (75*)	Ange text- och fotokvalitet för det innehåll som ska skannas.
<b>Fotostandard</b> 5–95 (50*)	Ange fotokvalitet för det innehåll som ska skannas.
<b>Överföringslogg</b> Skriv ut logg* Skriv inte ut logg Skriv endast ut vid fel	Skriv ut en överföringslogg för e-postskanningar.
<b>Logga papperskälla</b> Magasin [x] (1*) Flerfunktionsmatare	Ange papperskällan för utskrift av e-postloggar.
<b>Skanna anpassat jobb</b> Av* På	Ställ in skrivaren på att skanna den första uppsättningen originaldokument med de angivna inställningarna och sedan skanna nästa uppsättning med samma eller andra inställningar. <b>Obs!</b> Det här menyalternativet visas endast när en ISD är installerad.
<b>Skanningsförhandsgranskning</b> Av* På	Visa en skanningsförhandsgranskning av originaldokumentet. <b>Obs!</b> Det här menyalternativet visas endast när en ISD är installerad.
<b>Tillåt spara som genväg</b> Av På*	Spara en e-postadress som en genväg.
<b>Bilder i e-postmeddelanden skickas som</b> Bilaga* Webblänk	Ange hur du vill skicka de bilder som ingår i e-postmeddelandet.
<b>Återställ e-postinformationen efter sändning</b> Av På*	Återställ fälten Till, Ämne, Meddelande och Filnamn till standardvärdena när du har skickat ett e-postmeddelande.
<b>Obs!</b> En asterisk (*) bredvid ett värde anger fabriksstandardinställningen.	

## Webblänksinställning

Menyalternativ	Beskrivning
<b>Server</b>	Ange inloggningsuppgifterna för servern som är värd för bilderna som ingår i e-postmeddelandet.
<b>Logga in</b>	
<b>Lösenord</b>	
<b>Sökväg</b>	
<b>Filnamn</b>	
<b>Webblänk</b>	

## FTP

### FTP-standardinställningar

Menypost	Beskrivning
<b>Format</b> JPEG (.jpg) PDF (.pdf)* TIFF (.tif) XPS (.xps) TXT (.txt) RTF (.rtf) DOCX (.docx) XLSX (.xlsx) CSV (.csv)	Ange filformat för den skannade bilden.
<b>Globala OCR-inställningar</b> Språk som känns igen Roterar automatiskt (av*) Ta bort fläckar (av*) Automatisk kontrastökning (av*)	Konfigurera inställningarna för optisk teckenigenkänning (optical character recognition, OCR). <b>Obs!</b> Det här menyalternativet visas endast om du har köpt och installerat en OCR-lösning.
<b>PDF-inställningar</b> PDF-version (1,5*) Arkivversion ( A-1a*) Högkomprimerad (av*) Säker (av*) Sökbar (av*) Arkiv (PDF/A) (av*)	Konfigurera PDF-inställningarna för den skannade bilden. <b>Anmärkningar:</b> <ul style="list-style-type: none"> <li>• Arkivversion och Arkiv (PDF/A) stöds endast när PDF-version är konfigurerad till 1.4.</li> <li>• Mycket komprimerad visas endast när en intelligent lagringsenhet (ISD) är installerad.</li> </ul>
<b>Innehållstyp</b> Text Text/foto* Grafik Foto	Förbättra utskriftsresultatet baserat på innehållstypen i originaldokumentet.
<b>Obs!</b> En asterisk (*) bredvid ett värde anger fabriksstandardinställningen.	

Menypost	Beskrivning
<b>Färg</b> Svartvit Grå Färg* Auto	Ställ in skrivaren på att hämta filinnehåll i färg eller svartvitt.
<b>Upplösning</b> 75 dpi 150 dpi* 200 dpi 300 dpi 400 dpi 600 dpi	Ställ in upplösning för den skannade bilden.
<b>Svärta</b> 1–9 (5*)	Justera den skannade bildens svärta.
<b>Riktning</b> Stående* Liggande	Ange originaldokumentets riktning.
<b>Originalstorlek</b> Blandade storlekar*	Ställ in originaldokumentets pappersstorlek.
<b>Sidor</b> Av* Längsida Kortsida	Ange riktningen vid skanning på båda sidor av dokumentet.
<b>Filnamn</b>	Ange filnamn för den skannade bilden.
<b>Obs!</b> En asterisk (*) bredvid ett värde anger fabriksstandardinställningen.	

### Avancerade bildfunktioner

Menypost	Beskrivning
<b>Färgbalans</b> Cyan – Röd (0*) Magenta – Grön (0*) Gul – Blå (0*)	Justera färgintensiteten för cyan, magenta och gul.
<b>Automatisk färgigenkänning</b> Färgkänslighet (5*) Områdeskänslighet (5*) FTP, bitdjup (1 bit*) Lägsta skanningsupplösning (300 dpi*)	Konfigurera inställningen för automatisk färgigenkänning.
<b>Obs!</b> En asterisk (*) bredvid ett värde anger fabriksstandardinställningen.	

Menypost	Beskrivning
<b>Kontrast</b> Bäst för innehåll* 0 1 2 3 4 5	Ange kontrasten för den skannade bilden.
<b>Bakgrunds borttagning</b> Nivå (0*)	Ta bort bakgrundsfärgen eller bildbrus från originaldokumentet.
<b>Skanna kant till kant</b> Av* På	Tillåt kant-till-kant-skanning av originaldokumentet.
<b>Obs!</b> En asterisk (*) bredvid ett värde anger fabriksstandardinställningen.	

### Administratörskontroller

Menypost	Beskrivning
<b>Textstandard</b> 5–95 (75*)	Ställ in kvaliteten på text för den skannade bilden.
<b>Text/foto standard</b> 5–95 (75*)	Ställ in kvaliteten på text och foto för den skannade bilden.
<b>Fotostandard</b> 5–95 (50*)	Ställ in kvaliteten på foto för den skannade bilden.
<b>Överföringslogg</b> Skriv ut logg* Skriv inte ut logg Skriv endast ut vid fel	Skriv ut en överföringslogg för FTP-skanningar.
<b>Logga papperskälla</b> Magasin [x] (1*) Flerfunktionsmatare	Ange papperskälla för utskrift av FTP-loggar.
<b>Skanna anpassat jobb</b> Av* På	Ställ in skrivaren på att skanna den första uppsättningen originaldokument med de angivna inställningarna och sedan skanna nästa uppsättning med samma eller andra inställningar. <b>Obs!</b> Det här menyalternativet visas endast när en ISD är installerad.
<b>Skanningsförhandsgranskning</b> Av* På	Visa en förhandsgranskning av originaldokumentet. <b>Obs!</b> Det här menyalternativet visas endast när en ISD är installerad.
<b>Tillåt spara som genväg</b> Av På*	Spara en FTP-adress som en genväg.
<b>Obs!</b> En asterisk (*) bredvid ett värde anger fabriksstandardinställningen.	

# USB-enhet

## Skanna till flashenhet

Menypost	Beskrivning
<b>Format</b> JPEG (.jpg) PDF (.pdf)* TIFF (.tif) XPS (.xps) TXT (.txt) RTF (.rtf) DOCX (.docx) XLSX (.xlsx) CSV (.csv)	Ange filformat för den skannade bilden.
<b>Globala OCR-inställningar</b> Språk som känns igen Roterar automatiskt (av*) Ta bort fläckar (av*) Automatisk kontrastökning (av*)	Konfigurera inställningarna för optisk teckenigenkänning (optical character recognition, OCR). <b>Obs!</b> Det här menyalternativet visas endast om du har köpt och installerat en OCR-lösning.
<b>PDF-inställningar</b> PDF-version (1,5*) Arkivversion (A-1a*) Högkomprimerad (av*) Säker (av*) Sökbar (av*) Arkiv (PDF/A) (av*)	Konfigurera PDF-inställningarna för den skannade bilden. <b>Anmärkningar:</b> <ul style="list-style-type: none"> <li>• Arkivversion och Arkiv (PDF/A) stöds endast när PDF-version är konfigurerad till 1.4.</li> <li>• Mycket komprimerad visas endast när en intelligent lagringsenhet (ISD) är installerad.</li> </ul>
<b>Innehållstyp</b> Text Text/foto* Grafik Foto	Förbättra utskriftsresultatet baserat på innehållstypen i originaldokumentet.
<b>Färg</b> Svartvit Grå Färg* Auto	Ställ in skrivaren på att hämta filinnehåll i färg eller svartvitt.
<b>Upplösning</b> 75 dpi 150 dpi* 200 dpi 300 dpi 400 dpi 600 dpi	Ställ in upplösning för den skannade bilden.
<b>Obs!</b> En asterisk (*) bredvid ett värde anger fabriksstandardinställningen.	

Menypost	Beskrivning
<b>Svärta</b> 1–9 (5*)	Justera den skannade bildens svärta.
<b>Riktning</b> Stående* Liggande	Ange originaldokumentets riktning.
<b>Originalstorlek</b> Blandade storlekar*	Ställ in originaldokumentets pappersstorlek.
<b>Sidor</b> Av* Långsida Kortsida	Ange originaldokumentets riktning vid skanning på båda sidor av dokumentet.
<b>Filnamn</b>	Ange filnamn för den skannade bilden.
<b>Obs!</b> En asterisk (*) bredvid ett värde anger fabriksstandardinställningen.	

### Avancerade bildfunktioner

Menypost	Beskrivning
<b>Färgbalans</b> Cyan – Röd (0*) Magenta – Grön (0*) Gul – Blå (0*)	Justera färgintensiteten för cyan, magenta och gul.
<b>Automatisk färgigenkänning</b> Färgkänslighet (5*) Områdeskänslighet (5*) Bitdjup för skanning (1 bit*) Lägsta skanningsupplösning (300 dpi*)	Konfigurera inställningen för automatisk färgigenkänning.
<b>Kontrast</b> Bäst för innehåll* 0–5	Ange kontrasten för den skannade bilden.
<b>Bakgrunds borttagning</b> Nivå (0*)	Ta bort bakgrundsfärgen eller bildbrus från originaldokumentet.
<b>Skanna kant till kant</b> Av* På	Skanna originaldokumentet från kant till kant.
<b>Obs!</b> En asterisk (*) bredvid ett värde anger fabriksstandardinställningen.	

### Administratörskontroller

Menypost	Beskrivning
<b>Textstandard</b> 5–95 (75*)	Ställ in kvaliteten på text för den skannade bilden.
<b>Obs!</b> En asterisk (*) bredvid ett värde anger fabriksstandardinställningen.	

Menypost	Beskrivning
<b>Text/foto standard</b> 5–95 (75*)	Ställ in kvaliteten på text och foto för den skannade bilden.
<b>Fotostandard</b> 5–95 (50*)	Ställ in kvaliteten på ett foto för den skannade bilden.
<b>Skanna anpassat jobb</b> Av* På	Ställ in skrivaren på att skanna den första uppsättningen originaldokument med de angivna inställningarna och sedan skanna nästa uppsättning med samma eller andra inställningar. <b>Obs!</b> Det här menyalternativet visas endast när en ISD är installerad.
<b>Skanningsförhandsgranskning</b> Av* På	Visa en skanningsförhandsgranskning av originaldokumentet. <b>Obs!</b> Det här menyalternativet visas endast när en ISD är installerad.
<b>Obs!</b> En asterisk (*) bredvid ett värde anger fabriksstandardinställningen.	

## Skriv ut från flashenhet

Menypost	Beskrivning
<b>Antal kopior</b> 1–9999 (1*)	Ange antal kopior.
<b>Papperskälla</b> Magasin [x] (1*) Flerfunktionsmatare Manuellt papper Manuellt kuvert	Konfigurera papperskälla för utskriftsjobbet.
<b>Sortera</b> Av [1,1,1,2,2,2] På [1,2,1,2,1,2]*	Se till att sidorna i ett utskriftsjobb matas ut i rätt ordning vid utskrift av flera kopior av jobbet.
<b>Sidor</b> Enkelsidigt* Dubbelsidigt	Ange om skrivaren ska skriva ut på ena eller på båda sidorna av papperet.
<b>Vändningsformat</b> Långsida* Kortsida	Avgör vilken papperssida som binds vid dubbelsidig utskrift.
<b>Sidor per sida</b> Av* Två sidor per sida Tre sidor per sida Fyra sidor per sida Sex sidor per sida Nio sidor per sida Tolv sidor per sida Sexton sidor per sida	Skriv ut flera sidbilder på samma sida av ett pappersark.
<b>Obs!</b> En asterisk (*) bredvid ett värde anger fabriksstandardinställningen.	



Menypost	Beskrivning
<b>Ordning för Sidor per sida</b> Horisontellt* Omvänt horisontellt Omvänt vertikalt Vertikal	Ange placeringen av flera bilder på en sida när du använder menyn Sidor per sida.
<b>Riktning för Sidor per sida</b> Auto* Liggande Stående	Ange riktningen för flera bilder på en sida när du använder menyn Sidor per sida.
<b>Ram för Sidor per sida</b> Inga* Fast	Skriv ut en ram runt varje sidbild när du använder menyn Sidor per sida.
<b>Skiljeblad</b> Av* Mellan kopior Mellan jobb Mellan sidor	Infoga tomma skiljeblad vid utskrift.
<b>Skiljebladskälla</b> Magasin [x] (1*) Flerfunktionsmatare	Ange papperskällan för skiljebladet.
<b>Tomma sidor</b> Skriv inte ut* Skriv ut	Skriv ut tomma sidor i ett utskriftsjobb.
<b>Obs!</b> En asterisk (*) bredvid ett värde anger fabriksstandardinställningen.	

## Nätverk/portar

### Nätverksöversikt

Menyalternativ	Beskrivning
<b>Aktiv adapter</b> Auto* Standardnätverk Trådlöst	Ange typen av nätverksanslutning.
<b>Nätverksstatus</b>	Visa skrivarnätverkets anslutningsstatus.
<b>Visa nätverksstatus på skrivaren</b> Av På*	Visa nätverksstatusen på skärmen.
<b>Hastighet för dubbelsidiga utskrifter</b>	Visa hastigheten för nätverkskortet som är aktivt för närvarande.
<b>IPv4</b>	Visa IPv4-adresserna.
<b>Obs!</b> En asterisk (*) bredvid ett värde anger fabriksstandardinställningen.	

Menyalternativ	Beskrivning
<b>Alla IPv6-adresser</b>	Visa alla IPv6-adresser.
<b>Starta om skrivarservern</b> Start	Återställ alla aktiva nätverksanslutningar till skrivaren. <b>Obs!</b> Med den här inställningen tar du bort alla konfigurationsinställningar för nätverket.
<b>Tidsgräns för nätverksjobb</b> Av På* (90 sekunder)	Ställ in hur länge skrivaren ska vänta innan den avbryter ett utskriftsjobb via nätverket.
<b>Försättsblad</b> Av* På	Skriv ut ett försättsblad.
<b>Portintervall för skanning till dator</b>	Ange ett giltigt portintervall för skrivare bakom en portblockerande brandvägg.
<b>Aktivera nätverksanslutningar</b> Aktivera* Inaktivera	Aktivera eller inaktivera alla nätverksanslutningar.
<b>Aktivera LLDP</b> Av* På	Aktivera LLDP (Link Layer Discovery Protocol) i skrivaren.
<b>Obs!</b> En asterisk (*) bredvid ett värde anger fabriksstandardinställningen.	

## Trådlöst

**Obs!** Menyn är endast tillgänglig på skrivare som är anslutna till ett Wi-Fi-nätverk eller skrivare som har en trådlös nätverksadapter.

Menypost	Beskrivning
<b>Konfigurera via mobilapp</b>	Konfigurera Wi-Fi-anslutningen med Lexmark Mobile Assistant.
<b>Konfigurera på skrivarpanelen</b> Välj nätverk Lägg till Wi-Fi-nätverk Nätverksnamn Nätverksläge Infrastruktur Trådlöst säkerhetsläge Inaktiverad* WEP WPA2/WPA – Personal WPA2 – Personal	Konfigurera Wi-Fi-anslutningen med hjälp av kontrollpanelen.

Menypost	Beskrivning
<b>Wi-Fi Protected Setup</b> WPS autosökning Av På* Tryckknappsstartmetod PIN-startmetod	Skapa ett Wi-Fi-nätverk och aktivera nätverkssäkerhet.  <b>Anmärkningar:</b> <ul style="list-style-type: none"> <li>• WPS autosökning visas endast när Trådlöst säkerhetsläge är angett till WEP.</li> <li>• Med Tryckknappsstartmetod ansluts skrivaren till ett Wi-Fi-nätverk när knapparna på både skrivaren och åtkomstpunkten (trådlös router) trycks in inom en given tidsperiod.</li> <li>• Med PIN-startmetod ansluts skrivaren till ett Wi-Fi-nätverk när en PIN-kod på skrivaren anges i de trådlösa inställningarna för åtkomstpunkten.</li> </ul>
<b>Kompatibilitet</b> 802.11b/g/n (2,4 GHz)* 802.11a/b/g/n/ac (2,4 GHz/5 GHz) 802.11a/n/ac (5 GHz)	Ange standarden för Wi-Fi-nätverket. <b>Obs!</b> 802.11a/b/g/n/ac (2,4 GHz/5 GHz) och 802.11a/n/ac (5 GHz) visas endast när ett Wi-Fi-alternativ är installerat.
<b>Trådlöst säkerhetsläge</b> Inaktiverad* WEP WPA2/WPA-Personal WPA2-Personal 802.1x - RADIUS	Ställ in säkerhetsläget för att ansluta skrivaren till Wi-Fi-enheter.
<b>WEP autentiseringsläge</b> Auto* Öppna Delad	Ange typen av Wireless Encryption Protocol (WEP) för skrivaren. <b>Obs!</b> Det här menyalternativet visas endast när Trådlöst säkerhetsläge är inställt på WEP.
<b>Ange WEP-nyckeln</b>	Ange ett WEP-lösenord för säker Wi-Fi-anslutning.
<b>WPA2/WPA-Personal</b> AES	Aktivera Wi-Fi-säkerhet genom Wi-Fi Protected Access (WPA). <b>Obs!</b> Det här menyalternativet visas endast när Trådlöst säkerhetsläge är inställt på WPA2/WPA-Personal.
<b>Ange fördelad nyckel</b>	Ange lösenordet för säker Wi-Fi-anslutning.
<b>WPA2-Personal</b> AES	Aktivera Wi-Fi-säkerhet genom WPA2. <b>Obs!</b> Det här menyalternativet visas endast när Trådlöst säkerhetsläge är inställt på WPA2-Personal.
<b>802.1x krypteringsläge</b> WPA+ WPA2*	Aktivera Wi-Fi-säkerhet genom 802.1x standard. <b>Obs!</b> Det här menyalternativet visas endast när Trådlöst säkerhetsläge är inställt på 802.1x – RADIUS.
<b>IPv4</b> Aktivera DHCP På* Av Ange statisk IP-adress IP-adress Nätmask Gateway	Aktiverar och konfigurerar IPv4-inställningar på skrivaren.

Menypost	Beskrivning
<b>IPv6</b> Aktivera IPv6 På* Av Aktivera DHCPv6 På Av* Stateless Address Autoconfiguration På* Av DNS-serveradress Manuellt tilldelad IPv6-adress Manuellt tilldelad IPv6-router Adressprefix Alla IPv6-adresser Alla IPv6-routeradresser	Aktiverar och konfigurerar IPv6-inställningar på skrivaren.
<b>Nätverksadress</b> UAA LAA	Se nätverksadresserna.
<b>PCL SmartSwitch</b> Av På*	Ange att skrivaren ska växla automatiskt till PCL-emulering när det krävs för ett utskriftsjobb, oberoende av skrivarens standardspråk. <b>Obs!</b> Om PCL SmartSwitch är inaktiverat undersöks inte inkommande data och det standardskrivarspråk som är angett på menyn Inställningar används.
<b>PS SmartSwitch</b> Av På*	Ange att skrivaren ska växla automatiskt till PS-emulering när det krävs för ett utskriftsjobb, oberoende av skrivarens standardspråk. <b>Obs!</b> Om PS SmartSwitch är inaktiverat undersöks inte inkommande data och det standardskrivarspråk som är angett på menyn Inställningar används.
<b>Jobb-buffring</b> På Av*	Lagra tillfälligt utskriftsjobb på den intelligenta lagringsenheten (ISD) innan du skriver ut. <b>Obs!</b> Det här menyalternativet visas endast när en ISD är installerad.
<b>Mac Binary PS</b> Auto* På Av	Ställa in skrivaren för att bearbeta binära PostScript-utskriftsjobb från Macintosh. <b>Anmärkningar:</b> <ul style="list-style-type: none"> <li>• Med inställningen På bearbetas PostScript-utskriftsjobb i binärt råformat.</li> <li>• Med inställningen Av filtreras utskriftsjobben med standardprotokollet.</li> </ul>

## Wi-Fi Direct

**Obs!** Menyn är endast tillgänglig på skrivare som är anslutna till ett Wi-Fi-nätverk eller skrivare som har en trådlös nätverksadapter.

Menypost	Beskrivning
<b>Aktivera Wi-Fi Direct</b> På Av*	Ställ in skrivaren på att ansluta direkt till Wi-Fi-enheter.
<b>Wi-Fi Direct-namn</b>	Ange namnet för Wi-Fi Direct-nätverket.
<b>Wi-Fi Direct-lösenord</b>	Konfigurera lösenord för autentisering och validering av Wi-Fi-användare.
<b>Visa lösenord på inställningssidan</b> Av På*	Visa Wi-Fi Direct-lösenordet på nätverksinställningssidan.
<b>Önskat kanalnummer</b> 1–11 Auto*	Ange önskad kanal för Wi-Fi-nätverket.
<b>Gruppägarens IP-adress</b>	Ange gruppägarens IP-adress.
<b>Godkänn automatiskt tryckknappsbegäran</b> Av* På	Godkänn automatiskt begäran om anslutning till nätverket. <b>Obs!</b> Det är inte säkert att automatiskt godkänna klienter.
<b>Obs!</b> En asterisk (*) bredvid ett värde anger fabriksstandardinställningen.	

## AirPrint

**Obs!** Den här menyn visas endast i Embedded Web Server.

Menypost	Beskrivning
<b>Alla AirPrint-funktioner</b>	Visa skrivarens AirPrint-status.
<b>Aktivera AirPrint</b> På* Av	Aktivera AirPrint-funktionen. <b>Obs!</b> Det här menyalternativet visas bara om IPP (Internet Printing Protocol) eller mDNS är avaktiverat.
<b>Aktivera iBeacon</b> På Av*	Aktivera iBeacon-funktionen.
<b>Bonjour-namn</b>	Identifiera skrivarens beteckning och plats.
<b>Organisationsnamn</b>	
<b>Organisationsenhet</b>	
<b>Skrivarens plats</b>	
<b>Skrivarens latitud</b>	
<b>Skrivarens longitud</b>	
<b>Skrivarens höjd</b>	
<b>Fler alternativ</b>	
<b>Obs!</b> En asterisk (*) bredvid ett värde anger fabriksstandardinställningen.	

## Mobiltjänsthantering

Menypost	Beskrivning
<b>Aktivera IPP-utskrift</b> På* Av	Tillåt utskrift från mobila enheter med IPP (Internet Printing Protocol).
<b>Aktivera IPP-fax</b> På* Av	Tillåt sändning av fax med IPP (Internet Printing Protocol).
<b>Aktivera IPP via USB</b> På* Av	Tillåt utskrifts- eller skanningsjobb med USB-anslutning.
<b>Aktivera skanning</b> På* Av	Tillåt skanning med eSCL-protokoll.
<b>Aktivera Mopria-identifiering</b> På* Av	Tillåt att skrivaren identifieras av Mopria-aktiverade enheter.
<b>Obs!</b> En asterisk (*) bredvid ett värde anger fabriksstandardinställningen.	

## Ethernet

Menypost	Beskrivning
<b>Nätverkshastighet</b>	Visa hastigheten för den aktiva nätverksadaptern.
<b>IPv4</b> Aktivera DHCP (på*) Ange statisk IP-adress	Konfigurera IPv4-inställningarna.
<b>IPv6</b> Aktivera IPv6 (på*) Aktivera DHCPv6 (av*) Stateless Address Autoconfiguration (på*) DNS-serveradress Manuellt tilldelad IPv6-adress Manuellt tilldelad IPv6-router Adressprefix (64*) Alla IPv6-adresser Alla IPv6-routeradresser	Konfigurera IPv6-inställningarna.
<b>Nätverksadress</b> UAA LAA	Ange nätverksadressen.
<b>Obs!</b> En asterisk (*) bredvid ett värde anger fabriksstandardinställningen.	

Menypost	Beskrivning
<b>PCL SmartSwitch</b> Av På*	Ange att skrivaren ska växla automatiskt till PCL-emulering när det krävs för ett utskriftsjobb, oberoende av skrivarens standardspråk.  <b>Obs!</b> Om den här inställningen är avaktiverad undersöker inte skrivaren inkommande data och använder standardskrivarspråket som angetts på menyn Inställningar.
<b>PS SmartSwitch</b> Av På*	Ange att skrivaren ska växla automatiskt till PostScript-emulering när det krävs för ett utskriftsjobb, oberoende av skrivarens standardspråk.  <b>Obs!</b> Om den här inställningen är avaktiverad undersöker inte skrivaren inkommande data och använder standardskrivarspråket som angetts på menyn Inställningar.
<b>Jobb-buffring</b> Av* På	Lagra tillfälligt utskriftsjobb på den intelligenta lagringsenheten (ISD) innan du skriver ut.  <b>Obs!</b> Det här menyalternativet visas endast när en ISD är installerad.
<b>Mac Binary PS</b> Auto* På Av	Ställa in skrivaren för att bearbeta binära PostScript-utskriftsjobb från Macintosh.  <b>Anmärkningar:</b> <ul style="list-style-type: none"> <li>• Auto bearbetar utskriftsjobb från både Windows och Macintosh.</li> <li>• Av filtrerar PostScript-utskriftsjobben med standardprotokollet.</li> </ul>
<b>Energibesparande Ethernet</b> På Av Auto*	Minska strömförbrukning när skrivaren inte tar emot data från Ethernet-nätverket.
<b>Obs!</b> En asterisk (*) bredvid ett värde anger fabriksstandardinställningen.	

## TCP/IP

**Obs!** Den här menyn visas endast för nätverksskrivare och för skrivare som är anslutna till skrivarservrar.

Menypost	Beskrivning
<b>Ange värdnamn</b>	Ange det aktuella TCP/IP-värdnamnet.
<b>Domännamn</b>	Ange domännamnet.
<b>Tillåt DHCP/BOOTP att uppdatera NTP-servern</b> På* Av	Tillåt att NTP-inställningarna för skrivaren får uppdateras från DHCP- och BOOTP-klienter.
<b>Namn på nollkonfiguration</b>	Ange ett tjänstenamn för nollkonfigurationsnätverket.
<b>Aktivera Automatisk IP</b> Av På*	Tilldela en IP-adress automatiskt.
<b>DNS-serveradress</b>	Ange serveradress för den aktuella DNS-servern (Domain Name System).
<b>Obs!</b> En asterisk (*) bredvid ett värde anger fabriksstandardinställningen.	

Menypost	Beskrivning
<b>Adress till säkerhetskopierings-DNS</b>	Ange adresser för DNS-säkerhetskopieringsservrar.
<b>Adress till säkerhetskopierings-DNS 2</b>	
<b>Adress till säkerhetskopierings-DNS 3</b>	
<b>Domänsökordning</b>	Ange en lista med domännamn för att söka efter skrivaren och skrivarresurser i andra domäner i nätverket.
<b>Aktivera DDNS</b> Av* På	Uppdatera de dynamiska DNS-inställningarna.
<b>DDNS TTL</b>	Ange de aktuella DDNS-inställningarna.
<b>Standard-TTL</b>	
<b>Uppdateringstid för DDNS</b>	
<b>Aktivera mDNS</b> Av På*	Uppdatera DNS-inställningarna för fleranvändarkommunikation.
<b>WINS-serveradress</b>	Ange adressen till en WINS-server (Windows Internet Name Service).
<b>Aktivera BOOTP</b> Av* På	Tillåt att en IP-adress får tilldelas till skrivaren från BOOTP.
<b>Serverrestriktionslista</b>	Ange IP-adresserna som får kommunicera med skrivaren via TCP/IP. <b>Anmärkningar:</b> <ul style="list-style-type: none"> <li>• Använd kommatecken till att avgränsa IP-adresser.</li> <li>• Du kan läggs till upp 50 IP-adresser.</li> </ul>
<b>Alternativ för serverrestriktionslistan</b> Blockera alla portar* Blockera endast utskrift Blockera endast utskrift och HTTP	Ange åtkomstalternativet för IP-adresser som inte finns i listan.
<b>MTU</b> 256–1500 Ethernet (1500*)	Ange en parameter för högsta överföringshastighet för TCP-anslutningar.
<b>Raw Print Port</b> 1–65535 (9100*)	Ange ett råportnummer för skrivare som är anslutna i ett nätverk.
<b>Maximal hastighet för utgående trafik</b> Av* På	Ställ in den högsta överföringshastigheten för skrivaren. <b>Obs!</b> När detta är aktiverat är alternativet för den här inställningen 100–1 000 000 kilobit/sekund.
<b>TLS-stöd</b> Aktivera TLSv1.0 (av*) Aktivera TLSv1.1 (av*) Aktivera TLSv1.2 (på*)	Aktivera säkerhetsprotokollet Transport Layer.
<b>SSL-chifferlista</b>	Ange de chifferalgoritmer som ska användas för SSL- eller TLS-anslutningarna.
<b>Obs!</b> En asterisk (*) bredvid ett värde anger fabriksstandardinställningen.	



## SNMP

**Obs!** Den här menyn visas endast för nätverksskrivare och för skrivare som är anslutna till skrivarservrar.

Menyalternativ	Beskrivning
<b>SNMP-version 1 och 2c</b> Aktiverad Av På* Tillåt SNMP-inmatning Av På* Aktivera PPM MIB Av På* SNMP-gemenskapsnamn	Konfigurera SNMP (Simple Network Management Protocol) version 1 och 2c för att installera drivrutiner och program.
<b>SNMP version 3</b> Aktiverad Av På* Kontextnamn Ange inloggningsuppgifter för att läsa/skriva Användarnamn Autentiseringslösenord Sekretesslösenord Ange inloggningsuppgifter för att läsa Användarnamn Autentiseringslösenord Sekretesslösenord Autentiseringshashning MD5 SHA1* Lägsta autentiseringsnivå Ingen autentisering, ingen sekretess Autentisering, ingen sekretess Autentisering, sekretess* Personuppgiftsalgoritm DES AES-128*	Konfigurera SNMP version 3 för att installera och uppdatera skrivarsäkerhet.
<b>Obs!</b> En asterisk (*) bredvid ett värde anger fabriksstandardinställningen.	

## IPSec

**Obs!** Den här menyn visas endast för nätverksskrivare och för skrivare som är anslutna till skrivarservrar.

Menyalternativ	Beskrivning
<b>Aktivera IPSec</b> Av* På	Aktivera IPSec (Internet Protocol Security).
<b>Baskonfiguration</b> Standard* Kompatibilitet Säker	Ange baskonfiguration för IPSec. <b>Obs!</b> Den här menyalternativet visas endast när Aktivera IPSec är inställt på På.
<b>DH-gruppförslag (Diffie-Hellman)</b> modp2048 (14)* modp3072 (15) modp4096 (16) modp6144 (17)	Ange baskonfiguration för IPSec. <b>Obs!</b> Det här menyalternativet visas endast när Baskonfiguration är angett till Kompatibilitet.
<b>Föreslagen krypteringsmetod</b> 3DES AES*	Ange krypteringsmetoden. <b>Obs!</b> Det här menyalternativet visas endast när Baskonfiguration är angett till Kompatibilitet.
<b>Föreslagen autentiseringsmetod</b> SHA1 SHA256* SHA512	Ange autentiseringsmetoden. <b>Obs!</b> Det här menyalternativet visas endast när Baskonfiguration är angett till Kompatibilitet.
<b>SA-livslängd för IKE (timmar)</b> 1 2 4 8 24*	Ange när SA för IKE upphör att gälla. <b>Obs!</b> Det här menyalternativet visas endast när Baskonfiguration är angett till Säker.
<b>SA-livslängd för IPSec (timmar)</b> 1 2 4 8* 24	Ange när SA för IPSec upphör att gälla. <b>Obs!</b> Det här menyalternativet visas endast när Baskonfiguration är angett till Säker.
<b>IPSec-enhetscertifikat</b>	Ange ett IPSec-certifikat. <b>Obs!</b> Den här menyalternativet visas endast när Aktivera IPSec är inställt på På.
<b>Autentiserade anslutningar med hjälp av fördelad nyckel</b> Värd [x]	Konfigurera autentiserade anslutningar för skrivaren. <b>Obs!</b> Dessa menyalternativ visas endast när Aktivera IPSec är inställt på På.
<b>Certifikatautentiserade anslutningar</b> Värd [x] adress[/subnät]	
<b>Obs!</b> En asterisk (*) bredvid ett värde anger fabriksstandardinställningen.	

## 802.1x

**Obs!** Den här meny visas endast för nätverksskrivare och för skrivare som är anslutna till skrivarservrar.

Menypost	Beskrivning
<b>Aktiv</b> Av* På	Låt skrivaren ansluta till nätverk som kräver autentisering innan åtkomst medges.
<b>802.1x-behörighet</b> Enhetens inloggningsnamn Enhetens inloggningslösenord Validera tjänstecertifikat (på*) Aktivera händelseloggning (av*) 802.1x-enhetscertifikat	Konfigurera inställningarna för autentisering av 802.1x-anslutningen.
<b>Tillgängliga autentiseringsmetoder</b> EAP-MD5 (på*) EAP - MSCHAPv2 (på*) LEAP (på*) PEAP (på*) EAP - TLS (på*) EAP - TTLS (på*) TTLS-autentiseringsmetod (MSCHAPv2*)	Konfigurera de tillåtna autentiseringsmekanismerna för 802.1x-anslutningen.
<b>Obs!</b> En asterisk (*) bredvid ett värde anger fabriksstandardinställningen.	

## LPD-konfiguration

**Obs!** Den här menyn visas endast för nätverksskrivare och för skrivare som är anslutna till skrivarservrar.

Menyalternativ	Beskrivning
<b>LPD-tidsgräns</b> 0–65 535 sekunder (90*)	Ange ett tidsgränsvärde för att förhindra att LDP-servern (Line Printer Daemon) väntar oändligt länge på utskriftsjobb som inte svarar och ogiltiga utskriftsjobb.
<b>LPD-försättsblad</b> Av* På	Skriv ut ett försättsblad för alla LPD-utskriftsjobb. <b>Obs!</b> Ett försättsblad är den första sidan i ett utskriftsjobb som används som avgränsare för utskriftsjobb och till att identifiera den som har skapats utskriftsjobbsbegäran.
<b>LPD-slutsida</b> Av* På	Skriv ut ett en slutsida för alla LPD-utskriftsjobb. <b>Obs!</b> En slutsida är den sista sidan i ett utskriftsjobb.
<b>LPD-vagnreturkonvertering</b> Av* På	Aktivera vagnreturkonvertering. <b>Obs!</b> Vagnretur är en mekanism som ger kommando till skrivaren att flytta positionen för markören till den första positionen på samma linje.
<b>Obs!</b> En asterisk (*) bredvid ett värde anger fabriksstandardinställningen.	

## HTTP-/FTP-inställningar

Menypost	Beskrivning
<b>Proxy</b> IP-adress för HTTP-proxy HTTP, IP-standardport IP-adress för FTP-proxy FTP, IP-standardport Verifiering Användarnamn Lösenord Lokala domäner	Konfigurera inställningar för HTTP- och FTP-serverna.
<b>Övriga inställningar</b> Aktivera HTTP-server (på*)	Öppna Embedded Web Server för att övervaka och hantera skrivaren.
<b>Övriga inställningar</b> Aktivera HTTPS (på*)	Aktivera HTTPS (Hypertext Transfer Protocol Secure) för att kryptera dataöverföring till och från skrivarsevern.
<b>Övriga inställningar</b> Tvinga HTTPS-anslutningar (av*)	Tvinga skrivaren att använda HTTPS-anslutningar.
<b>Övriga inställningar</b> Aktivera FTP/TFTP (på*)	Skicka filer med FTP/TFTP.
<b>Övriga inställningar</b> HTTPS-enhetscertifikat (standard*)	Visa det HTTP-enhetscertifikat som används på skrivaren.
<b>Övriga inställningar</b> Tidsgräns för HTTP-/FTP-begäran (30*)	Ange tidslängden innan serveranslutningen avbryts.
<b>Övriga inställningar</b> Återförsök för HTTP-/FTP-begäran (3*)	Ange antal återförsök för att ansluta till HTTP-/FTP-servern.
<b>Obs!</b> En asterisk (*) bredvid ett värde anger fabriksstandardinställningen.	

## ThinPrint

Menyalternativ	Beskrivning
<b>Aktivera ThinPrint</b> Av* På	Skriv ut med ThinPrint.
<b>Portnummer</b> 4000–4999 (4000*)	Ange portnummer för ThinPrint-servern.
<b>Bandbredd (bitar/sek)</b> 100–1 000 000 (0*)	Ange hastighet för att överföra data i en ThinPrint-miljö.
<b>Paketstorlek (kB)</b> 0–64 000 (0*)	Ange paketstorlek för dataöverföringar.
<b>Obs!</b> En asterisk (*) bredvid ett värde anger fabriksstandardinställningen.	

## USB

Menypost	Beskrivning
<b>PCL SmartSwitch</b> Av På*	Ange att skrivaren ska växla till PCL-emulering när en utskrift som tas emot via en USB-port kräver det, oberoende av skrivarens standardspråk. <b>Obs!</b> Om den här inställningen är avaktiverad undersöker inte skrivaren inkommande data och använder standardskrivarspråket som angetts på menyn Inställningar.
<b>PS SmartSwitch</b> Av På*	Ange att skrivaren ska växla till PostScript-emulering när en utskrift som tas emot via en USB-port kräver det, oberoende av skrivarens standardspråk. <b>Obs!</b> Om den här inställningen är avaktiverad undersöker inte skrivaren inkommande data och använder standardskrivarspråket som angetts på menyn Inställningar.
<b>Jobb-buffring</b> Av* På	Lagra tillfälligt utskriftsjobb på den intelligenta lagringsenheten (ISD) innan du skriver ut. <b>Obs!</b> Det här menyalternativet visas endast när en ISD är installerad.
<b>Mac Binary PS</b> Auto* På Av	Ställa in skrivaren för att bearbeta binära PostScript-utskriftsjobb från Macintosh. <b>Anmärkningar:</b> <ul style="list-style-type: none"> <li>• Auto bearbetar utskriftsjobb från både Windows och Macintosh.</li> <li>• Av filtrerar PostScript-utskriftsjobben med standardprotokollet.</li> </ul>
<b>Aktivera USB-port</b> Av På*	Aktivera den främre USB-enhetsporten.

**Obs!** En asterisk (\*) bredvid ett värde anger fabriksstandardinställningen.

## Begränsa extern nätverksåtkomst

Menyalternativ	Beskrivning
<b>Begränsa extern nätverksåtkomst</b> Av* På	Begränsa åtkomsten till nätverksplatser.
<b>Adress till externt nätverk</b>	Ange nätverksadresserna med begränsad åtkomst.
<b>E-postadress för aviseringar</b>	Ange en e-postadress för att skicka ett meddelande om loggade händelser.
<b>Ping-frekvens</b> 1–300 (10*)	Ange intervallet för nätverksbegäran i sekunder.
<b>Ämne</b>	Ange ämne och meddelande för e-postaviseringen.
<b>Meddelande</b>	

**Obs!** En asterisk (\*) bredvid ett värde anger fabriksstandardinställningen.

# Säkerhet

## Inloggningsmetoder

### Hantera behörigheter

Menypost	Beskrivning
<p><b>Funktionsbehörighet</b></p> <ul style="list-style-type: none"> <li>Åtkomst till adressboken i program</li> <li>Ändra adressbok</li> <li>Hantera genvägar</li> <li>Skapa profiler</li> <li>Hantera bokmärken</li> <li>Skriv ut från flashenhet</li> <li>Skanna till flashenhet</li> <li>Kopieringsfunktion</li> <li>E-postfunktion</li> <li>Faxfunktion</li> <li>FTP-funktion</li> <li>Släpp pausade fax</li> <li>Behörighet till stoppade jobb</li> <li>Använd profiler</li> <li>Avbryt jobb vid enheten</li> <li>Ändra språk</li> <li>Internet Printing Protocol (IPP)</li> <li>Initiera skanningar via en fjärranslutning</li> <li>Svartvit utskrift</li> <li>Färgutskrift</li> <li>Nätverksmapp – skanning</li> </ul>	<p>Kontrollera åtkomst till skrivarfunktioner.</p> <p><b>Obs!</b> Vissa menyalternativ visas bara om en intelligent lagringsenhet är installerad.</p>
<p><b>Administrativa menyer</b></p> <ul style="list-style-type: none"> <li>Menyn Säkerhet</li> <li>Menyn Nätverk/portar</li> <li>Pappersmeny</li> <li>Menyn Rapporter</li> <li>Menyerna för funktionskonfiguration</li> <li>Tillbehörsmeny</li> <li>Tillvalskortmeny</li> <li>SE Meny</li> <li>Enhetsmenyn</li> </ul>	<p>Kontrollera åtkomst till skrivarmenyinställningarna.</p>

Menypost	Beskrivning
<b>Enhetshantering</b> Fjärrhantering Uppdateringar av fast programvara Appkonfiguration Manöverpanelens lås Embedded Web Server-åtkomst Importera/exportera alla inställningar Radering ur funktion Registrering till molntjänster	Kontrollera åtkomst till skrivarhanteringsalternativen.
<b>Appar</b> Nya program Bildspel Ändra bakgrundsbild Skärmläck. Kortkopia Scan Center Scan Center, anpassad [x]	Kontrollera åtkomst till skrivarprogram.

## Lokala konton

Menyalternativ	Beskrivning
<b>Hantera grupper/behörigheter</b>	Visa en lista med alla sparade grupper i skrivaren.
<b>Lägg till användare</b> Användarnamn/lösenord Användarnamn Lösenord PIN	Skapa lokala konton och ange deras åtkomst till skrivarfunktionerna, administrativa menyer, skrivarhanteringsalternativ och program.

## Schemalägg USB-enheter

Menyalternativ	Beskrivning
<b>Scheman</b> Lägg till nytt schema	Schemalägg åtkomst till den främre USB-porten.

## Säkerhetsgranskningslogg

Menypost	Beskrivning
<b>Aktivera granskning</b> Av* På	Registrera händelser i säkerhetsgranskningsloggen och i fjärrsystemloggen.
<b>Aktivera fjärr-syslog</b> Av* På	Skicka granskningsloggar till en fjärrserver.
<b>Obs!</b> En asterisk (*) bredvid ett värde anger fabriksstandardinställningen.	

Menypost	Beskrivning
<b>Fjärrsystemloggserver</b>	Ange fjärrsystemloggservern.
<b>Fjärrsystemloggport</b> 1-65535 (514*)	Ange fjärrsystemloggporten.
<b>Fjärrsystemloggmetod</b> Normal UDP* Stunnel	Ange en systemloggsmetod för att överföra loggade händelser till fjärrserver.
<b>Fjärrsystemloggfunktionen</b> 0 - kärnmeddelanden 1 - användarnivåmeddelanden 2 - postsystem 3 - systemdemoner 4 - säkerhets-/behörighetsmeddelanden* 5 - interna systemloggsmeddelanden 6 - linjeskrivarundersystem 7 - nätverksnyhetsundersystem 8 - UUCP-undersystem 9 - klockdemon 10 - säkerhets-/behörighetsmeddelanden 11 - FTP-demon 12 - NTP-undersystem 13 - loggranskning 14 - loggvarning 15 - klockdemon 16 - lokal användare 0 (lokal 0) 17 - lokal användare 1 (lokal 1) 18 - lokal användare 2 (lokal 2) 19 - lokal användare 3 (lokal 3) 20 - lokal användare 4 (lokal 4) 21 - lokal användare 5 (lokal 5) 22 - lokal användare 6 (lokal 6) 23 - lokal användare 7 (lokal 7)	Ange en anläggningskod som används när logghändelser skickas till fjärrservern.
<b>Allvarlighetsgrad för händelser som ska loggas</b> 0 - nödfall 1 - avisering 2 - kritiskt 3 - fel 4 - varning* 5 - meddelande 6 - informativt 7 - felsökning	Ange tröskelvärde för prioritetsnivå för loggning av meddelanden och händelser.
<b>Fjärrsystemlogg även för ej loggade händelser</b> Av* På	Skicka alla händelser, oberoende av allvarlighetsgraden, till fjärrservern.
<b>Obs!</b> En asterisk (*) bredvid ett värde anger fabriksstandardinställningen.	



Menypost	Beskrivning
<b>E-postadress till administratören</b>	Skicka e-postavisering för loggade händelser till administratören.
<b>Skicka e-postavisering om rensad logg</b> Av* På	Skicka e-postavisering till administratören när en loggpost tas bort.
<b>Skicka e-postavisering om avslutad logg</b> Av* På	Skicka e-postavisering till administratören när loggen är full och de äldsta posterna börjar skrivas över.
<b>Logga fullständigt beteende</b> Avsluta äldsta poster* Skicka loggen med e-post och ta sedan bort alla poster	Lös loggningslagringsproblem när det tilldelade minnet för loggen är fullt.
<b>Varning: % nivå full</b> Av* På	Skicka e-postavisering till administratören när det tilldelade minnet för loggen är fullt.
<b>Aviseringsnivå för procentandel full</b> 1–99 (90*)	
<b>Skicka e-postavisering vid loggexport</b> Av* På	Skicka e-postavisering till administratören när en logg exporteras.
<b>Skicka e-postavisering när logginställningarna ändras</b> Av* På	Skicka e-postavisering till administratören när Aktivera granskning anges.
<b>Logglinjeslut</b> LF (\n)* CR (\r) CRLF (\r\n)	Ange hur rader i loggfilen ska avslutas.
<b>Signera exporterat digitalt</b> Av* På	Lägg till en digital signatur i slutet av varje exporterad loggfil.
<b>Rensa loggar</b>	Ta bort alla granskningsloggar.
<b>Exportera logg</b> Syslog (RFC 5424) Syslog (RFC 3164) CSV	Exportera en säkerhetslogg till en flashenhet.
<b>Obs!</b> En asterisk (*) bredvid ett värde anger fabriksstandardinställningen.	

## Inloggn.begräns.

Menyalternativ	Beskrivning
<b>Inloggningsfel</b> 1–10 (3*)	Anger antal misslyckade inloggningsförsök innan användaren låses ute.
<b>Obs!</b> En asterisk (*) bredvid ett värde anger fabriksstandardinställningen.	

Menyalternativ	Beskrivning
<b>Tidsram för fel</b> 1–60 minuter (5*)	Ange tidsram mellan misslyckade inloggningsförsök innan användaren låses ute.
<b>Låstid</b> 1–60 minuter (5*)	Ange låstid.
<b>Tidsgräns för webbinloggning</b> 1–120 minuter (10*)	Ange fördröjning för fjärrinloggning innan användaren loggas ut automatiskt.
<b>Obs!</b> En asterisk (*) bredvid ett värde anger fabriksstandardinställningen.	

## Konfidentiell skrivarinställning

Menypost	Beskrivning
<b>Max ogiltig PIN</b> 2–10	Ange gränsen för antal ogiltiga PIN-koder. <b>Obs!</b> När gränsen är nådd raderas utskriftsjobben för användarnamnet.
<b>Giltighetstid för konfidentiellt jobb</b> Av* 1 timme 4 timmar 24 timmar 1 vecka	Ange tid innan stoppade jobb tas bort från den intelligenta lagringsenheten automatiskt. <b>Obs!</b> Stoppade jobb har statusen Konfidentiellt, Upprepa, Reservera eller Bekräfta.
<b>Upprepa utgångsdatum</b> Av* 1 timme 4 timmar 24 timmar 1 vecka	Ställ in giltighetstid för ett utskriftsjobb som du vill upprepa.
<b>Bekräfta utgångsdatum</b> Av* 1 timme 4 timmar 24 timmar 1 vecka	Ange giltighetstiden för utskrift av en kopia ett jobb så att du kan kontrollera kvaliteten på den innan du skriver ut resten av kopiorna.
<b>Reservera utgångsdatum</b> Av* 1 timme 4 timmar 24 timmar 1 vecka	Ange hur länge jobb ska lagras på skrivaren för utskrift vid ett senare tillfälle.
<b>Kräv att alla jobb stoppas</b> Av* På	Ange att alla utskriftsjobb ska stoppas på skrivaren.
<b>Obs!</b> En asterisk (*) bredvid ett värde anger fabriksstandardinställningen.	

Menypost	Beskrivning
<b>Behåll dubbla dokument</b> Av* På	Konfigurera skrivaren så att alla dokument med samma filnamn sparas.
<b>Obs!</b> En asterisk (*) bredvid ett värde anger fabriksstandardinställningen.	

## Diskkryptering

**Obs!** Den här menyn visas bara om en hårddisk eller en intelligent lagringsenhet är installerad.

Menypost	Beskrivning
<b>Intelligent lagringsenhet</b>	Visa krypteringsstatus för den intelligenta lagringsenheten.

## Radera tillfälliga datafiler

Menyalternativ	Beskrivning
<b>Lagrade i inbyggt minne</b> Av* På	Ta bort alla filer som har sparats i minnet i skrivaren.
<b>Obs!</b> En asterisk (*) bredvid ett värde anger fabriksstandardinställningen.	

## Lösningar för LDAP-inställningar

Menyalternativ	Beskrivning
<b>Följ LDAP-hänvisning</b> Av* På	Söka i alla servrar i domänen efter det inloggade användarkontot.
<b>LDAP-certifikatverifiering</b> Ja Nej*	Aktivera verifiering av LDAP-certifikat.

## Diverse

Menypost	Beskrivning
<b>Skyddade funktioner</b> Visa* Dölj	Visa alla funktioner som Funktionsåtkomstkontroll (Function Access Control, FAC) skyddar oavsett vilka säkerhetsbehörigheter användaren har. <b>Obs!</b> Dölj visar endast FAC-skyddade funktioner som användaren har åtkomst till.
<b>Utskriftsbehörighet</b> Av* På	Låt användaren logga in innan utskrift.
<b>Obs!</b> En asterisk (*) bredvid ett värde anger fabriksstandardinställningen.	

Menypost	Beskrivning
<b>Standardinloggning för utskriftsbehörighet</b> Användarnamn/lösenord* Användarnamn	Konfigurera standardinloggning för Utskriftsbehörighet.
<b>Bygel för säkerhetsåterställning</b> Aktivera gäståtkomst* Ingen effekt	Ange användaråtkomst till skrivaren.  <b>Anmärkingar:</b> <ul style="list-style-type: none"> <li>• Aktivera gäståtkomst tillåter enhetsåterställning om administratörslösenordet förloras. Kontakta kundsupport om problemet uppstår.</li> <li>• Ingen effekt förhindrar användning av säkerhetsbygeln för enhetsåterställning.</li> </ul>
<b>Använd den intelligenta lagringsenheten för användardata</b> Av På*	Aktivera den intelligenta lagringsenheten för att lagra användardata.
<b>Minsta längd på lösenord</b> 0–32 (0*)	Ange lösenordslängden.
<b>Aktivera Visa lösenord/PIN-kod</b> Av* På	Visa lösenordet eller det personliga ID-numret.
<b>Obs!</b> En asterisk (*) bredvid ett värde anger fabriksstandardinställningen.	

## Cloud-tjänster

### Registrering till molntjänster

Menypost	Beskrivning
<b>Visa mer information</b>	Visa ytterligare information om användning av Lexmark Cloud Services.
<b>Aktivera kommunikation med Lexmark Cloud Services</b> Av* På	Aktivera skrivaren för att kommunicera med Lexmark Cloud Services.
<b>Visa aktuell status</b>	Visa anslutningsstatus mellan skrivaren och Lexmark Cloud Services.
<b>Obs!</b> En asterisk (*) bredvid ett värde anger fabriksstandardinställningen.	

## Rapporter

### Sida med menyinställningar

Menyalternativ	Beskrivning
<b>Sida med menyinställningar</b>	Skriv ut en rapport som innehåller skrivarmenyerna.

Enhet

## Enhet

Menypost	Beskrivning
<b>Enhetsinformation</b>	Skriv ut en rapport med information om skrivaren.
<b>Enhetsstatistik</b>	Skriv ut en rapport över skrivaranvändning och status för förbrukningsmaterial.
<b>Profillista</b>	Skriv ut en lista med de profiler som är lagrade på skrivaren.
<b>Inventarierapport</b>	Skriv ut ett diagnostikverktyg för utskriftsproblem. <b>Obs!</b> Skriv ut rapporten på papper i Letter- eller A4-format för att undvika att innehållet klipps av.

## Skriv ut

Menypost	Beskrivning
<b>Skriva ut teckensnitt</b> PCL-teckensnitt PS-teckensnitt	Utskriftsprover och information om de teckensnitt som finns tillgängliga för varje skrivarspråk.
<b>Testutskrift</b> Demo Page (Testsida)	Skriv ut en sida som visar skrivarfunktioner.
<b>Skriv ut katalog</b>	Skriv ut de resurser som lagras på flashenheten eller den intelligenta lagringsenheten (ISD). <b>Obs!</b> Det här menyalternativet visas bara om en flashenhet eller ISD har installerats.

## Genvägar

Menyalternativ	Beskrivning
<b>Alla genvägar</b>	Skriv ut en rapport över vilka genvägar som är lagrade på skrivaren.
<b>Faxgenvägar</b>	
<b>Kopieringsgenvägar</b>	
<b>E-post genvägar</b>	
<b>FTP-genvägar</b>	
<b>Genvägar till nätverksskanning</b>	

## Fax

**Obs!** Den här menyn visas bara om Fax har konfigurerats och Aktivera jobblogg är inställd till På.

Menyalternativ	Beskrivning
<b>Logg för faxjobb</b>	Skriv ut en rapport över de 200 senaste avslutade faxjobben.
<b>Logg för faxsamtal</b>	Skriv ut en rapport över de senaste 100 samtalsförsöken, mottagna samtalen och blockerade samtalen.

## Nätverk

Menyalternativ	Beskrivning
<b>Sida för nätverksinställningar</b>	Skriv ut en sida som visar det konfigurerade nätverket och inställningarna för trådlöst för skrivaren. <b>Obs!</b> Menyalternativet visas endast för nätverksskrivare eller skrivare som är anslutna till skrivarservrar.
<b>Wi-Fi Direct-anslutna klienter</b>	Skriv ut en sida som visar listan med enheter som är anslutna till skrivaren med Wi-Fi Direct. <b>Obs!</b> Det här menyalternativet visas endast när Aktivera Wi-Fi Direct är inställt på På.

## Felsökning

Menyalternativ	Beskrivning
<b>Testsidor för utskriftskvalitet</b>	Skriv ut exempelsidor för att identifiera och korrigera defekter i utskriftskvalitet.
<b>Rengöra skannern</b>	Skriv ut anvisningar för hur du rengör skannern.

## Skriva ut Meny för inställningssida

På huvudmenyn trycker du på **Inställningar > Rapporter > Meny för inställningssida**.

## Underhålla skrivaren

### Kontrollera status för skrivarens delar och förbrukningsmaterial

1 Tryck på **Status/Förbrukningsmaterial** på huvudmenyn.

2 Välj delarna eller förbrukningsartiklarna som du vill kontrollera.

**Obs!** Du kan också komma åt den här inställningen genom att trycka på den översta delen av startskärmen.

### Konfigurera meddelanden om förbrukningsmaterial

1 Öppna en webbläsare och ange skrivarens IP-adress i adressfältet.

**Anmärkningar:**

- Visa skrivarens IP-adress på skrivarens startskärm. IP-adressen visas som fyra nummergrupper som är åtskiljda med punkter, till exempel 123.123.123.123.
- Om du använder en proxyserver inaktiverar du den tillfälligt för att kunna öppna webbsidan på rätt sätt.

2 Klicka på **Inställningar > Enhet > Meddelanden**.

3 Från menyn Förbrukningsmaterial klickar du på **Anpassade meddelanden om förbrukningsmaterial**.

4 Välj ett meddelande för varje förbrukningsmaterial.

5 Verkställ ändringarna.

### Ställa in e-postaviseringar

Konfigurera skrivaren så att e-postaviseringar skickas när förbrukningsmaterialet börjar ta slut, när du behöver byta eller lägga i mer papper eller när papperstrassel har inträffat.

1 Öppna en webbläsare och ange skrivarens IP-adress i adressfältet.

**Anmärkningar:**

- Visa skrivarens IP-adress på skrivarens startskärm. IP-adressen visas som fyra nummergrupper som är åtskilda med punkter, till exempel 123.123.123.123.
- Om du använder en proxyserver inaktiverar du den tillfälligt för att kunna öppna webbsidan på rätt sätt.

2 Klicka på **Inställningar > Enhet > Meddelanden > Inställning av e-postavisering** och konfigurera sedan inställningarna.

**Obs!** Om du vill ha mer information om SMTP-inställningarna kontaktar du e-postleverantören.

3 Verkställ ändringarna.

**4** Klicka på **Ställ in e-postlistor och aviseringar** och konfigurera sedan inställningarna.

**5** Verkställ ändringarna.

## Visa rapporter

**1** På startskärmen trycker du på **Inställningar > Rapporter**.

**2** Välj rapporten du vill visa.

## Beställa delar och förbrukningsartiklar

Om du vill beställa förbrukningsmaterial i USA kontaktar du Lexmark på 1-800-539-6275 där du kan få information om auktoriserade återförsäljare av Lexmark-tillbehör på orten. I andra länder eller regioner går du till [www.lexmark.com](http://www.lexmark.com) eller kontaktar det ställe där du köpte skrivaren.

**Obs!** Alla livslängdsuppskattningar för förbrukningsenheterna förutsätter utskrift på vanligt papper i storlek US Letter eller A4.

**Varning – risk för skador:** Om du inte upprätthåller en så optimal skrivarprestanda som möjligt eller byter ut delar och förbrukningsmaterial kan skrivaren skadas.

## Använda äkta delar och förbrukningsartiklar från Lexmark

Lexmark-skrivaren fungerar bäst med äkta delar och förbrukningsmaterial från Lexmark. Användning av tredje parts förbrukningsmaterial eller delar kan påverka prestanda, driftsäkerhet, eller livslängd för skrivaren och dess bildhanteringskomponenter. Det kan också påverka garantin. Skador som orsakas genom användning av tredje parts förbrukningsmaterial eller delar omfattas inte av garantin. Alla livslängdsindikatorer är utformade för att fungera med Lexmark-tillbehör och -delar och kan ge oförutsedda resultat om material eller delar från tredje part används. Användning av bildhanteringskomponenter utöver den avsedda livslängden kan skada din Lexmark-skrivare eller tillhörande komponenter.

**Varning – risk för skador:** Förbrukningsmaterial och delar utan villkor för returprogram kan återställas och återtillverkas. Däremot omfattar inte tillverkarens garanti skador som orsakats av förbrukningsartiklar eller delar från andra tillverkare. Återställning av räknaren på förbrukningsmaterialet eller delen utan ordentlig återtillverkning kan orsaka skador på skrivaren. Efter att räknaren för förbrukningsmaterialet eller delen har återställts kan ett felmeddelande om närvaron av ett återställt objekt visas.

## Beställa en tonerkassett

### Anmärkningar:

- Den beräknade kapaciteten för en kassett baseras på standarden ISO/IEC 19752.
- Extremt låg täckning under långa perioder kan påverka den faktiska kapaciteten negativt.



**Returprogram för tonerkassetter för Lexmark MX432**

Artikel	USA och Kanada	EES	Övriga Asien/Stillahavsområdet	Latinamerika	Övriga Europa, Mellanöstern och Afrika	Australien och Nya Zeeland
Returprogram för tonerkassett	55B1000	55B2000	55B3000	55B4000	55B5000	55B6000
Returprogram för tonerkassett med hög kapacitet	55B1H00	55B2H00	55B3H00	55B4H00	55B5H00	55B6H00
Returprogram för tonerkassett med extra hög kapacitet	55B1X00	55B2X00	55B3X00	55B4X00	55B5X00	55B6X00
Företagsreturprogram för tonerkassetter*	55B100E	55B200E	55B300E	55B400E	55B500E	55B600E
Företagsreturprogram för tonerkassett med hög kapacitet	55B1H0E	55B2H0E	55B3H0E	55B4H0E	55B5H0E	55B6H0E
Företagsreturprogram för tonerkassett med extra hög kapacitet*	55B1X0E	55B2X0E	55B3X0E	55B4X0E	55B5X0E	55B6X0E

\* Endast tillgänglig för avtalshanterade skrivare. Om du vill ha mer information kan du kontakta systemadministratören eller en Lexmark-återförsäljare.

**Vanlig tonerkassett för Lexmark MX432**

Artikel	Hela världen
Vanliga tonerkassetter med extra hög kapacitet	55B0XA0

**Vanlig tonerkassett för Lexmark XM3142**

Artikel	Hela världen
Vanlig tonerkassett	24B7535

**Beställa en bildhanteringsenhet**

Artikel	Artikelnummer
Vanlig bildhanteringsenhet	55B0ZA0

**Byta ut delar och förbrukningsartiklar****Byta ut tonerkassetten**

- 1 Öppna den främre luckan.

**Varning – risk för skador:** Berör en synlig metallram på skrivaren innan du berör eller kommer åt skrivarens invändiga ytor för att förhindra skador som kan uppstå genom elektrostatisk urladdning.

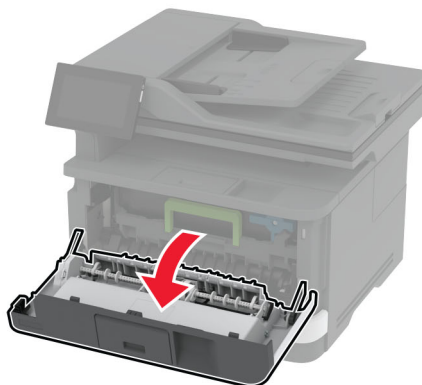
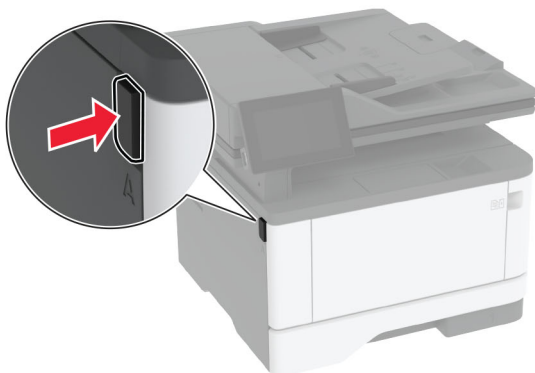

**2** Ta bort bildhanteringsenheten.



**3** Vrid den blå spärren och ta sedan bort den använda tonerkassetten från bildhanteringsenheten.

**Varning – risk för skador:** Utsätt inte bildhanteringsenheten för direkt ljus under mer än tio minuter. Lång exponering för ljus kan leda till problem med utskriftskvaliteten.

**Varning – risk för skador:** Vidrör inte fotoenhetens cylinder. Det kan påverka kvaliteten på kommande utskriftsjobb.

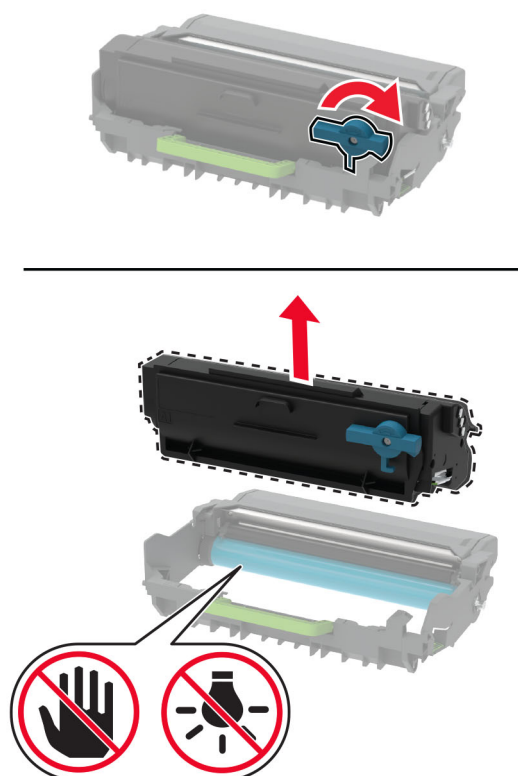

- 4 Packa upp den nya tonerkassetten.
- 5 Fördela om tonern i tonerkassetten genom att skaka den.

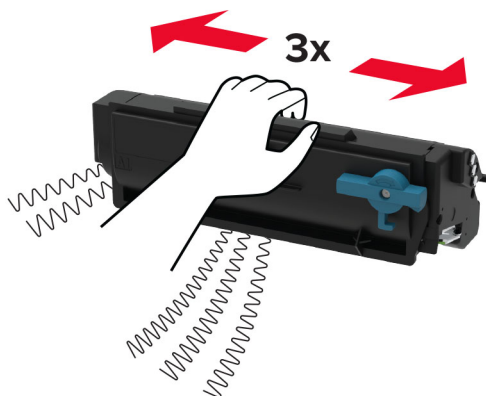

- 6 Sätt in den nya tonerkassetten i bildhanteringsenheten tills den *klickar* fast.

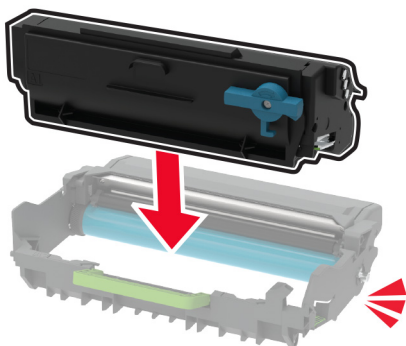

- 7 Sätt i bildhanteringsenheten.

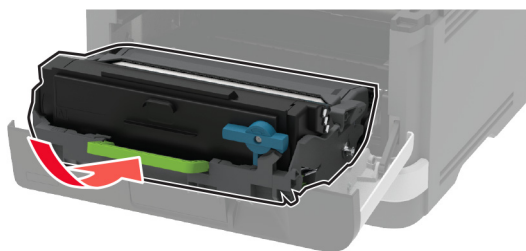

- 8 Stäng luckan.

## Byta ut bildhanteringsenheten

- 1 Öppna den främre luckan.

**Varning – risk för skador:** Berör en synlig metallram på skrivaren innan du berör eller kommer åt skrivarens invändiga ytor för att förhindra skador som kan uppstå genom elektrostatisk urladdning.

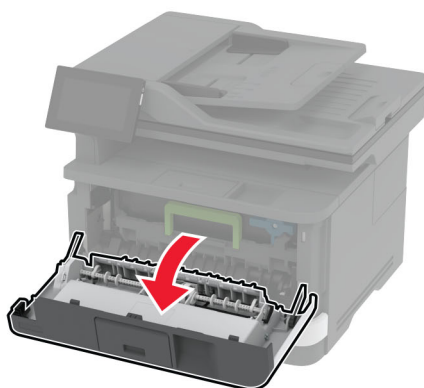
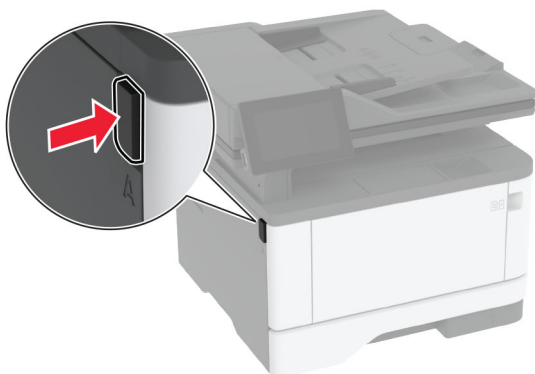

**2** Ta bort den förbrukade bildhanteringsenheten.

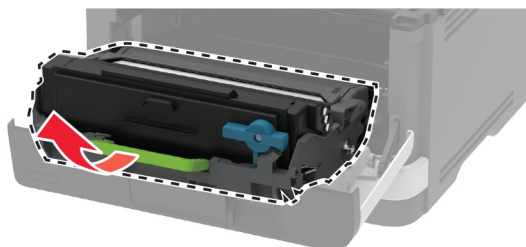

- 3 Vrid den blå spärren och ta sedan bort tonerkassetten från den använda bildhanteringsenheten.

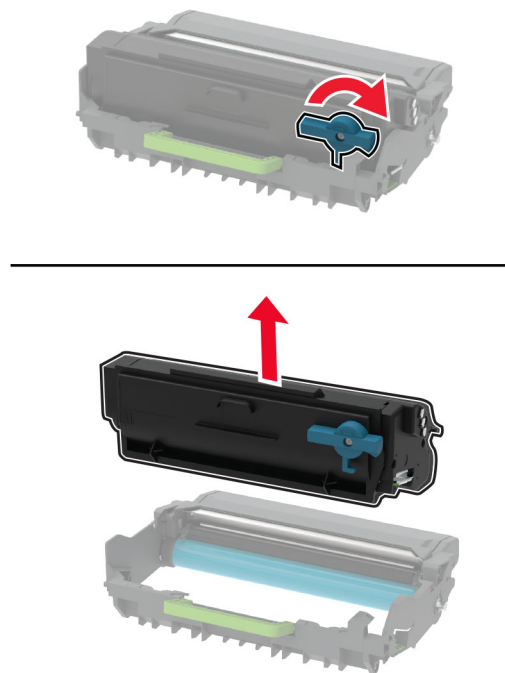

- 4 Packa upp den nya bildhanteringsenheten och sätt sedan tillbaka tonerkassetten tills den *klickar* fast.

**Varning – risk för skador:** Utsätt inte bildhanteringsenheten för direkt ljus under mer än tio minuter. Lång exponering för ljus kan leda till problem med utskriftskvaliteten.

**Varning – risk för skador:** Vidrör inte fotoenhetens cylinder. Det kan påverka kvaliteten på kommande utskriftsjobb.

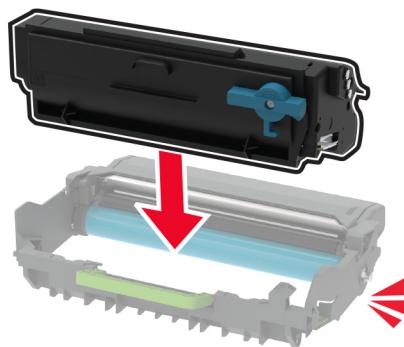

- 5 Sätt i den nya bildhanteringsenheten.

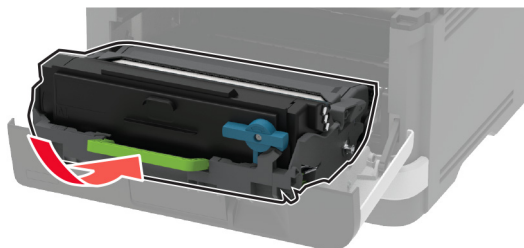

- 6 Stäng luckan.

## Byta magasinet

- 1 Ta bort det förbrukade magasinet.

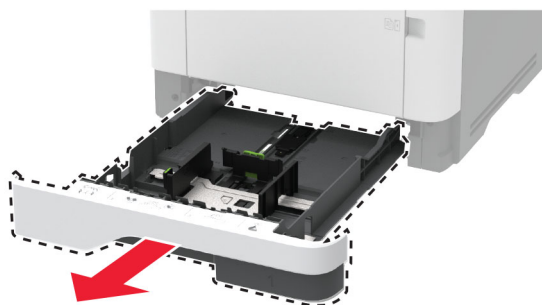

- 2 Packa upp det nya magasinet.
- 3 Sätt i det nya magasinet.



## Byta inmatningsvalsenheten

- 1 Slå av skrivaren.
- 2 Koppla bort nätsladden från vägguttaget och sedan från skrivaren.

**3** Öppna den främre luckan.

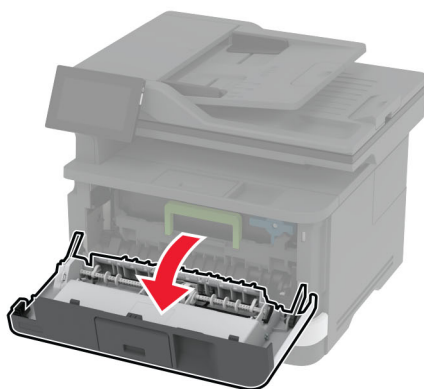
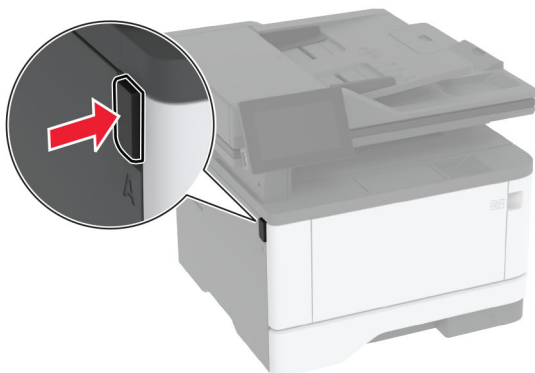

**4** Ta bort bildhanteringsenheten.

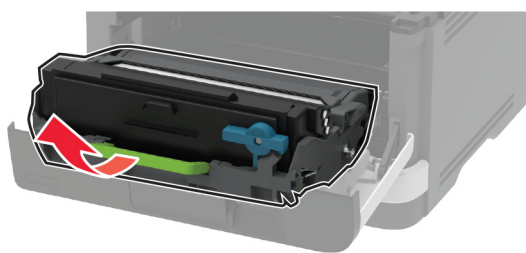

**5** Stäng den främre luckan.

**6** Ta ut facket.

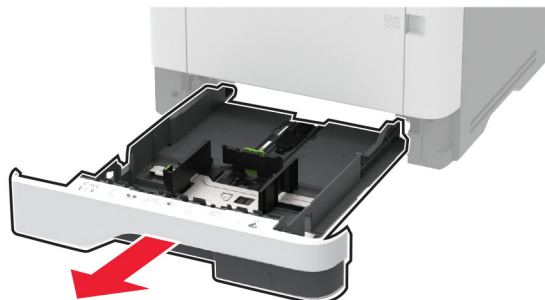



**7** Ställ skrivaren på sidan.

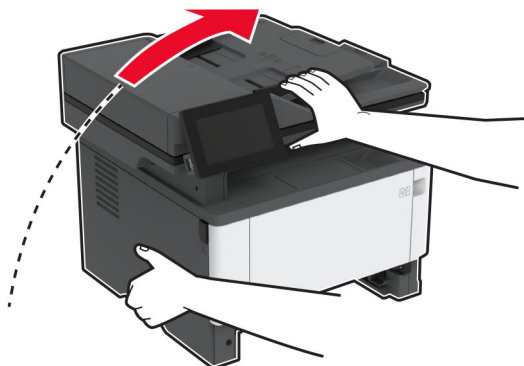

**8** Ta bort den använda inmatningsvalsenheten.

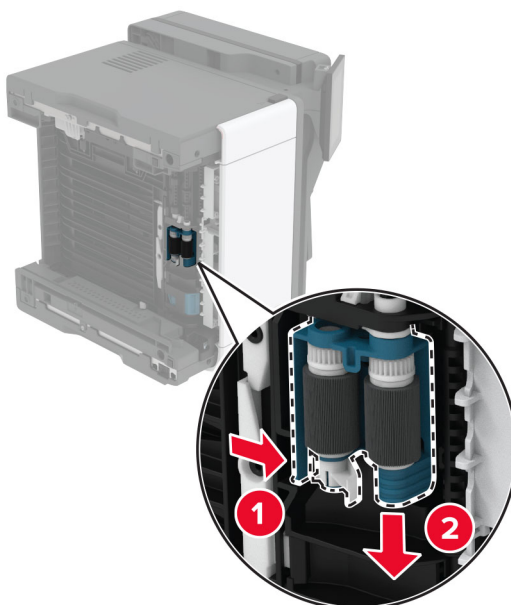

**9** Packa upp den nya inmatningsvalsenheten.

**Obs!** Undvik förorening genom att se till att händerna är rena.

**10** Sätt in den nya inmatningsvalsensheten.

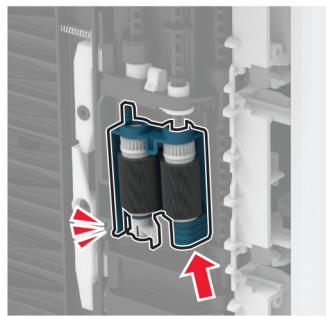
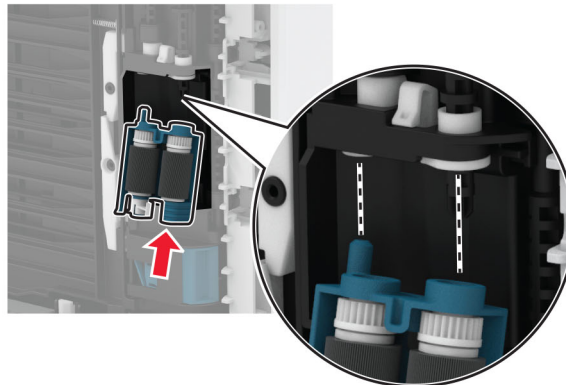

**11** Ställ skrivaren i dess ursprungliga position, och sätt sedan tillbaka magasinet.

**12** Öppna den främre luckan.

**13** Sätt i bildhanteringsenheten.

**14** Stäng den främre luckan.

**15** Anslut nätsladden till skrivaren och sedan till eluttaget.

**⚠ VAR FÖRSIKTIG – RISK FÖR SKADA:** För att undvika brandrisk eller att få en elektrisk stöt ansluter du nätsladden till ett lämpligt och jordat vägguttag som är i närheten av produkten och är lättillgängligt.

**16** Slå på skrivaren.

## Byta ut magasinets separeringsrulle

- 1 Ta bort magasinet och ta sedan bort den använda separeringsrullen.

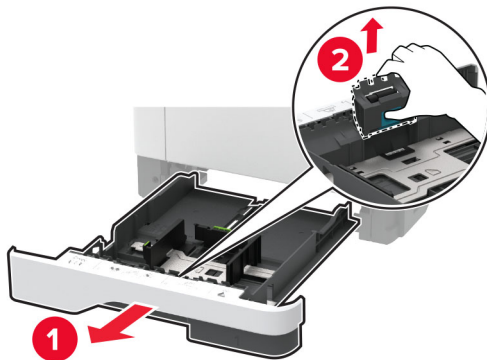

- 2 Packa upp den nya separeringsrullen.

**Obs!** Undvik förorening genom att se till att händerna är rena.

- 3 Sätt dit den nya separeringsrullen.

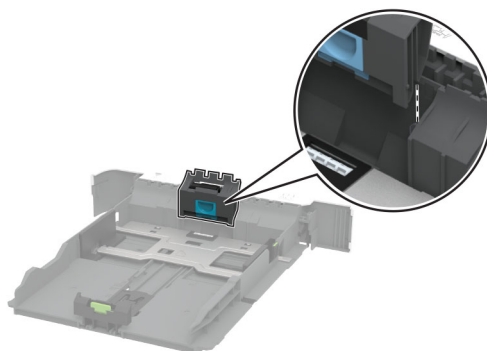

- 4 Sätt tillbaka facket.

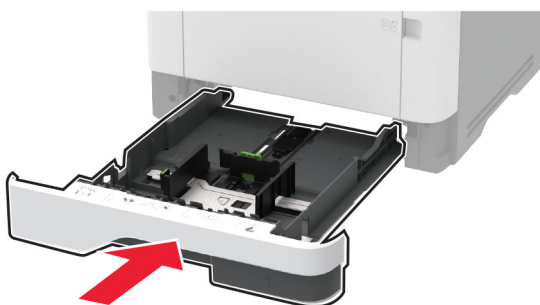

## Byta ut den automatiska dokumentmatarens skiljebladsdyna

1 Öppna lucka C.

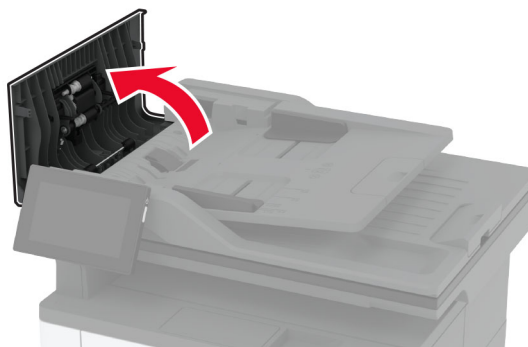

2 Ta bort den förbrukade skiljebladsdynan från den automatiska dokumentmataren.

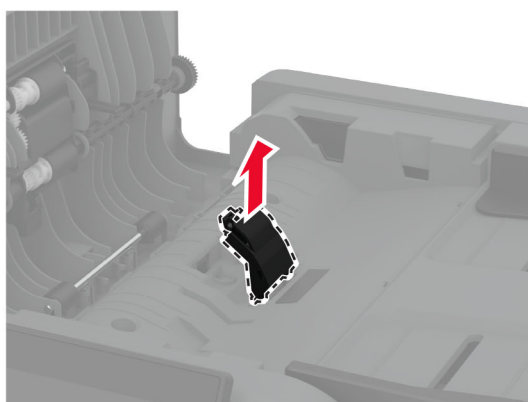
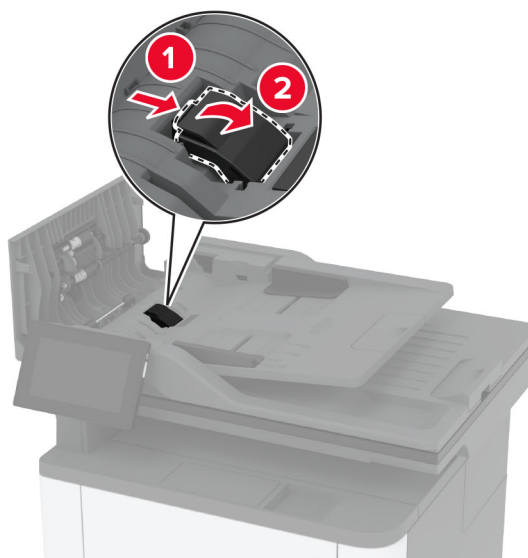

3 Packa upp den nya skiljebladsdynan till den automatiska dokumentmataren.

**4** Sätt in den nya skiljebladsdynan tills den *klickar* på plats.

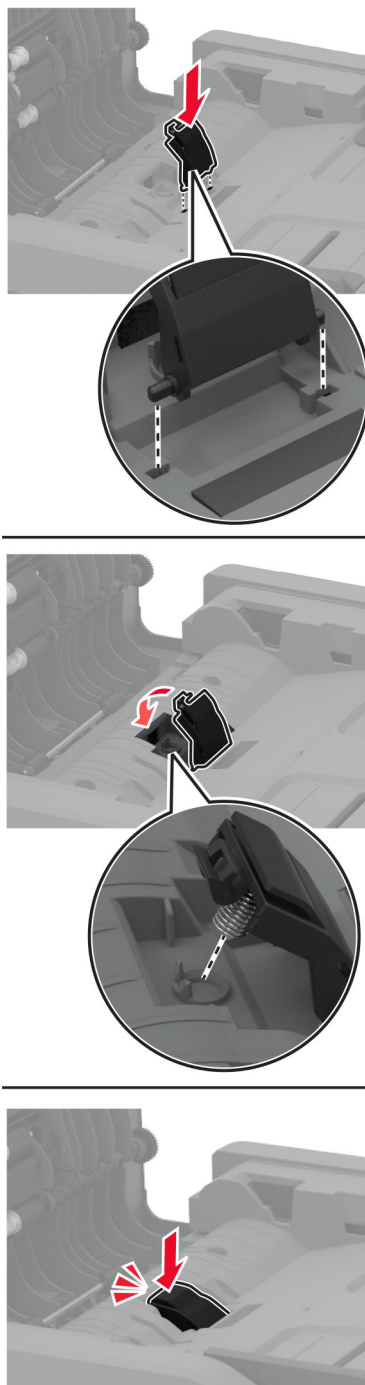

**5** Stäng luckan.

## Återställa användningsräknare för förbrukningsmaterial

- 1 På startskärmen trycker du på **Inställningar > Enhet > Underhåll > Konfigurationsmenyn > Användning av förbrukningsmaterial och räknare**.
- 2 Välj räknaren som du vill återställa.

**Varning – risk för skador:** Förbrukningsmaterial och delar utan villkor för returprogram kan återställas och återtillverkas. Däremot omfattar inte tillverkarens garanti skador som orsakats av förbrukningsartiklar eller delar från andra tillverkare. Återställning av räknaren på förbrukningsmaterialet eller delen utan ordentlig återtillverkning kan orsaka skador på skrivaren. Efter att räknaren för förbrukningsmaterialet eller delen har återställts kan ett felmeddelande om närvaron av ett återställt objekt visas.

## Rengöra skrivarens delar

### Rengöra skrivaren

 **VAR FÖRSIKTIG – RISK FÖR ELEKTRISK STÖT:** För att undvika att få en elektrisk stöt när du rengör skrivarens utsida ska du dra ut nätsladden ur eluttaget och koppla bort alla sladdar från skrivaren innan du fortsätter.

#### Anmärkningar:

- Upprepa ungefär varannan månad.
- Skador på skrivaren som orsakats av att skrivaren har hanterats på felaktigt sätt täcks inte av skrivarens garanti.

- 1 Stäng av skrivaren och dra ut nätsladden ur eluttaget.
- 2 Ta bort allt papper från standardfacket och flerfunktionsmataren.
- 3 Ta bort eventuellt damm, ludd och pappersbitar runt skrivaren med en mjuk borste eller en dammsugare.
- 4 Torka av skrivarens utsida med en fuktig, ren och luddfri trasa.

#### Anmärkningar:

- Använd inte vanliga rengöringsmedel, eftersom de kan skada skrivarens yta.
  - Se till att skrivaren är helt torr överallt.
- 5 Anslut nätsladden till vägguttaget och slå sedan på skrivaren.

 **VAR FÖRSIKTIG – RISK FÖR SKADA:** För att undvika brandrisk eller att få en elektrisk stöt ansluter du nätsladden direkt till lämpligt och jordat vägguttag som är i närheten av produkten och är lättillgängligt.

## Rengöra pekskärmen

**⚠ VAR FÖRSIKTIG – RISK FÖR ELEKTRISK STÖT:** För att undvika att få en elektrisk stöt när du rengör skrivarens utsida ska du dra ut nätsladden ur eluttaget och koppla bort alla sladdar från skrivaren innan du fortsätter.

- 1 Stäng av skrivaren och dra ut nätsladden ur eluttaget.
- 2 Använd en fuktad, mjuk, luddfri trasa till att torka av pekskärmen.

### Anmärkningar:

- Använd inte vanliga rengöringsmedel, eftersom de kan skada pekskärmen.
- Se till att pekskärmen är torr efter rengöring.

- 3 Anslut nätsladden till vägguttaget och slå sedan på skrivaren.

**⚠ VAR FÖRSIKTIG – RISK FÖR SKADA:** För att undvika brandrisk eller att få en elektrisk stöt ansluter du nätsladden till ett lämpligt och jordat vägguttag som är i närheten av produkten och är lättillgängligt.

## Rengöra skannern

- 1 Öppna skannerluckan.

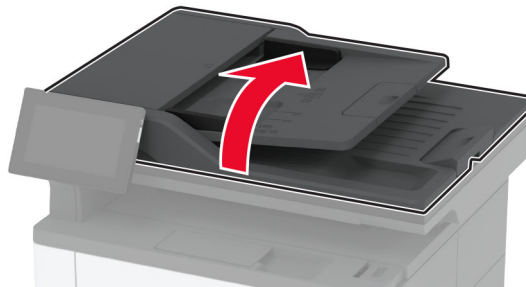

- 2 Använd en fuktad, mjuk, luddfri trasa till att torka av följande områden:
  - Skannerglasplatta



- Dokumentmatarglas



- Skannerglas



**3** Stäng skannerluckan.

## Rengöra inmatningsvalsenheten

- 1** Slå av skrivaren.
- 2** Koppla bort nätsladden från vägguttaget och sedan från skrivaren.



**3** Öppna den främre luckan.

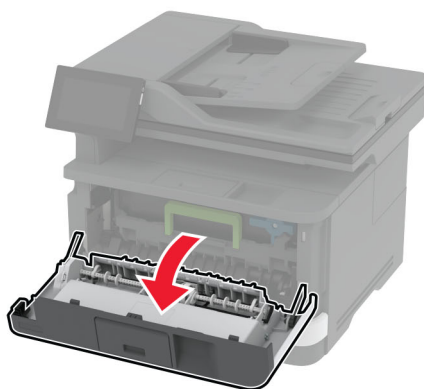
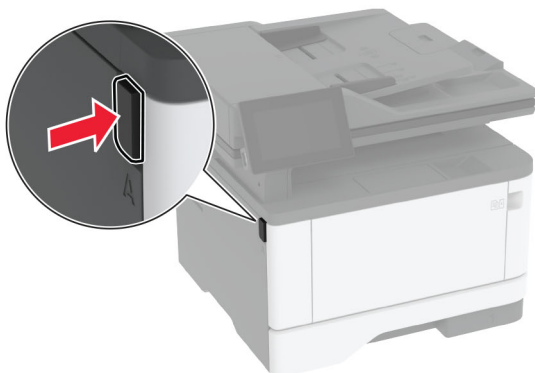

**4** Ta bort bildhanteringsenheten.

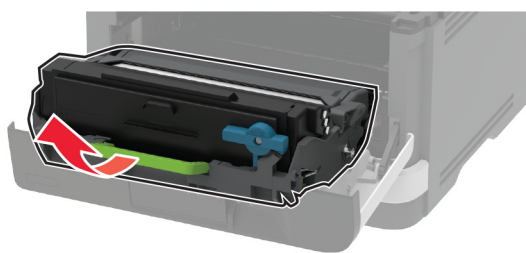

**5** Stäng den främre luckan.

**6** Ta ut facket.

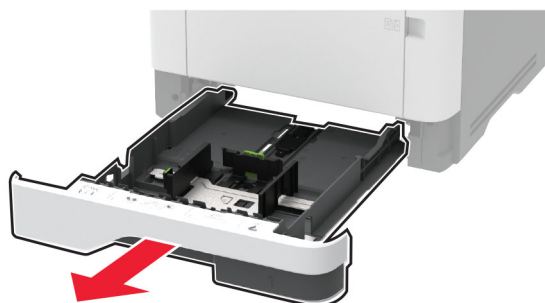

**7** Ställ skrivaren på sidan.

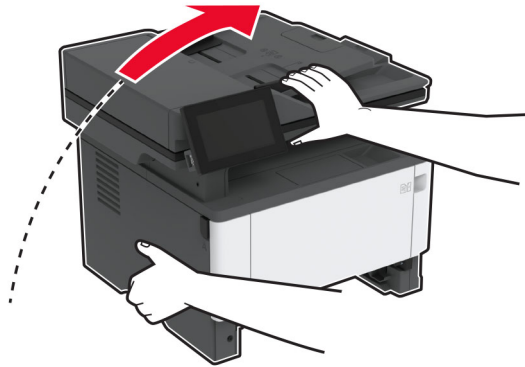

**8** Ta bort inmatningsvalsenheten.

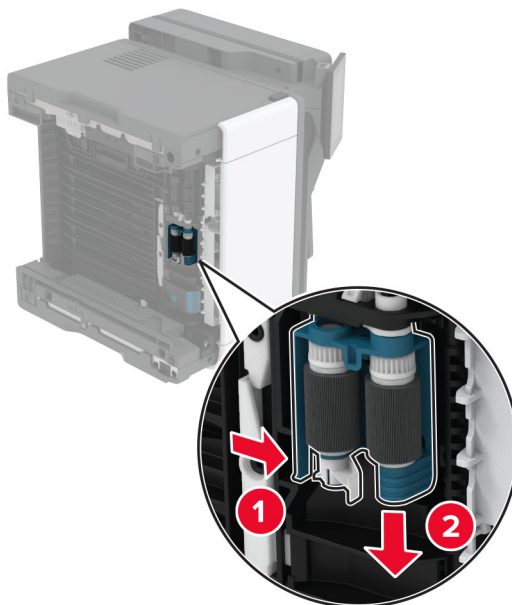

**9** Applicera isopropylalkohol på en mjuk luddfri trasa och torka av inmatningsvalsenheten.

- 10 Sätt i inmatningsvalsenheten tills den *klickar* på plats.

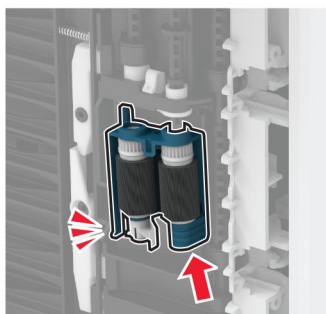
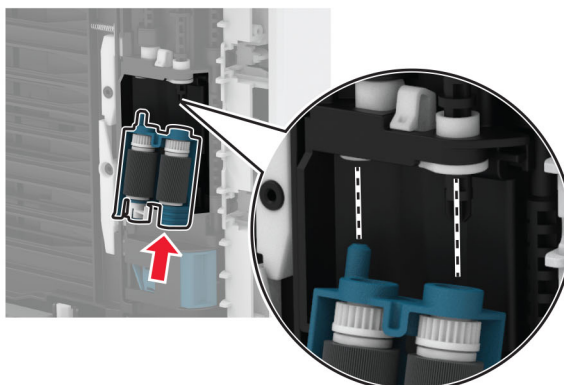

- 11 Ställ skrivaren i dess ursprungliga position, och sätt sedan tillbaka magasinet.  
12 Öppna den främre luckan.  
13 Sätt i bildhanteringsenheten.  
14 Stäng den främre luckan.  
15 Anslut nätsladden till skrivaren och sedan till eluttaget.

**⚠ VAR FÖRSIKTIG – RISK FÖR SKADA:** För att undvika brandrisk eller att få en elektrisk stöt ansluter du nätsladden till ett lämpligt och jordat vägguttag som är i närheten av produkten och är lättillgängligt.

- 16 Slå på skrivaren.

## Spara energi och papper

### Konfigurera inställningarna för energisparläget

#### Vänteläge

- 1 På startskärmen trycker du på **Inställningar > Enhet > Energihantering > Tidsgränser > Vänteläge**.
- 2 Ange hur länge skrivaren får vara inaktiv innan den försätts i Vänteläge.

## Viloläge

- 1 På startskärmen trycker du på **Inställningar > Enhet > Energihantering > Tidsgränser > Tidsgräns för viloläge**.
- 2 Ange hur länge skrivaren får vara inaktiv innan den försätts i viloläge.

### Anmärkningar:

- Konfigurera Tidsgräns för viloläge vid anslutning till Standby för att Tidsgräns för viloläge ska fungera.
- Embedded Web Server inaktiveras när skrivaren är i Viloläge.

## Justera ljusstyrkan på skärmen

- 1 Öppna startskärmen och tryck på **Inställningar > Enhet > Inställningar**.
- 2 Justera inställningen på menyn Ljustyrka för skärm.

## Spara förbrukningsmaterial

- Skriv ut på båda sidorna av papperet.  
**Obs!** Dubbelsidig utskrift är standardinställningen i skrivardrivrutinen.
- Skriv ut flera sidor på ett enda pappersark.
- Använd förhandsgranskningsfunktionen till att se hur dokumentet ser ut innan du skriver ut det.
- Skriv ut ett exemplar av dokumentet om du vill kontrollera att dess innehåll och format är korrekt.

Flytta skrivaren till en annan plats

## Flytta skrivaren till en annan plats

 **VAR FÖRSIKTIG – RISK FÖR SKADA:** Om skrivaren väger mer än 20 kg (44 lbs) behövs det minst två personer för att lyfta den på ett säkert sätt.

 **VAR FÖRSIKTIG – RISK FÖR SKADA:** För att undvika brandrisk eller att få en elektrisk stöt använd endast den nätsladd som levererades med produkten eller en reservnätsladd som godkänts av tillverkaren.

 **VAR FÖRSIKTIG – RISK FÖR SKADA:** När skrivaren ska flyttas följer du dessa riktlinjer för att undvika personskada eller att skrivaren skadas:

- Se till att alla luckor och magasin är stängda.
- Stäng av skrivaren och dra ut nätsladden ur eluttaget.
- Koppla bort alla sladdar och kablar från skrivaren.
- Om skrivaren har separata golvstående tillvalsmagasin eller utmatningstillval anslutna måste dessa kopplas från innan skrivaren flyttas.
- Om skrivaren har en hjulbas kan den rullas till den nya platsen. Var försiktig när du går över hinder och springor i golvet.

- Om skrivaren inte har någon hjulbas, men har tillvalsmagasin eller utmatningstillval, tar du bort utmatningstillvalen och lyfter sedan av skrivaren från tillvalsmagasinen. Försök inte lyfta skrivaren och tillval samtidigt.
- Använd handtagen när du lyfter skrivaren.
- Om ni transporterar skrivaren på en vagn måste den vara så stor att hela skrivarens bottenplatta får plats på den.
- Om ni transporterar maskintillval på vagn måste den vara så stor att respektive tillval får plats på den.
- Skrivaren måste alltid vara upprätt.
- Undvik kraftigt vibrerande rörelser.
- Se till att du inte har fingrarna under skrivaren när du ställer ner den.
- Se till att det finns tillräckligt med utrymme runt skrivaren.

**Obs!** Skador på skrivaren som uppkommit i samband med felaktig flyttning täcks inte av skrivarens garanti.

## Skicka skrivaren

Anvisningar om frakt finns på <http://support.lexmark.com> eller så kontaktar du kundtjänst.

# Felsöka problem

## Problem med utskriftskvalitet

Leta rätt på den bild som ser ut som dina utskrifter (samma brister i utskriftskvalitet) och klicka på länken nedan för att läsa hur du åtgärdar problemet.

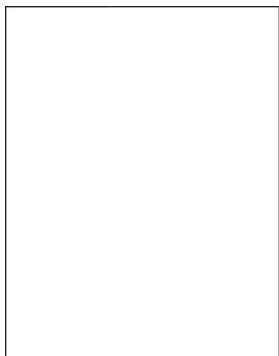

[“Tomma eller vita sidor” på sidan 180](#)

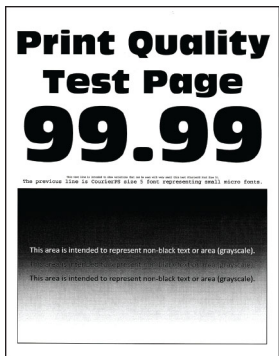

[“Mörk utskrift” på sidan 181](#)

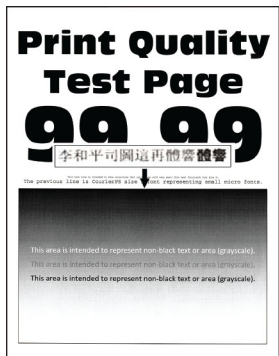

[“Tunna linjer skrivs inte ut korrekt” på sidan 182](#)



[“Vikt eller skrynkligt papper” på sidan 183](#)

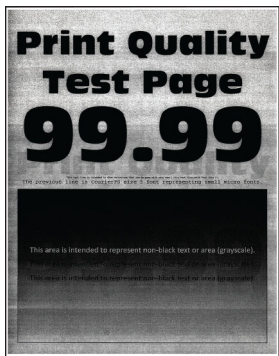

[“Grå bakgrund” på sidan 184](#)

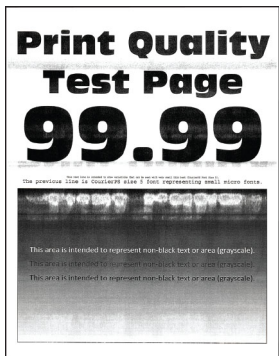

[“Horisontella ljusa band” på sidan 193](#)



[“Fel marginaler” på sidan 185](#)

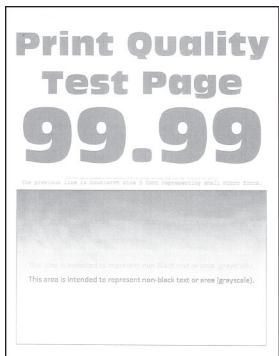

[“Ljus utskrift” på sidan 186](#)



[“Fläckiga utskrifter och punkter” på sidan 188](#)



[“Pappersböjning” på sidan 188](#)



[“Skev eller sned utskrift” på sidan 189](#)



[“Återkommande defekter” på sidan 199](#)

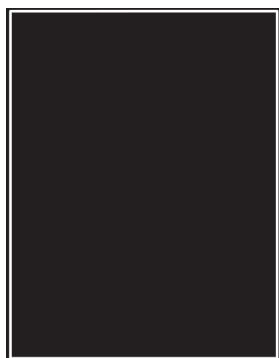

“Helsvarta sidor” på sidan 190

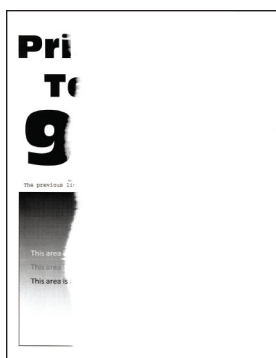

“Text eller bild som skärs av” på sidan 191

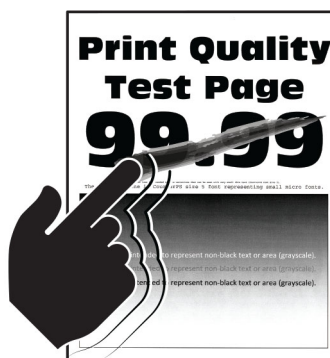

“tonern suddas lätt bort” på sidan 192



“Vertikala mörka band” på sidan 196



“Vertikala mörka streck eller ränder” på sidan 197

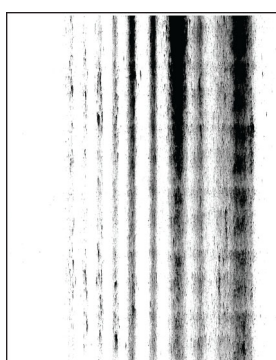

“Vertikala mörka band och bilder saknas på utskrifterna” på sidan 198



“Vertikala ljusa band” på sidan 194



“Vertikala vita streck” på sidan 195

## Skrivarfelkoder

Felkoder	Felmeddelande	Åtgärd
8.01	<b>Stäng framlucka A.</b>	Håll alla luckor stängda såvida du inte utför underhåll.
9,00	<b>Skrivaren behövde startas om. Det senaste jobbet är kanske ofullständigt.</b>	Tryck på <b>Fortsätt</b> för att stänga meddelandet och fortsätta skriva ut.
11.12, 11.22	<b>Fyll på [källa] med [typ] [storlek] [riktning].</b>	Fyll på angivet fack med papper. Mer information finns i <a href="#">“Fylla på i magasin” på sidan 46.</a>
11,91	<b>Fyll på universalmataren med [type] [size].</b>	Öppna universalarkmataren och fyll på papper. Mer information finns i <a href="#">“Ladda universalarkmataren” på sidan 48.</a>
11,92	<b>Fylla på universalarkmataren med [typ] [storlek] [riktning].</b>	Öppna universalarkmataren och fyll på papper. Mer information finns i <a href="#">“Ladda universalarkmataren” på sidan 48.</a>
12.11, 12.21	<b>Ändra [source] till [type] [size].</b>	Ta bort pappren från det angivna facket och fyll sedan på rätt papperstyp och -storlek. Mer information finns i <a href="#">“Fylla på i magasin” på sidan 46.</a>
12.12, 12.22	<b>Ändra [källa] till [typ] [storlek] [riktning].</b>	Ta bort pappren från det angivna facket och fyll sedan på rätt papperstyp och -storlek. Mer information finns i <a href="#">“Fylla på i magasin” på sidan 46.</a>

Felkoder	Felmeddelande	Åtgärd
12,91	Ändra universalarkmataren till [type] [size].	Ta bort papper och fyll sedan på rätt papperstyp och -storlek. Mer information finns i <a href="#">"Ladda universalarkmataren" på sidan 48.</a>
12,92	Ändra universalarkmataren till [typ] [storlek] [riktning].	Ta bort papper och fyll sedan på rätt papperstyp och -storlek. Mer information finns i <a href="#">"Ladda universalarkmataren" på sidan 48.</a>
29,08	Ta bort förpackningen, bildhanteringsenheten.	<ol style="list-style-type: none"> <li>1 Öppna lucka A.</li> <li>2 Ta bort bildhanteringsenheten.</li> <li>3 Ta ut tonerkassetten från bildhanteringsenheten.</li> <li>4 Ta bort förpackningsmaterialet.</li> <li>5 Sätt in tonerkassetten i bildhanteringsenheten tills den <i>klickar</i> fast.</li> <li>6 Sätt i bildhanteringsenheten och stäng luckan.</li> </ol>
31,40z	Installera om svart kassett som saknas eller inte svarar.	<ol style="list-style-type: none"> <li>1 Öppna lucka A.</li> <li>2 Ta bort bildhanteringsenheten.</li> <li>3 Ta ut kassetten från bildhanteringsenheten.</li> </ol> <p><b>Varning – risk för skador:</b> Utsätt inte bildhanteringsenheten för direkt ljus under mer än tio minuter. Lång exponering för ljus kan leda till problem med utskriftskvaliteten.</p> <p><b>Varning – risk för skador:</b> Vidrör inte fotoenhetens cylinder. Det kan påverka kvaliteten på kommande utskriftsjobb.</p> <ol style="list-style-type: none"> <li>4 Sätt i kassetten i bildhanteringsenheten.</li> <li>5 Sätt i bildhanteringsenheten.</li> <li>6 Stäng luckan.</li> </ol>
31,60z	Installera om svart bildhanteringsenhet som saknas eller inte svarar.	<ol style="list-style-type: none"> <li>1 Öppna lucka A.</li> <li>2 Ta bort bildhanteringsenheten.</li> <li>3 Sätt i bildhanteringsenheten.</li> <li>4 Stäng luckan.</li> </ol>
32,40z	Byt ut svart bläckpatron som ej kan användas.	Se <a href="#">"Byta ut tonerkassetten" på sidan 153.</a>
32,60z	Byt ut svart kit för trumma/developer som ej stöds.	Se <a href="#">"Byta ut bildhanteringsenheten" på sidan 156.</a>
33,40	Svart kassett från annan tillv. än Lexmark, se anv.handbok.	Se <a href="#">"Förbrukningsmaterial som inte är Lexmark-förbrukningsmaterial" på sidan 226.</a>
33,60	Svart tonerkassett från annan tillverkare än Lexmark, se Användarhandbok.	
37,3	Otillräckligt minne, några lagrade jobb togs bort.	Tryck på <b>Fortsätt</b> för att stänga meddelandet och fortsätta skriva ut.



Felkoder	Felmeddelande	Åtgärd
38,1	<b>Minnet är fullt.</b>	Prova något/några av följande alternativ: <ul style="list-style-type: none"> <li>• Tryck på <b>Avbryt jobb</b> så försvinner meddelandet.</li> <li>• Skriv ut dokumentet i flera delar, eller skicka det till en annan skrivare.</li> <li>• Installera mer skrivarminne.</li> </ul>
39,1	<b>Komplex sida, en del data kanske inte skrevs ut.</b>	Prova något/några av följande alternativ: <ul style="list-style-type: none"> <li>• Tryck på <b>Fortsätt</b> för att stänga meddelandet och fortsätta skriva ut.</li> <li>• Avbryt aktuellt utskriftsjobb.</li> <li>• Installera mer skrivarminne.</li> <li>• Minska komplexiteten och storleken på utskriftsjobbet innan du skickar det för utskrift igen.               <ul style="list-style-type: none"> <li>– Minska antalet sidor som ska skrivas ut.</li> <li>– Minska antal och storlek för hämtade teckensnitt.</li> <li>– Ta bort alla onödiga teckensnitt eller makron från utskriftsjobbet.</li> <li>– Minska andelen grafik i utskriftsjobbet.</li> </ul> </li> </ul>
42.xyK	<b>Byt svart kassett, fel skrivaromr.</b>	Se <a href="#">"Byt kassetten, fel skrivarområde"</a> på sidan 225.
43.40z	<b>Byt defekt svart tonerkassett.</b>	Se <a href="#">"Byta ut tonerkassetten"</a> på sidan 153.
43.40y	<b>Problem med svart kassett.</b>	<ol style="list-style-type: none"> <li>1 Öppna lucka A.</li> <li>2 Ta bort bildhanteringsenheten.</li> <li>3 Ta ut kassetten från bildhanteringsenheten.</li> </ol> <p><b>Varning – risk för skador:</b> Utsätt inte bildhanteringsenheten för direkt ljus under mer än tio minuter. Lång exponering för ljus kan leda till problem med utskriftskvaliteten.</p> <p><b>Varning – risk för skador:</b> Vidrör inte fotoenhetens cylinder. Det kan påverka kvaliteten på kommande utskriftsjobb.</p> <ol style="list-style-type: none"> <li>4 Sätt i kassetten i bildhanteringsenheten.</li> <li>5 Sätt i bildhanteringsenheten.</li> <li>6 Stäng luckan.</li> </ol> <p>Om problemet kvarstår byter du ut tonerkassetten.</p>
55,1	<b>Fel vid läsning av USB-enhet. Ta bort USB-enheten.</b>	Ta bort flashenheten för att fortsätta.
55,2	<b>Fel vid läsning av USB-hubb. Ta bort hubb.</b>	Ta bort USB-hubben för att fortsätta.
61	<b>Defekt disk.</b>	Byt ut den defekta lagringsenheten.
62	<b>Disk full.</b>	Prova något/några av följande alternativ: <ul style="list-style-type: none"> <li>• Tryck på <b>Continue</b> (fortsätt) så försvinner meddelandet.</li> <li>• Ta bort teckensnitt, makron och andra data som har lagrats på den intelligenta lagringsenheten.</li> <li>• Installera en intelligent lagringsenhet</li> </ul>

Felkoder	Felmeddelande	Åtgärd
63	<b>Formatera hårddisken.</b>	Formateringen rensar nu all information från lagringsenheten. Formatera disken genom att göra följande: <ol style="list-style-type: none"> <li>På startskärmen trycker du på <b>Inställningar &gt; Enhet &gt; Underhåll &gt; Radering ur funktion.</b></li> <li>Tryck på <b>Radera den intelligenta lagringsenheten</b> och sedan på <b>RADERA.</b></li> </ol>
71,01	<b>Faxstationsnamn är ej inställt. Kontakta systemadministratören.</b>	Se <a href="#">"Ställa in faxfunktionen med analog fax" på sidan 30.</a>
71,02	<b>Faxstationsnummer är ej inställt. Kontakta systemadministratören.</b>	
71,03	<b>Ingen analog telefonlinje är ansluten till modemmet. Fax är avaktiverat.</b>	Kontrollera om anslutningen och linjen har en signal. Mer information finns i <a href="#">"Ställa in fax på en standardtelefonlinje" på sidan 32.</a>
71,06	<b>Det gick inte att ansluta till HTTPS-faxservern.</b>	Anslutningen till HTTPS-faxservern är frånkopplad. Kontrollera skrivarens Internet-anslutning.
71,12	<b>Minnet fullt, kan inte skriva ut fax.</b>	Välj <b>Skriv ut alla</b> för att skriva ut så många fax som har sparats.
71,13	<b>Minnet är fullt. Det går inte att skicka fax.</b>	Prova något/några av följande alternativ: <ul style="list-style-type: none"> <li>Fortsätt och försök skicka faxet igen.</li> <li>Skanna originaldokumentet en sida i taget, slå faxnumret och skanna sedan dokumentet.</li> </ul>
72,01	<b>E-post-SMTP-server inte inställd. Kontakta systemadministratören.</b>	Gör något av följande: <ul style="list-style-type: none"> <li>Installera e-postfunktionen. Mer information finns i <a href="#">"Konfigurera SMTP-inställningarna för e-post" på sidan 38.</a></li> <li>Avaktivera felmeddelandet. Mer information finns i <a href="#">"Inaktiverar felmeddelandet 'SMTP-servern är inte konfigurerad'" på sidan 229.</a></li> </ul>
84.00, 84.01, 84.02, 84.09	<b>Bildhanteringsenhet nära låg nivå.</b>	Tryck på <b>Continue</b> (fortsätt) så försvinner meddelandet.
84.11, 84.12, 84.13, 84.19	<b>Bildhanteringsenhet låg nivå.</b>	
84.21, 84.22, 84.23, 84.29	<b>Bildhanteringsenhet mycket låg nivå.</b>	
84.31, 84.32, 84.33	<b>Byt ut bildhanteringsenheten. Rekommenderad livslängd överskriden.</b>	
84.41, 84.42, 84.43	<b>Byt ut bildhanteringsenheten för att fortsätta skriva ut.</b>	Se <a href="#">"Byta ut bildhanteringsenheten" på sidan 156.</a>
88.00, 88.09	<b>Kassett snart tom.</b>	Tryck på <b>Continue</b> (fortsätt) så försvinner meddelandet.
88.10, 88.19	<b>Kassett nästan tom.</b>	
88.20, 88.29	<b>Mycket låg nivå i patronen.</b>	

Felkoder	Felmeddelande	Åtgärd
88.40, 88.48	<b>Byt ut kassetten, 0 sidor återstår.</b>	Se <a href="#">"Byta ut tonerkassetten" på sidan 153.</a>
200.02, 200.05a, 200.05b, 200.05c, 200.05f, 200.05e, 200.12, 200.13, 200.15, 200.22, 200.23, 200.25, 200.91, 202.03, 202.13, 202.23, 202.93, 232.x5, 600.01, 600.02, 600.04, 600.05, 600.07, 600.07A, 600.07B, 600.07C, 600.08A, 600.08B, 600.08C, 600.08D, 600.09, 600.10, 600.11, 600.95, 611.02, 611.32, 611.33, 611.34, 611.35, 611.36, 611.37, 611.38, 621.01	<b>Pappersstopp, [trassel- rubrik]. [xxx.yy]</b>	Se <a href="#">"Pappersstopp i standardmagasinet" på sidan 213.</a>
200.04, 200.14, 200.24, 202.05, 202.15, 202.25, 202.91	<b>Pappersstopp, [trassel- rubrik]. [xxx.yy]</b>	Se <a href="#">"Pappersstopp i den bakre luckan" på sidan 220.</a>
200.06, 200.06e	<b>Pappersstopp, [trassel- rubrik]. [xxx.yy]</b>	Se <a href="#">"Pappersstopp i flerfunktionsmataren" på sidan 209.</a>
232.x3	<b>Pappersstopp, [trassel- rubrik]. [xxx.yy]</b>	Se <a href="#">"Pappersstopp i enheten för dubbelsidig utskrift" på sidan 217.</a>
242.26, 242.80, 242.81, 242.82, 242.83, 242.84, 242.85, 242.86, 600.06, 602.29, 662.23, 662.8x	<b>Pappersinmatningsfel, [jam header]. [xxx.yy]</b>	Se <a href="#">"Pappersstopp i tillvalsmagasinet" på sidan 217.</a>

Felkoder	Felmeddelande	Åtgärd
280.11, 280.13, 280.15, 680.20	<b>Pappersstopp i skanner.</b> [xxx.yy]	Se " <a href="#">Pappersstopp i den automatiska dokumentmataren</a> " på sidan 208.

## Utskriftsproblem

### Utskriftskvaliteten är dålig

#### Tomma eller vita sidor

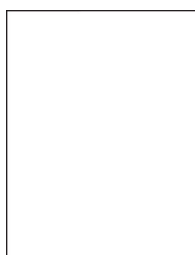

**Obs!** Innan du löser problemet kan du skriva ut testsidor för utskriftskvalitet. På startskärmen väljer du **Inställningar > Felsökning > Testsidor för utskriftskvalitet.**

Åtgärd	Ja	Nej
<p><b>Steg</b></p> <p><b>a</b> Kontrollera om skrivaren använder en äkta Lexmark-tonerkasset som stöds.</p> <p><b>Obs!</b> Om kassetten inte stöds installerar du en som stöds.</p> <p><b>b</b> Skriv ut dokumentet.</p> <p>Skriver skrivaren ut tomma eller vita sidor?</p>	Gå till steg 2.	Problemet är löst.
<p><b>Steg</b></p> <p><b>a</b> Ta bort bildhanteringsenheten.</p> <p><b>Varning – risk för skador:</b> Exponera inte bildhanteringsenheten för direkt ljus. Lång exponering för ljus kan leda till problem med utskriftskvaliteten.</p> <p><b>Varning – risk för skador:</b> Vidrör inte fotoenhetens cylinder. Det kan påverka kvaliteten på kommande utskriftsjobb.</p> <p><b>b</b> Sätt i bildhanteringsenheten.</p> <p><b>c</b> Skriv ut dokumentet.</p> <p>Skriver skrivaren ut tomma eller vita sidor?</p>	Kontakta <a href="#">Kundsupport.</a>	Problemet är löst.

## Mörk utskrift



**Obs!** Innan du löser problemet kan du skriva ut testsidor för utskriftskvalitet. På startskärmen väljer du **Inställningar > Felsökning > Testsidor för utskriftskvalitet.**

Åtgärd	Ja	Nej
<p><b>Steg</b></p> <p><b>a</b> Du minskar tonersvärtan från Utskriftsinställningar eller dialogrutan Skriv ut, beroende på vilket operativsystem du har.</p> <p><b>Obs!</b> Du kan även ändra dessa inställningar på skrivarens kontrollpanel. På startskärmen trycker du på <b>Inställningar &gt; Skriv ut &gt; Kvalitet &gt; Tonersvärta.</b></p> <p><b>b</b> Skriv ut dokumentet.</p> <p>Är utskriften för mörk?</p>	Gå till steg 2.	Problemet är löst.
<p><b>Steg</b></p> <p><b>a</b> Ange papperstypen i Utskriftsinställningar eller dialogrutan Skriv ut, beroende på vilket operativsystem du har.</p> <p><b>Anmärkningar:</b></p> <ul style="list-style-type: none"> <li>• Kontrollera att inställningarna överensstämmer med papperet som är påfyllt i magasinet.</li> <li>• Du kan även ändra dessa inställningar på skrivarens kontrollpanel. På huvudmenyn trycker du på <b>Inställningar &gt; Papper &gt; Magasinkonfiguration &gt; Pappersstorlek/-typ.</b></li> </ul> <p><b>b</b> Skriv ut dokumentet.</p> <p>Är utskriften för mörk?</p>	Gå till steg 3.	Gå till steg 6.
<p><b>Steg</b></p> <p>Se till att papperet inte är strukturerat eller har grov yta.</p> <p>Skriver du ut på papper som är strukturerat eller har grov yta?</p>	Gå till steg 4.	Gå till steg 6.
<p><b>Steg</b></p> <p><b>a</b> Byt ut strukturerat eller grovt papper mot vanligt papper.</p> <p><b>b</b> Skriv ut dokumentet.</p> <p>Är utskriften för mörk?</p>	Gå till steg 5.	Problemet är löst.

Åtgärd	Ja	Nej
<p><b>Steg</b></p> <p><b>a</b> Fyll på med papper från ett nytt paket.</p> <p><b>Obs!</b> Papperet absorberar fukt på grund av hög luftfuktighet. Låt papperet ligga kvar i sin originalförpackning tills du behöver använda det.</p> <p><b>b</b> Skriv ut dokumentet.</p> <p>Är utskriften för mörk?</p>	<p>Kontakta <a href="#">Kundsupport</a>.</p>	<p>Problemet är löst.</p>

## Tunna linjer skrivs inte ut korrekt

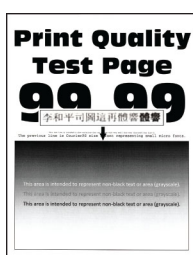

**Obs!** Innan du löser problemet kan du skriva ut testsidor för utskriftskvalitet. På startskärmen väljer du **Inställningar > Felsökning > Testsidor för utskriftskvalitet**.

Åtgärd	Ja	Nej
<p><b>Steg</b></p> <p><b>a</b> Kontrollera om skrivaren använder en äkta Lexmark-tonerkassett som stöds.</p> <p><b>Obs!</b> Om kassetten inte stöds installerar du en som stöds.</p> <p><b>b</b> Skriv ut dokumentet.</p> <p>Skrivs tunna linjer ut korrekt?</p>	<p>Problemet är löst.</p>	<p>Gå till steg 2.</p>
<p><b>Steg</b></p> <p><b>a</b> Öka tonersvärta.</p> <p>På startskärmen trycker du på <b>Inställningar &gt; Skriv ut &gt; Kvalitet &gt; Tonersvärta</b>.</p> <p><b>b</b> Skriv ut dokumentet.</p> <p>Skrivs tunna linjer ut korrekt?</p>	<p>Problemet är löst.</p>	<p>Kontakta <a href="#">Kundsupport</a>.</p>

## Vikt eller skrynkligt papper



**Obs!** Innan du löser problemet kan du skriva ut testsidor för utskriftskvalitet. På startskärmen väljer du **Inställningar > Felsökning > Testsidor för utskriftskvalitet.**

Åtgärd	Ja	Nej
<p><b>Steg</b></p> <p><b>a</b> Kontrollera om skrivaren använder en äkta Lexmark-tonerkassett som stöds.</p> <p><b>Obs!</b> Om kassetten inte stöds installerar du en som stöds.</p> <p><b>b</b> Skriv ut dokumentet.</p> <p>Är papperet vikt eller skrynkligt?</p>	Gå till steg 2.	Problemet är löst.
<p><b>Steg</b></p> <p><b>a</b> Fyll på med papper från ett nytt paket.</p> <p><b>Obs!</b> Papperet absorberar fukt på grund av hög luftfuktighet. Låt papperet ligga kvar i sin originalförpackning tills du behöver använda det.</p> <p><b>b</b> Skriv ut dokumentet.</p> <p>Är papperet vikt eller skrynkligt?</p>	Gå till steg 3.	Problemet är löst.
<p><b>Steg</b></p> <p><b>a</b> Ange papperstypen i Utskriftsinställningar eller dialogrutan Skriv ut, beroende på vilket operativsystem du har.</p> <p><b>Anmärkningar:</b></p> <ul style="list-style-type: none"> <li>• Kontrollera att inställningen överensstämmer med papperet som är påfyllt.</li> <li>• Du kan även ändra inställningen på skrivarens kontrollpanel. På huvudmenyn trycker du på <b>Inställningar &gt; Papper &gt; Magasinkonfiguration &gt; Pappersstorlek/-typ.</b></li> </ul> <p><b>b</b> Skriv ut dokumentet.</p> <p>Är papperet vikt eller skrynkligt?</p>	Kontakta <a href="#">Kundsupport.</a>	Problemet är löst.

## Grå bakgrund



**Obs!** Innan du löser problemet kan du skriva ut testsidor för utskriftskvalitet. På startskärmen väljer du **Inställningar > Felsökning > Testsidor för utskriftskvalitet**.

Åtgärd	Ja	Nej
<p><b>Steg</b></p> <p><b>a</b> Stäng av skrivaren, vänta i 10 sekunder och sätt sedan på skrivaren.</p> <p><b>b</b> Minska tonersvärta. På startskärmen trycker du på <b>Inställningar &gt; Skriv ut &gt; Kvalitet &gt; Tonersvärta</b>.</p> <p><b>c</b> Skriv ut dokumentet.</p> <p>Uppstår det en grå bakgrund på utskrifterna?</p>	Gå till steg 2.	Problemet är löst.
<p><b>Steg</b></p> <p><b>a</b> Kontrollera om skrivaren använder en äkta Lexmark-tonerkasset som stöds. <b>Obs!</b> Om tonerkassetten inte stöds installerar du en som stöds.</p> <p><b>b</b> Skriv ut dokumentet.</p> <p>Uppstår det en grå bakgrund på utskrifterna?</p>	Gå till steg 3.	Problemet är löst.
<p><b>Steg</b></p> <p><b>a</b> Ange papperstypen i Utskriftsinställningar eller dialogrutan Skriv ut, beroende på vilket operativsystem du har.</p> <p><b>Anmärkningar:</b></p> <ul style="list-style-type: none"> <li>Kontrollera att inställningen överensstämmer med papperet som är påfyllt.</li> <li>Du kan även ändra inställningen på skrivarens kontrollpanel. På huvudmenyn trycker du på <b>Inställningar &gt; Papper &gt; Magasinkonfiguration &gt; Pappersstorlek/-typ</b>.</li> </ul> <p><b>b</b> Skriv ut dokumentet.</p> <p>Uppstår det en grå bakgrund på utskrifterna?</p>	Gå till steg 4.	Problemet är löst.



Åtgärd	Ja	Nej
<p><b>Steg</b></p> <p><b>a</b> Ta ut bildhanteringsenheten och sätt sedan tillbaka den igen.</p> <p><b>Varning – risk för skador:</b> Exponera inte bildhanteringsenheten för direkt ljus. Lång exponering för ljus kan leda till problem med utskriftskvaliteten.</p> <p><b>Varning – risk för skador:</b> Vidrör inte fotoenhetens cylinder. Det kan påverka kvaliteten på kommande utskriftsjobb.</p> <p><b>b</b> Skriv ut dokumentet.</p> <p>Uppstår det en grå bakgrund på utskrifterna?</p>	Gå till steg 5.	Problemet är löst.
<p><b>Steg</b></p> <p><b>a</b> Uppdatera skrivarens fasta programvara. Mer information finns i <a href="#">"Uppdatera fast programvara" på sidan 51.</a></p> <p><b>b</b> Skriv ut dokumentet.</p> <p>Uppstår det en grå bakgrund på utskrifterna?</p>	Gå till steg 6.	Problemet är löst.
<p><b>Steg</b></p> <p><b>a</b> Byt ut bildhanteringsenheten.</p> <p><b>b</b> Skriv ut dokumentet.</p> <p>Uppstår det en grå bakgrund på utskrifterna?</p>	Kontakta <a href="#">Kundsupport.</a>	Problemet är löst.

## Fel marginaler

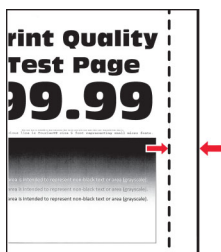

Åtgärd	Ja	Nej
<p><b>Steg</b></p> <p><b>a</b> Justera pappersstöden i magasinet till korrekt läge för det papper som har fyllts på.</p> <p><b>b</b> Skriv ut dokumentet.</p> <p>Är marginalerna korrekta?</p>	Problemet är löst.	Gå till steg 2.

Åtgärd	Ja	Nej
<p><b>Steg</b></p> <p><b>a</b> Du anger pappersstorleken från Utskriftsinställningar eller dialogrutan Skriv ut, beroende på vilket operativsystem du har.</p> <p><b>Anmärkningar:</b></p> <ul style="list-style-type: none"> <li>• Kontrollera att inställningen överensstämmer med papperet som är påfyllt.</li> <li>• Du kan även ändra inställningen på skrivarens kontrollpanel. På huvudmenyn trycker du på <b>Inställningar &gt; Papper &gt; Magasinkonfiguration &gt; Pappersstorlek/-typ.</b></li> </ul> <p><b>Obs!</b></p> <p><b>b</b> Skriv ut dokumentet.</p> <p>Är marginalerna korrekta?</p>	Problemet är löst.	Kontakta <a href="#">Kundsupport</a> .

## Ljus utskrift

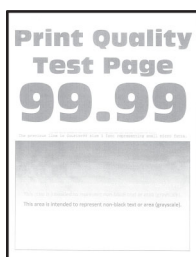

**Obs!** Innan du löser problemet kan du skriva ut testsidor för utskriftskvalitet. På startskärmen väljer du **Inställningar > Felsökning > Testsidor för utskriftskvalitet.**

Åtgärd	Ja	Nej
<p><b>Steg</b></p> <p><b>a</b> Kontrollera om skrivaren använder en äkta Lexmark-tonerkasset som stöds.</p> <p><b>Obs!</b> Om kassetten inte stöds installerar du en som stöds.</p> <p><b>b</b> Skriv ut dokumentet.</p> <p>Är utskriften ljus?</p>	Gå till steg 2.	Problemet är löst.
<p><b>Steg</b></p> <p><b>a</b> Stäng av skrivaren, vänta i ungefär 10 sekunder och sätt sedan på skrivaren.</p> <p><b>b</b> Öka tonersvärta. På startskärmen trycker du på <b>Inställningar &gt; Skriv ut &gt; Kvalitet &gt; Tonersvärta.</b></p> <p><b>c</b> Skriv ut dokumentet.</p> <p>Är utskriften ljus?</p>	Gå till steg 3.	Problemet är löst.

Åtgärd	Ja	Nej
<p><b>Steg</b></p> <p><b>a</b> Ange papperstypen i Utskriftsinställningar eller dialogrutan Skriv ut, beroende på vilket operativsystem du har.</p> <p><b>Anmärkningar:</b></p> <ul style="list-style-type: none"> <li>• Kontrollera att inställningen överensstämmer med papperet som är påfyllt.</li> <li>• Du kan även ändra inställningen på skrivarens kontrollpanel. På huvudmenyn trycker du på <b>Inställningar &gt; Papper &gt; Magasinkonfiguration &gt; Pappersstorlek/-typ.</b></li> </ul> <p><b>b</b> Skriv ut dokumentet.</p> <p>Är utskriften ljus?</p>	Gå till steg 4.	Problemet är löst.
<p><b>Steg</b></p> <p><b>a</b> Ange utskriftsupplösningen i Utskriftsinställningar eller dialogrutan Skriv ut, beroende på vilket operativsystem du har.</p> <p><b>b</b> Konfigurera upplösningen till <b>600 dpi.</b></p> <p><b>c</b> Skriv ut dokumentet.</p> <p>Är utskriften ljus?</p>	Gå till steg 5.	Problemet är löst.
<p><b>Steg</b></p> <p><b>a</b> Ta bort bildhanteringsenheten.</p> <p><b>Varning – risk för skador:</b> Exponera inte bildhanteringsenheten för direkt ljus. Lång exponering för ljus kan leda till problem med utskriftskvaliteten.</p> <p><b>Varning – risk för skador:</b> Vidrör inte fotoenhetens cylinder. Det kan påverka kvaliteten på kommande utskriftsjobb.</p> <p><b>b</b> Fördela om tonern i bildhanteringsenheten genom att skaka den ordentligt.</p> <p><b>c</b> Sätt i bildhanteringsenheten.</p> <p><b>d</b> Stäng av skrivaren, vänta i 10 sekunder och sätt sedan på skrivaren.</p> <p><b>e</b> Skriv ut dokumentet.</p> <p>Är utskriften ljus?</p>	Gå till steg 6.	Problemet är löst.
<p><b>Steg</b></p> <p><b>a</b> Kontrollera tonerkassetts status. På huvudmenyn trycker du på <b>Inställningar &gt; Rapporter &gt; Enhet &gt; Enhetsstatistik.</b></p> <p><b>b</b> I avsnittet Förbrukningsmaterialinfo för de utskrivna sidorna kan du kontrollera tonerkassetts status.</p> <p>Är tonerkassetten nästan slut?</p>	Gå till steg 7.	Kontakta <a href="#">Kundsupport.</a>
<p><b>Steg</b></p> <p><b>a</b> Byt ut tonerkassetten.</p> <p><b>b</b> Skriv ut dokumentet.</p> <p>Är utskriften ljus?</p>	Kontakta <a href="#">Kundsupport.</a>	Problemet är löst.

## Fläckiga utskrifter och punkter

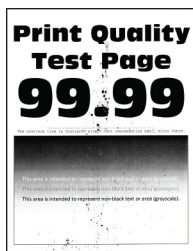

**Obs!** Innan du löser problemet kan du skriva ut testsidor för utskriftskvalitet. På startskärmen väljer du **Inställningar > Felsökning > Testsidor för utskriftskvalitet.**

Åtgärd	Ja	Nej
<p><b>Steg</b></p> <p><b>a</b> Kontrollera om skrivaren använder en äkta Lexmark-tonerkassett som stöds.</p> <p><b>Obs!</b> Om kassetten inte stöds installerar du en som stöds.</p> <p><b>b</b> Skriv ut dokumentet.</p> <p>Är utskriften fläckig?</p>	Gå till steg 2.	Problemet är löst.
<p><b>Steg</b></p> <p>Kontrollera om skrivaren smutsats ned av tonerläckage.</p> <p>Är skrivaren fri från tonerläckage?</p>	Gå till steg 3.	Kontakta <a href="#">Kundsupport.</a>
<p><b>Steg</b></p> <p><b>a</b> Kontrollera bildhanteringsenhetens status.</p> <p>På huvudmenyn trycker du på <b>Inställningar &gt; Rapporter &gt; Enhet &gt; Enhetsstatistik.</b></p> <p><b>b</b> I avsnittet Förbrukningsmaterialinfo för de utskrivna sidorna kan du kontrollera bildhanteringsenhetens status.</p> <p>Är bildhanteringsenheten nästan slut?</p>	Gå till steg 4.	Kontakta <a href="#">Kundsupport.</a>
<p><b>Steg</b></p> <p><b>a</b> Byt ut bildhanteringsenheten.</p> <p><b>b</b> Skriv ut dokumentet.</p> <p>Är utskriften fläckig?</p>	Kontakta <a href="#">Kundsupport.</a>	Problemet är löst.

## Pappersböjning



Åtgärd	Ja	Nej
<p><b>Steg</b></p> <p><b>a</b> Justera pappersstöden i magasinet till korrekt läge för det papper som har fyllts på.</p> <p><b>b</b> Skriv ut dokumentet.</p> <p>Är papperet böjt?</p>	Gå till steg 2.	Problemet är löst.
<p><b>Steg</b></p> <p><b>a</b> Ange papperstypen i Utskriftsinställningar eller dialogrutan Skriv ut, beroende på vilket operativsystem du har.</p> <p><b>Anmärkningar:</b></p> <ul style="list-style-type: none"> <li>• Kontrollera att inställningen överensstämmer med papperet som är påfyllt.</li> <li>• Du kan även ändra inställningen på skrivarens kontrollpanel. På huvudmenyn trycker du på <b>Inställningar &gt; Papper &gt; Magasinkonfiguration &gt; Pappersstorlek/-typ</b>.</li> </ul> <p><b>b</b> Skriv ut dokumentet.</p> <p>Är papperet böjt?</p>	Gå till steg 3.	Problemet är löst.
<p><b>Steg</b></p> <p>Skriva ut på andra sidan av papperet.</p> <p><b>a</b> Ta ut papperet, vänd på det och lägg sedan i det igen.</p> <p><b>b</b> Skriv ut dokumentet.</p> <p>Är papperet böjt?</p>	Gå till steg 4.	Problemet är löst.
<p><b>Steg</b></p> <p><b>a</b> Fyll på med papper från ett nytt paket.</p> <p><b>Obs!</b> Papperet absorberar fukt på grund av hög luftfuktighet. Låt papperet ligga kvar i sin originalförpackning tills du behöver använda det.</p> <p><b>b</b> Skriv ut dokumentet.</p> <p>Är papperet böjt?</p>	Kontakta <a href="#">Kundsupport</a> .	Problemet är löst.

## Skev eller sned utskrift



**Obs!** Innan du löser problemet kan du skriva ut testsidor för utskriftskvalitet. På startskärmen väljer du **Inställningar > Felsökning > Testsidor för utskriftskvalitet**.

Åtgärd	Ja	Nej
<p><b>Steg</b></p> <p><b>a</b> Dra ut magasinet.</p> <p><b>b</b> Ta bort papperet och fyll sedan på med papper från ett nytt paket.</p> <p><b>Obs!</b> Papperet absorberar fukt på grund av hög luftfuktighet. Låt papperet ligga kvar i sin originalförpackning tills du behöver använda det.</p> <p><b>c</b> Justera pappersstöden i magasinet till korrekt läge för det papper som har fyllts på.</p> <p><b>d</b> Sätt tillbaka facket.</p> <p><b>e</b> Skriv ut dokumentet.</p> <p>Är utskriften skev eller sned?</p>	Gå till steg 2.	Problemet är löst.
<p><b>Steg</b></p> <p><b>a</b> Kontrollera att du skriver ut på papper som stöds.</p> <p><b>b</b> Skriv ut dokumentet.</p> <p>Är utskriften skev eller sned?</p>	Kontakta <a href="#">Kundsupport</a> .	Problemet är löst.

## Helsvarta sidor

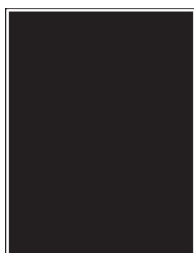

**Obs!** Innan du löser problemet kan du skriva ut testsidor för utskriftskvalitet. På startskärmen väljer du **Inställningar > Felsökning > Testsidor för utskriftskvalitet**.

Åtgärd	Ja	Nej
<p><b>Steg</b></p> <p><b>a</b> Kontrollera om skrivaren använder en äkta Lexmark-tonerkassett som stöds.</p> <p><b>Obs!</b> Om tonerkassetten inte stöds installerar du en som stöds.</p> <p><b>b</b> Skriv ut dokumentet.</p> <p>Skriver skrivaren ut helsvarta sidor?</p>	Gå till steg 2.	Problemet är löst.

Åtgärd	Ja	Nej
<p><b>Steg</b></p> <p><b>a</b> Ta ut bildhanteringsenheten och sätt sedan tillbaka den igen.</p> <p><b>Varning – risk för skador:</b> Exponera inte bildhanteringsenheten för direkt ljus. Lång exponering för ljus kan leda till problem med utskriftskvaliteten.</p> <p><b>Varning – risk för skador:</b> Vidrör inte fotoenhetens cylinder. Det kan påverka kvaliteten på kommande utskriftsjobb.</p> <p><b>b</b> Skriv ut dokumentet.</p> <p>Skriver skrivaren ut helsvarta sidor?</p>	Gå till steg 3.	Problemet är löst.
<p><b>Steg</b></p> <p>Kontrollera om det finns skador på bildhanteringsenheten.</p> <p><b>Obs!</b> Säkerställ att fotoledarcylindern kontakter inte är böjda eller felriktade.</p> <p>Har kitet för trumma/developer skadats?</p>	Gå till steg 4.	Kontakta <a href="#">Kundsupport</a> .
<p><b>Steg</b></p> <p><b>a</b> Byt ut bildhanteringsenheten.</p> <p><b>b</b> Skriv ut dokumentet.</p> <p>Skriver skrivaren ut helsvarta sidor?</p>	Kontakta <a href="#">Kundsupport</a> .	Problemet är löst.

## Text eller bild som skärs av



**Obs!** Innan du löser problemet kan du skriva ut testsidor för utskriftskvalitet. På startskärmen väljer du **Inställningar > Felsökning > Testsidor för utskriftskvalitet**.

Åtgärd	Ja	Nej
<p><b>Steg</b></p> <p><b>a</b> Kontrollera om skrivaren använder en äkta Lexmark-tonerkassett som stöds.</p> <p><b>Obs!</b> Om tonerkassetten inte stöds installerar du en som stöds.</p> <p><b>b</b> Skriv ut dokumentet.</p> <p>Är texten eller bilden beskuren?</p>	Gå till steg 2.	Problemet är löst.

Åtgärd	Ja	Nej
<p><b>Steg</b></p> <p><b>a</b> Ta ut bildhanteringsenheten och sätt sedan tillbaka den igen.</p> <p><b>Varning – risk för skador:</b> Exponera inte bildhanteringsenheten för direkt ljus. Lång exponering för ljus kan leda till problem med utskriftskvaliteten.</p> <p><b>Varning – risk för skador:</b> Vidrör inte fotoenhetens cylinder. Det kan påverka kvaliteten på kommande utskriftsjobb.</p> <p><b>b</b> Skriv ut dokumentet.</p> <p>Är texten eller bilden beskuren?</p>	Gå till steg 3.	Problemet är löst.
<p><b>Steg</b></p> <p><b>a</b> Du anger pappersstorleken från Utskriftsinställningar eller dialogrutan Skriv ut, beroende på vilket operativsystem du har.</p> <p><b>Anmärkningar:</b></p> <ul style="list-style-type: none"> <li>• Kontrollera att inställningen överensstämmer med papperet som finns i magasinet.</li> <li>• Du kan även ändra inställningen på skrivarens kontrollpanel. På huvudmenyn trycker du på <b>Inställningar &gt; Papper &gt; Magasinkonfiguration &gt; Pappersstorlek/-typ.</b></li> </ul> <p><b>b</b> Skriv ut dokumentet.</p> <p>Är texten eller bilden beskuren?</p>	Gå till steg 4.	Problemet är löst.
<p><b>Steg</b></p> <p><b>a</b> Byt ut bildhanteringsenheten.</p> <p><b>b</b> Skriv ut dokumentet.</p> <p>Är texten eller bilden beskuren?</p>	Kontakta <a href="#">Kundsupport.</a>	Problemet är löst.

## tonern suddas lätt bort

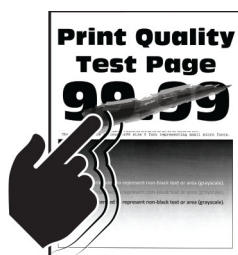

**Obs!** Innan du löser problemet kan du skriva ut testsidor för utskriftskvalitet. På startskärmen väljer du **Inställningar > Felsökning > Testsidor för utskriftskvalitet.**



Åtgärd	Ja	Nej
<p><b>Steg</b></p> <p><b>a</b> Kontrollera om skrivaren använder en äkta Lexmark-tonerkassett som stöds.</p> <p><b>Obs!</b> Om tonerkassetten inte stöds installerar du en som stöds.</p> <p><b>b</b> Skriv ut dokumentet.</p> <p>Går tonern att gnida bort?</p>	Gå till steg 2.	Problemet är löst.
<p><b>Steg</b></p> <p><b>a</b> Ange papperstypen i Utskriftsinställningar eller dialogrutan Skriv ut, beroende på vilket operativsystem du har.</p> <p><b>Anmärkningar:</b></p> <ul style="list-style-type: none"> <li>• Kontrollera att inställningen överensstämmer med papperet som är påfyllt.</li> <li>• Du kan även ändra inställningen på skrivarens kontrollpanel. På huvudmenyn trycker du på <b>Inställningar &gt; Papper &gt; Magasinkonfiguration &gt; Pappersstorlek/-typ</b>.</li> </ul> <p><b>b</b> Skriv ut dokumentet.</p> <p>Går tonern att gnida bort?</p>	Kontakta <a href="#">Kundsupport</a> .	Problemet är löst.

## Horisontella ljusa band



**Obs!** Innan du löser problemet kan du skriva ut testsidor för utskriftskvalitet. På startskärmen väljer du **Inställningar > Felsökning > Testsidor för utskriftskvalitet**.

Åtgärd	Ja	Nej
<p><b>Steg</b></p> <p><b>a</b> Kontrollera om skrivaren använder en äkta Lexmark-tonerkassett som stöds.</p> <p><b>Obs!</b> Om kassetten inte stöds installerar du en som stöds.</p> <p><b>b</b> Skriv ut dokumentet.</p> <p>Uppstår horisontella ljusa band fortfarande på utskrifter?</p>	Gå till steg 2.	Problemet är löst.

Åtgärd	Ja	Nej
<p><b>Steg</b></p> <p><b>a</b> Ta bort skrivarhuvudtorkaren och rengör därefter skrivarhuvudets lins.</p> <p><b>b</b> Skriv ut dokumentet.</p> <p>Uppstår horisontella ljusa band fortfarande på utskrifter?</p>	Gå till steg 3.	Problemet är löst.
<p><b>Steg</b></p> <p><b>a</b> Ta ut bildhanteringsenheten och sätt sedan tillbaka den igen.</p> <p><b>Varning – risk för skador:</b> Exponera inte bildhanteringsenheten för direkt ljus. Lång exponering för ljus kan leda till problem med utskriftskvaliteten.</p> <p><b>Varning – risk för skador:</b> Vidrör inte fotoenhetens cylinder. Det kan påverka kvaliteten på kommande utskriftsjobb.</p> <p><b>b</b> Skriv ut dokumentet.</p> <p>Uppstår horisontella ljusa band fortfarande på utskrifter?</p>	Gå till steg 4.	Problemet är löst.
<p><b>Steg</b></p> <p><b>a</b> Byt ut bildhanteringsenheten.</p> <p><b>b</b> Skriv ut dokumentet.</p> <p>Uppstår horisontella ljusa band fortfarande på utskrifter?</p>	Kontakta <a href="#">Kundsupport</a> .	Problemet är löst.

## Vertikala ljusa band



**Obs!** Innan du löser problemet kan du skriva ut testsidor för utskriftskvalitet. På startskärmen väljer du **Inställningar > Felsökning > Testsidor för utskriftskvalitet**.

Åtgärd	Ja	Nej
<p><b>Steg</b></p> <p><b>a</b> Ta bort skrivarhuvudtorkaren och rengör därefter skrivarhuvudets lins.</p> <p><b>b</b> Skriv ut dokumentet.</p> <p>Uppstår horisontella ljusa band fortfarande på utskrifter?</p>	Gå till steg 2.	Problemet är löst.

Åtgärd	Ja	Nej
<p><b>Steg</b></p> <p><b>a</b> Kontrollera om skrivaren använder en äkta Lexmark-tonerkasset som stöds.</p> <p><b>Obs!</b> Om kassetten inte stöds installerar du en som stöds.</p> <p><b>b</b> Skriv ut dokumentet.</p> <p>Uppstår vertikala ljusa band fortfarande på utskrifter?</p>	Gå till steg 3.	Problemet är löst.
<p><b>Steg</b></p> <p><b>a</b> Kontrollera tonerkassetts status.</p> <p>På huvudmenyn trycker du på <b>Inställningar &gt; Rapporter &gt; Enhet &gt; Enhetsstatistik</b>.</p> <p><b>b</b> I avsnittet Förbrukningsmaterialinfo för de utskrivna sidorna kan du kontrollera tonerkassetts status.</p> <p>Uppstår vertikala ljusa band fortfarande på utskrifter?</p>	Gå till steg 4.	Problemet är löst.
<p><b>Steg</b></p> <p><b>a</b> Byt ut tonerkassetten.</p> <p><b>b</b> Skriv ut dokumentet.</p> <p>Uppstår vertikala ljusa band fortfarande på utskrifter?</p>	Kontakta <a href="#">Kundsupport</a> .	Problemet är löst.

## Vertikala vita streck



**Obs!** Innan du löser problemet kan du skriva ut testsidor för utskriftskvalitet. På startskärmen väljer du **Inställningar > Felsökning > Testsidor för utskriftskvalitet**.

Åtgärd	Ja	Nej
<p><b>Steg</b></p> <p><b>a</b> Kontrollera om skrivaren använder en äkta Lexmark-tonerkasset som stöds.</p> <p><b>Obs!</b> Om kassetten inte stöds installerar du en som stöds.</p> <p><b>b</b> Skriv ut dokumentet.</p> <p>Uppstår det vertikala vita streck på utskrifterna?</p>	Gå till steg 2.	Problemet är löst.

Åtgärd	Ja	Nej
<p><b>Steg</b></p> <p><b>a</b> Ange papperstypen i Utskriftsinställningar eller dialogrutan Skriv ut, beroende på vilket operativsystem du har.</p> <p><b>Anmärkningar:</b></p> <ul style="list-style-type: none"> <li>• Kontrollera att inställningen överensstämmer med papperet som är påfyllt.</li> <li>• Du kan även ändra inställningen på skrivarens kontrollpanel. På huvudmenyn trycker du på <b>Inställningar &gt; Papper &gt; Magasinkonfiguration &gt; Pappersstorlek/-typ.</b></li> </ul> <p><b>b</b> Skriv ut dokumentet.</p> <p>Uppstår det vertikala vita streck på utskrifterna?</p>	<p>Kontakta <a href="#">Kundsupport</a>.</p>	<p>Problemet är löst.</p>

## Vertikala mörka band

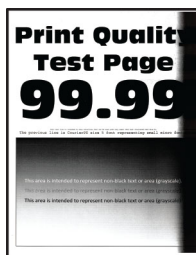

**Obs!** Innan du löser problemet kan du skriva ut testsidor för utskriftskvalitet. På startskärmen väljer du **Inställningar > Felsökning > Testsidor för utskriftskvalitet.**

Åtgärd	Ja	Nej
<p><b>Steg</b></p> <p><b>a</b> Kontrollera om skrivaren använder en äkta Lexmark-tonerkassett som stöds.</p> <p><b>Obs!</b> Om tonerkassetten inte stöds installerar du en som stöds.</p> <p><b>b</b> Skriv ut dokumentet.</p> <p>Uppstår vertikala mörka band på utskrifter?</p>	<p>Gå till steg 2.</p>	<p>Problemet är löst.</p>
<p><b>Steg</b></p> <p><b>a</b> Ta bort skrivarhuvudtorkaren och rengör därefter skrivarhuvudets lins.</p> <p><b>b</b> Skriv ut dokumentet.</p> <p>Uppstår vertikala mörka band på utskrifter?</p>	<p>Gå till steg 3.</p>	<p>Problemet är löst.</p>

Åtgärd	Ja	Nej
<p><b>Steg</b></p> <p><b>a</b> Ta ut bildhanteringsenheten och sätt sedan tillbaka den igen.</p> <p><b>Varning – risk för skador:</b> Exponera inte bildhanteringsenheten för direkt ljus. Lång exponering för ljus kan leda till problem med utskriftskvaliteten.</p> <p><b>Varning – risk för skador:</b> Vidrör inte fotoenhetens cylinder. Det kan påverka kvaliteten på kommande utskriftsjobb.</p> <p><b>b</b> Skriv ut dokumentet.</p> <p>Uppstår vertikala mörka band på utskrifter?</p>	Kontakta <a href="#">Kundsupport</a> .	Problemet är löst.

## Vertikala mörka streck eller ränder

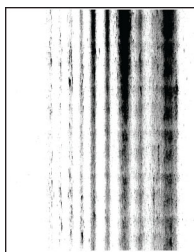

**Obs!** Innan du löser problemet kan du skriva ut testsidor för utskriftskvalitet. På startskärmen väljer du **Inställningar > Felsökning > Testsidor för utskriftskvalitet**.

Åtgärd	Ja	Nej
<p><b>Steg</b></p> <p><b>a</b> Kontrollera om skrivaren använder en äkta Lexmark-tonerkasset som stöds.</p> <p><b>Obs!</b> Om tonerkassetten inte stöds installerar du en som stöds.</p> <p><b>b</b> Skriv ut dokumentet.</p> <p>Uppstår vertikala mörka streck eller ränder på utskrifter?</p>	Gå till steg 2.	Problemet är löst.
<p><b>Steg</b></p> <p><b>a</b> Ta bort skrivarhuvudtorkaren och rengör därefter skrivarhuvudets lins.</p> <p><b>b</b> Skriv ut dokumentet.</p> <p>Uppstår vertikala mörka streck eller ränder på utskrifter?</p>	Gå till steg 3.	Problemet är löst.

Åtgärd	Ja	Nej
<p><b>Steg</b></p> <p><b>a</b> Ta ut bildhanteringsenheten och sätt sedan tillbaka den igen.</p> <p><b>Varning – risk för skador:</b> Exponera inte bildhanteringsenheten för direkt ljus. Lång exponering för ljus kan leda till problem med utskriftskvaliteten.</p> <p><b>Varning – risk för skador:</b> Vidrör inte fotoenhetens cylinder. Det kan påverka kvaliteten på kommande utskriftsjobb.</p> <p><b>b</b> Skriv ut dokumentet.</p> <p>Uppstår vertikala mörka streck eller ränder på utskrifter?</p>	Gå till steg 4.	Problemet är löst.
<p><b>Steg</b></p> <p><b>a</b> Byt ut bildhanteringsenheten.</p> <p><b>b</b> Skriv ut dokumentet.</p> <p>Uppstår vertikala mörka streck eller ränder på utskrifter?</p>	Kontakta <a href="#">Kundsupport</a> .	Problemet är löst.

## Vertikala mörka band och bilder saknas på utskrifterna

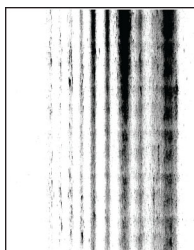

**Obs!** Innan du löser problemet kan du skriva ut testsidor för utskriftskvalitet. På startskärmen väljer du **Inställningar > Felsökning > Testsidor för utskriftskvalitet**.

Åtgärd	Ja	Nej
<p><b>Steg</b></p> <p><b>a</b> Ta bort skrivarhuvudtorkaren och rengör därefter skrivarhuvudets lins.</p> <p><b>b</b> Skriv ut dokumentet.</p> <p>Förekommer vertikala mörka band och saknas bilder på utskrifterna?</p>	Gå till steg 2.	Problemet är löst.
<p><b>Steg</b></p> <p><b>a</b> Ta ut bildhanteringsenheten och sätt sedan tillbaka den igen.</p> <p><b>Varning – risk för skador:</b> Exponera inte bildhanteringsenheten för direkt ljus. Lång exponering för ljus kan leda till problem med utskriftskvaliteten.</p> <p><b>Varning – risk för skador:</b> Vidrör inte fotoenhetens cylinder. Det kan påverka kvaliteten på kommande utskriftsjobb.</p> <p><b>b</b> Skriv ut dokumentet.</p> <p>Förekommer vertikala mörka band och saknas bilder på utskrifterna?</p>	Gå till steg 3.	Problemet är löst.

Åtgärd	Ja	Nej
<p><b>Steg</b></p> <p><b>a</b> Kontrollera om skrivaren använder en äkta Lexmark-tonerkassett som stöds.</p> <p><b>Obs!</b> Om tonerkassetten inte stöds installerar du en som stöds.</p> <p><b>b</b> Skriv ut dokumentet.</p> <p>Förekommer vertikala mörka band och saknas bilder på utskrifterna?</p>	Kontakta <a href="#">Kundsupport</a> .	Problemet är löst.

## Återkommande defekter



**Obs!** Innan du löser problemet kan du skriva ut testsidor för utskriftskvalitet. På startskärmen väljer du **Inställningar > Felsökning > Testsidor för utskriftskvalitet**.

Åtgärd	Ja	Nej
<p><b>Steg</b></p> <p>Genom att skriva ut testsidor för utskriftskvalitet kontrollerar du om avstånden mellan de återkommande defekterna är samma som något av följande:</p> <p><b>Bildhanteringsenhet</b></p> <ul style="list-style-type: none"> <li>• 96 mm (3,78 tum)</li> <li>• 37,7 mm (1,48 tum)</li> </ul> <p><b>Tonerkassett</b></p> <ul style="list-style-type: none"> <li>• 43,5 mm (1,71 tum)</li> <li>• 37,5 mm (1,48 tum)</li> </ul> <p><b>Överföringsrulle</b></p> <ul style="list-style-type: none"> <li>• 52 mm (2,05 tum)</li> </ul> <p><b>Fixeringsenhet</b></p> <ul style="list-style-type: none"> <li>• 79,8 mm (3,14 tum)</li> <li>• 62,5 mm (2,46 tum)</li> </ul> <p>Stämmer avstånden mellan de återkommande defekterna med måtten på tonerkassetten eller bildhanteringsenheten?</p>	Gå till steg 2.	Notera avståndet och kontakta sedan <a href="#">kundsupport</a> .
<p><b>Steg</b></p> <p><b>a</b> Byt ut det berörda förbrukningsmaterialet.</p> <p><b>b</b> Skriv ut dokumentet.</p> <p>Visas de återkommande defekterna?</p>	Kontakta <a href="#">Kundsupport</a> .	Problemet är löst.

## Utskriftsjobb skrivs inte ut

Åtgärd	Ja	Nej
<p><b>Steg</b></p> <p><b>a</b> I det dokument du försöker skriva ut öppnar du dialogrutan Utskrift och kontrollerar att du har valt rätt skrivare.</p> <p><b>b</b> Skriv ut dokumentet.</p> <p>Har dokumentet skrivits ut?</p>	Problemet är löst.	Gå till steg 2.
<p><b>Steg</b></p> <p><b>a</b> Kontrollera att skrivaren är på.</p> <p><b>b</b> Åtgärda eventuella felmeddelanden som visas på skärmen.</p> <p><b>c</b> Skriv ut dokumentet.</p> <p>Har dokumentet skrivits ut?</p>	Problemet är löst.	Gå till steg 3.
<p><b>Steg</b></p> <p><b>a</b> Kontrollera att portarna fungerar och att kablarna är ordentligt anslutna till datorn och skrivaren.</p> <p>Mer information finns i installationsdokumentationen som kom med skrivaren.</p> <p><b>b</b> Skriv ut dokumentet.</p> <p>Har dokumentet skrivits ut?</p>	Problemet är löst.	Gå till steg 4.
<p><b>Steg</b></p> <p><b>a</b> Stäng av skrivaren, vänta i ungefär 10 sekunder och sätt sedan på skrivaren.</p> <p><b>b</b> Skriv ut dokumentet.</p> <p>Har dokumentet skrivits ut?</p>	Problemet är löst.	Gå till steg 5.
<p><b>Steg</b></p> <p><b>a</b> Ta bort och installera om skrivarens drivrutiner.</p> <p><b>b</b> Skriv ut dokumentet.</p> <p>Har dokumentet skrivits ut?</p>	Problemet är löst.	Kontakta <a href="#">kundsupport</a> .

## Konfidentiella och övriga stoppade dokument skrivs inte ut

Åtgärd	Ja	Nej
<p><b>Steg</b></p> <p><b>a</b> Gå till kontrollpanelen. Se efter om dokumenten visas i listan över Stoppade jobb.</p> <p><b>Obs!</b> Om dokumenten inte visas där: skriv ut dem med hjälp av Skriv ut och lagra.</p> <p><b>b</b> Skriv ut dokumenten.</p> <p>Skrivs dokumenten ut?</p>	Problemet är löst.	Gå till steg 2.



Åtgärd	Ja	Nej
<p><b>Steg</b> Utskriftsjobbet kan innehålla ett formateringsfel eller felaktig data.</p> <ul style="list-style-type: none"> <li>• Ta bort utskriftsjobbet och skicka det sedan igen.</li> <li>• PDF-filer: Skapa en ny fil. Skriv ut dokumenten.</li> </ul> <p>Skrivs dokumenten ut?</p>	Problemet är löst.	Gå till steg 3.
<p><b>Steg</b> Om du skriver ut från internet kan skrivaren läsa jobbtitlarna som dubletter.</p> <p><b>För Windows-användare</b></p> <ol style="list-style-type: none"> <li>Öppna dialogrutan Utskriftsegenskaper.</li> <li>På fliken Skriv ut och lagra klickar du på <b>Använd skriv ut och lagra</b> och sedan på <b>Behåll dubbla dokument</b>.</li> <li>Ange en PIN-kod och spara sedan ändringarna.</li> <li>Skicka utskriftsjobbet.</li> </ol> <p><b>För Macintosh-användare</b></p> <ol style="list-style-type: none"> <li>Ge de olika jobben separata namn när du sparar dem.</li> <li>Skicka jobbet enskilt.</li> </ol> <p>Skrivs dokumenten ut?</p>	Problemet är löst.	Gå till steg 4.
<p><b>Steg</b></p> <ol style="list-style-type: none"> <li>Ta bort några stoppade jobb för att frigöra skrivarminne.</li> <li>Skriv ut dokumenten.</li> </ol> <p>Skrivs dokumenten ut?</p>	Problemet är löst.	Gå till steg 5.
<p><b>Steg</b></p> <ol style="list-style-type: none"> <li>Lägg till skrivarminne.</li> <li>Skriv ut dokumenten.</li> </ol> <p>Skrivs dokumenten ut?</p>	Problemet är löst.	Kontakta <a href="#">kundsupport</a> .

## Jobben skrivs ut från fel magasin eller på fel material

Åtgärd	Ja	Nej
<p><b>Steg</b></p> <ol style="list-style-type: none"> <li>Kontrollera att du skriver ut på rätt typ av papper.</li> <li>Skriv ut dokumentet.</li> </ol> <p>Har dokumentet skrivits ut på rätt typ av papper?</p>	Gå till steg 2.	Fyll på med rätt pappersstorlek och papperstyp.

Åtgärd	Ja	Nej
<p><b>Steg</b></p> <p><b>a</b> Ange pappersstorlek och papperstyp i Utskriftsinställningar eller dialogrutan Skriv ut, beroende på vilket operativsystem du har.</p> <p><b>Obs!</b> Du kan även ändra dessa inställningar på skrivarens kontrollpanel. På huvudmenyn trycker du på <b>Inställningar &gt; Papper &gt; Magasinkonfiguration &gt; Pappersstorlek/-typ.</b></p> <p><b>b</b> Kontrollera att inställningarna överensstämmer med papperet som är påfyllt.</p> <p><b>c</b> Skriv ut dokumentet.</p> <p>Har dokumentet skrivits ut på rätt typ av papper?</p>	Problemet är löst.	Gå till steg 3.
<p><b>Steg</b></p> <p><b>a</b> Kontrollera att magasinerna är länkade. Mer information finns i <a href="#">"Länka magasin" på sidan 49.</a></p> <p><b>b</b> Skriv ut dokumentet.</p> <p>Skrivs dokumentet ut från rätt magasin?</p>	Problemet är löst.	Kontakta <a href="#">Kundsupport.</a>

## Långsam utskrift

Åtgärd	Ja	Nej
<p><b>Steg</b></p> <p>Kontrollera att skrivarkabeln är ordentligt ansluten till skrivaren och till datorn, skrivarservern, tillvalet eller annan nätverksenhet.</p> <p>Är skrivaren långsam?</p>	Gå till steg 2.	Problemet är löst.
<p><b>Steg</b></p> <p><b>a</b> Se till att skrivaren inte är i Tyst läge. På startskärmen trycker du på <b>Inställningar &gt; Enhet &gt; Underhåll &gt; Konfigurationsmeny &gt; Enhetsåtgärder &gt; Tyst läge.</b></p> <p><b>b</b> Skriv ut dokumentet.</p> <p>Är skrivaren långsam?</p>	Gå till steg 3.	Problemet är löst.
<p><b>Steg</b></p> <p><b>a</b> Ange utskriftsupplösningen i Utskriftsinställningar eller dialogrutan Skriv ut, beroende på vilket operativsystem du har.</p> <p><b>b</b> Konfigurera upplösningen till <b>600 dpi.</b></p> <p><b>c</b> Skriv ut dokumentet.</p> <p>Är skrivaren långsam?</p>	Gå till steg 4.	Problemet är löst.

Åtgärd	Ja	Nej
<p><b>Steg</b></p> <p><b>a</b> På startskärmen trycker du på <b>Inställningar &gt; Utskrift &gt; Kvalitet &gt; Utskriftsupplösning</b>.</p> <p><b>b</b> Konfigurera upplösningen till <b>600 dpi</b>.</p> <p><b>c</b> Skriv ut dokumentet.</p> <p>Är skrivaren långsam?</p>	Gå till steg 5.	Problemet är löst.
<p><b>Steg</b></p> <p><b>a</b> Ange papperstypen i Utskriftsinställningar eller dialogrutan Skriv ut, beroende på vilket operativsystem du har.</p> <p><b>Anmärkningar:</b></p> <ul style="list-style-type: none"> <li>• Kontrollera att inställningen överensstämmer med papperet som är påfyllt.</li> <li>• Du kan även ändra inställningen på skrivarens kontrollpanel.</li> <li>• Tyngre papper skrivs ut långsammare.</li> <li>• Papper som är smalare än brevpapper, A4 och Legal kan skrivas ut långsammare.</li> </ul> <p><b>b</b> Skriv ut dokumentet.</p> <p>Är skrivaren långsam?</p>	Gå till steg 6.	Problemet är löst.
<p><b>Steg</b></p> <p><b>a</b> Se till att skrivarinställningarna för struktur och vikt stämmer överens med det papper som fylls på.</p> <p>På startskärmen trycker du på <b>Inställningar &gt; Papper &gt; Mediekonfiguration &gt; Medietyper</b>.</p> <p><b>Obs!</b> Grova pappersstrukturer och tunga pappersvikter kan skrivas ut långsammare.</p> <p><b>b</b> Skriv ut dokumentet.</p> <p>Är skrivaren långsam?</p>	Gå till steg 7.	Problemet är löst.
<p><b>Steg</b></p> <p>Ta bort stoppade jobb.</p> <p>Är skrivaren långsam?</p>	Gå till steg 8.	Problemet är löst.
<p><b>Steg</b></p> <p><b>a</b> Se till att skrivaren inte är överhettad.</p> <p><b>Anmärkningar:</b></p> <ul style="list-style-type: none"> <li>• Låt skrivaren svalna efter ett långt utskriftsjobb.</li> <li>• Observera rekommenderad omgivningstemperaturer för skrivaren. Mer information finns i <a href="#">"Välja en plats för skrivaren" på sidan 19</a>.</li> </ul> <p><b>b</b> Skriv ut dokumentet.</p> <p>Är skrivaren långsam?</p>	Kontakta <a href="#">Kundsupport</a> .	Problemet är löst.

## Skrivaren svarar inte

Åtgärd	Ja	Nej
<p><b>Steg</b> Kontrollera att nätsladden är ansluten till vägguttaget.</p> <p> <b>VAR FÖRSIKTIG – RISK FÖR SKADA:</b> För att undvika brandrisk eller att få en elektrisk stöt ansluter du nätsladden direkt till lämpligt och jordat vägguttag som är i närheten av produkten och är lättillgängligt.</p> <p>Svarar skrivaren?</p>	Problemet är löst.	Gå till steg 2.
<p><b>Steg</b> Kontrollera om vägguttaget är frånslaget med en ström- eller säkerhetsbrytare.</p> <p>Är vägguttaget frånslaget med en strömbrytare eller säkerhetsbrytare?</p>	Slå på strömbrytaren eller återställ säkerhetsbrytaren.	Gå till steg 3.
<p><b>Steg</b> Kontrollera att skrivaren är på.</p> <p>Är skrivaren på?</p>	Gå till steg 4.	Slå på skrivaren.
<p><b>Steg</b> Kontrollera om skrivaren är i vänteläge eller standbyläge.</p> <p>Är skrivaren i vänteläge eller standbyläge?</p>	Tryck på strömbrytaren för att aktivera skrivaren.	Gå till steg 5.
<p><b>Steg</b> Kontrollera om kablarna mellan skrivaren och datorn har anslutits till rätt portar.</p> <p>Är kablarna anslutna till rätt portar?</p>	Gå till steg 6.	Anslut kablarna till rätt portar.
<p><b>Steg</b> Stäng av skrivaren, installera maskinvarutillvalen och sätt på skrivaren igen.</p> <p>Mer information finns i dokumentationen som levererades med tillvalsutrustningen.</p> <p>Svarar skrivaren?</p>	Problemet är löst.	Gå till steg 7.
<p><b>Steg</b> Installera rätt skrivardrivrutin.</p> <p>Svarar skrivaren?</p>	Problemet är löst.	Gå till steg 8.
<p><b>Steg</b> Stäng av skrivaren, vänta i ungefär 10 sekunder och sätt sedan på skrivaren.</p> <p>Svarar skrivaren?</p>	Problemet är löst.	Kontakta <a href="#">kundsupport</a> .

## Det går inte att läsa flashenheten

Åtgärd	Ja	Nej
<p><b>Steg</b> Kontrollera att skrivaren inte är upptagen med annan utskrift, kopiering, skanning eller fax.</p> <p>Är skrivaren redo?</p>	Gå till steg 3.	Gå till steg 2.
<p><b>Steg</b></p> <ul style="list-style-type: none"> <li>• Vänta tills skrivaren har slutfört det andra jobbet.</li> <li>• Ta bort flashenheten och sätt i den igen.</li> </ul> <p>Känns flashenheten igen på skrivaren?</p>	Problemet är löst.	Gå till steg 3.
<p><b>Steg</b> Kontrollera om flashenheten har satts in i det främre USB-porten. <b>Obs!</b> Flashenheten fungerar inte om den sitter i den bakre USB-porten.</p> <p>Sitter flashenheten i rätt port?</p>	Gå till steg 5.	Gå till steg 4.
<p><b>Steg</b> Sätt i flashenheten i rätt port.</p> <p>Känns flashenheten igen på skrivaren?</p>	Problemet är löst.	Gå till steg 5.
<p><b>Steg</b> Kontrollera om flashenheten stöds. Mer information finns i <a href="#">"Flashenheter och filtyper som stöds" på sidan 66</a>.</p> <p>Stöds flashenheten?</p>	Gå till steg 7.	Gå till steg 6.
<p><b>Steg</b> Sätt i en flashenhet som stöds.</p> <p>Känns flashenheten igen på skrivaren?</p>	Problemet är löst.	Gå till steg 7.
<p><b>Steg</b> Ta bort flashenheten och sätt i den igen.</p> <p>Känns flashenheten igen på skrivaren?</p>	Problemet är löst.	Kontakta <a href="#">Kundsupport</a> .

## Aktivera USB-porten

På huvudmenyn trycker du på **Inställningar > Nätverk/portar > USB > Aktivera USB-port**.

# Åtgärda pappersstopp

## Undvika pappersstopp

### Fylla på papper på rätt sätt

- Se till att pappret ligger plant i facket.

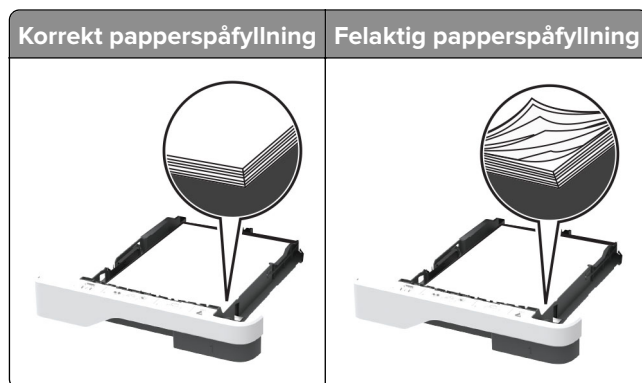

- Fyll inte på eller ta bort ett fack när skrivaren skriver ut.
- Lägg inte i för mycket papper. Se till att buntens höjd är under märket som anger maxgränsen för papperspåfyllning.
- Skjut inte in papper i magasinet. Fyll på papper enligt bilden.

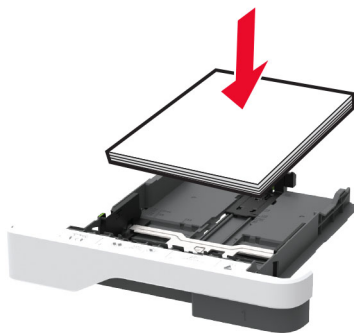

- Se till att pappersstöden är rätt placerade och att de inte trycker hårt mot papperet eller kuverten.
- Skjut in facket ordentligt i skrivaren efter att du har fyllt på papper.

### Använd rekommenderat papper

- Använd rekommenderat papper och specialmaterial.
- Lägg inte i papper som är skrynkliga, vikta, fuktiga eller böjda.
- Böj, lufta och justera papperskanterna innan du lägger i bunten.

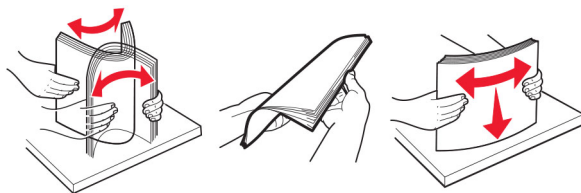

- Använd inte papper som har beskurits eller klippts för hand.
- Blanda inte olika papper av olika storlek, vikt eller typ i samma fack.
- Kontrollera att inställningen för pappersstorlek och papperstyp har ställts in korrekt på datorn eller på skrivarens kontrollpanel.
- Förvara pappret enligt tillverkarens rekommendationer.

## Hitta var papper har fastnat

### Anmärkningar:

- Om Stopp Hjälps är På skickar skrivaren automatiskt tomma sidor eller sidor med ofullständiga utskrifter när en sida som fastnat avlägsnats. Sök i utskriften efter tomma sidor.
- Om Åtgärda pappersstopp är inställt på På eller Auto skriver skrivaren ut de sidor som fastnat en gång till.

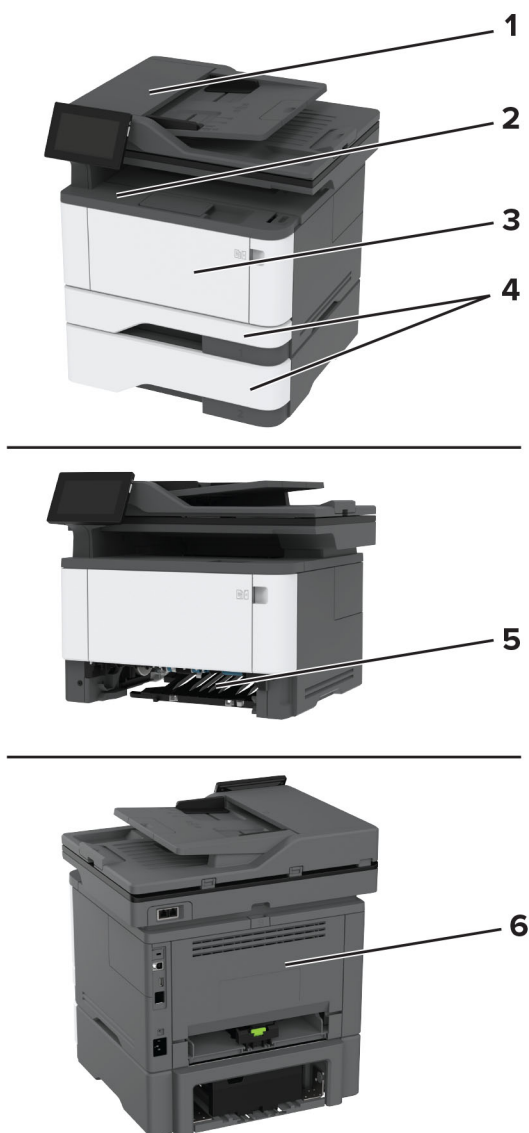

	Pappersstopp
1	Automatisk dokumentmatare
2	Standardmagasin
3	Flerfunktionsmatare
4	Magasin
5	Enhet för dubbelsidig utskrift
6	Bakre lucka

## Pappersstopp i den automatiska dokumentmataren

- 1 Ta bort alla original från den automatiska dokumentmatarens magasin.
- 2 Öppna lucka C.

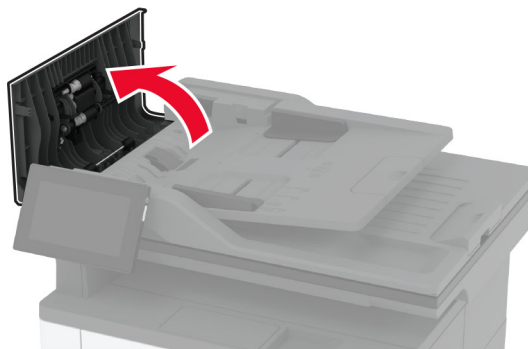

- 3 Ta bort papperet som har fastnat.

**Obs!** Kontrollera att alla pappersrester är borttagna.

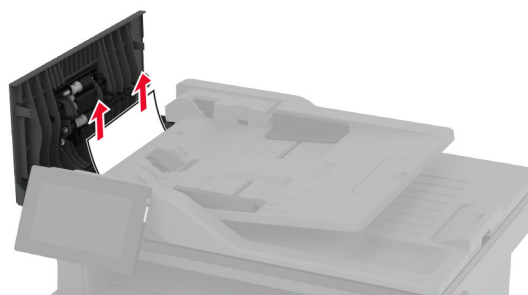

- 4 Stäng lucka C.

## Pappersstopp i standardmagasinet

- 1 Lyft upp skannern och ta sedan bort papperet som har fastnat.

**Obs!** Kontrollera att alla pappersrester är borttagna.





2 Sänk ned skannern.

## Pappersstopp i flerfunktionsmataren

1 Ta bort papper från flerfunktionsmataren.



2 Ta bort papperet som har fastnat.

**Obs!** Kontrollera att alla pappersrester är borttagna.

3 Stäng universalarkmataren.

4 Öppna den främre luckan.

**Varning – risk för skador:** Berör en synlig metallram på skrivaren innan du berör eller kommer åt skrivarens invändiga ytor för att förhindra skador som kan uppstå genom elektrostatisk urladdning.

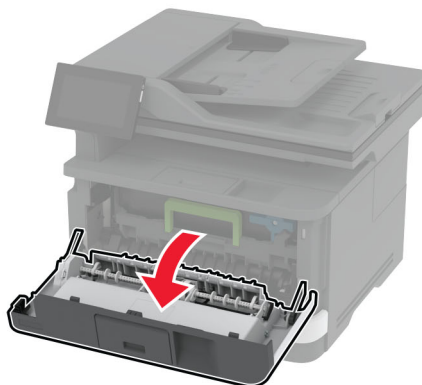
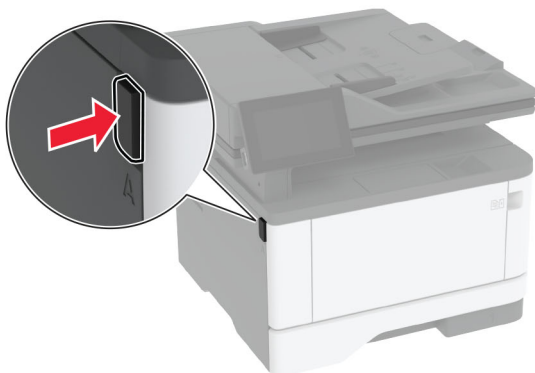

**5** Ta bort bildhanteringsenheten.



**Varning – risk för skador:** Utsätt inte bildhanteringsenheten för direkt ljus under mer än tio minuter. Lång exponering för ljus kan leda till problem med utskriftskvaliteten.

**Varning – risk för skador:** Vidrör inte fotoenhetens cylinder. Det kan påverka kvaliteten på kommande utskriftsjobb.



6 Ta bort papperet som har fastnat.

 **VAR FÖRSIKTIG – VARM YTA:** Insidan av skrivaren kan vara varm. Förebygg risken för brännskador genom att vänta tills ytan har svalnat.

**Obs!** Kontrollera att alla pappersrester är borttagna.



7 Sätt i bildhanteringsenheten.

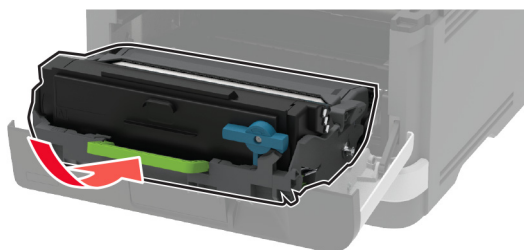

8 Stäng luckan.

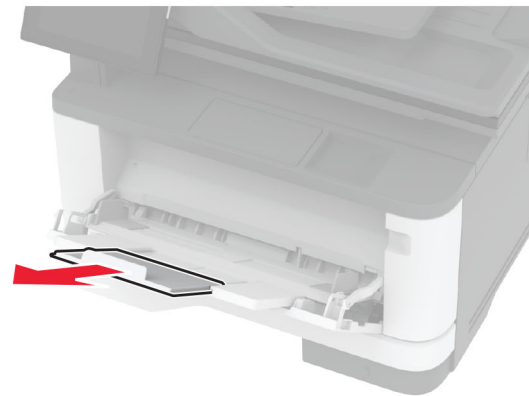
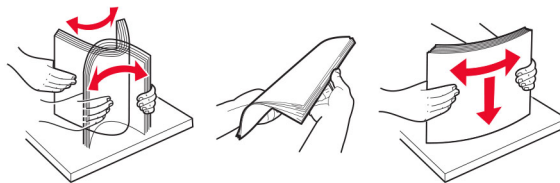
**9** Öppna universalarkmataren.**10** Böj, lufta och justera papperskanterna innan du lägger i bunten.

**11** Lägg i papper igen.



## Pappersstopp i standardmagasinet

**1** Ta ut facket.

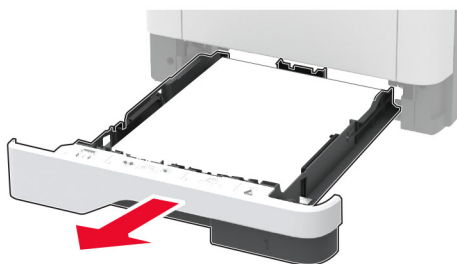

**2** Öppna den främre luckan.

**Varning – risk för skador:** Berör en synlig metallram på skrivaren innan du berör eller kommer åt skrivarens invändiga ytor för att förhindra skador som kan uppstå genom elektrostatisk urladdning.

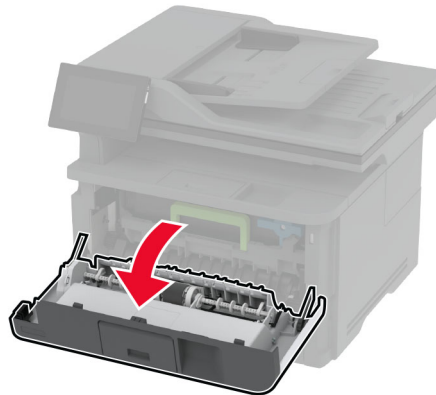
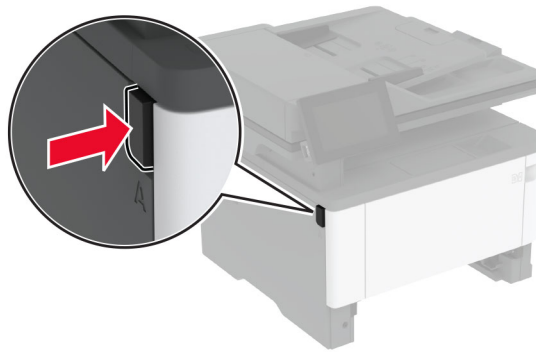

**3** Ta bort bildhanteringsenheten.

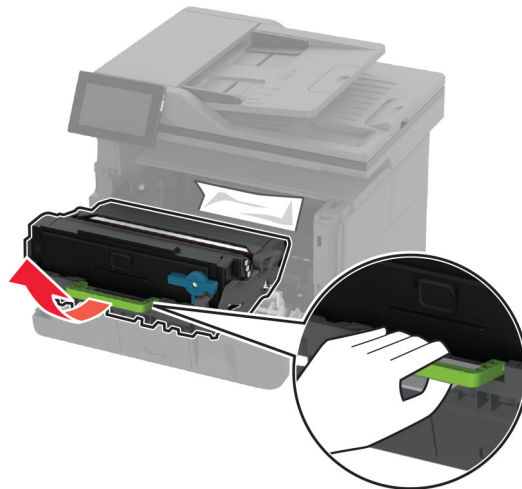

**Varning – risk för skador:** Utsätt inte bildhanteringsenheten för direkt ljus under mer än tio minuter. Lång exponering för ljus kan leda till problem med utskriftskvaliteten.

**Varning – risk för skador:** Vidrör inte fotoenhetens cylinder. Det kan påverka kvaliteten på kommande utskriftsjobb.



4 Ta bort papperet som har fastnat.

 **VAR FÖRSIKTIG – VARM YTA:** Insidan av skrivaren kan vara varm. Förebygg risken för brännskador genom att vänta tills ytan har svalnat.

**Obs!** Kontrollera att alla pappersrester är borttagna.



5 Sätt i bildhanteringsenheten.

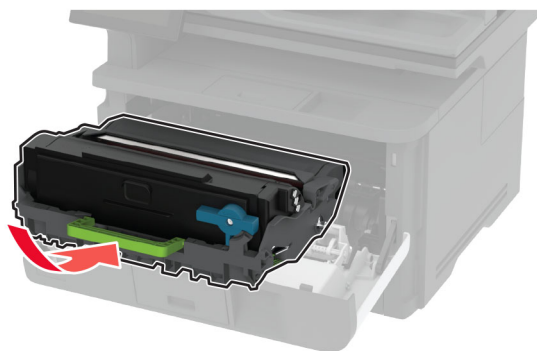

6 Stäng den främre luckan och sätt sedan in magasinet.

7 Öppna den bakre luckan.

 **VAR FÖRSIKTIG – VARM YTA:** Insidan av skrivaren kan vara varm. Förebygg risken för brännskador genom att vänta tills ytan har svalnat.

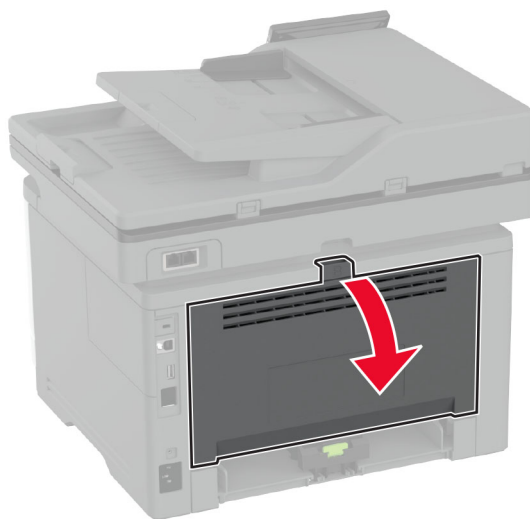

**8** Ta bort papperet som har fastnat.

**Obs!** Kontrollera att alla pappersrester är borttagna.

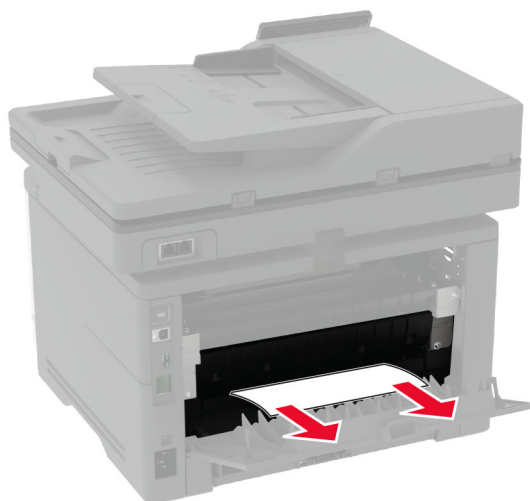

**9** Stäng den bakre luckan.



## Pappersstopp i tillvalsmagasinet

1 Ta bort tillvalsmagasinet.



2 Ta bort papperet som har fastnat.

**Obs!** Kontrollera att alla pappersrester är borttagna.

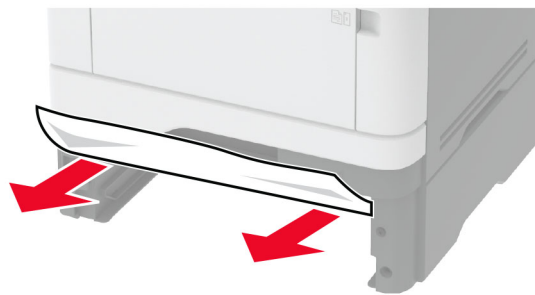

3 Sätt tillbaka facket.

## Pappersstopp i enheten för dubbelsidig utskrift

1 Öppna den främre luckan.

**Varning – risk för skador:** Berör en synlig metallram på skrivaren innan du berör eller kommer åt skrivarens invändiga ytor för att förhindra skador som kan uppstå genom elektrostatisk urladdning.

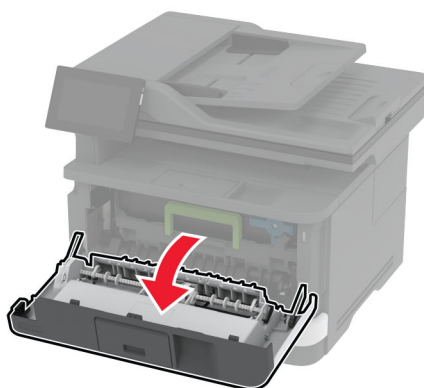
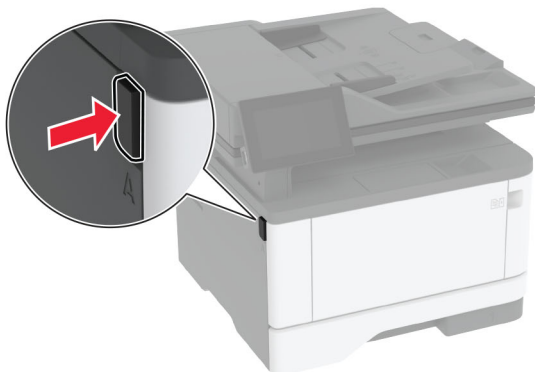

**2** Ta bort bildhanteringsenheten.



**Varning – risk för skador:** Utsätt inte bildhanteringsenheten för direkt ljus under mer än tio minuter. Lång exponering för ljus kan leda till problem med utskriftskvaliteten.

**Varning – risk för skador:** Vidrör inte fotoenhetens cylinder. Det kan påverka kvaliteten på kommande utskriftsjobb.



3 Ta bort papperet som har fastnat.

 **VAR FÖRSIKTIG – VARM YTA:** Insidan av skrivaren kan vara varm. Förebygg risken för brännskador genom att vänta tills ytan har svalnat.

**Obs!** Kontrollera att alla pappersrester är borttagna.



4 Sätt i bildhanteringsenheten.

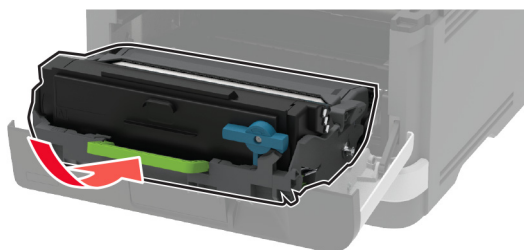

5 Stäng luckan.

6 Ta ut facket.

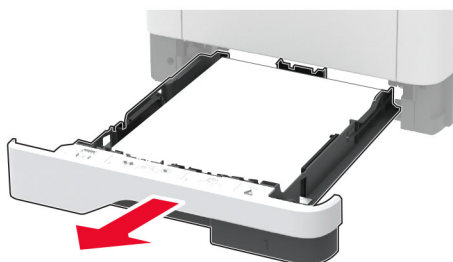

- 7 Tryck på spärren på enheten för dubbelsidig utskrift för att öppna enheten för dubbelsidig utskrift.

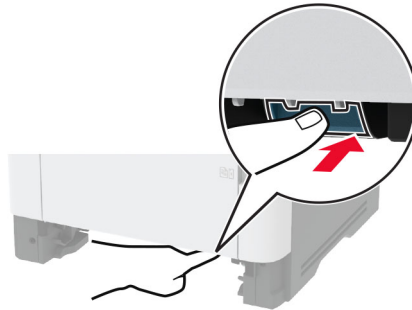

- 8 Ta bort papperet som har fastnat.

**Obs!** Kontrollera att alla pappersrester är borttagna.



- 9 Stäng enheten för dubbelsidig utskrift.

- 10 Sätt tillbaka facket.

## Pappersstopp i den bakre luckan

- 1 Öppna den främre luckan.

**Varning – risk för skador:** Berör en synlig metallram på skrivaren innan du berör eller kommer åt skrivarens invändiga ytor för att förhindra skador som kan uppstå genom elektrostatisk urladdning.

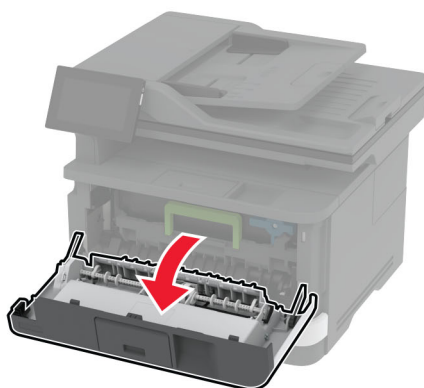
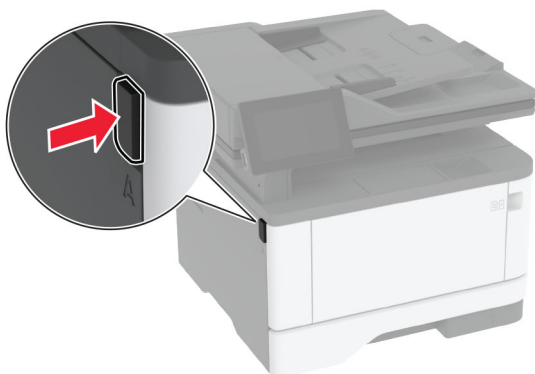

2 Ta bort bildhanteringsenheten.

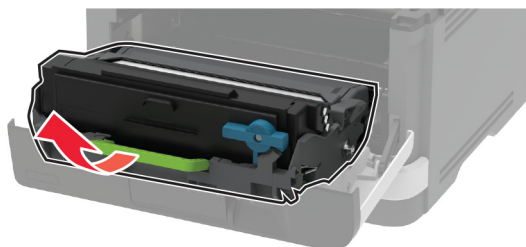

**Varning – risk för skador:** Utsätt inte bildhanteringsenheten för direkt ljus under mer än tio minuter. Lång exponering för ljus kan leda till problem med utskriftskvaliteten.

**Varning – risk för skador:** Vidrör inte fotoenhetens cylinder. Det kan påverka kvaliteten på kommande utskriftsjobb.



3 Öppna den bakre luckan.

 **VAR FÖRSIKTIG – VARM YTA:** Insidan av skrivaren kan vara varm. Förebygg risken för brännskador genom att vänta tills ytan har svalnat.

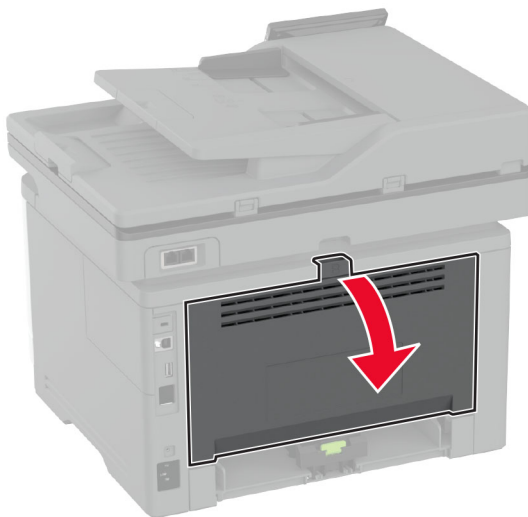

4 Ta bort papperet som har fastnat.

**Obs!** Kontrollera att alla pappersrester är borttagna.

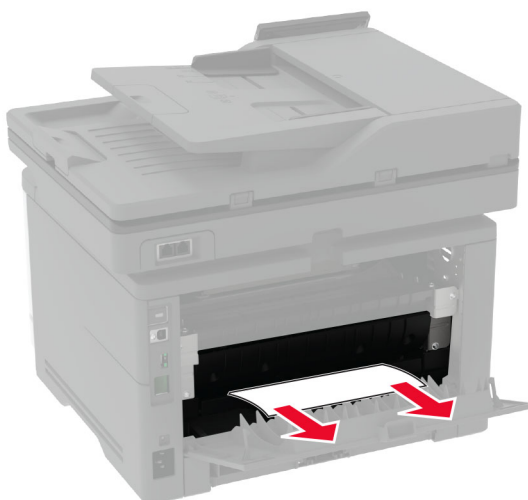

5 Stäng den bakre luckan.

6 Sätt i bildhanteringsenheten.

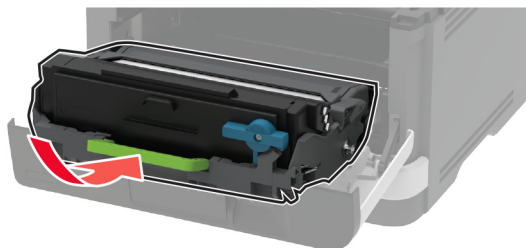

7 Stäng den främre luckan.

## Problem med nätverksanslutningen

### kan inte öppna Embedded Web Server

Åtgärd	Ja	Nej
<p><b>Steg</b></p> <p><b>a</b> Kontrollera att skrivaren är på.</p> <p><b>b</b> Öppna skrivarens Embedded Web Server (EWS).</p> <p>Kan du öppna EWS?</p>	Problemet är löst.	Gå till steg 2.
<p><b>Steg</b></p> <p><b>a</b> Kontrollera att skrivarens IP-adress är korrekt.</p> <p><b>Anmärkningar:</b></p> <ul style="list-style-type: none"> <li>• Visa IP-adressen på startskärmen.</li> <li>• En IP-adress visas som fyra uppsättningar siffror som skiljs åt med punkter, t.ex. 123.123.123.123.</li> </ul> <p><b>b</b> Öppna EWS.</p> <p>Kan du öppna EWS?</p>	Problemet är löst.	Gå till steg 3.
<p><b>Steg</b></p> <p><b>a</b> Kontrollera att du har installerat en webbläsare som stöds:</p> <ul style="list-style-type: none"> <li>• Internet Explorer version 11 eller senare</li> <li>• Microsoft Edge</li> <li>• Safari version 10 eller senare</li> <li>• Google Chrome™ version 60 eller senare</li> <li>• Mozilla Firefox version 54 eller senare</li> </ul> <p><b>b</b> Öppna EWS.</p> <p>Kan du öppna EWS?</p>	Problemet är löst.	Gå till steg 4.

Åtgärd	Ja	Nej
<p><b>Steg</b></p> <p><b>a</b> Kontrollera att nätverksanslutningen är aktiv.  <b>Obs!</b> Om anslutningen inte fungerar kontaktar du administratören.</p> <p><b>b</b> Öppna EWS.</p> <p>Kan du öppna EWS?</p>	Problemet är löst.	Gå till steg 5.
<p><b>Steg</b></p> <p><b>a</b> Kontrollera att kabelanslutningarna till skrivaren och skrivarservern sitter ordentligt. Mer information finns i dokumentationen som levererades med skrivaren.</p> <p><b>b</b> Öppna EWS.</p> <p>Kan du öppna EWS?</p>	Problemet är löst.	Gå till steg 6.
<p><b>Steg</b></p> <p><b>a</b> Kontrollera att webbproxyservrarna är avaktiverade.  <b>Obs!</b> Om servrarna är inaktiverade kontaktar du administratören.</p> <p><b>b</b> Öppna EWS.</p> <p>Kan du öppna EWS?</p>	Problemet är löst.	Kontakta <a href="#">Kundsupport</a> .

## Det går inte att ansluta skrivaren till Wi-Fi-nätverket

Åtgärd	Ja	Nej
<p><b>Steg</b></p> <p>Kontrollera att Aktiv adapter är konfigurerat till Auto.  På startskärmen trycker du på <b>Inställningar &gt; Nätverk/portar &gt; Nätverksöversikt &gt; Aktiv adapter &gt; Auto</b>.</p> <p>Går det att ansluta skrivaren till Wi-Fi-nätverket?</p>	Problemet är löst.	Gå till steg 2.
<p><b>Steg</b></p> <p>Kontrollera att du har valt rätt Wi-Fi-nätverk.  <b>Obs!</b> Vissa routrar kan dela standard-SSID.</p> <p>Ansluter du till rätt Wi-Fi-nätverk?</p>	Gå till steg 4.	Gå till steg 3.
<p><b>Steg</b></p> <p>Anslut till rätt Wi-Fi-nätverk. Mer information finns i <a href="#">"Anslut skrivaren till ett Wi-Fi-nätverk" på sidan 56</a>.</p> <p>Går det att ansluta skrivaren till Wi-Fi-nätverket?</p>	Problemet är löst.	Gå till steg 4.



Åtgärd	Ja	Nej
<p><b>Steg</b> Kontrollera det trådlösa säkerhetsläget. På startskärmen trycker du på <b>Inställningar &gt; Nätverk/portar &gt; Trådlöst &gt; Trådlöst säkerhetsläge</b>.</p> <p>Är rätt trådlösa säkerhetsläge valt?</p>	Gå till steg 6.	Gå till steg 5.
<p><b>Steg</b> Välj rätt trådlöst säkerhetsläge.</p> <p>Går det att ansluta skrivaren till Wi-Fi-nätverket?</p>	Problemet är löst.	Gå till steg 6.
<p><b>Steg</b> Kontrollera att du har angett rätt nätverkslösenord. <b>Obs!</b> Notera mellanslag, siffror och skiftläge i lösenordet.</p> <p>Går det att ansluta skrivaren till Wi-Fi-nätverket?</p>	Problemet är löst.	Kontakta <a href="#">kundsupport</a> .

## Problem med förbrukningsmaterial

### Byt kassetten, fel skrivarområde

Om du vill åtgärda det här problemet köper du en kassett med rätt område som matchar skrivarområdet, alternativt så köper du en kassett som kan användas i hela världen.

- Det första numret i meddelandet efter "42" anger området för skrivaren.
- Det andra numret i meddelandet efter "42" anger området för kassetten.

### Områden för skrivare och tonerkassett

Region	Numerisk kod
Hela världen eller odefinierat område	0
Nordamerika (USA och Kanada)	1
EU, Västeuropa, Norden, Schweiz	2
Asien/Stillahavsområdet	3
Latinamerika	4
EMEA (Europa, Mellanöstern och Afrika)	5
Australien och Nya Zeeland	6
Ogiltigt område	9

**Obs!** Om du vill visa områdesinställningarna för skrivaren och tonerkassetten skriver du ut testsidor för utskriftskvalitet. På startskärmen väljer du **Inställningar > Felsökning > Testsidor för utskriftskvalitet**.

## Förbrukningsmaterial som inte är Lexmark-förbrukningsmaterial

Skrivaren har upptäckt att material eller reservdel från en annan tillverkare än Lexmark är installerad i skrivaren.

Din Lexmark-skrivare är utformad att fungera bäst med äkta Lexmark-förbrukningsartiklar och -delar. Användning av tredje parts förbrukningsmaterial eller delar kan påverka prestanda, driftsäkerhet, eller livslängd för skrivaren och dess bildhanteringskomponenter.

Alla livslängdsindikatorer är utformade för att fungera med Lexmark-tillbehör och -delar och kan ge oförutsedda resultat om material eller delar från tredje part används. Användning av bildhanteringskomponenter utöver den avsedda livslängden kan skada din Lexmark-skrivare eller tillhörande komponenter.

**Varning – risk för skador:** Användning av tredje parts förbrukningsmaterial eller delar kan påverka garantiskyddet. Skador som orsakas genom användning av tredje parts förbrukningsmaterial eller delar kanske inte omfattas av garantin.

För att godkänna alla eventuella risker och för att fortsätta att använda förbrukningsartiklar eller delar i skrivaren från annan tillverkare trycker du på och håller ned felmeddelandet på displayen med två fingrar i 15 sekunder. När en bekräftelsedialogruta visas trycker du på **Fortsätt**.

Om du inte vill acceptera de här riskerna ska du ta bort förbrukningsartiklar eller delar från tredje part från skrivaren och installera äkta förbrukningsartiklar eller delar från Lexmark. Mer information finns i ["Använda äkta delar och förbrukningsartiklar från Lexmark" på sidan 152](#).

Om skrivaren inte skriver ut när du har rensat felmeddelandet ska du återställa användningsräknaren för förbrukningsmaterial.

- 1 På startskärmen trycker du på **Inställningar > Enhet > Underhåll > Konfigurationsmenyn > Användning av förbrukningsmaterial och räknare**.
- 2 Välj den del eller det förbrukningsmaterial du vill återställa och tryck sedan på **Starta**.
- 3 Läs varningsmeddelandet och tryck sedan på **Fortsätt**.
- 4 Tryck med två fingrar på skärmen i 15 sekunder för att ta bort meddelandet.

**Obs!** Om du inte kan återställa räknarna för användning av förbrukningsmaterial återlämnar du artikeln till inköpsstället.

## Pappersmatningsproblem

### Kuverten klistras igen vid utskrift

Åtgärd	Ja	Nej
<p><b>Steg</b></p> <p><b>a</b> Använd ett kuvert som förvarats i torr miljö.</p> <p><b>Obs!</b> Om du skriver ut på kuvert med hög fukthalt kan de klistras igen.</p> <p><b>b</b> Skicka utskriftsjobbet.</p> <p>Klistras kuverten igen när du skriver ut?</p>	Gå till steg 2.	Problemet är löst.

Åtgärd	Ja	Nej
<p><b>Steg</b></p> <p><b>a</b> Kontrollera att papperstypen är inställd på Kuvert. På huvudmenyn trycker du på <b>Inställningar &gt; Papper &gt; Magasin-konfiguration &gt; Pappersstorlek/-typ.</b></p> <p><b>b</b> Skicka utskriftsjobbet.</p> <p>Klistras kuverten igen när du skriver ut?</p>	Kontakta <a href="#">kundsupport.</a>	Problemet är löst.

## Sortering av utskrift fungerar inte

Åtgärd	Ja	Nej
<p><b>Steg</b></p> <p><b>a</b> På huvudmenyn trycker du på <b>Inställningar &gt; Skriv ut &gt; Layout &gt; Sortera.</b></p> <p><b>b</b> Tryck på <b>På [1,2,1,2,1,2].</b></p> <p><b>c</b> Skriv ut dokumentet.</p> <p>Sorteras dokumentet på rätt sätt?</p>	Problemet är löst.	Gå till steg 2.
<p><b>Steg</b></p> <p><b>a</b> Öppna dialogrutan Skriv ut i det dokument som du försöker skriva ut och välj sedan <b>Sortera.</b></p> <p><b>b</b> Skriv ut dokumentet.</p> <p>Sorteras dokumentet på rätt sätt?</p>	Problemet är löst.	Gå till steg 3.
<p><b>Steg</b></p> <p><b>a</b> Minska antalet sidor som ska skrivas ut.</p> <p><b>b</b> Skriv ut dokumentet.</p> <p>Sorteras siffrorna korrekt?</p>	Problemet är löst.	Kontakta <a href="#">kundsupport.</a>

## det går inte att länka magasin

Åtgärd	Ja	Nej
<p><b>Steg</b></p> <p><b>a</b> Kontrollera om magasinen innehåller samma pappersstorlek och -typ.</p> <p><b>b</b> Kontrollera att pappersstöden befinner sig där de ska.</p> <p><b>c</b> Skriv ut dokumentet.</p> <p>Länkas magasinerna korrekt?</p>	Problemet är löst.	Gå till steg 2.

Åtgärd	Ja	Nej
<p><b>Steg</b></p> <p><b>a</b> På huvudmenyn trycker du på <b>Inställningar &gt; Papper &gt; Magasin-konfiguration &gt; Pappersstorlek/-typ</b>.</p> <p><b>b</b> Ställ in pappersstorlek och -typ till det påfyllda papperet i de länkade magasinerna.</p> <p><b>c</b> Skriv ut dokumentet.</p> <p>Länkas magasinerna korrekt?</p>	Problemet är löst.	Gå till steg 3.
<p><b>Steg</b></p> <p><b>a</b> Kontrollera att Länkade magasin är konfigurerat till Automatisk. Mer information finns i <a href="#">"Länka magasin" på sidan 49</a>.</p> <p><b>b</b> Skriv ut dokumentet.</p> <p>Länkas magasinerna korrekt?</p>	Problemet är löst.	Kontakta <a href="#">kundsupport</a> .

## Papper fastnar ofta

Åtgärd	Ja	Nej
<p><b>Steg</b></p> <p><b>a</b> Ta ut facket.</p> <p><b>b</b> Se till att du har lagt i papperet på rätt sätt.</p> <p><b>Anmärkningar:</b></p> <ul style="list-style-type: none"> <li>• Se till att pappersstöden är rätt placerade.</li> <li>• Se till att buntens höjd är under märket som anger maxgränsen för papperspåfyllning.</li> <li>• Använd rekommenderad pappersstorlek och -typ.</li> </ul> <p><b>c</b> Sätt tillbaka facket.</p> <p><b>d</b> Skriv ut dokumentet.</p> <p>Uppstår papperstrassel ofta?</p>	Gå till steg 2.	Problemet är löst.
<p><b>Steg</b></p> <p><b>a</b> På huvudmenyn trycker du på <b>Inställningar &gt; Papper &gt; Magasin-konfiguration &gt; Pappersstorlek/-typ</b>.</p> <p><b>b</b> Ställ in rätt pappersstorlek och papperstyp.</p> <p><b>c</b> Skriv ut dokumentet.</p> <p>Uppstår papperstrassel ofta?</p>	Gå till steg 3.	Problemet är löst.
<p><b>Steg</b></p> <p><b>a</b> Fyll på med papper från ett nytt paket.</p> <p><b>Obs!</b> Papperet absorberar fukt på grund av hög luftfuktighet. Låt papperet ligga kvar i sin originalförpackning tills du behöver använda det.</p> <p><b>b</b> Skriv ut dokumentet.</p> <p>Uppstår papperstrassel ofta?</p>	Kontakta <a href="#">kundsupport</a> .	Problemet är löst.

## Sidor som fastnat skrivs inte ut igen

Åtgärd	Ja	Nej
<p><b>a</b> Öppna startskärmen och välj <b>Inställningar &gt; Enhet &gt; Meddelanden &gt; Åtgärda pappersstopp</b>.</p> <p><b>b</b> På menyn Åtgärda pappersstopp väljer du <b>På</b> eller <b>Auto</b>.</p> <p><b>c</b> Skriv ut dokumentet.</p> <p>Skrivs de sidor som fastnat ut igen?</p>	Problemet är löst.	Kontakta <a href="#">kundsupport</a> .

## E-postproblem

### Inaktiverar felmeddelandet "SMTP-servern är inte konfigurerad"

På startskärmen trycker du på **Inställningar > E-post > E-postinställningar > Inaktivera felet "SMTP-server är inte konfigurerad" > På**.

Gör något av följande för att förhindra att felet inträffar igen:

- Uppdatera skrivarens fasta programvara. Mer information finns i ["Uppdatera fast programvara" på sidan 51](#).
- Konfigurera SMTP-inställningarna för e-post. Mer information finns i ["Konfigurera SMTP-inställningarna för e-post" på sidan 38](#).

### Det går inte att skicka e-postmeddelanden

Åtgärd	Ja	Nej
<p><b>Steg</b></p> <p>Kontrollera SMTP-inställningarna för e-post. Mer information finns i <a href="#">"Konfigurera SMTP-inställningarna för e-post" på sidan 38</a>.</p> <p>Går det att skicka e-postmeddelanden?</p>	Problemet är löst.	Gå till steg 2.
<p><b>Steg</b></p> <p>Kontrollera att du använder rätt lösenord. Beroende på e-postleverantören anger du ditt konto-, app- eller autentiseringslösenord. Mer information finns i <a href="#">"Konfigurera SMTP-inställningarna för e-post" på sidan 38</a>.</p> <p>Går det att skicka e-postmeddelanden?</p>	Problemet är löst.	Gå till steg 3.
<p><b>Steg</b></p> <p>Kontrollera att skrivaren är ansluten till ett nätverk och att nätverket är anslutet till internet.</p> <p>Går det att skicka e-postmeddelanden?</p>	Problemet är löst.	Kontakta <a href="#">kundsupport</a> .

## Faxproblem

### Avsändar-ID visas inte

**Obs!** De här anvisningarna gäller endast för skrivare som har stöd för analog fax. Mer information finns i avsnittet [Installera skrivaren för att faxa](#).

Åtgärd	Ja	Nej
<p>Aktivera Avsändar-ID.</p> <p>På startskärmen trycker du på <b>Inställningar &gt; Fax &gt; Faxinställning &gt; Inställningar för att ta emot fax &gt; Administratörskontroller &gt; Aktivera avsändar-ID</b>.</p> <p>Visas avsändar-ID:t?</p>	Problemet är löst.	Kontakta <a href="#">Kundsupport</a> .

### Det går inte att skicka eller ta emot fax med analog fax

Åtgärd	Ja	Nej
<p><b>Steg</b></p> <p>Åtgärda eventuella felmeddelanden som visas på skärmen.</p> <p>Kan du skicka eller ta emot fax?</p>	Problemet är löst.	Gå till steg 2.
<p><b>Steg</b></p> <p>Kontrollera att kablarna till följande utrustning är ordentligt fastsatta:</p> <ul style="list-style-type: none"> <li>• Telefon</li> <li>• Handenhet</li> <li>• Telefonsvarare</li> </ul> <p>Kan du skicka eller ta emot fax?</p>	Problemet är löst.	Gå till steg 3.
<p><b>Steg</b></p> <p>Lyssna efter kopplingston.</p> <ul style="list-style-type: none"> <li>• Ring faxnumret för att kontrollera om det fungerar.</li> <li>• Om du använder funktionen Ringa upp med luren på, höjer du volymen och verifierar att kopplingstonen hörs.</li> </ul> <p>Hör du en kopplingston?</p>	Gå till steg 5.	Gå till steg 4.

Åtgärd	Ja	Nej
<p><b>Steg</b> Kontrollera telefonjacket.</p> <ul style="list-style-type: none"> <li><b>a</b> Anslut den analoga telefonen direkt till telefonjacket.</li> <li><b>b</b> Lyssna efter kopplingston.</li> <li><b>c</b> Om du inte hör en kopplingston använder du en annan telefonkabel.</li> <li><b>d</b> Om du fortfarande inte hör en kopplingston ansluter du den analoga telefonen till ett annat telefonjack.</li> <li><b>e</b> Om du hör en kopplingston ansluter du skrivaren till samma väggkontakt.</li> </ul> <p>Kan du skicka eller ta emot fax?</p>	Problemet är löst.	Gå till steg 5.
<p><b>Steg</b> Kontrollera om skrivaren är ansluten till en analog telefontjänst eller till rätt digital anslutning.</p> <ul style="list-style-type: none"> <li>• Om du använder en ISDN-telefontjänst (Integrated Services for Digital Network) ansluter du till en analog telefonport på en ISDN-terminaladapter. Kontakta ISDN-leverantören om du vill ha mer information.</li> <li>• Om du använder DSL ansluter du ett DSL-filter eller en DSL-router som har stöd för analog användning. Kontakta din DSL-leverantör om du vill ha mer information.</li> <li>• Om du använder en PBX-telefontjänst (för privatabonnentväxel) så ska du kontrollera att du ansluter till en analog anslutning på PBX:en. Om inget av dessa alternativ finns bör du överväga att installera en analog telefonlinje för faxmaskinen.</li> </ul> <p>Kan du skicka eller ta emot fax?</p>	Problemet är löst.	Gå till steg 6.
<p><b>Steg</b> Koppla tillfälligt från annan utrustning och avaktivera andra telefontjänster.</p> <ul style="list-style-type: none"> <li><b>a</b> Koppla från annan utrustning (t.ex. telefonsvarare, datorer, modem och telefonlinjedelare) mellan skrivaren och telefonlinjen.</li> <li><b>b</b> Avaktivera Samtal väntar och röstmeddelanden. Kontakta telefonbolaget om du vill ha mer information.</li> </ul> <p>Kan du skicka eller ta emot fax?</p>	Problemet är löst.	Gå till steg 7.
<p><b>Steg</b> Skanna originaldokumentet en sida i taget.</p> <ul style="list-style-type: none"> <li><b>a</b> Ring faxnumret.</li> <li><b>b</b> Skanna dokumentet.</li> </ul> <p>Kan du skicka eller ta emot fax?</p>	Problemet är löst.	Kontakta <a href="#">kundsupport</a> .

## Kan ta emot men inte skicka fax med analog fax

Åtgärd	Ja	Nej
<p><b>Steg</b> Lägg originaldokumentet på rätt sätt i den automatiska dokumentmataren eller på skannerglasat.</p> <p>Kan du skicka fax?</p>	Problemet är löst.	Gå till steg 2.
<p><b>Steg</b> Ställ in genvägsnumret på rätt sätt.</p> <ul style="list-style-type: none"> <li>• Kontrollera att genvägsnumret är inställt in för det nummer du vill ringa upp.</li> <li>• Slå telefonnumret manuellt.</li> </ul> <p>Kan du skicka fax?</p>	Problemet är löst.	Kontakta <a href="#">kundsupport</a> .

## Kan skicka men inte ta emot fax med analog fax

Åtgärd	Ja	Nej
<p><b>Steg</b> Se till att papperskällan inte är tom.</p> <p>Kan du ta emot fax?</p>	Problemet är löst.	Gå till steg 2.
<p><b>Steg</b> Kontrollera inställningarna för antal signaler före svar. På startskärmen trycker du på <b>Inställningar &gt; Fax &gt; Faxinställning &gt; Inställningar för att ta emot fax &gt; Signaler till svar</b>.</p> <p>Kan du ta emot fax?</p>	Problemet är löst.	Gå till steg 3.
<p><b>Steg</b> Se <a href="#">"Tomma eller vita sidor"</a> på sidan 180 om skrivaren skriver ut tomma sidor.</p> <p>Kan du ta emot fax?</p>	Problemet är löst.	Kontakta <a href="#">kundsupport</a> .

## Det går inte att konfigurera etherFAX

Åtgärd	Ja	Nej
<p><b>Steg</b> Kontrollera skrivaranslutningen.</p> <p><b>a</b> Skriv ut sidan för nätverksinställningar. På startskärmen trycker du på <b>Inställningar &gt; Rapporter &gt; Nätverk &gt; Sida med nätverksinställningar</b>.</p> <p><b>b</b> Kontrollera nätverksstatusen.</p> <p>Är skrivaren ansluten till nätverket?</p>	Gå till steg 3.	Gå till steg 2.



Åtgärd	Ja	Nej
<p><b>Steg</b> Kontrollera att skrivaren är ansluten till ett nätverk och att nätverket är anslutet till internet.</p> <p>Går det att konfigurera etherFAX?</p>	Problemet är löst.	Gå till steg 3.
<p><b>Steg</b> Kontrollera att etherFAX är konfigurerat på rätt sätt. Mer information finns i "<a href="#">Konfigurera faxfunktionen för etherFAX</a>" på sidan 31.</p> <p>Går det att konfigurera etherFAX?</p>	Problemet är löst.	Gå till <a href="https://www.etherfax.net/lexmark">https://www.etherfax.net/lexmark</a> .

## Det går inte att skicka eller ta emot fax med etherFAX

Åtgärd	Ja	Nej
<p><b>Steg</b> Kontrollera att skrivaren är ansluten till ett nätverk och att nätverket är anslutet till internet.</p> <p>Går det att skicka eller ta emot fax med hjälp av etherFAX?</p>	Problemet är löst.	Gå till steg 2.
<p><b>Steg</b> Kontrollera att etherFAX är konfigurerat på rätt sätt.</p> <p><b>a</b> Gå till startskärmen och tryck på <b>Inställningar &gt; Fax &gt; Faxinställning &gt; Allmänna faxinställningar</b>.</p> <p><b>b</b> Kontrollera att du har angett rätt faxnummer.</p> <p><b>c</b> Kontrollera att du har angett Faxtransport till etherFAX.</p> <p><b>Anmärkningar:</b></p> <ul style="list-style-type: none"> <li>• Den här menyn visas endast när det finns mer än en faxtransport tillgänglig.</li> <li>• Om skrivaren bara har etherFAX installerat så konfigureras den automatiskt.</li> </ul> <p>Går det att skicka eller ta emot fax med hjälp av etherFAX?</p>	Problemet är löst.	Gå till steg 3.
<p><b>Steg</b> Om dokumenten är stora delar du dem i mindre filstorlekar.</p> <p>Går det att skicka eller ta emot fax med hjälp av etherFAX?</p>	Problemet är löst.	Gå till <a href="https://www.etherfax.net/lexmark">https://www.etherfax.net/lexmark</a> .

## Dålig faxutskriftskvalitet

Åtgärd	Ja	Nej
<p><b>Steg</b> Se till att det inte finns några defekter i utskriftskvaliteten.</p> <p><b>a</b> På startskärmen väljer du <b>Inställningar &gt; Felsökning &gt; Testsidor för utskriftskvalitet</b>.</p> <p><b>b</b> Korrigera eventuella defekter i utskriftskvaliteten. Mer information finns i <a href="#">"Utskriftskvaliteten är dålig" på sidan 180</a>.</p> <p>Är faxets utskriftskvalitet tillräckligt bra?</p>	Problemet är löst.	Gå till steg 2.
<p><b>Steg</b> Om du använder en analog fax minskar du överföringshastigheten för inkommande fax.</p> <p><b>a</b> På startskärmen trycker du på <b>Inställningar &gt; Fax &gt; Faxinställning &gt; Inställningar för att ta emot fax &gt; Adminkontroll</b>.</p> <p><b>b</b> Välj en lägre överföringshastighet på menyn Maxhastighet.</p> <p>Är faxets utskriftskvalitet tillräckligt bra?</p>	Problemet är löst.	Kontakta <a href="#">Kundsupport</a> .

## Saknad information på faxförsättsbladet

Åtgärd	Nej	Ja
<p><b>a</b> Stäng av skrivaren, vänta i ungefär 10 sekunder och sätt sedan på skrivaren.</p> <p><b>b</b> Skicka eller hämta faxet.</p> <p>Saknas det information på faxförsättsbladet?</p>	Problemet är löst.	Kontakta <a href="#">kundsupport</a> .

## Det går inte att skicka faxförsättsbladet från datorn

Åtgärd	Ja	Nej
<p><b>Steg</b> <b>a</b> Se till att skrivardrivrutinen är uppdaterad Mer information finns i <a href="#">"Installera skrivarprogramvaran" på sidan 49</a>.</p> <p><b>b</b> Skicka faxet.</p> <p>Kan du skicka faxförsättsbladet?</p>	Problemet är löst.	Gå till steg 2.
<p><b>Steg</b> <b>a</b> Öppna dialogrutan Skriv ut i det dokument som du försöker faxa.</p> <p><b>b</b> Välj skrivare och klicka sedan på <b>Egenskaper, Inställningar, Alternativ</b> eller <b>Installation</b>.</p> <p><b>c</b> Klicka på <b>Fax</b> och avmarkera sedan <b>Visa alltid inställningarna innan du faxar</b>.</p> <p><b>d</b> Skicka faxet.</p> <p>Kan du skicka faxförsättsbladet?</p>	Problemet är löst.	Kontakta <a href="#">kundsupport</a> .

## Skanningsproblem

### Det går inte att skanna till en dator

Åtgärd	Ja	Nej
<p><b>Steg</b> Utför ett kopieringsjobb.</p> <p>Slutfördes kopieringsjobbet?</p>	Gå till steg 3.	Gå till steg 2.
<p><b>Steg</b> <b>a</b> Stäng av skrivaren, vänta i ca 10 sekunder och slå på den igen. <b>b</b> Skanna dokumentet.</p> <p>Går det att skanna dokumentet till datorn?</p>	Problemet är löst.	Gå till steg 3.
<p><b>Steg</b> Kontrollera skrivaranlutningen. <b>a</b> Skriv ut sidan för nätverksinställningar. På startskärmen trycker du på <b>Inställningar &gt; Rapporter &gt; Nätverk &gt; Sida med nätverksinställningar</b>. <b>b</b> Kontrollera nätverksstatusen.</p> <p>Är skrivaren ansluten till nätverket?</p>	Gå till steg 5.	Gå till steg 4.
<p><b>Steg</b> <b>a</b> Anslut skrivaren till nätverket. <b>b</b> Skanna dokumentet.</p> <p>Går det att skanna dokumentet till datorn?</p>	Problemet är löst.	Gå till steg 5.
<p><b>Steg</b> <b>a</b> Kontrollera att skrivaren och datorn är anslutna till samma nätverk. <b>b</b> Skanna dokumentet.</p> <p>Går det att skanna dokumentet till datorn?</p>	Problemet är löst.	Kontakta <a href="#">Kundsupport</a> .

### Det går inte att skanna till en nätverksmapp

Åtgärd	Ja	Nej
<p><b>Steg</b> <b>a</b> Skapa en genväg för nätverksmapp. <b>b</b> Skanna ett dokument med hjälp av genvägen. Mer information finns i <a href="#">"Skanna till en nätverksmapp" på sidan 79</a>.</p> <p>Går det att skanna dokumentet och spara det i en nätverksmapp?</p>	Problemet är löst.	Gå till steg 2.

Åtgärd	Ja	Nej
<p><b>Steg</b> Kontrollera sökvägen till och formatet för nätverksmappen. Exempel: // <b>servervärdnamn/mappnamn/sökväg</b>, där <b>servervärdnamn</b> är en fullständigt kvalificerad domän eller en IP-adress.</p> <p>Är sökvägen till och formatet för nätverksmappen korrekta?</p>	Gå till steg 3.	Gå till steg 4.
<p><b>Steg</b> Kontrollera att du har skrivbehörighet för nätverksmappen.</p> <p>Går det att skanna dokumentet och spara det i en nätverksmapp?</p>	Problemet är löst.	Gå till steg 4.
<p><b>Steg</b> Uppdatera genvägen till nätverksmappen.</p> <p><b>a</b> Öppna en webbläsare och ange skrivarens IP-adress i adressfältet.</p> <p><b>Anmärkningar:</b></p> <ul style="list-style-type: none"> <li>• Leta efter skrivarens IP-adress på startskärmen. IP-adressen visas som fyra nummergrupper som är åtskilda med punkter, till exempel 123.123.123.123.</li> <li>• Om du använder en proxyserver inaktiverar du den tillfälligt för att kunna öppna webbsidan på rätt sätt.</li> </ul> <p><b>b</b> Klicka på <b>Genvägar</b> och välj en genväg.</p> <p><b>Obs!</b> Om du har flera genvägstyper väljer du <b>Nätverksmapp</b>.</p> <p><b>c</b> Ange sökvägen till nätverksmappen i fältet Delningssökväg.</p> <p><b>Anmärkningar:</b></p> <ul style="list-style-type: none"> <li>• Om delningssökvägen är \\<b>servervärdnamn\mappnamn\sökväg</b> skriver du //<b>servervärdnamn/mappnamn/sökväg</b>.</li> <li>• Skriv delningssökvägen med snedstreck.</li> </ul> <p><b>d</b> Välj autentiseringsmetod på menyn Autentisering.</p> <p><b>Obs!</b> Om Autentisering är angett till Använd det tilldelade användarnamnet och lösenordet anger du dina inloggningsuppgifter i fälten Användarnamn och Lösenord.</p> <p><b>e</b> Klicka på <b>Spara</b>.</p> <p>Går det att skanna dokumentet och spara det i en nätverksmapp?</p>	Problemet är löst.	Gå till steg 5.
<p><b>Steg</b> Kontrollera att skrivaren och nätverksmappen är anslutna till samma nätverk.</p> <p>Går det att skanna dokumentet och spara det i en nätverksmapp?</p>	Problemet är löst.	Kontakta <a href="#">kundsupport</a> .

## Ofullständiga kopior av dokument eller foton

Åtgärd	Ja	Nej
<p><b>Steg</b></p> <p><b>a</b> Se till att dokumentet eller fotot läggs med framsidan nedåt på skannerglasets övre vänstra hörn.</p> <p><b>b</b> Kopiera dokumentet eller fotot.</p> <p>Kopierades dokumentet eller fotot ordentligt?</p>	Problemet är löst.	Gå till steg 2.
<p><b>Steg</b></p> <p><b>a</b> Matcha pappersstorleksinställningen med det papper som har fyllts på i facket.</p> <p><b>b</b> Kopiera dokumentet eller fotot.</p> <p>Kopierades dokumentet eller fotot ordentligt?</p>	Problemet är löst.	Kontakta <a href="#">kundsupport</a> .

## Dålig kopieringskvalitet

Åtgärd	Ja	Nej
<p><b>Steg</b></p> <p><b>a</b> Rengör skannerglasets och dokumentmatarglasets med en fuktad, mjuk, luddfri trasa. Om skrivaren har en andra glasplatta i den automatiska dokumentmataren rengör du även den glasplattan. Mer information finns i <a href="#">"Rengöra skannern" på sidan 167</a>.</p> <p><b>b</b> Se till att dokumentet eller fotot läggs med framsidan nedåt på skannerglasets övre vänstra hörn.</p> <p><b>c</b> Kopiera dokumentet eller fotot.</p> <p>Är kopians kvalitet tillräckligt bra?</p>	Problemet är löst.	Gå till steg 2.
<p><b>Steg</b></p> <p><b>a</b> Kontrollera kvaliteten på originaldokumentet eller -fotot.</p> <p><b>b</b> Justera inställningarna för skanningskvalitet.</p> <p><b>c</b> Kopiera dokumentet eller fotot.</p> <p>Är kopians kvalitet tillräckligt bra?</p>	Problemet är löst.	Kontakta <a href="#">kundsupport</a> .

## Vertikala mörka ränder i utskriften vid skanning från den automatiska dokumentmataren

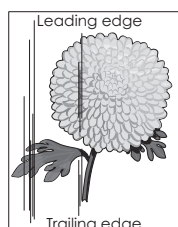
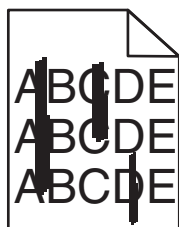

Åtgärd	Ja	Nej
<p><b>a</b> Öppna skannerluckan.</p> <p><b>b</b> Använd en fuktad, mjuk och luddfri trasa till att torka av den automatiska dokumentmatarens glas och den automatiska dokumentmatarens glasplatta.</p> <p><b>c</b> Stäng skannerluckan.</p> <p><b>d</b> Skanna dokumentet.</p> <p>Visas vertikala ränder i skannade dokument?</p>	Kontakta <a href="#">kundsupport</a> .	Problemet är löst.

## Ojämn bild eller text när du skannar från den automatiska dokumentmataren

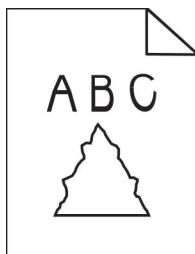

Åtgärd	Ja	Nej
<p><b>a</b> Fyll på 50 ark rent, vanligt papper i den automatiska dokumentmataren.</p> <p><b>Obs!</b> Det vanliga papperet rengör eller tar bort damm och andra beläggningar från ADM-matarvalsarna.</p> <p><b>b</b> På startskärmen trycker du på .</p> <p><b>c</b> Fyll på originaldokument i den automatiska dokumentmataren.</p> <p><b>d</b> Skanna dokumentet.</p> <p>Visas taggiga bilder eller texter på utskriften?</p>	Kontakta <a href="#">Kundsupport</a> .	Problemet är löst.

## Skanningen misslyckades

Åtgärd	Ja	Nej
<p><b>Steg</b></p> <p>Kontrollera kabelanslutningarna.</p> <p><b>a</b> Kontrollera att Ethernet- eller USB-kabeln är ordentligt isatt i datorn och skrivaren.</p> <p><b>b</b> Skicka skanningsjobbet igen.</p> <p>Slutfördes skanningsjobbet?</p>	Problemet är löst.	Gå till steg 2.

Åtgärd	Ja	Nej
<p><b>Steg</b> Kontrollera den fil du vill skanna.</p> <p><b>a</b> Kontrollera att filnamnet inte redan används i destinationsmappen.</p> <p><b>b</b> Se till att dokumentet eller fotot som du vill skanna inte är öppet i ett annat program.</p> <p><b>c</b> Skicka skanningsjobbet igen.</p> <p>Slutfördes skanningsjobbet?</p>	Problemet är löst.	Gå till steg 3.
<p><b>Steg</b> <b>a</b> Se till att antingen <b>Lägg till tidsstämpel</b> eller <b>Skriv över befintlig fil</b> har valts i konfigurationsinställningarna för destinationen.</p> <p><b>b</b> Skicka skanningsjobbet igen.</p> <p>Slutfördes skanningsjobbet?</p>	Problemet är löst.	Kontakta <a href="#">kundsupport</a> .

## Det går inte att stänga skannern

Åtgärd	Ja	Nej
<p>Avlägsna hinder som gör att det inte går att stänga skannerluckan.</p> <p>Gick det att stänga skannerluckan helt?</p>	Problemet är löst.	Kontakta <a href="#">kundsupport</a> .

## Skanning tar för lång tid eller gör att datorn låser sig

Åtgärd	Ja	Nej
<p>Stäng alla program som stör skanningen.</p> <p>Tar skanningen fortfarande för lång tid eller gör den så att datorn hänger sig?</p>	Kontakta <a href="#">kundsupport</a> .	Problemet är löst.

## Skannern svarar inte

Åtgärd	Ja	Nej
<p><b>Steg</b> <b>a</b> Kontrollera om nätsladden är ordentligt ansluten till skrivaren och eluttaget.</p> <p> <b>VAR FÖRSIKTIG – RISK FÖR SKADA:</b> För att undvika brandrisk eller att få en elektrisk stöt ansluter du nätsladden direkt till lämpligt och jordat vägguttag som är i närheten av produkten och är lättillgängligt.</p> <p><b>b</b> Kopiera eller skanna dokumentet.</p> <p>Svarar skannern?</p>	Problemet är löst.	Gå till steg 2.

Åtgärd	Ja	Nej
<p><b>Steg</b></p> <p><b>a</b> Kontrollera att skrivaren är på.</p> <p><b>b</b> Åtgärda eventuella felmeddelanden som visas på skärmen.</p> <p><b>c</b> Kopiera eller skanna dokumentet.</p> <p>Svarar skannern?</p>	Problemet är löst.	Gå till steg 3.
<p><b>Steg</b></p> <p><b>a</b> Stäng av skrivaren, vänta i ungefär 10 sekunder och slå sedan på skrivaren igen.</p> <p><b>b</b> Kopiera eller skanna dokumentet.</p> <p>Svarar skannern?</p>	Problemet är löst.	Kontakta <a href="#">kundsupport</a> .

## Justera skannerregistrering

- 1 På startskärmen trycker du på **Inställningar > Enhet > Underhåll > Konfigurationsmenyn > Skannerkonfiguration > Manuell skannerregistrering**.
  - 2 På menyn Snabbtest för utskrift trycker du på **Start**.
  - 3 Placera testsidan från Snabbtest för utskrift på skannerglasets och tryck sedan på **Flatbäddsregistrering**.
  - 4 På menyn Snabbtest för kopiering trycker du på **Start**.
  - 5 Jämför kopian från snabbtestet med originaldokumentet.
- Obs!** Om marginalerna på testsidan skiljer sig från originaldokumentet ska du justera inställningarna för vänster marginal och övre marginal.
- 6 Upprepa [steg 4](#) och [steg 5](#) tills marginalerna på kopian från snabbtestet matchar originaldokumentet.

## Justera registrering av den automatiska dokumentmataren

- 1 På startskärmen trycker du på **Inställningar > Enhet > Underhåll > Konfigurationsmenyn > Skannerkonfiguration > Manuell skannerregistrering**.
- 2 På menyn Snabbtest för utskrift trycker du på **Start**.
- 3 Placera sidan från Snabbtest för utskrift i den automatiska dokumentmatarens magasin.
- 4 Tryck på **Registrering av främre automatisk dokumentmatare** eller **Registrering av bakre automatisk dokumentmatare**.

### Anmärkningar:

- Om du vill justera registreringen av den främre delen av den automatiska dokumentmataren: Placera testsidan med utskriften uppåt och kortsidan först in i den automatiska dokumentmataren.
  - Om du vill justera registreringen av den bakre delen av den automatiska dokumentmataren: Placera testsidan med utskriften nedåt och kortsidan först in i den automatiska dokumentmataren.
- 5 På menyn Snabbtest för kopiering trycker du på **Start**.



**6** Jämför kopian från snabbtestet med originaldokumentet.

**Obs!** Om marginalerna på testsidan skiljer sig från originaldokumentet ska du justera inställningarna för horisontell justering och övre marginal.

**7** Upprepa [steg 5](#) och [steg 6](#) tills marginalerna på kopian från snabbtestet matchar originaldokumentet.

## Kontakta kundsupport

Se till att ha följande information innan du kontaktar kundsupport:

- Skrivarproblem
- Felmeddelande
- Skrivarens modell och serienummer

Gå till <http://support.lexmark.com> för att få support via e-post eller chatt eller för att bläddra bland handböcker, supportdokumentation, drivrutiner, och andra nedladdningar.

Teknisk support är även tillgänglig på telefon. I USA eller Kanada ringer du 1-800-539-6275. För andra länder eller regioner går du till [kontaktkatalogen för internationell support](#).

## Återvinning och kassering

### Återvinna produkter från Lexmark

Så här gör du för att lämna Lexmark-produkter till återvinning:

**1** Gå till [www.lexmark.com/recycle](http://www.lexmark.com/recycle).

**2** Välj den produkt du vill återvinna.

**Obs!** Förbrukningsartiklar och maskinvara till skrivaren som inte finns med i Lexmarks insamlings- och återvinningsprogram kan återvinnas på en lokal återvinningsstation.

### Återvinna förpackningar från Lexmark

Lexmark strävar kontinuerligt efter att ta fram mindre förpackningar. Mindre förpackningar betyder att Lexmark-skrivare kan transporteras på det mest effektiva och miljövänliga sättet samt att det innebär färre sopor. Den effektiva hanteringen leder till minskade utsläpp av växthusgaser, energibesparingar och sparade naturresurser. Lexmark erbjuder även återvinning av förpackningskomponenter i vissa länder och regioner. Mer information finns att läsa på [www.lexmark.com/recycle](http://www.lexmark.com/recycle) efter att du har valt land eller region. Information om tillgängliga återvinningsprogram för paketering finns i informationen om produktåtervinning.

Lexmark-kartonger är 100 % återvinningsbara i återvinningsanläggningar för wellpapp. Dessa anläggningar kanske inte finns i ditt område.

Skumplasten som används i Lexmark-förpackningar är återvinningsbar i återvinningsanläggningar för skumplast. Dessa anläggningar kanske inte finns i ditt område.

När du returnerar en bläckpatron till Lexmark kan du återanvända kartongen som den levererades i. Lexmark återvinner kartongen.

# Meddelanden

## Produktinformation

Produktnamn:

Multifunktionsskrivarna Lexmark MX432adwe, Lexmark XM3142

Produkttyp:

7019

Modeller:

6w6, 6w9

## Om utgåvan

Juli 2024

**Följande stycke gäller inte i de länder där sådana föreskrifter står i strid med gällande lag.** LEXMARK INTERNATIONAL, INC., LEVERERAR DENNA SKRIFT I BEFINTLIGT SKICK, UTAN NÅGON SOM HELST GARANTI, VARE SIG UTTRYCKLIG ELLER UNDERFÖRSTÅDD, INKLUSIVE, MEN EJ BEGRÄNSAT TILL, UNDERFÖRSTÅDDA GARANTIER GÄLLANDE SÄLJBARHET ELLER LÄMPLIGHET FÖR ETT VISST SYFTE. Vissa stater tillåter inte friskrivningar från explicita eller implicita garantier vid vissa transaktioner, och därför är det möjligt att uttalandet ovan inte gäller just dig.

Denna skrift kan innehålla tekniska felaktigheter eller tryckfel. Innehållet är föremål för periodiska ändringar, sådana förändringar införlivas i senare utgåvor. Förbättringar eller förändringar av de produkter eller programvaror som beskrivs kan när som helst ske.

Hänvisningar till produkter, program och tjänster i det här dokumentet innebär inte att tillverkaren avser att göra dessa tillgängliga i alla länder. Hänvisningar till olika produkter, program eller tjänster innebär inte att endast dessa produkter, program eller tjänster kan användas. Andra produkter, program eller tjänster med likvärdiga funktioner där ingen konflikt föreligger vad gäller upphovsrätt kan användas istället. Det är upp till användaren att utvärdera och kontrollera funktionen i samverkan med produkter, program eller tjänster andra än de som uttryckligen anges av tillverkaren.

Teknisk support från Lexmark finns på <http://support.lexmark.com>.

Om du vill ha information om Lexmarks sekretesspolicy som reglerar användning av denna produkt, gå till [www.lexmark.com/privacy](http://www.lexmark.com/privacy).

Mer information om förbrukningsmaterial och nedladdningar finns på [www.lexmark.com](http://www.lexmark.com).

© 2022 Lexmark International, Inc.

Med ensamrätt.

## Varumärken

Lexmark och Lexmarks logotyp är varumärken eller registrerade varumärken som tillhör Lexmark International, Inc. i USA och/eller andra länder.

Microsoft, Internet Explorer, Microsoft 365, Microsoft Edge, Outlook och Windows är varumärken som tillhör Microsoft-koncernen.

Gmail, Android, Google Play och Google Chrome är varumärken som tillhör Google LLC.

Macintosh, macOS, Safari, and AirPrint are trademarks of Apple Inc., registered in the U.S. and other countries. App Store and iCloud are service marks of Apple Inc., registered in the U.S. and other countries. Use of the Works with Apple badge means that an accessory has been designed to work specifically with the technology identified in the badge and has been certified by the developer to meet Apple performance standards.

Mopria<sup>®</sup>-ordmärket är ett registrerat eller oregistrerat varumärke som tillhör Mopria Alliance, Inc. i USA och andra länder. Obehörig användning är strängt förbjuden.

PCL<sup>®</sup> är ett registrerat varumärke som tillhör Hewlett-Packard Company. PCL är en uppsättning skrivarkommandon (språk) och funktioner som finns i skrivarprodukter från Hewlett-Packard Company. Skrivaren är avsedd att vara kompatibel med språket PCL. Det innebär att skrivaren känner igen PCL-kommandon som används i olika program och att den emulerar motsvarande funktioner.

PostScript är ett registrerat varumärke som tillhör Adobe Systems Incorporated i USA och/eller andra länder.

Wi-Fi<sup>®</sup> och Wi-Fi Direct<sup>®</sup> är registrerade varumärken som tillhör Wi-Fi Alliance<sup>®</sup>.

Alla andra varumärken tillhör sina respektive ägare.

## Licensinformation

All licensinformation som är associerad med den här produkten kan visas från cd-skivan:katalogen \NOTICES på installations-cd:n.

## Bullerniåver

Följande mätningar har utförts i enlighet med ISO 7779 och rapporterats i enlighet med ISO 9296.

**Obs!** Alla lägen kanske inte är tillämpliga för din produkt.

Medelljudtryck 1 meter, dBA	
Skriver ut	Enkelsidigt: 53 Dubbelsidigt: 50
Skanna	58
Kopiera	59
Klar	14

Värdena kan ändras. Se [www.lexmark.com](http://www.lexmark.com) för aktuella värden.

## WEEE-direktivet (Waste from Electrical and Electronic Equipment)



WEEE-logotypen betecknar specifika återvinningsprogram och -procedurer för elektroniska produkter i EU-länderna. Vi uppmuntrar återvinning av våra produkter.

Om du har frågor om återvinningsalternativ kan du besöka Lexmarks webbplats på [www.lexmark.com](http://www.lexmark.com) och slå upp ditt lokala säljkontors telefonnummer.

## Laddningsbart litiumjonbatteri

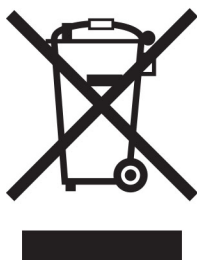

Den här produkten kan innehålla ett laddningsbart litiumjonknappcells batteri som endast bör tas bort av en utbildad tekniker. En överkryssad soptunna betyder att produkten inte ska kasseras som osorterat avfall utan måste skickas till separata insamlingsanläggningar för återvinning och återanvändning. Om batteriet tas bort ska du inte kassera det i hushållsavfall. Det kan finnas separata insamlingsystem för batterier i din kommun, till exempel en insamlingsplats för batteriåtervinning. Genom särskild insamling av förbrukade batterier säkerställs lämplig hantering av avfall, inklusive återanvändning och återvinning, samtidigt som eventuella negativa effekter på hälsa och miljö undviks. Kassera batterierna på ett ansvarsfullt sätt.

Förordning (EU) 2023/1542

## Förordning (EU) 2023/1542

Denna punkt kan innehålla ett uppladdningsbart litiumknappcells batteri. Detta batteri överensstämmer med förordning (EU) 2023/1542. Uppfyllandet av kravet visas med CE-märkning:





Denna produkt kan innehålla ett av följande knappcells batterier:

- Batteriidentifiering: Seiko modellnummer MS621FE  
Tillverkare: Seiko Instruments Inc.  
Tillverkarens adress: 8, Nakase 1-chome, Mihama-ku, Chiba-shi, Chiba 261-8507, Japan
- Batteriidentifiering: Panasonic modellnummer ML621  
Tillverkare: Panasonic Energy Co., Ltd.  
Tillverkarens adress: 1-1 Matsushita-cho, Moriguchi City, Osaka 570-8511, Japan
- Batteriidentifiering: FDK modellnummer ML621  
Tillverkare: FDK Corporation  
Tillverkarens adress: Shibaura Crystal Shinagawa, 1-6-41 Konan, Minato-ku, Tokyo 108-8212, Japan

## Environmental labeling for packaging

Per Commission Regulation Decision 97/129/EC Legislative Decree 152/2006, the product packaging may contain one or more of the following symbols.

	This symbol indicates that the packaging may contain corrugated fiberboard.
	This symbol indicates that the packaging may contain non-corrugated fiberboard.
	This symbol indicates that the packaging may contain paper.

For more information, go to [www.lexmark.com/recycle](http://www.lexmark.com/recycle), and then choose your country or region. Information on available packaging recycling programs is included with the information on product recycling.

## Produktkassering

Skrivaren eller dess tillbehör får inte kastas bland hushållsavfall. De lokala myndigheterna kan ge information om kasserings- och återvinningsalternativ.

## Lämna tillbaka Lexmark-kassetter för återanvändning eller återvinning

Genom Lexmarks insamlingsprogram kan du lämna tillbaka använda kassetter gratis till Lexmark för återanvändning eller återvinning. Alla kassetter som återlämnas till Lexmark antingen återanvänds eller monteras isär för återvinning. Förpackningarna som kassetterna återlämnas i återvinns också.

Om du vill lämna tillbaka Lexmark-kassetter för återanvändning eller återvinning gör du följande:

- 1 Gå till [www.lexmark.com/recycle](http://www.lexmark.com/recycle).
- 2 Välj den produkt du vill återvinna.

## Meddelande om statisk elektricitet



Den här symbolen identifierar delar som är känsliga för statiska laddningar. Rör aldrig områden kring denna symbol utan att först beröra en metallyta vid någon yta i ett område på avstånd från symbolen.

Berör en synlig metallram på skrivaren innan du berör eller kommer åt skrivarens invändiga ytor för att förhindra skador som kan uppstå genom elektrostatisk urladdning när du utför underhåll, som att rensa paperstopp eller byta ut förbrukningsmaterial.

## ENERGY STAR

Lexmark-produkter som bär ENERGY STAR<sup>®</sup> emblemet på produkten eller huvudmenyn är certifierade för och överensstämmer med kraven i EPA ENERGY STAR från och med tillverkningsdatum.



## Temperaturinformation

Driftstemperatur och relativ luftfuktighet	10 till 32,2 °C och 15 till 80 % relativ luftfuktighet 15,6 till 32,2 °C och 8 till 80 % relativ luftfuktighet Maximal våttemperatur <sup>2</sup> : 22,8 °C Icke-kondenserande miljö
Långvarig förvaring av skrivare/kassett/bildhanteringsenhet <sup>1</sup>	15,6 till 32,2 °C och 8 till 80 % relativ luftfuktighet Maximal våttemperatur <sup>2</sup> : 22,8 °C
Kortvarig transport av skrivare/kassett/bildhanteringsenhet	-40 till 40 °C
<sup>1</sup> Förbrukningsmaterialet har en hållbarhetstid på ca 2 år. Detta baseras på förvaring i en vanlig kontorsmiljö vid 22 °C och 45 % luftfuktighet. <sup>2</sup> Våttemperaturen avgörs av lufttemperaturen och den relativa luftfuktigheten.	

## Meddelande om laser

Skrivaren är certifierad i USA i enlighet med kraven i DHHS 21 CFR kapitel I, underkapitel J för klass I (1)-laserprodukter, och på andra platser certifierad som en klass I-laserprodukt i enlighet med kraven i IEC 60825-1: 2014.

Laserprodukter av klass I anses inte vara skadliga. Lasersystemet och skrivaren är utformade så att människor aldrig utsätts för laserstrålning över klass I-nivå under normala förhållanden vid användning, underhåll eller service. Skrivaren har en icke-servicebar skrivarhuvudenhet som innehåller en laser med följande specifikationer:

Klass: IIIb (3b) AlGalnP

Nominell uteffekt (milliwatt): 25

Våglängd (nanometer): 775–800

## Strömförbrukning

### Produktens strömförbrukning

I följande tabell dokumenteras produktens olika lägen för strömförbrukning.

**Obs!** Alla lägen kanske inte är tillämpliga för din produkt.

Läge	Beskrivning	Strömförbrukning (Watt)
Skriver ut	Produkten skapar en papperskopia av elektroniska indata.	Enkelsidigt: 580 Dubbelsidigt: 330
Kopiera	Produkten skapar en papperskopia av originalpapperskopior.	590
Skanna	Produkten skannar pappersdokument.	15,5
Klar	Produkten väntar på ett utskriftsjobb.	8,9
Viloläge	Produkten är i energisparläge (hög nivå).	1,2
Dvala	Produkten är i energisparläge (låg nivå).	0,2



Läge	Beskrivning	Strömförbrukning (Watt)
Av	Produkten är ansluten till ett eluttag, men strömbrytaren är avstängd.	0,2

Strömförbrukningsnivåerna som listades i föregående tabell representerar genomsnittsmätningar. Momentaneffekten kan vara betydligt högre än genomsnittet.

Värdena kan ändras. Se [www.lexmark.com](http://www.lexmark.com) för aktuella värden.

## Vänteläge

Den här produkten är utrustad med ett energisparläge som kallas *Vänteläge*. Vänteläget sparar ström genom att minska strömförbrukningen under längre inaktiva perioder. Vänteläget aktiveras automatiskt när produkten inte har använts under en viss tidsperiod, vilket kallas *Väntelägestimeout*.

Fabriksstandard för väntelägestimeouten för den här produkten (i minuter):	15
--	----

Med hjälp av konfigurationsmenyerna kan du ändra väntelägestimeouten mellan 1 och 120 minuter. Om utskriftshastigheten är mindre eller lika med 30 sidor per minut kan tidsgränsen endast ställas in till upp till 60 minuter. Om du ställer in väntelägestimeouten på ett lågt värde minskar strömförbrukningen, men produktens svarstid kan då öka. Om du ställer in väntelägestimeouten på ett högt värde bibehålls en snabb svarstid, men mer ström förbrukas.

## Standbyläge

Den här produkten är utrustad med ett driftläge som drar mycket lite ström och som kallas *Standbyläge*. När skrivaren är i standbyläge stängs alla andra system och enheter av på ett säkert sätt.

Skrivaren kan gå in i standbyläget med följande metoder:

- Använda standbylägestimeouten
- Använda schemalagda energilägen

Standardtimeout för standbyläget för den här produkten i alla länder och regioner	3 dagar
---	---------

Hur lång tid skrivaren ska vänta efter att ett jobb har skrivits ut innan den går in i standbyläget kan ändras mellan en timme och en månad.

## Information om EPEAT-registrerad bildhanteringsutrustning:

- Strömnivån för Standby-läget anges i Viloläge eller avstängt läge.
- Produkten ska automatiskt sänka strömnivån till Standby-läget på  $\leq 1$  W. Den automatiska standbyfunktionen (Viloläge eller Av) ska aktiveras vid produktleverans.

## Avstängt läge

Om den här produkten har ett avstängt läge som ändå drar en mindre mängd ström måste du koppla bort nätsladden från eluttaget för att stoppa strömförbrukningen helt.

## Total energiförbrukning

Ibland kan det vara användbart att kunna uppskatta produktens totala energiförbrukning. Eftersom uppgifter om energiförbrukningen står i Watt ska energiförbrukningen multipliceras med den tid produkten befinner sig

i varje enskilt läge om du vill beräkna den totala förbrukningen. Produktens totala energiförbrukning är summan av förbrukningen i varje läge.

## Meddelanden om riktlinjer för terminalutrustning för telekommunikation

Detta avsnitt innehåller information om gällande bestämmelser för produkter som innehåller det analoga faxkortet:

Lexmark-regeltyp/-modellnummer:

LEX-M03-002

## Information om regler för trådlösa produkter

Det här avsnittet innehåller information om regler som endast gäller för trådlösa modeller.

Om du inte är säker på om din modell är en trådlös modell går du till <http://support.lexmark.com>.

## Information om modulära komponenter

Trådlösa modeller innehåller följande modulära komponent:

AzureWave AW-CM467-SUR; FCC ID:TLZ-CM467; IC:6100A-CM467

Om du vill kontrollera vilka modulära komponenter som är installerade i produkten läser du på märkningen på produkten.

## Exponering för RF-strålning

Strålningen från den här enheten ligger långt under FCC:s och andra reglerande myndigheters gränser för exponering av RF-strålning. Enligt FCC:s och andra reglerande myndigheters krav gällande RF-strålning måste ett avstånd på minst 20 cm hållas mellan antennen och människor.

## EU-regler

Den här produkten överensstämmer med skyddskraven i rådets direktiv 2014/53/EU om anpassning och harmonisering av medlemsstaternas lagstiftning som rör radioutrustning.

Tillverkare av denna produkt är: Lexmark International, Inc., 740 West New Circle Road, Lexington, KY, 40550 USA. Det auktoriserade EEA/EU-ombudet är: Lexmark International Technology Hungária Kft., 8 Lechner Ödön fasor, Millennium Tower III, 1095 Budapest UNGERN. Importören för EES/EU är: Lexmark International Technology S.à.r.l. 20, Route de Pré-Bois, ICC Building, Bloc A, CH-1215 Genève, Schweiz. En försäkran om överensstämmelse med direktivens krav kan fås på begäran från den auktoriserade representanten eller erhållas på

[www.lexmark.com/en\\_us/about/regulatory-compliance/european-union-declaration-of-conformity.html](http://www.lexmark.com/en_us/about/regulatory-compliance/european-union-declaration-of-conformity.html).

Uppfyllandet av kravet visas med CE-märkning:



## Begränsningar

Den här radioutrustningen får endast användas inomhus. Användning utomhus är förbjuden. Den här begränsningen gäller för alla länder som är angivna i tabellen nedan:

								
AT	BE	BG	CH	CY	CZ	DE	DK	EE
EL	ES	FI	FR	HR	HU	IE	IS	IT
LI	LT	LU	LV	MT	NL	NO	PL	PT
RO	SE	SI	SK	TR	STORBRIANNIEN (NI)			

## Uttalande från EU och andra länder om radiosändares operationella frekvensband och maximala RF-effekt

Denna radioprodukt överför antingen inom band 2,4 GHz (2,412–2,472 GHz inom EU) eller 5 GHz (5,15–5,35, 5,47–5,725 inom EU). Sändarens maximala EIRP-ut effekt, inklusive antennförstärkning, är  $\leq 20$  dBm för båda banden.

## EU-regler

Denna produkt överensstämmer med skyddskraven i EG:s direktiv 2014/30/EU, 2014/35/EU, 2009/125/EC och 2011/65/EU, ändrad av (EU) 2015/863, om anpassning och harmonisering av medlemsstaternas lagstiftning som rör elektromagnetisk kompatibilitet, säkerhet hos elektrisk utrustning som konstruerats för användning inom vissa spänningsgränser, ekodesign av energirelaterade produkter och begränsningar för användning av vissa farliga ämnen i elektrisk och elektronisk utrustning.

Tillverkare av denna produkt är: Lexmark International, Inc., 740 West New Circle Road, Lexington, KY, 40550 USA. Det auktoriserade EEA/EU-ombudet är: Lexmark International Technology Hungária Kft., 8 Lechner Ödön fasor, Millennium Tower III, 1095 Budapest UNGERN. Importören för EES/EU är: Lexmark International Technology S.à.r.l. 20, Route de Pré-Bois, ICC Building, Bloc A, CH-1215 Genève, Schweiz. En försäkran om överensstämmelse med direktivens krav kan fås på begäran från den auktoriserade representanten eller erhållas på

[www.lexmark.com/en\\_us/about/regulatory-compliance/european-union-declaration-of-conformity.html](http://www.lexmark.com/en_us/about/regulatory-compliance/european-union-declaration-of-conformity.html).

Produkten uppfyller begränsningarna för klass B i EN 55032 och säkerhetskraven i EN 62368-1.

# Index

## A

adapterkontakt 35  
Adressbok  
  använda 26  
AirPrint  
  använda 64  
aktivera förstoringssläge 28  
aktivera pin-koder 29  
aktivera röstvägledning 27  
aktivera talade lösenord 29  
aktivera USB-porten 205  
aktivera Wi-Fi Direct 58  
alternativ  
  fastprogramkort 52  
analog fax  
  konfigurera 30  
ange pappersformatet 46  
anpassa skärmen 24  
ansluta en dator till skrivaren 59  
ansluta mobil enhet  
  till skrivare 58  
ansluta skrivaren  
  till ett trådlöst nätverk 56  
ansluta skrivaren till tjänsten för tydlig ringsignal 37  
ansluta till ett trådlöst nätverk  
  använda PIN-metoden 57  
  använda tryckknappsmetoden 57  
använda Anpassning av visning 24  
använda Customer Support 24  
använda den automatiska dokumentmataren  
  kopiera 69  
använda kontrollpanelen 12  
använda skannerglasat  
  kopiera 69  
använda startskärmen 21  
använda äkta delar och förbrukningsmaterial från Lexmark 152  
användningsräknare för förbrukningsmaterial  
  återställa 166, 226  
avaktivera felet "SMTP-servern är inte konfigurerad" 229  
avbryta utskriftsjobb 68

avsändar-ID visas inte 230

## B

bekräfta utskriftsjobb 66  
beställa förbrukningsmaterial  
  bildhanteringsenhet 153  
  tonerkassett 152  
beständigt minne  
  rensa 61  
bilder som skärs av på utskrift 191  
bildhanteringsenhet  
  beställa 153  
  byta ut 156  
blockera skräpfax 75  
bokmärken  
  skapa 25  
  skapa mappar för 26  
brevpapper  
  kopiera till 70  
  välja 15  
bullernivå 244  
Byt kassetten, fel skrivarområde 225  
byta ut delar  
  inmatningsvalsenhet 159  
  magasin 159  
  magasinets separeringsrulle 163  
  skiljebladsdyna till automatisk dokumentmatare 164  
byta ut förbrukningsmaterial  
  bildhanteringsenhet 156  
  tonerkassett 153

## D

dator  
  ansluta till skrivaren 59  
dator, skanna till 77  
datum och tid  
  faxinställningar 38  
det går inte att läsa flashenheten  
  felsökning, skriva ut 205  
det går inte att skanna till en dator 235  
det går inte att skanna till en nätverksmapp 235

det går inte att skicka e-postmeddelanden 229  
det går inte att skicka eller ta emot fax med analog fax 230  
det går inte att skicka eller ta emot fax med etherFAX 233  
det går inte att skicka faxförsättsbladet från datorn 234  
det går inte att stänga skannern 239  
det går inte att ta emot fax med analog fax 232  
Display Customization  
  använda 24  
dokument, skriva ut  
  från en dator 63  
  från en mobil enhet 63  
dubbelsidig kopiering 70  
dålig faxutskriftskvalitet 234

## E

e-post  
  skicka 72  
e-post, felsökning  
  det går inte att skicka e-postmeddelanden 229  
e-postaviseringar  
  konfigurera 151  
e-postfunktion  
  konfigurera 38  
e-postgenväg  
  skapa 72  
e-postleverantörer 38  
e-postserver  
  konfigurera 38  
energiparlagen  
  konfigurera 171  
Enhetskvoter  
  konfigurera 24  
etherFAX, använda  
  ställa in faxfunktionen 31  
Ethernet-kabel 20  
Ethernet-port 20  
exportera en konfigurationsfil  
  använda Embedded Web Server 51  
EXT-port 20

**F**

- fabriksinställningar
  - återställa 62
- fastprogramkort 52
- fax
  - skicka 73
  - stoppa 75
  - vidarebefordra 75
- fax som stöds 29
- faxa
  - använda den automatiska dokumentmataren 73
  - använda skannerglaset 73
  - ställa in datum och tid 38
- faxdestinationsgenväg
  - skapa 74
- faxdrivrutin
  - installera 50
- faxfelsökning
  - avsändar-ID visas inte 230
  - det går inte att konfigurera etherFAX 232
  - det går inte att skicka eller ta emot fax med analog fax 230
  - det går inte att skicka eller ta emot fax med etherFAX 233
  - det går inte att skicka fax med analog fax 232
  - det går inte att skicka faxförsättsbladet från datorn 234
  - kan skicka men inte ta emot fax med analog fax 232
  - låg utskriftskvalitet 234
  - saknad information på faxförsättsbladet 234
- faxinstallation
  - anslutning till standardtelefonlinje 32
  - lands- eller regionsspecifik 35
- faxlogg
  - skriva ut 75
- faxserver, använda
  - ställa in faxfunktionen 31
- faxsvärta
  - justera 75
- faxupplösning
  - ändra 74
- FCC-meddelanden 250
- fel marginaler 185
- felkoder 175
- felmeddelanden 175
- felsökning
  - kan inte ansluta skrivaren till Wi-Fi 224
  - kan inte öppna Embedded Web Server 223
  - problem med utskriftskvalitet 174
  - skrivaren svarar inte 204
  - SMTP-servern är inte konfigurerad 229
- felsökning av kopia
  - dålig kopieringskvalitet 237
  - ofullständiga kopior av dokument eller foton 237
  - skannern svarar inte 239
- felsökning vid skanning
  - det går inte att skanna till en dator 235
  - det går inte att skanna till nätverksmapp 235
  - dålig kopieringskvalitet 237
  - ofullständiga kopior av dokument eller foton 237
  - ojämn vid skanning från den automatiska dokumentmataren 238
  - skannern svarar inte 239
  - skanning gör att datorn låser sig 239
  - skanningen misslyckades 238
  - skanningen tar för lång tid 239
  - taggig bild vid skanning från den automatiska dokumentmataren 238
  - vertikala mörka ränder i utskriften vid skanning från den automatiska dokumentmataren 237
- felsökning, e-post
  - det går inte att skicka e-postmeddelanden 229
- felsökning, fax
  - avsändar-ID visas inte 230
  - det går inte att konfigurera etherFAX 232
  - det går inte att skicka eller ta emot fax med analog fax 230
  - det går inte att skicka eller ta emot fax med etherFAX 233
  - det går inte att skicka fax med analog fax 232
  - det går inte att skicka faxförsättsbladet från datorn 234
  - kan skicka men inte ta emot fax med analog fax 232
  - låg utskriftskvalitet 234
  - saknad information på faxförsättsbladet 234
- felsökning, kopia
  - det går inte att stänga skannern 239
  - dålig kopieringskvalitet 237
  - ofullständiga kopior av dokument eller foton 237
  - skannern svarar inte 239
- felsökning, skanna
  - det går inte att skanna till en dator 235
  - det går inte att skanna till en nätverksmapp 235
  - det går inte att stänga skannern 239
  - dålig kopieringskvalitet 237
  - ofullständiga kopior av dokument eller foton 237
  - ojämn vid skanning från den automatiska dokumentmataren 238
  - skannern svarar inte 239
  - skanningen misslyckades 238
  - taggig bild vid skanning från den automatiska dokumentmataren 238
  - vertikala mörka ränder i utskriften vid skanning från den automatiska dokumentmataren 237
- felsökning, skriva ut
  - det går inte att länka magasin 227
- fel marginaler 185
- jobbet skrivs ut från fel magasin 201
- jobbet skrivs ut på fel papper 201
- konfidentiella och övriga stoppade dokument skrivs inte ut 200
- kuverten klistras igen vid utskrift 226
- långsam utskrift 202
- papper fastnar ofta 228

sidor som fastnat skrivs inte ut igen 229  
sortering av utskrift fungerar inte 227  
utskriftsjobb skrivs inte ut 200  
felsökning, utskriftskvalitet  
fläckiga utskrifter och punkter 188  
grå bakgrund på utskrifter 184  
helsvarta sidor 190  
horisontella ljusa band 193  
ljus utskrift 186  
mörk utskrift 181  
pappersböjning 188  
skev utskrift 189  
sned utskrift 189  
text eller bild som skärs av 191  
tomma sidor 180  
tonern suddas lätt bort 192  
tunna linjer skrivs inte ut korrekt 182  
vertikala ljusa band 194  
vertikala mörka band 196  
vertikala mörka band och bilder saknas på utskrifterna 198  
vertikala mörka streck eller ränder 197  
vertikala vita streck 195  
vikt eller skrynkligt papper 183  
vita sidor 180  
återkommande defekter 199  
filtyper  
som stöds 66  
filtyper som stöds 66  
flashenhet  
skanna till 80  
skriva ut från 65  
flashenheter  
som stöds 66  
flashenheter som stöds 66  
flerfunktionsmatare  
fylla på 48  
flyktighetsredogörelse 62  
flyktigt minne 62  
rensa 61  
flytta skrivaren 19, 172  
fläckig utskrift 188  
fotografier, kopiera 69  
FTP-adress  
skapa genväg 79  
FTP-server, skanna till  
använda kontrollpanelen 78

fylla på brevpapper  
i flerfunktionsmataren 48  
fylla på i magasin 46  
fylla på kuvert  
i flerfunktionsmataren 48  
förbrukningsmaterial  
spara 172  
Förbrukningsmaterial som inte är Lexmark-  
förbrukningsmaterial 226  
förminska en kopiastorlek 70  
förstora en kopiastorlek 70  
Förstoringsläge  
aktivera 28  
förtryckta formulär  
välja 15  
förvara papper 14

## G

genväg  
E-post 23  
Fax 23  
FTP 23  
Kopiera 23  
genväg, skapa  
e-post 72  
faxdestination 74  
FTP-adress 79  
genväg, skapa en  
kopiera 71  
genvägar  
skapa 23  
grå bakgrund på utskrifter 184  
göra kopior 69

## H

hantera skärmläckare 24  
helsvarta sidor 190  
hitta skrivarinformation 9  
horisontella ljusa band 193  
huvudmeny  
anpassa 22  
använda 21  
högtalarinställningar för fax  
konfigurera 38

## I

icke-flyktigt minne 62  
ikoner på huvudmenyn  
visa 22

importera en konfigurationsfil  
använda Embedded Web Server 51  
inaktivera röstvägledning 27  
inaktivera Wi-Fi-nätverket 59  
inbyggd programvara,  
uppdatera 51  
indikatorlampa  
förstå statusen 12  
inmatningsvalsenshet  
byta ut 159  
rengöra 168  
installera faxdrivrutinen 50  
installera interna tillval  
intelligent lagringsenhet 54  
installera magasin 53  
installera skrivardrivrutinen 49  
installera skrivarprogrammet 49  
inställning för universellt  
pappersformat 46  
intelligent lagringsenhet 62  
installera 54  
rensa 61  
interna alternativ 52  
interna tillval, lägga till  
skrivardrivrutin 52

## J

jobbet skrivs ut från fel  
magasin 201  
jobbet skrivs ut på fel  
papper 201  
justera  
skannerregistrering 240  
justera ljusstyrka  
på displayen 172  
justera registrering av den  
automatiska  
dokumentmataren 240  
justera standardvolym  
högtalare 29  
hörlurar 29  
justera svärta för  
faxmeddelanden 75  
justera talhastigheten  
Röstvägledning 29  
justera tonersvärta 68

## K

kan inte ansluta skrivaren till Wi-Fi 224

kan inte öppna Embedded Web Server 223  
konfidentiella dokument skrivs inte ut 200  
konfidentiella utskriftsjobb  
konfigurera 66  
skriva ut 67  
konfigurera  
analog fax 30  
Konfigurera Device Quotas 24  
konfigurera faxfunktionen för etherFAX 31  
konfigurera  
faxhögtalarinställningar 38  
konfigurera inställningarna för e-postserver 38  
konfigurera seriell utskrift 59  
konfigurera sommartid 38  
konfigurera Wi-Fi Direct 58  
konfigurerar  
leveransmeddelanden 151  
kontakta kundsupport 241  
kontrollera status för delarna och förbrukningsmaterial 151  
kontrollpanel  
använda 12  
kopiera  
använda den automatiska dokumentmataren 69  
använda skannerglaset 69  
fotografier 69  
kort 71  
på brevpapper 70  
på papperets båda sidor 70  
kopiera flera sidor  
på ett ark 70  
kopiera från  
valt magasin 69  
kopiera olika pappersformat 69  
koppla kablar 20  
kort  
kopiera 71  
Kortkopia  
konfigurera 23  
kundsupport  
kontakta 241  
Kundsupport  
använda 24  
kuverten klistras igen vid utskrift 226

**L**

Lexmark Mobile Print  
använda 63  
Lexmark Print  
använda 63  
Lexmark ScanBack Utility  
använda 77  
LINE-port 20  
lista med teckensnittspröv  
skriva ut 67  
ljus utskrift 186  
lokalisera områden med kvadd 207  
lokalisera säkerhetsplats 61  
luftfuktigheten runt skrivaren 248  
långsam utskrift 202  
lägg in skiljeblad 68  
lägga till appar på startskärmen 22  
lägga till en genväg  
kopiera 71  
lägga till genväg  
e-post 72  
faxdestination 74  
FTP-adress 79  
lägga till interna tillval  
skrivardrivrutin 52  
lägga till kontakter 26  
lägga till kontaktgrupper 26  
lägga till maskinvarualternativ  
skrivardrivrutin 52  
lägga till skrivare till en dator 50  
länkade magasin 49

**M**

magasin  
byta ut 159  
fylla på 46  
installera 53  
länka 49  
ta bort länk 49  
magasinets separeringsrulle  
byta ut 163  
maskinvarualternativ, lägga till  
skrivardrivrutin 52  
maskinvarutillval  
magasin 53  
meddelande om tillbehör  
konfigurera 151  
meddelanden 244, 246, 248, 249, 250  
meny  
802.1x 138  
AirPrint 133  
Anonym datainsamling 88  
Anpassade  
skanningsstorlekar 102  
Begränsa extern  
nätverksåtkomst 141  
Bild 101  
Diskkryptering 147  
Diverse 147  
E-postinställningar 118  
Egenskaper 82  
Ekoläge 83  
Energihantering 87  
Enhet 149  
Ethernet 134  
Fax 149  
Faxinstallation 105  
Faxläge 105  
Faxserverinställning 115  
Felsökning 150  
Fjärrstyrd funktionspanel 84  
FTP-standardinställningar 123  
Genvägar 149  
Hantera behörigheter 142  
HTTP-/FTP-inställningar 140  
Inloggningsbegränsningar 145  
Installation 96  
IPSec 137  
Konfidentiell  
skrivarinställning 146  
Konfigurationsmeny 90  
Kvalitet 97  
Layout 95  
Lokala konton 143  
LPD-konfiguration 139  
Lösningar för LDAP-  
inställningar 147  
Magasinkonfiguration 101  
Meddelanden 84  
Medietyper 103  
Meny för inställningssida 148  
Mobiltjänsthantering 134  
Nätverk 150  
Nätverksöversikt 129  
Om den här skrivaren 94  
PCL 99  
PDF 98  
PostScript 99

Radera tillfälliga datafiler 147  
Radering ur funktion 94  
Registrering till  
  molntjänster 148  
Schemalägg USB-enheter 143  
Skanna till flashenhet 126  
Skriv ut 149  
Skriv ut från flashenhet 128  
SNMP 137  
Standardinställningar för e-  
  post 119  
Standardinställningar för  
  kopiering 103  
Säkerhetsgranskningslogg 143  
TCP/IP 135  
ThinPrint 140  
Tillgänglighet 88  
Trådlöst 130  
Universal Setup (Universell  
  inställning) 102  
USB 141  
Utskriftsinfo 97  
Webblänksinställning 123  
Wi-Fi Direct 132  
Återställa  
  fabriksinställningar 89  
Meny för inställningssida  
  skriva ut 150  
miljöinställningar 171  
mobil enhet  
  ansluta till skrivare 58  
  skriva ut från 63, 64  
Mopria Print Service 64  
mottagna fax  
  stoppa 75  
mörk utskrift 181

## N

navigera på skärmen  
  använda gester 27  
navigera på skärmen med hjälp  
  av gester 27  
nätkabelkontakt 20  
nätverksskapa  
  skap en genväg 79

## O

ojämn bild  
  skanning från den automatiska  
  dokumentmataren 238

ojämn text  
  skanning från den automatiska  
  dokumentmataren 238  
olika pappersformat, kopiera 69

## P

papper  
  brevpapper 15  
  förtryckta formulär 15  
  Inställning för universell  
  storlek 46  
  som inte kan användas 14  
  välja 13  
papper fastnar ofta 228  
pappersegenskaper 13  
pappersformat  
  inställning 46  
pappersstopp  
  i bakre luckan 220  
  i den automatiska  
  dokumentmataren 208  
  i standardmagasinet 213  
  i tillvalsmagasinet 217  
  identifiera 207  
  plats 207  
  undvika 206  
pappersstopp i enheten för  
  dubbelsidig utskrift 217  
pappersstopp i  
  flerfunktionsmataren 209  
pappersstopp i  
  standardmagasinet 208  
pappersstorlekar som stöds 15  
pappersstorlekar, som stöds 15  
papperstrassel  
  undvika 206  
papperstyp  
  inställning 46  
papperstyper som stöds 17  
papperstyper, som stöds 17  
pappersvikter som stöds 18  
pappersvikter, som stöds 18  
pekskärm  
  rengöra 167  
pin-koder  
  aktivera 29  
PIN-metod 57  
problem med utskriftskvalitet 174  
program som stöds 22  
punkter på utskrifter 188

## R

radera den intelligenta  
  lagringsenheten 61  
radera skrivarminnet 62  
rapporter  
  skrivaranvändning 152  
  skrivarstatus 152  
redigera kontakter 26  
registrering av den automatiska  
  dokumentmataren  
  justera 240  
rengöra  
  skrivarens exteriör 166  
  skrivarens insida 166  
rengöra  
  inmatningsvalsenheten 168  
rengöra pekskärmen 167  
rengöra skannern 167  
Rengöra skannern 150  
rengöra skrivaren 166  
rensa  
  skrivarminne 61  
riktlinjer för papper 13  
RJ-11-adapter 35  
Röstvägledning  
  aktivera 27  
  inaktivera 27  
  talhastighet 29

## S

saknad information på  
  faxförsättsbladet 234  
saknad utskrift 198  
Scan Center  
  konfigurera 22  
schemalägga ett fax 74  
schemaläggning av fax 74  
seriell utskrift  
  konfigurera 59  
sida för nätverksinställningar  
  skriva ut 59  
sidor som fastnat skrivs inte ut  
  igen 229  
skanna  
  använda den automatiska  
  dokumentmataren 77  
  använda skannerglasat 77  
  till en dator 77  
  till en FTP-server 78  
  till flashenhet 80



- skanna till en FTP-server
  - använda kontrollpanelen 78
- skanna till en nätverksmapp 79
- skanner
  - rengöra 167
- skanning från automatisk dokumentmatare
  - ojämn bild 238
  - ojämn text 238
- skanningskvalitetsproblem 237
- skapa bokmärken 25
- skapa en genväg
  - kopiera 71
  - nätverksmapp 79
- skapa genväg
  - e-post 72
  - faxdestination 74
  - FTP-adress 79
- skapa genvägar 23
- skapa mappar
  - för bokmärken 26
- skevt utskrift 189
- skicka e-post 72
  - använda den automatiska dokumentmataren 72
  - använda skannerglaset 72
- skicka fax 73
- skicka skrivaren 173
- skiljeblad
  - placera 68
- skiljebladsdyna till automatisk dokumentmatare
  - byta ut 164
- skriva ut
  - från en dator 63
  - från en flashenhet 65
  - från en mobil enhet 64
  - konfidentiella utskriftsjobb 67
  - lista med teckensnittspröv 67
  - med Mopria Print Service 64
  - med Wi-Fi Direct 64
  - Meny för inställningssida 150
  - sida för
    - nätverksinställningar 59
  - stoppade jobb 67
- skriva ut en faxlogg 75
- skriva ut en sida för nätverksinställningar 59
- skriva ut en teckensnittlista 67
- skriva ut från en dator 63
- skriva ut, felsökning
  - det går inte att länka magasin 227
  - det går inte att läsa flashenheten 205
  - fel marginaler 185
  - jobbet skrivs ut från fel magasin 201
  - jobbet skrivs ut på fel papper 201
  - konfidentiella och övriga stoppade dokument skrivs inte ut 200
  - kuverten klistras igen vid utskrift 226
  - långsam utskrift 202
  - papper fastnar ofta 228
  - problem med utskriftskvalitet 174
  - sortering av utskrift fungerar inte 227
  - utskriftsjobb skrivs inte ut 200
- skrivardrivrutin
  - installera 49
  - maskinvarualternativ, lägga till 52
- skrivare
  - friyta minimum 19
  - skicka 173
  - välja en plats för 19
- skrivaren svarar inte 204
- skrivarens delar 11
- skrivarens serienummer hitta 10
- skrivarfelkoder 175
- skrivarfelmeddelanden 175
- skrivarinformation hitta 9
- skrivarinställningar
  - återställa fabriksinställningar 62
- skrivarkonfigurationer 11
- skrivarmeddelanden
  - Byt kassetten, fel skrivarområde 225
  - Förbrukningsmaterial som inte är Lexmark-förbrukningsmaterial 226
- skrivarmenyer 81, 150
- skrivarminne rensa 61
- skrivarportar 20
- skrivarprogram
  - installera 49
- skrivarserienummer hitta 10
- skrivarstatus 12
- skrynkligt papper 183
- skräpfax
  - blockera 75
- skärmens ljusstyrka
  - justera 172
- SMB
  - skanna 79
- SMTP-inställningar
  - konfigurera 38
- SMTP-servern är inte konfigurerad
  - avaktivera 229
- sned utskrift 189
- sommartid
  - konfigurera 38
- sortera flera kopior 70
- sortera kopior 70
- sortering av utskrift fungerar inte 227
- spara förbrukningsmaterial 172
- spara papper 70
- spara utskriftsjobb 66
- standardvolym för högtalare
  - justera 29
- standardvolym för hörlurar
  - justera 29
- Standbyläge
  - konfigurera 171
- startskärmsikoner visa 22
- status för delar
  - kontrollera 151
- status för förbrukningsmaterial
  - kontrollera 151
- stoppa fax 75
- stoppade dokument skrivs inte ut 200
- stoppade jobb
  - skriva ut 67
  - ställa in tid 66
- strålningsinformation 244, 250
- ställa in e-postaviseringar 151
- ställa in fax
  - anslutning till standardtelefonlinje 32
  - lands- eller regionsspecifik 35

ställa in faxfunktionen med  
faxservern 31  
ställa in papperstypen 46  
säkerhetsinformation 7, 8  
säkerhetsplats  
  lokalisera 61  
säkra skrivarinformation 62

## T

ta bort kontakter 26  
ta bort kontaktgrupper 26  
ta bort länkar till magasin 49  
ta bort pappersstopp  
  i bakre luckan 220  
  i den automatiska  
    dokumentmataren 208  
  i enheten för dubbelsidig  
    utskrift 217  
  i flerfunktionsmataren 209  
  i standardmagasinet 208, 213  
  i tillvalsmagasinet 217  
talade lösenord  
  aktivera 29  
Talhastighet för röstvägledning  
  justera 29  
tangentbord på skärmen  
  använda 28  
telefonsvarare  
  konfigurera 32  
temperatur runt skrivaren 248  
Testsidor för utskriftskvalitet 150  
text som skärs av på utskrift 191  
tilldela ett ringmönster till  
skrivaren 37  
tillgängliga interna tillval 52  
tjänst för tydlig ringsignal, fax  
  aktivera 37  
tomma sidor 180  
tonerkassett  
  beställa 152  
  byta ut 153  
tonern suddas lätt bort 192  
tonersvärta  
  justera 68  
Tryckknappsmetod 57  
trådlös nätverkshantering 56  
trådlöst nätverk  
  ansluta skrivaren till 56  
  Wi-Fi Protected Setup 57  
tunna linjer skrivs inte ut  
korrekt 182

## U

undvika pappersstopp 206  
Universella pappersformat  
  inställning 46  
uppdatera fast programvara 51  
upprepa utskriftsjobb 66  
USB-kabel 20  
USB-port  
  aktivera 205  
utskriftsjobb  
  avbryta 68  
utskriftsjobb ej utskrivet 200  
utskriftskvalitet, felsökning  
  fläckiga utskrifter och  
    punkter 188  
  grå bakgrund på utskrifter 184  
  helsvarta sidor 190  
  horisontella ljusa band 193  
  ljus utskrift 186  
  mörk utskrift 181  
  pappersböjning 188  
  skev utskrift 189  
  sned utskrift 189  
  svarta sidor 180  
  text eller bild som skärs av 191  
  tonern suddas lätt bort 192  
  tunna linjer skrivs inte ut  
    korrekt 182  
  vertikala ljusa band 194  
  vertikala mörka band 196  
  vertikala mörka band och bilder  
    saknas på utskrifterna 198  
  vertikala mörka streck eller  
    ränder 197  
  vertikala vita streck 195  
  vikt eller skrynkligt papper 183  
  vita sidor 180  
  återkommande defekter 199

## V

vertikala ljusa band 194  
vertikala mörka band 196  
vertikala mörka ränder 198  
vertikala mörka ränder i utskriften  
vid skanning från den  
automatiska  
dokumentmataren 237  
vertikala mörka streck på  
utskrifter 197  
vertikala ränder på utskrifter 197  
vertikala vita streck 195

vidarebefordra fax 75  
vikt papper 183  
Viloläge  
  konfigurera 171  
visa appar på startskärmen 22  
visa ett bildspel 24  
visa rapporter 152  
vita sidor 180  
vita streck 195  
välja plats  
  för skrivaren 19

## W

Wi-Fi Direct  
  aktivera 58  
  konfigurera 58  
  skriva ut från en mobil enhet 64  
Wi-Fi Protected Setup  
  trådlöst nätverk 57  
Wi-Fi-nätverk  
  inaktivera 59

## Å

återkommande defekter på  
utskrift 199  
återställa  
  användningsräknare för  
    förbrukningsmaterial 226  
återställa användningsräknare för  
förbrukningsmaterial 166, 226  
återvinning  
  Lexmarks förpackningar 242  
  produkter från Lexmark 242  
åtgärda pappersstopp  
  i bakre luckan 220  
  i den automatiska  
    dokumentmataren 208  
  i enheten för dubbelsidig  
    utskrift 217  
  i flerfunktionsmataren 209  
  i standardmagasinet 208, 213  
  i tillvalsmagasinet 217

## Ä

äka delar och  
förbrukningsmaterial 152  
äka delar och  
förbrukningsmaterial från  
Lexmark 152  
ändra bakgrundsbild 24  
ändra faxupplösning 74