



MX532, MX632, XM3350 MFPs

Panduan Pengguna

April 2023

www.lexmark.com

Jenis mesin:

7020

Model:

476, 486, 676, 686, 689

Isi

Informasi keselamatan.....	6
Konvensi.....	6
Pernyataan produk.....	6
Pelajari tentang printer.....	9
Mencari informasi tentang printer.....	9
Mencari nomor seri printer.....	10
Konfigurasi printer.....	11
Menggunakan panel kontrol.....	12
Memahami status lampu indikator.....	12
Memilih kertas.....	12
Menyiapkan, menginstal, dan mengatur.....	19
Memilih lokasi printer.....	19
Memasang kabel.....	20
Menyiapkan dan menggunakan aplikasi layar awal.....	21
Menyiapkan dan menggunakan fitur aksesibilitas.....	27
Menyiapkan printer untuk mengirim/menerima faks.....	30
Mengonfigurasi setelan SMTP email.....	38
Memasukkan kertas dan media khusus.....	47
Menginstal dan memperbarui perangkat lunak, driver, dan firmware.....	51
Menginstal opsi perangkat keras.....	54
Jaringan.....	72
Mengamankan printer.....	76
Mencari slot keamanan.....	76
Menghapus memori printer.....	76
Menghapus drive penyimpanan printer.....	77
Memulihkan pengaturan default pabrik.....	77
Pernyataan Volatilitas.....	77
Print (Cetak).....	79
Mencetak dari komputer.....	79
Mencetak dari perangkat seluler.....	79
Mencetak dari flash drive.....	81

Flash drive dan jenis file yang didukung.....	82
Mengonfigurasi pekerjaan rahasia.....	82
Mencetak pekerjaan rahasia dan pekerjaan ditahan lainnya.....	83
Mencetak daftar sampel font.....	84
Mencetak daftar direktori.....	84
Meletakkan lembar pemisah di antara salinan.....	84
Membatalkan pekerjaan cetak.....	84
Menyesuaikan kegelapan toner.....	84
Copy (Salin).....	85
Menggunakan pengumpan dokumen otomatis dan kaca pemindai.....	85
Membuat salinan.....	85
Menyalin foto.....	85
Menyalin di kop surat.....	86
Menyalin bolak-balik.....	86
Mengecilkan atau membesarkan salinan.....	86
Menyusun salinan.....	86
Menempatkan lembaran pemisah di antara salinan.....	86
Menyalin beberapa halaman di satu lembar kertas.....	87
Menyalin kartu.....	87
Membuat pintasan salinan.....	87
E-mail (Email).....	88
Menggunakan pengumpan dokumen otomatis dan kaca pemindai.....	88
Mengirim email.....	88
Membuat pintasan email.....	88
Fax (Faks).....	89
Menggunakan pengumpan dokumen otomatis dan kaca pemindai.....	89
Mengirim faks.....	89
Menjadwalkan faks.....	90
Membuat pintasan destinasi faks.....	90
Mengganti resolusi faks.....	90
Menyesuaikan kegelapan faks.....	91
Mencetak log faks.....	91
Memblokir faks sampah.....	91
Holding faxes (Menunda faks).....	91

Meneruskan faks.....	91
Scan (Pindai).....	93
Menggunakan pengumpan dokumen otomatis dan kaca pemindai.....	93
Memindai ke komputer.....	93
Memindai ke server FTP.....	94
Membuat pintasan FTP.....	95
Memindai ke folder jaringan.....	95
Membuat pintasan ke folder jaringan.....	95
Memindai ke flash drive.....	96
Menggunakan menu printer.....	98
Peta menu.....	98
Device (Perangkat).....	99
Print (Cetak).....	114
Kertas.....	121
Copy (Salin).....	124
Fax (Faks).....	127
E-mail (Email).....	142
FTP.....	148
USB Drive.....	153
Network/Ports (Port/Jaringan).....	158
Security (Keamanan).....	171
Cloud Services (Layanan Cloud).....	178
Reports (Laporan).....	179
Pemecahan Masalah.....	180
Forms Merge (Gabung Formulir).....	180
Mencetak Menu Settings Page (Halaman Setelan Menu).....	181
Merawat printer.....	182
Memeriksa status komponen dan persediaan.....	182
Mengonfigurasi notifikasi persediaan.....	182
Menyiapkan pemberitahuan email.....	182
Melihat laporan.....	183
Memesan bahan pakai dan suku cadang.....	183
Mengganti bahan pakai dan suku cadang.....	185
Membersihkan bagian printer.....	211

Menghemat energi dan kertas.....	220
Memindah printer ke lokasi lain.....	220
Mengirim printer.....	221
Menyelesaikan masalah.....	222
Masalah kualitas cetak.....	222
Kode eror printer.....	223
Masalah mencetak.....	229
Printer tidak merespons.....	255
Tidak bisa membaca dari flash drive.....	256
Mengaktifkan port USB.....	257
Membersihkan kemacetan.....	257
Masalah koneksi jaringan.....	268
Masalah opsi perangkat keras.....	270
Masalah dengan bahan pakai.....	271
Masalah pengumpanan kertas.....	272
Masalah mengirim/menerima email.....	275
Masalah mengirim/menerima faks.....	276
Masalah memindai.....	283
Menghubungi dukungan pelanggan.....	289
Membuang dan mendaur ulang.....	290
Mendaur ulang produk Lexmark.....	290
Mendaur ulang kemasan Lexmark.....	290
Pemberitahuan.....	291
Indeks.....	297

Informasi keselamatan





Konvensi

Catatan: *Catatan* adalah informasi yang dapat membantu Anda.







Peringatan: *Peringatan* adalah informasi yang menunjukkan hal-hal yang bisa merusak perangkat keras atau perangkat lunak produk.









AWAS: *Awat* adalah informasi yang menunjukkan potensi situasi berbahaya yang bisa membuat Anda cedera.

Di antara contohnya adalah:

-  **AWAS—DAPAT MENIMBULKAN CEDERA:** Risiko cedera.
-  **AWAS—BAHAYA SENGATAN LISTRIK:** Risiko sengatan listrik.
-  **AWAS—PERMUKAAN PANAS:** Risiko terbakar jika disentuh.
-  **AWAS—BAHAYA TERTUSUK:** Bahaya beban berat.
-  **AWAS—BAHAYA TERJEPIT:** Risiko terjebak di antara benda bergerak.

Pernyataan produk

-  **AWAS—DAPAT MENIMBULKAN CEDERA:** Untuk menghindari risiko kebakaran atau tersengat listrik, sambungkan kabel daya ke stopkontak listrik yang sudah diinspeksi standar mutunya dan dihubungkan ke arde di dekat produk dan mudah dijangkau.
-  **AWAS—DAPAT MENIMBULKAN CEDERA:** Untuk menghindari risiko kebakaran atau sengatan listrik, hanya gunakan kabel daya yang disediakan bersama produk ini atau komponen pengganti resmi dari produsen.
-  **AWAS—DAPAT MENIMBULKAN CEDERA:** Jangan gunakan produk ini dengan kabel ekstensi, stopkontak ekstensi dengan beberapa colokan, kabel rol dengan beberapa stopkontak, atau perangkat UPS. Printer laser dapat membuat jenis aksesoris ini kelebihan beban daya dan mengakibatkan risiko kebakaran, kerusakan harta benda, atau penurunan performa printer.
-  **AWAS—DAPAT MENIMBULKAN CEDERA:** Hanya gunakan Pelindung Lonjakan Arus Inline Lexmark bawaan produk ini untuk menghubungkan printer dan kabel daya. Jika tidak, dapat menimbulkan risiko kebakaran, kerusakan harta benda, dan penurunan performa printer.
-  **AWAS—DAPAT MENIMBULKAN CEDERA:** Untuk mengurangi risiko kebakaran, hanya gunakan kabel 26 AWG atau kabel telekomunikasi (RJ-11) yang lebih besar apabila menghubungkan produk ini ke jaringan telepon umum. Untuk pengguna di Australia, kabel harus disetujui oleh Australian Communications and Media Authority.
-  **AWAS—BAHAYA SENGATAN LISTRIK:** Untuk menghindari risiko tersengat listrik, jangan letakkan atau gunakan produk ini di area dekat air atau basah.

-  **AWAS—BAHAYA SENGATAN LISTRIK:** Jangan menyiapkan produk ini atau menyambungkan ke koneksi listrik atau sambungan kabel, seperti kabel listrik, fitur faks, atau telepon, saat badai petir terjadi demi menghindari risiko sengatan listrik.
-  **AWAS—DAPAT MENIMBULKAN CEDERA:** Jangan memotong, memilin, mengikatkan, menghimpit, atau meletakkan benda berat di atas kabel daya. Jangan sampai kabel daya tergesek atau tertekan. Jangan sampai kabel daya terjepit di antara benda, seperti perabotan dan dinding. Jika ini terjadi, bisa menimbulkan risiko kebakaran atau tersengat listrik. Periksa kabel daya secara berkala apakah ada salah satu masalah yang disebutkan di atas. Sebelum memeriksa kabel daya, cabut kabel daya dari stopkontak listrik.
-  **AWAS—BAHAYA SENGATAN LISTRIK:** Untuk menghindari risiko tersengat listrik, pastikan semua koneksi eksternal (seperti koneksi Ethernet dan sistem telepon) telah dipasang dengan benar di port plug-in yang ditandai.
-  **AWAS—BAHAYA SENGATAN LISTRIK:** Untuk menghindari risiko sengatan listrik ketika ingin mengakses papan kontroler atau memasang perangkat keras atau perangkat memori opsional, matikan komputer beberapa saat setelah menyiapkan printer, kemudian cabut kabel dayanya dari stopkontak sebelum melanjutkan. Jika ada perangkat lain yang terpasang ke printer, matikan juga perangkat tersebut dan cabut semua kabel yang masuk ke printer.
-  **AWAS—BAHAYA SENGATAN LISTRIK:** Untuk menghindari risiko tersengat listrik, jangan gunakan fitur faks saat cuaca badai petir.
-  **AWAS—BAHAYA SENGATAN LISTRIK:** Untuk menghindari risiko sengatan listrik ketika membersihkan bagian luar printer, cabutlah kabel listrik dari stopkontak listrik dan lepaskan semua kabel dari printer sebelum melanjutkan.
-  **AWAS—DAPAT MENIMBULKAN CEDERA:** Jika berat printer lebih dari 20 kg (44 pon), perlu dua orang atau lebih untuk mengangkatnya dengan aman.
-  **AWAS—DAPAT MENIMBULKAN CEDERA:** Sebelum memindahkan printer, ikuti pedoman ini untuk menghindari cedera tubuh atau kerusakan printer:
- Pastikan semua pintu dan baki tertutup.
 - Matikan printer, lalu cabut kabel dayanya dari stopkontak.
 - Lepaskan semua kabel dan kabel-kabel dari printer.
 - Jika printer dipasang dengan baki opsional atau opsi keluaran terpisah, copot terlebih dahulu aksesoris tersebut sebelum memindahkan printer.
 - Jika printer dilengkapi alas beroda, dorong dengan hati-hati ke lokasi baru. Berhati-hatilah saat melewati lantai yang tidak rata.
 - Jika printer tidak memiliki alas beroda tetapi dipasang baki opsional atau opsi keluaran tambahan, copot terlebih dahulu tambahan tersebut dan angkat printer dari baki. Jangan mengangkat printer sekaligus dengan wadah tambahannya.
 - Selalu gunakan pegangan pada printer untuk mengangkatnya.
 - Kereta yang digunakan untuk memindahkan printer harus memiliki permukaan yang dapat menopang seluruh bagian bawah printer.
 - Kereta yang digunakan untuk memindahkan perangkat keras pelengkap harus memiliki permukaan yang dapat menopang seluruh dimensi pelengkap tersebut.
 - Jagalah agar printer tetap berada dalam posisi tegak.
 - Hindari gerakan yang menghentak.

- Berhati-hatilah agar jari-jari Anda tidak tertindih saat meletakkan printer.
- Pastikan agar jarak celah yang memadai di sekitar printer.

 **AWAS—BAHAYA TERTUSUK:** Pemasangan satu atau sejumlah pelengkap pada printer atau MFP mungkin memerlukan alas beroda, perabot, atau sarana lainnya demi kestabilan dan menghindarkan cedera. Untuk informasi lebih lanjut mengenai konfigurasi yang didukung, kunjungi www.lexmark.com/multifunctionprinters.

 **AWAS—BAHAYA TERTUSUK:** Untuk mengurangi risiko ketidakstabilan peralatan, masukkan baki secara terpisah. Tutuplah semua baki lainnya jika tidak sedang diperlukan.

 **AWAS—PERMUKAAN PANAS:** Bagian dalam printer mungkin panas. Untuk menghindari risiko cedera akibat komponen yang panas, biarkan permukaannya mendingin sebelum menyentuhnya.

 **AWAS—BAHAYA TERJEPIT:** Untuk menghindari risiko luka terjepit, berhati-hatilah di area bertanda label ini. Luka tersebut bisa terjadi jika Anda berada di dekat komponen bergerak, misalnya roda gigi, pintu, baki, atau penutup.

 **AWAS—DAPAT MENIMBULKAN CEDERA:** Produk ini menggunakan laser. Jika kontrol atau penyesuaian atau kinerja prosedur selain yang disebutkan dalam *Panduan Pengguna* digunakan, Anda dapat terpapar radiasi berbahaya.

 **AWAS—DAPAT MENIMBULKAN CEDERA:** Baterai litium di produk ini tidak boleh diganti. Ada bahaya ledakan jika baterai litium diganti secara tidak benar. Jangan mengisi ulang, membongkar, atau membakar baterai litium. Buang baterai litium bekas sesuai petunjuk dari produsen dan peraturan setempat.

Produk ini dibuat, diuji, dan disetujui sebagai produk yang memenuhi standar keselamatan global yang ketat terkait dengan penggunaan komponen dari produsen tertentu. Fitur-fitur keamanan beberapa komponen tidak selalu terlihat jelas. Produsen tidak bertanggung jawab atas penggunaan komponen pengganti lain.

Servis atau reparasi, selain yang dijelaskan dalam dokumentasi bagi pengguna, harus dilakukan oleh perwakilan servis.

SIMPANLAH PETUNJUK INI.

Pelajari tentang printer

Mencari informasi tentang printer

Apa yang sedang Anda cari?	Temukan di sini
Instruksi penyiapan awal	Lihat dokumen penyiapan yang menyertai printer.
<ul style="list-style-type: none"> • Perangkat lunak printer • Driver faks atau printer • Firmware printer • Utilitas 	Kunjungi www.lexmark.com/downloads , cari model printer Anda, lalu pada menu Type (Jenis), pilih driver, firmware, atau utilitas yang Anda perlukan.
<ul style="list-style-type: none"> • Memilih dan menyimpan kertas serta media khusus. • Memasukkan kertas • Mengatur setelan printer • Melihat serta mencetak dokumen dan foto • Mengatur printer pada jaringan • Merawat printer • Menyelesaikan masalah 	Pusat Informasi—Kunjungi https://infoserve.lexmark.com . Video tutorial—Kunjungi https://infoserve.lexmark.com/idv/ .
Informasi bantuan dalam menggunakan perangkat lunak printer.	<p>Bantuan untuk sistem operasi Macintosh atau Microsoft Windows—Buka aplikasi atau program perangkat lunak printer, lalu klik Help (Bantuan).</p> <p>Klik  untuk melihat informasi berdasarkan konteks.</p> <p>Catatan:</p> <ul style="list-style-type: none"> • Help (Bantuan) telah secara otomatis diinstal dengan perangkat lunak printer. • Tergantung sistem operasi, perangkat lunak printer bisa berada di desktop atau folder program printer.
<ul style="list-style-type: none"> • Dokumen • Dukungan obrolan langsung • Dukungan Email • Dukungan suara 	<p>Kunjungi https://support.lexmark.com.</p> <p>Catatan: Pilih negara atau kawasan Anda, lalu pilih produk Anda untuk melihat tempat dukungan yang semestinya.</p> <p>Informasi kontak dukungan untuk negara atau kawasan Anda bisa ditemukan di situs web atau di kartu garansi cetak yang menyertai kemasan produk printer.</p> <p>Siapkan informasi berikut ketika Anda menghubungi dukungan pelanggan:</p> <ul style="list-style-type: none"> • Tempat dan tanggal pembelian • Nomer seri dan jenis mesin <p>Untuk informasi lebih lanjut, lihat “Mencari nomor seri printer” pada halaman 10.</p>

Apa yang sedang Anda cari?	Temukan di sini
<ul style="list-style-type: none">• Informasi keselamatan• Informasi regulasi• Informasi garansi• Informasi lingkungan	<p>Informasi garansi bisa berbeda-beda menurut negara atau kawasan:</p> <ul style="list-style-type: none">• Di AS—Lihat Pernyataan Garansi Terbatas termasuk dengan printer, atau kunjungi https://support.lexmark.com.• Di negara dan kawasan lain—Lihat kartu garansi cetak yang menyertai kemasan produk printer. <p><i>Pandua Informasi Produk</i>—Lihat dokumen yang menyertai kemasan produk printer atau kunjungi https://support.lexmark.com.</p>
Informasi tentang paspor digital Lexmark.	Kunjungi https://csr.lexmark.com/digital-passport.php .

Mencari nomor seri printer

1 Buka pintu A.

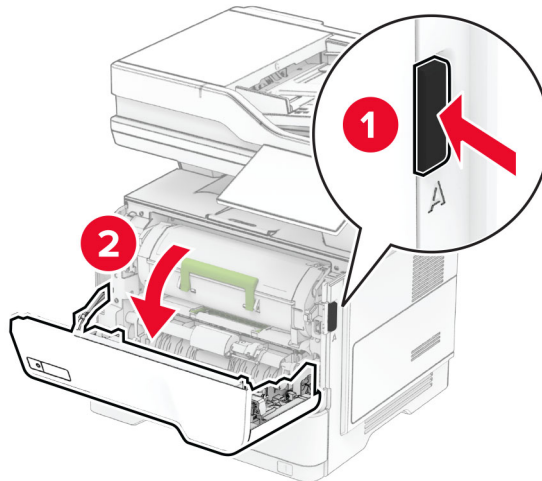

2 Cari nomor seri.

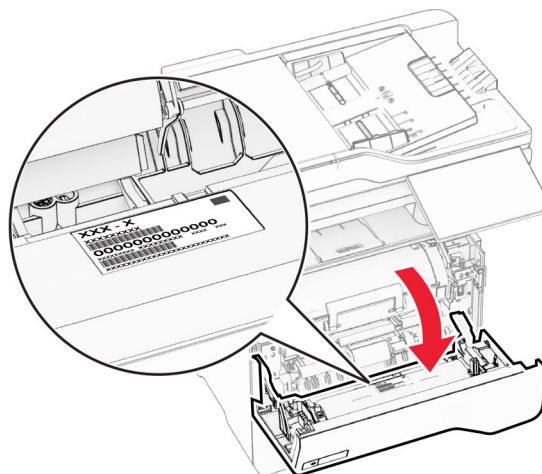

Konfigurasi printer

⚠️ AWAS—BAHAYA TERTUSUK: Menginstal satu atau beberapa opsi di printer atau MFP Anda mungkin memerlukan basis kaster, furnitur, atau fitur lain untuk mencegah ketidakstabilan yang menyebabkan cedera. Untuk informasi lebih lanjut tentang konfigurasi yang didukung, lihat www.lexmark.com/multifunctionprinters.

⚠️ AWAS—BAHAYA TERTUSUK: Guna mengurangi risiko ketidakstabilan alat, masukkan baki secara terpisah. Biarkan baki lain tetap tertutup hingga diperlukan.

Anda bisa mengatur printer Anda dengan menambahkan hingga tiga baki opsional 250- atau 550 lembar. Untuk informasi lebih lanjut, lihat [“Memasang baki opsional” pada halaman 54](#).

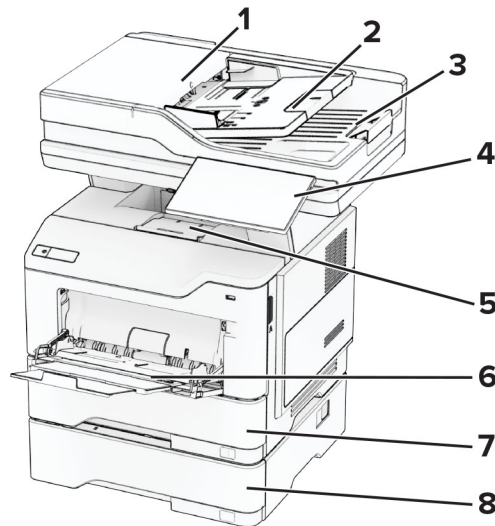

1	Pengumpan Dokumen Otomatis (ADF)
2	Baki ADF
3	Keranjang ADF
4	Panel kontrol
5	Keranjang standar
6	Multipurpose feeder (pengumpan serba guna)
7	Baki 550 lembar (Standar)
8	Baki 250 atau 550 lembar (Opsional)

Menggunakan panel kontrol

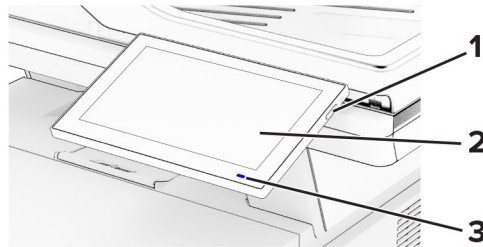

	Bagian panel kontrol	Fungsi
1	Tombol daya	<ul style="list-style-type: none"> Mengaktifkan atau menonaktifkan printer. <p>Catatan: Untuk menonaktifkan printer, tekan dan tahan tombol daya selama lima detik.</p> <ul style="list-style-type: none"> Menyetel printer ke mode Tidur. Membangunkan printer dari mode Tidur atau Hibernasi.
2	Tampilan	<ul style="list-style-type: none"> Melihat status bahan pakai dan pesan printer. Menyiapkan dan mengoperasikan printer.
3	Lampu indikator	Memeriksa status printer.

Memahami status lampu indikator

Lampu indikator	Status printer
Off (Nonaktif)	Printer dalam kondisi nonaktif.
Biru solid	Printer dalam kondisi siap.
Biru berkedip	Printer sedang mencetak atau memproses data.
Merah berkedip	Printer memerlukan intervensi pengguna.
Kuning solid	Printer dalam mode Tidur.
Kuning berkedip	Printer dalam mode Hibernasi atau Tidur Dalam.

Memilih kertas

Pembatas kertas

Gunakan kertas yang tepat untuk mencegah kemacetan dan membantu memastikan pencetakan yang bebas gangguan.

- Selalu gunakan kertas baru yang tidak dalam kondisi rusak.
- Sebelum memasukkan kertas, cari tahu manakah sisi kertas yang akan dicetak. Informasi ini biasanya terdapat pada kemasan kertas.
- Jangan gunakan kertas yang telah terpotong atau disobek dengan tangan.

- Jangan mencampur ukuran, berat, atau jenis kertas di baki yang sama karena hal itu bisa menyebabkan kemacetan.
- Jangan memakai kertas berpelapis, kecuali jika kertas seperti itu memang dirancang khusus untuk pencetakan elektrofotografik.

Untuk informasi lebih lanjut, lihat *Kertas dan Panduan Media Khusus*.

Karakter kertas

Karakter kertas di bawah ini akan memengaruhi keandalan dan kualitas cetak. Pertimbangkan faktor-faktor berikut sebelum menggunakannya untuk pekerjaan cetak.

Berat

Bakin bisa mengumpukan kertas dengan beragam berat. Kertas yang beratnya kurang dari 60 g/m² (16 lb) mungkin tidak cukup kaku untuk bisa diumpukan dengan benar, sehingga bisa menyebabkan macet. Untuk informasi lebih lanjut, lihat topik “Berat kertas yang Didukung”.

Keriting

Keriting adalah kecenderungan kertas untuk berkerut di pinggirnya. Keriting pada kertas dalam tingkat yang parah bisa menyebabkan masalah pengumpanan kertas. Keriting ini bisa terjadi setelah kertas melewati printer, lalu terpapar dengan temperatur yang tinggi. Kertas yang tidak terbungkus dalam kondisi kering, dingin, lembap, atau panas bisa menyebabkan macet dan keriting sebelum mencetak.

Kelembutan

Kelembutan kertas akan secara langsung memengaruhi kualitas cetak. Jika kertas terlalu kasar, toner tidak dapat menyetu dengan baik. Jika kertas terlalu lembut, ia bisa menyebabkan masalah pada pengumpanan kertas atau kualitas cetak. Kami menyarankan Anda untuk memakai kertas 50 Sheffield point.

Konten lembap

Tingkat kelembapan pada kertas akan memengaruhi kualitas cetak dan kemampuan printer dalam mengumpan kertas secara benar. Simpan kertas di wadah aslinya sampai Anda akan menggunakannya. Pemaparan kertas terhadap perubahan kelembapan dapat menurunkan kinerjanya.

Sebelum mencetak, simpan kertas di wadah aslinya selama 24 hingga 48 jam. Lingkungan yang di dalamnya kertas tersimpan harus sama dengan tempat menaruh printer. Biarkan kertas di wadah aslinya hingga beberapa hari jika lingkungan penyimpanan atau pengiriman berbeda dari lingkungan printer. Kertas tebal bisa memerlukan masa pengondisian yang lebih lama.

Arah serat

Serat adalah kesejajaran serat kertas dalam suatu lembar kertas. Serat di sini bisa berupa *serat panjang* yang membujur di sepanjang kertas, atau *grain short (serat pendek)* yang melintang selebar kertas. Untuk rekomendasi arah serat, lihat “Berat kertas yang Didukung”.

Kandungan fiber

Sebagian besar kertas xerografik kualitas tinggi terbuat dari 100 persen kayu pulp yang mendapat perlakuan kimiawi. Kandungan ini memberikan tingkat kestabilan yang tinggi pada kertas, sehingga masalah pengumpanan kertas bisa lebih kecil dan kualitas cetak semakin baik. Kertas yang berisi serat seperti katun akan berpengaruh negatif terhadap penanganan kertas.

Kertas yang tidak bisa diterima

Beberapa jenis kertas berikut tidak direkomendasikan untuk dipakai pada printer:

- Kertas yang mendapat perlakuan kimiawi yang digunakan untuk membuat salinan tanpa kertas karbon. Jenis ini biasa disebut dengan kertas nirkarbon, Carbonless Copy Paper (CCP/Kertas Salin Nirkarbon), atau No Carbon Required (NCR/Kertas Tanpa Karbon).
- Kertas pracetak kimiawi yang berpotensi mengontaminasi printer.
- Kertas pracetak yang dapat memengaruhi suhu fuser printer.
- Kertas pracetak yang memerlukan registrasi (lokasi cetak yang tepat pada halamannya), lebih dari $\pm 2,3$ mm ($\pm 0,09$ inci). Misal, format Optical Character Recognition (OCR/Pengenalan Karakter Optik). Kadang kala, registrasi bisa dilakukan melalui aplikasi perangkat lunak agar sukses mencetak pada format seperti ini.
- Kertas berpelapis (erasable bond), kertas sintetis, kertas termal.
- Kertas dengan tekstur permukaan yang kasar atau berat, maupun yang tepinya kasar, atau kertas bergelombang.
- Kertas daur ulang yang gagal memenuhi standar EN12281:2002 (Eropa).
- Berat kertas kurang dari 60 g/m^2 (16 lb).
- Dokumen atau format dengan beberapa bagian.

Menyimpan kertas

Gunakan panduan penyimpanan kertas ini agar terhindar dari masalah kemacetan dan kualitas hasil cetak yang tidak rata:

- Simpan kertas di dalam kemasan aslinya di tempat yang sama dengan printer selama 24 hingga 48 jam sebelum mencetak.
- Tetap simpan di kemasannya jika lingkungan penyimpanan atau pengangkutan sangat berbeda dari lingkungan printer. Kertas tebal mungkin juga memerlukan waktu pengondisian yang lebih lama.
- Demi mendapatkan hasil terbaik, simpan kertas di tempat bersuhu 21°C (70°F) dan dengan kelembapan rata-rata 40%.
- Produsen label umumnya menyarankan agar Anda mencetak di tempat bersuhu sekitar $18\text{--}24^\circ\text{C}$ ($65\text{--}75^\circ\text{F}$) dengan kelembapan antara 40-60%.
- Simpan kertas di dalam karton, palet, atau laci. Bukan di lantai.
- Simpan setiap kemasan di tempat yang permukaannya datar.
- Jangan tumpuk kemasan kertas.
- Keluarkan kertas dari karton atau pembungkusnya hanya saat Anda akan memasukkannya ke dalam printer. Karton dan pembungkus itu membuat kertas tersebut tetap bersih, kering, dan datar.

Memilih formulir dan kop surat pracetak

- Gunakan kertas berserat panjang.
- Hanya gunakan formulir dan kop surat cetak menggunakan proses cetak litografik atau grafir.
- Hindari kertas dengan tekstur permukaan yang kasar atau berat.
- Gunakan tinta yang tidak terpengaruh dengan resin pada toner. Tinta yang bersifat oksidasi atau terbuat dari minyak biasanya cocok dengan persyaratan di atas, sedang latex tidak.

- Cetak sampel pada formulir dan kop surat pracetak yang akan dipakai sebelum membeli dalam jumlah banyak. Tindakan ini untuk mengetahui apakah tinta pada formulir/kop surat pracetak bisa memengaruhi kualitas cetak.
- Jika ragu, hubungi penyalur kertas Anda.
- Ketika mencetak pada kop surat, masukkan kertas dengan orientasi yang benar pada printer Anda. Untuk informasi lebih lanjut, lihat *Kertas dan Panduan Media Khusus*.

Ukuran kertas yang didukung

Ukuran kertas	Baki 550 lembar (Standar)	Baki 250 atau 550 lembar (Opsional)	Multipurpose feeder (pengumpan serba guna)	Pencetakan dua sisi*	Kaca pemindai	Pengumpan dokumen otomatis
A4 210 x 297 mm (8,27 X 11,7 inci)	✓	✓	✓	✓	✓	✓
A5 Potret (SEF) 148 x 210 mm (5,83 X 8,27 inci)	✓	✓	✓	X	✓	✓
A5 Lanskap (LEF)¹ 210 x 148 mm (8,27 X 5,83 inci)	✓	X	✓	X	✓	✓
A6 105 x 148 mm (4,13 X 5,83 inci)	✓	X	✓	X	✓	✓
JIS B5 182 x 257 mm (7,17 X 10,1 inci)	✓	✓	✓	X	✓	✓
Oficio (Meksiko) 216 x 340 mm (8,5 X 13,4 inci)	✓	✓	✓	✓	✓	✓
Hagaki 100 x 148 mm (3,93 X 5,83 inci)	X	X	✓	X	✓	X
Statement 139,7 x 215,9 mm (5,5 X 8,5 inci)	✓	✓	✓	X	✓	✓

¹ Secara default, pengumpan yang didukung adalah model tepi pendek.

² Apabila yang dipilih adalah model Universal, halaman akan diformat untuk 215,90 x 355,60 mm (8,5 x 14 inci) kecuali ditentukan dari aplikasi.

³ Minimal, lebar kertas harus 210 mm (8,27 inci) sedang panjang minimal adalah 279,4 mm (11 inci) untuk pencetakan dua sisi.

Ukuran kertas	Baki 550 lembar (Standar)	Baki 250 atau 550 lembar (Opsional)	Multipurpose feeder (pengumpan serba guna)	Pencetakan dua sisi*	Kaca pemindai	Pengumpan dokumen otomatis
Executive 184,2 x 266,7 mm (7,25 X 10,5 inci)	✓	✓	✓	X	✓	✓
Letter 215,9 x 279,4 mm (8,5 X 11 inci)	✓	✓	✓	✓	✓	✓
Legal 215,9 x 355,6 mm (8,5 X 14 inci)	✓	✓	✓	✓	✓	✓
Folio 215,9 x 330,2 mm (8,5 X 13 inci)	✓	✓	✓	✓	✓	✓
Universal² 105 x 148 mm hingga 215,9 x 359,92 mm (4,13 x 5,83 inci hingga 8,5 x 14,17 inci)	✓	✓	X	✓ ₃	X	✓
Universal² 76,2 x 127 mm hingga 215,9 x 359,92 mm (3 x 5,83 inci hingga 8,5 x 14,17 inci)	X	X	✓	X	X	X
Universal² 25,4 x 25,4 mm hingga 215,9 x 355,6 mm (1 x 1 inci hingga 8,5 x 14 inci)	X	X	X	X	✓	X
Amplop 7 3/4 98,4 x 190,5 mm (3,875 X 7,5 inci)	X	X	✓	X	✓	X
Amplop 9 98,4 x 225,4 mm (3,875 X 8,9 inci)	X	X	✓	X	✓	X

¹ Secara default, pengumpan yang didukung adalah model tepi pendek.

² Apabila yang dipilih adalah model Universal, halaman akan diformat untuk 215,90 x 355,60 mm (8,5 x 14 inci) kecuali ditentukan dari aplikasi.

³ Minimal, lebar kertas harus 210 mm (8,27 inci) sedang panjang minimal adalah 279,4 mm (11 inci) untuk pencetakan dua sisi.

Ukuran kertas	Baki 550 lembar (Standar)	Baki 250 atau 550 lembar (Opsional)	Multipurpose feeder (pengumpan serba guna)	Pencetakan dua sisi*	Kaca pemindai	Pengumpan dokumen otomatis
Amplop 10 104,8 x 241,3 mm (4,12 X 9,5 inci)	X	X	✓	X	✓	X
Amplop DL 110 x 220 mm (4,33 X 8,66 inci)	X	X	✓	X	✓	X
Amplop C5 162 x 229 mm (6,38 X 9,01 inci)	X	X	✓	X	✓	X
Amplop B5 176 x 250 mm (6,93 X 9,84 inci)	X	X	✓	X	✓	X
Amplop Lain 76,2 x 127 mm hingga 215,9 x 359,92 mm (3 x 5,83 inci hingga 8,5 x 14,17 inci)	X	X	✓	X	✓	X

¹ Secara default, pengumpan yang didukung adalah model tepi pendek.

² Apabila yang dipilih adalah model Universal, halaman akan diformat untuk 215,90 x 355,60 mm (8,5 x 14 inci) kecuali ditentukan dari aplikasi.

³ Minimal, lebar kertas harus 210 mm (8,27 inci) sedang panjang minimal adalah 279,4 mm (11 inci) untuk pencetakan dua sisi.

Jenis kertas yang didukung

Jenis kertas	Baki 550 lembar (Standar)	Baki 250 atau 550 lembar (Opsional)	Multipurpose feeder (pengumpan serba guna)	Pencetakan dua sisi*	Pengumpan dokumen otomatis
Plain paper	✓	✓	✓	✓	✓
Card stock	X	X	✓	X	X
Daur ulang	✓	✓	✓	✓	✓
Label kertas*	✓	✓	✓	X	X
Bond	✓	✓	✓	✓	✓
Letterhead	✓	✓	✓	✓	✓

* Mendukung pencetakan pada label kertas satu sisi untuk pemakaian sesekali, kurang dari 20 halaman per bulan. Tidak mendukung pencetakan pada label dua sisi, farmasi, atau vinil.

Jenis kertas	Baki 550 lembar (Standar)	Baki 250 atau 550 lembar (Opsional)	Multipurpose feeder (pengumpan serba guna)	Pencetakan dua sisi*	Pengumpan dokumen otomatis
Pracetak	✓	✓	✓	✓	✓
Kertas Warna	✓	✓	✓	✓	✓
Kertas Ringan	✓	✓	✓	✓	✓
Kertas Berat	✓	✓	✓	✓	✓
Kasar/Cotton	✓	✓	✓	✓	✓
Amplop	X	X	✓	X	X
Amplop Kasar	X	X	✓	X	X

* Mendukung pencetakan pada label kertas satu sisi untuk pemakaian sesekali, kurang dari 20 halaman per bulan. Tidak mendukung pencetakan pada label dua sisi, farmasi, atau vinil.

Berat kertas yang Didukung

Baki 550 lembar (Standar)	Baki 250 atau 550 lembar (Opsional)	Multipurpose feeder (pengumpan serba guna)	Penyalinan dua sisi*	Pengumpan dokumen otomatis
60–120 g/m ² (16–32 lb bond)	60–120 g/m ² (16–32 lb bond)	60–216 g/m ² (16–58 lb bond)	60–90 g/m ² (16–24 lb bond)	52–120 g/m ² (14–32 lb bond)

* Tidak mendukung pencetakan pada amplop, label, atau stok kartu.

Menyiapkan, menginstal, dan mengatur

Memilih lokasi printer

- Pastikan printer memiliki ruang yang cukup untuk membuka baki, tutup, dan pintu, juga untuk memasang perangkat keras.
- Siapkan printer di dekat stopkontak listrik.

⚠️ AWAS—DAPAT MENIMBULKAN CEDERA: Untuk menghindari risiko kebakaran atau tersengat listrik, sambungkan kabel daya ke stopkontak listrik yang sudah diinspeksi standar mutunya dan dihubungkan ke arde di dekat produk dan mudah dijangkau.

⚠️ AWAS—BAHAYA SENGATAN LISTRIK: Untuk mencegah risiko sengatan listrik, jangan menempatkan atau memakai produk ini di dekat lokasi yang basah atau berair.

- Pastikan aliran udara di ruangan tersebut memenuhi standar ASHRAE 62 versi terbaru, atau standar CEN Technical Committee 156.
- Sediakan permukaan yang rata, kokoh, dan stabil.
- Pastikan printer senantiasa dalam kondisi:
 - Bersih, kering, dan bebas debu.
 - Jauh dari kawat jepret dan penjepit kertas.
 - Jauh dari aliran udara pendingin ruangan, pemanas ruangan, atau jendela ventilasi.
 - Bebas dari sinar matahari langsung maupun lembap ekstrem.
- Perhatikan suhu ruangan yang direkomendasikan, serta hindari adanya fluktuasi suhu ruangan:

Suhu ruangan	10 to 32.2°C (50 to 90°F)
Suhu penyimpanan	15.6 to 32.2°C (60 to 90°F)

- Beri ruang bagi printer untuk ventilasi yang cukup:

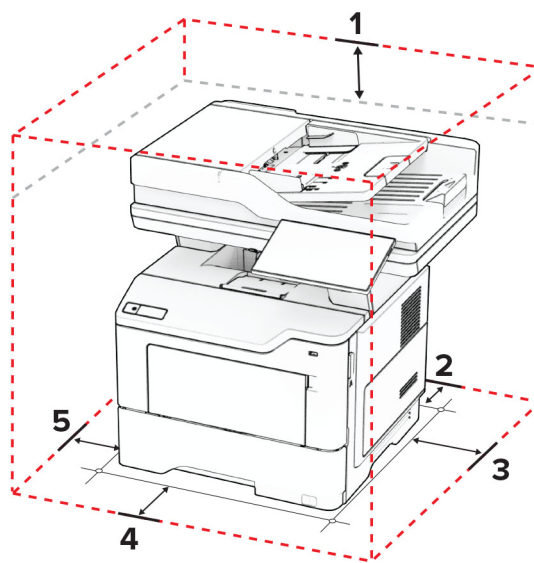

1	Atas	305 mm (12 in.)
2	Belakang	100 mm (3.94 in.)

3	Sisi kanan	76.2 mm (3 in.)
4	Depan	305 mm (12 in.) Catatan: The minimum space needed in front of the printer is 76 mm (3 in.).
5	Sisi kiri	110 mm (4.33 in.)

Memasang kabel

- ⚠️ AWAS—BAHAYA SENGATAN LISTRIK:** Jangan menyiapkan produk ini atau menyambungkan ke koneksi listrik atau sambungan kabel, seperti kabel listrik, fitur faks, atau telepon, saat badai petir terjadi demi menghindari risiko sengatan listrik.
- ⚠️ AWAS—DAPAT MENIMBULKAN CEDERA:** Untuk menghindari risiko kebakaran atau tersengat listrik, sambungkan kabel daya ke stopkontak listrik yang sudah diinspeksi standar mutunya dan dihubungkan ke arde di dekat produk dan mudah dijangkau.
- ⚠️ AWAS—DAPAT MENIMBULKAN CEDERA:** Untuk menghindari risiko kebakaran atau sengatan listrik, hanya gunakan kabel daya yang disediakan bersama produk ini atau komponen pengganti resmi dari produsen.
- ⚠️ AWAS—DAPAT MENIMBULKAN CEDERA:** Untuk mengurangi risiko kebakaran, hanya gunakan kabel 26 AWG atau kabel telekomunikasi (RJ-11) yang lebih besar apabila menghubungkan produk ini ke jaringan telepon umum. Untuk pengguna di Australia, kabel harus disetujui oleh Australian Communications and Media Authority.

Peringatan—Dapat Menimbulkan Kerusakan: Agar data tidak hilang atau printer berfungsi baik, jangan sentuh kabel USB, adaptor jaringan nirkabel, atau printer di area yang ditampilkan dalam gambar saat printer sedang mencetak.

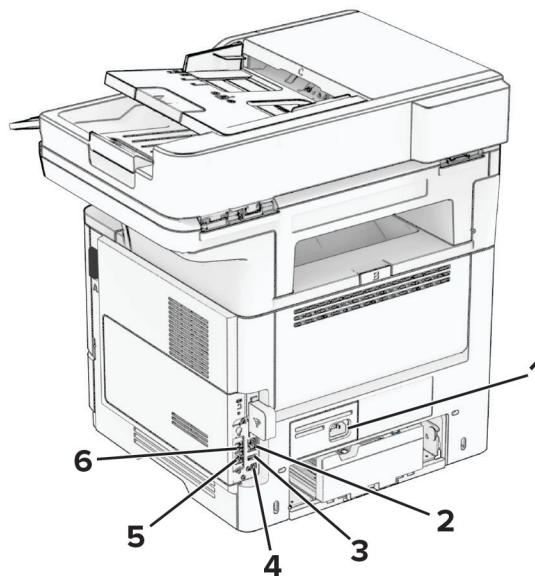

	Port printer	Fungsi
1	Soket kabel daya	Menghubungkan printer ke stopkontak listrik yang sudah dihubungkan ke arde.
2	port Ethernet	Menghubungkan printer ke jaringan.

	Port printer	Fungsi
3	port USB	Memasang keyboard atau opsi lain yang kompatibel.
4	port printer USB	Menghubungkan printer ke komputer.
5	port EXT	Menghubungkan perangkat lainnya (telepon atau mesin penjawab) ke printer dan saluran telepon. Gunakan port ini jika Anda tidak memiliki saluran faks khusus untuk printer, dan jika metode koneksi ini didukung di negara atau wilayah Anda.
6	port LINE	Menghubungkan printer ke saluran telepon yang aktif melalui soket dinding standar (RJ-11), filter DSL, atau adaptor VoIP, atau adaptor lainnya yang memungkinkan Anda mengakses saluran telepon untuk mengirimkan dan menerima faks.

Menyiapkan dan menggunakan aplikasi layar awal

Menggunakan layar awal

Catatan: Layar awal Anda bisa berbeda-beda, tergantung ada tidaknya Embedded Solutions aktif, penyiapan administratif, serta setelan kustomisasi layar awal.

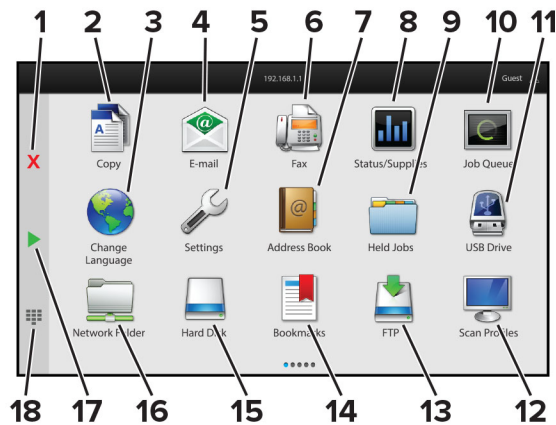

#	Ikon	Fungsi
1	Tombol Berhenti atau Tunda	Menghentikan pekerjaan saat ini.
2	Copy (Salin)	Membuat salinan
3	Change Language (Ganti Bahasa)	Mengganti bahasa pada tampilan printer.
4	Email	Mengirim email.
5	Settings (Setelan)	Mengakses berbagai menu pada printer.
6	Fax (Faks)	Mengirim faks
7	Address Book (Buku Alamat)	Mengakses, membuat, dan mengatur kontak.

#	Ikon	Fungsi
8	Status/Supplies (Status/Bahan Pakai)	<ul style="list-style-type: none"> • Menunjukkan pesan eror atau peringatan printer kapan saja printer memerlukan intervensi untuk melanjutkan pemrosesan. • Lihat Informasi lainnya pada pesan atau peringatan printer, dan cara membersihkannya. <p>Catatan: Anda juga bisa mengakses setelan ini dengan menyentuh bagian atas layar awal.</p>
9	Held Jobs (Pekerjaan Tertunda)	Menampilkan semua pekerjaan cetak yang tertunda saat ini.
10	Job Queue (Antrian Pekerjaan)	Menampilkan semua pekerjaan cetak saat ini. Catatan: Anda juga bisa mengakses setelan ini dengan menyentuh bagian atas layar awal.
11	USB Drive	Melihat, memilih, atau mencetak foto dan dokumen dari flash drive.
12	Scan Profiles (Profil Pindai)	Memindai dan menyimpan dokumen secara langsung dari komputer.
13	FTP	Memindai dan menyimpan dokumen secara langsung ke server FTP.
14	Bookmarks (Penanda)	Mengelola semua penanda.
15	Hard Disk	Melihat, memilih, dan mengelola dokumen dari hard drive atau drive penyimpanan intelijen.
16	Network Folder (Folder Jaringan)	Memindai ke folder jaringan atau lokasi jaringan.
17	Tombol mulai	Memulai pekerjaan, tergantung mode apa yang dipilih.
18	On-screen keypad	Memasukkan angka atau simbol pada kolom input.

Kustomisasi layar awal

1 Buka peramban web, kemudian tulis alamat IP printer di kolom alamat.

Catatan:

- Lihat alamat IP printer di layar awal printer. Alamat IP muncul sebagai empat rangkaian angka yang dipisahkan oleh titik, misalnya 123.123.123.123.
- Jika Anda menggunakan proxy, nonaktifkan sementara waktu untuk memuat halaman web dengan benar.

2 Klik **Settings (Setelan) > Device (Perangkat) > Home Screen Customization (Kustomisasi Layar Awal)**.

3 Lakukan satu atau dua cara berikut:

- Untuk menambah ikon ke layar awal, klik **+**, pilih nama aplikasi, kemudian klik **Add (Tambah)**.
- Untuk menghapus ikon dari layar awal, pilih nama aplikasi, kemudian klik **Remove (Hapus)**.
- Untuk kustomisasi nama aplikasi, pilih nama aplikasi, klik **Edit**, lalu tentukan satu nama.
- Untuk mengembalikan nama aplikasi, pilih nama aplikasi, klik **Edit**, lalu pilih **Restore app label (Kembalikan label aplikasi)**.
- Untuk menambah spasi antar aplikasi, klik **+**, pilih **BLANK SPACE (RUANG KOSONG)**, lalu klik **Add (Tambah)**.
- Untuk menata aplikasi, tarik nama aplikasi sesuai dengan urutan yang Anda kehendaki.
- Untuk mengembalikan layar awal ke setelan awal, klik **Restore home screen (Kembalikan layar awal)**.

4 Terapkan perubahan.

Aplikasi yang didukung

Aplikasi	Model printer
Scan Center	MX532, MX632, XM3350
Shortcut Center (Pusat Pintasan)	MX532, MX632, XM3350
Card Copy	MX532, MX632, XM3350
Display Customization	MX532, MX632, XM3350
Customer Support (Dukungan Pelanggan)	XM3350
Device Quotas (Kuota Perangkat)	XM3350

Menyiapkan Pusat Pemindaian

- 1 Dari layar awal, sentuh **Pusat Pemindaian**.
- 2 Pilih dan buat tujuan, lalu konfigurasi pengaturan.

Catatan:

- Saat membuat tujuan jaringan, pastikan untuk memvalidasi dan menyesuaikan pengaturan agar tidak terjadi kesalahan.
- Tujuan yang akan disimpan hanya yang dibuat dari Embedded Web Server. Untuk informasi lebih lanjut, lihat dokumentasi yang disertakan dengan solusi tersebut.

- 3 Terapkan perubahan.

Membuat pintasan

- 1 Dari layar awal, sentuh **Shortcut Center (Pusat Pintasan)**.

Catatan: Ikon dan nama bisa saja telah diubah. Informasi lebih lanjut, hubungi administrator Anda.

- 2 Pilih satu fungsi printer, lalu sentuh **Create Shortcut (Buat Pintasan)**.

Catatan: Fungsi Secure E-mail (Email Aman) tidak didukung.

- 3 Atur setelan, lalu sentuh **Save (Simpan)**.

- 4 Tulis nama pintasan yang unik.

Catatan: Agar nama pintasan tidak terpotong di layar utama, gunakan maksimal 25 karakter.

- 5 Sentuh **OK**.

Aplikasi akan secara otomatis menghasilkan angka pintasan unik.

Catatan: Untuk meluncurkan pintasan, sentuh , sentuh #, lalu masukkan angka pintasan.

Menyiapkan Card Copy

- 1 Buka peramban web, kemudian tulis alamat IP printer di kolom alamat.

Catatan:

- Lihat alamat IP printer di layar awal printer. Alamat IP muncul sebagai empat rangkaian angka yang dipisahkan oleh titik, misalnya 123.123.123.123.
- Jika Anda menggunakan proxy, nonaktifkan sementara waktu untuk memuat halaman web dengan benar.

2 Klik Apps (Aplikasi) > Card Copy > Configure (Atur).**Catatan:**

- Pastikan bahwa Display Icon (Ikon Tampilan) diaktifkan.
- Pastikan bahwa E-mail Settings (Setelan Email) dan Network Share Settings (Setelan Berbagi Jaringan) telah diatur.
- Ketika memindai suatu kartu, pastikan bahwa resolusi pindai tidak lebih dari 200 dpi untuk warna dan 400 dpi untuk hitam putih.
- Ketika memindai beberapa kartu, pastikan bahwa resolusi pindai tidak lebih dari 150 dpi untuk warna dan 300 dpi untuk hitam putih.

3 Terapkan perubahan.

Catatan: Anda memerlukan hard disk printer atau drive penyimpanan intelijen untuk memindai beberapa kartu.

Menggunakan Display Customization

Sebelum menggunakan aplikasi tersebut, pastikan Anda mengaktifkan dan mengatur setelan wallpaper, slideshow, dan screen saver dari Embedded Web Server.

Mengelola gambar slide show dan screen saver

- 1 Dari Embedded Web Server, klik **Apps (Aplikasi) > Display Customization > Configure (Atur)**.
- 2 Pada bagian Gambar Slideshow dan Screen Saver, tambah, edit, atau hapus gambar.

Catatan:

- Anda bisa menambah hingga 10 gambar.
- Ketika diaktifkan, ikon status akan muncul di screen saver hanya ketika terdapat pemberitahuan berbasis cloud, peringatan, atau eror.

3 Terapkan perubahan.

Mengganti gambar wallpaper

- 1 Dari layar awal, sentuh **Change Wallpaper (Ganti Wallpaper)**.
- 2 Pilih gambar yang akan dipakai.
- 3 Terapkan perubahan.

Menjalankan slide show dari flash drive

- 1 Masukkan flash drive ke port USB depan.
- 2 Dari layar awal, sentuh **Slideshow**.

Catatan: Anda bisa melepas flash drive setelah slide show dimulai, tetapi gambar tidak tersimpan di printer. Jika slide show berhenti, masukkan lagi flash drive untuk melihat gambar.

Menggunakan Customer Support (Dukungan Pelanggan)

Catatan:

- Aplikasi ini hanya didukung di beberapa model printer. Untuk informasi lebih lanjut, lihat [“Aplikasi yang didukung” pada halaman 23](#).
- Untuk informasi tentang cara mengonfigurasi setelan aplikasi, buka *Panduan Administrator Customer Support*.

- 1 Dari layar awal, sentuh **Customer Support (Dukungan Pelanggan)**.
- 2 Cetak atau email informasi.

Menyiapkan Device Quotas (Kuota Perangkat)

Catatan:

- Aplikasi ini hanya didukung di beberapa model printer. Untuk informasi lebih lanjut, lihat [“Aplikasi yang didukung” pada halaman 23](#).
- Untuk informasi tentang cara mengonfigurasi setelan aplikasi, buka *Device Quotas Administrator Guide (Panduan Administrator Kuota Perangkat)*.

- 1 Buka peramban web, kemudian tulis alamat IP printer di kolom alamat.

Catatan:

- Lihat alamat IP printer di layar awal printer. Alamat IP muncul sebagai empat rangkaian angka yang dipisahkan oleh titik, misalnya 123.123.123.123.
- Jika Anda menggunakan proxy, nonaktifkan sementara waktu untuk memuat halaman web dengan benar.

- 2 Klik **Apps (Aplikasi) > Device Quotas (Kuota Perangkat) > Configure (Atur)**.
- 3 Pada bagian User Accounts (Akun Pengguna), tambah atau sunting pengguna, lalu atur kuota pengguna.
- 4 Terapkan perubahan.

Mengelola penanda

Membuat bookmark

Gunakan bookmark untuk mencetak dokumen yang sering diakses dan disimpan di server atau web.

- 1 Buka browser web, lalu ketikkan alamat IP printer di kolom alamat.

Catatan:

- Lihat alamat IP printer di layar awal printer. Alamat IP berbentuk empat kelompok angka yang dipisahkan oleh titik, misalnya 123.123.123.123.

- Jika Anda menggunakan server proksi, nonaktifkan sejenak agar halaman Web ditampilkan dengan benar.

2 Klik **Bookmark > Tambah Bookmark**, lalu ketikkan nama bookmark.

3 Pilih jenis protokol Alamat, lalu jalankan salah satu langkah berikut:

- Untuk HTTP dan HTTPS, ketikkan URL yang ingin dibuat bookmark.
- Untuk HTTPS, pastikan untuk menggunakan nama host, bukan alamat IP. Misalnya, ketik **myWebsite.com/sample.pdf**, bukan **123.123.123.123/sample.pdf**. Pastikan nama host juga sama dengan nilai Common Name (CN) di sertifikat server. Untuk informasi lebih lanjut tentang cara mengetahui nilai CN di sertifikat server, lihat informasi bantuan untuk browser web Anda.
- Untuk FTP, ketikkan alamat FTP. Misalnya **myServer/myDirectory**. Masukkan port FTP. Port 21 merupakan port default untuk mengirim perintah.
- Untuk SMB, ketikkan alamat folder jaringan. Misalnya **myServer/myShare/myFile.pdf**. Ketikkan nama domain jaringan.
- Jika perlu, pilih jenis Autentikasi untuk FTP dan SMB.

Untuk membatasi akses ke bookmark tersebut, masukkan PIN.

Catatan: Aplikasi ini mendukung tipe file berikut ini: Halaman web berbasis PDF, JPEG, TIFF, dan HTML. Model printer tertentu mendukung jenis file lain, seperti DOCX dan XLXS.

4 Klik **Simpan**.

Membuat folder

1 Buka browser web, lalu ketikkan alamat IP printer di kolom alamat.

Catatan:

- Lihat alamat IP printer di layar awal printer. Alamat IP berbentuk empat kelompok angka yang dipisahkan oleh titik, misalnya 123.123.123.123.
- Jika Anda menggunakan server proksi, nonaktifkan sejenak agar halaman Web ditampilkan dengan benar.

2 Klik **Bookmark > Tambah Folder**, lalu ketik nama folder.

Catatan: Untuk membatasi akses ke folder tersebut, masukkan PIN.



3 Klik **Simpan**.



Catatan: Anda dapat membuat folder atau bookmark di dalam folder. Untuk membuat bookmark, lihat [“Membuat bookmark” pada halaman 25](#).

Mengelola kontak

1 Dari layar awal, sentuh **Address Book (Buku Alamat)**.

2 Lakukan satu atau dua cara berikut:

- Untuk menambah kontak, sentuh  di bagian atas layar, lalu sentuh **Create Contact (Buat Kontak)**. Jika perlu, tentukan metode login untuk mengizinkan akses aplikasi.
- Untuk menghapus kontak, sentuh  di bagian atas layar, sentuh **Delete Contacts (Hapus Kontak)**, lalu pilih kontak.
- Untuk mengedit informasi kontak, sentuh nama kontak.

- Untuk membuat grup, sentuh  di bagian atas layar, lalu sentuh **Create Group (Buat Grup)**. Jika perlu, tentukan metode login untuk mengizinkan akses aplikasi.
- Untuk menghapus grup, sentuh  di bagian atas layar, sentuh **Delete Groups (Hapus Grup)**, lalu pilih kontak.
- Untuk mengedit grup kontak, sentuh **GROUPS** > pilih satu nama grup >  > pilih tindakan yang ingin Anda lakukan.

3 Terapkan perubahan.

Menyiapkan dan menggunakan fitur aksesibilitas

Mengaktifkan Voice Guidance

Dari layar awal

- 1 Dalam satu gerakan dan dengan satu jari, usap perlahan ke kiri lalu ke atas pada tampilan sampai Anda mendengar pesan suara.

Catatan: Untuk model printer yang tidak memiliki speaker bawaan, gunakan headphone untuk mendengar pesan.

- 2 Dengan dua jari, sentuh **OK**.

Catatan: Jika sekadar gestur tidak berfungsi, gunakan sedikit tekanan.

Dari keyboard

- 1 Tekan dan tahan tombol **5** sampai Anda mendengar pesan suara.

Catatan: Untuk model printer yang tidak memiliki speaker bawaan, gunakan headphone untuk mendengar pesan.

- 2 Tekan **Tab** untuk memindah kursor fokus ke tombol OK, lalu tekan **Enter**.

Catatan:

- Jika Voice Guidance diaktifkan, selalu gunakan dua jari untuk memilih item pada tampilan.
- Voice Guidance (Panduan Suara) memiliki dukungan bahasa yang terbatas.

Menonaktifkan Voice Guidance (Panduan Suara)

- 1 Dalam satu gerakan dan dengan satu jari, usap perlahan ke kiri lalu ke atas pada tampilan sampai Anda mendengar pesan suara.

Catatan: Untuk model printer yang tidak memiliki speaker bawaan, gunakan headphone untuk mendengar pesan.

- 2 Gunakan dua jari, lakukan hal-hal berikut:

- Sentuh **Voice Guidance (Panduan Suara)**, kemudian sentuh **OK**.
- Sentuh **Cancel (Batal)**.

Catatan: Jika sekadar gestur tidak berfungsi, gunakan sedikit tekanan.

Anda juga bisa menonaktifkan Voice Guidance (Panduan Suara) dengan salah satu cara berikut:

- Dengan dua jari, ketuk dua kali pada layar awal.
- Tekan tombol daya untuk menjadikan printer dalam mode Tidur atau Hibernasi.

Menavigasi layar dengan gestur

Catatan:

- Sebagian besar gestur hanya tersedia ketika Voice Guidance diaktifkan.
- Aktifkan Magnifikasi untuk menggunakan gestur geser dan perbesar.
- Gunakan keyboard fisik untuk menulis karakter dan menyesuaikan setelan tertentu.

Gestur	Fungsi
Usap ke kiri lalu ke atas dengan satu jari	Meluncurkan mode Aksesibilitas. Gunakan gestur yang sama untuk keluar mode Aksesibilitas. Catatan: Gestur ini juga tersedia ketika printer dalam mode normal.
Ketuk ganda dengan satu jari.	Memilih satu opsi atau item pada layar.
Ketuk ganda pada ikon beranda dengan dua jari.	Menonaktifkan mode Aksesibilitas.
Ketuk tiga kali dengan satu jari.	Memperbesar atau memperkecil teks dan gambar.
Usap ke kanan atau usap ke bawah dengan satu jari	Berpindah ke item selanjutnya pada layar.
Usap ke kiri atau usap ke atas dengan satu jari	Berpindah ke item sebelumnya pada layar.
Usap ke atas lalu ke bawah dengan satu jari	Berpindah ke item pertama pada layar.
Geser	Mengakses bagian dari gambar yang diperbesar melebihi batas layar. Catatan: Gunakan dua jari untuk menarik gambar yang diperbesar.
Usap ke atas lalu ke kanan dengan satu jari	Meningkatkan volume. Catatan: Gestur ini juga tersedia ketika printer dalam mode normal.
Usap ke bawah lalu ke kanan dengan satu jari	Menurunkan volume. Catatan: Gestur ini juga tersedia ketika printer dalam mode normal.
Usap ke atas lalu ke kiri dengan satu jari	Keluar dari aplikasi dan kembali ke layar awal.
Usap ke bawah lalu ke kiri dengan satu jari	Kembali ke setelan sebelumnya.

Menggunakan keyboard on-screen

Saat keyboard on-screen muncul, lakukan satu atau beberapa hal berikut:

- Sentuh satu tombol untuk mengumumkan dan mengetik karakter di kolom tersebut.
- Tarik jari ke beberapa karakter yang berbeda untuk mengumumkan dan mengetik karakter di kolom tersebut.

- Sentuh satu kotak teks dengan dua jari untuk mengumumkan karakter di kolom tersebut.
- Sentuh **Backspace (Spasi mundur)** untuk menghapus karakter.

Mengaktifkan mode Magnifikasi

- 1 Dalam satu gerakan dan dengan satu jari, usap perlahan ke kiri lalu ke atas pada tampilan sampai Anda mendengar pesan suara.

Catatan: Untuk model printer yang tidak memiliki speaker bawaan, gunakan headphone untuk mendengar pesan.

- 2 Gunakan dua jari, lakukan hal-hal berikut:
 - a Sentuh **Magnification mode (Mode magnifikasi)**.
 - b Sentuh **OK**.

Catatan: Jika sekadar gestur tidak berfungsi, gunakan sedikit tekanan.

Untuk informasi lebih lanjut tentang navigasi layar magnifikasi, lihat [“Menavigasi layar dengan gestur” pada halaman 28](#).

Menyesuaikan kecepatan bicara Voice Guidance (Panduan Suara)

- 1 Dari layar awal, sentuh **Settings (Setelan) > Device (Perangkat) > Accessibility (Aksesibilitas) > Speech Rate (Kecepatan Bicara)**.
- 2 Pilih kecepatan bicara.

Menyesuaikan volume default headphone

- 1 Dari layar awal, sentuh **Settings (Setelan) > Device (Perangkat) > Accessibility (Aksesibilitas)**.
- 2 Sesuaikan volume headphone.

Catatan: Volume akan disetel ulang ke nilai default setelah pengguna keluar dari mode Aksesibilitas atau ketika printer bangun dari mode Sleep (Tidur) atau Hibernate (Hibernasi).

Menyesuaikan volume default speaker internal

- 1 Dari layar awal, sentuh .
- 2 Sesuaikan volume.

Catatan:

- Apabila Mode Sunyi diaktifkan, suara pemberitahuan dinonaktifkan. Setelan ini juga akan memperlambat kinerja printer.
- Volume akan disetel ulang ke nilai default setelah pengguna keluar dari mode Aksesibilitas atau ketika printer bangun dari mode Sleep (Tidur) atau Hibernate (Hibernasi).

Mengaktifkan kata sandi atau PIN berbicara

- 1 Dari layar awal, sentuh **Settings (Setelan) > Device (Perangkat) > Accessibility (Aksesibilitas) > Speak Passwords/PINs (Kata Sandi/PIN Berbicara)**.
- 2 Mengaktifkan setelan.

Menyiapkan printer untuk mengirim/menerima faks

Faks yang didukung

Model printer	Faks analog	etherFAX ¹	Fax server (Server faks)	Fax over IP (FoIP) ²
MX532adwe	✓	✓	✓	✓
MX632adwe	✓	✓	✓	✓
XM3350	✓	✓	✓	✓

¹ Harus berlangganan. Untuk informasi lebih lanjut, buka <https://www.etherfax.net/lexmark> atau hubungi tempat di mana Anda membeli printer tersebut.

² Harus memiliki paket lisensi yang terinstal. Untuk informasi lebih lanjut, hubungi tempat di mana Anda membeli printer tersebut.

Menyiapkan fungsi faks menggunakan faks analog

Catatan:

- Beberapa metode koneksi hanya berlaku di beberapa negara atau wilayah.
- Jika fungsi faks diaktifkan dan tidak disiapkan sepenuhnya, lampu indikator mungkin berkedip merah.
- Jika Anda tidak memiliki lingkungan TCP/IP, gunakan panel kontrol untuk menyiapkan faks.

Peringatan—Dapat Menimbulkan Kerusakan: Untuk menghindari hilangnya data atau gangguan fungsi printer, jangan sentuh kabel atau printer di area yang diperlihatkan saat aktif mengirim atau menerima faks.



Menggunakan panel kontrol

- 1 Dari layar awal, sentuh **Pengaturan > Faks > Penyiapan Faks > Pengaturan Faks Umum**.
- 2 Konfigurasi pengaturannya.

Menggunakan Embedded Web Server

- 1 Buka browser web, kemudian ketik alamat IP printer di bidang alamat.

Catatan:

- Lihat alamat IP printer di layar awal. Alamat IP muncul sebagai empat rangkaian angka yang dipisahkan oleh titik, misalnya 123.123.123.123.
- Jika Anda menggunakan proxy, nonaktifkan sementara waktu untuk memuat halaman web dengan benar.

- 2 Klik **Pengaturan > Faks > Penyiapan Faks > Pengaturan Faks Umum**
- 3 Konfigurasi pengaturannya.
- 4 Terapkan perubahan.

Menyiapkan fungsi faks dengan etherFAX

Catatan:

- Firmware printer harus diperbarui ke versi terbaru. Untuk informasi lebih lanjut, lihat [“Memperbarui firmware” pada halaman 52](#).
 - Paket lisensi yang tepat harus terinstal di printer Anda. Untuk informasi lebih lanjut, hubungi etherFAX.
 - Pastikan Anda telah mendaftarkan printer Anda ke portal etherFAX. Untuk informasi lebih lanjut, kunjungi <https://www.etherfax.net/lexmark>.
 - Diperlukan nomor seri printer untuk registrasi. Untuk mencari nomor seri, lihat [“Mencari nomor seri printer” pada halaman 10](#).
- 1 Buka peramban web, kemudian tulis alamat IP printer di kolom alamat.

Catatan:

- Lihat alamat IP printer di layar awal. Alamat IP muncul sebagai empat rangkaian angka yang dipisahkan oleh titik, misalnya 123.123.123.123.
- Jika Anda menggunakan proxy, nonaktifkan sementara waktu untuk memuat halaman web dengan benar.

2 Klik *Setelan* > *Faks* > *Penyiapan Faks* > *Setelan Faks Umum*.

Catatan: Fax Setup (Penyiapan Faks) hanya muncul apabila Fax Mode (Mode Faks) disetel ke posisi Fax (Faks).

3 Pada kolom Fax Name (Nama Faks), tulis satu nama unik.**4 Pada kolom Fax Number (Nomor Faks), masukkan nomor faks yang disediakan oleh etherFAX.****5 Dari menu Fax Transport (Transportasi Faks), pilih *etherFAX*.****Catatan:**

- Menu ini hanya muncul ketika tersedia lebih dari satu transportasi faks.
- Jika printer hanya terinstal etherFAX, ia akan otomatis terkonfigurasi.

6 Terapkan perubahan.

Menyiapkan fungsi faks menggunakan server faks

Catatan:

- Fitur ini memungkinkan Anda mengirim pesan faks ke penyedia layanan faks yang mendukung penerimaan email.
- Fitur ini hanya mendukung pesan faks keluar. Untuk mendukung penerimaan faks, pastikan Anda memiliki faks berbasis perangkat, seperti faks analog, etherFAX, atau Fax over IP (FoIP), yang dikonfigurasi di printer Anda.

1 Buka peramban web, kemudian tulis alamat IP printer di kolom alamat.**Catatan:**

- Lihat alamat IP printer di layar awal. Alamat IP muncul sebagai empat rangkaian angka yang dipisahkan oleh titik, misalnya 123.123.123.123.
- Jika Anda menggunakan proxy, nonaktifkan sementara waktu untuk memuat halaman web dengan benar.

2 Klik *Pengaturan* > *Faks*.**3 Dari menu Mode Faks, pilih *Server Faks*, kemudian klik *Simpan*.****4 Klik *Penyiapan Server Faks*.****5 Pada bidang Untuk Memformat, ketik **[#]@myfax.com**; [#] adalah nomor faks dan myfax.com adalah domain penyedia faks.****Catatan:**

- Jika perlu, konfigurasi Alamat Balasan, Subjek, atau bidang Pesan.
- Agar printer dapat menerima pesan faks, aktifkan pengaturan penerimaan faks berbasis perangkat. Pastikan faks berbasis perangkat Anda telah dikonfigurasi.

6 Klik **Simpan**.

7 Klik **Pengaturan Email Server Faks**, kemudian lakukan salah satu dari pilihan berikut:

- Aktifkan **Gunakan Server SMTP Email**.



Catatan: Jika pengaturan SMTP Email tidak dikonfigurasi, maka lihat [“Mengonfigurasi setelan SMTP email” pada halaman 38](#).

- Konfigurasi pengaturan SMTP. Untuk informasi lebih lanjut, hubungi penyedia layanan email Anda.

8 Terapkan perubahan.

Menyetel faks dengan saluran telepon standar.

Catatan: Instruksi ini hanya berlaku pada printer yang mendukung faks analog. Untuk informasi lebih lanjut, lihat [“Faks yang didukung” pada halaman 30](#).

-  **AWAS—BAHAYA SENGATAN LISTRIK:** Untuk mencegah risiko sengatan listrik, jangan menyiapkan produk ini atau membuat sambungan kabel atau listrik apa pun, seperti kabel daya, faks, atau telepon ketika terjadi badai petir.
-  **AWAS—BAHAYA SENGATAN LISTRIK:** Untuk mencegah risiko sengatan listrik, jangan menggunakan fitur faks selama badai petir.
-  **AWAS—DAPAT MENIMBULKAN CEDERA:** Untuk mengurangi risiko kebakaran, hanya gunakan kabel telekomunikasi (RJ-11) ukuran 26 AWG atau yang lebih besar ketika menghubungkan produk ini ke jaringan telepon umum bersaklar. Untuk pengguna di Australia, kabel tersebut harus disetujui oleh Otoritas Media dan Komunikasi Australia.

Penyiapan 1: Printer tersambung ke saluran faks khusus

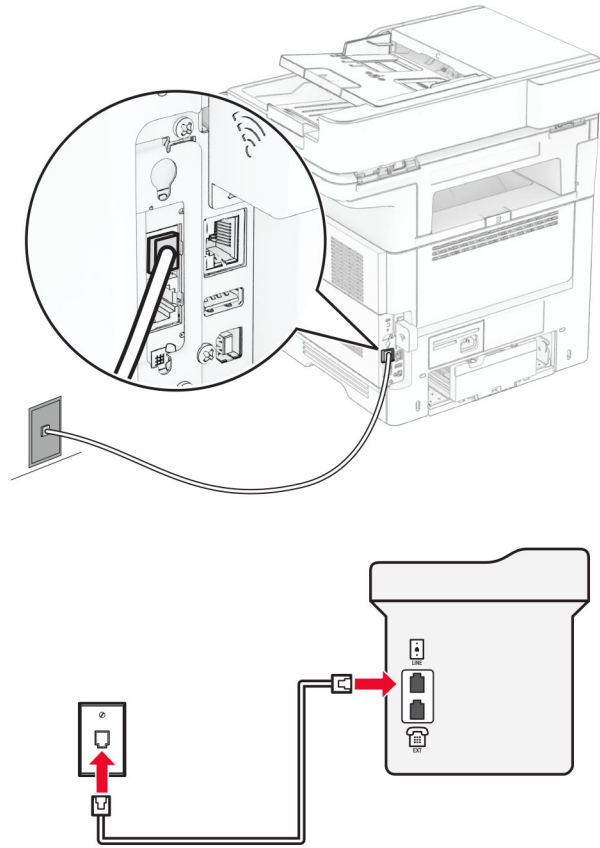

- 1 Sambungkan ujung kabel telepon ke port line printer.
- 2 Sambungkan ujung kabel lainnya ke soket telepon analog yang aktif.

Catatan:

- Anda bisa menyetel printer untuk menerima faks secara otomatis (setel Auto Answer (Jawab Otomatis) ke **On (Aktif)**) atau secara manual (setel Auto Answer (Jawab Otomatis) ke **Off (Nonaktif)**).
- Jika Anda ingin menerima faks secara otomatis, setel printer untuk bekerja setelah berdering selama sekian kali.

Penyiapan 2: Printer berbagi saluran dengan mesin penjawab

Catatan: Jika Anda berlangganan dengan layanan dering khusus, pastikan Anda menyetel pola dering yang benar untuk printer. Kalau tidak, printer tidak akan menerima faks meskipun Anda telah menyetelnya untuk bisa menerima faks secara otomatis.

Tersambung ke soket telepon dinding yang berbeda

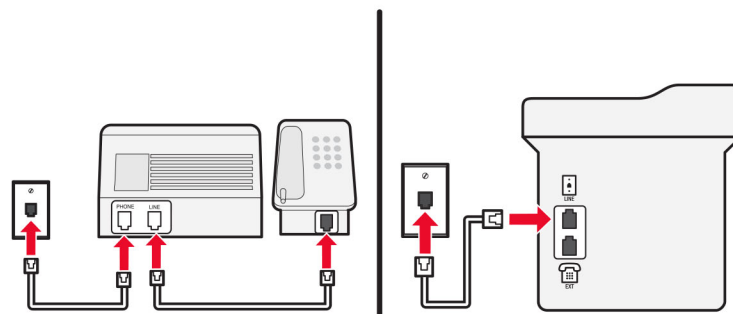
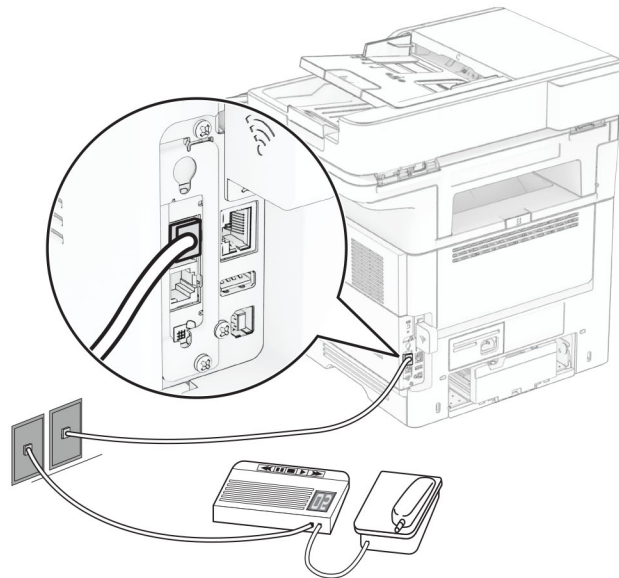

- 1 Sambungkan ujung kabel telepon ke port line printer.
- 2 Sambungkan ujung kabel lainnya ke soket telepon analog yang aktif.

Catatan:

- Jika hanya ada satu nomor di saluran telepon Anda, setel printer untuk menerima faks secara otomatis.
- Setel printer untuk mengangkat panggilan pada dering kedua setelah mesin penjawab. Misal, jika mesin penjawab mengangkat panggilan pada dering keempat, atur setelan printer Rings to Answer (Dering untuk Menjawab) ke 6.

Menyiapkan faks di negara atau kawasan dengan colokan dan soket telepon dinding yang berbeda

Catatan: Instruksi ini hanya berlaku pada printer yang mendukung faks analog. Untuk informasi lebih lanjut, lihat [“Faks yang didukung” pada halaman 30](#).

⚡ AWAS—BAHAYA SENGATAN LISTRIK: Untuk mencegah risiko sengatan listrik, jangan menyiapkan produk ini atau membuat sambungan kabel atau listrik apa pun, seperti kabel daya, faks, atau telepon ketika terjadi badai petir.

 **AWAS—BAHAYA SENGATAN LISTRIK:** Untuk mencegah risiko sengatan listrik, jangan menggunakan fitur faks selama badai petir.

 **AWAS—DAPAT MENIMBULKAN CEDERA:** Untuk mengurangi risiko kebakaran, hanya gunakan kabel telekomunikasi (RJ-11) ukuran 26 AWG atau yang lebih besar ketika menghubungkan produk ini ke jaringan telepon umum bersaklar. Untuk pengguna di Australia, kabel tersebut harus disetujui oleh Otoritas Media dan Komunikasi Australia.

Soket telepon dinding standar yang dipakai di sebagian besar negara atau kawasan adalah RJ-11. Jika soket telepon atau peralatan di tempat Anda tidak kompatibel dengan jenis sambungan ini, gunakan adaptor telepon. Kemasan printer tidak menyertakan adaptor di negara atau kawasan Anda, sehingga Anda harus membelinya secara terpisah.

Hanya saja, printer telah memiliki colokan adaptor di port telepon. Jangan melepas colokan adaptor dari port telepon printer Anda jika Anda hendak membuat sambungan dengan sistem telepon kaskade atau ser.

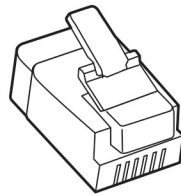

Nama suku cadang	Nomor suku cadang
Colokan adaptor Lexmark	40X8519

Menyambungkan printer ke soket telepon non-RJ-11

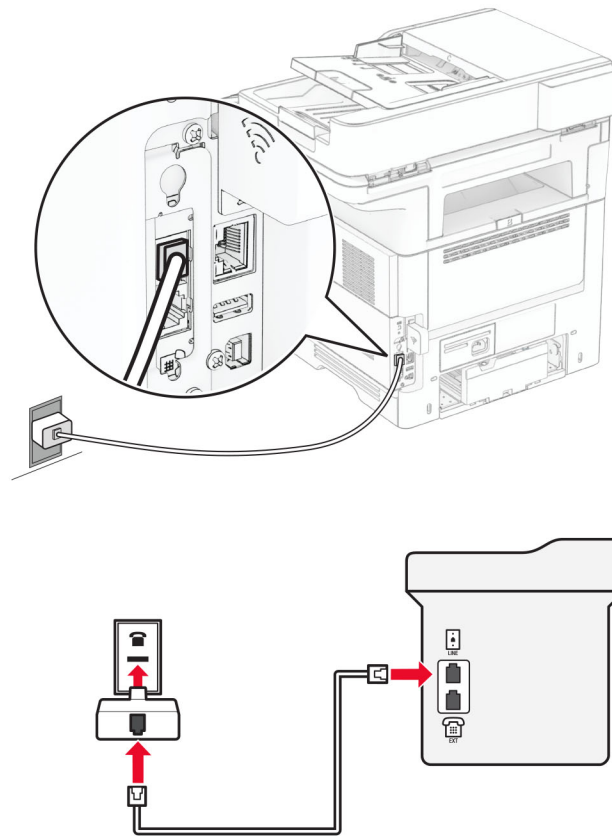

- 1 Sambungkan ujung kabel telepon ke port line printer.
- 2 Sambungkan ujung kabel lainnya ke adaptor RJ-11, lalu sambungkan adaptor ke soket telepon.
- 3 Jika Anda ingin menyambungkan perangkat lain dengan konektor non-RJ-11 ke soket telepon yang sama, sambungkan secara langsung ke adaptor telepon.

Menyambungkan ke layanan dering khusus

Dengan layanan dering khusus, Anda bisa memiliki beberapa nomor telepon di satu saluran telepon. Masing-masing nomor telepon akan memiliki pola dering yang berbeda.

Catatan: Instruksi ini hanya berlaku pada printer yang mendukung faks analog. Untuk informasi lebih lanjut, lihat [“Faks yang didukung” pada halaman 30](#).

- 1 Dari layar awal, sentuh **Settings (Setelan) > Fax (Faks) > Fax Setup (Penyiapan Faks) > Fax Receive Settings (Setelan Terima Faks) > Admin Controls (Kontrol Admin) > Answer On (Jawaban Aktif)**..
- 2 Pilih satu pola dering.

Menyetel waktu dan tanggal faks

Catatan: Pastikan faks dikonfigurasi. Untuk informasi lebih lanjut, lihat [Mengatur printer sebagai faks](#).

- 1 Dari layar beranda, sentuh **Settings (Setelan) > Device (Perangkat) > Preferences (Preferensi) > Date and Time (Tanggal dan Waktu) > Configure (Konfigurasi)**.
- 2 Atur setelan.

Mengonfigurasi pergeseran waktu siang hari

Catatan: Pastikan faks dikonfigurasi. Untuk informasi lebih lanjut, lihat [Mengatur printer sebagai faks](#).

- 1 Dari layar beranda, sentuh **Settings (Setelan) > Device (Perangkat) > Preferences (Preferensi) > Date and Time (Tanggal dan Waktu) > Configure (Konfigurasi)**.
- 2 Pada menu Time Zone (Zona Waktu), sentuh **(UTC+user) Custom**.
- 3 Sentuh **UTC (GMT) Offset**, lalu konfigurasi setelan.

Mengonfigurasi setelan speaker faks

Catatan: Pastikan faks dikonfigurasi. Untuk informasi lebih lanjut, lihat [Mengatur printer sebagai faks](#).

- 1 Dari layar beranda, sentuh **Settings (Setelan) > Fax (Faks) > Fax Setup (Penyiapan Faks) > Speaker Settings (Setelan Pembicara)**.
- 2 Lakukan hal-hal berikut:
 - Setel Speaker Mode (Mode Pembicara) ke **Always On (Selalu Aktif)**.
 - Setel Speaker Volume (Volume Pembicara) ke **High (Tinggi)**.
 - Aktifkan Ringer Volume (Volume Dering).

Mengonfigurasi setelan SMTP email

Konfigurasi setelan Simple Mail Transfer Protocol (SMTP) untuk mengirim dokumen hasil pindai melalui email. Setelan akan berbeda-beda, tergantung penyedia layanan email.

Sebelum mulai, pastikan printer terhubung ke suatu jaringan dan jaringan tersebut terhubung ke Internet.

Menggunakan Embedded Web Server

- 1 Buka peramban web, kemudian tulis alamat IP printer di kolom alamat.

Catatan:

- Lihat alamat IP printer di layar awal printer. Alamat IP muncul sebagai empat rangkaian angka yang dipisahkan oleh titik, misalnya 123.123.123.123.
 - Jika Anda menggunakan proxy, nonaktifkan sementara waktu untuk memuat halaman web dengan benar.
- 2 Klik **Setelan > Email**.
 - 3 Dari bagian Penyiapan Email, buat konfigurasi setelan.

Catatan:

- Untuk informasi lebih lanjut, lihat daftar [penyedia layanan email](#).
- Untuk penyedia layanan email yang tidak terdapat di dalam daftar, hubungi penyedia Anda dan tanyakan setelahnya.

4 Klik Simpan.**Menggunakan menu Setelan di printer**

1 Dari layar beranda, sentuh **Setelan > Email > Penyiapan Email**.

2 Atur setelan.

Catatan:

- Untuk informasi lebih lanjut, lihat daftar [penyedia layanan email](#).
- Untuk penyedia layanan email yang tidak terdapat di dalam daftar, hubungi penyedia Anda dan tanyakan setelahnya.

Penyedia layanan email

- [AOL Mail](#)
- [Comcast Mail](#)
- [Gmail](#)
- [iCloud Mail](#)
- [Mail.com](#)
- [NetEase Mail \(mail.126.com\)](#)
- [NetEase Mail \(mail.163.com\)](#)
- [NetEase Mail \(mail.yeah.net\)](#)
- [Outlook Live atau Microsoft 365](#)
- [QQ Mail](#)
- [Sina Mail](#)
- [Sohu Mail](#)
- [Yahoo! Mail](#)
- [Zoho Mail](#)

Catatan:

- Jika Anda mendapati kesalahan saat menggunakan setelan yang disediakan, hubungi penyedia layanan email Anda.
- Untuk penyedia layanan email yang tidak terdapat di dalam daftar, hubungi penyedia Anda.

AOL Mail

Setelan	Nilai
Primary SMTP Gateway (Gateway SMTP Utama)	smtp.aol.com
Primary SMTP Gateway Port (Port Gateway SMTP Utama)	587

Setelan	Nilai
Use SSL/TLS (Menggunakan SSL/TLS)	Required (Diperlukan)
Require Trusted Certificate (Memerlukan Sertifikat Tepercaya)	Disabled (Dinonaktifkan)
Reply Address (Alamat Balasan)	Alamat email Anda
SMTP Server Authentication (Autentikasi Server SMTP)	Login / Biasa
Device-Initiated E-mail (Email Awal Perangkat)	Gunakan Kredensial SMTP Perangkat
Device UserID (ID Pengguna Perangkat)	Alamat email Anda
Device Password (Kata Sandi Perangkat)	Kata sandi aplikasi Catatan: Untuk membuat kata sandi aplikasi, kunjungi halaman AOL Account Security , masuk ke akun Anda, kemudian klik Generate app password (Buat kata sandi aplikasi) .

Comcast Mail

Setelan	Nilai
Primary SMTP Gateway (Gateway SMTP Utama)	smtp.comcast.net
Primary SMTP Gateway Port (Port Gateway SMTP Utama)	587
Use SSL/TLS (Menggunakan SSL/TLS)	Required (Diperlukan)
Require Trusted Certificate (Memerlukan Sertifikat Tepercaya)	Disabled (Dinonaktifkan)
Reply Address (Alamat Balasan)	Alamat email Anda
SMTP Server Authentication (Autentikasi Server SMTP)	Login / Biasa
Device-Initiated E-mail (Email Awal Perangkat)	Gunakan Kredensial SMTP Perangkat
Device UserID (ID Pengguna Perangkat)	Alamat email Anda
Device Password (Kata Sandi Perangkat)	Kata sandi akun

Catatan: Pastikan bahwa setelan Third Party Access Security (Keamanan Akses Pihak Ketiga) sudah diaktifkan di akun Anda. Untuk informasi lebih lanjut, kunjungi halaman bantuan [Comcast Xfinity Connect](#).

Gmail™

Catatan: Pastikan verifikasi dua langkah sudah diaktifkan di akun Google Anda. Untuk mengaktifkan verifikasi dua langkah, kunjungi halaman [Google Account Security \(Keamanan Akun Google\)](#), masuk ke akun Anda, kemudian dari bagian “Signing in to Google (Masuk ke Google)”, klik **2-Step Verification (Verifikasi 2 Langkah)**.

Setelan	Nilai
Primary SMTP Gateway (Gateway SMTP Utama)	smtp.gmail.com
Primary SMTP Gateway Port (Port Gateway SMTP Utama)	587
Use SSL/TLS (Menggunakan SSL/TLS)	Required (Diperlukan)

Setelan	Nilai
Require Trusted Certificate (Memerlukan Sertifikat Tepercaya)	Disabled (Dinonaktifkan)
Reply Address (Alamat Balasan)	Alamat email Anda
SMTP Server Authentication (Autentikasi Server SMTP)	Login / Biasa
Device-Initiated E-mail (Email Awal Perangkat)	Gunakan Kredensial SMTP Perangkat
Device UserID (ID Pengguna Perangkat)	Alamat email Anda
Device Password (Kata Sandi Perangkat)	Kata sandi aplikasi Catatan: <ul style="list-style-type: none"> • Untuk membuat kata sandi aplikasi, kunjungi halaman Google Account Security (Keamanan Akun Google), masuk ke akun Anda, kemudian dari bagian “Signing in to Google (Masuk ke Google)”, klik App passwords (Kata sandi aplikasi). • “App passwords (Kata sandi aplikasi)” akan menunjukkan apakah verifikasi dua langkah sudah diaktifkan.

iCloud Mail

Catatan: Pastikan verifikasi dua langkah sudah diaktifkan di akun Anda.

Setelan	Nilai
Primary SMTP Gateway (Gateway SMTP Utama)	smtp.mail.me.com
Primary SMTP Gateway Port (Port Gateway SMTP Utama)	587
Use SSL/TLS (Menggunakan SSL/TLS)	Required (Diperlukan)
Require Trusted Certificate (Memerlukan Sertifikat Tepercaya)	Disabled (Dinonaktifkan)
Reply Address (Alamat Balasan)	Alamat email Anda
SMTP Server Authentication (Autentikasi Server SMTP)	Login / Biasa
Device-Initiated E-mail (Email Awal Perangkat)	Gunakan Kredensial SMTP Perangkat
Device UserID (ID Pengguna Perangkat)	Alamat email Anda
Device Password (Kata Sandi Perangkat)	Kata sandi aplikasi Catatan: Untuk membuat kata sandi aplikasi, kunjungi halaman iCloud Account Management (Pengelolaan Akun iCloud) , masuk ke akun Anda, kemudian dari bagian “Security (Keamanan)”, klik Generate Password (Buat Kata Sandi) .

Mail.com

Setelan	Nilai
Primary SMTP Gateway (Gateway SMTP Utama)	smtp.mail.com
Primary SMTP Gateway Port (Port Gateway SMTP Utama)	587

Setelan	Nilai
Use SSL/TLS (Menggunakan SSL/TLS)	Required (Diperlukan)
Require Trusted Certificate (Memerlukan Sertifikat Tepercaya)	Disabled (Dinonaktifkan)
Reply Address (Alamat Balasan)	Alamat email Anda
SMTP Server Authentication (Autentikasi Server SMTP)	Login / Biasa
Device-Initiated E-mail (Email Awal Perangkat)	Gunakan Kredensial SMTP Perangkat
Device UserID (ID Pengguna Perangkat)	Alamat email Anda
Device Password (Kata Sandi Perangkat)	Kata sandi akun

NetEase Mail (mail.126.com)

Catatan: Pastikan bahwa layanan SMTP sudah diaktifkan di akun Anda. Untuk mengaktifkannya, dari halaman beranda NetEase Mail, klik **Settings (Setelan) > POP3/SMTP/IMAP**, kemudian aktifkan salah satu antara layanan IMAP/SMTP atau layanan POP3/SMTP.

Setelan	Nilai
Primary SMTP Gateway (Gateway SMTP Utama)	smtp.126.com
Primary SMTP Gateway Port (Port Gateway SMTP Utama)	465
Use SSL/TLS (Menggunakan SSL/TLS)	Required (Diperlukan)
Require Trusted Certificate (Memerlukan Sertifikat Tepercaya)	Disabled (Dinonaktifkan)
Reply Address (Alamat Balasan)	Alamat email Anda
SMTP Server Authentication (Autentikasi Server SMTP)	Login / Biasa
Device-Initiated E-mail (Email Awal Perangkat)	Gunakan Kredensial SMTP Perangkat
Device UserID (ID Pengguna Perangkat)	Alamat email Anda
Device Password (Kata Sandi Perangkat)	Kata sandi pengesahan Catatan: Kata sandi pengesahan diberikan ketika layanan IMAP/SMTP atau layanan POP3/SMTP sudah diaktifkan.

NetEase Mail (mail.163.com)

Catatan: Pastikan bahwa layanan SMTP sudah diaktifkan di akun Anda. Untuk mengaktifkannya, dari halaman beranda NetEase Mail, klik **Settings (Setelan) > POP3/SMTP/IMAP**, kemudian aktifkan salah satu antara layanan IMAP/SMTP atau layanan POP3/SMTP.

Setelan	Nilai
Primary SMTP Gateway (Gateway SMTP Utama)	smtp.163.com
Primary SMTP Gateway Port (Port Gateway SMTP Utama)	465
Use SSL/TLS (Menggunakan SSL/TLS)	Required (Diperlukan)
Require Trusted Certificate (Memerlukan Sertifikat Tepercaya)	Disabled (Dinonaktifkan)
Reply Address (Alamat Balasan)	Alamat email Anda
SMTP Server Authentication (Autentikasi Server SMTP)	Login / Biasa

Setelan	Nilai
Device-Initiated E-mail (Email Awal Perangkat)	Gunakan Kredensial SMTP Perangkat
Device UserID (ID Pengguna Perangkat)	Alamat email Anda
Device Password (Kata Sandi Perangkat)	Kata sandi pengesahan Catatan: Kata sandi pengesahan diberikan ketika layanan IMAP/SMTP atau layanan POP3/SMTP sudah diaktifkan.

NetEase Mail (mail.yeah.net)

Catatan: Pastikan bahwa layanan SMTP sudah diaktifkan di akun Anda. Untuk mengaktifkannya, dari halaman beranda NetEase Mail, klik **Settings (Setelan) > POP3/SMTP/IMAP**, kemudian aktifkan salah satu antara layanan IMAP/SMTP atau layanan POP3/SMTP.

Setelan	Nilai
Primary SMTP Gateway (Gateway SMTP Utama)	smtp.yeah.net
Primary SMTP Gateway Port (Port Gateway SMTP Utama)	465
Use SSL/TLS (Menggunakan SSL/TLS)	Required (Diperlukan)
Require Trusted Certificate (Memerlukan Sertifikat Tepercaya)	Disabled (Dinonaktifkan)
Reply Address (Alamat Balasan)	Alamat email Anda
SMTP Server Authentication (Autentikasi Server SMTP)	Login / Biasa
Device-Initiated E-mail (Email Awal Perangkat)	Gunakan Kredensial SMTP Perangkat
Device UserID (ID Pengguna Perangkat)	Alamat email Anda
Device Password (Kata Sandi Perangkat)	Kata sandi pengesahan Catatan: Kata sandi pengesahan diberikan ketika layanan IMAP/SMTP atau layanan POP3/SMTP sudah diaktifkan.

Outlook Live atau Microsoft 365

Setelan ini berlaku untuk domain email outlook.com dan hotmail.com, serta akun Microsoft 365.

Setelan	Nilai
Primary SMTP Gateway (Gateway SMTP Utama)	smtp.office365.com
Primary SMTP Gateway Port (Port Gateway SMTP Utama)	587
Use SSL/TLS (Menggunakan SSL/TLS)	Required (Diperlukan)
Require Trusted Certificate (Memerlukan Sertifikat Tepercaya)	Disabled (Dinonaktifkan)
Reply Address (Alamat Balasan)	Alamat email Anda
SMTP Server Authentication (Autentikasi Server SMTP)	Login / Biasa
Device-Initiated E-mail (Email Awal Perangkat)	Gunakan Kredensial SMTP Perangkat

Setelan	Nilai
Device UserID (ID Pengguna Perangkat)	Alamat email Anda
Device Password (Kata Sandi Perangkat)	<p>Kata sandi aplikasi atau kata sandi akun</p> <p>Catatan:</p> <ul style="list-style-type: none"> • Untuk akun dengan verifikasi dua langkah yang dinonaktifkan, gunakan kata sandi akun. • Untuk akun outlook.com atau hotmail.com dengan verifikasi dua langkah yang dinonaktifkan, gunakan kata sandi akun. Untuk membuat kata sandi aplikasi, kunjungi halaman Outlook Live Account Management (Pengelolaan Akun Outlook Live), kemudian masuk ke akun Anda.

Catatan: Untuk opsi penyiapan tambahan untuk bisnis menggunakan Microsoft 365, kunjungi [halaman bantuan Microsoft 365](#).

QQ Mail

Catatan: Pastikan bahwa layanan SMTP sudah diaktifkan di akun Anda. Untuk mengaktifkan layanan, dari halaman beranda QQ Mail, klik **Settings (Setelan) > Account (Akun)**. Dari bagian Layanan POP3/IMAP/SMTP/Exchange/CardDAV/CalDAV, aktifkan salah satu antara **layanan POP3/SMTP** atau **layanan IMAP/SMTP**.

Setelan	Nilai
Primary SMTP Gateway (Gateway SMTP Utama)	smtp.qq.com
Primary SMTP Gateway Port (Port Gateway SMTP Utama)	587
Use SSL/TLS (Menggunakan SSL/TLS)	Required (Diperlukan)
Require Trusted Certificate (Memerlukan Sertifikat Terpercaya)	Disabled (Dinonaktifkan)
Reply Address (Alamat Balasan)	Alamat email Anda
SMTP Server Authentication (Autentikasi Server SMTP)	Login / Biasa
Device-Initiated E-mail (Email Awal Perangkat)	Gunakan Kredensial SMTP Perangkat
Device UserID (ID Pengguna Perangkat)	Alamat email Anda
Device Password (Kata Sandi Perangkat)	<p>Kode pengesahan</p> <p>Catatan: Untuk mendapatkan kode pengesahan, dari halaman beranda QQ Mail, klik Settings (Setelan) > Account (Akun), kemudian dari bagian Layanan POP3/IMAP/SMTP/Exchange/CardDAV/CalDAV, klik Generate authorization code (Buat kode pengesahan).</p>

Sina Mail

Catatan: Pastikan bahwa layanan POP3/SMTP sudah diaktifkan di akun Anda. Untuk mengaktifkannya, dari halaman beranda Sina Mail, klik **Settings (Setelan) > More settings (Setelan lainnya) > User-end POP/IMAP/SMTP**, kemudian aktifkan **Layanan POP3/SMTP**.

Setelan	Nilai
Primary SMTP Gateway (Gateway SMTP Utama)	smtp.sina.com
Primary SMTP Gateway Port (Port Gateway SMTP Utama)	587
Use SSL/TLS (Menggunakan SSL/TLS)	Required (Diperlukan)
Require Trusted Certificate (Memerlukan Sertifikat Tepercaya)	Disabled (Dinonaktifkan)
Reply Address (Alamat Balasan)	Alamat email Anda
SMTP Server Authentication (Autentikasi Server SMTP)	Login / Biasa
Device-Initiated E-mail (Email Awal Perangkat)	Gunakan Kredensial SMTP Perangkat
Device UserID (ID Pengguna Perangkat)	Alamat email Anda
Device Password (Kata Sandi Perangkat)	Kode pengesahan Catatan: Untuk mengaktifkannya, dari halaman beranda email, klik Settings (Setelan) > More settings (Setelan lainnya) > User-end POP/IMAP/SMTP , kemudian aktifkan Authorization code status (Status kode pengesahan) .

Sohu Mail

Catatan: Pastikan bahwa layanan SMTP sudah diaktifkan di akun Anda. Untuk mengaktifkannya, dari halaman beranda Sohu Mail, klik **Options (Opsi) > Settings (Setelan) > POP3/SMTP/IMAP**, kemudian aktifkan salah satu antara **Layanan IMAP/SMTP** atau **Layanan POP3/SMTP**.

Setelan	Nilai
Primary SMTP Gateway (Gateway SMTP Utama)	smtp.sohu.com
Primary SMTP Gateway Port (Port Gateway SMTP Utama)	465
Use SSL/TLS (Menggunakan SSL/TLS)	Required (Diperlukan)
Require Trusted Certificate (Memerlukan Sertifikat Tepercaya)	Disabled (Dinonaktifkan)
Reply Address (Alamat Balasan)	Alamat email Anda
SMTP Server Authentication (Autentikasi Server SMTP)	Login / Biasa
Device-Initiated E-mail (Email Awal Perangkat)	Gunakan Kredensial SMTP Perangkat
Device UserID (ID Pengguna Perangkat)	Alamat email Anda
Device Password (Kata Sandi Perangkat)	Kata sandi independen Catatan: Kata sandi independen diberikan ketika Layanan IMAP/SMTP atau Layanan POP3/SMTP sudah diaktifkan.

Yahoo! Mail

Setelan	Nilai
Primary SMTP Gateway (Gateway SMTP Utama)	smtp.mail.yahoo.com
Primary SMTP Gateway Port (Port Gateway SMTP Utama)	587
Use SSL/TLS (Menggunakan SSL/TLS)	Required (Diperlukan)
Require Trusted Certificate (Memerlukan Sertifikat Tepercaya)	Disabled (Dinonaktifkan)
Reply Address (Alamat Balasan)	Alamat email Anda
SMTP Server Authentication (Autentikasi Server SMTP)	Login / Biasa
Device-Initiated E-mail (Email Awal Perangkat)	Gunakan Kredensial SMTP Perangkat
Device UserID (ID Pengguna Perangkat)	Alamat email Anda
Device Password (Kata Sandi Perangkat)	Kata sandi aplikasi Catatan: Untuk membuat kata sandi aplikasi, kunjungi halaman Yahoo Account Security (Keamanan Akun Yahoo) , masuk ke akun Anda, kemudian klik Generate app password (Buat kata sandi aplikasi) .

Zoho Mail

Setelan	Nilai
Primary SMTP Gateway (Gateway SMTP Utama)	smtp.zoho.com
Primary SMTP Gateway Port (Port Gateway SMTP Utama)	587
Use SSL/TLS (Menggunakan SSL/TLS)	Required (Diperlukan)
Require Trusted Certificate (Memerlukan Sertifikat Tepercaya)	Disabled (Dinonaktifkan)
Reply Address (Alamat Balasan)	Alamat email Anda
SMTP Server Authentication (Autentikasi Server SMTP)	Login / Biasa
Device-Initiated E-mail (Email Awal Perangkat)	Gunakan Kredensial SMTP Perangkat
Device UserID (ID Pengguna Perangkat)	Alamat email Anda

Setelan	Nilai
Device Password (Kata Sandi Perangkat)	<p>Kata sandi aplikasi atau kata sandi akun</p> <p>Catatan:</p> <ul style="list-style-type: none">• Untuk akun dengan verifikasi dua langkah yang dinonaktifkan, gunakan kata sandi akun.• Untuk akun dengan verifikasi dua langkah yang sudah diaktifkan, gunakan kata sandi akun. Untuk membuat kata sandi aplikasi, kunjungi halaman Zoho Mail Account Security (Keamanan Akun Zoho Mail), masuk ke akun Anda, kemudian dari bagian “Application-Specific Passwords (Kata Sandi Aplikasi Spesifik)”, klik Generate New Password (Buat Kata Sandi Baru).

Memasukkan kertas dan media khusus

Mengatur ukuran dan jenis kertas

- 1 Dari layar awal, sentuh Pengaturan > Kertas > Konfigurasi Baki > Ukuran/Jenis Kertas > pilih sumber kertas.
- 2 Atur ukuran dan jenis kertasnya.

Mengonfigurasi pengaturan kertas Universal

- 1 Dari layar awal, sentuh Pengaturan > Kertas > Konfigurasi Media > Penyiapan Universal.
- 2 Konfigurasikan pengaturannya.

Memuat kertas ke baki

 **AWAS—BAHAYA TERTUSUK:** Untuk mengurangi risiko ketidakstabilan peralatan, muat setiap baki secara terpisah. Biarkan semua baki lainnya tertutup hingga benar-benar diperlukan.

- 1 Keluarkan baki.

Catatan: Untuk menghindari kertas macet, jangan keluarkan baki ketika printer sedang sibuk.

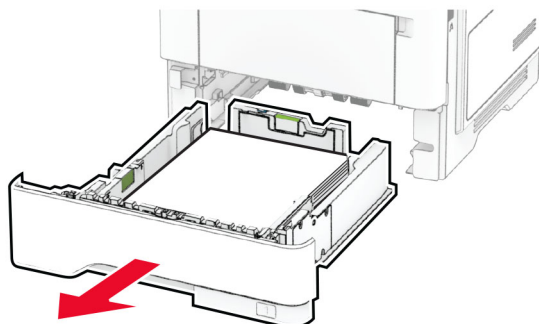

2 Sesuaikan pemandu agar sama dengan ukuran kertas yang Anda muat.

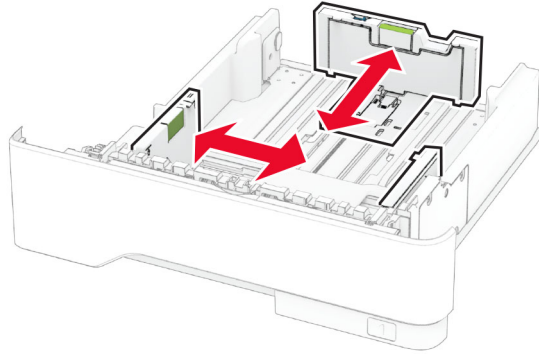

3 Lenturkan, kipas, dan sejajarkan tepi kertas sebelum memuat.

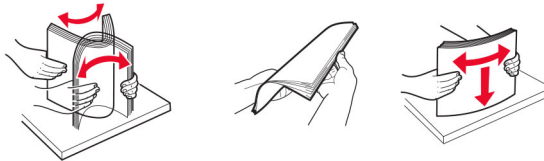

4 Muat tumpukan kertas dengan sisi yang dapat dicetak menghadap ke bawah, kemudian pastikan pemandu pas dengan kertas.

Catatan:

- Muat kop surat menghadap ke bawah dengan header menghadap ke bagian depan baki untuk pencetakan satu sisi.
- Muat kop surat menghadap ke atas dengan header menghadap ke belakang baki untuk pencetakan dua sisi.
- Jangan geser kertas ke dalam baki.
- Untuk menghindari kertas macet, pastikan tinggi tumpukan di bawah indikator pengisian kertas maksimum.

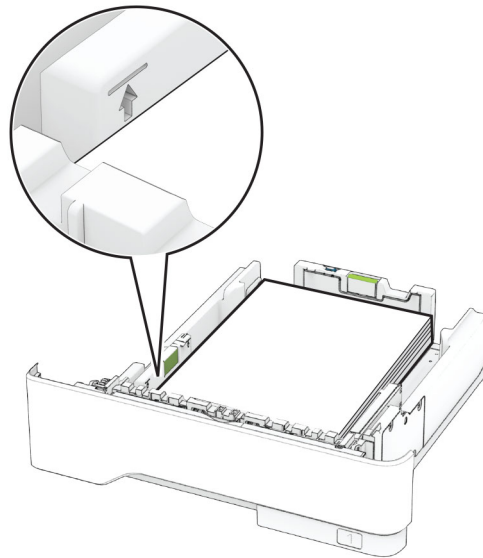

5 Masukkan baki.

Jika perlu, atur ukuran kertas dan jenis kertas dari panel kontrol agar pas dengan kertas yang dimuat.

Memasukkan kertas ke pengumpan multiguna

1 Buka pengumpan multiguna.

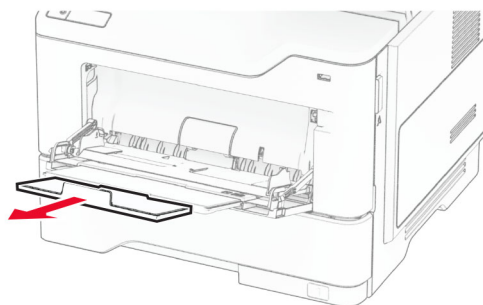
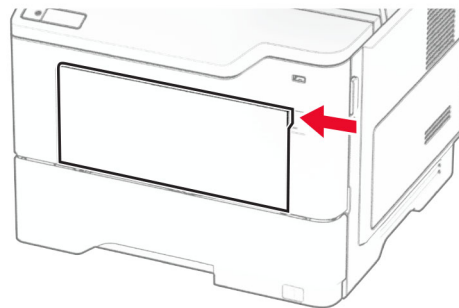

2 Lenturkan, kipas, dan sejajarkan tepi kertas sebelum memuat.

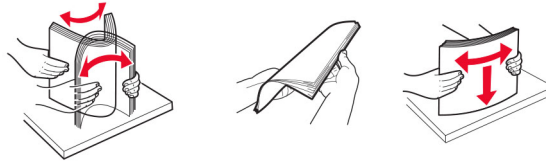

3 Masukkan kertas dengan sisi cetak menghadap ke atas.

Catatan:

- Letakkan letterhead menghadap ke atas dengan headernya mengarah ke bagian belakang printer untuk pencetakan satu sisi.
- Letakkan letterhead menghadap ke bawah dengan headernya mengarah ke bagian depan printer untuk pencetakan dua sisi.
- Letakkan amplop dengan lidahnya menghadap ke bawah di sisi kiri.

Peringatan—Dapat Menimbulkan Kerusakan: Jangan gunakan amplop yang dilengkapi dengan peranko, penjepit, kancing, jendela tembus pandang, lapisan, atau perekat.

4 Atur pembatas sesuai ukuran kertas yang digunakan.

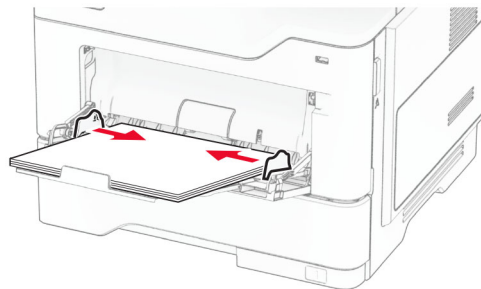

5 Dari panel kontrol, atur ukuran dan jenis kertas agar sesuai dengan kertas yang digunakan.

Menautkan baki

- 1 Dari layar awal, sentuh **Pengaturan > Kertas > Konfigurasi Baki >** pilih sumber kertas.
- 2 Atur ukuran kertas dan jenis kertas yang sama untuk baki yang ditautkan.
- 3 Dari layar awal, sentuh **Pengaturan > Perangkat > Perawatan > Menu Konfigurasi > Konfigurasi Baki > Penautan Baki.**
- 4 Sentuh **Otomatis.**

Untuk menghapus tautan baki, pastikan tidak ada baki yang memiliki pengaturan ukuran kertas dan jenis kertas yang sama.

Peringatan—Dapat Menimbulkan Kerusakan: Suhu fuser berbeda-beda tergantung jenis kertas yang dipilih. Demi menghindari masalah pencetakan, masukkan kertas di dalam baki, lalu sesuaikan pengaturan jenis kertas di printer.

Menginstal dan memperbarui perangkat lunak, driver, dan firmware

Menginstal perangkat lunak printer

Catatan:

- Driver cetak disertakan dalam paket penginstal perangkat lunak.
- Untuk komputer Macintosh dengan macOS versi 10.7 atau yang lebih baru, Anda tidak perlu menginstal driver untuk mencetak di printer yang telah disertifikasi oleh AirPrint. Jika menginginkan fitur pencetakan kustom, unduh driver cetak.

- 1 Dapatkan salinan paket penginstal perangkat lunak.
 - Dari CD perangkat lunak yang disertakan bersama printer Anda.
 - Buka www.lexmark.com/downloads.
- 2 Jalankan penginstal, kemudian ikuti instruksi pada layar komputer.

Menginstal driver faks

- 1 Buka www.lexmark.com/downloads, cari model printer Anda, lalu download paket penginstal yang tepat.
- 2 Dari komputer Anda, klik **Printer Properties (Properti Printer)**, lalu buka tab **Configuration (Konfigurasi)**.
- 3 Pilih **Fax (Faks)**, lalu klik **Apply (Terapkan)**.

Menambahkan printer ke komputer

Sebelum mulai, lakukan salah satu hal berikut:

- Hubungkan printer dan komputer ke jaringan yang sama. Untuk informasi lebih lanjut tentang cara menghubungkan printer ke jaringan, lihat [“Menghubungkan printer ke jaringan Wi-Fi” pada halaman 72](#).
- Hubungkan komputer ke printer. Untuk informasi lebih lanjut, lihat [“Menghubungkan komputer ke printer” pada halaman 74](#).
- Hubungkan printer ke komputer menggunakan kabel USB. Untuk informasi lebih lanjut, lihat [“Memasang kabel” pada halaman 20](#).

Catatan: Kabel USB dijual terpisah.

Untuk pengguna Windows

- 1 Dari komputer, instal driver cetak.

Catatan: Untuk informasi lebih lanjut, lihat [“Menginstal perangkat lunak printer” pada halaman 51](#).
- 2 Buka folder printer, kemudian klik **Tambahkan printer atau pemindai**.
- 3 Tergantung koneksi printer Anda, lakukan salah satu hal berikut:
 - Pilih printer dari daftar, kemudian klik **Tambah perangkat**.
 - Klik **Tampilkan printer Wi-Fi Direct**, pilih printer, kemudian klik **Tambah perangkat**.

- Klik **Printer yang saya inginkan tidak tercantum**, kemudian dari jendela Tambah Printer, lakukan langkah berikut:
 - a Pilih **Tambahkan printer menggunakan nama host atau alamat TCP/IP**, kemudian klik **Berikutnya**.
 - b Di bidang “Nama host atau alamat IP”, ketik alamat IP printer, kemudian klik **Berikutnya**.

Catatan:

- Lihat alamat IP printer di layar awal printer. Alamat IP muncul sebagai empat rangkaian angka yang dipisahkan oleh titik, misalnya 123.123.123.123.
 - Jika Anda menggunakan proxy, nonaktifkan sementara waktu untuk memuat halaman web dengan benar.
- c Pilih driver cetak, kemudian klik **Berikutnya**.
 - d Pilih **Gunakan driver cetak yang direkomendasikan (direkomendasikan)**, kemudian klik **Berikutnya**.
 - e Ketik nama printer, kemudian klik **Berikutnya**.
 - f Pilih opsi berbagi printer, kemudian klik **Berikutnya**.
 - g Klik **Selesai**.

Untuk pengguna Macintosh

- 1 Dari komputer, buka **Printer & Pemindai**.
- 2 Klik **+**, kemudian pilih printer.
- 3 Dari menu **Gunakan**, pilih driver cetak.

Catatan:

- Untuk menggunakan driver cetak Macintosh, pilih **AirPrint** atau **Secure AirPrint**.
- Jika menginginkan fitur pencetakan kustom, pilih drive **Lexmark Print**. Untuk menginstal driver, lihat [“Menginstal perangkat lunak printer” pada halaman 51](#).

- 4 Tambahkan printer.

Memperbarui firmware

Agar performa printer lebih baik dan untuk memperbaiki masalah, perbarui firmware printer secara berkala.

Untuk informasi lebih lanjut tentang memperbarui firmware, hubungi perwakilan Lexmark.

Untuk mendapatkan firmware terbaru, kunjungi www.lexmark.com/downloads, lalu cari model printer Anda.

- 1 Buka browser web, kemudian ketik alamat IP printer di bidang alamat.

Catatan:

- Lihat alamat IP printer di layar awal printer. Alamat IP muncul sebagai empat rangkaian angka yang dipisahkan oleh titik, misalnya 123.123.123.123.
- Jika Anda menggunakan proxy, nonaktifkan sementara waktu untuk memuat halaman web dengan benar.

- 2 Klik **Pengaturan > Perangkat > Perbarui Firmware**.

3 Lakukan salah satu langkah berikut:

- Klik **Periksa pembaruan sekarang > Saya setuju, mulai pembaruan.**
- Unggah file flash.
 - a Telusuri file flash.

Catatan: Pastikan file zip firmware telah Anda ekstrak.

- b Klik **Unggah > Mulai.**

Mengekspor atau mengimpor file konfigurasi

Anda dapat mengekspor pengaturan konfigurasi printer ke dalam file teks, lalu mengimpornya untuk menerapkan pengaturan ke printer lain.

1 Buka browser web, lalu ketikkan alamat IP printer di kolom alamat.

Catatan:

- Lihat alamat IP printer di layar awal printer. Alamat IP berbentuk empat kelompok angka yang dipisahkan oleh titik, misalnya 123.123.123.123.
- Jika Anda menggunakan server proksi, nonaktifkan sejenak agar halaman Web ditampilkan dengan benar.

2 Dari Embedded Web Server, klik **Ekspor Konfigurasi** atau **Impor Konfigurasi**.

3 Ikuti petunjuk pada layar.

4 Jika printer mendukung aplikasi, jalankan langkah berikut:

- a Klik **Aplikasi > pilih aplikasi > Konfigurasi.**
- b Klik **Ekspor** atau **Impor.**

Menambahkan pelengkap yang tersedia di driver cetak

Untuk pengguna Windows

1 Buka folder printer.

2 Pilih printer yang ingin diperbarui, lalu lakukan salah satu hal berikut ini:

- Untuk Windows 7 atau yang lebih baru, pilih **Properti printer.**
- Untuk versi yang lebih lama, pilih **Properti.**

3 Buka tab Konfigurasi, lalu pilih **Perbarui Sekarang - Tanya Printer.**

4 Terapkan perubahan.

Untuk pengguna Macintosh

1 Dari Preferensi Sistem di menu Apple, pilih printer Anda, lalu pilih **Opsi & Persediaan.**

2 Buka daftar pelengkap perangkat keras, lalu tambahkan pelengkap yang terinstal.

3 Terapkan perubahan.

Menginstal opsi perangkat keras

Opsi internal yang tersedia

- Drive penyimpanan intelijen
 - Font
 - Tionghoa Sederhana
 - Tionghoa Tradisional
 - Jepang
 - Korea
 - Arab
 - Penyimpanan massal
- Hard disk
- Fitur berlisensi
 - IPDS
 - Kode Batang
- Port solusi internal
 - RS-232C Serial Interface Card
 - Parallel 1284-B Interface Card
 - MarkNet™ N8230 Fiber Ethernet

Catatan: Drive penyimpanan intelijen atau hard disk diperlukan untuk mengaktifkan Forms Merge dan beberapa fitur IPDS.

Memasang baki opsional

 **AWAS—BAHAYA SENGATAN LISTRIK:** Untuk menghindari risiko sengatan listrik, jika Anda mengakses papan kontroler atau memasang perangkat keras atau perangkat memori opsional, ada kalanya setelah menyiapkan printer, Anda harus menonaktifkan printer terlebih dahulu, yaitu dengan melepas kabel daya dari stopkontak listrik. Jika Anda memiliki perangkat lain yang terpasang dengan printer, matikan terlebih dahulu, dan lepas kabel yang tersambung ke printer.

- 1 Nonaktifkan printer.
- 2 Lepas kabel daya dari stopkontak listrik, lalu dari printer.
- 3 Buka kemasan baki opsional, lepas kemasannya.
- 4 Ratakan printer dengan baki opsional, lalu turunkan printer ke tempatnya.

 **AWAS—DAPAT MENIMBULKAN CEDERA:** Jika berat printer lebih dari 20 kg (44 lb), Anda memerlukan bantuan dua atau beberapa orang agar bisa mengangkatnya dengan aman.

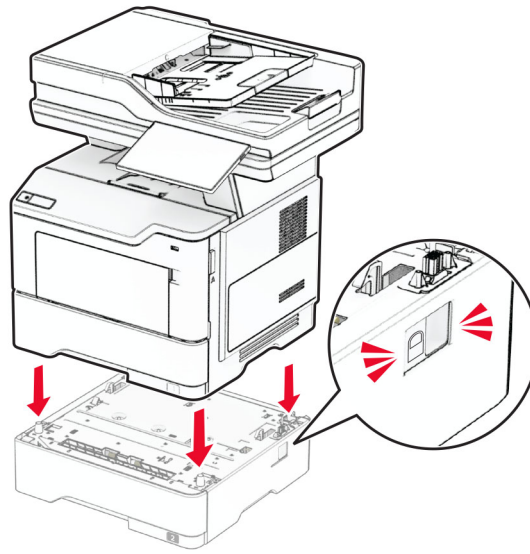

5 Pasang kabel daya ke printer, lalu ke stopkontak listrik.

⚠ AWAS—DAPAT MENIMBULKAN CEDERA: Untuk menghindari risiko kebakaran atau tersengat listrik, sambungkan kabel daya ke stopkontak listrik yang sudah diinspeksi standar mutunya dan dihubungkan ke arde di dekat produk dan mudah dijangkau.

6 Aktifkan printer.

Tambahkan baki di driver cetak agar bisa menjalankan pekerjaan cetak. Untuk informasi lebih lanjut, lihat [“Menambahkan pelengkap yang tersedia di driver cetak” pada halaman 53.](#)

Pasang drive penyimpanan intelijen

⚠ AWAS—BAHAYA SENGATAN LISTRIK: Untuk menghindari risiko sengatan listrik, jika Anda mengakses papan kontroler atau memasang perangkat keras atau perangkat memori opsional, ada kalanya setelah menyiapkan printer, Anda harus menonaktifkan printer terlebih dahulu, yaitu dengan melepas kabel daya dari stopkontak listrik. Jika Anda memiliki perangkat lain yang terpasang dengan printer, matikan terlebih dahulu, dan lepas kabel yang tersambung ke printer.

1 Nonaktifkan printer.

2 Lepas kabel daya dari stopkontak listrik, lalu dari printer.

3 Dengan obeng minus, buka pintu akses menuju papan kontroler.

Peringatan—Dapat Menimbulkan Kerusakan: Komponen elektronik papan kontroler bisa rusak dengan mudah akibat adanya sengatan listrik statis. Sentuh permukaan besi pada printer sebelum menyentuh konektor atau komponen lain pada papan kontroler.

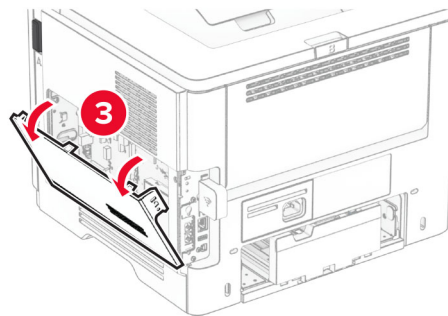
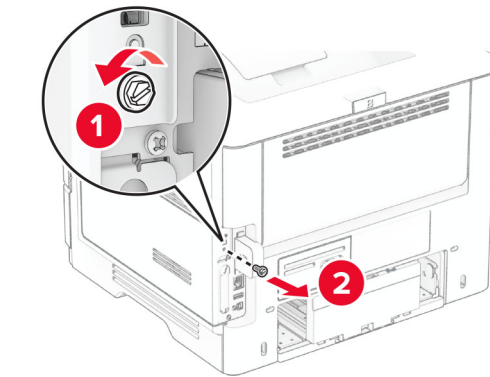

4 Lepas kartu faks.

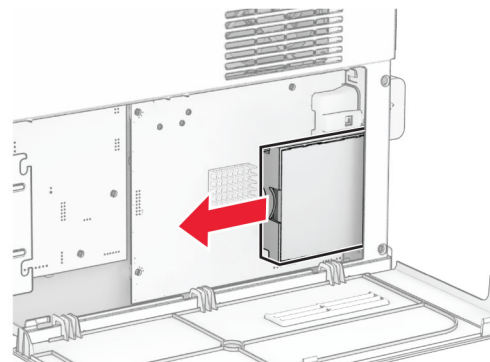
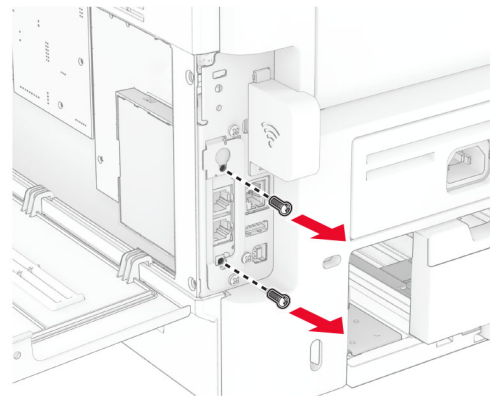

5 Buka kemasan drive penyimpanan intelijen

Peringatan—Dapat Menimbulkan Kerusakan: Hindari menyentuh titik-titik koneksi di sepanjang tepi drive penyimpanan.

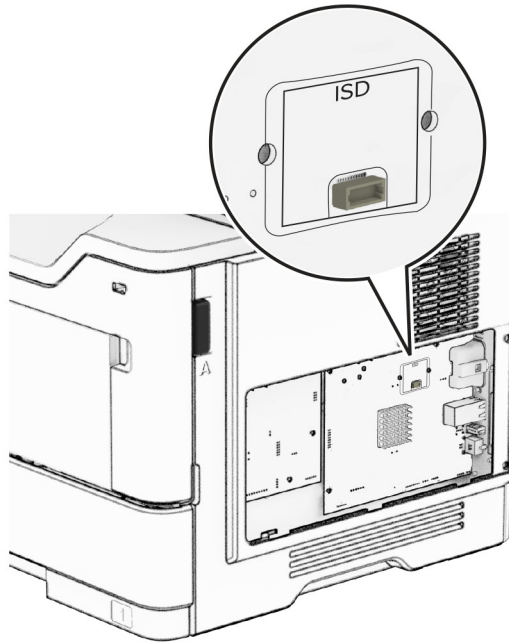
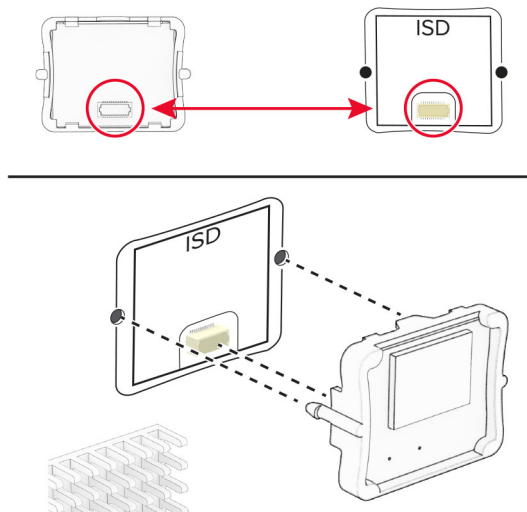
6 Cari konektor ISD.**7** Masukkan ISD ke konektor.

8 Pasang kartu faks, lalu pasang sekrupnya.

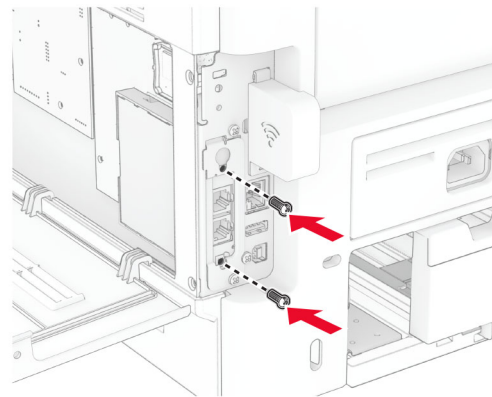
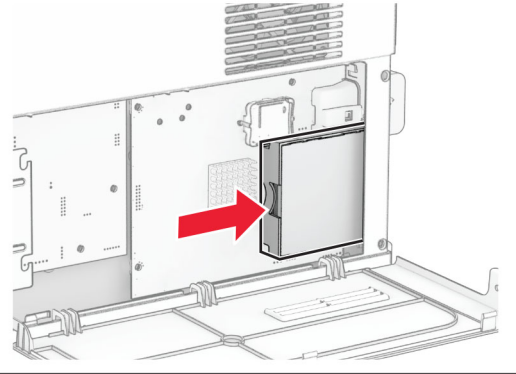

- 9 Tutup pintu akses menuju papan kontroler, lalu pasang sekrupnya.

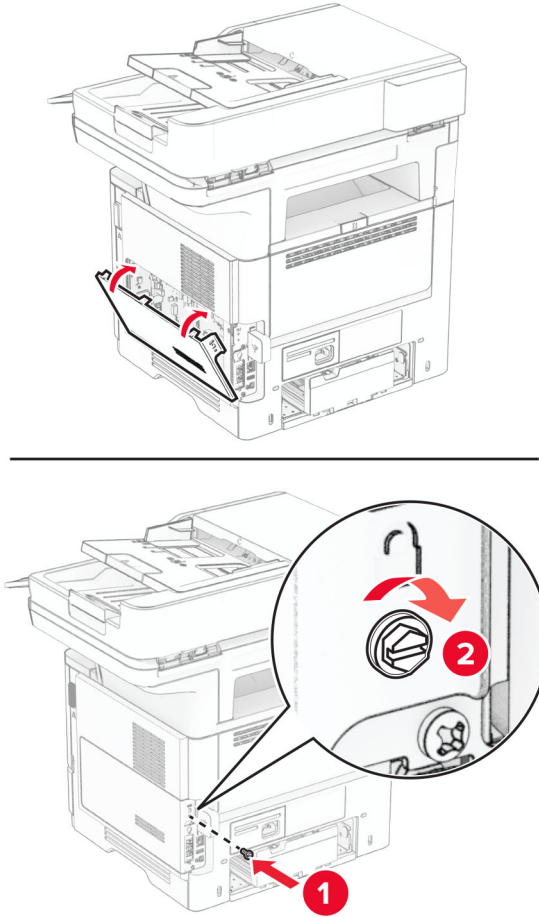

- 10 Pasang kabel daya ke printer, lalu ke stopkontak listrik.

⚠️ AWAS—DAPAT MENIMBULKAN CEDERA: Untuk menghindari risiko kebakaran atau tersengat listrik, sambungkan kabel daya ke stopkontak listrik yang sudah diinspeksi standar mutunya dan dihubungkan ke arde di dekat produk dan mudah dijangkau.

- 11 Aktifkan printer.

Memasang hard disk printer

Catatan: Instruksi ini hanya berlaku pada printer yang mendukung hard disk printer.

⚠️ AWAS—BAHAYA SENGATAN LISTRIK: Untuk menghindari risiko sengatan listrik, jika Anda mengakses papan kontroler atau memasang perangkat keras atau perangkat memori opsional, ada kalanya setelah menyiapkan printer, Anda harus menonaktifkan printer terlebih dahulu, yaitu dengan melepas kabel daya dari stopkontak listrik. Jika Anda memiliki perangkat lain yang terpasang dengan printer, matikan terlebih dahulu, dan lepas kabel yang tersambung ke printer.

- 1 Nonaktifkan printer.
- 2 Lepas kabel daya dari stopkontak listrik, lalu dari printer.
- 3 Dengan obeng minus, buka pintu akses menuju papan kontroler.

Peringatan—Dapat Menimbulkan Kerusakan: Komponen elektronik papan kontroler bisa rusak dengan mudah akibat adanya sengatan listrik statis. Sentuh permukaan besi pada printer sebelum menyentuh konektor atau komponen lain pada papan kontroler.

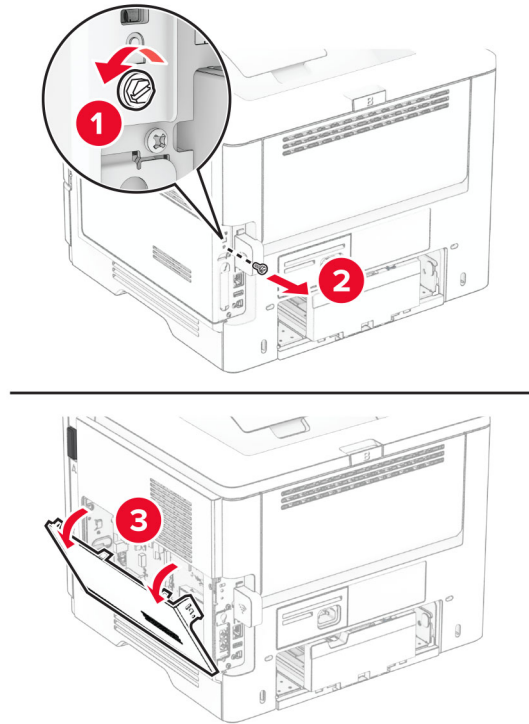

4 Buka kemasan hard disk.

5 Pasang hard disk pada papan kontroler, lalu pasang sekrupnya.

Peringatan—Dapat Menimbulkan Kerusakan: Jangan menyentuh atau menekan bagian tengah hard disk.

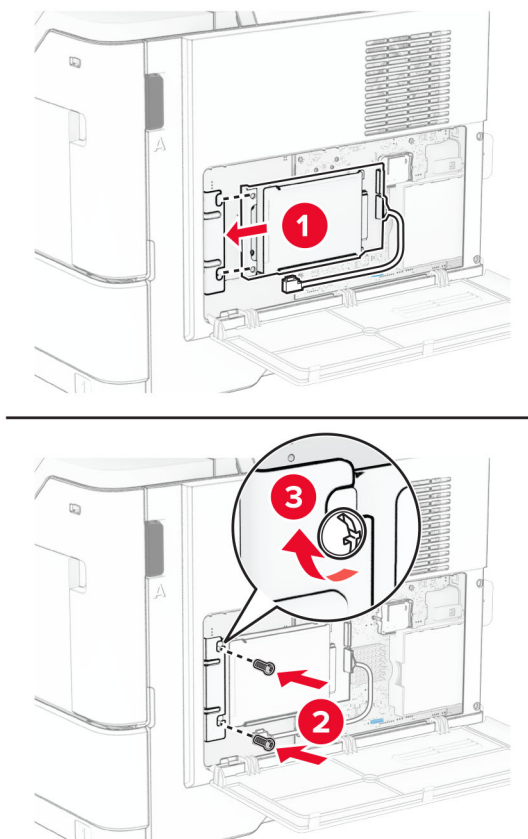

6 Pasang kabel antarmuka hard disk ke papan kontroler.

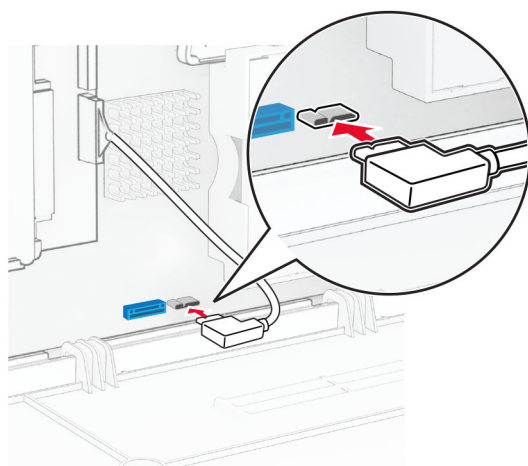

7 Tutup pintu akses menuju papan kontroler, lalu pasang sekrupnya.

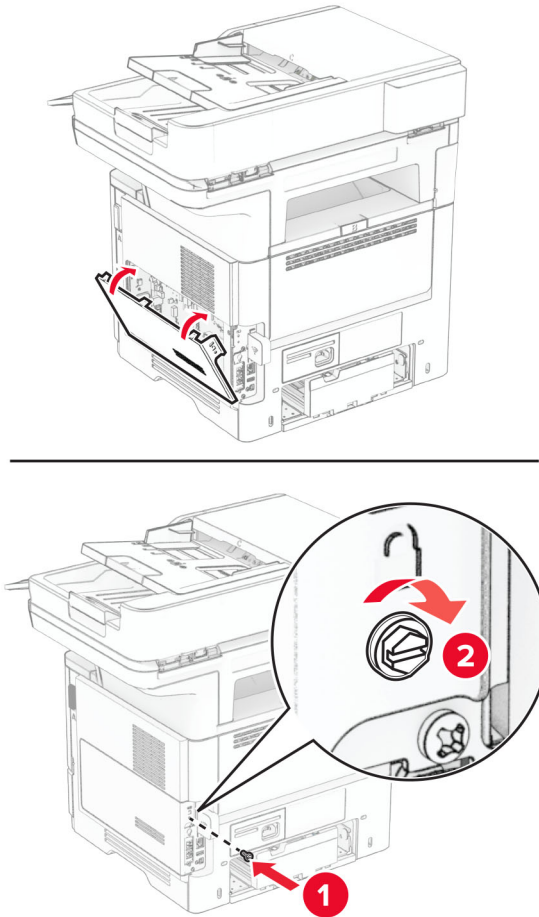

8 Pasang kabel daya ke printer, lalu ke stopkontak listrik.

⚠️ AWAS—DAPAT MENIMBULKAN CEDERA: Untuk menghindari risiko kebakaran atau tersengat listrik, sambungkan kabel daya ke stopkontak listrik yang sudah diinspeksi standar mutunya dan dihubungkan ke arde di dekat produk dan mudah dijangkau.

9 Aktifkan printer.

Menginstal port solusi internal

⚠️ AWAS—BAHAYA SENGATAN LISTRIK: Untuk menghindari risiko sengatan listrik, jika Anda mengakses papan kontroler atau memasang perangkat keras atau perangkat memori opsional, ada kalanya setelah menyiapkan printer, Anda harus menonaktifkan printer terlebih dahulu, yaitu dengan melepas kabel daya dari stopkontak listrik. Jika Anda memiliki perangkat lain yang terpasang dengan printer, matikan terlebih dahulu, dan lepas kabel yang tersambung ke printer.

1 Nonaktifkan printer.

2 Lepas kabel daya dari stopkontak listrik, lalu dari printer.

3 Buka kemasan Internal Solutions Port (ISP/Port Solusi Internal).

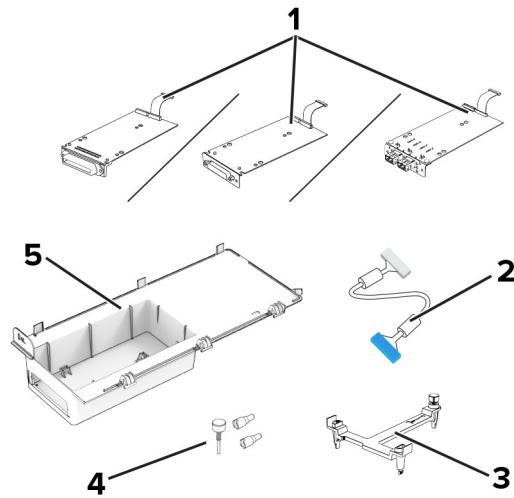

1	ISP <ul style="list-style-type: none"> • RS-232C Serial Interface Card • Parallel 1284-B Interface Card • MarkNet N8230 Fiber Ethernet
2	Kabel ekstensi ISP
3	Braket pemasangan
4	Sekrup
5	Rumahan

4 Lepas kabel antarmuka yang telah dipasang sebelumnya dari ISP.

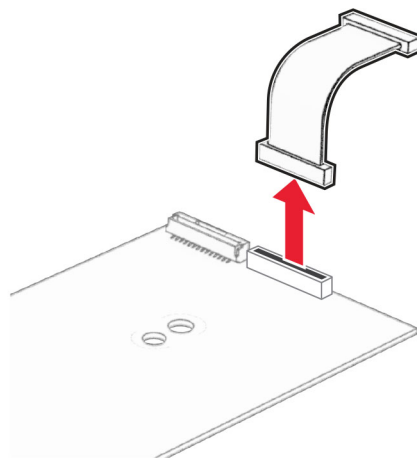

5 Pasang ISP ke dalam rumahan.

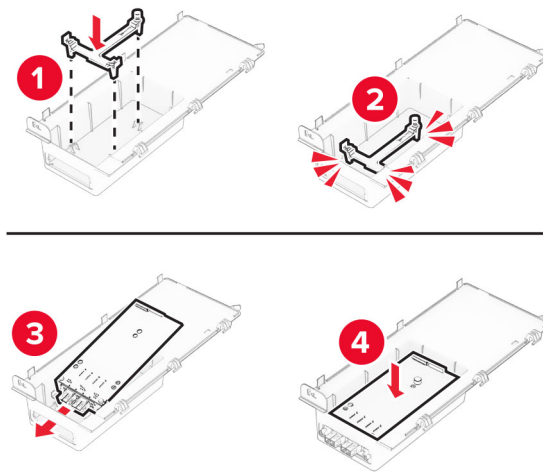

6 Pasang ISP dengan aman, lalu pasang kabel ekstensi ISP.

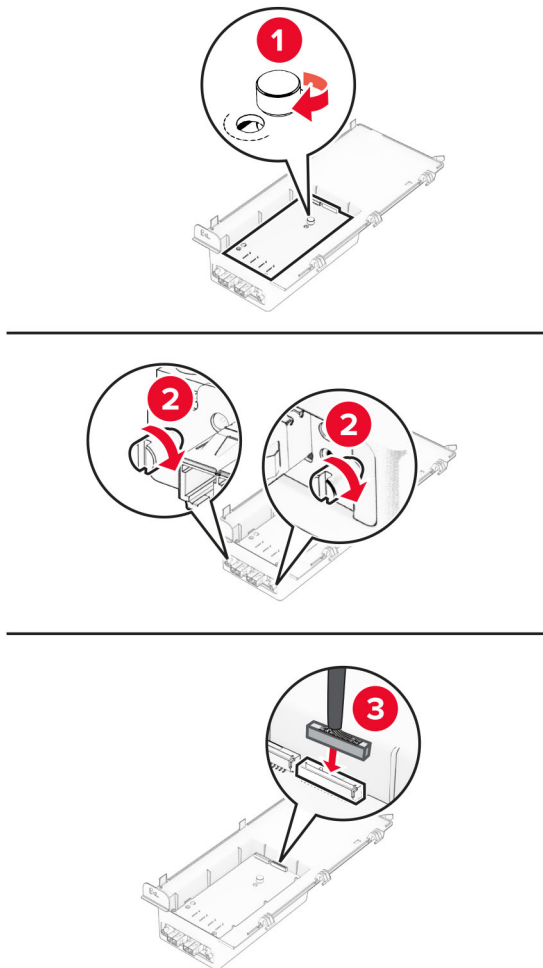

7 Dengan obeng minus, buka pintu akses menuju papan kontroler.

Peringatan—Dapat Menimbulkan Kerusakan: Komponen elektronik papan kontroler bisa rusak dengan mudah akibat adanya sengatan listrik statis. Sentuh permukaan besi pada printer sebelum menyentuh konektor atau komponen elektronik lain pada papan kontroler.

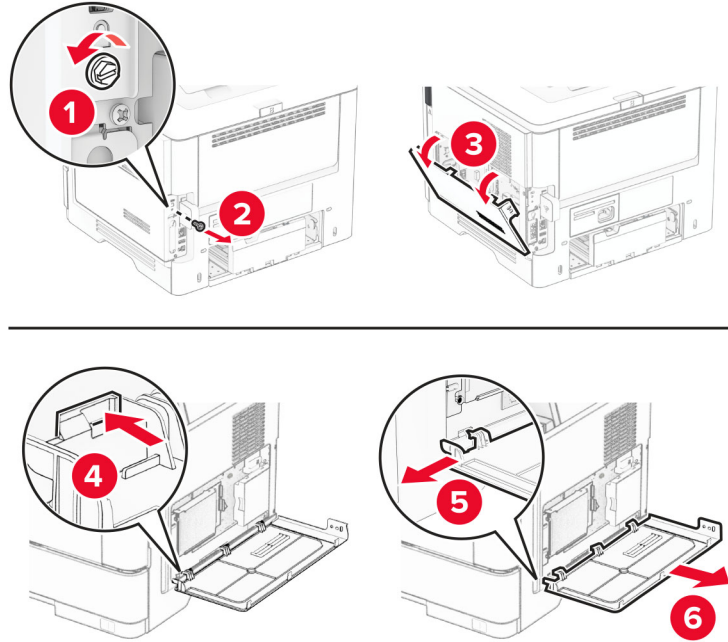

8 Pasang kit ISP pada printer.

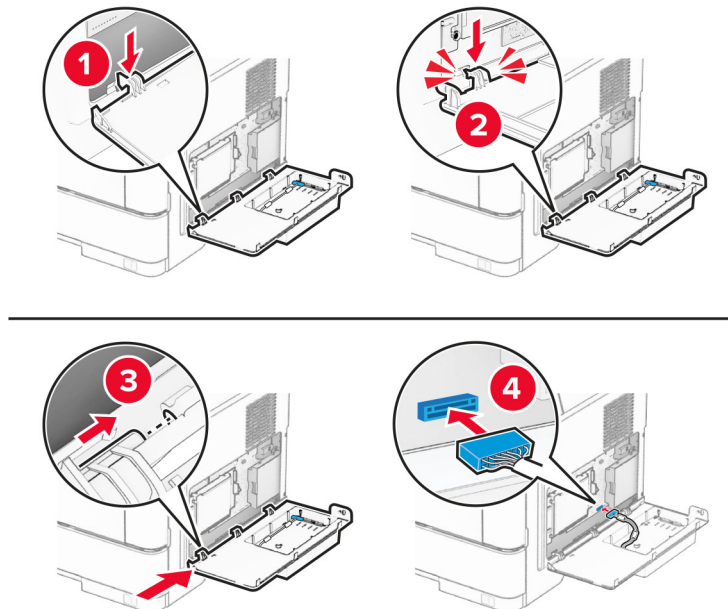

9 Tutup kit ISP, lalu pasang sekrupnya.

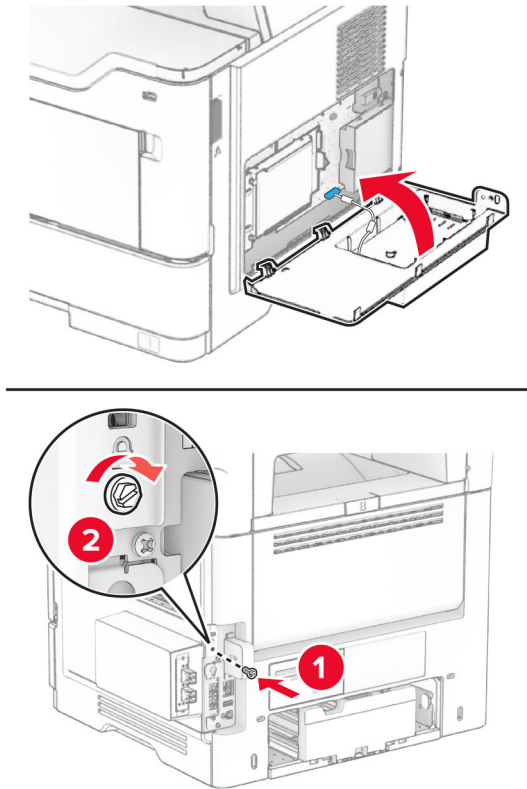

10 Pasang kabel daya ke printer, lalu ke stopkontak listrik.

⚠ AWAS—DAPAT MENIMBULKAN CEDERA: Untuk menghindari risiko kebakaran atau tersengat listrik, sambungkan kabel daya ke stopkontak listrik yang sudah diinspeksi standar mutunya dan dihubungkan ke arde di dekat produk dan mudah dijangkau.

11 Aktifkan printer.

Memasang jepretan kawat mandiri

- 1 Nonaktifkan printer.
- 2 Lepas kabel daya dari stopkontak listrik, lalu dari printer.
- 3 Buka kemasan jepretan kawat mandiri.
- 4 Buka tutup kolom.

Catatan: Jangan membuang tutup kolom.

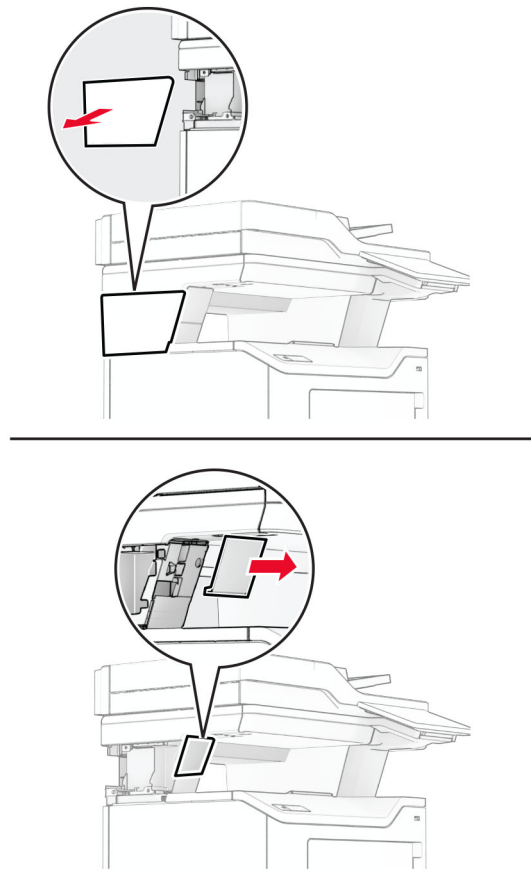

5 Masukkan catu daya melalui printer, lalu sambungkan dengan jepitan kawat mandiri.

Catatan: Untuk mencegah kerusakan pada jepretan kawat mandiri, hanya gunakan catu daya bawaan jepretan kawat tersebut.

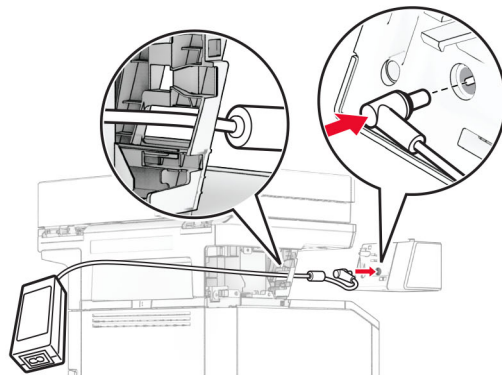
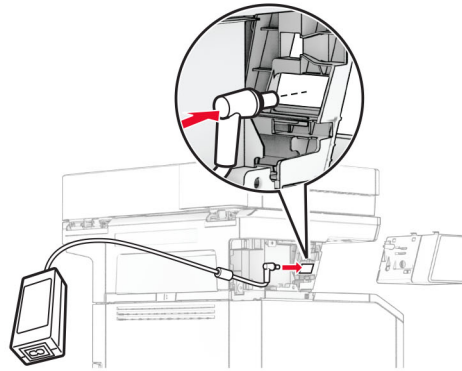

6 Pasang jepretan kawat mandiri.

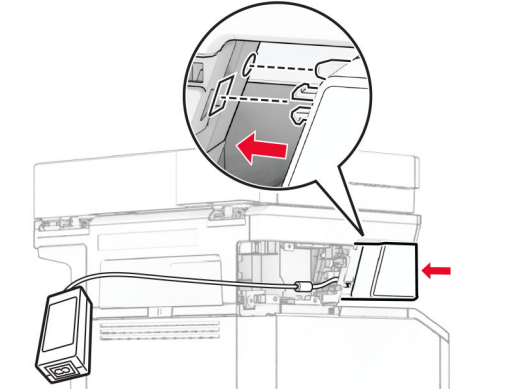
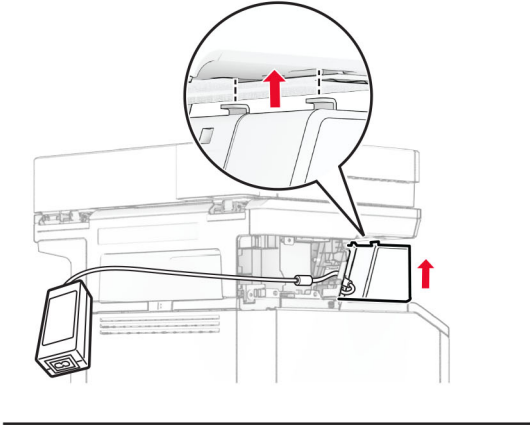
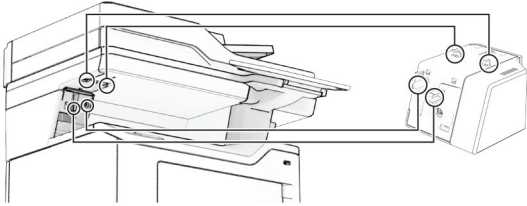

7 Tempatkan catu daya dengan benar.

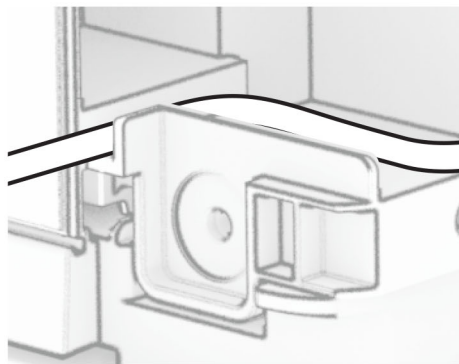
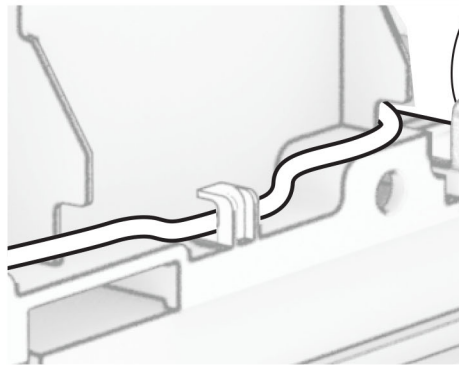
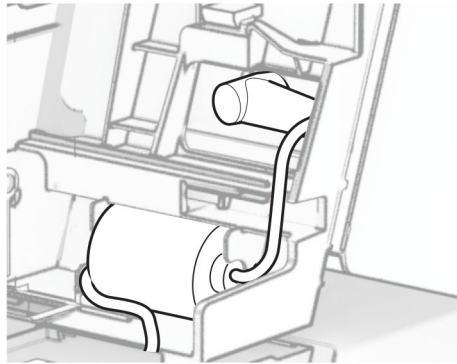

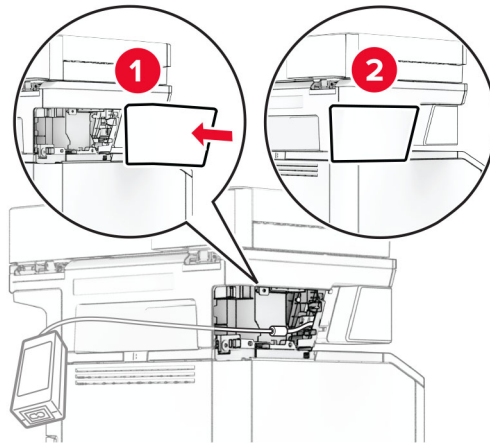
8 Pasang tutup kolom.

Catatan: Amankan catu daya dengan benar.

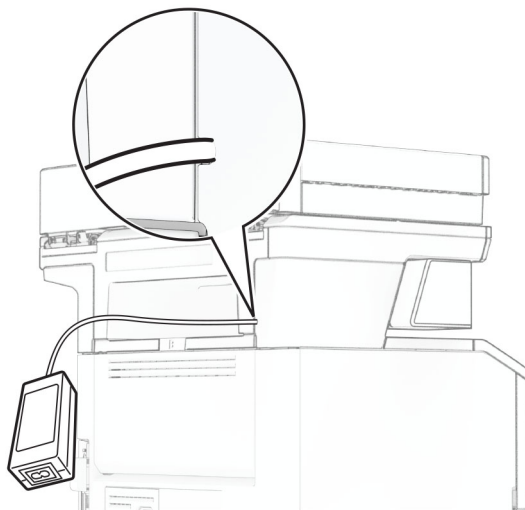

9 Sambungkan ujung kabel daya jepretan kawat dengan catu daya, lalu ujung lainnya ke stopkontak listrik.

10 Sambungkan ujung kabel daya printer ke printer, lalu ujung lainnya ke stopkontak listrik.

⚠ AWAS—DAPAT MENIMBULKAN CEDERA: Untuk menghindari risiko kebakaran atau tersengat listrik, sambungkan kabel daya ke stopkontak listrik yang sudah diinspeksi standar mutunya dan dihubungkan ke arde di dekat produk dan mudah dijangkau.

11 Aktifkan printer.

Jaringan

Dukungan nirkabel

Model printer	Tipe mesin	Nomor model	Wireless (Nirkabel)
MX532adwe	7020	476	X
		486	✓
MX635adwe		676	X
		686	✓
XM3350		689	✓

Menghubungkan printer ke jaringan Wi-Fi

Pastikan bahwa Adaptor Aktif diatur ke Otomatis. Dari layar awal, sentuh **Pengaturan > Jaringan/Port > Ikhtisar Jaringan > Adaptor Aktif**.

Menggunakan panel kontrol

- 1 Dari layar awal, sentuh **Pengaturan > Jaringan/Port > Nirkabel > Penyiapan di Panel Printer > Pilih Jaringan**.
- 2 Pilih jaringan Wi-Fi, lalu ketikkan kata sandi jaringan.

Catatan: Pada model printer yang siap pakai untuk jaringan Wi-Fi, akan muncul permintaan pengaturan jaringan Wi-Fi selama pengaturan awal.

Menggunakan Lexmark Mobile Assistant

- 1 Bergantung pada perangkat seluler Anda, unduh aplikasi Lexmark Mobile Assistant dari Google Play™ atau App Store.
- 2 Dari layar awal, sentuh **Pengaturan > Jaringan/Port > Nirkabel > Penyiapan Menggunakan Aplikasi Seluler > ID Printer**.
- 3 Dari perangkat seluler Anda, buka aplikasi, lalu terima Syarat Penggunaannya.
Catatan: Jika perlu, berikan izin.
- 4 Sentuh **Hubungkan ke Printer > Buka Pengaturan Wi-Fi**.
- 5 Hubungkan perangkat seluler Anda ke jaringan nirkabel printer.
- 6 Kembali ke aplikasi, lalu ketuk **Siapkan Koneksi Wi-Fi**.
- 7 Pilih jaringan Wi-Fi, lalu ketikkan kata sandi jaringan.
- 8 Ketuk **Selesai**.

Menghubungkan printer ke jaringan nirkabel menggunakan Wi-Fi Protected Setup (WPS)

Sebelum Anda memulai, pastikan:

- Titik akses (router nirkabel) memiliki sertifikat WPS atau kompatibel dengan WPS. Untuk informasi lebih lanjut, lihat dokumentasi yang disertakan dengan titik akses Anda.
- Adaptor jaringan nirkabel diinstal di printer Anda. Untuk informasi lebih lanjut, lihat dokumentasi yang disertakan dengan adaptor.
- Adaptor Aktif diatur ke Otomatis. Dari layar awal, sentuh **Pengaturan > Jaringan/Port > Ikhtisar Jaringan > Adaptor Aktif**.

Menggunakan metode Tombol Tekan

- 1 Dari layar awal, sentuh **Pengaturan > Jaringan/Port > Nirkabel > Wi-Fi Protected Setup > Mulai Metode Tombol Tekan**.
- 2 Ikuti petunjuk pada layar.

Menggunakan metode nomor identifikasi pribadi (PIN)

- 1 Dari layar awal, sentuh **Pengaturan > Jaringan/Port > Nirkabel > Wi-Fi Protected Setup > Mulai Metode PIN**.
- 2 Salin PIN WPS delapan digit.
- 3 Buka browser web, lalu ketikkan alamat IP titik akses ke kolom alamat.

Catatan:

- Untuk mengetahui alamat IP, lihat dokumentasi yang disertakan dengan titik akses Anda.
 - Jika Anda menggunakan server proksi, nonaktifkan sejenak agar halaman Web ditampilkan dengan benar.
- 4 Akses pengaturan WPS. Untuk informasi lebih lanjut, lihat dokumentasi yang disertakan dengan titik akses Anda.
 - 5 Masukkan PIN delapan digit, lalu simpan perubahan.

Mengonfigurasi Wi-Fi Direct

Wi-Fi Direct® adalah teknologi peer-to-peer berbasis Wi-Fi yang memungkinkan perangkat nirkabel untuk terhubung langsung ke printer berkemampuan Wi-Fi Direct tanpa menggunakan titik akses (router nirkabel).

Pastikan Adaptor Aktif diatur ke Otomatis. Dari layar awal, sentuh **Pengaturan > Jaringan/Port > Ikhtisar Jaringan > Adapter Aktif**.

- 1 Dari layar awal, sentuh **Pengaturan > Jaringan/Port > Wi-Fi Direct**.
- 2 Konfigurasi pengaturannya.
 - **Aktifkan Wi-Fi Direct**—Memungkinkan printer menyiarkan jaringan Wi-Fi Direct-nya sendiri.
 - **Nama Wi-Fi Direct**—Memberi nama untuk jaringan Wi-Fi Direct.
 - **Kata Sandi Wi-Fi Direct**—Memberi kata sandi untuk menegosiasikan keamanan nirkabel ketika menggunakan koneksi peer-to-peer.

- **Tampilkan Kata Sandi di Halaman Penyiapan**—menampilkan kata sandi di Halaman Penyiapan Jaringan.
- **Terima Otomatis Permintaan Tombol Tekan**—Memungkinkan printer menerima permintaan koneksi secara otomatis.

Catatan: Ada risiko keamanan jika permintaan tombol tekan diterima secara otomatis.

Catatan:

- Secara default, kata sandi jaringan Wi-Fi Direct tidak terlihat di layar printer. Untuk menampilkan kata sandi, aktifkan ikon intip kata sandi. Dari layar awal, sentuh **Pengaturan > Keamanan > Lain-lain > Tampilkan Kata Sandi/PIN**.
- Anda dapat melihat kata sandi jaringan Wi-Fi Direct tanpa menampilkannya di layar printer. Dari layar awal, sentuh **Pengaturan > Laporan > Jaringan > Halaman Penyiapan Jaringan**.

Menghubungkan perangkat seluler ke printer

Sebelum menyambungkan perangkat seluler, pastikan Wi-Fi Direct telah dikonfigurasi. Untuk informasi lebih lanjut, lihat [“Mengonfigurasi Wi-Fi Direct” pada halaman 73](#).

Menghubungkan menggunakan Wi-Fi Direct

Catatan: Petunjuk ini hanya berlaku untuk perangkat seluler Android.

- 1 Dari perangkat seluler, buka menu pengaturan.
- 2 Aktifkan **Wi-Fi**, lalu ketuk **Wi-Fi Direct**.
- 3 Pilih nama Wi-Fi Direct printer.
- 4 Konfirmasikan koneksi pada panel kontrol printer.

Menghubungkan menggunakan Wi-Fi

- 1 Dari perangkat seluler, buka menu pengaturan.
- 2 Ketuk **Wi-Fi**, lalu pilih nama Wi-Fi Direct printer.

Catatan: String DIRECT-xy (x dan y adalah dua karakter acak) ditambahkan sebelum nama Wi-Fi Direct.

- 3 Masukkan kata sandi Wi-Fi Direct.

Menghubungkan komputer ke printer

Sebelum menghubungkan komputer Anda, pastikan Wi-Fi Direct telah dikonfigurasi. Untuk informasi lebih lanjut, lihat [“Mengonfigurasi Wi-Fi Direct” pada halaman 73](#).

Untuk pengguna Windows

- 1 Buka folder printer, kemudian klik **Tambahkan printer atau pemindai**.
- 2 Klik **Tampilkan printer Wi-Fi Direct**, kemudian pilih nama printer Wi-Fi Direct.
- 3 Dari layar printer, catat delapan digit PIN printer.
- 4 Masukkan PIN ke komputer.

Catatan: Jika driver cetak belum terinstal, Windows akan mengunduh driver yang sesuai.

Untuk pengguna Macintosh

- 1 Klik ikon nirkabel, kemudian pilih nama Wi-Fi Direct printer.

Catatan: String DIRECT-xy (x dan y adalah dua karakter acak) ditambahkan sebelum nama Wi-Fi Direct.

- 2 Ketik kata sandi Wi-Fi Direct.

Catatan: Alihkan kembali komputer Anda ke jaringan sebelumnya setelah memutuskan koneksi Wi-Fi Direct.

Menonaktifkan jaringan Wi-Fi

- 1 Dari layar awal, sentuh **Pengaturan > Jaringan/Port > Ikhtisar Jaringan > Adaptor Aktif > Jaringan Standar**.
- 2 Ikuti petunjuk pada layar.

Memeriksa konektivitas printer

- 1 Dari layar awal, sentuh **Pengaturan > Laporan > Jaringan > Halaman Penyiapan Jaringan**.
- 2 Periksa bagian pertama halaman penyiapan jaringan, lalu pastikan bahwa statusnya terhubung. Jika status tidak terhubung, LAN mungkin tidak akan aktif, atau kabel jaringan mungkin mengalami gangguan fungsi. Hubungi administrator Anda untuk bantuan.

Mengamankan printer

Mencari slot keamanan

Printer telah dilengkapi dengan fitur kunci keamanan. Pasang kunci keamanan yang kompatibel dengan sebagian besar komputer laptop di lokasi yang ditunjukkan untuk mengamankan printer.

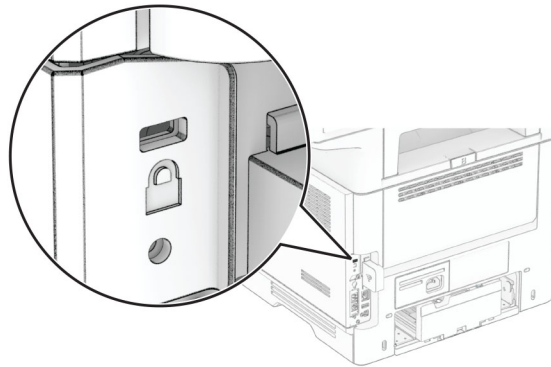

Menghapus memori printer

Untuk menghapus memori sementara atau data singgahan di printer, matikan printer.

Untuk menghapus setelan jaringan, perangkat, dan memori tetap, juga setelan keamanan dan embedded solutions, lakukan hal-hal berikut:

- 1 Dari layar awal, sentuh **Settings (Setelan) > Device (Perangkat) > Maintenance (Perawatan) > Out of Service Erase (Penghapusan di Luar Layanan)**.
- 2 Sentuh **Sanitize all information on nonvolatile memory (Hapus semua informasi di memori tetap)** centang kotak, lalu sentuh **ERASE (HAPUS)**.
- 3 Sentuh **Start initial setup wizard (Mulai wizard penyiapan awal)** atau **Leave printer offline (Biarkan printer offline)**, lalu sentuh **Next (Selanjutnya)**.
- 4 Mulai operasi.

Catatan: Proses ini juga menghapus kunci enkripsi yang digunakan untuk melindungi data pengguna. Menghapus kunci enkripsi akan membuat data tidak bisa dikembalikan.

Menghapus drive penyimpanan printer

- 1 Dari layar awal, sentuh **Settings (Setelan) > Device (Perangkat) > Maintenance (Perawatan) > Out of Service Erase (Penghapusan di Luar Layanan)**.
- 2 Tergantung drive penyimpanan yang terinstal di printer Anda, lakukan salah satu langkah berikut:
 - Dari hard disk, sentuh **Sanitize all information on hard disk (Hapus semua informasi di hard disk)** centang pada kotak, sentuh **ERASE (HAPUS)**, lalu pilih satu cara untuk menghapus data.

Catatan: Proses membersihkan hard disk bisa memakan waktu beberapa menit hingga lebih dari satu jam, sehingga printer tidak tersedia untuk pekerjaan lain.
 - Untuk Intelligent Storage Drive (ISD/Drive Penyimpanan Intelijen), sentuh **Erase Intelligent Storage Drive (Hapus Drive Penyimpanan Intelijen)**, lalu sentuh **ERASE (HAPUS)** untuk menghapus semua data pengguna.
- 3 Mulai operasi.

Memulihkan pengaturan default pabrik

- 1 Dari layar awal, sentuh **Pengaturan > Perangkat > Pulihkan Default Pabrik**.
- 2 Sentuh **Pulihkan Pengaturan > pilih pengaturan yang ingin dipulihkan > PULIHKAN**.
- 3 Mulai pengoperasian.

Pernyataan Volatilitas

Jenis memori	Deskripsi
Memori tidak tetap	Printer menggunakan Random Access Memory (RAM) standar sebagai buffer sementara bagi data pengguna selama menjalankan pekerjaan fotokopi dan cetak sederhana.
Memori tetap	Printer bisa saja memakai dua bentuk memori tetap: EEPROM dan NAND (memori flash). Keduanya akan menyimpan informasi jaringan, setelan printer, serta sistem operasi. Keduanya juga akan menyimpan setelan penanda, setelan pemindai, serta Embedded Solutions.
Drive penyimpanan hard disk	Beberapa printer bisa saja memiliki Hard Disk Drive. Hard disk printer ini didesain untuk fungsionalitas printer khusus. Dengan hard disk, printer bisa menyimpan data font, data format, dan data pengguna sementara saat melakukan pekerjaan cetak yang rumit.
Intelligent storage drive (ISD/Drive penyimpanan intelijen)	Beberapa printer bisa saja memiliki ISD. ISD menggunakan memori flash tetap guna menyimpan data pengguna dari data font, data format, serta pekerjaan cetak yang rumit.

Hapus konten yang terdapat di memori printer dalam beberapa kondisi berikut:

- Printer dinonaktifkan.
- ISD atau hard disk printer diganti.
- Printer dipindah ke departemen atau lokasi lain.
- Printer diservis oleh seseorang dari luar perusahaan.
- Printer dibawa keluar dari kantor Anda untuk diperbaiki.
- Printer dijual ke perusahaan lain.

Catatan: Untuk menghapus drive penyimpanan, patuhi kebijakan dan prosedur perusahaan Anda.

Print (Cetak)

Mencetak dari komputer

Catatan: Untuk label, card stock, dan envelope, atur ukuran dan jenis kertas di printer sebelum mencetak dokumen.

- 1 Dari dokumen yang ingin Anda cetak, buka dialog Cetak.
- 2 Jika perlu, sesuaikan pengaturannya.
- 3 Cetak dokumen tersebut.

Mencetak dari perangkat seluler

Mencetak dari perangkat seluler menggunakan Lexmark Mobile Print

Lexmark™ Mobile Print memungkinkan Anda mengirim dokumen dan gambar langsung ke printer Lexmark yang didukung.

- 1 Buka dokumen, lalu kirim atau bagikan dokumen ke Lexmark Mobile Print.

Catatan: Beberapa aplikasi pihak ketiga mungkin tidak mendukung fitur untuk mengirim atau membagikan. Untuk informasi lebih lanjut, lihat dokumentasi yang disertakan dengan aplikasi.

- 2 Pilih printer.
- 3 Cetak dokumen.

Mencetak dari perangkat seluler dengan Lexmark Print

Lexmark Print adalah solusi pencetakan seluler bagi perangkat seluler yang berjalan di versi Android™ 6.0 atau setelahnya. Dengannya Anda bisa mengirim dokumen dan gambar ke printer yang tersambung ke jaringan dan server print management.

Catatan:

- Pastikan Anda mengunduh aplikasi Lexmark Print dari Google Play dan aktifkan aplikasi tersebut di perangkat seluler.
- Pastikan printer dan perangkat seluler terhubung ke jaringan yang sama.

- 1 Dari perangkat seluler Anda, pilih dokumen dari pengelola berkas.
- 2 Kirim atau bagikan dokumen tersebut ke Lexmark Print.



Catatan: Beberapa aplikasi pihak ketiga mungkin tidak mendukung untuk mengirim atau berbagi fitur. Untuk informasi lebih lanjut, lihat dokumen yang menyertai aplikasi tersebut.

- 3 Pilih printer, lalu sesuaikan pengaturan jika perlu.
- 4 Cetak dokumen tersebut.

Mencetak dari perangkat seluler menggunakan Mopria Print Service

Mopria® Print Service adalah solusi pencetakan seluler untuk perangkat seluler yang berjalan di Android versi 5.0 atau lebih baru. Solusi ini dapat Anda gunakan untuk mencetak langsung ke semua printer bersertifikasi Mopria.

Catatan: Pastikan Anda telah mengunduh aplikasi Mopria Print Service dari Google Play store dan mengaktifkannya di perangkat seluler.

- 1 Dari perangkat seluler Android Anda, luncurkan aplikasi yang kompatibel atau pilih dokumen dari pengelola file Anda.
- 2 Ketuk  > **Cetak**.
- 3 Pilih printer, lalu sesuaikan pengaturan jika perlu.
- 4 Ketuk .

Mencetak dari perangkat seluler menggunakan AirPrint

Fitur perangkat lunak AirPrint adalah solusi pencetakan seluler yang dapat digunakan untuk langsung mencetak dari perangkat Apple ke printer bersertifikasi AirPrint.



Catatan:

- Pastikan bahwa perangkat Apple dan printer terhubung ke jaringan yang sama. Jika jaringan memiliki beberapa hub nirkabel, pastikan bahwa kedua perangkat tersebut terhubung ke subnet yang sama.
 - Aplikasi ini hanya didukung untuk perangkat Apple tertentu.
- 1 Dari perangkat seluler, pilih satu dokumen dari manager file Anda atau luncurkan aplikasi yang kompatibel.
 - 2 Ketuk  > **Cetak**.
 - 3 Pilih printer, lalu sesuaikan pengaturan jika perlu.
 - 4 Cetak dokumen tersebut.

Mencetak dari perangkat seluler menggunakan Wi-Fi Direct®

Wi-Fi Direct® adalah layanan pencetakan yang memungkinkan Anda mencetak ke printer dengan Wi-Fi Direct.

Catatan: Pastikan bahwa perangkat seluler terhubung ke jaringan nirkabel printer. Untuk informasi lebih lanjut, lihat [“Menghubungkan perangkat seluler ke printer” pada halaman 74](#).

- 1 Dari perangkat seluler Anda, luncurkan aplikasi yang kompatibel atau pilih dokumen dari pengelola file Anda.
- 2 Bergantung pada perangkat seluler Anda, jalankan salah satu pilihan berikut:
 - Ketuk  > **Cetak**.
 - Ketuk  > **Cetak**.
 - Ketuk **...** > **Cetak**.
- 3 Pilih printer, lalu sesuaikan pengaturan jika perlu.
- 4 Cetak dokumen tersebut.

Mencetak dari flash drive

1 Masukkan flash drive.

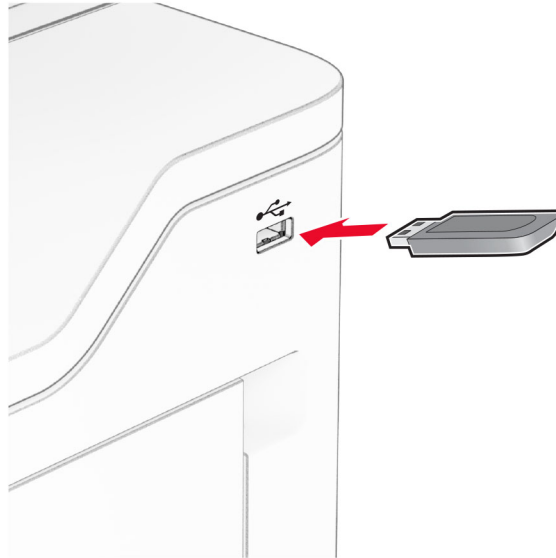

Catatan:

- Jika Anda memasukkan flash drive ketika muncul pesan error, printer akan mengabaikan flash drive tersebut.
- Jika Anda memasukkan flash drive ketika printer sedang memproses pekerjaan cetak lainnya, akan muncul pesan **Busy (Sibuk)** pada tampilan.

2 Dari tampilan, sentuh dokumen yang ingin Anda cetak.

Jika perlu, atur setelan cetak.

3 Cetak dokumen tersebut.

Untuk mencetak dokumen lain, sentuh **USB**.

Peringatan—Dapat Menimbulkan Kerusakan: Untuk mencegah kehilangan data atau kerusakan printer, jangan sentuh flash drive atau printer di area tersebut ketika sedang mencetak, membaca, atau menulis dari perangkat memori.



Flash drive dan jenis file yang didukung

Flash drive

- Flash drive yang mendukung USB 2.0 ke bawah.
- Flash drive yang mendukung sistem file NTFS (New Technology File System) atau FAT32 (File Allocation Table).

Jenis file

Dokumen	Gambar
<ul style="list-style-type: none"> • PDF (versi 1.7 ke bawah) • Format file Microsoft (DOC, DOCX, XLS, XLSX, PPT, PPTX) 	<ul style="list-style-type: none"> • JPEG atau JPG • TIFF atau TIF • GIF • BMP • PNG • PCX • DCX

Mengonfigurasi pekerjaan rahasia

- 1 Dari layar awal, sentuh **Settings (Setelan) > Security (Keamanan) > Confidential Print Setup (Penyiapan Cetak Rahasia)**.
- 2 Atur setelan.

Setelan	Deskripsi
Max Invalid PIN (PIN Invalid Maks.)	Menyetel batas upaya memasukkan PIN yang tidak valid. Catatan: Ketika batasan itu tercapai, pekerjaan cetak untuk nama pengguna itu akan dihapus.
Confidential Job Expiration (Waktu Pekerjaan Rahasia Habis)	Menyetel waktu habis untuk masing-masing pekerjaan yang tertunda sebelum printer secara otomatis menghapus pekerjaan tersebut dari memori printer, hard disk atau drive penyimpanan intelijen. Catatan: Pekerjaan yang tertunda bisa saja Confidential (Rahasia), Repeat (Ulang), Reserve (Cadangan), atau Verify (Verifikasi).
Repeat Job Expiration (Waktu Pekerjaan Ulang Habis)	Menyetel waktu habis untuk pekerjaan cetak yang ingin Anda ulangi.
Verify Job Expiration (Waktu Verifikasi Pekerjaan Habis)	Menyetel waktu habis untuk pencetakan salinan pekerjaan yang harus Anda periksa kualitasnya sebelum mencetak salinan yang tersisa.
Reserve Job Expiration (Waktu Pekerjaan Cadangan Habis)	Menyetel waktu habis untuk pekerjaan yang hendak Anda simpan di printer guna dipakai di lain waktu.
Require All Jobs to be Held (Minta Semua Pekerjaan Ditunda)	Menyetel printer untuk menunda semua pekerjaan cetak.
Keep duplicate documents (Simpan dokumen duplikat)	Menyetel printer untuk menyimpan semua dokumen dengan nama file yang sama.

Mencetak pekerjaan rahasia dan pekerjaan ditahan lainnya

Untuk pengguna Windows

- 1 Ketika dokumen sedang dibuka, klik **File > Cetak**.
- 2 Pilih printer, lalu klik **Properti, Preferensi, Opsi, atau Penyiapan**.
- 3 Klik **Cetak dan Tahan**.
- 4 Pilih **Gunakan Cetak dan Tahan**, lalu tetapkan nama pengguna.
- 5 Pilih jenis pekerjaan cetak (Rahasia, Berulang, Cadangan, atau Verifikasi).
Jika Anda memilih **Rahasia**, amankan pekerjaan cetak tersebut dengan nomor identifikasi pribadi (PIN).
- 6 Klik **OK** atau **Cetak**.
- 7 Dari layar awal printer, jalankan pekerjaan cetak.
 - Untuk pekerjaan cetak rahasia, sentuh **Pekerjaan ditahan > pilih nama pengguna > Rahasia > masukkan PIN > pilih pekerjaan cetak > konfigurasi pengaturan > Cetak**.
 - Untuk pekerjaan cetak lainnya, sentuh **Pekerjaan ditahan > pilih nama pengguna > pilih pekerjaan cetak > konfigurasi pengaturan > Cetak**.

Untuk pengguna Macintosh

Menggunakan AirPrint

- 1 Saat dokumen terbuka, pilih **File > Cetak**.
- 2 Pilih printer, lalu dari menu dropdown setelah menu Orientasi, pilih **Pencetakan dengan PIN**.

- 3 Aktifkan **Cetak dengan PIN**, lalu masukkan PIN yang terdiri dari empat digit.
- 4 Klik **Cetak**.
- 5 Dari layar awal printer, jalankan pekerjaan cetak. Sentuh **Pekerjaan ditahan** > pilih nama komputer Anda > **Rahasia** > masukkan PIN > pilih pekerjaan cetak > **Cetak**

Menggunakan driver cetak

- 1 Saat dokumen terbuka, pilih **File** > **Cetak**.
- 2 Pilih printer, lalu dari menu dropdown setelah menu Orientasi, pilih **Cetak dan Tahan**.
- 3 Pilih **Pencetakan Rahasia**, lalu masukkan PIN yang terdiri dari empat digit.
- 4 Klik **Cetak**.
- 5 Dari layar awal printer, jalankan pekerjaan cetak. Sentuh **Pekerjaan ditahan** > pilih nama komputer Anda > **Rahasia** > pilih pekerjaan cetak > masukkan PIN > **Cetak**.

Mencetak daftar sampel font

- 1 Dari layar awal, sentuh **Pengaturan** > **Laporan** > **Cetak** > **Cetak Font**.
- 2 Sentuh **Font PCL** atau **Font PS**.

Mencetak daftar direktori

Dari layar awal, sentuh **Pengaturan** > **Laporan** > **Cetak** > **Cetak Direktori**.

Meletakkan lembar pemisah di antara salinan

- 1 Dari layar awal, sentuh **Pengaturan** > **Cetak** > **Tata Letak** > **Lembar Pemisah** > **Antara Salinan**.
- 2 Cetak dokumen tersebut.

Membatalkan pekerjaan cetak

- 1 Dari layar awal, sentuh .
- 2 Pilih pekerjaan yang akan dibatalkan.

Catatan: Anda juga bisa membatalkan suatu pekerjaan dengan menyentuh **Job Queue (Antrian Pekerjaan)**.

Menyesuaikan kegelapan toner

- 1 Dari layar awal, sentuh **Setting (Setelan)** > **Print (Cetak)** > **Quality (Kualitas)** > **Toner Darkness (Kegelapan Toner)**.
- 2 Menyesuaikan setelan.

Copy (Salin)

Menggunakan pengumpan dokumen otomatis dan kaca pemindai

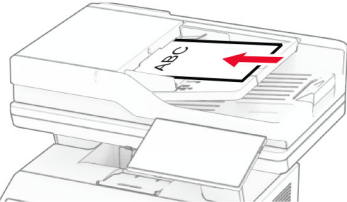
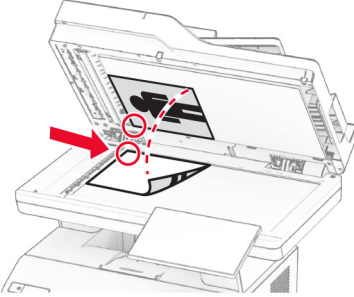
Pengumpan Dokumen Otomatis (ADF)	Kaca pemindai
 <ul style="list-style-type: none"> • Gunakan ADF multi halaman atau dokumen dua sisi. • Masukkan dokumen asli menghadap ke atas. Untuk dokumen multi halaman, pastikan Anda menyejajarkan ujung depan sebelum memasukkan. • Pastikan Anda menyesuaikan pembatas ADF dengan lebar kertas yang Anda masukkan. 	 <ul style="list-style-type: none"> • Gunakan kaca pemindai untuk dokumen satu halaman, halaman buku, atau item-item kecil (seperti kartu pos atau foto), transparansi, kertas foto, atau media tipis (seperti kliping majalah). • Taruh dokumen menghadap ke bawah di sudut dengan anak panah.

Membuat salinan

- 1 Masukkan dokumen asli ke baki ADF atau pada kaca pemindai.

Catatan: Untuk menghindari gambar terpotong, pastikan dokumen asli dan output memiliki ukuran kertas yang sama.

- 2 Dari layar awal, sentuh **Salin**, kemudian tentukan jumlah salinan.

Jika perlu, sesuaikan pengaturan salinan.

- 3 Salin dokumen.

Catatan: Untuk membuat salinan cepat, dari layar awal, sentuh .

Menyalin foto

- 1 Tempatkan foto di kaca pemindai.

- 2 Dari layar awal, sentuh **Copy (Salin)** > **Settings (Setelan)** > **Content (Konten)** > **Content Type (Jenis Konten)** > **Photo (Foto)**.

- 3 Sentuh **Content Source (Sumber Konten)**, kemudian pilih setelan yang paling cocok dengan foto asli.

- 4 Salin foto.

Menyalin di kop surat

- 1 Masukkan dokumen asli ke baki ADF atau pada kaca pemindai.
- 2 Dari layar awal, sentuh **Copy (Salin) > Copy From (Salin Dari) >** pilih ukuran dokumen asli.
- 3 Sentuh **Copy To (Salin Ke)**, lalu pilih sumber kertas yang berisi kop surat.
Jika Anda memasukkan kop surat ke dalam pengumpan serba guna, sentuh **Copy To (Salin Ke) > Multipurpose Feeder (Pengumpan Serba Guna) >** pilih ukuran kertas > **Letterhead (Kop Surat)**.
- 4 Salin dokumen.

Menyalin bolak-balik

- 1 Masukkan dokumen asli ke baki ADF atau pada kaca pemindai.
- 2 Dari layar awal, sentuh **Salin > Pengaturan > Sisi**.
- 3 Sentuh **1 sisi ke 2 sisi** atau **2 sisi ke 2 sisi**.
- 4 Salin dokumen.

Mengecilkan atau membesarkan salinan

- 1 Masukkan dokumen asli ke baki ADF atau pada kaca pemindai.
- 2 Dari layar awal, sentuh **Copy (Salin) > Settings (Setelan) > Scale (Skala) >** pilih satu nilai skala.
Catatan: Mengganti ukuran dokumen asli atau keluaran setelan menyetel Scale (Skala) akan mengembalikan nilai skala ke Auto.
- 3 Salin dokumen.

Menyusun salinan

- 1 Masukkan dokumen asli ke baki ADF atau pada kaca pemindai.
- 2 Dari layar awal, sentuh **Salin > Susun > Aktif [1,2,1,2,1,2]**.
- 3 Salin dokumen.

Menempatkan lembaran pemisah di antara salinan

- 1 Masukkan dokumen asli ke baki ADF atau pada kaca pemindai.
- 2 Dari panel kontrol, buka:
Copy (Salin) > Settings (Setelan) > Separator Sheets (Lembaran Pemisah) > sesuaikan setelan.
- 3 Salin dokumen.

Menyalin beberapa halaman di satu lembar kertas

- 1 Masukkan dokumen asli ke baki ADF atau pada kaca pemindai.
- 2 Dari layar awal, sentuh **Salin > Pengaturan > Halaman per Sisi**.
- 3 Aktifkan pengaturan, kemudian pilih angka per sisi dan orientasi halaman.
- 4 Salin dokumen.

Menyalin kartu

- 1 Masukkan satu kartu pada kaca pemindai.
- 2 Dari layar awal, sentuh **Card Copy**.
Catatan: Jika perlu, sesuaikan setelan pemindaian.
- 3 Sentuh **Scan (Pindai)**.

Catatan: Jika Anda ingin menyalin kartu menjadi banyak, sentuh **Print a Copy (Cetak Salinan)**.

Membuat pintasan salinan

- 1 Dari layar awal, sentuh **Salin**.
- 2 Konfigurasi pengaturan, lalu sentuh .
- 3 Buat pintasan.

E-mail (Email)

Menggunakan pengumpan dokumen otomatis dan kaca pemindai

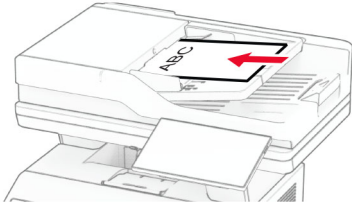
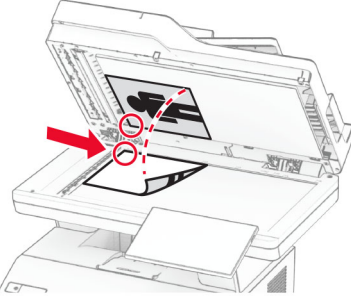
Pengumpan Dokumen Otomatis (ADF)	Kaca pemindai
 <ul style="list-style-type: none"> • Gunakan ADF multi halaman atau dokumen dua sisi. • Masukkan dokumen asli menghadap ke atas. Untuk dokumen multi halaman, pastikan Anda menyejajarkan ujung depan sebelum memasukkan. • Pastikan Anda menyesuaikan pembatas ADF dengan lebar kertas yang Anda masukkan. 	 <ul style="list-style-type: none"> • Gunakan kaca pemindai untuk dokumen satu halaman, halaman buku, atau item-item kecil (seperti kartu pos atau foto), transparansi, kertas foto, atau media tipis (seperti kliping majalah). • Taruh dokumen menghadap ke bawah di sudut dengan anak panah.

Mengirim email

Sebelum memulai, pastikan pengaturan SMTP telah dikonfigurasi. Untuk informasi lebih lanjut, lihat [“Mengonfigurasi setelan SMTP email” pada halaman 38.](#)

- 1 Masukkan dokumen asli ke baki ADF atau pada kaca pemindai.
- 2 Dari layar awal, sentuh **Email**, lalu masukkan informasi yang diperlukan.
- 3 Jika perlu, konfigurasi pengaturan pemindaian.
- 4 Kirim email.

Membuat pintasan email

- 1 Dari layar awal, sentuh **Email**.
- 2 Konfigurasi pengaturan, lalu sentuh ★.
- 3 Buat pintasan.

Fax (Faks)

Menggunakan pengumpan dokumen otomatis dan kaca pemindai

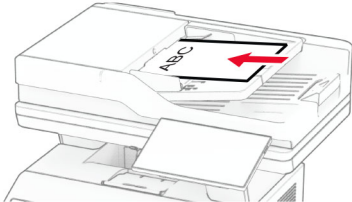
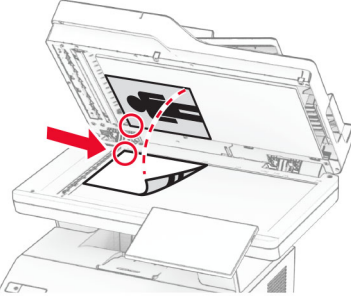
Pengumpan Dokumen Otomatis (ADF)	Kaca pemindai
 <ul style="list-style-type: none"> • Gunakan ADF multi halaman atau dokumen dua sisi. • Masukkan dokumen asli menghadap ke atas. Untuk dokumen multi halaman, pastikan Anda menyejajarkan ujung depan sebelum memasukkan. • Pastikan Anda menyesuaikan pembatas ADF dengan lebar kertas yang Anda masukkan. 	 <ul style="list-style-type: none"> • Gunakan kaca pemindai untuk dokumen satu halaman, halaman buku, atau item-item kecil (seperti kartu pos atau foto), transparansi, kertas foto, atau media tipis (seperti klip majalah). • Taruh dokumen menghadap ke bawah di sudut dengan anak panah.

Mengirim faks

Catatan: Pastikan faks dikonfigurasi. Untuk informasi lebih lanjut, lihat bagian [Menyiapkan printer untuk faks](#).

Menggunakan panel kontrol

- 1 Masukkan dokumen asli ke baki ADF atau pada kaca pemindai.
- 2 Dari layar awal, sentuh **Faks**, kemudian masukkan informasi yang diperlukan.
Jika perlu, sesuaikan pengaturannya.
- 3 Kirimkan faks.

Menggunakan komputer

Sebelum memulai, pastikan driver faks telah diinstal. Untuk informasi lebih lanjut, lihat "[Menginstal driver faks](#)" pada [halaman 51](#).

Untuk pengguna Windows

- 1 Dari dokumen yang ingin Anda kirimkan melalui faks, buka dialog Cetak.
- 2 Pilih printer, lalu klik **Properti**, **Preferensi**, **Opsi**, atau **Penyiapan**.

3 Klik **Faks > Aktifkan faks > Selalu tampilkan pengaturan sebelum mengirim faks**, lalu masukkan nomor penerima.

Jika perlu, konfigurasi pengaturan faks lain.

4 Kirimkan faks.

Untuk pengguna Macintosh

1 Saat dokumen terbuka, pilih **File > Cetak**.

2 Pilih printer dengan nama berakhiran - **Fax**.

3 Pada bidang Kepada, masukkan nomor penerima.

Jika perlu, konfigurasi pengaturan faks lain.

4 Kirimkan faks.

Menjadwalkan faks

Catatan: Pastikan faks dikonfigurasi. Untuk informasi lebih lanjut, lihat [Mengatur printer sebagai faks](#).

1 Masukkan dokumen asli ke baki ADF atau pada kaca pemindai.

2 Dari layar awal, sentuh **Fax (Faks) > To (Ke) > masukkan nomor faks > Done (Selesai)**.

3 Sentuh **Send Time (Waktu Kirim)**, atur jam dan tanggal, lalu sentuh **Done (Selesai)**.

4 Kirim faks.

Membuat pintasan destinasi faks

Catatan: Pastikan faks dikonfigurasi. Untuk informasi lebih lanjut, lihat [Mengatur printer sebagai faks](#).

1 Dari layar awal, sentuh **Fax (Faks) > To (Ke)**.

2 Masukkan nomor penerima, lalu sentuh **Done (Selesai)**.

3 Konfigurasi setelan, lalu sentuh .

4 Membuat pintasan.

Mengganti resolusi faks

Catatan: Pastikan faks dikonfigurasi. Untuk informasi lebih lanjut, lihat [Mengatur printer sebagai faks](#).

1 Masukkan dokumen asli ke baki ADF atau pada kaca pemindai.

2 Dari layar beranda, sentuh **Fax (Faks)**, kemudian masukkan informasi yang diperlukan.

3 Sentuh **Settings (Setelan) > Resolution (Resolusi) > pilih setelan**.

4 Kirim faks.

Menyesuaikan kegelapan faks

Catatan: Pastikan faks dikonfigurasi. Untuk informasi lebih lanjut, lihat [Mengatur printer sebagai faks](#).

- 1 Masukkan dokumen asli ke baki ADF atau pada kaca pemindai.
- 2 Dari layar beranda, sentuh **Fax (Faks)**, kemudian masukkan informasi yang diperlukan.
- 3 Sentuh **Settings (Setelan) > Darkness (Kegelapan) >** sesuaikan setelan.
- 4 Kirim faks.

Mencetak log faks

Catatan: Pastikan bahwa faks analog atau etherFAX telah dikonfigurasi. Untuk informasi lebih lanjut, lihat [Mengatur printer sebagai faks](#).

- 1 Dari layar awal, sentuh **Settings (Setelan) > Reports (Laporan) > Fax (Faks)**.
- 2 Sentuh **Fax Job Log (Log Pekerjaan Faks)** atau **Fax Call Log (Log Panggilan Faks)**.

Memblokir faks sampah

Catatan: Pastikan bahwa faks analog atau etherFAX telah dikonfigurasi. Untuk informasi lebih lanjut, lihat [Mengatur printer sebagai faks](#).

- 1 Dari layar awal, sentuh **Settings (Setelan) > Fax (Faks) > Fax Setup (Penyiapan Faks) > Fax Receive Settings (Setelan Terima Faks) > Admin Controls (Kontrol Admin)**.
- 2 Setel Block No Name Fax (Blokir Faks Tanpa Nama) ke **On (Aktif)**.

Holding faxes (Menunda faks)

Catatan: Pastikan bahwa faks analog atau etherFAX telah dikonfigurasi. Untuk informasi lebih lanjut, lihat [Mengatur printer sebagai faks](#).

- 1 Dari layar awal, sentuh **Settings (Setelan) > Fax (Faks) > Fax Setup (Penyiapan Faks) > Fax Receive Settings (Setelan Terima Faks) > Holding Faxes (Menunda Faks)**.
- 2 Pilih mode.

Meneruskan faks

Catatan: Pastikan bahwa faks analog atau etherFAX telah dikonfigurasi. Untuk informasi lebih lanjut, lihat [Mengatur printer sebagai faks](#).

- 1 Membuat pintasan destinasi.
 - a Buka peramban web, kemudian tulis alamat IP printer di kolom alamat.

Catatan:

- Lihat alamat IP printer di layar awal. Alamat IP muncul sebagai empat rangkaian angka yang dipisahkan oleh titik, misalnya 123.123.123.123.

- Jika Anda menggunakan proxy, nonaktifkan sementara waktu untuk memuat halaman web dengan benar.

b Klik **Shortcuts (Pintasan) > Add Shortcut (Tambah Pintasan)**.

c Pilih jenis pintasan, lalu atur setelan.

Catatan: Catat nomor pintasan.

d Terapkan perubahan.

2 Klik **Settings (Setelan) > Fax (Faks) > Fax Setup (Penyiapan Faks) > Fax Receive Settings (Setelan Terima Faks) > Admin Controls (Kontrol Admin)**.

3 Pada menu Fax Forwarding (Meneruskan Faks), pilih **Forward (Teruskan)** atau **Print and Forward (Cetak dan Teruskan)**.

4 Pada menu Forward to (Teruskan ke), pilih jenis destinasi dan tulis nomor pintasan.

5 Terapkan perubahan.

Scan (Pindai)

Menggunakan pengumpan dokumen otomatis dan kaca pemindai

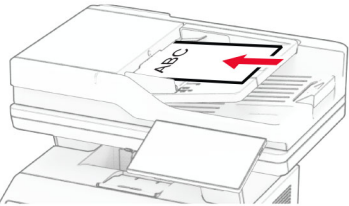
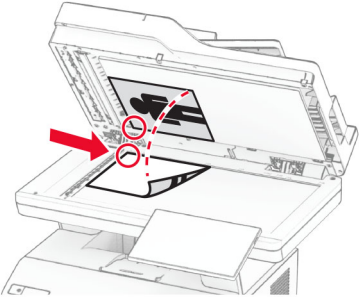
Pengumpan Dokumen Otomatis (ADF)	Kaca pemindai
 <ul style="list-style-type: none"> • Gunakan ADF multi halaman atau dokumen dua sisi. • Masukkan dokumen asli menghadap ke atas. Untuk dokumen multi halaman, pastikan Anda menyejajarkan ujung depan sebelum memasukkan. • Pastikan Anda menyesuaikan pembatas ADF dengan lebar kertas yang Anda masukkan. 	 <ul style="list-style-type: none"> • Gunakan kaca pemindai untuk dokumen satu halaman, halaman buku, atau item-item kecil (seperti kartu pos atau foto), transparansi, kertas foto, atau media tipis (seperti klip majalah). • Taruh dokumen menghadap ke bawah di sudut dengan anak panah.

Memindai ke komputer

Sebelum mulai, pastikan komputer dan printer terhubung ke jaringan yang sama.

Untuk pengguna Windows

Menggunakan Lexmark ScanBack Utility

- 1 Dari komputer, jalankan Lexmark ScanBack Utility, kemudian klik **Berikutnya**.

Catatan: Untuk mengunduh utilitas, kunjungi www.lexmark.com/downloads.

- 2 Klik **Penyiapan**, kemudian tambahkan alamat IP printer.

Catatan: Lihat alamat IP printer di layar awal printer. Alamat IP muncul sebagai empat rangkaian angka yang dipisahkan oleh titik, misalnya 123.123.123.123.

- 3 Klik **Tutup** > **Berikutnya**.
- 4 Pilih ukuran dokumen asli, kemudian klik **Berikutnya**.
- 5 Pilih format file dan resolusi pemindaian, kemudian klik **Berikutnya**.
- 6 Ketik nama profil pemindaian yang unik, kemudian klik **Berikutnya**.

7 Telusuri ke lokasi tempat Anda ingin menyimpan dokumen yang dipindai, buat nama file, kemudian klik **Berikutnya**.

Catatan: Untuk menggunakan ulang profil pemindaian, aktifkan **Buat Pintasan**, kemudian buat nama pintasan yang unik.

8 Klik **Selesai**.

9 Muat dokumen asli ke dalam pengumpan dokumen otomatis atau pada kaca pemindai.

10 Dari layar awal printer, sentuh **Profil Pemindaian > Pindai ke Komputer**, kemudian pilih profil pemindaian.

Menggunakan Faks dan Pemindaian

Catatan: Pastikan printer ditambahkan ke komputer. Untuk informasi lebih lanjut, lihat [“Menambahkan printer ke komputer” pada halaman 51](#).

1 Muat dokumen asli ke dalam pengumpan dokumen otomatis atau pada kaca pemindai.

2 Dari komputer, buka **Faks dan Pemindaian Windows**.

3 Klik **Pemindaian Baru**, kemudian pilih sumber pemindai.

4 Jika perlu, ubah pengaturan pemindaian.

5 Pindai dokumen.

6 Klik **Simpan sebagai**, ketik nama file, kemudian klik **Simpan**.

Untuk pengguna Macintosh

Catatan: Pastikan printer ditambahkan ke komputer. Untuk informasi lebih lanjut, lihat [“Menambahkan printer ke komputer” pada halaman 51](#).

1 Muat dokumen asli ke dalam pengumpan dokumen otomatis atau pada kaca pemindai.

2 Dari komputer, lakukan salah satu dari yang berikut:

- Buka **Pengambilan Gambar**.
- Buka **Printer & Pemindai**, kemudian pilih printer. Klik **Pindai > Buka Pemindai**.

3 Dari jendela Pemindai, lakukan satu atau beberapa hal berikut:

- Pilih lokasi yang Anda inginkan untuk menyimpan dokumen yang dipindai.
- Pilih ukuran dokumen asli.
- Untuk memindai dari ADF, pilih **Pengumpan Dokumen** dari Menu Pemindaian atau aktifkan **Gunakan Pengumpan Dokumen**.
- Jika perlu, konfigurasi pengaturan pemindaian.

4 Klik **Pindai**.

Memindai ke server FTP

1 Masukkan dokumen asli ke baki ADF atau di atas kaca pemindai.

2 Dari layar awal, sentuh **FTP**, kemudian masukkan informasi yang diperlukan.

3 Jika perlu, konfigurasi pengaturan FTP lain.

4 Kirimkan pekerjaan FTP.

Membuat pintasan FTP

- 1 Dari layar awal, sentuh **FTP**.
- 2 Masukkan alamat server FTP, lalu sentuh .
- 3 Buat pintasan.

Memindai ke folder jaringan

- 1 Masukkan dokumen ke baki ADF atau di atas kaca pemindai.
- 2 Dari layar awal, sentuh **Pusat Pemindaian**.
Catatan: Ikon dan nama bisa saja telah diubah. Informasi lebih lanjut, hubungi administrator Anda.
- 3 Lakukan salah satu dari berikut:
 - Pilih tujuan.
Catatan: Untuk SFTP, atur nomor port ke **22**.
 - Gunakan pintasan dengan menyentuh , kemudian pilih pintasan dari daftar.
- 4 Pindai dokumen.

Membuat pintasan ke folder jaringan

- 1 Buka browser web, lalu ketikkan alamat IP printer di kolom alamat.
Catatan:
 - Lihat alamat IP printer di layar awal printer. Alamat IP berbentuk empat kelompok angka yang dipisahkan oleh titik, misalnya 123.123.123.123.
 - Jika Anda menggunakan server proksi, nonaktifkan sejenak agar halaman Web ditampilkan dengan benar.
- 2 Klik **Pintasan > Tambahkan Pintasan**.
- 3 Dari menu Tipe Pintasan, pilih **Folder Jaringan**, lalu konfigurasi pengaturannya.
- 4 Terapkan perubahan.

Memindai ke flash drive

- 1 Masukkan dokumen asli ke baki ADF atau pada kaca pemindai.
- 2 Masukkan flash drive.

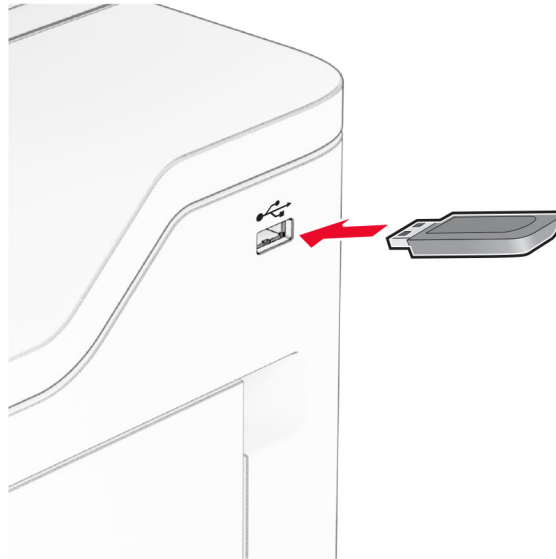

- 3 Sentuh **Scan to USB (Pindai ke USB)** lalu sesuaikan setelan jika perlu.

Catatan:

- Untuk menyimpan dokumen pindaian ke suatu folder, sentuh **Scan to (Pindai ke)**, pilih satu folder lalu sentuh **Scan Here (Pindai di Sini)**.
- Jika layar USB Drive (Drive USDB) tidak muncul, sentuh **USB Drive** pada panel kontrol.

- 4 Pindai dokumen.

Peringatan—Dapat Menimbulkan Kerusakan: Untuk mencegah kehilangan data atau kerusakan printer, jangan sentuh flash drive atau printer di area tersebut ketika sedang mencetak, membaca, atau menulis dari perangkat memori.



Menggunakan menu printer

Peta menu

Device (Perangkat)	<ul style="list-style-type: none"> • Preferences (Preferensi) • Eco-Mode (Mode Eco) • Remote Operator Panel (Panel Operator Jarak Jauh) • Notifications (Pemberitahuan) • Power Management (Manajemen Daya) • Anonymous Data Collection (Pengumpulan Data Anonim) 	<ul style="list-style-type: none"> • Accessibility (Aksesibilitas) • Restore Factory Defaults (Pulihkan ke Setelan Default) • Maintenance (Perawatan) • Home Screen Customization (Kustomisasi Layar Awal)¹ • Update Firmware (Perbarui Firmware) • About this Printer (Tentang Printer Ini)
Print (Cetak)	<ul style="list-style-type: none"> • Layout (Tata Letak) • Setup (Penyiapan) • Quality (Kualitas) • Job Accounting (Pencatatan Pekerjaan) 	<ul style="list-style-type: none"> • PDF • PostScript • PCL • Image (Gambar)
Paper (Kertas)	<ul style="list-style-type: none"> • Tray Configuration (Konfigurasi Baki) 	<ul style="list-style-type: none"> • Media Configuration (Konfigurasi Media)
Copy (Salin)	Copy Defaults (Setelan Default Salin)	
Fax (Faks)	Fax Defaults (Setelan Default Faks)	
Email	<ul style="list-style-type: none"> • E-mail Setup (Penyiapan Email) • E-mail Defaults (Setelan Default Email) 	<ul style="list-style-type: none"> • Web Link Setup (Penyiapan Web Link)
FTP	FTP Defaults (Setelan Default FTP)	
USB Drive	<ul style="list-style-type: none"> • Flash Drive Scan (Pindai dari Flash Drive) 	<ul style="list-style-type: none"> • Flash Drive Print (Cetak dari Flash Drive)
Network/Ports (Port/Jaringan)	<ul style="list-style-type: none"> • Network Overview (Tinjauan Jaringan) • Wireless (Nirkabel) • Wi-Fi Direct • AirPrint • Mobile Services Management (Manajemen Layanan Seluler) • Ethernet • TCP/IP • SNMP 	<ul style="list-style-type: none"> • IPSec • 802.1x • LPD Configuration (Konfigurasi LPD) • HTTP/FTP Settings (Setelan HTTP/FTP) • ThinPrint • USB • Restrict external network access (Batasi akses jaringan eksternal)

¹ Hanya muncul di Embedded Web Server.

² Menu ini hanya muncul ketika hard disk atau drive penyimpanan intelijen diinstal.

Security (Keamanan)	<ul style="list-style-type: none"> • Login Methods (Metode Login) • Schedule USB Devices (Jadwalkan Perangkat USB) • Security Audit Log (Log Audit Keamanan) • Login Restrictions (Pembatasan Login) • Confidential Print Setup (Penyiapan Cetak Rahasia) 	<ul style="list-style-type: none"> • Disk Encryption (Enkripsi Disk) • Erase Temporary Data Files (Hapus File Data Sementara) • Solutions LDAP Settings (Setelan Solutions LDAP) • Miscellaneous (Lain-lain)
Cloud Services (Layanan Cloud)	Cloud Services Enrollment (Pendaftaran Layanan Cloud)	
Reports (Laporan)	<ul style="list-style-type: none"> • Menu Settings Page (Halaman Setelan Menu) • Device (Perangkat) • Print (Cetak) 	<ul style="list-style-type: none"> • Shortcuts (Pintasan) • Fax (Faks) • Network (Jaringan)
Troubleshooting (Pemecahan Masalah)	Print Quality Test Pages (Halaman Percobaan Kualitas Cetak)	Membersihkan Pemindai
Forms Merge (Gabung Formulir) ²	Forms Merge (Gabung Formulir)	
<p>¹ Hanya muncul di Embedded Web Server.</p> <p>² Menu ini hanya muncul ketika hard disk atau drive penyimpanan intelijen diinstal.</p>		

Device (Perangkat)

Preferences (Preferensi)

Item Menu	Deskripsi
Display Language (Bahasa Tampilan) [Daftar Bahasa]	Menyetel bahasa yang muncul di tampilan.
Country/Region (Negara/Kawasan) [Daftar negara atau kawasan]	Mengidentifikasi negara atau kawasan di mana printer diatur untuk beroperasi.
Run initial setup (Jalankan penyiapan awal) Off (Nonaktif)* On (Aktif)	Menjalankan wizard penyiapan.
Keyboard Keyboard Type (Jenis Keyboard) [Daftar Bahasa]	Memilih bahasa untuk menulis di keyboard. Catatan: Semua nilai Jenis Keyboard Type (Jenis Keyboard) mungkin tidak muncul atau memerlukan perangkat keras khusus untuk muncul.
Catatan: Tanda bintang (*) di samping nilai adalah setelan default pabrik.	

Item Menu	Deskripsi
Displayed information (Informasi yang ditampilkan) Display Text 1 (Tampilan Teks 1) (Alamat IP*) Display Text 2 (Tampilan Teks 1) (Tanggal/Waktu*) Custom Text 1 (Teks Kustom 1) Custom Text 2 (Teks Kustom 1)	Menentukan informasi yang akan muncul pada layar awal.
Date and Time (Tanggal dan Waktu) Configure (Atur) Current Date and Time (Tanggal dan Waktu Saat Ini) Manually Set Date and Time (Menyetel Waktu dan Tanggal secara Manual) Date Format (Format Tanggal) (BB-HH-TTTT*) Time Format (Format Waktu) (12 jam Siang/Malam*) Time Zone (Zona Waktu) UTC (GMT) Offset DST Start DST End DST Offset Network Time Protocol Enable NTP (Aktif*) NTP Server Enable Authentication (Aktifkan Otentikasi) (Tidak ada*) Key ID Password (Kata Sandi)	Atur tanggal dan waktu printer serta protokol waktu jaringan. Catatan: <ul style="list-style-type: none"> • MM-DD-YYYY adalah setelan default perusahaan AS. DD-MM-YYYY adalah setelah default perusahaan internasional. • UTC (GMT) Offset, DST Start, DST End, dan DST Offset hanya muncul ketika Time Zone disetel ke (UTC+user) Custom. • Key ID dan Password hanya muncul ketika Enable Authentication disetel ke MD5 key.
Paper Sizes (Ukuran Kertas) U.S. (AS)* Metric (Metrik)	Menentukan satuan ukuran kertas. Catatan: Negara atau kawasan yang dipilih dalam wizard penyiapan awal menentukan setelah ukuran kertas awal.
Screen Brightness (Kecerahan Layar) 20–100% (100*)	Menyesuaikan kecerahan tampilan.
Flash Drive Access (Akses Flash Drive) Disabled (Dinonaktifkan) Enabled (Diaktifkan)*	Mengaktifkan akses ke flash drive.
Allow Background Removal (Izinkan Penghapusan Latar) Off (Nonaktif) On (Aktif)*	Menentukan apakah penghapusan layar diizinkan atau tidak.
Allow Custom Job scans (Izinkan Pemindaian Tugas Kustom) Off (Nonaktif) On (Aktif)*	Menentukan apakah setelan Custom Job Scanning (Memindai Pekerjaan Kustom) muncul saat menyalin, memindai, atau faks. Catatan: Item menu ini hanya muncul apabila Anda menginstal hard disk atau penyimpanan intelijen.
Catatan: Tanda bintang (*) di samping nilai adalah setelan default pabrik.	

Item Menu	Deskripsi
One Page Flatbed Scanning (Pemindaian Flatbed Halaman Satu) Off (Nonaktif)* On (Aktif)	Menyetel printer untuk memindai jenis pekerjaan apa pun yang menggunakan kaca pemindai sebagai halaman tunggal. Catatan: Printer kembali ke layar awal setelah menjalankan pekerjaan pindai flatbed tunggal alih-alih menampilkan perintah.
Device Sounds (Suara Perangkat) Mute All Sounds (Senyapkan Semua Suara) (Nonaktif*) Button Feedback (Tombol Umpan Balik) (Aktif*) Volume (5*) ADF Loaded Beep (Bip Pengisian ADF) (Aktif*) Alarm Control (Kontrol Alarm) (Tunggal*) Cartridge Alarm (Alarm Kartrid) (Nonaktif*) Speaker Mode (Mode Speaker) (Selalu Nonaktif*) Ringer Volume (Volume Dering) (Nonaktif*)	Mengatur setelan suara printer.
Screen Timeout (Waktu Layar Habis) 5–300 seconds (60*)	Menyetel waktu diam dalam detik sebelum tampilan menunjukkan layar awal, atau sebelum printer keluar dari akun pengguna secara otomatis.
Catatan: Tanda bintang (*) di samping nilai adalah setelan default pabrik.	

Mode Eco

Item menu	Deskripsi
Cetak Sisi 1-Sisi* 2 Sisi	Memilih apakah akan mencetak salah satu sisi kertas atau bolak-balik.
Cetak Halaman per Sisi Nonaktif* 2 halaman per sisi 3 halaman per sisi 4 halaman per sisi 6 halaman per sisi 9 halaman per sisi 12 halaman per sisi 16 halaman per sisi	Mencetak banyak gambar halaman di salah satu sisi per lembar kertas.
Cetak Ketebalan Toner 1–10 (8*)	Menentukan kecerahan atau ketebalan gambar teks.
Catatan: Tanda bintang (*) di sebelah nilai menunjukkan pengaturan default pabrik.	

Item menu	Deskripsi
Salin Sisi 1 sisi ke 1 sisi* 1 sisi ke 2 sisi 2 sisi ke 1 sisi 2 sisi ke 2 sisi	Menentukan prosedur pemindaian berdasarkan dokumen asli.
Salin Halaman per Sisi Nonaktif* 2 halaman Potret 4 halaman Potret 2 halaman Lanskap 4 halaman Lanskap	Menentukan prosedur pemindaian berdasarkan dokumen asli.
Salin Ketebalan 1–9 (5*)	Menentukan ketebalan gambar teks pindaian.
Catatan: Tanda bintang (*) di sebelah nilai menunjukkan pengaturan default pabrik.	

Panel Operator Jarak Jauh

Item menu	Deskripsi
Koneksi VNC Eksternal Jangan Izinkan* Izinkan	Menghubungkan klien Virtual Network Computing (VNC) eksternal ke panel kontrol jarak jauh.
Tipe Autentikasi Tidak ada* Autentikasi Standar	Menetapkan jenis autentikasi saat mengakses server klien VNC.
Kata Sandi VNC	Menetapkan kata sandi untuk terhubung ke server klien VNC. Catatan: Item menu ini hanya muncul jika Jenis Autentikasi diatur ke Autentikasi Standar.
Catatan: Tanda bintang (*) di sebelah nilai menunjukkan pengaturan default pabrik.	

Notifications (Pemberitahuan)

Item Menu	Deskripsi
ADF Loaded Beep (Bip Pengisian ADF) Off (Nonaktif) On (Aktif)*	Mengaktifkan suara saat memasukkan kertas ke ADF.
Alarm Control (Kontrol Alarm) Off (Nonaktif) Single (Tunggal)* Continuous (Kontinu)	Menyetel berapa kali alarm berbunyi ketika printer memerlukan intervensi pengguna.
Catatan: Tanda bintang (*) di samping nilai adalah setelan default pabrik.	

Item Menu	Deskripsi
Supplies (Bahan Pakai) Show Supply Estimates (Tampilkan Estimasi Bahan Pakai) Show estimates (Tampilkan estimasi)* Do not show estimates (Jangan tampilkan estimasi)	Menampilkan status estimasi bahan pakai.
Supplies (Bahan Pakai) Cartridge Alarm (Alarm Kartrid) Off (Nonaktif)* Single (Tunggal) Continuous (Kontinu)	Menyetel berapa kali alarm berbunyi ketika kartrid toner hampir habis.
Supplies (Bahan Pakai) Custom Supply Notifications (Pemberitahuan Bahan Pakai Kustom)	Mengatur setelan pemberitahuan ketika printer memerlukan intervensi pengguna. Catatan: Item menu ini hanya muncul di Embedded Web Server.
E-mail Alerts Setup (Penyiapan Pemberitahuan Email) Primary SMTP Gateway (Gateway SMTP Utama) Primary SMTP Gateway Port (Port Gateway SMTP Utama) (25*) Secondary SMTP Gateway (Gateway SMTP Sekunder) Secondary SMTP Gateway Port (Port Gateway SMTP Sekunder) (25*) SMTP Timeout (Waktu SMTP Habis) (30 detik*) Reply Address (Alamat Balasan) Always use SMTP default Reply Address (Selalu Alamat Balasan default SMTP) (Nonaktif*) Use SSL/TLS (Gunakan SSL/TLS) (Dinonaktifkan*) Require Trusted Certificate (Perlu Sertifikat Tepercaya) (Aktif*) SMTP Server Authentication (Autentikasi Server SMTP) (Tidak diperlukan otentikasi*) Device-Initiated E-mail (Email Awal Perangkat) (Tidak ada*) User-Initiated E-mail (Email Awal Pengguna) (Tidak ada*) Use Active Directory Device Credentials (Gunakan Kredensial Perangkat Direktori Aktif) (Nonaktif*) Device Userid (ID Pengguna Perangkat) Device Password (Kata Sandi Perangkat) Kerberos 5 REALM NTLM Domain Disable "SMTP server not set up" error (Nonaktifkan eror "Server SMTP belum disiapkan") (Nonaktif*)	Mengatur printer untuk mengirim pemberitahuan email ke daftar kontak ketika printer memerlukan intervensi pengguna.
E-mail Alerts Setup (Penyiapan Pemberitahuan Email) Setup E-mail Lists and Alerts (Siapkan Daftar dan Pemberitahuan Email) E-mail List 1 (Daftar Email 1) E-mail List 2 (Daftar Email 2) Subject Text (Teks Judul) E-mail Events (Acara Email)	Menentukan alamat email dan mengaktifkan acara pemberitahuan email. Catatan: Item menu ini hanya muncul di Embedded Web Server.
Catatan: Tanda bintang (*) di samping nilai adalah setelan default pabrik.	

Item Menu	Deskripsi
Error Prevention (Pencegahan Error) Jam Assist (Bantuan Kemacetan) Off (Nonaktif) On (Aktif)*	Menyetel printer untuk mendorong otomatis halaman kosong atau halaman dengan cetak parsial setelah halaman yang macet dibersihkan.
Error Prevention (Pencegahan Error) Auto Continue (Otomatis Lanjutkan) Enabled (Diaktifkan) 5-255 (5*)	Menyetel printer untuk melanjutkan pemrosesan atau pencetakan secara otomatis setelah membersihkan beberapa kondisi tertentu.
Error Prevention (Pencegahan Error) Auto Reboot (Otomatis Mulai Ulang) Auto Reboot (Otomatis Mulai Ulang) Reboot when idle (Mulai ulang ketika diam) Reboot always (Selalu mulai ulang)* Reboot never (Jangan pernah mulai ulang)	Menyetel printer untuk memulai ulang apabila terjadi error.
Error Prevention (Pencegahan Error) Auto Reboot (Otomatis Mulai Ulang) Max Auto Reboots (Otomatis Mulai Ulang Maksimal) 1-20 (2*)	Menyetel berapa kali mulai ulang otomatis yang akan dilakukan oleh printer.
Error Prevention (Pencegahan Error) Auto Reboot (Otomatis Mulai Ulang) Auto Reboot Window (Otomatis Mulai Ulang Window) 1-525600 (720*)	Menyetel berapa detik sebelum printer mulai ulang otomatis.
Error Prevention (Pencegahan Error) Auto Reboot (Otomatis Mulai Ulang) Auto Reboot Counter (Penghitung Mulai Ulang Otomatis)	Menampilkan informasi hanya baca tentang penghitung mulai ulang.
Error Prevention (Pencegahan Error) Auto Reboot (Otomatis Mulai Ulang) Reset Auto Reboot Counter (Setel Ulang Penghitung Mulai Ulang Otomatis) Cancel (Batalkan) Continue (Lanjutkan)	Menyetel ulang angka pada Penghitung Mulai Ulang Otomatis.
Error Prevention (Pencegahan Error) Display Short Paper Error (Tampilkan Error Kertas Pendek) On (Aktif) Auto-clear (Bersihkan Otomatis)*	Menyetel printer untuk menampilkan pesan ketika terjadi error kertas pendek. Catatan: Kertas pendek di sini merujuk pada ukuran kertas yang dimasukkan.
Error Prevention (Pencegahan Error) Page Protect (Perlindungan Halaman) Off (Nonaktif)* On (Aktif)	Menyetel printer untuk memproses seluruh halaman ke dalam memori sebelum mencetak.
Catatan: Tanda bintang (*) di samping nilai adalah setelan default pabrik.	

Item Menu	Deskripsi
Jam Content Recovery (Pemulihan Konten Macet) Jam Recovery (Pemulihan Kemacetan) Off (Nonaktif) On (Aktif) Auto (Otomatis)*	Menyetel printer untuk mencetak ulang halaman yang macet.
Jam Content Recovery (Pemulihan Konten Macet) Scanner Jam Recovery (Pemulihan Kemacetan) Pemindai) Job level (Level pekerjaan) Page level (Level halaman)*	Menentukan cara memulai ulang pekerjaan pindai setelah menyelesaikan kemacetan kertas.
Catatan: Tanda bintang (*) di samping nilai adalah setelan default pabrik.	

Power Management (Manajemen Daya)

Item Menu	Deskripsi
Sleep Mode Profile (Profil Mode Tidur) Print from Sleep Mode (Cetak dari Mode Tidur) Stay awake after printing (Tetap terjaga setelah mencetak) Enter Sleep Mode after printing (Masuk Mode Tidur setelah mencetak)*	Menyetel printer agar tetap terjaga atau masuk Mode Tidur setelah mencetak.
Sleep Mode Profile (Profil Mode Tidur) Touch to Wake from Deep Sleep (Sentuh untuk Bangun dari Tidur Dalam) Off (Nonaktif) On (Aktif)*	Membangunkan printer dari mode Deep Sleep (Tidur Dalam) dengan menyentuh tampilan printer.
Timeouts (Waktu Habis) Sleep Mode (Mode Tidur) 1–114 menit (15*)	Setel waktu diam sebelum printer mulai beroperasi dalam mode Tidur.
Timeouts (Waktu Habis) Hibernate Timeout (Waktu Hibernasi Habis) Disabled (Dinonaktifkan) 1 hour (1 jam) 2 hour (2 jam) 3 hour (3 jam) 6 hour (6 jam) 1 day (1 hari) 2 days (2 hari) 3 days (3 hari)* 1 week (1 pekan) 2 week (2 pekan) 1 month (1 bulan)	Setel waktu sebelum printer nonaktif.
Timeouts (Waktu Habis) Hibernate Timeout on Connection (Waktu Hibernasi Habis dalam Sambungan) Hibernate (Hibernasi) Do Not Hibernate (Jangan Hibernasi)*	Setel Hibernate Timeout (Waktu Hibernasi Habis) untuk menonaktifkan printer ketika sambungan Ethernet aktif masih ada.
Catatan: Tanda bintang (*) di samping nilai adalah setelan default pabrik.	

Item Menu	Deskripsi
Schedule Power Modes (Jadwalkan Mode Daya) Schedules (Jadwal) Add New Schedule (Tambah Jadwal Baru)	Jadwalkan printer kapan masuk mode Tidur atau Hibernasi.
Catatan: Tanda bintang (*) di samping nilai adalah setelan default pabrik.	

Anonymous Data Collection (Pengumpulan Data Anonim)

Item Menu	Deskripsi
Anonymous Data Collection (Pengumpulan Data Anonim) Device Usage and Performance Information (Informasi Performa dan Penggunaan Perangkat) None (Tidak Ada)*	Mengirim informasi performa dan penggunaan printer ke Lexmark. Catatan: Anonymous Data Send Time hanya muncul jika Anda menyetel Anonymous Data Collection ke posisi Device Usage and Performance Information.
Anonymous Data Send Time (Waktu Pengiriman Data Anonim) Start Time (Waktu Mulai) Stop Time (Waktu Henti)	
Catatan: Tanda bintang (*) di samping nilai adalah setelan default pabrik.	

Aksesibilitas

Item menu	Deskripsi
Interval Penekanan Tombol Duplikat 0–5 (0*)	Mengatur detik interval penekanan tombol yang sama berturut-turut pada keyboard terpasang yang akan diabaikan printer.
Penundaan Awal Pengulangan Tombol 0,25–5 (1*)	Mengatur detik dimulainya pengulangan tombol setelah ditekan lama.
Kecepatan Pengulangan Tombol 0,5–30 (30*)	Mengatur jumlah penekanan per detik untuk pengulangan tombol.
Perpanjang Batas Waktu Layar Nonaktif* Aktif	Membuat pengguna tetap berada di lokasi yang sama, bukan kembali ke layar awal, dan mereset Batas Waktu Layar ketika sudah habis.
Volume Headphone 1–10 (5*)	Mengatur volume headphone.
Aktifkan Panduan Suara saat Headphone Dipasang Nonaktif* Aktif	Mengaktifkan Panduan Suara saat headphone terpasang ke printer.
Ucapkan Kata Sandi/PIN Nonaktif* Aktif	Mengatur printer untuk membacakan kata sandi atau nomor identifikasi pribadi dengan lantang.
Catatan: Tanda bintang (*) di sebelah nilai menunjukkan pengaturan default pabrik.	

Item menu	Deskripsi
Kecepatan Bicara Sangat Lambat Lambat Normal* Cepat Lebih Cepat Sangat Cepat Beruntun Sangat Beruntun Tercepat	Mengatur kecepatan bicara Panduan Suara.
Catatan: Tanda bintang (*) di sebelah nilai menunjukkan pengaturan default pabrik.	

Pulihkan Default Pabrik

Item menu	Deskripsi
Pulihkan Pengaturan Pulihkan semua pengaturan Pulihkan pengaturan printer Pulihkan pengaturan jaringan Pulihkan pengaturan faks Pulihkan pengaturan aplikasi	Memulihkan printer ke pengaturan default pabrik.

Maintenance (Perawatan)

Configuration Menu (Menu Konfigurasi)

Item Menu	Deskripsi
USB Configuration (Konfigurasi USB) USB PnP 1* 2	Mengganti mode driver USB printer untuk meningkatkan kompatibilitas dengan PC.
USB Configuration (Konfigurasi USB) USB Scan to Local (Pindai USB ke Lokal) On (Aktif)* Off (Nonaktif)	Menyetel apakah driver perangkat USB termasuk perangkat sederhana USB (antarmuka tunggal) atau perangkat Komposit USB (antarmuka ganda).
USB Configuration (Konfigurasi USB) USB Speed (Kecepatan USB) Full (Penuh) Auto (Otomatis)*	Menyetel port USB agar berjalan dengan kecepatan penuh dan menonaktifkan kapabilitas kecepatan tinggi.
Tray Configuration (Konfigurasi Baki) Tray Linking (Penyambungan Baki) Automatic (Otomatis)* Off (Nonaktif)	Menyetel printer agar menyambungkan beberapa baki yang memiliki setelan ukuran dan jenis kertas yang sama.
Catatan: Tanda bintang (*) di samping nilai adalah setelan default pabrik.	

Item Menu	Deskripsi
Tray Configuration (Konfigurasi Baki) Show Tray Insert Message (Tampilkan Pesan Masukkan Baki) Off (Nonaktif) Only for unknown sizes (Hanya untuk ukuran yang tidak diketahui)* Always (Selalu)	Menampilkan pesan yang mengizinkan pengguna mengganti setelan ukuran dan jenis kertas setelah memasukkan baki.
Tray Configuration (Konfigurasi Baki) A5 Loading (Memuat Kertas A5) Short Edge (Tepi Pendek)* Long Edge (Tepi Panjang)	Menentukan orientasi pemuatan default untuk kertas ukuran A5 di semua sumber kertas.
Tray Configuration (Konfigurasi Baki) Paper Prompts (Perintah Kertas) Auto (Otomatis)* Multipurpose Feeder (Pengumpan Serba Guna) Manual Paper (Kertas Manual)	Menyetel sumber kertas yang diisi pengguna ketika muncul perintah untuk memasukkan kertas. Catatan: Untuk memunculkan Multipurpose Feeder (Pengumpan Serba Guna), pada menu Paper (Kertas), setel Configure MP (Atur MP) ke Cassette (Kaset).
Tray Configuration (Konfigurasi Baki) Envelope Prompts (Perintah Amplop) Auto (Otomatis)* Multipurpose Feeder (Pengumpan Serba Guna) Manual Envelope (Amplop Manual)	Menyetel sumber kertas yang diisi pengguna ketika muncul perintah untuk memasukkan amplop. Catatan: Untuk memunculkan Multipurpose Feeder (Pengumpan Serba Guna), pada menu Paper (Kertas), setel Configure MP (Atur MP) ke Cassette (Kaset).
Tray Configuration (Konfigurasi Baki) Action for Prompts (Tindakan untuk Perintah) Prompt user (Perintah Pengguna)* Continue (Lanjutkan) Use current (Gunakan saat ini)	Menyetel printer untuk menyelesaikan perintah terkait perubahan kertas atau amplop.
Tray Configuration (Konfigurasi Baki) Multiple Universal Sizes (Beberapa Ukuran Universal) Off (Nonaktif)* On (Aktif)	Menyetel baki agar mendukung beberapa ukuran kertas universal.
Reports (Laporan) Menu Settings Page (Halaman Setelan Menu) Event Log (Log Acara) Event Log Summary (Ringkasan Log Acara)	Mencetak laporan tentang log acara, status, dan setelan menu printer.
Supply Usage And Counters (Penghitungan dan Pemakaian Bahan Pakai) Clear Supply Usage History (Bersihkan Riwayat Penggunaan Bahan Pakai)	Menyetel ulang riwayat penggunaan bahan pakai, seperti jumlah halaman dan hari tersisa, menjadi seperti setelan pabrik.
Supply Usage And Counters (Penghitungan dan Pemakaian Bahan Pakai) Reset Maintenance Counter (Setel Ulang Penghitungan Perawatan)	Menyetel ulang penghitungan setelah menginstal kit perawatan yang baru.
Catatan: Tanda bintang (*) di samping nilai adalah setelan default pabrik.	

Item Menu	Deskripsi
Printer Emulations (Emulasi Printer) PPDS Emulation (Emulasi PPDS) Off (Nonaktif)* On (Aktif)	Menyetel printer untuk mengenali dan menggunakan aliran data PPDS.
Printer Emulations (Emulasi Printer) PS Emulation (Emulasi PS) Off (Nonaktif) On (Aktif)*	Menyetel printer untuk mengenali dan menggunakan aliran data PS.
Printer Emulations (Emulasi Printer) Use Native ISD Fonts (Gunakan Font ISD Asli) Off (Nonaktif)* On (Aktif)	Mengizinkan printer memakai font bebas atau asli dalam pencetakan drive penyimpanan intelijen (ISD).
Printer Emulations (Emulasi Printer) Enable Formsmerge (Aktifkan Formsmerge) Off (Nonaktif) On (Aktif)*	Mengaktifkan Forms Merge untuk menyimpan ke dalam hard disk atau ISD. Catatan: <ul style="list-style-type: none"> • Lisensi Forms Merge harus diinstal. • Item menu ini hanya muncul ketika hard disk atau ISD diinstal.
Printer Emulations (Emulasi Printer) Enable Prescribe (Aktifkan Prescribe) Off (Nonaktif)* On (Aktif)	Mengaktifkan Prescribe. Catatan: Lisensi Prescribe harus diinstal.
Printer Emulations (Emulasi Printer) Emulator Security (Keamanan Emulator) Page Timeout (Waktu Halaman Habis) 0–60 (60*)	Menyetel waktu halaman habis selama emulasi.
Printer Emulations (Emulasi Printer) Emulator Security (Keamanan Emulator) Reset Emulator After Job (Setel Ulang Emulator setelah Pekerjaan) Off (Nonaktif)* On (Aktif)	Menyetel ulang emulator setelah pekerjaan cetak.
Printer Emulations (Emulasi Printer) Emulator Security (Keamanan Emulator) Disable Printer Message Access (Menonaktifkan Akses Pesan Printer) Off (Nonaktif) On (Aktif)*	Menonaktifkan akses ke pesan printer selama emulasi.
Fax Configuration (Konfigurasi Faks) Fax Low Power Support (Dukungan Daya Rendah Faks) Disable Sleep (Nonaktifkan Mode Tidur) Permit Sleep (Izin Tidur) Auto (Otomatis)*	Menyetel faks untuk masuk ke mode Tidur ketika printer merasa ia harus tidur.
Catatan: Tanda bintang (*) di samping nilai adalah setelan default pabrik.	

Item Menu	Deskripsi
Fax Configuration (Konfigurasi Faks) Fax Storage Location (Lokasi Penyimpanan Faks) NAND Disk*	Menyetel lokasi penyimpanan untuk semua faks. Catatan: Item menu ini hanya muncul ketika ISD diinstal.
Print Configuration (Konfigurasi Cetak) Font Sharpening (Penajaman Font) 0-150 (24*)	Menyetel nilai ukuran titik suatu teks di bawah layar frekuensi tinggi dan menggunakannya ketika mencetak data font. Misal, jika angka yang ditunjukkan adalah 24, itu artinya semua font ukuran 24 ke bawah akan menggunakan layar frekuensi tinggi.
Print Configuration (Konfigurasi Cetak) Print Density (Kepadatan Cetak) Disabled (Dinonaktifkan) 1-5 (3*)	Menyesuaikan kepadatan toner ketika mencetak dokumen.
Print Configuration (Konfigurasi Cetak) Copy Density (Kepadatan Salin) Disabled (Dinonaktifkan) 1-5 (3*)	Menyesuaikan kepadatan toner ketika menyalin dokumen.
Device Operations (Operasi Perangkat) Quiet Mode (Mode Sunyi) Off (Nonaktif)* On (Aktif)	Menyetel printer agar beroperasi dalam Quiet Mode (Mode Sunyi). Catatan: Mengaktifkan setelan ini akan memperlambat kinerja printer secara keseluruhan.
Device Operations (Operasi Perangkat) Safe Mode (Mode Aman) Off (Nonaktif)* On (Aktif)	Menyetel printer agar beroperasi di mode spesial, yang ia akan mencoba terus menawarkan sebanyak mungkin fungsionalitas, meskipun mengalami masalah. Misal, ketika disetel ke On (Aktif), lalu motor dupleks tidak berfungsi, printer akan menjalankan kerja cetak satu sisi dokumen meskipun itu adalah pencetakan dua sisi.
Device Operations (Operasi Perangkat) Minimum Copy Memory (Memori Salin Minimal) 20 MB* 30 MB 50 MB 80 MB 100 MB	Menyetel alokasi memori minimal untuk menyimpan pekerjaan fotokopi.
Device Operations (Operasi Perangkat) Clear Custom Status (Bersihkan Status Kustom)	Hapus string pengguna untuk pesan kustom Default atau Alternate (Alternatif).
Device Operations (Operasi Perangkat) Clear all remotely-installed messages (Bersihkan semua pesan instal jarak jauh)	Menghapus pesan yang diinstal dari jarak jauh.
Catatan: Tanda bintang (*) di samping nilai adalah setelan default pabrik.	

Item Menu	Deskripsi
Device Operations (Operasi Perangkat) Automatically Display Error Screens (Otomatis Menampilkan Layar Error) Off (Nonaktif) On (Aktif)*	Menampilkan pesan error pada layar setelah printer tetap aktif di layar awal selama waktu yang panjang.
Device Operations (Operasi Perangkat) Honor orientation on fast path copy (Pakai orientasi pada salin jalur cepat) Off (Nonaktif)* On (Aktif)	Mengaktifkan printer untuk menggunakan setelan orientasi di bawah menu Copy (Salin) ketika mengirim pekerjaan fotokopi cepat.
App Configuration (Konfigurasi Apl) LES Applications (Aplikasi LES) Off (Nonaktif) On (Aktif)*	Mengaktifkan aplikasi Lexmark Embedded Solutions (LES).
Scanner Configuration (Konfigurasi Pemindai) Scanner Manual Registration (Registrasi Manual Pemindai) Print Quick Test (Percobaan Cetak Cepat)	Mencetak halaman target Quick Test. Catatan: Pastikan jarak margin pada halaman target adalah seragam di semua sektor pada target. Jika tidak, margin printer harus disetel ulang.
Scanner Configuration (Konfigurasi Pemindai) Scanner Manual Registration (Registrasi Manual Pemindai) Front ADF Registration (Registrasi ADF Depan) Rear ADF Registration (Registrasi ADF Belakang) Flatbed Registration (Registrasi Flatbed)	Registrasi flatbed dan ADF secara manual setelah mengganti kaca pemindai ADF atau papan kontroler.
Scanner Configuration (Konfigurasi Pemindai) Reset Maintenance Counter (Setel Ulang Penghitung Perawatan)	Menyetel ulang penghitung setelah mengganti kit perawatan ADF.
Scanner Configuration (Konfigurasi Pemindai) Edge Erase (Tepi Penghapusan) Flatbed Edge Erase (Tepi Flatbed Penghapusan) (3*) ADF Edge Erase (Tepi ADF Penghapusan) (3*)	Menyetel area non-cetak di sekitar ADF atau pekerjaan pindai flatbed dalam milimeter.
Scanner Configuration (Konfigurasi Pemindai) Disable Scanner (Nonaktifkan Pemindai) Tidak* Ya ADF Only (Hanya ADF)	Menonaktifkan pemindai ketika ia tidak bekerja dengan benar.
Scanner Configuration (Konfigurasi Pemindai) Tiff Byte Order CPU Endianness* Little Endian Big Endian	Menyetel urutan bit dari output pindai TFF-format.
Catatan: Tanda bintang (*) di samping nilai adalah setelan default pabrik.	

Item Menu	Deskripsi
Scanner Configuration (Konfigurasi Pemindai) Exact Tiff Rows Per Strip (Tentukan Baris Tiff Per Garis) On (Aktif)* Off (Nonaktif)	Menyetel nilai tag Baris Per Garis dari output pindai TIFF-format.
Catatan: Tanda bintang (*) di samping nilai adalah setelan default pabrik.	

Out of Service Erase (Penghapusan di Luar Layanan)

Item Menu	Deskripsi
Out of Service Erase (Penghapusan di Luar Layanan) Memory Last Sanitized (Terakhir Memori Dibersihkan) Hard Disk Last Sanitized (Terakhir Hard Disk Dibersihkan) ISD last erased (Terakhir ISD Dihapus)	Menampilkan informasi hanya-baca tentang kapan terakhir kali memori atau drive penyimpanan printer dihapus. Catatan: Hard Disk Last Sanitized (Terakhir Hard Disk Dibersihkan) dan ISD last erased (Terakhir ISD Dihapus) hanya muncul ketika drive penyimpanan terinstal.
Out of Service Erase (Penghapusan di Luar Layanan) Sanitize all information on nonvolatile memory (Bersihkan semua informasi tentang memori tetap) Erase all printer and network settings (Hapus semua setelan jaringan dan printer) Erase all apps and app settings (Hapus semua aplikasi dan setelan aplikasi) Erase all shortcuts and shortcut settings (Hapus semua pintasan dan setelan pintasan) Sanitize all information on hard disk (Hapus semua informasi di hard disk) Erase downloads (Erase all macros, fonts, PFOs, etc.) (Hapus unduhan [Hapus semua makro, font, PFO, dll]) Erase buffered jobs (Hapus pekerjaan singgahan) Erase Held jobs (Hapus Pekerjaan Ditahan) Erase Intelligent Storage Drive (Hapus Drive Penyimpanan Intelijen)	Membersihkan semua informasi di memori tetap dan drive penyimpanan. Catatan: Sanitize all information on hard disk (Hapus semua informasi di hard disk) dan Erase Intelligent Storage Drive (Hapus Drive Penyimpanan Intelijen) hanya muncul ketika drive penyimpanan intelijen terinstal.

Home Screen Customization (Kustomisasi Layar Awal)

Catatan: Menu ini hanya muncul di Embedded Web Server.

Menu	Deskripsi
Copy (Salin) E-mail (Email) Fax (Faks) Held Fax (Faks Ditahan) Release Held Faxes (Lepas Faks Tertunda) Status/Supplies (Status/Bahan Pakai) Job Queue (Antrian Pekerjaan) Settings (Setelan) Change Language (Ganti Bahasa) Address Book (Buku Alamat) Bookmarks (Penanda) Held Jobs (Pekerjaan Tertunda) USB Drive FTP Scan Profiles (Profil Pindai) Lock Device (Kunci Perangkat) Scan Center Card Copy Shortcut Center (Pusat Pintasan)	Tentukan ikon mana yang akan ditampilkan pada layar awal.

Update firmware (Perbarui firmware)

Item Menu	Deskripsi
Current Version (Versi Saat Ini)	Menampilkan versi firmware yang saat ini diinstal di printer.
Check for updates now (Periksa pembaruan sekarang)	Memeriksa pembaruan firmware.
Auto check for updates (Periksa otomatis pembaruan)	Menyetel printer untuk memeriksa pembaruan firmware secara otomatis.

About this Printer (Tentang Printer Ini)

Item Menu	Deskripsi
Asset Tag (Tanda Aset)	Untuk mengetahui identitas printer. Panjang maksimal 32 karakter.
Printer's Location (Lokasi Printer)	Untuk mengetahui lokasi printer. Panjang maksimal 63 karakter.
Contact (Kontak)	Untuk mengetahui informasi kontak printer. Panjang maksimal 63 karakter.
Firmware Version (versi Firmware)	Menampilkan versi firmware yang diinstal di printer.
Engine (Mesin)	Menampilkan nomor mesin printer.
Serial Number (Nomor Seri)	Menampilkan nomor seri printer.
Export Configuration File to USB (Ekspor File Konfigurasi ke USB)	Mengekspor file konfigurasi ke flash drive.
Export Compressed Logs to USB (Ekspor Log Kompresi ke USB)	Mengekspor file log kompresi ke flash drive.

Item Menu	Deskripsi
Send Logs (Kirim Log)	Mengirim informasi log printer ke Lexmark.

Print (Cetak)

Tata Letak

Item menu	Deskripsi
Sisi 1-Sisi* 2 Sisi	Memilih akan mencetak satu sisi atau kedua sisi kertas.
Gaya Balik Tepi Panjang* Tepi Pendek	Menentukan sisi kertas akan dijilid saat melakukan pencetakan dua sisi.
Halaman Kosong Cetak Jangan Cetak*	Mencetak halaman kosong yang disertakan dalam pekerjaan cetak.
Susun Nonaktif [1,1,1,2,2,2] Aktif (1,2,1,2,1,2)*	Menyusun halaman pekerjaan cetak secara berurutan, terutama ketika mencetak banyak salinan pekerjaan.
Lembar Pemisah Tidak ada* Antar-Salinan Antar-Pekerjaan Antar-Halaman	Memasukkan lembar pemisah kosong ketika mencetak.
Sumber Lembar Pemisah Baki [x] (1*) Pengumpulan Multiguna	Menentukan sumber kertas untuk lembar pemisah.
Halaman per Sisi Nonaktif* 2 halaman per sisi 3 halaman per sisi 4 halaman per sisi 6 halaman per sisi 9 halaman per sisi 12 halaman per sisi 16 halaman per sisi	Mencetak banyak gambar halaman di salah satu sisi per lembar kertas.
Urutan Halaman per Sisi Horizontal* Balik Horizontal Vertikal Balik Vertikal	Menentukan posisi beberapa gambar halaman saat menggunakan menu Halaman per Sisi.
Catatan: Tanda bintang (*) di sebelah nilai menunjukkan pengaturan default pabrik.	

Item menu	Deskripsi
Orientasi Halaman per Sisi Otomatis* Lanskap Potret	Menentukan orientasi beberapa gambar halaman saat menggunakan menu Halaman per Sisi.
Batas Halaman per Sisi Tidak ada* Solid	Mencetak batas tepi di sekeliling gambar halaman saat menggunakan menu Halaman per Sisi.
Salinan 1–9999 (1*)	Menentukan jumlah salinan untuk setiap pekerjaan cetak.
Area Cetak Normal* Seluruh Halaman	Mengatur area cetak di selembur kertas.
Catatan: Tanda bintang (*) di sebelah nilai menunjukkan pengaturan default pabrik.	

Setup (Penyiapan)

Item Menu	Deskripsi
Printer Language (Bahasa Printer) PCL Emulation (Emulasi PCL) PS Emulation (Emulasi PS)	Menyetel bahasa printer. Catatan: Menyetel bahasa printer default tidak akan menghambat program perangkat lunak dalam mengirim pekerjaan cetak yang menggunakan bahasa printer lain.
Job Waiting (Pekerjaan Menunggu) Off (Nonaktif)* On (Aktif)	Menyimpan pekerjaan cetak yang memerlukan bahan pakai sehingga pekerjaan yang tidak kehabisan bahan pakai bisa terus berjalan. Catatan: Item menu ini hanya muncul apabila Anda menginstal hard disk atau drive penyimpanan intelijen (ISD).
Job Hold Timeout (Waktu Tunda Pekerjaan Habis) 0–255 (30*)	Menyetel waktu dalam detik agar printer bisa menunggu intervensi pengguna sebelum menunda pekerjaan yang sedang kehabisan sumber daya. Catatan: Item menu ini hanya muncul ketika hard disk atau ISD diinstal.
Download Target (Target Download) RAM* Disk	Menentukan di mana hendak menyimpan semua sumber daya permanen yang telah didownload ke printer. Catatan: Item menu ini hanya muncul ketika hard disk atau ISD diinstal.
Resource Save (Simpan Sumber Daya) Off (Nonaktif)* On (Aktif)	Menentukan tindakan printer terhadap sumber daya yang didownload ketika printer menerima pekerjaan yang memerlukan kapasitas memori yang lebih besar dari yang ada. Catatan: <ul style="list-style-type: none"> Ketika disetel ke Off (Nonaktif), printer akan menahan sumber daya yang didownload sampai memori tersedia. Sumber daya yang berkaitan dengan bahasa printer nonaktif akan dihapus. Ketika disetel ke posisi On (Aktif), printer akan menyimpan semua sumber daya permanen yang didownload di semua pilihan bahasa. Ketika dibutuhkan, printer akan menampilkan pesan memori penuh, bukan menghapus sumber daya permanen.
Catatan: Tanda bintang (*) di samping nilai adalah setelan default pabrik.	

Item Menu	Deskripsi
Print All Order (Cetak Semua Perintah) Alphabetical (Alfabetis)* Newest First (Terbaru Dulu) Oldest First (Terlama Dulu)	Menentukan urutan ketika Anda memilih hendak mencetak semua pekerjaan rahasia dan pekerjaan yang tertunda.
Catatan: Tanda bintang (*) di samping nilai adalah setelan default pabrik.	

Quality (Kualitas)

Item Menu	Deskripsi
Print Resolution (Resolusi Cetak) 600 dpi 1200 Image Q* 2400 Image Q 1200 dpi 300 dpi	Setel resolusi untuk hasil cetak.
Pixel Boost (Tingkatkan Pixel) Off (Nonaktif)* Fonts (Font)* Horizontally (Horizontal) Vertically (Vertikal) Both directions (Dua arah)	Mengaktifkan lebih banyak pixel untuk mencetak dalam beberapa kluster demi hasil yang lebih jelas, meningkatkan gambar secara horizontal atau vertikal, atau meningkatkan font.
Toner Darkness (Kegelapan Toner) 1 sampai 10 (8*)	Menentukan kecerahan atau kegelapan gambar teks.
Halftone Normal* Detail	Meningkatkan hasil cetak agar garisnya lebih halus dengan tepi yang lebih tajam.
Brightness (Kecerahan) -6 hingga 6 (0*)	Menyesuaikan hasil cetak, baik dengan membuatnya lebih terang atau lebih gelap.
Contrast (Kontras) 0 sampai 5 (0*)	Menyesuaikan kontras obyek cetak.
Gray Correction (Koreksi Abu-abu) Off (Nonaktif) Auto (Otomatis)*	Mengaktifkan algoritma koreksi abu-abu printer pada gambar cetak dengan tingkat menengah.
Catatan: Tanda bintang (*) di samping nilai adalah setelan default pabrik.	

Job Accounting (Pencatatan Pekerjaan)

Item Menu	Deskripsi
Job Accounting (Pencatatan Pekerjaan) Off (Nonaktif)* On (Aktif)	Menyetel printer untuk membuat log pekerjaan cetak yang ia terima.
Catatan: Tanda bintang (*) di samping nilai adalah setelan default pabrik.	

Item Menu	Deskripsi
Accounting Log Frequency (Frekuensi Pencatatan Log) Daily (Harian) Weekly (Mingguan) Monthly (Bulanan)*	Menentukan seberapa sering printer membuat file log.
Log Action at End of Frequency (Catat Log Tindakan di Akhir Frekuensi) None (Tidak Ada)* E-mail Current Log (Kirim Email Log Saat Ini) E-mail & Delete Current Log (Kirim Email & Hapus Log Saat Ini) Post Current Log (Kirim Log Saat Ini) Post & Delete Current Log (Kirim & Hapus Log Saat Ini)	Menentukan bagaimana respons printer ketika ambang batas frekuensi telah habis. Catatan: Nilai yang ditentukan di Accounting Log Frequency (Frekuensi Pencatatan Log) menentukan kapan tindakan ini dipicu.
Log Near Full Level (Log Hampir Penuh) Off (Nonaktif) On (Aktif)* (5)	Menentukan ukuran maksimal file log sebelum printer mengeksekusi Log Action at Near Full (Log Tindakan Hampir Penuh). Catatan: Item menu ini hanya muncul ketika hard disk atau ISD diinstal.
Log Action at Near Full (Log Tindakan Hampir Penuh) None (Tidak Ada)* E-mail Current Log (Kirim Email Log Saat Ini) E-mail & Delete Current Log (Kirim Email & Hapus Log Saat Ini) E-mail & Delete Oldest Log (Kirim Email & Hapus Log Terlama) Post Current Log (Kirim Log Saat Ini) Post & Delete Current Log (Kirim & Hapus Log Saat Ini) Post & Delete Oldest Log (Kirim & Hapus Log Terlama) Delete Current Log (Hapus Log Saat Ini) Delete Oldest Log (Hapus Log Terlama) Delete All But Current (Hapus Semua, Kecuali Saat Ini) Delete All Logs (Hapus Semua Log)	Menentukan bagaimana respons printer ketika hard disk atau ISD hampir penuh. Catatan: Nilai yang ditentukan di Log Near Full Level (Log Hampir Penuh) menentukan kapan tindakan ini dipicu.
Log Action at Full (Log Tindakan Penuh) None (Tidak Ada)* E-mail & Delete Current Log (Kirim Email & Hapus Log Saat Ini) E-mail & Delete Oldest Log (Kirim Email & Hapus Log Terlama) Post & Delete Current Log (Kirim & Hapus Log Saat Ini) Post & Delete Oldest Log (Kirim & Hapus Log Terlama) Delete Current Log (Hapus Log Saat Ini) Delete Oldest Log (Hapus Log Terlama) Delete All But Current (Hapus Semua, Kecuali Saat Ini) Delete All Logs (Hapus Semua Log)	Menentukan bagaimana respons printer ketika penggunaan hard disk atau ISD mencapai batas maksimal (100 MB).
URL to Post Log (Log URL ke Post)	Menentukan ke mana printer akan mengirim log pencatatan pekerjaan.
E-mail Address to Send Logs (Alamat Email untuk Mengirim Log)	Menentukan alamat email yang ke situ printer akan mengirim log pencatatan pekerjaan.
Catatan: Tanda bintang (*) di samping nilai adalah setelan default pabrik.	

Item Menu	Deskripsi
Log File Prefix (Prefiks File Log)	Menentukan prefiks untuk file log. Catatan: Nama host yang saat ini ditentukan di menu TCP/IP akan digunakan sebagai prefiks default untuk file log.
Catatan: Tanda bintang (*) di samping nilai adalah setelan default pabrik.	

PDF

Item menu	Deskripsi
Sesuaikan Agar Pas Nonaktif* Aktif	Menyesuaikan skala konten halaman agar pas dengan ukuran kertas yang dipilih.
Anotasi Cetak Jangan Cetak*	Menentukan apakah ingin mencetak anotasi di PDF atau tidak.
Cetak Kesalahan PDF Nonaktif Aktif*	Mengaktifkan pencetakan kesalahan PDF.
Catatan: Tanda bintang (*) di sebelah nilai menunjukkan pengaturan default pabrik.	

PostScript

Item Menu	Deskripsi
Print PS Error (Cetak Error PS) Off (Nonaktif)* On (Aktif)	Cetak satu halaman yang menggambarkan error PostScript®. Catatan: Ketika error terjadi, proses pencetakan berhenti, lalu printer akan mencetak pesan error, kemudian sisa pekerjaan cetak akan didorong keluar.
Minimum Line Width (Lebar Garis Minimal) 1-30 (2*)	Menyetel lebar garis minimal. Catatan: Pekerjaan yang dicetak dalam 1200 dpi akan memakai nilai tersebut secara langsung.
Lock PS Startup Mode (Kunci Mode Mulai PS) Off (Nonaktif) On (Aktif)*	Menonaktifkan file SysStart. Catatan: Mengaktifkan file SysStart akan membuat printer atau jaringan Anda terpapar risiko keamanan.
Font Priority (Prioritas Font) Resident* Flash/Disk	Membuat urutan pencarian font. Catatan: <ul style="list-style-type: none"> Resident akan membuat printer mencari font yang diminta dari memori terlebih dahulu sebelum mencarinya di hard disk atau drive penyimpanan intelijen (ISD). Flash/Disk akan membuat printer mencari font yang diminta dari hard disk atau ISD sebelum mencarinya di memori printer. Item menu ini hanya muncul ketika hard disk atau ISD diinstal.
Catatan: Tanda bintang (*) di samping nilai adalah setelan default pabrik.	

Item Menu	Deskripsi
Wait Timeout (Tunggu Waktu Habis) Off (Nonaktif) On (Aktif)* (40 detik)	Mengaktifkan printer untuk menunggu lebih banyak data sebelum membatalkan pekerjaan cetak.
Catatan: Tanda bintang (*) di samping nilai adalah setelan default pabrik.	

PCL

Item Menu	Deskripsi
Font Source (Sumber Font) Resident* Disk Download Flash Font Card (Kartu Font) All (Semua)	Pilih sumber yang berisi pilihan font default. Catatan: <ul style="list-style-type: none"> Disk dan Flash hanya muncul ketika hard disk atau drive penyimpanan intelijen (ISD) yang berisi font telah diinstal. Download hanya muncul jika font yang didownload berada di memori printer. Font Card (Kartu Font) hanya muncul ketika ISD telah diinstal.
Font Name (Nama Font) [Daftar font yang tersedia] (Courier*)	Pilih font dari sumber font yang telah ditentukan.
Symbol Set (Kumpulan Simbol) [Daftar kumpulan simbol yang tersedia] (10U PC-8*)	Menentukan kumpulan simbol untuk masing-masing nama font. Catatan: Kumpulan simbol adalah kumpulan simbol spesial, tanda baca, karakter angka dan alfabet. Kumpulan simbol mendukung beberapa bahasa berbeda dan program tertentu, seperti simbol matematika untuk teks ilmiah.
Pitch 0,08–100,00 (10,00*)	Menentukan pitch untuk font dengan spasi tunggal atau tetap. Catatan: Pitch adalah jumlah karakter spasi tetap dalam jenis inci horizontal.
Orientation (Orientasi) Portrait (Potret)* Landscape (Lanskap) Reverse Portrait (Potret Terbalik) Reverse Landscape (Lanskap Terbalik)	Menentukan orientasi teks dan grafik pada halaman.
Lines per Page (Baris per Halaman) 1-255	Menentukan jumlah baris teks untuk masing-masing halaman yang dicetak melalui arus data PCL®. Catatan: <ul style="list-style-type: none"> Item menu ini akan mengeluarkan garis putus vertikal secara berulang setiap beberapa baris yang dipilih di antara margin default halaman. 60 adalah setelan default perusahaan AS. 64 adalah setelan default perusahaan internasional.
Catatan: Tanda bintang (*) di samping nilai adalah setelan default pabrik.	

Item Menu	Deskripsi
PCL5 Minimum Line Width (Lebar Minimal Garis PCL5) 1-30 (2*)	Menyetel lebar minimal garis awal.
PCLXL Minimum Line Width (Lebar Minimal Garis PCLXL) 1-30 (2*)	
A4 Width (Lebar A4) 198 mm* 203 mm	Menyetel lebar halaman logis pada kertas A4. Catatan: Halaman logis adalah ruang pada halaman fisik di mana suatu data dicetak.
Auto CR after LF (Otomatis CR setelah LF) On (Aktif) Off (Nonaktif)*	Menyetel printer untuk menjalankan tugas Carriage Return (CR/Istilah lain tombol Enter) setelah perintah kontrol Line Feed (LF/Menyalin satu baris di baris baru). Catatan: Carriage Return adalah mekanisme yang memerintah printer untuk memindah posisi kursor ke posisi awal di baris yang sama.
Auto LF after CR (Otomatis LF setelah CF) On (Aktif) Off (Nonaktif)*	Menyetel printer untuk menjalankan tugas Line Feed (LF/(CR/Menyalin satu baris di baris baru) setelah perintah Carriage Return (CR/Istilah lain tombol Enter).
Tray Renumber (Nomor Ulang Baki) Assign MP Feeder (Tentukan Pengumpan Serba Guna) Assign Tray (Tentukan Baki) [x] Assign Manual Paper (Tentukan Kertas Manual) Assign Manual Envelope (Tentukan Amplop Manual)	Mengatur printer untuk bekerja dengan beberapa driver cetak atau aplikasi kustom yang menggunakan beberapa sumber penugasan berbeda guna meminta sumber kertas yang dikehendaki. Pilih dari beberapa opsi berikut: Off (Nonaktif)*—Printer menggunakan penugasan sumber kertas default. None (Tidak ada)—Sumber kertas mengabaikan perintah Select Paper Feed (Pilih Pengumpan Kertas). 0–199—Pilih satu angka numerik untuk menugaskan satu nilai kustom ke sumber kertas.
Tray Renumber (Nomor Ulang Baki) View Factory Defaults (Lihat Setelah Default)	Menampilkan setelan default untuk masing-masing sumber kertas.
Tray Renumber (Nomor Ulang Baki) Restore Defaults (Pulihkan ke Default)	Memulihkan nomor ulang baki ke setelan default.
Print Timeout (Waktu Cetak Habis) Off (Nonaktif) On (Aktif)* (90 detik)	Menyetel printer untuk mengakhiri pekerjaan cetak setelah diam selama beberapa waktu tertentu. Catatan: Print Timeout Time (Durasi Waktu Cetak Habis) hanya muncul ketika Print Timeout (Waktu Cetak Habis) diaktifkan.
Catatan: Tanda bintang (*) di samping nilai adalah setelan default pabrik.	

Gambar

Item menu	Deskripsi
Paskan Otomatis Aktif Nonaktif*	Memilih pengaturan ukuran dan orientasi kertas terbaik yang tersedia untuk suatu gambar. Catatan: Jika diatur ke Aktif, menu ini akan mengabaikan pengaturan skala dan orientasi untuk gambar tersebut.
Balik Nonaktif* Aktif	Balik gambar monokrom bitonal. Catatan: Item menu ini tidak berlaku untuk format gambar GIF atau JPEG.
Penyesuaian Anchor Kiri Atas Paling Pas* Anchor Tengah Paskan Tinggi/Lebar Paskan Tinggi Paskan Lebar	Menyesuaikan gambar agar pas dengan area yang dapat dicetak. Catatan: Jika Paskan Otomatis diatur ke Aktif, Penyesuaian otomatis diatur ke Paling Pas.
Orientasi Potret* Lanskap Balik Potret Balik Lanskap	Menentukan orientasi teks dan gambar di halaman.
Catatan: Tanda bintang (*) di sebelah nilai menunjukkan pengaturan default pabrik.	

Kertas

Tray Configuration (Konfigurasi Baki)

Item Menu	Deskripsi
Default Source (Sumber Default) Tray (Baki) [x] (1*) Multipurpose Feeder (Pengumpan Serba Guna) Manual Paper (Kertas Manual) Manual Envelope (Amplop Manual)	Menyetel sumber kertas untuk semua pekerjaan cetak.
Paper Size/Type (Jenis/Ukuran Kertas) Tray (Baki) [x] Multipurpose Feeder (Pengumpan Serba Guna) Manual Paper (Kertas Manual) Manual Envelope (Amplop Manual)	Menentukan ukuran atau jenis kertas yang dimasukkan ke masing-masing sumber kertas.
Catatan: Tanda bintang (*) di samping nilai adalah setelan default pabrik.	

Item Menu	Deskripsi
Substitute Size (Ukuran Pengganti) Off (Nonaktif) Letter/A4 All Listed (Semua yang Terdaftar)*	Menyetel printer untuk mengganti ukuran kertas yang telah ditentukan apabila ukuran yang diminta tidak dimuat di dalam sumber kertas. Catatan: <ul style="list-style-type: none"> • Off (Nonaktif) akan meminta pengguna untuk memuat ukuran kertas yang diminta. • All Listed (Semua yang Terdaftar) memungkinkan semua penggantian yang tersedia.
Configure MP (Atur MP) Cassette (Kaset)* Manual First (Awal)	Menentukan pola tindakan pengumpan serba guna. Catatan: <ul style="list-style-type: none"> • Cassette (Kaset) mengatur pengumpan serba guna sebagai sumber kertas otomatis. • Manual menyetel pengumpan serba guna hanya untuk pekerjaan cetak dengan pengumpanan manual. • First (Awal) mengatur pengumpan serba guna sebagai sumber kertas utama.
Catatan: Tanda bintang (*) di samping nilai adalah setelan default pabrik.	

Media Configuration (Konfigurasi Media)

Universal Setup (Penyiapan Universal)

Item Menu	Deskripsi
Units of Measure (Unit Ukuran) Inches (Inci) Millimeters (Milimeter)	Tentukan unit ukuran untuk kertas universal. Catatan: Inches (Inci) adalah setelan default perusahaan AS. Millimeters (Milimeter) adalah setelan default perusahaan internasional.
Portrait Width (Lebar Potret) 3,5-19 inci (8,5*) 88,9-482,6 mm (216*)	Setel lebar potret kertas universal.
Portrait Height (Tinggi Potret) 3,5-19 inci (14*) 88,9-482,6 mm (356*)	Setel tinggi potret kertas universal.
Feed Direction (Arah Pengumpanan) Short Edge (Tepi Pendek)* Long Edge (Tepi Panjang)	Setel printer untuk mengambil kertas dari arah tepi pendek atau tepi panjang. Catatan: Long Edge (Tepi Pendek) hanya muncul ketika tepi terpanjang adalah lebih pendek daripada lebar maksimal yang didukung.
Multiple Universal Sizes (Beberapa Ukuran Universal) Tray (Baki) [x] Multipurpose Feeder (Pengumpan Serba Guna)	Tentukan dimensi unik untuk beberapa ukuran universal yang dimasukkan ke masing-masing sumber kertas. Catatan: Setelan ini hanya muncul ketika menu Device (Perangkat) diaktifkan. Dari layar awal, sentuh Settings (Setelan) > Device (Perangkat) > Maintenance (Perawatan) > Configuration Menu (Menu Konfigurasi) > Tray Configuration (Konfigurasi Baki) > Multiple Universal Sizes (Beberapa Ukuran Universal) .
Catatan: Tanda bintang (*) di samping nilai adalah setelan default pabrik.	

Custom Scan Sizes (Ukuran Pindai Kustom)

Item Menu	Deskripsi
Custom Scan Size (Ukuran Pindai Kustom) [X] Scan Size Name (Nama Ukuran Pindai) Width (Lebar) 1–8,5 inci (8,5*) 25,4–215,9 mm (215,9*) Height (Tinggi) 1-25 inci (11*) 25,4-635 mm (279,4*) Orientation (Orientasi) Portrait (Potret)* Landscape (Lanskap) 2 hasil pindai tiap sisi Off (Nonaktif)* On (Aktif)	Tentukan nama ukuran pindai dan konfigurasi setelan pindai.

Jenis Media

Item Menu	Deskripsi
Plain Paper Card Stock Daur ulang Label Bond Amplop Amplop Kasar Letterhead Pracetak Kertas Warna Kertas Ringan Kertas Berat Kasar/Cotton Jenis Kustom [X]	Tentukan tekstur, berat, dan orientasi kertas.

Copy (Salin)

Copy Defaults (Setelan Default Salin)

Item Menu	Deskripsi
Content Type (Jenis Konten) Text (Teks) Text/Photo (Teks/Foto)* Photo (Foto) Graphics (Grafik)	Meningkatkan output berdasarkan konten dokumen asli.
Sumber Konten Black and White Laser (Laser Hitam dan Putih) * Color Laser (Laser Warna)* Inkjet Photo/Film (Foto/Film) Magazine (Majalah) Newspaper (Koran) Press (Buku Cetak) Other (Lainnya)	Meningkatkan hasil output berdasarkan sumber dokumen asli.
Sides (Sisi-sisi) 1 sisi ke 1 sisi* 1 sisi ke 2 sisi 2 sisi ke 1 sisi 2 sisi ke 2 sisi	Menentukan perilaku pindai berdasarkan dokumen asli.
Separator Sheets (Lembaran Pemisah) None (Tidak Ada)* Between Copies (Di Sela Salinan) Between Jobs (Di Sela Pekerjaan) Between Pages (Di Sela Halaman)	Menentukan apakah hendak memasukkan lembar pemisah kosong saat mencetak.
Separator Sheet Source (Sumber Lembar Pemisah) Tray (Baki) [x] (1*) Multipurpose Feeder (Pengumpulan Serba Guna)	Menentukan sumber kertas untuk lembar pemisah.
Warna Off (Nonaktif) On (Aktif)* Auto (Otomatis)	Menyetel printer untuk menghasilkan output warna dari pekerjaan pindai.
Pages per Side (Halaman ke Sisi) Off (Nonaktif)* 2 Portrait pages (2 Halaman potret) 4 Portrait pages (4 Halaman potret) 2 Landscape pages (2 Halaman lanskap) 4 Landscape pages (4 Halaman lanskap)	Menentukan jumlah gambar halaman yang akan dicetak pada satu sisi lembar kertas.
Catatan: Tanda bintang (*) di samping nilai adalah setelan default pabrik.	

Item Menu	Deskripsi
Print Page Borders (Cetak Batas Halaman) Off (Nonaktif)* On (Aktif)	Tempatkan batas di sekeliling masing-masing gambar ketika mencetak beberapa halaman dalam satu halaman.
Collate (Susun) Off [1,1,1,2,2,2] On [1,2,1,2,1,2]*	Mencetak beberapa salinan secara berurutan.
"Copy from" Size (Ukuran "Sali dari") [Daftar ukuran kertas]	Menyetel ukuran kertas dokumen asli. Catatan: Letter adalah setelan default perusahaan AS. A4 adalah setelan default perusahaan internasional.
"Copy to" Source (Sumber "Salin ke") Tray (Baki) [x] (1*) Multipurpose Feeder (Pengumpan Serba Guna) Auto Size Match (Otomatis Sesuaikan Ukuran)	Menentukan sumber kertas untuk pekerjaan fotokopi.
Temperature (Temperatur) -4 hingga 4 (0*)	Menentukan apakah ingin menghasilkan output yang lebih hangat atau lebih berwarna.
Darkness (Kegelapan) 1 sampai 9 (5*)	Menyesuaikan kegelapan gambar yang dipindai.
Number of Copies (Jumlah Salinan) 1–9999 (1*)	Menentukan jumlah salinan.
Header/Footer Left Header Middle Header Right Header Left Footer Middle Footer Right Footer	Menentukan informasi header/footer pada gambar yang dipindai.
Overlay (Lapisan) Confidential (Rahasia) Copy (Salin) Draft (Draf) Urgent (Mendesak) Custom (Bebas) Off (Nonaktif)*	Menentukan teks lapisan yang akan dicetak pada masing-masing salinan.
Custom overlay (Lapisan bebas)	Tulis teks untuk pilihan Custom (Bebas) di menu Overlay (Lapisan).
Catatan: Tanda bintang (*) di samping nilai adalah setelan default pabrik.	

Advanced Imaging (Pencitraan Lanjutan)

Item Menu	Deskripsi
Color Balance (Keseimbangan Warna) Cyan - Red (Cyan - Merah) (0*) Magenta - Green (Magenta - Hijau) (0*) Yellow - Blue (Kuning - Biru) (0*)	Menyesuaikan intensitas warna untuk cyan, magenta, dan kuning.
Color Dropout (Dropout Warna) Color Dropout (Dropout Warna) (Tidak ada*) Default Red Threshold (Ambang Batas Merah Default) (128*) Default Green Threshold (Ambang Batas Hijau Default) (128*) Default Blue Threshold (Ambang Batas Biru Default)(128*)	Menentukan warna mana yang diturunkan saat memindai, dan menyesuaikan setelan dropout untuk warna tersebut.
Auto Color Detect (Deteksi Warna Otomatis) Color Sensitivity (Sensitivitas Warna) (5*) Area Sensitivity (Sensitivitas Area) (5*)	Mengonfigurasi setelan deteksi warna otomatis.
Contrast (Kontras) Best for content (Terbaik untuk konten)* 0-5	Menentukan kontras untuk gambar yang dipindai.
Background Removal (Penghapusan Latar) Background Detection (Deteksi Latar) (Berbasis konten*) Level (0*)	Menghapus noise warna atau gambar latar dari dokumen asli. Catatan: <ul style="list-style-type: none"> • Content-based (Berbasis konten) menghapus warna latar dari dokumen asli. • Fixed (Tetap) menghapus noise gambar dari foto.
Auto Center (Otomatis Tengah) Off (Nonaktif)* On (Aktif)	Meratakan konteks di tengah halaman.
Mirror Image (Gambar Kebalikan) Off (Nonaktif)* On (Aktif)	Menciptakan gambar kebalikan dari dokumen asli.
Negative Image (Gambar Negatif) Off (Nonaktif)* On (Aktif)	Menciptakan gambar negatif dari dokumen asli.
Shadow Detail (Detail Bayangan) -4 hingga 4 (0*)	Menyesuaikan detail bayangan dokumen asli.
Scan Edge to Edge (Pindai Tepi ke Tepi) Off (Nonaktif)* On (Aktif)	Memindai dokumen asli dari tepi ke tepi.
Sharpness (Ketajaman) 1-5 (3*)	Menyesuaikan ketajaman gambar yang dipindai.
Catatan: Tanda bintang (*) di samping nilai adalah setelan default pabrik.	

Admin Controls (Kontrol Admin)

Item Menu	Deskripsi
Allow Color Copies (Izinkan Salinan Warna) Off (Nonaktif) On (Aktif)*	Cetak salinan berwarna.
Allow Priority Copies (Izinkan Salinan Priority) Off (Nonaktif) On (Aktif)*	Menyela pekerjaan cetak untuk membuat salinan.
Custom Job Scanning (Memindai Pekerjaan Kustom) Off (Nonaktif)* On (Aktif)	Menyetel printer untuk memindai set pertama dari dokumen asli menggunakan setelan yang telah ditentukan, lalu memindai set kedua dengan setelan yang sama atau berbeda. Catatan: Item menu ini hanya muncul apabila Anda menginstal hard disk atau drive penyimpanan intelijen (ISD).
Allow Save as Shortcut (Izinkan Simpan sebagai Pintasan) Off (Nonaktif) On (Aktif)*	Menyimpan setelan fotokopi sebagai pintasan.
Adjust ADF Skew (Sesuaikan Kemiringan ADF) Off (Nonaktif) On (Aktif)*	Menyetel printer untuk menyesuaikan gambar miring dari dokumen yang dipindai dari ADF.
Sample copy (Salinan sampel) Off (Nonaktif)* On (Aktif)	Cetak salinan sampel untuk memeriksa kualitas sebelum mencetak salinan yang tersisa. Catatan: Item menu ini hanya muncul ketika hard disk atau ISD diinstal.
Catatan: Tanda bintang (*) di samping nilai adalah setelan default pabrik.	

Fax (Faks)

Fax Defaults (Setelan Default Faks)

Fax Mode (Mode Faks)

Item Menu	Deskripsi
Fax Mode (Mode Faks) Fax (Faks)* Fax Server (Server Faks) Disabled (Dinonaktifkan)	Pilih satu mode faks.

Penyiapan Faks

General Fax Settings (Setelan Faks Umum)

Item Menu	Deskripsi
Fax Name (Nama Faks)	Menentukan ID faks Anda.
Fax Number (Nomor Faks)	Menentukan nomor faks Anda.
Fax ID (ID Faks) Fax Name (Nama Faks) Fax Number (Nomor Faks)*	Menyetel ID faks untuk digunakan selama negosiasi faks.
Aktifkan Faks Manual. Off (Nonaktif)* On (Aktif)	Aktifkan fungsi faks manual pada printer. Catatan: <ul style="list-style-type: none"> • Menu item ini memerlukan pemisah sambungan dan handset telepon. • Gunakan sambungan telepon reguler untuk menjawab faks masuk dan untuk menghubungi nomor faks. • Untuk mengaktifkan fungsi faks manual, sentuh # dan 0 pada keypad.
Memory Use (Pemakaian Memori) All receive (Semua diterima) Mostly receive (Sebagian besar diterima) Equal (Setara)* Mostly send (Sebagian besar dikirim) All send (Semua dikirim)	Menentukan jumlah memori printer internal yang dialokasikan untuk pekerjaan faks. Catatan: Menu ini mencegah terjadinya kondisi buffer memori dan kegagalan faks.
Cancel Faxes (Batalkan Faks) Allow (Izinkan)* Don't Allow (Tidak Diizinkan)	Membatalkan faks masuk atau keluar.
Fax Number Masking (Samarkan Nomor Faks) Off (Nonaktif)* From Left (Dari Kiri) From Right (Dari Kanan)	Menentukan format untuk penyamaran nomor faks keluar.
Digits to Mask (Digit Penyamaran) 0–58 (0*)	Menentukan angka digit untuk menyamarkan nomor faks keluar.
Enable Line Connected Detection (Aktifkan Deteksi Sambungan Terkoneksi) Off (Nonaktif) On (Aktif)*	Menentukan apakah sambungan telepon telah tersambung ke printer. Catatan: Acara terdeteksi secara seketika.
Aktifkan Sambungan di Deteksi Soket yang Keliru Off (Nonaktif) On (Aktif)*	Menentukan apakah sambungan telepon telah tersambung ke port yang benar pada printer. Catatan: Acara terdeteksi secara seketika.
Aktifkan Ekstensi pada Dukungan Penggunaan Off (Nonaktif) On (Aktif)*	Menentukan apakah sambungan telepon telah dipakai oleh perangkat lain, seperti telepon lain di sambungan yang sama. Catatan: Acara terdeteksi secara seketika.
Catatan: Tanda bintang (*) di samping nilai adalah setelan default pabrik.	

Item Menu	Deskripsi
Optimize Fax Compatibility (Optimalkan Kompatibilitas Faks)	Mengatur fungsionalitas faks printer untuk kompatibilitas yang optimal dengan mesin faks lain.
Fax Transport (Transportasi Faks) T.38 Analog G.711 etherFAX	Menyetel metode transportasi faks. Catatan: Menu ini hanya muncul jika paket lisensi etherFAX atau Fax over IP (FoIP) telah diinstal pada printer.
Catatan: Tanda bintang (*) di samping nilai adalah setelan default pabrik.	

HTTPS Fax Settings (Setelan Faks HTTPS)

Catatan: Menu ini hanya muncul apabila Fax Transport (Transportasi Faks) disetel ke etherFAX.

Item Menu	Deskripsi
HTTPS service URL (URL Layanan HTTPS)	Menentukan URL layanan etherFAX.
HTTPS Proxy	Menentukan URL server proxy.
HTTPS Proxy User (Pengguna HTTPS Proxy)	Menentukan nama pengguna dan kata sandi untuk server proxy.
HTTPS Proxy Password (Kata Sandi HTTPS Proxy)	
Fax Send Encryption (Enkripsi Faks Keluar) Disabled (Dinonaktifkan) Enabled (Diaktifkan)* Required (Diperlukan)	Mengaktifkan enkripsi untuk pesan faks keluar.
Fax Receive Encryption (Enkripsi Faks Masuk) Disabled (Dinonaktifkan) Enabled (Diaktifkan)* Required (Diperlukan)	Mengaktifkan enkripsi untuk pesan faks masuk.
HTTPS Fax Status (Status Faks HTTPS)	Menampilkan status komunikasi etherFAX.
Catatan: Tanda bintang (*) di samping nilai adalah setelan default pabrik.	

Fax Send Settings (Setelan Kirim Faks)

Item Menu	Deskripsi
Resolution (Resolusi) Standard (Standar)* Fine (Halus) Super Fine (Super Halus) Ultra Fine (Ultra Halus)	Menyetel resolusi gambar pindai. Catatan: Semakin tinggi resolusi, semakin banyak memori dan waktu transmisi faks yang diperlukan.
Original Size (Ukuran Asli) [Daftar ukuran kertas] (Ukuran Campuran*)	Tentukan ukuran dokumen asli.
Orientation (Orientasi) Portrait (Potret)* Landscape (Lanskap)	Menentukan orientasi dokumen asli.
Catatan: Tanda bintang (*) di samping nilai adalah setelan default pabrik.	

Item Menu	Deskripsi
Sides (Sisi-sisi) Off (Nonaktif)* Short Edge (Tepi Pendek) Long Edge (Tepi Panjang)	Menentukan orientasi dokumen asli ketika memindai di dua sisi dokumen.
Content Type (Jenis Konten) Text (Teks)* Text/Photo (Teks/Foto) Photo (Foto) Graphics (Grafik)	Meningkatkan output berdasarkan konten dokumen asli.
Sumber Konten Black and White Laser (Laser Hitam dan Putih) * Color Laser (Laser Warna)* Inkjet Photo/Film (Foto/Film) Magazine (Majalah) Newspaper (Koran) Press (Buku Cetak) Other (Lainnya)	Meningkatkan hasil output berdasarkan sumber dokumen asli.
Darkness (Kegelapan) 1-9 (5*)	Menyesuaikan kegelapan gambar yang dipindai.
Behind a PABX (Belakang PABX) On (Aktif) Off (Nonaktif)*	Menyetel printer untuk menghubungi nomor faks tanpa harus menunggu pengenalan nada sambung. Catatan: Private Automated Branch Exchange (PABX) adalah jaringan telepon yang memungkinkan satu nomor akses menawarkan lebih dari satu sambungan ke pemanggil luar.
Dial Mode (Mode Sambung) Tone (Nada)* Pulse (Pulsa)	Menentukan mode sambung untuk faks masuk atau keluar.
Catatan: Tanda bintang (*) di samping nilai adalah setelan default pabrik.	

Advanced Imaging (Pencitraan Lanjutan)

Item Menu	Deskripsi
Color Balance (Keseimbangan Warna) Cyan - Red (Cyan - Merah) (0*) Magenta - Green (Magenta - Hijau) (0*) Yellow - Blue (Kuning - Biru) (0*)	Menyesuaikan intensitas warna selama memindai.
Color Dropout (Dropout Warna) Color Dropout (Dropout Warna) (Tidak ada*) Default Red Threshold (Ambang Batas Merah Default) (128*) Default Green Threshold (Ambang Batas Hijau Default) (128*) Default Blue Threshold (Ambang Batas Biru Default) (128*)	Menentukan warna mana yang diturunkan saat memindai, dan menyesuaikan setelan dropout untuk warna tersebut.
Catatan: Tanda bintang (*) di samping nilai adalah setelan default pabrik.	

Item Menu	Deskripsi
Contrast (Kontras) Best for Content (Terbaik untuk Konten)* 0 1 2 3 4 5	Menyetel kontras hasil output.
Background Removal (Penghapusan Latar) Level -4 hingga 4 (0*)	Menyesuaikan kadar latar yang terlihat pada gambar yang dipindai.
Mirror Image (Gambar Kebalikan) Off (Nonaktif)* On (Aktif)	Menciptakan gambar kebalikan dari dokumen asli.
Negative Image (Gambar Negatif) Off (Nonaktif)* On (Aktif)	Menciptakan gambar negatif dari dokumen asli.
Shadow Detail (Detail Bayangan) -4 hingga 4 (0*)	Menyesuaikan kadar detail bayangan yang terlihat pada gambar yang dipindai.
Scan Edge to Edge (Pindai Tepi ke Tepi) On (Aktif) Off (Nonaktif)*	Memungkinkan pemindaian dari tepi ke tepi dari dokumen asli.
Sharpness (Ketajaman) 1-5 (3*)	Menyesuaikan ketajaman gambar yang dipindai.
Temperature (Temperatur) -4 hingga 4 (0*)	Menentukan apakah ingin menghasilkan output yang lebih hangat atau lebih berwarna.
Catatan: Tanda bintang (*) di samping nilai adalah setelan default pabrik.	

Admin Controls (Kontrol Admin)

Item Menu	Deskripsi
Automatic Redial (Sambung Ulang Otomatis) 0-9 (5*)	Menentukan berapa kali upaya sambung ulang pada printer sebelum membatalkan pengiriman faks ke tujuan tertentu.
Redial Frequency (Frekuensi Sambung Ulang) 1-200 menit (3*)	Meningkatkan waktu antara beberapa upaya sambung ulang guna meningkatkan peluang kesuksesan pengiriman faks.
Enable ECM (Aktifkan ECM) On (Aktif)* Off (Nonaktif)	Activate Error Correction Mode (ECM/Mode Koreksi Error) untuk pekerjaan faks. Catatan: ECM akan mendeteksi dan memperbaiki kesalahan dalam proses transmisi faks yang disebabkan oleh gangguan sambungan telepon dan kekuatan sinyal yang rendah.
Catatan: Tanda bintang (*) di samping nilai adalah setelan default pabrik.	

Item Menu	Deskripsi
Enable Fax Scans (Aktifkan Pindai Faks) On (Aktif)* Off (Nonaktif)	Membuat faks dengan pemindai printer.
Driver to Fax (Driver ke Faks) On (Aktif)* Off (Nonaktif)	Memungkinkan driver printer untuk mengirim faks.
Allow Save as Shortcut (Izinkan Simpan sebagai Pintasan) On (Aktif)* Off (Nonaktif)	Menyimpan nomor faks sebagai pintasan printer.
Max Speed (Kecepatan Maks) 33600* 14400 9600 4800 2400	Menyetel kecepatan maksimal dalam mengirim faks.
Custom Job Scanning (Memindai Pekerjaan Kustom) Off (Nonaktif)* On (Aktif)	Mengaktifkan pemindaian tugas kustom secara default. Catatan: Item menu ini hanya muncul apabila Anda menginstal hard disk atau drive penyimpanan intelijen (ISD).
Scan Preview (Pratinjau Hasil Pindai) Off (Nonaktif)* On (Aktif)	Tunjukkan pratinjau hasil pindai di tampilan. Catatan: Item menu ini hanya muncul ketika hard disk atau ISD diinstal.
Adjust ADF Skew (Sesuaikan Kemiringan ADF) Off (Nonaktif) On (Aktif)*	Memperbaiki kemiringan pada gambar yang dipindai.
Enable Color Fax Scans (Aktifkan Pindai Faks Warna) Off by Default (Nonaktif secara Default)* On by Default (Aktif secara Default) Never Use (Jangan Pernah Pakai) Always Use (Selalu Pakai)	Mengaktifkan pindai warna untuk faks.
Auto Convert Color Faxes to Mono Faxes (Ubah Otomatis Faks Warna ke Faks Satu Warna) On (Aktif)* Off (Nonaktif)	Mengubah semua faks warna keluar menjadi hitam putih.
Confirm Fax Number (Konfirmasi Nomor Faks) Off (Nonaktif)* On (Aktif)	Meminta pengguna untuk mengonfirmasi nomor faks.
Dial Prefix (Nomor Awal Sambungan)	Menyetel nomor awal sambungan.
Dialing Prefix Rules (Aturan Nomor Awal Sambungan)	Menerbitkan aturan tentang nomor awal sambungan.
Catatan: Tanda bintang (*) di samping nilai adalah setelan default pabrik.	

Fax Receive Settings (Setelan Terima Faks)

Item Menu	Deskripsi
Fax Job Waiting (Pekerjaan Faks Menunggu) None (Tidak Ada)* Toner Toner and Supplies (Toner dan Bahan Pakai)	Menghapus pekerjaan faks dari antrian cetak karena memerlukan sumber daya khusus yang tidak ada. Catatan: Item menu ini hanya muncul ketika hard disk diinstal.
Rings to Answer (Dering untuk Menjawab) 1-25 (3*)	Menyetel jumlah dering yang diperlukan sebelum printer menjawab panggilan masuk.
Auto Reduction (Pengurangan Otomatis) On (Aktif)* Off (Nonaktif)	Menyesuaikan skala faks masuk agar pas dengan halaman.
Paper Source (Sumber Kertas) Tray (Baki) [X] Multipurpose Feeder (Pengumpan Serba Guna) Auto (Otomatis)*	Menyetel sumber kertas untuk mencetak faks masuk.
Sides (Sisi-sisi) On (Aktif) Off (Nonaktif)*	Mencetak pada dua sisi kertas
Separator Sheets (Lembaran Pemisah) None (Tidak Ada)* Before Job (Sebelum Pekerjaan) After Job (Setelah Pekerjaan)	Menentukan apakah hendak memasukkan lembar pemisah kosong saat mencetak.
Separator Sheet Source (Sumber Lembar Pemisah) Tray (Baki) [X] (1*) Multipurpose Feeder (Pengumpan Serba Guna)	Menentukan sumber kertas untuk lembar pemisah.
Keranjang Output Keranjang Standar	Menentukan keranjang output untuk faks masuk.
Fax Footer (Footer Faks) On (Aktif) Off (Nonaktif)*	Mencetak informasi transmisi di akhir masing-masing halaman faks masuk.
Fax Footer Time Stamp (Keterangan Waktu Footer Faks) Receive (Menerima)* Print (Cetak)	Mencetak keterangan waktu di akhir masing-masing halaman faks masuk.
Holding Faxes (Menunda Faks) Held Fax Mode (Mode Faks Tertunda) Off (Nonaktif)* Always On (Selalu Aktif) Manual Scheduled (Terjadwal)	Menunda faks masuk agar tidak langsung dicetak sampai diizinkan.
Holding Faxes (Menunda Faks) Fax Holding Schedule (Jadwal Menunda Faks)	Menentukan jadwal untuk menunda faks. Catatan: Item menu ini hanya muncul apabila Held Fax Mode (Mode Faks Tertunda) disetel ke Scheduled (Terjadwal).
Catatan: Tanda bintang (*) di samping nilai adalah setelan default pabrik.	

Admin Controls (Kontrol Admin)

Item Menu	Deskripsi
Enable Fax Receive (Aktifkan Faks Masuk) On (Aktif)* Off (Nonaktif)	Menyetel printer untuk menerima faks.
Enable Color Fax Receive (Aktifkan Faks Masuk Warna) On (Aktif)* Off (Nonaktif)	Menyetel printer untuk menerima faks warna.
Enable Caller ID (Aktifkan ID Penelepon) On (Aktif) Off (Nonaktif)*	Menampilkan informasi ID penelepon ketika ada panggilan masuk di tampilan printer.
Block No Name Fax (Blokir Faks Tanpa Nama) On (Aktif) Off (Nonaktif)*	Memblokir faks masuk yang tidak memiliki ID faks.
Banned Fax List (Daftar Faks Dilarang) Add Banned Fax (Tambah Faks Dilarang)	Menentukan nomor telepon yang ingin Anda blokir.
Answer On (Jawab Aktif) All Rings (Semua Berdering)* Single Ring Only (Hanya Dering Sekali) Double Ring Only (Hanya Dering Dua Kali) Triple Ring Only (Hanya Dering Tiga Kali) Single or Double Rings Only (Hanya Dering Sekali atau Dua Kali) Single or Triple Rings Only (Hanya Dering Sekali atau Tiga Kali) Double or Triple Rings Only (Hanya Dering Dua Kali atau Tiga Kali)	Menyetel pola dering khusus untuk faks masuk.
Auto Answer (Jawab Otomatis) On (Aktif)* Off (Nonaktif)	Menyetel printer untuk menerima faks secara otomatis.
Kode Jawab Manual 0-9 (9*)	Memasukkan kode secara manual pada tombol nomor telepon untuk mulai menerima faks. Catatan: <ul style="list-style-type: none"> Item menu ini hanya muncul ketika printer berbagi sambungan dengan telepon. Item menu ini hanya muncul ketika Anda menyetel printer untuk menerima faks secara manual.
Fax Forwarding (Meneruskan Faks) Print (Cetak)* Print and Forward (Cetak dan Teruskan) Forward (Teruskan)	Menentukan apakah hendak meneruskan faks masuk.
Catatan: Tanda bintang (*) di samping nilai adalah setelan default pabrik.	

Item Menu	Deskripsi
Forward To (Teruskan Ke) Destinasi 1 Destinasi 2	Menentukan ke mana hendak meneruskan faks masuk. Catatan: Item ini hanya muncul ketika Fax Forwarding (Meneruskan Faks) disetel ke Print and Forward (Cetak dan Teruskan) atau Forward (Teruskan).
Confirmation E-mail (Email Konfirmasi)	Menentukan alamat email untuk menerima faks melalui folder jaringan atau FTP. Catatan: Item ini hanya muncul ketika Fax Forwarding (Meneruskan Faks) disetel ke Print and Forward (Cetak dan Teruskan) atau Forward (Teruskan).
Max Speed (Kecepatan Maks) 33600* 14400 9600 4800 2400	Menyetel kecepatan maksimal dalam mengirim faks.
Catatan: Tanda bintang (*) di samping nilai adalah setelan default pabrik.	

Fax Cover Page (Halaman Sampul Faks)

Item Menu	Deskripsi
Fax Cover Page (Halaman Sampul Faks) Off by Default (Nonaktif secara Default)* On by Default (Aktif secara Default) Never Use (Jangan Pernah Pakai) Always Use (Selalu Pakai)	Mengatur setelan untuk halaman sampul faks.
Include To field (Masukkan ke Kolom) Off (Nonaktif)* On (Aktif)	
Include To field (Masukkan dari Kolom) Off (Nonaktif)* On (Aktif)	
From (Dari)	
Include To field (Kolom Sertakan Ke) Off (Nonaktif)* On (Aktif)	
Message (Pesan):	
Include Logo (Sertakan Logo) Off (Nonaktif)* On (Aktif)	
Include Footer (Sertakan Footer) [x] Off (Nonaktif)* On (Aktif)	
Footer [x]	
Catatan: Tanda bintang (*) di samping nilai adalah setelan default pabrik.	

Fax Log Settings (Setelan Log Faks)

Item Menu	Deskripsi
Transmission Log Frequency (Frekuensi Log Transmisi) Always (Selalu)* Never (Tidak Pernah) Only for Error (Hanya saat Error)	Menentukan seberapa sering printer membuat log transmisi.
Transmission Log Action (Tindakan Log Transmisi) Print (Cetak) Off (Nonaktif) On (Aktif)* Email Off (Nonaktif)* On (Aktif)	Mencetak atau mengirim email log untuk transmisi faks yang berhasil maupun yang tidak.
Receive Error Log (Terima Log Error) Print Never (Jangan Pernah Cetak)* Print on Error (Cetak saat Error)	Mencetak log kegagalan menerima faks.
Auto Print Logs (Cetak Log Otomatis) On (Aktif)* Off (Nonaktif)	Mencetak semua aktivitas faks.
Log Paper Source (Sumber Kertas Log) Tray (Baki) [x] (1*) Multipurpose Feeder (Pengumpan Serba Guna)	Menentukan sumber kertas untuk mencetak log.
Logs Display (Tampilan Log) Remote Fax Name (Nama Faks Jarak Jauh)* Dialed Number (Nomor Sambungan)	Mengidentifikasi pengirim dengan nomor faks atau nama faks jarak jauh.
Enable Job Log (Aktifkan Log Pekerjaan) On (Aktif)* Off (Nonaktif)	Melihat ringkasan semua pekerjaan faks.
Enable Call Log (Aktifkan Log Panggilan) On (Aktif)* Off (Nonaktif)	Melihat ringkasan riwayat panggilan faks.
Log Output Bin (Keranjang Output Log) Standard Bin (Keranjang Standar)* Bin (Keranjang) [x]	Menentukan keranjang output untuk log yang dicetak.
Catatan: Tanda bintang (*) di samping nilai adalah setelan default pabrik.	

Speaker Settings (Setelan Speaker)

Item Menu	Deskripsi
Speaker Mode (Mode Speaker) Always Off (Selalu Nonaktif)* Always On (Selalu Aktif) On until Connected (Aktif sampai Tersambung)	Menyetel mode speaker faks.
Catatan: Tanda bintang (*) di samping nilai adalah setelan default pabrik.	

Item Menu	Deskripsi
Speaker Volume (Volume Speaker) Low (Rendah)* High (Tinggi)	Menyesuaikan volume speaker faks.
Ringer Volume (Volume Dering) Off (Nonaktif)* On (Aktif)	Mengaktifkan volume dering.
Catatan: Tanda bintang (*) di samping nilai adalah setelan default pabrik.	

VoIP Settings (Setelan VoIP)

Item Menu	Deskripsi
VoIP Protocol (Protokol VoIP) SIP* H.323	Menyetel protokol Voice over Internet Protocol (VoIP/Suara lewat Protokol Internet).
STUN Server (Server STUN)	Menentukan server STUN untuk melintasi firewall.
Force Fax Mode (Paksa Mode Faks) Off (Nonaktif) On (Aktif)*	Bertukar gateway VoIP dari analog ke T.38 di awal panggilan faks.
Force Fax Mode Delay (Paksa Penundaan Mode Faks) 0-15 (7*)	Menyetel waktu tunda dalam hitungan detik saat mengirim undangan Force Fax Mode (Paksa Mode Faks) lain.
Catatan: Tanda bintang (*) di samping nilai adalah setelan default pabrik.	

SIP Settings (Setelan SIP)

Item Menu	Deskripsi
Proxy	Menentukan alamat IP sistem yang mengubah nomor telepon ke suatu alamat IP di mana suatu faks akan dikirim.
Registrar	Menentukan satu nama atau alamat IP sistem yang menangani registrasi klien Session Initiation Protocol (SIP/Protokol Inisiasi Sesi).
User (Pengguna)	Menentukan nama pengguna SIP.
Password (Kata Sandi)	Menentukan kata sandi yang hendak dipakai dalam mendaftarkan Registrar SIP.
Auth ID (ID Otorisasi)	Nama pengguna yang digunakan saat mendaftar. Catatan: Jika Auth ID (ID Otorisasi) tidak disetel, setelan akan menggunakan nama pengguna yang terdapat di kolom User (Pengguna).
Transport For Registration (Transportasi untuk Registrasi) UDP* TCP	Menentukan jenis transportasi SIP untuk registrasi.
Catatan: Tanda bintang (*) di samping nilai adalah setelan default pabrik.	

Item Menu	Deskripsi
Transport For Incoming Calls (Transportasi untuk Panggilan Masuk) UDP* TCP UDP And TCP (UDP dan TCP)	Menyetel jenis transportasi SIP untuk registrasi.
Transport For Outgoing Calls (Transportasi untuk Panggilan Keluar) UDP* TCP	Menyetel jenis transportasi SIP untuk panggilan keluar.
Outbound Proxy (Proxy Keluar)	Menentukan proxy keluar untuk meneruskan semua komunikasi SIP.
Contact (Kontak)	Menentukan nama kontak untuk SIP.
Realm	Menentukan nama realm untuk SIP. Catatan: Jika Realm tidak disetel, setelan akan menggunakan nama Contact (Kontak).
SIP Registration Status (Status Registrasi SIP)	Menampilkan status registrasi SIP.
Catatan: Tanda bintang (*) di samping nilai adalah setelan default pabrik.	

H.323 Settings (Setelan H.323)

Item Menu	Deskripsi
Gateway	Menentukan alamat IP gateway H.323.
Gatekeeper	Menentukan gatekeeper H.323.
User (Pengguna)	Menentukan nama pengguna yang dipakai dengan gateway H.323.
Password (Kata Sandi)	Menentukan kata sandi untuk gateway H.323.
Enable Fast Start (Aktifkan Mulai Cepat) Off (Nonaktif)* On (Aktif)	Mengaktifkan Fast Start (Mulai Cepat)
Disable H.245 Tunneling (Nonaktifkan H.245 Tunneling) Off (Nonaktif)* On (Aktif)	Menonaktifkan H.323 Tunneling.
Disable Gatekeeper Discovery (Nonaktifkan Pencarian Gatekeeper) Off (Nonaktif) On (Aktif)*	Menonaktifkan pencarian gatekeeper H.323.
Catatan: Tanda bintang (*) di samping nilai adalah setelan default pabrik.	

T.38 Settings (Setelan T.38)

Item Menu	Deskripsi
Indicator Redundancy (Redundansi Indikator) 0-5 (3*)	Menyetel berapa kali indikator faks diulang dalam komunikasi T.38.
Catatan: Tanda bintang (*) di samping nilai adalah setelan default pabrik.	

Item Menu	Deskripsi
Low Speed Redundancy (Redundansi Kecepatan Rendah) 0-5 (3*)	Menyetel berapa kali data kecepatan rendah diulang dalam komunikasi T.38.
High Speed Redundancy (Redundansi Kecepatan Tinggi) 0-5 (1*)	Menyetel berapa kali data kecepatan tinggi diulang dalam komunikasi T.38.
Catatan: Tanda bintang (*) di samping nilai adalah setelan default pabrik.	

Fax Server Setup (Penyiapan Server Faks)

General Fax Settings (Setelan Faks Umum)

Item Menu	Deskripsi
To Format (Format Ke)	Menentukan penerima faks. Catatan: Jika Anda ingin memakai nomor faks, tulis # sebelum angka.
Reply Address (Alamat Balasan)	Menentukan alamat balasan untuk mengirim faks.
Subject (Judul)	Menentukan pesan dan judul faks.
Message (Pesan)	
Enable analog receive (Aktifkan terima analog) Off (Nonaktif)* On (Aktif)	Menyetel printer untuk menerima faks analog.
Catatan: Tanda bintang (*) di samping nilai adalah setelan default pabrik.	

Fax Server E-mail Settings (Setelan Email Server Faks)

Item Menu	Deskripsi
Use E-mail SMTP Server (Gunakan Server SMTP Email) On (Aktif) Off (Nonaktif)*	Menggunakan setelan Simple Mail Transfer Protocol (SMTP) untuk email saat menerima dan mengirim faks. Catatan: Ketika disetel pada posisi On (Aktif), semua setelan lain dari menu Fax Server E-mail Settings tidak akan muncul.
Primary SMTP Gateway (Gateway SMTP Utama)	Tulis alamat IP atau nama host server SMTP utama.
Primary SMTP Gateway Port (Port Gateway SMTP Utama) 1-65535 (25*)	Masukkan nomor port server SMTP utama.
Secondary SMTP Gateway (Gateway SMTP Sekunder)	Tulis alamat IP atau nama host server SMTP sekunder/cadangan.
Secondary SMTP Gateway Port (Port Gateway SMTP Sekunder) 1-65535 (25*)	Masukkan nomor port server SMTP sekunder/cadangan Anda.
SMTP Timeout (Waktu SMTP Habis) 5-30 (30*)	Menyetel waktu sebelum printer nonaktif apabila server SMTP tidak merespons.
Catatan: Tanda bintang (*) di samping nilai adalah setelan default pabrik.	

Item Menu	Deskripsi
Reply Address (Alamat Balasan)	Menentukan alamat balasan untuk mengirim faks.
Use SSL/TLS (Menggunakan SSL/TLS) Disabled (Dinonaktifkan)* Negotiate (Negosiasi) Required (Diperlukan)	Menentukan apakah hendak mengirim faks dengan tautan terenkripsi.
Require Trusted Certificate (Memerlukan Sertifikat Tepercaya) Off (Nonaktif) On (Aktif)*	Menentukan sertifikat tepercaya ketika mengakses server SMTP.
SMTP Server Authentication (Autentikasi Server SMTP) No authentication required (Tidak diperlukan otentikasi)* Login / Biasa NTLM CRAM-MD5 Digest-MD5 Kerberos 5	Menyetel jenis otentikasi untuk server SMTP.
Device-Initiated E-mail (Email Awal Perangkat) None (Tidak Ada)* Gunakan Kredensial SMTP Perangkat	Menentukan apakah diperlukan kredensial untuk email awal perangkat.
User-Initiated E-mail (Email Awal Pengguna) None (Tidak Ada)* Gunakan Kredensial SMTP Perangkat Use Session User ID and Password (Gunakan ID Pengguna Sesi dan Kata Sandi) Use Session E-mail address and Password (Gunakan alamat Email Sesi dan Kata Sandi) Prompt user (Perintah Pengguna)	Menentukan apakah diperlukan kredensial untuk email awal pengguna.
Use Active Directory Device Credentials (Gunakan Kredensial Perangkat Direktori Aktif) Off (Nonaktif)* On (Aktif)	Mengaktifkan kredensial pengguna dan destinasi grup untuk tersambung ke server SMTP.
Device Userid (ID Pengguna Perangkat)	Menentukan ID pengguna dan kata sandi untuk tersambung ke server SMTP.
Device Password (Kata Sandi Perangkat)	
Kerberos 5 REALM	Menentukan realm untuk protokol otentikasi Kerberos 5.
NTLM Domain	Menentukan nama domain untuk protokol keamanan NTLM.
Disable "SMTP server not set up" error (Nonaktifkan eror "Server SMTP belum disiapkan") Off (Nonaktif)* On (Aktif)	Menyembunyikan pesan eror "Server SMTP belum disiapkan".
Catatan: Tanda bintang (*) di samping nilai adalah setelan default pabrik.	

Fax Server Scan Settings (Setelan Pindai Server Faks)

Item Menu	Deskripsi
Image Format (Format Gambar) TIFF (.tif) PDF (.pdf)* XPS (.xps) TXT (.txt) RTF (.rtf) DOCX (.docx) XLSX (.xlsx) CSV (.csv)	Menentukan format file untuk gambar yang dipindai. Catatan: TXT (.txt), RTF (.rtf), DOCX (.docx), XLSX (.xlsx), dan CSV (.csv) hanya muncul jika Anda membeli dan menginstal solusi OCR.
Content Type (Jenis Konten) Text (Teks)* Text/Photo (Teks/Foto) Photo (Foto) Graphics (Grafik)	Meningkatkan output berdasarkan konten dokumen asli.
Sumber Konten Black and White Laser (Laser Hitam dan Putih) * Color Laser (Laser Warna)* Inkjet Photo/Film (Foto/Film) Magazine (Majalah) Newspaper (Koran) Press (Buku Cetak) Other (Lainnya)	Meningkatkan hasil output berdasarkan sumber dokumen asli.
Fax Resolution (Resolusi Faks) Standard (Standar)* Fine (Halus) Super Fine (Super Halus) Ultra Fine (Ultra Halus)	Menyetel resolusi faks.
Sides (Sisi-sisi) Off (Nonaktif)* Short Edge (Tepi Pendek) Long Edge (Tepi Panjang)	Menentukan orientasi dokumen asli ketika memindai di dua sisi dokumen.
Darkness (Kegelapan) 1-9 (5*)	Menyetel kegelapan output.
Orientation (Orientasi) Portrait (Potret)* Landscape (Lanskap)	Menentukan orientasi teks dan grafik pada halaman.
Catatan: Tanda bintang (*) di samping nilai adalah setelan default pabrik.	

Item Menu	Deskripsi
Original Size (Ukuran Asli) [Daftar ukuran kertas]	Menyetel ukuran kertas dokumen asli. Catatan: <ul style="list-style-type: none"> Mixed Sizes (Ukuran Campuran) adalah setelan default perusahaan AS. A4 adalah setelan default perusahaan internasional. Setelan ini bisa bervariasi, tergantung model printer Anda.
Use Multi-Page TIFF (Gunakan TIFF Multi Halaman) Off (Nonaktif) On (Aktif)*	Pilih antara file TIFF halaman tunggal dan ganda.
Catatan: Tanda bintang (*) di samping nilai adalah setelan default pabrik.	

E-mail (Email)

E-mail Setup (Penyiapan Email)

Item Menu	Deskripsi
Primary SMTP Gateway (Gateway SMTP Utama)	Tulis alamat IP atau nama host server SMTP utama untuk mengirim email.
Primary SMTP Gateway Port (Port Gateway SMTP Utama) 1-65535 (25*)	Masukkan nomor port server SMTP utama.
Secondary SMTP Gateway (Gateway SMTP Sekunder)	Tulis alamat IP atau nama host server SMTP sekunder/cadangan.
Secondary SMTP Gateway Port (Port Gateway SMTP Sekunder) 1-65535 (25*)	Masukkan nomor port server SMTP sekunder/cadangan Anda.
SMTP Timeout (Waktu SMTP Habis) 5-30 seconds (30*)	Menyetel waktu sebelum printer nonaktif apabila server SMTP tidak merespons.
Reply Address (Alamat Balasan)	Menentukan alamat balasan pada email.
Always use SMTP default Reply Address (Selalu gunakan Alamat Balasan default SMTP) On (Aktif) Off (Nonaktif)*	Selalu gunakan alamat balasan default di server SMTP.
Use SSL/TLS (Menggunakan SSL/TLS) Disabled (Dinonaktifkan)* Negotiate (Negosiasi) Required (Diperlukan)	Menentukan apakah hendak mengirim email dengan tautan terenkripsi.
Require Trusted Certificate (Memerlukan Sertifikat Tepercaya) Off (Nonaktif) On (Aktif)*	Menentukan sertifikat tepercaya ketika mengakses server SMTP.
Catatan: Tanda bintang (*) di samping nilai adalah setelan default pabrik.	

Item Menu	Deskripsi
SMTP Server Authentication (Autentikasi Server SMTP) No authentication required (Tidak diperlukan otentikasi)* Login / Biasa NTLM CRAM-MD5 Digest-MD5 Kerberos 5	Menyetel jenis otentikasi untuk server SMTP.
Device-Initiated E-mail (Email Awal Perangkat) None (Tidak Ada)* Gunakan Kredensial SMTP Perangkat	Menentukan apakah diperlukan kredensial untuk email awal perangkat.
User-Initiated E-mail (Email Awal Pengguna) None (Tidak Ada)* Gunakan Kredensial SMTP Perangkat Use Session User ID and Password (Gunakan ID Pengguna Sesi dan Kata Sandi) Use Session E-mail address and Password (Gunakan alamat Email Sesi dan Kata Sandi) Prompt user (Perintah Pengguna)	Menentukan apakah diperlukan kredensial untuk email awal pengguna.
Use Active Directory Device Credentials (Gunakan Kredensial Perangkat Direktori Aktif) Off (Nonaktif)* On (Aktif)	Menentukan apakah diperlukan kredensial untuk email awal pengguna.
Device Userid (ID Pengguna Perangkat)	Menentukan ID pengguna dan kata sandi untuk tersambung ke server SMTP.
Device Password (Kata Sandi Perangkat)	
Kerberos 5 REALM	Menentukan realm untuk protokol otentikasi Kerberos 5.
NTLM Domain	Menentukan nama domain untuk protokol keamanan NTLM.
Disable "SMTP server not set up" error (Nonaktifkan error "Server SMTP belum disiapkan") Off (Nonaktif)* On (Aktif)	Menyembunyikan pesan error "Server SMTP belum disiapkan".
Catatan: Tanda bintang (*) di samping nilai adalah setelan default pabrik.	

E-mail Defaults (Setelan Default Email)

Item Menu	Deskripsi
Subject (Judul):	Menentukan judul dan pesan email.
Message (Pesan):	
File name (Nama File)	Menentukan nama file untuk dokumen yang dipindai.
Catatan: Tanda bintang (*) di samping nilai adalah setelan default pabrik.	

Item Menu	Deskripsi
Format JPEG (.jpg) PDF (.pdf)* TIFF (.tif) XPS (.xps) TXT (.txt) RTF (.rtf) DOCX (.docx) XLSX (.xlsx) CSV (.csv)	Menentukan format file untuk dokumen yang dipindai. Catatan: TXT (.txt), RTF (.rtf), DOCX (.docx), XLSX (.xlsx), dan CSV (.csv) hanya muncul jika Anda membeli dan menginstal solusi OCR.
Global OCR Settings (Setelan OCR Global) Recognized Languages (Bahasa yang Dikenal) Auto Rotate (Rotasi Otomatis) (Off*) Despeckle (Antinoktah) (Off*) Auto Contrast Enhance (Peningkatan Kontras Otomatis) (Off*)	Mengatur setelan untuk pengenalan karakter optik (OCR). Catatan: Menu ini hanya muncul jika Anda telah membeli dan menginstal solusi OCR.
PDF Settings (Setelan PDF) PDF Version (Versi PDF) (1.5*) Archival Version (Versi Arsip) (A-1a*) Highly Compressed (Kompresi Tinggi) (Off*) Secure (Aman) (Off*) Searchable (Bisa Dicari) (Off*) Archival (PDF/A) ([PDF/A] Arsip) (Off*)	Mengatur setelan PDF dari dokumen yang dipindai. Catatan: <ul style="list-style-type: none"> Archival Version (Versi Arsip) dan Archival (PDF/A) ([PDF/A] Arsip) hanya didukung jika PDF Version (Versi PDF) disetel pada 1.4. Highly Compressed (Kompresi Tinggi) hanya muncul ketika hard disk atau drive penyimpanan intelijen (ISD) diinstal. Searchable hanya muncul jika Anda telah membeli dan menginstal solusi OCR.
Content Type (Jenis Konten) Text (Teks) Text/Photo (Teks/Foto)* Photo (Foto) Graphics (Grafik)	Meningkatkan output berdasarkan jenis konten dokumen asli.
Sumber Konten Black and White Laser (Laser Hitam dan Putih) * Color Laser (Laser Warna)* Inkjet Photo/Film (Foto/Film) Magazine (Majalah) Newspaper (Koran) Press (Buku Cetak) Other (Lainnya)	Meningkatkan output berdasarkan sumber konten dokumen asli.
Warna Black and White (Hitam Putih) Gray (Abu-abu) Color (Warna)* Auto (Otomatis)	Menyetel printer untuk menangkap konten file berwarna atau hitam putih.
Catatan: Tanda bintang (*) di samping nilai adalah setelan default pabrik.	

Item Menu	Deskripsi
Resolution (Resolusi) 75 dpi 150 dpi 200 dpi 300 dpi 400 dpi 600 dpi	Menyetel resolusi gambar pindai.
Darkness (Kegelapan) 1-9 (5*)	Menyesuaikan kegelapan gambar yang dipindai.
Orientation (Orientasi) Portrait (Potret)* Landscape (Lanskap)	Menentukan orientasi dokumen asli.
Original Size (Ukuran Asli) Mixed Sizes (Ukuran Campuran)*	Menyetel ukuran kertas dokumen asli.
Sides (Sisi-sisi) Off (Nonaktif)* Short Edge (Tepi Pendek) Long Edge (Tepi Panjang)	Menentukan orientasi dokumen asli ketika memindai di dua sisi dokumen.
Catatan: Tanda bintang (*) di samping nilai adalah setelan default pabrik.	

Advanced Imaging (Pencitraan Lanjutan)

Item Menu	Deskripsi
Color Balance (Keseimbangan Warna) Cyan - Red (Cyan - Merah) (0*) Magenta - Green (Magenta - Hijau) (0*) Yellow - Blue (Kuning - Biru) (0*)	Menyesuaikan intensitas warna untuk cyan, magenta, dan kuning.
Color Dropout (Dropout Warna) Color Dropout (Dropout Warna) (Tidak ada*) Default Red Threshold (Ambang Batas Merah Default) (128*) Default Green Threshold (Ambang Batas Hijau Default) (128*) Default Blue Threshold (Ambang Batas Biru Default) (128*)	Menentukan warna mana yang diturunkan saat memindai, dan menyesuaikan setelan dropout untuk warna tersebut.
Auto Color Detect (Deteksi Warna Otomatis) Color Sensitivity (Sensitivitas Warna) (5*) Area Sensitivity (Sensitivitas Area) (5*) E-mail Bit Depth (Kedalaman Bit Email) (1 bit*) Minimum Scan Resolution (Resolusi Pindai Minimal) (300 dpi*)	Mengonfigurasi setelan deteksi warna otomatis.
JPEG Quality (Kualitas JPEG) Best for content (Terbaik untuk konten)* 5-95	Menyetel kualitas JPEG gambar yang dipindai.
Contrast (Kontras) Best for content (Terbaik untuk konten)* 0-5	Menentukan kontras untuk gambar yang dipindai.
Catatan: Tanda bintang (*) di samping nilai adalah setelan default pabrik.	

Item Menu	Deskripsi
Background Removal (Penghapusan Latar) Background Detection (Deteksi Latar) (Berbasis konten*) Level (0*)	Menghapus noise warna atau gambar latar dari dokumen asli. Catatan: <ul style="list-style-type: none"> • Content-based (Berbasis konten) menghapus warna latar dari dokumen asli. • Fixed (Tetap) menghapus noise gambar dari foto.
Mirror Image (Gambar Kebalikan) Off (Nonaktif)* On (Aktif)	Menciptakan gambar kebalikan dari dokumen asli.
Negative Image (Gambar Negatif) Off (Nonaktif)* On (Aktif)	Menciptakan gambar negatif dari dokumen asli.
Shadow Detail (Detail Bayangan) -4 hingga 4 (0*)	Menyesuaikan detail bayangan pada gambar yang dipindai.
Scan Edge to Edge (Pindai Tepi ke Tepi) Off (Nonaktif)* On (Aktif)	Memindai dokumen asli dari tepi ke tepi.
Sharpness (Ketajaman) 1-5 (3*)	Menyesuaikan ketajaman gambar yang dipindai.
Temperature (Temperatur) -4 hingga 4 (0*)	Menghasilkan output yang lebih biru atau merah daripada dokumen asli.
Blank Pages (Halaman Kosong) Blank Page Removal (Penghapusan Halaman Kosong) (Do Not Remove/Jangan Hapus*) Blank Page Sensitivity (Sensitivitas Halaman Kosong) (5*)	Menyetel sensitivitas pindai kaitannya dengan halaman kosong pada dokumen asli.
Catatan: Tanda bintang (*) di samping nilai adalah setelan default pabrik.	

Admin Controls (Kontrol Admin)

Item Menu	Deskripsi
Max E-mail Size (Ukuran Email Maksimal) 0-65535 (0*)	Menyetel ukuran file yang diizinkan untuk masing-masing email.
Size Error Message (Pesan Error Ukuran)	Menentukan pesan eror yang dikirim printer ketika email melebihi ukuran yang diizinkan. Catatan: Anda bisa menulis hingga 1024 karakter.
Limit Destinations (Batasi Tujuan)	Batasi pengiriman email hanya ke daftar nama domain yang telah ditentukan. Catatan: Gunakan koma untuk memisahkan masing-masing domain.
Catatan: Tanda bintang (*) di samping nilai adalah setelan default pabrik.	

Item Menu	Deskripsi
Send Me a Copy (Kirim Salinan Ke Saya) Never appears (Jangan pernah muncul)* On by Default (Aktif secara Default) Off by Default (Nonaktif secara Default) Always On (Selalu Aktif)	Mengirim salinan email kepada Anda.
Allow self e-mails only (Hanya izinkan email mandiri) Off (Nonaktif)* On (Aktif)	Menyetel printer untuk mengirim email ke diri Anda sendiri.
Use cc/bcc (Gunakan cc/bcc): Off (Nonaktif)* On (Aktif)	Mengaktifkan fitur Carbon Copy (CC) dan Blind Carbon Copy (BCC) pada email.
Use Multi-Page TIFF (Gunakan TIFF Multi Halaman) Off (Nonaktif) On (Aktif)*	Mengaktifkan pemindaian beberapa gambar TIFF dalam satu file TIFF.
TIFF Compression (Kompresi TIFF) JPEG LZW*	Menentukan jenis kompresi file TIFF.
Text Default (Setelan Default Teks) 5-95 (75*)	Menyetel kualitas teks pada konten yang sedang dipindai.
Text/Photo Default (Setelan Default Teks/Foto) 5-95 (75*)	Menyetel kualitas teks dan foto pada konten yang sedang dipindai.
Photo Default (Setelan Default Foto) 5-95 (50*)	Menyetel kualitas foto pada konten yang sedang dipindai.
Adjust ADF Skew (Sesuaikan Kemiringan ADF) Off (Nonaktif) On (Aktif)*	Menyetel printer untuk menyesuaikan gambar miring dari dokumen yang dipindai dari ADF.
Transmission Log (Log Transmisi) Print log (Cetak log)* Do Not Print Log (Jangan Cetak Log) Print Only For Error (Hanya Cetak Jika Error)	Mencetak log transmisi untuk pemindaian email.
Log Paper Source (Sumber Kertas Log) Tray (Baki) [x] (1*) Multipurpose Feeder (Pengumpukan Serba Guna)	Menentukan sumber kertas untuk mencetak log email.
Custom Job Scanning (Memindai Pekerjaan Kustom) Off (Nonaktif)* On (Aktif)	Menyetel printer untuk memindai set pertama dari dokumen asli menggunakan setelan yang telah ditentukan, lalu memindai set kedua dengan setelan yang sama atau berbeda. Catatan: Item menu ini hanya muncul ketika hard disk atau ISD diinstal.
Scan Preview (Pratinjau Hasil Pindai) Off (Nonaktif)* On (Aktif)	Menampilkan pratinjau hasil pindai dari dokumen asli. Catatan: Item menu ini hanya muncul ketika hard disk atau ISD diinstal.
Catatan: Tanda bintang (*) di samping nilai adalah setelan default pabrik.	

Item Menu	Deskripsi
Allow Save as Shortcut (Izinkan Simpan sebagai Pintasan) Off (Nonaktif) On (Aktif)*	Menyimpan alamat email sebagai pintasan.
E-mail Images Sent As (Gambar Email Dikirim Sebagai) Attachment (Lampiran)* Web Link	Menentukan cara mengirim gambar yang disertakan di dalam email.
Reset E-mail Information After Sending (Setel Ulang Informasi Email setelah Mengirim) Off (Nonaktif) On (Aktif)*	Menyetel ulang kolom Ke, Judul, Pesan, dan Nama File ke nilai default setelah mengirim email.
Catatan: Tanda bintang (*) di samping nilai adalah setelan default pabrik.	

Web Link Setup (Penyiapan Web Link)

Item Menu	Deskripsi
Server	Tentukan kredensial server yang menyimpan gambar yang terdapat di dalam email.
Login (Masuk)	
Password (Kata Sandi)	
Path (Jalur)	
File Name (Nama File)	
Web Link	

FTP

FTP Defaults (Setelan Default FTP)

Item Menu	Deskripsi
Format JPEG (.jpg) PDF (.pdf)* TIFF (.tif) XPS (.xps) TXT (.txt) RTF (.rtf) DOCX (.docx) XLSX (.xlsx) CSV (.csv)	Menentukan format file untuk gambar yang dipindai. Catatan: TXT (.txt), RTF (.rtf), DOCX (.docx), XLSX (.xlsx), dan CSV (.csv) hanya muncul jika Anda membeli dan menginstal solusi OCR.
Catatan: Tanda bintang (*) di samping nilai adalah setelan default pabrik.	

Item Menu	Deskripsi
Global OCR Settings (Setelan OCR Global) Recognized Languages (Bahasa yang Dikenal) Auto Rotate (Rotasi Otomatis) (Off*) Despeckle (Antinoktah) (Off*) Auto Contrast Enhance (Peningkatan Kontras Otomatis) (Off*)	Mengatur setelan untuk pengenalan karakter optik (OCR). Catatan: Menu ini hanya muncul jika Anda telah membeli dan menginstal solusi OCR.
PDF Settings (Setelan PDF) PDF Version (Versi PDF) (1.5*) Archival Version (Versi Arsip) (A-1a*) Highly Compressed (Kompresi Tinggi) (Off*) Secure (Aman) (Off*) Searchable (Bisa Dicari) (Off*) Archival (PDF/A) ([PDF/A] Arsip) (Off*)	Mengatur setelan PDF untuk gambar yang dipindai. Catatan: <ul style="list-style-type: none"> Archival Version (Versi Arsip) dan Archival (PDF/A) ([PDF/A] Arsip) hanya didukung jika PDF Version (Versi PDF) disetel pada 1.4. Highly Compressed (Kompresi Tinggi) hanya muncul ketika hard disk atau drive penyimpanan intelijen (ISD) diinstal. Searchable hanya muncul jika Anda telah membeli dan menginstal solusi OCR.
Content Type (Jenis Konten) Text (Teks) Text/Photo (Teks/Foto)* Graphics (Grafik) Photo (Foto)	Meningkatkan output berdasarkan jenis konten dokumen asli.
Sumber Konten Black and White Laser (Laser Hitam dan Putih) * Color Laser (Laser Warna)* Inkjet Photo/Film (Foto/Film) Magazine (Majalah) Newspaper (Koran) Press (Buku Cetak) Other (Lainnya)	Meningkatkan output berdasarkan sumber konten dokumen asli.
Warna Black and White (Hitam Putih) Gray (Abu-abu) Color (Warna)* Auto (Otomatis)	Menyetel printer untuk menangkap konten file berwarna atau hitam putih.
Resolution (Resolusi) 75 dpi 150 dpi 200 dpi 300 dpi 400 dpi 600 dpi	Menyetel resolusi gambar pindai.
Darkness (Kegelapan) 1-9 (5*)	Menyesuaikan kegelapan gambar yang dipindai.
Catatan: Tanda bintang (*) di samping nilai adalah setelan default pabrik.	

Item Menu	Deskripsi
Orientation (Orientasi) Portrait (Potret)* Landscape (Lanskap)	Menentukan orientasi dokumen asli.
Original Size (Ukuran Asli) Mixed Sizes (Ukuran Campuran)*	Menyetel ukuran kertas dokumen asli.
Sides (Sisi-sisi) Off (Nonaktif)* Long Edge (Tepi Panjang) Short Edge (Tepi Pendek)	Menentukan orientasi ketika memindai di dua sisi dokumen.
File name (Nama File)	Menentukan nama file untuk gambar yang dipindai.
Catatan: Tanda bintang (*) di samping nilai adalah setelan default pabrik.	

Advanced Imaging (Pencitraan Lanjutan)

Item Menu	Deskripsi
Color Balance (Keseimbangan Warna) Cyan - Red (Cyan - Merah) (0*) Magenta - Green (Magenta - Hijau) (0*) Yellow - Blue (Kuning - Biru) (0*)	Menyesuaikan intensitas warna untuk cyan, magenta, dan kuning.
Color Dropout (Dropout Warna) Color Dropout (Dropout Warna) (Tidak ada*) Default Red Threshold (Ambang Batas Merah Default) (128*) Default Green Threshold (Ambang Batas Hijau Default) (128*) Default Blue Threshold (Ambang Batas Biru Default) (128*)	Menentukan warna mana yang diturunkan saat memindai, dan menyesuaikan setelan dropout untuk warna tersebut.
Auto Color Detect (Deteksi Warna Otomatis) Color Sensitivity (Sensitivitas Warna) (5*) Area Sensitivity (Sensitivitas Area) (5*) FTP Bit Depth (Kedalaman Bit FTP) (1 bit*) Minimum Scan Resolution (Resolusi Pindai Minimal) (300 dpi*)	Mengonfigurasi setelan deteksi warna otomatis.
JPEG Quality (Kualitas JPEG) Best for content (Terbaik untuk konten)* 5-95	Menyetel kualitas JPEG gambar yang dipindai.
Contrast (Kontras) Best for content (Terbaik untuk konten)* 0 1 2 3 4 5	Menentukan kontras untuk gambar yang dipindai.
Catatan: Tanda bintang (*) di samping nilai adalah setelan default pabrik.	

Item Menu	Deskripsi
Background Removal (Penghapusan Latar) Background Detection (Deteksi Latar) (Berbasis konten*) Level (0*)	Menghapus noise warna atau gambar latar dari dokumen asli. Catatan: <ul style="list-style-type: none"> • Content-based (Berbasis konten) menghapus warna latar dari dokumen asli. • Fixed (Tetap) menghapus noise gambar dari foto.
Mirror Image (Gambar Kebalikan) Off (Nonaktif)* On (Aktif)	Menciptakan gambar kebalikan dari dokumen asli.
Negative Image (Gambar Negatif) Off (Nonaktif)* On (Aktif)	Menciptakan gambar negatif dari dokumen asli.
Shadow Detail (Detail Bayangan) -4 hingga 4 (0*)	Menyesuaikan detail bayangan pada gambar yang dipindai.
Scan Edge to Edge (Pindai Tepi ke Tepi) Off (Nonaktif)* On (Aktif)	Memungkinkan pemindaian dari tepi ke tepi dari dokumen asli.
Sharpness (Ketajaman) 1-5 (3*)	Menyesuaikan ketajaman gambar yang dipindai.
Temperature (Temperatur) -4 hingga 4 (0*)	Menghasilkan output yang lebih biru atau merah daripada dokumen asli.
Blank Pages (Halaman Kosong) Blank Page Removal (Penghapusan Halaman Kosong) (Do Not Remove/Jangan Hapus*) Blank Page Sensitivity (Sensitivitas Halaman Kosong) (5*)	Menyetel sensitivitas pindai kaitannya dengan halaman kosong pada dokumen asli.
Catatan: Tanda bintang (*) di samping nilai adalah setelan default pabrik.	

Admin Controls (Kontrol Admin)

Item Menu	Deskripsi
Text Default (Setelan Default Teks) 5-95 (75*)	Menyetel kualitas teks pada gambar yang dipindai.
Text/Photo Default (Setelan Default Teks/Foto) 5-95 (75*)	Menyetel kualitas teks dan foto pada gambar yang dipindai.
Photo Default (Setelan Default Foto) 5-95 (50*)	Menyetel kualitas foto pada gambar yang dipindai.
Use Multi-Page TIFF (Gunakan TIFF Multi Halaman) On (Aktif)* Off (Nonaktif)	Mengaktifkan pemindaian beberapa gambar TIFF dalam satu file TIFF.
Catatan: Tanda bintang (*) di samping nilai adalah setelan default pabrik.	

Item Menu	Deskripsi
TIFF Compression (Kompresi TIFF) LZW* JPEG	Menentukan jenis kompresi file TIFF.
Transmission Log (Log Transmisi) Print log (Cetak log)* Do Not Print Log (Jangan Cetak Log) Print Only For Error (Hanya Cetak Jika Error)	Mencetak log transmisi untuk pemindaian FTP
Log Paper Source (Sumber Kertas Log) Tray (Baki) [x] (1*) Multipurpose Feeder (Pengumpan Serba Guna)	Menentukan sumber kertas untuk mencetak log FTP.
Custom Job Scanning (Memindai Pekerjaan Kustom) Off (Nonaktif)* On (Aktif)	Menyetel printer untuk memindai set pertama dari dokumen asli menggunakan setelan yang telah ditentukan, lalu memindai set kedua dengan setelan yang sama atau berbeda. Catatan: Item menu ini hanya muncul ketika hard disk atau ISD diinstal.
Scan Preview (Pratinjau Hasil Pindai) Off (Nonaktif)* On (Aktif)	Menampilkan pratinjau dokumen asli. Catatan: Item menu ini hanya muncul ketika hard disk atau ISD diinstal.
Allow Save as Shortcut (Izinkan Simpan sebagai Pintasan) Off (Nonaktif) On (Aktif)*	Menyimpan alamat FTP sebagai pintasan.
Adjust ADF Skew (Sesuaikan Kemiringan ADF) Off (Nonaktif)* On (Aktif)	Menyetel printer untuk menyesuaikan gambar miring dari dokumen yang dipindai dari ADF.
Use Passive FTP (Gunakan FTP Pasif) Off (Nonaktif)* On (Aktif)	Izinkan server FTP menentukan port data yang tersambung ke printer.
Catatan: Tanda bintang (*) di samping nilai adalah setelan default pabrik.	

USB Drive

Flash Drive Scan (Pindai dari Flash Drive)

Item Menu	Deskripsi
Format JPEG (.jpg) PDF (.pdf)* TIFF (.tif) XPS (.xps) TXT (.txt) RTF (.rtf) DOCX (.docx) XLSX (.xlsx) CSV (.csv)	Menentukan format file untuk gambar yang dipindai. Catatan: TXT (.txt), RTF (.rtf), DOCX (.docx), XLSX (.xlsx), dan CSV (.csv) hanya muncul jika Anda membeli dan menginstal solusi OCR.
Global OCR Settings (Setelan OCR Global) Recognized Languages (Bahasa yang Dikenal) Auto Rotate (Rotasi Otomatis) (Off*) Despeckle (Antinoktah) (Off*) Auto Contrast Enhance (Peningkatan Kontras Otomatis) (Off*)	Mengatur setelan untuk pengenalan karakter optik (OCR). Catatan: Menu ini hanya muncul jika Anda telah membeli dan menginstal solusi OCR.
PDF Settings (Setelan PDF) PDF Version (Versi PDF) (1.5*) Archival Version (Versi Arsip) (A-1a*) Highly Compressed (Kompresi Tinggi) (Off*) Secure (Aman) (Off*) Searchable (Bisa Dicari) (Off*) Archival (PDF/A) ([PDF/A] Arsip) (Off*)	Mengatur setelan PDF untuk gambar yang dipindai. Catatan: <ul style="list-style-type: none"> Archival Version (Versi Arsip) dan Archival (PDF/A) ([PDF/A] Arsip) hanya didukung jika PDF Version (Versi PDF) disetel pada 1.4. Highly Compressed (Kompresi Tinggi) hanya muncul ketika hard disk atau drive penyimpanan intelijen (ISD) diinstal. Searchable hanya muncul jika Anda telah membeli dan menginstal solusi OCR.
Content Type (Jenis Konten) Text (Teks) Text/Photo (Teks/Foto)* Graphics (Grafik) Photo (Foto)	Meningkatkan output berdasarkan jenis konten dokumen asli.
Sumber Konten Black and White Laser (Laser Hitam dan Putih) * Color Laser (Laser Warna)* Inkjet Photo/Film (Foto/Film) Magazine (Majalah) Newspaper (Koran) Press (Buku Cetak) Other (Lainnya)	Meningkatkan output berdasarkan sumber konten dokumen asli.
Catatan: Tanda bintang (*) di samping nilai adalah setelan default pabrik.	

Item Menu	Deskripsi
Warna Black and White (Hitam Putih) Gray (Abu-abu) Color (Warna)* Auto (Otomatis)	Menyetel printer untuk menangkap konten file berwarna atau hitam putih.
Resolution (Resolusi) 75 dpi 150 dpi 200 dpi 300 dpi 400 dpi 600 dpi	Menyetel resolusi gambar pindai.
Darkness (Kegelapan) 1-9 (5*)	Menyesuaikan kegelapan gambar yang dipindai.
Orientation (Orientasi) Portrait (Potret)* Landscape (Lanskap)	Menentukan orientasi dokumen asli.
Original Size (Ukuran Asli) Mixed Sizes (Ukuran Campuran)*	Menyetel ukuran kertas dokumen asli.
Sides (Sisi-sisi) Off (Nonaktif)* Long Edge (Tepi Panjang) Short Edge (Tepi pendek)	Menentukan orientasi dokumen asli ketika memindai di dua sisi dokumen.
File name (Nama File)	Menentukan nama file untuk gambar yang dipindai.
Catatan: Tanda bintang (*) di samping nilai adalah setelan default pabrik.	

Advanced Imaging (Pencitraan Lanjutan)

Item Menu	Deskripsi
Color Balance (Keseimbangan Warna) Cyan - Red (Cyan - Merah) (0*) Magenta - Green (Magenta - Hijau) (0*) Yellow - Blue (Kuning - Biru) (0*)	Menyesuaikan intensitas warna untuk cyan, magenta, dan kuning.
Color Dropout (Dropout Warna) Color Dropout (Dropout Warna) (Tidak ada*) Default Red Threshold (Ambang Batas Merah Default) (128*) Default Green Threshold (Ambang Batas Hijau Default) (128*) Default Blue Threshold (Ambang Batas Biru Default) (128*)	Menentukan warna mana yang diturunkan saat memindai, dan menyesuaikan setelan dropout untuk warna tersebut.
Auto Color Detect (Deteksi Warna Otomatis) Color Sensitivity (Sensitivitas Warna) (5*) Area Sensitivity (Sensitivitas Area) (5*) Scan Bit Depth (Kedalaman Bit Pindai) (1 bit*) Minimum Scan Resolution (Resolusi Pindai Minimal) (300 dpi*)	Mengonfigurasi setelan deteksi warna otomatis.
Catatan: Tanda bintang (*) di samping nilai adalah setelan default pabrik.	

Item Menu	Deskripsi
JPEG Quality (Kualitas JPEG) Best for content (Terbaik untuk konten)* 5-95	Menyetel kualitas JPEG gambar yang dipindai.
Contrast (Kontras) Best for content (Terbaik untuk konten)* 0-5	Menentukan kontras untuk gambar yang dipindai.
Background Removal (Penghapusan Latar) Background Detection (Deteksi Latar) (Berbasis konten*) Level (0*)	Menghapus noise warna atau gambar latar dari dokumen asli. Catatan: <ul style="list-style-type: none"> • Content-based (Berbasis konten) menghapus warna latar dari dokumen asli. • Fixed (Tetap) menghapus noise gambar dari foto.
Mirror Image (Gambar Kebalikan) Off (Nonaktif)* On (Aktif)	Menciptakan gambar kebalikan dari dokumen asli.
Negative Image (Gambar Negatif) Off (Nonaktif)* On (Aktif)	Menciptakan gambar negatif dari dokumen asli.
Shadow Detail (Detail Bayangan) -4 hingga 4 (0*)	Menyesuaikan detail bayangan pada gambar yang dipindai.
Scan Edge to Edge (Pindai Tepi ke Tepi) Off (Nonaktif)* On (Aktif)	Memindai dokumen asli dari tepi ke tepi.
Sharpness (Ketajaman) 1-5 (3*)	Menyesuaikan ketajaman gambar yang dipindai.
Temperature (Temperatur) -4 hingga 4 (0*)	Menghasilkan output yang lebih biru atau merah daripada dokumen asli.
Blank Pages (Halaman Kosong) Blank Page Removal (Penghapusan Halaman Kosong) (Do Not Remove/Jangan Hapus*) Blank Page Sensitivity (Sensitivitas Halaman Kosong) (5*)	Menyetel sensitivitas pindai kaitannya dengan halaman kosong pada dokumen asli.
Catatan: Tanda bintang (*) di samping nilai adalah setelan default pabrik.	

Admin Controls (Kontrol Admin)

Item Menu	Deskripsi
Text Default (Setelan Default Teks) 5-95 (75*)	Menyetel kualitas teks pada gambar yang dipindai.
Text/Photo Default (Setelan Default Teks/Foto) 5-95 (75*)	Menyetel kualitas teks dan foto pada gambar yang dipindai.
Catatan: Tanda bintang (*) di samping nilai adalah setelan default pabrik.	

Item Menu	Deskripsi
Photo Default (Setelan Default Foto) 5-95 (50*)	Menyetel kualitas foto pada gambar yang dipindai.
Use Multi-Page TIFF (Gunakan TIFF Multi Halaman) Off (Nonaktif) On (Aktif)*	Mengaktifkan pemindaian beberapa gambar TIFF dalam satu file TIFF.
TIFF Compression (Kompresi TIFF) LZW* JPEG	Menentukan jenis kompresi file TIFF.
Custom Job Scanning (Memindai Pekerjaan Kustom) Off (Nonaktif)* On (Aktif)	Menyetel printer untuk memindai set pertama dari dokumen asli menggunakan setelan yang telah ditentukan, lalu memindai set kedua dengan setelan yang sama atau berbeda. Catatan: Item menu ini hanya muncul ketika hard disk atau ISD diinstal.
Scan Preview (Pratinjau Hasil Pindai) Off (Nonaktif)* On (Aktif)	Menampilkan pratinjau hasil pindai dari dokumen asli. Catatan: Item menu ini hanya muncul ketika hard disk atau ISD diinstal.
Adjust ADF Skew (Sesuaikan Kemiringan ADF) Off (Nonaktif)* On (Aktif)	Menyetel printer untuk menyesuaikan gambar miring dari dokumen yang dipindai dari ADF.
Catatan: Tanda bintang (*) di samping nilai adalah setelan default pabrik.	

Flash Drive Print (Cetak dari Flash Drive)

Item Menu	Deskripsi
Number of Copies (Jumlah Salinan) 1-9999 (1*)	Menentukan jumlah salinan.
Paper Source (Sumber Kertas) Tray (Baki) [x] (1*) Multipurpose Feeder (Pengumpan Serba Guna) Manual Paper (Kertas Manual) Manual Envelope (Amplop Manual)	Menyetel sumber kertas untuk pekerjaan cetak.
Collate (Susun) Off [1,1,1,2,2,2] On [1,2,1,2,1,2]*	Menjaga agar halaman pekerjaan cetak tertumpuk secara urut, khususnya saat mencetak beberapa salinan pekerjaan.
Sides (Sisi-sisi) 1-Sided (1 Sisi)* 2-Sided (2 Sisi)	Menentukan apakah hendak mencetak pada satu atau dua sisi kertas.
Flip Style (Model Lipat) Long Edge (Tepi Panjang)* Short Edge (Tepi Pendek)	Menentukan sisi kertas mana yang akan dijahit saat mencetak dua sisi.
Catatan: Tanda bintang (*) di samping nilai adalah setelan default pabrik.	

Item Menu	Deskripsi
Pages per Side (Halaman ke Sisi) Off (Nonaktif)* 2 pages per side (2 halaman per sisi) 3 pages per side (3 halaman per sisi) 4 pages per side (4 halaman per sisi) 6 pages per side (6 halaman per sisi) 9 pages per side (9 halaman per sisi) 12 pages per side (12 halaman per sisi) 16 pages per side (16 halaman per sisi)	Mencetak gambar multi halaman pada satu sisi lembar kertas.
Pages per Side (Halaman per Sisi) Horizontal (Horisontal)* Reverse Horizontal (Horisontal Terbalik) Reverse Vertical (Vertikal Terbalik) Vertical (Vertikal)	Menentukan posisi gambar multi halaman saat memakai menu Pages per Side (Halaman per Sisi).
Pages per Side Orientation (Orientasi Halaman per Sisi) Auto (Otomatis)* Landscape (Lanskap) Portrait (Potret)	Menentukan orientasi gambar multi halaman saat memakai menu Pages per Side (Halaman per Sisi).
Pages per Side Border (Batas Halaman per Sisi) None (Tidak Ada)* Solid (Penuh)	Mencetak batas di sekeliling masing-masing gambar halaman ketika memakai menu Halaman per Sisi.
Separator Sheets (Lembaran Pemisah) Off (Nonaktif)* Between Copies (Di Sela Salinan) Between Jobs (Di Sela Pekerjaan) Between Pages (Di Sela Halaman)	Memasukkan lembar pemisah kosong saat mencetak.
Separator Sheet Source (Sumber Lembar Pemisah) Tray (Baki) [x] (1*) Multipurpose Feeder (Pengumpan Serba Guna)	Menentukan sumber kertas untuk lembar pemisah.
Blank Pages (Halaman Kosong) Do Not Print (Jangan Cetak)* Print (Cetak)	Mencetak halaman kosong dalam pekerjaan cetak.
Catatan: Tanda bintang (*) di samping nilai adalah setelan default pabrik.	

Network/Ports (Port/Jaringan)

Ikhtisar Jaringan

Item menu	Deskripsi
Adaptor Aktif Otomatis* Jaringan Standar Nirkabel	Menentukan jenis koneksi jaringan. Catatan: Nirkabel hanya tersedia pada printer yang terhubung ke jaringan nirkabel.
Status Jaringan	Menampilkan status konektivitas jaringan printer.
Tampilkan Status Jaringan di Printer Nonaktif Aktif*	Menampilkan status jaringan pada layar.
Kecepatan, Dupleks	Menampilkan kecepatan kartu jaringan yang saat ini aktif.
IPv4	Menampilkan alamat IPv4.
Semua Alamat IPv6	Menampilkan semua alamat IPv6.
Reset Server Cetak	Mereset semua koneksi jaringan aktif ke printer. Catatan: Pengaturan ini akan menghapus semua pengaturan konfigurasi jaringan.
Batas Waktu Pekerjaan Jaringan Nonaktif Aktif* (90 detik)	Mengatur waktu sebelum printer membatalkan pekerjaan cetak jaringan.
Halaman Banner Nonaktif* Aktif	Mencetak halaman banner.
Pindai ke Rentang Port PC	Menentukan rentang port yang valid untuk printer yang berada di belakang firewall pemblokir port.
Aktifkan Koneksi Jaringan Nonaktif Aktif*	Membuat printer dapat tersambung ke jaringan.
Aktifkan LLDP Nonaktif* Aktif	Mengaktifkan Link Layer Discovery Protocol (LLDP) dalam printer.
Catatan: Tanda bintang (*) di sebelah nilai menunjukkan pengaturan default pabrik.	

Wireless (Nirkabel)

Catatan: Menu ini hanya tersedia di beberapa printer yang tersambung ke jaringan Wi-Fi atau printer yang memiliki adaptor jaringan nirkabel.

Item Menu	Deskripsi
Setup Using Mobile App (Siapkan dengan Aplikasi Seluler)	Atur koneksi Wi-Fi dengan Lexmark Mobile Assistant

Item Menu	Deskripsi
<p>Setup On Printer Panel (Penyiapan pada Panel Printer)</p> <ul style="list-style-type: none"> Choose Network (Pilih Jaringan) Add Wi-Fi Network (Tambah Jaringan Wi-Fi) <ul style="list-style-type: none"> Network Name (Nama Jaringan) Network Mode (Mode Jaringan) <ul style="list-style-type: none"> Infrastructure (Infrastruktur) Wireless Security Mode (Mode Keamanan Nirkabel) <ul style="list-style-type: none"> Disabled (Dinonaktifkan)* WPA2/WPA - Personal WPA2 - Personal WPA2/WPA3 - Personal WPA3 - Personal 802.1x - RADIUS 	<p>Atur koneksi Wi-Fi dengan panel kontrol.</p> <p>Catatan: Menu ini muncul dengan nama <i>Wireless Connection Setup (Penyiapan Koneksi Nirkabel)</i> di Embedded Web Server.</p>
<p>Wi-Fi Protected Setup (Penyiapan Wi-Fi Terlindungi)</p> <ul style="list-style-type: none"> Start Push Button Method (Mulai Metode Tombol Tekan) Start PIN Method (Mulai Metode PIN) 	<p>Membuat jaringan Wi-Fi dan mengaktifkan keamanan jaringan.</p> <p>Catatan:</p> <ul style="list-style-type: none"> • Start Push Button Method (Mulai Metode Tombol Tekan) akan menyambungkan printer ke jaringan Wi-Fi ketika tombol di printer dan akses poin (router nirkabel) ditekan dalam waktu tertentu. • Start PIN Method (Mulai Metode PIN) menyambungkan printer ke jaringan Wi-Fi ketika PIN di printer dimasukkan ke setelan titik akses nirkabel.
<p>Compatibility Kompatibilitas)</p> <ul style="list-style-type: none"> 802.11b/g/n (2.4GHz)* 802.11a/b/g/n/ac (2.4GHz/5GHz) 802.11a/n/ac (5GHz) 	<p>Menentukan standar jaringan Wi-Fi.</p> <p>Catatan: 802.11a/b/g/n/ac (2.4GHz/5GHz) dan 802.11a/n/ac (5GHz) hanya muncul ketika opsi Wi-Fi dipasang.</p>
<p>Wireless Security Mode (Mode Keamanan Nirkabel)</p> <ul style="list-style-type: none"> Disabled (Dinonaktifkan)* WPA2/WPA-Personal WPA2-Personal WPA2/WPA3 - Personal WPA3 - Personal 802.1x - RADIUS 	<p>Menyetel mode keamanan untuk menyambungkan printer ke perangkat Wi-Fi.</p>
<p>WPA2/WPA Personal</p> <ul style="list-style-type: none"> AES* 	<p>Mengaktifkan keamanan Wi-Fi melalui Wi-Fi Protected Access (WPA/Akses Wi-Fi terlindungi).</p> <p>Catatan: Item menu ini hanya muncul ketika Wireless Security Mode (Mode Keamanan Nirkabel) disetel ke posisi WPA2/WPA-Personal.</p>
<p>Set PSK</p>	<p>Menyetel kata sandi untuk keamanan koneksi Wi-Fi.</p>
<p>WPA2-Personal</p> <ul style="list-style-type: none"> AES* 	<p>Mengaktifkan keamanan Wi-Fi melalui WPA2.</p> <p>Catatan: Item menu ini hanya muncul ketika Wireless Security Mode (Mode Keamanan Nirkabel) disetel ke posisi WPA2-Personal.</p>

Item Menu	Deskripsi
802.1x Encryption Mode WPA+ WPA2* WPA2 + PMF*	Mengaktifkan keamanan Wi-Fi melalui standar 802.1x. Catatan: Item menu ini hanya muncul ketika Wireless Security Mode (Mode Keamanan Nirkabel) disetel ke posisi 802.1x - RADIUS.
IPv4 Enable DHCP (Aktifkan DHCP) On (Aktif)* Off (Nonaktif) Set Static IP Address (Setel Alamat IP Statis) IP Address (Alamat IP) Netmask Gateway	Mengaktifkan dan mengatur setelan IPv4 pada printer.
IPv6 Enable IPv6 (Aktifkan IPv6) On (Aktif)* Off (Nonaktif) Enable DHCPv6 (Aktifkan IPv6) On (Aktif) Off (Nonaktif)* Stateless Address Autoconfiguration (Autokonfigurasi Alamat Tanpa Status) On (Aktif)* Off (Nonaktif) DNS Server Address (Alamat Server DNS) Manually Assigned IPv6 Address (Alamat IPv6 Ditentukan Manual) Manually Assigned IPv6 Router (Router IPv6 Ditentukan Manual) Address Prefix (Awal Alamat) All IPv6 Addresses (Semua Alamat IPv6) All IPv6 Router Addresses (semua Alamat Router IPv6)	Mengaktifkan dan mengatur setelan IPv6 pada printer.
Network Address (Alamat Jaringan) UAA LAA	Melihat alamat jaringan.
PCL SmartSwitch On (Aktif)* Off (Nonaktif)	Menyetel printer untuk otomatis berpindah ke emulasi PCL saat pekerjaan cetak memerlukannya, terlepas dari apa pun bahasa default printer. Catatan: Jika PCL SmartSwitch dinonaktifkan, printer tidak akan memeriksa data masuk dan akan menggunakan bahasa default printer yang ditentukan dalam menu Setup (Penyiapan).

Item Menu	Deskripsi
PS SmartSwitch On (Aktif)* Off (Nonaktif)	Menyetel printer untuk otomatis berpindah ke emulasi PS saat pekerjaan cetak memerlukannya, terlepas dari apa pun bahasa default printer. Catatan: Jika PS SmartSwitch dinonaktifkan, printer tidak akan memeriksa data masuk dan akan menggunakan bahasa default printer yang ditentukan dalam menu Setup (Penyiapan).
Job Buffering (Tugas Sementara) On (Aktif) Off (Nonaktif)*	Menyimpan pekerjaan cetak sementara di hard disk atau drive penyimpanan intelijen (ISD) sebelum mencetak. Catatan: Item menu ini hanya muncul ketika hard disk atau ISD diinstal.
Mac Binary PS Auto (Otomatis)* On (Aktif) Off (Nonaktif)	Menyetel printer untuk memproses pekerjaan cetak biner PostScript Macintosh. Catatan: <ul style="list-style-type: none"> • On (Aktif) akan memproses pekerjaan cetak biner mentah PostScript. • Off (Nonaktif) akan memfilter pekerjaan cetak dengan protokol standar.

Wi-Fi Direct

Catatan: Menu ini hanya tersedia di beberapa printer yang tersambung ke jaringan Wi-Fi atau printer yang memiliki adaptor jaringan nirkabel.

Item Menu	Deskripsi
Enable Wi-Fi Direct (Aktifkan Wi-Fi Direct) On (Aktif) Off (Nonaktif)*	Menyetel printer untuk tersambung secara langsung ke perangkat Wi-Fi.
Wi-Fi Direct Name (Nama Wi-Fi Direct)	Menentukan nama jaringan Wi-Fi Direct.
Wi-Fi Direct Password (Kata Sandi Wi-Fi Direct)	Menyetel kata sandi untuk mengotentikasi dan memvalidasi pengguna di sambungan Wi-Fi.
Show Password on Setup Page (Tampilkan Kata Sandi di Halaman Penyiapan) Off (Nonaktif) On (Aktif)*	Menampilkan Wi-Fi Direct Password (Kata Sandi Wi-Fi Direct) di Network Setup Page (Halaman Penyiapan Jaringan).
Preferred Channel Number (Preferensi Jumlah Saluran) 1–11 Auto (Otomatis)*	Menyetel preferensi saluran jaringan Wi-Fi.
Group Owner IP Address (Alamat IP Pemilik Grup)	Menentukan alamat IP pemilik grup.
Auto-Accept Push Button Requests (Permintaan Tombol Tekan Terima Otomatis) Off (Nonaktif)* On (Aktif)	Menerima permintaan sambungan ke jaringan secara otomatis. Catatan: Menerima klien secara otomatis tidak aman.
Catatan: Tanda bintang (*) di samping nilai adalah setelan default pabrik.	

AirPrint

Catatan: Menu ini hanya muncul di Embedded Web Server.

Item Menu	Deskripsi
All AirPrint Functions (Semua Fungsi AirPrint)	Menunjukkan status AirPrint dari suatu printer.
Enable AirPrint (Aktifkan AirPrint) On (Aktif)* Off (Nonaktif)	Mengaktifkan fitur AirPrint. Catatan: Menu ini hanya muncul jika Internet Printing Protokol (IPP/Protokol Pencetakan Internet) atau mDNS dinonaktifkan.
Enable iBeacon (Aktifkan iBeacon) On (Aktif) Off (Nonaktif)*	Mengaktifkan fitur iBeacon.
Bonjour Name (Nama Halo)	Mengidentifikasi lokasi dan penempatan printer.
Organization Name (Nama Perusahaan)	
Organizational Unit (Unit Perusahaan)	
Printer Location (Lokasi Printer)	
Printer's Latitude (Garis Lintang Printer)	
Printer's Longitude (Garis Bujur Printer)	
Printer's Altitude (Ketinggian Printer)	
More Options (Opsi Lainnya)	
Catatan: Tanda bintang (*) di samping nilai adalah setelan default pabrik.	

Mobile Services Management (Manajemen Layanan Seluler)

Item Menu	Deskripsi
Enable IPP Print (Aktifkan Pencetakan IPP) On (Aktif)* Off (Nonaktif)	Memungkinkan pencetakan dari perangkat seluler dengan Internet Printing Protocol (IPP/Protokol Pencetakan Internet).
Enable IPP Faks (Aktifkan Faks IPP) On (Aktif)* Off (Nonaktif)	Memungkinkan pengiriman faks dengan Internet Printing Protocol (IPP/Protokol Pencetakan Internet).
Enable IPP Over USB (Aktifkan IPP lewat USB) On (Aktif)* Off (Nonaktif)	Memungkinkan pekerjaan cetak atau pindai dengan koneksi USB.
Enable Scan (Aktifkan Pindai) On (Aktif)* Off (Nonaktif)	Memungkinkan pemindaian dengan protokol eSCL.
Enable Mopria Discovery (Aktifkan Mopria Discovery) On (Aktif)* Off (Nonaktif)	Memungkinkan printer agar terdeteksi oleh perangkat yang mendukung Mopria.
Catatan: Tanda bintang (*) di samping nilai adalah setelan default pabrik.	

Ethernet

Item Menu	Deskripsi
Network Speed (Kecepatan Jaringan)	Menampilkan kecepatan adaptor jaringan aktif.
IPv4 Enable DHCP (Aktifkan DHCP) (On*) Set Static IP Address (Setel Alamat IP Statis)	Mengatur setelan IPv4
IPv6 Enable IPv6 (Aktifkan IPv6) (On*) Enable DHCPv6 (Aktifkan DHCPv6) (Off*) Stateless Address Autoconfiguration (Konfigurasi Otomatis Alamat Tanpa Status) (On*) DNS Server Address (Alamat Server DNS) Manually Assigned IPv6 Address (Alamat IPv6 Ditentukan Manual) Manually Assigned IPv6 Router (Router IPv6 Ditentukan Manual) Address Prefix (Awal Alamat) (64*) All IPv6 Addresses (Semua Alamat IPv6) All IPv6 Router Addresses (Semua Alamat Router IPv6)	Mengatur setelan IPv6.
Network Address (Alamat Jaringan) UAA LAA	Menentukan alamat jaringan.
PCL SmartSwitch Off (Nonaktif) On (Aktif)*	Menyetel printer untuk otomatis berpindah ke emulasi PCL saat pekerjaan cetak memerlukannya, terlepas dari apa pun bahasa default printer. Catatan: Jika setelan ini dinonaktifkan, printer tidak akan memeriksa data masuk dan akan menggunakan bahasa default printer yang ditentukan dalam menu Setup (Penyiapan).
PS SmartSwitch Off (Nonaktif) On (Aktif)*	Menyetel printer untuk otomatis berpindah ke emulasi PostScript saat pekerjaan cetak memerlukannya, terlepas dari apa pun bahasa default printer. Catatan: Jika setelan ini dinonaktifkan, printer tidak akan memeriksa data masuk dan akan menggunakan bahasa default printer yang ditentukan dalam menu Setup (Penyiapan).
Job Buffering (Tugas Sementara) Off (Nonaktif)* On (Aktif)	Menyimpan pekerjaan cetak sementara di hard disk atau drive penyimpanan intelijen (ISD) sebelum mencetak. Catatan: Item menu ini hanya muncul ketika hard disk atau ISD diinstal.
Catatan: Tanda bintang (*) di samping nilai adalah setelan default pabrik.	

Item Menu	Deskripsi
Mac Binary PS Auto (Otomatis)* On (Aktif) Off (Nonaktif)	Menyetel printer untuk memproses pekerjaan cetak biner PostScript Macintosh. Catatan: <ul style="list-style-type: none"> • Auto (Otomatis) akan memproses pekerjaan cetak dari komputer yang berjalan dengan sistem operasi Windows atau Macintosh. • Off (Nonaktif) akan memfilter pekerjaan cetak PostScript dengan protokol standar.
Energy Efficient Ethernet (Ethernet Hemat Energi) On (Aktif) Off (Nonaktif) Auto (Otomatis)*	Mengurangi konsumsi daya ketika printer tidak menerima data dari jaringan Ethernet.
Catatan: Tanda bintang (*) di samping nilai adalah setelan default pabrik.	

TCP/IP

Catatan: Menu ini hanya muncul di printer jaringan atau printer yang tersambung ke server cetak.

Item Menu	Deskripsi
Set Hostname (Setel Nama Host)	Menyetel nama host TCP/IP saat ini.
Domain Name (Nama Domain)	Menyetel nama domain.
Allow DHCP/BOOTP to update NTP server (Izinkan DHCP/BOOTP untuk memperbarui server NTP) On (Aktif)* Off (Nonaktif)	Mengizinkan klien BOOTP dan DHCP untuk memperbarui setelan NTP printer.
Zero Configuration Name (Nama Konfigurasi Nol)	Menentukan nama layanan untuk jaringan konfigurasi nol.
Enable Auto IP (Aktifkan IP Otomatis) Off (Nonaktif) On (Aktif)*	Menentukan alamat IP secara otomatis.
DNS Server Address (Alamat Server DNS)	Menentukan alamat server Domain Name System (DNS/Sistem Nama Domain).
Backup DNS Server Address (Alamat Server DNS Cadangan)	Menentukan alamat server DNS cadangan.
Backup DNS Server Address 2 (Alamat Server DNS Cadangan 2)	
Backup DNS Server Address 3 (Alamat Server DNS Cadangan 3)	
Domain Search Order (Pesan Pencarian Domain)	Menentukan daftar nama domain untuk menempatkan printer dan sumber dayanya yang berada di beberapa domain berbeda di jaringan.
Catatan: Tanda bintang (*) di samping nilai adalah setelan default pabrik.	

Item Menu	Deskripsi
Enable DDNS (Aktifkan DDNS) Off (Nonaktif)* On (Aktif)	Perbarui setelan Dynamic DNS (DDNS).
DDNS TTL	Menentukan setelan DDNS saat ini.
Default TTL (TTL Default)	
DDNS Refresh Time (Waktu Penyegaran DDNS)	
Enable mDNS (Aktifkan mDNS) Off (Nonaktif) On (Aktif)*	Memperbarui setelan DNS multicast.
WINS Server Address (Alamat Server WINS)	Menentukan alamat server untuk Layanan Nama Internet Windows (WINS).
Enable BOOTP (Aktifkan BOOTP) Off (Nonaktif)* On (Aktif)	Izinkan BOOTP untuk menentukan alamat IP.
Restricted Server List (Daftar Server yang Dilarang)	Menentukan alamat IP yang diizinkan untuk berkomunikasi dengan printer melalui TCP/IP. Catatan: <ul style="list-style-type: none"> Gunakan koma untuk memisahkan masing-masing alamat IP. Anda bisa menambah hingga 50 alamat IP.
Restricted Server List Options (Opsi Daftar Server yang Dibatasi) Block All Ports (Blokir Semua Port)* Block Printing Only (Hanya Blokir Mencetak) Block Printing and HTTP Only (Hanya Blokir HTTP dan Mencetak)	Menentukan opsi akses untuk alamat IP yang tidak terdaftar.
MTU 256–1500 Ethernet (1500*)	Menentukan parameter Maximum Transmission Unit (MTU/Unit Transmisi Maksimal) untuk koneksi TCP.
Raw Print Port (Port Cetak Mentah) 1–65535 (9100*)	Menentukan nomor port mentah untuk printer yang tersambung ke suatu jaringan.
Outbound Traffic Maximum Speed (Kecepatan Maksimal Lalu Lintas Keluar) Off (Nonaktif)* On (Aktif)	Menentukan laju transfer maksimal printer. Catatan: Jika diaktifkan, opsi untuk setelan ini adalah 100-1000000 kb/detik.
TLS Support (Dukungan TLS) Enable TLSv1.0 (Aktifkan TLSv1.0) (Nonaktif*) Enable TLSv1.1 (Aktifkan TLSv1.1) (Nonaktif*) Enable TLSv1.2 (Aktifkan TLSv1.2) (Aktif*)	Mengaktifkan protokol Transport Layer Security (TLS).
SSL Cipher List	Menentukan algoritma cipher yang hendak dipakai untuk sambungan SSL atau TLS.
TLSv1.3 SSL Cipher List	
Catatan: Tanda bintang (*) di samping nilai adalah setelan default pabrik.	

SNMP

Catatan: Menu ini hanya muncul pada printer jaringan atau printer yang terhubung ke server cetak.

Item menu	Deskripsi
SNMP Versi 1 dan 2c Aktif Nonaktif Aktif* Izinkan Set SNMP Nonaktif Aktif* Aktifkan PPM MIB Nonaktif Aktif* Komunitas SNMP	Mengonfigurasi Simple Network Management Protocol (SNMP) versi 1 dan 2c untuk menginstal driver cetak dan aplikasi.
SNMP Versi 3 Aktif Nonaktif Aktif* Nama Konteks Tetapkan Kredensial Baca/Tulis Nama Pengguna Kata Sandi Autentikasi Kata Sandi Privasi Tetapkan Kredensial Baca Saja Nama Pengguna Kata Sandi Autentikasi Kata Sandi Privasi Hash Autentikasi MD5 SHA1* Level Autentikasi Minimum Tanpa Autentikasi, Tanpa Privasi Autentikasi, Tanpa Privasi Autentikasi, Dengan Privasi* Algoritme Privasi DES AES-128*	Mengonfigurasi SNMP versi 3 untuk menginstal dan memperbarui keamanan printer.
Catatan: Tanda bintang (*) di sebelah nilai menunjukkan pengaturan default pabrik.	

IPSec

Catatan: Menu ini hanya muncul pada printer jaringan atau printer yang terhubung ke server cetak.

Item menu	Deskripsi
Aktifkan IPSec Nonaktif* Aktif	Mengaktifkan Internet Protocol Security (IPSec).
Konfigurasi Dasar Default* Kompatibilitas Aman	Mengatur konfigurasi dasar IPSec. Catatan: Item menu ini hanya muncul jika Aktifkan IPSec diatur ke Aktif.
Proposal Grup DH (Diffie-Hellman) modp2048 (14)* modp3072 (15) modp4096 (16) modp6144 (17)	Mengatur konfigurasi dasar IPSec. Catatan: Item menu ini hanya muncul jika Konfigurasi Dasar diatur ke Kompatibilitas.
Metode Enkripsi yang Diusulkan 3DES AES*	Mengatur metode enkripsi. Catatan: Item menu ini hanya muncul jika Konfigurasi Dasar diatur ke Kompatibilitas.
Metode Autentikasi yang Diusulkan SHA1 SHA256* SHA512	Mengatur metode autentikasi. Catatan: Item menu ini hanya muncul jika Konfigurasi Dasar diatur ke Kompatibilitas.
Masa Pakai IKE SA (Jam) 1 2 4 8 24*	Menentukan akhir masa pakai IKE SA. Catatan: Item menu ini hanya muncul jika Konfigurasi Dasar diatur ke Aman.
Masa Pakai IPSec SA (Jam) 1 2 4 8* 24	Menentukan akhir masa pakai IPSec SA. Catatan: Item menu ini hanya muncul jika Konfigurasi Dasar diatur ke Aman.
Sertifikat Perangkat IPSec	Menentukan sertifikat IPSec. Catatan: Item menu ini hanya muncul jika Aktifkan IPSec diatur ke Aktif.
Koneksi Terotentikasi Kunci Bersama Host [x]	Mengonfigurasi koneksi printer yang diautentikasi. Catatan: Item menu ini hanya muncul jika Aktifkan IPSec diatur ke Aktif.
Koneksi Terotentikasi Sertifikat Host [x] Alamat[/subnet]	
Catatan: Tanda bintang (*) di sebelah nilai menunjukkan pengaturan default pabrik.	

802.1x

Catatan: Menu ini hanya muncul di printer jaringan atau printer yang tersambung ke server cetak.

Item Menu	Deskripsi
Active (Aktif) Off (Nonaktif)* On (Aktif)	Memungkinkan printer bergabung ke jaringan yang memerlukan otentikasi sebelum mengizinkan akses.
802.1x Authentication (Otentikasi 802.1x) Device Login Name (Nama Login Perangkat) Device Login Password (Kata Sandi Login Perangkat) Validate Serve Certificate (Validasi Sertifikat Layanan) (On [Aktif]*) Enable Event Logging (Mengaktifkan Log Acara) (Off [Nonaktif]*) 802.1x Device Certificate (Sertifikat Perangkat 802.1x)	Mengatur setelan otentikasi koneksi 802.1x.
Authentication Mechanisms (Mekansme Otentikasi) EAP - MD5 (On [Aktif]*) EAP- MSCHAPv2 (On [Aktif]*) LEAP (On [Aktif]*) PEAP (On [Aktif]*) EAP- TLS (On [Aktif]*) EAP- TTLS (On [Aktif]*) TTLS Authentication Method (Metode Otentikasi TTLS) (MSCHAPv2*)	Mengonfigurasi mekanisme otentikasi yang diizinkan untuk koneksi 802.1x.
Catatan: Tanda bintang (*) di samping nilai adalah setelan default pabrik.	

Konfigurasi LPD

Catatan: Menu ini hanya muncul pada printer jaringan atau printer yang terhubung ke server cetak.

Item menu	Deskripsi
Batas Waktu LPD 0–65535 detik (90*)	Menentukan nilai batas waktu agar server Line Printer Daemon (LPD) tidak terus menunggu pekerjaan cetak yang ditangguhkan atau tidak valid.
Halaman Banner LPD Nonaktif* Aktif	Mencetak halaman banner untuk pekerjaan cetak LPD. Catatan: Halaman banner adalah halaman pertama pekerjaan cetak yang berfungsi sebagai pemisah antara pekerjaan cetak dan untuk mengidentifikasi asal permintaan pekerjaan cetak.
Halaman Trailer LPD Nonaktif* Aktif	Mencetak halaman trailer untuk pekerjaan cetak LPD. Catatan: Halaman trailer adalah halaman terakhir pekerjaan cetak.
Konversi Carriage Return LPD Nonaktif* Aktif	Mengaktifkan konversi carriage return. Catatan: Carriage return adalah mekanisme yang memerintahkan printer memindahkan posisi kursor ke bagian depan baris yang sama.
Catatan: Tanda bintang (*) di sebelah nilai menunjukkan pengaturan default pabrik.	

HTTP/FTP Settings (Setelan HTTP/FTP)

Item Menu	Deskripsi
Proxy HTTP Proxy IP Address (Alamat IP Proxy HTTP) HTTP Default IP Port (Port IP Default HTTP) FTP Proxy IP Address (Alamat IP Proxy FTP) FTP Default IP Port (Port IP Default FTP) Authentication (Otentikasi) User Name (Nama Pengguna) Password (Kata Sandi) Local Domains (Domain Lokal)	Mengatur setelan server FTP dan HTTP.
Other Settings (Setelan Lainnya) Enable HTTP Server (Aktifkan Server HTTP) (Aktif*)	Mengakses Embedded Web Server untuk mengamati dan mengelola printer.
Other Settings (Setelan Lainnya) Enable HTTPPS (Aktifkan HTTPPS) (Aktif*)	Aktifkan Hypertext Transfer Protocol Secure (HTTPS) untuk mengenkripsi data yang berasal dari, dan menuju ke, server cetak.
Other Settings (Setelan Lainnya) Force HTTPS Connections (Paksa Sambungan HTTPS) (Nonaktif*)	Paksa printer untuk menggunakan koneksi HTTPS.
Other Settings (Setelan Lainnya) Enable FTP/TFTP (Aktifkan FTP/TFTP) (Aktif*)	Mengirim file dengan FTP/TFTP.
Other Settings (Setelan Lainnya) HTTPS Device Certificate (Sertifikat Perangkat HTTPS) (Default*)	Melihat apakah ada sertifikat perangkat HTTP yang digunakan pada printer.
Other Settings (Setelan Lainnya) Timeout for HTTP/FTP Requests (Waktu Permintaan HTTP/FTP Habis) (30*)	Menentukan lama waktu sebelum koneksi server berhenti.
Other Settings (Setelan Lainnya) Retries for HTTP/FTP Requests (Permintaan Coba Ulang HTTP/FTP) (3*)	Menyetel banyaknya upaya percobaan ulang untuk menyambungkan server HTTP/FTP.
Catatan: Tanda bintang (*) di samping nilai adalah setelan default pabrik.	

ThinPrint

Item Menu	Deskripsi
Enable ThinPrint (Aktifkan ThinPrint) Off (Nonaktif*) On (Aktif)	Cetak dengan ThinPrint.
Port Number (Nomor Port) 4000–4999 (4000*)	Setel nomor port untuk server ThinPrint.
Bandwidth (bit/det) 100–1000000 (0*)	Setel kecepatan transmisi data di lingkungan ThinPrint.
Ukuran Paket (kbytes) 0-64000 (0*)	Setel ukuran paket untuk transmisi data.
Catatan: Tanda bintang (*) di samping nilai adalah setelan default pabrik.	

USB

Item Menu	Deskripsi
PCL SmartSwitch Off (Nonaktif) On (Aktif)*	Menyetel printer untuk otomatis berpindah ke emulasi PCL saat menerima pekerjaan cetak dari port USB, terlepas dari apa pun bahasa default printer. Catatan: Jika setelan ini dinonaktifkan, printer tidak akan memeriksa data masuk dan akan menggunakan bahasa default printer yang ditentukan dalam menu Setup (Penyiapan).
PS SmartSwitch Off (Nonaktif) On (Aktif)*	Menyetel printer untuk otomatis berpindah ke emulasi PostScript saat menerima pekerjaan cetak dari port USB, terlepas dari apa pun bahasa default printer. Catatan: Jika setelan ini dinonaktifkan, printer tidak akan memeriksa data masuk dan akan menggunakan bahasa default printer yang ditentukan dalam menu Setup (Penyiapan).
Job Buffering (Tugas Sementara) Off (Nonaktif)* On (Aktif)	Menyimpan pekerjaan cetak sementara di hard disk atau drive penyimpanan intelijen (ISD) sebelum mencetak. Catatan: Item menu ini hanya muncul ketika hard disk atau ISD diinstal.
Mac Binary PS Auto (Otomatis)* On (Aktif) Off (Nonaktif)	Menyetel printer untuk memproses pekerjaan cetak biner PostScript Macintosh. Catatan: <ul style="list-style-type: none"> • Auto (Otomatis) akan memproses pekerjaan cetak dari komputer yang berjalan dengan sistem operasi Windows atau Macintosh. • Off (Nonaktif) akan memfilter pekerjaan cetak PostScript dengan protokol standar.
Enable USB Port (Aktifkan Port USB) Off (Nonaktif) On (Aktif)*	Mengaktifkan port drive USB depan.
Catatan: Tanda bintang (*) di samping nilai adalah setelan default pabrik.	

Batasi akses jaringan eksternal

Item menu	Deskripsi
Batasi akses jaringan eksternal Nonaktif* Aktif	Membatasi akses ke situs jaringan.
Alamat jaringan eksternal	Menentukan alamat jaringan dengan akses terbatas.
Alamat email untuk notifikasi	Menentukan alamat email untuk mengirim pemberitahuan peristiwa yang tercatat.
Frekuensi ping 1–300 (10*)	Menentukan detik interval kueri jaringan.
Subjek	Menentukan subjek dan pesan email pemberitahuan.
Pesan	
Catatan: Tanda bintang (*) di sebelah nilai menunjukkan pengaturan default pabrik.	

Security (Keamanan)

Login Methods (Metode Login)

Manage Permissions (Mengelola Izin)

Item Menu	Deskripsi
<p>Function Access (Akses Fungsi)</p> <ul style="list-style-type: none"> Access Address Book in Apps (Akses Buku Alamat di Aplikasi) Modify Address Book (Modifikasi Buku Alamat) Manage Shortcuts (Kelola Pintasan) Create Profiles (Buat Profil) Manage Bookmarks (Kelola Penanda) Flash Drive Print (Cetak dari Flash Drive) Flash Drive Scan (Pindai dari Flash Drive) Copy Function (Fungsi Salin) Color Dropout (Dropout Warna) E-mail Function (Fungsi Email) Fax Function (Fungsi Faks) FTP Function (Fungsi FTP) Release Held Faxes (Lepas Faks Tertunda) Held Jobs Access (Akses Pekerjaan Tertunda) User Profiles (Profil Pengguna) Cancel Jobs at the Device (Batalkan Pekerjaan di Perangkat) Change Language (Ganti Bahasa) Internet Printing Protocol (IPP/Protokol Cetak Internet) Initiate Scans Remotely (Mulai Pindai Jarak Jauh) B/W Print (Cetak Hitam Putih) Network Folder - Scan (Folder Jaringan - Pindai) 	<p>Mengontrol akses ke beberapa fungsi printer.</p>
<p>Administrative Menus (Menu Administratif)</p> <ul style="list-style-type: none"> Security Menu (Menu Keamanan) Network/Ports Menu (Menu Port/Jaringan) Paper Menu (Menu Kertas) Reports Menu (Menu Laporan) Function Configuration Menus (Menu Konfigurasi Fungsi) Supplies Menu (Menu Bahan Pakai) Option Card Menu (Menu Kartu Opsi) SE Menu (Menu SE) Device Menu (Menu Perangkat) 	<p>Mengontrol akses ke beberapa setelan menu printer.</p>

Item Menu	Deskripsi
Device Management (Manajemen Perangkat) Remote Management (Manajemen Jarak Jauh) Firmware Updates (Pembaruan Firmware) Apps Configuration (Konfigurasi Apl) Operator Panel Lock (Kunci Panel Operator) Embedded Web Server Access (Akses Embedded Web Server) Import / Export All Settings (Impor/Ekspor Semua Setelan) Out of Service Erase (Penghapusan di Luar Layanan) Cloud Services Enrollment (Pendaftaran Layanan Cloud)	Mengontrol akses ke beberapa opsi manajemen printer.
Apps (Aplikasi) New Apps (Aplikasi Baru) Scan Center Scan Center Custom (Kustomisasi Scan Center) [x]	Mengontrol akses ke beberapa aplikasi printer.

Local Accounts (Akun Lokal)

Item Menu	Deskripsi
Manage Groups/Permissions (Kelola Grup/Izin) Add Group (Tambah Grup) Import Access Controls (Impor Kontrol Akses) Function Access (Akses Fungsi) Administrative Menus (Menu Administratif) Device Management (Manajemen Perangkat) All Users (Semua Pengguna) Import Access Controls (Impor Kontrol Akses) Function Access (Akses Fungsi) Administrative Menus (Menu Administratif) Device Management (Manajemen Perangkat) Admin	Mengendalikan grup atau akses pengguna terhadap beberapa fungsi, aplikasi, dan setelan keamanan printer.
Add User (Tambah Pengguna) User Name/Password (Nama Pengguna/Kata Sandi) User Name (Nama Pengguna) Password (Kata Sandi) PIN	Membuat akun lokal untuk mengelola akses terhadap beberapa fungsi printer.
User Name/Password Accounts (Nama Pengguna/Kata Sandi Akun) Add User (Tambah Pengguna)	
User Name Accounts (Akun Nama Pengguna) Add User (Tambah Pengguna)	
Password Accounts (Akun Kata Sandi) Add User (Tambah Pengguna)	
PIN Accounts (Akun PIN) Add User (Tambah Pengguna)	

Jadwalkan Perangkat USB

Item menu	Deskripsi
Jadwal Tambahkan Jadwal Baru	Menjadwalkan akses ke port USB depan.

Security Audit Log (Log Audit Keamanan)

Item Menu	Deskripsi
Enable Audit (Aktifkan Audit) Off (Nonaktif)* On (Aktif)	Menyimpan acara di dalam log audit keamanan dan log sistem jarak jauh.
Enable Remote Syslog (Aktifkan Syslog Jarak Jauh) Off (Nonaktif)* On (Aktif)	Mengirim log audit ke server jarak jauh.
Remote Syslog Server (Server Syslog Jarak Jauh)	Menentukan server syslog jarak jauh.
Remote Syslog Port (Port Syslog Jarak Jauh) 1-65535 (514*)	Menentukan port syslog jarak jauh.
Remote Syslog Method (Metode Syslog Jarak Jauh) Normal UDP* Stunnel	Menentukan metode syslog untuk mengirim acara yang tercatat di log ke server jarak jauh.
Catatan: Tanda bintang (*) di samping nilai adalah setelan default pabrik.	

Item Menu	Deskripsi
Remote Syslog Facility (Fasilitas Syslog Jarak Jauh) 0 - Kernel Messages 1 - User-Level Messages 2 - Mail System 3 - System Daemons 4 - Security/Authorization Messages* 5 - Messages Generated Internally by Syslogs 6 - Line Printer Subsystem 7 - Network News Subsystem 8 - UUCP Subsystem 9 - Clock Daemon 10 - Security/Authorization Messages 11 - FTP Daemon 12 - NTP Subsystem 13 - Log Audit 14 - Log Alert 15 - Clock Daemon 16 - Local Use 0 (local0) 17 - Local Use 1 (local1) 18 - Local Use 2 (local2) 19 - Local Use 3 (local3) 20 - Local Use 4 (local4) 21 - Local Use 5 (local5) 22 - Local Use 6 (local6) 23 - Local Use 7 (local7)	Menentukan kode fasilitas yang digunakan oleh printer ketika mengirim acara log ke server jarak jauh.
Severity of Events to Log (Keparahan Acara ke Log) 0 - Emergency (Darurat) 1 - Alert (Peringatan Keras) 2 - Critical (Kritis) 3 - Error (Error) 4 - Warning (Peringatan Ringan)* 5 - Notice (Pemberitahuan) 6 - Informational (Informasional) 7 - Debug	Menentukan tingkat prioritas pencatatan log pesan dan acara.
Remote Syslog Non-Logged Events (Acara yang tidak Dicatat di Syslog Jarak Jauh) Off (Nonaktif)* On (Aktif)	Mengirim semua acara, apa pun tingkat keparahannya, ke server jarak jauh.
Admin's E-mail Address (Alamat Email Admin)	Mengirim pemberitahuan email tentang log acara ke admin.
E-mail Log Cleared Alert (Kirim Email Pemberitahuan Pembersihan Log) Off (Nonaktif)* On (Aktif)	Mengirim pemberitahuan email ke admin saat entri log dihapus.
Catatan: Tanda bintang (*) di samping nilai adalah setelan default pabrik.	

Item Menu	Deskripsi
E-mail Log Wrapped Alert (Kirim Email Pemberitahuan Log Penuh) Off (Nonaktif)* On (Aktif)	Mengirim pemberitahuan email ke admin saat log sudah penuh dan akan mulai menimpa entri lama.
Perilaku Penuh Log Wrap Over Oldest Entries (Timpa Entri Lama)* E-mail Log Then Delete All Entries (Kirim Log via Email lalu Hapus Semua Entri)	Menyelesaikan masalah penyimpanan log ketika log mulai mengisi memori yang dialokasikan untuknya.
E-mail % Full Alert (Kirim Email Pemberitahuan Penuh Berapa Persen) Off (Nonaktif)* On (Aktif)	Mengirim pemberitahuan email ke admin saat entri log mulai mengiri memori yang dialokasikan untuknya.
% Full Alert Level (Pemberitahuan Persentase Penuh) 1-99 (90*)	
E-mail Log Exported Alert (Kirim Email Pemberitahuan Ekspor Log) Off (Nonaktif)* On (Aktif)	Mengirim pemberitahuan email ke admin ketika log telah diekspor.
E-mail Log Settings Changed Alert (Kirim Email Pemberitahuan Setelan Log Diubah) Off (Nonaktif)* On (Aktif)	Mengirim pemberitahuan email ke admin ketika Enable Audit (Aktifkan Audit) disetel.
Log Line Endings (Baris Akhir Log) LF (\n)* CR (\r) CRLF (\r\n)	Menentukan cara mengakhiri file log di akhir tiap baris.
Digitally Sign Exports (Ekspor Tanda Tangan Digital) Off (Nonaktif)* On (Aktif)	Menambahkan tanda tangan digital ke masing-masing file log yang diekspor.
Clear Log (Bersihkan Log)	Menghapus semua log audit.
Export Log (Ekspor Log) Syslog (RFC 5424) Syslog (RFC 3164) CSV	Mengekspor log keamanan ke flash drive.
Catatan: Tanda bintang (*) di samping nilai adalah setelan default pabrik.	

Pembatasan Login

Item menu	Deskripsi
Kegagalan login 1-10 (3*)	Menentukan jumlah kegagalan percobaan login sebelum pengguna terkunci.
Jangka waktu kegagalan 1-60 menit (5*)	Menentukan jangka waktu antar kegagalan percobaan login sebelum pengguna terkunci.
Waktu Penguncian 1-60 menit (5*)	Menentukan durasi penguncian.
Catatan: Tanda bintang (*) di sebelah nilai menunjukkan pengaturan default pabrik.	

Item menu	Deskripsi
Batas Waktu Login Web 1-120 menit (10*)	Menentukan penundaan untuk login jarak jauh sebelum pengguna otomatis di-log off.
Catatan: Tanda bintang (*) di sebelah nilai menunjukkan pengaturan default pabrik.	

Confidential Print Setup (Penyiapan Cetak Rahasia)

Item Menu	Deskripsi
Max Invalid PIN (PIN Invalid Maks.) 2-10	Menyetel batas upaya memasukkan PIN yang tidak valid. Catatan: Ketika batasan itu tercapai, pekerjaan cetak untuk nama pengguna itu akan dihapus.
Confidential Job Expiration (Waktu Pekerjaan Rahasia Habis) Off (Nonaktif)* 1 Hour (1 Jam) 4 Hours (4 Jam) 24 Hours (24 jam) 1 Week (1 Pekan)	Menyetel waktu habis untuk masing-masing pekerjaan yang tertunda sebelum printer secara otomatis menghapus pekerjaan tersebut dari hard disk atau drive penyimpanan intelijen. Catatan: Pekerjaan yang tertunda bisa saja Confidential (Rahasia), Repeat (Ulang), Reserve (Cadangan), atau Verify (Verifikasi).
Repeat Job Expiration (Waktu Pekerjaan Ulang Habis) Off (Nonaktif)* 1 Hour (1 Jam) 4 Hours (4 Jam) 24 Hours (24 jam) 1 Week (1 Pekan)	Menyetel waktu habis untuk pekerjaan cetak yang ingin Anda ulangi.
Verify Job Expiration (Waktu Verifikasi Pekerjaan Habis) Off (Nonaktif)* 1 Hour (1 Jam) 4 Hours (4 Jam) 24 Hours (24 Jam) 1 Week (1 Pekan)	Menyetel waktu habis untuk pencetakan salinan pekerjaan yang harus Anda periksa kualitasnya sebelum mencetak salinan yang tersisa.
Reserve Job Expiration (Waktu Pekerjaan Cadangan Habis) Off (Nonaktif)* 1 Hour (1 Jam) 4 Hours (4 Jam) 24 Hours (24 Jam) 1 Week (1 Pekan)	Menyetel waktu habis untuk pekerjaan yang hendak Anda simpan di printer guna dipakai di lain waktu.
Require All Jobs to be Held (Minta Semua Pekerjaan Ditunda) Off (Nonaktif)* On (Aktif)	Menyetel printer untuk menunda semua pekerjaan cetak.
Keep duplicate documents (Simpan dokumen duplikat) Off (Nonaktif)* On (Aktif)	Menyetel printer untuk menyimpan semua dokumen dengan nama file yang sama.
Catatan: Tanda bintang (*) di samping nilai adalah setelan default pabrik.	

Disk Encryption (Enkripsi Disk)

Catatan: Item menu ini hanya muncul apabila Anda menginstal hard disk atau penyimpanan intelijen.

Item Menu	Deskripsi
Hard Disk	Menunjukkan status enkripsi hard disk atau penyimpanan intelijen.
Intelligent Storage Drive (Drive Penyimpanan Intelijen)	

Hapus File Data Sementara

Item menu	Deskripsi
Disimpan di memori on-board Nonaktif* Aktif	Menghapus semua file yang tersimpan di memori printer.
Catatan: Tanda bintang (*) di sebelah nilai menunjukkan pengaturan default pabrik.	

Pengaturan LDAP Solusi

Item menu	Deskripsi
Ikuti Referensi LDAP Nonaktif* Aktif	Mencari server yang berbeda dalam domain untuk akun pengguna yang login.
Verifikasi Sertifikat LDAP Ya Tidak*	Mengaktifkan verifikasi sertifikat LDAP.

Miscellaneous (Lain-lain)

Item Menu	Deskripsi
Protected Features (Fitur Terlindungi) Show (Tampilkan)* Hide (Sembunyikan)	Menampilkan semua fitur yang dilindungi oleh Function Access Control (FAC/Kendali Akses Fungsi), apa pun jenis izin keamanan yang dimiliki pengguna. Catatan: Hide (Sembunyikan) menampilkan fitur yang dilindungi FAC yang bisa diakses oleh pengguna.
Print Permission (Izin Cetak) Off (Nonaktif)* On (Aktif)	Mengizinkan pengguna melakukan login sebelum mencetak.
Default Print Permission Login (Login Default Izin Cetak) PIN* User Name/Password (Nama Pengguna/Kata Sandi) User Name (Nama Pengguna)	Menyetel login default untuk Print Permission (Izin Cetak).
Catatan: Tanda bintang (*) di samping nilai adalah setelan default pabrik.	

Item Menu	Deskripsi
Security Reset Jumper (Jumper untuk Setel Ulang Keamanan) Enable "Guest" access (Aktifkan akses Tamu)* No Effect (Tanpa Efek)	Menentukan akses pengguna ke printer. Catatan: <ul style="list-style-type: none"> • Enable "Guest" access (Aktifkan akses Tamu) mengizinkan pemulihan perangkat jika kata sandi admin hilang. Jika masalah ini terjadi, hubungi dukungan pelanggan. • No effect mencegah jumper keamanan untuk menjalankan pemulihan perangkat. • Menu ini hanya muncul ketika perangkat keras jumper keamanan telah diinstal.
Use Intelligent Storage Drive for User Data (Gunakan Drive Penyimpanan Intelijen untuk Data Pengguna) Off (Nonaktif) On (Aktif)*	Mengaktifkan drive penyimpanan intelijen untuk menyimpan data pengguna. Catatan: Item menu ini hanya muncul apabila drive penyimpanan intelijen telah diinstal.
Minimum Password Length (Panjang Minimal Kata Sandi) 0–32 (0*)	Menentukan panjang kata sandi.
Enable Password/PIN Reveal (Aktifkan Buka PIN/Kata Sandi) Off (Nonaktif)* On (Aktif)	Menampilkan kata sandi atau nomor identifikasi pribadi (PIN).
Catatan: Tanda bintang (*) di samping nilai adalah setelan default pabrik.	

Cloud Services (Layanan Cloud)

Cloud Services Enrollment (Pendaftaran Layanan Cloud)

Item Menu	Deskripsi
View More Information (Lihat Informasi Lainnya)	Lihat informasi tambahan tentang penggunaan Lexmark Cloud Services.
Aktifkan komunikasi dengan Lexmark Cloud Services Off (Nonaktif)* On (Aktif)	Mengaktifkan komunikasi antara printer dengan Lexmark Cloud Services
View Current Status (Lihat Status Sekarang)	Melihat status koneksi antara printer dengan Lexmark Cloud Services.
Catatan: Tanda bintang (*) di samping nilai adalah setelan default pabrik.	

Reports (Laporan)

Halaman Pengaturan Menu

Item menu	Deskripsi
Halaman Pengaturan Menu	Mencetak laporan berisi menu printer.

Device (Perangkat)

Item Menu	Deskripsi
Device Information (Informasi Perangkat)	Mencetak laporan yang berisi informasi tentang printer.
Device Statistics (Statistik Perangkat)	Mencetak laporan tentang penggunaan printer dan status bahan pakai.
Profiles List (Daftar Profil)	Mencetak daftar profil yang tersimpan di printer.
Asset Report (Laporan Aset)	Mencetak alat diagnosis untuk masalah printer. Catatan: Agar konten tidak terpotong, cetak laporan tersebut pada kertas ukuran Letter atau A4.

Print (Cetak)

Item Menu	Deskripsi
Print Fonts (Font Cetak) PCL Fonts (Font PCL) PS Fonts (Font PS)	Mencetak sampel dan informasi tentang font yang tersedia di masing-masing bahasa printer.
Print Demo (Demo Cetak) Demo Page (Halaman Demo)	Mencetak halaman yang menunjukkan kapabilitas printer dan solusi yang didukung.
Print Directory (Direktori Cetak)	Mencetak sumber daya yang tersimpan di flash drive, hard disk, atau Intelligent Storage Drive (ISD/Drive Penyimpanan Intelijen). Catatan: Menu ini hanya muncul ketika flash drive, hard disk, atau ISD terinstal.

Pintasan

Item menu	Deskripsi
Semua Pintasan	Mencetak laporan berisi pintasan yang disimpan di printer.
Pintasan Faks	
Pintasan Salin	
Pintasan Email	
Pintasan FTP	
Pintasan Folder Jaringan	

Fax (Faks)

Catatan: Menu ini muncul hanya jika Faks sudah dikonfigurasi, dan Enable Job Log (Aktifkan Log Pekerjaan) dan Enable Call Log (Aktifkan Log Panggilan) disetel menjadi On (Aktif).

Item Menu	Deskripsi
Fax Job Log (Log Pekerjaan Faks)	Mencetak laporan tentang 200 pekerjaan faks terakhir yang berhasil.
Fax Call Log (Log Panggilan Faks)	Mencetak laporan tentang 100 panggilan keluar, panggilan masuk, dan panggilan yang diblokir.

Jaringan

Item menu	Deskripsi
Halaman Penyiapan Jaringan	Cetak halaman yang menampilkan pengaturan jaringan dan nirkabel yang terkonfigurasi pada printer. Catatan: Item menu ini hanya muncul di printer jaringan atau printer yang terhubung ke server cetak.
Klien Terhubung ke Wi-Fi Direct	Mencetak halaman yang menampilkan daftar perangkat yang terhubung ke printer menggunakan Wi-Fi Direct. Catatan: Item menu ini hanya muncul jika Aktifkan Wi-Fi Direct diatur ke Aktif.

Pemecahan Masalah

Item menu	Deskripsi
Cetak Halaman Percobaan Kualitas	Mencetak halaman contoh untuk mengetahui dan memperbaiki kecacatan kualitas cetak.
Membersihkan Pemindai	Mencetak instruksi cara membersihkan pemindai.

Forms Merge (Gabung Formulir)

Catatan: Menu ini hanya muncul ketika hard disk atau drive penyimpanan intelijen diinstal.

Item Menu	Deskripsi
Merge Mode (Mode Gabung) Print (Cetak)* Data Capture (Tangkap Data) Disabled (Dinonaktifkan)	Menentukan mode operasi dari Forms Merge (Gabung Formulir).
Data Capture Target (Target Tangkap Data) Flash*	Menyetel destinasi target di mana data yang ditangkap akan diteruskan. Catatan: Menu ini hanya muncul ketika Merge Mode (Mode Gabung) disetel ke Data Capture (Tangkap Data).
Catatan: Tanda bintang (*) di samping nilai adalah setelan default pabrik.	

Item Menu	Deskripsi
Print Port and Filter Settings (Setelan Filter dan Port Cetak) Network Port (Port Jaringan) On (Aktif)* Off (Nonaktif)	Mengaktifkan Forms Merge (Gabung Formulir) untuk memproses semua data yang dikirim ke port jaringan.
Print Port and Filter Settings (Setelan Filter dan Port Cetak) Network Filter (Filter Jaringan) Disabled (Dinonaktifkan)* NULL OFIS OFIS+NULL OFIS+AS400 AS400 PCL ZPL ZPLF	Menentukan filter jaringan untuk semua data yang dikirim ke printer.
Print Port and Filter Settings (Setelan Filter dan Port Cetak) Port USB On (Aktif)* Off (Nonaktif)	Mengaktifkan Forms Merge (Gabung Formulir) untuk memproses semua data yang dikirim ke port USB.
Print Port and Filter Settings (Setelan Filter dan Port Cetak) USB Filter Disabled (Dinonaktifkan)* NULL OFIS OFIS+NULL OFIS+AS400 AS400 PCL ZPL ZPLF	Menentukan filter USB untuk semua data yang dikirim ke printer.
Print Port and Filter Settings (Setelan Filter dan Port Cetak) Local Port Timeout (Waktu Port Lokal Habis) 1-100 (10*)	Menentukan nilai waktu habis untuk pekerjaan Forms Merge (Gabung Formulir) yang dikirim ke port lokal.
Miscellaneous (Lain-lain) Print All Forms (Print Semua Formulir)	Mencetak semua set formulir yang tersimpan di drive penyimpanan intelijen atau hard disk printer.
Miscellaneous (Lain-lain) Error Page Print (Error Cetak Halaman) On (Aktif)* Off (Nonaktif)	Mengaktifkan pencetakan halaman error ketika terjadi error dalam pekerjaan Forms Merge (Gabung Formulir).
Catatan: Tanda bintang (*) di samping nilai adalah setelan default pabrik.	

Mencetak Menu Settings Page (Halaman Setelan Menu)

Dari layar beranda, sentuh **Settings (Setelan) > Reports (Laporan) > Menu Settings Page (Halaman Setelan Menu)**.

Merawat printer

Memeriksa status komponen dan persediaan

- 1 Dari layar awal, sentuh **Status/Persediaan**.
- 2 Pilih komponen atau persediaan yang ingin diperiksa.

Catatan: Anda juga dapat mengakses pengaturan ini dengan menyentuh bagian atas layar awal.

Mengonfigurasi notifikasi persediaan

- 1 Buka browser web, lalu ketikkan alamat IP printer di kolom alamat.

Catatan:

- Lihat alamat IP printer di layar awal printer. Alamat IP berbentuk empat kelompok angka yang dipisahkan oleh titik, misalnya 123.123.123.123.
- Jika Anda menggunakan server proksi, nonaktifkan sejenak agar halaman Web ditampilkan dengan benar.

- 2 Klik **Pengaturan > Perangkat > Notifikasi**.
- 3 Dari menu **Persediaan**, klik **Notifikasi Persediaan Kustom**.
- 4 Pilih notifikasi untuk setiap item persediaan.
- 5 Terapkan perubahan.

Menyiapkan pemberitahuan email

Atur printer untuk mengirim pemberitahuan email ketika bahan pakai tinggal sedikit, ketika kertas harus diganti atau ditambah, atau ketika terjadi kemacetan kertas.

- 1 Buka peramban web, kemudian tulis alamat IP printer di kolom alamat.

Catatan:

- Lihat alamat IP printer di layar awal printer. Alamat IP muncul sebagai empat rangkaian angka yang dipisahkan oleh titik, misalnya 123.123.123.123.
- Jika Anda menggunakan proxy, nonaktifkan sementara waktu untuk memuat halaman web dengan benar.

- 2 Klik **Settings (Setelan) > Device (Perangkat) > Notifications (Pemberitahuan) > E-mail Alert Setup (Penyiapan Pemberitahuan Email)**, lalu atur setelan.

Catatan: Untuk informasi lebih lanjut tentang setelan SMTP, hubungi penyedia email Anda.

- 3 Terapkan perubahan.
- 4 Klik **Setup E-mail Lists and Alerts (Siapkan Pemberitahuan dan Daftar Email)**, lalu atur setelan.
- 5 Terapkan perubahan.

Melihat laporan

- 1 Dari layar awal, sentuh **Pengaturan > Laporan**.
- 2 Pilih laporan yang ingin Anda lihat.

Memesan bahan pakai dan suku cadang

Untuk memesan bahan pakai di AS, hubungi Lexmark di 1-800-539-6275 untuk informasi seputar penyalur bahan pakai resmi Lexmark di area Anda. Untuk memesan bahan pakai di wilayah atau negara lain, buka www.lexmark.com atau hubungi tempat di mana Anda membeli printer.

Catatan: Seluruh estimasi masa pakai bahan pakai printer didasarkan pada pencetakan di kertas ukuran Letter atau A4.

Peringatan—Dapat Menimbulkan Kerusakan: Kegagalan merawat kinerja printer secara optimal, atau kegagalan mengganti suku cadang dan bahan pakai, dapat menyebabkan kerusakan pada printer.

Menggunakan komponen dan persediaan asli Lexmark

Printer Lexmark Anda dirancang agar berfungsi optimal jika menggunakan komponen dan persediaan Lexmark asli. Penggunaan persediaan atau komponen pihak ketiga dapat memengaruhi kinerja, keandalan, atau masa pakai printer dan komponen pencitraan. Ini juga dapat memengaruhi cakupan garansi. Kerusakan akibat penggunaan komponen atau persediaan pihak ketiga mungkin tidak tercakup dalam garansi. Semua indikator kegunaan dirancang agar dapat berfungsi dengan komponen dan persediaan Lexmark. Hasil yang tidak terduga dapat muncul jika Anda menggunakan komponen atau persediaan pihak ketiga. Penggunaan komponen pencitraan melebihi harapan masa pakainya dapat merusak printer Lexmark Anda atau komponen yang terkait.

Peringatan—Dapat Menimbulkan Kerusakan: Persediaan dan komponen tanpa ketentuan perjanjian Program Pengembalian dapat direset dan diproduksi ulang. Namun, garansi pabrik tidak mencakup kerusakan apa pun yang disebabkan oleh persediaan atau suku cadang palsu. Mereset penghitung di persediaan atau komponen tanpa proses produksi ulang yang tepat dapat merusak printer Anda. Setelah mereset penghitung persediaan atau komponen, printer Anda mungkin menampilkan kesalahan yang mengindikasikan adanya item yang direset.

Memesan kartrid toner

Catatan:

- Estimasi hasil kartrid didasarkan pada standar ISO/IEC 19752.
- Cakupan cetak yang sangat rendah selama waktu yang sangat lama dapat memengaruhi secara negatif terhadap hasil sebenarnya.

Program Pengembalian kartrid toner Lexmark MX532.

Item	Amerika Serikat dan Kanada	Area Ekonomi Eropa, Islandia, Liechtenstein, dan Norwegia	Asia Pasifik lainnya	Amerika Latin	Eropa lainnya, Timur Tengah, Afrika
Program Pengembalian Kartrid Toner	66S1000	66S2000	66S3000	66S4000	66S5000
Program Pengembalian Kartrid Toner Hasil Tinggi	66S1H00	66S2H00	66S3H00	66S4H00	66S5H00

Kartrid toner Lexmark MX532 Reguler.

Item	Seluruh Dunia
Kartrid toner reguler hasil tinggi	66S0HA0

Program Pengembalian kartrid toner Lexmark MX632.

Item	Amerika Serikat dan Kanada	Area Ekonomi Eropa, Islandia, Liechtenstein, dan Norwegia	Asia Pasifik lainnya	Amerika Latin	Eropa lainnya, Timur Tengah, Afrika
Program Pengembalian Kartrid Toner	66S1000	66S2000	66S3000	66S4000	66S5000
Program Pengembalian Kartrid Toner Hasil Ekstra Tinggi	66S1X00	66S2X00	66S3X00	66S4X00	66S5X00

Kartrid toner Lexmark MX632 Reguler.

Item	Seluruh Dunia
Kartrid toner reguler hasil ekstra tinggi	66S0XA0

Program Pengembalian kartrid toner Lexmark XM3350.

Item	Amerika Serikat dan Kanada	Area Ekonomi Eropa, Islandia, Liechtenstein, dan Norwegia	Kawasan lainnya
Program Pengembalian Kartrid Toner Hasil Ekstra Tinggi	24B7541	24B7542	24B7543

Memesan unit pencitraan

Kualitas hasil cetak yang rendah dalam waktu yang lama bisa menyebabkan unit pencitraan rusak sebelum toner aus.

Item	Nomor Suku Cadang
Unit pencitraan reguler	66S0ZA0

Mengganti bahan pakai dan suku cadang

Mengganti kartrid toner

1 Buka pintu A.

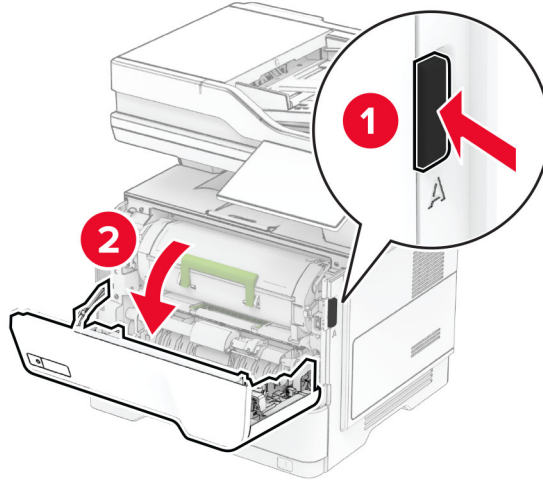

2 Lepaskan kartrid toner yang terpasang.

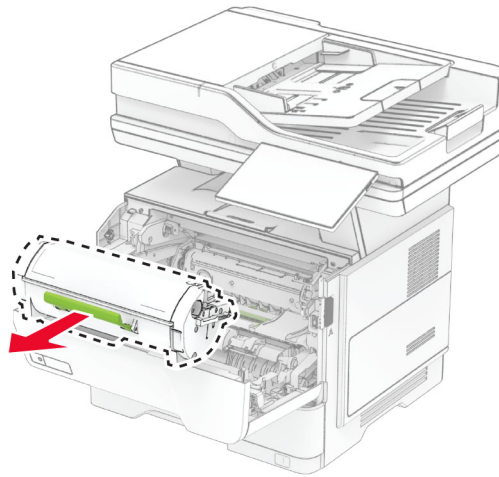

3 Keluarkan kartrid toner baru dari kemasannya.

4 Kocok kartrid toner agar tonernya tersebar merata dalam kartrid.

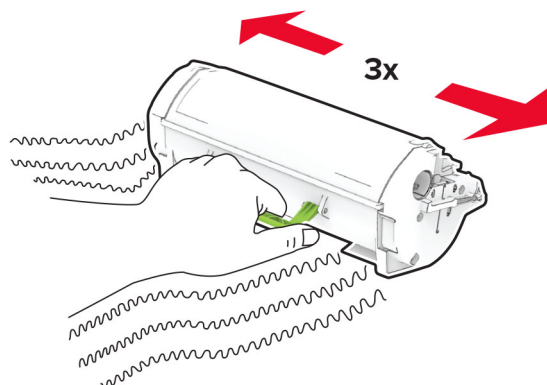

5 Masukkan kartrid toner yang baru.

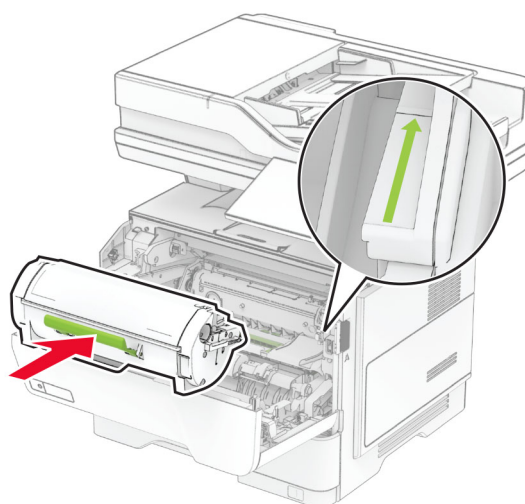

6 Tutup pintu A.

Mengganti unit pencitraan

1 Buka pintu A.

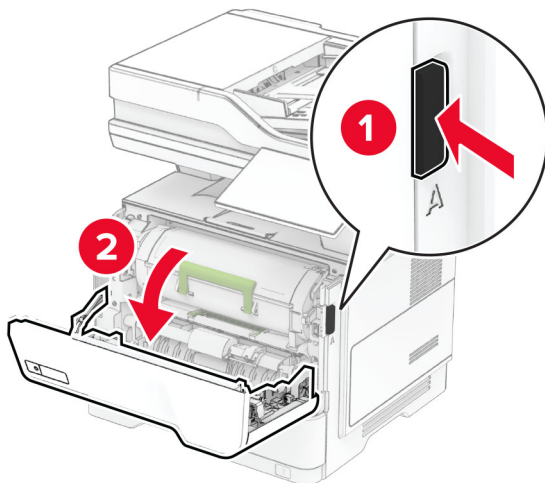

2 Lepaskan kartrid toner.

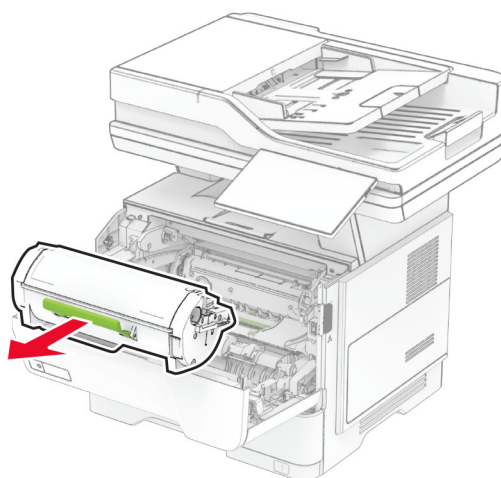

3 Lepas unit pencitraan yang digunakan.

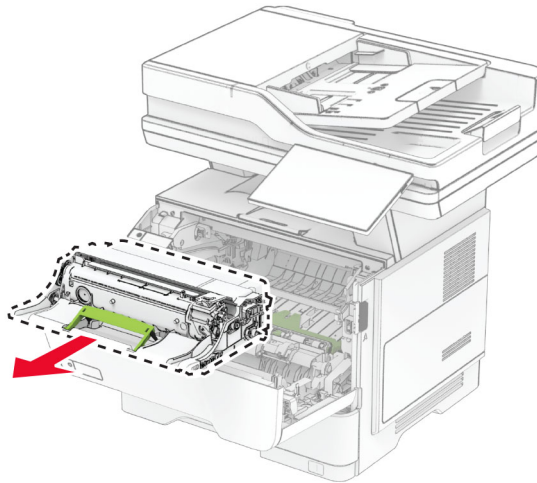

4 Keluarkan unit pencitraan yang baru dari kemasannya.

5 Kocok unit pencitraan untuk meratakan toner.

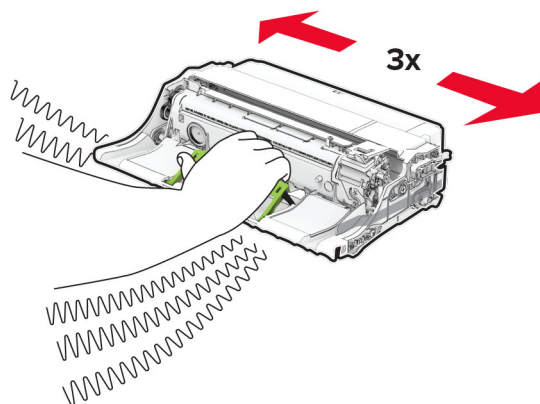

Peringatan—Dapat Menimbulkan Kerusakan: Hindarkan unit pencitraan dari paparan cahaya lebih dari 10 menit. Kualitas cetak akan menurun jika lama terpapar cahaya.

Peringatan—Dapat Menimbulkan Kerusakan: Jangan sentuh drum fotokonduktor. Jika disentuh, kualitas pekerjaan cetak akan menurun.



6 Pasang unit pencitraan baru.

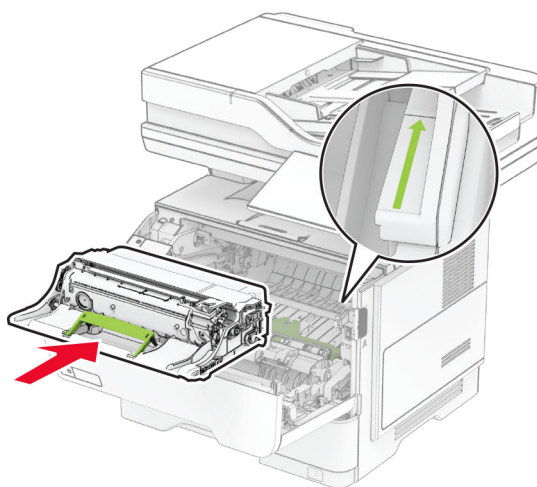

7 Masukkan kartrid toner.

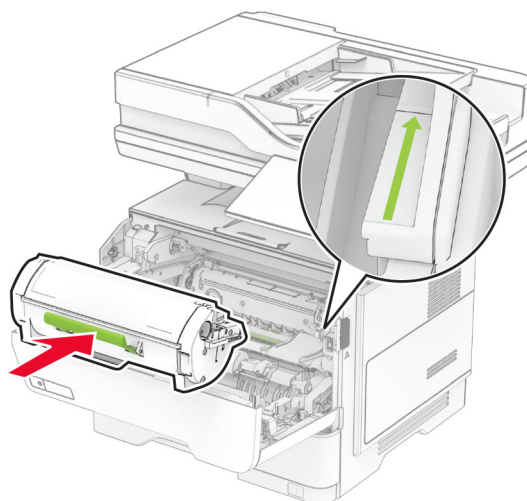

8 Tutup pintu A.

Mengganti isi kawat jepret

1 Buka pintu jepretan kawat mandiri.

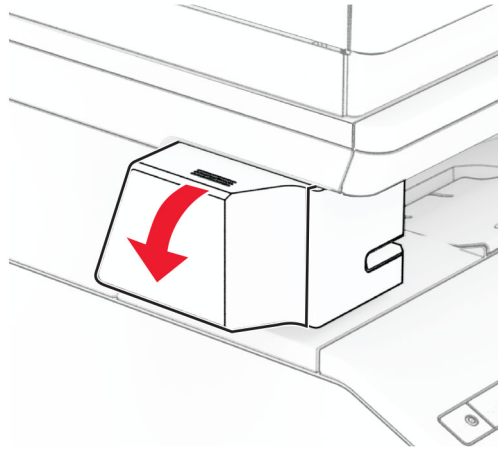

2 Lepas kartrid kawat jepret.

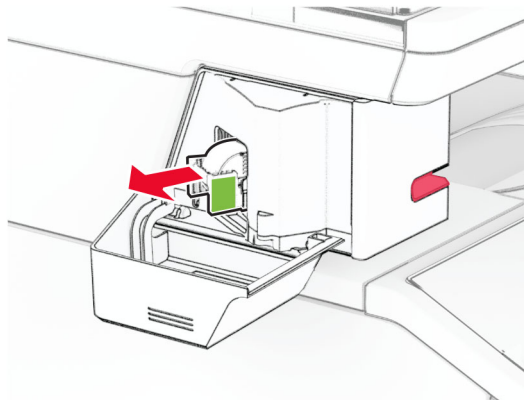

3 Lepas wadah isi kawat jepret.

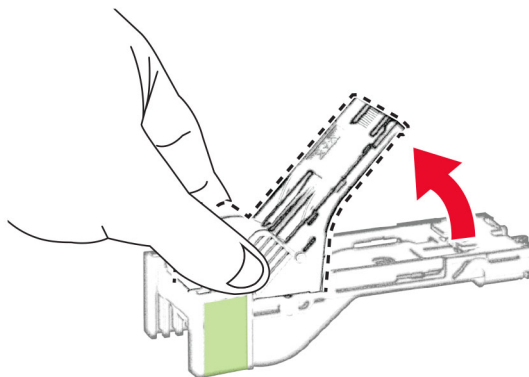

4 Masukkan isi kawat jepret baru hingga terdengar bunyi klik.

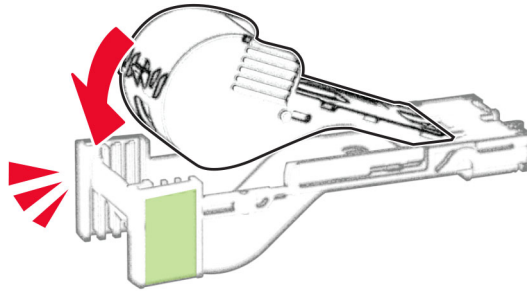

5 Masukkan kartrid kawat jepret lalu tutup pintu jepretan kawat mandiri.

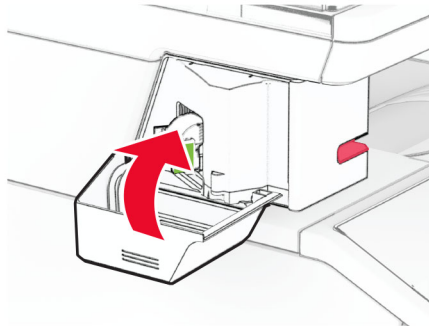
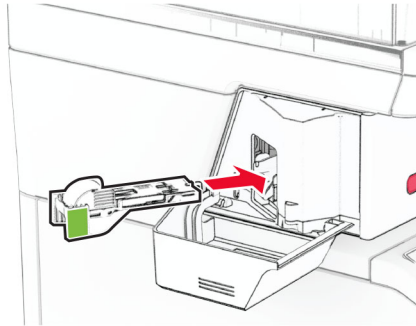

Catatan: Periksa status indikator LED. Jepretan kawat mandiri siap dipakai ketika lampu biru menyala.

Mengganti catu daya jepretan kawat mandiri

- 1 Nonaktifkan printer.
- 2 Lepas kabel daya dari stopkontak listrik, lalu dari printer.
- 3 Lepas catu daya dari stopkontak listrik.

4 Lepas tutup kolom dan kabel catu daya.

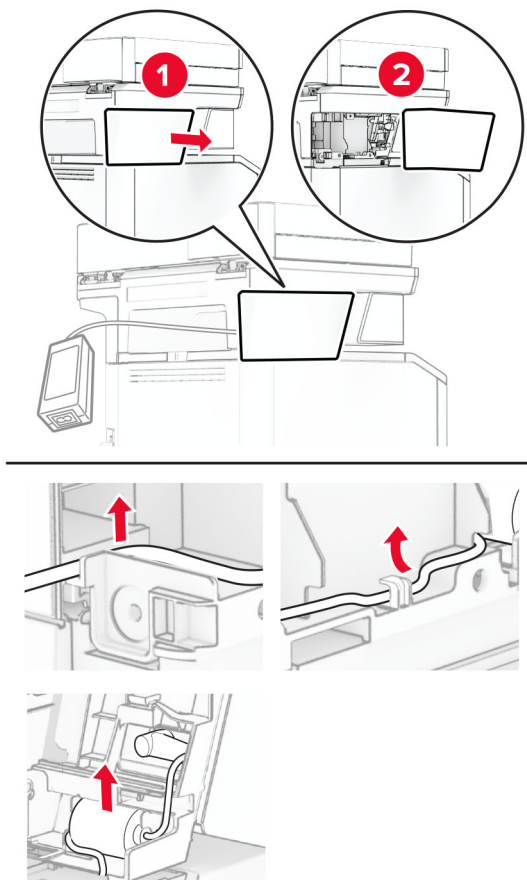

5 Lepas jepretan kawat mandiri.

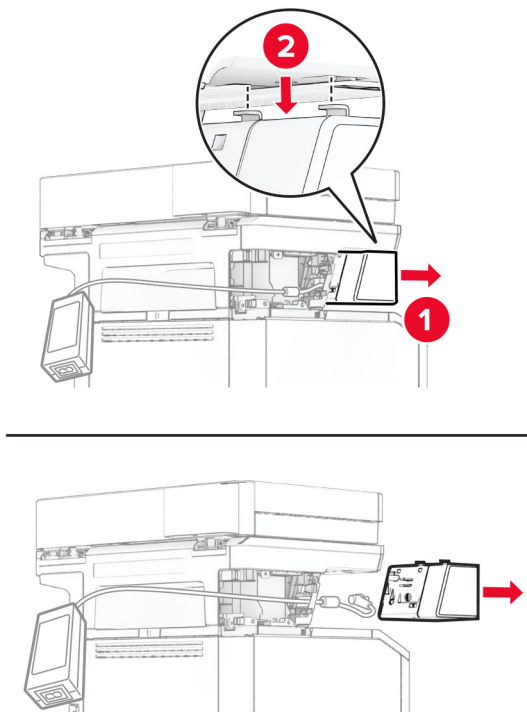

6 Lepas catu daya yang lama.

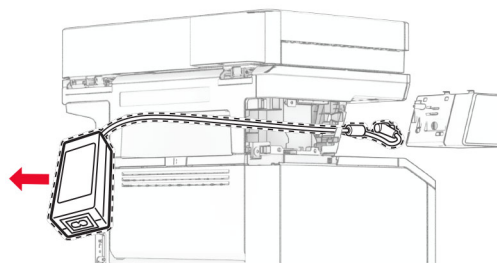

7 Buka kemasan catu daya yang baru.

8 Masukkan catu daya yang baru melalui printer, lalu sambungkan dengan jepretan kawat mandiri.

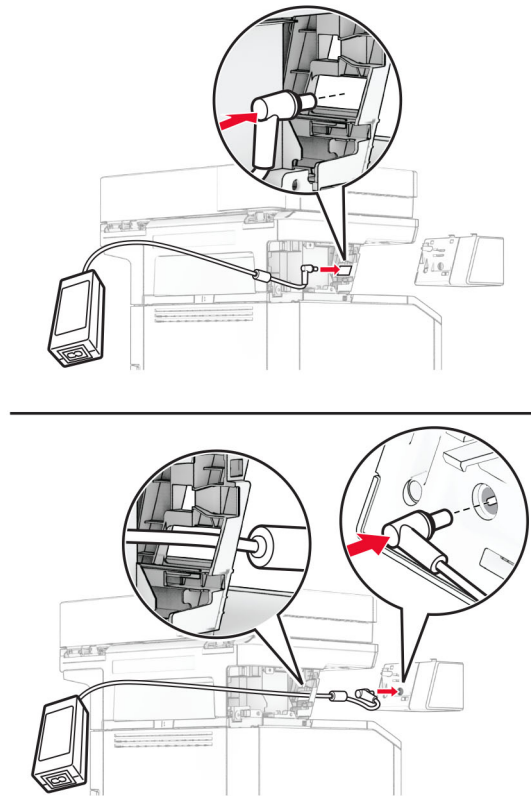

9 Pasang jepretan kawat mandiri.

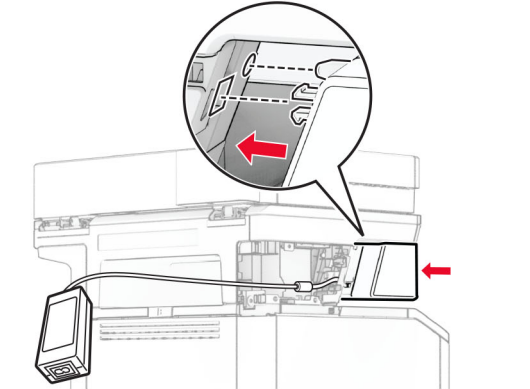
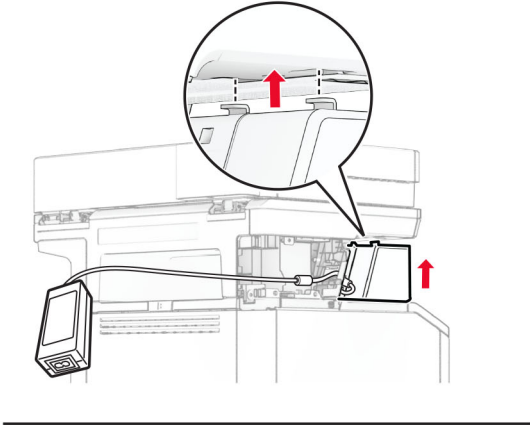
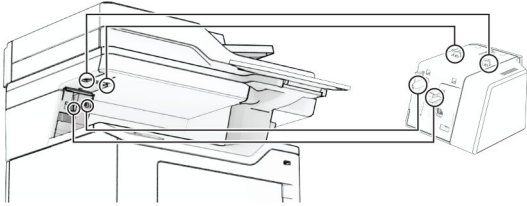

10 Tempatkan catu daya dengan benar.

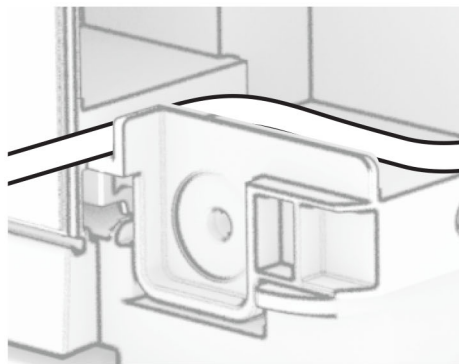
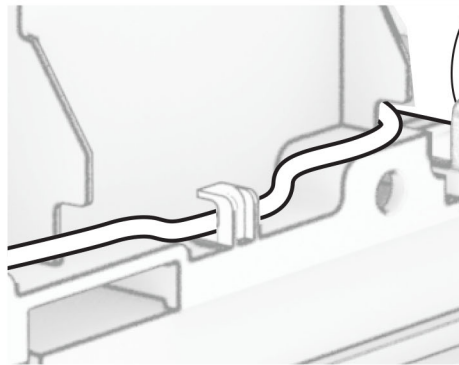
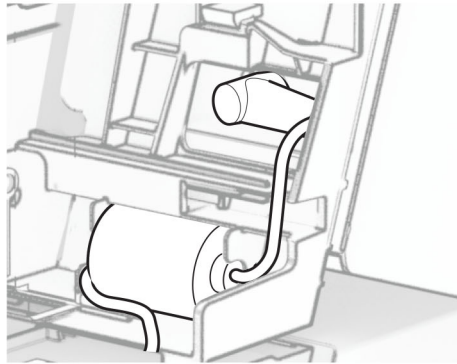

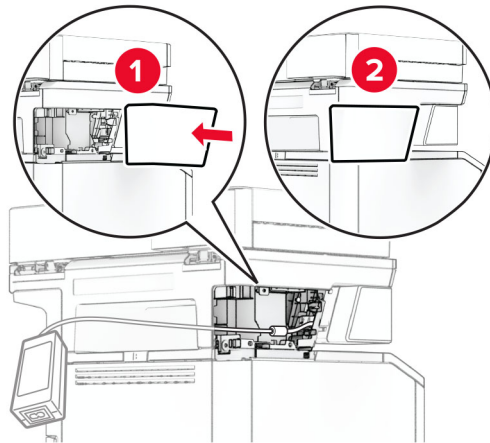
11 Pasang tutup kolom.

Catatan: Amankan catu daya dengan benar.



12 Sambungkan ujung kabel daya jepretan kawat dengan catu daya, lalu ujung lainnya ke stopkontak listrik.

13 Sambungkan ujung kabel daya printer ke printer, lalu ujung lainnya ke stopkontak listrik.

⚠ AWAS—DAPAT MENIMBULKAN CEDERA: Untuk menghindari risiko kebakaran atau tersengat listrik, sambungkan kabel daya ke stopkontak listrik yang sudah diinspeksi standar mutunya dan dihubungkan ke arde di dekat produk dan mudah dijangkau.

14 Aktifkan printer.

Mengganti MarkNet N8450 Wireless Print Server

⚠️ AWAS—BAHAYA SENGATAN LISTRIK: Untuk menghindari risiko sengatan listrik, jika Anda mengakses papan kontroler atau memasang perangkat keras atau perangkat memori opsional, ada kalanya setelah menyiapkan printer, Anda harus menonaktifkan printer terlebih dahulu, yaitu dengan melepas kabel daya dari stopkontak listrik. Jika Anda memiliki perangkat lain yang terpasang dengan printer, matikan terlebih dahulu, dan lepas kabel yang tersambung ke printer.

Catatan: Pekerjaan ini memerlukan obeng minus.

- 1 Nonaktifkan printer.
- 2 Lepas kabel daya dari stopkontak listrik, lalu dari printer.
- 3 Buka pintu akses menuju papan kontroler.

Peringatan—Dapat Menimbulkan Kerusakan: Komponen elektronik papan kontroler bisa rusak dengan mudah akibat adanya sengatan listrik statis. Sentuh permukaan besi pada printer sebelum menyentuh konektor atau komponen lain pada papan kontroler.

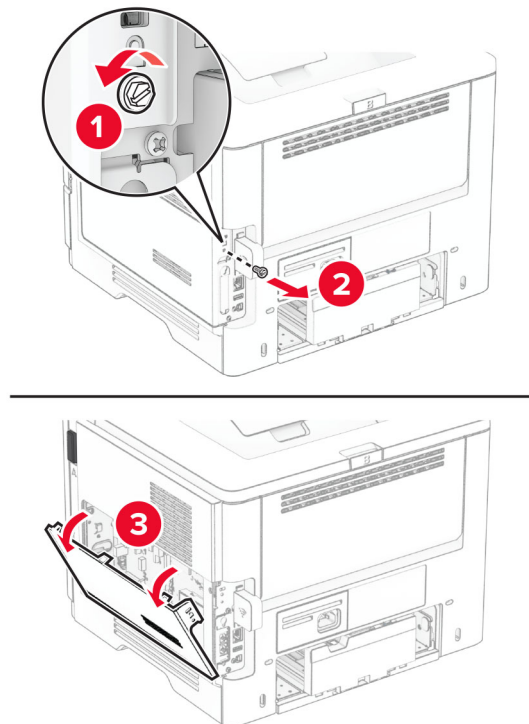

4 Buka tutup server cetak nirkabel.

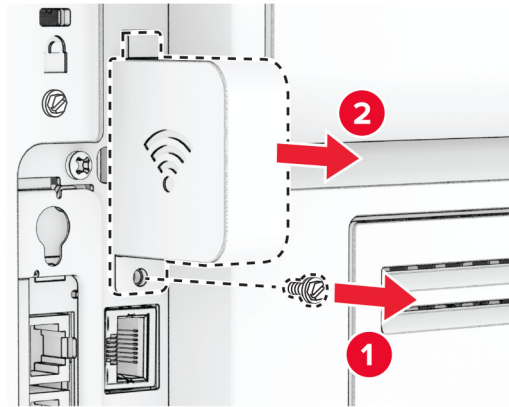

5 Lepas kartu faks.

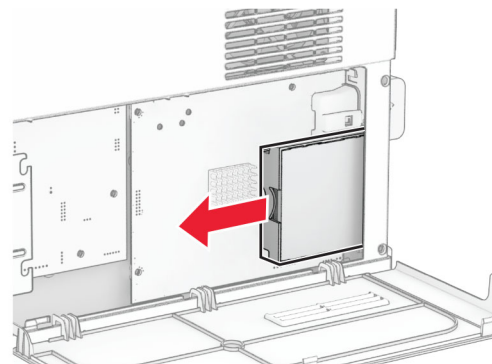
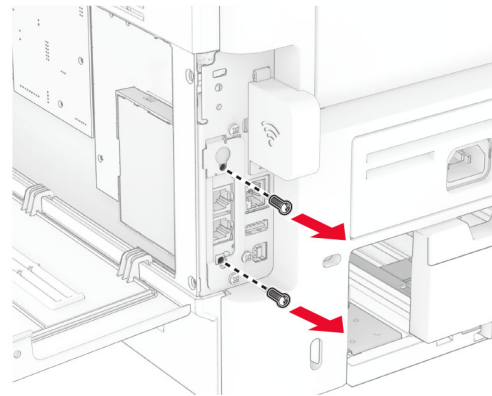

6 Lepas server cetak nirkabel yang lama.

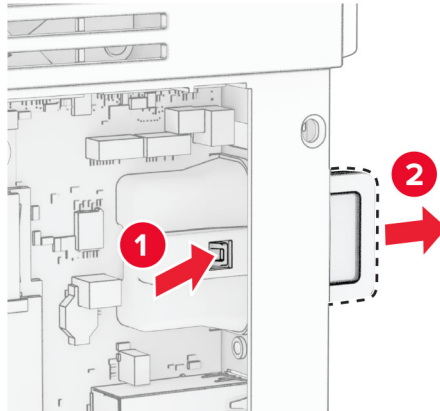

7 Buka kemasan server cetak nirkabel yang baru.

8 Masukkan server cetak nirkabel yang baru, sampai berbunyi *klik*.

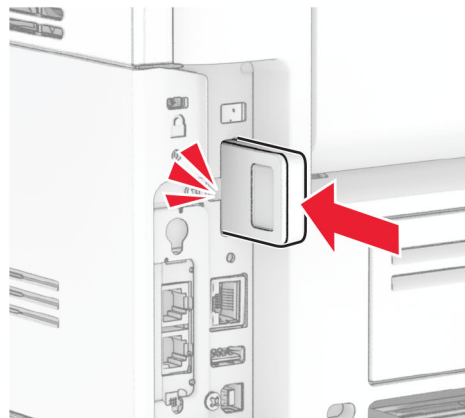
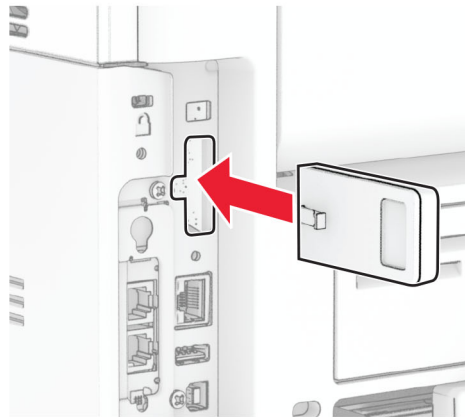

9 Pasang kartu faks, lalu pasang sekrupnya.

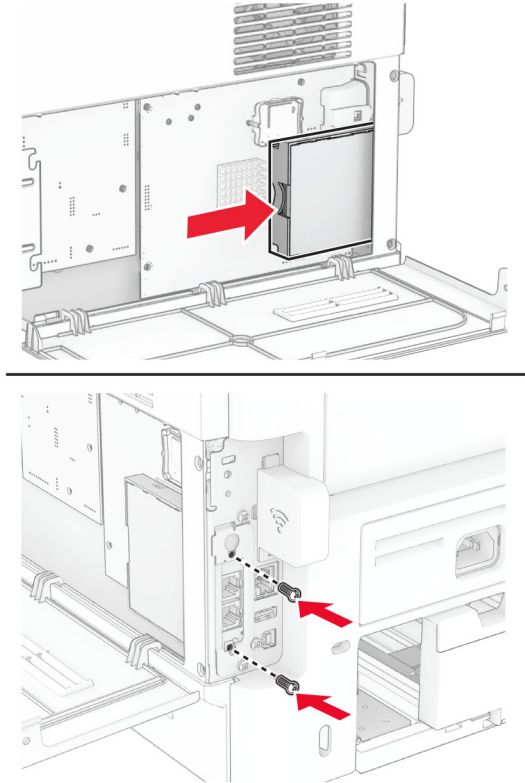

10 Pasang kembali tutup server cetak nirkabel, lalu pasang sekrupnya.

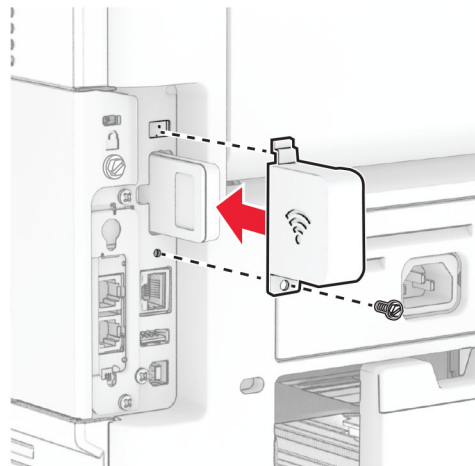

11 Tutup pintu akses menuju papan kontroler, lalu pasang sekrupnya.

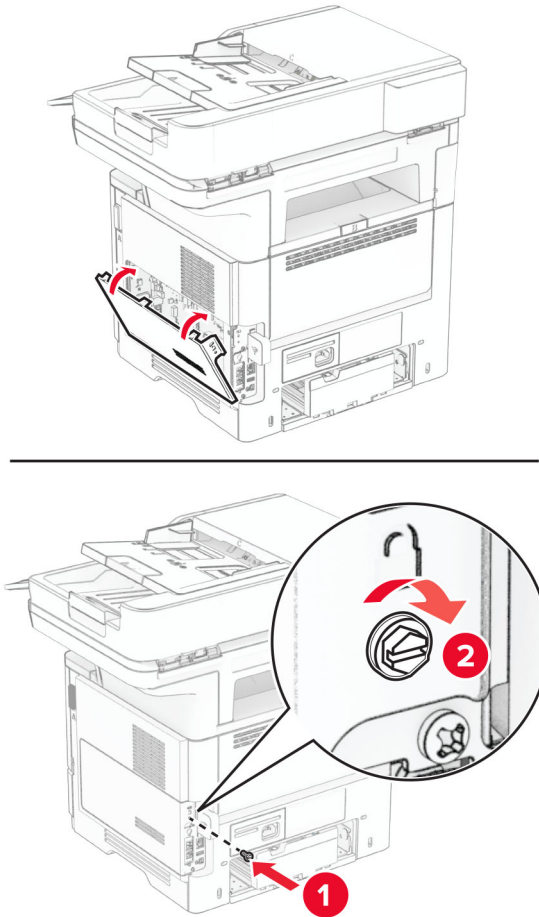

12 Pasang kabel daya ke printer, lalu ke stopkontak listrik.

⚠ AWAS—DAPAT MENIMBULKAN CEDERA: Untuk menghindari risiko kebakaran atau tersengat listrik, sambungkan kabel daya ke stopkontak listrik yang sudah diinspeksi standar mutunya dan dihubungkan ke arde di dekat produk dan mudah dijangkau.

13 Aktifkan printer.

Mengganti roda penarik

- 1 Nonaktifkan printer.
- 2 Lepas kabel daya dari stopkontak listrik, lalu dari printer.

3 Lepas baki.

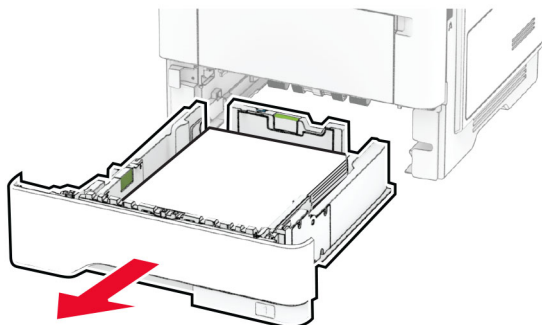

4 Lepas roda penarik yang lama.

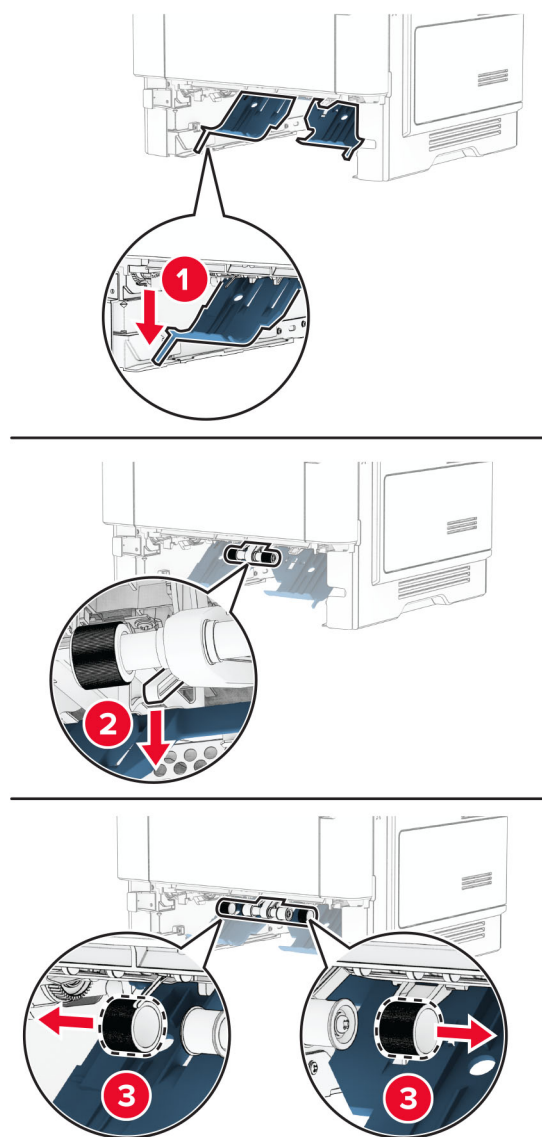

5 Buka kemasan roda penarik yang baru.

6 Masukkan roda penarik yang baru.

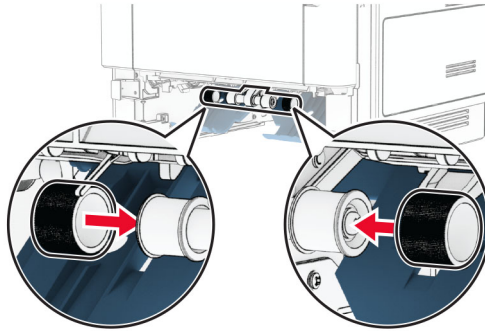

7 Masukkan baki.

8 Pasang kabel daya ke printer, lalu ke stopkontak listrik.

⚠ AWAS—DAPAT MENIMBULKAN CEDERA: Untuk menghindari risiko kebakaran atau tersengat listrik, sambungkan kabel daya ke stopkontak listrik yang sudah diinspeksi standar mutunya dan dihubungkan ke arde di dekat produk dan mudah dijangkau.

9 Aktifkan printer.

Mengganti bantalan kaca pemindai

1 Buka pintu pemindai.

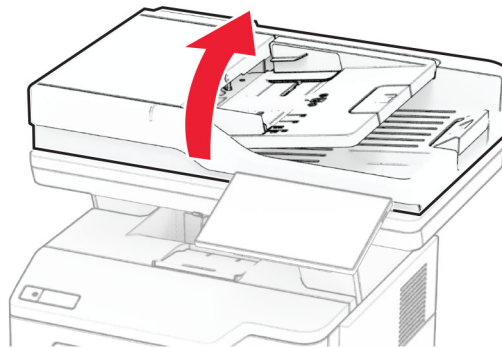

2 Lepas bantalan kaca pemindai yang lama.

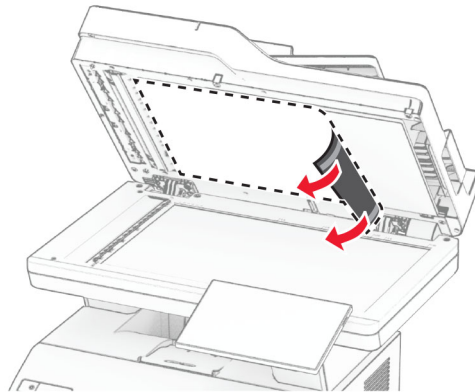

3 Buka kemasan bantalan kaca pemindai yang baru.

4 Ratakan bantalan kaca pemindai dengan kaca pemindai.

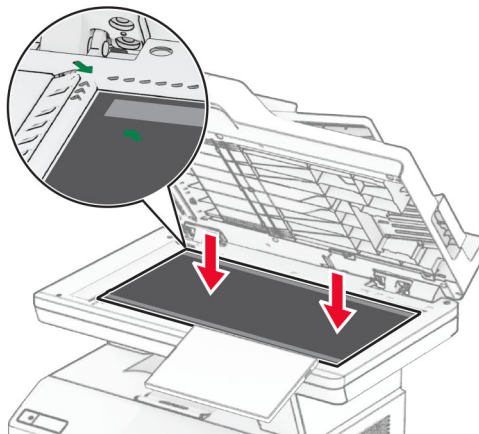
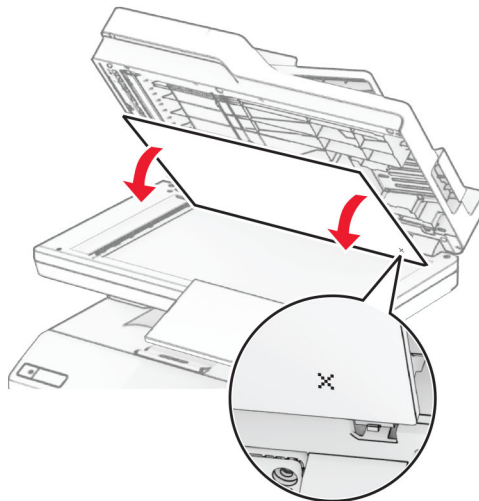

5 Tutup pintu pemindai untuk memasang bantalan kaca pemindai.

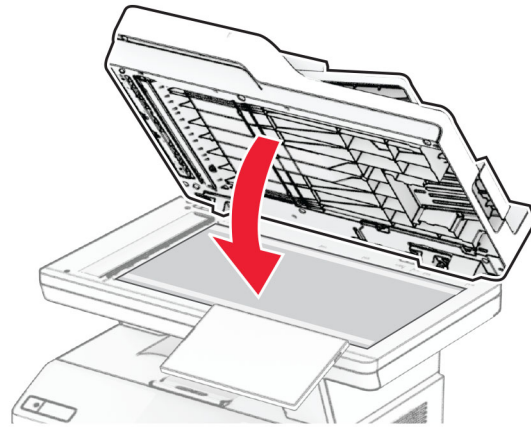

6 Buka pintu pemindai.

7 Tekan bantalan kaca pemindai agar aman.

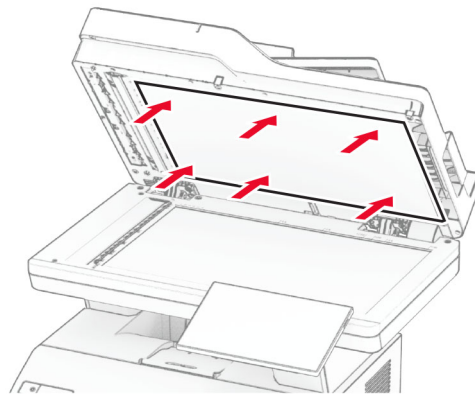

8 Tutup pintu pemindai.

Mengganti roller ADF

1 Buka pintu C.

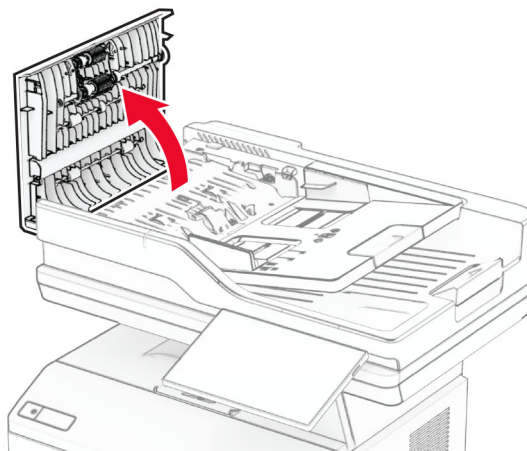

2 Lepas roller penarik ADF yang lama.

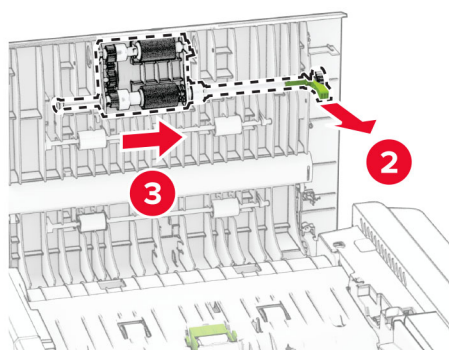
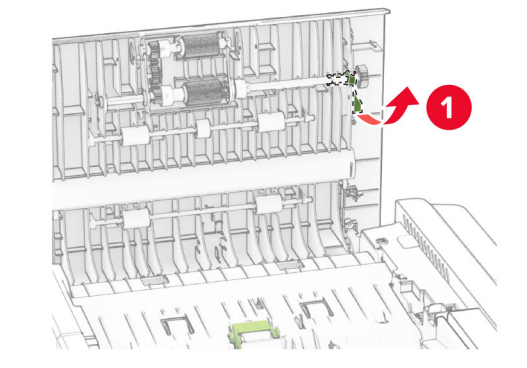

3 Lepas roller pemisah ADF yang lama.

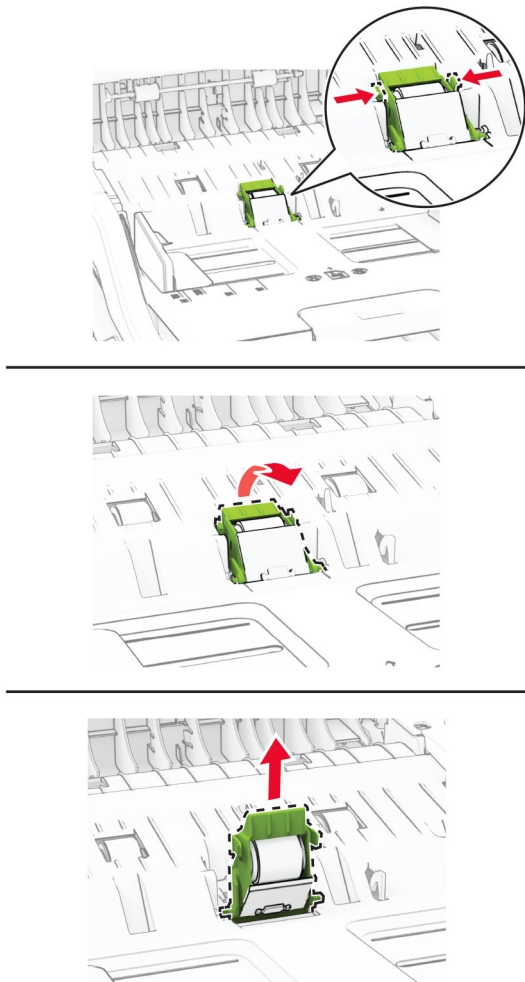

4 Buka kemasan roller penarik ADF dan roller pemisah ADF yang baru.

5 Masukkan roller pemisah ADF yang baru sampai berbunyi *klik* di tempatnya.

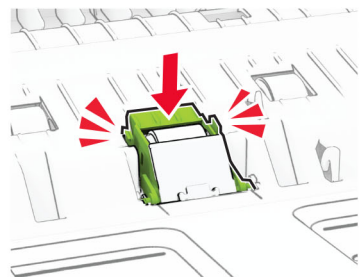
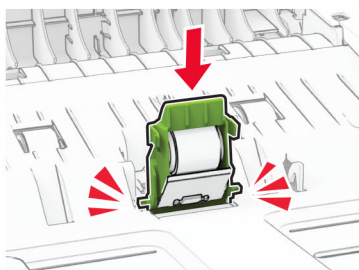
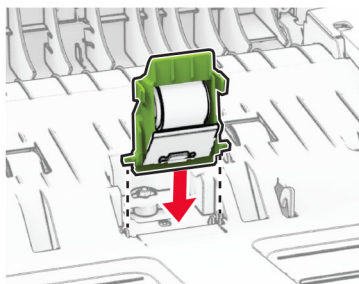

6 Masukkan roller penarik ADF yang baru sampai berbunyi *klik* pada tempatnya.

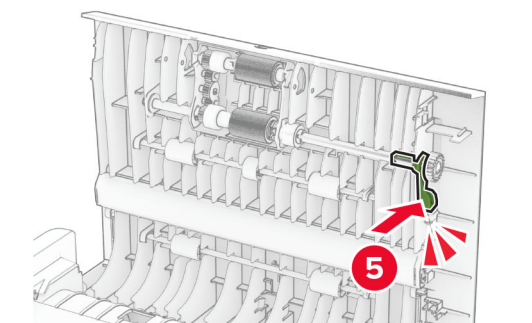
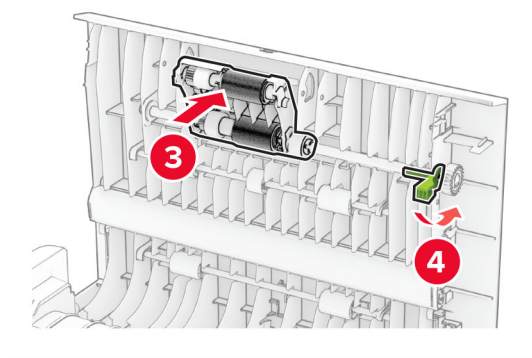
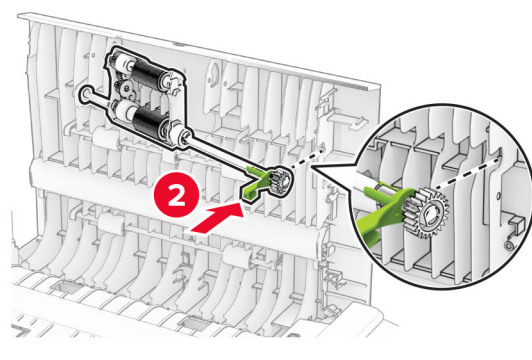
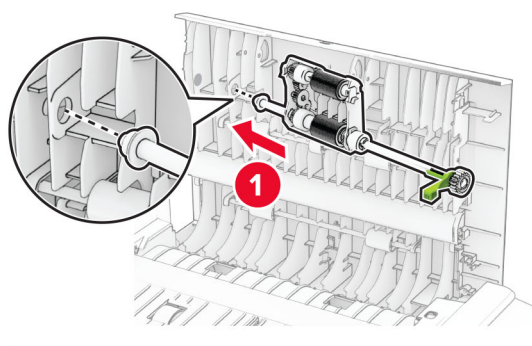

7 Tutup pintu C.

Menyetel ulang penghitung pemakaian bahan pakai

- 1 Dari layar awal, sentuh **Settings (Setelan) > Device (Perangkat) > Maintenance (Perawatan) > Configuration Menu (Menu Konfigurasi) > Penghitung dan Pemakaian Bahan Pakai**.
- 2 Pilih penghitung yang ingin Anda setel ulang.

Peringatan—Dapat Menimbulkan Kerusakan: Suku cadang dan bahan pakai yang tidak memiliki perjanjian Program Pengembalian bisa disetel ulang dan diproduksi ulang. Meski demikian, garansi produsen tidak berlaku untuk kerusakan yang disebabkan oleh penggunaan suku cadang atau bahan pakai yang tidak asli. Menyetel ulang penghitung pada suku cadang dan bahan pakai tanpa pembuatan ulang yang semestinya bisa merusak printer. Setelah menyetel ulang penghitung suku cadang atau bahan pakai, printer Anda bisa saja menampilkan eror yang menunjukkan keberadaan item setel ulang.

Membersihkan bagian printer

Membersihkan printer

 **AWAS—BAHAYA SENGATAN LISTRIK:** Untuk menghindari risiko sengatan listrik ketika membersihkan bagian luar printer, cabutlah kabel listrik dari stopkontak dan lepaskan semua kabel dari printer sebelum melanjutkan.

Catatan:

- Jalankan proses ini sekali setiap beberapa bulan.
- Garansi tidak mencakup kerusakan pada printer yang disebabkan kesalahan penanganan.

- 1 Matikan printer, lalu cabut kabel dayanya dari stopkontak.
- 2 Keluarkan kertas dari keranjang standar dan pengumpan multiguna.
- 3 Bersihkan debu, serabut, dan potongan kertas di sekitar printer menggunakan sikat halus atau penyedot debu.
- 4 Seka bagian luar printer dengan kain lembut bebas serat yang sedikit dibasahi.

Catatan:

- Jangan menggunakan pembersih rumah tangga atau deterjen, karena dapat merusak permukaan printer.
- Pastikan semua area printer sudah kering setelah dibersihkan.

- 5 Sambungkan kabel daya ke stopkontak, kemudian nyalakan printer.

 **AWAS—DAPAT MENIMBULKAN CEDERA:** Untuk menghindari risiko kebakaran atau tersengat listrik, sambungkan kabel daya ke stopkontak listrik yang sudah diinspeksi standar mutunya dan dihubungkan ke arde di dekat produk dan mudah dijangkau.

Membersihkan layar sentuh

⚠️ AWAS—BAHAYA SENGATAN LISTRIK: Untuk menghindari risiko sengatan listrik ketika membersihkan bagian luar printer, cabutlah kabel listrik dari stopkontak dan lepaskan semua kabel dari printer sebelum melanjutkan.

- 1 Matikan printer, lalu cabut kabel dayanya dari stopkontak.
- 2 Lap layar sentuh menggunakan kain lembap, lembut, dan bebas serat.

Catatan:

- Jangan gunakan bahan pembersih rumah tangga atau detergen karena bisa merusak layar sentuh.
- Pastikan layar sentuh kering setelah dibersihkan.

- 3 Sambungkan kabel daya ke stopkontak, kemudian nyalakan printer.

⚠️ AWAS—DAPAT MENIMBULKAN CEDERA: Untuk menghindari risiko kebakaran atau tersengat listrik, sambungkan kabel daya ke stopkontak listrik yang sudah diinspeksi standar mutunya dan dihubungkan ke arde di dekat produk dan mudah dijangkau.

Membersihkan pemindai

- 1 Buka pintu pemindai.

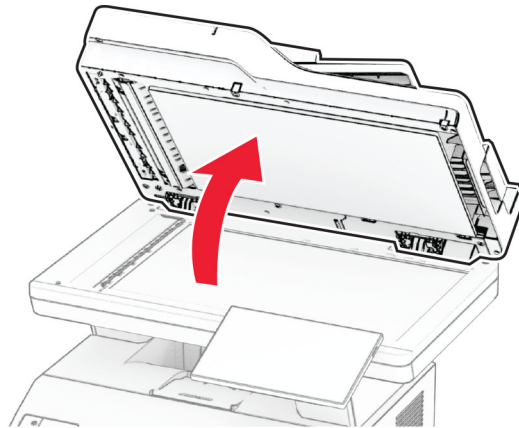

2 Dengan memakai kain bekas yang lembut tanpa serat, usap area-area berikut:

- Bantalan kaca ADF

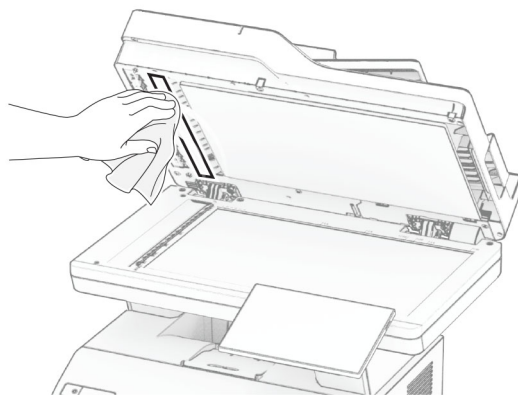

- Bantalan kaca pemindai



- Kaca ADF

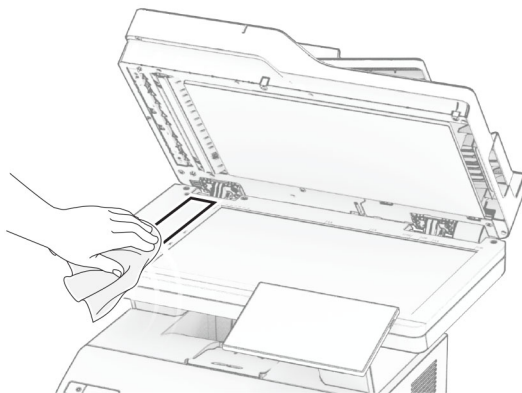

- Kaca pemindai

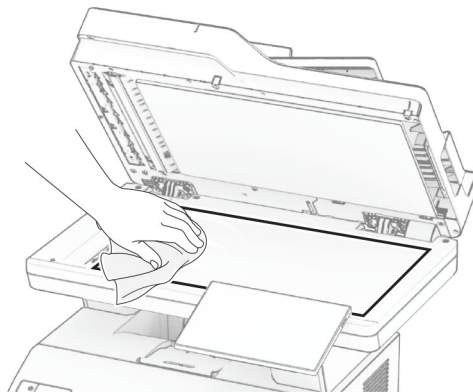

3 Tutup pintu pemindai.

4 Buka pintu C.

5 Dengan memakai kain bekas yang lembut tanpa serat, usap area-area berikut:

- Bantalan kaca ADF di pintu C

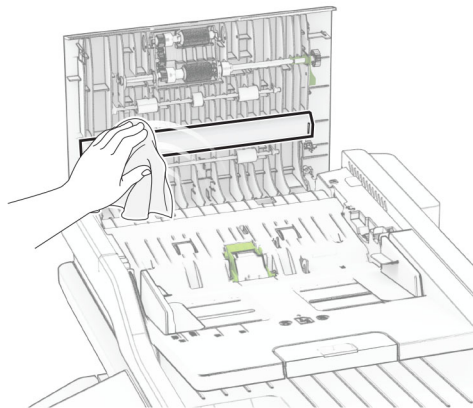

- Kaca ADF di pintu C

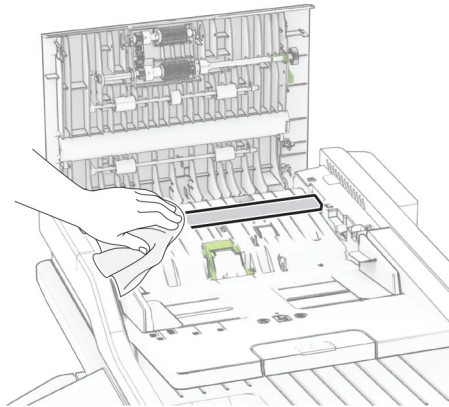

6 Tutup pintu C.

Membersihkan roller ADF

1 Buka pintu C.

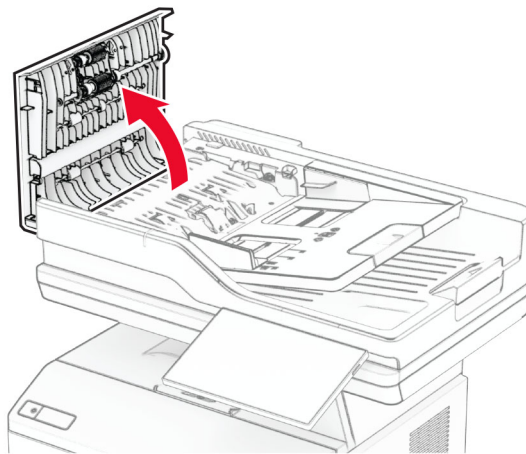

2 Lepas roller penarik ADF.

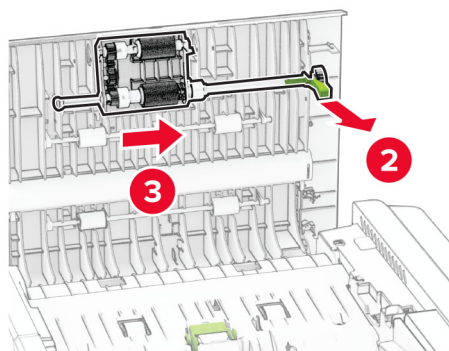
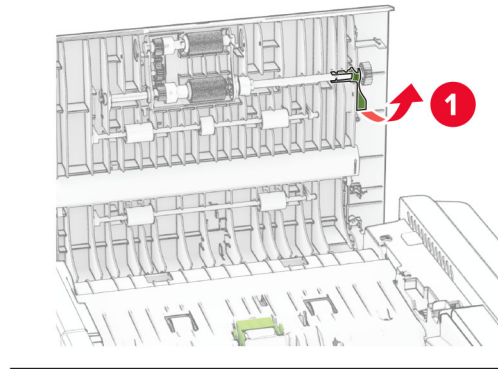

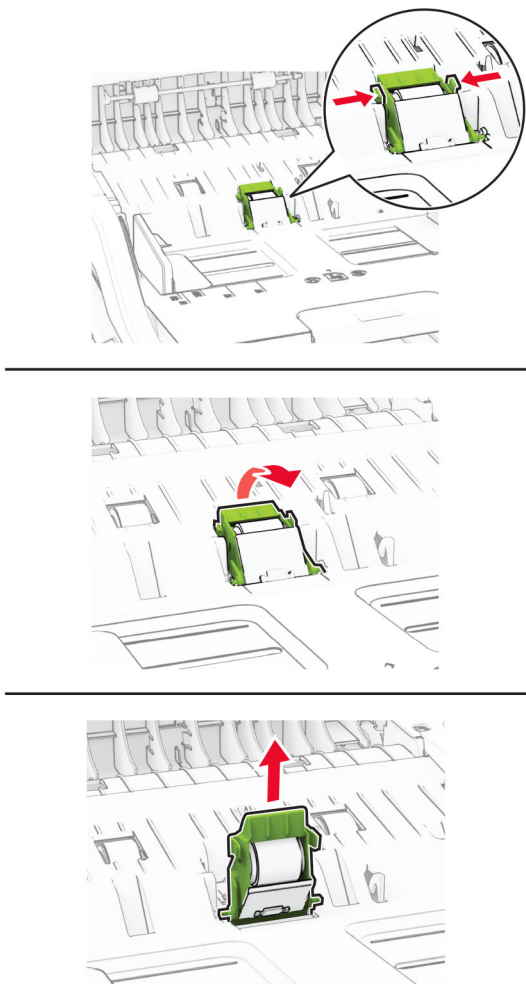
3 Lepas roller pemisah ADF.**4** Tuang alkohol isoprofil pada kain bekas yang lembut tanpa serat, usap roller penarik ADF dan roller pemisah ADF.

5 Masukkan roller pemisah ADF sampai berbunyi *klik* di tempatnya.

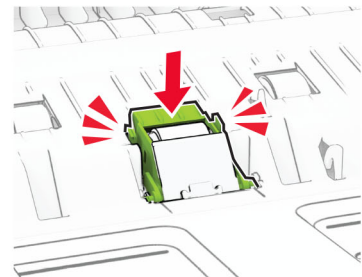
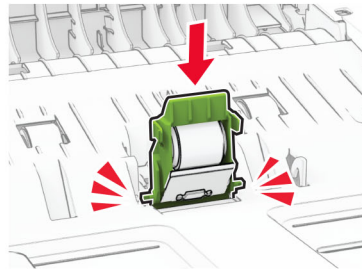
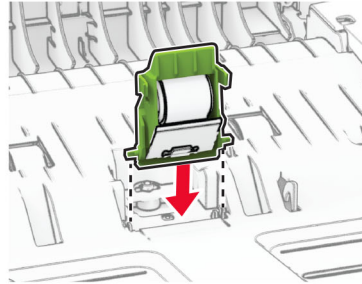

6 Masukkan roller penarik ADF sampai berbunyi *klík* pada tempatnya.

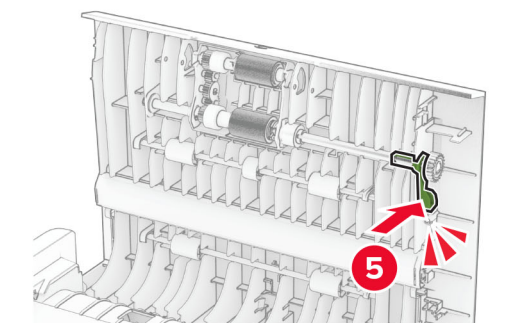
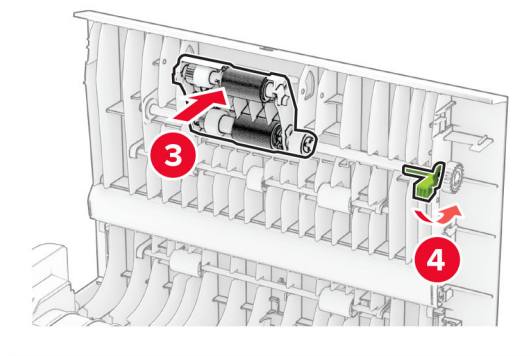
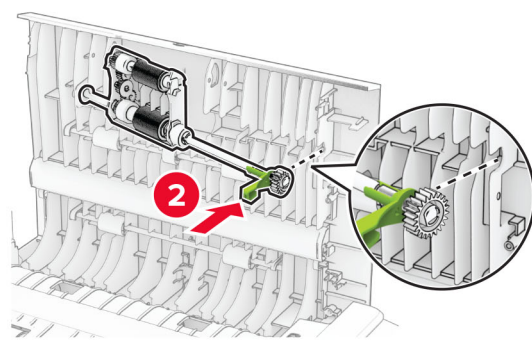
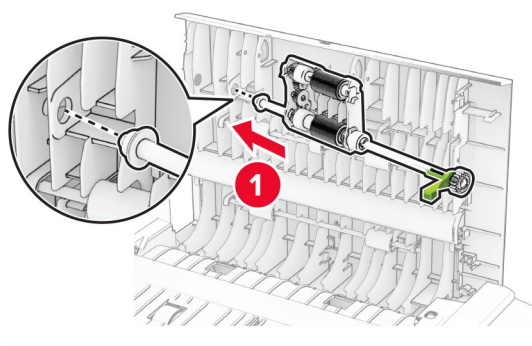

7 Tutup pintu C.

Menghemat energi dan kertas

Mengonfigurasi pengaturan mode hemat daya

mode Tidur

- 1 Dari layar awal, sentuh **Pengaturan > Perangkat > Manajemen Daya > Batas Waktu > Mode Tidur**.
- 2 Menentukan berapa lama printer tetap siaga sebelum beralih ke Mode Tidur.

Mode hibernasi

- 1 Dari layar awal, sentuh **Pengaturan > Perangkat > Manajemen Daya > Batas Waktu > Batas Waktu Hibernasi**.
- 2 Pilih berapa lama printer tetap siaga sebelum beralih ke mode Hibernasi.

Catatan:

- Agar Batas Waktu Hibernasi berfungsi, setel Batas Waktu Hibernasi saat Terkoneksi ke Hibernasi.
- Embedded Web Server dinonaktifkan saat printer berada pada mode Hibernasi.

Menyesuaikan kecerahan tampilan

- 1 Dari layar beranda, sentuh **Settings (Setelan) > Device (Perangkat) > Preferences (Preferensi)**.
- 2 Pada menu Screen Brightness (Kecerahan Layar), sesuaikan setelan.

Menghemat persediaan

- Mencetak bolak-balik.

Catatan: Pencetakan bolak-balik adalah pengaturan default di driver cetak.

- Cetak beberapa halaman di selebar kertas.
- Gunakan fitur pratinjau untuk melihat bagaimana tampilan dokumen sebelum mencetaknya.
- Cetak satu salinan dokumen untuk memeriksa isi dan formatnya agar akurat.

Memindah printer ke lokasi lain

 **AWAS—DAPAT MENIMBULKAN CEDERA:** Jika berat printer lebih dari 20 kg (44 lb), Anda memerlukan bantuan dua atau beberapa orang agar bisa mengangkatnya dengan aman.

 **AWAS—DAPAT MENIMBULKAN CEDERA:** Untuk mencegah risiko kebakaran atau sengatan listrik, hanya gunakan kabel daya yang disediakan bersama dengan produk ini atau produk pengganti yang disahkan oleh pembuat.

 **AWAS—DAPAT MENIMBULKAN CEDERA:** Ketika memindah printer, ikuti panduan berikut guna menghindari cedera personal atau kerusakan pada printer.

- Pastikan semua pintu dan baki tertutup.
- Nonaktifkan printer, lalu lepas kabel daya dari stopkontak listrik.

- Putus semua sambungan colokan dan kabel dari printer.
- Jika printer memiliki penyangga terpisah untuk baki opsional atau opsi output, lepas penyangga tersebut sebelum memindah printer.
- Jika printer memiliki basis kaster, gulung dengan hati-hati ke lokasi baru. Harap selalu waspada jika melewati ambang pintu dan retakan pada lantai.
- Jika printer tidak memiliki basis kaster, tetapi diatur dengan baki opsional serta opsi output, lepas opsi output dan angkat printer tanpa baki. Jangan coba-coba mengangkat printer dan opsi lain secara bersamaan.
- Selalu gunakan pegangan tangan yang tersedia pada printer untuk mengangkatnya.
- Jika hendak memakai troli untuk memindah printer, pastikan troli memiliki permukaan yang bisa menopang seluruh kaki-kaki printer.
- Jika hendak memakai troli untuk memindah opsi perangkat keras, pastikan troli memiliki permukaan yang bisa menopang ukuran opsi tersebut.
- Jaga agar printer senantiasa dalam posisi berdiri.
- Hindari melakukan gerakan yang cepat dan tiba-tiba.
- Pastikan jari Anda tidak di bawah printer ketika Anda meletakkannya.
- Pastikan terdapat cukup ruang kosong di sekeliling printer.

Catatan: Kerusakan pada printer akibat kesalahan dalam proses pemindahan tidak tercakup dalam garansi.

Mengirim printer

Untuk instruksi pengiriman, buka <https://support.lexmark.com> atau hubungi dukungan pelanggan.

Menyelesaikan masalah

Masalah kualitas cetak

Temukan gambar yang mewakili masalah kualitas cetak yang Anda alami, lalu klik tautan di bawah ini untuk membaca langkah pemecahan masalah.



[“Halaman putih atau kosong” pada halaman 229](#)

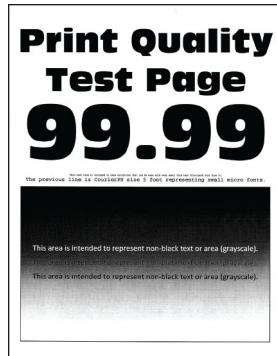

[“Hasil cetak gelap” pada halaman 230](#)

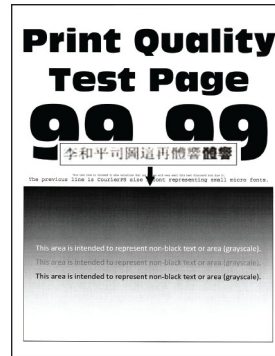

[“Garis lembut tidak tercetak dengan benar” pada halaman 232](#)



[“Kertas terlipat atau berkerut” pada halaman 233](#)

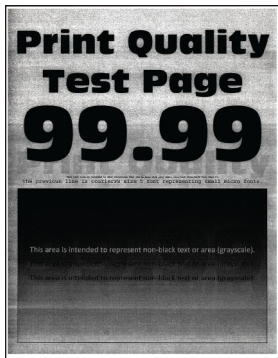

[“Latar abu-abu” pada halaman 234](#)



[“Garis putih horizontal” pada halaman 244](#)



[“Margin tidak benar” pada halaman 236](#)

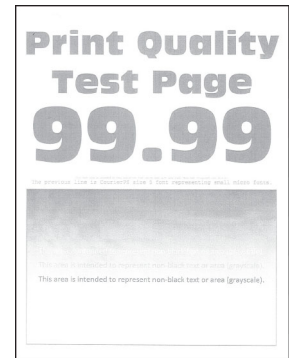

[“Hasil cetak tipis” pada halaman 236](#)



[“Hasil cetak bintik-bintik” pada halaman 238](#)



[“Kertas keriting” pada halaman 239](#)



[“Hasil cetak bengkok atau miring” pada halaman 241](#)



[“Cacat yang berulang” pada halaman 250](#)



“Halaman hitam pekat” pada halaman 241



“Gambar atau teks terpotong” pada halaman 242



“Toner menggores” pada halaman 243

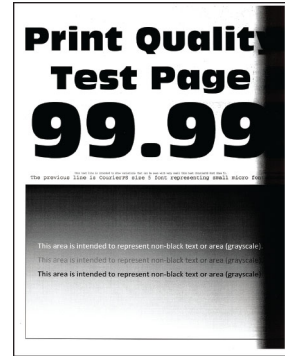

“Garis gelap vertikal” pada halaman 246



“Garis dan coretan gelap vertikal” pada halaman 248

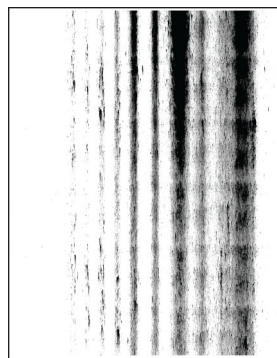

“Garis-garis gelap vertikal dengan hasil cetak yang hilang” pada halaman 249



“Garis putih vertikal” pada halaman 245

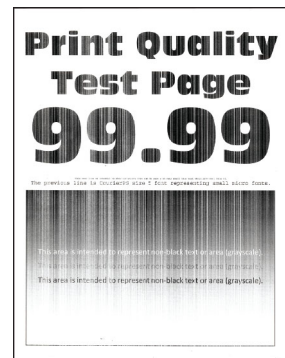



“Garis putih vertikal” pada halaman 246

Kode error printer

Kode error	Pesan error	Solusi
8,01	Tutup pintu depan A.	Tutup semua pintu kecuali saat melakukan perawatan.
9,00	Printer harus dimulai ulang. Pekerjaan terakhir mungkin tidak selesai.	Sentuh Continue (Lanjutkan) untuk membersihkan pesan dan melanjutkan mencetak.
11,11, 11,21, 11,31, 11,41	Masukkan <source/> dengan <type/> <size/>.	Buka baki yang ditunjuk, lalu masukkan kertas. Untuk informasi lebih lanjut, lihat “ Memuat kertas ke baki ” pada halaman 47.
11,12, 11,22, 11,32, 11,42	Masukkan <source/> dengan <type/> <size/> <orientation/>.	
11,91	Isi pengumpan serba guna dengan <type/> <size/>.	Buka pengumpan serba guna, lalu memasukkan kertas. Untuk informasi lebih lanjut, lihat “ Memasukkan kertas ke pengumpan multiguna ” pada halaman 49.
11,92	Isi pengumpan serba guna dengan <type/> <size/> <orientation/>.	

Kode eror	Pesan eror	Solusi
12,11, 12,21, 12,31, 12,41	Ganti <code><source/></code> menjadi <code><type/> <size/></code> .	Buka baki yang ditunjuk, keluarkan kertas, lalu masukkan jenis dan ukuran kertas yang benar. Untuk informasi lebih lanjut, lihat “Memuat kertas ke baki” pada halaman 47 .
12,12, 12,22, 12,32, 12,42	Ganti <code><source/></code> menjadi <code><type/> <size/> <orientation/></code> .	
12,91	Ganti pengumpan serba guna menjadi <code><type/> <size/></code> .	Keluarkan kertas, lalu masukkan jenis dan ukuran kertas yang benar. Untuk informasi lebih lanjut, lihat “Memasukkan kertas ke pengumpan multiguna” pada halaman 49 .
12,92	Ganti pengumpan serba guna menjadi <code><type/> <size/> <orientation/></code> .	
29,08	Lepas kemasan.	<ol style="list-style-type: none"> 1 Buka pintu A. 2 Lepaskan kartrid toner. 3 Lepaskan unit pencitraan. 4 Melepas kemasan. <p>Peringatan—Dapat Menimbulkan Kerusakan: Jangan sampai unit fotokonduktor terpapar cahaya secara langsung selama lebih dari 10 menit. Kualitas cetak akan menurun jika lama terpapar cahaya.</p> <p>Peringatan—Dapat Menimbulkan Kerusakan: Jangan menyentuh membran fotokonduktor yang mengilap di bawah unit pencitraan. Jika disentuh, kualitas pekerjaan cetak akan menurun.</p> <ol style="list-style-type: none"> 5 Pasang unit pencitraan. 6 Masukkan kartrid toner. 7 Tutup pintu A. 8 Lepas semua baki, lalu lepas kemasan. 9 Masukkan semua baki.
31.40z	Instal kembali kartrid yang hilang atau tidak responsif.	<ol style="list-style-type: none"> 1 Buka pintu A. 2 Lepaskan kartrid toner. 3 Masukkan kartrid toner. 4 Tutup pintu A.
31.60z	Instal kembali unit pencitraan yang hilang atau tidak responsif.	<ol style="list-style-type: none"> 1 Buka pintu A. 2 Lepaskan kartrid toner. 3 Lepaskan unit pencitraan. <p>Peringatan—Dapat Menimbulkan Kerusakan: Jangan sampai unit fotokonduktor terpapar cahaya secara langsung selama lebih dari 10 menit. Kualitas cetak akan menurun jika lama terpapar cahaya.</p> <p>Peringatan—Dapat Menimbulkan Kerusakan: Jangan menyentuh membran fotokonduktor yang mengilap di bawah unit pencitraan. Jika disentuh, kualitas pekerjaan cetak akan menurun.</p> <ol style="list-style-type: none"> 4 Pasang unit pencitraan. 5 Masukkan kartrid toner. 6 Tutup pintu A.
32.40z	Ganti kartrid yang tidak didukung.	Lihat “Mengganti kartrid toner” pada halaman 185 .
32.60z	Ganti unit pencitraan yang tidak didukung	Lihat “Mengganti unit pencitraan” pada halaman 187 .

Kode error	Pesan error	Solusi
33,40	Kartrid non-Lexmark, lihat Panduan Pengguna.	Lihat “Non-Lexmark supply (Bahan pakai non-Lexmark)” pada halaman 272.
33,60	Unit Pencitraan non-Lexmark, lihat Panduan Pengguna.	
37,1	Memori tidak cukup untuk menyusun pekerjaan.	Coba satu atau dua cara berikut: <ul style="list-style-type: none"> • Sentuh Continue (Lanjutkan) untuk mencetak bagian pekerjaan yang tersimpan dan mulai menyusun sisa pekerjaan cetak. • Batalkan pekerjaan cetak saat ini.
37,3	Memori tidak cukup, beberapa pekerjaan yang tertunda telah dihapus.	Sentuh Continue (Lanjutkan) untuk membersihkan pesan dan melanjutkan mencetak.
38,1	Memori penuh.	Coba satu atau dua cara berikut: <ul style="list-style-type: none"> • Sentuh Cancel job (Batalkan pekerjaan) untuk membersihkan pesan. • Cetak dokumen dalam beberapa bagian, atau kirim ke printer lain. • Instal memori printer yang lebih besar.
39,1	Halaman rumit, beberapa data mungkin tidak tercetak.	Coba satu atau dua cara berikut: <ul style="list-style-type: none"> • Sentuh Continue (Lanjutkan) untuk membersihkan pesan dan melanjutkan mencetak. • Batalkan pekerjaan cetak saat ini. • Instal memori printer yang lebih besar. • Kurangi kerumitan dan ukuran pekerjaan cetak sebelum mengirimnya kembali ke printer. <ul style="list-style-type: none"> – Kurangi jumlah halaman di pekerjaan cetak. – Kurangi jumlah dan ukuran font yang diunduh. – Hapus font atau makro yang tidak perlu dari pekerjaan cetak. – Kurangi jumlah grafik di pekerjaan cetak.
42.yy	Ganti kawasan printer dan kartrid yang tidak cocok.	Lihat “Mengganti kawasan printer dan kartrid yang tidak cocok” pada halaman 271.
43.40z	Pasang kembali kartrid.	Lihat “Mengganti kartrid toner” pada halaman 185.
44,40	Ganti printer dan kartrid yang tidak cocok.	Lihat “Mengganti kawasan printer dan kartrid yang tidak cocok” pada halaman 271.
55,1	Error saat membaca drive USB. Lepas USB.	Lepas flash drive untuk melanjutkan.
55,2	Error saat membaca hub USB. Lepas hub.	Lepas hub USB untuk melanjutkan.
58	Terlalu banyak baki yang terpasang. Hanya <x/> baki yang didukung.	<ol style="list-style-type: none"> 1 Nonaktifkan printer, lalu lepas kabel daya dari stopkontak listrik. 2 Lepas satu atau beberapa baki. 3 Sambungkan kabel daya dari stopkontak listrik, lalu aktifkan printer. <p> AWAS—DAPAT MENIMBULKAN CEDERA: Untuk menghindari risiko kebakaran atau tersengat listrik, sambungkan kabel daya ke stopkontak listrik yang sudah diinspeksi standar mutunya dan dihubungkan ke arde di dekat produk dan mudah dijangkau.</p>

Kode error	Pesan error	Solusi
59	Baki [x] tidak kompatibel.	<ol style="list-style-type: none"> 1 Nonaktifkan printer, lalu lepas kabel daya dari stopkontak listrik. 2 Lepas baki yang ditunjuk. 3 Sambungkan kabel daya dari stopkontak listrik, lalu aktifkan printer. <p> AWAS—DAPAT MENIMBULKAN CEDERA: Untuk menghindari risiko kebakaran atau tersengat listrik, sambungkan kabel daya ke stopkontak listrik yang sudah diinspeksi standar mutunya dan dihubungkan ke arde di dekat produk dan mudah dijangkau.</p>
61	Lepas disk yang cacat.	Ganti drive penyimpanan yang cacat.
62	Disk penuh.	<p>Coba satu atau dua cara berikut:</p> <ul style="list-style-type: none"> • Sentuh Continue (Lanjutkan) untuk membersihkan pesan. • Hapus font, makro, dan data lain yang tersimpan di drive penyimpanan intelijen. • Pasang drive penyimpanan intelijen.
63	Format disk tersebut.	<p>Format akan menghapus semua informasi dari drive penyimpanan. Untuk memformat disk, lakukan hal-hal berikut:</p> <ol style="list-style-type: none"> 1 Dari layar awal, sentuh Settings (Setelan) > Device (Perangkat) > Maintenance (Perawatan) > Out of Service Erase (Penghapusan di Luar Layanan). 2 Sentuh Sanitize all information on hard disk (Hapus semua informasi di hard disk) atau Erase Intelligent Storage Drive (Hapus Drive Penyimpanan Intelijen), lalu sentuh ERASE (HAPUS).
71,01	Nama Terminal Faks tidak disiapkan. Hubungi administrator sistem.	Lihat “Menyiapkan fungsi faks menggunakan faks analog” pada halaman 30.
71,02	Nomor Terminal Faks tidak disiapkan. Hubungi administrator sistem.	
71,03	Tidak ada sambungan telepon analog ke modem, faks dinonaktifkan.	Periksa koneksi dan sambungan sinyal. Untuk informasi lebih lanjut, lihat “Menyetel faks dengan saluran telepon standar.” pada halaman 33.
71,06	Tidak dapat tersambung ke Server Faks HTTPS.	Koneksi ke Server Faks HTTPS terputus. Periksa koneksi internet printer.
71,12	Memori penuh, tidak dapat mencetak faks.	Sentuh Print All (Cetak Semua) untuk mencetak sebanyak mungkin faks yang tersimpan.
71,13	Memori penuh. Tidak dapat mengirim faks.	<p>Coba satu atau dua cara berikut:</p> <ul style="list-style-type: none"> • Lanjutkan dan coba kirim faks sekali lagi. • Pindai dokumen asli satu halaman saat itu juga, hubungi nomor faks dan pindai dokumen.
71,4	Waktu printer tidak tepat.	<p>Untuk menyetel waktu printer, lakukan hal-hal berikut:</p> <ol style="list-style-type: none"> 1 Sentuh Settings (Setelan) > Device Perangkat > Preferences (Preferensi) 2 Sentuh Date and Time (Waktu dan Tanggal), lalu setel waktu yang tepat.

Kode eror	Pesan eror	Solusi
72,01	Server email SMTP belum disiapkan. Hubungi administrator sistem.	Lakukan salah satu di bawah ini: <ul style="list-style-type: none"> • Siapkan fungsi email Anda. Untuk informasi lebih lanjut, lihat “Mengonfigurasi setelan SMTP email” pada halaman 38. • Nonaktifkan pesan eror. Untuk informasi lebih lanjut, lihat “Menonaktifkan pesan eror 'SMTP server not set up' (Server SMTP belum disiapkan)” pada halaman 275.
80,01, 80,03, 80,09	Kit perawatan hampir habis.	Sentuh Continue (Lanjutkan) untuk membersihkan pesan.
80,11, 80,13, 80,19	Kit perawatan rendah.	
80,21, 80,23, 80,29	Kit perawatan sangat rendah.	
84,00, 84,01, 84,02, 84,03, 84,09	Unit pencitraan hampir habis.	Sentuh Continue (Lanjutkan) untuk membersihkan pesan.
84,11, 84,12, 84,13, 84,19	Unit pencitraan rendah.	
84,21, 84,22, 84,23, 84,29	Unit pencitraan sangat rendah.	
84,31, 84,32, 84,33	Ganti unit pencitraan, masa pakai yang disarankan terlampaui.	Lihat “Mengganti unit pencitraan” pada halaman 187.
84,41, 84,42, 84,43	Ganti unit pencitraan untuk melanjutkan mencetak.	
88,00, 88,08, 88,09	Kartrid hampir habis.	Sentuh Continue (Lanjutkan) untuk membersihkan pesan.
88,10, 88,18, 88,19	Kartrid rendah.	
88,20, 88,28, 88,29	Kartrid sangat rendah.	
88,30, 88,38	Ganti kartrid, perkiraan sisa halaman <num/>.	Lihat “Mengganti kartrid toner” pada halaman 185.
88,30, 88,38	Ganti kartrid.	
88,40, 88,48	Ganti kartrid, perkiraan sisa halaman 0.	
200,03	Kemacetan kertas, [jam header]. [xxx.yy]	Lihat “Kertas macet di pengumpan serbaguna” pada halaman 266.

Kode error	Pesan error	Solusi
200,04, 200,05, 200,14, 200,24, 200,25, 200,34, 200,35, 200,44, 200,45, 202,05, 202,15, 202,25, 202,35, 202,45, 230,03, 230,13, 230,23, 230,33, 230,43	Kemacetan kertas, [jam header]. [xxx.yy]	Lihat “Kertas macet di pintu B” pada halaman 263.
200,12, 200,15, 200,22, 200,32, 200,33, 200,42, 200,91, 202,03, 200,13, 202,33, 202,93	Kemacetan kertas, [jam header]. [xxx.yy]	Lihat “Kertas macet di pintu A” pada halaman 260.
200,13, 200,23, 200,33, 200,43, 241,86	Kemacetan kertas, [jam header]. [xxx.yy]	Lihat “Kertas macet di baki” pada halaman 265.
230,15, 230,25, 230,33, 230,45, 232,13, 232,23, 232,33, 232,43, 232,53, 232,93	Kemacetan kertas, [jam header]. [xxx.yy]	Lihat “Kertas macet di dalam unit dupleks” pada halaman 264.
24x,x6, 24x, 8y, 602,x9, 66x,x3, 66x, 8y.	Pengisian kertas error, [jam header]. [xxx.yy]	Lihat “Kertas macet di baki” pada halaman 265.

Kode error	Pesan error	Solusi
280,11, 280,13, 280,15, 280,91, 280,93, 280,95, 284,11, 284,13, 284,15, 284,91, 284,93, 284,95, 295,01, 680,10, 680,20, 680,40	Kemacetan pemindai. [xxx.yy]	Lihat " Kertas macet di pengumpan dokumen otomatis " pada halaman 266 .

Masalah mencetak

Kualitas cetak rendah

Halaman putih atau kosong



Catatan: Sebelum menyelesaikan masalah tersebut, cetak Halaman Percobaan Kualitas Cetak. Dari layar awal, sentuh **Settings (Setelan) > Troubleshooting (Pemecahan Masalah) > Print Quality Test Pages (Halaman Percobaan Kualitas Cetak)**.

Tindakan	Ya	Tidak
Langkah 1 a Periksa apakah printer masih memakai kartrid toner Lexmark yang asli dan didukung. Catatan: Jika kartrid tidak didukung, pasang kartrid yang didukung. b Cetak dokumen tersebut. Apakah printer mengeluarkan halaman putih atau kosong?	Ke langkah 2.	Masalah selesai.

Tindakan	Ya	Tidak
<p>Langkah 2</p> <p>a Lepas material kemasan yang menempel di unit pencitraan.</p> <p>1 Lepas kartrid toner, lalu lepas unit pencitraan.</p> <p>Peringatan—Dapat Menimbulkan Kerusakan: Hindarkan unit pencitraan dari paparan cahaya lebih dari 10 menit. Kualitas cetak akan menurun jika lama terpapar cahaya.</p> <p>Peringatan—Dapat Menimbulkan Kerusakan: Jangan menyentuh membran fotokonduktor yang mengilap di bawah unit pencitraan. Jika disentuh, kualitas pekerjaan cetak akan menurun.</p> <p>2 Periksa tanda-tanda kerusakan pada unit pencitraan dan lakukan penggantian, jika perlu.</p> <p>Catatan: Pastikan kontak membran fotokonduktor tidak bengkok atau di luar tempatnya.</p> <p>3 Goyang pelan unit pencitraan untuk mendistribusi ulang toner.</p> <p>4 Masukkan unit pencitraan, lalu masukkan kartrid toner.</p> <p>b Cetak dokumen tersebut.</p> <p>Apakah printer mengeluarkan halaman putih atau kosong?</p>	Ke langkah 3.	Masalah selesai.
<p>Langkah 3</p> <p>Periksa status kartrid toner, dan lakukan penggantian, jika perlu.</p> <p>a Dari layar awal, sentuh Status/Supplies (Status/Bahan Pakai) > Supplies (Bahan Pakai).</p> <p>b Cetak dokumen tersebut.</p> <p>Apakah printer mengeluarkan halaman putih atau kosong?</p>	Hubungi dukungan pelanggan .	Masalah selesai.

Hasil cetak gelap



Catatan: Sebelum menyelesaikan masalah tersebut, cetak Halaman Percobaan Kualitas Cetak. Dari layar awal, sentuh **Settings (Setelan) > Troubleshooting (Pemecahan masalah) > Print Quality Test Pages (Halaman Percobaan Kualitas Cetak)**.

Tindakan	Ya	Tidak
<p>Langkah 1</p> <p>a Periksa apakah printer masih memakai kartrid toner Lexmark yang asli dan didukung.</p> <p>Catatan: Jika kartrid tidak didukung, pasang kartrid yang didukung.</p> <p>b Cetak dokumen tersebut.</p> <p>Apakah hasil cetak gelap?</p>	Ke langkah 2.	Masalah selesai.
<p>Langkah 2</p> <p>a Nonaktifkan printer, tunggu sekitar 10 detik, lalu aktifkan printer.</p> <p>b Kurangi kegelapan toner. Dari layar awal, sentuh Setting (Setelan) > Print (Cetak) > Quality (Kualitas) > Toner Darkness (Kegelapan Toner).</p> <p>c Cetak dokumen tersebut.</p> <p>Apakah hasil cetak gelap?</p>	Ke langkah 3.	Masalah selesai.
<p>Langkah 3</p> <p>a Tergantung sistem operasi Anda, tentukan jenis kertas dari Printing Preferences (Preferensi Mencetak) atau Print Dialog (Dialog Cetak).</p> <p>Catatan:</p> <ul style="list-style-type: none"> • Pastikan setelan sesuai dengan kertas yang dimasukkan. • Anda juga bisa mengubah setelan pada panel kontrol printer. Dari layar awal, sentuh Settings (Setelan) > Paper (Kertas) > Tray Configuration (Konfigurasi Baki) > Paper Size/Type (Jenis/Ukuran Kertas). <p>b Cetak dokumen tersebut.</p> <p>Apakah hasil cetak gelap?</p>	Ke langkah 4.	Masalah selesai.
<p>Langkah 4</p> <p>Periksa apakah kertas memiliki tekstur atau permukaan kasar.</p> <p>Apakah Anda mencetak di kertas kasar atau bertekstur?</p>	Ke langkah 5.	Masuk ke langkah 6.
<p>Langkah 5</p> <p>a Ganti kertas bertekstur dengan plain paper.</p> <p>b Cetak dokumen tersebut.</p> <p>Apakah hasil cetak gelap?</p>	Ke langkah 6.	Masalah selesai.

Tindakan	Ya	Tidak
<p>Langkah 6</p> <p>a Masukkan kertas dari kemasan baru.</p> <p>Catatan: Kertas menyerap minyak karena tingkat kelembapan yang tinggi. Simpan kertas di wadah aslinya sampai Anda benar-benar akan menggunakannya.</p> <p>b Cetak dokumen tersebut.</p> <p>Apakah hasil cetak gelap?</p>	Ke langkah 7.	Masalah selesai.
<p>Langkah 7</p> <p>a Lepas, lalu masukkan unit pencitraan.</p> <p>Peringatan—Dapat Menimbulkan Kerusakan: Hindarkan unit pencitraan dari paparan cahaya lebih dari 10 menit. Kualitas cetak akan menurun jika lama terpapar cahaya.</p> <p>Peringatan—Dapat Menimbulkan Kerusakan: Jangan menyentuh membran fotokonduktor yang mengilap di bawah unit pencitraan. Jika disentuh, kualitas pekerjaan cetak akan menurun.</p> <p>b Cetak dokumen tersebut.</p> <p>Apakah hasil cetak gelap?</p>	Ke langkah 8.	Masalah selesai.
<p>Langkah 8</p> <p>a Mengganti unit pencitraan</p> <p>b Cetak dokumen tersebut.</p> <p>Apakah hasil cetak gelap?</p>	Hubungi dukungan pelanggan .	Masalah selesai.

Garis lembut tidak tercetak dengan benar

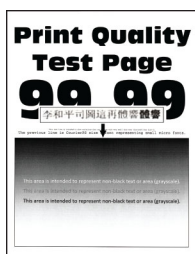

Catatan: Sebelum menyelesaikan masalah tersebut, cetak Halaman Percobaan Kualitas Cetak. Dari layar awal, sentuh **Settings (Setelan) > Troubleshooting (Pemecahan masalah) > Print Quality Test Pages (Halaman Percobaan Kualitas Cetak)**.

Tindakan	Ya	Tidak
<p>Langkah 1</p> <p>a Periksa apakah printer masih memakai kartrid toner Lexmark yang asli dan didukung.</p> <p>Catatan: Jika kartrid tidak didukung, pasang kartrid yang didukung.</p> <p>b Cetak dokumen tersebut.</p> <p>Apakah garis halus tercetak dengan benar?</p>	Masalah selesai.	Ke langkah 2.
<p>Langkah 2</p> <p>a Sesuaikan setelan kualitas cetak.</p> <p>1 Dari layar awal, sentuh Settings (Setelan) > Print (Cetak) > Quality (Kualitas) > Pixel Boost (Tingkatkan Pixel) > Fonts (Font).</p> <p>2 Sesuaikan Toner Darkness (Kegelapan Toner) ke angka 7. Dari layar awal, sentuh Setting (Setelan) > Print (Cetak) > Quality (Kualitas) > Toner Darkness (Kegelapan Toner).</p> <p>b Cetak dokumen tersebut.</p> <p>Apakah garis halus tercetak dengan benar?</p>	Masalah selesai.	Hubungi dukungan pelanggan .

Kertas terlipat atau berkerut

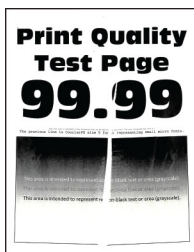

Catatan: Sebelum menyelesaikan masalah tersebut, cetak Halaman Percobaan Kualitas Cetak. Dari layar awal, sentuh **Settings (Setelan) > Troubleshooting (Pemecahan masalah) > Print Quality Test Pages (Halaman Percobaan Kualitas Cetak)**.

Tindakan	Ya	Tidak
<p>Langkah 1</p> <p>a Periksa apakah printer masih memakai kartrid toner Lexmark yang asli dan didukung.</p> <p>Catatan: Jika kartrid tidak didukung, pasang kartrid yang didukung.</p> <p>b Cetak dokumen tersebut.</p> <p>Apakah kertas terlipat atau berkerut?</p>	Ke langkah 2.	Masalah selesai.

Tindakan	Ya	Tidak
<p>Langkah 2</p> <p>a Masukkan kertas dari kemasan baru.</p> <p>Catatan: Kertas menyerap minyak karena tingkat kelembapan yang tinggi. Simpan kertas di wadah aslinya sampai Anda benar-benar akan menggunakannya.</p> <p>b Cetak dokumen tersebut.</p> <p>Apakah kertas terlipat atau berkerut?</p>	Ke langkah 3.	Masalah selesai.
<p>Langkah 3</p> <p>a Tergantung sistem operasi Anda, tentukan jenis kertas dari Printing Preferences (Preferensi Mencetak) atau Print Dialog (Dialog Cetak).</p> <p>Catatan:</p> <ul style="list-style-type: none"> • Pastikan setelan sesuai dengan kertas yang dimasukkan. • Anda juga bisa mengubah setelan dari panel kontrol printer. Dari layar awal, sentuh Settings (Setelan) > Paper (Kertas) > Tray Configuration (Konfigurasi Baki) > Paper Size/Type (Jenis/Ukuran Kertas). <p>b Cetak dokumen tersebut.</p> <p>Apakah kertas terlipat atau berkerut?</p>	Hubungi dukungan pelanggan .	Masalah selesai.

Latar abu-abu

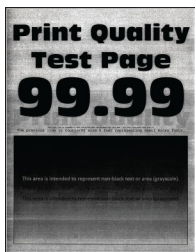

Catatan: Sebelum menyelesaikan masalah tersebut, cetak Halaman Percobaan Kualitas Cetak. Dari layar awal, sentuh **Settings (Setelan) > Troubleshooting (Pemecahan masalah) > Print Quality Test Pages (Halaman Percobaan Kualitas Cetak)**.

Tindakan	Ya	Tidak
<p>Langkah 1</p> <p>a Nonaktifkan printer, tunggu sekitar 10 detik, lalu aktifkan printer.</p> <p>b Kurangi kegelapan toner.</p> <p>Dari layar awal, sentuh Setting (Setelan) > Print (Cetak) > Quality (Kualitas) > Toner Darkness (Kegelapan Toner).</p> <p>c Cetak dokumen tersebut.</p> <p>Apakah latar abu-abu masih muncul di hasil cetak?</p>	Ke langkah 2.	Masalah selesai.

Tindakan	Ya	Tidak
<p>Langkah 2</p> <p>a Periksa apakah printer masih memakai kartrid toner Lexmark yang asli dan didukung.</p> <p>Catatan: Jika kartrid tidak didukung, pasang kartrid yang didukung.</p> <p>b Cetak dokumen tersebut.</p> <p>Apakah latar abu-abu masih muncul di hasil cetak?</p>	Ke langkah 3.	Masalah selesai.
<p>Langkah 3</p> <p>a Tergantung sistem operasi Anda, tentukan jenis kertas dari Printing Preferences (Preferensi Mencetak) atau Print Dialog (Dialog Cetak).</p> <p>Catatan:</p> <ul style="list-style-type: none"> • Pastikan setelan sesuai dengan kertas yang dimasukkan. • Anda juga bisa mengubah setelan dari panel kontrol printer. Dari layar awal, sentuh Settings (Setelan) > Paper (Kertas) > Tray Configuration (Konfigurasi Baki) > Paper Size/Type (Jenis/Ukuran Kertas). <p>b Cetak dokumen tersebut.</p> <p>Apakah latar abu-abu masih muncul di hasil cetak?</p>	Ke langkah 4.	Masalah selesai.
<p>Langkah 4</p> <p>a Lepas, lalu masukkan unit pencitraan.</p> <p>Peringatan—Dapat Menimbulkan Kerusakan: Jangan sampai unit pencitraan terpapar cahaya secara langsung. Kualitas cetak akan menurun jika lama terpapar cahaya.</p> <p>Peringatan—Dapat Menimbulkan Kerusakan: Jangan sentuh drum fotokonduktor. Jika disentuh, kualitas pekerjaan cetak akan menurun.</p> <p>b Cetak dokumen tersebut.</p> <p>Apakah latar abu-abu masih muncul di hasil cetak?</p>	Ke langkah 5.	Masalah selesai.
<p>Langkah 5</p> <p>a Perbarui firmware printer Untuk informasi lebih lanjut, lihat "Memperbarui firmware" pada halaman 52.</p> <p>b Cetak dokumen tersebut.</p> <p>Apakah latar abu-abu masih muncul di hasil cetak?</p>	Ke langkah 6.	Masalah selesai.
<p>Langkah 6</p> <p>a Mengganti unit pencitraan</p> <p>b Cetak dokumen tersebut.</p> <p>Apakah latar abu-abu masih muncul di hasil cetak?</p>	Hubungi dukungan pelanggan .	Masalah selesai.

Margin tidak benar



Catatan: Sebelum menyelesaikan masalah tersebut, cetak Halaman Percobaan Kualitas Cetak. Dari layar awal, sentuh **Settings (Setelan) > Troubleshooting (Pemecahan Masalah) > Print Quality Test Pages (Halaman Percobaan Kualitas Cetak)**.

Tindakan	Ya	Tidak
<p>Langkah 1</p> <p>a Sesuaikan pembatas kertas pada baki ke posisi yang benar untuk kertas yang dimasukkan.</p> <p>b Cetak dokumen tersebut.</p> <p>Apakah margin sudah benar?</p>	Masalah selesai.	Ke langkah 2.
<p>Langkah 2</p> <p>a Tergantung sistem operasi Anda, tentukan ukuran kertas dari Printing Preferences (Preferensi Mencetak) atau Print Dialog (Dialog Cetak).</p> <p>Catatan:</p> <ul style="list-style-type: none"> Pastikan setelan sesuai dengan kertas yang dimasukkan. Anda juga bisa mengubah setelan pada panel kontrol printer. Dari layar awal, sentuh Settings (Setelan) > Paper (Kertas) > Tray Configuration (Konfigurasi Baki) > Paper Size/Type (Jenis/Ukuran Kertas). <p>b Cetak dokumen tersebut.</p> <p>Apakah margin sudah benar?</p>	Masalah selesai.	Hubungi dukungan pelanggan .

Hasil cetak tipis

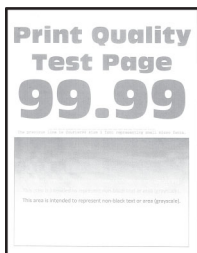

Catatan: Sebelum menyelesaikan masalah tersebut, cetak Halaman Percobaan Kualitas Cetak. Dari layar awal, sentuh **Settings (Setelan) > Troubleshooting (Pemecahan masalah) > Print Quality Test Pages (Halaman Percobaan Kualitas Cetak)**.

Tindakan	Ya	Tidak
<p>Langkah 1</p> <p>a Periksa apakah printer masih memakai kartrid toner Lexmark yang asli dan didukung.</p> <p>Catatan: Jika kartrid tidak didukung, pasang kartrid yang didukung.</p> <p>b Cetak dokumen tersebut.</p> <p>Apakah hasil cetak tipis?</p>	Ke langkah 2.	Masalah selesai.
<p>Langkah 2</p> <p>a Nonaktifkan printer, tunggu sekitar 10 detik, lalu aktifkan printer.</p> <p>b Meningkatkan kegelapan toner. Dari layar awal, sentuh Setting (Setelan) > Print (Cetak) > Quality (Kualitas) > Toner Darkness (Kegelapan Toner).</p> <p>c Cetak dokumen tersebut.</p> <p>Apakah hasil cetak tipis?</p>	Ke langkah 3.	Masalah selesai.
<p>Langkah 3</p> <p>a Tergantung sistem operasi Anda, tentukan jenis kertas dari Printing Preferences (Preferensi Mencetak) atau Print Dialog (Dialog Cetak).</p> <p>Catatan:</p> <ul style="list-style-type: none"> • Pastikan setelan sesuai dengan kertas yang dimasukkan. • Anda juga bisa mengubah setelan pada panel kontrol printer. Dari layar awal, sentuh Settings (Setelan) > Paper (Kertas) > Tray Configuration (Konfigurasi Baki) > Paper Size/Type (Jenis/Ukuran Kertas). <p>b Cetak dokumen tersebut.</p> <p>Apakah hasil cetak tipis?</p>	Ke langkah 4.	Masalah selesai.
<p>Langkah 4</p> <p>a Tergantung sistem operasi Anda, tentukan resolusi cetak dari Printing Preferences (Preferensi Cetak) atau dialog Print.</p> <p>b Setel resolusi pada 600.</p> <p>c Cetak dokumen tersebut.</p> <p>Apakah hasil cetak tipis?</p>	Ke langkah 5.	Masalah selesai.

Tindakan	Ya	Tidak
<p>Langkah 5</p> <p>a Lepaskan unit pencitraan.</p> <p>Peringatan—Dapat Menimbulkan Kerusakan: Jangan sampai unit pencitraan terpapar cahaya secara langsung. Paparan cahaya dalam waktu lama bisa menyebabkan masalah pada kualitas cetak.</p> <p>Peringatan—Dapat Menimbulkan Kerusakan: Jangan sentuh drum fotokonduktor. Jika disentuh, kualitas pekerjaan cetak akan menurun.</p> <p>b Goyang pelan unit pencitraan untuk mendistribusi ulang toner.</p> <p>c Pasang unit pencitraan.</p> <p>d Nonaktifkan printer, tunggu sekitar 10 detik, lalu aktifkan printer.</p> <p>e Cetak dokumen tersebut.</p> <p>Apakah hasil cetak tipis?</p>	Ke langkah 6.	Masalah selesai.
<p>Langkah 6</p> <p>a Periksa status kartrid toner.</p> <p>Dari layar awal, sentuh Settings (Setelan) > Reports (Laporan) > Device (Perangkat) > Device Statistics (Statistik Perangkat).</p> <p>b Dari bagian Supply Information (Informasi Bahan Pakai) untuk halaman yang dicetak, periksa status kartrid toner.</p> <p>Apakah masa pakai kartrid toner hampir habis?</p>	Ke langkah 7.	Hubungi dukungan pelanggan .
<p>Langkah 7</p> <p>a Ganti kartrid toner</p> <p>b Cetak dokumen tersebut.</p> <p>Apakah hasil cetak tipis?</p>	Hubungi dukungan pelanggan .	Masalah selesai.

Hasil cetak bintik-bintik



Catatan: Sebelum menyelesaikan masalah tersebut, cetak Halaman Percobaan Kualitas Cetak. Dari layar awal, sentuh **Settings (Setelan) > Troubleshooting (Pemecahan masalah) > Print Quality Test Pages (Halaman Percobaan Kualitas Cetak)**.

Tindakan	Ya	Tidak
<p>Langkah 1</p> <p>a Periksa apakah printer masih memakai kartrid toner Lexmark yang asli dan didukung.</p> <p>Catatan: Jika kartrid tidak didukung, pasang kartrid yang didukung.</p> <p>b Cetak dokumen tersebut.</p> <p>Apakah hasil cetak bintik-bintik?</p>	Ke langkah 2.	Masalah selesai.
<p>Langkah 2</p> <p>Periksa apakah terdapat kebocoran toner.</p> <p>Apakah tidak ada kebocoran printer?</p>	Masuk ke langkah 4.	Ke langkah 3.
<p>Langkah 3</p> <p>a Ganti kartrid toner</p> <p>b Cetak dokumen tersebut.</p> <p>Apakah hasil cetak bintik-bintik?</p>	Ke langkah 4.	Masalah selesai.
<p>Langkah 4</p> <p>Periksa status unit pencitraan.</p> <p>Dari layar awal, sentuh Status/Supplies (Status/Bahan Pakai) > Supplies (Bahan Pakai).</p> <p>Apakah masa pakai unit pencitraan hampir habis?</p>	Ke langkah 5.	Hubungi dukungan pelanggan .
<p>Langkah 5</p> <p>a Mengganti unit pencitraan</p> <p>b Cetak dokumen tersebut.</p> <p>Apakah hasil cetak bintik-bintik?</p>	Hubungi dukungan pelanggan .	Masalah selesai.

Kertas keriting



Tindakan	Ya	Tidak
<p>Langkah 1</p> <p>a Periksa apakah printer masih memakai kartrid toner Lexmark yang asli dan didukung.</p> <p>Catatan: Jika kartrid tidak didukung, pasang kartrid yang didukung.</p> <p>b Cetak dokumen tersebut.</p> <p>Apakah kertas keriting?</p>	Ke langkah 2.	Masalah selesai.
<p>Langkah 2</p> <p>a Sesuaikan pembatas kertas pada baki ke posisi yang benar untuk kertas yang dimasukkan.</p> <p>b Cetak dokumen tersebut.</p> <p>Apakah kertas keriting?</p>	Ke langkah 3.	Masalah selesai.
<p>Langkah 3</p> <p>a Tergantung sistem operasi Anda, tentukan jenis dan ukuran kertas dari Printing Preferences (Preferensi Mencetak) atau Print Dialog (Dialog Cetak).</p> <p>Catatan:</p> <ul style="list-style-type: none"> • Pastikan setelan sesuai dengan kertas yang dimasukkan. • Anda juga bisa mengubah setelan dari panel kontrol printer. <p>b Cetak dokumen tersebut.</p> <p>Apakah kertas keriting?</p>	Ke langkah 4.	Masalah selesai.
<p>Langkah 4</p> <p>a Keluarkan kertas dari baki, lalu balik kertas tersebut.</p> <p>b Cetak dokumen tersebut.</p> <p>Apakah kertas keriting?</p>	Ke langkah 5.	Masalah selesai.
<p>Langkah 5</p> <p>a Masukkan kertas dari kemasan baru.</p> <p>Catatan: Kertas menyerap minyak karena tingkat kelembapan yang tinggi. Simpan kertas di wadah aslinya sampai Anda benar-benar akan menggunakannya.</p> <p>b Cetak dokumen tersebut.</p> <p>Apakah kertas keriting?</p>	Ke langkah 6.	Masalah selesai.
<p>Langkah 6</p> <p>a Periksa apakah kertas yang dimasukkan memang didukung.</p> <p>Catatan: Jika kertas tidak didukung, masukkan kertas yang didukung.</p> <p>b Cetak dokumen tersebut.</p> <p>Apakah kertas keriting?</p>	Hubungi dukungan pelanggan .	Masalah selesai.

Hasil cetak bengkok atau miring



Catatan: Sebelum menyelesaikan masalah tersebut, cetak Halaman Percobaan Kualitas Cetak. Dari layar awal, sentuh **Settings (Setelan) > Troubleshooting (Pemecahan masalah) > Print Quality Test Pages (Halaman Percobaan Kualitas Cetak)**.

Tindakan	Ya	Tidak
<p>Langkah 1</p> <p>a Tarik keluar baki.</p> <p>b Keluarkan kertas, lalu masukkan kertas dari kemasan baru.</p> <p>Catatan: Kertas menyerap minyak karena tingkat kelembapan yang tinggi. Simpan kertas di wadah aslinya sampai Anda benar-benar akan menggunakannya.</p> <p>c Tekan dan geser pembatas kertas ke posisi yang benar untuk ukuran kertas yang Anda masukkan.</p> <p>d Masukkan baki.</p> <p>e Cetak dokumen tersebut.</p> <p>Apakah hasil cetak bengkok atau miring?</p>	Ke langkah 2.	Masalah selesai.
<p>Langkah 2</p> <p>a Periksa apakah Anda mencetak pada kertas yang didukung.</p> <p>b Cetak dokumen tersebut.</p> <p>Apakah hasil cetak bengkok atau miring?</p>	Hubungi dukungan pelanggan .	Masalah selesai.

Halaman hitam pekat



Catatan: Sebelum menyelesaikan masalah tersebut, cetak Halaman Percobaan Kualitas Cetak. Dari layar awal, sentuh **Settings (Setelan) > Troubleshooting (Pemecahan masalah) > Print Quality Test Pages (Halaman Percobaan Kualitas Cetak)**.

Tindakan	Ya	Tidak
<p>Langkah 1</p> <p>a Periksa apakah printer masih memakai kartrid toner Lexmark yang asli dan didukung.</p> <p>Catatan: Jika kartrid tidak didukung, pasang kartrid yang didukung.</p> <p>b Cetak dokumen tersebut.</p> <p>Apakah printer mengeluarkan halaman hitam pekat?</p>	Ke langkah 2.	Masalah selesai.
<p>Langkah 2</p> <p>a Lepaskan unit pencitraan.</p> <p>Peringatan—Dapat Menimbulkan Kerusakan: Hindarkan unit pencitraan dari paparan cahaya lebih dari 10 menit. Kualitas cetak akan menurun jika lama terpapar cahaya.</p> <p>Peringatan—Dapat Menimbulkan Kerusakan: Jangan menyentuh membran fotokonduktor yang mengilap di bawah unit pencitraan. Jika disentuh, kualitas pekerjaan cetak akan menurun.</p> <p>b Lepas kemasan yang menempel di unit pencitraan.</p> <p>Catatan: Pastikan Anda melepas semua gangguan di antara roller pengisian dan membran fotokonduktor.</p> <p>c Pasang unit pencitraan.</p> <p>d Cetak dokumen tersebut.</p> <p>Apakah printer mengeluarkan halaman hitam pekat?</p>	Ke langkah 3.	Masalah selesai.
<p>Langkah 3</p> <p>Periksa tanda-tanda kerusakan pada unit pencitraan.</p> <p>Apakah pada unit pencitraan tidak terdapat kerusakan?</p>	Hubungi dukungan pelanggan .	Ke langkah 4.
<p>Langkah 4</p> <p>a Mengganti unit pencitraan</p> <p>b Cetak dokumen tersebut.</p> <p>Apakah printer mengeluarkan halaman hitam pekat?</p>	Hubungi dukungan pelanggan .	Masalah selesai.

Gambar atau teks terpotong



Catatan: Sebelum menyelesaikan masalah tersebut, cetak Halaman Percobaan Kualitas Cetak. Dari layar awal, sentuh **Settings (Setelan) > Troubleshooting (Pemecahan masalah) > Print Quality Test Pages (Halaman Percobaan Kualitas Cetak)**.

Tindakan	Ya	Tidak
<p>Langkah 1</p> <p>a Periksa apakah printer masih memakai kartrid toner Lexmark yang asli dan didukung.</p> <p>Catatan: Jika kartrid tidak didukung, pasang kartrid yang didukung.</p> <p>b Cetak dokumen tersebut.</p> <p>Apakah gambar atau teks terpotong?</p>	Ke langkah 2.	Masalah selesai.
<p>Langkah 2</p> <p>a Lepaskan unit pencitraan.</p> <p>Peringatan—Dapat Menimbulkan Kerusakan: Hindarkan unit pencitraan dari paparan cahaya lebih dari 10 menit. Kualitas cetak akan menurun jika lama terpapar cahaya.</p> <p>Peringatan—Dapat Menimbulkan Kerusakan: Jangan menyentuh membran fotokonduktor yang mengilap di bawah unit pencitraan. Jika disentuh, kualitas pekerjaan cetak akan menurun.</p> <p>b Lepas kemasan yang menempel di unit pencitraan.</p> <p>Catatan: Pastikan Anda melepas semua gangguan di antara roller pengisian dan membran fotokonduktor.</p> <p>c Pasang unit pencitraan.</p> <p>d Cetak dokumen tersebut.</p> <p>Apakah gambar atau teks terpotong?</p>	Ke langkah 3.	Masalah selesai.
<p>Langkah 3</p> <p>a Mengganti unit pencitraan</p> <p>b Cetak dokumen tersebut.</p> <p>Apakah gambar atau teks terpotong?</p>	Hubungi dukungan pelanggan .	Masalah selesai.

Toner menggores

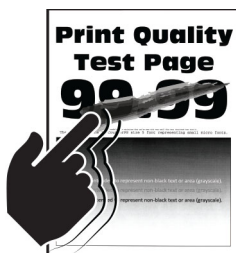

Catatan: Sebelum menyelesaikan masalah tersebut, cetak Halaman Percobaan Kualitas Cetak. Dari layar awal, sentuh **Settings (Setelan) > Troubleshooting (Pemecahan masalah) > Print Quality Test Pages (Halaman Percobaan Kualitas Cetak)**.

Tindakan	Ya	Tidak
<p>Langkah 1</p> <p>a Periksa apakah printer masih memakai kartrid toner Lexmark yang asli dan didukung.</p> <p>Catatan: Jika kartrid tidak didukung, pasang kartrid yang didukung.</p> <p>b Cetak dokumen tersebut.</p> <p>Apakah toner masih menggores?</p>	Ke langkah 2.	Masalah selesai.
<p>Langkah 2</p> <p>a Tergantung sistem operasi Anda, tentukan jenis kertas dari Printing Preferences (Preferensi Mencetak) atau Print Dialog (Dialog Cetak).</p> <p>Catatan:</p> <ul style="list-style-type: none"> • Pastikan setelan sesuai dengan kertas yang dimasukkan. • Anda juga bisa mengubah setelan pada panel kontrol printer. Dari layar awal, sentuh Settings (Setelan) > Paper (Kertas) > Tray Configuration (Konfigurasi Baki) > Paper Size/Type (Jenis/Ukuran Kertas). <p>b Cetak dokumen tersebut.</p> <p>Apakah toner masih menggores?</p>	Hubungi dukungan pelanggan .	Masalah selesai.

Garis putih horizontal

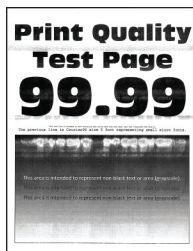

Catatan: Sebelum menyelesaikan masalah tersebut, cetak Halaman Percobaan Kualitas Cetak. Dari layar awal, sentuh **Settings (Setelan) > Troubleshooting (Pemecahan masalah) > Print Quality Test Pages (Halaman Percobaan Kualitas Cetak)**.

Tindakan	Ya	Tidak
<p>Langkah 1</p> <p>a Periksa apakah printer masih memakai kartrid toner Lexmark yang asli dan didukung.</p> <p>Catatan: Jika kartrid tidak didukung, pasang kartrid yang didukung.</p> <p>b Cetak dokumen tersebut.</p> <p>Apakah garis putih horizontal masih muncul pada hasil cetak?</p>	Ke langkah 2.	Masalah selesai.

Tindakan	Ya	Tidak
<p>Langkah 2</p> <p>a Lepas, lalu masukkan unit pencitraan.</p> <p>Peringatan—Dapat Menimbulkan Kerusakan: Jangan sampai unit pencitraan terpapar cahaya secara langsung. Kualitas cetak akan menurun jika lama terpapar cahaya.</p> <p>Peringatan—Dapat Menimbulkan Kerusakan: Jangan sentuh drum fotokonduktor. Jika disentuh, kualitas pekerjaan cetak akan menurun.</p> <p>b Cetak dokumen tersebut.</p> <p>Apakah garis putih horizontal masih muncul pada hasil cetak?</p>	Ke langkah 3.	Masalah selesai.
<p>Langkah 3</p> <p>a Mengganti unit pencitraan</p> <p>b Cetak dokumen tersebut.</p> <p>Apakah garis putih horizontal masih muncul pada hasil cetak?</p>	Ke langkah 4.	Masalah selesai.
<p>Langkah 4</p> <p>a Nonaktifkan printer, tunggu sekitar 10 detik, lalu aktifkan printer.</p> <p>b Cetak dokumen tersebut.</p> <p>Apakah garis putih horizontal masih muncul pada hasil cetak?</p>	Hubungi dukungan pelanggan .	Masalah selesai.

Garis putih vertikal



Catatan: Sebelum menyelesaikan masalah tersebut, cetak Halaman Percobaan Kualitas Cetak. Dari layar awal, sentuh **Settings (Setelan) > Troubleshooting (Pemecahan Masalah) > Print Quality Test Pages (Halaman Percobaan Kualitas Cetak)**.

Tindakan	Ya	Tidak
<p>a Periksa apakah printer masih memakai kartrid toner Lexmark yang asli dan didukung.</p> <p>Catatan: Jika kartrid tidak didukung, pasang kartrid yang didukung.</p> <p>b Cetak dokumen tersebut.</p> <p>Apakah garis putih vertikal masih muncul pada hasil cetak?</p>	Hubungi dukungan pelanggan .	Masalah selesai.

Garis putih vertikal



Catatan: Sebelum menyelesaikan masalah tersebut, cetak Halaman Percobaan Kualitas Cetak. Dari layar awal, sentuh **Settings (Setelan) > Troubleshooting (Pemecahan masalah) > Print Quality Test Pages (Halaman Percobaan Kualitas Cetak)**.

Tindakan	Ya	Tidak
<p>Langkah 1</p> <p>a Periksa apakah printer masih memakai kartrid toner Lexmark yang asli dan didukung.</p> <p>Catatan: Jika kartrid tidak didukung, pasang kartrid yang didukung.</p> <p>b Cetak dokumen tersebut.</p> <p>Apakah garis putih vertikal masih muncul pada hasil cetak?</p>	Ke langkah 2.	Masalah selesai.
<p>Langkah 2</p> <p>a Tergantung sistem operasi Anda, tentukan jenis kertas dari Printing Preferences (Preferensi Mencetak) atau Print Dialog (Dialog Cetak).</p> <p>Catatan:</p> <ul style="list-style-type: none"> Pastikan setelan sesuai dengan kertas yang dimasukkan. Anda juga bisa mengubah setelan pada panel kontrol printer. Dari layar awal, sentuh Settings (Setelan) > Paper (Kertas) > Tray Configuration (Konfigurasi Baki) > Paper Size/Type (Jenis/Ukuran Kertas). <p>b Cetak dokumen tersebut.</p> <p>Apakah garis putih vertikal masih muncul pada hasil cetak?</p>	Hubungi dukungan pelanggan .	Masalah selesai.

Garis gelap vertikal

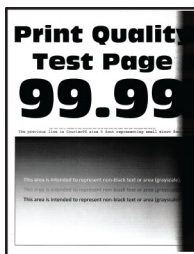

Catatan: Sebelum menyelesaikan masalah tersebut, cetak Halaman Percobaan Kualitas Cetak. Dari layar awal, sentuh **Settings (Setelan) > Troubleshooting (Pemecahan masalah) > Print Quality Test Pages (Halaman Percobaan Kualitas Cetak)**.

Tindakan	Ya	Tidak
<p>Langkah 1</p> <p>a Periksa apakah printer masih memakai kartrid toner Lexmark yang asli dan didukung.</p> <p>Catatan: Jika kartrid tidak didukung, pasang kartrid yang didukung.</p> <p>b Cetak dokumen tersebut.</p> <p>Apakah garis gelap vertikal masih muncul pada hasil cetak?</p>	Ke langkah 2.	Masalah selesai.
<p>Langkah 2</p> <p>a Lepas kartrid toner, lalu lepas unit pencitraan.</p> <p>Peringatan—Dapat Menimbulkan Kerusakan: Hindarkan unit pencitraan dari paparan cahaya lebih dari 10 menit. Kualitas cetak akan menurun jika lama terpapar cahaya.</p> <p>Peringatan—Dapat Menimbulkan Kerusakan: Jangan menyentuh membran fotokonduktor yang mengilap di bawah unit pencitraan. Jika disentuh, kualitas pekerjaan cetak akan menurun.</p> <p>b Masukkan unit pencitraan, lalu masukkan kartrid.</p> <p>c Cetak dokumen tersebut.</p> <p>Apakah garis gelap vertikal masih muncul pada hasil cetak?</p>	Ke langkah 3.	Masalah selesai.
<p>Langkah 3</p> <p>a Lepaskan unit pencitraan.</p> <p>Peringatan—Dapat Menimbulkan Kerusakan: Hindarkan unit pencitraan dari paparan cahaya lebih dari 10 menit. Kualitas cetak akan menurun jika lama terpapar cahaya.</p> <p>Peringatan—Dapat Menimbulkan Kerusakan: Jangan menyentuh membran fotokonduktor yang mengilap di bawah unit pencitraan. Jika disentuh, kualitas pekerjaan cetak akan menurun.</p> <p>b Lepas kemasan yang menempel di unit pencitraan.</p> <p>Catatan: Pastikan Anda melepas semua gangguan di antara roller pengisian dan membran fotokonduktor.</p> <p>c Pasang unit pencitraan.</p> <p>d Cetak dokumen tersebut.</p> <p>Apakah garis gelap vertikal masih muncul pada hasil cetak?</p>	Ke langkah 4.	Masalah selesai.
<p>Langkah 4</p> <p>a Periksa apakah ada cahaya terang yang masuk di sisi kanan printer, dan pindahkan printer, jika perlu.</p> <p>b Cetak dokumen tersebut.</p> <p>Apakah garis gelap vertikal masih muncul pada hasil cetak?</p>	Hubungi dukungan pelanggan .	Masalah selesai.

Garis dan coretan gelap vertikal



Catatan: Sebelum menyelesaikan masalah tersebut, cetak Halaman Percobaan Kualitas Cetak. Dari layar awal, sentuh **Settings (Setelan) > Troubleshooting (Pemecahan masalah) > Print Quality Test Pages (Halaman Percobaan Kualitas Cetak)**.

Tindakan	Ya	Tidak
<p>Langkah 1</p> <p>a Dari layar awal, sentuh Settings (Setelan) > Troubleshooting (Pemecahan Masalah) > Cleaning the Scanner (Membersihkan Pemindai)</p> <p>b Cetak dokumen tersebut.</p> <p>Apakah garis-garis gelap vertikal masih muncul pada hasil cetak?</p>	Masuk ke langkah 3.	Ke langkah 2.
<p>Langkah 2</p> <p>a Dengan memakai kain bekas yang lembut tanpa serat, bersihkan pemindai. Untuk informasi lebih lanjut, lihat "Membersihkan pemindai" pada halaman 212.</p> <p>b Salin dokumen dengan ADF.</p> <p>Apakah garis-garis gelap vertikal masih muncul pada hasil cetak?</p>	Hubungi dukungan pelanggan .	Masalah selesai.
<p>Langkah 3</p> <p>a Periksa apakah printer masih memakai kartrid toner Lexmark yang asli dan didukung.</p> <p>Catatan: Jika kartrid tidak didukung, pasang kartrid yang didukung.</p> <p>b Cetak dokumen tersebut.</p> <p>Apakah garis-garis gelap vertikal masih muncul pada hasil cetak?</p>	Ke langkah 4.	Masalah selesai.

Tindakan	Ya	Tidak
<p>Langkah 4</p> <p>a Lepas, lalu masukkan unit pencitraan.</p> <p>Peringatan—Dapat Menimbulkan Kerusakan: Hindarkan unit pencitraan dari paparan cahaya lebih dari 10 menit. Paparan cahaya dalam waktu lama bisa menyebabkan masalah pada kualitas cetak.</p> <p>Peringatan—Dapat Menimbulkan Kerusakan: Jangan menyentuh membran fotokonduktor yang mengilap di bawah unit pencitraan. Jika disentuh, kualitas pekerjaan cetak akan menurun.</p> <p>b Cetak dokumen tersebut.</p> <p>Apakah garis-garis gelap vertikal masih muncul pada hasil cetak?</p>	Ke langkah 5.	Masalah selesai.
<p>Langkah 5</p> <p>a Mengganti unit pencitraan</p> <p>b Cetak dokumen tersebut.</p> <p>Apakah garis-garis gelap vertikal masih muncul pada hasil cetak?</p>	Hubungi dukungan pelanggan .	Masalah selesai.

Garis-garis gelap vertikal dengan hasil cetak yang hilang

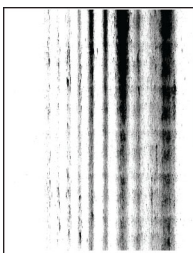

Catatan: Sebelum menyelesaikan masalah tersebut, cetak Halaman Percobaan Kualitas Cetak. Dari layar awal, sentuh **Settings (Setelan) > Troubleshooting (Pemecahan Masalah) > Print Quality Test Pages (Halaman Percobaan Kualitas Cetak)**.

Tindakan	Ya	Tidak
<p>Langkah 1</p> <p>a Periksa apakah printer masih memakai kartrid toner Lexmark yang asli dan didukung.</p> <p>Catatan: Jika kartrid tidak didukung, pasang kartrid yang didukung.</p> <p>b Cetak dokumen tersebut.</p> <p>Apakah garis-garis gelap vertikal dan gambar hilang masih muncul pada hasil cetak?</p>	Ke langkah 2.	Masalah selesai.

Tindakan	Ya	Tidak
<p>Langkah 2</p> <p>a Lepaskan unit pencitraan.</p> <p>Peringatan—Dapat Menimbulkan Kerusakan: Hindarkan unit pencitraan dari paparan cahaya lebih dari 10 menit. Kualitas cetak akan menurun jika lama terpapar cahaya.</p> <p>Peringatan—Dapat Menimbulkan Kerusakan: Jangan menyentuh membran fotokonduktor yang mengilap di bawah unit pencitraan. Jika disentuh, kualitas pekerjaan cetak akan menurun.</p> <p>b Lepas kemasan yang menempel di unit pencitraan.</p> <p>Catatan: Pastikan Anda melepas semua gangguan di antara roller pengisian dan membran fotokonduktor.</p> <p>c Pasang unit pencitraan.</p> <p>d Cetak dokumen tersebut.</p> <p>Apakah garis-garis gelap vertikal dan gambar hilang masih muncul pada hasil cetak?</p>	<p>Hubungi dukungan pelanggan.</p>	<p>Masalah selesai.</p>

Cacat yang berulang



Catatan: Sebelum menyelesaikan masalah tersebut, cetak Halaman Percobaan Kualitas Cetak. Dari layar awal, sentuh **Settings (Setelan) > Troubleshooting (Pemecahan Masalah) > Print Quality Test Pages (Halaman Percobaan Kualitas Cetak)**.

Tindakan	Ya	Tidak
<p>Langkah 1</p> <p>Menggunakan Halaman Percobaan Kualitas Cetak, periksa apakah jarak antar cacat yang berulang seperti berikut:</p> <ul style="list-style-type: none"> • 97 mm (3,82 inci) • 47 mm (1,85 inci) • 38 mm (1,5 inci) <p>Apakah jarak antara cacat yang berulang sesuai dengan salah satu ukuran ini?</p>	<p>Ke langkah 2.</p>	<p>Catat jarak tersebut, lalu hubungi dukungan pelanggan.</p>
<p>Langkah 2</p> <p>a Mengganti unit pencitraan</p> <p>b Cetak dokumen tersebut.</p> <p>Apakah cacat yang berulang masih muncul?</p>	<p>Hubungi dukungan pelanggan.</p>	<p>Masalah selesai.</p>

Pekerjaan cetak tidak mencetak

Tindakan	Ya	Tidak
<p>Langkah 1</p> <p>a Dari dokumen yang sedang Anda coba cetak, buka dialog Print, lalu periksa apakah Anda telah memilih printer yang benar.</p> <p>b Cetak dokumen tersebut.</p> <p>Apakah dokumen tercetak?</p>	Masalah selesai.	Ke langkah 2.
<p>Langkah 2</p> <p>a Periksa apakah printer aktif.</p> <p>b Selesaikan pesan eror yang muncul pada tampilan.</p> <p>c Cetak dokumen tersebut.</p> <p>Apakah dokumen tercetak?</p>	Masalah selesai.	Ke langkah 3.
<p>Langkah 3</p> <p>a Periksa apakah port bekerja dan apakah kabel telah tersambung dengan aman ke komputer dan printer.</p> <p>Untuk informasi lebih lanjut, lihat dokumen yang menyertai printer tersebut.</p> <p>b Cetak dokumen tersebut.</p> <p>Apakah dokumen tercetak?</p>	Masalah selesai.	Ke langkah 4.
<p>Langkah 4</p> <p>a Nonaktifkan printer, tunggu sekitar 10 detik, lalu aktifkan printer.</p> <p>b Cetak dokumen tersebut.</p> <p>Apakah dokumen tercetak?</p>	Masalah selesai.	Ke langkah 5.
<p>Langkah 5</p> <p>a Lepas, lalu pasang kembali driver cetak.</p> <p>b Cetak dokumen tersebut.</p> <p>Apakah dokumen tercetak?</p>	Masalah selesai.	Hubungi dukungan pelanggan .

Dokumen rahasia dan dokumen tertunda tidak dicetak

Tindakan	Ya	Tidak
<p>Langkah 1</p> <p>a Dari panel kontrol, periksa apakah dokumen muncul di daftar Held Jobs (Pekerjaan Tertunda).</p> <p>Catatan: Jika dokumen tidak terdaftar, cetak dokumen dengan opsi Print and Hold (Cetak dan Tahan).</p> <p>b Cetak dokumen</p> <p>Apakah dokumen tercetak?</p>	Masalah selesai.	Ke langkah 2.

Tindakan	Ya	Tidak
<p>Langkah 2</p> <p>Pekerjaan cetak bisa saja berisi data invalid atau kesalahan format.</p> <ul style="list-style-type: none"> • Hapus pekerjaan cetak, lalu kirim sekali lagi. • Untuk file PDF, buat satu file baru, lalu cetak dokumen tersebut. <p>Apakah dokumen tercetak?</p>	Masalah selesai.	Ke langkah 3.
<p>Langkah 3</p> <p>Jika Anda mencetak dari internet, bisa saja printer sedang membaca sekian banyak judul pekerjaan karena terjadi duplikasi.</p> <p>Untuk pengguna Windows</p> <ol style="list-style-type: none"> Buka dialog Preferensi Mencetak. Dari tab Print and Hold (Cetak dan Tahan), klik Use Print and Hold (Gunakan Cetak dan Tahan), lalu klik Keep duplicate documents (Simpan dokumen duplikat). Masukkan PIN, lalu simpan perubahan. Kirim pekerjaan cetak. <p>Untuk pengguna Macintosh</p> <ol style="list-style-type: none"> Simpan dan beri nama untuk masing-masing pekerjaan. Kirim pekerjaan secara individu. <p>Apakah dokumen tercetak?</p>	Masalah selesai.	Ke langkah 4.
<p>Langkah 4</p> <ol style="list-style-type: none"> Hapus pekerjaan yang tertunda guna membebaskan memori printer. Cetak dokumen <p>Apakah dokumen tercetak?</p>	Masalah selesai.	Ke langkah 5.
<p>Langkah 5</p> <ol style="list-style-type: none"> Tambah memori printer Cetak dokumen <p>Apakah dokumen tercetak?</p>	Masalah selesai.	Hubungi dukungan pelanggan .

Pekerjaan cetak dari baki atau kertas yang keliru

Tindakan	Ya	Tidak
<p>Langkah 1</p> <ol style="list-style-type: none"> Periksa apakah Anda mencetak pada kertas yang benar. Cetak dokumen tersebut. <p>Apakah dokumen dicetak pada kertas yang benar?</p>	Ke langkah 2.	Masukkan jenis dan ukuran kertas yang benar.

Tindakan	Ya	Tidak
<p>Langkah 2</p> <p>a Tergantung sistem operasi Anda, tentukan jenis dan ukuran kertas dari Printing Preferences (Preferensi Mencetak) atau Print Dialog (Dialog Cetak).</p> <p>Catatan: Anda juga bisa mengubah setelan pada panel kontrol printer. Dari layar awal, sentuh Settings (Setelan) > Paper (Kertas) > Tray Configuration (Konfigurasi Baki) > Paper Size/Type (Jenis/Ukuran Kertas).</p> <p>b Pastikan setelan sesuai dengan kertas yang dimasukkan.</p> <p>c Cetak dokumen tersebut.</p> <p>Apakah dokumen dicetak pada kertas yang benar?</p>	Masalah selesai.	Ke langkah 3.
<p>Langkah 3</p> <p>a Periksa apakah baki sudah tersambung. Untuk informasi lebih lanjut, lihat “Menautkan baki” pada halaman 50.</p> <p>b Cetak dokumen tersebut.</p> <p>Apakah dokumen dicetak dari baki yang benar?</p>	Masalah selesai.	Hubungi dukungan pelanggan .

Pencetakan lambat

Tindakan	Ya	Tidak
<p>Langkah 1</p> <p>Pastikan kabel printer tersambung dengan aman ke printer dan komputer, server cetak, opsi, atau perangkat jaringan lain.</p> <p>Apakah proses cetak lambat?</p>	Ke langkah 2.	Masalah selesai.
<p>Langkah 2</p> <p>a Pastikan bahwa printer tidak dalam Mode Sunyi. Dari layar awal, sentuh Settings (Setelan) > Device (Perangkat) > Maintenance (Perawatan) > Configuration Menu (Menu Konfigurasi) > Device Operations (Operasi Perangkat) > Quiet Mode (Mode Sunyi).</p> <p>b Cetak dokumen tersebut.</p> <p>Apakah proses cetak lambat?</p>	Ke langkah 3.	Masalah selesai.
<p>Langkah 3</p> <p>a Tergantung sistem operasi Anda, tentukan resolusi cetak dari Printing Preferences (Preferensi Cetak) atau dialog Print.</p> <p>b Setel resolusi pada 600.</p> <p>c Cetak dokumen tersebut.</p> <p>Apakah proses cetak lambat?</p>	Ke langkah 4.	Masalah selesai.

Tindakan	Ya	Tidak
<p>Langkah 4</p> <p>a Dari layar awal, sentuh Settings (Setelan) > Print (Cetak) > Quality (Kualitas) > Print Resolution (Resolusi Cetak).</p> <p>b Setel resolusi pada 600.</p> <p>c Cetak dokumen tersebut.</p> <p>Apakah proses cetak lambat?</p>	Ke langkah 5.	Masalah selesai.
<p>Langkah 5</p> <p>a Tergantung sistem operasi Anda, tentukan jenis kertas dari Printing Preferences (Preferensi Mencetak) atau Print Dialog (Dialog Cetak).</p> <p>Catatan:</p> <ul style="list-style-type: none"> • Pastikan setelan sesuai dengan kertas yang dimasukkan. • Anda juga bisa mengubah setelan pada panel kontrol printer. • Kertas berat akan dicetak lebih lambat. • Kertas dengan ukuran yang lebih ramping dari letter, A4, dan legal cenderung dicetak lebih lambat. <p>b Cetak dokumen tersebut.</p> <p>Apakah proses cetak lambat?</p>	Ke langkah 6.	Masalah selesai.
<p>Langkah 6</p> <p>a Pastikan setelan printer untuk tekstur dan berat sudah sesuai dengan kertas yang dimasukkan.</p> <p>Dari layar awal, sentuh Settings (Setelan) > Paper (Kertas) > Media Configuration (Konfigurasi Media) > Media Types (Jenis Media).</p> <p>Catatan: Kertas kasar bertekstur dan kertas berat cenderung dicetak lebih lama.</p> <p>b Cetak dokumen tersebut.</p> <p>Apakah proses cetak lambat?</p>	Ke langkah 7.	Masalah selesai.
<p>Langkah 7</p> <p>Hapus pekerjaan yang tertunda.</p> <p>Apakah proses cetak lambat?</p>	Ke langkah 8.	Masalah selesai.

Tindakan	Ya	Tidak
<p>Langkah 8</p> <p>a Pastikan bahwa printer tidak sedang kelebihan panas.</p> <p>Catatan:</p> <ul style="list-style-type: none"> Izinkan printer menurunkan suhunya setelah melakukan pekerjaan cetak yang lama. Amati temperatur ruangan yang disarankan untuk printer. Untuk informasi lebih lanjut, lihat "Memilih lokasi printer" pada halaman 19. <p>b Cetak dokumen tersebut.</p> <p>Apakah proses cetak lambat?</p>	<p>Hubungi dukungan pelanggan.</p>	<p>Masalah selesai.</p>

Printer tidak merespons

Tindakan	Ya	Tidak
<p>Langkah 1</p> <p>Pastikan kabel daya telah terhubung ke stopkontak listrik.</p> <p> AWAS—DAPAT MENIMBULKAN CEDERA: Untuk menghindari risiko kebakaran atau tersengat listrik, sambungkan kabel daya ke stopkontak listrik yang sudah diinspeksi standar mutunya dan dihubungkan ke arde di dekat produk dan mudah dijangkau.</p> <p>Apakah printer merespons?</p>	<p>Masalah selesai.</p>	<p>Ke langkah 2.</p>
<p>Langkah 2</p> <p>Pastikan stopkontak listrik telah dimatikan menggunakan sakelar atau sekering.</p> <p>Apakah stopkontak listrik telah dimatikan menggunakan sakelar atau sekering?</p>	<p>Aktifkan sakelar atau atur ulang sekering.</p>	<p>Ke langkah 3.</p>
<p>Langkah 3</p> <p>Periksa apakah printer aktif.</p> <p>Apakah printer aktif?</p>	<p>Ke langkah 4.</p>	<p>Aktifkan printer.</p>
<p>Langkah 4</p> <p>Pastikan printer tidak berada dalam mode Tidur atau Hibernasi.</p> <p>Apakah printer berada dalam mode Tidur atau Hibernasi?</p>	<p>Tekan tombol daya untuk mengaktifkan printer.</p>	<p>Ke langkah 5.</p>
<p>Langkah 5</p> <p>Pastikan kabel yang menghubungkan printer dan komputer telah dipasang ke port yang benar.</p> <p>Apakah kabel dipasang ke port yang benar?</p>	<p>Ke langkah 6.</p>	<p>Pasang kabel ke port yang benar.</p>

Tindakan	Ya	Tidak
<p>Langkah 6 Matikan printer, pasang perangkat keras pelengkap, lalu hidupkan printer. Untuk informasi lebih lanjut, lihat dokumentasi yang disertakan dengan pelengkap tersebut.</p> <p>Apakah printer merespons?</p>	Masalah selesai.	Ke langkah 7.
<p>Langkah 7 Instal driver cetak yang benar.</p> <p>Apakah printer merespons?</p>	Masalah selesai.	Ke langkah 8.
<p>Langkah 8 Nonaktifkan printer, tunggu sekitar 10 detik, lalu aktifkan printer.</p> <p>Apakah printer merespons?</p>	Masalah selesai.	Hubungi dukungan pelanggan .

Tidak bisa membaca dari flash drive

Tindakan	Ya	Tidak
<p>Langkah 1 Periksa apakah printer sedang tidak sibuk memproses pekerjaan cetak, salin, pindai, atau faks lain.</p> <p>Apakah printer siap?</p>	Masuk ke langkah 3.	Ke langkah 2.
<p>Langkah 2</p> <ul style="list-style-type: none"> • Tunggu hingga printer selesai memproses pekerjaan lain. • Lepas, lalu masukkan flash drive. <p>Apakah printer mengenali flash drive?</p>	Masalah selesai.	Ke langkah 3.
<p>Langkah 3 Periksa apakah flash drive dimasukkan ke port USB Depan? Catatan: Flash drive tidak bekerja jika dimasukkan ke port USB belakang.</p> <p>Periksa apakah flash drive dimasukkan ke port yang benar?</p>	Masuk ke langkah 5.	Ke langkah 4.
<p>Langkah 4 Masukkan flash drive ke port yang benar.</p> <p>Apakah printer mengenali flash drive?</p>	Masalah selesai.	Ke langkah 5.
<p>Langkah 5 Periksa apakah flash drive didukung? Untuk informasi lebih lanjut, lihat "Flash drive dan jenis file yang didukung" pada halaman 82.</p> <p>Apakah flash drive didukung?</p>	Masuk ke langkah 7.	Ke langkah 6.

Tindakan	Ya	Tidak
Langkah 6 Masukkan flash drive yang didukung. Apakah printer mengenali flash drive?	Masalah selesai.	Ke langkah 7.
Langkah 7 Lepas, lalu masukkan flash drive. Apakah printer mengenali flash drive?	Masalah selesai.	Hubungi dukungan pelanggan .

Mengaktifkan port USB

Dari layar awal, sentuh **Pengaturan > Jaringan/Port > USB > Aktifkan Port USB**.

Membersihkan kemacetan

Menghindari kemacetan

Masukkan kertas dengan benar

- Pastikan kertas pada posisi rata pada baki.



- Jangan masukkan atau melepas baki saat printer sedang mencetak.
- Jangan masukkan terlalu banyak kertas. Pastikan tinggi tumpukan di bawah indikator pengisian kertas maksimum.

- Jangan geser kertas ke dalam baki. Masukkan kertas seperti yang ditunjukkan pada gambar.

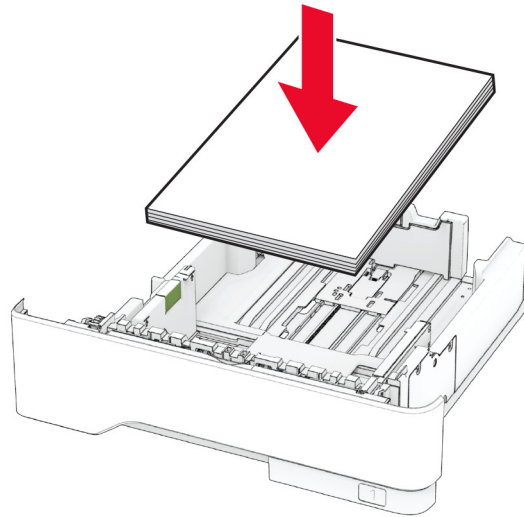

- Pastikan pembatas kertas diposisikan dengan benar dan tidak menekan kertas atau amplop.
- Dorong baki dengan kuat ke dalam printer setelah memasukkan kertas.

Menggunakan kertas yang disarankan

- Gunakan hanya kertas yang disarankan atau media khusus.
- Jangan masukkan kertas yang berkerut, berkerut, lembap, bengkok, atau tertekuk-tekok.
- Lenturkan, kipas, dan sejajarkan tepi kertas sebelum memuat.

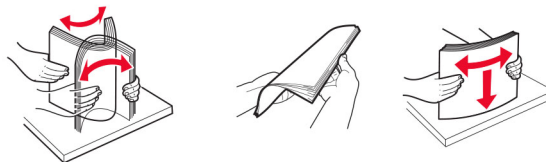

- Jangan gunakan kertas yang telah terpotong atau disobek dengan tangan.
- Jangan campur ukuran, berat, atau jenis kertas di baki yang sama.
- Pastikan ukuran dan jenis kertas diatur dengan benar di komputer atau panel kontrol printer.
- Simpan kertas sesuai rekomendasi produsen.

Mengidentifikasi lokasi kertas macet

Catatan:

- Jika Bantuan Kertas Macet diatur ke Aktif, printer akan mengeluarkan halaman kosong atau halaman yang sudah dicetak sebagian setelah halaman yang macet sudah dikeluarkan. Periksa hasil cetak Anda untuk halaman kosong.
- Jika Pemulihan Kertas Macet diatur ke Aktif atau Otomatis, printer akan mencetak ulang halaman yang macet.

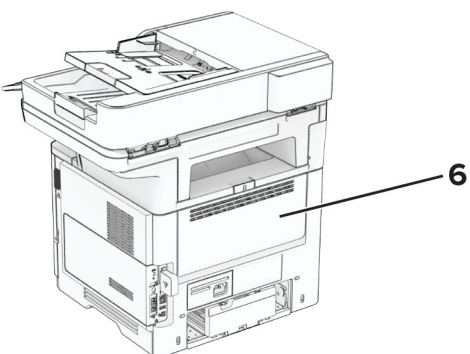
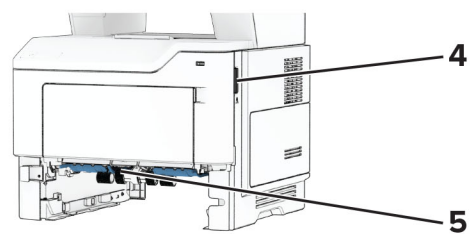
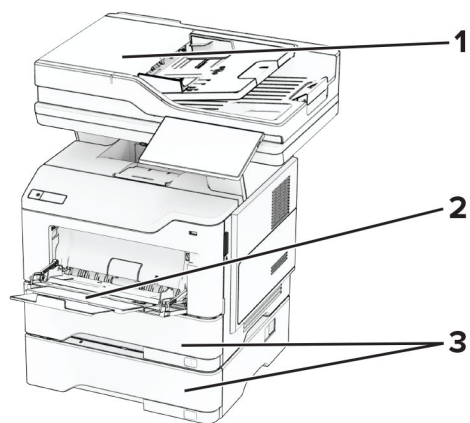

Lokasi kertas macet	
1	Pengumpan dokumen otomatis
2	Pengumpan serbaguna
3	Baki
4	Pintu A
5	Unit dupleks
6	Pintu B

Kertas macet di pintu A

1 Buka pintu A.

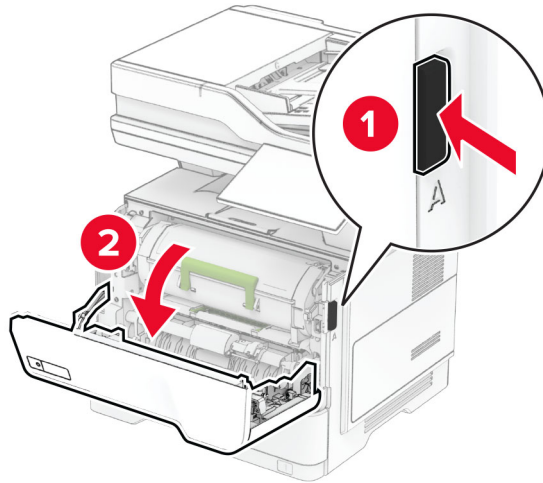

2 Lepaskan kartrid toner.

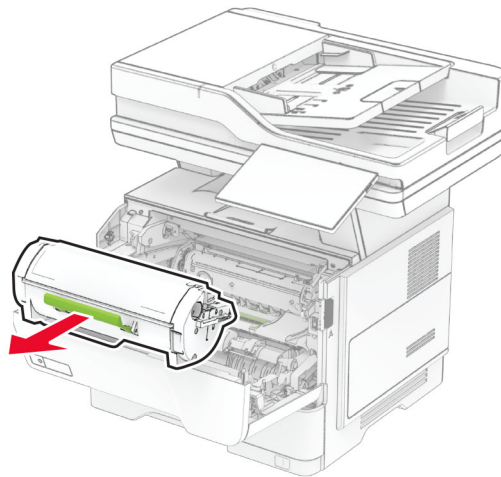

3 Lepaskan unit pencitraan.

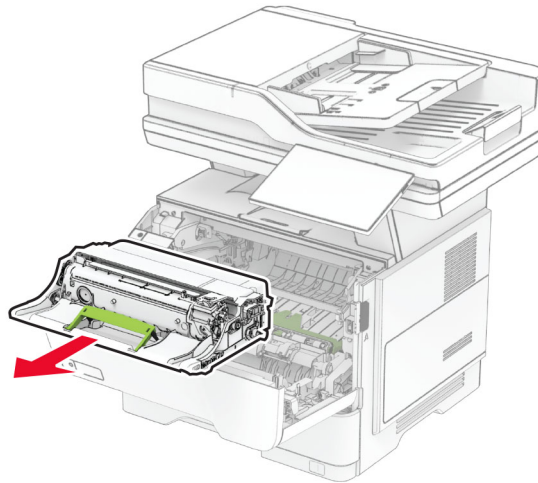

Peringatan—Dapat Menimbulkan Kerusakan: Hindarkan unit pencitraan dari paparan cahaya lebih dari 10 menit. Kualitas cetak akan menurun jika lama terpapar cahaya.

Peringatan—Dapat Menimbulkan Kerusakan: Jangan sentuh drum fotokonduktor. Jika disentuh, kualitas pekerjaan cetak akan menurun.

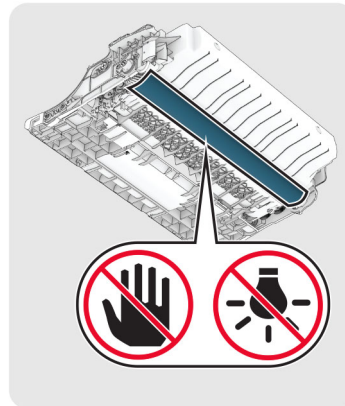

4 Keluarkan kertas yang macet.

⚠️ AWAS—PERMUKAAN PANAS: Bagian dalam printer mungkin panas. Demi menghindari risiko cedera akibat komponen yang panas, biarkan permukaannya mendingin sebelum menyentuhnya.

Catatan: Pastikan tidak ada sobekan kertas yang tertinggal.

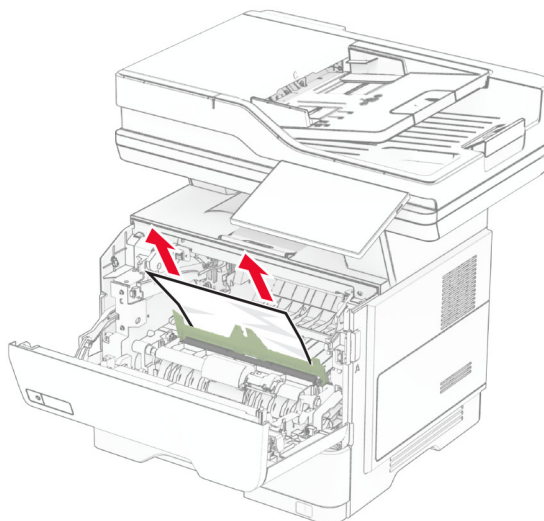

5 Pasang unit pencitraan.

Catatan: Tanda panah di dalam printer berfungsi sebagai panduan.

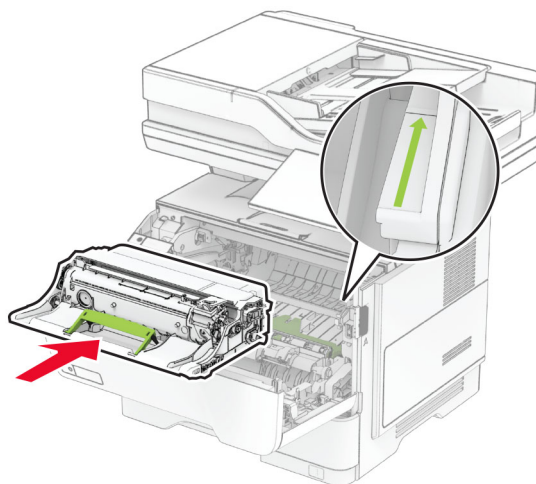

6 Masukkan kartrid toner.

Catatan: Tanda panah di dalam printer berfungsi sebagai panduan.

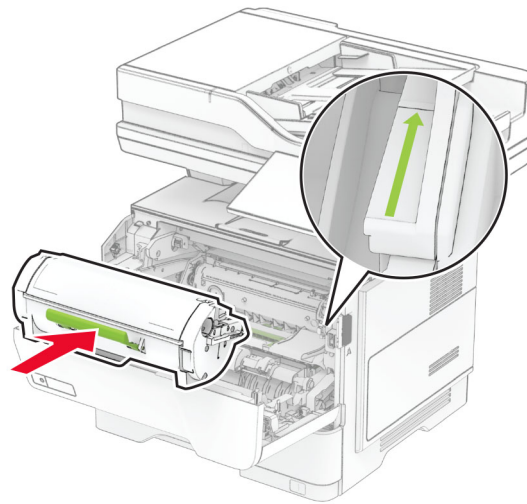

7 Tutup pintu A.

Kertas macet di pintu B

1 Buka pintu B.

 **AWAS—PERMUKAAN PANAS:** Bagian dalam printer mungkin panas. Demi menghindari risiko cedera akibat komponen yang panas, biarkan permukaannya mendingin sebelum menyentuhnya.

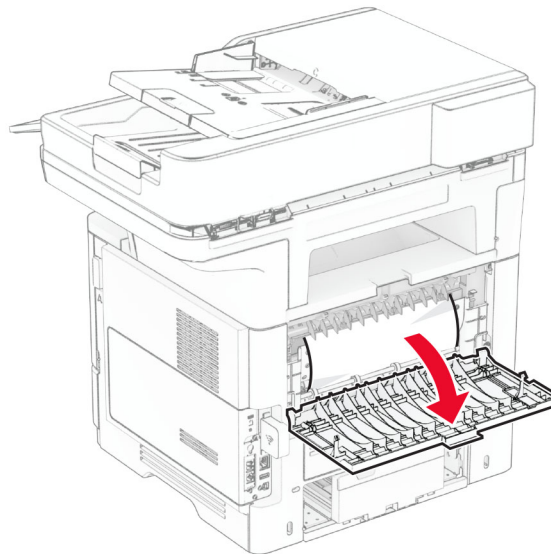

2 Keluarkan kertas yang macet.

Catatan: Pastikan tidak ada sobekan kertas yang tertinggal.

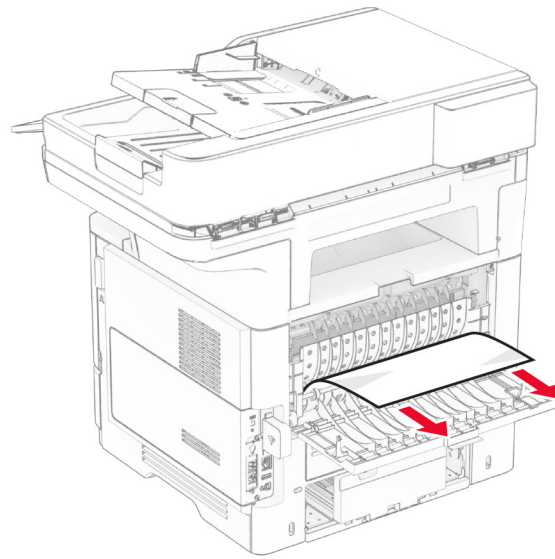

3 Tutup pintu B.

Kertas macet di dalam unit dupleks

1 Keluarkan baki.

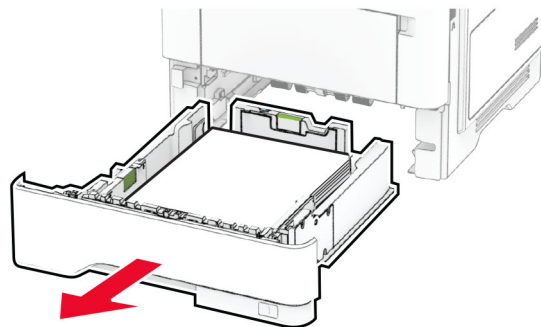

2 Tekan kait unit dupleks untuk membukanya.

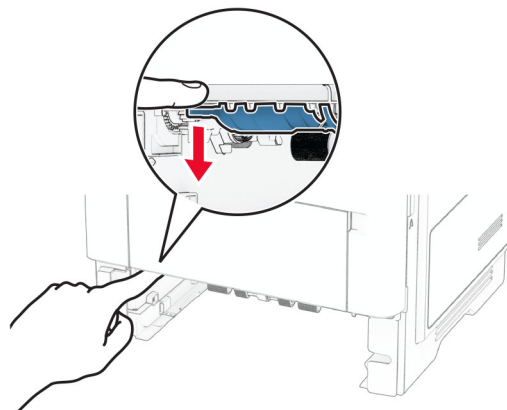

3 Keluarkan kertas yang macet.

Catatan: Pastikan tidak ada sobekan kertas yang tertinggal.

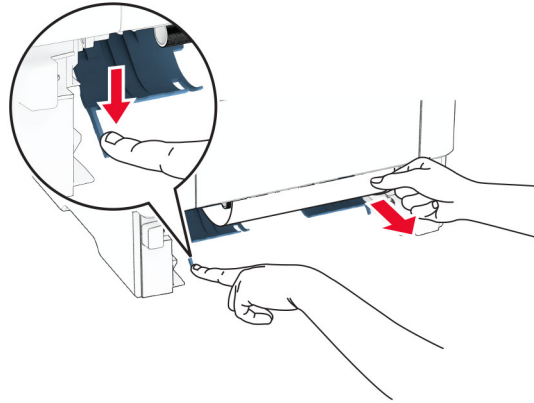

4 Masukkan baki.

Kertas macet di baki

1 Keluarkan baki.

Peringatan—Dapat Menimbulkan Kerusakan: Untuk mencegah kerusakan akibat pelepasan muatan listrik statis, sentuh rangka logam yang terbuka pada printer sebelum mengakses atau menyentuh bagian dalam printer.

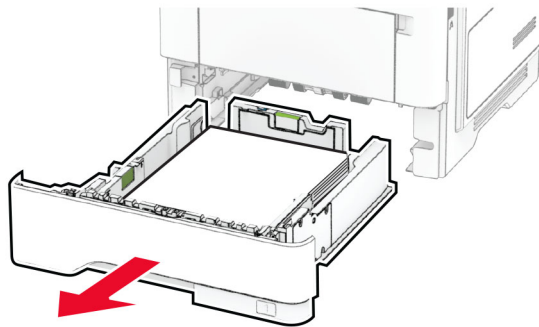

2 Keluarkan kertas yang macet.

Catatan: Pastikan tidak ada sobekan kertas yang tertinggal.

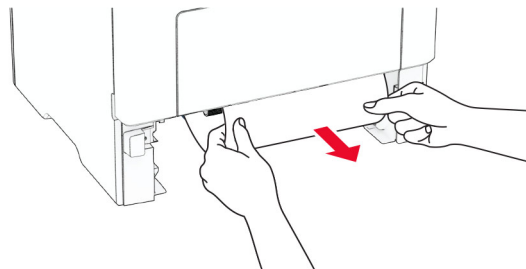

3 Masukkan baki.

Kertas macet di pengumpan serbaguna

- 1 Keluarkan kertas dari pengumpan multiguna.
- 2 Keluarkan kertas yang macet.

Catatan: Pastikan tidak ada sobekan kertas yang tertinggal.

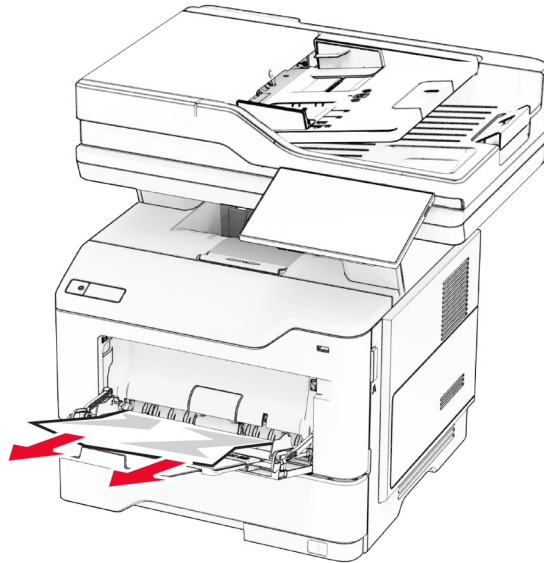

- 3 Masukkan kertas, kemudian atur pembatas kertas.

Kertas macet di pengumpan dokumen otomatis

Kertas macet di bawah penutup atas ADF

- 1 Keluarkan semua dokumen asli dari baki ADF.
- 2 Buka pintu C.

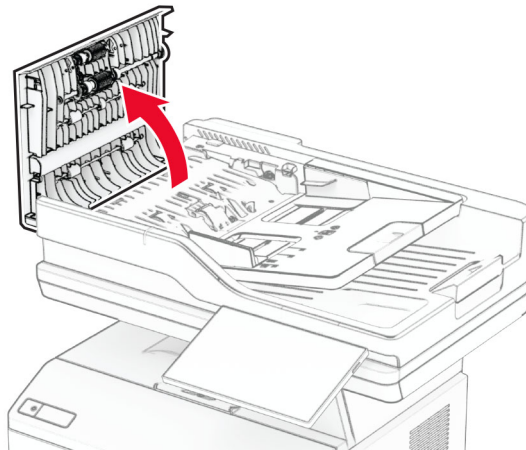

- 3 Keluarkan kertas yang macet.

Catatan: Pastikan tidak ada sobekan kertas yang tertinggal.

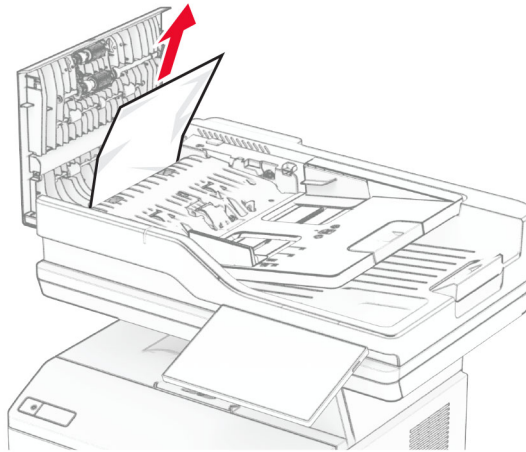

4 Tutup pintu C.

Kertas macet di bawah keranjang keluaran ADF

- 1 Keluarkan semua dokumen asli dari baki ADF.
- 2 Angkat baki ADF, kemudian keluarkan kertas yang macet.

Catatan: Pastikan tidak ada sobekan kertas yang tertinggal.

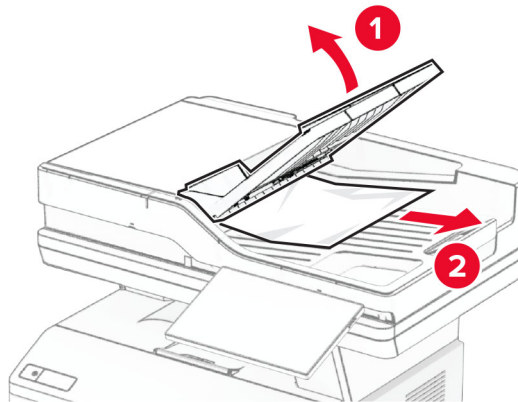

3 Letakkan baki ADF kembali ke tempatnya.

Masalah koneksi jaringan

Tidak dapat membuka Embedded Web Server

Tindakan	Ya	Tidak
<p>Langkah 1</p> <p>a Periksa apakah printer aktif.</p> <p>b Akses Embedded Web Server (EWS).</p> <p>Apakah Anda dapat membuka EWS?</p>	Masalah selesai.	Ke langkah 2.
<p>Langkah 2</p> <p>a Pastikan bahwa alamat IP printer sudah benar.</p> <p>Catatan:</p> <ul style="list-style-type: none"> Lihat alamat IP di layar awal. Alamat IP muncul dalam empat set angka yang dipisahkan oleh titik, seperti 123.123.123.123. <p>b Akses EWS.</p> <p>Apakah Anda dapat membuka EWS?</p>	Masalah selesai.	Ke langkah 3.
<p>Langkah 3</p> <p>a Pastikan Anda menginstal browser yang didukung.</p> <ul style="list-style-type: none"> Internet Explorer versi 11 atau terbaru Microsoft Edge Safari versi 6 atau terbaru Google Chrome™ versi 32 atau terbaru Mozilla Firefox versi 24 atau terbaru <p>b Akses EWS.</p> <p>Apakah Anda dapat membuka EWS?</p>	Masalah selesai.	Ke langkah 4.
<p>Langkah 4</p> <p>a Periksa apakah koneksi jaringan berfungsi.</p> <p>Catatan: Jika koneksi tidak berfungsi, hubungi admin Anda.</p> <p>b Akses EWS.</p> <p>Apakah Anda dapat membuka EWS?</p>	Masalah selesai.	Ke langkah 5.
<p>Langkah 5</p> <p>a Pastikan sambungan kabel ke printer dan server cetak dalam kondisi aman. Untuk informasi lebih lanjut, lihat dokumen yang menyertai server cetak.</p> <p>b Akses EWS.</p> <p>Apakah Anda dapat membuka EWS?</p>	Masalah selesai.	Ke langkah 6.

Tindakan	Ya	Tidak
<p>Langkah 6</p> <p>a Periksa apakah server proxy web dinonaktifkan. Catatan: Jika koneksi tidak dinonaktifkan, hubungi admin Anda.</p> <p>b Akses EWS.</p> <p>Apakah Anda dapat membuka EWS?</p>	Masalah selesai.	Hubungi dukungan pelanggan .

Tidak dapat menyambungkan printer ke jaringan Wi-Fi

Tindakan	Ya	Tidak
<p>Langkah 1</p> <p>Pastikan bahwa Acive Adapter (Adaptor Aktif) telah disetel pada posisi Auto (Otomatis).</p> <p>From the home screen, touch Settings (Setelan) > Network/Ports (Port/Jaringan) > Network Overview (Tinjauan Jaringan) > Active Adapter (Adaptor Aktif) > Auto (Otomatis).</p> <p>Apakah printer dapat tersambung ke jaringan Wi-Fi?</p>	Masalah selesai.	Ke langkah 2.
<p>Langkah 2</p> <p>Periksa apakah jaringan Wi-Fi yang benar telah dipilih.</p> <p>Catatan: Beberapa ruter ada yang membagikan SSID default.</p> <p>Apakah Anda tersambung ke jaringan Wi-Fi yang benar?</p>	Masuk ke langkah 4.	Ke langkah 3.
<p>Langkah 3</p> <p>Sambungkan ke jaringan Wi-Fi yang benar. Untuk informasi lebih lanjut, lihat "Menghubungkan printer ke jaringan Wi-Fi" pada halaman 72.</p> <p>Apakah printer dapat tersambung ke jaringan Wi-Fi?</p>	Masalah selesai.	Ke langkah 4.
<p>Langkah 4</p> <p>Periksa mode keamanan nirkabel.</p> <p>Dari layar awal, sentuh Settings (Setelan) > Network/Ports (Port/Jaringan) > Wireless (Nirkabel) > Wireless Security Mode (Mode Keamanan Nirkabel).</p> <p>Apakah mode keamanan nirkabel telah dipilih?</p>	Masuk ke langkah 6.	Ke langkah 5.
<p>Langkah 5</p> <p>Pilih mode keamanan nirkabel yang benar.</p> <p>Apakah printer dapat tersambung ke jaringan Wi-Fi?</p>	Masalah selesai.	Ke langkah 6.
<p>Langkah 6</p> <p>Pastikan Anda memasukkan kata sandi jaringan yang benar.</p> <p>Catatan: Catat spasi, angka, juga kapitalisasi dalam kata sandi tersebut.</p> <p>Apakah printer dapat tersambung ke jaringan Wi-Fi?</p>	Masalah selesai.	Hubungi dukungan pelanggan .

Masalah opsi perangkat keras

Tidak dapat mendeteksi opsi internal

Tindakan	Ya	Tidak
<p>Langkah 1 Nonaktifkan printer, tunggu sekitar 10 detik, lalu aktifkan printer.</p> <p>Apakah printer mendeteksi opsi internal?</p>	Masalah selesai.	Ke langkah 2.
<p>Langkah 2 Cetak Menu Settings Page (Halaman Setelan Menu), lalu periksa apakah opsi internal muncul di daftar Installed Features (Fitur yang Diinstal).</p> <p>Apakah opsi internal terdaftar?</p>	Masuk ke langkah 4.	Ke langkah 3.
<p>Langkah 3 Periksa apakah opsi internal telah dipasang dengan benar ke papan kontroler.</p> <p>a Nonaktifkan printer, lalu lepas kabel daya dari stopkontak listrik.</p> <p>b Pastikan opsi internal terpasang ke konektor yang benar pada papan kontroler.</p> <p>c Sambungkan kabel daya dari stopkontak listrik, lalu aktifkan printer.</p> <p> AWAS—DAPAT MENIMBULKAN CEDERA: Untuk menghindari risiko kebakaran atau tersengat listrik, sambungkan kabel daya ke stopkontak listrik yang sudah diinspeksi standar mutunya dan dihubungkan ke arde di dekat produk dan mudah dijangkau.</p> <p>Apakah printer mendeteksi opsi internal?</p>	Masalah selesai.	Ke langkah 4.
<p>Langkah 4</p> <p>a Periksa apakah opsi internal tersedia di driver printer.</p> <p>Catatan: Jika perlu, tambah opsi internal secara manual ke dalam driver cetak agar tersedia untuk berbagai pekerjaan cetak. Untuk informasi lebih lanjut, lihat “Menambahkan pelengkap yang tersedia di driver cetak” pada halaman 53.</p> <p>b Cetak dokumen tersebut.</p> <p>Apakah printer mendeteksi opsi internal?</p>	Masalah selesai.	Hubungi dukungan pelanggan .

Flash rusak terdeteksi

Coba satu atau dua cara berikut:

- Ganti drive penyimpanan intelijen yang rusak.
- Dari layar awal, sentuh **Continue (Lanjut)** untuk mengabaikan pesan tersebut dan terus mencetak.
- Batalkan pekerjaan cetak saat ini.

Tidak cukup ruang di memori flash untuk sumber daya

Coba satu atau dua cara berikut:

- Sentuh **Continue (Lanjutkan)** untuk membersihkan pesan dan melanjutkan mencetak.
- Hapus font, makro, dan data lain yang tersimpan di memori flash.
- Instal hard disk.

Catatan: Font dan makro yang telah diunduh dan sebelumnya tidak disimpan di memori flash akan terhapus.

Lampu merah pada jepretan kawat mandiri

Coba satu atau dua cara berikut:

- Tutup pintu akses kawat jepret.
- Lepas kawat jepret yang kendur.

Catatan: Setelah melepas kawat jepret yang kendur, Anda harus memasukkan dua isi kawat jepret sebelum memakainya. Masukkan setumpuk kertas ke dalam jepretan kawat tiga kali. Pemasangan kawat jepret akan dimulai pada kali ketiga.

- Ganti kartrid kawat jepret.

Masalah dengan bahan pakai

Mengganti kawasan printer dan kartrid yang tidak cocok

Untuk membetulkan masalah ini, beli kartrid dengan kawasan yang benar, yang sesuai dengan kawasan printer, atau beli kartrid yang berlaku di seluruh dunia.

- Angka pertama setelah 42 di pesan tersebut menunjukkan kawasan printer.
- Angka kedua setelah 42 di pesan tersebut menunjukkan kawasan kartrid.

Kawasan kartrid toner dan printer

Kawasan	Kode angka
Seluruh dunia atau kawasan tak terdefinisi	0
Amerika Utara (Amerika Serikat, Kanada), Australia, Selandia Baru	1
Area Ekonomi Eropa, Islandia, Liechtenstein, dan Norwegia	2
Asia Pasifik	3
Amerika Latin	4
Eropa lainnya, Timur Tengah, Afrika	5
Kawasan tidak valid	9

Catatan: Untuk mencari setelan kawasan printer dan kartrid toner, cetak halaman percobaan kualitas cetak. Dari layar awal, sentuh **Settings (Setelan) > Troubleshooting (Pemecahan Masalah) > Print Quality Test Pages (Halaman Percobaan Kualitas Cetak)**.

Non-Lexmark supply (Bahan pakai non-Lexmark)

Printer mendeteksi suku cadang atau bahan pakai non-Lexmark yang terpasang di printer.

Printer Lexmark Anda didesain untuk berfungsi paling baik dengan suku cadang dan bahan pakai asli Lexmark. Menggunakan suku cadang atau bahan pakai pihak ketiga akan memengaruhi performa, keandalan, masa pakai printer, maupun komponen pencitraannya.

Semua indikator masa pakai dirancang untuk berfungsi dengan suku cadang dan bahan pakai Lexmark dan bisa saja menyuguhkan hasil yang tidak terduga jika yang dipakai adalah suku cadang atau bahan pakai pihak ketiga. Penggunaan komponen pencitraan yang melebihi masa pakainya akan menyebabkan kerusakan pada printer Lexmark atau komponen terkait.

Peringatan—Dapat Menimbulkan Kerusakan: Penggunaan suku cadang atau bahan pakai pihak ketiga dapat memengaruhi cakupan garansi. Kerusakan yang disebabkan akibat penggunaan suku cadang atau bahan pakai pihak ketiga tidak akan dicakup dalam garansi.

Untuk menerima sebagian atau seluruh risiko ini, serta untuk melanjutkan penggunaan suku cadang dan bahan pakai tidak asli pada printer Anda, sentuh dan tahan pesan error pada tampilan dengan dua jari selama 15 detik. Ketika kotak dialog konfirmasi muncul, sentuh **Continue (Lanjutkan)**.

Jika Anda tidak ingin menerima risiko ini semua, lepas suku cadang atau bahan pakai pihak ketiga dari printer Anda dan gunakan suku cadang atau bahan pakai asli Lexmark. Untuk informasi lebih lanjut, lihat [“Menggunakan komponen dan persediaan asli Lexmark” pada halaman 183](#).

Jika printer tidak mencetak setelah pesan error dibersihkan, setel ulang penghitungan pemakaian bahan pakai.

- 1 Dari layar awal, sentuh **Settings (Setelan) > Device (Perangkat) > Maintenance (Perawatan) > Configuration Menu (Menu Konfigurasi) > Penghitung dan Pemakaian Bahan Pakai**.
- 2 Pilih suku cadang atau bahan pakai yang ingin Anda setel ulang, lalu sentuh **Start (Mulai)**.
- 3 Baca pesan peringatan, lalu sentuh **Continue (Lanjutkan)**.
- 4 Dengan dua jari, sentuh tampilan selama 15 detik untuk membersihkan pesan.

Catatan: Jika Anda tidak bisa menyetel ulang penghitungan pemakaian bahan pakai, kembalikan bahan pakai ke tempat Anda membeli.

Masalah pengumpanan kertas

Tutup amplop lengket saat mencetak

Tindakan	Ya	Tidak
<p>Langkah 1</p> <p>a Gunakan amplop yang telah disimpan di tempat yang kering. Catatan: Mencetak amplop dengan kandungan lembap yang tinggi bisa membuat tutup amplop lengket.</p> <p>b Kirim pekerjaan cetak.</p> <p>Apakah tutup amplop lengket saat mencetak?</p>	Ke langkah 2.	Masalah selesai.

Tindakan	Ya	Tidak
<p>Langkah 2</p> <p>a Pastikan jenis kertas disetel ke Amplop. Dari layar awal, sentuh Settings (Setelan) > Paper (Kertas) > Tray Configuration (Konfigurasi Baki) > Paper Size/Type (Jenis/Ukuran Kertas).</p> <p>b Kirim pekerjaan cetak.</p> <p>Apakah tutup amplop lengket saat mencetak?</p>	Hubungi dukungan pelanggan .	Masalah selesai.

Mencetak susun tidak berfungsi

Tindakan	Ya	Tidak
<p>Langkah 1</p> <p>a Dari layar awal, sentuh Settings (Setelan) > Print (Cetak) > Layout (Tata letak) > Collate (Susun).</p> <p>b Sentuh On [1,2,1,2,1,2].</p> <p>c Cetak dokumen tersebut.</p> <p>Apakah dokumen sudah tersusun dengan benar?</p>	Masalah selesai.	Ke langkah 2.
<p>Langkah 2</p> <p>a Dari dokumen yang Anda coba cetak, buka dialog Print dan pilih Collate (Susun).</p> <p>b Cetak dokumen tersebut.</p> <p>Apakah dokumen sudah tersusun dengan benar?</p>	Masalah selesai.	Ke langkah 3.
<p>Langkah 3</p> <p>a Kurangi jumlah halaman yang akan dicetak.</p> <p>b Cetak dokumen tersebut.</p> <p>Apakah halaman sudah tersusun dengan benar?</p>	Masalah selesai.	Hubungi dukungan pelanggan .

Penyambungan baki tidak berfungsi

Tindakan	Ya	Tidak
<p>Langkah 1</p> <p>a Periksa apakah baki jenis dan ukuran kertas di baki sama.</p> <p>b Periksa apakah pembatas kertas berada di tempat yang benar.</p> <p>c Cetak dokumen tersebut.</p> <p>Apakah baki tersambung dengan benar?</p>	Masalah selesai.	Ke langkah 2.

Tindakan	Ya	Tidak
<p>Langkah 2</p> <p>a Dari layar awal, sentuh Settings (Setelan) > Paper (Kertas) > Tray Configuration (Konfigurasi Baki) > Paper Size/Type (Jenis/Ukuran Kertas).</p> <p>b Setel ukuran dan jenis kertas agar sesuai dengan yang dimasukkan ke baki.</p> <p>c Cetak dokumen tersebut.</p> <p>Apakah baki tersambung dengan benar?</p>	Masalah selesai.	Ke langkah 3.
<p>Langkah 3</p> <p>a Pastikan bahwa Sambungan Baki telah disetel ke Automatic (Otomatis). Untuk informasi lebih lanjut, lihat "Menautkan baki" pada halaman 50.</p> <p>b Cetak dokumen tersebut.</p> <p>Apakah baki tersambung dengan benar?</p>	Masalah selesai.	Hubungi dukungan pelanggan .

Kertas sering macet

Tindakan	Ya	Tidak
<p>Langkah 1</p> <p>a Lepas baki.</p> <p>b Periksa apakah kertas dimasukkan dengan benar.</p> <p>Catatan:</p> <ul style="list-style-type: none"> • Pastikan bahwa pembatas kertas berada di tempat yang benar. • Pastikan tinggi tumpukan di bawah indikator pengisian kertas maksimum. • Pastikan mencetak pada jenis dan ukuran kertas yang disarankan. <p>c Masukkan baki.</p> <p>d Cetak dokumen tersebut.</p> <p>Apakah kemacetan kertas sering terjadi?</p>	Ke langkah 2.	Masalah selesai.
<p>Langkah 2</p> <p>a Dari layar awal, sentuh Settings (Setelan) > Paper (Kertas) > Tray Configuration (Konfigurasi Baki) > Paper Size/Type (Jenis/Ukuran Kertas).</p> <p>b Setel ukuran dan jenis kertas yang benar.</p> <p>c Cetak dokumen tersebut.</p> <p>Apakah kemacetan kertas sering terjadi?</p>	Ke langkah 3.	Masalah selesai.

Tindakan	Ya	Tidak
<p>Langkah 3</p> <p>a Masukkan kertas dari kemasan baru.</p> <p>Catatan: Kertas menyerap minyak karena tingkat kelembapan yang tinggi. Simpan kertas di wadah aslinya sampai Anda benar-benar akan menggunakannya.</p> <p>b Cetak dokumen tersebut.</p> <p>Apakah kemacetan kertas sering terjadi?</p>	Hubungi dukungan pelanggan .	Masalah selesai.

Halaman yang macet tidak dicetak ulang

Tindakan	Ya	Tidak
<p>a Dari layar awal, sentuh Settings (Setelan) > Device (Perangkat) > Notifications (Notifikasi) > Jam Content Recovery (Pemulihan Konten Macet).</p> <p>b Pada menu Jam Recovery (Pemulihan Kemacetan), sentuh On (Aktif) atau Auto (Otomatis).</p> <p>c Cetak dokumen tersebut.</p> <p>Apakah halaman yang macet bisa dicetak ulang?</p>	Masalah selesai.	Hubungi dukungan pelanggan .

Masalah mengirim/menerima email

Menonaktifkan pesan error “SMTP server not set up” (Server SMTP belum disiapkan)

Dari layar beranda, sentuh **Settings (Setelan) > E-mail (Email) > E-mail Setup (Penyiapan Email) > Disable “SMTP Server not set up” error (Nonaktifkan error “Server SMTP belum disiapkan”) > On (Aktif)**.

Agar error tersebut tidak terjadi lagi, lakukan satu atau beberapa hal berikut:

- Perbarui firmware printer Untuk informasi lebih lanjut, lihat [“Memperbarui firmware” pada halaman 52](#).
- Atur setelan SMTP email. Untuk informasi lebih lanjut, lihat [“Mengonfigurasi setelan SMTP email” pada halaman 38](#).

Tidak dapat mengirim email

Tindakan	Ya	Tidak
<p>Langkah 1 Pastikan setelan SMTP telah diatur dengan benar. Untuk informasi lebih lanjut, lihat "Mengonfigurasi setelan SMTP email" pada halaman 38.</p> <p>Apakah Anda bisa mengirim email?</p>	Masalah selesai.	Ke langkah 2.
<p>Langkah 2 Pastikan Anda menggunakan kata sandi yang benar. Tergantung penyedia layanan email Anda, gunakan kata sandi akun, kata sandi aplikasi, atau kata sandi autentikasi. Untuk informasi lebih lanjut, lihat "Mengonfigurasi setelan SMTP email" pada halaman 38.</p> <p>Apakah Anda bisa mengirim email?</p>	Masalah selesai.	Ke langkah 3.
<p>Langkah 3 Pastikan printer terhubung ke suatu jaringan dan jaringan tersebut terhubung ke Internet.</p> <p>Apakah Anda bisa mengirim email?</p>	Masalah selesai.	Hubungi dukungan pelanggan .

Masalah mengirim/menerima faks

ID penelepon tidak ditampilkan

Catatan: Instruksi ini hanya berlaku pada printer yang mendukung faks analog. Untuk informasi lebih lanjut, lihat [Mengatur printer sebagai faks](#).

Tindakan	Ya	Tidak
<p>Aktifkan ID penelepon Dari layar awal, sentuh Settings (Setelan) > Fax (Faks) > Fax Setup (Penyiapan Faks) > Fax Receive Settings (Setelan Terima Faks) > Admin Controls (Kontrol Admin) > Enable Caller ID (Aktifkan ID Penelepon)..</p> <p>Apakah ID penelepon muncul?</p>	Masalah selesai.	Hubungi dukungan pelanggan .

Tidak dapat mengirim atau menerima faks dengan faks analog

Tindakan	Ya	Tidak
<p>Langkah 1 Selesaikan pesan eror yang muncul pada tampilan.</p> <p>Apakah Anda dapat mengirim atau menerima faks?</p>	Masalah selesai.	Ke langkah 2.
<p>Langkah 2 Pastikan sambungan kabel untuk peralatan berikut dalam kondisi aman:</p> <ul style="list-style-type: none"> • Telepon • Handset • Mesin penjawab <p>Apakah Anda dapat mengirim atau menerima faks?</p>	Masalah selesai.	Ke langkah 3.
<p>Langkah 3 Periksa nada sambung.</p> <ul style="list-style-type: none"> • Hubungi nomor faks untuk memeriksa apakah ia berfungsi dengan baik. • Jika Anda menggunakan fitur On Hook Dial, tingkatkan volumi untuk memeriksa apakah Anda mendengar nada sambung. <p>Anda bisa mendengar nada sambung?</p>	Masuk ke langkah 5.	Ke langkah 4.
<p>Langkah 4 Periksa soket telepon dinding.</p> <ol style="list-style-type: none"> a Sambungkan telepon analog ke soket dinding secara langsung. b Dengarkan nada sambung. c Jika Anda tidak mendengar nada sambung, gunakan kabel telepon yang berbeda. d Jika Anda masih tidak bisa mendengar nada sambung, sambungkan telepon analog ke soket dinding yang berbeda. e Jika Anda mendengar nada sambung, hubungkan printer ke soket dinding. <p>Apakah Anda dapat mengirim atau menerima faks?</p>	Masalah selesai.	Ke langkah 5.

Tindakan	Ya	Tidak
<p>Langkah 5</p> <p>Periksa apakah printer tersambung ke layanan telepon analog atau ke konektor digital yang benar.</p> <ul style="list-style-type: none"> • Jika Anda menggunakan layanan telepon Integrated Services for Digital Network (ISDN/Layanan Terpadu untuk Jaringan Digital), sambungkan ke port telepon analog adaptor terminal ISDN. Untuk informasi lebih lanjut, hubungi penyalur ISDN Anda. • Jika Anda menggunakan DSL, sambungkan router atau filter DSL yang mendukung penggunaan analog. Untuk informasi lebih lanjut, hubungi penyalur DSL Anda. • Jika Anda menggunakan layanan telepon PBX, pastikan Anda menyambungkannya ke koneksi analog di PBX. Jika tidak ada, pertimbangkan memasang sambungan telepon analog untuk mesin faks. <p>Apakah Anda dapat mengirim atau menerima faks?</p>	Masalah selesai.	Ke langkah 6.
<p>Langkah 6</p> <p>Untuk sementara waktu, putus sambungan dengan peralatan lain, atau nonaktifkan layanan telepon.</p> <ol style="list-style-type: none"> a Putus sambungan dengan peralatan lain (seperti mesin penjawab, komputer, modem, atau pemisah sambungan telepon) antara printer dengan sambungan telepon. b Nonaktifkan panggilan tunggu dan pesan suara. Untuk informasi lebih lanjut, hubungi perusahaan telepon Anda. <p>Apakah Anda dapat mengirim atau menerima faks?</p>	Masalah selesai.	Ke langkah 7.
<p>Langkah 7</p> <p>Pindai dokumen asli pada satu halaman satu kali.</p> <ol style="list-style-type: none"> a Hubungi nomor faks. b Pindai dokumen. <p>Apakah Anda dapat mengirim atau menerima faks?</p>	Masalah selesai.	Hubungi dukungan pelanggan .

Bisa menerima tetapi tidak bisa mengirim faks dengan faks analog

Tindakan	Ya	Tidak
<p>Langkah 1 Masukkan dokumen asli dengan benar ke dalam baki ADF atau kaca pemindai.</p> <p>Apakah Anda bisa mengirim faks?</p>	Masalah selesai.	Ke langkah 2.
<p>Langkah 2 Siapkan nomor pintasan dengan benar.</p> <ul style="list-style-type: none"> Periksa apakah nomor pintasan disetel sebagai nomor telepon yang hendak Anda hubungi. Hubungi nomor telepon secara manual. <p>Apakah Anda bisa mengirim faks?</p>	Masalah selesai.	Hubungi dukungan pelanggan .

Bisa mengirim tetapi tidak bisa menerima faks dengan faks analog

Tindakan	Ya	Tidak
<p>Langkah 1 Pastikan sumber kertas tidak kosong.</p> <p>Apakah Anda bisa menerima faks?</p>	Masalah selesai.	Ke langkah 2.
<p>Langkah 2 Periksa setelan jumlah dering penundaan. Dari layar awal, sentuh Settings (Setelan) > Fax (Faks) > Fax Setup (Penyiapan Faks) > Fax Receive Settings (Setelan Terima Faks) > Rings to Answer (Dering untuk Menjawab).</p> <p>Apakah Anda bisa menerima faks?</p>	Masalah selesai.	Ke langkah 3.
<p>Langkah 3 Jika printer mencetak halaman kosong, lihat "Halaman putih atau kosong" pada halaman 229.</p> <p>Apakah Anda bisa menerima faks?</p>	Masalah selesai.	Hubungi dukungan pelanggan .

Tidak dapat menyiapkan etherFAX

Tindakan	Ya	Tidak
<p>Langkah 1 Periksa sambungan printer.</p> <p>a Cetak Network Setup Page (Halaman Penyiapan Jaringan). Dari layar awal, sentuh Settings (Setelan) > Reports (Laporan) > Network (Jaringan) > Network Setup Page (Halaman Penyiapan Jaringan).</p> <p>b Periksa status jaringan.</p> <p>Apakah printer tersambung ke jaringan?</p>	Masuk ke langkah 3.	Ke langkah 2.
<p>Langkah 2 Pastikan printer terhubung ke suatu jaringan dan jaringan tersebut terhubung ke Internet.</p> <p>Apakah Anda bisa menyiapkan etherFAX?</p>	Masalah selesai.	Ke langkah 3.
<p>Langkah 3 Pastikan etherFAX disiapkan dengan benar. Untuk informasi lebih lanjut, lihat "Menyiapkan fungsi faks dengan etherFAX" pada halaman 31.</p> <p>Apakah Anda bisa menyiapkan etherFAX?</p>	Masalah selesai.	Buka https://www.etherfax.net/lexmark .

Tidak dapat mengirim atau menerima faks dengan etherFAX

Tindakan	Ya	Tidak
<p>Langkah 1 Pastikan printer terhubung ke suatu jaringan dan jaringan tersebut terhubung ke Internet.</p> <p>Apakah Anda dapat mengirim atau menerima faks dengan etherFAX?</p>	Masalah selesai.	Ke langkah 2.
<p>Langkah 2 Pastikan etherFAX disiapkan dengan benar.</p> <p>a Dari layar beranda, sentuh Settings (Setelan) > Fax (Faks) > Fax Setup (Penyiapan Faks) > General Fax Settings (Setelan Faks Umum).</p> <p>b Pastikan Anda memiliki nomor faks yang benar.</p> <p>c Pastikan bahwa Fax Transport (Transportasi Faks) disetel ke etherFAX.</p> <p>Catatan:</p> <ul style="list-style-type: none"> • Menu ini hanya muncul ketika tersedia lebih dari satu transportasi faks. • Jika printer hanya terinstal etherFAX, ia akan otomatis terkonfigurasi. <p>Apakah Anda dapat mengirim atau menerima faks dengan etherFAX?</p>	Masalah selesai.	Ke langkah 3.
<p>Langkah 3 Pecah dokumen besar ke dalam beberapa file ukuran kecil.</p> <p>Apakah Anda dapat mengirim atau menerima faks dengan etherFAX?</p>	Masalah selesai.	Buka https://www.etherfax.net/lexmark .

Kualitas cetak faks rendah

Tindakan	Ya	Tidak
<p>Langkah 1 Pastikan bahwa tidak ada masalah pada kualitas cetak.</p> <p>a Dari layar awal, sentuh Settings (Setelan) > Troubleshooting (Pemecahan Masalah) > Print Quality Test Pages (Halaman Percobaan Kualitas Cetak).</p> <p>b Perbaiki masalah pada kualitas cetak. Untuk informasi lebih lanjut, lihat "Kualitas cetak rendah" pada halaman 229.</p> <p>Apakah kualitas cetak faks memuaskan?</p>	Masalah selesai.	Ke langkah 2.

Tindakan	Ya	Tidak
<p>Langkah 2 Jika Anda memakai faks analog, kurangi kecepatan transmisi faks masuk.</p> <p>a Dari layar awal, sentuh Settings (Setelan) > Fax (Faks) > Fax Setup (Penyiapan Faks) > Fax Receive Settings (Setelan Terima Faks) > Admin Controls (Kontrol Admin).</p> <p>b Pada menu Max Speed (Kecepatan Maks.), pilih kecepatan transmisi yang lebih rendah.</p> <p>Apakah kualitas cetak faks memuaskan?</p>	Masalah selesai.	Hubungi dukungan pelanggan .

Halaman sampul faks tidak terdapat informasi

Tindakan	Tidak	Ya
<p>a Nonaktifkan printer, tunggu sekitar 10 detik, lalu aktifkan printer.</p> <p>b Kirim atau terima faks.</p> <p>Apakah ada informasi yang hilang pada halaman sampul faks?</p>	Masalah selesai.	Hubungi dukungan pelanggan .

Tidak bisa mengirim faks halaman sampul dari komputer

Tindakan	Ya	Tidak
<p>Langkah 1 a Pastikan bahwa driver printer telah diperbarui. Untuk informasi lebih lanjut, lihat “Menginstal perangkat lunak printer” pada halaman 51.</p> <p>b Kirim faks.</p> <p>Anda dapat mengirim faks halaman sampul?</p>	Masalah selesai.	Ke langkah 2.
<p>Langkah 2 a Dari dokumen yang akan Anda kirim lewat faks, buka dialog Print (Cetak).</p> <p>b Pilih printer, kemudian klik Properties (Properti), Preferences (Preferensi), Options (Ops), atau Setup (Penyiapan).</p> <p>c Klik Fax (Faks), lalu bersihkan setelan Always display settings prior to faxing (Selalu tampilkan setelan sebelum mengirim faks).</p> <p>d Kirim faks.</p> <p>Anda dapat mengirim faks halaman sampul?</p>	Masalah selesai.	Hubungi dukungan pelanggan .

Masalah memindai

Tidak dapat memindai ke komputer

Tindakan	Ya	Tidak
<p>Langkah 1 Lakukan satu pekerjaan fotokopi.</p> <p>Apakah pekerjaan fotokopi sukses?</p>	Masuk ke langkah 3.	Ke langkah 2.
<p>Langkah 2 a Nonaktifkan printer, tunggu sekitar 10 detik, lalu kembali aktifkan. b Pindai dokumen.</p> <p>Apakah Anda bisa memindai dokumen ke komputer?</p>	Masalah selesai.	Ke langkah 3.
<p>Langkah 3 Periksa sambungan printer. a Cetak Network Setup Page (Halaman Penyiapan Jaringan). Dari layar awal, sentuh Settings (Setelan) > Reports (Laporan) > Network (Jaringan) > Network Setup Page (Halaman Penyiapan Jaringan). b Periksa status jaringan.</p> <p>Apakah printer tersambung ke jaringan?</p>	Masuk ke langkah 5.	Ke langkah 4.
<p>Langkah 4 a Menghubungkan printer ke jaringan. b Pindai dokumen.</p> <p>Apakah Anda bisa memindai dokumen ke komputer?</p>	Masalah selesai.	Ke langkah 5.
<p>Langkah 5 a Pastikan printer dan komputer terhubung ke jaringan yang sama. b Pindai dokumen.</p> <p>Apakah Anda bisa memindai dokumen ke komputer?</p>	Masalah selesai.	Hubungi dukungan pelanggan .

Tidak dapat menindai ke folder jaringan

Tindakan	Ya	Tidak
<p>Langkah 1 a Buat pintasan folder jaringan. b Pindai dokumen dengan pintasan tersebut. Untuk informasi lebih lanjut, lihat "Memindai ke folder jaringan" pada halaman 95.</p> <p>Apakah Anda dapat memindai dokumen dan menyimpannya ke folder jaringan?</p>	Masalah selesai.	Ke langkah 2.

Tindakan	Ya	Tidak
<p>Langkah 2 Pastikan format dan jalur folder jaringan benar. Misal, <code>//server_hostname/foldername/path</code>, di mana <code>server_hostname</code> adalah domain kualifikasi penuh (FQDN) atau alamat IP.</p> <p>Apakah format dan jalur folder jaringan benar?</p>	Ke langkah 3.	Masuk ke langkah 4.
<p>Langkah 3 Pastikan bahwa Anda memiliki izin akses ke folder jaringan tersebut.</p> <p>Apakah Anda dapat memindai dokumen dan menyimpannya ke folder jaringan?</p>	Masalah selesai.	Ke langkah 4.
<p>Langkah 4 Perbarui pintasan folder jaringan.</p> <p>a Buka peramban web, kemudian tulis alamat IP printer di kolom alamat.</p> <p>Catatan:</p> <ul style="list-style-type: none"> • Lihat alamat IP printer di layar awal. Alamat IP muncul sebagai empat rangkaian angka yang dipisahkan oleh titik, misalnya 123.123.123.123. • Jika Anda menggunakan proxy, nonaktifkan sementara waktu untuk memuat halaman web dengan benar. <p>b Klik Pintasan, kemudian pilih satu pintasan.</p> <p>Catatan: Jika Anda memiliki beberapa jenis pintasan, pilih Network Folder (Folder Jaringan).</p> <p>c Pada kolom Share Path, tulis jalur folder jaringan.</p> <p>Catatan:</p> <ul style="list-style-type: none"> • Jika share path Anda adalah <code>\\server_hostname\foldername\path</code>, maka tulis <code>//server_hostname/foldername/path</code>. • Pastikan Anda menggunakan garis miring ketika menulis share path. <p>d Dari menu Authentication (Otentikasi), pilih metode otentikasi Anda.</p> <p>Catatan: Jika Authentication (Otentikasi) disetel ke “Use assigned username and password (Gunakan nama pengguna dan kata sandi yang ditentukan),” maka pada kolom User Name (Nama Pengguna) dan Password (Kata Sandi), tulis kredensial Anda.</p> <p>e Klik Simpan.</p> <p>Apakah Anda dapat memindai dokumen dan menyimpannya ke folder jaringan?</p>	Masalah selesai.	Ke langkah 5.
<p>Langkah 5 Pastikan printer dan folder jaringan terhubung ke jaringan yang sama.</p> <p>Apakah Anda dapat memindai dokumen dan menyimpannya ke folder jaringan?</p>	Masalah selesai.	Hubungi dukungan pelanggan .

Salinan dokumen atau foto terpotong

Tindakan	Ya	Tidak
<p>Langkah 1</p> <p>a Pastikan bahwa dokumen atau foto dimasukkan dengan menghadap ke bawah di pojok kiri atas kaca pemindai.</p> <p>b Salin dokumen atau foto.</p> <p>Apakah dokumen atau foto tersalin dengan benar?</p>	Masalah selesai.	Ke langkah 2.
<p>Langkah 2</p> <p>a Sesuaikan setelan ukuran kertas dengan kertas yang ada di baki.</p> <p>b Salin dokumen atau foto.</p> <p>Apakah dokumen atau foto tersalin dengan benar?</p>	Masalah selesai.	Hubungi dukungan pelanggan .

Kualitas salin rendah

Tindakan	Ya	Tidak
<p>Langkah 1</p> <p>a Bersihkan kaca pemindai dan kaca ADF dengan kain bekas yang lembut tanpa serat. Jika printer Anda memiliki kaca ADF kedua di dalam ADF, bersihkan pula kaca tersebut.</p> <p>Untuk informasi lebih lanjut, lihat "Membersihkan pemindai" pada halaman 212.</p> <p>b Pastikan bahwa dokumen atau foto dimasukkan dengan menghadap ke bawah di pojok kiri atas kaca pemindai.</p> <p>c Salin dokumen atau foto.</p> <p>Apakah kualitas salin memuaskan?</p>	Masalah selesai.	Ke langkah 2.
<p>Langkah 2</p> <p>a Periksa kualitas foto atau dokumen asli.</p> <p>b Sesuaikan setelan kualitas pindai.</p> <p>c Salin dokumen atau foto.</p> <p>Apakah kualitas salin memuaskan?</p>	Masalah selesai.	Hubungi dukungan pelanggan .

Garis-garis gelap vertikal pada keluaran saat memindai dari ADF.

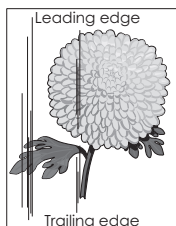
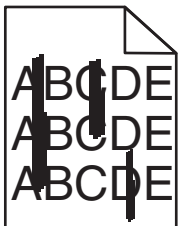

Tindakan	Ya	Tidak
<p>a Buka pintu pemindai.</p> <p>b Dengan memakai kain bekas yang lembut tanpa serat, usap kaca ADF dan bantalan kaca ADF.</p> <p>c Tutup pintu pemindai.</p> <p>d Pindai dokumen.</p> <p>Apakah garis-garis vertikal masih muncul pada dokumen hasil pindai?</p>	Hubungi dukungan pelanggan .	Masalah selesai.

Gambar atau teks bergerigi saat memindai dari ADF.

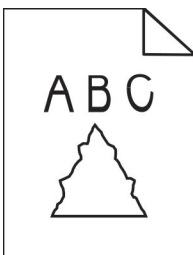

Tindakan	Ya	Tidak
<p>a Masukkan 50 lembar kertas biasa yang bersih ke dalam ADF. Catatan: Kertas biasa bisa membantu membersihkan atau menghilangkan debu dan lapisan lain dari roller pengumpan ADF.</p> <p>b Dari layar awal, sentuh .</p> <p>c Masukkan dokumen asli ke dalam ADF.</p> <p>d Pindai dokumen.</p> <p>Apakah gambar atau teks bergerigi masih muncul pada output?</p>	Hubungi dukungan pelanggan .	Masalah selesai.

Pekerjaan pindai tidak sukses

Tindakan	Ya	Tidak
<p>Langkah 1</p> <p>Periksa sambungan kabel.</p> <p>a Pastikan bahwa kabel USB atau Ethernet tersambung dengan aman ke komputer dan printer.</p> <p>b Pindai dokumen.</p> <p>Apakah pekerjaan pindai sukses?</p>	Masalah selesai.	Ke langkah 2.

Tindakan	Ya	Tidak
<p>Langkah 2</p> <p>Periksa file yang ingin Anda pindai.</p> <p>a Pastikan bahwa nama file belum pernah dipakai di folder destinasi.</p> <p>b Pastikan bahwa foto atau dokumen yang ingin Anda pindai tidak terbuka di aplikasi lain.</p> <p>c Pindai dokumen.</p> <p>Apakah pekerjaan pindai sukses?</p>	Masalah selesai.	Ke langkah 3.
<p>Langkah 3</p> <p>a Pastikan bahwa keterangan waktu Append atau kotak centang file Overwrite existing file (Timpa file lama) telah dipilih pada setelan konfigurasi destinasi.</p> <p>b Pindai dokumen.</p> <p>Apakah pekerjaan pindai sukses?</p>	Masalah selesai.	Hubungi dukungan pelanggan .

Pemindai tidak bisa ditutup

Tindakan	Ya	Tidak
<p>Lepas penghalang yang membuat pemindai tidak bisa ditutup.</p> <p>Apakah pemindai sudah bisa ditutup dengan benar?</p>	Masalah selesai.	Hubungi dukungan pelanggan .

Memindai terlalu lama atau membuat komputer berhenti

Tindakan	Ya	Tidak
<p>Tutup semua aplikasi yang mengganggu pemindaian.</p> <p>Apakah memindai terlalu lama atau membuat komputer berhenti</p>	Hubungi dukungan pelanggan .	Masalah selesai.

Pemindai tidak bisa merespons

Tindakan	Ya	Tidak
<p>Langkah 1</p> <p>a Periksa apakah kabel daya tersambung dengan benar ke printer dan stopkontak listrik.</p> <p> AWAS—DAPAT MENIMBULKAN CEDERA: Untuk menghindari risiko kebakaran atau tersengat listrik, sambungkan kabel daya ke stopkontak listrik yang sudah diinspeksi standar mutunya dan dihubungkan ke arde di dekat produk dan mudah dijangkau.</p> <p>b Salin atau pindai dokumen.</p> <p>Apakah pemindai merespons?</p>	Masalah selesai.	Ke langkah 2.

Tindakan	Ya	Tidak
<p>Langkah 2</p> <p>a Periksa apakah printer sudah diaktifkan.</p> <p>b Selesaikan pesan eror yang muncul pada tampilan.</p> <p>c Salin atau pindai dokumen.</p> <p>Apakah pemindai merespons?</p>	Masalah selesai.	Ke langkah 3.
<p>Langkah 3</p> <p>a Nonaktifkan printer, tunggu sekitar 10 detik, lalu aktifkan printer.</p> <p>b Salin atau pindai dokumen.</p> <p>Apakah pemindai merespons?</p>	Masalah selesai.	Hubungi dukungan pelanggan .

Menyesuaikan registrasi pemindai

- 1 Dari layar awal, sentuh **Settings (Setelan) > Device (Perangkat) > Maintenance (Perawatan) > Configuration Menu (Menu Konfigurasi) > Scanner Configuration (Konfigurasi Pemindai) > Scanner Manual Registration (Registrasi Manual Pemindai)**.
- 2 Pada menu Print Quick Test, sentuh **Start (Mulai)**.
- 3 Taruh halaman Print Quick Test pada kaca pemindai, lalu sentuh **Flatbed Registration (Registrasi Flatbed)**.
- 4 Pada menu Copy Quick Test, sentuh **Start (Mulai)**.
- 5 Bandingkan halaman Copy Quick Test dengan dokumen asli.
Catatan: Jika margin halaman tes berbeda dari dokumen asli, sesuaikan Margin Kiri dan Margin Atas.
- 6 Ulangi [langkah 4](#) dan [langkah 5](#) sampai margin halaman Copy Quick Test sama/hampir sama dengan dokumen asli.

Menyesuaikan registrasi ADF

- 1 Dari layar awal, sentuh **Settings (Setelan) > Device (Perangkat) > Maintenance (Perawatan) > Configuration Menu (Menu Konfigurasi) > Scanner Configuration (Konfigurasi Pemindai) > Scanner Manual Registration (Registrasi Manual Pemindai)**.
- 2 Pada menu Print Quick Test, sentuh **Start (Mulai)**.
- 3 Tempatkan halaman Print Quick Test di baki ADF.
- 4 Sentuh **Front ADF Registration (Registrasi ADF Depan)** atau **Registrasi ADF Belakang**.
Catatan:
 - Untuk meratakan Registrasi ADF Depan, tempatkan halaman tes menghadap ke atas, dengan tepi pendek masuk terlebih dahulu ke dalam ADF.
 - Untuk meratakan Registrasi ADF Belakang, tempatkan halaman tes menghadap ke bawah, dengan tepi pendek masuk terlebih dahulu ke dalam ADF.
- 5 Pada menu Copy Quick Test, sentuh **Start (Mulai)**.

6 Bandingkan halaman Copy Quick Test dengan dokumen asli.

Catatan: Jika margin halaman tes berbeda dari dokumen asli, atur Horizontal Adjust dan Top Margin.

7 Ulangi [langkah 5](#) dan [langkah 6](#) sampai margin halaman Copy Quick Test sama/hampir sama dengan dokumen asli.

Menghubungi dukungan pelanggan

Sebelum menghubungi dukungan pelanggan, pastikan Anda memiliki informasi berikut:

- Masalah printer
- Pesan eror
- Jenis model printer dan nomor seri

Buka <http://support.lexmark.com> untuk menerima dukungan email atau obrolan, atau telusuri pustaka manual, dokumen dukungan, driver, dan unduhan lainnya.

Dukungan teknis via telepon juga tersedia. Untuk wilayah AS atau Kanada, hubungi 1-800-539-6275. Untuk wilayah atau negara lain, buka [direktori kontak dukungan internasional](#).

Membuang dan mendaur ulang

Mendaur ulang produk Lexmark

Untuk mengembalikan produk Lexmark guna didaur ulang:

- 1 Kunjungi www.lexmark.com/recycle.
- 2 Pilih negara atau kawasan Anda.
- 3 Pilih satu program daur ulang.
- 4 Ikuti instruksi di layar.

Mendaur ulang kemasan Lexmark

Lexmark terus berusaha meminimalkan kemasan. Kemasan yang lebih kecil membantu memastikan printer Lexmark dapat dibawa dengan cara yang paling efisien dan ramah lingkungan. Sampah kemasan yang dibuang juga lebih sedikit. Efisiensi ini menghasilkan emisi gas rumah kaca yang lebih kecil, penghematan energi dan sumber daya alam. Lexmark juga menawarkan daur ulang komponen kemasan di beberapa negara atau kawasan. Untuk informasi lebih lanjut, kunjungi www.lexmark.com/recycle, lalu pilih negara atau kawasan Anda. Informasi tentang program daur ulang kemasan yang tersedia disertakan bersama informasi tentang daur ulang produk.

Kardus Lexmark dapat didaur ulang 100% jika terdapat fasilitas daur ulang kardus. Fasilitas tersebut mungkin tidak ada di area Anda.

Busa yang digunakan dalam kemasan Lexmark dapat didaur ulang jika terdapat fasilitas daur ulang busa. Fasilitas tersebut mungkin tidak ada di area Anda.

Ketika mengembalikan kartrid ke Lexmark, Anda dapat menggunakan kembali kotak kemasan kartrid. Lexmark mendaur ulang kotak tersebut.

Pemberitahuan

Informasi produk

Nama produk:

Lexmark MX532adwe, Lexmark MX632adwe, Lexmark XM3350 MFPs

Jenis mesin:

7020

Model:

476, 486, 676, 686, 689

Pemberitahuan edisi

April 2023

Paragraf berikut tidak berlaku di negara-negara di mana ketentuan ini tidak sesuai dengan hukum setempat: LEXMARK INTERNATIONAL, INC., MENYEDIAKAN PUBLIKASI INI "SECARA APA ADANYA" TANPA JAMINAN APA PUN, BAIK YANG TERSURAT MAUPUN YANG TERSIRAT, TERMASUK TAPI TIDAK TERBATAS PADA, JAMINAN TERSIRAT TENTANG KEMAMPUAN UNTUK DIPERDAGANGKAN ATAU KESESUAIAN UNTUK TUJUAN TERTENTU. Sebagian negara tidak membolehkan adanya penafian atas jaminan tersurat atau tersirat dalam transaksi tertentu; karena itu, pernyataan ini mungkin tidak berlaku bagi Anda.

Publikasi ini dapat mengandung ketidak-akuratan teknis atau kesalahan tipografis. Informasi dalam dokumen ini diubah secara berkala; perubahan ini akan dimasukkan dalam edisi selanjutnya. Perbaikan atau perubahan dalam produk atau program yang dijelaskan ini dapat dilakukan kapan saja.

Acuan dalam publikasi ini yang mengacu ke produk, program, atau layanan tertentu tidak berarti bahwa produsen berniat menyediakan produk, program, atau layanan tersebut di semua negara tempatnya beroperasi. Semua acuan ke suatu produk, program atau layanan tidak dimaksudkan untuk menyatakan atau menyiratkan bahwa hanya produk, program, atau layanan tersebut yang dapat digunakan. Sebagai gantinya dapat digunakan produk, program, atau layanan yang tidak melanggar hak kekayaan intelektual yang ada. Evaluasi dan verifikasi pengoperasian bersama produk, program atau layanan lain, kecuali yang secara jelas dimaksudkan oleh produsen, adalah tanggung jawab pengguna.

Untuk mendapatkan dukungan teknis Lexmark, kunjungi <http://support.lexmark.com>.

Untuk mendapatkan informasi tentang kebijakan privasi Lexmark yang mengatur penggunaan produk ini, kunjungi www.lexmark.com/privacy.

Untuk mendapatkan informasi tentang persediaan dan unduhan, kunjungi www.lexmark.com.

© 2023 Lexmark International, Inc.

Semua hak dilindungi undang-undang.

Merek Dagang

Lexmark, logo Lexmark, dan juga MarkNet adalah merek dagang atau merek dagang terdaftar milik Lexmark International, Inc. Di Amerika Serikat dan/atau negara lain.

Gmail, Android, Google Play, dan Google Chrome adalah merek dagang milik Google LLC.

Macintosh, macOS, Safari, dan AirPrint adalah merek dagang milik Apple Inc., yang terdaftar di AS dan negara lain. App Store dan iCloud adalah merek layanan milik Apple Inc., yang terdaftar di AS dan negara lain. Penggunaan Karya dengan logo Apple hendaknya dimaknai bahwa suatu aksesori telah dirancang untuk bekerja secara khusus dengan teknologi yang diidentifikasi pada logo tersebut, dan telah disertifikasi oleh developer untuk memenuhi standar kinerja Apple.

Microsoft, Internet Explorer, Microsoft 365, Microsoft Edge, Outlook, dan Windows adalah merek dagang milik kelompok perusahaan Microsoft.

The Mopria® adalah merek dagang yang terdaftar dan/atau tidak terdaftar milik Mopria Alliance, Inc. di Amerika Serikat dan negara lain. Penggunaan yang tidak sah adalah sesuatu yang dilarang secara keras.

PCL® adalah merek dagang terdaftar milik Hewlett-Packard Company. PCL adalah sekelompok fungsi dan bahasa perintah pada produk printer yang dikembangkan dan dimiliki oleh Hewlett-Packard. Printer ini ditujukan untuk kompatibel dengan bahasa PCL. Artinya, printer ini mampu mengenali bahasa perintah PCL yang digunakan pada beberapa program aplikasi dan menjalankan fungsi yang sesuai dengan perintah tersebut.

PostScript adalah merek dagang milik Adobe Systems Incorporated yang terdaftar di Amerika Serikat dan/atau negara lain.

Wi-Fi® dan Wi-Fi Direct® adalah merek dagang yang terdaftar milik Wi-Fi Alliance®.

Semua merek dagang lain adalah properti dari pemiliknya masing-masing.

Pemberitahuan tentang lisensi

Semua pemberitahuan lisensi yang terkait dengan produk ini terdapat di direktori CD:\NOTICES pada CD perangkat lunak penginstalan.

Tingkat emisi suara

Hasil pengukuran berikut dibuat sesuai dengan ISO 7779 dan dilaporkan sesuai dengan ISO 9296.

Catatan: Sebagian mode mungkin tidak berlaku bagi produk Anda.

Tekanan suara rata-rata 1-meter, dBA	
Mencetak	One-sided: 55 Two-sided: 55 (MX532adwe); 54 (MX632adwe, XM3350)
Memindai	52
Menyalin	57
Siap	15

Nilai dapat berubah. Lihat www.lexmark.com untuk mengetahui nilai terkini.

Pembuangan produk

Jangan membuang printer atau bahan pakainya seperti membuang limbah rumah tangga biasa. Tanyakan kepada pihak berwenang setempat untuk mengetahui pilihan cara pembuangan dan daur ulang.

Pemberitahuan sensitivitas statik

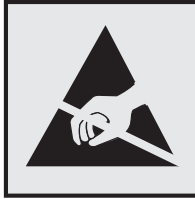

Simbol ini menunjukkan bagian yang sensitif terhadap listrik statis. Jangan sentuh area dekat simbol ini tanpa terlebih dahulu menyentuh permukaan logam di area yang jauh dari simbol tersebut.

Untuk mencegah kerusakan akibat pelepasan muatan elektrostatik saat melakukan tugas perawatan, misalnya mengeluarkan kertas macet atau mengganti persediaan, sentuh bidang logam yang terbuka di printer sebelum mengakses atau menyentuh area interior printer meskipun tidak ada simbolnya.

ENERGY STAR

Semua produk Lexmark yang memiliki lambang ENERGY STAR® pada produk atau pada layar awal disertifikasi untuk memenuhi persyaratan ENERGY STAR Badan Perlindungan Lingkungan (EPA) sejak tanggal produksi.



Informasi suhu

Suhu operasi dan kelembapan relatif	10 hingga 32,2°C (50 hingga 90°F) dan 15 hingga 80% RH 15,6 hingga 32,2°C (60 hingga 90°F) dan 8 hingga 80% RH Suhu bola basah maksimal ² : 22,8°C (73°F) Lingkungan nonpadat
Penyimpanan jangka panjang unit pencitraan / printer / kartrid ¹	15,6 hingga 32,2°C (60 hingga 90°F) dan 8 hingga 80% RH Suhu bola basah maksimal ² : 22,8°C (73°F)
Pengiriman jangka pendek unit pencitraan / printer / kartrid	-40 hingga 40°C (-40 hingga 104°F)
¹ Masa pakai rak bahan pakai sekitar 2 tahun. Perkiraan ini didasarkan pada penyimpanan di ruangan kantor standar pada suhu 22°C (72°F) dan tingkat kelembapan 45%. ² Suhu bola basah ditentukan oleh suhu udara dan kelembapan relatif.	

Pemberitahuan Laser

Printer ini lulus uji sertifikasi di AS untuk memenuhi persyaratan DHHS 21 CFR, Bab I, Subbab J untuk produk laser Kelas I (1). Printer ini juga lulus uji sertifikasi di tempat lain sebagai produk laser konsumen Kelas 1 yang sesuai dengan persyaratan IEC 60825- 1:2014, EN 60825-1:2014+A11:2021, dan EN 50689:2021.

Produk laser Kelas I tidak termasuk dalam kategori berbahaya. Printer dan sistem laser didesain sedemikian rupa agar tidak ada manusia yang terpapar radiasi laser di atas Kelas I selama operasi normal, perawatan pengguna, atau kondisi layanan lain yang ditentukan. Printer ini menggunakan unit printhead yang tidak bisa diservis yang berisi laser dengan spesifikasi sebagai berikut:

Class: IIIb (3b) AlGaInP

Nominal output power (milliwatts): 15

Wavelength (nanometers): 650–670

Konsumsi daya

Pemakaian listrik produk

Tabel berikut mendata karakteristik pemakaian listrik untuk produk.

Catatan: Sebagian mode mungkin tidak berlaku bagi produk Anda.

Mode	Uraian	Pemakaian listrik (Watt)
Mencetak	Produk ini mengeluarkan output hard copy dari input elektronik.	One-sided: 649 (MX532adwe); 662 (MX632adwe, XM3350) Two-sided: 396 (MX532adwe); 406 (MX632adwe, XM3350)
Menyalin	Produk mengeluarkan output hard copy dari dokumen asli hard copy.	684
Memindai	Produk memindai dokumen hard copy.	23.5 (MX532adwe); 24.8 (MX632adwe, XM3350)
Siap	Produk sedang menunggu pekerjaan cetak.	13.4 (MX532adwe); 15.3 (MX632adwe, XM3350)
Mode Sleep	Produk berada dalam mode hemat energi tingkat tinggi.	1.0 (MX532adwe); 1.1 (MX632adwe, XM3350)
Hibernasi	Produk berada dalam mode hemat energi tingkat rendah.	0.1
Nonaktif	Produk tersambung ke stopkontak listrik, namun saklar daya dimatikan.	0.1

Tingkat pemakaian listrik yang tercantum dalam tabel di atas adalah berdasarkan pengukuran rata-rata-waktu. Penarikan listrik secara tiba-tiba mungkin jauh lebih tinggi daripada nilai rata-rata.

Nilai dapat berubah. Lihat www.lexmark.com untuk mengetahui nilai terkini.

Mode Tidur

Produk ini dirancang dengan mode hemat energi yang disebut *Mode Tidur*. Mode Tidur menghemat energi dengan menurunkan konsumsi listrik jika tidak ada aktivitas dalam jangka waktu yang lama. Mode Tidur otomatis aktif setelah produk ini tidak digunakan dalam jangka waktu tertentu, yang disebut *Batas Waktu Mode Tidur*.

Batas Waktu Mode Tidur default dari pabrik untuk produk ini (dalam menit):	15
--	----

Dengan menggunakan menu konfigurasi, Batas Waktu Mode Tidur dapat diubah antara 1 menit dan 120 menit, atau antara 1 menit dan 114 menit, tergantung model printer. Jika kecepatan cetak di bawah atau sama dengan 30 halaman per menit, Anda hanya dapat mengatur batas waktu hingga 60 menit atau 54 menit, tergantung model printer. Konsumsi listrik berkurang jika Batas Waktu Mode Tidur diatur ke nilai rendah. Namun waktu respons produk akan lebih cepat. Begitu pula sebaliknya.

Beberapa model mendukung *Mode Tidur Pulas*, yang makin mengurangi pemakaian listrik setelah tidak aktif untuk waktu yang lama.

Mode Hibernasi

Produk ini dirancang dengan mode pengoperasian daya ultra-rendah yang disebut dengan *Mode Hibernasi*. Saat beroperasi dalam Mode Hibernasi, semua sistem dan perangkat lain akan dimatikan dengan aman.

Mode Hibernasi dapat diaktifkan dengan salah satu metode berikut:

- Menggunakan Batas Waktu Hibernasi
- Menggunakan opsi Jadwalkan Mode Daya

Batas Waktu Hibernasi default pabrik untuk produk ini di semua negara atau wilayah	3 days
--	--------

Periode waktu printer menunggu setelah suatu pekerjaan dicetak sampai masuk ke mode Hibernasi dapat diubah antara satu jam dan satu bulan.

Catatan tentang produk peralatan pencitraan yang terdaftar di EPEAT:

- Level daya siaga akan aktif pada mode Hibernasi atau Nonaktif.
- Daya produk akan otomatis beralih ke level daya siaga, yaitu ≤ 1 W. Fungsi siaga otomatis (Hibernasi atau Nonaktif) harus diaktifkan pada saat produk dikirimkan.

Mode mati

Jika produk ini memiliki mode off yang masih mengkonsumsi sejumlah kecil daya, maka untuk sepenuhnya menghentikan konsumsi daya produk, lepaskan kabel daya dari stopkontak listrik.

Total penggunaan energi

Terkadang, ada baiknya memperkirakan jumlah penggunaan listrik produk. Karena pemakaian energi diukur dalam satuan listrik Watt, cara menghitung penggunaan energi adalah dengan mengalikan konsumsi energi dan durasi produk tersebut di setiap mode. Total penggunaan energi produk adalah jumlah penggunaan energi setiap mode.

Pemberitahuan tentang peraturan untuk perangkat terminal komunikasi

Bagian ini berisi informasi regulasi terkait produk yang berisi kartu faksimile analog:

Tipe Regulasi/Nomor Model Lexmark:

LEX-M14-002 or LEX-M03-002

Pemberitahuan regulasi untuk produk nirkabel

Bagian ini berisi informasi regulasi yang hanya berlaku untuk model nirkabel.

Jika ragu apakah model yang Anda miliki berjenis nirkabel atau bukan, lihat [“Dukungan nirkabel” pada halaman 72](#).

Pemberitahuan komponen modular

Model nirkabel dilengkapi komponen modular berikut:

AzureWave AW-CM467-SUR; FCC ID:TLZ-CM467; IC:6100A-CM467

Untuk menentukan komponen modular yang terpasang pada produk yang Anda miliki, lihat label pada produk tersebut.

Pemaparan terhadap radiasi frekuensi radio

Daya radiasi yang dikeluarkan perangkat ini berada jauh di bawah batas pemaparan frekuensi radio FCC dan lembaga pengatur lainnya. Untuk produk ini, harus disediakan jarak minimum sebesar 20 cm (8 inci) antara antena dan manusia untuk memenuhi persyaratan pemaparan frekuensi radio dari FCC dan lembaga pengatur lainnya.

Pemberitahuan mengenai interferensi radio

Peringatan

Produk ini telah memenuhi persyaratan emisi batas EN 55032 Kelas A serta persyaratan imunitas EN 55035. Produk ini tidak ditujukan untuk digunakan di lingkungan pemukiman/domestik.

Ini adalah produk Kelas A. Di lingkungan domestik, produk ini dapat menyebabkan interferensi radio. Jika demikian, pengguna mungkin harus melakukan tindakan tertentu yang memadai.

Indeks

A

mengaktifkan Voice Guidance 27
 menambah pintasan copy (salin) 87
 menambah aplikasi ke layar awal 22
 menambah grup kontak 26
 menambah kontak 26
 menambah opsi perangkat keras
 driver cetak 53
 menambah opsi internal driver cetak 53
 menambah printer ke komputer 51
 menambah pintasan email 88
 destinasi faks 90
 alamat FTP 95
 Address Book (Buku Alamat)
 menggunakan 26
 roller penarik ADF
 membersihkan 215
 mengganti 207
 registrasi ADF
 menyesuaikan 288
 roller ADF
 membersihkan 215
 mengganti 207
 roller pemisah ADF
 membersihkan 215
 mengganti 207
 menyesuaikan
 registrasi pemindai 288
 menyesuaikan registrasi ADF 288
 menyesuaikan kecerahan tampilan 220
 menyesuaikan volume default
 headphone 29
 speaker 29
 menyesuaikan kegelapan faks 91
 menyesuaikan kecepatan bicara Voice Guidance (Panduan Suara) 29

menyesuaikan kegelapan toner 84
 AirPrint
 menggunakan 80
 faks analog
 menyiapkan 30
 mesin penjawab
 menyiapkan 33
 menentukan pola dering printer 37
 memasang kabel 20
 menghindari kertas macet 257

B

halaman hitam 241
 blank pages (halaman kosong) 229
 memblokir faks sampah 91
 bookmarks (penanda)
 membuat 25
 membuat folder untuk 26

C

ID penelepon tidak ditampilkan 276
 membatalkan pekerjaan cetak 84
 tidak dapat menyambungkan printer ke Wi-Fi 269
 tidak dapat mendeteksi opsi internal 270
 tidak dapat membuka Embedded Web Server 268
 tidak bisa menerima faks dengan faks analog 279
 tidak dapat memindai ke komputer 283
 tidak dapat menindai ke folder jaringan 283
 tidak dapat mengirim email 276
 tidak dapat mengirim atau menerima faks dengan faks analog 277
 tidak dapat mengirim atau menerima faks dengan etherFAX 281
 tidak bisa mengirim faks halaman sampul dari komputer 282
 Card Copy 87
 menyiapkan 23
 mengganti resolusi faks 90
 mengganti wallpaper 24
 memeriksa status bahan pakai dan suku cadang 182
 membersihkan
 bagian luar printer 211
 bagian dalam printer 211
 membersihkan roller penarik ADF 215
 membersihkan roller ADF 215
 membersihkan roller pemisah ADF 215
 membersihkan printer 211
 membersihkan pemindai 180
 membersihkan pemindai 212
 membersihkan layar sentuh 212
 membersihkan kemacetan di pengumpan dokumen otomatis 266
 di pintu A 260
 di pintu B 263
 di unit dupleks 264
 di pengumpan serba guna 266
 di dalam baki 265
 mencetak susun tidak berfungsi 273
 menyusun salinan 86
 komputer
 menghubungkan ke printer 74
 komputer, memindai ke 93
 dokumen rahasia tidak dicetak 251
 pencetakan rahasia mengonfigurasi 82
 mencetak 83
 mengonfigurasi pergeseran waktu siang hari 38
 mengonfigurasi setelan speaker faks 38
 mengonfigurasi notifikasi bahan pakai 182
 mengonfigurasi setelan SMTP email 38

mengonfigurasi Wi-Fi Direct 73
 Menyambungkan komputer ke printer 74
 menyambungkan perangkat seluler
 ke printer 74
 Menyambungkan printer ke jaringan nirkabel 72
 menyambungkan ke jaringan nirkabel
 menggunakan metode PIN 73
 menggunakan metode Push Botton 73
 mengawetkan bahan pakai 220
 menghubungkan dukungan pelanggan 289
 panel kontrol
 menggunakan 12
 jepretan kawat mandiri
 menginstal 66
 lampu indikator merah 271
 masalah kualitas salin salinan dokumen
 terpotong 285
 salinan foto terpotong 285
 kualitas salin rendah 285
 garis-garis gelap vertikal 285
 menyalin
 bolak-balik 86
 pada kop surat 86
 foto 85
 lembaran pemisah di antara salinan 86
 menggunakan pengumpan dokumen otomatis (ADF) 85
 menggunakan kaca pemindai 85
 menyalin kartu 87
 menyalin ukuran kertas yang berbeda 85
 menyalin dari
 baki yang dipilih 85
 menyalin beberapa halaman di satu lembar kertas 87
 masalah menyalin pemindai tidak bisa ditutup 287
 pemindai tidak bisa merespons 287
 membuat pintasan
 copy (salin) 87
 network folder (folder jaringan) 95

membuat penanda 25
 membuat folder untuk penanda 26
 membuat pintasan email 88
 destinasi faks 90
 alamat FTP 95
 membuat beberapa pintasan 23
 hasil cetak bengkok 241
 Customer Support (Dukungan Pelanggan)
 menggunakan 25
 customer support (dukungan pelanggan)
 menghubungi 289
 menyesuaikan tampilan 24

D

hasil cetak gelap 230
 date and time (tanggal dan waktu)
 setelan faks 38
 pergeseran waktu siang hari
 mengonfigurasi 38
 menonaktifkan jaringan Wi-Fi 75
 menonaktifkan Voice Guidance (Panduan Suara) 27
 volume default headphone
 menyesuaikan 29
 volume default speaker
 menyesuaikan 29
 drive penyimpanan intelijen rusak 270
 menghapus grup kontak 26
 menghapus kontak 26
 Device Quotas (Kuota Perangkat)
 menyiapkan 25
 ukuran kertas berbeda, menyalin 85
 daftar direktori
 mencetak 84
 menonaktifkan error server SMTP belum disiapkan 275
 kecerahan tampilan
 menyesuaikan 220
 Display Customization
 menggunakan 24
 menampilkan aplikasi pada layar awal 22
 dering khusus
 penyiapan faks 37

dokumen, mencetak
 dari komputer 79
 dari perangkat seluler 79
 titik-titik pada hasil cetak 238

E

sunting kontak 26
 pemberitahuan emisi 292, 296
 mengaktifkan dering khusus 37
 mengaktifkan mode magnifikasi 29
 mengaktifkan PIN 30
 mengaktifkan kata sandi berbicara 30
 mengaktifkan port USB 257
 mengaktifkan Wi-Fi Direct 74
 membesarkan ukuran salinan 86
 tutup amplop lengket saat mencetak 272
 setelan lingkungan 220
 menghapus
 memori printer 76
 menghapus memori printer 77
 menghapus drive penyimpanan printer 77
 kode error 223
 pesan error 223
 etherFAX
 menyiapkan fungsi faks 31
 Port ethernet 20
 mengeksplor file konfigurasi
 menggunakan Embedded Web Server 53
 Port EXT 20
 email
 mengirim 88
 pemberitahuan email
 menyiapkan 182
 e-mail function (fungsi email)
 menyiapkan 38
 server email
 mengonfigurasi 38
 penyedia layanan email 38
 Pintasan email
 membuat 88
 penyelesaian masalah email tidak dapat mengirim email 276
 mengirim email
 menggunakan pengumpan dokumen otomatis (ADF) 88

menggunakan kaca pemindai 88

F

setelan default pabrik mengembalikan 77
 fax (faks)
 mengirim 89
 kegelapan Faks menyesuaikan 91
 pintasan destinasi faks membuat 90
 driver faks menginstal 51
 log faks mencetak 91
 fax resolution (resolusi faks) mengubah 90
 server faks, menggunakan menyiapkan fungsi faks 32
 penyiapan faks sambungan telepon standar 33
 menggunakan colokan yang berbeda 35
 menggunakan soket dinding yang berbeda 35
 setelan pembicara faks mengonfigurasi 38
 penyelesaian masalah faks ID penelepon tidak ditampilkan 276
 bisa mengirim tetapi tidak bisa menerima faks dengan faks analog 279
 tidak bisa mengirim faks dengan faks analog 279
 tidak dapat mengirim atau menerima faks dengan faks analog 277
 tidak dapat mengirim atau menerima faks dengan etherFAX 281
 tidak bisa mengirim faks halaman sampul dari komputer 282
 tidak dapat menyiapkan etherFAX 280
 halaman sampul faks tidak terdapat informasi 282
 kualitas cetak rendah 281
 faks, menjadwalkan 90

mengirim faks menyetel waktu dan tanggal 38
 menggunakan pengumpulan dokumen otomatis (ADF) 89
 menggunakan kaca pemindai 89
 Pemberitahuan FCC 296
 mencari informasi printer 9
 garis lembut tidak dicetak dengan benar 232
 kartu firmware 54
 firmware, memperbarui 52
 flash drive
 mencetak dari 81
 memindai ke 96
 kertas folder 233
 daftar sampel font mencetak 84
 meneruskan faks 91
 alamat FTP
 membuat pintasan 95
 server FTP, memindai ke menggunakan panel kontrol 94

G

bahan pakai dan suku cadang asli Lexmark 183
 bahan pakai dan suku cadang asli 183
 latar abu-abu pada hasil cetak 234

H

hard disk 54
 menghapus 77
 drive penyimpanan hard disk 77
 opsi perangkat keras baki 54
 opsi perangkat keras, menambah driver cetak 53
 dokumen tertahan tidak dicetak 251
 held jobs (pekerjaan tertunda) mencetak 83
 menyetel waktu kedaluwarsa 82
 mode hibernasi mengonfigurasi 220
 holding faxes (menunda faks) 91

layar awal penyesuaian 22
 menggunakan 21
 ikon layar awal menampilkan 22
 garis putih horizontal 244
 kelembapan di sekitar printer 293

I

ikon pada layar awal menampilkan 22
 gambar terpotong pada hasil cetak 242
 unit pencitraan memesan 184
 mengganti 187
 mengimpor file konfigurasi menggunakan Embedded Web Server 53
 margin tidak benar 236
 lampu indikator memahami status 12
 Memasang jepretan kawat mandiri 66
 menginstal opsi internal drive penyimpanan intelijen 55
 port solusi internal 62
 menginstal beberapa opsi hard disk printer 59
 menginstal hard disk printer 59
 menginstal driver faks 51
 menginstal driver cetak 51
 menginstal perangkat lunak printer 51
 memasang baki 54
 drive penyimpanan intelijen 54, 77
 menghapus 77
 menginstal 55
 opsi internal 54
 hard disk printer 59
 opsi internal, menambah driver cetak 53
 port solusi internal menginstal 62

J

gambar bergerigi memindai dari ADF 286

teks Bergerigi
 memindai dari ADF 286
 lokasi kemacetan
 mengidentifikasi 258
 halaman yang macet tidak
 dicetak ulang 275
 macet, kertas
 menghindari 257
 pekerjaan cetak dari baki yang
 keliru 252
 pekerjaan cetak pada kertas
 yang keliru 252
 faks sampah
 memblokir 91

L

letterhead
 menyalin pada 86
 memilih 14
 Lexmark Mobile Print
 menggunakan 79
 Lexmark Print
 menggunakan 79
 Lexmark ScanBack Utility 93
 hasil cetak tipis 236
 Port LINE 20
 menyambungkan baki 50
 memasukkan amplop
 di pengumpan serba guna 49
 memuat kop surat 47
 di pengumpan serba guna 49
 memasukkan kertas 47
 memasukkan baki 47
 mencari kemacetan kertas 258
 mencari slot keamanan 76

M

mode magnifikasi
 mengaktifkan 29
 membuat salinan 85
 Mengelola Screen Saver 24
 MarkNet N8450 Wireless Print
 Server 198
 menu
 802.1x 167
 About this Printer (Tentang
 Printer Ini) 113
 Accessibility (Aksesibilitas) 106
 AirPrint 162

Anonymous Data Collection
 (Pengumpulan Data
 Anonim) 106
 Cloud Services Enrollment
 (Pendaftaran Layanan
 Cloud) 178
 Confidential Print Setup
 (Penyiapan Cetak
 Rahasia) 176
 Configuration Menu (Menu
 Konfigurasi) 107
 Copy Defaults (Setelan Default
 Salin) 124
 Custom Scan Sizes (Ukuran
 Pindai Kustom) 123
 Device (Perangkat) 179
 Disk Encryption (Enkripsi
 Disk) 177
 Eco-Mode (Mode Eco) 101
 Erase Temporary Data Files
 (Hapus File Data
 Sementara) 177
 Ethernet 163
 E-mail Defaults (Setelan
 Default Email) 143
 E-mail Setup (Penyiapan
 Email) 142
 Fax (Faks) 180
 Fax Cover Page (Halaman
 Sampul Faks) 128
 Fax Log Settings (Setelan Log
 Faks) 128
 Fax Mode (Mode Faks) 127
 Fax Receive Settings (Setelan
 Terima Faks) 128
 Fax Send Settings (Setelan
 Kirim Faks) 128
 Fax Server E-mail Settings
 (Setelan Email Server
 Faks) 139
 Fax Server Scan Settings
 (Setelan Pindai Server
 Faks) 139
 Fax Server Setup (Penyiapan
 Server Faks) 139
 Penyiapan Faks 128
 Flash Drive Print (Cetak dari
 Flash Drive) 156
 Flash Drive Scan (Pindai dari
 Flash Drive) 153
 Forms Merge (Gabung
 Formulir) 180

FTP Defaults (Setelan Default
 FTP) 148
 General Fax Settings (Setelan
 Faks Umum) 128, 139
 H.323 Settings (Setelan H.
 323) 128
 Home Screen Customization
 (Kustomisasi Layar Awal) 112
 HTTP/FTP Settings (Setelan
 HTTP/FTP) 169
 HTTPS Fax Settings (Setelan
 Faks HTTPS) 128
 Image (Gambar) 121
 IPsec 166
 Job Accounting (Pencatatan
 Pekerjaan) 116
 Layout (Tata Letak) 114
 Local Accounts (Akun
 Lokal) 172
 Login Restrictions
 (Pembatasan Login) 175
 LPD Configuration (Konfigurasi
 LPD) 168
 Manage Permissions
 (Mengelola Izin) 171
 Jenis Media 123
 Menu Settings Page (Halaman
 Setelan Menu) 179
 Miscellaneous (Lain-lain) 177
 Mobile Services Management
 (Manajemen Layanan
 Seluler) 162
 Network (Jaringan) 180
 Network Overview (Tinjauan
 Jaringan) 158
 Notifications
 (Pemberitahuan) 102
 Out of Service Erase
 (Penghapusan di Luar
 Layanan) 112
 PCL 119
 PDF 118
 PostScript 118
 Power Management
 (Manajemen Daya) 105
 Preferences (Preferensi) 99
 Print (Cetak) 179
 Quality (Kualitas) 116
 Remote Operator Panel (Panel
 Operator Jarak Jauh) 102

- Restore Factory Defaults (Pulihkan ke Setelan Default) 107
 - Restrict external network access (Batasi akses jaringan eksternal) 170
 - Schedule USB Devices (Jadwalkan Perangkat USB) 173
 - Security Audit Log (Log Audit Keamanan) 173
 - Setup (Penyiapan) 115
 - Shortcuts (Pintasan) 179
 - SIP Settings (Setelan SIP) 128
 - SNMP 166
 - Solutions LDAP Settings (Setelan Solutions LDAP) 177
 - Speaker Settings (Setelan Speaker) 128
 - T.38 Settings (Setelan T.38) 128
 - TCP/IP 164
 - ThinPrint 169
 - Tray Configuration (Konfigurasi Baki) 121
 - Pemecahan masalah 180
 - Universal Setup (Penyiapan Universal) 122
 - Update Firmware (Perbarui Firmware) 113
 - USB 170
 - VoIP Settings (Setelan VoIP) 128
 - Web Link Setup (Penyiapan Web Link) 148
 - Wireless (Nirkabel) 158
 - Wi-Fi Direct 161
 - Menu Settings Page (Halaman Setelan Menu)
 - mencetak 181
 - halaman sampul faks tidak terdapat informasi 282
 - hasil cetak hilang 249
 - perangkat seluler
 - menyambungkan ke printer 74
 - mencetak dari 79, 80
 - Mopria Print Service 80
 - Hasil cetak bintik-bintik 238
 - memindah printer 19, 220
 - multipurpose feeder (pengumpan serba guna)
 - memasukkan 49
- N**
- menavigasi layar
 - menggunakan gestur 28
 - menavigasi layar dengan gestur 28
 - network folder (folder jaringan)
 - membuat pintasan 95
 - halaman penyiapan jaringan
 - mencetak 75
 - level emisi bising 292
 - memori tetap
 - menghapus 76
 - Bahan pakai non-Lexmark 272
 - memori tetap 77
 - Tidak cukup ruang di memori flash untuk sumber daya 271
 - pemberitahuan 292, 294, 295, 296
- O**
- keyboard on-screen
 - menggunakan 28
 - kartu opsional 54
 - memesan bahan pakai
 - unit pencitraan 184
 - kartrid toner 183
- P**
- kertas
 - letterhead 14
 - formulir pracetak 14
 - memilih 12
 - tidak diterima 14
 - Setelan ukuran universal 47
 - karakter kertas 13
 - kertas keriting 239
 - kertas sering macet 274
 - pembatas kertas 12
 - kertas macet di pengumpan dokumen otomatis 266
 - kemacetan kertas di pintu A 260
 - kertas macet di pintu B 263
 - kertas macet di dalam unit dupleks 264
 - kertas macet di pengumpan serbaguna 266
 - kertas macet di baki 265
 - kemacetan kertas
 - menghindari 257
 - mencari 258
 - ukuran kertas, didukung 15
 - jenis kertas, didukung 17
 - berat kertas, didukung 18
 - salinan dokumen terpotong 285
 - salinan foto terpotong 285
 - status suku cadang
 - memeriksa 182
 - Metode nomor identifikasi pribadi 73
 - nomor identifikasi pribadi
 - mengaktifkan 30
 - foto, menyalin 85
 - roda penarik
 - mengganti 202
 - menempatkan lembaran pemisah 84
 - between copies (di sela salinan) 86
 - kualitas salin rendah 285
 - kualitas cetak faks rendah 281
 - soket kabel daya 20
 - mode hemat daya
 - mengonfigurasi 220
 - catu daya
 - mengganti 191
 - formulir pracetak
 - memilih 14
 - driver cetak
 - opsi perangkat keras, menambah 53
 - menginstal 51
 - pekerjaan cetak
 - membatalkan 84
 - pekerjaan cetak tidak mencetak 251
 - masalah kualitas cetak
 - blank pages (halaman kosong) 229
 - hasil cetak bengkok 241
 - hasil cetak gelap 230
 - titik-titik pada hasil cetak 238
 - garis lembut tidak dicetak dengan benar 232
 - kertas terlipat 233
 - latar abu-abu pada hasil cetak 234
 - garis putih horizontal 244
 - margin tidak benar 236
 - hasil cetak tipis 236
 - hasil cetak bintik-bintik 238
 - kertas keriting 239
 - cacat yang berulang 250
 - hasil cetak miring 241

- halaman hitam pekat 241
- gambar atau teks terpotong 242
- toner menggores 243
- garis gelap vertikal 246
- garis dan coretan gelap vertikal 248
- garis-garis gelap vertikal dengan hasil cetak yang hilang 249
- garis putih vertikal 245
- garis putih vertikal 246
- halaman putih 229
- kertas berkerut 233
- masalah kualitas cetak 222
- Print Quality Test Pages (Halaman Percobaan Kualitas Cetak) 180
- pemecahan masalah cetak mencetak susun tidak berfungsi 273
- dokumen rahasia dan dokumen tertunda tidak dicetak 251
- tutup amplop lengket saat mencetak 272
- pekerjaan cetak dari baki yang keliru 252
- pekerjaan cetak pada kertas yang keliru 252
- kertas sering macet 274
- masalah kualitas cetak 222
- penyambungan baki tidak berfungsi 273
- tidak bisa membaca dari flash drive 256
- printer
 - pembersihan minimal 19
 - memilih lokasi untuk 19
 - mengirim 221
- aplikasi printer 23
- konfigurasi printer 11
- kode eror printer 223
- pesan eror printer 223
- printer tidak merespons 255
- memori printer
 - menghapus 76
- menu printer 98, 181
- pesan printer
 - Flash rusak terdeteksi 270
 - Bahan pakai non-Lexmark 272
 - Tidak cukup ruang di memori flash untuk sumber daya 271
- Mengganti kawasan printer dan kartrid yang tidak cocok 271
- penyelesaian masalah opsi printer
 - tidak dapat mendeteksi opsi internal 270
- nomor seri printer
 - mencari 10
- setelan printer
 - Memulihkan ke setelan default pabrik 77
- perangkat lunak printer
 - menginstal 51
- status printer 12
- mencetak
 - pencetakan rahasia 83
 - daftar direktori 84
 - log faks 91
 - daftar sampel font 84
 - dari komputer 79
 - dari flash drive 81
 - dari perangkat seluler 80
 - held jobs (pekerjaan tertunda) 83
 - Menu Settings Page (Halaman Setelan Menu) 181
 - halaman penyiapan jaringan 75
 - menggunakan Mopria Print Service 80
 - menggunakan Wi-Fi Direct 80
- mencetak daftar direktori 84
- mencetak daftar sampel font 84
- mencetak halaman penyiapan jaringan 75
- mencetak dari komputer 79
- masalah mencetak
 - pekerjaan cetak tidak mencetak 251
 - pencetakan lambat 253
- Metode Push Botton 73
- R**
 - faks masuk
 - menunda 91
 - daur ulang
 - pengemasan Lexmark 290
 - mendaur ulang produk Lexmark 290
 - lampu indikator merah pada jepretan kawat mandiri 271
- mengecilkan ukuran salinan 86
- melepas kemacetan kertas di pengumpan dokumen otomatis 266
- di pintu A 260
- di pintu B 263
- di unit dupleks 264
- di pengumpan serba guna 266
- di dalam baki 265
- Mengulang pekerjaan cetak 82
- cacat yang berulang pada hasil cetak 250
- Mengganti kawasan printer dan kartrid yang tidak cocok 271
- mengganti bagian
 - roller penarik ADF 207
 - roller ADF 207
 - roller pemisah ADF 207
 - roda penarik 202
 - bantalan kaca pemindai 204
- mengganti catu daya 191
- mengganti isi kawat jepret 190
- mengganti bahan pakai unit pencitraan 187
- kartrid toner 185
- mengganti server cetak nirkabel 198
- reports (laporan)
 - status printer 183
 - penggunaan printer 183
- menyetel ulang
 - penghitung pemakaian bahan pakai 272
- menyetel ulang penghitung pemakaian bahan pakai 211
- menyetel ulang penghitung pemakaian bahan pakai 272
- adaptor RJ-11 35
- menjalankan slideshow 24
- S**
 - informasi keselamatan 7, 8
 - menghemat kertas 87
 - Scan Center
 - menyiapkan 23
 - pekerjaan pindai tidak sukses 286
 - masalah kualitas pindai
 - gambar bergerigi 286
 - teks bergerigi 286
 - salinan dokumen terpotong 285

- salinan foto terpotong 285
 - kualitas salin rendah 285
 - garis-garis gelap vertikal 285
 - penyelesaian masalah pindai
 - tidak dapat memindai ke komputer 283
 - tidak dapat memindai ke folder jaringan 283
 - pemindai
 - membersihkan 212
 - pemindai tidak bisa ditutup 287
 - pemindai tidak bisa merespons 287
 - bantalan kaca pemindai
 - mengganti 204
 - memindai
 - ke komputer 93
 - ke server FTP 94
 - ke flash drive 96
 - menggunakan pengumpan dokumen otomatis (ADF) 93
 - menggunakan kaca pemindai 93
 - memindai dari ADF
 - garis-garis gelap vertikal 285
 - masalah memindai
 - pekerjaan pindai tidak sukses 286
 - pemindai tidak bisa ditutup 287
 - pemindai tidak bisa merespons 287
 - memindai membuat komputer berhenti 287
 - memindai terlalu lama 287
 - menindai ke folder jaringan 95
 - memindai ke server FTP
 - menggunakan panel kontrol 94
 - menjadwalkan faks 90
 - mengamankan data printer 77
 - slot keamanan
 - mencari 76
 - memilih lokasi
 - untuk printer 19
 - mengirim email 88
 - mengirim faks 89
 - separator sheets (lembaran pemisah)
 - menempatkan 84
 - nomor seri, printer
 - mencari 10
 - mengatur ukuran kertas 47
 - mengatur jenis kertas 47
 - menyetel ukuran kertas
 - universal 47
 - menyiapkan faks analog 30
 - menyiapkan Device Quotas (Kuota Perangkat) 25
 - menyiapkan pemberitahuan email 182
 - menyiapkan faks
 - sambungan telepon standar 33
 - menggunakan colokan yang berbeda 35
 - menggunakan soket dinding yang berbeda 35
 - menyiapkan fungsi faks
 - menggunakan etherFAX 31
 - Menyiapkan fungsi faks dengan server faks 32
 - mengirim printer 221
 - pintasan
 - Copy (Salin) 23
 - Email 23
 - Fax (Faks) 23
 - FTP 23
 - pintasan, membuat
 - email 88
 - destinasi faks 90
 - alamat FTP 95
 - pintasan, membuat
 - copy (salin) 87
 - shortcuts (pintasan)
 - membuat 23
 - hasil cetak miring 241
 - Sleep Mode (Mode Tidur)
 - mengonfigurasi 220
 - pencetakan lambat 253
 - SMB
 - memindai 95
 - eror Server SMTP belum disiapkan
 - menonaktifkan 275
 - setelan SMTP
 - mengonfigurasi 38
 - halaman hitam pekat 241
 - menyortir beberapa salinan 86
 - kata sandi berbicara
 - mengaktifkan 30
 - isi kawat jepret
 - mengganti 190
 - pernyataan volatilitas 77
 - drive penyimpanan
 - menghapus 77
 - menyimpan kertas 14
 - menyimpan pekerjaan cetak 82
 - supplies (bahan pakai)
 - mengawetkan 220
 - status bahan pakai
 - memeriksa 182
 - pemberitahuan bahan pakai
 - mengonfigurasi 182
 - penghitung pemakaian bahan pakai
 - menyetel ulang 211, 272
 - aplikasi yang didukung 23
 - faks yang didukung 30
 - jenis file yang didukung 82
 - flash drive yang didukung 82
 - ukuran kertas yang didukung 15
 - jenis kertas yang didukung 17
 - berat kertas yang didukung 18
- T**
- suhu di sekitar printer 293
 - teks terpotong pada hasil cetak 242
 - kartrid toner
 - memesan 183
 - mengganti 185
 - toner darkness (kegelapan toner)
 - menyesuaikan 84
 - toner menggores 243
 - layar sentuh
 - membersihkan 212
 - baki
 - menginstal 54
 - menyambungkan 50
 - memutus sambungan 50
 - pemecahan masalah
 - tidak dapat menyambungkan printer ke Wi-Fi 269
 - tidak dapat membuka Embedded Web Server 268
 - masalah kualitas cetak 222
 - printer tidak merespons 255
 - eror Server SMTP belum disiapkan 275
 - penyelesaian masalah, mengirim email
 - tidak dapat mengirim email 276
 - penyelesaian masalah, faks
 - ID penelepon tidak ditampilkan 276

bisa mengirim tetapi tidak bisa menerima faks dengan faks analog 279

tidak bisa mengirim faks dengan faks analog 279

tidak dapat mengirim atau menerima faks dengan faks analog 277

tidak dapat mengirim atau menerima faks dengan etherFAX 281

tidak bisa mengirim faks halaman sampul dari komputer 282

tidak dapat menyiapkan etherFAX 280

halaman sampul faks tidak terdapat informasi 282

kualitas cetak rendah 281

pemecahan masalah, cetak mencetak susun tidak berfungsi 273

dokumen rahasia dan dokumen tertunda tidak dicetak 251

tutup amplop lengket saat mencetak 272

halaman yang macet tidak dicetak ulang 275

pekerjaan cetak dari baki yang keliru 252

pekerjaan cetak pada kertas yang keliru 252

kertas sering macet 274

penyambungan baki tidak berfungsi 273

pemecahan masalah, opsi printer

- tidak dapat mendeteksi opsi internal 270

pemecahan masalah, pindai

- tidak dapat memindai ke komputer 283
- tidak dapat menindai ke folder jaringan 283

penyalinan bolak-balik 86

U

tidak bisa membaca dari flash drive

- pemecahan masalah, cetak 256

Ukuran kertas universal setelan 47

menyambungkan baki 50

memperbarui firmware 52

Port USB

- mengaktifkan 257

Port printer USB 20

menggunakan Customer Support (Dukungan Pelanggan) 25

Menggunakan Display Customization 24

menggunakan bahan pakai dan suku cadang asli Lexmark 183

menggunakan ADF

- menyalin 85

menggunakan panel kontrol 12

menggunakan layar awal 21

menggunakan kaca pemindai

- menyalin 85

V

memverifikasi pekerjaan cetak 82

garis gelap vertikal pada hasil cetak 246

garis gelap vertikal pada hasil cetak 248

garis-garis gelap vertikal 249

- ketika memindai dari ADF 285

garis putih vertikal 245

coretan vertikal pada hasil cetak 248

garis putih vertikal 246

melihat laporan 183

Voice Guidance (Panduan Suara)

- mengaktifkan 27
- menonaktifkan 27
- kecepatan bicara 29

kecepatan bicara Voice Guidance (Panduan Suara)

- menyesuaikan 29

memori tidak tetap 77

- menghapus 76

W

halaman putih 229

jaringan nirkabel

- menyambungkan printer ke 72

Wi-Fi Protected Setup (Penyiapan Wi-Fi Terlindungi) 73

jaringan nirkabel 72

server cetak nirkabel

- mengganti 198

dukungan nirkabel 72

Wi-Fi Direct

- mengonfigurasi 73
- mengaktifkan 74
- mencetak dari perangkat seluler 80

jaringan Wi-Fi

- menonaktifkan 75

Wi-Fi Protected Setup (Penyiapan Wi-Fi Terlindungi)

- jaringan nirkabel 73
- kertas berkerut 233