



Многофункционални продукти MB2770, MX721, MX722, MX725, XM5365, XM5370

Ръководство за потребителя

юли 2024 г.

www.lexmark.com

Вид машина:

7464

Модели:

036, 037, 096, 336, 337, 388, 396, 836

Съдържание

Информация за безопасност.....	7
Правила.....	7
Извлечения за продукта.....	7
Откриване на информация за принтера.....	10
Откриване на информация за принтера.....	10
Намиране на серийния номер на принтера.....	11
Избор на място за принтера.....	12
Конфигурации на принтера.....	13
Свързване на кабели.....	15
Използване на контролния панел.....	17
Запознаване със състоянията на бутона за захранване и индикаторната светлина.....	18
Инсталиране и използване на приложенията на началния екран.....	19
Използване на началния екран.....	19
Персонализиране на началния екран.....	20
Поддържани приложения.....	20
Настройване на Копиране на карти.....	20
Използване на Shortcut Center (Център за бързи команди).....	21
Използване на Персонализиране на дисплея.....	21
Настройване на центъра за сканиране.....	22
Настройка на Квоти на устройството.....	22
Използване на Генератор на QR кодове.....	23
Конфигуриране на Еко-настройки.....	23
Използване на Поддръжка на клиенти.....	24
Създаване на профил в Cloud Connector.....	24
Managing Bookmarks (Управление на маркери).....	24
Управление на контактите.....	26
Настройване и използване на функциите за достъпност.....	28
Активиране на режим "Увеличение".....	28
Активиране на гласовата навигация.....	28
Регулирайте скоростта на говорене на гласовата навигация.....	28
Навигиране на екрана с помощта на жестове.....	28

Използване на клавиатурата на дисплея.....	29
Активиране на гласови пароли или персонални идентификационни номера.....	29
Зареждане на хартия и специални печатни носители.....	30
Настройка на размера и типа на специални печатни носители.....	30
Конфигуриране на универсални настройки за хартия.....	30
Зареждане на тава за 250 или 550 листа.....	30
Зареждане на тава за 2100 листа.....	33
Зареждане на многоцелевото подаващо устройство.....	37
Свързване на тави.....	39
Поставка за хартия.....	40
Поддържани размери хартия.....	40
Поддържани типове хартия.....	41
Поддържано тегло на хартията.....	42
Неприемлива хартия.....	43
Използване на рециклирана хартия.....	44
Отпечатване.....	45
Отпечатване от компютър.....	45
Отпечатване от мобилно устройство.....	45
Отпечатване от флаш устройство.....	47
Поддържани флаш устройства и типове файлове.....	48
Конфигуриране на поверителни задания.....	49
Отпечатване на конфиденциални и други изчакващи задания за печат.....	49
Отпечатване от профил в Cloud Connector.....	50
Отпечатване на списък с примери на шрифтове.....	51
Отпечатване на списък на директории.....	51
Отмяна на задание за печат.....	51
Копиране.....	52
С помощта на автоматичното подаващо устройство и стъклото на скенера.....	52
Правене на копия.....	52
Копиране на снимки.....	52
Копиране върху бланка.....	53
Копирайте от двете страни на хартията.....	53
Намаляване или увеличаване на копията.....	53

Сортиране на копия.....	53
Поставяне на разделителни листове между копията.....	53
Копиране на няколко страници върху един лист.....	54
Създаване на бърза команда за копиране.....	54
Изпращане на имейли.....	55
С помощта на автоматичното подаващо устройство и стъклото на скенера.....	55
Конфигуриране на SMTP настройките за имейл.....	55
Изпращане на имейл.....	64
Създаване на бърза команда за имейл.....	64
Изпращане на факс.....	65
С помощта на автоматичното подаващо устройство и стъклото на скенера.....	65
Настройване на принтера за факс.....	65
Изпращане на факс.....	74
Насрочване на факс.....	75
Създаване на бърза команда за факсово местоназначение.....	76
Намаляване на разделителната способност на факса.....	76
Регулиране на тъмнината на факса.....	76
Печат на дневник на факсове.....	76
Блокиране на нежелани факсове.....	77
Задържане на факсове.....	77
Препращане на факс.....	77
Сканиране.....	78
С помощта на автоматичното подаващо устройство и стъклото на скенера.....	78
Сканиране към компютър.....	78
Сканиране към FTP сървър.....	80
Сканиране към мрежова папка.....	80
Създаване на бърза команда за FTP.....	80
Сканиране към флаш устройство.....	81
Сканиране към профил в Cloud Connector.....	82
Запознаване с менютата на принтера.....	83
Карта на менюто.....	83
Устройство.....	84
Печат.....	99

Хартия.....	107
Копиране.....	109
Факс.....	113
Имейл.....	125
FTP.....	131
USB у-во.....	135
Мрежа/портове.....	141
Защита.....	154
Отчети.....	162
Помощ.....	163
Откриване и отстраняване на неизправности.....	164
Печат на страница с настройки на менюто.....	164
Защита на принтера.....	165
Намиране на слота за защита.....	165
Изтриване на паметта на принтера.....	165
Изтриване на паметта на твърдия диск на принтера.....	165
Криптиране на твърдия диск на принтера.....	166
Възстановяване на фабричните настройки по подразбиране.....	166
Изявление за енергозависимост.....	166
Поддръжка на принтера.....	168
Конфигуриране на известия за консумативи.....	168
Конфигуриране на уведомления с имейл.....	168
Преглед на отчетите.....	169
Регулиране на силата на звука на говорителя.....	169
Работа в мрежа.....	169
Конфигуриране на серийно отпечатване (само за Windows).....	173
Почистване на частите на принтера.....	174
Поръчване на части и консумативи.....	181
Замяна на части и консумативи.....	185
Преместване на принтера.....	213
Пестене на енергия и хартия.....	214
Рециклиране.....	215
Отстраняване на заседнала хартия.....	216
Предотвратяване на засядането.....	216

Идентифициране на места на засядане.....	217
Заседнала хартия в тавите.....	219
Засядане на хартия във врата А.....	219
Засядане на хартия във вратичка С.....	222
Заседнала хартия в стандартната изходна тава.....	223
Заседнала хартия в многоцелевото подаващо устройство.....	224
Заседнала хартия в автоматичното подаващо устройство (АПУ).....	225
Откриване и отстраняване на неизправности.....	227
Проблеми с качеството на печата.....	227
Проблеми с печата.....	228
Не може да разчете флаш устройството.....	261
Разрешаване на USB порт.....	261
Проблеми с мрежовата връзка.....	262
Проблеми с хардуерните опции.....	264
Проблеми с консумативите.....	265
Проблеми с подаването на хартия.....	267
Проблеми с изпращането на имейли.....	271
Проблеми с работата на факса.....	272
Проблеми със сканирането.....	277
Свързване с поддръжка на клиенти.....	284
Надстройване и миграция.....	286
Хардуер.....	286
Софтуер.....	300
Фърмуер.....	303
Известия.....	304
Индекс.....	314

Информация за безопасност





Правила

Забележка: *Забележката* посочва информация, която може да ви помогне.







Предупреждение: *Предупреждението* посочва нещо, което може да повреди хардуера или софтуера на продукта.









ВНИМАНИЕ: Индикацията за *внимание* посочва потенциално опасна ситуация, която може да ви нарани.

Различните видове индикации за внимание включват:

-  **ВНИМАНИЕ – ПОТЕНЦИАЛНО НАРАНЯВАНЕ:** Показва опасност от нараняване.
-  **ВНИМАНИЕ – ОПАСНОСТ ОТ ТОКОВ УДАР:** Показва опасност от токов удар.
-  **ВНИМАНИЕ – ГОРЕЩА ПОВЪРХНОСТ:** Показва опасност от изгаряне при докосване.
-  **ВНИМАНИЕ – ОПАСНОСТ ОТ СПЪВАНЕ:** Показва опасност от премазване.
-  **ВНИМАНИЕ – ОПАСНОСТ ОТ ЗАКЛЕЩВАНЕ:** Показва опасност от улавяне между движещи се части.

Извлечения за продукта

-  **ВНИМАНИЕ – ПОТЕНЦИАЛНО НАРАНЯВАНЕ:** За да избегнете риска от пожар или токов удар, свържете охранващия кабел към подходящ и правилно заземен електрически контакт, който е в близост до продукта и е леснодостъпен.
-  **ВНИМАНИЕ – ПОТЕНЦИАЛНО НАРАНЯВАНЕ:** За да избегнете риска от пожар или токов удар, използвайте само охранващия кабел, предоставен с този продукт, или предложения за замяна от производителя разрешен кабел.
-  **ВНИМАНИЕ – ПОТЕНЦИАЛНО НАРАНЯВАНЕ:** Не използвайте този продукт с удължители, разклонители или удължители с много звена или UPS устройства. Капацитетът на мощност на тези видове аксесоари може лесно да бъде надвишен от лазерен принтер и може да доведе до риск от пожар, повреда на имущество или лоша работа на принтера.
-  **ВНИМАНИЕ – ПОТЕНЦИАЛНО НАРАНЯВАНЕ:** Само вграденото защитно устройство срещу свръхнапрежение на Lexmark, което е свързано правилно между принтера и охранващия кабел, предоставен с принтера, може да се използва с този продукт. Използването на защитни устройства срещу свръхнапрежение, принадлежащи на Lexmark, може да доведе до риск от пожар, повреда на имущество или лоша работа на принтера.
-  **ВНИМАНИЕ – ПОТЕНЦИАЛНО НАРАНЯВАНЕ:** За да намалите риска от пожар, използвайте само 26 AWG или по-голям телекомуникационен (RJ-11) кабел, когато свързвате този продукт към обществената комутируема телефонна мрежа. За потребители в Австралия кабелът трябва да бъде одобрен от Службата за комуникации и медии на Австралия.
-  **ВНИМАНИЕ – ОПАСНОСТ ОТ ТОКОВ УДАР:** За да избегнете риска от токов удар, не поставяйте и не използвайте този продукт в близост до вода или мокри места.

-  **ВНИМАНИЕ – ОПАСНОСТ ОТ ТОКОВ УДАР:** За да избегнете риска от токов удар, по време на гръмотевична буря не задавайте настройки на продукта и не го свързвайте с електрически или кабелни връзки, като например със захранващия кабел, функцията за факс или телефона.
-  **ВНИМАНИЕ – ПОТЕНЦИАЛНО НАРАНЯВАНЕ:** Не режете, усуквайте, сгъвайте, пречупвайте или поставяйте тежки предмети върху кабела за захранване. Не подлагайте кабела за захранване на изтъркване или натиск. Не притискайте кабела за захранване между предмети като мебели и стени. Ако някое от тези неща се случи, има опасност от пожар или токов удар. Проверявайте редовно кабела за захранване за признаци за такива повреди. Извадете кабела за захранване от електрическия контакт, преди да го проверите.
-  **ВНИМАНИЕ – ОПАСНОСТ ОТ ТОКОВ УДАР:** За да избегнете риска от токов удар, се уверете, че всички външни връзки (като Ethernet и връзки с телефонна система) са правилно монтирани в маркираните за тях портове за свързване.
-  **ВНИМАНИЕ – ОПАСНОСТ ОТ ТОКОВ УДАР:** За да избегнете риска от токов удар при достъп до платката на контролера или при инсталирането на допълнителен хардуер или устройство за памет, след като сте настроили принтера, изключете го и извадете захранващия кабел от електрическия контакт, преди да продължите. Ако има други устройства, свързани към принтера, изключете ги и извадете кабелите, които ги свързват с принтера.
-  **ВНИМАНИЕ – ОПАСНОСТ ОТ ТОКОВ УДАР:** За да се избегне рискът от токов удар, не използвайте функцията за факс по време на гръмотевична буря.
-  **ВНИМАНИЕ – ОПАСНОСТ ОТ ТОКОВ УДАР:** За да избегнете опасността от електрически удар при почистване на външните части на принтера, изключете захранващия кабел от контакта в стената и откачете всички кабели от принтера, преди да продължите нататък.
-  **ВНИМАНИЕ – ПОТЕНЦИАЛНО НАРАНЯВАНЕ:** Ако принтерът тежи повече от 20 кг (44 фунта), тогава за безопасното му пренасяне могат да са необходими двама или повече човека.
-  **ВНИМАНИЕ – ПОТЕНЦИАЛНО НАРАНЯВАНЕ:** Следвайте указанията по-долу при преместване на принтера, за да избегнете нараняване или повреда на принтера:
- Уверете се, че всички врати и тави са затворени.
 - Изключете принтера и след това извадете кабела от контакта.
 - Разкачете всички кабели от принтера.
 - Ако принтерът има отделни допълнителни тави, стоящи на пода, или допълнителни изходни компоненти, свързани към него, тогава ги разкачете, преди да преместите принтера.
 - Ако принтерът има основа на колелца, тогава внимателно го изтърколете на новото място. Бъдете внимателни при преминаване през прагове и прекъсвания в подовата настилка.
 - Ако принтерът няма основа за колелца, но е конфигуриран с допълнителни тави или допълнителни изходни компоненти, тогава премахнете допълнителните изходни компоненти и повдигнете принтера от тавите. Не се опитвайте да вдигнете принтера и някои от допълнителните компоненти едновременно.
 - Винаги използвайте дръжките на принтера, за да го вдигнете.
 - Ако за преместване на принтера се използва количка, тя трябва да е с повърхност, побираща целия размер на принтера.
 - Ако за преместване на допълнителния хардуер се използва количка, тя трябва да е с повърхност, побираща целия размер на допълнителните компоненти.
 - Дръжте принтера в изправено положение.
 - Избягвайте силни удари при движение.

- Уверете се, че пръстите ви не са под принтера, когато го поставяте.
- Уверете се, че около принтера има достатъчно свободно пространство.

 **ВНИМАНИЕ – ОПАСНОСТ ОТ СПЪВАНЕ:** Монтирането на един или повече допълнителни компоненти във вашия принтер или многофункционално устройство може да изисква наличието на основа на колелца, мебели или друга характеристика, за да се предотврати нестабилност, която може да причини нараняване. За повече информация относно поддържаните конфигурации вижте www.lexmark.com/multifunctionprinters.

 **ВНИМАНИЕ – ОПАСНОСТ ОТ СПЪВАНЕ:** За да намалите риска от нестабилност в оборудването, заредете отделно всяка тава. Дръжте всички останали тави затворени, докато не стане необходимо.

 **ВНИМАНИЕ – ГОРЕЩА ПОВЪРХНОСТ:** Вътрешността на принтера може да е гореща. За да намалите риска от нараняване от горещ компонент, изчакайте повърхността да изстине, преди да я докоснете.

 **ВНИМАНИЕ – ОПАСНОСТ ОТ ЗАКЛЕЩВАНЕ:** За да избегнете риска от прищипване, бъдете внимателни на местата, обозначени с този етикет. Нараняванията от прищипване могат да се получат около движещите се части, като зъбни колела, врати, тави и капаци.

 **ВНИМАНИЕ – ПОТЕНЦИАЛНО НАРАНЯВАНЕ:** Този продукт използва лазер. Използването на контролни елементи или настройки или изпълняването на процедури, различни от тези, посочени в *Ръководство на потребителя*, може да доведе до опасно облъчване с радиация.

 **ВНИМАНИЕ – ПОТЕНЦИАЛНО НАРАНЯВАНЕ:** Литиевата батерия в този продукт не се сменя. Има опасност от експлозия, ако литиевата батерия се замени неправилно. Не трябва да презареждате, разглобявате или изгаряте литиева батерия. Изхвърляйте използваните литиеви батерии съгласно указанията на производителя и местните разпоредби.

Този продукт е разработен, изпробван и одобрен за строги световни стандарти за безопасност с употребата на специфични компоненти на производителя. Функциите за безопасност на някои части е възможно понякога да не са очевидни. Производителят не отговаря за употребата на подменени части.

По отношение на услуги или поправки, които са различни от описаните в документацията за потребителя, се обръщайте към служител от отдел по обслужване на клиенти.

Този продукт използва процес за отпечатване, който нагрява печатния носител, а топлината може да предизвика отделяне на емисии от носителя. Трябва да разберете този раздел от инструкциите за работа, който описва насоките за избор на печатен носител, за да избегнете вероятността от вредни емисии.

Този продукт може да произвежда малки количества озон по време на нормална работа и може да е оборудван с филтър с цел да ограничат концентрациите на озон до нива доста под препоръчителните допустими стойности. За да се избегнат високи нива на концентрация на озон по време на продължителна употреба, монтирайте продукта в добре проветрено помещение и заменяйте филтрите за озон и изгорели газове, ако е зададена инструкцията за това в инструкциите за поддръжка на продукта. Ако не се споменава за филтри в инструкциите за поддръжка на продукта, тогава за този продукт няма налични филтри, изискващи подмяна.

ПАЗЕТЕ ТЕЗИ ИНСТРУКЦИИ.

Откриване на информация за принтера

Откриване на информация за принтера

Какво търсите?	Намерете го тук
Начални инструкции за конфигуриране	Вижте документацията за конфигуриране, доставена с принтера.
<ul style="list-style-type: none"> • Софтуер на принтера • Драйвер за печат или факс • Фърмуер на принтера • Помощна програма 	Отидете на www.lexmark.com/downloads , потърсете Вашия модел на принтер, след което в менюто Туре (Тип) изберете нужния Ви драйвер, фърмуер или помощна програма.
<ul style="list-style-type: none"> • Избиране и съхраняване на хартия и специални носители • Зареждане на хартия • Конфигуриране на настройките на принтера • Преглеждане и отпечатване на документи и снимки • Конфигуриране на принтера в мрежа • Грижи за принтера и поддръжка • Отстраняване на неизправности и решаване на проблеми 	<p>Информационен център – отидете на https://infoserve.lexmark.com.</p> <p>Видеоклипове с инструкции – отидете на https://infoserve.lexmark.com/idv/Help Menu Pages (Страници на менюто за помощ) – получите достъп до ръководствата за фърмуера на принтера или отидете на http://support.lexmark.com.</p> <p>Ръководство за сензорния екран – Отидете на http://support.lexmark.com.</p>
Настройка и конфигуриране на функциите за достъпност на принтера	<i>Ръководство за функциите за достъпност на Lexmark</i> – Отидете на http://support.lexmark.com .
Помощна информация за използване на софтуера на принтера	<p>Помощ за операционни системи Microsoft Windows или Macintosh – отворете софтуерна програма на принтера или приложение и след това щракнете върху Help (Помощ).</p> <p>Кликнете върху , за да видите информация, свързана с контекста.</p> <p>Забележки:</p> <ul style="list-style-type: none"> • Help (Помощ) се инсталира автоматично със софтуера на принтера. • В зависимост от операционната система софтуерът на принтера е в папката на програмата за принтера или на работния плот.

Какво търсите?	Намерете го тук
<ul style="list-style-type: none"> Документация Поддръжка чрез чат на живо Поддръжка по имейл Гласова поддръжка 	<p>Отидете на http://support.lexmark.com.</p> <p>Забележка: Изберете вашата държава или регион и след това изберете вашия продукт, за да видите подходящата страница за поддръжка.</p> <p>Информацията за връзка с отдела за поддръжка за Вашата държава или регион можете да намерите на уебсайта или в отпечатаната гаранция, доставена с принтера.</p> <p>Когато се свържете с поддръжката на клиенти, имайте под ръка следната информация:</p> <ul style="list-style-type: none"> Място и дата на закупуване Тип и сериен номер на машината <p>За повече информация вижте "Намиране на серийния номер на принтера" на стр. 11.</p>
<ul style="list-style-type: none"> Информация за безопасност Нормативна информация Информация за гаранцията Информация за околната среда 	<p>Информацията за гаранцията варира според държавата или региона:</p> <ul style="list-style-type: none"> В САЩ – вижте декларацията за ограничена отговорност, включена към този принтер, или отидете на адрес http://support.lexmark.com. В други държави или региони – вижте отпечатаната гаранция, доставена с принтера. <p><i>Информационното ръководство за продукта</i>– вижте документацията доставена с принтера или отидете на http://support.lexmark.com.</p>

Намиране на серийния номер на принтера

- Отворете вратичка А.

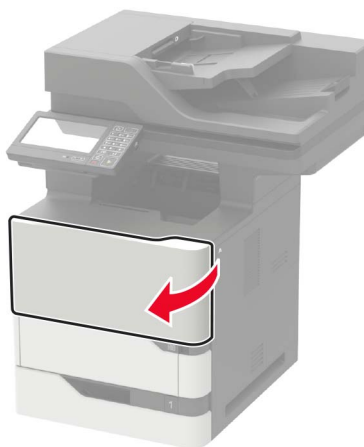

- 2 Откройте серийния номер на лявата страна на принтера.



Избор на място за принтера

Когато избирате място за поставяне на принтера, оставете достатъчно пространство за отваряне на тави, капаци и вратички и за инсталиране на хардуерни опции.

- Поставете принтера близо до електрически контакт.

⚠ ВНИМАНИЕ – ПОТЕНЦИАЛНО НАРАНЯВАНЕ: За да избегнете риска от пожар или токов удар, свържете захранващия кабел към подходящ и правилно заземен електрически контакт, който е в близост до продукта и е леснодостъпен.

⚡ ВНИМАНИЕ – ОПАСНОСТ ОТ ТОКОВ УДАР: За да избегнете риска от токов удар, не поставяйте и не използвайте този продукт в близост до вода или мокри места.

- Уверете се, че въздушният поток в помещението отговаря на най-новите изисквания на стандарта 62 на ASHRAE или стандарт 156 на Техническия комитет на Европейския комитет за стандартизация.
- Осигурете равна, здрава и стабилна повърхност.
- Дръжте принтера:
 - чист, сух и непрашен.
 - далеч от отделни скоби от телбод или кламери.
 - далеч от пряко излагане на въздушния поток на климатици, отоплителни уреди или вентилатори.
 - при условия, които не включват директна слънчева светлина или силно количество влага.
- Спазвайте препоръчителните температури и избягвайте резки промени:

Околна температура	от 10 до 32,2 °C (от 50 до 90 °F)
Температура на съхранение	от – 40 до 43,3 °C (от – 40 до 110 °F)

- За добра вентилация е необходимо да осигурите следното препоръчително свободно пространство около принтера:

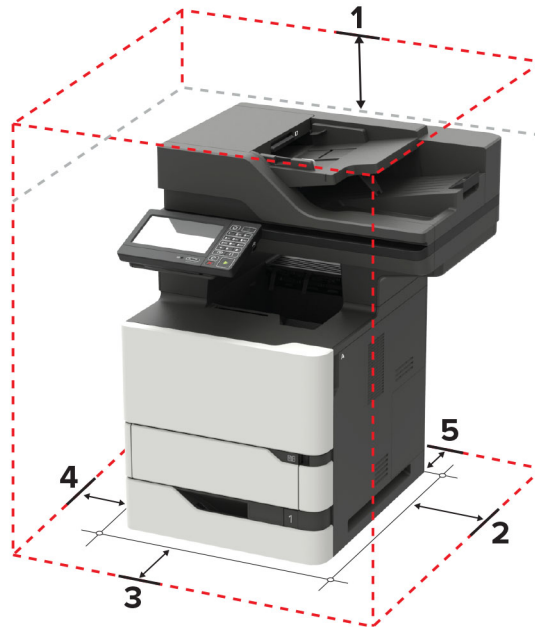

1	Отгоре	152 мм (6 инча)
2	Дясна страна	152 мм (6 инча)
3	Предна страна	406 мм (16 инча) Забележка: Минималното необходимо пространство пред принтера е 75 мм (3 инча)
4	Лява страна	152 мм (6 инча)
5	Задна страна	152 мм (6 инча)

Конфигурации на принтера

⚠ ВНИМАНИЕ – ОПАСНОСТ ОТ СПЪВАНЕ: Монтирането на един или повече допълнителни компоненти във вашия принтер или многофункционално устройство може да изисква наличието на основа на колелца, мебели или друга характеристика, за да се предотврати нестабилност, която може да причини нараняване. За повече информация относно поддържаните конфигурации вижте www.lexmark.com/multifunctionprinters.

⚠ ВНИМАНИЕ – ОПАСНОСТ ОТ СПЪВАНЕ: За да намалите риска от нестабилност в оборудването, заредете отделно всяка тава. Дръжте всички останали тави затворени, докато не стане необходимо.

Можете да конфигурирате принтера си, като добавите допълнителни тави за 250, 550 или 2100 листа. За повече информация вижте ["Инсталиране тава за 250 или 550 листа" на стр. 296](#) или ["Инсталиране на тавата за 2100 листа" на стр. 297](#).

Основен модел

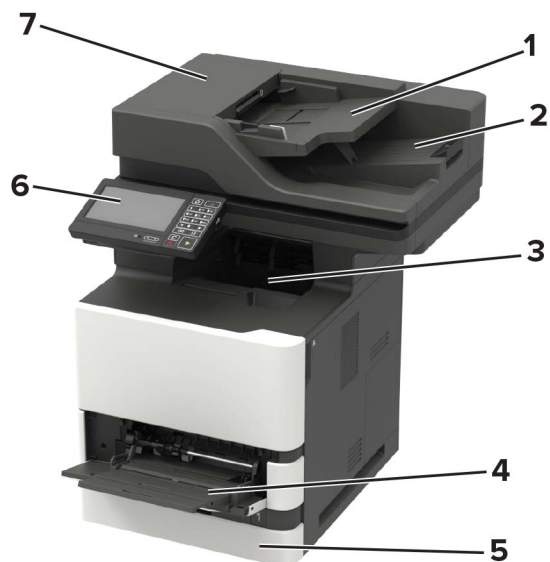

1	Тава на автоматичното подаващо устройство (АПУ)
2	Изходна тава на АПУ
3	Стандартна изходна тава
4	Многофункционално подаващо устройство
5	Стандарта тава за 550 листа
6	Контролен панел
7	АПУ

Конфигуриран модел



1	Допълнителна тава за 2100 листа
2	Основа за колелца
3	Допълнителни тави за 250 или 550 листа

Когато използвате допълнителни тави:

- Винаги използвайте основа за колелца, когато принтерът е конфигуриран с тава за 2100 листа.
- Тавата за 2100 листа трябва винаги да бъде най-отдолу на конфигурацията и може да бъде сдвоена само с една допълнителна тава за 250 или 550 листа.
- Можете да комбинирате три допълнителни тави за 250 или 550 листа и да ги инсталирате в какъвто и да е ред.

Свързване на кабели

- ⚠ ВНИМАНИЕ – ОПАСНОСТ ОТ ТОКОВ УДАР:** За да избегнете риска от токов удар, по време на гръмотевична буря не задавайте настройки на продукта и не го свързвайте с електрически или кабелни връзки, като например със захранващия кабел, функцията за факс или телефона.
- ⚠ ВНИМАНИЕ – ПОТЕНЦИАЛНО НАРАНЯВАНЕ:** За да избегнете риска от пожар или токов удар, свържете захранващия кабел към подходящ и правилно заземен електрически контакт, който е в близост до продукта и е леснодостъпен.
- ⚠ ВНИМАНИЕ – ПОТЕНЦИАЛНО НАРАНЯВАНЕ:** За да избегнете риска от пожар или токов удар, използвайте само захранващия кабел, предоставен с този продукт, или предложения за замяна от производителя разрешен кабел.

⚠ ВНИМАНИЕ – ПОТЕНЦИАЛНО НАРАНЯВАНЕ: За да намалите риска от пожар, използвайте само 26 AWG или по-голям телекомуникационен (RJ-11) кабел, когато свързвате този продукт към обществената комутируема телефонна мрежа. За потребители в Австралия кабелът трябва да бъде одобрен от Службата за комуникации и медии на Австралия.

Предупреждение – потенциални щети: За да избегнете загуба на данни или повреда на принтера, не докосвайте USB кабела, безжични мрежови адаптери или принтера в показаните зони по време на печат.

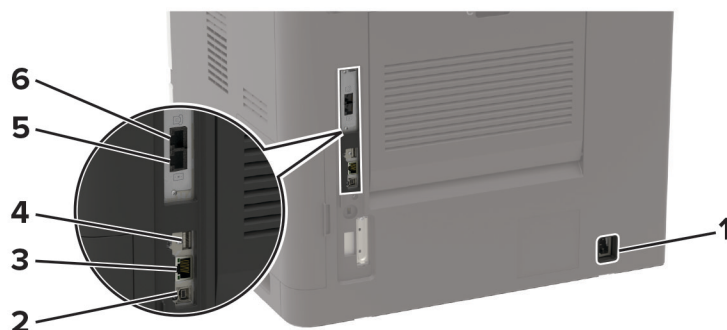

	Използвайте	За да
1	Гнездо за захранващия кабел	Свържете принтера към правилно заземен електрически контакт.
2	USB порт на принтера	Свържете принтера към компютър.
3	Ethernet порт	Свържете принтера към мрежа.
4	портът Забележка: Налична само при определени модели на принтери.	Свържете клавиатура или друга съвместима опция.
5	LINE порт Забележка: Налично само при някои модели на принтери	Свържете принтера към активна телефонна линия през стандартна стенна розетка (RJ-11), DSL филтър, VoIP адаптер или друг адаптер, който Ви позволява достъп до телефонната линия за изпращане и получаване на факсове.
6	EXT порт Забележка: Налично само при някои модели на принтери	Свържете повече устройства (телефон или телефонен секретар) към принтера и телефонната линия. Използвайте този порт, ако нямате отделна факс линия за принтера и ако този начин на свързване се поддържа във Вашата страна или регион.

Използване на контролния панел

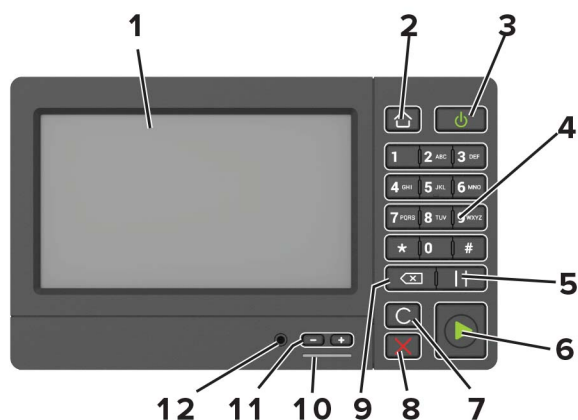

	Използвайте	За да
1	Дисплея	<ul style="list-style-type: none"> • Преглеждате съобщенията на принтера и статуса на консумативите. • Конфигурирате и извършвате задания с принтера.
2	Бутон „Начало“	Отидете на началния екран.
3	Бутон за захранване	<ul style="list-style-type: none"> • Включете или изключете принтера. Забележка: За изключване на принтера натиснете и задръжте бутона за захранване за пет секунди. • Задайте принтера на режим Sleep (Заспиване) или в режим Hibernate (Хибернация). • Събудете принтера от режим Sleep (Заспиване) или режим Hibernate (Хибернация).
4	Клавиатурата	За въвеждане на числа или символи в поле за въвеждане.
5	Бутон Pause (Пауза)	Поставете пауза при набиране в номер на факс.
6	Бутон „Старт“	Стартирате задание в зависимост от избрания режим.
7	Бутон Clear all (Изчистване на всичко) или Reset (Нулиране)	Нулирайте (възстановете) настройките по подразбиране на функция, като например копиране, изпращане на факс или сканиране.
8	бутон за стоп или отмяна	Спрете текущото задание.
9	Бутон Назад	За преместване на курсора назад или за изтриване на знаци от поле за въвеждане.
10	Светлинния индикатор	Проверете състоянието на принтера.
11	Бутони за сила на звука	Регулиране на силата на звука на слушалките или високоговорителя.
12	Порт за слушалки или високоговорител	Свързване на слушалки или високоговорител. Забележка: Тази функция е налична само за някои принтери.

Запознаване със състоянията на бутона за захранване и индикаторната светлина

Светлинния индикатор	Съст.принтер
Изкл.	Принтерът е изключен или е в режим „Хибернация“.
Син	Принтерът е готов или обработва данни.
Червен	Принтерът изисква намеса на потребителя.

Светлина на бутона за захранване	Съст.принтер
Изкл.	Принтерът е изключен, в готовност или обработва данни.
Свети в кехлибарен цвят	Принтерът е изключен в режим „Заспиване“.
Мигащ в кехлибарен цвят	Принтерът е в режим „Хибернация“.

Инсталиране и използване на приложенията на началния екран

Използване на началния екран

Забележка: Вашият начален екран може да варира в зависимост от настройките за персонализиране на началния екран, администраторската конфигурация, както и активните Embedded Solutions.



Докоснете		За да
1	Копиране	Прави копия.
2	Имейл	Изпраща имейли.
3	Настройки	Получите достъп до менютата на принтера.
4	Факс	Изпраща факс.
5	Указател	Управлявайте списък за контакти, до които други приложения на принтера може да имат достъп.
6	Състояние/Консумативи	<ul style="list-style-type: none"> Покажете предупреждение или съобщение за грешка от принтера всеки път, когато е необходима намеса на потребителя за продължаване на работата. Видите повече информация относно предупреждението или съобщението от принтера и как да ги изчистите. <p>Забележка: Можете също да имате достъп до тази настройка, като докоснете горната част на началния екран.</p>
7	USB у-во	<ul style="list-style-type: none"> Отпечатват снимки и документи от флаш устройство. Сканира снимки и документи във флаш устройство
8	Опашка на задачите	Показва всички настоящи задания за печат. Забележка: Можете също да имате достъп до тази настройка, като докоснете горната част на началния екран.
9	Задържани задания	Показва задачите за печат, които са задържани в паметта на принтера.

Докоснете		За да
10	Център за бързи команди	Организира всички бързи команди.
11	App Profiles (Профили на приложението)	Достъп до профилите на приложението.
12	Scan Profiles (Профили на сканиране)	Сканира и запазва документите директно на компютъра.
13	FTP	Сканира и запазва документите директно на FTP сървър.
14	Маркери	Организира всички маркери.
15	Смяна на език	Сменете езика на дисплея.

Персонализиране на началния екран

- 1 От контролния панел докоснете **Settings (Настройки) > Device (Устройство) > Visible Home Screen Icons (Видими икони на началния екран)**.
- 2 Изберете иконите, които искате да се показват на началния екран.
- 3 Приложете промените.

Поддържани приложения

Приложение	Модели на принтер
Scan Center (Център за сканиране)	MX721, MX722, MX725, MB2770, XM5365, XM5370
Център за бързи команди	MX721, MX722, MX725, MB2770, XM5365, XM5370
Копиране на карти	MX721, MX722, MX725, MB2770, XM5365, XM5370
Персонализиране на дисплея	MX721, MX722, MX725, MB2770, XM5365, XM5370
Cloud Connector	MB2770, XM5365, XM5370
Customer Support (Поддръжка на клиенти)	XM5365, XM5370
Device Quotas (Квоти на устройството)	XM5365, XM5370
QR код	XM5365, XM5370
Екосъобразни настройки	XM5365, XM5370

Настройване на Копиране на карти

Забележка: Това приложение се поддържа само при някои модели на принтер. За повече информация вижте ["Поддържани приложения" на стр. 20](#).

- 1 Отворете уеб браузър и въведете IP адреса на принтера в полето за адрес.

Забележки:

- Вижте IP адреса на принтера на началния екран на принтера. IP адресът се появява като четири поредици от цифри, разделени с точки, напр. 123.123.123.123.

- В случай че използвате прокси сървър, временно го изключете, за да заредите уеб страницата правилно.

2 Кликнете върху **Apps (Приложения) > > Card Copy (Копиране на карта) > Configure (Конфигуриране)**.

Забележки:

- Уверете се, че Показването на икони е активирано.
- Уверете се, че Настройките за имейл и Настройките за мрежов дял са конфигурирани.
- Когато сканирате карта, се уверете, че разделителната способност на сканиране не превишава 200 dpi за цветно и 400 dpi за черно-бяло сканиране.
- Когато сканирате множество карти, се уверете, че разделителната способност на сканиране не превишава 150 dpi за цветно и 300 dpi за черно-бяло сканиране.
- Нуждаете се от твърд диск на принтера, за да сканирате множество карти.

3 Приложете промените.

Използване на Shortcut Center (Център за бързи команди)

- 1 От началния екран докоснете **Shortcut Center (Център за бързи команди)**, а след това изберете функция на принтера.
- 2 Докоснете **Create Shortcut (Създаване на бърза команда)**, а след това конфигурирайте настройките.
- 3 Докоснете **Save (Записване)**, а след това напишете уникално име на бързата команда.
- 4 Приложете промените.

Използване на Персонализиране на дисплея

Забележка: Това приложение се поддържа само при някои модели на принтер. За повече информация вижте ["Поддържани приложения" на стр. 20](#).

Преди да използвате приложението, се уверете, че сте направили следното:

- От Embedded Web Server (Вграден уеб сървър) кликнете **Apps (Приложения) > > Display Customization (Персонализиране на дисплея) > > Configure (Конфигуриране)**.
- Активирайте и конфигурирайте настройките за скрийнсейвъра, слайдшоуто и тапета.

Управление на изображенията за скрийнсейвър и слайдшоу

- 1 От раздела за изображения за Screen Saver (Скринсейвър) и Slideshow (Слайдшоу) добавете, редактирайте или изтрийте изображение.

Забележки:

- Можете да добавите до 10 изображения.

- Когато са активирани, иконите за състоянието се появяват върху скрийнсейвъра само когато има грешки, предупреждения или облачно базирани известия.

2 Приложете промените.

Смяна на изображението на тапета

1 От началния екран докоснете **Change Wallpaper (Смяна на тапета)**.

2 Изберете изображение, което да използвате.

3 Приложете промените.

Показване на слайдшоу от флаш устройство

1 Поставете флаш устройство в USB порта.

2 От началния екран докоснете **Slideshow (Слайдшоу)**.

Изображенията се появяват в азбучен ред.

Забележка: Можете да извадите флаш устройството, след като започне слайдшоуто, но изображенията няма да бъдат съхранени в принтера. Ако слайдшоуто спре, поставете отново флаш устройството, за да прегледате изображенията.

Настройване на центъра за сканиране

1 От началния екран докоснете **Scan Center (Център за сканиране)**.

2 Изберете и създайте местоназначение, а след това конфигурирайте настройките.

Забележки:

- При създаване на мрежово местоназначение се уверете, че сте валидирали и коригирали настройките, докато не възникват никакви грешки.
- Запомняват се само местоназначения, създадени от вградения уебсървър. За повече информация вижте документацията на решението.

3 Приложете промените.

Настройка на Квоти на устройството

Забележки:

- Това приложение се поддържа само при някои модели на принтер. За повече информация вижте ["Поддържани приложения" на стр. 20](#).
- Може да е необходимо да притежавате административни права за достъп до приложението.

1 Отворете уеб браузър и въведете IP адреса на принтера в полето за адрес.

Забележки:

- Вижте IP адреса на принтера на началния екран на принтера. IP адресът се появява като четири поредици от цифри, разделени с точки, напр. 123.123.123.123.

- В случай че използвате прокси сървър, временно го изключете, за да заредите уеб страницата правилно.

2 Кликнете върху **Apps (Приложения) > Device Quotas (Квоти на устройството) > Configure (Конфигуриране)**.

3 От раздела Потребителски профили добавете или редактирайте потребител и след това задайте потребителската квота.

4 Приложете промените.

Забележка: За информация относно начина на конфигуриране на приложението и неговите настройки за защита вижте *Ръководство за администратори за квоти на устройството*.

Използване на Генератор на QR кодове

Забележки:

- Това приложение се поддържа само при някои модели на принтер. За повече информация вижте ["Поддържани приложения" на стр. 20](#).
- Може да е необходимо да притежавате административни права за достъп до приложението.

1 Отворете уеб браузър и въведете IP адреса на принтера в полето за адрес.

Забележки:

- Вижте IP адреса на принтера на началния екран на принтера. IP адресът се появява като четири поредици от цифри, разделени с точки, напр. 123.123.123.123.
- В случай че използвате прокси сървър, временно го изключете, за да заредите уеб страницата правилно.

2 Кликнете върху **Apps (Приложения) > QR Code Generator (Генератор на QR кодове) > Configure (Конфигуриране)**.

3 Извършете едно от следните неща:

- Изберете стойност по подразбиране за QR кода.
- Въведете стойност на QR кода.

4 Приложете промените.

Конфигуриране на Еко-настройки

Забележка: Това приложение се поддържа само при някои модели на принтер. За повече информация вижте ["Поддържани приложения" на стр. 20](#).

1 От началния екран докоснете **Eco-Settings (Еко-настройки)**.

2 Конфигурирайте настройките на Екологичен режим или планирайте режим за енергоспестяване.

Използване на Поддръжка на клиенти



Забележка: Това приложение се поддържа само при някои модели на принтер. За повече информация вижте "[Поддържани приложения](#)" на стр. 20.

- 1 От началния екран докоснете **Customer Support (Поддръжка на клиенти)**.
- 2 Отпечатайте или изпратете информацията по имейл.

Забележка: За информация относно конфигурирането на настройките на приложението вижте *Ръководство за администратори за поддръжка на клиенти*.

Създаване на профил в Cloud Connector

Забележка: Това приложение е достъпно само в определена държава или регион. За повече информация се свържете с Вашия представител на Lexmark.

- 1 От началния екран докоснете **Cloud Connector**.
- 2 Изберете доставчик на облачни услуги.
- 3 Докоснете **Create (Създаване)** или  .
- 4 Напишете уникално име на профила.

Забележка: Препоръчваме да създадете PIN код за защита на профила.

- 5 Докоснете **OK** и след това обърнете внимание на кода за удостоверяване.

Забележка: Кодът за удостоверяване е валиден само за 24 часа.

- 6 Отворете уеббраузър и след което отидете на <https://lexmark.cloud-connect.co>.
- 7 Кликнете върху **Напред** и след това приеете Условиата за ползване.
- 8 Въведете кода за удостоверяване и след това кликнете върху **Connect (Свързване)**.
- 9 Влезте в акаунта на Вашия доставчик на облачни услуги.
- 10 Удостоете с разрешение.
Забележка: За да завършите процеса по удостоверяване, отворете профила в рамките на 72 часа.

Managing Bookmarks (Управление на маркери)

Създаване на маркери

Използвайте маркери, за да отпечатвате често използвани документи, които се съхраняват в сървъри или в мрежата.

- 1 Отворете уеб браузър и въведете IP адреса на принтера в полето за адрес.

Забележки:

- Вижте IP адреса на принтера на началния екран на принтера. IP адресът се появява като четири поредици от цифри, разделени с точки, напр. 123.123.123.123.
- В случай че използвате прокси сървър, временно го изключете, за да заредите уеб страницата правилно.

2 Щракнете върху **Bookmarks (Маркери) > Add Bookmark (Добавяне на маркер)**, след което напишете име на маркера.

3 Изберете типа на адресния протокол и след това направете едно от следните:

- За HTTP и HTTPS въведете URL адреса, който искате да маркирате.
- За HTTPS се уверете, че използвате името на хоста вместо IP адреса. Например, въведете **myWebsite.com/sample.pdf** вместо да въведете **123.123.123.123/sample.pdf**. Уверете се, че името на хоста също съответства на стойността на обичайното име (CN) в сертификата на сървъра. За повече информация относно получаването на стойността на CN в сертификата на сървъра вижте помощната информация за Вашия уеббраузър.
- За FTP въведете FTP адреса. Например **myServer/myDirectory**. Въведете FTP порт. Порт 21 е портът по подразбиране за изпращане на команди.
- За SMB въведете адреса на мрежовата папка. Например **myServer/myShare/myFile.pdf**. Въведете името на мрежовия домейн.
- Ако е необходимо, изберете тип удостоверяване за FTP и SMB.

За да ограничите достъпа до маркера, въведете PIN.

Забележка: Приложението поддържа следните типове файлове: PDF, JPEG, TIFF и HTML базирани уеб страници. Други типове файлове като DOCX и XLXS се поддържат при някои модели принтери.

4 Кликнете върху **Save (Записване)**.

Създаване на папки

1 Отворете уеб браузър и въведете IP адреса на принтера в полето за адрес.

Забележки:

- Вижте IP адреса на принтера на началния екран на принтера. IP адресът се появява като четири поредици от цифри, разделени с точки, напр. 123.123.123.123.
- В случай че използвате прокси сървър, временно го изключете, за да заредите уеб страницата правилно.

2 Щракнете върху **Bookmarks (Маркери) > Add Folder (Добавяне на папка)**, след което напишете име на папка.

Забележка: За да ограничите достъпа до папката, въведете PIN.

3 Кликнете върху **Save (Записване)**.

Забележка: Можете да създавате папки или маркери в дадена папка. За да създадете маркер, вижте ["Създаване на маркери" на стр. 24](#).

Управление на контактите

Добавяне на контакти

1 Отворете уеб браузър и въведете IP адреса на принтера в полето за адрес.

Забележки:

- Видете IP адреса на принтера на началния екран на принтера. IP адресът се появява като четири поредици от цифри, разделени с точки, напр. 123.123.123.123.
- В случай че използвате прокси сървър, временно го изключете, за да заредите уеб страницата правилно.

2 Кликнете върху **Address Book (Адресен указател)**.

3 От раздела Contacts (Контакти) добавете контакт.

Забележка: Можете да назначите контакта в една или повече групи.

4 Ако е необходимо, укажете начин за влизане, за да се позволи достъп до приложението.

5 Приложете промените.

Добавяне на групи

1 Отворете уеб браузър и въведете IP адреса на принтера в полето за адрес.

Забележки:

- Видете IP адреса на принтера на началния екран на принтера. IP адресът се появява като четири поредици от цифри, разделени с точки, напр. 123.123.123.123.
- В случай че използвате прокси сървър, временно го изключете, за да заредите уеб страницата правилно.

2 Кликнете върху **Address Book (Адресен указател)**.

3 От раздела Contact Groups (Групи контакти) добавете име на група.

Забележка: Можете да назначите един или повече контакта в групата.

4 Приложете промените.

Редактиране на контакти или групи

1 Отворете уеб браузър и въведете IP адреса на принтера в полето за адрес.

Забележки:

- Видете IP адреса на принтера на началния екран на принтера. IP адресът се появява като четири поредици от цифри, разделени с точки, напр. 123.123.123.123.
- В случай че използвате прокси сървър, временно го изключете, за да заредите уеб страницата правилно.

2 Кликнете върху **Address Book (Адресен указател)**.

3 Извършете едно от следните неща:

- От раздела **Contacts** (Контакти) кликнете върху име на контакт и след това редактирайте информацията.
- От раздела **Contact Groups** (Групи контакти) кликнете върху име на група и след това редактирайте информацията.

4 Приложете промените.

Изтриване на контакти или групи

1 Отворете уеб браузър и въведете IP адреса на принтера в полето за адрес.

Забележки:

- Вижте IP адреса на принтера на началния екран на принтера. IP адресът се появява като четири поредици от цифри, разделени с точки, напр. 123.123.123.123.
- В случай че използвате прокси сървър, временно го изключете, за да заредите уеб страницата правилно.

2 Кликнете върху **Address Book (Адресен указател)**.

3 Извършете едно от следните неща:

- От раздела **Contacts** (Контакти) изберете контакт, който желаете да изтриете.
- От раздела **Contact Groups** (Групи контакти) изберете име на група, което желаете да изтриете.

Настройване и използване на функциите за достъпност

Активиране на режим "Увеличение"

- 1 От контролния панел натиснете и задръжте клавиша **5**, докато чуете гласово съобщение.
- 2 Изберете **Режим "Увеличение"**.
- 3 Изберете **ОК**.

За повече информация относно навигирането в увеличен екран вижте ["Навигиране на екрана с помощта на жестове" на стр. 28](#).

Активиране на гласовата навигация

От контролния панел

- 1 Натиснете и задръжте клавиша **5**, докато чуете гласово съобщение.
- 2 Изберете **ОК**.

От клавиатурата

- 1 Натиснете и задръжте клавиша **5**, докато чуете гласово съобщение.
- 2 Натиснете **Tab**, за да навигирате курсора на фокуса до бутона **ОК**, след това натиснете **Enter**.

Забележки:

- Гласовата навигация също се активира, когато вкарате слушалки в жака за слушалки.
- За регулиране на силата на звука използвайте бутоните за сила на звука в долната част на контролния панел.
- Гласовата навигация има ограничена поддръжка на езици за някои модели на принтери.

Регулирайте скоростта на говорене на гласовата навигация

- 1 От началния екран изберете **Settings (Настройки) > Device (Устройство) > Accessibility (Достъпност) > Speech Rate (Скорост на говора)**.
- 2 Изберете скоростта на говорене.

Навигиране на екрана с помощта на жестове

Забележки:

- Жестовите са приложими само когато е активирана гласовата навигация.

- Активирайте Magnification (Увеличение), за да използвате мащабирането и панорамните жестове.
- Използвайте физическа клавиатура, за да въведете знаци и да регулирате определени настройки.

Жест	Функция
Двойно потупване	Изберете опция или елемент на екрана.
Тройно потупване	Увеличете или намалете мащаба на текст и изображения.
Плъзгане надясно или плъзгане надолу	Придвигнете се към следващия елемент на екрана.
Плъзгане наляво или плъзгане нагоре	Придвигнете се към предишния елемент на екрана.
Панорамиране	Достъп до частите на мащабираното изображение, които са извън границите на екрана. Забележка: Този жест изисква употребата на два пръста да се плъзгат по мащабирано изображение.
Плъзнете нагоре, след това наляво	Излезте от приложение и се върнете към началния екран.
Плъзнете надолу, след това наляво	<ul style="list-style-type: none"> • Отмяна на задание. • Върнете се назад към предишната настройка. • Излезте от екрана, който се показва, без да променят настройка или стойност.
Плъзнете нагоре, след това надолу	Повторете гласова подкана.

Използване на клавиатурата на дисплея

Извършете едно или повече от следните действия:

- Плъзнете пръст по клавиша, за да обявите знака.
- Вдигнете пръста си, за да въведете или напишете знака в полето.
- Изберете **Backspace**, за да изтриете знаците.
- За да чуете съдържанието в полето за въвеждане, изберете **Tab**, а след това изберете **Shift + Tab**.

Активиране на гласови пароли или персонални идентификационни номера

- 1 От началния екран изберете **Settings (Настройки) > Device (Устройство) > Accessibility (Достъпност) > Speak Passwords/PINs (Гласови пароли/ПИН)**.
- 2 Активирайте настройката.

Зареждане на хартия и специални печатни носители

Настройка на размера и типа на специални печатни носители

Тавите автоматично откриват размера на обикновената хартия. За специалните печатни носители, като етикети, картички или пликосе, направете следното:

- 1 От началния екран се придвижете до:
Settings (Настройки) > Paper (Хартия) > Tray Configuration (Конфигурация на тавата) > Paper Size/Type (Размер/тип на хартията) > и изберете източник на хартията
- 2 Настройте размера и типа на специалните печатни носители.

Конфигуриране на универсални настройки за хартия

- 1 От началния екран докоснете **Settings (Настройки) > Paper (Хартия) > Media Configuration (Конфигуриране на носителите) > Universal Setup (Универсална настройка)**.
- 2 Конфигурирайте настройките.

Зареждане на тава за 250 или 550 листа

⚠ ВНИМАНИЕ – ПОТЕНЦИАЛНО НАРАНЯВАНЕ: За да намалите риска от нестабилност в оборудването, заредете отделно всяка тава. Дръжте всички останали тави затворени, докато не стане необходимо.

- 1 Отстранете тавата.

Забележка: За да избегнете задръствания с хартия, не премахвайте тави, докато принтерът работи.



- 2 Регулирайте водачите спрямо размера на хартията, която зареждате.

Забележка: Използвайте индикаторите от долната страна на тавата, за да позиционирате водачите.

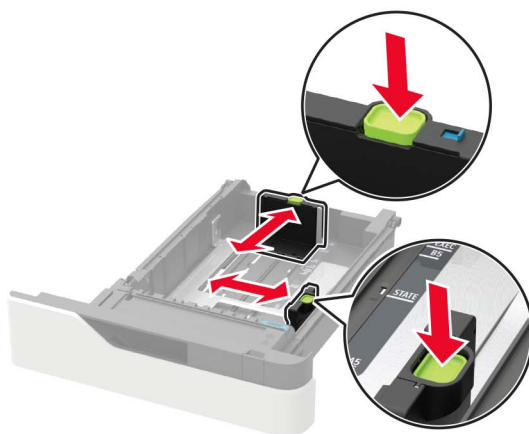
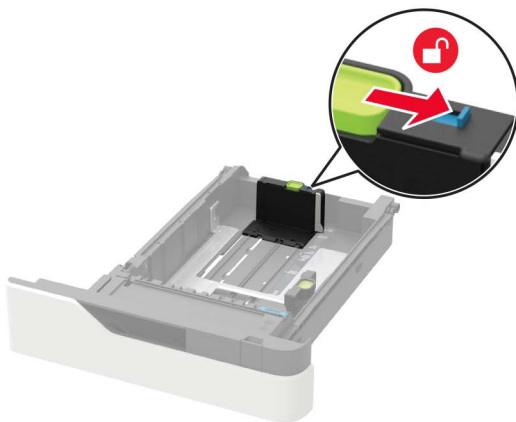

3 Изпънете, развейте и изгладете ръбовете на хартията преди зареждане.

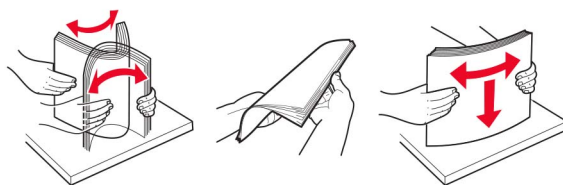

4 Заредете стека хартия с печатната страна с лицето надолу и след това се уверете, че страничните водачи прилепват плътно към хартията.

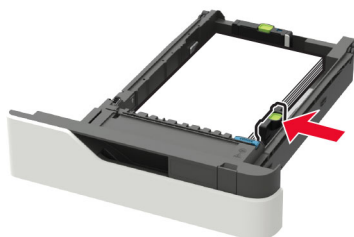

- Не плъзгайте хартията в тавата.
- За да избегнете задръствания с хартия, се уверете, че височината на топа е под индикатора за максимално ниво на хартията.



- При зареждане на бланка направете едно от следните неща:



- При зареждане на предварително надупчена хартия се уверете, че отворите по дългата страна на хартията са към дясната страна на тавата.



- Заредете пликове със страната на предкрилката нагоре и към лявата страна на тавата.

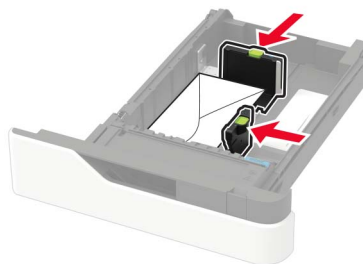

Предупреждение – потенциални щети: Не използвайте пликове с печати, закопчалки, скоби, прозорци, покритие или самозалепващи лепенки.

- 5 Поставете тавата.
- 6 От контролния панел задайте размера и типа на хартията да съответства на заредената хартия.

Зареждане на тава за 2100 листа

⚠ ВНИМАНИЕ – ОПАСНОСТ ОТ СПЪВАНЕ: За да намалите риска от нестабилност в оборудването, заредете отделно всяка тава. Дръжте всички останали тави затворени, докато не стане необходимо да се използват.

- 1 Извадете тавата.
- 2 Регулирайте водачите.

Зареждане на хартия с размер A5

- а Издърпате нагоре и избутайте водача за ширина към позицията за A5.

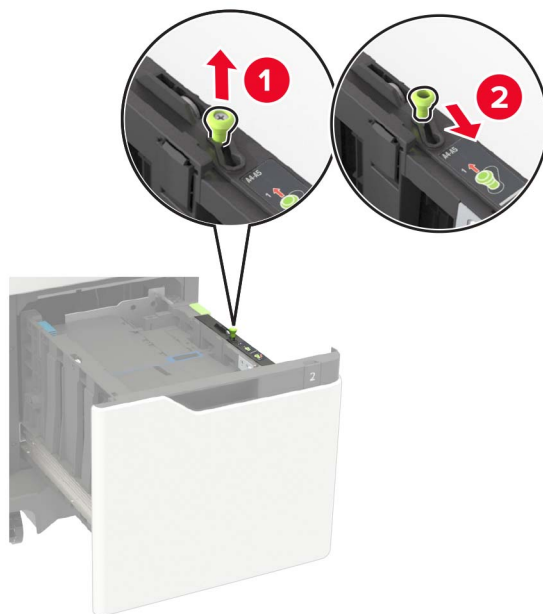

- б** Стиснете и избутайте водача за дължина към позицията за А5, докато не се фиксира с щракване.

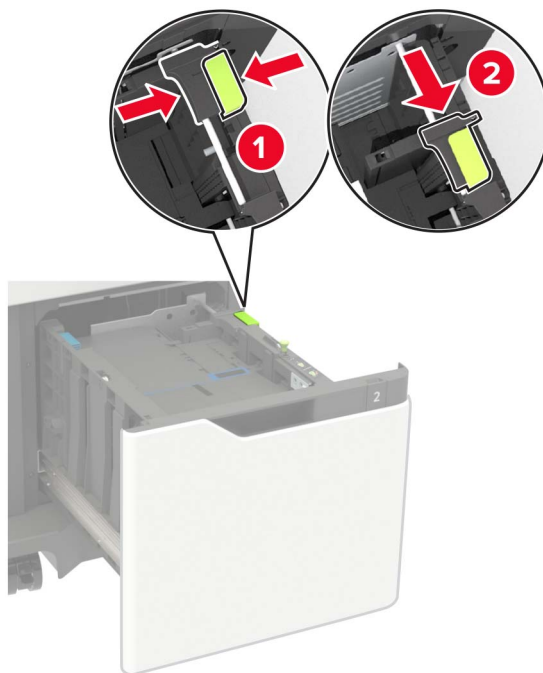

- в** Извадете водача за дължина за А5 от държача му.

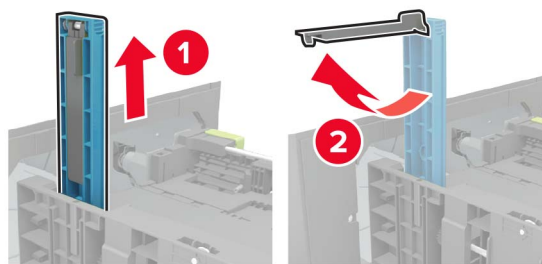

- г** Поставете водача в определения слот и след това го натиснете, докато щракне на място.

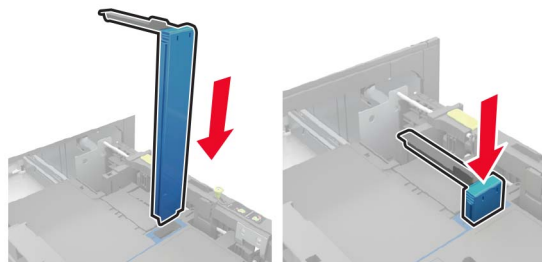

Зареждане на хартия с размер A4, Letter, Legal, за официални документи и фолио

- а** Издърпайте нагоре и избутайте водача за ширината в правилната позиция за размера на заредената хартия.



- б** Ако водачът за дължина A5 все още е прикрепен, отстранете го. Ако водачът не е прикрепен, продължете към [стъпка г на стр. 36](#).

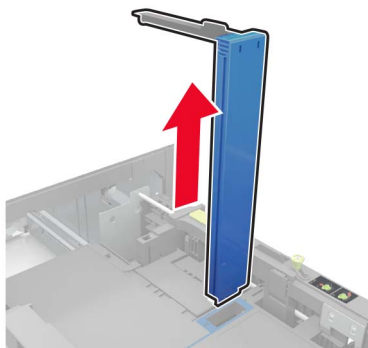

- в** Поставете водача за дължина за A5 в държача му.

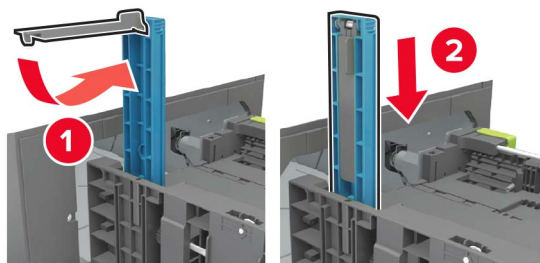

- Г Стиснете и плъзнете водача за дължината в правилната позиция за размера на зарежданата хартия.

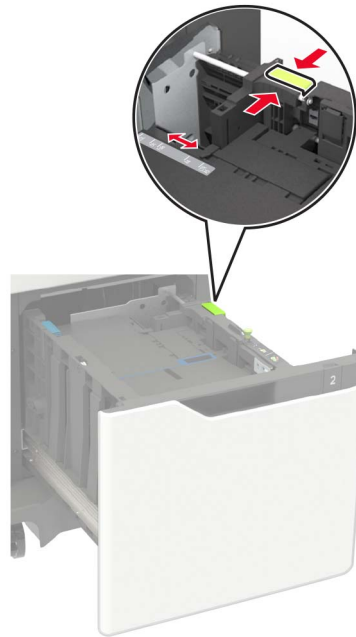

- 3 Изпънете, развейте и изгладете ръбовете на хартията преди зареждане.

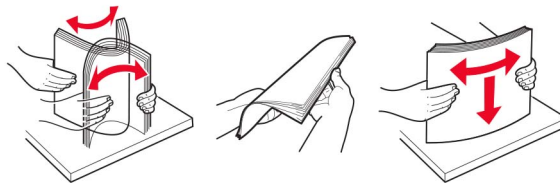

- 4 Заредете хартията със страната за печат, обърната надолу.

- При зареждане на бланка направете едно от следните неща:



- При зареждане на предварително надупчена хартия се уверете, че отворите по дългата страна на хартията са към дясната страна на тавата.



5 Поставете тавата.

Забележка: Натиснете надолу топа хартия, докато поставяте тавата.

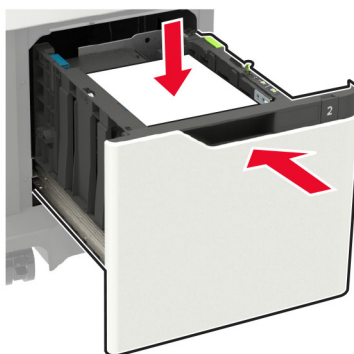

6 От контролния панел на принтера задайте размера и типа на хартията така, че да съответства на заредената хартия.

Зареждане на многоцелевото подаващо устройство

1 Отворете многоцелевото подаващо устройство.



- 2 Регулирайте водача спрямо размера на хартията, която зареждате.



- 3 Изпънете, развейте и изгладете ръбовете на хартията преди зареждане.

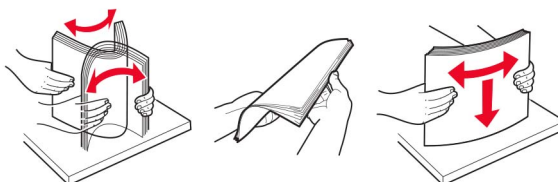

- 4 Заредете хартия със страната за печат, обърната нагоре.

- При зареждане на бланка направете едно от следните неща:



- При зареждане на предварително надупчена хартия се уверете, че отворите по дългата страна на хартията са към дясната страна на водача на хартията.



- Заредете пликосе със страната на предкрилката надолу и към лявата страна на водача на хартията.

Предупреждение – потенциални щети: Не използвайте пликосе с марки, закопчалки, скоби, прозорци, покритие или самозалепващи лепенки.

- 5 От контролния панел задайте размера и типа на хартията да съответства на заредената хартия.

Свързване на тави

- 1 От началния екран докоснете **Settings (Настройки)** > > **Paper (Хартия)** > **Tray Configuration (Конфигуриране на тава)** > > , изберете източник на хартия.
- 2 Задайте същия размер хартия и тип хартия за тавите, които свързвате.
- 3 От началния екран докоснете **Настройки** > **Устройство** > **Поддръжка** > **Меню за конфигуриране** > **Конфигуриране на тава** > **Свързване на тавите**.
- 4 Докоснете **Automatic (Автоматично)**.

За премахване на свързването на тавите се уверете, че няма тави с еднакви настройки за размер и тип хартия.

Предупреждение – потенциални щети: Температурата на модула варира в зависимост от определения тип хартия. За избягване на проблеми с отпечатването изберете настройка за типа на хартията в принтера, които съответстват на хартията, заредена в тавата.

Поставка за хартия

Поддържани размери хартия

Размер на хартията	Стандартна тава за 550 листа, допълнителна тава за 250 или 550 листа	Допълнителна тава за 2100 листа	Многоцелево подаващо устройство	Двустранен печат
A4 210 x 297 mm (8,3 x 11,7 инча)	✓	✓	✓	✓
A5 LEF¹ 210 x 148 mm (8,3 x 5,8 in)	✓	✓	✓	✓
A5 SEF 148 x 210 mm (5,8 x 8,3 инча)	✓	x	✓	x
A6 105 x 148 mm (4,1 x 5,8 инча)	✓	x	✓	✓
JIS B5 182 x 257 mm (7,2 x 10,1 инча)	✓	x	✓	✓
Размер Oficio (Мексико) 216 x 340 mm (8,5 x 13,4 инча)	✓	✓	✓	✓
Заявление 140 x 216 mm (5,5 x 8,5 инча)	✓	x	✓	✓
Executive 184 x 267 mm (7,3 x 10,5 инча)	✓	x	✓	✓
Letter 216 x 279 mm (8,5 x 11 инча)	✓	✓	✓	✓
Legal 216 x 356 mm (8,5 x 14 инча)	✓	✓	✓	✓
Фолио 216 x 330 mm (8,5 x 13 инча)	✓	✓	✓	✓
Универсален размер 105 x 148 mm (4,1 x 5,8 in) до 216 x 356 mm (8,5 x 14 in)	✓	x	✓	✓
7 3/4 плик (Монарх)³ 98 x 191 mm (3,9 x 7,5 инча)	✓	x	✓	x
9 плик³ 98 x 225 mm (3,9 x 8,9 инча)	✓	x	✓	x

¹ A5 подаване с дълга страна (ПДС) се препоръчва пред A5 подаване с къса страна (ПКС).

² Пликове, по-широки от 101,6 мм (4,5 инча), могат да се намачкат. Този тип хартия трябва да бъде тестван за съвместимост.

³ Пликове не се поддържат от Lexmark MX725.

Размер на хартията	Стандартна тава за 550 листа, допълнителна тава за 250 или 550 листа	Допълнителна тава за 2100 листа	Многоцелево подаващо устройство	Двустраничен печат
10 плик ^{2,3} 105 x 241 мм (4,1 x 9,5 инча)	✓	✗	✓	✗
DL плик ^{2,3} 110 x 220 мм (4,3 x 8,7 инча)	✓	✗	✓	✗
C5 плик ^{2,3} 162 x 229 мм (6,4 x 9 инча)	✓	✗	✓	✗
B5 плик ^{2,3} 176 x 250 мм (6,9 x 9,8 инча)	✓	✗	✓	✗
Други плик ^{2,3} 98,4 x 162 mm (3,9 x 6,4 in) до 176 x 250 mm (6,9 x 9,8 in)	✓	✗	✓	✗

¹ А5 подаване с дълга страна (ПДС) се препоръчва пред А5 подаване с къса страна (ПКС).

² Плик

Поддържани типове хартия

Тип хартия	Стандартна тава за 550 листа, допълнителна тава за 250 или 550 листа	Допълнителна тава за 2100 листа	Многоцелево подаващо устройство	Двустраничен печат
Обикновена хартия	✓	✓	✓	✓
Картон за картички	✓	✗	✓	✓
Прозрачно фолио ¹	✓	✗	✓	✗
Етикети	✓	✗	✓	✗
Винилови етикети ²	✓	✗	✓	✗
Ленена хартия	✓	✓	✓	✓
Плик	✓	✗	✓	✗
Груби плик	✓	✗	✓	✗

¹ За да предотвратите залепването на прозрачни фолиа едно към друго, печатайте само до 20 страници. Печатайте следващите страници след три минути.

² Поддържа се само за модел на принтер MX725 на Lexmark.

Тип хартия	Стандартна тава за 550 листа, допълнителна тава за 250 или 550 листа	Допълнителна тава за 2100 листа	Многоцелево подаващо устройство	Двустраничен печат
Бланка	✓	✓	✓	✓
Пред.отп.	✓	✓	✓	✓
Цветна хартия	✓	✗	✓	✓
Леко	✓	✗	✓	✓
Тежко	✓	✗	✓	✓
Груба/памук	✓	✗	✓	✓
Персонализиран тип [x]	✓	✗	✓	✓

¹ За да предотвратите залепването на прозрачни фолиа едно към друго, печатайте само до 20 страници. Печатайте следващите страници след три минути.

² Поддържа се само за модел на принтер MX725 на Lexmark.

Поддържано тегло на хартията

Вид и тежест на хартията	Стандартна тава за 550 листа, допълнителна тава за 250 или 550 листа	Допълнителна тава за 2100 листа	Многоцелево подаващо устройство	Двустраничен печат
Обикновена хартия или документна хартия¹ 60 – 176 g/m ² влакна по дължината на хартията (16 – 47 lb документна хартия)	✓	✓	✓	✓
Картон за картички 203 g/m ² влакна по дължината на хартията (125 lb документна хартия)	✓	✗	✓	✓
Картон за картички 199 g/m ² влакна по дължината на хартията (110 lb документна хартия)	✓	✗	✓	✓

¹ Влакна по широчината на хартията се предпочитат за хартия над 176 g/m² (47 lb).

² В принтера трябва да навлезе първо зоната, чувствителна на натиск.

³ Пликове от 28 паунда документна хартия са ограничени до 25% съдържание на памук.

Вид и тежест на хартията	Стандартна тава за 550 листа, допълнителна тава за 250 или 550 листа	Допълнителна тава за 2100 листа	Многоцелево подаващо устройство	Двустранен печат
Картон за картички 176 g/m ² влакна по дължината на хартията (65 lb документна хартия)	✓	✗	✓	✓
Прозрач.фолио 138 – 146 g/m ² влакна по дължината на хартията (37 – 39 lb документна хартия)	✓	✗	✓	✗
Хартиени етикети 180 g/m ² (48 lb документна хартия)	✓	✗	✓	✓
Интегрирани формуляри² 140 – 175 g/m ² (37 – 47 lb документна хартия)	✓	✗	✓	✓
Интегрирани форми 75 – 135 g/m ² (20 – 36 lb документна хартия)	✓	✗	✓	✓
Пликове³ 60 – 105 g/m ² (16 – 28 lb документна хартия)	✓	✗	✓	✓

¹ Влакна по широчината на хартията се предпочитат за хартия над 176 g/m² (47 lb).

²В принтера трябва да навлезе първо зоната, чувствителна на натиск.

³ Пликове от 28 паунда документна хартия са ограничени до 25% съдържание на памук.

Неприемлива хартия

Следните видове хартия не се препоръчват за употреба с принтера:

- Химически обработени хартии, които се използват за правене на копия без пигментен слой за копиране. Те са известни и като хартии без пигментен слой за копиране, копирна хартия без пигмент (CCP) или хартия, която не изисква пигмент (NCR).
- Предварително отпечатани хартии с химикали, които може да замърсят принтера.
- Предварително отпечатани хартии, които могат да се влияят от температурата във фиксиращия модул на принтера.
- Предварително отпечатани хартии, които изискват регистрация (точното място на отпечатване върху страницата), по-голяма от ±2,3 мм (±0,09 in). Например форми за оптично разпознаване на знаци (OCR).

В някои случаи регистрацията може да се регулира със софтуерно приложение за успешно отпечатване на тези формуляри.

- Хартии с покритие (гумирани), синтетични хартии или термични хартии.
- Хартии с необработени страни, графави или сериозно текстурирана повърхност или набръчкани хартии.

- Хартии, които не съответстват на EN12281:2002 (Европа).
- Хартия, която тежи по-малко от 60 г/м² (16 lb).
- Формуляри или документи с няколко слоя.

Използване на рециклирана хартия

Lexmark работи за намаляване на въздействието на хартията върху околната среда, като предоставя на клиентите избор при печатането. Един от начините, по които постигаме това, е като тестваме продуктите, за да гарантираме, че могат да се използват рециклирани хартии – по-специално хартии, произведени с 30%, 50% и 100% рециклирано съдържание след потребление. Нашето очакване е рециклираните хартии да се представят толкова добре, колкото и първичните в нашите принтери. Въпреки че не съществува официален стандарт за използването на хартия в офис оборудването, Lexmark използва европейския стандарт EN 12281 като стандарт за минимум свойства. За да се осигури широк обхват на тестовете, тестовата хартия включва 100% рециклирани хартии от Северна Америка, Европа и Азия, а тестовете се провеждат при относителна влажност 8 – 80%. Тестването включва двустранен печат. Могат да се използва офис хартии, съдържащи възобновяеми или рециклирани материали, както и без съдържание на хлор.

Отпечатване

Отпечатване от компютър

Забележка: За етикети, картони и пликове задайте размера и типа на хартията в принтера, преди да отпечатате документа.

- 1 Отворете диалоговия прозорец „Печат“ от документа, който искате да отпечатате.
- 2 Променете настройките, ако е необходимо.
- 3 Отпечатайте документа.

Отпечатване от мобилно устройство

Отпечатване от мобилно устройство чрез Lexmark Mobile Print

Lexmark™ С Mobile Print можете да изпращате документи и изображения директно до поддържан принтер Lexmark.

- 1 Отворете документа и след това изпратете до или споделете документа с Lexmark Mobile Print.



Забележка: Някои приложения на трети страни може да не поддържат версията за изпращане или споделяне. За повече информация вижте документацията на приложението.

- 2 Изберете принтер.
- 3 Отпечатайте документа.

Отпечатване от мобилно устройство чрез услугата на принтера Moria

Moria® Услугата на принтера е решение за мобилен печат за мобилни устройства, които използват Android™, версия 5.0 или по-нова. Позволява директното отпечатване на всеки сертифициран за Moria принтер.

Забележка: Уверете се, че сте свалили приложението за услуга на принтер Moria от магазина на Google Play™, и го активирайте в мобилното устройство.

- 1 От Вашето мобилно устройство с Android стартирайте съвместимо приложение или изберете документ от Вашия файлов мениджър.
- 2 Натиснете  > **Отпечатване**.
- 3 Изберете принтер, след което регулирайте настройките, ако е необходимо.
- 4 Натиснете .

Отпечатване от мобилно устройство чрез AirPrint

Софтуерната функция AirPrint е решение за мобилен печат, което ви позволява да отпечатвате директно от устройствата на Apple на принтер, сертифициран по AirPrint.

Забележки:



- Уверете се, че Apple устройството и принтерът са свързани към една и съща мрежа. Ако в мрежата има няколко безжични хъба, се уверете, че и двете устройства са свързани към една и съща подмрежа.
- Това приложение е поддържано само в някои устройства Apple.

- 1 От Вашето мобилно устройство изберете документ от файловия мениджър или стартирайте съвместимо приложение.
- 2 Натиснете  > **Отпечатване**.
- 3 Изберете принтер, след което регулирайте настройките, ако е необходимо.
- 4 Отпечатайте документа.

Отпечатване от мобилно устройство чрез Wi-Fi Direct®

Wi-Fi Direct® е услуга на принтер, която Ви позволява да отпечатвате на всеки принтер с готовност за печат от Wi-Fi Direct.

Забележка: Уверете се, че мобилното устройство е свързано към безжичната мрежа на принтера. За повече информация вижте ["Свързване на мобилно устройство към принтера"](#) на стр. 171.

- 1 От Вашето мобилно устройство стартирайте съвместимо приложение или изберете документ от Вашия файлов мениджър.
- 2 В зависимост от мобилното Ви устройство направете едно от следните:
 - Натиснете  > **Отпечатване**.
 - Натиснете  > **Отпечатване**.
 - Натиснете  > **Отпечатване**.
- 3 Изберете принтер, след което регулирайте настройките, ако е необходимо.
- 4 Отпечатайте документа.

Отпечатване от флаш устройство

1 Поставете флаш устройството.



Забележки:

- Ако вкарате флаш устройството, когато се появи съобщение за грешка, принтерът игнорира флаш устройството.
- Ако поставите флаш устройството, докато принтерът обработва други задания за печат, тогава на дисплея се появява **Busy (Зает)**.

2 От дисплея докоснете документа, който желаете да отпечатате.

Ако е необходимо, конфигурирайте другите настройки за печат.

3 Изпратете заданието за печат.

За отпечатване на друг документ докоснете **USB Drive (USB устройство)**.

Предупреждение – потенциални щети: За да избегнете загуба на данни или повреда на принтера, не докосвайте флаш устройството или принтера в показаните зони по време на печат, разчитане и записване от устройството с памет.



Поддържани флаш устройства и типове файлове

Флаш устройства

- Lexar JumpDrive S70 (16 GB и 32 GB)
- SanDisk Cruzer (16 GB и 32 GB)
- PNY Attaché (16 GB и 32 GB)

Забележки:

- Принтерът поддържа високоскоростни USB флаш устройства със стандарт на пълна скорост.
- USB флаш устройствата трябва да поддържат системата File Allocation Table (FAT).

Типове файлове

Документи:

- .doc или .docx
- .xls или .xlsx
- .ppt или .pptx
- .pdf
- .xps

Изображения:

- .dcm
- .gif
- .jpeg или .jpg
- .bmp
- .psd
- .tiff или .tif
- .png

Конфигуриране на поверителни задания

- От контролния панел се придвижете до:
Settings (Настройки) > Security (Защита) > Confidential Print Setup (Конфигуриране на поверителен печат)
- Конфигурирайте настройките.

Използвайте	За да
Макс. невалидни PIN кодове	Задава броя пъти за въвеждане на невалиден PIN. Забележка: Когато се достигне лимитът, заданията за печат за това потребителско име се изтриват.
Срок на поверително задание	Задава времето на изтичане за поверителни задания за печат. Забележка: Поверителните задържани задания се съхраняват в принтера, докато не бъдат освободени или изтрети ръчно.
Повторете срока на задание	Задайте времето на изтичане за повтаряне на задания за печат. Забележка: Повтаряне на заданията за печат се съхранява в паметта на принтера за повторно отпечатване.
Проверете срока на задание	Задайте срока, през който принтерът отпечатва копие преди да отпечата останалите копия. Забележка: Задачите за проверка отпечатват едно копие, за да се провери дали то е удовлетворително, преди да се разпечатат останалите копия.
Запазете срока на задание	Задайте срока, за който принтерът съхранява задания за печат. Забележка: Запазените задържани задания се изтриват автоматично след отпечатване.
Require All Jobs to be Held (Изискване всички задания да бъдат задържани)	Настройва принтера да задържи всички задания за печат.
Запазване на дублирани документи	Задава принтера да отпечатва всички документи със същото име на файл.

Отпечатване на конфиденциални и други изчакващи задания за печат

За потребители на Windows

- С отворен документ кликнете върху **File (Файл) > Print (Отпечатване)**.
- Изберете принтер, след което кликнете върху **Properties (Свойства), Preferences (Предпочитания), Options (Опции)** или **Setup (Конфигуриране)**.
- Кликване върху **Print and Hold (Отпечатване и задържане)**.
- Изберете **Use Print and Hold (Използване на отпечатване и задържане)** и след това задайте име на потребител.

- 5 Изберете типа задание за печат ("Поверителен", "Повтарящ се", "Резервен" или "Потвърждаващ"). Ако изберете **Confidential (Поверителен)**, след това защитете заданието за печат с персонален идентификационен номер (PIN).
- 6 Кликнете върху **ОК** или **Print (Отпечатване)**.
- 7 Пуснете заданието за печат от началния екран на принтера.
 - За задания за поверителен печат докоснете **Задържани задания** > изберете потребителското си име > **Поверително** > въведете PIN > изберете заданието за печат > конфигурирайте настройките > **Отпечатване**.
 - За други задания за печат докоснете **Задържани задания** > изберете потребителското си име > изберете заданието за печат > конфигурирайте настройките > **Отпечатване**.

За потребители на Macintosh

Използване на AirPrint

- 1 С отворен документ изберете **File** (Файл) > **Print** (Отпечатване).
- 2 Изберете принтер, след което от падащото меню, следващо менюто Orientation (Ориентация), изберете **PIN Printing (Отпечатване с PIN)**.
- 3 Разрешете **Отпечатване с PIN** и след това въведете четирицифрен PIN.
- 4 Натиснете [**Print/Печат**].
- 5 Пуснете заданието за печат от началния екран на принтера. Докоснете **Задържани задания** > изберете името на Вашия компютър > **Поверително** > въведете PIN > изберете заданието за печат > **Отпечатване**.

Използване на драйвера на принтера

- 1 С отворен документ изберете **File** (Файл) > **Print** (Отпечатване).
- 2 Изберете принтер, след което от падащото меню, следващо менюто Orientation (Ориентация), изберете **Print and Hold (Отпечатване и задържане)**.
- 3 Изберете **Confidential Print (Поверителен печат)**, след което въведете четирицифрен PIN.
- 4 Натиснете [**Print/Печат**].
- 5 Пуснете заданието за печат от началния екран на принтера. Докоснете **Held jobs (Задържани задания)** > изберете името на Вашия компютър > **Confidential (Поверителен)** > изберете заданието за печат > въведете PIN > **Print (Отпечатване)**.

Отпечатване от профил в Cloud Connector

- 1 От началния екран докоснете **Cloud Connector**.
- 2 Изберете доставчик на облачни услуги, а след това изберете профил.

Забележка: За повече информация относно създаване на профил в Cloud Connector вижте ["Създаване на профил в Cloud Connector" на стр. 24](#).

3 Докоснете **Print (Отпечатване)** и след това изберете файл.

Ако е необходимо, променете настройките.

Забележка: Не забравяйте да изберете поддържан файл.

4 Отпечатайте документа.

Отпечатване на списък с примери на шрифтове

1 От началния екран докоснете **Settings (Настройки) > Reports (Отчети) > Print (Отпечатване) > Print Fonts (Отпечатване на шрифтовете)**.

2 Докоснете **PCL Fonts (PCL шрифтове)** или **PS Fonts (PS шрифтове)**.

Отпечатване на списък на директории

От началния екран докоснете **Settings (Настройки) > Reports (Отчети) > Print (Отпечатване) > Print Directory (Отпечатване на директория)**.

Отмяна на задание за печат

От контролния панел на принтера

1 От началния екран докоснете **Job Queue (Опашка на задачите)**.

Забележка: Можете също да имате достъп до тази настройка, като докоснете горната част на началния екран.

2 Изберете заданието, което искате да отмените.

От компютъра

1 В зависимост от операционната система направете едно от следните неща:

- Отворете папката с принтери и изберете вашия принтер.
- От системните предпочитания в менюто на Apple се придвижете към Вашия принтер.

2 Изберете заданието, което искате да отмените.

Копиране

С помощта на автоматичното подаващо устройство и стъклото на скенера

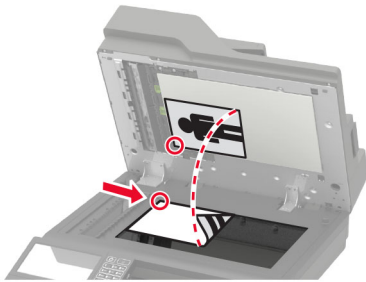
Автоматично подаващо устройство (АПУ)	Стъкло на скенера
 <ul style="list-style-type: none"> • Използвайте АПУ за многостранични или двустранни документи. • Заредете оригинален документ с лицевата част нагоре. За многостранични документи подравнете водещия край преди зареждане. • Регулирайте водачите на АПУ спрямо ширината на хартията, която зареждате. 	 <ul style="list-style-type: none"> • Използвайте стъклото на скенера за документи от една страница, страници от книга, малки обекти (като пощенски картички или снимки), прозрачно фолио, фотохартия или тънки носители (като изрезки от списания). • Поставете документа с лицевата част надолу в ъгъла със стрелката.

Правене на копия

- 1 Заредете оригиналния документ в тавата на АПУ или върху стъклото на скенера.

Забележка: За да не допуснете изрязано изображение, уверете се, че оригиналният документ и изходящият са с еднакъв размер на хартията.

- 2 От началния екран докоснете **Copy (Копиране)**, след което посочете броя на копията.
Променете настройките за копиране, ако е необходимо.
- 3 Копирайте документа.

Забележка: За да направите бързо копие, натиснете  от контролния панел.

Копиране на снимки

- 1 Поставете снимка върху стъклото на скенера.
- 2 От началния екран докоснете **Copy (Копиране) > Content (Съдържание) > Content Type (Вид съдържание) > Photo (Снимка)**.
- 3 Докоснете **Content Source (Източник на съдържание)**, след което изберете настройката, която съответства най-добре на оригиналната снимка.
- 4 Копирайте снимката.

Копиране върху бланка

- 1 Заредете оригиналния документ в тавата на АПУ или върху стъклото на скенера.
- 2 От началния екран докоснете **Copy** (Копиране) > **Copy From** (Копиране от) > изберете размера на оригиналния документ.
- 3 Докоснете **Copy to** (Копиране в), след което изберете източника на хартия, който съдържа бланката. Ако сте заредили бланката в многоцелевото подаващо устройство, то отидете към:
Copy To (Копиране в) > **Multipurpose Feeder** (Многоцелево подаващо устройство) > изберете размер на хартията > **Letterhead** (Бланка)
- 4 Копирайте документа.

Копирайте от двете страни на хартията

- 1 Заредете оригиналния документ в тавата на АПУ или върху стъклото на скенера.
- 2 От началния екран докоснете **Копиране** > **Страни**.
- 3 Регулирайте настройките.
- 4 Копирайте документа.

Намаляване или увеличаване на копията

- 1 Заредете оригиналния документ в тавата на АПУ или върху стъклото на скенера.
- 2 От началния екран се придвижете до:
Copy (Копиране) > **Scale** (Мащаб) > и посочете стойност за мащаб
Забележка: Промяна на размера на оригиналния документ или изходящ резултат след задаването на Scale (Мащаб) възстановява стойността на мащаба на Auto (Автоматично).
- 3 Копирайте документа.

Сортиране на копия

- 1 Заредете оригиналния документ в тавата на АПУ или върху стъклото на скенера.
- 2 От началния екран докоснете **Copy** (Копиране) > **Collate** (Колиране) > **On** (Вкл.) [1,2,1,2,1,2].
- 3 Копирайте документа.

Поставяне на разделителни листове между копията

- 1 Заредете оригиналния документ в тавата на АПУ или върху стъклото на скенера.
- 2 От началния екран докоснете **Copy** (Копиране) > **Separator Sheets** (Разделителни листове).
- 3 Регулирайте настройките.
- 4 Изпратете заданието за копиране.

Копиране на няколко страници върху един лист

- 1 Заредете оригиналния документ в тавата на АПУ или върху стъклото на скенера.
- 2 От началния екран докоснете **Copy (Копиране) > Pages per Side (Страници на страна)**.
- 3 Регулирайте настройките.
- 4 Копирайте документа.

Създаване на бърза команда за копиране

- 1 От началния екран докоснете **Copy (Копиране)**.
- 2 Коририрайте настройките и след това докоснете .
- 3 Създайте бърза команда.

Изпращане на имейли

С помощта на автоматичното подаващо устройство и стъклото на скенера

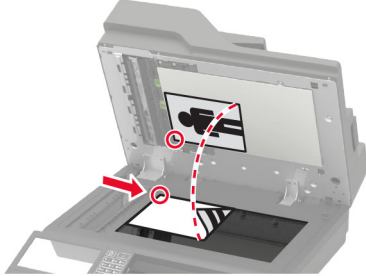
Автоматично подаващо устройство (АПУ)	Стъкло на скенера
 <ul style="list-style-type: none"> • Използвайте АПУ за многостранични или двустранни документи. • Заредете оригинален документ с лицевата част нагоре. За многостранични документи подравнете водещия край преди зареждане. • Регулирайте водачите на АПУ спрямо ширината на хартията, която зареждате. 	 <ul style="list-style-type: none"> • Използвайте стъклото на скенера за документи от една страница, страници от книга, малки обекти (като пощенски картички или снимки), прозрачно фолио, фотохартия или тънки носители (като изрезки от списания). • Поставете документа с лицевата част надолу в ъгъла със стрелката.

Конфигуриране на SMTP настройките за имейл

Конфигурирайте настройките на Протокола за обикновено прехвърляне на имейли (SMTP), за да изпратите сканиран документ чрез имейл. Настройките варират при всеки доставчик на имейл услуги.

Преди да започнете, се уверете, че принтерът е свързан с мрежа и че мрежата е свързана с интернет.

Използване на менюто Settings (Настройки) в принтера

1 От началния екран докоснете **Настройки > Имейл > Настройка на имейл**.

2 Конфигурирайте настройките.

Забележки:

- За повече информация относно паролата вижте списъка с [доставчици на имейл услуги](#).
- За доставчици на имейл услуги, които не са в списъка, се свържете с Вашия доставчик и поискайте настройките.

Използване на Embedded Web Server

1 Отворете уеб браузър и въведете IP адреса на принтера в полето за адрес.

Забележки:

- Вижте IP адреса на принтера на началния екран на принтера. IP адресът се появява като четири поредици от цифри, разделени с точки, напр. 123.123.123.123.

- В случай че използвате прокси сървър, временно го изключете, за да заредите уеб страницата правилно.

2 Щракнете върху **Settings (Настройки) > E-mail (Имейл)**.

3 От раздела Настройка на имейл конфигурирайте настройките.

Забележки:

- За повече информация относно паролата вижте списъка с [доставчици на имейл услуги](#).
- За доставчици на имейл услуги, които не са в списъка, се свържете с Вашия доставчик и поискайте настройките.

4 Кликнете върху **Save (Записване)**.

Доставчици на имейл услуги

- [AOL Mail](#)
- [Comcast Mail](#)
- [Gmail](#)
- [iCloud Mail](#)
- [Mail.com](#)
- [NetEase Mail \(mail.126.com\)](#)
- [NetEase Mail \(mail.163.com\)](#)
- [NetEase Mail \(mail.yeah.net\)](#)
- [Outlook Live](#)
- [QQ Mail](#)
- [Sina Mail](#)
- [Sohu Mail](#)
- [Yahoo! Mail](#)
- [Zoho Mail](#)

Забележки:

- Ако възникнат грешки при използване на предоставените настройки, се свържете с Вашия доставчик на имейл услуги.
- За доставчици на имейл услуги, които не са в списъка, се свържете с Вашия доставчик.

AOL Mail

Настройка	Стойност
Primary SMTP Gateway (Първичен SMTP шлюз)	smtp.aol.com
Първичен порт на SMTP шлюза	587
Използване на SSL/TLS	Задължителен
Изисква доверен сертификат	Disabled (Забранено)
Reply Address (Адрес за отговор)	Вашият имейл адрес
SMTP Server Authentication (Удостоверяване на SMTP сървър)	Вход / Опростен

Настройка	Стойност
Инициран от устройството имейл	Изп. SMTP данни от у-вото
Device UserID (ИД на потребителя на устройството)	Вашият имейл адрес
Device Password (Парола на устройството)	Парола на приложението Забележка: За да създадете парола на приложението, отидете на страницата AOL Account Security (Защита на акаунта в AOL) , влезте във Вашия акаунт, след което кликнете върху Generate app password (Генериране на парола на приложение) .

Comcast Mail

Настройка	Стойност
Primary SMTP Gateway (Първичен SMTP шлюз)	smtp.comcast.net
Първичен порт на SMTP шлюза	587
Използване на SSL/TLS	Задължителен
Изисква доверен сертификат	Disabled (Забранено)
Reply Address (Адрес за отговор)	Вашият имейл адрес
SMTP Server Authentication (Удостоверяване на SMTP сървър)	Вход / Опростен
Инициран от устройството имейл	Изп. SMTP данни от у-вото
Device UserID (ИД на потребителя на устройството)	Вашият имейл адрес
Device Password (Парола на устройството)	Парола на акаунта

Gmail™

Забележка: Уверете се, че е разрешено потвърждаване в две стъпки във Вашия акаунт в Google. За да разрешите потвърждаване в две стъпки, отидете на страницата [Google Account Security \(Защита на акаунта в Google\)](#), влезте във Вашия акаунт, след което от раздела „Signing in to Google (Влизане в Google)“ кликнете върху **2-Step Verification (Потвърждаване в 2 стъпки)**.

Настройка	Стойност
Primary SMTP Gateway (Първичен SMTP шлюз)	smtp.gmail.com
Първичен порт на SMTP шлюза	587
Използване на SSL/TLS	Задължителен
Изисква доверен сертификат	Disabled (Забранено)
Reply Address (Адрес за отговор)	Вашият имейл адрес
SMTP Server Authentication (Удостоверяване на SMTP сървър)	Вход / Опростен
Инициран от устройството имейл	Изп. SMTP данни от у-вото
Device UserID (ИД на потребителя на устройството)	Вашият имейл адрес

Настройка	Стойност
Device Password (Парола на устройството)	<p>Парола на приложението</p> <p>Забележки:</p> <ul style="list-style-type: none"> • За да създадете парола на приложението, отидете на страницата Google Account Security (Защита на акаунта в Google), влезте във Вашия акаунт, след което от раздела „Signing in to Google (Влизане в Google)“ кликнете върху App passwords (Пароли на приложението). • „App passwords (Пароли на приложението)“ се показва само ако е разрешено потвърждаване в две стъпки.

iCloud Mail

Забележка: Уверете се, че е разрешено потвърждаване в две стъпки във Вашия акаунт.

Настройка	Стойност
Primary SMTP Gateway (Първичен SMTP шлюз)	smtp.mail.me.com
Първичен порт на SMTP шлюза	587
Използване на SSL/TLS	Задължителен
Изисква доверен сертификат	Disabled (Забранено)
Reply Address (Адрес за отговор)	Вашият имейл адрес
SMTP Server Authentication (Удостоверяване на SMTP сървър)	Вход / Опростен
Инициран от устройството имейл	Изп. SMTP данни от у-вото
Device UserID (ИД на потребителя на устройството)	Вашият имейл адрес
Device Password (Парола на устройството)	<p>Парола на приложението</p> <p>Забележка: За да създадете парола на приложението, отидете на страницата iCloud Account Management (Управление на акаунти в iCloud), влезте във Вашия акаунт, след което от раздела Security (Защита) кликнете върху Generate Password (Генериране на парола).</p>

Mail.com

Настройка	Стойност
Primary SMTP Gateway (Първичен SMTP шлюз)	smtp.mail.com
Първичен порт на SMTP шлюза	587
Използване на SSL/TLS	Задължителен
Изисква доверен сертификат	Disabled (Забранено)
Reply Address (Адрес за отговор)	Вашият имейл адрес
SMTP Server Authentication (Удостоверяване на SMTP сървър)	Вход / Опростен
Инициран от устройството имейл	Изп. SMTP данни от у-вото
Device UserID (ИД на потребителя на устройството)	Вашият имейл адрес

Настройка	Стойност
Device Password (Парола на устройството)	Парола на акаунта

NetEase Mail (mail.126.com)

Забележка: Уверете се, че SMTP услугата е разрешена във Вашия акаунт. За да разрешите услугата, от началната страница на NetEase Mail кликнете върху **Settings (Настройки) > POP3/SMTP/IMAP**, след което разрешете или **IMAP/SMTP service (IMAP/SMTP услуга)**, или **POP3/SMTP service (POP3/SMTP услуга)**.

Настройка	Стойност
Primary SMTP Gateway (Първичен SMTP шлюз)	smtp.126.com
Първичен порт на SMTP шлюза	465
Използване на SSL/TLS	Задължителен
Изисква доверен сертификат	Disabled (Забранено)
Reply Address (Адрес за отговор)	Вашият имейл адрес
SMTP Server Authentication (Удостоверяване на SMTP сървър)	Вход / Опростен
Инициран от устройството имейл	Изп. SMTP данни от у-вото
Device UserID (ИД на потребителя на устройството)	Вашият имейл адрес
Device Password (Парола на устройството)	Парола за удостоверяване Забележка: Паролата за удостоверяване се предоставя, когато е разрешена IMAP/SMTP service (IMAP/SMTP услуга) или POP3/SMTP service (POP3/SMTP услуга).

NetEase Mail (mail.163.com)

Забележка: Уверете се, че SMTP услугата е разрешена във Вашия акаунт. За да разрешите услугата, от началната страница на NetEase Mail кликнете върху **Settings (Настройки) > POP3/SMTP/IMAP**, след което разрешете или **IMAP/SMTP service (IMAP/SMTP услуга)**, или **POP3/SMTP service (POP3/SMTP услуга)**.

Настройка	Стойност
Primary SMTP Gateway (Първичен SMTP шлюз)	smtp.163.com
Първичен порт на SMTP шлюза	465
Използване на SSL/TLS	Задължителен
Изисква доверен сертификат	Disabled (Забранено)
Reply Address (Адрес за отговор)	Вашият имейл адрес
SMTP Server Authentication (Удостоверяване на SMTP сървър)	Вход / Опростен
Инициран от устройството имейл	Изп. SMTP данни от у-вото
Device UserID (ИД на потребителя на устройството)	Вашият имейл адрес

Настройка	Стойност
Device Password (Парола на устройството)	Парола за удостоверяване Забележка: Паролата за удостоверяване се предоставя, когато е разрешена IMAP/SMTP service (IMAP/SMTP услуга) или POP3/SMTP service (POP3/SMTP услуга).

NetEase Mail (mail.yeah.net)

Забележка: Уверете се, че SMTP услугата е разрешена във Вашия акаунт. За да разрешите услугата, от началната страница на NetEase Mail кликнете върху **Settings (Настройки) > POP3/SMTP/IMAP**, след което разрешете или **IMAP/SMTP service (IMAP/SMTP услуга)**, или **POP3/SMTP service (POP3/SMTP услуга)**.

Настройка	Стойност
Primary SMTP Gateway (Първичен SMTP шлюз)	smtp.yeah.net
Първичен порт на SMTP шлюза	465
Използване на SSL/TLS	Задължителен
Изисква доверен сертификат	Disabled (Забранено)
Reply Address (Адрес за отговор)	Вашият имейл адрес
SMTP Server Authentication (Удостоверяване на SMTP сървър)	Вход / Опростен
Инициран от устройството имейл	Изп. SMTP данни от у-вото
Device UserID (ИД на потребителя на устройството)	Вашият имейл адрес
Device Password (Парола на устройството)	Парола за удостоверяване Забележка: Паролата за удостоверяване се предоставя, когато е разрешена IMAP/SMTP service (IMAP/SMTP услуга) или POP3/SMTP service (POP3/SMTP услуга).

Outlook Live

Тези настройки се отнасят за имейл домейните на outlook.com и hotmail.com.

Настройка	Стойност
Primary SMTP Gateway (Първичен SMTP шлюз)	smtp.office365.com
Първичен порт на SMTP шлюза	587
Използване на SSL/TLS	Задължителен
Изисква доверен сертификат	Disabled (Забранено)
Reply Address (Адрес за отговор)	Вашият имейл адрес
SMTP Server Authentication (Удостоверяване на SMTP сървър)	Вход / Опростен
Инициран от устройството имейл	Изп. SMTP данни от у-вото

Настройка	Стойност
Device UserID (ИД на потребителя на устройството)	Вашият имейл адрес
Device Password (Парола на устройството)	<p>Парола на акаунта или парола на приложението</p> <p>Забележки:</p> <ul style="list-style-type: none"> • За акаунти със забранено потвърждаване в две стъпки използвайте паролата на Вашия акаунт. • За акаунти с разрешено потвърждаване в две стъпки използвайте парола на приложението. За да създадете парола на приложението, отидете на страницата Outlook Live Account Management (Управление на акаунти в Outlook Live), след което влезте във Вашия акаунт.

QQ Mail

Забележка: Уверете се, че SMTP услугата е разрешена във Вашия акаунт. За да разрешите услугата, от началната страница на QQ Mail кликнете върху **Settings (Настройки) > Account (Акаунт)**. От раздела POP3/IMAP/SMTP/Exchange/CardDAV/CalDAV Service (POP3/IMAP/SMTP/размяна/CardDAV/CalDAV услуга) разрешете или **POP3/SMTP service (POP3/SMTP услуга)**, или **IMAP/SMTP service (IMAP/SMTP услуга)**.

Настройка	Стойност
Primary SMTP Gateway (Първичен SMTP шлюз)	smtp.qq.com
Първичен порт на SMTP шлюза	587
Използване на SSL/TLS	Задължителен
Изисква доверен сертификат	Disabled (Забранено)
Reply Address (Адрес за отговор)	Вашият имейл адрес
SMTP Server Authentication (Удостоверяване на SMTP сървър)	Вход / Опростен
Инициран от устройството имейл	Изп. SMTP данни от у-вото
Device UserID (ИД на потребителя на устройството)	Вашият имейл адрес
Device Password (Парола на устройството)	<p>Код за удостоверяване</p> <p>Забележка: За да генерирате код за удостоверяване, от началната страница на QQ Mail кликнете върху Settings (Настройки) > Account (Акаунт), след което от раздела POP3/IMAP/SMTP/Exchange/CardDAV/CalDAV Service (POP3/IMAP/SMTP/размяна/CardDAV/CalDAV услуга) кликнете върху Generate authorization code (Генериране на код за удостоверяване).</p>

Sina Mail

Забележка: Уверете се, че POP3/SMTP service (POP3/SMTP услуга) е разрешена във Вашия акаунт. За да разрешите услугата, от началната страница на Sina Mail кликнете върху **Settings (Настройки) > More settings (Още настройки) > User-end POP/IMAP/SMTP (POP/IMAP/SMTP на потребител)**, след което разрешете **POP3/SMTP service (POP3/SMTP услуга)**.

Настройка	Стойност
Primary SMTP Gateway (Първичен SMTP шлюз)	smtp.sina.com
Първичен порт на SMTP шлюза	587
Използване на SSL/TLS	Задължителен
Изисква доверен сертификат	Disabled (Забранено)
Reply Address (Адрес за отговор)	Вашият имейл адрес
SMTP Server Authentication (Удостоверяване на SMTP сървър)	Вход / Опростен
Инициран от устройството имейл	Изп. SMTP данни от у-вото
Device UserID (ИД на потребителя на устройството)	Вашият имейл адрес
Device Password (Парола на устройството)	Код за удостоверяване Забележка: За да създадете код за удостоверяване, от началната страница на имейла кликнете върху Settings (Настройки) > More settings (Още настройки) > User-end POP/IMAP/SMTP (POP/IMAP/SMTP на потребител) , след което разрешете Authorization code status (Състояние на код за удостоверяване) .

Sohu Mail

Забележка: Уверете се, че SMTP услугата е разрешена във Вашия акаунт. За да разрешите услугата, от началната страница на Sohu Mail кликнете върху **Options (Опции) > Settings (Настройки) > POP3/SMTP/IMAP**, след което разрешете или **IMAP/SMTP service (IMAP/SMTP услуга)**, или **POP3/SMTP service (POP3/SMTP услуга)**.

Настройка	Стойност
Primary SMTP Gateway (Първичен SMTP шлюз)	smtp.sohu.com
Първичен порт на SMTP шлюза	465
Използване на SSL/TLS	Задължителен
Изисква доверен сертификат	Disabled (Забранено)
Reply Address (Адрес за отговор)	Вашият имейл адрес
SMTP Server Authentication (Удостоверяване на SMTP сървър)	Вход / Опростен
Инициран от устройството имейл	Изп. SMTP данни от у-вото
Device UserID (ИД на потребителя на устройството)	Вашият имейл адрес

Настройка	Стойност
Device Password (Парола на устройството)	Независима парола Забележка: Независимата парола се предоставя, когато е разрешена IMAP/SMTP service (IMAP/SMTP услуга) или POP3/SMTP service (POP3/SMTP услуга).

Yahoo! Mail

Настройка	Стойност
Primary SMTP Gateway (Първичен SMTP шлюз)	smtp.mail.yahoo.com
Първичен порт на SMTP шлюза	587
Използване на SSL/TLS	Задължителен
Изисква доверен сертификат	Disabled (Забранено)
Reply Address (Адрес за отговор)	Вашият имейл адрес
SMTP Server Authentication (Удостоверяване на SMTP сървър)	Вход / Опростен
Инициран от устройството имейл	Изп. SMTP данни от у-вото
Device UserID (ИД на потребителя на устройството)	Вашият имейл адрес
Device Password (Парола на устройството)	Парола на приложението Забележка: За да създадете парола на приложението, отидете на страницата Yahoo Account Security (Защита на акаунта в Yahoo) , влезте във Вашия акаунт, след което кликнете върху Generate app password (Генериране на парола на приложение) .

Zoho Mail

Настройка	Стойност
Primary SMTP Gateway (Първичен SMTP шлюз)	smtp.zoho.com
Първичен порт на SMTP шлюза	587
Използване на SSL/TLS	Задължителен
Изисква доверен сертификат	Disabled (Забранено)
Reply Address (Адрес за отговор)	Вашият имейл адрес
SMTP Server Authentication (Удостоверяване на SMTP сървър)	Вход / Опростен
Инициран от устройството имейл	Изп. SMTP данни от у-вото
Device UserID (ИД на потребителя на устройството)	Вашият имейл адрес

Настройка	Стойност
Device Password (Парола на устройството)	<p>Парола на акаунта или парола на приложението</p> <p>Забележки:</p> <ul style="list-style-type: none"> • За акаунти със забранено потвърждаване в две стъпки използвайте паролата на Вашия акаунт. • За акаунти с разрешено потвърждаване в две стъпки използвайте парола на приложението. За да създадете парола на приложението, отидете на страницата Zoho Mail Account Security (Защита на акаунта в Zoho Mail), влезте във Вашия акаунт, след което от раздела Application-Specific Passwords (Пароли, специфични за приложението) кликнете върху Generate New Password (Генериране на нова парола).

Изпращане на имейл

Преди да започнете, се уверете, че SMTP настройките са конфигурирани. За повече информация вижте ["Конфигуриране на SMTP настройките за имейл" на стр. 55](#).

Използване на контролния панел

- 1 Заредете оригиналния документ в тавата на АПУ или върху стъклото на скенера.
- 2 От началния екран докоснете **E-mail (Имейл)**, след което въведете необходимата информация.
- 3 Ако е необходимо, конфигурирайте настройките за тип на изходящия файл.
- 4 Изпратете имейла.

Използване на номер на бърза команда

- 1 Заредете оригиналния документ в тавата на АПУ или върху стъклото на скенера.
- 2 От началния екран докоснете **Shortcut Center (Център за бързи команди) > E-mail (Имейл)**.
- 3 Изберете номера на бързата команда.
- 4 Изпратете имейла.

Създаване на бърза команда за имейл

- 1 От началния екран докоснете **E-mail (Имейл)**.
- 2 Коригирайте настройките и след това докоснете .
- 3 Създайте бърза команда.

Изпращане на факс

С помощта на автоматичното подаващо устройство и стъклото на скенера

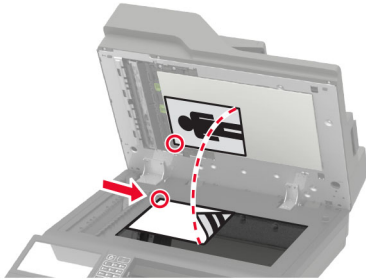
Автоматично подаващо устройство (АПУ)	Стъкло на скенера
 <ul style="list-style-type: none"> • Използвайте АПУ за многостранични или двустранни документи. • Заредете оригинален документ с лицевата част нагоре. За многостранични документи подравнете водещия край преди зареждане. • Регулирайте водачите на АПУ спрямо ширината на хартията, която зареждате. 	 <ul style="list-style-type: none"> • Използвайте стъклото на скенера за документи от една страница, страници от книга, малки обекти (като пощенски картички или снимки), прозрачно фолио, фотохартия или тънки носители (като изрезки от списания). • Поставете документа с лицевата част надолу в ъгъла със стрелката.

Настройване на принтера за факс

Забележки:

- Следните начини за свързване са приложими само в някои страни или региони.
- По време на първоначалното конфигуриране на принтера изчистете отметката от функцията за факс и всякаква друга функция, която планирате да конфигурирате по-късно, след което изберете **Continue (Продължаване)**.
- Ако функцията за факс е активирана и не е напълно настроена, тогава индикаторната светлина може да мига в червено.

Предупреждение – потенциални щети: За да избегнете загуба на данни или повреда на принтера, не докосвайте кабелите или принтера в показаните зони по време на активно изпращане или получаване на факс.



Поддържан факс

Модел на принтер	Аналогов факс	etherFAX ¹	Факс сървър	Факс по IP (FoIP) ²
MB2770adwhe	✓	✓	✓	✓
MX721ade	✓	✓	✓	✓
MX721adhe	✓	✓	✓	✓
MX722ade	✓	✓	✓	✓
MX722adhe	✓	✓	✓	✓
MX722de	x	✓	✓	✓
MX722dhe	x	✓	✓	✓
MX725adve	✓	✓	✓	✓
XM5365	✓	✓	✓	✓
XM5365i	x	✓	✓	✓
XM5370	✓	✓	✓	✓
XM5370i	x	✓	✓	✓

¹ Необходим е абонамент. За повече информация отидете на <https://www.etherfax.net/lexmark> или се свържете с мястото, откъдето сте закупили принтера.

² Трябва да има инсталиран лицензионен пакет. За повече информация се свържете с мястото, откъдето сте закупили принтера.

Настройване на функцията за факс чрез използване на аналогов факс

Забележки:

- Тази функция е налична само за някои модели принтери.
- Някои начини за свързване са приложими само в някои държави или региони.
- Ако функцията за факс е активирана и не е напълно настроена, тогава индикаторната светлина може да мига в червено.
- Ако не разполагате с TCP/IP среда, тогава използвайте контролния панел за настройка на факса.

Предупреждение – потенциални щети: За да избегнете загуба на данни или повреда на принтера, не докосвайте кабелите или принтера в показаните зони по време на активно изпращане или получаване на факс.



Използване на менюто Settings (Настройки) в принтера

- 1 От началния екран докоснете **Settings (Настройки) > Fax (Факс) > Fax Setup (Конфигуриране на факс) > General Fax Settings (Общи настройки на факс)**.
- 2 Конфигурирайте настройките.

Използване на Embedded Web Server

- 1 Отворете уеб браузър и въведете IP адреса на принтера в полето за адрес.

Забележки:

- Виджте IP адреса на принтера на началния екран. IP адресът се появява като четири поредици от цифри, разделени с точки, напр. 123.123.123.123.
- В случай че използвате прокси сървър, временно го изключете, за да заредите уеб страницата правилно.

- 2 Кликнете върху **Settings (Настройки) > Fax (Факс) > Fax Setup (Конфигуриране на факс) > General Fax Settings (Общи настройки на факса)**.
- 3 Конфигурирайте настройките.
- 4 Приложете промените.

Настройване на функцията за факс чрез използване на etherFAX

Забележки:

- Фърмуерът на принтера трябва да се актуализира до най-новата версия. За повече информация вижте "[Актуализиране на фърмуера](#)" на стр. 303.
- Във Вашия принтер трябва да се инсталира подходящ лицензионен пакет. За повече информация се свържете с etherFAX.
- Уверете се, че сте регистрирали принтера си в портала на etherFAX. За повече информация отидете на <https://www.etherfax.net/lexmark>.
- При регистрацията се изисква серийният номер на принтера. За да откриете серийния номер, вижте "[Намиране на серийния номер на принтера](#)" на стр. 11.

1 Отворете уеб браузър и въведете IP адреса на принтера в полето за адрес.

Забележки:

- Вижте IP адреса на принтера на началния екран. IP адресът се появява като четири поредици от цифри, разделени с точки, напр. 123.123.123.123.
- В случай че използвате прокси сървър, временно го изключете, за да заредите уеб страницата правилно.

2 Кликнете върху **Settings (Настройки) > Fax (Факс) > Fax Setup (Конфигуриране на факс) > General Fax Settings (Общи настройки на факса)**.

Забележка: Fax Setup (Конфигуриране на факс) се показва само ако опцията Fax Mode (Режим факс) е зададена на Fax (Факс).

3 В полето Fax Name (Име на факс) въведете уникално име.

4 В полето Fax Number (Номер на факс) въведете номера на факс, предоставен от etherFAX.

5 От менюто Fax Transport (Транспортиране на факс) изберете **etherFAX**.

6 Приложете промените.

Настройване на функцията за факс чрез факс сървър

Забележки:

- Тази функция Ви позволява да изпращате факс съобщения до доставчик на факс услуги, който поддържа получаване на имейли.
- Тази функция поддържа само изходящи факс съобщения. За поддържане на получаването на факс се уверете, че имате базиран на устройство факс, като например аналогов факс, etherFAX или факс по IP (FoIP), конфигуриран във Вашия принтер.

1 Отворете уеб браузър и въведете IP адреса на принтера в полето за адрес.

Забележки:

- Вижте IP адреса на принтера на началния екран. IP адресът се появява като четири поредици от цифри, разделени с точки, напр. 123.123.123.123.
- В случай че използвате прокси сървър, временно го изключете, за да заредите уеб страницата правилно.

2 Кликнете върху **Settings (Настройки) > Fax (Факс)**.

3 От менюто Fax Mode (Режим факс) изберете **Fax Server (Факс сървър)**, след което кликнете върху **Save (Запазване)**.

4 Кликнете върху **Fax Server Setup (Конфигуриране на факс сървър)**.

5 В полето To Format (До формат) въведете **[#]@myfax.com**, където **[#]** е факс номерът, а **myfax.com** е домейнът на доставчика на факс.

Забележки:

- Ако е необходимо, конфигурирайте полетата Reply Address (Адрес за отговор), Subject (Тема) или Message (Съобщение).
- За да позволите на принтера да получава факс съобщения, разрешете настройката за базирано на устройство получаване на факс. Уверете се, че сте конфигурирали базиран на устройство факс.

6 Кликнете върху **Save (Записване)**.

7 Кликнете върху **Fax Server E-mail Settings (Имейл настройки на факс сървър)**, след което направете едно от следните неща:

- Разрешете **Use E-mail SMTP Server (Използване на SMTP сървър на имейл)**.

Забележка: Ако SMTP настройките за на имейл не са конфигурирани, тогава вижте ["Конфигуриране на SMTP настройките за имейл" на стр. 55](#).

- Конфигурирайте SMTP настройките. За повече информация се свържете с Вашия доставчик на имейл услуги.

8 Приложете промените.

Настройване на факса чрез използване на стандартна телефонна линия

Забележка: Тези инструкции се отнасят само за принтери, които поддържат аналогов факс. За повече информация вижте ["Поддържан факс" на стр. 66](#).

 **ВНИМАНИЕ – ОПАСНОСТ ОТ ТОКОВ УДАР:** За да избегнете риска от токов удар, по време на гръмотевична буря не задавайте настройки на продукта и не го свързвайте с електрически или кабелни връзки, като например със захранващия кабел, функцията за факс или телефона.

 **ВНИМАНИЕ – ОПАСНОСТ ОТ ТОКОВ УДАР:** За да се избегне рискът от токов удар, не използвайте функцията за факс по време на гръмотевична буря.

 **ВНИМАНИЕ – ПОТЕНЦИАЛНО НАРАНЯВАНЕ:** За да намалите риска от пожар, използвайте само 26 AWG или по-голям телекомуникационен (RJ-11) кабел, когато свързвате този продукт към обществената комутируема телефонна мрежа. За потребители в Австралия кабелът трябва да бъде одобрен от Службата за комуникации и медии на Австралия.

Настройка 1: Принтерът е свързан към специално отредена за целта факс линия

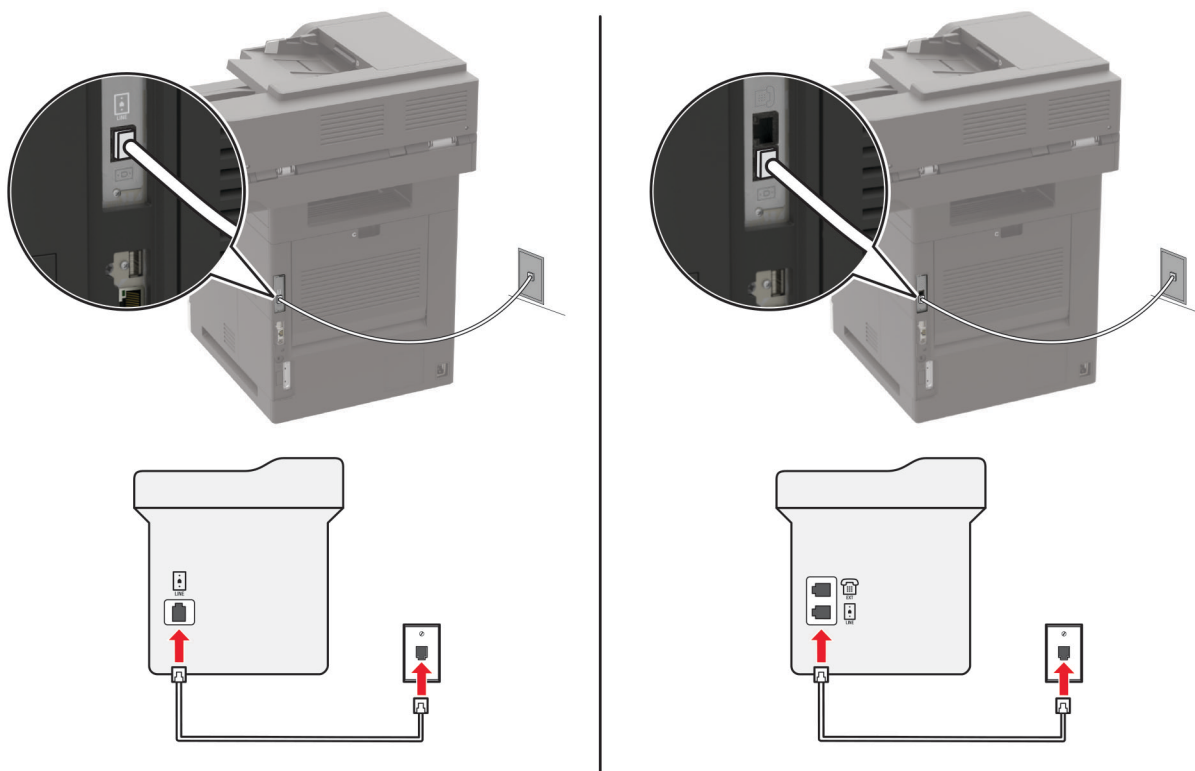

- 1 Свържете единия край на телефонния кабел към порта Line на принтера.
- 2 Свържете другия край на кабела към активна стенна розетка за аналогов телефон.

Забележки:

- Можете да настроите принтера да приема факсове автоматично (задайте Автоматичен отговор на **Вкл.**) или ръчно (задайте Автоматичен отговор на **Изкл.**).
- Ако искате да получавате факсове автоматично, тогава настройте принтера да приема факсове след определен брой позвънявания.

Настройка 2: Принтерът споделя линията с телефонен секретар

Забележка: Ако се абонирате за услуга за специално позвъняване, се уверете, че сте задали правилния начин на звънене за принтера. В противен случай принтерът няма да получава факсове дори ако сте го настроили да приема факсове автоматично.

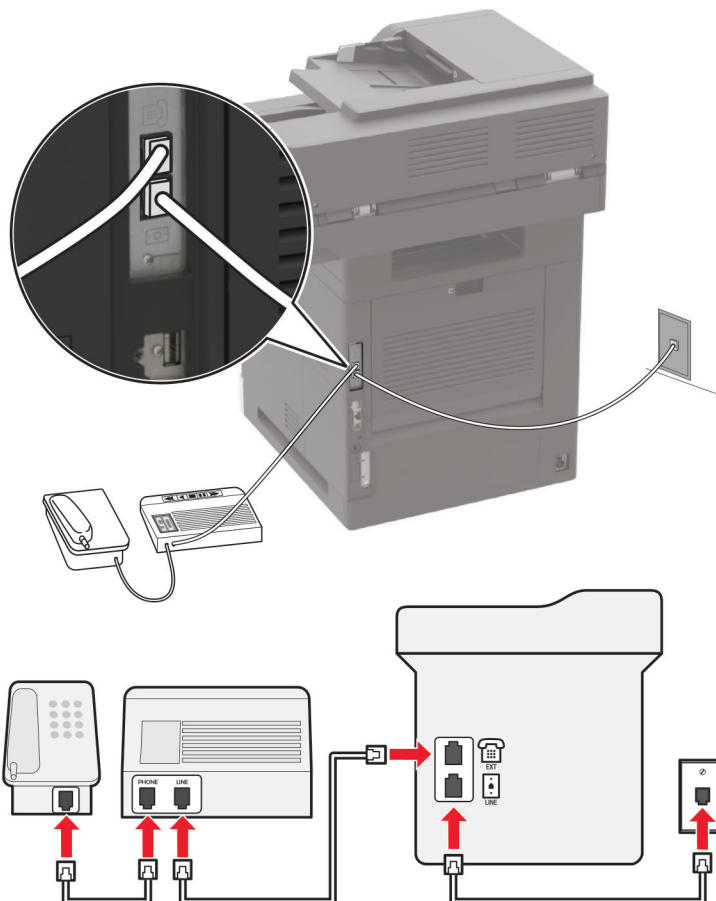
Ако са свързани към една и съща стенна телефонна розетка

Забележка: Тези инструкции се отнасят само за принтери, които имат EXT и Line портове.

- Свържете единия край на телефонния кабел към порта Line на принтера.
- Свържете другия край на кабела към активна аналогова стенна розетка.
- Свържете телефонния секретар към телефонния порт на принтера.

Ако са свързани към различни стенни розетки

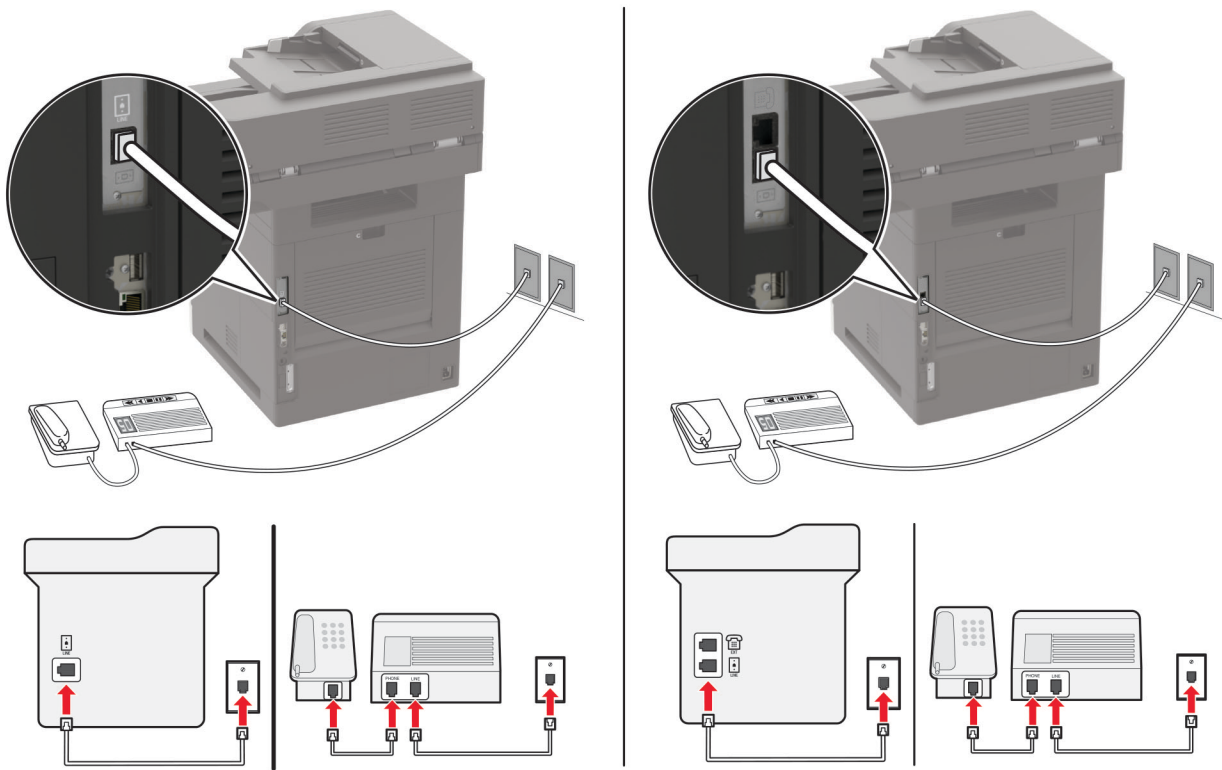

- 1 Свържете единия край на телефонния кабел към порта Line на принтера.
- 2 Свържете другия край на кабела към активна аналогова стенна розетка.

Забележки:

- Ако на телефонната Ви линия има само един номер, трябва да зададете автоматично получаване на факсове от принтера.
- Настройте принтера да приема обаждания две позвънявания след телефонния секретар. Например, ако сте настроили телефонния секретар да приема повиквания след четири позвънявания, настройте функцията Позвънявания преди отговор на **6**.

Настройване на факс в страни или региони с различни телефонни стенни розетки и щепсели

Забележка: Тези инструкции се отнасят само за принтери, които поддържат аналогов факс. За повече информация вижте ["Поддържан факс" на стр. 66](#).

⚡ ВНИМАНИЕ – ОПАСНОСТ ОТ ТОКОВ УДАР: За да избегнете риска от токов удар, по време на гръмотевична буря не задавайте настройки на продукта и не го свързвайте с електрически или кабелни връзки, като например със захранващия кабел, функцията за факс или телефона.

⚡ ВНИМАНИЕ – ОПАСНОСТ ОТ ТОКОВ УДАР: За да се избегне рискът от токов удар, не използвайте функцията за факс по време на гръмотевична буря.

⚠ ВНИМАНИЕ – ПОТЕНЦИАЛНО НАРАНЯВАНЕ: За да намалите риска от пожар, използвайте само 26 AWG или по-голям телекомуникационен (RJ-11) кабел, когато свързвате този продукт към обществената комутируема телефонна мрежа. За потребители в Австралия кабелът трябва да бъде одобрен от Службата за комуникации и медии на Австралия.

Стандартната стенна розетка, приета от повечето държави или региони, е RJ-11. Ако стенната розетка или оборудването в помещението Ви не е съвместимо с този тип свързване, тогава използвайте телефонен адаптер. Възможно е принтерът Ви да не е оборудван с адаптер за Вашата страна или регион и може да се наложи да закупите такъв отделно.

Може да има адаптерен щепсел, монтиран в телефонния порт на принтера. Не сваляйте адаптерния щепсел от телефонния порт на принтера, ако се свързвате към серийна или каскадна телефонна система.

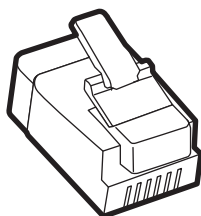

Име на частта	Номер на част
Адаптерен щепсел на Lexmark	40X8519

Свързване на принтера със стенна розетка, която не е RJ-11

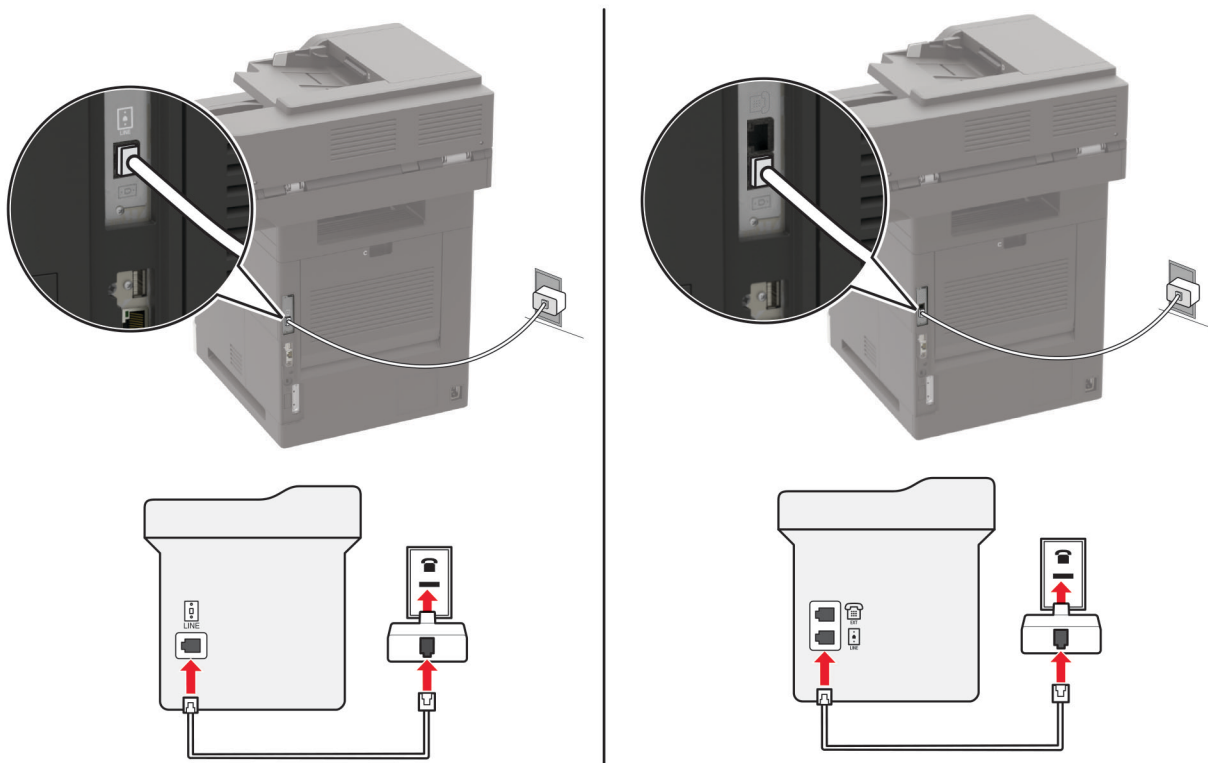

- 1 Свържете единия край на телефонния кабел към порта Line на принтера.
- 2 Свържете другия край на кабела към адаптера RJ-11, след което свържете адаптера към стенната розетка.
- 3 Ако искате да свържете друго устройство, което няма конектор RJ-11, към същата стенна розетка, тогава го свържете директно към телефонния адаптер.

Свързване към услуга за специално позвъняване

С услугата за специално позвъняване можете да имате множество телефонни номера на една телефонна линия. На всеки телефонен номер е назначен различен модел на звънене.

Забележка: Тези инструкции се отнасят само за принтери, които поддържат аналогов факс. За повече информация вижте ["Поддържан факс" на стр. 66](#).

- 1 От началния екран докоснете **Settings (Настройки) > Fax (Факс) > Fax Setup (Конфигуриране на факс) > Fax Receive Settings (Настройки за получаване на факс) > Admin Controls (Контроли за администратор) > Answer On (Отговор – включен)**.
- 2 Изберете модел на звънене.

Задаване на датата и часа на факса

Забележка: Уверете се, че факсът е конфигуриран. За повече информация вижте ["Настройване на принтера за факс" на стр. 65](#).

- 1 От началния екран докоснете **Settings (Настройки) > Device (Устройство) > Preferences (Предпочитания) > Date and Time (Дата и час) > Configure (Конфигуриране)**.
- 2 Конфигурирайте настройките.

Конфигуриране на лятното часово време

Забележка: Уверете се, че факсът е конфигуриран. За повече информация вижте ["Настройване на принтера за факс" на стр. 65](#).

- 1 От началния екран докоснете **Settings (Настройки) > Device (Устройство) > Preferences (Предпочитания) > Date and Time (Дата и час) > Configure (Конфигуриране)**.
- 2 В менюто Времева зона изберете **(UTC + потребител) Персонализиране**.
- 3 Конфигурирайте настройките.

Изпращане на факс

Забележка: Уверете се, че факсът е конфигуриран. За повече информация вижте ["Настройване на принтера за факс" на стр. 65](#).

Използване на контролния панел

- 1 Заредете оригиналния документ в тавата на АПУ или върху стъклото на скенера.
- 2 От началния екран докоснете **Fax (Факс)**, след което въведете необходимата информация.
Променете настройките, ако е необходимо.
- 3 Изпратете факса.

С помощта на компютър

Преди да започнете, се уверете, че драйверът на факса е инсталиран. За повече информация вижте ["Инсталиране на факс драйвера" на стр. 301](#).

За потребители на Windows

- 1 От документа, който се опитвате да изпратите по факса, отворете диалоговия прозорец Print (Отпечатване).
- 2 Изберете принтера, след което кликнете върху **Properties** (Свойства), **Preferences** (Предпочитания), **Options** (Опции) или **Setup** (Конфигуриране).
- 3 Кликнете върху **Fax (Факс) > Enable fax (Разрешаване на факс) > Always display settings prior to faxing (Винаги показвай настройките преди изпращане по факс)**, след което въведете номера на получателя.
Ако е необходимо, конфигурирайте други настройките за факс.
- 4 Изпратете факса.

За потребители на Macintosh

- 1 С отворен документ изберете **File** (Файл) > **Print** (Отпечатване).
- 2 Изберете принтера, към който след името му е добавена думата – **Факс**.
- 3 В полето To (До) въведете номера на получателя.
Ако е необходимо, конфигурирайте други настройките за факс.
- 4 Изпратете факса.

Насрочване на факс

Забележка: Уверете се, че факсът е конфигуриран. За повече информация вижте ["Настройване на принтера за факс" на стр. 65](#).

- 1 Заредете оригиналния документ в тавата на АПУ или върху стъклото на скенера.
- 2 От началния екран докоснете **Fax (Факс) > To (Към)** > въведете номера на факса > **Done (Готово)**.
- 3 Докоснете **Send Time (Час на изпращане)**, конфигурирайте датата и часа, след което докоснете **OK**.
- 4 Изпратете факса.

Създаване на бърза команда за факсово местоназначение

Забележка: Уверете се, че факсът е конфигуриран. За повече информация вижте ["Настройване на принтера за факс" на стр. 65](#).

- 1 От началния екран докоснете **Факс (Факс) > То (До)**.
- 2 Въведете номера на получателя, след което докоснете **Done (Готово)**.
- 3 Докоснете .
- 4 Създайте бърза команда.

Намаляване на разделителната способност на факса

Забележка: Уверете се, че факсът е конфигуриран. За повече информация вижте ["Настройване на принтера за факс" на стр. 65](#).

- 1 Заредете оригиналния документ в тавата на АПУ или върху стъклото на скенера.
- 2 От началния екран докоснете **Факс (Факс)**, след което въведете необходимата информация.
- 3 Докоснете **Resolution (Разделителна способност)**, след което регулирайте настройката.
- 4 Изпратете факса.

Регулиране на тъмнината на факса

Забележка: Уверете се, че факсът е конфигуриран. За повече информация вижте ["Настройване на принтера за факс" на стр. 65](#).

- 1 Заредете оригиналния документ в тавата на АПУ или върху стъклото на скенера.
- 2 От началния екран докоснете **Факс (Факс)**, след което въведете необходимата информация.
- 3 Докоснете **Darkness (Тъмнина)**, след което регулирайте настройката.
- 4 Изпратете факса.

Печат на дневник на факсове

Забележка: Уверете се, че факсът е конфигуриран. За повече информация вижте ["Настройване на принтера за факс" на стр. 65](#).

- 1 От началния екран докоснете **Settings (Настройки) > Reports (Отчети) > Факс (Факс)**.
- 2 Щракнете върху **Fax Job Log (Дневник задания факс)** или **Fax Call Log (Дневник повик. факс)**.

Блокиране на нежелани факсове

Забележка: Уверете се, че факсът е конфигуриран. За повече информация вижте ["Настройване на принтера за факс" на стр. 65](#).

- 1 От началния екран докоснете **Settings (Настройки) > Fax (Факс) > Fax Setup (Конфигуриране на факс) > Fax Receive Settings (Настройки за получаване на факс) > Admin Controls (Контроли за администратор)**.
- 2 Настройте Block No Name Fax (Блокиране на факсове без име) на **On (Вкл.)**.

Задържане на факсове

Забележка: Уверете се, че факсът е конфигуриран. За повече информация вижте ["Настройване на принтера за факс" на стр. 65](#).

- 1 От началния екран докоснете **Settings (Настройки) > Fax (Факс) > Fax Setup (Настройка на факс) > Fax Receive Settings (Настройки за получаване на факс) > Holding Faxes (Задържане на факсове)**.
- 2 Изберете режим.

Препращане на факс

Забележка: Уверете се, че факсът е конфигуриран. За повече информация вижте ["Настройване на принтера за факс" на стр. 65](#).

- 1 Създайте бърза команда за местоназначение.
 - а От началния екран докоснете **Shortcut Center (Център за бързи команди)**.

Забележка: Иконата и името може да са променени. За повече информация се свържете с Вашия администратор.
 - б Изберете функция на принтера, след което докоснете **Create Shortcut (Създаване на бърза команда)**.
 - в Конфигурирайте настройките, след което докоснете **Save (Записване)**.
 - г Въведете уникално име на бързата команда.
 - д Докоснете **OK**.

Забележка: Запишете си номера на бързата команда.
- 2 От началния екран докоснете **Settings (Настройки) > Fax (Факс) > Fax Setup (Конфигуриране на факс) > Fax Receive Settings (Настройки за получаване на факс) > Admin Controls (Контроли за администратор)**.
- 3 Докоснете **Fax Forwarding (Препращане на факс)**, след което докоснете **Forward (Препращане)** или **Print and Forward (Отпечатване и препращане)**.
- 4 Докоснете **Forward to (Препращане към)**, след което изберете местоназначение.
- 5 Изберете тип местоназначение, след което въведете номера на бързата команда за местоназначението.

Сканиране

С помощта на автоматичното подаващо устройство и стъклото на скенера

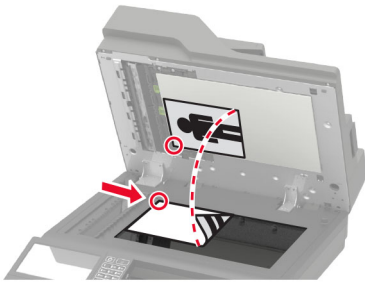
Автоматично подаващо устройство (АПУ)	Стъкло на скенера
 <ul style="list-style-type: none"> • Използвайте АПУ за многостранични или двустранни документи. • Заредете оригинален документ с лицевата част нагоре. За многостранични документи подравнете водещия край преди зареждане. • Регулирайте водачите на АПУ спрямо ширината на хартията, която зареждате. 	 <ul style="list-style-type: none"> • Използвайте стъклото на скенера за документи от една страница, страници от книга, малки обекти (като пощенски картички или снимки), прозрачно фолио, фотохартия или тънки носители (като изрезки от списания). • Поставете документа с лицевата част надолу в ъгъла със стрелката.

Сканиране към компютър

Преди да започнете, се уверете, че:

- Фърмуерът на принтера е актуализиран. За повече информация вижте "[Актуализиране на фърмуера](#)" на стр. 303.
- Компютърът и принтерът са свързани към една и съща мрежа.

За потребители на Windows

Използване на помощна програма Lexmark ScanBack

- 1 От компютъра стартирайте помощната програма Lexmark ScanBack, след което кликнете върху **Next (Напред)**.

Забележка: За да изтеглите помощната програма, отидете на www.lexmark.com/downloads.

- 2 Кликнете върху **Настройка** и след това добавете IP адреса на принтера.

Забележка: Вижте IP адреса на принтера на началния екран на принтера. IP адресът се появява като четири поредици от цифри, разделени с точки, напр. 123.123.123.123.

- 3 Кликнете върху **Затваряне > Напред**.

- 4 Изберете размера на оригиналния документ и след това кликнете върху **Напред**.

- 5 Изберете формат на файла и разделителната способност на сканиране и след това кликнете върху **Напред**.

- 6 Въведете уникално име на профил на сканиране и след това кликнете върху **Напред**.
- 7 Отидете до мястото, където искате да запазите сканирания документ, създайте име на файла, след което кликнете върху **Next (Напред)**.
Забележка: За повторно използване на профила на сканиране разрешете **Create Shortcut (Създаване на бърза команда)**, след което създайте уникално име на бърза команда.
- 8 Кликнете върху **Готово**.
- 9 Заредете оригинален документ в автоматичното подаващо устройство или върху стъклото на скенера.
- 10 От началния екран на принтера докоснете **Профили на сканиране** и след това изберете профил на сканиране.
Забележка: Уверете се, че Scan Profiles (Профили на сканиране) са разрешени. От началния екран докоснете **Settings (Настройки) > Device (Устройство) > Visible Home Screen Icons (Видими икони на началния екран) > Scan Profiles (Профили на сканиране) > Display (Показване)**.

Използване на програмата за факс и сканиране в Windows

Забележка: Уверете се, че принтерът е добавен в компютъра. За повече информация вижте ["Добавяне на принтери към компютър" на стр. 301](#).

- 1 Заредете оригинален документ в автоматичното подаващо устройство или върху стъклото на скенера.
- 2 От компютъра отворете **Windows Fax and Scan (Факс и сканиране в Windows)**.
- 3 От менюто Source (Източник) изберете източник на сканиране.
- 4 Ако е необходимо, променете настройките за сканиране.
- 5 Сканирайте документа.

За потребители на Macintosh

Забележка: Уверете се, че принтерът е добавен в компютъра. За повече информация вижте ["Добавяне на принтери към компютър" на стр. 301](#).

- 1 Заредете оригинален документ в автоматичното подаващо устройство или върху стъклото на скенера.
- 2 От компютъра извършете едно от следните действия:
 - Отворете **Image Capture (Заснемане на изображение)**.
 - Отворете **Printers & Scanners (Принтери и скенери)**, след което изберете принтер. Кликнете върху **Сканиране > Отваряне на скенер**.
- 3 От прозореца Scanner (Скенер) извършете едно от следните действия:
 - Изберете къде искате да запазите сканирания документ.
 - Изберете размера на оригиналния документ.

- За да сканирате от АПУ, изберете **Document Feeder (Подаващо устройство)** от Scan Menu (Меню за сканиране) или разрешете **Use Document Feeder (Използване на подаващо устройство)**.
- Ако е необходимо, конфигурирайте настройките за сканиране.

4 Кликнете върху **Сканиране**.

Сканиране към FTP сървър

- 1 Заредете оригиналния документ в тавата на АПУ или върху стъклото на скенера.
- 2 От началния екран докоснете **FTP**, след което въведете необходимата информация.
- 3 Ако е необходимо, конфигурирайте другите настройки на FTP.
- 4 Изпратете заданието за FTP.

Сканиране към мрежова папка

- 1 Заредете оригиналния документ в тавата на АПУ или върху стъклото на скенера.
- 2 От началния екран докоснете **Scan Center (Център за сканиране)**.
Забележка: Иконата и името може да са променени. За повече информация се свържете с Вашия администратор.
- 3 Извършете едно от следните неща:
 - Изберете местоназначение.
Забележка: При SFTP, за номер на порта задайте **22**.
 - Използвайте бърза команда, като докоснете **★**, а след това изберете бързата команда от списъка.
- 4 Сканирайте документа.

Създаване на бърза команда за FTP

- 1 От началния екран докоснете **FTP**.
- 2 Въведете адреса на FTP сървъра, след което докоснете **★**.
- 3 Създайте бърза команда.

Сканиране към флаш устройство

- 1 Заредете оригиналния документ в тавата на АПУ или върху стъклото на скенера.
- 2 Поставете флаш устройството.



- 3 Докоснете **Сканиране към USB** и коригирайте настройките, ако е необходимо.

Забележки:

- За да запазите сканирания документ в папка, докоснете **Scan to (Сканиране към)**, изберете папка, след което докоснете **Scan Here (Сканиране тук)**.
- Ако екранът на USB устройството не се изведе, тогава докоснете **USB Drive (USB устройство)** на контролния панел.

- 4 Сканирайте документа.

Предупреждение – потенциални щети: За да избегнете загуба на данни или повреда на принтера, не докосвайте флаш устройството или принтера в показаните зони по време на печат, разчитане и записване от устройството с памет.



Сканиране към профил в Cloud Connector

- 1 Заредете оригиналния документ в тавата на АПУ или върху стъклото на скенера.
- 2 От началния екран докоснете **Cloud Connector**.
- 3 Изберете доставчик на облачни услуги, а след това изберете профил.

Забележка: За повече информация относно създаване на профил в Cloud Connector вижте ["Създаване на профил в Cloud Connector" на стр. 24](#).

- 4 Докоснете **Scan (Сканиране)**, след което назначете име на файл и папка на местоназначение.
- 5 Докоснете **Scan Here (Сканиране тук)**.
Ако е необходимо, променете настройките за сканиране.
- 6 Сканирайте документа.

Запознаване с менютата на принтера

Карта на менюто

Устройство	<ul style="list-style-type: none"> • Предпочитания • Екологичен режим • Панел Remote Operator (Дистанционен оператор) • Известия • Управление на захранването • Събиране на анонимни данни 	<ul style="list-style-type: none"> • Достъпност • Възстановяване на фабрични настройки • Поддръжка • Видими икони на началния екран • Информация за този принтер
Печат	<ul style="list-style-type: none"> • Оформление • Настройка • Качество • Отчитане задан. • XPS 	<ul style="list-style-type: none"> • PDF • PostScript • PCL • HTML • Изображение
Хартия	<ul style="list-style-type: none"> • Конфигуриране на тава 	<ul style="list-style-type: none"> • Конфигурация на носител
Копиране	Копиране по подр.	
Факс	Факс по подр.	
Имейл	<ul style="list-style-type: none"> • Конфигуриране на имейл • Имейл по подразбиране 	<ul style="list-style-type: none"> • Настр.уеб връзка
FTP	FTP по подразбиране	
USB у-во	<ul style="list-style-type: none"> • Сканиране от флаш устройство 	<ul style="list-style-type: none"> • Печатане от флаш устройство
Мрежа/портове	<ul style="list-style-type: none"> • Преглед на мрежата • Безжично • Wi-Fi Direct • Ethernet • TCP/IP • SNMP • IPSec 	<ul style="list-style-type: none"> • 802.1x • Конфигуриране на LPD • Настройки на HTTP/FTP • ThinPrint • USB • Ограничаване на външен достъп до мрежата
Защита	<ul style="list-style-type: none"> • Методи за влизане • Планиране на USB устройства • Дневник на проведена защита • Ограничения за вход • Настройка на поверителен печат 	<ul style="list-style-type: none"> • Кодирание диск • Изтр. временни файлове • Решения за настройки на LDAP • Разни
Отчети	<ul style="list-style-type: none"> • Стр. с настр. на меню • Устройство • Печат 	<ul style="list-style-type: none"> • Бързи команди • Факс • Мрежа

Помощ	<ul style="list-style-type: none"> • Отпечатване на всички ръководства • Ръководство за качеството на черно-бял цвят • Ръководство за свързване • Ръководство за копиране • Ръководство за имейл • Fax Guide (Ръководство за факс)* • FTP ръководство 	<ul style="list-style-type: none"> • Информационно ръководство • Ръководство за носителите • Ръководство за преместване • Ръководство за качеството на печат • Ръководство за сканиране • Ръководство за консумативите
Откриване и отстраняване на неизправности	Тестови страници за качество на печат	Почистване на скенера

Устройство

Предпочитания

Елемент от меню	Описание
Display Language (Език на дисплея)	Зададете езика на текста, който се появява на дисплея.
Country/Region (Държава/Регион)	Идентифицирайте държавата или региона, където принтерът е конфигуриран да работи.
Run initial setup (Стартиране на първоначални настройки) Off (Изкл.)* On (Вкл.)	Изпълните съветника за конфигуриране.
Keyboard (Клавиатура) Keyboard Type (Вид клавиатура)	Изберете език като тип клавиатура. Забележка: Всичките стойности за Keyboard Type (Вид клавиатура) може да не се появят или може да изискват инсталирането на специален хардуер, за да се покажат.
Displayed information (Показвана информация) Display Text 1 (Текст на дисплея 1) ([IP Address (IP адрес)*) Display Text 2 (Текст на дисплея 2) (Date/Time (Дата/час)*) Custom Text 1 (Персонализиран текст 1) Custom Text 2 (Персонализиран текст 2)	Посочете информацията, която да се появява на началния екран.
Забележка: Звездичка (*) до стойността указва фабричната настройка по подразбиране.	

Елемент от меню	Описание
Date and Time (Дата и час) Configure (Конфигуриране) Current Date and Time (Текущи дата и час) Manually Set Date and Time (Ръчно задаване на дата и час) Date Format (Формат за дата) (ММ-ДД-ГГГГ*) Time Format (Формат за час) (12 часа преди обяд/след обяд*) Time Zone (Часова зона) (UTC-5:00*) NTP (Network Time Protocol) Enable NTP (Разрешаване на NTP) (On (Вкл.)*) NTP Server (NTP сървър) Enable Authentication (Разрешаване на удостоверяване)	Конфигурира датата и часа на принтера и протокола за време на мрежата.
Paper Sizes (Размери на хартия) U.S. (САЩ)* Metric (Метрични)	Определете единицата за измерване на размери хартия. Забележка: Страната или регионът, избрани в съветника за първоначално конфигуриране, определя първоначалната настройка за размер на хартия.
Screen Brightness (Яркост на екран) 20 – 100% (100*)	Регулира яркостта на дисплея.
Flash Drive Access (Достъп до флаш устройство) Enabled (Разрешено)* Disabled (Забранено)	Позволява достъп до флаш устройството.
Позволяване отстраняване на фон Off (Изкл.) On (Вкл.)*	Посочва дали е позволено отстраняването на фона.
Позвол. сканир. персон. задан. Off (Изкл.) On (Вкл.)*	Посочва дали настройката Custom Job Scanning (Сканиране на персонализирано задание) се показва за копиране, сканиране и факс. Забележка: Този елемент от менюто се показва само когато е инсталиран твърд диск.
One Page Flatbed Scanning (Хоризонтално сканиране на една страница) Off (Изкл.)* On (Вкл.)	Конфигурира принтера да сканира всякакъв вид задание, включващо стъклото на скенера като една страница. Забележка: Принтерът се връща в началния екран след извършване на единично хоризонтално сканиране, вместо да извежда подкани.
Мощ.осветлен. Off (Изкл.)* On (Вкл.)	Активира вградената изходяща светлина или светлинен индикатор на допълнителна изходяща тава.
Обратна връзка за аудио Button Feedback (Обратна връзка от бутона) (On (Вкл.)*) Volume (Сила на звука) (5*)	<ul style="list-style-type: none"> Активира звукова обратна връзка за натискания на бутони, взаимодействия на панели, подкани за заредена хартия и известия за грешки. Регулира силата на звука на обратната връзка.
Забележка: Звездичка (*) до стойността указва фабричната настройка по подразбиране.	

Елемент от меню	Описание
Screen Timeout (Време за изчакване на екрана) 5 – 300 секунди (60*)	Задава времето за режим на готовност преди на дисплея да бъде показан началният екран или преди принтерът автоматично да изключи акаунт на потребител.
Забележка: Звездичка (*) до стойността указва фабричната настройка по подразбиране.	

Еко-режим

Елемент от меню	Описание
Отпечатване Страни Едностранно* 2-Sided (Двустранно)	Определя дали отпечатването да се извършва от едната страна или и на двете страни на хартията.
Отпечатване Страници на страна Off (Изкл.)* 2 pages per side (2 страници на страна) 3 pages per side (3 страници на страна) 4 pages per side (4 страници на страна) 6 pages per side (6 страници на страна) 9 pages per side (9 страници на страна) 12 pages per side (12 страници на страна) 16 pages per side (16 страници на страна)	Отпечатване на многостранични изображения на едната страна на лист хартия.
Отпечатване Плътност на тонера 1 – 10 (8*)	Определете светлостта или тъмнатата на текстовите изображения.
Копиране Страни Едностранно към едностранно* Едностранно към двустранно Двустранно към едностранно Двустранно към двустранно	Посочва сканиращото поведение въз основа на оригиналния документ.
Копиране Страници на страна Off (Изкл.)* 2 страници с вертикална ориентация 4 страници с вертикална ориентация 2 страници с хоризонтална ориентация 4 страници с хоризонтална ориентация	Посочва сканиращото поведение въз основа на оригиналния документ.
Копиране Мрак 1 – 9 (5*)	Определя плътността на сканираните текстови изображения.
Забележка: Звездичка (*) до стойността указва фабричната настройка по подразбиране.	

Панел Remote Operator (Дистанционен оператор)

Елемент от меню	Описание
External VNC Connection (Външна VNC връзка) Не позволявам* Позволяване	Свързва външен Virtual Network Computing (VNC) клиент към отдалечения контролен панел.
Вид удостоверяване Няма* Standard Authentication (Стандартно удостоверяване)	Задава типа на удостоверяването при достъп до клиентския сървър VNC.
VNC Password (VNC парола)	Задава паролата за свързване към клиентския сървър VNC. Забележка: Този елемент от менюто се появява само ако Тип на удостоверяването е зададен на Стандартно удостоверяване.
Забележка: Звездичка (*) до стойността указва фабричната настройка по подразбиране.	

Известия

Елемент от меню	Описание
Осветление на грешки Off (Изкл.) On (Вкл.)*	Настройва светлинния индикатор да се включва при възникване на грешка в принтера.
ADF Loaded Beep (Звуков сигнал за заредено АПУ) Off (Изкл.) On (Вкл.)*	Активира звук при зареждане на хартия в АПУ.
Alarm Control (Управление на аларма) Off (Изкл.) Single (Единично)* Continuous (Продължителен)	Задава колко пъти да звучи алармата, когато принтерът изисква намеса от потребителя.
Supplies (Консумативи) Show Supply Estimates (Показване на приблизителни изчисления на консумативи) Show estimates (Показване на приблизителни изчисления)* Do not show estimates (Без показване на приблизителни изчисления)	Показва очакваното състояние на консумативите.
Supplies (Консумативи) Cartridge Alarm (Аларма касета) (Off (Изкл.)*) Staple Alarm (Аларма телбод) (Off (Изкл.)*) Hole Punch Alarm (Аларма перфоратор) (Off (Изкл.)*)	Задава колко пъти прозвучава алармата, когато касетата с тонер е изчерпана, касетата със скоби за телбод е празна или гнездото на перфоратора е пълно или липсва. Забележка: Staple Alarm (Аларма телбод) и Hole Punch Alarm (Аларма перфоратор) се показват само когато са инсталирани опции за изход.
Забележка: Звездичка (*) до стойността указва фабричната настройка по подразбиране.	

Елемент от меню	Описание
<p>E-mail Alerts Setup (Настройка на известия по имейл) Конфигуриране на имейл Primary SMTP Gateway (Първичен SMTP шлюз) Primary SMTP Gateway Port (Първичен порт на SMTP шлюза) (25*) Secondary SMTP Gateway (Вторичен SMTP шлюз) Secondary SMTP Gateway Port (Вторичен порт на SMTP шлюза) (25*) SMTP Timeout (Таймаут на SMTP сървъра) (30 секунди*) Reply Address (Адрес за отговор) Always use SMTP default Reply Address (Да се използва винаги адрес за отговор по подразбиране на SMTP)(Off (Изкл.)*) Use SSL/TLS (Използване на SSL/TLS)(Disabled (Забранено)*) Require Trusted Certificate (Изискване на доверен сертификат)(On (Вкл.)*) SMTP Server Authentication (Удостоверяване на SMTP сървър)(No authentication required* (Не е необходимо удостоверяване*)) Device-Initiated E-mail (Инициран от устройството имейл) (None (Няма)*) Device-Initiated E-mail (Инициран от устройството имейл) (None (Няма)*) Use Active Directory Device Credentials (Използ. удостовер. от у-то за Active Directory)(Off* (Изкл.) Device Userid (ИД потребител у-во) Device Password (Парола на устройството) Kerberos 5 зона NTLM Domain (NTLM домейн)</p>	<p>Конфигурирайте настройките за имейл на принтера.</p>
<p>E-mail Alerts Setup (Настройка на известия по имейл) Настройка на списъци и известия по имейл E-mail List 1 (Имейл списък 1) E-mail List 2 (Имейл списък 2) E-mail Events (Събития на имейли)</p>	<p>Посочва имейл адресите и разрешава събития за имейл известия. Забележка: Този елемент от менюто е достъпен само в вградения уебсървър.</p>
<p>Error Prevention (Предотвратяване на грешки) ADF Multifeed Sensor (Сензор за подаване на множество листа на АПУ) Off (Изкл.) On (Вкл.)*</p>	<p>Открива кога АПУ поема повече от един лист от носител наведнъж.</p>
<p>Error Prevention (Предотвратяване на грешки) Jam Assist (Подпомагане при засядане) Off (Изкл.) On (Вкл.)*</p>	<p>Настройва принтера автоматично да почиства празни страници или страници с частичен печат след изчистване на заседнала страница.</p>
<p>Забележка: Звездичка (*) до стойността указва фабричната настройка по подразбиране.</p>	

Елемент от меню	Описание
Error Prevention (Предотвратяване на грешки) Auto Continue (Автоматично продължаване) Off (Изкл.) Вкл.* (5 секунди)	Оставете принтера да продължи да обработва или да отпечата задание автоматично след изчистване на определени условия на принтера, които изискват намеса от потребителя.
Error Prevention (Предотвратяване на грешки) Auto Reboot (Автоматично рестартиране) Auto Reboot (Автоматично рестартиране) Reboot when idle (Рестарт при режим на готовност) Reboot always (Рестарт – всеки път)* Reboot never (Рестарт – никога)	Задайте на принтера да се рестартира, когато се появи грешка.
Error Prevention (Предотвратяване на грешки) Auto Reboot (Автоматично рестартиране) Максимален брой автоматични рестартирания 1 – 20 (2*)	Задайте броя автоматични рестартирания, които принтерът може да извърши.
Error Prevention (Предотвратяване на грешки) Auto Reboot (Автоматично рестартиране) Прозорец за автоматично рестартиране 1 – 525 600 секунди (720*)	Задава времето, преди принтерът да извърши автоматично рестартиране.
Error Prevention (Предотвратяване на грешки) Auto Reboot (Автоматично рестартиране) Auto Reboot Counter (Брояч за автоматично рестартиране)	Показване на информация само за четене на брояча за рестартиране.
Error Prevention (Предотвратяване на грешки) Auto Reboot (Автоматично рестартиране) Reset Auto Reboot Counter (Нулиране на брояч за автоматично рестартиране) Отказ Продължаване	Reset Auto Reboot Counter (Нулиране на брояч за автоматично рестартиране).
Error Prevention (Предотвратяване на грешки) Display Short Paper Error (Показване на грешка за къса хартия) On (Вкл.) Auto-clear (Автоматично изчистване)*	Задайте на принтера да показва съобщение при възникването на грешка на къса хартия. Забележка: Късата хартия се отнася до размера на заредената хартия.
Error Prevention (Предотвратяване на грешки) Page Protect (Защита на страница) Off (Изкл.)* On (Вкл.)	Задайте на принтера да обработва цялата страница в паметта, преди да я отпечата.
Jam Content Recovery (Възстановяване при засядане на съдържание) Jam Recovery (Възстановяване при засядане на хартия) Off (Изкл.) On (Вкл.) Auto (Автоматично)*	Задайте на принтера да отпечата отново заседналите страници.
Забележка: Звездичка (*) до стойността указва фабричната настройка по подразбиране.	

Елемент от меню	Описание
Jam Content Recovery (Възстановяване при засядане на съдържание) Scanner Jam Recovery (Възстановяване на засядане на скенер) Job level (Ниво на задание) Page level (Ниво на страница)*	Посочва как да се рестартира задание за сканиране след отстраняване на засядане на хартия.
Забележка: Звездичка (*) до стойността указва фабричната настройка по подразбиране.	

Управление на захранването

Елемент от меню	Описание
Sleep Mode Profile (Профил на режим на заспиване) Отпечатване от режим на заспиване Оставане в будно състояние след отпечатване Влизане в режим на заспиване след отпечатване*	Задаване на принтера да остане в режим на готовност или да се върне в режим на заспиване след отпечатване.
Край на време Режим на заспиване 1 – 120 минути (15*)	Задайте времето на готовност, преди принтерът да започне да работи в режим на Заспиване.
Край на време Време на изчакване за активиране на режим на хибернация Disabled (Забранено) 1 час 2 часа 3 часа 6 часа 1 ден 2 дни 3 дни* 1 седмица 2 седмици 1 месец	Задаване на времето, преди принтерът да се изключи.
Край на време Време на изчакване за хибернация при връзка Хибернация Без хибернация*	Задаване на Време на изчакване за активиране на режим на хибернация, за да се изключи принтерът, докато съществува активна Ethernet връзка.
Планиране на режими на захранване Schedules (Планове) Add New Schedule (Добавяне на нов график)	Планиране кога принтерът да влиза в режим Sleep (Заспиване) или в режим Hibernate (Хибернация).
Забележка: Звездичка (*) до стойността указва фабричната настройка по подразбиране.	

Събиране на анонимни данни

Елемент от меню	Описание
Събиране на анонимни данни Информация за използването и производителността на устройството Няма*	Изпратете на Lexmark информация за използването и производителността на принтера. Забележка: Anonymous Data Send Time (Час на изпращане на анонимни данни) се показва само когато сте задали Anonymous Data Collection (Събиране на анонимни данни) на Device Usage and Performance (Използване и производителност на устройство).
Час на изпращане на анонимни данни Начален час Краен час	
Забележка: Звездичка (*) до стойността указва фабричната настройка по подразбиране.	

Достъпност

Елемент от меню	Описание
Duplicate Key Strike Interval (Интервал за двойно натискане на клавиши) 0 – 5 (0*)	Задава интервала в секунди, пред който принтерът игнорира дублираното натискане на клавиши на прикрепена клавиатура.
Закъснение повторен. клавиш 0,25 – 5 (1*)	Задава първоначалната продължителност на закъснението в секунди, преди повтарящият клавиш да започне повтарянето. Забележка: Този елемент от менюто се появява само когато към принтера е прикрепена клавиатурата.
Честота повторение клавиш 0,5 – 30 (30*)	Задава броя на натисканията в секунда за повтарящ се клавиш. Забележка: Този елемент от менюто се появява само когато към принтера е прикрепена клавиатурата.
Удължаване време изч. екран Изкл.* Вкл.	Позволява на потребителя да остане на същото място и да нулира Край на време за изчакване на екрана таймера, когато изтече, вместо да се връща на началния екран.
Звук на слушалката 1 – 10 (5*)	Регулира силата на звука на слушалките. Забележка: Този елемент от менюто се появява само когато към принтера е прикрепена слушалка.
Enable Voice Guidance When Headphone Is Attached (Активиране на гласова навигация при прикачена слушалка) Изкл.* Вкл.	Активира гласова навигация при прикачена слушалка към принтера.
Speak Passwords/PINs (Гласови пароли/ПИН) Изкл.* Вкл.	Настройва принтера да разчита гласови пароли или персонални идентификационни номера. Забележка: Този елемент от менюто се появява само когато към принтера е прикрепена слушалка или говорител.
Забележка: Звездичка (*) до стойността указва фабричната настройка по подразбиране.	

Елемент от меню	Описание
Скорост на говор Много бавна Бавна Нормална* Бърза По-бърза Много бърза Рязка Много рязка Най-бърза	Задава скоростта на говорене на гласовата навигация. Забележка: Този елемент от менюто се появява само когато към принтера е прикрепена слушалка или говорител.
Забележка: Звездичка (*) до стойността указва фабричната настройка по подразбиране.	

Възстановяване на фабрични настройки по подразбиране

Елемент от меню	Описание
Възст. настр. Restore all settings (Възст. всички настр.) Restore printer settings (Възст. настр. принтер) Restore network settings (Възстан. мрежови настр.) Restore fax settings (Възст. настр. за факс) Restore app settings (Възст. настр. за приложение)	Възстановите фабричните настройки по подразбиране на принтера.

Поддръжка

Меню за конфигуриране

Елемент от меню	Описание
USB Configuration (Конфигуриране на USB) USB PnP 1* 2	Променете режима на USB драйвера на принтера, за да подобрите неговата съвместимост с персонален компютър.
USB Configuration (Конфигуриране на USB) USB сканиране към локален Off (Изкл.) On (Вкл.)*	Посочва дали драйверът на USB устройството да отчита като обикновено USB устройство (единичен интерфейс) или като комплексно USB устройство (няколко интерфейса).
USB Configuration (Конфигуриране на USB) USB скорост Пълно Auto (Автоматично)*	Кара USB порта да работи на пълна скорост и дезактивира неговите възможности за висока скорост.
Забележка: Звездичка (*) до стойността указва фабричната настройка по подразбиране.	

Елемент от меню	Описание
Конфигуриране на тава Отчитане на размер Тава [x] Отчитане Off (Изкл.) On (Вкл.)*	Конфигурира тавата да разпознава автоматично заредения в нея размер хартия.
Конфигуриране на тава Тавата се свързва Автоматично* Off (Изкл.)	Задайте принтера да свързва тавите, които имат същите настройки на тип и размер хартия.
Конфигуриране на тава Показване на съобщение за подвижен модул на тава Off (Изкл.) Само за неизвестни размери* Винаги	Показва съобщение, което позволява на потребителя да сменя настройките за размер и тип на хартията след поставяне на тавата.
Конфигуриране на тава Зареждане на А5 Къса страна Дълга страна*	Определя ориентацията за зареждане по подразбиране за хартия с размер А5 във всички източници на хартия.
Конфигуриране на тава Запитвания за хартия Auto (Автоматично)* Многоф.подав. у-во Ръчно под.х-я	Задава източника на хартия, който потребителят да постави при показване на подкана за зареждане на хартия.
Конфигуриране на тава Запитване за плик Auto (Автоматично)* Многоф.подав. у-во Ръчно плик	Задава източника на хартия, който потребителят да постави при показване на подкана за зареждане на плик.
Конфигуриране на тава Действие при запитвания Запитване на потребител* Продължаване Използв. настоящите	Задайте принтера да разрешава подкани, свързани с промяна на хартията или плика.
Отчети Страница с настройки на менюто Дневник на събития Обобщение на регистъра на събитията Статистика за HealthCheck	Отпечатване на отчети относно настройки на менюто на принтера, състоянието и регистри за събития.
Използване на консумативи и броячи Изчистване на хронология за използването на консумативи	Нулиране на брояча за страници на консумативи или преглед на общо отпечатаните страници.
Забележка: Звездичка (*) до стойността указва фабричната настройка по подразбиране.	

Елемент от меню	Описание
Емулации на принтер PPDS дубликат Off (Изкл.)* On (Вкл.)	Задайте принтера да разпознава и използва потока за данни на PPDS.
Емулации на принтер PS дубликат Off (Изкл.) On (Вкл.)*	Задайте принтера да разпознава и използва потока за данни на PS.
Емулации на принтер Emulator Security (Защита на емулатор) Page Timeout (Време на изчакване на страница) 0 – 60 (60*)	Задайте времето на изчакване на страница по време на емуляция.
Емулации на принтер Emulator Security (Защита на емулатор) Reset Emulator After Job (Нулиране на емулатор след заданието) Off (Изкл.)* On (Вкл.)	Нулирайте емулатора след задание за печат.
Емулации на принтер Emulator Security (Защита на емулатор) Disable Printer Message Access (Забраняване на достъп до съобщение на принтера) Off (Изкл.) On (Вкл.)*	Забранете достъпа до съобщението на принтера по време на емуляция.
Fax Configuration (Конфигуриране на факс) Режим на факс на ниска консум. Деактивиране на „спящ“ режим Разрешаване на "спящ" режим Auto (Автоматично)*	Настройва факса да влиза в режим на заспиване, когато принтерът определи, че това трябва да се случи.
Fax Configuration (Конфигуриране на факс) Местоп. за съхран. на факс NAND Disk (Диск)*	Задава мястото за съхраняване на всички факсове. Забележка: Този елемент от менюто се показва само когато е инсталиран твърд диск.
Конфигурация на печат Увеличаване на рязкостта на шрифта 0 – 150 (24*)	Задайте стойността на размера на точките на текста, под който високочестотните екрани се използват при отпечатване на данни на шрифта. Например, ако стойността е 24, тогава всички размери на шрифтове с размер 24 точки или по-малко използват високочестотни екрани.
Конфигурация на печат Print Density (Плътност на печата) 1 – 5 (3*) Copy Density (Плътност на копирането) 1 – 5 (3*)	Регулирайте плътността на тонера, когато отпечатвате или копирате документи.
Забележка: Звездичка (*) до стойността указва фабричната настройка по подразбиране.	

Елемент от меню	Описание
Конфигурация на печат А4 фиксиращ модул Компресиране* Щипка	Задава поведението на фиксиращия модул, когато отпечатват върху хартия с размер Letter.
Операции с устройство Безшум. режим Off (Изкл.)* On (Вкл.)	Настройте принтера да работи в Безшумен режим. Забележка: Разрешаването на тази настройка забавя общата производителност на принтера.
Операции с устройство Безопасен режим Off (Изкл.)* On (Вкл.)	Задайте принтера да работи в специален режим, в който се опитва да продължи да предлага възможно най-много функционалност, въпреки известни проблеми. Например, когато се настрои на Вкл и моторът за двустранен печат не функционира, принтерът извършва едностранен печат на документите дори ако заданието е двустранен печат.
Операции с устройство Minimum Copy Memory (Минимална памет за копиране) 20 MB* 30 MB 50 MB 80 MB 100 MB	Задава минималното разпределяне на паметта за съхраняване на задания за копиране.
Операции с устройство Изчистване на персонализирано състояние	Изтриване на дефинирани от потребителя низове за съобщения по избор По подразбиране или Алтернативно.
Операции с устройство Изчистване на всички дистанционно инсталирани съобщения	Изтриване на съобщения, които са били дистанционно инсталирани.
Операции с устройство Автоматично показване на екрани с грешки Off (Изкл.) On (Вкл.)*	Показване на съществуващи съобщения за грешка на дисплея след като принтерът остане неактивен на началния екран за време, което е същото като настройката за край на Време за изчакване на екрана.
Операции с устройство Honor orientation on fast path copy (Съобразяване с ориентация на копие на прекия избор) Off (Изкл.)* On (Вкл.)	Разрешава на принтера да използва настройката за ориентация от менюто Copy (Копиране), когато изпращате задания за бързо копиране.

Забележка: Звездичка (*) до стойността указва фабричната настройка по подразбиране.

Елемент от меню	Описание
App Configuration (Конфигуриране на приложения) LES приложения Off (Изкл.) On (Вкл.)*	Активира приложенията Lexmark Embedded Solutions (LES). Забележки: <ul style="list-style-type: none"> • Когато е на Вкл., тази настройка не влияе на внедрените приложения. • Този елемент от менюто е достъпен само в вградения уебсървър.
Scanner Configuration (Конфигуриране на скенера) Ръчна регистрацията на скенера Бърз тест за отпечатване	Отпечатва "Бърз тест за целева страница". Забележка: Уверете се, че разстоянието на полетата на целевата страница е равномерно от всичките ѝ страни. Ако не е, тогава трябва да нулирате полетата на принтера.
Scanner Configuration (Конфигуриране на скенера) Ръчна регистрацията на скенера Front ADF Registration (Предна регистрация на АПУ) Rear ADF Registration (Задна регистрация на АПУ) Flatbed Registration (Хоризонтална регистрация)	Ръчно регистрирайте хоризонталния скенер и АПУ след подмяна на АПУ, стъклото на скенера или контролърната платка.
Scanner Configuration (Конфигуриране на скенера) Нулиране на брояча за поддръжка Нулиране на брояча за поддръжка на АПУ	Нулира брояча след смяната на комплекта за поддръжка на АПУ.
Scanner Configuration (Конфигуриране на скенера) Изтриване ръбове Flatbed Edge Erase (Изтриване по хоризонтални ръбове) (3*) ADF Edge Erase (Изтриване на ръбове от АПУ) (3*)	Задава размера в милиметри на зоната без печат около АПУ или задание за хоризонтално сканиране.
Scanner Configuration (Конфигуриране на скенера) ADF Deskew (Изравняване на изкривяванията при АПУ) ADF Electronic Deskew (Електронно изравняване на изкривяванията при АПУ)(On (Вкл.))*	Намалява изкривяването на документи, които са сканирани от АПУ.
Scanner Configuration (Конфигуриране на скенера) Деактивиране на скенер Enabled (Разрешено)* Disabled (Забранено) ADF Disabled (Изключено АПУ)	Деактивира скенера, когато не работи правилно.
Scanner Configuration (Конфигуриране на скенера) Tiff Byte Order (Tiff Byte ред) CPU формат за следване на байтовете* Little Endian (Формат за следване на байтове, започващ от най-малко значимия) Big Endian (Формат за следване на байтове, започващ от най-значимия от тях)	Задава реда на байтовете на резултат от сканирането с формат TIFF.
Забележка: Звездичка (*) до стойността указва фабричната настройка по подразбиране.	

Елемент от меню	Описание
Scanner Configuration (Конфигуриране на скенера) Exact Tiff Rows Per Strip (Точни Tiff редове на лента) On (Вкл.)* Off (Изкл.)	Задава стойността на етикета RowsPerStrip (Редове на лента) на форматиран с TIFF резултат от сканирането.
Забележка: Звездичка (*) до стойността указва фабричната настройка по подразбиране.	

Изтриване при неизправност

Елемент от меню	Описание
Изтриване при неизправност Memory Last Sanitized (Последно изчистване на памет) Hard Disk Last Sanitized (Последно изчистване на твърд диск)	Показва информация за това кога последно е изчистена паметта или твърдия диск на принтера. Забележка: Hard Disk Last Sanitized (Последно изчистване на твърд диск) се показва само когато има инсталиран твърд диск.
Изтриване при неизправност Sanitize all information on nonvolatile memory (Изчистване на цялата информация на енергонезависимата памет) Erase all printer and network settings (Изтриване на всички настройки на принтера и мрежата) Изтриване на всички приложения и настройки на приложения Изтрийте всички преки пътища и настройки на преки пътища Sanitize all information on hard disk (Изтриване на цялата информация на твърдия диск) Изтриване на изтегляния (изтриване на всички макроси, шрифтове, PPO и т.н.) Изтриване на буферирани задания Изтриване задържани задания	Изчиства цялата информация и енергонезависима памет и информация на твърдия диск. Забележка: Sanitize all information on hard disk (Изчистване на цялата информация на твърдия диск) се показва само когато има инсталиран твърд диск.

Видими икони на началния екран

Меню	Описание
Видими икони на началния екран Копиране Имейл Факс Състояние/Консумативи Опашка на заданията Смяна на език Център за бързи команди Адресен указател Маркери Задържани задания USB FTP Scan Profiles (Профили на сканиране) App Profiles (Профили на приложението) Персонализиране на дисплея Scan Center (Център за сканиране) Копиране на карти	Определя кои икони да се показват на началния екран.

Информация за този принтер

Елемент от меню	Описание
Маркер за актив	Показва серийния номер на принтера.
Printer's Location (Местоположение на принтера)	Установява местоположението на принтера. Максималната дължина е 63 знака.
Свържете се със	Персонализирайте името на принтера. Максималната дължина е 63 знака.
Export Configuration File to USB (Експортиране на конфигурационен файл на USB)	Експортира конфигурационния файл към флаш устройство.
Export Compressed Logs to USB (Експортиране на компресирани, регистрационни файлове на USB)	Експортира компресираните файлове с дневници на флаш устройство.
Send Logs (Изпращане на регистрационни файлове) Отказ Изпращане	Изпраща диагностична информация до Lexmark.

Печат

Оформление

Елемент от меню	Описание
Страни Еностранно* 2-Sided (Двустранно)	Определя дали да отпечатва от едната страна или и от двете страни на хартията.
Начин на обръщане Дълга страна* Къса страна	Определя коя страна на хартията ще бъде свързана при двустранен печат.
Празни страници Отпечатване Do Not Print (Без печат)*	Отпечатайте празни страници, които са включени в задание за печат.
Сортиране Off (Изкл.) (1,1,1,2,2,2) On (Вкл.) (1,2,1,2,1,2)*	Запазва страниците на задание за печат наредени една върху друга в последователност, особено когато печатате множество копия на заданието.
Разделящи листове Няма* Между копията Между задания Между стран.	Вкарва празни разделящи листове по време на печат.
Източник на разделителен лист Tray (Тава) [x] (1*) Многоф.подав. у-во	Определете източника на хартия за разделящия лист.
Страници на страна Off (Изкл.)* 2 pages per side (2 страници на страна) 3 pages per side (3 страници на страна) 4 pages per side (4 страници на страна) 6 pages per side (6 страници на страна) 9 pages per side (9 страници на страна) 12 pages per side (12 страници на страна) 16 pages per side (16 страници на страна)	Отпечатване на многостранични изображения на едната страна на лист хартия.
Pages per Side Ordering (Подреждане на страници на една страна) Горизонтално* Гориз., обърн. Вертикално Верт., обърн.	Посочва позиционирането на многостранични изображения, когато използвате менюто Pages per Side (Страници на страна).
Забележка: Звездичка (*) до стойността указва фабричната настройка по подразбиране.	

Елемент от меню	Описание
Pages per Side Orientation (Ориентация на страници на една страна) Auto (Автоматично)* Пейзаж Портрет	Посочва ориентацията на многостранични изображения, когато използвате менюто Pages per Side (Страници на страна).
Pages per Side Border (Граница на страници на една страна) Няма* Солидна	Отпечатва рамка около изображението на всяка страница, когато използвате менюто Pages per Side (Страници на страна).
Копия 1 – 9999 (1*)	Посочете броя копия за всяко задание за печат.
Зона на печат Нормална* Побиране на страница Цяла страница	Задава зоната за печат върху лист хартия.
Забележка: Звездичка (*) до стойността указва фабричната настройка по подразбиране.	

Настройка

Елемент от меню	Описание
Език на принтера PCL дубликат PS дубликат*	Задайте езика на принтера. Забележка: Настройването на език на принтера по подразбиране не възпрепятства софтуерна програма да изпраща задания за печат, които използват друг език на принтера.
Изчакване на задание Off (Изкл.)* On (Вкл.)	Задържа задания за печат, изискващи консумативи, така че заданията, неизискващи липсващите консумативи, да се отпечатат. Забележка: Този елемент от менюто се показва само когато е инсталиран твърд диск.
Край задържане 0 – 255 (30*)	Задайте периода от време в секунди, през който принтерът да изчаква за намеса от страна на потребителя, преди да задържи задания, изискващи ресурси, които не са налични, и да продължи да отпечатва други задания в опашката за печат. Забележка: Този елемент от менюто се показва само когато е инсталиран твърд диск.
Изтегляне от RAM* Диск	Определете къде да се записват всички постоянни ресурси, които се изтеглят на принтера, като например шрифтове и макроси. Забележка: Този елемент от менюто се показва само когато е инсталиран твърд диск.
Иконом.ресурси Off (Изкл.)* On (Вкл.)	Определете как принтерът да работи с изтеглените ресурси, като например шрифтове и макроси, в случай че получи задание, изискващо повече от наличната памет. Забележки: <ul style="list-style-type: none"> Когато се настрои на Изкл., принтерът запазва изтеглените ресурси само докато е необходима памет. Ресурсите, свързани с неактивния език на принтера, се изтриват. Когато се настрои на Вкл., принтерът запазва всички изтеглени постоянни ресурси при всяко превключване на езици. Когато е необходимо, принтерът показва съобщения, че паметта е пълна, вместо да изтрие постоянни ресурси.
Забележка: Звездичка (*) до стойността указва фабричната настройка по подразбиране.	

Елемент от меню	Описание
Ред печат вс.докум. По азбучен ред* Първо най-новите Първо най-старите	Посочете последователността, когато избирате да отпечатате всички задържани и поверителни задания. Забележка: Този елемент от менюто се показва само когато е инсталиран твърд диск.
Забележка: Звездичка (*) до стойността указва фабричната настройка по подразбиране.	

Качество

Елемент от меню	Описание
Разделителна способност на печат 300 dpi 600 dpi* 1200 dpi 1200 избр. Q 2400 избр. Q	Задава разделителната способност за текста и изображенията на разпечатката. Забележка: Разделителната способност се определя в точки на инч или качество на образа.
Усилване на пиксели Off (Изкл.)* Шрифтове Горизонтално Вертикално Двупосочно	Активира повече пиксели за отпечатване в групи за яснота, за да подобрите текста и изображенията.
Плътност на тонера 1 до 10 (8*)	Определете светлостта или тъмнотата на текстовите изображения.
Фотогравюра Нормална* Detail (Подробни данни)	Подобрете разпечатката за по-плавни линии с по-остри ръбове.
Яркост -6 до 6 (0*)	Регулира яркостта на разпечатката.
Контраст 0 до 5 (0*)	Регулира контраста на разпечатката.
Корекция на сивото Auto (Автоматично)* Нормална	Регулира подобряването на контраста, приложен към изображенията.
Забележка: Звездичка (*) до стойността указва фабричната настройка по подразбиране.	

Отчитане задан.

Елемент от меню	Описание
Отчитане задан. Off (Изкл.)* On (Вкл.)	Настройва принтерът да създава дневник на заданията за печат, които получава. Забележка: Този елемент от менюто се показва само ако е инсталирана флаш памет или твърд диск.
Забележка: Звездичка (*) до стойността указва фабричната настройка по подразбиране.	

Елемент от меню	Описание
Честота на дневник за отчитане Ежедневно Седмично Monthly (Месечно)*	Посочва колко често принтерът създава файл с дневник.
Действие с дневник в края на честотата Няма* Изпращане на текущия дневник по имейл Изпращане на текущия дневник по имейл и изтриване Публикуване на текущ дневник Изпращане на текущия дневник по поща и изтриване	Посочва как принтерът да реагира, когато се надвиши праговата стойност за честота. Забележка: Стойността, зададена в Accounting Log Frequency (Честота на дневник за отчитане) определя кога се активира това действие.
Ниво на почти пълен дневник Off (Изкл.) On (Вкл.) (95 MB*)	Посочите максималния размер на регистрационния файл, преди принтерът да изпълни действие с дневника при Near Full (Почти пълен).
Действие с дневник при почти пълно Няма* Изпращане на текущия дневник по имейл Изпращане на текущия дневник по имейл и изтриване Изпращане на най-стар дневник по имейл и изтриване Публикуване на текущ дневник Изпращане на текущия дневник по поща и изтриване Публик. най-стария дневн. и изтриване Изтриване на текущия дневник Изтриване на най-стария дневник Изтриване на всички освен текущия Изтриване на всички регистрационни файлове	Посочва как принтерът реагира, когато твърдият диск е почти пълен. Забележка: Стойността, зададена в Log Near Full Level (Ниво на почти пълен дневник) определя кога се активира това действие.
Действие с дневник при пълно Няма* Изпращане на текущия дневник по имейл и изтриване Изпращане на най-стар дневник по имейл и изтриване Изпращане на текущия дневник по поща и изтриване Публик. най-стария дневн. и изтриване Изтриване на текущия дневник Изтриване на най-стария дневник Изтриване на всички освен текущия Изтриване на всички регистрационни файлове	Посочва как реагира принтерът, когато използването на твърдият диск достигне максималната граница (100 MB).
URL публик. дневник	Посочва къде принтерът да изпраща дневниците за отчитане на заданията.
Забележка: Звездичка (*) до стойността указва фабричната настройка по подразбиране.	

Елемент от меню	Описание
Имейл адрес за изпращане на дневници	Посочите имейл адреса, на който принтерът изпраща дневниците за отчитане на заданията.
Префикс за файл с дневник	Посочва префикса за файловете с дневник. Забележка: Текущото име на хост, дефинирано в меню TCP/IP, се използва като префикс за файловете с дневници по подразбиране.
Забележка: Звездичка (*) до стойността указва фабричната настройка по подразбиране.	

XPS

Елемент от меню	Описание
Печат на стр. с грешки Off (Изкл.)* On (Вкл.)	Отпечатва тестова страница, съдържаща информация за грешките.
Минимална ширина на линията 1 – 30 (2*)	Задава минималната ширина на щрих на всяко отпечатано задание в 1200 dpi.
Забележка: Звездичка (*) до стойността указва фабричната настройка по подразбиране.	

PDF

Елемент от меню	Описание
Scale To Fit (Мащабиране до побиране) Off (Изкл.)* On (Вкл.)	Мащабира съдържанието на страницата, за да съответства на избрания размер на хартията.
Annotations (Анотации) Print (Отпечатване) Do Not Print (Без печат)*	Определя дали да се отпечатват анотации в PDF.
Print PDF Error (Отпечатване на PDF грешка) Off (Изкл.) On (Вкл.)*	Разрешава отпечатването на PDF грешка.
Забележка: Звездичка (*) до стойността указва фабричната настройка по подразбиране.	

PostScript

Елемент от меню	Описание
Отпечатване на PS грешка Off (Изкл.)* On (Вкл.)	Отпечатва една страница, която описва грешката PostScript®. Забележка: Когато се появи грешка, обработката на заданието спира, принтерът разпечатва съобщение за грешка и останалата част от задание за печат се изчиства.
Минимална ширина на линията 1 – 30 (2*)	Задава минималната ширина на щрих на всяко отпечатано задание в 1200 dpi.
Забележка: Звездичка (*) до стойността указва фабричната настройка по подразбиране.	

Елемент от меню	Описание
PS режим на стартиране Off (Изкл.) On (Вкл.)*	Деактивирайте файла SysStart.
Приоритет на шрифта Resident (На устройство)* От флаш/диск	Установяване на последователността за търсене на шрифт. Забележки: <ul style="list-style-type: none"> Resident (На устройство) настройва принтера да търси в неговата памет за искания шрифт, преди да търси във флаш паметта или в твърдия диск на принтера. Flash/Disk (Флаш/диск) настройва принтера да търси във флаш паметта или в твърдия диск на принтера искания шрифт, преди да търси в паметта на принтера. Този елемент от менюто се показва само ако е инсталирана флаш памет или твърд диск.
Край изчакване Off (Изкл.) On (Вкл.)*	Активира времето, през което принтерът да изчаква допълнителни данни, преди да отмени задание за печат. Забележка: Когато е разрешена, фабричната настройка по подразбиране е 40 секунди.
Забележка: Звездичка (*) до стойността указва фабричната настройка по подразбиране.	

PCL

Елемент от меню	Описание
Източник на шрифт Resident (На устройство)* Диск Флаш устройства Всички	Изберете източника, който съдържа селекцията от шрифтове по подразбиране. Забележки: <ul style="list-style-type: none"> Flash (Флаш устройство) и Disk (Диск) се показват само ако е инсталирана флаш памет или твърд диск. За да се появят Flash (Флаш устройство) и Disk (Диск), се уверете, че не са защитени срещу четене или запис.
Име на шрифт Courier*	Изберете шрифт от посочения източник на шрифтове.
Набор символи 10U PC-8*	Определете комплекта от символи за всяко име на шрифт. Забележка: Комплектът от символи е набор от символи от букви и цифри, препинателни знаци и специални символи. Комплектите от символи поддържат различни езици или специфични програми, като например математически символи за научен текст.
Стъпка 0,08 – 100 (10*)	Посочете стъпката за фиксирани или едноразредни шрифтове. Забележка: Pitch (Стъпка) се отнася за броя на символите с фиксирано разстояние на хоризонтален инч тип.
Забележка: Звездичка (*) до стойността указва фабричната настройка по подразбиране.	

Елемент от меню	Описание
Ориентация Вертикална ориентация* Пейзаж Reverse Portrait (Обръщане на вертикална ориентация)* Reverse Landscape (Обръщане на хоризонтална ориентация)	Определете ориентацията на текста и изображенията на страницата.
Редове стр. 1 – 255	Определете броя редове текст за всяка страница, отпечатана чрез потока за данни PCL®. Забележки: <ul style="list-style-type: none"> • Този елемент от менюто задейства вертикалния механизъм, който осигурява отпечатването на избрания брой редове между полетата по подразбиране на страницата. • 60 е фабричната настройка по подразбиране в САЩ. 64 е международната фабрична настройка по подразбиране.
PCL5 Minimum Line Width (Минимална ширина на линията PCL5) 1 – 30 (2*)	Задава първоначалната минимална ширина на щрих на всяко отпечатано задание в 1200 dpi.
PCLXL Minimum Line Width (Минимална ширина на линията PCLXL) 1 – 30 (2*)	
Ширина на A4 198 mm* 203 mm*	Задава ширината на логическата страница при печатане върху хартия с размер A4. Забележка: Логическата страница е мястото върху физическата страница, на което се отпечатва информацията.
Авт.CR след LF Off (Изкл.)* On (Вкл.)	Настройва да връща касетата след контролна команда за подаване на ред. Забележка: Връщането на касетата е механизъм, който кара принтера да премести позицията на курсора до първата позиция на същия ред.
Авт.LF след CR Off (Изкл.)* On (Вкл.)	Настройва принтера да извършва подаване на ред след връщане на касетата след контролна команда.
Повт.номер.тава Задав.под.у-во Задаване на тава [x] Задав.ръчно подав. Задаване ръчно подаване на пликкове Преглед фабрични настройки Възст. осн.	<ul style="list-style-type: none"> • Конфигурира принтерът да работи с различен драйвер за печат или с приложение по избор, което използва различен набор от задания за източник за заявка на посочен източник на хартия. • Показва фабричната стойност по подразбиране, зададена за всеки източник на хартия. • Възстановяване на повтарящите номера на тавата към фабричните им стойности по подразбиране.
Край на време за печат Off (Изкл.) On (Вкл.)* (90 секунди)	Зададете на принтера да завършва задание за печат, след като е бил в режим на готовност за определения период от време.
Забележка: Звездичка (*) до стойността указва фабричната настройка по подразбиране.	

HTML

Елемент от меню	Описание
Име на шрифт Times*	Задава шрифта за използване при отпечатване на HTML документи.
Размер шрифт 1 – 255 (12*)	Задава размера на шрифта за използване при отпечатване на HTML документи.
Мащабиране 1 – 400% (100*)	Мащабира HTML документи за печат.
Ориентация Вертикална ориентация* Пейзаж	Задайте ориентацията на страницата за HTML документи.
Размер поле 8 - 255 mm (19*)	Задайте поле на страницата за HTML документи.
Фонове Без печат Print (Отпечатване)*	Отпечатва фоновата информация или графики в HTML документи.
Забележка: Звездичка (*) до стойността указва фабричната настройка по подразбиране.	

Изображение

Елемент от меню	Описание
Авт.побиране Вкл. Изкл.*	Изберете най-добрия наличен размер на хартията и ориентация на настройката за дадено изображение. Забележка: Когато е зададен на Вкл., този елемент от менюто заменя настройките за мащабиране и ориентация за изображението.
Инверсия Изкл.* Вкл.	Инвертирани двутонни монохромни изображения. Забележка: Това меню не се прилага за GIF или JPEG формати на изображенията.
Мащабиране Фиксир.горе вляво Най-добро побиране* Фиксир.в център Побир.шир./вис. Побир.височ. Побир.ширина	Коригира изображението, за да се вмести в зоната за печат. Забележка: Когато Автоматично побиране е зададена като Вкл., Мащабиране автоматично се задава като Най-добро побиране.
Ориентация Вертикална ориентация* Пейзаж Reverse Portrait (Обръщане на вертикална ориентация) Reverse Landscape (Обръщане на хоризонтална ориентация)	Определете ориентацията на текста и изображенията на страницата.
Забележка: Звездичка (*) до стойността указва фабричната настройка по подразбиране.	

Хартия

Конфигуриране на тава

Елемент от меню	Описание
Осн.източник Tray (Тава) [x] (1*) Многоф.подав. у-во Ръчно под.х-я Ръчно плик	Задава източника на хартия за всички задания за печат.
Разм./вид х-я Tray (Тава) [x] Многоф.подав. у-во Ръчно под.х-я Ръчно плик	Определя размера на хартията или вида на хартията, заредена във всеки източник на хартия.
Смяна на размер Off (Изкл.) Letter/A4 Всички в списъка*	Указва на принтера да замени определен размер хартия, ако исканият размер не е зареден в нито един от източниците на хартия. Забележки: <ul style="list-style-type: none"> • Изкл. изисква от потребителя да зареди искания размер на хартията. • All Listed (Всички в списъка) разрешава всички налични замествания.
Конф.подав. у-во Cassette (Касета)* Ръчен Първи	Определя поведението на многоцелевото подаващо устройство. Забележки: <ul style="list-style-type: none"> • Cassette (Касета) конфигурира многоцелевото подаващо устройство като автоматичен източник на хартия. • Manual (Ръчно) настройва многоцелевото подаващо устройство само за задания за печат с ръчно подаване. • First (Първи) конфигурира многоцелевото подаващо устройство като основен източник на хартия.
Забележка: Звездичка (*) до стойността указва фабричната настройка по подразбиране.	

Конфигурация на носител

Универсално конфигуриране

Елемент от меню	Описание
Мерни единици Инчове Милиметри	Определя единицата за измерване за универсалната хартия. Забележка: Инчове е фабричната настройка по подразбиране в САЩ. Милиметри е международната фабрична настройка по подразбиране.
Ширина на вертикалната ориентация 3 – 52 инча (8,5*) 76 – 1321 mm (216*)	Задава ширината на вертикалната ориентация на универсалната хартия.
Забележка: Звездичка (*) до стойността указва фабричната настройка по подразбиране.	

Елемент от меню	Описание
Височина на портрета 3 – 52 инча (14*) 76,2 – 1321 mm (356*)	Задава височината на вертикалната ориентация на универсалната хартия.
Посока на подаване Къса страна* Дълга страна	Настройва принтера да взема хартия от посоката на късата или дългата страна. Забележка: Дълга страна се появява само когато най-дългата страна е по-къса от максималната поддържана ширина.
Забележка: Звездичка (*) до стойността указва фабричната настройка по подразбиране.	

Персонал. размери сканиране

Елемент от меню	Описание
Персонализирани размери на сканиране [x] Име на размера за сканиране Ширина 1 – 8,5 инча (8,5*) 25,4 – 215,9 mm (215,9*) Височина 1 – 25 инча (11*) 25,4 – 635 mm (279,4*) Ориентация Вертикална ориентация* Пейзаж 2 сканирания на страна Off (Изкл.)* On (Вкл.)	Задава име на размера на сканиране и конфигурира настройките за сканиране.

Типове носители

Елемент от меню	Описание
Обикновена Х-я за визитки Прозрач.фолио Рецикл. хартия Етикети Винил.етикети Ленена хартия Плик Тежки пликове Бланка Пред.отп. Цветна хартия Леко Тежко Груба/памук Custom Type (Персонализиран тип) [X]	Задава текстурата, теглото и ориентацията на хартията.

Копиране

Копиране по подразбиране

Елемент от меню	Описание
Вид съдържание Текст Текст/снимка* Снимка Графики	Подобрява изходния резултат въз основа на съдържанието на оригиналния документ.
Източник на съдържание Black and White Laser (Черно-бял лазерен)* Цветен лазерен Мастиленоструен Снимка/филм Списание Вестник Печатно издание Други	Подобрява изходния резултата въз основа на източника на оригиналния документ.
Страни Едностранно към едностранно* Едностранно към двустранно Двустранно към едностранно Двустранно към двустранно	Посочва сканиращото поведение въз основа на оригиналния документ.
Разделящи листове Няма* Между копията Между задания Между стран.	Определя дали да включва празни разделящи листове по време на отпечатване.
Източник на разделителен лист Трау (Тава) [x] (1*) Многоф.подав. у-во	Определете източника на хартия за разделящия лист.
Страници на страна Off (Изкл.)* 2 страници с вертикална ориентация 4 страници с вертикална ориентация 2 страници с хоризонтална ориентация 4 страници с хоризонтална ориентация	Определя дали броя на страниците с изображения да бъдат отпечатвани на едната страна на хартията.
Печат рамк.стр. Off (Изкл.)* On (Вкл.)	Поставя граница около всяко изображение, когато отпечатва много страници на една-единствена страница.
Сортиране Изкл. [1,1,1,2,2,2] Вкл. [1,2,1,2,1,2]*	Отпечатване на множество копия в поредица.
Забележка: Звездичка (*) до стойността указва фабричната настройка по подразбиране.	

Елемент от меню	Описание
Офсетни стран. Няма* Между копията Между задания	Отместете разпечатките за всяко задание за печат или всяко копие на задание за печат. Забележки: <ul style="list-style-type: none"> • Функцията "Между копията" отменя всяко копие на задание за печат, ако "Колиране" е зададено на [1,2,1,2,1,2]. Ако "Колиране" е зададено на Изкл. [1,1,1,2,2,2], то всеки набор от отпечатани страници се отменят като всички първи и всички втори страници. • Between Jobs (Между задания) задава същата разделяща позиция за цялото задание за печат, независимо от броя на отпечатаните копия. • Този елемент от менюто се показва само когато е инсталирано устройство за крайна обработка с телбод.
Телбод Off (Изкл.)* 1 телбод, горен ляв ъгъл 2 телбода, ляво 1 телбод, горен десен ъгъл 2 телбода, отгоре 1 телбод, долен ляв ъгъл 2 телбода, отдолу 1 телбод, долен десен ъгъл 2 телбода, отдясно	Задайте позицията на телбода за всички задания за печат. Забележка: Този елемент от менюто се показва само когато е инсталирано устройство за крайна обработка с телбод.
Перфориране Off (Изкл.)* 2 дупки 3 дупки	Задава режим на перфориране за всички задания за печат. Забележка: Този елемент от менюто се показва само когато е инсталирано устройство за крайна обработка с телбод.
„Копиране от“ размер	Посочва размера на хартията на оригиналния документ. Забележка: Letter е фабричната настройка по подразбиране в САЩ. A4 е международната фабрична настройка по подразбиране.
„Копиране в“ източник Tray (Тава) [x] (1*) Многоф.подав. у-во Автом. съвпад. размер	Посочва източника на хартия за заданията за копиране.
Мрак 1 до 9 (5*)	Посочва тъмнината на сканираното изображение.
Брой копия 1 – 9999 (1*)	Посочва броя на копията.
Забележка: Звездичка (*) до стойността указва фабричната настройка по подразбиране.	

Елемент от меню	Описание
Гор./дол.колонт. Ляв горен колонтитул Среден горен колонтитул Десен горен колонтитул Ляв долен колонтитул Среден долен колонтитул Десен долен колонтитул	Посочва информация за горен и долен колонтитул на сканираното изображение.
Наслагване Поверително Копиране Чернова Спешно По избор Off (Изкл.)*	Посочете текста за наслагване за отпечатване върху всяко копие.
Персонализирано наслагване	Напишете текст за Custom (Персонализиран) избор в менюто Overlay (Наслагване).
Забележка: Звездичка (*) до стойността указва фабричната настройка по подразбиране.	

Усъвършенствани изображения

Елемент от меню	Описание
Премахване на цвят Color Dropout (Премахване на цвят) (None (Няма)*) Default Red Threshold (Осн. граница на червеното) (128*) Default Green Threshold (Осн. граница на зеленото) (128*) Default Blue Threshold (Осн. граница на синьото) (128*)	Посочва кой цвят да се изпусне по време на сканиране и регулира настройката за премахване на този цвят.
Контраст Оптимално за съдържание* 0 – 5	Посочва контраста на сканираното изображение.
Изчистване на фона Background Detection (Разпознаване на фон) (Content-based (На база на съдържание)*) Level (Ниво) (0*)	Премахва фоновия цвят или цифровия шум на изображението от оригиналния документ. Забележки: <ul style="list-style-type: none"> Content-based (На база на съдържание) премахва фоновия цвят от оригиналния документ. Fixed (Фиксирано) премахва цифровия шум от снимка.
Автом. център Off (Изкл.)* On (Вкл.)	Подравнява съдържанието в центъра на страницата.
Забележка: Звездичка (*) до стойността указва фабричната настройка по подразбиране.	

Елемент от меню	Описание
Огледално изображение Off (Изкл.)* On (Вкл.)	Създадете огледално изображение на оригиналния документ.
Негатив Off (Изкл.)* On (Вкл.)	Създадете негативно изображение на оригиналния документ.
Сенки -4 до 4 (0*)	Регулира сенките в оригиналния документ.
Сканиране от край до край Off (Изкл.)* On (Вкл.)	Сканира оригиналния документ от край до край.
Рязкост 1 – 5 (3*)	Регулира рязкостта на сканираното изображение.
Забележка: Звездичка (*) до стойността указва фабричната настройка по подразбиране.	

Контроли за администратор

Елемент от меню	Описание
Раздел. прозрачно фолио Off (Изкл.) On (Вкл.)*	Вкарва празен лист между прозрачните фолиа.
Позволяване на приоритетни копия Off (Изкл.) On (Вкл.)*	Прекъсва задание за печат за разпечатване на копия.
Сканиране по избор Off (Изкл.)* On (Вкл.)	Задава принтера да сканира първия комплект оригинални документи с помощта на посочените настройки, след което сканира следващия комплект със същите или с различни настройки. Забележка: Този елемент от менюто се показва само когато е инсталиран твърд диск.
Позволяв. „Запамет. като бърза команда“ Off (Изкл.) On (Вкл.)*	Запазва настройките за копиране като пряк път.
Регулиране АПУ изкривяне Off (Изкл.) On (Вкл.)*	Конфигурира принтера да регулира изкривени изображения от документи, които са сканирани от АПУ.
Пробно копиране Off (Изкл.)* On (Вкл.)	Отпечатва пробно копие за проверка на качеството преди отпечатване на останалите копия. Забележка: Този елемент от менюто се показва само когато е инсталиран твърд диск.
Забележка: Звездичка (*) до стойността указва фабричната настройка по подразбиране.	

Факс

Факс по подр.

Режим факс

Елемент от меню	Описание
Режим факс Факс Сървър за факс Disabled (Забранено)	Изберете режим факс. Забележка: В зависимост от модела на принтера фабричната настройка по подразбиране може да варира.

Факс нас.

Общи настройки за факс

Елемент от меню	Описание
Име на факс	Идентифицира Вашата факс машина.
Номер на факс	Идентифицира Вашия номер на факс.
Идент. на факс Име на факс Номер на факс*	Уведомява получателите на факса за името и номера на Вашия факс.
Използвана памет Всичката за получаване Повечето за получаване Равно* Повечето за изпращане Всичката за изпращане	Настройва количеството вътрешна памет на принтера, определена за изпращане или получаване на факсове. Забележка: Този елемент на менюто предотвратява буферни състояния на паметта и неуспешни факсове.
Отмяна факсове Позволявам* Не позволявам	Отменя изходящи факсове, преди да бъдат предадени, или отменя входящи факсове, преди да завърши отпечатването им.
Маскиране на факс номер Off (Изкл.)* Отляво Отдясно	Посочва формата за маскиране на номер на изходящ факс.
Цифри за маскиране 0 – 58 (0*)	Посочите броя цифри за маскиране в номер на изходящ факс.
Разреши установяване свързана линия On (Вкл.)* Off (Изкл.)	Определя дали телефонна линия е свързана с принтера. Забележка: Разпознаването се извършва при включване на принтера и преди всяко повикване.
Оптимизиране съвместимост факс.	Конфигурира функционалността на факса с принтера за оптимална съвместимост с други факс машини.
Забележка: Звездичка (*) до стойността указва фабричната настройка по подразбиране.	

Елемент от меню	Описание
Транспорт. факс Т.38 Аналогов G.711 etherFAX	Задайте метода за транспортиране на факс. Забележки: <ul style="list-style-type: none"> Този елемент от менюто се показва само ако в принтера е инсталиран лицензионен пакет за etherFAX или Факс по IP (FoIP). В зависимост от модела на принтера фабричните настройки по подразбиране може да варират.
Забележка: Звездичка (*) до стойността указва фабричната настройка по подразбиране.	

Настройки на факс чрез HTTPS

Забележка: Това меню се показва само ако опцията Fax Transport (Транспортиране на факс) е зададена на etherFAX.

Елемент от меню	Описание
URL адрес на HTTPS услуга	Посочете URL адреса на etherFAX услугата.
HTTPS прокси сървър	Посочете URL адрес на прокси сървър.
Потребител на HTTPS прокси сървър	Посочете потребителското име и парола за прокси сървъра.
Парола за HTTPS прокси сървър	
Шифроване за изпращане на факс Disabled (Забранено) Enabled (Разрешено)* Задължителен	Разрешете шифроване за изходящите факс съобщения.
Шифроване за получаване на факс Disabled (Забранено) Enabled (Разрешено)* Задължителен	Разрешете шифроване за входящите факс съобщения.
Състояние на факс чрез HTTPS	Покажете състоянието на комуникацията на etherFAX.
Забележка: Звездичка (*) до стойността указва фабричната настройка по подразбиране.	

Настройки за изпращане на факс

Елемент от меню	Описание
Разделителна способност Стандартен* Fino Суперfino Ултрафина	Задава разделителната способност на сканираното изображение. Забележка: По-висока разделителна способност увеличава времето за предаване на факс и изисква по-голяма памет.
Оригинален размер [List of paper sizes (Списък с размери на хартия)] (Mixed Sizes (Смес. размери)*)	Посочите размера на оригиналния документ.
Забележка: Звездичка (*) до стойността указва фабричната настройка по подразбиране.	

Елемент от меню	Описание
Ориентация Вертикална ориентация* Пейзаж	Посочва ориентацията на оригиналния документ. Забележка: Този елемент на менюто се появява само в някои модели на принтери.
Страни Off (Изкл.)* Къса страна Дълга страна	Посочете ориентацията на оригиналния документ, когато сканирате и двете страни на документа. Забележка: Този елемент на менюто се появява само в някои модели на принтери.
Вид съдържание Текст* Текст/снимка Снимка Графики	Подобрява изходния резултат въз основа на съдържанието на оригиналния документ.
Мрак 1 – 9 (5*)	Посочва тъмнината на сканираното изображение.
През телефонна централа On (Вкл.) Off (Изкл.)*	Настройва принтера да набира номера на факса, без да чака да разпознае сигнала "свободно". Забележка: Вътрешна телефонна централа (PABX) е телефонна мрежа, която позволява от един телефонен номер за външни повиквания да бъде осъществяван достъп до множество линии.
Режим набиране Тонално* Импулсно	Посочва режима на набиране за входящи и изходящи факсове.
Забележка: Звездичка (*) до стойността указва фабричната настройка по подразбиране.	

Усъвършенствани изображения

Елемент от меню	Описание
Баланс на цветовете Циан – Червен –4 до 4 (0*) Магента – Зелен –4 до 4 (0*) Жълт – Син –4 до 4 (0*)	Регулирайте наситеността на цвета по време на сканиране.
Премахване на цвят Color Dropout (Премахване на цвят) (None (Няма)*) Default Red Threshold (Осн. граница на червеното) (128*) Default Green Threshold (Осн. граница на зеленото) (128*) Default Blue Threshold (Осн. граница на синьото) (128*)	Посочва кой цвят да се изпусне по време на сканиране и регулира настройката за премахване на този цвят.
Забележка: Звездичка (*) до стойността указва фабричната настройка по подразбиране.	

Елемент от меню	Описание
Контраст Оптимално за съдържание* 0 1 2 3 4 5	Настройва контраста на изходящото изображение.
Изчистване на фона Изчистване на фона Content-based (На база съдържание)* Фиксирано Подравняване -4 до 4 (0*)	Регулирате количеството на фона, който се вижда на дадено сканирано изображение. Забележки: <ul style="list-style-type: none"> • Ако искате да премахнете цвета на фона от оригиналния документ, задайте Разпознаване на фон в На база съдържание. • Ако искате да премахнете цифровия шум от снимка, задайте Разпознаване на фон като Фиксирано.
Огледално изображение Off (Изкл.)* On (Вкл.)	Създадете огледално изображение на оригиналния документ.
Негатив Off (Изкл.)* On (Вкл.)	Създадете негативно изображение на оригиналния документ.
Сканиране от край до край Off (Изкл.)* On (Вкл.)	Позволява сканиране от край до край на оригиналния документ.
Рязкост 1 – 5 (3*)	Регулира рязкостта на сканираното изображение.
Температура -4 – 4 (0*)	Посочете дали да се генерира по-студено или по-топло изходящо изображение.
Забележка: Звездичка (*) до стойността указва фабричната настройка по подразбиране.	

Контроли за администратор

Елемент от меню	Описание
Автомат. повторно набиране 0 – 9 (5*)	Регулира броя опити за повторно набиране според нивата на дейност на факс машините на получателя.
Честота на повторно набиране 1 – 200 минути (3*)	Увеличава времевия интервал между опитите за повторно набиране, за да се увеличи вероятността за успешно изпращане на факс.
Забележка: Звездичка (*) до стойността указва фабричната настройка по подразбиране.	

Елемент от меню	Описание
Включване ЕСМ On (Вкл.)* Off (Изкл.)	Активира "Режим коригиране на грешки" (ЕСМ) за задания за факс. Забележка: ЕСМ открива и коригира грешки в процеса на предаване на факс, причинени от шум по телефонната линия и слаба сила на сигнала.
Включв. сканиране факс On (Вкл.)* Off (Изкл.)	Факсови документи, които се сканират на принтера.
Драйвер към факс On (Вкл.)* Off (Изкл.)	Позволява драйвера на принтера да изпраща факс.
Позволяв. „Запамет. като бърза команда“ On (Вкл.)* Off (Изкл.)	Запазва факс номера като бързи команди на принтера.
Максимална скорост 33600* 14400 9600 4800 2400	Настройва максималната скорост за изпращане на факс.
Сканиране по избор Off (Изкл.)* On (Вкл.)	Включва сканиране по избор по подразбиране. Забележка: Този елемент от менюто се показва само когато е инсталиран твърд диск.
Преглед Off (Изкл.)* On (Вкл.)	Показва преглед на сканираното изображение върху дисплея. Забележка: Този елемент от менюто се показва само когато е инсталиран твърд диск.
Регулиране АПУ изкривяне Off (Изкл.)* On (Вкл.)	Коригирате лекото накланяне в сканираното изображение.
Включ. сканиране цветен факс Off by Default (Изкл. по подразбиране)* On by Default (Вкл. по подразбиране) Never Use (Никога не се използва) Always Use (Винаги се използва)	Разрешава цветни сканирания за факс.
Автомат. конвертиране на цветни в едноцветни факсове On (Вкл.)* Off (Изкл.)	Конвертира всички изходящи цветни факсове в черно-бели.
Потвърждение на номер на факс Off (Изкл.)* On (Вкл.)	Приканва потребителя да потвърди номера на факса.
Код за набиране	Настройва код за набиране.
Правила за кодове на набиране	Установите правило за код за набиране.
Забележка: Звездичка (*) до стойността указва фабричната настройка по подразбиране.	

Настройки за получаване на факс

Елемент от меню	Описание
Изчакващо задание за факс Няма* Тонер Тонер и консум.	Отстранява задания за факс от опашката за отпечатване, изискващи специфични ресурси, които не са налични.
Позвънявания преди отговор 1 – 25 (3*)	Настройва броя позвънявания при входящ факс.
Авт. намаляв. On (Вкл.)* Off (Изкл.)	Мащабира входящ факс до размера на страницата.
Източник хартия Tray (Тава) [X] Auto (Автоматично)*	Настройва източника на хартията за отпечатване на входящ факс.
Страни On (Вкл.) Off (Изкл.)*	Отпечатвайте от двете страни на хартията.
Разделящи листове Няма* Преди заданието След заданието	Определя дали да включва празни разделящи листове по време на отпечатване.
Източник на разделителен лист Tray (Тава) [X] (1*)	Определете източника на хартия за разделящия лист.
Долен колонтитул факс On (Вкл.) Off (Изкл.)*	Отпечатате информация за предаването в долния край на всяка страница от получен факс.
Обозн. час за факс в долен колонт. Получаване* Печат	Отпечатва времеви щемпел в долния край на всяка страница от получен факс.
Задържане на факсове Режим Задържан факс Off (Изкл.)* Винаги включ. Ръчен Планиран	Задържа получени факсове, за да не се отпечатват, докато не се освободят.
Забележка: Звездичка (*) до стойността указва фабричната настройка по подразбиране.	

Контроли за администратор

Елемент от меню	Описание
Включв. получаване факс On (Вкл.)* Off (Изкл.)	Настройва принтера за получаване на факс.
Забележка: Звездичка (*) до стойността указва фабричната настройка по подразбиране.	

Елемент от меню	Описание
Включ. получав. цветен факс On (Вкл.)* Off (Изкл.)	Настройва принтера за получаване на факс в цвят.
Разреши ИД викац On (Вкл.) Off (Изкл.)*	Показва номера, от който се изпраща входящият факс.
Блокиране на факсове без име On (Вкл.) Off (Изкл.)*	Блокира входящи факсове, изпратени от устройства без посочени ИД на станция или ИД на факс.
Списък с блокирани факс номера Добавя блокиран факс номер	Посочва телефонните номера, които желаете да блокирате.
Отговор включен Всички позвънявания* Само едно звънене Само двойно звънене Само тройно звънене Само единично или двойно звънене Само единично или тройно звънене Само двойно или тройно звънене	Настройва специална последователност на позвъняване за входящ факс.
Автоматичен отговор On (Вкл.)* Off (Изкл.)	Настройва принтера да получава факсове автоматично.
Препращане на факс Print (Отпечатване)* Отпечатване и препращане Препращане	Посочва дали да бъде препратен получен факс.
Препращане към Местоназначение 1 Местоназначение 2	Посочва къде да бъде препратен получен факс. Забележка: Това меню се показва само когато Fax Forwarding (Препращане на факс) е зададено на Print and Forward (Отпечатване и препращане) или Forward (Препращане).
Максимална скорост 33600* 14400 9600 4800 2400	Настройва максималната скорост при предаване на факс.
Забележка: Звездичка (*) до стойността указва фабричната настройка по подразбиране.	

Заглавна страница на факс

Елемент от меню	Описание
Заглавна страница на факс Off by Default (Изкл. по подразбиране)* On by Default (Вкл. по подразбиране) Never Use (Никога не се използва) Always Use (Винаги се използва)	Конфигурира настройките на заглавната страница на факса.
Включване на поле „До“ Off (Изкл.)* On (Вкл.)	
Включване на поле „От“ Off (Изкл.)* On (Вкл.)	
От	
Включване на поле „Съобщение“ Off (Изкл.)* On (Вкл.)	
Съобщение	
Включване на лого Off (Изкл.)* On (Вкл.)	
Include Footer (Включв. долен колонтитул)[x] Off (Изкл.)* On (Вкл.)	
Footer (Долен колонтитул)[x]	
Забележка: Звездичка (*) до стойността указва фабричната настройка по подразбиране.	

Настройки факс дневник

Елемент от меню	Описание
Transmission Log Frequency (Честота на дневник за предаване) Винаги* Никога Само за грешка	Посочва колко често принтерът създава файл за предаване.
Transmission Log Action (Действие на дневник за предаване) Печат Off (Изкл.) On (Вкл.)* Имейл Off (Изкл.)* On (Вкл.) E-mail Logs To (Имейл дневници до)	
Забележка: Звездичка (*) до стойността указва фабричната настройка по подразбиране.	

Елемент от меню	Описание
Получаване дневник грешки Отпечатване никога* Печатане при грешка	Отпечатване на дневник за проблеми при получаване на факс.
Автом. печат дневници On (Вкл.)* Off (Изкл.)	Отпечатване на цялата дейност на факса.
Дневн.източ.х-я Tray (Тава) [x] (1*)	Посочва източника на хартия за отпечатване на дневници.
Показване дневници Име на другия факс* Набран номер	Установява подателя по име на другия факс или номер на факс.
Включв. дневник задания On (Вкл.)* Off (Изкл.)	Вижте резюме на всички задания на факса.
Включв. дневник повикв. On (Вкл.)* Off (Изкл.)	Вижте резюме на историята за набиране на факса.
Забележка: Звездичка (*) до стойността указва фабричната настройка по подразбиране.	

Настройки на високоговорителя

Елемент от меню	Описание
Режим на високоговор. Always Off (Винаги изключ.)* Винаги включ. Включ. докато е свързан	Настройва режима на високоговорителя на факса.
Сила звук високогов. Слаба* Висока	Регулира силата на звука на високоговорителя на факса.
Сила на звънене Off (Изкл.) On (Вкл.)*	Разрешава силата на звука на звънене.
Забележка: Звездичка (*) до стойността указва фабричната настройка по подразбиране.	

Настройка факс сървър

Общи настройки за факс

Елемент от меню	Описание
Формат за изпращане	Посочва получател на факса. Забележка: Ако желаете да използвате номера на факса, тогава въведете знака за номер (#) преди номера.
Забележка: Звездичка (*) до стойността указва фабричната настройка по подразбиране.	

Елемент от меню	Описание
Reply Address (Адрес за отговор)	Посочете адрес за отговор на изпращания факс.
Тема	Посочва темата на факса и съобщението.
Съобщение	
Включване приемане на аналогов сигнал Off (Изкл.)* On (Вкл.)	Задава на принтера да приема аналогови факсове.
Забележка: Звездичка (*) до стойността указва фабричната настройка по подразбиране.	

Настройки на имейл във факс сървър

Елемент от меню	Описание
Използване на SMTP сървър на имейл On (Вкл.)* Off (Изкл.)	Използвайте настройките за имейл на Протокола за обикновено прехвърляне на имейли (SMTP) при получаване и изпращане на факсове. Забележка: Когато опцията е зададена на On (Вкл.), всички други настройки на менюто Fax Server E-mail Settings (Имейл настройки на факс сървър) не се показват.
Primary SMTP Gateway (Първичен SMTP шлюз)	Въведете IP адреса или името на хоста на първичния SMTP сървър.
Първичен порт на SMTP шлюза 1 – 65535 (25*)	Въведете номер на порт на първичния SMTP сървър.
Secondary SMTP Gateway (Вторичен SMTP шлюз)	Въведете IP адрес на сървъра или име на хост на вторичен или резервен SMTP сървър.
Вторичен порт на SMTP шлюза 1 – 65535 (25*)	Въведете номер на порта на сървъра на Вашия вторичен или резервен SMTP сървър.
Таймаут на SMTP сървъра 5 – 30 (30*)	Задайте времето, преди да изтече времето на сесията за принтера, ако SMTP сървъра не отговаря.
Reply Address (Адрес за отговор)	Посочете адрес за отговор на изпращания факс.
Използване на SSL/TLS Disabled (Забранено)* Договаряне Задължителен	Посочете дали да се изпрати факс, като се използва шифрована връзка.
Изисква доверен сертификат Off (Изкл.) On (Вкл.)*	Изисква доверен сертификат при достъп за SMTP сървър.
Забележка: Звездичка (*) до стойността указва фабричната настройка по подразбиране.	

Елемент от меню	Описание
SMTP Server Authentication (Удостоверяване на SMTP сървър) Не е необходимо удостоверяване* Вход / Опростен NTLM CRAM-MD5 Digest-MD5 Kerberos 5	Посочва вида на удостоверяване на SMTP сървър.
Инициран от устройството имейл Няма* Изп. SMTP данни от у-вото	Посочва дали са необходими данни за устройството за инициран от устройството имейл.
Инициран от потребителя имейл Няма* Изп. SMTP данни от у-вото Използване на потребителско ИД и парола за сесията Използване на имейл адрес и парола за сесията Запитване на потребител	Посочва дали са необходими данни за устройството за инициран от потребителя имейл.
Използ. удостов. от у-то за Active Directory Off (Изкл.)* On (Вкл.)	Активира данни за потребителя и наименования на групи за свързване към SMTP сървър.
Device Userid (ИД потребител у-во) Device Password (Парола на устройството)	Посочва потребителска ИД и парола за свързване към SMTP сървъра.
Kerberos 5 зона	Посочва протокола за удостоверяване на зоната за Kerberos 5.
NTLM Domain (NTLM домейн)	Посочва име на домейна за протокол на NTLM защита.
Деактивира грешката „SMTP сървърът не е настроен“ Off (Изкл.)* On (Вкл.)	Скрива съобщението за грешка “SMTP сървър не е настроен”.
Забележка: Звездичка (*) до стойността указва фабричната настройка по подразбиране.	

Настройки на сканиране във факс сървър

Елемент от меню	Описание
Формат изображение TIFF (.tif) PDF (.pdf)* XPS (.xps)	Посочва формата на файла за сканираното изображение.
Забележка: Звездичка (*) до стойността указва фабричната настройка по подразбиране.	

Елемент от меню	Описание
Вид съдържание Текст* Текст/снимка Снимка Графики	Подобрява изходния резултат въз основа на съдържанието на оригиналния документ.
Източник на съдържание Черно-бял лазерен Color Laser (Цветни лазерни принтери)* Мастиленоструен Снимка/филм Списание Вестник Печатно издание Друга	Подобрява изходния резултата въз основа на източника на оригиналния документ.
Разделителна способн. факс Стандартен* Фино Суперфино Ултрафина	Задава разделителната способност на факса.
Страни Off (Изкл.)* Къса страна Дълга страна	Посочете ориентацията на оригиналния документ, когато сканирате и двете страни на документа.
Мрак 1 – 9 (5*)	Задава тъмнината на изходящото изображение.
Ориентация Вертикална ориентация* Пейзаж	Определете ориентацията на текста и изображенията на страницата.
Оригинален размер [Списък с размери хартия]	Посочва размера на хартията на оригиналния документ. Забележки: <ul style="list-style-type: none"> Смес. размери е настройката по подразбиране в САЩ. А4 е международната фабрична настройка по подразбиране. Тази настройка може да варира в зависимост от модела на Вашия принтер.
Изп. TIFF множество стран. Off (Изкл.) On (Вкл.)*	Избор между TIFF файлове от една или от много страници.
Забележка: Звездичка (*) до стойността указва фабричната настройка по подразбиране.	

Имейл

Конфигуриране на имейл

Елемент от меню	Описание
Primary SMTP Gateway (Първичен SMTP шлюз)	Въведете IP адрес или име на хост на първичния SMTP сървър за изпращане на имейл.
Първичен порт на SMTP шлюза 1 – 65535 (25*)	Въведете номер на порт на първичния SMTP сървър.
Secondary SMTP Gateway (Вторичен SMTP шлюз)	Въведете IP адрес на сървъра или име на хост на вторичен или резервен SMTP сървър.
Вторичен порт на SMTP шлюза 1 – 65535 (25*)	Въведете номер на порта на сървъра на Вашия вторичен или резервен SMTP сървър.
Таймаут на SMTP сървъра 5 – 30 секунди (30*)	Задайте времето, преди да изтече времето на сесията за принтера, ако SMTP сървъра не отговаря.
Reply Address (Адрес за отговор)	Посочете адрес за отговор в имейла.
Винаги използвайте адреса за отговор по подразбиране на SMTP On (Вкл.) Off (Изкл.)*	Винаги използвайте адрес за отговор по подразбиране в SMTP сървъра.
Използване на SSL/TLS Disabled (Забранено)* Договаряне Задължителен	Посочете дали да се изпрати имейл, като се използва шифрована връзка.
Изисква доверен сертификат Off (Изкл.) On (Вкл.)*	Изисква доверен сертификат при достъп до SMTP сървър.
SMTP Server Authentication (Удостоверяване на SMTP сървър) Не е необходимо удостоверяване* Вход / Опростен NTLM CRAM-MD5 Digest-MD5 Kerberos 5	Посочва вида на удостоверяване на SMTP сървър.
Инициран от устройството имейл Няма* Изп. SMTP данни от у-вото	Посочва дали са необходими данни за устройството за инициран от устройството имейл.
Забележка: Звездичка (*) до стойността указва фабричната настройка по подразбиране.	

Елемент от меню	Описание
Иницириан от потребителя имейл Няма* Изп. SMTP данни от у-вото Използване на потребителско ИД и парола за сесията Използване на имейл адрес и парола за сесията Запитване на потребител	Посочва дали са необходими данни за устройството за иницириан от потребителя имейл.
Използ. удостов. от у-то за Active Directory Off (Изкл.)* On (Вкл.)	Посочва дали са необходими данни за устройството за иницириан от потребителя имейл.
Device Userid (ИД потребител у-во)	Посочва потребителска ИД и парола за свързване към SMTP сървъра.
Device Password (Парола на устройството)	
Kerberos 5 зона	Посочва протокола за удостоверяване на зоната за Kerberos 5.
NTLM Domain (NTLM домейн)	Посочва име на домейна за протокол на NTLM защита.
Забележка: Звездичка (*) до стойността указва фабричната настройка по подразбиране.	

Имейл по подразбиране

Елемент от меню	Описание
Тема:	Посочва темата на имейла и съобщението.
Съобщ.:	
Име на файл	Посочва името на файла за сканирания документ.
Формат JPEG (.jpg) PDF (.pdf)* TIFF (.tif) XPS (.xps) TXT (.txt) RTF (.rtf) DOCX (.docx) CSV (.csv)	Посочва формата на файла за сканирания документ.
Глобални OCR настройки Разпознати езици Автоматично завъртане Изчистване Автоматично увеличаване на контраста	Конфигурира настройките за оптично разпознаване на знаци (OCR). Забележка: Този елемент от менюто се появява само ако сте закупили и инсталирали OCR решение.
Забележка: Звездичка (*) до стойността указва фабричната настройка по подразбиране.	

Елемент от меню	Описание
PDF настройки PDF Version (Версия на PDF) (1,5*) Archival Version (Архивна версия) (A-1a*) Highly Compressed (Изключително компресиран) (Off (Изкл.))* Secure (Защитено) (Off (Изкл.))* Archival (PDF/A) (Архивни (PDF/A) (Off (Изкл.))*	Конфигурира PDF настройките на сканирания документ. Забележки: <ul style="list-style-type: none"> • Archival Version (Архивна версия) и Archival (PDF/A) (Архивни (PDF/A) се поддържат само ако PDF Version (Версия на PDF) е зададена на 1,4. • Highly Compressed (Изключително компресиран) се показва само когато е инсталиран твърд диск.
Вид съдържание Текст Текст/снимка* Снимка Графики	Подобрява изходния резултат въз основа на вида съдържание на оригиналния документ.
Източник на съдържание Черно-бял лазерен Color Laser (Цветни лазерни принтери)* Мастиленоструен Снимка/филм Списание Вестник Печатно издание Други	Подобрява изходния резултат въз основа на източника на съдържание на оригиналния документ.
Цвят Черно-бяло Сиво Цветно* Auto (Автоматично)	Задава принтера да отпечатва съдържание на файл в цвят или черно-бяло.
Разделителна способност 75 dpi 150 dpi* 200 dpi 300 dpi 400 dpi 600 dpi	Задава разделителната способност на сканираното изображение.
Мрак 1 – 9 (5*)	Посочва тъмнината на сканираното изображение.
Ориентация Вертикална ориентация* Пейзаж	Посочва ориентацията на оригиналния документ.
Оригинален размер [List of paper sizes (Списък с размери на хартия)] (Mixed Sizes (Смес. размери))*	Посочва размера на хартията на оригиналния документ.
Забележка: Звездичка (*) до стойността указва фабричната настройка по подразбиране.	

Елемент от меню	Описание
Страни Off (Изкл.)* Къса страна Дълга страна	Посочете ориентацията на оригиналния документ, когато сканирате и двете страни на документа.
Забележка: Звездичка (*) до стойността указва фабричната настройка по подразбиране.	

Усъвършенствани изображения

Елемент от меню	Описание
Баланс на цветовете Cyan (Циан) (0*) Magenta (Магента) (0*) Yellow (Жълто) (0*)	Регулира интензивността на цвета за циан, магента и жълто.
Премахване на цвят Color Dropout (Премахване на цвят) (None (Няма)*) Default Red Threshold (Осн. граница на червеното) (128*) Default Green Threshold (Осн. граница на зеленото) (128*) Default Blue Threshold (Осн. граница на синьото) (128*)	Посочва кой цвят да се изпусне по време на сканиране и регулира настройката за премахване на този цвят.
Автоматично откриване на цвят Color Sensitivity (Цветна чувствителност) (5*) Area Sensitivity (Чувствителност на зона) (5*) E-mail Bit Depth (Брой битове имейл) (1 бит*) Minimum Scan Resolution (Минимална разделителна способност за сканиране) (300 dpi*)	Конфигурира автоматичната настройка за откриване на цвят.
Качество JPEG Оптимално за съдържание* 5-95	Задава качество JPEG на сканираното изображение.
Контраст Оптимално за съдържание* 0 – 5	Посочва контраста на сканираното изображение.
Изчистване на фона Background Detection (Разпознаване на фон) (Content-based (На база на съдържание)*) Level (Ниво) (0*)	Премахва фоновия цвят или цифровия шум на изображението от оригиналния документ. Забележки: <ul style="list-style-type: none"> Content-based (На база на съдържание) премахва фоновия цвят от оригиналния документ. Fixed (Фиксирано) премахва цифровия шум от снимка.
Огледално изображение Off (Изкл.)* On (Вкл.)	Създадете огледално изображение на оригиналния документ.
Забележка: Звездичка (*) до стойността указва фабричната настройка по подразбиране.	

Елемент от меню	Описание
Негатив Off (Изкл.)* On (Вкл.)	Създадете негативно изображение на оригиналния документ.
Сенки –4 до 4 (0*)	Регулира сенките в сканираното изображение.
Сканиране от край до край Off (Изкл.)* On (Вкл.)	Сканира оригиналния документ от край до край.
Рязкост 1 – 5 (3*)	Регулира рязкостта в сканираното изображение.
Температура –4 до 4 (0*)	Генерира по-сини или по-червени изходящи изображения на оригиналния документ.
Празни страници Blank Page Removal (Премахване на празни страници) (Do Not Remove (Не премахвайте))* Blank Page Sensitivity (Чувствителност спрямо празна страница) (5*)	Задава чувствителността на сканирани изображения по отношение на празни страници в оригиналния документ.
Забележка: Звездичка (*) до стойността указва фабричната настройка по подразбиране.	

Контроли за администратор

Елемент от меню	Описание
Максимален размер на имейл 0 – 65535 (0*)	Посочва разрешения размер на файла за всеки имейл.
Размер съобщение за грешка	Посочва съобщението за грешка, което принтера изпраща, когато имейла надвиши разрешения размер на файла. Забележка: Можете да въведете до 1024 знака.
Ограничаване на направления	Ограничава изпращането на имейл само до посочения списък с име на домейн. Забележка: Използвайте запетая за отделяне на адреси.
Изпрати ми копие Никога не се появява* On by Default (Вкл. по подразбиране) Изкл. по подразбиране Винаги включ.	Изпраща копие от имейла към Вас.
Разрешаване само на имейли до Вас Off (Изкл.)* On (Вкл.)	Настройва принтера да изпраща имейли само до Вас.
Използв. сс:/bcc: Off (Изкл.)* On (Вкл.)	Активира копие с индиго и скрито копие в имейла.
Забележка: Звездичка (*) до стойността указва фабричната настройка по подразбиране.	

Елемент от меню	Описание
Иzp. TIFF множество стран. Off (Изкл.) On (Вкл.)*	Разрешава сканиране на множество TIFF изображения в един TIFF файл.
TIFF компресиране JPEG LZW*	Посочва типа компресиране за TIFF файлове.
Настройки по подразбиране за текст 5 – 95 (75*)	Задава качеството на текста в съдържанието, което ще сканирате.
Осн. настр. за текст/снимка 5 – 95 (75*)	Задава качеството на текста и снимката в съдържанието, което ще сканирате.
Настройки по подразбиране за снимка 5 – 95 (50*)	Задава качеството на снимката в съдържанието, което ще сканирате.
Регулиране АПУ изкривяне Off (Изкл.)* On (Вкл.)	Конфигурира принтера да регулира изкривени изображения от документи, които са сканирани от АПУ.
Дневник за предаване Отпечатване дневник* Без отпечатване дневник Отпечатване само при грешка	Отпечатва дневник за предаване за сканиране на имейли.
Дневн.източ.х-я Тава [x] (1*) Многоф.подав. у-во	Посочва източника на хартия за отпечатване на имейл дневници.
Сканиране по избор Off (Изкл.)* On (Вкл.)	Задава принтера да сканира първия комплект оригинални документи с помощта на посочените настройки, след което сканира следващия комплект със същите или с различни настройки. Забележка: Този елемент от менюто се показва само когато е инсталиран твърд диск.
Преглед Off (Изкл.) On (Вкл.)*	Показва преглед на сканиране на оригиналния документ. Забележка: Този елемент от менюто се показва само когато е инсталиран твърд диск.
Позволяв. „Запамет. като бърза команда“ Off (Изкл.) On (Вкл.)*	Запамятава имейл адрес като бърза команда.
Изображения от имейли „Изпрати като“ Attachment (Прикачен файл)* Уеб връзка	Посочва как да изпращате изображенията, които са включени в имейла.
Нулирайте информацията за имейла след изпращане Off (Изкл.) On (Вкл.)*	Нулира полетата To (До), Subject (Тема), Message (Съобщение) и Filename (Име на файл) до техните стойности по подразбиране, след като изпратите имейл.
Забележка: Звездичка (*) до стойността указва фабричната настройка по подразбиране.	

Настр.уеб връзка

Елемент от меню	Описание
Сървър	Посочва идентификационните данни на сървъра, който хоства изображенията, които са включени в имейла.
Вход	
Парола	
Път	
Име на файл	
Уеб връзка	

FTP

FTP по подразбиране

Елемент от меню	Описание
Формат JPEG (.jpg) PDF (.pdf)* TIFF (.tif) XPS (.xps) TXT (.txt) RTF (.rtf) DOCX (.docx) CSV (.csv)	Посочва формата на файла за сканираното изображение.
Глобални OCR настройки Разпознати езици Автоматично завъртане Изчистване Автоматично увеличаване на контраста	Конфигурира настройките за оптично разпознаване на знаци (OCR). Забележка: Това меню се появява само ако сте закупили и инсталирали OCR решение.
PDF настройки PDF Version (Версия на PDF) (1,5*) Archival Version (Архивна версия) (A-1a*) Highly Compressed (Изключително компресиран) (Off (Изкл.)*) Secure (Защитено) (Off (Изкл.)*) Archival (PDF/A) (Архивни (PDF/A) (Off (Изкл.)*)	Задава PDF формат за сканирано изображение.
Вид съдържание Текст Текст/снимка* Снимка Графики	Подобрява изходния резултат въз основа на съдържанието на оригиналния документ.
Забележка: Звездичка (*) до стойността указва фабричната настройка по подразбиране.	

Елемент от меню	Описание
Източник на съдържание Черно-бял лазерен Color Laser (Цветни лазерни принтери)* Мастиленоструен Снимка/филм Списание Вестник Печатно издание Други	Подобрява изходния резултата въз основа на източника на оригиналния документ.
Цвят Черно-бяло Сиво Цветно* Auto (Автоматично)	Определя цвета, когато сканира изображение.
Разделителна способност 75 dpi 150 dpi* 200 dpi 300 dpi 400 dpi 600 dpi	Задава разделителната способност на сканираното изображение.
Мрак -4 до 4 (0*)	Посочва тъмнината на сканираното изображение.
Ориентация Вертикална ориентация* Пейзаж	Определете ориентацията на текста и изображения на страницата.
Оригинален размер [List of paper sizes (Списък с размери на хартия)] (Mixed Sizes (Смес. размери)*)	Посочва размера на хартията на оригиналния документ.
Страни Off (Изкл.)* Дълга страна Къса страна	Посочва ориентацията на страницата с текст и графики, когато сканира двустранен документ.
Име на файл	Посочва името файла на сканираното изображение.
Забележка: Звездичка (*) до стойността указва фабричната настройка по подразбиране.	

Усъвършенствани изображения

Елемент от меню	Описание
Баланс на цветовете -4 до 4 (0*)	Регулира количеството тонер, което се използва за всеки цвят при сканиране.
Забележка: Звездичка (*) до стойността указва фабричната настройка по подразбиране.	

Елемент от меню	Описание
Премахване на цвят Color Dropout (Премахване на цвят) (None (Няма)*) Default Red Threshold (Осн. граница на червеното) (128*) Default Green Threshold (Осн. граница на зеленото) (128*) Default Blue Threshold (Осн. граница на синьото) (128*)	Посочва кой цвят да се изпусне по време на сканиране и регулира настройката за премахване на този цвят.
Автоматично откриване на цвят Color Sensitivity (Цветна чувствителност) (5*) Area Sensitivity (Чувствителност на зона) (5*) FTP Bit Depth (Брой битове за FTP) (1 бит*) Minimum Scan Resolution (Минимална разделителна способност за сканиране) (300 dpi*)	Задава количеството цвят, което принтера открива от оригиналния документ. Забележка: Този елемент от менюто се показва само когато Color (Цветно) е зададено на Auto (Автоматично).
Качество JPEG Оптимално за съдържание* 5-95	Задайте качеството на JPEG формата на изображението. Забележки: <ul style="list-style-type: none"> • 5 намалява размера на файла, но понижава качеството на изображението. • 90 предоставя най-добро качество на изображението, но създава файл с голям размер.
Контраст Оптимално за съдържание* 0 – 5	Посочите контраста на изходящото изображение.
Изчистване на фона Разпознаване на фон Content-based (На база съдържание)* Фиксирано Подравняване –4 до 4 (0*)	Регулирайте количеството на фона, който се вижда на дадено сканирано изображение. Забележка: Ако искате да премахнете цвета на фона от оригиналния документ, задайте Разпознаване на фон в На база съдържание. Ако искате да премахнете цифровия шум от снимка, задайте Разпознаване на фон като Фиксирано.
Огледално изображение Off (Изкл.)* On (Вкл.)	Създадете огледално изображение на оригиналния документ.
Негатив Off (Изкл.)* On (Вкл.)	Създадете негативно изображение на оригиналния документ.
Сенки –4 до 4 (0*)	Регулирайте количеството на сенките, който се виждат на дадено сканирано изображение.
Сканиране от край до край Off (Изкл.)* On (Вкл.)	Позволява сканиране от край до край на оригиналния документ.
Рязкост 1 – 5 (3*)	Регулира количеството на рязкост на дадено сканирано изображение.
Забележка: Звездичка (*) до стойността указва фабричната настройка по подразбиране.	

Елемент от меню	Описание
Температура –4 до 4 (0*)	Посочете дали да се генерира по-студено или по-топло изходящо изображение.
Празни страници Blank Page Removal (Премахване на празни страници) (Do Not Remove (Не премахвайте)*) Blank Page Sensitivity (Чувствителност спрямо празна страница) (5*)	Посочва дали да включва празни страници.
Забележка: Звездичка (*) до стойността указва фабричната настройка по подразбиране.	

Контроли за администратор

Елемент от меню	Описание
Настройки по подразбиране за текст 5 – 95 (75*)	Задава качеството на текст на сканирано изображение.
Осн. настр. за текст/снимка 5 – 95 (75*)	Задава качество на текст или снимка на сканирано изображение.
Настройки по подразбиране за снимка 5 – 95 (50*)	Задава качество на снимка на сканирано изображение.
Изп. TIFF множество стран. On (Вкл.)* Off (Изкл.)	Избира между TIFF файлове от една страница и TIFF файлове от няколко страници.
TIFF компресиране LZW* JPEG	Посочва опция за компресиране на TIFF файлове.
Дневник за предаване Отпечатване дневник* Без отпечатване дневник Отпечатване само при грешка	Отпечатване на дневник за успешно предаване на FTP сканиране.
Дневн.източ.х-я Tray (Тава) [x] (1*) Многоф.подав. у-во	Посочва източника на хартия за отпечатване на FTP дневници.
Сканиране по избор Off (Изкл.)* On (Вкл.)	Включва сканиране по избор по подразбиране. Забележка: Този елемент от менюто се показва само когато е инсталиран твърд диск.
Преглед Off (Изкл.) On (Вкл.)*	Показва преглед на сканираното изображение върху дисплея. Забележка: Този елемент от менюто се показва само когато е инсталиран твърд диск.
Позволяв. „Запамет. като бърза команда“ Off (Изкл.) On (Вкл.)*	Запазва персонализирани настройки на FTP като бързи команди.
Забележка: Звездичка (*) до стойността указва фабричната настройка по подразбиране.	

Елемент от меню	Описание
Регулиране АПУ изкривяне Off (Изкл.)* On (Вкл.)	Конфигурира принтера да регулира изкривени изображения от документи, които са сканирани от АПУ.
Забележка: Звездичка (*) до стойността указва фабричната настройка по подразбиране.	

USB у-во

Сканиране от флаш устройство

Елемент от меню	Описание
Формат JPEG (.jpg) PDF (.pdf)* TIFF (.tif) XPS (.xps) TXT (.txt) RTF (.rtf) DOCX (.doc) CSV (.csv)	Посочва формата на файла за сканираното изображение.
Глобални OCR настройки Разпознати езици Автоматично завъртане Изчистване Автоматично увеличаване на контраста	Конфигурира настройките за оптично разпознаване на знаци (OCR). Забележка: Това меню се появява само ако сте закупили и инсталирали OCR решение.
PDF настройки PDF Version (Версия на PDF) (1,5*) Archival Version (Архивна версия) (A-1a*) Highly Compressed (Изключително компресиран) (Off (Изкл.)*) Secure (Защитено) (Off (Изкл.)*) Archival (PDF/A) (Архивни (PDF/A) (Off (Изкл.)*))	Конфигуриране на PDF настройките на сканираното изображение. Забележки: <ul style="list-style-type: none"> Archival Version (Архивна версия) и Archival (PDF/A) (Архивни (PDF/A) се поддържат само ако PDF Version (Версия на PDF) е зададена на 1,4. Highly Compressed (Изключително компресиран) се показва само когато е инсталиран твърд диск.
Вид съдържание Текст Текст/снимка* Графики Снимка	Подобрява изходния резултат въз основа на вида съдържание на оригиналния документ.
Забележка: Звездичка (*) до стойността указва фабричната настройка по подразбиране.	

Елемент от меню	Описание
Източник на съдържание Черно-бял лазерен Color Laser (Цветни лазерни принтери)* Мастиленоструен Снимка/филм Списание Вестник Печатно издание Други	Подобрява изходния резултат въз основа на източника на съдържание на оригиналния документ.
Цвят Черно-бяло Сиво Цветно* Auto (Автоматично)	Задава принтера да отпечата съдържание на файл в цвят или черно-бяло.
Разделителна способност 75 dpi 150 dpi* 200 dpi 300 dpi 400 dpi 600 dpi	Задава разделителната способност на сканираното изображение.
Мрак 1 – 9 (5*)	Посочва тъмнината на сканираното изображение.
Ориентация Вертикална ориентация* Пейзаж	Посочва ориентацията на оригиналния документ.
Оригинален размер Mixed Sizes (Смес. размери)*	Посочва размера на хартията на оригиналния документ.
Страни Off (Изкл.)* Дълга страна Къса страна	Посочете ориентацията на оригиналния документ, когато сканирате и двете страни на документа.
Име на файл	Посочва името файла на сканираното изображение.
Забележка: Звездичка (*) до стойността указва фабричната настройка по подразбиране.	

Усъвършенствани изображения

Елемент от меню	Описание
Баланс на цветовете Cyan (Циан) (0*) Magenta (Магента) (0*) Yellow (Жълто) (0*)	Регулира интензивността на цвета за циан, магента и жълто.
Забележка: Звездичка (*) до стойността указва фабричната настройка по подразбиране.	

Елемент от меню	Описание
Премахване на цвят Color Dropout (Премахване на цвят) (None (Няма)*) Осн. граница на червеното (128*) Осн. граница на зеленото (128*) Осн. граница на синьото (128*)	Посочва кой цвят да се изпусне по време на сканиране и регулира настройката за премахване на този цвят.
Автоматично откриване на цвят Color Sensitivity (Цветна чувствителност) (5*) Area Sensitivity (Чувствителност на зона) (5*) Scan Bit Depth (Брой битове за сканиране) (1 бит*) Minimum Scan Resolution (Минимална разделителна способност за сканиране) (300 dpi*)	Конфигурира автоматичната настройка за откриване на цвят.
Качество JPEG Оптимално за съдържание* 5-95	Задава качество JPEG на сканираното изображение.
Контраст Оптимално за съдържание* 0 – 5	Посочва контраста на сканираното изображение.
Изчистване на фона Background Detection (Разпознаване на фон) (Content-based (На база на съдържание)*) Level (Ниво) (0*)	Премахва фоновия цвят или цифровия шум на изображението от оригиналния документ. Забележки: <ul style="list-style-type: none"> • Content-based (На база на съдържание) премахва фоновия цвят от оригиналния документ. • Fixed (Фиксирано) премахва цифровия шум от снимка.
Огледално изображение Off (Изкл.)* On (Вкл.)	Създадете огледално изображение на оригиналния документ.
Негатив Off (Изкл.)* On (Вкл.)	Създадете негативно изображение на оригиналния документ.
Сенки –4 до 4 (0*)	Регулира сенките в сканираното изображение.
Сканиране от край до край Off (Изкл.)* On (Вкл.)	Сканира оригиналния документ от край до край.
Рязкост 1 – 5 (3*)	Регулира рязкостта в сканираното изображение.
Температура –4 до 4 (0*)	Генерира по-сини или по-червени изходящи изображения на оригиналния документ.
Забележка: Звездичка (*) до стойността указва фабричната настройка по подразбиране.	

Елемент от меню	Описание
Празни страници Blank Page Removal (Премахване на празни страници) (Do Not Remove (Не премахвайте))* Blank Page Sensitivity (Чувствителност спрямо празна страница) (5*)	Задава чувствителността на сканирани изображения по отношение на празни страници в оригиналния документ.
Забележка: Звездичка (*) до стойността указва фабричната настройка по подразбиране.	

Контроли за администратор

Елемент от меню	Описание
Настройки по подразбиране за текст 5 – 95 (75*)	Задава качеството на текст на сканираното изображение.
Осн. настр. за текст/снимка 5 – 95 (75*)	Задава качеството на текст и снимка на сканираното изображение.
Настройки по подразбиране за снимка 5 – 95 (50*)	Задава качеството на снимка на сканираното изображение.
Изп. TIFF множество стран. Off (Изкл.) On (Вкл.)*	Разрешава сканиране на множество TIFF изображения в един TIFF файл.
TIFF компресиране LZW* JPEG	Посочва типа компресиране за TIFF файлове.
Дневник за предаване Отпечатване дневник* Без отпечатване дневник Отпечатване само при грешка	Отпечатване на дневник за успешно предаване на FTP сканиране.
Дневн.източ.х-я Tray (Тава) [x] (1*) Многоф.подав. у-во	Посочва източника на хартия за отпечатване на FTP дневници.
Сканиране по избор Off (Изкл.)* On (Вкл.)	Задава принтера да сканира първия комплект оригинални документи с помощта на посочените настройки, след което сканира следващия комплект със същите или с различни настройки. Забележка: Този елемент от менюто се показва само когато е инсталиран твърд диск.
Преглед Off (Изкл.) On (Вкл.)*	Показва преглед на сканиране на оригиналния документ. Забележка: Този елемент от менюто се показва само когато е инсталиран твърд диск.
Позволяв. „Запамет. като бърза команда“ Off (Изкл.) On (Вкл.)*	Запазва персонализирани настройки на FTP като бързи команди.
Забележка: Звездичка (*) до стойността указва фабричната настройка по подразбиране.	

Елемент от меню	Описание
Регулиране АПУ изкривяне Off (Изкл.) On (Вкл.)*	Конфигурира принтера да регулира изкривени изображения от документи, които са сканирани от АПУ.
Забележка: Звездичка (*) до стойността указва фабричната настройка по подразбиране.	

Печатане от флаш устройство

Елемент от меню	Описание
Брой копия 1 – 9999 (1*)	Задава броя на копията.
Източник хартия Трай (Тава) [x] (1*) Многоф.подав. у-во Ръчно под.х-я Ръчно плик	Задава източника на хартия за заданието за печат.
Сортиране (1,1,1) (2,2,2) (1,2,3) (1,2,3)*	Запазва страниците на задание за печат наредени една върху друга в последователност, особено когато печатате множество копия на заданието.
Страни Едностранно* 2-Sided (Двустранно)	Определя дали да отпечатва от едната страна или и от двете страни на хартията.
Телбод Off (Изкл.)* 1 телбод, горен ляв ъгъл 2 телбода, ляво 1 телбод, горен десен ъгъл 2 телбода, отгоре 1 телбод, долен ляв ъгъл 2 телбода, отдолу 1 телбод, долен десен ъгъл 2 телбода, отдясно	Задайте позицията на телбода за всички задания за печат. Забележка: Този елемент от менюто се показва само когато е инсталирано устройство за крайна обработка с телбод.
Перфориране Off (Изкл.)* 2 дупки 3 дупки	Задава режим на перфориране за всички задания за печат. Забележка: Този елемент от менюто се показва само когато е инсталирано устройство за крайна обработка с телбод.
Забележка: Звездичка (*) до стойността указва фабричната настройка по подразбиране.	

Елемент от меню	Описание
Офсетни стран. Няма* Между копията Между задания	Отместете разпечатките за всяко задание за печат или всяко копие на задание за печат. Забележки: <ul style="list-style-type: none"> • Функцията Between Copies (Между копията) измества всяко копие на задание за печат, ако Collate (Колиране) е зададено на On (Вкл.) [1,2,1,2,1,2]. Ако Collate (Колиране) е зададено на Off (Изкл.) [1,1,1,2,2,2], то всеки набор от отпечатани страници се изместват като всички първи и всички втори страници. • Between Jobs (Между заданията) задава същата разделяща позиция за цялото задание за печат, независимо от броя на отпечатаните копия. • Този елемент от менюто се показва само когато е инсталирано устройство за крайна обработка с телбод.
Начин на обръщане Дълга страна* Къса страна	Определя коя страна на хартията ще бъде свързана при двустранен печат.
Страници на страна Off (Изкл.)* 2 pages per side (2 страници на страна) 3 pages per side (3 страници на страна) 4 pages per side (4 страници на страна) 6 pages per side (6 страници на страна) 9 pages per side (9 страници на страна) 12 pages per side (12 страници на страна) 16 pages per side (16 страници на страна)	Отпечатване на многостранични изображения на едната страна на лист хартия.
Pages per Side Ordering (Подреждане на страници на една страна) Хоризонтално* Хориз., обърн. Верт., обърн. Вертикално	Посочва позиционирането на многостранични изображения, когато използвате менюто Pages per Side (Страници на страна).
Pages per Side Orientation (Ориентация на страници на една страна) Auto (Автоматично)* Пейзаж Портрет	Посочва ориентацията на многостранични изображения, когато използвате менюто Pages per Side (Страници на страна).
Pages per Side Border (Граница на страници на една страна) Няма* Солидна	Отпечатва рамка около изображението на всяка страница, когато използвате менюто Pages per Side (Страници на страна).
Забележка: Звездичка (*) до стойността указва фабричната настройка по подразбиране.	

Елемент от меню	Описание
Разделящи листове Off (Изкл.)* Между копията Между задания Между стран.	Вкарва празни разделящи листове по време на печат.
Източник на разделителен лист Tray (Тава) [x] (1*) Многоф.подав. у-во	Определете източника на хартия за разделящия лист.
Празни страници Do Not Print (Без печат)* Отпечатване	Отпечатва празни страници в задание за печат.
Забележка: Звездичка (*) до стойността указва фабричната настройка по подразбиране.	

Мрежа/портове

Преглед на мрежата

Елемент от меню	Описание
Active Adapter (Активен адаптер) Автоматично* Стандартна мрежа Безжично	Посочете типа мрежова връзка. Забележка: Wireless (Безжично) е налично само при принтери, които са свързани към безжична мрежа.
Network Status (Състояние на мрежата)	Показва състоянието на свързване на мрежата на принтера.
Показва състоянието на мрежата на принтера Изкл. Вкл.*	Показва състоянието на мрежата на дисплея.
Скорост, дуплекс	Показва скоростта на текущата активна мрежова карта.
IPv4	Показва IPv4 адреса.
Всички IPv6 адреси	Показва всички IPv6 адреси.
Рестартиране на сървъра за печат	Нулира всички активни мрежови свързвания към принтера. Забележка: Тази настройка премахва всички настройки за мрежова конфигурация.
Таймаут на задача в мрежата Изкл. Оп (Вкл.)* (90 секунди)	Задава времето, преди принтерът да анулира мрежово задание за печат.
Разделителна страница Изкл.* Вкл.	Отпечатване на разделителна страница.
Забележка: Звездичка (*) до стойността указва фабричната настройка по подразбиране.	

Елемент от меню	Описание
Скан. в обхват комп.порт	Посочете валиден обхват на порта за принтери, които са зад защитна стена, блокираща порта.
Активиране на мрежови връзки Изкл. Вкл.*	Разрешете на принтера да се свърже с мрежа.
Разрешаване на LLDP Изкл.* Вкл.	Разрешете Link Layer Discovery Protocol (LLDP) в принтера.
Забележка: Звездичка (*) до стойността указва фабричната настройка по подразбиране.	

Безжично

Забележка: Това меню е налично само при принтери, свързани с Wi-Fi мрежа или принтери, които имат безжичен мрежов адаптер.

Елемент от меню	Описание
Setup Using Mobile App (Конфигуриране чрез използване на мобилно приложение)	Конфигурирайте Wi-Fi връзката чрез използване на Lexmark Mobile Assistant.
Setup On Printer Panel (Конфигуриране на панела на принтера) Избор на мрежа Прибавяне на Wi-Fi мрежа Мрежово име Мрежов режим Инфраструктура Режим безжична защита Disabled (Забранено)* WEP WPA2/WPA – персонален WPA2 – персонален 802.1x – RADIUS	Конфигурирайте Wi-Fi връзката чрез използване на контролния панел. Забележка: 802.1x – RADIUS може да се конфигурира само чрез Embedded Web Server.
Wi-Fi Protected Setup Автоматично откриване на WPS Off (Изкл.) On (Вкл.)* Метод с натискане на стартов бутон Метод за стартиране с PIN	Установете Wi-Fi мрежа и активирайте мрежовата защита. Забележки: <ul style="list-style-type: none"> • WPS Auto Detect (Автоматично откриване на WPS) се появява само когато Wireless Security Mode (Режим на безжична защита) е зададен на WEP. • Методът на стартиране с натискане на бутон свързва принтера с Wi-Fi мрежа, когато бутоните на принтера и точката за достъп (безжичния рутер) бъдат натиснати в рамките на определен период от време. • Методът на стартиране с PIN свързва принтера с Wi-Fi мрежа след въвеждане на PIN на принтера в настройките за безжична мрежа на точката за достъп.

Елемент от меню	Описание
Мрежов режим Тип BSS Инфраструктура*	Определете мрежовия режим.
Съвместимост 802.11b/g/n (2,4 GHz)* 802.11a/b/g/n/ac (2,4 GHz/5 GHz) 802.11a/n/ac (5 GHz)	Определете стандарт за Wi-Fi мрежата. Забележка: 802.11a/b/g/n/ac (2,4 GHz/5 GHz) и 802.11a/n/ac (5 GHz) се появяват само когато е инсталирана Wi-Fi опция.
Режим безжична защита Disabled (Забранено)* WEP WPA2/WPA – персонален WPA2 – персонален 802.1x – RADIUS	Задайте режима на защита при свързване на принтера с Wi-Fi устройства. Забележка: 802.1x – RADIUS може да се конфигурира само чрез Embedded Web Server.
Режим WEP удостоверяване Auto (Автоматично)* Отвори Споделен	Задайте типа протокол за безжично шифроване (WEP) за принтера. Забележка: Този елемент от менюто се появява само когато Режимът на безжичната защита е настроен на WEP.
Задаване на WEP ключ	Посочете WEP парола за защитена Wi-Fi връзка.
WPA2/WPA персонален AES	Активирайте Wi-Fi защитата чрез защитено конфигуриране на Wi-Fi (WPA). Забележка: Този елемент от менюто се появява само когато Режимът на безжична защита е настроен на WPA2/WPA – Персонален.
Задаване на предварително споделен ключ	Задайте паролата за защитена Wi-Fi връзка.
WPA2 – персонален AES	Активирате на Wi-Fi защита чрез WPA2. Забележка: Този елемент от менюто се появява само когато Режимът на безжична защита е настроен на WPA2 – Персонален.
Режим 802.1x шифроване WPA+ WPA2*	Активирате на Wi-Fi защита чрез стандарта 802.1x. Забележки: <ul style="list-style-type: none"> • Този елемент от менюто се появява само когато Режимът на безжична защита е настроен на 802.1x – RADIUS. • 802.1x – RADIUS може да се конфигурира само чрез Embedded Web Server.
IPv4 Enable DHCP (Разрешаване на DHCP) On (Вкл.)* Off (Изкл.) Set Static IP Address (Задава статичен IP адрес) IP Address (IP адрес) Netmask (Маска на мрежата) Gateway (Шлюз)	Разрешава и конфигурира IPv4 настройките на принтера.

Елемент от меню	Описание
<p>IPv6</p> <p>Enable IPv6 (Разрешаване на IPv6) On (Вкл.)* Off (Изкл.)</p> <p>Enable DHCPv6 (Разрешаване на IPv6) On (Вкл.) Off (Изкл.)*</p> <p>Stateless Address Autoconfiguration (Сателитен адрес за автоматично конфигуриране) On (Вкл.)* Off (Изкл.)</p> <p>Адрес на DNS сървър Ръчно зададен IPv6 адрес Ръчно зададен IPv6 маршрутизатор Address Prefix (Префикс на адреса) All IPv6 Addresses (Всички IPv6 адреси) All IPv6 Router Addresses (Всички IPv6 адреси на маршрутизатори)</p>	<p>Разрешава и конфигурира IPv6 настройките на принтера.</p>
<p>Network Address (Мрежов адрес)</p> <p>UAA LAA</p>	<p>Видите мрежовите адреси.</p>
<p>PCL SmartSwitch</p> <p>Off (Изкл.) On (Вкл.)*</p>	<p>Задава на принтера автоматично да превключва на „PCL дубликат“, когато заданието за печат го изисква, без значение от езика по подразбиране на принтера.</p> <p>Забележка: Ако PCL SmartSwitch е изключен, тогава принтерът не преглежда входящите данни и използва езика по подразбиране на принтера, зададен в меню Конфигуриране.</p>
<p>PS SmartSwitch</p> <p>Off (Изкл.) On (Вкл.)*</p>	<p>Задава на принтера автоматично да превключва на „PS дубликат“, когато заданието за печат го изисква, без значение от езика по подразбиране на принтера.</p> <p>Забележка: Ако PS SmartSwitch е изключен, принтерът не преглежда входящите данни и използва езика по подразбиране на принтера, зададен в меню Конфигуриране.</p>
<p>Буфер.задание</p> <p>On (Вкл.) Off (Изкл.)*</p>	<p>Съхранявате временно задания за печат на твърдия диск на принтера, преди да печатате.</p> <p>Забележка: Този елемент от менюто се показва само когато е инсталиран твърд диск.</p>
<p>Mac Binary PS (Бинарен PS на Mac)</p> <p>Auto (Автоматично)* On (Вкл.) Off (Изкл.)</p>	<p>Задава на принтера да обработва бинарни PostScript задания за печат на Macintosh.</p> <p>Забележки:</p> <ul style="list-style-type: none"> • Вкл. обработва необработени бинарни PostScript задания за печат. • Изкл. филтрира заданията за печат чрез стандартния протокол.

Wi-Fi Direct

Елемент от меню	Описание
Активирайте Wi-Fi Direct On (Вкл.) Off (Изкл.)*	Задайте принтера за директно свързване към Wi-Fi устройства.
Име на Wi-Fi Direct	Посочете името на Wi-Fi Direct мрежата.
Парола за Wi-Fi Direct	Задайте паролата за удостоверяване и потвърждаване на потребителите на Wi-Fi връзка.
Show Password on Setup Page (Показване на паролата на страницата за конфигуриране) Off (Изкл.) On (Вкл.)*	Показване на Wi-Fi Direct Password (Парола за Wi-Fi Direct) на Network Setup Page (Страницата за настройка на мрежата).
Предпочитан номер на канал 1 – 11 Auto (Автоматично)*	Задайте предпочитания канал на Wi-Fi мрежата.
Group Owner IP Address (Собственик на група на IP адрес)	Определя IP адреса на собственика на групата.
Auto-Accept Push Button Requests (Бутони за автоматични искания) Off (Изкл.)* On (Вкл.)	Приема автоматично искания за свързване към мрежа. Забележка: Автоматичното приемане на клиенти не е сигурно.
Забележка: Звездичка (*) до стойността указва фабричната настройка по подразбиране.	

Ethernet

Елемент от меню	Описание
Network Speed (Мрежова скорост)	Показва скоростта на активния мрежов адаптер.
IPv4 Enable DHCP (Разрешаване на DHCP) (On (Вкл.)*) Set Static IP Address (Задава статичен IP адрес)	Конфигурира IPv4 настройките.
Забележка: Звездичка (*) до стойността указва фабричната настройка по подразбиране.	

Елемент от меню	Описание
IPv6 Enable IPv6 (Разрешаване на IPv6) (On (Вкл.)*) Enable DHCPv6 (Разрешаване на IPv6) (Off (Изкл.)*) Stateless Address Autoconfiguration (Сателитен адрес за автоматично конфигуриране) (On (Вкл.)*) Адрес на DNS сървър Ръчно зададен IPv6 адрес Ръчно зададен IPv6 маршрутизатор Префикс на адреса (64*) All IPv6 Addresses (Всички IPv6 адреси) All IPv6 Router Addresses (Всички IPv6 адреси на маршрутизатори)	Конфигурира IPv6 настройките.
Network Address (Мрежов адрес) UAA LAA	Определя мрежовия адрес.
PCL SmartSwitch Off (Изкл.) On (Вкл.)*	Задава на принтера автоматично да превключва на „PCL дубликат“, когато заданието за печат го изисква, без значение от езика по подразбиране на принтера. Забележка: Когато тази настройка е дезактивирана, принтерът не преглежда входящите данни и използва езика по подразбиране на принтера, зададен в меню Setup (Настройка).
PS SmartSwitch Off (Изкл.) On (Вкл.)*	Задава на принтера автоматично да превключва на „PostScript дубликат“, когато заданието за печат го изисква, без значение от езика по подразбиране на принтера. Забележка: Когато тази настройка е дезактивирана, принтерът не преглежда входящите данни и използва езика по подразбиране на принтера, зададен в меню Setup (Настройка).
Буфер.задание Off (Изкл.)* On (Вкл.)	Съхранява временно задания на твърдия диск преди отпечатване. Забележка: Този елемент от менюто се показва само когато е инсталиран твърд диск.
Mac Binary PS (Бинарен PS на Mac) Auto (Автоматично)* On (Вкл.) Off (Изкл.)	Задава на принтера да обработва бинарни PostScript задания за печат на Macintosh. Забележки: <ul style="list-style-type: none"> • Auto (Автоматично) обработва задания за печат от компютрите, като използва операционна система Windows или Macintosh. • Off (Изкл.) филтрира PostScript заданията за печат чрез стандартния протокол.
Забележка: Звездичка (*) до стойността указва фабричната настройка по подразбиране.	

Елемент от меню	Описание
Energy Efficient Ethernet (Енергийно-ефективен Ethernet) On (Вкл.) Off (Изкл.) Auto (Автоматично)*	Намалява консумацията на енергия, когато принтерът не получава данни от Ethernet мрежа.
Забележка: Звездичка (*) до стойността указва фабричната настройка по подразбиране.	

TCP/IP

Забележка: Това меню се появява само в мрежовите принтери или принтерите, свързани към сървърите за печат.

Елемент от меню	Описание
Задаване на име на хост	Задайте текущото TCP/IP име на хост.
Име на домейна	Задава името на домейна.
Позволява на DHCP/BOOTP да актуализира NTP сървър On (Вкл.)* Off (Изкл.)	Позволява на DHCP и BOOTP клиентите да актуализират NTP настройките на принтера.
Няма име на конфигурация	Посочва име на услуга за нулева мрежова конфигурация.
Разрешаване на автоматичен IP Off (Изкл.)* On (Вкл.)	Автоматично задаване на IP адрес.
Адрес на DNS сървър	Посочва адреса на настоящия сървър на Системата от домейн имена (DNS).
Адрес на резервен DNS сървър	Посочва адреса на резервния DNS сървър.
Адрес на резервния DNS сървър 2	
Васкуп DNS Address 3 (Адрес на резервния DNS сървър 3)	
Последователност за търсене на домейни	Посочва списък с имена на домейни за локализиране на принтера и неговите ресурси, които се намират в различни домейни на мрежата.
Разрешаване на DDNS Off (Изкл.)* On (Вкл.)	Актуализиране на динамичните настройки на DNS.
DDNS TTL	Посочва текущите настройки на DDNS.
TTL (Time-to-live) по подразбиране	
Време за обновяване на DDNS	
Разрешаване на mDNS Off (Изкл.) On (Вкл.)*	Актуализира мултикаст настройките на DNS.
Забележка: Звездичка (*) до стойността указва фабричната настройка по подразбиране.	

Елемент от меню	Описание
Адрес на WINS сървър	Посочва адрес на сървъра за Windows Internet Name Service (WINS).
Разрешаване на BOOTP Off (Изкл.)* On (Вкл.)	Позволява BOOTP да зададе IP адрес на принтера.
Ограничен списък със сървъри	Посочва IP адресите, които имат право да комуникират с принтера през TCP/IP. Забележки: <ul style="list-style-type: none"> • Използвайте запетая за отделяне на всеки IP адрес. • Можете да добавите до 50 IP адреса.
Опции „Списък с ограничени сървъри“ Блокира всички портове* Блокира само отпечатване Блокира само отпечатване и HTTP	Посочва опцията за достъп за IP адреси, които не са в списъка.
MTU 256 – 1500 Ethernet (1500*)	Посочва параметър на максимална единица на предаване (MTU) за TCP връзки.
Raw порт за отпечатване 1 – 65535 (9100*)	Посочва номер на raw порт за принтери, свързани в мрежа.
Максимална скорост на изходящия трафик Off (Изкл.)* On (Вкл.)	Задава максималната скорост на прехвърляне на принтера. Забележка: Когато е разрешена, опцията за тази настройка е 100 – 1 000 000 килобита/секунда.
Enable TLSv1.0 (Активиране на TLSv1.0) Off (Изкл.) On (Вкл.)*	Активиране на протокол TLSv1.0.
Enable TLSv1.1 (Активиране на TLSv1.1) Off (Изкл.) On (Вкл.)*	Активиране на протокол TLSv1.1.
SSL Cipher List (Списък с шифри SSL)	Посочва алгоритмите с шифри за използване за SSL или TLS връзките.
Забележка: Звездичка (*) до стойността указва фабричната настройка по подразбиране.	

SNMP

Забележка: Това меню се появява само в мрежовите принтери или в принтерите, които са прикачени към сървъри за печат.

Елемент от меню	Описание
SNMP Versions 1 and 2c (SNMP протокол за управление на опростена мрежа версии 1 и 2c) Разрешено Изкл. Вкл.* Разрешаване на SNMP Изкл. Вкл.* Enable PPM MIB (Активирай PPM MIB) Изкл. Вкл.* SNMP група	Конфигурирайте Протокол за управление на опростена мрежа (SNMP) версии 1 и 2c, за да инсталирате драйвери и приложения за печат.
SNMP версия 3 Разрешено Изкл. Вкл.* Set Read/Write Credentials (Задаване на данни за четене/запис) Потребителско име Парола Set Read-only Credentials (Задаване на данни само за четене) Потребителско име Парола Authentication Hash (Удостоверяване на хеширане) MD5 SHA1* Minimum Authentication Level (Минимално ниво за удостоверяване) Няма удостоверяване, няма поверителност Удостоверяване, няма поверителност Удостоверяване, поверителност* Privacy Algorithm (Алгоритъм за поверителност) DES AES-128*	Конфигурирайте SNMP версия 3, за да инсталирате и обновявате защитата на принтера.
Забележка: Звездичка (*) до стойността указва фабричната настройка по подразбиране.	

IPSec

Забележка: Това меню се появява само в мрежовите принтери или в принтерите, които са прикачени към сървъри за печат.

Елемент от меню	Описание
Активиране на IPSec Off (Изкл.) On (Вкл.)*	Активира защита на интернет протокол (IPSec).
Забележка: Звездичка (*) до стойността указва фабричната настройка по подразбиране.	

Елемент от меню	Описание
Базова конфигурация По подразбиране* Съвместимост Защитено	Задава базовата конфигурация на IPSec.
DH (Diffie-Hellman) Group Proposal (Предложение на група DH (Diffie-Hellman Group)) modp 2048 (14)* modp3072 (15) modp4096 (16) modp6144 (17)	Задава базовата конфигурация на IPSec. Забележка: Този елемент от менюто се появява само когато Базова конфигурация е зададена на Съвместимост.
Предложен метод за шифроване 3DES AES*	Задава метода на шифроване. Забележка: Този елемент от менюто се появява само когато Базова конфигурация е зададена на Съвместимост.
Предложен метод за удостоверяване SHA1 SHA256* SHA512	Задава метода на удостоверяване. Забележка: Този елемент от менюто се появява само когато Базова конфигурация е зададена на Съвместимост.
IKE SA Lifetime (Hours) (IKE SA работен ресурс (часове)) 1 2 4 8 24*	Посочете срок на IKE SA. Забележка: Този елемент от менюто се появява само когато Базова конфигурация е зададена на Защитена.
IPSec SA Lifetime (Hours) (IPSec SA работен ресурс (часове)) 1 2 4 8* 24	Посочете срок на IPSec SA. Забележка: Този елемент от менюто се появява само когато Базова конфигурация е зададена на Защитена.
IPSec сертификат на устройство	Посочва сертификат на IPSec.
Връзки, удостоверени с предварително споделен ключ Хост [x]	Конфигурира удостоверените връзки на принтера.
Връзки, удостоверени със сертификат Хост [x] Адрес[/подмрежа]	
Забележка: Звездичка (*) до стойността указва фабричната настройка по подразбиране.	

802.1x

Забележка: Това меню се появява само в мрежовите принтери или в принтерите, които са прикачени към сървъри за печат.

Елемент от меню	Описание
Активен Изкл.* Вкл.	Позволява на принтера да се присъедини към мрежи, които изискват удостоверяване преди разрешаване на достъп.
Забележка: Звездичка (*) до стойността указва фабричната настройка по подразбиране.	

Конфигуриране на LPD

Забележка: Това меню се появява само в мрежовите принтери или в принтерите, които са прикачени към сървъри за печат.

Елемент от меню	Описание
LPD таймаут 0–65535 seconds (90*) (0 – 65 535 секунди (90*))	Задава стойността за таймаут, за да спре сървъра Line Printer Daemon (LPD) от неопределено изчакване за висящи или невалидни задания за печат.
Разделителна страница при протокола LPD Изкл.* Вкл.	Отпечатване на разделителна страница за всички задания за печат за LPD. Забележка: Разделителната страница е първата страница на дадено задание за печат, използвана за отделяне на заданията за печат и за идентифициране на автора на заявката на заданието за печат.
Страница за край при протокола LPD Изкл.* Вкл.	Отпечатване на страница за край за всички задания за печат за LPD. Забележка: Страницата за край е последната страница на заданието за печат.
Преобразуване на символа за връщане на каретката при протокола LPD Изкл.* Вкл.	Активира преобразуването при връщане на касетата. Забележка: Връщането на касетата е механизъм, който кара принтера да премести позицията на курсора до първата позиция на същия ред.
Забележка: Звездичка (*) до стойността указва фабричната настройка по подразбиране.	

Настройки на HTTP/FTP

Елемент от меню	Описание
Разрешаване на HTTP сървър Off (Изкл.) On (Вкл.)*	Достъп до вградения уебсървър да наблюдава и управлява принтера.
Разрешаване на HTTPS Off (Изкл.) On (Вкл.)*	Разрешава Защитен протокол за прехвърляне на хипертекст (HTTPS) за криптиране на данни, които се прехвърлят към и от сървър за печат.
Force HTTPS Connections (Принудителни HTTPS връзки) On (Вкл.) Off (Изкл.)*	Принуждава принтера да използва HTTPS връзки.
Забележка: Звездичка (*) до стойността указва фабричната настройка по подразбиране.	

Елемент от меню	Описание
Разрешаване на FTP/TFTP Off (Изкл.) On (Вкл.)*	Изпраща файлове с помощта на FTP/TFTP.
Локални домейни	Задайте имената на домейните за сървърите HTTP и FTP.
IP адрес на прокси сървър за HTTP	Конфигуриране на настройките на HTTP и FTP сървъра.
IP адрес на прокси сървър за FTP	
IP порт по подразбиране за HTTP	
HTTPS сертификат на устройство	
IP порт по подразбиране за FTP	
Време за изчакване на HTTP/FTP заявки 1 – 299 (30*)	
Нови опити за HTTP/FTP заявки 1 – 299 (3*)	Задаване на броя на повторни опити за свързване към HTTP/FTP сървъра.
Забележка: Звездичка (*) до стойността указва фабричната настройка по подразбиране.	

ThinPrint

Елемент от меню	Описание
Enable ThinPrint (Активирайте ThinPrint) Off (Изкл.)* On (Вкл.)	Отпечатване с ThinPrint.
Номер на порт 4000 – 4999 (4000*)	Задава номера на порта за сървъра ThinPrint.
Честотна лента (бита/сек.) 100 – 1 000 000 (0*)	Задава скоростта за предаване на данни в средата ThinPrint.
Размер на пакета (килобайта) 0 – 64000 (0*)	Задава размера на пакета за предаване на данни.
Забележка: Звездичка (*) до стойността указва фабричната настройка по подразбиране.	

USB

Елемент от меню	Описание
PCL SmartSwitch Off (Изкл.) On (Вкл.)*	Задава принтерът автоматично да превключва на „PCL дубликат“, когато полученото от USB порт задание за печат го изисква, без значение от езика на принтера по подразбиране. Забележка: Когато тази настройка е дезактивирана, принтерът не преглежда входящите данни и използва езика по подразбиране на принтера, зададен в меню Setup (Настройка).
Забележка: Звездичка (*) до стойността указва фабричната настройка по подразбиране.	

Елемент от меню	Описание
PS SmartSwitch Off (Изкл.) On (Вкл.)*	Задава принтерът да превключва на PostScript емуляция, когато полученото от USB порт задание за печат го изисква, без значение от езика по подразбиране на принтера. Забележка: Когато тази настройка е дезактивирана, принтерът не преглежда входящите данни и използва езика по подразбиране на принтера, зададен в меню Setup (Настройка).
Буфер.задание Off (Изкл.)* On (Вкл.)	Съхранява временно задания на твърдия диск преди отпечатване. Забележка: Този елемент от менюто се показва само когато е инсталиран твърд диск.
Mac Binary PS (Бинарен PS на Mac) Auto (Автоматично)* On (Вкл.) Off (Изкл.)	Задава на принтера да обработва бинарни PostScript задания за печат на Macintosh. Забележки: <ul style="list-style-type: none"> • Auto (Автоматично) обработва задания за печат от компютрите, като използва операционна система Windows или Macintosh. • Off (Изкл.) филтрира PostScript заданията за печат чрез стандартния протокол.
Активиране на USB порт Off (Изкл.) On (Вкл.)*	Активиране на предния порт за USB устройство.
Забележка: Звездичка (*) до стойността указва фабричната настройка по подразбиране.	

Ограничаване на външен достъп до мрежата

Елемент от меню	Описание
Ограничаване на външен достъп до мрежата Изкл.* Вкл.	Ограничаване на достъпа до места в мрежата.
Външен мрежов адрес	Посочване на мрежовите адреси с ограничен достъп.
Имейл адрес за известия	Посочване на имейл адреса, на който да се изпращат известия за вписани събития.
Честота на PING 1-300 (10*)	Посочване на интервала за заявки към мрежата в секунди.
Тема	Посочете темата и съобщението на имейла за уведомяване.
Съобщение	
Забележка: Звездичка (*) до стойността указва фабричната настройка по подразбиране.	

Защита

Методи за влизане

Управление на разрешения

Елемент от меню	Описание
Достъп до функции Access Address Book in Apps (Достъп до адресника в приложенията) Промяна на адресен указател Управление на бързи команди Създаване на профили Manage Bookmarks (Управление на маркери) Печатане от флаш устройство Сканиране от флаш устройство Функция „Копиране“ Премахване на цвят E-mail Function (Функция Имейл) Функция на факс FTP функция Освобождаване на задържани факсове Достъп до задържани задания User Profiles (Потребителски профили) Отмяна на задания в устройството Смяна на език Протокол за интернет печат (IPP) Initiate Scans Remotely (Започнете сканирания дистанционно) B/W Print (Черно-бял печат) Сканиране на мрежова папка	Контролира достъпа до функциите на принтера.
Административни менюта Security Menu (Меню за сигурност) Network/Ports Menu (Меню мрежа/портове) Меню „Хартия“ Меню Reports (Отчети) Function Configuration Menus (Менюта конфигуриране на функция) Меню Supplies (Консумативи) Меню на допълнителна карта SE меню Menu Device (Меню устройство)	Контролира достъпа до настройките за менюто на принтера.
Управление на устройство Външно управление Актуализации на фърмуера Apps Configuration (Конфигуриране на приложения) Заклуч. операторски панел Import/Export All Settings (Импортиране/експортиране на всички настройки) Изтриване при неизправност Достъп до Embedded Web Server	Контролира достъпа до опциите за управление на принтера.

Елемент от меню	Описание
Приложения New Apps (Нови приложения) Слайдшоу Смяна на тапета Екранна защита Копиране на карти Scan Center (Център за сканиране) Център за сканиране Персонализирана настройка 1 Център за сканиране, персонализирана настройка 2 Център за сканиране, персонализирана настройка 3 Център за сканиране, персонализирана настройка 4 Център за сканиране, персонализирана настройка 5 Център за сканиране, персонализирана настройка 6 Център за сканиране, персонализирана настройка 7 Център за сканиране, персонализирана настройка 8 Център за сканиране, персонализирана настройка 9 Център за сканиране, персонализирана настройка 10 Форми и любими	Контролира достъпа до приложенията на принтера.

Local Accounts (Локални акаунти)

Елемент от меню	Описание
Manage Groups/Permissions (Управление на групи/разрешения) Добавяне на група Import Access Controls (Контроли за достъп при импортиране) Достъп до функции Административни менюта Упр. устройства Прил. All Users (Всички потребители) Import Access Controls (Контроли за достъп при импортиране) Достъп до функции Административни менюта Упр. устройства Прил. Admin (Администратор)	Контролира достъпа на групи или потребители до функции, приложения и настройки за сигурност на принтера.

Елемент от меню	Описание
Add User (Добавяне на потребител) User Name/Password (Потребителско име/парола) Потребителско име Парола ПИН	Създава локални акаунти за управление на достъпа до функциите на принтера.
User Name/Password Accounts (Акаунти за потребителско име/парола) Add User (Добавяне на потребител)	
User Name Accounts (Акаунти за потребителско име) Add User (Добавяне на потребител)	
Password Accounts (Акаунти за парола) Add User (Добавяне на потребител)	
PIN Accounts (Акаунти с ПИН) Add User (Добавяне на потребител)	

Методи за влизане по подразбиране

Забележка: Това меню се появява само когато конфигурирате настройките в менюто Локални акаунти.

Елемент от меню	Описание
Control Panel (Контролен панел) User Name/Password (Потребителско име/парола) Потребителско име Парола ПИН	Посочва метода за влизане по подразбиране за достъп до контролния панел.
Browser (Браузър) User Name/Password (Потребителско име/парола) Потребителско име Парола ПИН	Посочва метода за влизане по подразбиране за достъп до браузъра.

Планиране на USB устройства

Елемент от меню	Описание
Schedules (Планове) Add New Schedule (Добавяне на нов график)	Планира достъп до предния USB порт.

Днев.пров.защ.

Елемент от меню	Описание
Вкл.проверка Off (Изкл.)* On (Вкл.)	Записва събитията в сигурен дневник на проверките и дистанционен системен регистър (syslog).
Вкл.външ.Syslog Off (Изкл.)* On (Вкл.)	Изпраща дневник на проверки до дистанционен сървър.
Външ.Syslog сърв.	Определя сървъра на дистанционния системен регистър.
Външ.Syslog порт 1 – 65535 (514*)	Определя порта на дистанционния системен регистър.
Външ.Syslog метод Normal UDP (Нормален UDP)* Stunnel	Определя метода, чрез който системният регистър изпраща регистрирани събития до дистанционен сървър.
Външ.Syslog съоръж. 0 - Kernel Messages (Основни съобщения) 1 - User-Level Messages (Съобщения ниво – потребител) 2 - Mail System (Система за имейл) 3 - System Daemons (Системни демони) 4 – Security/Authorization Messages (Съобщения за защита/оторизация)* 5 – Messages Generated Internally by Syslogs (Съобщения, генерирани вътрешно от системния регистър) 6 – Line Printer Subsystem (Подсистема линеен принтер) 7- Network News Subsystem (Подсистема мрежови новини) 8 - UUCP Subsystem (Подсистема UUCP) 9 - Clock Daemon (Часовников демон) 10 – Security/Authorization Messages (Съобщения за защита/оторизация) 11 - FTP Daemon (FTP демон) 12 – NTP Subsystem (Подсистема NTP) 13 – Log Audit (Проверка на дневника) 14 – Log Alert (Сигнал за дневник) 15 - Clock Daemon (Часовников демон) 16 – Local Use 0 (local0) (Местно, използвай 0 (местно0)) 17 – Local Use 1 (local1) (Местно, използвай 1 (местно1)) 18 – Local Use 2 (local2) (Местно, използвай 2 (местно2)) 19 – Local Use 3 (local3) (Местно, използвай 3 (местно3)) 20 – Local Use 4 (local4) (Местно, използвай 4 (местно4)) 21 – Local Use 5 (local5) (Местно, използвай 5 (местно5)) 22 – Local Use 6 (local6) (Местно, използвай 6 (местно6)) 23 – Local Use 7 (local7) (Местно, използвай 7 (местно7))	Определя код на устройството, което принтерът използва при изпращане на събития от дневника до дистанционен сървър.
Забележка: Звездичка (*) до стойността указва фабричната настройка по подразбиране.	

Елемент от меню	Описание
Сериозност на събития, които да се записват в дневника 0 - Emergency (Спешно) 1 - Alert (Внимание) 2 - Critical (Критично) 3 - Error (Грешка) 4 - Warning (Предупреждение)* 5 - Notice (Известие) 6 - Informational (Информационно) 7 - Debug (Отстраняване на грешки)	Определя границата за приоритетно ниво за регистриране на съобщения и събития.
Remote Syslog Non-Logged Events (Събития, незаписани в дневника на дистанционния системен регистър) Off (Изкл.)* On (Вкл.)	Изпраща всички събития, независимо от нивото на тежест, до дистанционния сървър.
Admin's E-mail Address (Имейл адрес на администратора)	Изпраща известие по имейл за регистрираните събития до администратора.
E-mail Log Cleared Alert (Имейл сигнал за изтрит дневник) Off (Изкл.)* On (Вкл.)	Изпраща известие по имейл до администратора при изтриване на запис от дневника.
E-mail Log Wrapped Alert (Имейл сигнал за запис върху дневник) Off (Изкл.)* On (Вкл.)	Изпраща известие по имейл до администратора, когато дневникът се запълни и започне да презаписва върху най-старите записи.
Log Full Behavior (Поведение при пълен дневник) Wrap Over Older Entries (Пренасяне на най-старите записи)* E-mail Log Then Delete All Entries (Изпращане на дневника по имейл и изтриване на всички записи)	Решава проблемите със съхранението, когато дневникът запълни разпределената му памет.
E-mail % Full Alert (Сигнал за пълна имейл кутия %) Off (Изкл.)* On (Вкл.)	Изпраща известие по имейл до администратора, когато дневникът запълни разпределената му памет.
% Full Alert Level (Ниво на сигнал за % пълна памет) 1 – 99 (90*)	
E-mail Log Exported Alert (Имейл сигнал за експортиран дневник) Off (Изкл.)* On (Вкл.)	Изпраща известие по имейл до администратора при експортиране на дневник.
E-mail Log Settings Changed Alert (Имейл сигнал за променени настройки на дневник) Off (Изкл.)* On (Вкл.)	Изпраща известие по имейл до администратора при задаване на Enable Audit (Разрешаване на проверка).
Log Line Endings (Окончателни записи) LF (\n)* CR (\r) CRLF (\r\n)	Определя как файлът от регистър прекратява края на всеки ред.
Забележка: Звездичка (*) до стойността указва фабричната настройка по подразбиране.	

Елемент от меню	Описание
Digitally Sign Exports (Цифров подпис на експорта) Off (Изкл.)* On (Вкл.)	Добавя цифров подпис към всеки експортиран файл от регистъра.
Clear Log (Изчистване на дневник)	Изтрива всички дневници от проверки.
Днев.експорт Syslog (RFC 5424) (Системен регистър (RFC 5424)) Syslog (RFC 3164) (Системен регистър (RFC 3164)) CSV (Стойности, разделени със запетая)	Експортира регистър за сигурност до флаш устройство.
Забележка: Звездичка (*) до стойността указва фабричната настройка по подразбиране.	

Ограничения за вход

Елемент от меню	Описание
Неуспешни опити за вход 1 – 10 (3*)	Задава броя неуспешни опити за влизане, преди потребителят да бъде блокиран.
Недостатъчно време 1–60 minutes (5*) (1 – 60 минути (5*))	Задава времевата рамка между неуспешните опити за влизане, преди потребителят да бъде блокиран.
Време за заключване 1–60 minutes (5*) (1 – 60 минути (5*))	Задава времето за заключване.
Web Login Timeout (Край на време за уеб влизане) 1–120 minutes (10*) (1 – 120 минути (10*))	Задава закъснението за дистанционно влизане, преди потребителят да бъде изключен автоматично.
Забележка: Звездичка (*) до стойността указва фабричната настройка по подразбиране.	

Настройка на поверителен печат

Елемент от меню	Описание
Макс. невалидни PIN кодове 2–10	Задава броя пъти за въвеждане на невалиден PIN. Забележки: <ul style="list-style-type: none"> Стойност нула изключва тази настройка. Когато се достигне лимитът, заданията за печат за това потребителско име и PIN се изтриват.
Срок на поверително задание Изкл.* 1 Hour (1 час) 4 Hours (4 часа) 24 Hours (24 часа) 1 Week (1 седмица)	Задава времето на изтичане за поверителни задания за печат. Забележки: <ul style="list-style-type: none"> Ако този елемент от менюто се смени, докато поверителните задания се намират в паметта или твърдия диск на принтера, срокът за тези задания не се променя на новата стойност по подразбиране. Ако принтерът се изключи, тогава всички поверителни задания, задържани в паметта на принтера, се изтриват.
Забележка: Звездичка (*) до стойността указва фабричната настройка по подразбиране.	

Елемент от меню	Описание
Повтаряне на срока на задание Изкл.* 1 Hour (1 час) 4 Hours (4 часа) 24 Hours (24 часа) 1 Week (1 седмица)	Задава срока за заданието за печат, което желаете да повторите.
Потвърждаване на крайния срок на задание Изкл.* 1 Hour (1 час) 4 Hours (4 часа) 24 Hours (24 часа) 1 Week (1 седмица)	Задава срока, през който принтерът отпечатва копие за потребителя, за да провери качеството му, преди да отпечата останалите копия.
Резервиране на срока на задание Изкл.* 1 Hour (1 час) 4 Hours (4 часа) 24 Hours (24 часа) 1 Week (1 седмица)	Конфигуриране на срока, през който принтерът съхранява задания за печат за отпечатване, по-късно.
Require All Jobs to be Held (Изискване всички задания да бъдат задържани) Изкл.* Вкл.	Настройва принтера да задържи всички задания за печат.
Запазване на дублирани документи Изкл.* Вкл.	Конфигуриране на принтера да отпечатва други документи със същото име на файл, без да презаписва задания за печат.
Забележка: Звездичка (*) до стойността указва фабричната настройка по подразбиране.	

Кодирание диск

Забележка: Това меню се показва само когато е инсталиран твърд диск.

Елемент от меню	Описание
Състояние Enabled (Разрешено) Disabled (Забранено)	Разрешаване на шифроване на диск.
Започва шифроване	

Изтр. временни файлове

Елемент от меню	Описание
Stored in onboard memory (Съхранени в паметта на машината) Off (Изкл.)* On (Вкл.)	Изтрива всички файлове, съхранени в паметта на принтера.
Stored on hard disk (Съхранени на твърдия диск) 1 Pass Erase (Изтриване с 1 преминаване)* 3 Pass Erase (Изтриване на 3 преминавания) 7 Pass Erase (Изтриване на 7 преминавания)	Изтрива всички файлове, съхранени на твърдия диск на принтера. Забележка: Този елемент от менюто се показва само когато е инсталиран твърд диск на принтера.
Забележка: Звездичка (*) до стойността указва фабричната настройка по подразбиране.	

Решения за настройки на LDAP

Елемент от меню	Описание
Следване на LDAP препращания Off (Изкл.)* On (Вкл.)	Търсене в различните сървъри в домейна на профили на потребители, които са влезнали.
Удостоверяване на LDAP сертификат Yes (Да) No (Не)*	Активиране на проверка на LDAP сертификати.

Разни

Елемент от меню	Описание
Защитени функции Show (Показване)* Скриване	Показва всички функции, които „Контрол на достъп до функции (FAC)“ защитава независимо от разрешението за сигурност, което потребителя има. Забележка: Hide (Скриване) показва само защитени с FAC функции, до които има достъп потребителят.
Разрешение за отпечатване Off (Изкл.)* On (Вкл.)	Оставя потребителя да влезе преди печат.
Влизане по подразбиране в „Разрешение за печат“ User Name/Password (Потребителско име/парола)* Потребителско име	Задава влизането по подразбиране в Print Permission (Разрешение за отпечатване).
Забележка: Звездичка (*) до стойността указва фабричната настройка по подразбиране.	

Елемент от меню	Описание
Security Reset Jumper (Джъмпер за нулиране на защитата) Enable "Guest" access (Разрешаване на достъп на „Гост“)* No Effect (Няма ефект)	Посочете потребителски достъп до принтера. Забележки: <ul style="list-style-type: none"> Джъмперът е разположен до иконата за заключване на контролерната платка. Enable "Guest" access (Разрешаване на достъп на „Гост“) предоставя на всички лица достъп до всички аспекти на принтера. No Effect (Няма ефект) може да направи достъпа до принтера невъзможен, когато няма достъпна задължителна информация за защита.
Minimum Password Length (Минимална дължина на паролата) 0 – 32	Посочете дължината на паролата.
Забележка: Звездичка (*) до стойността указва фабричната настройка по подразбиране.	

Отчети

Стр. с настр. на меню

Елемент от меню	Описание
Стр. с настр. на меню	Отпечатване на отчет, който съдържа менютата на принтера.

Устройство

Елемент от меню	Описание
Информация за устройството	Отпечатване на отчет, съдържащ информация за принтера.
Статистики за устройството	Отпечатване на отчет за използването на принтера и статуса на консумативите.
Списък с профили	Отпечатване на списък с профили, съхранени в принтера.
Отчет за актив	Отпечатайте доклад, който съдържа серийния номер на принтера и името на модела.

Отпечатване

Елемент от меню	Описание
Шрифт печат PCL шрифтове PS шрифтове	Печатни мостри и информация за наличните шрифтове за всеки език на принтера.
Печат указател	Отпечатва ресурсите, които са съхранени във флаш устройството или на твърдия диск. Забележка: Този елемент от менюто се показва само ако е инсталирано флаш устройство или твърд диск.

Бързи команди

Елемент от меню	Описание
Всички бързи команди	Отпечатване на справка, която изброява бързите команди, съхранени в принтера.
Бързи команди факс	
Бързи команди копиране	
Бързи команди имейл	
FTR бързи команди	
Бърза команда за мрежова папка	

Факс

Забележка: Това меню се показва само ако Fax (Факс) е конфигуриран, а опцията Enable Job Log (Разрешаване на дневник на заданията) е зададена на Он (Вкл.).

Елемент от меню	Описание
Дневник задания факс	Отпечатване на отчет за последните 200 изпълнени задания за факс.
Дневник повик. факс	Отпечатване на отчет за последните 100 опитани, получени и блокирани обаждания.

Мрежа

Елемент от меню	Описание
Страница за настройка на мрежата	Отпечатване на страница, показваща конфигурираната мрежа и безжичните настройки по принтера. Забележка: Елементът на това меню е наличен само в мрежовите принтери или принтери, свързани със сървърите за печат.
Свързани клиенти чрез Wi-Fi Direct	Отпечатване на страница със списък на устройствата, които са свързани към принтера чрез Wi-Fi Direct. Забележка: Този елемент от менюто се появява само когато Разрешаване на Wi-Fi Direct е зададено на Вкл.

Помощ

Елемент от меню	Описание
Отпечатване на всички ръководства	Отпечатва всички ръководства
Ръководство за свързване	Предоставя информация относно свързването на принтера локално (USB) или към мрежа
Ръководство за копиране	Предоставя информация за изготвяне на копия и конфигуриране на настройките
Ръководство за имейл	Предоставя информация за изпращане на имейли и конфигуриране на настройките

Елемент от меню	Описание
Ръководство за факс	Предоставя информация за изпращане на факсове и конфигуриране на настройките
FTP ръководство	Предоставя информация за сканиране на документи и конфигуриране на настройките
Информационно ръководство	Предоставя допълнителни източници на информация за принтера
Ръководство за носителите	Предоставя информация относно зареждането на хартия и други специални печатни носители
Ръководство за качеството на черно-бял цвят	Предоставя информация относно настройките за качество на едноцветен печат
Ръководство за преместване	Предоставя информация относно преместването, разполагането или транспортирането на принтера
Ръководство за качеството на печат	Предоставя информация относно решаването на проблеми с качеството на печат
Ръководство за консумативите	Предоставя информация относно поръчването на консумативи

Откриване и отстраняване на неизправности

Елемент от меню	Описание
Тестови страници за качество на печат	Отпечатайте пробни страници, за да идентифицирате и коригирате дефектите в качеството на печата.
Почистване на скенера	Отпечатайте инструкции за това как да почиствате на скенера.

Печат на страница с настройки на менюто

От началния екран докоснете **Settings (Настройки) > Reports (Отчети) > Menu Settings Page (Страница с настройки на меню)**.

Защита на принтера

Намиране на слота за защита

Принтерът е оборудван с функция за заключване за защита. Прикрепете заключване за защита на показаното място, съвместимо с повечето модели лаптопи, за да защитите принтера на мястото му.



Изтриване на паметта на принтера

Изключете принтера, за да изтриете енергозависимата памет или буферираните данни във Вашия принтер.

За изтриване на енергонезависимата памет или отделни настройки, настройки на устройството и мрежата, настройки на защитата и вградени решения извършете следното:

- 1 От началния екран докоснете **Settings (Настройки) > Device (Устройство) > Maintenance (Поддръжка) > Out of Service Erase (Не работи изтриване)**.
- 2 Изберете полето с отметка **Sanitize all information on nonvolatile memory (Отстраняване на цялата информация на енергонезависимата памет)**, след това докоснете **ERASE (ИЗТРИВАНЕ)**.
- 3 Изберете или **Start initial setup wizard (Стартиране на съветник за първоначална настройка)**, или **Leave printer offline (Оставяне на принтера офлайн)**, след което докоснете **Next (Напред)**.
- 4 Стартирайте операцията.

Изтриване на паметта на твърдия диск на принтера

- 1 От началния екран докоснете **Settings (Настройки) > Device (Устройство) > Maintenance (Поддръжка) > Out of Service Erase (Не работи изтриване)**.
- 2 Изберете полето с отметка **Sanitize all information on hard disk (Отстраняване на цялата информация на твърдия диск)**, след това докоснете **ERASE (ИЗТРИВАНЕ)**.
- 3 Изберете метод на изтриване на данни.
- 4 Стартирайте операцията.

Забележка: Този процес може да отнеме от няколко минути до повече от час, по време на което принтерът не може да извършва други задания.

Криптиране на твърдия диск на принтера

Този процес изтрива цялото съдържание на твърдия диск. Ако е необходимо, създайте резервно копие на важните данни от принтера, преди да започне шифроването.

- 1 От началния екран докоснете **Settings (Настройки) > Security (Сигурност) > Disk Encryption (Криптиране на диска) > Start encryption (Начало на криптирането)**.
- 2 Следвайте инструкциите на дисплея.

Забележки:

- За да избегнете загуба на данни, не изключвайте принтера по време на процеса на криптиране.
- Този процес може да отнеме от няколко минути до повече от час, по време на което принтерът не може да извършва други задания.
- След криптирането принтерът автоматично се рестартира.

Възстановяване на фабричните настройки по подразбиране

- 1 От началния екран докоснете **Settings (Настройки) > Device (Устройство) > Restore Factory Defaults (Възстановяване на фабрични настройки по подразбиране)**.
- 2 От менюто **Restore Settings (Възст. настр.)** > изберете настройките, които искате да възстановите > **RESTORE (ВЪЗСТАНОВЯВАНЕ)**.
- 3 Стартирайте операцията.

Изявление за енергозависимост

Типове памет	Описание
Енергозависима памет	Вашият принтер използва стандартна оперативна памет с произволен достъп (RAM), за да буферира временно потребителски данни по време на обикновени задания за печат и копиране.
Енергонезависима памет	Принтерът може да използва две форми енергонезависима памет: EEPROM и NAND (флаш памет). Двата типа се използват за съхраняване на операционната система, настройки на принтер, мрежова информация, настройки на скенера и маркери, както и вградени решения.
Памет на твърдия диск	Някои принтери може да разполагат с инсталиран твърд диск. Твърдият диск на принтера е проектиран за характерна за принтера функция. Твърдият диск позволява на принтера да задържа буферирани потребителски данни от сложни задания за печат, данни за формуляри и за шрифтове.

Изтрийте съдържанието на даден вид инсталирана памет на принтера при следните обстоятелства:

- Принтерът се извежда от експлоатация.
- Твърдият диск на принтера е сменен.
- Принтерът е преместен в различен раздел или на различно местоположение.
- Принтерът е обслужван от лице извън вашата организация.

- Принтерът е отстранен от вашето помещение за обслужване.
- Принтерът е продаден на друга организация.

Изхвърляне на твърд диск на принтера

- **Размагнетизиране** – прочиства твърдия диск с магнитно поле, което изтрива съхранените данни
- **Натрошаване** – физически компресира твърдия диск, за да счупи компонентите и да ги направи нечетливи
- **Фрезование** – физически нарязва твърдия диск на малки метални парчета

Забележка: За да гарантирате, че всички данни са напълно изтрити, унищожете физически всеки твърд диск, на който се съхраняват данни.

Поддръжка на принтера

Предупреждение – потенциални щети: Неуспешното поддържане на оптимална работа на принтера или неподмянето на части и консумативи може да доведе до повреда на вашия принтер.

Конфигуриране на известия за консумативи

1 Отворете уеб браузър и въведете IP адреса на принтера в полето за адрес.

Забележки:

- Вижте IP адреса на принтера на началния екран на принтера. IP адресът се появява като четири поредици от цифри, разделени с точки, напр. 123.123.123.123.
- В случай че използвате прокси сървър, временно го изключете, за да заредите уеб страницата правилно.

2 Щракнете върху **Настройки > Устройство > Известия**.

3 От меню **Консумативи** щракнете върху **Персонализирани известия за консумативи**.

4 Изберете известие за всеки консуматив.

5 Приложете промените.

Конфигуриране на уведомления с имейл

Конфигурирайте принтера да изпраща имейл уведомления, когато консумативите са на привършване, когато хартията трябва да бъде сменена или добавена или когато има заседнала хартия.

1 Отворете уеб браузър и въведете IP адреса на принтера в полето за адрес.

Забележки:

- Вижте IP адреса на принтера на началния екран на принтера. IP адресът се появява като четири поредици от цифри, разделени с точки, напр. 123.123.123.123.
- В случай че използвате прокси сървър, временно го изключете, за да заредите уеб страницата правилно.

2 Щракнете върху **Настройки > > Устройство > Известия > > Конфигуриране на имейл уведомления**, след което конфигурирайте настройките.

Забележка: За повече информация относно SMTP настройки се свържете с Вашия имейл доставчик.

3 Щракнете върху **Задаване на имейл списъци и уведомления**, след което конфигурирайте настройките.

4 Приложете промените.

Преглед на отчетите

- 1 От началния екран докоснете **Settings (Настройки) > Reports (Отчети)**.
- 2 Изберете отчета, който желаете да прегледате.

Регулиране на силата на звука на говорителя

Регулиране на силата на звука на слушалките по подразбиране

- 1 От контролния панел се придвижете до:
Settings (Настройки) > Device (Устройство) > Accessibility (Достъпност)
- 2 Регулира силата на звука на слушалките.

Забележка: Силата на звука се нулира към стойността по подразбиране след излизане от сесията или когато принтерът се събуди от режим Sleep (Заспиване) или Hibernate (Хибернация).

Конфигуриране на настройките за говорителя на факса

Забележка: Уверете се, че факсът е конфигуриран. За повече информация вижте ["Настройване на принтера за факс" на стр. 65](#).

- 1 От началния екран докоснете **Settings (Настройки) > Fax (Факс) > Fax Setup (Конфигуриране на факс) > Speaker Settings (Настройки на високоговорителя)**.
- 2 Направете следното:
 - Задайте Режим на високоговор. на **Винаги включено**.
 - Задайте Сила на звука на високогов. на **Висока**.
 - Разрешаване на Сила на звънене.

Работа в мрежа

Свързване на принтера с Wi-Fi мрежа

Уверете се, че Active Adapter (Активен адаптер) е зададен на Auto (Автоматично). От началния екран докоснете **Settings (Настройки) > Network/Ports (Мрежа/портове) > Network Overview (Преглед на мрежата) > Active Adapter (Активен адаптер)**.

Използване на контролния панел

- 1 От началния екран докоснете **Settings (Настройки) > Network/Ports (Мрежа/портове) > Wireless (Безжична връзка) > Setup On Printer Panel (Конфигуриране на панела на принтера) > Choose Network (Избор на мрежа)**.
- 2 Изберете Wi-Fi мрежа, след което въведете паролата на мрежата.

Забележка: При моделите на принтер с Wi-Fi мрежова функционалност, по време на първоначалното конфигуриране се появява подкана за настройка на Wi-Fi мрежата.

Използване на Lexmark Mobile Assistant

- 1 В зависимост от мобилното Ви устройство изтеглете приложението Мобилен асистент на Lexmark от Google Play или от онлайн магазина App Store.
- 2 От началния екран на принтера докоснете **Settings (Настройки) > Network/Ports (Мрежа/портове) > Wireless (Безжична връзка) > Setup Using Mobile App (Конфигуриране с помощта на мобилно приложение) > Printer ID (ИД на принтер)**.
- 3 Стартирайте приложението от мобилното си устройство и приеете условията за ползване.
Забележка: Ако е необходимо, предоставете разрешения.
- 4 Докоснете **Connect to Printer (Свързване към принтер) > Go to Wi-Fi Settings (Отидете до Wi-Fi настройките)**.
- 5 Свържете мобилното си устройство към безжичната мрежа на принтера.
- 6 Върнете се към приложението, след което докоснете **Setup Wi-Fi Connection (Конфигуриране на Wi-Fi връзка)**.
- 7 Изберете Wi-Fi мрежа, след което въведете паролата на мрежата.
- 8 Докоснете **Done (Готово)**.

Свързване на принтера към безжична мрежа чрез Wi-Fi Protected Setup (WPS)

Преди да започнете, се уверете, че:

- Точката за достъп (безжичния рутер) е сертифицирана по WPS или е съвместима с WPS. За повече информация вижте документацията, доставена с точката за достъп.
- Безжичен мрежов адаптер е инсталиран на вашия принтер. За повече информация вижте инструкциите, доставени с адаптера.
- Active Adapter (Активен адаптер) е зададен на Auto (Автоматично). От началния екран докоснете **Settings (Настройки) > Network/Ports (Мрежа/портове) > Network Overview (Преглед на мрежата) > Active Adapter (Активен адаптер)**.

Използване на метода чрез натискане на бутон

- 1 От началния екран докоснете **Settings (Настройки) > Network/Ports (Мрежа/портове) > Wireless (Безжична връзка) > Wi-Fi Protected Setup (Защитено конфигуриране на Wi-Fi) > Start Push Button Method (Метод с натискане на стартов бутон)**.
- 2 Следвайте инструкциите на дисплея.

Използване на метода с персонален идентификационен номер (PIN)

- 1 От началния екран докоснете **Settings (Настройки) > Network/Ports (Мрежа/портове) > Wireless (Безжична връзка) > Wi-Fi Protected Setup (Защитено конфигуриране на Wi-Fi) > Start PIN Method (Метод за стартиране с PIN)**.
- 2 Копирайте осемцифрения WPS PIN.
- 3 Отворете уеб браузър и въведете IP адреса на точката за достъп в полето за адрес.

Забележки:

- За да разберете IP адреса, вижте документацията, доставена с точката за достъп.
 - В случай че използвате прокси сървър, временно го изключете, за да заредите уеб страницата правилно.
- 4 Отворете на настройките за WPS. За повече информация вижте документацията, доставена с точката за достъп.
 - 5 Въведете осемцифрения PIN и след това запишете промените.

Конфигуриране на Wi-Fi Direct

Wi-Fi Direct е базирана на Wi-Fi технология за равноправен достъп, която позволява на безжични устройства да се свързват директно към принтер с разрешена Wi-Fi Direct, без да се използва точка за достъп (безжичен рутер).

- 1 От началния екран докоснете **Settings (Настройки) > Network/Ports (Мрежа/портове) > Wi-Fi Direct**.
- 2 Конфигурирайте настройките.
 - **Enable Wi-Fi Direct (Разрешаване на Wi-Fi Direct)** – разрешава на принтера да излъчва своя собствена Wi-Fi Direct мрежа.
 - **Wi-Fi Direct Name (Име на Wi-Fi Direct)** – назначава име за Wi-Fi Direct мрежата.
 - **Wi-Fi Direct Password (Парола на Wi-Fi Direct)** – назначава паролата за договаряне на безжичната защита, когато се използва връзката с равноправен достъп.
 - **Show Password on Setup Page (Показване на парола на страницата за конфигуриране)** – показва паролата на страницата за настройка на мрежата.
 - **Auto-Accept Push Button Requests (Автоматично приемане на заявки с бутон)** – позволява на принтера да приема автоматично заявки за връзка.

Забележка: Автоматичното приемане на заявки с бутон не е защитено.

Забележка: За да разберете каква е паролата на Wi-Fi Direct мрежата, отпечатайте страницата за настройка на мрежата. От началния екран докоснете **Settings (Настройки) > Reports (Отчети) > Network (Мрежа) > Network Setup Page (Страница за настройка на мрежа)**.

Свързване на мобилно устройство към принтера

Преди да свържете своето мобилно устройство, се уверете, че Wi-Fi Direct е конфигуриран. За повече информация вижте ["Конфигуриране на Wi-Fi Direct" на стр. 171](#).

Свързване чрез Wi-Fi Direct

Забележка: Тези инструкции се отнасят само за мобилни устройства с Android.

- 1 От мобилното устройство отидете на менюто с настройки.
- 2 Разрешете **Wi-Fi** и след това докоснете **Wi-Fi Direct**.
- 3 Изберете името на Wi-Fi Direct на принтера.
- 4 Потвърдете връзката на контролния панел на принтера.

Свързване чрез Wi-Fi

- 1 От мобилното устройство отидете на менюто с настройки.
- 2 Докоснете **Wi-Fi** и след това изберете името на Wi-Fi Direct на принтера.
Забележка: Низът DIRECT-ху (където х и у са два произволни знака) се добавя преди името на Wi-Fi Direct.
- 3 Въведете паролата на Wi-Fi Direct.

Свързване на компютър към принтера

Преди да свържете компютъра си, се уверете, че сте направили следното:

- Включване Wi-Fi Direct в принтера. От началния екран докоснете **Settings (Настройки) > Network/Ports (Мрежа/портове) > Wi-Fi Direct > Enable Wi-Fi Direct (Разрешаване на Wi-Fi Direct) > On (Вкл.)**.
- Обърнете внимание на името на Wi-Fi Direct. От началния екран докоснете **Settings (Настройки) > Network/Ports (Мрежа/портове) > Wi-Fi Direct > Wi-Fi Direct Name (Име на Wi-Fi Direct)**.
- Обърнете внимание на паролата на Wi-Fi Direct. От началния екран докоснете **Settings (Настройки) > Network/Ports (Мрежа/портове) > Wi-Fi Direct > Wi-Fi Direct Password (Парола на Wi-Fi Direct)**.

Забележка: Можете също така да конфигурирате името и паролата на Wi-Fi Direct.

За потребители на Windows

- 1 Отворете **Printers & scanners (Принтери и скенери)**, след което кликнете върху **Add a printer or scanner (Добавяне на принтер или скенер)**.
- 2 Кликнете върху **Show Wi-Fi Direct printers (Показване на принтери с Wi-Fi Direct)**, след което изберете името на принтера с Wi-Fi Direct.
- 3 От дисплея на принтера обърнете внимание на осемцифрения PIN на принтера.
- 4 Въведете PIN на принтера в компютъра.

Забележка: Ако драйверът на принтера вече не е инсталиран, тогава Windows изтегля подходящия драйвер.

За потребители на Macintosh

- 1 Кликнете върху иконата за безжична връзка, след което изберете името на принтера с Wi-Fi Direct.
Забележка: Низът DIRECT-ху (където х и у са два произволни знака) се добавя преди името на Wi-Fi Direct.
- 2 Въведете паролата на Wi-Fi Direct.

Забележка: Върнете компютъра си към неговата предишна мрежа, след като прекъснете връзката с Wi-Fi Direct.

Деактивиране на Wi-Fi мрежата

- 1 От началния екран докоснете **Settings (Настройки) > Network/Ports (Мрежа/портове) > Network Overview (Преглед на мрежа) > Active Adapter (Активен адаптер) > Standard Network (Стандартна мрежа)**.
- 2 Следвайте инструкциите на дисплея.

Смяна на настройките на порта за принтера след инсталиране на вътрешен порт за решения

Забележки:

- Ако принтерът има статичен IP адрес, не променяйте конфигурацията.
- Ако компютрите са конфигурирани да се използва мрежовото име вместо IP адрес, не променяйте конфигурацията.
- Ако добавяте безжичен вътрешен порт за решения (ISP) към принтер, конфигуриран преди това за Ethernet връзка, изключете принтера от Ethernet мрежата.

За потребители на Windows

- 1 Отворете папката с принтери.
- 2 От менюто за бързи команди на принтера с новия ISP отворете свойствата на принтера.
- 3 Конфигурирайте порта от списъка.
- 4 Актуализирайте IP адреса.
- 5 Приложете промените.

За потребители на Macintosh

- 1 От системните предпочитания в менюто на Apple се придвижете до списъка с принтери и изберете **+ > IP**.
- 2 Въведете IP адреса в полето за адрес.
- 3 Приложете промените.

Конфигуриране на серийно отпечатване (само за Windows)

- 1 Задайте параметрите в принтера.
 - а От контролния панел отидете до менюто за настройки на порта.
 - б Намерете менюто за настройки на серийния порт, след което коригирайте настройките, ако е необходимо.
 - в Приложете промените.
- 2 От Вашия компютър отворете папката с принтери и изберете Вашия принтер.

- 3 Отворете свойствата на принтера и изберете COM порта от списъка.
- 4 Задайте параметрите на COM порта в диспечера на устройствa.

Забележки:

- Серийното отпечатване намалява скоростта на печат.
- Уверете се, че серийният кабел е свързан към серийния порт на Вашия принтер.

Почистване на частите на принтера

Почистване на принтера

 **ВНИМАНИЕ – ОПАСНОСТ ОТ ТОКОВ УДАР:** За да избегнете опасността от електрически удар при почистване на външните части на принтера, изключете захранващия кабел от контакта в стената и откачете всички кабели от принтера, преди да продължите нататък.

Забележки:

- Изпълнявайте тази задача на всеки няколко месеца.
 - Щети по принтера, които са причинени от неправилно обслужване, не се покриват от гаранцията на принтера.
- 1 Изключете принтера и след това извадете кабела от контакта.
 - 2 Извадете хартията от стандартната изходна тава и многоцелевото подаващо устройство.
 - 3 Отстранете прах, влакна и парчета хартия около принтера чрез мека четка или прахосмукачка.
 - 4 Изтрийте външните повърхности на принтера с мокра, мека, немъхеста кърпа.

Забележки:

- Не използвайте битови почистващи или перилни препарати, тъй като могат да повредят покритието на принтера.
 - Уверете се, че всички части на принтера са сухи след почистване.
- 5 Включете захранващия кабел в контакт на стената и след това включете принтера.
-  **ВНИМАНИЕ – ПОТЕНЦИАЛНО НАРАНЯВАНЕ:** За да избегнете риска от пожар или токов удар, свържете захранващия кабел към подходящ и правилно заземен електрически контакт, който е в близост до продукта и е леснодостъпен.

Почистване на сензорния екран

 **ВНИМАНИЕ – ОПАСНОСТ ОТ ТОКОВ УДАР:** За да избегнете опасността от електрически удар при почистване на външните части на принтера, изключете захранващия кабел от електрическия контакт и откачете всички кабели от принтера, преди да продължите нататък.

- 1 Изключете принтера и след това извадете кабела от контакта.
- 2 Почистете сензорния екран с помощта на влажна, мека и немъхеста кърпа.

Забележки:

- Не използвайте домакински препарати или почистващи препарати, тъй като те може да повредят сензорния екран.
- След почистване се уверете, че сензорният екран е сух.

3 Включете захранващия кабел в контакт на стената и след това включете принтера.

⚠ ВНИМАНИЕ – ПОТЕНЦИАЛНО НАРАНЯВАНЕ: За да избегнете риска от пожар или токов удар, свържете захранващия кабел към подходящ и правилно заземен електрически контакт, който е в близост до продукта и е леснодостъпен.

Почистване на скенера

1 Отворете капака на скенера.



2 Почистете следните зони с помощта на влажна, мека и немъхеста кърпа:

- Стъкло на АПУ

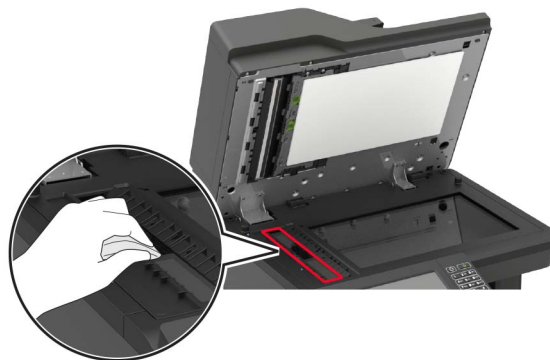

- Подложката на стъклото на АПУ

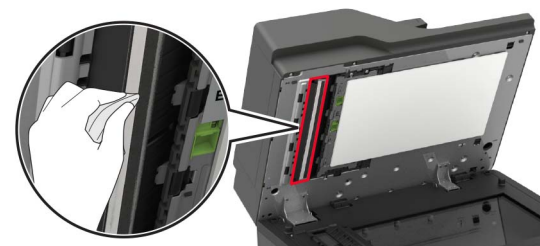

- Стъкло на скенера



- Подложката на стъклото на скенера

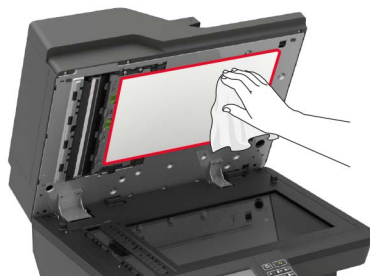

3 Отворете врата Е.



4 Почистете следните зони с помощта на влажна, мека и немъхеста кърпа:

- Подложка на стъклото на АПУ във вратичка Е

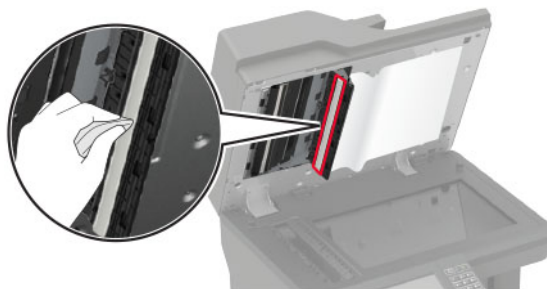

- Стъкло на АПУ във вратичка Е

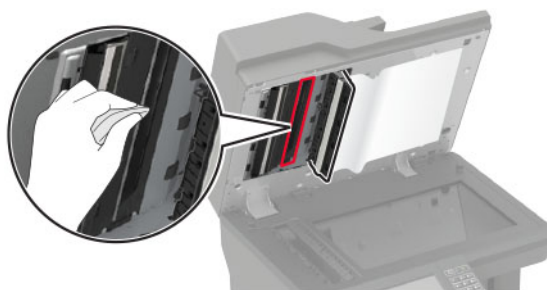

5 Затворете врата Е, а след това затворете капака на скенера.

Изчистване на гумите за поемане

- 1 Изключете принтера.
- 2 Отстранете тавата.

Предупреждение – потенциални щети: За да предотвратите повреди от електростатичен разряд, докоснете която и да е открита метална рамка на принтера, преди да осъществите достъп до или да докоснете вътрешните части на принтера.



3 Премахнете ролката на поемащото устройство.

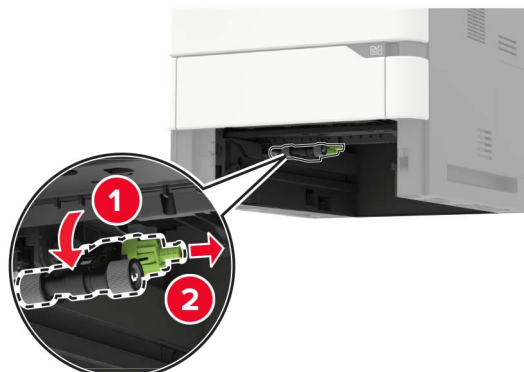

4 Използвайте влажна мека кърпа, за да почистите гумите за поемане.

Забележка: Нанесете изопропилов алкохол върху кърпата.

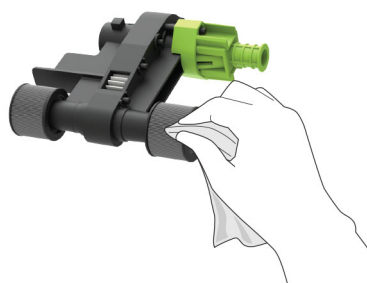

5 Поставете ролката на поемащото устройство.

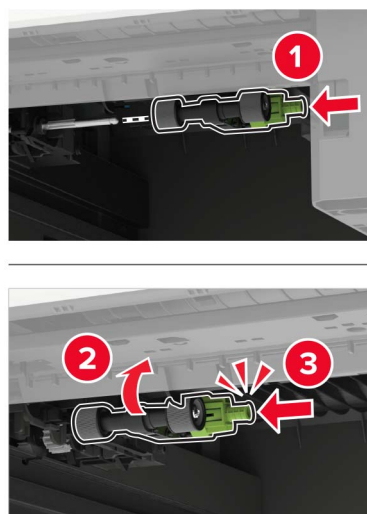

6 Поставете тавата.

Почистване на поемащата ролка в многоцелевото подаващо устройство

- 1 Изключете принтера.
- 2 Отворете многоцелевото подаващо устройство.

Предупреждение – потенциални щети: За да предотвратите повреди от електростатичен разряд, докоснете която и да е открита метална рамка на принтера, преди да осъществите достъп до или да докоснете вътрешните части на принтера.



- 3 Премахнете ролката на поемащото устройство.

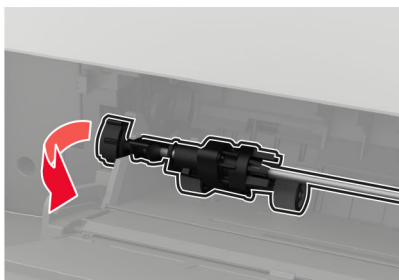

- 4 Нанесете изопропилов алкохол върху мека кърпа без власинки, след което избършете поемащата ролка.

5 Поставете ролката на поемащото устройство.

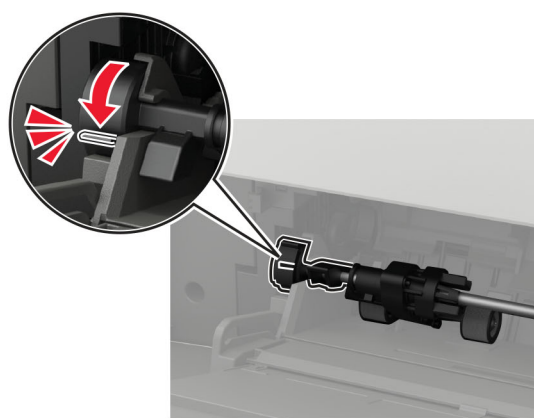
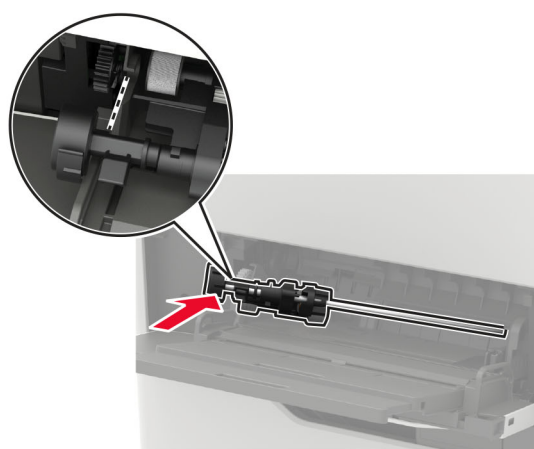
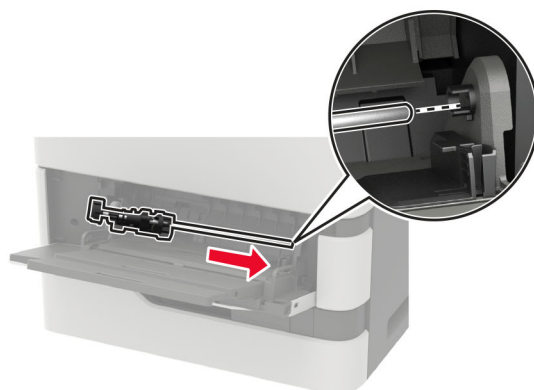

6 Затворете многоцелевото подаващо устройство.

7 Включете принтера.

Поръчване на части и консумативи

За да поръчате части и консумативи в САЩ, се свържете с Lexmark на 1-800-539-6275 за информация относно оторизирани доставчици на консумативи Lexmark във Вашия регион. Ако се намирате в друга държава или регион, отидете на www.lexmark.com или се свържете с мястото, откъдето сте закупили принтера.

Забележка: Очакваната трайност на консумативите на принтера е съобразена с печатане на обикновена хартия с размер A4 или letter.

Проверка на състоянието на части и консумативи

- 1 От началния екран докоснете **Status/Supplies (Състояние/консумативи)**.
- 2 Изберете детайлите или консумативите, които желаете да проверите.

Забележка: Можете също да имате достъп до тази настройка, като докоснете горната част на началния екран.

Употреба на оригинални части и консумативи Lexmark

Вашият принтер Lexmark е проектиран за най-добра работа с оригинални части и консумативи на Lexmark. Използването на консумативи и части от трети страни може да повлияе на качеството на работа, надеждността или живота на принтера и неговите компоненти. Може също да засегне покритието на гаранцията. Повреди, причинени от използването на части и консумативи от трети страни, не се покриват от гаранцията. Всички показатели за срока на експлоатация са проектирани за работа с части и консумативи на Lexmark и може да предоставят неочаквани резултати, ако се използват части и консумативи от трети страни. Използването на модула за изображения извън предназначения срок на експлоатация може да повреди вашия принтер Lexmark или свързаните с него компоненти.

Предупреждение – потенциални щети: Консумативи и части, които не са обхванати от споразумение по програма за връщане, могат да бъдат нулирани и преработени. Гаранцията на производителя обаче не покрива щети, причинени от употребата на неоригинални консумативи или части. Нулирането на броячите за консумативи или части без правилно преработване може да причини повреда на Вашия принтер. След нулиране на брояча за консумативи или части Вашият принтер може да покаже грешка на дисплея, според която нулираният елемент е още наличен.

Поръчване на касета с тонер

Забележки:

- Прогнозираният капацитет на касетата е въз основа на стандарт ISO/IEC 19752.
- Изключително ниското покритие на отпечатване за продължителен период от време може да се отрази негативно на действителния капацитет.

Касети с тонер MX721, MX722 и MX725 от програмата за връщане на Lexmark

Елемент	САЩ и Канада	Европейското икономическо пространство	Азиатско-тихоокеански регион	Латинска Америка	Останалата част от Европа, Близкия изток и Африка	Австралия и Нова Зеландия	По света
Тонер касета от програма за връщане	58D1000	58D2000	58D3000	58D4000	58D5000	58D6000	58D000G
Тонер касета с висок капацитет от програмата за връщане	58D1H00	58D2H00	58D3H00	58D4H00	58D5H00	58D6H00	58D0H0G
Касета с тонер с висок капацитет от програмата за връщане ¹	58D1H0E	58D2H0E	58D3H0E	58D4H0E	58D5H0E	58D6H0E	Няма
Тонер касета с много висок капацитет от програмата за връщане	58D1X00	58D2X00	58D3X00	58D4X00	58D5X00	58D6X00	58D0X0G
Касета с тонер с много висок капацитет от фирмената програма за връщане ^{1,2}	58D1X0E	58D2X0E	58D3X0E	58D4X0E	58D5X0E	58D6X0E	Няма
Касета с тонер с изключително висок капацитет от програмата за връщане ²	58D1U00	58D2U00	58D3U00	58D4U00	58D5U00	58D6U00	58D0U0G
Касета с тонер със свръх-висок капацитет от фирмената програма за връщане ^{1,2}	58D1U0E	58D2U0E	58D3U0E	58D4U0E	58D5U0E	58D6U0E	Няма

¹ На разположение само за договорно управлявани принтери. За повече информация се свържете с Вашия представител на Lexmark или системен администратор.

² Поддържа се само за модели MX722 и MX725 на принтери Lexmark.

Касети с тонер XM5365 и XM5370 от програмата за връщане на Lexmark

Елемент	САЩ, Канада, Австралия и Нова Зеландия	Европа, Близкия изток и Африка	Азиатско-тихоокеански регион	Латинска Америка
Тонер касета от програма за връщане	25B3074	25B3079	25B3120	25B3124

Касети с тонер MB2770 от програмата за връщане на Lexmark

Елемент	САЩ и Канада	Европейското икономическо пространство	Азиатско-тихоокеански регион	Латинска Америка	Останалата част от Европа, Близкия изток и Африка)	Австралия и Нова Зеландия
Тонер касета от програма за връщане	B281000	B282000	B283000	B284000	B285000	B286000
Тонер касета с висок капацитет от програмата за връщане	B281H00	B282H00	B283H00	B284H00	B285H00	B286H00
Тонер касета с много висок капацитет от програмата за връщане	B281X00	B282X00	B283X00	B284X00	B285X00	B286X00

Обикновени касети с тонер

Елемент	По света
Касета с тонер с изключително висок капацитет	58D0XA0 ¹ B280XA0 ²
Касета с тонер със свръхвисок капацитет ³	58D0UA0
¹ Поддържа се само за модел на принтер MX721 на Lexmark. ² Поддържа се само за модел на принтер MB2770 на Lexmark. ³ Поддържа се само за модели MX722 и MX725 на принтери Lexmark.	

Поръчка на модул за изображения

Изключително слабото покритие на отпечатване за продължителен период от време може да доведе до неизправност на частите на модула за изображения преди изчерпването на тонера.

Елемент	Програма за връщане на Lexmark	Фирмена програма за връщане*	Обикновена
Модул за изображения	58D0Z00	58D0Z0E	58D0ZA0

* Този модул за изображения е на разположение само за договорно управлявани принтери. За повече информация се свържете с Вашия представител на Lexmark или системен администратор.

Поръчка на комплект за поддръжка

За да идентифицирате поддръжания тип на фюзера, отворете врата А, а след това отстранете касетата с тонер и модула за изображения. Двучифреният код за типа на модула на фюзера можете да намерите върху предната страна на фюзера, например 00 или 01.

Предупреждение – потенциални щети: Не излагайте модула за изображения на директна светлина за повече от 10 минути. Продължителното излагане на светлина може да причини някои проблеми при качеството на печат.

Забележки:

- Употребата на определени типове хартия може да изисква по-честа смяна на комплекта за поддръжка.
- Модулът на разделителя, фюзера, модулът на поемащата ролка и ролката на прехвърлящото устройство са включени в комплекта за поддръжка и могат да се поръчват отделно и заменят, ако е необходимо.
- За повече информация относно смяна на комплекта за поддръжка вижте документацията, доставена с комплекта.

Комплект за поддръжка на фюзера от програмата за връщане

Тип на комплекта за поддръжка на модула на фюзера	Номер на част
Тип 00	41X2233
Тип 01	41X2234
Тип 02	41X2235
Тип 03	41X2236
Тип 04	41X2237
Тип 11	41X2242
Тип 13	41X2243
Тип 32	41X2250
Тип 33	41X2251
Тип 35	41X2252
Тип 36	41X2253

Обикновени комплекти за поддръжка на фюзера

Тип на комплекта за поддръжка на модула на фюзера	Номер на част
Тип 05	41X2238
Тип 06	41X2239
Тип 07	41X2240
Тип 08	41X2241
Тип 17	41X2244
Тип 19	41X2245

Комплект за поддръжка на ролки

Елемент	Номер на част
Комплект за поддръжка на ролки за машината на принтера	41X2352

Комплект за поддръжка на автоматичното подаващо устройство

Елемент	Номер на част
Комплект за поддръжка на АПУ	41X2351

Замяна на части и консумативи

Смяна на касетата с тонер

- 1 Отворете вратичка А.

Предупреждение – потенциални щети: За да предотвратите повреди от електростатичен разряд, докоснете която и да е открита метална рамка на принтера, преди да осъществите достъп до или да докоснете вътрешните части на принтера.

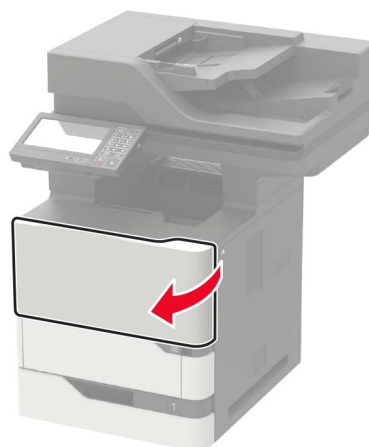

- 2 Отстранете използваната касета с тонер.

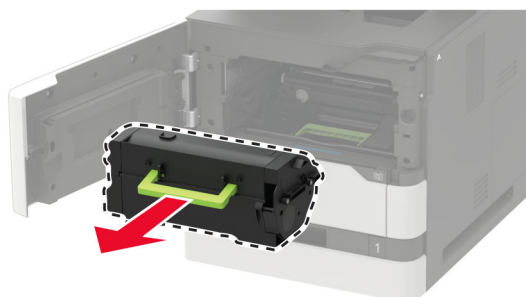

3 Разопакувайте новата касета с тонер и след това я разклатете, за да разпределите тонера.

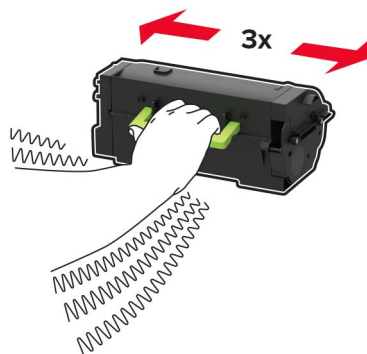

4 Поставете новата касета с тонер.

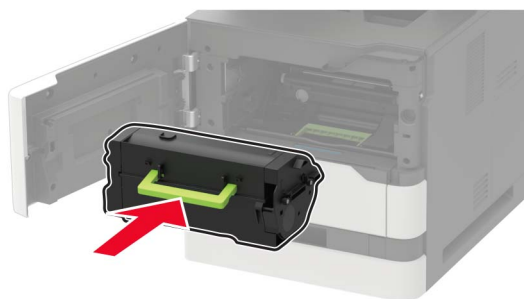

5 Затворете вратичката.

Подмяна на модула за изображения

1 Отворете вратичка А.

Предупреждение – потенциални щети: За да предотвратите повреди от електростатичен разряд, докоснете която и да е открита метална рамка на принтера, преди да осъществите достъп до или да докоснете вътрешните части на принтера.

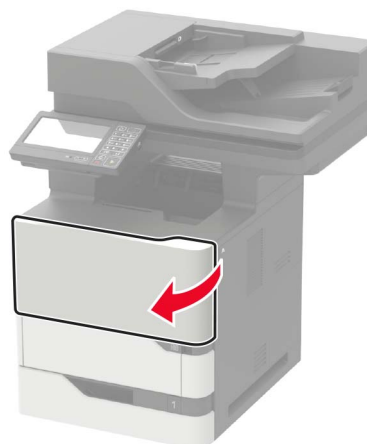

2 Отстранете касетата с тонер.

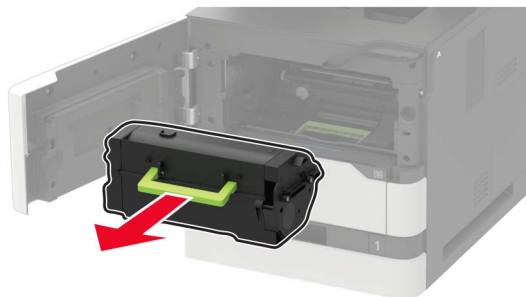

3 Отстранете използвания модул за изображения.

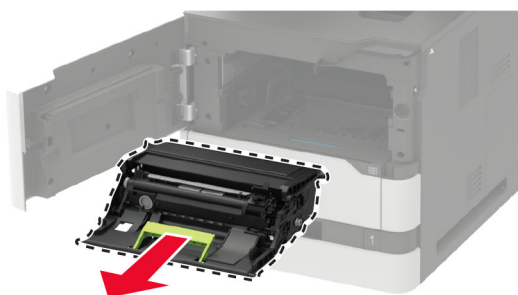

4 Разопаковайте новия модул за изображения и след това го разклатете, за да разпределите тонера.

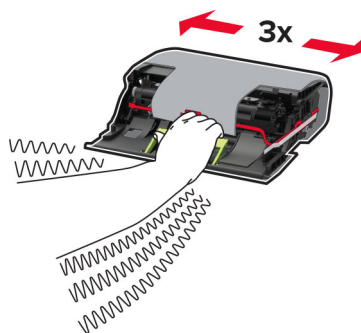

Предупреждение – потенциални щети: Не излагайте модула за изображения на директна светлина за повече от 10 минути. Продължителното излагане на светлина може да причини някои проблеми при качеството на печат.

Предупреждение – потенциални щети: Не докосвайте фоточувствителния барабан. Това може да се отрази на качеството на бъдещите задания за печат.



- 5 Отстранете опаковъчния материал.
- 6 Поставете новия модул за изображения.

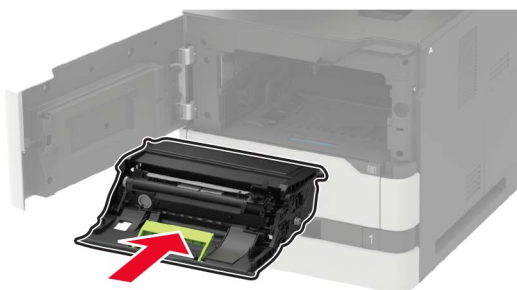

- 7 Вкарайте касетата с тонер.

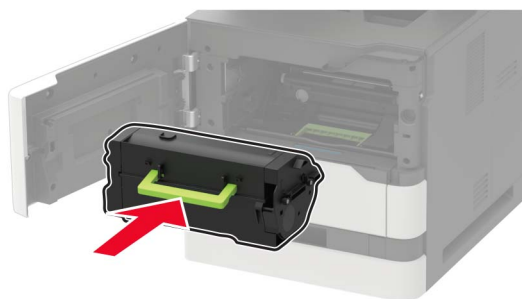

- 8 Затворете вратичката.

Смяна на фиксиращия модул

Забележка: За принтери с фюзер с гореща ролка вижте ["Смяна на фюзера с гореща ролка" на стр. 191.](#)

- 1 Отворете вратичка С.



ВНИМАНИЕ – ГОРЕЩА ПОВЪРХНОСТ: Вътрешността на принтера може да е гореща. За да намалите риска от нараняване от горещ компонент, изчакайте повърхността да изстине, преди да я докоснете.

Предупреждение – потенциални щети: За да предотвратите повреди от електростатичен разряд, докоснете която и да е открита метална рамка на принтера, преди да осъществите достъп до или да докоснете вътрешните части на принтера.

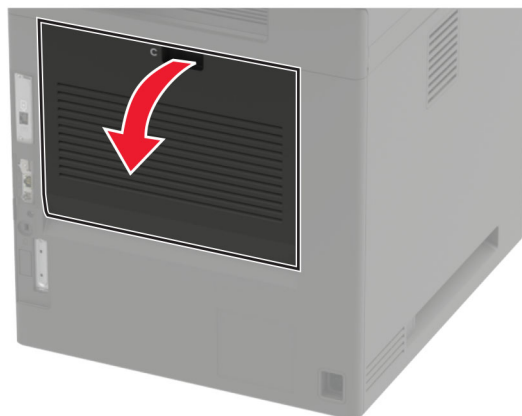

2 Отключете фиксиращия модул.

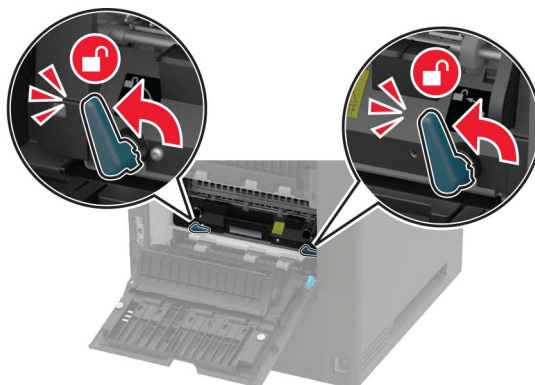

3 Отстранете използвания фиксиращ модул.

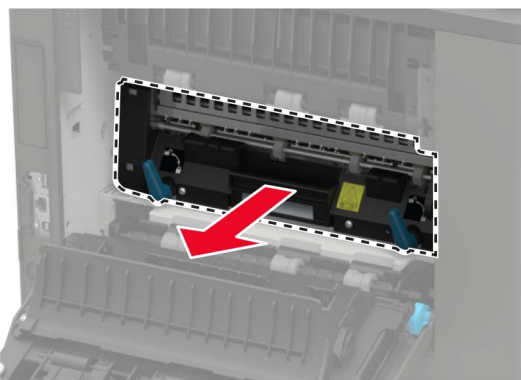

4 Разопакувайте новия фиксиращ модул.

5 Вкарвайте новия фиксиращия модул, докато *щракне* на място.

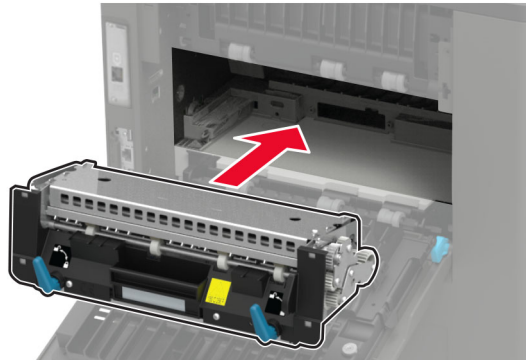

6 Заклучете фиксиращия модул.

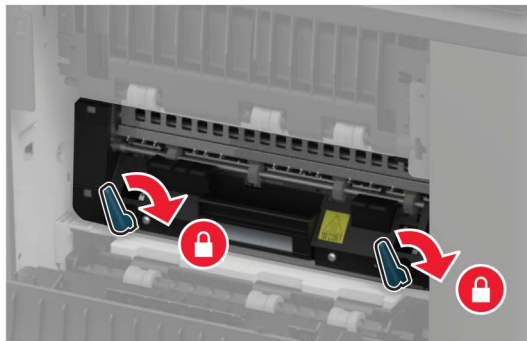

7 Затворете вратичката.

Смяна на фюзера с гореща ролка

Забележка: Фюзерът с гореща ролка е наличен само при някои модели на принтери.

- 1 Изключете принтера.
- 2 Отстранете капака на стандартната изходна тава.

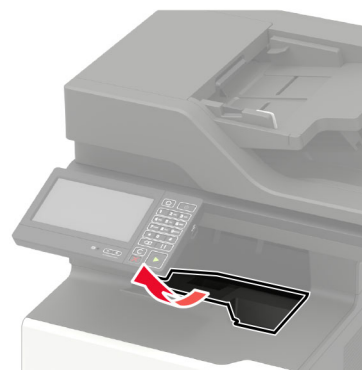

- 3 Отворете вратичка С.



ВНИМАНИЕ – ГОРЕЦА ПОВЪРХНОСТ: Вътрешността на принтера може да е гореща. За да намалите риска от нараняване от горещ компонент, изчакайте повърхността да изстине, преди да я докоснете.

Предупреждение – потенциални щети: За да предотвратите повреди от електростатичен разряд, докоснете която и да е открит метална рамка на принтера, преди да осъществите достъп до или да докоснете вътрешните части на принтера.

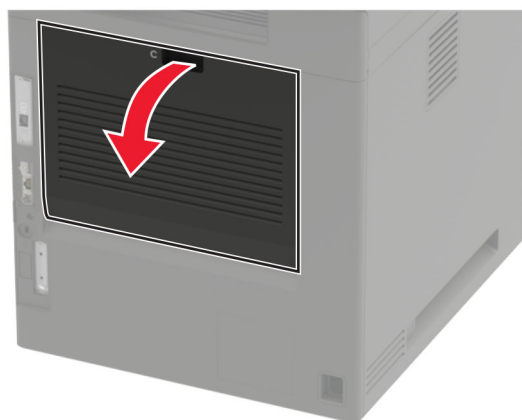

4 Отключете фюзера с гореща ролка.

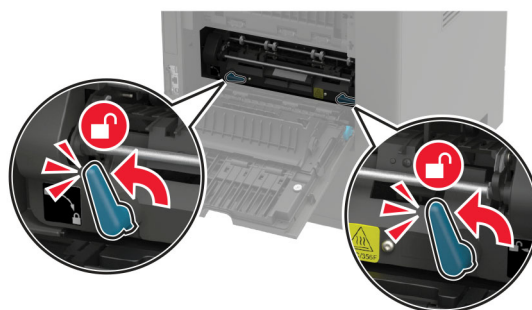

5 Отстранете използвания фюзер с гореща ролка.

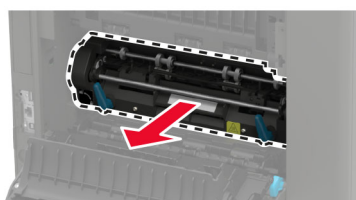

6 Разопакувайте новия фюзер с гореща ролка.

7 Вкарайте новия фюзер с гореща ролка, докато *кликне* на място.

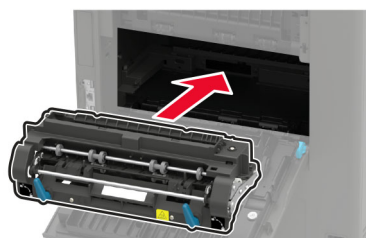

8 Заклучете фюзера с гореща ролка.

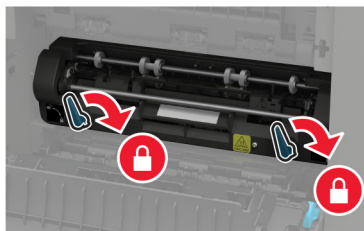

9 Затворете вратичката.

10 Монтирайте капака на стандартната изходна тава.

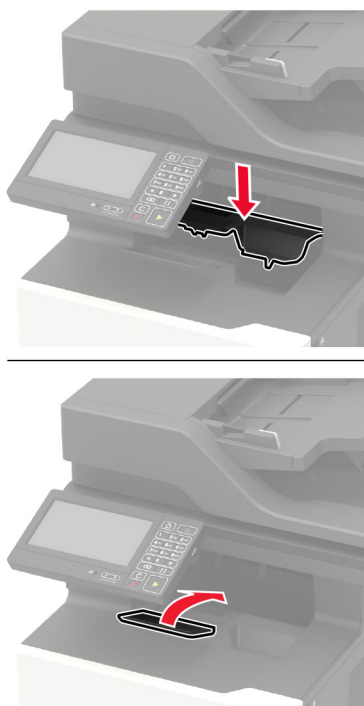

11 Включете принтера.

Смяна на чистачката на фюзера с гореща ролка

Забележка: Чистачката на фюзера с гореща ролка е налична само при някои модели на принтери.

1 Изключете принтера.

2 Отстранете капака на стандартната изходна тава.

 **ВНИМАНИЕ – ГОРЕЩА ПОВЪРХНОСТ:** Вътрешността на принтера може да е гореща. За да намалите риска от нараняване от горещ компонент, изчакайте повърхността да изстине, преди да я докоснете.

Предупреждение – потенциални щети: За да предотвратите повреди от електростатичен разряд, докоснете която и да е открита метална рамка на принтера, преди да осъществите достъп до или да докоснете вътрешните части на принтера.

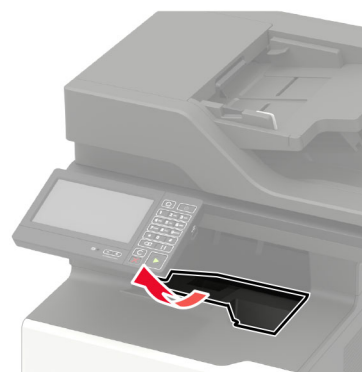

3 Отстранете използваната чистачка на фюзера с гореща ролка.

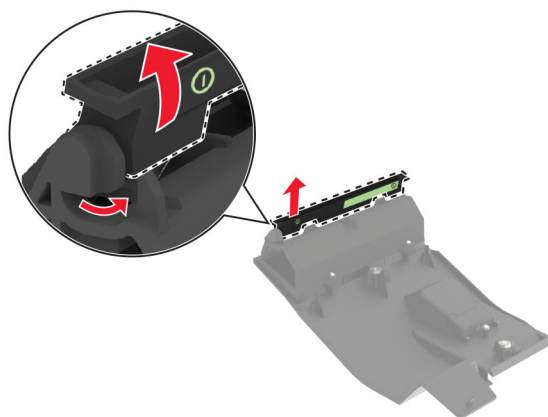

4 Поставете новата чистачка на фюзера с гореща ролка.

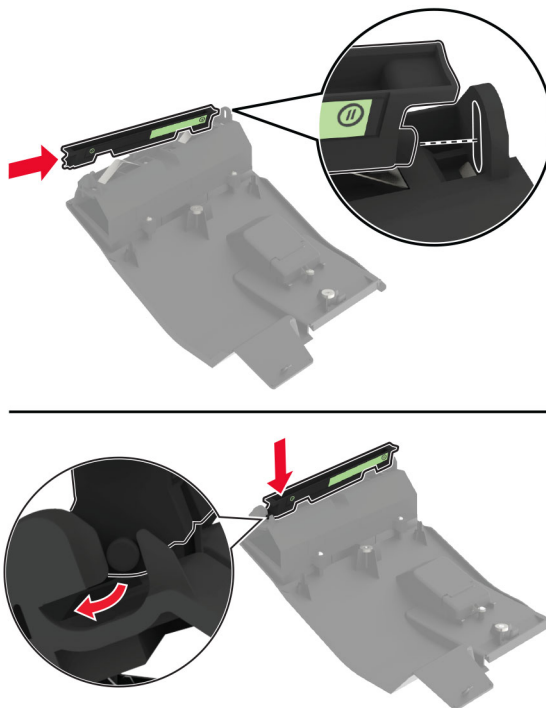

5 Монтирайте капака на стандартната изходна тава.

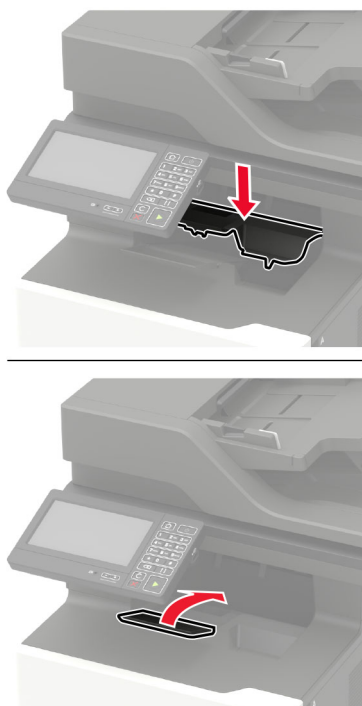

6 Включете принтера.

Подмяна на ролката на прехвърлящото устройство

- 1 Отворете вратичка А.

Предупреждение – потенциални щети: За да предотвратите повреди от електростатичен разряд, докоснете която и да е открита метална рамка на принтера, преди да осъществите достъп до или да докоснете вътрешните части на принтера.

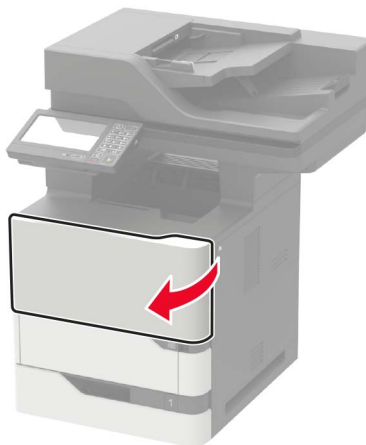

- 2 Отстранете касетата с тонер.

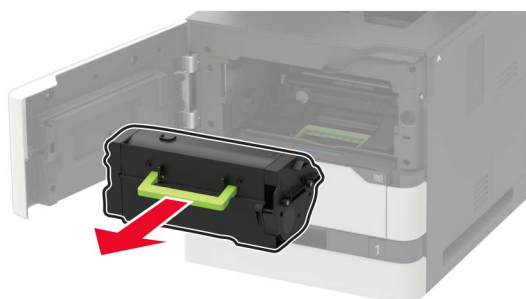

- 3 Отстранете модула за изображения.

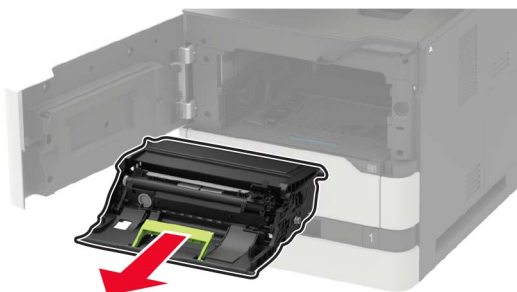

- 4 Премахнете използваната ролка на прехвърлящото устройство.



ВНИМАНИЕ – ГОРЕЩА ПОВЪРХНОСТ: Вътрешността на принтера може да е гореща. За да намалите риска от нараняване от горещ компонент, изчакайте повърхността да изстине, преди да я докоснете.

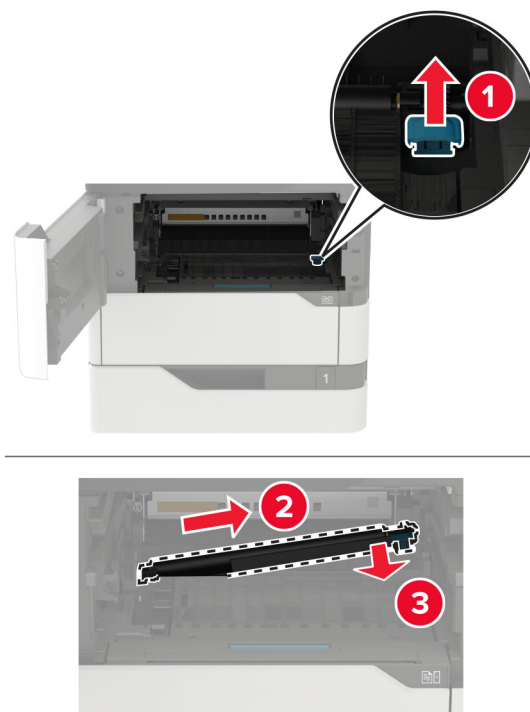

- 5 Разопакувайте новата ролка на прехвърлящото устройство.
- 6 Вкарвайте новата ролка на прехвърлящото устройство, докато щракне на място.

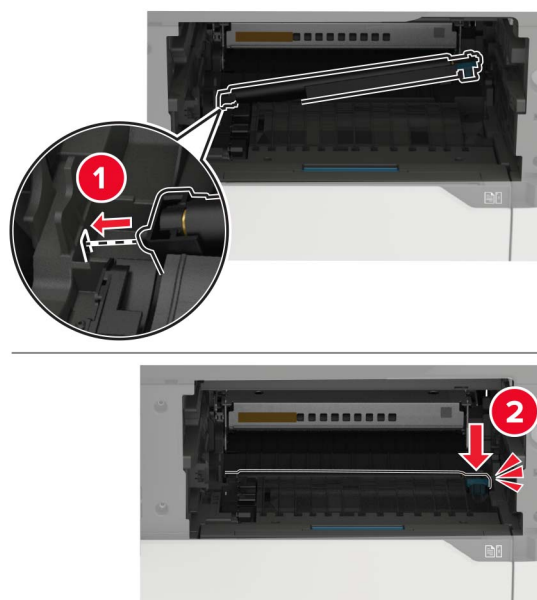

7 Вкарайте модула за изображения.

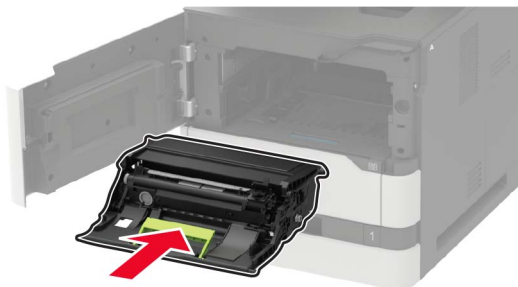

8 Вкарайте касетата с тонер.

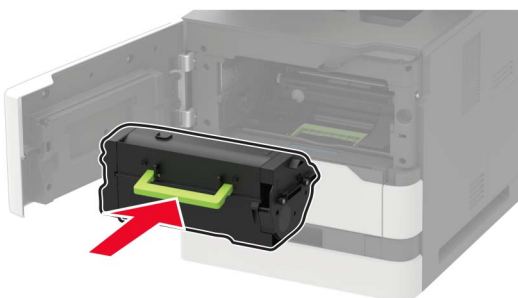

9 Затворете вратичката.

Подмяна на ролката на поемащото устройство

1 Отстранете тавата.

Предупреждение – потенциални щети: За да предотвратите повреди от електростатичен разряд, докоснете която и да е открита метална рамка на принтера, преди да осъществите достъп до или да докоснете вътрешните части на принтера.



2 Премахнете използваната ролка на поемащото устройство.

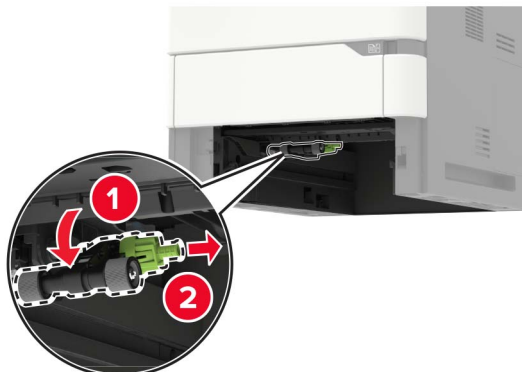

3 Разопакувайте новата ролка на поемащото устройство.

4 Инсталирайте новата ролка на поемащото устройство.

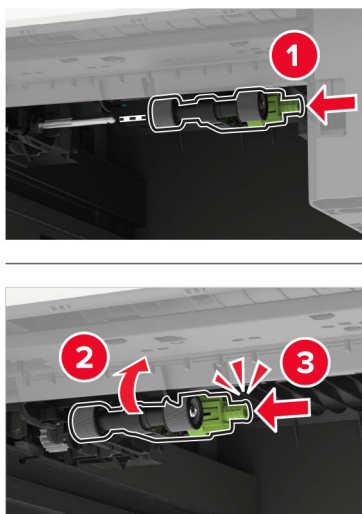

5 Поставете тавата.

Подмяна на ролката на поемащото устройство в многоцелевото подаващо устройство

1 Отворете многоцелевото подаващо устройство.

Предупреждение – потенциални щети: За да предотвратите повреди от електростатичен разряд, докоснете която и да е открита метална рамка на принтера, преди да осъществите достъп до или да докоснете вътрешните части на принтера.

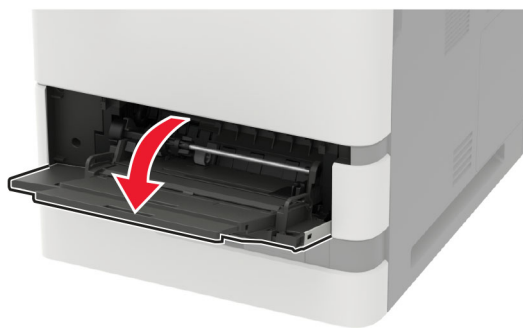

2 Премахнете използваната ролка на поемащото устройство.

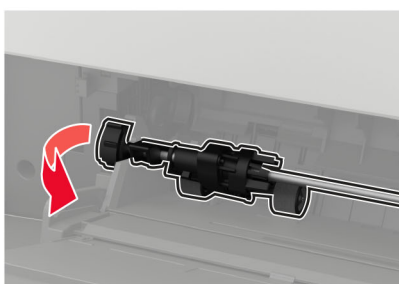

3 Разопакувайте новата ролка на поемащото устройство.

4 Инсталирайте новата ролка на поемащото устройство.

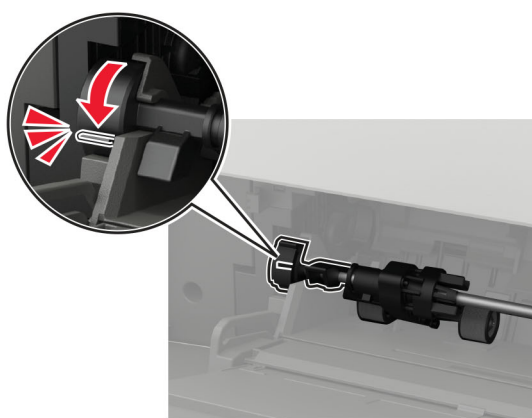
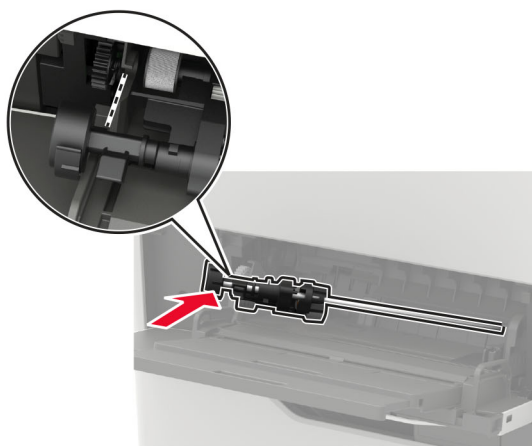
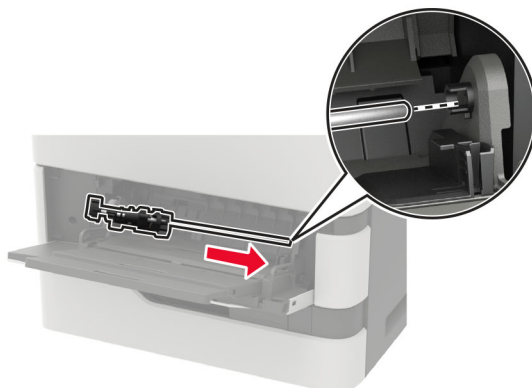

5 Затворете многоцелевото подаващо устройство.

Подмяна на поемащата ролка на АПУ

- 1 Изключете принтера.
- 2 Отворете врата D.

Предупреждение – потенциални щети: За да предотвратите повреди от електростатичен разряд, докоснете която и да е открита метална рамка на принтера, преди да осъществите достъп до или да докоснете вътрешните части на принтера.

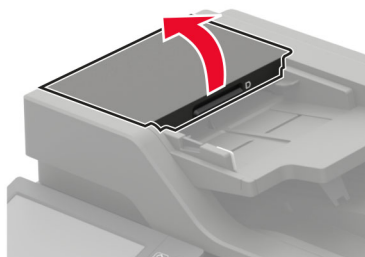

3 Отстранете капака на поемащата ролка на АПУ.

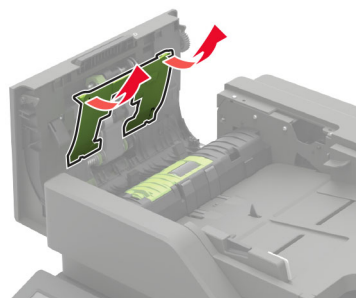

4 Отстранете използваната поемаща ролка на АПУ.

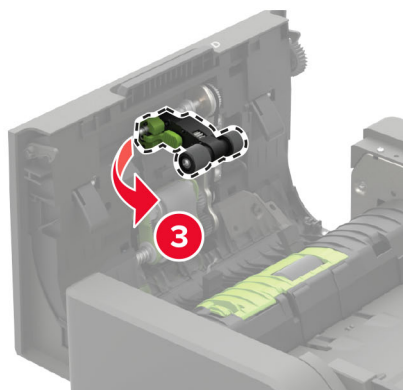
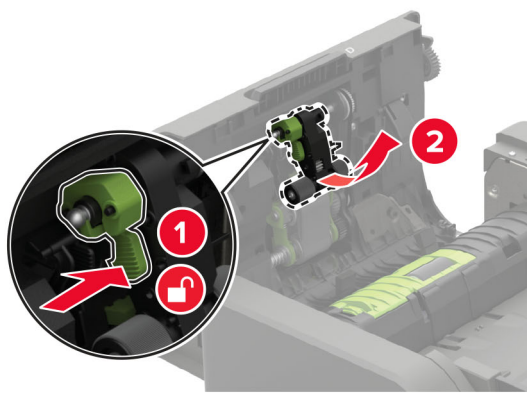

5 Разопакувайте новата поемаща ролка на АПУ.

Предупреждение – потенциални щети: За да избегнете щети и влошаване на производителността на принтера, работете с тази част с чисти ръце.

6 Вкарвайте новата поемаща ролка на АПУ, докато *кликне* на място.

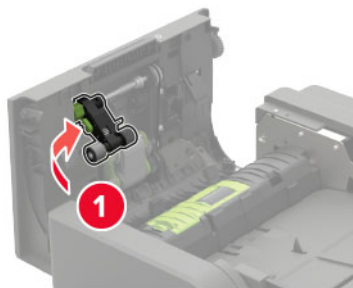

7 Вкарайте капака на поемащата ролка на АПУ, докато *кликне* на място.

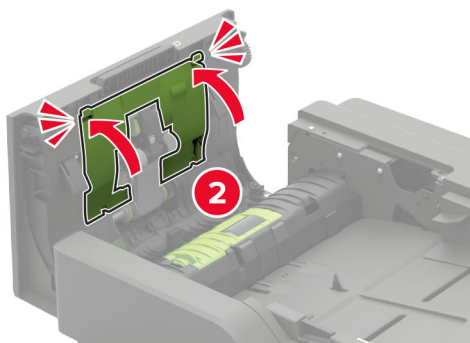
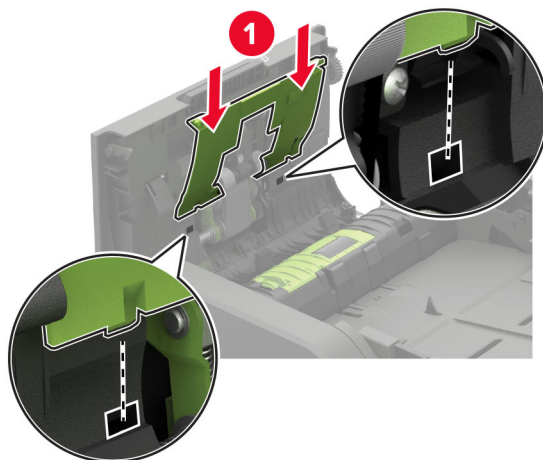

8 Затворете вратичката.

9 Включете принтера.

Подмяна на подаващата ролка на АПУ

1 Изключете принтера.

2 Отворете врата D.

Предупреждение – потенциални щети: За да предотвратите повреди от електростатичен разряд, докоснете която и да е открита метална рамка на принтера, преди да осъществите достъп до или да докоснете вътрешните части на принтера.

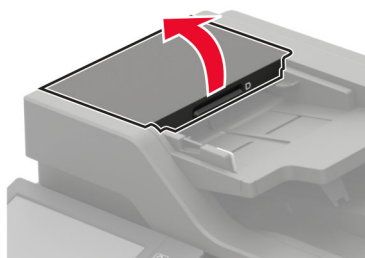

- 3 Отстранете капака на поемащата ролка на АПУ.

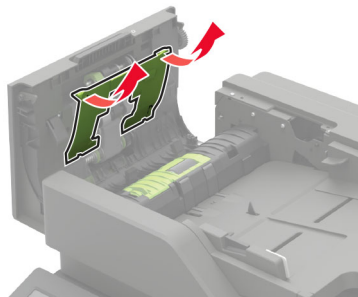

- 4 Отстранете използваната подаваща ролка на АПУ.

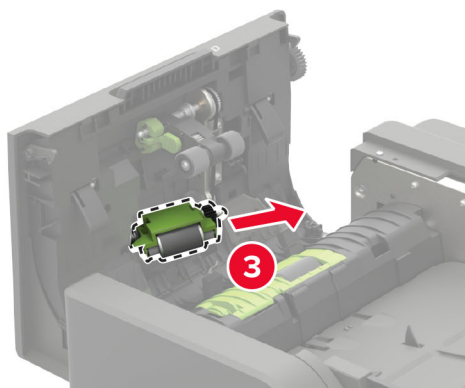
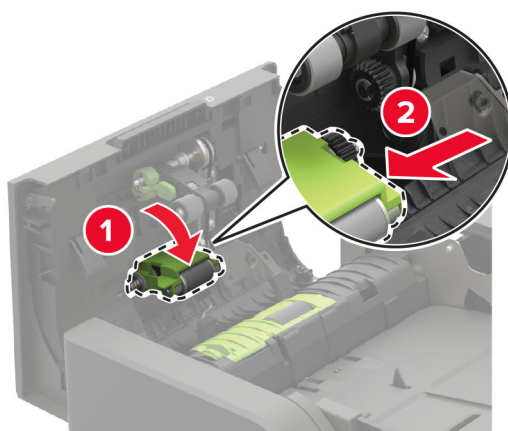

- 5 Разопаковане на новата подаваща ролка на АПУ.

Предупреждение – потенциални щети: За да избегнете щети и влошаване на производителността на принтера, работете с тази част с чисти ръце.

6 Вкарвайте новата подаваща ролка на АПУ, докато *кликне* на място.

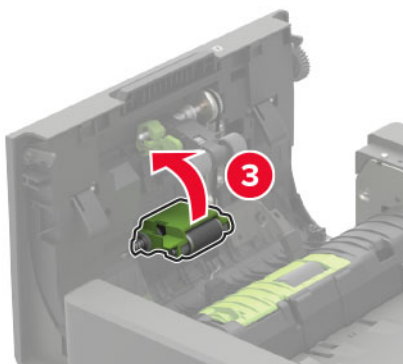
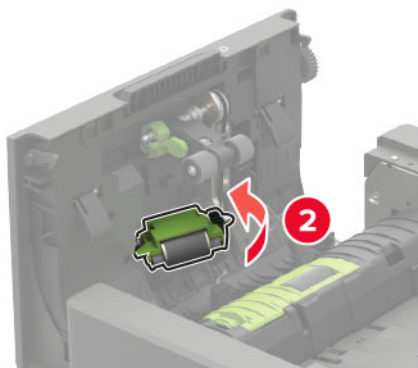
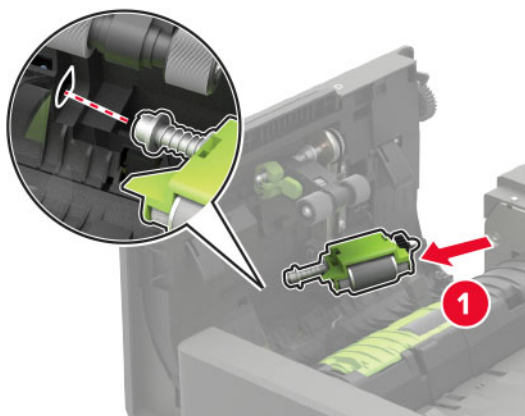

7 Вкарайте капака на поемащата ролка на АПУ, докато *кликне* на място.

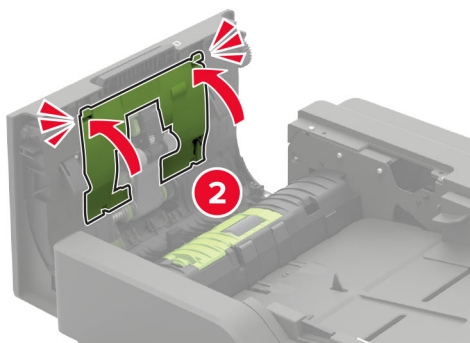
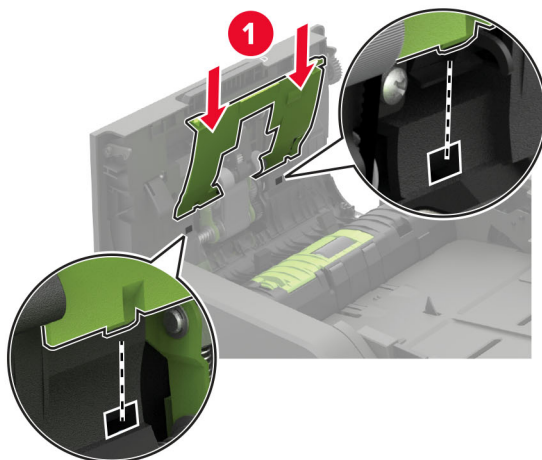

8 Затворете вратичката.

9 Включете принтера.

Подмяна на разделителната ролка на АПУ

1 Изключете принтера.

2 Отворете врата D.

Предупреждение – потенциални щети: За да предотвратите повреди от електростатичен разряд, докоснете която и да е открита метална рамка на принтера, преди да осъществите достъп до или да докоснете вътрешните части на принтера.

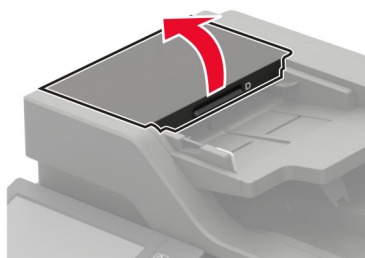

3 Отстранете капака на разделителната ролка на АПУ.

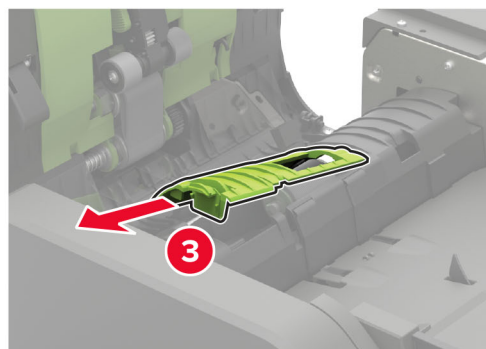
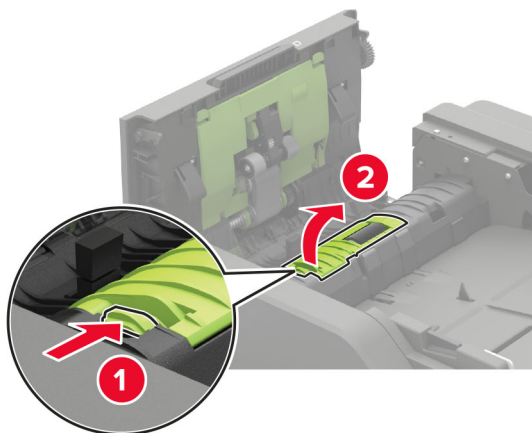

4 Отстраняване на използваната разделителна ролка на АПУ.

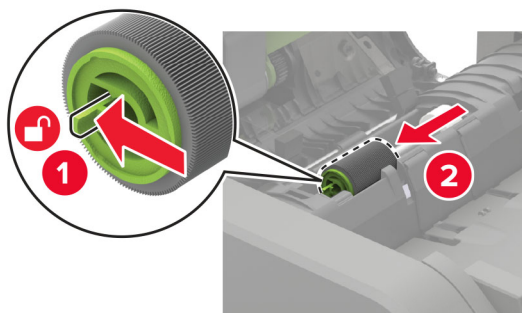

5 Разопаковане на новата разделителна ролка на АПУ.

Предупреждение – потенциални щети: За да избегнете щети и влошаване на производителността на принтера, работете с тази част с чисти ръце.

6 Вкарвайте новата разделителна ролка на АПУ, докато *кликне* на място.

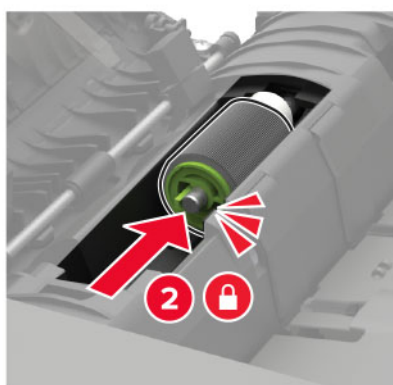
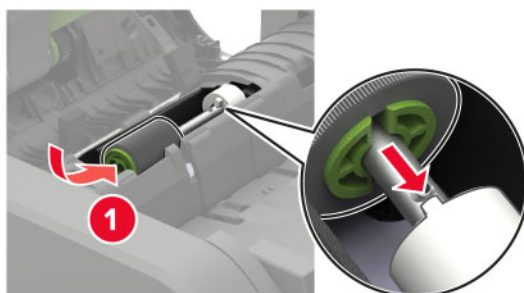

7 Вкарвайте капака на разделителната ролка на АПУ, докато *кликне* на място.

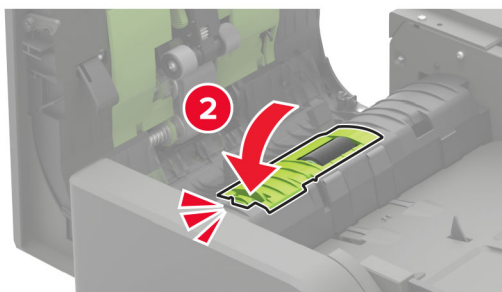
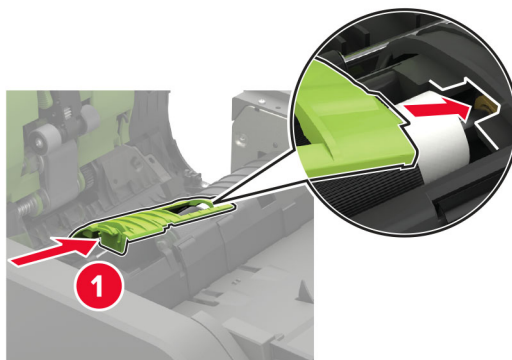

- 8 Затворете вратичката.
- 9 Включете принтера.

Смяна на ограничителя на въртящия момент на АПУ

- 1 Изключете принтера.
- 2 Отворете врата D.

Предупреждение – потенциални щети: За да предотвратите повреди от електростатичен разряд, докоснете която и да е открита метална рамка на принтера, преди да осъществите достъп до или да докоснете вътрешните части на принтера.

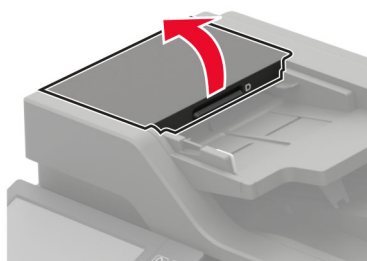

- 3 Отстранете капака на разделителната ролка на АПУ.

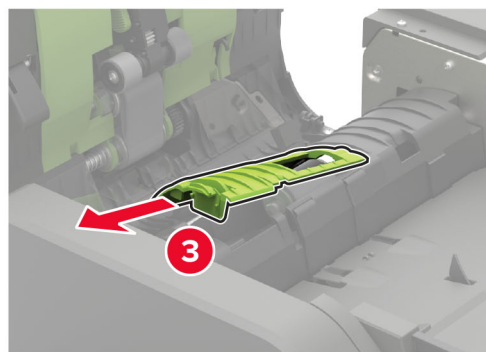
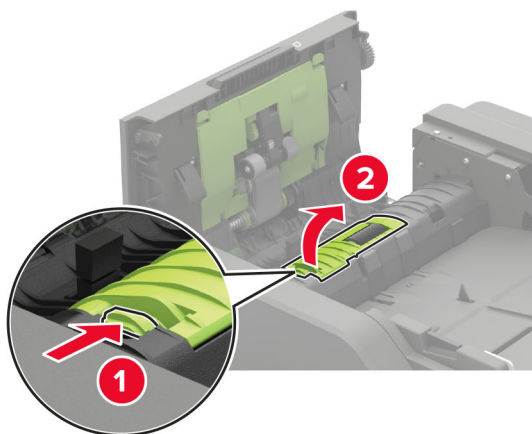

- 4 Отстранете разделителната ролка на АПУ.

Предупреждение – потенциални щети: За да избегнете щети и влошаване на производителността на принтера, работете с тази част с чисти ръце.

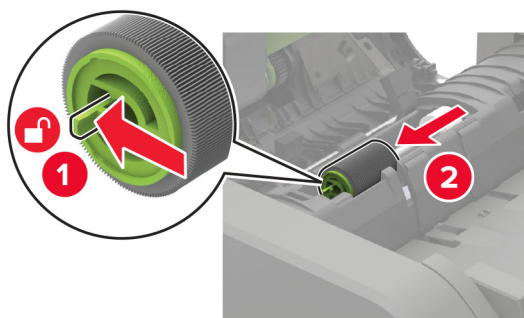

5 Отстранете използвания ограничител на въртящия момент на АПУ.

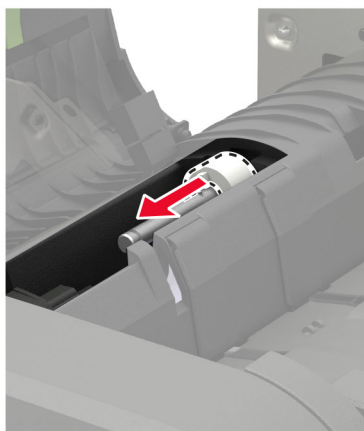

6 Разопакувайте новия ограничител на въртящия момент на АПУ.

Предупреждение – потенциални щети: За да избегнете щети и влошаване на производителността на принтера, работете с тази част с чисти ръце.

7 Поставете новия ограничител на въртящия момент на АПУ.

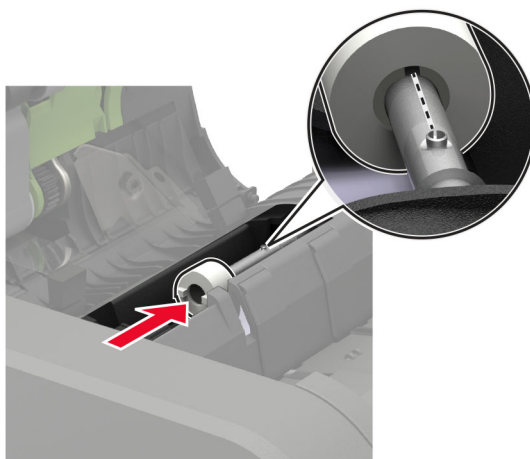

8 Поставете разделителната ролка на АПУ, докато *кликне* на място.

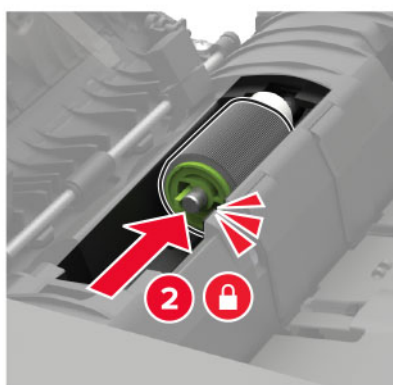
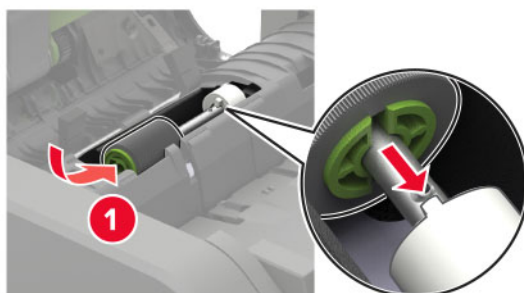

9 Вкарвайте капака на разделителната ролка на АПУ, докато *кликне* на място.

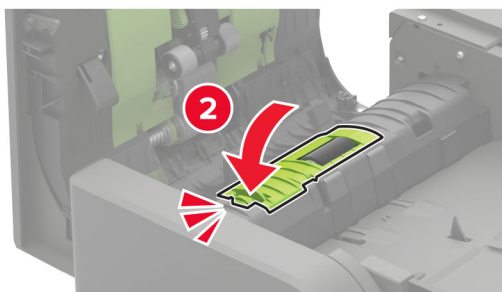
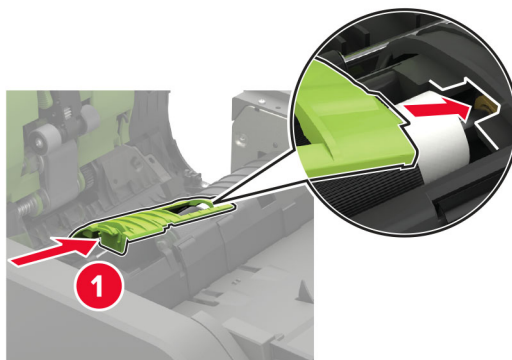

10 Затворете вратичката.

11 Включете принтера.



Нулиране на броячите за използването на консумативи

- 1 От началния екран докоснете **Settings (Настройки) > Device (Устройство) > Maintenance (Поддръжка) > Configuration Menu (Меню за конфигуриране) > Supply Usage And Counters (Използване на консумативи и броячи)**.
- 2 Изберете брояча, който искате да нулирате.

Предупреждение – потенциални щети: Консумативи и части, които не са обхванати от споразумение по програма за връщане, могат да бъдат нулирани и преработени. Гаранцията на производителя обаче не покрива щети, причинени от употребата на неоригинални консумативи или части. Нулирането на броячите за консумативи или части без правилно преработване може да причини повреда на Вашия принтер. След нулиране на брояча за консумативи или части Вашият принтер може да покаже грешка на дисплея, според която нулираният елемент е още наличен.

Преместване на принтера

Преместване на принтера в друго местоположение

-  **ВНИМАНИЕ – ПОТЕНЦИАЛНО НАРАНЯВАНЕ:** Ако принтерът тежи повече от 20 кг (44 фунта), тогава за безопасното му пренасяне могат да са необходими двама или повече човека.
-  **ВНИМАНИЕ – ПОТЕНЦИАЛНО НАРАНЯВАНЕ:** За да избегнете риска от пожар или токов удар, използвайте само захранващия кабел, предоставен с този продукт, или предложения за замяна от производителя разрешен кабел.
-  **ВНИМАНИЕ – ПОТЕНЦИАЛНО НАРАНЯВАНЕ:** Следвайте указанията по-долу при преместване на принтера, за да избегнете нараняване или повреда на принтера:
 - Уверете се, че всички врати и тави са затворени.
 - Изключете принтера и след това извадете кабела от контакта.
 - Разкачете всички кабели от принтера.
 - Ако принтерът има отделни допълнителни тави, стоящи на пода, или допълнителни изходни компоненти, свързани към него, тогава ги разкачете, преди да преместите принтера.
 - Ако принтерът има основа на колелца, тогава внимателно го изтърколете на новото място. Бъдете внимателни при преминаване през прагове и прекъсвания в подовата настилка.
 - Ако принтерът няма основа за колелца, но е конфигуриран с допълнителни тави или допълнителни изходни компоненти, тогава премахнете допълнителните изходни компоненти и повдигнете принтера от тавите. Не се опитвайте да вдигнете принтера и някои от допълнителните компоненти едновременно.
 - Винаги използвайте дръжките на принтера, за да го вдигнете.
 - Ако за преместване на принтера се използва количка, тя трябва да е с повърхност, побираща целия размер на принтера.
 - Ако за преместване на допълнителния хардуер се използва количка, тя трябва да е с повърхност, побираща целия размер на допълнителните компоненти.

- Дръжте принтера в изправено положение.
- Избягвайте силни удари при движение.
- Уверете се, че пръстите ви не са под принтера, когато го поставяте.
- Уверете се, че около принтера има достатъчно свободно пространство.

Забележка: Щети по принтера, които са причинени от неправилно преместване, не се покриват от гаранцията на принтера.

Транспортиране на принтера

За инструкции за изпращане отидете на <http://support.lexmark.com> или се свържете с поддръжка на клиенти.

Пестене на енергия и хартия

Конфигуриране на настройките за режим на пестене на енергия

Режим на заспиване

- 1 От началния екран докоснете **Settings (Настройки) > Device (Устройство) > Power Management (Управление на захранването) > Timeouts (Времена на изчакване) > Sleep Mode (Режим на заспиване)**.
- 2 Определете времето, през което принтерът остава в режим на готовност, преди да влезе в Sleep Mode (Режим на заспиване).

Режим на хибернация

- 1 От началния екран докоснете **Settings (Настройки) > Device (Устройство) > Power Management (Управление на захранването) > Timeouts (Времена на изчакване) > Hibernate Timeout (Време на изчакване за активиране на режим на хибернация)**.
- 2 Изберете времето, през което принтерът остава в режим на готовност, преди да влезе в режим Hibernate (Хибернация).

Забележки:

- За да работи Hibernate Timeout (Време на изчакване за активиране на режим на хибернация), настройте Hibernate Timeout on Connection (Време на изчакване за хибернация при връзка) на Hibernate (Хибернация).
- Embedded Web Server е дезактивиран, когато принтерът е в режим Hibernate (Хибернация).

Регулиране на яркостта на дисплея на принтера

- 1 От началния екран докоснете **Settings (Настройки) > Device (Устройство) > Preferences (Предпочитания) > Screen Brightness (Яркост на екрана)**.
- 2 Регулирайте настройката.

Пестене на консумативи

- Отпечатвайте от двете страни на хартията.

Забележка: Двустранният печат е настройка по подразбиране в драйвера на принтера.

- Отпечатвайте няколко страници на един лист хартия.
- Използвайте функцията за предварителен преглед, за да видите как ще изглежда документа, преди да го разпечатате.
- Разпечатайте едно копие на документа, за да проверите съдържанието му и формата за точност.

Рециклиране

Рециклиране на продукти на Lexmark

За да върнете продукти на Lexmark за рециклиране:

- 1 Отидете на www.lexmark.com/recycle.
- 2 Изберете продукта, който искате да рециклирате.

Забележка: Консумативите и хардуерът на принтера, които не са включени в списъка на програмата на Lexmark за събиране и рециклиране, могат да се рециклират чрез местния център за рециклиране.

Рециклиране на опаковки на Lexmark

Lexmark се стреми непрекъснато към свеждане на опаковките до минимум. По-малкият брой опаковки помага да се гарантира, че принтерите на Lexmark се транспортират по най-ефективния и предпазващ околната среда начин и че има по-малък брой опаковки за изхвърляне. Тези ефективни мерки водят до по-малко емисии на парникови газове, пестят се енергия и природни ресурси. Lexmark също предлага рециклиране на компоненти на опаковки в някои страни или региони. За повече информация отидете на www.lexmark.com/recycle и после изберете вашата страна или регион. Информацията относно наличните програми за рециклиране на опаковки е включена в информацията за рециклиране на продукта.

Картонените опаковки на Lexmark са 100% годни за рециклиране, където съществуват съоръжения за рециклиране на велпапе. Може да не съществуват подобни съоръжения във вашия район.

Пяната, която се използва при опаковките на Lexmark, може да се рециклира, където съществуват съоръжения за рециклиране на пяна. Може да не съществуват подобни съоръжения във вашия район.

Когато върнете касета на Lexmark, можете да използвате повторно кутията, в която сте получили касетата. Lexmark рециклира кутията.

Отстраняване на заседнала хартия

Предотвратяване на засядането

Правилно зареждане на хартия

- Уверете се, че хартията е поставена хоризонтално в тавата.

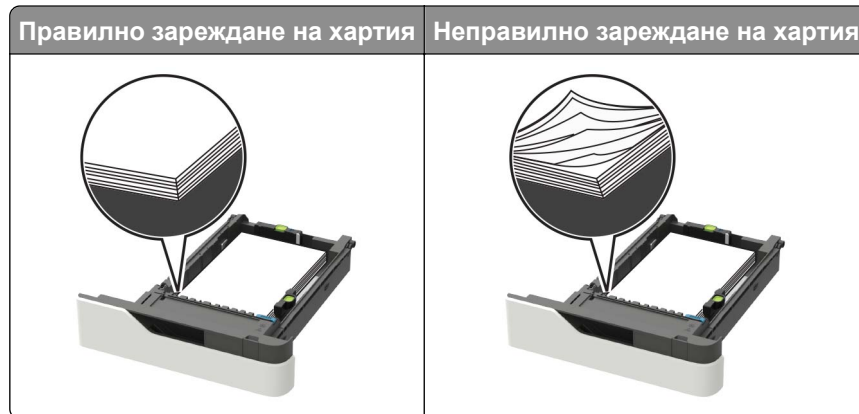

- Не зареждайте и не изваждайте тавата, докато принтерът печата.
- Не зареждайте прекалено много хартия. Уверете се, че височината на топа е под индикатора за максимално ниво на хартията.
- Не плъзгайте хартията в тавата. Заредете хартията, както е показано на илюстрацията.

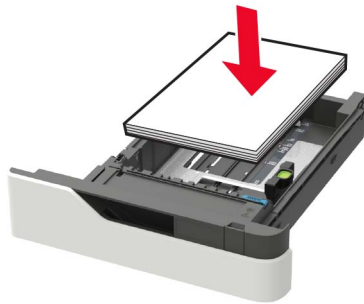

- Уверете се, че водачите на хартията са позиционирани правилно и не са притиснати плътно към хартията или пликите.
- Избутайте добре тавата в принтера, след като заредите хартията.

Използване на препоръчана хартия

- Използвайте само препоръчана хартия или специален печатен носител.
- Не зареждайте намачкана, нагъната, влажна, подгъната или набръчкана хартия.

- Изпънете, развейте и изгладете ръбовете на хартията преди зареждане.

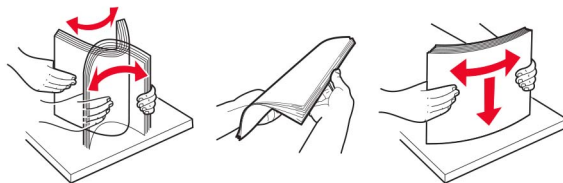

- Не използвайте хартия, която е срязана или подрязана на ръка.
- Не смесвайте хартия с различен размер, тегло или тип в същата тава.
- Уверете се, че размерът и типът хартия са зададени правилно на компютъра или контролния панел на принтера.
- Съхранявайте хартията в съответствие с препоръките на производителя.

Идентифициране на места на засядане

Забележки:

- Когато функцията Jam Assist (Подпомагане при засядане) е зададена на On (Вкл.), принтерът почиства празни страници или страници с частичен печат след изчистване на заседнала страница. Проверете своите отпечатани страници за празни страници.
- Когато функцията Jam Recovery (Възстановяване на заседнали страници) е зададена на On (Вкл.) или Auto (Автоматично), принтерът отпечатва повторно заседналите страници.

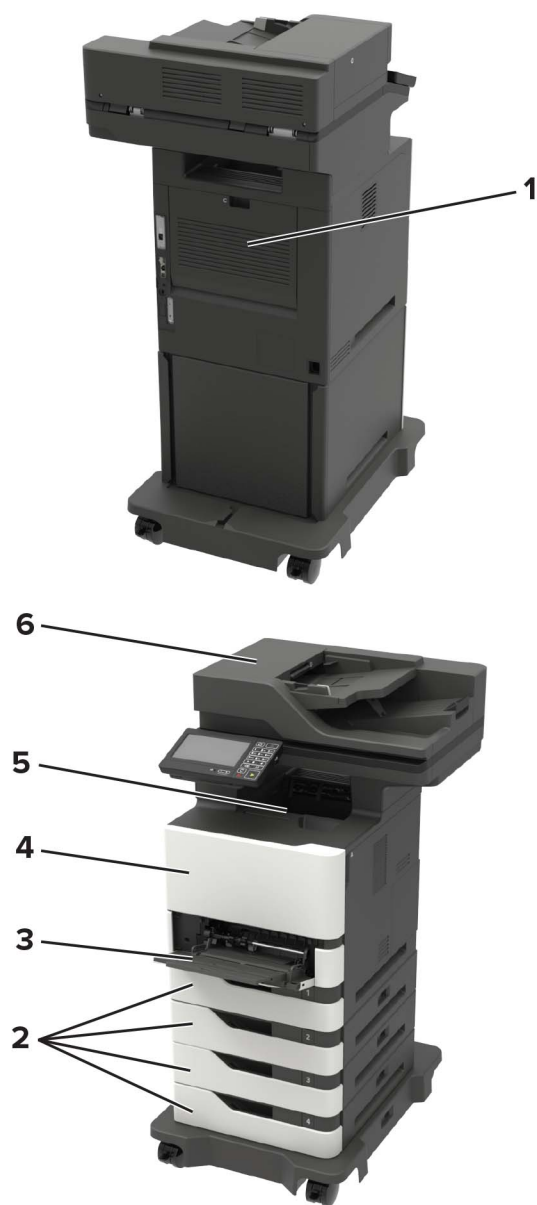

Места на заседнала хартия	
1	Вратичка С
2	Тави
3	Многофункционално подаващо устройство
4	Вратичка А
5	Стандартна изходна тава
6	Устройство за автоматично подаване на документи

Заседнала хартия в тавите

- 1 Отстранете тавата.

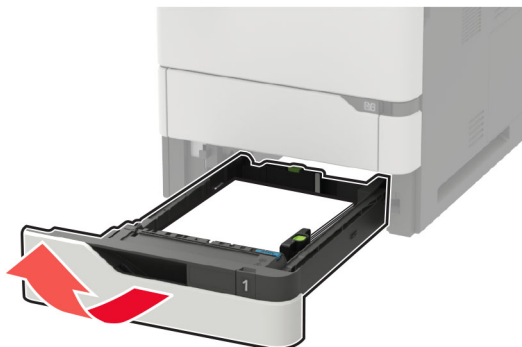

Предупреждение – потенциални щети: Сензорът в допълнителната тава се уврежда лесно от статично електричество. Докоснете метална повърхност, преди да извадите заседналата хартия в тавата.

- 2 Отстранете заседналата хартия.

Забележка: Уверете се, че всички парчета хартия са отстранени.



- 3 Поставете тавата.

Засядане на хартия във врата А

- 1 Отворете вратичка А.

Предупреждение – потенциални щети: За да предотвратите повреди от електростатичен разряд, докоснете която и да е открита метална рамка на принтера, преди да осъществите достъп до или да докоснете вътрешните части на принтера.

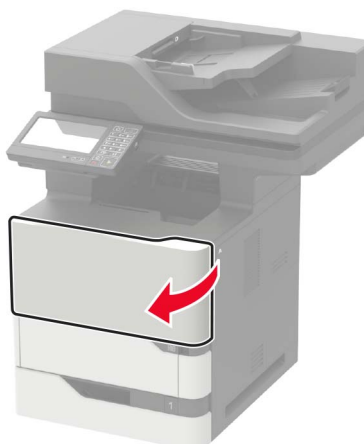

2 Отстранете касетата с тонер.

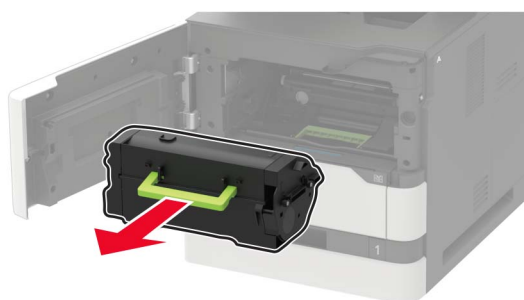

3 Отстранете модула за изображения.

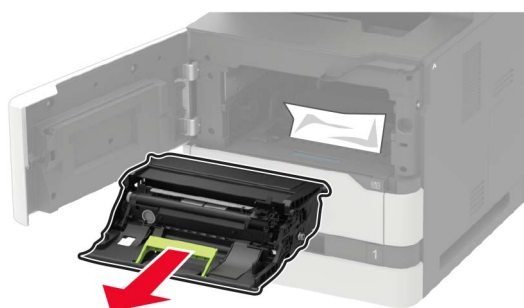

Предупреждение – потенциални щети: Не излагайте модула за изображения на директна светлина за повече от 10 минути. Продължителното излагане на светлина може да причини някои проблеми при качеството на печат.

Предупреждение – потенциални щети: Не докосвайте фоточувствителния барабан. Това може да се отрази на качеството на бъдещите задания за печат.



4 Издърпайте модула за двустранен печат.

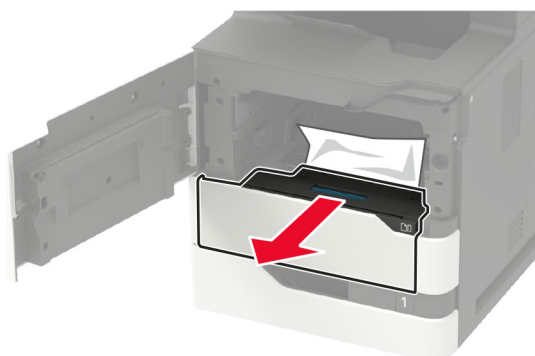

5 Отстранете заседналата хартия.

Забележка: Уверете се, че всички парчета хартия са отстранени.

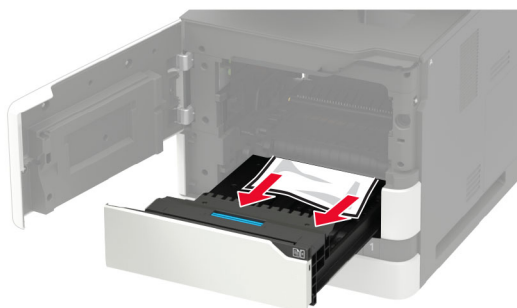

6 Вкарайте модула за двустранен печат.

7 Вкарайте модула за изображения.

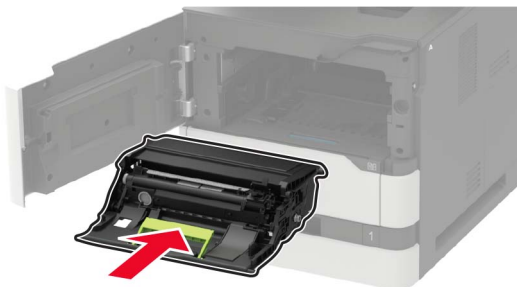

8 Вкарайте касетата с тонер.

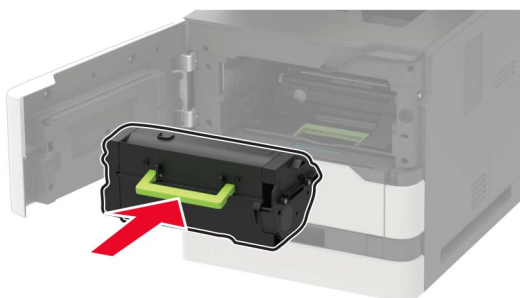

9 Затворете вратичката.

Засядане на хартия във вратичка С

1 Отворете вратичка С.

 **ВНИМАНИЕ – ГОРЕЩА ПОВЪРХНОСТ:** Вътрешността на принтера може да е гореща. За да намалите риска от нараняване от горещ компонент, изчакайте повърхността да изстине, преди да я докоснете.

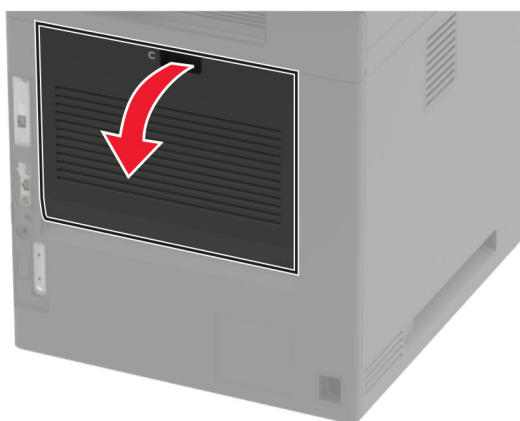

2 Отстранете заседналата хартия от някоя от следните области:

Забележка: Уверете се, че всички парчета хартия са отстранени.

- Област фиксиращия модул



- Под областта на фиксиращия модул

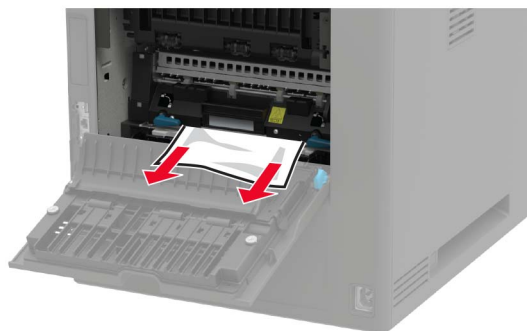

- Област на двустранния печат



3 Затворете вратичката.

Заседнала хартия в стандартната изходна тава

Отстранете заседналата хартия.

Забележка: Уверете се, че всички парчета хартия са отстранени.



Заседнала хартия в многоцелевото подаващо устройство

- 1 Отстранете хартията от многоцелевото подаващо устройство.



- 2 Отстранете заседналата хартия.

Забележка: Уверете се, че всички парчета хартия са отстранени.

- 3 Изпънете, развейте и изгладете ръбовете на хартията преди зареждане.

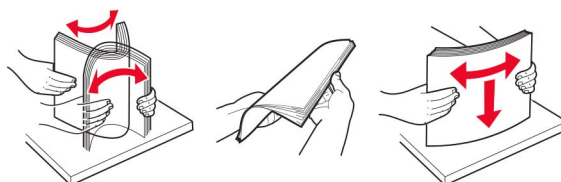

- 4 Заредете отново с хартия.



Заседнала хартия в автоматичното подаващо устройство (АПУ)

- 1 Отстр. всички оригинали от тавата на АПУ.
- 2 Отворете врата D.

Предупреждение – потенциални щети: За да предотвратите повреди от електростатичен разряд, докоснете която и да е открита метална рамка на принтера, преди да осъществите достъп до или да докоснете вътрешните части на принтера.

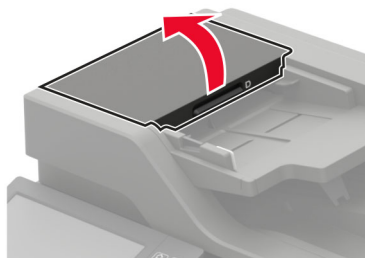

- 3 Отстранете заседналата хартия.

Забележка: Уверете се, че всички парчета хартия са отстранени.

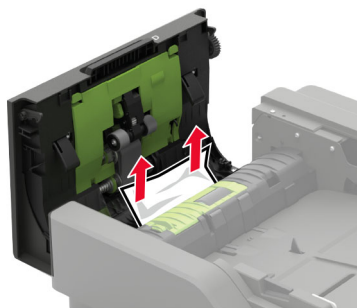

- 4 Затворете врата D.
- 5 Отворете капака на скенера.



6 Отворете врата Е.

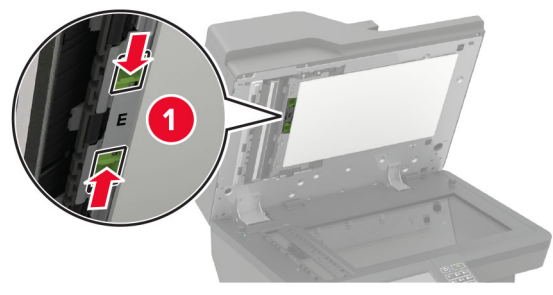

7 Отстранете заседналата хартия.

Забележка: Уверете се, че всички парчета хартия са отстранени.

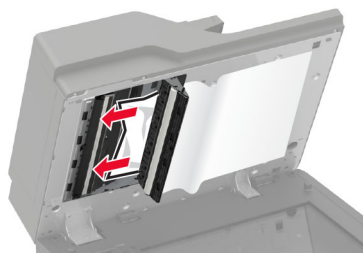

8 Затворете врата Е, а след това затворете капака на скенера.

Откриване и отстраняване на неизправности

Проблеми с качеството на печата

Намерете изображението, което прилича на проблема с качеството на печат, който изпитвате, и после кликнете на връзката под него, за да прочетете стъпките по решаването на проблема.

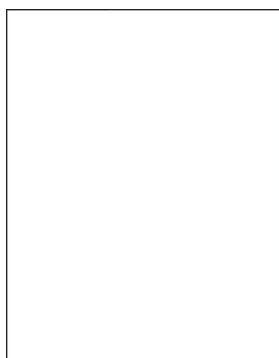

["Празни или бели страници" на стр. 228](#)



["Тъмно отпечатване" на стр. 230](#)



["Фините линии не се отпечатват правилно" на стр. 232](#)



["Прегъната или намачкана хартия" на стр. 233](#)

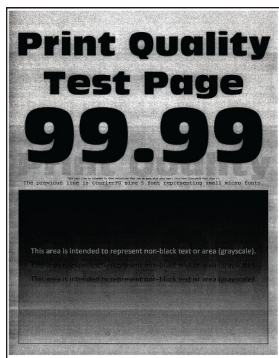

["Сив фон" на стр. 234](#)

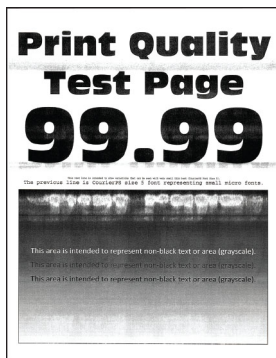

["Светли хоризонтални ленти" на стр. 245](#)



["Грешни полета" на стр. 235](#)

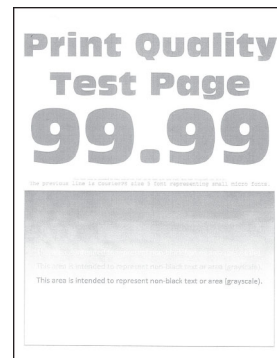

["Светло отпечатване" на стр. 236](#)



["Изцапана разпечатка и точки" на стр. 238](#)



["Набръчкване на хартията" на стр. 268](#)



["Изкривени или наклонени разпечатки" на стр. 239](#)



["Повтарящи се дефекти" на стр. 255](#)

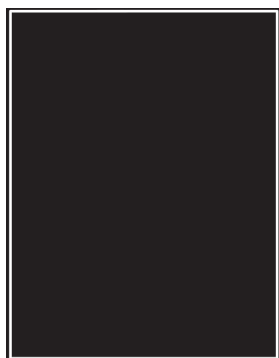

"Изцяло черни страници" на стр. 240

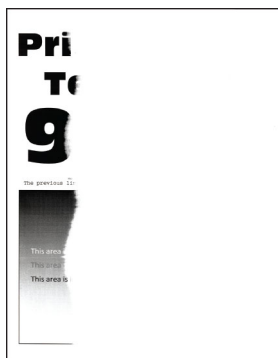

"Изрязан текст или изображения" на стр. 242

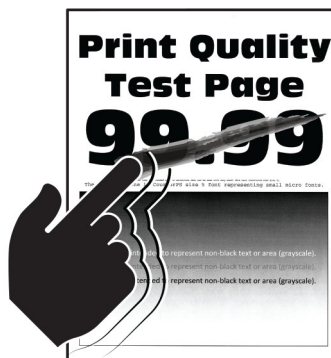

"Тонерът се изтрива лесно" на стр. 244

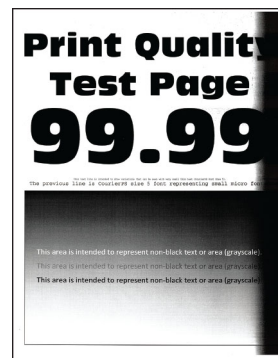

"Тъмни вертикални ленти" на стр. 247



"Вертикални тъмни линии или черти" на стр. 252

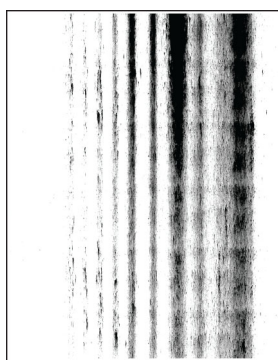

"Тъмни вертикални черти с липса в разпечатката" на стр. 253



"Светли вертикални ленти" на стр. 246





"Вертикални бели линии" на стр. 246

Проблеми с печата

Качеството на печат е лошо

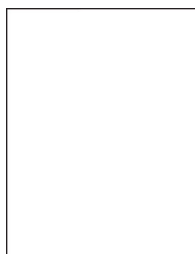
Празни или бели страници



Забележка: Преди разрешаване на проблема отпечатайте тестови страници за качество на печат. От контролния панел преминете към **Настройки > Отстраняване на неизправности > Тестови страници за качество на печат**. За модели на принтери без сензорен екран натиснете  за преминаване през настройките.

Действие	Да	Не
<p>Стъпка 1</p> <p>а Проверете дали в принтера се използва оригинална и поддържана касета с тонер на Lexmark.</p> <p>Забележка: Ако касетата не се поддържа, инсталирайте такава, която се поддържа.</p> <p>б Отпечатайте документа.</p> <p>Печата ли принтерът празни или бели страници?</p>	Отидете на стъпка 2.	Проблемът е решен.
<p>Стъпка 2</p> <p>а Отстранете всички опаковъчен материал, който е останал на модула за изображения.</p> <p>1 Отстранете касетата с тонер и след това отстранете модула за изображения.</p> <p>Предупреждение – потенциални щети: Не излагайте модула за изображения на директна светлина за повече от 10 минути. Продължителното излагане на светлина може да причини някои проблеми при качеството на печат.</p> <p>Предупреждение – потенциални щети: Не докосвайте барабана на фотопроводника под модула за изображения. Това може да се отрази на качеството на бъдещите задания за печат.</p> <p>2 Проверете модула за изображения за признаци на повреда.</p> <p>Забележка: Уверете се, че контактите на барабана на фотопроводника не са изкривени или изместени.</p> <p>3 Разклатете модула за изображения енергично, за да разпределите тонера.</p> <p>4 Поставете модула за изображения и след това поставете касетата с тонер.</p> <p>б Отпечатайте документа.</p> <p>Печата ли принтерът празни или бели страници?</p>	Отидете на стъпка 3.	Проблемът е решен.
<p>Стъпка 3</p> <p>Проверете дали ролката на прехвърлящото устройство е монтирана правилно.</p> <p>Монтирана ли е правилно ролката на прехвърлящото устройство?</p>	Отидете на стъпка 5.	Отидете на стъпка 4.
<p>Стъпка 4</p> <p>а Отстранете и след това вкарайте ролката на прехвърлящото устройство.</p> <p>б Отпечатайте документа.</p> <p>Печата ли принтерът празни или бели страници?</p>	Отидете на стъпка 5.	Проблемът е решен.

Действие	Да	Не
<p>Стъпка 5</p> <p>а Подменете модула за изображения.</p> <p>б Отпечатайте документа.</p> <p>Печата ли принтерът празни или бели страници?</p>	Свържете се със поддръжката на клиенти .	Проблемът е решен.

Тъмно отпечатване



Забележка: Преди разрешаване на проблема отпечатайте тестови страници за качество на печат. От контролния панел преминете към **Настройки > Отстраняване на неизправности > Тестови страници за качество на печат**. За модели на принтери без сензорен екран натиснете  за преминаване през настройките.

Действие	Да	Не
<p>Стъпка 1</p> <p>а Проверете дали в принтера се използва оригинална и поддържана касета с тонер на Lexmark.</p> <p>Забележка: Ако касетата не се поддържа, инсталирайте такава, която се поддържа.</p> <p>б Отпечатайте документа.</p> <p>Отпечатването тъмно ли е?</p>	Отидете на стъпка 2.	Проблемът е решен.
<p>Стъпка 2</p> <p>а Изключете принтера, изчакайте около 10 секунди и след това включете принтера.</p> <p>б Намалете тъмнината на тонера.</p> <p>От контролния панел се придвижете до:</p> <p>Настройки > Отпечатване > Качество > Тъмнина на тонера</p> <p>в Отпечатайте документа.</p> <p>Отпечатването тъмно ли е?</p>	Отидете на стъпка 3.	Проблемът е решен.

Действие	Да	Не
<p>Стъпка 3</p> <p>а В зависимост от операционната система определете типа на хартията от диалоговия прозорец "Предпочитания за печат" или "Отпечатване".</p> <p>Забележки:</p> <ul style="list-style-type: none"> • Уверете се, че настройките отговарят на заредената хартия. • Можете също да промените настройките от контролния панел на принтера. Отидете в Настройки > Хартия > Конфигуриране на тава > Размер/вид на хартията. <p>б Отпечатайте документа.</p> <p>Отпечатването тъмно ли е?</p>	Отидете на стъпка 4.	Проблемът е решен.
<p>Стъпка 4</p> <p>Проверете дали хартията разполага с текстурирано, или грубо покритие.</p> <p>Отпечатвате ли върху текстурирана или груба хартия?</p>	Отидете на стъпка 5.	Отидете на стъпка 6.
<p>Стъпка 5</p> <p>а Заменете текстурираната хартия с обикновена хартия.</p> <p>б Отпечатайте документа.</p> <p>Отпечатването тъмно ли е?</p>	Отидете на стъпка 6.	Проблемът е решен.
<p>Стъпка 6</p> <p>а Заредете хартия от нов пакет.</p> <p>Забележка: Хартията абсорбира влагата поради високото ниво на влажност. Съхранявайте хартията в оригиналната опаковка, докато не сте готови да я използвате.</p> <p>б Отпечатайте документа.</p> <p>Отпечатването тъмно ли е?</p>	Отидете на стъпка 7.	Проблемът е решен.
<p>Стъпка 7</p> <p>а Отстранете и след това поставете модула за изображения.</p> <p>Предупреждение – потенциални щети: Не излагайте модула за изображения на директна светлина за повече от 10 минути. Продължителното излагане на светлина може да причини някои проблеми при качеството на печат.</p> <p>Предупреждение – потенциални щети: Не докосвайте барабана на фотопроводника под модула за изображения. Това може да се отрази на качеството на бъдещите задания за печат.</p> <p>б Отпечатайте документа.</p> <p>Отпечатването тъмно ли е?</p>	Отидете на стъпка 8.	Проблемът е решен.

Действие	Да	Не
<p>Стъпка 8</p> <p>а Подменете модула за изображения.</p> <p>б Отпечатайте документа.</p> <p>Отпечатването тъмно ли е?</p>	Свържете се със поддръжката на клиенти .	Проблемът е решен.

Фините линии не се отпечатват правилно

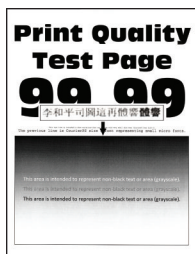

Забележка: Преди разрешаване на проблема отпечатайте тестови страници за качество на печат. От контролния панел преминете към **Настройки > Отстраняване на неизправности > Тестови страници за качество на печат**. За модели на принтери без сензорен екран натиснете  за преминаване през настройките.

Действие	Да	Не
<p>Стъпка 1</p> <p>а Проверете дали в принтера се използва оригинална и поддържана касета с тонер на Lexmark.</p> <p>Забележка: Ако касетата не се поддържа, инсталирайте такава, която се поддържа.</p> <p>б Отпечатайте документа.</p> <p>Не се ли отпечатват правилно фините линии?</p>	Отидете на стъпка 2.	Проблемът е решен.
<p>Стъпка 2</p> <p>а Регулирайте настройките за качество на печат.</p> <p>1 От контролния панел се придвижете до: Настройки > Отпечатване > Качество > Подобряване на пикселите > Шрифтове</p> <p>2 Регулирайте тъмнината на тонера на 7. От контролния панел се придвижете до: Настройки > Отпечатване > Качество</p> <p>б Отпечатайте документа.</p> <p>Не се ли отпечатват правилно фините линии?</p>	Свържете се със поддръжката на клиенти .	Проблемът е решен.

Прегъната или намачкана хартия

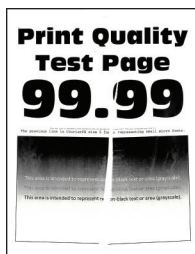

Забележка: Преди разрешаване на проблема отпечатайте тестови страници за качество на печат. От контролния панел преминете към **Настройки > Отстраняване на неизправности > Тестови**

страници за качество на печат. За модели на принтери без сензорен екран натиснете  за преминаване през настройките.

Действие	Да	Не
<p>Стъпка 1</p> <p>а Проверете дали в принтера се използва оригинална и поддържана касета с тонер на Lexmark.</p> <p>Забележка: Ако касетата не се поддържа, инсталирайте такава, която се поддържа.</p> <p>б Отпечатайте документа.</p> <p>Прегъната или намачкана ли е хартията?</p>	Отидете на стъпка 2.	Проблемът е решен.
<p>Стъпка 2</p> <p>а Заредете хартия от нов пакет.</p> <p>Забележка: Хартията абсорбира влагата поради високото ниво на влажност. Съхранявайте хартията в оригиналната опаковка, докато не сте готови да я използвате.</p> <p>б Отпечатайте документа.</p> <p>Прегъната или намачкана ли е хартията?</p>	Отидете на стъпка 3.	Проблемът е решен.
<p>Стъпка 3</p> <p>а В зависимост от операционната система определете типа на хартията от диалоговия прозорец "Предпочитания за печат" или "Отпечатване".</p> <p>Забележки:</p> <ul style="list-style-type: none"> Уверете се, че настройките отговарят на заредената хартия. Можете също да промените настройките от контролния панел на принтера. Отидете в Настройки > Хартия > Конфигуриране на тава > Размер/вид на хартията. <p>б Отпечатайте документа.</p> <p>Прегъната или намачкана ли е хартията?</p>	Свържете се със поддръжката на клиенти .	Проблемът е решен.

Сив фон



Забележка: Преди разрешаване на проблема отпечатайте тестови страници за качество на печат. От контролния панел преминете към **Настройки > Отстраняване на неизправности > Тестови страници за качество на печат**. За модели на принтери без сензорен екран натиснете **OK** за преминаване през настройките.

Действие	Да	Не
<p>Стъпка 1</p> <p>а Изключете принтера, изчакайте 10 секунди и след това включете принтера.</p> <p>б Намалете тъмнината на тонера. От контролния панел се придвижете до: Настройки > Отпечатване > Качество > Тъмнина на тонера</p> <p>в Отпечатайте документа.</p> <p>Върху разпечатките появява ли се сив фон?</p>	Отидете на стъпка 2.	Проблемът е решен.
<p>Стъпка 2</p> <p>а Проверете дали в принтера се използва оригинална и поддържана касета с тонер на Lexmark. Забележка: Ако касетата с тонер не се поддържа, инсталирайте такава, която се поддържа.</p> <p>б Отпечатайте документа.</p> <p>Върху разпечатките появява ли се сив фон?</p>	Отидете на стъпка 3.	Проблемът е решен.
<p>Стъпка 3</p> <p>а В зависимост от операционната система определете типа на хартията от диалоговия прозорец "Предпочитания за печат" или "Отпечатване". Забележки:</p> <ul style="list-style-type: none"> Уверете се, че настройките отговарят на заредената хартия. Можете също да промените настройките от контролния панел на принтера. Отидете в Настройки > Хартия > Конфигуриране на тава > Размер/вид на хартията. <p>б Отпечатайте документа.</p> <p>Върху разпечатките появява ли се сив фон?</p>	Отидете на стъпка 4.	Проблемът е решен.

Действие	Да	Не
<p>Стъпка 4</p> <p>а Отстранете и след това поставете модула за изображения.</p> <p>Предупреждение – потенциални щети: Не излагайте модула за изображения на директна светлина за повече от 10 минути. Продължителното излагане на светлина може да причини някои проблеми при качеството на печат.</p> <p>Предупреждение – потенциални щети: Не докосвайте барабана на фотопроводника под модула за изображения. Това може да се отрази на качеството на бъдещите задания за печат.</p> <p>б Отпечатайте документа.</p> <p>Върху разпечатките появява ли се сив фон?</p>	Отидете на стъпка 5.	Проблемът е решен.
<p>Стъпка 5</p> <p>а Актуализирайте фърмуера на принтера. За повече информация вижте "Актуализиране на фърмуера" на стр. 303.</p> <p>б Отпечатайте документа.</p> <p>Върху разпечатките появява ли се сив фон?</p>	Отидете на стъпка 6.	Проблемът е решен.
<p>Стъпка 6</p> <p>а Подменете модула за изображения.</p> <p>б Отпечатайте документа.</p> <p>Върху разпечатките появява ли се сив фон?</p>	Свържете се със поддръжката на клиенти .	Проблемът е решен.

Грешни полета



Действие	Да	Не
<p>Стъпка 1</p> <p>а Регулирайте водачите на хартията до правилната позиция за заредената хартия.</p> <p>б Отпечатайте документа.</p> <p>Правилни ли да полетата?</p>	Проблемът е решен.	Отидете на стъпка 2.

Действие	Да	Не
<p>Стъпка 2</p> <p>а Задайте размер на хартията. От контролния панел се придвижете до: Настройки > Хартия > Конфигурация на тавата > Размер/тип на хартията</p> <p>б Отпечатайте документа.</p> <p>Правилни ли да полетата?</p>	Проблемът е решен.	Отидете на стъпка 3.
<p>Стъпка 3</p> <p>а В зависимост от операционната система определете размера на хартията от диалоговия прозорец "Предпочитания за печат" или "Отпечатване". Забележка: Уверете се, че настройките отговарят на заредената хартия.</p> <p>б Отпечатайте документа.</p> <p>Правилни ли да полетата?</p>	Проблемът е решен.	Свържете се със поддръжката на клиенти .

Светло отпечатване

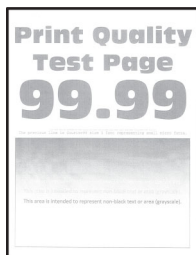

Забележка: Преди разрешаване на проблема отпечатайте тестови страници за качество на печат. От контролния панел преминете към **Настройки > Отстраняване на неизправности > Тестови страници за качество на печат**. За модели на принтери без сензорен екран натиснете  за преминаване през настройките.

Действие	Да	Не
<p>Стъпка 1</p> <p>а Проверете дали в принтера се използва оригинална и поддържана касета с тонер на Lexmark. Забележка: Ако касетата не се поддържа, инсталирайте такава, която се поддържа.</p> <p>б Отпечатайте документа.</p> <p>Светла ли е разпечатката?</p>	Отидете на стъпка 2.	Проблемът е решен.

Действие	Да	Не
<p>Стъпка 2</p> <p>а Изключете принтера, изчакайте около 10 секунди и след това включете принтера.</p> <p>б Увеличаване на тъмнината на тонера. От контролния панел се придвижете до: Настройки > Отпечатване > Качество > Тъмнина на тонера</p> <p>в Отпечатайте документа.</p> <p>Светла ли е разпечатката?</p>	Отидете на стъпка 3.	Проблемът е решен.
<p>Стъпка 3</p> <p>а В зависимост от операционната система определете типа на хартията от диалоговия прозорец "Предпочитания за печат" или "Отпечатване".</p> <p>Забележки:</p> <ul style="list-style-type: none"> • Уверете се, че настройките отговарят на заредената хартия. • Можете също да промените настройките от контролния панел на принтера. Отидете в Настройки > Хартия > Конфигуриране на тава > Размер/вид на хартията. <p>б Отпечатайте документа.</p> <p>Светла ли е разпечатката?</p>	Отидете на стъпка 4.	Проблемът е решен.
<p>Стъпка 4</p> <p>а В зависимост от операционната система определете разделителната способност за печат от диалоговия прозорец Printing Preferences (Предпочитания за печат) или Print (Отпечатване).</p> <p>б Задайте разделителната способност на 600 dpi.</p> <p>в Отпечатайте документа.</p> <p>Светла ли е разпечатката?</p>	Отидете на стъпка 5.	Проблемът е решен.

Действие	Да	Не
<p>Стъпка 5</p> <p>а Отстранете модула за изображения.</p> <p>Предупреждение – потенциални щети: Не излагайте модула за изображения на директна светлина за повече от 10 минути. Продължителното излагане на светлина може да причини проблеми с качеството на печат.</p> <p>Предупреждение – потенциални щети: Не докосвайте барабана на фотопроводника под модула за изображения. Това може да се отрази на качеството на бъдещите задания за печат.</p> <p>б Разклатете модула за изображения енергично, за да разпределите тонера.</p> <p>в Вкарайте модула за изображения.</p> <p>г Изключете принтера, изчакайте 10 секунди и след това включете принтера.</p> <p>д Отпечатайте документа.</p> <p>Светла ли е разпечатката?</p>	Отидете на стъпка 6.	Проблемът е решен.
<p>Стъпка 6</p> <p>а Проверете състоянието на касетата с тонер. От контролния панел се придвижете до: Settings (Настройки) > Reports (Отчети) > Device (Устройство) > Device Statistics (Статистики за устройството)</p> <p>б От раздела Информация за консуматив на отпечатаните страници проверете състоянието на касетата с тонер.</p> <p>Изтича ли експлоатационният срок на касетата с тонер?</p>	Отидете на стъпка 7.	Свържете се със поддръжката на клиенти .
<p>Стъпка 7</p> <p>а Сменете касетата с тонер.</p> <p>б Отпечатайте документа.</p> <p>Светла ли е разпечатката?</p>	Свържете се със поддръжката на клиенти .	Проблемът е решен.

Изцапана разпечатка и точки



Забележка: Преди разрешаване на проблема отпечатайте тестови страници за качество на печат. От контролния панел преминете към **Настройки > Отстраняване на неизправности > Тестови страници за качество на печат**. За модели на принтери без сензорен екран натиснете  за преминаване през настройките.

Действие	Да	Не
<p>Стъпка 1</p> <p>а Проверете дали в принтера се използва оригинална и поддържана касета с тонер на Lexmark.</p> <p>Забележка: Ако касетата не се поддържа, инсталирайте такава, която се поддържа.</p> <p>б Отпечатайте документа.</p> <p>Изцапана ли е разпечатката?</p>	Отидете на стъпка 2.	Проблемът е решен.
<p>Стъпка 2</p> <p>Проверете принтера за замърсяване от протекъл тонер.</p> <p>Има ли в принтера протекъл тонер?</p>	Отидете на стъпка 3.	Свържете се със поддръжката на клиенти .
<p>Стъпка 3</p> <p>Вижте състоянието на модула за изображения. От контролния панел се придвижете до:</p> <p>Състояние/консумативи > Консумативи</p> <p>Почти изтекъл ли е експлоатационният срок на модула за изображения?</p>	Отидете на стъпка 4.	Свържете се със поддръжката на клиенти .
<p>Стъпка 4</p> <p>а Подменете модула за изображения.</p> <p>б Отпечатайте документа.</p> <p>Изцапана ли е разпечатката?</p>	Свържете се със поддръжката на клиенти .	Проблемът е решен.

Изкривени или наклонени разпечатки



Забележка: Преди разрешаване на проблема отпечатайте тестови страници за качество на печат. От началния екран докоснете **Settings (Настройки) > Troubleshooting (Отстраняване на неизправности) > Print Quality Test Pages (Тестови страници за качество на печат)**.

Действие	Yes (Да)	Не
<p>Стъпка 1</p> <p>а Извадете тавата.</p> <p>б Отстранете хартията, след което заредете хартия от нов пакет.</p> <p>Забележка: Хартията абсорбира влагата поради високото ниво на влажност. Съхранявайте хартията в оригиналната опаковка, докато не сте готови да я използвате.</p> <p>в Стиснете и избутайте водачите на хартията в правилната позиция за размера на заредената хартия.</p> <p>г Поставете тавата.</p> <p>д Отпечатайте документа.</p> <p>Изкривена или наклонена ли е разпечатката?</p>	Отидете на стъпка 2 .	Проблемът е решен.
<p>Стъпка 2</p> <p>а Проверете дали печатате върху поддържан тип хартия.</p> <p>б Отпечатайте документа.</p> <p>Изкривена или наклонена ли е разпечатката?</p>	Свържете се със поддръжката на клиенти .	Проблемът е решен.

Изцяло черни страници

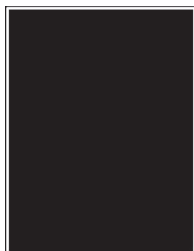

Забележка: Преди разрешаване на проблема отпечатайте тестови страници за качество на печат. От контролния панел преминете към **Настройки > Отстраняване на неизправности > Тестови страници за качество на печат**. За модели на принтери без сензорен екран натиснете  за преминаване през настройките.

Действие	Да	Не
<p>Стъпка 1</p> <p>а Проверете дали в принтера се използва оригинална и поддържана касета с тонер на Lexmark.</p> <p>Забележка: Ако касетата с тонер не се поддържа, инсталирайте такава, която се поддържа.</p> <p>б Отпечатайте документа.</p> <p>Принтерът отпечатва ли изцяло черни страници?</p>	Отидете на стъпка 2 .	Проблемът е решен.

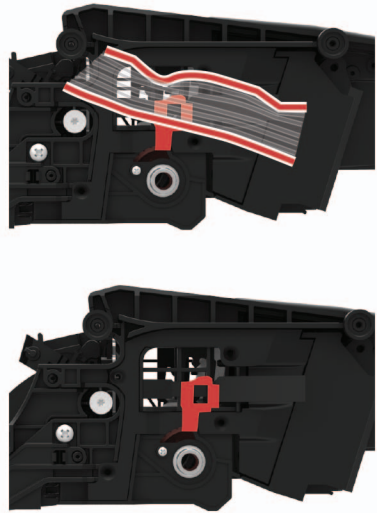
Действие	Да	Не
<p>Стъпка 2</p> <p>а Отстранете и след това поставете модула за изображения.</p> <p>Предупреждение – потенциални щети: Не излагайте модула за изображения на директна светлина за повече от 10 минути. Продължителното излагане на светлина може да причини някои проблеми при качеството на печат.</p> <p>Предупреждение – потенциални щети: Не докосвайте барабана на фотопроводника под модула за изображения. Това може да се отрази на качеството на бъдещите задания за печат.</p> <p>б Отпечатайте документа.</p> <p>Принтерът отпечатва ли изцяло черни страници?</p>	Отидете на стъпка 3.	Проблемът е решен.
<p>Стъпка 3</p> <p>а Отстранете модула за изображения.</p> <p>Предупреждение – потенциални щети: Не излагайте модула за изображения на директна светлина за повече от 10 минути. Продължителното излагане на светлина може да причини някои проблеми при качеството на печат.</p> <p>Предупреждение – потенциални щети: Не докосвайте барабана на фотопроводника под модула за изображения. Това може да се отрази на качеството на бъдещите задания за печат.</p> <p>б Отстранете всички опаковъчен материал, който е заседнал на модула за изображения.</p> <div data-bbox="402 1171 776 1680" style="text-align: center;">  </div> <p>Забележка: Уверете се, че сте премахнали всякакви препятствия между зареждащата ролка и барабана на фотопроводника.</p> <p>в Вкарайте модула за изображения.</p> <p>г Отпечатайте документа.</p> <p>Принтерът отпечатва ли изцяло черни страници?</p>	Отидете на стъпка 4.	Проблемът е решен.

Действие	Да	Не
<p>Стъпка 4</p> <p>Проверете модула за изображения за признаци на повреда.</p> <p>Без повреди ли е модулът за изображения?</p>	Свържете се със поддръжката на клиенти .	Отидете на стъпка 5.
<p>Стъпка 5</p> <p>а Подменете модула за изображения.</p> <p>б Отпечатайте документа.</p> <p>Принтерът отпечатва ли изцяло черни страници?</p>	Свържете се със поддръжката на клиенти .	Проблемът е решен.

Изрязан текст или изображения



Забележка: Преди разрешаване на проблема отпечатайте тестови страници за качество на печат. От контролния панел преминете към **Настройки > Отстраняване на неизправности > Тестови страници за качество на печат**. За модели на принтери без сензорен екран натиснете  за преминаване през настройките.

Действие	Да	Не
<p>Стъпка 1</p> <p>а Проверете дали в принтера се използва оригинална и поддържана касета с тонер на Lexmark.</p> <p>Забележка: Ако касетата с тонер не се поддържа, инсталирайте такава, която се поддържа.</p> <p>б Отпечатайте документа.</p> <p>Има ли изрязан текст или изображения?</p>	Отидете на стъпка 2.	Проблемът е решен.

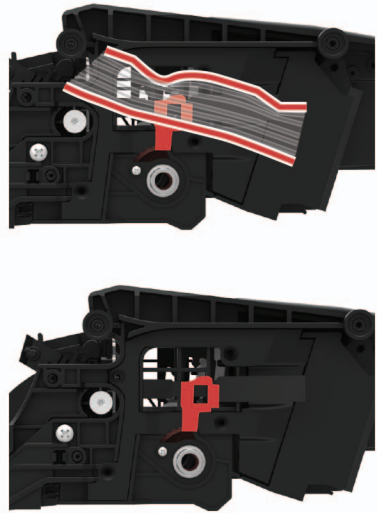
Действие	Да	Не
<p>Стъпка 2</p> <p>а Отстранете и след това поставете модула за изображения.</p> <p>Предупреждение – потенциални щети: Не излагайте модула за изображения на директна светлина за повече от 10 минути. Продължителното излагане на светлина може да причини някои проблеми при качеството на печат.</p> <p>Предупреждение – потенциални щети: Не докосвайте барабана на фотопроводника под модула за изображения. Това може да се отрази на качеството на бъдещите задания за печат.</p> <p>б Отпечатайте документа.</p> <p>Има ли изрязан текст или изображения?</p>	Отидете на стъпка 3.	Проблемът е решен.
<p>Стъпка 3</p> <p>а Отстранете модула за изображения.</p> <p>Предупреждение – потенциални щети: Не излагайте модула за изображения на директна светлина за повече от 10 минути. Продължителното излагане на светлина може да причини някои проблеми при качеството на печат.</p> <p>Предупреждение – потенциални щети: Не докосвайте барабана на фотопроводника под модула за изображения. Това може да се отрази на качеството на бъдещите задания за печат.</p> <p>б Отстранете всички опаковъчен материал, който е заседнал на модула за изображения.</p> <div data-bbox="402 1171 776 1680" style="text-align: center;">  </div> <p>Забележка: Уверете се, че сте премахнали всякакви препятствия между зареждащата ролка и барабана на фотопроводника.</p> <p>в Вкарайте модула за изображения.</p> <p>г Отпечатайте документа.</p> <p>Има ли изрязан текст или изображения?</p>	Отидете на стъпка 4.	Проблемът е решен.

Действие	Да	Не
<p>Стъпка 4</p> <p>а Подменете модула за изображения.</p> <p>б Отпечатайте документа.</p> <p>Има ли изрязан текст или изображения?</p>	Свържете се със поддръжката на клиенти .	Проблемът е решен.

Тонерът се изтрива лесно

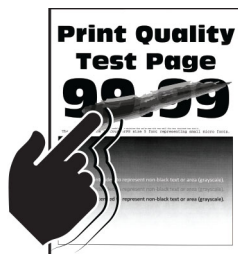

Забележка: Преди разрешаване на проблема отпечатайте тестови страници за качество на печат. От контролния панел преминете към **Настройки > Отстраняване на неизправности > Тестови страници за качество на печат**. За модели на принтери без сензорен екран натиснете  за преминаване през настройките.

Действие	Да	Не
<p>Стъпка 1</p> <p>а Проверете дали в принтера се използва оригинална и поддържана касета с тонер на Lexmark.</p> <p>Забележка: Ако касетата не се поддържа, инсталирайте такава, която се поддържа.</p> <p>б Отпечатайте документа.</p> <p>Лесно ли се изтрива тонерът?</p>	Отидете на стъпка 2.	Проблемът е решен.
<p>Стъпка 2</p> <p>а В зависимост от операционната система определете типа на хартията от диалоговия прозорец "Предпочитания за печат" или "Отпечатване".</p> <p>Забележки:</p> <ul style="list-style-type: none"> Уверете се, че настройките отговарят на заредената хартия. Можете също да промените настройките от контролния панел на принтера. <p>б Отпечатайте документа.</p> <p>Лесно ли се изтрива тонерът?</p>	Отидете на стъпка 3.	Проблемът е решен.

Действие	Да	Не
<p>Стъпка 3</p> <p>а Отстранете и след това вкарайте фюзера.</p> <p>б Отпечатайте документа.</p> <p>Лесно ли се изтрива тонерът?</p>	Свържете се със поддръжката на клиенти .	Проблемът е решен.

Светли хоризонтални ленти



Забележка: Преди разрешаване на проблема отпечатайте тестови страници за качество на печат. От контролния панел преминете към **Настройки > Отстраняване на неизправности > Тестови страници за качество на печат**. За модели на принтери без сензорен екран натиснете  за преминаване през настройките.

Действие	Да	Не
<p>Стъпка 1</p> <p>а Проверете дали в принтера се използва оригинална и поддържана касета с тонер на Lexmark.</p> <p>Забележка: Ако касетата не се поддържа, инсталирайте такава, която се поддържа.</p> <p>б Отпечатайте документа.</p> <p>Появяват ли се върху разпечатките светли хоризонтални ленти?</p>	Отидете на стъпка 2.	Проблемът е решен.
<p>Стъпка 2</p> <p>а Изключете принтера, изчакайте около 10 секунди и след това включете принтера.</p> <p>б Отпечатайте документа.</p> <p>Появяват ли се върху разпечатките светли хоризонтални ленти?</p>	Свържете се със поддръжката на клиенти .	Проблемът е решен.

Светли вертикални ленти



Забележка: Преди разрешаване на проблема отпечатайте тестови страници за качество на печат. От контролния панел преминете към **Настройки > Отстраняване на неизправности > Тестови страници за качество на печат**. За модели на принтери без сензорен екран натиснете **OK** за преминаване през настройките.

Действие	Да	Не
<p>а Проверете дали в принтера се използва оригинална и поддържана касета с тонер на Lexmark.</p> <p>Забележка: Ако касетата не се поддържа, инсталирайте такава, която се поддържа.</p> <p>б Отпечатайте документа.</p> <p>Появяват ли се върху разпечатките светли вертикални ленти?</p>	<p>Свържете се със поддръжката на клиенти.</p>	<p>Проблемът е решен.</p>

Вертикални бели линии





Забележка: Преди разрешаване на проблема отпечатайте тестови страници за качество на печат. От контролния панел преминете към **Настройки > Отстраняване на неизправности > Тестови страници за качество на печат**. За модели на принтери без сензорен екран натиснете **OK** за преминаване през настройките.

Действие	Да	Не
<p>Стъпка 1</p> <p>а Проверете дали в принтера се използва оригинална и поддържана касета с тонер на Lexmark.</p> <p>Забележка: Ако касетата не се поддържа, инсталирайте такава, която се поддържа.</p> <p>б Отпечатайте документа.</p> <p>Появяват ли се върху разпечатките бели вертикални линии?</p>	<p>Отидете на стъпка 2.</p>	<p>Проблемът е решен.</p>

Действие	Да	Не
<p>Стъпка 2</p> <p>Разрешете проблемите с бавния печат. За повече информация вижте "Бавно отпечатване" на стр. 256.</p> <p>Появяват ли се върху разпечатките бели вертикални линии?</p>	Отидете на стъпка 3.	Проблемът е решен.
<p>Стъпка 3</p> <p>а Подменете модула за изображения.</p> <p>б Отпечатайте документа.</p> <p>Появяват ли се върху разпечатките бели вертикални линии?</p>	Свържете се със поддръжката на клиенти .	Проблемът е решен.

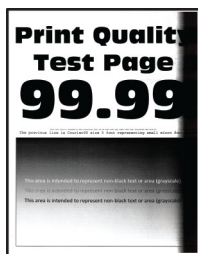
Тъмни вертикални ленти



Забележка: Преди разрешаване на проблема отпечатайте тестови страници за качество на печат. От контролния панел преминете към **Настройки > Отстраняване на неизправности > Тестови страници за качество на печат**. За модели на принтери без сензорен екран натиснете  за преминаване през настройките.

Действие	Да	Не
<p>Стъпка 1</p> <p>а Проверете дали в принтера се използва оригинална и поддържана касета с тонер на Lexmark.</p> <p>Забележка: Ако касетата с тонер не се поддържа, инсталирайте такава, която се поддържа.</p> <p>б Отпечатайте документа.</p> <p>Появяват ли се върху разпечатките тъмни вертикални ленти?</p>	Отидете на стъпка 2.	Проблемът е решен.



Действие	Да	Не
<p>Стъпка 2</p> <p>а Отстранете касетата с тонер и след това отстранете модула за изображения.</p> <p>Предупреждение – потенциални щети: Не излагайте модула за изображения на директна светлина за повече от 10 минути. Продължителното излагане на светлина може да причини някои проблеми при качеството на печат.</p> <p>Предупреждение – потенциални щети: Не докосвайте барабана на фотопроводника под модула за изображения. Това може да се отрази на качеството на бъдещите задания за печат.</p> <p>б Поставете модула за изображения и след това поставете касетата.</p> <p>в Отпечатайте документа.</p> <p>Появяват ли се върху разпечатките тъмни вертикални ленти?</p>	Отидете на стъпка 3.	Проблемът е решен.

Действие	Да	Не
<p>Стъпка 3</p> <p>а Отстранете модула за изображения.</p> <p>Предупреждение – потенциални щети: Не излагайте модула за изображения на директна светлина за повече от 10 минути. Продължителното излагане на светлина може да причини някои проблеми при качеството на печат.</p> <p>Предупреждение – потенциални щети: Не докосвайте барабана на фотопроводника под модула за изображения. Това може да се отрази на качеството на бъдещите задания за печат.</p> <p>б Отстранете всички опаковъчен материал, който е заседнал на модула за изображения.</p> <div data-bbox="402 695 776 1224" style="text-align: center;"> </div> <p>Забележка: Уверете се, че сте премахнали всякакви препятствия между зареждащата ролка и барабана на фотопроводника.</p> <p>в Вкарайте модула за изображения.</p> <p>г Отпечатайте документа.</p> <p>Появяват ли се върху разпечатките тъмни вертикални ленти?</p>	<p>Отидете на стъпка 4.</p>	<p>Проблемът е решен.</p>
<p>Стъпка 4</p> <p>а Проверете дали навлиза ярка светлина от дясната страна на принтера и го преместете, ако е необходимо.</p> <p>б Отпечатайте документа.</p> <p>Появяват ли се върху разпечатките тъмни вертикални ленти?</p>	<p>Свържете се със поддръжката на клиенти.</p>	<p>Проблемът е решен.</p>

Вертикални тъмни линии

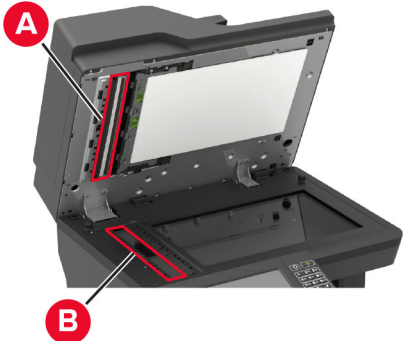

Забележка: Преди разрешаване на проблема отпечатайте тестови страници за качество на печат. От контролния панел преминете към **Настройки > Отстраняване на неизправности > Тестови страници за качество на печат**. За модели на принтери без сензорен екран натиснете , за да преминете през настройките.

Действие	Да	Не
<p>Стъпка 1</p> <p>С помощта на празен лист хартия направете двустранно копие, като използвате АПУ.</p> <p>Има ли върху разпечатките вертикални тъмни линии или ивици?</p>	Отидете на стъпка 2.	Отидете на стъпка 3.
<p>Стъпка 2</p> <p>Почистете следните зони с помощта на влажна, мека и немъхеста кърпа:</p> <ul style="list-style-type: none"> • Стъклена подложка на АПУ (А) и стъкло на АПУ (В)  <ul style="list-style-type: none"> • Стъкло на АПУ (А) и стъклена подложка на АПУ (В) във вратичка Е  <p>Има ли върху разпечатките вертикални тъмни линии или ивици?</p>	Отидете на стъпка 3.	Проблемът е решен.
<p>Стъпка 3</p> <p>а В зависимост от операционната система определете типа на хартията от диалоговия прозорец "Предпочитания за печат" или "Отпечатване".</p> <p>Забележки:</p> <ul style="list-style-type: none"> • Уверете се, че настройките отговарят на заредената хартия. • Можете също да промените настройките от контролния панел на принтера. Отидете в Настройки > Хартия > Конфигуриране на тава > Размер/вид на хартията. <p>б Отпечатайте документа.</p> <p>Има ли върху разпечатките вертикални тъмни линии или ивици?</p>	Отидете на стъпка 4.	Проблемът е решен.

Действие	Да	Не
<p>Стъпка 4</p> <p>а Заредете хартия от нов пакет.</p> <p>Забележка: Хартията абсорбира влагата поради високото ниво на влажност. Съхранявайте хартията в оригиналната опаковка, докато не я използвате.</p> <p>б Отпечатайте документа.</p> <p>Има ли върху разпечатките вертикални тъмни линии или ивици?</p>	Отидете на стъпка 5 .	Проблемът е решен.
<p>Стъпка 5</p> <p>а Отстранете и след това вкарайте комплекта за изображения.</p> <p>Предупреждение – потенциални щети: Не излагайте комплекта за изображения на директна светлина. Продължителното излагане на светлина може да причини проблеми с качеството на печат.</p> <p>Предупреждение – потенциални щети: Не докосвайте барабана на фотопроводника под комплекта за изображения. Това може да се отрази на качеството на бъдещите задания за печат.</p> <p>б Отпечатайте документа.</p> <p>Има ли върху разпечатките вертикални тъмни линии или ивици?</p>	Свържете се със поддръжката на клиенти .	Проблемът е решен.

Вертикални тъмни линии или черти





Забележка: Преди разрешаване на проблема отпечатайте тестови страници за качество на печат. От контролния панел преминете към **Настройки > Отстраняване на неизправности > Тестови страници за качество на печат**. За модели на принтери без сензорен екран натиснете **OK** за преминаване през настройките.

Действие	Да	Не
<p>Стъпка 1</p> <p>а Проверете дали в принтера се използва оригинална и поддържана касета с тонер на Lexmark.</p> <p>Забележка: Ако касетата с тонер не се поддържа, инсталирайте такава, която се поддържа.</p> <p>б Отпечатайте документа.</p> <p>Има ли върху разпечатките вертикални тъмни линии или ивици?</p>	Отидете на стъпка 2 .	Проблемът е решен.

Действие	Да	Не
<p>Стъпка 2</p> <p>а Отстранете и след това инсталирайте отново модула за изображения.</p> <p>Предупреждение – потенциални щети: Не излагайте модула за изображения на директна светлина за повече от 10 минути. Продължителното излагане на светлина може да причини проблеми с качеството на печат.</p> <p>Предупреждение – потенциални щети: Не докосвайте барабана на фотопроводника под модула за изображения. Това може да се отрази на качеството на бъдещите задания за печат.</p> <p>б Отпечатайте документа.</p> <p>Има ли върху разпечатките вертикални тъмни линии или ивици?</p>	Отидете на стъпка 3.	Проблемът е решен.
<p>Стъпка 3</p> <p>а Подменете модула за изображения.</p> <p>б Отпечатайте документа.</p> <p>Има ли върху разпечатките вертикални тъмни линии или ивици?</p>	Свържете се със поддръжката на клиенти .	Проблемът е решен.

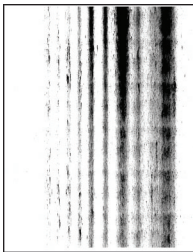
Тъмни вертикални черти с липса в разпечатката



Забележка: Преди разрешаване на проблема отпечатайте тестови страници за качество на печат. От контролния панел преминете към **Настройки > Отстраняване на неизправности > Тестови страници за качество на печат**. За модели на принтери без сензорен екран натиснете  за преминаване през настройките.

Действие	Да	Не
<p>Стъпка 1</p> <p>а Отстранете модула за изображения.</p> <p>Предупреждение – потенциални щети: Не излагайте модула за изображения на директна светлина за повече от 10 минути. Продължителното излагане на светлина може да причини някои проблеми при качеството на печат.</p> <p>Предупреждение – потенциални щети: Не докосвайте барабана на фотопроводника под модула за изображения. Това може да се отрази на качеството на бъдещите задания за печат.</p> <p>б Отстранете всички опаковъчен материал, който е заседнал на модула за изображения.</p> <div data-bbox="402 709 776 1234" style="text-align: center;"> </div> <p>Забележка: Уверете се, че сте премахнали всякакви препятствия между зареждащата ролка и барабана на фотопроводника.</p> <p>в Вкарайте модула за изображения.</p> <p>г Отпечатайте документа.</p> <p>В разпечатките появяват ли се тъмни вертикални черти и има ли липсващи изображения?</p>	<p>Отидете на стъпка 2.</p>	<p>Проблемът е решен.</p>
<p>Стъпка 2</p> <p>а Проверете дали в принтера се използва оригинална и поддържана касета с тонер на Lexmark.</p> <p>Забележка: Ако касетата с тонер не се поддържа, инсталирайте такава, която се поддържа.</p> <p>б Отпечатайте документа.</p> <p>В разпечатките появяват ли се тъмни вертикални черти и има ли липсващи изображения?</p>	<p>Свържете се със поддръжката на клиенти.</p>	<p>Проблемът е решен.</p>

Повтарящи се дефекти



Забележка: Преди разрешаване на проблема отпечатайте тестови страници за качество на печат. От контролния панел преминете към **Настройки > Отстраняване на неизправности > Тестови страници за качество на печат**. За модели на принтери без сензорен екран натиснете **OK** за преминаване през настройките.

Действие	Да	Не
<p>Стъпка 1</p> <p>С използване на Тестови страници за качество на печат проверете дали разстоянието между повтарящите се дефекти е равно на някое от следните:</p> <ul style="list-style-type: none"> • 96,8 mm (3,81 инча) • 47,8 mm (1,88 инча) • 28,5 mm (1,12 инча) <p>Съвпада ли разстоянието между повтарящите се дефекти с някои от измерванията?</p>	Отидете на стъпка 2.	Запишете си разстоянието и след това се свържете с поддръжката на клиенти .
<p>Стъпка 2</p> <p>а Подменете модула за изображения.</p> <p>б Отпечатайте документа.</p> <p>Повтарящите се дефекти появяват ли се?</p>	Свържете се със поддръжката на клиенти .	Проблемът е решен.

Заданията за печат не се отпечатват

Действие	Да	Не
<p>Стъпка 1</p> <p>а Отворете диалоговия прозорец "Отпечатване" от документа, който се опитвате да отпечатате, и проверете дали сте избрали правилния принтер.</p> <p>б Отпечатайте документа.</p> <p>Отпечатан ли е документът?</p>	Проблемът е решен.	Отидете на стъпка 2.

Действие	Да	Не
<p>Стъпка 2</p> <p>а Проверете дали принтерът е включен.</p> <p>б Разрешете всички съобщения за грешка, които се появяват на дисплея.</p> <p>в Отпечатайте документа.</p> <p>Отпечатан ли е документът?</p>	Проблемът е решен.	Отидете на стъпка 3.
<p>Стъпка 3</p> <p>а Проверете дали портовете работят и дали кабелите са добре свързани към компютъра и принтера.</p> <p>За повече информация вижте документацията за конфигуриране, доставена с принтера.</p> <p>б Отпечатайте документа.</p> <p>Отпечатан ли е документът?</p>	Проблемът е решен.	Отидете на стъпка 4.
<p>Стъпка 4</p> <p>а Изключете принтера, изчакайте около 10 секунди и след това включете принтера.</p> <p>б Отпечатайте документа.</p> <p>Отпечатан ли е документът?</p>	Проблемът е решен.	Отидете на стъпка 5.
<p>Стъпка 5</p> <p>а Премахнете и повторно инсталирайте драйвера за принтера.</p> <p>б Отпечатайте документа.</p> <p>Отпечатан ли е документът?</p>	Проблемът е решен.	Свържете се със поддръжката на клиенти .

Бавно отпечатване

Действие	Yes (Да)	Не
<p>Стъпка 1</p> <p>Уверете се, че кабелът на принтера е свързан надеждно към принтера и компютъра, сървъра за печат, допълнително или друго мрежово устройство.</p> <p>Принтерът отпечатва ли бавно?</p>	Отидете на стъпка 2.	Проблемът е решен.
<p>Стъпка 2</p> <p>а Уверете се, че принтерът не е в Безшумен режим.</p> <p>От началния екран докоснете Settings (Настройки) > Device (Устройство) > Maintenance (Поддръжка) > Config Menu (Меню за конфигурация) > Device Operations (Операции с устройство) > Quiet Mode (Безшумен режим).</p> <p>б Отпечатайте документа.</p> <p>Принтерът отпечатва ли бавно?</p>	Отидете на стъпка 3.	Проблемът е решен.

Действие	Yes (Да)	Не
<p>Стъпка 3</p> <p>а В зависимост от операционната система определете разделителната способност за печат от диалоговия прозорец Printing Preferences (Предпочитания за печат) или Print (Отпечатване).</p> <p>б Задайте разделителната способност на 600 dpi.</p> <p>в Отпечатайте документа.</p> <p>Принтерът отпечатва ли бавно?</p>	Отидете на стъпка 4.	Проблемът е решен.
<p>Стъпка 4</p> <p>а От началния екран докоснете Настройки > Отпечатване > Качество > Разделителна способност на печат.</p> <p>б Задайте разделителната способност на 600 dpi.</p> <p>в Отпечатайте документа.</p> <p>Принтерът отпечатва ли бавно?</p>	Отидете на стъпка 5.	Проблемът е решен.
<p>Стъпка 5</p> <p>а В зависимост от операционната система определете типа на хартията от диалоговия прозорец "Предпочитания за печат" или "Отпечатване".</p> <p>Забележки:</p> <ul style="list-style-type: none"> • Уверете се, че настройките отговарят на заредената хартия. • Можете също да промените настройките от контролния панел на принтера. • Разпечатките с по-тежка хартия са по-бавни. • Хартия, която е по-тясна от Letter, A4 и Legal може да се отпечатва по-бавно. <p>б Отпечатайте документа.</p> <p>Принтерът отпечатва ли бавно?</p>	Отидете на стъпка 6.	Проблемът е решен.
<p>Стъпка 6</p> <p>а Уверете се, че настройките на принтера за текстура и тегло съвпадат със заредената хартия.</p> <p>От началния екран докоснете Настройки > Хартия > Конфигуриране на носителите > Типове носители.</p> <p>Забележка: Хартията с груба текстура и тежките хартии може да се отпечатват по-бавно.</p> <p>б Отпечатайте документа.</p> <p>Принтерът отпечатва ли бавно?</p>	Отидете на стъпка 7.	Проблемът е решен.
<p>Стъпка 7</p> <p>Отстраняване на задържани задания.</p> <p>Принтерът отпечатва ли бавно?</p>	Отидете на стъпка 8.	Проблемът е решен.

Действие	Yes (Да)	Не
<p>Стъпка 8</p> <p>а Уверете се, че принтерът не прегрява.</p> <p>Забележки:</p> <ul style="list-style-type: none"> • Оставете принтера да се охлади след дълго задание за печат. • Спазвайте препоръчаната околна температура за принтера. За повече информация вижте "Избор на място за принтера" на стр. 12. <p>б Отпечатайте документа.</p> <p>Принтерът отпечатва ли бавно?</p>	Свържете се със поддръжката на клиенти .	Проблемът е решен.

Принтерът не отговаря

Действие	Да	Не
<p>Стъпка 1</p> <p>Проверете дали захранващият кабел е свързан към електрическия контакт.</p> <p> ВНИМАНИЕ – ПОТЕНЦИАЛНО НАРАНЯВАНЕ: За да избегнете риска от пожар или токов удар, свържете захранващия кабел към подходящ и правилно заземен електрически контакт, който е в близост до продукта и е леснодостъпен.</p> <p>Отговаря ли принтерът?</p>	Проблемът е решен.	Отидете на стъпка 2.
<p>Стъпка 2</p> <p>Проверете дали електрическият контакт не е изключен от превключвател или прекъсвач.</p> <p>Изключен ли е електрическият контакт от превключвател или прекъсвач?</p>	Включете превключвателя или рестартирайте прекъсвача.	Отидете на стъпка 3.
<p>Стъпка 3</p> <p>Проверете дали принтерът е включен.</p> <p>Включен ли е принтерът?</p>	Отидете на стъпка 4.	Включете принтера.
<p>Стъпка 4</p> <p>Проверете дали принтерът се намира в режим „Заспиване“ или в режим „Хибернация“.</p> <p>Намира ли се принтерът в режим „Заспиване“, или в режим „Хибернация“?</p>	Натиснете бутона за захранване, за да събудите принтера.	Отидете на стъпка 5.
<p>Стъпка 5</p> <p>Проверете дали кабелите, свързващи принтера и компютъра, са включени в правилните портове.</p> <p>В правилните портове ли са включени кабелите?</p>	Отидете на стъпка 6.	Включете кабелите в правилните портове.

Действие	Да	Не
<p>Стъпка 6</p> <p>Изключете принтера, инсталирайте хардуерните опции и след това го включете отново.</p> <p>За повече информация вижте документацията на опцията.</p> <p>Отговаря ли принтерът?</p>	Проблемът е решен.	Отидете на стъпка 7.
<p>Стъпка 7</p> <p>Инсталирайте правилния драйвер на принтера.</p> <p>Отговаря ли принтерът?</p>	Проблемът е решен.	Отидете на стъпка 8.
<p>Стъпка 8</p> <p>Изключете принтера, изчакайте около 10 секунди и след това включете принтера.</p> <p>Отговаря ли принтерът?</p>	Проблемът е решен.	Свържете се със поддръжката на клиенти .

Регулиране на тъмнотата на тонера

- 1 От началния екран докоснете **Settings (Настройки) > Print (Отпечатване) > Quality (Качество)**.
- 2 От менюто Тъмнота на тонера регулирайте настройката.

Заданието се отпечатва от грешната тава или върху грешната хартия

Действие	Да	Не
<p>Стъпка 1</p> <p>а Проверете дали печатате върху правилната хартия.</p> <p>б Отпечатайте документа.</p> <p>Документът отпечатан ли е върху правилната хартия?</p>	Отидете на стъпка 2.	Заредете правилния размер и вид на хартията.
<p>Стъпка 2</p> <p>а В зависимост от операционната система определете размера и типа на хартия от диалоговия прозорец „Предпочитания за печат“ или „Печат“.</p> <p>Забележка: Можете също да промените настройките от контролния панел на принтера. Придвийте се до: Настройки > Хартия > Конфигурация на тавата > Размер/тип на хартията</p> <p>б Уверете се, че настройките отговарят на тези на заредената хартия.</p> <p>в Отпечатайте документа.</p> <p>Документът отпечатан ли е върху правилната хартия?</p>	Проблемът е решен.	Отидете на стъпка 3.

Действие	Да	Не
<p>Стъпка 3</p> <p>а Проверете дали тавите са свързани. За повече информация вижте "Свързване на тави" на стр. 39.</p> <p>б Отпечатайте документа.</p> <p>Документът отпечатан ли е от правилната тава?</p>	Проблемът е решен.	Свържете се със поддръжката на клиенти.

Поверителни и други изчакващи документи не се отпечатват

Действие	Yes (Да)	Не
<p>Стъпка 1</p> <p>а От контролния панел проверете дали документите се показват в списъка със Задържани задания.</p> <p>Забележка: Ако документите не са в списъка, тогава отпечатайте документите чрез опциите Отпечатване и задържане.</p> <p>б Отпечатайте документите.</p> <p>Отпечатани ли са документите?</p>	Проблемът е решен.	Отидете на стъпка 2.
<p>Стъпка 2</p> <p>Заданието за печат може да съдържа грешки във формата или невалидни данни.</p> <ul style="list-style-type: none"> Изтрийте заданието за печат и след това го изпратете отново. За PDF файлове генерирайте нов файл, след което отпечатайте документите. <p>Отпечатани ли са документите?</p>	Проблемът е решен.	Отидете на стъпка 3.
<p>Стъпка 3</p> <p>Ако отпечатвате от интернет, тогава принтерът може да разчита множеството заглавия на задания като дубликати.</p> <p>За потребители на Windows</p> <p>а Отворете диалоговия прозорец Printing Preferences (Предпочитания за печат).</p> <p>б От раздела Print and Hold (Отпечатване и задържане) кликнете върху Use Print and Hold (Използване на отпечатване и задържане), след което кликнете върху Keep duplicate documents (Запазване на дублирани документи).</p> <p>в Въведете PIN код и след това запазете промените.</p> <p>г Изпратете заданието за печат.</p> <p>За потребители на Macintosh</p> <p>а Запазете и наименовайте всяко задание отделно.</p> <p>б Изпратете заданието отделно.</p> <p>Отпечатани ли са документите?</p>	Проблемът е решен.	Отидете на стъпка 4.

Действие	Yes (Да)	Не
<p>Стъпка 4</p> <p>а Изтрийте някои задържани задания, за да освободите памет в принтера.</p> <p>б Отпечатайте документите.</p> <p>Отпечатани ли са документите?</p>	Проблемът е решен.	Отидете на стъпка 5.
<p>Стъпка 5</p> <p>а Добавяне на памет на принтера.</p> <p>б Отпечатайте документите.</p> <p>Отпечатани ли са документите?</p>	Проблемът е решен.	Свържете се със поддръжката на клиенти .

Не може да разчете флаш устройството

Действие	Yes (Да)	Не
<p>Стъпка 1</p> <p>Проверете дали принтерът не е зает с обработването на друго задание за отпечатване, копиране, сканиране или факс.</p> <p>Готов ли е принтерът?</p>	Отидете на стъпка 2.	Изчакайте, докато принтерът обработва другото задание.
<p>Стъпка 2</p> <p>Проверете дали флаш устройството се поддържа. За повече информация вижте "Поддържани флаш устройства и типове файлове" на стр. 48.</p> <p>Поддържано ли е флаш устройството?</p>	Отидете на стъпка 3.	Вкарайте поддържано флаш устройство.
<p>Стъпка 3</p> <p>Отстранете и след това вкарайте флаш устройството.</p> <p>Разпознава ли принтерът флаш устройството?</p>	Проблемът е решен.	Свържете се със поддръжката на клиенти .

Разрешаване на USB порт

От началния екран докоснете **Settings (Настройки) > Network/Ports (Мрежи/портове) > USB > Enable USB Port (Активиране на USB порт)**.

Проблеми с мрежовата връзка

не може да отвори вграденият уеб сървър

Действие	Да	Не
<p>Стъпка 1 Проверете дали принтерът е включен.</p> <p>Включен ли е принтерът?</p>	Отидете на стъпка 2.	Включете принтера.
<p>Стъпка 2 Уверете се, че IP адресът на принтера е правилен.</p> <p>Забележки:</p> <ul style="list-style-type: none"> • Вижте IP адреса на началния екран. • IP адресът се показва като четири числа, разделени с точки, например 123.123.123.123. <p>Правилен ли е IP адресът на принтера?</p>	Отидете на стъпка 3.	Въведете правилния IP адрес в полето за адрес.
<p>Стъпка 3 Проверете дали използвате поддържан браузър:</p> <ul style="list-style-type: none"> • Internet Explorer версия 11 или по-нова • Microsoft Edge • Safari version 6 or later • Google Chrome™ version 32 or later • Mozilla Firefox version 24 or later <p>Поддържа ли се вашият браузър?</p>	Отидете на стъпка 4.	Инсталирайте поддържан браузър.
<p>Стъпка 4 Проверете дали мрежовата връзка работи.</p> <p>Работи ли мрежовата връзка?</p>	Отидете на стъпка 5.	Свържете се с вашия администратор.
<p>Стъпка 5 Уверете се, че кабелните връзки към принтера и сървъра за печат са добре фиксирани. За повече информация вижте документацията доставена с принтера.</p> <p>Добре ли са фиксирани кабелните връзки?</p>	Отидете на стъпка 6.	Фиксирайте добре кабелните връзки.
<p>Стъпка 6 Проверете дали са забранени уеб прокси сървърите.</p> <p>Забранени ли са уеб прокси сървърите?</p>	Отидете на стъпка 7.	Свържете се с вашия администратор.
<p>Стъпка 7 Влезте във вградения уеб сървър.</p> <p>Отвори ли се Embedded Web Server?</p>	Проблемът е решен.	Свържете се със поддръжката на клиенти .

Неуспешно свързване на принтера с Wi-Fi мрежата

Действие	Yes (Да)	Не
<p>Стъпка 1 Уверете се, че Active Adapter (Активен адаптер) е зададен на Auto (Автоматично). От началния екран докоснете Настройки > Мрежа/портове > Преглед на мрежата > Активен адаптер > Автоматично.</p> <p>Може ли принтерът да се свърже с Wi-Fi мрежата?</p>	Проблемът е решен.	Отидете на стъпка 2.
<p>Стъпка 2 Проверете дали е избрана правилната Wi-Fi мрежа. Забележка: Някои рутери може да споделят SSID по подразбиране.</p> <p>Свързвате ли се с правилната Wi-Fi мрежа?</p>	Отидете на стъпка 4.	Отидете на стъпка 3.
<p>Стъпка 3 Свържете се с правилната Wi-Fi мрежа. За повече информация вижте "Свързване на принтера с Wi-Fi мрежа" на стр. 169.</p> <p>Може ли принтерът да се свърже с Wi-Fi мрежата?</p>	Проблемът е решен.	Отидете на стъпка 4.
<p>Стъпка 4 Проверете режима безжична защита. От началния екран докоснете Настройки > Мрежа/портове > Безжична връзка > Режим безжична защита.</p> <p>Избран ли е правилният режим безжична защита?</p>	Отидете на стъпка 6.	Отидете на стъпка 5.
<p>Стъпка 5 Изберете правилния режим безжична защита.</p> <p>Може ли принтерът да се свърже с Wi-Fi мрежата?</p>	Проблемът е решен.	Отидете на стъпка 6.
<p>Стъпка 6 Уверете се, че сте въвели правилната парола на мрежата. Забележка: Обърнете внимание на интервалите, цифрите и главните букви в паролата.</p> <p>Може ли принтерът да се свърже с Wi-Fi мрежата?</p>	Проблемът е решен.	Свържете се със поддръжката на клиенти .

Проверка на свързването на принтера

- От началния екран докоснете **Settings (Настройки) > Reports (Отчети) > Network (Мрежа) > Network Setup Page (Страница за настройка на мрежа)**.
- Проверете първия раздел на Страница за настройка на мрежа и потвърдете, че състоянието е Свързано.

Ако състоянието е Не е свързано, отворът за LAN може да не е активен или мрежовият кабел може да е разкачен или дефектен. Свържете се с вашия администратор за помощ.

Проблеми с хардуерните опции

Не може да бъде разпознат вътрешен допълнителен компонент

Действие	Да	Не
<p>Стъпка 1</p> <p>Изключете принтера, изчакайте около 10 секунди и след това включете принтера.</p> <p>Правилно ли работи вътрешният допълнителен компонент?</p>	Проблемът е решен.	Отидете на стъпка 2.
<p>Стъпка 2</p> <p>Отпечатайте страница с настройки на менюто и след това проверете дали вътрешната опция фигурира в списъка на инсталираните функции.</p> <p>Фигурира ли вътрешният допълнителен компонент в страницата с настройки на менюто?</p>	Отидете на стъпка 4.	Отидете на стъпка 3.
<p>Стъпка 3</p> <p>Проверете дали вътрешната опция е инсталирана правилно в контролерната платка.</p> <p>а Изключете принтера и след това извадете кабела от контакта.</p> <p>б Уверете се, че вътрешната опция е инсталирана на подходящия конектор в контролерната платка.</p> <p>в Включете захранващия кабел в контакт на стената и след това включете принтера.</p> <p> ВНИМАНИЕ – ПОТЕНЦИАЛНО НАРАНЯВАНЕ: За да избегнете риска от пожар или токов удар, свържете захранващия кабел към подходящ и правилно заземен електрически контакт, който е в близост до продукта и е леснодостъпен.</p> <p>Правилно ли работи вътрешният допълнителен компонент?</p>	Проблемът е решен.	Отидете на стъпка 4.
<p>Стъпка 4</p> <p>а Проверете дали вътрешната опция е налична в драйвера на принтера.</p> <p>Забележка: Ако е необходимо, ръчно добавете вътрешната опция в драйвера на принтера, за да я направите достъпна за задания за печат. За повече информация вижте "Добавяне на налични опции в драйвера за принтера" на стр. 302.</p> <p>б Изпратете повторно заданието за печат.</p> <p>Правилно ли работи вътрешният допълнителен компонент?</p>	Проблемът е решен.	Свържете се със поддръжката на клиенти .

Открито дефектно флаш устройство

Опитайте едно или няколко от следните неща:

- Сменете повредената флаш памет.
- От контролния панел на принтера изберете **Continue (Продължаване)**, за да игнорирате съобщението и да продължите печатането.
- Отменете текущото задание за печат.

Няма достатъчно свободно пространство във флаш паметта за ресурси

Опитайте едно или няколко от следните неща:

- От контролния панел на принтера изберете **Continue (Продължаване)**, за да изчистите съобщението и да продължите печатането.
- Изтрийте шрифтове, макроси и други данни, съхранени във флаш паметта.
- Инсталирайте флаш памет с по-голям капацитет.

Забележка: Изтеглените шрифтове и макроси, които преди това не са съхранени във флаш паметта, се изтриват.

Открито неформатирано флаш устройство

Опитайте едно или няколко от следните неща:

- От контролния панел изберете **Continue (Продължаване)**, за да спрете дефрагментирането и да продължите печатането.
- Форматирайте флаш паметта.

Забележка: Ако съобщението за грешка остане, тогава е възможно флаш паметта да е повредена и да има нужда да бъде сменена.

Проблеми с консумативите

Заменете касетата, несъответствие с региона на принтера

За да разрешите този проблем, купувайте касети за правилния регион, отговарящ на региона на принтера, или касети, които могат да се използват в целия свят.

- Първата цифра след 42 в съобщението посочва региона на принтера.
- Втората цифра след 42 в съобщението посочва региона на касетата.

Региони на касета с тонер и принтер

Регион	Цифров код
За целия свят или за неопределен регион	0
Северна Америка (САЩ, Канада)	1
Европейско икономическо пространство, Западна Европа, Северни държави, Швейцария	2

Регион	Цифров код
Азиатско-тихоокеански регион	3
Латинска Америка	4
Останалата част от Европа, Близкия изток, Африка	5
Австралия, Нова Зеландия	6
Невалиден регион	9

Забележка: За да откриете регионалните настройки на принтера и касетата с тонер, отпечатайте тестовите страници за качество на печат. От контролния панел се придвижете до: **Settings (Настройки) > Troubleshooting (Отстраняване на неизправности) > Print Quality Test Pages (Отпечатване на тестови страници за качество).**

Консумативи, които не са на Lexmark

Принтерът установи поставен консуматив или част, която не е от Lexmark.

Вашият принтер Lexmark е разработен за най-добра работа с оригинални консумативи и части от Lexmark. Използването на консумативи и части от трети страни може да повлияе на качеството на работа, надеждността или живота на принтера и неговите компоненти.

Всички показатели за срока на експлоатация са проектирани за работа с консумативи и части от Lexmark и може да предоставят неочаквани резултати, ако се използват консумативи или части от трети страни. Използването на модула за изображения извън предназначения срок на експлоатация може да повреди Вашия принтер Lexmark или свързаните с него компоненти.

Предупреждение – потенциални щети: Използването на консумативи или части от трети страни може да повлияе на гаранционния обхват. Щети, причинени от използването на консумативи или части от трети страни, може да не се покриват от гаранцията.

За да приемете някои или всички от тези рискове и да използвате неоригинални консумативи или части за Вашия принтер, натиснете и задръжте едновременно за 15 секунди **X** и **#** на контролния панел на принтера.

Ако не желаете да приемате тези рискове, отстранете консумативите или частите от трети страни и след това поставете в принтера си оригинални консумативи или части на Lexmark. За повече информация вижте ["Употреба на оригинални части и консумативи Lexmark" на стр. 181.](#)

Ако принтерът не печата след едновременно натискане и задържане на **X** и **#** за 15 секунди, нулирайте брояча за използването на консумативи.

- 1 От контролния панел се придвижете до:
Settings (Настройки) > Device (Устройство) > Maintenance (Поддръжка) > Configuration Menu (Меню Конфигур.) > Supply Usage And Counters (Използване на консумативи и броячи)
- 2 Изберете частта или консуматива, който искате да нулирате, след което изберете **Start (Старт).**
- 3 Прочетете предупредителното съобщение и след това изберете **Continue (Продължаване).**
- 4 Натиснете и задръжте едновременно **X** и **#** за 15 секунди, за да изчистите съобщението.

Забележка: Ако не можете да нулирате броячите за използването на консумативи, върнете продукта там, откъдето сте го закупили.

Проблеми с подаването на хартия

Пликът се запечатва при отпечатване

Действие	Да	Не
<p>Стъпка 1</p> <p>а Използвайте плик, който е съхраняван в суха среда.</p> <p>Забележка: Отпечатването на пликове при силно овлажнено съдържание може да запечата предкрилката.</p> <p>б Изпратете заданието за печат.</p> <p>Пликът запечатва ли се по време на отпечатване?</p>	Отидете на стъпка 2 .	Проблемът е решен.
<p>Стъпка 2</p> <p>а Уверете се, че типът на хартията е настроен на Envelope (Плик).</p> <p>От контролния панел се придвижете до:</p> <p>Настройки > Хартия > Конфигурация на тавата > Размер/тип на хартията</p> <p>б Изпратете заданието за печат.</p> <p>Пликът запечатва ли се по време на отпечатване?</p>	Свържете се със поддръжката на клиенти .	Проблемът е решен.

Отпечатването с колиране не работи

Действие	Yes (Да)	Не
<p>Стъпка 1</p> <p>а От контролния панел се придвижете до:</p> <p>Settings (Настройки) > Print (Отпечатване) > Layout (Оформление) > Collate (Колиране)</p> <p>б Докоснете On [1,2,1,2,1,2] (Вкл. [1,2,1,2,1,2]).</p> <p>в Отпечатайте документа.</p> <p>Документът правилно ли е колиран?</p>	Проблемът е решен.	Отидете на стъпка 2 .
<p>Стъпка 2</p> <p>а От документа, който искате да отпечатате, отворете диалоговия прозорец за отпечатване и след това изберете Collate (Колиране).</p> <p>б Отпечатайте документа.</p> <p>Документът правилно ли е колиран?</p>	Проблемът е решен.	Отидете на стъпка 3 .
<p>Стъпка 3</p> <p>а Намалете броя на страниците за отпечатване.</p> <p>б Отпечатайте документа.</p> <p>Правилно ли са колирани страниците?</p>	Проблемът е решен.	Свържете се със поддръжката на клиенти .

Набръчкване на хартията



Забележка: Преди разрешаване на проблема отпечатайте тестови страници за качество на печат. От контролния панел преминете към **Настройки > Отстраняване на неизправности > Тестови страници за качество на печат**. За модели на принтери без сензорен екран натиснете  за преминаване през настройките.

Действие	Да	Не
<p>Стъпка 1</p> <p>а Проверете дали заредената хартия се поддържа.</p> <p>Забележка: Ако хартията не се поддържа, тогава заредете хартия, която се поддържа.</p> <p>б Отпечатайте документа.</p> <p>Набръчкана ли е хартията?</p>	Отидете на стъпка 2.	Проблемът е решен.
<p>Стъпка 2</p> <p>а Проверете дали в принтера се използва оригинална и поддържана касета с тонер на Lexmark.</p> <p>Забележка: Ако касетата не се поддържа, инсталирайте такава, която се поддържа.</p> <p>б Отпечатайте документа.</p> <p>Набръчкана ли е хартията?</p>	Отидете на стъпка 3.	Проблемът е решен.
<p>Стъпка 3</p> <p>а Регулирайте водачите в тавата до правилната позиция за заредената хартия.</p> <p>б Отпечатайте документа.</p> <p>Набръчкана ли е хартията?</p>	Отидете на стъпка 4.	Проблемът е решен.

Действие	Да	Не
<p>Стъпка 4</p> <p>а В зависимост от операционната система определете размера и типа на хартия от диалоговия прозорец „Предпочитания за печат“ или „Печат“.</p> <p>Забележки:</p> <ul style="list-style-type: none"> • Уверете се, че настройките отговарят на тези на заредената хартия. • Можете също да промените настройките от контролния панел на принтера. Отидете в Настройки > Хартия > Конфигуриране на тава > Размер/вид на хартията. <p>б Отпечатайте документа.</p> <p>Набръчкана ли е хартията?</p>	Отидете на стъпка 5.	Проблемът е решен.
<p>Стъпка 5</p> <p>а Отстранете хартията, обърнете я, след което я заредете отново.</p> <p>б Отпечатайте документа.</p> <p>Набръчкана ли е хартията?</p>	Отидете на стъпка 6.	Проблемът е решен.
<p>Стъпка 6</p> <p>а Заредете хартия от нов пакет.</p> <p>Забележка: Хартията абсорбира влагата поради високото ниво на влажност. Съхранявайте хартията в оригиналната опаковка, докато не сте готови да я използвате.</p> <p>б Отпечатайте документа.</p> <p>Набръчкана ли е хартията?</p>	Свържете се със поддръжката на клиенти .	Проблемът е решен.

Свързването на тавите не работи

Действие	Yes (Да)	Не
<p>Стъпка 1</p> <p>а Проверете дали хартията в тавите е с еднакъв размер и от един и същи тип.</p> <p>б Проверете дали водачите на хартията са позиционирани правилно.</p> <p>в Отпечатайте документа.</p> <p>Свързани ли са правилно тавите?</p>	Проблемът е решен.	Отидете на стъпка 2.

Действие	Yes (Да)	Не
<p>Стъпка 2</p> <p>а От контролния панел докоснете Settings (Настройки) > Paper (Хартия) > Tray Configuration (Конфигуриране на тавата) > Paper Size/Type (Размер/вид на хартия)</p> <p>б Задайте размера и типа хартия да съвпадат с хартията, заредена в свързаните тави.</p> <p>в Отпечатайте документа.</p> <p>Свързани ли са правилно тавите?</p>	Проблемът е решен.	Отидете на стъпка 3.
<p>Стъпка 3</p> <p>а Уверете се, че Tray Linking (Тавата се свързва) е настроено на Automatic (Автоматично). За повече информация вижте "Свързване на тави" на стр. 39.</p> <p>б Отпечатайте документа.</p> <p>Свързани ли са правилно тавите?</p>	Проблемът е решен.	Свържете се със поддръжката на клиенти.

Хартията често засяда

Действие	Да	Не
<p>Стъпка 1</p> <p>а Отстранете тавата.</p> <p>б Проверете дали хартията е заредена правилно.</p> <p>Забележки:</p> <ul style="list-style-type: none"> Уверете се, че водачите на хартия са позиционирани правилно. Уверете се, че височината на топа е под индикатора за максимално ниво на хартията. Уверете се, че отпечатват на препоръчаните тип и размер хартия. <p>в Поставете тавата.</p> <p>г Отпечатайте документа.</p> <p>Често ли засяда хартията?</p>	Отидете на стъпка 2.	Проблемът е решен.
<p>Стъпка 2</p> <p>а От контролния панел се придвижете до: Настройки > Хартия > Конфигурация на тавата > Размер/тип на хартията</p> <p>б Задайте правилния размер и вид на хартията.</p> <p>в Отпечатайте документа.</p> <p>Често ли засяда хартията?</p>	Отидете на стъпка 3.	Проблемът е решен.

Действие	Да	Не
<p>Стъпка 3</p> <p>а Заредете хартия от нов пакет.</p> <p>Забележка: Хартията абсорбира влагата поради високото ниво на влажност. Съхранявайте хартията в оригиналната опаковка, докато не сте готови да я използвате.</p> <p>б Отпечатайте документа.</p> <p>Често ли засяда хартията?</p>	Свържете се със поддръжката на клиенти .	Проблемът е решен.

Заседналите страници не се отпечатват повторно

Действие	Да	Не
<p>а От контролния панел се придвижете до:</p> <p>Settings (Настройки) > Device (Устройство) > Notifications (Известия) > Jam Content Recovery (Възстановяване на заседнало съдържание)</p> <p>б В менюто Jam Recovery (Възстановяване при засядане) изберете On (Вкл.) или Auto (Автоматично).</p> <p>в Отпечатайте документа.</p> <p>Заседналите страници отпечатват ли се отново?</p>	Проблемът е решен.	Свържете се със поддръжката на клиенти .

Проблеми с изпращането на имейли

Не могат да се изпратят имейли

Действие	Yes (Да)	Не
<p>Стъпка 1</p> <p>Уверете се, че SMTP настройките за имейл са конфигурирани правилно. За повече информация вижте "Конфигуриране на SMTP настройките за имейл" на стр. 55.</p> <p>Можете ли да изпратите имейл?</p>	Проблемът е решен.	Отидете на стъпка 2.
<p>Стъпка 2</p> <p>Уверете се, че използвате правилната парола. В зависимост от Вашия доставчик на имейл услуги използвайте Вашата парола на акаунта, парола на приложението или парола за удостоверяване. За повече информация вижте "Конфигуриране на SMTP настройките за имейл" на стр. 55.</p> <p>Можете ли да изпратите имейл?</p>	Проблемът е решен.	Отидете на стъпка 3.

Действие	Yes (Да)	Не
<p>Стъпка 3</p> <p>Уверете се, че принтерът е свързан с мрежа и че мрежата е свързана с интернет.</p> <p>Можете ли да изпратите имейл?</p>	Проблемът е решен.	Свържете се със поддръжката на клиенти .

Проблеми с работата на факса

Не се показва ID на повикващ

Забележка: Тези инструкции се отнасят само за принтери, които поддържат аналогов факс. За повече информация вижте ["Настройване на принтера за факс"](#) на стр. 65.

Действие	Yes (Да)	Не
<p>Разрешете ID на повикващия.</p> <p>От началния екран докоснете Settings (Настройки) > Fax (Факс) > Fax Setup (Конфигуриране на факс) > Fax Receive Settings (Настройки за получаване на факс) > Admin Controls (Контроли за администратор) > Enable Caller ID (Разрешаване на ID на повикващия).</p> <p>Появява ли се ID на повикващ?</p>	Проблемът е решен.	Свържете се със поддръжката на клиенти .

Не могат да се изпратят или получават факсове чрез използване на аналогов факс

Действие	Yes (Да)	Не
<p>Стъпка 1</p> <p>Разрешете всички съобщения за грешка, които се появяват на дисплея.</p> <p>Можете ли да изпратите или получите факс?</p>	Проблемът е решен.	Отидете на стъпка 2.
<p>Стъпка 2</p> <p>Уверете се, че кабелните връзки за следното оборудване са стабилни:</p> <ul style="list-style-type: none"> • Телефон • Слушалки с микрофон • Телефонен секретар <p>Можете ли да изпратите или получите факс?</p>	Проблемът е решен.	Отидете на стъпка 3.

Действие	Yes (Да)	Не
<p>Стъпка 3</p> <p>Проверете за сигнал „свободно“.</p> <ul style="list-style-type: none"> • Обадете се на факс номера, за да се уверите, че работи правилно. • Ако използвате функцията „On Hook Dial“, усилете нивото на звука, за да проверите дали чувате сигнал „свободно“. <p>Можете ли да чуete сигнал "свободно"?</p>	Отидете на стъпка 5.	Отидете на стъпка 4.
<p>Стъпка 4</p> <p>Проверете стенната розетка на телефона.</p> <p>а Свържете аналоговия телефон директно към стенната розетка.</p> <p>б Слушайте за сигнал „свободно“.</p> <p>в Ако не чувате сигнал "свободно", тогава използвайте друг телефонен кабел.</p> <p>г Ако все още не чувате сигнал "свободно", свържете аналоговия телефон към друга стенна розетка.</p> <p>д Ако чуete сигнал „свободно“, принтерът е свързан правилно.</p> <p>Можете ли да изпратите или получите факс?</p>	Проблемът е решен.	Отидете на стъпка 5.
<p>Стъпка 5</p> <p>Проверете дали принтерът е свързан към аналогова телефонна услуга или към правилния цифров конектор.</p> <ul style="list-style-type: none"> • Ако използвате телефонна услуга с комплексни услуги за дигитална мрежа (Integrated Services for Digital Network, ISDN), свържете към аналогов телефонен порт на ISDN клемен адаптер. За повече информация се обърнете към Вашия ISDN доставчик. • Ако използвате DSL (цифрова абонатна линия), се свържете към DSL филтър или рутер, който поддържа аналогова употреба. За повече информация се обърнете към вашия DSL доставчик. • Ако използвате телефонна услуга с частна телефонна централа (PBX), се уверете, че се свързвате към аналогова връзка в PBX. Ако не съществува такава, обмислете инсталирането на аналогова телефонна линия за факс машината. <p>Можете ли да изпратите или получите факс?</p>	Проблемът е решен.	Отидете на стъпка 6.
<p>Стъпка 6</p> <p>Временно изключете другото оборудване и деактивирайте другите телефонни услуги.</p> <p>а Разкачете другото оборудване (като телефонни секретари, компютри, модеми или сплитери на телефонни линии) между принтера и телефонната линия.</p> <p>б Деактивирайте изчакване на обаждането и гласова поща. За повече информация се обърнете към вашата телефонна компания.</p> <p>Можете ли да изпратите или получите факс?</p>	Проблемът е решен.	Отидете на стъпка 7.

Действие	Yes (Да)	Не
<p>Стъпка 7</p> <p>Сканирайте оригиналния документ страница по страница.</p> <p>а Наберете номера на факса.</p> <p>б Сканирайте документа.</p> <p>Можете ли да изпратите или получите факс?</p>	Проблемът е решен.	Свържете се със поддръжката на клиенти .

Могат да се получават, но не могат да се изпращат факсове чрез използване на аналогов факс

Действие	Yes (Да)	Не
<p>Стъпка 1</p> <p>Заредете оригинален документ правилно в тавата на АПУ или върху стъклото на скенера.</p> <p>Можете ли да изпращате факсове?</p>	Проблемът е решен.	Отидете на стъпка 2.
<p>Стъпка 2</p> <p>Настройте правилно номера на бързата команда.</p> <ul style="list-style-type: none"> Проверете дали номерът на бързата команда е зададен за телефонния номер, който искате да наберете. Наберете телефонния номер ръчно. <p>Можете ли да изпращате факсове?</p>	Проблемът е решен.	Свържете се със поддръжката на клиенти .

Могат да се изпращат, но не могат да се получават факсове чрез използване на аналогов факс

Действие	Yes (Да)	Не
<p>Стъпка 1</p> <p>Уверете се, че източникът на хартията не е празен.</p> <p>Можете ли да изпращате факсове?</p>	Проблемът е решен.	Отидете на стъпка 2.
<p>Стъпка 2</p> <p>Проверете настройките за забавяне чрез броя позвънявания.</p> <p>От началния екран докоснете Settings (Настройки) > Fax (Факс) > Fax Setup (Конфигуриране на факс) > Fax Receive Settings (Настройки за получаване на факс) > Rings to Answer (Позвънявания преди отговор).</p> <p>Можете ли да изпращате факсове?</p>	Проблемът е решен.	Отидете на стъпка 3.
<p>Стъпка 3</p> <p>Ако принтерът отпечатва празни страници, тогава вижте "Празни или бели страници" на стр. 228.</p> <p>Можете ли да изпращате факсове?</p>	Проблемът е решен.	Свържете се със поддръжката на клиенти .

Не може да се настрои etherFAX

Действие	Yes (Да)	Не
<p>Стъпка 1 Проверете връзката на принтера.</p> <p>а Печат на страницата за настройки на мрежата. От началния екран докоснете Settings (Настройки) > Reports (Отчети) > Network (Мрежа) > Network Setup Page (Страница за настройка на мрежа).</p> <p>б Проверете състоянието на мрежата.</p> <p>Принтерът свързан ли е към мрежата?</p>	Отидете на стъпка 3.	Отидете на стъпка 2.
<p>Стъпка 2 Уверете се, че принтерът е свързан с мрежа и че мрежата е свързана с интернет.</p> <p>Можете ли да настроите etherFAX?</p>	Проблемът е решен.	Отидете на стъпка 3.
<p>Стъпка 3 Уверете се, че etherFAX е настроен правилно. За повече информация вижте "Настройване на функцията за факс чрез използване на etherFAX" на стр. 68.</p> <p>Можете ли да настроите etherFAX?</p>	Проблемът е решен.	Отидете на https://www.etherfax.net/lexmark .

Не могат да се изпращат или получават факсове чрез използване на etherFAX

Действие	Yes (Да)	Не
<p>Стъпка 1 Уверете се, че принтерът е свързан с мрежа и че мрежата е свързана с интернет.</p> <p>Можете ли да изпращате или получавате факсове чрез използване на etherFAX?</p>	Проблемът е решен.	Отидете на стъпка 2.
<p>Стъпка 2 а От началния екран докоснете Settings (Настройки) > Fax (Факс) > Fax Setup (Конфигуриране на факс) > General Fax Settings (Общи настройки на факс).</p> <p>б Уверете се, че имате правилния номер на факс.</p> <p>в Уверете се, че опцията Fax Transport (Транспортиране на факс) е зададена на etherFAX.</p> <p>Можете ли да изпращате или получавате факсове чрез използване на etherFAX?</p>	Проблемът е решен.	Отидете на стъпка 3.

Действие	Yes (Да)	Не
<p>Стъпка 3 Разделете големите документи на по-малки размери на файловете.</p> <p>Можете ли да изпращате или получавате факсове чрез използване на etherFAX?</p>	Проблемът е решен.	Отидете на https://www.etherfax.net/lexmark .

Лошо качество на печат на факса

Действие	Yes (Да)	Не
<p>Стъпка 1 Уверете се, че няма дефекти по качеството на печат.</p> <p>а От контролния панел докоснете Settings (Настройки) > Troubleshooting (Откриване и отстраняване на неизправности) > Print Quality Test Pages (Тестови страници за качество на печат).</p> <p>б Коригирайте всеки дефект по качеството на печат. За повече информация вижте "Качеството на печат е лошо" на стр. 228.</p> <p>Задоволително ли е качеството на отпечатване на факса?</p>	Проблемът е решен.	Отидете на стъпка 2.
<p>Стъпка 2 Намалете скоростта на предаване на входящ факс.</p> <p>а От контролния панел докоснете Settings (Настройки) > Fax (Факс) > Fax Setup (Конфигуриране на факс) > Fax Receive Settings (Настройки за получаване на факс) > Admin Controls (Контроли за администратор).</p> <p>б В менюто Max Speed (Максимална скорост) изберете по-бавна скорост на предаване.</p> <p>Задоволително ли е качеството на отпечатване на факса?</p>	Проблемът е решен.	Свържете се със поддръжката на клиенти .

Липсваща информация на заглавната страница за факс

Действие	Не	Yes (Да)
<p>а Изключете принтера, изчакайте около 10 секунди и след това включете принтера.</p> <p>б Изпратете или извлечете факса.</p> <p>Появи ли се липсващата информация на заглавната страница за факс?</p>	Проблемът е решен.	Свържете се със поддръжката на клиенти .

Не може да се изпраща заглавната страница за факс от компютъра

Действие	Yes (Да)	Не
<p>Стъпка 1</p> <p>а Уверете се, че драйверът на принтера е актуализиран. За повече информация вижте "Инсталиране на софтуера на принтера" на стр. 300.</p> <p>б Изпратете факса.</p> <p>Можете ли да изпратите заглавната страница за факс?</p>	Проблемът е решен.	Отидете на стъпка 2.
<p>Стъпка 2</p> <p>а От документа, който се опитвате да изпратите по факса, отворете диалоговия прозорец Print (Отпечатване).</p> <p>б Изберете принтера, след което кликнете върху Properties (Свойства), Preferences (Предпочитания), Options (Опции) или Setup (Конфигуриране).</p> <p>в Кликнете върху Fax (Факс), след което изчистете настройката Always display settings prior to faxing (Винаги показвай настройките преди изпращане по факс).</p> <p>г Изпратете факса.</p> <p>Можете ли да изпратите заглавната страница за факс?</p>	Проблемът е решен.	Свържете се със поддръжката на клиенти .

Проблеми със сканирането

Не може да се извърши сканиране към компютър

Действие	Yes (Да)	Не
<p>Стъпка 1</p> <p>Изпълнете задание за копиране.</p> <p>Успешно ли е заданието за копиране?</p>	Отидете на стъпка 3.	Отидете на стъпка 2.
<p>Стъпка 2</p> <p>а Изключете принтера, изчакайте около 10 секунди и след това го включете отново.</p> <p>б Сканирайте документа.</p> <p>Можете ли да изпълните сканиране на документа към компютър?</p>	Проблемът е решен.	Отидете на стъпка 3.
<p>Стъпка 3</p> <p>Проверете връзката на принтера.</p> <p>а Печат на страницата за настройки на мрежата. От контролния панел се придвижете до: Настройки > Отчети > Мрежа > Страница за настройка на мрежата.</p> <p>б Проверете състоянието на мрежата.</p> <p>Принтерът свързан ли е към мрежата?</p>	Отидете на стъпка 5.	Отидете на стъпка 4.

Действие	Yes (Да)	Не
<p>Стъпка 4</p> <p>а Свържете принтера към мрежата.</p> <p>б Сканирайте документа.</p> <p>Можете ли да изпълните сканиране на документа към компютър?</p>	Проблемът е решен.	Отидете на стъпка 5.
<p>Стъпка 5</p> <p>а Уверете се, че принтерът и компютърът са свързани към една и съща мрежа.</p> <p>б Сканирайте документа.</p> <p>Можете ли да изпълните сканиране на документа към компютър?</p>	Проблемът е решен.	Свържете се със поддръжката на клиенти .

Не може да се извърши сканиране към мрежова папка

Действие	Yes (Да)	Не
<p>Стъпка 1</p> <p>а Създайте бърза команда за мрежова папка.</p> <p>б Сканирайте документ, като използвате бързата команда. За повече информация вижте "Сканиране към мрежова папка" на стр. 80.</p> <p>Можете ли да сканирате документ и да го запазите в мрежова папка?</p>	Проблемът е решен.	Отидете на стъпка 2.
<p>Стъпка 2</p> <p>Уверете се, че пътят и форматът до мрежовата папка са правилни. Например, <code>//server_hostname/foldername/path</code>, където <code>server_hostname</code> е потребителски домейн в пълен вид (FQDN) или IP адрес.</p> <p>Правилен ли е пътят и форматът до мрежовата папка?</p>	Отидете на стъпка 3.	Отидете на стъпка 4.
<p>Стъпка 3</p> <p>Уверете се, че имате разрешение за достъп за записване в мрежовата папка.</p> <p>Можете ли да сканирате документ и да го запазите в мрежова папка?</p>	Проблемът е решен.	Отидете на стъпка 4.

Действие	Yes (Да)	Не
<p>Стъпка 4</p> <p>Актуализирайте бързата команда за мрежовата папка.</p> <p>а Отворете уеб браузър и въведете IP адреса на принтера в полето за адрес.</p> <p>Забележки:</p> <ul style="list-style-type: none"> • Виджте IP адреса на принтера на началния екран. IP адресът се появява като четири поредици от цифри, разделени с точки, напр. 123.123.123.123. • В случай че използвате прокси сървър, временно го изключете, за да заредите уеб страницата правилно. <p>б Кликнете върху Shortcuts (Бързи команди), след което изберете бърза команда.</p> <p>Забележка: Ако имате няколко типа бързи команди, тогава изберете Network Folder (Мрежова папка).</p> <p>в В полето Share Path (Път за споделяне) въведете пътя до мрежовата папка.</p> <p>Забележки:</p> <ul style="list-style-type: none"> • Ако Вашият път за споделяне е <code>\\server_hostname\foldername\path</code>, тогава въведете <code>//server_hostname/foldername/path</code>. • Уверете се, че използвате наклонени напред черти, когато въвеждате пътя за споделяне. <p>г От менюто Authentication (Удостоверяване) изберете Вашия метод за удостоверяване.</p> <p>Забележка: Ако Authentication (Удостоверяване) е зададено на „Use assigned username and password (Използване на присвоено потребителско име и парола)“, тогава въведете Вашите идентификационни данни в полетата User Name (Потребителско име) и Password (Парола).</p> <p>д Кликнете върху Save (Записване).</p> <p>Можете ли да сканирате документ и да го запазите в мрежова папка?</p>	Проблемът е решен.	Отидете на стъпка 5.
<p>Стъпка 5</p> <p>Уверете се, че принтерът и мрежовата папка са свързани към една и съща мрежа.</p> <p>Можете ли да сканирате документ и да го запазите в мрежова папка?</p>	Проблемът е решен.	Свържете се със поддръжката на клиенти .

Частични копия на документ или снимка

Действие	Да	Не
<p>Стъпка 1</p> <p>а Уверете се, че документът или снимката е поставен в горния ляв ъгъл на стъклото на скенера с лицевата част надолу.</p> <p>б Копирайте документа или снимката.</p> <p>Копиран ли е правилно документът или снимката?</p>	Проблемът е решен.	Отидете на стъпка 2.
<p>Стъпка 2</p> <p>а Настройката за размер на хартията трябва да отговаря на хартията, заредена в тавата.</p> <p>б Копирайте документа или снимката.</p> <p>Копиран ли е правилно документът или снимката?</p>	Проблемът е решен.	Свържете се със поддръжката на клиенти .

Лошо качество на копиране

Действие	Да	Не
<p>Стъпка 1</p> <p>а Почистване на стъклото на скенера и стъклото на АПУ с влажна мека кърпа без влакна. Ако принтерът Ви има второ стъкло на АПУ вътре в АПУ, почистете също и това стъкло. За повече информация вижте "Почистване на скенера" на стр. 175.</p> <p>б Уверете се, че документът или снимката е поставен в горния ляв ъгъл на стъклото на скенера с лицевата част надолу.</p> <p>в Копирайте документа или снимката.</p> <p>Задоволително ли е качеството на копиране?</p>	Проблемът е решен.	Отидете на стъпка 2.
<p>Стъпка 2</p> <p>а Проверете качеството на оригиналния документ или снимка.</p> <p>б Регулирайте настройките за качество на сканиране.</p> <p>в Копирайте документа или снимката.</p> <p>Задоволително ли е качеството на копиране?</p>	Проблемът е решен.	Свържете се със поддръжката на клиенти .

Тъмни вертикални черти по изходящия документ при сканиране от АПУ

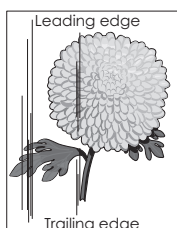
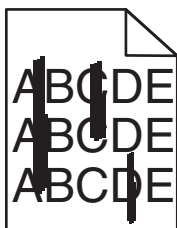

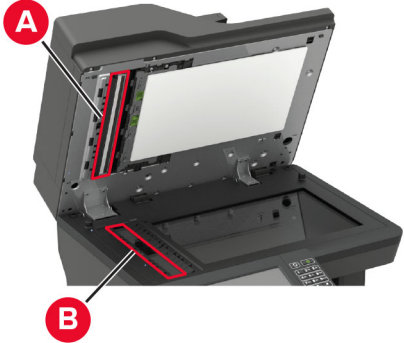
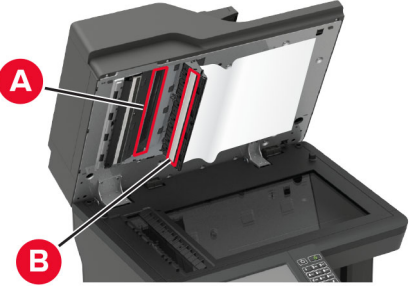
Действие	Да	Не
<p>Стъпка 1</p> <p>а Отворете капака на скенера.</p> <p>б С помощта на влажна, мека кърпа без власинки избършете стъклената подложка на АПУ (А) и стъклото на АПУ (В).</p>  <p>в Затворете капака на скенера.</p> <p>Появяват ли се вертикални черти по сканираните документи?</p>	<p>Отидете на стъпка 2.</p>	<p>Проблемът е решен.</p>
<p>Стъпка 2</p> <p>а Отворете капака на скенера.</p> <p>б С помощта на влажна, мека кърпа без власинки избършете стъклената подложка на АПУ (А) и стъклото на АПУ (В) във вратичка Е.</p>  <p>в Затворете капака на скенера.</p> <p>Появяват ли се вертикални черти по сканираните документи?</p>	<p>Свържете се със поддръжката на клиенти.</p>	<p>Проблемът е решен.</p>

Назъбено изображение или текст при сканиране от АПУ

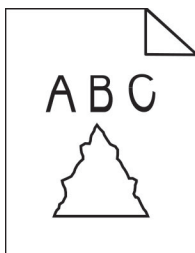

Действие	Yes (Да)	Не
<p>а Заредете 50 страници чиста обикновена хартия в АПУ. Забележка: Обикновената хартия помага да се почисти или отстрани прахът и другото покритие от подаващите ролки на АПУ.</p> <p>б От контролния панел натиснете .</p> <p>в Заредете оригинален документ в АПУ.</p> <p>г Сканирайте документа.</p> <p>Появяват ли се назъбени изображения или текстове върху разпечатките?</p>	Свържете се със поддръжката на клиенти .	Проблемът е решен.

Заданието за сканиране е неуспешно

Действие	Да	Не
<p>Стъпка 1 Проверете кабелните връзки.</p> <p>а Уверете се, че Ethernet или USB кабелът е свързан безопасно към компютъра и принтера.</p> <p>б Изпратете повторно заданието за сканиране.</p> <p>Успешна ли е задачата за сканиране?</p>	Проблемът е решен.	Отидете на стъпка 2.
<p>Стъпка 2 Проверете файла, който желаете да сканирате.</p> <p>а Уверете се, че името на файла вече не се използва в папката на местоназначението.</p> <p>б Уверете се, че документът или снимката, които желаете да сканирате, не са отворени в друго приложение.</p> <p>в Изпратете повторно заданието за сканиране.</p> <p>Успешна ли е задачата за сканиране?</p>	Проблемът е решен.	Отидете на стъпка 3.
<p>Стъпка 3 а Уверете се, че отметките Append time stamp (Добавяне на времево клеймо) или Overwrite existing file (Записване върху съществуващ файл) са избрани в конфигурационните настройки на местоназначението.</p> <p>б Изпратете повторно заданието за сканиране.</p> <p>Успешна ли е задачата за сканиране?</p>	Проблемът е решен.	Свържете се със поддръжката на клиенти .

Скенерът не се затваря

Действие	Да	Не
Отстранете препятствия, които задържат сканиращия модул отворен. Затвори ли се правилно модулът на скенера?	Проблемът е решен.	Свържете се със поддръжката на клиенти .

Сканирането е много бавно или блокира компютъра

Действие	Да	Не
Затворете всички приложения, които печат на сканирането. Продължава ли сканирането да е много бавно или да блокира компютъра?	Свържете се със поддръжката на клиенти .	Проблемът е решен.

Скенерът не реагира

Действие	Да	Не
<p>Стъпка 1</p> <p>а Проверете дали захранващият кабел е правилно свързан към принтера и електрическият контакт.</p> <p> ВНИМАНИЕ – ПОТЕНЦИАЛНО НАРАНЯВАНЕ: За да избегнете риска от пожар или токов удар, свържете захранващия кабел към подходящ и правилно заземен електрически контакт, който е в близост до продукта и е леснодостъпен.</p> <p>б Копиране или сканиране на документ.</p> <p>Реагира ли скенерът?</p>	Проблемът е решен.	Отидете на стъпка 2.
<p>Стъпка 2</p> <p>а Проверете дали принтерът е включен.</p> <p>б Разрешете всички съобщения за грешка, които се появяват на дисплея.</p> <p>в Копиране или сканиране на документ.</p> <p>Реагира ли скенерът?</p>	Проблемът е решен.	Отидете на стъпка 3.
<p>Стъпка 3</p> <p>а Изключете принтера, изчакайте около 10 секунди и след това го включете отново.</p> <p>б Копиране или сканиране на документ.</p> <p>Реагира ли скенерът?</p>	Проблемът е решен.	Свържете се със поддръжката на клиенти .

Коригиране на регистрацията на скенера

- 1 От началния екран докоснете **Settings (Настройки) > Device (Устройство) > Maintenance (Поддръжка) > Configuration Menu (Меню за конфигуриране) > Scanner Configuration (Конфигуриране на скенера) > Scanner Manual Registration (Ръчна регистрация на скенера)**.
- 2 В менюто Print Quick Test (Бърз тест за отпечатване) докоснете **Start (Старт)**.
- 3 Поставете страницата Print Quick Test (Бърз тест за отпечатване) върху стъклото на скенера и докоснете **Flatbed Registration (Регистрация на хориз. скенер)**.
- 4 В менюто Copy Quick Test (Бърз тест за копиране) докоснете **Start (Старт)**.
- 5 Сравнете страницата Copy Quick Test (Бърз тест за копиране) с оригиналния документ.
Забележка: Ако границите на тестовата страница се различават от оригиналния документ, то коригирайте Left Margin (Лява граница) и Top Margin (Горна граница).
- 6 Повторете [стъпка 4](#) и [стъпка 5](#), докато полетата на страницата Copy Quick Test (Бърз тест за копиране) съвпадат с оригиналния документ.

Коригиране на регистрацията на АПУ

- 1 От началния екран докоснете **Settings (Настройки) > Device (Устройство) > Maintenance (Поддръжка) > Configuration Menu (Меню за конфигуриране) > Scanner Configuration (Конфигуриране на скенера) > Scanner Manual Registration (Ръчна регистрация на скенера)**.
- 2 В менюто Print Quick Test (Бърз тест за отпечатване) докоснете **Start (Старт)**.
- 3 Поставете страницата от Print Quick Test (Бърз тест за отпечатване) върху тавата на АПУ.
- 4 Докоснете **Front ADF Registration (Предна регистрация на АПУ)** или **Rear ADF Registration (Задна регистрация на АПУ)**.
Забележки:
 - За да подравните Front ADF Registration (Предна регистрация на АПУ), поставете тестовата страница с лицето нагоре, с късата страна първо в АПУ.
 - За да подравните Rear ADF Registration (Задна регистрация на АПУ), поставете тестовата страница с лицето надолу, с късата страна първо в АПУ.
- 5 В менюто Copy Quick Test (Бърз тест за копиране) докоснете **Start (Старт)**.
- 6 Сравнете страницата Copy Quick Test (Бърз тест за копиране) с оригиналния документ.
Забележка: Ако границите на тестовата страница се различават от оригиналния документ, то коригирайте Horizontal Adjust (Хоризонтална корекция) и Top Margin (Горна граница).
- 7 Повторете [стъпка 5](#) и [стъпка 6](#), докато полетата на страницата Copy Quick Test (Бърз тест за копиране) съвпадат с оригиналния документ.

Свързване с поддръжка на клиенти

Преди да се свържете с поддръжка на клиенти, се уверете, че разполагате със следната информация:

- Проблеми с принтера
- Съобщение за грешка

- Тип на модела на принтера и сериен номер

Отидете на <http://support.lexmark.com>, за да получавате поддръжка по имейл или чат или прегледайте библиотеката от ръководства, документация за поддръжка, драйвери и други изтегляния.

Техническа поддръжка през телефона също е достъпна. За САЩ или Канада използвайте 1-800-539-6275. За други държави или региони отидете на <http://support.lexmark.com>.

Надстройване и миграция

Хардуер

Налични вътрешни опции

- Карти с памет
 - DDR3 DIMM
 - Флаш памет
- Допълнителни карти
 - Карти за шрифт
 - Карти на фърмуера
 - Формуляри и баркодове
 - Карта за PRESCRIBE
 - Карта за IPDS
- Твърд диск на принтера
- Вътрешен порт за решения
 - Карта с паралелен интерфейс 1284-B
 - Карта със сериен интерфейс RS-232C
 - Карта с фиброоптичен интерфейс
 - Карта с интерфейс за сървър за безжичен печат N8370 802.11a/b/g/n/ac

Достъп до контролерната платка

 **ВНИМАНИЕ – ОПАСНОСТ ОТ ТОКОВ УДАР:** За да избегнете риска от токов удар при достъп до платката на контролера или при инсталирането на допълнителен хардуер или устройство за памет, след като сте настроили принтера, изключете го и извадете захранващия кабел от електрическия контакт, преди да продължите. Ако има други устройства, свързани към принтера, изключете ги и извадете кабелите, които ги свързват с принтера.

- 1 Изключете принтера.
- 2 Извадете кабела за захранване от електрическия контакт и след това от принтера.
- 3 С помощта на права отвертка отворете капака за достъп до контролерната платка.

Предупреждение – потенциални щети: Електронните компоненти на платката на контролера се повреждат лесно от статично електричество. Докоснете метална повърхност на принтера, преди да докоснете каквито и да е компоненти или конектори на платката на контролера.

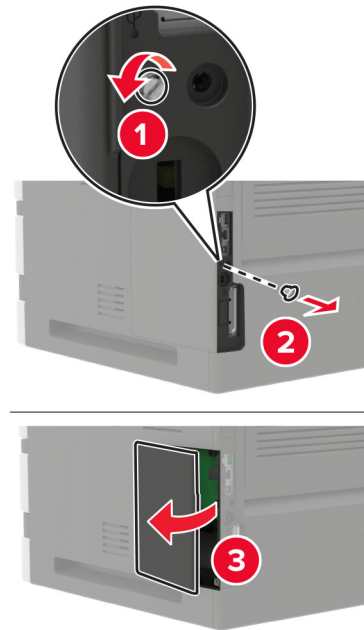

- 4 Инсталирайте всички поддържани вътрешни опции. За повече информация вижте документацията на опцията.
- 5 Затворете капака за достъп.
- 6 Включете захранващия кабел в принтера, а след това и в електрическия контакт.

⚠ ВНИМАНИЕ – ПОТЕНЦИАЛНО НАРАНЯВАНЕ: За да избегнете риска от пожар или токов удар, свържете захранващия кабел към подходящ и правилно заземен електрически контакт, който е в близост до продукта и е леснодостъпен.

- 7 Включете принтера.

Инсталиране на карта с памет

Забележка: Тези инструкции се отнасят само за DDR3 DIMM карта с памет.

⚠ ВНИМАНИЕ – ОПАСНОСТ ОТ ТОКОВ УДАР: За да избегнете риска от токов удар при достъп до платката на контролера или при инсталирането на допълнителен хардуер или устройство за памет, след като сте настроили принтера, изключете го и извадете захранващия кабел от електрическия контакт, преди да продължите. Ако има други устройства, свързани към принтера, изключете ги и извадете кабелите, които ги свързват с принтера.

- 1 Изключете принтера.
- 2 Извадете кабела за захранване от електрическия контакт и след това от принтера.
- 3 С помощта на права отвертка отворете капака за достъп до контролерната платка.

Предупреждение – потенциални щети: Електронните компоненти на платката на контролера се повреждат лесно от статично електричество. Докоснете метална повърхност на принтера, преди да докоснете каквито и да е компоненти или конектори на платката на контролера.

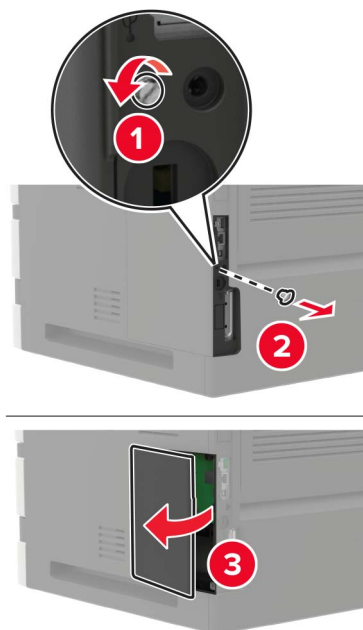

4 Извадете картата с памет.

Предупреждение – потенциални щети: Не докосвайте точките на свързване по страните на картата.

5 Вкарвайте картата с памет, докато не *щракне* на място.

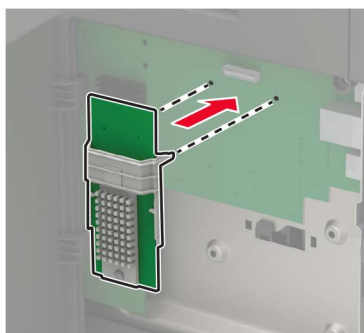

6 Затворете капака за достъп.

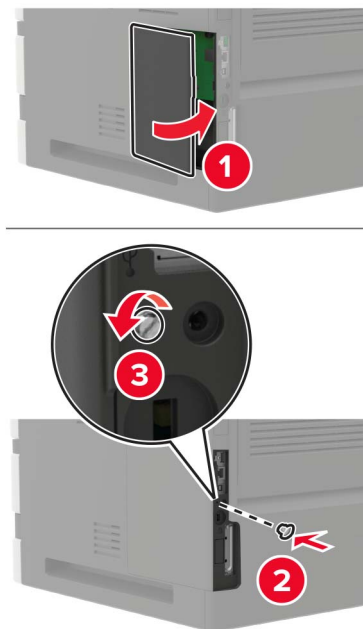

7 Включете захранващия кабел в принтера, а след това и в електрическия контакт.

⚠ ВНИМАНИЕ – ПОТЕНЦИАЛНО НАРАНЯВАНЕ: За да избегнете риска от пожар или токов удар, свържете захранващия кабел към подходящ и правилно заземен електрически контакт, който е в близост до продукта и е леснодостъпен.

8 Включете принтера.

Инсталиране на допълнителна карта

Забележка: Допълнителна карта е карта за шрифт, карта на фърмуера или флаш памет.

⚠ ВНИМАНИЕ – ОПАСНОСТ ОТ ТОКОВ УДАР: За да избегнете риска от токов удар при достъп до платката на контролера или при инсталирането на допълнителен хардуер или устройство за памет, след като сте настроили принтера, изключете го и извадете захранващия кабел от електрическия контакт, преди да продължите. Ако има други устройства, свързани към принтера, изключете ги и извадете кабелите, които ги свързват с принтера.

1 Изключете принтера.

2 Извадете кабела за захранване от електрическия контакт и след това от принтера.

3 С помощта на права отвертка отворете капака за достъп до контролерната платка.

Предупреждение – потенциални щети: Електронните компоненти на платката на контролера се повреждат лесно от статично електричество. Докоснете метална повърхност на принтера, преди да докоснете каквито и да е електронни компоненти или конектори.

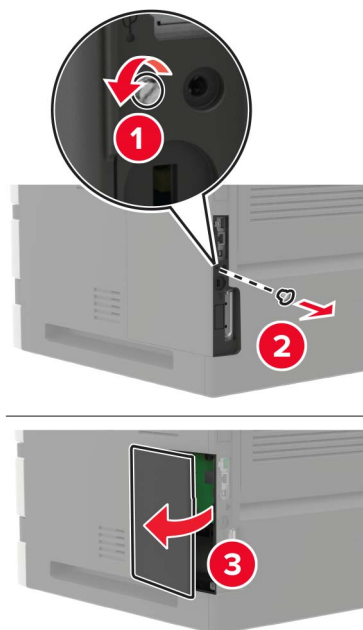

4 Освободете допълнителната карта.

Предупреждение – потенциални щети: Не докосвайте точките на свързване по страните на картата.

5 Избутайте добре картата до мястото ѝ.

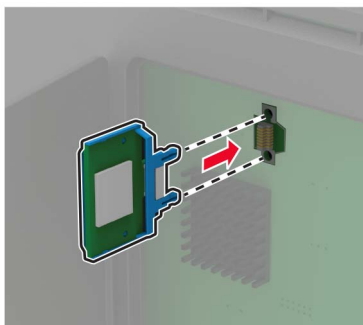

Забележка: Конекторът на картата трябва да докосва по цялата си дължина и да бъдат поставен с лице срещу контролерната платка.

Предупреждение – потенциални щети: Неправилната инсталация на картата може да повреди картата и контролерната платка.

- 6 Затворете капака за достъп.

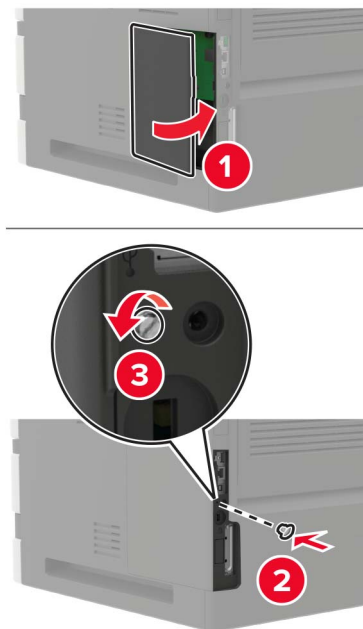

- 7 Включете захранващия кабел в принтера, а след това и в електрическия контакт.

⚠ ВНИМАНИЕ – ПОТЕНЦИАЛНО НАРАНЯВАНЕ: За да избегнете риска от пожар или токов удар, свържете захранващия кабел към подходящ и правилно заземен електрически контакт, който е в близост до продукта и е леснодостъпен.

- 8 Включете принтера.

Инсталиране на твърд диск на принтера

⚠ ВНИМАНИЕ – ОПАСНОСТ ОТ ТОКОВ УДАР: За да избегнете риска от токов удар при достъп до платката на контролера или при инсталирането на допълнителен хардуер или устройство за памет, след като сте настроили принтера, изключете го и извадете захранващия кабел от електрическия контакт, преди да продължите. Ако има други устройства, свързани към принтера, изключете ги и извадете кабелите, които ги свързват с принтера.

- 1 Изключете принтера.
- 2 Извадете кабела за захранване от електрическия контакт и след това от принтера.
- 3 С помощта на права отвертка отворете капака за достъп до контролерната платка.

Предупреждение – потенциални щети: Електронните компоненти на платката на контролера се повреждат лесно от статично електричество. Докоснете метална повърхност на принтера, преди да докоснете каквито и да е компоненти или конектори на платката на контролера.

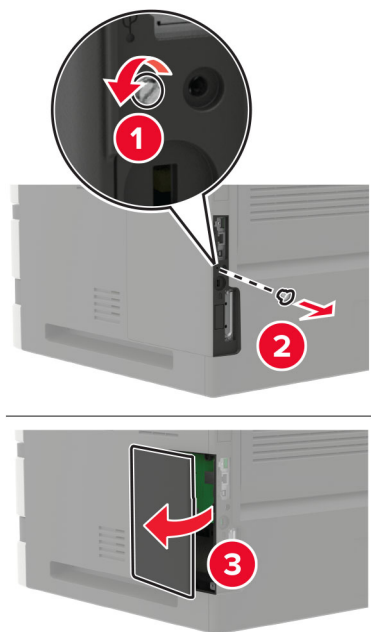

4 Извадете твърдия диск.

5 Прикачете твърдия диск и след това свържете интерфейсия кабел на твърдия диск към контролерната платка.

Предупреждение – потенциални щети: Не докосвайте или натискайте твърдия диск в центъра.

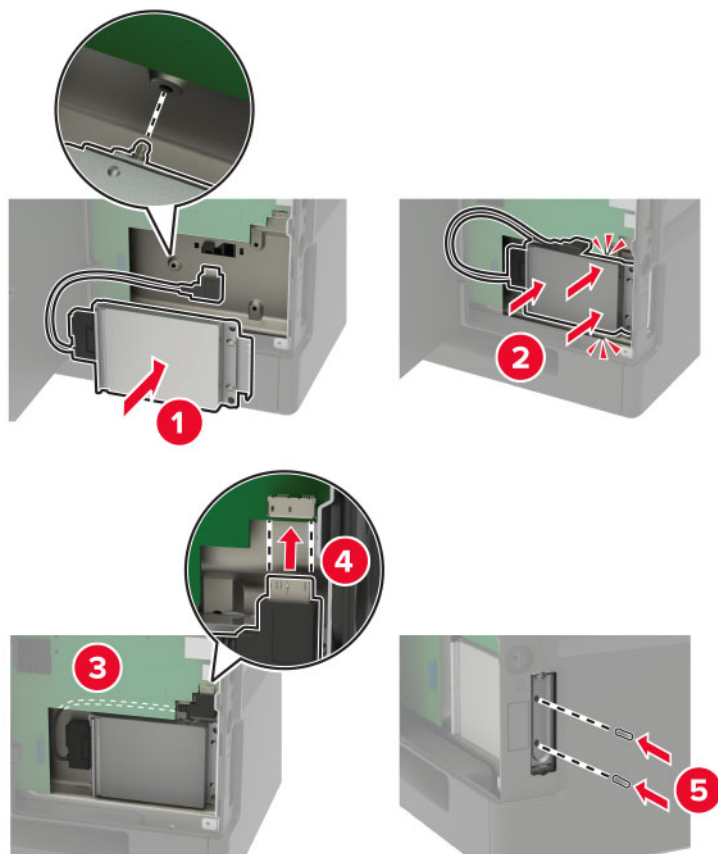

6 Затворете капака за достъп.

7 Включете захранващия кабел в принтера, а след това и в електрическия контакт.

⚠ ВНИМАНИЕ – ПОТЕНЦИАЛНО НАРАНЯВАНЕ: За да избегнете риска от пожар или токов удар, свържете захранващия кабел към подходящ и правилно заземен електрически контакт, който е в близост до продукта и е леснодостъпен.

8 Включете принтера.

Инсталиране на вътрешен порт за решения

⚠ ВНИМАНИЕ – ОПАСНОСТ ОТ ТОКОВ УДАР: За да избегнете риска от токов удар при достъп до платката на контролера или при инсталирането на допълнителен хардуер или устройство за памет, след като сте настроили принтера, изключете го и извадете захранващия кабел от електрическия контакт, преди да продължите. Ако има други устройства, свързани към принтера, изключете ги и извадете кабелите, които ги свързват с принтера.

1 Изключете принтера и след това извадете кабела от контакта.

2 С помощта на права отвертка отворете капака за достъп до контролерната платка.

Предупреждение – потенциални щети: Електронните компоненти на платката на контролера се повреждат лесно от статично електричество. Докоснете метална повърхност на принтера, преди да докоснете каквито и да е компоненти или конектори на платката на контролера.

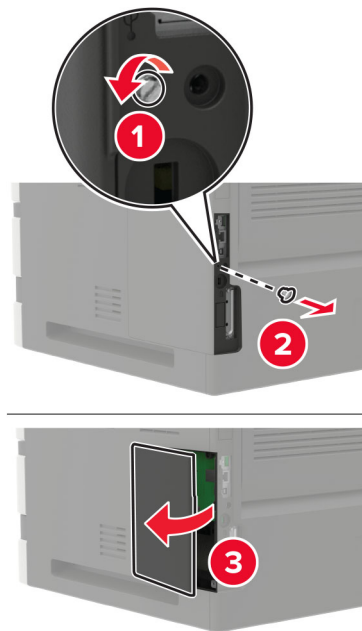

3 Разопакувайте комплекта вътрешни портове за решения (ISP).

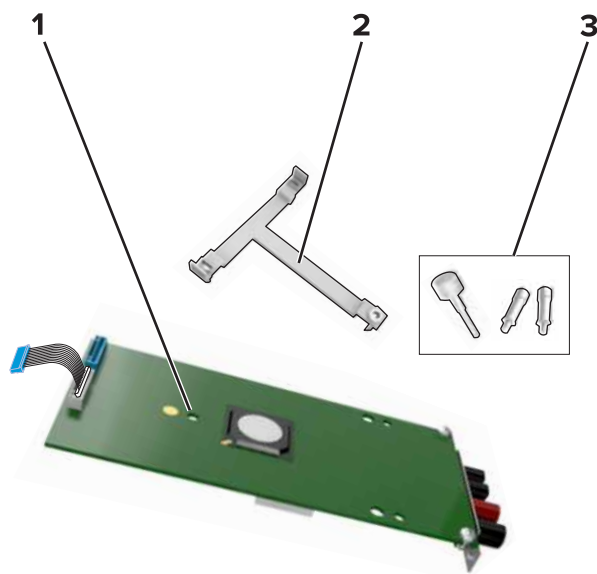

1	ISP
2	Монтажна скоба
3	Винт с крилчатата глава

4 Ако е необходимо, отстранете твърдия диск на принтера.

5 Поставете скобата в устройството, докато *щракне* на място.

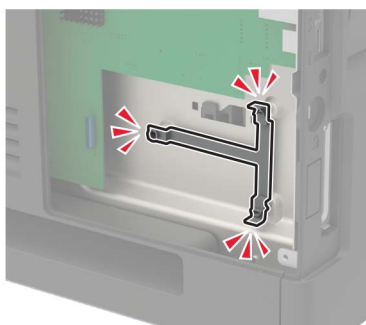
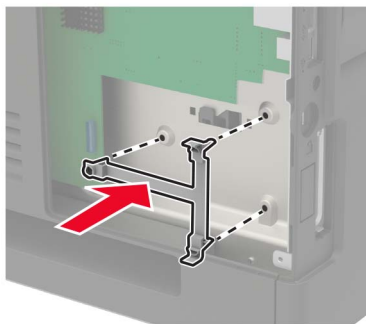

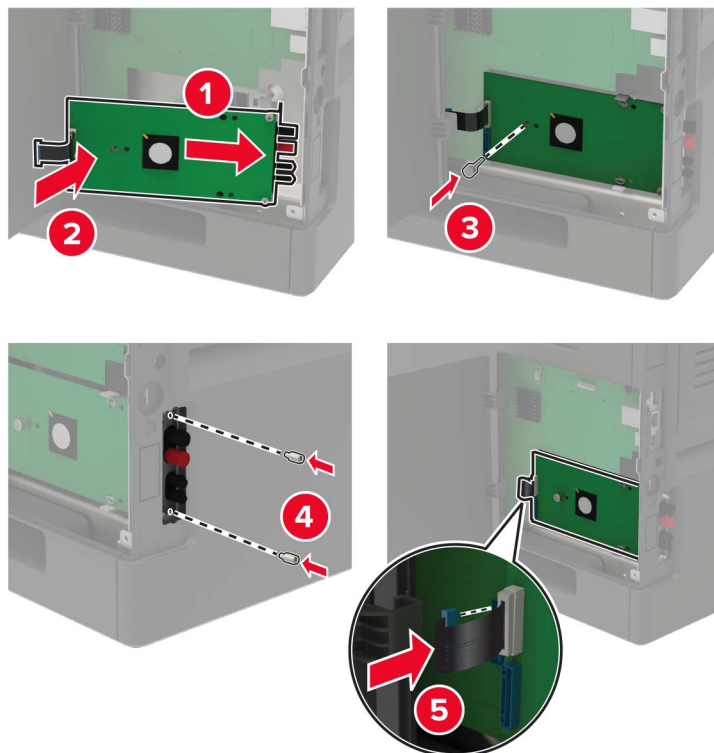
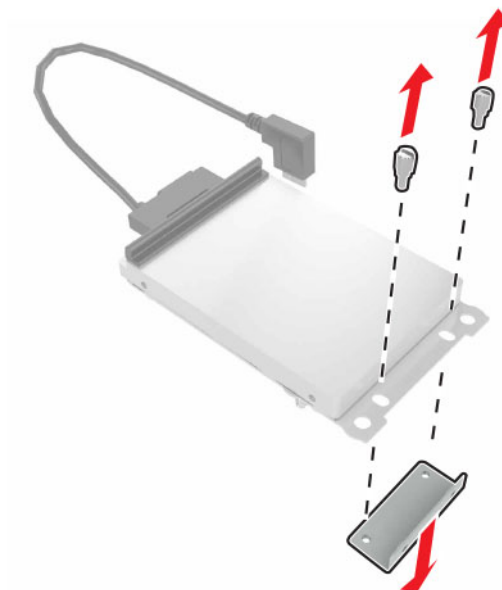
6 Прикрепяне на ISP към скобата.**7** Ако е необходимо, прикачете твърдия диск към ISP.**а** Извадете скобата на твърдия диск.**б** Свържете твърдия диск с ISP.

Предупреждение – потенциални щети: Не докосвайте или натискайте твърдия диск в центъра.

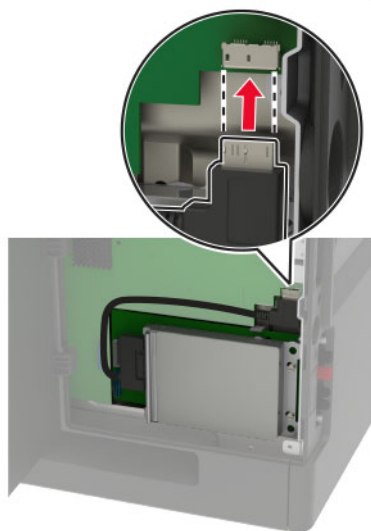
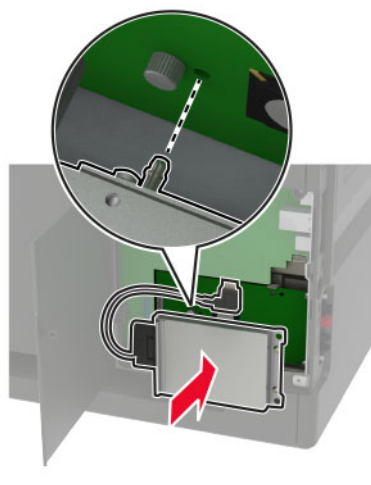

8 Затворете капака за достъп.

9 Включете захранващия кабел в контакт на стената и след това включете принтера.

⚠ ВНИМАНИЕ – ПОТЕНЦИАЛНО НАРАНЯВАНЕ: За да избегнете риска от пожар или токов удар, свържете захранващия кабел към подходящ и правилно заземен електрически контакт, който е в близост до продукта и е леснодостъпен.

Инсталиране тава за 250 или 550 листа

⚠ ВНИМАНИЕ – ОПАСНОСТ ОТ ТОКОВ УДАР: За да избегнете риска от токов удар при достъп до платката на контролера или при инсталирането на допълнителен хардуер или устройство за памет, след като сте настроили принтера, изключете го и извадете захранващия кабел от електрическия контакт, преди да продължите. Ако има други устройства, свързани към принтера, изключете ги и извадете кабелите, които ги свързват с принтера.

ВНИМАНИЕ – ОПАСНОСТ ОТ СПЪВАНЕ: Монтирането на един или повече допълнителни компоненти във вашия принтер или многофункционално устройство може да изисква наличието на основа на колелца, мебели или друга характеристика, за да се предотврати нестабилност, която може да причини нараняване. За повече информация относно поддържаните конфигурации вижте www.lexmark.com/multifunctionprinters.

- 1 Изключете принтера.
- 2 Извадете кабела за захранване от електрическия контакт и след това от принтера.
- 3 Извадете допълнителната тава и след това отстранете опаковъчния материал.

Забележка: Ако допълнителните тави вече са инсталирани, отключете ги от принтера, преди да го повдигнете. Не се опитвайте да вдигнете принтера и тавите едновременно.

- 4 Изравнете принтера с допълнителната тава и след това спуснете принтера, докато *щракне* на място.

ВНИМАНИЕ – ПОТЕНЦИАЛНО НАРАНЯВАНЕ: Ако принтерът тежи повече от 20 кг (44 фунта), тогава за безопасното му пренасяне могат да са необходими двама или повече човека.

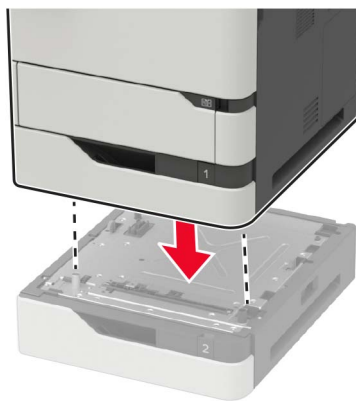

- 5 Свържете захранващия кабел към принтера, а след това и към електрическия контакт.

ВНИМАНИЕ – ПОТЕНЦИАЛНО НАРАНЯВАНЕ: За да избегнете риска от пожар или токов удар, свържете захранващия кабел към подходящ и правилно заземен електрически контакт, който е в близост до продукта и е леснодостъпен.

- 6 Включете принтера.

Добавете тавата в драйвера на принтера, за да я направите достъпна за задания за печат. За повече информация вижте ["Добавяне на налични опции в драйвера за принтера" на стр. 302](#).

Инсталиране на тавата за 2100 листа

ВНИМАНИЕ – ОПАСНОСТ ОТ ТОКОВ УДАР: За да избегнете риска от токов удар при достъп до платката на контролера или при инсталирането на допълнителен хардуер или устройство за памет, след като сте настроили принтера, изключете го и извадете захранващия кабел от електрическия контакт, преди да продължите. Ако има други устройства, свързани към принтера, изключете ги и извадете кабелите, които ги свързват с принтера.

⚠ ВНИМАНИЕ – ОПАСНОСТ ОТ СПЪВАНЕ: Монтирането на един или повече допълнителни компоненти във вашия принтер или многофункционално устройство може да изисква наличието на основа на колелца, мебели или друга характеристика, за да се предотврати нестабилност, която може да причини нараняване. За повече информация относно поддържаните конфигурации вижте www.lexmark.com/multifunctionprinters.

- 1 Изключете принтера.
- 2 Извадете кабела за захранване от електрическия контакт и след това от принтера.
- 3 Извадете тавата и след това отстранете опаковъчния материал.

Забележка: Ако допълнителните тави вече са инсталирани, отключете ги от принтера, преди да го повдигнете. Не се опитвайте да вдигнете принтера и тавите едновременно.

- 4 Монтирайте тавата върху основата за колелца.

Забележка: Уверете се, че колелата на основата за колелца са заключени.

⚠ ВНИМАНИЕ – ПОТЕНЦИАЛНО НАРАНЯВАНЕ: Ако тавата тежи повече от 20 kg (44 lb), тогава за безопасното ѝ пренасяне могат да са необходими двама или повече човека.

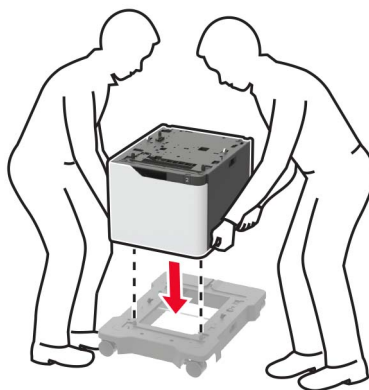

- 5 Изравнете принтера с тавата и след това спуснете принтера, докато *щракне* на място.

⚠ ВНИМАНИЕ – ПОТЕНЦИАЛНО НАРАНЯВАНЕ: Ако принтерът тежи повече от 20 kg (44 фунта), тогава за безопасното му пренасяне могат да са необходими двама или повече човека.

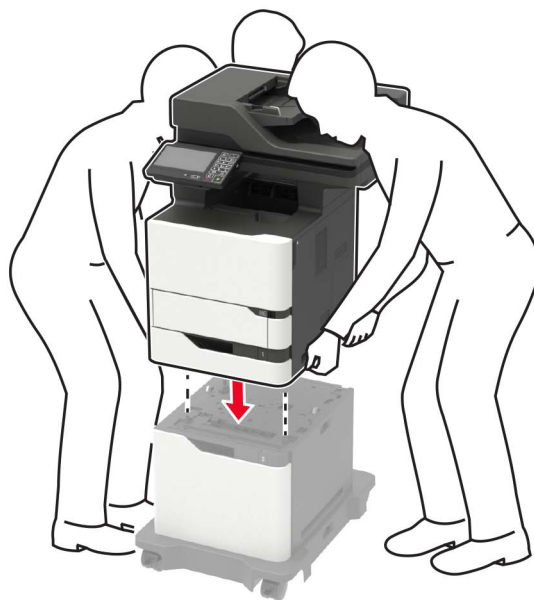

6 Включете захранващия кабел в принтера, а след това и в електрическия контакт.

⚠ ВНИМАНИЕ – ПОТЕНЦИАЛНО НАРАНЯВАНЕ: За да избегнете риска от пожар или токов удар, свържете захранващия кабел към подходящ и правилно заземен електрически контакт, който е в близост до продукта и е леснодостъпен.

7 Включете принтера.

Добавете тавата в драйвера на принтера, за да я направите достъпна за задания за печат. За повече информация вижте ["Добавяне на налични опции в драйвера за принтера"](#) на стр. 302.

Софтуер

Поддържани операционни системи

С помощта на софтуерния CD можете да инсталирате софтуера на принтера на следните операционни системи:

- Windows 10
- Windows 8.1
- Windows Server 2012 R2
- Windows Server 2012
- Windows 7 SP1
- Windows Server 2008 R2 SP1
- Windows Server 2008 SP2
- Windows Vista SP2
- Mac OS X версия 10.7 или по-нова
- Red Hat Enterprise Linux WS
- openSUSE Linux
- SUSE Linux Enterprise Server
- Debian GNU/Linux
- Ubuntu
- Fedora
- IBM AIX
- Oracle Solaris SPARC
- Oracle Solaris x86

Забележки:

- За операционни системи Windows драйверите и помощните програми за печат се поддържат за 32– и 64–битови версии.
- За драйвери и помощни програми, които са съвместими с Mac OS X версия 10.6 или по-стара и за специфични поддържани версии на операционна система Linux или UNIX, посетете <http://support.lexmark.com>.
- Свържете се с отдела за поддръжка на клиентите за повече информация относно софтуерната съвместимост с всички други операционни системи.

Инсталиране на софтуера на принтера

Забележки:

- Драйверът на принтера е включен в инсталационния пакет на софтуера.

- За компютри Macintosh с macOS версия 10.7 или по-нова не е необходимо да инсталирате драйвера за отпечатване на сертифициран принтер AirPrint. Ако желаете персонализирани функции за печат, изтеглете драйвера на принтера.
- 1 Сдобийте се с копие от инсталационния пакет на софтуера.
 - От CD със софтуера, който се доставя с принтера.
 - Отидете на www.lexmark.com/downloads.
 - 2 Стартирайте инсталиращата програма и след това следвайте инструкциите на екрана на компютъра.

Инсталиране на факс драйвера

- 1 Отидете на www.lexmark.com/downloads, потърсете модела на Вашия принтер, след което изтеглете подходящия инсталационен пакет.
- 2 От Вашия компютър кликнете върху **Printer Properties (Свойства на принтера)**, след което навигирайте до раздела **Configuration (Конфигуриране)**.
- 3 Изберете **Fax (Факс)**, след което кликнете върху **Apply (Приложи)**.

Добавяне на принтери към компютър

Преди да започнете, направете едно от следните неща:

- Свържете принтера и компютъра към една и съща мрежа. За повече информация относно свързването на принтера към мрежа вижте ["Свързване на принтера с Wi-Fi мрежа" на стр. 169](#).
- Свържете компютъра към принтера. За повече информация вижте ["Свързване на компютър към принтера" на стр. 172](#).
- Свържете принтера към компютъра чрез USB кабел. За повече информация вижте ["Свързване на кабели" на стр. 15](#).

Забележка: USB кабелът се продава отделно.

За потребители на Windows

- 1 От компютър инсталирайте драйвера на принтера.

Забележка: За повече информация вижте ["Инсталиране на софтуера на принтера" на стр. 300](#).
- 2 Отворете **Printers & scanners (Принтери и скенери)**, след което кликнете върху **Add a printer or scanner (Добавяне на принтер или скенер)**.
- 3 В зависимост от връзката на Вашия принтер направете едно от следните неща:
 - Изберете принтер от списъка и след това кликнете върху **Add device (Добавяне на устройство)**.
 - Кликнете върху **Show Wi-Fi Direct printers (Показване на принтери с Wi-Fi Direct)**, изберете принтер и след това кликнете върху **Add device (Добавяне на устройство)**.
 - Кликнете върху **The printer that I want isn't listed (Желаният от мен принтер не е в списъка)** и след това от прозореца Add Printer (Добавяне на принтер) направете следното:
 - а Изберете **Add a printer using a TCP/IP address or hostname (Добавяне на принтер чрез TCP/IP адрес или име на хост)** и след това кликнете върху **Next (Напред)**.
 - б В полето „Hostname or IP address (Име на хост или IP адрес)“ напишете IP адреса и след това кликнете върху **Next (Напред)**.

Забележки:

- Вижте IP адреса на принтера на началния екран на принтера. IP адресът се появява като четири поредици от цифри, разделени с точки, напр. 123.123.123.123.
 - В случай че използвате прокси сървър, временно го изключете, за да заредите уеб страницата правилно.
- в** Изберете драйвер на принтер и след това кликнете върху **Next (Напред)**.
- г** Изберете **Use the print driver that is currently installed (recommended) (Използване на драйвера на принтер, който е инсталиран в момента (препоръчително))** и след това кликнете върху **Next (Напред)**.
- д** Напишете име на принтера и след това кликнете върху **Next (Напред)**.
- е** Изберете опция за споделяне на принтер и след това кликнете върху **Next (Напред)**.
- ж** Кликнете върху **Готово**.

За потребители на Macintosh

- 1 От компютър отворете **Printers & Scanners (Принтери и скенери)**.
- 2 Кликнете върху **+** и след това изберете принтер.
- 3 От менюто Use (Използване) изберете драйвер на принтер.

Забележки:

- За да използвате драйвера на принтер на Macintosh, изберете **AirPrint** или **Secure AirPrint (Защитен AirPrint)**.
 - Ако желаете персонализирани функции за печат, изберете драйвера на принтер на Lexmark. За да инсталирате драйвера, вижте ["Инсталиране на софтуера на принтера"](#) на стр. 300.
- 4 Добавете принтера.

Добавяне на налични опции в драйвера за принтера**За потребители на Windows**

- 1 Отворете папката с принтери.
- 2 Изберете принтера, който искате да актуализирате, и извършете едно от следните действия:
 - За Windows 7 или по-нова версия изберете **Printer properties** (Свойства на принтера).
 - За по-ранни версии изберете **Properties** (Свойства).
- 3 Отидете до раздела Configuration (Конфигурация), след което изберете **Update Now - Ask Printer** (Актуализиране сега – Допитване до принтера).
- 4 Приложете промените.

За потребители на Macintosh

- 1 От системните предпочитания в менюто на Apple се придвижете до Вашия принтер и изберете **Options & Supplies** (Опции и консумативи).
- 2 Отидете до списъка с хардуерни опции, след което добавете всички инсталирани опции.
- 3 Приложете промените.

Фърмуер

Експортиране или импортиране на конфигурационен файл

Може да експортирате конфигурационни настройки на Вашия принтер в текстов файл и след това да импортирате файла, за да приложите настройките на други принтери.

- 1 Отворете уеб браузър и въведете IP адреса на принтера в полето за адрес.

Забележки:

- Вижте IP адреса на принтера на началния екран на принтера. IP адресът се появява като четири поредици от цифри, разделени с точки, напр. 123.123.123.123.
- В случай че използвате прокси сървър, временно го изключете, за да заредите уеб страницата правилно.

- 2 От вградения уеб сървър щракнете върху **Export Configuration** (Експортиране на конфигурация) или **Import Configuration** (Импортиране на конфигурация).

- 3 Следвайте инструкциите на екрана.

- 4 Ако принтерът поддържа приложения, направете следното:

- а Щракнете върху **Приложения** > изберете приложението > **Конфигуриране**.
- б Щракнете върху **Export** (Експортиране) или **Import** (Импортиране).

Актуализиране на фърмуера

Някои приложения изискват минимално ниво на фърмуера на устройството, за да работят правилно.

За повече информация относно актуализирането на фърмуера на устройството се свържете с вашия представител на Lexmark.

- 1 Отворете уеб браузър и въведете IP адреса на принтера в полето за адрес.

Забележки:

- Вижте IP адреса на принтера на началния екран на принтера. IP адресът се появява като четири поредици от цифри, разделени с точки, напр. 123.123.123.123.
- В случай че използвате прокси сървър, временно го изключете, за да заредите уеб страницата правилно.

- 2 Кликнете върху **Settings (Настройки)** > > **Device (Устройство)** > **Update Firmware (Актуализиране на фърмуер)**.

- 3 Извършете едно от следните неща:

- Кликнете върху **Проверка за актуализации** > **Приемам, стартиране на актуализацията**.
- Качете файл за запис на данни.

Забележка: За да получите най-новия фърмуер, отидете на www.lexmark.com/downloads и потърсете вашия модел на принтер.

- а Потърсете флаш файла.

Забележка: Уверете се, че сте разархивирали zip файла на фърмуера.

- б Кликнете върху **Качване** > **Старт**.

Известия

Информация за продукта

Име на продукта:

Многофункционални продукти Lexmark MB2770adwhe; Lexmark MX721ade, Lexmark MX721adhe; Lexmark MX722ade, Lexmark MX722adhe, Lexmark MX722de, Lexmark MX722dhe; Lexmark MX725adve; Lexmark XM5365, Lexmark XM5365i, Lexmark XM5370, Lexmark XM5370i

Тип на машината:

7464

Модели:

036, 037, 096, 336, 337, 388, 396, 836

Известие за нова версия

юли 2024 г.

Следващият параграф не важи за страни, в които такива разпоредби противоречат на закона: LEXMARK INTERNATIONAL, INC. ПРЕДОСТАВЯ ТОВА ИЗДАНИЕ ВЪВ ВИДА, В КОЙТО Е, БЕЗ КАКВАТО И ДА Е ГАРАНЦИЯ, ИЗРИЧНА ИЛИ МЪЛЧАЛИВА, ВКЛЮЧИТЕЛНО, НО НЕ САМО, ПОДРАЗБИРАЩИТЕ СЕ ГАРАНЦИИ ЗА ПРОДАВАЕМОСТ ИЛИ ПРИГОДНОСТ ЗА ОПРЕДЕЛЕНА ЦЕЛ. Някои щати не допускат отказ от изрични или мълчаливи гаранции за определени сделки; поради тази причина настоящата декларация може да не се отнася за вас.

Настоящото издание може да съдържа технически неточности или печатни грешки. Информацията в настоящото издание периодично се обновява. Тези промени ще бъдат включени в следващите издания. В описаните продукти или програми могат по всяко време да бъдат направени подобрения или промени.

Споменаването на продукти, програми или услуги в това издание не означава, че производителят възнамерява да ги предлага във всички страни, в които развива дейност. Всяко споменаване на продукт, програма или услуга не означава и няма за цел да подсказва, че единствено този продукт, програма или услуга могат да се ползват. Всеки функционално еквивалентен продукт, програма или услуга, които не нарушават съществуващо право върху интелектуална собственост, могат да се ползват вместо тях. Потребителят носи отговорност за оценка и проверка на съвместната работа с други продукти, програми или услуги, с изключение на изрично посочените от производителя.

За техническа поддръжка на Lexmark посетете <http://support.lexmark.com>.

За информация относно политиката за поверителност на Lexmark, уреждаща използването на този продукт, посетете www.lexmark.com/privacy.

За информация за консумативи и файлове за изтегляне посетете www.lexmark.com.

© 2018 Lexmark International, Inc.

Всички права запазени.

Търговски марки

Lexmark и логото на Lexmark са търговски марки или регистрирани търговски марки на Lexmark International, Inc. в Съединените щати и/или други държави.

Gmail, Android, Google Play, и Google Chrome са търговски марки на Google LLC.

Macintosh, Safari, and AirPrint are trademarks of Apple Inc., registered in the U.S. and other countries. App Store and iCloud are service marks of Apple Inc., registered in the U.S. and other countries. Use of the Works with Apple badge means that an accessory has been designed to work specifically with the technology identified in the badge and has been certified by the developer to meet Apple performance standards.

Словната марка на Mopria® е регистрирана и/или нерегистрирана търговска марка на Mopria Alliance, Inc. в САЩ и други държави. Неоторизираното използване е строго забранено.

PCL® е регистрирана търговска марка на Hewlett-Packard Company. PCL е обозначение на Hewlett-Packard Company за набор от команди (език) и функции на принтера, включени в нейните принтери. Този принтер е разработен, за да бъде съвместим с езика PCL. Това означава, че принтерът разпознава командите на PCL, използвани в различни програмни приложения и че принтерът дублира функциите, които отговарят на командите.

PostScript е регистрирана търговска марка на Adobe Systems Incorporated в САЩ и/или други страни.

Wi-Fi® и Wi-Fi Direct® са регистрирани търговски марки на Wi-Fi Alliance®.

Всички други търговски марки са собственост на съответните им притежатели.

Известия за лицензиране

Всички известия за лицензиране, свързани с този продукт, може да бъдат разгледани от компактдиска:\NOTICES директория на компактдиска за инсталиране на софтуер.

Нива на емисии на шум

Следните измервания са направени в съответствие с ISO 7779 и отчетени в съответствие с ISO 9296.

Забележка: Някои режими може да не се отнасят до вашия продукт.

Средно еднометрово звуково налягане, dBA	
Отпечатване	Едностранно: 57 (MB2770, MX721, MX722, XM5365, XM5370); 56 (MX725) Двустранно: 56 (MX721, XM5365); 57 (MB2770, MX722, XM5370); 55 (MX725)
Сканиране	56 (MB2770, MX721, MX722, XM5365, XM5370); 57 (MX725)
Копиране	60 (MB2770, MX721, MX722, XM5365, XM5370); 59 (MX725)
Готово	14 (MB2770, MX721, MX722, XM5365, XM5370); 28 (MX725)

Стойностите се променят. Вижте www.lexmark.com за текущи стойности.

Директива относно отпадъци от електрическо и електронно оборудване (WEEE)

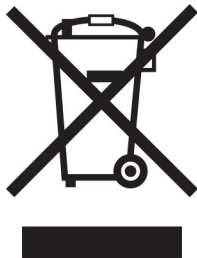

Логото WEEE обозначава специални програми и процедури за рециклиране на електронни продукти в страни от Европейския съюз. Ние насърчаваме рециклирането на нашите продукти.

Ако имате допълнителни въпроси относно възможностите за рециклиране, посетете уеб сайта на Lexmark на www.lexmark.com за телефонния номер на вашето търговско представителство.

Environmental labeling for packaging

Per Commission Regulation Decision 97/129/EC Legislative Decree 152/2006, the product packaging may contain one or more of the following symbols.

	This symbol indicates that the packaging may contain corrugated fiberboard.
	This symbol indicates that the packaging may contain non-corrugated fiberboard.
	This symbol indicates that the packaging may contain paper.

For more information, go to www.lexmark.com/recycle, and then choose your country or region. Information on available packaging recycling programs is included with the information on product recycling.

Изхвърляне на продукта

Не изхвърляйте принтера или консумативите по същия начин като нормален домашен боклук. Консултирайте се с местните власти относно изхвърляне и рециклиране.

Литиевойонна презареждаема батерия

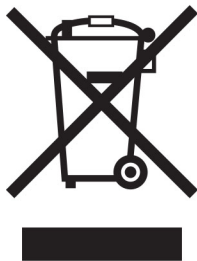

Този продукт може да съдържа литиевойонна презареждаема батерия тип копче, която трябва да се сваля само от обучен техник. Задрасканият кош за отпадъци на колела означава, че продуктът не трябва да се изхвърля като несортиран отпадък, а трябва да бъде изпратен в съоръжения за разделно събиране на отпадъци за възстановяване и рециклиране. В случай че батерията е свалена, не изхвърляйте батерията като битов отпадък. Може да има системи за разделно събиране на батерии в местната Ви общност, като например място за оставяне на батерии за рециклиране. Разделното събиране на отпадъци от батерии гарантира правилната обработка на отпадъците, включително повторната употреба и рециклирането, и предотвратява потенциални негативни ефекти върху човешкото здраве и околната среда. Моля, изхвърляйте батериите отговорно.

Регламент (ЕС) 2023/1542

Този продукт може да съдържа дискова литиева акумулаторна батерия. Тази батерия е в съответствие с Регламент (ЕС) 2023/1542. Съвместимостта е обозначена със знака CE:



Този продукт може да съдържа една от следните клетъчни батерии с размер на монета:

- Идентификация на батерията: Seiko Номер на модела MS621FE
Производител: Seiko Instruments Inc.
Адрес на производството: 8, Nakase 1-chome, Mihama-ku, Chiba-shi, Chiba 261-8507, Япония
- Идентификация на батерията: Panasonic Номер на модела ML621
Производител: Panasonic Energy Co., Ltd.
Адрес на производството: 1-1 Matsushita-cho, Moriguchi City, Osaka 570-8511, Япония
- Идентификация на батерията: FDK Номер на модела ML621
Производител: FDK Corporation
Адрес на производството: Shibaura Crystal Shinagawa, 1-6-41 Konan, Minato-ku, Tokyo 108-8212, Япония

Връщане на касетите на Lexmark за повторна употреба или рециклиране

Програмата на Lexmark за събиране на касети ви позволява да върнете използваните касети безплатно до Lexmark за повторна употреба или рециклиране. Сто процента от празните касети, върнати на Lexmark, се използват повторно или се преработват за рециклиране. Кутиите, които се използват за връщане на касетите, също се рециклират.

За да върнете касети на Lexmark за повторна употреба или рециклиране, направете следното:

- 1 Отидете на www.lexmark.com/recycle.
- 2 Изберете вашата страна или регион.
- 3 Изберете **Lexmark Cartridge Collection Program (Програма на Lexmark за събиране на касети)**.
- 4 Следвайте инструкциите на екрана.

Известие за чувствителност към статично електричество



Този символ обозначава части, чувствителни към статично електричество. Не докосвайте зоните около тези символи, преди първо да докоснете метална повърхност в зона, далеч от символа.

За да предотвратите повреди от електростатичен разряд при извършване на задачите по поддръжка, като например почистване на заседнала хартия или подмяна на консумативи, докоснете която и да е открита метална рамка на принтера, преди да осъществите достъп до или да докоснете вътрешните части на принтера.

ENERGY STAR

Всеки продукт на Lexmark, който носи ENERGY STAR® емблемата на продукта или на екрана за стартиране, е сертифициран, че съответства с изискванията на ENERGY STAR на Агенцията за опазване на околната среда на САЩ (EPA) от датата на производството.



Информация за температурата

Работна температура и относителна влажност	от 10 до 32,2 °C (от 50 до 90 °F) и от 15 до 80% относителна влажност
Дългосрочно съхранение на принтер/касета/модул за изображения ¹	15,3 до 32,2°C (60 до 90°F) и 8 до 15% относителна влажност Максимална температура при използване на мокър термометър: 22,8°C (73°F)
Краткосрочно съхранение на принтер/касета/модул за изображения	от – 40 до 43,3 °C (от – 40 до 110 °F)
<p>¹ Срокът на експлоатация на консумативите е приблизително 2 години. Това се базира на съхранение в стандартна офис среда при 22°C (72°F) и влажност от 45%.</p> <p>² Температурата при използване на мокър термометър се определя от температурата на въздуха и относителната влажност.</p>	

Известие за лазера

Принтерът е сертифициран в САЩ в съответствие с изискванията на DHHS 21 CFR, глава I, подглава J за лазерни продукти клас I (1), а в останалите държави е сертифициран като лазерен продукт клас I, отговарящ на изискванията на IEC 60825-1: 2014.

Лазерните продукти клас I не се смятат за опасни. Лазерната система и принтерът са създадени по начин, който не позволява никакъв достъп на хора до лазерна радиация над клас I по време на нормална работа, при поддръжка от потребителя или при определени сервизни условия. Принтерът има неподлежащ на обслужване модул на печатащата глава, който съдържа лазер със следните спецификации:

Клас: IIIb (3b) AlGaAs

Номинална изходна мощност (миливата): 25

Дължина на вълната (нанометри): 755 – 800

Потребление на енергия

Потребление на енергия от продукта

Следната таблица представя характеристиките на потреблението на енергия на продукта.

Забележка: Някои режими може да не се отнасят до вашия продукт.

Режим	Описание	Потребление на енергия (ватове)
Отпечатване	Продуктът генерира продукция от хартия от входящото електричество.	Едностранно: 800 (MX721, XM5365); 850 (MB2770, MX722, XM5370); 750 (MX725) Двустранно: 580 (MX721, XM5365); 640 (MB2770, MX722, XM5370); 570 (MX725)
Копиране	Продуктът генерира продукция от хартия от оригиналните документи от хартия.	830 (MX721, XM5365); 890 (MB2770, MX722, XM5370); 810 (MX725)

Режим	Описание	Потребление на енергия (ватове)
Scan (Сканиране)	Продуктът сканира документи от хартия.	75 (MX721, XM5365); 73 (MB2770, MX722, XM5370); 158 (MX725)
Готово	Продуктът чака задание за печат.	По-висока консумация на енергия: 41,5 (MX721, XM5365); 42 (MB2770, MX722, XM5370); 118 (MX725) По-ниска консумация на енергия: 31 (MX721, XM5365); 32 (MB2770, MX722, XM5370); 94 (MX725)
Режим на заспиване	Продуктът е в режим на пестене на енергия от високо ниво.	1.8 (MX721, XM5365); 2 (MB2770, MX722, MX725, XM5370)
Хибернация	Продуктът е в режим на пестене на енергия от ниско ниво.	0,2
Изкл.	Продуктът е включен в електрически контакт, но захранването е спряно.	0,2

Нивата на потребление на енергия, показани в предишната таблица, представят усреднени измервания за време. Мигновените изтегляния на енергия може да са значително по-високи от средното.

Стойностите се променят. Вижте www.lexmark.com за текущи стойности.

Режим на заспиване

Този продукт притежава режим за пестене на енергия, наречен *Режим на заспиване*. Режимът на заспиване спестява енергия, като намалява консумацията на енергия по време на продължителни периоди на бездействие. Режимът на заспиване се включва автоматично, след като продуктът не се използва за определен период от време, наречен *Време на изчакване за активиране на режима на заспиване*.

Стойностите по подразбиране на времето на изчакване за този продукт са (в минути): 15

Чрез използването на менютата за конфигурация времето на изчакване за активиране на режима на заспиване може да бъде зададено на между 1 и 120 минути. Ако скоростта на печат е по-малка или равна на 30 страници в минута, тогава можете да зададете времето за изчакване само до 60 минути. Задаването на времето на изчакване на ниска стойност намалява консумацията на енергия, но може да увеличи времето за реакция на продукта. Задаването на времето на изчакване на висока стойност запазва бърза скоростта на реакция, но се изразходва повече енергия.

Режим Хибернация

Този продукт притежава работен режим за изключително ниска консумация на енергия, наречен *Режим на хибернация*. При работа в режим на хибернация всички други системи и устройства се изключват безопасно.

Режимът на хибернация може да бъде активиран по един от следните начини:

- Чрез времето на изчакване за активиране на хибернация
- Чрез режими за планиране на захранването

Фабрично зададено време на изчакване за активиране на хибернация за този продукт във всички страни или региони 3 дни

Периодът от време, който принтерът изчаква след отпечатването на задание, преди да влезе в режим на хибернация, може да бъде зададен между един час и един месец.

Забележки относно продуктите за оборудване за изображения, регистрирани по EPEAT:

- Нивото на мощност в режим на готовност се появява в режим на хибернация или изключен режим.
- Продуктът ще се изключи автоматично до ниво на мощност в режим на готовност ≤ 1 W. Функцията за автоматично преминаване в режим на готовност (при хибернация или изключен режим) трябва да бъде активирана при изпращане на продукта.

Режим „Изключен“

Ако режимът „Изключен“ на този продукт все пак изразходва малко количество енергия, извадете охраняващия кабел от електрическия контакт, за да прекратите напълно потреблението на енергия.

Общо потребление на енергия

Понякога е полезно да се определи общото потребление на енергия. Тъй като се изисква консумацията на енергия да се осигурява във ватова мощност, тя трябва да бъде умножена по времето, което продуктът прекарва във всеки режим, за да се изчисли потреблението на енергия. Общото потребление на енергия е сумата от потреблението на енергия във всеки режим.

Нормативни разпоредби, касаещи оборудване за телекомуникационни терминали

Този раздел съдържа нормативна информация за продукти, които съдържат аналогова факс карта:

Регулиращ вид/номер на модел на Lexmark:

LEX-M14-002 или LEX-M03-002

Нормативни разпоредби за безжични продукти

Този раздел съдържа нормативна информация, която се отнася само за безжичните модели.

Ако имате съмнение дали Вашият модел е безжичен, отидете на <http://support.lexmark.com>.

Известие за модулен компонент

Моделите с безжична връзка съдържат един от следните модулни компоненти:

Регулиращ вид/номер на модел на Lexmark: LEX-M07-001; FCC ID: IYLLEXM07001; Industry Canada IC: 2376A-M07001

За да определите кой модулен компонент е инсталиран във Вашия продукт, вижте етикета на действителния продукт.

Излагане на радиочестотно лъчение

Радиационното излъчване на това устройство е много под ограниченията за радиочестотно излъчване, налагани от ФКС и други регулаторни органи. Между антената и човек трябва да се спазва минимално разстояние от 20 см (8 инча), за да отговаря това устройство на изискванията на ФКС за радио-честотно лъчение и на тези и другите регулаторни органи.

Съответствие с директиви на Европейската общност (ЕО)

Този продукт е в съответствие с изискванията за защита на Директива 2014/53/ЕС на Съвета на ЕО относно сближаването и хармонизирането на законодателството на държавите-членки във връзка с радиосъоръженията.

Производителят на този продукт е: Lexmark International, Inc., 740 West New Circle Road, Lexington, KY, 40550 САЩ. Упълномощеният представител за ЕИП/ЕС е: Lexmark International Technology Hungária Kft., 8 Lechner Ödön fasor, Millennium Tower III, 1095 Budapest, УНГАРИЯ. Вносителят за ЕИП/ЕС е: Lexmark International Technology S.à.r.l. 20, Route de Pré-Bois, ICC Building, Bloc A, CH-1215 Genève, Швейцария. Декларация за съответствие с изискванията на Директивите е налична при поискване от упълномощения представител или може да бъде получена на адрес

www.lexmark.com/en_us/about/regulatory-compliance/european-union-declaration-of-conformity.html

Съвместимостта е обозначена със знака СЕ:



Ограничения

Това радиосъоръжение е ограничено до използване само на закрито. Използването на открито е забранено. Това ограничение се отнася за всички държави, описани в таблицата по-долу:

								
AT	BE	BG	CH	CY	CZ	DE	DK	EE
EL	ES	FI	FR	HR	HU	IE	IS	IT
LI	LT	LU	LV	MT	NL	NO	PL	PT
RO	SE	SI	SK	TR	Обединеното кралство (NI)			

Заявление на ЕС и други държави относно работните честотни ленти на радиопредавателя и максимална RF мощност

Този радиопродукт предава в честотни ленти от 2,4 GHz (2,412 – 2,472 GHz в ЕС) или 5 GHz (5,15 – 5,35, 5,47 – 5,725 в ЕС). Максималната EIRP изходна мощност на предавателя, включително усилване на антената, е ≤ 20 dBm за двете честотни ленти.

Съответствие с директиви на Европейската общност (ЕО)

Този продукт е в съответствие със защитните изисквания на Директиви 2014/30/ЕС, 2014/35/ЕС и 2011/65/ЕС на Съвета на ЕК, изменени с (ЕС) 2015/863, относно унифицирането и хармонизацията на законодателството на държавите членки относно електромагнитната съвместимост и безопасността на електрическото оборудване, предназначено за използване при някои ограничения на напрежението, и относно ограниченията за употреба на определени опасни вещества в електрическото и електронното оборудване.

Производителят на този продукт е: Lexmark International, Inc., 740 West New Circle Road, Lexington, KY, 40550 САЩ. Упълномощеният представител за ЕИП/ЕС е: Lexmark International Technology Hungária Kft., 8 Lechner Ödön fasor, Millennium Tower III, 1095 Budapest, УНГАРИЯ. Вносителят за ЕИП/ЕС е: Lexmark International Technology S.à.r.l. 20, Route de Pré-Bois, ICC Building, Bloc A, CH-1215 Genève, Швейцария. Декларация за съответствие с изискванията на Директивите е налична при поискване от упълномощения представител или може да бъде получена на адрес

www.lexmark.com/en_us/about/regulatory-compliance/european-union-declaration-of-conformity.html

Този продукт удовлетворява ограниченията от Клас А на EN 55032 и изискванията за безопасност на EN 62368-1.

Бележка за радиосмущения

Предупреждение

Това е продукт, който отговаря на изискванията за ограничение на емисии от клас А на EN 55032 и изискванията за устойчивост на EN 55024. Този продукт не е предназначен за използване в жилищни/битови условия.

Това е продукт от клас А. В домашна среда този продукт може да причини радиосмущения, като в този случай потребителят може да се наложи да вземе адекватни мерки.

Индекс

A

AirPrint
използване 46

C

Customer Support (Поддръжка
на клиенти)
използване 24

D

Device Quotas (Квоти на
устройството)
настройване 22

E

etherFAX, използване на
настройване на функцията за
факс 68
Ethernet кабел 15
Ethernet порт 15
EXT порт 15

F

FTP адрес
създаване на бърза
команда 80
FTP сървър, сканиране към
използване на контролния
панел 80

L

LINE порт 15

Q

QR кодове
добавяне 23

S

Scan Center (Център за
сканиране)
настройване 22
SMB
сканиране 80
SMTP настройки
конфигуриране 55

U

USB кабел 15

W

Wi-Fi Direct
конфигуриране 171
отпечатване от мобилно
устройство 46
разрешаване 171
Wi-Fi Protected Setup
безжична мрежа 170
Wi-Fi мрежа
дезактивиране 173

A

автоматично подаващо
устройство (АПУ)
използване 52, 55, 65, 78
адаптер RJ-11 72
адаптерен щепсел 72
активиране на Wi-Fi Direct 171
активиране на гласовата
навигация 28
активиране на гласови
пароли 29
активиране на лични
идентификационни номера 29
активиране на режим
"Увеличение" 28
актуализиране на
фърмуера 303
аналогов факс
настройване 67

Б

бавно отпечатване 256
безжична мрежа 169
Wi-Fi Protected Setup 170
свързване на принтера с 169
бележки за FCC 312
бели линии 246
бели страници 228
бланка
зареждане 30, 37
зареждане, тава за 2100
листа 33
копиране върху 53

блокиране на нежелани
факсове 77
броячи за използването на
консумативи
нулиране 213, 266
бърза команда за имейл
създаване 64
бърза команда за
местоназначение на факс
създаване 76
бърза команда, създаване
FTP адрес 80
имейл 64
копиране 54
факсово местоназначение 76

B

вертикални тъмни линии 250
вертикални тъмни линии на
разпечатките 252
вертикални черти на
разпечатките 252
вид хартия
настройка 30
видове хартия
поддържани 41
виртуална клавиатура
използване 29
влажност около принтера 309
вътрешен порт за решения
инсталиране 293
вътрешни опции
вътрешен порт за
решения 286
карта за шрифт 286
карта на фърмуера 286
твърд диск на
принтера 286, 291
флаш памет 286
вътрешни опции, добавяне
драйвер за принтера 302

Г

Гласова навигация
активиране 28
скорост на говор 28
гласови пароли
разрешаване 29

гнездо за захранващия кабел 15
грешни полета 235
групи
 добавяне 26
 изтриване 27
 редактиране 26
гуми за поемане
 почистване 177

Д

дата и час
 настройки на факса 74
двустранно копиране 53
дезактивиране на Wi-Fi мрежата 173
дисплей на принтера
 регулиране на яркостта 214
дневник на факсове
 преглеждане 76
добавяне на бърза команда
 FTP адрес 80
 имейл 64
 копиране 54
 факсово местоназначение 76
добавяне на вътрешни опции
 драйвер за принтера 302
добавяне на групи 26
добавяне на контакти 26
добавяне на опции за хардуер
 драйвер за принтера 302
добавяне на принтери към компютър 301
документи, отпечатване
 от компютър 45
 от мобилно устройство 45
допълнителна карта
 инсталиране 289
доставчици на имейл услуги 55
достъп до платката на контролера 286
драйвер за принтера
 инсталиране 300
 опции за хардуер,
 добавяне 302

Е

Екосъобразни настройки
 конфигуриране 23

експортиране на конфигурационен файл
 използване на вградения уебсървър 303
енергозависима памет 166
 изтриване 165
енергонезависима памет 166
 изтриване 165

З

задаване на универсалния размер за хартия 30
задание за печат
 отмяна от компютъра 51
 отмяна от контролния панел на принтера 51
задания за поверителен печат 49
 отпечатване 49
задържане на факсове 77
задържани задания 49
 отпечатване 49
задържаните документи не се отпечатват 260
Заменете касетата, несъответствие с региона на принтера 265
зареждане
 бланка в тава за 2100 листа 33
 Тава за 2100 листа 33
зареждане на многоцелевото подаващо устройство 37
зареждане на тави 30
заседания на хартия, отстраняване
 в стандартната изходна тава 223
заседнала хартия
 избягване 216
 местоположение 217
заседнала хартия в автоматичното подаващо устройство (АПУ) 225
заседнала хартия в многофункционалното устройство за подаване 224
заседнала хартия в тавите 219
заседнала хартия, отстраняване
 устройство за автом.
 подаване на док. 225

засядане на хартия
 избягване 216
засядане на хартия във врата А 219
засядане на хартия във вратичка С 222
засядане на хартия, отстраняване
 в стандартната изходна тава 223
защитаване на паметта на принтера 166

И

идентифициране на места на засядане 217
избор на място за принтера 12
известия 305, 306, 309, 310, 311, 312
известия за лъчения 305, 312
известявания за консумативи
 конфигуриране 168
изкривен печат 239
използване на АПУ
 копиране 52
използване на Генератор на QR кодове 23
използване на контролния панел 17
използване на началния екран 19
използване на Персонализиране на дисплея 21
използване на Поддръжка на клиенти 24
използване на стъклото на скенера 52, 55, 65, 78
 копиране 52
изпращане на имейл 64
 използване на стъклото на скенера 55
 с помощта на автоматичното подаващо устройство (АПУ) 55
изпращане на факс 74
 задаване на датата и часа 74
използване на стъклото на скенера 65
 с помощта на автоматичното подаващо устройство (АПУ) 65

изтриване
 памет на принтера 165
изтриване на групи 27
изтриване на контакти 27
изтриване на паметта на
 принтера 166
изтриване на паметта на
 твърдия диск 165
изявление за
 енергозависимост 166
икони на началния екран
 използване 19
 показване 20
имейл
 изпращане 64
имейл сървър
 конфигуриране 55
импортиране конфигурационен
 файл
 използване на вградения
 уебсървър 303
инсталиране на допълнителна
 карта 289
инсталиране на допълнителни
 компоненти
 твърд диск на принтера 291
инсталиране на драйвера на
 принтера 300
инсталиране на карта с
 памет 287
инсталиране на софтуера на
 принтера 300
инсталиране на тавата за 2100
 листа 297
инсталиране на тави 296
инсталиране на факс
 драйвера 301
информация за
 безопасност 8, 9
информация за принтера
 намиране 10

К

карта с памет
 инсталиране 287
касета с тонер
 подмяна 185
 поръчване 181
качество на печат
 почистване на скенера 175
клавиатура на дисплея
 използване 29

комплект за поддръжка
 поръчване 184
компютър
 свързване към принтера 172
компютър, сканиране към 78
консумативи
 пестене 215
Консумативи, които не са на
 Lexmark 266
контакти
 добавяне 26
 изтриване 27
 редактиране 26
контролен панел
 използване 17
конфигурации на принтера 13
конфигуриране на Wi-Fi
 Direct 171
конфигуриране на лятното
 часово време 74
конфигуриране на настройките
 за имейл сървъра 55
конфигуриране на настройките
 на говорителя на факса 169
конфигуриране на
 уведомления за
 консумативи 168
конфигуриране на
 уведомления с имейл 168
копиране
 върху бланка 53
 използване на стъклото на
 скенера 52
 от двете страни на
 хартията 53
 с помощта на автоматичното
 подаващо устройство
 (АПУ) 52
 снимки 52
Копиране на карти
 настройване 20
копиране на множество
 страници
 върху единичен лист 54
копиране на различни размери
 хартия 52
копиране от
 избрана тава 52
коригиране на регистрацията
 на АПУ 284

Л

липсваща информация на
 заглавната страница за
 факс 276
лошо качество на печат на
 факса 276
лятно часово време
 конфигуриране 74

М

меню
 802.1x 150
 Ethernet 145
 FTP по подразбиране 131
 HTML 106
 IPSec 149
 Local Accounts (Локални
 акаунти) 155
 PCL 104
 PDF 103
 PostScript 103
 SNMP 148
 TCP/IP 147
 ThinPrint 152
 USB 152
 Wi-Fi Direct 145
 XPS 103
Безжично 142
Бързи команди 163
Видими икони на началния
 екран 98
Възстановяване на фабрични
 настройки 92
Дневник на проведена
 защита 157
Достъпност 91
Екологичен режим 86
Известия 87
Изображение 106
Изтр. временни файлове 161
Изтр. при неизправност 97
Имейл по подразбиране 126
Информация за този
 принтер 98
Качество 101
Кодиране диск 160
Конфигуриране на LPD 151
Конфигуриране на имейл 125
Конфигуриране на тава 107
Копиране по подр. 109
Меню „Конфигур.“ 92

- Методи за влизане по подразбиране 156
Мрежа 163
Настр.уеб връзка 131
Настройка 100
Настройка на поверителен печат 159
Настройка факс сървър 121
Настройки на HTTP/FTP 151
Ограничаване на външен достъп до мрежата 153
Ограничения за вход 159
Откриване и отстраняване на неизправности 164
Отчитане задан. 101
Оформление 99
Панел Remote Operator (Дистанционен оператор) 87
Персонал. размери скан. 108
Печат 162
Печатане от флаш устройство 139
Планиране на USB устройства 156
Преглед на мрежата 141
Предпочитания 84
Разни 161
Режим факс 113
Решения за настройки на LDAP 161
Сканиране от флаш устройство 135
Стр. с настр. на меню 162
Събиране на анонимни данни 91
Типове носители 108
Универсална настройка 107
Управление на хранването 90
Управление на разрешения 154
Устройство 162
Факс 163
Факс нас. 113
Меню Help (Помощ) 163
менюта на принтера 83
Метод с натискане на бутон 170
метод с персонален идентификационен номер 170
многофунк. подав. у-во зареждане 37
- Мобилен печат на Lexmark използване 45
мобилно устройство отпечатване от 45, 46
свързване към принтер 171
- Н**
набръчкване на хартията 268
навигиране на екрана с помощта на жестове 28
навигиране по екрана използване на жестове 28
назначаване на принтер към модел на звънене 74
назъбен текст сканиране от АПУ 281
назъбено изображение сканиране от АПУ 281
намаляване на копията 53
намачкана хартия 233
намиране на зони на засядане на хартия 217
намиране на информация за принтера 10
намиране на серийния номер на принтера 11
намиране на слота за защита 165
насрочване на факс 75
настройване аналогов факс 67
Копиране на карти 20
настройване на факса връзка по стандартна телефонна линия 69
специфично за държава или регион 72
настройване на функция за факс чрез използване на etherFAX 68
настройване на функцията за факс чрез факс сървър 68
настройка за серийно отпечатване 173
настройка на Квоти на устройството 22
настройка на размера на хартията 30
настройка на типа хартия 30
настройка на факс връзка по стандартна телефонна линия 69
- специфично за държава или регион 72
настройки за опазване на околната среда 214
настройки на говорителя на факса конфигуриране 169
настройки на порта на принтера променяне 173
настройки на принтера възстановяване на фабрични настройки по подразбиране 166
начален екран персонализиране 20
не е открита вътрешна опция 264
не могат да се изпращат или получават факсове чрез използване на etherFAX 275
не могат да се изпращат или получават факсове чрез използване на аналогов факс 272
не могат да се изпращат имейли 271
не могат да се получават факсове чрез използване на аналогов факс 274
не може да отвори вграденият уеб сървър 262
не може да разчете флаш устройството отстраняване на неизправности, отпечатване 261
не може да се извърши сканиране към мрежова папка 278
не може да се изпраща заглавната страница за факс от компютъра 277
нежелани факсове блокиране 77
неотпечатани задания за печат 255
неуспешно свързване на принтера към Wi-Fi 263
нива на емисии на шум 305

- нулиране
 - броячи за използването на консумативи 266
- нулиране на броячите за използването на консумативи 213, 266
- Няма достатъчно свободно пространство във флаш паметта за ресурси 265
- Няма задания за печат 49

- О**
- Ограничител на въртящия момент на АПУ
 - подмяна 210
- операционни системи
 - поддържани 300
- опции за хардуер, добавяне драйвер за принтера 302
- оригинални части и консумативи Lexmark 181
- Открито дефектно флаш устройство 265
- Открито неформатирано флаш устройство 265
- отмяна на задание за печат
 - от компютъра 51
 - от контролния панел на принтера 51
- отпечатване
 - from a Cloud Connector profile 50
 - задания за поверителен печат 49
 - задържани задания 49
 - от компютър 45
 - от мобилно устройство 45, 46
 - от флаш устройство 47
 - списък с директории 51
 - списък с примери на шрифтове 51
 - Стр. с настр. на меню 164
 - Услуга на принтер Mopria 45
 - чрез Wi-Fi Direct 46
- отпечатване на списък с директории 51
- отпечатване на списък с образци на шрифтове 51
- отпечатване на страница за настройка на мрежа 263
- отпечатване от компютър 45

- отпечатване от флаш устройство 47
- отпечатването с колиране не работи 267
- отстраняване на неизправности, сканиране
 - заданието за сканиране е неуспешно 282
 - лошо качество на копиране 280
 - модулът на скенера не се затваря 283
 - назъбен текст при сканиране от АПУ 281
 - назъбено изображение при сканиране от АПУ 281
 - не може да се извърши сканиране към компютър 277
 - не може да се извърши сканиране към мрежова папка 278
 - скенерът не отговаря 283
 - тъмни вертикални черти по изходящия документ при сканиране от АПУ 280
 - частични копия на документи или снимки 280
- отстраняване на заседнала хартия
 - в многоцелевото подаващо устройство 224
 - в тавите 219
 - във врата А 219
 - във вратичка С 222
 - устройство за автом. подаване на док. 225
- отстраняване на неизправности
 - не може да отвори вграденият уеб сървър 262
 - неуспешно свързване на принтера към Wi-Fi 263
 - принтерът не отговаря 258
 - проблеми с качеството на печата 227
- отстраняване на неизправности на печата
 - бавно отпечатване 256
 - грешни полета 235
 - задания за печат върху неправилната хартия 259
- задания за печат от неправилната тава 259
- заданията за печат не се отпечатват 255
- заседналите страници не се отпечатват повторно 271
- конфиденциални и други изчакващи документи не се отпечатват 260
- не може да разчете флаш устройството 261
- отпечатването с колиране не работи 267
- пликът се запечатва при отпечатване 267
- свързването на тавите не работи 269
- хартията често засяда 270
- отстраняване на неизправности при копиране
 - лошо качество на копиране 280
 - модулът на скенера не се затваря 283
 - скенерът не отговаря 283
 - частични копия на документи или снимки 280
- отстраняване на неизправности при работа с факс
 - липсваща информация на заглавната страница за факс 276
 - лошо качество на печат 276
 - могат да се изпращат, но не могат да се получават факсове чрез използване на аналогов факс 274
 - не могат да се изпращат или получават факсове чрез използване на etherFAX 275
 - не могат да се изпращат или получават факсове чрез използване на аналогов факс 272
 - не могат да се изпращат факсове чрез използване на аналогов факс 274
 - не може да се изпраща заглавната страница за факс от компютъра 277

- не може да се настрои
etherFAX 275
- не се показва ID на
повикващ 272
- отстраняване на
неизправности при сканиране
заданието за сканиране е
неуспешно 282
- лошо качество на
копиране 280
- модулът на скенера не се
затваря 283
- назъбен текст при сканиране
от АПУ 281
- назъбено изображение при
сканиране от АПУ 281
- не може да се извърши
сканиране към
компютър 277
- не може да се извърши
сканиране към мрежова
папка 278
- при сканиране компютърът
"замръзва" 283
- сканирането отнема твърде
дълго 283
- скенерът не отговаря 283
- тъмни вертикални черти по
изходящия документ при
сканиране от АПУ 280
- частични копия на документи
или снимки 280
- отстраняване на
неизправности с имейл
не могат да се изпращат
имейли 271
- отстраняване на
неизправности с качеството на
печата
- вертикални бели линии 246
- вертикални тъмни линии 250
- вертикални тъмни линии или
черти 252
- изкривен печат 239
- изрязан текст или
изображения 242
- изцапана разпечатка и
точки 238
- изцяло черни страници 240
- набръчкване на хартията 268
- повтарящи се дефекти 255
- празни или бели
страници 228
- прегъната или намачкана
хартия 233
- проблеми с качеството на
печата 227
- разпечатка с
изкривяване 239
- светли вертикални ленти 246
- светли хоризонтални
ленти 245
- светло отпечатване 236
- сив фон върху
разпечатките 234
- тонерът се изтрива
лесно 244
- тъмни вертикални ленти 247
- тъмни вертикални черти с
липса в разпечатката 253
- тъмно отпечатване 230
- фините линии не се
отпечатват правилно 232
- отстраняване на
неизправности с опциите на
принтера
- не може да бъде разпозната
вътрешна опция 264
- отстраняване на
неизправности, имейл
не могат да се изпращат
имейли 271
- отстраняване на
неизправности, качество на
печата
- вертикални бели линии 246
- вертикални тъмни линии 250
- вертикални тъмни линии или
черти 252
- изкривен печат 239
- изрязан текст или
изображения 242
- изцапана разпечатка и
точки 238
- изцяло черни страници 240
- набръчкване на хартията 268
- повтарящи се дефекти 255
- празни или бели
страници 228
- прегъната или намачкана
хартия 233
- разпечатка с
изкривяване 239
- светли вертикални ленти 246
- светли хоризонтални
ленти 245
- светло отпечатване 236
- сив фон върху
разпечатките 234
- тонерът се изтрива
лесно 244
- тъмни вертикални ленти 247
- тъмни вертикални черти с
липса в разпечатката 253
- тъмно отпечатване 230
- фините линии не се
отпечатват правилно 232
- отстраняване на
неизправности, копиране
- лошо качество на
копиране 280
- модулът на скенера не се
затваря 283
- скенерът не отговаря 283
- частични копия на документи
или снимки 280
- отстраняване на
неизправности, опции на
принтера
- не може да бъде разпозната
вътрешна опция 264
- отстраняване на
неизправности, отпечатване
- бавно отпечатване 256
- грешни полета 235
- задания за печат върху
неправилната хартия 259
- задания за печат от
неправилната тава 259
- заданията за печат не се
отпечатват 255
- заседналите страници не се
отпечатват повторно 271
- конфиденциални и други
изцакващи документи не се
отпечатват 260
- отпечатването с колиране не
работи 267
- пликът се запечатва при
отпечатване 267
- свързването на тавите не
работи 269
- хартията често засяда 270

отстраняване на
неизправности, факс
липсваща информация на
заглавната страница за
факс 276
лошо качество на печат 276
могат да се изпращат, но не
могат да се получават
факсове чрез използване на
аналогов факс 274
не могат да се изпращат или
получават факсове чрез
използване на etherFAX 275
не могат да се изпращат или
получават факсове чрез
използване на аналогов
факс 272
не могат да се изпращат
факсове чрез използване на
аналогов факс 274
не може да се изпраща
заглавната страница за
факс от компютъра 277
не може да се настрои
etherFAX 275
не се показва ID на
повикващ 272
отчети
използване на принтера 169
състояние на принтера 169

П

памет на принтера
изтриване 165
памет на твърдия диск
изтриване 165
памет на твърдия диск на
принтера 166
Персонализиране на дисплея
използване 21
персонализиране на
дисплея 21
персонални
идентификационни номера
разрешаване 29
пестене на консумативи 215
платка на контролера
достъп до 286
пликове
зареждане 37
поверителни документи не се
отпечатват 260

повтаряне на задания за
печат 49
Подаваща ролка на АПУ
подмяна 204
поддръжката на клиенти
осъществяване на
контакт 284
поддържан факс 66
поддържани видове
файлове 48
поддържани операционни
системи 300
поддържани приложения 20
поддържани размери
хартия 40
поддържани тегла на
хартията 42
поддържани типове хартия 41
поддържани флаш
устройства 48
подмяна
ролка на поемащо устройство
в многоцелево подаващо
устройство 199
подмяна на консумативи
касета с тонер 185
фотобарабан 186
подмяна на подаващата ролка
на АПУ 204
подмяна на разделителната
ролка на АПУ 207
подмяна на части
Ограничител на въртящия
момент на АПУ 210
Поемаща ролка на АПУ 201
Разделителна ролка на
АПУ 207
ролка на поемащото
устройство 198
ролка на прехвърлящото
устройство 196
фиксиращ мод. 188
фюзер с гореща ролка 191
чистачка на фюзера с гореща
ролка 193
Поемаща ролка на АПУ
подмяна 201
показалци
създаване 24
създаване на папки за 25
показване на слайдшоу 21

Помощна програма Lexmark
ScanBack
използване 78
портове на принтера 15
портът 15
разрешаване 261
поръчване
комплект за поддръжка 184
поръчка на консумативи
касета с тонер 181
фотобарабан 183
поставяне на разделителни
листове между копията
копиране 53
потвърдете задания за
печат 49
почистване
външни части на
принтера 174
вътрешни части на
принтера 174
гуми за поемане 177
почистване на поемащата
ролка в многоцелевото
подаващо устройство 179
почистване на принтера 174
почистване на сензорния
екран 174
Почистване на скенера 164
почистване на скенера 175
правене на копия 52
празни страници 228
преглед на дневник на
факсове 76
преглед на отчетите 169
прегъната хартия 233
предварително надупчена
хартия
зареждане 30, 37
предотвратяване на
засядането на хартия 216
прекъсване на връзката между
тавите 39
преместване на
принтера 12, 213
препращане на факс 77
приложения
поддържани 20
принтер
избор на място 12
минимални свободни
пространства 12

преместване 12
 транспортиране 214
 принтерът не отговаря 258
 проблем с качеството на сканирането 280
 проблеми с качеството на печата 227
 проверка на свързването на принтера 263
 проверка на състоянието на части и консумативи 181
 променяне на разделителната способност
 факс 76
 промяна на настройките на порта за принтера след инсталирането на ISP 173
 профил в Cloud Connector
 отпечатване от 50
 сканиране към 82
 създаване 24

Р

Разделителна ролка на АПУ
 подмяна 207
 разделителна способност на факса
 променяне 76
 различни размери хартия, копиране 52
 размер на хартията
 настройка 30
 разпечатка с изкривяване 239
 разрешаване на USB порт 261
 регистриране на АПУ
 регулиране 284
 регулиране
 регистриране на скенер 284
 регулиране на силата на звука по подразбиране
 слушалки 169
 регулиране на скоростта на говора
 Гласова навигация 28
 регулиране на тъмнината на факса 76
 регулиране на тъмнотата на тонера 259
 регулиране на яркостта
 дисплей на принтера 214
 регулиране на яркостта на дисплея на принтера 214

редактиране на групи 26
 редактиране на контакти 26
 режим "Увеличение"
 разрешаване 28
 Режим на заспиване
 конфигуриране 214
 Режим на хибернация
 конфигуриране 214
 режими за енергоспестяване
 конфигуриране 214
 рециклиране
 опаковки на Lexmark 215
 продукти на Lexmark 215
 ролка на поемащо устройство в многоцелево подаващо устройство
 подмяна 199
 почистване 179
 ролка на поемащото устройство
 подмяна 198
 ролка на прехвърлящото устройство
 подмяна 196

С

с помощта на автоматичното подаващо устройство (АПУ) 52, 55, 65, 78
 светлина на бутона за захранване
 запознаване със състоянието 18
 светлинен индикатор
 запознаване със състоянието 18
 светло отпечатване 236
 свързване на кабели 15
 свързване на компютър към принтера 172
 свързване на мобилно устройство
 към принтер 171
 свързване на принтер към услуга за специално позвъняване 74
 свързване на принтера с безжична мрежа 169
 свързване на тави 39
 свързване с безжична мрежа чрез метода с PIN 170

чрез метода с натискане на бутон 170
 свързване с поддръжката на клиенти 284
 сензорен екран
 почистване 174
 сериен номер, принтер
 намиране 11
 серийно отпечатване
 настройване 173
 сив фон върху
 разпечатките 234
 сила на звука на слушалките по подразбиране
 регулиране 169
 сканиране
 използване на стъклото на скенера 78
 към FTP сървър 80
 към компютър 78
 към профил в Cloud Connector 82
 към флаш устройство 81
 с помощта на автоматичното подаващо устройство (АПУ) 78
 сканиране към FTP сървър
 използване на контролния панел 80
 сканиране към мрежова папка 80
 сканиране от АПУ
 назъбен текст 281
 назъбено изображение 281
 скенер
 почистване 175
 Скорост на говор при гласовата навигация
 регулиране 28
 слот за защита
 намиране 165
 смяна на тапета 21
 снимки, копиране 52
 сортиране на копия 53
 сортиране на множество копия 53
 софтуер на принтера
 инсталиране 300
 спестяване на тонер 54
 спестяване на хартия 54
 списък с директории
 отпечатване 51

списък с примери на шрифтове
отпечатване 51
статус на частите
проверка 181
Стр. с настр. на меню
отпечатване 164
стъкло на скенера
използване 52, 55, 65, 78
създаване на бърза команда
FTP адрес 80
имейл 64
факсово местоназначение 76
създаване на маркери 24
създаване на папки
за маркери 25
създаване на профил в Cloud
Connector 24
създаване на пряк път
копиране 54
съобщения на принтера
Заменете касетата,
несъответствие с региона на
принтера 265
Консумативи, които не са на
Lexmark 266
Няма достатъчно свободно
пространство във флаш
паметта за ресурси 265
Открито дефектно флаш
устройство 265
Открито неформатирано
флаш устройство 265
състояние на консумативите
проверка 181
състояние на принтера 18

Т

Тава за 2100 листа
зареждане 33
инсталиране 297
тави
зареждане 30
прекъсване на връзката 39
свързване 39
твърд диск на принтера
инсталиране 291
шифроване 166
телефонен секретар
настройване 69
температура около
принтера 309

Тестови страници за качество
на печат 164
транспортиране на
принтера 214
тъмни вертикални черти по
сканирания документ 280
тъмнина на факс
регулиране 76
тъмно отпечатване 230
тъмнота на тонера
регулиране 259

У

уведомления с имейл
настройване 168
увеличаване на копията 53
Универсален размер хартия
настройка 30
употреба на оригинални части
и консумативи Lexmark 181
управление на
скрийнсейвър 21
Услуга за печат Morgia 45
услуга за специално
позвъняване, факс
разрешаване 74

Ф

фабрични настройки по
подразбиране
възстановяване 166
факс
задържане 77
изпращане 74
планиране на час и дата на
изпращане 75
препращане 77
факс драйвер
инсталиране 301
факс сървър, използване
настройване на функцията за
факс 68
фиксиращ мод.
подмяна 188
флаш диск
отпечатване от 47
сканиране към 81
фотобарабан
подмяна 186
поръчване 183

функция за имейл
настройване 55
фърмуер, актуализиране 303
фюзер с гореща ролка
подмяна 191

Х

хардуерни опции
инсталиране 293, 297
карта с памет 287
тави 296
хартия
Универсална настройка на
размера на хартията 30

Ц

Център за бързи команди
използване 21

Ч

чистачка на фюзера с гореща
ролка
подмяна 193

Ш

шифроване
твърд диск на принтера 166