



Lexmark™

# **MB2770-, MX721-, MX722-, MX725-, XM5365-, XM5370- monitoimilaitteet**

---

## **Käyttöopas**

**Heinäkuu 2024**

**[www.lexmark.com](http://www.lexmark.com)**

---

Laitteen tyyppi:

7464

Mallit:

036, 037, 096, 336, 337, 388, 396, 836

# Sisällys

<b>Turvaohjeita.....</b>	<b>7</b>
Merkintätavat.....	7
Tuotelausunnot.....	7
<b>Tietoja tulostimesta.....</b>	<b>10</b>
Tulostintietojen etsiminen.....	10
Tulostimien sarjanumeron etsiminen.....	11
Tulostimen paikan valitseminen.....	12
Tulostinkokoonpanot.....	13
Kaapelien liittäminen.....	14
Ohjauspaneelin käyttäminen.....	15
Virtapainikkeen valon ja merkkivalon tilan merkitys.....	16
<b>Aloitusnäytön sovellusten asentaminen ja käyttäminen.....</b>	<b>17</b>
Aloitusnäytön käyttäminen.....	17
Aloitusnäytön mukauttaminen.....	18
Tuetut sovellukset.....	18
Korttikopiointi-toiminnon määrittäminen.....	18
Pikavalintakeskuksen käyttäminen.....	19
Näytön mukauttamisen käyttäminen.....	19
Skannauskeskuksen määrittäminen.....	20
Laitekiintiöiden määrittäminen.....	20
QR-koodin luontitoiminnon käyttäminen.....	20
Ympäristöasetusten määrittäminen.....	21
Asiakastuen käyttäminen.....	21
Cloud Connector -profiilin luominen.....	21
Kirjanmerkkien hallinta.....	22
Yhteystietojen hallinta.....	23
<b>Helppokäyttötoimintojen käyttöönottoaminen ja käyttäminen.....</b>	<b>25</b>
Suurennustilan ottaminen käyttöön.....	25
Ääniohjauksen aktivoiminen.....	25
Ääniohjauksen puhenoikeuden säätäminen.....	25
Siirtyminen näytössä eleillä.....	25
Näyttönäppäimistön käyttäminen.....	26

Luettujen salasanojen tai henkilökohtaisten PIN-koodien ottaminen käyttöön.....	26
<b>Paperin ja erikoismateriaalin lisääminen.....</b>	<b>27</b>
Erikoismateriaalin koon ja lajin määrittäminen.....	27
Universal-paperiasetusten määrittäminen.....	27
Tulostusmateriaalin lisääminen 250 tai 550 arkin lokeroon.....	27
Valinnaisen 2100 arkin lokeron täyttäminen.....	30
Monisyöttölaitteen täyttö.....	34
Lokeroiden yhdistäminen.....	36
<b>Paperituki.....</b>	<b>37</b>
Tuetut paperikoot.....	37
Tuetut paperilajit.....	38
Tuetut paperien painot.....	39
Kelpaamaton paperi.....	40
Uusiopaperin käyttäminen.....	40
<b>Tulostaminen.....</b>	<b>41</b>
Tulostaminen tietokoneella.....	41
Tulostaminen mobiililaitteesta.....	41
Tulostaminen flash-asemasta.....	43
Tuetut flash-asemat ja tiedostotyypit.....	44
Luottamuksellisten töiden määrittäminen.....	45
Luottamuksellisten ja muiden pidossa olevien töiden tulostaminen.....	45
Tulostaminen Cloud Connector -profiilista.....	46
Fonttimalliluettelon tulostaminen.....	46
Hakemistoluettelon tulostaminen.....	47
Tulostustyön peruuttaminen.....	47
<b>Kopioiminen.....</b>	<b>48</b>
Automaattisen asiakirjansyöttölaitteen ja skannaustason käyttäminen.....	48
Kopioiminen.....	48
Valokuvien kopioiminen.....	48
Kopioiminen kirjelomakkeelle.....	49
Paperin molemmille puolille kopioiminen.....	49
Kopioiden pienentäminen tai suurentaminen.....	49
Kopioiden lajittelu.....	49

Erotinsivujen lisääminen kopioiden väliin.....	49
Useiden sivujen kopioiminen yhdelle arkille.....	50
Kopioinnin pikavalinnan luominen.....	50
<b>Lähtettäminen sähköpostissa.....</b>	<b>51</b>
Automaattisen asiakirjansyöttölaitteen ja skannaustason käyttäminen.....	51
Sähköpostin SMTP-asetusten määrittäminen.....	51
Sähköpostin lähettäminen.....	59
Sähköpostin pikavalinnan luominen.....	59
<b>Faksaaminen.....</b>	<b>60</b>
Automaattisen asiakirjansyöttölaitteen ja skannaustason käyttäminen.....	60
Tulostimen asentaminen faksaamista varten.....	60
Faksin lähettäminen.....	68
Faksin ajastaminen.....	69
Faksin kohdepikavalinnan luominen.....	69
Faksin tarkkuuden muuttaminen.....	70
Faksin tummuuden säätäminen.....	70
Faksilokin tulostaminen.....	70
Roskafaksien estäminen.....	70
Faksien pysäyttäminen.....	71
Faksin välittäminen.....	71
<b>Skannaaminen.....</b>	<b>72</b>
Automaattisen asiakirjansyöttölaitteen ja skannaustason käyttäminen.....	72
Skannaaminen tietokoneeseen.....	72
Skannaaminen FTP-palvelimeen.....	73
Skannaaminen verkkokansioon.....	74
FTP-pikavalintojen luominen.....	74
Skannaaminen flash-asemaan.....	74
Skannaaminen Cloud Connector -profiiliin.....	75
<b>Tulostimen valikot.....</b>	<b>76</b>
Valikkokartta.....	76
Laite.....	77
Tulosta.....	90
Paperi.....	97

Kopio.....	100
Faksi.....	103
S.posti.....	114
FTP.....	120
USB-asema.....	124
Verkko/portit.....	129
Suojaus.....	141
Raportit.....	148
Ohje.....	150
Vianmääritys.....	150
Valikkoasetussivun tulostus.....	150
<b>Tulostimen suojaaminen.....</b>	<b>151</b>
Turvalukon etsiminen.....	151
Tulostinmuistin tyhjentäminen.....	151
Tulostimen kiintolevyn tyhjentäminen.....	151
Tulostimen kiintolevyn salaaminen.....	152
Oletusasetusten palautus.....	152
Haihtuvuusjulistus.....	152
<b>Tulostimen ylläpito.....</b>	<b>154</b>
Tarvikeilmoitusten määrittäminen.....	154
Sähköpostihälytysten määrittäminen.....	154
Raporttien tarkasteleminen.....	154
Kaiuttimen äänenvoimakkuuden säätäminen.....	155
Verkkoyhteydet.....	155
Sarjatulostuksen määrittäminen (koskee vain Windowsia).....	159
Tulostimen osien puhdistaminen.....	160
Tulostimen osien ja tarvikkeiden tilaaminen.....	167
Tulostimen osien ja tarvikkeiden vaihtaminen.....	170
Tulostimen siirtäminen.....	199
Energian ja paperin säästäminen.....	200
Kierrättäminen.....	201
<b>Tukosten poistaminen.....</b>	<b>202</b>
Tukosten välttäminen.....	202
Tukoksen sijainnin tunnistaminen.....	203

Paperitukos lokeroissa.....	205
Paperitukos luukussa A.....	205
Paperitukos luukussa C.....	208
Paperitukos vakiolokerossa.....	209
Paperitukos monisyöttölaitteessa.....	210
Paperitukos automaattisessa asiakirjansyöttölaitteessa.....	211
<b>vianmääritys.....</b>	<b>213</b>
Tulostuslaatuongelmat.....	213
Tulostusongelmat.....	214
Flash-asemaa ei voi lukea.....	243
USB-portin käyttöönotto.....	244
Verkkoyhteysongelmat.....	244
Lisävarusteongelmat.....	246
Tarvikeongelmat.....	247
Paperinsyöttöongelmat.....	249
Sähköpostiongelmat.....	253
Faksausongelmat.....	253
Skannausongelmat.....	258
Yhteyden ottaminen asiakastukeen.....	265
<b>Päivittäminen ja siirtyminen.....</b>	<b>266</b>
Laitteisto.....	266
Ohjelmisto.....	280
Laitteohjelmisto.....	282
<b>Tiedotteet.....</b>	<b>284</b>
<b>Hakemisto.....</b>	<b>293</b>

# Turvaohjeita





## Merkintätavat

**Huomautus:** *Huomautuksella* osoitetaan sellaista tietoa, josta voi olla apua.







**Varoitus:** *Varoituksella* osoitetaan jotain sellaista, joka voi vahingoittaa laitetta tai ohjelmistoa.









**VAARA:** *Muistutus* osoittaa mahdollisen vaaratilanteen, joka saattaa johtaa loukkaantumiseen.

Eri tyyppisiä huomautuksia ovat esimerkiksi seuraavat:

-  **HUOMIO – TAPATURMAN MAHDOLLISUUS:** osoittaa loukkaantumisvaaraa.
-  **HUOMIO – SÄHKÖISKUN VAARA:** osoittaa sähköiskun vaaraa.
-  **HUOMIO – KUUMA PINTA:** osoittaa palovamman vaaraa kosketuksessa.
-  **HUOMIO – KAATUMISVAARA:** osoittaa puristumisvaaraa.
-  **HUOMIO – VARO SORMIASI:** osoittaa liikkuvien osien väliin tarttumisen vaaraa.

## Tuotelausunnot

-  **HUOMIO – TAPATURMAN MAHDOLLISUUS:** Tulipalo- tai sähköiskuriskin välttämiseksi kytke virtajohto suoraan asianmukaiseen maadoitettuun sähköpistokkeeseen, joka on lähellä ja helposti saatavilla.
-  **HUOMIO – TAPATURMAN MAHDOLLISUUS:** Vältä tulipalon tai sähköiskun vaara: käytä vain tämän tuotteen mukana toimitettua tai valmistajan hyväksymää virtajohtoa.
-  **HUOMIO – TAPATURMAN MAHDOLLISUUS:** Älä kytke laitteen virtajohtoa jatkojohtoihin, virranjakajiin, muihin jakolaitteisiin tai UPS-varavirtalaitteisiin. Lasertulostimen virrankulutus voi ylittää näiden lisävarusteiden kapasiteetin, mikä voi aiheuttaa tulipalovaaran, omaisuusvahinkoja tai heikon tulostustehon.
-  **HUOMIO – TAPATURMAN MAHDOLLISUUS:** Tämän tuotteen kanssa saa käyttää ainoastaan Lexmarkin omaa ylijännitesuojaa. Se on liitettävä oikealla tavalla tulostimen ja tulostimen mukana toimitetun virtajohdon välille. Muiden kuin Lexmarkin omien ylijännitesuojalaitteiden käyttäminen saattaa johtaa tulipalovaaraan, omaisuusvahinkoihin tai heikkoon tulostustehoon.
-  **HUOMIO – TAPATURMAN MAHDOLLISUUS:** Kun liität tämän tuotteen yleiseen valintaiseen puhelinverkkoon, voit vähentää tulipalon vaaraa käyttämällä vähintään 26 AWG:n tietoliikennejohtoa (RJ-11). Australia: johdon on oltava ACMA:n (Australian Communications and Media Authority) hyväksymä.
-  **HUOMIO – SÄHKÖISKUN VAARA:** Sähköiskuvaaran välttämiseksi älä sijoita tätä tuotetta veden äärelle tai märkään paikkaan, äläkä myöskään käytä sitä sellaisissa paikoissa.
-  **HUOMIO – SÄHKÖISKUN VAARA:** Sähköiskuvaaran välttämiseksi älä asenna laitetta tai tee sähkö- tai kaapeliliitännät (esimerkiksi virtajohto, faksi tai puhelin) ukkosmyrskyn aikana.

-  **HUOMIO – TAPATURMAN MAHDOLLISUUS:** Älä leikkaa, kierrä, solmi tai rusenna virtajohtoa äläkä aseta sen päälle painavia esineitä. Älä altista virtajohtoa hiertymiselle tai paineelle. Älä jätä virtajohtoa puristukseen esimerkiksi huonekalujen ja seinän väliin. Jos jokin näistä tapahtuu, siitä voi seurata tulipalon tai sähköiskun vaara. Tutki virtajohto säännöllisesti tällaisten ongelmien varalta. Irrota virtajohto pistorasiasta ennen tutkimusta.
-  **HUOMIO – SÄHKÖISKUN VAARA:** Sähköiskuvaaran välttämiseksi varmista, että kaikki ulkoisten liitäntöjen liittimet (kuten Ethernet- ja puhelinliittimet) on kytketty niille varattuihin liitäntäportteihin.
-  **HUOMIO – SÄHKÖISKUN VAARA:** Jos käsittelet ohjainlevyä tai asennat lisävarusteita tai muistilaitteita tulostimen käyttöönoton jälkeen, sähköiskuvaaran välttämiseksi katkaise tulostimesta virta ja irrota virtajohto pistorasiasta ennen toimenpiteiden tekemistä. Jos tulostimeen on kytketty muita laitteita, katkaise niidenkin virta ja irrota kaikki tulostimeen kytketyt kaapelit.
-  **HUOMIO – SÄHKÖISKUN VAARA:** Sähköiskuvaaran välttämiseksi älä käytä faksitoimintoa ukkosmyrskyn aikana.
-  **HUOMIO – SÄHKÖISKUN VAARA:** Voit välttää sähköiskun vaaran tulostimen ulkopintaa puhdistettaessa irrottamalla virtajohdon pistorasiasta ja irrottamalla kaikki tulostimeen johtavat kaapelit.
-  **HUOMIO – TAPATURMAN MAHDOLLISUUS:** Jos tulostin painaa yli 20 kg, sen turvallinen siirtäminen edellyttää kahta tai useampaa henkilöä.
-  **HUOMIO – TAPATURMAN MAHDOLLISUUS:** Ennen kuin siirrät tulostinta, tutustu seuraaviin ohjeisiin, jotta kukaan ei loukkaantuisi eikä tulostin vahingoittuisi:
- Varmista, että tulostimen kaikki luukut ja lokerot ovat kiinni.
  - Sammuta tulostin ja irrota virtajohto pistorasiasta.
  - Irrota kaikki kaapelit tulostimesta.
  - Jos tulostimeen on liitetty erillisiä lattialle sijoitettavia valinnaisia lokeroita tai tulostuslisävarusteita, irrota ne, ennen kuin siirrät tulostinta.
  - Jos tulostimessa on tulostintuki, rullaa se varovasti uuteen paikkaan. Ylitä kynnykset ja lattian epätasaisuudet varovasti.
  - Jos tulostimessa ei ole tulostintukea mutta siinä on lisälokeroja tai tulostuslisävarusteita, irrota tulostuslisävarusteet nosta tulostin pois lokeroilta. Älä yritä nostaa tulostinta ja lisävarusteita samanaikaisesti.
  - Nosta tulostinta aina sen sivuilla olevista kädensijoista.
  - Tulostimen siirtämiseen käytettävien kärryjen on oltava senkokoiset, että ne tukevat tulostimen koko jalustaa.
  - Laitteiden siirtämiseen käytettävien kärryjen on oltava niin suuret, että laitteet mahtuvat niihin kokonaan.
  - Pidä tulostin pystyasennossa.
  - Vältä erittäin äkkinäisiä liikkeitä.
  - Varmista, että sormesi eivät ole tulostimen alla, kun lasket tulostimen alas.
  - Varmista, että tulostimen ympärillä on riittävästi tilaa.
-  **HUOMIO – KAATUMISVAARA:** Yhden tai useamman vaihtoehdon asentaminen tulostimeen tai monitoimilaitteeseen saattaa vaatia tulostintuen, huonekalun tai muun ominaisuuden epävakauden ja loukkaantumisvaaran estämiseksi. Lisätietoja tuetuista kokoonpanoista on osoitteessa [www.lexmark.com/multifunctionprinters](http://www.lexmark.com/multifunctionprinters).
-  **HUOMIO – KAATUMISVAARA:** Voit vähentää laitteen epävakauden riskiä lisäämällä jokaisen alustan erikseen. Pidä kaikki muut alustat suljettuina, kunnes niitä tarvitaan.



 **HUOMIO – KUUMA PINTA:** Tulostimen sisäosat voivat olla kuumat. Välttyäksesi palovammoilta kosketa osia vasta, kun ne ovat jäähtyneet.

 **HUOMIO – VARO SORMIASI:** Vältä sormiin kohdistuva puristusvaara noudattamalla erityistä varovaisuutta tällä tarralla merkityillä alueilla. Sormiin voi kohdistua vaara liikkuvien osien, esimerkiksi rattaiden, luukkujen, lokeroiden ja kansien, lähellä.

 **HUOMIO – TAPATURMAN MAHDOLLISUUS:** Tuotteessa käytetään laseria. Muiden kuin *Käyttöoppaassa* mainittujen ohjausten tai säätöjen käyttäminen tai toimenpiteiden suorittaminen voi altistaa vaaralliselle säteilylle.

 **HUOMIO – TAPATURMAN MAHDOLLISUUS:** Tuotteessa olevaa litiumakkua ei ole tarkoitettu vaihdettavaksi. Litiumakun poistaminen väärin aiheuttaa räjähdysvaaran. Älä lataa, pura tai polta litiumparistoa. Hävitä käytetyt litiumakut valmistajan ohjeiden ja paikallisten säädösten mukaisesti.

Tuote täyttää kansainväliset turvamääräykset, kun siinä käytetään tietyn valmistajan osia. Joidenkin osien turvapiirteet eivät aina ole ilmeisiä. Valmistaja ei vastaa vaihto-osien käytöstä

Kun tarvitset huolto- tai korjauspalveluja, ota yhteyttä huoltoedustajaan.

Tuotteessa käytetään tulostusmenetelmää, joka kuumentaa tulostusmateriaalin. Kuumuus voi aiheuttaa sen, että tulostusmateriaalista tulee päästöjä. Pehdy huolellisesti käyttöohjeisiin, joissa käsitellään tulostusmateriaalin valintaa, jotta haitalliset päästöt voidaan välttää.

Tämä tuote saattaa tuottaa pieniä määriä otsonia normaalin käytön aikana. Tuote saattaa olla varustettu suodattimella, joka rajoittaa otsonipäästöt selvästi suositusrajoja matalammiksi. Jotta otsonipäästöt eivät suurentuisi pitkittyneen käytön aikana, asenna tuote hyvin tuuletettuun tilaan ja vaihda otsoni- ja poistosuodattimet tuotteen huolto-ohjeiden mukaisesti. Jos tuotteen huolto-ohjeissa ei mainita suodattimia, tässä tuotteessa ei ole vaihtamista vaativia suodattimia.

## **SÄILYTÄ NÄMÄ OHJEET.**

# Tietoja tulostimesta

## Tulostintietojen etsiminen

Mitä tietoja etsit?	Etsi vastaus täältä
Käyttöönotto-ohjeet.	Katso ohjelman mukana toimitettua asennusohjetta.
<ul style="list-style-type: none"> <li>Tulostinohjelmisto</li> <li>Tulostin- tai faksiohjain</li> <li>Tulostimen laiteohjelmisto</li> <li>Apuohjelma</li> </ul>	Siirry osoitteeseen <a href="http://www.lexmark.com/downloads">www.lexmark.com/downloads</a> , etsi tulostinmallisi ja valitse Tyypinvalikosta haluamasi ohjain, laiteohjelmisto tai apuohjelma.
<ul style="list-style-type: none"> <li>Paperin ja erikoismateriaalin valitseminen ja varastoiminen</li> <li>Paperin lisääminen</li> <li>Tulostimen asetusten määrittäminen</li> <li>Asiakirjojen ja valokuvien katseleminen ja tulostaminen</li> <li>Tulostimen määrittäminen verkossa</li> <li>Tulostimen huoltaminen ja ylläpitäminen</li> <li>Vianmääritys ja ongelmien ratkaiseminen</li> </ul>	<p>Tietokeskus – siirry osoitteeseen <a href="http://infoserve.lexmark.com">http://infoserve.lexmark.com</a>.</p> <p>Opasvideot – siirry osoitteeseen <a href="https://infoserve.lexmark.com/idv/">https://infoserve.lexmark.com/idv/</a>.</p> <p>Ohje-valikon sivut – käytä oppaita laitteen laiteohjelmistossa tai osoitteessa <a href="http://support.lexmark.com">http://support.lexmark.com</a>.</p> <p>Kosketusnäytön opas – siirry osoitteeseen <a href="http://support.lexmark.com">http://support.lexmark.com</a>.</p>
Tulostimen asentaminen ja käytettävyyssominaisuuksien määrittäminen	<i>Lexmark-helppokäyttöopas</i> – siirry osoitteeseen <a href="http://support.lexmark.com">http://support.lexmark.com</a> .
Tulostinohjelmiston ohjetietojen käyttäminen	<p>Microsoft Windows- tai Macintosh-käyttöjärjestelmien ohje – avaa tulostinohjelmiston ohjelma tai sovellus ja valitse <b>Ohje</b>.</p> <p>Napsauta  niin saat tilannekohtaista tietoa.</p> <p><b>Huomautuksia:</b></p> <ul style="list-style-type: none"> <li>Ohje asennetaan automaattisesti tulostinohjelmiston ohessa.</li> <li>Tulostinohjelmisto on tulostimen ohjelmakansiossa tai työpöydällä sen mukaan, mikä käyttöjärjestelmä on käytössä.</li> </ul>
<ul style="list-style-type: none"> <li>Ohjeet</li> <li>Live chat -tuki</li> <li>Sähköpostituki</li> <li>Äänituki</li> </ul>	<p>Siirry osoitteeseen <a href="http://support.lexmark.com">http://support.lexmark.com</a>.</p> <p><b>Huomautus:</b> Valitse ensin maa tai alue ja sitten tuote, niin saat näkyviin asianomaisen tukisivuston.</p> <p>Omaa maatasi tai aluettasi koskevat tuen yhteystiedot ovat tuen sivustossa tai tulostimen mukana toimitetussa takuuasiakirjassa.</p> <p>Pidä seuraavat tiedot käsillä ottaessasi yhteyttä asiakastukeen:</p> <ul style="list-style-type: none"> <li>ostopaikka ja -aika</li> <li>laitteen tyyppi ja sarjanumero</li> </ul> <p>Lisätietoja on kohdassa <a href="#">"Tulostimien sarjanumeron etsiminen"</a> sivulla 11.</p>

Mitä tietoja etsit?	Etsi vastaus täältä
<ul style="list-style-type: none"><li>• Turvaohjeita</li><li>• Säädökset</li><li>• takuutiedot.</li><li>• Ympäristötiedot</li></ul>	<p>Takuutiedot vaihtelevat maittäin tai alueittain:</p> <ul style="list-style-type: none"><li>• <b>USA</b> – Katso tulostimen mukana toimitetut rajoitetun takuun tiedot (Statement of Limited Warranty). Takuutiedot voi tarkastaa myös osoitteesta <a href="http://support.lexmark.com">http://support.lexmark.com</a>.</li><li>• <b>Muut maat ja alueet</b> – katso tulostimen mukana toimitettu painettu takuuasiakirja. <i>Tuotetieto-opas</i> – lisätietoja on tulostimen mukana toimitetuissa oppaissa tai osoitteessa <a href="http://support.lexmark.com">http://support.lexmark.com</a>.</li></ul>

## Tulostimien sarjanumeron etsiminen

1 Avaa luukku A.

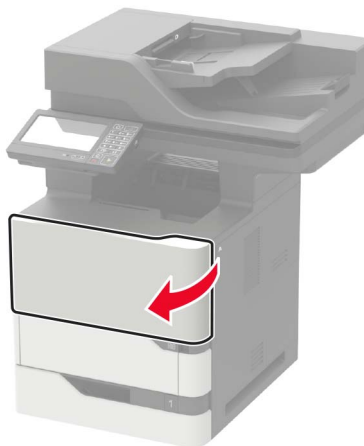

2 Katso sarjanumero tulostimen vasemmalta sivulta.



## Tulostimen paikan valitseminen

Kun valitset tulostimen paikkaa, jätä tarpeeksi tilaa lokeroiden, kansien ja luukkujen avaamista ja lisävarusteiden asentamista varten.

- Asenna tulostin pistorasian lähelle.

**⚠ HUOMIO – TAPATURMAN MAHDOLLISUUS:** Tulipalo- tai sähköiskuriskin välttämiseksi liitä virtajohto suoraan asianmukaiseen maadoitettuun sähköpistokkeeseen, joka on lähellä ja helposti saatavilla.

**⚠ HUOMIO – SÄHKÖISKUN VAARA:** Sähköiskuvaaran välttämiseksi älä sijoita tätä tuotetta veden äärelle tai märkään paikkaan, äläkä myöskään käytä sitä sellaisissa paikoissa.

- Tarkista, että huoneen ilmavirta täyttää ASHRAE 62- tai CEN Technical Committee 156 -standardin uusimmat vaatimukset.
- Sijoita tulostin tasaiselle, vakaalle alustalle.
- Tulostimen sijoituspaikan on oltava
  - puhdas, kuiva ja pölytön.
  - kaukana irtonaisista niiteistä ja paperiliittimistä.
  - sellainen, ettei ilmastointilaitteista, lämmittimistä tai tuulettimista tuleva ilmavirta suuntaudu suoraan sinne.
  - kosteusolosuhteiltaan vakaa sekä sellainen, että siihen ei osu suora auringonvalo.
- Ota huomioon suositellut lämpötilat ja vältä lämpötilavaihteluja:

Ympäristön lämpötila	10–32,2 °C (50–90 °F)
Varastointilämpötila	–40...+43,3 °C (–40...+110 °F)

- Jätä tulostimen ympärille vapaata tuuletustilaa vähintään seuraavien suositusten mukaisesti:

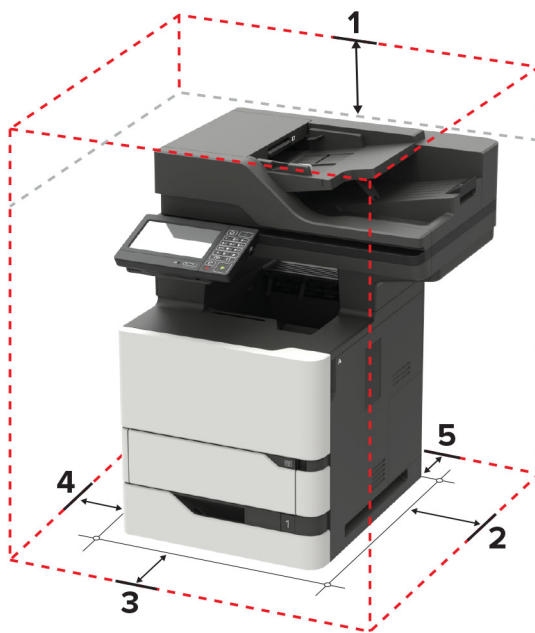

1	Ylhäällä	152 mm (6 tuumaa)
2	Oikealla puolella	152 mm (6 tuumaa)

3	Edessä	406 mm (16 tuumaa) <b>Huomautus:</b> Tulostimen edustan vähimmäistilavaatimus on 75 mm (3 tuumaa)
4	Vasemmalla puolella	152 mm (6 tuumaa)
5	Takana	152 mm (6 tuumaa)

## Tulostinkokoonpanot

**⚠ HUOMIO – KAATUMISVAARA:** Yhden tai useamman vaihtoehdon asentaminen tulostimeen tai monitoimilaitteeseen saattaa vaatia tulostintuen, huonekalun tai muun ominaisuuden epävakauden ja loukkaantumisvaaran estämiseksi. Lisätietoja tuetuista kokoonpanoista on osoitteessa [www.lexmark.com/multifunctionprinters](http://www.lexmark.com/multifunctionprinters).

**⚠ HUOMIO – KAATUMISVAARA:** Voit vähentää laitteen epävakauden riskiä lisäämällä jokaisen lokeron erikseen. Pidä kaikki muut lokerot suljettuina, kunnes niitä tarvitaan.

Voit lisätä tulostimeen valinnaisen 250, 550 tai 2100 arkin lokeron. Lisätietoja on kohdissa "[250 tai 550 arkin lokeron asentaminen](#)" sivulla 276 ja "[2100 arkin lokeron asentaminen](#)" sivulla 277.

## Perusmalli

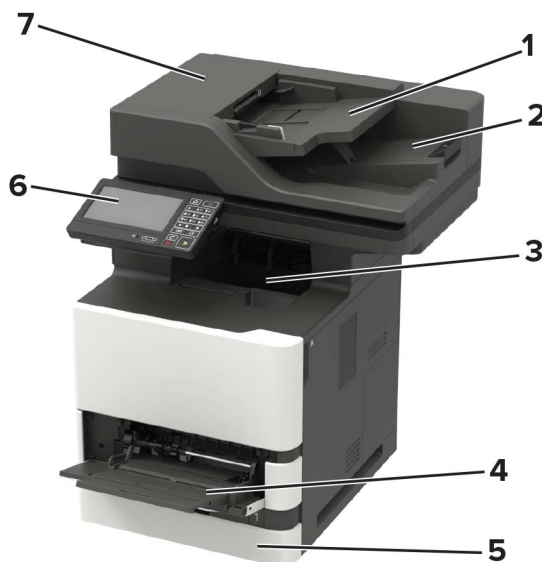

1	asiakirjansyöttölaitteen lokero
2	Asiakirjansyöttölaitteen alusta
3	Vakioalusta
4	Monikäyttösyöttöaukko
5	550 arkin vakiolokero
6	Ohjauspaneeli
7	ADF

## Varusteltu malli



1	valinnainen 2100 arkin lokero
2	Tulostintuki
3	Valinnaiset 250 tai 550 arkin lokerot

Valinnaisia lokeroita käytettäessä:

- Käytä aina tulostintukea, kun tulostimessa on 2 100 arkin lokero.
- 2100 arkin lokeron on oltava aina kokoonpanon alimmaisena ja sen voi liittää pariiksi vain yhden valinnaisen 250 tai 550 arkin lokeron kanssa.
- Voit yhdistää kolme valinnaista 250 tai 550 arkin lokeroa ja asentaa ne missä tahansa järjestyksessä.

## Kaapelien liittäminen

- ⚡ HUOMIO – SÄHKÖISKUN VAARA:** Sähköiskuvaaran välttämiseksi älä asenna laitetta tai tee sähkö- tai kaapeliliitännöitä (esimerkiksi virtajohto, faksi tai puhelin) ukkosmyrskyn aikana.
- ⚠ HUOMIO – TAPATURMAN MAHDOLLISUUS:** Tulipalo- tai sähköiskuriskin välttämiseksi liitä virtajohto suoraan asianmukaiseen maadoitettuun sähköpistokkeeseen, joka on lähellä ja helposti saatavilla.
- ⚠ HUOMIO – TAPATURMAN MAHDOLLISUUS:** Tulipalon tai sähköiskun vaaran välttämiseksi käytä vain tämän tuotteen mukana toimitettua tai valmistajan hyväksymää virtajohtoa.
- ⚠ HUOMIO – TAPATURMAN MAHDOLLISUUS:** Kun liität tämän tuotteen yleiseen valintaiseen puhelinverkkoon, voit vähentää tulipalon vaaraa käyttämällä vähintään 26 AWG:n tietoliikennejohtoa (RJ-11). Australia: johdon on oltava ACMA:n (Australian Communications and Media Authority) hyväksymä.

**Varoitus – vauriot mahdollisia:** Vältä tietojen menetys tai tulostimen toimintahäiriö olemalla koskettamatta tulostamisen aikana USB-kaapeliin, langattomaan verkkosovittimeen tai tulostimen osoitettua aluetta.

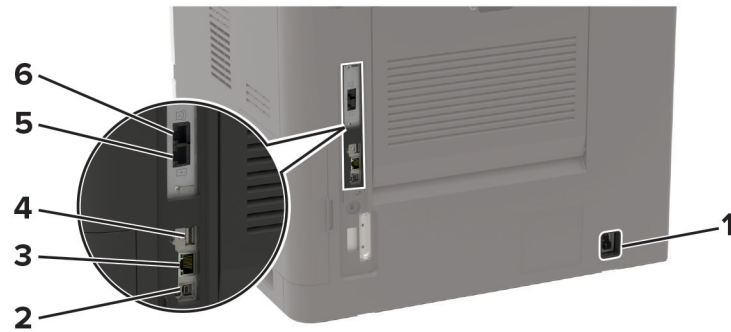

	Osa	Vastaanottaja
1	Virtajohdon liitin	Liitä tulostin maadoitettuun pistorasiaan.
2	tulostimen USB-portti	Liitä tulostin tietokoneeseen.
3	Ethernet-portti	Tulostimen liittäminen verkkoon.
4	USB-portti <b>Huomautus:</b> Käytettävissä vain tietyissä tulostinmalleissa.	Liitä näppäimistö tai muu yhteensopiva lisävaruste.
5	LINE-portti <b>Huomautus:</b> Käytettävissä vain tietyissä tulostinmalleissa.	Tulostimen liittäminen aktiiviseen puhelinlinjaan tavallisen puhelinpistorasian (RJ-11), DSL-suodattimen, VoIP-sovittimen tai minkä tahansa muun sovittimen kautta faksien lähettämistä ja vastaanottamista varten.
6	EXT-portti <b>Huomautus:</b> Käytettävissä vain tietyissä tulostinmalleissa.	Lisälaitteiden (puhelimien tai vastaajan) liittäminen tulostimeen ja puhelinlinjaan. Käytä tätä liitintä, jos tulostimelle ei ole varattu erillistä faksiliinia ja tätä liitintätapaa tuetaan käyttömaassa tai -alueella.

## Ohjauspaneelin käyttäminen

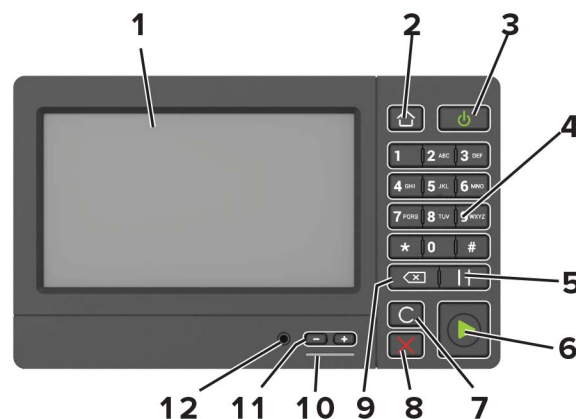

	Osa	Toiminto
1	Näyttö	<ul style="list-style-type: none"> <li>Tulostimen ilmoitusten ja tarvikkeen tilan tarkastelu.</li> <li>Tulostimen asentaminen ja käyttäminen.</li> </ul>
2	Koti-painike	Siirry aloitusnäyttöön.

	Osa	Toiminto
3	Virtapainike	<ul style="list-style-type: none"> <li>Tulostimen virran kytkeminen ja katkaiseminen.</li> </ul> <p><b>Huomautus:</b> Sammuta tulostin painamalla virtapainiketta viisi sekuntia.</p> <ul style="list-style-type: none"> <li>Tulostimen siirtäminen lepo- tai valmiustilaan.</li> <li>Tulostimen herättäminen lepo- tai valmiustilasta.</li> </ul>
4	Näppäimistö	Numerojen tai muiden merkkien lisääminen syöttökenttään.
5	Tauko-painike	Tauon lisääminen faksinumeroon.
6	Aloita-painike	Työn aloittaminen sen mukaan, mikä tila on valittuna.
7	Poista kaikki- tai Palauta-painike	Palauta toiminnon, kuten kopioinnin, faksaamisen tai skannaamisen, oletusasetukset.
8	Seis- tai Peruuta-painike	Nykyisen työn pysäyttäminen.
9	Peruutuspainike	Kohdistimen siirtäminen taaksepäin ja merkin poistaminen syöttökentässä.
10	Merkkivalo	Tulostimen tilan tarkistaminen.
11	Äänenvoimakkuuspainikkeet	Kuulokkeiden tai kaiuttimien äänenvoimakkuuden säätäminen.
12	Kuulokkeiden tai kaiuttimen portti	Liitä kuulokkeet tai kaiutin. <b>Huomautus:</b> Tämä ominaisuus on käytettävissä vain tietyissä tulostinyksiköissä.

## Virtapainikkeen valon ja merkkivalon tilan merkitys

Merkkivalo	Tulostimen tila
Ei käytössä	Tulostimesta on katkaistu virta tai se on horrostilassa.
Sininen	Tulostin on valmiustilassa tai käsittelee tietoja.
Punainen	Tulostimessa vaaditaan käyttäjän toimia.

Virtapainikkeen valo	Tulostimen tila
Ei käytössä	Tulostin on sammutettu, valmiustilassa tai käsittelee tietoja.
Tasainen keltainen	Tulostin on lepotilassa.
Vilkkuu keltaisena	Tulostin on horrostilassa.



# Aloitussäätösovellusten asentaminen ja käyttäminen

## Aloitussäätösovellusten käyttäminen

**Huomautus:** Aloitusnäyttö voi vaihdella aloitusnäytön ja järjestelmävalvojan tekemien asetusten sekä aktiivisten upotettujen ratkaisujen mukaan.



Painike		Toiminto
1	Kopio	Ota kopioita.
2	Sähköposti	Lähetä sähköposteja.
3	Asetukset	Käytä tulostinvalikkoja.
4	Faksi	Lähetä faksi.
5	Osoitteisto	Hallitse yhteystietoluetteloa, jota muut tulostimen sovellukset voivat käyttää.
6	Tila/tarvikkeet	<ul style="list-style-type: none"> <li>Näyttää tulostimen varoituksia tai virheilmoituksia, kun tulostin edellyttää toimenpiteitä, jotta työn käsittelemistä voidaan jatkaa.</li> <li>Katso lisätietoja tulostimen varoituksesta tai ilmoituksesta sekä sen poistamisesta.</li> </ul> <b>Huomautus:</b> Voit avata tämän asetuksen myös koskettamalla aloitusnäytön yläosaa.
7	USB-asema	<ul style="list-style-type: none"> <li>Tulosta valokuvia ja asiakirjoja flash-asemasta.</li> <li>Skannaa valokuvia ja asiakirjoja flash-asemasta</li> </ul>
8	Työjono	Näytä kaikki nykyiset tulostustyöt. <b>Huomautus:</b> Voit avata tämän asetuksen myös koskettamalla aloitusnäytön yläosaa.
9	Pidossa olevat työt	Näytä tulostimen muistissa pidossa olevat työt.
10	Pikavalintakeskus	Järjestele kaikki pikavalinnat.
11	Sovellusprofiilit	Käytä sovellusprofiileja.
12	Skannausprofiilit	Skannaa ja tallenna asiakirjoja suoraan tietokoneeseen.
13	FTP	Skannaa ja tallenna asiakirjoja suoraan FTP-palvelimeen.

Painike		Toiminto
14	Kirjanmerkit	Järjestä kaikki kirjanmerkit.
15	Vaihda kieli	Vaihda näytön kieli.

## Aloitusnäytön mukauttaminen

- 1 Valitse ohjauspaneelissa **Asetukset > Laite > Näkyvät aloitusnäytön kuvakkeet**.
- 2 Valitse aloitusnäytössä näytettävät kuvakkeet.
- 3 Ota muutokset käyttöön.

## Tuetut sovellukset

Sovellus	Tulostinmallit
Scan Center	MX721, MX722, MX725, MB2770, XM5365, XM5370
Pikavalintakeskus	MX721, MX722, MX725, MB2770, XM5365, XM5370
Korttikopiointi	MX721, MX722, MX725, MB2770, XM5365, XM5370
Näytön mukautus	MX721, MX722, MX725, MB2770, XM5365, XM5370
Cloud Connector	MB2770, XM5365, XM5370
Asiakastuki	XM5365, XM5370
laitekiintiöt	XM5365, XM5370
QR-koodi	XM5365, XM5370
Ympäristöasetukset	XM5365, XM5370

## Korttikopiointi-toiminnon määrittäminen

**Huomautus:** Tätä sovellusta tuetaan vain joissakin tulostinmalleissa. Lisätietoja on kohdassa ["Tuetut sovellukset" sivulla 18](#).

- 1 Avaa selain ja kirjoita tulostimen IP-osoite selaimen osoitekenttään.

### Huomautuksia:

- Tulostimen IP-osoite näkyy sen tulostimen päänäytössä. IP-osoite on neljä pisteillä erotettua numerosarjaa, kuten 123.123.123.123.
- Jos käytät välityspalvelinta, poista se tilapäisesti käytöstä, jotta verkkosivu latautuu oikein.

- 2 Valitse **Sovellukset > Korttikopiointi > Määritä**.

### Huomautuksia:

- Varmista, että Näyttökuvake on käytössä
- Varmista, että Sähköpostiasetukset ja Verkkojakoasetukset on määritetty.
- Varmista yhtä korttia skannaatessasi, että värikuvien skannaustarkkuus on enintään 200 dpi ja mustavalkokuvien enintään 400 dpi.

- Varmista useita kortteja skannaatessasi, että värikuvien skannaustarkkuus on enintään 150 dpi ja mustavalkokuvien enintään 300 dpi.
- Useiden korttien skannaaminen edellyttää tulostimen kiintolevyä.

**3** Ota muutokset käyttöön.

## Pikavalintakeskuksen käyttäminen

- 1** Valitse aloitusnäytössä **Pikavalintakeskus** ja sitten tulostustoiminto.
- 2** Valitse **Luo pikavalinta** ja määritä asetukset.
- 3** Valitse **Tallenna** ja kirjoita pikavalinnalle yksilöivä nimi.
- 4** Ota muutokset käyttöön.

## Näytön mukauttamisen käyttäminen

**Huomautus:** Tätä sovellusta tuetaan vain joissakin tulostinmalleissa. Lisätietoja on kohdassa ["Tuetut sovellukset" sivulla 18](#).

Varmista seuraavat asiat ennen sovelluksen käyttämistä:

- Valitse Embedded Web Server -palvelimessa **Sovellukset > Näytön mukauttaminen > Määritä**.
- Ota käyttöön ja määritä näytönsäästäjän, diaesityksen ja taustakuvan asetukset.

### Näytönsäästäjän ja diaesityksen kuvien hallinta

- 1** Lisää tai poista kuva tai muokkaa kuvaa Näytönsäästäjän ja diaesityksen kuvat -osassa.

**Huomautuksia:**

- Voit lisätä enintään kymmenen kuvaa.
- Kun tämä on käytössä, tilakuvakkeet näytetään näytönsäästäjässä vain virhe- ja varoitustilanteissa tai kun tarjolla on pilvipohjaisia ilmoituksia.

- 2** Ota muutokset käyttöön.

### Taustakuvan vaihtaminen

- 1** Valitse aloitusnäytössä **Vaihda taustakuva**.
- 2** Valitse käytettävä kuva.
- 3** Ota muutokset käyttöön.

### Diaesityksen käynnistäminen flash-asemasta

- 1** Aseta flash-asema tulostimen USB-porttiin.
- 2** Valitse aloitusnäytössä **Diaesitys**.

Kuvat näkyvät aakkosjärjestyksessä.

**Huomautus:** Voit irrottaa flash-aseman, kun diaesitys on alkanut, mutta kuvia ei tallenneta tulostimeen. Jos diaesitys pysähtyy, aseta flash-asema uudelleen paikalleen kuvien katselua varten.

## Skannauskeskuksen määrittäminen

- 1 Valitse aloitusnäytössä **Skannauskeskus**.
- 2 Valitse ja luo kohdesijainti ja määritä asetukset.

### Huomautuksia:

- Kun luot verkkokohteen, tarkista aina asetukset ja säädä niitä, kunnes virheitä ei tapahdu.
- Vain Embedded Web Server -palvelimessa luodut kohteet tallennetaan. Lisätietoja on tuotteen käyttöohjeissa.

- 3 Ota muutokset käyttöön.

## Laitekiintiöiden määrittäminen

### Huomautuksia:

- Tätä sovellusta tuetaan vain joissakin tulostinmalleissa. Lisätietoja on kohdassa "[Tuetut sovellukset](#)" [sivulla 18](#).
- Sovelluksen käyttäminen voi edellyttää järjestelmänvalvojan oikeuksia.

- 1 Avaa selain ja kirjoita tulostimen IP-osoite selaimen osoitekenttään.

### Huomautuksia:

- Tulostimen IP-osoite näkyy sen tulostimen päänäytössä. IP-osoite on neljä pisteillä erotettua numerosarjaa, kuten 123.123.123.123.
- Jos käytät välityspalvelinta, poista se tilapäisesti käytöstä, jotta verkkosivu latautuu oikein.

- 2 Valitse **Sovellukset > Laitekiintiöt > Määritä**.
- 3 Lisää Käyttäjätilit-osassa käyttäjä tai muokkaa käyttäjää ja määritä sitten käyttäjäkiintiö.
- 4 Ota muutokset käyttöön.

**Huomautus:** Lisätietoja sovelluksen ja suojausasetusten määrittämisestä on *laitekiintiöiden järjestelmänvalvojan oppaassa*.

## QR-koodin luontitoiminnon käyttäminen

### Huomautuksia:

- Tätä sovellusta tuetaan vain joissakin tulostinmalleissa. Lisätietoja on kohdassa "[Tuetut sovellukset](#)" [sivulla 18](#).
- Sovelluksen käyttäminen voi edellyttää järjestelmänvalvojan oikeuksia.

- 1 Avaa selain ja kirjoita tulostimen IP-osoite selaimen osoitekenttään.

### Huomautuksia:

- Tulostimen IP-osoite näkyy sen tulostimen päänäytössä. IP-osoite on neljä pisteillä erotettua numerosarjaa, kuten 123.123.123.123.

- Jos käytät välityspalvelinta, poista se tilapäisesti käytöstä, jotta verkkosivu latautuu oikein.

**2** Valitse **Sovellukset > QR-koodin luontitoiminto > Määritä**.

**3** Tee jompikumpi seuraavista toiminnoista:

- Valitse oletus-QR-koodiarvo.
- Kirjoita QR-koodinarvo.

**4** Ota muutokset käyttöön.

## Ympäristöasetusten määrittäminen

**Huomautus:** Tätä sovellusta tuetaan vain joissakin tulostinmalleissa. Lisätietoja on kohdassa ["Tuetut sovellukset" sivulla 18](#).

**1** Valitse aloitusnäytössä **Ympäristöasetukset**.

**2** Määritä Eco Mode -asetukset tai ajasta virransäästötila.

## Asiakastuen käyttäminen

**Huomautus:** Tätä sovellusta tuetaan vain joissakin tulostinmalleissa. Lisätietoja on kohdassa ["Tuetut sovellukset" sivulla 18](#).

**1** Valitse aloitusnäytössä **Asiakastuki**.

**2** Tulosta tiedot tai lähetä ne sähköpostitse.

**Huomautus:** Lisätietoja sovelluksen asetusten määrittämisestä on *asiakastuen järjestelmänvalvojan oppaassa*.

## Cloud Connector -profiilin luominen

**Huomautus:** Tämä sovellus on saatavana vain tietyissä maissa tai tietyillä alueilla. Saat lisätietoja Lexmark-edustajalta.

**1** Valitse aloitusnäytössä **Korttikopiointi**.

**2** Valitse pilvipalveluntarjoaja.

**3** Valitse **Luo** tai .

**4** Kirjoita yksilöivä profiilin nimi.

**Huomautus:** Suosittelemme profiilin suojaamista PIN-koodilla.

**5** Valitse **OK** ja kirjoita muistiin valtuutuskoodisi.

**Huomautus:** Valtuutuskoodi on voimassa vain 24 tunnin ajan.

**6** Avaa selain ja siirry osoitteeseen <https://lexmark.cloud-connect.co>.

**7** Valitse **Seuraava** ja hyväksy Käyttöehdot.

**8** Kirjoita valtuutuskoodisi ja valitse **Yhdistä**.

- 9 Kirjaudu sisään pilvipalveluntarjoajan tiliin.
- 10 Myönnä käyttöoikeudet.

**Huomautus:** Viimeistele valtuutus avaamalla profiili 72 tunnin kuluessa.

## Kirjanmerkkien hallinta

### Kirjanmerkkien luominen

Käytä kirjanmerkkejä tulostaessasi usein käytettyjä asiakirjoja, jotka on tallennettu palvelimiin tai verkkoon.

- 1 Avaa selain ja kirjoita tulostimen IP-osoite selaimen osoitekenttään.

**Huomautuksia:**

- Tulostimen IP-osoite näkyy sen tulostimen päänäytössä. IP-osoite on neljä pisteillä erotettua numerosarjaa, kuten 123.123.123.123.
- Jos käytät välityspalvelinta, poista se tilapäisesti käytöstä, jotta verkkosivu latautuu oikein.

- 2 Valitse **Kirjanmerkit** > **Lisää kirjanmerkki** ja kirjoita kirjanmerkin nimi.

- 3 Valitse osoiteyhteyksikäytännön tyyppi ja tee jokin seuraavista toiminnoista:

- HTTP ja HTTPS: kirjoita URL-osoite, jonka haluat lisätä kirjanmerkkeihin.
- HTTPS: varmista, että käytät isännänimeä IP-osoitteen sijaan. Kirjoita esimerkiksi **omasivusto.com/malli.pdf** sen sijaan, että kirjoittaisit **123.123.123.123/malli.pdf**. Varmista, että isännänimi vastaa myös palvelinsertifikaattia kutsumanimeä (CN). Lisätietoja kutsumanimen hakemisesta on selaimen ohjetiedoissa.
- FTP: kirjoita FTP-osoite. Esimerkki: **omapalvelin/omahakemisto**. Kirjoita FTP-portti. Komentojen lähetyksen oletusportti on portti 21.
- SMB: kirjoita verkkokansion osoite. Esimerkiksi **omapalvelin/omajako/omatiedosto.pdf**. Kirjoita verkon toimialueen nimi.
- Valitse tarvittaessa todennustyyppi FTP:lle ja SMB:lle.

Jos haluat rajoittaa kirjanmerkin käyttöä, lisää PIN-koodi.

**Huomautus:** Sovellus tukee seuraavia tiedostotyyppisiä: PDF, JPEG, TIFF ja HTML-pohjaisia verkkosivuja. Muita tiedostotyyppisiä, kuten DOCX ja XLXS, tuetaan joissain tulostinmalleissa.

- 4 Valitse **Tallenna**.

### Kansioiden luominen

- 1 Avaa selain ja kirjoita tulostimen IP-osoite selaimen osoitekenttään.

**Huomautuksia:**

- Tulostimen IP-osoite näkyy sen tulostimen päänäytössä. IP-osoite on neljä pisteillä erotettua numerosarjaa, kuten 123.123.123.123.
- Jos käytät välityspalvelinta, poista se tilapäisesti käytöstä, jotta verkkosivu latautuu oikein.

- 2 Valitse **Kirjanmerkit** > **Lisää kansio** ja kirjoita kansion nimi.

**Huomautus:** Jos haluat rajoittaa kansion käyttöä, lisää PIN-koodi.

### 3 Valitse **Tallenna**.

**Huomautus:** Voit luoda kansioita tai kirjanmerkkejä kansion sisään. Ohjeita kirjanmerkin luomiseen on kohdassa "[Kirjanmerkkien luominen](#)" sivulla 22.

## Yhteystietojen hallinta

### Yhteystietojen lisääminen

1 Avaa selain ja kirjoita tulostimen IP-osoite selaimen osoitekenttään.

**Huomautuksia:**

- Tulostimen IP-osoite näkyy sen tulostimen päänäytössä. IP-osoite on neljä pisteillä erotettua numerosarjaa, kuten 123.123.123.123.
- Jos käytät välityspalvelinta, poista se tilapäisesti käytöstä, jotta verkkosivu latautuu oikein.

2 Valitse **Osoitekirja**.

3 Lisää yhteystieto Yhteystiedot-osasta.

**Huomautus:** Voit määrittää yhteystiedon yhteen tai useampaan ryhmään.

4 Anna tarvittaessa sovelluksen käyttöoikeus määrittämällä kirjautumismenetelmä.

5 Ota muutokset käyttöön.

### Ryhmien lisääminen

1 Avaa selain ja kirjoita tulostimen IP-osoite selaimen osoitekenttään.

**Huomautuksia:**

- Tulostimen IP-osoite näkyy sen tulostimen päänäytössä. IP-osoite on neljä pisteillä erotettua numerosarjaa, kuten 123.123.123.123.
- Jos käytät välityspalvelinta, poista se tilapäisesti käytöstä, jotta verkkosivu latautuu oikein.

2 Valitse **Osoitekirja**.

3 Lisää ryhmän nimi Yhteystietoryhmät-osasta.

**Huomautus:** Voit määrittää ryhmään yhden tai useamman yhteystiedon.

4 Ota muutokset käyttöön.

### Yhteystietojen tai ryhmien muokkaaminen

1 Avaa selain ja kirjoita tulostimen IP-osoite selaimen osoitekenttään.

**Huomautuksia:**

- Tulostimen IP-osoite näkyy sen tulostimen päänäytössä. IP-osoite on neljä pisteillä erotettua numerosarjaa, kuten 123.123.123.123.

- Jos käytät välityspalvelinta, poista se tilapäisesti käytöstä, jotta verkkosivu latautuu oikein.

**2** Valitse **Osoitekirja**.

**3** Valitse jompikumpi seuraavista:

- Valitse Yhteystiedot-osasta yhteystiedon nimi ja muokkaa tietoja.
- Valitse Yhteystietoryhmät-osasta ryhmän nimi ja muokkaa tietoja.

**4** Ota muutokset käyttöön.

## Yhteystietojen tai ryhmien poistaminen

**1** Avaa selain ja kirjoita tulostimen IP-osoite selaimen osoitekenttään.

### Huomautuksia:

- Tulostimen IP-osoite näkyy sen tulostimen päänäytössä. IP-osoite on neljä pisteillä erotettua numerosarjaa, kuten 123.123.123.123.
- Jos käytät välityspalvelinta, poista se tilapäisesti käytöstä, jotta verkkosivu latautuu oikein.

**2** Valitse **Osoitekirja**.

**3** Valitse jompikumpi seuraavista:

- Valitse poistettava yhteystieto Yhteystiedot-osasta.
- Valitse poistettava ryhmä Yhteystietoryhmät-osasta.



# Helppokäyttötoimintojen käyttöönottoaminen ja käyttäminen

## Suurennustilan ottaminen käyttöön

- 1 Paina ohjauspaneelin **5**-näppäintä, kunnes kuulet ääniviestin.
- 2 Valitse **Suurennustila**.
- 3 Valitse **OK**.

Lisätietoja siirtymisestä suurennetussa näytössä on kohdassa ["Siirtyminen näytössä eleillä" sivulla 25](#).

## Ääniohjauksen aktivoiminen

### Ohjauspaneelissa

- 1 Paina **5**-näppäintä, kunnes kuulet ääniviestin.
- 2 Valitse **OK**.

### Näppäimistöllä

- 1 Paina **5**-näppäintä, kunnes kuulet ääniviestin.
- 2 Siirrä kohdistin OK-painikkeeseen painamalla **sarkainta** ja paina sitten **Enter**-näppäintä.

### Huomautuksia:

- Ääniohjauksen voi aktivoida myös liittämällä kuulokkeet kuulokeliitintään
- Säädä äänenvoimakkuutta ohjauspaneelin alalaidassa olevilla äänenvoimakkuuspainikkeilla.
- Ääniohjauksen kielituki on rajallinen joissakin tulostinmalleissa.

## Ääniohjauksen puhenopeuden säätäminen

- 1 Valitse aloitusnäytössä **Asetukset > Laite > Helppokäyttö > Puhenopeus**.
- 2 Valitse puhenopeus.

## Siirtyminen näytössä eleillä

### Huomautuksia:

- Eleitä voi käyttää vain, kun ääniohjaus on käytössä.
- Ota käyttöön Suurennus, jotta voit käyttää lähennys-, loitonnuksen- ja panorointitoimintoja.
- Käytä fyysistä näppäimistöä merkkien kirjoittamiseen ja tiettyjen asetusten säätämiseen.

Ele	Toiminto
Kaksoisnapautus	Kohteen valitseminen näytössä.
Kolmoisnapautus	Tekstin ja kuvien lähentäminen tai loitontaminen.
Pyyhkäisy oikealle tai alas	Siirtyminen seuraavaan kohteeseen näytössä.
Pyyhkäisy vasemmalle tai ylös	Siirtyminen edelliseen kohteeseen näytössä.
Panorointi	Zoomatun kuvan näytön ulkopuolella olevien osien käyttäminen. <b>Huomaus:</b> Tässä eleessä on vedettävä kahta sormea zoomatun kuvan yli.
Pyyhkäisy ylös ja sitten vasemmalle	Sovelluksen lopetus ja palaaminen aloitusnäyttöön.
Pyyhkäisy alas ja sitten vasemmalle	<ul style="list-style-type: none"> <li>• Työn peruuttaminen</li> <li>• Palaaminen edelliseen asetukseen.</li> <li>• Sulje näyttö muuttamatta asetusta tai arvoa.</li> </ul>
Pyyhkäisy ylös ja sitten alas	Äänikehotteen toistaminen.

## Näytönäppäimistön käyttäminen

Suorita jokin seuraavista toiminnoista:

- Valitse merkki vetämällä sormella näppäimen päältä.
- Lisää merkki kenttään nostamalla sormi.
- Poista merkkejä **askelpalauttimella**.
- Jos haluat kuulla syöttökentän sisällön, paina **sarkainta** ja sitten **vaihto + sarkain** -näppäinyhdistelmää.

## Luettujen salasanojen tai henkilökohtaisten PIN-koodien ottaminen käyttöön

- 1 Valitse aloitusnäytössä **Asetukset > Laite > Helppokäyttö > Lue salasanat/PIN-koodit**.
- 2 Ota asetukset käyttöön.

# Paperin ja erikoismateriaalin lisääminen

## Erikoismateriaalin koon ja lajin määrittäminen

Lokerot havaitsevat tavallisen paperin koon automaattisesti. Tee erikoismateriaaleille, kuten tarroille, korteille ja kirjekuorille, seuraavat toimet:

- 1 Siirry aloitusnäytöstä kohtaan

**Asetukset > Paperi > Lokeromääritys > Paperikoko/-laji >** valitse paperilähde

- 2 Määritä erikoismateriaalin koko ja laji.

## Universal-paperiasetusten määrittäminen

- 1 Valitse aloitusnäytössä **Asetukset > Paperi > Materiaalimääritykset > Universal-asetukset.**

- 2 Määritä asetukset.

## Tulostusmateriaalin lisääminen 250 tai 550 arkin lokeroon

**⚠ HUOMIO – TAPATURMAN MAHDOLLISUUS:** Voit vähentää laitteen epävakauden riskiä lisäämällä jokaisen lokeron erikseen. Pidä kaikki muut lokerot suljettuina, kunnes niitä tarvitaan.

- 1 Irrota lokero.

**Huomautus:** Älä irrota lokeroita tulostamisen aikana, jotta vältät paperitukokset.



- 2 Säädä ohjaimet lisättävän paperin koon mukaan.

**Huomautus:** Lokeron alaosan osoittimet helpottavat ohjainten asettamista.

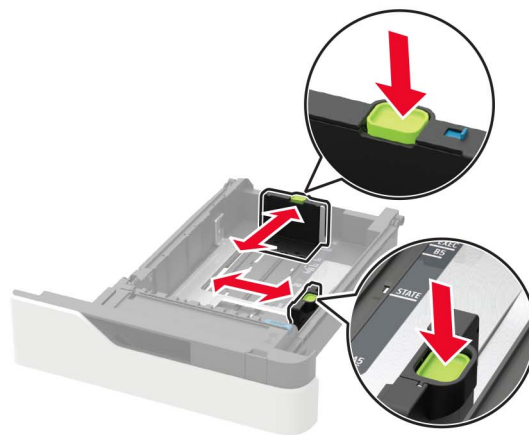
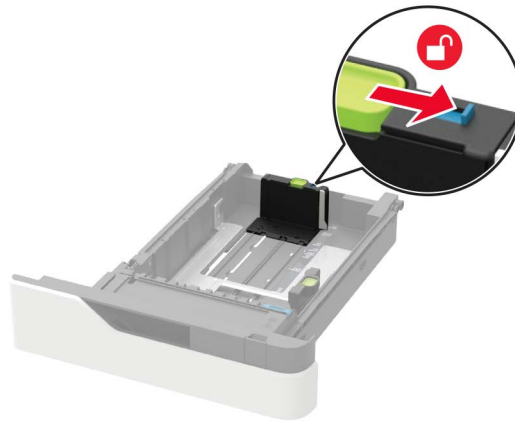

**3** Taivuta ja ilmasta paperipino ja suorista sen reunat, ennen kuin lisäät sen tulostimeen.

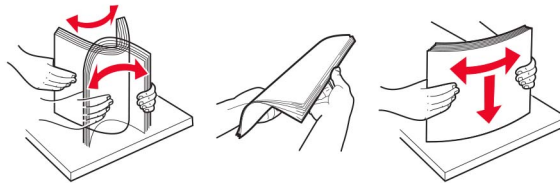

**4** Lisää paperipino tulostimeen tulostuspuoli alaspäin. Varmista sen jälkeen, että sivuohjaimet ovat tiiviisti paperia vasten.

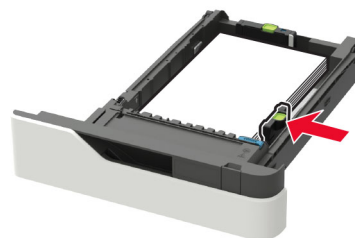

- Älä liu'uta paperia lokeroon.
- Vältä paperitukoksia varmistamalla, että pinon korkeus on paperin enimmäistyyttösoittimen alapuolella.



- Kun lisäät kirjelomakkeita, tee jompikumpi seuraavista:

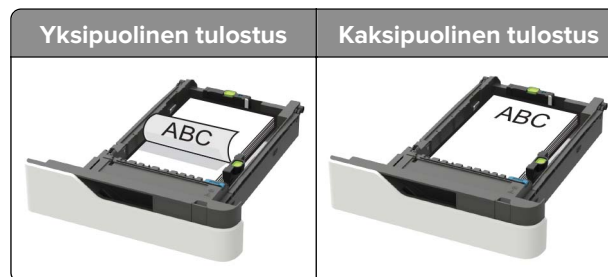

- Kun lisäät rei'itettyä paperia, varmista, että paperin pitkän reunan reiät ovat kohti lokeron oikeaa laitaa.

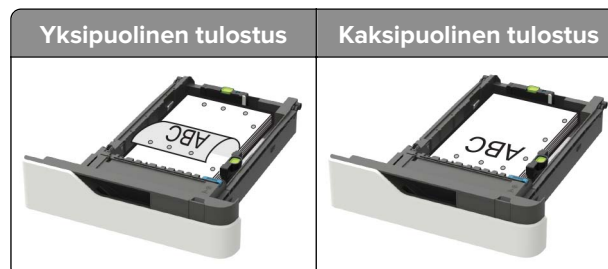

- Lisää kirjekuoret avautuva puoli ylöspäin lokeron vasenta reunaa vasten.

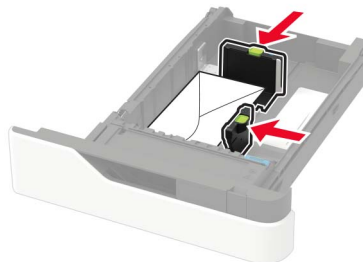

**Varoitus – vauriot mahdollisia:** Älä käytä kirjekuoria, joissa on postimerkkejä, kiinnikkeitä, ikkunoita, pinnoitettu sisus tai itseliimautuvia liimapintoja.

**5** Aseta lokero tulostimeen.

**6** Valitse ohjauspaneelista paperikoko- ja paperilajiasetukset, jotka vastaavat lisättyä paperia.

## Valinnaisen 2100 arkin lokeron täyttäminen

**⚠ HUOMIO – KAATUMISVAARA:** Voit vähentää laitteen epävakauden riskiä lisäämällä jokaisen lokeron erikseen. Pidä kaikki muut lokerot suljettuina, kunnes niitä tarvitaan.

- 1 Vedä lokero auki.
- 2 Säädä ohjaimet.

### A5-koon paperin lisääminen

- a Vedä leveysohjainta ylös ja siirrä se A5-koon kohtaan.



- b** Purista ja työnnä pituusohjainta lokeron keskiosaa kohti A5-asentoon, kunnes ohjain *napsahtaa* paikalleen.

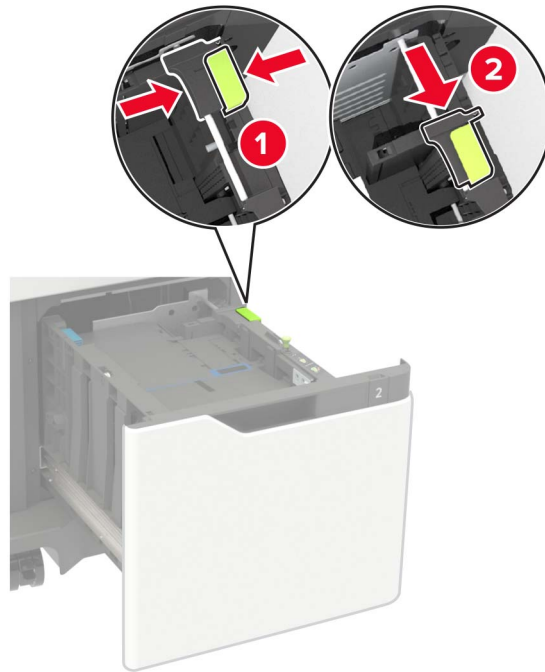

- c** Poista A5-koon pituusohjain ohjaimen pidikkeestä.

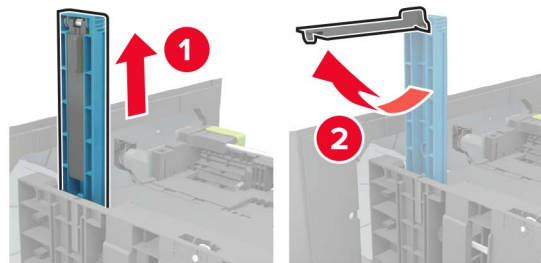

- d** Asenna ohjain sille varattuun paikkaan ja paina, kunnes se napsahtaa paikalleen.

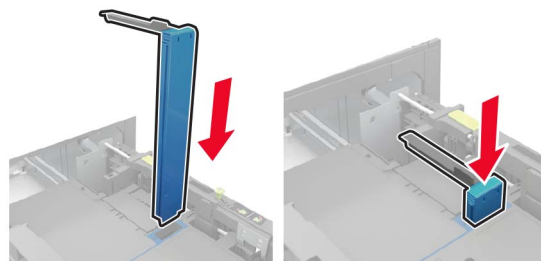

**A4-, letter-, legal-, oficio- ja folio-kokoisen paperin lisääminen**

- a Vedä leveysohjain ylös ja työnnä se oikeaan, paperikoon mukaiseen asentoon.



- b Jos A5-pituusohjainta on vielä kiinnitettyinä, irrota se. Jos ohjain ei ole kiinnitettyinä, siirry [vaihe d](#) sivulla 33.

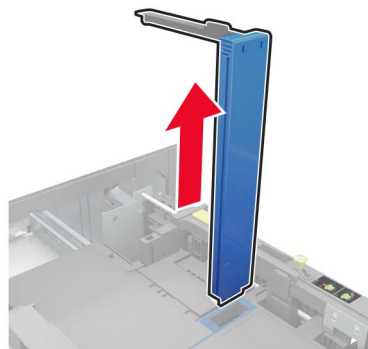

- c Laita A5-koon pituusohjain sen pidikkeeseen.

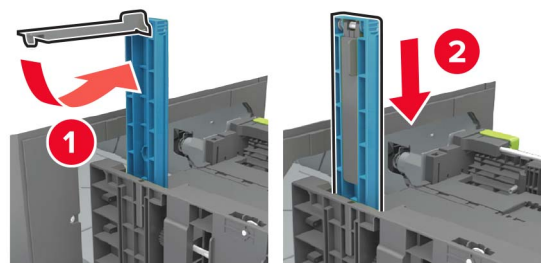



- d Purista pituusohjainta ja siirrä se oikeaan kohtaan lisättävän paperin koon mukaan.

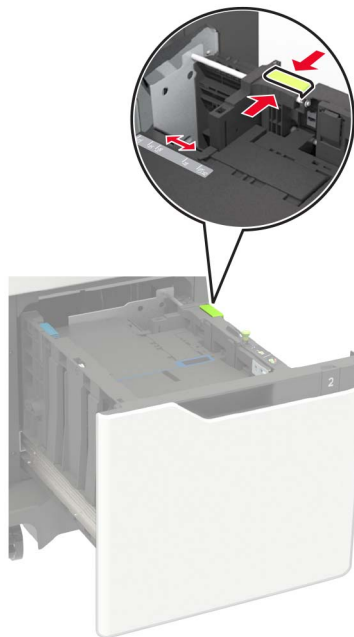

- 3 Taivuta ja ilmasta paperipino ja suorista sen reunat, ennen kuin lisäät sen tulostimeen.

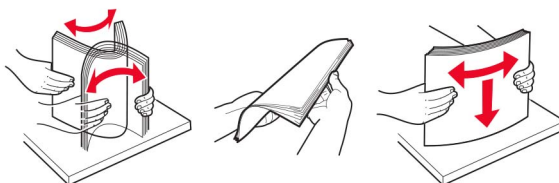

- 4 Lisää paperipino tulostimeen tulostuspuoli alaspäin.

- Kun lisäät kirjelomakkeita, tee jompikumpi seuraavista:



- Kun lisäät rei'itettyä paperia, varmista, että paperin pitkän reunan reiät ovat kohti lokeron oikeaa laitaa.



5 Aseta lokero tulostimeen.

**Huomautus:** Paina paperipinoa alaspäin, kun asetat sitä lokeroon.

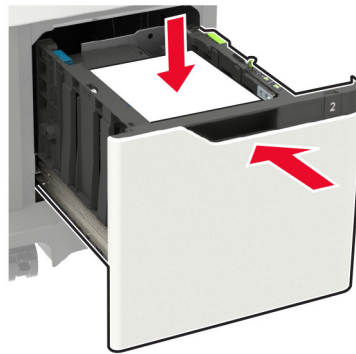

6 Valitse tulostimen ohjauspaneelissa paperilaji- ja paperikokoasetukset, jotka vastaavat lisättyä paperia.

## Monisyöttölaitteen täyttö

1 Avaa monisyöttölaite.



2 Säädä ohjain lisättävän paperin koon mukaan.



3 Taivuta ja ilmasta paperipino ja suorista sen reunat, ennen kuin lisäät sen tulostimeen.

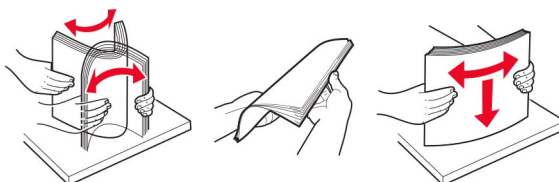

4 Lisää paperi tulostimeen tulostuspuoli ylöspäin.

- Kun lisäät kirjelomakkeita, tee jompikumpi seuraavista:

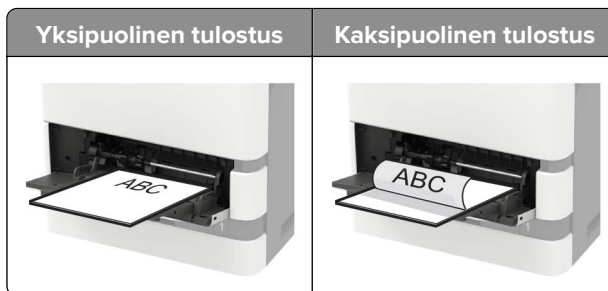

- Kun lisäät rei'itettyä paperia, varmista, että paperin pitkän reunan reiät ovat kohti paperinohjaimen oikeaa laitaa.

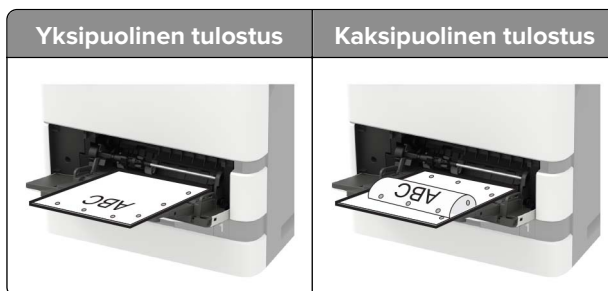

- Lisää kirjekuoret avautuva puoli alaspäin paperinohjaimen vasenta reunaan vasten.

**Varoitus – vauriot mahdollisia:** Älä käytä kirjekuoria, joissa on postimerkkejä, kiinnikkeitä, ikkunoita, pinnoitettua sisus tai itseliimautuvia liimapintoja.

5 Valitse ohjauspaneelista paperikoko- ja paperilajiasetukset, jotka vastaavat lisättyä paperia.

## Lokeroiden yhdistäminen

- 1 Valitse aloitusnäytössä **Asetukset > Paperi > Lokeromääritys** > Valitse paperilähde.
- 2 Määritä yhdistettäville lokeroille sama paperikoko ja -lajiasetukset.
- 3 Valitse aloitusnäytössä **Asetukset > Laite > Huolto > Määritys-valikko > Lokeromääritys > Lokeroiden linkitys**.
- 4 Valitse **Automaattinen**.

Erota lokerot varmistamalla, ettei lokeroilla ole samoja paperikoko- tai -lajiasetuksia.

**Varoitus – vauriot mahdollisia:** Kiinnittimen lämpötila vaihtelee määritetyn paperilajin mukaan. Voit välttää tulostusongelmia varmistamalla, että tulostimen paperilajiasetus vastaa lokeroon lisättyä paperia.

# Paperituki

## Tuetut paperikoot

Paperikoko	550 arkin vakiolokero, valinnainen 250 tai 550 arkin lokero	valinnainen 2100 arkin lokero	Monikäyttösyöttö- aukko	Kaksipuolinen tulostus
<b>A4</b> 210 x 297 mm (8,3 x 11,7 tuumaa)	✓	✓	✓	✓
<b>A5 LEF<sup>1</sup></b> 210 x 148 mm (8,3 x 5.8 tuumaa)	✓	✓	✓	✓
<b>A5 SEF</b> 148 x 210 mm (5,8 x 8,3 tuumaa)	✓	x	✓	x
<b>A6</b> 105 x 148 mm (4,1 x 5.8 tuumaa)	✓	x	✓	✓
<b>JIS B5</b> 182 x 257 mm (7,2 x 10,1 tuumaa)	✓	x	✓	✓
<b>Oficio (Meksiko)</b> 216 x 340 mm (8,5 x 13,4 tuumaa)	✓	✓	✓	✓
<b>Statement</b> 140 x 216 mm (5,5 x 8,5 tuumaa)	✓	x	✓	✓
<b>Executive</b> 184 x 267 mm (7,3 x 10,5 tuumaa)	✓	x	✓	✓
<b>Letter</b> 216 x 279 mm (8,5 x 11 tuumaa)	✓	✓	✓	✓
<b>Legal</b> 216 x 356 mm (8,5 x 14 tuumaa)	✓	✓	✓	✓
<b>Folio</b> 216 x 330 mm (8,5 x 13 tuumaa)	✓	✓	✓	✓
<b>Universal</b> 105 x 148 mm (4,1 x 5,8 tuumaa) – 216 x 356 mm (8,5 x 14 tuumaa)	✓	x	✓	✓
<b>7 3/4 -kirjekuori (Monarch)<sup>3</sup></b> 98 x 191 mm (3,9 x 7,5 tuumaa)	✓	x	✓	x
<b>9-kirjekuori<sup>3</sup></b> 98 x 225 mm (3,9 x 8,9 tuumaa)	✓	x	✓	x
<b>10-kirjekuori<sup>2,3</sup></b> 105 x 241 mm (4,1 x 9,5 tuumaa)	✓	x	✓	x

<sup>1</sup> A5-koon pitkän reunan syöttäminen (LEF) on suositeltavampaa kuin A5-koon lyhyen reunan syöttäminen (SEF).

<sup>2</sup> Kirjekuoret, jotka ovat leveämpiä kuin 101,6 mm (4,5 tuumaa) voivat rypistyä. Tämän paperilajin sopivuus on testattava.

<sup>3</sup> MX725 ei tue kirjekuoria.

Paperikoko	550 arkin vakiolokero, valinnainen 250 tai 550 arkin lokero	valinnainen 2100 arkin lokero	Monikäyttösyöttö- aukko	Kaksipuolinen tulostus
<b>DL-kirjekuori</b> <sup>2,3</sup> 110 x 220 mm (4,3 x 8,7 tuumaa)	✓	X	✓	X
<b>C5-kirjekuori</b> <sup>2,3</sup> 162 x 229 mm (6,4 x 9 tuumaa)	✓	X	✓	X
<b>B5-kirjekuori</b> <sup>2,3</sup> 176 x 250 mm (6,9 x 9,8 tuumaa)	✓	X	✓	X
<b>Muu kirjekuori</b> <sup>2,3</sup> 98,4 x 162 mm (3,9 x 6,4 tuumaa) – 176 x 250 mm (6,9 x 9,8 tuumaa)	✓	X	✓	X

<sup>1</sup> A5-koon pitkän reunan syöttäminen (LEF) on suositeltavampaa kuin A5-koon lyhyen reunan syöttäminen (SEF).  
<sup>2</sup> Kirjekuoret, jotka ovat leveämpiä kuin 101,6 mm (4,5 tuumaa) voivat rypistyä. Tämän paperilajin sopivuus on testattava.  
<sup>3</sup> MX725 ei tue kirjekuoria.

## Tuetut paperilajit

Paperilaji	550 arkin vakiolokero, valinnainen 250 tai 550 arkin lokero	valinnainen 2100 arkin lokero	Monikäyttösyöttö- aukko	Kaksipuolinen tulostus
Tavallinen paperi	✓	✓	✓	✓
Kartonki	✓	X	✓	✓
Piirtoheitinkalvo <sup>1</sup>	✓	X	✓	X
Tarra-arkit	✓	X	✓	X
Vinyylitarrat <sup>2</sup>	✓	X	✓	X
Sido	✓	✓	✓	✓
Kirjekuori	✓	X	✓	X
Karkea kirjekuori	✓	X	✓	X
Kirjepaperi	✓	✓	✓	✓
Esipainettu	✓	✓	✓	✓
Värillinen paperi	✓	X	✓	✓

<sup>1</sup> Tulosta piirtoheitinkalvoja enintään 20 sivua kerrallaan, jotta ne eivät tarraudu kiinni toisiinsa. Tulosta seuraavat sivut kolmen minuutin kuluttua.  
<sup>2</sup> Tuetaan vain tulostinmallissa Lexmark MX725.

Paperilaji	550 arkin vakiolokero, valinnainen 250 tai 550 arkin lokero	valinnainen 2100 arkin lokero	Monikäyttösyöttö-aukko	Kaksipuolinen tulostus
<b>Merkkivalo</b>	✓	X	✓	✓
<b>Painava</b>	✓	X	✓	✓
<b>Karkea/puuvilla</b>	✓	X	✓	✓
<b>Mukautettu laji [x]</b>	✓	X	✓	✓

<sup>1</sup> Tulosta piirtoheitinkalvoja enintään 20 sivua kerrallaan, jotta ne eivät tarraudu kiinni toisiinsa. Tulosta seuraavat sivut kolmen minuutin kuluttua.

<sup>2</sup> Tuetaan vain tulostinmallissa Lexmark MX725.

## Tuetut paperien painot

Paperin laji ja paino	550 arkin vakiolokero, valinnainen 250 tai 550 arkin lokero	valinnainen 2100 arkin lokero	Monikäyttösyöttö-aukko	Kaksipuolinen tulostus
<b>Tavallinen paperi tai bond<sup>1</sup></b> 60–176 g/m <sup>2</sup> pitkäsyinen	✓	✓	✓	✓
<b>Kartonki</b> 203 g/m <sup>2</sup> pitkäsyinen	✓	X	✓	✓
<b>Kartonki</b> 199 g/m <sup>2</sup> pitkäsyinen	✓	X	✓	✓
<b>Kartonki</b> 176 g/m <sup>2</sup> pitkäsyinen	✓	X	✓	✓
<b>Piirtoheitinkalvo</b> 138–146 g/m <sup>2</sup> pitkäsyinen	✓	X	✓	X
<b>Paperitarrat</b> 180 g/m <sup>2</sup>	✓	X	✓	✓
<b>Jäljentävät lomakkeet<sup>2</sup></b> 140–175 g/m <sup>2</sup>	✓	X	✓	✓
<b>Jäljentävät lomakkeet</b> 75–135 g/m <sup>2</sup>	✓	X	✓	✓
<b>Kirjekuoret<sup>3</sup></b> 60–105 g/m <sup>2</sup>	✓	X	✓	✓

<sup>1</sup> Lyhytsyistä paperia suositellaan, jos paperin paino on yli 176 g/m<sup>2</sup>.

<sup>2</sup> Paineherkkä alue on syötettävä tulostimeen ensimmäisenä.

<sup>3</sup> 105-grammaisissa bond-papereissa saa olla enintään 25 % puuvillaa.

## Kelpaamaton paperi

Seuraavanlaisia papereita ei suositella käytettäväksi tulostimessa:

- Kemiallisesti käsitellyt paperit, joilla voi tehdä kopioita ilman hiilipaperia. Niitä kutsutaan myös itsejäljentäviksi papereiksi, itsejäljentäviksi kopiopapereiksi (CCP) tai ilman hiiltä kopioiviksi (NCR) papereiksi.
- esipainetut paperit, joiden valmistuksessa on käytetty kemikaaleja, jotka voivat vahingoittaa tulostinta
- esipainetut paperit, joihin voi vaikuttaa tulostimen kiinnitysyksikön lämpötila
- esipainetut paperit, jotka edellyttävät kohdistustarkkuutta (tarkkaa tulostuskohtaa sivulla), joka on yli  $\pm 2,3$  mm, kuten OCR-lomakkeet  
Joissakin tapauksissa kohdistusta voi säätää sovelluksessa, jolloin näiden lomakkeiden tulostus onnistuu.
- pinnoitetut paperit, synteettiset paperit, lämpöpaperit
- karkeareunaiset tai käpristyneet paperit tai paperit, joiden pinta on karkea tai paljon kuvioitu
- Paperit, jotka eivät ole EN12281:2002-standardin (Eurooppa) mukaisia
- paperi, jonka paino on alle  $60\text{g/m}^2$
- moniosaisia lomakkeita tai asiakirjoja.

## Uusiopaperin käyttäminen

Lexmark pyrkii vähentämään paperin ympäristövaikutuksia tarjoamalla asiakkaille valinnanvaraa tulostuksen suhteen. Yksi tapa saavuttaa tämä on testata tuotteita sen varmistamiseksi, että kierrätettyä paperia voidaan käyttää – erityisesti papereita, jotka on valmistettu 30 %, 50 % ja 100 % kierrätysmateriaalista. Odotamme, että kierrätyspaperit toimivat yhtä hyvin kuin neitseelliset paperit tulostimissamme. Vaikka toimistolaitteiden paperikäytölle ei ole olemassa virallista standardia, Lexmark käyttää eurooppalaista standardia EN 12281 ominaisuuksien vähimmäisstandardina. Testauksen laajuuden varmistamiseksi testipaperi sisältää 100 % kierrätyspaperia Pohjois-Amerikasta, Euroopasta ja Aasiasta, ja testit suoritetaan 8–80 % suhteellisessa kosteudessa. Testaus sisältää kaksipuolisen tulostuksen. Toimistopaperia, joka sisältää uusiutuvaa, kierrätettyä tai klooritonta materiaalia, voidaan käyttää.



# Tulostaminen

## Tulostaminen tietokoneella

**Huomautus:** Jos käytät tarroja, kortteja tai kirjekuoria, määritä paperikoko ja -laji tulostimessa ennen asiakirjan tulostamista.

- 1 Avaa tulostusvalintaikkuna siinä asiakirjassa, jonka yrität tulostaa.
- 2 Säädä asetuksia tarvittaessa.
- 3 Tulosta asiakirja.

## Tulostaminen mobiililaitteesta

### Tulostaminen mobiililaitteesta Lexmark Mobile Printin avulla

Lexmark™ Mobile Printin avulla voit lähettää asiakirjoja ja kuvia suoraan tuettuun Lexmark-tulostimeen.

- 1 Avaa asiakirja ja lähetä se tai jaa se Lexmark Mobile Printissä.



**Huomautus:** Jotkut kolmansien osapuolten sovellukset eivät välttämättä tue lähettämisen tai jakamisominaisuutta. Lisätietoja on sovelluksen mukana toimitetuissa käyttöohjeissa.

- 2 Valitse tulostin.
- 3 Tulosta asiakirja.

### Tulostaminen mobiililaitteesta Mopria-tulostuspalvelun avulla

Mopria® -tulostuspalvelu on mobiilitulostusratkaisu mobiililaitteisiin, joissa on Android™-versio 5.0 tai uudempi. Sen avulla voit tulostaa suoraan mihin tahansa Mopria-yhteensopivaan tulostimeen.

**Huomautus:** Lataa Mopria-tulostuspalvelu-sovellus Google Play™ Kaupasta ja ota se käyttöön mobiililaitteessa.

- 1 Avaa yhteensopiva sovellus Android-mobiililaitteessa tai valitse asiakirja tiedostonhallinnassa.
- 2 Valitse  > **Tulosta**.
- 3 Valitse tulostin ja määritä asetukset tarpeen mukaan.
- 4 Valitse .

### Tulostaminen mobiililaitteesta AirPrintin avulla

AirPrint on mobiilitulostusratkaisu, jonka avulla voit tulostaa Apple-laitteista AirPrint-sertifioituun tulostimeen.

**Huomautuksia:**

- Varmista, että Apple-laite ja tulostin on yhdistetty samaan verkkoon. Jos verkossa on useita langattomia keskittimiä, varmista, että molemmat laitteet on yhdistetty samaan aliverkkoon.
- Tätä sovellusta tukevat vain jotkin Apple-laitteet.

**1** Valitse asiakirja tiedostonhallinnassa tai avaa yhteensopiva sovellus mobiililaitteessa.

**2** Valitse  > **Tulosta**.

**3** Valitse tulostin ja määritä asetukset tarpeen mukaan.

**4** Tulosta asiakirja.



**Tulostaminen mobiililaitteesta Wi-Fi Direct® -toiminnon avulla**

Wi-Fi Direct® on tulostuspalvelu, jonka avulla voit tulostaa mihin tahansa Wi-Fi Direct -toimintoa tukevaan tulostimeen.

**Huomautus:** Varmista, että mobiililaite on yhdistetty tulostimen langattomaan verkkoon Lisätietoja on kohdassa "[Mobiililaitteen liittäminen tulostimeen](#)" sivulla 157.

**1** Avaa yhteensopiva sovellus mobiililaitteessa tai valitse asiakirja tiedostonhallinnassa.

**2** Toimi mobiililaitteen mallin mukaan seuraavasti:

- Valitse  > **Tulosta**.
- Valitse  > **Tulosta**.
- Valitse  > **Tulosta**.

**3** Valitse tulostin ja määritä asetukset tarpeen mukaan.

**4** Tulosta asiakirja.

## Tulostaminen flash-asemasta

- 1 Aseta flash-asema tulostimeen.



### Huomautuksia:

- Jos flash-asemaa liitettäessä avautuu virheilmoitus, tulostin ohittaa flash-aseman.
- Jos asetat Flash-aseman paikalleen, kun tulostin käsittelee muita tulostustöitä, näyttöön tulee ilmoitus **Varattu**.

- 2 Kosketa tulostettavaa asiakirjaa näytössä.

Määritä muut tulostusasetukset tarvittaessa.

- 3 Lähetä tulostustyö.

Jos haluat tulostaa toisen asiakirjan, valitse **USB-asema**.

**Varoitus – vauriot mahdollisia:** Vältä tietojen menetys tai toimintahäiriö olemalla koskettamatta flash-aseman tai tulostimen kuvassa näkyviä kohtia, kun tulostin tulostaa tai lukee muistilaitteesta tai kirjoittaa siihen.



## Tuetut flash-asetat ja tiedostotyypit

### Flash-asetat

- Lexar JumpDrive S70 (16 Gt ja 32 Gt)
- SanDisk Cruzer (16 Gt ja 32 Gt)
- PNY Attaché (16 Gt ja 32 Gt)

### Huomautuksia:

- Tulostin tukee Full-Speed-standardin mukaisia nopeita USB-flash-asetmia.
- USB-flash-asetmien on tuettava FAT (File Allocation Tables) -järjestelmää.

### Tiedostotyyppi

Asiakirjat:

- .doc tai .docx
- .xls tai .xlsx
- .ppt tai .pptx
- .pdf
- .xps

Kuvat:

- .dcx
- .gif
- .jpeg tai .jpg
- .bmp
- .pcx
- .tiff tai .tif
- .png

## Luottamuksellisten töiden määrittäminen

1 Siirry ohjauspaneelissa kohtaan

**Asetukset > Suojaus > Luottamukselliset tulostusasetukset.**

2 Määritä asetukset.

Asetus	Toiminto
Virheellinen maks. PIN	Määritä, miten monta kertaa väärä PIN voidaan antaa. <b>Huomautus:</b> Kun rajoitus on saavutettu, kyseisen käyttäjätunnuksen tulostustyöt poistetaan.
Luottamuksellisen työn vanheneminen	Määritä luottamuksellisten tulostustöiden vanhenemisaika. <b>Huomautus:</b> Luottamukselliset pidossa olevat työt tallennetaan tulostimeen siihen asti, kunnes ne vapautetaan tai poistetaan manuaalisesti.
Toistotöiden vanheneminen	Määritä toistotulostustöiden vanhenemisaika. <b>Huomautus:</b> Pidossa olevat toistotyöt tallennetaan tulostimen muistiin toista tulostusta varten.
Tarkistustöiden vanheneminen	Määritä aika, jonka aikana tulostin tulostaa kopion ennen jäljellä olevien kopioiden tulostamista. <b>Huomautus:</b> Tarkistustyössä tulostetaan yksi kopio, jolla tarkistetaan, että se on halutunlainen ennen muiden kopioiden tulostamista.
Varattujen töiden vanheneminen	Määritä, kuinka kauan tulostin säilyttää tulostustöitä. <b>Huomautus:</b> Pidossa olevat varatut työt poistetaan automaattisesti tulostamisen jälkeen.
Edellytä kaikkien töiden pitoon asettamista	Määritä tulostin asettamaan kaikki tulostustyöt pitoon.
Säilytä kahdentuneet asiakirjat	Määritä tulostin tulostamaan kaikki asiakirjat, joilla on sama nimi.

## Luottamuksellisten ja muiden pidossa olevien töiden tulostaminen

### Windows-käyttäjät:

1 Kun asiakirja on auki, valitse **Tiedosto > Tulosta**.

2 Valitse tulostin ja sitten **Ominaisuudet, Määrittelyt, Asetukset** tai **Asennus**.

3 Valitse **Tulostus ja pito**.

4 Valitse **Tulosta ja siirrä pitoon** ja liitä siihen käyttäjänimi.

5 Valitse tulostustyön tyyppi (luottamuksellinen, varaa, toista tai tarkista).

Jos valitset **Luottamuksellinen**, suojaa tulostustyö henkilökohtaisella PIN-koodilla.

6 Valitse **OK** tai **Tulosta**.

**7** Vapauta tulostustyö tulostimen aloitusnäytöltä käsin.

- Valitse luottamuksellisille tulostustöille **Pidossa olevat työt** > valitse käyttäjänimesi > **Luottamuksellinen** > anna PIN-koodi > valitse tulostustyö > määritä asetukset > **Tulosta**.
- Valitse muille töille **Pidossa olevat työt** > valitse käyttäjänimesi > valitse tulostustyö > määritä asetukset > **Tulosta**.

## Macintosh-käyttäjät:

### AirPrintin käyttäminen

- 1** Kun asiakirja on avattu, valitse **Arkisto** > **Tulosta**.
- 2** Valitse tulostin ja valitse Suunta-valikon jälkeisestä valikosta **PIN-tulostus**.
- 3** Ota käyttöön **Tulosta PIN-koodilla** ja anna nelinumeroinen PIN-koodi.
- 4** Valitse **Tulosta**.
- 5** Vapauta tulostustyö tulostimen aloitusnäytöltä käsin. Valitse **Pidossa olevat työt** > valitse tietokoneesi nimi > **Luottamuksellinen** > anna PIN-koodi > valitse tulostustyö > **Tulosta**.

### Tulostinohjaimen käyttäminen

- 1** Kun asiakirja on avattu, valitse **Arkisto** > **Tulosta**.
- 2** Valitse tulostin ja valitse Suunta-valikon jälkeisestä valikosta **Tulosta ja siirrä pitoon**.
- 3** Valitse **Luottamuksellinen tulostus** ja anna nelinumeroinen PIN-koodi.
- 4** Valitse **Tulosta**.
- 5** Vapauta tulostustyö tulostimen aloitusnäytöltä käsin. Valitse **Pidossa olevat työt** > valitse tietokoneesi nimi > **Luottamuksellinen** > valitse tulostustyö > anna PIN-koodi > **Tulosta**.

## Tulostaminen Cloud Connector -profiilista

- 1** Valitse aloitusnäytössä **Korttikopiointi**.
- 2** Valitse pilvipalveluntarjoaja ja profiili.

**Huomautus:** Lisätietoja Cloud Connector -profiilin luomisesta on kohdassa ["Cloud Connector -profiilin luominen" sivulla 21](#).

- 3** Valitse **Tulosta** ja valitse tiedosto.

Muuta tarvittaessa asetuksia.

**Huomautus:** Valitse tuettu tiedosto.

- 4** Tulosta asiakirja.

## Fonttimalliluettelon tulostaminen

- 1** Valitse aloitusnäytössä **Asetukset** > **Raportit** > **Tulostus** > **Tulosta fontit**.
- 2** Valitse **PCL-fontit** tai **PS-fontit**.

## Hakemistoluettelon tulostaminen

Valitse aloitusnäytössä **Asetukset > Raportit > Tulostus > Tulosta hakemisto**.

## Tulostustyön peruuttaminen

### tulostimen ohjauspaneelista

**1** Valitse aloitusnäytössä **Työjono**.

**Huomautus:** Voit avata tämän asetuksen myös koskettamalla aloitusnäytön yläosaa.

**2** Valitse peruutettava työ.

### tietokoneesta

**1** Toimi käyttöjärjestelmän mukaan jollakin seuraavista tavoista:

- Avaa Tulostimet-kansio ja valitse tulostin.
- Siirry Omenavalikon Järjestelmäasetuksista tulostimeesi.

**2** Valitse peruutettava työ.

# Kopioiminen

## Automaattisen asiakirjansyöttölaitteen ja skannaustason käyttäminen

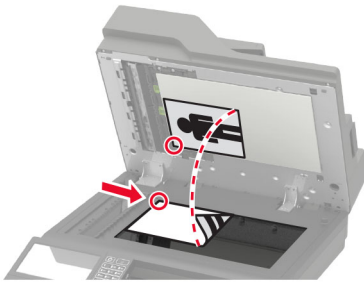
Automaattinen asiakirjansyöttölaite	Skannaustaso
 <ul style="list-style-type: none"> <li>• Käytä asiakirjansyöttö laitetta monisivuisten asiakirjojen kopioimiseen.</li> <li>• Aseta alkuperäinen asiakirja kuvapuoli ylöspäin. Jos käsittelet monisivuisia asiakirjoja, kohdista etureuna ennen lisäämistä.</li> <li>• Säädä asiakirjansyöttölaitteen ohjaimet lisättävän paperin leveyden mukaan.</li> </ul>	 <ul style="list-style-type: none"> <li>• Aseta yksisivuiset asiakirjat, kirjojen sivut, pienet esineet (kuten postikortit ja valokuvat), piirtoheittin-kalvot, valokuvapaperi tai ohuet materiaalit (kuten lehti-leikkeet) skannaustasolle.</li> <li>• Aseta asiakirja kuvapuoli alaspäin nuolella merkittyyn kulmaan.</li> </ul>

## Kopioiminen

- 1 Aseta alkuperäinen asiakirja automaattisen asiakirjansyöttölaitteen lokeroon tai skannaustasolle.

**Huomautus:** Vältä kuvan leikkautuminen varmistamalla, että alkuperäinen asiakirja ja kopiopaperi ovat saman kokoisia.

- 2 Kosketa aloitusnäytön **Kopio**-painiketta ja määritä sitten kopioiden määrä.  
Määritä tarvittaessa kopiointiasetukset.
- 3 Kopioi asiakirja.

**Huomautus:** Voit kopioida nopeasti painamalla ohjauspaneelin -painiketta.

## Valokuvien kopioiminen

- 1 Aseta valokuva skannaustasolle.
- 2 Valitse aloitusnäytössä **Kopio** > **Sisältö** > **Sisältötyyppi** > **Valokuva**.
- 3 Valitse **Sisätlähde** ja alkuperäiseen valokuvaan parhaiten sopiva asetus.
- 4 Kopioi valokuva.



## Kopioiminen kirjelomakkeelle

- 1 Aseta alkuperäinen asiakirja automaattisen asiakirjansyöttölaitteen lokeroon tai skannaustasolle.
- 2 Valitse aloitusnäytössä **Kopio > Kopioi kohteesta** > valitse alkuperäisen asiakirjan koko.
- 3 Valitse **Kopioi kohteeseen** ja valitse sitten paperilähde, jossa kirjelomake on.  
Jos olet lisännyt kirjelomakkeen monikäyttösyöttöaukkoon, siirry kohtaan  
**Kopioi kohteeseen > Monikäyttösyöttöaukko** > valitse paperikoko > **Kirjelomake**
- 4 Kopioi asiakirja.

## Paperin molemmille puolille kopioiminen

- 1 Aseta alkuperäinen asiakirja automaattisen asiakirjansyöttölaitteen lokeroon tai skannaustasolle.
- 2 Valitse aloitusnäytössä **Kopio > Sivut**.
- 3 Säädä asetuksia.
- 4 Kopioi asiakirja.

## Kopioiden pienentäminen tai suurentaminen

- 1 Aseta alkuperäinen asiakirja automaattisen asiakirjansyöttölaitteen lokeroon tai skannaustasolle.
- 2 Siirry aloitusnäytöstä kohtaan  
**Kopioi > Sovita** > määritä sovitusasetuksen arvo  
**Huomautus:** Alkuperäisen asiakirjan tai tulosteen koon muuttaminen sovitusasetuksen määrittämisen jälkeen palauttaa sovitusasetuksen arvoksi Automaattinen.
- 3 Kopioi asiakirja.

## Kopioiden lajittelu

- 1 Aseta alkuperäinen asiakirja automaattisen asiakirjansyöttölaitteen lokeroon tai skannaustasolle.
- 2 Valitse aloitusnäytössä **Kopio > Lajittelu > Käytössä [1,2,1,2,1,2]**.
- 3 Kopioi asiakirja.

## Erotinsivujen lisääminen kopioiden väliin

- 1 Aseta alkuperäinen asiakirja automaattisen asiakirjansyöttölaitteen lokeroon tai skannaustasolle.
- 2 Valitse aloitusnäytössä **Kopio > Erotinsivut**.
- 3 Säädä asetuksia.
- 4 Lähetä kopiointityö.

## Useiden sivujen kopioiminen yhdelle arkille

- 1 Aseta alkuperäinen asiakirja automaattisen asiakirjansyöttölaitteen lokeroon tai skannaustasolle.
- 2 Valitse aloitusnäytössä **Kopio** > **Sivuja/arkki**.
- 3 Sääda asetuksia.
- 4 Kopioi asiakirja.

## Kopioinnin pikavalinnan luominen

- 1 Valitse aloitusnäytössä **Kopio**.
- 2 Määritä asetukset ja valitse .
- 3 Luo pikavalinta.

# Lähtettäminen sähköpostissa

## Automaattisen asiakirjansyöttölaitteen ja skannaustason käyttäminen

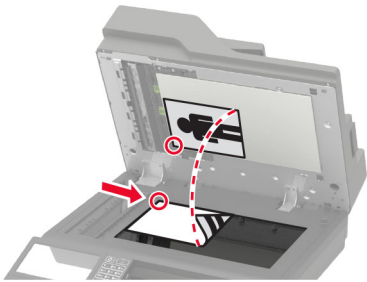
Automaattinen asiakirjansyöttölaite	Skannaustaso
 <ul style="list-style-type: none"> <li>• Käytä asiakirjansyöttö laitetta monisivuisten asiakirjojen kopiaamiseen.</li> <li>• Aseta alkuperäinen asiakirja kuvapuoli ylöspäin. Jos käsittelet monisivuisia asiakirjoja, kohdistu etureuna ennen lisäämistä.</li> <li>• Säädä asiakirjansyöttölaitteen ohjaimet lisättävän paperin leveyden mukaan.</li> </ul>	 <ul style="list-style-type: none"> <li>• Aseta yksisivuiset asiakirjat, kirjojen sivut, pienet esineet (kuten postikortit ja valokuvat), piirtoheittin-kalvot, valokuvapaperi tai ohuet materiaalit (kuten lehti-leikkeet) skannaustasolle.</li> <li>• Aseta asiakirja kuvapuoli alaspäin nuolella merkittyyn kulmaan.</li> </ul>

## Sähköpostin SMTP-asetusten määrittäminen

Määritä SMTP (Simple Mail Transfer Protocol) -asetukset, jotta voit lähettää skannatun asiakirjan sähköpostitse. Asetukset vaihtelevat sähköpostipalveluntarjoajan mukaan.

Ennen kuin aloitat, varmista että tulostin on yhteydessä verkkoon ja verkko on yhteydessä Internetiin.

### Tulostimen Asetukset-valikon käyttäminen

**1** Valitse aloitusnäytössä **Asetukset > Sähköposti > Sähköpostiasetukset**.

**2** Määritä asetukset.

#### Huomautuksia:

- Katso lisätietoja salasananasta [sähköpostipalveluntarjoajien luettelosta](#).
- Jos sähköpostipalveluntarjoaja ei ole luettelossa, kysy asetukset suoraan palveluntarjoajalta.

### Embedded Web Server -palvelimen käyttäminen

**1** Avaa selain ja kirjoita tulostimen IP-osoite selaimen osoitekenttään.

#### Huomautuksia:

- Tulostimen IP-osoite näkyy sen tulostimen päänäytössä. IP-osoite on neljä pisteillä erotettua numerosarjaa, kuten 123.123.123.123.
- Jos käytät välityspalvelinta, poista se tilapäisesti käytöstä, jotta verkkosivu latautuu oikein.

**2** Valitse **Asetukset > Sähköposti**.

### 3 Määritä asetukset Sähköpostiasetukset-osassa.

#### Huomautuksia:

- Katso lisätietoja salasanasta [sähköpostipalveluntarjoajien luettelosta](#).
- Jos sähköpostipalveluntarjoaja ei ole luettelossa, kysy asetukset suoraan palveluntarjoajalta.

### 4 Valitse Tallenna.

## Sähköpostipalveluntarjoajat

- [AOL Mail](#)
- [Comcast Mail](#)
- [Gmail](#)
- [iCloud Mail](#)
- [Mail.com](#)
- [NetEase Mail \(mail.126.com\)](#)
- [NetEase Mail \(mail.163.com\)](#)
- [NetEase Mail \(mail.yeah.net\)](#)
- [Outlook Live](#)
- [QQ Mail](#)
- [Sina Mail](#)
- [Sohu Mail](#)
- [Yahoo! Mail](#)
- [Zoho Mail](#)

#### Huomautuksia:

- Jos havaitset virheitä käyttäessäsi tässä mainittuja asetuksia, ota yhteys sähköpostipalveluntarjoajaan.
- Jos sähköpostipalveluntarjoaja ei ole luettelossa, ota yhteys suoraan palveluntarjoajaan.

### AOL Mail

Asetus	Arvo
Ensisijainen SMTP-yhdyskäytävä	smtp.aol.com
Ensisijaisen SMTP-yhdyskäytävän portti	587
Käytä SSL- tai TLS-suojausta	Pakollinen
Edellytä luotettua varmennetta	Ei käytössä
Vastausosoite	Sähköpostiosoitteesi
SMTP-palvelimen todennus	Kirjautuminen/tavallinen
Laitteeseen perustuva s-posti	Käytä laitteen SMTP-valtuuksia
Laittekäyttäjätunnus	Sähköpostiosoitteesi
Laitesalasana	Sovelluksen salasana <b>Huomautus:</b> Luo sovelluksen salasana siirtymällä <a href="#">AOL Account Security</a> -sivulle, kirjautumalla tilillesi ja valitsemalla <b>Generate app password</b> .

## Comcast Mail

Asetus	Arvo
Ensisijainen SMTP-yhdyskäytävä	smtp.comcast.net
Ensisijaisen SMTP-yhdyskäytävän portti	587
Käytä SSL- tai TLS-suojausta	Pakollinen
Edellytä luotettua varmennetta	Ei käytössä
Vastausosoite	Sähköpostiosoitteesi
SMTP-palvelimen todennus	Kirjautuminen/tavallinen
Laitteeseen perustuva s-posti	Käytä laitteen SMTP-valtuuksia
Laitekäyttäjätunnus	Sähköpostiosoitteesi
Laitesalasana	Tilin salasana

## Gmail™

**Huomautus:** Varmista, että kaksivaiheinen vahvistus on käytössä Google-tililläsi. Ota kaksivaiheinen vahvistus käyttöön siirtymällä [Google Account Security](#) -tilille, kirjautumalla tilillesi ja valitsemalla Signing in to Google -osassa **2-Step Verification**.

Asetus	Arvo
Ensisijainen SMTP-yhdyskäytävä	smtp.gmail.com
Ensisijaisen SMTP-yhdyskäytävän portti	587
Käytä SSL- tai TLS-suojausta	Pakollinen
Edellytä luotettua varmennetta	Ei käytössä
Vastausosoite	Sähköpostiosoitteesi
SMTP-palvelimen todennus	Kirjautuminen/tavallinen
Laitteeseen perustuva s-posti	Käytä laitteen SMTP-valtuuksia
Laitekäyttäjätunnus	Sähköpostiosoitteesi
Laitesalasana	Sovelluksen salasana <b>Huomautuksia:</b> <ul style="list-style-type: none"> <li>Luo sovelluksen salasana siirtymällä <a href="#">Google Account Security</a> -tilille, kirjautumalla tilillesi ja valitsemalla Signing in to Google -kohdassa <b>App passwords</b>.</li> <li>App passwords näkyy ainoastaan, jos kaksiosainen vahvistus on käytössä.</li> </ul>

## iCloud Mail

**Huomautus:** Varmista, että kaksivaiheinen vahvistus on käytössä tililläsi.

Asetus	Arvo
Ensisijainen SMTP-yhdyskäytävä	smtp.mail.me.com
Ensisijaisen SMTP-yhdyskäytävän portti	587
Käytä SSL- tai TLS-suojausta	Pakollinen
Edellytä luotettua varmennetta	Ei käytössä
Vastausosoite	Sähköpostiosoitteesi
SMTP-palvelimen todennus	Kirjautuminen/tavallinen
Laitteeseen perustuva s-posti	Käytä laitteen SMTP-valtuuksia
Laitekäyttäjätunnus	Sähköpostiosoitteesi
Laitesalasana	Sovelluksen salasana <b>Huomautus:</b> Luo sovelluksen salasana siirtymällä <a href="#">iCloud Account Management</a> -sivulle, kirjautumalla tilillesi ja valitsemalla Security-kohdassa <b>Generate Password</b> .

## Mail.com

Asetus	Arvo
Ensisijainen SMTP-yhdyskäytävä	smtp.mail.com
Ensisijaisen SMTP-yhdyskäytävän portti	587
Käytä SSL- tai TLS-suojausta	Pakollinen
Edellytä luotettua varmennetta	Ei käytössä
Vastausosoite	Sähköpostiosoitteesi
SMTP-palvelimen todennus	Kirjautuminen/tavallinen
Laitteeseen perustuva s-posti	Käytä laitteen SMTP-valtuuksia
Laitekäyttäjätunnus	Sähköpostiosoitteesi
Laitesalasana	Tilin salasana

## NetEase Mail (mail.126.com)

**Huomautus:** Varmista, että SMTP-palvelu on käytössä tililläsi. Ota palvelu käyttöön valitsemalla NetEase Mail -aloitussivulla **Settings** > **POP3/SMTP/IMAP** ja ottamalla käyttöön joko **IMAP/SMTP service** tai **POP3/SMTP service**.

Asetus	Arvo
Ensisijainen SMTP-yhdyskäytävä	smtp.126.com
Ensisijaisen SMTP-yhdyskäytävän portti	465
Käytä SSL- tai TLS-suojausta	Pakollinen
Edellytä luotettua varmennetta	Ei käytössä
Vastausosoite	Sähköpostiosoitteesi

Asetus	Arvo
<b>SMTP-palvelimen todennus</b>	Kirjautuminen/tavallinen
<b>Laitteeseen perustuva s-posti</b>	Käytä laitteen SMTP-valtuuksia
<b>Laittekäyttäjätunnus</b>	Sähköpostiosoitteesi
<b>Laitesalasana</b>	Valtuutussalasana <b>Huomautus:</b> Saat valtuutussalasanan, kun IMAP/SMTP service tai POP3/SMTP service on käytössä.

### NetEase Mail (mail.163.com)

**Huomautus:** Varmista, että SMTP-palvelu on käytössä tililläsi. Ota palvelu käyttöön valitsemalla NetEase Mail -aloitussivulla **Settings > POP3/SMTP/IMAP** ja ottamalla käyttöön joko **IMAP/SMTP service** tai **POP3/SMTP service**.

Asetus	Arvo
<b>Esisijainen SMTP-yhdyskäytävä</b>	smtp.163.com
<b>Esisijaisen SMTP-yhdyskäytävän portti</b>	465
<b>Käytä SSL- tai TLS-suojausta</b>	Pakollinen
<b>Edellytä luotettua varmennetta</b>	Ei käytössä
<b>Vastausosoite</b>	Sähköpostiosoitteesi
<b>SMTP-palvelimen todennus</b>	Kirjautuminen/tavallinen
<b>Laitteeseen perustuva s-posti</b>	Käytä laitteen SMTP-valtuuksia
<b>Laittekäyttäjätunnus</b>	Sähköpostiosoitteesi
<b>Laitesalasana</b>	Valtuutussalasana <b>Huomautus:</b> Saat valtuutussalasanan, kun IMAP/SMTP service tai POP3/SMTP service on käytössä.

### NetEase Mail (mail.yeah.net)

**Huomautus:** Varmista, että SMTP-palvelu on käytössä tililläsi. Ota palvelu käyttöön valitsemalla NetEase Mail -aloitussivulla **Settings > POP3/SMTP/IMAP** ja ottamalla käyttöön joko **IMAP/SMTP service** tai **POP3/SMTP service**.

Asetus	Arvo
<b>Esisijainen SMTP-yhdyskäytävä</b>	smtp.yeah.net
<b>Esisijaisen SMTP-yhdyskäytävän portti</b>	465
<b>Käytä SSL- tai TLS-suojausta</b>	Pakollinen
<b>Edellytä luotettua varmennetta</b>	Ei käytössä
<b>Vastausosoite</b>	Sähköpostiosoitteesi
<b>SMTP-palvelimen todennus</b>	Kirjautuminen/tavallinen
<b>Laitteeseen perustuva s-posti</b>	Käytä laitteen SMTP-valtuuksia
<b>Laittekäyttäjätunnus</b>	Sähköpostiosoitteesi

Asetus	Arvo
Laitesalasana	Valtuutussalasana <b>Huomautus:</b> Saat valtuutussalasanan, kun IMAP/SMTP service tai POP3/SMTP service on käytössä.

## Outlook Live

Nämä asetukset koskevat sähköpostidomaineja outlook.com ja hotmail.com.

Asetus	Arvo
Ensisijainen SMTP-yhdyskäytävä	smtp.office365.com
Ensisijaisen SMTP-yhdyskäytävän portti	587
Käytä SSL- tai TLS-suojausta	Pakollinen
Edellytä luotettua varmennetta	Ei käytössä
Vastausosoite	Sähköpostiosoitteesi
SMTP-palvelimen todennus	Kirjautuminen/tavallinen
Laitteeseen perustuva s-posti	Käytä laitteen SMTP-valtuuksia
Laittekäyttäjätunnus	Sähköpostiosoitteesi
Laitesalasana	Tilin salasana tai sovelluksen salasana <b>Huomautuksia:</b> <ul style="list-style-type: none"> <li>• Jos kaksivaiheinen vahvistus ei ole käytössä tililläsi, käytä tilin salasanaa.</li> <li>• Jos kaksivaiheinen vahvistus on käytössä tililläsi, käytä sovelluksen salasanaa. Luo sovelluksen salasana siirtymällä <a href="#">Outlook Live Account Management</a> -tilille ja kirjautumalla tilillesi.</li> </ul>

## QQ Mail

**Huomautus:** Varmista, että SMTP-palvelu on käytössä tililläsi. Ota palvelu käyttöön valitsemalla QQ Mail -aloitussivulla **Settings > Account**. Ota POP3/IMAP/SMTP/Exchange/CardDAV/CalDAV Service -kohdassa käyttöön joko **POP3/SMTP service** tai **IMAP/SMTP service**.

Asetus	Arvo
Ensisijainen SMTP-yhdyskäytävä	smtp.qq.com
Ensisijaisen SMTP-yhdyskäytävän portti	587
Käytä SSL- tai TLS-suojausta	Pakollinen
Edellytä luotettua varmennetta	Ei käytössä
Vastausosoite	Sähköpostiosoitteesi
SMTP-palvelimen todennus	Kirjautuminen/tavallinen
Laitteeseen perustuva s-posti	Käytä laitteen SMTP-valtuuksia
Laittekäyttäjätunnus	Sähköpostiosoitteesi



Asetus	Arvo
Laitesalasana	Valtuutuskoodi <b>Huomautus:</b> Luo valtuutuskoodi valitsemalla QQ Mail -aloitussivulla <b>Settings &gt; Account</b> ja valitsemalla POP3/IMAP/SMTP/Exchange/CardDAV/CalDAV Service -kohdassa <b>Generate authorization code</b> .

## Sina Mail

**Huomautus:** Varmista, että POP3/SMTP-palvelu on käytössä tililläsi. Ota palvelu käyttöön valitsemalla Sina Mail -aloitussivulla **Settings > More settings > User-end POP/IMAP/SMTP** ja ottamalla käyttöön **POP3/SMTP service**.

Asetus	Arvo
Ensisijainen SMTP-yhdyskäytävä	smtp.sina.com
Ensisijaisen SMTP-yhdyskäytävän portti	587
Käytä SSL- tai TLS-suojasta	Pakollinen
Edellytä luotettua varmennetta	Ei käytössä
Vastausosoite	Sähköpostiosoitteesi
SMTP-palvelimen todennus	Kirjautuminen/tavallinen
Laitteeseen perustuva s-posti	Käytä laitteen SMTP-valtuuksia
Laitekäyttäjätunnus	Sähköpostiosoitteesi
Laitesalasana	Valtuutuskoodi <b>Huomautus:</b> Luo valtuutuskoodi valitsemalla sähköpostin aloitussivulla <b>Settings &gt; More settings &gt; User-end POP/IMAP/SMTP</b> ja ottamalla käyttöön <b>Authorization code status</b> .

## Sohu Mail

**Huomautus:** Varmista, että SMTP-palvelu on käytössä tililläsi. Ota palvelu käyttöön valitsemalla Sohu Mail -aloitussivulla **Options > Settings > POP3/SMTP/IMAP** ja ottamalla käyttöön joko **IMAP/SMTP service** tai **POP3/SMTP service**.

Asetus	Arvo
Ensisijainen SMTP-yhdyskäytävä	smtp.sohu.com
Ensisijaisen SMTP-yhdyskäytävän portti	465
Käytä SSL- tai TLS-suojasta	Pakollinen
Edellytä luotettua varmennetta	Ei käytössä
Vastausosoite	Sähköpostiosoitteesi
SMTP-palvelimen todennus	Kirjautuminen/tavallinen
Laitteeseen perustuva s-posti	Käytä laitteen SMTP-valtuuksia
Laitekäyttäjätunnus	Sähköpostiosoitteesi
Laitesalasana	Riippumaton salasana <b>Huomautus:</b> Saat riippumattoman salasanan, kun IMAP/SMTP service tai POP3/SMTP service on käytössä.

## Yahoo! Mail

Asetus	Arvo
Ensisijainen SMTP-yhdyskäytävä	smtp.mail.yahoo.com
Ensisijaisen SMTP-yhdyskäytävän portti	587
Käytä SSL- tai TLS-suojausta	Pakollinen
Edellytä luotettua varmennetta	Ei käytössä
Vastausosoite	Sähköpostiosoitteesi
SMTP-palvelimen todennus	Kirjautuminen/tavallinen
Laitteeseen perustuva s-posti	Käytä laitteen SMTP-valtuuksia
Laitekäyttäjätunnus	Sähköpostiosoitteesi
Laitesalasana	Sovelluksen salasana <b>Huomautus:</b> Luo sovelluksen salasana siirtymällä <a href="#">Yahoo Account Security</a> -sivulle, kirjautumalla tilillesi ja valitsemalla <b>Generate app password</b> .

## Zoho Mail

Asetus	Arvo
Ensisijainen SMTP-yhdyskäytävä	smtp.zoho.com
Ensisijaisen SMTP-yhdyskäytävän portti	587
Käytä SSL- tai TLS-suojausta	Pakollinen
Edellytä luotettua varmennetta	Ei käytössä
Vastausosoite	Sähköpostiosoitteesi
SMTP-palvelimen todennus	Kirjautuminen/tavallinen
Laitteeseen perustuva s-posti	Käytä laitteen SMTP-valtuuksia
Laitekäyttäjätunnus	Sähköpostiosoitteesi
Laitesalasana	Tilin salasana tai sovelluksen salasana <b>Huomautuksia:</b> <ul style="list-style-type: none"> <li>• Jos kaksivaiheinen vahvistus ei ole käytössä tililläsi, käytä tilin salasanaa.</li> <li>• Jos kaksivaiheinen vahvistus on käytössä tililläsi, käytä sovelluksen salasanaa. Luo sovelluksen salasana siirtymällä <a href="#">Zoho Mail Account Security</a> -sivulle, kirjautumalla tilillesi ja valitsemalla Application-Specific Passwords -kohdassa <b>Generate New Password</b>.</li> </ul>

## Sähköpostin lähettäminen

Varmista ennen aloittamista, että SMTP-asetukset on määritetty. Lisätietoja on kohdassa ["Sähköpostin SMTP-asetusten määrittäminen" sivulla 51](#).

### Ohjauspaneelin käyttäminen

- 1 Aseta alkuperäinen asiakirja automaattisen asiakirjansyöttölaitteen lokeroon tai skannaustasolle.
- 2 Valitse aloitusnäytöstä kohta **Sähköposti** ja anna sitten tarvittavat tiedot.
- 3 Määritä tarvittaessa tulostustiedostotyyppin asetukset.
- 4 Lähetä sähköposti.

### Pikavalintanumeron käyttäminen

- 1 Aseta alkuperäinen asiakirja automaattisen asiakirjansyöttölaitteen lokeroon tai skannaustasolle.
- 2 Valitse aloitusnäytössä **Pikakuvakekeskus > Sähköposti**.
- 3 Valitse pikavalintanumero.
- 4 Lähetä sähköposti.

## Sähköpostin pikavalinnan luominen

- 1 Valitse aloitusnäytössä **Sähköposti**.
- 2 Määritä asetukset ja valitse .
- 3 Luo pikavalinta.

# Faksaaminen

## Automaattisen asiakirjansyöttölaitteen ja skannaustason käyttäminen

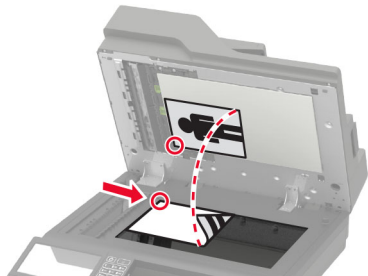
Automaattinen asiakirjansyöttölaite	Skannaustaso
 <ul style="list-style-type: none"> <li>• Käytä asiakirjansyöttölaite monisivuisten asiakirjojen kopiaamiseen.</li> <li>• Aseta alkuperäinen asiakirja kuvapuoli ylöspäin. Jos käsittelet monisivuisia asiakirjoja, kohdista etureuna ennen lisäämistä.</li> <li>• Säädä asiakirjansyöttölaitteen ohjaimet lisättävän paperin leveyden mukaan.</li> </ul>	 <ul style="list-style-type: none"> <li>• Aseta yksisivuiset asiakirjat, kirjojen sivut, pienet esineet (kuten postikortit ja valokuvat), piirtoheittin-kalvot, valokuvapaperi tai ohuet materiaalit (kuten lehtileikkeet) skannaustasolle.</li> <li>• Aseta asiakirja kuvapuoli alaspäin nuolella merkittyyn kulmaan.</li> </ul>

## Tulostimen asentaminen faksaamista varten

### Huomautuksia:

- Seuraavat yhteydenmuodostusmenetelmät eivät ole käytettävissä kaikissa maissa tai kaikilla alueilla.
- Poista tulostimen alkuasennuksen aikana valinta faksitoiminnon valintaruudusta ja muista toiminnoista, jotka aiot asentaa myöhemmin. Valitse sitten **Jatka**.
- Jos faksitoiminto on otettu käyttöön mutta sitä ei ole asennettu kokonaan, merkkivalo saattaa vilkkua punaisena.

**Varoitus – vauriot mahdollisia:** Vältä tietojen menetys tai tulostimen toimintahäiriö olemalla koskettamatta kaapeleita tai kuvassa näkyvää tulostimen osaa faksin lähettämisen tai vastaanottamisen aikana.



## Tuettu faksi

Tulostimen malli	Analoginen faksi	etherFAX <sup>1</sup>	Faksipalvelin	FoIP (Fax over IP) <sup>2</sup>
MB2770adwhe	✓	✓	✓	✓
MX721ade	✓	✓	✓	✓
MX721adhe	✓	✓	✓	✓
MX722ade	✓	✓	✓	✓
MX722adhe	✓	✓	✓	✓
MX722de	x	✓	✓	✓
MX722dhe	x	✓	✓	✓
MX725adve	✓	✓	✓	✓
XM5365	✓	✓	✓	✓
XM5365i	x	✓	✓	✓
XM5370	✓	✓	✓	✓
XM5370i	x	✓	✓	✓

<sup>1</sup> Edellyttää tilausta. Lisätietoja on osoitteessa <https://www.etherfax.net/lexmark>. Voit myös ottaa yhteyden tulostimen ostopaikkaan.

<sup>2</sup> Edellyttää asennettua käyttöoikeutta. Kysy lisätietoja tulostimen ostopaikasta.

## Faksitoiminnon määrittäminen analogisen faksin avulla

### Huomautuksia:

- Tämä ominaisuus on käytettävissä vain tietyissä tulostinmalleissa.
- Kaikki yhteydenmuodostusmenetelmät eivät ole käytettävissä kaikissa maissa tai kaikilla alueilla.
- Jos faksitoiminto on otettu käyttöön mutta sitä ei ole asennettu kokonaan, merkkivalo saattaa vilkkua punaisena.
- Jos käytössä ei ole TCP/IP-ympäristöä, määritä faksin asetukset ohjauspaneelin avulla.

**Varoitus – vauriot mahdollisia:** Vältä tietojen menetys tai tulostimen toimintahäiriö olemalla koskettamatta kaapeleita tai kuvassa näkyvää tulostimen osaa faksin lähettämisen tai vastaanottamisen aikana.



### Tulostimen Asetukset-valikon käyttäminen

- 1 Valitse aloitusnäytössä **Asetukset > Faksi > Faksiasetukset > Yleiset faksiasetukset**.
- 2 Määritä asetukset.

### Embedded Web Server -palvelimen käyttäminen

- 1 Avaa selain ja kirjoita tulostimen IP-osoite selaimen osoitekenttään.

#### Huomautuksia:

- Tulostimen IP-osoite näkyy päänäytössä. IP-osoite on neljä pisteillä erotettua numerosarjaa, kuten 123.123.123.123.
- Jos käytät välityspalvelinta, poista se tilapäisesti käytöstä, jotta verkkosivu latautuu oikein.

- 2 Valitse **Asetukset > Faksi > Faksiasetukset > Yleiset faksiasetukset**.
- 3 Määritä asetukset.
- 4 Ota muutokset käyttöön.

### Faksitoiminnon määrittäminen etherFAXin avulla

#### Huomautuksia:

- Tulostimen laiteohjelmisto on päivitettävä uusimpaan versioon. Lisätietoja on kohdassa "[Laiteohjelman päivittäminen](#)" sivulla 283.
- Tulostimeen on asennettava oikea käyttöoikeuspaketti. Voit pyytää lisätietoja ottamalla yhteyttä etherFAXiin.
- Varmista, että olet rekisteröinyt tulostimesi etherFAX-portaaliin. Lisätietoja on osoitteessa <https://www.etherfax.net/lexmark>.
- Rekisteröinnissä tarvitaan tulostimen sarjanumero. Lisätietoja sarjanumeron sijainnista on kohdassa "[Tulostimien sarjanumeron etsiminen](#)" sivulla 11.

- 1 Avaa selain ja kirjoita tulostimen IP-osoite selaimen osoitekenttään.

#### Huomautuksia:

- Tulostimen IP-osoite näkyy päänäytössä. IP-osoite on neljä pisteillä erotettua numerosarjaa, kuten 123.123.123.123.

- Jos käytät välityspalvelinta, poista se tilapäisesti käytöstä, jotta verkkosivu latautuu oikein.

**2** Valitse **Asetukset > Faksi > Faksiasetukset > Yleiset faksiasetukset**.

**Huomautus:** Faksiasetukset näkyy vain, jos Faksitila-asetuksena on Faksi.

**3** Kirjoita Faksinimi-kenttään yksilöivä nimi.

**4** Kirjoita Faksinumero-kenttään etherFAXin antama faksinumero.

**5** Valitse Faksin siirtoyksikkö -valikosta **etherFAX**.

**6** Ota muutokset käyttöön.

## Faksitoiminnon määrittäminen faksipalvelimen avulla

### Huomautuksia:

- Tällä toiminnolla voit lähettää faksiviestejä faksipalveluntarjoajalle, joka tukee vastaanottoa sähköpostiin.
- Toiminto tukee ainoastaan lähteviä faksiviestejä. Jotta voit vastaanottaa fakseja, varmista että tulostimeen on määritetty laitepohjainen faksi, kuten analoginen faksi, etherFAX tai FoIP (Fax over IP).

**1** Avaa selain ja kirjoita tulostimen IP-osoite selaimen osoitekenttään.

### Huomautuksia:

- Tulostimen IP-osoite näkyy päänäytössä. IP-osoite on neljä pisteillä erotettua numerosarjaa, kuten 123.123.123.123.
- Jos käytät välityspalvelinta, poista se tilapäisesti käytöstä, jotta verkkosivu latautuu oikein.

**2** Valitse **Asetukset > Faksi**.

**3** Valitse Faksitila-valikosta **Faksipalvelin** ja valitse **Tallenna**.

**4** Valitse **Faksin pikavalintamäärittäykset**.

**5** Kirjoita Vastaanottomuoto-kenttään **[#]@myfax.com**, missä **[#]** on faksinumero ja **myfax.com** faksipalveluntarjoajan toimialue.

### Huomautuksia:

- Määritä tarvittaessa Vastausosoite-, Aihe- tai Viesti-kentät.
- Jotta tulostin voi vastaanottaa faksiviestejä, ota käyttöön laitepohjaisten faksien vastaanottoasetus. Varmista, että laitepohjainen faksi on määritetty.

**6** Valitse **Tallenna**.

**7** Valitse **Faksipalvelimen sähköpostiasetukset** ja tee jokin seuraavista:

- Ota käyttöön **Käytä SMTP-sähköpostipalvelinta**.

**Huomautus:** Jos sähköpostin SMTP-asetuksia ei ole määritetty, katso lisätietoja kohdasta ["Sähköpostin SMTP-asetusten määrittäminen" sivulla 51](#).

- Määritä SMTP-asetukset. Lisätietoja saa sähköpostipalvelun toimittajalta.

**8** Ota muutokset käyttöön.

## Tavallista puhelinlinjaa käyttävän faksin määrittäminen

**Huomautus:** Nämä ohjeet koskevat vain tulostimia, jotka tukevat analogista faksia. Lisätietoja on kohdassa ["Tuettu faksi" sivulla 61](#).

**⚠️ HUOMIO – SÄHKÖISKUN VAARA:** Sähköiskuvaaran välttämiseksi älä asenna laitetta tai tee sähkö- tai kaapeliiliitäntöjä (esimerkiksi virtajohto, faksi tai puhelin) ukkosmyrskyn aikana.

**⚠️ HUOMIO – SÄHKÖISKUN VAARA:** Sähköiskuvaaran välttämiseksi älä käytä faksitoimintoa ukkosmyrskyn aikana.

**⚠️ HUOMIO – TAPATURMAN MAHDOLLISUUS:** Kun liität tämän tuotteen yleiseen valintaiseen puhelinverkkoon, voit vähentää tulipalon vaaraa käyttämällä vähintään 26 AWG:n tietoliikennejohtoa (RJ-11). Australia: johdon on oltava ACMA:n (Australian Communications and Media Authority) hyväksymä.

### Asennus 1: Tulostin on liitetty erilliseen faksilinjaan.

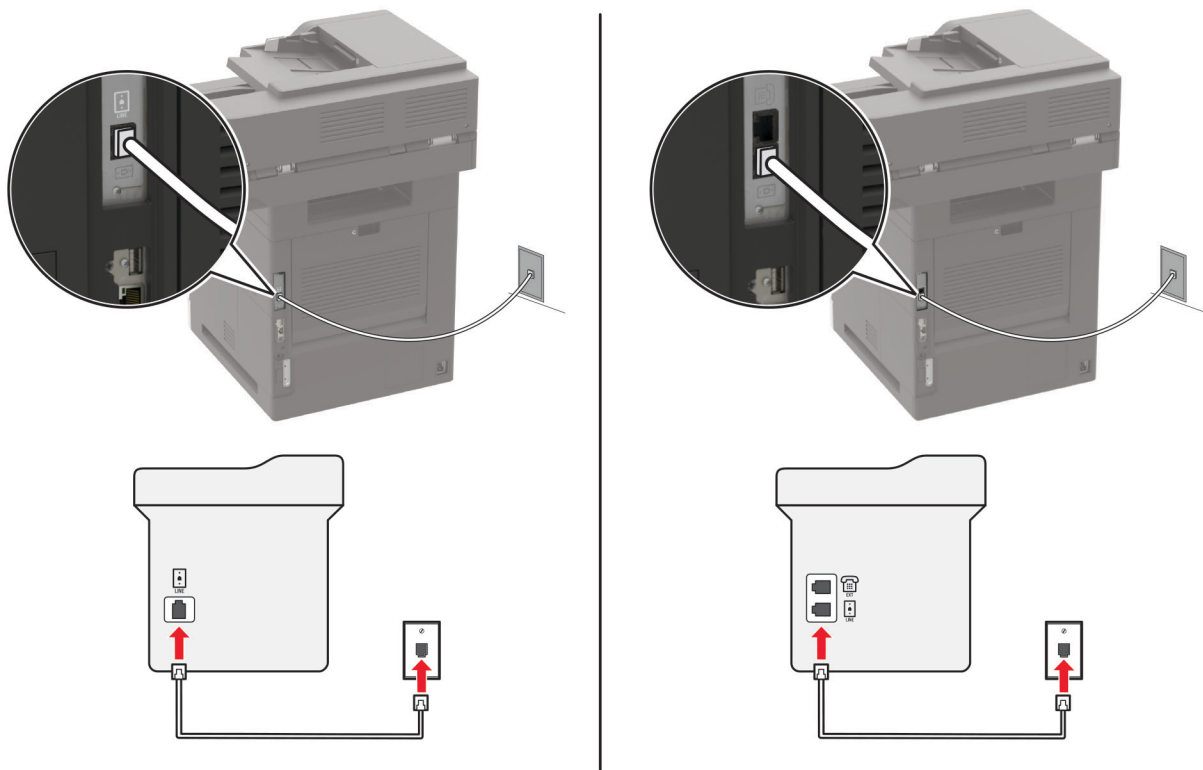

- 1 Liitä puhelinjohdon toinen pää tulostimen linjaporttiin.
- 2 Liitä johdon toinen pää toimivaan analogiseen puhelinpistorasiaan.

#### Huomautuksia:

- Tulostimen voi asettaa vastaanottamaan faksit automaattisesti (Automaattivastaus-asetus on **Käytössä**) tai manuaalisesti (Automaattivastaus-asetus on **Ei käytössä**).
- Jos haluat vastaanottaa faksit automaattisesti, tulostimen voi asettaa vastaanamaan soittoon tietyllä soittomäärällä.



**Asennus 2: Tulostin on samassa linjassa vastaajan kanssa.**

**Huomautus:** Jos tilaat tunnistesoitto palvelun, varmista, että tulostimeen asetetaan oikea tunnistesoitto kuvio. Muutoin tulostin ei vastaanota fakseja, vaikka se olisi asetettu vastaanottamaan ne automaattisesti.

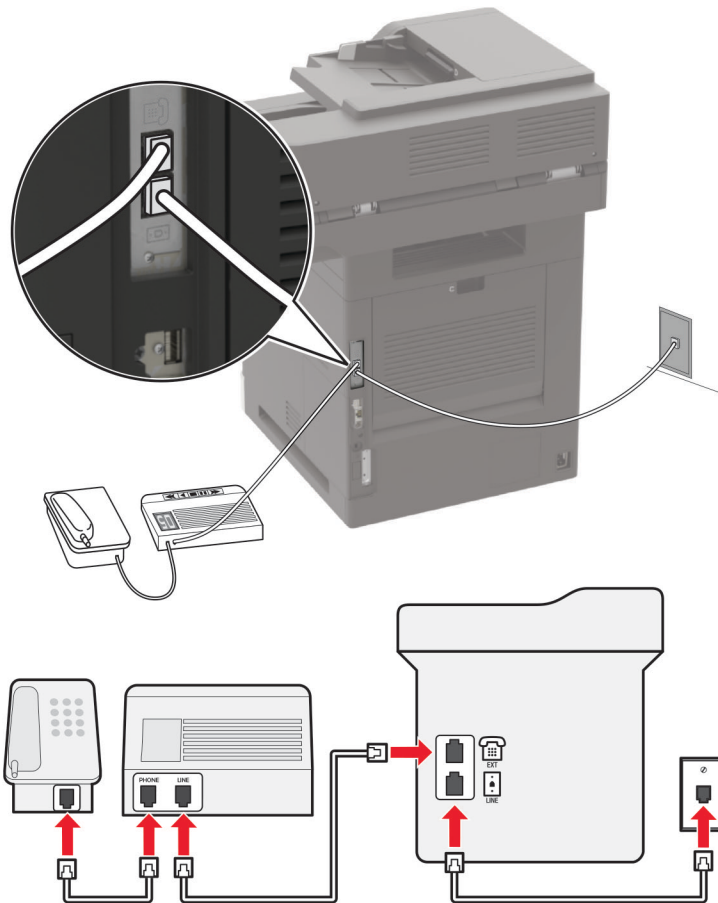
**Liitettynä samaan puhelinpistorasiaan**

**Huomautus:** Nämä ohjeet koskevat vain tulostimia, joissa on EXT- ja linjaliitännät.

- Liitä puhelinjohdon toinen pää tulostimen linjaporttiin.
- Liitä johdon toinen pää toimivaan analogiseen pistorasiaan.
- Liitä vastaaja tulostimen puhelinporttiin.

## Liitettynä eri puhelinpistorasioihin

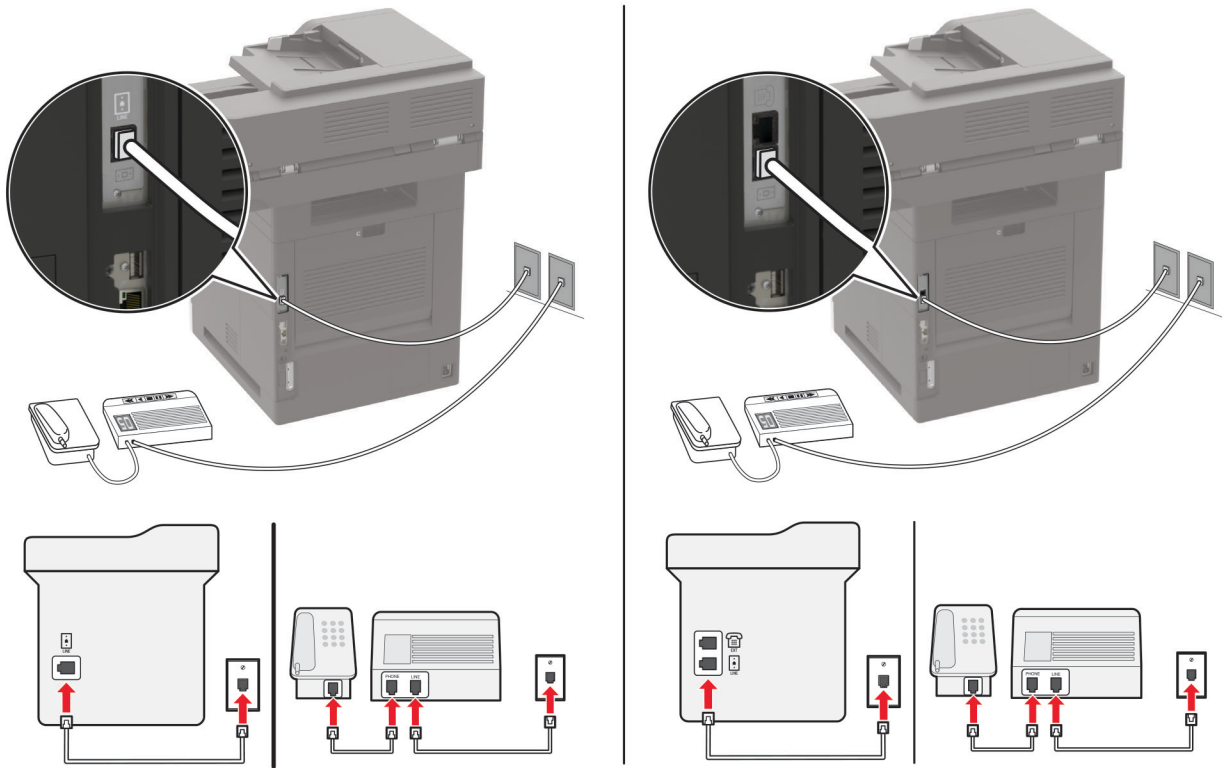

- 1 Liitä puhelinjohdon toinen pää tulostimen linjaporttiin.
- 2 Liitä johdon toinen pää toimivaan analogiseen pistorasiaan.

### Huomautuksia:

- Jos linjassa on vain yksi puhelinnumero, aseta tulostin vastaanottamaan faksit automaattisesti.
- Aseta tulostin vastaamaan soittoihin kaksi soittoa puhelinvastaajan jälkeen. Jos puhelinvastaaja vastaa esimerkiksi neljän soiton jälkeen, määritä tulostimen Hälytykset ennen vastaamista -asetukseksi **6**.

## Faksin määrittäminen maassa ja alueella, jossa on erilaiset pistorasiat ja liittimet

**Huomautus:** Nämä ohjeet koskevat vain tulostimia, jotka tukevat analogista faksia. Lisätietoja on kohdassa ["Tuettu faksi" sivulla 61](#).

- ⚡ HUOMIO – SÄHKÖISKUN VAARA:** Sähköiskuvaaran välttämiseksi älä asenna laitetta tai tee sähkö- tai kaapeliiliitäntöjä (esimerkiksi virtajohto, faksi tai puhelin) ukkosmyrskyn aikana.
- ⚡ HUOMIO – SÄHKÖISKUN VAARA:** Sähköiskuvaaran välttämiseksi älä käytä faksitoimintoa ukkosmyrskyn aikana.
- ⚠ HUOMIO – TAPATURMAN MAHDOLLISUUS:** Kun liität tämän tuotteen yleiseen valintaiseen puhelinverkkoon, voit vähentää tulipalon vaaraa käyttämällä vähintään 26 AWG:n tietoliikennejohtoa (RJ-11). Australia: johdon on oltava ACMan (Australian Communications and Media Authority) hyväksymä.

Vakiopistorasiamalli useimmissa maissa ja alueilla on RJ-11. Jos rakennuksessa oleva pistorasia tai laite ei ole yhteensopiva tällaisen liitännän kanssa, käytä puhelinsovitinta. Maassasi tai alueellasi käytettävää sovitinta ei ehkä toimiteta tulostimen mukana. Siinä tapauksessa joudut ostamaan sen erikseen.

Tulostimen puhelinportissa saattaa olla sovitinliitin asennettuna. Älä irrota sovitinliitintä tulostimen puhelinportista, jos teet muodostat yhteyttä jaettuun tai sarjassa olevaan puhelinjärjestelmään.

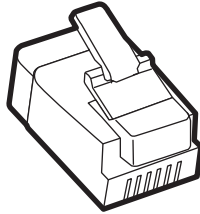

Tuotteen nimi	Tuotenumero
Lexmark-sovitinliitin	40X8519

### Tulostimen liittäminen muuhun kuin RJ-11-pistorasiaan

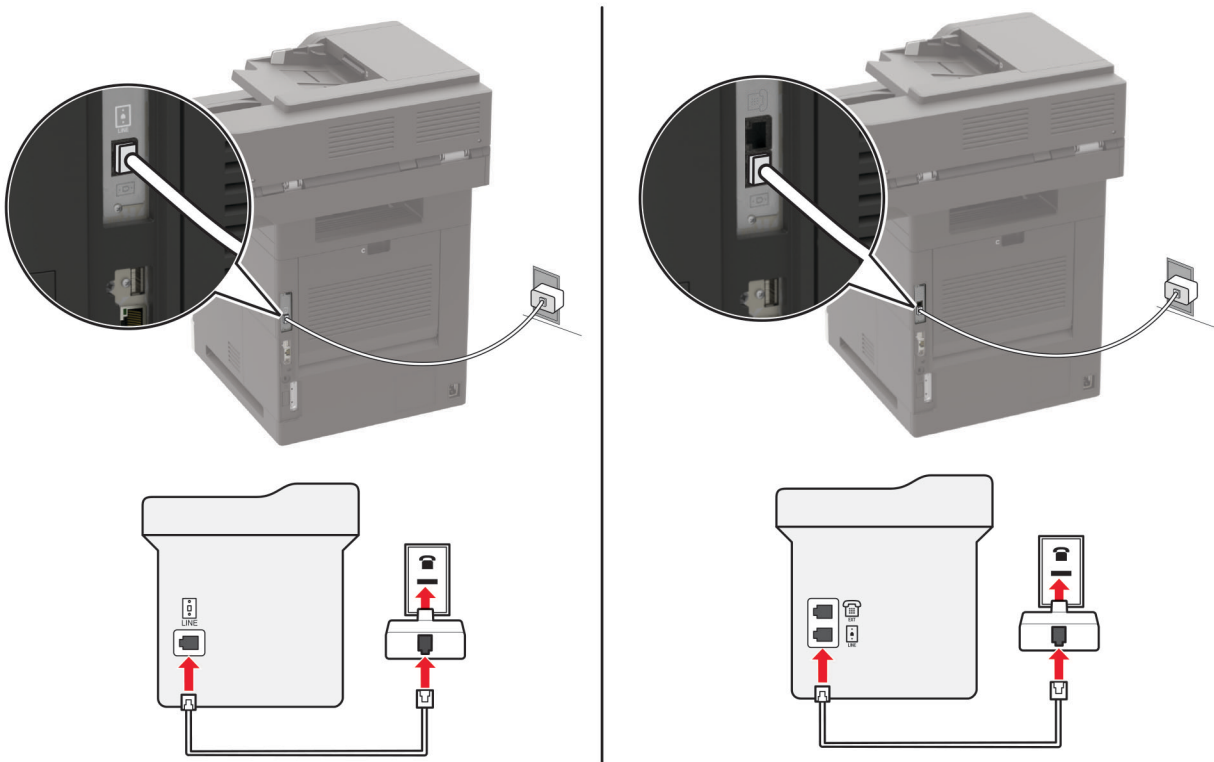

- 1 Liitä puhelinjohdon toinen pää tulostimen linjaporttiin.
- 2 Kytke johdon toinen pää RJ-11-sovittimeen ja kytke sovitin sitten seinäpistorasiaan.
- 3 Jos haluat liittää samaan pistorasiaan laitteen, jossa on muu kuin RJ-11-liitäntä, liitä se suoraan puhelinsovittimeen.

## Tunnusäänipalvelun käyttöönotto

Tunnusäänipalvelun avulla samassa puhelinlinjassa voi olla useita puhelinnumeroita. Kullekin puhelinnumerolle määritetään erilainen soittokuvio.

**Huomautus:** Nämä ohjeet koskevat vain tulostimia, jotka tukevat analogista faksia. Lisätietoja on kohdassa "[Tuettu faksi](#)" sivulla 61.

- 1 Valitse aloitusnäytössä **Asetukset > Faksi > Faksiasetukset > Faksin vastaanottoasetukset > Järjestelmänvalvojan asetukset > Vastaus käytössä**.
- 2 Valitse soittokuvio.

## Faksin päivämäärän ja ajan määrittäminen

**Huomautus:** Varmista, että faksi on määritetty. Lisätietoja on kohdassa "[Tulostimen asentaminen faksamista varten](#)" sivulla 60.

- 1 Valitse aloitusnäytössä **Asetukset > Laite > Määriytykset > Päivämäärä ja aika > Määritä**.
- 2 Määritä asetukset.

## Kesäajan määrittäminen

**Huomautus:** Varmista, että faksi on määritetty. Lisätietoja on kohdassa "[Tulostimen asentaminen faksamista varten](#)" sivulla 60.

- 1 Valitse aloitusnäytössä **Asetukset > Laite > Määriytykset > Päivämäärä ja aika > Määritä**.
- 2 Valitse Aikavyöhyke-valikossa **(UTC+käyttjä) Mukautettu**.
- 3 Määritä asetukset.

## Faksin lähettäminen

**Huomautus:** Varmista, että faksi on määritetty. Lisätietoja on kohdassa "[Tulostimen asentaminen faksamista varten](#)" sivulla 60.

## Ohjauspaneelin käyttäminen

- 1 Aseta alkuperäinen asiakirja automaattisen asiakirjansyöttölaitteen lokeroon tai skannaustasolle.
- 2 Valitse aloitusnäytössä **Faksi** ja anna tarvittavat tiedot.  
Säädä asetuksia tarvittaessa.
- 3 Lähetä faksi.

## Tietokoneen avulla

Varmista ennen kuin aloitat, että faksiohjain on asennettu. Lisätietoja on kohdassa "[Faksiohjaimen asentaminen](#)" sivulla 281.

**Windows-käyttäjät:**

- 1 Avaa Tulosta-valintaikkuna asiakirjassa, jonka yrität faksata.
- 2 Valitse tulostin ja sitten **Ominaisuudet, Määrittelyt, Asetukset** tai **Asennus**.
- 3 Valitse **Faksi > Ota faksi käyttöön > Näytä aina asetukset ennen faksaamista** ja kirjoita vastaanottajan numero.  
Määritä muut faksiasetukset tarpeen mukaan.
- 4 Lähetä faksi.

**Macintosh-käyttäjät:**

- 1 Kun asiakirja on avattu, valitse **Arkisto > Tulosta**.
- 2 Valitse tulostin, jonka nimen perään on lisätty - **Faksi**.
- 3 Kirjoita Vastaanottaja-kenttään vastaanottajan numero.  
Määritä muut faksiasetukset tarpeen mukaan.
- 4 Lähetä faksi.

## Faksin ajastaminen

**Huomautus:** Varmista, että faksi on määritetty. Lisätietoja on kohdassa ["Tulostimen asentaminen faksaamista varten" sivulla 60](#).

- 1 Aseta alkuperäinen asiakirja automaattisen asiakirjansyöttölaitteen lokeroon tai skannaustasolle.
- 2 Valitse aloitusnäytössä **Faksi > Kohteeseen > anna faksinumero > Valmis**.
- 3 Valitse **Lähetysaika**, määritä päiväys ja aika ja valitse **OK**.
- 4 Lähetä faksi.

## Faksin kohdepikavalinnan luominen

**Huomautus:** Varmista, että faksi on määritetty. Lisätietoja on kohdassa ["Tulostimen asentaminen faksaamista varten" sivulla 60](#).

- 1 Valitse aloitusnäytössä **Faksi > Vastaanottaja**.
- 2 Kirjoita vastaanottajan numero ja valitse **Valmis**.
- 3 Valitse .
- 4 Luo pikavalinta.

## Faksin tarkkuuden muuttaminen

**Huomautus:** Varmista, että faksi on määritetty. Lisätietoja on kohdassa ["Tulostimen asentaminen faksaamista varten" sivulla 60](#).

- 1 Aseta alkuperäinen asiakirja automaattisen asiakirjansyöttölaitteen lokeroon tai skannaustasolle.
- 2 Valitse aloitusnäytössä **Faksi** ja anna tarvittavat tiedot.
- 3 Valitse **Tarkkuus** ja säädä sitten asetusta.
- 4 Lähetä faksi.

## Faksin tummuuden säätäminen

**Huomautus:** Varmista, että faksi on määritetty. Lisätietoja on kohdassa ["Tulostimen asentaminen faksaamista varten" sivulla 60](#).

- 1 Aseta alkuperäinen asiakirja automaattisen asiakirjansyöttölaitteen lokeroon tai skannaustasolle.
- 2 Valitse aloitusnäytössä **Faksi** ja anna tarvittavat tiedot.
- 3 Valitse **Tummuus** ja säädä sitten asetusta.
- 4 Lähetä faksi.

## Faksilokin tulostaminen

**Huomautus:** Varmista, että faksi on määritetty. Lisätietoja on kohdassa ["Tulostimen asentaminen faksaamista varten" sivulla 60](#).

- 1 Valitse aloitusnäytössä **Asetukset > Raportit > Faksi**.
- 2 Valitse **Faksityön loki** tai **Faksisoiton loki**.

## Roskafaksien estäminen

**Huomautus:** Varmista, että faksi on määritetty. Lisätietoja on kohdassa ["Tulostimen asentaminen faksaamista varten" sivulla 60](#).

- 1 Valitse aloitusnäytössä **Asetukset > Faksi > Faksiasetukset > Faksin vastaanottoasetukset > Järjestelmänvalvojan asetukset**.
- 2 Määritä Estä nimetön faksi -asetukseksi **Käytössä**.

## Faksien pysäyttäminen

**Huomautus:** Varmista, että faksi on määritetty. Lisätietoja on kohdassa ["Tulostimen asentaminen faksaamista varten" sivulla 60](#).

- 1 Valitse aloitusnäytössä **Asetukset > Faksi > Faksiasetukset > Faksin vastaanottoasetukset > Faksien pysäyttäminen**.
- 2 Valitse tila.

## Faksin välittäminen

**Huomautus:** Varmista, että faksi on määritetty. Lisätietoja on kohdassa ["Tulostimen asentaminen faksaamista varten" sivulla 60](#).

- 1 Luo kohdepikavalinta.
  - a Valitse aloitusnäytössä **Pikavalintakeskus**.

**Huomautus:** Kuvake ja nimi ovat voineet muuttua. Pyydä lisätietoja järjestelmänvalvojalta.
  - b Valitse tulostimen toiminto ja sitten **Luo pikavalinta**.
  - c Määritä asetukset ja valitse sitten **Tallenna**.
  - d Kirjoita pikavalinnalle yksilöivä nimi.
  - e Valitse **OK**.

**Huomautus:** Merkitse pikavalintanumero muistiin.
- 2 Valitse aloitusnäytössä **Asetukset > Faksi > Faksiasetukset > Faksin vastaanottoasetukset > Järjestelmänvalvojan asetukset**.
- 3 Valitse **Faksin välitys** ja sitten **Välitä** tai **Tulosta ja välitä**.
- 4 Valitse **Välitä** ja sitten kohde.
- 5 Valitse kohteen tyyppi ja anna kohteen pikavalintanumero.

# Skannaaminen

## Automaattisen asiakirjansyöttölaitteen ja skannaustason käyttäminen

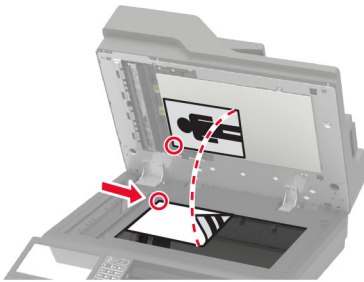
Automaattinen asiakirjansyöttölaite	Skannaustaso
 <ul style="list-style-type: none"> <li>• Käytä asiakirjansyöttö laitetta monisivuisten asiakirjojen kopiaamiseen.</li> <li>• Aseta alkuperäinen asiakirja kuvapuoli ylöspäin. Jos käsittelet monisivuisia asiakirjoja, kohdistu etureuna ennen lisäämistä.</li> <li>• Säädä asiakirjansyöttö laitteen ohjaimet lisättävän paperin leveyden mukaan.</li> </ul>	 <ul style="list-style-type: none"> <li>• Aseta yksisivuiset asiakirjat, kirjojen sivut, pienet esineet (kuten postikortit ja valokuvat), piirtoheittin-kalvot, valokuvapaperi tai ohuet materiaalit (kuten lehti-leikkeet) skannaustasolle.</li> <li>• Aseta asiakirja kuvapuoli alaspäin nuolella merkittyyn kulmaan.</li> </ul>

## Skannaaminen tietokoneeseen

Tarkista seuraavat asiat ennen aloittamista:

- Tulostimen laiteohjelmisto on päivitetty. Lisätietoja on kohdassa "[Laiteohjelman päivittäminen](#)" sivulla 283.
- Tietokone ja tulostin yhdistetään samaan verkkoon.

### Windows-käyttäjät:

#### Lexmark ScanBack Utilityn käyttäminen

- 1 Suorita tietokoneessa Lexmark ScanBack Utility ja valitse sitten **Seuraava**.

**Huomautus:** Lataa apuohjelma osoitteesta [www.lexmark.com/downloads](http://www.lexmark.com/downloads).

- 2 Valitse **Asetukset** ja lisää tulostimen IP-osoite.

**Huomautus:** Tulostimen IP-osoite näkyy sen tulostimen päänäytössä. IP-osoite on neljä pisteillä erotettua numerosarjaa, kuten 123.123.123.123.

- 3 Valitse **Sulje** > **Seuraava**.
- 4 Valitse alkuperäisen asiakirjan kokoko ja sitten **Seuraava**.
- 5 Valitse tiedostomuoto ja skannaustarkkuus ja sitten **Seuraava**.
- 6 Kirjoita yksilöivä skannausprofiilin nimi ja valitse **Seuraava**.



**7** Avaa skannatun asiakirjan tallennuspaikka, anna tiedostolle nimi ja valitse **Seuraava**.

**Huomautus:** Jos haluat käyttää skannausprofiilia uudelleen, ota käyttöön **Luo pikavalinta** ja kirjoita pikavalinnalle yksilöivä nimi.

**8** Valitse **Valmis**.

**9** Aseta alkuperäinen asiakirja automaattiseen asiakirjansyöttölaitteeseen tai skannaustasolle.

**10** Valitse tulostimen aloitusnäytössä **Skannausprofiilit** ja sitten skannausprofiili.

**Huomautus:** Varmista, että Skannausprofiilit on käytössä. Valitse aloitusnäytössä **Asetukset > Laite > Näkyvät aloitusnäytön kuvakkeet > Skannausprofiilit > Näyttö**.

### Windowsin faksi ja skannaus -toiminnon käyttäminen

**Huomautus:** Varmista, että tulostin on lisätty tietokoneeseen. Lisätietoja on kohdassa "[Tulostimien lisääminen tietokoneeseen](#)" sivulla 281.

**1** Aseta alkuperäinen asiakirja automaattiseen asiakirjansyöttölaitteeseen tai skannaustasolle.

**2** Avaa tietokoneessa **Windowsin faksi ja skannaus**.

**3** Valitse Lähde-valikosta skannerilähde.

**4** Muuta tarvittaessa tulostusasetuksia.

**5** Skannaa asiakirja.

### Macintosh-käyttäjät:

**Huomautus:** Varmista, että tulostin on lisätty tietokoneeseen. Lisätietoja on kohdassa "[Tulostimien lisääminen tietokoneeseen](#)" sivulla 281.

**1** Aseta alkuperäinen asiakirja automaattiseen asiakirjansyöttölaitteeseen tai skannaustasolle.

**2** Tee tietokoneessa jompikumpi seuraavista:

- Avaa **Kuvansiirtäjä**.
- Avaa **Tulostimet ja skannerit** ja valitse tulostin. Valitse **Skannaa > Avaa skanneri**.

**3** Tee Skanneri-ikkunassa yksi tai useampi seuraavista:

- Valitse, mihin haluat tallentaa skannatun asiakirjan.
- Valitse alkuperäisen asiakirjan kokoko.
- Skannaa automaattisesta asiakirjansyöttölaitteesta valitsemalla Skannaa-valikosta **Asiakirjansyöttölaite** tai ota käyttöön **Käytä dokumentin syöttölaitetta**.
- Määritä tarvittaessa skannausasetukset.

**4** Valitse **Skannaa**.

## Skannaaminen FTP-palvelimeen

**1** Aseta alkuperäinen asiakirja automaattisen asiakirjansyöttölaitteen lokeroon tai skannaustasolle.

**2** Valitse aloitusnäytöstä kohta **FTP** ja anna tarvittavat tiedot.

**3** Määritä muut FTP-asetukset tarpeen mukaan.

**4** Lähetä FTP-työ.

## Skannaaminen verkkokansioon

- 1 Aseta asiakirja automaattisen asiakirjansyöttölaitteen lokeroon tai skannaustasolle.
- 2 Valitse aloitusnäytössä **Skannauskeskus**.  
**Huomautus:** Kuvake ja nimi ovat voineet muuttua. Pyydä lisätietoja järjestelmänvalvojalta.
- 3 Valitse jompikumpi seuraavista:
  - Valitse kohde.  
**Huomautus:** Määritä SFTP:n osalta portin numeroksi **22**.
  - Käytä pikavalintaa koskettamalla ★-kuvaketta ja valitsemalla pikavalinta luettelosta.
- 4 Skannaasi asiakirja.

## FTP-pikavalintojen luominen

- 1 Valitse aloitusnäytössä **FTP**.
- 2 Kirjoita FTP-palvelimen osoite ja valitse ★.
- 3 Luo pikavalinta.

## Skannaaminen flash-asemaan

- 1 Aseta alkuperäinen asiakirja automaattisen asiakirjansyöttölaitteen lokeroon tai skannaustasolle.
- 2 Aseta flash-asema tulostimeen.



- 3 Valitse **USB-skannaus** ja säädä asetukset tarvittaessa.

### Huomautuksia:

- Tallenna skannattu asiakirja kansioon valitsemalla **Skannauskohde**, kansio ja **Skannaa tähän**.
- Jos USB-aseman ikkuna ei avaudu, valitse ohjauspaneelissa **USB-asema**.

#### 4 Skannaa asiakirja.

**Varoitus – vauriot mahdollisia:** Vältä tietojen menetys tai toimintahäiriö olemalla koskettamatta flash-aseaman tai tulostimen kuvassa näkyviä kohtia, kun tulostin tulostaa tai lukee muistilaitteesta tai kirjoittaa siihen.



## Skannaaminen Cloud Connector -profiiliin

- 1 Aseta alkuperäinen asiakirja automaattisen asiakirjansyöttölaitteen lokeroon tai skannaustasolle.
- 2 Valitse aloitusnäytössä **Korttikopiointi**.
- 3 Valitse pilvipalveluntarjoaja ja profiili.

**Huomautus:** Lisätietoja Cloud Connector -profiilin luomisesta on kohdassa ["Cloud Connector -profiilin luominen" sivulla 21](#).

- 4 Valitse **Skannaa** ja määritä tiedostonimi ja kohdekansio.
- 5 Valitse **Skannaa tähän**.  
Muuta tarvittaessa tulostusasetuksia.
- 6 Skannaa asiakirja.

# Tulostimen valikot

## Valikkokartta

Laite	<ul style="list-style-type: none"> <li>• <a href="#">Määriykset</a></li> <li>• <a href="#">Säästötila</a></li> <li>• <a href="#">Etähallintapaneeli</a></li> <li>• <a href="#">Ilmoitukset</a></li> <li>• <a href="#">Virranhallinta</a></li> <li>• <a href="#">Nimetön tietojen keräys</a></li> </ul>	<ul style="list-style-type: none"> <li>• <a href="#">Helppokäyttö</a></li> <li>• <a href="#">Palauta oletusasetukset</a></li> <li>• <a href="#">Huolto</a></li> <li>• <a href="#">Näkyvät aloitusnäytön kuvakkeet</a></li> <li>• <a href="#">Tietoja tästä tulostimesta</a></li> </ul>
Tulosta	<ul style="list-style-type: none"> <li>• <a href="#">Asettelu</a></li> <li>• <a href="#">Asetus</a></li> <li>• <a href="#">Laatu</a></li> <li>• <a href="#">Työkirjanpito</a></li> <li>• <a href="#">XPS</a></li> </ul>	<ul style="list-style-type: none"> <li>• <a href="#">PDF</a></li> <li>• <a href="#">PostScript</a></li> <li>• <a href="#">PCL</a></li> <li>• <a href="#">HTML</a></li> <li>• <a href="#">Kuva</a></li> </ul>
Paperi	<ul style="list-style-type: none"> <li>• <a href="#">Lokeromääritys</a></li> </ul>	<ul style="list-style-type: none"> <li>• <a href="#">Materiaalimääritykset</a></li> </ul>
Kopio	<a href="#">Kopioinnin oletusasetukset</a>	
Faksi	<a href="#">Faksin oletusasetukset</a>	
Sähköposti	<ul style="list-style-type: none"> <li>• <a href="#">Sähköpostiasetukset</a></li> <li>• <a href="#">Sähköpostin oletusasetukset</a></li> </ul>	<ul style="list-style-type: none"> <li>• <a href="#">Web-linkin asetus</a></li> </ul>
FTP	<a href="#">FTP-oletusasetukset</a>	
USB-asema	<ul style="list-style-type: none"> <li>• <a href="#">Flash-asemaskannaus</a></li> </ul>	<ul style="list-style-type: none"> <li>• <a href="#">Flash-asematulostus</a></li> </ul>
Verkko/portit	<ul style="list-style-type: none"> <li>• <a href="#">Verkon esittely</a></li> <li>• <a href="#">Langaton</a></li> <li>• <a href="#">Wi-Fi Direct</a></li> <li>• <a href="#">Ethernet</a></li> <li>• <a href="#">TCP/IP</a></li> <li>• <a href="#">SNMP</a></li> <li>• <a href="#">IPSec</a></li> </ul>	<ul style="list-style-type: none"> <li>• <a href="#">802.1x</a></li> <li>• <a href="#">LPD-kokoonpano</a></li> <li>• <a href="#">HTTP-/FTP-asetukset</a></li> <li>• <a href="#">ThinPrint</a></li> <li>• <a href="#">USB</a></li> <li>• <a href="#">Rajoita ulkoisen verkon käyttöä</a></li> </ul>
Suojaus	<ul style="list-style-type: none"> <li>• <a href="#">Kirjautumismenetelmät</a></li> <li>• <a href="#">Ajasta USB-laitteet</a></li> <li>• <a href="#">Suojaustarkistusloki</a></li> <li>• <a href="#">Kirjautumisrajoitukset</a></li> <li>• <a href="#">Luottamukselliset tulostusasetukset</a></li> </ul>	<ul style="list-style-type: none"> <li>• <a href="#">Levyn salaus</a></li> <li>• <a href="#">Pyyhi väliaikaiset datatiedostot</a></li> <li>• <a href="#">Ratkaisut, LDAP-asetukset</a></li> <li>• <a href="#">Muut</a></li> </ul>
Raportit	<ul style="list-style-type: none"> <li>• <a href="#">Valikkoasetussivu</a></li> <li>• <a href="#">Laite</a></li> <li>• <a href="#">Tulosta</a></li> </ul>	<ul style="list-style-type: none"> <li>• <a href="#">Pikakuvakkeet</a></li> <li>• <a href="#">Faksi</a></li> <li>• <a href="#">Verkko</a></li> </ul>

<a href="#">Ohje</a>	<ul style="list-style-type: none"> <li>• Tulosta kaikki oppaat</li> <li>• Mustavalkotulostuksen laatuopas</li> <li>• Kytkentäopas</li> <li>• Kopiointiopas</li> <li>• Sähköpostiopas</li> <li>• Faksiopas*</li> <li>• FTP-opas</li> </ul>	<ul style="list-style-type: none"> <li>• Tieto-opas</li> <li>• Tulostusmateriaaliopas</li> <li>• Kuljetusopas</li> <li>• Tulostuslaatuopas</li> <li>• Skannausopas</li> <li>• Tarvikeopas</li> </ul>
<a href="#">vianmääritys</a>	Tulostuslaadun testisivut	Skannerin puhdistaminen

## Laite

### Määritykset

Valikkokohta	Kuvaus
<b>Näytön kieli</b>	Määritä näytön kieli.
<b>Maa/alue</b>	Tunnista maa tai alue, jossa tulostin on määritetty toimimaan.
<b>Suorita alkumääritys</b> Ei käytössä* Käytössä	Suorita ohjattu asennustoiminto.
<b>Näppäimistö</b> Näppäimistön tyyppi	Valitse kieli näppäimistön tyyppiä. <b>Huomautus:</b> Kaikki Näppäimistön tyytit eivät ehkä näy, tai niiden näkyminen edellyttää, että asennettuna on erityislaitteisto.
<b>Näytetyt tiedot</b> Näyttöteksti 1 (IP-osoite*) Näyttöteksti 2 (Pvm./aika*) Mukautettu teksti 1 Mukautettu teksti 2	Määritä aloitusnäytössä näytettävät tiedot.
<b>Päivämäärä ja aika</b> Määritä Nykyinen päiväys ja aika Aseta päivä ja aika manuaalisesti Päivämäärän muoto (MM-DD-YYYY*) Ajan muoto (12 tunnin järjestelmä (am/pm)*) Aikavyöhyke (UTC-5:00*) Verkkoajan yhteyskäyt. Salli NTP (Käytössä*) NTP-palvelin Ota käyttöön todennus	Määritä tulostimen päivämäärä ja aika sekä verkkoajan yhteyskäyt. täntö.
<b>Paperikoot</b> Yhdysvallat* Metrinen	Määritä paperikokojen mittayksikkö. <b>Huomautus:</b> Ensimmäinen paperikokoasetus määräytyy ohjatun asennuksen aikana valitun maa- tai aluekoodin perusteella.
<b>Huomautus:</b> Arvon kohdalla oleva tähti (*) osoittaa oletusasetuksen.	

Valikkokohta	Kuvaus
<b>Näytön kirkkaus</b> 1–100 % (100*)	Säädä näytön kirkkautta.
<b>Flash-aseman käyttö</b> Käytössä* Ei käytössä	Ota käyttöön flash-aseman käyttö.
<b>Salli taustan poisto</b> Ei käytössä Käytössä*	Määritä, voiko taustan poistaa.
<b>Salli mukautettujen töiden skannaus</b> Ei käytössä Käytössä*	Määritä, näkykö Mukautetun työn skannaus -asetus kopiointi-, skannaus- ja faksauksissa. <b>Huomautus:</b> Tämä valikkokohta näkyy ainoastaan, kun tulostimen kiintolevy on asennettu.
<b>Yhden sivun tasoskannaus</b> Ei käytössä* Käytössä	Määritä tulostin skannaamaan kaikki skannaustasolla tehtävät työt yksisivuisina. <b>Huomautus:</b> Tasoskannauksen jälkeen tulostin palaa aloitusnäyttöön kehoitteiden näyttämisen sijaan.
<b>Tulostuksen valaistus</b> Ei käytössä* Käytössä	Ota käyttöön integroitu tulostuksen valaistus tai valinnaisen luovutusalueen merkkivalo.
<b>Äänipalaute</b> Painikepalaute (Käytössä*) Äänenvoimakkuus (5*)	<ul style="list-style-type: none"> <li>Ota käyttöön painikkeiden painallusten, paneelin käytön, paperin lisäämiskehoitteiden ja virheilmoitusten äänipalaute.</li> <li>Säädä palautteen äänenvoimakkuutta.</li> </ul>
<b>Näytön aikakatkaistu</b> 5–300 sekuntia (60*)	Määritä aika, jonka jälkeen käyttämättömänä olevan tulostimen näyttöön tulee aloitusnäyttö tai tulostin kirjaa käyttäjätilin ulos automaattisesti.
<b>Huomautus:</b> Arvon kohdalla oleva tähti (*) osoittaa oletusasetuksen.	

## Säästötila

Valikkokohta	Kuvaus
<b>Tulostus</b> Puolet Yksipuolinen* Kaksipuolinen	Määritä, tulostetaanko vain sivun toiselle puolelle vai molemmille puolille.
<b>Huomautus:</b> Arvon kohdalla oleva tähti (*) osoittaa oletusasetuksen.	

Valikkokohta	Kuvaus
<b>Tulostus</b> Sivuja/arkki Ei käytössä* 2 sivua/arkki 3 sivua/arkki 4 sivua/arkki 6 sivua/arkki 9 sivua/arkki 12 sivua/arkki 16 sivua/arkki	Tulosta paperiarkin yhdelle puolelle useita pienennettyjä sivuja.
<b>Tulostus</b> Väriaineen tummuus 1–10 (8*)	Määritä tekstikuvien vaaleus tai tummuus.
<b>Kopiointi</b> Puolet 1-puolinen 1-puoliseksi 1-puolinen 2-puoliseksi 2-puolinen 1-puoliseksi 2-puolinen 2-puoliseksi	Määritä skannaustoiminta alkuperäisen asiakirjan perusteella.
<b>Kopiointi</b> Sivuja/arkki Ei käytössä* 2 pystysuuntaista sivua 4 pystysuuntaista sivua 2 vaakasuuntaista sivua 4 vaakasuuntaista sivua	Määritä skannaustoiminta alkuperäisen asiakirjan perusteella.
<b>Kopiointi</b> Tummuus 1–9 (5*)	Määritä skannattujen tekstikuvien tummuus.
<b>Huomautus:</b> Arvon kohdalla oleva tähti (*) osoittaa oletusasetuksen.	

## Etähallintapaneeli

Valikkokohta	Kuvaus
<b>Ulkoinen VNC-yhteys</b> Älä salli* Salli	Yhdistä ulkoinen VNC (Virtual Network Computing) -asiakas etäohjauspaneeliin.
<b>Tunnistuksen tyyppi</b> Ei mitään* Vakiotunnistus	Määritä VNC-työasemapalvelinta käytettäessä käytettävä tunnistuksen tyyppi.
<b>VNC-salasana</b>	Määritä salasana, jota käytetään yhteyden muodostuksessa VNC-työasemapalvelimeen. <b>Huomautus:</b> Tämä valikkokohta on näkyvässä vain, jos Tunnistuksen tyyppi on määritetty Vakiotunnistus.
<b>Huomautus:</b> Arvon kohdalla oleva tähti (*) osoittaa oletusasetuksen.	

## Ilmoitukset

Valikkokohta	Kuvaus
<b>Virheen merkkivalo</b> Ei käytössä Käytössä*	Määritä merkkivalo syttymään, kun ilmenee tulostinvirhe.
<b>automaattisen asiakirjansyöttölaitteen äänimerkki</b> Ei käytössä Käytössä*	Ota käyttöön äänimerkki lisättäessä paperia automaattisen asiakirjansyöttölaitteeseen.
<b>Hälytysäänen määrittäminen</b> Ei käytössä Yksi* Jatkuva	Määritä, kuinka monta kertaa hälytysääni kuuluu, kun tulostin edellyttää käyttäjän toimia.
<b>Tarvikkeet</b> Näytä tarvikearvot Näytä arvot* Älä näytä arvioita	Näytä tarvikkeiden arvioitu tila.
<b>Tarvikkeet</b> Kasetin hälytys (Ei käytössä*) Nidontahälytys (Ei käytössä*) Rei'ityshälytys (Ei käytössä*)	Määritä, kuinka monta kertaa hälytysääni kuuluu, kun väriainekasetti on ehtymässä, nitojan kasetti on tyhjä tai rei'itysastia on täynnä tai se puuttuu. <b>Huomautus:</b> Nidontahälytys ja Rei'ityshälytys näkyvät vain, kun asennettuna on tulostuksen lisävarusteita.
<b>Sähköpostihälytysten asetukset</b> Sähköpostiasetukset Ensisijainen SMTP-yhdyskäytävä Ensisijaisen SMTP-yhdyskäytävän portti (25*) Toissijainen SMTP-yhdyskäytävä Toissijaisen SMTP-yhdyskäytävän portti (25*) SMTP-aikakatkaistu (30 sekuntia*) Vastausosoite Käytä aina SMTP-vastausosoitetta (Ei käytössä*) Käytä SSL- tai TLS-suojausta(Poissa käytöstä*) Edellytä luotettua varmennetta(Käytössä*) SMTP-palvelimen todennus (Todennusta ei tarvita*) Laitteeseen perustuva s-posti (Ei mitään*) Käyttäjän lähettämä sähköposti(Ei mitään*) Käytä AD-laitteen kirjautumistietoja(Ei käytössä*) Laitekäyttäjätunnus Laitesalasana Kerberos 5 REALM NTLM-toimialue	Määritä tulostimen sähköpostiasetukset.
<b>Sähköpostihälytysten asetukset</b> Aseta sähköpostiluettelot ja hälytykset Sähköpostiluettelo 1 Sähköpostiluettelo 2 Lähetä tapahtumat sähköpostina	Määritä sähköpostiosoitteet ota ja käyttöön sähköpostihälytykset. <b>Huomautus:</b> Tämä valikkokohta näkyy vain Embedded Web Server -palvelimessa.
<b>Huomautus:</b> Arvon kohdalla oleva tähti (*) osoittaa oletusasetuksen.	



Valikkokohta	Kuvaus
<b>Virheiden estäminen</b> Asiakirjansyöttölaitteen monisyöttösensori Ei käytössä Käytössä*	Tunnistaa, jos asiakirjansyöttölaite ottaa useamman kuin yhden arkin kerrallaan.
<b>Virheiden estäminen</b> Tukosavustaja Ei käytössä Käytössä*	Määritä tulostin tyhjentämään tyhjat tai osittain tulostetut sivut automaattisesti, kun juuttunut paperi on poistettu.
<b>Virheiden estäminen</b> Automaattinen jatko Ei käytössä Käytössä* (5 sekuntia)	Anna tulostimen jatkaa työn käsittelemistä tai tulostamista automaattisesti, kun tietyt käyttäjän toimia vaativat tulostimen tilat on käsitelty.
<b>Virheiden estäminen</b> Automaattinen uudelleenkäynnistys Automaattinen uudelleenkäynnistys Käynnistä uudelleen, kun järjestelmä on vapaa Uudelleenkäynnistys aina* Ei uudelleenkäynnistystä	Aseta tulostin käynnistymään uudelleen virhetilanteessa.
<b>Virheiden estäminen</b> Automaattinen uudelleenkäynnistys Uudelleenkäynnistysten enimmäismäärä 1–20 (2*)	Määritä automaattisten uudelleenkäynnistysten määrä, jonka tulostin voi suorittaa.
<b>Virheiden estäminen</b> Automaattinen uudelleenkäynnistys Automaattisen uudelleenkäynnistykseen ikkuna 1–525600 sekuntia (720*)	Määritä aika, jonka jälkeen tulostin käynnistyy automaattisesti uudelleen.
<b>Virheiden estäminen</b> Automaattinen uudelleenkäynnistys Automaattisen uudelleenkäynnistykseen laskuri	Näytä automaattisen uudelleenkäynnistykseen laskurin tiedot vain luku -muodossa.
<b>Virheiden estäminen</b> Automaattinen uudelleenkäynnistys Nollaa automaattisen uudelleenkäynnistykseen laskuri Peruuta Jatka	Nollaa automaattisen uudelleenkäynnistykseen laskuri.
<b>Virheiden estäminen</b> Näytä lyhyen paperin virhe Käytössä Autom. tyhjennys*	Määritä tulostin näyttämän viesti, kun ilmenee lyhyen paperin virhe. <b>Huomautus:</b> Lyhyt paperi viittaa lisätyn paperin kokoon.
<b>Virheiden estäminen</b> Sivun suojaus Ei käytössä* Käytössä	Määritä tulostin käsittelemään koko sivu muistiin ennen sen tulostamista.

**Huomautus:** Arvon kohdalla oleva tähti (\*) osoittaa oletusasetuksen.

Valikkokohta	Kuvaus
<b>Sisällön tukoselvitys</b> Tukoselvitys Ei käytössä Käytössä Automaattinen*	Määritä tulostin tulostamaan juuttuneet sivut uudelleen.
<b>Sisällön tukoselvitys</b> Skannerin tukoksen selvittäminen Työtaso Sivutaso*	Määritä, miten skannaustyö käynnistetään uudelleen paperitukoksen selvittämisen jälkeen.
<b>Huomautus:</b> Arvon kohdalla oleva tähti (*) osoittaa oletusasetuksen.	

## Virranhallinta

Valikkokohta	Kuvaus
<b>Lepotilaprofiili</b> Tulosta Lepotilasta Pysy hereillä tulostamisen jälkeen Siirry Lepotilaan tulostamisen jälkeen*	Määritä tulostin valmiustilassa tai palaa lepotilaan tulostamisen jälkeen.
<b>Aikakatkaisut</b> Lepotila 1-120 minuuttia (15*)	Määritä käyttämättömyysaika, jonka kuluttua tulostin siirtyy lepotilaan.
<b>Aikakatkaisut</b> Horrostilan aikakatkaisu Ei käytössä 1 tunti 2 tuntia 3 tuntia 6 tuntia 1 päivä 2 päivää 3 päivää* 1 viikko 2 viikkoa 1 kk	Määritä aika, jonka jälkeen tulostimen virta katkeaa.
<b>Aikakatkaisut</b> Horrostilan aikakatkaisu yhteyden ollessa olemassa Horros Ei horrostilaa*	Määritä Horrostilan aikakatkaisu katkaisemaan tulostimen virta, kun olemassa on aktiivinen Ethernet-yhteys.
<b>Ajasta virransäästötilat</b> Ajastukset Lisää uusi ajastus	Ajasta tulostin siirtymään lepo- tai valmiustilaan tiettyyn aikaan.
<b>Huomautus:</b> Arvon kohdalla oleva tähti (*) osoittaa oletusasetuksen.	

## Nimetön tietojen keräys

Valikkokohta	Kuvaus
<b>Nimetön tietojen keräys</b> Laitteen käyttö- ja suorituskyky-tiedot Ei mitään*	Lähetä tulostimen käyttö- ja suorituskykytietoja Lexmarkille. <b>Huomautus:</b> Nimettömien tietojen lähetysaika näkyy vain, kun Nimetön tietojen keräys -asetukseksi on määritetty Laitteen käyttö ja suorituskyky.
<b>Nimettömien tietojen lähetysaika</b> Aloitusaika Lopetusaika	
<b>Huomautus:</b> Arvon kohdalla oleva tähti (*) osoittaa oletusasetuksen.	

## Helppokäyttö

Valikkokohta	Kuvaus
<b>Toistuvan näppäinpainalluksen väli</b> 0–5 (0*)	Määritä sekunteina väli, jona tulostin ohittaa liitetyn näppäimistön saman näppäimen peräkkäiset painallukset
<b>Painikkeen toiston alkuviive</b> 0,25–5 (1*)	Määritä sekunteina alkuviiveen pituus ennen kuin toistava painike alkaa toistaa. <b>Huomautus:</b> Tämä valikkokohta näkyy vain, kun tulostimeen on liitetty näppäimistö.
<b>Painikkeen toistonopeus</b> 0,5–30 (30*)	Määritä toistuvan painikkeen painallusten määrä sekunnissa. <b>Huomautus:</b> Tämä valikkokohta näkyy vain, kun tulostimeen on liitetty näppäimistö.
<b>Pitkä näytön aikakatkaus</b> Ei käytössä* Käytössä	Anna käyttäjän pysyä samassa paikassa ja nollata Näytön aikakatkaus - ajastin aloitusnäyttöön palaamisen sijaan.
<b>Kuulokkeiden äänenvoimakkuus</b> 1–10 (5*)	Säädä kuulokkeiden äänenvoimakkuutta. <b>Huomautus:</b> Tämä valikkokohta näkyy vain, kun tulostimeen on liitetty kuulokkeet.
<b>Ota käyttöön ääniohjaus, kun kuulokkeet on liitetty</b> Ei käytössä* Käytössä	Ota käyttöön ääniohjaus, kun tulostimeen on liitetty kuulokkeet.
<b>Lue salasanat/PIN-koodit</b> Ei käytössä* Käytössä	Määritä tulostin lukemaan salasanat tai PIN-koodit ääneen. <b>Huomautus:</b> Tämä valikkokohta näkyy vain, kun tulostimeen on liitetty kuulokkeet.
<b>Huomautus:</b> Arvon kohdalla oleva tähti (*) osoittaa oletusasetuksen.	

Valikkokohta	Kuvaus
<b>Puhenopeus</b> Erittäin hidas Hidas Normaali* Nopea Nopeampi Erittäin nopea Ripeä Erittäin ripeä Nopein	Säädä Ääniohjauksen puhenopeutta. <b>Huomautus:</b> Tämä valikkokohta näkyy vain, kun tulostimeen on liitetty kuulokkeet.
<b>Huomautus:</b> Arvon kohdalla oleva tähti (*) osoittaa oletusasetuksen.	

## Palauta oletusasetukset

Valikkokohta	Kuvaus
<b>Palauta asetukset</b> Palauta kaikki asetukset Palauta tulostimen asetukset Palauta verkkoasetukset Palauta faksiasetukset Palauta sovellusasetukset	Palauta tulostimen oletusasetukset.

## Huolto

### Määrittys-valikko

Valikkokohta	Kuvaus
<b>USB-määrittys</b> USB PnP 1* 2	Paranna tulostimen yhteensopivuutta tietokoneen kanssa muuttamalla tulostimen USB-ohjaimen tilaa.
<b>USB-määrittys</b> Paikallinen USB-skannaus Ei käytössä Käytössä*	Määritä, lasketaanko USB-laiteohjain yksinkertaiseksi USB-laitteeksi (yksi liitäntä) vai USB-yhdistelmälaitteeksi (useita liitäntöjä).
<b>USB-määrittys</b> USB-nopeus Täysi Automaattinen*	Aseta USB-portti toimimaan täydellä nopeudella ja poista nopeat toiminnot käytöstä.
<b>Huomautus:</b> Arvon kohdalla oleva tähti (*) osoittaa oletusasetuksen.	

Valikkokohta	Kuvaus
<b>Lokeromääritys</b> Koon tunnistus Lokeron [x] tunnistus Ei käytössä Käytössä*	Määritä lokero tunnistamaan automaattisesti siihen lisätty paperikoko.
<b>Lokeromääritys</b> Lokeroiden linkitys Automaattinen* Ei käytössä	Määritä tulostin yhdistämään lokerot, joilla on samat paperilaji- ja -kokoasetukset.
<b>Lokeromääritys</b> Näytä lokerasennusilmoitus Ei käytössä Vain kun kokoa ei tunneta* Aina	Näytä käyttäjälle ilmoitus paperikoon ja -lajin valitsemisesta lokeron asentamisen jälkeen
<b>Lokeromääritys</b> A5-lisäys Lyhyt reuna Pitkä reuna*	Määritä A5-kokoisen paperin oletuslisäyssiunta kaikissa paperilähteissä.
<b>Lokeromääritys</b> Paperikehotteet Automaattinen* Monikäyttösyöttöaukko Manuaalinen paperi	Määritä paperilähde, jonka käyttäjä täyttää, kun näyttöön tulee kehote lisätä paperia.
<b>Lokeromääritys</b> Kirjekuorikehotteet Automaattinen* Monikäyttösyöttöaukko Manuaalinen kirjekuori	Määritä paperilähde, jonka käyttäjä täyttää, kun näyttöön tulee kehote lisätä kirjekuori.
<b>Lokeromääritys</b> Toiminto kehoitteille Kehota käyttäjää* Jatka Käytä nykyistä	Määritä tulostin ratkaisemaan paperiin tai kirjekuoriin liittyvät vaihtokehotteet.
<b>Raportit</b> Valikkoasetussivu Tapahtumaloki Tapahtumalokin yhteenveto Kuntotarkistuksen tilastot	Tulosta raporteja, joissa on tulostimen valikkoasetukset, tila ja tapahtumalokit.
<b>Tarvikkeen käyttö ja laskurit</b> Tyhjennä tarvikkeen käyttöhistoria	Nollaa tarvikkesivun laskuri tai näytä tulostettujen sivujen yhteismäärä.
<b>Huomautus:</b> Arvon kohdalla oleva tähti (*) osoittaa oletusasetuksen.	

Valikkokohta	Kuvaus
<b>Tulostimen emuloinnit</b> PPDS-emulointi Ei käytössä* Käytössä	Määritä tulostin tunnistamaan PPDS-tietovirta ja käyttämään sitä.
<b>Tulostimen emuloinnit</b> PS-emulointi Ei käytössä Käytössä*	Määritä tulostin tunnistamaan PS-tietovirta ja käyttämään sitä.
<b>Tulostimen emuloinnit</b> Emulaattorin suojaus Sivun aikakatkaaisu 0–60 (60*)	Määritä sivun aikakatkaaisu emuloinnin aikana.
<b>Tulostimen emuloinnit</b> Emulaattorin suojaus Nollaa emulaattori työn jälkeen Ei käytössä* Käytössä	Nollaa emulaattori tulostustyön jälkeen.
<b>Tulostimen emuloinnit</b> Emulaattorin suojaus Poista käytöstä tulostimen ilmoitusten käyttö Ei käytössä Käytössä*	Estä tulostimen ilmoitusten käyttö emuloinnin aikana.
<b>Faksimääritykset</b> Faksin väh.virran tuki Poista lepotila käytöstä Salli lepotila Automaattinen*	Määritä faksi siirtymään lepotilaan tulostimen päätöksen mukaan.
<b>Faksimääritykset</b> Faksin tallennuspaikka NAND Levy*	Määritä kaikkien faksien tallennuspaikka. <b>Huomautus:</b> Tämä valikkokohta näkyy ainoastaan, kun tulostimen kiintolevy on asennettu.
<b>Tulostusmääritykset</b> Fontin terävöinti 0–150 (24*)	Määritä tekstin pistekokoarvo, jonka alittuessa fonttitietojen tulostamiseen käytetään suuritiheysisiä näyttöjä. Jos arvo on esimerkiksi 24, kaikki fontit, joiden pistekoko on enintään 24, käyttävät suuritiheysisiä näyttöjä.
<b>Tulostusmääritykset</b> Tulostustumuus 1–5 (3*) Kopiointitummuus 1–5 (3*)	Säädä väriaineen tummuutta tulostettaessa tai kopioitaessa asiakirjoja.
<b>Huomautus:</b> Arvon kohdalla oleva tähti (*) osoittaa oletusasetuksen.	

Valikkokohta	Kuvaus
<b>Tulostusmääritykset</b> A4-k.yk. Pakkaa* Pidike	Määritä kiinnitysyksikön toiminta tulostettaessa Letter-kokoiselle paperille.
<b>Laitteen toiminnot</b> Hiljainen tila Ei käytössä* Käytössä	Määritä tulostin toimimaan Hiljaisessa tilassa. <b>Huomautus:</b> Tämän asetuksen ottaminen käyttöön hidastaa tulostimen toimintaa.
<b>Laitteen toiminnot</b> Turvatila Ei käytössä* Käytössä	Määritä tulostin toimimaan erityisessä tilassa, jossa se yrittää tarjota mahdollisimman laajat toiminnot tunnetuista ongelmista huolimatta. Esimerkiksi jos asetuksena on Käytössä ja arkinkääntäjän moottori ei toimi, tulostin tulostaa asiakirjat yksipuolisina, vaikka työ olisi määritetty tulostettavaksi kaksipuolisena.
<b>Laitteen toiminnot</b> Kopioinnin vähimmäismuisti 20 Mt* 30 Mt 50 Mt 80 Mt 100 Mt	Määritä kopiointitöiden tallennukselle varattava vähimmäismuisti.
<b>Laitteen toiminnot</b> Tyhjennä mukautettu tila	Poista mukautettuja Oletus- tai Vaihtoehtoinen-viestejä koskevat käyttäjän määrittämät merkkijonot.
<b>Laitteen toiminnot</b> Poista kaikki etäasennetut viestit	Poista etäasennetut viestit.
<b>Laitteen toiminnot</b> Näytä virhenäytöt automaattisesti Ei käytössä Käytössä*	Näytä nykyiset virheilmoitukset näytössä, kun tulostin pysyy ei-aktiivisena aloitusnäytössä Näytön aikakatkaisu -asetusta vastaavan ajan.
<b>Laitteen toiminnot</b> Käytä suuntaa pikakopioinnissa Ei käytössä* Käytössä	Määritä tulostin käyttämään Kopio-valikon suunta-asetusta lähetettäessä pikakopiointitöitä.
<b>Sovellusmääritykset</b> LES-sovellukset Ei käytössä Käytössä*	Ota käyttöön Lexmark Embedded Solutions (LES) -sovellukset. <b>Huomautuksia:</b> <ul style="list-style-type: none"> <li>Tämä valikkokohta on käytössä vain tietyissä tulostinmalleissa.</li> <li>Tämä valikkokohta näkyy vain Embedded Web Server -palvelimessa.</li> </ul>
<b>Skannerimääritykset</b> Skannerin manuaalinen rekisteröinti Tulostuksen pikatesti	Tulosta pikatestin kohdesivu. <b>Huomautus:</b> Varmista, että kohdesivun marginaalit ovat tasaiset kautta koko kohteen. Jos ne eivät ole, tulostimen marginaalit on määritettävä uudelleen.
<b>Huomautus:</b> Arvon kohdalla oleva tähti (*) osoittaa oletusasetuksen.	

Valikkokohta	Kuvaus
<b>Skannerimääriykset</b> Skannerin manuaalinen rekisteröinti Etu-ADF-rekisteröinti Taka-ADF-rekisteröinti Tasorekisteröinti	Rekisteröi skannaustaso ja automaattinen asiakirjasyöttölaite manuaalisesti skannaustason tai emolevyn vaihdon jälkeen.
<b>Skannerimääriykset</b> Nollaa huoltolaskuri Automaattisen asiakirjasyöttölaitteen huoltolaskurin nollaaminen	Nollaa huoltolaskuri, kun olet vaihtanut automaattisen asiakirjasyöttölaitteen huoltopaketin.
<b>Skannerimääriykset</b> Reunojen poistaminen Tason reunojen poistaminen (3*) ADF-reunojen poistaminen (3*)	Määritä automaattisen asiakirjasyöttölaitteen tai skannaustason työn tulostamattoman alueen koko millimetreinä.
<b>Skannerimääriykset</b> Asiakirjasyöttölaitteen suoristus Asiakirjasyöttölaitteen sähköinen suoristus(Käytössä*)	Korjaa vinot asiakirjat, jotka on skannattu automaattisesta asiakirjasyöttölaitteesta.
<b>Skannerimääriykset</b> Poista skanneri käytöstä Käytössä* Ei käytössä Asiakirjasyöttölaite poistettu käytöstä	Poista skanneri käytöstä, jos se ei toimi oikein.
<b>Skannerimääriykset</b> Tiff-tavujärjestys CPU Endianness* Little Endian Big Endian	Määritä TIFF-muotoillun skannaustuloksen tavujärjestys.
<b>Skannerimääriykset</b> Exact Tiff Rows Per Strip Käytössä* Ei käytössä	Määritä TIFF-muotoillun skannaustuloksen RowsPerStrip-tunnistearvo.
<b>Huomautus:</b> Arvon kohdalla oleva tähti (*) osoittaa oletusasetuksen.	

## Poistaminen

Valikkokohta	Kuvaus
<b>Poistaminen</b> Muistin viimeisin tyhjennys Kiintolevyn viimeisin tyhjennys	Näytä milloin tulostimen muisti tai kiintolevy on viimeksi tyhjennetty. <b>Huomautus:</b> Kiintolevyn viimeisin tyhjennys näkyy ainoastaan, kun tulostimen kiintolevy on asennettu.



Valikkokohta	Kuvaus
<b>Poistaminen</b> Poista kaikki tiedot pysyvistä muistista Poista kaikki tulostin- ja verkkoasetukset Poista kaikki sovellukset ja sovellusasetukset Poista kaikki pikavalinnat ja pikavalinta-asetukset Tyhjennä kaikki tiedot kiintolevyltä Poista lataukset (poista kaikki makrot, fontit, PPO:t jne.) Poista puskuroidut työt Poista pidossa olevat työt	Tyhjennä kaikki tiedot pysyvistä muistista ja kiintolevyltä. <b>Huomautus:</b> Tyhjennä kaikki tiedot kiintolevyltä näkyy ainoastaan, kun tulostimen kiintolevy on asennettu.

## Näkyvät aloitusnäytön kuvakkeet

Valikko	Kuvaus
<b>Näkyvät aloitusnäytön kuvakkeet</b> Kopiointi Sähköposti Faksaus Tila/tarvikkeet Työjono Vaihda kieli Pikavalintakeskus Osoitteisto Kirjanmerkit Pidossa olevat työt USB FTP Skannausprofiilit Sovellusprofiilit Näytön mukauttaminen Skannauskeskus Korttikopio	Määritä, mitkä kuvakkeet näkyvät aloitusnäytössä.

## Tietoja tästä tulostimesta

Valikkokohta	Kuvaus
<b>Asset-tunniste</b>	Näytä tulostimen sarjanumero.
<b>Tulostimen sijainti</b>	Määritä tulostimen sijainti. Enimmäispituus on 63 merkkiä.
<b>Ota yhteyttä</b>	Mukauta tulostimen nimeä. Enimmäispituus on 63 merkkiä.
<b>Vie määrittystiedosto USB-asemaan</b>	Vie määrittystiedosto flash-asemaan.
<b>Vie pakatut lokit USB-asemaan</b>	Vie tulostimen pakatut lokitiedostot flash-asemaan.
<b>Lähetä lokit</b> Peruuta Lähetä	Lähetä vianmäärittystiedot Lexmarkille.

# Tulosta

## Asettelu

Valikkokohta	Kuvaus
<b>Puolet</b> Yksipuolinen* Kaksipuolinen	Määritä, tulostetaanko vain sivun toiselle puolelle vai molemmille puolille.
<b>Kääntötyyli</b> Pitkä reuna* Lyhyt reuna	Määritä, sidotaanko kaksipuolisena tulostetun asiakirjan reuna.
<b>Tyhjät sivut</b> Tulostus Älä tulosta*	Tulosta tulostustyöhön kuuluvat tyhjät sivut.
<b>Lajittele</b> Ei käytössä (1,1,1,2,2,2) Käytössä (1,2,1,2,1,2)*	Säilytä tulostustyön sivut järjestyksessä varsinkin tulostettaessa useita kopioita työstä.
<b>Erotinsivut</b> Ei mitään* Kopioiden väliin Töiden väliin Arkkien väliin	Lisää tulostettaessa tyhjiä erotinsivuja.
<b>Erotinsivujen lähde</b> Lokero [x] (1*) Monikäyttösyöttöaukko	Määritä erotinsivun paperilähde.
<b>Sivuja/arkki</b> Ei käytössä* 2 sivua/arkki 3 sivua/arkki 4 sivua/arkki 6 sivua/arkki 9 sivua/arkki 12 sivua/arkki 16 sivua/arkki	Tulosta paperiarkin yhdelle puolelle useita pienennettyjä sivuja.
<b>Sivuja/arkki-järjestys</b> Vaakasuunta* Käänteinen vaaka Pystysuora Käänteinen pysty	Määritä monisivuisten kuvien paikka, kun käytössä on Sivuja/arkki-valikko.
<b>Sivuja/arkki-suunta</b> Automaattinen* Vaaka Pysty	Määritä monisivuisten kuvien suunta, kun käytössä on Sivuja/arkki-valikko.
<b>Huomautus:</b> Arvon kohdalla oleva tähti (*) osoittaa oletusasetuksen.	

Valikkokohta	Kuvaus
<b>Sivuja/arkki-kehys</b> Ei mitään* Tasainen	Tulosta reunus jokaisen sivun ympärille, kun käytössä on Sivuja/arkki-valikko.
<b>Kopiot</b> 1–9999 (1*)	Määritä kunkin tulostustyön kopiomäärä.
<b>Tulostusalue</b> Normaali* Sovita sivulle Koko sivu	Määritä paperiarkin tulostusalue.
<b>Huomautus:</b> Arvon kohdalla oleva tähti (*) osoittaa oletusasetuksen.	

## Asetus

Valikkokohta	Kuvaus
<b>Komentokieli</b> PCL-emulointi PS-emulointi*	Määritä komentokieli. <b>Huomautus:</b> Komentokielen asettaminen oletukseksi ei estä sovellusohjelmaa lähettämästä töitä, joiden tulostusta ohjataan jollakin muulla komentokielellä.
<b>Työ odottaa</b> Ei käytössä* Käytössä	Tallenna tarvikkeita vaativia tulostustöitä. Näin voidaan tulostaa töitä, joissa ei käytetä puuttuvia tarvikkeita. <b>Huomautus:</b> Tämä valikkokohta näkyy ainoastaan, kun tulostimen kiintolevy on asennettu.
<b>Työn säilyttämisen aikakatkaisu</b> 0–255 (30*)	Määritä, miten monta sekuntia tulostin odottaa käyttäjän toimia, ennen kuin liikaa resursseja vaativa työ siirretään muistiin ja muiden jonossa olevien töiden tulostamista jatketaan. <b>Huomautus:</b> Tämä valikkokohta näkyy ainoastaan, kun tulostimen kiintolevy on asennettu.
<b>Tallennuspaikka</b> RAM* Levy	Määritä, mihin tallennetaan kaikki pysyvät resurssit, kuten tulostimeen ladatut fontit ja makrot. <b>Huomautus:</b> Tämä valikkokohta näkyy ainoastaan, kun tulostimen kiintolevy on asennettu.
<b>Resurssien tallennus</b> Ei käytössä* Käytössä	Määritä, mitä tulostin tekee ladatuille resursseille, kuten fonteille ja makroille, kun tulostin vastaanottaa työn, joka edellyttää muistia enemmän kuin on käytettävissä. <b>Huomautuksia:</b> <ul style="list-style-type: none"> <li>• Kun asetuksena on Ei käytössä, tulostin säilyttää ladatut resurssit vain siihen asti, kunnes muistia tarvitaan. Ei-aktiiviseen komentokieleen liittyvät resurssit poistetaan.</li> <li>• Kun asetuksena on Käytössä, tulostin tallentaa kaikki pysyvät ladatut resurssit kaikissa kielenvalitsimissa. Tulostin näyttää tarvittaessa Muisti täynnä -ilmoitukset pysyvien resurssien poistamisen sijaan.</li> </ul>
<b>Kaikkien töiden tulostusjärjestys</b> Aakkosellinen* Uusimmat ensin Vanhimmat ensin	Määritä järjestys, jossa kaikki pidossa olleet ja luottamukselliset työt tulostetaan. <b>Huomautus:</b> Tämä valikkokohta näkyy ainoastaan, kun tulostimen kiintolevy on asennettu.
<b>Huomautus:</b> Arvon kohdalla oleva tähti (*) osoittaa oletusasetuksen.	

## Laatu

Valikkokohta	Kuvaus
<b>Tulostustarkkuus</b> 300 dpi 600 dpi* 1200 dpi 1200 Image Q 2400 Image Q	Määritä tulosteen tekstin ja kuvien tarkkuus. <b>Huomautus:</b> Tarkkuus määritetään pisteinä tuumalla tai kuvanlaatuina.
<b>Kuvapistetehostus</b> Ei käytössä* Fontit Vaakasuoraan Pystysuoraan Kumpaankin suuntaan	Ota käyttöön lisää pikseleitä kuvapisteiden ryhmissä tulostusta varten. Tämä parantaa tekstin ja kuvien laatua.
<b>Väriaineen tummuus</b> 1–10 (8*)	Määritä tekstikuvien vaaleus tai tummuus.
<b>Rasteri</b> Normaali* Tiedot	Paranna tulostetta siten, että sillä on pehmeämmät viivat ja tarkemmat reunat.
<b>Kirkkaus</b> -6–6 (0*)	Säädä tulostustyön kirkkautta.
<b>Kontrasti</b> 0–5 (0*)	Säädä tulostustyön kontrastia.
<b>Harmaankorjaus</b> Automaattinen* Normaali	Voit säätää kuvien harmaankorjausta.
<b>Huomautus:</b> Arvon kohdalla oleva tähti (*) osoittaa oletusasetuksen.	

## Työkirjanpito

Valikkokohta	Kuvaus
<b>Työkirjanpito</b> Ei käytössä* Käytössä	Määritä tulostin luomaan loki vastaanottamistaan tulostuksista. <b>Huomautus:</b> Valikkokohta näkyy vain, jos flash-muisti tai kiintolevy on asennettuna.
<b>Työkirjanpito-lokin aikaväli</b> Päivittäin <1>Viikoittain</1>: koostuu <2>Päivä</2>- ja <3>Tunti</3>-arvoista. Kuukausittain*	Määritä, kuinka usein tulostin luo lokitiedoston.
<b>Huomautus:</b> Arvon kohdalla oleva tähti (*) osoittaa oletusasetuksen.	

Valikkokohta	Kuvaus
<b>Kirjaa toiminta lokiin aikavälin lopussa</b> Ei mitään* Lähetä nykyinen loki sähköpostina Lähetä nykyinen loki sähköpostina ja poista se Julkaise nykyinen loki Julkaise ja poista nykyinen loki	Määritä, miten tulostin reagoi, kun aikaväli tulee täyteen. <b>Huomautus:</b> Työkirjanpito-lokin aikaväliksi määritetty arvo määrää, milloin toiminto suoritetaan.
<b>Kirjaa, kun melkein täynnä</b> Ei käytössä Käytössä (95 Mt*)	Määritä lokitiedoston enimmäiskoko ennen kuin tulostin suorittaa Lähes täynnä -lokitoiminnon.
<b>Kirjaa, kun melkein täynnä</b> Ei mitään* Lähetä nykyinen loki sähköpostina Lähetä nykyinen loki sähköpostina ja poista se Lähetä vanhin loki sähköpostina ja poista se Julkaise nykyinen loki Julkaise ja poista nykyinen loki Julkaise ja poista vanhin loki Poista nykyinen loki Poista vanhin loki Poista kaikki paitsi nykyinen Poista kaikki lokit	Määritä, miten tulostin reagoi, kun kiintolevy on lähes täynnä. <b>Huomautus:</b> Loki lähes täynnä -tasoksi määritetty arvo määrää, milloin toiminto suoritetaan.
<b>Kirjaa, kun täynnä</b> Ei mitään* Lähetä nykyinen loki sähköpostina ja poista se Lähetä vanhin loki sähköpostina ja poista se Julkaise ja poista nykyinen loki Julkaise ja poista vanhin loki Poista nykyinen loki Poista vanhin loki Poista kaikki paitsi nykyinen Poista kaikki lokit	Määritä, miten tulostin reagoi, kun kiintolevyn käyttö saavuttaa enimmäisrajan (100 Mt).
<b>Lähetyslokin URL</b>	Määritä, mihin tulostin julkaisee työkirjanpidon lokit.
<b>Sähköpostiosoite lokien lähettämistä varten</b>	Määritä sähköpostiosoite, johon tulostin lähettää työkirjanpidon lokit.
<b>Lokitiedoston etuliite</b>	Määritä lokitiedostoissa käytettävä etuliite. <b>Huomautus:</b> TCP/IP-valikossa määritettyä nykyistä palvelimen nimeä käytetään lokitiedoston etuliitteen oletuksena.
<b>Huomautus:</b> Arvon kohdalla oleva tähti (*) osoittaa oletusasetuksen.	

## XPS

Valikkokohta	Kuvaus
<b>Tulosta virhesivut</b> Ei käytössä* Käytössä	Tulosta testisivu, jolla on tietoja virheistä.
<b>Vähimmäisrivinleveys</b> 1–30 (2*)	Määritä minkä tahansa 1200 dpi:n tarkkuudella tulostetun työn vähimmäispiirtoleveys.
<b>Huomautus:</b> Arvon kohdalla oleva tähti (*) osoittaa oletusasetuksen.	

## PDF

Valikkokohta	Kuvaus
<b>Skaalaa sopivan kokoiseksi</b> Ei käytössä* Käytössä	Muuta sivun kokoa siten, että se mahtuu valitulle paperikoolle.
<b>Kommentit</b> Tulostus Älä tulosta*	Määritä, tulostetaanko PDF-tiedoston kommentit.
<b>Tulosta PDF-virhe</b> Ei käytössä Käytössä*	Ota käyttöön PDF-virheen tulostus.
<b>Huomautus:</b> Arvon kohdalla oleva tähti (*) osoittaa oletusasetuksen.	

## PostScript

Valikkokohta	Kuvaus
<b>Tulosta PS-virhe</b> Ei käytössä* Käytössä	Tulosta sivu, joka kuvailee PostScript®-virheen. <b>Huomautus:</b> Virheen tapahtuessa työn käsittely pysähtyy, tulostin tulostaa virheilmoituksen ja loput tulostustyöstä tyhjennetään.
<b>Vähimmäisrivinleveys</b> 1–30 (2*)	Määritä minkä tahansa 1200 dpi:n tarkkuudella tulostetun työn vähimmäispiirtoleveys.
<b>Lukitse PS-käynnistystila</b> Ei käytössä Käytössä*	Poista k. SysStart-tiedosto
<b>Fonttijärjestys</b> Vakio* Flash/levy	Määrittää fonttien hakujärjestyksen <b>Huomautuksia:</b> <ul style="list-style-type: none"> <li>• Vakio määrittää tulostimen etsimään fontteja ensin tulostimen muistista, ennen kuin niitä etsitään flash-muistista tai tulostimen kiintolevyltä.</li> <li>• Flash/levy määrittää tulostimen etsimään fontteja ensin flash-muistista tai tulostimen kiintolevyltä ja vasta sitten tulostimen muistista</li> <li>• Valikkokohta näkyy vain, jos flash-muisti tai kiintolevy on asennettuna.</li> </ul>
<b>Huomautus:</b> Arvon kohdalla oleva tähti (*) osoittaa oletusasetuksen.	

Valikkokohta	Kuvaus
<b>Odotuksen aikakatkaus</b> Ei käytössä Käytössä*	Määritä tulostin odottamaan lisätietoja, ennen kuin se peruuttaa tulostustyön. <b>Huomautus:</b> Kun tämä on käytössä, 40 sekuntia on oletusasetus.
<b>Huomautus:</b> Arvon kohdalla oleva tähti (*) osoittaa oletusasetuksen.	

## PCL

Valikkokohta	Kuvaus
<b>Fonttilähde</b> Vakio* Levy Flash-muisti Kaikki	Valitse lähde, jossa on oletusfonttivalikoima. <b>Huomautuksia:</b> <ul style="list-style-type: none"> <li>Flash-muisti ja Levy näkyvät vain, jos flash-muisti tai tulostimen kiintolevy on asennettuna.</li> <li>Jotta Flash-muisti ja Levy tulevat näkyviin, varmista, että ne eivät ole luku- tai kirjoitussuojattuja.</li> </ul>
<b>Fontin nimi</b> Courier*	Valitse fontti määritetystä fonttilähteestä.
<b>Merkistö</b> 10U PC-8*	Kunkin fonttiniimen merkistö <b>Huomautus:</b> Merkistö on aakkosten ja numeroiden, väli- ja erikoismerkkien sarja. Merkistöt tukevat eri kieliä tai tiettyjä sovelluksia, kuten tieteellisessä tekstissä käytettäviä matemaattisia symboleja.
<b>Tiheys</b> 0,08–100 (10*)	Määritä tasavälisten tai kiinteävälisen fonttien tiheys. <b>Huomautus:</b> Tiheys viittaa kiinteävälisen merkkien lukumäärään yhdellä tuumalla vaakasuuntaista tekstiä.
<b>Suunta</b> Pysty* Vaaka Käänteinen pysty Käänteinen vaaka	Määrittää tekstin ja kuvien suunnan sivulla
<b>Riviä/sivu</b> 1–255	Määritä kullekin sivulle PCL®-tietovirran kautta tulostettavien tekstirivien määrä. <b>Huomautuksia:</b> <ul style="list-style-type: none"> <li>Tämä valikkokohta aktivoi pystysuuntaisen välistyksen, jollin rivit tulostuvat sivun oletusreunusten väliin.</li> <li>60 on Yhdysvaltojen oletusasetus. 64 on oletusasetus.</li> </ul>
<b>PCL5-vähimmäisrivinleveys</b> 1–30 (2*)	Määritä minkä tahansa 1200 dpi:n tarkkuudella tulostetun työn alkuvähimmäispiirtoleveys.
<b>PCLXL-vähimmäisrivinleveys</b> 1–30 (2*)	
<b>A4-leveys</b> 198 mm* 203 mm	Määritä A4-paperin loogisen sivun leveys. <b>Huomautus:</b> Looginen sivu on se fyysisen sivun alue, johon tiedot tulostetaan.
<b>Huomautus:</b> Arvon kohdalla oleva tähti (*) osoittaa oletusasetuksen.	

Valikkokohta	Kuvaus
<b>Autom.CR LFn jäl</b> Ei käytössä* Käytössä	Määritä tulostin tekemään rivinvaihto rivinsiirtokomennon jälkeen. <b>Huomautus:</b> Rivinvaihto käskää tulostinta siirtämään kohdistimen saman rivin alkuun.
<b>Autom.LF CRn jäl</b> Ei käytössä* Käytössä	Määritä tulostin tekemään rivinsiirto rivinvaihtokomennon jälkeen.
<b>Lokeron uud.num.</b> Määritä monisyöttö Määritä lokero [x] Määr. käsins. paperi Määritä kirjekuoren käsins. Näytä oletusasetukset Palauta oletusasetukset	<ul style="list-style-type: none"> <li>Määritä tulostin toimimaan sellaisen eri tulostinohjaimen tai mukautetun sovelluksen kanssa, jonka paperilähdemäärittymiset ovat erilaiset.</li> <li>Näytä kullekin paperilähteelle määritetty oletusarvo.</li> <li>Palauta lokeroiden uudelleennumerointiarvojen oletukset.</li> </ul>
<b>Tulostuksen aikakatkaistu</b> Ei käytössä Käytössä* (90 sekuntia)	Määritä tulostin lopettamaan tulostustyö sen jälkeen, kun se on ollut käyttämättömänä määritetyn ajan.
<b>Huomautus:</b> Arvon kohdalla oleva tähti (*) osoittaa oletusasetuksen.	

## HTML

Valikkokohta	Kuvaus
<b>Fontin nimi</b> Times*	Määritä HTML-asiakirjoja tulostettaessa käytettävä fontti.
<b>Fonttikoko</b> 1–255 (12*)	Määritä HTML-asiakirjoja tulostettaessa käytettävä fonttikoko.
<b>Sovita</b> 1–400 % (100*)	Skaalaa HTML-asiakirjat tulostusta varten.
<b>Suunta</b> Pysty* Vaaka	Määritä HTML-asiakirjojen sivun suunta.
<b>Marginaalin koko</b> 8–255 mm (19*)	Määritä HTML-asiakirjojen sivun reunus.
<b>Taustat</b> Älä tulosta Tulosta*	Tulosta HTML-asiakirjojen taustatiedot tai -grafiikka.
<b>Huomautus:</b> Arvon kohdalla oleva tähti (*) osoittaa oletusasetuksen.	



## Kuva

Valikkokohta	Kuvaus
<b>Automaattinen sovitus</b> Käytössä Ei käytössä*	Valitse kuvalle paras käytettävissä oleva paperikoko- ja suunta-asetus. <b>Huomautus:</b> Kun asetus on Käytössä, tämä asetus ohittaa kuvan skaalaus- ja suunta-asetukset.
<b>Käänteinen</b> Ei käytössä* Käytössä	Muuta kaksisävyiset mustavalkokuvat käänteisiksi. <b>Huomautus:</b> Asetus ei koske GIF- ja JPEG-kuvamuotoja.
<b>Skaalaus</b> Ankkuroi ylävasen Parhaiten sopiva* Ankkuroi keskelle Sovita korkeus/leveys Sovita korkeus Sovita leveys	Sääda kuva sopimaan tulostusalueelle. <b>Huomautus:</b> Kun Automaattinen sovitus -asetus on Käytössä, Skaalaus-asetus on automaattisesti Parhaiten sopiva.
<b>Suunta</b> Pysty* Vaaka Käänteinen pysty Käänteinen vaaka	Määrittää tekstin ja kuvien suunnan sivulla
<b>Huomautus:</b> Arvon kohdalla oleva tähti (*) osoittaa oletusasetuksen.	

## Paperi

### Lokeromääritys

Valikkokohta	Kuvaus
<b>oletuslähde</b> Lokero [x] (1*) Monikäyttösyöttöaukko Manuaalinen paperi Manuaalinen kirjekuori	Määritä kaikkien tulostustöiden paperilähde.
<b>Paperikoko/-laji</b> Lokero [x] Monikäyttösyöttöaukko Manuaalinen paperi Manuaalinen kirjekuori	Määritä kuhunkin paperilähteeseen lisätty paperikoko tai paperilaji.
<b>Huomautus:</b> Arvon kohdalla oleva tähti (*) osoittaa oletusasetuksen.	

Valikkokohta	Kuvaus
<b>Korvaava paperikoko</b> Ei käytössä Letter/A4 Kaikki listatut*	Määritä tulostin korvaamaan määritetty paperikoko, jos pyydetyn kokoista paperi ei ole lisättyä yhteenkään paperilähteeseen.  <b>Huomautuksia:</b> <ul style="list-style-type: none"> <li>• Jos asetusarvo on Ei käytössä, laite kehottaa käyttäjää lisäämään vaadittua paperikokoa.</li> <li>• Koko luettelo sallii kaikki käytettävissä olevat korvaukset.</li> </ul>
<b>Monisyötön asetus</b> Kasetti* Manuaalinen Ensisijainen	Määritä monikäyttösyöttöaukon toiminta.  <b>Huomautuksia:</b> <ul style="list-style-type: none"> <li>• Kasetti-asetuksella monikäyttösyöttöaukko määritetään automaattiseksi paperilähteeksi.</li> <li>• Kun Manuaalinen-vaihtoehto valitaan, monikäyttösyöttöaukkoa voidaan käyttää ainoastaan manuaalisesti syötettyjen tulostustöiden yhteydessä.</li> <li>• Ensimmäinen-asetuksella monikäyttösyöttöaukko määritetään ensisijaiseksi paperilähteeksi.</li> </ul>
<b>Huomautus:</b> Arvon kohdalla oleva tähti (*) osoittaa oletusasetuksen.	

## Materiaalimääritykset

### Universal

Valikkokohta	Kuvaus
<b>Mittayksiköt</b> Tuumat Millimetrit	Määritä Universal-paperikoon mittayksikkö.  <b>Huomautus:</b> Tuumat on Yhdysvaltain oletusasetus. Millimetrit on kansainvälinen oletusasetus.
<b>Pystykuvan leveys</b> 3–52 tuumaa (8,5*) 76–1321 mm (216*)	Määritä Universal-paperin pystyleveys.
<b>Pystykuvan korkeus</b> 3–52 tuumaa (14*) 76,2–1321 mm (356*)	Määritä Universal-paperin pystykorkeus.
<b>Syöttösuunta</b> Lyhyt reuna* Pitkä reuna	Määritä tulostin poimimaan paperi lyhyestä tai pitkästä reunasta.  <b>Huomautus:</b> Pitkä reuna näkyy ainoastaan, jos pisin reuna on lyhyempi kuin tuettu enimmäisleveys.
<b>Huomautus:</b> Arvon kohdalla oleva tähti (*) osoittaa oletusasetuksen.	

## Mukautetut skannauskoot

Valikkokohta	Kuvaus
<b>Mukautettu skannauskoko [x]</b> Skannauskoon nimi Leveys 1-8,5 tuumaa (8,5*) 25,4-215,9 mm (215,9*) Korkeus 1-25 tuumaa (11*) 25,4-635 mm (279,4*) Suunta Pysty* Vaaka 2 skannausta sivua kohti Ei käytössä* Käytössä	Määritä skannauskoon nimi ja määritä skannausasetukset.

## Materiaalilajit

Valikkokohta	Kuvaus
Tavallinen Korttipohja Piirtoheitinkalvo Uusiopaperi Tarra-arkit Vinyylitarrat Sido Kirjekuori Painava kirjekuori Kirjepaperi Esipainettu Värillinen paperi Merkkivalo Painava Karkea/puuvilla Mukautettu laji [x]	Määritä paperin laatu, paino ja suunta.

# Kopio

## Kopioinnin oletusasetukset

Valikkokohta	Kuvaus
<b>Sisältötyyppi</b> Teksti Teksti/valokuva* Valokuva Grafiikka	Paranna tulosteen laatua alkuperäisen asiakirjan sisällön mukaan.
<b>Sisätlähde</b> Mustavalkolaser* Väri­laser Mustesuihku Valokuva/filmi Aikakauslehti Sanomalehti Painotuote Muu	Paranna tulosteen laatua alkuperäisen asiakirjan lähteen mukaan.
<b>Puolet</b> 1-puolinen 1-puoliseksi 1-puolinen 2-puoliseksi 2-puolinen 1-puoliseksi 2-puolinen 2-puoliseksi	Määritä skannaustoiminta alkuperäisen asiakirjan perusteella.
<b>Erotinsivut</b> Ei mitään* Kopioiden väliin Töiden väliin Arkkien väliin	Määrittää, lisätäänkö tulostettaessa tyhjiä erotinsivuja.
<b>Erotinsivujen lähde</b> Lokero [x] (1*) Monikäyttösyöttöaukko	Määritä erotinsivun paperilähde.
<b>Sivuja/arkki</b> Ei käytössä* 2 pystysuuntaista sivua 4 pystysuuntaista sivua 2 vaakasuuntaista sivua 4 vaakasuuntaista sivua	Määritä, kuinka monta sivukuvaa paperiarkin yhdelle puolelle tulostetaan.
<b>Tulosta sivun reunat</b> Ei käytössä* Käytössä	Aseta reunus kunkin kuvat ympärille tulostettaessa useita sivuja yhdelle sivulle.
<b>Lajittele</b> Ei käytössä [1,1,1,2,2,2] Käytössä [1,2,1,2,1,2]*	Tulosta useita kopioita järjestyksessä.
<b>Huomautus:</b> Arvon kohdalla oleva tähti (*) osoittaa oletusasetuksen.	

Valikkokohta	Kuvaus
<b>Porrasta sivut</b> Ei mitään* Kopioiden väliin Töiden väliin	Porrasta kunkin tulostustyön tulosteet tai tulostustyön kopiot. <b>Huomautuksia:</b> <ul style="list-style-type: none"> <li>• Jos valitset Kopioiden väliin, laite porrastaa tulostustyön kopiot, jos Lajittele-asetus on Käytössä [1,2,1,2,1,2]. Jos Lajittele-asetus on Ei käytössä [1,1,2,2,2], tulostettujen sivujen jokainen osio porrastetaan (kaikki sivut 1, kaikki sivut 2 ja niin edelleen).</li> <li>• Töiden väliin -asetus määrittää saman porrastuskohdan koko tulostustyölle tulostettavien kopioiden määrästä riippumatta.</li> <li>• Tämä valikkokohta on näkyvässä vain, kun viimeistelijä on asennettu.</li> </ul>
<b>Nidonta</b> Ei käytössä* 1 niitti, vasen yläkulma 2 niittiä, vasen reuna 1 niitti, oikea yläkulma 2 niittiä, yläreuna 1 niitti, vasen alakulma 2 niittiä, alareuna 1 niitti, oikea alakulma 2 niittiä, oikea reuna	Määritä kaikkien tulostustöiden nidontakohta. <b>Huomautus:</b> Tämä valikkokohta on näkyvässä vain, kun viimeistelijä on asennettu.
<b>Lävistä</b> Ei käytössä* 2 reikää 3 reikää	Määritä kaikkien tulostustöiden rei'itystila. <b>Huomautus:</b> Tämä valikkokohta on näkyvässä vain, kun viimeistelijä on asennettu.
<b>Kopioi kohteesta -koko</b>	Määritä alkuperäisen asiakirjan paperikoko. <b>Huomautus:</b> Letter on Yhdysvalloissa oletusasetus. A4 on kansainvälinen oletusasetus.
<b>Kopioi kohteeseen -lähde</b> Lokero [x] (1*) Monikäyttösyöttöaukko Automaattinen koon tunnistus	Määritä kopiointityön paperilähde.
<b>Tummuus</b> 1–9 (5*)	Säädä skannatun kuvan tummuutta.
<b>Kopiomäärä</b> 1–9999 (1*)	Määritä kopioiden määrä.
<b>Ylätunniste/alatunniste</b> Vasen ylätunniste Keskimäinen ylätunniste Oikea ylätunniste Vasen alatunniste Keskimäinen alatunniste Oikea alatunniste	Määritä skannatun kuvan ylä- tai alatunnisteen tiedot.
<b>Huomautus:</b> Arvon kohdalla oleva tähti (*) osoittaa oletusasetuksen.	

Valikkokohta	Kuvaus
<b>Peittokuva</b> Luottamuksellinen Kopiointi Vedos Kiireinen Mukautettu Ei käytössä*	Määritä peittokuvan teksti, joka tulostetaan kopioihin.
<b>Mukautettu peittokuva</b>	Kirjoita Peittokuva-valikon Mukautettu-valinnan teksti.
<b>Huomautus:</b> Arvon kohdalla oleva tähti (*) osoittaa oletusasetuksen.	

### Kuvankäsittelyn lisäasetukset

Valikkokohta	Kuvaus
<b>Väriinpoisto</b> Väriinpoisto (Ei mitään*) Punainen oletuskynnysarvo (128*) Vihreä oletuskynnysarvo (128*) Sininen oletuskynnysarvo (128*)	Määritä skannauksen aikana poistettava väri ja sen väriinpoistoasetus.
<b>Kontrasti</b> Sisällön mukaan* 0-5	Määritä skannatun kuvan kontrasti.
<b>Taustan poisto</b> Taustan tunnistus (Sisältöpohjainen*) Taso (0*)	Poista taustaväri tai kuvan häiriöt alkuperäisestä asiakirjasta. <b>Huomautuksia:</b> <ul style="list-style-type: none"> <li>Sisältöpohjainen poistaa taustavärin alkuperäisestä asiakirjasta.</li> <li>Kiinteä poistaa kuvasta häiriöitä.</li> </ul>
<b>Automaattinen keskitys</b> Ei käytössä* Käytössä	Keskitä sisältö sivun keskelle.
<b>Peilikuva</b> Ei käytössä* Käytössä	Luo alkuperäisestä asiakirjasta peilikuva.
<b>Negatiivinen kuva</b> Ei käytössä* Käytössä	Luo alkuperäisestä asiakirjasta negatiivikuva.
<b>Varjon yksityiskohdat</b> -4-4 (0*)	Säädiä alkuperäisen asiakirjan varjojen yksityiskohtaisuutta.
<b>Skannaus reunasta reunaan</b> Ei käytössä* Käytössä	Skannaa alkuperäinen asiakirja reunasta reunaan.
<b>Terävyys</b> 1-5 (3*)	Säädiä skannatun kuvan terävyyttä
<b>Huomautus:</b> Arvon kohdalla oleva tähti (*) osoittaa oletusasetuksen.	

## Järjestelmänvalvojan asetukset

Valikkokohta	Kuvaus
<b>Kalvojen erotinsivut</b> Ei käytössä Käytössä*	Tulosta tyhjä sivu kalvojen väliin.
<b>Salli tärkeimmät kopiot</b> Ei käytössä Käytössä*	Keskeytä tulostustyö kopiointia varten.
<b>Mukautetun työn skannaus</b> Ei käytössä* Käytössä	Määritä tulostin skannaamaan alkuperäisten asiakirjojen ensimmäinen sarja käyttäen määritettyjä asetuksia ja skannaa sitten seuraava sarja samoilla tai eri asetuksilla. <b>Huomautus:</b> Tämä valikkokohta näkyy ainoastaan, kun tulostimen kiintolevy on asennettu.
<b>Salli tallennus pikavalintana</b> Ei käytössä Käytössä*	Tallenna kopiointiasetukset pikavalinnaksi.
<b>Autom. syöttölaitteen vinouden säätö</b> Ei käytössä Käytössä*	Määritä tulostin säätämään asiakirjansyöttölaitteesta skannattujen asiakirjojen kuvien vinous.
<b>Esimerkkikopio</b> Ei käytössä* Käytössä	Tulosta mallikopio ja tarkista laatu ennen jäljellä olevien kopioiden tulostamista. <b>Huomautus:</b> Tämä valikkokohta näkyy ainoastaan, kun tulostimen kiintolevy on asennettu.
<b>Huomautus:</b> Arvon kohdalla oleva tähti (*) osoittaa oletusasetuksen.	

## Faksi

### Faksin oletusasetukset

#### Faksitila

Valikkokohta	Kuvaus
<b>Faksitila</b> Faksi Faksipalvelin Ei käytössä	Valitse faksitila. <b>Huomautus:</b> Oletusasetus voi vaihdella tulostinmallin mukaan.

### Faksiasetukset

#### Yleiset faksiasetukset

Valikkokohta	Kuvaus
<b>Faksinimi</b>	Faksilaitteen tunnistetieto.
<b>Huomautus:</b> Arvon kohdalla oleva tähti (*) osoittaa oletusasetuksen.	

Valikkokohta	Kuvaus
<b>Faksinumero</b>	Faksinumeron tunnistetieto.
<b>Faksitunnus</b> Faksinimi Faksinumero*	Ilmoita faksin vastaanottajille faksinimesi tai -numerosi.
<b>Muistin käyttö</b> Vain vastaanotto Lähinnä vastaanotto Yhtä suuri* Lähinnä lähetys Vain lähetys	Määritä faksaukseen varattavan sisäisen tulostinmuistin määrä. <b>Huomautus:</b> Tämä valikkokohta estää muistipuskurin ongelmat ja epäonnistuneet faksit.
<b>Peruuta faksit</b> Salli** Älä salli	Tätä valikkovaihtoehtoa käytetään uloslähtevien faksien peruuttamiseen ennen niiden lähettämistä tai tulevien faksien peruuttamiseen ennen niiden tulostuksen päättymistä.
<b>Faksinumeron piilotus</b> Ei käytössä* Vasemmalta Oikealta	Määritä lähtevän faksinumeron piilottamisen muoto.
<b>Piilotettavat numerot</b> 0–58 (0*)	Määritä, miten monta numeroa piilotetaan lähtevän faksin numerossa.
<b>Ota käyttöön puhelinlinjan kytkennän tunnistus</b> Käytössä* Ei käytössä	Määritä, onko puhelinlinja liitetty tulostimeen. <b>Huomautus:</b> Asia tarkistetaan, kun tulostimeen kytketään virta ja ennen kutakin soittoa.
<b>Optimoi faksin yhteensopivuus</b>	Määritä tulostimen faksitoiminto mahdollisimman hyvin yhteensopivaksi muiden faksilaitteiden kanssa.
<b>Faksin siirtoyksikkö</b> T.38 Analoginen G.711 etherFAX	Määritä faksin siirtotapa. <b>Huomautuksia:</b> <ul style="list-style-type: none"> <li>Tämä valikkokohta näkyy vain, jos tulostimeen on asennettu etherFAX- tai FoIP (Fax over IP) -käyttöoikeus.</li> <li>Oletusasetukset voivat vaihdella tulostinmalliin mukaan.</li> </ul>
<b>Huomautus:</b> Arvon kohdalla oleva tähti (*) osoittaa oletusasetuksen.	

## HTTPS-faksiasetukset

**Huomautus:** Tämä valikko näkyy vain, jos Faksin siirtoyksikkö -asetuksena on etherFAX.

Valikkokohta	Kuvaus
<b>HTTPS-palvelun URL</b>	Määritä etherFAX-palvelun URL.
<b>HTTPS-välityspalvelin</b>	Määritä välityspalvelimen URL.
<b>HTTPS-välityspalvelimen käyttäjä</b>	Määritä välityspalvelimen käyttäjätunnus ja salasana.
<b>HTTPS-välityspalvelimen salasana</b>	
<b>Huomautus:</b> Arvon kohdalla oleva tähti (*) osoittaa oletusasetuksen.	



Valikkokohta	Kuvaus
<b>Faksin lähetyksen salaus</b> Ei käytössä Käytössä* Pakollinen	Ota käyttöön lähtevien faksiviestien salaus.
<b>Faksin vastaanoton salaus</b> Ei käytössä Käytössä* Pakollinen	Ota käyttöön saapuvien faksiviestien salaus.
<b>HTTPS-faksin tila</b>	Näytä etherFAX-tiedonsiirron tila.
<b>Huomautus:</b> Arvon kohdalla oleva tähti (*) osoittaa oletusasetuksen.	

### Faksin lähetysovatukset

Valikkokohta	Kuvaus
<b>Tarkkuus</b> Vakio* Tarkka Erittäin tarkka Huipputarkka	Määritä skannatun kuvan tarkkuus. <b>Huomautus:</b> Suurempi tarkkuus pidentää faksin lähetysoaikaa ja vaatii enemmän muistia.
<b>Alkuperäinen koko</b> [Paperikokoluettelo] (Eri koot*)	Alkuperäisen asiakirjan koon määrittäminen.
<b>Suunta</b> Pysty* Vaaka	Määritä alkuperäisen asiakirjan suunta. <b>Huomautus:</b> Tämä valikkokohta tulee näkyviin vain tietyissä tulostinmalleissa.
<b>Puolet</b> Ei käytössä* Lyhyt reuna Pitkä reuna	Määritä alkuperäisen asiakirjan suunta skannattaessa asiakirjan molemmille puolille. <b>Huomautus:</b> Tämä valikkokohta tulee näkyviin vain tietyissä tulostinmalleissa.
<b>Sisältötyyppi</b> Teksti* Teksti/valokuva Valokuva Grafiikka	Paranna tulosteen laatua alkuperäisen asiakirjan sisällön mukaan.
<b>Tummuus</b> 1–9 (5*)	Säädä skannatun kuvan tummuutta.
<b>Vaihteen alanumero</b> Käytössä Ei käytössä*	Tilaajavaihtovalinta-asetuksen avulla tulostin valitsee faksinumeron odottamatta valintaaänen tunnistamista. <b>Huomautus:</b> Automaattinen puhelinvaihte (PABX) on puhelinverkko, joka sallii yhden käyttönumeron tarjota useita linjoja ulkopuolisille soittajille.
<b>Numeronvalintatila</b> Äänitaajuus* Pulssi	Määritä tulevien ja lähtevien faksien numeronvalintatila.
<b>Huomautus:</b> Arvon kohdalla oleva tähti (*) osoittaa oletusasetuksen.	

## Kuvankäsittelyn lisäasetukset

Valikkokohta	Kuvaus
<b>Väritasapaino</b> Cyan - Red (Syaani - Punainen) -4-4 (0*) Magenta - Green (Magenta - Vihreä) -4-4 (0*) Yellow - Blue (Keltainen - Sininen) -4-4 (0*)	Säädä värien voimakkuutta skannauksen aikana.
<b>Värihäipymä</b> Värinpoisto (Ei mitään*) Punainen oletuskynnysarvo (128*) Vihreä oletuskynnysarvo (128*) Sininen oletuskynnysarvo (128*)	Määritä skannauksen aikana poistettava väri ja sen värinpoistoasetus.
<b>Kontrasti</b> Sisällön mukaan* 0 1 2 3 4 5	Määritä tulosteen kontrasti.
<b>Taustan poisto</b> Taustan poisto Sisältöpohjainen* Kiinteä Taso -4-4 (0*)	Säädä skannatussa kuvassa näkyvän taustan määrää. <b>Huomautuksia:</b> <ul style="list-style-type: none"> <li>• Jos haluat poistaa taustaväriin alkuperäisestä asiakirjasta, määritä Taustan tunnistus -asetukseksi Sisältöpohjainen.</li> <li>• Jos haluat poistaa kuvasta häiriöitä, määritä Taustan tunnistus -asetukseksi Kiinteä.</li> </ul>
<b>Peilikuva</b> Ei käytössä* Käytössä	Luo alkuperäisestä asiakirjasta peilikuva.
<b>Negatiivinen kuva</b> Ei käytössä* Käytössä	Luo alkuperäisestä asiakirjasta negatiivikuva.
<b>Skannaus reunasta reunaan</b> Ei käytössä* Käytössä	Salli alkuperäisen asiakirjan skannaus reunasta reunaan.
<b>Terävyys</b> 1-5 (3*)	Säädä skannatun kuvan terävyyttä
<b>Lämpötila</b> -4-4 (0*)	Määritä, pitääkö tulosteen olla viileämpi vai lämpimämpi.
<b>Huomautus:</b> Arvon kohdalla oleva tähti (*) osoittaa oletusasetuksen.	

## Järjestelmänvalvojan asetukset

Valikkokohta	Kuvaus
<b>Automaattinen uudelleenvalinta</b> 0–9 (5*)	Säädä uudelleenvalintayritysten määrää vastaanottavien faksilaitteiden toimintotasojen perusteella.
<b>Uudelleensoittoväli</b> 1–200 minuuttia (3*)	Paranna faksin lähettämisen onnistumismahdollisuuksia kasvattamalla uudelleenvalintayritysten väliaikaa.
<b>Salli ECM</b> Käytössä* Ei käytössä	Ota käyttöön faksitöiden virheenkorjaustila (ECM). <b>Huomautus:</b> ECM havaitsee ja korjaa faksin lähetyksen virheet, jotka aiheutuvat puhelinlinjan kohinasta ja heikosta signaalista.
<b>Ota faksin skannaus käyttöön</b> Käytössä* Ei käytössä	Fakkaa asiakirjat, jotka on skannattu tulostimella.
<b>Ota ohjainfaksaus käyttöön</b> Käytössä* Ei käytössä	Salli tulostinohjaimen lähettää fakseja.
<b>Salli tallennus pikavalintana</b> Käytössä* Ei käytössä	Tallenna faksinumeroita pikavalintoina tulostimeen.
<b>Enimmäisnopeus</b> 33600* 14400 9600 4800 2400	Määritä enimmäislähetysnopeus.
<b>Mukautetun työn skannaus</b> Ei käytössä* Käytössä	Ota käyttöön mukautettujen töiden skannaus oletuksena. <b>Huomautus:</b> Tämä valikkokohta näkyy ainoastaan, kun tulostimen kiintolevy on asennettu.
<b>Skannauksen esikatselu</b> Ei käytössä* Käytössä	Näytä skannauksen esikatselu näytössä. <b>Huomautus:</b> Tämä valikkokohta näkyy ainoastaan, kun tulostimen kiintolevy on asennettu.
<b>Autom. syöttölaitteen vinouden säätö</b> Ei käytössä* Käytössä	Tällä korjataan vähäinen vinous skannatussa kuvassa.
<b>Ota käyttöön värifaksien skannaus</b> Oletusarvoisesti ei käytössä* Oletusarvoisesti käytössä Älä käytä koskaan Käytä aina	Ota käyttöön faksin väriskannaus.
<b>Muunna värifaksit automaattisesti mustavalkofakseiksi</b> Käytössä* Ei käytössä	Muunna kaikki lähtevät värifaksit mustavalkoisiksi.
<b>Huomautus:</b> Arvon kohdalla oleva tähti (*) osoittaa oletusasetuksen.	

Valikkokohta	Kuvaus
<b>Vahvista faksinumero</b> Ei käytössä* Käytössä	Pyydä käyttäjää vahvistamaan faksinumero.
<b>Valinnan etuliite</b>	Määritä valinnan etuliite.
<b>Valinnan etuliitesäännöt</b>	Määritä valinnan etuliitesääntö.
<b>Huomautus:</b> Arvon kohdalla oleva tähti (*) osoittaa oletusasetuksen.	

### Faksin vastaanottoasetukset

Valikkokohta	Kuvaus
<b>Faksityö odottaa</b> Ei mitään* Väriaine Väriaine ja tarvikkeet	Poista tulostusjonosta faksityöt, jotka pyytävät tiettyjä, käyttämättömissä olevia resursseja.
<b>Hälytykset ennen vastaamista</b> 1–25 (3*)	Määritä tulevien faksien soittomäärä.
<b>Automaattinen tiivistys</b> Käytössä* Ei käytössä	Sovita tulevat faksit sivulle.
<b>Paperilähde</b> Lokero [X] Automaattinen*	Määritä paperilähde tulevien faksien tulostamista varten.
<b>Puolet</b> Käytössä Ei käytössä*	Tulosta paperin molemmille puolille.
<b>Erotinsivut</b> Ei mitään* Ennen työtä Työn jälkeen	Määrittää, lisätäänkö tulostettaessa tyhjiä erotinsivuja.
<b>Erotinsivujen lähde</b> Lokero [X] (1*)	Määritä erotinsivun paperilähde.
<b>Faksin alatunniste</b> Käytössä Ei käytössä*	Tulosta lähetystiedot vastaanotetun faksin kunkin sivun alareunaan.
<b>Faksin alatunnisteen aikaleima</b> Vastaanotto* Tulosta	Tulosta aikaleima vastaanotetun faksin kunkin sivun alareunaan.
<b>Huomautus:</b> Arvon kohdalla oleva tähti (*) osoittaa oletusasetuksen.	

Valikkokohta	Kuvaus
<b>Faksien pysäyttäminen</b> Pysäytetty faksi -tila Ei käytössä* Aina käytössä Manuaalinen Ajastettu	Siirrä saapuneiden faksien tulostus myöhempään ajankohtaan.
<b>Huomautus:</b> Arvon kohdalla oleva tähti (*) osoittaa oletusasetuksen.	

### Järjestelmänvalvojan asetukset

Valikkokohta	Kuvaus
<b>Ota käyttöön faksivastaanotto</b> Käytössä* Ei käytössä	Määritä tulostin vastaanottamaan faksit.
<b>Ota käyttöön värifaksien vastaanoton</b> Käytössä* Ei käytössä	Määritä tulostin vastaanottamaan värillisiä fakseja.
<b>Ota käyttöön soittajan tunnus</b> Käytössä Ei käytössä*	Näytä lähettävän laitteen faksinumero.
<b>Estä nimetön faksi</b> Käytössä Ei käytössä*	Estä tulevat faksit, jos lähetyslaitteen asema- tai faksitunnusta ei ole määritetty.
<b>Estetty faksi -luettelo</b> Lisää estetty faksi	Määritä puhelinnumerot, jonka haluat estää.
<b>Vastaus käytössä</b> Kaikki soitot* Vain yksi soitto Vain kaksi soittoa Vain kolme soittoa Vain yksi tai kaksi soittoa Vain yksi tai kolme soittoa Vain kaksi tai kolme soittoa	Määritä tunnusääni saapuville fakseille.
<b>Automaattivastaus</b> Käytössä* Ei käytössä	Määritä tulostin vastaanottamaan faksit automaattisesti.
<b>Faksin välitys</b> Tulosta* Tulosta ja välitä Välitä	Määritä, välitetäänkö saapunut faksi.
<b>Välitä</b> Kohde 1 Kohde 2	Määritä, mihin saapuneet faksit välitetään. <b>Huomautus:</b> Tämä valikkokohta näkyy vain, kun Faksin välitys -asetuksena on Tulosta ja välitä tai Välitä.
<b>Huomautus:</b> Arvon kohdalla oleva tähti (*) osoittaa oletusasetuksen.	

Valikkokohta	Kuvaus
<b>Enimmäisnopeus</b> 33600* 14400 9600 4800 2400	Määritä faksien enimmäislähetysnopeus.
<b>Huomautus:</b> Arvon kohdalla oleva tähti (*) osoittaa oletusasetuksen.	

### Faksin kansilehti

Valikkokohta	Kuvaus
<b>Faksin kansilehti</b> Oletusarvoisesti ei käytössä* Oletusarvoisesti käytössä Älä käytä koskaan Käytä aina	Määritä faksin kansilehden asetukset.
<b>Sisällytä Vastaanottaja-kenttä</b> Ei käytössä* Käytössä	
<b>Sisällytä Lähettäjä-kenttä</b> Ei käytössä* Käytössä	
<b>Lähettäjä</b>	
<b>Sisällytä ilmoituskenttä</b> Ei käytössä* Käytössä	
<b>Viesti</b>	
<b>Sisällytä logo</b> Ei käytössä* Käytössä	
<b>Sisällytä alaviite[x]</b> Ei käytössä* Käytössä	
<b>Alaviite[x]</b>	
<b>Huomautus:</b> Arvon kohdalla oleva tähti (*) osoittaa oletusasetuksen.	

### Faksilokiasetukset

Valikkokohta	Kuvaus
<b>Lähetyslokien aikaväli</b> Aina* Ei koskaan Vain virhetilanteessa	Määritä, kuinka usein tulostin luo lähetyslokien.
<b>Huomautus:</b> Arvon kohdalla oleva tähti (*) osoittaa oletusasetuksen.	

Valikkokohta	Kuvaus
<b>Lähetyslokien toiminto</b> Tulosta Ei käytössä Käytössä* Sähköposti Ei käytössä* Käytössä Lähetä lokit sähköpostiosoitteeseen	Tulosta tai lähetä sähköpostilla loki onnistuneista faksilähetyksistä tai lähetysvirheistä.
<b>Vastaanottovirheloki</b> Älä tulosta* Tulosta virhetapauksessa	Tulosta loki faksin vastaanottovirheistä.
<b>Tulosta lokit automaattisesti</b> Käytössä* Ei käytössä	Tulosta kaikki faksitoiminta.
<b>Lokin paperilähde</b> Lokero [x] (1*)	Määritä paperilähde lokien tulostamista varten.
<b>Lokinäyttö</b> Vastaanottajan faksinimi* Valittu numero	Tunnista lähettäjä etäfaksinimen tai faksinumeron perusteella.
<b>Ota käyttöön työloki</b> Käytössä* Ei käytössä	Näytä kaikkien faksitöiden yhteenveto.
<b>Ota käyttöön soitto-loki</b> Käytössä* Ei käytössä	Näytä faksivalintahistorian yhteenveto.
<b>Huomautus:</b> Arvon kohdalla oleva tähti (*) osoittaa oletusasetuksen.	

### Kaiutinasetukset

Valikkokohta	Kuvaus
<b>Kaiutintila</b> Aina pois käytöstä* Aina käytössä Käytössä, kunnes yhteys muodostettu	Määritä faksin kaiutintila.
<b>Kaiuttimen äänenvoimakkuus</b> Matala* Korkea	Säädä faksin kaiuttimen äänenvoimakkuutta.
<b>Soittoäänen voimakkuus</b> Ei käytössä Käytössä*	Ota soittoäänen voimakkuus käyttöön.
<b>Huomautus:</b> Arvon kohdalla oleva tähti (*) osoittaa oletusasetuksen.	

## Faksipalvelimen määrittäminen

### Yleiset faksiasetukset

Valikkokohta	Kuvaus
<b>Muotoon</b>	Määritä faksin vastaanottaja. <b>Huomautus:</b> Jos haluat käyttää faksinumeroa, lisää numeromerkki (#) numeron edelle.
<b>Vastausosoite</b>	Määritä faksilähetysten vastausosoite.
<b>Aihe</b>	Määritä faksin aihe ja viesti.
<b>Ilmoitus</b>	
<b>Ota käyttöön analoginen vastaanotto</b> Ei käytössä* Käytössä	Määritä tulostin vastaanottamaan analogiset faksit.
<b>Huomautus:</b> Arvon kohdalla oleva tähti (*) osoittaa oletusasetuksen.	

### Faksipalvelimen sähköpostiasetukset

Valikkokohta	Kuvaus
<b>Käytä SMTP-sähköpostipalvelinta</b> Käytössä* Ei käytössä	Käytä sähköpostin SMTP (Simple Mail Transfer Protocol) -asetuksia faksien vastaanottamisessa ja lähettämisessä. <b>Huomautus:</b> Kun asetus on Käytössä, muita Faksipalvelimen sähköpostiasetukset -valikon asetuksia ei näytetä.
<b>Ensisijainen SMTP-yhdyskäytävä</b>	Kirjoita ensisijaisen SMTP-palvelimen IP-osoite tai isäntänimi.
<b>Ensisijaisen SMTP-yhdyskäytävän portti</b> 1-65535 (25*)	Kirjoita ensisijaisen SMTP-palvelimen porttinumero.
<b>Toissijainen SMTP-yhdyskäytävä</b>	Kirjoita toissijaisen SMTP-palvelimen tai SMTP-varmistuspalvelimen IP-osoite tai isäntänimi.
<b>Toissijaisen SMTP-yhdyskäytävän portti</b> 1-65535 (25*)	Kirjoita toissijaisen SMTP-palvelimen tai SMTP-varmistuspalvelimen porttinumero.
<b>SMTP-aikakatkaaisu</b> 5-30 (30*)	Määritä, kuinka pian tulostin aikakatkaistaan, jos SMTP-palvelin ei vastaa.
<b>Vastausosoite</b>	Määritä faksilähetysten vastausosoite.
<b>Käytä SSL-/TLS-yhteydenkäytäntää</b> Ei käytössä* Sovittele Pakollinen	Määritä, lähetetäänkö faksi salatun linkin kautta.
<b>Edellytä luotettua varmennetta</b> Ei käytössä Käytössä*	Määritä luotettu varmenne käytettäessä SMTP-palvelinta.
<b>Huomautus:</b> Arvon kohdalla oleva tähti (*) osoittaa oletusasetuksen.	



Valikkokohta	Kuvaus
<b>SMTP-palvelimen todennus</b> Todennusta ei tarvita* Kirjautuminen/tavallinen NTLM CRAM-MD5 Digest-MD5 Kerberos 5	Määritä SMTP-palvelimen todennustyyppi.
<b>Laitteeseen perustuva s-posti</b> Ei mitään* Käytä laitteen SMTP-valtuuksia	Määritä, tarvitaanko tunnistetietoja, kun laite lähettää sähköpostia.
<b>Käyttäjän lähettämä sähköposti</b> Ei mitään* Käytä laitteen SMTP-valtuuksia Käytä istunnon käyttäjätunnusta ja salasanaa Käytä istunnon sähköpostiosoitetta ja salasanaa Kysy käyttäjältä	Määritä, tarvitaanko tunnistetietoja, kun käyttäjä lähettää sähköpostia.
<b>Käytä AD-laitteen kirjautumistietoja</b> Ei käytössä* Käytössä	Ota käyttöön käyttäjän tunnistetiedot ja ryhmäkohteet yhteyden muodostamiseksi SMTP-palvelimeen.
<b>Laitekäyttäjätunnus</b>	Määritä käyttäjätunnus ja salasana yhteyden muodostamiseksi SMTP-palvelimeen.
<b>Laitesalasana</b>	
<b>Kerberos 5 REALM</b>	Määritä Kerberos 5 -todennusprotokollan alue.
<b>NTLM-toimialue</b>	Määritä NTLM-suojausprotokollan toimialuenimi.
<b>Poista käytöstä SMTP-palvelinta ei ole määritetty -virhe</b> Ei käytössä* Käytössä	Piilota SMTP-palvelinta ei ole määritetty -virheilmoitus.
<b>Huomautus:</b> Arvon kohdalla oleva tähti (*) osoittaa oletusasetuksen.	

### Faksipalvelimen skannausasetukset

Valikkokohta	Kuvaus
<b>Kuvan tiedostomuoto</b> TIFF (.tif) PDF (.pdf)* XPS (.xps)	Määritä skannatun kuvan tiedostomuoto.
<b>Sisältötyyppi</b> Teksti* Teksti/valokuva Valokuva Grafiikka	Paranna tulosteen laatua alkuperäisen asiakirjan sisällön mukaan.
<b>Huomautus:</b> Arvon kohdalla oleva tähti (*) osoittaa oletusasetuksen.	

Valikkokohta	Kuvaus
<b>Sisältölähde</b> Mustavalkolaser Värilaser* Mustesuihku Valokuva/filmi Aikakauslehti Sanomalehti Painotuote Muu	Paranna tulosteen laatua alkuperäisen asiakirjan lähteen mukaan.
<b>Faksin tarkkuus</b> Vakio* Tarkka Erittäin tarkka Huipputarkka	Määritä faksin tarkkuus.
<b>Puolet</b> Ei käytössä* Lyhyt reuna Pitkä reuna	Määritä alkuperäisen asiakirjan suunta skannattaessa asiakirjan molemmille puolille.
<b>Tummuus</b> 1–9 (5*)	Määritä tulosteen tummuus.
<b>Suunta</b> Pysty* Vaaka	Määrittää tekstin ja kuvien suunnan sivulla
<b>Alkuperäinen koko</b> [List of paper sizes]	Määritä alkuperäisen asiakirjan paperikoko. <b>Huomautuksia:</b> <ul style="list-style-type: none"> <li>Eri paperikoot on Yhdysvalloissa oletusasetus. A4 on kansainvälinen oletusasetus.</li> <li>Asetus voi vaihdella tulostinmallin mukaan.</li> </ul>
<b>Käytä monisivuisia TIFF-kuvia</b> Ei käytössä Käytössä*	Valitse yksi- tai monisivuiset TIFF-tiedostot.
<b>Huomautus:</b> Arvon kohdalla oleva tähti (*) osoittaa oletusasetuksen.	

## S.posti

### Sähköpostiasetukset

Valikkokohta	Kuvaus
<b>Ensisijainen SMTP-yhdyskäytävä</b>	Kirjoita sähköpostin lähettämiseen käytettävän ensisijaisen SMTP-palvelimen IP-osoite tai isäntänimi.
<b>Ensisijaisen SMTP-yhdyskäytävän portti</b> 1–65535 (25*)	Kirjoita ensisijaisen SMTP-palvelimen porttinumero.
<b>Huomautus:</b> Arvon kohdalla oleva tähti (*) osoittaa oletusasetuksen.	

Valikkokohta	Kuvaus
<b>Toissijainen SMTP-yhdyskäytävä</b>	Kirjoita toissijaisen SMTP-palvelimen tai SMTP-varmistuspalvelimen IP-osoite tai isäntänimi.
<b>Toissijaisen SMTP-yhdyskäytävän portti</b> 1–65535 (25*)	Kirjoita toissijaisen SMTP-palvelimen tai SMTP-varmistuspalvelimen porttinumero.
<b>SMTP-aikakatkaaisu</b> 5–30 sekuntia (30*)	Määritä, kuinka pian tulostin aikakatkaistaan, jos SMTP-palvelin ei vastaa.
<b>Vastausosoite</b>	Määritä sähköpostin vastausosoite.
<b>Käytä aina SMTP-vastausosoitetta</b> Käytössä Ei käytössä*	Käytä SMTP-palvelimessa aina oletusvastausosoitetta.
<b>Käytä SSL-/TLS-yhteyksikäytäntöä</b> Ei käytössä* Sovittele Pakollinen	Määritä, lähetetäänkö sähköposti salatun linkin kautta.
<b>Edellytä luotettua varmennetta</b> Ei käytössä Käytössä*	Edellytä luotettua varmennetta käytettäessä SMTP-palvelinta.
<b>SMTP-palvelimen todennus</b> Todennusta ei tarvita* Kirjautuminen/tavallinen NTLM CRAM-MD5 Digest-MD5 Kerberos 5	Määritä SMTP-palvelimen todennustyyppi.
<b>Laitteeseen perustuva s-posti</b> Ei mitään* Käytä laitteen SMTP-valtuuksia	Määritä, tarvitaanko tunnistetietoja, kun laite lähettää sähköpostia.
<b>Käyttäjän lähettämä sähköposti</b> Ei mitään* Käytä laitteen SMTP-valtuuksia Käytä istunnon käyttäjätunnusta ja salasanaa Käytä istunnon sähköpostiosoitetta ja salasanaa Kysy käyttäjältä	Määritä, tarvitaanko tunnistetietoja, kun käyttäjä lähettää sähköpostia.
<b>Käytä AD-laitteen kirjautumistietoja</b> Ei käytössä* Käytössä	Määritä, tarvitaanko tunnistetietoja, kun käyttäjä lähettää sähköpostia.
<b>Laitekäyttäjätunnus</b>	Määritä käyttäjätunnus ja salasana yhteyden muodostamiseksi SMTP-palvelimeen.
<b>Laitesalasana</b>	
<b>Kerberos 5 REALM</b>	Määritä Kerberos 5 -todennusprotokollan alue.
<b>NTLM-toimialue</b>	Määritä NTLM-suojausprotokollan toimialuenimi.
<b>Huomautus:</b> Arvon kohdalla oleva tähti (*) osoittaa oletusasetuksen.	

## Sähköpostin oletusasetukset

Valikkokohta	Kuvaus
<b>Aihe:</b>	Määritä sähköpostiviestin aihe ja viesti.
<b>Viesti:</b>	
<b>Tiedostonimi</b>	Määritä skannatun asiakirjan tiedostonimi.
<b>Muoto</b> JPEG (.jpg) PDF (.pdf)* TIFF (.tif) XPS (.xps) TXT (.txt) RTF (.rtf) DOCX (.docx) CSV (.csv)	Määritä skannatun asiakirjan tiedostomuoto.
<b>Yleiset tekstintunnistusasetukset</b> Tunnistetut kielet Automaattinen kierto rakeisuuden poisto Automaattinen kontrastinparannus	Määritä optisen tekstintunnistuksen (OCR) asetukset. <b>Huomautus:</b> Tämä valikkokohta tulee näkyviin vain, jos olet ostanut ja asentanut OCR-ratkaisun.
<b>PDF-asetukset</b> PDF-versio (1.5*) Arkistoversio (A-1a*) Tiiviisti pakattu (Ei käytössä*) Suojattu (Ei käytössä*) Arkisto (PDF/A) (Ei käytössä*)	Määritä skannatun asiakirjan PDF-asetukset. <b>Huomautuksia:</b> <ul style="list-style-type: none"> <li>Arkistoversio- ja Arkisto (PDF/A) -asetusta tuetaan vain, jos PDF-versioksi on määritetty 1.4.</li> <li>Tiiviisti pakattu näkyy ainoastaan, kun tulostimen kiintolevy on asennettu.</li> </ul>
<b>Sisältötyyppi</b> Teksti Teksti/valokuva* Valokuva Grafiikka	Paranna tulosteen laatua alkuperäisen asiakirjan sisältötyypin mukaan.
<b>Sisätlähde</b> Mustavalkolaser Värlaser* Mustesuihku Valokuva/filmi Aikakauslehti Sanomalehti Painotuote Muu	Paranna tulosteen laatua alkuperäisen asiakirjan sisätlähteen mukaan.
<b>Väri</b> Mustavalko Harmaa Väri* Automaattinen	Määritä tulostin tallentamaan tiedoston sisältö värillisenä tai mustavalkoisena.
<b>Huomautus:</b> Arvon kohdalla oleva tähti (*) osoittaa oletusasetuksen.	

Valikkokohta	Kuvaus
<b>Tarkkuus</b> 75 dpi 150 dpi* 200 dpi 300 dpi 400 dpi 600 dpi	Määritä skannatun kuvan tarkkuus.
<b>Tummuus</b> 1–9 (5*)	Säädä skannatun kuvan tummuutta.
<b>Suunta</b> Pysty* Vaaka	Määritä alkuperäisen asiakirjan suunta.
<b>Alkuperäinen koko</b> [Paperikokoluettelo] (Eri koot*)	Määritä alkuperäisen asiakirjan paperikoko.
<b>Puolet</b> Ei käytössä* Lyhyt reuna Pitkä reuna	Määritä alkuperäisen asiakirjan suunta skannattaessa asiakirjan molemmille puolille.
<b>Huomautus:</b> Arvon kohdalla oleva tähti (*) osoittaa oletusasetuksen.	

### Kuvankäsittelyn lisäasetukset

Valikkokohta	Kuvaus
<b>Väritasapaino</b> Syaani (0*) Magenta (0*) Keltainen (0*)	Säädä syyaanin, magentan ja keltaisen värin voimakkuutta.
<b>Väriinpoisto</b> Väriinpoisto (Ei mitään*) Punainen oletuskynnysarvo (128*) Vihreä oletuskynnysarvo (128*) Sininen oletuskynnysarvo (128*)	Määritä skannauksen aikana poistettava väri ja sen väriinpoistoasetus.
<b>Autom. värintunn.</b> Väriherkkyys (5*) Alueherkkyys (5*) Sähköpostin bittimäärä (1 bitti*) Vähimmäisskannaustarkkuus (300 dpi*)	Määritä automaattisen värintunnistuksen asetus.
<b>JPEG-laatu</b> Sisällön mukaan* 5-95	Määritä skannatun kuvan JPEG-laatu.
<b>Kontrasti</b> Sisällön mukaan* 0-5	Määritä skannatun kuvan kontrasti.
<b>Huomautus:</b> Arvon kohdalla oleva tähti (*) osoittaa oletusasetuksen.	

Valikkokohta	Kuvaus
<b>Taustan poisto</b> Taustan tunnustus(Sisältöpohjainen*) Taso (0*)	Poista taustaväri tai kuvan häiriöt alkuperäisestä asiakirjasta. <b>Huomautuksia:</b> <ul style="list-style-type: none"> <li>Sisältöpohjainen poistaa taustavärin alkuperäisestä asiakirjasta.</li> <li>Kiinteä poistaa kuvasta häiriöitä.</li> </ul>
<b>Peilikuva</b> Ei käytössä* Käytössä	Luo alkuperäisestä asiakirjasta peilikuva.
<b>Negatiivinen kuva</b> Ei käytössä* Käytössä	Luo alkuperäisestä asiakirjasta negatiivikuva.
<b>Varjon yksityiskohdat</b> -4-4 (0*)	Säädä skannatun kuvan varjojen yksityiskohtaisuutta.
<b>Skannaus reunasta reunaan</b> Ei käytössä* Käytössä	Skannaa alkuperäinen asiakirja reunasta reunaan.
<b>Terävyys</b> 1-5 (3*)	Säädä skannatun kuvan terävyyttä.
<b>Lämpötila</b> -4-4 (0*)	Luo sinisempi tai punaisempi tuloste alkuperäisestä asiakirjasta.
<b>Tyhjät sivut</b> Tyhjien sivujen poisto (Älä poista*) Tyhjien sivujen herkkyys (5*)	Määritä skannauksen herkkyys tyhjien sivujen suhteen alkuperäisessä asiakirjassa.
<b>Huomautus:</b> Arvon kohdalla oleva tähti (*) osoittaa oletusasetuksen.	

### Järjestelmänvalvojan asetukset

Valikkokohta	Kuvaus
<b>Sähköpostin enimmäiskoko</b> 0-65535 (0*)	Määritä kunkin sähköpostiviestin sallittu tiedostokoko.
<b>Kokovirheilmoitus</b>	Määritä virheilmoitus, jonka tulostin lähettää, kun sähköpostiviesti ylittää sallitun tiedostokoon. <b>Huomautus:</b> Voit kirjoittaa enintään 1024 merkkiä.
<b>Rajoita kohteita</b>	Rajoita sähköpostilähetys ainoastaan määritettyihin toimialuenimiin. <b>Huomautus:</b> Erotta toimialueet toisistaan pilkulla.
<b>Lähetä kopio itselle</b> Ei näy* Oletusarvoisesti käytössä Oletusarvoisesti ei käytössä Aina käytössä	Lähetä sähköpostiviestin kopio itselle.
<b>Huomautus:</b> Arvon kohdalla oleva tähti (*) osoittaa oletusasetuksen.	

Valikkokohta	Kuvaus
<b>Salli sähköpostit vain itselle</b> Ei käytössä* Käytössä	Määritä tulostin lähettämään sähköpostia vain itsellesi.
<b>Käytä kopiota/piilokopiota</b> Ei käytössä* Käytössä	Ota käyttöön kopio ja piilokopio sähköpostissa.
<b>Käytä monisivuisia TIFF-kuvia</b> Ei käytössä Käytössä*	Ota käyttöön useiden TIFF-kuvien skannaus yhteen TIFF-tiedostoon.
<b>TIFF-pakkaus</b> JPEG LZW*	Määritä TIFF-tiedostojen pakkaustyyppi.
<b>Tekstin oletusarvo</b> 5–95 (75*)	Määritä skannattavan sisällön tekstin laatu.
<b>Tekstin/kuvan oletusarvo</b> 5–95 (75*)	Määritä skannattavan sisällön tekstin ja valokuvan laatu.
<b>Valokuvan oletusarvo</b> 5–95 (50*)	Määritä skannattavan sisällön valokuvan laatu.
<b>Autom. syöttölaitteen vinouden säätö</b> Ei käytössä* Käytössä	Määritä tulostin säätämään asiakirjansyöttölaitteesta skannattujen asiakirjojen kuvien vinous.
<b>Lähetysloki</b> Tulosta loki* Älä tulosta lokia Tulosta vain virhetilanteessa	Tulosta sähköpostiskannausten lähetysloki.
<b>Lokin paperilähde</b> Lokero [x] (1*) Monikäyttösyöttöaukko	Määritä paperilähde sähköpostilokien tulostamista varten.
<b>Mukautetun työn skannaus</b> Ei käytössä* Käytössä	Määritä tulostin skannaamaan alkuperäisten asiakirjojen ensimmäinen sarja käyttäen määritettyjä asetuksia ja skannaa sitten seuraava sarja samoilla tai eri asetuksilla. <b>Huomautus:</b> Tämä valikkokohta näkyy ainoastaan, kun tulostimen kiintolevy on asennettu.
<b>Skannauksen esikatselu</b> Ei käytössä Käytössä*	Näytä alkuperäisen asiakirjan skannauksen esikatselu. <b>Huomautus:</b> Tämä valikkokohta näkyy ainoastaan, kun tulostimen kiintolevy on asennettu.
<b>Salli tallennus pikavalintana</b> Ei käytössä Käytössä*	Tallenna sähköpostiosoite pikavalintana.
<b>Sähköpostikuvat lähetetty muodossa</b> Liite* Web-linkki	Määritä, miten sähköpostissa olevat kuvat lähetetään.
<b>Huomautus:</b> Arvon kohdalla oleva tähti (*) osoittaa oletusasetuksen.	

Valikkokohta	Kuvaus
<b>Palauta sähköpostin tiedot lähetyksen jälkeen</b> Ei käytössä Käytössä*	Palauta Vastaanottaja-, Aihe-, Viesti- ja Tiedostonimi-kentät oletusarvoihinsa sähköpostin lähettämisen jälkeen.
<b>Huomautus:</b> Arvon kohdalla oleva tähti (*) osoittaa oletusasetuksen.	

## Web-linkin asetus

Valikkokohta	Kuvaus
<b>Palvelin</b>	Määritä sen palvelimen tunnistetiedot, joka isännöi sähköpostissa olevia kuvia.
<b>Kirjaudu</b>	
<b>Salasana</b>	
<b>Polku</b>	
<b>Tiedostonimi</b>	
<b>Web-linkki</b>	

## FTP

### FTP-oletusasetukset

Valikkokohta	Kuvaus
<b>Muoto</b> JPEG (.jpg) PDF (.pdf)* TIFF (.tif) XPS (.xps) TXT (.txt) RTF (.rtf) DOCX (.docx) CSV (.csv)	Määritä skannatun kuvan tiedostomuoto.
<b>Yleiset tekstintunnistusasetukset</b> Tunnistetut kielet Automaattinen kierto rakeisuuden poisto Automaattinen kontrastinparannus	Määritä optisen tekstintunnistuksen (OCR) asetukset. <b>Huomautus:</b> Tämä valikko tulee näkyviin vain, jos olet ostanut ja asentanut OCR-ratkaisun.
<b>PDF-asetukset</b> PDF-versio (1.5*) Arkistoversio (A-1a*) Tiiviisti pakattu (Ei käytössä*) Suojattu (Ei käytössä*) Arkisto (PDF/A) (Ei käytössä*)	Määritä skannatun kuvan PDF-muoto.
<b>Huomautus:</b> Arvon kohdalla oleva tähti (*) osoittaa oletusasetuksen.	



Valikkokohta	Kuvaus
<b>Sisältötyyppi</b> Teksti Teksti/valokuva* Valokuva Grafiikka	Paranna tulosteen laatua alkuperäisen asiakirjan sisällön mukaan.
<b>Sisältölähte</b> Mustavalkolaser Värilaser* Mustesuihku Valokuva/filmi Aikakauslehti Sanomalehti Painotuote Muu	Paranna tulosteen laatua alkuperäisen asiakirjan lähteen mukaan.
<b>Väri</b> Mustavalko Harmaa Väri* Automaattinen	Määritä kuvan skannausväri.
<b>Tarkkuus</b> 75 dpi 150 dpi* 200 dpi 300 dpi 400 dpi 600 dpi	Määritä skannatun kuvan tarkkuus.
<b>Tummuus</b> -4–4 (0*)	Säädä skannatun kuvan tummuutta.
<b>Suunta</b> Pysty* Vaaka	Määrittää tekstin ja kuvien suunnan sivulla
<b>Alkuperäinen koko</b> [Paperikokoluettelo] (Eri koot*)	Määritä alkuperäisen asiakirjan paperikoko.
<b>Puolet</b> Ei käytössä* Pitkä reuna Lyhyt reuna	Määritä tekstin ja kuvien suunta sivulla, kun skannaat kaksipuolista asiakirjaa.
<b>Tiedostonimi</b>	Määritä skannatun kuvan tiedostonimi.
<b>Huomautus:</b> Arvon kohdalla oleva tähti (*) osoittaa oletusasetuksen.	

## Kuvankäsittelyn lisäasetukset

Valikkokohta	Kuvaus
<b>Väritasapaino</b> -4-4 (0*)	Säädä kussakin värissä käytetyn väriaineen määrää skannattaessa.
<b>Väripoisto</b> Väripoisto (Ei mitään*) Punainen oletuskynnysarvo (128*) Vihreä oletuskynnysarvo (128*) Sininen oletuskynnysarvo (128*)	Määritä skannauksen aikana poistettava väri ja sen väripoistoasetus.
<b>Autom. värintunn.</b> Väriherkkyys (5*) Alueherkkyys (5*) FTP:n bittimäärä(1 bitti*) Vähimmäisskannaustarkkuus (300 dpi*)	Määritä, kuinka paljon väriä tulostin havaitsee alkuperäisestä asiakirjasta. <b>Huomautus:</b> Tämä valikkokohta näkyy vain, jos Väri-asetus on Automaattinen.
<b>JPEG-laatu</b> Sisällön mukaan* 5-95	Määritä JPEG-kuvan laatu. <b>Huomautuksia:</b> <ul style="list-style-type: none"> <li>• Arvo 5 pienentää tiedostokokoa, mutta heikentää kuvanlaatua.</li> <li>• Asetus 90 tuottaa parhaan kuvan ja suurimman tiedoston.</li> </ul>
<b>Kontrasti</b> Sisällön mukaan* 0-5	Määritä tulosteen kontrasti.
<b>Taustan poisto</b> Taustan tunnistus Sisältöpohjainen* Kiinteä Taso -4-4 (0*)	Säädä skannatussa kuvassa näkyvän taustan määrää. <b>Huomautus:</b> Jos haluat poistaa taustaväriä alkuperäisestä asiakirjasta, määritä Taustan tunnistus -asetukseksi Sisältöpohjainen. Jos haluat poistaa kuvasta häiriöitä, määritä Taustan tunnistus -asetukseksi Kiinteä.
<b>Peilikuva</b> Ei käytössä* Käytössä	Luo alkuperäisestä asiakirjasta peilikuva.
<b>Negatiivinen kuva</b> Ei käytössä* Käytössä	Luo alkuperäisestä asiakirjasta negatiivikuva.
<b>Varjon yksityiskohdat</b> -4-4 (0*)	Säädä skannatussa kuvassa näkyvien varjon yksityiskohtien määrää.
<b>Skannaus reunasta reunaan</b> Ei käytössä* Käytössä	Salli alkuperäisen asiakirjan skannaus reunasta reunaan.
<b>Terävyys</b> 1-5 (3*)	Säädä skannatun kuvan terävyyttä.
<b>Lämpötila</b> -4-4 (0*)	Määritä, pitääkö tulosteen olla viileämpi vai lämpimämpi.
<b>Huomautus:</b> Arvon kohdalla oleva tähti (*) osoittaa oletusasetuksen.	

Valikkokohta	Kuvaus
<b>Tyhjät sivut</b> Tyhjien sivujen poisto (Älä poista*) Tyhjien sivujen herkkyys (5*)	Määritä, sisällytetäänkö tyhjät sivut.
<b>Huomautus:</b> Arvon kohdalla oleva tähti (*) osoittaa oletusasetuksen.	

### Järjestelmänvalvojan asetukset

Valikkokohta	Kuvaus
<b>Tekstin oletusarvo</b> 5–95 (75*)	Määritä skannatun kuvan tekstin laatu.
<b>Tekstin/kuvan oletusarvo</b> 5–95 (75*)	Määritä skannatun kuvan tekstin tai valokuvan laatu.
<b>Valokuvan oletusarvo</b> 5–95 (50*)	Määritä skannatun kuvan valokuvan laatu.
<b>Käytä monisivuisia TIFF-kuvia</b> Käytössä* Ei käytössä	Valitse yksi- tai monisivuiset TIFF-tiedostot.
<b>TIFF-pakkaus</b> LZW* JPEG	Määritä TIFF-tiedostojen pakkausasetus.
<b>Lähetysloki</b> Tulosta loki* Älä tulosta lokia Tulosta vain virhetilanteessa	Tulosta loki, kun FTP-skannauslähetys onnistuu.
<b>Lokin paperilähde</b> Lokero [x] (1*) Monikäyttösyöttöaukko	Määritä paperilähde FTP-lokien tulostamista varten.
<b>Mukautetun työn skannaus</b> Ei käytössä* Käytössä	Ota käyttöön mukautettujen töiden skannaus oletuksena. <b>Huomautus:</b> Tämä valikkokohta näkyy ainoastaan, kun tulostimen kiintolevy on asennettu.
<b>Skannauksen esikatselu</b> Ei käytössä Käytössä*	Näytä skannauksen esikatselu näytössä. <b>Huomautus:</b> Tämä valikkokohta näkyy ainoastaan, kun tulostimen kiintolevy on asennettu.
<b>Salli tallennus pikavalintana</b> Ei käytössä Käytössä*	Tallenna mukautetut FTP-asetukset pikavalintoina.
<b>Autom. syöttölaitteen vinouden säätö</b> Ei käytössä* Käytössä	Määritä tulostin säätämään asiakirjansyöttölaitteesta skannattujen asiakirjojen kuvien vinous.
<b>Huomautus:</b> Arvon kohdalla oleva tähti (*) osoittaa oletusasetuksen.	

# USB-asema

## Flash-asemaskannaus

Valikkokohta	Kuvaus
<b>Muoto</b> JPEG (.jpg) PDF (.pdf)* TIFF (.tif) XPS (.xps) TXT (.txt) RTF (.rtf) DOCX (.doc) CSV (.csv)	Määritä skannatun kuvan tiedostomuoto.
<b>Yleiset tekstintunnistusasetukset</b> Tunnistetut kielet Automaattinen kierto rakeisuuden poisto Automaattinen kontrastinparannus	Määritä optisen tekstintunnistuksen (OCR) asetukset. <b>Huomautus:</b> Tämä valikko tulee näkyviin vain, jos olet ostanut ja asentanut OCR-ratkaisun.
<b>PDF-asetukset</b> PDF-versio (1.5*) Arkistoversio (A-1a*) Tiiviisti pakattu (Ei käytössä*) Suojattu (Ei käytössä*) Arkisto (PDF/A) (Ei käytössä*)	Määritä skannatun kuvan PDF-asetukset. <b>Huomautuksia:</b> <ul style="list-style-type: none"> <li>• Arkistoversio- ja Arkisto (PDF/A) -asetusta tuetaan vain, jos PDF-versioksi on määritetty 1.4.</li> <li>• Tiiviisti pakattu näkyy ainoastaan, kun tulostimen kiintolevy on asennettu.</li> </ul>
<b>Sisältötyyppi</b> Teksti Teksti/valokuva* Grafiikka Valokuva	Paranna tulosteen laatua alkuperäisen asiakirjan sisältötyypin mukaan.
<b>Sisältölähde</b> Mustavalkolaser Värilaser* Mustesuihku Valokuva/filmi Aikakauslehti Sanomalehti Painotuote Muu	Paranna tulosteen laatua alkuperäisen asiakirjan sisältölähteen mukaan.
<b>Väri</b> Mustavalko Harmaa Väri* Automaattinen	Määritä tulostin tallentamaan tiedoston sisältö värillisenä tai mustavalkoisena.
<b>Huomautus:</b> Arvon kohdalla oleva tähti (*) osoittaa oletusasetuksen.	

Valikkokohta	Kuvaus
<b>Tarkkuus</b> 75 dpi 150 dpi* 200 dpi 300 dpi 400 dpi 600 dpi	Määritä skannatun kuvan tarkkuus.
<b>Tummuus</b> 1–9 (5*)	Säädä skannatun kuvan tummuutta.
<b>Suunta</b> Pysty* Vaaka	Määritä alkuperäisen asiakirjan suunta.
<b>Alkuperäinen koko</b> Eri koot*	Määritä alkuperäisen asiakirjan paperikoko.
<b>Puolet</b> Ei käytössä* Pitkä sivu Lyhyt sivu	Määritä alkuperäisen asiakirjan suunta skannattaessa asiakirjan molemmille puolille.
<b>Tiedostonimi</b>	Määritä skannatun kuvan tiedostonimi.
<b>Huomautus:</b> Arvon kohdalla oleva tähti (*) osoittaa oletusasetuksen.	

### Kuvankäsittelyn lisäasetukset

Valikkokohta	Kuvaus
<b>Väritasapaino</b> Syaani (0*) Magenta (0*) Keltainen (0*)	Säädä syaanin, magentan ja keltaisen värin voimakkuutta.
<b>Väriinpoisto</b> Väriinpoisto (Ei mitään*) Punainen oletuskynnysarvo (128*) Vihreä oletuskynnysarvo (128*) Sininen oletuskynnysarvo (128*)	Määritä skannauksen aikana poistettava väri ja sen väriinpoistoasetus.
<b>Autom. värintunn.</b> Väriherkkyys (5*) Alueherkkyys (5*) Skannauksen värimäärä (1 bitti*) Vähimmäisskannaustarkkuus (300 dpi*)	Määritä automaattisen värintunnistuksen asetus.
<b>JPEG-laatu</b> Sisällön mukaan* 5-95	Määritä skannatun kuvan JPEG-laatu.
<b>Huomautus:</b> Arvon kohdalla oleva tähti (*) osoittaa oletusasetuksen.	

Valikkokohta	Kuvaus
<b>Kontrasti</b> Sisällön mukaan* 0-5	Määritä skannatun kuvan kontrasti.
<b>Taustan poisto</b> Taustan tunnistus (Sisältöpohjainen*) Taso (0*)	Poista taustaväri tai kuvan häiriöt alkuperäisestä asiakirjasta. <b>Huomautuksia:</b> <ul style="list-style-type: none"> <li>Sisältöpohjainen poistaa taustavärin alkuperäisestä asiakirjasta.</li> <li>Kiinteä poistaa kuvasta häiriöitä.</li> </ul>
<b>Peilikuva</b> Ei käytössä* Käytössä	Luo alkuperäisestä asiakirjasta peilikuva.
<b>Negatiivinen kuva</b> Ei käytössä* Käytössä	Luo alkuperäisestä asiakirjasta negatiivikuva.
<b>Varjon yksityiskohdat</b> -4-4 (0*)	Sääda skannatun kuvan varjojen yksityiskohtaisuutta.
<b>Skannaus reunasta reunaan</b> Ei käytössä* Käytössä	Skannaa alkuperäinen asiakirja reunasta reunaan.
<b>Terävyys</b> 1-5 (3*)	Sääda skannatun kuvan terävyyttä.
<b>Lämpötila</b> -4-4 (0*)	Luo sinisempi tai punaisempi tuloste alkuperäisestä asiakirjasta.
<b>Tyhjät sivut</b> Tyhjien sivujen poisto (Älä poista*) Tyhjien sivujen herkkyys (5*)	Määritä skannauksen herkkyys tyhjien sivujen suhteen alkuperäisessä asiakirjassa.
<b>Huomautus:</b> Arvon kohdalla oleva tähti (*) osoittaa oletusasetuksen.	

### Järjestelmänvalvojan asetukset

Valikkokohta	Kuvaus
<b>Tekstin oletusarvo</b> 5-95 (75*)	Määritä skannatun kuvan tekstin laatu.
<b>Tekstin/kuvan oletusarvo</b> 5-95 (75*)	Määritä skannatun kuvan tekstin ja valokuvan laatu.
<b>Valokuvan oletusarvo</b> 5-95 (50*)	Määritä skannatun kuvan valokuvan laatu.
<b>Käytä monisivuisia TIFF-kuvia</b> Ei käytössä Käytössä*	Ota käyttöön useiden TIFF-kuvien skannaus yhteen TIFF-tiedostoon.
<b>Huomautus:</b> Arvon kohdalla oleva tähti (*) osoittaa oletusasetuksen.	

Valikkokohta	Kuvaus
<b>TIFF-pakkaus</b> LZW* JPEG	Määritä TIFF-tiedostojen pakkaustyyppi.
<b>Lähetysloki</b> Tulosta loki* Älä tulosta lokia Tulosta vain virhetilanteessa	Tulosta loki, kun FTP-skannauslähetys onnistuu.
<b>Lokin paperilähde</b> Lokero [x] (1*) Monikäyttösyöttöaukko	Määritä paperilähde FTP-lokien tulostamista varten.
<b>Mukautetun työn skannaus</b> Ei käytössä* Käytössä	Määritä tulostin skannaamaan alkuperäisten asiakirjojen ensimmäinen sarja käyttäen määritettyjä asetuksia ja skannaa sitten seuraava sarja samoilla tai eri asetuksilla. <b>Huomautus:</b> Tämä valikkokohta näkyy ainoastaan, kun tulostimen kiintolevy on asennettu.
<b>Skannauksen esikatselu</b> Ei käytössä Käytössä*	Näytä alkuperäisen asiakirjan skannauksen esikatselu. <b>Huomautus:</b> Tämä valikkokohta näkyy ainoastaan, kun tulostimen kiintolevy on asennettu.
<b>Salli tallennus pikavalintana</b> Ei käytössä Käytössä*	Tallenna mukautetut FTP-asetukset pikavalintoina.
<b>Autom. syöttölaitteen vinouden säätö</b> Ei käytössä Käytössä*	Määritä tulostin säätämään asiakirjansyöttölaitteesta skannattujen asiakirjojen kuvien vinous.
<b>Huomautus:</b> Arvon kohdalla oleva tähti (*) osoittaa oletusasetuksen.	

## Flash-asetustulostus

Valikkokohta	Kuvaus
<b>Kopiomäärä</b> 1–9999 (1*)	Aseta kopioiden määrä.
<b>Paperilähde</b> Lokero [x] (1*) Monikäyttösyöttöaukko Manuaalinen paperi Manuaalinen kirjekuori	Määritä tulostustyön paperilähde.
<b>Lajittele</b> (1,1) (2,2,2) (1,2,3) (1,2,3)*	Säilytä tulostustyön sivut järjestyksessä varsinkin tulostettaessa useita kopioita työstä.
<b>Puolet</b> Yksipuolinen* Kaksipuolinen	Määritä, tulostetaanko vain sivun toiselle puolelle vai molemmille puolille.
<b>Huomautus:</b> Arvon kohdalla oleva tähti (*) osoittaa oletusasetuksen.	

Valikkokohta	Kuvaus
<b>Nidonta</b> Ei käytössä* 1 niitti, vasen yläkulma 2 niittiä, vasen reuna 1 niitti, oikea yläkulma 2 niittiä, yläreuna 1 niitti, vasen alakulma 2 niittiä, alareuna 1 niitti, oikea alakulma 2 niittiä, oikea reuna	Määritä kaikkien tulostustöiden nidontakohta. <b>Huomautus:</b> Tämä valikkokohta on näkyvässä vain, kun viimeistelijä on asennettu.
<b>Rei'itys</b> Ei käytössä* 2 reikää 3 reikää	Määritä kaikkien tulostustöiden rei'itystila. <b>Huomautus:</b> Tämä valikkokohta on näkyvässä vain, kun viimeistelijä on asennettu.
<b>Porrasta sivut</b> Ei mitään* Kopioiden väliin Töiden väliin	Porrasta kunkin tulostustyön tulosteet tai tulostustyön kopiot. <b>Huomautuksia:</b> <ul style="list-style-type: none"> <li>• Jos valitset Kopioiden väliin, laite porrastaa tulostustyön kopiot, jos Lajittelu-asetus on Käytössä [1,2,1,2,1,2]. Jos Lajittelu-asetus on Ei käytössä [1,1,1,2,2,2], tulostettujen sivujen jokainen osio porrastetaan (kaikki sivut 1, kaikki sivut 2 ja niin edelleen).</li> <li>• Töiden väliin -asetus määrittää saman porrastuskohdan koko tulostustyölle tulostettavien kopioiden määrästä riippumatta.</li> <li>• Tämä valikkokohta on näkyvässä vain, kun viimeistelijä on asennettu.</li> </ul>
<b>Kääntötyyli</b> Pitkä reuna* Lyhyt reuna	Määritä, sidotaanko kaksipuolisena tulostetun asiakirjan reuna.
<b>Sivuja/arkki</b> Ei käytössä* 2 sivua/arkki 3 sivua/arkki 4 sivua/arkki 6 sivua/arkki 9 sivua/arkki 12 sivua/arkki 16 sivua/arkki	Tulosta paperiarkin yhdelle puolelle useita pienennettyjä sivuja.
<b>Sivuja/arkki-järjestys</b> Vaakasuunta* Käänteinen vaaka Käänteinen pysty Pystysuora	Määritä monisivuisten kuvien paikka, kun käytössä on Sivuja/arkki-valikko.
<b>Sivuja/arkki-suunta</b> Automaattinen* Vaaka Pysty	Määritä monisivuisten kuvien suunta, kun käytössä on Sivuja/arkki-valikko.
<b>Huomautus:</b> Arvon kohdalla oleva tähti (*) osoittaa oletusasetuksen.	



Valikkokohta	Kuvaus
<b>Sivuja/arkki-kehys</b> Ei mitään* Tasainen	Tulosta reunus jokaisen sivun ympärille, kun käytössä on Sivuja/arkki-valikko.
<b>Erotinsivut</b> Ei käytössä* Kopioiden väliin Töiden väliin Arkkien väliin	Lisää tulostettaessa tyhjiä erotinsivuja.
<b>Erotinsivujen lähde</b> Lokero [x] (1*) Monikäyttösyöttöaukko	Määritä erotinsivun paperilähde.
<b>Tyhjät sivut</b> Älä tulosta* Tulostus	Tulosta tulostustyön tyhjä sivut.
<b>Huomautus:</b> Arvon kohdalla oleva tähti (*) osoittaa oletusasetuksen.	

## Verkko/portit

### Verkon esittely

Valikkokohta	Kuvaus
<b>Aktiivinen sovitin</b> Automaattinen* Vakioverkko Langaton	Määritä verkkoyhteyden tyyppi. <b>Huomautus:</b> Langaton on käytettävissä vain tulostimissa, jotka on yhdistetty langattomaan verkkoon.
<b>Verkon tila</b>	Näytä tulostinverkon yhteystila.
<b>Näytä Verkon tila tulostimessa</b> Ei käytössä Käytössä*	Näytä verkon tila näytössä.
<b>Nopeus, kaksipuolisuus</b>	Näytä aktiivisen verkkokortin nopeus.
<b>IPv4</b>	Näytä IPv4-osoite.
<b>Kaikki IPv6-osoitteet</b>	Näytä kaikki IPv6-osoitteet.
<b>Nollaa tulostuspalvelin</b>	Nollaa kaikki aktiiviset verkkoyhteydet tulostimeen. <b>Huomautus:</b> Tämä asetus poistaa kaikki verkon määrittämisasetukset.
<b>Verkkotyön aikakatko</b> Ei käytössä Käytössä* (90 sekuntia)	Määritä aika, jonka kuluttua tulostin peruuttaa verkkotulostustyön.
<b>Otsikkosivu</b> Ei käytössä* Käytössä	Tulosta otsikkosivu.
<b>Huomautus:</b> Arvon kohdalla oleva tähti (*) osoittaa oletusasetuksen.	

Valikkokohta	Kuvaus
<b>PC-skannaus-porttialue</b>	Määritä kelvollinen porttialue tulostimille, jotka ovat portin palomuurin takana.
<b>Ota käyttöön verkkoyhteydet</b> Ei käytössä Käytössä*	Anna tulostimen luoda yhteys verkkoon.
<b>Salli LLDP</b> Ei käytössä* Käytössä	Salli LLDP (Link Layer Discovery Protocol) tulostimessa.
<b>Huomautus:</b> Arvon kohdalla oleva tähti (*) osoittaa oletusasetuksen.	

## Langaton

**Huomautus:** Tämä valikko on käytettävissä vain tulostimissa, jotka on yhdistetty Wi-Fi-verkkoon tai joissa on langaton verkkosovitin.

Valikkokohta	Kuvaus
<b>Asennus mobiilisovelluksella</b>	Määritä Wi-Fi-yhteys Lexmark Mobile Assistant -sovelluksella.
<b>Määritä tulostimen ohjauspaneelissa</b> Valitse verkko Lisää Wi-Fi-verkko Verkkonimi Verkkotila Infrastruktuuri Langaton suojaustila Ei käytössä* WEP WPA2/WPA - Personal WPA2 - Personal 802.1x - RADIUS	Määritä Wi-Fi-yhteys ohjauspaneelissa. <b>Huomautus:</b> 802.1x - RADIUS voidaan muuttaa vain Embedded Web Server -palvelimen avulla.
<b>Wi-Fi Protected Setup</b> WPS:n automaattinen tunnistus Ei käytössä Käytössä* Käynnistä painonäppäinmenetelmä Käynnistä PIN-kooditila	Muodosta Wi-Fi-verkko ja ota käyttöön verkon suojaus. <b>Huomautuksia:</b> <ul style="list-style-type: none"> <li>WPS:n automaattinen tunnistus näkyy vain, kun Langaton suojaustila -asetus on WEP.</li> <li>Käynnistä painonäppäinmenetelmä yhdistää tulostimen Wi-Fi-verkkoon, kun tulostimen ja yhteyspisteen (langattoman reitittimen) painikkeita painetaan tietyn ajan kuluessa.</li> <li>Käynnistä PIN-kooditila yhdistää tulostimen Wi-Fi-verkkoon, kun tulostimen PIN-koodi kirjoitetaan yhteyspisteen langattoman yhteyden asetuksiin.</li> </ul>
<b>Verkkotila</b> BSS-tyyppi Infrastruktuuri*	Määritä verkkotila.

Valikkokohta	Kuvaus
<b>Yhteensopivuus</b> 802.11b/g/n (2.4GHz)* 802.11a/b/g/n/ac (2,4/5 GHz) 802.11a/n/ac (5 GHz)	Määritä Wi-Fi-verkon standardi. <b>Huomautus:</b> 802.11a/b/g/n/ac (2,4 GHz / 5 GHz) ja 802.11a/n/ac (5 GHz) näkyvät vain, kun Wi-Fi-lisävaruste on asennettu.
<b>Langaton suojaustila</b> Ei käytössä* WEP WPA2/WPA-Personal WPA2-Personal 802.1x - RADIUS	Määritä suojaustila, jolla tulostin yhdistetään Wi-Fi-laitteisiin. <b>Huomautus:</b> 802.1x - RADIUS voidaan muuttaa vain Embedded Web Server -palvelimen avulla.
<b>WEP-todennustila</b> Automaattinen* Avaa Jaettu	Määritä tulostimelle WEP (Wireless Encryption Protocol) -tyyppi. <b>Huomautus:</b> Tämä valikkokohta näkyy vain, kun Langaton suojaustila -asetus on WEP.
<b>Määritä WEP-avain</b>	Määritä suojatulle Wi-Fi-yhteydelle WEP-salasana.
<b>WPA2/WPA Personal</b> AES	Ota Wi-Fi-suojaus käyttöön WPA:n kautta. <b>Huomautus:</b> Tämä valikkokohta näkyy vain, kun Langaton suojaustila -asetus on WPA2/WPA-Personal.
<b>Määritä esijaettu avain</b>	Määritä suojatulle Wi-Fi-yhteydelle salasana.
<b>WPA2-Personal</b> AES	Ota Wi-Fi-suojaus käyttöön WPA2:n kautta. <b>Huomautus:</b> Tämä valikkokohta näkyy vain, kun Langaton suojaustila -asetus on WPA2-Personal.
<b>802.1x-salaustila</b> WPA+ WPA2*	Ota Wi-Fi-suojaus käyttöön 802.1x-standardin kautta. <b>Huomautuksia:</b> <ul style="list-style-type: none"> <li>Tämä valikkokohta näkyy vain, kun Langaton suojaustila -asetus on 802.1x - RADIUS.</li> <li>802.1x - RADIUS voidaan muuttaa vain Embedded Web Server -palvelimen avulla.</li> </ul>
<b>IPv4</b> Salli DHCP Käytössä* Ei käytössä Määritä kiinteä IP-osoite IP-osoite Verkkopeite Yhdyskäytävä	Ota käyttöön ja määritä IPv4-asetukset tulostimessa.

Valikkokohta	Kuvaus
<b>IPv6</b> Ota käyttöön IPv6 Käytössä* Ei käytössä Ota käyttöön DHCPv6 Käytössä Ei käytössä* Tilattoman osoitteen automaattinen määrittäminen Käytössä* Ei käytössä DNS-palvelimen osoite Manuaalisesti määritetty IPv6-osoite Manuaalisesti määritetty IPv6-reititin Osoitteen etuliite Kaikki IPv6-osoitteet Kaikki IPv6-reititinosoitteet	Ota käyttöön ja määritä IPv6-asetukset tulostimessa.
<b>Verkko-osoite</b> UAA LAA (Locally Administered Address)	Tarkastele verkko-osoitteita.
<b>PCL-työn tunnis.</b> Ei käytössä Käytössä*	Määritä tulostin käyttämään automaattisesti PCL-emulointia, kun tulostustyö edellyttää sitä, oletuskomentokielestä riippumatta. <b>Huomautus:</b> Jos PCL-työn tunnis. -asetus ei ole käytössä, tulostin ei tarkista saapuvia tietoja ja käyttää asetusvalikossa määritettyä tulostimen oletuskomentokieltä.
<b>PS-työn tunnist.</b> Ei käytössä Käytössä*	Määritä tulostin käyttämään automaattisesti PS-emulointia, kun tulostustyö edellyttää sitä, oletuskomentokielestä riippumatta. <b>Huomautus:</b> Jos PS-työn tunnist. -asetus ei ole käytössä, tulostin ei tarkista saapuvia tietoja ja käyttää asetusvalikossa määritettyä tulostimen oletuskomentokieltä.
<b>Työn puskurointi</b> Käytössä Ei käytössä*	Tallenna tulostustyöt tilapäisesti tulostimen kiintolevyille ennen tulostusta. <b>Huomautus:</b> Tämä valikkokohta näkyy ainoastaan, kun tulostimen kiintolevy on asennettu.
<b>Mac binaari PS</b> Automaattinen* Käytössä Ei käytössä	Määritä tulostin käsittelemään Macintoshin binaarimuotoisia PostScript-tulostustöitä. <b>Huomautuksia:</b> <ul style="list-style-type: none"> <li>• Käytössä-asetus käsittelee binaarimuotoiset PostScript-tulostustyöt.</li> <li>• Ei käytössä -asetus suodattaa tulostustöitä käyttäen vakioyhteyskäytäntöä.</li> </ul>

## Wi-Fi Direct

Valikkokohta	Kuvaus
<b>Ota käyttöön Wi-Fi Direct</b> Käytössä Ei käytössä*	Määritä tulostin muodostamaan yhteys suoraan Wi-Fi-laitteisiin.
<b>Wi-Fi Direct -nimi</b>	Määritä Wi-Fi Direct -verkon nimi.
<b>Wi-Fi Direct -salasana</b>	Määritä salasana todentamaan ja vahvistamaan käyttäjät Wi-Fi-yhteydellä.
<b>Näytä salasana asetussivulla</b> Ei käytössä Käytössä*	Näytä Wi-Fi Direct -salasana Verkkosivulla.
<b>Ensisijaisen kanavan numero</b> 1–11 Automaattinen*	Määritä Wi-Fi-verkon ensisijainen kanava.
<b>Ryhmän omistajan IP-osoite</b>	Määritä ryhmän omistajan IP-osoite.
<b>Hyväksy painonäppäinpyynnöt automaattisesti</b> Ei käytössä* Käytössä	Hyväksy pyynnöt muodostaa yhteys verkkoon automaattisesti. <b>Huomautus:</b> Asiakkaiden automaattista hyväksymistä ei ole suojattu.
<b>Huomautus:</b> Arvon kohdalla oleva tähti (*) osoittaa oletusasetuksen.	

## Ethernet

Valikkokohta	Kuvaus
<b>Verkon nopeus</b>	Näytä aktiivisen verkkosovittimen nopeus.
<b>IPv4</b> Salli DHCP (Käytössä*) Määritä kiinteä IP-osoite	Määritä IPv4-asetukset.
<b>IPv6</b> Ota käyttöön IPv6 (Käytössä*) Ota käyttöön DHCPv6 (Ei käytössä*) Tilattoman osoitteen automaattinen määrittäminen (Käytössä*) DNS-palvelimen osoite Manuaalisesti määritetty IPv6-osoite Manuaalisesti määritetty IPv6-reititin Osoitteen etuliite (64*) Kaikki IPv6-osoitteet Kaikki IPv6-reititinosoitteet	Määritä IPv6-asetukset.
<b>Verkko-osoite</b> UAA LAA (Locally Administered Address)	Määritä verkko-osoite.
<b>Huomautus:</b> Arvon kohdalla oleva tähti (*) osoittaa oletusasetuksen.	

Valikkokohta	Kuvaus
<b>PCL-työn tunnis.</b> Ei käytössä Käytössä*	Määritä tulostin käyttämään automaattisesti PCL-emulointia, kun tulostustyö edellyttää sitä, oletuskomentokielestä riippumatta. <b>Huomautus:</b> Jos tämä asetus ei ole käytössä, tulostin ei tarkista saapuvia tietoja ja käyttää Asetus-valikossa määritettyä tulostimen oletuskomentokieltä.
<b>PS-työn tunnist.</b> Ei käytössä Käytössä*	Määritä tulostin käyttämään automaattisesti PostScript-emulointia, kun tulostustyö edellyttää sitä, oletuskomentokielestä riippumatta. <b>Huomautus:</b> Jos tämä asetus ei ole käytössä, tulostin ei tarkista saapuvia tietoja ja käyttää Asetus-valikossa määritettyä tulostimen oletuskomentokieltä.
<b>Työn puskurointi</b> Ei käytössä* Käytössä	Tallenna työt tilapäisesti kiintolevylle ennen tulostusta. <b>Huomautus:</b> Tämä valikkokohta näkyy ainoastaan, kun tulostimen kiintolevy on asennettu.
<b>Mac binaari PS</b> Automaattinen* Käytössä Ei käytössä	Määritä tulostin käsittelemään Macintoshin binaarimuotoisia PostScript-tulostustöitä. <b>Huomautuksia:</b> <ul style="list-style-type: none"> <li>• Automaattinen käsittelee tulostustöitä, jotka lähetetään joko Windows- tai Macintosh-käyttöjärjestelmää käyttävistä tietokoneista.</li> <li>• Ei käytössä -asetus suodattaa PostScript-tulostustöitä käyttäen vakioyhteyksikäytäntöä.</li> </ul>
<b>Energiatehokas Ethernet</b> Käytössä Ei käytössä Automaattinen*	Vähennä virrankulutusta, kun tulostin ei vastaanota tietoja Ethernet-verkosta.
<b>Huomautus:</b> Arvon kohdalla oleva tähti (*) osoittaa oletusasetuksen.	

## TCP/IP

**Huomautus:** Tämä valikko näkyy ainoastaan verkkotulostimissa tai tulostuspalvelimeen liitetyissä tulostimissa.

Valikkokohta	Kuvaus
<b>Aseta isäntänimi</b>	Aseta TCP/IP-yhteyksikäytännön nykyisen palvelimen nimi.
<b>Toimialuenimi</b>	Aseta toimialuenimi.
<b>Salli DHCP-/BOOTP-protokollan päivittää NTP-palvelin</b> Käytössä* Ei käytössä	Salli DHCP- ja BOOTP-asiakkaiden päivittää tulostimen NTP-asetukset.
<b>Zero Configuration -nimi</b>	Määritä zero configuration -verkon palvelunimi.
<b>Ota autom. IP käyttöön</b> Ei käytössä* Käytössä	Määritä IP-osoite automaattisesti.
<b>Huomautus:</b> Arvon kohdalla oleva tähti (*) osoittaa oletusasetuksen.	

Valikkokohta	Kuvaus
<b>DNS-palvelimen osoite</b>	Määritä nykyinen DNS (Domain Name System) -palvelinosoite.
<b>DNS-varmistusosoite</b>	Määritä DNS-varmistuspalvelimen osoitteet.
<b>DNS-varmistusosoite 2</b>	
<b>DNS-varmistusosoite 3</b>	
<b>Toimialueen hakujärjestys</b>	Paikallista verkon eri toimialueilla olevat tulostimet ja niiden resurssit määrittämällä toimialuenimien luettelo.
<b>Salli DDNS</b> Ei käytössä* Käytössä	Päivitä dynaamiset DNS-asetukset.
<b>DDNS TTL</b>	Määritä nykyiset DDNS-asetukset.
<b>Oletus-TTL</b>	
<b>DDNS-päivitysaika</b>	
<b>Ota mDNS käyttöön</b> Ei käytössä Käytössä*	Päivitä DNS-monilähetysasetukset.
<b>WINS-palvelinosoite</b>	Määritä WINS (Windows Internet Name Service) -palvelimen osoite.
<b>Salli BOOTP</b> Ei käytössä* Käytössä	Salli BOOTP-protokollan määrittää tulostimen IP-osoite.
<b>Rajattu palvelinluet.</b>	Määritä IP-osoitteet, joiden sallitaan olla yhteydessä tulostimeen TCP/IP-yhteyden kautta. <b>Huomautuksia:</b> <ul style="list-style-type: none"> <li>Erota IP-osoitteet toisistaan pilkulla.</li> <li>Voit lisätä enintään 50 IP-osoitetta.</li> </ul>
<b>Rajattu palvelinluet. -asetukset</b> Estä kaikki portit* Estä vain tulostus Estä vain tulostus ja HTTP	Määritä niiden IP-osoitteiden käyttöasetukset, jotka eivät ole luettelossa.
<b>MTU</b> 256–1500 Ethernet (1500*)	Määritä TCP-yhteyksien MTU (maximum transmission unit) -parametri.
<b>Raw Print Port</b> 1–65535 (9100*)	Määritä raw port -numero verkkoon liitetyille tulostimille.
<b>Lähtevän liikenteen enimmäisnopeus</b> Ei käytössä* Käytössä	Määritä tulostimen enimmäissiirtonopeus. <b>Huomautus:</b> Kun tämä on käytössä, se on 100–1 000 000 000 kilobittia sekunnissa.
<b>Ota käyttöön TLSv1.0</b> Ei käytössä Käytössä*	Ota käyttöön TLSv1.0-protokolla.
<b>Huomautus:</b> Arvon kohdalla oleva tähti (*) osoittaa oletusasetuksen.	

Valikkokohta	Kuvaus
<b>Ota käyttöön TLSv1.1</b> Ei käytössä Käytössä*	Ota käyttöön TLSv1.1-protokolla.
<b>SSL-salausluettelo</b>	Määritä salausalgoritmit, joita käytetään SSL- tai TLS-yhteyksissä.
<b>Huomautus:</b> Arvon kohdalla oleva tähti (*) osoittaa oletusasetuksen.	

## SNMP

**Huomautus:** Valikko näkyy ainoastaan verkkotulostimissa tai tulostuspalvelimeen liitetyissä tulostimissa.

Valikkokohta	Kuvaus
<b>SNMP-versiot 1 ja 2c</b> Käytössä Ei käytössä Käytössä* Salli SNMP-asetus Ei käytössä Käytössä* Ota käyttöön PPM MIB Ei käytössä Käytössä* SNMP-yhteisö	Määritä SNMP (Simple Network Management Protocol) -versiot 1 ja 2c tulostinohjainten ja sovellusten asentamiseksi.
<b>SNMP-versio 3</b> Käytössä Ei käytössä Käytössä* Aseta luku-/kirjoitustunnistetiedot Käyttäjätunnus Salasana Aseta vain luku -tunnistetiedot Käyttäjätunnus Salasana Todennuksen hajautus MD5 SHA1* Todennuksen vähimmäistaso Ei todennusta, Ei suojausta Todennus, Ei suojausta Todennus, Suojaus* Yksityisyysalgoritmi DES AES-128*	Määritä SNMP-versio 3 tulostimen suojauksen asennusta ja päivitystä varten.
<b>Huomautus:</b> Arvon kohdalla oleva tähti (*) osoittaa oletusasetuksen.	



## IPSec

**Huomautus:** Valikko näkyy ainoastaan verkkotulostimissa tai tulostuspalvelimeen liitetyissä tulostimissa.

Valikkokohta	Kuvaus
<b>Salli IPSec</b> Ei käytössä Käytössä*	Ota käyttöön IPSec (Internet Protocol Security).
<b>Peruskokoonpano</b> Oletus* Yhteensopivuus Suojattu	Määritä IPSec-peruskokoonpano.
<b>DH (Diffie-Hellman) -ryhmäehdotus</b> modp2048 (14)* modp3072 (15) modp4096 (16) modp6144 (17)	Määritä IPSec-peruskokoonpano. <b>Huomautus:</b> Tämä valikkokohta näkyy vain, jos Peruskokoonpano-asetus on Yhteensopivuus.
<b>Ehdotettu salausmenetelmä</b> 3DES AES*	Määritä salausmenetelmä. <b>Huomautus:</b> Tämä valikkokohta näkyy vain, jos Peruskokoonpano-asetus on Yhteensopivuus.
<b>Ehdotettu todennusmenetelmä</b> SHA1 SHA256* SHA512	Määritä todentamismenetelmä. <b>Huomautus:</b> Tämä valikkokohta näkyy vain, jos Peruskokoonpano-asetus on Yhteensopivuus.
<b>IKE-suojaussidoksen käyttöikä (tunteja)</b> 1 2 4 8 24*	Määritä IKE SA:n vanhenemiskausi. <b>Huomautus:</b> Tämä valikkokohta näkyy vain, jos Peruskokoonpano-asetus on Suojattu.
<b>IPSec-suojaussidoksen käyttöikä (tunteina)</b> 1 2 4 8* 24	Määritä IPSec SA:n vanhenemiskausi. <b>Huomautus:</b> Tämä valikkokohta näkyy vain, jos Peruskokoonpano-asetus on Suojattu.
<b>IPSec-laitevarmenne</b>	Määritä IPSec-varmenne.
<b>Esijaetulla avaimella todennetut yhteydet</b> Isäntä [x]	Määritä tulostimen todennetut yhteydet.
<b>Varmenteella todennetut yhteydet</b> Isäntä [x] Osoite[/subnet]	
<b>Huomautus:</b> Arvon kohdalla oleva tähti (*) osoittaa oletusasetuksen.	

## 802.1x

**Huomautus:** Valikko näkyy ainoastaan verkkotulostimissa tai tulostuspalvelimeen liitetyissä tulostimissa.

Valikkokohta	Kuvaus
<b>Aktiivinen</b> Ei käytössä* Käytössä	Anna tulostimen liittyä verkkoihin, joiden käyttämiseen tarvitaan todennusta.
<b>Huomautus:</b> Arvon kohdalla oleva tähti (*) osoittaa oletusasetuksen.	

## LPD-kokoonpano

**Huomautus:** Valikko näkyy ainoastaan verkkotulostimissa tai tulostuspalvelimeen liitetyissä tulostimissa.

Valikkokohta	Kuvaus
<b>LPD-aikakatkaus</b> 0-65535 sekuntia (90*)	Määritä aikakatkaisun arvo, jotta LPD (Line Printer Daemon) -palvelin ei odota jumittuneita tai virheellisiä tulostustöitä loputtomasti.
<b>LPD-otsikkosivu</b> Ei käytössä* Käytössä	Tulosta kaikkien LPD-tulostustöiden otsikkosivu. <b>Huomautus:</b> Otsikkosivu on tulostustyön ensimmäinen sivu, jota käytetään tulostustöiden erotinsivuna ja josta tunnustetaan tulostustyöpyynnön aloittaja.
<b>LPD-loppusivu</b> Ei käytössä* Käytössä	Tulosta kaikkien LPD-tulostustöiden loppusivu. <b>Huomautus:</b> Loppusivu on tulostustyön viimeinen sivu.
<b>LPD: rivinvaihdon muunnos</b> Ei käytössä* Käytössä	Ota käyttöön rivinvaihdon muunnos. <b>Huomautus:</b> Rivinvaihto käskee tulostinta siirtämään kohdistimen saman rivin alkuun.
<b>Huomautus:</b> Arvon kohdalla oleva tähti (*) osoittaa oletusasetuksen.	

## HTTP-/FTP-asetukset

Valikkokohta	Kuvaus
<b>Ota käyttöön HTTP-palvelin</b> Ei käytössä Käytössä*	Salli Embedded Web Serverin valvoa ja hallinnoida tulostinta.
<b>Salli HTTPS</b> Ei käytössä Käytössä*	Ota käyttöön HTTPS (Hypertext Transfer Protocol Secure) -protokolla tulostuspalvelimen tiedonsiirron salaamista varten.
<b>Pakota HTTPS-yhteydet</b> Käytössä Ei käytössä*	Pakota tulostin käyttämään HTTPS-yhteyksiä.
<b>Ota FTP/TFTP käyttöön</b> Ei käytössä Käytössä*	Lähetä tiedostoja FTP:n/TFTP:n kautta.
<b>Huomautus:</b> Arvon kohdalla oleva tähti (*) osoittaa oletusasetuksen.	

Valikkokohta	Kuvaus
<b>Paikalliset toimialueet</b>	Määritä HTTP- ja FTP-palvelinten toimialuenimet.
<b>HTTP-välipalvelimen IP-osoite</b>	Määritä HTTP- ja FTP-palvelimen asetukset.
<b>FTP-välipalvelimen IP-osoite</b>	
<b>HTTP-oletus-IP-portti</b>	
<b>HTTPS-laitevarmenne</b>	
<b>FTP-oletus-IP-portti</b>	
<b>HTTP/FTP-pyyntöjen aikakatkaisu</b> 1–299 (30*)	Määritä, miten pian palvelinyhteys katkeaa.
<b>HTTP/FTP-pyyntöjen uudelleenyritykset</b> 1–299 (3*)	Määritä, miten monta kertaa HTTP-/FTP-palvelimeen yritetään yhdistää.
<b>Huomautus:</b> Arvon kohdalla oleva tähti (*) osoittaa oletusasetuksen.	

## ThinPrint

Valikkokohta	Kuvaus
<b>Salli ThinPrint</b> Ei käytössä* Käytössä	Tulosta ThinPrint-asetuksella.
<b>Porttinumero</b> 4000–4999 (4000*)	Määritä ThinPrint-palvelimen porttinumero.
<b>Kaistanleveys (bittinä sekunnissa)</b> 100-1000000 (0*)	Määritä ThinPrint-ympäristön tiedonsiirtonopeus.
<b>Paketin koko (kt)</b> 0–64000 (0*)	Määritä tiedonsiirron paketin koko.
<b>Huomautus:</b> Arvon kohdalla oleva tähti (*) osoittaa oletusasetuksen.	

## USB

Valikkokohta	Kuvaus
<b>PCL-työn tunnis.</b> Ei käytössä Käytössä*	Määritä tulostin käyttämään PCL-emulointia, kun USB-portin kautta saapunut tulostustyö edellyttää sitä, oletuskomentokielestä riippumatta. <b>Huomautus:</b> Jos tämä asetus ei ole käytössä, tulostin ei tarkista saapuvia tietoja ja käyttää Asetus-valikossa määritettyä tulostimen oletuskomentokieltä.
<b>PS-työn tunnist.</b> Ei käytössä Käytössä*	Määritä tulostin käyttämään PostScript-emulointia, kun USB-portin kautta saapunut tulostustyö edellyttää sitä, oletuskomentokielestä riippumatta. <b>Huomautus:</b> Jos tämä asetus ei ole käytössä, tulostin ei tarkista saapuvia tietoja ja käyttää Asetus-valikossa määritettyä tulostimen oletuskomentokieltä.
<b>Työn puskurointi</b> Ei käytössä* Käytössä	Tallenna työt tilapäisesti kiintolevylle ennen tulostusta. <b>Huomautus:</b> Tämä valikkokohta näkyy ainoastaan, kun tulostimen kiintolevy on asennettu.
<b>Huomautus:</b> Arvon kohdalla oleva tähti (*) osoittaa oletusasetuksen.	

Valikkokohta	Kuvaus
<b>Mac binaari PS</b> Automaattinen* Käytössä Ei käytössä	Määritä tulostin käsittelemään Macintoshin binaarimuotoisia PostScript-tulostustöitä. <b>Huomautuksia:</b> <ul style="list-style-type: none"> <li>• Automaattinen käsittelee tulostustöitä, jotka lähetetään joko Windows- tai Macintosh-käyttöjärjestelmää käyttävistä tietokoneista.</li> <li>• Ei käytössä -asetus suodattaa PostScript-tulostustöitä käyttäen vakioyhteyskäytäntöä.</li> </ul>
<b>Ota USB-portti käyttöön</b> Ei käytössä Käytössä*	Ota käyttöön etupuolen USB-aseman portti.
<b>Huomautus:</b> Arvon kohdalla oleva tähti (*) osoittaa oletusasetuksen.	

## Rajoita ulkoisen verkon käyttöä

Valikkokohta	Kuvaus
<b>Rajoita ulkoisen verkon käyttöä</b> Ei käytössä* Käytössä	Rajoita verkkosivustojen käyttöä.
<b>Ulkoisen verkon osoite</b>	Määritä verkko-osoitteet, joiden käyttöä rajoitetaan.
<b>Sähköpostiosoite ilmoitusta varten</b>	Määritä sähköpostiosoite, johon ilmoitus kirjatuiista tapahtumista lähetetään.
<b>Ping-tiheys</b> 1-300 (10*)	Määritä verkkokyselyjen aikaväli sekunteina.
<b>Aihe</b>	Määritä ilmoitussähköpostiviestin aihe ja viesti.
<b>Ilmoitus</b>	
<b>Huomautus:</b> Arvon kohdalla oleva tähti (*) osoittaa oletusasetuksen.	

# Suojaus

## Kirjautumismenetelmät

### Oikeuksien hallinta

Valikkokohta	Kuvaus
<b>Toiminnon käyttö</b> Käytä osoitekirjaa sovelluksissa Muokkaa osoitekirjaa Hallitse pikakuvakkeita Luo profiileja Kirjanmerkkien hallinta Flash-asetustulostus Flash-asetuskannaus Kopiointitoiminto Väriinpoisto Sähköpostitoiminto Faksitoiminto FTP-toiminto Vapauta pysäytetyt faksit Pysäytettyjen töiden käyttö Käyttäjäprofiilit Peruuta työt laitteessa Vaihda kieli Internet Printing Protocol (IPP) Aloita skannaukset etäkäyttötilassa MV-tulostus Verkkokansio – skannaus	Hallinnoi tulostimen toimintojen käyttöä.
<b>Järjestelmänvalvojan valikot</b> Suojaus-valikko Verkko/Portit-valikko Paperivalikko Raportit-valikko Toimintojen määrittelyvalikot Tarvikkeet-valikko Lisäkortti-valikko SE-valikko Laite-valikko	Hallinnoi tulostimen valikkoasetusten käyttöä.
<b>Laitehallinta</b> Etähallinta Laiteohjelmistopäivitykset Sovellusten määrittely Käyttöpaneelin lukitus Tuo/vie kaikki asetukset Poistaminen Embedded Web Server -käyttöoikeus	Hallinnoi tulostimen hallinta-asetusten käyttöä.

Valikkokohta	Kuvaus
<b>Sov.</b> Uudet sovellukset Diaesitys Vaihda taustakuva Näytönsäästäjä Korttikopio Skannauskeskus Skannauskeskus, mukautettu 1 Skannauskeskus, mukautettu 2 Skannauskeskus, mukautettu 3 Skannauskeskus, mukautettu 4 Skannauskeskus, mukautettu 5 Skannauskeskus, mukautettu 6 Skannauskeskus, mukautettu 7 Skannauskeskus, mukautettu 8 Skannauskeskus, mukautettu 9 Skannauskeskus, mukautettu 10 Lomakkeet ja suosikit	Hallinnoi tulostimen sovellusten käyttöä.

## Paikalliset tilit

Valikkokohta	Kuvaus
<b>Ryhmiä/oikeuksien hallinta</b> Lisää ryhmä Tuo käyttöoikeuksien hallinta Toiminnon käyttö Järjestelmänvalvojan valikot Laithallinta Sov. Kaikki käyttäjät Tuo käyttöoikeuksien hallinta Toiminnon käyttö Järjestelmänvalvojan valikot Laithallinta Sov. Järjestelmänvalvoja	Hallinnoi ryhmien tai käyttäjien käyttöoikeuksia tulostimen toimintoihin, sovelluksiin ja suojausasetuksiin.

Valikkokohta	Kuvaus
<b>Lisää käyttäjä</b> Käyttäjätunnus/salasana Käyttäjätunnus Salasana PIN-koodi	Luo paikallisia tilejä ja hallinnoi tulostimen toimintojen käyttöä.
<b>Käyttäjätunnus-/salasanatilit</b> Lisää käyttäjä	
<b>Käyttäjätunnustilit</b> Lisää käyttäjä	
<b>Salasanatilit</b> Lisää käyttäjä	
<b>PIN-tilit</b> Lisää käyttäjä	

## Oletuskirjautumismenetelmät

**Huomautus:** Tämä valikko näkyy vain, kun määrität asetuksia Paikalliset tilit -valikossa.

Valikkokohta	Kuvaus
<b>Ohjauspaneeli</b> Käyttäjätunnus/salasana Käyttäjätunnus Salasana PIN-koodi	Määritä oletuskirjautumismenetelmä, jolla ohjauspaneelia voi käyttää.
<b>Selain</b> Käyttäjätunnus/salasana Käyttäjätunnus Salasana PIN-koodi	Määritä oletuskirjautumismenetelmä, jolla selainta voi käyttää.

## Ajasta USB-laitteet

Valikkokohta	Kuvaus
<b>Ajastukset</b> Lisää uusi ajastus	Ajasta etuosan USB-portin käyttö.

## Suojaustarkistusloki

Valikkokohta	Kuvaus
<b>Ota tarkistus käyttöön</b> Ei käytössä* Käytössä	Tallenna tapahtumat suojaustarkistuslokiin ja järjestelmälokiin.
<b>Huomautus:</b> Arvon kohdalla oleva tähti (*) osoittaa oletusasetuksen.	

Valikkokohta	Kuvaus
<b>Ota etäjärjestelmäloki käyttöön</b> Ei käytössä* Käytössä	Lähetä tarkistuslokit etäpalvelimeen.
<b>Etäjärjestelmälokipalvelin</b>	Määritä etäjärjestelmälokipalvelin.
<b>Etäjärjestelmälokiportti</b> 1-65535 (514*)	Määritä etäjärjestelmälokiportti.
<b>Etäjärjestelmälokimenetelmä</b> Normaali UDP* Stunnel	Määritä järjestelmälokimenetelmä kirjattujen tapahtumien siirtämiseen etäpalvelimeen.
<b>Etäjärjestelmälokiasetus</b> 0 - Ytimen viestit 1 - Käyttäjätason viestit 2 - Postijärjestelmä 3 - Järjestelmä-daemonit 4 - Suojaus-/vahvistusviestit* 5 - Järjestelmälokit loivat viestit sisäisesti 6 - Rivitulostinalijärjestelmä 7 - Verkkouutisten alijärjestelmä 8 - UUCP-alijärjestelmä 9 - Kello-daemon 10 - Suojaus-/vahvistusviestit 11 - FTP-daemon 12 - NTP-alijärjestelmä 13 - Lokin tarkistus 14 - Lokihälytys 15 - Kello-daemon 16 - Paik. käyttö 0 (local0) 17 - Paik. käyttö 1 (local1) 18 - Paik. käyttö 2 (local2) 19 - Paik. käyttö 3 (local3) 20 - Paik. käyttö 4 (local4) 21 - Paik. käyttö 5 (local5) 22 - Paik. käyttö 6 (local6) 23 - Paik. käyttö 7 (local7)	Määritä koodi, jota tulostin käyttää lähettäessään lokitapahtumia etäpalvelimeen.
<b>Lokiin kirjattavien tapahtumien vakavuus</b> 0 - Häätätapaus 1 - Hälytys 2 - Kriittinen 3 - Virhe 4 - Varoitus* 5 - Huomautus 6 - Tiedotus 7 - Virheenkorjaus	Määritä tärkeystason katkaisukohta ilmoitusten ja tapahtumien kirjaamista varten.
<b>Huomautus:</b> Arvon kohdalla oleva tähti (*) osoittaa oletusasetuksen.	



Valikkokohta	Kuvaus
<b>Kirjaamattomien tapahtumien etäjärjestelmäloki</b> Ei käytössä* Käytössä	Lähetä kaikki tapahtumat etäpalvelimeen vakavuustasosta riippumatta.
<b>Järjestelmänvalvojan sähköpostiosoite</b>	Lähetä sähköposti-ilmoitus kirjatusta tapahtumista järjestelmänvalvojalle.
<b>Sähköpostilokin tyhjentämisen hälytys</b> Ei käytössä* Käytössä	Lähetä sähköposti-ilmoitus järjestelmänvalvojalle, kun lokimerkintä poistetaan.
<b>Sähköpostilokin rivityksen hälytys</b> Ei käytössä* Käytössä	Lähetä sähköposti-ilmoitus järjestelmänvalvojalle, kun loki täyttyy ja alkaa korvata vanhimpia merkintöjä.
<b>Kirjaa kaikki toiminnot</b> Kierrä vanhimpien merkintöjen päälle* Lähetä loki sähköpostitse ja poista kaikki merkinnät	Ratkaise lokin tallennusongelmia, kun loki täyttää sille varatun muistin.
<b>Sähköpostin % täysi hälytys</b> Ei käytössä* Käytössä	Lähetä sähköposti-ilmoitus järjestelmänvalvojalle, kun loki täyttää sille varatun muistin.
<b>% täydellinen hälytystaso</b> 1–99 (90*)	
<b>Sähköpostilokin viennin hälytys</b> Ei käytössä* Käytössä	Lähetä sähköposti-ilmoitus järjestelmänvalvojalle, kun loki viedään.
<b>Sähköpostilokin asetusten muutoksen hälytys</b> Ei käytössä* Käytössä	Lähetä sähköposti-ilmoitus järjestelmänvalvojalle, kun Ota tarkistus käyttöön on asetettu.
<b>Lokirivien päätteet</b> LF (\n)* CR (\r) CRLF (\r\n)	Määritä rivien loput lokitiedostossa.
<b>Allekirjoita viennit digitaalisesti</b> Ei käytössä* Käytössä	Lisää digitaalinen allekirjoitus kuhunkin vietyyn lokitiedostoon.
<b>Tyhjennä loki</b>	Poista kaikki tarkistuslokot
<b>Vie loki</b> Järjestelmäloki (RFC 5424) Järjestelmäloki (RFC 3164) CSV	Vie suojaustiedosto flash-asemaan.
<b>Huomautus:</b> Arvon kohdalla oleva tähti (*) osoittaa oletusasetuksen.	

## Kirjautumisrajoitukset

Valikkokohta	Kuvaus
<b>Virheelliset kirjautumisyritykset</b> 1-10 (3*)	Määritä, kuinka monta virheellistä kirjautumisyritystä sallitaan, ennen kuin laite lukitaan.
<b>Kirjautumisvirheen aikaraja</b> 1–60 minuuttia (5*)	Määritä virheellisten kirjautumisyritysten välinen aika, ennen kuin laite lukitaan.
<b>Lukitusaika</b> 1–60 minuuttia (5*)	Määritä lukituksen kesto.
<b>Verkkokirjautumisen aikakatkaisu</b> 1-120 minuuttia (10*)	Määritä etäkirjautumisen viive ennen kuin käyttäjä kirjataan ulos automaattisesti.
<b>Huomautus:</b> Arvon kohdalla oleva tähti (*) osoittaa oletusasetuksen.	

## Luottamukselliset tulostusasetukset

Valikkokohta	Kuvaus
<b>Virheellinen maks. PIN</b> 2–10	Määritä, miten monta kertaa väärä PIN voidaan antaa. <b>Huomautuksia:</b> <ul style="list-style-type: none"> <li>Nolla-arvo poistaa tämän asetuksen käytöstä.</li> <li>Kun rajoitus on saavutettu, kyseisen käyttäjätunnuksen ja PIN-koodin tulostustyöt poistetaan.</li> </ul>
<b>Luottamuksellisen työn vanheneminen</b> Ei käytössä* 1 tunti 4 tuntia 24 tuntia 1 viikko	Määritä luottamuksellisten tulostustöiden vanhenemisaika. <b>Huomautuksia:</b> <ul style="list-style-type: none"> <li>Jos tätä valikkokohtaa muutetaan, kun tulostimen muistissa tai kiintolevyllä on luottamuksellisia tulostustöitä, kyseisten tulostustöiden vanhenemisaikaa ei muuteta uuden oletusarvon mukaiseksi.</li> <li>Jos tulostimesta katkaistaan virta, kaikki sen muistissa olevat luottamukselliset työt poistetaan.</li> </ul>
<b>Toistotöiden vanheneminen</b> Ei käytössä* 1 tunti 4 tuntia 24 tuntia 1 viikko	Määritä toistettavan tulostustyön vanhenemisaika.
<b>Tarkistustöiden vanheneminen</b> Ei käytössä* 1 tunti 4 tuntia 24 tuntia 1 viikko	Määritä aika, jonka aikana tulostin tulostaa käyttäjälle laaduntarkkailukopion ennen jäljellä olevien kopioiden tulostamista.
<b>Huomautus:</b> Arvon kohdalla oleva tähti (*) osoittaa oletusasetuksen.	

Valikkokohta	Kuvaus
<b>Varattujen töiden vanheneminen</b> Ei käytössä* 1 tunti 4 tuntia 24 tuntia 1 viikko	Määritä, kuinka kauan tulostin säilyttää myöhemmin suoritettavia tulostustöitä.
<b>Edellytä kaikkien töiden pitoon asettamista</b> Ei käytössä* Käytössä	Määritä tulostin asettamaan kaikki tulostustyöt pitoon.
<b>Säilytä kahdentuneet asiakirjat</b> Ei käytössä* Käytössä	Määritä tulostin tulostamaan muut asiakirjat, joilla on sama tiedostonimi, korvaamatta tulostustöitä.
<b>Huomautus:</b> Arvon kohdalla oleva tähti (*) osoittaa oletusasetuksen.	

## Levyn salaus

**Huomautus:** Tämä valikko näkyy ainoastaan, kun tulostimen kiintolevy on asennettu.

Valikkokohta	Kuvaus
<b>Tila</b> Käytössä Ei käytössä	Ota käyttöön levyn salaus.
<b>Aloita salaus</b>	

## Pyähi väliaikaiset datatiedostot

Valikkokohta	Kuvaus
<b>Tallennettu laitteen muistiin</b> Ei käytössä* Käytössä	Poista kaikki tulostimen muistiin tallennetut tiedostot.
<b>Tallennettu kiintolevylle</b> 1-kertapyyhintä* 3-kertapyyhintä 7-kertapyyhintä	Poista kaikki tulostimen kiintolevylle tallennetut tiedostot. <b>Huomautus:</b> Tämä asetus näkyy ainoastaan, jos tulostimeen on asennettu kiintolevy.
<b>Huomautus:</b> Arvon kohdalla oleva tähti (*) osoittaa oletusasetuksen.	

## Ratkaisut, LDAP-asetukset

Valikkokohta	Kuvaus
<b>Seuraa LDAP-suosituksia</b> Ei käytössä* Käytössä	Etsi kirjautunutta käyttäjätiliä toimialueen eri palvelimista.

Valikkokohta	Kuvaus
<b>LDAP-varmenteen tarkistaminen</b> Kyllä Ei*	Ota käyttöön LDAP-varmenteiden tarkistaminen.

## Muut

Valikkokohta	Kuvaus
<b>Suojatut ominaisuudet</b> Näytä* Piilota	Näytä kaikki toiminnon käyttöoikeuksien hallinnan (Function Access Control, FAC) suojaamat toiminnot käyttäjän tietoturva-asetuksista riippumatta. <b>Huomautus:</b> Piilota näyttää vain ne FAC-suojatut ominaisuudet, joita käyttäjä saa käyttää.
<b>Tulostusoikeus</b> Ei käytössä* Käytössä	Anna käyttäjän kirjautua sisään ennen tulostamista.
<b>Tulostusoikeuden oletuskirjautuminen</b> Käyttäjätunnus/salasana* Käyttäjätunnus	Määritä Tulostusoikeuden oletuskirjautumistiedot.
<b>Välivirtajohdon suojausnollaus</b> Ota käyttöön vieraskäyttö* Ei vaikutusta	Määritä tulostimen käyttöoikeudet. <b>Huomautuksia:</b> <ul style="list-style-type: none"> <li>Välivirtajohto on emolevyn lukkokuvaan vieressä.</li> <li>Ota käyttöön vieraskäyttö -asetuksella annetaan kaikille käyttäjille oikeus käyttää kaikkia tulostimen ominaisuuksia.</li> <li>Ei vaikutusta voi estää tulostimen käytön, jos tarvittavat suojaustiedot eivät ole saatavilla.</li> </ul>
<b>Salasanan vähimmäispituus</b> 0–32	Määritä salasanan pituus.
<b>Huomautus:</b> Arvon kohdalla oleva tähti (*) osoittaa oletusasetuksen.	

## Raportit

### Valikkoasetussivu

Valikkokohta	Kuvaus
<b>Valikkoasetussivu</b>	Tulosta raportti, jossa on tulostimen valikot.

### Laite

Valikkokohta	Kuvaus
<b>Laitetiedot</b>	Tulosta raportti, jossa on tietoja faksin tulostimesta.
<b>Laitetilastot</b>	Tulosta raportti tulostimen käytöstä ja tarvikkeiden tilasta.
<b>Profiililuettelo</b>	Tulosta tulostimeen tallennettujen profiilien luettelo.

Valikkokohta	Kuvaus
<b>Asset-raportti</b>	Tulosta raportti, jossa on tulostimen sarjanumero ja mallinimi.

## Tulostus

Valikkokohta	Kuvaus
<b>Tulosta fontit</b> PCL-fontit PS-fontit	Tulosta fonttien näytteitä ja tietoja, jotka ovat saatavilla kussakin tulostuskielessä.
<b>Tulosta hakemisto</b>	Tulosta flash-asemaan tai kiintolevyille tallennetut resurssit. <b>Huomautus:</b> Valikkokohta näkyy vain, jos flash-asema tai kiintolevy on asennettuna.

## Pikavalinnat

Valikkokohta	Kuvaus
<b>Kaikki pikavalinnat</b>	Tulosta raportti, jossa luetellaan tulostimeen tallennetut pikavalinnat.
<b>Faksin pikavalinnat</b>	
<b>Kopioinnin pikavalinnat</b>	
<b>Sähköpostin pikavalinnat</b>	
<b>FTP-pikavalinnat</b>	
<b>Verkkokansion pikakuvakkeet</b>	

## Faksi

**Huomautus:** Tämä valikko näkyy vain, jos faksi on määritetty ja Ota käyttöön työloki -asetus on Käytössä.

Valikkokohta	Kuvaus
<b>Faksityön loki</b>	Tulosta raportti, jossa on tietoja 200 viimeisimmistä faksityöstä.
<b>Faksisoiton loki</b>	Tulosta raportti, jossa on tietoja 100 viimeisimmästä yritetystä, saapuneesta ja estetystä soitosta

## Verkko

Valikkokohta	Kuvaus
<b>Verkkoasetussivu</b>	Tulosta sivu, jossa näytetään tulostimeen määritetyt verkkoasetukset ja langattomat asetukset. <b>Huomautus:</b> Tämä valikkokohta näkyy ainoastaan verkkotulostimissa tai tulostuspalvelimeen liitetyissä tulostimissa.
<b>Wi-Fi Direct -yhteyden kautta liitetyt asiakas-laitteet</b>	Tulosta sivu, jolla on niiden laitteiden luettelo, jotka on liitetty tulostimeen Wi-Fi Direct -yhteyden kautta. <b>Huomautus:</b> Tämä valikkokohta näkyy vain, jos Ota käyttöön Wi-Fi Direct -asetus on Käytössä.

## Ohje

Valikkokohta	Kuvaus
Tulosta kaikki oppaat	Kaikkien oppaiden tulostaminen
KytKentäopas	Tietoja tulostimen liittamisestä paikallisesti (USB) tai verkkoon
Kopiointiopas	Sisältää tietoja kopioimisesta ja asetusten määrittämisestä
Sähköpostiopas	Sisältää tietoja sähköpostiviestien lähettämisestä ja asetusten määrittämisestä
Faksiopas	Sisältää tietoja faksien lähettämisestä ja asetusten määrittämisestä
FTP-opas	Sisältää tietoja asiakirjojen skannaamisesta ja asetusten määrittämisestä
Tieto-opas	Lisää tulostinta koskevia tietolähteitä
Tulostusmateriaaliopas	Tietoja paperin ja erikoismateriaalien lisäämisestä
Mustavalkotulostuksen laatuopas	Tietoja yksiväritulostuksen laatuasetuksista
Kuljetusopas	Tietoja tulostimen siirtämisestä, sijoittamisesta ja kuljettamisesta
Tulostuslaatuopas	Tietoja tulostuslaatuongelmien ratkaisemisesta
Tarvikeopas	Tietoja tarvikkeiden tilaamisesta

## Vianmääritys

Valikkokohta	Kuvaus
<b>Tulostusjäljen testisivujen tulostus</b>	Tulosta testisivuja, joiden avulla voit tunnistaa ja korjata tulostuslaadun puutteita.
<b>Skannerin puhdistaminen</b>	Tulosta skannerin puhdistusohjeet.

## Valikkoasetussivun tulostus

Valitse aloitusnäytössä **Asetukset** > **Raportit** > **Valikkoasetussivu**.

# Tulostimen suojaaminen

## Turvalukon etsiminen

Tulostimessa on suojauslukitustoiminto. Kiinnitä useimpien kannettavien tietokoneiden kanssa yhteensopiva turvalukko kuvassa näkyvään kohtaan, jotta tulostin pysyy paikallaan.



## Tulostinmuistin tyhjentäminen

Kun haluat tyhjentää siirrettävän muistin tai puskuroidut tiedot tulostimesta, katkaise tulostimesta virta.

Voit tyhjentää pysyvän muistin, yksittäiset asetukset, laite- ja verkkoasetukset, suojausasetukset ja upotetut ratkaisut seuraavien ohjeiden mukaisesti:

- 1 Valitse aloitusnäytössä **Asetukset > Laite > Huolto > Poistaminen**.
- 2 Valitse **Siivoa kaikki pysyvän muistin tiedot** -valintaruutu ja sitten **TYHJENNÄ**.
- 3 Valitse **Ohjattu alkumäärittäminen** tai **Jätä tulostin offline-tilaan** ja valitse **Seuraava**.
- 4 Käynnistä toiminto.

## Tulostimen kiintolevyn tyhjentäminen

- 1 Valitse aloitusnäytössä **Asetukset > Laite > Huolto > Poistaminen**.
- 2 Valitse **Siivoa kaikki kiintolevyn tiedot** -valintaruutu ja sitten **TYHJENNÄ**.
- 3 Valitse tietojen poistomenetelmä.
- 4 Käynnistä toiminto.

**Huomautus:** Tämä voi kestää muutamasta minuutista yli tuntiin. Tänä aikana tulostin ei ole käytettävissä.

## Tulostimen kiintolevyn salaaminen

Tämä prosessi tyhjentää kiintolevyn kaiken sisällön. Varmuuskopioi tarvittaessa tulostimen tärkeät tiedot ennen salauksen aloittamista.

- 1 Valitse aloitusnäytössä **Asetukset > Suojaus > Levyn salaus > Aloita salaus**.
- 2 Seuraa näytön ohjeita.

### Huomautuksia:

- Vältä tietojen menetys olemalla katkaisematta tulostimen virtaa salauksen aikana.
- Tämä voi kestää muutamasta minuutista yli tuntiin. Tänä aikana tulostin ei ole käytettävissä.
- Salauksen jälkeen tulostin käynnistyy automaattisesti uudelleen.

## Oletusasetusten palautus

- 1 Valitse aloitusnäytössä **Asetukset > Laite > Palauta oletusasetukset**.
- 2 Valitse **Palauta asetukset > valitse palautettavat asetukset > PALAUTA**.
- 3 Käynnistä toiminto.

## Haihtuvuusjulistus

Muistilaji	Kuvaus
Siirrettävä muisti	Tulostimessa käytetään vakimuotoista työmuistia (RAM), johon käyttäjätiedot puskuroidaan väliaikaisesti yksinkertaisten tulostus- ja kopiointitöiden aikana.
Pysyvä muisti	Tulostimessa voi olla kahdenlaista pysyvää muistia: EEPROM ja NAND (flash-muisti). Kumpaakin tyyppiä käytetään käyttöjärjestelmän, tulostimen asetusten, verkon tietojen, skannerin ja kirjanmerkkien asetusten sekä upotettujen ratkaisujen tallentamiseen.
Kiintolevyn muisti	Joihinkin tulostimiin on voitu asentaa kiintolevy. Tulostimen kiintolevy on tarkoitettu tulostinkohtaisia toimintoja varten. Kiintolevyn avulla tulostin voi säilyttää puskuroituja käyttäjätietoja, kun kyseessä on monimutkainen tulostustyö. Lisäksi kiintolevyllä voi olla lomake- ja fonttietoja.

Tyhjennä tulostimeen asennetun muistin sisältö seuraavissa tilanteissa:

- Tulostin poistetaan käytöstä.
- Tulostimen kiintolevy vaihdetaan.
- Tulostin siirretään toiselle osastolle tai toiseen paikkaan.
- Tulostin huolletaan organisaation ulkopuolella.
- Tulostin lähetetään toimitilojen ulkopuolelle huoltoa varten.
- Tulostin myydään toiseen organisaatioon.

### Tulostimen kiintolevyn hävittäminen

- **Magnetoinnin poisto** – tyhjentää kiintolevylle tallennetut tiedot magneettisella kentällä
- **Musertaminen** – painaa kiintolevyn kasaan komponenttien fyysistä rikkomista varten, jotta tietoja ei voi lukea
- **Murskaaminen** – hajottaa kiintolevyn pieniksi metallipaloiksi



**Huomautus:** Jos haluat varmistaa, että kaikki kiintolevyllä olevat tiedot poistetaan kokonaan, tuhoa fyysisesti jokainen kiintolevy, jolle on tallennettu tietoja.

# Tulostimen ylläpito

**Varoitus – vauriot mahdollisia:** Jos parasta mahdollista tulostuslaatua ei ylläpidetä tai osia ja tarvikkeita ei vaihdeta, tulostin voi vaurioitua.

## Tarvikeilmoitusten määrittäminen

1 Avaa selain ja kirjoita tulostimen IP-osoite selaimen osoitekenttään.

**Huomautuksia:**

- Tulostimen IP-osoite näkyy sen tulostimen päänäytössä. IP-osoite on neljä pisteillä erotettua numerosarjaa, kuten 123.123.123.123.
- Jos käytät välityspalvelinta, poista se tilapäisesti käytöstä, jotta verkkosivu latautuu oikein.

2 Valitse **Asetukset > Laite > Ilmoitukset**.

3 Valitse Tarvikkeet-valikossa **Mukautetut tarvikeilmoitukset**.

4 Valitse kullekin tarvikkeelle ilmoitus.

5 Ota muutokset käyttöön.

## Sähköpostihälytysten määrittäminen

Voit määrittää tulostimen lähettämään sähköpostiviesti-ilmoituksia, kun tarvikkeet ovat vähissä tai paperi täytyy vaihtaa, kun paperia pitää lisätä tai kun laitteessa on paperitukos.

1 Avaa selain ja kirjoita tulostimen IP-osoite selaimen osoitekenttään.

**Huomautuksia:**

- Tulostimen IP-osoite näkyy sen tulostimen päänäytössä. IP-osoite on neljä pisteillä erotettua numerosarjaa, kuten 123.123.123.123.
- Jos käytät välityspalvelinta, poista se tilapäisesti käytöstä, jotta verkkosivu latautuu oikein.

2 Valitse **Asetukset > Laite > Ilmoitukset > Sähköpostihälytysten asetukset** ja määritä asetukset.

**Huomautus:** Lisätietoja SMTP-asetuksista saa sähköpostipalvelun toimittajalta.

3 Valitse **Määritä sähköpostiluettelot ja -hälytykset** ja määritä asetukset.

4 Ota muutokset käyttöön.

## Raporttien tarkasteleminen

1 Valitse aloitusnäytössä **Asetukset > Raportit**.

2 Valitse näytettävä raportti.

# Kaiuttimen äänenvoimakkuuden säätäminen

## Kuulokkeiden oletusäänenvoimakkuuden säätäminen

- 1 Siirry ohjauspaneelissa kohtaan

**Asetukset > Laite > Helppokäyttö**

- 2 Säädä kuulokkeiden äänenvoimakkuutta.

**Huomautus:** Äänenvoimakkuus palautuu oletusarvoon, kun istunnosta kirjaututaan ulos, kun tulostin herää lepo- tai horrostilasta.

## Faksin kaiutinasetusten määrittäminen

**Huomautus:** Varmista, että faksi on määritetty. Lisätietoja on kohdassa "[Tulostimen asentaminen faksaamista varten](#)" sivulla 60.

- 1 Valitse aloitusnäytössä **Asetukset > Faksi > Faksiasetukset > Kaiutinasetukset**.

- 2 Toimi seuraavasti:

- Aseta kaiutintilaksi **Aina käytössä**.
- Aseta Kaiuttimen äänenvoimakkuudeksi **Korkea**.
- Ota Soittoäänien voimakkuus käyttöön.

## Verkkoyhteydet

### Tulostimen yhdistäminen verkkoon

Varmista, että Aktiivinen sovitin -asetuksena on Automaattinen. Valitse aloitusnäytössä **Asetukset > Verkko/portit > Verkon esittely > Aktiivinen sovitin**.

### Ohjauspaneelin käyttäminen

- 1 Valitse aloitusnäytössä **Asetukset > Verkko/portit > Langaton > Määritä tulostimen ohjauspaneelissa > Valitse verkko**.

- 2 Valitse Wi-Fi-verkko ja kirjoita verkon salasana.

**Huomautus:** Wi-Fi-verkko-yhteensopivien tulostinmallien alkumäärittämisessä tulee näyttöön Wi-Fi-verkon määrittämiskehote.

### Lexmark Mobile Assistant -sovelluksen käyttäminen

- 1 Lataa Lexmark Mobile Assistant -sovellus mobiililaitteen mukaan Google Play Kaupasta tai App Storesta.

- 2 Valitse tulostimen aloitusnäytössä **Asetukset > Verkko/portit > Langaton > Asennus mobiilisovelluksella > Tulostimen tunnus**.

- 3 Käynnistä sovellus mobiililaitteessa ja hyväksy käyttöehdot.

**Huomautus:** Määritä käyttöoikeudet tarvittaessa.

- 4 Valitse **Yhdistä tulostimeen > Siirry Wi-Fi-asetuksiin**.
- 5 Yhdistä mobiililaite tulostimen langattomaan verkkoon.
- 6 Palaa sovellukseen ja valitse **Määritä Wi-Fi-yhteys**
- 7 Valitse Wi-Fi-verkko ja kirjoita verkon salasana.
- 8 Valitse **Valmis**.

## Tulostimen liittäminen langattomaan verkkoon Wi-Fi Protected Setup (WPS) -toiminnon avulla

Tarkista seuraavat asiat ennen aloittamista:

- Tarkista, että langaton yhteyspiste (langaton reititin) on WPS-sertifioitu tai WPS-yhteensopiva. Lisätietoja on yhteyspisteen käyttöohjeissa.
- Varmista, että tulostimeen on asennettu langaton verkkosovitin. Lisätietoja on sovittimen mukana toimitetuissa ohjeissa.
- Aktiivinen sovitin -asetuksen arvoksi on valittu Autom. Valitse aloitusnäytössä **Asetukset > Verkko/portit > Verkon esittely > Aktiivinen sovitin**.

### Painonäppäinmenetelmän käyttäminen

- 1 Valitse aloitusnäytössä **Asetukset > Verkko/portit > Langaton > Wi-Fi Protected Setup > Käynnistä painonäppäinmenetelmä**.
- 2 Seuraa näytön ohjeita.

### PIN-koodi -menetelmän käyttäminen

- 1 Valitse aloitusnäytössä **Asetukset > Verkko/portit > Langaton > Wi-Fi Protected Setup > Käynnistä PIN-kooditila**.
- 2 Kopioi kahdeksan numeroa sisältävä WPS PIN-koodi.
- 3 Avaa selain ja kirjoita yhteyspisteen IP-osoite osoitekenttään.

#### Huomautuksia:

- Lisätietoja IP-osoitteesta on yhteyspisteen käyttöohjeissa.
  - Jos käytät välityspalvelinta, poista se tilapäisesti käytöstä, jotta verkkosivu latautuu oikein.
- 4 Siirry WPS-asetuksiin. Lisätietoja on yhteyspisteen käyttöohjeissa.
  - 5 Anna 8-numeroinen PIN-koodi ja tallenna muutokset.

## Wi-Fi Directin määrittäminen

Wi-Fi Direct® on Wi-Fi-pohjainen vertaistekniikka, jonka avulla langattomat laitteet voivat muodostaa suoran yhteyden Wi-Fi Direct -toimintoa tukevaan tulostimeen ilman tukiasemaa (langatonta reititintä).

**1** Valitse aloitusnäytössä **Asetukset > Verkko/portit > Wi-Fi Direct**.

**2** Määritä asetukset.

- **Ota käyttöön Wi-Fi Direct:** määrittää tulostimen käyttämään omaa Wi-Fi Direct -verkkoaan.
- **Wi-Fi Direct -nimi:** määrittää Wi-Fi Direct -verkolle nimen.
- **Wi-Fi Direct -salasana:** määrittää salasanan langatonta suojausta varten käytettäessä vertaisverkkoyhteyttä.
- **Näytä salasana asetussivulla:** näyttää salasanan verkkoasetussivulla.
- **Hyväksy painonäppäinpyynnöt automaattisesti:** sallii tulostimen hyväksyä yhteyspyynnöt automaattisesti.

**Huomautus:** Painonäppäinpyyntöjen automaattinen hyväksyntä ei ole suojattua.

**Huomautus:** Tulosta verkkoasetussivu, jolta näet Wi-Fi Direct -verkon salasanan. Valitse aloitusnäytössä **Asetukset > Raportit > Verkko > Verkkoasetussivu**.

## Mobiililaitteen liittäminen tulostimeen

Varmista ennen mobiililaitteen yhdistämistä, että Wi-Fi Direct on määritetty. Lisätietoja on kohdassa ["Wi-Fi Directin määrittäminen" sivulla 157](#).

### Wi-Fi Direct -toiminnon käyttäminen

**Huomautus:** Nämä ohjeet koskevat vain Android-mobiililaitteita.

- 1** Siirry mobiililaitteessa Asetukset-valikkoon.
- 2** Ota käyttöön **Wi-Fi** ja valitse **Wi-Fi Direct**.
- 3** Valitse tulostimen Wi-Fi Direct -nimi.
- 4** Vahvista yhteys tulostimen ohjauspaneelissa.

### Wi-Fi-yhteyden muodostaminen

- 1** Siirry mobiililaitteessa Asetukset-valikkoon.
- 2** Valitse **Wi-Fi** ja sitten tulostimen Wi-Fi Direct -nimi.

**Huomautus:** Merkkijono DIRECT-xy (jossa x ja y ovat kaksi satunnaista merkkiä) lisätään Wi-Fi Direct -nimen eteen.

- 3** Kirjoita Wi-Fi Direct -salasana.

## Tietokoneen yhdistäminen tulostimeen

Varmista seuraavat asiat ennen tietokoneen yhdistämistä:

- Ota käyttöön Wi-Fi Direct tulostimessa. Valitse aloitusnäytössä **Asetukset > Verkko/portit > Wi-Fi Direct > Ota käyttöön Wi-Fi Direct > Käytössä.**
- Huomioi Wi-Fi Direct -nimi. Valitse aloitusnäytössä **Asetukset > Verkko/portit > Wi-Fi Direct > Wi-Fi Direct -nimi.**
- Huomioi Wi-Fi Direct -salasana. Valitse aloitusnäytössä **Asetukset > Verkko/portit > Wi-Fi Direct > Wi-Fi Direct -salasana.**

**Huomautus:** Voit myös määrittää Wi-Fi Direct -nimen ja -salasanan.

### Windows-käyttäjät:

- 1 Avaa **Tulostimet ja skannerit** ja valitse **Lisää tulostin tai skanneri.**
- 2 Valitse **Näytä Wi-Fi Direct -tulostimet** ja valitse tulostimen Wi-Fi Direct -nimi.
- 3 Huomioi tulostimen kahdeksannumeroinen PIN-koodi tulostimen näytössä.
- 4 Kirjoita PIN-koodi tietokoneella.

**Huomautus:** Jos tulostinohjainta ei ole asennettu, Windows lataa asianmukaisen ohjaimen.

### Macintosh-käyttäjät:

- 1 Valitse langaton kuvake ja valitse tulostimen Wi-Fi Direct -nimi.

**Huomautus:** Merkkijono DIRECT-xy (jossa x ja y ovat kaksi satunnaista merkkiä) lisätään Wi-Fi Direct -nimen eteen.

- 2 Kirjoita Wi-Fi Direct -salasana.

**Huomautus:** Siirrä tietokone takaisin aiempaan verkkoon, kun olet katkaissut Wi-Fi Direct -yhteyden.

## Wi-Fi-verkon poistaminen käytöstä

- 1 Valitse aloitusnäytössä **Asetukset > Verkko/portit > Verkon esittely > Aktiivinen sovitin > Vakioverkko.**
- 2 Seuraa näytön ohjeita.

## Tulostimen porttiasetusten muuttaminen sisäisen sovellusportin asentamisen jälkeen

### Huomautuksia:

- Jos tulostimella on kiinteä IP-osoite, älä muuta määrittämiä.
- Jos tietokoneet on määritetty käyttämään verkkonimeä IP-osoitteen sijaan, älä muuta määrittämiä.
- Jos lisäät langattoman sisäisen sovellusportin (ISP) tulostimeen, jossa on aiemmin käytetty Ethernet-verkkoyhteyttä, irrota tulostin Ethernet-verkosta.

### Windows-käyttäjät:

- 1 Avaa Tulostimet-kansio.
- 2 Avaa tulostusominaisuudet sen tulostimen pikakuvakevalikosta, jossa on uusi ISP.
- 3 Määritä portti luettelosta.
- 4 Päivitä IP-osoite.
- 5 Ota muutokset käyttöön.

### Macintosh-käyttäjät:

- 1 Valitse Apple-valikosta Järjestelmän määrittäminen (System Preferences) ja etsi tulostinluettelo. Valitse sitten + > IP.
- 2 Kirjoita IP-osoite osoitekenttään.
- 3 Ota muutokset käyttöön.

## Sarjatulostuksen määrittäminen (koskee vain Windowsia)

- 1 Määritä parametrit tulostimessa.
  - a Siirry ohjauspaneelissa porttiasetusten valikkoon.
  - b Paikanna sarjaporttiasetusten valikko ja muuta asetuksia tarvittaessa.
  - c Ota muutokset käyttöön.
- 2 Avaa tietokoneessa Tulostimet-kansio ja valitse tulostin.
- 3 Avaa tulostusominaisuudet ja valitse COM-portti luettelosta.
- 4 Määritä COM-portin parametrit Laittehallinnassa.

### Huomautuksia:

- Sarjatulostus hidastaa tulostusnopeutta.
- Varmista, että sarjakaapeli on liitetty tulostimen sarjaporttiin.

# Tulostimen osien puhdistaminen

## Tulostimen puhdistaminen

 **HUOMIO – SÄHKÖISKUN VAARA:** Voit välttää sähköiskun vaaran tulostimen ulkopintaa puhdistettaessa irrottamalla virtajohdon pistorasiasta ja irrottamalla kaikki tulostimeen johtavat kaapelit.

### Huomautuksia:

- Suorita tämä toimenpide muutaman kuukauden välein.
- Takuu ei kata vaurioita, jotka aiheutuvat tulostimelle siitä, että sitä on käsitelty väärin.

- 1 Sammuta tulostin ja irrota virtajohto pistorasiasta.
- 2 Poista paperit vakiolokerosta ja monisyöttölaitteesta.
- 3 Poista pöly, nukka ja paperin palaset tulostimen ympäriltä pehmeällä harjalla tai imurilla.
- 4 Pyyhi tulostimen ulkopinnat pehmeällä, kostutetulla ja nukkaamattomalla kankaalla.

### Huomautuksia:

- Älä käytä puhdistus- tai pesuaineita, sillä ne voivat vaurioittaa tulostimen pintaa.
- Varmista, että tulostimen kaikki alueet ovat kuivia puhdistuksen jälkeen.

- 5 Liitä virtajohto pistorasiaan ja kytke tulostimen virta.

 **HUOMIO – TAPATURMAN MAHDOLLISUUS:** Tulipalo- tai sähköiskuriskin välttämiseksi liitä virtajohto suoraan asianmukaiseen maadoitettuun sähköpistokkeeseen, joka on lähellä ja helposti saatavilla.

## Kosketusnäytön puhdistaminen

 **HUOMIO – SÄHKÖISKUN VAARA:** Voit välttää sähköiskun vaaran tulostimen ulkopintaa puhdistettaessa irrottamalla virtajohdon pistorasiasta ja irrottamalla kaikki tulostimeen johtavat kaapelit.

- 1 Sammuta tulostin ja irrota virtajohto pistorasiasta.
- 2 Pyyhi kosketusnäyttö kostealla, pehmeällä nukkaamattomalla liinalla:

### Huomautuksia:

- Älä puhdistus- ja pesuaineita, sillä ne voivat vaurioittaa kosketusnäyttöä.
- Varmista, että kosketusnäyttö on kuiva puhdistuksen jälkeen.

- 3 Liitä virtajohto pistorasiaan ja kytke tulostimen virta.

 **HUOMIO – TAPATURMAN MAHDOLLISUUS:** Tulipalon tai sähköiskun vaaran välttämiseksi liitä virtajohto suoraan asianmukaiseen maadoitettuun sähköpistokkeeseen, joka on lähellä ja helposti saatavilla.



## Skannerin puhdistaminen

1 Avaa skannerin kansi.



2 Pyyhi seuraavat alueet kostealla, pehmeällä nukkaamattomalla liinalla:

- asiakirjansyöttölaitteen taso



- asiakirjansyöttölaitteen taustalevy

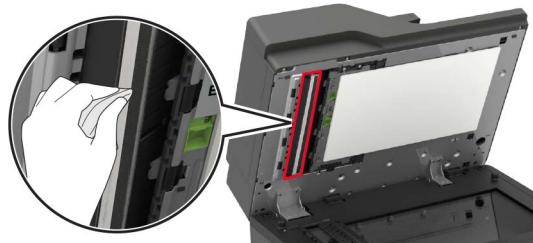

- Skannaustaso



- skannaustason taustalevy

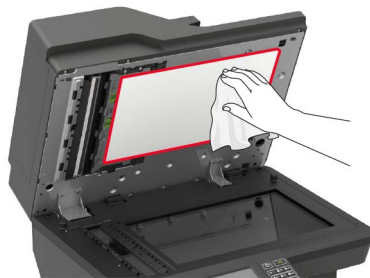

### 3 Avaa luukku E.

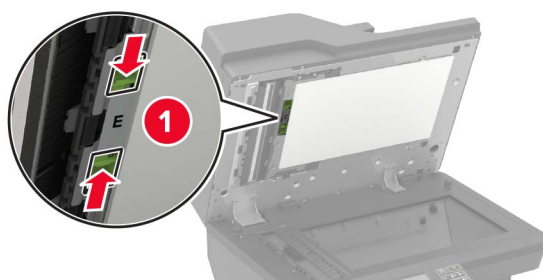

### 4 Pyyhi seuraavat alueet kostealla, pehmeällä nukkaamattomalla liinalla:

- automaattisen asiantkirjasyöttölaitteen taustalevy luukussa E

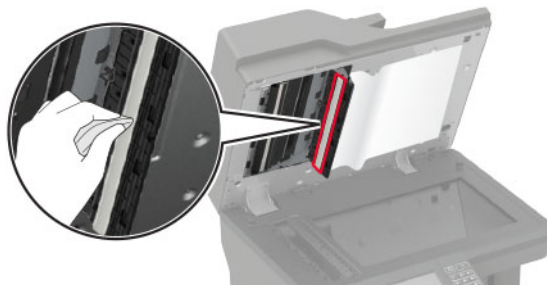

- automaattisen asiankirjasyöttölaitteen taso luukussa E

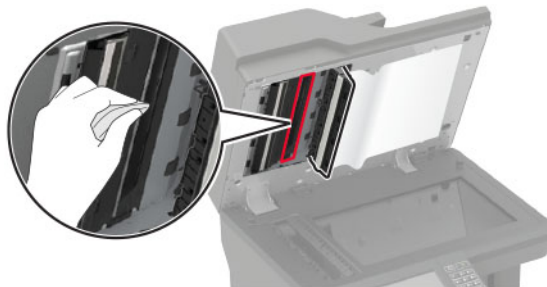

5 Sulje luukku E ja sitten skannerin kansi.

## Nostorullien puhdistaminen

- 1 Katkaise virta tulostimesta.
- 2 Irrota lokero.

**Varoitus – vauriot mahdollisia:** Estä sähköstaattisen purkauksen aiheuttama vahinko koskettamalla tulostimen metallikehystä ennen kuin avaat tai kosketat tulostimen sisäosia.



3 Irrota nostorulla.

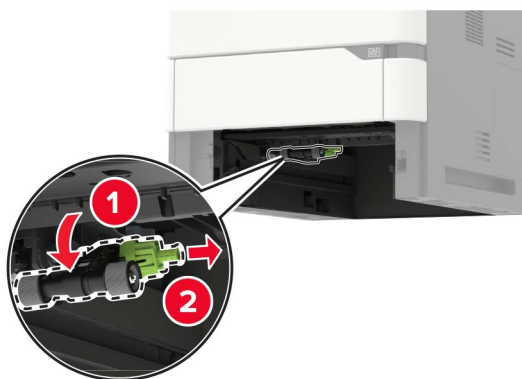

4 Pyyhi nostorullat kostealla, pehmeällä, nukkaamattomalla liinalla.

**Huomautus:** Kostuta liinaa isopropyylialkoholilla.

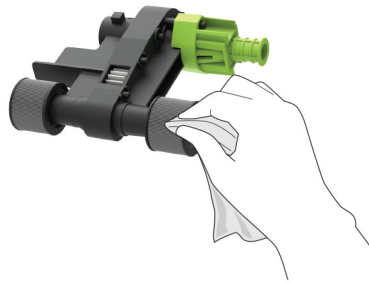

5 Aseta nostorulla paikalleen.

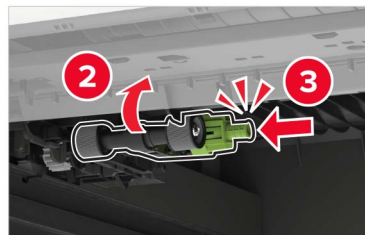

6 Aseta lokero tulostimeen.

## Monikäyttösyöttöaukon nostorullan puhdistaminen

1 Katkaise virta tulostimesta.

2 Avaa monisyöttölaite.

**Varoitus – vauriot mahdollisia:** Estä sähköstaattisen purkauksen aiheuttama vahinko koskettamalla tulostimen metallikehystä ennen kuin avaat tai kosketat tulostimen sisäosia.



**3** Irrota nostorulla.

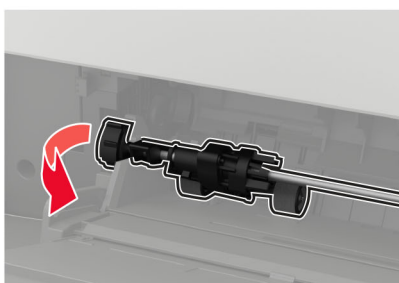

**4** Kostuta pehmeää, nukkaamatonta liina isopropyylialkoholilla ja pyyhi nostorulla.

**5** Aseta nostorulla paikalleen.

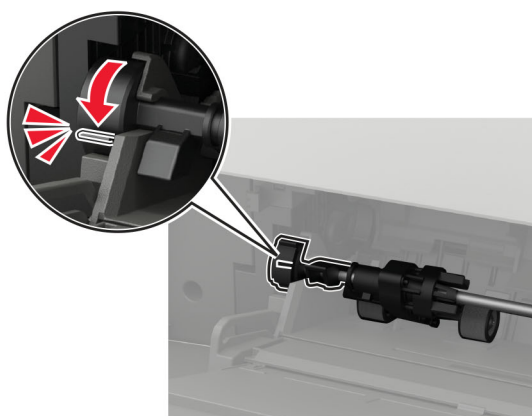
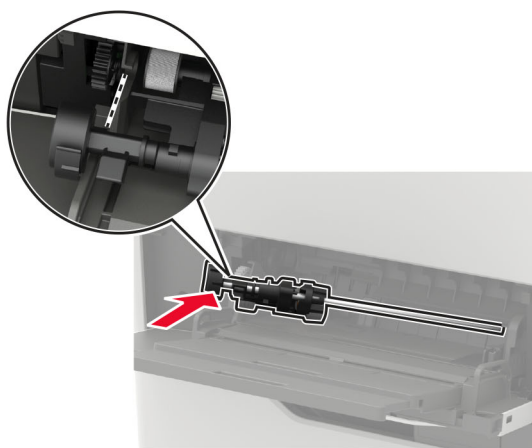
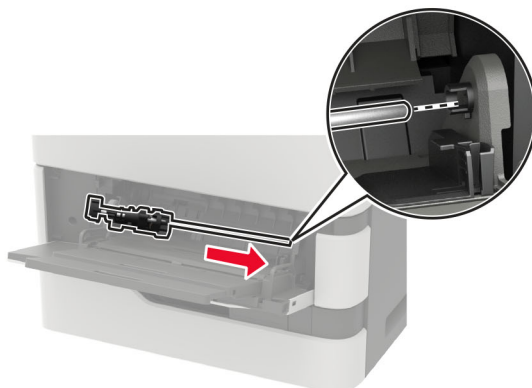

**6** Sulje monisyöttölaite.

**7** Kytke tulostimeen virta.

## Tulostimen osien ja tarvikkeiden tilaaminen

Yhdysvalloissa saat tietoja alueesi valtuutetuista Lexmark-osien ja -tarvikkeiden jälleenmyyjistä soittamalla Lexmarkin palvelunumeroon 1 800 539 6275. Muissa maissa tai muilla alueilla voit katsoa tietoja osoitteessa [www.lexmark.com](http://www.lexmark.com) tai ottaa yhteyttä tulostimen myyjään.

**Huomautus:** Tulostimen kaikkien tarvikkeiden käyttöön oletuksena on tulostus A4- tai Letter-kokoiselle tavalliselle paperille.

## Tulostimen osien ja tarvikkeiden tilan tarkistaminen

- 1 Valitse aloitusnäytössä **Tila/tarvikkeet**.
- 2 Valitse tarkistettavat osat tai tarvikkeet.

**Huomautus:** Voit avata tämän asetuksen myös koskettamalla aloitusnäytön yläosaa.

## Aitojen Lexmark-osien ja -tarvikkeiden käyttäminen

Lexmark-tulostimesi toimii parhaiten aidoilla Lexmark-osilla ja -tarvikkeilla. Kolmannen osapuolen tarvikkeiden tai osien käyttö voi vaikuttaa tulostimen ja sen kuvantuottoyksikön suorituskykyyn, toimintavarmuuteen tai käyttöikään. Se voi vaikuttaa myös takuusuojaan. Takuu ei kata kolmannen osapuolen osien ja tarvikkeiden käytöstä aiheutuneita vaurioita. Kaikki käyttöön merkkivalot on suunniteltu toimimaan Lexmarkin osien ja tarvikkeiden kanssa. Tulokset voivat olla odottamattomia, jos käytetään kolmannen osapuolen osia ja tarvikkeita. Kuvakomponenttien käyttäminen tarkoitettua käyttöikää kauemmin voi vaurioittaa Lexmark-tulostinta tai siihen liitetyjä komponentteja.

**Varoitus – vauriot mahdollisia:** Tarvikkeet ja osat, jotka eivät kuulu palautusohjelman sopimuksen piiriin, voidaan nollata ja uusiovalmistaa. Valmistajan takuu ei kuitenkaan kata muiden kuin aitojen tarvikkeiden tai osien aiheuttamia vahinkoja. Tarvikkeen tai osana laskurien nollaaminen ilman kunnollista uusiovalmistusta voi vahingoittaa tulostinta. Tarvikkeen tai osan laskurin nollaamisen jälkeen tulostimessa voi näkyä nollattuun kohteeseen viittaava virhe.

## Väriainekasetin tilaaminen

### Huomautuksia:

- Väriaineen arvioitu riittoisuus perustuu ISO / IEC 19752 -standardiin.
- Pitkään kestävä erityisen alhainen peitto saattaa heikentää värin todellista riittävyttä.

### Lexmark MX721, MX722 ja MX725: palautusohjelman väriainekasetit

Kohde	Yhdysvallat ja Kanada	Euroopan talousalue	Tyynenmeren Aasia	Latinalainen Amerikka	Muu Eurooppa, Lähi-itä ja Afrikka	Australia ja Uusi-Seelanti	Muut maat
Return Program - väriainekasetti	58D1000	58D2000	58D3000	58D4000	58D5000	58D6000	58D000G

<sup>1</sup> Saatavilla vain sopimushallittaviin tulostimiin. Saat lisätietoja Lexmark-edustajalta tai järjestelmänvalvojalta.

<sup>2</sup> Tuetaan vain Lexmarkin tulostinmalleissa MX722 ja MX725.

Kohde	Yhdysvallat ja Kanada	Euroopan talousalue	Tyynenmeren Aasia	Latinalainen Amerikka	Muu Eurooppa, Lähi-itä ja Afrikka	Australia ja Uusi-Seelanti	Muut maat
Palautusohjelman suuren riittoisuuden värikasetti	58D1H00	58D2H00	58D3H00	58D4H00	58D5H00	58D6H00	58D0H0G
Corporate-palautusohjelman suuren riittoisuuden väriainekasetti <sup>1</sup>	58D1H0E	58D2H0E	58D3H0E	58D4H0E	58D5H0E	58D6H0E	-
Palautusohjelman erittäin suuren riittoisuuden värikasetti	58D1X00	58D2X00	58D3X00	58D4X00	58D5X00	58D6X00	58D0X0G
Corporate-palautusohjelman erittäin suuren riittoisuuden väriainekasetti <sup>1,2</sup>	58D1X0E	58D2X0E	58D3X0E	58D4X0E	58D5X0E	58D6X0E	-
Palautusohjelman huippuriittoisia väriainekasetti <sup>2</sup>	58D1U00	58D2U00	58D3U00	58D4U00	58D5U00	58D6U00	58D0U0G
Corporate-palautusohjelman huippuriittoisia värikasetti <sup>1,2</sup>	58D1U0E	58D2U0E	58D3U0E	58D4U0E	58D5U0E	58D6U0E	-

<sup>1</sup> Saatavilla vain sopimushallittaviin tulostimiin. Saat lisätietoja Lexmark-edustajalta tai järjestelmänvalvojalta.

<sup>2</sup> Tuetaan vain Lexmarkin tulostinmalleissa MX722 ja MX725.

### Lexmark XM5365 ja XM5370: palautusohjelman väriainekasetit

Kohde	Yhdysvallat, Kanada, Australia ja Uusi-Seelanti	Eurooppa, Lähi-itä ja Afrikka	Tyynenmeren Aasia	Latinalainen Amerikka
Return Program -väriainekasetti	25B3074	25B3079	25B3120	25B3124



**Lexmark MB2770: palautusohjelman väriainekasetit**

Kohde	Yhdysvallat ja Kanada	Euroopan talousalue	Tyynenmeren Aasia	Latinalainen Amerikka	Muu Eurooppa, Lähi-itä ja Afrikka)	Australia ja Uusi-Seelanti
Return Program -väriainekasetti	B281000	B282000	B283000	B284000	B285000	B286000
Palautusohjelman suuren riittoisuuden väriainekasetti	B281H00	B282H00	B283H00	B284H00	B285H00	B286H00
Palautusohjelman erittäin suuren riittoisuuden väriainekasetti	B281X00	B282X00	B283X00	B284X00	B285X00	B286X00

**Tavalliset väriainekasetit**

Kohde	Muut maat
Erittäin suurikapasiteettinen väriainekasetti*	58D0XA0 <sup>1</sup> B280XA0 <sup>2</sup>
Erittäin suuren riiton väriainekasetti <sup>3</sup>	58D0UA0
<sup>1</sup> Tuetaan vain tulostinmallissa Lexmark MX721.	
<sup>2</sup> Tuetaan vain tulostinmallissa Lexmark MB2770.	
<sup>3</sup> Tuetaan vain Lexmarkin tulostinmalleissa MX722 ja MX725.	

**Kuvayksikön tilaaminen**

Pitkään kestävä erityisen alhainen peitto saattaa heikentää kuvayksikön osien kestävyyttä ja osat voivat kulua loppuun ennen väriaineen loppumista.

Kohde	Lexmark-palautusohjelma	Corporate-palautusohjelma*	Normaali
Kuvayksikkö	58D0Z00	58D0Z0E	58D0ZA0
* Tämä kuvayksikkö on saatavilla vain sopimushallittaviin tulostimiin. Saat lisätietoja Lexmark-edustajalta tai järjestelmänvalvojalta.			

**Määräaikaishuoltopakettien tilaaminen**

Jos haluat selvittää tuetun kiinnitysyksikön tyyppin, avaa luukku A ja irrota väriainekasetti ja kuvayksikkö. Kiinnitysyksikön tyyppi on merkitty yksikön etupintaan kahdella numerolla, esimerkiksi 00 tai 01.

**Varoitus – vauriot mahdollisia:** Älä altista kuvayksikköä suoralle valolle yli 10 minuutiksi. Pitkäaikainen altistuminen valolle voi aiheuttaa tulostuslaatuongelmia.

**Huomautuksia:**

- Tiettyjen paperilajien käytön yhteydessä määräaikaishuoltopaketti on vaihdettava tavallista useammin.
- Erotinosa, kiinnitysyksikkö, nostorullat ja siirtorulla sisältyvät huoltopakettiin. Ne voi tarvittaessa tilata ja vaihtaa myös erikseen.
- Lisätietoja huoltopakettien vaihtamisesta on paketin mukana toimitetuissa oppaissa.

## Return Program -kiinnitysyksikön huoltopaketit

Kiinnitysyksikön huoltopaketin tyyppi	Tuotenumero
Tyyppi 00	41X2233
Tyyppi 01	41X2234
Tyyppi 02	41X2235
Tyyppi 03	41X2236
Tyyppi 04	41X2237
Tyyppi 11	41X2242
Tyyppi 13	41X2243
Tyyppi 32	41X2250
Tyyppi 33	41X2251
Tyyppi 35	41X2252
Tyyppi 36	41X2253

## Tavalliset kiinnitysyksikön huoltopaketit

Kiinnitysyksikön huoltopaketin tyyppi	Tuotenumero
Tyyppi 05	41X2238
Tyyppi 06	41X2239
Tyyppi 07	41X2240
Tyyppi 08	41X2241
Tyyppi 17	41X2244
Tyyppi 19	41X2245

## Rullahuoltopaketti

Kohde	Tuotenumero
Tulostimen koneiston rullan huoltopaketti	41X2352

## Automaattinen asiakirjansyöttölaite huoltopaketti

Kohde	Tuotenumero
Asiakirjansyöttölaitteen huoltopaketti	41X2351

# Tulostimen osien ja tarvikkeiden vaihtaminen

## Värikasetin vaihtaminen

- 1 Avaa luukku A.

**Varoitus – vauriot mahdollisia:** Estä sähköstaattisen purkauksen aiheuttama vahinko koskettamalla tulostimen metallikehystä ennen kuin avaat tai kosketat tulostimen sisäosia.

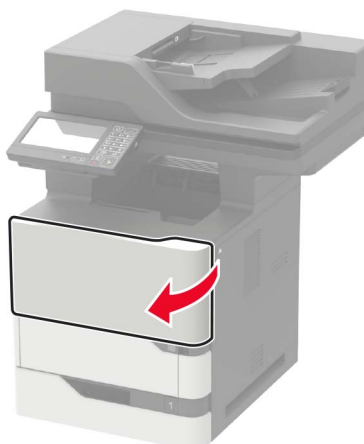

**2** Poista käytetty väriainekasetti.

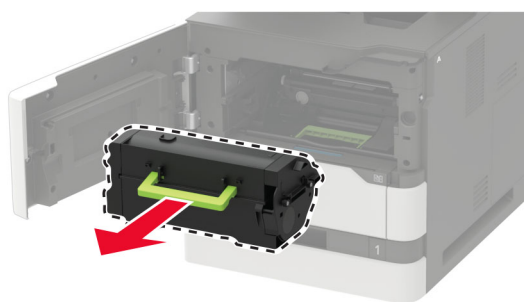

**3** Poista uusi värikasetti pakkauksestaan ja tasoita väriaine ravistamalla kasettia.

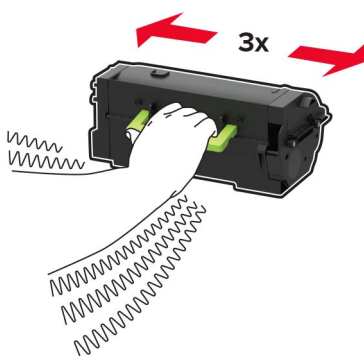

4 Aseta uusi väriainekasetti paikalleen.

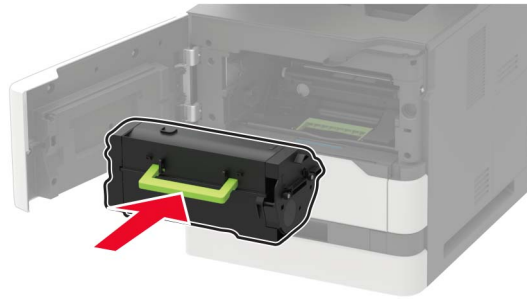

5 Sulje luukku.

## Kuvayksikön vaihtaminen

1 Avaa luukku A.

**Varoitus – vauriot mahdollisia:** Estä sähköstaattisen purkauksen aiheuttama vahinko koskettamalla tulostimen metallikehystä ennen kuin avaat tai kosketat tulostimen sisäosia.

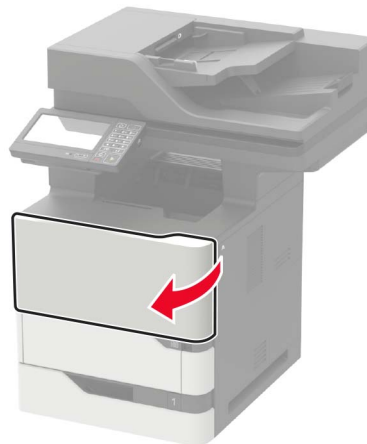

2 Poista väriainekasetti.

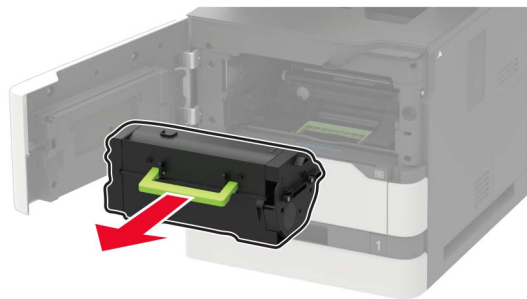

3 Irrota käytetty kuvayksikkö.

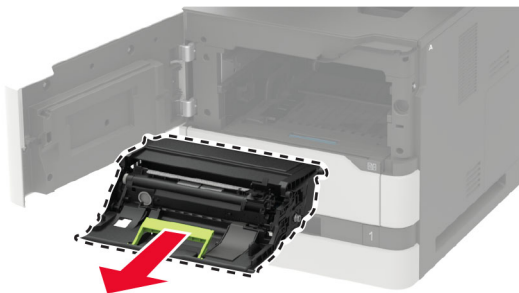

4 Poista uusi kuvayksikkö pakkauksestaan ja tasoita väriaine ravistamalla yksikköä.

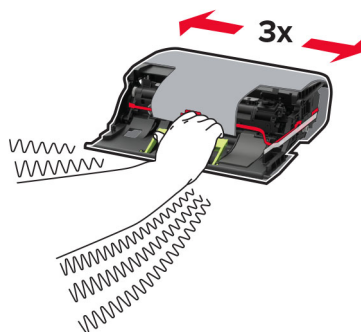

**Varoitus – vauriot mahdollisia:** Älä altista kuvayksikköä suoralle valolle yli 10 minuutiksi. Pitkäaikainen altistuminen valolle voi aiheuttaa tulostuslaatuongelmia.

**Varoitus – vauriot mahdollisia:** Älä kosketa valojohderumpua. Rumpujen koskettaminen saattaa heikentää tulevien tulostustöiden laatua.



5 Poista pakkausmateriaali.

6 Aseta uusi kuvayksikkö paikalleen.



7 Asenna väriainekasetti.

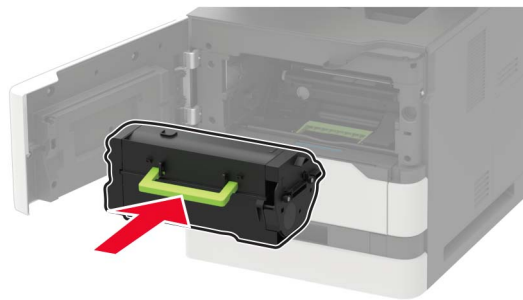

8 Sulje luukku.

## Kiinnitysyksikön vaihtaminen

**Huomautus:** Jos tulostimessa on kuumarullakiinnitysyksikkö, katso kohta "[Kuumarullakiinnitysyksikön vaihtaminen](#)" sivulla 177.

1 Avaa luukku C.

 **HUOMIO – KUUMA PINTA:** Tulostimen sisäosat voivat olla kuumat. Voit välttää palovammoja koskettamalla osia vasta, kun niiden pinta on jäähtynyt.

**Varoitus – vauriot mahdollisia:** Estä sähköstaattisen purkauksen aiheuttama vahinko koskettamalla tulostimen metallikehystä ennen kuin avaat tai kosketat tulostimen sisäosia.

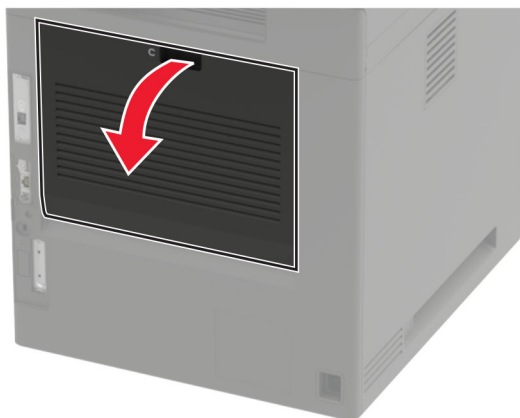

**2** Avaa kiinnitysyksikön lukitus.

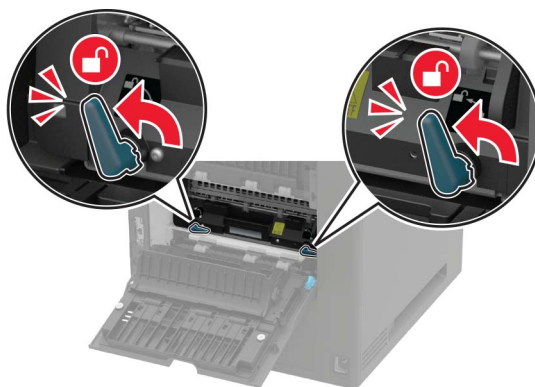

**3** Irrota käytetty kiinnitysyksikkö.

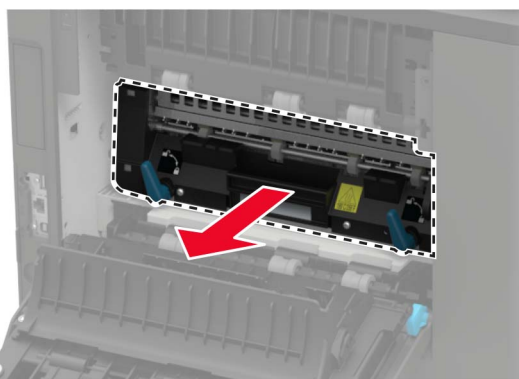

**4** Poista uusi kiinnitysyksikkö pakkauksesta.

**5** Työnnä kiinnitysyksikköä, kunnes se *napsahtaa* paikalleen.

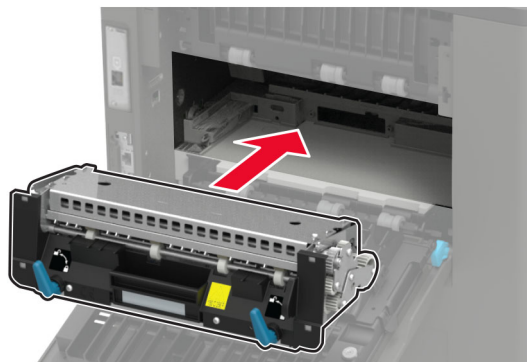

**6** Lukitse kiinnitysyksikkö.

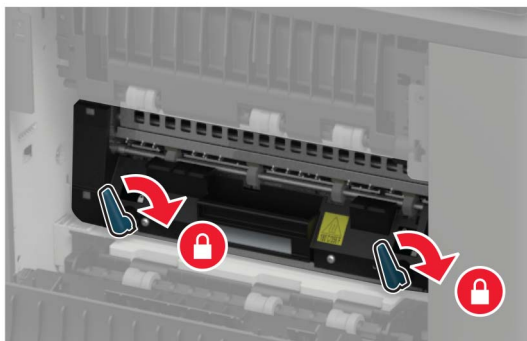

**7** Sulje luukku.



## Kuumarullakiinnitysyksikön vaihtaminen

**Huomautus:** Kuumarullakiinnitysyksikkö on käytettävissä vain tietyissä tulostinmalleissa.

- 1 Katkaise virta tulostimesta.
- 2 Poista vakioalustan kansi.

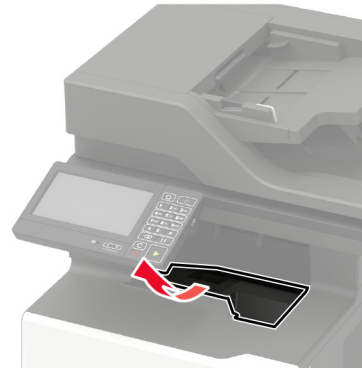

- 3 Avaa luukku C.



**HUOMIO – KUUMA PINTA:** Tulostimen sisäosat voivat olla kuumat. Voit välttää palovammoja koskettamalla osia vasta, kun niiden pinta on jäähtynyt.

**Varoitus – vauriot mahdollisia:** Estä sähköstaattisen purkauksen aiheuttama vahinko koskettamalla tulostimen metallikehystä ennen kuin avaat tai kosketat tulostimen sisäosia.

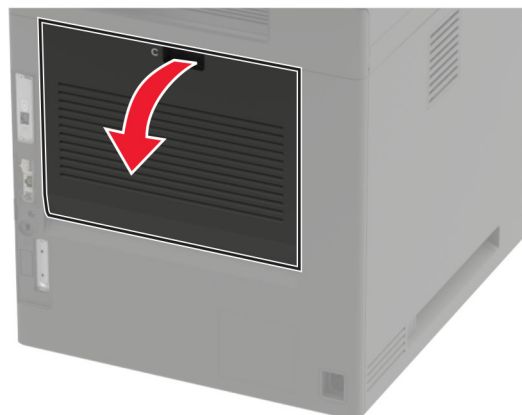

4 Avaa kuumarullakiinnitysyksikön lukitus.

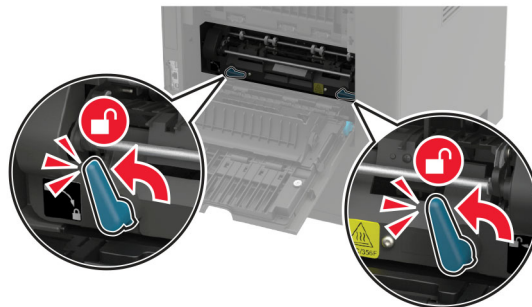

5 Irrota kuumarullakiinnitysyksikkö.

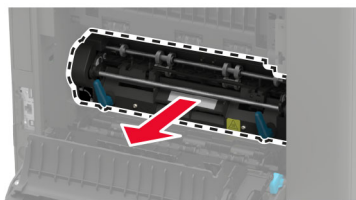

6 Ota uusi kuumarullakiinnitysyksikkö pakkauksesta.

7 Työnnä uutta kuumarullakiinnitysyksikköä, kunnes se *napsahtaa* paikalleen.

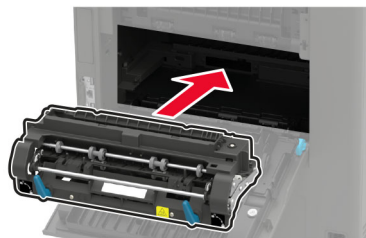

8 Lukitse kuumarullakiinnitysyksikkö.

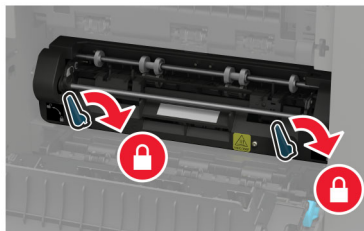

9 Sulje luukku.

**10** Aseta vakioalustan kansi paikalleen.

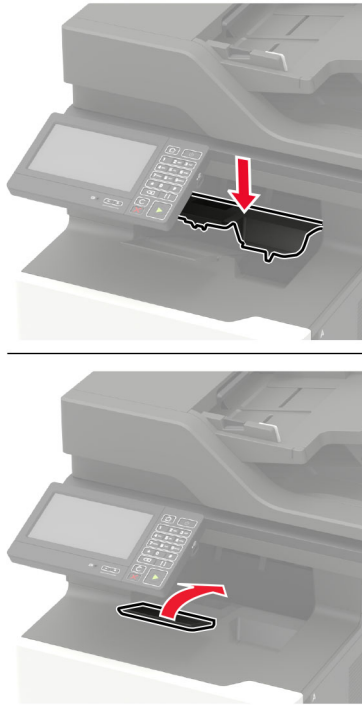

**11** Kytke tulostimeen virta.

## Kuumarullakiinnitysyksikön pyyhkimen vaihtaminen

**Huomautus:** Kuumarullakiinnitysyksikön pyyhkin on käytettävissä vain tietyissä tulostinmalleissa.

- 1 Katkaise virta tulostimesta.
- 2 Poista vakioalustan kansi.



**HUOMIO – KUUMA PINTA:** Tulostimen sisäosat voivat olla kuumat. Voit välttää palovammoja koskettamalla osia vasta, kun niiden pinta on jäähtynyt.

**Varoitus – vauriot mahdollisia:** Estä sähköstaattisen purkauksen aiheuttama vahinko koskettamalla tulostimen metallikehystä ennen kuin avaat tai kosketat tulostimen sisäosia.

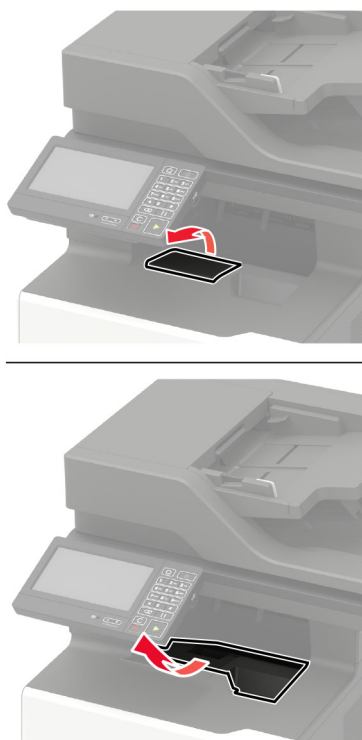

**3** Irrota kuumarullakiinnitys­yksikön pyyhin.

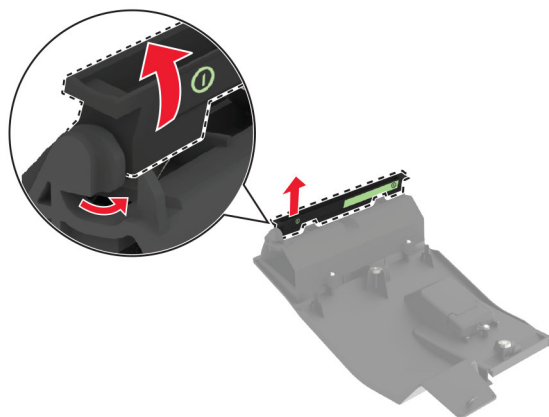

**4** Asenna uusi kuumarullakiinnitysyksikön pyyhin paikalleen.

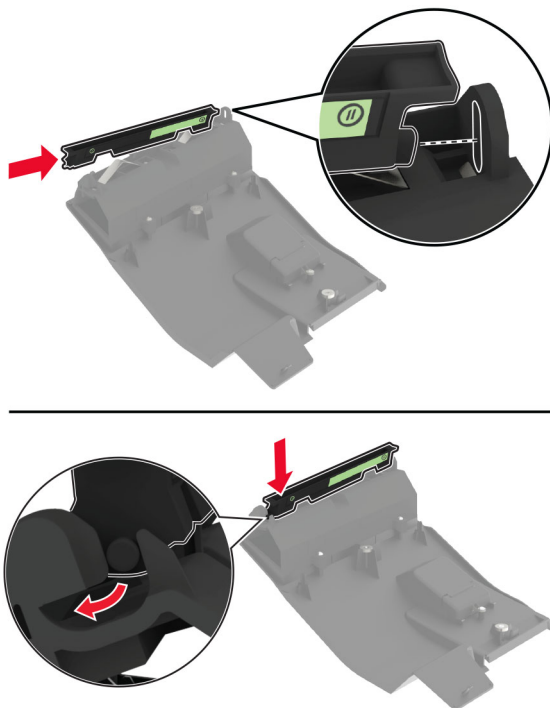

**5** Aseta vakioalustan kansi paikalleen.

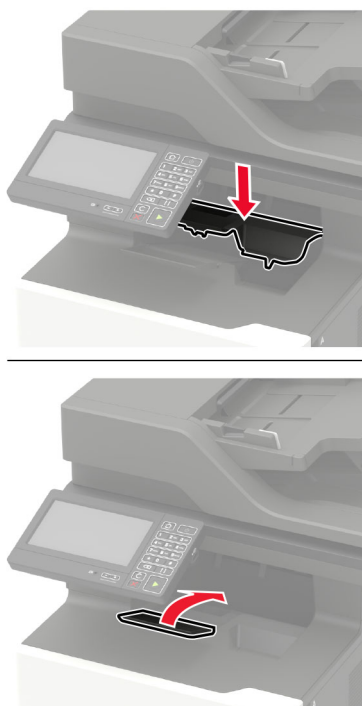

**6** Kytke tulostimeen virta.

## Siirtorullan vaihtaminen

1 Avaa luukku A.

**Varoitus – vauriot mahdollisia:** Estä sähköstaattisen purkauksen aiheuttama vahinko koskettamalla tulostimen metallikehystä ennen kuin avaat tai kosketat tulostimen sisäosia.



2 Poista väriainekasetti.

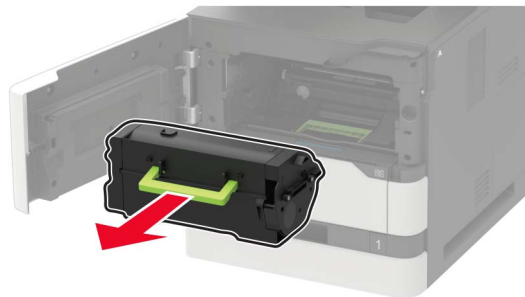

3 Irrota kuvayksikkö.



4 Poista käytetty siirtorulla.



**HUOMIO – KUUMA PINTA:** Tulostimen sisäosat voivat olla kuumat. Voit välttää palovammoja koskettamalla osia vasta, kun niiden pinta on jäähtynyt.

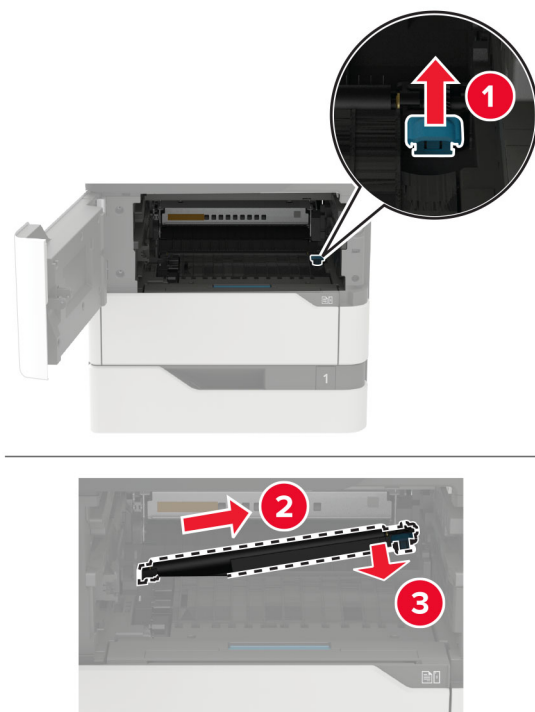

**5** Poista uusi siirtorulla pakkauksesta.

**6** Työnnä siirtorullaa, kunnes se *napsahtaa* paikalleen.

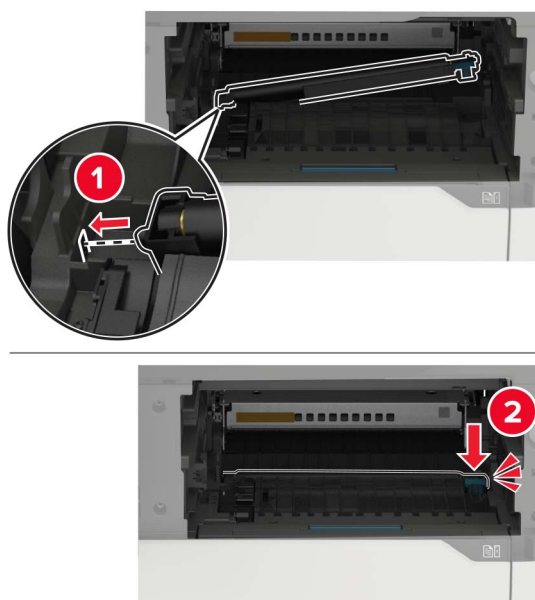

7 Aseta kuvayksikkö paikalleen.



8 Asenna väriainekasetti.

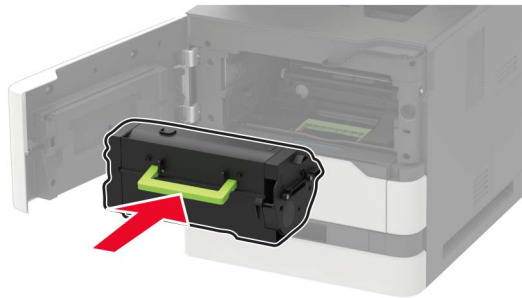

9 Sulje luukku.

## Nostorullan vaihtaminen

1 Irrota lokero.

**Varoitus – vauriot mahdollisia:** Estä sähköstaattisen purkauksen aiheuttama vahinko koskettamalla tulostimen metallikehystä ennen kuin avaat tai kosketat tulostimen sisäosia.





2 Irrota käytetty syöttörulla.

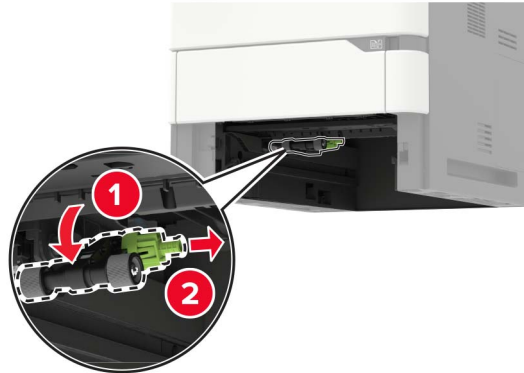

3 Ota uusi nostorulla pakkauksesta.

4 Asenna uusi nostorulla.

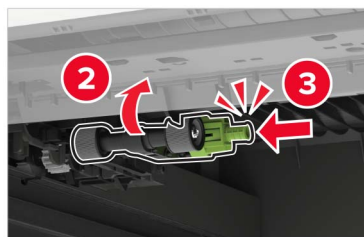

5 Aseta lokero tulostimeen.

## Monikäyttösyöttöaukon nostorullan vaihtaminen

1 Avaa monisyöttölaite.

**Varoitus – vauriot mahdollisia:** Estä sähköstaattisen purkauksen aiheuttama vahinko koskettamalla tulostimen metallikehystä ennen kuin avaat tai kosketat tulostimen sisäosia.

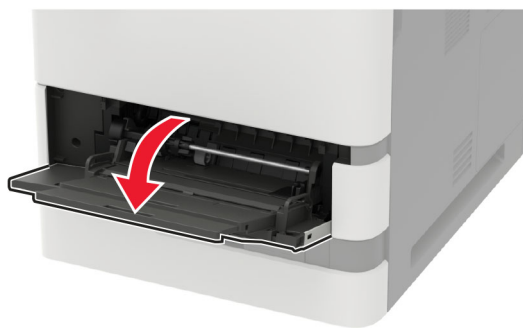

**2** Irrota käytetty syöttörulla.

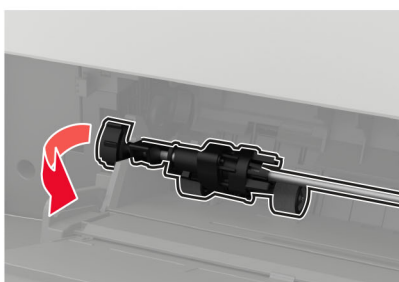

**3** Ota uusi nostorulla pakkauksesta.

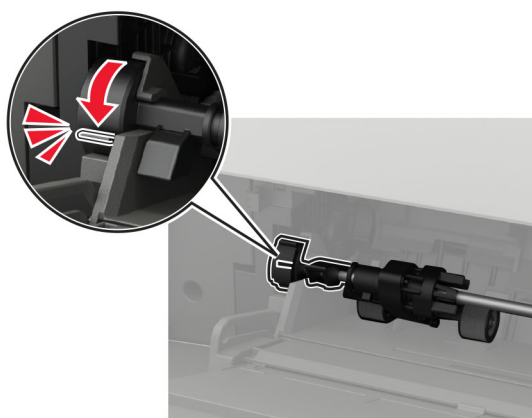
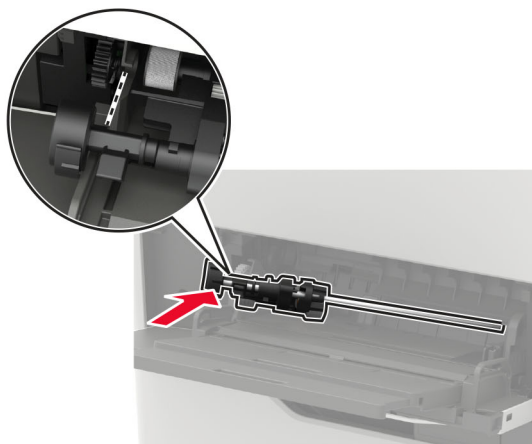
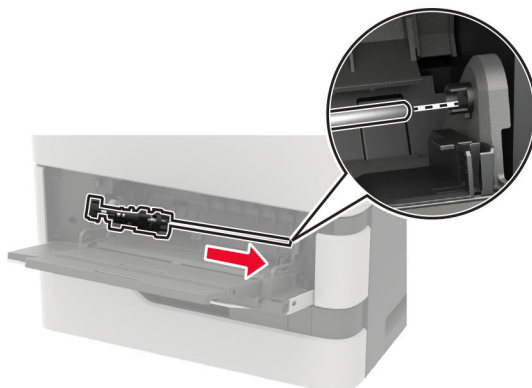
**4** Asenna uusi nostorulla.**5** Sulje monisyöttölaite.**Automaattisen asiakirjansyöttölaitteen nostorullan vaihtaminen**

- 1** Katkaise virta tulostimesta.
- 2** Avaa luukku D.

**Varoitus – vauriot mahdollisia:** Estä sähköstaattisen purkauksen aiheuttama vahinko koskettamalla tulostimen metallikehystä ennen kuin avaat tai kosketat tulostimen sisäosia.

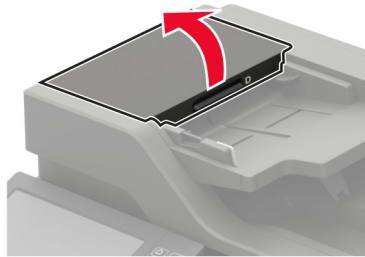

**3** Irrota automaattisen asiakirjansyöttölaitteen nostorullan suojus.

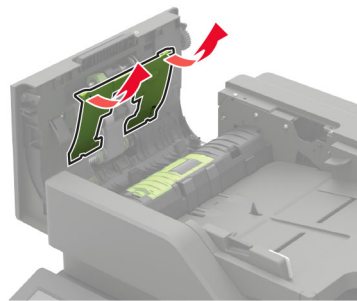

**4** Irrota automaattisen asiakirjansyöttölaitteen syöttörulla.

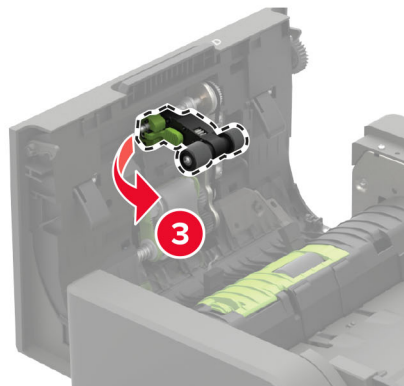
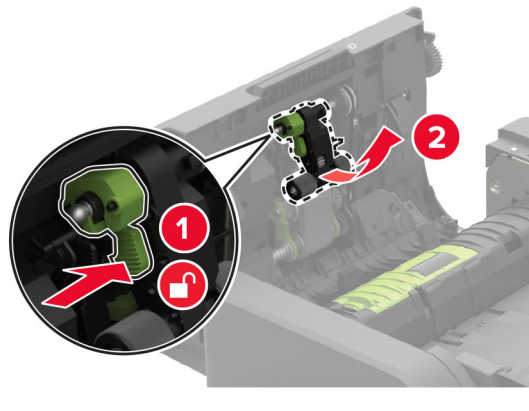

**5** Ota uusi automaattisen asiakirjansyöttölaitteen nosterulla pois pakkauksesta.

**Varoitus – vauriot mahdollisia:** Vältä vaurioita ja tulostimen toiminnan heikkenemistä käsittelemällä tätä osaa puhtain käsin.

**6** Työnnä automaattisen asiakirjansyöttölaitteen nosterullaa, kunnes se *napsahtaa* paikalleen.



7 Työnnä automaattisen asiakirjansyöttölaitteen nostorullan suojusta, kunnes se *napsahtaa* paikalleen.

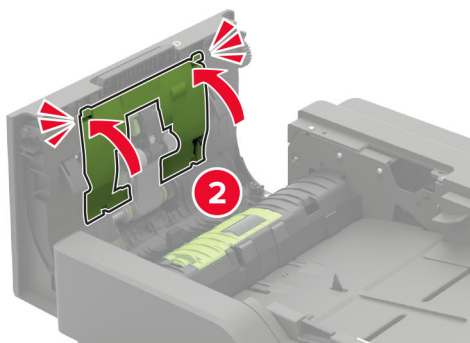
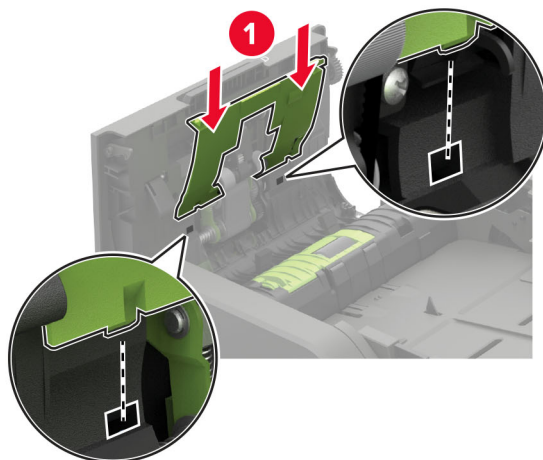

8 Sulje luukku.

9 Kytke tulostimeen virta.

## Automaattisen asiakirjansyöttölaitteen syöttörullan vaihtaminen

1 Katkaise virta tulostimesta.

2 Avaa luukku D.

**Varoitus – vauriot mahdollisia:** Estä sähköstaattisen purkauksen aiheuttama vahinko koskettamalla tulostimen metallikehystä ennen kuin avaat tai kosketat tulostimen sisäosia.

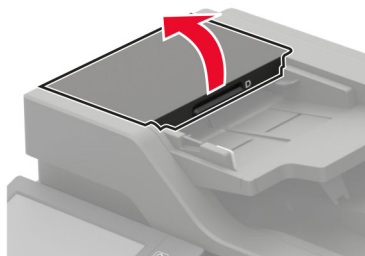

**3** Irrota automaattisen asiakirjansyöttölaitteen nostorullan suojus.

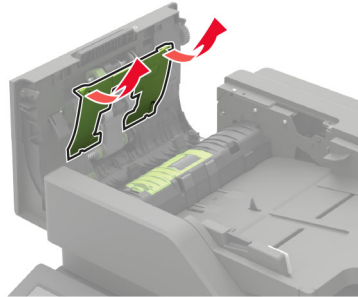

**4** Irrota automaattisen asiakirjansyöttölaitteen syöttörulla.

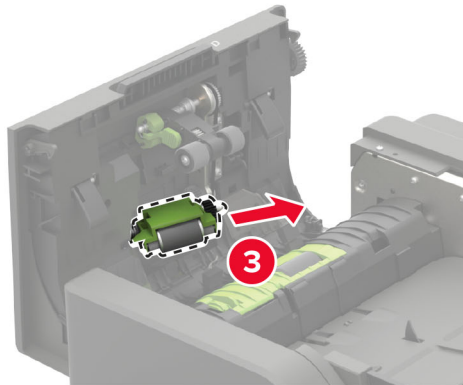
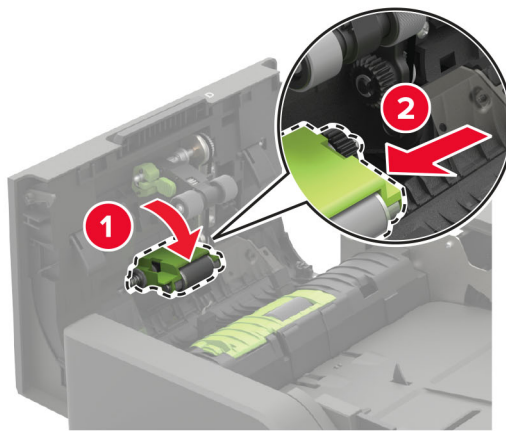

**5** Ota uusi automaattisen asiakirjansyöttölaitteen rulla pois pakkauksesta.

**Varoitus – vauriot mahdollisia:** Vältä vaurioita ja tulostimen toiminnan heikkenemisen käsittelemällä tätä osaa puhtain käsin.

6 Työnnä automaattisen asiakirjansyöttölaitteen rullaa, kunnes se *napsahtaa* paikalleen.

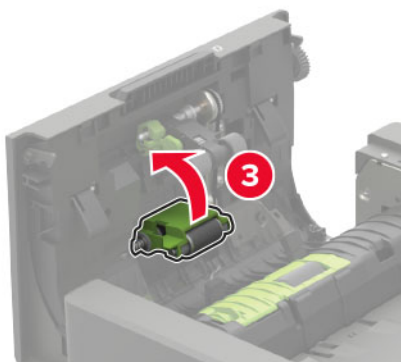
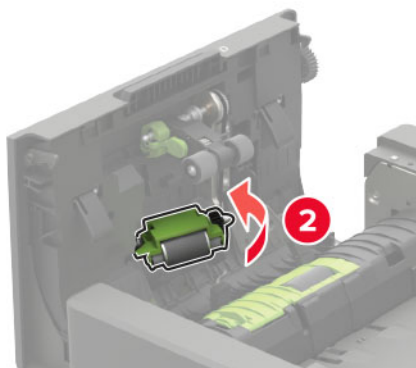
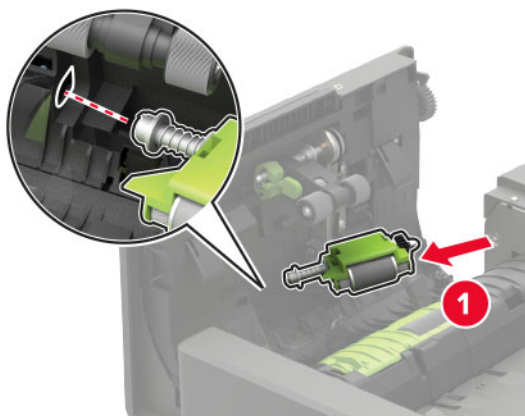



7 Työnnä automaattisen asiakirjansyöttölaitteen nostorullan suojusta, kunnes se *napsahtaa* paikalleen.

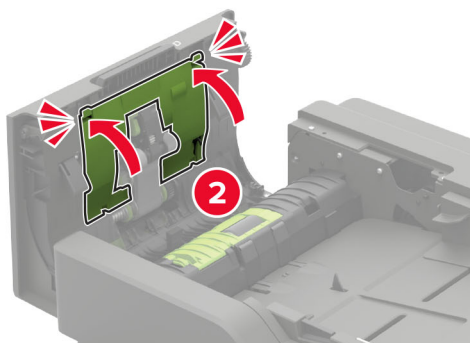
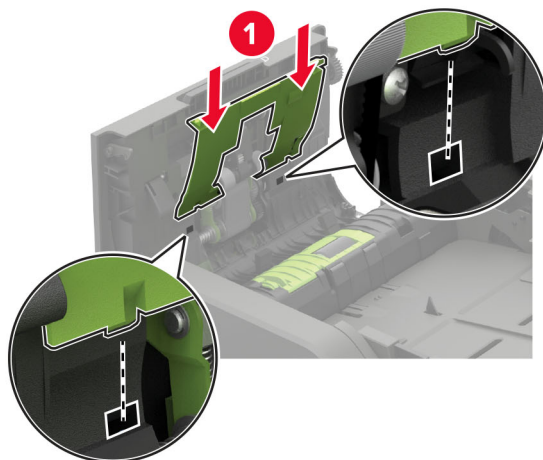

8 Sulje luukku.

9 Kytke tulostimeen virta.

## Automaattisen asiakirjansyöttölaitteen erotinrullan vaihtaminen

1 Katkaise virta tulostimesta.

2 Avaa luukku D.

**Varoitus – vauriot mahdollisia:** Estä sähköstaattisen purkauksen aiheuttama vahinko koskettamalla tulostimen metallikehystä ennen kuin avaat tai kosketat tulostimen sisäosia.

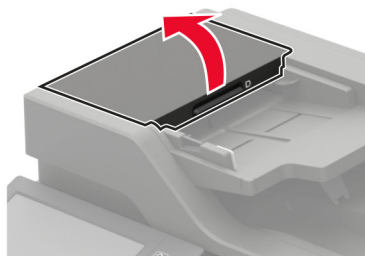

**3** Irrota automaattisen asiakirjansyöttölaitteen erotinrullan suojus.

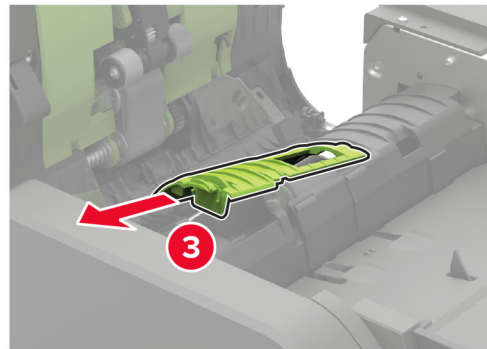
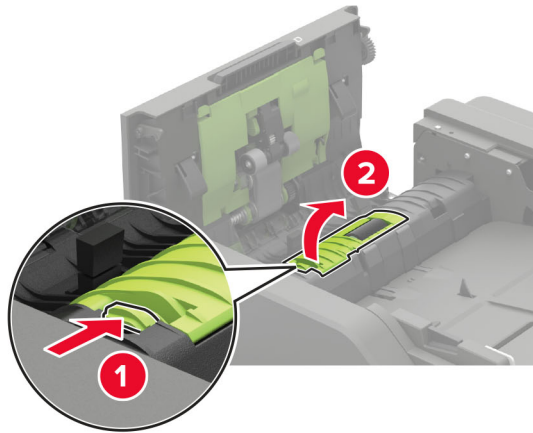

**4** Irrota käytetty automaattisen asiakirjansyöttölaitteen erotinrulla.

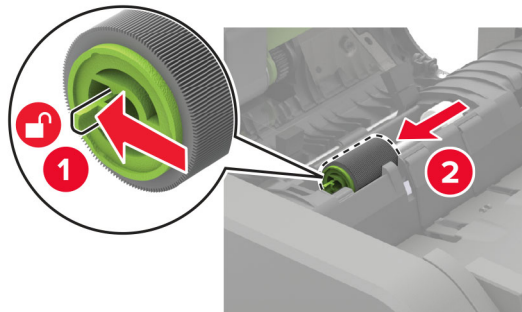

**5** Ota uusi automaattisen asiakirjansyöttölaitteen erotinrulla pois pakkauksesta.

**Varoitus – vauriot mahdollisia:** Vältä vaurioita ja tulostimen toiminnan heikkenemistä käsittelemällä tätä osaa puhtain käsin.

**6** Työnnä automaattisen asiakirjansyöttölaiteen erotinrullaa, kunnes se *napsahtaa* paikalleen.

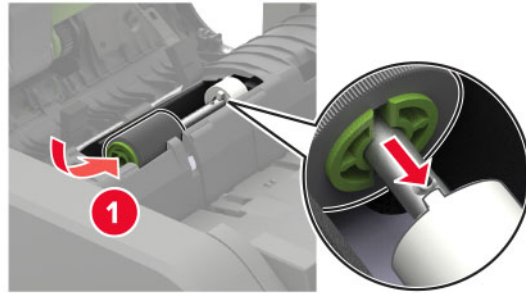

**7** Työnnä automaattisen asiakirjansyöttölaiteen erotinrullan suojusta, kunnes se *napsahtaa* paikalleen.

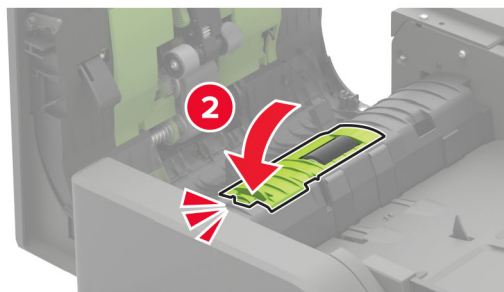
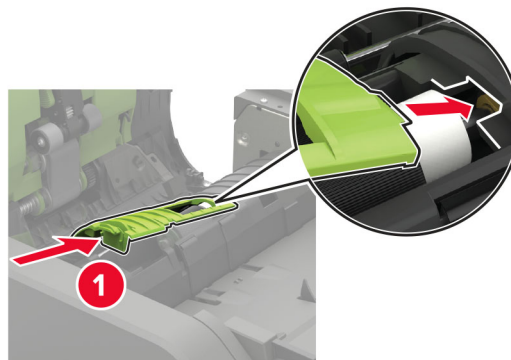

- 8 Sulje luukku.
- 9 Kytke tulostimeen virta.

## Automaattinen asiakirjansyöttölaitteen vääntömomentin rajoittimen vaihtaminen

- 1 Katkaise virta tulostimesta.
- 2 Avaa luukku D.

**Varoitus – vauriot mahdollisia:** Estä sähköstaattisen purkauksen aiheuttama vahinko koskettamalla tulostimen metallikehystä ennen kuin avaat tai kosketat tulostimen sisäosia.

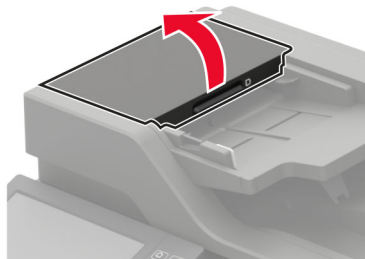

- 3 Irrota automaattisen asiakirjansyöttölaitteen erotinrollan suojus.

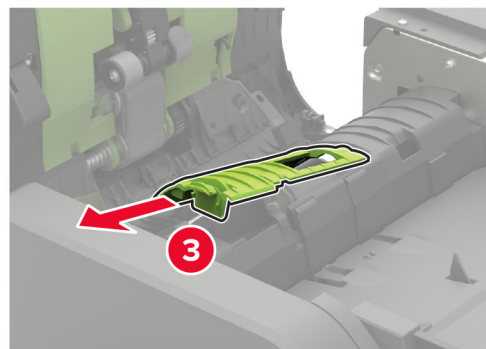
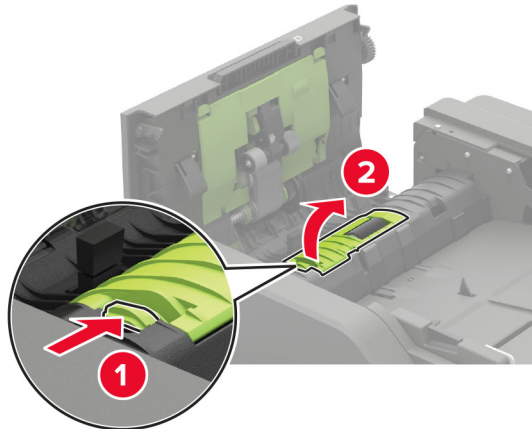

- 4 Irrota automaattisen asiakirjansyöttölaitteen erotinrulla.

**Varoitus – vauriot mahdollisia:** Vältä vaurioita ja tulostimen toiminnan heikkenemistä käsittelemällä tätä osaa puhtain käsin.

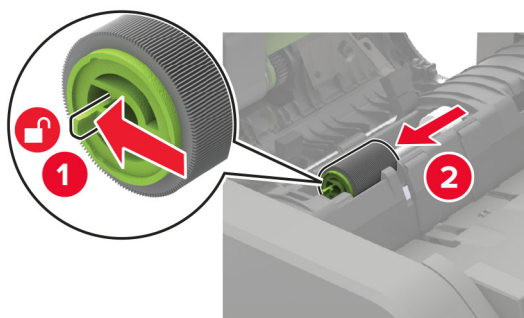

**5** Irrota käytetty automaattisen asiakirjansyöttölaitteen vääntömomentin rajoitin.

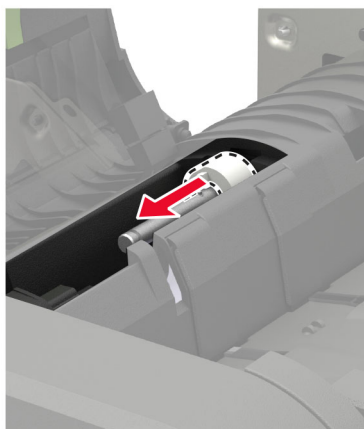

**6** Ota uusi automaattisen asiakirjansyöttölaitteen vääntömomentin rajoitin pois pakkauksesta.

**Varoitus – vauriot mahdollisia:** Vältä vaurioita ja tulostimen toiminnan heikkenemistä käsittelemällä tätä osaa puhtain käsin.

**7** Asenna uusi automaattisen asiakirjansyöttölaitteen vääntömomentin rajoitin.

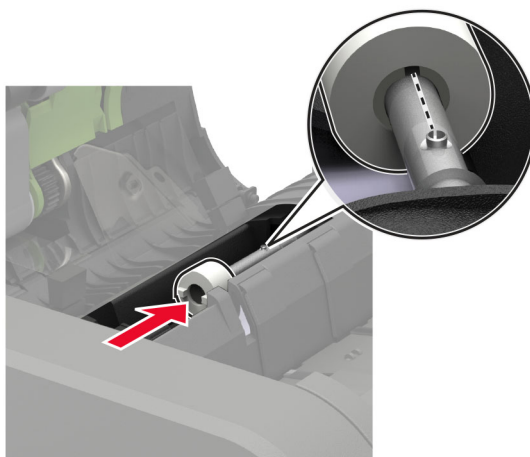

**8** Aseta automaattisen asiakirjansyöttölaitteen erotinrollan kansi paikalleen, niin, että se *napsahtaa*.

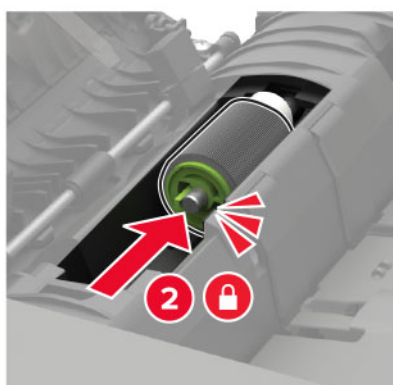
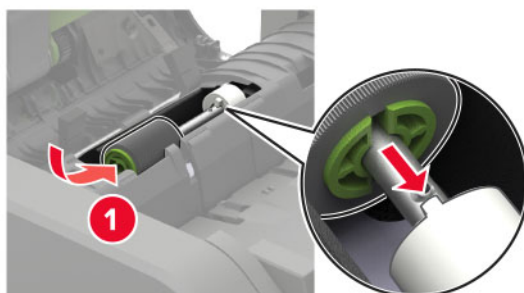

**9** Työnnä automaattisen asiakirjansyöttölaitteen erotinrollan suojusta, kunnes se *napsahtaa* paikalleen.

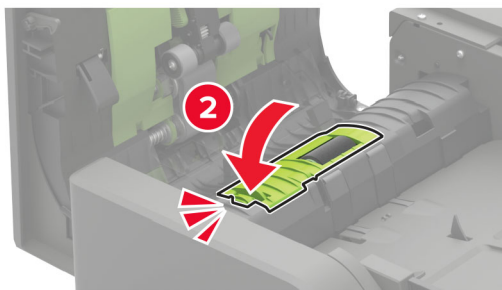
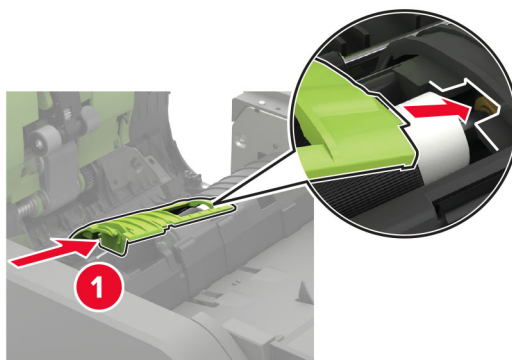

10 Sulje luukku.

11 Kytke tulostimeen virta.

## Tarvikkeiden käyttölaskurien nollaaminen

1 Valitse aloitusnäytössä **Asetukset > Laite > Huolto > Määrittämis-valikko > Tarvikkeen käyttö ja laskurit**.

2 Valitse laskuri, jonka haluat nollata.

**Varoitus – vauriot mahdollisia:** Tarvikkeet ja osat, jotka eivät kuulu palautusohjelman sopimuksen piiriin, voidaan nollata ja uusiovalmistaa. Valmistajan takuu ei kuitenkaan kata muiden kuin aitojen tarvikkeiden tai osien aiheuttamia vahinkoja. Tarvikkeen tai osana laskurien nollaaminen ilman kunnollista uusiovalmistusta voi vahingoittaa tulostinta. Tarvikkeen tai osan laskurin nollaamisen jälkeen tulostimessa voi näkyä nollattuun kohteeseen viittaava virhe.

## Tulostimen siirtäminen

### Tulostimen siirtäminen toiseen paikkaan

 **HUOMIO – TAPATURMAN MAHDOLLISUUS:** Jos tulostin painaa yli 20 kg, sen turvallinen siirtäminen edellyttää kahta tai useampaa henkilöä.

 **HUOMIO – TAPATURMAN MAHDOLLISUUS:** Vältä tulipalon tai sähköiskun vaara: käytä vain tämän tuotteen mukana toimitettua tai valmistajan hyväksymää virtajohtoa.

 **HUOMIO – TAPATURMAN MAHDOLLISUUS:** Ennen kuin siirrät tulostinta, tutustu seuraaviin ohjeisiin, jotta kukaan ei loukkaantuisi eikä tulostin vahingoittuisi:

- Varmista, että tulostimen kaikki luukut ja lokerot ovat kiinni.
- Sammuta tulostin ja irrota virtajohto pistorasiasta.
- Irrota kaikki kaapelit tulostimesta.
- Jos tulostimeen on liitetty erillisiä lattialle sijoitettavia valinnaisia lokeroita tai tulostuslisävarusteita, irrota ne, ennen kuin siirrät tulostinta.
- Jos tulostimessa on tulostintuki, rullaa se varovasti uuteen paikkaan. Ylitä kynnykset ja lattian epätasaisuudet varovasti.
- Jos tulostimessa ei ole tulostintukea mutta siinä on lisälokeroja tai tulostuslisävarusteita, irrota tulostuslisävarusteet nosta tulostin pois lokeroilta. Älä yritä nostaa tulostinta ja lisävarusteita samanaikaisesti.
- Nosta tulostinta aina sen sivuilla olevista kädensijoista.
- Tulostimen siirtämiseen käytettävien kärryjen on oltava senkokoiset, että ne tukevat tulostimen koko jalustaa.
- Laitteiden siirtämiseen käytettävien kärryjen on oltava niin suuret, että laitteet mahtuvat niihin kokonaan.
- Pidä tulostin pystyasennossa.
- Vältä erittäin äkkinäisiä liikkeitä.
- Varmista, että sormesi eivät ole tulostimen alla, kun lasket tulostimen alas.
- Varmista, että tulostimen ympärillä on riittävästi tilaa.

**Huomautus:** Tulostimen takuu ei korvaa vahinkoa, jonka syynä on vääränlainen siirtely.

## Tulostimen kuljettaminen

Kuljetusohjeet löydät osoitteesta <http://support.lexmark.com>. Voit myös ottaa yhteyttä asiakastukeen.

## Energian ja paperin säästäminen

### Virransäästötilan asetusten määrittäminen

#### Lepotila

- 1 Valitse aloitusnäytössä **Asetukset > Laite > Virranhallinta > Aikakatkaisut > Lepotila**.
- 2 Määritä aika, jonka tulostin odottaa käyttämättömänä ennen siirtymistä Lepotilaan.

#### Horrostila

- 1 Valitse aloitusnäytössä **Asetukset > Laite > Virranhallinta > Aikakatkaisut > Horrostilan aikakatkaisu**.
- 2 Määritä aika, jonka tulostin odottaa käyttämättömänä ennen siirtymistä horrostilaan.

#### Huomautuksia:

- Horrostilan aikakatkaisu toimii, kun Horrostilan aikakatkaisu yhdistettäessä -asetuksen arvona on Horrostila.
- Kun tulostin on horrostilassa, Embedded Web Server -palvelu on poissa käytöstä.

### Tulostimen näytön kirkkauden säätäminen

- 1 Valitse aloitusnäytössä **Asetukset > Laite > Määritykset > Näytön kirkkaus**.
- 2 Säädä asetusta.

### Tulostustarvikkeiden säästäminen

- Tulosta paperin molemmille puolille.  
**Huomautus:** Kaksipuolinen tulostus on oletusasetuksena tulostinohjaimessa.
- Tulosta useita sivuja yhdelle paperiarkille.
- Tarkastele asiakirjan ulkoasua esikatselutoiminnolla ennen tulostamista.
- Tulosta yksi kopio ja tarkista asiakirjan sisältö ja ulkoasu.



# Kierrättäminen

## Lexmark-tuotteiden kierrättäminen

Lexmark-tuotteiden palauttaminen kierrätettäväksi:

- 1 Siirry osoitteeseen [www.lexmark.com/recycle](http://www.lexmark.com/recycle).
- 2 Valitse kierrätettävä tuote.

**Huomautus:** Tulostintarvikkeet ja laitteet, joita ei ole lueteltu Lexmarkin keräys- ja kierrätysohjelmassa, voi kierrättää paikallisen kierrätyskeskuksen kautta.

## Lexmark-pakkauksen kierrättäminen

Lexmark pyrkii jatkuvasti vähentämään käyttämänsä pakkausmateriaalin määrää. Pienempi määrä pakkausmateriaalia auttaa varmistamaan, että Lexmark-tulostimet kuljetetaan kaikkein tehokkaimmalla ja ympäristöystävällisimmällä tavalla, ja että hävitettävää pakkausmateriaalia jää vähemmän. Nämä tehostamiset johtavat pienempiin kasvihuonekaasupäästöihin sekä energian ja luonnonvarojen säästöön. Joissakin maissa tai joillakin alueilla Lexmark tarjoaa myös pakkausmateriaalin kierrätyksen. Lisätietoja saat osoitteesta [www.lexmark.com/recycle](http://www.lexmark.com/recycle) valitsemalla oman maasi tai alueesi. Saatavilla olevia pakkausmateriaalin kierrätysohjelmia koskevaa tietoa on tuotteen kierrätyksestä koskevien tietojen yhteydessä.

Lexmark-pahvit ovat 100-prosenttisesti kierrätettäviä, jos aaltopahvin kierrätys on järjestetty. Omalla alueellasi sitä ei ehkä ole järjestetty.

Lexmark-pakkausmateriaaleissa käytetty vaahtomuovi on kierrätettävää, jos vaahtomuovin kierrätys on järjestetty. Omalla alueellasi sitä ei ehkä ole järjestetty.

Palauttaessasi värikasettia Lexmarkille, voit käyttää sen oman pakkauslaatikon uudelleen. Lexmark huolehtii laatikon kierrättämisestä.

# Tukosten poistaminen

## Tukosten välttäminen

### Lisää paperi oikein

- Varmista, että paperi on lokerossa suorassa.

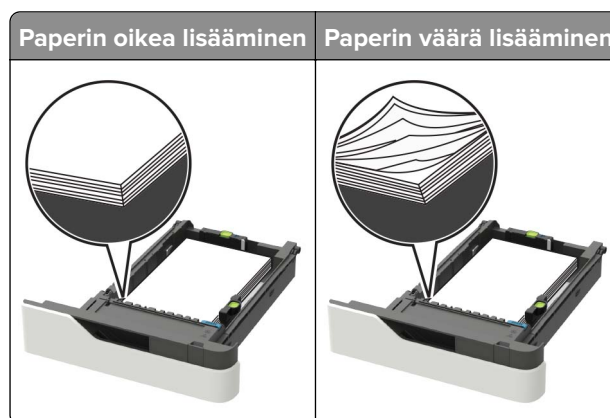

- Älä lisää lokeroon paperia tai poista lokeroa tulostamisen aikana.
- Älä lisää laitteeseen liikaa paperia. Varmista, että pinon korkeus on paperin enimmäistäyttöosoittimen alapuolella.
- Älä liu'uta paperia lokeroon. Lisää paperi kuvan mukaisesti.



- Varmista, että paperiohjaimet ovat oikeassa asennossa, eivätkä paina paperia tai kirjekuoria liian tiukasti.
- Työnnä lokero kunnolla paikalleen tulostimen sisään paperin lisäämisen jälkeen.

### Käytä suositeltua paperia.

- Käytä ainoastaan suositeltua paperia tai erikoistulostusmateriaalia.
- Älä lisää ryppyistä, taitettua, kostea tai käpristynyttä paperia.
- Taivuta ja ilmaa paperipino ja suorista sen reunat, ennen kuin lisäät sen tulostimeen.

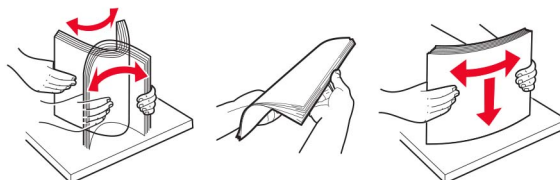

- Älä käytä käsin leikattua tai rajattua materiaalia.
- Älä käytä samassa lokerossa eri kokoisia, painoisia tai tyyppisiä papereita.
- Varmista, että paperikoko ja -laji on asetettu oikein tietokoneen tai tulostimen ohjauspaneelissa.
- Säilytä paperi valmistajan suositusten mukaisesti.

## Tukoksen sijainnin tunnistaminen

### Huomautuksia:

- Kun Tukosavustaja on otettu käyttöön, tulostin tyhjentää tyhjät tai osittain tulostetut sivut, kun juuttunut sivu on poistettu. Tarkista tyhjät sivut tulosteista.
- Kun Tukos selvitys-asetuksena on Käytössä tai Automaattinen, tulostin tulostaa juuttuneet sivut uudelleen.

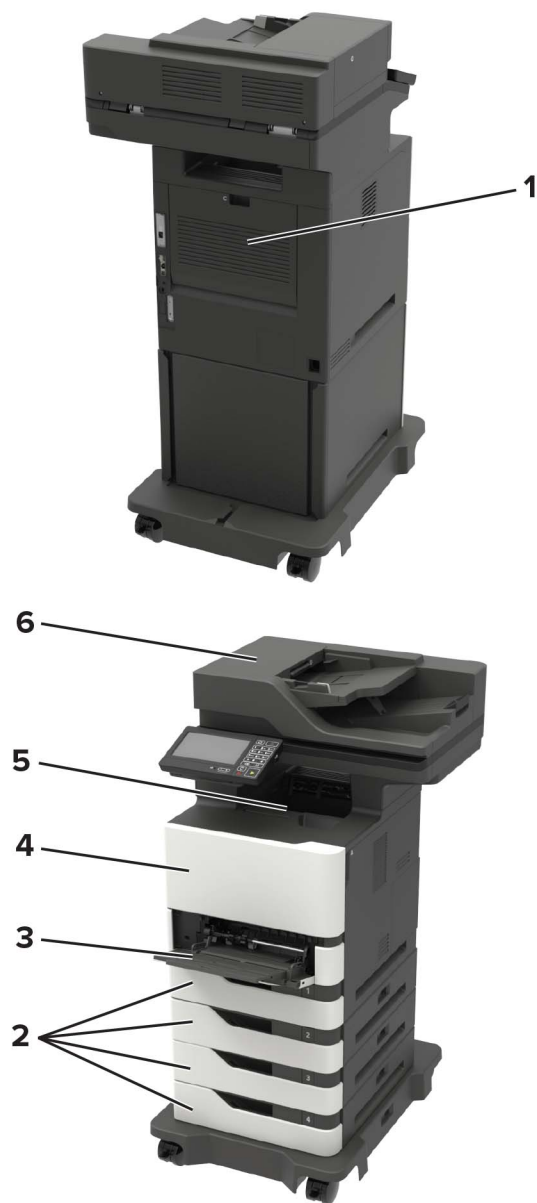

	Tukosten sijainnit
1	Luukku C
2	Lokerot
3	Monikäyttösyöttöaukko
4	Luukku A
5	Vakioalusta
6	Automaattinen asiakirjansyöttölaite

## Paperitukos lokeroissa

- 1 Irrota lokero.



**Varoitus – vauriot mahdollisia:** Staattinen sähkö vahingoittaa helposti valinnaisessa lokerossa olevaa tunnistinta. Kosketa metallipintaa ennen kuin poistat juuttuneen paperin lokeroista.

- 2 Poista juuttunut paperi.

**Huomautus:** Varmista, että poistat kaikki paperinpalat.



- 3 Aseta lokero tulostimeen.

## Paperitukos luukussa A

- 1 Avaa luukku A.

**Varoitus – vauriot mahdollisia:** Estä sähköstaattisen purkauksen aiheuttama vahinko koskettamalla tulostimen metallikehystä ennen kuin avaat tai kosketat tulostimen sisäosia.

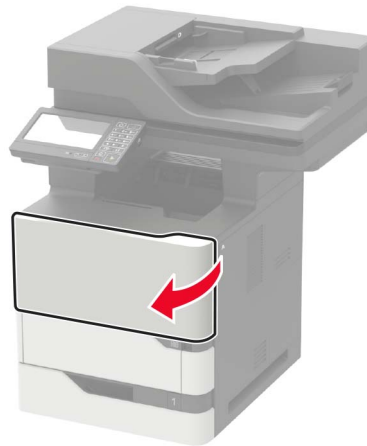

**2** Poista väriainekasetti.

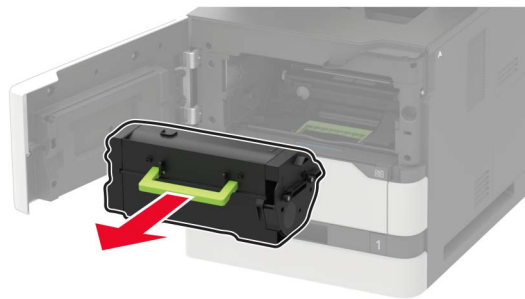

**3** Irrota kuvayksikkö.



**Varoitus – vauriot mahdollisia:** Älä altista kuvayksikköä suoralle valolle yli 10 minuutiksi. Pitkäaikainen altistuminen valolle voi aiheuttaa tulostuslaatuongelmia.

**Varoitus – vauriot mahdollisia:** Älä kosketa valojohterumpua. Rumpujen koskettaminen saattaa heikentää tulevien tulostustöiden laatua.



4 Vedä arkinkääntäjä ulos.

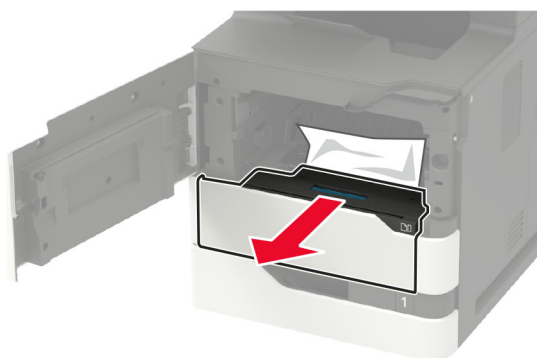

5 Poista juuttunut paperi.

**Huomautus:** Varmista, että poistat kaikki paperinpalat.

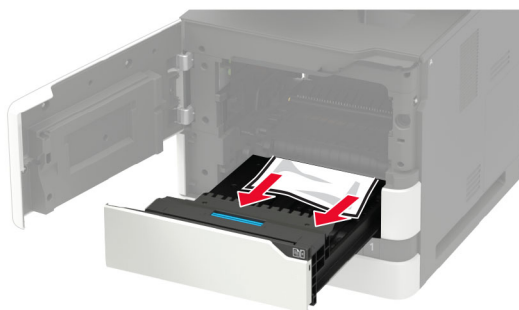

6 Aseta arkinkääntäjä paikalleen.

7 Aseta kuvayksikkö paikalleen.



8 Asenna väriainekasetti.

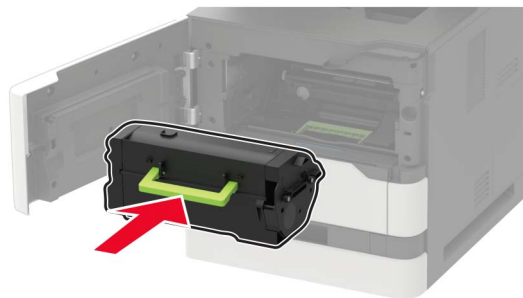

9 Sulje luukku.

## Paperitukos luukussa C

1 Avaa luukku C.



**HUOMIO – KUUMA PINTA:** Tulostimen sisäosat voivat olla kuumat. Voit välttää palovammoja koskettamalla osia vasta, kun niiden pinta on jäähtynyt.

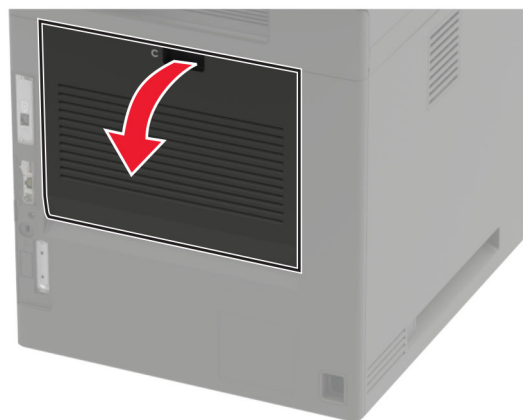

2 Poista juuttunut paperi seuraavilta alueilta:

**Huomautus:** Varmista, että poistat kaikki paperinpalat.



- Kiinnitysyksikköalue



- Kiinnitysyksikköalueen alapuolella

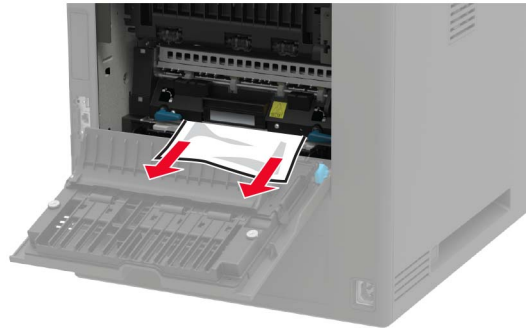

- Kaksipuolisen tulostusyksikön alue



**3** Sulje luukku.

## Paperitukos vakiolokerossa

Poista juuttunut paperi.

**Huomautus:** Varmista, että poistat kaikki paperinpalat.



## Paperitukos monisyöttölaitteessa

1 Poista paperit monisyöttölaitteesta.



2 Poista juuttunut paperi.

**Huomautus:** Varmista, että poistat kaikki paperinpalat.

3 Taivuta ja ilmasta paperipino ja suorista sen reunat, ennen kuin lisäät sen tulostimeen.

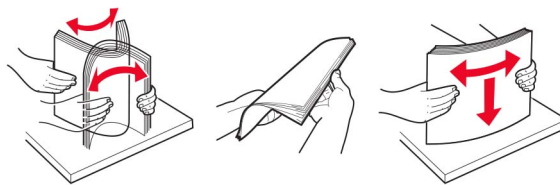

4 Lisää paperia.



## Paperitukos automaattisessa asiakirjansyöttölaitteessa

- 1 Poista kaikki alkuperäiset asiakirjat asiakirjansyöttölaitteen lokerosta.
- 2 Avaa luukku D.

**Varoitus – vauriot mahdollisia:** Estä sähköstaattisen purkauksen aiheuttama vahinko koskettamalla tulostimen metallikehystä ennen kuin avaat tai kosketat tulostimen sisäosia.

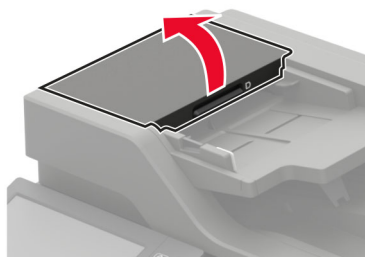

- 3 Poista juuttunut paperi.

**Huomautus:** Varmista, että poistat kaikki paperinpalat.

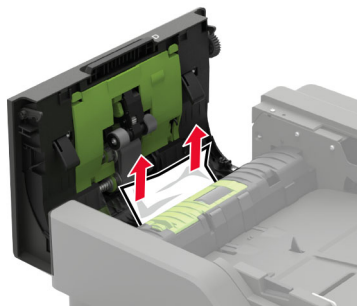

- 4 Sulje luukku D.
- 5 Avaa skannerin kansi.

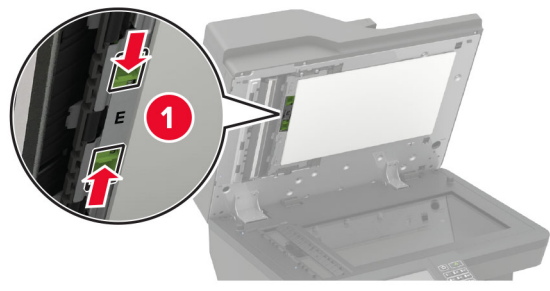

**6** Avaa luukku E.**7** Poista juuttunut paperi.

**Huomautus:** Varmista, että poistat kaikki paperinpalat.

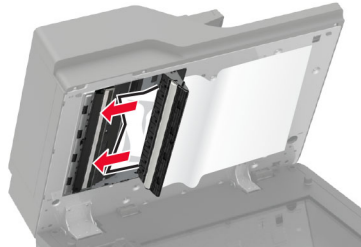
**8** Sulje luukku E ja sitten skannerin kansi.

# vianmääritys

## Tulostuslaatuongelmat

Etsi kuva, joka vastaa tulosteen laatuongelmaa, valitse sitten kuvan alla oleva linkki ja lue ohjeet ongelman ratkaisemiseen.



["Tyhjät tai valkoiset sivut" sivulla 214](#)

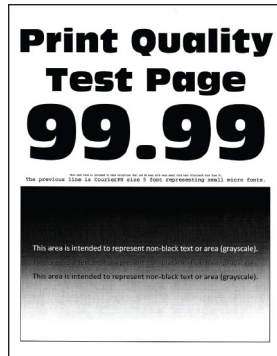

["Tumma tuloste" sivulla 216](#)

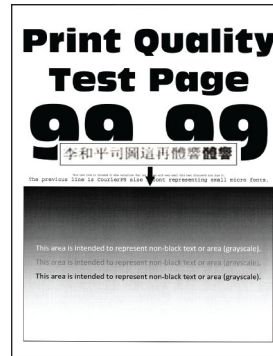

["Ohuet viivat eivät tulostu oikein" sivulla 217](#)



["Taittunut tai rypistynyt paperi" sivulla 218](#)

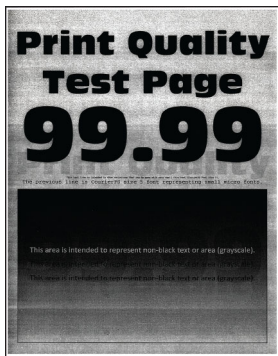

["Harmaa tausta" sivulla 219](#)



["Vaakasuntaiset vaaleat juovat" sivulla 229](#)



["Väärät marginaalit" sivulla 220](#)

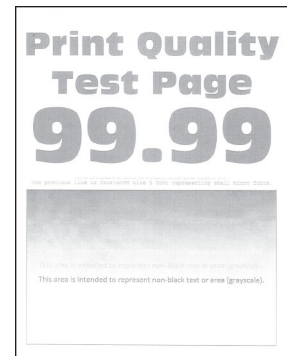

["Vaalea tuloste" sivulla 221](#)



["Täplikäs tuloste ja pisteitä" sivulla 223](#)



["Paperin käpristyminen" sivulla 250](#)



["Tuloste vääristynyt tai vino" sivulla 224](#)



["Toistuvat virhekuviot" sivulla 238](#)

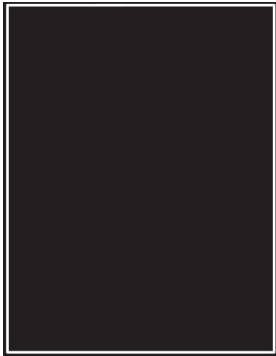

["Täysin mustia sivuja" sivulla 225](#)

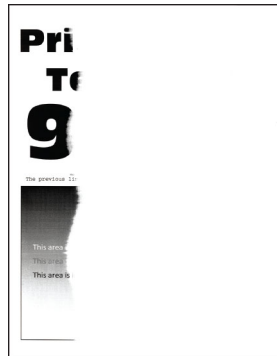

["Tekstiä tai kuvia leikkautuu" sivulla 227](#)



["Väriaine hankautuu helposti pois" sivulla 228](#)

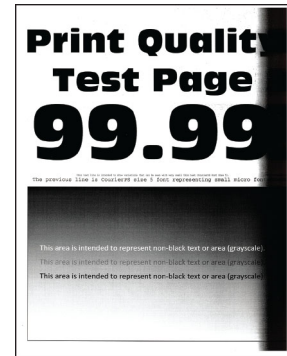

["Pystysuuntaiset tummat juovat" sivulla 231](#)



["Pystysuuntaiset tummat viivat tai raidat" sivulla 235](#)

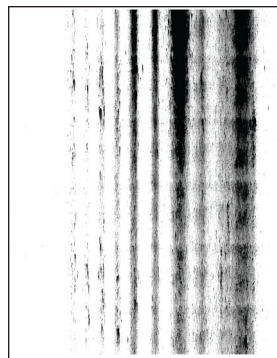

["Pystysuuntaiset tummat raidat ja puuttuva tuloste" sivulla 236](#)



["Pystysuuntaiset vaaleat juovat" sivulla 230](#)

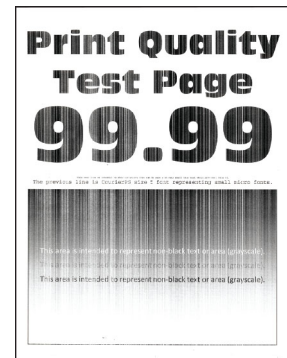

["Pystysuuntaiset valkoiset viivat" sivulla 230](#)

## Tulostusongelmat

### Tulostuslaatu on huono

### Tyhjät tai valkoiset sivut



**Huomautus:** Tulosta tulostuslaadun testisivut, ennen kuin yrität ratkaista ongelman. Valitse ohjauspaneelistä **Asetukset > Vianmääritys > Tulostuslaadun testisivut**. Jos tulostinmallissa ei ole kosketusnäyttöä, selaa

asetuksia -painikkeella.

Toimi	Kyllä	Ei
<p><b>Vaihe 1</b></p> <p><b>a</b> Tarkista, onko tulostimessa aito ja tuettu Lexmarkin väriainekasetti.</p> <p><b>Huomautus:</b> Jos kasettia ei tueta, asenna tuettu kasetti.</p> <p><b>b</b> Tulosta asiakirja.</p> <p>Tulostaako tulostin tyhjiä tai valkoisia sivuja?</p>	Siirry vaiheeseen 2.	Ongelma on ratkaistu.
<p><b>Vaihe 2</b></p> <p><b>a</b> Poista kuvayksikköön jääneet pakkausmateriaalit.</p> <p><b>1</b> Poista väriainekasetti ja sitten kuvayksikkö.</p> <p><b>Varoitus – vauriot mahdollisia:</b> Älä altista kuvayksikköä suoralle valolle yli 10 minuutiksi. Pitkäaikainen altistuminen valolle voi aiheuttaa tulostuslaatuongelmia.</p> <p><b>Varoitus – vauriot mahdollisia:</b> Älä kosketa valojohderummun osaa, joka on kuvayksikön alla. Rumpujen koskettaminen saattaa heikentää tulevien tulostustöiden laatua.</p> <p><b>2</b> Tarkista, ettei kuvayksikössä ole vikoja.</p> <p><b>Huomautus:</b> Varmista, että valojohderummun liitinpinta ei ole taipunut tai poissa paikaltaan.</p> <p><b>3</b> Tasoita kuvayksikössä oleva väriaine ravistamalla.</p> <p><b>4</b> Asenna kuvayksikkö ja sitten väriainekasetti.</p> <p><b>b</b> Tulosta asiakirja.</p> <p>Tulostaako tulostin tyhjiä tai valkoisia sivuja?</p>	Siirry vaiheeseen 3.	Ongelma on ratkaistu.
<p><b>Vaihe 3</b></p> <p>Tarkista, että siirtorulla on asennettu oikein.</p> <p>Onko siirtorulla asennettu oikein?</p>	Siirry vaiheeseen 5.	Siirry vaiheeseen 4.
<p><b>Vaihe 4</b></p> <p><b>a</b> Poista siirtorulla ja asenna se uudelleen.</p> <p><b>b</b> Tulosta asiakirja.</p> <p>Tulostaako tulostin tyhjiä tai valkoisia sivuja?</p>	Siirry vaiheeseen 5.	Ongelma on ratkaistu.
<p><b>Vaihe 5</b></p> <p><b>a</b> Vaihda kuvayksikkö.</p> <p><b>b</b> Tulosta asiakirja.</p> <p>Tulostaako tulostin tyhjiä tai valkoisia sivuja?</p>	Ota yhteyttä <a href="#">asiakastuki</a> .	Ongelma on ratkaistu.

## Tumma tuloste



**Huomautus:** Tulosta tulostuslaadun testisivut, ennen kuin yrität ratkaista ongelman. Valitse ohjauspaneelista **Asetukset > Vianmääritys > Tulostuslaadun testisivut**. Jos tulostinmallissa ei ole kosketusnäyttöä, selaa asetuksia -painikkeella.

Toimi	Kyllä	Ei
<p><b>Vaihe 1</b></p> <p><b>a</b> Tarkista, onko tulostimessa aito ja tuettu Lexmarkin väriainekasetti.  <b>Huomautus:</b> Jos kasettia ei tueta, asenna tuettu kasetti.</p> <p><b>b</b> Tulosta asiakirja.</p> <p>Onko tuloste tumma?</p>	Siirry vaiheeseen 2.	Ongelma on ratkaistu.
<p><b>Vaihe 2</b></p> <p><b>a</b> Sammuta tulostin, odota noin 10 sekuntia ja käynnistä tulostin uudelleen.</p> <p><b>b</b> Vähennä väriaineen tummuutta.            Siirry ohjauspaneelissa kohtaan  <b>Asetukset &gt; Tulostus &gt; Laatu &gt; Väriaineen tummuus</b></p> <p><b>c</b> Tulosta asiakirja.</p> <p>Onko tuloste tumma?</p>	Siirry vaiheeseen 3.	Ongelma on ratkaistu.
<p><b>Vaihe 3</b></p> <p><b>a</b> Määritä paperilaji käyttöjärjestelmän mukaan joko Tulostusmääritykset- tai Tulostus-valintaikkunassa.</p> <p><b>Huomautuksia:</b></p> <ul style="list-style-type: none"> <li>• Varmista, että asetus vastaa lisättyä paperia.</li> <li>• Voit muuttaa asetusta myös tulostimen ohjauspaneelista. Valitse <b>Asetukset &gt; Paperi &gt; Lokeromääritys &gt; Paperikoko/-laji</b></li> </ul> <p><b>b</b> Tulosta asiakirja.</p> <p>Onko tuloste tumma?</p>	Siirry vaiheeseen 4.	Ongelma on ratkaistu.
<p><b>Vaihe 4</b></p> <p>Tarkista, onko paperissa kuvioita tai onko se karkeaa.</p> <p>Oletko yrittänyt tulostaa kuvioidulle tai karkealle paperille?</p>	Siirry vaiheeseen 5.	Siirry vaiheeseen 6.



Toimi	Kyllä	Ei
<p><b>Vaihe 5</b></p> <p><b>a</b> Vaihda kuvioitu paperi tavalliseen.  <b>b</b> Tulosta asiakirja.</p> <p>Onko tuloste tumma?</p>	Siirry vaiheeseen 6.	Ongelma on ratkaistu.
<p><b>Vaihe 6</b></p> <p><b>a</b> Aseta paperia uudesta pakkauksesta.  <b>Huomautus:</b> Paperi imee kosteutta suuren kosteuspitoisuuden takia. Älä poista paperia kääreestään, ennen kuin otat sen käyttöön.  <b>b</b> Tulosta asiakirja.</p> <p>Onko tuloste tumma?</p>	Siirry vaiheeseen 7.	Ongelma on ratkaistu.
<p><b>Vaihe 7</b></p> <p><b>a</b> Poista kuvayksikkö ja asenna se uudelleen.  <b>Varoitus – vauriot mahdollisia:</b> Älä altista kuvayksikköä suoralle valolle yli 10 minuutiksi. Pitkäaikainen altistuminen valolle voi aiheuttaa tulostuslaatuongelmia.  <b>Varoitus – vauriot mahdollisia:</b> Älä kosketa valojohderummun osaa, joka on kuvayksikön alla. Rumpujen koskettaminen saattaa heikentää tulevien tulostustöiden laatua.  <b>b</b> Tulosta asiakirja.</p> <p>Onko tuloste tumma?</p>	Siirry vaiheeseen 8.	Ongelma on ratkaistu.
<p><b>Vaihe 8</b></p> <p><b>a</b> Vaihda kuvayksikkö.  <b>b</b> Tulosta asiakirja.</p> <p>Onko tuloste tumma?</p>	Ota yhteyttä <a href="#">asiakastuki</a> .	Ongelma on ratkaistu.

## Ohuet viivat eivät tulostu oikein



**Huomautus:** Tulosta tulostuslaadun testisivut, ennen kuin yrität ratkaista ongelman. Valitse ohjauspaneelistä **Asetukset > Vianmääritys > Tulostuslaadun testisivut**. Jos tulostinmallissa ei ole kosketusnäyttöä, selaa asetuksia -painikkeella.

Toimi	Kyllä	Ei
<p><b>Vaihe 1</b></p> <p><b>a</b> Tarkista, onko tulostimessa aito ja tuettu Lexmarkin väriainekasetti.  <b>Huomautus:</b> Jos kasettia ei tueta, asenna tuettu kasetti.</p> <p><b>b</b> Tulosta asiakirja.</p> <p>Ovatko ohuet viivat tulostuneet oikein?</p>	Siirry vaiheeseen 2.	Ongelma on ratkaistu.
<p><b>Vaihe 2</b></p> <p><b>a</b> Säädä tulostuslaatuasetuksia.</p> <p><b>1</b> Siirry ohjauspaneelissa kohtaan  <b>Asetukset &gt; Tulosta &gt; Laatu &gt; Kuvapistetehostus &gt; Fontit</b></p> <p><b>2</b> Säädä väriaineen tummuudeksi 7. Siirry ohjauspaneelissa kohtaan  <b>Asetukset &gt; Tulosta &gt; Laatu</b></p> <p><b>b</b> Tulosta asiakirja.</p> <p>Ovatko ohuet viivat tulostuneet oikein?</p>	Ota yhteyttä <a href="#">asiakas-tukeen</a> .	Ongelma on ratkaistu.

## Taittunut tai rypistynyt paperi



**Huomautus:** Tulosta tulostuslaadun testisivut, ennen kuin yrität ratkaista ongelman. Valitse ohjauspaneelista **Asetukset > Vianmääritys > Tulostuslaadun testisivut**. Jos tulostinmallissa ei ole kosketusnäyttöä, selaa asetuksia **OK**-painikkeella.

Toimi	Kyllä	Ei
<p><b>Vaihe 1</b></p> <p><b>a</b> Tarkista, onko tulostimessa aito ja tuettu Lexmarkin väriainekasetti.  <b>Huomautus:</b> Jos kasettia ei tueta, asenna tuettu kasetti.</p> <p><b>b</b> Tulosta asiakirja.</p> <p>Onko paperi taittunut tai rypistynyt?</p>	Siirry vaiheeseen 2.	Ongelma on ratkaistu.

Toimi	Kyllä	Ei
<p><b>Vaihe 2</b></p> <p><b>a</b> Aseta paperia uudesta pakkauksesta.</p> <p><b>Huomautus:</b> Paperi imee kosteutta suuren kosteuspitoisuuden takia. Älä poista paperia kääreestään, ennen kuin otat sen käyttöön.</p> <p><b>b</b> Tulosta asiakirja.</p> <p>Onko paperi taittunut tai rypistynyt?</p>	Siirry vaiheeseen 3.	Ongelma on ratkaistu.
<p><b>Vaihe 3</b></p> <p><b>a</b> Määritä paperilaji käyttöjärjestelmän mukaan joko Tulostusmäärittäykset- tai Tulostus-valintaikkunassa.</p> <p><b>Huomautuksia:</b></p> <ul style="list-style-type: none"> <li>• Varmista, että asetus vastaa lisättyä paperia.</li> <li>• Voit muuttaa asetusta myös tulostimen ohjauspaneelista. Valitse <b>Asetukset &gt; Paperi &gt; Lokeromääritys &gt; Paperikoko/-laji</b></li> </ul> <p><b>b</b> Tulosta asiakirja.</p> <p>Onko paperi taittunut tai rypistynyt?</p>	Ota yhteyttä <a href="#">asiakastuki</a> .	Ongelma on ratkaistu.

## Harmaa tausta



**Huomautus:** Tulosta tulostuslaadun testisivut, ennen kuin yrität ratkaista ongelman. Valitse ohjauspaneelista **Asetukset > Vianmääritys > Tulostuslaadun testisivut**. Jos tulostinmallissa ei ole kosketusnäyttöä, selaa asetuksia -painikkeella.

Toimi	Kyllä	Ei
<p><b>Vaihe 1</b></p> <p><b>a</b> Sammuta tulostin, odota 10 sekuntia ja käynnistä tulostin uudelleen.</p> <p><b>b</b> Vähennä väriaineen tummuutta.</p> <p>Siirry ohjauspaneelissa kohtaan <b>Asetukset &gt; Tulostus &gt; Laatu &gt; Väriaineen tummuus</b></p> <p><b>c</b> Tulosta asiakirja.</p> <p>Onko tulosteiden tausta harmaa?</p>	Siirry vaiheeseen 2.	Ongelma on ratkaistu.
<p><b>Vaihe 2</b></p> <p><b>a</b> Tarkista, onko tulostimessa aito ja tuettu Lexmarkin väriainekasetti.</p> <p><b>Huomautus:</b> Jos väriainekasettia ei tueta, asenna tuettu kasetti.</p> <p><b>b</b> Tulosta asiakirja.</p> <p>Onko tulosteiden tausta harmaa?</p>	Siirry vaiheeseen 3.	Ongelma on ratkaistu.

Toimi	Kyllä	Ei
<p><b>Vaihe 3</b></p> <p><b>a</b> Määritä paperilaji käyttöjärjestelmän mukaan joko Tulostusmäärittäykset- tai Tulostus-valintaikkunassa.</p> <p><b>Huomautuksia:</b></p> <ul style="list-style-type: none"> <li>• Varmista, että asetus vastaa lisättyä paperia.</li> <li>• Voit muuttaa asetusta myös tulostimen ohjauspaneelista. Valitse <b>Asetukset &gt; Paperi &gt; Lokeromääritys &gt; Paperikoko/-laji</b></li> </ul> <p><b>b</b> Tulosta asiakirja.</p> <p>Onko tulosteiden tausta harmaa?</p>	Siirry vaiheeseen 4.	Ongelma on ratkaistu.
<p><b>Vaihe 4</b></p> <p><b>a</b> Poista kuvayksikkö ja asenna se uudelleen.</p> <p><b>Varoitus – vauriot mahdollisia:</b> Älä altista kuvayksikköä suoralle valolle yli 10 minuutiksi. Pitkäaikainen altistuminen valolle voi aiheuttaa tulostuslaatuongelmia.</p> <p><b>Varoitus – vauriot mahdollisia:</b> Älä kosketa valojohderummun osaa, joka on kuvayksikön alla. Rumpujen koskettaminen saattaa heikentää tulevien tulostustöiden laatua.</p> <p><b>b</b> Tulosta asiakirja.</p> <p>Onko tulosteiden tausta harmaa?</p>	Siirry vaiheeseen 5.	Ongelma on ratkaistu.
<p><b>Vaihe 5</b></p> <p><b>a</b> päivitä tulostimen laiteohjelmisto Lisätietoja on kohdassa <a href="#">"Laite-ohjelman päivittäminen" sivulla 283</a>.</p> <p><b>b</b> Tulosta asiakirja.</p> <p>Onko tulosteiden tausta harmaa?</p>	Siirry vaiheeseen 6.	Ongelma on ratkaistu.
<p><b>Vaihe 6</b></p> <p><b>a</b> Vaihda kuvayksikkö.</p> <p><b>b</b> Tulosta asiakirja.</p> <p>Onko tulosteiden tausta harmaa?</p>	Ota yhteyttä <a href="#">asiakastuki</a> .	Ongelma on ratkaistu.

## Väärät marginaalit



Toimi	Kyllä	Ei
<b>Vaihe 1</b> <b>a</b> Säädä paperinohjaimet oikeaan kohtaan lisätyn paperin koon mukaan. <b>b</b> Tulosta asiakirja.  Ovatko marginaalit oikein?	Ongelma on ratkaistu.	Siirry vaiheeseen 2.
<b>Vaihe 2</b> <b>a</b> Määritä paperikoko. Siirry ohjauspaneelissa kohtaan <b>Asetukset &gt; Paperi &gt; Lokeromääritys &gt; Paperikoko/-laji</b> <b>b</b> Tulosta asiakirja.  Ovatko marginaalit oikein?	Ongelma on ratkaistu.	Siirry vaiheeseen 3.
<b>Vaihe 3</b> <b>a</b> Määritä paperiasetukset käyttöjärjestelmän mukaan joko Tulostusmääritykset- tai Tulostus-valintaikkunassa. <b>Huomautus:</b> Varmista, että asetus vastaa lisättyä paperia. <b>b</b> Tulosta asiakirja.  Ovatko marginaalit oikein?	Ongelma on ratkaistu.	Ota yhteyttä <a href="#">asiakastuki</a> .

## Vaalea tuloste

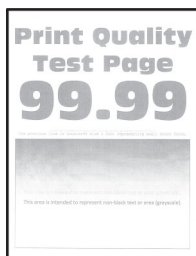

**Huomautus:** Tulosta tulostuslaadun testisivut, ennen kuin yrität ratkaista ongelman. Valitse ohjauspaneelistä **Asetukset > Vianmääritys > Tulostuslaadun testisivut**. Jos tulostinmallissa ei ole kosketusnäyttöä, selaa asetuksia -painikkeella.

Toimi	Kyllä	Ei
<b>Vaihe 1</b> <b>a</b> Tarkista, onko tulostimessa aito ja tuettu Lexmarkin väriainekasetti. <b>Huomautus:</b> Jos kasettia ei tueta, asenna tuettu kasetti. <b>b</b> Tulosta asiakirja.  Onko tuloste vaalea?	Siirry vaiheeseen 2.	Ongelma on ratkaistu.

Toimi	Kyllä	Ei
<p><b>Vaihe 2</b></p> <p><b>a</b> Sammuta tulostin, odota noin 10 sekuntia ja käynnistä tulostin uudelleen.</p> <p><b>b</b> Lisää väriaineen tummuutta. Siirry ohjauspaneelissa kohtaan <b>Asetukset &gt; Tulostus &gt; Laatu &gt; Väriaineen tummuus</b></p> <p><b>c</b> Tulosta asiakirja.</p> <p>Onko tuloste vaalea?</p>	Siirry vaiheeseen 3.	Ongelma on ratkaistu.
<p><b>Vaihe 3</b></p> <p><b>a</b> Määritä paperilaji käyttöjärjestelmän mukaan joko Tulostusmääritykset- tai Tulostus-valintaikkunassa.</p> <p><b>Huomautuksia:</b></p> <ul style="list-style-type: none"> <li>• Varmista, että asetus vastaa lisättyä paperia.</li> <li>• Voit muuttaa asetusta myös tulostimen ohjauspaneelista. Valitse <b>Asetukset &gt; Paperi &gt; Lokeromääritys &gt; Paperikoko/-laji</b></li> </ul> <p><b>b</b> Tulosta asiakirja.</p> <p>Onko tuloste vaalea?</p>	Siirry vaiheeseen 4.	Ongelma on ratkaistu.
<p><b>Vaihe 4</b></p> <p><b>a</b> Määritä tulostustarkkuus käyttöjärjestelmän mukaan joko Tulostusmääritykset- tai Tulostus-valintaikkunassa.</p> <p><b>b</b> Valitse tarkkuudeksi <b>600 dpi</b>.</p> <p><b>c</b> Tulosta asiakirja.</p> <p>Onko tuloste vaalea?</p>	Siirry vaiheeseen 5.	Ongelma on ratkaistu.
<p><b>Vaihe 5</b></p> <p><b>a</b> Irrota kuvayksikkö.</p> <p><b>Varoitus – vauriot mahdollisia:</b> Älä altista kuvayksikköä suoralle valolle yli 10 minuutiksi. Pitkäaikainen altistuminen valolle voi aiheuttaa tulostuslaatuongelmia.</p> <p><b>Varoitus – vauriot mahdollisia:</b> Älä kosketa valojohderummun osaa, joka on kuvayksikön alla. Rumpujen koskettaminen saattaa heikentää tulevien tulostustöiden laatua.</p> <p><b>b</b> Tasoita kuvayksikössä oleva väriaine ravistamalla.</p> <p><b>c</b> Aseta kuvayksikkö paikalleen.</p> <p><b>d</b> Sammuta tulostin, odota 10 sekuntia ja käynnistä tulostin uudelleen.</p> <p><b>e</b> Tulosta asiakirja.</p> <p>Onko tuloste vaalea?</p>	Siirry vaiheeseen 6.	Ongelma on ratkaistu.

Toimi	Kyllä	Ei
<b>Vaihe 6</b> <b>a</b> Tarkista väriainekasetin tila. Siirry ohjauspaneelissa kohtaan <b>Asetukset &gt; Raportit &gt; Laite &gt; Laitetilastot</b> <b>b</b> Tarkista tulostettujen sivujen Tarviketiedot-osasta väriainekasetin tila.  Onko väriainekasetin käyttöaika loppumassa?	Siirry vaiheeseen 7.	Ota yhteyttä <a href="#">asiakastuki</a> .
<b>Vaihe 7</b> <b>a</b> Vaihda väriainekasetti. <b>b</b> Tulosta asiakirja.  Onko tuloste vaalea?	Ota yhteyttä <a href="#">asiakastuki</a> .	Ongelma on ratkaistu.

## Täplikäs tuloste ja pisteitä



**Huomautus:** Tulosta tulostuslaadun testisivut, ennen kuin yrität ratkaista ongelman. Valitse ohjauspaneelista **Asetukset > Vianmääritys > Tulostuslaadun testisivut**. Jos tulostinmallissa ei ole kosketusnäyttöä, selaa asetuksia -painikkeella.

Toimi	Kyllä	Ei
<b>Vaihe 1</b> <b>a</b> Tarkista, onko tulostimessa aito ja tuettu Lexmarkin väriainekasetti. <b>Huomautus:</b> Jos kasettia ei tueta, asenna tuettu kasetti. <b>b</b> Tulosta asiakirja.  Onko tuloste läikikäs?	Siirry vaiheeseen 2.	Ongelma on ratkaistu.
<b>Vaihe 2</b> Tarkista, että tulostimeen ei ole vuotanut väriainetta.  Onko tulostin puhdas vuotaneesta väriaineesta?	Siirry vaiheeseen 3.	Ota yhteyttä <a href="#">asiakastuki</a> .
<b>Vaihe 3</b> Tarkista kuvayksikön tila. Siirry ohjauspaneelissa kohtaan <b>Tila/Tarvikkeet &gt; Tarvikkeet</b>  Onko kuvayksikön käyttöaika loppumassa?	Siirry vaiheeseen 4.	Ota yhteyttä <a href="#">asiakastuki</a> .

Toimi	Kyllä	Ei
<b>Vaihe 4</b> <b>a</b> Vaihda kuvayksikkö. <b>b</b> Tulosta asiakirja.  Onko tuloste läikikäs?	Ota yhteyttä <a href="#">asiakastuki</a> .	Ongelma on ratkaistu.

## Tuloste vääristynyt tai vino





**Huomautus:** Tulosta tulostuslaadun testisivut, ennen kuin yrität ratkaista ongelman. Valitse aloitusnäytössä **Asetukset > Vianmääritys > Tulostuslaadun testisivut**.

Toimi	Kyllä	Ei
<b>Vaihe 1</b> <b>a</b> Vedä lokero auki. <b>b</b> Poista paperi ja lisää paperi uudesta pakkauksesta. <b>Huomautus:</b> Paperi imee kosteutta suuren kosteuspitoisuuden takia. Älä poista paperia kääreestään, ennen kuin otat sen käyttöön. <b>c</b> Purista ja liu'uta paperiohjaimet oikeaan kohtaan lisättävän paperin koon mukaan. <b>d</b> Aseta lokero tulostimeen. <b>e</b> Tulosta asiakirja.  Onko tuloste vääristynyt tai vino?	Siirry vaiheeseen 2.	Ongelma on ratkaistu.
<b>Vaihe 2</b> <b>a</b> Tarkista, että tulostus tapahtuu tuetulle paperityypille. <b>b</b> Tulosta asiakirja.  Onko tuloste vääristynyt tai vino?	Ota yhteyttä <a href="#">asiakas-tukeen</a> .	Ongelma on ratkaistu.

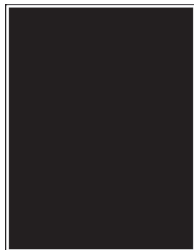

## Täysin mustia sivuja



**Huomautus:** Tulosta tulostuslaadun testisivut, ennen kuin yrität ratkaista ongelman. Valitse ohjauspaneelista **Asetukset > Vianmääritys > Tulostuslaadun testisivut**. Jos tulostinmallissa ei ole kosketusnäyttöä, selaa asetuksia -painikkeella.

Toimi	Kyllä	Ei
<p><b>Vaihe 1</b></p> <p><b>a</b> Tarkista, onko tulostimessa aito ja tuettu Lexmarkin väriainekasetti.  <b>Huomautus:</b> Jos väriainekasettia ei tueta, asenna tuettu kasetti.</p> <p><b>b</b> Tulosta asiakirja.</p> <p>Tulostaako tulostin täysin mustia sivuja?</p>	Siirry vaiheeseen 2.	Ongelma on ratkaistu.
<p><b>Vaihe 2</b></p> <p><b>a</b> Poista kuvayksikkö ja asenna se uudelleen.  <b>Varoitus – vauriot mahdollisia:</b> Älä altista kuvayksikköä suoralle valolle yli 10 minuutiksi. Pitkäaikainen altistuminen valolle voi aiheuttaa tulostuslaatuongelmia.  <b>Varoitus – vauriot mahdollisia:</b> Älä kosketa valojohderummun osaa, joka on kuvayksikön alla. Rumpujen koskettaminen saattaa heikentää tulevien tulostustöiden laatua.</p> <p><b>b</b> Tulosta asiakirja.</p> <p>Tulostaako tulostin täysin mustia sivuja?</p>	Siirry vaiheeseen 3.	Ongelma on ratkaistu.

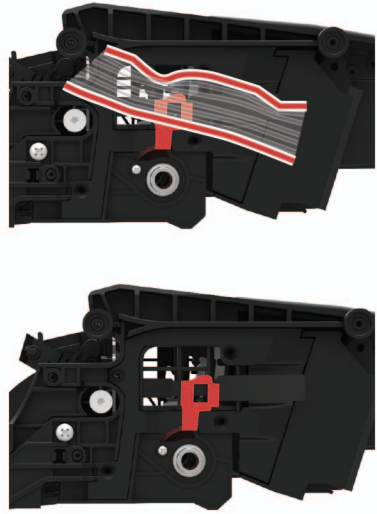
Toimi	Kyllä	Ei
<p><b>Vaihe 3</b></p> <p><b>a</b> Irrota kuvayksikkö.</p> <p><b>Varoitus – vauriot mahdollisia:</b> Älä altista kuvayksikköä suoralle valolle yli 10 minuutiksi. Pitkäaikainen altistuminen valolle voi aiheuttaa tulostuslaatuongelmia.</p> <p><b>Varoitus – vauriot mahdollisia:</b> Älä kosketa valojohderummun osaa, joka on kuvayksikön alla. Rumpujen koskettaminen saattaa heikentää tulevien tulostustöiden laatua.</p> <p><b>b</b> Poista kuvayksikköön jääneet pakkausmateriaalit.</p>  <p><b>Huomautus:</b> Poista mahdolliset esteet varausrullan ja valojohderummun väliltä.</p> <p><b>c</b> Aseta kuvayksikkö paikalleen.</p> <p><b>d</b> Tulosta asiakirja.</p> <p>Tulostaako tulostin täysin mustia sivuja?</p>	Siirry vaiheeseen 4.	Ongelma on ratkaistu.
<p><b>Vaihe 4</b></p> <p>Tarkista, ettei kuvayksikössä ole vikoja.</p> <p>Onko kuvayksikkö viaton?</p>	Ota yhteyttä <a href="#">asiakastuki</a> .	Siirry vaiheeseen 5.
<p><b>Vaihe 5</b></p> <p><b>a</b> Vaihda kuvayksikkö.</p> <p><b>b</b> Tulosta asiakirja.</p> <p>Tulostaako tulostin täysin mustia sivuja?</p>	Ota yhteyttä <a href="#">asiakastuki</a> .	Ongelma on ratkaistu.

## Tekstiä tai kuvia leikkautuu



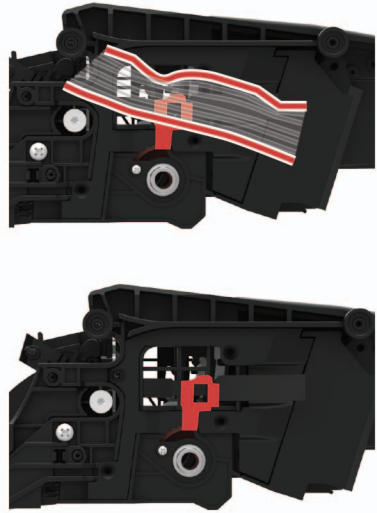

**Huomautus:** Tulosta tulostuslaadun testisivut, ennen kuin yrität ratkaista ongelman. Valitse ohjauspaneelista **Asetukset > Vianmääritys > Tulostuslaadun testisivut**. Jos tulostinmallissa ei ole kosketusnäyttöä, selaa asetuksia -painikkeella.

Toimi	Kyllä	Ei
<p><b>Vaihe 1</b></p> <p><b>a</b> Tarkista, onko tulostimessa aito ja tuettu Lexmarkin väriainekasetti.  <b>Huomautus:</b> Jos väriainekasettia ei tueta, asenna tuettu kasetti.</p> <p><b>b</b> Tulosta asiakirja.</p> <p>Leikkautuuko tekstiä tai kuvia?</p>	Siirry vaiheeseen 2.	Ongelma on ratkaistu.
<p><b>Vaihe 2</b></p> <p><b>a</b> Poista kuvayksikkö ja asenna se uudelleen.  <b>Varoitus – vauriot mahdollisia:</b> Älä altista kuvayksikköä suoralle valolle yli 10 minuutiksi. Pitkäaikainen altistuminen valolle voi aiheuttaa tulostuslaatuongelmia.  <b>Varoitus – vauriot mahdollisia:</b> Älä kosketa valojohderummun osaa, joka on kuvayksikön alla. Rumpujen koskettaminen saattaa heikentää tulevien tulostustöiden laatua.</p> <p><b>b</b> Tulosta asiakirja.</p> <p>Leikkautuuko tekstiä tai kuvia?</p>	Siirry vaiheeseen 3.	Ongelma on ratkaistu.

Toimi	Kyllä	Ei
<p><b>Vaihe 3</b></p> <p><b>a</b> Irrota kuvayksikkö.</p> <p><b>Varoitus – vauriot mahdollisia:</b> Älä altista kuvayksikköä suoralle valolle yli 10 minuutiksi. Pitkäaikainen altistuminen valolle voi aiheuttaa tulostuslaatuongelmia.</p> <p><b>Varoitus – vauriot mahdollisia:</b> Älä kosketa valojohderummun osaa, joka on kuvayksikön alla. Rumpujen koskettaminen saattaa heikentää tulevien tulostustöiden laatua.</p> <p><b>b</b> Poista kuvayksikköön jääneet pakkausmateriaalit.</p>  <p><b>Huomautus:</b> Poista mahdolliset esteet varausrullan ja valojohderummun väliltä.</p> <p><b>c</b> Aseta kuvayksikkö paikalleen.</p> <p><b>d</b> Tulosta asiakirja.</p> <p>Leikkautuuko tekstiä tai kuvia?</p>	Siirry vaiheeseen 4.	Ongelma on ratkaistu.
<p><b>Vaihe 4</b></p> <p><b>a</b> Vaihda kuvayksikkö.</p> <p><b>b</b> Tulosta asiakirja.</p> <p>Leikkautuuko tekstiä tai kuvia?</p>	Ota yhteyttä <a href="#">asiakastuki</a> .	Ongelma on ratkaistu.

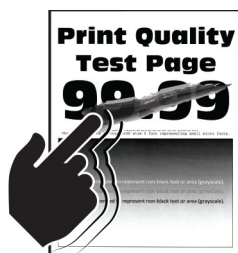
## Väriaine hankautuu helposti pois



**Huomautus:** Tulosta tulostuslaadun testisivut, ennen kuin yrität ratkaista ongelman. Valitse ohjauspaneelisti **Asetukset > Vianmääritys > Tulostuslaadun testisivut**. Jos tulostinmallissa ei ole kosketusnäyttöä, selaa asetuksia -painikkeella.

Toimi	Kyllä	Ei
<p><b>Vaihe 1</b></p> <p><b>a</b> Tarkista, onko tulostimessa aito ja tuettu Lexmarkin väriainekasetti.  <b>Huomautus:</b> Jos kasettia ei tueta, asenna tuettu kasetti.</p> <p><b>b</b> Tulosta asiakirja.</p> <p>Hankautuuko väriaine helposti pois?</p>	Siirry vaiheeseen 2.	Ongelma on ratkaistu.
<p><b>Vaihe 2</b></p> <p><b>a</b> Määritä paperilaji käyttöjärjestelmän mukaan joko Tulostusmäärittäykset- tai Tulostus-valintaikkunassa.</p> <p><b>Huomautuksia:</b></p> <ul style="list-style-type: none"> <li>• Varmista, että asetus vastaa lisättyä paperia.</li> <li>• Voit muuttaa asetusta myös tulostimen ohjauspaneelisti.</li> </ul> <p><b>b</b> Tulosta asiakirja.</p> <p>Hankautuuko väriaine helposti pois?</p>	Siirry vaiheeseen 3.	Ongelma on ratkaistu.
<p><b>Vaihe 3</b></p> <p><b>a</b> Poista kiinnitysyksikkö ja asenna se uudelleen.</p> <p><b>b</b> Tulosta asiakirja.</p> <p>Hankautuuko väriaine helposti pois?</p>	Ota yhteyttä <a href="#">asiakastukeen</a> .	Ongelma on ratkaistu.

## Vaakasuuntaiset vaaleat juovat



**Huomautus:** Tulosta tulostuslaadun testisivut, ennen kuin yrität ratkaista ongelman. Valitse ohjauspaneelisti **Asetukset > Vianmääritys > Tulostuslaadun testisivut**. Jos tulostinmallissa ei ole kosketusnäyttöä, selaa asetuksia -painikkeella.

Toimi	Kyllä	Ei
<b>Vaihe 1</b> <b>a</b> Tarkista, onko tulostimessa aito ja tuettu Lexmarkin väriainekasetti. <b>Huomautus:</b> Jos kasettia ei tueta, asenna tuettu kasetti. <b>b</b> Tulosta asiakirja.  Näkyykö tulosteissa vaakasuuntaisia vaaleita juovia?	Siirry vaiheeseen 2.	Ongelma on ratkaistu.
<b>Vaihe 2</b> <b>a</b> Sammuta tulostin, odota noin 10 sekuntia ja käynnistä tulostin uudelleen. <b>b</b> Tulosta asiakirja.  Näkyykö tulosteissa vaakasuuntaisia vaaleita juovia?	Ota yhteyttä <a href="#">asiakastuki</a> .	Ongelma on ratkaistu.

## Pystysuuntaiset vaaleat juovat



**Huomautus:** Tulosta tulostuslaadun testisivut, ennen kuin yrität ratkaista ongelman. Valitse ohjauspaneelistä **Asetukset > Vianmääritys > Tulostuslaadun testisivut**. Jos tulostinmallissa ei ole kosketusnäyttöä, selaa asetuksia **OK**-painikkeella.

Toimi	Kyllä	Ei
<b>a</b> Tarkista, onko tulostimessa aito ja tuettu Lexmarkin väriainekasetti. <b>Huomautus:</b> Jos kasettia ei tueta, asenna tuettu kasetti. <b>b</b> Tulosta asiakirja.  Näkyykö tulosteissa pystysuuntaisia vaaleita juovia?	Ota yhteyttä <a href="#">asiakas-tukeen</a> .	Ongelma on ratkaistu.

## Pystysuuntaiset valkoiset viivat



**Huomautus:** Tulosta tulostuslaadun testisivut, ennen kuin yrität ratkaista ongelman. Valitse ohjauspaneelista **Asetukset > Vianmääritys > Tulostuslaadun testisivut**. Jos tulostinmallissa ei ole kosketusnäyttöä, selaa asetuksia -painikkeella.

Toimi	Kyllä	Ei
<p><b>Vaihe 1</b></p> <p><b>a</b> Tarkista, onko tulostimessa aito ja tuettu Lexmarkin väriainekasetti.  <b>Huomautus:</b> Jos kasettia ei tueta, asenna tuettu kasetti.</p> <p><b>b</b> Tulosta asiakirja.</p> <p>Näkyykö tulosteissa pystysuuntaisia valkoisia viivoja?</p>	Siirry vaiheeseen 2.	Ongelma on ratkaistu.
<p><b>Vaihe 2</b></p> <p>Korjaa hitaan tulostuksen ongelmat. Lisätietoja on kohdassa "<a href="#">Hidas tulostus</a>" sivulla 239.</p> <p>Näkyykö tulosteissa pystysuuntaisia valkoisia viivoja?</p>	Siirry vaiheeseen 3.	Ongelma on ratkaistu.
<p><b>Vaihe 3</b></p> <p><b>a</b> Vaihda kuvayksikkö.</p> <p><b>b</b> Tulosta asiakirja.</p> <p>Näkyykö tulosteissa pystysuuntaisia valkoisia viivoja?</p>	Ota yhteyttä <a href="#">asiakastuki</a> .	Ongelma on ratkaistu.

## Pystysuuntaiset tummat juovat

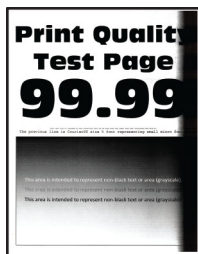

**Huomautus:** Tulosta tulostuslaadun testisivut, ennen kuin yrität ratkaista ongelman. Valitse ohjauspaneelista **Asetukset > Vianmääritys > Tulostuslaadun testisivut**. Jos tulostinmallissa ei ole kosketusnäyttöä, selaa asetuksia -painikkeella.

Toimi	Kyllä	Ei
<p><b>Vaihe 1</b></p> <p><b>a</b> Tarkista, onko tulostimessa aito ja tuettu Lexmarkin väriainekasetti.  <b>Huomautus:</b> Jos väriainekasettia ei tueta, asenna tuettu kasetti.</p> <p><b>b</b> Tulosta asiakirja.</p> <p>Näkyykö tulosteissa pystysuuntaisia tummia juovia?</p>	Siirry vaiheeseen 2.	Ongelma on ratkaistu.

Toimi	Kyllä	Ei
<p><b>Vaihe 2</b></p> <p><b>a</b> Poista väriainekasetti ja sitten kuvayksikkö.</p> <p><b>Varoitus – vauriot mahdollisia:</b> Älä altista kuvayksikköä suoralle valolle yli 10 minuutiksi. Pitkäaikainen altistuminen valolle voi aiheuttaa tulostuslaatuongelmia.</p> <p><b>Varoitus – vauriot mahdollisia:</b> Älä kosketa valojohderummun osaa, joka on kuvayksikön alla. Rumpujen koskettaminen saattaa heikentää tulevien tulostustöiden laatua.</p> <p><b>b</b> Asenna kuvayksikkö ja sitten värikasetti.</p> <p><b>c</b> Tulosta asiakirja.</p> <p>Näkykö tulosteissa pystysuuntaisia tummia juovia?</p>	Siirry vaiheeseen 3.	Ongelma on ratkaistu.
<p><b>Vaihe 3</b></p> <p><b>a</b> Irrota kuvayksikkö.</p> <p><b>Varoitus – vauriot mahdollisia:</b> Älä altista kuvayksikköä suoralle valolle yli 10 minuutiksi. Pitkäaikainen altistuminen valolle voi aiheuttaa tulostuslaatuongelmia.</p> <p><b>Varoitus – vauriot mahdollisia:</b> Älä kosketa valojohderummun osaa, joka on kuvayksikön alla. Rumpujen koskettaminen saattaa heikentää tulevien tulostustöiden laatua.</p> <p><b>b</b> Poista kuvayksikköön jääneet pakkausmateriaalit.</p> <div data-bbox="402 1045 776 1591" style="text-align: center;"> </div> <p><b>Huomautus:</b> Poista mahdolliset esteet varausrullan ja valojohderummun väliltä.</p> <p><b>c</b> Aseta kuvayksikkö paikalleen.</p> <p><b>d</b> Tulosta asiakirja.</p> <p>Näkykö tulosteissa pystysuuntaisia tummia juovia?</p>	Siirry vaiheeseen 4.	Ongelma on ratkaistu.



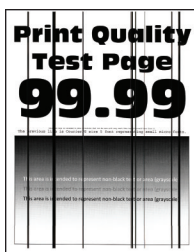

Toimi	Kyllä	Ei
<p><b>Vaihe 4</b></p> <p><b>a</b> Tarkista, loistaako tulostimen oikeaan laitaan kirkas valo, ja siirrä tulostin tarvittaessa.</p> <p><b>b</b> Tulosta asiakirja.</p> <p>Näkyykö tulosteissa pystysuuntaisia tummia juovia?</p>	<p>Ota yhteyttä <a href="#">asiakas-tukeen</a>.</p>	<p>Ongelma on ratkaistu.</p>

## Pystysuuntaiset tummat viivat

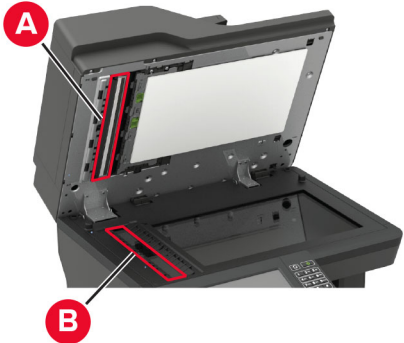

**Huomautus:** Tulosta tulostuslaadun testisivut, ennen kuin yrität ratkaista ongelman. Valitse ohjauspaneelista **Asetukset > Vianmääritys > Tulostuslaadun testisivut**. Jos tulostimessa ei ole kosketusnäyttöä, voit selata asetuksia  keella.

Toimi	Kyllä	Ei
<p><b>Vaihe 1</b></p> <p>Tulosta kaksipuolinen kopio tyhjälle paperiarkille automaattisesta asiakirjansyöttölaitteesta.</p> <p>Näkyykö tulosteissa pystysuuntaisia tummia viivoja tai raitoja?</p>	Siirry vaiheeseen 2.	Siirry vaiheeseen 3.
<p><b>Vaihe 2</b></p> <p>Pyyhi seuraavat alueet kostealla, pehmeällä nukkaamattomalla liinalla:</p> <ul style="list-style-type: none"> <li>Asiakirjansyöttölaitteen taustalevy (A) ja asiakirjansyöttölaitteen taso (B)</li> </ul>  <ul style="list-style-type: none"> <li>Asiakirjansyöttölaitteen taso (A) ja taustalevy (B) luukussa E</li> </ul>  <p>Näkyykö tulosteissa pystysuuntaisia tummia viivoja tai raitoja?</p>	Siirry vaiheeseen 3.	Ongelma on ratkaistu.
<p><b>Vaihe 3</b></p> <p><b>a</b> Määritä paperilaji käyttöjärjestelmän mukaan joko Tulostusmäärittäykset- tai Tulostus-valintaikkunassa.</p> <p><b>Huomautuksia:</b></p> <ul style="list-style-type: none"> <li>Varmista, että asetus vastaa lisättyä paperia.</li> <li>Voit muuttaa asetusta myös tulostimen ohjauspaneelista. Valitse <b>Asetukset &gt; Paperi &gt; Lokeromääritys &gt; Paperikoko/-laji</b></li> </ul> <p><b>b</b> Tulosta asiakirja.</p> <p>Näkyykö tulosteissa pystysuuntaisia tummia viivoja tai raitoja?</p>	Siirry vaiheeseen 4.	Ongelma on ratkaistu.

Toimi	Kyllä	Ei
<p><b>Vaihe 4</b></p> <p><b>a</b> Aseta paperia uudesta pakkauksesta.</p> <p><b>Huomautus:</b> Paperi imee kosteutta suuren kosteuspitoisuuden takia. Säilytä paperia alkuperäisessä pakkauksessaan, kunnes otat sen käyttöön.</p> <p><b>b</b> Tulosta asiakirja.</p> <p>Näkyykö tulosteissa pystysuuntaisia tummia viivoja tai raitoja?</p>	Siirry vaiheeseen 5.	Ongelma on ratkaistu.
<p><b>Vaihe 5</b></p> <p><b>a</b> Poista kuvansiirtopaketti ja asenna se uudelleen.</p> <p><b>Varoitus – vauriot mahdollisia:</b> Älä altista kuvansiirtopakettia suoralle valolle. Pitkäaikainen altistuminen valolle voi aiheuttaa tulostuslaatuongelmia.</p> <p><b>Varoitus – vauriot mahdollisia:</b> Älä kosketa valojohderummun osaa, joka on kuvansiirtopaketin alla. Rumpujen koskettaminen saattaa heikentää tulevien tulostustöiden laatua.</p> <p><b>b</b> Tulosta asiakirja.</p> <p>Näkyykö tulosteissa pystysuuntaisia tummia viivoja tai raitoja?</p>	Ota yhteyttä <a href="#">asiakastuki</a> .	Ongelma on ratkaistu.

## Pystysuuntaiset tummat viivat tai raidat



**Huomautus:** Tulosta tulostuslaadun testisivut, ennen kuin yrität ratkaista ongelman. Valitse ohjauspaneelistä **Asetukset > Vianmääritys > Tulostuslaadun testisivut**. Jos tulostinmallissa ei ole kosketusnäyttöä, selaa asetuksia **OK**-painikkeella.

Toimi	Kyllä	Ei
<p><b>Vaihe 1</b></p> <p><b>a</b> Tarkista, onko tulostimessa aito ja tuettu Lexmarkin väriainekasetti.</p> <p><b>Huomautus:</b> Jos väriainekasettia ei tueta, asenna tuettu kasetti.</p> <p><b>b</b> Tulosta asiakirja.</p> <p>Näkyykö tulosteissa pystysuuntaisia tummia viivoja tai raitoja?</p>	Siirry vaiheeseen 2.	Ongelma on ratkaistu.

Toimi	Kyllä	Ei
<p><b>Vaihe 2</b></p> <p><b>a</b> Poista kuvayksikkö ja asenna se uudelleen.</p> <p><b>Varoitus – vauriot mahdollisia:</b> Älä altista kuvayksikköä suoralle valolle yli 10 minuutiksi. Pitkäaikainen altistuminen valolle voi aiheuttaa tulostuslaatuongelmia.</p> <p><b>Varoitus – vauriot mahdollisia:</b> Älä kosketa valojohderummun osaa, joka on kuvayksikön alla. Rumpujen koskettaminen saattaa heikentää tulevien tulostustöiden laatua.</p> <p><b>b</b> Tulosta asiakirja.</p> <p>Näkyykö tulosteissa pystysuuntaisia tummia viivoja tai raitoja?</p>	Siirry vaiheeseen 3.	Ongelma on ratkaistu.
<p><b>Vaihe 3</b></p> <p><b>a</b> Vaihda kuvayksikkö.</p> <p><b>b</b> Tulosta asiakirja.</p> <p>Näkyykö tulosteissa pystysuuntaisia tummia viivoja tai raitoja?</p>	Ota yhteyttä <a href="#">asiakas-tukeen</a> .	Ongelma on ratkaistu.

### Pystysuuntaiset tummat raidat ja puuttuva tuloste

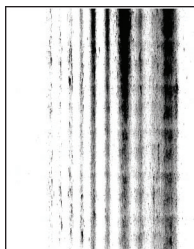

**Huomautus:** Tulosta tulostuslaadun testisivut, ennen kuin yrität ratkaista ongelman. Valitse ohjauspaneelistä **Asetukset > Vianmääritys > Tulostuslaadun testisivut**. Jos tulostinmallissa ei ole kosketusnäyttöä, selaa asetuksia **OK**-painikkeella.

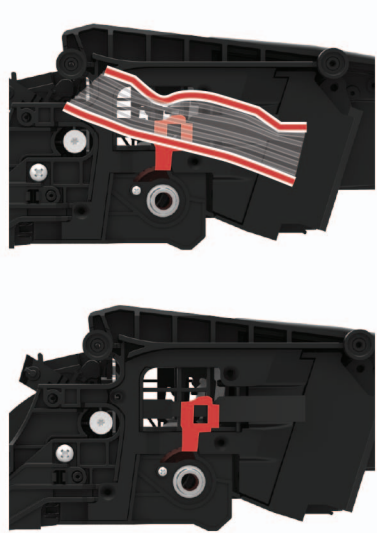
Toimi	Kyllä	Ei
<p><b>Vaihe 1</b></p> <p><b>a</b> Irrota kuvayksikkö.</p> <p><b>Varoitus – vauriot mahdollisia:</b> Älä altista kuvayksikköä suoralle valolle yli 10 minuutiksi. Pitkäaikainen altistuminen valolle voi aiheuttaa tulostuslaatuongelmia.</p> <p><b>Varoitus – vauriot mahdollisia:</b> Älä kosketa valojohderummun osaa, joka on kuvayksikön alla. Rumpujen koskettaminen saattaa heikentää tulevien tulostustöiden laatua.</p> <p><b>b</b> Poista kuvayksikköön jääneet pakkausmateriaalit.</p>  <p><b>Huomautus:</b> Poista mahdolliset esteet varausrullan ja valojohderummun väliltä.</p> <p><b>c</b> Aseta kuvayksikkö paikalleen.</p> <p><b>d</b> Tulosta asiakirja.</p> <p>Näkykö tulosteissa pystysuuntaisia tummia raitoja ja puuttuuko kuvia?</p>	Siirry vaiheeseen 2.	Ongelma on ratkaistu.
<p><b>Vaihe 2</b></p> <p><b>a</b> Tarkista, onko tulostimessa aito ja tuettu Lexmarkin väriainekasetti.</p> <p><b>Huomautus:</b> Jos väriainekasettia ei tueta, asenna tuettu kasetti.</p> <p><b>b</b> Tulosta asiakirja.</p> <p>Näkykö tulosteissa pystysuuntaisia tummia raitoja ja puuttuuko kuvia?</p>	Ota yhteyttä <a href="#">asiakas-tukeen</a> .	Ongelma on ratkaistu.

## Toistuvat virhekuviot



**Huomautus:** Tulosta tulostuslaadun testisivut, ennen kuin yrität ratkaista ongelman. Valitse ohjauspaneelista **Asetukset > Vianmääritys > Tulostuslaadun testisivut**. Jos tulostinmallissa ei ole kosketusnäyttöä, selaa asetuksia -painikkeella.

Toimi	Kyllä	Ei
<p><b>Vaihe 1</b></p> <p>Tarkista tulostuslaadun testisivujen perusteella, vastaako toistuvien virhekuvioiden väli jotain seuraavista:</p> <ul style="list-style-type: none"> <li>• 96,8 mm (3,81 tuumaa)</li> <li>• 47,8 mm (1,88 tuumaa)</li> <li>• 28,5 mm (1,12 tuumaa)</li> </ul> <p>Vastaako toistuvien virhekuvioiden väli mittauksia?</p>	Siirry vaiheeseen 2.	Kirjaa etäisyys muistiin ja ota yhteyttä <a href="#">asiakastukeen</a> .
<p><b>Vaihe 2</b></p> <p><b>a</b> Vaihda kuvayksikkö.</p> <p><b>b</b> Tulosta asiakirja.</p> <p>Näkyykö toistuvia virhekuvioita?</p>	Ota yhteyttä <a href="#">asiakastukeen</a> .	Ongelma on ratkaistu.

## Tulostustyöt eivät tulostu

Toimi	Kyllä	Ei
<p><b>Vaihe 1</b></p> <p><b>a</b> Avaa tulostusvalintaikkuna siinä asiakirjassa, jonka yrität tulostaa, ja varmista, että oikea tulostin on valittu.</p> <p><b>b</b> Tulosta asiakirja.</p> <p>Tulostuiko asiakirja?</p>	Ongelma on ratkaistu.	Siirry vaiheeseen 2.
<p><b>Vaihe 2</b></p> <p><b>a</b> Tarkista, että tulostimeen on kytketty virta.</p> <p><b>b</b> Ratkaise näyttöön avautuvat virheilmoitukset.</p> <p><b>c</b> Tulosta asiakirja.</p> <p>Tulostuiko asiakirja?</p>	Ongelma on ratkaistu.	Siirry vaiheeseen 3.

Toimi	Kyllä	Ei
<p><b>Vaihe 3</b></p> <p><b>a</b> Varmista, että portit toimivat ja että kaapelit on liitetty pitävästi tietokoneeseen ja tulostimeen. Lisätietoja on tulostimen asennusohjeissa.</p> <p><b>b</b> Tulosta asiakirja.</p> <p>Tulostuiko asiakirja?</p>	Ongelma on ratkaistu.	Siirry vaiheeseen 4.
<p><b>Vaihe 4</b></p> <p><b>a</b> Sammuta tulostin, odota noin 10 sekuntia ja käynnistä tulostin uudelleen.</p> <p><b>b</b> Tulosta asiakirja.</p> <p>Tulostuiko asiakirja?</p>	Ongelma on ratkaistu.	Siirry vaiheeseen 5.
<p><b>Vaihe 5</b></p> <p><b>a</b> Poista tulostinohjain ja asenna se sitten uudelleen.</p> <p><b>b</b> Tulosta asiakirja.</p> <p>Tulostuiko asiakirja?</p>	Ongelma on ratkaistu.	Ota yhteyttä <a href="#">asiakastuki</a> .

## Hidas tulostus

Toimi	Kyllä	Ei
<p><b>Vaihe 1</b></p> <p>Varmista, että tulostinkaapeli on liitetty kunnolla tulostimeen ja tietokoneeseen, tulostuspalvelimeen, lisälaitteeseen tai muuhun verkkolaitteeseen.</p> <p>Tulostaako tulostin hitaasti?</p>	Siirry vaiheeseen 2.	Ongelma on ratkaistu.
<p><b>Vaihe 2</b></p> <p><b>a</b> Varmista, että tulostin ei ole hiljaisessa tilassa. Valitse aloitusnäytössä <b>Asetukset &gt; Laite &gt; Huolto &gt; Määritysvalikko &gt; Laitteen toiminnot &gt; Hiljainen tila</b>.</p> <p><b>b</b> Tulosta asiakirja.</p> <p>Tulostaako tulostin hitaasti?</p>	Siirry vaiheeseen 3.	Ongelma on ratkaistu.
<p><b>Vaihe 3</b></p> <p><b>a</b> Määritä tulostustarkkuus käyttöjärjestelmän mukaan joko Tulostusmääritykset- tai Tulostus-valintaikkunassa.</p> <p><b>b</b> Valitse tarkkuudeksi <b>600 dpi</b>.</p> <p><b>c</b> Tulosta asiakirja.</p> <p>Tulostaako tulostin hitaasti?</p>	Siirry vaiheeseen 4.	Ongelma on ratkaistu.

Toimi	Kyllä	Ei
<p><b>Vaihe 4</b></p> <p><b>a</b> Valitse aloitusnäytössä <b>Asetukset &gt; Tulostus &gt; Laatu &gt; Tulostus-tarkkuus</b>.</p> <p><b>b</b> Valitse tarkkuudeksi <b>600 dpi</b>.</p> <p><b>c</b> Tulosta asiakirja.</p> <p>Tulostaako tulostin hitaasti?</p>	Siirry vaiheeseen 5.	Ongelma on ratkaistu.
<p><b>Vaihe 5</b></p> <p><b>a</b> Määritä paperilaji käyttöjärjestelmän mukaan joko Tulostusmääri-tykset- tai Tulostus-valintaikkunassa.</p> <p><b>Huomautuksia:</b></p> <ul style="list-style-type: none"> <li>• Varmista, että asetus vastaa lisättyä paperia.</li> <li>• Voit muuttaa asetusta myös tulostimen ohjauspaneelista.</li> <li>• Painava paperi tulostuu hitaammin.</li> <li>• Letter-, A4- ja Legal-kokoa pienempi paperi voi tulostua hitaammin.</li> </ul> <p><b>b</b> Tulosta asiakirja.</p> <p>Tulostaako tulostin hitaasti?</p>	Siirry vaiheeseen 6.	Ongelma on ratkaistu.
<p><b>Vaihe 6</b></p> <p><b>a</b> Varmista, että tulostimen tulostusmateriaalin laatu- ja painoase- tukset vastaavat lisättävää paperia.</p> <p>Valitse aloitusnäytössä <b>Asetukset &gt; Paperi &gt; Materiaalimääri- tykset &gt; Materiaalilajit</b>.</p> <p><b>Huomautus:</b> Karkea ja painava paperi voi tulostua hitaammin.</p> <p><b>b</b> Tulosta asiakirja.</p> <p>Tulostaako tulostin hitaasti?</p>	Siirry vaiheeseen 7.	Ongelma on ratkaistu.
<p><b>Vaihe 7</b></p> <p>Poista pidossa olevat työt.</p> <p>Tulostaako tulostin hitaasti?</p>	Siirry vaiheeseen 8.	Ongelma on ratkaistu.
<p><b>Vaihe 8</b></p> <p><b>a</b> Varmista, että tulostin ei kuumene liikaa.</p> <p><b>Huomautuksia:</b></p> <ul style="list-style-type: none"> <li>• Anna tulostimen jäähtyä pitkän tulostustyön jälkeen.</li> <li>• Huomioi tulostimen käyttöympäristön suositeltu lämpötila. Lisätietoja on kohdassa "<a href="#">Tulostimen paikan valitseminen</a>" <a href="#">sivulla 12</a>.</li> </ul> <p><b>b</b> Tulosta asiakirja.</p> <p>Tulostaako tulostin hitaasti?</p>	Ota yhteyttä <a href="#">asiakastuki</a> .	Ongelma on ratkaistu.



## Tulostin ei vastaa

Toimi	Kyllä	Ei
<p><b>Vaihe 1</b> Tarkista, että virtajohto on liitetty pistorasiaan.</p> <p> <b>HUOMIO – TAPATURMAN MAHDOLLISUUS:</b> Tulipalo- tai sähköiskuriskin välttämiseksi liitä virtajohto suoraan asianmukaiseen maadoitettuun sähköpistokkeeseen, joka on lähellä ja helposti saatavilla.</p> <p>Vastaako tulostin?</p>	Ongelma on ratkaistu.	Siirry vaiheeseen 2.
<p><b>Vaihe 2</b> Tarkista, onko pistorasian virta katkaistu kytkimellä tai katkaisimella.</p> <p>Onko pistorasian virta katkaistu kytkimellä tai katkaisimella?</p>	Kytke virta kytkimellä tai palauta katkaisin.	Siirry vaiheeseen 3.
<p><b>Vaihe 3</b> Tarkista, että tulostimeen on kytketty virta.</p> <p>Onko tulostimeen kytketty virta?</p>	Siirry vaiheeseen 4.	Kytke tulostimeen virta.
<p><b>Vaihe 4</b> Tarkista, onko tulostin lepo- tai horrostilassa.</p> <p>Onko tulostin lepo- tai horrostilassa?</p>	Herätä tulostin painamalla virtapainiketta.	Siirry vaiheeseen 5.
<p><b>Vaihe 5</b> Varmista, että kaapelit, joilla tulostin ja tietokone on liitetty toisiinsa, on liitetty oikeisiin portteihin.</p> <p>Onko kaapelit liitetty oikeisiin portteihin?</p>	Siirry vaiheeseen 6.	Liitä kaapelit oikeisiin portteihin.
<p><b>Vaihe 6</b> Katkaise tulostimesta virta, asenna lisävarusteet ja kytke tulostimeen virta.</p> <p>Lisätietoja on lisälaitteen käyttöohjeessa.</p> <p>Vastaako tulostin?</p>	Ongelma on ratkaistu.	Siirry vaiheeseen 7.
<p><b>Vaihe 7</b> Asenna oikea tulostinohjain.</p> <p>Vastaako tulostin?</p>	Ongelma on ratkaistu.	Siirry vaiheeseen 8.
<p><b>Vaihe 8</b> Sammuta tulostin, odota noin 10 sekuntia ja käynnistä tulostin uudelleen.</p> <p>Vastaako tulostin?</p>	Ongelma on ratkaistu.	Ota yhteyttä <a href="#">asiakastuki</a> .

## Väriaineen tummuuden säätäminen

- 1 Valitse aloitusnäytössä **Asetukset > Tulostus > Laatu**.
- 2 Säädä asetusta Väriin tummuus -valikossa.

## Työ tulostuu väärästä lokerosta tai väärälle paperille tai erikoismateriaalille.

Toimi	Kyllä	Ei
<p><b>Vaihe 1</b></p> <p><b>a</b> Tarkista, että tulostus tapahtuu oikealle paperityypille.</p> <p><b>b</b> Tulosta asiakirja.</p> <p>Onko asiakirja tulostettu oikealle paperityypille?</p>	Siirry vaiheeseen 2.	Lisää laitteeseen oikeankokoista ja -tyyppistä paperia.
<p><b>Vaihe 2</b></p> <p><b>a</b> Määritä paperikoko ja -laji käyttöjärjestelmän mukaan joko Tulostusasetukset- tai Tulostus-valintaikkunassa.</p> <p><b>Huomautus:</b> Voit muuttaa näitä asetuksia myös tulostimen ohjauspaneelista. Siirry kohtaan</p> <p><b>Asetukset &gt; Paperi &gt; Lokeromääritys &gt; Paperikoko/-laji</b></p> <p><b>b</b> Varmista, että asetukset vastaavat lisättyä paperia.</p> <p><b>c</b> Tulosta asiakirja.</p> <p>Onko asiakirja tulostettu oikealle paperityypille?</p>	Ongelma on ratkaistu.	Siirry vaiheeseen 3.
<p><b>Vaihe 3</b></p> <p><b>a</b> Tarkista, onko lokerot linkitetty.</p> <p>Lisätietoja on kohdassa "<a href="#">Lokeroiden yhdistäminen</a>" sivulla 36.</p> <p><b>b</b> Tulosta asiakirja.</p> <p>Onko asiakirja tulostettu oikeasta lokerosta?</p>	Ongelma on ratkaistu.	Ota yhteyttä <a href="#">asiakastuki</a> .

## Luottamukselliset ja pidossa olevat asiakirjat eivät tulostu

Toimi	Kyllä	Ei
<p><b>Vaihe 1</b></p> <p><b>a</b> Tarkista ohjauspaneelista, näkyykö työ Pidossa olevat työt -luettelossa.</p> <p><b>Huomautus:</b> Jos asiakirjat eivät ole luettelossa, tulosta asiakirjat Tulosta ja pidä -valinnoilla.</p> <p><b>b</b> Tulosta asiakirjat.</p> <p>Tulostuivatko asiakirjat?</p>	Ongelma on ratkaistu.	Siirry vaiheeseen 2.

Toimi	Kyllä	Ei
<p><b>Vaihe 2</b></p> <p>Tulostustyö saattaa sisältää alustusvirheen tai virheellisiä tietoja.</p> <ul style="list-style-type: none"> <li>Poista tulostustyö ja lähetä se sitten uudelleen.</li> <li>Jos kyseessä on PDF-tiedosto, luo uusi tiedosto ja tulosta asiakirja.</li> </ul> <p>Tulostuivatko asiakirjat?</p>	Ongelma on ratkaistu.	Siirry vaiheeseen 3.
<p><b>Vaihe 3</b></p> <p>Jos tulostat Internetistä, tulostin saattaa lukea useita työnimikkeitä päällekkäisinä.</p> <p><b>Windows-käyttäjät:</b></p> <ol style="list-style-type: none"> <li>Avaa Tulostusmääritykset-valintaikkuna.</li> <li>Valitse Tulosta ja pidä -välilehdessä <b>Käytä tulostusta ja siirtoa pitoon</b> ja sitten <b>Säilytä kahdentuneet asiakirjat</b>.</li> <li>Anna PIN-koodi ja tallenna muutokset.</li> <li>Lähetä tulostustyö.</li> </ol> <p><b>Macintosh-käyttäjät:</b></p> <ol style="list-style-type: none"> <li>Tallenna ja anna kullekin työlle eri nimi.</li> <li>Lähetä työ erikseen.</li> </ol> <p>Tulostuivatko asiakirjat?</p>	Ongelma on ratkaistu.	Siirry vaiheeseen 4.
<p><b>Vaihe 4</b></p> <ol style="list-style-type: none"> <li>Vapauta tulostimen muistia poistamalla pidossa olevia töitä.</li> <li>Tulosta asiakirjat.</li> </ol> <p>Tulostuivatko asiakirjat?</p>	Ongelma on ratkaistu.	Siirry vaiheeseen 5.
<p><b>Vaihe 5</b></p> <ol style="list-style-type: none"> <li>Lisää tulostinmuistia.</li> <li>Tulosta asiakirjat.</li> </ol> <p>Tulostuivatko asiakirjat?</p>	Ongelma on ratkaistu.	Ota yhteyttä <a href="#">asiakastuki</a> .

## Flash-asemaa ei voi lukea

Toimi	Kyllä	Ei
<p><b>Vaihe 1</b></p> <p>Tarkista, käsitteleekö tulostin parhaillaan toista tulostus-, kopiointi-, skannaus- tai faksautustyötä.</p> <p>Onko tulostin valmis?</p>	Siirry vaiheeseen 2.	Odota, kunnes tulostin on käsitellyt toisen työn.
<p><b>Vaihe 2</b></p> <p>Tarkista, onko flash-asema tuettu. Lisätietoja on kohdassa <a href="#">"Tuetut flash-asemat ja tiedostotyypit" sivulla 44</a>.</p> <p>Onko flash-asema tuettu?</p>	Siirry vaiheeseen 3.	Aseta tuettu flash-asema.

Toimi	Kyllä	Ei
<p><b>Vaihe 3</b> Poista flash-asema ja aseta se sitten uudelleen.</p> <p>Tunnistaako tulostin flash-aseman?</p>	Ongelma on ratkaistu.	Ota yhteyttä <a href="#">asiakastukeen</a> .

## USB-portin käyttöönotto

Valitse aloitusnäytössä **Asetukset > Verkko/portit > USB > Ota käyttöön USB-portti**.

## Verkkoyhteysongelmat

### Embedded Web Server ei avaudu

Toimi	Kyllä	Ei
<p><b>Vaihe 1</b> Tarkista, että tulostimeen on kytketty virta.</p> <p>Onko tulostimeen kytketty virta?</p>	Siirry vaiheeseen 2.	Kytke tulostimeen virta.
<p><b>Vaihe 2</b> Tarkista, että tulostimen IP-osoite on oikea.</p> <p><b>Huomautuksia:</b></p> <ul style="list-style-type: none"> <li>IP-osoite näkyy aloitusnäytössä.</li> <li>IP-osoite on neljä pisteillä erotettua numerosarjaa, kuten 123.123.123.123.</li> </ul> <p>Onko tulostimen IP-osoite oikea?</p>	Siirry vaiheeseen 3.	Kirjoita tulostimen oikea IP-osoite osoitekenttään.
<p><b>Vaihe 3</b> Tarkista, että käytät tuettua selainta:</p> <ul style="list-style-type: none"> <li>Internet Explorer -versio 11 tai uudempi</li> <li>Microsoft Edge</li> <li>Safari-versio 10 tai uudempi</li> <li>Google Chrome™ versio 60 tai uudempi</li> <li>Mozilla Firefox -versio 54 tai uudempi</li> </ul> <p>Onko käyttämäsi selain tuettu?</p>	Siirry vaiheeseen 4.	Asenna tuettu selain.
<p><b>Vaihe 4</b> Tarkista, että verkkoyhteys toimii.</p> <p>Toimiiko verkkoyhteys?</p>	Siirry vaiheeseen 5.	Ota yhteyttä järjestelmänvalvojaan.

Toimi	Kyllä	Ei
<p><b>Vaihe 5</b> Tarkista, että kaapelit on liitetty tukevasti tulostimeen ja tulostuspalvelimeen. Lisätietoja on tulostimen käyttöohjeissa.</p> <p>Onko kaapelit kiinnitetty kunnolla?</p>	Siirry vaiheeseen 6.	Varmista kaapeliliitännät.
<p><b>Vaihe 6</b> Tarkista, onko välityspalvelimet poistettu käytöstä.</p> <p>Onko välityspalvelimet poistettu käytöstä?</p>	Siirry vaiheeseen 7.	Ota yhteyttä järjestelmänvalvojaan.
<p><b>Vaihe 7</b> Avaa Embedded Web Server.</p> <p>Avautuiko Embedded Web Server?</p>	Ongelma on ratkaistu.	Ota yhteyttä <a href="#">asiakastuki</a> .

## Tulostinta ei voi liittää Wi-Fi-verkkoon

Toimi	Kyllä	Ei
<p><b>Vaihe 1</b> Varmista, että Aktiivinen sovitin -asetuksena on Automaattinen. Valitse aloitusnäytössä <b>Asetukset &gt; Verkko/portit &gt; Verkon esittely &gt; Aktiivinen sovitin &gt; Automaattinen</b>.</p> <p>Voiko tulostin muodostaa yhteyden Wi-Fi-verkkoon?</p>	Ongelma on ratkaistu.	Siirry vaiheeseen 2.
<p><b>Vaihe 2</b> Tarkista, onko valittuna oikea Wi-Fi-verkko. <b>Huomautus:</b> Jotkin reitittimet voivat jakaa oletus-SSID:n.</p> <p>Muodostatko yhteyttä oikeaan Wi-Fi-verkkoon?</p>	Siirry vaiheeseen 4.	Siirry vaiheeseen 3.
<p><b>Vaihe 3</b> Muodosta yhteys oikeaan Wi-Fi-verkkoon. Lisätietoja on kohdassa <a href="#">"Tulostimen yhdistäminen verkkoon" sivulla 155</a>.</p> <p>Voiko tulostin muodostaa yhteyden Wi-Fi-verkkoon?</p>	Ongelma on ratkaistu.	Siirry vaiheeseen 4.
<p><b>Vaihe 4</b> Tarkista langaton suojaustila. Valitse aloitusnäytössä <b>Asetukset &gt; Verkko/portit &gt; Langaton &gt; Langaton suojaustila</b>.</p> <p>Onko oikea langaton suojaustila valittu?</p>	Siirry vaiheeseen 6.	Siirry vaiheeseen 5.
<p><b>Vaihe 5</b> Valitse onko oikea langaton suojaustila.</p> <p>Voiko tulostin muodostaa yhteyden Wi-Fi-verkkoon?</p>	Ongelma on ratkaistu.	Siirry vaiheeseen 6.

Toimi	Kyllä	Ei
<p><b>Vaihe 6</b></p> <p>Varmista, että olet kirjoittanut oikean verkon salasanan.</p> <p><b>Huomautus:</b> Huomioi salasanan välilyönnit, numerot ja isot kirjaimet.</p> <p>Voiko tulostin muodostaa yhteyden Wi-Fi-verkkoon?</p>	Ongelma on ratkaistu.	Ota yhteyttä <a href="#">asiakastukeen</a> .

## Tulostimen yhteyden tarkistaminen

1 Valitse aloitusnäytössä **Asetukset > Raportit > Verkko > Verkkoasetussivu**.

2 Tarkista verkkoasetussivun ensimmäinen osa ja varmista, että yhteys on muodostettu.

Jos yhteyttä ei ole muodostettu, lähiverkkoliitin ei ehkä ole aktiivinen tai verkkokaapeli on irti tai ei toimi oikein. Kysy lisätietoja järjestelmänvalvojalta.

## Lisävarusteongelmat

### Sisäistä lisälaitetta ei löydy

Toimi	Kyllä	Ei
<p><b>Vaihe 1</b></p> <p>Sammuta tulostin, odota noin 10 sekuntia ja käynnistä tulostin uudelleen.</p> <p>Toimiiko sisäinen lisälaite kunnolla?</p>	Ongelma on ratkaistu.	Siirry vaiheeseen 2.
<p><b>Vaihe 2</b></p> <p>Tulosta valikkoasetussivu ja tarkista, onko sisäinen lisävaruste lisättyjen ominaisuuksien luettelossa.</p> <p>Onko sisäinen lisälaite valikkoasetussivun luettelossa?</p>	Siirry vaiheeseen 4.	Siirry vaiheeseen 3.
<p><b>Vaihe 3</b></p> <p>Tarkista, onko sisäinen lisälaite asennettu oikein ohjainlevyyn.</p> <p><b>a</b> Sammuta tulostin ja irrota virtajohto pistorasiasta.</p> <p><b>b</b> Varmista, että sisäinen lisälaite on asennettu ohjainlevyn oikeaan liitäntään.</p> <p><b>c</b> Liitä virtajohto pistorasiaan ja kytke tulostimen virta.</p> <p> <b>HUOMIO – TAPATURMAN MAHDOLLISUUS:</b> Tulipalo- tai sähköiskuriskin välttämiseksi liitä virtajohto suoraan asianmukaiseen maadoitettuun sähköpistokkeeseen, joka on lähellä ja helposti saatavilla.</p> <p>Toimiiko sisäinen lisälaite kunnolla?</p>	Ongelma on ratkaistu.	Siirry vaiheeseen 4.

Toimi	Kyllä	Ei
<p><b>Vaihe 4</b></p> <p><b>a</b> Varmista, että lisälaite on käytettävissä tulostinohjaimessa</p> <p><b>Huomautus:</b> Sisäinen lisälaite on ehkä lisättävä tulostinohjaimen manuaalisesti, jotta se on käytettävissä tulostustöissä. Lisätietoja on kohdassa "<a href="#">Tulostinohjaimen käytettävissä olevien lisävarusteiden lisääminen</a>" sivulla <a href="#">282</a>.</p> <p><b>b</b> Lähetä tulostustyö uudelleen tulostimeen.</p> <p>Toimiiko sisäinen lisälaite kunnolla?</p>	Ongelma on ratkaistu.	Ota yhteyttä <a href="#">asiakastuki</a> .

## Flash-muisti on viallinen

Kokeile jotain seuraavista keinoista:

- Vaihda viallinen flash-muisti toimivaan.
- Kuittaa viesti ja jatka tulostusta valitsemalla tulostimen ohjauspaneelista **Jatka**.
- Peruuta nykyinen tulostustyö.

## Flash-muistin vapaa tila ei riitä resursseja varten

Kokeile jotain seuraavista keinoista:

- Kuittaa viesti ja jatka tulostusta valitsemalla **Jatka** tulostimen ohjauspaneelista.
- Poista fontit, makrot ja muut flash-muistiin tallennetut tiedot.
- Asenna suurempi flash-muistikortti.

**Huomautus:** Poistetaan ladatut fontit ja makrot, joita ei ole aiemmin tallennettu flash-muistiin.

## Alustamaton flash-muisti

Kokeile jotain seuraavista keinoista:

- Keskeytä eheytystoiminto ja jatka tulostusta valitsemalla tulostimen ohjauspaneelista **Jatka**.
- Alusta flash-muisti.

**Huomautus:** Jos virheilmoitus ei poistu näytöstä, flash-muisti saattaa olla viallinen ja se on ehkä vaihdettava.

## Tarvikeongelmat

### Vaihda kasetti, tulostimen alue ei täsmää

Voit korjata ongelman ostamalla tulostimen aluetta vastaavan väriainekasetin tai kaikille alueille sopivan yleisväriainekasetin.

- Virheviestin 42 ensimmäinen numero ilmaisee tulostimen alueen.
- Virheviestin 42 toinen numero ilmaisee väriainekasetin alueen.

## Tulostimen ja väriainekasetin alueet

Alue	Numerokoodi
Maailmanlaajuinen tai aluetta ei ole määritetty	0
Pohjois-Amerikka (Yhdysvallat, Kanada)	1
Euroopan talousalue, Länsi-Eurooppa, Pohjoismaa, Sveitsi	2
Tyynenmeren Aasia	3
Latinalainen Amerikka	4
Muu Eurooppa, Lähi-itä ja Afrikka	5
Australia, Uusi-Seelanti	6
Virheellinen alue	9

**Huomautus:** Voit selvittää tulostimen ja väriainekasetin alueasetukset tulostamalla tulostuslaadun testisivut. Siirry ohjauspaneelissa kohtaan **Asetukset > Vianmääritys > Tulostuslaadun testisivujen tulostus**.

## Muu kuin Lexmarkin tarvike

Tulostin on havainnut muun kuin Lexmarkin valmistaman tarvikkeen tai osan tulostimessa.

Lexmark-tulostin on suunniteltu käytettäväksi ja toimii parhaiten aitojen Lexmark-osien ja -tarvikkeiden kanssa. Kolmannen osapuolen tarvikkeiden tai osien käyttö voi vaikuttaa tulostimen ja sen kuvantuottoyksikön suorituskykyyn, toimintavarmuuteen tai käyttöikään.

Käyttöikää mittaavat osat on suunniteltu toimimaan Lexmarkin tarvikkeiden ja osien kanssa ja saattavat toimia odottamattomalla tavalla, jos kolmannen osapuolen osia tai tarvikkeita käytetään. Kuvantuottoyksikön osien käyttö suunnitellun käyttöiän kuluttua umpeen voi vahingoittaa Lexmark-tulostinta tai sen osia.

**Varoitus – vauriot mahdollisia:** Kolmannen osapuolen tarvikkeiden tai osien käyttö voi vaikuttaa takuun kattavuuteen. Takuu ei välttämättä kata kolmannen osapuolen tarvikkeiden tai osien käytöstä aiheutuneita vahinkoja.

Hyväksy kaikki mainitut riskitekijät ja jatka kolmannen osapuolen tarvikkeiden tai osien käyttöä tulostimessa painamalla **X**- ja **#**-painikkeita yhtä aikaa 15 sekunnin ajan.

Jos et hyväksy mainittuja riskitekijöitä, poista kolmannen osapuolen tarvike tai osa tulostimesta ja asenna sen tilalle aito Lexmark-tarvike tai -osa. Lisätietoja on kohdassa ["Aitojen Lexmark-osien ja -tarvikkeiden käyttäminen" sivulla 167](#).

Jos tulostin ei tulosta, kun olet painanut **X**- ja **#**-painikkeita yhtä aikaa 15 sekunnin ajan, nollaa tarvikkeiden käyttölaskuri.

- 1 Siirry ohjauspaneelissa kohtaan **Asetukset > Laite > Huolto > Määritysvalikko > Tarvikkeen käyttö ja laskurit**
- 2 Valitse osa tai tarvike, jonka käyttölaskurin haluat nollata, ja valitse sitten **Käynnistä**.
- 3 Lue varoitusviesti ja valitse **Jatka**.
- 4 Poista varoitusviesti painamalla **X**- ja **#**-painikkeita yhtä aikaa 15 sekunnin ajan.

**Huomautus:** Jos et voi nollata tarvikkeiden käyttölaskureita, palauta tuote ostopaikkaan.



## Paperinsyöttöongelmat

### Kirjekuori sulkeutuu tulostuksen aikana

Toimi	Kyllä	Ei
<p><b>Vaihe 1</b></p> <p><b>a</b> Käytä kirjekuorta, jota on säilytetty kuivassa ympäristössä.  <b>Huomautus:</b> Läpät voivat sulkeutua tulostettaessa kosteille kirjekuorille.</p> <p><b>b</b> Lähetä tulostustyö.</p> <p>Sulkeutuuko kirjekuori tulostuksen aikana?</p>	Siirry vaiheeseen 2.	Ongelma on ratkaistu.
<p><b>Vaihe 2</b></p> <p><b>a</b> Varmista, että Paperilaji-asetus on Kirjekuori.  Siirry ohjauspaneelissa kohtaan  <b>Asetukset &gt; Paperi &gt; Lokeromääritys &gt; Paperikoko/-laji</b></p> <p><b>b</b> Lähetä tulostustyö.</p> <p>Sulkeutuuko kirjekuori tulostuksen aikana?</p>	Ota yhteyttä <a href="#">asiakastuki</a> .	Ongelma on ratkaistu.

### Lajittelutulostus ei toimi

Toimi	Kyllä	Ei
<p><b>Vaihe 1</b></p> <p><b>a</b> Siirry ohjauspaneelissa kohtaan  <b>Asetukset &gt; Tulosta &gt; Asettelu &gt; Lajittelu</b></p> <p><b>b</b> Valitse <b>Käytössä [1,2,1,2,1,2]</b>.</p> <p><b>c</b> Tulosta asiakirja.</p> <p>Onko asiakirja lajiteltu oikein?</p>	Ongelma on ratkaistu.	Siirry vaiheeseen 2.
<p><b>Vaihe 2</b></p> <p><b>a</b> Avaa tulostusvalintaikkuna siinä asiakirjassa, jonka yrität tulostaa, ja valitse <b>Lajittelu</b>.</p> <p><b>b</b> Tulosta asiakirja.</p> <p>Onko asiakirja lajiteltu oikein?</p>	Ongelma on ratkaistu.	Siirry vaiheeseen 3.
<p><b>Vaihe 3</b></p> <p><b>a</b> Vähennä tulostettavien sivujen määrää.</p> <p><b>b</b> Tulosta asiakirja.</p> <p>Onko sivut lajiteltu oikein?</p>	Ongelma on ratkaistu.	Ota yhteyttä <a href="#">asiakastukeen</a> .

## Paperin käpristyminen



**Huomautus:** Tulosta tulostuslaadun testisivut, ennen kuin yrität ratkaista ongelman. Valitse ohjauspaneelist **Asetukset > Vianmääritys > Tulostuslaadun testisivut**. Jos tulostinmallissa ei ole kosketusnäyttöä, selaa asetuksia **OK**-painikkeella.

Toimi	Kyllä	Ei
<p><b>Vaihe 1</b></p> <p><b>a</b> Tarkista, tuetaanko lisättyä paperia.</p> <p><b>Huomautus:</b> Jos paperia ei tueta, lisää tuettua paperia.</p> <p><b>b</b> Tulosta asiakirja.</p> <p>Käpristyykö paperi?</p>	Siirry vaiheeseen 2.	Ongelma on ratkaistu.
<p><b>Vaihe 2</b></p> <p><b>a</b> Tarkista, onko tulostimessa aito ja tuettu Lexmarkin väriainekasetti.</p> <p><b>Huomautus:</b> Jos kasettia ei tueta, asenna tuettu kasetti.</p> <p><b>b</b> Tulosta asiakirja.</p> <p>Käpristyykö paperi?</p>	Siirry vaiheeseen 3.	Ongelma on ratkaistu.
<p><b>Vaihe 3</b></p> <p><b>a</b> Säädä lokeron ohjaimet oikeaan kohtaan lisätyn paperin koon mukaan.</p> <p><b>b</b> Tulosta asiakirja.</p> <p>Käpristyykö paperi?</p>	Siirry vaiheeseen 4.	Ongelma on ratkaistu.
<p><b>Vaihe 4</b></p> <p><b>a</b> Määritä paperikoko ja -laji käyttöjärjestelmän mukaan joko Tulostusasetukset- tai Tulostus-valintaikkunassa.</p> <p><b>Huomautuksia:</b></p> <ul style="list-style-type: none"> <li>• Varmista, että asetukset vastaavat lisättyä paperia.</li> <li>• Voit muuttaa asetusta myös tulostimen ohjauspaneelist. Valitse <b>Asetukset &gt; Paperi &gt; Lokeromääritys &gt; Paperikoko/-laji</b></li> </ul> <p><b>b</b> Tulosta asiakirja.</p> <p>Käpristyykö paperi?</p>	Siirry vaiheeseen 5.	Ongelma on ratkaistu.

Toimi	Kyllä	Ei
<p><b>Vaihe 5</b></p> <p><b>a</b> Poista paperi, käännä se toisin päin ja aseta se uudelleen.</p> <p><b>b</b> Tulosta asiakirja.</p> <p>Käpristyykö paperi?</p>	Siirry vaiheeseen 6.	Ongelma on ratkaistu.
<p><b>Vaihe 6</b></p> <p><b>a</b> Aseta paperia uudesta pakkauksesta.</p> <p><b>Huomautus:</b> Paperi imee kosteutta suuren kosteuspitoisuuden takia. Älä poista paperia kääreestään, ennen kuin otat sen käyttöön.</p> <p><b>b</b> Tulosta asiakirja.</p> <p>Käpristyykö paperi?</p>	Ota yhteyttä <a href="#">asiakastuki</a> .	Ongelma on ratkaistu.

## Lokeroiden yhdistäminen ei toimi

Toimi	Kyllä	Ei
<p><b>Vaihe 1</b></p> <p><b>a</b> Tarkista, onko lokeroissa samankokoista ja -lajista paperia.</p> <p><b>b</b> Varmista, että paperinohjaimet ovat oikeassa asennossa.</p> <p><b>c</b> Tulosta asiakirja.</p> <p>Yhdistetäänkö lokerot oikein?</p>	Ongelma on ratkaistu.	Siirry vaiheeseen 2.
<p><b>Vaihe 2</b></p> <p><b>a</b> Valitse ohjauspaneelissa <b>Asetukset &gt; Paperi &gt; Lokeromääritys &gt; Paperikoko/-laji</b>.</p> <p><b>b</b> Määritä paperin koko ja laji vastaamaan yhdistetyissä lokeroissa olevaa paperia.</p> <p><b>c</b> Tulosta asiakirja.</p> <p>Yhdistetäänkö lokerot oikein?</p>	Ongelma on ratkaistu.	Siirry vaiheeseen 3.
<p><b>Vaihe 3</b></p> <p><b>a</b> Varmista, että lokeroiden yhdistämisasetuksena on Automaattinen. Lisätietoja on kohdassa "<a href="#">Lokeroiden yhdistäminen</a>" <a href="#">sivulla 36</a>.</p> <p><b>b</b> Tulosta asiakirja.</p> <p>Yhdistetäänkö lokerot oikein?</p>	Ongelma on ratkaistu.	Ota yhteyttä <a href="#">asiakastuki</a> .

## Paperi juuttuu usein

Toimi	Kyllä	Ei
<p><b>Vaihe 1</b></p> <p><b>a</b> Irrota lokero.</p> <p><b>b</b> Tarkista, että paperi on lisätty oikein.</p> <p><b>Huomautuksia:</b></p> <ul style="list-style-type: none"> <li>• Varmista, että paperiohjeimet ovat oikeassa asennossa.</li> <li>• Varmista, että pinon korkeus on paperin enimmäistäyttösoittimen alapuolella.</li> <li>• Varmista, että käytät tulostamisessa suositeltua paperikokoa ja -lajia.</li> </ul> <p><b>c</b> Aseta lokero tulostimeen.</p> <p><b>d</b> Tulosta asiakirja.</p> <p>Ilmeneekö paperitukoksia usein?</p>	Siirry vaiheeseen 2.	Ongelma on ratkaistu.
<p><b>Vaihe 2</b></p> <p><b>a</b> Siirry ohjauspaneelissa kohtaan <b>Asetukset &gt; Paperi &gt; Lokeromääritys &gt; Paperikoko/-laji</b></p> <p><b>b</b> Aseta oikea paperikoko ja -laji.</p> <p><b>c</b> Tulosta asiakirja.</p> <p>Ilmeneekö paperitukoksia usein?</p>	Siirry vaiheeseen 3.	Ongelma on ratkaistu.
<p><b>Vaihe 3</b></p> <p><b>a</b> Aseta paperia uudesta pakkauksesta.</p> <p><b>Huomautus:</b> Paperi imee kosteutta suuren kosteuspitoisuuden takia. Älä poista paperia kääreestään, ennen kuin otat sen käyttöön.</p> <p><b>b</b> Tulosta asiakirja.</p> <p>Ilmeneekö paperitukoksia usein?</p>	Ota yhteyttä <a href="#">asiakastuki</a> .	Ongelma on ratkaistu.

## Juuttuneet sivut eivät tulostu uudelleen

Toimi	Kyllä	Ei
<p><b>a</b> Siirry ohjauspaneelissa kohtaan <b>Asetukset &gt; Laite &gt; Ilmoitukset &gt; Sisällön tukoselvitys</b></p> <p><b>b</b> Valitse Tukoselvitys-valikossa <b>Käytössä</b> tai <b>Automaattinen</b>.</p> <p><b>c</b> Tulosta asiakirja.</p> <p>Tulostuivatko juuttuneet sivut uudelleen?</p>	Ongelma on ratkaistu.	Ota yhteyttä <a href="#">asiakastuki</a> .

## Sähköpostiongelmat

### Sähköpostin lähettäminen ei onnistu

Toimi	Kyllä	Ei
<p><b>Vaihe 1</b></p> <p>Varmista, että sähköpostin SMTP-asetukset on määritetty oikein Lisätietoja on kohdassa <a href="#">"Sähköpostin SMTP-asetusten määrittäminen" sivulla 51.</a></p> <p>Pystytkö lähettämään sähköpostia?</p>	Ongelma on ratkaistu.	Siirry vaiheeseen 2.
<p><b>Vaihe 2</b></p> <p>Varmista, että käytät oikeaa salasanaa. Käytä sähköpostipalveluntarjoajan mukaan tilin tai sovelluksen salasanaa tai todennuksen salasanaa. Lisätietoja on kohdassa <a href="#">"Sähköpostin SMTP-asetusten määrittäminen" sivulla 51.</a></p> <p>Pystytkö lähettämään sähköpostia?</p>	Ongelma on ratkaistu.	Siirry vaiheeseen 3.
<p><b>Vaihe 3</b></p> <p>Varmista että tulostin on liitetty verkkoon ja verkossa Internet-yhteys.</p> <p>Pystytkö lähettämään sähköpostia?</p>	Ongelma on ratkaistu.	Ota yhteyttä <a href="#">asiakastuki.</a>

## Faksausongelmat

### Soittajan tunnus ei näy

**Huomautus:** Nämä ohjeet koskevat vain tulostimia, jotka tukevat analogista faksia. Lisätietoja on kohdassa ["Tulostimen asentaminen faksaamista varten" sivulla 60.](#)

Toimi	Kyllä	Ei
<p>Ota käyttöön Soittajan tunnus</p> <p>Valitse aloitusnäytössä <b>Asetukset &gt; Faksi &gt; Faksiasetukset &gt; Faksin vastaanottoasetukset &gt; Järjestelmänvalvojan asetukset &gt; Ota käyttöön soittajan tunnus.</b></p> <p>Näkyykö soittajan tunnus?</p>	Ongelma on ratkaistu.	Ota yhteyttä <a href="#">asiakastukeen.</a>

## Faksien lähettäminen tai vastaanottaminen ei onnistu analogisen faksin kautta

Toimi	Kyllä	Ei
<p><b>Vaihe 1</b> Ratkaise näyttöön avautuvat virheilmoitukset.</p> <p>Onnistuuko faksin lähettäminen tai vastaanottaminen?</p>	Ongelma on ratkaistu.	Siirry vaiheeseen 2.
<p><b>Vaihe 2</b> Tarkista, että seuraavien laitteiden kaapeliyhteydet ovat kunnossa:</p> <ul style="list-style-type: none"> <li>• Puhelin</li> <li>• Kuuloke</li> <li>• Vastaaja</li> </ul> <p>Onnistuuko faksin lähettäminen tai vastaanottaminen?</p>	Ongelma on ratkaistu.	Siirry vaiheeseen 3.
<p><b>Vaihe 3</b> Tarkista valintaääni.</p> <ul style="list-style-type: none"> <li>• Varmista faksinumeron toimivuus soittamalla siihen.</li> <li>• Jos käytät Valinta kuuloke paikallaan -toimintoa, lisää äänenvoimakkuutta ja tarkista valintaäänen kuuluminen.</li> </ul> <p>Kuuletko valintaäänen?</p>	Siirry vaiheeseen 5.	Siirry vaiheeseen 4.
<p><b>Vaihe 4</b> Tarkista puhelimen seinäpistoke.</p> <p><b>a</b> Liitä analoginen puhelin suoraan pistorasiaan.</p> <p><b>b</b> Odota valintaääntä.</p> <p><b>c</b> Jos valintaääntä ei kuulu, käytä toista puhelinkaapelia.</p> <p><b>d</b> Jos valintaääntä ei edelleenkään kuulu, liitä puhelinkaapeli toiseen pistorasiaan.</p> <p><b>e</b> Jos kuulet valintaäänen, liitä tulostin kyseiseen pistorasiaan.</p> <p>Onnistuuko faksin lähettäminen tai vastaanottaminen?</p>	Ongelma on ratkaistu.	Siirry vaiheeseen 5.
<p><b>Vaihe 5</b> Tarkista, onko tulostin liitetty analogiseen puhelinpalveluun tai oikeaan digitaaliseen liitäntään.</p> <ul style="list-style-type: none"> <li>• Jos käytät ISDN-puhelinpalvelua, liitä tulostin ISDN-päätelaitteen analogiseen puhelinliitäntään. Pyydä lisätietoja ISDN-palveluntarjoajalta.</li> <li>• Jos käytät DSL-yhteyttä, käytä DSL-suodatinta tai analogista käyttöä tukevaa reitintä. Pyydä lisätietoja DSL-palveluntarjoajalta.</li> <li>• Jos käytät tilaajavaihdetta, varmista että käytät tilaajavaihteen analogista liitäntää. Jos sellaista ei ole, voit asentaa faksilaitteelle analogisen puhelinlinjan.</li> </ul> <p>Onnistuuko faksin lähettäminen tai vastaanottaminen?</p>	Ongelma on ratkaistu.	Siirry vaiheeseen 6.

Toimi	Kyllä	Ei
<p><b>Vaihe 6</b></p> <p>Irrota tilapäisesti muut laitteet ja poista muut puhelinpalvelut käytöstä.</p> <p><b>a</b> Irrota muut tulostimen ja puhelinlinjan välillä olevat laitteet (esimerkiksi vastaajat, tietokoneet, joissa on modeemi ja puhelinjakorasiat).</p> <p><b>b</b> Poista käytöstä koputus ja puheposti. Pyydä lisätietoja puhelinyhtiöltä.</p> <p>Onnistuuko faksin lähettäminen tai vastaanottaminen?</p>	Ongelma on ratkaistu.	Siirry vaiheeseen 7.
<p><b>Vaihe 7</b></p> <p>Skannaa alkuperäinen asiakirja sivu kerrallaan.</p> <p><b>a</b> Valitse faksinumero.</p> <p><b>b</b> Skannaa asiakirja.</p> <p>Onnistuuko faksin lähettäminen tai vastaanottaminen?</p>	Ongelma on ratkaistu.	Ota yhteyttä <a href="#">asiakastukeen</a> .

## Faksien vastaanottaminen onnistuu mutta lähettäminen ei analogisen faksin kautta

Toimi	Kyllä	Ei
<p><b>Vaihe 1</b></p> <p>Aseta alkuperäinen asiakirja huolellisesti automaattisen asiakirjansyöttölaitteen lokeroon tai skannaustasolle.</p> <p>Onnistuuko faksien lähettäminen?</p>	Ongelma on ratkaistu.	Siirry vaiheeseen 2.
<p><b>Vaihe 2</b></p> <p>Määritä pikavalintanumero oikein.</p> <ul style="list-style-type: none"> <li>Tarkista, että pikavalintanumero on määritetty haluamallesi puhelinnumerolle.</li> <li>Valitse puhelinnumero manuaalisesti.</li> </ul> <p>Onnistuuko faksien lähettäminen?</p>	Ongelma on ratkaistu.	Ota yhteyttä <a href="#">asiakastukeen</a> .

## Faksien lähettäminen onnistuu mutta vastaanottaminen ei analogisen faksin kautta

Toimi	Kyllä	Ei
<p><b>Vaihe 1</b> Tarkista, ettei paperilähde ole tyhjä.</p> <p>Onnistuuko faksien vastaanottaminen?</p>	Ongelma on ratkaistu.	Siirry vaiheeseen 2.
<p><b>Vaihe 2</b> Tarkista soiton viiveasetukset. Valitse aloitusnäytössä <b>Asetukset &gt; Faksi &gt; Faksiasetukset &gt; Faksin vastaanottoasetukset &gt; Hälytykset ennen vastaamista.</b></p> <p>Onnistuuko faksien vastaanottaminen?</p>	Ongelma on ratkaistu.	Siirry vaiheeseen 3.
<p><b>Vaihe 3</b> Jos tulostin tulostaa tyhjiä sivuja, katso kohta "<a href="#">Tyhjät tai valkoiset sivut</a>" <a href="#">sivulla 214</a>.</p> <p>Onnistuuko faksien vastaanottaminen?</p>	Ongelma on ratkaistu.	Ota yhteyttä <a href="#">asiakastukeen</a> .

## etherFAXin määrittäminen ei onnistu

Toimi	Kyllä	Ei
<p><b>Vaihe 1</b> Tarkista tulostimen yhteydet.</p> <p><b>a</b> Tulosta Verkkoasetussivu. Valitse aloitusnäytössä <b>Asetukset &gt; Raportit &gt; Verkko &gt; Verkkoasetussivu</b>.</p> <p><b>b</b> Tarkista verkon tila.</p> <p>Onko tulostin yhteydessä verkkoon?</p>	Siirry vaiheeseen 3.	Siirry vaiheeseen 2.
<p><b>Vaihe 2</b> Varmista että tulostin on liitetty verkkoon ja verkossa Internet-yhteys.</p> <p>Pystytkö määrittämään etherFAXin?</p>	Ongelma on ratkaistu.	Siirry vaiheeseen 3.
<p><b>Vaihe 3</b> Varmista, että etherFAX on määritetty oikein. Lisätietoja on kohdassa "<a href="#">Faksitoiminnon määrittäminen etherFAXin avulla</a>" <a href="#">sivulla 62</a>.</p> <p>Pystytkö määrittämään etherFAXin?</p>	Ongelma on ratkaistu.	Siirry osoitteeseen <a href="https://www.etherfax.net/lexmark">https://www.etherfax.net/lexmark</a> .



## Faksien lähettäminen tai vastaanottaminen ei onnistu etherFAXin kautta

Toimi	Kyllä	Ei
<b>Vaihe 1</b> Varmista että tulostin on liitetty verkkoon ja verkossa Internet-yhteys.  Pystytkö lähettämään tai vastaanottamaan fakseja etherFAXin kautta?	Ongelma on ratkaistu.	Siirry vaiheeseen 2.
<b>Vaihe 2</b> <b>a</b> Valitse aloitusnäytössä <b>Asetukset &gt; Faksi &gt; Faksiasetukset &gt; Yleiset faksiasetukset</b> . <b>b</b> Varmista, että käytät oikeaa faksinumeroa. <b>c</b> Varmista, että Faksin siirtoyksikkö -asetukseksi on määritetty etherFAX.  Pystytkö lähettämään tai vastaanottamaan fakseja etherFAXin kautta?	Ongelma on ratkaistu.	Siirry vaiheeseen 3.
<b>Vaihe 3</b> Jaa isot asiakirjat pienempiin osiin.  Pystytkö lähettämään tai vastaanottamaan fakseja etherFAXin kautta?	Ongelma on ratkaistu.	Siirry osoitteeseen <a href="https://www.etherfax.net/lexmark">https://www.etherfax.net/lexmark</a> .

## Huono faksien tulostuslaatu

Toimi	Kyllä	Ei
<b>Vaihe 1</b> Varmista, että sivulla ei ole tulostuslaatuongelmia. <b>a</b> Valitse ohjauspaneelissa <b>Asetukset &gt; Vianmääritys &gt; Tulostuslaadun testisivut</b> . <b>b</b> Korjaa tulostuslaatuongelmat. Lisätietoja on kohdassa " <a href="#">Tulostuslaatu on huono</a> " sivulla 214.  Onko faksin tulostuslaatu tyydyttävä?	Ongelma on ratkaistu.	Siirry vaiheeseen 2.
<b>Vaihe 2</b> Vähennä tulevan faksin lähetysnopeutta. <b>a</b> Valitse ohjauspaneelissa <b>Asetukset &gt; Faksi &gt; Faksiasetukset &gt; Faksin vastaanottoasetukset &gt; Järjestelmänvalvojan asetukset</b> . <b>b</b> Valitse Enimmäisnopeus-valikossa pienempi lähetysnopeus.  Onko faksin tulostuslaatu tyydyttävä?	Ongelma on ratkaistu.	Ota yhteyttä <a href="#">asiakastuki</a> .

## Faksin kansilehdestä puuttuu tietoja

Toimi	Ei	Kyllä
<b>a</b> Sammuta tulostin, odota noin 10 sekuntia ja käynnistä tulostin uudelleen. <b>b</b> Lähetä tai nouda faksi.  Puuttuuko faksin kansilehdestä tietoja?	Ongelma on ratkaistu.	Ota yhteyttä <a href="#">asiakastukeen</a> .

## Faksin kansilehden lähettäminen ei onnistu tietokoneesta

Toimi	Kyllä	Ei
<p><b>Vaihe 1</b></p> <p><b>a</b> Tarkista, että tulostinohjain on päivitetty. Lisätietoja on kohdassa <a href="#">"Tulostinohjelmiston asentaminen" sivulla 280</a>.</p> <p><b>b</b> Lähetä faksi.</p> <p>Onnistuuko faksin kansilehden lähettäminen?</p>	Ongelma on ratkaistu.	Siirry vaiheeseen 2.
<p><b>Vaihe 2</b></p> <p><b>a</b> Avaa Tulosta-valintaikkuna asiakirjassa, jonka yrität faksata.</p> <p><b>b</b> Valitse tulostin ja sitten <b>Ominaisuudet, Määritykset, Asetukset tai Asennus</b>.</p> <p><b>c</b> Valitse <b>Faksi</b> ja poista valinta <b>Näytä aina asetukset ennen faksamista</b> -kohdasta.</p> <p><b>d</b> Lähetä faksi.</p> <p>Onnistuuko faksin kansilehden lähettäminen?</p>	Ongelma on ratkaistu.	Ota yhteyttä <a href="#">asiakastukeen</a> .

## Skannausongelmat

### Skannaaminen tietokoneeseen ei onnistu

Toimi	Kyllä	Ei
<p><b>Vaihe 1</b></p> <p>Tee kopiointityö.</p> <p>Onnistuiko kopiointi?</p>	Siirry vaiheeseen 3.	Siirry vaiheeseen 2.
<p><b>Vaihe 2</b></p> <p><b>a</b> Katkaise tulostimesta virta, odota noin 10 sekuntia ja kytke virta uudelleen.</p> <p><b>b</b> Skannaasi asiakirja.</p> <p>Pystytkö skannaamaan asiakirjan tietokoneeseen?</p>	Ongelma on ratkaistu.	Siirry vaiheeseen 3.
<p><b>Vaihe 3</b></p> <p>Tarkista tulostimen yhteydet.</p> <p><b>a</b> Tulosta Verkkoasetussivu. Siirry ohjauspaneelissa kohtaan <b>Asetukset &gt; Raportit &gt; Verkko &gt; Verkkoasetussivu</b></p> <p><b>b</b> Tarkista verkon tila.</p> <p>Onko tulostin yhteydessä verkkoon?</p>	Siirry vaiheeseen 5.	Siirry vaiheeseen 4.

Toimi	Kyllä	Ei
<p><b>Vaihe 4</b></p> <p><b>a</b> Liitä tulostin verkkoon. <b>b</b> Skannaasi asiakirja.</p> <p>Pystytkö skannaamaan asiakirjan tietokoneeseen?</p>	Ongelma on ratkaistu.	Siirry vaiheeseen 5.
<p><b>Vaihe 5</b></p> <p><b>a</b> Varmista, että tulostin ja tietokone on liitetty samaan verkkoon <b>b</b> Skannaasi asiakirja.</p> <p>Pystytkö skannaamaan asiakirjan tietokoneeseen?</p>	Ongelma on ratkaistu.	Ota yhteyttä <a href="#">asiakastuki</a> .

## Skannaaminen verkkokansioon ei onnistu

Toimi	Kyllä	Ei
<p><b>Vaihe 1</b></p> <p><b>a</b> Luo verkkokansion pikakuvake. <b>b</b> Skannaasi asiakirja käyttäen pikakuvaketta. Lisätietoja on kohdassa <a href="#">"Skannaaminen verkkokansioon" sivulla 74</a>.</p> <p>Pystytkö skannaamaan asiakirjan ja tallentamaan sen verkkokansioon?</p>	Ongelma on ratkaistu.	Siirry vaiheeseen 2.
<p><b>Vaihe 2</b></p> <p>Varmista, että verkkokansion polku ja muoto ovat oikein. Esimerkiksi <b>//palvelimen_isantanimi/kansionimi/polku</b>, jossa <b>palvelimen_isantanimi</b> on täydellinen toimialueen nimi (FQDN) tai IP-osoite.</p> <p>Onko verkkokansion polku ja muoto oikein?</p>	Siirry vaiheeseen 3.	Siirry vaiheeseen 4.
<p><b>Vaihe 3</b></p> <p>Varmista, että sinulla on verkkokansion kirjoitusoikeus.</p> <p>Pystytkö skannaamaan asiakirjan ja tallentamaan sen verkkokansioon?</p>	Ongelma on ratkaistu.	Siirry vaiheeseen 4.

Toimi	Kyllä	Ei
<p><b>Vaihe 4</b> Päivitä verkkokansion pikakuvake.</p> <p><b>a</b> Avaa selain ja kirjoita tulostimen IP-osoite selaimen osoitekenttään.</p> <p><b>Huomautuksia:</b></p> <ul style="list-style-type: none"> <li>Tulostimen IP-osoite näkyy päänäytössä. IP-osoite on neljä pisteillä erotettua numerosarjaa, kuten 123.123.123.123.</li> <li>Jos käytät välityspalvelinta, poista se tilapäisesti käytöstä, jotta verkkosivu latautuu oikein.</li> </ul> <p><b>b</b> Napsauta <b>Pikakuvakkeet</b>-painiketta ja valitse pikakuvake.</p> <p><b>Huomautus:</b> Jos pikakuvaketyyppejä on useita, valitse <b>Verkkokansio</b>.</p> <p><b>c</b> Kirjoita Jakopolku-kenttään verkkokansion polku.</p> <p><b>Huomautuksia:</b></p> <ul style="list-style-type: none"> <li>Jos jakopolku on <b>\\palvelimen_isantanimi\kansionimi\polku</b>, kirjoita <b>//palvelimen_isantanimi/kansionimi/polku</b>.</li> <li>Käytä vinoviivoja kirjoittaessasi jakopolkua.</li> </ul> <p><b>d</b> Valitse todennusmenetelmä Todennus-valikosta.</p> <p><b>Huomautus:</b> Jos Todennus-asetukseksi on määritetty Käytä määritettyä käyttäjätunnusta ja salasanaa, kirjoita kirjautumistietosi Käyttäjätunnus- ja Salasana-kenttiin.</p> <p><b>e</b> Valitse <b>Tallenna</b>.</p> <p>Pystytkö skannaamaan asiakirjan ja tallentamaan sen verkkokansioon?</p>	Ongelma on ratkaistu.	Siirry vaiheeseen 5.
<p><b>Vaihe 5</b> Varmista, että tulostin ja verkkokansio on liitetty samaan verkkoon.</p> <p>Pystytkö skannaamaan asiakirjan ja tallentamaan sen verkkokansioon?</p>	Ongelma on ratkaistu.	Ota yhteyttä <a href="#">asiakastuki</a> .

## Epätäydellinen asiakirja tai valokuva

Toimi	Kyllä	Ei
<p><b>Vaihe 1</b></p> <p><b>a</b> Varmista, että asiakirja tai valokuva on skannaustasolla skannattava puoli alaspäin vasemmassa ylänurkassa.</p> <p><b>b</b> Kopioi asiakirja tai valokuva.</p> <p>Onko asiakirja tai valokuva kopioitu oikein?</p>	Ongelma on ratkaistu.	Siirry vaiheeseen 2.



Toimi	Kyllä	Ei
<p><b>Vaihe 2</b></p> <p><b>a</b> Varmista, että paperikokoasetus vastaa lokeroon lisättyä paperia.</p> <p><b>b</b> Kopioi asiakirja tai valokuva.</p> <p>Onko asiakirja tai valokuva kopioitu oikein?</p>	Ongelma on ratkaistu.	Ota yhteyttä <a href="#">asiakastukeen</a> .

## Heikko kopiointilaatu

Toimi	Kyllä	Ei
<p><b>Vaihe 1</b></p> <p><b>a</b> Puhdista skannaustaso ja asiakirjansyöttölaite kostealla, pehmeällä ja nukkaamattomalla liinalla. Jos tulostimen asiakirjansyöttölaitteen sisällä on toinen taso, puhdista myös sen lasi. Lisätietoja on kohdassa "<a href="#">Skannerin puhdistaminen</a>" sivulla 161.</p> <p><b>b</b> Varmista, että asiakirja tai valokuva on skannaustasolla skannattava puoli alaspäin vasemmassa ylänurkassa.</p> <p><b>c</b> Kopioi asiakirja tai valokuva.</p> <p>Onko kopiolaatu tyydyttävä?</p>	Ongelma on ratkaistu.	Siirry vaiheeseen 2.
<p><b>Vaihe 2</b></p> <p><b>a</b> Tarkista alkuperäisen asiakirjan tai valokuvan laatu</p> <p><b>b</b> Säädä skannauslaatuasetuksia.</p> <p><b>c</b> Kopioi asiakirja tai valokuva.</p> <p>Onko kopiolaatu tyydyttävä?</p>	Ongelma on ratkaistu.	Ota yhteyttä <a href="#">asiakastuki</a> .

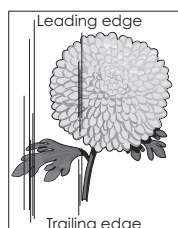
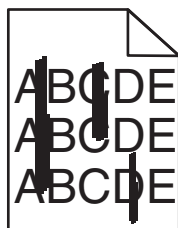
## Tulosteessa on pystysuuntaisia tummia raitoja skannattaessa asiakirjasyöttölaitteesta

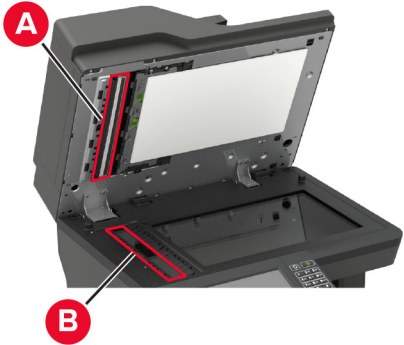

Toimi	Kyllä	Ei
<p><b>Vaihe 1</b></p> <p><b>a</b> Avaa skannerin kansi.</p> <p><b>b</b> Pyyhi asiakirjansyöttölaitteen taustalevy (A) ja taso (B) kostealla, pehmeällä nukkaamattomalla liinalla.</p>  <p><b>c</b> Sulje skannerin kansi.</p> <p>Näkyykö skannatuissa asiakirjoissa pystyraitoja?</p>	Siirry vaiheeseen 2.	Ongelma on ratkaistu.
<p><b>Vaihe 2</b></p> <p><b>a</b> Avaa skannerin kansi.</p> <p><b>b</b> Pyyhi asiakirjansyöttölaitteen taso (A) ja taustalevy (B) luukussa E kostealla, pehmeällä nukkaamattomalla liinalla.</p>  <p><b>c</b> Sulje skannerin kansi.</p> <p>Näkyykö skannatuissa asiakirjoissa pystyraitoja?</p>	Ota yhteyttä <a href="#">asiakastuki</a> .	Ongelma on ratkaistu.

## Rosoinen kuva tai teksti skannattaessa asiakirjansyöttölaitteesta

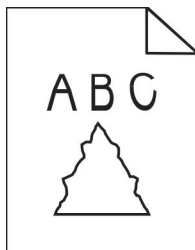

Toimi	Kyllä	Ei
<p><b>a</b> Aseta asiakirjansyöttölaitteeseen 50 arkkia puhdasta, tavallista paperia.</p> <p><b>Huomautus:</b> Tavallinen paperi irrottaa pölyä ja muuta likaa automaattisen asiakirjansyöttölaitteen rullista.</p> <p><b>b</b> Paina ohjauspaneelin -painiketta.</p> <p><b>c</b> Lisää alkuperäinen asiakirja asiakirjansyöttölaitteeseen.</p> <p><b>d</b> Skannaa asiakirja.</p> <p>Näkyykö tulosteessa rosoisia kuvia tai tekstejä?</p>	Ota yhteyttä <a href="#">asiakas-tukeen</a> .	Ongelma on ratkaistu.

## Skannaus epäonnistui

Toimi	Kyllä	Ei
<p><b>Vaihe 1</b></p> <p>Tarkista kaapeliliitännät.</p> <p><b>a</b> Varmista, että Ethernet- tai USB-kaapeli on liitetty kunnolla tietokoneeseen ja tulostimeen.</p> <p><b>b</b> Lähetä skannaustyö uudelleen.</p> <p>Onnistuiko skannaus?</p>	Ongelma on ratkaistu.	Siirry vaiheeseen 2.
<p><b>Vaihe 2</b></p> <p>Tarkista skannattava tiedosto.</p> <p><b>a</b> Varmista, että tiedoston nimi ei ole jo käytössä kohdekansiossa.</p> <p><b>b</b> Varmista, että skannattava asiakirja tai valokuva ei ole auki toisessa sovelluksessa.</p> <p><b>c</b> Lähetä skannaustyö uudelleen.</p> <p>Onnistuiko skannaus?</p>	Ongelma on ratkaistu.	Siirry vaiheeseen 3.
<p><b>Vaihe 3</b></p> <p><b>a</b> Varmista, että <b>Liitä aikaleima-</b> tai <b>Korvaa aiemmin luotu tiedosto</b>-valintaruutu on valittuna kohteen kokoonpanoasetuksissa.</p> <p><b>b</b> Lähetä skannaustyö uudelleen.</p> <p>Onnistuiko skannaus?</p>	Ongelma on ratkaistu.	Ota yhteyttä <a href="#">asiakas-tukeen</a> .

## Skanneri ei sulkeudu

Toimi	Kyllä	Ei
<p>Poista esteet, jotka pitävät skannausyksikön auki.</p> <p>Sulkeutuiko skannausyksikkö oikein?</p>	Ongelma on ratkaistu.	Ota yhteyttä <a href="#">asiakas-tukeen</a> .

## Skannaaminen kestää liian kauan tai aiheuttaa tietokoneen toimintahäiriön

Toimi	Kyllä	Ei
Sulje kaikki sovellukset, jotka häiritsevät skannausta.  Kestääkö skannaaminen liian kauan tai aiheuttaako se tietokoneen toimintahäiriön?	Ota yhteyttä <a href="#">asiakastuki</a> .	Ongelma on ratkaistu.

## Skanneri ei vastaa

Toimi	Kyllä	Ei
<p><b>Vaihe 1</b></p> <p><b>a</b> Tarkista, että virtajohto on liitetty kunnolla tulostimeen ja pistoraasiaan.</p> <p> <b>HUOMIO – TAPATURMAN MAHDOLLISUUS:</b> Tulipalo- tai sähköiskuriskin välttämiseksi liitä virtajohto suoraan asianmukaiseen maadoitettuun sähköpistokkeeseen, joka on lähellä ja helposti saatavilla.</p> <p><b>b</b> Kopioi tai skannaa asiakirja.</p> <p>Vastaako skanneri?</p>	Ongelma on ratkaistu.	Siirry vaiheeseen 2.
<p><b>Vaihe 2</b></p> <p><b>a</b> Tarkista, että tulostimessa on virta päällä.</p> <p><b>b</b> Ratkaise näyttöön avautuvat virheilmoitukset.</p> <p><b>c</b> Kopioi tai skannaa asiakirja.</p> <p>Vastaako skanneri?</p>	Ongelma on ratkaistu.	Siirry vaiheeseen 3.
<p><b>Vaihe 3</b></p> <p><b>a</b> Sammuta tulostin, odota noin 10 sekuntia ja käynnistä tulostin uudelleen.</p> <p><b>b</b> Kopioi tai skannaa asiakirja.</p> <p>Vastaako skanneri?</p>	Ongelma on ratkaistu.	Ota yhteyttä <a href="#">asiakastuki</a> .

## Skannerin kohdistaminen

- 1 Valitse aloitusnäytössä **Asetukset > Laite > Huolto > Määritys-valikko > Skannerimääritykset > Skannerin manuaalinen rekisteröinti**.
- 2 Valitse Tulostuksen pikatesti -valikosta **Käynnistä**.
- 3 Aseta tulostuksen pikatestisivu skannaustasolle ja valitse **Tasorekisteröinti**.
- 4 Valitse Kopioinnin pikatesti -valikosta **Käynnistä**.



**5** Vertaa kopioinnin pikatestisivua alkuperäiseen asiakirjaan.

**Huomautus:** Jos testisivun marginaalit poikkeavat alkuperäisestä asiakirjasta, muuta vasenta marginaalia ja ylämarginaalia.

**6** Toista kohtia [vaihe 4](#) ja [vaihe 5](#), kunnes kopioinnin pikatestisivun marginaalit vastaavat alkuperäistä asiakirjaa.

## Automaattisen asiakirjansyöttölaitteen kohdistaminen

**1** Valitse aloitusnäytössä **Asetukset > Laite > Huolto > Määritys-valikko > Skannerimääritykset > Skannerin manuaalinen rekisteröinti**.

**2** Valitse Tulostuksen pikatesti -valikosta **Käynnistä**.

**3** Aseta tulostuksen pikatestisivu automaattisen asiakirjansyöttölaitteen lokeroon.

**4** Valitse **Etu-ADF-rekisteröinti** tai **Taka-ADF-rekisteröinti**.

### Huomautuksia:

- Automaattisen asiakirjansyöttölaitteen etupuolen kohdistaminen: aseta pikatestisivu automaattiseen asiakirjansyöttölaitteeseen kuvapuoli ylöspäin ja lyhyt reuna edellä.
- Automaattisen asiakirjansyöttölaitteen taustapuolen kohdistaminen: aseta pikatestisivu automaattiseen asiakirjansyöttölaitteeseen kuvapuoli alaspäin ja lyhyt reuna edellä.

**5** Valitse Kopioinnin pikatesti -valikosta **Käynnistä**.

**6** Vertaa kopioinnin pikatestisivua alkuperäiseen asiakirjaan.

**Huomautus:** Jos testisivun marginaalit poikkeavat alkuperäisestä asiakirjasta, muuta vaakasäätöä ja ylämarginaalia.

**7** Toista kohtia [vaihe 5](#) ja [vaihe 6](#), kunnes kopioinnin pikatestisivun marginaalit vastaavat alkuperäistä asiakirjaa.

## Yhteyden ottaminen asiakastukeen

Tarkista seuraavat tiedot, ennen kuin otat yhteyttä asiakaspalveluun:

- Tulostimen ongelma
- Virheilmoitus
- Tulostimen malli ja sarjanumero

Siirry osoitteeseen <http://support.lexmark.com>, jossa voit käyttää sähköposti- ja chat-tukea tai selailta oppaita, tukiasiakirjoja, ohjaimia ja muita ladattavia kohteita.

Tekninen tuki on käytettävissä myös puhelimitse. Yhdysvalloissa tai Kanadassa numero on 1-800-539-6275. Siirry muissa maissa osoitteeseen <http://support.lexmark.com>.

# Päivittäminen ja siirtyminen

## Laitteisto

### Käytettävissä olevat sisäiset lisälaitteet

- Muistikortit
  - DDR3 DIMM
  - Flash-muisti
- Valinnaiset kortit
  - Fonttikortit
  - Laiteohjelmistokortit
    - Lomakkeet ja viivakoodi
    - PRESCRIBE
    - IPDS
- Tulostimen kiintolevy
- Sisäinen sovellusportti
  - 1284-B-rinnakkaisliitäntäkortti
  - RS-232C-sarjaliitäntäkortti
  - Kuituliitäntäkortti
  - N8370 802.11a/b/g/n/ac Langattoman tulostuspalvelimen liitäntäkortti

### Pääsy emolevylle



**HUOMIO – SÄHKÖISKUN VAARA:** Jos käsittelet emolevyä tai asennat lisävarusteita tai muistilaitteita tulostimen käyttöönoton jälkeen, sähköiskuvaaran välttämiseksi katkaise tulostimesta virta ja irrota virtajohto pistorasiasta ennen toimenpiteiden tekemistä. Jos tulostimeen on liitetty muita laitteita, katkaise niistäkin virta ja irrota niistä kaikki tulostimeen kytketyt kaapelit.

- 1 Katkaise virta tulostimesta.
- 2 Irrota virtajohto ensin pistorasiasta ja sitten tulostimesta.
- 3 Avaa emolevyn kansi tasapäisellä ruuvitaltalla.

**Varoitus – vauriot mahdollisia:** Staattinen sähkö vahingoittaa helposti emolevyn elektronisia osia. Kosketa jotain tulostimen metalliosaa, ennen kuin kosketat emolevyn osia tai liittimiä.

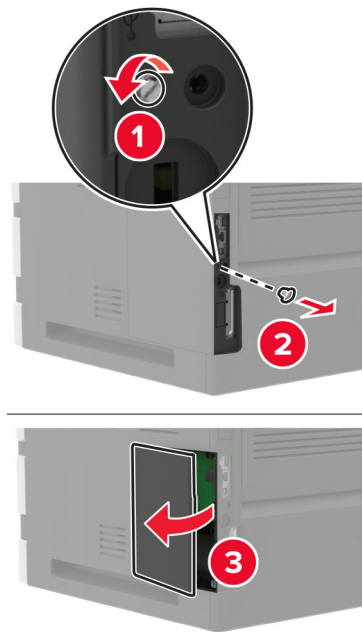

- 4 Asenna kaikki tuetut sisäiset lisälaitteet. Lisätietoja on lisälaitteen käyttöohjeessa.
- 5 Sulje tulostimen kansi.
- 6 Liitä virtajohto ensin tulostimeen ja sitten pistorasiaan.

**⚠ HUOMIO – TAPATURMAN MAHDOLLISUUS:** Tulipalo- tai sähköiskuriskin välttämiseksi liitä virtajohto suoraan asianmukaiseen maadoitettuun sähköpistokkeeseen, joka on lähellä ja helposti saatavilla.

- 7 Kytke tulostimeen virta.

## Muistikortin asentaminen

**Huomautus:** Nämä ohjeet koskevat vain DDR3 DIMM -muistikorttia.

**⚠ HUOMIO – SÄHKÖISKUN VAARA:** Jos käsittelet emolevyä tai asennat lisävarusteita tai muistilaitteita tulostimen käyttöönoton jälkeen, sähköiskuvaaran välttämiseksi katkaise tulostimesta virta ja irrota virtajohto pistorasiasta ennen toimenpiteiden tekemistä. Jos tulostimeen on liitetty muita laitteita, katkaise niistäkin virta ja irrota niistä kaikki tulostimeen kytketyt kaapelit.

- 1 Katkaise virta tulostimesta.
- 2 Irrota virtajohto ensin pistorasiasta ja sitten tulostimesta.
- 3 Avaa emolevyn kansi tasapäisellä ruuvivaltalla.

**Varoitus – vauriot mahdollisia:** Staattinen sähkö vahingoittaa helposti emolevyn elektronisia osia. Kosketa jotain tulostimen metalliosaa, ennen kuin kosketat emolevyn osia tai liittimiä.

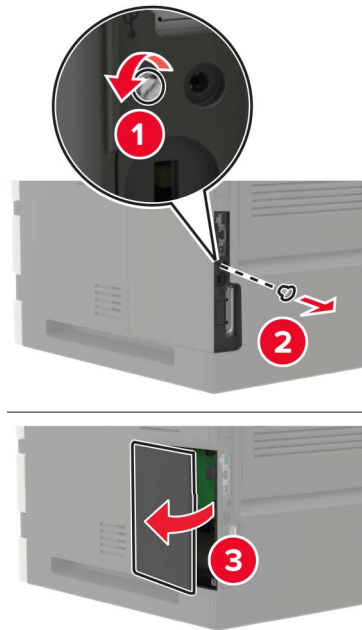

4 Poista muistikortti pakkauksestaan.

**Varoitus – vauriot mahdollisia:** Älä kosketa kortin reunassa olevia liitännäkohtia.

5 Työnnä muistikortti, kunnes se *napsahtaa* paikalleen.

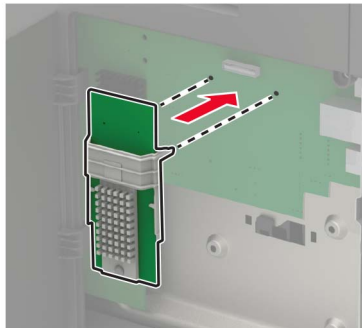

## 6 Sulje tulostimen kansi.

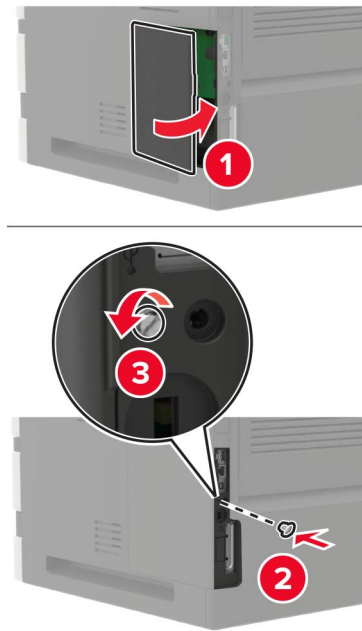

## 7 Liitä virtajohto ensin tulostimeen ja sitten pistorasiaan.

**⚠ HUOMIO – TAPATURMAN MAHDOLLISUUS:** Tulipalon tai sähköiskun vaaran välttämiseksi liitä virtajohto suoraan asianmukaiseen maadoitettuun sähköpistokkeeseen, joka on lähellä ja helposti saatavilla.

## 8 Kytke tulostimeen virta.

## Lisäkortin asentaminen

**Huomautus:** Lisäkortti on joko fonttikortti, laiteohjelmistokortti tai flash-muisti.

**⚠ HUOMIO – SÄHKÖISKUN VAARA:** Jos käsittelet emolevyä tai asennat lisävarusteita tai muistilaitteita tulostimen käyttöönoton jälkeen, sähköiskuvaaran välttämiseksi katkaise tulostimesta virta ja irrota virtajohto pistorasiasta ennen toimenpiteiden tekemistä. Jos tulostimeen on liitetty muita laitteita, katkaise niistäkin virta ja irrota niistä kaikki tulostimeen kytketyt kaapelit.

- 1 Katkaise virta tulostimesta.
- 2 Irrota virtajohto ensin pistorasiasta ja sitten tulostimesta.
- 3 Avaa emolevyn kansi tasapäisellä ruuvivaltalla.

**Varoitus – vauriot mahdollisia:** Staattinen sähkö vahingoittaa helposti emolevyn elektronisia osia. Kosketa jotain tulostimen metalliosaa, ennen kuin kosketat osia tai liittimiä.

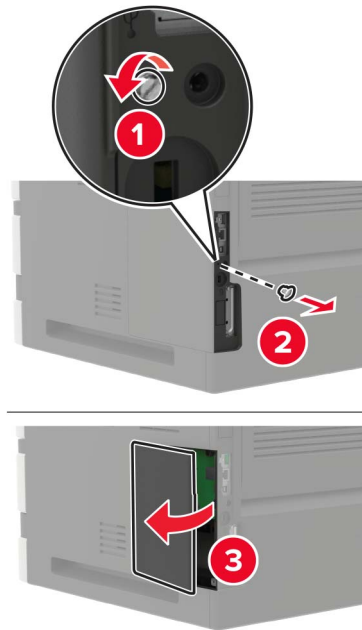

**4** Poista lisäkortti pakkauksestaan.

**Varoitus – vauriot mahdollisia:** Älä kosketa kortin reunassa olevia liitännäkohtia.

**5** Paina kortti tiukasti paikalleen.

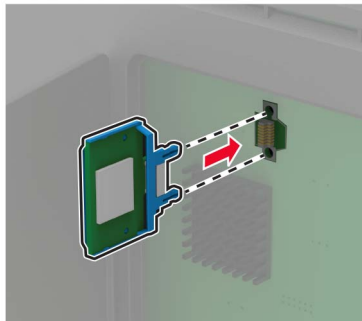

**Huomautus:** Kortin liittimen on kosketettava koko pituudeltaan emolevyä.

**Varoitus – vauriot mahdollisia:** Kortin väärä asennus saattaa vaurioittaa korttia ja emolevyä.

## 6 Sulje tulostimen kansi.

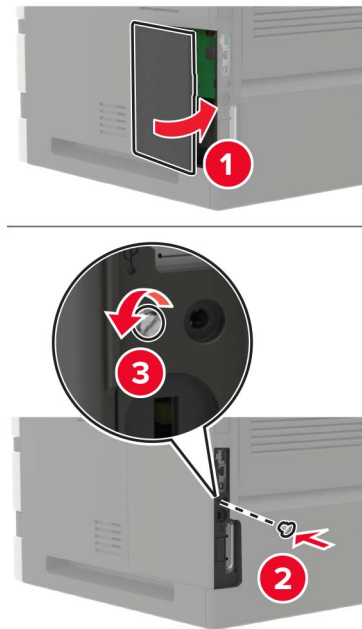

## 7 Liitä virtajohto ensin tulostimeen ja sitten pistorasiaan.

**⚠ HUOMIO – TAPATURMAN MAHDOLLISUUS:** Tulipalon tai sähköiskun vaaran välttämiseksi liitä virtajohto suoraan asianmukaiseen maadoitettuun sähköpistokkeeseen, joka on lähellä ja helposti saatavilla.

## 8 Kytke tulostimeen virta.

## Tulostimen kiintolevyn asentaminen

**⚠ HUOMIO – SÄHKÖISKUN VAARA:** Jos käsittelet emolevyä tai asennat lisävarusteita tai muistilaitteita tulostimen käyttöönoton jälkeen, sähköiskuvaaran välttämiseksi katkaise tulostimesta virta ja irrota virtajohto pistorasiasta ennen toimenpiteiden tekemistä. Jos tulostimeen on liitetty muita laitteita, katkaise niistäkin virta ja irrota niistä kaikki tulostimeen kytketyt kaapelit.

- 1 Katkaise virta tulostimesta.
- 2 Irrota virtajohto ensin pistorasiasta ja sitten tulostimesta.
- 3 Avaa emolevyn kansi tasapäisellä ruuvitaltalla.

**Varoitus – vauriot mahdollisia:** Staattinen sähkö vahingoittaa helposti emolevyn elektronisia osia. Kosketa jotain tulostimen metalliosaa, ennen kuin kosketat emolevyn osia tai liittimiä.

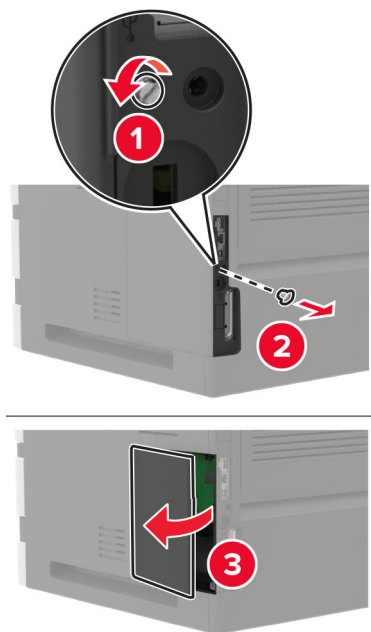

4 Poista kiintolevy pakkauksestaan.

5 Kiinnitä kiintolevy ja liitä kiintolevyn kaapeli emolevyyh.

**Varoitus – vauriot mahdollisia:** Älä kosketa tai paina kiintolevyn keskiosaa.

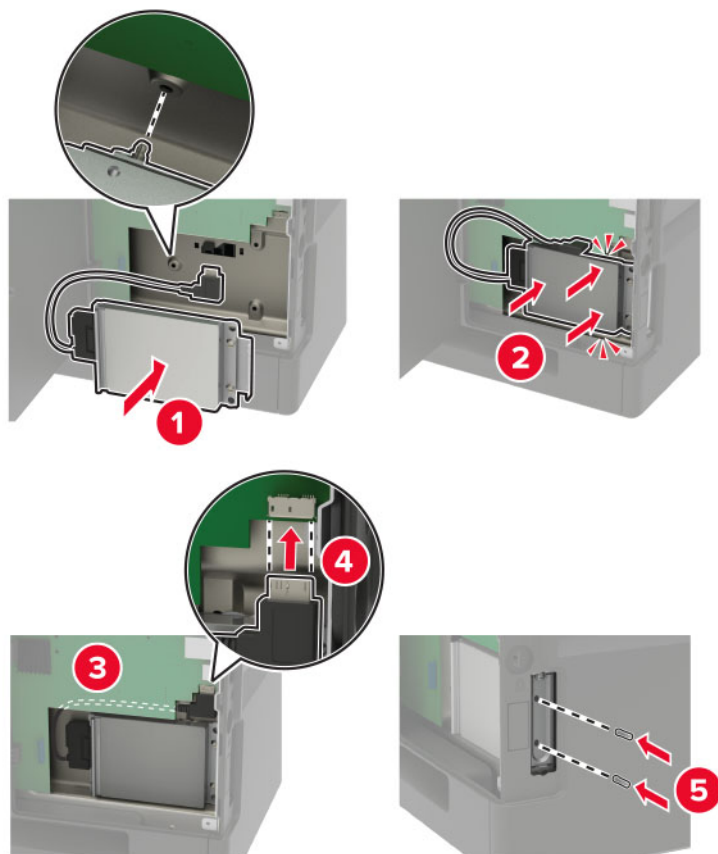



- 6 Sulje tulostimen kansi.
- 7 Liitä virtajohto ensin tulostimeen ja sitten pistorasiaan.

**⚠ HUOMIO – TAPATURMAN MAHDOLLISUUS:** Tulipalo- tai sähköiskuriskin välttämiseksi liitä virtajohto suoraan asianmukaiseen maadoitettuun sähköpistokkeeseen, joka on lähellä ja helposti saatavilla.

- 8 Kytke tulostimeen virta.

## Sisäisen sovellusportin asentaminen

**⚠ HUOMIO – SÄHKÖISKUN VAARA:** Jos käsittelet emolevyä tai asennat lisävarusteita tai muistilaitteita tulostimen käyttöönoton jälkeen, sähköiskuvaaran välttämiseksi katkaise tulostimesta virta ja irrota virtajohto pistorasiasta ennen toimenpiteiden tekemistä. Jos tulostimeen on liitetty muita laitteita, katkaise niistäkin virta ja irrota niistä kaikki tulostimeen liitetyt kaapelit.

- 1 Sammuta tulostin ja irrota virtajohto pistorasiasta.
- 2 Avaa emolevyn kansi tasapäisellä ruuvitaltalla.

**Varoitus – vauriot mahdollisia:** Staattinen sähkö vahingoittaa helposti emolevyn elektronisia osia. Kosketa jotain tulostimen metalliosaa, ennen kuin kosketat emolevyn osia tai liittimiä.

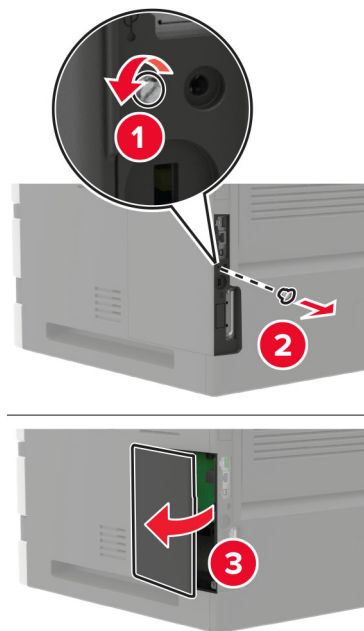

**3** Pura sisäisen sovellusportin (ISP) pakkaus.

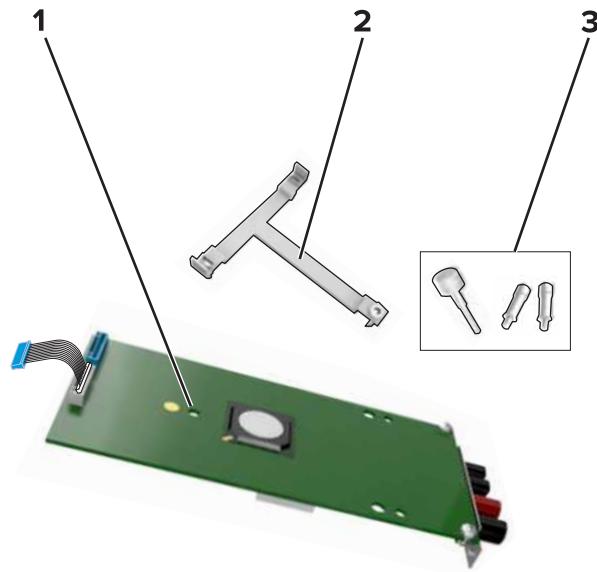

1	Sisäinen sovellusportti
2	Asennuspidike
3	Sormiruuvit

**4** Poista tarvittaessa tulostimen kiintolevy.

**5** Työnnä pidike levyyn, kunnes se *napsahtaa* paikalleen.

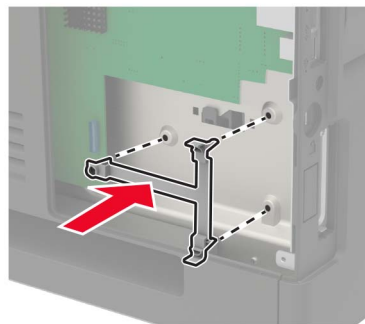

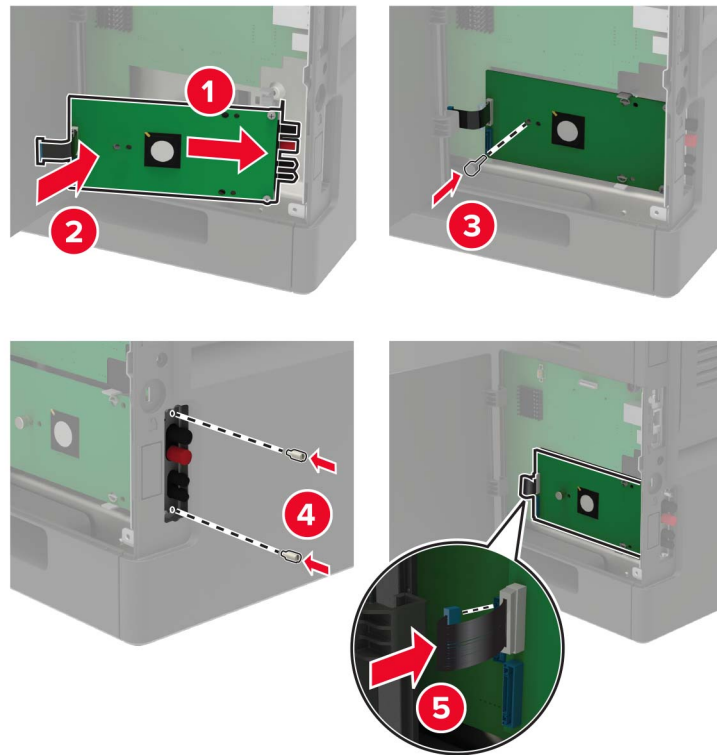
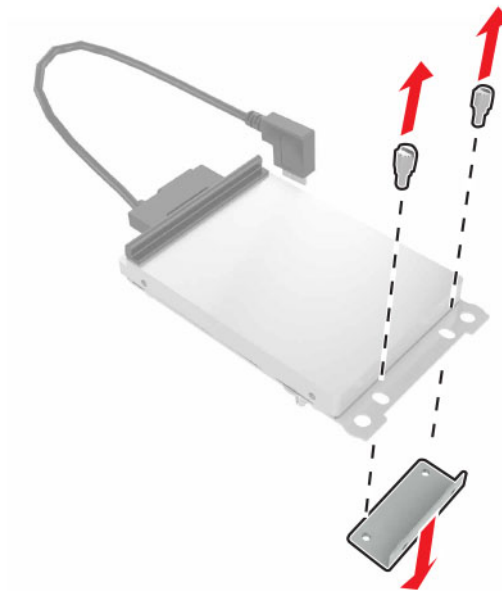
**6** Kiinnitä sisäinen sovellusportti pidikkeeseen.**7** Liitä tarvittaessa kiintolevy sisäiseen sovellusporttiin.**a** Irrota kiintolevyn pidike.**b** Liitä kiintolevy sisäiseen sovellusporttiin.

**Varoitus – vauriot mahdollisia:** Älä kosketa tai paina kiintolevyn keskiosaa.

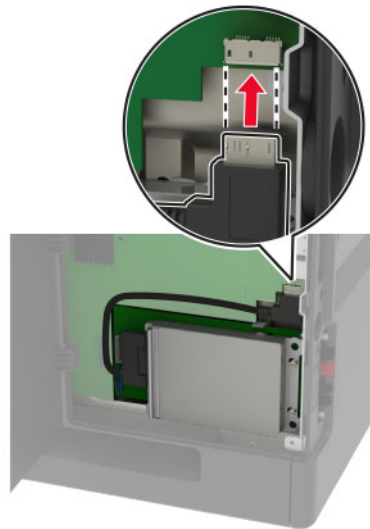
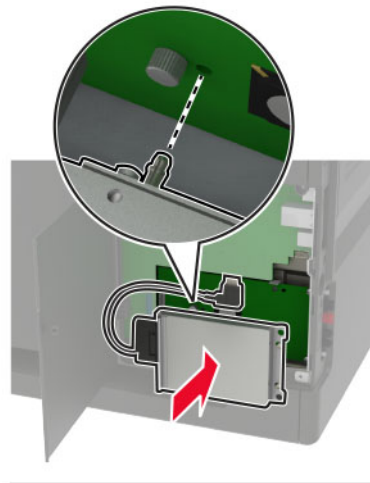

- 8 Sulje tulostimen kansi.
- 9 Liitä virtajohto pistorasiaan ja kytke tulostimen virta.

**⚠ HUOMIO – TAPATURMAN MAHDOLLISUUS:** Tulipalo- tai sähköiskuriskin välttämiseksi liitä virtajohto suoraan asianmukaiseen maadoitettuun sähköpistokkeeseen, joka on lähellä ja helposti saatavilla.

## 250 tai 550 arkin lokeron asentaminen

**⚠ HUOMIO – SÄHKÖISKUN VAARA:** Jos käsittelet emolevyä tai asennat lisävarusteita tai muistilaitteita tulostimen käyttöönoton jälkeen, sähköiskuvaaran välttämiseksi katkaise tulostimesta virta ja irrota virtajohto pistorasiasta ennen toimenpiteiden tekemistä. Jos tulostimeen on liitetty muita laitteita, katkaise niistäkin virta ja irrota niistä kaikki tulostimeen kytketyt kaapelit.

**⚠ HUOMIO – KAAUTUMISVAARA:** Yhden tai useamman vaihtoehdon asentaminen tulostimeen tai monitoimilaitteeseen saattaa vaatia tulostintuen, huonekalun tai muun ominaisuuden epävakauden ja loukkaantumisvaaran estämiseksi. Lisätietoja tuetuista kokoonpanoista on osoitteessa [www.lexmark.com/multifunctionprinters](http://www.lexmark.com/multifunctionprinters).

- 1 Katkaise virta tulostimesta.
- 2 Irrota virtajohto ensin pistorasiasta ja sitten tulostimesta.
- 3 Poista lisälokero pakkauksesta ja poista sitten pakkausmateriaali.

**Huomautus:** Jos lisälokerot on jo asennettu, irrota ne tulostimesta ennen tulostimen nostamista. Älä yritä nostaa tulostinta ja lokeroja samanaikaisesti.

- 4 Kohdista tulostin lisälokeron kohdalle ja laske tulostinta, kunnes se *napsahtaa* paikalleen.

**⚠ HUOMIO – TAPATURMAN MAHDOLLISUUS:** Jos tulostin painaa yli 20 kg, sen turvallinen siirtäminen edellyttää kahta tai useampaa henkilöä.

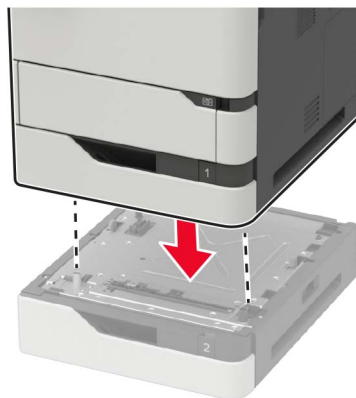

- 5 Liitä virtajohto ensin tulostimeen ja sitten pistorasiaan.

**⚠ HUOMIO – TAPATURMAN MAHDOLLISUUS:** Tulipalo- tai sähköiskuriskin välttämiseksi liitä virtajohto suoraan asianmukaiseen maadoitettuun sähköpistokkeeseen, joka on lähellä ja helposti saatavilla.

- 6 Kytke tulostimeen virta.

Lisää lokero tulostinohjaimen, jotta se on käytettävissä tulostustöissä. Lisätietoja on kohdassa "[Tulostinohjaimen käytettävissä olevien lisävarusteiden lisääminen](#)" sivulla 282.

## 2100 arkin lokeron asentaminen

**⚠ HUOMIO – SÄHKÖISKUN VAARA:** Jos käsittelet emolevyä tai asennat lisävarusteita tai muistilaitteita tulostimen käyttöönoton jälkeen, sähköiskuvaaran välttämiseksi katkaise tulostimesta virta ja irrota virtajohto pistorasiasta ennen toimenpiteiden tekemistä. Jos tulostimeen on liitetty muita laitteita, katkaise niistäkin virta ja irrota niistä kaikki tulostimeen kytketyt kaapelit.

**⚠️ HUOMIO – KAATUMISVAARA:** Yhden tai useamman vaihtoehdon asentaminen tulostimeen tai monitoimilaitteeseen saattaa vaatia tulostintuen, huonekalun tai muun ominaisuuden epävakauden ja loukkaantumisvaaran estämiseksi. Lisätietoja tuetuista kokoonpanoista on osoitteessa [www.lexmark.com/multifunctionprinters](http://www.lexmark.com/multifunctionprinters).

- 1 Katkaise virta tulostimesta.
- 2 Irrota virtajohto ensin pistorasiasta ja sitten tulostimesta.
- 3 Pura lokero pakkauksesta ja poista sitten pakkausmateriaali.

**Huomautus:** Jos lisälokerot on jo asennettu, irrota ne tulostimesta ennen tulostimen nostamista. Älä yritä nostaa tulostinta ja lokeroja samanaikaisesti.

- 4 Asenna lokero tulostintuelle.

**Huomautus:** Varmista, että tulostintuen pyörät on lukittu.

**⚠️ HUOMIO – TAPATURMAN MAHDOLLISUUS:** Jos lokero painaa yli 20 kg, sen turvallinen siirtäminen edellyttää kahta tai useampaa henkilöä.

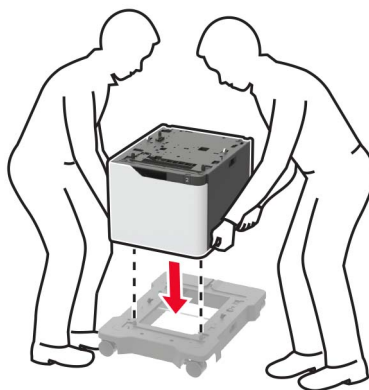

- 5 Kohdista tulostin lokeron kohdalle ja laske tulostinta, kunnes se *napsahtaa* paikalleen.

**⚠️ HUOMIO – TAPATURMAN MAHDOLLISUUS:** Jos tulostin painaa yli 20 kg, sen turvallinen siirtäminen edellyttää kahta tai useampaa henkilöä.

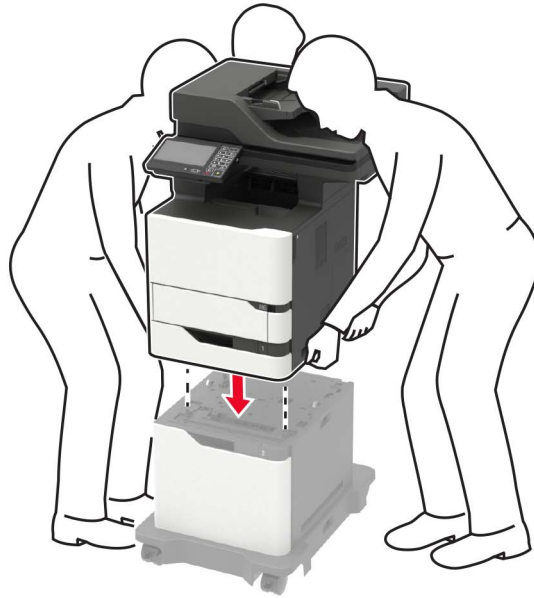

**6** Liitä virtajohto ensin tulostimeen ja sitten pistorasiaan.

**⚠ HUOMIO – TAPATURMAN MAHDOLLISUUS:** Tulipalo- tai sähköiskuriskin välttämiseksi liitä virtajohto suoraan asianmukaiseen maadoitettuun sähköpistokkeeseen, joka on lähellä ja helposti saatavilla.

**7** Kytke tulostimeen virta.

Lisää lokero tulostinohjaimen, jotta se on käytettävissä tulostustöissä. Lisätietoja on kohdassa ["Tulostinohjaimen käytettävissä olevien lisävarusteiden lisääminen" sivulla 282.](#)

# Ohjelmisto

## Tuetut käyttöjärjestelmät

Ohjelmisto-CD-levyltä voi asentaa tulostinohjelmiston seuraaviin käyttöjärjestelmiin:

- Windows 10
- Windows 8.1
- Windows Server 2012 R2
- Windows Server 2012
- Windows 7 SP1
- Windows Server 2008 R2 SP1
- Windows Server 2008 SP2
- Windows Vista SP2
- Mac OS X -versio 10.7 tai uudempi
- Red Hat Enterprise Linux WS
- openSUSE Linux
- SUSE Linux Enterprise Server
- Debian GNU/Linux
- Ubuntu
- Fedora
- IBM AIX
- Oracle Solaris SPARC
- Oracle Solaris x86

### Huomautuksia:

- Windows-käyttöjärjestelmissä tulostinohjaimet ja apuohjelmat ovat yhteensopivia sekä 32- että 64-bittisissä versioissa.
- Lisätietoja ohjaimista ja apuohjelmista, jotka ovat yhteensopivia Mac OS X version 10.6 tai sitä vanhempien versioiden kanssa, ja tuetuista Linux-tai UNIX-käyttöjärjestelmäversioista on osoitteessa <http://support.lexmark.com>.
- Lisätietoja ohjelmiston yhteensopivuudesta muiden käyttöjärjestelmien kanssa saa asiakastuesta.

## Tulostinohjelmiston asentaminen

### Huomautuksia:

- Tulostinohjain sisältyy ohjelmiston asennuspakettiin.
- Jos käyttämässäsi Macintosh-tietokoneessa on macOS-versio 10.7 tai uudempi, sinun ei tarvitse asentaa ohjainta, jotta voit tulostaa AirPrint-sertifioidulla tulostimella. Jos haluat käyttää mukautettuja tulostusominaisuuksia, lataa tulostinohjain.

#### 1 Hanki ohjelmiston asennuspaketti.

- Tulostimen mukana toimitetulla Ohjelmistot-levyllä.
- Siirry osoitteeseen [www.lexmark.com/downloads](http://www.lexmark.com/downloads).



**2** Käynnistä asennusohjelma ja seuraa tietokoneen näytön ohjeita.

## Faksiohjaimen asentaminen

- 1** Siirry osoitteeseen [www.lexmark.com/downloads](http://www.lexmark.com/downloads), hae tulostinmallisi ja lataa sen asennuspaketti.
- 2** Valitse tulostimessasi **Tulostimen ominaisuudet** ja sitten **Määrytykset**-välilehti.
- 3** Valitse **Faksi** ja sitten **Käytä**.

## Tulostimien lisääminen tietokoneeseen

Tee jokin seuraavista: toimista ennen kuin aloitat:

- Liitä tulostin ja tietokone samaan verkkoon. Lisätietoja tulostimen liittamisestä verkkoon on kohdassa ["Tulostimen yhdistäminen verkkoon" sivulla 155](#).
- Liitä tietokone tulostimeen. Lisätietoja on kohdassa ["Tietokoneen yhdistäminen tulostimeen" sivulla 158](#).
- Kytke tulostin tietokoneeseen USB-kaapelilla. Lisätietoja on kohdassa ["Kaapelien liittäminen" sivulla 14](#).

**Huomautus:** USB-kaapeli myydään erikseen.

### Windows-käyttäjät:

**1** Asenna tulostinohjain.

**Huomautus:** Lisätietoja on kohdassa ["Tulostinohjelmiston asentaminen" sivulla 280](#).

**2** Avaa **Tulostimet ja skannerit** ja valitse **Lisää tulostin tai skanneri**.

**3** Tee tulostimen mallin mukaan jokin seuraavista toimenpiteistä:

- Valitse tulostin luettelosta ja sitten **Lisää laite**.
- Valitse **Näytä Wi-Fi Direct -tulostimet**, valitse tulostin ja sitten **Lisää laite**.
- Valitse **Haluamani tulostin ei ole luettelossa** ja tee sitten Lisää tulostin -ikkunassa jokin seuraavista toimenpiteistä:
  - a** Valitse **Lisää tulostin TCP/IP-osoitetta tai isäntänimeä käyttämällä** ja valitse sitten **Seuraava**.
  - b** Kirjoita Isäntänimi tai IP-osoite -kenttään tulostimen IP-osoite ja valitse sitten **Seuraava**.

#### Huomautuksia:

- Tulostimen IP-osoite näkyy sen tulostimen päänäytössä. IP-osoite on neljä pisteillä erotettua numerosarjaa, kuten 123.123.123.123.
- Jos käytät välityspalvelinta, poista se tilapäisesti käytöstä, jotta verkkosivu latautuu oikein.

**c** Valitse tulostinohjain ja sitten **Seuraava**.

**d** Valitse **Käytä asennettua tulostinohjainta (suositus)** ja sitten **Seuraava**.

**e** Kirjoita tulostimen nimi ja valitse **Seuraava**.

**f** Valitse tulostimen jakoasetus ja sitten **Seuraava**.

**g** Valitse **Valmis**.

### Macintosh-käyttäjät:

**1** Valitse tietokoneessa **Tulostimet ja skannerit**.

**2** Valitse **+** ja sitten tulostin.

**3** Valitse Käytä-valikosta tulostinohjain.

**Huomautuksia:**

- Valitse Macintosh-tulostinohjaimen käyttöä varten joko **AirPrint** tai **Secure AirPrint**.
- Jos haluat käyttää mukautettuja tulostusominaisuuksia, valitse Lexmark-tulostinohjain. Ohjaimen asennusohjeet ovat kohdassa "[Tulostinohjelmiston asentaminen](#)" sivulla 280.

**4** Lisää tulostin.

## Tulostinohjaimen käytettävissä olevien lisävarusteiden lisääminen

### Windows-käyttäjät:

- 1** Avaa Tulostimet-kansio.
- 2** Valitse päivitettävä tulostin ja tee jompikumpi seuraavista:
  - Windows 7 tai uudempi: valitse **Tulostimen ominaisuudet**.
  - Vanhemmat versiot: valitse **Ominaisuudet**.
- 3** Siirry Määritykset-välilehteen ja valitse **Päivitä nyt – Kysy tulostimelta**.
- 4** Ota muutokset käyttöön.

### Macintosh-käyttäjät:

- 1** Etsi Omenavalikon Järjestelmäasetuksista tulostin ja valitse **Lisävarusteet ja tarvikkeet**.
- 2** Siirry lisävarusteiden luetteloon ja lisää asennetut lisävarusteet.
- 3** Ota muutokset käyttöön.

## Laiteohjelmisto

### Määritystiedoston vieminen tai tuominen

Voit viedä tulostimen määritysasetukset tekstitiedostoon, josta asetukset voidaan tuoda muihin tulostimiin.

- 1** Avaa selain ja kirjoita tulostimen IP-osoite selaimen osoitekenttään.

**Huomautuksia:**

- Tulostimen IP-osoite näkyy sen tulostimen päänäytössä. IP-osoite on neljä pisteillä erotettua numerosarjaa, kuten 123.123.123.123.
- Jos käytät välityspalvelinta, poista se tilapäisesti käytöstä, jotta verkkosivu latautuu oikein.

- 2** Valitse Embedded Web Server -palvelimessa **Vie määritykset** tai **Tuo määritykset**.
- 3** Noudata näytön ohjeita.
- 4** Jos tulostin tukee sovelluksia, tee seuraava:
  - a** Valitse **Sovellukset** > valitse sovellus > **Määritä**.
  - b** Valitse **Vie** tai **Tuo**.

## Laiteohjelman päivittäminen

Joidenkin sovellusten moitteeton toiminta vaatii laiteohjelman vähimmäistason.

Lisätietoja laiteohjelman päivittämisestä antaa Lexmarkin edustaja.

**1** Avaa selain ja kirjoita tulostimen IP-osoite selaimen osoitekenttään.

**Huomautuksia:**

- Tulostimen IP-osoite näkyy sen tulostimen päänäytössä. IP-osoite on neljä pisteillä erotettua numerosarjaa, kuten 123.123.123.123.
- Jos käytät välityspalvelinta, poista se tilapäisesti käytöstä, jotta verkkosivu latautuu oikein.

**2** Valitse **Asetukset > Laite > Päivitä laiteohjelmisto**.

**3** Tee jompikumpi seuraavista toiminnoista:

- Valitse **Tarkista päivitykset > Hyväksyn, käynnistä päivitys**.
- Lataa flash-tiedosto.

**Huomautus:** Hae uusin laiteohjelmisto osoitteesta [www.lexmark.com/downloads](http://www.lexmark.com/downloads) tulostinmallisi perusteella.

**a** Selaa päivitystiedostoon.

**Huomautus:** Varmista, että olet purkanut laiteohjelmiston zip-tiedoston.

**b** Valitse **Lataa > Käynnistä**.

# Tiedotteet

## Tuotetiedot

Tuotteen nimi:

Monitoimilaitteet: Lexmark MB2770adwhe; Lexmark MX721ade, Lexmark MX721adhe; Lexmark MX722ade, Lexmark MX722adhe, Lexmark MX722de, Lexmark MX722dhe; Lexmark MX725adve; Lexmark XM5365, Lexmark XM5365i, Lexmark XM5370, Lexmark XM5370i

Laitteen tyyppi:

7464

Mallit:

036, 037, 096, 336, 337, 388, 396, 836

## Painosta koskeva tiedote

Heinäkuu 2024

**Seuraava kappale ei koske maita, joissa vastaavanlaiset sopimusehdot ovat ristiriidassa paikallisen lain kanssa:** LEXMARK INTERNATIONAL, INC. ON TUOTTANUT TÄMÄN JULKAISUN SELLAISENA KUIN SE ON, ILMAN TAKUITA, MUKAAN LUKIEN MUTTA RAJOITTAMATTA KAUPAN EHTOJEN TAI TIETTYYN KÄYTTÖÖN SOPIVUUDEN TAKUUEHDOT. Tämä kohta ei välttämättä koske sinua, sillä joissakin valtioissa ei sallita julkilausuman kieltämistä tai tiettyjen toimitusten välillisiä takuita.

Tämä julkaisu voi sisältää teknisiä epätarkkuuksia tai painovirheitä. Julkaisun tietoihin tehdään säännöllisin väliajoin muutoksia, jotka sisällytetään tuotteen myöhempiin versioihin. Tuotteisiin tai ohjelmiin voidaan tehdä parannuksia tai muutoksia milloin tahansa.

Tämän tuotteen viittaukset muihin tuotteisiin, ohjelmiin tai palveluihin eivät tarkoita sitä, että valmistaja takaa näiden olevan saatavilla kaikissa maissa, joissa valmistaja toimii. Viittaukset eri tuotteisiin, ohjelmiin tai palveluihin eivät tarkoita, että ainoastaan kyseistä tuotetta, ohjelmaa tai palvelua voidaan käyttää. Mitä tahansa toiminnallisesti vastaavaa tuotetta, ohjelmaa tai palvelua, joka ei loukkaa mitään olemassa olevaa aineetonta oikeutta, voidaan käyttää mainitun tuotteen, ohjelman tai palvelun sijaan. Toiminnan arvioiminen ja varmentaminen käytettäessä muita kuin valmistajan suosittelemia muita tuotteita, ohjelmia tai palveluita ovat pelkästään käyttäjän vastuulla.

Lexmarkin tekninen tuki on osoitteessa <http://support.lexmark.com>.

Lisätietoja Lexmarkin tämän tuotteen käyttöä koskevista tietosuojakäytännöistä on osoitteessa [www.lexmark.com/privacy](http://www.lexmark.com/privacy).

Lisätietoja tarvikkeista ja ladattavista tiedostoista on osoitteessa [www.lexmark.com](http://www.lexmark.com).

© 2018 Lexmark International, Inc.

**Kaikki oikeudet pidätetään.**

## Tavaramerkit

Lexmark ja Lexmark-logo ovat Lexmark International, Inc:n tavaramerkkejä tai rekisteröityjä tavaramerkkejä Yhdysvalloissa ja/tai muissa maissa.

Gmail, Android, Google Play ja Google Chrome ovat Google LLC:n tavaramerkkejä.

Macintosh, Safari, and AirPrint are trademarks of Apple Inc., registered in the U.S. and other countries. App Store and iCloud are service marks of Apple Inc., registered in the U.S. and other countries. Use of the Works with Apple badge means that an accessory has been designed to work specifically with the technology identified in the badge and has been certified by the developer to meet Apple performance standards.

Mopria®-sanamerkki on Mopria Alliance, Inc:n rekisteröity ja/tai rekisteröimätön tavaramerkkejä Yhdysvalloissa ja muissa maissa. Luvaton käyttö on ehdottomasti kielletty.

PCL® on Hewlett-Packard Companyn rekisteröity tavaramerkki. PCL on joukko Hewlett-Packard Companyn määrittelemiä tulostimen ohjainkomentoja (kieli) ja toimintoja, joita yhtiö käyttää tulostintuotteissaan. Tämä tulostin on tarkoitettu yhteensopivaksi PCL-kielen kanssa. Tämä tarkoittaa, että tulostin tunnistaa eri sovellusohjelmien käyttämät PCL-komennot ja emuloi niitä vastaavia toimintoja.

PostScript on Adobe Systems Incorporatedin rekisteröity tavaramerkki Yhdysvalloissa ja/tai muissa maissa.

Wi-Fi® ja Wi-Fi Direct® ovat Wi-Fi Alliancen® rekisteröityjä tavaramerkkejä.

Kaikki muut tavamerkit ovat omistajiensa omaisuutta.

## Käyttöoikeustiedote

Kaikki tähän tuotteeseen liittyvät käyttöoikeustiedotteet ovat tarkasteltavissa asennusohjelma-CD-levyn hakemistossa\NOTICES.

## Emissiotas

Seuraavat mittaukset on suoritettu ISO 7779 -standardin mukaisesti ja ilmoitettu ISO 9296 -standardin mukaisesti.

**Huomautus:** Jotkin tilat eivät ehkä koske tätä tuotetta.

Keskimääräinen äänenpaine yhden metrin etäisyydellä, dBA	
Tulostaminen	Yksipuolinen: 57 (MB2770, MX721, MX722, XM5365, XM5370); 56 (MX725) Kaksipuolinen: 56 (MX721, XM5365); 57 (MB2770, MX722, XM5370); 55 (MX725)
Skannaaminen	56 (MB2770, MX721, MX722, XM5365, XM5370); 57 (MX725)
Kopioiminen	60 (MB2770, MX721, MX722, XM5365, XM5370); 59 (MX725)
Valmis	14 (MB2770, MX721, MX722, XM5365, XM5370); 28 (MX725)

Arvot voivat muuttua. Katso nykyiset arvot osoitteesta [www.lexmark.com](http://www.lexmark.com).

## Sähkö- ja elektroniikkaromudirektiivi (SER)

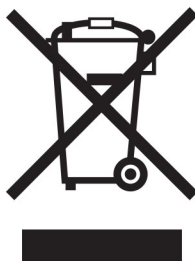

WEEE-logo viittaa erityisiin sähkölaitteiden kierrätysohjelmiin ja toimintatapoihin EU-maissa. Suosittelemme tuotteidemme kierrätystä.



Lisätietoja kierrätysvaihtoehdoista on Lexmarkin Web-sivustossa osoitteessa [www.lexmark.com](http://www.lexmark.com). Sieltä saat paikallisen myyntiedustajan puhelinnumeron.

## Laitteen hävittäminen

Älä hävitä tulostinta tai sen tarvikkeita talousjätteen mukana. Pyydä paikallisilta viranomaisilta lisätietoja hävitys- ja kierrätysvaihtoehdoista.

## Environmental labeling for packaging

Per Commission Regulation Decision 97/129/EC Legislative Decree 152/2006, the product packaging may contain one or more of the following symbols.

	This symbol indicates that the packaging may contain corrugated fiberboard.
	This symbol indicates that the packaging may contain non-corrugated fiberboard.
	This symbol indicates that the packaging may contain paper.

For more information, go to [www.lexmark.com/recycle](http://www.lexmark.com/recycle), and then choose your country or region. Information on available packaging recycling programs is included with the information on product recycling.

## Litiumioniakku

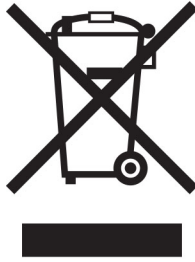

Tämä tuote saattaa sisältää litiumioninappiakun, jonka saa poistaa vain koulutettu teknikko. Rastilla merkitty jäteastia tarkoittaa sitä, että tuotetta ei saa hävittää lajittelemattoman jätteen seassa, vaan se on toimitettava erilliseen keräyslaitokseen talteenottoa ja kierrätystä varten. Jos akku irrotetaan, älä hävitä sitä talousjätteen seassa. Käytettävissäsi voi olla erillinen akkujen ja paristojen keräysjärjestelmä. Käytettyjen akkujen ja paristojen kerääminen varmistaa jätteen asianmukaisen käsittelyn, mukaan lukien uudelleenkäytön ja kierrätyksen ja estää niiden mahdolliset negatiiviset vaikutukset ihmisten terveydelle ja ympäristön suojelulle. Hävitä akut ja paristot vastuullisesti.

## Asetus (EU) 2023/1542

Tämä tuote saattaa sisältää ladattavan litiumnappipariston. Paristo on asetuksen (EU) 2023/1542 mukainen. Yhteensopivuus osoitetaan CE-merkinnällä:



Tämä tuote voi sisältää yhden seuraavista nappiparistoista:

- Akun tunniste: Seiko mallinumero MS621FE  
Valmistaja: Seiko Instruments Inc.  
Valmistajan osoite: 8, Nakase 1-chome, Mihama-ku, Chiba-shi, Chiba 261-8507, Japani
- Akun tunniste: Panasonicin mallinumero ML621  
Valmistaja: Panasonic Energy Co., Ltd.  
Valmistajan osoite: 1-1 Matsushita-cho, Moriguchi City, Osaka 570-8511, Japani
- Akun tunniste: FDK mallinumero ML621  
Valmistaja: FDK Corporation  
Valmistajan osoite: Shibaura Crystal Shinagawa, 1-6-41 Konan, Minato-ku, Tokio 108-8212, Japani

## Staattista sähköä koskeva tiedote

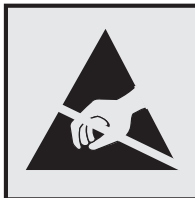

Tämä symboli osoittaa osat, jotka ovat herkkiä staattiselle sähkölle. Älä kosketa näiden symbolien lähellä olevia alueita koskettamatta ensin toisaalla olevaa metallipintaa.

Estä sähköstaattisen purkauksen aiheuttama vahinko huoltotehtävien, esimerkiksi paperitukosten poistamisen tai tarvikkeiden vaihtamisen, aikana koskettamalla tulostimen metallikehystä ennen kuin avaat tai kosketat tulostimen sisäosia, vaikka symbolia ei olisikaan.

## ENERGY STAR

Kaikki Lexmark-laitteet, joissa on ENERGY STAR® -tunnus joko itse laitteessa tai sen aloitusnäytössä, täyttävät sertifioidusti EPA:n (Environmental Protection Agency) ENERGY STAR -vaatimukset valmistuspäivästä lähtien.



## Lämpötilatiedot

Säilytyslämpötila ja suhteellinen kosteus	10–32,2 °C (50–90 °F) ja suhteellinen kosteus 15–80 % RH
Tulostimen/värikasetin/kuvayksikön pitkäaikainen säilytys <sup>1</sup>	15,3–32,2 °C ja suhteellinen kosteus 8–15 % RH Enimmäismärkälämpötila: 22,8 °C
Tulostimen/värikasetin/kuvayksikön lyhytaikainen kuljetus	–40...+43,3 °C (–40...+110 °F)
<sup>1</sup> Tarvikkeiden varastointiaika on noin 2 vuotta. Tämä perustuu normaaliin toimistoympäristöön lämpötilassa 22 °C ja 45 %:n kosteuteen.	
<sup>2</sup> Märkälämpötila määritetään ilman lämpötilan ja suhteellisen kosteuden mukaan.	

## Laserilmoitus

Tämä tulostin on sertifioitu Yhdysvalloissa DHHS 21 CFR, Chapter I, Subchapter J -standardin mukaiseksi luokan I (1) -lasertuotteeksi ja muualla IEC 60825-1:2014 -standardin mukaiseksi luokan I lasertuotteeksi. 2014.

Luokan I lasertuotteita ei pidetä haitallisina. Laserjärjestelmä ja tulostin ovat rakenteeltaan sellaisia, että käyttäjä ei joudu alttiiksi luokkaa 1 suuremmalle säteilylle normaalin käytön, ylläpidon tai huollon aikana. Tulostimessa on tulostuspääosa, jota käyttäjä ei voi huoltaa. Sen sisällä on laser, jonka tekniset tiedot ovat seuraavat:

Luokka: IIIb (3b) AlGaAs

Nimellinen lähtöteho (milliwattia): 25

Aallonpituus (nanometriä): 755–800



## Virrankulutus

### Tuotteen virrankulutus

Laitteen virrankulutus näkyy seuraavassa taulukossa.

**Huomautus:** Jotkin tilat eivät ehkä koske tätä tuotetta.

Tila	Kuvaus	Virrankulutus (wattia)
Tulostaminen	Tulostin tuottaa paperikopioita sähköisen tulotiedon perusteella.	Yksipuolinen: 800 (MX721, XM5365); 850 (MB2770, MX722, XM5370); 750 (MX725) Kaksipuolinen: 580 (MX721, XM5365); 640 (MB2770, MX722, XM5370); 570 (MX725)
Kopioi	Laite tuottaa paperikopioita paperiasia-kirjoista.	830 (MX721, XM5365); 890 (MB2770, MX722, XM5370); 810 (MX725)
Skannaa	Laite skannaa paperiasiakirjoja.	75 (MX721, XM5365); 73 (MB2770, MX722, XM5370); 158 (MX725)
Valmis	Laite odottaa tulostustyötä.	Suurempi virrankulutus: 41,5 (MX721, XM5365); 42 (MB2770, MX722, XM5370); 118 (MX725) Pienempi virrankulutus: 31 (MX721, XM5365); 32 (MB2770, MX722, XM5370); 94 (MX725)
Lepotila	Laite on ylätasen virransäästötilassa.	1,8 (MX721, XM5365); 2 (MB2770, MX722, MX725, XM5370)
Säästö	Laite on alatasen virransäästötilassa.	0,2
Ei käytössä	Laite on kytketty pistorasiaan, mutta virta on katkaistu.	0,2

Taulukon virrankulutusluvut ovat pitkien ajanjaksojen keskimääräisiä arvoja. Hetkittäiset virrankulutushuiput voivat olla huomattavasti keskitasoa korkeampia.

Arvot voivat muuttua. Katso nykyiset arvot osoitteesta [www.lexmark.com](http://www.lexmark.com).

### Lepotila

Tähän tuotteeseen on suunniteltu *lepotila*-niminen virransäästötila. Lepotila säästää energiaa alentamalla virrankulutusta niinä aikoina, kun laitetta ei käytetä. Lepotila käynnistyy automaattisesti, kun tuotetta ei käytetä tiettyyn aikaan. Tätä toimintoa kutsutaan *lepotilan aikakatkaisuksi*.

Lepotilan oletusasetus tässä tuotteessa (minuuttia): 15

Lepotilan aikakatkaisuksi voi valita määrittelyvalikoista 1–120 minuuttia. Jos tulostusnopeus on enintään 30 sivua minuutissa, voit asettaa aikakatkaisuksi enintään 60 minuuttia. Lepotilan aikakatkaisun asettaminen alhaiseksi alentaa energiankulutusta, mutta se voi pidentää laitteen reagointiaikaa. Lepotilan aikakatkaisun asettaminen suureksi pitää reagointiajan nopeana, mutta energiaa kuluu tällöin enemmän.

### Horrostila

Tässä tuotteessa on erittäin vähän virtaa kuluttava käyttötila, jota kutsutaan *horrostilaksi*. Kun laite on horrostilassa, muista järjestelmistä ja laitteista katkaistaan virta turvallisesti.

Horrostilaan voidaan siirtyä jollakin seuraavista tavoista:

- horrostilan aikakatkaisun avulla
- ajastettujen virransäästötilojen avulla

Tämän tuotteen oletusasetus kaikissa maissa ja kaikilla alueilla on Horrostilan aikakatkaisu 3 pv

Aikaa, jonka tulostin odottaa työn tulostamisen jälkeen ennen horrostilaan siirtymistä, voidaan muuttaa yhden tunnin ja yhden kuukauden välillä.

### **Huomautuksia EPEAT-rekisteriin lisätyistä kuvankäsittelylaitetuotteista:**

- Valmiustilan tasolle siirrytään horros- tai virrankatkaisutilassa.
- Laitteen virta laskee virrankulutuksen automaattisesti valmiustilan tasolle  $\leq 1$  W. Toimitetussa laitteessa on käytössä automaattinen valmistilatoiminto (horros- tai virrankatkaisutila).

### **Virrankatkaisutila**

Jos laitteessa on valmiustila, jossa virtaa kuluu jonkin verran, voit katkaista virrankulutuksen kokonaan irrottamalla laitteen virtajohdon pistorasiasta.

### **Virran kokonaiskulutus**

Joskus voi olla tarpeellista arvioida laitteen kokonaisvirrankulutus. Koska virrankulutusluvut ilmaistaan virtayksikkö watteina, kokonaisvirrankulutus lasketaan kertomalla virrankulutus sillä aikamäärällä, jonka verran laitetta on käytetty kussakin tilassa. Laitteen kokonaisvirrankulutus on tilojen virrankulutuskulujen summa.

### **Tietoliikennepäätelaitteita koskevat säännökset**

Tässä osassa on tietoja säännöksistä, jotka liittyvät analogisen faksikortin sisältäviin tuotteisiin.

Säädösten mukainen Lexmark-tyyppi/-mallinumero:

LEX-M14-002 tai LEX-M03-002

### **Langattomia tuotteita koskevat säännökset**

Tässä osassa on vain langattomia malleja koskevia säädöstietoja.

Jos et ole varma, onko mallisi langaton, siirry osoitteeseen <http://support.lexmark.com>.

### **Ilmoitus modulaarisista komponenteista**

Langattomissa malleissa on jokin seuraavista modulaarisista komponenteista:

Säädösten mukainen Lexmark-tyyppi/-mallinumero: LEX-M07-001; FCC-tunnus: IYLLEXM07001; IC (Industry Canada): 2376A-M07001

Voit tarkistaa tuotteeseesi asennetut modulaariset komponentit tuotteen selitteestä.

## Altistus radiotaajuussäteilylle

Tämän laitteen säteilyteho on huomattavasti FCC:n ja muiden sääntelyvirastojen radiotaajuussäteilyn altistusrajojen alapuolella. Antennin on oltava vähintään 20 cm:n (8 tuuman) päässä ihmisistä, jotta laite täyttää FCC:n ja muiden sääntelyvirastojen radiotaajuussäteilyn altistusrajat.

## Euroopan yhteisön (EY) direktiivien mukainen ilmoitus

Tämä tuote vastaa Euroopan yhteisön neuvoston direktiivin 2014/53/EU suojausmääräyksiä koskien sähkömagneettisia rajoituksia ja tietyn jännitteisten elektronisten laitteiden turvallisuusmääräyksiä.

Tuotteen valmistaja: Lexmark International, Inc., 740 West New Circle Road, Lexington, KY, 40550 USA.  
Valtuutettu edustaja Euroopan talousalueella (ETA) / Euroopan unionissa on: Lexmark International Technology Hungária Kft., 8 Lechner Ödön fasor, Millennium Tower III, 1095 Budapest HUNGARY. Maahantuoja Euroopan talousalueella (ETA) / Euroopan unionissa on: Lexmark International Technology S.à.r.l. 20, Route de Pré-Bois, ICC Building, Bloc A, CH-1215 Genève, Switzerland. Direktiivien mukainen vaatimustenmukaisuusvakuutus on saatavana pyydettäessä valtuutetulta edustajalta tai osoitteesta

[www.lexmark.com/en\\_us/about/regulatory-compliance/european-union-declaration-of-conformity.html](http://www.lexmark.com/en_us/about/regulatory-compliance/european-union-declaration-of-conformity.html).

Yhteensopivuus osoitetaan CE-merkinnällä:



## Rajoitukset

Tämä elektroniikkalaite on tarkoitettu ainoastaan sisäkäyttöön. Ulkokäyttö on kielletty. Tämä rajoitus koskee kaikkia seuraavassa taulukossa mainittuja maita:

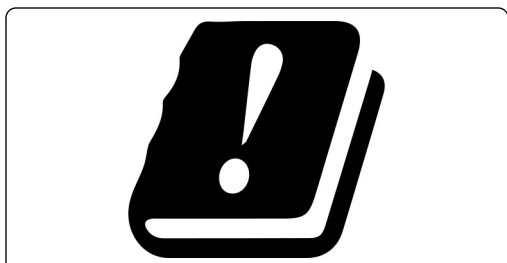

AT	BE	BG	CH	CY	CZ	DE	DK	EE
EL	ES	FI	FR	HR	HU	IE	IS	IT
LI	LT	LU	LV	MT	NL	NO	PL	PT
RO	SE	SI	SK	TR	UK (NI)			

## EU- ja muiden maiden lausunto radiolähettimen käyttötaajuuskaistoista ja radiotaajuussäteilyn enimmäistehosta

Tämä radiotuote käyttää joko 2,4 GHz:n (2,412–2,472 GHz EU:ssa) tai 5 GHz:n (5,15–5,35, 5,47–5,725 EU:ssa) kaistaa. Lähettimen EIRP-enimmäislähtöteho, mukaan lukien antennivahvistus, on molemmilla kaistoilla ≤ 20 dBm.

## Euroopan yhteisön (EY) direktiivien mukainen ilmoitus

Tämä tuote vastaa Euroopan parlamentin ja neuvoston direktiivien 2014/30/EU, 2014/35/EU ja 2011/65/EU niin kuin se on muutettuna direktiivissä (EU) 2015/863 suojausmääräyksiä koskien sähkömagneettisia rajoituksia, tietyn jännitteisten elektronisten laitteiden turvallisuusmääräyksiä sekä tiettyjen vaarallisten aineiden käyttöä sähkö- ja elektroniikkalaitteissa.

Tuotteen valmistaja: Lexmark International, Inc., 740 West New Circle Road, Lexington, KY, 40550 USA.

Valtuutettu edustaja Euroopan talousalueella (ETA) / Euroopan unionissa on: Lexmark International Technology Hungária Kft., 8 Lechner Ödön fasor, Millennium Tower III, 1095 Budapest HUNGARY. Maahantuoja Euroopan talousalueella (ETA) / Euroopan unionissa on: Lexmark International Technology S.à.r.l. 20, Route de Pré-Bois, ICC Building, Bloc A, CH-1215 Genève, Switzerland. Direktiivien mukainen vaatimustenmukaisuusvakuutus on saatavana pyydettäessä valtuutetulta edustajalta tai osoitteesta

[www.lexmark.com/en\\_us/about/regulatory-compliance/european-union-declaration-of-conformity.html](http://www.lexmark.com/en_us/about/regulatory-compliance/european-union-declaration-of-conformity.html).

Tämä tuote täyttää EN 55032:n luokan A rajoitukset ja EN 62368-1:n turvallisuusvaatimukset.

## Radiohäiriölausunto

### Varoitus

Tämä tuote täyttää EN 55032:n luokkien A rajoitukset ja EN 55024:n häiriönsietovaatimukset. Tämä tuote ei ole tarkoitettu kotitalouskäyttöön.

Tämä tulostin on Luokan A laite. Laite voi aiheuttaa kotiympäristössä radiohäiriöitä, jolloin käyttäjän on ehkä tehtävä tarvittavat toimenpiteet.

# Hakemisto

## Numerot

2100 arkin lokero  
  asetaminen 277  
  lisääminen 30  
2100 arkin lokeron  
asetaminen 277

## A

AirPrint  
  käyttäminen 41  
aitojen Lexmark-osien ja -  
tarvikkeiden käyttäminen 167  
aloitusnäyttö  
  mukauttaminen 18  
aloitusnäytön kuvakkeet  
  näyttäminen 18  
aloitusnäytön käyttäminen 17  
Alustamaton flash-muisti 247  
analoginen faksi  
  asetusten määrittäminen 61  
  asetusten määrittäminen  
  analoginen faksi 61  
  Korttikopiointi 18  
Asiakastuen käyttäminen 21  
asiakastuki  
  yhteystiedot 265  
Asiakastuki  
  käyttäminen 21  
asiakirjansyöttölaitteen  
erotinrulla  
  vaihtaminen 193  
asiakirjansyöttölaitteen  
käyttäminen 48, 51, 60, 72  
  kopiointi 48  
asiakirjat, tulostaminen  
  mobiililaitteesta 41  
  tietokoneesta 41  
automaattinen  
asiakirjansyöttölaite  
  käyttäminen 48, 51, 60, 72  
Automaattinen  
asiakirjansyöttölaitteen  
vääntömomentin rajoitin  
  vaihtaminen 196  
automaattisen  
asiakirjansyöttölaitteen  
erotinrullan vaihtaminen 193

automaattisen  
asiakirjansyöttölaitteen  
kohdistaminen 265  
  säätäminen 265  
automaattisen  
asiakirjansyöttölaitteen  
nostorulla  
  vaihtaminen 187  
automaattisen  
asiakirjansyöttölaitteen rulla  
  vaihtaminen 190  
automaattisen  
asiakirjansyöttölaitteen rullan  
vaihtaminen 190

## C

Cloud Connector -profiili  
  luominen 21  
  skannaaminen 75  
  tulostaminen 46  
Cloud Connector -profiilin  
luominen 21

## D

diaesityksen käynnistäminen 19

## E

ei voi lukea flash-asemaa  
  vianmääritys, tulostus 243  
Embedded Web Server ei  
  avaudu 244  
emolevy  
  avaaminen 266  
eri paperikoot, kopioiminen 48  
erotinsivujen lisääminen  
  kopioiden väliin  
  kopioiminen 49  
  estäminen, roskafaksien 70  
etherFAX, käyttäminen  
  faksitoiminnon  
  määrittäminen 62  
Ethernet-kaapeli 14  
Ethernet-portti 14  
EXT-portti 14

## F

faksaaminen  
  asiakirjansyöttölaitteen  
  käyttäminen 60  
  lähettäminen 68  
  lähetyksajan ja -päivämäärän  
  ajastaminen 69  
  pysäyttäminen 71  
  päiväyksen ja ajan  
  määrittäminen 68  
  skannaustason käyttäminen 60  
  välittäminen 71  
faksaamisen vianmääritys  
  etherFAXin määrittäminen ei  
  onnistu 256  
  faksien lähettäminen ei onnistu  
  analogisen faksin kautta 255  
  faksien lähettäminen onnistuu  
  mutta vastaanottaminen ei  
  analogisen faksin kautta 256  
  faksien lähettäminen tai  
  vastaanottaminen ei onnistu  
  analogisen faksin kautta 254  
  faksien lähettäminen tai  
  vastaanottaminen ei onnistu  
  etherFAXin kautta 257  
  faksin kansilehden lähettäminen  
  ei onnistu tietokoneesta 258  
  faksin kansilehdestä puuttuu  
  tietoja 257  
  huono tulostuslaatu 257  
  soittajan tunnus ei näy 253  
faksiasetukset  
  maa- tai aluekohtainen  
  laittasennus 66  
  tavallinen puhelinlinjaliitäntä 64  
faksien lähettäminen tai  
vastaanottaminen ei onnistu  
analogisen faksin kautta 254  
faksien lähettäminen tai  
vastaanottaminen ei onnistu  
etherFAXin kautta 257  
faksien pysäyttäminen 71  
faksien vastaanottaminen ei  
onnistu analogisen faksin  
kautta 256  
faksikohteen pikavalinta  
  luominen 69

faksiloki  
 katsominen 70  
 faksilokin näyttäminen 70  
 faksin ajastaminen 69  
 faksin asentaminen  
 maa- tai aluekohtainen  
 laiteasennus 66  
 tavallinen puhelinlinjaliitäntä 64  
 faksin kaiutinasetukset  
 määrittäminen 155  
 faksin kaiutinasetusten  
 määrittäminen 155  
 faksin kansilehden lähettäminen  
 ei onnistu tietokoneesta 258  
 faksin kansilehdestä puuttuu  
 tietoja 257  
 faksin lähettäminen 68  
 faksin tarkkuus  
 muuttaminen 70  
 faksin tummuuden  
 säätäminen 70  
 faksin tummuus  
 säätäminen 70  
 faksin välittäminen 71  
 faksiohjaimen asentaminen 281  
 faksiohjain  
 asentaminen 281  
 faksipalvelin, käyttäminen  
 faksitoiminnon  
 määrittäminen 63  
 faksitoiminnon määrittäminen  
 etherFAXin avulla 62  
 faksitoiminnon määrittäminen  
 faksipalvelimen avulla 63  
 FCC-rajoitukset 291  
 flash-asema  
 skannaaminen 74  
 tulostaminen 43  
 Flash-muistin vapaa tila ei riitä  
 resursseja varten 247  
 Flash-muisti on viallinen 247  
 fonttinäyteluettelo  
 tulostaminen 46  
 fonttinäyteluettelon  
 tulostaminen 46  
 FTP-osoite  
 pikavalinnan luominen 74  
 FTP-palvelin, skannaaminen  
 ohjauspaneelin käyttäminen 73

## H

haihtuvuusjulistus 152

hakemistoluettelo  
 tulostaminen 47  
 hakemistoluettelon  
 tulostaminen 47  
 henkilökohtainen PIN-koodi  
 -menetelmä 156  
 henkilökohtaiset PIN-koodit  
 ottaminen käyttöön 26  
 henkilökohtaisten PIN-koodien  
 ottaminen käyttöön 26  
 hidas tulostus 239  
 Horrostila  
 määrittäminen 200  
 huoltopaketti  
 tilaaminen 169  
 huono faksien tulostuslaatu 257

## I

ilmankosteus tulostimen  
 ympärillä 288

## K

kaapelien liittäminen 14  
 kaksipuolinen kopiointi 49  
 kansioden luominen  
 kirjanmerkeille 22  
 kesäaika  
 määrittäminen 68  
 kesäajan määrittäminen 68  
 kierrättäminen  
 Lexmarkin  
 pakkausmateriaalit 201  
 Lexmark-tuotteet 201  
 kiinnitysyksikkö  
 vaihtaminen 174  
 kiintolevyn muisti  
 tyhjentäminen 151  
 kiintolevyn muistin  
 tyhjentäminen 151  
 kirjanmerkit  
 kansioden luominen 22  
 luominen 22  
 kirjanmerkkien luominen 22  
 kirjekuoret  
 lisääminen 34  
 kirjepaperi  
 kopioiminen 49  
 lisääminen 27, 34  
 täyttäminen, 2100 arkin  
 lokero 30

kirkkauden säätäminen  
 tulostimen näyttö 200  
 kopioiden lajittelu 49  
 kopioiden pienentäminen 49  
 kopioiden suurentaminen 49  
 kopioiminen 48  
 asiakirjansyöttölaitteen  
 käyttäminen 48  
 kirjelomakkeelle 49  
 paperin molemmille puolille 49  
 skannaustason käyttäminen 48  
 valokuvat 48  
 kopioiminen eri paperikoissa 48  
 kopioinnin vianmääritys  
 epätäydelliset asiakirjat tai  
 valokuvat 260  
 heikko kopiointilaatu 261  
 skanneri ei sulkeudu 263  
 skanneri ei vastaa 264  
 kopiointi kohteesta  
 valittu lokero 48  
 Korttikopiointi  
 asetusten määrittäminen 18  
 kosketusnäyttö  
 puhdistaminen 160  
 kosketusnäytön  
 puhdistaminen 160  
 kuulokkeiden  
 oletusäänenvoimakkuus  
 säätäminen 155  
 kuumarullakiinnitysyksikkö  
 vaihtaminen 177  
 kuumarullakiinnitysyksikön  
 pyyhin  
 vaihtaminen 179  
 kuvayksikkö  
 tilaaminen 169  
 vaihtaminen 172  
 käyttöjärjestelmät  
 tuetut 280

## L

laitekiintiöiden määrittäminen 20  
 laitekiintiöt  
 asetusten määrittäminen 20  
 laiteohjelmisto,  
 päivittäminen 283  
 laiteohjelmiston  
 päivittäminen 283  
 lajittelutulostus ei toimi 249  
 langaton verkko  
 tulostimen yhdistäminen 155

Wi-Fi Protected Setup 156  
 langaton verkkoyhteys 155  
 Lepotila  
   määrittäminen 200  
 Lexmark-mobiilitulostus  
   käyttäminen 41  
 Lexmark ScanBack Utility  
   käyttäminen 72  
 LINE-portti 14  
 lisäkortin asentaminen 269  
 lisäkortti  
   asentaminen 269  
 lisävarusteet  
   asentaminen 273, 277  
   lokerot 276  
   muistikortti 267  
 lisävarusteet, lisääminen  
   tulostinohjain 282  
 lisävarusteiden asentaminen  
   tulostimen kiintolevy 271  
 lisävarusteiden lisääminen  
   tulostinohjain 282  
 lisääminen  
   2100 arkin lokero 30  
   kirjelomakkeet 2100 arkin  
   lokerossa 30  
 lisääminen,  
   monikäyttösyöttöaukkoon 34  
   lokeroiden asentaminen 276  
   lokeroiden erottaminen 36  
   lokeroiden täyttäminen 27  
 lokerot  
   erottaminen 36  
   lisääminen 27  
   yhdistäminen 36  
 luettujen salasanojen ottaminen  
   käyttöön 26  
 luetut salasanat  
   ottaminen käyttöön 26  
 luottamukselliset asiakirjat eivät  
   tulostu 242  
 luottamukselliset tulostustyöt 45  
   tulostaminen 45  
 lähettäminen sähköpostilla  
   asiakirjansyöttölaitteen  
   käyttäminen 51  
   skannaustason käyttäminen 51  
 lämpötila tulostimen  
   ympäriällä 288

## M

melutasot 285

merkkivalo  
   tilan merkitys 16  
 mobiililaite  
   tulostaminen 41, 42  
   yhdistäminen tulostimeen 157  
 mobiililaitteen yhdistäminen  
   tulostimelle 157  
 monikäyttösyöttöaukon  
   nostonrulla  
   puhdistaminen 164  
   vaihtaminen 185  
 monikäyttösyöttöaukon  
   nostonrullan puhdistaminen 164  
 monikäyttösyöttöaukossa  
   lisääminen 34  
 Mopria-tulostuspalvelu 41  
 muistikortin asentaminen 267  
 muistikortti  
   asentaminen 267  
 Muu kuin Lexmarkin tarvike 248  
 määrittystiedoston tuominen  
   Embedded Web Serverin  
   avulla 282  
 määrittystiedoston vieminen  
   Embedded Web Serverin  
   avulla 282

## N

nollaaminen  
   tarvikkeiden käyttölaskurit 248  
 nostorulla  
   vaihtaminen 184  
 nostorullat  
   puhdistaminen 163  
 näyttönäppäimistö  
   käyttäminen 26  
 näytön mukauttaminen 19  
 Näytön mukauttamisen  
   käyttäminen 19  
 Näytön mukautus  
   käyttäminen 19  
 näyttönsäätäjän hallinta 19

## O

ohjainlevyn avaaminen 266  
 ohjauspaneeli  
   käyttäminen 15  
 ohjauspaneelin käyttäminen 15  
 Ohje-valikko 150  
 osien ja tarvikkeiden tilan  
   tarkistaminen 167

osien tila  
   tarkistaminen 167  
 osien vaihtaminen  
   asiakirjansyöttölaitteen  
   erotinrulla 193  
 Automaattinen  
   asiakirjansyöttölaitteen  
   vääntömomentin rajoitin 196  
 automaattisen  
   asiakirjansyöttölaitteen  
   nostonrulla 187  
 kiinnitysyksikkö 174  
 kuumarullakiinnitysyksikkö 177  
 kuumarullakiinnitysyksikön  
   pyyhin 179  
   nostonrulla 184  
   siirtorulla 182

## P

painonäppäinmenetelmä 156  
 paperi  
   Universal-kokoasetus 27  
 paperikoko  
   asetus 27  
 paperikoon määrittäminen 27  
 paperilaji  
   asetus 27  
 paperilajin määrittäminen 27  
 paperilajit  
   tuetut 38  
 paperin käpristyminen 250  
 paperin säästäminen 50  
 paperitukoksen poistaminen  
   lokerossa 205  
   luukku C 208  
   luukusta A 205  
   monikäyttösyöttöaukossa 210  
 paperitukokset  
   sijainti 203  
   välttäminen 202  
 paperitukokset, poistaminen  
   vakioalustasta 209  
 paperitukos, poistaminen  
   automaattinen  
   asiakirjansyöttölaite 211  
   paperitukos automaattisessa  
   asiakirjansyöttölaitteessa 211  
   paperitukos lokeroissa 205  
   paperitukos luukussa A 205  
   paperitukos luukussa C 208  
   paperitukos  
   monisyöttölaitteessa 210

paperitukosten välttäminen 202  
 pidossa olevat asiakirjat eivät  
 tulostu 242  
 pidossa olevat työt 45  
 tulostaminen 45  
 pikavalinnan lisääminen  
 faksikohde 69  
 FTP-osoite 74  
 kopioiminen 50  
 sähköposti 59  
 pikavalinnan luominen  
 faksikohde 69  
 FTP-osoite 74  
 kopioiminen 50  
 sähköposti 59  
 pikavalinta, luominen  
 faksikohde 69  
 FTP-osoite 74  
 kopioiminen 50  
 sähköposti 59  
 Pikavalintakeskus  
 käyttäminen 19  
 puhdistaminen  
 nostorullat 163  
 tulostimen sisäpuoli 160  
 tulostimen ulkopuoli 160  
 puhenopeuden säätäminen  
 Ääniohjaus 25  
 pystysuuntaiset raidat  
 tulosteissa 235  
 pystysuuntaiset tummat  
 viivat 233  
 pystysuuntaiset tummat viivat  
 tulosteissa 235  
 pysyvä muisti 152  
 tyhjentäminen 151  
 päiväys ja aika  
 faksiasetukset 68  
 päänäytön kuvakkeet  
 käyttäminen 17  
 näyttäminen 18

## Q

QR-koodin luontitoiminnon  
 käyttäminen 20  
 QR-koodit  
 lisääminen 20

## R

raportit  
 tulostimen käyttö 154

tulostimen tila 154  
 raporttien tarkasteleminen 154  
 rei'itetty paperi  
 lisääminen 27, 34  
 RJ-11-sovitin 66  
 roskafaksit  
 estäminen 70  
 rosoinen kuva  
 skannaaminen  
 asiakirjansyöttölaitteesta 262  
 rosoinen teksti  
 skannaaminen  
 asiakirjansyöttölaitteesta 262  
 ryhmien lisääminen 23  
 ryhmien muokkaaminen 23  
 ryhmien poistaminen 24  
 ryhmät  
 lisääminen 23  
 muokkaaminen 23  
 poistaminen 24  
 rypistynyt paperi 218

## S

salaus  
 tulostimen kiintolevy 152  
 sarjanumero, tulostimen  
 etsiminen 11  
 sarjatulostuksen  
 määrittäminen 159  
 sarjatulostus  
 asetusten määrittäminen 159  
 Scan Center  
 asetusten määrittäminen 20  
 siirrettävä muisti 152  
 tyhjentäminen 151  
 siirtorulla  
 vaihtaminen 182  
 siirtyminen näytössä  
 eleiden käyttäminen 25  
 siirtyminen näytössä eleillä 25  
 sisäinen sovellusportti  
 asentaminen 273  
 sisäiset lisälaitteet  
 Flash-muisti 266  
 fonttikortti 266  
 laiteohjelmistokortti 266  
 sisäinen sovellusportti 266  
 tulostimen kiintolevy 266, 271  
 sisäiset lisävarusteet, lisääminen  
 tulostinohjain 282

sisäisten lisävarusteiden  
 lisääminen  
 tulostinohjain 282  
 sisäistä lisälaitetta ei  
 havaittu 246  
 skannaaminen  
 asiakirjansyöttölaitteen  
 käyttäminen 72  
 Cloud Connector -profiiliin 75  
 flash-asemaan 74  
 FTP-palvelimeen 73  
 skannaustason käyttäminen 72  
 tietokoneeseen 72  
 skannaaminen  
 asiakirjansyöttölaitteesta  
 rosoinen kuva 262  
 rosoinen teksti 262  
 skannaaminen FTP-palvelimeen  
 ohjauspaneelin käyttäminen 73  
 skannaaminen  
 verkkokansioon 74  
 skannaaminen verkkokansioon ei  
 onnistu 259  
 skannatuissa asiakirjoissa on  
 tummia pystyraitoja 261  
 skannauksen vianmääritys  
 epätäydelliset asiakirjat tai  
 valokuvat 260  
 heikko kopiointilaatu 261  
 rosoinen kuva skannattaessa  
 asiakirjansyöttölaitteesta 262  
 rosoinen teksti skannattaessa  
 asiakirjansyöttölaitteesta 262  
 skannaaminen aiheuttaa  
 tietokoneen  
 toimintahäiriön 264  
 skannaaminen kestää liian  
 kauan 264  
 skannaaminen tietokoneeseen  
 ei onnistu 258  
 skannaaminen verkkokansioon  
 ei onnistu 259  
 skanneri ei sulkeudu 263  
 skanneri ei vastaa 264  
 tulosteissa on pystysuuntaisia  
 tummia raitoja skannattaessa  
 asiakirjansyöttölaitteesta 261  
 työn skannaus epäonnistui 263  
 skannauslaatuongelmat 261  
 skannaustaso  
 käyttäminen 48, 51, 60, 72



skannaustason  
 käyttäminen 48, 51, 60, 72  
   kopioiminen 48  
 skanneri  
   puhdistaminen 161  
 skannerin puhdistaminen 161  
 Skannerin puhdistaminen 150  
 SMB  
   skannaaminen 74  
 SMTP-asetukset  
   määrittäminen 51  
 sovellukset  
   tuetut 18  
 sovitinliitin 66  
 suojausaukko  
   etsiminen 151  
 Suurenustila  
   ottaminen käyttöön 25  
 suurenustilan ottaminen  
   käyttöön 25  
 sähköposti  
   lähettäminen 59  
 sähköpostien lähettäminen 59  
 sähköpostihälytysten  
   asetaminen 154  
 sähköposti-ilmoitukset  
   asetusten määrittäminen 154  
 sähköpostin lähettäminen ei  
   onnistu 253  
 sähköpostin pikavalinta  
   luominen 59  
 sähköpostin vianmääritys  
   sähköpostin lähettäminen ei  
   onnistu 253  
 sähköpostipalvelimen asetusten  
   määrittäminen 51  
 sähköpostipalvelin  
   määrittäminen 51  
 sähköpostipalveluntarjoajien  
   luettelosta 51  
 sähköpostitoiminto  
   asetusten määrittäminen 51  
 säteilyrajoitukset 285, 291  
 säätäminen  
   skannerin kohdistaminen 264  
 säätäminen,  
   oletusäänenvoimakkuuden  
   kuulokkeet 155

## T

taittunut paperi 218

tarkkuuden muuttaminen  
   faksaaminen 70  
 tarvikkeilmoitukset  
   määrittäminen 154  
 tarvikkeilmoitusten  
   määrittäminen 154  
 tarvikkeet  
   säätäminen 200  
 tarvikkeiden käyttöäin  
   pidettäminen 200  
 tarvikkeiden käyttölaskurien  
   nollaaminen 199, 248  
 tarvikkeiden käyttölaskurit  
   nollaaminen 199, 248  
 tarvikkeiden tila  
   tarkistaminen 167  
 tarvikkeiden tilaaminen  
   kuvayksikkö 169  
   väriainekasetti 167  
 tarvikkeiden vaihtaminen  
   kuvayksikkö 172  
   väriainekasetti 170  
 taustakuvan vaihtaminen 19  
 tehdasasetukset  
   palauttaminen 152  
 tiedotteet 285, 286, 289, 290,  
 291  
 tietokone  
   yhdistäminen tulostimeen 158  
 tietokone, skannaaminen 72  
 tietokoneen yhdistäminen  
   tulostimeen 158  
 tilaaminen  
   huoltopaketti 169  
   toista tulostustöitä 45  
   tuettu faksi 61  
   tuetut flash-asetukset 44  
   tuetut käyttöjärjestelmät 280  
   tuetut paperien painot 39  
   tuetut paperikoot 37  
   tuetut paperilajit 38  
   tuetut sovellukset 18  
   tuetut tiedostotyypit 44  
 tukoksen poistaminen  
   automaattinen  
   asiakirjansyöttölaite 211  
   lokerissa 205  
   luukku C 208  
   luukusta A 205  
   monikäyttösyöttöaukossa 210  
 tukoksen sijainnin  
   tunnistaminen 203

tukokset  
   välttäminen 202  
 tukokset, poistaminen  
   vakioalustasta 209  
 tukosalueiden etsiminen 203  
 tulostaminen  
   Cloud Connector -profiilista 46  
   flash-asetusta 43  
   fonttinäyteluettelo 46  
   hakemistoluettelo 47  
   luottamukselliset  
   tulostustyöt 45  
    mobiililaitteesta 41, 42  
   Mopria-tulostuspalvelun  
   käyttäminen 41  
   pidossa olevat työt 45  
   tietokoneesta 41  
   Valikkoasetussivu 150  
   Wi-Fi Direct -toiminnon  
   käyttäminen 42  
 tulostaminen flash-asetusta 43  
 tulostaminen tietokoneesta 41  
 tulosteen tausta on harmaa 219  
 tulostimen asetukset  
   oletusasetusten  
   palauttaminen 152  
 tulostimen ilmoitukset  
   Alustamaton flash-muisti 247  
   Flash-muistin vapaa tila ei riitä  
   resursseja varten 247  
   Flash-muisti on viallinen 247  
   Muu kuin Lexmarkin  
   tarvike 248  
   Vaihda kasetti, tulostimen alue  
   ei täsmää 247  
 tulostimen kiintolevy  
   asetaminen 271  
   salauks 152  
 tulostimen kiintolevyn muisti 152  
 tulostimen kuljettaminen 200  
 tulostimen lisävarusteiden  
   vianmääritys  
   sisäistä lisälaitetta ei löydy 246  
 tulostimen määrittäminen  
   tunnusäänelle 68  
 tulostimen näyttö  
   kirkkauden säätäminen 200  
 tulostimen näytön kirkkauden  
   säätäminen 200  
 tulostimen paikan  
   valitseminen 12  
 tulostimen portit 14

tulostimen porttiasetukset  
   muuttaminen 159  
 tulostimen porttiasetusten  
 muuttaminen sisäisen  
 sovellusportin (ISP) asentamisen  
 jälkeen 159  
 tulostimen puhdistaminen 160  
 tulostimen siirtäminen 12, 199  
 tulostimen tiedot  
   etsiminen 10  
 tulostimen tila 16  
 tulostimen valikot 76  
 tulostimen yhteyden  
 tarkistaminen 246  
 tulostimien lisääminen  
 tietokoneeseen 281  
 tulostimien sarjanumeron  
 etsiminen 11  
 tulostin  
   kuljettaminen 200  
   paikan valitseminen 12  
   siirtäminen 12  
   vähimmäistila 12  
 tulostin ei vastaa 241  
 tulostinkokoonpanot 13  
 tulostinmuisti  
   tyhjentäminen 151  
 tulostinmuistin suojaaminen 152  
 tulostinmuistin  
 tyhjentäminen 152  
 tulostinohjaimen  
 asentaminen 280  
 tulostinohjain  
   asentaminen 280  
   lisävarusteet, lisääminen 282  
 tulostinohjelmisto  
   asentaminen 280  
 tulostinohjelmiston  
 asentaminen 280  
 tulostinta ei voi liittää Wi-Fi-  
 verkkoon 245  
 tulostintietojen etsiminen 10  
 tulostuksen vianmääritys  
   alustojen yhdistäminen ei  
   toimi 251  
   ei voi lukea flash-asemaa 243  
   hidas tulostus 239  
   juuttuneet sivut eivät tulostu  
   uudelleen 252  
   kirjekuori sulkeutuu tulostuksen  
   aikana 249  
   lajittelutulostus ei toimi 249

luottamukselliset ja pidossa  
 olevat asiakirjat eivät  
 tulostu 242  
 paperi juuttuu usein 252  
 tulostustyöt eivät tulostu 238  
 työ tulostuu väärälle  
   paperille 242  
 työ tulostuu väärästä  
   lokerosta 242  
   väärät marginaalit 220  
 Tulostuslaadun testisivut 150  
 tulostuslaadun vianmääritys  
   ohuet viivat eivät tulostu  
   oikein 217  
   paperin käpristyminen 250  
   pystysuuntaiset tummat  
   juovat 231  
   pystysuuntaiset tummat raidat ja  
   puuttuva tuloste 236  
   pystysuuntaiset tummat  
   viivat 233  
   pystysuuntaiset tummat viivat tai  
   raidat 235  
   pystysuuntaiset vaaleat  
   juovat 230  
   pystysuuntaiset valkoiset  
   viivat 230  
 taittunut tai rypistynyt  
   paperi 218  
 tekstiä tai kuvia leikkautuu 227  
 toistuvat virhekuviot 238  
 tulosteen tausta on harmaa 219  
 tulostuslaatuongelmat 213  
 tumma tuloste 216  
 tyhjät tai valkoiset sivut 214  
 täplikäs tuloste ja pisteitä 223  
 täysin mustia sivuja 225  
 vaakasuuntaiset vaaleat  
   juovat 229  
 vaalea tuloste 221  
 vino tuloste 224  
 väriaine hankautuu helposti  
   pois 228  
 vääristynyt tuloste 224  
 tulostuslaatu  
   skannerin puhdistaminen 161  
 tulostuslaatuongelmat 213  
 tulostustyö  
   peruuttaminen tietokoneella 47  
   peruuttaminen tulostimen  
   ohjauspaneelistä 47

tulostustyön peruuttaminen  
   tietokoneesta 47  
   tulostimen ohjauspaneelistä 47  
 tulostustöiden tallentaminen 45  
 tulostustöiden tarkistaminen 45  
 tulostustöitä ei tulosteta 238  
 tumma tuloste 216  
 tunnusäänipalvelu, faksi  
   ottaminen käyttöön 68  
 tunnusäänipalvelun käyttöönotto  
 tulostimessa 68  
 turvalukon etsiminen 151  
 turvaohjeita 8, 9  
 tyhjentäminen  
   tulostinmuisti 151  
 tyhjät sivut 214

## U

Universal-paperikoko  
   asetus 27  
 Universal-paperilajin  
 määrittäminen 27  
 USB-kaapeli 14  
 USB-portin käyttöönotto 244  
 USB-portti 14  
   ottaminen käyttöön 244  
 useiden kopioiden  
 lajitteleminen 49  
 useiden sivujen kopioiminen  
   yhdele arkille 50

## V

vaalea tuloste 221  
 Vaihda kasetti, tulostimen alue ei  
 täsmää 247  
 vaihtaminen  
   monikäyttösyöttöaukon  
   nosterulla 185  
 valikko  
   802.1x 138  
   Ajasta USB-laitteet 143  
   Asettelu 90  
   Asetus 91  
   Ethernet 133  
   Etähallintapaneeli 79  
   Faksi 149  
   Faksiasetukset 103  
   Faksipalvelimen määrittäminen 112  
   Faksitila 103  
   Flash-asemaskannaus 124  
   Flash-asematulostus 127

- FTP-oletusasetukset 120
- Helppokäyttö 83
- HTML 96
- HTTP-/FTP-asetukset 138
- Ilmoitukset 80
- IPSec 137
- Kirjautumisrajoitukset 146
- Kopioinnin oletusasetukset 100
- Kuva 97
- Laatu 92
- Laite 148
- Langaton 130
- Levyn salaus 147
- Lokeromääritys 97
- LPD-kokoonpano 138
- Luottamukselliset tulostusasetukset 146
- Materiaalilajit 99
- Mukautetut skannauskoot 99
- Muut 148
- Määritykset 77
- Määritys-valikko 84
- Nimetön tietojen keräys 83
- Näkyvät aloitusnäytön kuvakkeet 89
- Oikeuksien hallinta 141
- Oletuskirjautumismenetelmät 143
- Paikalliset tilit 142
- Palauta oletusasetukset 84
- PCL 95
- PDF 94
- Pikakuvakkeet 149
- Poistaminen 88
- PostScript 94
- Pyyhi väliaikaiset datatiedostot 147
- Rajoita ulkoisen verkon käyttöä 140
- Ratkaisut, LDAP-asetukset 147
- SNMP 136
- Suojaustarkistusloki 143
- Sähköpostiasetukset 114
- Sähköpostin oletusasetukset 116
- Säästötila 78
- TCP/IP 134
- ThinPrint 139
- Tietoja tästä tulostimesta 89
- Tulosta 149
- Työkirjanpito 92
- Universal 98
- USB 139
- Valikkoasetussivu 148
- Web-linkin asetus 120
- Verkko 149
- Verkon esittely 129
- vianmääritys 150
- Wi-Fi Direct 133
- Virranhallinta 82
- XPS 94
- Valikkoasetussivu tulostaminen 150
- valkoiset sivut 214
- valkoiset viivat 230
- valokuvat, kopiointi 48
- vastaaja asetusten määrittäminen 64
- verkkoasetussivun tulostaminen 246
- vianmääritys Embedded Web Server ei avaudu 244 tulostin ei vastaa 241 tulostinta ei voi liittää Wi-Fi-verkkoon 245 tulostuslaatuongelmat 213
- vianmääritys, faksaaminen etherFAXin määrittäminen ei onnistu 256 faksien lähettäminen ei onnistu analogisen faksin kautta 255 faksien lähettäminen onnistuu mutta vastaanottaminen ei analogisen faksin kautta 256 faksien lähettäminen tai vastaanottaminen ei onnistu analogisen faksin kautta 254 faksien lähettäminen tai vastaanottaminen ei onnistu etherFAXin kautta 257 faksin kansilehden lähettäminen ei onnistu tietokoneesta 258 faksin kansilehdestä puuttuu tietoja 257 huono tulostuslaatu 257 soittajan tunnus ei näy 253
- vianmääritys, kopiointi epätäydelliset asiakirjat tai valokuvat 260 heikko kopiointilaatu 261 skanneri ei sulkeudu 263 skanneri ei vastaa 264 vianmääritys, skannauksen epätäydelliset asiakirjat tai valokuvat 260 heikko kopiointilaatu 261 rosoinen kuva skannattaessa asiakirjansyöttölaitteesta 262 rosoinen teksti skannattaessa asiakirjansyöttölaitteesta 262 skannaaminen tietokoneeseen ei onnistu 258 skannaaminen verkkokansioon ei onnistu 259 skanneri ei sulkeudu 263 skanneri ei vastaa 264 tulosteessa on pystysuuntaisia tummia raitoja skannattaessa asiankirjansyöttölaitteesta 261 työn skannaus epäonnistui 263
- vianmääritys, sähköpostin sähköpostin lähettäminen ei onnistu 253
- vianmääritys, tulostimen lisävarusteet sisäistä lisälaitetta ei löydy 246
- vianmääritys, tulostus alustojen yhdistäminen ei toimi 251 hidas tulostus 239 juuttuneet sivut eivät tulostu uudelleen 252 kirjekuori sulkeutuu tulostuksen aikana 249 lajittelutulostus ei toimi 249 luottamukselliset ja pidossa olevat asiakirjat eivät tulostu 242 paperi juuttuu usein 252 tulostustyöt eivät tulostu 238 työ tulostuu väärälle paperille 242 työ tulostuu väärästä lokerosta 242 väärät marginaalit 220
- vianmääritys, tulostuslaatu ohuet viivat eivät tulostu oikein 217 paperin käpristyminen 250 pystysuuntaiset tummat juovat 231 pystysuuntaiset tummat raidat ja puuttuva tuloste 236

pystysuuntaiset tummat viivat 233  
pystysuuntaiset tummat viivat tai raidat 235  
pystysuuntaiset vaaleat juovat 230  
pystysuuntaiset valkoiset viivat 230  
taittunut tai rypistynyt paperi 218  
tekstiä tai kuvia leikkautuu 227  
toistuvat virhekuviot 238  
tulosteen tausta on harmaa 219  
tumma tuloste 216  
tyhjä tai valkoiset sivut 214  
täplikkäs tuloste ja pisteitä 223  
täysin mustia sivuja 225  
vaakasuuntaiset vaaleat juovat 229  
vaalea tuloste 221  
vino tuloste 224  
väriaine hankautuu helposti pois 228  
vääristynyt tuloste 224  
vino tuloste 224  
virransäätötilat määrittäminen 200  
virtajohdon liitäntä 14  
virtapainikkeen valo tilan merkitys 16  
virtuaalinen näppäimistö käyttäminen 26  
väriaineen säästäminen 50  
väriaineen tummuuden säätäminen 242  
väriainekasetti tilaaminen 167  
vaihtaminen 170  
värin tummuus säätäminen 242  
vääristynyt tuloste 224  
väärit marginaalit 220

## W

Wi-Fi Direct määrittäminen 157  
ottaminen käyttöön 157  
tulostaminen mobiililaitteesta 42  
Wi-Fi Directin määrittäminen 157  
Wi-Fi Direct -toiminnon ottaminen käyttöön 157

Wi-Fi Protected Setup langaton verkko 156  
Wi-Fi-verkko poistaminen käytöstä 158  
Wi-Fi-verkon poistaminen käytöstä 158

## Y

yhdistäminen, lokeroiden 36  
yhdistäminen, tulostimen langattomaan verkkoon 155  
yhdistäminen langattomaan verkkoon painonäppäinmenetelmän käyttäminen 156  
PIN-koodi-menetelmän käyttäminen 156  
yhteyden ottaminen asiakastukeen 265  
yhteystiedot lisääminen 23  
muokkaaminen 23  
poistaminen 24  
yhteystietojen lisääminen 23  
yhteystietojen muokkaaminen 23  
yhteystietojen poistaminen 24  
ympäristöasetukset 200  
Ympäristöasetukset määrittäminen 21

## Ä

Ääniohjauksen aktivoiminen 25  
Ääniohjauksen puhenopeus säätäminen 25  
Ääniohjaus aktivointi 25  
puhenopeus 25