



MB2770, MX721, MX722, MX725, XM5365, XM5370 fjölnotaprentarar (MFP)

Notendahandbók

Júlí 2024

www.lexmark.com

Tegund vélar:

7464

Gerðir:

036, 037, 096, 336, 337, 388, 396, 836

Innihald

Öryggisupplýsingar.....	7
Tilkynningar.....	7
Yfirlýsingar um vöruna.....	7
Upplýsingar um prentarann.....	10
Finna upplýsingar um prentarann.....	10
Finna raðnúmerið á prentaranum.....	11
Velja staðsetningu fyrir prentarann.....	12
Stillingar prentara.....	13
Tenging á köplum.....	14
Nota stjórnborð prentara.....	15
Skilja stöðuna á straumtakkanum og gaumljósi.....	16
Setja upp og nota forrit á heimaskjánum.....	17
Nota heimaskjáinn.....	17
Sérsmíða heimaskjáinn.....	18
Studd forrit.....	18
Setja upp afritun á korti.....	18
Nota miðstöð flýtvísa.....	19
Nota sérsmíð á skjá.....	19
Setja upp skönnunarmiðstöð.....	20
Setja upp kvóta tækis.....	20
Nota skapara QR kóða.....	20
Stilla Sparnaðarstillingar.....	21
Nota Aðstoð við viðskiptavini.....	21
Búa til prófil fyrir Cloud Connector.....	21
Stjórna bókmerkjum.....	22
Stjórna tengiliðum.....	23
Setja upp og nota eiginleika aðgengis.....	25
Virkja stillingu stækkunar.....	25
Virkja raddstýringu.....	25
Stilla hraða á raddstýringu.....	25
Fara um skjáinn með því að nota bendingar.....	25
Nota hnappaborðið á skjánum.....	26

Virkja töluð aðgangsorð eða persónuauðkennanleg númer (PIN).....	26
Setja í pappír og sérstaka miðla.....	27
Stilla stærðir og gerð á sérstökum miðli.....	27
Stilla alhliða pappírstillingar.....	27
Hlaða í 250- eða 550-blaða skúffu.....	27
Hlaða 2100-blaða skúffu.....	30
Hlaða í fjölnotamatara.....	34
Tengja skúffur.....	36
Pappírstuðningur.....	37
Studdar pappírstærðir.....	37
Studdar pappírsgerðir.....	38
Studdar pappírspyngdir.....	39
Óásættanlegur pappír.....	40
Notkun á endurunnum pappír.....	40
Prentun.....	41
Prentun frá tölvu.....	41
Prentun frá fartæki.....	41
Prentun af minniskorti.....	43
Studd minniskort og skráargerðir.....	44
Setja upp trúnaðarverk.....	44
Prentun á trúnaðarmálum og öðrum vernduðum verkum.....	45
Prentun frá Cloud Connector prófil.....	46
Prenta lista yfir sýnishorn leturgerða.....	46
Prenta lista skráasafns.....	46
Hætta við verk í prentun.....	46
Afritun.....	47
Nota sjálfvirkan matara skjala (ADF) og.....	47
Taka afrit.....	47
Afritun á myndum.....	47
Afritun á bréfhaus.....	47
Afritun á báðar hliðar á pappírnum.....	48
Minnka eða stækka afrit.....	48
Samraða afritum.....	48

Setja aðskilnaðarsíður á milli afrita.....	48
Afrita margar síður á eina örk.....	48
Búa til flýtvísi afritunar.....	49
Tölvupóstur.....	50
Nota sjálfvirkan matara skjala (ADF) og.....	50
Setja upp SMTP stillingar tölvupósts.....	50
Sendu tölvupóst.....	58
Búa til flýtvísi fyrir tölvupóst.....	58
Sendu fax.....	59
Nota sjálfvirkan matara skjala (ADF) og.....	59
Setja upp prentarann til að senda fax.....	59
Sendu fax.....	67
Skipuleggja fax.....	68
Búa til flýtvísi fyrir ákvörðunarstað á faxi.....	68
Breyta upplausn í faxi.....	69
Stilla svertustig á faxi.....	69
Prenta atvikaskrá fyrir fax.....	69
Loka á ruslföx.....	69
Geyma föx.....	69
Framsenda fax.....	70
Skönnun.....	71
Nota sjálfvirkan matara skjala (ADF) og.....	71
Skanna til tölvu.....	71
Skanna til FTP-miðlara.....	72
Skanna í möppu á netinu.....	73
Búa til FTP-flýtvísi.....	73
Skanna til minniskorts.....	73
Skanna til Cloud Connector prófils.....	74
Skilja valmyndir prentarans.....	75
Yfirlit valmynda.....	75
Tæki.....	76
Prenta.....	89
Pappír.....	96

Afritun.....	98
Fax.....	102
Tölvupóstur.....	113
FTP.....	119
USB-drif.....	123
Netkerfi/tengi.....	129
Öryggi.....	140
Skýrslur.....	148
Hjálp.....	149
Bilanaleit.....	150
Prentar stillingarsíðu valmyndar.....	150
Gera prentarann öruggan.....	151
Finna öryggistengi.....	151
Eyða minni prentara.....	151
Eyða minni á hörðum diskum prentara.....	151
Dulkóðun á hörðum diskum prentara.....	152
Endurheimta sjálfgefnar verksmiðjustillingar.....	152
Yfirlýsing varðandi óstöðugleika.....	152
Viðhald á prentaranum.....	154
Stilla tilkynningar varðandi rekstrarvöru.....	154
Setja upp viðvaranir tölvupósts.....	154
Skoða skýrslur.....	154
Stilla hljóðstyrk hátalara.....	155
Nettenging.....	155
Setja upp prentun á raðtengi (aðeins Windows).....	159
Hreinsun á hlutum prentarans.....	160
Pöntun á hlutum og rekstrarvörum.....	167
Skipta um hluti og rekstrarvörur.....	171
Færa prentarann.....	199
Spara orku og pappír.....	200
Endurvinnsla.....	201
Losa um flækjur.....	202
Komast hjá stíflum.....	202
Finna staðsetningar flækju.....	203

Pappírsstífla í skúffum.....	205
Pappírsflækja í hurð A.....	205
Pappírsflækja í hurð C.....	208
Pappírsstífla í staðalskúffu.....	209
Pappírsstífla í fjölnotamatara.....	210
Pappírsstífla í sjálfvirkum matara skjala.....	211
Bilanaleit.....	213
Vandamál varðandi prentgæði.....	213
Vandamál við prentun.....	214
Get ekki lesið minnskort.....	243
Virkja USB-tengið.....	244
Vandamál við nettengingu.....	244
Vandamál varðandi valkosti vélbúnaðar.....	246
Vandamál varðandi rekstarvörur.....	247
Vandamál við mötun pappírs.....	249
Vandamál við sendingu tölvupósts.....	253
Vandamál við faxsendingu.....	253
Vandamál við skönnun.....	258
Hafa samband við stuðning viðskiptavina.....	265
Uppfærsla og flutningur.....	266
Vélbúnaður.....	266
Hugbúnaður.....	280
Fastbúnaður.....	282
Tilkynningar.....	284
Yfirlit.....	293

Öryggisupplýsingar





Tilkynningar

Athugasemd: *Athugasemd* gefur til kynna upplýsingar sem geta aðstoðað þig.







Viðvörðun: *Viðvörðun* gefur eitthvað til kynna sem gæti skemmt vélbúnað eða hugbúnað vörunnar.









VARÚÐ: *Varúð* gefur til kynna mögulega hættu sem gæti skaðað þig.





Mismunandi gerðir af varúðaryfirlýsingum innifela:

-  **VARÚÐ—HUGSANLEG HÆTTA:** Gefur til kynna hættu á að meiðast.
-  **VARÚÐ—HÆTTA Á RAFLOSTI:** Gefur til kynna hættu á raflosti.
-  **VARÚÐ—HEITT YFIRBORD:** Gefur til kynna hættu á að brennast við snertingu.
-  **VARÚÐ—HÆTTA Á AÐ VELTA:** Gefur til kynna hættu á að klemmast.
-  **VARÚÐ—HÆTTA Á AÐ KLEMMAST:** Gefur til kynna hættu á að festast á milli hreyfanlegra hluta.

Yfirlýsingar um vöruna

-  **VARÚÐ—HUGSANLEG HÆTTA:** Til að koma í veg fyrir hættu á eldsvoða eða raflosti tengið rafmagnssnúruna við innstungu með viðeigandi getu og rétta jarðtengingu sem er nálægt vörunni og auðveldlega aðgengileg.
-  **VARÚÐ—HUGSANLEG HÆTTA:** Til að koma í veg fyrir hættu á eldsvoða eða raflosti notið aðeins rafmagnssnúruna sem fylgdi með þessari vöru eða viðurkenndri skiptivöru frá framleiðanda.
-  **VARÚÐ—HUGSANLEG HÆTTA:** Ekki nota þessa vöru með framlengingarsnúrum, fjöltengjum eða varaspennugjafa (UPS). Straumgeta á þessum tegundum aukahluta getur hæglega verið yfirhlaðin af leysiprentara og getur leitt til hættu á eldsvoða, eignatjóni, eða lélegri frammistöðu prentara.
-  **VARÚÐ—HUGSANLEG HÆTTA:** Aðeins má nota Lexmark yfirspennuvara í lögn sem er rétt tengdur á milli prentara og rafmagnsleiðslu sem fylgir með prentaranum með þessari vöru. Notkun á yfirspennuvörn frá öðrum en Lexmark getur leitt til eldhættu, eignatjóns eða lélegri frammistöðu prentarans.
-  **VARÚÐ—HUGSANLEG HÆTTA:** Til að draga úr hættu á eldsvoða, notið aðeins 26 AWG eða stærri samskiptasnúru (RJ-11) þegar þessi vara er tengd við almennt símkerfi. Fyrir notendur í Ástralíu veður snúran að vera samþykkt af yfirvöldum samskipta og miðla í Ástralíu (Australian Communications and Media Authority).
-  **VARÚÐ—HÆTTA Á RAFLOSTI:** Til að koma í veg fyrir hættu á raflosti, ekki setja þessa vöru upp eða nota nálægt vatni eða blautum stöðum.
-  **VARÚÐ—HÆTTA Á RAFLOSTI:** Til að koma í veg fyrir hættu á raflosti skal ekki setja upp þessa vöru eða tengja einhverjar rafmagns- og kaplatengingar, svo sem rafmagnsleiðslu, faxeiginleika eða síma, á meðan á eldingarveður gengur yfir.

-  **VARÚÐ—HUGSANLEG HÆTTA:** Ekki skera, snúa, binda, klemma eða setja þunga hluti á rafmagnsleiðsluna. Ekki láta rafmagnsleiðsluna verða fyrir núningi eða álagi. Ekki klemma rafmagnssnúruna á milli hluta svo sem húsgagna og veggis. Ef eitthvað af þessu gerist, er hættu á bruna eða raflosti. Skoðið rafmagnssnúruna reglulega varðandi slík einkenni. Taktu rafmagnssnúruna úr sambandi við rafstraum áður en hún er skoðuð.
-  **VARÚÐ—HÆTTA Á RAFLOSTI:** Til að koma í veg fyrir hættuna á raflosti, skal ganga úr skugga um að allar ytri tengingar (t.d. ethernet og símatengingar) eru rétt tengdar í merktum tengjum þeirra.
-  **VARÚÐ—HÆTTA Á RAFLOSTI:** Til að koma í veg fyrir hættuna á raflosti, ef þú ert að fá aðgang að stjórnborði eða setja upp viðbótarvélbúnað eða minnisbúnað eftir að prentarinn var settur upp, þá skal slökkva á prentaranum og taka rafmagnssnúruna úr sambandi við rafmagn áður en haldið er áfram. Ef þú hefur einhverjar önnur tæki áföst prentaranum, þá skal einnig slökkva á þeim og taka snúrur sem fara í prentarann úr sambandi.
-  **VARÚÐ—HÆTTA Á RAFLOSTI:** Til að koma í veg fyrir hættu á raflosti, notið ekki fax eiginleikann í þrumuveðri.
-  **VARÚÐ—HÆTTA Á RAFLOSTI:** Til að koma í veg fyrir hættu á raflosti þegar verið er að þrifa prentarann að utan, takið rafmagnssnúruna úr sambandi úr innstungunni og aftengið allar snúrur frá prentaranum áður en haldið er áfram.
-  **VARÚÐ—HUGSANLEG HÆTTA:** Ef þyngd prentarans er meiri en 20 kg (44 lb), þá kann það að þarfnast tveggja eða fleiri manna til að lyfta honum á öruggan hátt.
-  **VARÚÐ—HUGSANLEG HÆTTA:** Fylgdu þessum leiðbeiningum þegar verið er að flytja prentarann til að koma í veg fyrir slyss eða skemmdir á prentaranum:
- Gangið úr skugga um að allar hurðir og skúffur séu lokaðar.
 - Slökktu á prentaranum og taktu síðan rafmagnssnúruna úr sambandi við rafmagn.
 - Aftengdu allar snúrur og kapla frá prentaranum.
 - Ef prentarinn er með aðskildar viðbótarskúffur standandi á gólfi eða áfesta úttaksvalkosti, þá á að aftengja þá áður en prentarinn er fluttur.
 - Ef prentarinn er á hjólavagni, rúllið þá honum varlega á nýja staðinn. Sýnið aðgát þegar farið er yfir þröskulda og mishæðir í gólfi.
 - Ef prentarinn er ekki á hjólavagni en er uppsettur með viðbótarskúffum eða úttaksvalkostum, fjarlægðu úttaksvalkostina og lyftu honum af skúffunum. Reynið ekki að lyfta prentaranum og neinum valkostum samtímis.
 - Notið ávallt handföngin á prentaranum til að lyfta honum.
 - Sérhver vagn sem er notaður til að færa prentarann verður að vera fær um að styðja undir allan prentarann.
 - Sérhver vagn sem notaður er til að færa vélbúnaðarvalkosti verður að vera með yfirborð sem er fært um að bera búnaðinn.
 - Haldið prentaranum í uppréttri stöðu.
 - Varist allar harkalegar hreyfingar.
 - Gangið úr skugga um að fingurnir séu ekki undir prentarann þegar hann er settur niður.
 - Gangið úr skugga um að það sé fullnægjandi pláss í kringum prentarann.
-  **VARÚÐ—HÆTTA Á AÐ VELTA:** Uppsetning á einum eða fleiri valkostum á þínum prentara eða fjölnotatæki (MFP) getur krafist undirstöðu á hjólum, húsgagni eða öðrum eiginleika til að koma í veg óstöðugleika sem getur valdið hugsanlegum meiðslum. Fyrir frekari upplýsingar um studdar uppsetningar, sjá www.lexmark.com/multifunctionprinters.

-  **VARÚÐ—HÆTTA Á AÐ VELTA:** Til að draga úr hættu á óstöðugleika búnaðar, hlaðið hvern bakka fyrir sig. Haldið öllum öðrum bökkum lokuðum þar til þörf er á.
-  **VARÚÐ—HEITT YFIRBORÐ:** Prentarinn kann að vera heitur að innanverðu. Til að draga úr hættu á meiðslum frá heitum hlut, leyfið yfirborðinu að kólna áður en það er snert.
-  **VARÚÐ—HÆTTA Á AÐ KLEMMAST:** Til að koma í veg fyrir hættu á meiðslum vegna þess að klemmast, sýnið aðgát á svæðum sem merkt eru með þessu merki. Meiðsl vegna þess að klemmast geta átt sér stað í kring um hreyfanlega hluti, svo sem tannhjól, hurðir, bakka og hlífar.
-  **VARÚÐ—HUGSANLEG HÆTTA:** Þessi vara notar leysigeisla (laser). Notkun stjórnækja, stillinga eða annarra aðferða en þeirra sem tilgreindar eru í *notendahandbókinni* geta valdið hættulegum geislunarváhrifum.
-  **VARÚÐ—HUGSANLEG HÆTTA:** Ekki er ætlast til þess að litíum rafhlöðunni í þessari vöru sé skipt út. Það er hættu á sprengingu ef litíum rafhlöðunni er rangt skipt út. Ekki endurhlaða, taka í sundur eða brenna litíum rafhlöðu. Fargið notuðum litíum rafhlöðum í samræmi við leiðbeiningar framleiðanda og staðbundnar reglugerðir.

Þessi vara er hönnuð, prófuð og samþykkt til að uppfylla stranga alþjóðlega staðla um öryggi við notkun skilgreindum efnisþáttum framleiðanda. Öryggiseiginleikar sumra hluta eru ekki alltaf augljósir. Framleiðandinn er ekki ábyrgur gagnvart notkun á öðrum varahlutum.

Vísa þjónustu eða viðgerðum, öðru en sem er lýst í notendahandbók, til þjónustuaðila.

Þessi vara notar prentunarferli sem hitar prentmiðilinn og hitinn getur valdið því að miðillinn sendi frá sér útgeislun efna. Þú verður að skilja kafla í notkunarleiðbeiningum þínum sem fjallar um viðmiðunarreglur um val á prentmiðlum til að forðast skaðleg losun.

Þessi vara getur búið til lítið magn ósons við venjulega notkun, og má útbúa hana með síu sem ætlað er að takmarka styrk ósons við stig vel undir meðmæltum mengunarmörkum. Til að forðast hærra styrk ósons við mikla notkun, setjið þessa vöru upp á vel loftræstum stað og skiptið um óson- og útblásturssíur ef fyrirmæli um það eru í viðhaldsleiðbeiningum vöru. Ef það eru engar tilvísanir í síur í viðhaldsleiðbeiningum vöru, þá eru engar síur sem þarf að skipta um fyrir þessa vöru.

GEYMIÐ ÞESSAR LEIÐBEININGAR.

Upplýsingar um prentarann

Finna upplýsingar um prentarann

Að hverju ertu að leita?	Finndu það hér
Leiðbeiningar varðandi fyrstu uppsetningu	Skoðaðu uppsetningarskjölin sem fylgdu með prentaranum.
<ul style="list-style-type: none"> Hugbúnaður prentara Rekill fyrir prentun eða fax Fastbúnaður prentara Hjálparforrit 	Farðu á www.lexmark.com/downloads , leitaðu að þinni gerð prentara, og síðan í valmynd fyrir gerð, vedlu rekil, fastbúnað eða hjálparforrit sem þú þarfnast.
<ul style="list-style-type: none"> Velja og geyma pappír og sérstaka miðla Hlaða pappír Breyta stillingum prentarans Skoða og prenta skjöl og myndir Setja prentarann upp á netkerfi Umhirða og viðhald á prentaranum Villuleit og lausn vandamála 	<p>Upplýsingamiðstöð—Farðu á https://infoserve.lexmark.com.</p> <p>Leiðbeiningarvídeó—Farðu á https://infoserve.lexmark.com/idv/.</p> <p><i>Síður hjálparvalmyndar</i>—Farðu í leiðbeiningarnar í fastbúnaði prentarans eða farðu á http://support.lexmark.com.</p> <p><i>Leiðbeiningar á snertiskjá</i>—Farðu á http://support.lexmark.com.</p>
Uppsetning og stilling á aðgangseiginleikum á þínum prentara	<i>Leiðbeiningar um aðgengi Lexmark</i> —Farðu á http://support.lexmark.com .
Upplýsingar um aðstoð við að nota hugbúnað prentarans	<p>Hjálp fyrir stýrikerfi Microsoft Windows® eða Macintosh—Opnaðu hugbúnað prentara eða forrit og smelltu síðan á Hjálp.</p> <p>Smelltu á  til að sjá samhengisnæmar upplýsingar.</p> <p>Athugasemdir:</p> <ul style="list-style-type: none"> Hjálp er uppsett sjálfvirkt með hugbúnaði prentarans. Prentarahugbúnaðurinn er annað hvort í kerfismöppu prentara eða á skjábörðinu, en það fer eftir stýrikerfinu.
<ul style="list-style-type: none"> Skjöl Stuðningur í beinu spjalli Stuðningur í tölvupósti Stuðningur í síma 	<p>Farðu á http://support.lexmark.com.</p> <p>Athugasemd: Veldu landið þitt eða svæði, og veldu síðan vöruna til að skoða viðeigandi vefsvæði stuðnings.</p> <p>Upplýsingar varðandi stuðningstengiliði fyrir land þitt eða svæði er hægt að finna á vefsíðunni eða í prentaðri ábyrgð sem fylgdi með prentaranum þínum.</p> <p>Hafðu eftirfarandi upplýsingar tilbúnar þegar þú hefur samband við þjónustudeild:</p> <ul style="list-style-type: none"> Staður og dagsetning kaupa Gerð vélar og raðnúmer <p>Varðandi frekari upplýsingar, sjá “Finna raðnúmerið á prentaranum” á síðu 11.</p>

Að hverju ertu að leita?	Finndu það hér
<ul style="list-style-type: none">ÖryggisupplýsingarUpplýsingar um reglugerðirUpplýsingar um ábyrgðUmhverfisupplýsingar	<p>Ábyrgðarupplýsingar mismunandi eftir löndum eða svæðum:</p> <ul style="list-style-type: none">Í Bandaríkjunum—Sjá yfirlýsingu varðandi takmörkun ábyrgðar sem fylgdi með prentaranum, eða farðu á http://support.lexmark.com.Í öðrum löndum eða svæðum—Sjá prentaða ábyrgð sem fylgdi með prentaranum. <p><i>Upplýsingahandbók vöru</i>—Skoðaðu skjölin sem fylgdu með prentaranum eða farðu á http://support.lexmark.com.</p>

Finna raðnúmerið á prentaranum

1 Opnaðu hurð A.



2 Finndu raðnúmerið á vinstri hlið prentarans.



Velja staðsetningu fyrir prentarann

Þegar staðsetning fyrir prentara er valin, skiljið eftir nægt pláss til að opna skúffur, hlífar og hurðir og til að setja upp valkosti vélbúnaðar.

- Settu prentarann upp nálægt rafmagnstengli.

VARÚÐ—HUGSANLEG HÆTTA: Til að koma í veg fyrir hættu á eldsvoða eða raflosti tengið rafmagnssnúruna við innstungu með viðeigandi getu og rétta jarðtengingu sem er nálægt vörinni og auðveldlega aðgengileg.

VARÚÐ—HÆTTA Á RAFLOSTI: Til að koma í veg fyrir hættu á raflosti, ekki setja þessa vöru upp eða nota nálægt vatni eða blautum stöðum.

- Gangið úr skugga um að loftflæði í herberginu uppfylli ASHRAE 62 staðal eða staðal CEN Technical Committee 156.
- Tryggið flatt, sterkt og stöðugt yfirborð.
- Haldið prentaranum:
 - Hreinum, þurrum og lausum við ryk.
 - Fjarri lausum heftum og pappírsklemmum.
 - Fjarri beinu loftflæði frá loftræstitækjum, hiturum eða blásurum.
 - Fjarri beinu sólarljósi eða miklum raka.
- Fylgið meðmæltu hitastigi og varist óstöðugleika:

Umhverfishiti	10 til 32,2°C (50 til 90°F)
Geymsluhiti	-40 til 43,3°C (-40 til 110°F)

- Haldið meðmæltu plássi umhverfis prentarann fyrir rétta loftræstingu:

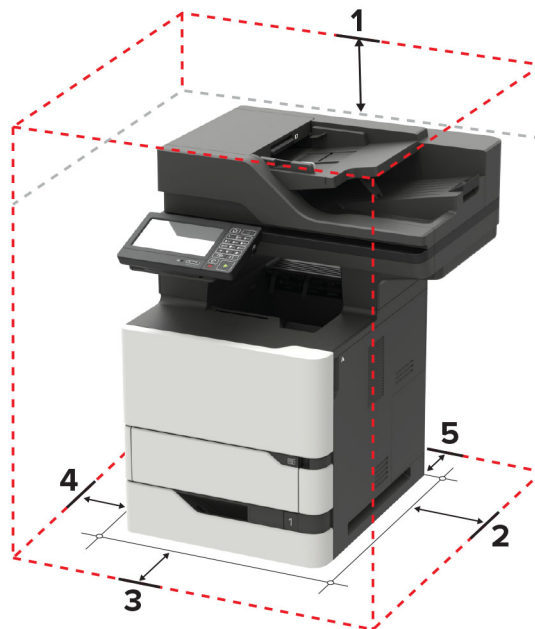

1	Ofan	152 mm (6 to.)
2	Hægri hlið	152 mm (6 to.)

3	Framan	406 mm (16 to.) Athugasemd: Lágmarkspláss sem þörf er á fyrir framan prentarann er 75 mm (3 to.).
4	Vinstri hlið	152 mm (6 to.)
5	Aftan	152 mm (6 to.)

Stillingar prentara

VARÚÐ—HÆTTA Á AÐ VELTA: Uppsetning á einum eða fleiri valkostum á þínum prentara eða fjölnotatæki (MFP) getur krafist undirstöðu á hjólum, húsgagni eða öðrum eiginleika til að koma í veg óstöðugleika sem getur valdið hugsanlegum meiðslum. Fyrir frekari upplýsingar um studdar uppsetningar, sjá www.lexmark.com/multifunctionprinters.

VARÚÐ—HÆTTA Á AÐ VELTA: Hlaðið í hverja skúffu fyrir sig inn til að koma í veg fyrir óstöðugleika tækisins. Haldið öllum öðrum skúffum lokuðum þar til þörf er á.

Þú getur breytt prentaranum þínum með því að bæta við auka 250-, 550- eða 2100-blaða skúffum. Varðandi frekari upplýsingar, sjá [“Setja upp 250- eða 550-blaða skúffu” á síðu 276](#) eða [“Setja upp 2100-blaða skúffu” á síðu 277](#).

Grunngerð

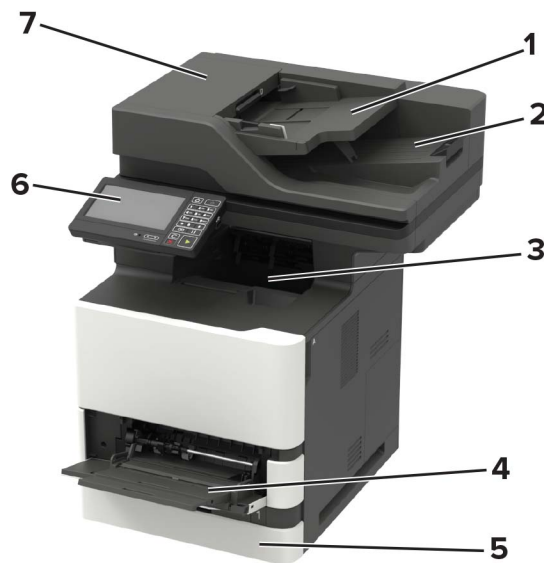

1	Skúffa sjálfvirks matara skjala (ADF)
2	Bakki sjálfvirks matara
3	Staðalbakki
4	Fjölnotamatari
5	Staðalskúffa fyrir 550 blöð
6	Stjórnborð
7	Sjálfvirkur matari (ADF)

Uppsett gerð



1	Valkostur á skúffu fyrir 2100 blöð
2	Grunneining á hjólum
3	Viðbótar 250- eða 550-blaða skúffur

Þegar notaðir eru viðbótarbakkar:

- Notið ávallt grunneiningu á hjólum þegar prentarinn er uppsettur með 2100-síðna skúffu.
- 2100-blaða skúffan verður ávallt að vera neðst í uppsetningunni og hana er aðeins hægt að para við eina viðbótar 250- eða 550-blaða skúffu.
- Þú getur sett upp saman þrjár viðbótar 250- eða 550-blaða skúffur í hvaða röð sem er.

Tenging á köplum

- ⚠ VARÚÐ—HÆTTA Á RAFLOSTI:** Til að koma í veg fyrir hættu á raflosti skal ekki setja upp þessa vöru eða tengja einhverjar rafmagns- og kaplatengingar, svo sem rafmagnsleiðslu, faxeiginleika eða síma, á meðan á eldingarveður gengur yfir.
- ⚠ VARÚÐ—HUGSANLEG HÆTTA:** Til að koma í veg fyrir hættu á eldsvoða eða raflosti tengið rafmagnssnúruna við innstungu með viðeigandi getu og rétta jarðtengingu sem er nálægt vörunni og auðveldlega aðgengileg.
- ⚠ VARÚÐ—HUGSANLEG HÆTTA:** Til að koma í veg fyrir hættu á eldsvoða eða raflosti notið aðeins rafmagnssnúruna sem fylgdi með þessari vöru eða viðurkennda skiptivöru frá framleiðanda.
- ⚠ VARÚÐ—HUGSANLEG HÆTTA:** Til að draga úr hættu á eldsvoða, notið aðeins 26 AWG eða stærri samskiptasnúru (RJ-11) þegar þessi vara er tengd við almennt símkerfi. Fyrir notendur í Ástralíu verður snúran að vera samþykkt af yfirvöldum samskipta og miðla í Ástralíu (Australian Communications and Media Authority).

Viðvörðun—hugsanleg hættu: Til að forðast gagnatap eða truflun prentara, ekki snerta USB snúruna, millistykki fyrir þráðlaust net, eða prentarann á þeim svæðum sem eru sýnd þegar prentun er virk.

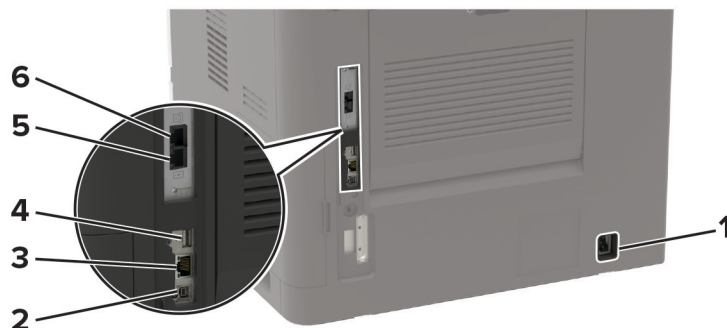

	Notið	Til
1	Tengi fyrir straumsnúru	Tengja prentarann við rétt jarðtengda rafmagnsinnstungu.
2	USB-prentaratengi	Tengja prentarann við tölvu.
3	Ethernet-tengi	Tengja prentarann við netkerfi.
4	USB-tengi Athugasemd: Aðeins tiltækt í ákveðnum gerðum prentara.	Tengja lykklaborð eða einhvern samhæfan valkost.
5	LINE-tengi Athugasemd: Aðeins tiltækt í ákveðnum gerðum prentara.	Tengja prentarann við virka símalínu með venjulegt veggengi (RJ-11), DSL-síu eða VoIP-millistykki eða eitthvað annað millistykki sem leyfir þér aðgengi að símalínu til að senda og taka á móti faxi.
6	EXT-tengi Athugasemd: Aðeins tiltækt í ákveðnum gerðum prentara.	Tengja fleiri viðbótartæki (síma eða símsvara) við prentarann og símalínu. Notaðu þetta tengi ef þú ert ekki með sérstaka faxlínu fyrir prentarann og ef þessi tengiaðferð er studd í þínu landi eða svæði.

Nota stjórnborð prentara

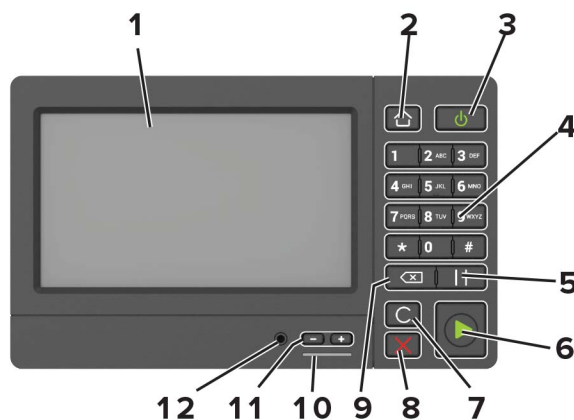

	Notið	Til
1	Skjár	<ul style="list-style-type: none"> Skoða skilaboð prentara og stöðu á rekstrarvörum. Setja upp og nota prentarann.

	Notið	Til
2	Heimahnappur	Fara á heimaskjáinn.
3	Straumhnappur	<ul style="list-style-type: none"> Kveikja á eða slökkva á prentaranum <p>Athugasemd: Til að slökkva á prentaranum, ýtið á og haldið straumhnappi í fimm sekúndur.</p> <ul style="list-style-type: none"> Stilla prentarann til að fara í svefnstillingu eða stillingu í dvala. Vekja prentarann úr svefnstillingu eða stillingu í dvala.
4	Hnappaborð	Skrá tölur eða tákn í inntakssvæði.
5	Hnappur fyrir bið	Setur hringibið í faxnúmer.
6	Start-hnappur	Gangsetja verk, fer eftir hvaða stilling er valin.
7	Hreinsa allt eða hnappur endurstillingar	Endurstillir sjálfvaldar stillingar á aðgerð, svo sem afritun, sendingu á faxi eða skönnun.
8	Stopp-hnappur eða hnappur til að hætta við	Hætta við núverandi verk.
9	Hnappur til baka	Færa bendilinn til baka og eyða staftákni á inntakssvæði.
10	Gaumljós	Athuga stöðu prentarans.
11	Hnappar fyrir hljóðstyrk	Stilla hljóðstyrkinn í höfuðheyrnatólum eða hátalara.
12	Tengi fyrir höfuðheyrnatól eða hátalara	Tengja höfuðheyrnatól eða hátalara. Athugasemd: Þessi eiginleiki er aðeins tiltækur í sumum einingum prentara.

Skilja stöðuna á straumtakkanum og gaumljósi

Gaumljós	Staða prentara
Slökkt	Slökkt er á prentaranum eða hann er í stillingu dvala.
Blár	Prentarinn er tilbúinn eða er að vinna úr gögnum.
Rauður	Prentarinn þarfnast íhlutunar notandans.

Ljós straumtakka	Staða prentara
Slökkt	Slökkt er á prentaranum eða hann er að vinna úr gögnum.
Stöðugt gult ljós	Prentarinn er í svefnstillingu.
Blikkandi gult	Prentarinn er í stillingu dvala.

Setja upp og nota forrit á heimaskjánum

Nota heimaskjáinn

Athugasemd: Heimaskjárinn þinn getur verið mismunandi eftir á sérstillingum á heimaskjánum, stjórnendauppsetningu og virkum innfelldum lausnum.



Snerta	Til
1	Afritun Taka afrit.
2	Tölvupóstur Senda tölvupósta.
3	Stillingar Aðgengi að valmyndum prentarans.
4	Fax Senda fax.
5	Heimilisfangabók Stjórna lista yfir tengiliði sem önnur forrit á prentaranum geta komist í.
6	Staða/birgðir <ul style="list-style-type: none"> Sýna viðvörðun prentara eða villuskilaboð þegar prentari þarf íhlutun til að halda áfram vinnslu. Skoða frekari upplýsingar um viðvörðun prentara eða skilaboð, og um hvernig á að hreinsa þau. Athugasemd: Þú getur líka farið í þessa stillingu með því að snerta efsta hlutann á heimaskjánum.
7	USB-drif <ul style="list-style-type: none"> Prenta myndir og skjöl af minniskorti. Prenta myndir og skjöl til minniskorts.
8	Verk í biðröð Sýna öll núverandi prentverk. Athugasemd: Þú getur líka farið í þessa stillingu með því að snerta efsta hlutann á heimaskjánum.
9	Verk í bið Sýna prentverk sem eru geymd í bið í minni prentarans.
10	Miðstöð flýtvísa Skipuleggja alla flýtvísa.
11	Prófilar forrita Aðgengi að prófílum forrita.
12	Prófilar skönnunar Skanna og vista skjöl beint á tölvunni.

Snerta		Til
13	FTP	Skanna og vista skjöl beint á FTP-miðlara.
14	Bókamerki	Skipuleggja öll bókamerki.
15	Breyta um tungumál	Breyta tungumálinu á skjánum.

Sérsníða heimaskjáinn

- 1 Frá stjórnborðinu, snertu **Stillingar > Tæki > Sýnileg tákni á heimaskjánum**.
- 2 Veldu tákni sem eiga að birtast á heimaskjánum.
- 3 Beittu breytingunum.

Studd forrit

Forrit	Gerðir prentara
Skönnunarmiðstöð	MX721, MX722, MX725, MB2770, XM5365, XM5370
Miðstöð flýtvísa	MX721, MX722, MX725, MB2770, XM5365, XM5370
Afrita kort	MX721, MX722, MX725, MB2770, XM5365, XM5370
sérsníða skjá	MX721, MX722, MX725, MB2770, XM5365, XM5370
Cloud Connector	MB2770, XM5365, XM5370
Aðstoð við viðskiptavini	XM5365, XM5370
Kvótar tækis	XM5365, XM5370
QR kóði	XM5365, XM5370
Sparnaðarstillingar	XM5365, XM5370

Setja upp afritun á korti

Athugasemd: Þetta forrit er aðeins stutt í sumum gerðum prentara. Varðandi frekari upplýsingar, sjá [“Studd forrit” á síðu 18](#).

- 1 Opnaðu vafra og skráðu IP-tölu prentarans í svæði vistfangs.

Athugasemdir:

- Skoða IP-tölu prentara á heimaskjá prentarans. IP-talan birtist sem fjögur sett af tölum sem eru aðskildar af punktum, svo sem 123.123.123.123.
- Ef verið er að nota staðgengilsþjón (proxy), gerðu hann óvirkan tímabundið til að opna vefsíðuna rétt.

- 2 Smelltu á **Forrit > > Afrita kort > Setja upp**.

Athugasemdir:

- Vertu viss um að sýna tákni sé virkt.
- Vertu viss um að stillingar fyrir tölvupóst og samnýtingu netkerfis séu uppsettar.

- Þegar verið er að skanna kort, vertu viss um að upplausn í skönnun sé ekki meiri en 200 dpi fyrir lit, og 400 dpi fyrir svart og hvítt.
- Þegar verið er að skanna mörg kort, vertu viss um að upplausn í skönnun sé ekki meiri en 150 dpi fyrir lit, og 300 dpi fyrir svart og hvítt.
- Þú þarft harðan disk prentara til að skanna mörg kort.

3 Beittu breytingunum.

Nota miðstöð flýtvísa

- 1 Frá heimaskjánum, snertu **Miðstöð flýtvísa**, og veldu síðan aðgerð prentara.
- 2 Snertu **Búa til flýtvísa**, og settu upp stillingarnar.
- 3 Snertu **Vista**, og skráðu síðan einkvæmt heiti á flýtvísi.
- 4 Beittu breytingunum.

Nota sérsnið á skjá

Athugasemd: Þetta forrit er aðeins stutt í sumum gerðum prentara. Varðandi frekari upplýsingar, sjá [“Studd forrit” á síðu 18](#).

Vertu viss um að gera eftirfarandi áður en forritið er notað:

- Í innbyggða vefþjóninum, smella á **Forrit > > Sérsníða skjá > > Setja upp**.
- Virkja og setja upp stillingar fyrir skjáhvílu, myndasýningu og veggfóður.

Stjórna myndum fyrir skjáhvílu og myndasýningu

- 1 Í hluta fyrir myndir skjáhvílu og myndasýningar, bættu við, breyttu eða eyddu mynd.

Athugasemdir:

- Þú getur bætt við allt að 10 myndum.
- Þegar virkt þá birtast stöðutákn aðeins á skjáhvílu þegar villur, viðvaranir eða tilkynningar frá skýi eru til staðar.

2 Beittu breytingunum.

Breyta um mynd veggfóðurs

- 1 Á heimaskjá prentarans, veldu **Breyta um veggfóður**.
- 2 Veldu mynd til að nota.
- 3 Beittu breytingunum.

Keyra myndasýningu frá minniskorti

- 1 Settu minniskort í USB-tengið.
- 2 Frá heimaskjá, snertu **Myndasýning**.
Myndirnar birtast í stafrófsröð.

Athugasemd: Þú getur fjarlægt minnskortið eftir að myndasýningin byrjar en myndirnar eru ekki vistaðar í prentaranum. Ef myndasýningin stöðvast, settu minnskortið inn aftur til að skoða myndirnar.

Setja upp skönnunarmiðstöð

- 1 Á heimaskjá prentarans, veldu **Skönnunarmiðstöð**.
- 2 Veldu og búðu til ákvörðunarstað og settu upp stillingarnar.

Athugasemdir:

- Gakktu úr skugga um að þú staðfestir og stillir stillingar þar til engar villur eiga sér stað þegar þú ert að búa til ákvörðunarstað á netinu.
- Aðeins ákvörðunarstaðir búnir til frá innbyggða vefþjóninum eru vistaðir. Skoðaðu skjölin sem fylgdu með lausninni varðandi frekari upplýsingar.

- 3 Beittu breytingunum.

Setja upp kvóta tækis

Athugasemdir:

- Þetta forrit er aðeins stutt í sumum gerðum prentara. Varðandi frekari upplýsingar, sjá [“Studd forrit” á síðu 18](#).
- Þú gætir þarfnast réttinda stjórnanda til að komast í forritið.

- 1 Opnaðu vafra og skráðu IP-tölu prentarans í svæði vistfangs.

Athugasemdir:

- Skoða IP-tölu prentara á heimaskjá prentarans. IP-talan birtist sem fjögur sett af tölum sem eru aðskildar af punktum, svo sem 123.123.123.123.
- Ef verið er að nota staðgengilsþjón (proxy), gerðu hann óvirkan tímabundið til að opna vefsíðuna rétt.

- 2 Smelltu á **Forrit > Kvótar tækis > Setja upp**.
- 3 Í kaflanum Reikningar notanda bættu við eða breyttu notanda og stilltu síðan kvóta notanda.
- 4 Beittu breytingunum.

Athugasemd: Varðandi upplýsingar hvernig stilla á forritið og öryggisstillingar þess, sjá *Stjórnendaleiðbeiningar fyrir kvóta tækis*.

Nota skapara QR kóða

Athugasemdir:

- Þetta forrit er aðeins stutt í sumum gerðum prentara. Varðandi frekari upplýsingar, sjá [“Studd forrit” á síðu 18](#).
- Þú gætir þarfnast réttinda stjórnanda til að komast í forritið.

- 1 Opnaðu vafra og skráðu IP-tölu prentarans í svæði vistfangs.

Athugasemdir:

- Skoða IP-tölu prentara á heimaskjá prentarans. IP-talan birtist sem fjögur sett af tölum sem eru aðskildar af punktum, svo sem 123.123.123.123.
- Ef verið er að nota staðgengilsþjón (proxy), gerðu hann óvirkan tímabundið til að opna vefsíðuna rétt.

2 Smelltu á **Forrit > skapara QR kóða > Setja upp**.

3 Gerðu annað hvort af eftirfarandi:

- Velja sjálfvalið QR kóðagildi.
- Skrá QR kóðagildi.

4 Beittu breytingunum.

Stilla Sparnaðarstillingar

Athugasemd: Þetta forrit er aðeins stutt í sumum gerðum prentara. Varðandi frekari upplýsingar, sjá [“Studd forrit” á síðu 18](#).

- 1 Á heimaskjánum, snertu **Sparnaðarstillingar**.
- 2 Stilla stillingar Sparnaðarstillingar eða tímasetja stillingu orkusparnaðar.

Nota Aðstoð við viðskiptavini



Athugasemd: Þetta forrit er aðeins stutt í sumum gerðum prentara. Varðandi frekari upplýsingar, sjá [“Studd forrit” á síðu 18](#).

- 1 Á heimaskjá prentarans, veldu **Aðstoð við viðskiptavini**.
- 2 Prenta upplýsingarnar eða senda í tölvupósti.

Athugasemd: Varðandi upplýsingar um uppsetningu á stillingum forritsins, sjá *Stjórnendaleiðbeiningar fyrir aðstoð við viðskiptavini*.

Búa til prófíl fyrir Cloud Connector

Athugasemd: Þetta forrit er aðeins tiltækt í ákveðnu landi eða svæði. Hafðu samband við fulltrúa Lexmark varðandi frekari upplýsingar.

- 1 Á heimaskjá prentarans, veldu **Cloud Connector**.
- 2 Veldu skýjaþjónustu.
- 3 Snertu **Búa til** eða  .
- 4 Skráðu einstakt heiti á prófíl.

Athugasemd: Við mælum með að búa til PIN-númer til að vernda prófílinn.

- 5 Snertu **OK**, og skráðu hjá þér heimildarkóðann.

Athugasemd: Heimildarkóðinn er aðeins gildur í 24 klst.

- 6 Opnaðu vafra og farðu síðan á <https://lexmark.cloud-connect.co>.
- 7 Smelltu á **Næst**, og samþykktu síðan notkunarskilmálana.
- 8 Skráðu viðeigandi upplýsingar og smelltu síðan á **Tengja**.
- 9 Skráðu inn á reikning þinnar netþjónustu.
- 10 Veita heimildir.

Athugasemd: Opnaðu prófilinn innan 72 klst til að ljúka sannvottunarferlið.

Stjórna bókmerkjum

Búa til bókmerki

Nota bókmerki til að prenta skjöl sem oft eru notuð og sem eru geymd á netþjónum eða á vefnum.

- 1 Opnaðu vafra og skráðu IP-tölu prentarans í svæði vistfangs.

Athugasemdir:

- Skoða IP-tölu prentara á heimaskjá prentarans. IP-talan birtist sem fjögur sett af tölum sem eru aðskildar af punktum, svo sem 123.123.123.123.
- Ef verið er að nota staðgengilsþjón (proxy), gerðu hann óvirkan tímabundið til að opna vefsíðuna rétt.

- 2 Smelltu á **Bókmerki > Bæta við bókmerki**, og skráðu síðan nefn á bókmerki.

- 3 Veldu samskiptareglur vistfangs og gerðu síðan eitt af eftirfarandi:

- Fyrir HTTP og HTTPS, skráðu vefsíðuslóðina sem þú vilt bókmerkja.
- Fyrir HTTPS, vertu viss um að nota heiti hýsils í stað IP-tölu. Til dæmis, skráðu **myWebsite.com/sample.pdf** í stað þess að skrá **123.123.123.123/sample.pdf**. Vertu einnig viss um að heiti hýsils samsvari einnig gildi almenns heitis (CN) í vottorði netþjóns. Nánari upplýsingar um að fá CN-gildi í vottorði netþjóns er að finna í hjálparupplýsingum fyrir vafrann þinn.
- Fyrir FTP, skráðu FTP vistfangið. Til dæmis, **myServer/myDirectory**. Skráðu FTP-tengið. Tenging 21 er sjálfvalið tengi til að senda skipanir.
- Fyrir SMB, skráðu vistfang fyrir möppu netkerfis. Til dæmis, **myServer/myShare/myFile.pdf**. Skráðu heiti á léni netkerfis.
- Ef þörf krefur, veldu gerð sannvottunar fyrir FTP og SMB.

Skráðu PIN-númer til að takmarka aðgengi að bókmerkinu.

Athugasemd: Forritið styður eftirfarandi gerðir skráa: Vefsíður byggðar á PDF, JPEG, TIFF og HTML. Aðrar gerðir á skrá, svo sem DOCX og XLSX eru studdar í sumum gerðum prentara.

- 4 Smelltu á **Vista**.

Búa til möppur

- 1 Opnaðu vafra og skráðu IP-tölu prentarans í svæði vistfangs.

Athugasemdir:

- Skoða IP-tölu prentara á heimaskjá prentarans. IP-talan birtist sem fjögur sett af tölum sem eru aðskildar af punktum, svo sem 123.123.123.123.
- Ef verið er að nota staðgengilsþjón (proxy), gerðu hann óvirkan tímabundið til að opna vefsíðuna rétt.

2 Smelltu á **Bókmerki** > **Bæta við möppu**, og skrá síðan nafn á möppu.

Athugasemd: Skráðu PIN-númer til að takmarka aðgengi að möppunni.

3 Smelltu á **Vista**.

Athugasemd: Þú getur búið til möppur og bókmerki í möppu. Til að búa til bókmerki, sjá [“Búa til bókmerki” á síðu 22](#).

Stjórna tengiliðum

bæta við tengiliðum

1 Opnaðu vafra og skráðu IP-tölu prentarans í svæði vistfangs.

Athugasemdir:

- Skoða IP-tölu prentara á heimaskjá prentarans. IP-talan birtist sem fjögur sett af tölum sem eru aðskildar af punktum, svo sem 123.123.123.123.
- Ef verið er að nota staðgengilsþjón (proxy), gerðu hann óvirkan tímabundið til að opna vefsíðuna rétt.

2 Smelltu á **Heimilisfangabók**.

3 Í hluta yfir tengiliði, bættu við tengilið.

Athugasemd: Þú getur sett tengiliðinn einn eða fleiri hópa.

4 Skilgreindu innskráningaraðferð ef þörf krefur til að leyfa aðgengi að forritum.

5 Beittu breytingunum.

Bæta við hópum

1 Opnaðu vafra og skráðu IP-tölu prentarans í svæði vistfangs.

Athugasemdir:

- Skoða IP-tölu prentara á heimaskjá prentarans. IP-talan birtist sem fjögur sett af tölum sem eru aðskildar af punktum, svo sem 123.123.123.123.
- Ef verið er að nota staðgengilsþjón (proxy), gerðu hann óvirkan tímabundið til að opna vefsíðuna rétt.

2 Smelltu á **Heimilisfangabók**.

3 Í hluta yfir tengiliðahópa, bættu við heiti á hóp.

Athugasemd: Þú getur sett einn eða fleiri tengiliði í hópinn.

4 Beittu breytingunum.

Breyta tengiliðum eða hópum

1 Opnaðu vafra og skráðu IP-tölu prentarans í svæði vistfangs.

Athugasemdir:

- Skoða IP-tölu prentara á heimaskjá prentarans. IP-talan birtist sem fjögur sett af tölum sem eru aðskildar af punktum, svo sem 123.123.123.123.
- Ef verið er að nota staðgengilsþjón (proxy), gerðu hann óvirkan tímabundið til að opna vefsíðuna rétt.

2 Smelltu á **Heimilisfangabók**.

3 Gerðu annað hvort af eftirfarandi:

- Í hluta yfir tengiliði, smelltu á nafn tengiliðar og breyttu upplýsingunum.
- Í vali á hópum tengiliða, veldu heiti hóps og breyttu upplýsingunum.

4 Beittu breytingunum.

Eyða tengiliðum eða hópum

1 Opnaðu vafra og skráðu IP-tölu prentarans í svæði vistfangs.

Athugasemdir:

- Skoða IP-tölu prentara á heimaskjá prentarans. IP-talan birtist sem fjögur sett af tölum sem eru aðskildar af punktum, svo sem 123.123.123.123.
- Ef verið er að nota staðgengilsþjón (proxy), gerðu hann óvirkan tímabundið til að opna vefsíðuna rétt.

2 Smelltu á **Heimilisfangabók**.

3 Gerðu annað hvort af eftirfarandi:

- Í hluta yfir tengiliði, veldu tengilið sem þú vilt eyða.
- Í vali á hópum tengiliða, veldu heiti hóps sem þú vilt eyða.

Setja upp og nota eiginleika aðgengis

Virkja stillingu stækkunar

- 1 Frá stjórnborði, ýttu á og haltu **5** hnappinum þar til að talboð heyrast.
- 2 Veldu **Stækkunarstilling**.
- 3 Veldu **OK**.

Varðandi frekari upplýsingar varðandi færslu á stækkuðum skjá, sjá [“Fara um skjáinn með því að nota bendingar” á síðu 25](#).

Virkja raddstýringu

Frá stjórnborðinu

- 1 Ýttu á og haltu **5** hnappinum þar til að talboð heyrast.
- 2 Veldu **OK**.

Frá hnappaborðinu

- 1 Ýttu á og haltu **5** hnappinum þar til að talboð heyrast.
- 2 Ýttu á **Tab** til að færa bendilinn á OK-hnappinn og ýttu síðan á **Enter**.

Athugasemdir:

- Raddstýring er einnig virk þegar þú setur höfuðtöl í tengi fyrir höfuðtöl.
- Til að stilla hljóðstyrk, notaðu hnappa fyrir hljóðstyrk á neðri hluta stjórnborðsins.
- Raddstýring er með takmarkaðan tungumálastuðning í sumum gerðum prentara.

Stilla hraða á raddstýringu

- 1 Frá heimaskjánum, veldu **Stillingar > Tæki > Aðgengileiki > Hraði raddstýringar**.
- 2 Veldu hraða tals.

Fara um skjáinn með því að nota bendingar

Athugasemdir:

- Bendingar eiga aðeins við þegar raddstýring er virk.
- Virkja stækkun til að nota bendingar aðdráttar og skimunar.
- Notaðu áþreifanlegt lykklaborð til að skrá staftákn og stilla ákveðnar stillingar.

Bending	Virkni
Pikka tvisvar	Velja valkost eða hlut á skjánum.
Pikka þrisvar	Aðdráttur inn eða út í texta eða myndum.
Renna til hægri eða renna niður	Fara í næsta hlut á skjánum.
Renna til vinstri eða renna upp	Fara í fyrri hlut á skjánum.
Skima	Fara í hluta af mynd með aðdrætti sem eru fyrir utan mörk skjásins. Athugasemd: Þessi bending þarfnast notkunar á tveimur fingrum til að færa þvert á mynd með aðdrætti.
Renna upp og síðan til vinstri	Hætta í forriti og fara til baka í heimaskjá
Renna niður og síðan til vinstri	<ul style="list-style-type: none"> • Hætta við verk. • Fara til baka í fyrri stillingu. • Hætta í skjámynd sem er til staðar án þess að breyta neinni stillingu eða gildi.
Renna upp og síðan niður	Endurtaka talaða kvaðningu.

Nota hnappaborðið á skjánum

Gerðu eitt eða fleira af eftirfarandi:

- Dragðu fingur yfir hnappinn til að velja staftáknið.
- Lyftu fingri til að skrá eða skrifa staftáknið í svæðið.
- Veldu **Hnapp til baka** til að eyða staftáknum.
- Til að heyra innihald í inntakssvæði, veldu **Tab**, og veldu síðan **Shift + Tab**.

Virkja töluð aðgangsorð eða persónuauðkennanleg númer (PIN)

- 1 Frá heimaskjánum, veldu **Stillingar > Tæki > Aðgengileiki > Tala aðgangsorð/persónuauðkennanleg númer (PIN)**.
- 2 Virkja stillinguna.

Setja í pappír og sérstaka miðla

Stilla stærðir og gerð á sérstökum miðli.

Skúffurnar uppgötva sjálfkrafa stærð á venjulegum pappír. Fyrir sérstaka miðla eins og miða, þykkann pappír eða umslög, gerðu eftirfarandi:

- 1 Frá heimaskjá, farðu á:
Stillingar > Pappír > Uppsetning skúffu > Pappírsstærð/gerð > veldu uppruna pappírs
- 2 Stilltu stærð og gerð á sérstökum miðli.

Stilla alhliða pappírsstillingar

- 1 Frá heimaskjánum, snertu **Stillingar > Pappír > Uppsetning á miðli > Alhliða uppsetning**.
- 2 Settu upp stillingarnar.

Hlaða í 250- eða 550-blaða skúffu

VARÚÐ—HUGSANLEG HÆTTA: Hlaðið í hverja skúffu fyrir sig inn til að koma í veg fyrir óstöðugleika tækisins. Haldið öllum öðrum skúffum lokuðum þar til þörf er á.

- 1 Fjarlægðu skúffuna.
Athugasemd: Ekki fjarlægja skúffur til að komast hjá pappírflækjum.



- 2 Stilltu stýringarnar til að samvara stærð á pappír sem verið er að hlaða.
Athugasemd: Notið vísun á stærð pappírs í botni skúffu til að staðsetja stýringarnar.

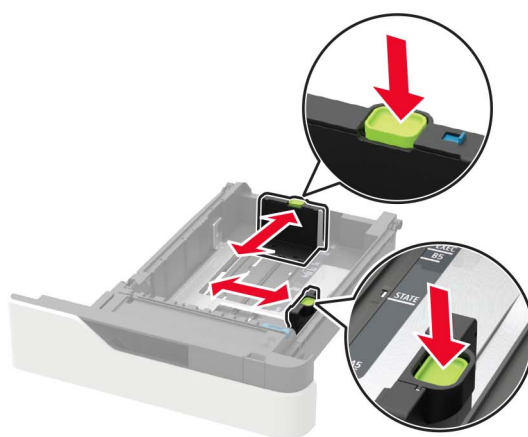
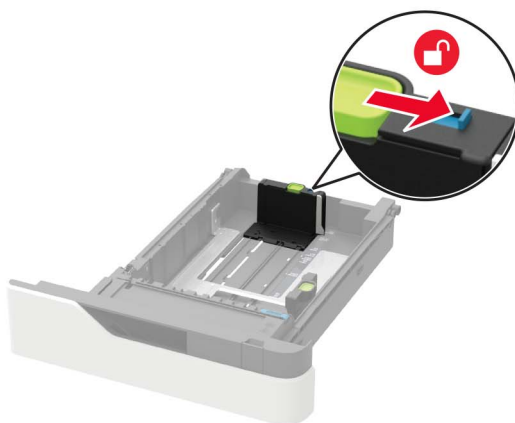

3 Sveigðu, blaðaðu og jafnaðu pappírsbrúnir áður en pappírnum er hlaðið.

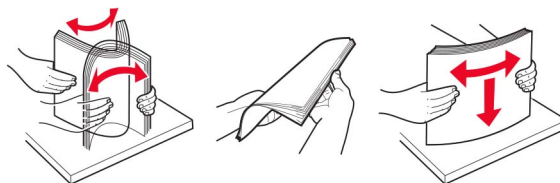

4 Hlaðið pappírsstaflanum með prenthliðina niður og verið síðan viss um að hliðarstýringarnar falli þétt að pappírnum.

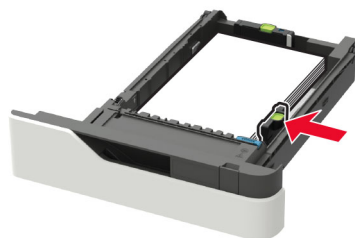

- Ekki renna pappírnum í skúffuna.
- Vertu viss um að hæð á stafla sé fyrir neðan vísun á hámarksfyllingu til að komast hjá flækjum.



- Þegar verið er að hlaða bréfhaus, gerðu annað af eftirfarandi:

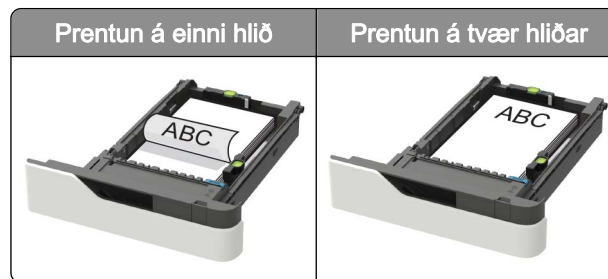

- Þegar verið er að hlaða forgataðan pappír, vertu viss um að götin á langhlið pappírsins snúi að hægri hlið á skúffunni.

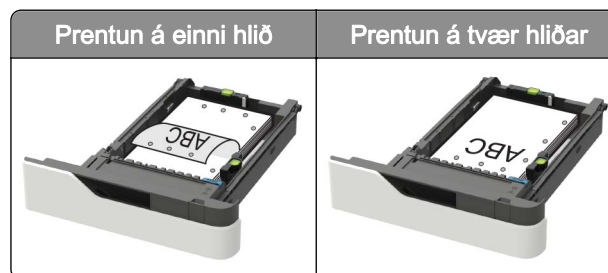

- Hlaðið umslögum með hlið með flipa upp og að vinstri hlið á skúffunni.

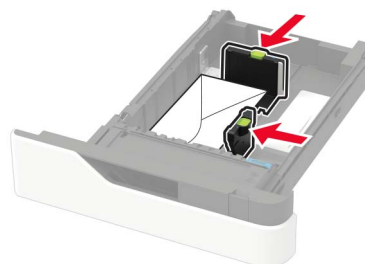

Viðvörðun—hugsanleg hættu: Notið ekki umslög með frímerkjum, klemmum, smellu, glugga, fóðrun að innan eða sjálflímandi.

5 Settu skúffuna inn.

6 Stilltu pappírsstærð og gerð í valmynd fyrir pappír á stjórnborðinu til að samsvara pappír sem er í skúffunni.

Hlaða 2100-blaða skúffu

VARÚÐ—HÆTTA Á AÐ VELTA: Hlaðið í hverja skúffu fyrir sig inn til að koma í veg fyrir óstöðugleika tækisins. Haldið öllum öðrum skúffum lokuðum þar til þörf er á.

- 1 Dragðu skúffuna út.
- 2 Stilltu stýringarnar.

Hlaða A5-stærð pappírs

- a Dragið upp og rennið breiddarstýringu í stöðu fyrir A5.

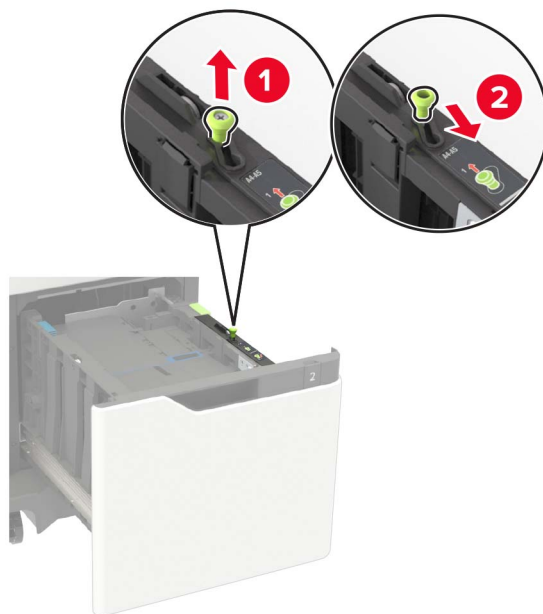

- b** Klemmið og rennið lengdarstýringu í stöðu fyrir A5 þar til að hún *smellur* á sinn stað.

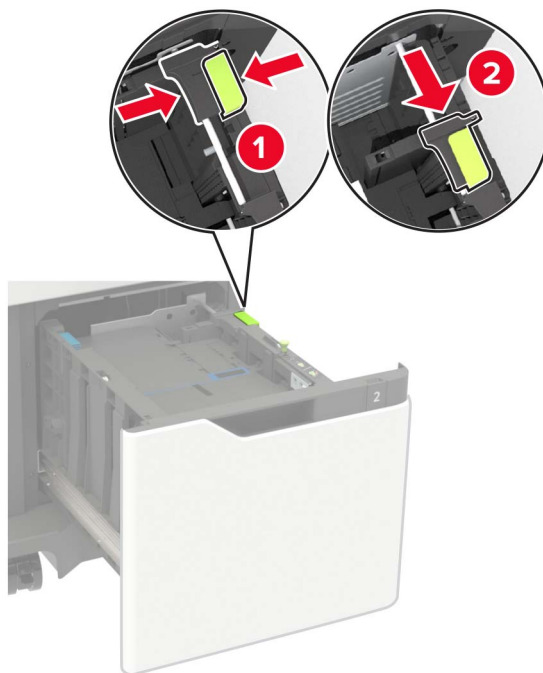

- c** Fjarlægið A5 lengdarstýringu í sinni festingu.

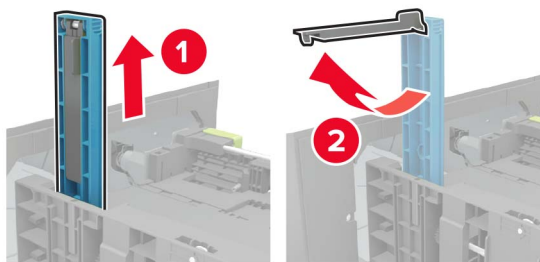

- d** Setjið stýringuna í til þess ætlaða gróp og ýtið á hana þar til að hún smellur á sinn stað.

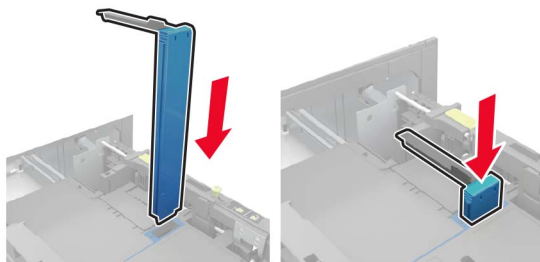

Hlaða A4, bréfa-, lagalegri-, oficio- og fólió-stærð pappírs.

- a Dragið upp og rennið breiddarstýringu í rétta stöðu fyrir pappír sem verið er að hlaða.



- b Fjarlægið A5-lengdarstýringuna ef hún er enn á sínum stað. Ef stýringin er ekki áföst, haldið þá áfram að skrefi [skref d á síðu 33](#).

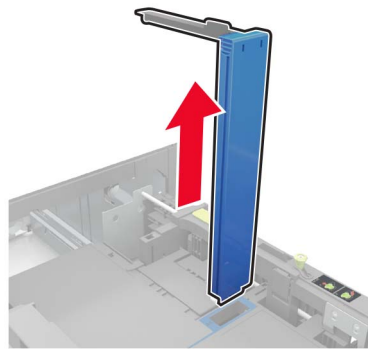

- c Setjið A5 lengdarstýringuna í sinn haldara.

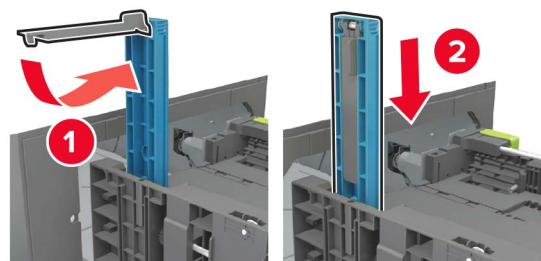

- d Klemmið og rennið lengdarstýringu í rétta stærð fyrir pappír sem verið er að hlaða.

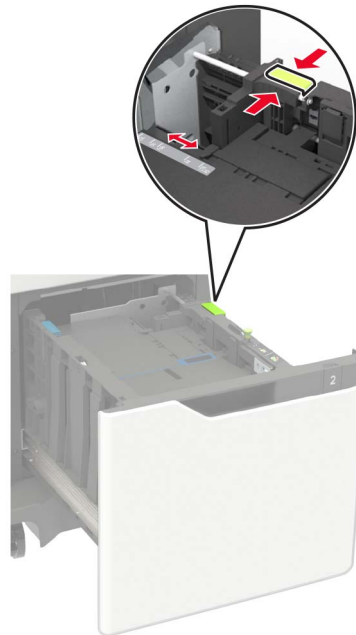

- 3 Sveigðu, blaðaðu og jafnaðu pappírsbrúnir áður en pappírnum er hlaðið.

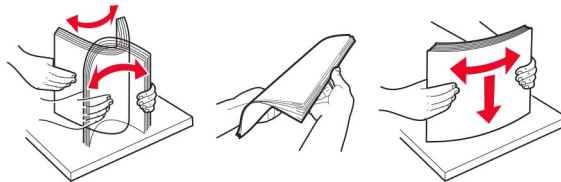

- 4 Hlaðið pappírsstaflanum með prenthliðina niður.

- Þegar verið er að hlaða bréfhaus, gerðu annað af eftirfarandi:

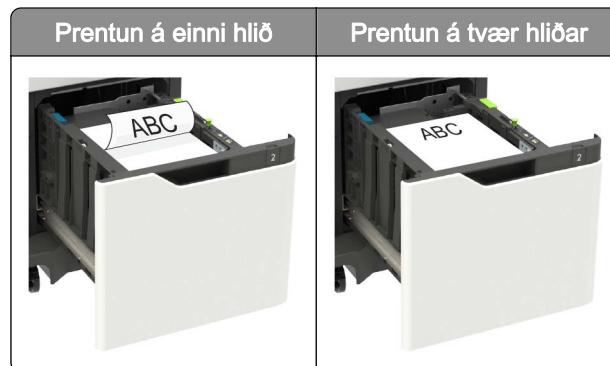

- Þegar verið er að hlaða forgataðan pappír, vertu viss um að götin á langhlið pappírsins snúi að hægri hlið á skúffunni.

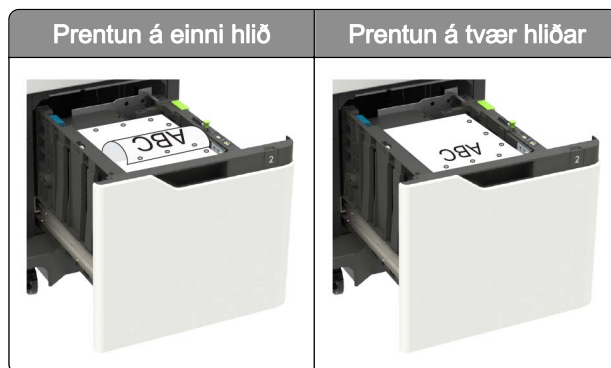

5 Settu skúffuna inn.

Athugasemd: Ýttu ofan á pappírsstaflann þegar skúffan er sett inn.

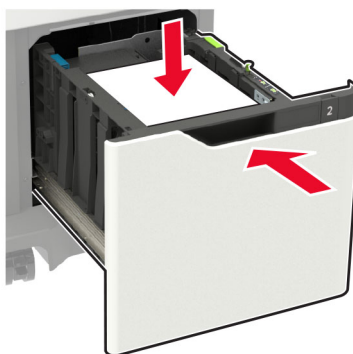

6 Stilltu pappírsstærð og gerð í valmynd fyrir pappír á stjórnborði prentarans til að samsvara pappír sem er í skúffunni.

Hlaða í fjölnotamatara

1 Opnaðu fjölnotamatarann.



2 Stilltu stýringuna til að samvara stærð á pappír sem verið er að hlaða.

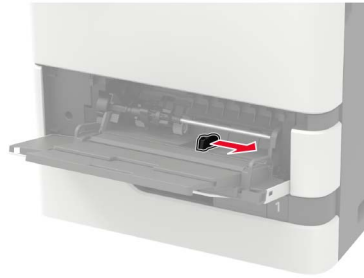

3 Sveigðu, blaðaðu og jafnaðu pappírbrúnir áður en pappírnum er hlaðið.

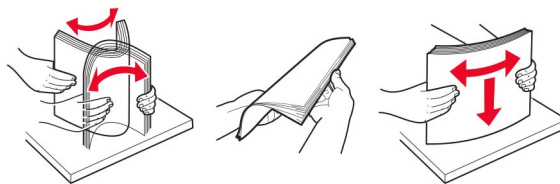

4 Hlaðið pappír með hlið sem á að prenta snúandi upp.

- Þegar verið er að hlaða bréfhaus, gerðu annað af eftirfarandi:

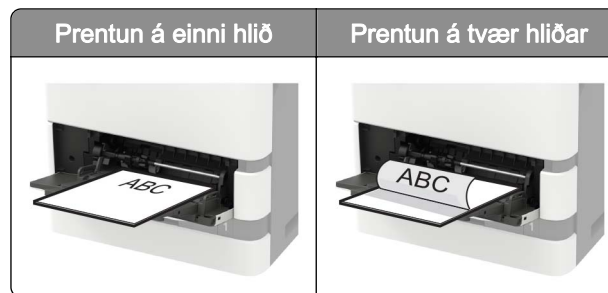

- Þegar verið er að hlaða forgataðan pappír, vertu viss um að götin á langhlið pappírsins snúi að hægri hlið á pappírsstýringunni.

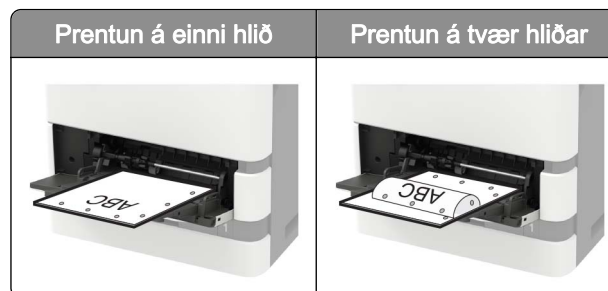

- Hlaðið umslögum með hlið með flipa niður og að vinstri hlið á pappírsstýringu.

Viðvörðun—hugsanleg hættu: Notið ekki umslög með frímerkjum, klemmum, smellu, glugga, fóðrun að innan eða sjálfímandi.

5 Stilltu pappírsstærð og gerð í valmynd fyrir pappír á stjórnborðinu til að samsvara pappír sem er í skúffunni.

Tengja skúffur

- 1 Frá heimaskjánum, snertu **Stillingar** > > **Pappír** > **Uppsetning skúffu** > > veldu uppruna pappírs.
- 2 Stilla sömu pappírsstærð og pappírsgerð fyrir skúffur sem þú ert að tengja.
- 3 Á heimaskjánum, snertu **Stillingar** > **Tæki** > **Viðhald** > **Valmynd uppsetningar** > **Uppsetning skúffu** > **Tenging skúffu**.
- 4 Snertu **Sjálfvirkt**.

Til að aftengja bakka skaltu ganga úr skugga um að engar skúffur séu með sömu stillingar á pappírsstærð eða gerð.

Viðvörðun—hugsanleg hættu: Hitastig á hitagjafa er breytilegt og fer eftir skilgreindri pappírsgerð. Samstilltu stillingar á pappírsgerð í prentaranum við pappírinn sem hlaðið er í skúffuna til að komast hjá vandamálum í prentun.

Pappírsstuðningur

Studdar pappírsstærðir

Pappírsstærð	Staðal 550-blaða skúffa, 250- eða 550-blaða skúffur sem eru aukabúnaður	Skúffa fyrir 2100 blöð sem er aukabúnaður	Fjölnotamatari	Prentun á tvær hliðar
A4 210 x 297 mm (8,3 x 11,7 to.)	✓	✓	✓	✓
A5 LEF¹ 210 x 148 mm (8,3 x 5,8 to.)	✓	✓	✓	✓
A5 SEF 148 x 210 mm (5,8 x 8,3 to.)	✓	x	✓	x
A6 105 x 148 mm (4,1 x 5,8 to.)	✓	x	✓	✓
JIS B5 182 x 257 mm (7,2 x 10,1 to.)	✓	x	✓	✓
Oficio (Mexico) 216 x 340 mm (8,5 x 13,4 to.)	✓	✓	✓	✓
Yfirlýsing 140 x 216 mm (5,5 x 8,5 to.)	✓	x	✓	✓
Stjórnunarleg (Evecutive) 184 x 267 mm (7,3 x 10,5 to.)	✓	x	✓	✓
Bréf (Letter) 216 x 279 mm (8,5 x 11 to.)	✓	✓	✓	✓
Lögfræði (Legal) 216 x 356 mm (8,5 x 14 to.)	✓	✓	✓	✓
Fólió 216 x 330 mm (8,5 x 13 to.)	✓	✓	✓	✓
Alhliða 105 x 148 mm (4,1 x 5,8 to.) til 216 x 356 mm (8,5 x 14 to.)	✓	x	✓	✓
7 3/4 Umslag (Monarch)³ 98 x 191 mm (3,9 x 7,5 to.)	✓	x	✓	x
9 Umslag³ 98 x 225 mm (3,9 x 8,9 to.)	✓	x	✓	x

¹ A5 mötun á langri brún (LEF) er meðmælt frekar en A5 mötun með stuttri brún (SEF).

² Umslög breiðari en 101,6 mm (4,5 to.) geta bögglast. Þessa gerð pappírs verður að prófa varðandi aðgengileika.

³ Umslög eru ekki studd í Lexmark MX725.

Pappírsstærð	Staðal 550-blaða skúffa, 250- eða 550-blaða skúffur sem eru aukabúnaður	Skúffa fyrir 2100 blöð sem er aukabúnaður	Fjölnotamatari	Prentun á tvær hliðar
10 Umslag ^{2,3} 105 x 241 mm (4,1 x 9,5 to.)	✓	X	✓	X
DL Umslag ^{2,3} 110 x 220 mm (4,3 x 8,7 to.)	✓	X	✓	X
C5 Umslag ^{2,3} 162 x 229 mm (6,4 x 9 to.)	✓	X	✓	X
B5 Umslag ^{2,3} 176 x 250 mm (6,9 x 9,8 to.)	✓	X	✓	X
Annað Umslag ^{2,3} 98,4 x 162 mm (3,9 x 6,4 to.) til 176 x 250 mm (6,9 x 9,8 to.)	✓	X	✓	X

¹ A5 mötun á langri brún (LEF) er meðmælt frekar en A5 mötun með stuttri brún (SEF).

² Umslög breiðari en 101,6 mm (4,5 to.) geta bögglast. Þessa gerð pappírs verður að prófa varðandi aðgengileika.

³ Umslög eru ekki studd í Lexmark MX725.

Studdar pappírsgerðir

Pappírsgerð	Staðal 550-blaða skúffa, 250- eða 550-blaða skúffur sem eru aukabúnaður	Skúffa fyrir 2100 blöð sem er aukabúnaður	Fjölnotamatari	Prentun á tvær hliðar
Venjulegur pappír	✓	✓	✓	✓
Þykkur pappír	✓	X	✓	✓
Glæra ¹	✓	X	✓	X
Miðar	✓	X	✓	X
Vínýlmiðar ²	✓	X	✓	X
Þykkur pappír	✓	✓	✓	✓
Umslag	✓	X	✓	X
Gróft umslag	✓	X	✓	X
Bréfhaus	✓	✓	✓	✓

¹ Til að koma í veg fyrir að glæsur hangi saman, prentið aðeins allt að 20 í einu. Prentið eftirfarandi síður eftir þrjár mínútur.

² Aðeins stutt í Lexmark MX725 prentaragerð.

Pappírsgerð	Staðal 550-blaða skúffa, 250- eða 550-blaða skúffur sem eru aukabúnaður	Skúffa fyrir 2100 blöð sem er aukabúnaður	Fjölnotamatari	Prentun á tvær hliðar
Forprentaður	✓	✓	✓	✓
Litaður pappír	✓	x	✓	✓
Létt	✓	x	✓	✓
Þung	✓	x	✓	✓
Grófur/bómull	✓	x	✓	✓
Sérsniðin gerð [x]	✓	x	✓	✓

¹ Til að koma í veg fyrir að glæsur hangi saman, prentið aðeins allt að 20 í einu. Prentið eftirfarandi síður eftir þrjár mínútur.

² Aðeins stutt í Lexmark MX725 prentaragerð.

Studdar pappírþyngdir

Pappírsgerð og þyngd	Staðal 550-blaða skúffa, 250- eða 550-blaða skúffur sem eru aukabúnaður	Skúffa fyrir 2100 blöð sem er aukabúnaður	Fjölnotamatari	Prentun á tvær hliðar
Venjulegur pappír eða þykkur ¹ 60–176 g/m ² trefjar á langhlið (16–47-lb þykkur)	✓	✓	✓	✓
Þykkur pappír 203 g/m ² trefjar á langhlið (125-lb þykkur)	✓	x	✓	✓
Þykkur pappír 199 g/m ² trefjar á langhlið (110-lb þykkur)	✓	x	✓	✓
Þykkur pappír 176 g/m ² trefjar á langhlið (65-lb þykkur)	✓	x	✓	✓
Glæra 138-146 g/m ² trefjar á langhlið (37-39-lb þykkur)	✓	x	✓	x
pappírsmiðar 180 g/m ² (48-lb þykkur)	✓	x	✓	✓

¹ Trefjar á skammhlið eru æskilegar fyrir pappír yfir 176 g/m² (47 lb).

² Svæði sem er viðkvæmt gagnvart þrýstingi verður að fara á undan í prentarann.

³ 28-lb þykk umslög eru takmörkuð við 25% bómullarinnihald.

Pappírsgerð og þyngd	Staðal 550-blaða skúffa, 250- eða 550-blaða skúffur sem eru aukabúnaður	Skúffa fyrir 2100 blöð sem er aukabúnaður	Fjölnotamatari	Prentun á tvær hliðar
Innfelld form² 140–175 g/m ² (37–47-lb þykkur)	✓	X	✓	✓
Innfelld form 75-135 g/m ² (20-36-lb þykkur)	✓	X	✓	✓
Umslög³ 60-105 g/m ² (16-28-lb þykkur)	✓	X	✓	✓

¹ Trefjar á skammhlið eru æskilegar fyrir pappír yfir 176 g/m² (47 lb).
²Svæði sem er viðkvæmt gagnvart þrýstingi verður að fara á undan í prentarann.
³ 28-lb þykk umslög eru takmörkuð við 25% bómullarinnihald.

Óásættanlegur pappír

Ekki er mælt með eftirfarandi pappírsgerðum til nota í prentaranum:

- Efnafræðilega meðhöndlaðir pappírar sem eru notaðir til að gera afrit án kalkipappírs. Þeir eru einnig þekktir sem kolefnislausir pappírar, kolefnislaus afritunarpappír (CCP) eða pappír sem ekki þarfnast kolefnis (NCR).
- Forprentaður pappír með kemískum efnum sem geta mengað prentarann
- Forprentaður pappír sem getur orðið fyrir áhrifum að hitastigi í prentaranum
- Forprentaður pappír sem þarfnast stillingar (nákvæmni prentunar á pappírinn) meiri eða minni en ± 2.3 mm (± 0.09 to.). Til dæmis eyðublöð með ljóskennsl stafa (OCR).
Í sumum tilfellum, er hægt að stilla samfærslu með hugbúnaði til að prenta með árangri á þessi eyðublöð.
- Húðaður pappír (útþurrkanlegur), pappír úr gerviefnum eða hitanæmur pappír
- Með grófum brúnum. grófan eða mjög munstraður pappír eða krumpaður pappír
- Pappírar sem ekki uppfylla EN12281:2002 (evrópa).
- Pappír sem er þynnri en 60g/m² (16lb)
- Margskipt eyðublöð eða skjöl.

Notkun á endurunnum pappír

Lexmark vinnur að því að draga úr umhverfisáhrifum pappírs með því að bjóða viðskiptavinum val þegar kemur að prentun. Ein leið til þess að ná þessu er að prófa vörur til að tryggja að hægt sé að nota enduruninn pappír, sérstaklega pappíra sem eru úr 30%, 50% og 100% endurunnu efni. Við gerum ráð fyrir því að enduruninn pappír virki jafn vel og pappír sem ekki er enduruninn virkar í prenturum okkar. Þó að enginn opinber staðall sé til fyrir notkun pappírs á skrifstofum notar Lexmark Evrópustaðalinn EN 12281 sem staðal fyrir lágmarkskröfur. Til að tryggja umfang prófana inniheldur prófunarpappír 100% enduruninn pappír frá Norður-Ameríku, Evrópu og Asíu og prófanir eru gerðar við 8–80% rakastig. Prófun felur í sér tvíhliða prentun. Nota má allan skrifstofupappír sem er gerður úr endurnýjanlegu, endurunnu eða klórlausu efni.

Prentun

Prentun frá tölvu

Athugasemd: Fyrir miða, þykkan pappír og umslög, stilltu pappírsstærð og gerð í prentaranum áður en skjalið er prentað.

- 1 Opnaðu Prentsamskipti úr því skjali sem þú ert að reyna að prenta.
- 2 Breyttu stillingum ef þörf krefur.
- 3 Prentaðu skjalið.

Prentun frá fartæki

Prenta frá fartæki með því að nota Lexmark Mobile Print

Lexmark™ Mobile Print leyfir þér að senda skjöl og myndir beint til studds Lexmark prentara.

- 1 Opnaðu skjalið og sendu eða deildu því til Lexmark Mobile Print.



Athugasemd: Sum forrit frá þriðja aðila kunna ekki að styðja eiginleika deilingar eða sendingar. Skoðaðu skjölin sem fylgdu með forritinu varðandi frekari upplýsingar.

- 2 Veldu prentara.
- 3 Prentaðu skjalið.

Prenta frá fartæki með því að nota Mopria Print Service

Mopria® Print Service er prentlausn fartækja fyrir fartæki sem nota Android™ útgáfu 5.0 eða nýrri. Hún leyfir þér að prenta beint á einhvern Mopria-vottaðan prentara.

Athugasemd: Tryggðu að þú hlaðið niður Mopria Print Service forritinu frá Google Play™ versluninni og gerir það virkt á fartækinu.

- 1 Opnaðu samhæft forrit í Android fartækinu þínu eða veldu skjal í þínum skráarstjóra.
- 2 Pikkaðu á  > **Prenta**.
- 3 Veldu prentara og stilltu stillingar ef þörf er á.
- 4 Pikkaðu á .

Prenta frá fartæki með því að nota AirPrint

AirPrint-hugbúnaður er prentlausn fyrir fartæki sem leyfir þér að prenta beint frá Apple-tækjum á AirPrint-vottuðum prentara.

Athugasemdir:

- Vertu viss um að Apple-tækið og prentarinn séu tengd við sama netkerfið. Ef netið er með margar þráðlausar miðstöðvar skaltu ganga úr skugga um að bæði tækin séu tengd við sama undirnet.
- Þetta forrit er aðeins stutt í sumum tækjum Apple.

1 Frá fartækinu þínu veldu skjal frá þinni skjalastjórnun eða ræstu samhæft forrit.

2 Pikkaðu á  > **Prenta**.

3 Veldu prentara og stilltu stillingar ef þörf er á.

4 Prentaðu skjalið.



Prenta frá fartæki með því að nota Wi-Fi Direct®

Wi-Fi Direct® er prentþjónusta fartækja sem gerir þér mögulegt til að prenta á hvaða Wi-Fi Direct-tilbúnum prentara sem er.

Athugasemd: Tryggðu að fartækið sé tengt við þráðlaust netkerfi prentara. Varðandi frekari upplýsingar, sjá [“Tengja fartæki við prentarann” á síðu 157](#).

1 Opnaðu samhæft forrit í fartækinu þínu eða veldu skjal í þínum skráarstjóra.

2 Það fer eftir gerð á þínu fartæki, gerðu eitt af eftirfarandi:

- Pikkaðu á  > **Prenta**.
- Pikkaðu á  > **Prenta**.
- Pikkaðu á  > **Prenta**.

3 Veldu prentara og stilltu stillingar ef þörf er á.

4 Prentaðu skjalið.

Prentun af minnskorti

1 Settu inn minnskort.



Athugasemdir:

- Ef þú setur inn minnskortið þegar villuskilaboð birtast, hunsar prentarinn minnskortið.
- Ef þú setur inn minnskort þegar prentarinn er að vinna önnur prentverk, þá birtist **Upptekinn** á skjánum.

2 Snertu skjalið á skjánum sem þú vilt prenta.

Stilltu aðrar stillingar prentara ef þörf krefur.

3 Sendu verkið sem á að prenta.

Til að prenta annað skjal, snertu **USB-drif**.

Viðvörðun—hugsanleg hættu: Til að forðast gagnatap eða truflun, ekki snertu minnskortið eða prentarann á þeim svæðum sem eru sýnd þegar prentun, lestur eða skrif er virk frá minnskorti.



Studd minniskort og skráargerðir

Minniskort

- Lexar JumpDrive S70 (16GB og 32GB)
- SanDisk Cruzer (16GB og 32GB)
- PNY Attaché (16GB and 32GB)

Athugasemdir:

- Prentarinn styður háhraða USB-minniskort með fullum háhraðastaðli.
- USB-minniskort verða að styðja kerfi skráarúthlutunartöflu (FAT).

Skráargerðir

Skjöl:

- .doc eða .docx
- .xls eða .xlsx
- .ppt eða .pptx
- .pdf
- .xps

Myndir:

- .dcx
- .gif
- .jpeg eða .jpg
- .bmp
- .pcx
- .tiff eða .tif
- .png

Setja upp trúnaðarverk

1 Frá stjórnborðinu skaltu fletta á:

Stillingar > Öryggi > Stillingar trúnaðarprentunar.

2 Settu upp stillingarnar.

Nota	Til
Hámark ógildra PIN-númera	Takmarkar fjölda skipta sem hægt er að skrá ógilt PIN-númer. Athugasemd: Þegar mörkunum er náð er prentverkum fyrir það notandaheiti eytt.
Gildislok trúnaðarverka	Stilla tíma gildisloka fyrir verk trúnaðarprentunar. Athugasemd: Trúnaðarverk í bið eru geymd í prentaranum þar til að þeim er sleppt eða eytt handvirkt.
Gildislok endurtekinna verka	Stilla tíma gildisloka fyrir endurtekin prentverk. Athugasemd: Endurtekin verk í bið eru geymd í minni prentarans til endurprentunar.

Nota	Til
Gildislok staðfesta verka	Stilla tíma gildisloka sem prentari prentar út afrit áður en eftirfarandi eintök eru prentuð. Athugasemd: Staðfest verk prenta eitt eintak til að athuga hvort það sé fullnægjandi áður en þú prentar afritin sem eru eftir.
Gildislok frestaðra verka	Stilla tíma gildisloka hve lengi prentarinn geymir prentverk. Athugasemd: Frestuðum verkum í bið er sjálfkrafa eytt eftir prentun.
Krefjast að öll verk séu geymd	Stillir prentarann til að geyma öll prentverk.
Geyma afrit skjala	Stilla prentarann til að prenta öll skjöl með sama skráarheiti.

Prentun á trúnaðarmálum og öðrum vernduðum verkum

Fyrir Windows-notendur

- 1 Með skjalið opið, smelltu á **Skrá > Prenta**.
- 2 Veldu prentara og smelltu síðan á **Eiginleikar, Kjörstillingar, Valkostir, eða Uppsetning**.
- 3 Smelltu á **Prenta og vernda**.
- 4 Veldu **Nota Prenta og vernda** og úthlutaðu notandaheiti.
- 5 Veldu gerð prentverks (trúnaðarmál, endurtaka, frestað eða staðfest).
Ef þú velur **Trúnaðarmál**, tryggðu þá prentverkið með persónulegu auðkennisnúmeri (PIN).
- 6 Smelltu á **OK** eða **Prenta**.
- 7 Sendu prentverkið frá heimaskjá prentarans.
 - Fyrir trúnaðarprentverk, snertu **Verk í bið** > veldu þitt notandaheiti > **Trúnaðarmál** > skráðu PIN > veldu prentverkið > settu upp stillingarnar > **Prenta**.
 - Fyrir önnur prentverk, snertu **Verk í bið** > veldur þitt notandaheiti > veldu prentverkið > settu upp stillingarnar > **Prenta**.

Fyrir Macintosh-notendur

Noat AirPrint

- 1 Með skjalið opið, veldu **Skrá > Prenta**.
- 2 Veldu prentara, og síðan frá felligluggavalmynd sem kemur á eftir valmyndinni Stefna veldu **Prentun með PIN**.
- 3 Virkja **Prentun með PIN**, og skráðu fjögurra stafa PIN.
- 4 Smelltu á **Prenta**.
- 5 Sendu prentverkið frá heimaskjá prentarans. Snertu **Verk í bið** > veldu nafnið á þínum prentara > **Trúnaðarmál** > skráðu PIN > veldu prentverkið > **Prenta**.

Nota rekil fyrir prentara

- 1 Með skjalið opið, veldu **Skrá > Prenta**.
- 2 Veldu prentara, og síðan frá felligluggavalmynd sem kemur á eftir valmyndinni Stefna veldu **Prenta og bið**.

- 3 Veldu **Trúnaðarprentun**, og skráðu síðan fjögurra stafa PIN.
- 4 Smelltu á **Prenta**.
- 5 Sendu prentverkið frá heimaskjá prentarans. Snertu **Verk í boð** > veldu heiti prentarans þíns > **Trúnaðarmál** > veldu prentverkið > skráðu PIN > **Prent**.

Prentun frá Cloud Connector prófíl

- 1 Á heimaskjá prentarans, veldu **Cloud Connector**.
- 2 Veldu þjónustuveitu fyrir skýjaþjónustu og veldu síðan prófíl.
Athugasemd: Verðandi frekari upplýsingar varðandi það að búa til Cloud Connector prófíl, sjá [“Búa til prófíl fyrir Cloud Connector” á síðu 21](#).
- 3 Pikkaðu á **Prenta**, og veldu síðan skrána.
Breyttu stillingum ef þörf krefur.
Athugasemd: Vertu viss um að velja studda skrá.
- 4 Prentaðu skjalið.

Prenta lista yfir sýnishorn leturgerða

- 1 Frá heimaskjánum, snertu **Stillingar** > **Skýrslur** > **Prenta** > **Prenta leturgerðir**.
- 2 Snertu **PCL-leturgerðir** eða **PS-leturgerðir**.

Prenta lista skráasafns

Frá heimaskjánum, snertu **Stillingar** > **Skýrslur** > **Prenta** > **Prenta skráasafn**.

Hætta við verk í prentun

Frá stjórnborði prentara

- 1 Á heimaskjá prentarans, veldu **Verk í biðröð**.
Athugasemd: Þú getur líka farið í þessa stillingu með því að snerta efsta hlutann á heimaskjánum.
- 2 Veldu verkið sem á að hætta við.

Frá tölvunni

- 1 Það fer eftir stýrikerfi, gerðu annað af eftirfarandi:
 - Opnaðu möppu prentara og veldu þinn prentara.
 - Farðu í þinn prentara í kjörstillingum kerfis í Apple-valmyndinni.
- 2 Veldu verkið sem á að hætta við.

Afritun

Nota sjálfvirkan matara skjala (ADF) og

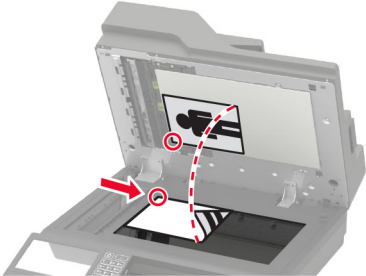
Sjálfvirkur matari skjala (ADF)	Gler á skanna
 <ul style="list-style-type: none"> • Nota sjálfvirkan matara fyrir skjöl með mörgum síðum eða á báðum hliðum. • Hlaða upphaflegu skjali snúandi upp. Fyrir skjöl með mörgum síðum, gætið þess að stilla af upphafsbrún fyrir hleðslu. • Vertu viss um að stilla stýringarnar í sjálfvirka mataranum til að samvara breidd á pappír sem verið er að hlaða. 	 <ul style="list-style-type: none"> • Nota gler á skanna fyrir einnar síðu skjöl, bókersíður, minni hluti (svo sem póstkort eða myndir), glærur, ljósmyndapappír eða þunnt efni (svo sem úrklippur úr tímaritum). • Setja skjalið snúandi niður í hornið með örinni.

Taka afrit

- 1 Settu upprunalega skjalið í sjálfvirka matarann eða á gler skannans.

Athugasemd: Til að forðast skurð á mynd, vertu viss um að upprunalega skjalið og útprentunin séu með sömu stærð pappírs.

- 2 Á heimaskjánum, snertu **Afrit**, og skilgreindu síðan fjölda á afritum.
Aðlagðu stillingar afritunar ef þörf krefur.
- 3 Afritaðu skjalið.

Athugasemd: Til að taka fljótlegt afrit frá stjórnborðinu, ýttu á .

Afritun á myndum

- 1 Settu ljósmynd á gler skannans.
- 2 Á heimaskjánum, snertu **Afrit > Innihald > Gerð innihalds > Ljósmynd..**
- 3 Snertu **uppruna innihalds**, veldu síðan stillinguna sem passar best við upprunalegu myndina.
- 4 Afritaðu myndina.

Afritun á bréfhaus

- 1 Settu upprunalega skjalið í skúffu á sjálfvirka mataranum eða á gler skannans.
- 2 Á heimaskjánum, snertu **Afrit > Afrita frá >** og veldu stærðina á upphaflega skjalinu.

- 3 Snertu **Afrita til**, og veldu síðan uppruna pappírs sem inniheldur bréfhausinn.
Ef þú hlóðst bréfhausnum í fjölnotamatarann, farðu þá á:
Afrita til > Fjölnotamatari > veldu pappírsstærð > Bréfhaus
- 4 Afritaðu skjalið.

Afrítun á báðar hliðar á pappírnum

- 1 Settu upprunalega skjalið í skúffu á sjálfvirka mataranum eða á gler skannans.
- 2 Á heimaskjá prentarans, snertu **Afrit > Hliðar**.
- 3 Aðlagaðu stillingarnar.
- 4 Afritaðu skjalið.

Minnka eða stækka afrit

- 1 Settu upprunalega skjalið í sjálfvirka matarann eða á gler skannans.
- 2 Frá heimaskjá, farðu á:
Afrit > Kvarða > skilgreina gildi kvörðunar.
Athugasemd: Breyting á stærð á upprunalega skjalinu eða útprentun eftir stillingu á kvörðun endurheimtir gildið í Sjálfvirkt.
- 3 Afritaðu skjalið.

Samraða afritum

- 1 Settu upprunalega skjalið í skúffu á sjálfvirka mataranum eða á gler skannans.
- 2 Á heimaskjánum, snertu **Afrit > Samraða > Kveikt [1,2,1,2,1,2]**.
- 3 Afritaðu skjalið.

Setja aðskilnaðarsíður á milli afrita

- 1 Settu upprunalega skjalið í sjálfvirka matarann eða á gler skannans.
- 2 Á heimaskjá prentarans, snertu **Afrit > Aðskilnaðarsíður**.
- 3 Aðlagaðu stillingarnar.
- 4 Sendu verkið sem verið er að afrita.

Afrita margar síður á eina örk

- 1 Settu upprunalega skjalið í sjálfvirka matarann eða á gler skannans.
- 2 Á heimaskjánum, snertu **Afrita > Síður á hlið**.

3 Aðlagaðu stillingarnar.

4 Afritaðu skjalið.

Búa til flýtvísi afritunar

1 Á heimaskjá prentarans, snertu **Afrit**.

2 Aðlagaðu stillinguna og snertu síðan .

3 Búa til flýtvísi.

Tölvupóstur

Nota sjálfvirkan matara skjala (ADF) og

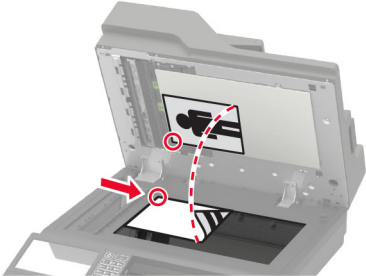
Sjálfvirkur matari skjala (ADF)	Gler á skanna
 <ul style="list-style-type: none"> • Nota sjálfvirkan matara fyrir skjöl með mörgum síðum eða á báðum hliðum. • Hlaða upphaflegu skjali snúandi upp. Fyrir skjöl með mörgum síðum, gætið þess að stilla af upphafsbrún fyrir hleðslu. • Vertu viss um að stilla stýringarnar í sjálfvirka mataranum til að samvara breidd á pappír sem verið er að hlaða. 	 <ul style="list-style-type: none"> • Nota gler á skanna fyrir einnar síðu skjöl, bókersíður, minni hluti (svo sem póstkort eða myndir), glærur, ljósmyndapappír eða þunnt efni (svo sem úrklippur úr tímaritum). • Setja skjalið snúandi niður í hornið með örinni.

Setja upp SMTP stillingar tölvupósts

Stillta SMTP-stillingar (Simple Mail Transfer Protocol) til að senda skannað skjal í tölvupósti. Stillingar eru mismunandi hjá hverri þjónustu tölvupósts.

Áður en þú byrjar skaltu ganga úr skugga um að prentarinn sé tengdur við netkerfi og að netið sé tengt internetinu.

Nota valmyndina Stillingar í prentaranum

1 Frá stjórnborðinu, snertu **Stillingar > Tölvupóstur > Uppsetning tölvupósts**.

2 Settu upp stillingarnar.

Athugasemdir:

- Varðandi frekari upplýsingar um aðgangsorðið, sjá lista yfir [þjónustur tölvupósts](#).
- Fyrir tölvupóstþjónustur sem ekki eru á listanum skaltu hafa samband við þjónustuveituna þína og biðja um stillingarnar.

Nota innbyggða vefþjóninn

1 Opnaðu vafra og skráðu IP-tölu prentarans í svæði vistfangs.

Athugasemdir:

- Skoða IP-tölu prentara á heimaskjá prentarans. IP-talan birtist sem fjögur sett af tölum sem eru aðskildar af punktum, svo sem 123.123.123.123.

- Ef verið er að nota staðgengilsþjón (proxy), gerðu hann óvirkan tímabundið til að opna vefsíðuna rétt.

2 Smelltu á **Stillingar > Tölvupóstur**.

3 Í kaflanum Uppsetning á tölvupósti stilltu stillingarnar.

Athugasemdir:

- Varðandi frekari upplýsingar um aðgangsorðið, sjá lista yfir [þjónustur tölvupósts](#).
- Fyrir tölvupóstþjónustur sem ekki eru á listanum skaltu hafa samband við þjónustuveituna þína og biðja um stillingarnar.

4 Smelltu á **Vista**.

Þjónustur tölvupósts

- [AOL Mail](#)
- [Comcast Mail](#)
- [Gmail](#)
- [iCloud Mail](#)
- [Mail.com](#)
- [NetEase Mail \(mail.126.com\)](#)
- [NetEase Mail \(mail.163.com\)](#)
- [NetEase Mail \(mail.yeah.net\)](#)
- [Outlook Live](#)
- [QQ Mail](#)
- [Sina Mail](#)
- [Sohu Mail](#)
- [Yahoo! Mail](#)
- [Zoho Mail](#)

Athugasemdir:

- Ef þú lendir í villum með því að nota stillingarnar skaltu hafa samband við tölvupóstþjónustuna þína.
- Varðandi beitur tölvupóstþjónustu sem ekki eru á listanum hafðu samband við þjónustuveituna þína.

AOL Mail

Stilling	Gildi
Aðal SMTP-gátt	smtp.aol.com
Aðaltengi SMTP-gáttar	587
Nota SSL/TLS	Þarfnast
Krefjast áreiðanlegs vottorðs	Óvirkt
Vistfang svörunar	Þitt tölvupóstfang
Sannvottun á SMTP-þjóni	Innskráning / venjuleg
Tölvupóstur að frumkvæði tækis	Nota SMTP-réttindi tækis

Stilling	Gildi
Notandaauðkenni tækis	Þitt tölvupóstfang
Aðgangsorð tækis	Aðgangsorð apps Athugasemd: Til að búa til aðgangsorð fyrir app, farðu á síðuna AOL Account Security skráðu þig inn á þinn reikning, og smelltu síðan á Búa til aðgangsorð apps .

Comcast Mail

Stilling	Gildi
Aðal SMTP-gátt	smtp.comcast.net
Aðaltengi SMTP-gáttar	587
Nota SSL/TLS	Þarfnast
Krefjast áreiðanlegs vottorðs	Óvirkt
Vistfang svörunar	Þitt tölvupóstfang
Sannvottun á SMTP-þjóni	Innskráning / venjuleg
Tölvupóstur að frumkvæði tækis	Nota SMTP-réttindi tækis
Notandaauðkenni tækis	Þitt tölvupóstfang
Aðgangsorð tækis	Aðgangsorð reiknings

Gmail™

Athugasemd: Vertu viss um að tveggja þrepa sannvottun sé virk á þínum Google reikningi. Til að virkja tveggja þrepa sannvottun, farðu á síðuna [Google Account Security](#) skráðu þig inn á reikninginn þinn, og í kaflanum „Skrá inn í Google“ smelltu á **2ja þrepa sannvottun**.

Stilling	Gildi
Aðal SMTP-gátt	smtp.gmail.com
Aðaltengi SMTP-gáttar	587
Nota SSL/TLS	Þarfnast
Krefjast áreiðanlegs vottorðs	Óvirkt
Vistfang svörunar	Þitt tölvupóstfang
Sannvottun á SMTP-þjóni	Innskráning / venjuleg
Tölvupóstur að frumkvæði tækis	Nota SMTP-réttindi tækis
Notandaauðkenni tækis	Þitt tölvupóstfang
Aðgangsorð tækis	Aðgangsorð apps Athugasemdir: <ul style="list-style-type: none"> Til að búa til aðgangsorð fyrir app, farðu á síðuna Google Account Security skráðu þig inn á reikninginn þinn, og síðan frá kaflanum „Skrá inn í Google“ smelltu á Aðgangsorð apps. „App passwords“ sést aðeins ef tveggja þrepa sannvottun er virk.

iCloud Mail

Athugasemd: Gangtu úr skugga um að tveggja þrepa sannvottun sé virk á reikningnum þínum.

Stilling	Gildi
Aðal SMTP-gátt	smtp.mail.me.com
Aðaltengi SMTP-gáttar	587
Nota SSL/TLS	Þarfnast
Krefjast áreiðanlegs vottorðs	Óvirkt
Vistfang svörunar	Þitt tölvupóstfang
Sannvottun á SMTP-þjóni	Innskráning / venjuleg
Tölvupóstur að frumkvæði tækis	Nota SMTP-réttindi tækis
Notandaauðkenni tækis	Þitt tölvupóstfang
Aðgangsorð tækis	Aðgangsorð apps Athugasemd: Til að búa til aðgangsorð fyrir app, farðu á síðuna iCloud Account Management skráðu þig inn á reikninginn þinn, og síðan frá kaflanum Öryggi smelltu á Búa til aðgangsorð .

Mail.com

Stilling	Gildi
Aðal SMTP-gátt	smtp.mail.com
Aðaltengi SMTP-gáttar	587
Nota SSL/TLS	Þarfnast
Krefjast áreiðanlegs vottorðs	Óvirkt
Vistfang svörunar	Þitt tölvupóstfang
Sannvottun á SMTP-þjóni	Innskráning / venjuleg
Tölvupóstur að frumkvæði tækis	Nota SMTP-réttindi tækis
Notandaauðkenni tækis	Þitt tölvupóstfang
Aðgangsorð tækis	Aðgangsorð reiknings

NetEase Mail (mail.126.com)

Athugasemd: Gangtu úr skugga um að SMTP þjónusta sé virk á reikningnum þínum. Til að virkja þjónustuna frá heimasíðu NetEase Mail, smelltu á **Stillingar > POP3/SMTP/IMAP**, og virkjaðu síðan annað hvort **IMAP/SMTP þjónustu** eða **POP3/SMTP þjónustu**.

Stilling	Gildi
Aðal SMTP-gátt	smtp.126.com
Aðaltengi SMTP-gáttar	465
Nota SSL/TLS	Þarfnast
Krefjast áreiðanlegs vottorðs	Óvirkt
Vistfang svörunar	Þitt tölvupóstfang

Stilling	Gildi
Sannvottun á SMTP-þjóni	Innskráning / venjuleg
Tölvupóstur að frumkvæði tækis	Nota SMTP-réttindi tækis
Notandaauðkenni tækis	Þitt tölvupóstfang
Aðgangsorð tækis	Aðgangsorð heimildar Athugasemd: Aðgangsorð heimildar er látið í té þegar IMAP/SMTP þjónusta eða POP3/SMTP þjónusta er virk.

NetEase Mail (mail.163.com)

Athugasemd: Gangtu úr skugga um að SMTP þjónusta sé virk á reikningnum þínum. Til að virkja þjónustuna frá heimasíðu NetEase Mail, smelltu á **Stillingar > POP3/SMTP/IMAP**, og virkjaðu síðan annað hvort **IMAP/SMTP þjónustu** eða **POP3/SMTP þjónustu**.

Stilling	Gildi
Aðal SMTP-gátt	smtp.163.com
Aðaltengi SMTP-gáttar	465
Nota SSL/TLS	Þarfnast
Krefjast áreiðanlegs vottorðs	Óvirkt
Vistfang svörunar	Þitt tölvupóstfang
Sannvottun á SMTP-þjóni	Innskráning / venjuleg
Tölvupóstur að frumkvæði tækis	Nota SMTP-réttindi tækis
Notandaauðkenni tækis	Þitt tölvupóstfang
Aðgangsorð tækis	Aðgangsorð heimildar Athugasemd: Aðgangsorð heimildar er látið í té þegar IMAP/SMTP þjónusta eða POP3/SMTP þjónusta er virk.

NetEase Mail (mail.yeah.net)

Athugasemd: Gangtu úr skugga um að SMTP þjónusta sé virk á reikningnum þínum. Til að virkja þjónustuna frá heimasíðu NetEase Mail, smelltu á **Stillingar > POP3/SMTP/IMAP**, og virkjaðu síðan annað hvort **IMAP/SMTP þjónustu** eða **POP3/SMTP þjónustu**.

Stilling	Gildi
Aðal SMTP-gátt	smtp.yeah.net
Aðaltengi SMTP-gáttar	465
Nota SSL/TLS	Þarfnast
Krefjast áreiðanlegs vottorðs	Óvirkt
Vistfang svörunar	Þitt tölvupóstfang
Sannvottun á SMTP-þjóni	Innskráning / venjuleg
Tölvupóstur að frumkvæði tækis	Nota SMTP-réttindi tækis
Notandaauðkenni tækis	Þitt tölvupóstfang

Stilling	Gildi
Aðgangsorð tækis	Aðgangsorð heimildar Athugasemd: Aðgangsorð heimildar er látið í té þegar IMAP/SMTP þjónusta eða POP3/SMTP þjónusta er virk.

Outlook Live

Þessar stillingar eiga við um lén tölvupósts outlook.com og hotmail.com.

Stilling	Gildi
Aðal SMTP-gátt	smtp.office365.com
Aðaltengi SMTP-gáttar	587
Nota SSL/TLS	Þarfnast
Krefjast áreiðanlegs vottorðs	Óvirkt
Vistfang svörunar	Þitt tölvupóstfang
Sannvottun á SMTP-þjóni	Innskráning / venjuleg
Tölvupóstur að frumkvæði tækis	Nota SMTP-réttindi tækis
Notandaauðkenni tækis	Þitt tölvupóstfang
Aðgangsorð tækis	Aðgangsorð reiknings eða aðgangsorð apps Athugasemdir: <ul style="list-style-type: none"> Notaðu aðgangsorð reikningsins þíns fyrir reikninga með tveggja þrepa staðfestingu óvirka. Notaðu aðgangsorð apps fyrir reikninga með tveggja þrepa staðfestingu virka. Til að búa til aðgangsorð apps, farðu á síðuna Outlook Live Account Management og skráðu þig síðan inn á reikninginn þinn.

QQ Mail

Athugasemd: Gangtu úr skugga um að SMTP þjónusta sé virk á reikningnum þínum. Til að virkja þjónustuna, frá heimasíðu QQ Mail, smelltu á **Stillingar > Reikningur**. Í kaflanum POP3/IMAP/SMTP/Exchange/CardDAV/CalDAV Service virkjaðu annað hvort **POP3/SMTP þjónustu** eða **IMAP/SMTP þjónustu**.

Stilling	Gildi
Aðal SMTP-gátt	smtp.qq.com
Aðaltengi SMTP-gáttar	587
Nota SSL/TLS	Þarfnast
Krefjast áreiðanlegs vottorðs	Óvirkt
Vistfang svörunar	Þitt tölvupóstfang
Sannvottun á SMTP-þjóni	Innskráning / venjuleg
Tölvupóstur að frumkvæði tækis	Nota SMTP-réttindi tækis
Notandaauðkenni tækis	Þitt tölvupóstfang

Stilling	Gildi
Aðgangsorð tækis	Kóði heimildar Athugasemd: Til að búa til kóða heimildar, á heimasíðu QQ Mail, smelltu á Stillingar > Reikningur , og síðan frá kaflanaum POP3/IMAP/SMTP/Exchange/CardDAV/CalDAV Service smelltu á Búa til kóða heimildar .

Sina Mail

Athugasemd: Gangtu úr skugga um að POP3/SMTP þjónustan sé virk á þínum reikningi. Til að virkja þjónustuna, frá heimasíðu Sina Mail, smelltu á **Stillingar > Frekari stillingar > POP/IMAP/SMTP endanotanda**, og virkjaðu síðan **POP3/SMTP þjónustuna**.

Stilling	Gildi
Aðal SMTP-gátt	smtp.sina.com
Aðaltengi SMTP-gáttar	587
Nota SSL/TLS	Þarfnast
Krefjast áreiðanlegs vottorðs	Óvirkt
Vistfang svörunar	Þitt tölvupóstfang
Sannvottun á SMTP-þjóni	Innskráning / venjuleg
Tölvupóstur að frumkvæði tækis	Nota SMTP-réttindi tækis
Notandaauðkenni tækis	Þitt tölvupóstfang
Aðgangsorð tækis	Kóði heimildar Athugasemd: Til að búa til kóða heimildar, á heimasíðu tölvupósts, smelltu á Stillingar > Frekari stillingar > POP/IMAP/SMTP endanotanda , og virkjaðu síðan Stöðu kóða heimildar .

Sohu Mail

Athugasemd: Gangtu úr skugga um að SMTP þjónusta sé virk á reikningnum þínum. Til að virkja þjónustuna, frá Sohu Mail heimasíðunni, smelltu á **Valkostir > Stillingar > POP3/SMTP/IMAP**, og virkjaðu síðan annað hvort **IMAP/SMTP þjónustu** eða **POP3/SMTP þjónustu**.

Stilling	Gildi
Aðal SMTP-gátt	smtp.sohu.com
Aðaltengi SMTP-gáttar	465
Nota SSL/TLS	Þarfnast
Krefjast áreiðanlegs vottorðs	Óvirkt
Vistfang svörunar	Þitt tölvupóstfang
Sannvottun á SMTP-þjóni	Innskráning / venjuleg
Tölvupóstur að frumkvæði tækis	Nota SMTP-réttindi tækis
Notandaauðkenni tækis	Þitt tölvupóstfang

Stilling	Gildi
Aðgangsorð tækis	Sjálfstætt aðgangsorð Athugasemd: Sjálfstæða aðgangsorðið er veitt þegar IMAP/SMTP þjónusta eða POP3/SMTP þjónusta er virk.

Yahoo! Mail

Stilling	Gildi
Aðal SMTP-gátt	smtp.mail.yahoo.com
Aðaltengi SMTP-gáttar	587
Nota SSL/TLS	Þarfnast
Krefjast áreiðanlegs vottorðs	Óvirkt
Vistfang svörunar	Þitt tölvupóstfang
Sannvottun á SMTP-þjóni	Innskráning / venjuleg
Tölvupóstur að frumkvæði tækis	Nota SMTP-réttindi tækis
Notandaauðkenni tækis	Þitt tölvupóstfang
Aðgangsorð tækis	Aðgangsorð apps Athugasemd: Til að búa til aðgangsorð apps, farðu á síðuna Yahoo Account Security skráðu þig inn á reikninginn þinn og smelltu síðan á Búa til aðgangsorð apps .

Zoho Mail

Stilling	Gildi
Aðal SMTP-gátt	smtp.zoho.com
Aðaltengi SMTP-gáttar	587
Nota SSL/TLS	Þarfnast
Krefjast áreiðanlegs vottorðs	Óvirkt
Vistfang svörunar	Þitt tölvupóstfang
Sannvottun á SMTP-þjóni	Innskráning / venjuleg
Tölvupóstur að frumkvæði tækis	Nota SMTP-réttindi tækis
Notandaauðkenni tækis	Þitt tölvupóstfang
Aðgangsorð tækis	Aðgangsorð reiknings eða aðgangsorð apps Athugasemdir: <ul style="list-style-type: none"> Notaðu aðgangsorð reikningsins þíns fyrir reikninga með tveggja þrepa staðfestingu óvirka. Notaðu aðgangsorð apps fyrir reikninga með tveggja þrepa staðfestingu virka. Til að búa til aðgangsorð apps, farðu á síðuna Zoho Mail Account Security skráðu þig inn á reikninginn þinn og síðan frá kaflanum Application-Specific Passwords smelltu á Búa til nýtt aðgangsorð.

Senda tölvupóst

Vertu viss um að SMTP stillingar séu uppsettar áður en þú byrjar. Varðandi frekari upplýsingar, sjá [“Setja upp SMTP stillingar tölvupósts” á síðu 50](#).

Nota stjórnborð prentara

- 1 Settu upprunalega skjalið í skúffu á sjálfvirka mataranum eða á gler skannans.
- 2 Á heimaskjá, snertu **Tölvupóstur**, og skráðu upplýsingar sem þörf er á.
- 3 Ef þörf krefur, skráðu stillingar á gerð úttaksskrár.
- 4 Sendu tölvupóstinn.

Nota númer á flýtvísi

- 1 Settu upprunalega skjalið í skúffu á sjálfvirka mataranum eða á gler skannans.
- 2 Frá heimaskjánum, snertu **Miðstöð flýtvísa > Tölvupóstur**.
- 3 Veldu númerið á flýtvísi
- 4 Sendu tölvupóstinn.

Búa til flýtvísi fyrir tölvupóst

- 1 Á heimaskjá prentarans, veldu **Tölvupóstur**.
- 2 Aðlagaðu stillinguna og snertu síðan .
- 3 Búa til flýtvísi.

Senda fax

Nota sjálfvirkan matara skjala (ADF) og

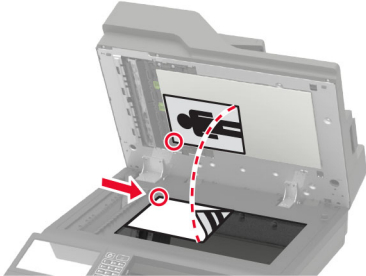
Sjálfvirkur matari skjala (ADF)	Gler á skanna
 <ul style="list-style-type: none"> • Nota sjálfvirkan matara fyrir skjöl með mörgum síðum eða á báðum hliðum. • Hlaða upphaflegu skjali snúandi upp. Fyrir skjöl með mörgum síðum, gætið þess að stilla af upphafsbrún fyrir hleðslu. • Vertu viss um að stilla stýringarnar í sjálfvirka mataranum til að samvara breidd á pappír sem verið er að hlaða. 	 <ul style="list-style-type: none"> • Nota gler á skanna fyrir einnar síðu skjöl, bókersíður, minni hluti (svo sem póstkort eða myndir), glærur, ljósmyndapappír eða þunnt efni (svo sem úrklippur úr tímaritum). • Setja skjalið snúandi niður í hornið með örinni.

Setja upp prentarann til að senda fax

Athugasemdir:

- Eftirfarandi aðferðir við tengingu eiga aðeins við í sumum löndum eða svæðum.
- Við fyrstu uppsetningu á prentara, hreinsaðu gátreit fyrir faxvirkni og aðrar aðgerðir sem þú ætlar að setja upp síðar, og veldu síðan **Halda áfram**.
- Ef faxesaðgerð er virk og ekki uppsett að fullu þá gæti gaumljósið blikkað með rauðu ljósi.

Viðvörðun—hugsanleg hættu: Til að forðast gagnatap eða truflun, ekki snerta snúrur eða prentarann á þeim svæðum sem eru sýnd þegar sending eða móttaka á faxi er virk.



Stutt fax

Gerð prentara	Hliðstætt fax	etherFAX ¹	Faxþjónn	Fax over IP (FoIP) ²
MB2770adwhe	✓	✓	✓	✓
MX721ade	✓	✓	✓	✓
MX721adhe	✓	✓	✓	✓
MX722ade	✓	✓	✓	✓
MX722adhe	✓	✓	✓	✓
MX722de	X	✓	✓	✓
MX722dhe	X	✓	✓	✓
MX725adve	✓	✓	✓	✓
XM5365	✓	✓	✓	✓
XM5365i	X	✓	✓	✓
XM5370	✓	✓	✓	✓
XM5370i	X	✓	✓	✓

¹ Þarfnast áskriftar. Varðandi frekari upplýsingar, farðu á <https://www.etherfax.net/lexmark> eða hafðu samband við þann stað sem þú keyptir prentarann.

² Þarfnast uppsetts leyfispakka. Hafðu samband við þann stað sem þú keyptir prentarann varðandi frekari upplýsingar.

Setja upp faxaþgerð sem notar hliðstætt fax

Athugasemdir:

- Þessi eiginleiki er aðeins tiltækur í sumum gerðum prentara.
- Sumar aðferðir við tengingu eiga aðeins við í sumum löndum eða svæðum.
- Ef faxaþgerð er virk og ekki uppsett að fullu þá gæti gaumljósið blikkað með rauðu ljósi.
- Ef þú ert ekki með TCP/IP-umhverfi, notaðu þá stjórnborð prentara til að setja upp faxið.

Viðvörðun—hugsanleg hættu: Til að forðast gagnatap eða truflun, ekki snerta snúrur eða prentarann á þeim svæðum sem eru sýnd þegar sending eða móttaka á faxi er virk.



Nota valmyndina Stillingar í prentaranum

- 1 Af heimaskjánum, snertu **Stillingar > Fax > Uppsetning á faxi > Almennar stillingar á faxi**.
- 2 Settu upp stillingarnar.

Nota innbyggða vefþjóninn

- 1 Opnaðu vafra og skráðu IP-tölu prentarans í svæði vistfangs.

Athugasemdir:

- Skoða IP-tölu prentara á heimaskjánum. IP-talan birtist sem fjögur sett af tölum sem eru aðskildar af punktum, svo sem 123.123.123.123.
- Ef verið er að nota staðgengilsþjón (proxy), gerðu hann óvirkan tímabundið til að opna vefsíðuna rétt.

- 2 Smelltu á **Stillingar > Fax > Uppsetning á faxi > Almennar stillingar á faxi**.
- 3 Settu upp stillingarnar.
- 4 Beittu breytingunum.

Setja upp faxesgerð sem notar etherFAX

Athugasemdir:

- Fastbúnaður prentara verður að vera uppfærður í nýjustu útgáfu. Varðandi frekari upplýsingar, sjá [“Uppfæra fastbúnað” á síðu 283](#).
- Viðeigandi leyfispakki verður að vera uppsettur í prentaranum þínum. Varðandi frekari upplýsingar, hafðu samband við etherFAX.
- Gakktu úr skugga um að þú hafir skráð prentarann þinn í etherFAX gáttina. Varðandi frekari upplýsingar, farðu á <https://www.etherfax.net/lexmark>.
- Raðnúmers prentara er krafist við skráningu. Til að finna raðnúmerið, sjá [“Finna raðnúmerið á prentaranum” á síðu 11](#).

- 1 Opnaðu vafra og skráðu IP-tölu prentarans í svæði vistfangs.

Athugasemdir:

- Skoða IP-tölu prentara á heimaskjánum. IP-talan birtist sem fjögur sett af tölum sem eru aðskildar af punktum, svo sem 123.123.123.123.

- Ef verið er að nota staðgengilsþjón (proxy), gerðu hann óvirkan tímabundið til að opna vefsíðuna rétt.

2 Smelltu á **Stillingar > Fax > Uppsetning á faxi > Almennar stillingar á faxi.**

Athugasemd: Uppsetning á faxi birtist aðeins ef Fax-stilling er stillt á Fax.

- 3 Í svæði Heiti á faxi skráðu einkvæmt heiti.
- 4 Í svæði Faxnúmer skráðu faxnúmerið sem etherFAX lét í té.
- 5 Í valmyndinni Flutningur á faxi veldu **etherFAX**.
- 6 Beittu breytingunum.

Setja upp aðgerð á faxi með því að nota faxþjón

Athugasemdir:

- Þessi aðgerð gerir þér kleift að senda faxskilaboð til faxþjónustuveitu sem styður móttöku tölvupósts.
- Þessi eiginleiki styður aðeins föx á útleið. Til að styðja við faxmóttöku skaltu ganga úr skugga um að þú hafir fax sem byggir á tæki, svo sem hliðrænt fax, etherFAX eða Fax yfir IP (FoIP), í prentaranum.

1 Opnaðu vafra og skráðu IP-tölu prentarans í svæði vistfangs.

Athugasemdir:

- Skoða IP-tölu prentara á heimaskjánum. IP-talan birtist sem fjögur sett af tölum sem eru aðskildar af punktum, svo sem 123.123.123.123.
- Ef verið er að nota staðgengilsþjón (proxy), gerðu hann óvirkan tímabundið til að opna vefsíðuna rétt.

2 Smelltu á **Stillingar > Fax.**

3 Í valmyndinni Faxstillingar veldu **Faxþjónn**, og smelltu síðan á **Vista**.

4 Smelltu á **Uppsetning faxþjóns**.

5 Í svæðinu Til að sníða skráðu **[#]@myfax.com**, þar sem **[#]** er faxnúmerið og **myfax.com** er lén faxveitunnar.

Athugasemdir:

- Ef þörf krefur, stilltu svæðin Vistfang svars, Efni, eða Skilaboð.
- Til að láta prentarann taka á móti faxskilaboðum skaltu virkja stillinguna fyrir tækið í prentaranum til að taka á móti faxi. Gangtu úr skugga um að þú sért með fax í prentaranum uppsett.

6 Smelltu á **Vista**.

7 Smelltu á **Stillingar tölvupósts í faxþjóni**, og gerðu síðan annað af eftirfarandi:

- Virkja **Nota SMTP þjón tölvupósts**.

Athugasemd: Ef SMTP stillingar tölvupósts eru ekki stilltar, skoðaðu þá [“Setja upp SMTP stillingar tölvupósts” á síðu 50](#).

- Stilla SMTP-stillingarnar. Hafðu samband við þína veitu tölvupósts varðandi frekari upplýsingar.

8 Beittu breytingunum.

Setja upp fax með því að nota venjulega símalínu.

Athugasemd: Þessar leiðbeiningar eiga aðeins við prentara sem styðja hliðstætt fax. Varðandi frekari upplýsingar, sjá [“Stutt fax” á síðu 60](#).

⚠ VARÚÐ—HÆTTA Á RAFLOSTI: Til að koma í veg fyrir hættu á raflosti skal ekki setja upp þessa vöru eða tengja einhverjar rafmagns- og kaplatengingar, svo sem rafmagnsleiðslu, faxeiginleika eða síma, á meðan á eldingarveður gengur yfir.

⚠ VARÚÐ—HÆTTA Á RAFLOSTI: Til að koma í veg fyrir hættu á raflosti, notið ekki fax eiginleikann í þrumuveðri.

⚠ VARÚÐ—HUGSANLEG HÆTTA: Til að draga úr hættu á eldsvoða, notið aðeins 26 AWG eða stærri samskiptasnúru (RJ-11) þegar þessi vara er tengd við almennt símkerfi. Fyrir notendur í Ástralíu verður snúran að vera samþykkt af yfirvöldum samskipta og miðla í Ástralíu (Australian Communications and Media Authority).

Uppsetning 1: Prentarinn er tengdur við sérnóta faxlínu

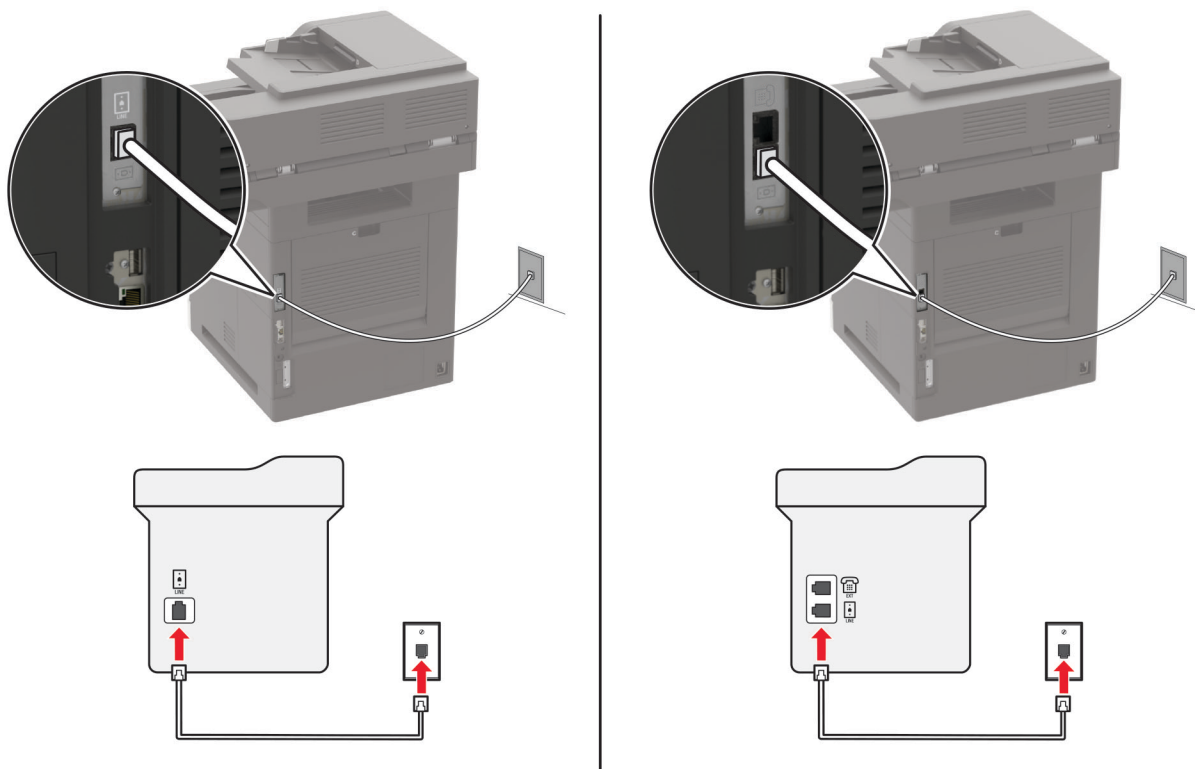

- 1 Tengdu annan endann á símasnúru við línutengi á prentaranum.
- 2 Tengdu hinn enda símasnúrunnar í virkt hliðrænt vegg tengi síma.

Athugasemdir:

- Þú getur stillt prentarann til að taka við faxesendingum sjálfvirk (stilling á sjálfvirkri svörun á **Kveikt**) eða handvirk (stilling á sjálfvirkri svörun á **Slökkt**).
- Ef þú vilt taka sjálfvirk á móti faxesendingum, stilltu þá prentarann til að svara eftir tiltekinn fjölda hringinga.

Uppsetning 2: Prentarinn er að deila línu með símsvara

Athugasemd: Ef þú ert áskrifandi að sérstakri hringþjónustu vertu þá viss um að þú stilltir rétt hringimynstur fyrir prentarann. Að öðrum kosti tekur prentarinn ekki á móti faxsendingum jafnvel þótt þú hafir stillt hann til að taka sjálfvirkt við faxsendingum.

Tengdur við sama veggengi síma

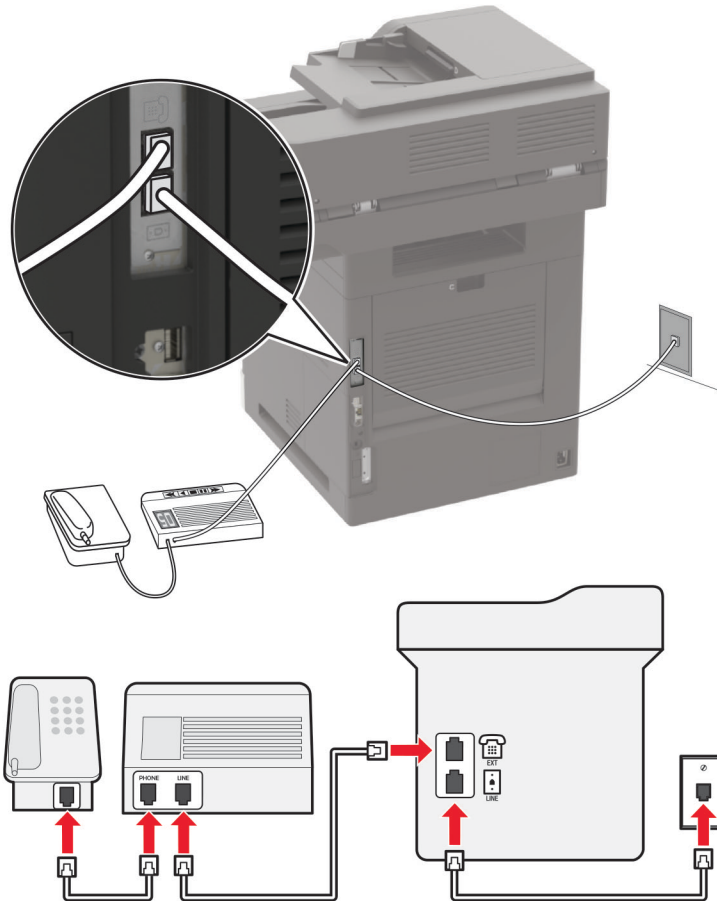

Athugasemd: Þessar leiðbeiningar eiga aðeins við prentara sem eru með EXT og línu-tengi.

- Tengdu annan endann á símasnúru við línutengi á prentaranum.
- Tengdu hinn enda símasnúrunnar í virkt hliðrænt veggengi.
- Tengdu símsvarann við símatengið á prentaranum.

Tengdur við annað vegg tengi

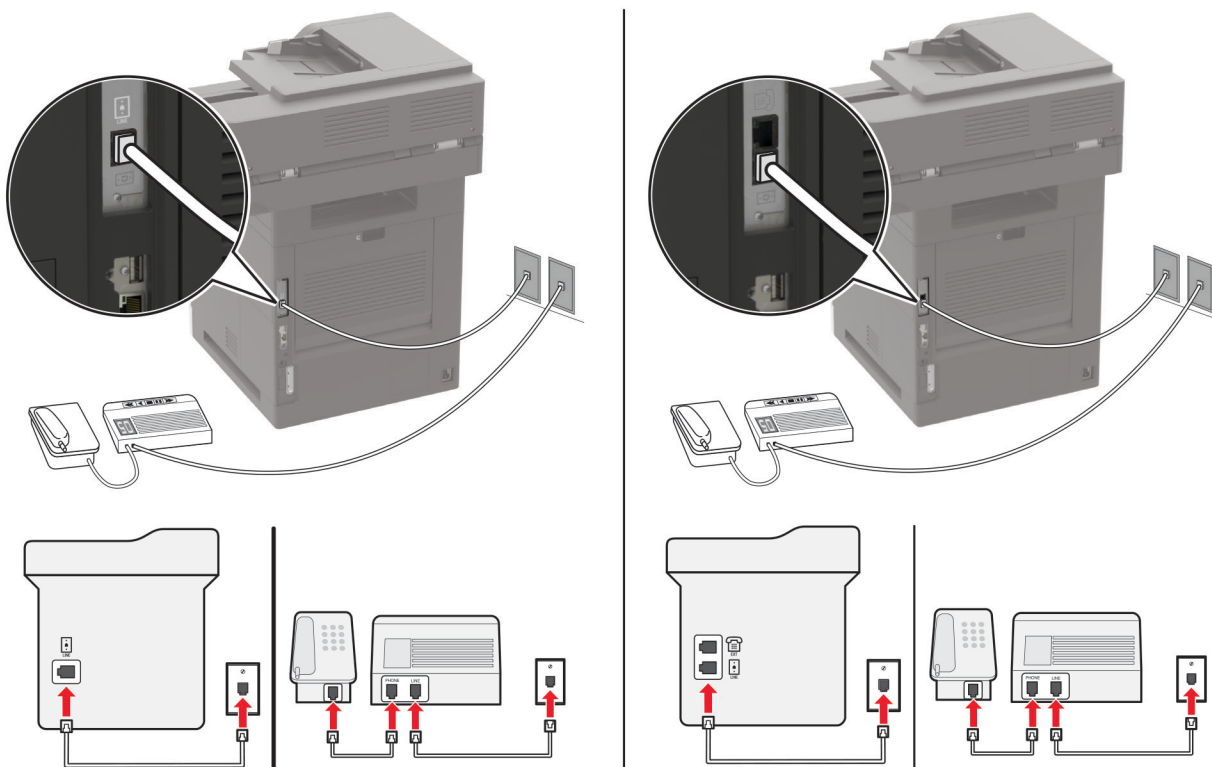

- 1 Tengdu annan endann á símasnúru við línutengi á prentaranum.
- 2 Tengdu hinn enda símasnúrunnar í virkt hliðrænt vegg tengi.

Athugasemdir:

- Ef þú ert aðeins með eitt símanúmer á línunni þinni, þá þarf að stilla prentarann til að taka sjálfvirkt við faxesendingum.
- Stilltu prentarann til að taka við símhringingum tveimur hringingum á eftir símsvaranum. Til dæmis, ef símsvarinn svarar eftir fjórar hringingar þá á að setja stillingu prentarans í Hringingar að svörun á 6.

Setja upp fax í löndum eða svæðum með öðru vísi vegg tengjum og tengjum.

Athugasemd: Þessar leiðbeiningar eiga aðeins við prentara sem styðja hliðstætt fax. Varðandi frekari upplýsingar, sjá "[Stutt fax](#)" á síðu 60.

- ⚡ VARÚÐ—HÆTTA Á RAFLOSTI:** Til að koma í veg fyrir hættu á raflosti skal ekki setja upp þessa vöru eða tengja einhverjar rafmagns- og kaplatengingar, svo sem rafmagnsleiðslu, faxeiginleika eða síma, á meðan á eldingarveður gengur yfir.
- ⚡ VARÚÐ—HÆTTA Á RAFLOSTI:** Til að koma í veg fyrir hættu á raflosti, notið ekki fax eiginleikann í þrumuveðri.
- ⚡ VARÚÐ—HUGSANLEG HÆTTA:** Til að draga úr hættu á eldsvoða, notið aðeins 26 AWG eða stærri samskiptasnúru (RJ-11) þegar þessi vara er tengd við almennt símkerfi. Fyrir notendur í Ástralíu verður snúran að vera samþykkt af yfirvöldum samskipta og miðla í Ástralíu (Australian Communications and Media Authority).

Staðalgerð vegg tengis sem flest lönd eða svæði hafa tekið upp er RJ-11. Ef vegg tengi eða búnaður á þínum stað er ekki með þessari tegund af tengi, notaðu þá símamillistykki. Millistykki fyrir land eða svæði kunna ekki að koma með prentarann, og þú gætir þurft að kaupa það sérstaklega.

Það kann að vera millistykki uppsett í símatengi á prentaranum. Ekki fjarlægja millistykkið úr símatengi prentarans ef þú ert að tengjast raðtengdu eða keðjutengdu símakerfi.

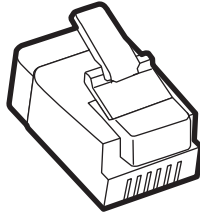

Heiti hlutar	Hlutanúmer
Lexmark millistykki	40X8519

Tengja prentarann við vegg tengi sem er ekki RJ-11.

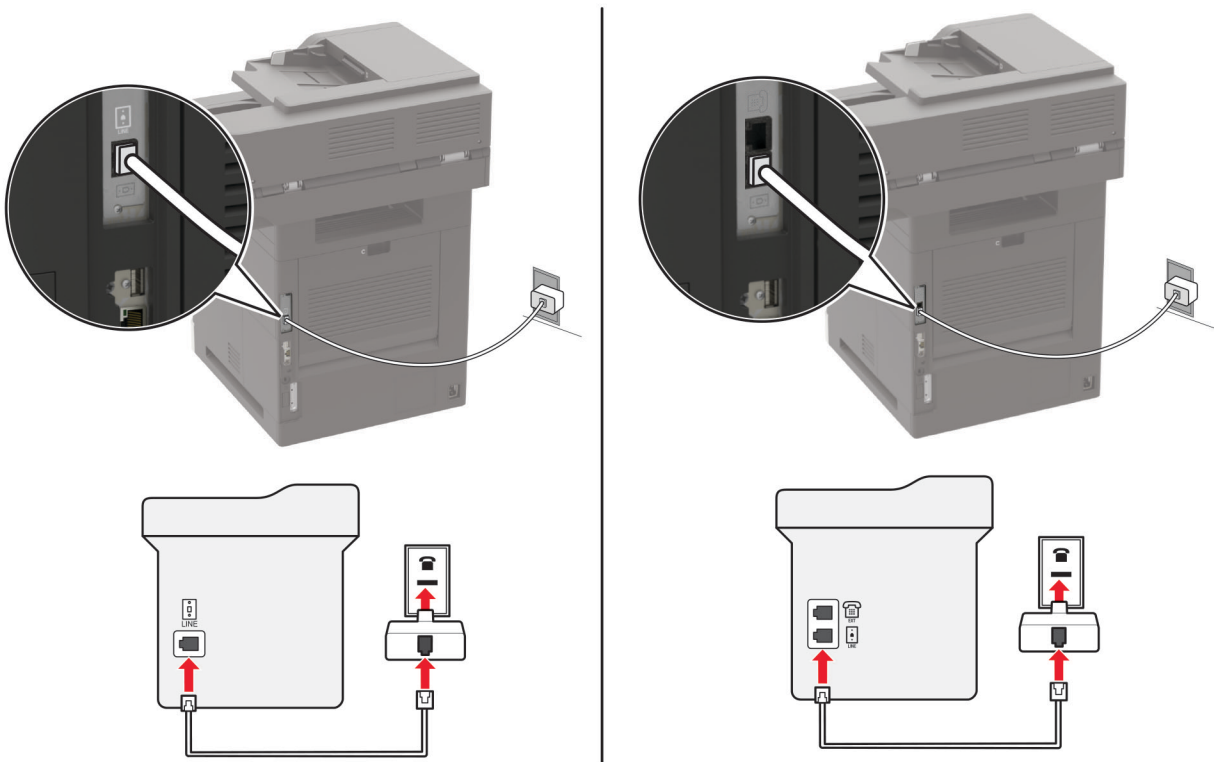

- 1 Tengdu annan endann á símasnúru við línutengi á prentaranum.
- 2 Tengdu hinn enda símasnúrunnar í RJ-11 millistykkið, og tengdu síðan millistykkið í vegg tengið.
- 3 Ef þú vilt tengja annað tæki sem er ekki með RJ-11 tengi í sama vegg tengi, tengdu það þá beint við símamillistykkið.

Tengjast sérstakri hringþjónustu

Sérstök hringþjónusta lætur þig fá mörg símanúmer á einni símalínu. Hvert símanúmer fær úthlutað mismunandi hringimynstri.

Athugasemd: Þessar leiðbeiningar eiga aðeins við prentara sem styðja hliðstætt fax. Varðandi frekari upplýsingar, sjá [“Stutt fax” á síðu 60](#).

- 1 Frá heimskjánum, snertu **Stillingar > Fax > Uppsetning á faxi > Móttökustillingar á faxi > Stillingar stjórnanda > Svara á**.
- 2 Veldu hringimynstur

Stilla dagsetningu á faxi og tíma

Athugasemd: Gangtu úr skugga um að fax sé uppsett. Varðandi frekari upplýsingar, sjá [“Setja upp prentarann til að senda fax” á síðu 59](#).

- 1 Frá heimskjánum, snertu **Stillingar > Tæki > Kjörstillingar > Dagsetning og tími > Setja upp**.
- 2 Settu upp stillingarnar.

Stilla sumartíma

Athugasemd: Gangtu úr skugga um að fax sé uppsett. Varðandi frekari upplýsingar, sjá [“Setja upp prentarann til að senda fax” á síðu 59](#).

- 1 Frá heimskjánum, snertu **Stillingar > Tæki > Kjörstillingar > Dagsetning og tími > Setja upp**.
- 2 Í valmynd fyrir Tímabelti snertu **(UTC+notandi) sérsnið**.
- 3 Settu upp stillingarnar.

Senda fax

Athugasemd: Gangtu úr skugga um að fax sé uppsett. Varðandi frekari upplýsingar, sjá [“Setja upp prentarann til að senda fax” á síðu 59](#).

Nota stjórnborð prentara

- 1 Settu upprunalega skjalið í skúffu á sjálfvirka mataranum eða á gler skannans.
- 2 Á heimskjá, snertu **Fax**, og skráðu upplýsingar sem þörf er á.
Breyttu stillingum ef þörf krefur.
- 3 Sendu faxið.

Nota tölvuna

Gangtu úr skugga um að faxrekill sé uppsettur áður en þú byrjar. Varðandi frekari upplýsingar, sjá [“Setja upp faxrekilinn” á síðu 281](#).

Fyrir Windows-notendur

- 1 Opnaðu samskipti Prienta úr því skjali sem þú ert að reyna að faxes.
- 2 Veldu prentarann og smelltu síðan á **Eiginleikar**, **Kjörstillingar**, **Valkostir**, eða **Uppsetning**.
- 3 Smelltu á **Fax > Virkja fax > Ávallt sýna faxstillingar áður en fax er sent**, og skráðu númer viðtakanda. Stilltu aðrar faxstillingar ef þörf krefur.
- 4 Sendu faxið.

Fyrir Macintosh-notendur

- 1 Með skjalið opið, veldu **Skrá > Prenta**.
- 2 Veldu prentara sem er með **- Fax** á eftir heiti sínu.
- 3 Í svæði Til , skráðu númer viðtakanda. Stilltu aðrar faxstillingar ef þörf krefur.
- 4 Sendu faxið.

Skipuleggja fax

Athugasemd: Gangtu úr skugga um að fax sé uppsett. Varðandi frekari upplýsingar, sjá [“Setja upp prentarann til að senda fax” á síðu 59](#).

- 1 Settu upprunalega skjalið í skúffu á sjálfvirka mataranum eða á gler skannans.
- 2 Á heimaskjá, snertu **Fax > Til > skráðu faxnúmerið > Búið**.
- 3 Snertu **Tími sendingar**, stilltu dagsetningu og tíma og veldu síðan **OK**.
- 4 Sendu faxið.

Búa til flýtvísi fyrir ákvörðunarstað á faxi

Athugasemd: Gangtu úr skugga um að fax sé uppsett. Varðandi frekari upplýsingar, sjá [“Setja upp prentarann til að senda fax” á síðu 59](#).

- 1 Frá heimaskjá, snertu **Fax > Til**.
- 2 Skráðu númer viðtakanda og snertu síðan **Búið**.
- 3 Snertu .
- 4 Búa til flýtvísi.

Breyta upplausn í faxi

Athugasemd: Gangtu úr skugga um að fax sé uppsett. Varðandi frekari upplýsingar, sjá [“Setja upp prentarann til að senda fax” á síðu 59](#).

- 1 Settu upprunalega skjalið í skúffu á sjálfvirka mataranum eða á gler skannans.
- 2 Á heimaskjá, snertu **Fax**, og skráðu upplýsingar sem þörf er á.
- 3 Snertu **Upplausn**, og aðlagaðu stillinguna.
- 4 Sendu faxið.

Stilla svertustig á faxi

Athugasemd: Gangtu úr skugga um að fax sé uppsett. Varðandi frekari upplýsingar, sjá [“Setja upp prentarann til að senda fax” á síðu 59](#).

- 1 Settu upprunalega skjalið í skúffu á sjálfvirka mataranum eða á gler skannans.
- 2 Á heimaskjá, snertu **Fax**, og skráðu upplýsingar sem þörf er á.
- 3 Snertu **Svertustigs**, og aðlagaðu síðan stillinguna.
- 4 Sendu faxið.

Prenta atvikaskrá fyrir fax

Athugasemd: Gangtu úr skugga um að fax sé uppsett. Varðandi frekari upplýsingar, sjá [“Setja upp prentarann til að senda fax” á síðu 59](#).

- 1 Frá heimaskjánum, snertu **Stillingar > Skýrslur > Fax**.
- 2 Snertu **Atvikaskrá fyrir fax** eða **Atvikaskrá yfir faxhringingar**.

Loka á ruslföx

Athugasemd: Gangtu úr skugga um að fax sé uppsett. Varðandi frekari upplýsingar, sjá [“Setja upp prentarann til að senda fax” á síðu 59](#).

- 1 Frá heimaskjánum, snertu **Stillingar > Fax > Uppsetning á faxi > Móttökustillingar á faxi > Stýringar stjórnanda**.
- 2 Stilltu Loka á föx án nafns á **Kveikt**.

Geyma föx

Athugasemd: Gangtu úr skugga um að fax sé uppsett. Varðandi frekari upplýsingar, sjá [“Setja upp prentarann til að senda fax” á síðu 59](#).

- 1 Frá heimaskjánum, snertu **Stillingar > Fax > Uppsetning á faxi > Móttökustillingar á faxi > Geyma föx**.
- 2 Veldu stillingu.

Framsenda fax

Athugasemd: Gangtu úr skugga um að fax sé uppsett. Varðandi frekari upplýsingar, sjá [“Setja upp prentarann til að senda fax” á síðu 59](#).

1 Búa til flýtvísi fyrir ákvörðunarstað.

a Á heimaskjá prentarans, veldu **Miðstöð flýtvísa**.

Athugasemd: Tákn og heiti gæti hafa breyst. Hafðu samband við þinn kerfisstjóra varðandi frekari upplýsingar

b Veldu aðgerð prentara og snertu síðan **Búa til flýtvísi**.

c Settu upp stillingarnar og snertu síðan **Vista**.

d Skráðu einstakt heiti á flýtvísi.

e Snertu **OK**.

Athugasemd: Skráðu númerið á flýtvísinum.

2 Frá heimaskjánum, snertu **Stillingar > Fax > Uppsetning á faxi > Móttökustillingar á faxi > Stýringar stjórnanda**.

3 Snertu **Áframsending á faxi** snertu síðan **Framsenda** eða **Prenta og áframsenda**.

4 Snertu **Framsenda til**, og veldu síðan ákvörðunarstaðinn.

5 Veldu gerð ákvörðunarstaðar, og skráðu síðan númer á flýtvísi fyrir ákvörðunarstaðinn.

Skönnun

Nota sjálfvirkan matara skjala (ADF) og

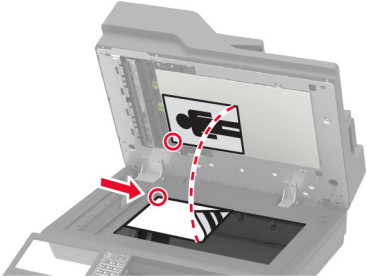
Sjálfvirkur matari skjala (ADF)	Gler á skanna
 <ul style="list-style-type: none"> • Nota sjálfvirkan matara fyrir skjöl með mörgum síðum eða á báðum hliðum. • Hlaða upphaflegu skjali snúandi upp. Fyrir skjöl með mörgum síðum, gætið þess að stilla af upphafsbrún fyrir hleðslu. • Vertu viss um að stilla stýringarnar í sjálfvirka mataranum til að samvara breidd á pappír sem verið er að hlaða. 	 <ul style="list-style-type: none"> • Nota gler á skanna fyrir einnar síðu skjöl, bókersíður, minni hluti (svo sem póstkort eða myndir), glærur, ljósmyndapappír eða þunnt efni (svo sem úrklippur úr tímaritum). • Setja skjalið snúandi niður í hornið með örinni.

Skanna til tölvu

Áður en þú byrjar, vertu viss um:

- Fastbúnaður prentara sé uppfærður. Varðandi frekari upplýsingar, sjá [“Uppfæra fastbúnað” á síðu 283](#).
- Tölvan og prentarinn séu tengd við sama netkerfið.

Fyrir Windows-notendur

Nota Lexmark „ScanBack“ þjónustu

- 1 Keyrðu Lexmark „Scanback“ þjónustu frá tölvunni, og smelltu síðan **Næst**.

Athugasemd: Til að hlaða niður þjónustunni, farðu á www.lexmark.com/downloads.

- 2 Smelltu á **Uppsetning**, og bættu síðan við IP-tölu prentarans.

Athugasemd: Skoða IP-tölu prentara á heimaskjá prentarans. IP-talan birtist sem fjögur sett af tölum sem eru aðskildar af punktum, svo sem 123.123.123.123.

- 3 Smelltu á **Loka > Næst**.

- 4 Veldu stærðina á upphaflega skjalinu, og smelltu síðan á **Næst**.

- 5 Veldu skráarsnið og upplausn í skönnun, og smelltu síðan á **Næst**.

- 6 Skráðu einkvæmt nafn á skönnunarprófil, og smelltu síðan á **Næst**.

- 7 Flettu að þeim stað þar sem þú vilt vista skannaða skjalið, búðu til heiti skjals og smelltu síðan á **Næst**.

Athugasemd: Til að endurnota skönnunarprófil, virkjaðu **Búa til flýttivísi**, og skráðu síðan einkvæmt nafn á flýttivísi.

- 8 Smelltu á **Ljúka**.

- 9 Settu upprunalega skjalið í sjálfvirkan matara skjal eða á gler skannans.
- 10 Frá heimaskjánum, snertu **Skönnunarprófilar**, og veldu síðan skönnunarprófil.

Athugasemd: Vertu viss um að Skönnunar sé virkt. Frá heimaskjánum, snertu **Stillingar > Tæki > Sýnileg tákn á heimaskjá > Skönnunarprófilar > Skjár**.

Nota Windows Fax og skönnun

Athugasemd: Vertu viss um að prentaranum hafi verið bætt við tölvuna. Varðandi frekari upplýsingar, sjá [“Bæta prenturum við tölvu” á síðu 281](#).

- 1 Settu upprunalega skjalið í sjálfvirkan matara skjal eða á gler skannans.
- 2 Í tölvunni, opnaðu **Windows Fax og skönnun**.
- 3 Í valmynd Uppruni, veldu uppruna skanna.
- 4 Aðlagaðu stillingar skönnunar ef þörf krefur.
- 5 Skannaðu skjalið.

Fyrir Macintosh-notendur

Athugasemd: Vertu viss um að prentaranum hafi verið bætt við tölvuna. Varðandi frekari upplýsingar, sjá [“Bæta prenturum við tölvu” á síðu 281](#).

- 1 Settu upprunalega skjalið í sjálfvirkan matara skjal eða á gler skannans.
- 2 Frá tölvunni, gerðu annað af eftirfarandi:
 - Opna **Image Capture**.
 - Opna **Prentara og skannar**, og velja síðan prentara. Smelltu á **Skanna > Opna skanna**.
- 3 Í glugga fyrir skanna, gerðu eitt af eftirfarandi:
 - Veldu hvar þú vilt vista skannaða skjalið.
 - Veldu stærðina á upphaflega skjalinu.
 - Til að skanna frá sjálfvirka matara skjala (ADF), veldu **Matar skjals** í Valmynd skönnunar eða virkjaðu **Nota matara skjala**.
 - Aðlagaðu stillingar skönnunar ef þörf krefur.
- 4 Smelltu á **Skanna**.

Skanna til FTP-miðlara

- 1 Settu upprunalega skjalið í skúffu sjálfvirka matarans eða á gler skannans.
- 2 Á heimaskjá, snertu **FTP**, og skráðu síðan upplýsingar sem þarf.
- 3 Stilltu aðrar FTP-stillingar ef þörf krefur.
- 4 Sendu FTP-verkið.

Skanna í möppu á netinu

- 1 Settu upprunalega skjalið í sjálfvirka matarann eða á gler skannans.
- 2 Á heimaskjá prentarans, veldu **Skönnunarmiðstöð**.

Athugasemd: Tákn og heiti gæti hafa breyst. Hafðu samband við þinn kerfisstjóra varðandi frekari upplýsingar

- 3 Gerðu annað hvort af eftirfarandi:

- Veldu ákvörðunarstað.

Athugasemd: Fyrir SFTP, stilltu númer á gátt á **22**.

- Notaðu flýttivísi með því að snerta ★, og veldu síðan flýttivísi á listanum.

- 4 Skannaðu skjalið.

Búa til FTP-flýttivísi

- 1 Frá heimaskjá, snertu **FTP**.
- 2 Skráðu vistfang á FTP-miðlara og snertu síðan ★.
- 3 Búa til flýttivísi.

Skanna til minnskorts

- 1 Settu upprunalega skjalið í skúffu á sjálfvirka mataranum eða á gler skannans.
- 2 Settu inn minnskort.



- 3 Snertu **Skanna til USB** og aðlagaðu stillingar ef þarf.

Athugasemdir:

- Til að vista skannaðs kjal í möppu, snertu **Skanna til**, veldu möppu, og snertu síðan **Skanna hér**.

- Ef skjámynd fyrir USB-drif birtist ekki, snertu þá **USB-drif** á stjórnborðinu.

4 Skannaðu skjalið.

Viðvörðun—hugsanleg hættu: Til að forðast gagnatap eða truflun, ekki snerta minniskortið eða prentarann á þeim svæðum sem eru sýnd þegar prentun, lestur eða skrif er virk frá minniskorti.



Skanna til Cloud Connector prófíls

- 1 Settu upprunalega skjalið í skúffu á sjálfvirka mataranum eða á gler skannans.
- 2 Á heimaskjá prentarans, veldu **Cloud Connector**.
- 3 Veldu þjónustuveitu fyrir skýjaþjónustu og veldu síðan prófíl.

Athugasemd: Verðandi frekari upplýsingar varðandi það að búa til Cloud Connector prófíl, sjá [“Búa til prófíl fyrir Cloud Connector” á síðu 21](#).

- 4 Snertu **Skanna**, og úthlutaðu síðan skráarheiti og möppu ákvörðunarstaðar.
- 5 Snertu **Skanna hér**.
Aðlagaðu stillingar skönnunar ef þörf krefur.
- 6 Skannaðu skjalið.

Skilja valmyndir prentarans

Yfirlit valmynda

Tæki	<ul style="list-style-type: none"> • Kjörstillingar • sparnaðarstilling • Fjarstýrt stjórnborð • Tilkynningar • Orkustýring • Nafnlaus söfnun gagna 	<ul style="list-style-type: none"> • Aðgengileiki • Endurheimta sjálfgefnar verksmiðjustillingar • Viðhald • Sýnileg tákn á heimaskjá • Um þennan prentara
Prenta	<ul style="list-style-type: none"> • Útlit • Uppsetning • Gæði • Verkreikningar • XPS 	<ul style="list-style-type: none"> • PDF • PostScript • PCL • HTML • Mynd
Pappír	<ul style="list-style-type: none"> • Uppsetning skúffu 	<ul style="list-style-type: none"> • Uppsetning á miðli
Afritun	Sjálfgildi afritunar	
Fax	Sjálfgildi fax	
Tölvupóstur	<ul style="list-style-type: none"> • Uppsetning tölvupósts • Sjálfgildi tölvupósts 	<ul style="list-style-type: none"> • Uppsetning vef tengils
FTP	Sjálfgildi FTP	
USB-drif	<ul style="list-style-type: none"> • Skönnun frá minniskorti 	<ul style="list-style-type: none"> • Prentun frá minniskorti
Netkerfi/tengi	<ul style="list-style-type: none"> • Yfirlit netkerfis • Þráðlaust • Wi-Fi Direct • Ethernet • TCP/IP • SNMP • IPSec 	<ul style="list-style-type: none"> • 802.1x • LPD-uppsetning • HTTP/FTP-stillingar • ThinPrint • USB • Takmarka ytra aðgengi að netkerfi
Öryggi	<ul style="list-style-type: none"> • Aðferðir innskráningar • Skipuleggja USB-tæki • Eftirlitsskrá öryggis • Hömlur á innskráningu • Uppsetning trúnaðarprentunar 	<ul style="list-style-type: none"> • Dulkóðun disks • Eyða tímabundnum gagnaskrá • Stillingar LDAP-lausna • Ýmislegt
Skýrslur	<ul style="list-style-type: none"> • Síða yfir stillingar valmynda • Tæki • Prenta 	<ul style="list-style-type: none"> • Flýttivísar • Fax • Netkerfi

Hjálp	<ul style="list-style-type: none"> • Prenta allar leiðbeiningar • Leiðbeiningar varðandi einslitagæði • Leiðbeiningar um tengingar • Afrita leiðbeiningar • Leiðbeiningar tölvupósts • Fax-leiðbeiningar* • FTP-leiðbeiningar 	<ul style="list-style-type: none"> • Upplýsingahandbók • Leiðbeiningar um miðla • Flutningsleiðbeiningar • Leiðbeiningar varðandi prentgæði • Leiðbeiningar skönnunar • Leiðbeiningar um birgðir
Bilanaleit	Prenta gæðaprófunarsíður	Skanninn hreinsaður

Tæki

Kjörstillingar

Atriði valmyndar	Lýsing
Tungumál á skjá	Stillir tungumál texta sem birtist á skjánum.
Land/svæði	Finndu landið eða svæðið sem prentarinn er settur upp fyrir.
Keyra byrjunaruppsetningu Slökkt* Kveikt	Keyra leiðsagnarforrit uppsetningar.
Lyklaborð Gerð lyklaborðs	Velja tungumál sem gerð lyklaborðs. Athugasemd: Öll gildi Keyboard Type kunna ekki að birtast eða gætu krafist þess að sérstakur vélbúnaður sé uppsettur til að birtast.
Upplýsingar á skjá Skjátexti 1 [IP-tala*] Skjátexti 2 (Dags/Tími*) Sérniðinn texti 1 Sérniðinn texti 2	Skilgreina upplýsingar sem á að birtast á heimaskjánum.
Dagsetning og tími Setja upp Núverandi dagsetning og tími Stilla dagsetningu og tíma handvirkt Snið dagsetningar (MM-DD-ÁÁÁÁ*) Snið tíma (12 klst. F.H./E.H.*) Tímabelti (UTC-5:00*) Samskiptatími netkerfis (NTP) Virkja samskiptatíma netkerfis (NTP) (kveikt*) NTP-þjónn Virkja sannvottun	Stilla dagsetningu og tíma prentarans og samskiptatími netkerfis.
Pappírsstærðir U.S.* Metramál	Skilgreinir mælieiningar fyrir pappírsstærðir. Athugasemd: Land eða svæði sem þú valdir í leiðsagnarforriti uppsetningar í byrjun ákvarðar upphafsstillingar á pappírsstærð.
Athugasemd: Stjarna (*) næst gildi gefur til kynna sjálfvalda stillingu frá verksmiðju.	

Atriði valmyndar	Lýsing
Birtustig á skjá 20–100% (100*)	Stilla birtustig á úttaki.
Aðgengi að minniskorti Virkt* Óvirkt	Virkja aðgengi að minniskorti.
Leyfa að fjarlægja bakgrunn Slökkt Kveikt*	Skilgreina hvort fjarlæging á bakgrunni sé leyfð.
Leyfa skönnun á sérsniðnum verkum Slökkt Kveikt*	Skilgreina hvort stilling á Skönnun á sérsniðnu verki birtist fyrir afritun, skönnun og fax. Athugasemd: Þetta atriði valmyndar birtist aðeins þegar harður diskur er til staðar.
Einnar síðu skönnun á flötum skanna. Slökkt* Kveikt	Stilltu prentarann til að skanna hvers konar gerð verks sem felur í sér glers skanna sem eina síðu. Athugasemd: Prentarinn snýr aftur á heimaskjáinn eftir að hafa gert eina flatskönnun í stað þess að sýna fyrirmæli.
Ljós á úttaki Slökkt* Kveikt	Kveiktu á samþættu úttaksljósi eða stöðuljósi aukaúttaksskúffu.
Svörun hljóðs Hnappur fyrir svörun (Kveikt*) Hljóðstig (5*)	<ul style="list-style-type: none"> Virka hljóðviðbrögð fyrir þrýsting á hnapp, aðgerðir á stjórnborði, kvaðningar tengdar pappír og villuboð. Stilla hljóðsvörun höfuðheyrmatóla.
Tímarof á skjá 5–300 sekúndur (60*)	Stilla aðgerðalausn tíma áður en skjáinn sýnir heimaskjáinn, eða áður en prentari skráir sjálfkrafa út af notandareikningi.
Athugasemd: Stjarna (*) næst gildi gefur til kynna sjálfvalda stillingu frá verksmiðju.	

Sparnaðarstilling

Atriði valmyndar	Lýsing
Prenta Hliðar 1-hlið* 2-hliðar	Skilgreina hvort prentað er á eina hlið eða báðar hliðar á pappír.
Prenta Síður á hlið Slökkt* 2 síður á hlið 3 síður á hlið 4 síður á hlið 6 síður á hlið 9 síður á hlið 12 síður á hlið 16 síður á hlið	Prenta margar síðumyndir á einni hlið á pappírsörk.
Athugasemd: Stjarna (*) næst gildi gefur til kynna sjálfvalda stillingu frá verksmiðju.	

Atriði valmyndar	Lýsing
Prenta Svertustig prentdufts 1–10 (8*)	Ákvarða stig birtu eða svertu í textamyndum.
Afritun Hliðar 1 hlið til 1 hliðar* 1 hlið til 2 hliðar 2 hlið til 1 hliðar 2 hlið til 2 hliðar	Skilgreina hegðun skönnunar byggt á upphaflegu skjali.
Afritun Síður á hlið Slökkt* 2 síður með skammsniði 4 síður með skammsniði 2 síður með langsniði 4 síður með langsniði	Skilgreina hegðun skönnunar byggt á upphaflegu skjali.
Afritun Svertustig 1–9 (5*)	Skilgreina svertustig á skönnuðum textamyndum.
Athugasemd: Stjarna (*) næst gildi gefur til kynna sjálfvalda stillingu frá verksmiðju.	

Fjarstýrt stjórnborð

Atriði valmyndar	Lýsing
Ytri VNC-tenging Ekki leyfa* Leyfa	Tengja ytri „Virtual Network Computing“ (VNC) biðlara við fjarstýrt stjórnborð.
Gerð sannprófunar Engin* Staðal sannprófun	Stilla gerð sannprófunar þegar tengst er við VNC-þjón biðlara.
Aðgangsorð VNC	Skilgreina aðgangsorð til að tengjast við VNC-þjón biðlara. Athugasemd: Þetta atriði valmyndar birtist aðeins ef Gerð sannprófunar er stillt á Staðalgerð sannprófunar.
Athugasemd: Stjarna (*) næst gildi gefur til kynna sjálfvalda stillingu frá verksmiðju.	

Tilkynningar

Atriði valmyndar	Lýsing
Ljós vegna villu Slökkt Kveikt*	Stilla gaumljósið til að lýsa þegar villa prentara á sér stað.
Athugasemd: Stjarna (*) næst gildi gefur til kynna sjálfvalda stillingu frá verksmiðju.	

Atriði valmyndar	Lýsing
Hljóðmerki fyrir hleðslu á sjálfvirkum matara Slökkt Kveikt*	Virkja hljóð þegar pappír er hlaðið í sjálfvirkan matara.
Stýring á viðvörunum Slökkt Einföld* Stöðug	Stilltu fjölda sem viðvörun hljómar þegar prentari krefst íhlutunar notanda.
Rekstrarvörur Sýna áætlaðar rekstrarvörur Sýna áætlun* Ekki sýna áætlun	Sýna áætlaða stöðu á rekstrarvörum.
Rekstrarvörur Viðvörun hylkis (Slökkt*) Viðvörun heftara (Slökkt*) Viðvörun fyrir gatara (Slökkt*)	Stilltu fjölda skipta sem viðvörunin heyrir þegar blekhyllki er með lága stöðu, heftahyllkið er tomt eða móttakari götunar er fullt eða vantar. Athugasemd: The Viðvörun fyrir gatara og Viðvörun gatara birtasat aðeins þegar úttaksvalkostir eru uppsettir.
Uppsetning viðvarana í tölvupósti Uppsetning tölvupósts Aðal SMTP-gátt Aðaltengi SMTP-gáttar (25*) Auka SMTP-gátt Aukatengi SMTP-gáttar (25*) SMTP Tímarof (30 sekúndur*) Vistfang svörunar Nota ávallt sjálfvalið vistfang svörunar SMTP(Slökkt*) Nota SSL/TLS(óvirkt*) Krefjast áreiðanlegs vottorðs(Kveikt*) Sannvottun SMTP þjóns(Engrar sannvottunar krafist*) Tölvupóstur að frumkvæði tækis(Engin*) Tölvupóstur að frumkvæði tnotanda(Engin*) Nota virk vottorð skráarsafns tækis(Slökkt*) Notandaauðkenni tækis Aðgangsorð tækis Kerberos 5 REALM NTLM-lén	Setja upp tölvupóststillingar prentarans.
Uppsetning viðvarana í tölvupósti Uppsetning tölvupóstslista og viðvarana Tölvupóstslisti 1 Tölvupóstslisti 2 Atvik tölvupósts	Skilgreina netföng tölvupósts og virkja viðvörunaratvik tölvupóstsins. Athugasemd: Þetta atriði valmyndar birtist aðeins í innbyggða vefþjóninum.
Komist hjá villum Skynjari fjömötunar sjálfvirks matara Slökkt Kveikt*	Uppgötva þegar sjálfvirkur matari velur fleiri en eitt blað af í einu.
Athugasemd: Stjarna (*) næst gildi gefur til kynna sjálfvalda stillingu frá verksmíðju.	

Atriði valmyndar	Lýsing
Komist hjá villum Hjálp við flækju Slökkt Kveikt*	Stilla prentarann til að senda sjálfkrafa auðar síður eða síður með prentun að hluta eftir að flæktri síðu hefur verið eytt.
Komist hjá villum Halda áfram sjálfvirkt Slökkt Kveikt* (5 sekúndur)	Láta prentarann halda áfram að vinna eða prenta verk sjálfkrafa eftir að hreinsa ákveðin prentunarskilyrði sem þarfnast íhlutunar notanda.
Komist hjá villum Sjálfvirk endurræsing Sjálfvirk endurræsing Endurræsing þegar óvirkur Ávallt endurræsa* Aldrei endurræsa	Stilla prentarann til að endurræsa þegar villa á sér stað.
Komist hjá villum Sjálfvirk endurræsing Hám. sjálfvirkar endurræsingar 1–20 (2*)	Stilla fjölda sjálfvirkra endurræsinga sem prentarinn getur framkvæmt.
Komist hjá villum Sjálfvirk endurræsing Gluggi sjálfvirkrar endurræsingar 1–525600 sekúndur (720*)	Stilla tímann áður en prentarinn framkvæmir sjálfvirka endurræsinguna.
Komist hjá villum Sjálfvirk endurræsing Teljari sjálfvirkrar endurræsingar	Sýna eingöngu lesnar upplýsingar um teljara endurræsingar.
Komist hjá villum Sjálfvirk endurræsing Endurstilla teljara sjálfvirkrar endurræsingar Hætta við Halda áfram	Endurstilla teljara sjálfvirkrar endurræsingar.
Komist hjá villum Sýna villu varðandi of stuttan pappír Kveikt Sjálfvirk hreinsun*	Stilla prentarann til að sýna skilaboð þegar villan of stuttur pappír á sér stað. Athugasemd: Of stuttur pappír á við um pappír sem verið er að hlaða.
Komist hjá villum Verndun síðu Slökkt* Kveikt	Stilla prentarann til að vinna alla síðuna í minni áður en hún er prentuð.
Endurheimta innihald flækju Endurheimta flækju Slökkt Kveikt Sjálfvirkt*	Stilla prentarann til að endurprenta flækta síður.
Athugasemd: Stjarna (*) næst gildi gefur til kynna sjálfvalda stillingu frá verksmiðju.	

Atriði valmyndar	Lýsing
Endurheimta innihald flækju Endurheimta flækju í skanna Stig verks Stig síðu*	Skilgreina hvernig á að endurræsa verk í skönnun eftir að pappírflækja er leyst.
Athugasemd: Stjarna (*) næst gildi gefur til kynna sjálfvalda stillingu frá verksmiðju.	

Orkustýring

Atriði valmyndar	Lýsing
Prófill svefnstillingar Prenta úr svefnstillingu Halda vakandi eftir prentun Fara í svefnstillingu eftir prentun*	Stilla prentarann til að haldast í stillingu Tilbúinn eða fara aftur til baka í Svefnstillingu eftir prentun.
Tímarof Svefnstilling 1–120 mínútur (15*)	Stilla tímalengd aðgerðarleysis áður en prentarinn fer í stillingu fyrir svefn.
Tímarof Tímarof stillingar í dvala Óvirkt 1 klst. 2 klst. 3 klst. 6 klst. 1 dagur 2 dagar 3 dagar* 1 vika 2 vikur 1 mánuður	Stilla tímann áður en það slokknar á prentaranum.
Tímarof Tímarof dvala í tengingu Setja í dvala Ekki setja í dvala*	Stilla Tímarof dvala til að slökkva á prentaranum þegar virk Ethernet-tenging er til staðar.
Tímastilla straumstillingar Skipulag Bæta við nýju skipulagi	Tímastilla þegar prentarinn á að fara í svefnstillingu eða stillingu í dvala.
Athugasemd: Stjarna (*) næst gildi gefur til kynna sjálfvalda stillingu frá verksmiðju.	

Nafnlaus söfnun gagna

Atriði valmyndar	Lýsing
Nafnlaus söfnun gagna Notkun tækis og upplýsingar um frammistöðu Engin*	Senda upplýsingar um notkun prentarans og frammistöðu til Lexmark. Athugasemd: Senditími nafnlausra gagna birtist aðeins þegar þú stillir Nafnlaus söfnun gagna á Notkun tækis og frammistaða.
Senditími nafnlausra gagna Upphafstími Lokatími	
Athugasemd: Stjarna (*) næst gildi gefur til kynna sjálfvalda stillingu frá verksmiðju.	

Aðgengileiki

Atriði valmyndar	Lýsing
Millibil endurtekings ásláttar lykils 0–5 (0*)	Stilltu bilið í sekúndum þar sem prentari hunsar endurtekinn þrýsting á lykil á áföstu lykllaborði.
Upphaflegur biðtími endurtekings ásláttar á lykil 0,25–5 (1*)	Stilla upphaflegan biðtíma í sekúndum áður en endurtekinn lykill byrjar endurtekningu. Athugasemd: Þetta atriði valmyndir birtist aðeins þegar lykllaborð er áfast prentaranum.
Hlutfall endurtekings lykils 0,5–30 (30*)	Stilla fjölda hve oft á sekúndu er ýtt á endurtekinn lykil. Athugasemd: Þetta atriði valmyndir birtist aðeins þegar lykllaborð er áfast prentaranum.
Lengja tímarof á skjá Slökkt* Kveikt	Láta notandann vera kyrran á sama stað og endurstilla tímastillingu fyrir tímarof á skjá í stað þess að fara til baka í heimaskjá.
Hljóðstig heyrnatóla 1–10 (5*)	Stilla hljóðstyrk höfuðheyrnatóla. Athugasemd: Þetta atriði valmyndar birtist aðeins þegar höfuðheyrnatól er áfast prentaranum.
Leyfa raddstýringu þegar höfuðheyrnatólk eru tengd Slökkt* Kveikt	Leyfa raddstýringu þegar höfuðheyrnatólk eru tengd prentara.
Tala aðgangsorð/PIN-númer Slökkt* Kveikt	Stilla prentarann til að tala aðgangsorð eða persónuauðkennanleg númer upphátt. Athugasemd: Þetta atriði valmyndar birtist aðeins þegar höfuðheyrnatól eða hátalari eru áföst prentaranum.
Athugasemd: Stjarna (*) næst gildi gefur til kynna sjálfvalda stillingu frá verksmiðju.	

Atriði valmyndar	Lýsing
Hraði tals Mjög hægt Hægt Venjuleg* Hratt Hraðara Mjög hratt Ör Mjög ör Hraðast	Stilla hraða tals í raddstýringu Athugasemd: Þetta atriði valmyndar birtist aðeins þegar höfuðheyrn-artól eða hátalari eru áföst prentaranum.
Athugasemd: Stjarna (*) næst gildi gefur til kynna sjálfvalda stillingu frá verksmiðju.	

Endurheimta sjálfgefnar verksmiðjustillingar

Atriði valmyndar	Lýsing
Endurheimta stillingar Endurheimta allar stillingar Endurheimta stillingar prentarans Endurheimta stillingar netkerfisins. Endurheimta faxstillingar Endurheimta stillingar forrits	Endurheimta sjálfgefnar stillingar frá verksmiðju.

Viðhald

Uppsetningarvalmynd

Atriði valmyndar	Lýsing
USB-uppsetning USB PnP 1* 2	Breyta stillingu á USB-rekli prentarans til að bæta samhæfni við einkatölvu.
USB-uppsetning Skanna USB staðbundið Slökkt Kveikt*	Stilla hvort rekill USB-tækisstjóra teljist sem einfalt USB-tæki (eitt tengi) eða sem samsett USB-tæki (margar tengingar).
USB-uppsetning USB-hraði Fullur Sjálfvirkt*	Stilla USB-tengið til að virka á fullum hraða og gera háhraðagetu þess.
Athugasemd: Stjarna (*) næst gildi gefur til kynna sjálfvalda stillingu frá verksmiðju.	

Atriði valmyndar	Lýsing
Uppsetning skúffu Skynjun stærðar Skúffa [x] Skynjun Slökkt Kveikt*	Stilla bakkann þannig að hann skynji sjálfkrafa pappírsstærðina sem er hlaðin í hann.
Uppsetning skúffu Tenging á skúffum Sjálfvirkt* Slökkt	Stilla prentarann til að tengja skúffur sem eru með stillingar á sömu pappírsgerð og pappírsstærð.
Uppsetning skúffu Sýna skilaboð um innsetningu á skúffu Slökkt Aðeins fyrir óþekktar stærðir* Alltaf	Birta skilaboð sem gerir notanda kleift að breyta pappírsstærð og pappírsgerð eftir að bakkinn er settur inn.
Uppsetning skúffu Hleðsla á A5 Stutt brún Löng brún*	Ákvarða sjálfgefna hleðslustefnu fyrir A5 pappír í öllum uppruna pappírs.
Uppsetning skúffu Pappírskvaðingar Sjálfvirkt* Fjölnotamatari Handvirk stilling pappírs	Stilla uppruna pappírs sem notandinn fyllir á þegar kvaðning birtist um að hlaða pappír.
Uppsetning skúffu Kvaðningar umslags Sjálfvirkt* Fjölnotamatari Handvirk stilling umslags	Stilla uppruna pappírs sem notandinn fyllir á þegar kvaðning birtist um að hlaða umslagi.
Uppsetning skúffu Aðgerð vegna kvaðninga Kvaðning notanda* Halda áfram Nota núverandi	Stilla prentarann til að leysa kvaðningar vegna pappírs eða umslaga.
Skýrslur Síða yfir stillingar valmyndar Atvikaskráning Samantekt atvikaskrár Tölfræði heilsuathugunar (HealthCheck)	Prentar skýrslur um stillingar á valmynd prentara, stöðu og atvikaskráningu.
Notkun rekstrarvöru og teljarar Hreinsa notkunarsögu rekstrarvöru	Endurstilla teljara á mötun á síðu eða skoða heildarfjölda á prentuðum síðum.
Athugasemd: Stjarna (*) næst gildi gefur til kynna sjálfvalda stillingu frá verksmiðju.	

Atriði valmyndar	Lýsing
Herming prentara PPDS-herming Slökkt* Kveikt	Stilla prentarann til að bera kennsl á og nota PPDS-gagnastreymi.
Herming prentara PS-herming Slökkt Kveikt*	Stilla prentarann til að bera kennsl á og nota PS-gagnastreymi.
Herming prentara Öryggi hermingar Tímarof síðu 0–60 (60*)	Stilla tímarof síðu við hermingu.
Herming prentara Öryggi hermingar Endurstilla hermingu eftir verk Slökkt* Kveikt	Endurstilla hermingu eftir verk í prentun.
Herming prentara Öryggi hermingar Gera aðgengi skilaboða prentara óvirk Slökkt Kveikt*	Gera aðgengi að skilaboðum prentara óvirk á meðan á hermingu stendur.
Uppsetning á faxi Stuðningur fax við litla straumnotkun Gera svefn óvirkan Leyfa svefn Sjálfvirk*	Stilla fax til að fara í svefnstillingu þegar prentarinn ákvarðar að það skuli gerast.
Uppsetning á faxi Staðsetning á faxgeymslu NAND Diskur*	Stilla staðsetningu á geymslu fyrir öll föx. Athugasemd: Þetta atriði valmyndar birtist aðeins þegar harður diskur er til staðar.
Uppsetning prentunar Skerping leturs 0–150 (24*)	Stilla gildi fyrir punktastærð texta fyrir neðan hátíðnirasta sem er notaður við prentun leturgagna. Til dæmis ef gildið er 24, þá notar allt letur í 24 punkta stærð eða minna hátíðnirasta.
Uppsetning prentunar Þéttleiki prentunar 1–5 (3*) Þéttleiki afritunar 1–5 (3*)	Stilla þéttleika prentlitar við prentun eða afritun skjala.
Athugasemd: Stjarna (*) næst gildi gefur til kynna sjálfvalda stillingu frá verksmiðju.	

Atriði valmyndar	Lýsing
Uppsetning prentunar A4 hitagjafi Þjöppun* Klemma	Stilla hegðun hitagjafa þegar prentað er á pappír í bréfstærð.
Notkun tækis Hljóðlát stilling Slökkt* Kveikt	Stilla prentarann til að vinna í hljóðlátri stillingu. Athugasemd: Virkjun á þessari stillingu hægir á heildarafköstum prentarans.
Notkun tækis Örugg stilling Slökkt* Kveikt	Stilla prentarann til notkunar í sérstakri stillingu, þar sem hann reynir að halda áfram að bjóða upp á eins mikla virkni og mögulegt er, þrátt fyrir þekkt vandamál. Til dæmis, þegar stillt á kveikt og mótór fyrir tvíhliða prentun (duplex) er ekki virkur, prentar prentarinn með einar hliðar prentun á skjölunum, jafnvel þótt verkið sé tvíhliða prentun.
Notkun tækis Lágmarksminni afritunar 20 MB* 30 MB 50 MB 80 MB 100 MB	Stilla úthlutun lágmarksminnis fyrir vistun á verkum í afritun.
Notkun tækis Hreinsa stöðu sérstillingar	Hreinsa notendaskilgreinda strengi fyrir sérsniðnar sjálfvaldar eða aðrar tilkynningar.
Notkun tækis Hreinsa öll fjarstillt skilaboð.	Hreinsa skilaboð sem sett hafa verið inn með fjarstillingu.
Notkun tækis Sýna skjámyndir villu sjálfvirkt Slökkt Kveikt*	Sýna núverandi villuboð á skjánum eftir að prentarinn er óvirkur á heimaskjánum í tíma sem samsvarar stillingu á tímarofi á skjá.
Notkun tækis Virða stefnu á hraðafritun. Slökkt* Kveikt	Virka prentarann til að nota stillingu á stefnu í valmynd Afrit þegar verið er að senda verk í hraðafritun.
Uppsetning forrita LES-forrit Slökkt Kveikt*	Virka forrit fyrir innbyggðar lausnir Lexmark (LES). Athugasemdir: <ul style="list-style-type: none"> • Þegar stillt á kveikt hefur þessi stilling ekki áhrif á innbyggð forrit. • Þetta atriði valmyndar birtist aðeins í innbyggða vefþjónum.
Uppsetning á skanna Handvirk stilling á skanna Prenta fljótvirka prófun	Prenta marksíðu fyrir fljótvirka prófun. Athugasemd: Gangið úr skugga um að spássíubil á marksíðunni sé eins allt í kring um takmarkið. Ef ekki gæti verður að endurstilla spássíur prentarans.
Athugasemd: Stjarna (*) næst gildi gefur til kynna sjálfvalda stillingu frá verksmiðju.	

Atriði valmyndar	Lýsing
Uppsetning á skanna Handvirk stilling á skanna Stilling á sjálfvirkum matara að framan Stilling á sjálfvirkum matara að aftan Stilling á flatskanna	Stilla flatskanna og sjálfvirkan matara handvirkt eftir að hafa komið sjálfvirkum matara, gleri skanna eða stýrispjaldi fyrir á sinn stað.
Uppsetning á skanna Endurstilla viðhaldsteljara Endurstilla teljara viðhalds sjálfvirks matara	Endurstillið teljarann eftir að skipt hefur verið um viðhaldssett fyrir sjálfvirkan matara.
Uppsetning á skanna Eyða brún Eyða brún á flatskanna (3*) Eyða brún í sjálfvirkum matara (3*)	Stilla stærð, í millimetrum, á svæði án prentunar í verki í sjálfvirkum matara eða á flatskanna.
Uppsetning á skanna Afrétting í sjálfvirkum matara Rafræn afrétting í sjálfvirkum matara(Kveikt*)	Draga úr skekkju á skjölum sem eru skönnuð úr sjálfvirkum matara.
Uppsetning á skanna Gera skanna óvirkan Virkt* Óvirkt Sjálfvirkur matari óvirkur	Gera skannann óvirkan ef hann virkar ekki rétt.
Uppsetning á skanna Röð Tiff-bæta Endasnið CPU (Endianness)* Lítið endasnið Stórt endasnið	Ákvarða röð bæta í TIFF-sniðnu úttaki skönnunar.
Uppsetning á skanna Nákvæmni Tiff-raða á umferð Kveikt* Slökkt	Stilla gildi fyrir röð á umferð á TIFF-sniðnu úttaki skönnunar.
Athugasemd: Stjarna (*) næst gildi gefur til kynna sjálfvalda stillingu frá verksmiðju.	

Eyða utan þjónustu

Atriði valmyndar	Lýsing
Eyða utan þjónustu Minni síðast hreinsað Harður diskur síðast hreinsaður	Sýnir upplýsingar um það hvenær minni prentarans eða harði diskurinn voru síðast hreinsuð. Athugasemd: Harður diskur síðast hreinsaður birtist aðeins þegar harður diskur er uppsettur.

Atriði valmyndar	Lýsing
<p>Eyða utan þjónustu</p> <p>Hreinsa allar upplýsingar á fastheldnu minni</p> <p> Eyða öllum stillingum fyrir prentara og netkerfi.</p> <p> Eyða öllum forritum og stillingum forrita</p> <p> Eyða öllum flýtvísium og stillingum fyrir flýtvísa.</p> <p>Hreinsa allar upplýsingar á hörðum disk</p> <p> Eyða niðrhali (eyða öllum fjölvum, leturgerðum, PPO o.s.frv.)</p> <p> Eyða verkum í biðminni</p> <p> Eyða verkum í bið</p>	<p>Hreinsa allar upplýsingar á fastheldnu minni og upplýsingum á hörðum disk.</p> <p>Athugasemd: Hreinsa allar upplýsingar á hörðum disk birtist aðeins þegar harður diskur er uppsettur.</p>

Sýnileg tákn á heimaskjá

Valmynd	Lýsing
<p>Sýnileg tákn á heimaskjá</p> <p>Afritun</p> <p>Tölvupóstur</p> <p>Fax</p> <p>Staða/birgðir</p> <p>Verk í biðröð</p> <p>Breyta um tungumál</p> <p>Miðstöð flýtvísa</p> <p>Heimilisfangabók</p> <p>Bókmerki</p> <p>Verk í bið</p> <p>USB</p> <p>FTP</p> <p>Prófilar skönnunar</p> <p>Prófilar forrita</p> <p>sérstíða skjá</p> <p>Skönnunarmiðstöð</p> <p>Afrita kort</p>	<p>Skilgreina hvaða tákn á að sýna á heimaskjánum.</p>

Um þennan prentara

Atriði valmyndar	Lýsing
Flipi eignar	Sýna raðnúmer prentarans.
Staðsetningu prentarans	Auðkenna staðsetningu prentarans. Hámarkslengd er 63 staftákn.
Hafa samband við	Persónugera heiti prentarans. Hámarkslengd er 63 staftákn.
Flytja út uppsetningarskrá til USB	Flytja út uppsetningarskrár á minniskort.
Flytja út þjappaða atvikaskrá til USB	Flytja út þjappaða atvikaskrá á minniskort.
<p>Senda atvikaskrár</p> <p>Hætta við</p> <p>Senda</p>	Senda greiningarupplýsingar til Lexmark.

Prenta

Útlit

Atriði valmyndar	Lýsing
Hliðar 1-hlið* 2-hliðar	Skilgreina hvort prentað er á eina hlið eða báðar hliðar á pappírinn.
Veltistíll Löng brún* Stutt brún	Ákvarða hvaða hlið á pappír er bundin þegar prentað er á báðar hliðar.
Auðar síður Prenta Ekki prenta*	Prenta auðar síður sem eru innifaldar í prentverki.
Raða Slökkt [1,1,1,2,2,2] Kveikt [1,2,1,2,1,2]*	Stafla síðum í prentverki í röð þegar verið er að prenta mörg eintök af verkinu..
Aðskilnaðarsíður Engin* Á milli eintaka Á milli verka Á milli síðna	Setja inn auðar aðskilnaðarsíður við prentun.
Uppruni aðskilnaðarsíðu Skúffa [x] (1*) Fjölnotamatari	Skilgreina uppruna pappírs á aðskilnaðarsíðum.
Síður á hlið Slökkt* 2 síður á hlið 3 síður á hlið 4 síður á hlið 6 síður á hlið 9 síður á hlið 12 síður á hlið 16 síður á hlið	Prenta margar síðumyndir á einni hlið á pappírsörk.
Röðun á síðum á hlið Lárétt* Öfugt lárétt Lóðrétt Öfugt lóðrétt	Skilgreina staðsetningu á mörgum síðum þegar verið er að nota vamynd Síður á hlið.
Stefna á síðum á hlið Sjálfvirkt* Langsnið Skammsnið	Skilgreina staðsetningu á mörgum síðum þegar verið er að nota valmynd Síður á hlið.
Athugasemd: Stjarna (*) næst gildi gefur til kynna sjálfvalda stillingu frá verksmíðju.	

Atriði valmyndar	Lýsing
Spássía á síðum á hlið Engin* Heil	Prenta spássíu á hverja síðumynd þegar verið er að nota valmynd Síður á hlið.
Eintök 1–9999 (1*)	Skilgreina fjölda eintaka fyrir hvert prentverk.
Prentsvæði Venjuleg* Láta passa á síðu Heil síða	Stilla prentanlegt svæði á pappírsörk.
Athugasemd: Stjarna (*) næst gildi gefur til kynna sjálfvalda stillingu frá verksmiðju.	

Uppsetning

Atriði valmyndar	Lýsing
Tungumál prentara PCL-herming PS herming*	Stilla tungumál prentara. Athugasemd: Stilling á sjálfgefnu tungumáli prentara kemur ekki í veg fyrir að hugbúnaður sendi prentverk sem nota annað tungumál prentara.
Verk í bið Slökkt* Kveikt	Geyma prentverk sem þarfnast rekstrarvöru þannig að hægt sé að prenta verk sem ekki þarfnast rekstrarvöru. Athugasemd: Þetta atriði valmyndar birtist aðeins þegar harður diskur er til staðar.
Tímarof verk í bið 0–255 (30*)	Stilla tímann í sekúndum sem prentarinn bíður eftir íhlutun notanda áður en hann setur verk í bið sem krefjast ótiltækra tilfanga og heldur áfram að prenta önnur verk í prentbiðröðinni. Athugasemd: Þetta atriði valmyndar birtist aðeins þegar harður diskur er til staðar.
Hlaða niður markí Vinnsluminni (RAM)* Diskur	Skilgreina hvar á að vista öll varanleg aðföng, svo sem leturgerðir og fjölva, sem hefur verið hlaðið niður í prentarann. Athugasemd: Þetta atriði valmyndar birtist aðeins þegar harður diskur er til staðar.
Vista aðföng Slökkt* Kveikt	Skilgreina hvað prentarinn gerir með niðurhlaðin aðföng, svo sem leturgerðir og fjölva, þegar hann fær verk sem krefst meira minnis en er tiltækt. Athugasemdir: <ul style="list-style-type: none"> • Þegar stillt á Slökkt þá geymir prentarinn niðurhlaðin aðföng aðeins þar til að þörf er á meira minni. Aðföngum sem eru tengd óvirku tungumáli prentara er eytt. • Þegar stillt á Kveikt geymir prentarinn öll varanleg aðföng þvert á allar tungumálastillingar. Þegar þörf krefur sýnir prentarinn skilaboð um fullt minni í stað þess að eyða varanlegum aðföngum.
Skipun prenta allt Í stafrófsröð* Nýjast fyrst Það elsta fyrst	Skilgreina röðina þegar þú velur að prenta öll geymd verk og trúnaðarprentun. Athugasemd: Þetta atriði valmyndar birtist aðeins þegar harður diskur er til staðar.
Athugasemd: Stjarna (*) næst gildi gefur til kynna sjálfvalda stillingu frá verksmiðju.	

Gæði

Atriði valmyndar	Lýsing
Prentupplausn 300 dpi 600 dpi* 1200 dpi 1200 myndgæði 2400 myndgæði	Stilla upplausn fyrir texta og myndir í prentuðu úttaki. Athugasemd: Upplausn er ákvörðuð í punktum á tommu eða gæðum myndar.
Aukning pixla Slökkt* Leturgerðir Lárétt Lóðrétt Báðar áttir	Leyfa að fleiri pixlar séu prentaðir í klösum fyrir skírleika, til að bæta texta og myndir.
Svertustig prentdufts 1 til 10 (8*)	Ákvarða stig birtu eða svertu í textamyndum.
Hálftóna Venjuleg* Smáatriði	Bæta prentað úttak til að vera með mjúkar línur með skörpum brúnum.
Birtustig -6 til 6 (0*)	Skilgreina birtustig á prentuðu úttaki.
Birtuskil 0 til 5 (0*)	Skilgreina birtuskil á prentuðu úttaki.
Grátónaleiðrétting Sjálfvirkt* Venjuleg	Stilla bættu skerpustillingu sem stillt er á myndum.
Athugasemd: Stjarna (*) næst gildi gefur til kynna sjálfvalda stillingu frá verksmiðju.	

Verkreikningar

Atriði valmyndar	Lýsing
Verkreikningar Slökkt* Kveikt	Stilla prentarann til að búa loggskrá yfir prentverk sem hann tekur á móti. Athugasemd: Þetta atriði valmyndar birtist aðeins þegar minniskort eða harður diskur prentara eru uppsett.
Tíðni loggskrár verkreikninga Daglega Vikulega Mánaðarlega*	Skilgreina hve oft prentarinn býr til loggskrá.
Athugasemd: Stjarna (*) næst gildi gefur til kynna sjálfvalda stillingu frá verksmiðju.	

Atriði valmyndar	Lýsing
Aðgerð loggskrár við lok á tíðni. Engin* Senda núverandi loggskrá í tölvupósti Senda núverandi loggskrá í tölvupósti og eyða Senda núverandi loggskrá í pósti Senda núverandi loggskrá í pósti og eyða	Stilla hvernig prentarinn bregst við þegar mörk tíðni renna út. Athugasemd: Gildið sem er skilgreint í tíðni loggskrár reiknings ákvarðar hvenær þessi aðgerð er gangsett.
Loggskrá nærri því að verða full Slökkt Kveikt (95 MB*)	Skilgreina hámarksstærð á loggskrá áður en prentarinn sendir viðvörðunina um að loggskrá nærri því að verða full.
Aðgerð loggskrár þegar nærri því full Engin* Senda núverandi loggskrá í tölvupósti Senda núverandi loggskrá í tölvupósti og eyða Senda elstu loggskrá í tölvupósti og eyða Senda núverandi loggskrá í pósti Senda núverandi loggskrá í pósti og eyða Senda elstu loggskrá í pósti og eyða Eyða núverandi loggskrá Eyða elstu loggskrá Eyða öllu nema núverandi Eyða öllum loggskrá	Stilla hvernig prentarinn bregst við þegar harði diskurinn er nánast fullur. Athugasemd: Gildið sem er skilgreint í loggskrá nærri því full ákvarðar hvenær þessi aðgerð er gangsett.
Aðgerð loggskrár þegar full Engin* Senda núverandi loggskrá í tölvupósti og eyða Senda elstu loggskrá í tölvupósti og eyða Senda núverandi loggskrá í pósti og eyða Senda elstu loggskrá í pósti og eyða Eyða núverandi loggskrá Eyða elstu loggskrá Eyða öllu nema núverandi Eyða öllum loggskrá	Stilla hvernig prentarinn bregst við þegar notkun á hörðum diskum nálgast hámarksstærð (100MB).
Vefslóð til að senda loggskrár í pósti	Skilgreina hvert prentarinn sendir loggskrár verkreikninga.
Tölvupóstfang til að senda loggskrár	Skilgreina netfangið sem tækið sendir loggskrár verkreikninga.
Forskeyti á loggskrá	Skilgreina forskeytið sem þú setur á heiti loggskrár. Athugasemd: Núverandi hýsirnafn skilgreint í TCP/IP -valmyndinni er notað sem sjálfvalið forskeyti á loggskrár.
Athugasemd: Stjarna (*) næst gildi gefur til kynna sjálfvalda stillingu frá verksmiðju.	

XPS

Atriði valmyndar	Lýsing
Prenta síður með villum Slökkt* Kveikt	Prenta prufusíðu sem inniheldur upplýsingar um villur.
Lágmarkslínubreidd 1–30 (2*)	Stilla lágmarksásláttarbreidd á öllum prentverkum sem prentuð eru í 1200 dpi.
Athugasemd: Stjarna (*) næst gildi gefur til kynna sjálfvalda stillingu frá verksmiðju.	

PDF

Atriði valmyndar	Lýsing
Kvarða til að passa Slökkt* Kveikt	Kvarða innihald síðu til að passa á valda pappírstærð.
Glósur Prenta Ekki prenta*	Skilgreina hvort prenta á glósur á PDF.
Villa prentun PDF Slökkt Kveikt*	Virkja prentun á PDF-villu.
Athugasemd: Stjarna (*) næst gildi gefur til kynna sjálfvalda stillingu frá verksmiðju.	

PostScript

Atriði valmyndar	Lýsing
Villa prentun PS Slökkt* Kveikt	Prenta síðu sem lýsir PostScript®-villunni. Athugasemd: Þegar villa kemur upp hættir vinnsla á verkinu, prentari prentar villuskilaboð og restin af prentuninni er sleppt.
Lágmarkslínubreidd 1–30 (2*)	Stilla lágmarksásláttarbreidd á öllum prentverkum sem prentuð eru í 1200 dpi.
Læsa PS-gangsetningarstillingu Slökkt Kveikt*	Gera SysStart-skrá óvirka.
Forgangur leturtegundar Vistfast* Skyndiminni/diskur	Setja upp leitarröð leturtegunda. Athugasemdir: <ul style="list-style-type: none"> Vistfast stillir prentarann til að leita í sínu minni að umbeðinni leturgerð áður en leitað er í skyndiminni eða á harða disknum. Skyndiminni/diskur stillir prentarann til að leita í skyndiminni að umbeðinni leturgerð áður en leitað er í minni prentarans. Þetta atriði valmyndar birtist aðeins þegar minniskort eða harður diskur eru uppsett.
Athugasemd: Stjarna (*) næst gildi gefur til kynna sjálfvalda stillingu frá verksmiðju.	

Atriði valmyndar	Lýsing
Tímarof í bið Slökkt Kveikt*	Virkja prentarann til að bíða eftir fleiri gögnum áður en hætt er við prentverk. Athugasemd: Þegar stillt á kveikt er sjálfvalin stilling frá verksmiðju 40 sekúndur.
Athugasemd: Stjarna (*) næst gildi gefur til kynna sjálfvalda stillingu frá verksmiðju.	

PCL

Atriði valmyndar	Lýsing
Uppruni leturgerða Vistfast* Diskur Minniskort Allt	Velja uppruna sem inniheldur sjálfvalið val á leturgerð. Athugasemdir: <ul style="list-style-type: none"> Minniskort og Diskur birtist aðeins þegar minniskort eða harður diskur prentara eru uppsett. Til að Minniskort og Diskur birtist verður að ganga úr skugga um að þau séu ekki með les- eða skrifvörn.
Heiti leturgerðar Courier*	Veldu leturgerð úr skilgreindum uppruna leturs.
Stilling á tákni 10U PC-8*	Skilgreina tákni sem er stillt fyrir hvert heiti leturgerðar. Athugasemd: Stilling á tákni er sett staftákna stafrófs og talna, punkta og sérstakra tákna. Stilling tákna styður mismunandi tungumál eða sérstök kerfi, svo sem reiknitákni eða vísindatexta.
Halli 0.08–100 (10*)	Skilgreina halla á leturgerðum með föstu eða jafnbreiðu millibili. Athugasemd: Halli á við um staftákni með föstu millibili á gerð láréttar færslu.
Stefna Skammsnið* Langsnið Viðsnúðið skammsnið* Viðsnúðið langsnið	Skilgreina stefnu á texta og myndefni á síðu.
Línur á síðu 1–255	Skilgreina fjölda af línur af texta fyrir hverja síðu sem prentuð er í gegnum PCL® gagnastrauminn. Athugasemdir: <ul style="list-style-type: none"> Þetta valmyndaratriði virkjar lóðréttu stýringu sem veldur því að valinn fjöldi af umbeðnum línur er prentaður á milli sjálfgefina spássía á síðunni. 60 er sjálfvalin verksmiðjustilling fyrir Bandaríkin. 64 er sjálfvalin alþjóðleg stilling frá verksmiðju.
PCL5 lágmarksbreidd á línu 1–30 (2*)	Stillir lágmark á skrifbreidd á öllum verkum sem prentuð eru í 1200 dpi.
PCLXL lágmarksbreidd á línu 1–30 (2*)	
A4 breidd 198 mm* 203 mm	Stillir breidd á rökrænni síðu þegar prentað er á A4-stærð pappírs. Athugasemd: Rökræn síða er plássíða á raunverulegri síðu þegar gögn eru prentuð.
Athugasemd: Stjarna (*) næst gildi gefur til kynna sjálfvalda stillingu frá verksmiðju.	

Atriði valmyndar	Lýsing
Sjálfvirk ný lína (CR) eftir línuskipti (LF) Slökkt* Kveikt	Stillir prentarann til að framkvæma sjálfvirkt stýriskipunina ný lína (CR) eftir línuskipti (LF). Athugasemd: Ný lína er búnaður sem stjórnar prentara til að færa stöðu bendilsins í fyrstu stöðu á sömu línu.
Sjálfvirk línuskipti (LF) eftir nýja línu (CR) Slökkt* Kveikt	Stilla prentarann til að framkvæma sjálfvirkt stýriskipunina línuskipti (LF) eftir nýja línu (CR).
Endurvelja númer á skúffu Úthluta fjölnotamatara Úthluta skúffu [x] Úthluta handvirkum pappír Úthluta handvirkri stillingu umslags Skoða sjálfgefnar verksmiðjustillingar Endurheimta sjálfvaldar stillingar	<ul style="list-style-type: none"> • Stilla prentarann til að vinna með öðrum prentrekli eða sérsniðnu forriti sem notar annað sett af úthlutun verka til að biðja um tiltekinn uppruna pappírs. • Sýna sjálfvalda verksmiðjustillingu úthlutaða fyrir hvern uppruna pappírs. • Endurvelja endurval á númeri fyrir skúffu í sjálfval frá verksmiðju.
Tímarof prentunar Slökkt Kveikt* (90 sekúndur)	Stilla prentarann til að ljúka við prentverk eftir að hann hefur verið í aðgerðarleysi í tilgreindan tíma.
Athugasemd: Stjarna (*) næst gildi gefur til kynna sjálfvalda stillingu frá verksmiðju.	

HTML

Atriði valmyndar	Lýsing
Heiti leturgerðar Times*	Stilla leturgerð til að nota við prentun á HTML-skjölum.
Stærð á leturgerð 1-255 (12*)	Stilla leturstærð til að nota þegar verið er að prenta HTML-skjöl.
Kvarða 1-400% (100*)	Kvarðae HTML-skjöl fyrir prentun.
Stefna Skammsnið* Langsnið	Stilla snúningsátt síðu fyrir HTML-skjöl.
Stærð á spássíu 8-255 mm (19*)	Stilla spássíu síðu fyrir HTML-skjöl.
Bakgrunnar Ekki prenta Prenta*	Prenta bakgrunnsupplýsingar eða gröf/teikningar fyrir HTML-skjöl.
Athugasemd: Stjarna (*) næst gildi gefur til kynna sjálfvalda stillingu frá verksmiðju.	

Mynd

Atriði valmyndar	Lýsing
Sjálfvirk aðlögun Kveikt Slökkt*	Velja bestu tiltæku pappírsstærð og stillingu á stefnu fyrir mynd. Athugasemd: Þegar þetta er stillt á Kveikt mun þetta valmyndaratriði yfirkeyra stillingar fyrir kvörðun og stefnu fyrir myndina.
Snúa við Slökkt* Kveikt	Snúa við tvítóna einlitum myndum. Athugasemd: Þessi stilling á ekki við um GIF eða JPEG snið fyrir myndir.
Kvörðun Festipunktur efst vinstra megin Besta aðlögun* Festipunktur í miðju Láta hæð/breidd passa Lát hæð passa Láta breidd passa	Stilla mynd til að passa í prentanlegt svæði. Athugasemd: Þegar sjálfvirk aðlögun er stillt á kveikt, er kvörðun sjálfkrafa stillt á bestu aðlögun.
Stefna Skammsnið* Langsnið Viðsnúðið skammsnið Viðsnúðið langsnið	Skilgreina stefnu á texta og myndefni á síðu.
Athugasemd: Stjarna (*) næst gildi gefur til kynna sjálfvalda stillingu frá verksmiðju.	

Pappír

Uppsetning skúffu

Atriði valmyndar	Lýsing
Sjálfvalinn uppruni Skúffa [x] (1*) Fjölnotamatari Handvirk stilling pappírs Handvirk stilling umslags	Stilla uppruna fyrir öll prentverk.
Pappírsstærð/gerð Skúffa [x] Fjölnotamatari Handvirk stilling pappírs Handvirk stilling umslags	Skilgreina pappírsstærð eða pappír sem hlaðið er í hvern uppruna pappírs.
Stærð í staðinn Slökkt Bréf (Letter)/A4 Allt uppgefið*	Stilltu prentara til að setja tiltekna pappírsstærð í staðinn ef umbeðinni stærð er ekki hlaðið í neinn uppruna pappírs. Athugasemdir: <ul style="list-style-type: none"> Slökkt setur kvaðningu til notanda að hlaða pappírsstærð sem beðið er um. Allt uppgefið leyfir allar tiltækar skiptingar.
Athugasemd: Stjarna (*) næst gildi gefur til kynna sjálfvalda stillingu frá verksmiðju.	

Atriði valmyndar	Lýsing
Setja upp fjölnotaprentara (MP) Kasetta* Handvirkt Fyrst	Ákvarða hegðun fjölnotamatarara. Athugasemdir: <ul style="list-style-type: none"> • Kasetta stillir fjölnotamatarann sem sjálfvirkan uppruna pappírs. • Handvirkt stillir fjölnotamatarann aðeins fyrir handvirka fæðingu prentverka. • Fyrst stillir fjölnotamatarann sem aðaluppruna pappírs.
Athugasemd: Stjarna (*) næst gildi gefur til kynna sjálfvalda stillingu frá verksmiðju.	

Uppsetning á miðli

Alhliða uppsetning

Atriði valmyndar	Lýsing
Mælieiningar Tommur Millímetrar	Skilgreinir mælieiningar fyrir alhliða pappír. Athugasemd: Tommur er sjálfvalin verksmiðjustilling fyrir Bandaríkin. Millímetrar er sjálfvalin alþjóðleg stilling frá verksmiðju.
Breidd á skammsniði 3–52 tommur (8,5*) 76–1321 mm (216*)	Stilla breidd á skammsniði á alhliða pappír.
Hæð á skammsniði 3–52 tommur (14*) 76,2–1321 mm (356*)	Stilla hæð á skammsniði á alhliða pappír.
Stefna færslu Stutt brún* Löng brún	Stilla prentarann til að grípa pappír frá stuttri brún eða langri brún. Athugasemd: Löng brún birtist aðeins þegar lengsta brún er styttri en hámarks breidd sem er studd.
Athugasemd: Stjarna (*) næst gildi gefur til kynna sjálfvalda stillingu frá verksmiðju.	

Sérsniðnar stærðir skönnunar

Atriði valmyndar	Lýsing
Sérsniðin stærð skönnunar [x] Heiti á stærð skönnunar Breidd 1–8.5 tommur (8,5*) 25.4–215.9 mm (215.9*) Hæð 1–25 tommur (11*) 25,4–635 mm (279.4*) Stefna Skammsnið* Langsnið Tvær skannanir á hlið Slökkt* Kveikt	Úthluta heiti á stærð skönnunar og setja upp stillingar skönnunar.

Gerðir miðla

Atriði valmyndar	Lýsing
Venjulegur Þykkur pappír Glæra Endurunninn Miðar Vínýlmiðar Þykkur pappír Umslag Gróft umslag Bréfhaus Forprentaður Litaður pappír Létt Þung Grófur/bómull Sérniðin gerð [X]	Skilgreina áferð, þyngd og stefnu á pappírum.

Afritun

Sjálfgildi afritunar

Atriði valmyndar	Lýsing
Gerð innihalds Texti Texti/ljósmynd* Ljósmynd Gröf/teikningar	Bæta útkomu úttaks byggt á innihaldi upphafslegs skjals.
Uppruni innihalds Svart/hvítur leysiprentari* Litaleysiprentari Bleksprautuprentari Ljósmynd/filma Tímarit Dagblað Prentvél Annað	Bæta útkomu úttaks byggt á uppruna upphafslegs skjals.
Hliðar 1 hlið til 1 hliðar* 1 hlið til 2 hliðar 2 hlið til 1 hliðar 2 hlið til 2 hliðar	Skilgreina hegðun skönnunar byggt á upphaflegu skjali.
Athugasemd: Stjarna (*) næst gildi gefur til kynna sjálfvalda stillingu frá verksmiðju.	

Atriði valmyndar	Lýsing
Aðskilnaðarsíður Engin* Á milli eintaka Á milli verka Á milli síðna	Skilgreina hvort setja eigi auðar aðskilnaðarsíður við prentun.
Uppruni aðskilnaðarsíðu Skúffa [x] (1*) Fjölnotamatari	Skilgreina uppruna pappírs á aðskilnaðarsíðum.
Síður á hlið Slökkt* 2 síður með skammsniði 4 síður með skammsniði 2 síður með langsniði 4 síður með langsniði	Skilgreina fjölda á síðumyndum sem á að prenta á einni hlið á pappír.
Prenta síðuspássúr Slökkt* Kveikt	Setja spássúu í kring um hverja mynd þegar margar síður eru prentaðar á eina örku af pappír.
Raða Slökkt [1,1,1,2,2,2] Kveikt [1,2,1,2,1,2]*	Prenta mörg afrit í röð.
Hliðraðar síður Engin* Á milli eintaka Á milli verka	Hliðrar úttaki á hverju prentverki eða hverju eintaki á prentverki. Athugasemdir: <ul style="list-style-type: none"> Á milli eintaka hliðrar hverju prentverki ef samröðun er stillt á Kveikt [1,2,1,2,1,2]. Ef samröðun er stillt á Slökkt [1,1,1,2,2,2], þá er hverju setti á prentuðum síðum hliðrað, svo sem allar fyrstu síður eða allar aðrar síður. Milli verka setur sömu stöðu í hliðrun fyrir allt verkið í prentun óháð fjölda eintaka sem eru prentuð. Þetta atriði valmyndar birtist aðeins þegar frágangseining heftara er til staðar.
Hefta Slökkt* 1 hefti, efra vinstra horni 2 heftir, vinstra megin 1 hefti, efra hægra horni 2 hefti, efst 1 hefti, neðra vinstra horni 2 hefti, neðst 1 hefti, neðst í hægra horni 2 hefti, hægra megin	Skilgreina staðsetningu hefta fyrir öll prentverk. Athugasemd: Þetta atriði valmyndar birtist aðeins þegar frágangseining heftara er til staðar.
Gatari Slökkt* 2 göt 3 göt	Stilla stillingu götunar fyrir öll prentverk. Athugasemd: Þetta atriði valmyndar birtist aðeins þegar frágangseining heftara er til staðar.
Athugasemd: Stjarna (*) næst gildi gefur til kynna sjálfvalda stillingu frá verksmiðju.	

Atriði valmyndar	Lýsing
„Afrita frá“ stærð	Stilla pappírsstærð á upphaflega skjalinu. Athugasemd: Bréf (Letter) er sjálfvalin verksmiðjustilling fyrir Bandaríkin. A4 er sjálfvalin alþjóðleg stilling frá verksmiðju.
„Afrita til“ uppruna Skúffa [x] (1*) Fjölnotamatari Samsvara sjálfvirkt stærð	Skilgreina uppruna pappírs fyrir afritunarverk.
Svertustig 1 til 9 (5*)	Skilgreina svertustig á skannaðri mynd.
Fjöldi eintaka 1–9999 (1*)	Skilgreina fjölda eintaka.
Haus/fótur Vinstri haus Haus í miðju Hægri haus Vinstri fótur Fótur í miðju Hægri fótur	Skilgreina upplýsingar um haus eða fót á skönnuðu myndinni.
Yfirlögn Trúnaðarverk Afritun Drög Mikilvægt Sérnsniðið Slökkt*	Skilgreina texta yfirlagnar sem á að prenta á hvert eintak.
Sérnsniðin yfirlögn	Skráðu textann fyrir Sérnsniðið val í valmynd Yfirlögn.
Athugasemd: Stjarna (*) næst gildi gefur til kynna sjálfvalda stillingu frá verksmiðju.	

Þróuð myndvinnsla

Atriði valmyndar	Lýsing
Brottfall á lit Brottfall á lit (Ekkert*) Sjálfvalin mörk á rauðu (128*) Sjálfvalin mörk á grænu (128*) Sjálfvalin mörk á bláu (128*)	Skilgreina hvaða litur á að falla út við skönnun og stilla stillingu á brottfalli fyrir þann lit.
Birtuskil Best fyrir innihald* 0–5	Skilgreina birtuskil á skannaðri mynd.
Athugasemd: Stjarna (*) næst gildi gefur til kynna sjálfvalda stillingu frá verksmiðju.	

Atriði valmyndar	Lýsing
Fjarlægja bakgrunn Uppgötvun bakgrunns (Byggt á innihaldi*) Stig (0*)	Fjarlægja bakgrunnslit eða truflun úr upprunalegu skjali. Athugasemdir: <ul style="list-style-type: none"> • Byggt á innihaldi fjarlægir bakgrunnslit úr upprunalega skjalinu. • Fast fjarlægir truflanir úr mynd.
Sjálfvirk miðjun Slökkt* Kveikt	Stilla sjálfvirkt innihald í miðju á síðu.
Speglun á mynd Slökkt* Kveikt	Búa til speglaða mynd af upphaflega skjalinu.
Andhverf mynd Slökkt* Kveikt	Búa til andhverfa mynd af upphaflega skjalinu.
Atriði skugga -4 til 4 (0*)	Stilla atriði skugga í upphaflegu skjali.
Skanna brún í brún Slökkt* Kveikt	Skanna upphaflegt skjal frá brún til brún.
Skerpa 1–5 (3*)	Stilla magn skerpu á skannaðri mynd.
Athugasemd: Stjarna (*) næst gildi gefur til kynna sjálfvalda stillingu frá verksmiðju.	

Stýringar stjórnanda

Atriði valmyndar	Lýsing
Aðskilnaðarsíður fyrir glæsur Slökkt Kveikt*	Setja auða síðu á milla glæra.
Leyfa forgangsafrít Slökkt Kveikt*	Rjúfa prentverk til að afrita.
Skönnun á sérsniðnu verki Slökkt* Kveikt	Stilltu prentarann til að skanna fyrsta settið af upphaflegum skjölum með tilgreindum stillingum og skannaðu síðan næsta sett með sömu eða mismunandi stillingum. Athugasemd: Þetta atriði valmyndar birtist aðeins þegar harður diskur er til staðar.
Leyfa Vista sem flýtvísi. Slökkt Kveikt*	Vista afritunarstillingar sem flýtvísi.
Stilla skekkingu frá sjálfvirkum matara Slökkt Kveikt*	Stilltu prentarann til að aðlaga skekkju á myndum úr skjölum sem eru skönnuð úr sjálfvirkum matara.
Athugasemd: Stjarna (*) næst gildi gefur til kynna sjálfvalda stillingu frá verksmiðju.	

Atriði valmyndar	Lýsing
Sýnishorn afritunar Slökkt* Kveikt	Prentaðu sýnishorn afrits til að kanna gæði áður en afritin sem eru eftir eru prentuð. Athugasemd: Þetta atriði valmyndar birtist aðeins þegar harður diskur er til staðar.
Athugasemd: Stjarna (*) næst gildi gefur til kynna sjálfvalda stillingu frá verksmiðju.	

Fax

Sjálfgildi fax

Fax-stilling

Atriði valmyndar	Lýsing
Fax-stilling Fax Faxþjónn Óvirkt	Veldu stillingu fyrir fax. Athugasemd: Sjálfvalin verksmiðjustilling getur verið breytileg, en það fer eftir þinni gerð prentara.

Uppsetning á faxi

Almennar faxstillingar

Atriði valmyndar	Lýsing
Heiti á faxi	Auðkenna þitt faxtæki.
Faxnúmer	Auðkenna þitt faxnúmer.
Auðkenni á faxi Heiti á faxi Faxnúmer*	Tilkynna viðtakendum á faxi um þitt heiti á faxi eða faxnúmer.
Notkun á minni Taka við öllu Aðallega móttaka Jafnt* Aðallega senda Senda allt	Stilla magn á innra minni sem er úthlutað fyrir fax. Athugasemd: Þetta atriði valmyndar kemur í veg fyrir ástand á biðminni og að föx mistakist.
Hætta við föx Leyfa* Ekki leyfa	Hætta við föx á útleið áður en þau eru send, eða hætta við föx á innleið áður en lokið er við prentun þeirra.
Möskun á faxnúmeri Slökkt* Frá vinstri Frá hægri	Skilgreina sniðið fyrir möskun í útsendu faxnúmeri.
Athugasemd: Stjarna (*) næst gildi gefur til kynna sjálfvalda stillingu frá verksmiðju.	

Atriði valmyndar	Lýsing
Staffákn sem á að maska 0–58 (0*)	Skilgreina fjölda staffákna sem á að maska í útsendu faxnúmeri.
Virkja uppgötvun á tengdri línu Kveikt* Slökkt	Ákvarða hvort símalína sé tengd við prentarann. Athugasemd: Uppgötvun á sér stað þegar kveikt er á prentaranum og fyrir hverja hringingu.
Hámarka samhæfni á faxi	Stilla virkni á faxi prentarans fyrir bestu samhæfni við önnur faxtæki.
Flutningur á faxi T.38 Hliðræn G.711 etherFAX	Stilla aðferð flutnings á faxi. Athugasemdir: <ul style="list-style-type: none"> Þetta atriði valmyndar birtist aðeins ef leyfispakki etherFAX eða Fax over IP (FoIP) er uppsettur í prentaranum. Sjálfvaldar verksmiðjustillingar geta verið breytilegar, en það fer eftir þinni gerð prentara.
Athugasemd: Stjarna (*) næst gildi gefur til kynna sjálfvalda stillingu frá verksmiðju.	

HTTPS faxstillingar

Athugasemd: Þessi valmynd birtist aðeins ef Flutningur á faxi er stillt á etherFax.

Atriði valmyndar	Lýsing
Vefslóð HTTPS þjónustu	Skilgreina vefslóð etherFAX þjónustu.
HTTPS Proxy	Skilgreina vefslóð proxy þjóns.
Notandi HTTPS Proxy	Skilgreina nafnið og aðgangsorðið fyrir proxy þjóninn.
Aðgangsorð HTTPS Proxy	
Dulkóðun sendingar á faxi Óvirkt Virkt* Þarfnast	Virkja dulkóðun á faxskilaboðum á útleið.
Dulkóðun á móttöku á faxi Óvirkt Virkt* Þarfnast	Virkja dulkóðun fyrir innkomandi faxskilaboð.
Staða á HTTPS Faxi	Sýna stöðu samskipta á etherFAX.
Athugasemd: Stjarna (*) næst gildi gefur til kynna sjálfvalda stillingu frá verksmiðju.	

Sendistillingar á faxi

Atriði valmyndar	Lýsing
Upplausn Staðal* Fínt Mjög fínt Ofur fínt	Skilgreina upplausn á skannaðri mynd. Athugasemd: Meiri upplausn eykur tíma faxsendingar og þarfnast meira minnis.
Athugasemd: Stjarna (*) næst gildi gefur til kynna sjálfvalda stillingu frá verksmiðju.	

Atriði valmyndar	Lýsing
Upphafleg stærð [Listi yfir pappírstærðir] (Blandaðar stærðir*)	Skilgreina stærð á upphaflega skjalinu.
Stefna Skammsnið* Langsnið	Skilgreina stefnu á upphaflega skjalinu. Athugasemd: Þetta atriði valmyndar birtist aðeins í sumum gerðum prentara.
Hliðar Slökkt* Stutt brún Löng brún	Skilgreina stefnu á upphaflega skjalinu þegar verið er að skanna báðar hliðar á skjalinu. Athugasemd: Þetta atriði valmyndar birtist aðeins í sumum gerðum prentara.
Gerð innihalds Texti* Texti/ljósmynd Ljósmynd Gröf/teikningar	Bæta útkomu úttaks byggt á innihaldi upphafslegs skjals.
Svertustig 1-9 (5*)	Skilgreina svertustig á skannaðri mynd.
Fyrir aftan PABX-símstöð Kveikt Slökkt*	Stilla prentarann til að hringja í faxnúmer án þess að biða eftir því að þekkja hringitóninn. Athugasemd: „Private Automated Branch Exchange“ (PABX) er símkerfi sem leyfir að eitt aðgangsnúmer bjóði margar línur til utanaðkomandi aðila.
Stilling hringingar Tónn* Púls	Skilgreina stillingu hringingar fyrir föx á inn- og útleið.
Athugasemd: Stjarna (*) næst gildi gefur til kynna sjálfvalda stillingu frá verksmiðju.	

Þróuð myndvinnsla

Atriði valmyndar	Lýsing
Litajafnvægi Blágrænn - Rauður -4 til 4 (0*) Blárauður - Grænn -4 til 4 (0*) Gulur - Blár -4 til 4 (0*)	Stilla litapéttleika við skönnun.
Brottfall á lit Brottfall á lit (Ekkert*) Sjálfsvalin mörk á rauðu (128*) Sjálfsvalin mörk á grænu (128*) Sjálfsvalin mörk á bláu (128*)	Skilgreina hvaða litur á að falla út við skönnun og stilla stillingu á brottfalli fyrir þann lit.
Athugasemd: Stjarna (*) næst gildi gefur til kynna sjálfvalda stillingu frá verksmiðju.	

Atriði valmyndar	Lýsing
Birtuskil Best fyrir innihald* 0 1 2 3 4 5	Stilla birtuskil á úttaki.
Fjarlægja bakgrunn Fjarlægja bakgrunn Byggt á innihaldi* Fast Stig -4 til 4 (0*)	Stilla hve mikið af bakgrunni sést á skannaðri mynd. Athugasemdir: <ul style="list-style-type: none"> Ef þú vilt fjarlægja bakgrunnslitinn úr upprunalegu skjalinu skaltu stilla Uppgötvun bakgrunns á Byggt á innihaldi. Ef þú vilt fjarlægja truflun myndar úr ljósmynd, þá skaltu stilla Uppgötvun bakgrunns sem Fasta.
Speglun á mynd Slökkt* Kveikt	Búa til speglaða mynd af upphaflega skjalinu.
Andhverf mynd Slökkt* Kveikt	Búa til andhverfa mynd af upphaflega skjalinu.
Skanna brún í brún Slökkt* Kveikt	Leyfa skönnun brún-í-brún á upphaflegu skjali.
Skerpa 1–5 (3*)	Stilla magn skerpu á skannaðri mynd.
Hitastig -4–4 (0*)	Skilgreina hvor það á að búa til kaldara eða heitara úttak.
Athugasemd: Stjarna (*) næst gildi gefur til kynna sjálfvalda stillingu frá verksmiðju.	

Stýringar stjórnanda

Atriði valmyndar	Lýsing
Sjálfvirkt endurval 0–9 (5*)	Stilla fjölda tilrauna til endurhringinga byggt á virknistigi á faxtækjum viðtakanda.
Tíðni endurvals 1–200 mínútur (3*)	Auktu tímann á milli endurtekinna tilrauna til að auka möguleika á að senda fax með góðum árangri.
Virkja stillingu villuleiðréttingar (ECM) Kveikt* Slökkt	Virkja stillingu villuleiðréttingar (ECM) fyrir faxverk. Athugasemd: ECM skynjar og leiðréttir villur í sendingarferli á faksi sem stafa af hávaða á símalínu og lélegs sendistyrks.
Virkja faxskönnun Kveikt* Slökkt	Faxa skjöl sem eru skönnuð í prentaranum.
Athugasemd: Stjarna (*) næst gildi gefur til kynna sjálfvalda stillingu frá verksmiðju.	

Atriði valmyndar	Lýsing
Rekill fyrir fax Kveikt* Slökkt	Leyfa rekli prentarans að senda föx.
Leyfa Vista sem flýtvísi. Kveikt* Slökkt	Vista faxnúmer sem flýtvísa á prentaranum.
Hámarkshraði 33600* 14400 9600 4800 2400	Stilla hámarkshraða fyrir sendingu á faxi.
Skönnun á sérsniðnu verki Slökkt* Kveikt	Kveikja á að skönnun á sérsniðnum verkum sé sjálfvalið. Athugasemd: Þetta atriði valmyndar birtist aðeins þegar harður diskur er til staðar.
Forskoðun skönnunar Slökkt* Kveikt	Sýna forskoðun af skönnun á skjánum. Athugasemd: Þetta atriði valmyndar birtist aðeins þegar harður diskur er til staðar.
Stilla skekkingu frá sjálfvirkum matara Slökkt* Kveikt	Leiðréttu lítills háttar skekkju á skannaðri mynd.
Virkja faxskönnun í lit Sjálfvalið slökkt* Sjálfvalið kveikt Nota aldrei Nota alltaf	Virkja litaskönnun fyrir fax.
Breyta sjálfvirkt föxum í lit í einn lit Kveikt* Slökkt	Breyta öllum föxum á útleið í svart-hvítt.
Staðfesta faxnúmer Slökkt* Kveikt	Biðja notandann að staðfesta faxnúmerið.
Forvalsnúmer	Stilla forvalsnúmer hringingar.
Reglur varðandi forvalsnúmer.	Búa til reglu varðandi forval.
Athugasemd: Stjarna (*) næst gildi gefur til kynna sjálfvalda stillingu frá verksmiðju.	

Móttökustillingar á faxi

Atriði valmyndar	Lýsing
Faxverk bíður Engin* Prentduft Prentduft og birgðir	Fjarlægja faxverk sem óska eftir sérstökum ótíltækum úrræðum úr biðröð prentunar.
Athugasemd: Stjarna (*) næst gildi gefur til kynna sjálfvalda stillingu frá verksmiðju.	

Atriði valmyndar	Lýsing
Hringingar fyrir svörun 1–25 (3*)	Stilla fjölda hringinga fyrir föx á innleið.
Sjálfvirk minnkun Kveikt* Slökkt	Kvarða föx á innleið svo að þau passi á síðu.
Uppruni pappírs Skúffa [X] Sjálfvirkt*	Stilla uppruna pappírs fyrir prentun á föxum á innleið.
Hliðar Kveikt Slökkt*	Prentaðu á báðar hliðar á pappírnum.
Aðskilnaðarsíður Engin* Fyrir verk Á eftir verki	Skilgreina hvort setja eigi auðar aðskilnaðarsíður við prentun.
Uppruni aðskilnaðarsíðu Skúffa [X] (1*)	Skilgreina uppruna pappírs á aðskilnaðarsíðum.
Fax-fótur Kveikt Slökkt*	Prenta upplýsingar um sendinguna neðst á hverri síðu á móttæknu faxi.
Tímastimpill á faxfæti Móttaka* Prenta	Prenta tímastimpil neðst á hverri síðu á móttæknu faxi.
Föx í bið Stilling fyrir föx í bið Slökkt* Alltaf kveikt Handvirkt Skipulagt	Hafa föx í bið fyrir prentun þar til að þeim er sleppt.
Athugasemd: Stjarna (*) næst gildi gefur til kynna sjálfvalda stillingu frá verksmiðju.	

Stýringar stjórnanda

Atriði valmyndar	Lýsing
Virkja móttöku á faxi Kveikt* Slökkt	Stilla prentarann til að taka á móti faxi.
Virkja móttöku á faxi í lit Kveikt* Slökkt	Stilla prentarann til að taka á móti faxi í lit.
Athugasemd: Stjarna (*) næst gildi gefur til kynna sjálfvalda stillingu frá verksmiðju.	

Atriði valmyndar	Lýsing
Virkja símanúmerabirti Kveikt Slökkt*	Sýna númerið sem er að senda fax á innleið.
Loka á föx án nafns Kveikt Slökkt*	Virkja lokun á föx á innleið frá tækjum án auðkennis stöðvar eða skilgreindu auðkenni á faxi.
Listi yfir bönnuð föx Bæta við bönnuðu faxi	Skilgreina símanúmer sem þú vilt loka á.
Svörun á Allar hringingar* Aðeins ein hringing Aðeins tvær hringingar Aðeins þrjár hringingar Aðeins ein eða tvær hringingar Aðeins ein eða þrjár hringingar Aðeins tvær eða þrjár hringingar	Stilla sérstakt hringimynstur fyrir fax á innleið.
Sjálfvirk svörun Kveikt* Slökkt	Stilla prentarann til að taka sjálfvirkt á móti faxi.
Áframsending á faxi Prenta* Prenta og áframsenda Framsenda	Skilgreina hvort að framsenda skuli mótttekið fax.
Framsenda til Ákvörðunarstaður 1 Ákvörðunarstaður 2	Skilgreina hvert á að framsenda mótttekið fax. Athugasemd: Þetta atriði valmyndar birtist aðeins þegar Framsending á faxi er stillt á Prenta og framsenda eða Framsenda.
Hámarkshraði 33600* 14400 9600 4800 2400	Stilla hámarkshraða fyrir sendingu á faxi.
Athugasemd: Stjarna (*) næst gildi gefur til kynna sjálfvalda stillingu frá verksmiðju.	

Forsíða á faxi

Atriði valmyndar	Lýsing
Forsíða á faxi Sjálfvalið slökkt* Sjálfvalið kveikt Nota aldrei Nota alltaf	Stilla stillingar á forsíðu á faxi.
Innifela svæði Til Slökkt* Kveikt	
Innifela svæði Frá Slökkt* Kveikt	
Frá	
Innifela svæði skilaboða Slökkt* Kveikt	
Skilaboð	
Innifela lógó Slökkt* Kveikt	
Innifela fót[x] Slökkt* Kveikt	
Fótur[x]	
Athugasemd: Stjarna (*) næst gildi gefur til kynna sjálfvalda stillingu frá verksmiðju.	

Stillingar á atvikaskrá fyrir föx

Atriði valmyndar	Lýsing
Tíðni atvikaskrár sendinga Ávallt* Aldrei Aðeins vegna villu	Skilgreina hve oft prentarinn býr til atvikaskrá sendinga.
Aðgerð atvikaskrár sendinga Prenta Slökkt Kveikt* Tölvupóstur Slökkt* Kveikt Senda atvikaskrár til	Prenta atvikaskrá fyrir heppnaða faxsendingu eða flutningsvillu.
Athugasemd: Stjarna (*) næst gildi gefur til kynna sjálfvalda stillingu frá verksmiðju.	

Atriði valmyndar	Lýsing
Villuatvikaskrá móttöku Aldrei prenta* Prenta við villu	Prenta atvikaskrá fyrir móttöku faxesendinga sem hafa misfarist.
Sjálfvirk prentun á atvikaskrá Kveikt* Slökkt	Prenta alla virkni á faxi
Atvikaskrá uppruna pappírs Skúffa [x] (1*)	Skilgreina uppruna pappírs fyrir prentun á atvikaskrá.
Sýna atvikaskrá Heiti fjartengds fax* Númer sem hringt var í	Auðkenna sendanda með heiti fjartengds fax eða faxnúmeri.
Virkja atvikaskrá Kveikt* Slökkt	Skoða yfirlit yfir öll faxverk.
Virkja atvikaskrá faxhringinga Kveikt* Slökkt	Skoða yfirlit yfir sögu faxhringinga.
Athugasemd: Stjarna (*) næst gildi gefur til kynna sjálfvalda stillingu frá verksmiðju.	

Stillingar hátalara

Atriði valmyndar	Lýsing
Stilling hátalara Alltaf slökkt* Alltaf kveikt Á þar til tengt	Stilla stillingu á hátalara á faxi.
Hljóðstig hátalara Lágt* Hátt	Stilla hljóðstyrk hátalara á faxi.
Hljóðstyrkur hringingar Slökkt Kveikt*	Virkja hljóðstyrk hringingar.
Athugasemd: Stjarna (*) næst gildi gefur til kynna sjálfvalda stillingu frá verksmiðju.	

Uppsetning faxþjóns

Almennar faxstillingar

Atriði valmyndar	Lýsing
Til að sníða	Skilgreina viðtakanda á faxi. Athugasemd: Ef þú vilt nota faxnúmerið, skráðu þá númeratáknið (#) fyrir framan númerið.
Vistfang svörunar	Skilgreina vistfang svörunar fyrir sendingu á faxi.
Athugasemd: Stjarna (*) næst gildi gefur til kynna sjálfvalda stillingu frá verksmiðju.	

Atriði valmyndar	Lýsing
Efni	Skilgreina efni í faxi og skilaboð.
Skilaboð	
Virkja hliðræna móttöku Slökkt* Kveikt	Stilla prentarann til að taka á móti hliðrænum faxverkum.
Athugasemd: Stjarna (*) næst gildi gefur til kynna sjálfvalda stillingu frá verksmiðju.	

Stillingar tölvupósts faxþjóns

Atriði valmyndar	Lýsing
Nota SMTP þjón tölvupósts Kveikt* Slökkt	Notaðu SMTP-stillingar (Simple Mail Transfer Protocol) fyrir tölvupóst við móttöku og sendingu á faxi. Athugasemd: Þegar stillt á Kveikt, eru allar aðrar stillingar í valmyndstillingum tölvupósts faxþjóns ekki sýndar.
Aðal SMTP-gátt	Skráðu inn IP-tölu eða hýsingarheiti aðal SMTP-miðlara.
Aðaltengi SMTP-gáttar 1-65535 (25*)	Skráðu númer á gátt fyrir aðal SMTP-miðlara.
Auka SMTP-gátt	Sláðu inn IP-tölu eða hýsingarheiti á vara eða öryggisafriti SMTP-miðlara.
Aukatengi SMTP-gáttar 1-65535 (25*)	Sláðu inn númer tengis á vara eða öryggisafriti SMTP-miðlara.
Tímarof SMTP 5-30 (30*)	Stilla tímann hversu lengi prentarinn er með tímarof ef SMTP-þjónninn svarar ekki.
Vistfang svörunar	Skilgreina vistfang svörunar fyrir sendingu á faxi.
Nota SSL/TLS Óvirkt* Framselja Þarfnast	Skilgreina hvort senda eigi fax með því að nota dulkóðaðan tengil.
Krefjast áreiðanlegs vottorðs Slökkt Kveikt*	Skilgreina áreiðanlegt vottorð þegar tengst er SMTP þjóni.
Sannvottun á SMTP-þjóni Ekki þörf á sannvottun* Innskráning / venjuleg NTLM CRAM-MD5 Digest-MD5 Kerberos 5	Stilla gerð sannprófunar fyrir SMTP þjón.
Tölvupóstur að frumkvæði tækis Engin* Nota SMTP-réttindi tækis	Stilla hvort þörf er á vottorðum fyrir tölvupóst að frumkvæði tækis.
Athugasemd: Stjarna (*) næst gildi gefur til kynna sjálfvalda stillingu frá verksmiðju.	

Atriði valmyndar	Lýsing
Tölvupóstur að frumkvæði notanda Engin* Nota SMTP-réttindi tækis Nota notandaauðkenni lotu og aðgangsorð Nota tölvupóstfang lotu og aðgangsorð Kvaðning notanda	Stilla hvort þörf er á vottorðum fyrir tölvupóst að frumkvæði notanda.
Nota virk vottorð skráarsafns tækis Slökkt* Kveikt	Virkja vottorð notanda og úthlutun hóps til að tengjast við SMTP-þjóninn.
Notandaauðkenni tækis	Skilgreina auðkenni notanda og aðgangsorð til að tengjast SMTP-þjóni.
Aðgangsorð tækis	
Kerberos 5 REALM	Skilgreina svið fyrir samskiptareglur Kerberos 5 sannvottunar.
NTLM-lén	Skilgreina heiti fyrir samskipti NTLM öryggis.
Gera villu „SMTP-þjónn ekki uppsettur“ óvirka Slökkt* Kveikt	Fela villuboð „SMTP-þjónn ekki uppsettur“.
Athugasemd: Stjarna (*) næst gildi gefur til kynna sjálfvalda stillingu frá verksmiðju.	

Stillingar skönnunar faxþjóns

Atriði valmyndar	Lýsing
Snið myndar TIFF (.tif) PDF (.pdf)* XPS (.xps)	Skilgreina skráarsnið á skannaðri mynd.
Gerð innihalds Texti* Texti/ljósmynd Ljósmynd Gröf/teikningar	Bæta útkomu úttaks byggt á innihaldi upphafslegs skjals.
Uppruni innihalds Svart/hvítur leysiprentari Litaleysiprentari* Bleksprautuprentari Ljósmynd/filma Tímarit Dagblað Prentvél Annað	Bæta útkomu úttaks byggt á uppruna upphafslegs skjals.
Athugasemd: Stjarna (*) næst gildi gefur til kynna sjálfvalda stillingu frá verksmiðju.	

Atriði valmyndar	Lýsing
Upplausn á faxi Staðal* Fínt Mjög fínt Ofur fínt	Stilla upplausn í faxi
Hliðar Slökkt* Stutt brún Löng brún	Skilgreina stefnu á upphaflega skjalinu þegar verið er að skanna báðar hliðar á skjalinu.
Svertustig 1–9 (5*)	Stilla svertustig á úttaki.
Stefna Skammsnið* Langsnið	Skilgreina stefnu á texta og myndefni á síðu.
Upphafleg stærð [Listi yfir pappírsstærðir]	Stilla pappírsstærð á upphaflega skjalinu. Athugasemdir: <ul style="list-style-type: none"> • Blandaðar stærðir er sjálfvalin verksmiðjustilling fyrir Bandaríkin. A4 er sjálfvalin alþjóðleg stilling frá verksmiðju. • Þessi stilling getur verið breytileg eftir þinni gerð prentara.
Nota TIFF fyrir margar síður Slökkt Kveikt*	Velja á milli TIFF-skrá fyrir eina síðu og TIFF-skrám fyrir margar síður.
Athugasemd: Stjarna (*) næst gildi gefur til kynna sjálfvalda stillingu frá verksmiðju.	

Tölvupóstur

Uppsetning tölvupósts

Atriði valmyndar	Lýsing
Aðal SMTP-gátt	Sláðu inn IP-tölu eða hýsingarheiti aðal SMTP-miðlara til að senda tölvupóst.
Aðaltengi SMTP-gáttar 1–65535 (25*)	Skráðu númer á gátt fyrir aðal SMTP-miðlara.
Auka SMTP-gátt	Sláðu inn IP-tölu eða hýsingarheiti á vara eða öryggisafriti SMTP-miðlara.
Aukatengi SMTP-gáttar 1–65535 (25*)	Sláðu inn númer tengis á vara eða öryggisafriti SMTP-miðlara.
Tímarof SMTP 5–30 sekúndur (30*)	Stilla tímamann hversu lengi prentarinn er með tímarof ef SMTP-þjónninn svarar ekki.
Vistfang svörunar	Skilgreina vistfang svörunar í tölvupósti.
Athugasemd: Stjarna (*) næst gildi gefur til kynna sjálfvalda stillingu frá verksmiðju.	

Atriði valmyndar	Lýsing
Nota ávallt sjálfvalið vistfang svörunar SMTP Kveikt Slökkt*	Nota ávallt sjálfvalið vistfang svörunar í SMTP þjóninum.
Nota SSL/TLS Óvirkt* Framselja Þarfnast	Skilgreina hvort senda eigi tölvupóst með því að nota dulkóðaðan tengil.
Krefjast áreiðanlegs vottorðs Slökkt Kveikt*	Krefjast áreiðanlegs vottorðs þegar tengst er SMTP þjóni.
Sannvottun á SMTP-þjóni Ekki þörf á sannvottun* Innskráning / venjuleg NTLM CRAM-MD5 Digest-MD5 Kerberos 5	Stilla gerð sannprófunar fyrir SMTP þjón.
Tölvupóstur að frumkvæði tækis Engin* Nota SMTP-réttindi tækis	Stilla hvort þörf er á vottorðum fyrir tölvupóst að frumkvæði tækis.
Tölvupóstur að frumkvæði notanda Engin* Nota SMTP-réttindi tækis Nota notandaauðkenni lotu og aðgangsorð Nota tölvupóstfang lotu og aðgangsorð Kvaðning notanda	Stilla hvort þörf er á vottorðum fyrir tölvupóst að frumkvæði notanda.
Nota virk vottorð skráarsafns tækis Slökkt* Kveikt	Stilla hvort þörf er á vottorðum fyrir tölvupóst að frumkvæði notanda.
Notandaauðkenni tækis	Skilgreina auðkenni notanda og aðgangsorð til að tengjast SMTP-þjóni.
Aðgangsorð tækis	
Kerberos 5 REALM	Skilgreina svið fyrir samskiptareglur Kerberos 5 sannvottunar.
NTLM-lén	Skilgreina heiti fyrir samskipti NTLM öryggis.
Athugasemd: Stjarna (*) næst gildi gefur til kynna sjálfvalda stillingu frá verksmiðju.	

Sjálfgildi tölvupósts

Atriði valmyndar	Lýsing
Efni:	Skilgreina efni tölvupósts og skilaboð.
Skilaboð:	
Skráarheiti	Skilgreina skráarheiti á skönnuðu skjali.
Athugasemd: Stjarna (*) næst gildi gefur til kynna sjálfvalda stillingu frá verksmiðju.	

Atriði valmyndar	Lýsing
Snið JPEG (.jpg) PDF (.pdf)* TIFF (.tif) XPS (.xps) TXT (.txt) RTF (.rtf) DOCX (.docx) CSV (.csv)	Skilgreina skráarsniðið á skönnuðu skjali.
Altækar OCR-stillingar Viðurkennd tungumál Sjálfvirkur snúningur Hreinsa bletti Sjálfvirk bæting birtuskila	Setja upp stillingarnar fyrir sjónræna stafgreiningu (OCR). Athugasemd: Þetta atriði valmyndar birtist aðeins ef þú hefur keypt og sett upp OCR lausn.
PDF-stillingar PDF útgáfa (1.5*) Skjalasafnsútgáfa (A-1a*) Mjög þjappað (Off*) Öruggt (Off*) Skjalasafn (PDF/A) (Off*)	Stilla PDF-stillingarnar á skönnuðu skjali. Athugasemdir: <ul style="list-style-type: none"> • Skjalasafnsútgáfa og Skjalasafn (PDF/A) eru aðeins studd PDF-útgáfa er stillt á 1.4. • Mikil þjöppun birtait aðeins þegar harður diskur prentara er uppsettur.
Gerð innihalds Texti Texti/ljósmynd* Ljósmynd Gröf/teikningar	Bæta útkomu úttaks byggt á gerð innihalds í upphafslegu skjali.
Uppruni innihalds Svart/hvítur leysiprentari Litaleysiprentari* Bleksprautuprentari Ljósmynd/filma Tímarit Dagblað Prentvél Annað	Bæta útkomu úttaks byggt á uppruna innihalds upphafslegs skjals.
Litur Svart/hvít Grátt Litur* Sjálfvirkt	Stilla prentarann til að grípa innihald skráar í lit eða í einlit.
Athugasemd: Stjarna (*) næst gildi gefur til kynna sjálfvalda stillingu frá verksmiðju.	

Atriði valmyndar	Lýsing
Upplausn 75 dpi 150 dpi* 200 dpi 300 dpi 400 dpi 600 dpi	Skilgreina upplausn á skannaðri mynd.
Svertustig 1–9 (5*)	Skilgreina svertustig á skannaðri mynd.
Stefna Skammsnið* Langsnið	Skilgreina stefnu á upphaflega skjalinu.
Upphafleg stærð [Listi yfir pappírsstærðir] (Blandaðar stærðir*)	Stilla pappírsstærð á upphaflega skjalinu.
Hliðar Slökkt* Stutt brún Löng brún	Skilgreina stefnu á upphaflega skjalinu þegar verið er að skanna báðar hliðar á skjalinu.
Athugasemd: Stjarna (*) næst gildi gefur til kynna sjálfvalda stillingu frá verksmiðju.	

Þróuð myndvinnsla

Atriði valmyndar	Lýsing
Litajafnvægi Blágrænn (0*) Blárauður (0*) Gulur (0*)	Stilla litstyrkinn fyrir blágrænan, blárauðan og gulan.
Brottfall á lit Brottfall á lit (Ekkert*) Sjálfvalin mörk á rauðu (128*) Sjálfvalin mörk á grænu (128*) Sjálfvalin mörk á bláu (128*)	Skilgreina hvaða litur á að falla út við skönnun og stilla stillingu á brottfalli fyrir þann lit.
Sjálfvirk uppgötvun á lit Litanæmni (5*) Næmni á svæði (5*) Bitadýpt tölvupósts (1 bit*) Lágmarks upplausn í skönnun (300 dpi*)	Stilla stillingu á sjálfvirkri uppgötvun á lit.
JPEG-gæði Best fyrir innihald* 5–95	Stilla JPEG-gæði á skannaðri mynd.
Birtuskil Best fyrir innihald* 0–5	Skilgreina birtuskil á skannaðri mynd.
Athugasemd: Stjarna (*) næst gildi gefur til kynna sjálfvalda stillingu frá verksmiðju.	

Atriði valmyndar	Lýsing
Fjarlægja bakgrunn Uppgötvun bakgrunns (Byggt á innihaldi*) Stig (0*)	Fjarlægja bakgrunnslit eða truflun úr upprunalegu skjali. Athugasemdir: <ul style="list-style-type: none"> Byggt á innihaldi fjarlægir bakgrunnslit úr upprunalega skjalinu. Fast fjarlægir truflanir úr mynd.
Speglun á mynd Slökkt* Kveikt	Búa til speglaða mynd af upphaflega skjalinu.
Andhverf mynd Slökkt* Kveikt	Búa til andhverfa mynd af upphaflega skjalinu.
Atriði skugga -4 til 4 (0*)	Stilla atriði skugga í skannaðri mynd.
Skanna brún í brún Slökkt* Kveikt	Skanna upphaflegt skjal frá brún til brún.
Skerpa 1–5 (3*)	Stilla magn skerpu í skannaðri mynd.
Hitastig -4 til 4 (0*)	Búða til blárra eða rauðara úttak af upprunalega skjalinu.
Auðar síður Fjarlægja auða síðu (Ekki fjarlægja*) Skynja auða síðu (5*)	Stilla næmi skannanna í hlutfalli við auðar síður í upphaflega skjalinu.
Athugasemd: Stjarna (*) næst gildi gefur til kynna sjálfvalda stillingu frá verksmiðju.	

Stýringar stjórnanda

Atriði valmyndar	Lýsing
Hámarksstærð tölvupósts 0–65535 (0*)	Stilla leyfilega stærð á skrá fyrir hvern tölvupóst.
Villuboð stærðar	Skilgreina villuboð sem prentarinn sendir þegar tölvupóstur fer yfir leyfilega stærð. Athugasemd: Þú getur skráð allt að 1024 staftákn.
Takmörkun ákvörðunarstaða	Takmarka sendingu á tölvupósti aðeins til skilgreinds lista yfir heiti á léni. Athugasemd: Nota kommu til að aðgreina hvert lén.
Sendu mér afrit Birtist aldrei* Sjálfsvalið kveikt Sjálfsvalið slökkt Alltaf kveikt	Sendu afrit af tölvupóstinum til þín.
Athugasemd: Stjarna (*) næst gildi gefur til kynna sjálfvalda stillingu frá verksmiðju.	

Atriði valmyndar	Lýsing
Leyfa aðeins eigin tölvupóst Slökkt* Kveikt	Stilla prentarann til að senda aðeins tölvupóst til þín sjálfs.
Nota samrit:/aukasamrit: Slökkt* Kveikt	Virkja afrit og lokað afrit í tölvupósti.
Nota TIFF fyrir margar síður Slökkt Kveikt*	Virkja skönnun á mörgum TIFF myndum í einni TIFF skrá.
TIFF-þjöppun JPEG LZW*	Skilgreina gerð þjöppunar fyrir TIFF-skrár.
Sjálfvalið fyrir texta 5–95 (75*)	Stilla gæði á texta í innihaldið sem er skannað.
Texti/mynd sjálfvalið 5–95 (75*)	Stilla Ljósmynd gæði á texta og ljósmynd í innihaldið sem er skannað.
Sjálfvalið fyrir mynd 5–95 (50*)	Stilla gæði á ljósmynd í innihaldið sem er skannað.
Stilla skekkingu frá sjálfvirkum matara Slökkt* Kveikt	Stilltu prentarann til að aðlaga skekkju á myndum úr skjölum sem eru skönnuð úr sjálfvirkum matara.
Atvikaskrá sendinga Prenta atvikaskrá* Ekki prenta atvikaskrá Prenta aðeins vegna villu	Prenta atvikaskrá sendinga feyrir skönnun á tölvupósti.
Atvikaskrá uppruna pappírs Skúffa [x] (1*) Fjölnotamatari	Skilgreina uppruna pappírs fyrir prentun á atvikaskrá tölvupósts- endinga.
Skönnun á sérsniðnu verki Slökkt* Kveikt	Stilltu prentarann til að skanna fyrsta settið af upphaflegum skjölum með tilgreindum stillingum og skannaðu síðan næsta sett með sömu eða mismunandi stillingum. Athugasemd: Þetta atriði valmyndar birtist aðeins þegar harður diskur er til staðar.
Forskoðun skönnunar Slökkt Kveikt*	Sýna forskoðun skönnunar á upphaflega skjalinu. Athugasemd: Þetta atriði valmyndar birtist aðeins þegar harður diskur er til staðar.
Leyfa Vista sem flýtvísi. Slökkt Kveikt*	Vista tölvupóstfang sem flýtvísi.
Sendu myndir í tölvupósti sem Viðhengi* Veftengil	Skilgreina hvernig senda á myndirnar sem eru innifaldar í tölvupóstinum.
Athugasemd: Stjarna (*) næst gildi gefur til kynna sjálfvalda stillingu frá verksmiðju.	

Atriði valmyndar	Lýsing
Endurstilla upplýsingar um tölvupóst eftir sendingu Slökkt Kveikt*	Endurstilla reitina Til, Efni, Skilaboð og Skráarheiti á sjálfgefin gildi eftir að þú hefur sent tölvupóst.
Athugasemd: Stjarna (*) næst gildi gefur til kynna sjálfvalda stillingu frá verksmiðju.	

Uppsetning veftengils

Atriði valmyndar	Lýsing
Þjónn	Skilgreina skilríki netþjónsins sem hýsir myndirnar sem eru innifaldar í tölvupóstinum.
Innskráning	
Aðgangsorð	
Slóð	
Skráarheiti	
Veftengil	

FTP

Sjálfgildi FTP

Atriði valmyndar	Lýsing
Snið JPEG (.jpg) PDF (.pdf)* TIFF (.tif) XPS (.xps) TXT (.txt) RTF (.rtf) DOCX (.docx) CSV (.csv)	Skilgreina skráarsnið á skannaðri mynd.
Altækar OCR-stillingar Viðurkennd tungumál Sjálfvirkur snúningur Hreinsa bletti Sjálfvirk bæting birtuskila	Setja upp stillingarnar fyrir sjónræna stafgreiningu (OCR). Athugasemd: Þessi valmynd birtist aðeins ef þú hefur keypt og sett upp OCR lausn.
Athugasemd: Stjarna (*) næst gildi gefur til kynna sjálfvalda stillingu frá verksmiðju.	

Atriði valmyndar	Lýsing
PDF-stillingar PDF útgáfa (1.5*) Skjalasafnsútgáfa (A-1a*) Mjög þjappað (Off*) Öruggt (Off*) Skjalasafn (PDF/A) (Off*)	Stilla PDF-sniðið fyrir skannaða mynd.
Gerð innihalds Texti Texti/ljósmynd* Ljósmynd Gröf/teikningar	Bæta útkomu úttaks byggt á innihaldi upphafslegs skjals.
Uppruni innihalds Svart/hvítur leysiprentari Litaleysiprentari* Bleksprautuprentari Ljósmynd/filma Tímarit Dagblað Prentvél Annað	Bæta útkomu úttaks byggt á uppruna upphafslegs skjals.
Litur Svart/hvitt Grátt Litur* Sjálfvirkt	Skilgreina litinn þegar verið er að skanna mynd
Upplausn 75 dpi 150 dpi* 200 dpi 300 dpi 400 dpi 600 dpi	Skilgreina upplausn á skannaðri mynd.
Svertustig -4 til 4 (0*)	Skilgreina svertustig á skannaðri mynd.
Stefna Skammsnið* Langsnið	Skilgreina stefnu á texta og myndefni á síðu.
Upphafleg stærð [Listi yfir pappírsstærðir] (Blandaðar stærðir*)	Stilla pappírsstærð á upphaflega skjalinu.
Hliðar Slökkt* Löng brún Stutt brún	Skilgreina síðustefnu á texta og grafík þegar skannað er tvíhliða skjal.
Athugasemd: Stjarna (*) næst gildi gefur til kynna sjálfvalda stillingu frá verksmiðju.	

Atriði valmyndar	Lýsing
Skráarheiti	Skilgreina skráarheiti á skannaðri mynd.
Athugasemd: Stjarna (*) næst gildi gefur til kynna sjálfvalda stillingu frá verksmiðju.	

Þróuð myndvinnsla

Atriði valmyndar	Lýsing
Litajafnvægi -4 til 4 (0*)	Stilla magn af prentlit sem notað er fyrir hvern lit í úttaki skönnunar.
Brottfall á lit Brottfall á lit (Ekkert*) Sjálfsvalin mörk á rauðu (128*) Sjálfsvalin mörk á grænu (128*) Sjálfsvalin mörk á bláu (128*)	Skilgreina hvaða litur á að falla út við skönnun og stilla stillingu á brottfalli fyrir þann lit.
Sjálfvirk uppgötvun á lit Litánæmni (5*) Næmni á svæði (5*) FTP bitadýpt (1 bit*) Lágmarks upplausn í skönnun (300 dpi*)	Stilla magn á lit sem prentarinn uppgötvar frá upphaflegu skjali. Athugasemd: Þetta atriði valmyndar birtist aðeins þegar Litur er stilltur á Sjálfvirkt.
JPEG-gæði Best fyrir innihald* 5–95	Stilla gæði á mynd með JPEG-sniði. Athugasemdir: <ul style="list-style-type: none"> • 5 minnkar skrárstærð en dregur úr gæðum myndarinnar. • 90 veitir bestu myndgæði en býr til stærri skrárstærð.
Birtuskil Best fyrir innihald* 0–5	Skilgreina birtuskil á úttaki.
Fjarlægja bakgrunn Uppgötvun bakgrunns Byggt á innihaldi* Fast Stig -4 til 4 (0*)	Stilla hve mikið af bakgrunni sést á skannaðri mynd. Athugasemd: Ef þú vilt fjarlægja bakgrunnslitinn úr upprunalegu skjalinu skaltu stilla Uppgötvun bakgrunns á Byggt á innihaldi. Ef þú vilt fjarlægja truflun myndar úr ljósmynd, þá skaltu stilla Uppgötvun bakgrunns sem Fasta.
Speglun á mynd Slökkt* Kveikt	Búa til speglaða mynd af upphaflega skjalinu.
Andhverf mynd Slökkt* Kveikt	Búa til andhverfa mynd af upphaflega skjalinu.
Atriði skugga -4 til 4 (0*)	Stilla magn af skugga sem er sýnilegt á skannaðri mynd.
Skanna brún í brún Slökkt* Kveikt	Leyfa skönnun brún-í-brún á upphaflegu skjali.
Athugasemd: Stjarna (*) næst gildi gefur til kynna sjálfvalda stillingu frá verksmiðju.	

Atriði valmyndar	Lýsing
Skerpa 1–5 (3*)	Stilla magn skerpu á skannaðri mynd.
Hítastig -4 til 4 (0*)	Skilgreina hvor það á að búa til kaldara eða heitara úttak.
Auðar síður Fjarlægja auða síðu (Ekki fjarlægja*) Skynja auða síðu (5*)	Skilgreina hvor á að innifela auðar síður
Athugasemd: Stjarna (*) næst gildi gefur til kynna sjálfvalda stillingu frá verksmiðju.	

Stýringar stjórnanda

Atriði valmyndar	Lýsing
Sjálfvalið fyrir texta 5–95 (75*)	Stilla gæði á texta á skannaðri mynd.
Texti/mynd sjálfvalið 5–95 (75*)	Stilla gæði á texta eða ljósmynd á skannaðri mynd.
Sjálfvalið fyrir mynd 5–95 (50*)	Stilla gæði á ljósmynd á skannaðri mynd.
Nota TIFF fyrir margar síður Kveikt* Slökkt	Velja á milli TIFF-skrá fyrir eina síðu og TIFF-skrám fyrir margar síður.
TIFF-þjöppun LZW* JPEG	Stilla valkost þjöppunar fyrir TIFF-skrár.
Atvikaskrá sendinga Prenta atvikaskrá* Ekki prenta atvikaskrá Prenta aðeins vegna villu	Prenta atvikaskrá fyrir heppnaða sendingu á FTP skönnun.
Atvikaskrá uppruna pappírs Skúffa [x] (1*) Fjölnotamatari	Skilgreina uppruna pappírs fyrir prentun á atvikaskrá FTP.
Skönnun á sérsniðnu verki Slökkt* Kveikt	Kveikja á að skönnun á sérsniðnum verkum sé sjálfvalið. Athugasemd: Þetta atriði valmyndar birtist aðeins þegar harður diskur er til staðar.
Forskoðun skönnunar Slökkt Kveikt*	Sýna forskoðun af skönnun á skjánum. Athugasemd: Þetta atriði valmyndar birtist aðeins þegar harður diskur er til staðar.
Leyfa Vista sem flýtvísi. Slökkt Kveikt*	Vista sérsniðnar FTP-stillingar sem flýtvísi.
Athugasemd: Stjarna (*) næst gildi gefur til kynna sjálfvalda stillingu frá verksmiðju.	

Atriði valmyndar	Lýsing
Stilla skekkingu frá sjálfvirkum matara Slökkt* Kveikt	Stilltu prentarann til að aðlaga skekkju á myndum úr skjölum sem eru skönnuð úr sjálfvirkum matara.
Athugasemd: Stjarna (*) næst gildi gefur til kynna sjálfvalda stillingu frá verksmiðju.	

USB-drif

Skönnun frá minnskorti

Atriði valmyndar	Lýsing
Snið JPEG (.jpg) PDF (.pdf)* TIFF (.tif) XPS (.xps) TXT (.txt) RTF (.rtf) DOCX (.doc) CSV (.csv)	Skilgreina skráarsnið á skannaðri mynd.
Altækar OCR-stillingar Viðurkennd tungumál Sjálfvirkur snúningur Hreinsa bletti Sjálfvirk bæting birtuskila	Setja upp stillingarnar fyrir sjónræna stafgreiningu (OCR). Athugasemd: Þessi valmynd birtist aðeins ef þú hefur keypt og sett upp OCR lausn.
PDF-stillingar PDF útgáfa (1.5*) Skjalasafnsútgáfa (A-1a*) Mjög þjappað (Off*) Öruggt (Off*) Skjalasafn (PDF/A) (Off*)	Stilla PDF-stillingu á skannaðri mynd. Athugasemdir: <ul style="list-style-type: none"> Skjalasafnsútgáfa og Skjalasafn (PDF/A) eru aðeins studd PDF-útgáfa er stillt á 1.4. Mikil þjöppun birtist aðeins þegar harður diskur er uppsettur.
Gerð innihalds Texti Texti/ljósmynd* Gröf/teikningar Ljósmynd	Bæta útkomu úttaks byggt á gerð innihalds í upphafslegu skjali.
Athugasemd: Stjarna (*) næst gildi gefur til kynna sjálfvalda stillingu frá verksmiðju.	

Atriði valmyndar	Lýsing
Uppruni innihalds Svart/hvítur leysiprentari Litaleysiprentari* Bleksprautuprentari Ljósmynd/filma Tímarit Dagblað Prentvél Annað	Bæta útkomu úttaks byggt á uppruna innihalds upphafslegs skjals.
Litur Svart/hvitt Grátt Litur* Sjálfvirkt	Stilla prentarann til að grípa innihald skráar í lit eða í einlit.
Upplausn 75 dpi 150 dpi* 200 dpi 300 dpi 400 dpi 600 dpi	Skilgreina upplausn á skannaðri mynd.
Svertustig 1–9 (5*)	Skilgreina svertustig á skannaðri mynd.
Stefna Skammsnið* Langsnið	Skilgreina stefnu á upphaflega skjalinu.
Upphafleg stærð Blandaðar stærðir*	Stilla pappírsstærð á upphaflega skjalinu.
Hliðar Slökkt* Löng brún Stutt brún	Skilgreina stefnu á upphaflega skjalinu þegar verið er að skanna báðar hliðar á skjalinu.
Skráarheiti	Skilgreina skráarheiti á skannaðri mynd.
Athugasemd: Stjarna (*) næst gildi gefur til kynna sjálfvalda stillingu frá verksmiðju.	

Þróuð myndvinnsla

Atriði valmyndar	Lýsing
Litajafnvægi Blágrænn (0*) Blárauður (0*) Gulur (0*)	Stilla litstyrkinn fyrir blágrænan, blárauðan og gulan.
Athugasemd: Stjarna (*) næst gildi gefur til kynna sjálfvalda stillingu frá verksmiðju.	

Atriði valmyndar	Lýsing
Brottfall á lit Brottfall á lit (Ekkert*) Sjálfvalin mörk á rauðu (128*) Sjálfvalin mörk á grænu (128*) Sjálfvalin mörk á bláu (128*)	Skilgreina hvaða litur á að falla út við skönnun og stilla stillingu á brottfalli fyrir þann lit.
Sjálfvirk uppgötvun á lit Litanæmni (5*) Næmni á svæði (5*) Bitadýpt skönnunar (1 bit*) Lágmarks upplausn í skönnun (300 dpi*)	Stilla stillingu á sjálfvirkri uppgötvun á lit.
JPEG-gæði Best fyrir innihald* 5–95	Stilla JPEG-gæði á skannaðri mynd.
Birtuskil Best fyrir innihald* 0–5	Skilgreina birtuskil á skannaðri mynd.
Fjarlægja bakgrunn Uppgötvun bakgrunns (Byggt á innihaldi*) Stig (0*)	Fjarlægja bakgrunnslit eða truflun úr upprunalegu skjali. Athugasemdir: <ul style="list-style-type: none"> • Byggt á innihaldi fjarlægir bakgrunnslit úr upprunalega skjalinu. • Fast fjarlægir truflanir úr mynd.
Speglun á mynd Slökkt* Kveikt	Búa til speglaða mynd af upphaflega skjalinu.
Andhverf mynd Slökkt* Kveikt	Búa til andhverfa mynd af upphaflega skjalinu.
Atriði skugga -4 til 4 (0*)	Stilla atriði skugga í skannaðri mynd.
Skanna brún í brún Slökkt* Kveikt	Skanna upphaflegt skjal frá brún til brún.
Skerpa 1–5 (3*)	Stilla magn skerpu í skannaðri mynd.
Hitastig -4 til 4 (0*)	Búða til blárra eða rauðara úttak af upprunalega skjalinu.
Auðar síður Fjarlægja auða síðu (Ekki fjarlægja*) Skynja auða síðu (5*)	Stilla næmi skannanna í hlutfalli við auðar síður í upphaflega skjalinu.
Athugasemd: Stjarna (*) næst gildi gefur til kynna sjálfvalda stillingu frá verksmíðju.	

Stýringar stjórnanda

Atriði valmyndar	Lýsing
Sjálfvalið fyrir texta 5–95 (75*)	Stilla gæði á texta á skannaðri mynd.
Texti/mynd sjálfvalið 5–95 (75*)	Stilla gæði á texta og ljósmynd á skannaðri mynd.
Sjálfvalið fyrir mynd 5–95 (50*)	Stilla gæði á ljósmynd á skannaðri mynd.
Nota TIFF fyrir margar síður Slökkt Kveikt*	Virkja skönnun á mörgum TIFF myndum í einni TIFF skrá.
TIFF-þjöppun LZW* JPEG	Skilgreina gerð þjöppunar fyrir TIFF-skrár.
Atvikaskrá sendinga Prenta atvikaskrá* Ekki prenta atvikaskrá Prenta aðeins vegna villu	Prenta atvikaskrá fyrir heppnaða sendingu á FTP skönnun.
Atvikaskrá uppruna pappírs Skúffa [x] (1*) Fjölnotamatari	Skilgreina uppruna pappírs fyrir prentun á atvikaskrá FTP.
Skönnun á sérsniðnu verki Slökkt* Kveikt	Stílltu prentarann til að skanna fyrsta settið af upphaflegum skjölum með tilgreindum stillingum og skannaðu síðan næsta sett með sömu eða mismunandi stillingum. Athugasemd: Þetta atriði valmyndar birtist aðeins þegar harður diskur er til staðar.
Forskoðun skönnunar Slökkt Kveikt*	Sýna forskoðun skönnunar á upphaflega skjalinu. Athugasemd: Þetta atriði valmyndar birtist aðeins þegar harður diskur er til staðar.
Leyfa Vista sem flýtvísi. Slökkt Kveikt*	Vista sérsniðnar FTP-stillingar sem flýtvísi.
Stilla skekkingu frá sjálfvirkum matara Slökkt Kveikt*	Stílltu prentarann til að aðlaga skekkju á myndum úr skjölum sem eru skönnuð úr sjálfvirkum matara.
Athugasemd: Stjarna (*) næst gildi gefur til kynna sjálfvalda stillingu frá verksmiðju.	

Prentun frá minnskorti

Atriði valmyndar	Lýsing
Fjöldi eintaka 1–9999 (1*)	Stilla fjölda eintaka.
Athugasemd: Stjarna (*) næst gildi gefur til kynna sjálfvalda stillingu frá verksmiðju.	

Atriði valmyndar	Lýsing
Uppruni pappírs Skúffa [x] (1*) Fjölnotamatari Handvirk stilling pappírs Handvirk stilling umslags	Stilla uppruna pappírs fyrir prentverk.
Raða (1,1,1) (2,2,2) (1,2,3) (1,2,3)*	Stafla síðum í prentverki í röð þegar verið er að prenta mörg eintök af verkinu..
Hliðar 1-hlið* 2-hliðar	Skilgreina hvort prentað er á eina hlið eða báðar hliðar á pappírinn.
Hefta Slökkt* 1 hefti, efra vinstra horni 2 heftir, vinstra megin 1 hefti, efra hægra horni 2 hefti, efst 1 hefti, neðra vinstra horni 2 hefti, neðst 1 hefti, neðst í hægra horni 2 hefti, hægra megin	Skilgreina staðsetningu hefta fyrir öll prentverk. Athugasemd: Þetta atriði valmyndar birtist aðeins þegar frágangseining heftara er til staðar.
Gatari Slökkt* 2 göt 3 göt	Stilla stillingu götunar fyrir öll prentverk. Athugasemd: Þetta atriði valmyndar birtist aðeins þegar frágangseining heftara er til staðar.
Hliðraðar síður Engin* Á milli eintaka Á milli verka	Hliðrar úttaki á hverju prentverki eða hverju eintaki á prentverki. Athugasemdir: <ul style="list-style-type: none"> Á milli afrita hliðrar hverju prentverki ef Samröðun er stilt á Kveikt [1,2,1,2,1,2]. Ef Samröðun er stillt á Slökkt [1,1,1,2,2,2], þá er hverju setti á prentuðum síðum hliðrað, svo sem allar fyrstu síður eða allar aðrar síður. Milli verka verka setur sömu stöðu í hliðrun fyrir allt verkið í prentun óháð fjölda eintaka sem eru prentuð. Þetta atriði valmyndar birtist aðeins þegar frágangseining heftara er til staðar.
Veltistill Löng brún* Stutt brún	Ákvarða hvaða hlið á pappír er bundin þegar prentað er á báðar hliðar.
Athugasemd: Stjarna (*) næst gildi gefur til kynna sjálfvalda stillingu frá verksmiðju.	

Atriði valmyndar	Lýsing
Síður á hlið Slökkt* 2 síður á hlið 3 síður á hlið 4 síður á hlið 6 síður á hlið 9 síður á hlið 12 síður á hlið 16 síður á hlið	Prenta margar síðumyndir á einni hlið á pappírsörk.
Röðun á síðum á hlið Lárétt* Öfugt lárétt Öfugt lóðrétt Lóðrétt	Skilgreina staðsetningu á mörgum síðum þegar verið er að nota valmynd Síður á hlið.
Stefna á síðum á hlið Sjálfvirkt* Langsnið Skammsnið	Skilgreina staðsetningu á mörgum síðum þegar verið er að nota valmynd Síður á hlið.
Spássía á síðum á hlið Engin* Heil	Prenta spássíu á hverja síðumynd þegar verið er að nota valmynd Síður á hlið.
Aðskilnaðarsíður Slökkt* Á milli eintaka Á milli verka Á milli síðna	Setja inn auðar aðskilnaðarsíður við prentun.
Uppruni aðskilnaðarsíðu Skúffa [x] (1*) Fjölnotamatari	Skilgreina uppruna pappírs á aðskilnaðarsíðum.
Auðar síður Ekki prenta* Prenta	Prenta auðar síður í prentverki.
Athugasemd: Stjarna (*) næst gildi gefur til kynna sjálfvalda stillingu frá verksmiðju.	

Netkerfi/tengi

Yfirlit netkerfis

Atriði valmyndar	Lýsing
Virkur tengibúnaður Sjálfvirkt* Staðalnetkerfi Þráðlaust	Skilgreina gerð af tengingu netkerfis. Athugasemd: Þráðlaust er aðeins í boði í gerðum prentara sem eru tengdir við þráðlaust net.
Staða netkerfis	Sýna stöðu tengingar við netkerfi prentarans.
Sýna stöðu netkerfis á prentara Slökkt Kveikt*	Sýna stöðu netkerfis á skjánum.
Hraði, Duplex	Sýna hraðann á núverandi virku netkorti.
IPv4	Sýna IPv4-vistfangið.
Öll IPv6-vistföng	Sýna öll IPv6-vistföng.
Endurstilla prentþjón	Endurstilla allar virkar nettengingar prentarans. Athugasemd: Þessi stilling fjarlægir allar uppsetningarstillingar netkerfis.
Tímarof verks í netkerfi Slökkt Kveikt* (90 sekúndur)	Stilla tímann áður en prentarinn hættir við prentverk á netinu.
Upplýsingasíða Slökkt* Kveikt	Prenta upplýsingasíðu.
Skanna til tengisviðs PC	Skilgreina gilt svið tengis fyrir prentara sem eru á bak við eldvegg sem lokar á tengi.
Virkja nettengingar Slökkt Kveikt*	Virkja tengingu á prentaranum við netkerfi.
Virkja LLDP Slökkt* Kveikt	Virkja LLDP (Link Layer Discovery Protocol) í prentaranum.
Athugasemd: Stjarna (*) næst gildi gefur til kynna sjálfvalda stillingu frá verksmiðju.	

Þráðlaust

Athugasemd: Þessi valmynd er aðeins tiltæk í gerðum prentara sem er tengdur við þráðlaust net eða prenturum sem eru með tengi fyrir þráðlaust net.

Atriði valmyndar	Lýsing
Uppsetning með því að nota forrit fyrir fartæki	Stilla tengingu við þráðlaust net með því að nota Lexmark Mobile Assistant.

Atriði valmyndar	Lýsing
Uppsetning á stjórnborði prentara Velja netkerfi Bæta við þráðlausu netkerfi Heiti netkerfis Stilling netkerfis Grunnkerfi Öryggisstilling þráðlausrar tengingar Óvirkt* WEP WPA2/WPA - Persónulegt WPA2 - Persónulegt 802.1x - RADIUS	Stilla þráðlausu tengingu með því að nota stjórnborðið. Athugasemd: Aðeins er hægt að stilla 802.1x - RADIUS frá innbyggða vefþjóninum.
Vernduð þráðlaus uppsetning (Wi-Fi Protected Setup (WPS)) Sjálfvirk uppgötvun WPS Slökkt Kveikt* Aðferð gangsetningar með hnöppum Gangsetning með PIN-aðferð	Koma á þráðlaustu neti og virkja öryggi netkerfis Athugasemdir: <ul style="list-style-type: none"> Sjálfvirk uppgötvun WPS birtist aðeins þegar Öryggisstilling þráðlausrar tengingar er stillt á WEP. Aðferð gangsetningar með hnöppum tengir prentara við þráðlaust net þegar ýtt er á hnappa á bæði prentara og aðgangsstað (þráðlausum beini) innan ákveðins tíma. Gangsetning með PIN-aðferð tengir prentara við þráðlaust net þegar PIN-númer á prentaranum er skráð í þráðlausar stillingar á aðgangsstaðnum.
Stilling netkerfis BSS-gerð Grunnkerfi*	Skilgreina stillingu netkerfis.
Samhæfni 802.11b/g/n (2.4GHz)* 802.11a/b/g/n/ac (2.4GHz/5GHz) 802.11a/n/ac (5GHz)	Skilgreina staðal fyrir þráðlaust netkerfi. Athugasemd: 802.11a/b/g/n/ac (2.4GHz/5GHz) og 802.11a/n/ac (5GHz) birtast aðeins þegar þráðlaus valkostur er uppsettur.
Öryggisstilling þráðlausrar tengingar Óvirkt* WEP WPA2/WPA-Persónulegt WPA2-Persónulegt 802.1x - RADIUS	Stilla öryggisstillingu til að tengja prentarann við þráðlaus tæki. Athugasemd: Aðeins er hægt að stilla 802.1x - RADIUS frá innbyggða vefþjóninum.
WEP staðfestingstilling Sjálfvirkt* Opin Sameiginleg	Stilla tegund þráðlausrar dulkóðunar (WEP) fyrir prentarann. Athugasemd: Þetta atriði valmyndar birtist aðeins þegar öryggisstilling þráðlausrar tengingar er stillt á WEP.
Stilla WEP-lykil	Skilgreina aðgangsorð WEP fyrir örugga þráðlausu tengingu.
WPA2/WPA Persónulegt AES	Virkja þráðlaust öryggi með öruggu þráðlausu aðgengi (WPA). Athugasemd: Þetta atriði valmyndar birtist aðeins þegar öryggisstilling þráðlausrar tengingar er stillt á WPA2/WPA-Persónulegt.
Stilla fyrir fram sameiginlegan lykil	Stilla aðgangsorð fyrir örugga þráðlausu tengingu.

Atriði valmyndar	Lýsing
WPA2-Persónulegt AES	Virka þráðlaust öryggi með WPA2. Athugasemd: Þetta atriði valmyndar birtist aðeins þegar öryggisstilling þráðlausrar tengingar er stillt á WPA2-Persónulegt.
802.1x dulkóðunarstilling WPA+ WPA2*	Virka þráðlaust öryggi með 802.1x staðli. Athugasemdir: <ul style="list-style-type: none"> • Þetta atriði valmyndar birtist aðeins þegar öryggisstilling þráðlausrar tengingar er stillt á 802.1x - RADIUS. • Aðeins er hægt að stilla 802.1x - RADIUS frá innbyggða vefþjóninum.
IPv4 Virka DHCP Kveikt* Slökkt Stilla fasta IP-tölu IP-tala Netsía Gátt	Virka og stilla IPv4-stillingar í prentaranum.
IPv6 Virka IPv6 Kveikt* Slökkt Virka DHCPv6 Kveikt Slökkt* Sjálfvirk uppsetning vistfangs án staðsetningar Kveikt* Slökkt DNS-tala netþjóns Handvirkt úthlutað IPv6 vistfang Handvirkt úthlutaður IPv6 beinir Forskeyti vistfangs Öll IPv6-vistföng Öll IPv6-vistföng beinis.	Virka og stilla IPv6-stillingar í prentaranum.
Vistfang netkerfis UAA LAA	Skoða vistföng netkerfis.
PCL SmartSwitch Slökkt Kveikt*	Stilla prentarann til skipta sjálfkrafa í PCL-hermingu þegar prentverk krefst þess, án tillits til sjálfgefins tungumáls prentara. Athugasemd: Ef slökkt er á PCL SmartSwitch skoðar prentarinn ekki gögn á innleið og notar sjálfvalið tungumál prentara sem er skilgreint í valmynd Uppsetning.

Atriði valmyndar	Lýsing
PS SmartSwitch Slökkt Kveikt*	Stilla prentarann til skipta sjálfkrafa í PS-hermingu þegar prentverk krefst þess, án tillits til sjálfgefins tungumáls prentara. Athugasemd: Ef slökkt er á PS SmartSwitch skoðar prentarinn ekki gögn á innleið og notar sjálfvalið tungumál prentara sem er skilgreint í valmynd Uppsetning.
Verki í biðminni Kveikt Slökkt*	Vista verk tímabundið á hörðum diskum prentara fyrir prentun. Athugasemd: Þetta atriði valmyndar birtist aðeins þegar harður diskur er til staðar.
Mac Binary PS Sjálfvirkt* Kveikt Slökkt	Stillir prentarann til að vinna úr Macintosh binary PostScript prentverkum. Athugasemdir: <ul style="list-style-type: none"> • Kveikt vinnur úr raw binary PostScript prentverkum. • Slökkt sjar prentverk sem nota staðalsamskipti.

Wi-Fi Direct

Atriði valmyndar	Lýsing
Virkja beint þráðlaust net (Wi-Fi) Kveikt Slökkt*	Stilla prentarann til að tengjast beint við tæki með þráðlausu neti (Wi-Fi).
Heiti Wi-Fi Direct	Skilgreina heiti fyrir Wi-Fi Direct netkerfi.
Wi-Fi Direct aðgangsorð	Setja aðgangsorð til að sannvotta og sannreyna notendur á Wi-Fi tengingu.
Sýna aðgangsorð á uppsetningarsíðu Slökkt Kveikt*	Sýna Wi-Fi Direct aðgangsorð á uppsetningarsíðu netkerfisins.
Forgangsrásamúmer 1–11 Sjálfvirkt*	Stilla æskilega rás í þráðlausu netkerfinu.
IP-tala eiganda hóps	Skilgreina IP-tölu fyrir eiganda hóps.
Samþykkja sjálfvirkt beiðni ýtihnappa Slökkt* Kveikt	Samþykkja beiðnir til að tengjast netkerfi sjálfvirkt. Athugasemd: Sjálfvirkt samþykki viðskiptavina er ekki öruggt.
Athugasemd: Stjarna (*) næst gildi gefur til kynna sjálfvalda stillingu frá verksmiðju.	

Ethernet

Atriði valmyndar	Lýsing
Hraði netkerfis	Sýna hraða á virkum tengibúnaði netkerfis.
IPv4 Virkja samskiptatíma netkerfis (DHCP) (kveikt*) Stilla fasta IP-tölu	Stilla IPv4-stillingarnar.
Athugasemd: Stjarna (*) næst gildi gefur til kynna sjálfvalda stillingu frá verksmiðju.	

Atriði valmyndar	Lýsing
IPv6 Virkja IPv6 (kveikt*) Virkja DHCPv6 (slökkt *) Sjálfvirk uppsetning vistfangs án staðsetningar (kveikt*) DNS-tala netþjóns Handvirkt úthlutað IPv6 vistfang Handvirkt úthlutaður IPv6 beinir Forskeyti vistfangs (64*) Öll IPv6-vistföng Öll IPv6-vistföng beinis.	Stilla IPv6-stillingarnar.
Vistfang netkerfis UAA LAA	Skilgreina vistfang netkerfis.
PCL SmartSwitch Slökkt Kveikt*	Stilla prentarann til skipta sjálfkrafa í PCL-hermingu þegar prentverk krefst þess, án tillits til sjálfgefins tungumáls prentara. Athugasemd: Þegar þessi stilling er óvirk skoðar prentarinn ekki gögn á innleið og notar sjálfvalið tungumál prentara sem er skilgreint í valmynd Uppsetning.
PS SmartSwitch Slökkt Kveikt*	Stilla prentarann til skipta sjálfkrafa í PostScript-hermingu þegar prentverk krefst þess, án tillits til sjálfgefins tungumáls prentara. Athugasemd: Þegar þessi stilling er óvirk skoðar prentarinn ekki gögn á innleið og notar sjálfvalið tungumál prentara sem er skilgreint í valmynd Uppsetning.
Verki í biðminni Slökkt* Kveikt	Vista verk tímabundið á hörðum diskum fyrir prentun. Athugasemd: Þetta atriði valmyndar birtist aðeins þegar harður diskur er til staðar.
Mac Binary PS Sjálfvirk* Kveikt Slökkt	Stillir prentarann til að vinna úr Macintosh binary PostScript prentverkum. Athugasemdir: <ul style="list-style-type: none"> Sjálfvirk vinnur prentverkum frá tölvum sem nota annað hvort stýrikerfi frá Windows eða Macintosh. Slökkt sýnar PostScript-prentverk sem nota staðalsamskipti.
Ethernet með orkuskilvirkni Kveikt Slökkt Sjálfvirk*	Draga úr orkunotkun þegar prentarinn tekur ekki við gögnum frá Ethernet-netkerfi.
Athugasemd: Stjarna (*) næst gildi gefur til kynna sjálfvalda stillingu frá verksmiðju.	

TCP/IP

Athugasemd: Þessi valmynd birtist aðeins í nettengdum prenturum eða prenturum sem eru tengdir prentþjónum.

Atriði valmyndar	Lýsing
Stilla heiti hýsis.	Stilla núverandi hýsisnafn TCP/IP.
Heiti léns	Stilla heiti léns
Leyfa DHCP/BOOTP að uppfæra NTP-þjón Kveikt* Slökkt	Leyfa DHCP og BOOTP biðlurum að uppfæra NTP-stillingar á prentaranum.
Nafn núllstillingar	Skilgreina þjónustuheiti fyrir núllstillt netkerfi.
Virkja sjálfvirka IP-tölu Slökkt* Kveikt	Úthlutar IP-tölu sjálfvirkt.
DNS-tala netþjóns	Skilgreina núverandi DNS-tölu netþjóns.
Afrit DNS-tölu	Skilgreina afritun á DNS-tölu netþjóna.
Afrit DNS-tölu netþjóns 2	
Afrit DNS-tölu netþjóns 3	
Leitarröð léns	Skilgreina lista yfir lén til að finna prentara og tilföng hans sem eru í mismunandi lénom á netinu.
Virkja DDNS Slökkt* Kveikt	Uppfæra breytilegar DNS-stillingar.
DDNS TTL	Skilgreina núverandi DDNS-stillingar.
Sjálfvalið TTL	
Endurnýjunartími DDNS	
Virkja mDNS Slökkt Kveikt*	Uppfæra stillingar DNS margvarps.
WINS-tala netþjóns	Skilgreina vistfang fyrir Windows Internet Name Service (WINS).
Virkja BOOTP Slökkt* Kveikt	Leyfa BOOTP að úthluta IP-tölu prentara.
Listi yfir takmarkanir netþjóns	Skilgreina IP-tölur sem hafa leyfi til að eiga samskipti við prentarann yfir TCP/IP. Athugasemdir: <ul style="list-style-type: none"> • Notaðu kommu til að aðgreina hverja IP-tölu. • Þú getur bætt við allt að 50 IP-tölum.
Listi yfir valkosti takmarkana netþjóns Loka á öll tengi* Loka aðeins á prentun Loka aðeins á prentun og HTTP	Skilgreina aðgangsvalkost fyrir Ip-tölur sem eru ekki á listanum.
MTU 256–1500 Ethernet (1500*)	Skilgreina breytu hámarkseiningu samskipta (MTU) fyrir TCP-tengingar.
Athugasemd: Stjarna (*) næst gildi gefur til kynna sjálfvalda stillingu frá verksmiðju.	

Atriði valmyndar	Lýsing
Raw-prentaratengi 1–65535 (9100*)	Skilgreina númer raw-tengis fyrir prentara sem tengdir eru netkerfi.
Hámarkshraði umferðar á útleið Slökkt* Kveikt	Stilla hámark flutningshraða prentarans. Athugasemd: Þegar þetta er virkt er valkosturinn fyrir þessa stillingu 100–1000000 kílóbitar/sekúndu.
Virkja TLSv1.0 Slökkt Kveikt*	Virkja TLSv1.0 samskiptamátann
Virkja TLSv1.1 Slökkt Kveikt*	Virkja TLSv1.1 samskiptamátann
SSL dulmálslisti	Skilgreina algrím dulmáls til að nota við SSL eða TLS tengingar.
Athugasemd: Stjarna (*) næst gildi gefur til kynna sjálfvalda stillingu frá verksmiðju.	

SNMP

Athugasemd: Þessi valmynd birtist aðeins í nettengdum prenturum eða prenturum sem eru tengdir prentþjónum.

Atriði valmyndar	Lýsing
SNMP útgáfa 1 og 2c Virkt Slökkt Kveikt* Leyfa stillingu SNMP Slökkt Kveikt* Virkja PPM MIB Slökkt Kveikt* SNMP umhverfi	Setja upp „Simple Network Management Protocol“ (SNMP) útgáfur 1 og 2c til að setja upp prentrekla og forrit.
Athugasemd: Stjarna (*) næst gildi gefur til kynna sjálfvalda stillingu frá verksmiðju.	

Atriði valmyndar	Lýsing
SNMP útgáfa 3 Virkt Slökkt Kveikt* Stilla skírteini lesa/skrifa Nafn notanda Aðgangsorð Stilla skírteini aðeins lesa Nafn notanda Aðgangsorð Myllutákn vottunar MD5 SHA1* Lágmarksstig sannvottunar Engin sannvottun, engin gagnaleynd Sannvottun, engin gagnaleynd Sannvottun, gagnaleynd* Algrím gagnaleyndar DES AES-128*	Stilla SNMP útgáfu 3 til að setja upp og uppfæra öryggi prentara.
Athugasemd: Stjarna (*) næst gildi gefur til kynna sjálfvalda stillingu frá verksmiðju.	

IPSec

Athugasemd: Þessi valmynd birtist aðeins í nettengdum prenturum eða prenturum sem eru tengdir prentþjónum.

Atriði valmyndar	Lýsing
Virkja IPSec Slökkt Kveikt*	Virkja „Internet Protocol Security“ (IPSec).
Grunnuppsetning Sjálfvalið* Samhæfni Öruggt	Stilla grunnuppsetningu IPSec.
DH (Diffie-Hellman) uppástunga hóps modp2048 (14)* modp3072 (15) modp4096 (16) modp6144 (17)	Stilla grunnuppsetningu IPSec. Athugasemd: Þetta atriði valmyndar birtist aðeins þegar Grunnuppsetning er stillt á Samhæfi.
Tillaga um dulkóðunaraðferð 3DES AES*	Stilla aðferð dulkóðunar. Athugasemd: Þetta atriði valmyndar birtist aðeins þegar Grunnuppsetning er stillt á Samhæfi.
Athugasemd: Stjarna (*) næst gildi gefur til kynna sjálfvalda stillingu frá verksmiðju.	

Atriði valmyndar	Lýsing
Tillaga um staðfestingaraðferð SHA1 SHA256* SHA512	Stilla aðferð sannvottunar. Athugasemd: Þetta atriði valmyndar birtist aðeins þegar Grunnuppsetning er stillt á Samhæfi.
IKE SA líftími (klst) 1 2 4 8 24*	Skilgreina tímabil gildisloka IKE SA. Athugasemd: Þetta atriði valmyndar birtist aðeins þegar Grunnuppsetning er stillt á Öruggt.
IPSec SA líftími (klst) 1 2 4 8* 24	Skilgreina tímabil gildisloka IPSec SA. Athugasemd: Þetta atriði valmyndar birtist aðeins þegar Grunnuppsetning er stillt á Öruggt.
Skirteini IPSec-tækis	Skilgreina IPSec vottorð.
Fyrir fram samnýttar lykilmottaðar tengingar Hýsill [x]	Setja upp staðfestar tengingar á prentaranum.
Votta staðfestar tengingar Hýsill [x] Vistfang[/undirnet]	
Athugasemd: Stjarna (*) næst gildi gefur til kynna sjálfvalda stillingu frá verksmiðju.	

802.1x

Athugasemd: Þessi valmynd birtist aðeins í nettengdum prenturum eða prenturum sem eru tengdir prentþjónum.

Atriði valmyndar	Lýsing
Virkt Slökkt* Kveikt	Láta prentarann tengjast netkerfum sem þarfnast sannvottunar áður en aðgengi er leyft.
Athugasemd: Stjarna (*) næst gildi gefur til kynna sjálfvalda stillingu frá verksmiðju.	

LPD-uppsetning

Athugasemd: Þessi valmynd birtist aðeins í nettengdum prenturum eða prenturum sem eru tengdir prentþjónum.

Atriði valmyndar	Lýsing
Tímarof LPD 0–65535 sekúndur (90*)	Stilla gildi tímarofs til að stöðva að Line Printer Daemon-miðlarinn (LPD) sé að bíða endalaust fetir föstum eða ógildum prentverkum.
Athugasemd: Stjarna (*) næst gildi gefur til kynna sjálfvalda stillingu frá verksmiðju.	

Atriði valmyndar	Lýsing
Upplýsingasíða LPD Slökkt* Kveikt	Prenta upplýsingasíðu fyrir öll LPD prentverk Athugasemd: Upplýsingasíða er fyrsta blaðsíðu prentunar sem notað er sem aðskilnaðarsíða prentverka og til að bera kennsl á upphaf beiðni prentunar.
Lokasíða LPD Slökkt* Kveikt	Prenta lokasíðu fyrir öll LPD prentverk Athugasemd: Lokasíða er síðasta síðan í prentverki.
Umbreyting á nýrri línu LPD Slökkt* Kveikt	Virkja umbreytingu á nýrri línu Athugasemd: Ný lína er búnaður sem stjórnar prentara til að færa stöðu bendilsins í fyrstu stöðu á sömu línu.
Athugasemd: Stjarna (*) næst gildi gefur til kynna sjálfvalda stillingu frá verksmiðju.	

HTTP/FTP-stillingar

Atriði valmyndar	Lýsing
Virkja HTTP-þjón Slökkt Kveikt*	Aðgengi að innbyggðum vefþjón til að fylgjast með og stjórna prentaranum.
Virkja HTTPS Slökkt Kveikt*	Virkja „Hypertext Transfer Protocol Secure“ (HTTPS) til að dulkóða gögn til og frá prentþjóni.
Þvinga HTTPS-tengingar Kveikt Slökkt*	Þvinga prentarann til að nota HTTPS-tengingar.
Virkja FTP/TFTP Slökkt Kveikt*	Sendi skrár með því að nota FTP/TFTP.
Staðbundin lén	Skilgreina heiti á lénum fyrir HTTP- og FTP-þjóna.
IP-tala HTTP Proxy	Setja upp stillingar fyrir HTTP- og FTP-þjón.
IP-tala FTP Proxy	
HTTP sjálfvalið IP-tengi	
Skírteini HTTPS-tækis	
Sjálfvalið IP-tengi fyrir FTP	
Tímarof fyrir HTTP/FTP beiðnir 1–299 (30*)	Skilgreina tímann áður en tenging þjóns stöðvast.
Beiðnir fyrir endurtengingu HTTP/FTP 1–299 (3*)	Stilla fjölda á tilraunum til endurtengingar á HTTP/FTP-þjón.
Athugasemd: Stjarna (*) næst gildi gefur til kynna sjálfvalda stillingu frá verksmiðju.	

ThinPrint

Atriði valmyndar	Lýsing
Virkja ThinPrint Slökkt* Kveikt	Prenta með því að nota ThinPrint.
Númer á tengi 4000–4999 (4000*)	Stilla númer á tengi fyrir ThinPrint-þjóninn.
Bandbreidd (bitar/sek) 100–1000000 (0*)	Stilla hraða fyrir sendingu á gögnum í ThinPrint-umhverfi.
Pakkastærð (kbæti) 0–64000 (0*)	Stilla pakkastærð fyrir sendingu á gögnum.
Athugasemd: Stjarna (*) næst gildi gefur til kynna sjálfvalda stillingu frá verksmiðju.	

USB

Atriði valmyndar	Lýsing
PCL SmartSwitch Slökkt Kveikt*	Stilla prentarann til skipta sjálfkrafa í PCL-hermingu þegar prentverk sem tekið er á móti í gegnum USB-tengi krefst þess, án tillits til sjálfgefins tungumáls prentara. Athugasemd: Þegar þessi stilling er óvirk skoðar prentarinn ekki gögn á innleið og notar sjálfvalið tungumál prentara sem er skilgreint í valmynd Uppsetning.
PS SmartSwitch Slökkt Kveikt*	Stilla prentarann til skipta sjálfkrafa í PostScript-hermingu þegar prentverk sem tekið er á móti í gegnum USB-tengi krefst þess, án tillits til sjálfgefins tungumáls prentara. Athugasemd: Þegar þessi stilling er óvirk skoðar prentarinn ekki gögn á innleið og notar sjálfvalið tungumál prentara sem er skilgreint í valmynd Uppsetning.
Verki í biðminni Slökkt* Kveikt	Vista verk tímabundið á hörðum diskum fyrir prentun. Athugasemd: Þetta atriði valmyndar birtist aðeins þegar harður diskur er til staðar.
Mac Binary PS Sjálfvirkt* Kveikt Slökkt	Stillir prentarann til að vinna úr Macintosh binary PostScript prentverkum. Athugasemdir: <ul style="list-style-type: none"> Sjálfvirkt vinnur prentverkum frá tölvum sem nota annað hvort stýrikerfi frá Windows eða Macintosh. Slökkt síar PostScript-prentverk sem nota staðalsamskipti.
Virkja USB-tengi Slökkt Kveikt*	Virkja USB-tengi að framan.
Athugasemd: Stjarna (*) næst gildi gefur til kynna sjálfvalda stillingu frá verksmiðju.	

Takmarka ytra aðgengi að netkerfi

Atriði valmyndar	Lýsing
Takmarka ytra aðgengi að netkerfi Slökkt* Kveikt	Takmarka aðgengi að svæðum á netinu
Ytra vistfang netkerfis	Skilgreina vistföng netkerfis með takmarkað aðgengi.
Tölvupóstfang fyrir tilkynningu	Skilgreina tölvupóstfang til að senda tilkynningu um skráð atvik.
Ping-tíðni 1–300 (10*)	Skilgreina millibil leitar í netkerfi í sekúndum.
Efni	Skilgreina efni og skilaboð í tilkynningartölvupósti.
Skilaboð	
Athugasemd: Stjarna (*) næst gildi gefur til kynna sjálfvalda stillingu frá verksmiðju.	

Öryggi

Aðferðir innskráningar

Stjórna heimildum

Atriði valmyndar	Lýsing
Aðgengi að aðgerðum Aðgengi að heimilisfangabók í forritum Breyta heimilisfangabók. Stjórna flýtvísunum Stofna prófíla Stjórna bókarmerkjum Prentun frá minniskorti Skönnun frá minniskorti Aðgerð afritunar Brottfall á lit Aðgerð tölvupósts Fax-aðgerð FTP-aðgerð Sleppa geymdum faxsendingum Aðgengi að verkum í bið Notendaprófilar Hætta við verk við tækið Breyta um tungumál Samskiptaaðferð internetprentunar (IPP) Fjarstýra gangsetningu skönnunar Svart-hvít prentun Mappa á neti - Skanna	Stjórna aðgengi að aðgerðum prentarans

Atriði valmynda	Lýsing
Stjórnunarlegar valmyndir Öryggisvalmynd Valmynd fyrir netkerfi/tengi Pappírvalmynd Skýrsluvalmynd Valmyndir uppsetningar aðgerða Valmynd rekstrarvöru Valmynd aukakorts SE-valmynd Valmynd tækis	Stjórna aðgengi að stillingarvalmynd prentarans
Stjórnun tækis Fjarstýrð stjórnun Uppfærsla fastbúnaðar Uppsetning forrita Stjórnborðslæsing stjórnanda Flytja inn/flytja út allar stillingar Eyða utan þjónustu Aðgengi að innbyggðum vefþjóni	Stjórna aðgengi að stjórnunarvalkostum prentarans
Forrit Ný forrit Skyggusýning Breyta um veggfóður Skjáhvíla Afrita kort Skönnunarmiðstöð Skönnunarmiðstöð sérsnið 1 Skönnunarmiðstöð sérsnið 2 Skönnunarmiðstöð sérsnið 3 Skönnunarmiðstöð sérsnið 4 Skönnunarmiðstöð sérsnið 5 Skönnunarmiðstöð sérsnið 6 Skönnunarmiðstöð sérsnið 7 Skönnunarmiðstöð sérsnið 8 Skönnunarmiðstöð sérsnið 9 Skönnunarmiðstöð sérsnið 10 Eyðublöð og uppáhalð	Stjórna aðgengi að forritum prentarans

Staðbundnir reikningar

Atriði valmyndar	Lýsing
Stjórna hópum/heimildum Bæta við hóp Flytja inn aðgangsstýringar Aðgengi að aðgerðum Stjórnunarlegar valmyndir Stjórnun tækis Forrit Allir notendur Flytja inn aðgangsstýringar Aðgengi að aðgerðum Stjórnunarlegar valmyndir Stjórnun tækis Forrit Stjórnun	Stjórna aðgengi hóps eða notanda að aðgerðum prentarans, forritum og öryggisstillingum.
Bæta við notanda Nafn notanda/aðgangsorð Nafn notanda Aðgangsorð PIN-númer	Búa til staðbundna reikninga til að stjórna aðgengi að aðgerðum prentarans.
Nafn notanda/aðgangsorð reikninga Bæta við notanda	
Nafn notanda reikninga Bæta við notanda	
Aðgangsorð reikninga Bæta við notanda	
PIN reikninga Bæta við notanda	

Sjálfsvaldar aðferðir innskráningar

Athugasemd: Þessi valmynd birtist aðeins þegar þú stillir stillingar í valmynd Staðbundnir reikningar.

Atriði valmyndar	Lýsing
Stjórnborð Nafn notanda/aðgangsorð Nafn notanda Aðgangsorð PIN-númer	Skilgreina sjálfsvalda aðferð innskráningar til að komast á stjórnborðið.
Vafri Nafn notanda/aðgangsorð Nafn notanda Aðgangsorð PIN-númer	Skilgreina sjálfsvalda aðferð innskráningar til að komast í vafrann.

Skipuleggja USB-tæki

Atriði valmyndar	Lýsing
Skipulag Bæta við nýju skipulagi	Skipuleggja aðgengi að USB-tengjum að framan.

Eftirlitsskrá öryggis

Atriði valmyndar	Lýsing
Virkja eftirlit Slökkt* Kveikt	Skrá atvik í örugga atvikaskrá eftirlits og fjartengda atvikaskrá kerfis.
Virkja fjartengda kerfisskrá Slökkt* Kveikt	Sendu atvikaskrár eftirlits til fjartengds þjóns.
Þjónn fjartengdrar kerfisskrár	Skilgreina þjón fjartengdrar kerfisskrár
Tengi fjartengdrar kerfisskrár 1-65535 (514*)	Skilgreina tengi fjartengdrar kerfisskrár
Aðferð fjartengdrar kerfisskrár Venjulegt UDP* Stunnel	Skilgreina aðferð kerfisskrár til að senda skráð atvik til fjartengds þjóns.
Athugasemd: Stjarna (*) næst gildi gefur til kynna sjálfvalda stillingu frá verksmiðju.	

Atriði valmyndar	Lýsing
Aðstaða fjartengdrar kerfisskrár 0 - Kjarnaskilaboð 1 - Skilaboð á stigi notanda 2 - Póstkerfi 3 - Kerfispúkar 4 - Skilaboð öryggis/sannvottunar* 5 - Innri skilaboð búin til af kerfisskrám 6 - Undirkerfi línuprentara 7 - Undirkerfi fréttanetkerfis 8 - UUCP-undirkerfi 9 - Klukkupúki 10 - Skilaboð öryggis/sannvottunar 11 - FTP-púki 12 - NTP-undirkerfi 13 - Atvikaskrá endurskoðunar 14 - Atvikaskrá viðvörunar 15 - Klukkupúki 16 - Staðbundin notkun 0 (local0) 17 - Staðbundin notkun 1 (local1) 18 - Staðbundin notkun 2 (local2) 19 - Staðbundin notkun 3 (local3) 20 - Staðbundin notkun 4 (local4) 21 - Staðbundin notkun 5 (local5) 22 - Staðbundin notkun 6 (local6) 23 - Staðbundin notkun 7 (local7)	Skilgreina aðgerðarkóða sem prentari notar þegar hann sendir atvikaskrár til fjarlægs miðlara.
Alvarleiki atvika sem á að skrá 0 - Neyð 1 - Aðvörun 2 - Alvarleg 3 - Villa 4 - Viðvörun* 5 - Tilkynning 6 - Til upplýsingar 7 - Aflúsa	Skilgreina stig afmörkunar forgangs fyrir skráningu á skilaboðum og atvikum.
Óskráð atvik fjartengdar kerfisskrár Slökkt* Kveikt	Senda öll atvik óháð stigi alvarleika til fjartengds þjóns.
Tölvupóstfang stjórnanda	Senda tilkynningu í tölvupósti um skráð atvik til stjórnandans.
Viðvörun loggskrár í tölvupósti um hreinsuð atvik Slökkt* Kveikt	Senda tilkynningu í tölvupósti um skráð atvik til stjórnandans þegar atvik eru hreinsuð.
Viðvörun í tölvupósti skrifað yfir viðvörun Slökkt* Kveikt	Senda tilkynningu í tölvupósti um skráð atvik til stjórnandans þegar atvikaskrá er full og byrjar að skrifa yfir atvik.
Athugasemd: Stjarna (*) næst gildi gefur til kynna sjálfvalda stillingu frá verksmiðju.	

Atriði valmyndar	Lýsing
Skrá fulla hegðun Skrifa yfir elstu innfærslur* Senda loggskrá í tölvupósti og eyða öllum færslum	Leysa geymsluvandamál þegar atvikaskrá fyllir úthlutað pláss.
Tölvupóstur % full viðvörðun Slökkt* Kveikt	Senda tilkynningu í tölvupósti til stjórnandans þegar atvikaskrá fyllir úthlutað minni.
% stig fullrar viðvörðunar 1–99 (90*)	
Útflutt viðvörðun loggskrár í tölvupósti Slökkt* Kveikt	Senda tilkynningu í tölvupósti til stjórnandans þegar atvikaskrá er send.
Viðvörðun stillingum loggskrár breytt í tölvupósti Slökkt* Kveikt	Senda tilkynningu í tölvupósti til stjórnandans þegar virkja endurskoðun er stillt.
Endingar línuskráninga í atvikaskrá LF (\n)* CR (\r) CRLF (\r\n)	Skilgreina hvernig atvikaskrá lokar hverri línuendingu.
Undirrita útflutning stafrænt Slökkt* Kveikt	Bæta við stafrænni undirritun við hverja útflutta skrá.
Hreinsa atvikaskrá	Eyða öllum endurskoðunarskrám.
Flytja út loggskrá Atvikaskrá kerfis (Syslog) (RFC 5424) Atvikaskrá kerfis (Syslog) (RFC 3164) CSV	Flytja út öryggisskrá á minniskort.
Athugasemd: Stjarna (*) næst gildi gefur til kynna sjálfvalda stillingu frá verksmiðju.	

Hömlur á innskráningu

Atriði valmyndar	Lýsing
Misheppnaðar innskráningar 1–10 (3*)	Skilgreina fjölda misheppnaðra innskráningartilrauna áður en notendur eru læstir úti.
Misheppnaður tímarammi 1–60 mínútur (5*)	Skilgreina tímaramma á milli misheppnaðra innskráningartilrauna áður en notendur eru læstir úti.
Tími læsingar 1–60 mínútur (5*)	Skilgreina tímalengd lokunar.
Tímarof fjartengdrar innskráningar 1–120 mínútur (10*)	Skilgreina biðtíma fyrir fjartengda innskráningu áður en notandi er útskráður sjálfvirk.
Athugasemd: Stjarna (*) næst gildi gefur til kynna sjálfvalda stillingu frá verksmiðju.	

Uppsetning trúnaðarprentunar

Atriði valmyndar	Lýsing
Hámark ógildra PIN-númera 2–10	Takmarkar fjölda skipta sem hægt er að skrá ógilt PIN-númer. Athugasemdir: <ul style="list-style-type: none"> Gildið núll slekkur á þessari stillingu. Þegar mörkunum er náð er prentverkum fyrir það notandaheiti og PIN-númer eytt.
Gildislok trúnaðarverka Slökkt* 1 klst. 4 klst. 24 klst. 1 vika	Stilla tíma gildisloka fyrir verk trúnaðarprentunar. Athugasemdir: <ul style="list-style-type: none"> Ef þessu atriði valmyndar er breytt meðan trúnaðarprentverk er til staðar í minni prentara eða á harða disk prentarans, þá breytist gildistími fyrir það prentverk ekki í nýja sjálfgefna gildið. Ef slökkt er á prentaranum þá er öllum trúnaðarprentverkum sem vistuð eru í RAM-minni eytt.
Gildislok endurtekinnna verka Slökkt* 1 klst. 4 klst. 24 klst. 1 vika	Stilla tíma gildisloka fyrir prentverk sem þú vilt endurtaka.
Gildislok staðfesta verka Slökkt* 1 klst. 4 klst. 24 klst. 1 vika	Stilla tíma gildisloka sem prentari prentar út afrit til notanda til að skoða gæði þess, áður en eftirfarandi eintök eru prentuð.
Gildislok frestaðra verka Slökkt* 1 klst. 4 klst. 24 klst. 1 vika	Stilla tíma gildisloka hve lengi prentarinn geymir prentverk sem prenta á síðar.
Krefjast að öll verk séu geymd Slökkt* Kveikt	Stillir prentarann til að geyma öll prentverk.
Geyma afrit skjala Slökkt* Kveikt	Stilla prentarann til að prenta önnur skjöl með sama skrárheiti án þess að yfirskrifa nein prentverk.
Athugasemd: Stjarna (*) næst gildi gefur til kynna sjálfvalda stillingu frá verksmiðju.	

Dulkóðun disks

Athugasemd: Þessi atriði valmyndar birtast aðeins þegar harður diskur prentara er uppsettur.

Atriði valmyndar	Lýsing
Staða Virkt Óvirkt	Virkja dulkóðun disks.
Hefja dulkóðun.	

Eyða tímabundnum gagnaskrá

Atriði valmyndar	Lýsing
Vistað í minni á staðnum Slökkt* Kveikt	Eyða öllum skráum sem eru vistaðar í minni prentara.
Vistuð á hörðum disk 1 umferð eyðingar* 3 umferðir eyðingar 7 umferðir eyðingar	Eyða öllum skráum sem geymdar eru á hörðum disk prentarans. Athugasemd: Þetta atriði valmyndar birtist aðeins þegar harður diskur prentara er uppsettur.
Athugasemd: Stjarna (*) næst gildi gefur til kynna sjálfvalda stillingu frá verksmiðju.	

Stillingar LDAP-laúsna

Atriði valmyndar	Lýsing
Fylgja tilvísunum LDAP Slökkt* Kveikt	Leita á mismunandi þjónum í léninu að innþráðum notendareikningum.
LDAP staðfesting vottorðs Já Nei*	Virkja staðfestingu á LDAP-vottorðum.

Ýmislegt

Atriði valmyndar	Lýsing
Verndaðir eiginleikar Sýna* Fela	Sýna alla þá eiginleika sem aðgangsstjórnun aðgerða (FAC) verndar óháð öryggisheimildum sem notandinn hefur. Athugasemd: Fela sýnir aðeins FAC-vernda eiginleika sem notandinn hefur aðgengi að.
Prentheimildir Slökkt* Kveikt	Láta stjórnandann skrá sig inn fyrir prentun.
Sjálfsvalin innskráning prentheimilda Nafn notanda/aðgangsorð* Nafn notanda	Stilla sjálfvalda innskráningu fyrir Prentheimildir.
Athugasemd: Stjarna (*) næst gildi gefur til kynna sjálfvalda stillingu frá verksmiðju.	

Atriði valmyndar	Lýsing
Öryggisendurstilling Virkja aðgengi „gesta“* Engin áhrif	Skilgreina aðgengi notenda að prentaranum. Athugasemdir: <ul style="list-style-type: none"> • Millitengið er staðsett við hliðina á tákni læsingar á stjórnborðinu. • Virkja aðgengi „gesta“ veitir öllum aðgengi að öllum atriðum prentarans. • Engin áhrif getur gert aðgengi að prentaranum ómögulegt þegar nauðsynlegar öryggisupplýsingar eru ekki tiltækar.
Lágmarkslengd aðgangsorðs 0–32	Skilgreina lengd á aðgangsorði.
Athugasemd: Stjarna (*) næst gildi gefur til kynna sjálfvalda stillingu frá verksmiðju.	

Skýrslur

Síða yfir stillingar valmyndar

Atriði valmyndar	Lýsing
Stillingarsíða valmyndar	Prenta skýrslu sem inniheldur valmyndir prentara.

Tæki

Atriði valmyndar	Lýsing
Upplýsingar um tæki	Prenta skýrslu sem inniheldur upplýsingar um prentarann.
Tölfræði tækis	Prenta skýrslu um notkun prentarans og stöðu á rekstrarvörum.
Listi yfir prófíla	Prenta lista yfir prófíla sem eru vistaðir í prentaranum.
Eignaskýrsla	Prenta skýrslu sem inniheldur upplýsingar um raðnúmer og gerðarheiti.

Prenta

Atriði valmyndar	Lýsing
Leturgerðir prentunar PCL-leturgerðir PS-leturgerðir	Prenta sýnishorn og upplýsingar um leturgerðir sem eru tiltækar í hverju tungumáli prentarans.
Prentskrá	Prenta tilföng sem eru vistuð á minnskorti eða á hörðum disk. Athugasemd: Þetta atriði valmyndar birtist aðeins þegar minnskort eða harður diskur eru uppsett.

Flýtvísar

Atriði valmyndar	Lýsing
Allir flýtvísar	Prenta skýrslu sem sýnir alla flýtvísa sem eru vistaðir í prentaranum.
Flýtvísar fax	
Flýtvísar afritunar	
Flýtvísar tölvupósts	
Flýtvísar FTP	
Flýtvísar möppu á neti	

Fax

Athugasemd: Þessi valmynd birtist aðeins ef fax er uppsett, og Virkja atvikaskrá er stillt á Kveikt.

Atriði valmyndar	Lýsing
Atvikaskrá faxverka	Prenta skýrslu yfir síðustu 200 faxverk sem lokið var við.
Atvikaskrá faxhringinga	Prenta skýrslu sem er með upplýsingar um síðustu 100 reyndu, móttæknu og lokuðu hringingar.

Netkerfi

Atriði valmyndar	Lýsing
Uppsetningarsíða netkerfis	Prenta síðu sem uppsett net og þráðlausar stillingar á prentara. Athugasemd: Þetta atriði valmyndar birtist aðeins í nettengdum prenturum eða prenturum sem eru tengdir prentþjónum.
Tengdir biðlarar Wi-Fi Direct	Prenta síðu sem sýnir lista yfir tæki sem eru tengd við prentarann með því að nota Wi-Fi Direct. Athugasemd: Þetta atriði valmyndar birtist aðeins þegar Virkja Wi-Fi Direct er stillt á Kveikt.

Hjálp

Atriði valmyndar	Lýsing
Prenta allar leiðbeiningar	Prentar allar leiðbeiningarnar
Leiðbeiningar um tengingar	Er með upplýsingar um staðbundna tengingu á prentaranum (USB) eða við netkerfi
Afrita leiðbeiningar	Veitir upplýsingar um töku afrita og uppsetningu stillinga.
Leiðbeiningar tölvupósts	Veitir upplýsingar um sendingu tölvupósts og uppsetningu stillinga.
Fax-leiðbeiningar	Veitir upplýsingar um sendingu á faxi og uppsetningu stillinga.
FTP-leiðbeiningar	Veitir upplýsingar um skönnun skjala og uppsetningu stillinga.
Upplýsingahandbók	Veitir frekari upplýsingaheimildir um prentarann
Leiðbeiningar um miðla	Veitir upplýsingar um hleðslu á pappír og öðrum sérstökum miðlum
Leiðbeiningar varðandi einslitagæði	Veitir upplýsingar varðandi stillingar á einslitagæðum.
Flutningsleiðbeiningar	Veitir upplýsingar um færslu, staðsetningu eða flutning á prentaranum.

Atriði valmyndar	Lýsing
Leiðbeiningar varðandi prentgæði	Veitir upplýsingar varðandi lausn á gæðavandamálum
Leiðbeiningar um birgðir	Er með upplýsingar varðandi pöntun á birgðum

Bilanaleit

Atriði valmyndar	Lýsing
Prenta gæðaprófunarsíður	Prenta sýnishornasíður til að finna og leiðréttu galla í prentgæðum.
Skanninn hreinsaður	Prenta leiðbeiningar hvernig hreinsa á skannann.

Prentar stillingarsíðu valmyndar

Frá heimaskjánum, snertu **Stillingar** > **Skýrslur** > **Síða yfir stillingar valmyndar**.

Gera prentarann öruggan

Finna öryggistengi

Prentarinn er búinn eiginleika öryggislæsingar. Festa öryggislæsingu sem er samhæfð við flestar fartölvur á staðinn sem er sýndur til að tryggja prentarann á staðnum.



Eyða minni prentara

Til að eyða gögnum í lausheldnu minni eða biðminni, slökktu á prentaranum.

Til að eyða fastheldnu minni eða einstökum stillingum, stillingum tækis og nets, öryggisstillingum og innbyggðum lausnum skaltu gera eftirfarandi:

- 1 Frá heimaskjánum, snertu **Stillingar > Tæki > Viðhald > Eyða utan þjónustu**.
- 2 Veldu gátreitinn **Hreinsa allar upplýsingar á fastheldnu minni** og snertu síðan **EYÐA**.
- 3 Veldu **Gangsetja upphaflega leiðsagnarforrit uppsetningar** eða **Láta prentarann vera utan nets**, og snertu síðan **Næst**.
- 4 Gangsetja aðgerðina.

Eyða minni á hörðum diskum prentara

- 1 Frá heimaskjánum, snertu **Stillingar > Tæki > Viðhald > Eyða utan þjónustu**.
- 2 Veldu gátreitinn **Hreinsa allar upplýsingar á hörðum diskum** og snertu síðan **EYÐA**.
- 3 Velja aðferð til að eyða gögnum.
- 4 Gangsetja aðgerðina.

Athugasemd: Þetta ferli getur tekið frá nokkrum mínútum í allt að meira en klukkustund, þar sem prentarinn verður ekki tiltækur fyrir önnur verkefni notenda.

Dulkóðun á hörðum diskum prentara

Þetta ferli eyðir öllu innihaldi á harða disknum. Taktu afrit af öllum mikilvægum gögnum í prentaranum áður en hafist er handa við dulkóðun, ef þörf er á því.

- 1 Frá heimaskjánum, snertu **Stillingar > Öryggi > Dulkóðun á diskum > Byrja dulkóðun**.
- 2 Fylgdu leiðbeiningum á skjánum.

Athugasemdir:

- Ekki slökkva á prentaranum á meðan á dulkóðunarferli stendur til að komast hjá tapi á gögnum.
- Þetta ferli getur tekið frá nokkrum mínútum í allt að meira en klukkustund, þar sem prentarinn verður ekki tiltækur fyrir önnur verkefni notenda.
- Prentarinn fer sjálfvirkur í gang aftur að lokinni dulkóðun.

Endurheimta sjálfgefna verksmiðjustillingar

- 1 Á heimaskjánum, snertu **Stillingar > Tæki > Endurheimta sjálfgildi frá verksmiðju**.
- 2 Snertu **Endurheimta stillingar > veldu stillingarnar sem þú vilt endurheimta > ENDURHEIMTA**.
- 3 Gangsetja aðgerðina.

Yfirlýsing varðandi óstöðugleika

Gerð minnis	Lýsing
Óstöðugt minni	Prentarinn þinn notar staðalgerð vinnsluminnis (RAM) til að geyma gögn tímabundið í biðminni við einföld prentverk og afritun.
Fastheldið minni	Prentarinn þinn kann að nota tvær gerðir af fastheldnu minni: EEPROM og NAND (skyndiminni). Báðar tegundir eru notaðar til að geyma stýrikerfi, stillingar tækisins, netupplýsingar, stillingar á skanner og bókamerkjum og innbyggðar lausnir.
Minni á hörðum diskum	Sumir prentarar eru með uppsettan harðan disk. Harður diskur prentara er ætlaður fyrir sérstaka prent-virkni tækisins. Harður diskur lætur prentarann viðhalda gögnum í biðminni varðandi flókin prentverk, jafnt sem gögn varðandi eyðublöð og leturgerðir.

Eyðið innihaldi í uppsettu minni prentara við eftirfarandi aðstæður:

- Prentarinn er tekinn úr notkun.
- Skipt er um harða diskinn í prentaranum.
- Prentarinn er fluttur í aðra deild eða staðsetningu.
- Prentarinn er þjónustaður af einhverjum fyrir utan þitt fyrirtæki.
- Prentarinn er fluttur úr þínu húsnæði vegna þjónustu.
- Prentarinn er seldur til annars fyrirtækis.

Förgun á hörðum diskum prentara

- **Afsegulmögnum**—Skolar diskinn með rafsegulsviði sem eyðir vistuðum gögnum.
- **Mulning**—Pressar diskinn til að brjóta íhluti og gerir gögnin ólæsileg.
- **Fræsing**—Rífur diskinn í litla málmbita

Athugasemd: Til að tryggja að öll gögnum sé alveg eytt, fargaðu formlega öllum hörðum diskum þar sem gögn eru geymd.

Viðhald á prentaranum

Viðvörðun—hugsanleg hættu: Misbrestur á að viðhalda bestu frammistöðu prentara, eða við að skipta út hlutum og rekstrarvörum, getur valdið skemmdum á prentaranum.

Stilla tilkynningar varðandi rekstrarvöru

- 1 Opnaðu vafra og skráðu IP-tölu prentarans í svæði vistfangs.

Athugasemdir:

- Skoða IP-tölu prentara á heimaskjá prentarans. IP-talan birtist sem fjögur sett af tölum sem eru aðskildar af punktum, svo sem 123.123.123.123.
- Ef verið er að nota staðgengilsþjón (proxy), gerðu hann óvirkan tímabundið til að opna vefsíðuna rétt.

- 2 Smelltu á **Stillingar > Tæki > Tilkynningar**.

- 3 Í valmynd fyrir rekstrarvöru, smelltu á **Sérstilla tilkynningar varðandi rekstrarvöru**.

- 4 Veldu tilkynningu fyrir hvert atriði rekstrarvöru.

- 5 Beittu breytingunum.

Setja upp viðvaranir tölvupósts

Stilla prentarann til að senda viðvaranir í tölvupósti þegar birgðir eru litlar eða þegar verður að breyta pappír eða bæta við eða þegar það er pappírsflækja.

- 1 Opnaðu vafra og skráðu IP-tölu prentarans í svæði vistfangs.

Athugasemdir:

- Skoða IP-tölu prentara á heimaskjá prentarans. IP-talan birtist sem fjögur sett af tölum sem eru aðskildar af punktum, svo sem 123.123.123.123.
- Ef verið er að nota staðgengilsþjón (proxy), gerðu hann óvirkan tímabundið til að opna vefsíðuna rétt.

- 2 Smelltu á **Stillingar > Tæki > Tilkynningar > Uppsetning á viðvörðun tölvupósts**, og settu síðan upp stillingarnar.

Athugasemd: Hafðu samband við tölvupóstþjónustu þína til að fá frekari upplýsingar um SMTP-stillingar.

- 3 Smelltu á **Uppsetning á tölvupóstlista og viðvörðunum**, og settu síðan upp stillingarnar.

- 4 Beittu breytingunum.

Skoða skýrslur

- 1 Frá heimaskjánum, snertu **Stillingar > Skýrslur**.

- 2 Veldu skýrsluna sem þú vilt prenta.

Stilla hljóðstyrk hátalara

Stilla sjálfvalinn hljóðstyrk höfuðheyrnatóla

1 Frá stjórnborðinu, farðu á:

Stillingar > Tæki > Aðgengileiki

2 Stilla hljóðstyrk höfuðheyrnatóla.

Athugasemd: Hljóðstyrkur verður endurstilltur í sjálfgefið gildi eftir að lotu lýkur eða þegar prentarinn vaknar eftir svefn eða dvala.

Setja upp stillingar hátalara fyrir fax

Athugasemd: Gangtu úr skugga um að fax sé uppsett. Varðandi frekari upplýsingar, sjá [“Setja upp prentarann til að senda fax” á síðu 59](#).

1 Af heimaskjánum, snertu **Stillingar > Fax > Uppsetning á faxi > Stillingar hátalara**.

2 Gerðu eftirfarandi:

- Stilltu Stillingu hátalara á **Alltaf á**.
- Stilltu Hljóðstyrk hátalara á **Hátt**.
- Virkja hljóðstyrk hringingar.

Nettenging

Tengja prentarann við þráðlaust netkerfi (Wi-Fi)

Vertu viss um að Virkur tengibúnaður sé stilltur á Sjálfvirkt. Á heimaskjánum, snertu **Stillingar > Netkerfi/tengi > Yfirlit netkerfis > Virkur tengibúnaður**.

Nota stjórnborð prentara

1 Frá heimaskjánum, snertu **Stillingar > Netkerfi/tengi > Þráðlaust > Uppsetning á stjórnborði prentara > Velja netkerfi**.

2 Veldu þráðlaust netkerfi og skráðu síðan aðgangsorð netkerfis.

Athugasemd: Fyrir gerðir prentara sem eru tilbúnir fyrir þráðlaus netkerfi (Wi-Fi) birtist kvaðning varðandi uppsetningu á þráðlausu netkerfi við fyrstu uppsetningu.

Nota „Lexmark Mobile Assistant“

1 Það fer eftir þínu fartæki, hladdu niður Lexmark Mobile Assistant forritinu annað hvort frá verslun Google Play eða vefverslun forrita á netinu.

2 Frá heimaskjánum, snertu **Stillingar > Netkerfi/tengi > Þráðlaust > Uppsetning með forriti fartækis > Auðkenni prentara**.

3 Gangsettu forritið frá þínu fartæki og samþykktu síðan notkunarskilmálana.

Athugasemd: Fáðu heimildir ef þörf krefur.

4 Pikkaðu á **Tengjast prentara > Fara í stillingar fyrir þráðlaust net (Wi-Fi)**.

5 Tengdu fartækið þitt við þráðlaust netkerfi prentara

6 Farðu til baka í forritið og pikkaðu síðan á **Setja upp þráðlausa tengingu**

7 Veldu þráðlaust netkerfi og skráðu síðan aðgangsorð netkerfis.

8 Pikkaðu á **Búið**.

Tengja prentarann við þráðlaust netkerfi með því að nota verndaða þráðlausa uppsetningu (WPS)

Áður en þú byrjar, vertu viss um:

- Aðgangsstaðurinn (þráðlaus beinir) sé vottaður sem vernduð þráðlaus uppsetning (WPS) eða WPS-samhæfður. Skoðaðu skjölin sem fylgdu með aðgangsstaðnum varðandi frekari upplýsingar.
- Tengi fyrir þráðlaust net er uppsett í prentaranum þínum. Skoðaðu leiðbeiningarskjölin sem fylgdu með tenginu varðandi frekari upplýsingar.
- Virktur tengibúnaður sé stilltur á Sjálfvirkt. Á heimaskjánum, snertu **Stillingar > Netkerfi/tengi > Yfirlit netkerfis > Virkur tengibúnaður**.

Nota stillingaraðferð með hnöppum

1 Frá heimaskjánum, snertu **Stillingar > Netkerfi/tengi > Þráðlaust > Vernduð þráðlaus uppsetning (Wi-Fi Protected Setup (WPS)) > Aðferð með hnöppum**.

2 Fylgdu leiðbeiningum á skjánum.

Nota aðferð persónuauðkennanlegs númers (PIN)

1 Frá heimaskjánum, snertu **Stillingar > Netkerfi/tengi > Þráðlaust > Vernduð þráðlaus uppsetning (Wi-Fi Protected Setup (WPS)) > Aðferð með PIN**.

2 Afritaðu átta stafa PIN fyrir WPS.

3 Opnaðu vafra og skráðu síðan IP-tölu aðgangsstaðarins í svæði vistfangs.

Athugasemdir:

- Skoðaðu skjölin sem fylgdu með aðgangsstaðnum til að þekkja IP-töluna.
- Ef verið er að nota staðgengilsþjón (proxy), gerðu hann óvirkan tímabundið til að opna vefsíðuna rétt.

4 Aðgengi að WPS-stillingum. Skoðaðu skjölin sem fylgdu með aðgangsstaðnum varðandi frekari upplýsingar.

5 Skráðu átta stafa PIN-númer, og vistaðu síðan breytingarnar.

Stilla Wi-Fi Direct

Wi-Fi Direct er jafningjatækni byggð á Wi-Fi sem gerir þráðlausum tækjum kleift að tengjast beint við Wi-Fi Direct virkan prentara án þess að nota aðgangsstað (þráðlausan beini).

1 Frá heimaskjánum, snertu **Stillingar > Netkerfi/tengi > Þráðlaust** Wi-Fi Direct.

2 Settu upp stillingarnar.

- **Virkja Wi-Fi Direct**—Gerir prentaranum kleift að senda út sitt eigið Wi-Fi Direct net.
- **Wi-Fi Direct heiti**—Úthlutar heiti fyrir Wi-Fi Direct netkerfið.
- **Wi-Fi Direct aðgangsorð**—Úthlutar aðgangsorðinu til að semja um þráðlaust öryggi þegar notuð er tenging milli jafningja.
- **Sýna aðgangsorð á uppsetningarsíðu**—Sýnir aðgangsorðið á uppsetningarsíðu netkerfis.
- **Samþykkja sjálfvirkt beiðni ýtihnappa**—Lætur prentarans samþykkja tengibeiðnir sjálfvirkt.

Athugasemd: Samþykki á beiðni ýtihnappa er ekki öruggt.

Athugasemd: Til að vita aðgangsorð Wi-Fi Direct netkerfisins skaltu prenta uppsetningarsíðu netkerfis. Frá heimaskjánum, snertu **Stillingar > Skýrslur > Netkerfi > Uppsetningarsíða netkerfis**.

Tengja fartæki við prentarann

Gangtu úr skugga um að Wi-Fi Direct hafi verið sett upp áður en þú tengir fartækið þitt. Varðandi frekari upplýsingar, sjá [“Stilla Wi-Fi Direct” á síðu 157](#).

Tengja með því að nota Wi-Fi Direct

Athugasemd: Þessar leiðbeiningar eiga aðeins við um Android fartæki.

- 1 Farðu í valmynd stillinga á fartækinu.
- 2 Virkjaðu **Wi-Fi**, og smelltu síðan á **Wi-Fi Direct**.
- 3 Veldu heiti á Wi-Fi Direct prentara.
- 4 Staðfestu tenginguna á stjórnborði prentarans.

Tengja með því að nota Wi-Fi

- 1 Farðu í valmynd stillinga á fartækinu.
- 2 Smelltu á **Wi-Fi**, veldu síðan heiti á Wi-Fi Direct prentara.

Athugasemd: Strengnum DIRECT-xy (þar sem x og y eru tvö staftákn af handahófi) er bætt fyrir framan heitið á Wi-Fi prentaranum.

- 3 Skráðu aðgangsorð Wi-Fi Direct.

Tengja tölvu við prentarann

Gangtu úr skugga um að framkvæma eftirfarandi áður en tölvan er tengd:

- Virkja Wi-Fi Direct í prentaranum. Frá heimaskjánum, snertu **Stillingar > Netkerfi/tengi > Wi-Fi Direct > Virkja Wi-Fi Direct > Kveikt..**
- Skrifaðu hjá þér heiti á Wi-Fi Direct. Frá heimaskjánum, snertu **Stillingar > Netkerfi/tengi > Wi-Fi Direct > Heiti Wi-Fi Direct.**
- Skrifaðu hjá þér aðgangsorð Wi-Fi Direct. Frá heimaskjánum, snertu **Stillingar > Netkerfi/tengi > Þráðlaust > Aðgangsorð Wi-Fi Direct.**

Athugasemd: Þú getur einnig sett upp nafn og aðgangsorð Wi-Fi Direct.

Fyrir Windows-notendur

- 1 Opnaðu **Prentarar og skannar**, og smelltu síðan á **Bæta við prentarar eða skanner**.
- 2 Smelltu á **Sýna Wi-Fi Direct prentara**, veldu síðan heiti á Wi-Fi Direct prentara.
- 3 Taktu eftir átta stafa PIN prentarans á skjá prentarans.
- 4 Skráðu PIN á tölvunni.

Athugasemd: Ef prentrekil er ekki þegar uppsettur, þá hleður Windows niður viðeigandi rekli.

Fyrir Macintosh-notendur

- 1 Smelltu á þráðlausa táknið og veldu síðan heiti á Wi-Fi Direct prentaranum.

Athugasemd: Strengnum DIRECT-xy (þar sem x og y eru tvö staftákn af handahófi) er bætt fyrir framan heitið á Wi-Fi prentaranum.

- 2 Skráðu aðgangsorð Wi-Fi Direct.

Athugasemd: Settu tölvuna aftur í fyrra netkerfi eftir að hafa aftengt Wi-Fi Direct tenginguna.

Wi-Fi netið gert óvirkt

- 1 Á heimaskjánum, snertu **Stillingar > Netkerfi/tengi > Yfirlit netkerfis > Virkur tengibúnaður > Staðalnetkerfi**.
- 2 Fylgdu leiðbeiningum á skjánum.

Breyta stillingum á tengi prentarans eftir að hafa sett upp nýtt tengi fyrir innri lausnir.

Athugasemdir:

- Ef prentarinn er með fasta IP-tölu, þá á ekki breyta stillingunni.
- Ef tölvurnar eru stilltar til að nota heiti netkerfis í stað IP-tölu, þá á ekki breyta stillingum.
- Ef þú ert að bæta við þráðlausu tengi innri lausna (ISP) í prentara sem var áður stilltur fyrir Ethernet tengingu, aftengdu þá prentarann frá Ethernet-netkerfinu.

Fyrir Windows-notendur

- 1 Opnaðu möppu fyrir prentara.
- 2 Í flýtvísi í valmynd prentarans með nýja ISP, opnaðu eiginleika prentarans.
- 3 Stilltu tengið í listanum.
- 4 Uppfærðu IP-töluna.
- 5 Beittu breytingunum.

Fyrir Macintosh-notendur

- 1 Frá kjörstillingum kerfis í Apple-valmyndinni, farðu í lista yfir prentara og veldu síðan **+ > IP**.
- 2 Skráðu IP-töluna í svæði vistfangs.
- 3 Beittu breytingunum.

Setja upp prentun á raðtengi (aðeins Windows)

- 1 Stilla breytur í prentaranum.
 - a Frá stjórnborði, farðu í valmynd fyrir stillingar á tengjum.
 - b Finndu valmynd fyrir stillingar á raðtengi og stilltu tengingarnar ef þörf er á.
 - c Beittu breytingunum.
- 2 Frá tölvunni, opnaðu möppu fyrir prentara og veldu þinn prentara.
- 3 Opnaðu eiginleika prentara, og veldu síðan COM-tengið í listanum.
- 4 Stilltu breytur fyrir COM-tengið í Tækjastjóra.

Athugasemdir:

- Prentun um raðtengi hægir á prenthraðanum.
- Vertu viss um að kapall fyrir raðtengi sé tengdur við raðtengið á prentaranum þínum.

Hreinsun á hlutum prentarans

Prentarinn hreinsaður

 **VARÚÐ—HÆTTA Á RAFLOSTI:** Til að koma í veg fyrir hættu á raflosti þegar verið er að þrifa prentarann að utan, takið rafmagnssnúruna úr sambandi úr innstungunni og aftengið allar snúrur frá prentaranum áður en haldið er áfram.

Athugasemdir:

- Framkvæmdu þetta verk á nokkurra mánaða fresti.
- Skemmdir á prentaranum af völdum óviðeigandi meðhöndlunar fellur ekki undir ábyrgð prentarans.

- 1 Slökktu á prentaranum og taktu síðan rafmagnssnúruna úr sambandi við rafmagn.
- 2 Fjarlægðu pappír úr staðalskúffu og fjölnotamataranum.
- 3 Fjarlægið allt ryk, ló og pappírssnifsi í prentaranum með mjúkum bursta eða ryksugu.
- 4 Þurrkaðu af prentaranum að utan með rökum mjúkum og lófríum klút.

Athugasemdir:

- Ekki nota hreinsiefni eða sápu, þar sem slík efni geta skemmt ytra byrði prentarans.
- Vertu viss um að öll svæði prentarans séu þurr eftir hreinsun.

- 5 Tengdu straumsnúruna við rafmagnsinnstunguna og síðan við prentarann.

 **VARÚÐ—HUGSANLEG HÆTTA:** Til að koma í veg fyrir hættu á eldsvoða eða raflosti tengið rafmagnssnúruna við innstungu með viðeigandi getu og rétta jarðtengingu sem er nálægt vörunni og auðveldlega aðgengileg.

Hreinsun á snertiskjánum

 **VARÚÐ—HÆTTA Á RAFLOSTI:** Til að koma í veg fyrir hættu á raflosti þegar verið er að þrifa prentarann að utan, taktu rafmagnssnúruna úr sambandi úr innstungunni og aftengdu allar snúrur frá prentaranum áður en haldið er áfram.

- 1 Slökktu á prentaranum og taktu síðan rafmagnssnúruna úr sambandi við rafmagn.
- 2 Notaðu rakan, mjúkan og lófrían klút, þurrkaðu af snertiskjánum.

Athugasemdir:

- Ekki nota hreinsiefni eða sápu, þar sem slík efni geta skemmt snertiskjáinn.
- Gangtu úr skugga um að snertiskjárinn sé þurr eftir hreinsunina.

- 3 Tengdu straumsnúruna við rafmagnsinnstunguna og kveiktu síðan á prentaranum.

 **VARÚÐ—HUGSANLEG HÆTTA:** Til að koma í veg fyrir hættu á eldsvoða eða raflosti tengið rafmagnssnúruna við innstungu með viðeigandi getu og rétta jarðtengingu sem er nálægt vörunni og auðveldlega aðgengileg.

Skanninn hreinsaður

1 Opnaðu lokið á skannanum.



2 Notaðu rakan, mjúkan og lófrían klút, þurrkaðu af eftirfarandi svæðum:

- Gler á sjálfvirkum matara



- Púða fyrir sjálfvirkan matara

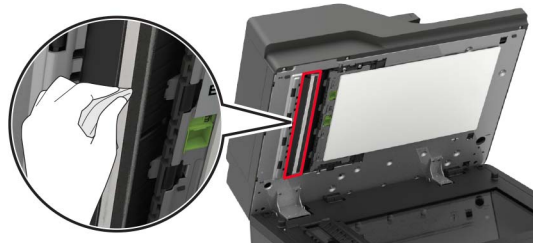

- Gler á skanna



- Púða fyrir gler skannans



3 Opnaðu hurð E.

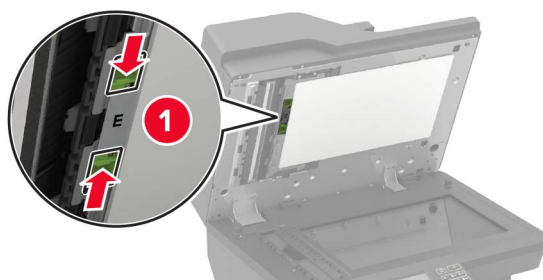

4 Notaðu rakan, mjúkan og lófrían klút, þurrkaðu af eftirfarandi svæðum:

- Púða fyrir gler í sjálfvirkum matara í hurð E

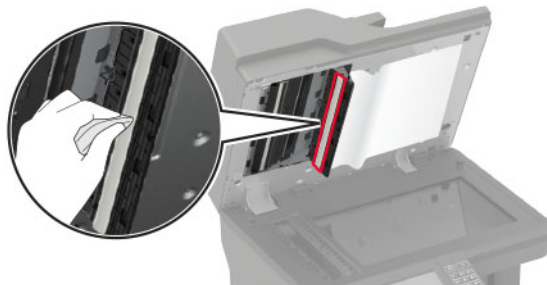

- Gler sjálfvirks matara í hurð E

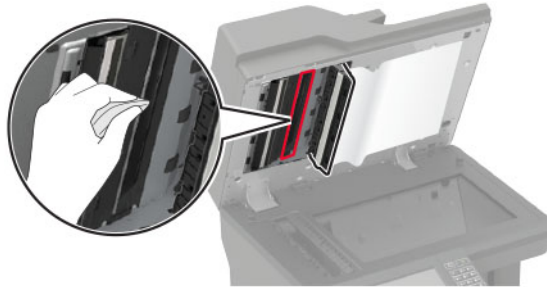

5 Lokaðu hurð E og lokaðu síðan hlífinni á skannanum.

Hreinsa upptökuhjólin

- 1 Slökktu á prentaranum.
- 2 Fjarlægðu skúffuna.

Viðvörðun—hugsanleg hættu: Til að koma í veg fyrir skemmdir frá rafstöðuhleðslu, skaltu snerta einhvern sýnilegan málramma í prentaranum áður en þú nálgast eða snertir innri hluta prentarans.



- 3 Fjarlægðu upptökurúlluna.

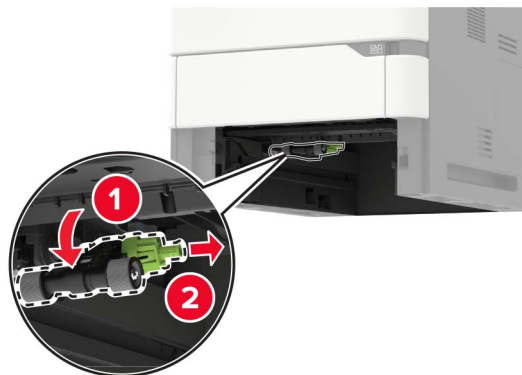

- 4 Notaðu rakan, mjúkan og lófrían klút, þurrkaðu af upptökuhjólunum:

Athugasemd: Berðu ísoprópyl alkóhól í klútinn.

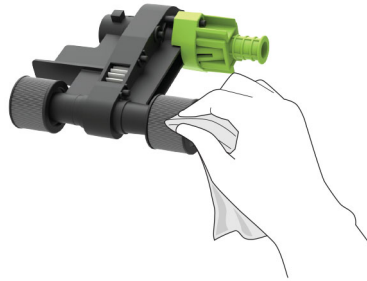

5 Settu upptökurúlluna á sinn stað.

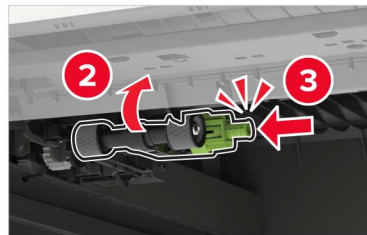

6 Settu skúffuna inn.

Hreinsa upptökurúlluna í fjölnotamataranum

- 1 Slökktu á prentaranum.
- 2 Opnaðu fjölnotamatarann.

Viðvörðun—hugsanleg hættu: Til að koma í veg fyrir skemmdir frá rafstöðuhleðslu, skaltu snerta einhvern sýnilegan málmramma í prentaranum áður en þú nálgast eða snertir innri hluta prentarans.

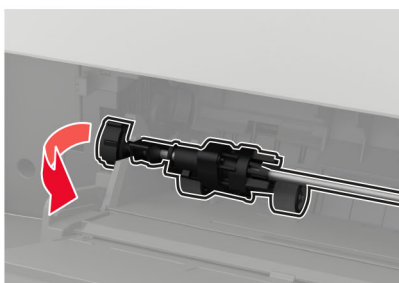

3 Fjarlægðu upptökurúlluna.**4** Settu ísóprópýl alkóhól í mjúkan lófrían klút, og þurrkaðu síðan upptökurúllunna.

5 Settu upptökurúlluna á sinn stað.

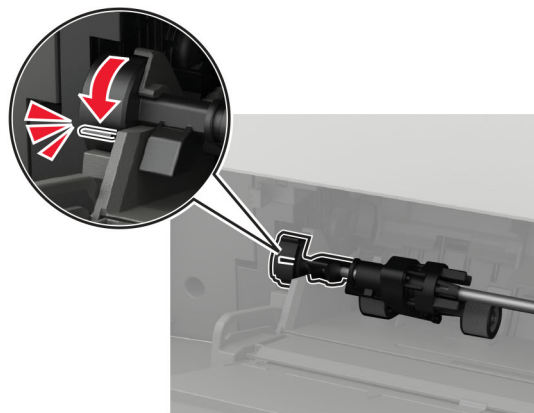
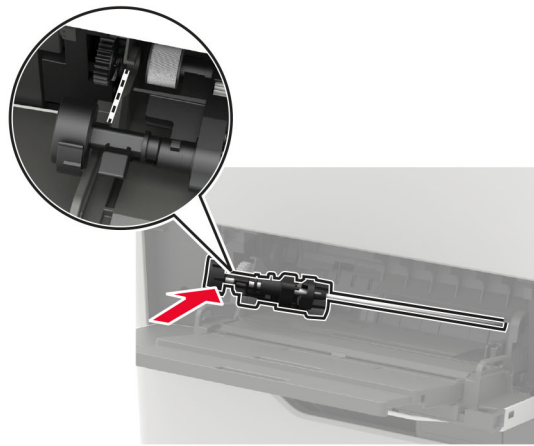
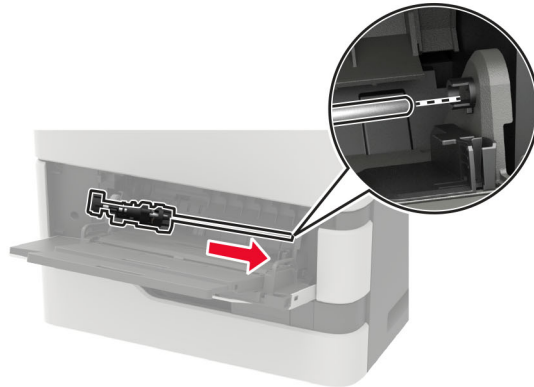

6 Lokaðu fjölnotamataranum.

7 Kveiktu á prentaranum

Pöntun á hlutum og rekstrarvörum

Til að panta rekstrarvörur í Bandaríkjunum, hafið samband við Lexmark í 1-800-539-6275 varðandi umboðsaðila á vottuðum rekstrarvörum fyrir Lexmark á þínu svæði. Í öðrum löndum eða svæðum, farið á www.lexmark.com eða hafið samband við þann stað sem prentarinn var keyptur.

Athugasemd: Áætlun um endingu á rekstrarvörum prentara miðað við prentun á venjulegan pappír í bréfa- eða A4-stærð.

Athugun á stöðunni á hlutum og rekstrarvörum

- 1 Á heimaskjánum, ýttu á **Staða/rekstrarvörur**.
- 2 Veldu hlutina eða rekstrarvöru sem þú vilt merkja við.

Athugasemd: Þú getur líka farið í þessa stillingu með því að snerta efsta hlutann á heimaskjánum.

Nota upprunalega hluti og rekstarvörur frá Lexmark

Lexmark prentarinn þinn er hannaður til að virka best með upprunalegum hlutum og rekstrarvörum frá Lexmark. Notkun á rekstrarvörum eða hlutum frá þriðja aðila getur haft áhrif á afköst, áreiðanleika eða endingu prentarans og myndeyningu hans. Það getur einnig haft áhrif á gildi ábyrgðar. Ábyrgðin nær ekki yfir skemmdir sem verða vegna notkunar á rekstrarvörum eða hlutum frá þriðja aðila. Allar vísanir á endingu eru hannaðar til að virka með rekstrarvörum eða hlutum frá Lexmark og geta því gefið ónákvæmar niðurstöður ef rekstrarvörur eða hlutir frá þriðja aðila eru notaðir. Notkun á hlutum myndeyningar umfram ætlaða endingu geta skaðað Lexmark-prentarann þinn eða tengda hluti.

Viðvörðun—hugsanleg hættu: Rekstrarvöru og íhluti án skilakerfis er hægt að endurstilla og endurframleiða. Hins vegar nær ábyrgð framleiðanda ekki yfir tjón sem stafar af rekstrarvörum eða íhlutum sem eru ekki upprunalegir. Endurstilling teljara á rekstrarvöru eða íhlutum án réttar endurvinnslu getur valdið skemmdum á prentara. Eftir endurstillingu á teljara fyrir rekstrarvöru eða íhlut getur prentari sýnt villu sem sýnir tilvist endurstilla hlutarins.

Panta blekhyliki

Athugasemdir:

- Áætluð ending blekhylikis er byggð á ISO/IEC 19752 staðlinum.
- Einstaklega lítil þekja um langan tíma kann að hafa neikvæð áhrif á raunverulega endingu.

Lexmark MX721, MX722 og MX725 blekhyli í skilakerfi

Hlutur	Bandaríkin og Kanada	Evrópska efnahags-svæðið	Kyrrahafs-svæði Asíu	Latneska Ameríka	Afgangurinn af Evrópu, Mið-Austurlönd og Afríka	Ástralía og Nýja-Sjáláland	Á heimsvísu
Blekhyli í skilakerfi Lexmark	58D1000	58D2000	58D3000	58D4000	58D5000	58D6000	58D000G
Blekhyli í skilakerfi með mikið magn	58D1H00	58D2H00	58D3H00	58D4H00	58D5H00	58D6H00	58D0H0G
Blekhyli með mikið magn í skilakerfi fyrirtækja ¹	58D1H0E	58D2H0E	58D3H0E	58D4H0E	58D5H0E	58D6H0E	Á ekki við
Blekhyli í skilakerfi með mjög mikið magn	58D1X00	58D2X00	58D3X00	58D4X00	58D5X00	58D6X00	58D0X0G
Blekhyli í skilakerfi fyrirtækja með mjög mikið magn ^{1,2}	58D1X0E	58D2X0E	58D3X0E	58D4X0E	58D5X0E	58D6X0E	Á ekki við
Blekhyli í skilakerfi með sérlega mikið magn ²	58D1U00	58D2U00	58D3U00	58D4U00	58D5U00	58D6U00	58D0U0G
Blekhyli með sérlega mikið magn í skilakerfi fyrirtækja ^{1,2}	58D1U0E	58D2U0E	58D3U0E	58D4U0E	58D5U0E	58D6U0E	Á ekki við

¹ Aðeins fánlegt fyrir prentara sem stjórnað er samkvæmt samningi. Hafðu samband við fulltrúa Lexmark eða kerfisstjóra varðandi frekari upplýsingar.

² Aðeins stutt í Lexmark MX722 og MX725 prentaragerðum.

Lexmark XM5365 og XM5370 blekhyli í skilakerfi

Hlutur	Bandaríkin, Kanada, Ástralía og Nýja-Sjáláland	Evrópa, Mið-Austurlönd og Afríka	Kyrrahafssvæði Asíu	Latneska Ameríka
Blekhyli í skilakerfi Lexmark	25B3074	25B3079	25B3120	25B3124

Lexmark MB2770 blekhylki í skilakerfi

Hlutur	Bandaríkin og Kanada	Evrópska efnahags-svæðið	Kyrrahafs-svæði Asíu	Latneska Ameríka	Afgangurinn af Evrópu, Mið-Austurlönd og Afríka)	Ástralía og Nýja-Sjáland
Blekhylki í skilakerfi Lexmark	B281000	B282000	B283000	B284000	B285000	B286000
Blekhylki í skilakerfi með mikið magn	B281H00	B282H00	B283H00	B284H00	B285H00	B286H00
Blekhylki í skilakerfi með mjög mikið magn	B281X00	B282X00	B283X00	B284X00	B285X00	B286X00

Venjuleg blekhylki

Hlutur	Á heimsvísu
Blekhylki með mjög mikið magn	58D0XA0 ¹ B280XA0 ²
Blekhylki með sérlega mikla útkomu ³	58D0UA0

¹ Aðeins stutt í Lexmark MX721 prentaragerð.
² Aðeins stutt í Lexmark MB2770 prentaragerð.
³ Aðeins stutt í Lexmark MX722 og MX725 prentaragerðum.

Panta myndvals

Afar lítil þekja prentunar um lengri tíma getur hugsanlega valdið því að hlutir myndeiningar bili áður en prentlitur klárast.

Hlutur	Skilakerfi Lexmark	Skilakerfi fyrirtækja*	Venjulegur
Myndvals	58D0Z00	58D0Z0E	58D0ZA0

* Þessi myndvalseining er aðeins fánleg fyrir prentara sem stjórnað er samkvæmt samningi. Hafðu samband við fulltrúa Lexmark eða kerfisstjóra varðandi frekari upplýsingar.

Pöntun á viðhaldssetti

Til að auðkenna studda gerð hitagjafa, opnaðu hurð A og fjarlægðu síðan blekhylkið og myndeininguna. Finndu tveggja stafa gerð hitagjafa framan á hitagjafanum, til dæmis 00 eða 01.

Viðvörðun—hugsanleg hættu: Ekki láta myndvalsinn vera í beinu ljósi meira en 10 mínútur. Löng viðvera í ljósi gæti valdið gæðavandamálum við prentun.

Athugasemdir:

- Notkun á ákveðnum tegundum af pappír getur þarfnast tíðari skipta á viðhaldssetti.
- Samstæða aðskilnaðar, hitagjafi, upptökurúllusamstæða og færslurúlla er allt innifalið í viðhaldssetti og má panta hvert fyrir sig og skipta um ef þörf krefur.

- Skoðaðu leiðbeiningarskjölin sem fylgdu með viðhaldssettinu varðandi frekari upplýsingar um skipti á viðhaldssetti.

Viðhaldssett hitagjafa í skilakerfi

Gerð á viðhaldssetti hitagjafa	Hlutanúmer
Gerð 00	41X2233
Gerð 01	41X2234
Gerð 02	41X2235
Gerð 03	41X2236
Gerð 04	41X2237
Gerð 11	41X2242
Gerð 13	41X2243
Gerð 32	41X2250
Gerð 33	41X2251
Gerð 35	41X2252
Gerð 36	41X2253

Venjuleg viðhaldssett hitagjafa

Gerð á viðhaldssetti hitagjafa	Hlutanúmer
Gerð 05	41X2238
Gerð 06	41X2239
Gerð 07	41X2240
Gerð 08	41X2241
Gerð 17	41X2244
Gerð 19	41X2245

Viðhaldssett rúllu

Hlutur	Hlutanúmer
Viðhaldssett rúllueiningar prentara	41X2352

Viðhaldssett sjálfvirks matara skjala

Hlutur	Hlutanúmer
Viðhaldssett sjálfvirks matara skjala	41X2351

Skipta um hluti og rekstrarvörur

Skipt um blekhyllki

- 1 Opnaðu hurð A.

Viðvörðun—hugsanleg hættu: Til að koma í veg fyrir skemmdir frá rafstöðuhleðslu, skaltu snerta einhvern sýnilegan málmramma í prentaranum áður en þú nálgast eða snertir innri hluta prentarans.



- 2 Fjarlægðu notaða blekhyllkið.

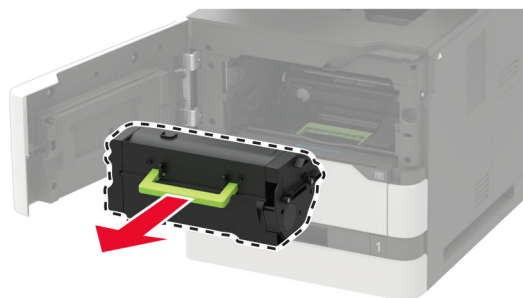

- 3 Taktu nýja blekhyllkið úr umbúðunum og hristu það síðan til að dreifa prentlitnum.

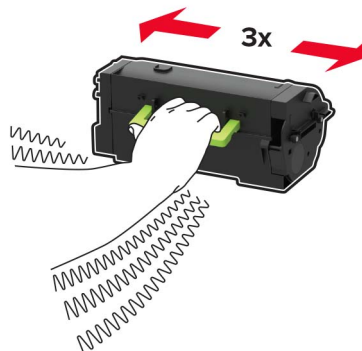

4 Settu nýja blekhylkið á sinn stað.

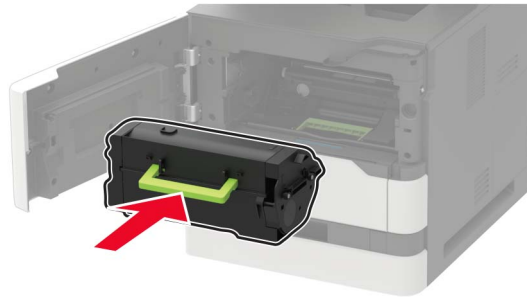

5 Lokaðu hurðinni.

Skipt um myndvalsinn

1 Opnaðu hurð A.

Viðvörðun—hugsanleg hættu: Til að koma í veg fyrir skemmdir frá rafstöðuhleðslu, skaltu snerta einhvern sýnilegan málramma í prentaranum áður en þú nálgast eða snertir innri hluta prentarans.

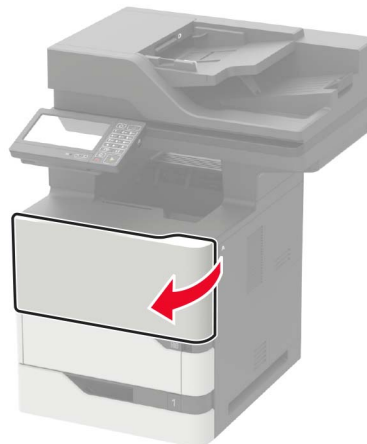

2 Fjarlægðu blekhylkið.

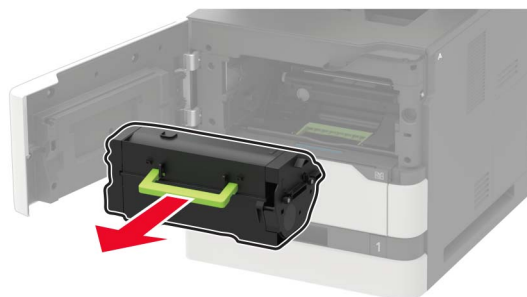

3 Fjarlægðu notaða myndvalsinn.

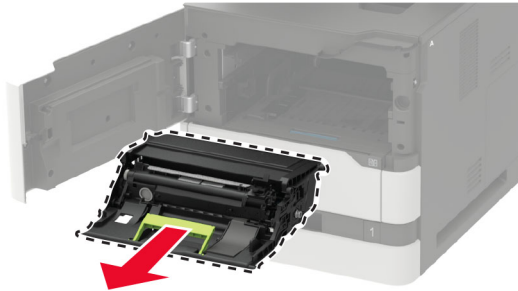

4 Takið nýja myndvalsinn úr umbúðunum og hristið síðan til að dreifa prentlitnum.

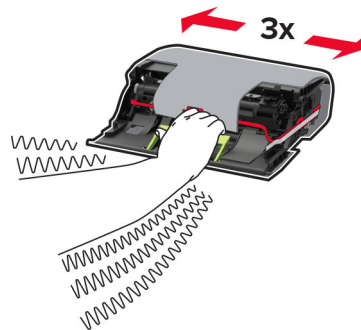

Viðvörðun—hugsanleg hættu: Ekki láta myndvalsinn vera í beinu ljósi meira en 10 mínútur. Löng viðvera í ljósi gæti valdið gæðavandamálum við prentun.

Viðvörðun—hugsanleg hættu: Snertu ekki myndvalsinn. Sé það gert getur það haft áhrif á prentgæði prentverka í framtíðinni.



5 Fjarlægðu umbúðirnar.

6 Settu nýja myndvalsinn á sinn stað.



7 Settu blekhylikið á sinn stað.

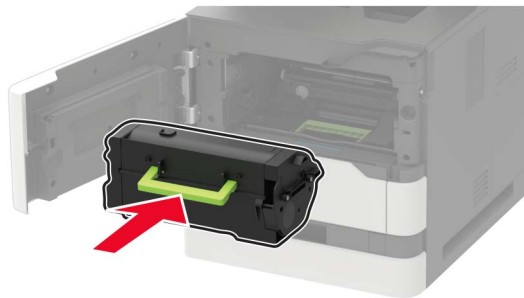

8 Lokaðu hurðinni.

Skipt um hitagjafann

Athugasemd: Varðandi prentara með hitagjafa með heitri rúllu, sjá [“Skipt um hitagjafa með heitri rúllu” á síðu 177](#).

1 Opnaðu hurð C.

 **VARÚÐ—HEITT YFIRBORÐ:** Prentarinn kann að vera heitur að innanverðu. Til að draga úr hættu á meiðslum frá heitum hlut, leyfið yfirborðinu að kólna áður en það er snert.

Viðvörðun—hugsanleg hættu: Til að koma í veg fyrir skemmdir frá rafstöðuhleðslu, skaltu snerta einhvern sýnilegan málmramma í prentaranum áður en þú nálgast eða snertir innri hluta prentarans.

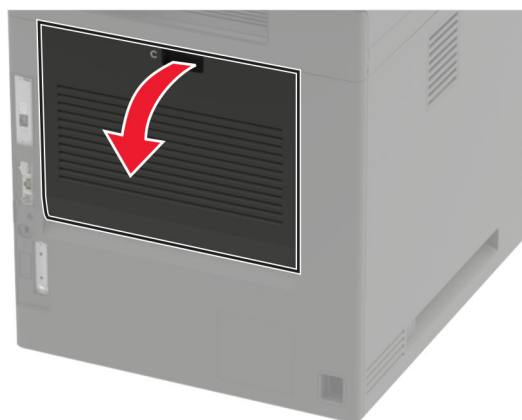

2 Aflæstu hitagjafann.

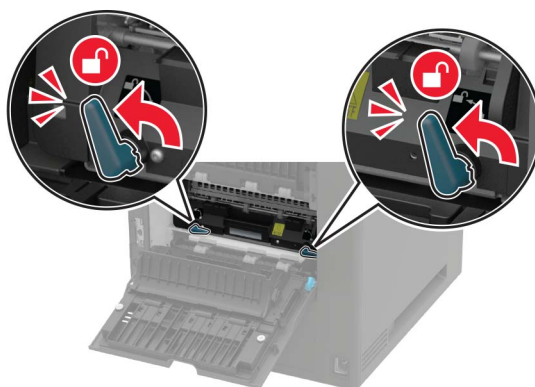

3 Fjarlægðu notaða hitagjafann.

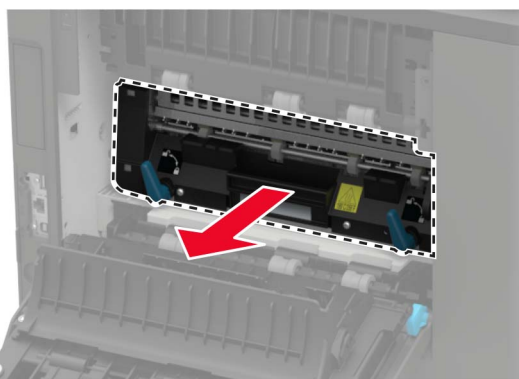

4 Taktu nýja hitagjafann úr umbúðum.

5 Settu hitagjafann inn þar til að hann *smellur* á sinn stað.

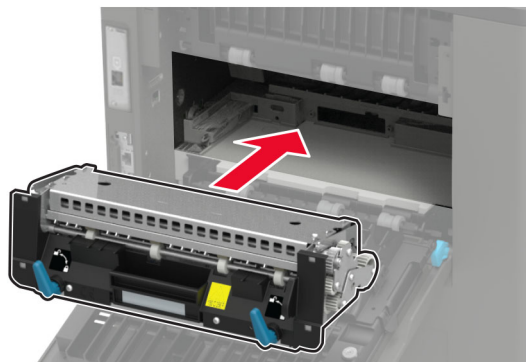

6 Læstu hitagjafanum.

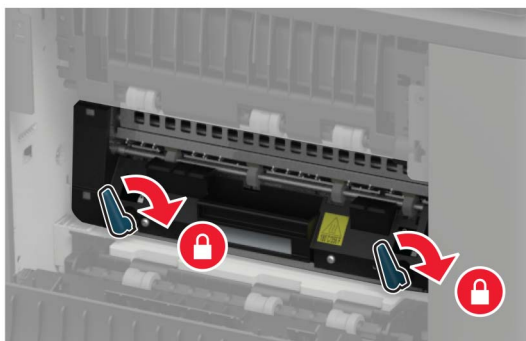

7 Lokaðu hurðinni.

Skipt um hitagjafa með heitri rúllu

Athugasemd: Hitagjafa með heitri rúllu er aðeins tiltækur í sumum gerðum prentara.

- 1 Slökktu á prentaranum.
- 2 Fjarlægðu lok á staðalbakka.

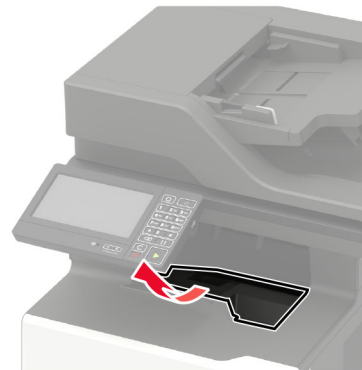

- 3 Opnaðu hurð C.

 **VARÚÐ—HEITT YFIRBORÐ:** Prentarinn kann að vera heitur að innanverðu. Til að draga úr hættu á meiðslum frá heitum hlut, leyfið yfirborðinu að kólna áður en það er snert.

Viðvörðun—hugsanleg hættu: Til að koma í veg fyrir skemmdir frá rafstöðuhleðslu, skaltu snerta einhvern sýnilegan málmramma í prentaranum áður en þú nálgast eða snertir innri hluta prentarans.

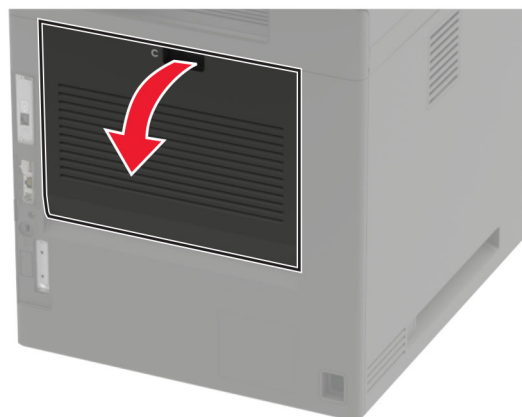

4 Aflæstu hitagjafa með heitri rúllu

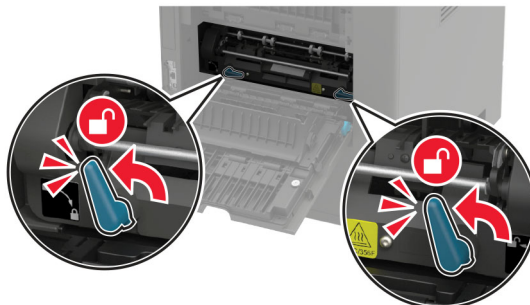

5 Fjarlægðu notaðan hitagjafa með heitri rúllu

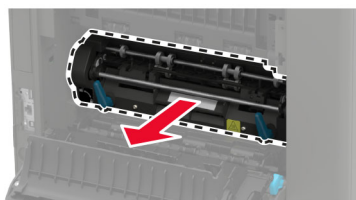

6 Taktu nýja hitagjafan með heitri rúllu úr umbúðunum.

7 Settu nýja hitagjafan inn þar til að hann *smellur* á sinn stað.

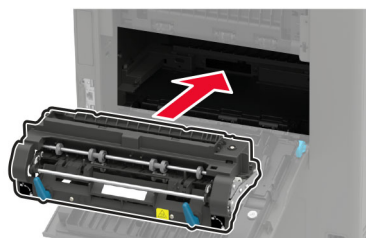

8 Læstu hitagjafa með heitri rúllu

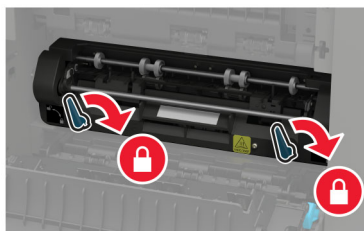

9 Lokaðu hurðinni.

10 Settu lok á staðalbakka á sinn stað.

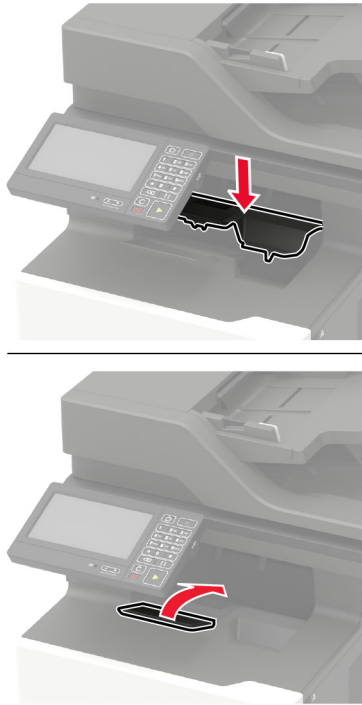

11 Kveiktu á prentaranum

Skipt um sköfu á hitagjafa með heitri rúllu

Athugasemd: Hitagjafi með heitri rúllu og sköfu er aðeins til í sumum gerðum prentara.

- 1 Slökktu á prentaranum.
- 2 Fjarlægðu lok á staðalbakka.

 **VARÚÐ—HEITT YFIRBORD:** Prentarinn kann að vera heitur að innanverðu. Til að draga úr hættu á meiðslum frá heitum hlut, leyfið yfirborðinu að kólna áður en það er snert.

Viðvörðun—hugsanleg hættu: Til að koma í veg fyrir skemmdir frá rafstöðuhleðslu, skaltu snerta einhvern sýnilegan málmramma í prentaranum áður en þú nálgast eða snertir innri hluta prentarans.

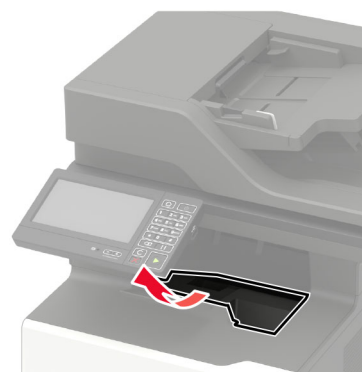

3 Fjarlægðu notaðan hitagjafa með heitri rúllu og sköfu

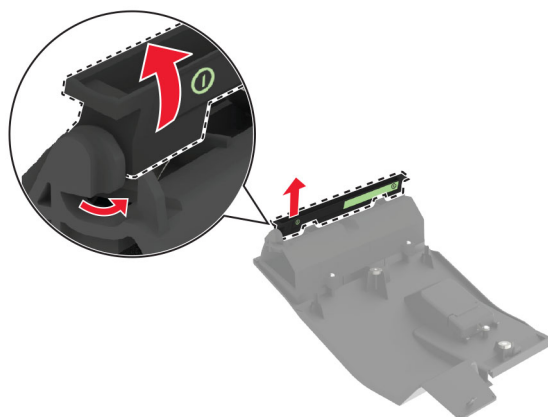

4 Settu sköfu á heitri rúllu hitagjafa á sinn stað.

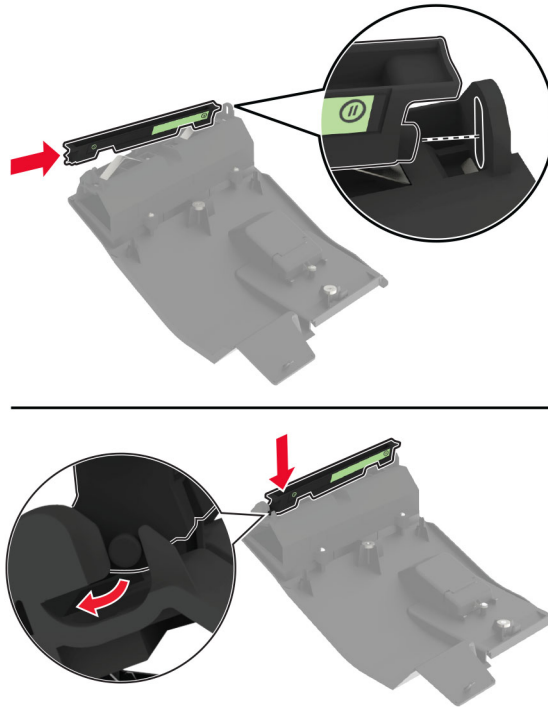

5 Settu lok á staðalbakka á sinn stað.

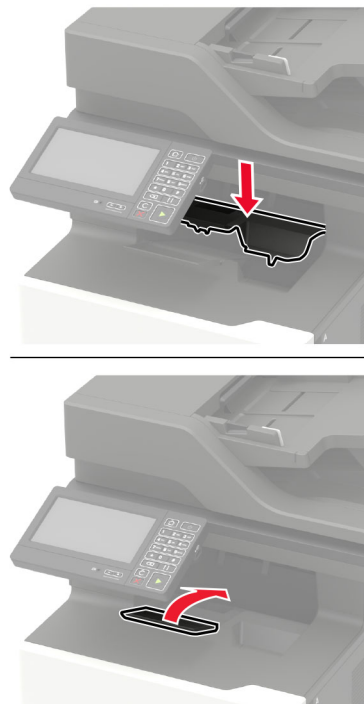

6 Kveiktu á prentaranum

Skipt um færslurúllu

1 Opnaðu hurð A.

Viðvörðun—hugsanleg hættu: Til að koma í veg fyrir skemmdir frá rafstöðuhleðslu, skaltu snerta einhvern sýnilegan málmramma í prentaranum áður en þú nálgast eða snertir innri hluta prentarans.

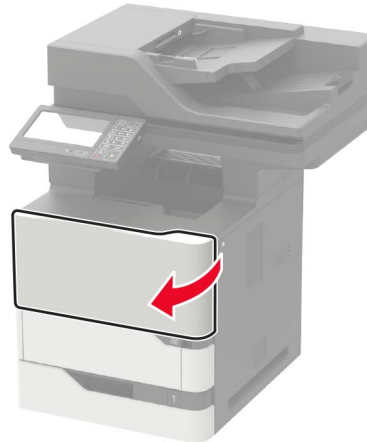

2 Fjarlægðu blekhylikið.

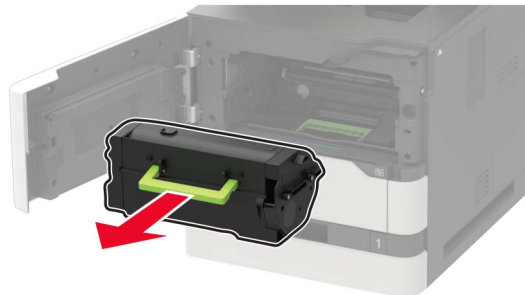

3 Fjarlægðu mynddeininguna.

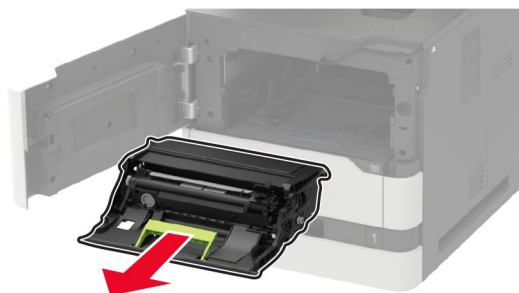

4 Fjarlægðu notuðu færslurúlluna.



VARÚÐ—HEITT YFIRBORÐ: Prentarinn kann að vera heitur að innanverðu. Til að draga úr hættu á meiðslum frá heitum hlut, leyfið yfirborðinu að kólna áður en það er snert.

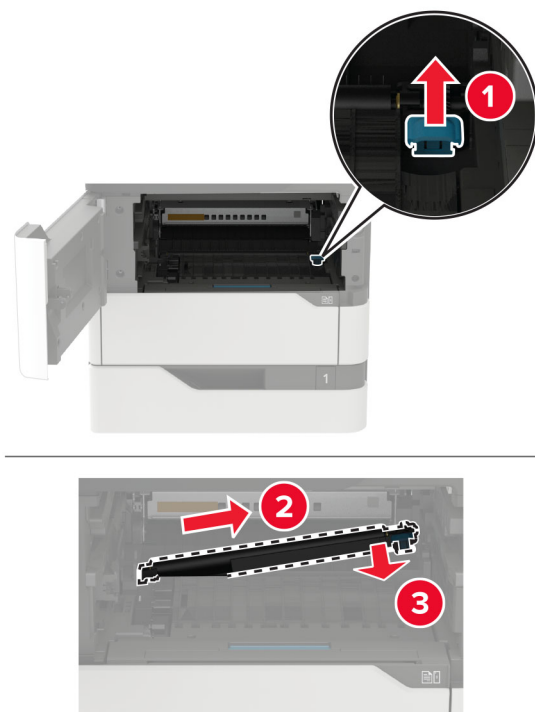

5 Taktu nýju færslurúlluna úr umbúðum.

6 Settu nýju færslurúlluna inn þar til að hún *smellur* á sinn stað.

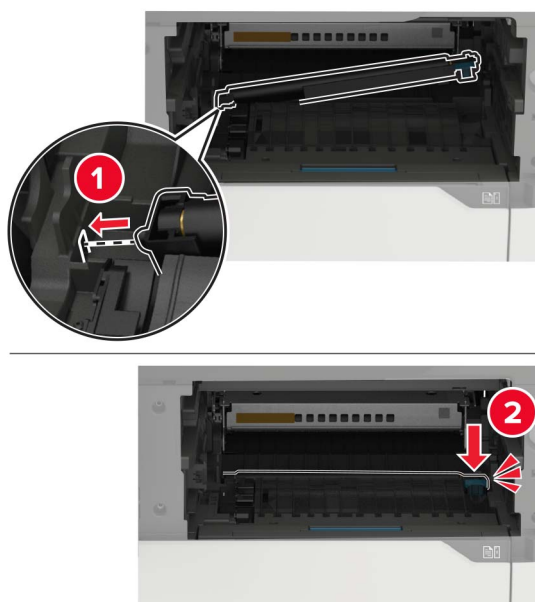

7 Settu myndeinguna á sinn stað.

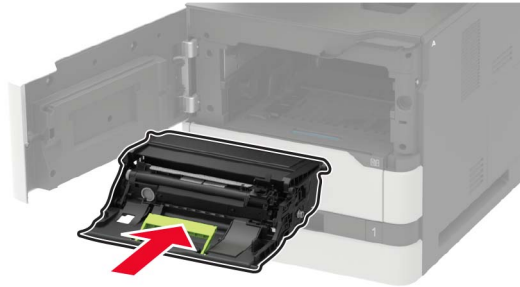

8 Settu blekhylkið á sinn stað.

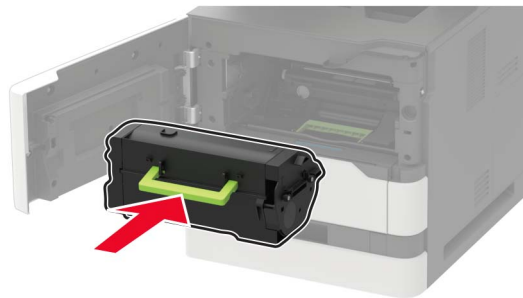

9 Lokaðu hurðinni.

Skipt um upptökurúllu

1 Fjarlægðu skúffuna.

Viðvörðun—hugsanleg hættu: Til að koma í veg fyrir skemmdir frá rafstöðuhleðslu, skaltu snerta einhvern sýnilegan málmramma í prentaranum áður en þú nálgast eða snertir innri hluta prentarans.



2 Fjarlægðu notuðu upptökurúlluna.

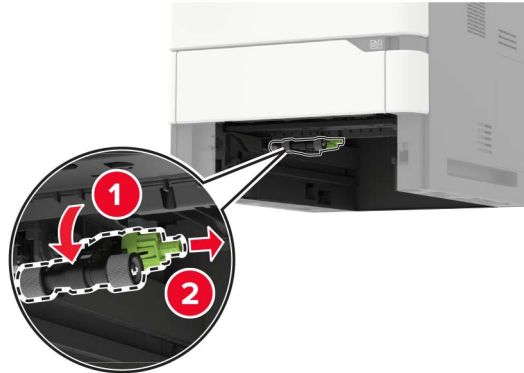

3 Taktu nýju upptöku úr umbúðum.

4 Settu nýju upptökurúlluna á sinn stað.

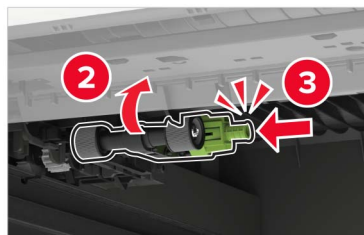

5 Settu skúffuna inn.

Skipt um upptökurúlluna í fjölnotamataranum

1 Opnaðu fjölnotamatarann.

Viðvörðun—hugsanleg hættu: Til að koma í veg fyrir skemmdir frá rafstöðuhleðslu, skaltu snerta einhvern sýnilegan málmramma í prentaranum áður en þú nálgast eða snertir innri hluta prentarans.

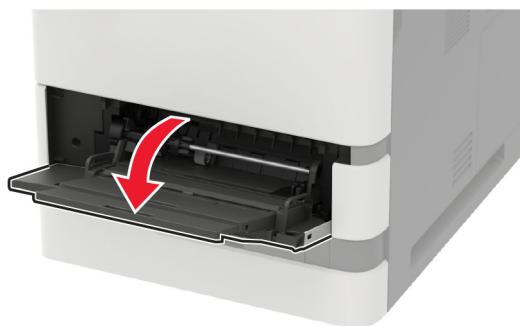

2 Fjarlægðu notuðu upptökurúlluna.

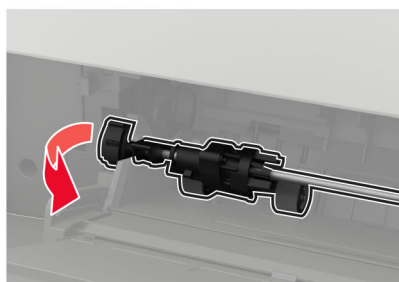

3 Taktu nýju upptöku úr umbúðum.

4 Settu nýju upptökurúlluna á sinn stað.

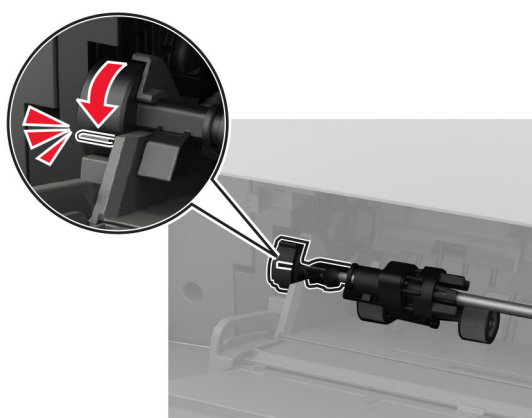
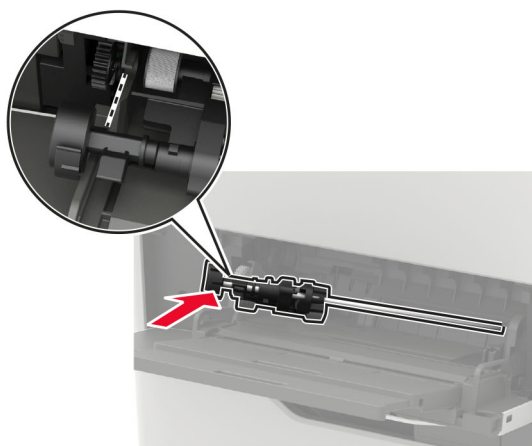
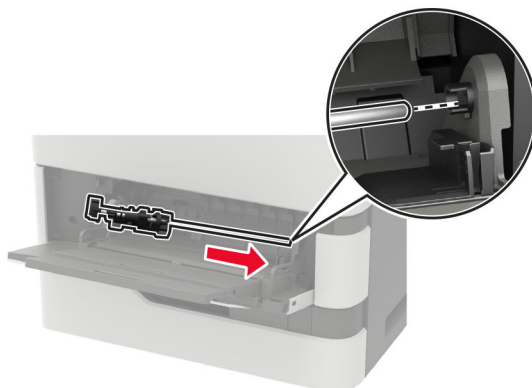

5 Lokaðu fjölnotamataranum.

Skipt um upptökurúllu sjálfvirks matara

- 1 Slökktu á prentaranum.
- 2 Opnaðu hurð D.

Viðvörðun—hugsanleg hættu: Til að koma í veg fyrir skemmdir frá rafstöðuhleðslu, skaltu snerta einhvern sýnilegan málmramma í prentaranum áður en þú nálgast eða snertir innri hluta prentarans.

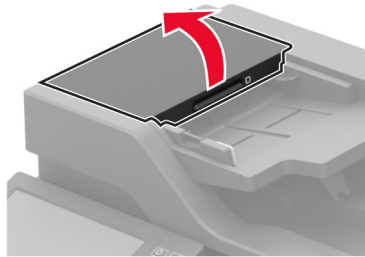

3 Fjarlægðu lok á upptökurúllu sjálfvirks matara.

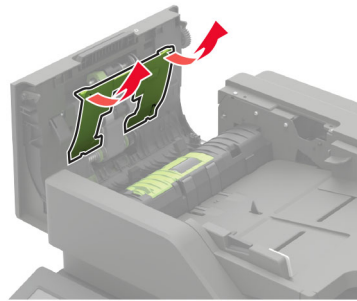

4 Fjarlægðu notaða upptökurúllu sjálfvirks matara.

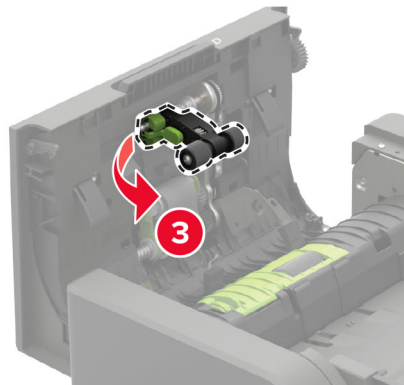
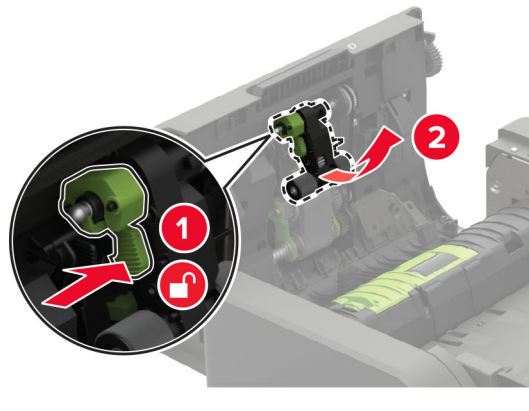

5 Taktu nýju upptökurúllu sjálfvirks matara úr umbúðum.

Viðvörðun—hugsanleg hættu: Meðhöndlaðu þennan hlut með hreinum höndum til að komast hjá skemmdum og lélegri frammistöðu prentarans.

6 Settu nýja upptökurúllu sjálfvirks matara á sinn stað þar til að hún *smellur* á sinn stað.

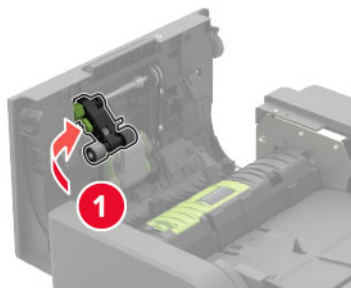

7 Settu lok á upptökurúllu sjálfvirks matara á sinn stað þar til að það *smellur* á sinn stað.

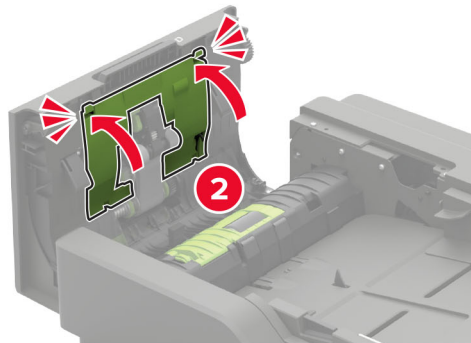
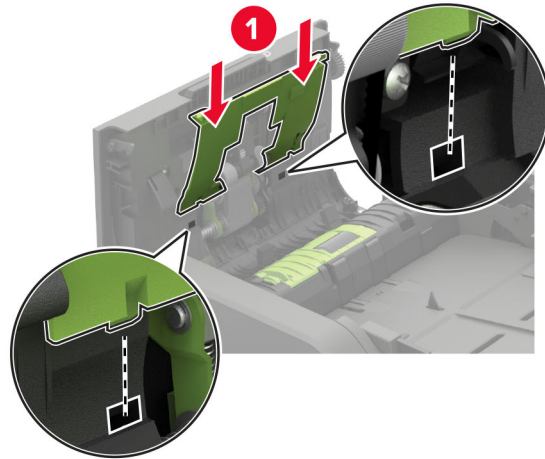

8 Lokaðu hurðinni.

9 Kveiktu á prentaranum

Skipt um færslurúllu sjálfvirks matara

1 Slökktu á prentaranum.

2 Opnaðu hurð D.

Viðvörðun—hugsanleg hættu: Til að koma í veg fyrir skemmdir frá rafstöðuhleðslu, skaltu snerta einhvern sýnilegan málmmrama í prentaranum áður en þú nálgast eða snertir innri hluta prentarans.

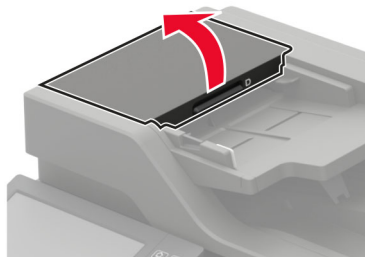

3 Fjarlægðu lok á upptökurúllu sjálfvirks matara.

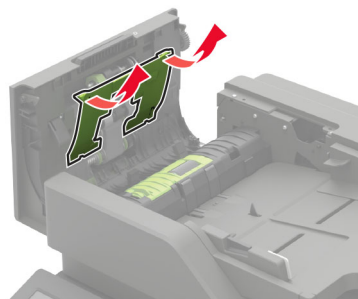

4 Fjarlægðu notuðu færslurúllu sjálfvirks matara.

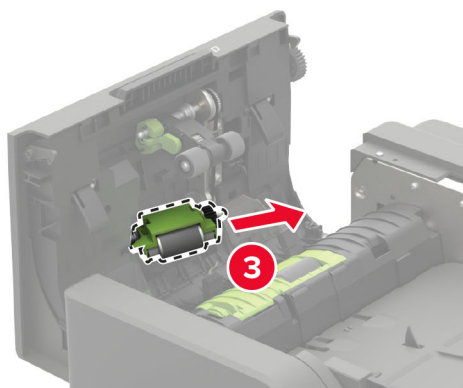
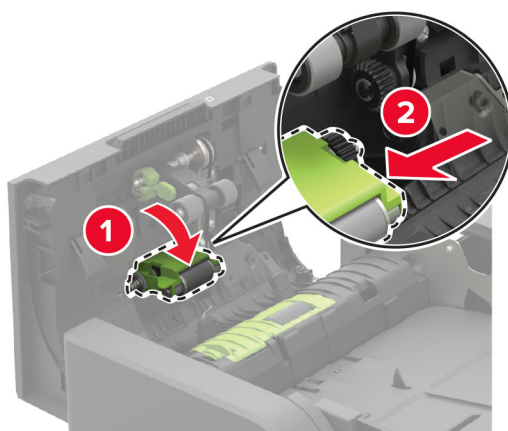

5 Taktu nýju færslurúllu sjálfvirks matara úr umbúðum.

Viðvörðun—hugsanleg hættu: Meðhöndlaðu þennan hlut með hreinum höndum til að komast hjá skemmdum og lélegri frammistöðu prentarans.

6 Settu nýja færslurúllu sjálfvirks matara á sinn stað þar til að hún *smellur* á sinn stað.

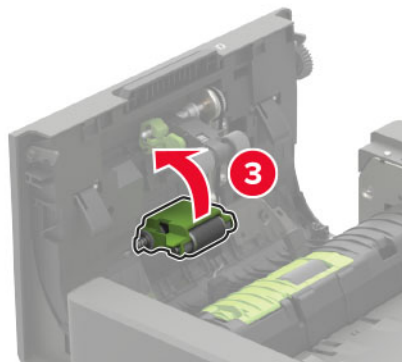
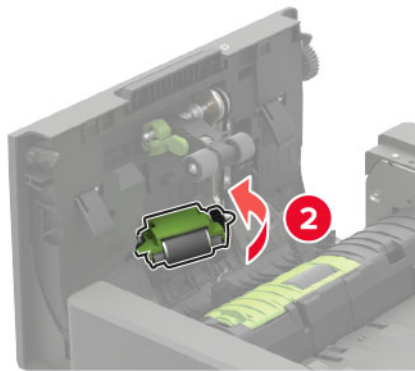
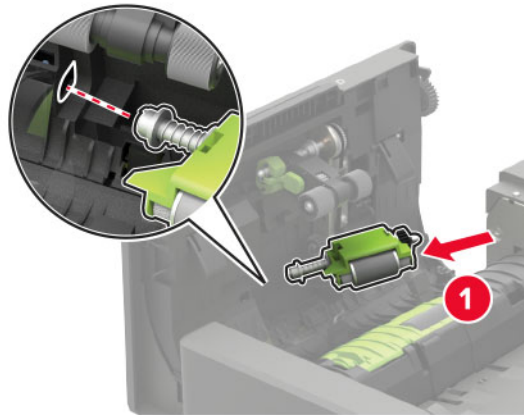

7 Settu lok á færslurúllu sjálfvirks matara á sinn stað þar til að það *smellur* á sinn stað.

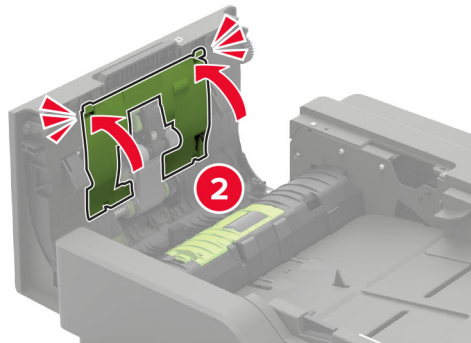
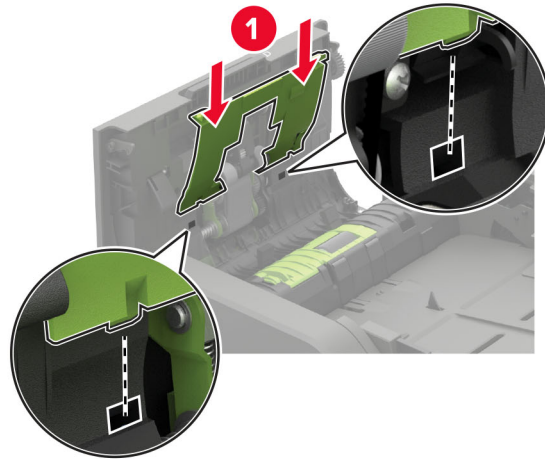

8 Lokaðu hurðinni.

9 Kveiktu á prentaranum

Skipt um aðskilnaðarrúllu sjálfvirks matara

1 Slökktu á prentaranum.

2 Opnaðu hurð D.

Viðvörðun—hugsanleg hættu: Til að koma í veg fyrir skemmdir frá rafstöðuhleðslu, skaltu snerta einhvern sýnilegan málramma í prentaranum áður en þú nálgast eða snertir innri hluta prentarans.

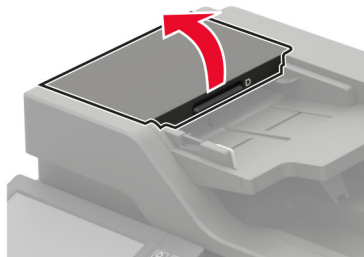

3 Fjarlægðu hlíf á aðskilnaðarrúllu sjálfvirks matara.

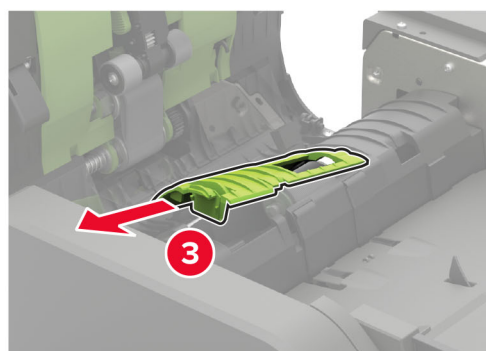
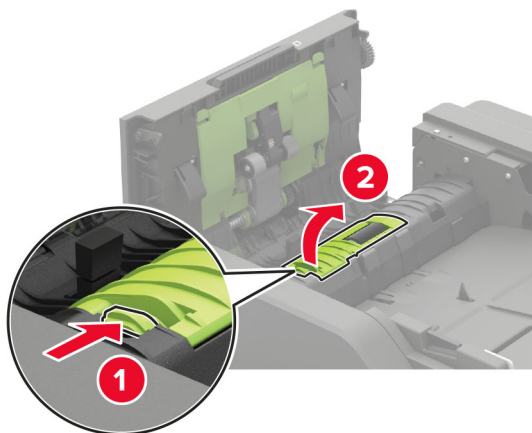

4 Fjarlægðu notaða aðskilnaðarrúllu sjálfvirks matara.

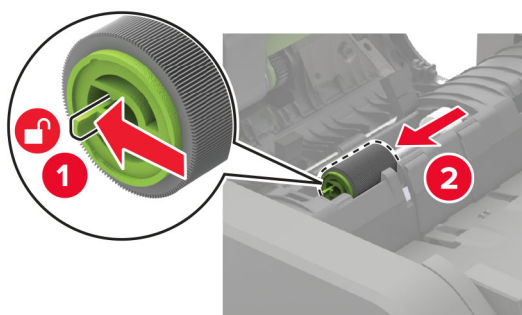

5 Taktu nýju aðskilnaðarrúllu sjálfvirks matara úr umbúðum.

Viðvörðun—hugsanleg hættu: Meðhöndlaðu þennan hlut með hreinum höndum til að komast hjá skemmdum og lélegri frammistöðu prentarans.

6 Settu nýja aðskilnaðarrúllu sjálfvirks matara á sinn stað þar til að hún *smellur* á sinn stað.

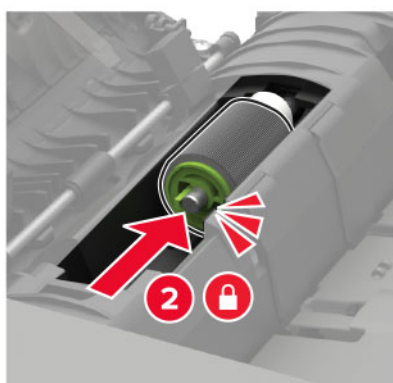
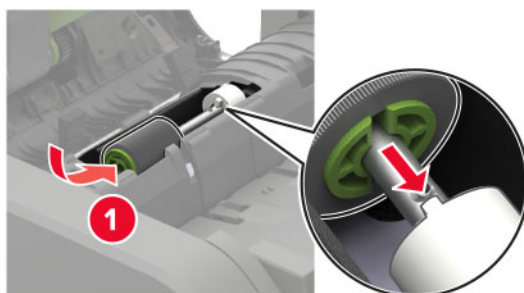

7 Settu lok á aðskilnaðarrúllu sjálfvirks matara á sinn stað þar til að það *smellur* á sinn stað.

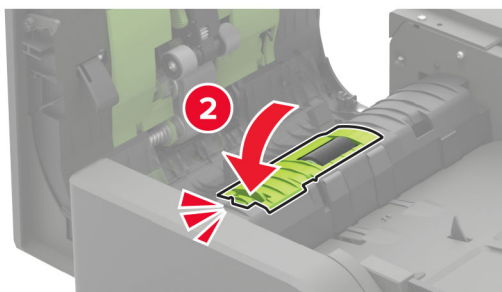
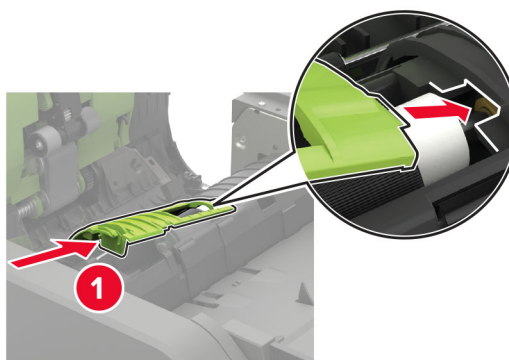

- 8 Lokaðu hurðinni.
- 9 Kveiktu á prentaranum

Skipt um átakstakmarkara sjálfvirks matara

- 1 Slökktu á prentaranum.
- 2 Opnaðu hurð D.

Viðvörðun—hugsanleg hættu: Til að koma í veg fyrir skemmdir frá rafstöðuhleðslu, skaltu snerta einhvern sýnilegan málmramma í prentaranum áður en þú nálgast eða snertir innri hluta prentarans.

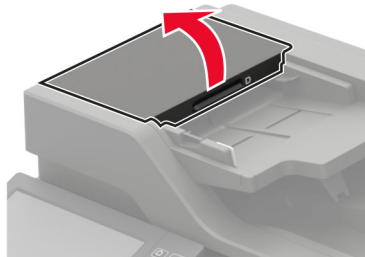

- 3 Fjarlægðu hlíf á aðskilnaðarrúllu sjálfvirks matara.

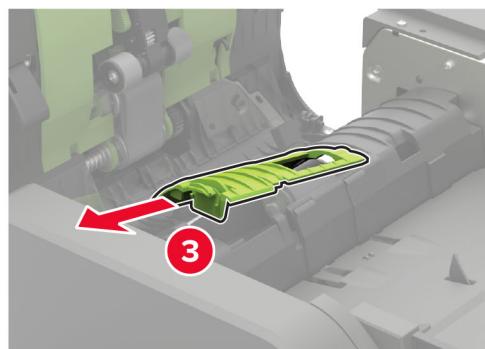
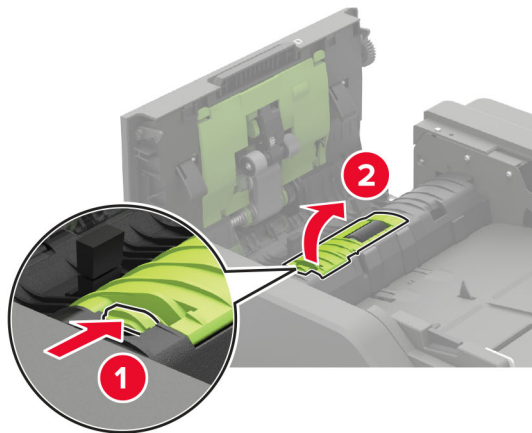

- 4 Fjarlægðu aðskilnaðarrúllu sjálfvirks matara.

Viðvörðun—hugsanleg hættu: Meðhöndlaðu þennan hlut með hreinum höndum til að komast hjá skemmdum og lélegri frammistöðu prentarans.

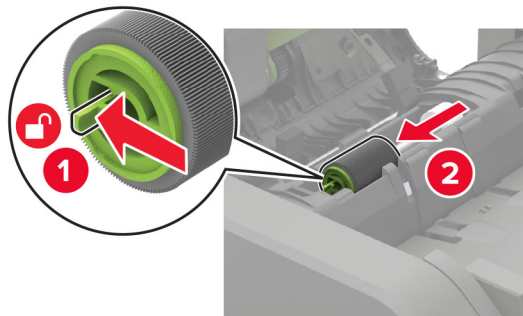

5 Fjarlægðu notaða átakstakmarkara sjálfvirks matara.

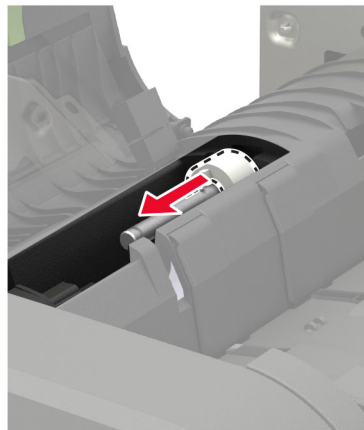

6 Taktu nýja átakstakmarkara sjálfvirks matara úr umbúðum.

Viðvörðun—hugsanleg hættu: Meðhöndlaðu þennan hlut með hreinum höndum til að komast hjá skemmdum og lélegri frammistöðu prentarans.

7 Settu inn nýja átakstakmarkara sjálfvirks matara.

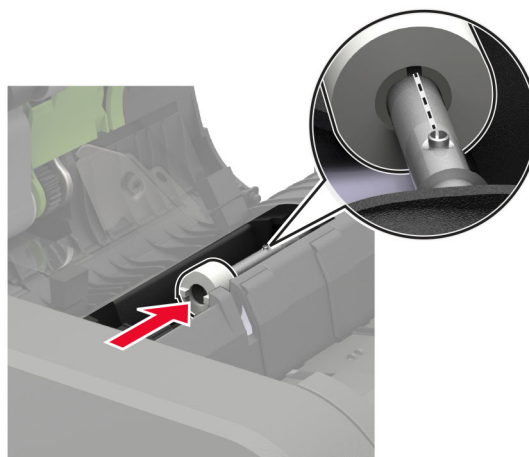

8 Settu aðskilnaðarrúllu sjálfvirks matara á sinn stað þar til að hún *smellur* á sinn stað.

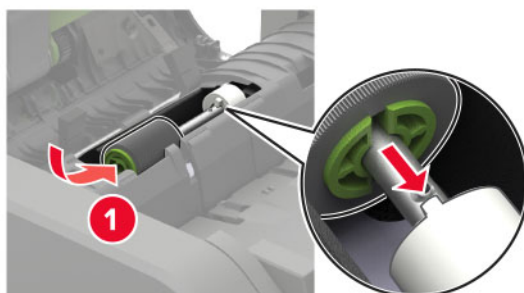

9 Settu lok á aðskilnaðarrúllu sjálfvirks matara á sinn stað þar til að það *smellur* á sinn stað.

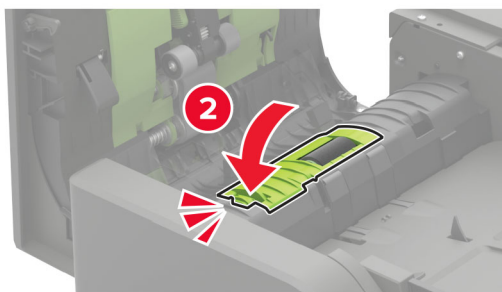
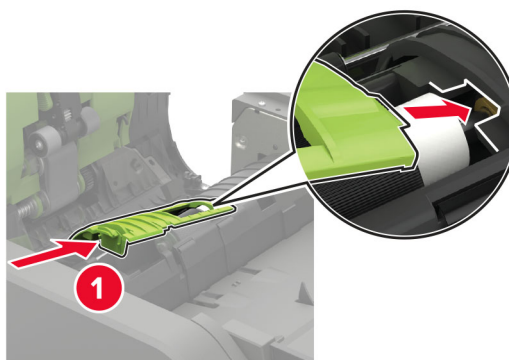

10 Lokaðu hurðinni.

11 Kveiktu á prentaranum



Endurstilla teljara notkunar rekstrarvöru

- 1 Frá heimsskjánum, snertið **Stillingar > Tæki > Viðhald > Uppsetningarvalmynd > Notkun rekstrarvöru og teljarar**.
- 2 Veldu teljarann sem á að endurstilla.

Viðvörðun—hugsanleg hættu: Rekstrarvöru og íhluti án skilakerfis er hægt að endurstilla og endurframleiða. Hins vegar nær ábyrgð framleiðanda ekki yfir tjón sem stafar af rekstrarvörum eða íhlutum sem eru ekki upprunalegir. Endurstilling teljara á rekstrarvöru eða íhlutum án réttar endurvinnslu getur valdið skemmdum á prentara. Eftir endurstillingu á teljara fyrir rekstrarvöru eða íhlut getur prentari sýnt villu sem sýnir tilvist endurstilla hlutarins.

Færa prentarann

Prentarinn færður á aðra staðsetningu

-  **VARÚÐ—HUGSANLEG HÆTTA:** Ef þyngd prentarans er meiri en 20 kg (44 lb), þá kann það að þarfnast tveggja eða fleiri manna til að lyfta honum á öruggan hátt.
-  **VARÚÐ—HUGSANLEG HÆTTA:** Til að koma í veg fyrir hættu á eldsvoða eða raflosti notið aðeins rafmagnssnúruna sem fylgdi með þessari vöru eða viðurkennda skiptivöru frá framleiðanda.
-  **VARÚÐ—HUGSANLEG HÆTTA:** Fylgdu þessum leiðbeiningum þegar verið er að flytja prentarann til að koma í veg fyrir slys eða skemmdir á prentaranum:
 - Gangið úr skugga um að allar hurðir og skúffur séu lokaðar.
 - Slökktu á prentaranum og taktu síðan rafmagnssnúruna úr sambandi við rafmagn.
 - Aftengdu allar snúrur og kapla frá prentaranum.
 - Ef prentarinn er með aðskildar viðbótarskúffur standandi á gólfi eða áfesta úttaksvalkosti, þá á að aftengja þá áður en prentarinn er fluttur.
 - Ef prentarinn er á hjólavagni, rúllið þá honum varlega á nýja staðinn. Sýnið aðgát þegar farið er yfir þröskulda og mishæðir í gólfi.
 - Ef prentarinn er ekki á hjólavagni en er uppsettur með viðbótarskúffum eða úttaksvalkostum, fjarlægðu úttaksvalkostina og lyftu honum af skúffunum. Reynið ekki að lyfta prentaranum og neinum valkostum samtímis.
 - Notið ávallt handföngin á prentaranum til að lyfta honum.
 - Sérhver vagn sem er notaður til að færa prentarann verður að vera fær um að styðja undir allan prentarann.
 - Sérhver vagn sem notaður er til að færa vélbúnaðarvalkosti verður að vera með yfirborð sem er fært um að bera búnaðinn.
 - Haldið prentaranum í uppréttri stöðu.
 - Varist allar harkalegar hreyfingar.
 - Gangið úr skugga um að fingurnir séu ekki undir prentarann þegar hann er settur niður.
 - Gangið úr skugga um að það sé fullnægjandi pláss í kringum prentarann.

Athugasemd: Skemmdir á prentaranum af völdum óviðeigandi tilfærslu fellur ekki undir ábyrgð prentarans.

Flutningur á prentaranum

Varðandi flutningsupplýsingar, farðu á <http://support.lexmark.com> eða hafðu samband við þjónustu viðskiptavina.

Spara orku og pappír

Setja upp stillingar orkusparnaðar

Svefnstilling

- 1 Frá heimaskjánum, snertu **Stillingar > Tæki > Orkustýring > Tímarof > Svefnstilling**.
- 2 Skrá tímalengd sem prentarinn er iðjulaus áður en hann fer í Svefnstillingu.

Stilling í dvala

- 1 Frá heimaskjánum, snertu **Stillingar > Tæki > Orkustýring > Tímarof > Tímarof stillingar í dvala**.
- 2 Skrá tímalengd sem prentarinn er iðjulaus áður en hann fer í stillingu í dvala.

Athugasemdir:

- Til að Tímarof í dvala virki, stilltu Tímarof í dvala á tengingu í Dvala.
- Innbyggði vefþjónninn er óvirkur þegar prentarinn er í stillingu fyrir Dvala.

Stilla birtustig á skjá prentarans

- 1 Frá heimaskjánum, veldu **Stillingar > Tæki > Kjörstillingar > Birtustig á skjá**.
- 2 Aðlagaðu stillinguna.

Spara rekstrarvörur

- Prentaðu á báðar hliðar á pappírnum.

Athugasemd: Prentun á báðar hliðar er sjálfvalin stilling í rekli prentarans.

- Prentaðu margar síður á eina pappírsörk.
- Notaðu eiginleika forskoðunar til að sjá hvernig skjalið lítur áður en það er prentað.
- Prentaðu eitt eintak af skjalinu til að athuga innihald þess og snið varðandi nákvæmni.

Endurvinnsla

Endurnýting á vörum Lexmark

Til að skila vörum frá Lexmark til endurnýtingar:

- 1 Farðu á www.lexmark.com/recycle.
- 2 Veldur vöruna sem þú vilt endurnýta.

Athugasemd: Vörur fyrir prentara og vélbúnaður sem ekki eru skráðar í söfnunar- og endurvinnslukerfi Lexmark má endurvinnna með endurvinnslustöð í þínu nágrenni.

Endurvinnsla Lexmark umbúða

Lexmark leitast stöðugt við að lágmarka umbúðir. Minni umbúðir hjálpa til við að tryggja að Lexmark prentarar eru fluttir á sem skilvirkastan og umhverfisvænan hátt og að það er minna af umbúðum sem þarf að farga. Þessi framkvæmd leiðir til minni losunar efna, orkusparnaðar og nýtingu náttúrulegra gæða. Lexmark býður einnig upp á endurvinnslu umbúðanna í sumum löndum eða svæðum. Fyrir frekari upplýsingar farðu á www.lexmark.com/recycle, og veldu síðan þitt land eða svæði.. Upplýsingar um tiltæk endurvinnslukerfi fylgja með upplýsingum um endurvinnslu á vöru

Kassar Lexmark eru 100% endurvinnanlegir þar sem endurvinnslustöðvar bylgjupappa eru til staðar. Þessar aðstæður kunna ekki að vera til staðar á þínu svæði.

Frauð sem er notað í Lexmark umbúðunum er endurvinnanlegt þar sem slíkar endurvinnslustöðvar eru. Þessar aðstæður kunna ekki að vera til staðar á þínu svæði.

Þegar þú skila prenthylki til Lexmark, getur þú endurnýtt kassann sem prenthylkið kom í. Lexmark endurvinnur kassann.

Losa um flækjur

Komast hjá stíflum

Settu í pappír á réttan hátt

- Vertu viss um að pappír liggi flatur í skúffunni.

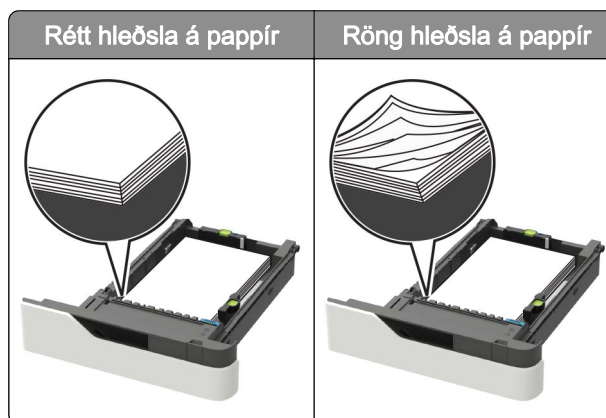

- Ekki hlaða né fjarlægja skúffu þegar prentarinn er að prenta.
- Ekki hlaða of miklum pappír. Vertu viss um að hæð á stafla sé fyrir neðan vísun á hámarksfyllingu.
- Ekki renna pappírnum í skúffuna. Hlaðið pappírnum eins og sýnt er á skýringarmyndinni.



- Vertu viss um að stýringar fyrir pappír séu rétt staðsettar og eru ekki að ýta þétt á móti pappír eða umslögum.
- Ýttu skúffunni þétt inn í prentarann eftir hleðslu á pappír.

Notið meðmæltan pappír

- Notið aðeins meðmæltan pappír eða sérstakan miðil.
- Ekki hlaða krumpuðum, brotnum, rökum, beygluðum eða krulluðum pappír.

- Sveigðu, blaðaðu og jafnaðu pappírsbrúnir áður en pappírnum er hlaðið.

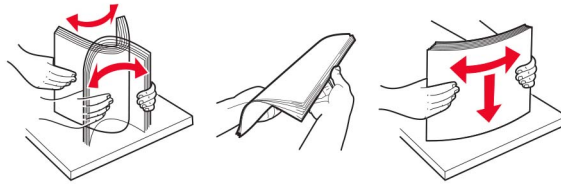

- Ekki nota pappír sem hefur verið skorinn eða klipptur með hendi.
- Ekki blanda saman pappírsstærðum, þyngd og gerð saman í skúffu.
- Vertu viss um að stærð og gerð pappírs sé rétt stillt í tölvunni eða á stjórnborði prentarans.
- Geymið pappír samkvæmt ráðleggingum framleiðanda.

Finna staðsetningar flækju

Athugasemdir:

- Þegar kveikt er á flækjuaðstoð, sendir prentarinn sjálfkrafa auðar síður eða síður með prentun að hluta eftir að flækt síða hefur verið hreinsuð. Athugaðu útprentun varðandi auðar síður.
- Þegar flækjuaðstoð er stillt á Kveikt eða Sjálfvirkt þá endurprentar prentarinn flæktar síður.

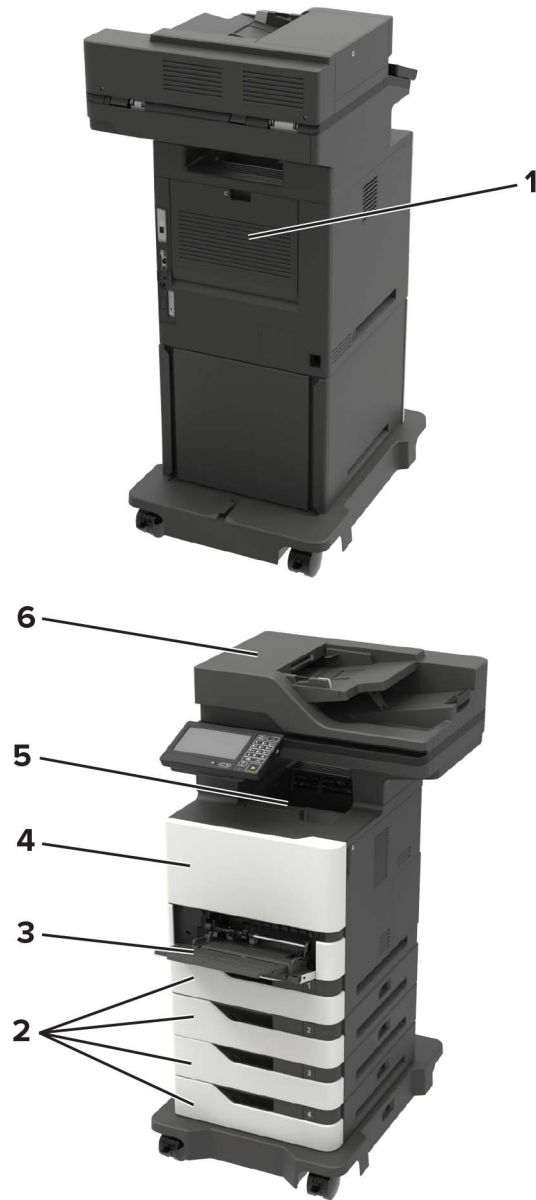

	Staðsetningar flækju
1	Hurð C
2	Skúffur
3	Fjölnotamatari
4	Hurð A
5	Staðalbakki
6	Sjálfvirkur matari

Pappírsstífla í skúffum

- 1 Fjarlægðu skúffuna.

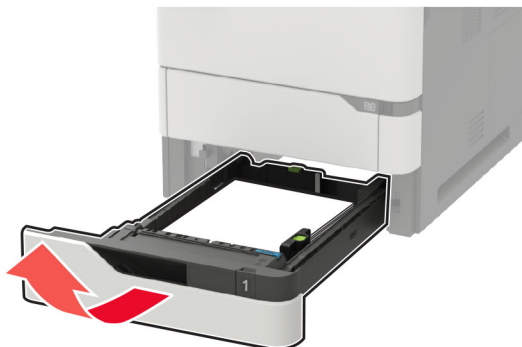

Viðvörðun—hugsanleg hættu: Skynjari í aukaskúffunni getur skemmt auðveldlega af völdum stöðurafmagns. Snertið yfirborð úr málm áður en pappírinn sem flæktist er fjarlægður úr skúffunni.

- 2 Fjarlægðu pappírinn sem stíflaðist.

Athugasemd: Vertu viss um að öll pappírssnifsi hafi verið fjarlægð.



- 3 Settu skúffuna inn.

Pappírslækja í hurð A

- 1 Opnaðu hurð A.

Viðvörðun—hugsanleg hættu: Til að koma í veg fyrir skemmdir frá rafstöðuhleðslu, skaltu snerta einhvern sýnilegan málmramma í prentaranum áður en þú nálgast eða snertir innri hluta prentarans.

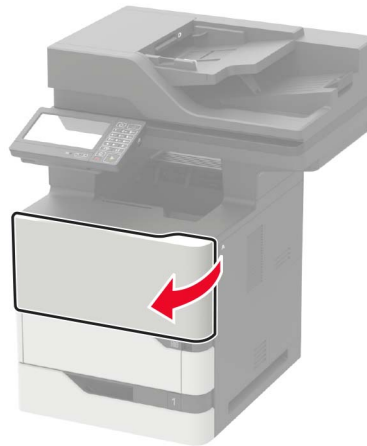

2 Fjarlægðu blekhylikið.

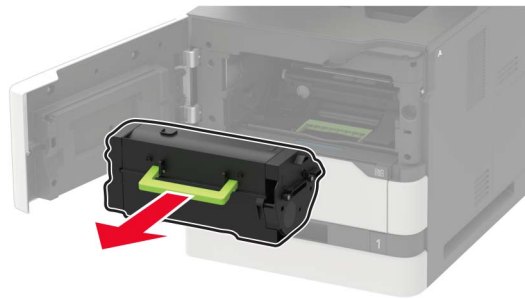

3 Fjarlægðu mynddeininguna.



Viðvörðun—hugsanleg hættu: Ekki láta myndvalsinn vera í beinu ljósi meira en 10 mínútur. Löng viðvera í ljósi gæti valdið gæðavandamálum við prentun.

Viðvörðun—hugsanleg hættu: Snertu ekki myndvalsinn. Sé það gert getur það haft áhrif á prentgæði prentverka í framtíðinni.



4 Dragðu tvívirku eininguna (duplex) út

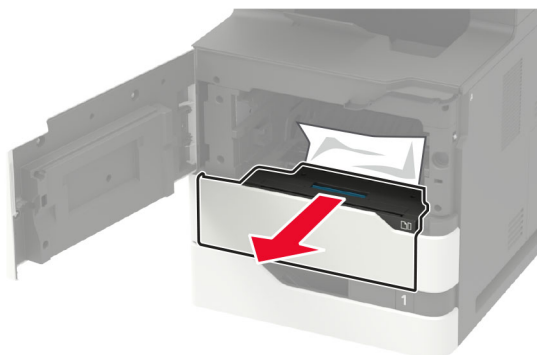

5 Fjarlægðu pappírinn sem stíflaðist.

Athugasemd: Vertu viss um að öll pappírssnifsi hafi verið fjarlægð.

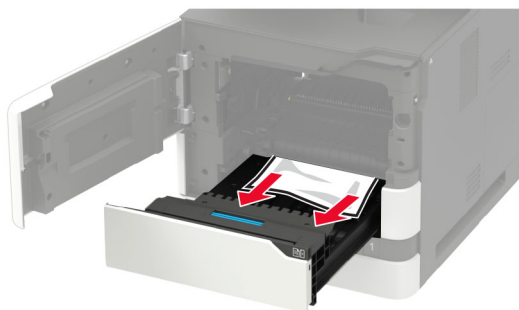

6 Settu tvívirku eininguna á sinn stað.

7 Settu myndeinguna á sinn stað.

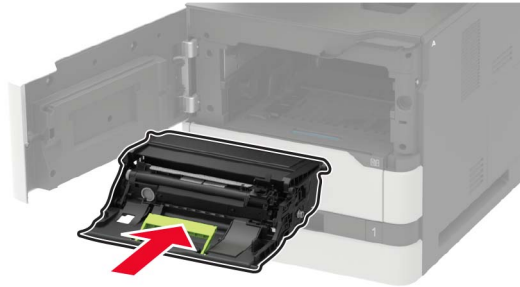

8 Settu blekhylið á sinn stað.

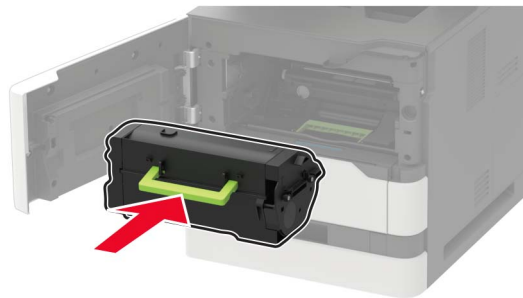

9 Lokaðu hurðinni.

Pappírshækja í hurð C

1 Opnaðu hurð C.

 **VARÚÐ—HEITT YFIRBORÐ:** Prentarinn kann að vera heitur að innanverðu. Til að draga úr hættu á meiðslum frá heitum hlut, leyfið yfirborðinu að kólna áður en það er snert.

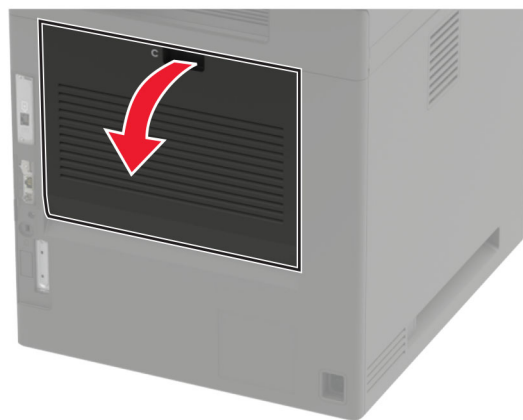

2 Fjarlægðu pappírinn sem stíflaðist frá eftirfarandi svæðum:

Athugasemd: Vertu viss um að öll pappírssnifsi hafi verið fjarlægð.

- Svæði hitagjafa



- Fyrir neðan svæði hitagjafa

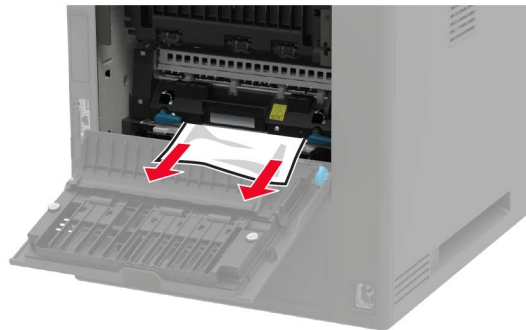

- Duplex-svæði



3 Lokaðu hurðinni.

Pappírsstífla í staðalskúffu

Fjarlægðu pappírinn sem stíflaðist.

Athugasemd: Vertu viss um að öll pappírssnifsi hafi verið fjarlægð.



Pappírsstífla í fjölnotamatara

- 1 Fjarlægðu pappír úr fjölnotamataranum.



- 2 Fjarlægðu pappírinn sem stíflaðist.

Athugasemd: Vertu viss um að öll pappírssnifsi hafi verið fjarlægð.

- 3 Sveigðu, blaðaðu og jafnaðu pappírsbrúnir áður en pappírnum er hlaðið.

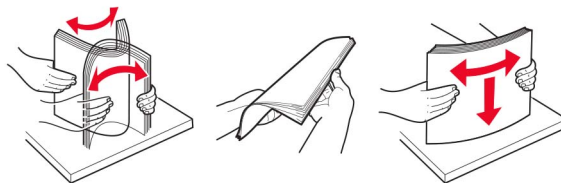

- 4 Settu pappír í aftur.



Pappírsstífla í sjálfvirkum matara skjala

- 1 Fjarlægðu öll upphafleg skjöl úr skúffu sjálfvirks matara skjala.
- 2 Opnaðu hurð D.

Viðvörðun—hugsanleg hættu: Til að koma í veg fyrir skemmdir frá rafstöðuhleðslu, skaltu snerta einhvern sýnilegan málmramma í prentaranum áður en þú nálgast eða snertir innri hluta prentarans.

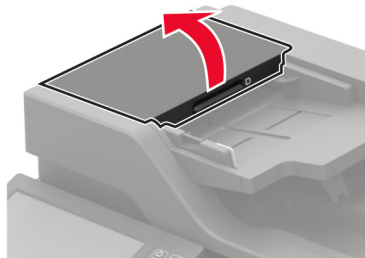

- 3 Fjarlægðu pappírinn sem stíflaðist.

Athugasemd: Vertu viss um að öll pappírssnifsi hafi verið fjarlægð.

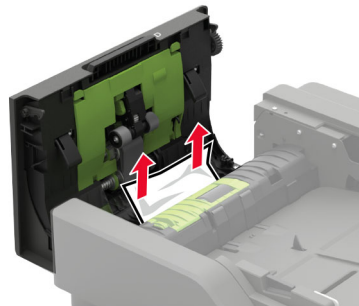

- 4 Loka hurð D.

- 5 Opnaðu lokið á skannanum.

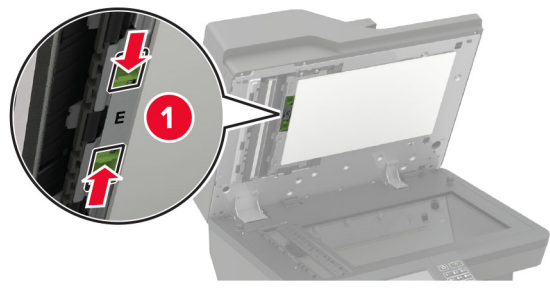

6 Opnaðu hurð E.**7** Fjarlægðu pappírinn sem stíflaðist.

Athugasemd: Vertu viss um að öll pappírssnifsi hafi verið fjarlægð.

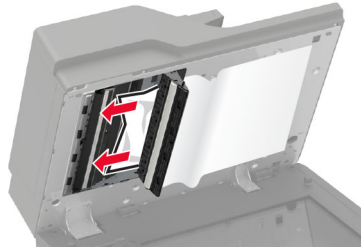
**8** Lokaðu hurð E og lokaðu síðan hlíf á skannanum.

Bilanaleit

Vandamál varðandi prentgæði

Finndu myndina sem líkist vandamáli prentgæða sem þú ert með og smelltu síðan á tengilinn fyrir neðan hana til að lesa skref til lausnar vandanum.

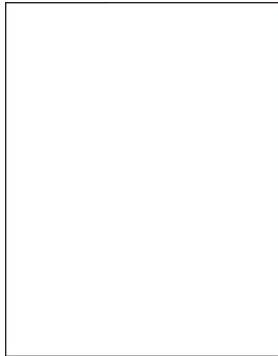

[“Auðar eða hvítar síður” á síðu 214](#)

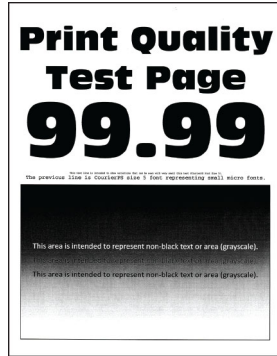

[“Dökk prentun” á síðu 216](#)

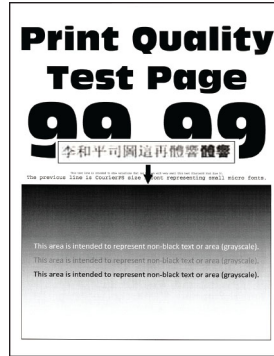

[“Fínar línur prentast ekki rétt” á síðu 217](#)



[“Brotinn eða krumpaður pappír” á síðu 218](#)

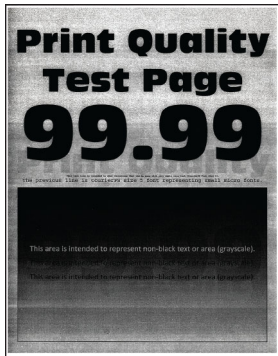

[“Grár bakgrunnur” á síðu 219](#)



[“Láréttar ljósar rendur” á síðu 229](#)



[“Rangar spássíur” á síðu 221](#)

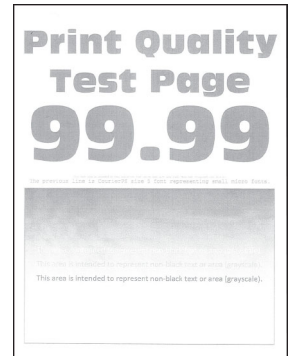

[“Ljós prentun” á síðu 221](#)



[“Flekkótt prentun og punktar” á síðu 223](#)



[“Pappír krullast” á síðu 250](#)



[“Útprentun skáhallandi eða skökk” á síðu 224](#)



[“Endurteknir gallar” á síðu 238](#)

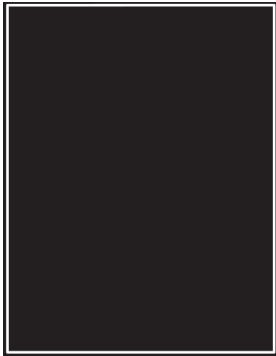

[“Heilar svartar síður” á síðu 225](#)

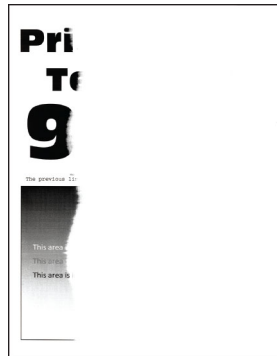

[“Skorið af texta eða myndum” á síðu 227](#)



[“Prentlitur nuddast auðveldlega af” á síðu 228](#)

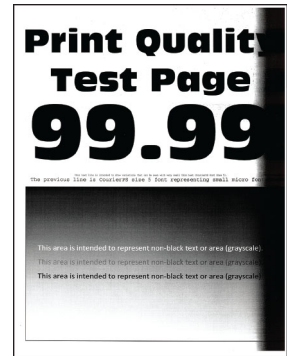

[“Lóðréttar dökkan rákir” á síðu 231](#)



[“Lóðréttar dökkan línur eða rákir” á síðu 235](#)

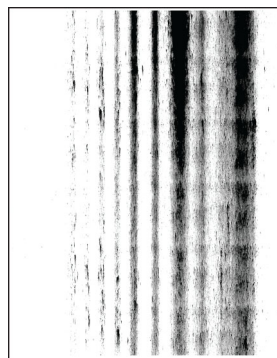

[“Lóðréttar dökkan rákir með prentun sem vantar” á síðu 236](#)



[“Lóðréttar ljóssar rendur” á síðu 230](#)

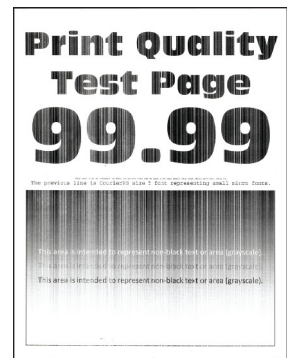

[“Lóðréttar hvítar línur” á síðu 230](#)

Vandamál við prentun

Prentgæði eru léleg

Auðar eða hvítar síður



Athugasemd: Prenta gæðaprófunarsíður áður en reynt er að leysa vandamálið. Frá stjórnborðinu skaltu fletta á **Stillingar > Bilanaleit > Prenta gæðaprófunarsíður**. Á prenturum sem eru ekki með snertiskjá, ýttu á

OK

til að fletta um stillingarnar.

Aðgerð	Já	Nei
<p>Skref 1</p> <p>a Athugaðu hvort prentarinn er að nota ekta blekhylki frá Lexmark eða hylki sem er stutt.</p> <p>Athugasemd: Ef hylkið er ekki stutt, settu í hylki sem er stutt.</p> <p>b Prentaðu skjalið.</p> <p>Er prentarinn að prenta auðar eða hvítar síður?</p>	Farðu í skref 2.	Vandamálið er leyst.
<p>Skref 2</p> <p>a Fjarlægja umbúðir sem kunna að vera ennþá á myndvalsinum.</p> <p>1 Fjarlægðu blekhylkið og síðan myndvalsinn.</p> <p>Viðvörðun—hugsanleg hættu: Ekki láta myndvalsinn vera í beinu ljósi meira en 10 mínútur. Löng viðvera í ljósi gæti valdið gæðavandamálum við prentun.</p> <p>Viðvörðun—hugsanleg hættu: Ekki snerta ljósnæmu tromluna undir myndeiningunni. Sé það gert getur það haft áhrif á prentgæði prentverka í framtíðinni.</p> <p>2 Athugaðu myndvalsinn varðandi skemmdir.</p> <p>Athugasemd: Athugaðu að ljósnæma tromlan sé ekki bogin eða í rangri staðsetningu.</p> <p>3 Hristu myndeininguna vel til að jafna prentduftið.</p> <p>4 Settu myndvalsinn aftur á sinn stað og síðan blekhylkið.</p> <p>b Prentaðu skjalið.</p> <p>Er prentarinn að prenta auðar eða hvítar síður?</p>	Farðu í skref 3.	Vandamálið er leyst.
<p>Skref 3</p> <p>Athugaðu færslurúlluna varðandi rétta uppsetningu.</p> <p>Er færslurúllan rétt uppsett?</p>	Farðu í skref 5.	Farðu í skref 4.
<p>Skref 4</p> <p>a Fjarlægðu færslurúlluna og settu inn aftur.</p> <p>b Prentaðu skjalið.</p> <p>Er prentarinn að prenta auðar eða hvítar síður?</p>	Farðu í skref 5.	Vandamálið er leyst.
<p>Skref 5</p> <p>a Skiptu um myndeininguna.</p> <p>b Prentaðu skjalið.</p> <p>Er prentarinn að prenta auðar eða hvítar síður?</p>	Hafa samband við stuðning viðskiptavina .	Vandamálið er leyst.

Dökk prentun

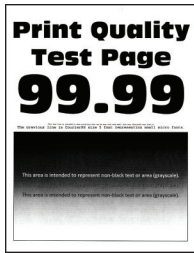

Athugasemd: Prenta gæðaprófunarsíður áður en reynt er að leysa vandamálið. Frá stjórnborðinu skaltu fletta á **Stillingar > Bilanaleit > Prenta gæðaprófunarsíður**. Á prenturum sem eru ekki með snertiskjá, ýttu á

OK

til að fletta um stillingarnar.

Aðgerð	Já	Nei
<p>Skref 1</p> <p>a Athugaðu hvort prentarinn er að nota ekta blekhylki frá Lexmark eða hylki sem er stutt.</p> <p>Athugasemd: Ef hylkið er ekki stutt, settu í hylki sem er stutt.</p> <p>b Prentaðu skjalið.</p> <p>Er prentunin dökk?</p>	Farðu í skref 2.	Vandamálið er leyst.
<p>Skref 2</p> <p>a Slökktu á prentaranum, bíddu síðan í um það bil 10 sekúndur, og kveiktu á honum aftur.</p> <p>b Draga úr svertustigi prentdufts.</p> <p>Frá stjórnborðinu skaltu fletta á:</p> <p>Stillingar > Prentun > Gæði > Svertustig prentdufts.</p> <p>c Prentaðu skjalið.</p> <p>Er prentunin dökk?</p>	Farðu í skref 3.	Vandamálið er leyst.
<p>Skref 3</p> <p>a Það fer eftir þínu stýrikerfi, skilgreindu gerð pappírs í kjörstillingum prentunar eða í samskiptum prentunar.</p> <p>Athugasemdir:</p> <ul style="list-style-type: none"> Vertu viss um að stillingin samsvari pappírnum sem var hlaðið. Þú getur einnig breytt stillingunni á stjórnborði prentarans. Farðu á Stillingar > Pappír > Uppsetning skúffu > Pappír-sstærð/gerð <p>b Prentaðu skjalið.</p> <p>Er prentunin dökk?</p>	Farðu í skref 4.	Vandamálið er leyst.
<p>Skref 4</p> <p>Athugaðu hvort pappírinn sé með áferð eða grófur.</p> <p>Erðu að prenta á pappír með áferð eða sem er grófur?</p>	Farðu í skref 5.	Farðu í skref 6.

Aðgerð	Já	Nei
<p>Skref 5</p> <p>a Skiptu út pappír með áferð með venjulegum pappír.</p> <p>b Prentaðu skjalið.</p> <p>Er prentunin dökk?</p>	Farðu í skref 6.	Vandamálið er leyst.
<p>Skref 6</p> <p>a Settu í pappír úr nýjum pakka.</p> <p>Athugasemd: Pappírinn dregur til sín raka vegna þess að rakastig er hátt. Geymdu pappír í upphaflegum umbúðum þar til það á að nota hann.</p> <p>b Prentaðu skjalið.</p> <p>Er prentunin dökk?</p>	Farðu í skref 7.	Vandamálið er leyst.
<p>Skref 7</p> <p>a Fjarlægðu myndeininguna og settu inn aftur.</p> <p>Viðvörðun—hugsanleg hættu: Ekki láta myndvalsinn vera í beinu ljósi meira en 10 mínútur. Löng viðvera í ljósi gæti valdið gæðavandamálum við prentun.</p> <p>Viðvörðun—hugsanleg hættu: Ekki snerta ljósnæmu tromluna undir myndeiningunni. Sé það gert getur það haft áhrif á prentgæði prentverka í framtíðinni.</p> <p>b Prentaðu skjalið.</p> <p>Er prentunin dökk?</p>	Farðu í skref 8.	Vandamálið er leyst.
<p>Skref 8</p> <p>a Skiptu um myndeininguna.</p> <p>b Prentaðu skjalið.</p> <p>Er prentunin dökk?</p>	Hafa samband við stuðning viðskiptavina .	Vandamálið er leyst.

Fínar línur prentast ekki rétt

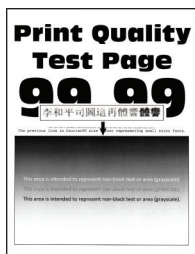

Athugasemd: Prenta gæðaprófunarsíður áður en reynt er að leysa vandamálið. Frá stjórnborðinu, farðu á

Stillingar > Villuleit > Prenta gæðaprófunarsíður. Á prenturum sem eru ekki með snertiskjá, ýttu á **OK** til að fletta um stillingar.

Aðgerð	Já	Nei
<p>Skref 1</p> <p>a Athugaðu hvort prentarinn er að nota ekta blekhyliki frá Lexmark eða hylki sem er stutt.</p> <p>Athugasemd: Ef hylkið er ekki stutt, settu í hylki sem er stutt.</p> <p>b Prentaðu skjalið.</p> <p>Prentast fínar línur ekki rétt?</p>	Farðu í skref 2.	Vandamálið er leyst.
<p>Skref 2</p> <p>a Stilla gæðastillingar prentunar.</p> <p>1 Frá stjórnborðinu, farðu á: Stillingar > Prentun > Gæði > Aukning pixla > Leturgerðir</p> <p>2 Stilla svertustig prentdufts í 7. Frá stjórnborðinu, farðu á: Stillingar > Prentun > Gæði</p> <p>b Prentaðu skjalið.</p> <p>Prentast fínar línur ekki rétt?</p>	Hafðu samband við stuðning viðskiptavina .	Vandamálið er leyst.

Brotinn eða krumpaður pappír



Athugasemd: Prenta gæðaprófunarsíður áður en reynt er að leysa vandamálið. Frá stjórnborðinu skaltu fletta á **Stillingar > Bilanaleit > Prenta gæðaprófunarsíður**. Á prenturum sem eru ekki með snertiskjá, ýttu á

OK til að fletta um stillingarnar.

Aðgerð	Já	Nei
<p>Skref 1</p> <p>a Athugaðu hvort prentarinn er að nota ekta blekhyliki frá Lexmark eða hylki sem er stutt.</p> <p>Athugasemd: Ef hylkið er ekki stutt, settu í hylki sem er stutt.</p> <p>b Prentaðu skjalið.</p> <p>Er pappírinn brotinn eða krumpaður?</p>	Farðu í skref 2.	Vandamálið er leyst.

Aðgerð	Já	Nei
<p>Skref 2</p> <p>a Settu í pappír úr nýjum pakka.</p> <p>Athugasemd: Pappírinn dregur til sín raka vegna þess að rakastig er hátt. Geymdu pappír í upphaflegum umbúðum þar til það á að nota hann.</p> <p>b Prentaðu skjalið.</p> <p>Er pappírinn brotinn eða krumpaður?</p>	Farðu í skref 3.	Vandamálið er leyst.
<p>Skref 3</p> <p>a Það fer eftir þínu stýrikerfi, skilgreindu gerð pappírs í kjörstillingum prentunar eða í samskiptum prentunar.</p> <p>Athugasemdir:</p> <ul style="list-style-type: none"> • Vertu viss um að stillingin samsvari pappírnum sem var hlaðið. • Þú getur einnig breytt stillingunni á stjórnborði prentarans. Farðu á Stillingar > Pappír > Uppsetning skúffu > Pappír-sstærð/gerð <p>b Prentaðu skjalið.</p> <p>Er pappírinn brotinn eða krumpaður?</p>	Hafa samband við stuðning viðskiptavina .	Vandamálið er leyst.

Grár bakgrunnur



Athugasemd: Prenta gæðaprófunarsíður áður en reynt er að leysa vandamálið. Frá stjórnborðinu skaltu fletta á **Stillingar > Bilanaleit > Prenta gæðaprófunarsíður**. Á prenturum sem eru ekki með snertiskjá, ýttu á

OK til að fletta um stillingarnar.

Aðgerð	Já	Nei
<p>Skref 1</p> <p>a Slökktu á prentaranum, bíddu síðan í um það bil 10 sekúndur, og kveiktu á honum aftur.</p> <p>b Draga úr svertustigi prentdufts</p> <p>Frá stjórnborðinu skaltu fletta á:</p> <p>Stillingar > Prentun > Gæði > Svertustig prentdufts.</p> <p>c Prentaðu skjalið.</p> <p>Birtist grár bakgrunnur á útprintun?</p>	Farðu í skref 2.	Vandamálið er leyst.

Aðgerð	Já	Nei
<p>Skref 2</p> <p>a Athugaðu hvort prentarinn er að nota ekta blekhylki frá Lexmark eða hylki sem er stutt. Athugasemd: Ef blekhylkið er ekki stutt, settu í hylki sem er stutt.</p> <p>b Prentaðu skjalið.</p> <p>Birtist grár bakgrunnur á útprintun?</p>	Farðu í skref 3.	Vandamálið er leyst.
<p>Skref 3</p> <p>a Það fer eftir þínu stýrikerfi, skilgreindu gerð pappírs í kjörstillingum prentunar eða í samskiptum prentunar. Athugasemdir:</p> <ul style="list-style-type: none"> • Vertu viss um að stillingin samsvari pappírnum sem var hlaðið. • Þú getur einnig breytt stillingunni á stjórnborði prentarans. Farðu á Stillingar > Pappír > Uppsetning skúffu > Pappír-sstærð/gerð <p>b Prentaðu skjalið.</p> <p>Birtist grár bakgrunnur á útprintun?</p>	Farðu í skref 4.	Vandamálið er leyst.
<p>Skref 4</p> <p>a Fjarlægðu myndeinguna og settu inn aftur. Viðvörðun—hugsanleg hættu: Ekki láta myndvalsinn vera í beinu ljósi meira en 10 mínútur. Löng viðvera í ljósi gæti valdið gæðavandamálum við printun. Viðvörðun—hugsanleg hættu: Ekki snerta ljósnæmu tromluna undir myndeingunni. Sé það gert getur það haft áhrif á prentgæði prentverka í framtíðinni.</p> <p>b Prentaðu skjalið.</p> <p>Birtist grár bakgrunnur á útprintun?</p>	Farðu í skref 5.	Vandamálið er leyst.
<p>Skref 5</p> <p>a Uppfæra fastbúnað prentarans. Varðandi frekari upplýsingar, sjá "Uppfæra fastbúnað" á síðu 283.</p> <p>b Prentaðu skjalið.</p> <p>Birtist grár bakgrunnur á útprintun?</p>	Farðu í skref 6.	Vandamálið er leyst.
<p>Skref 6</p> <p>a Skiptu um myndeinguna.</p> <p>b Prentaðu skjalið.</p> <p>Birtist grár bakgrunnur á útprintun?</p>	Hafa samband við stuðning viðskiptavina .	Vandamálið er leyst.

Rangar spássíur



Aðgerð	Já	Nei
<p>Skref 1</p> <p>a Stillið pappírsstýringar í rétta stöðu fyrir pappír sem var hlaðið.</p> <p>b Prentaðu skjalið.</p> <p>Eru spássíur réttar?</p>	Vandamálið er leyst.	Farðu í skref 2.
<p>Skref 2</p> <p>a Stilla pappírsstærðina. Frá stjórnborðinu skaltu fletta á: Stillingar > Pappír > Uppsetning skúffu > Pappírsstærð/gerð</p> <p>b Prentaðu skjalið.</p> <p>Eru spássíur réttar?</p>	Vandamálið er leyst.	Farðu í skref 3.
<p>Skref 3</p> <p>a Það fer eftir þínu stýrikerfi, skilgreindu pappírsstærð í kjörstillingum prentunar eða í samskiptum prentunar. Athugasemd: Vertu viss um að stillingin samsvari pappírnum sem var hlaðið.</p> <p>b Prentaðu skjalið.</p> <p>Eru spássíur réttar?</p>	Vandamálið er leyst.	Hafa samband við stuðning viðskiptavina .

Ljós prentun



Athugasemd: Prenta gæðaprófunarsíður áður en reynt er að leysa vandamálið. Frá stjórnborðinu skaltu fletta á **Stillingar > Bilanaleit > Prenta gæðaprófunarsíður**. Á prenturum sem eru ekki með snertiskjá, ýttu á

OK til að fletta um stillingarnar.

Aðgerð	Já	Nei
<p>Skref 1</p> <p>a Athugaðu hvort prentarinn er að nota ekta blekhylki frá Lexmark eða hylki sem er stutt. Athugasemd: Ef hylkið er ekki stutt, settu í hylki sem er stutt.</p> <p>b Prentaðu skjalið.</p> <p>Er prentunin ljós?</p>	Farðu í skref 2.	Vandamálið er leyst.
<p>Skref 2</p> <p>a Slökktu á prentaranum, bíddu síðan í um það bil 10 sekúndur, og kveiktu á honum aftur.</p> <p>b Auka svertustig prentdufts Frá stjórnborðinu skaltu fletta á: Stillingar > Prentun > Gæði > Svertustig prentdufts.</p> <p>c Prentaðu skjalið.</p> <p>Er prentunin ljós?</p>	Farðu í skref 3.	Vandamálið er leyst.
<p>Skref 3</p> <p>a Það fer eftir þínu stýrikerfi, skilgreindu gerð pappírs í kjörstillingum prentunar eða í samskiptum prentunar. Athugasemdir:</p> <ul style="list-style-type: none"> • Vertu viss um að stillingin samsvari pappírnum sem var hlaðið. • Þú getur einnig breytt stillingunni á stjórnborði prentarans. Farðu á Stillingar > Pappír > Uppsetning skúffu > Pappír-sstærð/gerð <p>b Prentaðu skjalið.</p> <p>Er prentunin ljós?</p>	Farðu í skref 4.	Vandamálið er leyst.
<p>Skref 4</p> <p>a Það fer eftir þínu stýrikerfi, skilgreindu upplausn prentunar í kjörstillingum prentunar eða í samskiptum prentunar.</p> <p>b Stilltu upplausnina á 600 dpi.</p> <p>c Prentaðu skjalið.</p> <p>Er prentunin ljós?</p>	Farðu í skref 5.	Vandamálið er leyst.

Aðgerð	Já	Nei
<p>Skref 5</p> <p>a Fjarlægðu myndeyninguna.</p> <p>Viðvörðun—hugsanleg hættu: Ekki láta myndvalsinn vera í beinu ljósi meira en 10 mínútur. Löng viðvera í ljósi getur valdið gæðavandamálum við prentun.</p> <p>Viðvörðun—hugsanleg hættu: Ekki snerta ljósnæmu tromluna undir myndeyningunni. Sé það gert getur það haft áhrif á prentgæði prentverka í framtíðinni.</p> <p>b Hristu myndeyninguna vel til að jafna prentduftið.</p> <p>c Settu myndeyninguna á sinn stað.</p> <p>d Slökktu á prentaranum, bíddu síðan í um það bil 10 sekúndur, og kveiktu á honum aftur.</p> <p>e Prentaðu skjalið.</p> <p>Er prentunin ljós?</p>	Farðu í skref 6.	Vandamálið er leyst.
<p>Skref 6</p> <p>a Athuga stöðuna á blekhyllkinu.</p> <p>Frá stjórnborðinu skaltu fletta á:</p> <p>Stillingar > Skýrslur > Tæki > Tölfræði tækis</p> <p>b Athugaðu stöðuna á blekhyllkinu í kafla upplýsingar um rekstrarvörur á prentuðu síðunum.</p> <p>Er blekhyllið að nálgast mörk líftíma?</p>	Farðu í skref 7.	Hafa samband við stuðning viðskiptavina .
<p>Skref 7</p> <p>a Skiptu um blekhylli.</p> <p>b Prentaðu skjalið.</p> <p>Er prentunin ljós?</p>	Hafa samband við stuðning viðskiptavina .	Vandamálið er leyst.

Flekkótt prentun og punktar



Athugasemd: Prenta gæðaprófunarsíður áður en reynt er að leysa vandamálið. Frá stjórnborðinu skaltu fletta á **Stillingar > Bilanaleit > Prenta gæðaprófunarsíður**. Á prenturum sem eru ekki með snertiskjá, ýttu á

OK til að fletta um stillingarnar.

Aðgerð	Já	Nei
<p>Skref 1</p> <p>a Athugaðu hvort prentarinn er að nota ekta blekhyliki frá Lexmark eða hylki sem er stutt.</p> <p>Athugasemd: Ef hylkið er ekki stutt, settu í hylki sem er stutt.</p> <p>b Prentaðu skjalið.</p> <p>Er prentunin flekkótt?</p>	Farðu í skref 2.	Vandamálið er leyst.
<p>Skref 2</p> <p>Athugaði varðandi mengun vegna leka á prentlit.</p> <p>Er prentarinn laus við leka á prentlit?</p>	Farðu í skref 3.	Hafa samband við stuðning viðskiptavina .
<p>Skref 3</p> <p>Athuga stöðuna á myndeyningunni. Frá stjórnborðinu skaltu fletta á: Staða/rekstrarvörur > Rekstrarvörur</p> <p>Er myndvalsinn að nálgast mörk líftíma?</p>	Farðu í skref 4.	Hafa samband við stuðning viðskiptavina .
<p>Skref 4</p> <p>a Skiptu um myndeyninguna.</p> <p>b Prentaðu skjalið.</p> <p>Er prentunin flekkótt?</p>	Hafa samband við stuðning viðskiptavina .	Vandamálið er leyst.

Útprintun skáhallandi eða skökk



Athugasemd: Prenta gæðaprófunarsíður áður en reynt er að leysa vandamálið. Frá heimaskjánum, snertu **Stillingar > Bilanaleit > Prenta gæðaprófunarsíður**.

Aðgerð	Já	Nei
<p>Skref 1</p> <p>a Dragðu skúffuna út.</p> <p>b Fjarlægðu pappírinn og settu síðan í pappír úr nýjum umbúðum.</p> <p>Athugasemd: Pappírinn dregur til sín raka vegna þess að rakastig er hátt. Geymdu pappír í upphaflegum umbúðum þar til það á að nota hann.</p> <p>c Klemmdu og renndu pappírsstýringum í rétta stöðu fyrir þá stærð á pappír sem verið er að hlaða.</p> <p>d Settu skúffuna inn.</p> <p>e Prentaðu skjalið.</p> <p>Er útprentun skáhallandi eða skökk?</p>	Farðu í skref 2.	Vandamálið er leyst.
<p>Skref 2</p> <p>a Athugaðu hvort þú ert að prenta á studda gerð af pappír.</p> <p>b Prentaðu skjalið.</p> <p>Er útprentun skáhallandi eða skökk?</p>	Hafa samband við stuðning viðskiptavina .	Vandamálið er leyst.

Heilar svartar síður



Athugasemd: Prenta gæðaprófunarsíður áður en reynt er að leysa vandamálið. Frá stjórnborðinu, farðu á

Stillingar > Villuleit > Prenta gæðaprófunarsíður. Á prenturum sem eru ekki með snertiskjá, ýttu á **OK** til að fletta um stillingarnar.

Aðgerð	Já	Nei
<p>Skref 1</p> <p>a Athugaðu hvort prentarinn er að nota ekta blekhylki frá Lexmark eða hylki sem er stutt.</p> <p>Athugasemd: Ef blekhylkið er ekki stutt, settu í hylki sem er stutt.</p> <p>b Prentaðu skjalið.</p> <p>Er prentarinn að prenta heilar svartar síður?</p>	Farðu í skref 2.	Vandamálið er leyst.

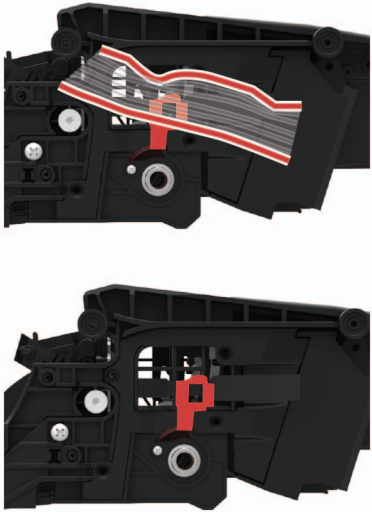
Aðgerð	Já	Nei
<p>Skref 2</p> <p>a Fjarlægðu myndeinguna og settu inn aftur.</p> <p>Viðvörðun—hugsanleg hættu: Ekki láta myndvalsinn vera í beinu ljósi meira en 10 mínútur. Löng viðvera í ljósi gæti valdið gæðavandamálum við prentun.</p> <p>Viðvörðun—hugsanleg hættu: Ekki snerta ljósnæmu tromluna undir myndeingunni. Sé það gert getur það haft áhrif á prentgæði prentverka í framtíðinni.</p> <p>b Prentaðu skjalið.</p> <p>Er prentarinn að prenta heilar svartar síður?</p>	Farðu í skref 3.	Vandamálið er leyst.
<p>Skref 3</p> <p>a Fjarlægðu myndeinguna.</p> <p>Viðvörðun—hugsanleg hættu: Ekki láta myndvalsinn vera í beinu ljósi meira en 10 mínútur. Löng viðvera í ljósi gæti valdið gæðavandamálum við prentun.</p> <p>Viðvörðun—hugsanleg hættu: Ekki snerta ljósnæmu tromluna undir myndeingunni. Sé það gert getur það haft áhrif á prentgæði prentverka í framtíðinni.</p> <p>b Fjarlægðu umbúðir sem kunna að vera ennþá á myndvalsinum.</p> <div data-bbox="407 1020 776 1528" style="text-align: center;">  </div> <p>Athugasemd: Vertu viss um að fjarlægja hindrun sem kann að vera á milli hleðslurúllunnar og myndvalsins.</p> <p>c Settu myndeinguna á sinn stað.</p> <p>d Prentaðu skjalið.</p> <p>Er prentarinn að prenta heilar svartar síður?</p>	Farðu í skref 4.	Vandamálið er leyst.
<p>Skref 4</p> <p>Athugaðu myndvalsinn varðandi skemmdir.</p> <p>Er myndvalsinn laus við skemmdir?</p>	Hafðu samband við stuðning viðskiptavina .	Farðu í skref 5.

Aðgerð	Já	Nei
Skref 5 a Skiptu um myndeyninguna. b Prentaðu skjalið. Er prentarinn að prenta heilar svartar síður?	Hafðu samband við stuðning viðskiptavina .	Vandamálið er leyst.

Skorið af texta eða myndum



Athugasemd: Prenta gæðaprófunarsíður áður en reynt er að leysa vandamálið. Frá stjórnborðinu, farðu á

Stillingar > Villuleit > Prenta gæðaprófunarsíður. Á prenturum sem eru ekki með snertiskjá, ýttu á **OK** til að fletta um stillingarnar.

Aðgerð	Já	Nei
Skref 1 a Athugaðu hvort prentarinn er að nota ekta blekhyliki frá Lexmark eða hylki sem er stutt. Athugasemd: Ef blekhylikið er ekki stutt, settu í hylki sem er stutt. b Prentaðu skjalið. Skorið af texta eða myndum?	Farðu í skref 2.	Vandamálið er leyst.
Skref 2 a Fjarlægðu myndeyninguna og settu inn aftur. Viðvörðun—hugsanleg hættu: Ekki láta myndvalsinn vera í beinu ljósi meira en 10 mínútur. Löng viðvera í ljósi gæti valdið gæðavandamálum við prentun. Viðvörðun—hugsanleg hættu: Ekki snerta ljósnæmu tromluna undir myndeyningunni. Sé það gert getur það haft áhrif á prentgæði prentverka í framtíðinni. b Prentaðu skjalið. Skorið af texta eða myndum?	Farðu í skref 3.	Vandamálið er leyst.

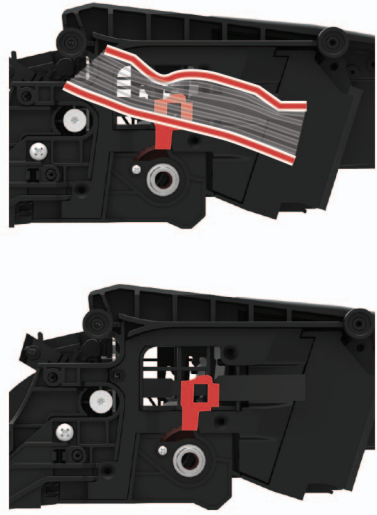
Aðgerð	Já	Nei
<p>Skref 3</p> <p>a Fjarlægðu myndeininguna.</p> <p>Viðvörðun—hugsanleg hættu: Ekki láta myndvalsinn vera í beinu ljósi meira en 10 mínútur. Löng viðvera í ljósi gæti valdið gæðavandamálum við prentun.</p> <p>Viðvörðun—hugsanleg hættu: Ekki snerta ljósnæmu tromluna undir myndeiningunni. Sé það gert getur það haft áhrif á prentgæði prentverka í framtíðinni.</p> <p>b Fjarlægðu umbúðir sem kunna að vera ennþá á myndvalsinum.</p>  <p>Athugasemd: Vertu viss um að fjarlægja hindrun sem kann að vera á milli hleðslurúllunnar og myndvalsins.</p> <p>c Settu myndeininguna á sinn stað.</p> <p>d Prentaðu skjalið.</p> <p>Skorið af texta eða myndum?</p>	<p>Farðu í skref 4.</p>	<p>Vandamálið er leyst.</p>
<p>Skref 4</p> <p>a Skiptu um myndeininguna.</p> <p>b Prentaðu skjalið.</p> <p>Skorið af texta eða myndum?</p>	<p>Hafðu samband við stuðning viðskiptavina.</p>	<p>Vandamálið er leyst.</p>

Prentlitur nuddast auðveldlega af

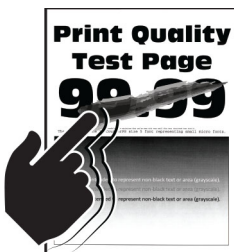

Athugasemd: Prenta gæðaprófunarsíður áður en reynt er að leysa vandamálið. Frá stjórnborðinu, farðu á **Stillingar > Villuleit > Prenta gæðaprófunarsíður**. Á prenturum sem eru ekki með snertiskjá, ýttu á **OK** til að fletta um stillingarnar.

Aðgerð	Já	Nei
<p>Skref 1</p> <p>a Athugaðu hvort prentarinn er að nota ekta blekhylki frá Lexmark eða hylki sem er stutt.</p> <p>Athugasemd: Ef hylkið er ekki stutt, settu í hylki sem er stutt.</p> <p>b Prentaðu skjalið.</p> <p>Nuddast prentlitur auðveldlega af?</p>	Farðu í skref 2.	Vandamálið er leyst.
<p>Skref 2</p> <p>a Það fer eftir þínu stýrikerfi, skilgreindu gerð pappírs í kjörstillingum prentunar eða í samskiptum prentunar.</p> <p>Athugasemdir:</p> <ul style="list-style-type: none"> • Vertu viss um að stillingin samsvari pappírnum sem var hlaðið. • Þú getur einnig breytt stillingunni á stjórnborði prentarans. <p>b Prentaðu skjalið.</p> <p>Nuddast prentlitur auðveldlega af?</p>	Farðu í skref 3.	Vandamálið er leyst.
<p>Skref 3</p> <p>a Fjarlægðu hitagjafann og settu inn aftur.</p> <p>b Prentaðu skjalið.</p> <p>Nuddast prentlitur auðveldlega af?</p>	Hafa samband stuðning viðskiptavina .	Vandamálið er leyst.

Láréttar ljósar rendur



Athugasemd: Prenta gæðaprófunarsíður áður en reynt er að leysa vandamálið. Frá stjórnborðinu skaltu fletta á **Stillingar > Bilanaleit > Prenta gæðaprófunarsíður**. Á prenturum sem eru ekki með snertiskjá, ýttu á **OK** til að fletta um stillingarnar.

Aðgerð	Já	Nei
<p>Skref 1</p> <p>a Athugaðu hvort prentarinn er að nota ekta blekhylki frá Lexmark eða hylki sem er stutt.</p> <p>Athugasemd: Ef hylkið er ekki stutt, settu í hylki sem er stutt.</p> <p>b Prentaðu skjalið.</p> <p>Eru láréttar ljósar rendur að birtast á því sem verið er að prenta?</p>	Farðu í skref 2.	Vandamálið er leyst.
<p>Skref 2</p> <p>a Slökktu á prentaranum, bíddu síðan í um það bil 10 sekúndur, og kveiktu á honum aftur.</p> <p>b Prentaðu skjalið.</p> <p>Eru láréttar ljósar rendur að birtast á því sem verið er að prenta?</p>	Hafa samband við stuðning viðskiptavina .	Vandamálið er leyst.

Lóðréttar ljósar rendur



Athugasemd: Prenta gæðaprófunarsíður áður en reynt er að leysa vandamálið. Frá stjórnborðinu, farðu á

Stillingar > Villuleit > Prenta gæðaprófunarsíður. Á prenturum sem eru ekki með snertiskjá, ýttu á **OK** til að fletta um stillingarnar.

Aðgerð	Já	Nei
<p>a Athugaðu hvort prentarinn er að nota ekta blekhylki frá Lexmark eða hylki sem er stutt.</p> <p>Athugasemd: Ef hylkið er ekki stutt, settu í hylki sem er stutt.</p> <p>b Prentaðu skjalið.</p> <p>Eru lóðréttar ljósar rendur að birtast á því sem verið er að prenta?</p>	Hafa samband við stuðning viðskiptavina .	Vandamálið er leyst.

Lóðréttar hvítar línur



Athugasemd: Prenta gæðaprófunarsíður áður en reynt er að leysa vandamálið. Frá stjórnborðinu skaltu fletta á **Stillingar > Bilanaleit > Prenta gæðaprófunarsíður**. Á prenturum sem eru ekki með snertiskjá, ýttu á

OK

til að fletta um stillingarnar.

Aðgerð	Já	Nei
<p>Skref 1</p> <p>a Athugaðu hvort prentarinn er að nota ekta blekhylki frá Lexmark eða hylki sem er stutt.</p> <p>Athugasemd: Ef hylkið er ekki stutt, settu í hylki sem er stutt.</p> <p>b Prentaðu skjalið.</p> <p>Eru lóðréttar hvítar línur að birtast á því sem verið er að prenta?</p>	Farðu í skref 2.	Vandamálið er leyst.
<p>Skref 2</p> <p>Lagfæra vandamál varðandi hæga prentun. Varðandi frekari upplýsingar, sjá "Hæg prentun" á síðu 239.</p> <p>Eru lóðréttar hvítar línur að birtast á því sem verið er að prenta?</p>	Farðu í skref 3.	Vandamálið er leyst.
<p>Skref 3</p> <p>a Skiptu um myndeinguna.</p> <p>b Prentaðu skjalið.</p> <p>Eru lóðréttar hvítar línur að birtast á því sem verið er að prenta?</p>	Hafa samband við stuðning viðskiptavina .	Vandamálið er leyst.

Lóðréttar dökkrar rákir

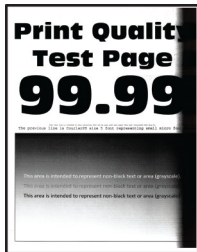

Athugasemd: Prenta gæðaprófunarsíður áður en reynt er að leysa vandamálið. Frá stjórnborðinu, farðu á

Stillingar > Villuleit > Prenta gæðaprófunarsíður. Á prenturum sem eru ekki með snertiskjá, ýttu á **OK** til að fletta um stillingarnar.

Aðgerð	Já	Nei
<p>Skref 1</p> <p>a Athugaðu hvort prentarinn er að nota ekta blekhylki frá Lexmark eða hylki sem er stutt.</p> <p>Athugasemd: Ef blekhylkið er ekki stutt, settu í hylki sem er stutt.</p> <p>b Prentaðu skjalið.</p> <p>Birtast lóðréttar dökkrar rákir á því sem verið er að prenta?</p>	Farðu í skref 2.	Vandamálið er leyst.

Aðgerð	Já	Nei
<p>Skref 2</p> <p>a Fjarlægðu blekhylkið og síðan myndvalsinn.</p> <p>Viðvörðun—hugsanleg hættta: Ekki láta myndvalsinn vera í beinu ljósi meira en 10 mínútur. Löng viðvera í ljósi gæti valdið gæðavandamálum við prentun.</p> <p>Viðvörðun—hugsanleg hættta: Ekki snerta ljósnæmu tromluna undir myndeiningunni. Sé það gert getur það haft áhrif á prentgæði prentverka í framtíðinni.</p> <p>b Settu myndvalsinn á sinn stað og síðan hylkið.</p> <p>c Prentaðu skjalið.</p> <p>Birtast lóðréttar dökkar rákir á því sem verið er að prenta?</p>	Farðu í skref 3.	Vandamálið er leyst.
<p>Skref 3</p> <p>a Fjarlægðu myndeininguna.</p> <p>Viðvörðun—hugsanleg hættta: Ekki láta myndvalsinn vera í beinu ljósi meira en 10 mínútur. Löng viðvera í ljósi gæti valdið gæðavandamálum við prentun.</p> <p>Viðvörðun—hugsanleg hættta: Ekki snerta ljósnæmu tromluna undir myndeiningunni. Sé það gert getur það haft áhrif á prentgæði prentverka í framtíðinni.</p> <p>b Fjarlægðu umbúðir sem kunna að vera ennþá á myndvalsinum.</p> <div data-bbox="407 1058 776 1566" data-label="Image"> </div> <p>Athugasemd: Vertu viss um að fjarlægja hindrun sem kann að vera á milli hleðslurúllunnar og myndvalsins.</p> <p>c Settu myndeininguna á sinn stað.</p> <p>d Prentaðu skjalið.</p> <p>Birtast lóðréttar dökkar rákir á því sem verið er að prenta?</p>	Farðu í skref 4.	Vandamálið er leyst.

Aðgerð	Já	Nei
<p>Skref 4</p> <p>a Athugaðu hvort bjart ljós kemst inn um hægri hlið prentarans og færðu prentarann ef þörf krefur.</p> <p>b Prentaðu skjalið.</p> <p>Birtast lóðréttar dökkar rákir á því sem verið er að prenta?</p>	<p>Hafðu samband við stuðning viðskiptavina.</p>	<p>Vandamálið er leyst.</p>

Lóðréttar dökkar línur



Athugasemd: Prenta gæðaprófunarsíður áður en reynt er að leysa vandamálið. Frá stjórnborðinu skaltu fletta á **Stillingar > Bilanaleit > Prenta gæðaprófunarsíður**. Á prenturum sem eru ekki með snertiskjá, ýttu á

OK

til að fletta um stillingarnar.

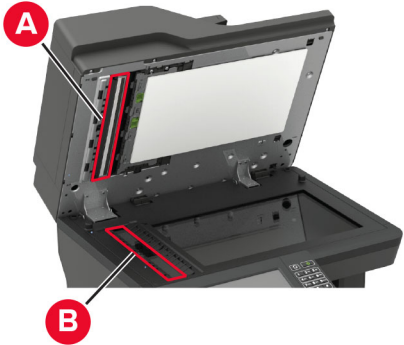
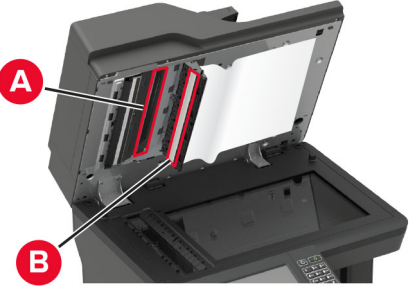
Aðgerð	Já	Nei
<p>Skref 1 Notið auða pappírsörk og takið afrit á tvær hliðar með því að nota sjálfvirka matarann.</p> <p>Birtast lóðrétt dökk strik eða rákir á því sem verið er að prenta?</p>	<p>Farðu í skref 2.</p>	<p>Farðu í skref 3.</p>
<p>Skref 2 Notaðu rakan, mjúkan og lófrían klút, þurrkaðu af eftirfarandi svæðum:</p> <ul style="list-style-type: none"> • Púða á gleri sjálfvirks matara (A) og gler á sjálfvirkum matara (B)  <ul style="list-style-type: none"> • Gler sjálfvirks matara (A) og gler á sjálfvirkum matara (B) í hurð E  <p>Birtast lóðrétt dökk strik eða rákir á því sem verið er að prenta?</p>	<p>Farðu í skref 3.</p>	<p>Vandamálið er leyst.</p>
<p>Skref 3</p> <p>a Það fer eftir þínu stýrikerfi, skilgreindu gerð pappírs í kjörstillingum prentunar eða í samskiptum prentunar.</p> <p>Athugasemdir:</p> <ul style="list-style-type: none"> • Vertu viss um að stillingin samsvari pappírnum sem var hlaðið. • Þú getur einnig breytt stillingunni á stjórnborði prentarans. Farðu á Stillingar > Pappír > Uppsetning skúffu > Pappír-sstærð/gerð <p>b Prentaðu skjalið.</p> <p>Birtast lóðrétt dökk strik eða rákir á því sem verið er að prenta?</p>	<p>Farðu í skref 4.</p>	<p>Vandamálið er leyst.</p>

Aðgerð	Já	Nei
<p>Skref 4</p> <p>a Settu í pappír úr nýjum pakka.</p> <p>Athugasemd: Pappírinn dregur til sín raka vegna þess að rakastig er hátt. Geymdu pappír í upphaflegum umbúðum þar til að það á að nota hann.</p> <p>b Prentaðu skjalið.</p> <p>Birtast lóðrétt dökk strik eða rákir á því sem verið er að prenta?</p>	Farðu í skref 5.	Vandamálið er leyst.
<p>Skref 5</p> <p>a Fjarlægðu sett myndeyningar og settu inn.</p> <p>Viðvörðun—hugsanleg hættu: Ekki láta sett myndeyningar lenda í beinu ljósi. Löng viðvera í ljósi getur valdið gæðavandamálum við prentun.</p> <p>Viðvörðun—hugsanleg hættu: Ekki snerta ljósnæmu tromluna undir setti myndeyningarinnar. Sé það gert getur það haft áhrif á prentgæði prentverka í framtíðinni.</p> <p>b Prentaðu skjalið.</p> <p>Birtast lóðrétt dökk strik eða rákir á því sem verið er að prenta?</p>	Hafa samband við stuðning viðskiptavina .	Vandamálið er leyst.

Lóðréttar dökkar línur eða rákir



Athugasemd: Prenta gæðaprófunarsíður áður en reynt er að leysa vandamálið. Frá stjórnborðinu, farðu á

Stillingar > Villuleit > Prenta gæðaprófunarsíður. Á prenturum sem eru ekki með snertiskjá, ýttu á **OK** til að fletta um stillingarnar.

Aðgerð	Já	Nei
<p>Skref 1</p> <p>a Athugaðu hvort prentarinn er að nota ekta blekhyliki frá Lexmark eða hylki sem er stutt.</p> <p>Athugasemd: Ef blekhylikið er ekki stutt, settu í hylki sem er stutt.</p> <p>b Prentaðu skjalið.</p> <p>Birtast lóðrétt dökk strik eða rákir á því sem verið er að prenta?</p>	Farðu í skref 2.	Vandamálið er leyst.

Aðgerð	Já	Nei
<p>Skref 2</p> <p>a Fjarlægðu myndeininguna og settu inn aftur.</p> <p>Viðvörðun—hugsanleg hættu: Ekki láta myndvalsinn vera í beinu ljósi meira en 10 mínútur. Löng viðvera í ljósi getur valdið gæðavandamálum við prentun.</p> <p>Viðvörðun—hugsanleg hættu: Ekki snerta ljósnæmu tromluna undir myndeiningunni. Sé það gert getur það haft áhrif á prentgæði prentverka í framtíðinni.</p> <p>b Prentaðu skjalið.</p> <p>Birtast lóðrétt dökk strik eða rákir á því sem verið er að prenta?</p>	Farðu í skref 3.	Vandamálið er leyst.
<p>Skref 3</p> <p>a Skiptu um myndeininguna.</p> <p>b Prentaðu skjalið.</p> <p>Birtast lóðrétt dökk strik eða rákir á því sem verið er að prenta?</p>	Hafðu samband við stuðning viðskiptavina .	Vandamálið er leyst.

Lóðréttar dökkar rákir með prentun sem vantar

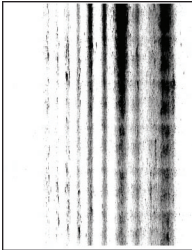

Athugasemd: Prenta gæðaprófunarsíður áður en reynt er að leysa vandamálið. Frá stjórnborðinu, farðu á

Stillingar > Villuleit > Prenta gæðaprófunarsíður. Á prenturum sem eru ekki með snertiskjá, ýttu á **OK** til að fletta um stillingarnar.

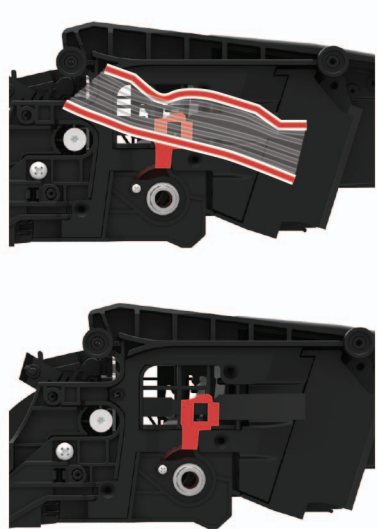
Aðgerð	Já	Nei
<p>Skref 1</p> <p>a Fjarlægðu myndeinguna.</p> <p>Viðvörðun—hugsanleg hættu: Ekki láta myndvalsinn vera í beinu ljósi meira en 10 mínútur. Löng viðvera í ljósi gæti valdið gæðavandamálum við prentun.</p> <p>Viðvörðun—hugsanleg hættu: Ekki snerta ljósnæmu tromluna undir myndeingunni. Sé það gert getur það haft áhrif á prentgæði prentverka í framtíðinni.</p> <p>b Fjarlægðu umbúðir sem kunna að vera ennþá á myndvalsinum.</p> <div data-bbox="402 617 776 1142" style="text-align: center;">  </div> <p>Athugasemd: Vertu viss um að fjarlægja hindrun sem kann að vera á milli hleðslurúllunnar og myndvalsins.</p> <p>c Settu myndeinguna á sinn stað.</p> <p>d Prentaðu skjalið.</p> <p>Birtast lóðréttar dökkr rákir með myndum sem vantar á útprentun?</p>	<p>Farðu í skref 2.</p>	<p>Vandamálið er leyst.</p>
<p>Skref 2</p> <p>a Athugaðu hvort prentarinn er að nota ekta blekhyliki frá Lexmark eða hylki sem er stutt.</p> <p>Athugasemd: Ef blekhylikið er ekki stutt, settu í hylki sem er stutt.</p> <p>b Prentaðu skjalið.</p> <p>Birtast lóðréttar dökkr rákir með myndum sem vantar á útprentun?</p>	<p>Hafðu samband við stuðning viðskiptavina.</p>	<p>Vandamálið er leyst.</p>

Endurteknir gallar



Athugasemd: Prenta gæðaprófunarsíður áður en reynt er að leysa vandamálið. Frá stjórnborðinu, farðu á

Stillingar > Villuleit > Prenta gæðaprófunarsíður. Á prenturum sem eru ekki með snertiskjá, ýttu á **OK** til að fletta um stillingarnar.

Aðgerð	Já	Nei
<p>Skref 1</p> <p>Notaðu gæðaprófunarsíður til að athuga hvort fjarlægðin á milli endurtekinna galla samsvari einhverju af eftirfarandi:</p> <ul style="list-style-type: none"> • 96,8 mm (3,81 to.) • 47,8 mm (1,88 to.) • 28,5 mm (1,12 to.) <p>Samsvarar fjarlægðin á milli endurtekinna galla einverjum af mælingunum?</p>	Farðu í skref 2.	Skráðu fjarlægðina og hafðu síðan samband við stuðning viðskiptavina .
<p>Skref 2</p> <p>a Skiptu um myndeyninguna.</p> <p>b Prentaðu skjalið.</p> <p>Birtast endurteknu gallarnir?</p>	Hafa samband stuðning viðskiptavina .	Vandamálið er leyst.

Prentverk prentast ekki

Aðgerð	Já	Nei
<p>Skref 1</p> <p>a Opnaðu prentsamskipti í skjalinu sem þú ert að prenta og athugaðu síðan hvort þú hefur valið réttan prentara.</p> <p>b Prentaðu skjalið.</p> <p>Er skjalið prentað?</p>	Vandamálið er leyst.	Farðu í skref 2.
<p>Skref 2</p> <p>a Athugaðu hvort kveikt sé á prentaranum.</p> <p>b Leystu úr villuboðum sem birtast á skjánum.</p> <p>c Prentaðu skjalið.</p> <p>Er skjalið prentað?</p>	Vandamálið er leyst.	Farðu í skref 3.

Aðgerð	Já	Nei
<p>Skref 3</p> <p>a Athugaðu hvort tengin eru að virka og hvort kaplar séu örugglega tengdir á milli tölvu og prentara. Skoðaðu skjölin sem fylgdu með prentaranum varðandi frekari upplýsingar.</p> <p>b Prentaðu skjalið.</p> <p>Er skjalið prentað?</p>	Vandamálið er leyst.	Farðu í skref 4.
<p>Skref 4</p> <p>a Slökktu á prentaranum, bíddu síðan í um það bil 10 sekúndur, og kveiktu á honum aftur.</p> <p>b Prentaðu skjalið.</p> <p>Er skjalið prentað?</p>	Vandamálið er leyst.	Farðu í skref 5.
<p>Skref 5</p> <p>a Fjarlægðu prentrekilinn og settu síðan upp aftur.</p> <p>b Prentaðu skjalið.</p> <p>Er skjalið prentað?</p>	Vandamálið er leyst.	Hafa samband stuðning viðskiptavina .

Hæg prentun

Aðgerð	Já	Nei
<p>Skref 1</p> <p>Vertu viss um að prentarakapallinn sé tengdur við prentara og tölvuna, prentþjón, valkost eða annan búnað netkerfis.</p> <p>Er prentarinn lengi að prenta?</p>	Farðu í skref 2.	Vandamálið er leyst.
<p>Skref 2</p> <p>a Vertu viss um að prentarinn sé ekki í Þögulli stillingu. Á heimaskjánum, snertu Stillingar > Tæki > Viðhald > Valmynd uppsetningar > Notkun tækis > Hljóðlát stilling.</p> <p>b Prentaðu skjalið.</p> <p>Er prentarinn lengi að prenta?</p>	Farðu í skref 3.	Vandamálið er leyst.
<p>Skref 3</p> <p>a Það fer eftir þínu stýrikerfi, skilgreindu upplausn prentunar í kjörstillingum prentunar eða í samskiptum prentunar.</p> <p>b Stilltu upplausnina á 600 dpi.</p> <p>c Prentaðu skjalið.</p> <p>Er prentarinn lengi að prenta?</p>	Farðu í skref 4.	Vandamálið er leyst.

Aðgerð	Já	Nei
<p>Skref 4</p> <p>a Frá heimaskjánum, snertu Stillingar > Prenta > Gæði > Upplausn í prentun.</p> <p>b Stilltu upplausnina á 600 dpi.</p> <p>c Prentaðu skjalið.</p> <p>Er prentarinn lengi að prenta?</p>	Farðu í skref 5.	Vandamálið er leyst.
<p>Skref 5</p> <p>a Það fer eftir þínu stýrikerfi, skilgreindu gerð pappírs í kjörstillingum prentunar eða í samskiptum prentunar.</p> <p>Athugasemdir:</p> <ul style="list-style-type: none"> • Vertu viss um að stillingin samsvari pappírnum sem var hlaðið. • Þú getur einnig breytt stillingunni á stjórnborði prentarans. • Það tekur lengi tíma að prenta á mjög þykkann pappír. • Pappír mjórri en bréf, A4 og lagalegt tekur lengri tíma í prentun. <p>b Prentaðu skjalið.</p> <p>Er prentarinn lengi að prenta?</p>	Farðu í skref 6.	Vandamálið er leyst.
<p>Skref 6</p> <p>a Vertu viss um að stillingar prentarans fyrir áferð og þyngd samsvari pappírnum sem er hlaðið.</p> <p>Frá heimaskjánum, snertu Stillingar > Pappír > Uppsetning á miðli > Gerðir miðla.</p> <p>Athugasemd: Gróf áferð pappírs og mjög þykkur pappír tekur lengri tíma í prentun.</p> <p>b Prentaðu skjalið.</p> <p>Er prentarinn lengi að prenta?</p>	Farðu í skref 7.	Vandamálið er leyst.
<p>Skref 7</p> <p>Fjarlægja verk í bið</p> <p>Er prentarinn lengi að prenta?</p>	Farðu í skref 8.	Vandamálið er leyst.
<p>Skref 8</p> <p>a Vertu viss um að prentarinn sé ekki að ofhitna.</p> <p>Athugasemdir:</p> <ul style="list-style-type: none"> • Leyfðu prentaranum að kólna eftir löng prentverk. • Fylgstu með meðmæltum umhverfishita fyrir prentarann. Varðandi frekari upplýsingar, sjá “Velja staðsetningu fyrir prentarann” á síðu 12. <p>b Prentaðu skjalið.</p> <p>Er prentarinn lengi að prenta?</p>	Hafa samband við stuðning viðskiptavina.	Vandamálið er leyst.

Prentarinn svarar ekki

Aðgerð	Já	Nei
<p>Skref 1 Athugaðu að rafmagnssnúran sé tengd við rafmagnsinnstungu.</p> <p> VARÚÐ—HUGSANLEG HÆTTA: Til að koma í veg fyrir hættu á eldsvoða eða raflosti tengið rafmagnssnúruna við innstungu með viðeigandi getu og rétta jarðtengingu sem er nálægt vörunni og auðveldlega aðgengileg.</p> <p>Er prentarinn að svara?</p>	Vandamálið er leyst.	Farðu í skref 2.
<p>Skref 2 Athugaðu að ekki sé slökkt á rafmagnsinnstungu með rofa eða öryggi.</p> <p>Er slökkt á rafmagnsinnstungu með rofa eða öryggi?</p>	Kveiktu á rofanum eða endurstilltu öryggið.	Farðu í skref 3.
<p>Skref 3 Athugaðu hvort kveikt sé á prentaranum.</p> <p>Er kveikt á prentaranum?</p>	Farðu í skref 4.	Kveiktu á prentaranum
<p>Skref 4 Athugaðu hvort prentarinn sé í svefnstillingu eða stillingu í dvala.</p> <p>Er prentarinn í svefnstillingu eða stillingu í dvala?</p>	Ýttu á straumh-nappinn til að vekja prentarann,	Farðu í skref 5.
<p>Skref 5 Athugað hvort snúrir í prentara og tölvu séu í réttum tengjum.</p> <p>Eru kaplar settir í rétt tengi?</p>	Farðu í skref 6.	Settu kapla í rétt tengi.
<p>Skref 6 Slökktu á prentaranum, settu upp valkosti vélbúnaðar og kveiktu síðan á honum aftur. Skoðaðu skjölin sem fylgdu með aukabúnaðinum varðandi frekari upplýsingar.</p> <p>Er prentarinn að svara?</p>	Vandamálið er leyst.	Farðu í skref 7.
<p>Skref 7 Settu upp réttan rekil fyrir prentara.</p> <p>Er prentarinn að svara?</p>	Vandamálið er leyst.	Farðu í skref 8.
<p>Skref 8 Slökktu á prentaranum, bíddu síðan í um það bil 10 sekúndur, og kveiktu á honum aftur.</p> <p>Er prentarinn að svara?</p>	Vandamálið er leyst.	Hafðu samband við stuðning viðskiptavina .

Stilla svertustig prentdufts

- 1 Frá heimaskjánum, snertu **Stillingar > Prenta > Gæði**.
- 2 Stilltu stillinguna í valmynd fyrir svertustig prentdufts.

Verk prentast úr rangri skúffu eða á rangan pappír

Aðgerð	Já	Nei
<p>Skref 1</p> <p>a Athugaðu hvort þú ert að prenta á rétta gerð af pappír.</p> <p>b Prentaðu skjalið.</p> <p>Er skjalið prentað á rétta gerð pappírs?</p>	Farðu í skref 2.	Settu í rétta stærð og gerð af pappír.
<p>Skref 2</p> <p>a Það fer eftir þínu stýrikerfi, skilgreindu pappírsstærð og gerð pappírs í kjörstillingum prentunar eða í samskiptum prentunar.</p> <p>Athugasemd: Þú getur einnig breytt stillingunum á stjórnborði prentarans. Farðu á: Stillingar > Pappír > Uppsetning skúffu > Pappírsstærð/gerð</p> <p>b Vertu viss um að stillingar samsvari pappírnum sem var hlaðið í skúffuna.</p> <p>c Prentaðu skjalið.</p> <p>Er skjalið prentað á rétta gerð pappírs?</p>	Vandamálið er leyst.	Farðu í skref 3.
<p>Skref 3</p> <p>a Athugaðu hvort skúffur séu tengdar. Varðandi frekari upplýsingar, sjá "Tengja skúffur" á síðu 36.</p> <p>b Prentaðu skjalið.</p> <p>Er skjalið prentað úr réttri skúffu?</p>	Vandamálið er leyst.	Hafa samband við stuðning viðskiptavina .

Trúnaðarmál og önnur skjöl í bið prentast ekki

Aðgerð	Já	Nei
<p>Skref 1</p> <p>a Athugaðu á stjórnborðinu hvort skjölin birtast í lista yfir Verk í bið.</p> <p>Athugasemd: Ef skjölin eru ekki á listanum, prentaðu þá skjölin með því að nota valkostina Prenta og bið.</p> <p>b Prentaðu skjölin.</p> <p>Voru skjölin prentuð?</p>	Vandamálið er leyst.	Farðu í skref 2.

Aðgerð	Já	Nei
<p>Skref 2</p> <p>Prentverkið kann að innihalda sniðvillu eða ógild gögn.</p> <ul style="list-style-type: none"> • Eyddu prentverkinu og sendu það síðan aftur. • Fyrir PDF-skrár, búðu til nýja skrá og prentaðu síðan skjölin. <p>Voru skjölin prentuð?</p>	Vandamálið er leyst.	Farðu í skref 3.
<p>Skref 3</p> <p>Ef þú ert að prenta af Netinu, þá getur prentarinn verið að lesa marga verktitla sem afrit.</p> <p>Fyrir Windows-notendur</p> <ol style="list-style-type: none"> Opnaðu samskipti kjörstillinga prentunar. Í flípa prenta og halda, smelltu á Nota prenta og halda, og smelltu síðan á Halda afriti skjala. Skráðu PIN-númer, og vistaðu síðan breytingarnar. Sendu verkið sem á að prenta. <p>Fyrir Macintosh-notendur</p> <ol style="list-style-type: none"> Vista og nefna hvert verk sérstaklega. Sendu verkin hvert fyrir sig. <p>Voru skjölin prentuð?</p>	Vandamálið er leyst.	Farðu í skref 4.
<p>Skref 4</p> <ol style="list-style-type: none"> Eyða nokkrum verkum í bið til að losa um minni prentarans. Prentaðu skjölin. <p>Voru skjölin prentuð?</p>	Vandamálið er leyst.	Farðu í skref 5.
<p>Skref 5</p> <ol style="list-style-type: none"> Bættu við prentaraminni. Prentaðu skjölin. <p>Voru skjölin prentuð?</p>	Vandamálið er leyst.	Hafa samband við stuðning viðskiptavina .

Get ekki lesið minniskort

Aðgerð	Já	Nei
<p>Skref 1</p> <p>Athuga hvort prentarinn er ekki upptekinn við að vinna við aðra prentun, afritun, skönnun eða faxesendingu.</p> <p>Er prentarinn tilbúinn?</p>	Farðu í skref 2.	Bíða þar til að prentarinn lýkur við vinnslu á öðru verki.
<p>Skref 2</p> <p>Athugaðu hvort minniskortið er stutt. Varðandi frekari upplýsingar, sjá "Studd minniskort og skráargerðir" á síðu 44.</p> <p>Er minniskortið stutt?</p>	Farðu í skref 3.	Settu inn minniskort sem er stutt.

Aðgerð	Já	Nei
Skref 3 Fjarlægðu minnskortið og settu inn aftur. Þekkir prentarinn minnskortið?	Vandamálið er leyst.	Hafa samband við stuðning viðskiptavina .

Virkja USB-tengið

Frá heimaskjánum, snertu **Stillingar > Netkerfi/tengi > USB > Virkja USB-tengi**.

Vandamál við nettengingu

Get ekki opnað innfelldan vefþjón

Aðgerð	Já	Nei
Skref 1 Athugaðu hvort kveikt sé á prentaranum. Er kveikt á prentaranum?	Farðu í skref 2.	Kveiktu á prentaranum
Skref 2 Vertu viss um að IP-tala prentarans sé rétt. Athugasemdir: <ul style="list-style-type: none"> Skoða IP-töluna á heimaskjánum. IP-tala birtist sem fjögur sett af tölum sem eru aðskildar af punktum, svo sem 123.123.123.123. Er IP-tala prentarans rétt?	Farðu í skref 3.	Skráðu rétta IP-tölu í svæði vistfangs.
Skref 3 Athugað hvort þú ert að nota studdan vafra: <ul style="list-style-type: none"> Internet Explorer útgáfa 11 eða nýrri Microsoft Edge Safari útgáfa 6 eða nýrri Google Chrome™ útgáfa 32 eða nýrri Mozilla Firefox útgáfa 24 eða nýrri Er vafriinn þinn studdur?	Farðu í skref 4.	Settu upp studdan vafra
Skref 4 Athugun hvort tenging við netkerfi sé virk. Er tenging við netkerfið að virka?	Farðu í skref 5.	Hafðu samband við þinn kerfisstjóra.

Aðgerð	Já	Nei
<p>Skref 5 Vertu viss um að tengingar á köplum við prentarann og prentþjóninn séu rétt tengdar. Skoðuðu skjölin sem fylgdu með prentaranum varðandi frekari upplýsingar.</p> <p>Eru tengingarnar rétt festar?</p>	Farðu í skref 6.	Athugaðu tengingar kapla.
<p>Skref 6 Athugaðu hvort staðgengilsþjónar (proxy) séu óvirkir.</p> <p>Eru staðgengilsþjónar (proxy) óvirkir?</p>	Farðu í skref 7.	Hafðu samband við þinn kerfisstjóra.
<p>Skref 7 Farðu í innbyggða vefþjóninn.</p> <p>Opnaðist innbyggði vefþjóninn?</p>	Vandamálið er leyst.	Hafa samband við stuðning viðskiptavina .

Get ekki tengt prentarann við þráðlausa netið (Wi-Fi)

Aðgerð	Já	Nei
<p>Skref 1 Vertu viss um að Virkur tengibúnaður sé stilltur á Sjálfvirkt. Á heimaskjánum, snertu Stillingar > Netkerfi/tengi > Yfirlit netkerfis > Virkur tengibúnaður > Sjálfvirkt.</p> <p>Getur prentarinn tengst við þráðlaust netkerfi (Wi-Fi)?</p>	Vandamálið er leyst.	Farðu í skref 2.
<p>Skref 2 Athugaðu hvort rétt Wi-Fi net sé valið. Athugasemd: Sumir beinar geta deilt sjálfvöldu SSID.</p> <p>Ertu að reyna að tengjast réttu Wi-Fi neti?</p>	Farðu í skref 4.	Farðu í skref 3.
<p>Skref 3 Tengstu við rétt þráðlaust net (Wi-Fi). Varðandi frekari upplýsingar, sjá "Tengja prentarann við þráðlaust netkerfi (Wi-Fi)" á síðu 155.</p> <p>Getur prentarinn tengst við þráðlaust netkerfi (Wi-Fi)?</p>	Vandamálið er leyst.	Farðu í skref 4.
<p>Skref 4 Athugaði öryggisstillingu þráðlausrar tengingar Frá heimaskjánum, snertu Stillingar > Netkerfi/tengi > Þráðlaust > Öryggisstilling þráðlausrar tengingar.</p> <p>Er rétt öryggisstilling þráðlausrar tengingar valin?</p>	Farðu í skref 6.	Farðu í skref 5.
<p>Skref 5 Veldu rétta öryggisstillingu fyrir þráðlausa tengingu.</p> <p>Getur prentarinn tengst við þráðlaust netkerfi (Wi-Fi)?</p>	Vandamálið er leyst.	Farðu í skref 6.

Aðgerð	Já	Nei
<p>Skref 6</p> <p>Vertu viss um að þú hafir skráð rétt aðgangsorð fyrir netið.</p> <p>Athugasemd: Skrifaðu hjá þér millibil, tölur og upphafsstafi í aðgangsorðinu.</p> <p>Getur prentarinn tengst við þráðlaust netkerfi (Wi-Fi)?</p>	Vandamálið er leyst.	Hafa samband við stuðning viðskiptavina .

Athugun á tengingu prentarans

- Frá heimaskjánum, snertu **Stillingar > Skýrslur > Netkerfi > Uppsetningarsíða netkerfis**.
- Athugaðu fyrsta kaflann í uppsetningarsíðu netkerfis, og staðfestu að staðan sé Tengdur. Ef staðan er Ekki tengdur, þá kann tengistaður við netið að vera ekki virkur eða netkapalinn er ekki tengdur eða í lagi. Hafðu samband við þinn kerfisstjóra varðandi aðstoð.

Vandamál varðandi valkosti vélbúnaðar

Getur ekki uppgötvað innri valkost

Aðgerð	Já	Nei
<p>Skref 1</p> <p>Slökktu á prentaranum, bíddu síðan í um það bil 10 sekúndur, og kveiktu á honum aftur.</p> <p>Virkar innri valkostur rétt?</p>	Vandamálið er leyst.	Farðu í skref 2.
<p>Skref 2</p> <p>Prentaðu síður valmyndar fyrir stillingar og athugaðu hvort innri valkostur birtist á lista yfir uppsetta eiginleika.</p> <p>Er innri valkostur gefin upp í valmynd síðu stillinga?</p>	Farðu í skref 4.	Farðu í skref 3.
<p>Skref 3</p> <p>Athugaðu hvort innri valkostur er rétt uppsettur á stýrispjaldinu.</p> <p>a Slökktu á prentaranum og taktu síðan rafmagnssnúruna úr sambandi við rafmagn.</p> <p>b Vertu viss um að innri valkostur sé uppsettur í viðeigandi tengi á stýrispjaldinu.</p> <p>c Tengdu straumsnúruna við rafmagnsinnstunguna og síðan við prentarann.</p> <p> VARÚÐ—HUGSANLEG HÆTTA: Til að koma í veg fyrir hættu á eldsvoða eða raflosti tengið rafmagnssnúruna við innstungu með viðeigandi getu og rétta jarðtengingu sem er nálægt vörunni og auðveldlega aðgengileg.</p> <p>Virkar innri valkostur rétt?</p>	Vandamálið er leyst.	Farðu í skref 4.

Aðgerð	Já	Nei
<p>Skref 4</p> <p>a Athugaðu hvort innri valkostur sé tiltækur í rekli prentarans.</p> <p>Athugasemd: Ef þörf krefur, bættu innri valkosti handvirkt inn í prentararekilinn til að gera hann tiltækan fyrir prentverk. Varðandi frekari upplýsingar, sjá "Bæta við tiltækum valkostum í prentreklí" á síðu 282.</p> <p>b Endursendu verkið sem á að prenta.</p> <p>Virkar innri valkostur rétt?</p>	Vandamálið er leyst.	Hafa samband stuðning viðskiptavina .

Bilað minniskort uppgötvað

Reyndu eitt eða fleira af eftirfarandi:

- Skiptu út bilaða minniskortinu.
- Á stjórnborði prentara, veldu **Halda áfram** til að hunsa skilaboðin og halda áfram að prenta.
- Hætta við núverandi verk í prentun.

Ekki nægilegt pláss á minniskorti fyrir tilföng

Reyndu eitt eða fleira af eftirfarandi:

- Veldu **Halda áfram** á stjórnborði prentara til að hreinsa skilaboðin og halda áfram að prenta.
- Eyða leturgerðum, fjölvum og öðrum gögnum á minniskortinu.
- Settu inn minniskort með meira pláss.

Athugasemd: Niðurhlöðnum leturtegundum og fjölvum sem eru ekki áður vistuð á minniskorti er eytt.

Ósniðið minniskort uppgötvað

Reyndu eitt eða fleira af eftirfarandi:

- Veldu **Halda áfram** á stjórnborðinu til að stöðva samröðunina og halda áfram að prenta.
- Sníða minniskortið.

Athugasemd: Ef villuboðin eru viðvarandi þá kann minniskortið að vera gallað og þarf að skipta því út.

Vandamál varðandi rekstarvörur

Skiptu um hylki, misræmi á svæði prentara

Til að leiðrétta þetta vandamál skaltu kaupa hylki með réttu svæði sem samsvarar svæði prentarans eða kaupa hylki sem gildir á heimsvísu.

- Fyrsta talan í skilaboðunum á eftir 42 gefur til kynna svæði prentarans.
- Önnur talan í skilaboðunum á eftir 42 gefur til kynna hylkisins.

Svæði prentara og prenthylkja

Svæði	Talnakóði
Á heimsvísu eða óskilgreint svæði	0
Norður-Ameríka (Bandaríkin, Kanada)	1
Evrópska efnahagssvæðið, Vestur-Evrópa, Norðurlöndin, Sviss	2
Kyrrahafssvæði Asíu	3
Latneska Ameríka	4
Afgangurinn af Evrópu, Mið-Austurlönd, Afríka	5
Ástralía, Nýja-Sjáland	6
Ógilt svæði	9

Athugasemd: Prentaðu gæðaprófunarsíður til að finna svæðisstillingar á prentaranum og á prenthylki. Frá stjórnborðinu, farðu á: **Stillingar > Villuleit > Prenta gæðaprófunarsíður.**

Rekstrarvara sem er ekki frá Lexmark

Prentarinn hefur uppgötvað rekstrarvöru eða hlut sem er ekki frá Lexmark sem er uppsettur í prentaranum.

Lexmark prentarinn þinn er hannaður til að virka best með upprunalegum rekstrarvörum og hlutum frá Lexmark. Notkun á rekstrarvörum eða hlutum frá þriðja aðila getur haft áhrif á afköst, áreiðanleika eða endingu prentarans og myndeiningar hans.

Allar vísanir á endingu eru hannaðar til að virka með rekstrarvörum eða hlutum frá Lexmark og geta því gefið ónákvæmar niðurstöður ef rekstrarvörur eða hlutir frá þriðja aðila eru notaðir. Notkun á hlutum myndeiningar umfram ætlaða endingu geta skaðað Lexmark-prentarann þinn eða tengda hluti.

Viðvörðun—hugsanleg hættu: Notkun á rekstrarvörum eða hlutum frá þriðja aðila getur haft áhrif á ábyrgð. Ábyrgðin nær ekki yfir skemmdir vegna notkunar á rekstrarvörum eða hlutum frá þriðja aðila.

Til að samþykkja einhverja og alla þessa áhættu og að halda áfram með notkun á rekstrarvörum eða hlutum frá öðrum aðila í prentaranum, ýttu á og haltu **X** og **#** á stjórnborði prentarans samtímis í 15 sekúndur.

Ef þú vilt ekki að taka þessa áhættu, fjarlægðu þá rekstrarvöru eða hlut frá þriðja aðila úr prentaranum þínum, og settu síðan ósvikna rekstrarvöru eða hlut frá Lexmark í staðinn. Varðandi frekari upplýsingar, sjá [“Nota upprunalega hluti og rekstarvörur frá Lexmark” á síðu 167.](#)

Ef prentarinn prentar ekki eftir að ýta á og halda **X** og **#** samtímis í 15 sekúndur, endurstilltu þá teljara notkunar á rekstrarvörum.

1 Frá stjórnborðinu, farðu á:

Stillingar > Tæki > Viðhald > Uppsetningarvalmynd > Notkun á rekstrarvöru og teljarar

2 Veldu hlut eða rekstrarvöru sem þú vilt endurstilla, og veldu síðan **Start**.

3 Lestu viðvörðunarskilaboðin, og veldu síðan **Halda áfram**.

4 Ýtið á og haldið **X** og **#** samtímis í 15 sekúndur til að hreinsa skilaboðin.

Athugasemd: Ef þú getur ekki endurstillt teljara notkunar skaltu skila hlutnum á staðinn þar sem hann var keyptur.

Vandamál við mötun pappírs

Umslag lokast við prentun

Aðgerð	Já	Nei
<p>Skref 1</p> <p>a Notað umslög sem hafa verið geymd í þurru umhverfi. Athugasemd: Prentun á umslög með miklu rakainnihaldi getur lokað flípanum.</p> <p>b Sendu verkið sem á að prenta.</p> <p>Lokast umslagið við prentun?</p>	Farðu í skref 2.	Vandamálið er leyst.
<p>Skref 2</p> <p>a Vertu viss um að gerð pappírs sé stillt á Umslag. Frá stjórnborðinu skaltu fletta á: Stillingar > Pappír > Uppsetning skúffu > Pappírsstærð/gerð</p> <p>b Sendu verkið sem á að prenta.</p> <p>Lokast umslagið við prentun?</p>	Hafa samband við stuðning viðskiptavina .	Vandamálið er leyst.

Prentun með samröðun virkar ekki

Aðgerð	Já	Nei
<p>Skref 1</p> <p>a Frá stjórnborðinu skaltu fletta á: Stillingar > Prenta > Útlit > Samröðun</p> <p>b Snertu Kveikt [1,2,1,2,1,2].</p> <p>c Prentaðu skjalið.</p> <p>Er skjalinu raðað rétt?</p>	Vandamálið er leyst.	Farðu í skref 2.
<p>Skref 2</p> <p>a Opnaðu Prentsamskipti úr því skjali sem þú ert að reyna að prenta og veldu síðan Samraða.</p> <p>b Prentaðu skjalið.</p> <p>Er skjalinu raðað rétt?</p>	Vandamálið er leyst.	Farðu í skref 3.
<p>Skref 3</p> <p>a Fækkaðu fjölda á síðum sem á að prenta.</p> <p>b Prentaðu skjalið.</p> <p>Er síðunum raðað rétt saman?</p>	Vandamálið er leyst.	Hafa samband við stuðning viðskiptavina .

Pappír krullast



Athugasemd: Prenta gæðaprófunarsíður áður en reynt er að leysa vandamálið. Frá stjórnborðinu skaltu fletta á **Stillingar > Bilanaleit > Prenta gæðaprófunarsíður**. Á prenturum sem eru ekki með snertiskjá, ýttu á

OK til að fletta um stillingarnar.

Aðgerð	Já	Nei
<p>Skref 1</p> <p>a Athugaðu hvort pappír sem var hlaðið sé studdur.</p> <p>Athugasemd: Ef pappír er ekki studdur, settu í pappír sem er studdur.</p> <p>b Prentaðu skjalið.</p> <p>Er pappírinn krullaður?</p>	Farðu í skref 2.	Vandamálið er leyst.
<p>Skref 2</p> <p>a Athugaðu hvort prentarinn er að nota ekta blekhyllki frá Lexmark eða hylki sem er stutt.</p> <p>Athugasemd: Ef hylkið er ekki stutt, settu í hylki sem er stutt.</p> <p>b Prentaðu skjalið.</p> <p>Er pappírinn krullaður?</p>	Farðu í skref 3.	Vandamálið er leyst.
<p>Skref 3</p> <p>a Færðu stýringar í skúffunni í rétta stöðu fyrir pappír sem var hlaðið.</p> <p>b Prentaðu skjalið.</p> <p>Er pappírinn krullaður?</p>	Farðu í skref 4.	Vandamálið er leyst.
<p>Skref 4</p> <p>a Það fer eftir þínu stýrikerfi, skilgreindu pappírsstærð og gerð pappírs í kjörstillingum prentunar eða í samskiptum prentunar.</p> <p>Athugasemdir:</p> <ul style="list-style-type: none"> Vertu viss um að stillingar samsvari pappírnum sem var hlaðið í skúffuna. Þú getur einnig breytt stillingunni á stjórnborði prentarans. Farðu á Stillingar > Pappír > Uppsetning skúffu > Pappírsstærð/gerð <p>b Prentaðu skjalið.</p> <p>Er pappírinn krullaður?</p>	Farðu í skref 5.	Vandamálið er leyst.

Aðgerð	Já	Nei
<p>Skref 5</p> <p>a Fjarlægðu pappírinn, snúið honum við og hlaðið honum aftur.</p> <p>b Prentaðu skjalið.</p> <p>Er pappírinn krullaður?</p>	Farðu í skref 6.	Vandamálið er leyst.
<p>Skref 6</p> <p>a Settu í pappír úr nýjum pakka.</p> <p>Athugasemd: Pappírinn dregur til sín raka vegna þess að rakastig er hátt. Geymdu pappír í upphaflegum umbúðum þar til það á að nota hann.</p> <p>b Prentaðu skjalið.</p> <p>Er pappírinn krullaður?</p>	Hafa samband við stuðning viðskiptavina .	Vandamálið er leyst.

Tenging á skúffum virkar ekki

Aðgerð	Já	Nei
<p>Skref 1</p> <p>a Athugaðu hvort skúffur séu með sömu pappírsstærð og gerð pappírs.</p> <p>b Athugaðu hvort stýringar séu rétt staðsettar.</p> <p>c Prentaðu skjalið.</p> <p>Tengjast skúffurnar rétt?</p>	Vandamálið er leyst.	Farðu í skref 2.
<p>Skref 2</p> <p>a Frá stjórnborðinu, snertu Stillingar > Pappír > Uppsetning skúffu > Pappírsstærð/gerð.</p> <p>b Stillið stærð pappírs og gerð til að samsvara pappírnum sem hlaðið er í tengdu skúffurnar.</p> <p>c Prentaðu skjalið.</p> <p>Tengjast skúffurnar rétt?</p>	Vandamálið er leyst.	Farðu í skref 3.
<p>Skref 3</p> <p>a Vertu viss um að Tenging á skúffum sé stillt á Sjálfvirkt. Varðandi frekari upplýsingar, sjá "Tengja skúffur" á síðu 36.</p> <p>b Prentaðu skjalið.</p> <p>Tengjast skúffurnar rétt?</p>	Vandamálið er leyst.	Hafa samband við stuðning viðskiptavina .

Pappír flækist oft

Aðgerð	Já	Nei
<p>Skref 1</p> <p>a Fjarlægðu skúffuna.</p> <p>b Athugaðu hvort pappír sé hlaðið rétt.</p> <p>Athugasemdir:</p> <ul style="list-style-type: none"> • Vertu viss um að pappírsstýringar séu rétt staðsettar. • Vertu viss um að hæð á stafla sé fyrir neðan vísun á hámarksfyllingu. • Vertu viss um að prenta á meðmæltu stærð og gerð pappírs. <p>c Settu skúffuna inn.</p> <p>d Prentaðu skjalið.</p> <p>Eiga pappírsflækjur sér stað oft?</p>	Farðu í skref 2.	Vandamálið er leyst.
<p>Skref 2</p> <p>a Frá stjórnborðinu skaltu fletta á: Stillingar > Pappír > Uppsetning skúffu > Pappírsstærð/gerð</p> <p>b Stilltu rétta stærð og gerð af pappír.</p> <p>c Prentaðu skjalið.</p> <p>Eiga pappírsflækjur sér stað oft?</p>	Farðu í skref 3.	Vandamálið er leyst.
<p>Skref 3</p> <p>a Settu í pappír úr nýjum pakka.</p> <p>Athugasemd: Pappírinn dregur til sín raka vegna þess að rakastig er hátt. Geymdu pappír í upphaflegum umbúðum þar til það á að nota hann.</p> <p>b Prentaðu skjalið.</p> <p>Eiga pappírsflækjur sér stað oft?</p>	Hafa samband við stuðning viðskiptavina .	Vandamálið er leyst.

Síður sem flækjast eru ekki endurprentaðar

Aðgerð	Já	Nei
<p>a Frá stjórnborðinu skaltu fletta á: Stillingar > Tæki > Tilkynningar > Endurheimta innihald flækju</p> <p>b Í valmynd fyrir endurheimtu flækju, veldu Kveikt eða Sjálfvirkt.</p> <p>c Prentaðu skjalið.</p> <p>Eru flæktar síður endurprentaðar?</p>	Vandamálið er leyst.	Hafa samband við stuðning viðskiptavina .

Vandamál við sendingu tölvupósts

Get ekki sent tölvupósta

Aðgerð	Já	Nei
<p>Skref 1</p> <p>Veru viss um að SMTP-stillingar tölvupósts séu rétt stilltar. Varðandi frekari upplýsingar, sjá “Setja upp SMTP stillingar tölvupósts” á síðu 50.</p> <p>Getur þú sent tölvupóst?</p>	Vandamálið er leyst.	Farðu í skref 2.
<p>Skref 2</p> <p>Gangtu úr skugga aum að þú sért að nota rétt aðgangsorð. Notaðu lykilorð reikningsins þíns, lykilorð forritsins eða auðkenningarlykilorð, en þetta fer eftir veitu tölvupósts. Varðandi frekari upplýsingar, sjá “Setja upp SMTP stillingar tölvupósts” á síðu 50.</p> <p>Getur þú sent tölvupóst?</p>	Vandamálið er leyst.	Farðu í skref 3.
<p>Skref 3</p> <p>Gangtu úr skugga um að prentarinn sé tengdur við netkerfi og að netið sé tengt internetinu.</p> <p>Getur þú sent tölvupóst?</p>	Vandamálið er leyst.	Hafa samband við stuðning viðskiptavina.

Vandamál við faxsendingu

Auðkenni þess sem hringir sést ekki

Athugasemd: Þessar leiðbeiningar eiga aðeins við prentara sem styðja hliðstætt fax. Varðandi frekari upplýsingar, sjá [“Setja upp prentarann til að senda fax” á síðu 59.](#)

Aðgerð	Já	Nei
<p>Virkja símanúmerabirti.</p> <p>Frá heimaskjánum, snertu Stillingar > Fax > Uppsetning á faxi > Móttökustillingar á faxi > Stillingar stjórnanda > Virkja símanúmerabirti.</p> <p>Birtist auðkenni þess sem hringir?</p>	Vandamálið er leyst.	Hafa samband við stuðning viðskiptavina.

Get ekki sent eða tekið á móti föxum með því að nota hliðrænt fax

Aðgerð	Já	Nei
<p>Skref 1 Leystu úr villuboðum sem birtast á skjánum.</p> <p>Getur þú sent eða tekið á móti faxi?</p>	Vandamálið er leyst.	Farðu í skref 2.
<p>Skref 2 Vertu viss um að tengingar fyrir eftirfarandi búnað séu örugglega tengdar:</p> <ul style="list-style-type: none"> • Síma • Símtól • Símsvara <p>Getur þú sent eða tekið á móti faxi?</p>	Vandamálið er leyst.	Farðu í skref 3.
<p>Skref 3 Hlustaðu eftir hringisón.</p> <ul style="list-style-type: none"> • Hringdu í faxnúmerið til að vera viss um að það virki rétt. • Ef þú ert að nota eiginleikann Lagt á, þá á að hækka hljóðstigið til að athuga hvort þú heyrir hringitón. <p>Heyrir þú hringitón?</p>	Farðu í skref 5.	Farðu í skref 4.
<p>Skref 4 Athugið vegg tengil símans.</p> <ol style="list-style-type: none"> Tengdu hliðrænan síma beint í vegg tengilinn. Hlustið eftir hringisón. Ef hringisónn heyrir ekki, notaðu þá aðra símasnúru. Ef hringisónn heyrir ekki ennþá, tengdi hliðrænan síma í annan vegg tengil. Ef þú heyrir hringisón, tengdu þá prentarann við þann vegg tengil. <p>Getur þú sent eða tekið á móti faxi?</p>	Vandamálið er leyst.	Farðu í skref 5.
<p>Skref 5 Athugaðu hvort prentarinn er tengdur við hliðræna símaþjónustu eða rétta stafræna tengið.</p> <ul style="list-style-type: none"> • Ef þú notar símaþjónustu með samþætta þjónustu fyrir stafrænt net (ISDN) tengdu þá við hliðstætt símatengi á ISDN-tengi. Hafðu samband við þína ISDN-veitu varðandi frekari upplýsingar. • Ef þú ert að nota DSL, tengdu þá DSL-síu eða beini sem styður hliðræna notkun. Hafðu samband við þína DSL-veitu varðandi frekari upplýsingar. • Ef þú ert að nota PBX-símaþjónustu, vertu viss um að þú sért tengdur við hliðrænt tengi á PBX. Ef ekki til staðar, íhugaðu að koma upp hliðrænni símalínu fyrir faxtækið. <p>Getur þú sent eða tekið á móti faxi?</p>	Vandamálið er leyst.	Farðu í skref 6.

Aðgerð	Já	Nei
<p>Skref 6 Aftengdu tímabundið annan búnað og gerðu aðra símaþjónustu óvirka.</p> <p>a Aftengdu annan búnað (eins og símsvara, tölvur, mótöld eða símalínur) milli prentarans og símalínu.</p> <p>b Gerðu símtal í bið og talhólf óvirk. Hafðu samband við símafyrirtækið þitt varðandi frekari upplýsingar.</p> <p>Getur þú sent eða tekið á móti faxi?</p>	Vandamálið er leyst.	Farðu í skref 7.
<p>Skref 7 Skannaðu upphaflega skjalið, eina síðu í einu.</p> <p>a Hringdu í faxnúmerið.</p> <p>b Skannaðu skjalið.</p> <p>Getur þú sent eða tekið á móti faxi?</p>	Vandamálið er leyst.	Hafa samband við stuðning viðskiptavina .

Get tekið á móti en ekki sent föx með því að nota hliðrænt fax

Aðgerð	Já	Nei
<p>Skref 1 Settu upprunalegt skjal rétt í sjálfvirka matarann eða á gler skannans.</p> <p>Getur þú sent fax?</p>	Vandamálið er leyst.	Farðu í skref 2.
<p>Skref 2 Setja upp númer á flýtvísi á réttan hátt.</p> <ul style="list-style-type: none"> Athugaðu hvort búið er að setja upp númer fyrir flýtvísi á símanúmer sem þú vilt nota til hringingar. Hringdu handvirkt í símanúmerið. <p>Getur þú sent fax?</p>	Vandamálið er leyst.	Hafa samband við stuðning viðskiptavina .

Get sent en ekki tekið á móti föxum með því að nota hliðrænt fax

Aðgerð	Já	Nei
<p>Skref 1 Vertu viss um að uppruni pappírs sé ekki tómur.</p> <p>Geturðu tekið á móti faxi?</p>	Vandamálið er leyst.	Farðu í skref 2.
<p>Skref 2 Athuga biðstillingar á fjölda hringinga.</p> <p>Frá heimaskjánum, snertu Stillingar > Fax > Uppsetning á faxi > Móttökustillingar á faxi > Hringingar fyrir svör.</p> <p>Geturðu tekið á móti faxi?</p>	Vandamálið er leyst.	Farðu í skref 3.

Aðgerð	Já	Nei
<p>Skref 3</p> <p>Ef prentarinn er að prenta auðar síður, skoðaðu þá “Auðar eða hvítar síður” á síðu 214.</p> <p>Geturðu tekið á mótí faxi?</p>	Vandamálið er leyst.	Hafa samband við stuðning viðskiptavina.

Get ekki sett upp etherFAX

Aðgerð	Já	Nei
<p>Skref 1</p> <p>Athuga tengingar prentarans.</p> <p>a Prenta uppsetningarsíðu netkerfis. Frá heimaskjánum, snertu Stillingar > Skýrslur > Netkerfi > Uppsetningarsíða netkerfis.</p> <p>b Athuga stöðu netkerfis prentarans</p> <p>Er prentarinn tengdur við netkerfið?</p>	Farðu í skref 3.	Farðu í skref 2.
<p>Skref 2</p> <p>Gangtu úr skugga um að prentarinn sé tengdur við netkerfi og að netið sé tengt internetinu.</p> <p>Getur þú sett upp etherFAX?</p>	Vandamálið er leyst.	Farðu í skref 3.
<p>Skref 3</p> <p>Gangtu úr skugga um að etherFAX sé sett rétt upp. Varðandi frekari upplýsingar, sjá “Setja upp faxaðgerð sem notar etherFAX” á síðu 61.</p> <p>Getur þú sett upp etherFAX?</p>	Vandamálið er leyst.	Farðu á https://www.etherfax.net/lexmark.

Get ekki sent eða tekið á mótí föxum með því að nota etherFAX

Aðgerð	Já	Nei
<p>Skref 1</p> <p>Gangtu úr skugga um að prentarinn sé tengdur við netkerfi og að netið sé tengt internetinu.</p> <p>Geturðu sent eða tekið á mótí föxum með því að nota etherFAX?</p>	Vandamálið er leyst.	Farðu í skref 2.
<p>Skref 2</p> <p>a Af heimaskjánum, snertu Stillingar > Fax > Uppsetning á faxi > Almennar stillingar á faxi.</p> <p>b Vertu viss um að þú sért með rétt faxnúmer.</p> <p>c Vertu viss um að Flutningur á faxi sé stillt á etherFAX.</p> <p>Geturðu sent eða tekið á mótí föxum með því að nota etherFAX?</p>	Vandamálið er leyst.	Farðu í skref 3.

Aðgerð	Já	Nei
<p>Skref 3 Skiptu stórum skjölum í minni skráarstærðir.</p> <p>Geturðu sent eða tekið á móti föxum með því að nota etherFAX?</p>	Vandamálið er leyst.	Farðu á https://www.etherfax.net/lexmark .

Léleg prentgæði símbréfs

Aðgerð	Já	Nei
<p>Skref 1 Ganga úr skugga um að það séu engir gallar í prentgæðum.</p> <p>a Frá stjórnborðinu, snertu Stillingar > Bilanaleit > Prenta gæðaprófunarsíður.</p> <p>b Leiðréttu alla galla í prentgæðum. Varðandi frekari upplýsingar, sjá "Prentgæði eru léleg" á síðu 214.</p> <p>Eru prentgæði símbréfs ásættanleg?</p>	Vandamálið er leyst.	Farðu í skref 2.
<p>Skref 2 Hægja á sendingarhraða símbréfs á innleið.</p> <p>a Frá heimaskjánum, snertu Stillingar > Fax > Uppsetning á faxi > Móttökustillingar á faxi > Stýringar stjórnanda.</p> <p>b Veldu minni sendingarhraða í valmynd fyrir hámarkshraða.</p> <p>Eru prentgæði símbréfs ásættanleg?</p>	Vandamálið er leyst.	Hafa samband við stuðning viðskiptavina .

Upplýsingar vantar á forsiðu á faxi

Aðgerð	Nei	Já
<p>a Slökktu á prentaranum, bíddu síðan í um það bil 10 sekúndur, og kveiktu á honum aftur.</p> <p>b Senda eða taka á móti faxi.</p> <p>Vantar upplýsingar á forsiðu á faxi?</p>	Vandamálið er leyst.	Hafa samband við stuðning viðskiptavina .

Get ekki sent forsiðu á faxi frá tölvunni

Aðgerð	Já	Nei
<p>Skref 1 a Gangtu úr skugga um að prentrekill sé uppfærður. Varðandi frekari upplýsingar, sjá "Setja upp hugbúnað prentara" á síðu 280.</p> <p>b Sendu faxið.</p> <p>Getur þú sent forsiðu á faxi?</p>	Vandamálið er leyst.	Farðu í skref 2.

Aðgerð	Já	Nei
<p>Skref 2</p> <p>a Opnaðu samskipti Prienta úr því skjali sem þú ert að reyna að faxes.</p> <p>b Veldu prentarann og smelltu síðan á Eiginleikar, Kjörstillingar, Valkostir, eða Uppsetning.</p> <p>c Smelltu á Fax, og hreinsaðu stillinguuna Alltaf að sýna stillingar áður en fax er sent.</p> <p>d Sendu faksið.</p> <p>Getur þú sent forsíðu á faksi?</p>	Vandamálið er leyst.	Hafa samband við stuðning viðskiptavina .

Vandamál við skönnun

Get ekki skannað til tölvu

Aðgerð	Já	Nei
<p>Skref 1</p> <p>Framkvæma verk í afritun.</p> <p>Heppnaðist verk í afritun?</p>	Farðu í skref 3.	Farðu í skref 2.
<p>Skref 2</p> <p>a Slökktu á prentaranum, bíddu síðan í um það bil 10 sekúndur, og kveiktu síðan á honum aftur.</p> <p>b Skannaðu skjalið.</p> <p>Getur þú skannað skjal til tölvu?</p>	Vandamálið er leyst.	Farðu í skref 3.
<p>Skref 3</p> <p>Athuga tengingar prentarans.</p> <p>a Prenta uppsetningarsíðu netkerfis. Frá stjórnborðinu skaltu fletta á: Stillingar > Skýrslur > Netkerfi > Uppsetningarsíða netkerfis.</p> <p>b Athuga stöðu netkerfis prentarans</p> <p>Er prentarinn tengdur við netkerfið?</p>	Farðu í skref 5.	Farðu í skref 4.
<p>Skref 4</p> <p>a Tengja prentarann við netkerfið.</p> <p>b Skannaðu skjalið.</p> <p>Getur þú skannað skjal til tölvu?</p>	Vandamálið er leyst.	Farðu í skref 5.

Aðgerð	Já	Nei
<p>Skref 5</p> <p>a Vertu viss um að prentarinn og tölvan séu tengd við sama netkerfið.</p> <p>b Skannaðu skjalið.</p> <p>Getur þú skannað skjal til tölvu?</p>	Vandamálið er leyst.	Hafa samband við stuðning viðskiptavina .

Get ekki skannað til möppu á netinu

Aðgerð	Já	Nei
<p>Skref 1</p> <p>a Búa til flýtvísi fyrir möppu netkerfis</p> <p>b Skanna skjal með því að nota flýtvísi. Varðandi frekari upplýsingar, sjá “Skanna í möppu á netinu” á síðu 73.</p> <p>Getur þú skannað skjal og vistað það í möppu í netkerfi?</p>	Vandamálið er leyst.	Farðu í skref 2.
<p>Skref 2</p> <p>Gangtu úr skugga um að vefslóð að möppu netkerfis og snið séu rétt. Til dæmis, <i>llnetþjónn_hýsisheiti/heimmöppu/slóð</i>, þar sem <i>netþjónn_hýsisheiti</i> er fullgilt lén (FQDN) eða IP-tala.</p> <p>Er vefslóð möppu netkerfis og snið rétt?</p>	Farðu í skref 3.	Farðu í skref 4.
<p>Skref 3</p> <p>Gakktu úr skugga um að þú hafir heimild til skrifaðgangs að netmöppunni.</p> <p>Getur þú skannað skjal og vistað það í möppu í netkerfi?</p>	Vandamálið er leyst.	Farðu í skref 4.

Aðgerð	Já	Nei
<p>Skref 4 Uppfæra flýtvísi að möppu netkerfis.</p> <p>a Opnaðu vafra og skráðu IP-tölu prentarans í svæði vistfangs.</p> <p>Athugasemdir:</p> <ul style="list-style-type: none"> Skoða IP-tölu prentara á heimaskjánum. IP-talan birtist sem fjögur sett af tölum sem eru aðskildar af punktum, svo sem 123.123.123.123. Ef verið er að nota staðgengilsþjón (proxy), gerðu hann óvirkan tímabundið til að opna vefsíðuna rétt. <p>b Smelltu á Flýtvísar, og veldu síðan flýtvísi.</p> <p>Athugasemd: Ef þú ert með margar gerðir flýtvísa, veldu þá Möppu netkerfis.</p> <p>c Í svæði Slóð deilingar skráðu vefslóð að möppu netkerfis.</p> <p>Athugasemdir:</p> <ul style="list-style-type: none"> E þín slóð deilingar er <code>\\netþjónn_hýsisheiti\heimmöppu\slóð</code>, skráðu þá <code>//netþjónn_hýsisheiti/heimmöppu/slóð</code>. Gakktu úr skugga um að þú notir skástrik hallandi fram þegar þú slærð inn slóð deilingar. <p>d Frá valmynd Sannvottun veldu aðferð sannvottunar.</p> <p>Athugasemd: Ef Sannvottun er stillt á „Nota úthlutað notendanafn og aðgangsorð“ skráðu þá skilríkin þín í svæðin Notendanafn og Aðgangsorð.</p> <p>e Smelltu á Vista.</p> <p>Getur þú skannað skjal og vistað það í möppu í netkerfi?</p>	Vandamálið er leyst.	Farðu í skref 5.
<p>Skref 5 Vertu viss um að prentarinn og mappa netkerfis séu tengd við sama netkerfið.</p> <p>Getur þú skannað skjal og vistað það í möppu í netkerfi?</p>	Vandamálið er leyst.	Hafa samband við stuðning viðskiptavina .

Afrit að hluta af skjali eða mynd

Aðgerð	Já	Nei
<p>Skref 1</p> <p>a Vertu viss um að skjalið eða myndin sé sett snúandi niður í efra vinstra horni á gleri skannans.</p> <p>b Afrita skjalið eða ljósmynd.</p> <p>Afritaðist skjalið eða mynd rétt?</p>	Vandamálið er leyst.	Farðu í skref 2.

Aðgerð	Já	Nei
<p>Skref 2</p> <p>a Stilltu samsvarandi stærð á pappír og á pappírnum sem var hlaðið í skúffuna.</p> <p>b Afrita skjalið eða ljósmynd.</p> <p>Afritaðist skjalið eða mynd rétt?</p>	Vandamálið er leyst.	Hafðu samband við stuðning viðskiptavina .

Léleg gæði á afriti

Aðgerð	Já	Nei
<p>Skref 1</p> <p>a Hreinsaðu gler á skanna og gler á sjálfvirkum matara með rökum, lófríum klút. Ef prentarinn þinn er með annað gler á sjálfvirkum matara inni í mataranum, þá skal einnig hreinsa þetta gler. Varðandi frekari upplýsingar, sjá "Skanninn hreinsaður" á síðu 161.</p> <p>b Vertu viss um að skjalið eða myndin sé sett snúandi niður í efra vinstra horni á gleri skannans.</p> <p>c Afritaðu skjalið eða myndina.</p> <p>Eru gæði afritsins ásættanleg?</p>	Vandamálið er leyst.	Farðu í skref 2.
<p>Skref 2</p> <p>a Athugaðu gæðin á upprunalega skjalinu eða myndinni.</p> <p>b Stilltu gæðastillingar skönnunar.</p> <p>c Afritaðu skjalið eða myndina.</p> <p>Eru gæði afritsins ásættanleg?</p>	Vandamálið er leyst.	Hafa samband stuðning viðskiptavina .

Lóðréttar dökkar rákir þegar skannað er frá sjálfvirkum matara

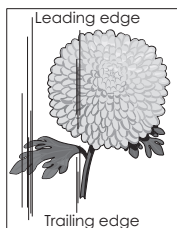
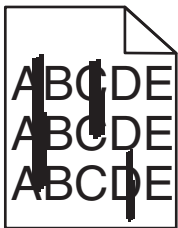

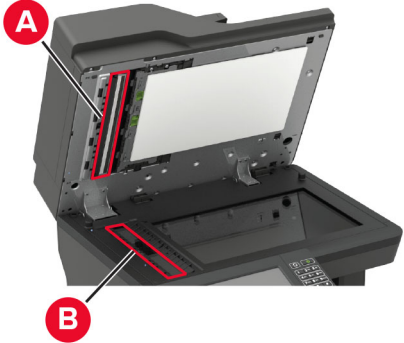
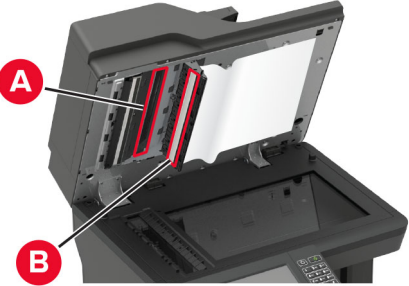
Aðgerð	Já	Nei
<p>Skref 1</p> <p>a Opnaðu lokið á skannanum.</p> <p>b Notaðu rakan, mjúkan og lófrían klút, þurrkaðu púða fyrir gler á sjálfvirkum matara skjala (A) og glerið á sjálfvirkum matara (B).</p>  <p>c Lokaðu loki á skannanum.</p> <p>Sjást lóðréttar rákir á skönnuðum skjölum?</p>	<p>Farðu í skref 2.</p>	<p>Vandamálið er leyst.</p>
<p>Skref 2</p> <p>a Opnaðu lokið á skannanum.</p> <p>b Notaðu rakan, mjúkan og lófrían klút, þurrkaðu gler á sjálfvirkum matara skjala (A) og púða fyrir gler á sjálfvirkum matara (B) í hurð E.</p>  <p>c Lokaðu loki á skannanum.</p> <p>Sjást lóðréttar rákir á skönnuðum skjölum?</p>	<p>Hafa samband við stuðning viðskiptavina.</p>	<p>Vandamálið er leyst.</p>

Skörðött mynd eða texti við skönnun frá sjálfvirka mataranum

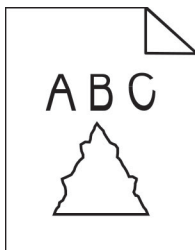

Aðgerð	Já	Nei
<p>a Settu 50 blöð af hreinum, venjulegum pappír í sjálfvirka matarann.</p> <p>Athugasemd: Venjulegur pappír hjálpar til við að hreinsa eða fjarlægja ryk og aðra húðun af færslurúllum sjálfvirks matara.</p> <p>b Á stjórnborði prentara, ýttu á .</p> <p>c Settu upphaflegt skjal í sjálfvirka matarann.</p> <p>d Skannaðu skjalið.</p> <p>Birtast skörðóttar myndir eða textar á úttakinu?</p>	Hafa samband við stuðning viðskiptavina .	Vandamálið er leyst.

Verk í skönnun heppnaðist ekki

Aðgerð	Já	Nei
<p>Skref 1</p> <p>Athugaðu tengingar kapla.</p> <p>a Vertu viss um að Ethernet- eða USB-kapall sé tryggilega tengdur við tölvuna og prentarann.</p> <p>b Endursendu verkið sem verið er að skanna.</p> <p>Heppnaðist verkið í skönnun?</p>	Vandamálið er leyst.	Farðu í skref 2.
<p>Skref 2</p> <p>Athugaðu skrána sem þú vilt skanna.</p> <p>a Vertu viss um að skráarheitið sé ekki þegar í notkun í möppu ákvörðunarstaðar.</p> <p>b Vertu viss um að skjalið eða myndin sem þú vilt skanna sé ekki opin í öðru forriti.</p> <p>c Endursendu verkið sem verið er að skanna.</p> <p>Heppnaðist verkið í skönnun?</p>	Vandamálið er leyst.	Farðu í skref 3.
<p>Skref 3</p> <p>a Vertu viss um að gátreitir fyrir Breyta tímastimpli eða Yfirskrifa núverandi skrá séu valdir í stillingum fyrir móttökustað.</p> <p>b Endursendu verkið sem verið er að skanna.</p> <p>Heppnaðist verkið í skönnun?</p>	Vandamálið er leyst.	Hafðu samband við stuðning viðskiptavina .

Skanninn lokast ekki

Aðgerð	Já	Nei
<p>Fjarlægðu hindrun sem heldur skönnunareiningu opinni.</p> <p>Lokaðist skönnunareiningin rétt?</p>	Vandamálið er leyst.	Hafðu samband við stuðning viðskiptavina .

Skönnun tekur of langan tíma eða tölvan frýs

Aðgerð	Já	Nei
Loka öllum forritum sem trufla skönnunina. Tekur skönnun enn of langan tíma eða frýs tölvan?	Hafðu samband við stuðning viðskiptavina .	Vandamálið er leyst.

Skanninn svarar ekki

Aðgerð	Já	Nei
Skref 1 a Athugaðu að rafmagnssnúran sé rétt tengd við prentarann og rafmagnsinnstungu.  VARÚÐ—HUGSANLEG HÆTTA: Til að koma í veg fyrir hættu á eldsvoða eða raflosti tengið rafmagnssnúruna við innstungu með viðeigandi getu og rétta jarðtengingu sem er nálægt vörunni og auðveldlega aðgengileg. b Afrita eða skanna skjalið. Er skanninn að svara?	Vandamálið er leyst.	Farðu í skref 2.
Skref 2 a Athugun á hvort kveikt sé á prentaranum. b Leystu úr villuboðum sem birtast á skjánum. c Afrita eða skanna skjalið. Er skanninn að svara?	Vandamálið er leyst.	Farðu í skref 3.
Skref 3 a Slökktu á prentaranum, bíddu í um það bil 10 sekúndur, og kveiktu síðan á prentaranum aftur. b Afrita eða skanna skjalið. Er skanninn að svara?	Vandamálið er leyst.	Hafa samband stuðning viðskiptavina .

Aðlaga stillingu á skanna

- Frá heimaskjánum, snertu **Stillingar > Tæki > Viðhald > Uppsetningarvalmynd > Uppsetning skanna > Handvirk stilling á skanna**.
- Frá valmynd Prenta fljótvirka prófun, snertu **Gangsetja**.
- Settu síðu fyrir fljótvirka prófun á gler skannans, og snertu síðan **Stilling á flatskanna**.
- Frá valmynd fyrir fljótvirka prófun afritunar, snertu **Gangsetja**.

5 Berðu saman prófunarsíðu fyrir fljótvirka afritun við upphaflega skjalið.

Athugasemd: Ef spássíur á prófunarsíðu eru frábrugðnar upphaflega skjalinu, stilltu þá vinstri spássíu og spássíu að ofan.

6 Endurtaktu [skref 4](#) og [skref 5](#) þar til spássíur á prófunarsíðu fyrir fljótvirka afritun passa nálægt því við upphaflega skjalið.

Stilla staðsetningu sjálfvirs matara

1 Frá heimaskjánum, snertu **Stillingar > Tæki > Viðhald > Uppsetningarvalmynd > Uppsetning skanna > Handvirk stilling á skanna**.

2 Frá valmynd Prenta fljótvirka prófun, snertu **Gangsetja**.

3 Settu síðu fyrir fljótvirka prófun í bakka sjálfvirs matara.

4 Snertu **Stilling á sjálfvirkum matara að framan** eða **Stilling á sjálfvirkum matara að aftan**.

Athugasemdir:

- Til að stilla sjálfvirkan matara að framan, settu prófunarsíðuna snúandi upp, stutta brúnin á undan í sjálfvirka matarann.
- Til að stilla sjálfvirkan matara að aftan, settu prófunarsíðuna snúandi niður, stutta brúnin á undan í sjálfvirka matarann.

5 Frá valmynd fyrir fljótvirka prófun afritunar, snertu **Gangsetja**.

6 Berðu saman prófunarsíðu fyrir fljótvirka afritun við upphaflega skjalið.

Athugasemd: Ef spássíur á prófunarsíðu eru frábrugðnar upphaflega skjalinu, stilltu þá lárétta stillingu og spássíu að ofan.

7 Endurtaktu [skref 5](#) og [skref 6](#) þar til spássíur á prófunarsíðu fyrir fljótvirka afritun passa nálægt því við upphaflega skjalið.

Hafa samband við stuðning viðskiptavina

Áður en samband er haft við þjónustuver, vertu viss um að hafa eftirfarandi upplýsingar:

- Vandamál prentara
- Villuboð
- Gerð á prentara og raðnúmer

Farðu á <http://support.lexmark.com> til að fá stuðningi í tölvupósti eða spjalli, eða fletta í safni handbóka, rekla eða öðru niðurrhali.

Tæknilegur stuðningur í síma er einnig tiltækur. Í Bandaríkjunum eða Kanada, hringdu í 1-800-539-6275. Í öðrum löndum eða svæðum, farðu á <http://support.lexmark.com>.

Uppfærsla og flutningur

Vélbúnaður

Tiltækir innri valkostir

- Minniskort
 - DDR3 DIMM
 - Minniskort
- Aukaspjöld
 - Kort leturgerða
 - Kort með fastbúnaði
 - Eyðublöð og strikamerki
 - PRESCRIBE
 - IPDS
- Harður diskur prentara
- Tengi fyrir innri lausnir
 - Samhliða 1284-B samskiptaspjald
 - RS-232C samskiptaspjald raðtengis
 - Samskiptakort ljósleiðara
 - N8370 802.11a/b/g/n/ac þráðlaust samskiptakort prentþjóns

Aðgengi að stýrispjaldi



VARÚÐ—HÆTTA Á RAFLOSTI: Til að koma í veg fyrir hættuna á raflosti, ef þú ert að fá aðgang að stjórnborði eða setja upp viðbótarvélbúnað eða minnisbúnað eftir að prentarinn var settur upp, þá skal slökkva á prentaranum og taka rafmagnssnúruna úr sambandi við rafmagn áður en haldið er áfram. Ef þú hefur einhverjar önnur tæki áföst prentaranum, þá skal einnig slökkva á þeim og taka snúrur sem fara í prentarann úr sambandi.

- 1 Slökktu á prentaranum.
- 2 Taktu straumsnúruna úr rafmagnsinnstungunni og síðan úr prentaranum.
- 3 Opnaðu aðgangshurð að stýrispjaldi með því að nota skrufjárn með beinum haus.

Viðvörðun—hugsanleg hættu: Rafeindahlutir á stjórnborði geta auðveldlega orðið fyrir skemmdum vegna stöðurafmagns. Snertu yfirborð úr málm á prentaranum áður en þú snertir hluti eða tengingar á stjórnborði.

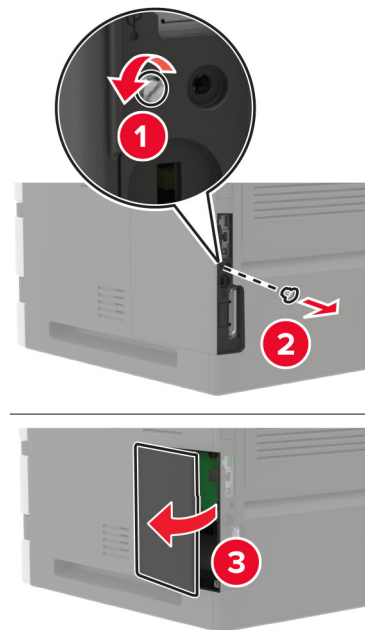

- 4 Setja upp alla studda innri valkosti. Skoðuðu skjölin sem fylgdu með aukabúnaðinum varðandi frekari upplýsingar.
- 5 Lokaðu aðgangshurðinni.
- 6 Tengdu straumsnúru við prentarann og síðan við rétt jarðtengda rafmagnsinnstungu.

⚠ VARÚÐ—HUGSANLEG HÆTTA: Til að koma í veg fyrir hættu á eldsvoða eða raflosti tengið rafmagnssnúruna við innstungu með viðeigandi getu og rétta jarðtengingu sem er nálægt vörinni og auðveldlega aðgengileg.

- 7 Kveiktu á prentaranum

Setja upp minniskort

Athugasemd: Þessar leiðbeiningar eiga aðeins við um DDR3 DIMM minniskort.

⚠ VARÚÐ—HÆTTA Á RAFLOSTI: Til að koma í veg fyrir hættuna á raflosti, ef þú ert að fá aðgang að stjórnborði eða setja upp viðbótarvélbúnað eða minnisbúnað eftir að prentarinn var settur upp, þá skal slökkva á prentaranum og taka rafmagnssnúruna úr sambandi við rafmagn áður en haldið er áfram. Ef þú hefur einhverjar önnur tæki áföst prentaranum, þá skal einnig slökkva á þeim og taka snúrur sem fara í prentarann úr sambandi.

- 1 Slökktu á prentaranum.
- 2 Taktu straumsnúruna úr rafmagnsinnstungunni og síðan úr prentaranum.
- 3 Opnaðu aðgangshlíf að stýrispjaldi með því að nota skrúfjárn með beinum haus.

Viðvörðun—hugsanleg hættu: Rafeindahlutir á stjórnborði geta auðveldlega orðið fyrir skemmdum vegna stöðurafmagns. Snertu yfirborð úr málm á prentaranum áður en þú snertir hluti eða tengingar á stjórnborði.

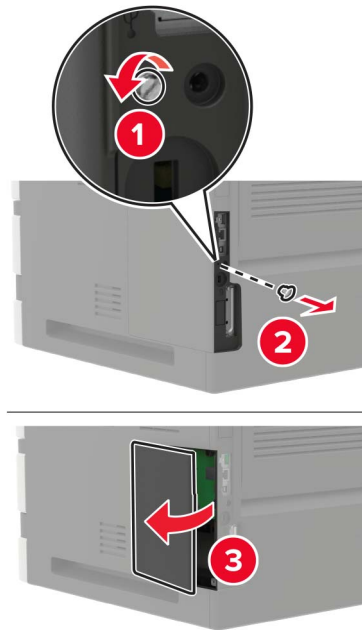

4 Taktu minniskort úr umbúðum.

Viðvörðun—hugsanleg hættu: Ekki snerta tengistaði á brún spjaldsins.

5 Settu minniskortið inn þar til að það *smellur* á sinn stað.

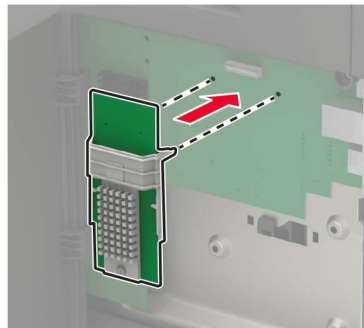

6 Lokaðu aðgangshurðinni.

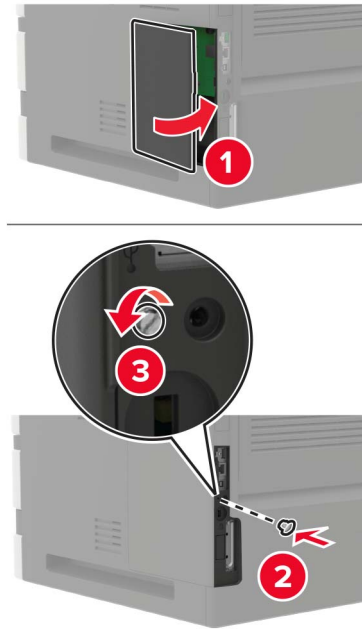

7 Tengdu straumsnúru við prentarann og síðan við rétt jarðtengda rafmagnsinnstungu.

VARÚÐ—HUGSANLEG HÆTTA: Til að koma í veg fyrir hættu á eldsvoða eða raflosti tengið rafmagnssnúruna við innstungu með viðeigandi getu og rétta jarðtengingu sem er nálægt vörunni og auðveldlega aðgengileg.

8 Kveiktu á prentaranum

Setja upp aukaspjald

Athugasemd: Aukaspjald er annað hvort kort leturgerða, spjald fastbúnaðar eða minniskort.

VARÚÐ—HÆTTA Á RAFLOSTI: Til að koma í veg fyrir hættuna á raflosti, ef þú ert að fá aðgang að stjórnborði eða setja upp viðbótarvélbúnað eða minnisbúnað eftir að prentarinn var settur upp, þá skal slökkva á prentaranum og taka rafmagnssnúruna úr sambandi við rafmagn áður en haldið er áfram. Ef þú hefur einhverjar önnur tæki áföst prentaranum, þá skal einnig slökkva á þeim og taka snúrur sem fara í prentarann úr sambandi.

- 1 Slökktu á prentaranum.
- 2 Taktu straumsnúruna úr rafmagnsinnstungunni og síðan úr prentaranum.
- 3 Opnaðu aðgangshlíf að stýrispjaldi með því að nota skrúfjárn með beinum haus.

Viðvörðun—hugsanleg hættu: Rafeindahlutir á stjórnborði geta auðveldlega orðið fyrir skemmdum vegna stöðurafmagns. Snertu yfirborð úr málm í prentaranum áður en þú snertir hluti eða tengingar.

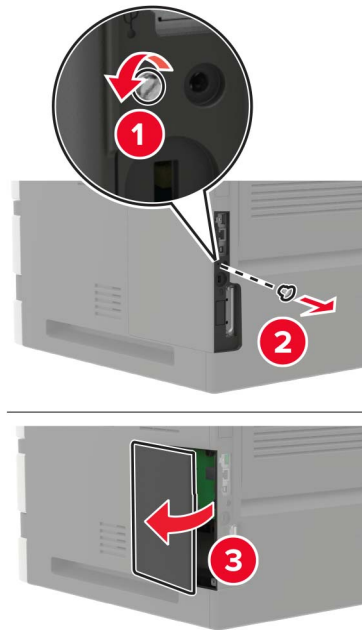

4 Taktu aukaspjaldið úr umbúðum.

Viðvörðun—hugsanleg hættu: Ekki snerta tengistaði á brún spjaldsins.

5 Ýttu spjaldinu þétt á sinn stað.

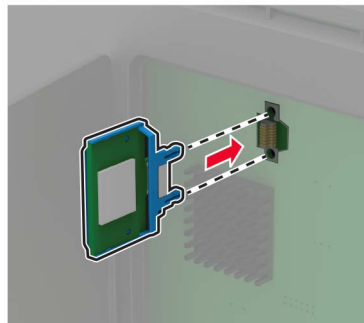

Athugasemd: Öll lengd tengis á spjaldinu verður að snerta og flúttu við stýrispjaldið.

Viðvörðun—hugsanleg hættu: Röng uppsetning á spjaldinu getur valdið skemmdum á því og á stýrispjaldinu.

6 Lokaðu aðgangshurðinni.

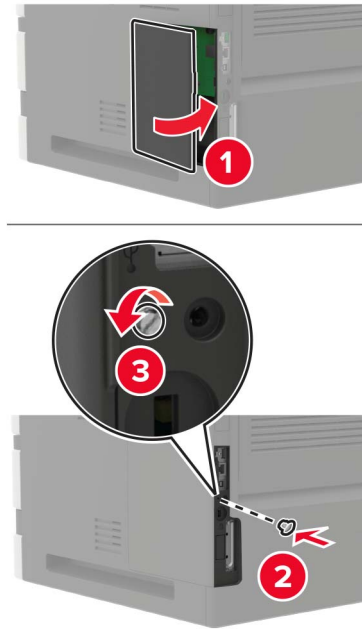

7 Tengdu straumsnúru við prentarann og síðan við rétt jarðtengda rafmagnsinnstungu.

⚠ VARÚÐ—HUGSANLEG HÆTTA: Til að koma í veg fyrir hættu á eldsvoða eða raflosti tengið rafmagnssnúruna við innstungu með viðeigandi getu og rétta jarðtengingu sem er nálægt vörinni og auðveldlega aðgengileg.

8 Kveiktu á prentaranum

Setja upp harðan disk prentara

⚠ VARÚÐ—HÆTTA Á RAFLOSTI: Til að koma í veg fyrir hættuna á raflosti, ef þú ert að fá aðgang að stjórnborði eða setja upp viðbótarvélbúnað eða minnisbúnað eftir að prentarinn var settur upp, þá skal slökkva á prentaranum og taka rafmagnssnúruna úr sambandi við rafmagn áður en haldið er áfram. Ef þú hefur einhverjar önnur tæki áföst prentaranum, þá skal einnig slökkva á þeim og taka snúrur sem fara í prentarann úr sambandi.

- 1 Slökktu á prentaranum.
- 2 Taktu straumsnúruna úr rafmagnsinnstungunni og síðan úr prentaranum.
- 3 Opnaðu aðgangshlíf að stýrispjaldi með því að nota skrúfjárn með beinum haus.

Viðvörðun—hugsanleg hættu: Rafeindahlutir á stjórnborði geta auðveldlega orðið fyrir skemmdum vegna stöðurafmagns. Snertu yfirborð úr málm á prentaranum áður en þú snertir hluti eða tengingar á stjórnborði.

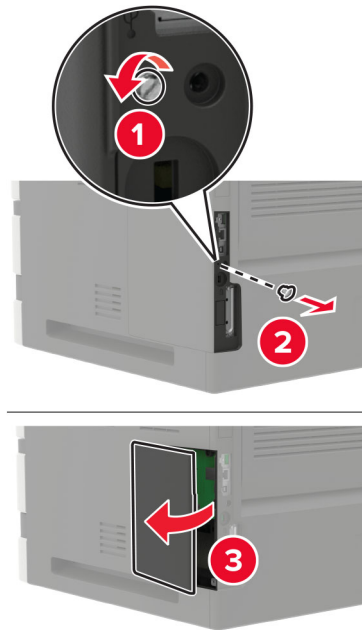

4 Taktu harða diskinn úr umbúðunum.

5 Tengdu harða diskinn og tengdu síðan samskiptakapal harða disksins við stýrispjaldið.

Viðvörðun—hugsanleg hættu: Ekki snerta eða ýta á miðjuna á harða diskinum.

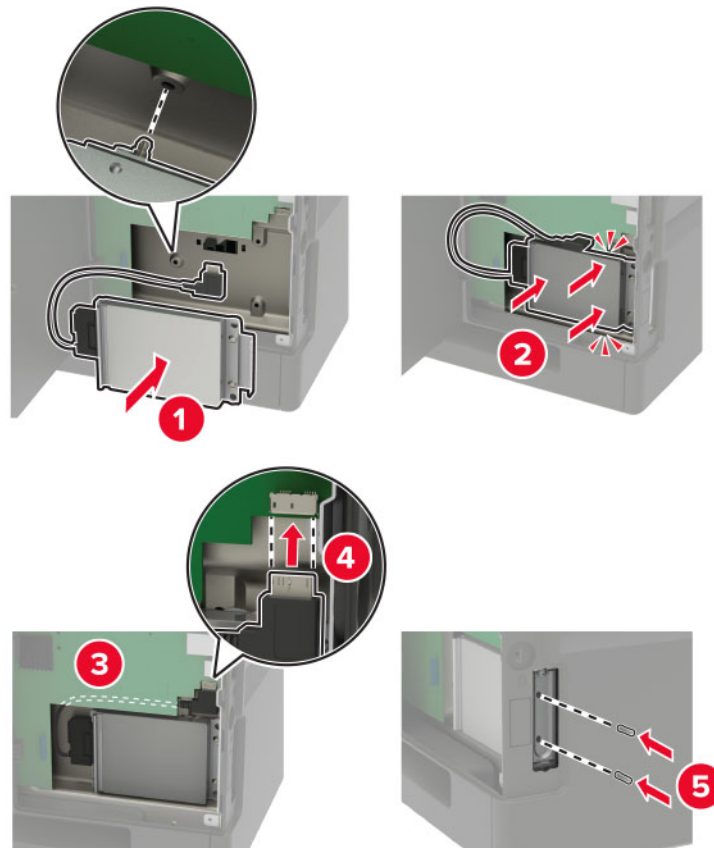

- 6 Lokaðu aðgangshurðinni.
- 7 Tengdu straumsnúru við prentarann og síðan við rétt jarðtengda rafmagnsinnstungu.

⚠ VARÚÐ—HUGSANLEG HÆTTA: Til að koma í veg fyrir hættu á eldsvoða eða raflosti tengið rafmagnssnúruna við innstungu með viðeigandi getu og rétta jarðtengingu sem er nálægt vörunni og auðveldlega aðgengileg.

- 8 Kveiktu á prentaranum

Setja upp tengi fyrir innri lausnir

⚠ VARÚÐ—HÆTTA Á RAFLOSTI: Til að koma í veg fyrir hættuna á raflosti, ef þú ert að fá aðgang að stjórnborði eða setja upp viðbótarvélbúnað eða minnisbúnað eftir að prentarinn var settur upp, þá skal slökkva á prentaranum og taka rafmagnssnúruna úr sambandi við rafmagn áður en haldið er áfram. Ef þú hefur einhverjar önnur tæki áföst prentaranum, þá skal einnig slökkva á þeim og taka snúrur sem fara í prentarann úr sambandi.

- 1 Slökktu á prentaranum og taktu síðan rafmagnssnúruna úr sambandi við rafmagn.
- 2 Opnaðu aðgangshlíf að stýrispjaldi með því að nota skrúfjárn með beinum haus.

Viðvörðun—hugsanleg hættu: Rafeindahlutir á stjórnborði geta auðveldlega orðið fyrir skemmdum vegna stöðurafmagns. Snertu yfirborð úr málm á prentaranum áður en þú snertir hluti eða tengingar á stjórnborði.

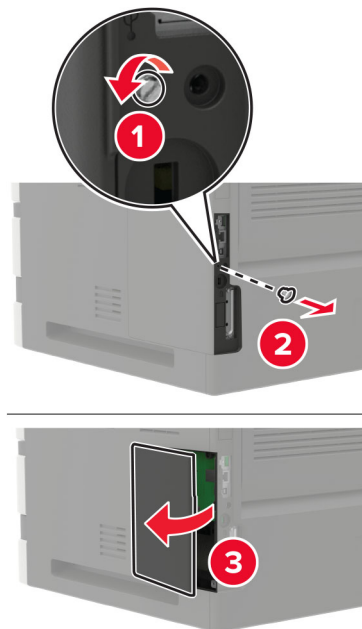

3 Taktu settið fyrir tengi fyrir innri lausnir (ISP) úr umbúðunum.

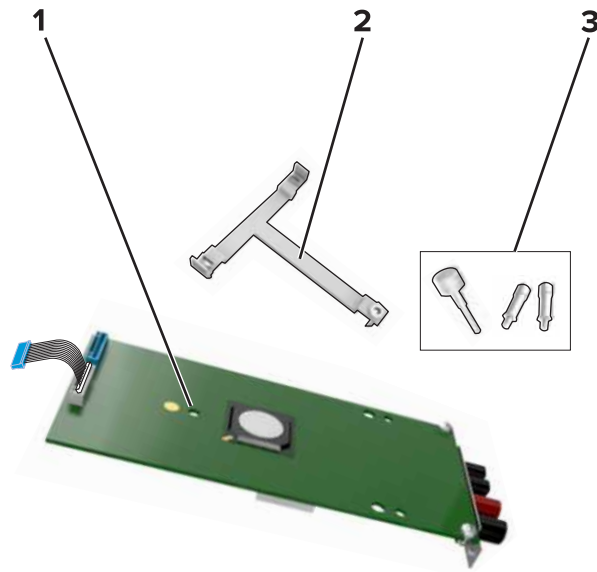

1	ISP (tengibúnaður fyrir innri lausnir)
2	Festing
3	Þumalskrúfur

4 Fjarlægðu harða diskinn, ef þörf er á.

5 Settu festinguna í spjaldið þar til að hún *smellur* á sinn stað.

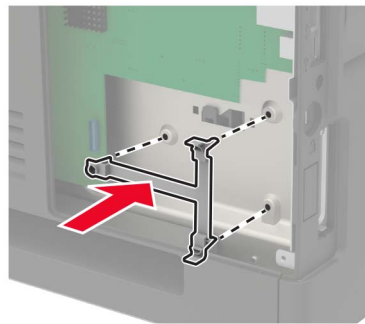

6 Festu ISP við festinguna

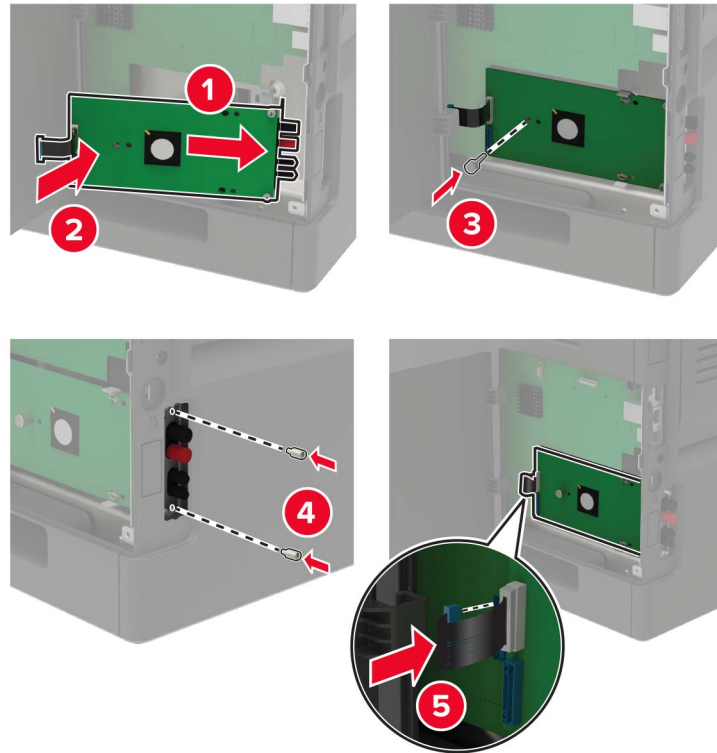

7 Festu harða diskinn við ISP ef þörf krefur.

a Fjarlægðu festungu fyrir harða diskinn

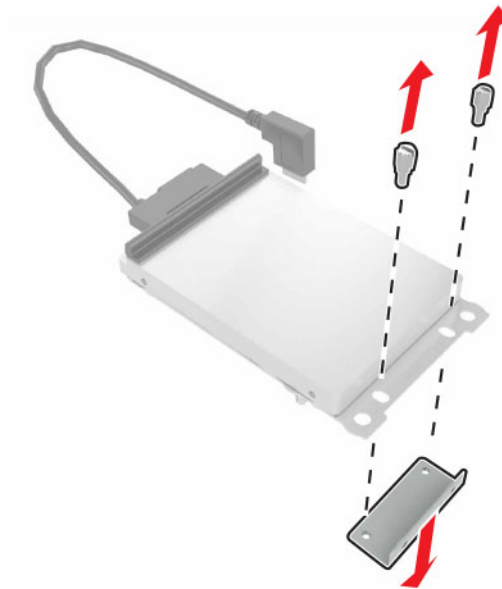

b Festu harða diskinn við ISP.

Viðvörðun—hugsanleg hættu: Ekki snerta eða ýta á miðjuna á harða disknum.

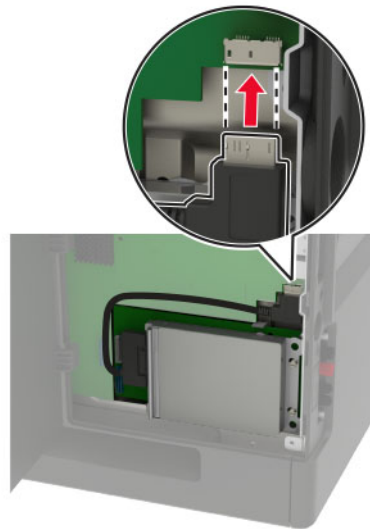
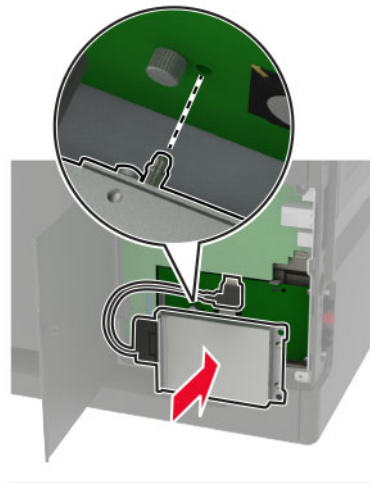

8 Lokaðu aðgangshurðinni.

9 Tengdu straumsnúruna við rafmagnsinnstunguna og síðan við prentarann.

⚠ VARÚÐ—HUGSANLEG HÆTTA: Til að koma í veg fyrir hættu á eldsvoða eða raflosti tengið rafmagnssnúruna við innstungu með viðeigandi getu og rétta jarðtengingu sem er nálægt vörunni og auðveldlega aðgengileg.

Setja upp 250- eða 550-blaða skúffu

⚠ VARÚÐ—HÆTTA Á RAFLOSTI: Til að koma í veg fyrir hættuna á raflosti, ef þú ert að fá aðgang að stjórnborði eða setja upp viðbótarvélbúnað eða minnisbúnað eftir að prentarinn var settur upp, þá skal slökkva á prentaranum og taka rafmagnssnúruna úr sambandi við rafmagn áður en haldið er áfram. Ef þú hefur einhverjar önnur tæki áföst prentaranum, þá skal einnig slökkva á þeim og taka snúrur sem fara í prentarann úr sambandi.

VARÚÐ—HÆTTA Á AÐ VELTA: Uppsetning á einum eða fleiri valkostum á þínum prentara eða fjölnotatæki (MFP) getur krafist undirstöðu á hjólum, húsgagni eða öðrum eiginleika til að koma í veg óstöðugleika sem getur valdið hugsanlegum meiðslum. Fyrir frekari upplýsingar um studdar uppsetningar, sjá www.lexmark.com/multifunctionprinters.

- 1 Slökktu á prentaranum.
- 2 Taktu straumsnúruna úr rafmagnsinnstungunni og síðan úr prentaranum.
- 3 Taktu viðbótarskúffuna úr umbúðunum og fjarlægðu allar umbúðir.

Athugasemd: Ef viðbótarskúffur er þegar uppsettar, taktu þær frá prentaranum áður en honum er lyft. Reyndu ekki að lyfta prentaranum og skúffunum samtímis.

- 4 Stilltu prentarann af við aukaskúffuna og láttu prentarann síga þar til að hann *smellur* á sinn stað.

VARÚÐ—HUGSANLEG HÆTTA: Ef þyngd prentarans er meiri en 20 kg (44 lb), þá kann það að þarfnast tveggja eða fleiri manna til að lyfta honum á öruggan hátt.

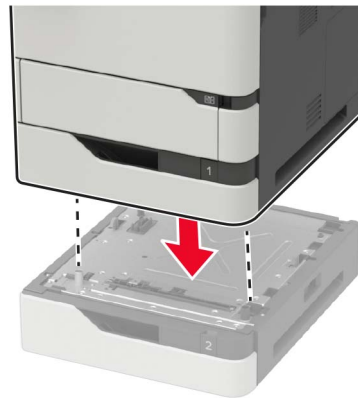

- 5 Tengdu straumsnúru við prentarann og síðan við rétt jarðtengda rafmagnsinnstungu.

VARÚÐ—HUGSANLEG HÆTTA: Til að koma í veg fyrir hættu á eldsvoða eða raflosti tengið rafmagnssnúruna við innstungu með viðeigandi getu og rétta jarðtengingu sem er nálægt vörunni og auðveldlega aðgengileg.

- 6 Kveiktu á prentaranum

Bættu skúffunni handvirkt inn í prentararekilinn til að gera hana tiltæka fyrir prentverk. Varðandi frekari upplýsingar, sjá [“Bæta við tiltækum valkostum í prentrekli” á síðu 282](#).

Setja upp 2100-blaða skúffu

VARÚÐ—HÆTTA Á RAFLOSTI: Til að koma í veg fyrir hættuna á raflosti, ef þú ert að fá aðgang að stjórnborði eða setja upp viðbótarvélbúnað eða minnisbúnað eftir að prentarinn var settur upp, þá skal slökkva á prentaranum og taka rafmagnssnúruna úr sambandi við rafmagn áður en haldið er áfram. Ef þú hefur einhverjar önnur tæki áföst prentaranum, þá skal einnig slökkva á þeim og taka snúrur sem fara í prentarann úr sambandi.

VARÚÐ—HÆTTA Á AÐ VELTA: Uppsetning á einum eða fleiri valkostum á þínum prentara eða fjölnotatæki (MFP) getur krafist undirstöðu á hjólum, húsgagni eða öðrum eiginleika til að koma í veg óstöðugleika sem getur valdið hugsanlegum meiðslum. Fyrir frekari upplýsingar um studdar uppsetningar, sjá www.lexmark.com/multifunctionprinters.

- 1 Slökktu á prentaranum.
- 2 Taktu straumsnúrana úr rafmagnsinnstungunni og síðan úr prentaranum.
- 3 Taktu skúffuna úr umbúðunum og fjarlægðu allar umbúðir.

Athugasemd: Ef viðbótarskúffur er þegar uppsettar, taktu þær frá prentaranum áður en honum er lyft. Reyndu ekki að lyfta prentaranum og skúffunum samtímis.

- 4 Setja upp skúffuna á grunneiningu á hjólum.

Athugasemd: Vertu viss um að hjól á grunneiningu séu læst.

VARÚÐ—HUGSANLEG HÆTTA: Ef þyngd skúffu er meiri en 20 kg (44 lb), þá kann það að þarfnast tveggja eða fleiri manna til að lyfta henni á öruggan hátt.

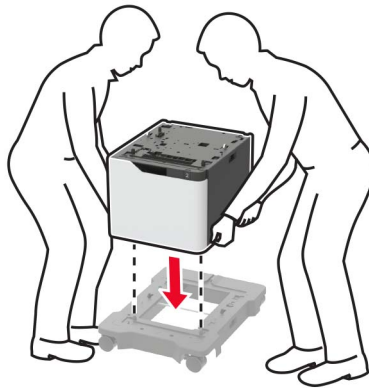

- 5 Stilltu prentarann af við skúffuna og láttu prentarann síga þar til að hann *smellur* á sinn stað.

VARÚÐ—HUGSANLEG HÆTTA: Ef þyngd prentarans er meiri en 20 kg (44 lb), þá kann það að þarfnast tveggja eða fleiri manna til að lyfta honum á öruggan hátt.

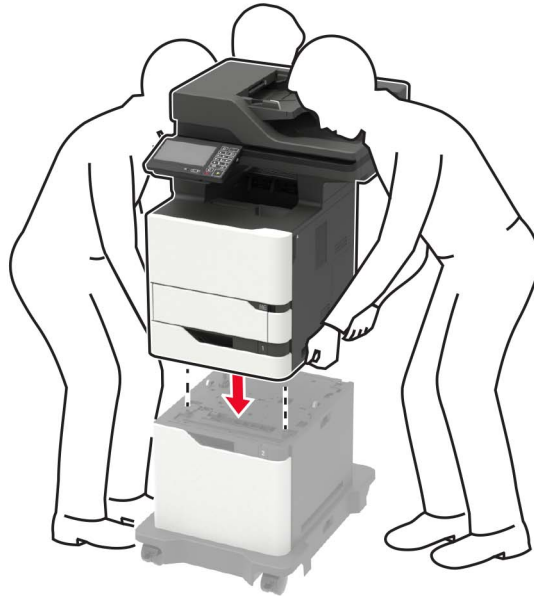

6 Tengdu straumsnúru við prentarann og síðan við rétt jarðtengda rafmagnsinnstungu.

⚠ VARÚÐ—HUGSANLEG HÆTTA: Til að koma í veg fyrir hættu á eldsvoða eða raflosti tengið rafmagnssnúruna við innstungu með viðeigandi getu og rétta jarðtengingu sem er nálægt vörnni og auðveldlega aðgengileg.

7 Kveiktu á prentaranum

Bættu skúffunni handvirkt inn í prentararekilinn til að gera hana tiltæka fyrir prentverk. Varðandi frekari upplýsingar, sjá [“Bæta við tiltækum valkostum í prentreki” á síðu 282.](#)

Hugbúnaður

Studd stýrikerfi

Með því að nota geisladiskinn með hugbúnaðinum þá getur þú sett upp hugbúnað prentara á eftirfarandi stýrikerfi:

- Windows 10
- Windows 8.1
- Windows Server 2012 R2
- Windows Server 2012
- Windows 7 SP1
- Windows Server 2008 R2 SP1
- Windows Server 2008 SP2
- Windows Vista SP2
- Mac OS X útgáfa 10.7 eða nýrri
- Red Hat Enterprise Linux WS
- openSUSE Linux
- SUSE Linux Enterprise Server
- Debian GNU/Linux
- Ubuntu
- Fedora
- IBM AIX
- Oracle Solaris SPARC
- Oracle Solaris x86

Athugasemdir:

- Fyrir Windows stýrikerfi eru prentreklar og þjónusta studd bæði í 32- og 64-bitu útgáfum.
- Fyrir rekla og þjónustu sem eru samhæf Mac OS X útgáfu 10.6 eða eldri og fyrir tiltekna Linux eða UNIX stýrikerfisútgáfur skaltu fara á <http://support.lexmark.com>.
- Nánari upplýsingar um samhæfi hugbúnaðar við öll önnur stýrikerfi, hafðu samband við þjónustudeild.

Setja upp hugbúnað prentara

Athugasemdir:

- Prentrekilinn er innifalinn í uppsetningarpakka hugbúnaðar.
- Fyrir Macintosh tölvur með macOS útgáfu 10.7 eða nýrri þarftu ekki að setja upp rekilinn til að prenta á AirPrint-vottaðan prentara. Ef þú vilt sértæka eiginleika prentunar, hladdu þá niður prentreklinum.

1 Náðu í afrit af uppsetningarbúnaði hugbúnaðar.

- Á geisladiski hugbúnaðar sem fylgdi með prentaranum.
- Farðu á www.lexmark.com/downloads.

2 Keyrðu uppsetningarforritið og fylgdu leiðbeiningum sem birtast á tölvuskjánum.

Setja upp faxrekilinn

- 1 Farðu á www.lexmark.com/downloads, leitaðu að þinni gerð prentara, og hladdu síðan niður viðeigandi uppsetningarpakka.
- 2 Á tölvunni þinni, smelltu á **Eiginleika prentara**, og farðu síðan á flipann **Uppsetning**.
- 3 Veldu **Fax**, og smelltus íðan á **Nota**.

Bæta prenturum við tölvu

Gerðu eitt af eftirfarandi, áður en þú byrjar:

- Tengdu prentarann og tölvuna við sama netkerfi. Varðandi frekari upplýsingar um að tengja prentarann við netkerfi, sjá [“Tengja prentarann við þráðlaust netkerfi \(Wi-Fi\)” á síðu 155](#).
- Tengja tölvuna við prentarann. Varðandi frekari upplýsingar, sjá [“Tengja tölvu við prentarann” á síðu 158](#).
- Tengdu prentarann við tölvuna með því að nota USB-kapal. Varðandi frekari upplýsingar, sjá [“Tenging á köplum” á síðu 14](#).

Athugasemd: USB-kapallinn er seldur sérstaklega.

Fyrir Windows-notendur

- 1 Frá tölvunni, settu upp prentrekilinn.

Athugasemd: Varðandi frekari upplýsingar, sjá [“Setja upp hugbúnað prentara” á síðu 280](#).

- 2 Opnaðu **Prentarar og skannar**, og smelltu síðan á **Bæta við prentarar eða skanner**.

- 3 Það fer eftir gerð á þínum prentara, gerðu eitt af eftirfarandi:

- Veldu prentarann úr listanum, og smelltu síðan á **Bæta við tæki**.
- Smelltu á **Sýna Wi-Fi Direct prentara**, veldu prentara, og smelltu síðan á **Bæta við tæki**.
- Smelltu á **Prentarinn sem mig vantar er ekki á lista**, og síðan í glugganum **Bæta við prentara** gerðu eftirfarandi:
 - a Veldu **Bæta við prentara sem notar TCP/IP-tölu eða hýsiheiti**, og smelltu síðan á **Næst**.
 - b Í svæðinu „Hýsiheiti eða IP-tala“ skráðu IP-tölu prentarans, og smelltu síðan á **Næst**.

Athugasemdir:

- Skoða IP-tölu prentara á heimaskjá prentarans. IP-talan birtist sem fjögur sett af tölum sem eru aðskildar af punktum, svo sem 123.123.123.123.
 - Ef verið er að nota staðgengilsþjón (proxy), gerðu hann óvirkan tímabundið til að opna vefsíðuna rétt.
- c Veldu prentrekil og smelltu síðan á **Næst**.
 - d Veldu **Nota þann prentrekil sem er uppsettur núna (meðmælt)**, og smelltu síðan á **Næst**.
 - e Skráðu heiti prentara, og smelltu síðan á **Næst**.
 - f Veldu valkost deilingar prentara, og smelltus íðan á **Næst**.
 - g Smelltu á **Ljúka**.

Fyrir Macintosh-notendur

- 1 Frá tölvunni, opnaðu **Prentarar og skannar**.
- 2 Pikkaðu á **+**, og veldu síðan prentara.
- 3 Í valmynd Nota, veldu prentrekil.

Athugasemdir:

- Til að nota Macintosh prentrekilinn, veldu annað hvort **AirPrint** eða **Secure AirPrint**.
- Ef þú vilt sértæka eiginleika prentunar, veldu þá Lexmark prentrekilinn. Til að setja upp rekilinn, sjá [“Setja upp hugbúnað prentara” á síðu 280](#).

- 4 Bæta við prentara.

Bæta við tiltækum valkostum í prentrekli

Fyrir Windows-notendur

- 1 Opnaðu möppu fyrir prentara.
- 2 Veldu prentarann sem þú vilt uppfæra, og gerðu síðan annað af eftirfarandi:
 - Fyrir Windows 7 eða nýrra, veldu **Eiginleika prentara**.
 - Fyrir eldri gerðir, veldu **Eiginleikar**.
- 3 Farðu í flipa fyrir stillingar og veldu síðan **Uppfæra núna - spyrja prentara**.
- 4 Beittu breytingunum.

Fyrir Macintosh-notendur

- 1 Frá kjörstillingum kerfis í Apple-valmyndinni, farðu í þinn prentara og veldu síðan **Valkostir & Birgðir**.
- 2 Farðu í lista yfir valkosti vélbúnaðar og bættu síðan við uppsettum valkostum.
- 3 Beittu breytingunum.

Fastbúnaður

Flytja út eða flytja inn uppsetningarskrá.

Þú getur flutt uppsetningarstillingar út í textaskrá, og flutt síðan skrána inn til að beita stillingum á aðra prentara.

- 1 Opnaðu vafra og skráðu IP-tölu prentarans í svæði vistfangs.

Athugasemdir:

- Skoða IP-tölu prentara á heimaskjá prentarans. IP-talan birtist sem fjögur sett af tölum sem eru aðskildar af punktum, svo sem 123.123.123.123.
- Ef verið er að nota staðgengilsþjón (proxy), gerðu hann óvirkan tímabundið til að opna vefsíðuna rétt.

- 2 Í innfellda vefþjóninum, smelltu á **Flytja út uppsetningu** eða **Flytja inn uppsetningu**.

- 3 Fylgdu leiðbeiningum á skjánum.
- 4 Ef prentarinn styður forrit, framkvæmdu þá eftirfarandi:
 - a Smelltu á **Forrit** > veldu forritið > **Setja upp**.
 - b Smelltu á **Flytja út** eða **Flytja inn**.

Uppfæra fastbúnað

Sum forrit þarfnast lágmarksstigs fastbúnaðar tækis til að vinna rétt.

Varðandi nánari upplýsingar um uppfærslu á fastbúnaði tækisins, hafðu samband við þinn söluaðila Lexmark.

- 1 Opnaðu vafra og skráðu IP-tölu prentarans í svæði vistfangs.

Athugasemdir:

- Skoða IP-tölu prentara á heimaskjá prentarans. IP-talan birtist sem fjögur sett af tölum sem eru aðskildar af punktum, svo sem 123.123.123.123.
- Ef verið er að nota staðgengilsþjón (proxy), gerðu hann óvirkan tímabundið til að opna vefsíðuna rétt.

- 2 Smelltu á **Stillingar** > > **Tæki** > **Uppfæra fastbúnað**.

- 3 Gerðu annað hvort af eftirfarandi:

- Smelltu á **Athuga varðandi uppfærslur** > **Ég samþykki, hefja uppfærslu**.
- Hlaða upp flasskrá.

Athugasemd: Til að sækja nýjasta fastbúnað, farðu á www.lexmark.com/downloads, og leitaðu síðan að þinni gerð prentara.

- a Skoða flass-skrána.

Athugasemd: Vertu viss um að hafa dregið út zip-skrá fastbúnaðar.

- b Smelltu á **Hlaða upp** > **Byrja**.

Tilkynningar

Vöruupplýsingar

Heiti vöru:

Lexmark MB2770adwhe; Lexmark MX721ade, Lexmark MX721adhe; Lexmark MX722ade, Lexmark MX722adhe, Lexmark MX722de, Lexmark MX722dhe; Lexmark MX725adve; Lexmark XM5365, Lexmark XM5365i, Lexmark XM5370, Lexmark XM5370i fjölnotaprentarar (MFP)

Tegund vélar:

7464

Gerðir:

036, 037, 096, 336, 337, 388, 396, 836

Tilkynning varðandi útgáfu

Júlí 2024

Eftirfarandi málsgrein gildir ekki um þau lönd þar sem slík ákvæði eru í ósamræmi við gildandi staðbundin lög: EXMARK INTERNATIONAL, INC., LÆTUR ÞESSA ÚTGÁFU Í TÉ „EINS OG HÚN KEMUR FYRIR“ ÁN NOKKURRAR ÁBYRGÐAR, HVORKI MEÐ BERUM ORÐUM EÐA GEFIÐ TIL KYNNA, INNIFALIÐ, EN EKKI TAKMARKAÐ VIÐ, ÓBEINA ÁBYRGÐ Á SELJANLEIKA EÐA HÆFNI TIL TILTEKINNAR NOTKUNAR. Sum ríki heimila ekki höfnun á ábyrgð með berum orðum eða gefinni til kynna í tilteknum viðskiptum; því kann þessi yfirlýsing ekki að eiga við þig.

Þessi útgáfa gæti verið tæknilega ónákvæm eða með innsláttarvillum. Breytingar eru reglulega gerðar á upplýsingum; þessar breytingar verða innfelldar í síðari útgáfum. Breytingar eða endurbætur á vörum eða kerfum sem er lýst hér kunna að vera gerðar hvenær sem er.

Tilvísanir í þessu riti til vöru, forrita eða þjónustu fela ekki í sér að framleiðandi hyggst koma þeim á framfæri í öllum löndum sem hann starfar í. Einhver tilvísun til vöru, kerfis eða þjónustu er ekki ætlað að sýna eða gefa í skyn að aðeins má nota þá vöru, kerfi eða þjónustu. Nota má hvers kyns aðra sambærilega vöru, kerfi eða þjónustu sem ekki brýtur á neinum hugverkaréttindum í staðinn. Mat og sannprófun á starfsemi í tengslum við aðrar vörur, kerfi eða þjónustu, að undanskildum þeim sem sérstaklega tilnefnd af framleiðanda, er á ábyrgð notanda.

Fyrir tæknistuðning Lexmark, farðu á <http://support.lexmark.com>.

Varðandi upplýsingar um persónuverndarstefnu Lexmark, sem gildir um notkun á þessari vöru, farðu á www.lexmark.com/privacy.

Fyrir upplýsingar um rekstrarvörur og niðurhal, farðu á www.lexmark.com.

© 2018 Lexmark International, Inc.

Öll réttindi áskilin.

Vörumerki

Lexmark og lógó Lexmark eru vörumerki eða skráð vörumerki Lexmark International, Inc., í Bandaríkjunum og/eða öðrum löndum.

Gmail, Android, Google Play og Google Chrome eru vörumerki Google LLC.

Macintosh, Safari, and AirPrint are trademarks of Apple Inc., registered in the U.S. and other countries. App Store and iCloud are service marks of Apple Inc., registered in the U.S. and other countries. Use of the Works with Apple badge means that an accessory has been designed to work specifically with the technology identified in the badge and has been certified by the developer to meet Apple performance standards.

Mopria® orðmerkið er skráð og/eða óskráð vörumerki Mopria Alliance, Inc. í Bandaríkjunum og öðrum löndum. Óheimil notkun er stranglega bönnuð.

PCL® er skráð vörumerki Hewlett-Packard Company. PCL er auðkenni Hewlett-Packard Company á prentaraskipunum (tungumál) og aðgerðum sem eru innifaldar í prenturum þeirra. Þessum prentara er ætlað að vera samhæfur við PCL-tungumálið. Þetta þýðir að prentarinn þekkir PCL skipanir notaðar í ýmsum forritum og að prentarinn líkir eftir aðgerðum sem samsvara skipunum.

PostScript er skráð vörumerki Adobe Systems Incorporated í Bandaríkjunum og/eða öðrum löndum.

Wi-Fi® og Wi-Fi Direct® eru skráð vörumerki Wi-Fi Alliance®.

Öll önnur vörumerki eru eign viðkomandi eigenda þeirra.

Tilkynningar varðandi leyfismál

Allar tilkynningar varðandi leyfi í tengslum við þessa vöru er hægt að skoða á geisladiskinum:\Skráasafni TILKYNNINGAR á uppsetningargeisladiski hugbúnaðar.

Stig hávaðamengunar

Eftirfarandi mælingar voru gerðar í samræmi við ISO 7779 og upplýstar í samræmi við ISO 9296.

Athugasemd: Sumar stillingar kunna ekki að eiga við um þína vöru.

1-metra meðal hljóðþrýstingur, dBA	
Prentun	Einnar hliðar: 57 (MB2770, MX721, MX722, XM5365, XM5370); 56 (MX725) Tveggja hliða: 56 (MX721, XM5365); 57 (MB2770, MX722, XM5370); 55 (MX725)
Skönnun	56 (MB2770, MX721, MX722, XM5365, XM5370); 57 (MX725)
Afritun	60 (MB2770, MX721, MX722, XM5365, XM5370); 59 (MX725)
Tilbúinn	14 (MB2770, MX721, MX722, XM5365, XM5370); 28 (MX725)

Gildi geta breyst. Sjá www.lexmark.com varðandi núverandi gildi.

Tilskipun vegna úrgangs frá raf- og rafeindabúnaði (WEEE)

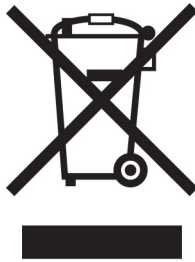



Táknmynd fyrir WEEE gefur til kynna sérstök endurvinnsluferfi og aðferðir fyrir framleiðsluvörur fyrir rafeindabúnað í löndum Evrópusambandsins. Við mælum með endurvinnslu á okkar búnaði.

Ef þú hefur frekari spurningar um valkosti fyrir endurvinnslu, komdu í heimsókn á vef Lexmark á www.lexmark.com til að finna staðbundið símanúmer fyrir söluaðila.

Environmental labeling for packaging

Per Commission Regulation Decision 97/129/EC Legislative Decree 152/2006, the product packaging may contain one or more of the following symbols.

	This symbol indicates that the packaging may contain corrugated fiberboard.
	This symbol indicates that the packaging may contain non-corrugated fiberboard.
	This symbol indicates that the packaging may contain paper.

For more information, go to www.lexmark.com/recycle, and then choose your country or region. Information on available packaging recycling programs is included with the information on product recycling.

Förgun á vörinni

Ekki má farga prentaranum eða rekstrarvörum á sama hátt og venjulegu heimilissorpi. Hafið samráð við staðbundin yfirvöld varðandi kosti fyrir förgunar og endurvinnslu.

Lítium-íon endurhlaðanleg rafhlaða

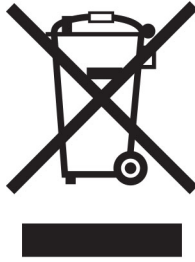

Þessi vara getur innihaldið lítium-íonrafhlöðu í stærð penings, sem aðeins þjálfaður tæknimaður ætti að fjarlægja. Yfirstrikað tákn ruslatunnu á hjólum þýðir að ekki má henda vörunni sem óflokkuðum úrgangi heldur þarf að senda hana í sérstaka söfnunaraðstöðu til endurheimtu og endurvinnslu. Ef rafhlaðan er fjarlægð, ekki henda rafhlöðunni í heimilissorpið. Það getur verið sérstakt söfnunarkerfi fyrir rafhlöður í þínu nærsamfélagi, svo sem staðsetning fyrir skil á rafhlöðum til endurvinnslu. Sérstök söfnun á notuðum rafhlöðum tryggir viðeigandi meðhöndlun úrgangs, þar með talið endurnotkun og endurvinnslu og kemur í veg fyrir hugsanleg neikvæð áhrif á heilsu manna og umhverfi. Vinsamlegast fargaðu rafhlöðunum á ábyrgan hátt.

Reglugerð (ESB) 2023/1542

Þessi vara getur innihaldið endurhlaðanlega lítium rafhlöðu í stærð við mynt. Þessi rafhlaða er í samræmi við reglugerð (ESB) 2023/1542. Samhæfi er gefið til kynna með CE-merkingu:



Þessi vara gæti innihaldið eina af eftirfarandi myntfrumu rafhlöðum:

- Auðkenni rafhlöðu: Seiko tegundarnúmer MS621FE
Framleiðandi: Seiko Instruments Inc.
Heimilisfang framleiðanda: 8, Nakase 1-chome, Mihama-ku, Chiba-shi, Chiba 261-8507, Japan
- Auðkenni rafhlöðu: Panasonic tegundarnúmer ML621
Framleiðandi: Panasonic Energy Co., Ltd.
Heimilisfang framleiðanda: 1-1 Matsushita-cho, Moriguchi City, Osaka 570-8511, Japan
- Auðkenni rafhlöðu: FDK tegundarnúmer ML621
Framleiðandi: FDK Corporation
Heimilisfang framleiðanda: Shibaura Crystal Shinagawa, 1-6-41 Konan, Minato-ku, Tokyo 108-8212, Japan

Skil á Lexmark-hylkjum til endurnota eða endurnýtingar

Skilakerfi Lexmark-blekhylkja leyfir þér að skila notuðum blekhylkjum ókeypis til Lexmark fyrir endurnotkun eða endurvinnslu. Eitt hundrað prósent af tónum blekhylkjum sem var skilað aftur til Lexmark eru annaðhvort endurnýtt eða meðhöndluð til endurvinnslu. Umbúðirnar sem notaðar eru til að skila hylkjum eru einnig endurunnar.

Framkvæmdu eftirfarandi til að skila Lexmark-hylkjum til endurnota eða endurnýtingar:

- 1 Farðu á www.lexmark.com/recycle.
- 2 Veldu þitt land eða svæði
- 3 Velja kerfi Lexmark hylkissöfnunar.
- 4 Fylgdu leiðbeiningum á skjánum.

Tilkynning vegna stöðurafragnis



Þetta tákni auðkennir hluti sem eru viðkvæmir gagnvart stöðurafragnis. Snertu ekki svæði nálægt þessum táknum án þess að snerta fyrst yfirborð úr málmni á svæði fjarri tákni.

Til að koma í veg fyrir skemmdir frá rafstöðuhleðslu þegar verið er að framkvæma viðhaldsverkefni eins og að hreinsa pappírslækjur eða skipta um rekstrarvörur, skaltu snerta einhvern sýnilegan málmramma í prentaranum áður en þú nálgast eða snertir innri hluta prentarans jafnvel þótt táknið sé ekki til staðar.

ENERGY STAR

Sérhver vara Lexmark sem er með ENERGY STAR® merki á vörunni eða á ræsiskjá er vottað til að uppfylla kröfur Umhverfisverndarstofnunar Bandaríkjanna (EPA) ENERGY STAR frá og með framleiðsludegi.



Upplýsingar um hitastig

Notkunarhitastig og hlutfallslegur raki	10 til 32,2°C (50 til 90°F) og 15 til 80% rakastig
Langtímageymsla prentara / hylkis / myndeyningar ¹	15,3 til 32,2°C (60 til 90°F) og 8 til 15% rakastig Hámark votur hiti: 22,8°C (73°F)
Skammtímaflutningur prentara / hylkis / myndeyningar	-40 til 43,3°C (-40 til 110°F)
¹ Geymslutími rekstrarvöru er um það bil 2 ár. Þetta er byggt á geymslu í venjulegu skrifstofuumhverfi við 22°C (72°F) og 45% rakastig. ² Hitastig vots hita er ákvarðað með hitastigi lofts og hlutfallslegu rakastigi.	

Tilkynning um leysigeisla

Prentarinn er vottaður í Bandaríkjunum til að vera í samræmi við kröfur DHHS 21 CFR I. kafla, millikafla J fyrir flokk I (1) vörur í leysigeislafllokki, og eru vottaðir annars staðar sem vara í leysigeislafllokki I sem er í samræmi við kröfur IEC 60825-1: 2014.

Vörur í leysigeislafllokki I eru ekki taldar vera hættulegar. Leysikerfið og prentarinn eru hönnuð þannig að það er aldrei neitt mannlegt aðgengi að leysigeislum fyrir ofan flokk I að jafnaði við eðlilega notkun, viðhald notanda eða lýst þjónustuástand. Prentarinn er með prenthausstæðu sem ekki er hægt að þjónusta sem inniheldur leysigeisla með eftirfarandi tæknilýsingu:

Flokkur: IIIb (3b) AIGaAs

Nafngildi útaksafis (milliwött): 25

Bylgjulengd (nanómetrar): 755–800

Orkunotkun

Straumnotkun vöru

Í eftirfarandi töflu er að finna dæmigerða eiginleika orkunotkunar vörunnar.

Athugasemd: Sumar stillingar kunna ekki að eiga við um þína vöru.

Stilling	Lýsing	Straumnotkun (wött)
Prentun	Varan býr til útprentun frá rafrænu inntaki.	Einnar hliðar: 800 (MX721, XM5365); 850 (MB2770, MX722, XM5370); 750 (MX725) Tveggja hliða: 580 (MX721, XM5365); 640 (MB2770, MX722, XM5370); 570 (MX725)
Afritun	Varan býr til útprentun frá upphaflegum útprentuðum skjölum.	830 (MX721, XM5365); 890 (MB2770, MX722, XM5370); 810 (MX725)
Skönnun	Varan skannar útprentuð skjöl,	75 (MX721, XM5365); 73 (MB2770, MX722, XM5370); 158 (MX725)
Tilbúinn	Varan er að bíða eftir verki til prentunar.	Notkun við meira afl: 41,5 (MX721, XM5365); 42 (MB2770, MX722, XM5370); 118 (MX725) Notkun við minna afl: 31 (MX721, XM5365); 32 (MB2770, MX722, XM5370); 94 (MX725)
Svefnstilling	Varan er í háttsettri orkusparnaðarstillingu.	1,8 (MX721, XM5365); 2 (MB2770, MX722, MX725, XM5370)
Í dvala	Varan er í lágsettri orkusparnaðarstillingu.	0,2
Slökkt	Varan er tengd við rafmagnstengil, en það er slökkt á straumrofa.	0,2

Stig orkunotkunar sem gefin eru upp í fyrri töflu tákna meðaltíma mælingar. Augnabliksorkunotkun kann að vera verulega hærrí en meðaltalið.

Gildi geta breyst. Sjá www.lexmark.com varðandi núverandi gildi.

Svefnstilling

Þessi vara er hönnuð með orkusparnaðarstillingu sem er kölluð *svefnstilling*. Svefnstilling sparar orku með því að lækka orkunotkun á lengri tímabilum af óvirkni. Svefnstilling kemur sjálfkrafa á ef varan er ekki notuð í tiltekinn tíma, sem er kallað *tímarof svefnstillingar*.

Sjálfvalin verksmiðjustilling tímarofs svefnstillingar fyrir þessa vöru (í mínútum):	15
--	----

Með því að nota uppsetningarvalmyndir, er hægt að breyta tímarofi svefnstillingar frá 1 mínútu upp í 120 mínútur. Ef prenthraði er minni eða jafn 30 síðum á mínútu þá getur þú aðeins stillt tímarof allt að 60 mínútum. Stilling á tímarofi svefnstillingar í lágt gildi dregur úr orkunotkun, en getur aukið viðbragðstíma vörunnar. Stilling á tímarofi svefnstillingar í hátt viðheldur fljótum svartíma, en notar meiri orku.

Stilling í dvala

Þessi vara er hönnuð með ofur-lágri straumstillingu sem er kölluð *stilling í dvala*. Þegar stilling í dvala er í gangi eru slökkt á öllum öðrum kerfum og búnaði með öruggum hætti.

Hægt er að fara í stillingu í dvala með einhverri af eftirfarandi aðferðum:

- Nota tímarof dvala
- Nota tímastilltar straumstillingar

Sjálfvalin verksmiðjustilling tímarofs dvalastillingar fyrir þessa vöru í öllum löndum eða svæðum	3 dagar
---	---------

Tíminn sem prentarinn bíður eftir að verk sé prentað áður en hann fer í tímastillingu dvala er hægt að breyta á milli einnar klukkustundar og einn mánuð.

Athugasemdir varðandi EPEAT-skráðar vörur fyrir myndbúnað:

- Styrkur biðstraums kemur fram í stillingu í dvala eða slökkt.
- Varan mun sjálfkrafa fara í stig biðstraums ≤ 1 W. Sjálfvirk aðgerð biðstöðu (í dvala eða slökkt) er virkjuð við afhendingu á vöru.

Slökkt stilling

Ef þessi vara er með slökktu stillingu sem enn eyðir lítilli orku, þá er leiðin til að stöðva orkunotkunina alveg sú að aftengja rafmagnssnúruna.

Heildarorkunotkun

Það er stundum gagnlegt að áætla heildarorkunotkun vöru. Þar sem orkunotkun er gefin upp í Wöttum ætti að margfalda orkunotkunina með þeim tíma sem varan eyðir í hverri stillingu í því skyni að reikna orkunotkun. Heildarorkunotkun vöru er summan af orkunotkun hverrar stillingar.

Reglugerðatilkynningar um endabúnað fjarskipta

Þessi hluti inniheldur upplýsingar um reglugerðir, sem lúta að vörum sem innihalda hliðræn faxspjöld:

Lexmark reglugerð tegund/gerðarnúmer:

LEX-M14-002 eða LEX-M03-002

Tilkynningar eftirlitsaðila varðandi þráðlausar vörur

Þessi hluti inniheldur upplýsingar, sem eiga aðeins við um þráðlausar gerðir.

Ef vafi leikur á hvort þín gerð sé þráðlaus gerð, farðu á <http://support.lexmark.com>.

Tilkynning um hlut einingar

Gerðir þínar þráðlausri tengingu innihalda eftirfarandi hluti einingar:

Lexmark reglugerð tegund/gerðarnúmer: LEX-M07-001; FCC ID: IYLLEXM07001; Industry Canada IC: 2376A-M07001

Til að ákvarða hvaða einingar íhluta eru uppsettir í þinni einstöku vöru, sjá merkingar á núverandi vöru.

Váhrif af völdum útgeislunar útvarpstíðni

Uppgefið afl útgeislunar frá þessu tæki er langt undir útvarpsbylgjumarka FCC og annarra eftirlitsstofnana. Halda verður lágmarksaðskilnaði sem nemur 20 cm (8 tommur) milli loftnets og allra einstaklinga fyrir þetta tæki til að fullnægja RF-kröfum FCC og annarra eftirlitsstofnana.

Samræmi við tilskipanir Evrópusambandsins (EB)

Þessi vara er í samræmi við verndunarkröfur tilskipunar EB ráðsins 2014/53/EB um samræmingu og samhæfingu laga aðildarríkjanna um þráðlausan fjarskipti.

Framleiðandi þessarar vöru er: Lexmark International, Inc., 740 West New Circle Road, Lexington, KY, 40550 Bandaríkjunum. Viðurkenndur fulltrúi í EES/EB er: Lexmark International Technology Hungaría Kft., 8 Lechner Ödön fasor, Millennium Tower III, 1095 Budapest UNGVERJALANDI. Innflutningsaðili í EES/EB er: Lexmark International Technology S.à.r.l. 20, Route de Pré-Bois, ICC Building, Bloc A, CH-1215 Genève, Sviss. Yfirlýsing um samræmi við kröfur tilskipananna er í boði sé þess óskað hjá viðurkenndum fulltrúa eða má nálgast hana á www.lexmark.com/en_us/about/regulatory-compliance/european-union-declaration-of-conformity.html.

Samhæfi er gefið til kynna með CE-merkingu:



Takmarkanir

Notkun á þessum útvarpsbúnaði er takmörkuð við notkun innanhúss. Notkun utanhúss er bönnuð. Þessi takmörkun á við um öll löndin sem gefin eru upp í töflunni hér að neðan.



AT	BE	BG	CH	CY	CZ	DE	DK	EE
EL	ES	FI	FR	HR	HU	IE	IS	IT
LI	LT	LU	LV	MT	NL	NO	PL	PT
RO	SE	SI	SK	TR	UK (NI)			

Yfirlýsing EB og annarra landa um tíðnisvið fyrir útvarpsbylgjur og hámarksafli sendinga

Þessi útvarpsbúnaður sendir annað hvort á tíðnisviðum 2,4GHz (2,412–2,472 GHz innan EB) eða 5GHz (5,15–5,35, 5,47–5,725 innan EB). Hámarks EIRP úttaksafli sendis, þar með talin aukning loftnets, er ≤ 20 dBm fyrir bæði tíðnisviðin.

Samræmi við tilskipanir Evrópusambandsins (EB)

Þessi vara er í samræmi við verndunarkröfur tilskipana EB ráðsins 2014/30/EB, 2014/35/EB og 2011/65/EB eins og breytt með 2015/863/EB um samræmingu og samhæfingu laga aðildarríkjanna um rafsegulsviðssamhæfi, öryggi raffanga til notkunar innan ákveðinna marka spennu og á takmörkunum við notkun tiltekinna, hættulegra efna í rafbúnaði og rafeindabúnaði.

Framleiðandi þessarar vöru er: Lexmark International, Inc., 740 West New Circle Road, Lexington, KY, 40550 Bandaríkjunum. Viðurkenndur fulltrúi í EES/EB er: Lexmark International Technology Hungaría Kft., 8 Lechner Ödön fasor, Millennium Tower III, 1095 Budapest UNGVERJALANDI. Innflutningsaðili í EES/EB er: Lexmark International Technology S.à.r.l. 20, Route de Pré-Bois, ICC Building, Bloc A, CH-1215 Genève, Sviss.

Yfirlýsing um samræmi við kröfur tilskipananna er í boði sé þess óskað hjá viðurkenndum fulltrúa eða má nálgast hana á

www.lexmark.com/en_us/about/regulatory-compliance/european-union-declaration-of-conformity.html.

Þessi vara uppfyllir mörk A-flokks EN 55022 og öryggiskröfur EN 62368-1.

Tilkynning um útvarpstruflanir

Viðvörðun

Þetta er vara sem er í samræmi við kröfurnar varðandi útsendingu í EN55032 mörk í flokkun A marka og kröfur friðhelgis EN55024. Þessi vara er ekki ætluð til að vera notuð í umhverfi í íbúðum/heimilum.

Þetta er vara í flokki A. Í umhverfi á heimilum getur þessi vara valdið útvarpstruflunum, í því tilviki gæti notandinn þurft að gera viðeigandi ráðstafanir.

Yfirlit

null

2100-blaða skúffa
hlaða 30
setja upp 277

Þ

þjónustur tölvupósts 50
þráðlaust netkerfi 155
tengja prentarann við 155
Vernduð þráðlaus uppsetning
(Wi-Fi Protected Setup
(WPS)) 156

A

afrit villuleit
hlutaafrít af skjölum eða
myndum 260
léleg gæði á afriti 261
skanninn svarar ekki 264
skönnunareining lokast
ekki 263
afrita frá
velja skúffu 47
Afrita kort
uppsetning 18
afrita margar síður
á eina síðu 48
afrita mismunandi
pappírsstærðir 47
afritun
á báðar hliðar á pappírnum 48
á bréfhaus 47
ljósmyndir 47
nota gler á skanna 47
nota sjálfvirkan matara skjala
(ADF) 47
afritun á tvær hliðar 48
aftengir skúffur 36
AirPrint
notar 41
Alhliða pappírsstærð
stillir 27
athugun á stöðu á hlutum og
rekstrarvörum 167
athugun á tengingu
prentarans 246

atvikaskrá fyrir fax
skoðar 69
aukaspjald
setja upp 269
auðar síður 214
aðferð með hnöppum 156
aðferð persónuauðkennanlegs
númers (PIN) 156
aðgerð tölvupósts
uppsetning 50
aðskilnaðarrúlla sjálfvirks
matara
skipt um 193
Aðstoð við viðskiptavini
notar 21

Á

átakstakmarkari sjálfvirks
matara
skipt um 196

B

bæta prenturum við tölvu 281
bæta við flýtvísi
afritun 49
ákvörðunarstaður fyrir fax 68
FTP vistfang 73
tölvupóstur 58
bæta við hópum 23
bæta við innri valkostum
prentrekill 282
bæta við tengiliðum 23
bæta við valkostum vélbúnaðar
prentrekill 282
bilanaleit
get ekki opnað innfelldan
vefþjón 244
get ekki tengt prentara við
þráðlaust net (Wi-Fi) 245
prentarinn svarar ekki 241
vandamál varðandi
prentgæði 213
Bilað minnskort uppgötvað 247
blekhylki
panta 167
skipt um 171
bogin prentun 224

bókmerki

búa til möppur fyrir 22
býr til 22
bréfhaus
afrita á 47
hlaða 27, 34
hlaða, 2100-blaða skúffa 30
breyta hópum 24
breyta stillingum á tengi
prentarans eftir uppsetningu á
ISP 159
breyta tengiliðum 24
breyta um veggfóður 19
breyta upplausn
fax 69
brotinn pappír 218
búa til bókmerki 22
búa til flýtvísi
afritun 49
búa til möppur
fyrir bókmerki 22
búa til prófíl fyrir Cloud
Connector 21
býr til flýtvísi
ákvörðunarstaður fyrir fax 68
FTP vistfang 73
tölvupóstur 58

C

Cloud Connector prófíl
býr til 21
prentar frá 46
skanna til 74

D

dagsetning og tími
faxstillingar 67
dökk prentun 216
dulkóðun
harður diskur prentara 152

E

Ekki nægilegt pláss á minnskorti
fyrir tilföng 247
endurstilla
teljarar notkunar
rekstrarvöru 248

endurstilla teljara notkunar rekstrarvöru 199, 248
 endurtaka prentverk 44
 endurvinnsla
 Lexmark-vörur 201
 Umbúðir Lexmark 201
 etherFAX, nota
 setja upp faxaðgerð 61
 Ethernet-kapall 14
 Ethernet-tengi 14
 EXT-tengi 14
 eyða hópum 24
 eyða minni á hörðum diskum 151
 eyða tengiliðum 24
 eyðir
 minni prentara 151
 eyðir minni prentara 152

F

færa prentarann 12, 199
 fara um skjáinn
 nota bendingar 25
 fara um skjáinn með því að nota bendingar 25
 færslurúlla
 skipt um 182
 færslurúlla sjálfvirks matara
 skipt um 190
 fartæki
 prentar frá 41, 42
 tengja við prentara 157
 fastbúnaður, uppfæra 283
 fastheldið minni 152
 eyðir 151
 fax
 framsending 70
 senda 67
 setja í bið 69
 skipuleggja tíma sendingar og dagsetningu 68
 faxrekill
 setja upp 281
 faxþjónn, notar
 setja upp fax aðgerðina 62
 FCC-tilkynningar 291
 finna öryggistengi 151
 finna raðnúmerið á prentaranum 11
 finna staðsetningar flækju 203
 finna svæði flækju 203
 finna upplýsingar um prentarann 10

fjarlægja pappírflækju í fjölnotamatara 210
 í hurð A 205
 í hurð C 208
 í skúffum 205
 fjölnotamatari
 hlaða 34
 flækjur
 komast hjá 202
 flækjur, hreinsa
 í staðalskúffunni 209
 flutningur á prentaranum 200
 flýttivísir fyrir ákvörðunarstað fyrir fax
 býr til 68
 flýttivísir tölvupósts
 býr til 58
 flýttivísir, búa til
 afritun 49
 ákvörðunarstaður fyrir fax 68
 FTP vistfang 73
 tölvupóstur 58
 flytja inn uppsetningarskrá.
 notar innbyggða vefþjóninn 282
 flytja út uppsetningarskrá
 notar innbyggða vefþjóninn 282
 forgataður pappír
 hlaða 27, 34
 forrit
 studdar 18
 framsenda fax 70
 FTP vistfang
 býr til flýttivísi 73
 FTP-miðlari, skanna til
 notar stjórnborð prentara 72

G

gaumljós
 skilja stöðuna 16
 gæðavandamál við skönnun 261
 gera Wi-Fi netið óvirkt 158
 get ekki lesið minnskort villuleit, prentun 243
 get ekki opnað innfelldan vefþjón 244
 get ekki sent eða tekið á móti föxum með því að nota etherFAX 256

get ekki sent eða tekið á móti föxum með því að nota hliðrænt fax 254
 get ekki sent forsiðu á faxi frá tölvunni 257
 get ekki sent tölvupósta 253
 get ekki skannað í möppu á netinu 259
 get ekki tekið á móti föxum með því að nota hliðrænt fax 255
 get ekki tengt prentara við þráðlaust net (Wi-Fi) 245
 geyma föx 69
 gler á skanna
 notar 47, 50, 59, 71
 grár bakgrunnur á því sem verið er að prenta 219

H

hafa samband við stuðning viðskiptavina 265
 hæg prentun 239
 harður diskur prentara
 dulkóðun 152
 setja upp 271
 hætta við verk í prentun frá stjórnborði prentara 46
 frá tölvunni 46
 heimaskjár
 sérsníða 18
 hitagjafi
 skipt um 174
 hitagjafi með heitri rúllu
 skipt um 177
 hitastig umhverfis prentarann 288
 Hjálparvalmynd 149
 hlaða
 2100-blaða skúffa 30
 bréfhaus í 2100-blaða skúffu 30
 hlaða í fjölnotamatara 34
 hlaða skúffur 27
 hliðstætt fax
 uppsetning 60
 hnappaborð á skjánum
 notar 26
 hópar
 bæta við 23
 breyta 24
 eyða 24

hraði raddstýringar
 stillir 25
 hreinsa flækju
 í fjölnotamata 210
 í hurð A 205
 í hurð C 208
 í skúffum 205
 sjálfvirkur matari skjala 211
 hreinsun
 prentarinn að innan 160
 prentarinn að utan 160
 upptökuhjól 163
 hreinsun á upptökurúllu í
 fjölnotamata 164
 hvítar línur 230
 hvítar síður 214

I
 innri valkostir
 harður diskur
 prentara 266, 271
 kort leturgerða 266
 minniskort 266
 spjald fastbúnaðar 266
 tengi fyrir innri lausnir 266
 innri valkostir, bætir við
 prentrekill 282
 innri valkostur ekki
 uppgötvaður 246

K
 keyra skyggnusýningu 19
 komast að stýrispjaldi 266
 komast hjá pappírslækju 202
 krumpaður pappír 218
 Kvótar tækis
 uppsetning 20

L
 léleg prentgæði á faxi 257
 Lexmark Mobile Print
 notar 41
 Lexmark „ScanBack“ þjónusta
 notar 71
 LINE-tengi 14
 listi skráasafns
 prentar 46
 listi yfir sýnishorn leturgerða
 prentar 46
 ljós prentun 221

ljós straumtakka
 skilja stöðuna 16
 ljósmyndir, afritun 47
 loka á ruslföx 69
 lóðréttar dökkan línur 233
 lóðréttar dökkan línur á
 útprintun 235
 lóðréttar dökkan rákir í skönnuðu
 skjali 261
 lóðréttar rákir á útprintun 235

M
 millitengi 65
 minni á hörðum disk
 eyðir 151
 minni á hörðum disk
 prentara 152
 minni prentara
 eyðir 151
 minniskort
 prentar frá 43
 setja upp 267
 skanna til 73
 minnka afrit 48
 mismunandi pappírsstærðir,
 afritun 47
 Miðstöð flýtvísa
 notar 19
 Mopria-prentþjónusta 41
 myndvals
 panta 169
 skipt um 172

N
 nota Aðstoð við viðskiptavini 21
 nota gler á
 skanna 47, 50, 59, 71
 afritun 47
 nota heimaskjárninn 17
 nota sjálfvirka matarann
 afritun 47
 nota sjálfvirkan matara skjala
 (ADF) 47, 50, 59, 71
 nota skapara QR kóða 20
 nota upprunalega íhluti og
 rekstarvörur frá Lexmark 167
 notar sérsnið á skjá 19
 notar stjórnborð prentara 15

Ó
 Ósniðið minniskort
 uppgötvað 247
 óstöðugt minni 152
 eyðir 151

Ö
 öryggistengi
 finna 151
 öryggisupplýsingar 8, 9

P
 panta
 viðhaldssett 169
 panta rekstrarvörur
 blekhyllki 167
 myndvals 169
 pappír
 Alhliða stærðarstilling 27
 pappír krullast 250
 pappírslækja í hurð A 205
 pappírslækja í hurð C 208
 pappírslækja í sjálfvirkum
 matara skjala 211
 pappírslækja í skúffum 205
 pappírslækja, hreinsa
 sjálfvirkur matari skjala 211
 pappírsgerð
 stillir 27
 pappírsgerðir
 studdar 38
 pappírsstærð
 stillir 27
 pappírsstífla í
 fjölnotamata 210
 pappírsstíflur
 komast hjá 202
 staðsetning 203
 pappírsstíflur, hreinsa
 í staðalskúffunni 209
 persónuauðkennanleg númer
 (PIN)
 virkja 26
 Prenta gæðaprófunarsíður 150
 prenta lista skráasafns 46
 prenta lista yfir sýnishorn
 leturgerða 46
 prenta uppsetningarsíðu
 netkerfis 246
 prentar
 frá Cloud Connector prófil 46

frá fartæki 41, 42
 frá minnskorti 43
 frá tölvu 41
 listi skráasafns 46
 listi yfir sýnishorn leturgerða 46
 nota Mopria-prentþjónustu 41
 nota Wi-Fi Direct 42
 Síða yfir stillingar
 valmyndar 150
 trúnaðarprentverk 45
 verk í bið 45
 prentar frá tölvu 41
 prentaraskjár
 stilla birtustigið 200
 prentaratengi 14
 prentari
 færa til 12
 flutningur 200
 lágmarksmillibil 12
 velja staðsetningu 12
 prentarinn hreinsaður 160
 prentarinn svarar ekki 241
 prentgæði
 skanninn hreinsaður 161
 prenthugbúnaður
 setja upp 280
 prentrekill
 setja upp 280
 valkostir vélbúnaðar, bætir
 við 282
 prentun af minnskorti 43
 prentun með samröðun virkar
 ekki 249
 prentun um raðtengi
 uppsetning 159
 prentverk
 hætta við frá stjórnborði
 prentara 46
 hætta við frá tölvu 46
 prentverk eru ekki prentuð 238

Q

QR-kóðar
 bæta við 20

R

raddstýring
 hraði tals 25
 virkjar 25
 rakastig umhverfis
 prentarann 288

rangar spássíur 221
 raða mörgum afritum 48
 raðnúmer, prentari
 finna 11
 rekstrarvörur
 varðveitir 200
 Rekstrarvörur ekki frá
 Lexmark 248
 RJ-11 millistykki 65
 ruslföx
 loka á 69

S

samraða afritum 48
 senda fax 67
 nota gler á skanna 59
 nota sjálfvirkan matara skjala
 (ADF) 59
 stilla dagsetningu og tíma 67
 senda tölvupóst 58
 nota gler á skanna 50
 nota sjálfvirkan matara skjala
 (ADF) 50
 sérsníða skjá
 notar 19
 sérsníða skjáinn 19
 sérstök hringiþjónusta, fax
 virkja 67
 setja aðskilnaðarsíður á milli
 afrita
 afritun 48
 setja upp 2100-blaða
 skúffuna 277
 setja upp aukaspjald 269
 setja upp fax
 sérstakt fyrir land eða
 svæði 65
 staðaltenging símalínu 63
 setja upp fax aðgerðina með því
 að nota faxþjón 62
 setja upp faxesgerð með því að
 nota etherFAX 61
 setja upp kvóta tækis 20
 setja upp minnskort 267
 setja upp prentun um
 raðtengi 159
 setja upp rekil fyrir fax 281
 setja upp rekil fyrir prentara 280
 setja upp skúffur 276
 setja upp stillingar hátalara fyrir
 fax 155

setja upp stillingar miðlara
 tölvupósts 50
 setja upp valkosti
 harður diskur prentara 271
 setja upp viðvaranir
 tölvupósts 154
 setur upp hugbúnað
 prentara 280
 símsvari
 uppsetning 63
 Síða yfir stillingar valmyndar
 prentar 150
 sjálfvaldar verksmiðjustillingar
 endurheimtir 152
 sjálfvalinn hljóðstyrkur
 höfuðheyrnartóla
 stillir 155
 sjálfvirkur matari skjala (ADF)
 notar 47, 50, 59, 71
 Skafa á hitagjafa með heitri rúllu
 skipt um 179
 skáhallandi prentun 224
 skanna í möppu á netinu 73
 skanna til FTP-miðlara
 notar stjórnborð prentara 72
 skanni
 hreinsun 161
 Skanninn hreinsaður 150
 skanninn hreinsaður 161
 skilaboð prentara
 Bilað minnskort
 uppgötvað 247
 Ekki nægilegt pláss á
 minnskorti fyrir tilföng 247
 Ósniðið minnskort
 uppgötvað 247
 Rekstrarvörur ekki frá
 Lexmark 248
 Skiptu um hylki, misræmi á
 svæði prentara 247
 skipt um
 upptökurúlla í
 fjölnotamatara 185
 skipt um aðskilnaðarrúllu
 sjálfvirks matara 193
 skipt um færslurúllu sjálfvirks
 matara 190
 skipt um hluti
 átakstakmarkari sjálfvirks
 matara 196
 aðskilnaðarrúlla sjálfvirks
 matara 193

færslurúlla 182
 hitagjafi 174
 hitagjafi með heitri rúllu 177
 Skafa á hitagjafa með heitri rúllu 179
 upptökurúlla 184
 upptökurúlla sjálfvirks matara 187
 skipt um rekstrarvörur
 blekhyliki 171
 myndvals 172
 Skiptu um hylki, misræmi á svæði prentara 247
 skipuleggja fax 68
 skjöl í bið prentast ekki 242
 skjöl trúnaðarmála prentast ekki 242
 skjöl, prentun
 frá fartæki 41
 frá tölvu 41
 skönnun
 nota gler á skanna 71
 nota sjálfvirkan matara skjala (ADF) 71
 til Cloud Connector prófils 74
 til FTP-miðlara 72
 til minniskorts 73
 til tölvu 71
 skönnun frá sjálfvirkum matara
 skörðótt mynd 262
 skörðóttur texti 262
 Skönnunarmiðstöð
 uppsetning 20
 skörðótt mynd
 skönnun frá sjálfvirka mataranum 262
 skörðóttur texti
 skönnun frá sjálfvirka mataranum 262
 skoða atvikaskrá fyrir fax 69
 skoða skýrslur 154
 skúffur
 aftengir 36
 hlaða 27
 tengir 36
 skýrslur
 notkun prentara 154
 staða prentara 154
 SMB
 skönnun 73
 SMTP stillingar
 stillir 50

snertiskjár
 hreinsun 160
 snertiskjárinn hreinsaður 160
 spara pappír 48
 Spara prentlit 48
 Sparnaðarstillingar
 stillir 21
 stækka afrit 48
 Stækkunarstilling
 virkja 25
 staða á rekstrarvörum
 athugar 167
 staða hluta
 athugar 167
 staða prentara 16
 staðfesta prentverk 44
 stig hávaðamengunar 285
 stilla alhlíða pappírsstærð 27
 stilla birtustig á skjá prentarans 200
 stilla birtustigið prentaraskjár 200
 stilla hraða tals raddstýring 25
 stilla pappírsgerðina 27
 stilla pappírsstærðina 27
 stilla sjálfgefinn hljóðstyrk höfuðtöl 155
 stilla staðsetningu skjala sjálfvirks matara 265
 stilla sumartíma 67
 stilla svertustig á faxi 69
 stilla svertustig prentdufts 242
 stilla tilkynningar varðandi rekstrarvöru 154
 stilla Wi-Fi Direct 157
 Stilling í dvala
 stillir 200
 Stilling sjálfvirks matara
 stillir 265
 stillingar fyrir tengi prentara breyta 159
 stillingar hátalara fyrir fax stillir 155
 stillingar orkusparnaðar stillir 200
 stillingar prentara 13
 endurheimta sjálfgildi frá verksmiðju 152
 stillir
 stilling á skanna 264
 stjórna skjáhvílu 19

stjórnborð
 notar 15
 studd forrit 18
 studd minniskort 44
 studd stýrikerfi 280
 studdar pappírsgerðir 38
 studdar pappírsstærðir 37
 studdar pappírsþyngdir 39
 studdar skráargerðir 44
 stutt fax 60
 stuðning viðskiptavina hafa samband 265
 stýrikerfi
 studdar 280
 stýrispjalda
 aðgengi 266
 sumartími
 stillir 67
 Svefnstilling
 stillir 200
 svertustig á faxi
 stillir 69
 svertustig prentdufts
 stillir 242
 sýndarlyklaborð
 notar 26

T

taka afrit 47
 tákn á heimaskjá
 notar 17
 sýnir 18
 tákn á heimaskjábanum
 sýna 18
 teljarar notkunar rekstrarvöru
 endurstilla 199, 248
 tengi fyrir innri lausnir
 setja upp 273
 tengi fyrir straumsnúru 14
 tengiliðir
 bæta við 23
 breyta 24
 eyða 24
 tengja fartæki
 við prentara 157
 tengja kapla 14
 tengja prentara við sérstaka hringþjónustu 67
 tengja prentarann
 við þráðlaust net 155
 tengja prentarann við hringimynstur 67

tengja skúffur 36
 tengja tölvu við prentarann 158
 tengjast þráðlausu neti
 nota aðferð með hnöppum
 (PBC) 156
 nota PIN-aðferð 156
 tilkynningar 285, 286, 289, 290,
 291
 tilkynningar um losun 285, 291
 tilkynningar varðandi
 rekstrarvöru
 stillir 154
 töluð aðgangsorð
 virkja 26
 tölva
 tengja við prentarann 158
 tölva, skannar til 71
 tölvupóstur
 senda 58
 tölvupóstþjónn
 stillir 50
 trúnaðarprentverk 44
 prentar 45
 tryggja minni prentara 152

U

umhverfisstillingar 200
 umslög
 hlaða 34
 uppfæra fastbúnað 283
 upplausn á faxi
 breyta 69
 upplýsingar um prentara
 finna 10
 upplýsingar vantar á forsiðu á
 faxi 257
 Upprunalegir íhlutir og
 rekstarvörur frá Lexmark 167
 uppsetning
 Afrita kort 18
 hliðstætt fax 60
 uppsetning á faxi
 sérstakt fyrir land eða
 svæði 65
 staðaltenging símalínu 63
 upptökuhjól
 hreinsun 163
 upptökurúlla
 skipt um 184
 upptökurúlla í fjölnotamatara
 hreinsun 164
 skipt um 185

upptökurúlla sjálfvirks matara
 skipt um 187
 USB-kapall 14
 USB-tengi 14
 virkja 244

V

valkostir vélbúnaðar
 minniskort 267
 setja upp 273, 277
 skúffur 276
 valkostir vélbúnaðar, bætir við
 prentrekill 282
 valmynd
 802.1x 137
 þráðlaust 129
 Alhliða uppsetning 97
 Aðgengileiki 82
 Bilanaleit 150
 Dulkóðun disks 146
 Eftirlitsskrá öryggis 143
 Endurheimta sjálfgefnar
 verksmiðjustillingar 83
 Ethernet 132
 Eyða tímabundnum
 gagnaskrá 147
 Eyða utan þjónustu 87
 Fax 149
 Fax-stilling 102
 Fjarstýrt stjórnborð 78
 Flýtvísar 149
 Gæði 91
 Gerðir miðla 98
 Hömlur á innskráningu 145
 HTML 95
 HTTP/FTP-stillingar 138
 IPSec 136
 Kjörstillingar 76
 LPD-uppsetning 137
 Mynd 96
 Nafnlaus söfnun gagna 82
 Netkerfi 149
 Orkustýring 81
 PCL 94
 PDF 93
 PostScript 93
 Prenta 148
 Prentun frá minniskorti 126
 Sérsmiðnar stærðir
 skönnunar 97
 Síða yfir stillingar
 valmyndar 148
 Sjálfgildi afritunar 98
 Sjálfgildi FTP 119
 Sjálfgildi tölvupósts 114
 Sjálfvaldar aðferðir
 innskráningar 142
 Skipuleggja USB-tæki 143
 Skönnun frá minniskorti 123
 SNMP 135
 sparnaðarstilling 77
 Staðbundnir reikningar 142
 Stillingar LDAP-lausna 147
 Stjórna heimildum 140
 Sýnileg tákni á heimaskjá 88
 Tæki 148
 Takmarka ytra aðgengi að
 netkerfi 140
 TCP/IP 133
 ThinPrint 139
 Tilkynningar 78
 Um þennan prentara 88
 Uppsetning 90
 Uppsetning á faxi 102
 Uppsetning faxþjóns 110
 Uppsetning skúffu 96
 Uppsetning tölvupósts 113
 Uppsetning
 trúnaðarprentunar 146
 Uppsetning veftengils 119
 Uppsetningarvalmynd 83
 USB 139
 Útlit 89
 Verkreikningar 91
 Wi-Fi Direct 132
 XPS 93
 Yfirlit netkerfis 129
 Ýmislegt 147
 valmyndir prentara 75
 vandamál varðandi
 prentgæði 213
 varðveisla á rekstrarvörum 200
 velja staðsetningu fyrir
 prentarann 12
 verk í bið 44
 prentar 45
 Vernduð þráðlaus uppsetning
 (Wi-Fi Protected Setup (WPS))
 þráðlaust netkerfi 156
 villuleit fax
 auðkenni þess sem hringir sést
 ekki 253

- get ekki sent eða tekið á móti föxum með því að nota etherFAX 256
- get ekki sent eða tekið á móti föxum með því að nota hliðrænt fax 254
- get ekki sent forsiðu á faxi frá tölvunni 257
- get ekki sent föx með því að nota hliðrænt fax 255
- get ekki sett upp etherFAX 256
- get sent en ekki tekið á móti föxum með því að nota hliðrænt fax 255
- léleg prentgæði 257
- upplýsingar vantar á forsiðu á faxi 257
- villuleit prentunar
- get ekki lesið minniskort 243
- hæg prentun 239
- pappír flækist oft 252
- prentun með samröðun virkar ekki 249
- prentverk prentast ekki 238
- rangar spássíur 221
- síður sem flækjast eru ekki endurprentaðar 252
- tenging á skúffum virkar ekki 251
- trúnaðarmál og önnur skjöl í bið prentast ekki 242
- umslag lokast við prentun 249
- verk prentast á rangan pappír 242
- verk prentast úr rangri skúffu 242
- villuleit tölvupósts
- get ekki sent tölvupósta 253
- villuleit valkosta prentara
- getur ekki uppgötvað innri valkost 246
- villuleit varðandi prentgæði
- auðar eða hvítar síður 214
- bogin prentun 224
- brotinn eða krumpaður pappír 218
- dökk prentun 216
- endurteknir gallar 238
- fínar línur prentast ekki rétt 217
- flekkótt prentun og punktar 223
- grár bakgrunnur á því sem verið er að prenta 219
- heilar svartar síður 225
- láréttar ljósar rendur 229
- ljós prentun 221
- lóðrétt dökk strik 231
- lóðréttar dökkar línur 233
- lóðréttar dökkar línur eða rákir 235
- lóðréttar dökkar rákir með prentun sem vantar 236
- lóðréttar hvítar línur 230
- lóðréttar ljósar rendur 230
- pappír krullast 250
- prentlitur nuddast auðveldlega af 228
- skáhallandi prentun 224
- skorið af texta eða myndum 227
- vandamál varðandi prentgæði 213
- villuleit við skönnun
- get ekki skannað í möppu á netinu 259
- get ekki skannað til tölvu 258
- hlutaafrít af skjölum eða myndum 260
- léleg gæði á afriti 261
- lóðréttar dökkar rákir þegar skannað er frá sjálfvirkum matara 261
- skanninn svarar ekki 264
- skönnun frystir tölvuna 264
- skönnun tekur of langan tíma 264
- skönnunareining lokast ekki 263
- skörðótt mynd við skönnun frá sjálfvirka mataranum 262
- skörðóttur texti við skönnun frá sjálfvirka mataranum 262
- verk í skönnun heppnaðist ekki 263
- villuleit, afrit
- hlutaafrít af skjölum eða myndum 260
- léleg gæði á afriti 261
- skanninn svarar ekki 264
- skönnunareining lokast ekki 263
- villuleit, fax
- auðkenni þess sem hringir sést ekki 253
- get ekki sent eða tekið á móti föxum með því að nota etherFAX 256
- get ekki sent eða tekið á móti föxum með því að nota hliðrænt fax 254
- get ekki sent forsiðu á faxi frá tölvunni 257
- get ekki sent föx með því að nota hliðrænt fax 255
- get ekki sett upp etherFAX 256
- get sent en ekki tekið á móti föxum með því að nota hliðrænt fax 255
- léleg prentgæði 257
- upplýsingar vantar á forsiðu á faxi 257
- villuleit, gæði prentunar
- auðar eða hvítar síður 214
- bogin prentun 224
- brotinn eða krumpaður pappír 218
- dökk prentun 216
- endurteknir gallar 238
- fínar línur prentast ekki rétt 217
- flekkótt prentun og punktar 223
- grár bakgrunnur á því sem verið er að prenta 219
- heilar svartar síður 225
- láréttar ljósar rendur 229
- ljós prentun 221
- lóðrétt dökk strik 231
- lóðréttar dökkar línur 233
- lóðréttar dökkar línur eða rákir 235
- lóðréttar dökkar rákir með prentun sem vantar 236
- lóðréttar hvítar línur 230
- lóðréttar ljósar rendur 230
- pappír krullast 250
- prentlitur nuddast auðveldlega af 228
- skáhallandi prentun 224
- skorið af texta eða myndum 227
- villuleit, prentun
- hæg prentun 239
- pappír flækist oft 252
- prentun með samröðun virkar ekki 249
- prentverk prentast ekki 238
- rangar spássíur 221

síður sem flækjast eru ekki
endurprentaðar 252
tenging á skúffum virkar
ekki 251
trúnaðarmál og önnur skjöl í bið
prentast ekki 242
umslag lokast við prentun 249
verk prentast á rangan
pappír 242
verk prentast úr rangri
skúffu 242
villuleit, skönnun
get ekki skannað í möppu á
netinu 259
get ekki skannað til tölvu 258
hlutaafrít af skjölum eða
myndum 260
léleg gæði á afriti 261
lóðréttar dökkan rákir þegar
skannað er frá sjálfvirkum
matara 261
skanninn svarar ekki 264
skönnunareining lokast
ekki 263
skörðótt mynd við skönnun frá
sjálfvirka mataranum 262
skörðóttur texti við skönnun frá
sjálfvirka mataranum 262
verk í skönnun heppnaðist
ekki 263
villuleit, tölvupóstur
get ekki sent tölvupósta 253
villuleit, valkostir prentara
getur ekki uppgötvað innri
valkost 246
virkja persónuauðkennanleg
númer 26
virkja raddstýringu 25
virkja stækkunarstillingu 25
virkja töluð aðgangsorð 26
virkja USB-tengið 244
virkja Wi-Fi Direct 157
vistar prentverk 44
viðhaldssett
panta 169
viðvaranir tölvupósts
uppsetning 154

virkja 157
Wi-Fi netkerfi
gera óvirkt 158

Y

yfirlýsing varðandi
óstöðugleika 152

W

Wi-Fi Direct
Prentun frá fartæki 42
stillir 157