



Večnamenski izdelki MB2770, MX721, MX722, MX725, XM5365, XM5370

Uporabniški priročnik

Julij 2024

www.lexmark.com

Vrsta naprave:

7464

Modeli:

036, 037, 096, 336, 337, 388, 396, 836

Vsebina

Varnostne informacije.....	7
Konvencije.....	7
Izjave o izdelku.....	7
Seznanitev s tiskalnikom.....	10
Iskanje informacij o tiskalniku.....	10
Iskanje serijske številke tiskalnika.....	11
Izbiranje mesta za tiskalnik.....	12
Konfiguracije tiskalnika.....	13
Priključitev kablov.....	14
Uporaba nadzorne plošče.....	16
Razumevanje stanja gumba za vklop/izklop in indikatorske lučke.....	16
Nastavitev in uporaba programov na začetnem zaslonu.....	18
Uporaba začetnega zaslona.....	18
Prilagajanje začetnega zaslona.....	19
Podprti programi.....	19
Nastavitev možnosti Kopiranje kartic.....	19
Uporaba središča za bližnjice.....	20
Uporaba možnosti Prilagoditev zaslona.....	20
Nastavitev središča za skeniranje.....	21
Nastavitev možnosti Deleži naprave.....	21
Uporaba možnosti Generator hitroodzivnih kod.....	21
Konfiguriranje Ekoloških nastavitev.....	22
Uporaba možnosti Podpora strankam.....	22
Ustvarjanje profila na platformi Cloud Connector.....	22
Upravljanje zaznamkov.....	23
Upravljanje stikov.....	24
Nastavitev in uporaba pripomočkov za osebe s posebnimi potrebami.....	26
Omogočanje načina povečave.....	26
Vklop glasovnega vodenja.....	26
Prilagajanje hitrosti govora pri glasovnem vodenju.....	26
Krmarjenje po zaslonu s potezami.....	26

Uporaba tipkovnice na zaslonu.....	27
Omogočanje izgovaranja gesel ali osebnih identifikacijskih števil.....	27
Nalaganje papirja in posebnih tiskalnih medijev.....	28
Nastavitev velikosti in vrste posebnih tiskalnih medijev.....	28
Konfiguracija univerzalnih nastavitev papirja.....	28
Nalaganje na pladenj za 250 ali 550 listov.....	28
Nalaganje na pladenj za 2100 listov.....	31
Nalaganje v večnamenski podajalnik.....	35
Povezovanje pladnjev.....	37
Držalo za papir.....	38
Podprte velikosti papirja.....	38
Podprte vrste papirja.....	39
Podprte teže papirja.....	40
Neustrezen papir.....	41
Uporaba recikliranega papirja.....	41
Tiskanje.....	43
Tiskanje iz računalnika.....	43
Tiskanje iz mobilne naprave.....	43
Tiskanje s pogona Flash.....	44
Podprti pogoni Flash in vrste datotek.....	45
Konfiguracija zaupnih opravil.....	46
Tiskanje zaupnih in drugih zadržanih opravil.....	47
Tiskanje iz profila na platformi Cloud Connector.....	48
Tiskanje seznama vzorcev pisav.....	48
Tiskanje seznama imenikov.....	48
Preklic opravila tiskanja.....	48
Kopiranje.....	49
Uporaba samodejnega podajalnika dokumentov in stekla optičnega bralnika.....	49
Izdelava kopij.....	49
Kopiranje fotografij.....	49
Kopiranje na pisemski papir z glavo.....	50
Kopiranje na obe strani papirja.....	50
Zmanjšanje ali povečanje kopij.....	50

Zbiranje kopij.....	50
Postavitev ločevalnih listov med kopije.....	50
Kopiranje več strani na en list.....	51
Ustvarjanje bližnjice za kopiranje.....	51
Pošiljanje e-pošte.....	52
Uporaba samodejnega podajalnika dokumentov in stekla optičnega bralnika.....	52
Konfiguracija nastavitvev SMTP e-pošte.....	52
Pošiljanje e-pošte.....	60
Ustvarjanje bližnjice do e-pošte.....	61
Faksiranje.....	62
Uporaba samodejnega podajalnika dokumentov in stekla optičnega bralnika.....	62
Nastavitev tiskalnika za faksiranje.....	62
Pošiljanje faksa.....	70
Načrtovanje faksa.....	71
Ustvarjanje bližnjice do cilja faksa.....	71
Spreminjanje ločljivosti faksa.....	72
Prilagajanje temnosti faksa.....	72
Tiskanje dnevnika faksiranja.....	72
Blokiranje neželenih faksov.....	72
Zadrževanje faksov.....	73
Posredovanje faksa.....	73
Optično branje.....	74
Uporaba samodejnega podajalnika dokumentov in stekla optičnega bralnika.....	74
Optično branje v računalnik.....	74
Skeniranje v strežnik FTP.....	76
Skeniranje v omrežno mapo.....	76
Ustvarjanje bližnjice do strežnika FTP.....	76
Skeniranje na pogon Flash.....	77
Optično branje v profil na platformi Cloud Connector.....	78
Razumevanje menijev tiskalnika.....	79
Zemljevid menijev.....	79
Naprava.....	80
Natisni.....	93

Papir.....	101
Kopiranje.....	103
Faks.....	106
E-pošta.....	118
FTP.....	124
Pogon USB.....	128
Omrežje/vrata.....	134
Varnost.....	145
Poročila.....	153
Pomoč.....	154
Odpravljanje težav.....	155
Tiskanje strani z nastavitvami menija.....	155
Zaščita tiskalnika.....	156
Iskanje varnostne reže.....	156
Brisanje pomnilnika tiskalnika.....	156
Brisanje pomnilnika trdega diska tiskalnika.....	156
Šifriranje trdega diska tiskalnika.....	157
Obnovitev privzetih tovarniških nastavitv.....	157
Izjava o obstojnosti.....	157
Vzdrževanje tiskalnika.....	159
Konfiguracija obvestil o stanju potrošnega materiala.....	159
Nastavitve e-poštnih opozoril.....	159
Ogled poročil.....	159
Prilagajanje glasnosti zvočnika.....	160
Omrežje.....	160
Nastavitve zaporednega tiskanja (samo za Windows).....	164
Čiščenje delov tiskalnika.....	165
Naročanje delov in potrošnega materiala.....	172
Zamenjava delov in potrošnega materiala.....	176
Premikanje tiskalnika.....	204
Varčevanje z energijo in papirjem.....	205
Recikliranje.....	206
Odpravljanje zastojev.....	207
Preprečevanje zastojev.....	207

Prepoznavanje mest zastojev.....	208
Zastoj papirja na pladnjih.....	210
Zastoj papirja v vratcih A.....	210
Zastoj papirja v vratcih C.....	213
Zastoj papirja v standardnem predalu.....	214
Zastoj papirja v večnamenskem podajalniku.....	215
Zastoj papirja v samodejnem podajalniku dokumentov.....	216
Odpravljanje težav.....	218
Težave s kakovostjo tiskanja.....	218
Težave pri tiskanju.....	219
Bliskovnega pogona ni mogoče prebrati.....	249
Omogočanje vrat USB.....	249
Težave z omrežno povezavo.....	249
Težave z možnostmi strojne opreme.....	252
Težave s potrošnim materialom.....	253
Težave pri podajanju papirja.....	254
Težave s pošiljanjem e-pošte.....	259
Težave pri faksiranju.....	259
Težave pri optičnem branju.....	264
Vzpostavitev stika s podporo strankam.....	272
Nadgradnja in selitev.....	273
Strojna oprema.....	273
Programska oprema.....	287
Vdelana programska oprema.....	289
Obvestila.....	291
Kazalo.....	300

Varnostne informacije





Konvencije

Opomba: *Opomba* označuje koristne informacije.







Opozorilo: *Opozorilo* označuje, kaj bi lahko poškodovalo strojno ali programsko opremo izdelka.









PREVIDNO: Znak za *previdno* označuje morebitno nevarno situacijo, v kateri se lahko poškodujete.







Različne vrste izjav o previdnosti vključujejo:

-  **PREVIDNO – NEVARNOST TELESNIH POŠKODB:** Označuje nevarnost poškodbe.
-  **PREVIDNO – NEVARNOST ELEKTRIČNEGA UDARA:** Označuje nevarnost električnega šoka.
-  **PREVIDNO – VROČA POVRŠINA:** Označuje nevarnost opeklin ob dotiku.
-  **PREVIDNO – NEVARNOST PREVRNITVE:** Označuje nevarnost zmečkanin.
-  **PREVIDNO – NEVARNOST, DA SE UŠČIPNETE:** Označuje nevarnost tveganja, da vas premični deli stisnejo.

Izjave o izdelku

-  **PREVIDNO – NEVARNOST TELESNIH POŠKODB:** Za preprečevanje požara ali električnega šoka napajalni kabel priključite v pravilno ozemljeno električno vtičnico z ustreznim nazivnim tokom, ki je blizu opreme in zlahka dosegljiva.
-  **PREVIDNO – NEVARNOST TELESNIH POŠKODB:** Za preprečevanje požara ali električnega šoka uporabite samo napajalni kabel, ki ste ga dobili s tem izdelkom, ali nadomestni napajalni kabel, ki ga je odobril proizvajalec.
-  **PREVIDNO – NEVARNOST TELESNIH POŠKODB:** Izdelka ne uporabljajte s podaljški, razdelilniki, razdelilnimi podaljški ali napravami za neprekinjeno napajanje. Napajalno zmogljivost tovrstne opreme lahko laserski tiskalnik zlahka preobremeni, kar lahko povzroči požar, gmotno škodo ali neustrezno delovanje tiskalnika.
-  **PREVIDNO – NEVARNOST TELESNIH POŠKODB:** Le Lexmarkova vgrajena prenapetostna zaščita, ki je ustrezno povezana s tiskalnikom in napajalnim kablom, priloženim tiskalniku, se lahko uporablja s tem izdelkom. Uporaba naprav za prenapetostno zaščito, ki niso Lexmarkove, lahko povzroči požar, gmotno škodo ali slabšo zmogljivost tiskalnika.
-  **PREVIDNO – NEVARNOST TELESNIH POŠKODB:** Pri priključitvi tega izdelka na javno komutirano telefonsko omrežje uporabite samo telekomunikacijski kabel (RJ-11) 26 AWG ali večjega, da zmanjšate nevarnost požara. Za uporabnike v Avstraliji mora kabel odobriti avstralski organ za komunikacije in medije.
-  **PREVIDNO – NEVARNOST ELEKTRIČNEGA UDARA:** Za preprečevanje električnega šoka tega izdelka ne postavite ali uporabljajte v bližini vode ali mokrih krajev.

-  **PREVIDNO – NEVARNOST ELEKTRIČNEGA UDARA:** Za preprečevanje električnega šoka ne nameščajte tega izdelka in ne priključujte električnih ali drugih kablov, kot so napajalni kabel, kabel za faks ali kabel za telefon, med nevihto.
-  **PREVIDNO – NEVARNOST TELESNIH POŠKODB:** Napajalnega kabla ne režite, upogibajte, privezujte ali stiskajte in nanj ne odlagajte težkih predmetov. Kabel ne sme biti izpostavljen drgnjenju ali velikim obremenitvam. Ne prikleščite kabla med druge predmete, na primer med pohištvo in steno. V primeru neupoštevanja teh napotkov obstaja nevarnost požara ali električnega šoka. Napajalni kabel redno pregledujte in bodite pozorni na morebitne poškodbe. Pred pregledovanjem kabel iztaknite iz električne vtičnice.
-  **PREVIDNO – NEVARNOST ELEKTRIČNEGA UDARA:** Za preprečevanje električnega šoka zagotovite, da so vse zunanje povezave (kot so ethernetne povezave in povezave telefonskega sistema) ustrezno nameščene v označena vrata vtičnikov.
-  **PREVIDNO – NEVARNOST ELEKTRIČNEGA UDARA:** Če nekaj časa po namestitvi tiskalnika dostopate do nadzorne plošče ali nameščate izbirno strojno opremo ali pomnilniške naprave, izklopite tiskalnik in izvlecite napajalni kabel iz električne vtičnice, preden nadaljujete, da preprečite nevarnost električnega šoka. Če so na tiskalnik priključene še katere koli druge naprave, jih izklopite ter izvlecite kable, ki so povezani s tiskalnikom.
-  **PREVIDNO – NEVARNOST ELEKTRIČNEGA UDARA:** Za preprečevanje električnega šoka ne uporabljajte faksa med nevihto.
-  **PREVIDNO – NEVARNOST ELEKTRIČNEGA UDARA:** Pri čiščenju zunanosti tiskalnika iztaknite napajalni kabel iz vtičnice in odstranite vse kable iz tiskalnika, da se izognete morebitnim poškodbam zaradi električnega udara.
-  **PREVIDNO – NEVARNOST TELESNIH POŠKODB:** Če je tiskalnik težji od 20 kg (44 lb), sta za varen dvig morda potrebni vsaj dve osebi.
-  **PREVIDNO – NEVARNOST TELESNIH POŠKODB:** Pri premikanju tiskalnika upoštevajte te smernice, da se izognete telesnim poškodbam ali poškodbam tiskalnika:
- Prepričajte se, ali so vsa vratca in pladnji zaprti.
 - Izklopite tiskalnik in izključite napajalni kabel z električne vtičnice.
 - Izključite vse kable iz tiskalnika.
 - Če so na tiskalnik priključeni ločeni prostostoječi dodatni pladnji ali izhodne možnosti, jih izključite, preden tiskalnik premaknete.
 - Če ima tiskalnik podstavke s kolesci, ga pazljivo premaknite na novo mesto. Bodite previdni pri premoščanju pragov in razpok v tleh.
 - Če tiskalnik nima podstavka s kolesci, vendar je konfiguriran z dodatnimi pladnji ali izhodnimi možnostmi, odstranite izhodne možnosti in dvignite tiskalnik s pladnjem. Ne poskušajte hkrati dvigniti tiskalnika in možnosti.
 - Za dvigovanje tiskalnika vedno uporabljajte ročice.
 - Površina katerega koli vozička, s katerim boste premikali tiskalnik, mora podpirati celotno ohišje tiskalnika.
 - Površina katerega koli vozička, s katerim boste premikali strojno opremo, mora podpirati celotno velikost te opreme tiskalnika.
 - Tiskalnik mora biti v pokončnem položaju.
 - Izogibajte se sunkovitim gibom.
 - Pazite, da prstov nimate pod tiskalnikom, ko ga postavljate na zeleno mesto.
 - Prepričajte se, ali je okoli tiskalnika dovolj prostora.

-  **PREVIDNO – NEVARNOST PREVRNITVE:** Za namestitev ene ali več možnosti v tiskalnik ali večnamenski izdelek bodo morda potrebni kovinski podstavek, pohoščeno ali drugi elementi za preprečevanje nestabilnosti, ki bi lahko privedla do poškodb. Za več informacij o podprtih konfiguracijah obiščite spletno stran www.lexmark.com/multifunctionprinters.
-  **PREVIDNO – NEVARNOST PREVRNITVE:** Da bi bilo tveganje zaradi nestabilnosti opreme manjše, vsak pladenj vstavite posebej. Vsi ostali pladnji naj bodo zaprti, dokler jih ne potrebujete.
-  **PREVIDNO – VROČA POVRŠINA:** Notranjost tiskalnika je lahko vroča. Počakajte, da se vroča površina ohladi, preden se je dotaknete, da preprečite nevarnost poškodbe.
-  **PREVIDNO – NEVARNOST, DA SE UŠČIPNETE:** Da preprečite nevarnost poškodb zaradi stisnjenja, na delih s to nalepko bodite previdni. Do poškodb zaradi stisnjenja lahko pride okoli premičnih delov, kot so mehanizmi, vratca, pladnji in pokrovi.
-  **PREVIDNO – NEVARNOST TELESNIH POŠKODB:** Ta izdelek uporablja laser. Z uporabo kontrolnikov, prilagoditev ali izvedbo postopkov, drugačnih od teh, ki so navedeni v *Navodilih za uporabo*, ste lahko izpostavljeni nevarnemu sevanju.
-  **PREVIDNO – NEVARNOST TELESNIH POŠKODB:** Litijev akumulator v tem izdelku ni namenjen za zamenjavo. Če litijsko baterijo nepravilno zamenjate, lahko pride do eksplozije. Akumulatorja ne polnite, razstavljajte ali sežigajte. Litijeve akumulatorje zavržite skladno z navodili izdelovalca in krajevnimi predpisi.

Ta izdelek je bil oblikovan, preizkušen in odobren za uporabo z določenimi komponentami proizvajalca skladno s strogimi varnostnimi merili, ki veljajo po vsem svetu. Varnostne značilnosti nekaterih delov niso vedno očitne. Proizvajalec ne odgovarja za uporabo drugih nadomestnih delov.

Popravila in servisiranje, ki niso opisana v uporabniški dokumentaciji, naj opravlja samo serviser.

Ta izdelek izvaja postopek tiskanja, zaradi katerega se medij za tiskanje segreva, to pa lahko povzroči izpuste. Razumeti morate razdelek v navodilih za uporabo s smernicami za izbiranje medijev za tiskanje, da se prepreči možnost škodljivih izpustov.

Med normalnim delovanjem tega izdelek lahko nastajajo majhne količine ozona, zato je lahko opremljen s filtrom za omejevanje koncentracij ozona na ravneh, ki so znatno nižje od priporočenih vrednosti izpostavljenosti. Da se izognete visokim ravnom koncentracije ozona pri pogosti uporabi, ta izdelek namestite na dobro prezračevanem območju ter zamenjajte filtre za ozon in izpuste, če je tako navedeno v navodilih za vzdrževanje izdelka. Če filtri niso omenjeni v navodilih za vzdrževanje izdelka, za ta izdelek ni filtrov, ki bi jih bilo treba zamenjati.

SHRANITE TA NAVODILA.

Seznanitev s tiskalnikom

Iskanje informacij o tiskalniku

Kaj iščete?	Poiščite tukaj?
Navodila za začetno namestitev	Oglejte si dokumentacijo za namestitev, ki ste jo dobili s tiskalnikom.
<ul style="list-style-type: none"> Programska oprema tiskalnika Gonilnik za tiskalnik ali faks Vdelana programska oprema tiskalnika Pripomoček 	Obiščite www.lexmark.com/downloads , poiščite model svojega tiskalnika, nato v meniju z vrstami izberite gonilnik, vdelano programsko opremo ali pripomoček, ki ga potrebujete.
<ul style="list-style-type: none"> Izbira in shranjevanje papirja in posebnih tiskalnih medijev Nalaganje papirja Konfiguriranje nastavitev tiskalnika Ogled in tiskanje dokumentov in fotografij Konfiguracija tiskalnika v omrežju Skrb za tiskalnik in vzdrževanje Odpravljanje težav 	<p>Informacijsko središče – obiščite https://infoserve.lexmark.com.</p> <p>Video navodila – obiščite https://infoserve.lexmark.com/idv/.</p> <p>Strani menija Pomoč – oglejte si navodila v vgrajeni programske opreme tiskalnika ali obiščite http://support.lexmark.com.</p> <p>Uporaba zaslona na dotik – obiščite http://support.lexmark.com.</p>
Namestitev in konfiguracija pripomočkov za dostopnost tiskalnika osebam s posebnimi potrebami	<i>Lexmarkov priročnik za osebe s posebnimi potrebami</i> – obiščite http://support.lexmark.com .
Informacije za pomoč pri uporabi programske opreme tiskalnika	<p>Pomoč za operacijska sistema Microsoft Windows in Macintosh – odprite programsko opremo ali program tiskalnika in kliknite Help (Pomoč).</p> <p>Kliknite , da si ogledate kontekstno občutljive informacije.</p> <p>Opombe:</p> <ul style="list-style-type: none"> Pomoč se samodejno namesti skupaj s programsko opremo tiskalnika. Glede na operacijski sistem je programska oprema tiskalnika v mapi s programi tiskalnika ali na namizju.
<ul style="list-style-type: none"> Dokumentacija Podpora s klepetom v živo E-poštna podpora Glasovna podpora 	<p>Obiščite http://support.lexmark.com.</p> <p>Opomba: Izberite državo in območje, nato pa izdelek, da prikažete ustrezno mesto za podporo.</p> <p>Podatke za stik za podporo strankam za različne države in območja si lahko ogledate na spletnem mestu, navedeni pa so tudi na natisnjeni garanciji, ki ste jo dobili s tiskalnikom.</p> <p>Ko stopite v stik s podporo za stranke, imejte pripravljene naslednje podatke:</p> <ul style="list-style-type: none"> Mesto in datum nakupa Vrsta naprave in serijska številka <p>Za več informacij si oglejte "Iskanje serijske številke tiskalnika" na 11. strani.</p>

Kaj iščete?	Poiščite tukaj
<ul style="list-style-type: none">• Varnostne informacije• Zakonsko predpisane informacije• Informacije o garanciji• Okoljske informacije	<p>Informacije o garanciji se razlikujejo glede na državo ali regijo:</p> <ul style="list-style-type: none">• V ZDA – oglejte si izjavo o omejeni garanciji, priloženo tiskalniku, ali obiščite http://support.lexmark.com.• V drugih državah in regijah – preberite natisnjeno garancijo, ki ste jo dobili s tiskalnikom. <p><i>Vodnik z informacijami o izdelku</i> – oglejte si dokumentacijo, ki ste jo dobili s tiskalnikom, ali obiščite http://support.lexmark.com.</p>

Iskanje serijske številke tiskalnika

1 Odprite vratca A.

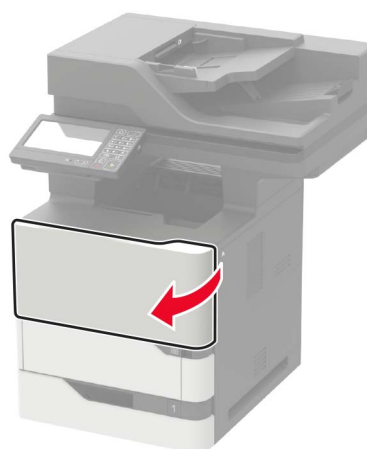

2 Serijsko številko najdete na levi strani tiskalnika.



Izbiranje mesta za tiskalnik

Ko izbirate mesto za tiskalnik, se prepričajte, da je dovolj prostora za odpiranje pladnjev, pokrovov in vratc ter za nameščanje možnosti strojne opreme.

- Tiskalnik postavite v bližino električne vtičnice.

⚠ PREVIDNO – NEVARNOST TELESNIH POŠKODB: Da bi se izognili požaru ali električnemu šoku, priključite napajalni kabel v vtičnico z ustrezno naznačeno močjo, ki je ustrezno ozemljena, v bližini izdelka in enostavno dostopna.

⚠ PREVIDNO – NEVARNOST ELEKTRIČNEGA UDARA: Da bi se izognili električnemu šoku tega izdelka ne postavite ali uporabljajte v bližini vode ali mokrih krajev.

- Pretok zraka v prostoru mora biti v skladu z najnovejšo različico standarda ASHRAE 62 ali s standardom Tehničnega odbora CEN 156.
- Postavite tiskalnik na ravno, čvrsto in trdo površino.
- Tiskalnik:
 - Mora biti čist, suh in brez prahu.
 - Ne sme biti blizu sponk in sponk za papir.
 - Ne sme biti blizu neposrednega zračnega toka iz klimatskih ali grelnih naprav in ventilatorjev.
 - Ne sme biti blizu neposredne sončne svetlobe in ekstremne vlažnosti.
- Upoštevajte priporočene temperature in preprečujte nihanja temperature:

Temperatura okolja	10 do 32,2°C (50 do 90°F)
Temperatura skladiščenja	–40 do 43,3 °C (–40 do 110 °F)

- Za ustrezno prezračevanje zagotovite, da bo okrog tiskalnika toliko prostora, kot je prikazano:

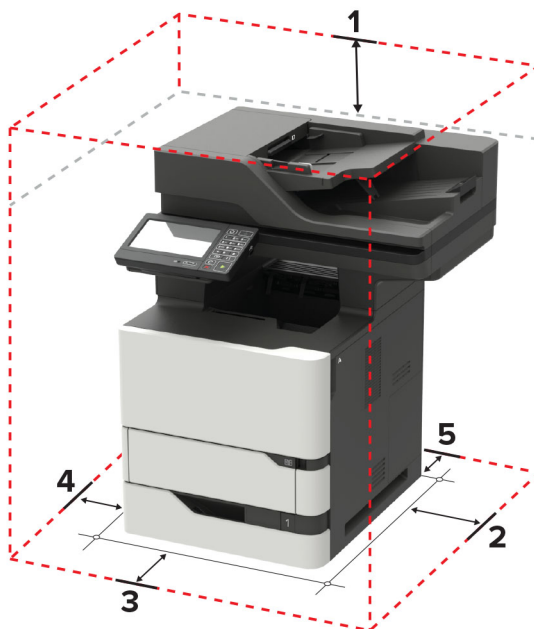

1	Zgornja stran	152 mm (6 palcev)
2	Desna stran	152 mm (6 palcev)

3	Sprednja stran	406 mm (16 palcev) Opomba: Pred tiskalnikom mora biti najmanj 75 mm (3 palce) prostora.
4	Leva stran	152 mm (6 palcev)
5	Zadnja stran	152 mm (6 palcev)

Konfiguracije tiskalnika

⚠ PREVIDNO – NEVARNOST PREVRNITVE: Če na tiskalnik ali večnamenski izdelek namestite vsaj eno dodatno možnost, morda potrebujete podstavek s kolesci, pohoštvo ali kaj drugega, kar bi preprečilo nestabilnost, zaradi katere bi lahko prišlo do telesne poškodbe. Dodatne informacije o podprtih konfiguracijah si oglejte na spletni strani www.lexmark.com/multifunctionprinters.

⚠ PREVIDNO – NEVARNOST PREVRNITVE: Da bi bilo tveganje zaradi nestabilnosti opreme manjše, nalagajte na vsak pladenj posebej. Vsi ostali pladnji naj bodo zaprti, dokler jih ne boste potrebovali.

Tiskalnik lahko konfigurirate tako, da dodate izbirne pladnje za 250, 550 ali 2100 listov. Za več informacij si oglejte "[Namestitev pladnja za 250 ali 550 listov](#)" na 283. strani ali "[Namestitev pladnja za 2100 listov](#)" na 284. strani.

Osnovni model

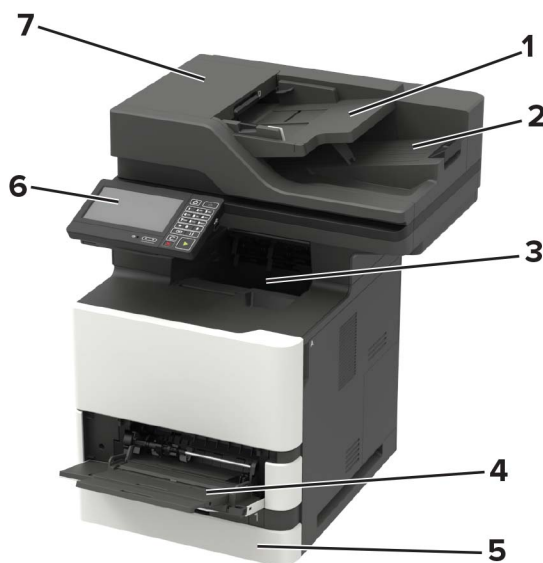

1	Pladenj samodejnega podajalnika dokumentov
2	Koš samodejnega podajalnika dokumentov
3	Standardno odložišče
4	Večnamenski podajalnik
5	Standardni pladenj za 550 listov
6	Nadzorna plošča
7	Samodejni podajalnik dokumentov

Konfiguriran model



1	Dodatni pladenj za 2100 listov
2	Podstavek s kolesci
3	Dodatni pladnji za 250 ali 550 listov

Pri uporabi dodatnih pladnjev:

- Če je tiskalnik konfiguriran s pladnjem za 2100 listov, obvezno uporabite podstavek s kolesci.
- Pladenj za 2100 listov mora biti obvezno na dnu konfiguracije in sme biti združen samo z enim dodatnim pladnjem za 250 ali 550 listov.
- Kombinirati je dovoljeno tri dodatne pladnje za 250 ali 550 listov. Namestite jih lahko v poljubnem zaporedju.

Priključitev kablov

- ⚠ PREVIDNO – NEVARNOST ELEKTRIČNEGA UDARA:** Da bi se izognili električnemu udaru, tega izdelka ne nastavljajte in ne priključujte električnih ali drugih kablov, kot so napajalni kabel, kabel za faks in za telefon, med nevihto.
- ⚠ PREVIDNO – NEVARNOST TELESNIH POŠKODB:** Da bi se izognili požaru ali električnemu udaru, priključite napajalni kabel na električno vtičnico z ustrezno nazivnostjo, ki je ustrezno ozemljena, v bližini izdelka in enostavno dostopna.
- ⚠ PREVIDNO – NEVARNOST TELESNIH POŠKODB:** Da bi se izognili požaru in električnemu udaru, uporabite samo napajalni kabel, ki ste ga dobili s tem izdelkom, ali nadomestni napajalni kabel, ki ga je odobril proizvajalec.

⚠ PREVIDNO – NEVARNOST TELESNIH POŠKODB: Pri priključitvi tega izdelka na javno komutirano telefonsko omrežje uporabite samo telekomunikacijski kabel (RJ-11) 26 AWG ali večjega, da zmanjšate nevarnost požara. Za uporabnike v Avstraliji mora kabel odobriti avstralski organ za komunikacije in medije.

Opozorilo – možnost poškodb: Da bi se izognili izgubi podatkov in okvari tiskalnika, se med tiskanjem ne dotikajte kablja USB, kartice za brezžično omrežje in tiskalnika na prikazanem območju.

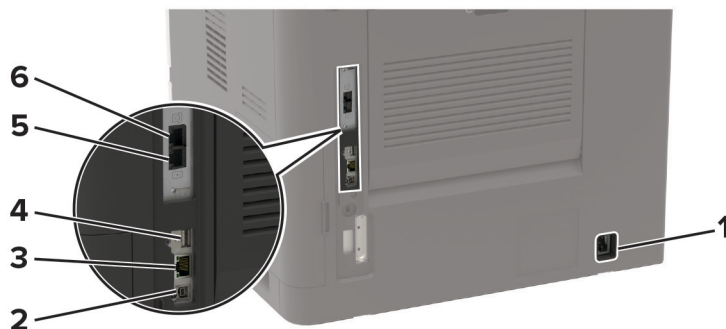

	Uporabite	Za
1	Vtičnica za napajalni kabel	Tiskalnik priključite na ustrezno ozemljeno električno vtičnico.
2	Vrata USB na tiskalniku	Tiskalnik priključite na računalnik.
3	Ethernetna vrata	Tiskalnik priključite v omrežje.
4	Vrata USB Opomba: Na voljo samo pri nekaterih modelih tiskalnika.	Priključite tipkovnico ali drugo združljivo možnost.
5	Vrata LINE Opomba: Na voljo samo pri nekaterih modelih tiskalnika.	Tiskalnik priključite na delujočo telefonsko linijo prek standardne stenske vtičnice (RJ-11), filtra DSL, vmesnika VoIP ali drugega vmesnika, s katerim lahko uporabite telefonsko linijo za pošiljanje in prejemanje faksov.
6	Vrata EXT Opomba: Na voljo samo pri nekaterih modelih tiskalnika.	Priključite dodatne naprave (telefon ali odzivnik) na tiskalnik in telefonsko linijo. Ta vrata uporabite, če nimate ločene telefonske linije za faks in je v vaši državi oziroma na vašem območju na voljo tovrstna povezava.

Uporaba nadzorne plošče

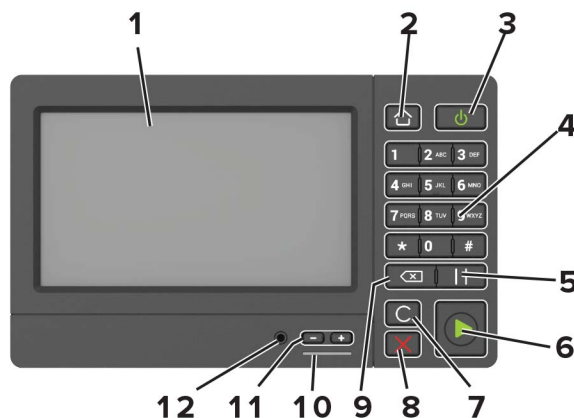

	Uporabite	Za
1	Zaslon	<ul style="list-style-type: none"> Ogled sporočil tiskalnika in stanja potrošnega materiala. Nastavitev in uporaba tiskalnika.
2	Gumb za domov	Vrnitev na začetni zaslon.
3	Gumb za vklop/izklop	<ul style="list-style-type: none"> Vklop ali izklop tiskalnika. Opomba: Za izklop tiskalnika pritisnite gumb za vklop/izklop in ga zadržite pet sekund. Nastavitev načina mirovanja ali hibernacije tiskalnika. Prebujanje tiskalnika iz načina mirovanja ali hibernacije.
4	Tipkovnica	Vnos števil in simbolov v polje za vnos.
5	Gumb za premor	Vstavljanje premora v številko faksa.
6	Gumb za začetek	Začetek opravila, odvisno od izbranega načina.
7	Gumb za brisanje vseh ali ponastavitev	Ponastavitev privzetih nastavitev funkcije, kot so kopiranje, faksiranje ali optično branje.
8	Gumb za zaustavitev ali preklic	Ustavitev trenutnega opravila.
9	Vračalka	Pomik kazalca nazaj in brisanje znakov v polju za vnos.
10	Indikator	Preverite stanje tiskalnika.
11	Gumba za nastavitev glasnosti	Nastavitev glasnosti slušalk ali zvočnika.
12	Vrata za slušalke ali zvočnik	Priklop slušalk ali zvočnika. Opomba: Ta funkcija je na voljo samo pri nekaterih enotah tiskalnika.

Razumevanje stanja gumba za vklop/izklop in indikatorske lučke

Indikator	Stanje tiskalnika
Izklop	Tiskalnik je izklopljen ali v načinu hibernacije.
Modra	Tiskalnik je v stanju pripravljenosti ali obdeluje podatke.

Indikator	Stanje tiskalnika
Rdeča	Tiskalnik potrebuje posredovanje uporabnika.

Osvetlitev gumba za vklop/izklop	Stanje tiskalnika
Izklop	Tiskalnik je izklopljen, v stanju pripravljenosti ali obdeluje podatke.
Sveti oranžno	Tiskalnik je v načinu mirovanja.
Utripa oranžno	Tiskalnik je v načinu hibernacije.

Nastavitev in uporaba programov na začetnem zaslonu

Uporaba začetnega zaslona

Opomba: Podoba začetnega zaslona je odvisna od nastavitve začetnega zaslona po meri, skrbniške nastavitve in aktivnih vdelenih rešitev.



Dotaknite se		Za
1	Kopiranje	Naredi kopije.
2	E-pošta	Pošlji e-pošto.
3	Nastavitve	Dostop do menijev tiskalnika.
4	Faks	Pošlji faks.
5	Imenik	Upravljanje seznama stikov, do katerih lahko dostopajo drugi programi v tiskalniku.
6	Stanje/potrebščine	<ul style="list-style-type: none"> Prikaz opozorila tiskalnika ali sporočila o napaki, ko tiskalnik za nadaljevanje obdelave potrebuje posredovanje. Oglejte si več informacij o opozorilih ali sporočilih tiskalnika in o tem, kako jih počistiti. <p>Opomba: Dostop do te nastavitve je mogoč tudi s pritiskom na zgornji del začetnega zaslona.</p>
7	Pogon USB	<ul style="list-style-type: none"> Tiskanje fotografij in dokumentov s pogona Flash. Tiskanje fotografij in dokumentov na pogon Flash
8	Čakalna vrsta opravil	<p>Prikaz vseh trenutnih opravil tiskanja.</p> <p>Opomba: Dostop do te nastavitve je mogoč tudi s pritiskom na zgornji del začetnega zaslona.</p>
9	Zadržana opravila	Prikaz tiskalnih opravil, ki so zadržana v pomnilniku tiskalnika.
10	Središče za bližnjice	Urejanje vseh bližnjic.
11	Profili programov	Dostop do profilov programov.
12	Profili skeniranja	Skeniranje in shranjevanje dokumentov neposredno v računalnik.

Dotaknite se		Za
13	FTP	Skeniranje in shranjevanje dokumentov neposredno v strežnik FTP.
14	Zaznamki	Urejanje vseh zaznamkov.
15	Sprememba jezika	Sprememba jezika na zaslonu.

Prilagajanje začetnega zaslona

- 1 Na nadzorni plošči se dotaknite možnosti **Nastavitve > Naprava > Vidne ikone na začetnem zaslonu**.
- 2 Izberite ikone, za katere želite, da bodo prikazane na začetnem zaslonu.
- 3 Uveljavite spremembe.

Podprti programi

Program	Modeli tiskalnikov
Središče za optično branje	MX721, MX722, MX725, MB2770, XM5365, XM5370
Središče za bližnjice	MX721, MX722, MX725, MB2770, XM5365, XM5370
Kopiranje kartic	MX721, MX722, MX725, MB2770, XM5365, XM5370
Prilagoditev zaslona	MX721, MX722, MX725, MB2770, XM5365, XM5370
Cloud Connector	MB2770, XM5365, XM5370
Program za podporo strankam	XM5365, XM5370
Deleži naprave	XM5365, XM5370
Koda QR	XM5365, XM5370
Ekološke nastavitve	XM5365, XM5370

Nastavitev možnosti Kopiranje kartic

Opomba: Ta program je podprt samo pri nekaterih modelih tiskalnika. Za več informacij si oglejte "[Podprti programi](#)" na 19. strani.

- 1 Odprite spletni brskalnik in v polje za naslov vnesite naslov IP tiskalnika.

Opombe:

- Naslov IP tiskalnika si oglejte na začetnem zaslonu tiskalnika. Naslov IP je sestavljen iz štirih nizov števil, ločenih s pikami, na primer 123.123.123.123.
- Če uporabljate namestniški strežnik, ga začasno onemogočite, da se spletna stran pravilno naloži.

- 2 Kliknite **Programi > Kopiranje kartic > Konfiguriraj**.

Opombe:

- Prepričajte se, da je omogočen Prikaz ikone.
- Prepričajte se, da sta konfigurirani možnosti Nastavitve e-pošte in Nastavitve omrežne mape.

- Med optičnim branjem izkaznice ločljivost optičnega branja ne sme presegati 200 dpi za barvne kopije in 400 dpi za črno-bele kopije.
- Med optičnim branjem več izkaznic ločljivost optičnega branja ne sme presegati 150 dpi za barvne kopije in 300 dpi za črno-bele kopije.
- Za optično branje več kartic potrebujete trdi disk tiskalnika.

3 Uveljavite spremembe.

Uporaba središča za bližnjice

- 1 Na začetnem zaslonu pritisnite **Središče za bližnjice**, nato pa izberite funkcijo tiskalnika.
- 2 Pritisnite **Ustvari bližnjico**, nato pa konfigurirajte nastavitve.
- 3 Pritisnite **Shrani**, nato pa vnesite enolično ime bližnjice.
- 4 Izvedite spremembe.

Uporaba možnosti Prilagoditev zaslona

Opomba: Ta program je podprt samo pri nekaterih modelih tiskalnika. Za več informacij si oglejte "[Podprti programi](#)" na 19. strani.

Preden uporabite program, storite naslednje:

- V vdelanem spletnem strežniku kliknite možnost **Programi > Prilagoditev zaslona > Konfiguriraj**.
- Omogočite in konfigurirajte nastavitve ohranjevalnika zaslona, diaproyekcije in slike za ozadje.

Upravljanje slik za ohranjevalnik zaslona in diaproyekcijo

- 1 Slike lahko dodate, uredite ali izbrišete v razdelku Slike za ohranjevalnik zaslona in diaproyekcijo.

Opombe:

- Dodate lahko do 10 slik.
- Če je ta možnost omogočena, so ikone stanja prikazane na ohranjevalniku zaslona samo v primeru napak, opozoril ali obvestil iz oblaka.

2 Uveljavite spremembe.

Spreminjanje slike za ozadje

- 1 Na začetnem zaslonu se dotaknite možnosti **Spremeni ozadje**.
- 2 Izberite sliko, ki jo želite uporabiti.
- 3 Uveljavite spremembe.

Zagon diaproyekcije z bliskovnega pogona

- 1 Vstavite bliskovni pogon v vrata USB.
- 2 Na začetnem zaslonu se dotaknite možnosti **Diaproyekcija**.
Slike so prikazane v abecednem vrstnem redu.

Opomba: Ko se diaproyekcija začne, lahko odstranite bliskovni pogon, vendar slike ne bodo shranjene v tiskalnik. Če se diaproyekcija zaustavi, morate za ogled slik znova vstaviti bliskovni pogon.

Nastavitev središča za skeniranje

- 1 Na začetnem zaslonu pritisnite **Središče za skeniranje**.
- 2 Izberite in ustvarite cilj, nato pa konfigurirajte nastavitve.

Opombe:

- Ko ustvarite zeleno ciljno mesto v omrežju, morate potrditi in popravljati nastavitve, dokler se ne pojavi nobena napaka.
- Shranjena so samo ciljna mesta, ki ste jih ustvarili iz vdelanega spletnega strežnika. Več informacij si oglejte v priloženi dokumentaciji.

- 3 Izvedite spremembe.

Nastavitev možnosti Deleži naprave

Opombe:

- Ta program je podprt samo pri nekaterih modelih tiskalnika. Za več informacij si oglejte razdelek ["Podprti programi" na 19. strani](#).
- Za dostop do programa boste morda potrebovali skrbniške pravice.

- 1 Odprite spletni brskalnik in v polje za naslov vnesite naslov IP tiskalnika.

Opombe:

- Naslov IP tiskalnika si oglejte na začetnem zaslonu tiskalnika. Naslov IP je sestavljen iz štirih nizov števil, ločenih s pikami, na primer 123.123.123.123.
- Če uporabljate namestniški strežnik, ga začasno onemogočite, da se spletna stran pravilno naloži.

- 2 Kliknite **Programi > Deleži naprave > Konfiguriraj**.
- 3 V razdelku Uporabniški računi dodajte ali uredite uporabnika, nato pa nastavite uporabniške deleže.
- 4 Uveljavite spremembe.

Opomba: Za več informacij o konfiguriranju programa in njegovih varnostnih nastavitvah si oglejte *navodila za skrbnike deležev naprav*.

Uporaba možnosti Generator hitroodzivnih kod

Opombe:

- Ta program je podprt samo pri nekaterih modelih tiskalnika. Za več informacij si oglejte razdelek ["Podprti programi" na 19. strani](#).
- Za dostop do programa boste morda potrebovali skrbniške pravice.

- 1 Odprite spletni brskalnik in v polje za naslov vnesite naslov IP tiskalnika.

Opombe:

- Naslov IP tiskalnika si oglejte na začetnem zaslonu tiskalnika. Naslov IP je sestavljen iz štirih nizov števil, ločenih s pikami, na primer 123.123.123.123.
- Če uporabljate namestniški strežnik, ga začasno onemogočite, da se spletna stran pravilno naloži.

2 Kliknite **Programi > Generator kod QR > Konfiguriraj**.

3 Naredite nekaj od naslednjega:

- Izberite privzeto vrednost kode QR.
- Vnesite vrednost kode QR.

4 Uveljavite spremembe.

Konfiguriranje Ekoloških nastavitev

Opomba: Ta program je podprt samo pri nekaterih modelih tiskalnika. Za več informacij si oglejte razdelek "[Podprti programi](#)" na 19. strani.

1 Na začetnem zaslonu se dotaknite možnosti **Ekološke nastavitve**.

2 Konfigurirajte nastavitve možnosti Ekološki način ali določite razpored načina varčevanja z energijo.

Uporaba možnosti Podpora strankam

Opomba: Ta program je podprt samo pri nekaterih modelih tiskalnika. Za več informacij si oglejte razdelek "[Podprti programi](#)" na 19. strani.

1 Na začetnem zaslonu se dotaknite možnosti **Podpora za stranke**.

2 Natisnite podatke ali jih pošljite po e-pošti.

Opomba: Za več informacij o konfiguriranju nastavitev programa si oglejte *navodila za skrbnike podpore za stranke*.

Ustvarjanje profila na platformi Cloud Connector

Opomba: Ta aplikacija je na voljo samo v določeni državi ali regiji. Za več informacij se obrnite na zastopnika podjetja Lexmark.

1 Na začetnem zaslonu se dotaknite možnosti **Kopiranje kartic**.

2 Izberite ponudnika storitve v oblaku.

3 Dotaknite se možnosti **Ustvari** ali (+).

4 Vnesite enolično ime profila.

Opomba: Priporočamo, da za zaščito profila ustvarite PIN.

5 Dotaknite se možnosti **V redu** in si zabeležite avtorizacijsko kodo.

Opomba: Avtorizacijska koda velja samo 24 ur.

6 Odprite spletni brskalnik in obiščite <https://lexmark.cloud-connect.co>.

- 7 Kliknite **Naprej** in nato sprejmite Pogoje uporabe.
- 8 Vnesite avtorizacijsko kodo in nato kliknite **Poveži**.
- 9 Prijavite se v račun ponudnika storitve v oblaku.
- 10 Podelite dovoljenja.

Opomba: Da dokončate postopek avtorizacije, odprite profil v 72 urah.

Upravljanje zaznamkov

Ustvarjanje zaznamkov

Zaznamke uporabljajte za tiskanje pogosto dostopanih dokumentov, shranjenih v strežniku ali spletu.

- 1 Odprite spletni brskalnik in v polje za naslov vnesite naslov IP tiskalnika.

Opombe:

- Naslov IP tiskalnika si oglejte na začetnem zaslonu tiskalnika. Naslov IP je sestavljen iz štirih nizov števil, ločenih s pikami, na primer 123.123.123.123.
- Če uporabljate namestniški strežnik, ga začasno onemogočite, da se spletna stran pravilno naloži.

- 2 Kliknite možnost **Zaznamki > Dodaj zaznamek** in nato vnesite ime zaznamka.

- 3 Izberite vrsto protokola naslova in nato storite nekaj od naslednjega:

- Za HTTP in HTTPS vnesite URL, ki ga želite zaznamovati.
- Za HTTPS morate namesto naslova IP uporabiti ime gostitelja. Vnesite na primer **mojespletnomesto.com/vzorec.pdf** namesto **123.123.123.123/vzorec.pdf**. Prepričajte se, da se ime gostitelja ujema tudi z vrednostjo običajnega imena (CN-ja) v potrdilu strežnika. Za več informacij o pridobitvi vrednosti CN-ja v potrdilu strežnika si oglejte informacije pomoči za spletni brskalnik.
- Za FTP vnesite naslov FTP. Na primer **mojstrežnik/mojimenik**. Vnesite vrata FTP. Vrata 21 so privzeta vrata za pošiljanje ukazov.
- Za SMB vnesite naslov omrežne mape. Na primer **mojstrežnik/mojaskupnaraba/mojadatoteka.pdf**. Vnesite ime omrežne domene.
- Po potrebi izberite vrsto preverjanja pristnosti za FTP in SMB.

Če želite omejiti dostop do zaznamka, vnesite PIN.

Opomba: Program podpira te vrste datotek: PDF, JPEG, TIFF in spletne strani na osnovi HTML-ja. Pri nekaterih modelih tiskalnika so podprte druge vrste datotek, kot sta DOCX in XLXS.

- 4 Kliknite **Shrani**.

Ustvarjanje map

- 1 Odprite spletni brskalnik in v polje za naslov vnesite naslov IP tiskalnika.

Opombe:

- Naslov IP tiskalnika si oglejte na začetnem zaslonu tiskalnika. Naslov IP je sestavljen iz štirih nizov števil, ločenih s pikami, na primer 123.123.123.123.

- Če uporabljate namestniški strežnik, ga začasno onemogočite, da se spletna stran pravilno naloži.

2 Kliknite možnost **Zaznamki > Dodaj mapo** in nato vnesite ime mape.

Opomba: Če želite omejiti dostop do mape, vnesite PIN.

3 Kliknite **Shrani**.

Opomba: V mapi lahko ustvarite mape ali zaznamke. Za ustvarjanje zaznamka si oglejte "[Ustvarjanje zaznamkov](#)" na [23. strani](#).

Upravljanje stikov

Dodajanje stikov

1 Odprite spletni brskalnik in v polje za naslov vnesite naslov IP tiskalnika.

Opombe:

- Oglejte si naslov IP tiskalnika na začetnem zaslonu tiskalnika. Naslov IP je sestavljen iz štirih nizov števil, ločenih s pikami, na primer 123.123.123.123.
- Če uporabljate strežnik proxy, ga začasno onemogočite, da se spletna stran pravilno naloži.

2 Kliknite **Imenik**.

3 V razdelku Stiki dodajte stik.

Opomba: Stik lahko dodelite eni ali več skupinam.

4 Po potrebi določite način prijave, da dovolite dostop do aplikacije.

5 Uveljavite spremembe.

Dodajanje skupin

1 Odprite spletni brskalnik in v polje za naslov vnesite naslov IP tiskalnika.

Opombe:

- Oglejte si naslov IP tiskalnika na začetnem zaslonu tiskalnika. Naslov IP je sestavljen iz štirih nizov števil, ločenih s pikami, na primer 123.123.123.123.
- Če uporabljate strežnik proxy, ga začasno onemogočite, da se spletna stran pravilno naloži.

2 Kliknite **Imenik**.

3 V razdelku Skupine stikov dodajte ime skupine.

Opomba: Skupini lahko dodelite enega ali več stikov.

4 Uveljavite spremembe.

Urejanje stikov in skupin

1 Odprite spletni brskalnik in v polje za naslov vnesite naslov IP tiskalnika.

Opombe:

- Oglejte si naslov IP tiskalnika na začetnem zaslonu tiskalnika. Naslov IP je sestavljen iz štirih nizov števil, ločenih s pikami, na primer 123.123.123.123.
- Če uporabljate strežnik proxy, ga začasno onemogočite, da se spletna stran pravilno naloži.

2 Kliknite **Imenik**.**3** Naredite nekaj od naslednjega:

- V razdelku Stiki kliknite ime stika in nato uredite podatke.
- V razdelku Skupine stikov kliknite ime skupine in nato uredite podatke.

4 Uveljavite spremembe.**Brisanje stikov in skupin****1** Odprite spletni brskalnik in v polje za naslov vnesite naslov IP tiskalnika.**Opombe:**

- Oglejte si naslov IP tiskalnika na začetnem zaslonu tiskalnika. Naslov IP je sestavljen iz štirih nizov števil, ločenih s pikami, na primer 123.123.123.123.
- Če uporabljate strežnik proxy, ga začasno onemogočite, da se spletna stran pravilno naloži.

2 Kliknite **Imenik**.**3** Naredite nekaj od naslednjega:

- V razdelku Stiki izberite stik, ki ga želite izbrisati.
- V razdelku Skupine stikov izberite ime skupine, ki jo želite izbrisati.

Nastavitev in uporaba pripomočkov za osebe s posebnimi potrebami

Omogočanje načina povečave

- 1 Na nadzorni plošči pridržite tipko **5**, da zaslišite glasovno sporočilo.
- 2 Izberite **Način povečave**.
- 3 Izberite **V redu**.

Za več informacij o krmarjenju po povečanem zaslonu si oglejte "[Krmarjenje po zaslonu s potezami](#)" na [26. strani](#).

Vklop glasovnega vodenja

Na nadzorni plošči

- 1 Pridržite tipko **5**, da zaslišite glasovno sporočilo.
- 2 Izberite **V redu**.

S tipkovnico

- 1 Pridržite tipko **5**, da zaslišite glasovno sporočilo.
- 2 Pritisnite **tabulatorsko** tipko, da se s kazalcem pomaknete do gumba OK, nato pritisnite **Enter**.

Opombe:

- Glasovno vodenje se aktivira tudi, če v priključek za slušalke priključite slušalke.
- Glasnost lahko prilagodite z gumboma za glasnost v spodnjem delu nadzorne plošče.
- Glasovno vodenje ima pri nekaterih modelih tiskalnikov omejeno podporo za jezike.

Prilagajanje hitrosti govora pri glasovnem vodenju

- 1 Na začetnem zaslonu izberite možnost **Nastavitve > Naprava > Dostopnost > Hitrost govora**.
- 2 Izberite hitrost govora.

Krmarjenje po zaslonu s potezami

Opombe:

- Poteze so veljavne, samo kadar je vklopljeno glasovno vodenje.
- Omogočite Povečavo, da boste lahko uporabljali poteze za povečavo in pomikanje.
- Uporabite fizično tipkovnico za vnos znakov in prilagajanje določenih nastavitev.

Poteza	Funkcija
Dvotap	Izbira možnosti ali elementa na zaslonu.
Trotap	Povečava ali pomanjšava besedila in slik.
Poteg v desno ali navzdol	Pomik k naslednjemu elementu na zaslonu.
Poteg v levo ali navzgor	Pomik k prejšnjemu elementu na zaslonu.
Dršenje	Dostop do delov povečane slike, ki ležijo za robovi zaslona. Opomba: Pri tej potezi morate uporabiti dva prsta za vlečenje po povečani sliki.
Poteg navzgor in nato levo	Zapiranje programa in vrnitev na začetni zaslon.
Poteg navzdol in nato levo	<ul style="list-style-type: none"> • Preklic opravila. • Vrnitev na prejšnjo nastavitev. • Zapiranje prikazanega zaslona, ne da bi spremenili katero nastavitev ali vrednost.
Poteg navzgor in nato navzdol	Ponovitev govornega poziva.

Uporaba tipkovnice na zaslonu

Naredite eno ali več od naslednjega:

- S prstom povlecite čez tipko, da zaslišite prebrani znak.
- Dvignite prst, da vnesete oziroma vtipkate znak v polje.
- Za brisanje znakov izberite **vračalko**.
- Če želite slišati vsebino polja za vnos, izberite **tabulatorsko** tipko in nato **Shift + tabulatorsko** tipko.

Omogočanje izgovarjanja gesel ali osebnih identifikacijskih števil

- 1 Na začetnem zaslonu izberite možnost **Nastavitve > Naprava > Dostopnost > Izgovarjanje gesel/PIN-ov**.
- 2 Nastavitev omogočite.

Nalaganje papirja in posebnih tiskalnih medijev

Nastavitev velikosti in vrste posebnih tiskalnih medijev

Pladnji samodejno zaznajo velikost navadnega papirja. Za posebne medije, kot so nalepke, večslojni karton ali ovojnice, naredite naslednje:

- 1 Na začetnem zaslonu se pomaknite na:
Nastavitve > Papir > Konfiguracija pladnja > Velikost/vrsta papirja > in izberite vir papirja
- 2 Nastavite velikost in vrsto posebnih tiskalnih medijev.

Konfiguracija univerzalnih nastavitev papirja

- 1 Na začetnem zaslonu se dotaknite možnosti **Nastavitve > Papir > Konfiguracija medija > Univerzalna nastavitve**.
- 2 Konfigurirajte nastavitve.

Nalaganje na pladenj za 250 ali 550 listov

⚠ PREVIDNO – NEVARNOST TELESNIH POŠKODB: Da bi bilo tveganje zaradi nestabilnosti opreme manjše, nalagajte na vsak pladenj posebej. Vsi ostali pladnji naj bodo zaprti, dokler jih ne boste potrebovali.

- 1 Odstranite pladenj.

Opomba: Da preprečite zastoje papirja, ne odstranjajte pladnjev, ko tiskalnik deluje.



- 2 Prilagodite vodili glede na velikost papirja, ki ga nalagate.

Opomba: Ko prilagajate vodili, se ravnajte po oznakah na dnu pladnja.

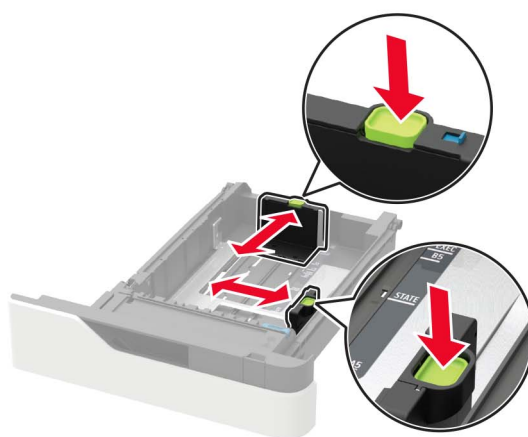
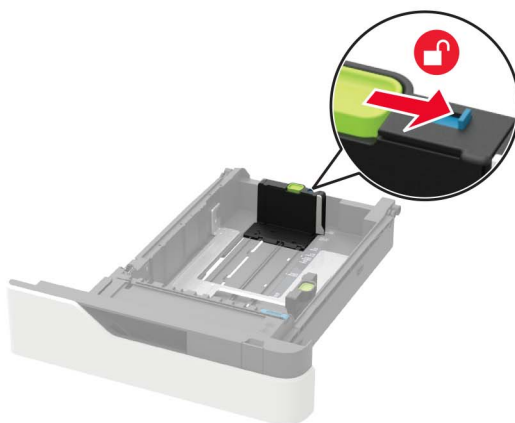

3 Preden naložite papir, večkrat upognite, preprijajte in poravnajte robove listov.

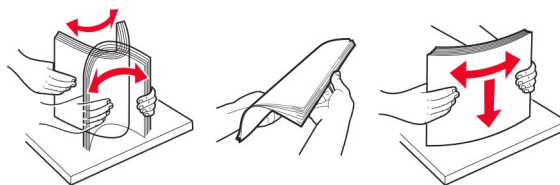

4 Naložite sveženj papirja tako, da je natisljiva stran obrnjena navzdol, in zagotovite, da se stranska vodila tesno prilegajo papirju.



- Papirja ne vstavljajte na silo.
- Zagotovite, da je sveženj papirja nižji od višine, nakazane z označevalnikom največje količine papirja, da preprečite zastoj papirja.



- Pri nalaganju pisemskega papirja z glavo storite nekaj od naslednjega:



- Pri nalaganju vnaprej naluknjane papirja se prepričajte, da so luknje ob daljšem robu papirja ob desni strani pladnja.



- Ovojnice naložite tako, da so zavihki obrnjeni navzgor in ob levi strani pladnja.

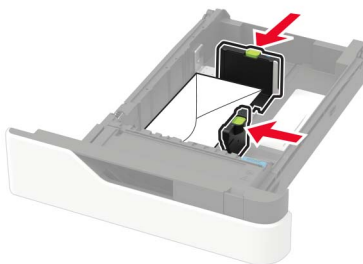

Opozorilo – možnost poškodb: Ne uporabljajte ovojnic z znamkami, zaponkami, pritisnimi gumbi, okenci, prevlečenimi obrobami ali lepilom.

5 Vstavite pladenj.

6 Na nadzorni plošči nastavite velikost in vrsto papirja glede na papir, ki ga nalagate.

Nalaganje na pladenj za 2100 listov

⚠ PREVIDNO – NEVARNOST PREVRNITVE: Da bi bilo tveganje zaradi nestabilnosti opreme manjše, nalagajte na vsak pladenj posebej. Vsi ostali pladnji naj bodo zaprti, dokler jih ne boste potrebovali.

- 1 Izvlecite pladenj.
- 2 Prilagodite vodila.

Nalaganje papirja velikosti A5

- a Vodilo za širino povlecite navzgor in ga pomaknite v položaj za A5.

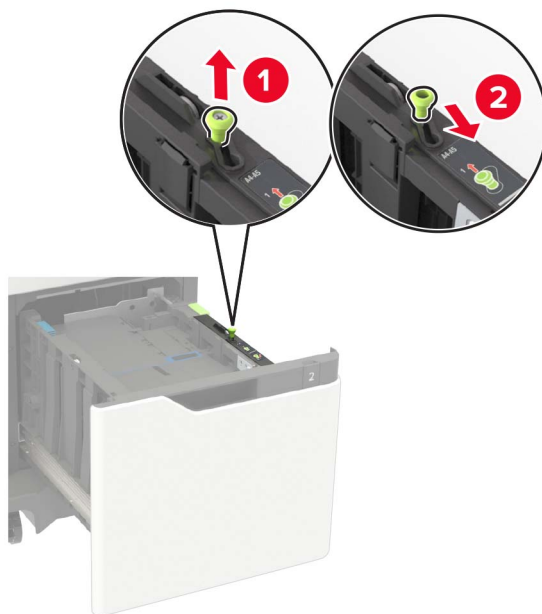

- b** Stisnite vodilo za dolžino in ga pomaknite v položaj za A5, da se zaskoči.

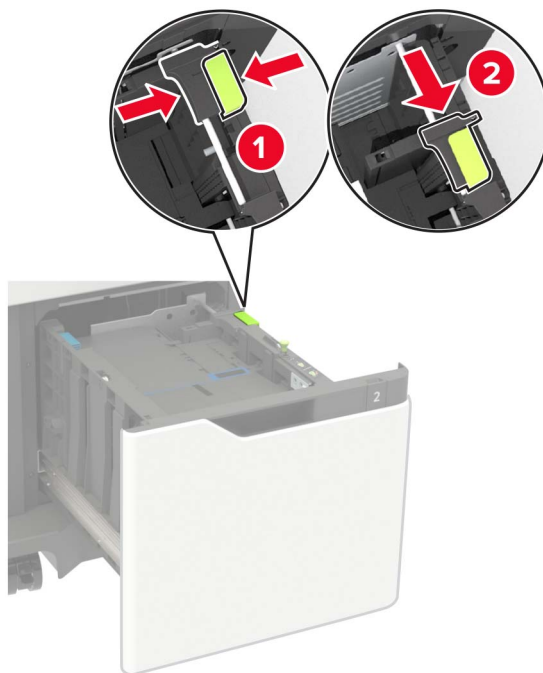

- c** Odstranite vodilo za dolžino velikosti A5 iz njegovega držala.

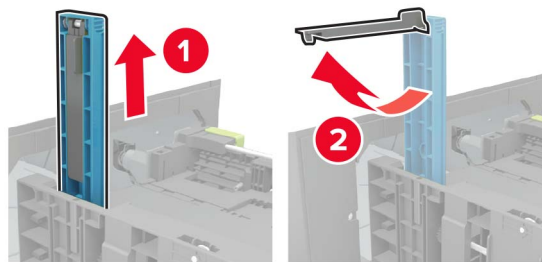

- d** Vodilo vstavite v režo zanj in ga pritisnite, da se zaskoči.

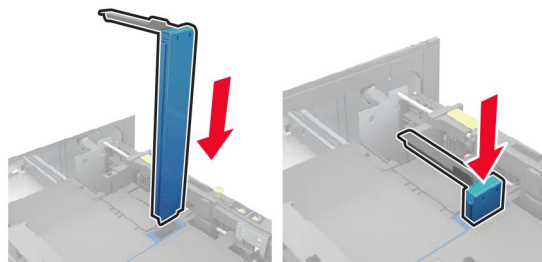

Nalaganje papirja velikosti A4, Letter, Legal, Oficio in Folio

a Vodilo za širino povlecite navzgor in ga pomaknite v položaj za velikost papirja, ki ga nalagate.



b Če je vodilo za dolžino velikosti A5 še vedno pritrjeno, ga odstranite. Če vodilo ni pritrjeno, nadaljujte z naslednjim: [d. korak na 34. strani](#).

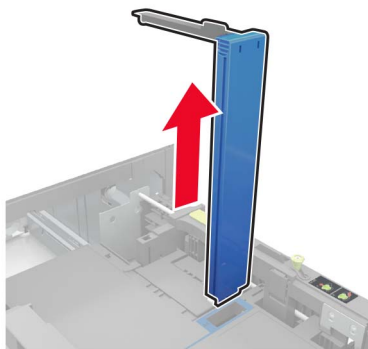

c Vodilo za dolžino velikosti A5 namestite v držalo zanj.

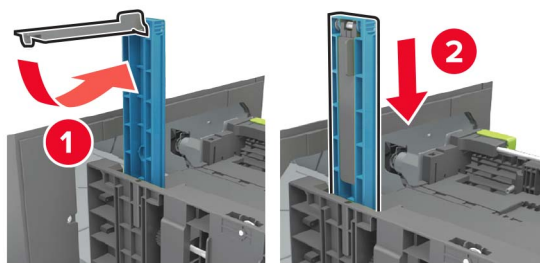

- d** Stisnite vodilo za dolžino in ga pomaknite v položaj za velikost papirja, ki ga nalagate.

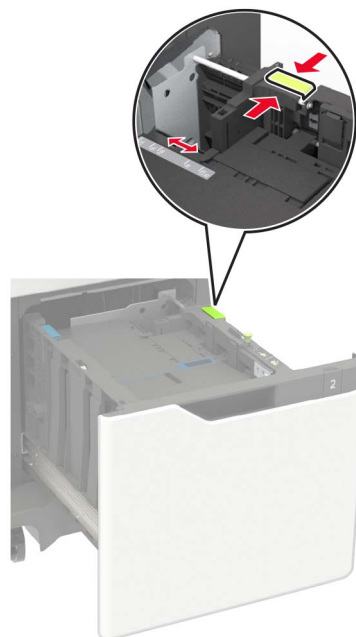

- 3** Preden naložite papir, večkrat upognite, prepahajte in poravnajte robove listov.

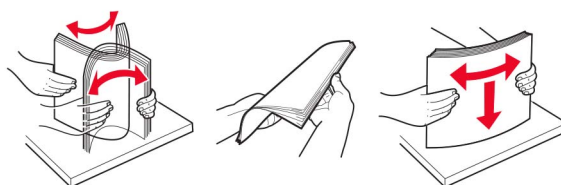

- 4** Naložite sveženj papirja tako, da je natisljiva stran obrnjena navzdol.

- Pri nalaganju pisemskega papirja z glavo storite nekaj od naslednjega:



- Pri nalaganju vnaprej naluknjane papirja se prepričajte, da so luknje ob daljšem robu papirja ob desni strani pladnja.



5 Vstavite pladenj.

Opomba: Med vstavljanjem pladnja pritiskajte sveženj papirja navzdol.

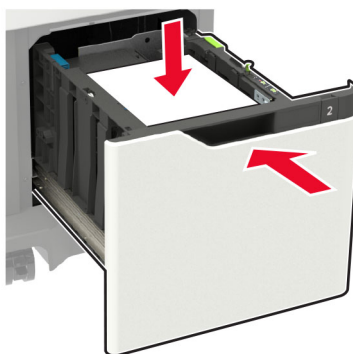

6 Na nadzorni plošči tiskalnika nastavite velikost in vrsto papirja glede na naloženi papir.

Nalaganje v večnamenski podajalnik

1 Odprite večnamenski podajalnik.



2 Prilagodite vodilo glede na velikost papirja, ki ga nalagate.



3 Preden naložite papir, večkrat upognite, preprijajte in poravnajte robove listov.

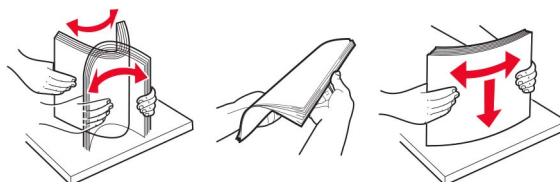

4 Papir naložite tako, da je natisljiva stran obrnjena navzgor.

- Pri nalaganju pisemskega papirja z glavo storite nekaj od naslednjega:



- Pri nalaganju vnaprej naluknjane papirja se prepričajte, da so luknje ob daljšem robu papirja ob desni strani vodila papirja.



- Ovojnice naložite tako, da so zavihki obrnjeni navzdol in ob levi strani vodila papirja.

Opozorilo – možnost poškodb: Ne uporabljajte ovojnic z znamkami, zaponkami, pritisknimi gumbi, okenci, prevlečenimi obrobami ali lepilom.

5 Na nadzorni plošči nastavite velikost in vrsto papirja glede na papir, ki ga nalagate.

Povezovanje pladnjev

- 1 Na začetnem zaslonu se dotaknite možnosti **Nastavitve > Papir > Konfiguracija pladnja** > izberite vir papirja.
- 2 Za pladnje, ki jih povezujete, nastavite isto velikost in vrsto papirja.
- 3 Na začetnem zaslonu se dotaknite možnosti **Nastavitve > Naprava > Vzdrževanje > Meni za konfiguracijo > Konfiguracija pladnja > Povezovanje pladnja**.
- 4 Dotaknite se možnosti **Samodejno**.

Za prekinitev povezave med pladnji zagotovite, da pladnji nimajo enakih nastavitev velikosti in vrste papirja.

Opozorilo – možnost poškodb: Temperatura fiksirne enote je odvisna od navedene vrste papirja. Da preprečite težave pri tiskanju, uskladite nastavitve vrste papirja v tiskalniku s papirjem, ki je naložen na pladnju.

Držalo za papir

Podprte velikosti papirja

Velikost papirja	Standardni pladenj za 550 listov, dodatni pladenj za 250 ali 550 listov	Dodatni pladenj za 2100 listov	Večnamenski podajalnik	Obojestransko tiskanje
A4 210 x 297 mm (8,3 x 11,7 palca)	✓	✓	✓	✓
A5 LEF¹ 210 x 148 mm (8,3 x 5,8 palca)	✓	✓	✓	✓
A5 SEF 148 x 210 mm (5,8 x 8,3 palca)	✓	x	✓	x
A6 105 x 148 mm (4,1 x 5,8 palca)	✓	x	✓	✓
JIS B5 182 x 257 mm (7,2 x 10,1 palec)	✓	x	✓	✓
Oficio (Mexico) 216 x 340 mm (8,5 x 13,4 palca)	✓	✓	✓	✓
Statement 140 x 216 mm (5,5 x 8,5 palca)	✓	x	✓	✓
Executive 184 x 267 mm (7,3 x 10,5 palca)	✓	x	✓	✓
Letter 216 x 279 mm (8,5 x 11 palcev)	✓	✓	✓	✓
Legal 216 x 356 mm (8,5 x 14 palcev)	✓	✓	✓	✓
Folio 216 x 330 mm (8,5 x 13 palcev)	✓	✓	✓	✓
Univerzalno Od 105 x 148 mm (4,1 x 5,8 palcev) do 216 x 356 mm (8,5 x 14 palcev)	✓	x	✓	✓
Ovojnica 7 3/4 (Monarch)³ 98 x 191 mm (3,9 x 7,5 palca)	✓	x	✓	x
Ovojnica 9³ 98 x 225 mm (3,9 x 8,9 palca)	✓	x	✓	x

¹ Podajanje velikosti A5 z daljšim robom naprej (LEF) je bolj priporočljivo kot podajanje velikosti A5 s krajšim robom naprej (SEF).

² Ovojnice, širše od 101,6 mm (4,5 palca), se lahko zgubajo. Za to vrsto papirja morate preveriti, ali je sprejemljiva.

³ Ovojnic ne podpira Lexmark MX725.

Velikost papirja	Standardni pladenj za 550 listov, dodatni pladenj za 250 ali 550 listov	Dodatni pladenj za 2100 listov	Večnamenski podajalnik	Obojestransko tiskanje
Ovojnica 10^{2,3} 105 x 241 mm (4,1 x 9,5 palca)	✓	X	✓	X
Ovojnica DL^{2,3} 110 x 220 mm (4,3 x 8,7 palca)	✓	X	✓	X
Ovojnica C5^{2,3} 162 x 229 mm (6,4 x 9 palca)	✓	X	✓	X
Ovojnica B5^{2,3} 176 x 250 mm (6,9 x 9,8 palca)	✓	X	✓	X
Druge ovojnice^{2,3} Od 98,4 x 162 mm (3,9 x 6,4 palcev) do 176 x 250 mm (6,9 x 9,8 palcev)	✓	X	✓	X

¹ Podajanje velikosti A5 z daljšim robom naprej (LEF) je bolj priporočljivo kot podajanje velikosti A5 s krajšim robom naprej (SEF).

² Ovojnice, širše od 101,6 mm (4,5 palca), se lahko zgubajo. Za to vrsto papirja morate preveriti, ali je sprejemljiva.

³ Ovojnic ne podpira Lexmark MX725.

Podprte vrste papirja

Vrsta papirja	Standardni pladenj za 550 listov, dodatni pladenj za 250 ali 550 listov	Dodatni pladenj za 2100 listov	Večnamenski podajalnik	Obojestransko tiskanje
Navaden papir	✓	✓	✓	✓
Kartonski papir	✓	X	✓	✓
Prosojnica¹	✓	X	✓	X
Nalepke	✓	X	✓	X
Vinilne nalepke²	✓	X	✓	X
Kopirni	✓	✓	✓	✓
Ovojnica	✓	X	✓	X
Groba ovojnica	✓	X	✓	X

¹ Da bi preprečili sprijemanje prosojnic, natisnite samo do 20 listov. Preostale liste natisnite po treh minutah.

² Podprto samo pri modelu tiskalnika Lexmark MX725.

Vrsta papirja	Standardni pladenj za 550 listov, dodatni pladenj za 250 ali 550 listov	Dodatni pladenj za 2100 listov	Večnamenski podajalnik	Obojestransko tiskanje
Pisemski z glavo	✓	✓	✓	✓
Vnaprej potiskani	✓	✓	✓	✓
Barvni papir	✓	x	✓	✓
Lahek	✓	x	✓	✓
Težek	✓	x	✓	✓
Grob/bombažni	✓	x	✓	✓
Vrsta po meri [x]	✓	x	✓	✓

¹ Da bi preprečili sprijemanje prosojnic, natisnite samo do 20 listov. Preostale liste natisnite po treh minutah.

² Podprto samo pri modelu tiskalnika Lexmark MX725.

Podprte teže papirja

Vrsta in teža papirja	Standardni pladenj za 550 listov, dodatni pladenj za 250 ali 550 listov	Dodatni pladenj za 2100 listov	Večnamenski podajalnik	Obojestransko tiskanje
Navaden ali kopirni papir¹ 60–176 g/m ² s podolžnimi zrni (kopirni papir 16–47 lb)	✓	✓	✓	✓
Večslojni karton 203 g/m ² s podolžnimi zrni (kopirni papir 125 lb)	✓	x	✓	✓
Večslojni karton 199 g/m ² s podolžnimi zrni (kopirni papir 110 lb)	✓	x	✓	✓
Večslojni karton 176 g/m ² s podolžnimi zrni (kopirni papir 65 lb)	✓	x	✓	✓
Prosojnica 138–146 g/m ² s podolžnimi zrni (kopirni papir 37–39 lb)	✓	x	✓	x

¹ Priporočljivo je, da ima papir, težji od 176 g/m² (47 lb), prečna zrna.

² Območje, občutljivo za pritisk, mora najprej v tiskalnik.

³ 28 lb težke ovojnice iz kopirnega papirja lahko vsebujejo do 25 % bombaža.

Vrsta in teža papirja	Standardni pladenj za 550 listov, dodatni pladenj za 250 ali 550 listov	Dodatni pladenj za 2100 listov	Večnamenski podajalnik	Obojestransko tiskanje
Papirnate nalepke 180 g/m ² (kopirni papir 48 lb)	✓	X	✓	✓
Integrirani obrazci² 140–175 g/m ² (kopirni papir 37–47 lb)	✓	X	✓	✓
Integrirani obrazci 75–135 g/m ² (kopirni papir 20–36 lb)	✓	X	✓	✓
Ovojnice³ 60–105 g/m ² (kopirni papir 16–28 lb)	✓	X	✓	✓

¹ Priporočljivo je, da ima papir, težji od 176 g/m² (47 lb), prečna zrna.
² Območje, občutljivo za pritisk, mora najprej v tiskalnik.
³ 28 lb težke ovojnice iz kopirnega papirja lahko vsebujejo do 25 % bombaža.

Neustrezen papir

V tiskalniku ni priporočljivo uporabljati naslednjih vrst papirja:

- Kemično obdelan papir, ki se uporablja za izdelavo kopij brez indigo papirja. Znan je tudi kot papir brez indiga, kopirni papir brez ogljika (CCP) ali samokopirni papir (NCR).
- Vnaprej natisnjeni papir s kemikalijami, ki lahko onesnažijo tiskalnik.
- Vnaprej natisnjeni papir, na katerega lahko vpliva temperatura fiksirne enote tiskalnika.
- Vnaprej natisnjeni papir, ki potrebujejo zaznavo (natančno mesto tiskanja na strani), večjo od ±2,3 mm (±0,09 palca). To so npr. obrazci za optično prepoznavo znakov (OCR).

V nekaterih primerih je zaznavo mogoče prilagoditi z aplikacijo in tako uspešno tiskati tudi na te obrazce.

- Prevlečeni papir (izbrisljiv kopirni papir), sintetični papir ali termalni papir.
- Papir z ostrimi robovi, grob papir, papir z močno teksturirano površino ali zguban papir.
- Papir, ki ni v skladu s standardom EN12281:2002 (evropskim).
- Papir s težo, manjšo od 60 g/m² (16 lb).
- Večdelni obrazci ali dokumenti.

Uporaba recikliranega papirja

Lexmark si prizadeva zmanjšati vpliv papirja na okolje, tako da strankam ponuja izbire glede tiskanja. Eden od načinov, kako to dosežemo, je testiranje izdelkov, da zagotovimo, da je mogoča uporaba recikliranega papirja, torej papirja, izdelanega s 30 %, 50 % in 100 % reciklirane popotrošniške vsebine. Pričakujemo, da bo recikliran papir v naših tiskalnikih deloval tako dobro kot navaden. Čeprav ni uradnega standarda za uporabo papirja za pisarniško opremo, Lexmark kot minimalni standard za lastnosti uporablja evropski standard EN 12281. Da bi zagotovili čim širši razpon testiranja, testni dokument vključuje 100-% reciklirane papirje iz Severne Amerike, Evrope in Azije, testi pa se izvajajo pri 8–80-odstotni relativni vlažnosti. Testiranje

vkjučuje obojestransko tiskanje. Uporabite lahko pisarniški papir, ki uporablja obnovljiv, recikliran ali nekloriran papir.

Tiskanje

Tiskanje iz računalnika

Opomba: Za nalepke, večslojni karton in ovojnice v tiskalniku nastavite velikost in vrsto papirja pred tiskanjem opravila tiskanja.

- 1 V dokumentu, ki ga želite natisniti, odprite pogovorno okno Natisni.
- 2 Po potrebi prilagodite nastavitve.
- 3 Natisnite dokument.

Tiskanje iz mobilne naprave

Tiskanje iz mobilne naprave z uporabo programa Lexmark Mobile Print



Lexmark™ Z aplikacijo Mobile Print lahko pošljete dokumente in slike neposredno v podprt Lexmarkov tiskalnik.

- 1 Odprite dokument in ga nato pošljite v program Lexmark Mobile Print ali ga dajte v skupno rabo z njo.
Opomba: Nekateri programi drugih proizvajalcev morda ne podpirajo funkcije pošiljanja ali dajanja v skupno rabo. Za več informacij si oglejte dokumentacijo, ki ste jo dobili s programom.
- 2 Izberite tiskalnik.
- 3 Natisnite dokument.

Tiskanje iz mobilne naprave s storitvijo Mopria Print Service

Mopria® Print Service je rešitev mobilnega tiskanja za mobilne naprave s sistemom Android™ 5.0 ali novejšo različico. Omogoča neposredno tiskanje v vse tiskalnike s potrdilom Mopria.

Opomba: Program Mopria Print Service morate prenesti iz trgovine Google Play™ in ga omogočiti v mobilni napravi.

- 1 V mobilni napravi Android zaženite združljiv program ali izberite dokument v upravitelju datotek.
- 2 Tapnite  > **Natisni**.
- 3 Izberite tiskalnik in po potrebi prilagodite nastavitve.
- 4 Tapnite .

Tiskanje iz mobilne naprave z aplikacijo AirPrint

Funkcija programske opreme AirPrint je rešitev mobilnega tiskanja, ki omogoča neposredno tiskanje iz naprav Apple v tiskalnike s potrdilom AirPrint.

Opombe:



- Naprava Apple in tiskalnik morata biti povezana v isto omrežje. Če je v omrežju več brezžičnih zvezdišč, se prepričajte, da sta obe napravi povezni v isto podomrežje.
- Program je podprt samo v nekaterih napravah Apple.

- 1 V mobilni napravi izberite dokument v upravitelju datotek ali pa zaženite združljiv program.
- 2 Tapnite  > **Natisni**.
- 3 Izberite tiskalnik in po potrebi prilagodite nastavitve.
- 4 Natisnite dokument.

Tiskanje iz mobilne naprave s protokolom Wi-Fi Direct®

Wi-Fi Direct® je storitev tiskanja, ki omogoča tiskanje s poljubnim tiskalnikom, ki podpira Wi-Fi Direct.

Opomba: Prepričajte se, da je mobilna naprava povezana v brezžično omrežje tiskalnika. Za več informacij si oglejte razdelek "[Povezava mobilne naprave s tiskalnikom](#)" na 162. strani.

- 1 V mobilni napravi zaženite združljiv program ali izberite dokument v upravitelju datotek.
- 2 Glede na svojo mobilno napravo storite nekaj od naslednjega:
 - Tapnite  > **Natisni**.
 - Tapnite  > **Natisni**.
 - Tapnite  > **Natisni**.
- 3 Izberite tiskalnik in po potrebi prilagodite nastavitve.
- 4 Natisnite dokument.

Tiskanje s pogona Flash

- 1 Vstavite pogon Flash.



Opombe:

- Če pogon Flash vstavite, ko se pojavi sporočilo o napaki, tiskalnik prezre pogon Flash.
- Če pogon Flash vstavite, ko tiskalnik izvaja druga opravila tiskanja, se na zaslonu pojavi napis **Zasedeno**.

2 Na zaslonu se dotaknite dokumenta, ki ga želite natisniti.

Po potrebi konfigurirajte druge nastavitve tiskanja.

3 Pošljite tiskalno opravilo.

Za tiskanje novega dokumenta se dotaknite možnosti **Pogon USB**.

Opozorilo – možnost poškodb: Da bi se izognili izgubi podatkov ali okvari tiskalnika, se med tiskanjem, branjem ali zapisovanjem iz pomnilnika ne dotikajte pogona Flash ali tiskalnika v prikazanem območju.



Podprti pogoni Flash in vrste datotek

Pogoni Flash

- Lexar JumpDrive S70 (16 in 32 GB)
- SanDisk Cruzer (16 in 32 GB)
- PNY Attaché (16 in 32 GB)

Opombe:

- Tiskalnik podpira hitre pogone USB Flash polne hitrosti.
- Pogoni USB Flash morajo podpirati sistem datotečne dodelitvene tabele (FAT).

Vrste datotek

Dokumenti:

- .doc ali .docx
- .xls ali .xlsx

- .ppt ali .pptx
- .pdf
- .xps

Slike:

- .dcx
- .gif
- .jpeg ali .jpg
- .bmp
- .pcx
- .tiff ali .tif
- .png

Konfiguracija zaupnih opravil

1 Na nadzorni plošči se pomaknite na:

Nastavitve > Varnost > Nastavitev zaupnega tiskanja

2 Konfigurirajte nastavitve.

Uporabite	Za
Omejitev neveljavnih kod PIN	Določite omejitev za število neveljavnih vnosov kode PIN. Opomba: Ko je omejitev dosežena, se vsa tiskalna opravila za to uporabniško ime izbrišejo.
Potek zaupnega opravila	Nastavite čas poteka za zaupna tiskalna opravila. Opomba: Zadržana zaupna opravila tiskanja so shranjena v tiskalniku, dokler niso ročno sproščena ali izbrisana.
Potek ponovnega opravila	Nastavite čas poteka za ponovno tiskalno opravilo. Opomba: Zadržana ponovna opravila so shranjena v pomnilniku tiskalnika za ponovno tiskanje.
Potek opravila za preverjanje	Nastavite čas poteka, v katerem tiskalnik natisne kopijo, preden natisne preostale kopije. Opomba: Pri opravilih preverjanja se najprej natisne ena kopija za preverjanje, preden natisnete preostale kopije.
Potek rezerviranega opravila	Nastavite čas poteka, v katerem tiskalnik hrani tiskalna opravila. Opomba: Zadržana rezervirana opravila se samodejno izbrišejo po tiskanju.
Zahtevaj zadržanje vseh opravil	Nastavite, ali želite, da tiskalnik zadrži vsa tiskalna opravila.
Ohrani podvojene dokumente	Nastavite, da tiskalnik natisne vse dokumente z enakim imenom datoteke.

Tiskanje zaupnih in drugih zadržanih opravil

Za uporabnike sistema Windows

- 1 Ko je dokument odprt, kliknite možnost **Datoteka > Natisni**.
- 2 Izberite tiskalnik in nato kliknite **Lastnosti, Nastavitve, Možnosti** ali **Nastavitev**.
- 3 Kliknite **Natisni in zadrži**.
- 4 Izberite **Uporabi tiskanje in zadržanje** in nato dodelite uporabniško ime.
- 5 Izberite vrsto tiskalnega opravila (zaupno, ponovno, rezervirano ali preverjeno).
Če izberete **Zaupno**, tiskalno opravilo zaščitite z osebno identifikacijsko številko (PIN).
- 6 Kliknite **V redu** ali **Natisni**.
- 7 Na začetnem zaslonu tiskalnika sprostite tiskalno opravilo.
 - Za zaupna tiskalna opravila se dotaknite možnosti **Zadržana opravila** > izberite svoje uporabniško ime > **Zaupno** > vnesite PIN > izberite tiskalno opravilo > konfigurirajte nastavitve > **Natisni**.
 - Za druga tiskalna opravila se dotaknite možnosti **Zadržana opravila** > izberite svoje uporabniško ime > izberite tiskalno opravilo > konfigurirajte nastavitve > **Natisni**.

Za uporabnike računalnikov Macintosh

Uporaba funkcije AirPrint

- 1 Ko je dokument odprt, izberite možnost **Datoteka > Natisni**.
- 2 Izberite tiskalnik in nato na spustnem meniju za menijem Usmerjenost izberite **Tiskanje s PIN-om**.
- 3 Omogočite **Natisni s PIN-om** in nato vnesite štirimestno številko PIN.
- 4 Kliknite **Natisni**.
- 5 Na začetnem zaslonu tiskalnika sprostite tiskalno opravilo. Dotaknite se možnosti **Zadržana opravila** > izberite ime svojega računalnika > **Zaupno** > vnesite PIN > izberite tiskalno opravilo > **Natisni**.

Uporaba gonilnika tiskalnika

- 1 Ko je dokument odprt, izberite možnost **Datoteka > Natisni**.
- 2 Izberite tiskalnik in nato v spustnem meniju za menijem Usmerjenost izberite **Natisni in zadrži**.
- 3 Izberite **Zaupno tiskanje** in nato vnesite štirimestno številko PIN.
- 4 Kliknite **Natisni**.
- 5 Na začetnem zaslonu tiskalnika sprostite tiskalno opravilo. Dotaknite se možnosti **Zadržana opravila** > izberite ime računalnika > **Zaupno** > izberite opravilo tiskanja > vnesite PIN > **Natisni**.

Tiskanje iz profila na platformi Cloud Connector

1 Na začetnem zaslonu se dotaknite možnosti **Kopiranje kartic**.

2 Izberite ponudnika storitve v oblaku in nato profil.

Opomba: Za več informacij o ustvarjanju profila na platformi Cloud Connector si oglejte razdelek "[Ustvarjanje profila na platformi Cloud Connector](#)" na 22. strani.

3 Tapnite **Natisni** in nato izberite datoteko.

Po potrebi spremenite nastavitve.

Opomba: Prepričajte se, da ste izbrali podprto datoteko.

4 Natisnite dokument.

Tiskanje seznama vzorcev pisav

1 Na začetnem zaslonu se dotaknite možnosti **Nastavitve > Poročila > Natisni > Natisni pisave**.

2 Dotaknite se možnosti **Pisave PCL** ali **Pisave PS**.

Tiskanje seznama imenikov

Na začetnem zaslonu se dotaknite možnosti **Nastavitve > Poročila > Natisni > Natisni imenik**.

Preklic opravila tiskanja

Z nadzorne plošče tiskalnika

1 Na začetnem zaslonu se dotaknite možnosti **Čakalna vrsta opravil**.

Opomba: Dostop do te nastavitve je mogoč tudi s pritiskom na zgornji del začetnega zaslona.

2 Izberite opravilo, ki ga želite preklicati.

V računalniku

1 Glede na operacijski sistem, ki ga uporabljate, storite nekaj od naslednjega:

- Odprite mape tiskalnikov in nato izberite tiskalnik.
- V System Preferences (Sistemske nastavitve) v Applovem meniju se pomaknite na svoj tiskalnik.

2 Izberite opravilo, ki ga želite preklicati.

Kopiranje

Uporaba samodejnega podajalnika dokumentov in stekla optičnega bralnika

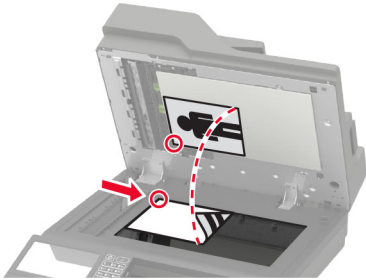
Samodejni podajalnik dokumentov	Steklo optičnega bralnika
 <ul style="list-style-type: none"> • Samodejni podajalnik dokumentov uporabite za dokumente z več stranmi ali obojestranske dokumente. • Naložite izvornik, obrnjen navzgor. Pred nalaganjem večstranskih dokumentih poravnajte vodilni rob. • Prilagodite vodila samodejnega podajalnika papirja širini papirja, ki ga nalagate. 	 <ul style="list-style-type: none"> • Steklo optičnega bralnika uporabite za enostranske dokumente, knjižne strani, majhne predmete (npr. razglednice ali fotografije), prosojnice, fotografski papir ali tanke medije (npr. izrezke iz revij). • Dokument položite obrnjen navzdol v vogal s puščico.

Izdelava kopij

- 1 Položite izvornik v samodejni podajalnik dokumentov ali na steklo skenerja.

Opomba: Da slika ne bi bila obrezana, zagotovite, da je velikost papirja izvornika in izhoda enaka.

- 2 Na začetnem zaslonu se dotaknite možnosti **Kopiraj** in nato določite število kopij.

Po potrebi prilagodite nastavitve kopiranja.

- 3 Kopirajte dokument.

Opomba: Za hitro kopiranje prek nadzorne plošče pritisnite .

Kopiranje fotografij

- 1 Fotografijo položite na steklo optičnega bralnika.
- 2 Na začetnem naslovu se dotaknite možnosti **Kopiraj > Vsebina > Vrsta vsebine > Fotografija**.
- 3 Dotaknite se možnosti **Vir vsebine** in nato izberite nastavev, ki se najbolje ujema z izvirno fotografijo.
- 4 Kopirajte fotografijo.

Kopiranje na pisemski papir z glavo

- 1 Položite izvornik na pladenj samodejnega podajalnika dokumentov ali na steklo optičnega bralnika.
- 2 Na začetnem zaslonu se dotaknite možnosti **Kopiranje > Kopiraj iz >** izberite velikost izvornika.
- 3 Dotaknite se možnosti **Kopiraj v** in nato izberite vir papirja, v katerem je pisemski papir z glavo.
Če ste v večnamenski podajalnik naložili pisemski papir z glavo, se pomaknite na:
Kopiraj v > Večnamenski podajalnik > izberite velikost papirja > **Pisemski papir z glavo**
- 4 Kopirajte dokument.

Kopiranje na obe strani papirja

- 1 Položite izvornik na pladenj samodejnega podajalnika dokumentov ali na steklo optičnega bralnika.
- 2 Na začetnem zaslonu se dotaknite možnosti **Kopiranje > Strani**.
- 3 Prilagodite nastavitve.
- 4 Kopirajte dokument.

Zmanjšanje ali povečanje kopij

- 1 Položite izvornik v samodejni podajalnik dokumentov ali na steklo skenerja.
- 2 Na začetnem zaslonu se pomaknite na:
Kopiraj > Velikost > navedite vrednost velikosti
Opomba: Spreminjanje velikosti izvornika ali natisa po nastavitvi velikosti obnovi vrednost velikosti na samodejno.
- 3 Kopirajte dokument.

Zbiranje kopij

- 1 Položite izvornik na pladenj samodejnega podajalnika dokumentov ali na steklo optičnega bralnika.
- 2 Na začetnem zaslonu se dotaknite možnosti **Kopiraj > Zbiranje > Vklop [1, 2, 1, 2, 1, 2]**.
- 3 Kopirajte dokument.

Postavitev ločevalnih listov med kopije

- 1 Položite izvorni dokument v samodejni podajalnik dokumentov ali na steklo skenerja.
- 2 Na začetnem zaslonu se dotaknite možnosti **Kopiraj > Ločevalni listi**.
- 3 Prilagodite nastavitve.
- 4 Pošljite opravilo kopiranja.

Kopiranje več strani na en list

- 1 Položite izvornik v samodejni podajalnik dokumentov ali na steklo skenerja.
- 2 Na začetnem zaslonu se dotaknite možnosti **Kopiraj** > **Strani na stran**.
- 3 Prilagodite nastavitve.
- 4 Kopirajte dokument.

Ustvarjanje bližnjice za kopiranje

- 1 Na začetnem zaslonu se dotaknite možnosti **Kopiraj**.
- 2 Konfigurirajte nastavitve in se nato dotaknite .
- 3 Ustvarite bližnjico.

Pošiljanje e-pošte

Uporaba samodejnega podajalnika dokumentov in stekla optičnega bralnika

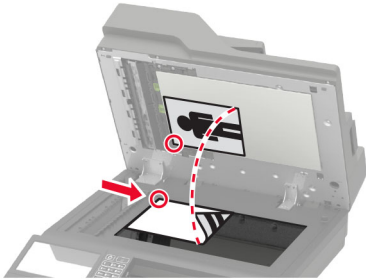
Samodejni podajalnik dokumentov	Steklo optičnega bralnika
 <ul style="list-style-type: none"> • Samodejni podajalnik dokumentov uporabite za dokumente z več stranmi ali obojestranske dokumente. • Naložite izvornik, obrnjen navzgor. Pred nalaganjem večstranskih dokumentih poravnajte vodilni rob. • Prilagodite vodila samodejnega podajalnika papirja širini papirja, ki ga nalagate. 	 <ul style="list-style-type: none"> • Steklo optičnega bralnika uporabite za enostranske dokumente, knjižne strani, majhne predmete (npr. razglednice ali fotografije), prosojnice, fotografski papir ali tanke medije (npr. izrezke iz revij). • Dokument položite obrnjen navzdol v vogal s puščico.

Konfiguracija nastavitvev SMTP e-pošte

Konfigurirajte nastavitve SMTP (Simple Mail Transfer Protocol) za pošiljanje optično prebranih dokumentov po e-pošti. Nastavitve se razlikujejo glede na ponudnika storitev e-pošte.

Preden začnete, se prepričajte, da je tiskalnik povezan v omrežje in da je omrežje povezano z internetom.

Uporaba menija Nastavitve v tiskalniku

1 Na začetnem zaslonu se dotaknite možnosti **Nastavitve > E-pošta > Nastavitve e-pošte**.

2 Konfigurirajte nastavitve.

Opombe:

- Za več informacij o geslu si oglejte seznam [ponudniki storitev e-pošte](#).
- Za ponudnike storitev e-pošte, ki jih ni na seznamu, prosite svojega ponudnika za nastavitve.

Uporaba vdelanega spletnega strežnika

1 Odprite spletni brskalnik in v polje za naslov vnesite naslov IP tiskalnika.

Opombe:

- Naslov IP tiskalnika si oglejte na začetnem zaslonu tiskalnika. Naslov IP je sestavljen iz štirih nizov števil, ločenih s pikami, na primer 123.123.123.123.
- Če uporabljate namestniški strežnik, ga začasno onemogočite, da se spletna stran pravilno naloži.

2 Kliknite **Nastavitve > E-pošta**.

3 V razdelku Nastavitve e-pošte konfigurirajte nastavitve.

Opombe:

- Za več informacij o geslu si oglejte seznam [ponudniki storitev e-pošte](#).
- Za ponudnike storitev e-pošte, ki jih ni na seznamu, prosite svojega ponudnika za nastavitve.

4 Kliknite **Shrani**.

Ponudniki storitev e-pošte

- [AOL Mail](#)
- [Comcast Mail](#)
- [Gmail](#)
- [iCloud Mail](#)
- [Mail.com](#)
- [NetEase Mail \(mail.126.com\)](#)
- [NetEase Mail \(mail.163.com\)](#)
- [NetEase Mail \(mail.yeah.net\)](#)
- [Outlook Live](#)
- [QQ Mail](#)
- [Sina Mail](#)
- [Sohu Mail](#)
- [Yahoo! Mail](#)
- [Zoho Mail](#)

Opombe:

- Če pri uporabi navedenih nastavitvev naletite na napake, se obrnite na svojega ponudnika storitev e-pošte.
- Za ponudnike storitev e-pošte, ki jih ni na seznamu, se obrnite na svojega ponudnika.

AOL Mail

Nastavitev	Vrednost
Primarni prehod SMTP	smtp.aol.com
Vrata primarnega prehoda SMTP	587
Uporabi SSL/TLS	Zahtevano
Zahtevaj zaupanja vredno potrdilo	Onemogočeno
Naslov za odgovor	Vaš e-poštni naslov
Preverjanje pristnosti strežnika SMTP	Prijava/navadno
Elektronska pošta, ki jo je poslala naprava	Uporabi poverilnice naprave SMTP
ID uporabnika naprave	Vaš e-poštni naslov

Nastavitev	Vrednost
Geslo naprave	Geslo za program Opomba: Če želite ustvariti geslo za program, obiščite stran AOL Account Security (Varnost računa AOL) , se prijavite v svoj račun in nato kliknite Generate app password (Ustvari geslo za program) .

Comcast Mail

Nastavitev	Vrednost
Primarni prehod SMTP	smtp.comcast.net
Vrata primarnega prehoda SMTP	587
Uporabi SSL/TLS	Zahtevano
Zahtevaj zaupanja vredno potrdilo	Onemogočeno
Naslov za odgovor	Vaš e-poštni naslov
Preverjanje pristnosti strežnika SMTP	Prijava/navadno
Elektronska pošta, ki jo je poslala naprava	Uporabi poverilnice naprave SMTP
ID uporabnika naprave	Vaš e-poštni naslov
Geslo naprave	Geslo računa

Gmail™

Opomba: Prepričajte se, da je v vašem Google Računu omogočeno preverjanje v dveh korakih. Če želite omogočiti preverjanje v dveh korakih, obiščite stran [Varnost Google Računa](#), se prijavite v svoj račun in nato v razdelku "Prijava Google" kliknite **Preverjanje v dveh korakih**.

Nastavitev	Vrednost
Primarni prehod SMTP	smtp.gmail.com
Vrata primarnega prehoda SMTP	587
Uporabi SSL/TLS	Zahtevano
Zahtevaj zaupanja vredno potrdilo	Onemogočeno
Naslov za odgovor	Vaš e-poštni naslov
Preverjanje pristnosti strežnika SMTP	Prijava/navadno
Elektronska pošta, ki jo je poslala naprava	Uporabi poverilnice naprave SMTP
ID uporabnika naprave	Vaš e-poštni naslov

Nastavitev	Vrednost
Geslo naprave	<p>Geslo za program</p> <p>Opombe:</p> <ul style="list-style-type: none"> • Če želite ustvariti geslo za program, obiščite stran Varnost Google Računa, se prijavite v svoj račun in nato v razdelku "Prijava v Google" kliknite Gesla za aplikacije. • Možnost "Gesla za aplikacije" je prikazana samo, če je omogočeno preverjanje v dveh korakih.

iCloud Mail

Opomba: Prepričajte se, da je v računu omogočeno preverjanje v dveh korakih.

Nastavitev	Vrednost
Primarni prehod SMTP	smtp.mail.me.com
Vrata primarnega prehoda SMTP	587
Uporabi SSL/TLS	Zahtevano
Zahtevaj zaupanja vredno potrdilo	Onemogočeno
Naslov za odgovor	Vaš e-poštni naslov
Preverjanje pristnosti strežnika SMTP	Prijava/navadno
Elektronska pošta, ki jo je poslala naprava	Uporabi poverilnice naprave SMTP
ID uporabnika naprave	Vaš e-poštni naslov
Geslo naprave	<p>Geslo za program</p> <p>Opomba: Če želite ustvariti geslo za program, obiščite stran iCloud Account Management (Upravljanje računa iCloud), se prijavite v svoj račun in nato v razdelku Security (Varnost) kliknite Generate Password (Ustvari geslo).</p>

Mail.com

Nastavitev	Vrednost
Primarni prehod SMTP	smtp.mail.com
Vrata primarnega prehoda SMTP	587
Uporabi SSL/TLS	Zahtevano
Zahtevaj zaupanja vredno potrdilo	Onemogočeno
Naslov za odgovor	Vaš e-poštni naslov
Preverjanje pristnosti strežnika SMTP	Prijava/navadno
Elektronska pošta, ki jo je poslala naprava	Uporabi poverilnice naprave SMTP
ID uporabnika naprave	Vaš e-poštni naslov
Geslo naprave	Geslo računa

NetEase Mail (mail.126.com)

Opomba: Prepričajte se, da je v računu omogočena storitev SMTP. Če želite omogočiti storitev, na začetni strani storitve NetEase Mail kliknite **Settings (Nastavitve) > POP3/SMTP/IMAP** in nato omogočite **IMAP/SMTP service (Storitev IMAP/SMTP)** ali **POP3/SMTP service (Storitev POP3/SMTP)**.

Nastavitev	Vrednost
Primarni prehod SMTP	smtp.126.com
Vrata primarnega prehoda SMTP	465
Uporabi SSL/TLS	Zahtevano
Zahtevaj zaupanja vredno potrdilo	Onemogočeno
Naslov za odgovor	Vaš e-poštni naslov
Preverjanje pristnosti strežnika SMTP	Prijava/navadno
Elektronska pošta, ki jo je poslala naprava	Uporabi poverilnice naprave SMTP
ID uporabnika naprave	Vaš e-poštni naslov
Geslo naprave	Geslo za avtorizacijo Opomba: Geslo za avtorizacijo je na voljo, če je omogočena možnost IMAP/SMTP service (Storitev IMAP/SMTP) ali POP3/SMTP service (Storitev POP3/SMTP).

NetEase Mail (mail.163.com)

Opomba: Prepričajte se, da je v računu omogočena storitev SMTP. Če želite omogočiti storitev, na začetni strani storitve NetEase Mail kliknite **Settings (Nastavitve) > POP3/SMTP/IMAP** in nato omogočite **IMAP/SMTP service (Storitev IMAP/SMTP)** ali **POP3/SMTP service (Storitev POP3/SMTP)**.

Nastavitev	Vrednost
Primarni prehod SMTP	smtp.163.com
Vrata primarnega prehoda SMTP	465
Uporabi SSL/TLS	Zahtevano
Zahtevaj zaupanja vredno potrdilo	Onemogočeno
Naslov za odgovor	Vaš e-poštni naslov
Preverjanje pristnosti strežnika SMTP	Prijava/navadno
Elektronska pošta, ki jo je poslala naprava	Uporabi poverilnice naprave SMTP
ID uporabnika naprave	Vaš e-poštni naslov
Geslo naprave	Geslo za avtorizacijo Opomba: Geslo za avtorizacijo je na voljo, če je omogočena možnost IMAP/SMTP service (Storitev IMAP/SMTP) ali POP3/SMTP service (Storitev POP3/SMTP).

NetEase Mail (mail.yeah.net)

Opomba: Prepričajte se, da je v računu omogočena storitev SMTP. Če želite omogočiti storitev, na začetni strani storitve NetEase Mail kliknite **Settings (Nastavitve) > POP3/SMTP/IMAP** in nato omogočite **IMAP/SMTP service (Storitev IMAP/SMTP)** ali **POP3/SMTP service (Storitev POP3/SMTP)**.

Nastavitev	Vrednost
Primarni prehod SMTP	smtp.yeah.net
Vrata primarnega prehoda SMTP	465
Uporabi SSL/TLS	Zahtevano
Zahtevaj zaupanja vredno potrdilo	Onemogočeno
Naslov za odgovor	Vaš e-poštni naslov
Preverjanje pristnosti strežnika SMTP	Prijava/navadno
Elektronska pošta, ki jo je poslala naprava	Uporabi poverilnice naprave SMTP
ID uporabnika naprave	Vaš e-poštni naslov
Geslo naprave	Geslo za avtorizacijo Opomba: Geslo za avtorizacijo je na voljo, če je omogočena možnost IMAP/SMTP service (Storitev IMAP/SMTP) ali POP3/SMTP service (Storitev POP3/SMTP).

Outlook Live

Te nastavitve veljajo za e-poštni domeni outlook.com in hotmail.com.

Nastavitev	Vrednost
Primarni prehod SMTP	smtp.office365.com
Vrata primarnega prehoda SMTP	587
Uporabi SSL/TLS	Zahtevano
Zahtevaj zaupanja vredno potrdilo	Onemogočeno
Naslov za odgovor	Vaš e-poštni naslov
Preverjanje pristnosti strežnika SMTP	Prijava/navadno
Elektronska pošta, ki jo je poslala naprava	Uporabi poverilnice naprave SMTP
ID uporabnika naprave	Vaš e-poštni naslov
Geslo naprave	Geslo računa ali geslo za program Opombe: <ul style="list-style-type: none"> Pri računih z onemogočenim preverjanjem v dveh korakih uporabite geslo računa. Pri računih z omogočenim preverjanjem v dveh korakih uporabite geslo za program. Če želite ustvariti geslo za program, obiščite stran Outlook Live Account Management (Upravljanje računa Outlook Live) in se nato prijavite v svoj račun.

QQ Mail

Opomba: Prepričajte se, da je v računu omogočena storitev SMTP. Če želite omogočiti storitev, na začetni strani storitve QQ Mail kliknite **Settings (Nastavitve) > Account (Račun)**. V razdelku POP3/IMAP/SMTP/Exchange/CardDAV/CalDAV Service (Storitev POP3/IMAP/SMTP/Exchange/CardDAV/CalDAV) omogočite **POP3/SMTP service (Storitev POP3/SMTP)** ali **IMAP/SMTP service (Storitev IMAP/SMTP)**.

Nastavitev	Vrednost
Primarni prehod SMTP	smtp.qq.com
Vrata primarnega prehoda SMTP	587
Uporabi SSL/TLS	Zahtevano
Zahtevaj zaupanja vredno potrdilo	Onemogočeno
Naslov za odgovor	Vaš e-poštni naslov
Preverjanje pristnosti strežnika SMTP	Prijava/navadno
Elektronska pošta, ki jo je poslala naprava	Uporabi poverilnice naprave SMTP
ID uporabnika naprave	Vaš e-poštni naslov
Geslo naprave	Koda za avtorizacijo Opomba: Če želite ustvariti kodo za avtorizacijo, na začetni strani storitve QQ Mail kliknite Settings (Nastavitve) > Account (Račun) in nato v razdelku POP3/IMAP/SMTP/Exchange/CardDAV/CalDAV Service (Storitev POP3/IMAP/SMTP/Exchange/CardDAV/CalDAV) kliknite Generate authorization code (Ustvari kodo za avtorizacijo) .

Sina Mail

Opomba: Prepričajte se, da je v računu omogočena storitev POP3/SMTP. Če želite omogočiti storitev, na začetni strani storitve Sina Mail kliknite **Settings (Nastavitve) > More settings (Več nastavitvev) > User-end POP/IMAP/SMTP (POP/IMAP/SMTP na strani uporabnika)** in nato omogočite **POP3/SMTP service (Storitev POP3/SMTP)**.

Nastavitev	Vrednost
Primarni prehod SMTP	smtp.sina.com
Vrata primarnega prehoda SMTP	587
Uporabi SSL/TLS	Zahtevano
Zahtevaj zaupanja vredno potrdilo	Onemogočeno
Naslov za odgovor	Vaš e-poštni naslov
Preverjanje pristnosti strežnika SMTP	Prijava/navadno
Elektronska pošta, ki jo je poslala naprava	Uporabi poverilnice naprave SMTP
ID uporabnika naprave	Vaš e-poštni naslov

Nastavitev	Vrednost
Geslo naprave	Koda za avtorizacijo Opomba: Če želite ustvariti kodo za pooblastitev, na začetni strani e-pošte kliknite Settings (Nastavitve) > More settings (Več nastavitve) > User-end POP/IMAP/SMTP (POP/IMAP/SMTP na strani uporabnika) in nato omogočite Authorization code status (Stanje kode za avtorizacijo) .

Sohu Mail

Opomba: Prepričajte se, da je v računu omogočena storitev SMTP. Če želite omogočiti storitev, na začetni strani storitve Sohu Mail kliknite **Options (Možnosti) > Settings (Nastavitve) > POP3/SMTP/IMAP** in nato omogočite **IMAP/SMTP service (Storitev IMAP/SMTP)** ali **POP3/SMTP service (Storitev POP3/SMTP)**.

Nastavitev	Vrednost
Primarni prehod SMTP	smtp.sohu.com
Vrata primarnega prehoda SMTP	465
Uporabi SSL/TLS	Zahtevano
Zahtevaj zaupanja vredno potrdilo	Onemogočeno
Naslov za odgovor	Vaš e-poštni naslov
Preverjanje pristnosti strežnika SMTP	Prijava/navadno
Elektronska pošta, ki jo je poslala naprava	Uporabi poverilnice naprave SMTP
ID uporabnika naprave	Vaš e-poštni naslov
Geslo naprave	Neodvisno geslo Opomba: Neodvisno geslo je na voljo, če je omogočena možnost IMAP/SMTP service (Storitev IMAP/SMTP) ali POP3/SMTP service (Storitev POP3/SMTP).

Yahoo! Mail

Nastavitev	Vrednost
Primarni prehod SMTP	smtp.mail.yahoo.com
Vrata primarnega prehoda SMTP	587
Uporabi SSL/TLS	Zahtevano
Zahtevaj zaupanja vredno potrdilo	Onemogočeno
Naslov za odgovor	Vaš e-poštni naslov
Preverjanje pristnosti strežnika SMTP	Prijava/navadno
Elektronska pošta, ki jo je poslala naprava	Uporabi poverilnice naprave SMTP
ID uporabnika naprave	Vaš e-poštni naslov
Geslo naprave	Geslo za program Opomba: Če želite ustvariti geslo za program, obiščite stran Yahoo Account Security (Varnost računa Yahoo) , se prijavite v svoj račun in nato kliknite Generate app password (Ustvari geslo za program) .

Zoho Mail

Nastavitev	Vrednost
Primarni prehod SMTP	smtp.zoho.com
Vrata primarnega prehoda SMTP	587
Uporabi SSL/TLS	Zahtevano
Zahtevaj zaupanja vredno potrdilo	Onemogočeno
Naslov za odgovor	Vaš e-poštni naslov
Preverjanje pristnosti strežnika SMTP	Prijava/navadno
Elektronska pošta, ki jo je poslala naprava	Uporabi poverilnice naprave SMTP
ID uporabnika naprave	Vaš e-poštni naslov
Geslo naprave	<p>Geslo računa ali geslo za program</p> <p>Opombe:</p> <ul style="list-style-type: none"> • Pri računih z onemogočenim preverjanjem v dveh korakih uporabite geslo računa. • Pri računih z omogočenim preverjanjem v dveh korakih uporabite geslo za program. Če želite ustvariti geslo za program, obiščite stran Zoho Mail Account Security (Varnost računa Zoho Mail), se prijavite v svoj račun in nato v razdelku Application-Specific Passwords (Gesla za programe) kliknite Generate New Password (Ustvari novo geslo).

Pošiljanje e-pošte

Preden začnete, se prepričajte, da so nastavitve SMTP konfigurirane. Za več informacij si oglejte ["Konfiguracija nastavitvev SMTP e-pošte" na 52. strani](#).

Uporaba nadzorne plošče

- 1 Položite izvornik na pladenj samodejnega podajalnika dokumentov ali na steklo optičnega bralnika.
- 2 Na začetnem zaslonu se dotaknite možnosti **E-pošta** in nato vnesite potrebne podatke.
- 3 Po potrebi konfigurirajte nastavitve vrste izhodne datoteke.
- 4 Pošljite e-pošto.

Uporaba številke bližnjice

- 1 Položite izvornik na pladenj samodejnega podajalnika dokumentov ali na steklo optičnega bralnika.
- 2 Na začetnem zaslonu se dotaknite možnosti **Središče za bližnjice > E-pošta**.
- 3 Izberite številko bližnjice.
- 4 Pošljite e-pošto.

Ustvarjanje bližnjice do e-pošte

- 1 Na začetnem zaslonu se dotaknite možnosti **E-pošta**.
- 2 Konfigurirajte nastavitve in se nato dotaknite .
- 3 Ustvarite bližnjico.

Faksiranje

Uporaba samodejnega podajalnika dokumentov in stekla optičnega bralnika

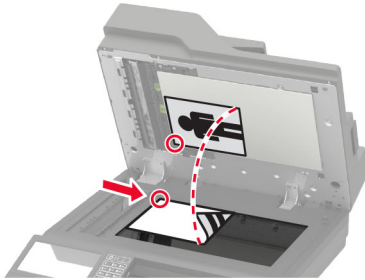
Samodejni podajalnik dokumentov	Steklo optičnega bralnika
 <ul style="list-style-type: none"> • Samodejni podajalnik dokumentov uporabite za dokumente z več stranmi ali obojestranske dokumente. • Naložite izvornik, obrnjen navzgor. Pred nalaganjem večstranskih dokumentih poravnajte vodilni rob. • Prilagodite vodila samodejnega podajalnika papirja širini papirja, ki ga nalagate. 	 <ul style="list-style-type: none"> • Steklo optičnega bralnika uporabite za enostranske dokumente, knjižne strani, majhne predmete (npr. razglednice ali fotografije), prosojnice, fotografski papir ali tanke medije (npr. izrezke iz revij). • Dokument položite obrnjen navzdol v vogal s puščico.

Nastavitev tiskalnika za faksiranje

Opombe:

- Naslednji načini priključitve so primerni samo v nekaterih državah ali regijah.
- Med začetno nastavitvijo tiskalnika odznačite potrditveno polje za funkcijo faksa in druge funkcije, ki jih boste nastavili pozneje, nato pa izberite možnost **Nadaljuj**.
- Če je funkcija faksa omogočena in ni popolnoma nastavljena, lahko indikatorska lučka rdeče utripa.

Opozorilo – možnost poškodb: Da bi se izognili izgubi podatkov in okvari tiskalnika, se med pošiljanjem ali prejemanjem faksa ne dotikajte kablov ali prikazanih delov tiskalnika.



Podprt faks

Model tiskalnikov	Analogni faks	etherFAX ¹	Strežnik za faks	Faksiranje prek IP-ja (FoIP) ²
MB2770adwhe	✓	✓	✓	✓
MX721ade	✓	✓	✓	✓
MX721adhe	✓	✓	✓	✓
MX722ade	✓	✓	✓	✓
MX722adhe	✓	✓	✓	✓
MX722de	x	✓	✓	✓
MX722dhe	x	✓	✓	✓
MX725adve	✓	✓	✓	✓
XM5365	✓	✓	✓	✓
XM5365i	x	✓	✓	✓
XM5370	✓	✓	✓	✓
XM5370i	x	✓	✓	✓

¹ Potrebna je naročnina. Za več informacij obiščite <https://www.etherfax.net/lexmark> ali se obrnite na prodajalca, pri katerem ste tiskalnik kupili.

² Nameščen mora biti komplet licenc. Če želite več informacij, se obrnite na prodajno mesto, kjer ste tiskalnik kupili.

Nastavitev funkcije faksa z analognim faksom

Opombe:

- Ta funkcija je na voljo samo pri nekaterih modelih tiskalnikov.
- Nekateri načini priključitve so na voljo samo v nekaterih državah ali regijah.
- Če je funkcija faksa omogočena in ni popolnoma nastavljena, lahko indikatorska lučka rdeče utripa.
- Če nimate okolja TCP/IP, faks nastavite na nadzorni plošči.

Opozorilo – možnost poškodb: Da bi se izognili izgubi podatkov in okvari tiskalnika, se med pošiljanjem ali prejetjem faksa ne dotikajte kablov ali prikazanih delov tiskalnika.



Uporaba menija Nastavitve v tiskalniku

- 1 Na začetnem zaslonu se dotaknite možnosti **Nastavitve > Faksiranje > Nastavitev faksa > Splošne nastavitve faksiranja**.
- 2 Konfigurirajte nastavitve.

Uporaba vdelanega spletnega strežnika

- 1 Odprite spletni brskalnik in v polje za naslov vnesite naslov IP tiskalnika.

Opombe:

- Oglejte si naslov IP tiskalnika na začetnem zaslonu. Naslov IP je sestavljen iz štirih nizov števil, ločenih s pikami, na primer 123.123.123.123.
- Če uporabljate namestniški strežnik, ga začasno onemogočite, da se spletna stran pravilno naloži.

- 2 Kliknite **Nastavitve > Faksiranje > Nastavitev faksa > Splošne nastavitve faksiranja**.
- 3 Konfigurirajte nastavitve.
- 4 Uveljavite spremembe.

Nastavitev funkcije faksa z uporabo etherFAX

Opombe:

- Vdelano programsko opremo tiskalnika morate posodobiti na najnovejšo različico. Za več informacij si oglejte "[Posodabljanje vdelane programske opreme](#)" na 290. strani.
- V tiskalniku mora biti nameščen ustrezen komplet licenc. Za več informacij se obrnite na etherFAX.
- Preverite, ali ste tiskalnik registrirali na portalu etherFAX. Za več informacij obiščite <https://www.etherfax.net/lexmark>.
- Ob registraciji je potrebna serijska številka tiskalnika. Kje se serijska številka nahaja, si oglejte v razdelku "[Iskanje serijske številke tiskalnika](#)" na 11. strani.

- 1 Odprite spletni brskalnik in v polje za naslov vnesite naslov IP tiskalnika.

Opombe:

- Oglejte si naslov IP tiskalnika na začetnem zaslonu. Naslov IP je sestavljen iz štirih nizov števil, ločenih s pikami, na primer 123.123.123.123.

- Če uporabljate namestniški strežnik, ga začasno onemogočite, da se spletna stran pravilno naloži.

2 Kliknite **Nastavitve > Faksiranje > Nastavitev faksa > Splošne nastavitve faksiranja**.

Opomba: Nastavitev faksa je prikazana samo, če je Način faksa nastavljen na Faks.

- 3** V polje Ime faksa vnesite enolično ime.
- 4** V polje Številka faksa vnesite številko faksa, ki jo je posredoval etherFAX.
- 5** V meniju Prenos faksov izberite **etherFAX**.
- 6** Uveljavite spremembe.

Nastavitev funkcije faksa s faksnim strežnikom

Opombe:

- Ta funkcija omogoča pošiljanje faksov ponudniku storitev faksiranja, ki podpira sprejemanje e-pošte.
- Ta funkcija podpira samo odhodne fakse. Za podporo prejetja faksov morate imeti v tiskalniku konfiguriran faks na osnovi naprave, npr. analogni faks, etherFAX ali faks prek IP-ja (FoIP).

1 Odprite spletni brskalnik in v polje za naslov vnesite naslov IP tiskalnika.

Opombe:

- Oglejte si naslov IP tiskalnika na začetnem zaslonu. Naslov IP je sestavljen iz štirih nizov števil, ločenih s pikami, na primer 123.123.123.123.
- Če uporabljate namestniški strežnik, ga začasno onemogočite, da se spletna stran pravilno naloži.

2 Kliknite **Nastavitve > Faks**.

3 V meniju Način Faks izberite **Strežnik za faks** in nato kliknite **Shrani**.

4 Kliknite **Nastavitev strežnika za faks**.

5 V polje Oblika polja Za vnesite **[#]@mojfaks.com**, kjer je **[#]** številka faksa in **mojfaks.com** domena ponudnika faksiranja.

Opombe:

- Po potrebi konfigurirajte polje Naslov za odgovor, Zadeva ali Sporočilo.
- Če želite, da tiskalnik prejema fakse, omogočite nastavitev prejetja faksov na osnovi naprave. Prepričajte se, da imate konfiguriran faks na osnovi naprave.

6 Kliknite **Shrani**.

7 Kliknite **Nastavitve e-pošte strežnika za faks** in storite nekaj od naslednjega:

- Omogočite možnost **Uporaba e-poštnega strežnika SMTP**.



Opomba: Če nastavitve SMTP e-pošte niso konfigurirane, si oglejte razdelek "[Konfiguracija nastavitvev SMTP e-pošte](#)" na [52. strani](#).

- Konfigurirajte nastavitve SMTP. Za več informacij se obrnite na ponudnika storitev e-pošte.

8 Uveljavite spremembe.

Nastavitev faksa s standardno telefonsko linijo

Opomba: Ta navodila veljajo samo za tiskalnike, ki podpirajo analogni faks. Za več informacij si oglejte "[Podprt faks](#)" na 63. strani.

-  **PREVIDNO – NEVARNOST ELEKTRIČNEGA UDARA:** Da bi se izognili električnemu udaru, tega izdelka ne nastavljajte in ne priključujte električnih ali drugih kablov, kot so napajalni kabel, kabel za faks in za telefon, med nevihto.
-  **PREVIDNO – NEVARNOST ELEKTRIČNEGA UDARA:** Za preprečevanje električnega šoka ne uporabljajte faksa med nevihto.
-  **PREVIDNO – NEVARNOST TELESNIH POŠKODB:** Pri priključitvi tega izdelka na javno komutirano telefonsko omrežje uporabite samo telekomunikacijski kabel (RJ-11) 26 AWG ali večjega, da zmanjšate nevarnost požara. Za uporabnike v Avstraliji mora kabel odobriti avstralski organ za komunikacije in medije.

1. nastavitev: Tiskalnik je priključen na linijo, ki se uporablja samo za faks

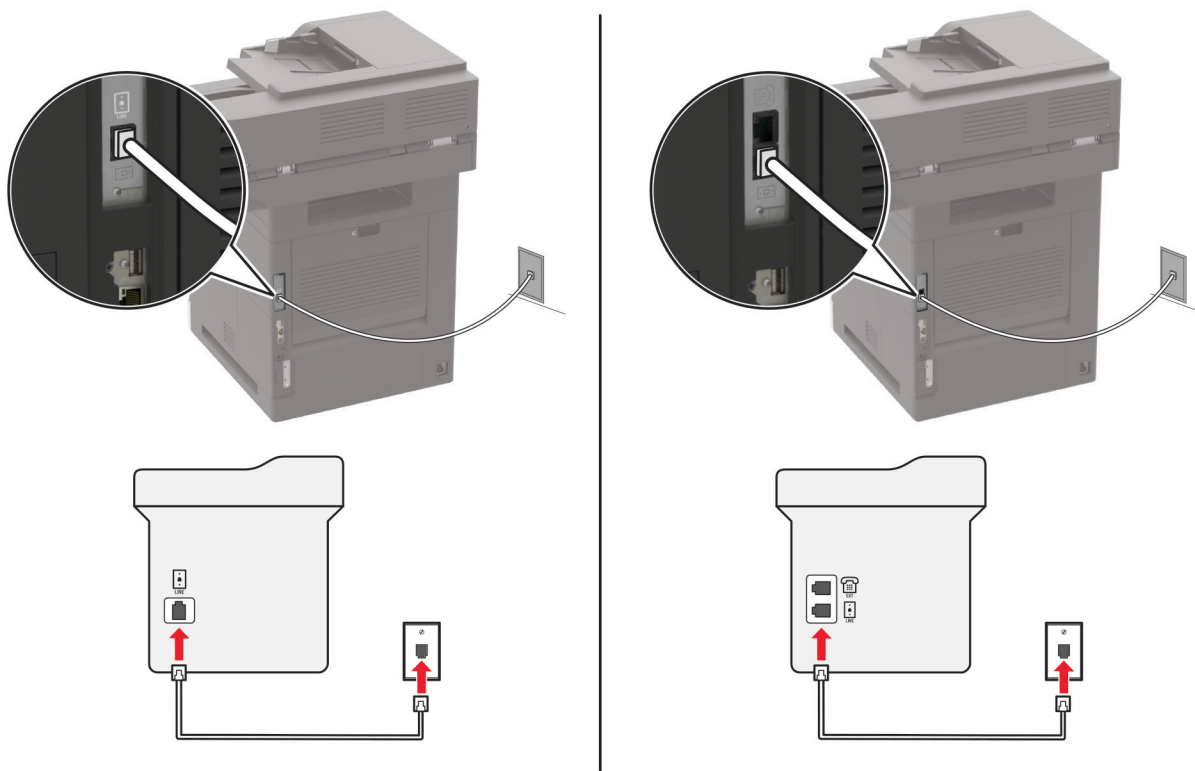

- 1 Priključite en konec telefonskega kabla v linijska vrata tiskalnika.
- 2 Drugi konec kabla priključite v delujočo analogno telefonsko stensko vtičnico.

Opombe:

- Tiskalnik lahko nastavite za samodejni (nastavite Samodejni odgovor na **Vklop**) ali ročni sprejem faksov (nastavite Samodejni odgovor na **Izklop**).
- Če želite fakse sprejemati samodejno, tiskalnik nastavite tako, da se odzove pri določenem številu zvonjenj.

2. nastavitev: Tiskalnik in odzivnik sta priključena na isto telefonsko linijo

Opomba: Če ste naročeni na storitev prepoznavnega zvonjenja, se prepričajte, da ste v tiskalniku nastavili pravilen vzorec zvonjenja. V nasprotnem primeru tiskalnik ne bo prejemal faksov, tudi če ste nastavili samodejni prejem faksov.

Priključitev v isto telefonsko stensko vtičnico

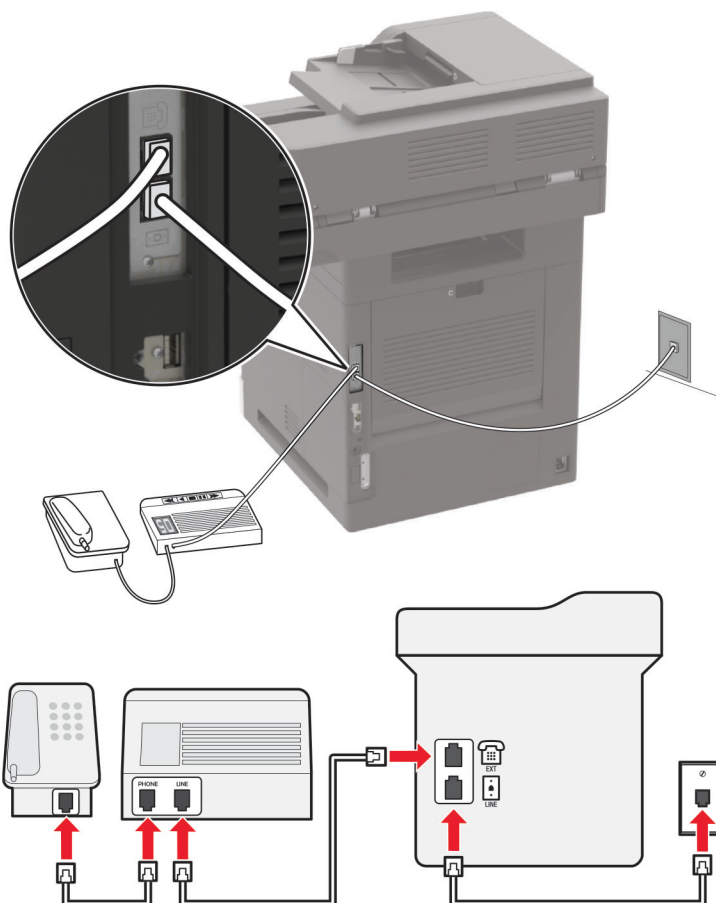

Opomba: Navodila veljajo samo za tiskalnike z vrati EXT in linijskimi vrati.

- Priključite en konec telefonskega kabla v linijska vrata tiskalnika.
- Drugi konec kabla priključite v delujočo analogno stensko vtičnico.
- Priključite odzivnik v vrata za priklop telefona na tiskalniku.

Priključitev v različni stenski vtičnici

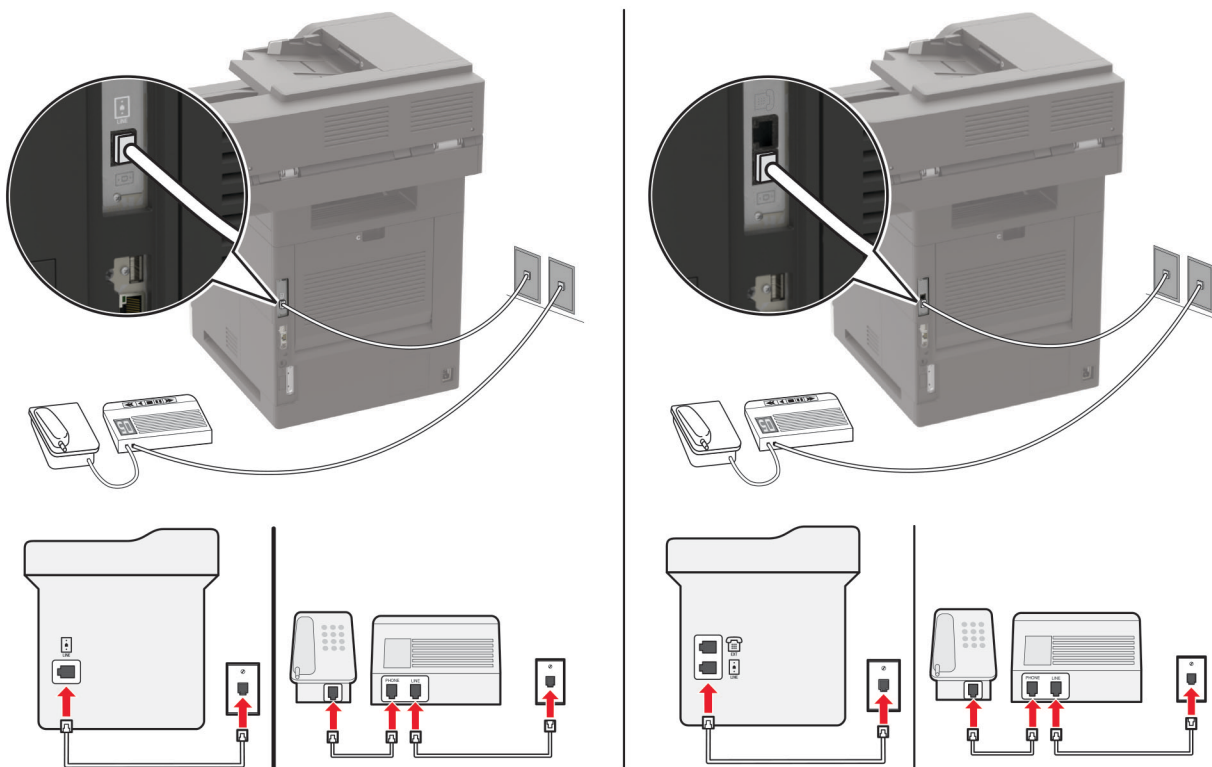

- 1 Priključite en konec telefonskega kabla v linijska vrata tiskalnika.
- 2 Drugi konec kabla priključite v delujočo analogno stensko vtičnico.

Opombe:

- Če imate na liniji samo eno telefonsko številko, na tiskalniku nastavite samodejno prejemanje faksov.
- Tiskalnik nastavite tako, da se odzove dve zvonjenji po odzivniku. Če na primer odzivnik sprejme klic po štirih zvonjenjih, nastavite nastavev tiskalnika Število zvonjenj za odgovor na 6.

Nastavitev faksa v državah ali regijah z različnimi telefonskimi stenskimi vtičnicami in vtiči

Opomba: Ta navodila veljajo samo za tiskalnike, ki podpirajo analogni faks. Za več informacij si oglejte "[Podprt faks](#)" na 63. strani.

- ⚠ PREVIDNO – NEVARNOST ELEKTRIČNEGA UDARA:** Da bi se izognili električnemu udaru, tega izdelka ne nastavljajte in ne priključujte električnih ali drugih kablov, kot so napajalni kabel, kabel za faks in za telefon, med nevihto.
- ⚠ PREVIDNO – NEVARNOST ELEKTRIČNEGA UDARA:** Za preprečevanje električnega šoka ne uporabljajte faksa med nevihto.
- ⚠ PREVIDNO – NEVARNOST TELESNIH POŠKODB:** Pri priključitvi tega izdelka na javno komutirano telefonsko omrežje uporabite samo telekomunikacijski kabel (RJ-11) 26 AWG ali večjega, da zmanjšate nevarnost požara. Za uporabnike v Avstraliji mora kabel odobriti avstralski organ za komunikacije in medije.

Standardna stenska vtičnica v večini držav ali regij ustreza standardu RJ-11. Če telefonska vtičnica ali oprema v vaših prostorih ni združljiva s to vrsto povezave, uporabite telefonski vmesnik. Vmesnik za vašo državo ali regijo morda ne bo priložen tiskalniku in ga boste morali kupiti posebej.

Morda je v vratih za priklop telefona v tiskalniku nameščen vmesniški vtič. Ne odstranite vmesniškega vtiča iz vrat za priklop telefona v tiskalniku, če ga želite priključiti v zaporedni ali kaskadni telefonski sistem.

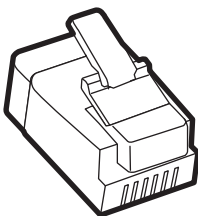

Ime dela	Št. dela
Lexmarkov vmesniški vtič	40X8519

Priključitev tiskalnika v stensko vtičnico, ki ne ustreza standardu RJ-11

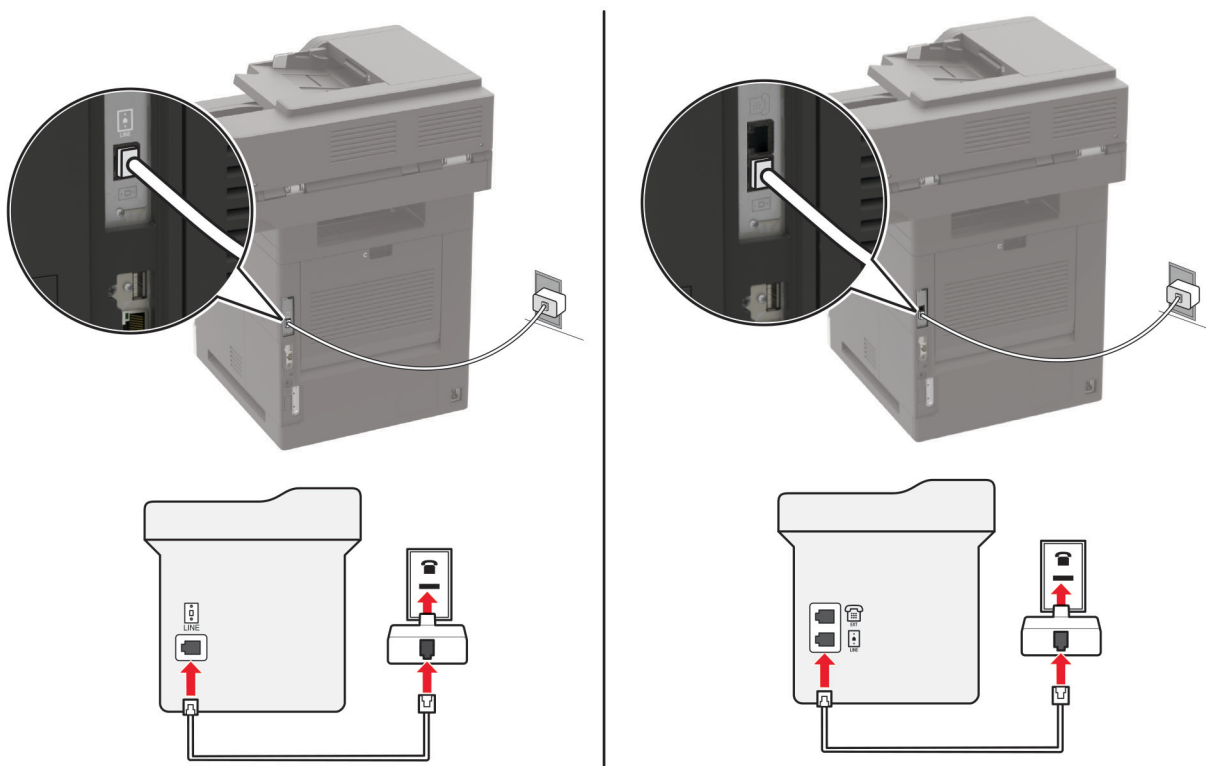

- 1 Priključite en konec telefonskega kabla v linijska vrata tiskalnika.
- 2 Drugi konec kabla priključite v vmesnik RJ-11, tega pa v stensko vtičnico.
- 3 Če želite priključiti drugo napravo s priključkom, ki ne ustreza standardu RJ-11, v isto stensko vtičnico, jo priključite neposredno v telefonski vmesnik.

Priključitev na storitev prepoznavnega zvonjenja

Storitev Distinctive Ring vam omogoča več telefonskih števil na eni telefonski liniji. Vsaki telefonski številki je dodeljen drugačen vzorec zvonjenja.

Opomba: Ta navodila veljajo samo za tiskalnike, ki podpirajo analogni faks. Za več informacij si oglejte "[Podprt faks](#)" na 63. strani.

- 1 Na začetnem zaslonu se dotaknite možnosti **Nastavitve > Faksiranje > Nastavitev faksa > Nastavitve prejemanja faksov > Upravljanje skrbnika > Odgovori na**.
- 2 Izberite vzorec zvonjenja.

Nastavitev datuma in ure faksa

Opomba: Prepričajte se, da je konfiguriran faks. Za več informacij si oglejte "[Nastavitev tiskalnika za faksiranje](#)" na 62. strani.

- 1 Na začetnem zaslonu pritisnite **Nastavitve > Naprava > Lastne nastavitve > Datum in ura > Konfiguriraj**.
- 2 Konfigurirajte nastavitve.

Konfiguriranje poletnega/zimskega časa

Opomba: Prepričajte se, da je konfiguriran faks. Za več informacij si oglejte "[Nastavitev tiskalnika za faksiranje](#)" na 62. strani.

- 1 Na začetnem zaslonu pritisnite **Nastavitve > Naprava > Lastne nastavitve > Datum in ura > Konfiguriraj**.
- 2 V meniju Časovni pas izberite (**UTC+uporabnik**) po meri.
- 3 Konfigurirajte nastavitve.

Pošiljanje faksa

Opomba: Prepričajte se, da je konfiguriran faks. Za več informacij si oglejte "[Nastavitev tiskalnika za faksiranje](#)" na 62. strani.

Uporaba nadzorne plošče

- 1 Položite izvornik na pladenj samodejnega podajalnika dokumentov ali na steklo optičnega bralnika.
- 2 Na začetnem zaslonu se dotaknite možnosti **Faksiranje** in nato vnesite potrebne podatke.
Po potrebi prilagodite nastavitve.
- 3 Pošljite faks.

Uporaba računalnika

Preden začnete, se prepričajte, da je nameščen gonilnik faksa. Za več informacij si oglejte "[Namestitev gonilnika faksa](#)" na 288. strani.

Za uporabnike sistema Windows

- 1 V dokumentu, ki ga želite faksirati, odprite pogovorno okno Natisni.
- 2 Izberite tiskalnik in nato kliknite **Lastnosti**, **Lastne nastavitve**, **Možnosti** ali **Nastavitev**.
- 3 Kliknite **Faks** > **Omogoči faks** > **Pred pošiljanjem faksa vedno pokaži nastavitve** in nato vnesite številko prejemnika.
Po potrebi konfigurirajte druge nastavitve faksa.
- 4 Pošljite faks.

Za uporabnike računalnikov Macintosh

- 1 Ko je dokument odprt, izberite možnost **Datoteka** > **Natisni**.
- 2 Izberite tiskalnik, ki ima **Faks** za svojim imenom.
- 3 V polje Za vnesite številko prejemnika.
Po potrebi konfigurirajte druge nastavitve faksa.
- 4 Pošljite faks.

Načrtovanje faksa

Opomba: Prepričajte se, da je konfiguriran faks. Za več informacij si oglejte ["Nastavitev tiskalnika za faksiranje" na 62. strani](#).

- 1 Položite izvornik na pladenj samodejnega podajalnika dokumentov ali na steklo optičnega bralnika.
- 2 Na začetnem zaslonu se dotaknite možnosti **Faksiranje** > **Za** > vnesite številko faksa > **Končano**.
- 3 Dotaknite se možnosti **Čas pošiljanja**, konfigurirajte datum in čas ter se nato dotaknite možnosti **V redu**.
- 4 Pošljite faks.

Ustvarjanje bližnjice do cilja faksa

Opomba: Prepričajte se, da je konfiguriran faks. Za več informacij si oglejte ["Nastavitev tiskalnika za faksiranje" na 62. strani](#).

- 1 Na začetnem zaslonu se dotaknite možnosti **Faksiranje** > **Prejemnik**.
- 2 Vnesite prejemnikovo številko in se dotaknite možnosti **Končano**.
- 3 Dotaknite se .
- 4 Ustvarite bližnjico.

Spreminjanje ločljivosti faksa

Opomba: Prepričajte se, da je konfiguriran faks. Za več informacij si oglejte ["Nastavitev tiskalnika za faksiranje" na 62. strani](#).

- 1 Položite izvornik na pladenj samodejnega podajalnika dokumentov ali na steklo optičnega bralnika.
- 2 Na začetnem zaslonu se dotaknite možnosti **Faksiranje** in nato vnesite potrebne podatke.
- 3 Dotaknite se možnosti **Ločljivost** in nato prilagodite nastavitev.
- 4 Pošljite faks.

Prilagajanje temnosti faksa

Opomba: Prepričajte se, da je konfiguriran faks. Za več informacij si oglejte ["Nastavitev tiskalnika za faksiranje" na 62. strani](#).

- 1 Položite izvornik na pladenj samodejnega podajalnika dokumentov ali na steklo optičnega bralnika.
- 2 Na začetnem zaslonu se dotaknite možnosti **Faksiranje** in nato vnesite potrebne podatke.
- 3 Dotaknite se možnosti **Temnost** in nato prilagodite nastavitev.
- 4 Pošljite faks.

Tiskanje dnevnika faksiranja

Opomba: Prepričajte se, da je konfiguriran faks. Za več informacij si oglejte ["Nastavitev tiskalnika za faksiranje" na 62. strani](#).

- 1 Na začetnem zaslonu se dotaknite možnost **Nastavitve > Poročila > Faksiranje**.
- 2 Dotaknite se možnosti **Dnevnik opravil faksiranja** ali **Dnevnik klicev na faks**.

Blokiranje neželenih faksov

Opomba: Prepričajte se, da je konfiguriran faks. Za več informacij si oglejte ["Nastavitev tiskalnika za faksiranje" na 62. strani](#).

- 1 Na začetnem zaslonu se dotaknite možnosti **Nastavitve > Faksiranje > Nastavitev faksa > Nastavitve prejemanja faksov > Upravljanje skrbnika**.
- 2 Nastavite **Blokiraj fakse brez imen** na **Vklop**.

Zadrževanje faksov

Opomba: Prepričajte se, da je konfiguriran faks. Za več informacij si oglejte "[Nastavitev tiskalnika za faksiranje](#)" na 62. strani.

- 1 Na začetnem zaslonu se dotaknite možnosti **Nastavitve > Faks > Nastavitev faksa > Nastavitve prejemanja faksov > Zadrževanje faksov**.
- 2 Izberite način.

Posredovanje faksa

Opomba: Prepričajte se, da je konfiguriran faks. Za več informacij si oglejte "[Nastavitev tiskalnika za faksiranje](#)" na 62. strani.

- 1 Določitev bližnjice do cilja.
 - a Na začetnem zaslonu se dotaknite možnosti **Središče za bližnjice**.

Opomba: Morda je bila spremenjena ikona ali pa ime. Za več informacij se obrnite na skrbnika.
 - b Izberite funkcijo tiskalnika in tapnite **Ustvari bližnjico**.
 - c Konfigurirajte nastavitve in tapnite **Shrani**.
 - d Vnesite enolično ime bližnjice.
 - e Tapnite **V redu**.

Opomba: Zabeležite si številko bližnjice.
- 2 Na začetnem zaslonu se dotaknite možnosti **Nastavitve > Faksiranje > Nastavitev faksa > Nastavitve prejemanja faksov > Upravljanje skrbnika**.
- 3 Dotaknite se možnosti **Posredovanje faksa** in nato možnosti **Posreduj** ali **Natisni in posreduj**.
- 4 Tapnite **Posreduj na** in nato izberite datoteko.
- 5 Izberite vrsto cilja in vnesite številko bližnjice do cilja.

Optično branje

Uporaba samodejnega podajalnika dokumentov in stekla optičnega bralnika

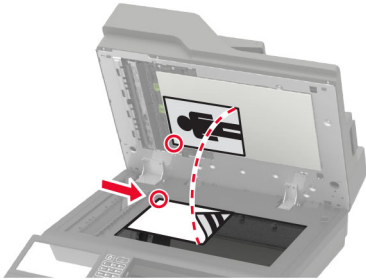
Samodejni podajalnik dokumentov	Steklo optičnega bralnika
 <ul style="list-style-type: none"> • Samodejni podajalnik dokumentov uporabite za dokumente z več stranmi ali obojestranske dokumente. • Naložite izvornik, obrnjen navzgor. Pred nalaganjem večstranskih dokumentih poravnajte vodilni rob. • Prilagodite vodila samodejnega podajalnika papirja širini papirja, ki ga nalagate. 	 <ul style="list-style-type: none"> • Steklo optičnega bralnika uporabite za enostranske dokumente, knjižne strani, majhne predmete (npr. razglednice ali fotografije), prosojnice, fotografski papir ali tanke medije (npr. izrezke iz revij). • Dokument položite obrnjen navzdol v vogal s puščico.

Optično branje v računalnik

Preden začnete, se prepričajte o naslednjem:

- Vdelana programska oprema tiskalnika je posodobljena. Za več informacij si oglejte "[Posodabljanje vdelane programske opreme](#)" na 290. strani.
- Računalnik in tiskalnik sta povezana v isto omrežje.

Za uporabnike sistema Windows

Uporaba pripomočka Lexmark Scanback Utility

1 V računalniku zaženite pripomoček Lexmark Scanback Utility in kliknite **Naprej**.

Opomba: Če želite prenesti pripomoček, obiščite www.lexmark.com/downloads.

2 Kliknite **Nastavitev** in dodajte naslov IP tiskalnika.

Opomba: Naslov IP tiskalnika si oglejte na začetnem zaslonu tiskalnika. Naslov IP je sestavljen iz štirih nizov števil, ločenih s pikami, na primer 123.123.123.123.

3 Kliknite **Zapri > Naprej**.

4 Izberite velikost izvirnega dokumenta in kliknite **Naprej**.

5 Izberite obliko zapisa datoteke in ločljivost optičnega branja ter kliknite **Naprej**.

6 Vnesite enolično ime profila optičnega branja in kliknite **Naprej**.

7 Prebrskajte do mesta, kamor želite shraniti optično prebrani dokument, ustvarite ime datoteke in nato kliknite **Naprej**.

Opomba: Če želite znova uporabiti profil optičnega branja, omogočite možnost **Ustvari bližnjico** in nato ustvarite enolično ime bližnjice.

8 Kliknite **Dokončaj**.

9 Izvirni dokument naložite na pladenj samodejnega podajalnika dokumentov ali na steklo optičnega bralnika.

10 Na začetnem zaslonu tiskalnika se dotaknite možnosti **Profili optičnega branja**, nato pa izberite profil optičnega branja.

Opomba: Prepričajte se, da je omogočena možnost Profili optičnega branja. Na začetnem zaslonu se dotaknite možnosti **Nastavitve > Naprava > Vidne ikone na začetnem zaslonu > Profili optičnega branja > Prikaži**.

Uporaba funkcije faksiranja in optičnega branja v sistemu Windows

Opomba: Prepričajte se, da je tiskalnik priključen na računalnik. Za več informacij si oglejte "[Dodajanje tiskalnikov v računalnik](#)" na 288. strani.

1 Izvirni dokument naložite na pladenj samodejnega podajalnika dokumentov ali na steklo optičnega bralnika.

2 V računalniku odprite **Faksiranje in optično branje Windows**.

3 V meniju Vir izberite vir optičnega bralnika.

4 Po potrebi prilagodite nastavitve optičnega branja.

5 Optično preberite dokument.

Za uporabnike računalnikov Macintosh

Opomba: Prepričajte se, da je tiskalnik priključen na računalnik. Za več informacij si oglejte "[Dodajanje tiskalnikov v računalnik](#)" na 288. strani.

1 Izvirni dokument naložite na pladenj samodejnega podajalnika dokumentov ali na steklo optičnega bralnika.

2 V računalniku storite nekaj od naslednjega:

- Odprite **Image Capture (Zajem slike)**.
- Odprite **Printers & Scanners (Tiskalniki in optični bralniki)** in nato izberite tiskalnik. Kliknite **Scan (Optično branje) > Open Scanner (Odpri optični bralnik)**.

3 V oknu Scanner (Optični bralnik) storite eno ali več od naslednjega:

- Izberite mesto, kjer želite shraniti optično prebran dokument.
- Izberite velikost izvirnega dokumenta.
- Če želite optično brati iz samodejnega podajalnika dokumentov, izberite **Podajalnik dokumentov** v meniju Optično branje ali omogočite **Uporabi podajalnik dokumentov**.
- Po potrebi konfigurirajte nastavitve optičnega branja.

4 Kliknite **Optično branje**.

Skeniranje v strežnik FTP

- 1 Položite izvorni dokument v samodejni podajalnik dokumentov ali na steklo skenerja.
- 2 Na začetnem zaslonu se dotaknite možnosti **FTP** in nato vnesite potrebne podatke.
- 3 Po potrebi konfigurirajte druge nastavitve strežnika FTP.
- 4 Pošljite opravilo za FTP.

Skeniranje v omrežno mapo

- 1 Položite dokument na pladenj samodejnega podajalnika dokumentov ali steklo skenerja.
- 2 Na začetnem zaslonu se dotaknite možnosti **Središče za optično branje**.
Opomba: Morda je bila spremenjena ikona ali pa ime. Za več informacij se obrnite na skrbnika.
- 3 Naredite nekaj od naslednjega:
 - Izberite cilj.
Opomba: Pri SFTP-ju številko vrat nastavite na **22**.
 - Uporabite bližnjico tako, da se dotaknete možnosti ★ in nato izberete bližnjico na seznamu.
- 4 Skenirajte dokument.

Ustvarjanje bližnjice do strežnika FTP

- 1 Na začetnem zaslonu se dotaknite možnosti **FTP**.
- 2 Vnesite naslov strežnika FTP in se nato dotaknite ★.
- 3 Ustvarite bližnjico.

Skeniranje na pogon Flash

- 1 Položite izvornik na pladenj samodejnega podajalnika dokumentov ali na steklo optičnega bralnika.
- 2 Vstavite bliskovni pogon.



- 3 Dotaknite se možnosti **Skeniraj v USB** in po potrebi prilagodite nastavitve.

Opombe:

- Če želite optično prebrani dokument shraniti v mapo, se dotaknite možnosti **Optično branje v**, izberite mapo in se nato dotaknite možnosti **Optično preberi sem**.
- Če se ne prikaže zaslon Pogon USB, se dotaknite možnosti **Pogon USB** na nadzorni plošči.

- 4 Optično preberite dokument.

Opozorilo – možnost poškodb: Da bi se izognili izgubi podatkov ali okvari tiskalnika, se med tiskanjem, branjem ali zapisovanjem iz pomnilniške naprave ne dotikajte pogona Flash ali tiskalnika v prikazanem območju.



Optično branje v profil na platformi Cloud Connector

- 1 Položite izvornik na pladenj samodejnega podajalnika dokumentov ali na steklo optičnega bralnika.
- 2 Na začetnem zaslonu se dotaknite možnosti **Kopiranje kartic**.
- 3 Izberite ponudnika storitve v oblaku in nato profil.

Opomba: Za več informacij o ustvarjanju profila na platformi Cloud Connector si oglejte razdelek ["Ustvarjanje profila na platformi Cloud Connector" na 22. strani](#).

- 4 Dotaknite se možnosti **Optično branje** ter nato dodelite ime datoteke in ciljno mapo.
- 5 Dotaknite se možnosti **Optično preberi sem**.
Po potrebi prilagodite nastavitve optičnega branja.
- 6 Optično preberite dokument.

Razumevanje menijev tiskalnika

Zemljevid menijev

Naprava	<ul style="list-style-type: none"> • Nastavitve • Ekološki način • Oddaljena nadzorna plošča • Obvestila • Upravljanje energije • Zbiranje anonimnih podatkov 	<ul style="list-style-type: none"> • Pripomočki za osebe s posebnimi potrebami • Obnovitev tovarniško privzetih vrednosti • Vzdrževanje • Vidne ikone na začetnem zaslonu • Več o tiskalniku
Natisni	<ul style="list-style-type: none"> • Postavitev • Nastavitev • Kakovost • Obračunavanje opravil • XPS 	<ul style="list-style-type: none"> • PDF • PostScript • PCL • HTML • Slika
Papir	<ul style="list-style-type: none"> • Konfiguracija pladnja 	<ul style="list-style-type: none"> • Konfiguracija medija
Kopiranje	Privzete nastavitve za kopiranje	
Faks	Privzete vrednosti faksa	
E-pošta	<ul style="list-style-type: none"> • Nastavitev e-pošte • Privzete nastavitve za e-pošto 	<ul style="list-style-type: none"> • Nastavitev spletne povezave
FTP	Privzete nastavitve za FTP	
Pogon USB	<ul style="list-style-type: none"> • Skeniranje s pogona Flash 	<ul style="list-style-type: none"> • Tiskanje s pogona Flash
Omrežje/vrata	<ul style="list-style-type: none"> • Pregled omrežja • Brezžično • Wi-Fi Direct • Ethernet • TCP/IP • SNMP • IPSec 	<ul style="list-style-type: none"> • 802.1x • Konfiguracija LPD • Nastavitve HTTP/FTP • ThinPrint • USB • Omeji dostop do zunanjega omrežja
Varnost	<ul style="list-style-type: none"> • Načini prijave • Razporeditev naprav USB • Dnevnik nadzora varnosti • Omejitve za prijave • Nastavitev zaupnega tiskanja 	<ul style="list-style-type: none"> • Šifriranje diska • Brisanje začasnih podatkovnih datotek • Nastavitve strežnika LDAP za rešitve • Ostalo
Poročila	<ul style="list-style-type: none"> • Stran z menijskimi nastavitvami • Naprava • Natisni 	<ul style="list-style-type: none"> • Bližnjice • Faks • Omrežje

Pomoč	<ul style="list-style-type: none"> • Natisni vsa navodila • Navodila za kakovost črno-belih natisov • Navodila za povezovanje • Navodila za kopiranje • Navodila za e-pošto • Navodila za faks* • Priročnik za strežnik FTP 	<ul style="list-style-type: none"> • Navodila z informacijami • Navodila za medije • Navodila za premikanje • Navodila za kakovost tiskanja • Navodila za optično branje • Navodila za potrošni material
Odpravljanje težav	Strani za preskus kakovosti tiskanja	Čiščenje optičnega bralnika

Naprava

Nastavitve

Element menija	Opis
Jezik prikaza	Nastavite jezik besedila, ki bo prikazano na zaslonu.
Država/regija	Določite državo ali regijo, za delovanje v kateri je konfiguriran tiskalnik.
Zaženi začetno nastavev Izklop* Vklop	Zaženite čarovnika za nastavev.
Tipkovnica Vrsta tipkovnice	Izberite jezik kot vrsto tipkovnice. Opomba: Vse vrednosti možnosti Vrsta tipkovnice morda niso prikazane ali pa so prikazane, če je nameščena posebna strojna oprema.
Prikazane informacije Prikaži besedilo 1 (Naslov IP*) Prikaži besedilo 2 (Datum/čas*) Besedilo po meri 1 Besedilo po meri 2	Določite, katere informacije naj bodo prikazane na začetnem zaslonu.
Datum in čas Konfiguriraj Trenutna datum in čas Ročno nastavi datum in čas Oblika zapisa datuma (MM-DD-LLLL*) Oblika zapisa ure (12-urni prikaz časa*) Časovni pas (UTC-5:00*) Protokol za sinhronizacijo omrežnega časa Omogoči NTP (Vklop*) Strežnik NTP Omogoči preverjanja pristnosti	Konfigurirajte datum in čas tiskalnika ter protokol za sinhronizacijo omrežnega časa.
Velikosti papirja Ameriško* Metrično	Določite mersko enoto za velikosti papirja. Opomba: Začetna nastavev velikosti papirja je določena glede na državo ali območje, izbrano v čarovniku za začetno nastavev.
Opomba: Zvezdica (*) ob vrednosti označuje privzeto tovarniško nastavev.	

Element menija	Opis
Svetlost zaslona 20–100% (100*)	Prilagodite svetlost zaslona.
Dostop do pogona Flash Omogočeno* Onemogočeno	Omogočite dostop do bliskovnega pogona.
Dovoli odstranitev ozadja Izklop Vklop*	Določite, ali želite dovoliti odstranitev ozadja.
Dovoli skeniranje opravil po meri Izklop Vklop*	Določite, ali naj se nastavev Skeniranje opravila po meri prikaže za kopiranje, optično branje in faksiranje. Opomba: Ta element menija je prikazan samo, če je nameščen trdi disk.
Optično branje ene strani na plošči Izklop* Vklop	Nastavite tiskalnik, da optično prebere vse vrste opravil, povezanih s steklom optičnega bralnika, kot eno stran. Opomba: Tiskalnik se po enem optičnem branju s ploščo za optično branje vrne na začetni zaslon, namesto da bi se prikazali pozivi.
Izhodna osvetlitev Izklop* Vklop	Omogočite vgrajeno izhodno osvetlitev ali indikator dodatnega izhodnega predala.
Odziv zvoka Odziv gumba (Vklop*) Glasnost (5*)	<ul style="list-style-type: none"> • Omogočite zvočni odziv ob pritisku gumbov, interakcijah s ploščo, pozivih o naloženem papirju in obvestilih o napakah. • Prilagodite glasnost odziva.
Časovna omejitev zaslona 5–300 sekund (60*)	Nastavite, po koliko časa nedelovanja naj tiskalnik prikaže začetni zaslon ali samodejno odjavi uporabniški račun.
Opomba: Zvezdica (*) ob vrednosti označuje privzeto tovarniško nastavev.	

Varčevalni način

Element menija	Opis
Natisni Strani Enostransko* Obojestransko	Določite, ali naj tiskalnik tiska eno- ali obojestransko.
Natisni Strani na stran Izklop* 2 strani na stran 3 strani na stran 4 strani na stran 6 strani na stran 9 strani na stran 12 strani na stran 16 strani na stran	Tiskajte večstranske slike na eno stran papirja.
Opomba: Zvezdica (*) ob vrednosti označuje privzeto tovarniško nastavev.	

Element menija	Opis
Natisni Temnost tonerja 1–10 (8*)	Določite svetlost ali temnost slik z besedilom.
Kopiranje Strani Enostransko na enostransko* Enostransko na obojestransko Obojestransko na enostransko Obojestransko na obojestransko	Določite način optičnega branja glede na izvirnik.
Kopiranje Strani na stran Izklop* 2 pokončni strani 4 pokončne strani 2 ležeči strani 4 ležeči strani	Določite način optičnega branja glede na izvirnik.
Kopiranje Temnost 1–9 (5*)	Določite temnost optično prebranih slik z besedilom.
Opomba: Zvezdica (*) ob vrednosti označuje privzeto tovarniško nastavitvev.	

Oddaljena nadzorna plošča

Element menija	Opis
Povezava zunanjega VNC-ja Ne dovoli* Dovoli	Zunanji odjemalec VNC povežite z oddaljeno nadzorno ploščo.
Vrsta preverjanja pristnosti Brez* Standardno preverjanje pristnosti	Vrsto preverjanja pristnosti nastavite, ko dostopate do strežnika odjemalca VNC.
Geslo VNC	Določite geslo za povezavo s strežnikom odjemalca VNC. Opomba: Ta element menija je na voljo samo, če je Vrsta preverjanja pristnosti nastavljena na Standardno preverjanje pristnosti.
Opomba: Zvezdica (*) ob vrednosti označuje privzeto tovarniško nastavitvev.	

Obvestila

Element menija	Opis
Osvetlitev napake Izklop Vklop*	Nastavite, da se indikatorska lučka vklopi v primeru napake tiskalnika.
Opomba: Zvezdica (*) ob vrednosti označuje privzeto tovarniško nastavitvev.	

Element menija	Opis
Pisk ob naloženem samodejnem podajalniku dokumentov Izklop Vklop*	Omogočite zvok ob vlaganju papirja v samodejni podajalnik dokumentov.
Nadzor alarma Izklop Enkrat* Neprekinjeno	Nastavite, kolikokrat naj se sproži alarm, ko je potrebno posredovanje uporabnika.
Potrošni material Pokaži oceno potrošnega materiala Pokaži oceno* Ne pokaži ocene	Oglejte si približno stanje potrošnega materiala.
Potrošni material Alarm za kartušo (Izklop*) Alarm za sponke (Izklop*) Opozorilo ob luknjanju papirja (Izklop*)	Nastavite, kolikokrat naj se sproži alarm, ko je kartuša z barvilom skoraj prazna, kartuša s sponkami prazna ali posoda za luknjanje polna ali ni nameščena. Opomba: Alarm za sponke in Opozorilo ob luknjanju papirja sta prikazana samo, ko so nameščene možnosti izhoda.
Nastavitev e-poštnih opozoril Nastavitev e-pošte Primarni prehod SMTP Vrata primarnega prehoda SMTP (25*) Sekundarni prehod SMTP Vrata sekundarnega prehoda SMTP (25*) Časovna omejitev SMTP (30 sekund*) Naslov za odgovor Vedno uporabi privzeti naslov za odgovor SMTP(Izklop*) Uporabi SSL/TLS(Onemogočeno*) Zahtevaj zaupanja vredno potrdilo(Vklop*) Preverjanje pristnosti strežnika SMTP(Preverjanje pristnosti ni potrebno*) Elektronska pošta, ki jo je poslala naprava(Brez*) Elektronska pošta, ki jo je poslal uporabnik(Brez*) Uporabi poverilnice naprave aktivnega imenika(Izklop*) ID uporabnika naprave Geslo naprave SFERA Kerberos 5 Domena NTLM	Konfigurirajte nastavitve e-pošte tiskalnika.
Nastavitev e-poštnih opozoril Nastavi E-poštne sezname in alarme E-poštni seznam 1 E-poštni seznam 2 Dogodki e-pošte	Določite e-poštne naslove in omogočite dogodke e-poštnih opozoril. Opomba: Ta nastavev je na voljo samo v vdelanem spletnem strežniku.
Opomba: Zvezdica (*) ob vrednosti označuje privzeto tovarniško nastavev.	

Element menija	Opis
Preprečevanje napak Senzor podaje več dokumentov iz samodejnega podajalnika dokumentov Izklop Vklon*	Zaznajte, kadar samodejni podajalnik dokumentov pobere več kot en list medijev naenkrat.
Preprečevanje napak Pomoč pri zastoju Izklop Vklon*	Nastavite, da tiskalnik samodejno spusti skozi prazne strani ali delno natisnjene strani po odstranitvi zagozdenega lista.
Preprečevanje napak Samodejno nadaljevanje Izklop Vklon* (5 sekund)	Dovolite, da tiskalnik samodejno nadaljuje z obdelavo ali tiskanjem opravila po odpravi določenih stanj tiskalnika, pri katerih mora posredovati uporabnik.
Preprečevanje napak Samodejni ponovni zagon Samodejni ponovni zagon Znova zaženi v času nedejavnosti Vedno znova zaženi* Nikoli ne zaženi znova	Nastavite tiskalnik, da se znova zažene ob pojavu napake.
Preprečevanje napak Samodejni ponovni zagon Največje število samodejnih ponovnih zagonov 1–20 (2*)	Nastavite število samodejnih ponovnih zagonov, ki jih tiskalnik lahko izvede.
Preprečevanje napak Samodejni ponovni zagon Okno za samodejni ponovni zagon 1–525.600 sekund (720*)	Nastavite, po kolikem času naj se tiskalnik samodejno znova zažene.
Preprečevanje napak Samodejni ponovni zagon Števec samodejnih ponovnih zagonov	Prikažite podatke o števcu ponovnih zagonov, ki so na voljo samo za branje.
Preprečevanje napak Samodejni ponovni zagon Ponastavi števec samodejnih ponovnih zagonov Prekliči Nadaljuj	Ponastavite števec samodejnih ponovnih zagonov.
Preprečevanje napak Prikaži napako zaradi kratkega papirja Vklon Samodejno brisanje*	Nastavite tiskalnik, da prikaže sporočilo ob pojavu napake zaradi kratkega papirja. Opomba: Kratki papir se nanaša na velikost naloženega papirja.
Preprečevanje napak Zaščita strani Izklop* Vklon	Nastavite tiskalnik, da celotno stran shrani v pomnilnik, preden jo natisne.
Opomba: Zvezdica (*) ob vrednosti označuje privzeto tovarniško nastavitvev.	

Element menija	Opis
Obnovitev vsebine ob zastoju Obnovitev ob zastoju Izklop Vklop Samodejno*	Nastavite tiskalnik, da znova natisne zagozdene strani.
Obnovitev vsebine ob zastoju Obnovitev ob zastoju skenerja Raven opravila Raven strani*	Določite način ponovnega zagona opravila optičnega branja po odstranitvi zagozdenega papirja.
Opomba: Zvezdica (*) ob vrednosti označuje privzeto tovarniško nastavitvev.	

Upravljanje energije

Element menija	Opis
Profil načina mirovanja Natisni iz načina mirovanja Po tiskanju ostani buden Po tiskanju se preklopi v način mirovanja*	Nastavite tiskalnik, da ostane v načinu pripravljenosti ali da se po tiskanju vrne v način mirovanja.
Časovne omejitve Način mirovanja 1–120 minut (15*)	Nastavite čas nedejavnosti, preden začne tiskalnik delovati v načinu Način mirovanja.
Časovne omejitve Časovna omejitev za način hibernacije Onemogočeno 1 ura 2 uri 3 ure 6 ur 1 dan 2 dneva 3 dni* 1 teden 2 tedna 1 mesec	Nastavite čas, preden se tiskalnik izklopi.
Časovne omejitve Časovna omejitev za način hibernacije ob povezavi Hibernacija Brez hibernacije*	Nastavite funkcijo Časovna omejitev za način hibernacije, da izklopi tiskalnik, čeprav je ethernetna povezava aktivna.
Načini varčevanja z energijo z razporejanjem Razporedi Dodaj nov razpored	Nastavite razpored za prehod tiskalnika v način mirovanja ali hibernacije.
Opomba: Zvezdica (*) ob vrednosti označuje privzeto tovarniško nastavitvev.	

Zbiranje anonimnih podatkov

Element menija	Opis
Zbiranje anonimnih podatkov Podat. o uporabi, delov. napr. Brez*	Pošljite podatke o uporabi in delovanju tiskalnika Lexmarku. Opomba: Čas pošiljanja anonimnih podatkov je prikazan samo, če nastavite Zbiranje anonimnih podatkov na Uporaba in delovanje naprave.
Čas pošiljanja anonimnih podatkov Začetni čas Končni čas	
Opomba: Zvezdica (*) ob vrednosti označuje privzeto tovarniško nastavitvev.	

Pripomočki za osebe s posebnimi potrebami

Element menija	Opis
Interval podvojenega pritiska tipke 0–5 (0*)	Nastavite interval v sekundah, v katerem tiskalnik prezre podvojene pritiske tipk na priključeni tipkovnici.
Začetni zamik pri večkratnem pritisku tipke 0,25–5 (1*)	Nastavite začetni zamik v sekundah, preden se večkratni pritisk tipke začne ponavljati. Opomba: Ta element menija je viden samo, če je na tiskalnik priključena tipkovnica.
Hitrost ponovitve tipke 0,5–30 (30*)	Nastavite število pritiskov na sekundo za večkratni pritisk tipke. Opomba: Ta element menija je viden samo, če je na tiskalnik priključena tipkovnica.
Podaljšanje časovne omejitve zaslona Izklop* Vklop	Dovolite uporabniku, da ostane na istem mestu in ponastavi časovnik Časovna omejitev zaslona po izteku, ne da bi se moral vrniti na začetni zaslon.
Glasnost slušalk 1–10 (5*)	Prilagodite glasnost slušalk. Opomba: Ta element menija je viden samo, če so na tiskalnik priključene slušalke.
Omogoči glasovno vodenje, kadar so priključene slušalke Izklop* Vklop	Omogočite glasovno vodenje, kadar so na tiskalnik priključene slušalke.
Izgovarjanje gesel/PIN-ov Izklop* Vklop	Nastavite tiskalnik, da glasno prebere gesla ali osebne identifikacijske številke. Opomba: Ta element menija je viden samo, če so na tiskalnik priključene slušalke ali zvočnik.
Opomba: Zvezdica (*) ob vrednosti označuje privzeto tovarniško nastavitvev.	

Element menija	Opis
Hitrost govora Zelo počasi Počasi Običajno* Hitro Hitreje Zelo hitro Hitreje Še hitreje Najhitreje	Nastavite hitrost govorjenja pri glasovnem vodenju. Opomba: Ta element menija je viden samo, če so na tiskalnik priključene slušalke ali zvočnik.
Opomba: Zvezdica (*) ob vrednosti označuje privzeto tovarniško nastavitvev.	

Obnovitev tovarniško privzetih vrednosti

Element menija	Opis
Obnovi nastavitve Obnovi vse nastavitve Obnovi nastavitve tiskalnika Obnovi nastavitve omrežja Obnovi nastavitve faksiranja Obnovi nastavitve programov	Obnovite privzete tovarniške nastavitve tiskalnika.

Vzdrževanje

Meni za konfiguracijo

Element menija	Opis
Konfiguracija USB USB PnP 1* 2	Za boljšo združljivost z osebnim računalnikom v tiskalniku spremenite način pogona USB.
Konfiguracija USB Skeniranje prek USB-ja v lokalno Izklop Vklop*	Nastavite, ali naj bo gonilnik naprave USB oštevilčen kot preprosta naprava USB (en vmesnik) ali kot sestavljena naprava USB (več vmesnikov).
Konfiguracija USB Hitrost USB Polno Samodejno*	Nastavite vrata USB tako, da bodo delovala pri polni hitrosti, in onemogočite hitre zmožnosti.
Opomba: Zvezdica (*) ob vrednosti označuje privzeto tovarniško nastavitvev.	

Element menija	Opis
Konfiguracija pladnja Zaznava velikosti Zaznava pladnja [x] Izklop Vklop*	Nastavite pladenj, da samodejno zazna velikost papirja, ki je naložen nanj.
Konfiguracija pladnja Povezovanje pladnja Samodejno* Izklop	Nastavite tiskalnik tako, da poveže pladnje z enakimi nastavitvami vrste in velikosti papirja.
Konfiguracija pladnja Pokaži sporočilo o vstavku pladnja Izklop Samo za neznane velikosti* Vedno	Prikažite sporočilo, ki po vstavitvi pladnja uporabniku dovoli, da spremeni nastavitve velikosti in vrste papirja.
Konfiguracija pladnja Nalaganje velikosti A5 Krajši rob Daljši rob*	Določite privzeto usmerjenost nalaganja za velikost papirja A5 v vseh virih papirja.
Konfiguracija pladnja Pozivi za papir Samodejno* Večnamenski podajalnik Ročna izbira papirja	Nastavite vir papirja, ki ga bo uporabnik napolnil, ko se bo prikazal poziv za nalaganje papirja.
Konfiguracija pladnja Pozivi za ovojnice Samodejno* Večnamenski podajalnik Ročna izbira ovojnice	Nastavite vir papirja, ki ga bo uporabnik napolnil, ko se bo prikazal poziv za nalaganje ovojnic.
Konfiguracija pladnja Dejanje za pozive Pozovi uporabnika* Nadaljuj Uporabi trenutno	Nastavite tiskalnik, da razrešuje pozive za zamenjavo papirja ali ovojnic.
Poročila Stran z menijskimi nastavitvami Dnevnik dogodkov Povzetek dnevnika dogodkov Statistika preverjanja ustreznosti stanja	Natisnite poročila o nastavitvah menijev tiskalnika, stanju in dnevnikih dogodkov.
Poraba in števec potrošnega materiala Izbriši zgodovino porabe potrošnega materiala	Ponastavite števec strani za potrošni material ali si oglejte skupno število natisnjenih strani.
Opomba: Zvezdica (*) ob vrednosti označuje privzeto tovarniško nastavitvev.	

Element menija	Opis
Emulacije tiskalnika Emulacija PPDS Izklop* Vklop	Nastavite tiskalnik tako, da prepozna in uporablja podatkovni tok PPDS.
Emulacije tiskalnika Emulacija PS Izklop Vklop*	Nastavite tiskalnik tako, da prepozna in uporablja podatkovni tok PS.
Emulacije tiskalnika Varnost emulatorja Časovna omejitev strani 0–60 (60*)	Nastavite časovno omejitev strani med emulacijo.
Emulacije tiskalnika Varnost emulatorja Ponastavi emulator po opravi Izklop* Vklop	Po tiskalnem opravi ponastavite emulator.
Emulacije tiskalnika Varnost emulatorja Onemogoči dostop do sporočil tiskalnika Izklop Vklop*	Onemogočite dostop do sporočila tiskalnika med emulacijo.
Konfiguracija faksa Podpora pri nizki porabi faksa Onemogoči mirovanje Dovolj mirovanje Samodejno*	Nastavite, da faks preklopi v način mirovanja, ko to določi tiskalnik.
Konfiguracija faksa Mesto za shranjevanje faksov NAND Disk*	Nastavite mesto za shranjevanje faksov. Opomba: Ta element menija je prikazan samo, če je nameščen trdi disk.
Konfiguracija tiskanja Ostrenje pisav 0–150 (24*)	Nastavite vrednost velikosti besedila v točkah, do katere naj se pri tiskanju podatkov o pisavi uporabljene pogosto prekrivne plasti. Na primer če je vrednost 24, vse pisave velikosti 24 točk ali manj uporabljajo pogosto prekrivne plasti.
Konfiguracija tiskanja Gostota tiskanja 1–5 (3*) Gostota kopiranja 1–5 (3*)	Prilagodite gostoto barvila pri tiskanju ali kopiranju dokumentov.
Opomba: Zvezdica (*) ob vrednosti označuje privzeto tovarniško nastavitvev.	

Element menija	Opis
Konfiguracija tiskanja Fiksna enota A4 Stisni* Izreži	Določite vedenje fiskirne enote pri tiskanju na papir velikosti Letter.
Načini delovanja naprave Tihi način Izklop* Vkllop	Nastavite, da bo tiskalnik deloval v načinu Tihi način. Opomba: Če omogočite to nastavitvev, se upočasnijo celotno delovanje tiskalnika.
Načini delovanja naprave Varni način Izklop* Vkllop	Nastavite tiskalnik, da deluje v posebnem načinu, v katerem poskuša kljub težavam zagotavljati čim več funkcij. Na primer, če je možnost nastavljena na Vkllop in motorček za obojestransko tiskanje ne deluje, tiskalnik enostransko tiska dokumente, tudi če je opravilo obojestransko tiskanje.
Načini delovanja naprave Minimalni pomnilnik za kopiranje 20 MB* 30 MB 50 MB 80 MB 100 MB	Nastavite najmanjšo dodelitev pomnilnika za shranjevanje opravi kopiranja.
Načini delovanja naprave Počisti stanje po meri	Brisanje uporabniško določenih nizov za sporočilo po meri Privzeto ali Drugo.
Načini delovanja naprave Počisti vsa oddaljeno nameščena sporočila	Izbrišite oddaljeno nameščena sporočila.
Načini delovanja naprave Samodejno prikaži zaslone z napakami Izklop Vkllop*	Prikaz obstoječih sporočil o napakah na zaslonu, potem ko je tiskalnik nedejaven na začetnem zaslonu toliko časa, kot je določeno v nastavitvi Časovna omejitev zaslona.
Načini delovanja naprave Uporabi usmerjenost na hitri poti za kopiranje Izklop* Vkllop	Omogočite, da tiskalnik uporablja nastavitvev usmerjenosti v meniju Kopiranje pri pošiljanju hitrih opravi kopiranja.
Konfiguracija programov Aplikacije LES Izklop Vkllop*	Omogočite programe Lexmark Embedded Solutions (LES). Opombe: <ul style="list-style-type: none"> Kadar je možnost nastavljena na Vkllop, nastavitvev ne vpliva na vgrajene programe. Ta nastavitvev je na voljo samo v vdolanem spletnem strežniku.
Konfiguracija optičnega bralnika Ročna registracija skenerja Hitri preizkus tiskanja	Natisnite ciljno stran hitrega preizkusa. Opomba: Razmik robov na ciljni strani mora biti enakomeren povsod okrog cilja. Če ni, morate ponastaviti robove tiskalnika.

Opomba: Zvezdica (*) ob vrednosti označuje privzeto tovarniško nastavitvev.

Element menija	Opis
Konfiguracija optičnega bralnika Ročna registracija skenerja Registracija sprednjega samodejnega podajalnika dokumentov Registracija zadnjega samodejnega podajalnika dokumentov Registracija plošče za optično branje	Ročno registrirajte ploščo za optično branje in samodejni podajalnik dokumentov po zamenjavi samodejnega podajalnika dokumentov, stekla optičnega bralnika ali plošče kontrolnika.
Konfiguracija optičnega bralnika Ponastavi števec vzdrževanja Ponastavitev števca vzdrževanja samodejnega podajalnika dokumentov	Ponastavite števec po zamenjavi kompleta za vzdrževanje samodejnega podajalnika dokumentov.
Konfiguracija optičnega bralnika Brisanje robov Brisanje robov plošče za optično branje (3*) Brisanje robov samodejnega podajalnika dokumentov (3*)	Nastavite velikost območja brez tiskanja v milimetrih okrog opravlja optičnega branja s samodejnim podajalnikom dokumentov ali ploščo za optično branje.
Konfiguracija optičnega bralnika Poravnava v samodejnem podajalniku dokumentov Elektronska poravnava v samodejnem podajalniku dokumentov(Vklop*)	Zmanjšajte nagibanje dokumentov, ki si optično prebrani iz samodejnega podajalnika dokumentov.
Konfiguracija optičnega bralnika Onemogoči skener Omogočeno* Onemogočeno Samodejni podajalnik dokumentov je onemogočen	Če optični bralnik ne deluje pravilno, ga onemogočite.
Konfiguracija optičnega bralnika Vrstni red bajtov oblike TIFF Zaporedje bajtov CPE* Tanki konec Debeli konec	Nastavite vrstni red bajtov optično prebranega dokumenta v obliki TIFF.
Konfiguracija optičnega bralnika Točno število vrstic TIFF na trak Vklop* Izklop	Nastavite vrednost oznake RowsPerStrip optično prebranega dokumenta v obliki TIFF.
Opomba: Zvezdica (*) ob vrednosti označuje privzeto tovarniško nastavitvev.	

Brisanje ob koncu uporabe

Element menija	Opis
Brisanje ob koncu uporabe Zadnje trajno brisanje pomnilnika Zadnje trajno brisanje trdega diska	Prikažite, kdaj je bil nazadnje trajno izbrisan pomnilnik ali trdi disk tiskalnika. Opomba: Zadnje trajno brisanje trdega diska je prikazano samo, če je nameščen trdi disk.

Element menija	Opis
<p>Brisanje ob koncu uporabe</p> <p>Trajno izbriši vse podatke v obstojnem pomnilniku</p> <p>Izbriši vse nastavitve tiskalnika in omrežja</p> <p>Izbriši vse programe in nastavitve programov</p> <p>Izbriši vse bližnjice in njihove nastavitve</p> <p>Trajno izbriši vse podatke na trdem disku</p> <p>Izbriši prenose (izbriši vse makre, pisave, PFO itd.)</p> <p>Izbriši medpomnjena opravila</p> <p>Izbriši zadržana opravila</p>	<p>Počistite vse podatke v obstojnem pomnilniku in na trdem disku.</p> <p>Opomba: Trajno izbriši vse podatke na trdem disku je prikazano samo, če je nameščen trdi disk.</p>

Vidne ikone na začetnem zaslonu

Meni	Opis
<p>Vidne ikone na začetnem zaslonu</p> <p>Kopiranje</p> <p>E-pošta</p> <p>Faksiranje</p> <p>Stanje/potrebščine</p> <p>Čakalna vrsta opravil</p> <p>Sprememba jezika</p> <p>Središče za bližnjice</p> <p>Imenik</p> <p>Zaznamki</p> <p>Zadržana opravila</p> <p>USB</p> <p>FTP</p> <p>Profili optičnega branja</p> <p>Profili programov</p> <p>Prilagoditev zaslona</p> <p>Središče za optično branje</p> <p>Kopiranje kartic</p>	<p>Določite, katere ikone bodo prikazane na začetnem zaslonu.</p>

Več o tiskalniku

Element menija	Opis
Oznaka sredstev	Prikažite serijsko številko tiskalnika.
Mesto tiskalnika	Navedite mesto tiskalnika. Največja dolžina je 63 znakov.
Obrnite se na	Prilagodite ime tiskalnika. Največja dolžina je 63 znakov.
Izvozi konfiguracijsko datoteko v USB	Izvozite konfiguracijsko datoteko na bliskovni pogon.
Izvozi stisnjene dnevnik v USB	Izvozite stisnjene datoteke dnevnika na bliskovni pogon.
<p>Pošlji dnevnik</p> <p>Prekliči</p> <p>Pošlji</p>	Pošljite diagnostične podatke Lexmarku.

Natisni

Postavitev

Element menija	Opis
Strani Enostransko* Obojestransko	Določite, ali naj tiskalnik tiska eno- ali obojestransko.
Slog obračanja Daljši rob* Krajši rob	Določite, katera stran papirja naj bo vezana pri obojestranskem tiskanju.
Prazne strani Natisni Ne tiskaj*	Natisnite prazne strani, ki so vključene v tiskalno opravilo.
Zbiranje Izklop (1, 1, 1, 2, 2, 2) Vkllop (1, 2, 1, 2, 1, 2)*	Zlasti pri tiskanju več kopij opravila zložite strani tiskalnega opravila po vrstnem redu.
Ločevalni listi Brez* Med kopijami Med opravili Med stranmi	Med tiskanjem vstavite prazne ločevalne liste.
Vir ločevalnih listov Pladenj [x] (1*) Večnamenski podajalnik	Določite vir papirja za ločevalne liste.
Strani na stran Izklop* 2 strani na stran 3 strani na stran 4 strani na stran 6 strani na stran 9 strani na stran 12 strani na stran 16 strani na stran	Tiskajte večstranske slike na eno stran papirja.
Razporeditev strani na stran Vodoravno* Obratno vodoravno Navpično Obratno navpično	Določite položaj večstranskih slik pri uporabi menija Strani na stran.
Usmerjenost strani na stran Samodejno* Ležeče Pokončno	Določite usmerjenost večstranskih slik pri uporabi menija Strani na stran.

Opomba: Zvezdica (*) ob vrednosti označuje privzeto tovarniško nastavitev.

Element menija	Opis
Obroba strani na stran Brez* Vidna	Natisnite obrobo okoli vsake slike strani pri uporabi menija Strani na stran.
Kopije 1–9999 (1*)	Določite število kopij za vsako tiskalno opravilo.
Območje tiskanja Običajno* Prilagajanje strani Cela stran	Nastavite območje tiskanja na listu papirja.
Opomba: Zvezdica (*) ob vrednosti označuje privzeto tovarniško nastavitvev.	

Nastavitvev

Element menija	Opis
Jezik tiskalnika Emulacija PCL Emulacija PS*	Nastavite jezik tiskalnika. Opomba: Nastavitvev jezika tiskalnika ne prepreči, da bi programska oprema poslala tiskalna opravila, pri katerih je uporabljen drug jezik tiskalnika.
Čakajoče opravilo Izklop* Vklop	Ohranite tiskalna opravila, za katere je potreben potrošni material, da bodo lahko opravila, za katere ni potreben manjkajoči potrošni material, natisnjena. Opomba: Ta element menija je prikazan samo, če je nameščen trdi disk.
Časovna omejitev zadržanja opravila 0–255 (30*)	Nastavite, koliko časa v sekundah naj tiskalnik čaka na posredovanje uporabnika, preden zadrži opravila, za katera so potrebni nerazpoložljivi viri, in nadaljuje s tiskanjem drugih opravil v čakalni vrsti. Opomba: Ta element menija je prikazan samo, če je nameščen trdi disk.
Prenesi zeleno vrednost RAM* Disk	Določite, kam želite shraniti vse trajne vire, kot so pisave in makri, ki so bili preneseni v tiskalnik. Opomba: Ta element menija je prikazan samo, če je nameščen trdi disk.
Varčevanje z viri Izklop* Vklop	Določite, kaj naj tiskalnik stori s prenesenimi viri, kot so pisave in makri, ko prejme opravilo, za katerega je potrebnega več pomnilnika, kot ga je na voljo. Opombe: <ul style="list-style-type: none"> • Ko je ta možnost nastavljena na Izklop, tiskalnik ohrani prenesene vire samo, dokler je potreben pomnilnik. Viri, povezani z nedejavnim jezikom tiskalnika, se izbrišejo. • Ko je ta možnost nastavljena na Vklop, tiskalnik ohrani vse trajne prenesene vire za vse jezike. Tiskalnik po potrebi prikaže sporočila o polnem pomnilniku, namesto da bi izbrisal trajne vire.
Vrstni red pri možnosti Natisni vse Po abecedi* Najprej najnovejši Najprej najstarejši	Določite vrstni red, ko izberete tiskanje vseh zadržanih in zaupnih opravil. Opomba: Ta element menija je prikazan samo, če je nameščen trdi disk.
Opomba: Zvezdica (*) ob vrednosti označuje privzeto tovarniško nastavitvev.	

Kakovost

Element menija	Opis
Ločljivost tiskanja 300 dpi 600 dpi* 1200 dpi Kakovost slike 1200 Kakovost slike 2400	Nastavite ločljivost besedila in slik na natisu. Opomba: Ločljivost določite v pikah na palec ali kakovosti slike.
Povečanje števila slikovnih pik Izklop* Pisave Vodoravno Navpično Obe smeri	Omogočite več slikovnih pik za tiskanje v gručah, da bodo natisi jasnejši. Tako boste izboljšali besedilo in slike.
Temnost tonerja 1–10 (8*)	Določite svetlost ali temnost slik z besedilom.
Polton Običajno* Podrobnosti	Izboljšajte natis, tako da bo imel gladke črte z ostrejšimi robovi.
Svetlost –6–6 (0*)	Prilagajanje svetlosti natisnjenih dokumentov.
Kontrast 0–5 (0*)	Prilagajanje kontrasta natisnjenih dokumentov.
Popravljanje sive Samodejno* Običajno	Prilagodite izboljšavo kontrasta na slikah.
Opomba: Zvezdica (*) ob vrednosti označuje privzeto tovarniško nastavitvev.	

Obračunavanje opravil

Element menija	Opis
Obračunavanje opravil Izklop* Vklp	Nastavite tiskalnik, da ustvari dnevnik tiskalnih opravil, ki jih prejme. Opomba: Ta element menija je prikazan samo, če je nameščen bliskovni pomnilnik ali trdi disk.
Pogostost dnevnika obračunavanja Dnevno Tedensko Mesečno*	Določite, kako pogosto naj tiskalnik ustvarja datoteko dnevnika.
Opomba: Zvezdica (*) ob vrednosti označuje privzeto tovarniško nastavitvev.	

Element menija	Opis
Dejanje dnevnika ob koncu pogostosti Brez* Trenutni dnevnik pošlji po e-pošti Trenutni dnevnik pošlji po e-pošti in izbriši Objavi trenutni dnevnik Objavi in izbriši trenutni dnevnik	Določite, kako naj se tiskalnik odzove, ko preteče prag pogostosti. Opomba: Vrednost, navedena v možnosti Pogostost dnevnika obračunavanja, določa, kdaj se sproži to dejanje.
Raven skoraj polnega dnevnika Izklop Vkllop (95 MB*)	Določite največjo velikost datoteke dnevnika, preden tiskalnik izvede Dejanje dnevnika pri skoraj polni vrednosti.
Dejanje dnevnika pri skoraj polni vrednosti Brez* Trenutni dnevnik pošlji po e-pošti Trenutni dnevnik pošlji po e-pošti in izbriši Najstarejši dnevnik pošlji po e-pošti in izbriši Objavi trenutni dnevnik Objavi in izbriši trenutni dnevnik Objavi in izbriši najstarejši dnevnik Izbriši trenutni dnevnik Izbriši najstarejši dnevnik Izbriši vse razen trenutnega Izbriši vse dnevniko	Določite, kako naj se tiskalnik odzove, ko je trdi disk skoraj poln. Opomba: Vrednost, navedena v možnosti Raven skoraj polnega dnevnika določa, kdaj se sproži to dejanje.
Dejanje dnevnika pri polni vrednosti Brez* Trenutni dnevnik pošlji po e-pošti in izbriši Najstarejši dnevnik pošlji po e-pošti in izbriši Objavi in izbriši trenutni dnevnik Objavi in izbriši najstarejši dnevnik Izbriši trenutni dnevnik Izbriši najstarejši dnevnik Izbriši vse razen trenutnega Izbriši vse dnevniko	Določite, kako naj se tiskalnik odzove, ko uporaba trdega diska doseže najvišjo mejno vrednost (100 MB).
Spletni naslov za objavo dnevnika	Določite, kje naj tiskalnik objavi dnevniko obračunavanja opravil.
E-poštni naslov za pošiljanje dnevnikov	Določite e-poštni naslov, na katerega naj tiskalnik pošlje dnevniko obračunavanja opravil.
Predpona datoteke dnevnika	Določite predpono za datoteke dnevnika. Opomba: Ime trenutnega gostitelja, ki je določeno v meniju TCP/IP, se uporablja kot privzeta predpona datoteke dnevnika.
Opomba: Zvezdica (*) ob vrednosti označuje privzeto tovarniško nastavitvev.	

XPS

Element menija	Opis
Natisni strani z napakami Izklop* Vklop	Natisnite stran za preizkus, na kateri so podatki o napakah.
Najmanjša širina črte 1–30 (2*)	Nastavite najmanjšo širino poteze za opravila, natisnjena s 1200 dpi.
Opomba: Zvezdica (*) ob vrednosti označuje privzeto tovarniško nastavitvev.	

PDF

Element menija	Opis
Velikost prilagodi temu Izklop* Vklop	Vsebino strani prilagodite izbrani velikosti papirja.
Komentarji Tiskanje Ne tiskaj*	Določite, ali želite tiskati komentarje v PDF-u.
Natisni napako PDF-ja Izklop Vklop*	Omogočite tiskanje napake PDF-ja.
Opomba: Zvezdica (*) ob vrednosti označuje privzeto tovarniško nastavitvev.	

PostScript

Element menija	Opis
Natisni napako PS Izklop* Vklop	Natisnite stran z opisom napake PostScript®. Opomba: Ob napaki se tiskalno opravilo ustavi, tiskalnik natisne sporočilo o napaki, preostanek opravila pa spusti skozi.
Najmanjša širina črte 1–30 (2*)	Nastavite najmanjšo širino poteze za opravila, natisnjena s 1200 dpi.
Zakleni način zagona PS Izklop Vklop*	Onemogočite datoteko SysStart.
Opomba: Zvezdica (*) ob vrednosti označuje privzeto tovarniško nastavitvev.	

Element menija	Opis
Prioriteta pisav V pomnilniku* Pomnilnik Flash/disk	Določite vrstni red iskanja pisav. Opombe: <ul style="list-style-type: none"> • Pri možnosti V pomnilniku tiskalnik poskusi najti zahtevano pisavo v svojem pomnilniku, preden jo poskusi najti v bliskovnem pomnilniku ali na trdem disku tiskalnika. • Pri možnosti Pomnilnik Flash/disk tiskalnik poskuša najti zahtevano pisavo v bliskovnem pomnilniku ali na trdem disku tiskalnika, preden jo poskusi najti v svojem pomnilniku. • Ta element menija je prikazan, samo če je nameščen bliskovni pomnilnik ali trdi disk.
Časovna omejitev čakanja Izklop Vkllop*	Omogočite tiskalniku, da počaka na več podatkov, preden prekliče tiskalno opravilo. Opomba: Ko je ta možnost vklopljena, je privzeta tovarniška nastavitvev 40 sekund.
Opomba: Zvezdica (*) ob vrednosti označuje privzeto tovarniško nastavitvev.	

PCL

Element menija	Opis
Vir pisave V pomnilniku* Disk Pomnilnik Flash Vse	Izberite vir, ki vsebuje izbiro privzete pisave. Opombe: <ul style="list-style-type: none"> • Pomnilnik Flash in Disk sta prikazana samo, če je nameščen bliskovni pomnilnik ali trdi disk. • Da bosta možnosti Pomnilnik Flash in Disk prikazani, se prepričajte, da bliskovni pomnilnik in disk nista zaščitena pred branjem ali pisanjem.
Ime pisave Courier*	Izberite pisavo iz določenega vira pisav.
Nabor simbolov 10U PC-8*	Določite nabor simbolov za posamezno ime pisave. Opomba: Nabor simbolov je nabor abecednih in številskih znakov, ločil in posebnih simbolov. Nabori simbolov podpirajo različne jezike ali določene programe, na primer matematične simbole za znanstvena besedila.
Širina 0,08–100 (10*)	Določite širino za pisave z nespremenljivo širino ali z enojnim presledkom. Opomba: Širina se nanaša na število fiksnih znakov v enem vodoravnem palcu natipkanega besedila.
Usmerjenost Pokončno* Ležeče Obratno pokončno* Obratno ležeče	Določite usmerjenost besedila in grafik na strani.
Opomba: Zvezdica (*) ob vrednosti označuje privzeto tovarniško nastavitvev.	

Element menija	Opis
Število vrstic na stran 1–255	Določite število vrstic besedila za vsako stran, natisnjeno prek podatkovnega toka PCL®. Opombe: <ul style="list-style-type: none"> • Ta element menija aktivira navpičen pomik, ki povzroči, da se izbrano število zahtevanih vrstic natisne med privzetimi robovi strani. • 60 je ameriška privzeta tovarniška nastavitev. 64 je mednarodna privzeta tovarniška nastavitev.
Najmanjša širina črte za PCL5 1–30 (2*)	Nastavite začetno najmanjšo širino poteze za opravila, natisnjena s 1200 dpi.
Najmanjša širina črte za PCLXL 1–30 (2*)	
Širina A4 198 mm* 203 mm	Nastavite širino logične strani za papir velikosti A4. Opomba: Logična stran je prostor na fizični strani, kamor se natisnejo podatki.
Samodejno CR po LF Izklop* Vklop	Nastavite tiskalnik tako, da po ukazu za konec vrstice izvede pomik v novo vrstico. Opomba: Pomik v novo vrstico je mehanizem, ki tiskalniku posreduje ukaz, naj položaj kazalca premakne v prvi položaj v isti vrstici.
Samodejno LF po CR Izklop* Vklop	Nastavite tiskalnik tako, da po ukazu za pomik v novo vrstico izvede konec vrstice.
Novo oštevilčenje pladnjev Dodeli podajalnik MP Dodeli pladenj [x] Dodeli ročno izbiro papirja Dodeli ročno izbiro ovojnic Ogled tovarniško privzetih vrednosti Obnovi privzete vrednosti	<ul style="list-style-type: none"> • Konfigurirajte tiskalnik, da bo deloval z drugim gonilnikom tiskalnika ali programom po meri, ki uporablja drug niz dodelitev za zahtevanje danega vira papirja. • Prikazite privzeto tovarniško vrednost, dodeljeno posameznemu viru papirja. • Obnovite vrednosti novih oštevilčenj pladnjev na tovarniško privzete vrednosti.
Časovna omejitev tiskanja Izklop Vklop* (90 sekund)	Nastavite tiskalnik, da konča tiskalno opravilo, ko je določen čas nedejaven.
Opomba: Zvezdica (*) ob vrednosti označuje privzeto tovarniško nastavitev.	

HTML

Element menija	Opis
Ime pisave Times*	Nastavite pisavo, ki naj bo uporabljena pri tiskanju dokumentov HTML.
Velikost pisave 1–255 (12*)	Nastavite velikost pisave, ki naj bo uporabljena pri tiskanju dokumentov HTML.
Prilagodi velikost 1–400 % (100*)	Prilagodite velikost dokumentov HTML za tiskanje.
Opomba: Zvezdica (*) ob vrednosti označuje privzeto tovarniško nastavitev.	

Element menija	Opis
Usmerjenost Pokončno* Ležeče	Nastavite usmerjenost strani za dokumente HTML.
Velikost robov 8–255 mm (19*)	Nastavite rob strani za dokumente HTML.
Ozadja Ne tiskaj Natisni*	Natisnite informacije o ozadju ali grafiko v dokumentih HTML.
Opomba: Zvezdica (*) ob vrednosti označuje privzeto tovarniško nastavitvev.	

Slika

Element menija	Opis
Samodejno prilagajanje Vklop Izklop*	Izberite najustreznejšo razpoložljivo velikost papirja in nastavitvev usmerjenosti za sliko. Opomba: Ko je nastavljen na Vklop, ta element menija preglasi nastavitvev prilagajanja velikosti in usmerjenosti za sliko.
Obrni Izklop* Vklop	Preobrnite dvotonske črno-bele slike. Opomba: Ta element menija ne velja za slikovni obliki GIF ali JPEG.
Prilagajanje velikosti Fiksni okvir zgoraj levo Najboljša prilagoditev* Fiksni okvir na sredini Prilagodi višino/širino Prilagodi višino Prilagodi širino	Prilagodite sliko, da se prilega natisljivemu območju. Opomba: Če je Samodejno prilagajanje nastavljeno na Vklop, je Prilagajanje velikosti samodejno nastavljeno na možnost Najboljša prilagoditev.
Usmerjenost Pokončno* Ležeče Obratno pokončno Obratno ležeče	Določite usmerjenost besedila in grafik na strani.
Opomba: Zvezdica (*) ob vrednosti označuje privzeto tovarniško nastavitvev.	

Papir

Konfiguracija pladnja

Element menija	Opis
Privzeti vir Pladenj [x] (1*) Večnamenski podajalnik Ročna izbira papirja Ročna izbira ovojnice	Nastavite vir papirja za vsa tiskalna opravila.
Velikost/vrsta papirja Pladenj [x] Večnamenski podajalnik Ročna izbira papirja Ročna izbira ovojnice	Določite velikost ali vrsto papirja, naloženega v posamezni vir papirja.
Nadomestna velikost Izklop Letter/A4 Vse navedeno*	Nastavite tiskalnik, da uporabi nadomestno velikost papirja, če zahtevana velikost ni naložena v noben vir papirja. Opombe: <ul style="list-style-type: none"> Možnost Izklop uporabnika pozove, naj naloži zahtevano velikost papirja. Možnost Vse navedeno omogoča vse razpoložljive zamenjave.
Konfiguriraj MP Kaset* Ročno Prva	Določite delovanje večnamenskega podajalnika. Opombe: <ul style="list-style-type: none"> Možnost Kaset konfigurira večnamenski podajalnik kot samodejni vir papirja. Možnost Ročno nastavi večnamenski podajalnik samo za tiskalna opravila z ročnim podajanjem. Možnost Prvo konfigurira večnamenski podajalnik kot primarni vir papirja.
Opomba: Zvezdica (*) ob vrednosti označuje privzeto tovarniško nastavitvev.	

Konfiguracija medija

Univerzalna nastavitvev

Element menija	Opis
Merske enote Palci Milimetri	Določite mersko enoto za univerzalni papir. Opomba: Možnost Palci je ameriška privzeta tovarniška nastavitvev. Milimetri so mednarodna privzeta tovarniška nastavitvev.
Širina pokončno postavljene strani 3–52 palcev (8,5*) 76–1321 mm (216*)	Nastavite širino pokončno postavljene strani za univerzalni papir.
Višina pokončno postavljene strani 3–52 palca (14*) 76,2–1321 mm (356*)	Nastavite višino pokončno postavljene strani za univerzalni papir.
Opomba: Zvezdica (*) ob vrednosti označuje privzeto tovarniško nastavitvev.	

Element menija	Opis
Smer podajanja Krajši rob* Daljši rob	Nastavite tiskalnik, da pobira papir pri krajšem robu ali pri daljšem robu. Opomba: Daljši rob je na voljo samo, če je najdaljši rob krajši od največje podprte širine.
Opomba: Zvezdica (*) ob vrednosti označuje privzeto tovarniško nastavitvev.	

Velikosti skeniranih dokumentov po meri

Element menija	Opis
Velikost optično prebranih dokumentov po meri [x] Ime velikosti dokumenta za skeniranje Širina 1–8,5 palcev (8,5*) 25,4–215,9 mm (215,9*) Višina 1–25 palcev (11*) 25,4–635 mm (279,4*) Usmerjenost Pokončno* Ležeče 2 skenirana dokumenta na stran Izklop* Vkllop	Določite ime velikosti dokumenta za optično branje in konfigurirajte nastavitve optičnega branja.

Vrste medijev

Element menija	Opis
Navaden Kartonski papir Prosojnica Recikliran Nalepke Vinilne nalepke Kopirni Ovojnica Groba ovojnica Pisemski z glavo Vnaprej potiskani Barven papir Lahek Težek Grob/bombažni Vrsta po meri [X]	Nastavite teksturo, težo in usmerjenost papirja.

Kopiranje

Privzete nastavitve za kopiranje

Element menija	Opis
Vrsta vsebine Besedilo Besedilo/fotografija* Fotografija Grafike	Izboljšajte rezultat natisa glede na vsebino izvirnika.
Vir vsebine Črno-belo lasersko* Barvno lasersko Brizgalni tiskalnik Fotografija/Film Revija Časopis Tisk Drugo	Izboljšajte rezultat natisa glede na vir izvirnika.
Strani Enostransko na enostransko* Enostransko na obojestransko Obojestransko na enostransko Obojestransko na obojestransko	Določite način optičnega branja glede na izvirnik.
Ločevalni listi Brez* Med kopijami Med opravili Med stranmi	Določite, ali želite, da se med tiskanjem vstavljajo prazni ločevalni listi.
Vir ločevalnih listov Pladenj [x] (1*) Večnamenski podajalnik	Določite vir papirja za ločevalne liste.
Strani na stran Izklop* 2 pokončni strani 4 pokončne strani 2 ležeči strani 4 ležeči strani	Določite, koliko slik strani želite natisniti na eno stran lista papirja.
Natisni robove strani Izklop* Vklop	Pri tiskanju več strani na eno stran nastavite, da bodo slike obrobljene.
Zbiranje Izklop [1, 1, 1, 2, 2, 2] Vklop [1, 2, 1, 2, 1, 2]*	Zaporedoma natisnite več kopij.
Opomba: Zvezdica (*) ob vrednosti označuje privzeto tovarniško nastavitvev.	

Element menija	Opis
Zamaknjene strani Brez* Med kopijami Med opravili	Zamaknite natise pri vsakem tiskalnem opravlilu ali pri vsaki kopiji v tiskalnem opravlilu. Opombe: <ul style="list-style-type: none"> Možnost Med kopijami zamakne vsako kopijo v tiskalnem opravlilu, če je Zbiranje nastavljeno na Vklon [1, 2, 1, 2, 1, 2]. Če je Zbiranje nastavljeno na Izklon [1, 1, 1, 2, 2, 2], je zamaknjen vsak niz natisnjenih strani, na primer prva stran za vse natisnjene strani in druga stran za vse natisnjene strani. Možnost Med opravili nastavi enak položaj zamika za celotno tiskalno opravilo, ne glede na število natisnjenih kopij. Ta element menija je prikazan samo, če je nameščena enota za končno obdelavo s spenjalnikom.
Spenjanje Izklon* 1 sponka, zgornji levi kot 2 sponki, levo 1 sponka, zgornji desni kot 2 sponki, zgoraj 1 sponka, spodnji levi kot 2 sponki, spodaj 1 sponka, spodnji desni kot 2 sponki, desno	Določite položaj sponk za vsa tiskalna opravila. Opomba: Ta element menija je prikazan samo, če je nameščena enota za končno obdelavo s spenjalnikom.
Preluknjaj Izklon* 2 luknji 3 luknje	Nastavite način luknjanja za vsa tiskalna opravila. Opomba: Ta element menija je prikazan samo, če je nameščena enota za končno obdelavo s spenjalnikom.
Velikost "Kopiraj iz"	Nastavite velikost papirja izvornika. Opomba: Letter je ameriška privzeta tovarniška nastavitvev. A4 je mednarodna privzeta tovarniška nastavitvev.
Vir "Kopiraj v" Pladenj [x] (1*) Večnamenski podajalnik Usklajevanje samodejno določene velikosti	Določite vir papirja za opravilo kopiranja.
Temnost 1–9 (5*)	Prilagodite temnost optično prebrane slike.
Število kopij 1–9999 (1*)	Določite število kopij.
Glava/noga Leva glava Srednja glava Desna glava Leva noga Srednja noga Desna noga	Določite podatke za glavo ali nogo na optično prebrani sliki.
Opomba: Zvezdica (*) ob vrednosti označuje privzeto tovarniško nastavitvev.	

Element menija	Opis
Prekrivanje Zaupno Kopiranje Osnutek Nujno Po meri Izklop*	Določite besedilo prekrivanja, ki naj se natisne na vsako kopijo.
Prekrivanje po meri	Vnesite besedilo za izbiro Po meri v meniju Prekrivanje.
Opomba: Zvezdica (*) ob vrednosti označuje privzeto tovarniško nastavitvev.	

Napredna obdelava slik

Element menija	Opis
Izpust barve Izpust barve (Brez*) Privzeti prag za rdečo barvo (128*) Privzeti prag za zeleno barvo (128*) Privzeti prag za modro barvo (128*)	Določite barvo, ki naj bo izpuščena med optičnim branjem, in prilagodite vrednost izpusta zanjo.
Kontrast Najboljše za vsebino* 0–5	Določite kontrast za optično prebrano sliko.
Odstranitev ozadja Zaznavanje ozadja (Na osnovi vsebine*) Stopnja (0*)	Iz izvornika odstranite barvo ozadja ali šum slike. Opombe: <ul style="list-style-type: none"> • Na osnovi vsebine odstrani barvo ozadja iz izvornika. • Fiksno odstrani šum slike iz fotografije.
Samodejna postavitev na sredino Izklop* Vkllop	Vsebino poravnajte na sredino strani.
Prezrcali sliko Izklop* Vkllop	Ustvarite zrcalno sliko izvornika.
Negativ Izklop* Vkllop	Ustvarite negativ izvornika.
Podrobno senčenje –4–4 (0*)	Prilagodite podrobnosti senčenja v izvorniku.
Skeniraj od roba do roba Izklop* Vkllop	Izvornik optično preberite od roba do roba.
Ostrina 1–5 (3*)	Prilagodite ostrino optično prebrane slike.
Opomba: Zvezdica (*) ob vrednosti označuje privzeto tovarniško nastavitvev.	

Upravljanje skrbnika

Element menija	Opis
Ločevalniki prosojnic Izklop Vklop*	Vstavite prazen list med posamezne prosojnice.
Dovoli prednostne kopije Izklop Vklop*	Prekinite tiskalno opravilo, da boste kopirali.
Skeniranje opravila po meri Izklop* Vklop	Nastavite tiskalnik, da optično prebere prvi niz izvornikov z navedenimi nastavitvami, naslednji niz pa z enakimi ali drugimi nastavitvami. Opomba: Ta element menija je prikazan samo, če je nameščen trdi disk.
Dovoli shranjevanje v obliki bližnjice Izklop Vklop*	Nastavitve kopiranja shranite kot bližnjico.
Prilagodi zamaknjenost samodejnega podajalnika dokumentov Izklop Vklop*	Nastavite tiskalnik, da prilagodi poševne slike dokumentov, ki so optično prebrani iz samodejnega podajalnika dokumentov.
Vzorčna kopija Izklop* Vklop	Natisnite vzorčno kopijo, da preverite kakovost, preden natisnete preostale kopije. Opomba: Ta element menija je prikazan samo, če je nameščen trdi disk.
Opomba: Zvezdica (*) ob vrednosti označuje privzeto tovarniško nastavitvev.	

Faks

Privzete vrednosti faksa

Način Faks

Element menija	Opis
Način Faks Faks Strežnik za faks Onemogočeno	Izberite način faksa. Opomba: Glede na model tiskalnika se privzeta tovarniška nastavitvev lahko razlikuje.

Nastavitev faksa

Splošne nastavitve faksiranja

Element menija	Opis
Ime faksa	Identificirajte svoj faks.
Številka faksa	Identificirajte številko svojega faksa.
ID faksa Ime faksa Številka faksa*	Prejemnikom faksa sporočite ime ali številko svojega faksa.
Uporaba pomnilnika Vsi prejeti Večinoma prejeti Enako* Večinoma poslani Vsi poslani	Nastavite količino notranjega pomnilnika tiskalnika za faksiranje. Opomba: Ta element menija preprečuje težave z medpomnilnikom in napake pri pošiljanju faksov.
Prekliči fakse Dovoli* Ne dovoli	Prekličite odhodne fakse, preden se prenesejo, ali prekličite dohodne fakse, preden se do konca natisnejo.
Skrivanje številke faksa Izklop* Z leve Z desne	Določite obliko za skrivanje številke odhodnih faksov.
Številke, ki jih želite skriti 0–58 (0*)	Določite, koliko števk v številki odhodnih faksov želite skriti.
Omogoči zaznavanje povezane linije Vkllop* Izklop	Ugotovite, ali je telefonska linija povezana s tiskalnikom. Opomba: Zaznavanje poteka pri vklopu tiskalnika in pred vsakim klicem.
Optimizacija združljivosti faksa	Konfigurirajte funkcijo faksiranja tiskalnika za optimalno združljivost z drugimi faksi.
Prenos faksov T.38 Analogno G.711 etherFAX	Nastavite način prenosa faksov. Opombe: <ul style="list-style-type: none"> • Ta element menija je prikazan samo, če je v tiskalniku nameščen komplet licenc za etherFAX ali faksiranje prek IP-ja (FoIP). • Glede na model tiskalnika se privzete tovarniške nastavitve lahko razlikujejo.
Opomba: Zvezdica (*) ob vrednosti označuje privzeto tovarniško nastavitvev.	

Nastavitve faksa HTTPS

Opomba: Ta meni je prikazan samo, če je Prenos faksov nastavljen na etherFAX.

Element menija	Opis
URL storitve HTTPS	Določite URL storitve etherFAX.
Opomba: Zvezdica (*) ob vrednosti označuje privzeto tovarniško nastavitvev.	

Element menija	Opis
Namestniški strežnik HTTPS	Določite URL namestniškega strežnika.
Uporabnik namestniškega strežnika HTTPS	Določite uporabniško ime in geslo za namestniški strežnik.
Geslo namestniškega strežnika HTTPS	
Šifriranje faksov pri pošiljanju Onemogočeno Omogočeno* Zahtevano	Omogočite šifriranje za odhodne fakse.
Šifriranje faksov pri prejemanju Onemogočeno Omogočeno* Zahtevano	Omogočite šifriranje za dohodne fakse.
Stanje faksa HTTPS	Pokažite stanje komunikacije storitve etherFAX.
Opomba: Zvezdica (*) ob vrednosti označuje privzeto tovarniško nastavitvev.	

Nastavitve pošiljanja faksov

Element menija	Opis
Ločljivost Standardno* Drobno Zelo drobno Ultra drobno	Nastavite ločljivost optično prebrane slike. Opomba: Višja ločljivost podaljša čas prenosa faksa in potrebuje več pomnilnika.
Velikost izvirnika [Seznam velikosti papirja] (Različne velikosti*)	Določite velikost izvirnika.
Usmerjenost Pokončno* Ležeče	Določite usmerjenost izvirnega dokumenta. Opomba: Ta element menija je na voljo samo pri nekaterih modelih tiskalnika.
Strani Izklop* Krajši rob Daljši rob	Določite usmerjenost izvirnika pri optičnem branju obeh strani dokumenta. Opomba: Ta element menija je na voljo samo pri nekaterih modelih tiskalnika.
Vrsta vsebine Besedilo* Besedilo/fotografije Fotografija Grafike	Izboljšajte rezultat natisa glede na vsebino izvirnika.
Temnost 1–9 (5*)	Prilagodite temnost optično prebrane slike.
Opomba: Zvezdica (*) ob vrednosti označuje privzeto tovarniško nastavitvev.	

Element menija	Opis
Za PABX Vklop Izklop*	Nastavite tiskalnik, da izbere številko faksa, ne da bi čakal na klicni signal. Opomba: Enota PABX (Private Automated Branch Exchange) je domača telefonska centrala, ki zagotavlja enojno dostopno številko za več linij do zunanjih klicateljev.
Način izbiranja Tonsko* Impulzno	Določite način izbiranja za dohodne ali odhodne fakse.
Opomba: Zvezdica (*) ob vrednosti označuje privzeto tovarniško nastavitvev.	

Napredna obdelava slik

Element menija	Opis
Ravnovesje barv Cijan – rdeča –4–4 (0*) Magenta – zelena –4–4 (0*) Rumena – modra –4–4 (0*)	Prilagodite intenzivnost barv med optičnim branjem.
Izpust barve Izpust barve (Brez*) Privzeti prag za rdečo barvo (128*) Privzeti prag za zeleno barvo (128*) Privzeti prag za modro barvo (128*)	Določite barvo, ki naj bo izpuščena med optičnim branjem, in prilagodite vrednost izpusta zanjo.
Kontrast Najboljše za vsebino* 0 1 2 3 4 5	Prilagodite kontrast natisnjenih dokumentov.
Odstranitev ozadja Odstranitev ozadja Na osnovi vsebine* Fiksno Raven –4–4 (0*)	Prilagodite količino ozadja, vidnega na optično prebrani sliki. Opombe: <ul style="list-style-type: none"> • Če želite iz izvornika odstraniti barvo ozadja, nastavite Zaznavanje ozadja na možnost Na osnovi vsebine. • Če želite iz fotografije odstraniti šum, nastavite Zaznavanje ozadja na Fiksno.
Prezrcali sliko Izklop* Vklop	Ustvarite zrcalno sliko izvornika.
Opomba: Zvezdica (*) ob vrednosti označuje privzeto tovarniško nastavitvev.	

Element menija	Opis
Negativ Izklop* Vklop	Ustvarite negativ izvirnika.
Skeniraj od roba do roba Izklop* Vklop	Omogočite optično branje od roba do roba izvirnika.
Ostrina 1–5 (3*)	Prilagodite ostrino optično prebrane slike.
Temperatura 4–4 (0*)	Določite, ali naj bo natisnjen dokument hladnejši ali toplejši.
Opomba: Zvezdica (*) ob vrednosti označuje privzeto tovarniško nastavitvev.	

Upravljanje skrbnika

Element menija	Opis
Samodejno ponovno izbiranje 0–9 (5*)	Nastavite število poskusov ponovnega izbiranja glede na ravni dejavnosti prejemniških faksov.
Pogostost ponovnega izbiranja 1–200 minut (3*)	Podaljšajte čas med poskusi ponovnega izbiranja, da tako povečate možnost uspešnega pošiljanja faksa.
Omogoči ECM Vklop* Izklop	Aktivirajte način za odpravljanje napak (ECM) za opravila faksiranja. Opomba: Način ECM zazna in odpravlja napake v postopku prenosa faksov, ki jih povzročajo motnje telefonske linije in šibek signal.
Omogoči skeniranje faksov Vklop* Izklop	Faksiranje dokumentov, ki jih optično berete s tiskalnikom.
Gonilnik v faks Vklop* Izklop	Omogočite gonilniku tiskalnika, da pošlje faks.
Dovoli shranjevanje v obliki bližnjice Vklop* Izklop	Shranite številke faksov kot bližnjice v tiskalniku.
Največja hitrost 33.600* 14400 9600 4800 2400	Nastavite najvišjo hitrost za pošiljanje faksov.
Skeniranje opravila po meri Izklop* Vklop	Privzeto vklopite optično branje opravil po meri. Opomba: Ta element menija je prikazan samo, če je nameščen trdi disk.
Opomba: Zvezdica (*) ob vrednosti označuje privzeto tovarniško nastavitvev.	

Element menija	Opis
Predogled skeniranega dokumenta Izklop* Vklop	Prikažite predogled optično prebranega dokumenta na zaslonu. Opomba: Ta element menija je prikazan samo, če je nameščen trdi disk.
Prilagodi zamaknjenost samodejnega podajalnika dokumentov Izklop* Vklop	Popravite rahlo zamaknjenost na optično prebrani sliki.
Omogočanje skeniranja barvnih faksov Privzeto izključeno* Privzeto vključeno Nikoli ne uporabi Vedno uporabi	Omogočite barvno optično branje za fakse.
Samodejno pretvarjanje barvnih faksov v črno-bele Vklop* Izklop	Pretvorite vse izhodne barvne fakse v črno-bele.
Potrdite številko faksa Izklop* Vklop	Prosrite uporabnika, da potrdi številko za faksiranje.
Izhodna koda	Nastavite izhodno kodo.
Pravila izhodnih kod	Ustvarite pravilo izhodne kode.
Opomba: Zvezdica (*) ob vrednosti označuje privzeto tovarniško nastavitvev.	

Nastavitve prejetanja faksov

Element menija	Opis
Opravilo faksiranja čaka Brez* Barvilo Toner in potrebščine	Odstranite opravila faksiranja, ki zahtevajo določene nerazpoložljive vire iz čakalne vrste.
Število zvonjenj za odgovor 1–25 (3*)	Nastavite število zvonjenj za dohodni faks.
Samodejno zmanjšanje Vklop* Izklop	Prilagodite velikost dohodnega faksa strani.
Vir papirja Pladenj [X] Samodejno*	Nastavite vir papirja za tiskanje dohodnega faksa.
Strani Vklop Izklop*	Tiskajte na obe strani papirja.
Opomba: Zvezdica (*) ob vrednosti označuje privzeto tovarniško nastavitvev.	

Element menija	Opis
Ločevalni listi Brez* Pred opravilom Po opravilu	Določite, ali želite, da se med tiskanjem vstavljajo prazni ločevalni listi.
Vir ločevalnih listov Pladenj [X] (1*)	Določite vir papirja za ločevalne liste.
Noga faksa Vklop Izklop*	Nastavite tiskanje informacij o prenosu na dnu vsake strani prejetega faksa.
Časovni žig v nogi faksa Prejemanje* Natisni	Nastavite tiskanje časovnega žiga na dnu vsake strani prejetega faksa.
Zadrževanje faksov Način zadržanja faksa Izklop* Vedno vklopljeno Ročno Načrtovano	Zadržite tiskanje prejetih faksov, dokler niso sproščena.
Opomba: Zvezdica (*) ob vrednosti označuje privzeto tovarniško nastavitvev.	

Upravljanje skrbnika

Element menija	Opis
Omogočanje prejemanja faksov Vklop* Izklop	Nastavite tiskalnik za prejemanje faksov.
Omogočanje prejema barvnega faksa Vklop* Izklop	Nastavite tiskalnik tako, da prejema barvne fakse.
Omogoči ID klicatelja Vklop Izklop*	Nastavite prikaz številke, ki pošilja dohodni faks.
Blokiraj fakse brez imen Vklop Izklop*	Blokirajte dohodne fakse, poslane iz naprav, ki nimajo navedenega ID-ja postaje ali ID-ja faksa.
Seznam prepovedanih števil faksov Dodaj prepovedan faks	Določite telefonske številke, ki jih želite blokirati.
Opomba: Zvezdica (*) ob vrednosti označuje privzeto tovarniško nastavitvev.	

Element menija	Opis
Odgovori na Vsa zvonjenja* Samo enkratno zvonjenje Samo dvakratno zvonjenje Samo trikratno zvonjenje Samo enkratno ali dvakratno zvonjenje Samo enkratno ali trikratno zvonjenje Samo dvakratno ali trikratno zvonjenje	Nastavite značilni vzorec zvonjenja za dohodni faks.
Samodejni odgovor Vklop* Izklop	Nastavite tiskalnik tako, da prejema fakse samodejno.
Posredovanje faksa Natisni* Natisni in posreduj Posreduj	Določite, ali naj se prejeti faks posreduje.
Posreduj na Cilj 1 Cilj 2	Določite, kam želite posredovati prejeti faks. Opomba: Ta element menija je prikazan samo, ko je Posredovanje faksov nastavljeno na Natisni in posreduj ali Posreduj.
Največja hitrost 33600* 14400 9600 4800 2400	Nastavite največjo hitrost za prenos faksa.
Opomba: Zvezdica (*) ob vrednosti označuje privzeto tovarniško nastavitvev.	

Naslovna stran faksa

Element menija	Opis
Naslovna stran faksa Privzeto izključeno* Privzeto vključeno Nikoli ne uporabi Vedno uporabi	Konfigurirajte nastavitve naslovne strani faksa.
Vključi polje Za Izklop* Vklop	
Vključi polje Od Izklop* Vklop	
Od	
Vključi polje Sporočilo Izklop* Vklop	
Sporočilo	
Vključi logotip Izklop* Vklop	
Vključi nogo[x] Izklop* Vklop	
Noga[x]	
Opomba: Zvezdica (*) ob vrednosti označuje privzeto tovarniško nastavitvev.	

Nastavitve dnevnika za pošiljanje faksov

Element menija	Opis
Pogostost dnevnika pošiljanja Vedno* Nikoli Samo za napako	Določite, kako pogosto naj tiskalnik ustvari dnevnik pošiljanja.
Dejanje dnevnika pošiljanja Natisni Izklop Vklop* E-pošta Izklop* Vklop Dnevnik po e-pošti	Natisnite ali pošljite po e-pošti dnevnik uspešnih prenosov faksa ali napak med prenosom.
Opomba: Zvezdica (*) ob vrednosti označuje privzeto tovarniško nastavitvev.	

Element menija	Opis
Dnevnik napak pri prejemanju Nikoli ne natisni* Tiskanje ob napaki	Natisnite dnevnik napak pri prejemanju faksov.
Samodejni dnevniki tiskanja Vklop* Izklop	Natisnite celotno dejavnost faksa.
Vir papirja za dnevnik Pladenj [x] (1*)	Določite vir papirja za tiskanje dnevnikov.
Prikaz dnevnikov Ime oddaljenega faksa* Klicana številka	Prepoznajte pošiljatelja glede na ime oddaljenega faksa ali številko faksa.
Omogoči dnevnik opravi Vklop* Izklop	Oglejte si povzetek vseh opravi faksiranja.
Omogoči dnevnik klicev Vklop* Izklop	Oglejte si povzetek zgodovine klicanja za faks.
Opomba: Zvezdica (*) ob vrednosti označuje privzeto tovarniško nastavitvev.	

Nastavitve zvočnikov

Element menija	Opis
Način zvočnika Vedno izklopljeno* Vedno vklopljeno Vklopljeno do vzpostavitve povezave	Nastavite način zvočnika faksa.
Glasnost zvočnika Nizko* Visoko	Prilagodite glasnost zvočnika faksa.
Glasnost zvonjenja Izklop Vklop*	Omogočite glasnost zvonjenja.
Opomba: Zvezdica (*) ob vrednosti označuje privzeto tovarniško nastavitvev.	

Nastavitev strežnika za faks

Splošne nastavitve faksiranja

Element menija	Opis
Oblika polja Za	Določite prejemnika faksa. Opomba: Če želite uporabiti številko faksa, pred to vnesite znak za številko (#).
Naslov za odgovor	Določite naslov za odgovor za pošiljanje faksa.
Opomba: Zvezdica (*) ob vrednosti označuje privzeto tovarniško nastavitvev.	

Element menija	Opis
Zadeva	Določite zadevo in sporočilo faksa.
Sporočilo	
Omogočite analogno prejemanje Izklop* Vklop	Nastavite tiskalnik za prejemanje analognih faksov.
Opomba: Zvezdica (*) ob vrednosti označuje privzeto tovarniško nastavitvev.	

Nastavitve e-pošte strežnika za faks

Element menija	Opis
Uporaba e-poštnega strežnika SMTP Vklop* Izklop	Uporabite nastavitve strežnika SMTP (Simple Mail Transfer Protocol) za e-pošto pri prejetih in poslanih faksih. Opomba: Ko je nastavljena možnost Vklop, ni prikazana nobena druga nastavitvev menija Nastavitve e-pošte strežnika za faks.
Primarni prehod SMTP	Vnesite naslov IP ali ime gostitelja primarnega strežnika SMTP.
Vrata primarnega prehoda SMTP 1–65.535 (25*)	Vnesite številko vrat primarnega strežnika SMTP.
Sekundarni prehod SMTP	Vnesite naslov IP strežnika ali ime gostitelja sekundarnega ali pomožnega strežnika SMTP.
Vrata sekundarnega prehoda SMTP 1–65.535 (25*)	Vnesite številko vrat sekundarnega ali pomožnega strežnika SMTP.
Časovna omejitev SMTP 5–30 (30*)	Nastavite časovno omejitev za tiskalnik, če se strežnik SMTP ne odzove.
Naslov za odgovor	Določite naslov za odgovor za pošiljanje faksa.
Uporabi SSL/TLS Onemogočeno* Dogovori Zahtevano	Določite, ali naj se faks pošlje prek šifrirane povezave.
Zahtevaj zaupanja vredno potrdilo Izklop Vklop*	Določite zaupanja vredno potrdilo za dostop do strežnika SMTP.
Preverjanje pristnosti strežnika SMTP Preverjanje pristnosti ni potrebno* Prijava/navadno NTLM CRAM-MD5 Digest-MD5 Kerberos 5	Nastavite vrsto preverjanja pristnosti za strežnik SMTP.
Elektronska pošta, ki jo je poslala naprava Brez* Uporabi poverilnice naprave SMTP	Določite, ali naj bodo za elektronsko pošto, ki jo je poslala naprava, zahtevane poverilnice.
Opomba: Zvezdica (*) ob vrednosti označuje privzeto tovarniško nastavitvev.	

Element menija	Opis
Elektronska pošta, ki jo je poslal uporabnik Brez* Uporabi poverilnice naprave SMTP Uporabi ID in geslo uporabnika seje Uporabi e-poštni naslov in geslo seje Pozovi uporabnika	Določite, ali naj bodo za elektronsko pošto, ki jo je poslal uporabnik, zahtevane poverilnice.
Uporabi poverilnice naprave aktivnega imenika Izklop* Vkllop	Omogočite uporabniške poverilnice in cilje skupin za povezavo s strežnikom SMTP.
ID uporabnika naprave Geslo naprave	Določite ID in geslo uporabnika za povezavo s strežnikom SMTP.
SFERA Kerberos 5	Določite sfero za protokol za preverjanje pristnosti Kerberos 5.
Domena NTLM	Določite ime domene za varnostni protokol NTLM.
Onemogoči napako "Strežnik SMTP ni nastavljen" Izklop* Vkllop	Skrijte sporočilo o napaki "Strežnik SMTP ni nastavljen".
Opomba: Zvezdica (*) ob vrednosti označuje privzeto tovarniško nastavitvev.	

Nastavitve optičnega branja strežnika za faks

Element menija	Opis
Oblika zapisa slikovne datoteke TIFF (.tif) PDF (.pdf)* XPS (.xps)	Določite obliko datoteke za optično prebrano sliko.
Vrsta vsebine Besedilo* Besedilo/fotografije Fotografija Grafike	Izboljšajte rezultat natisa glede na vsebino izvirnika.
Vir vsebine Črno-belo lasersko Barvno lasersko* Brizgalni tiskalnik Fotografija/Film Revija Časopis Tisk Drugo	Izboljšajte rezultat natisa glede na vir izvirnika.
Opomba: Zvezdica (*) ob vrednosti označuje privzeto tovarniško nastavitvev.	

Element menija	Opis
Ločljivost faksa Standardno* Drobno Zelo drobno Ultra drobno	Nastavite ločljivost faksa.
Strani Izklop* Krajši rob Daljši rob	Določite usmerjenost izvirnika pri optičnem branju obeh strani dokumenta.
Temnost 1–9 (5*)	Nastavite temnost natisov.
Usmerjenost Pokončno* Ležeče	Določite usmerjenost besedila in grafik na strani.
Velikost izvirnika [Seznam velikosti papirja]	Nastavite velikost papirja izvirnika. Opombe: <ul style="list-style-type: none"> Nastavitev Različne velikosti je ameriška privzeta tovarniška nastavitev. A4 je mednarodna privzeta tovarniška nastavitev. Nastavitev se lahko razlikuje glede na model tiskalnika.
Uporabi večstranski TIFF Izklop Vklop*	Izberite med enojnimi in večstranskimi datotekami TIFF.
Opomba: Zvezdica (*) ob vrednosti označuje privzeto tovarniško nastavitev.	

E-pošta

Nastavitev e-pošte

Element menija	Opis
Primarni prehod SMTP	Vnesite naslov IP ali ime gostitelja primarnega strežnika SMTP za pošiljanje e-pošte.
Vrata primarnega prehoda SMTP 1–65.535 (25*)	Vnesite številko vrat primarnega strežnika SMTP.
Sekundarni prehod SMTP	Vnesite naslov IP strežnika ali ime gostitelja sekundarnega ali pomožnega strežnika SMTP.
Vrata sekundarnega prehoda SMTP 1–65.535 (25*)	Vnesite številko vrat sekundarnega ali pomožnega strežnika SMTP.
Časovna omejitev SMTP 5–30 sekund (30*)	Nastavite časovno omejitev za tiskalnik, če se strežnik SMTP ne odzove.
Naslov za odgovor	Določite naslov za odgovor v e-pošti.
Opomba: Zvezdica (*) ob vrednosti označuje privzeto tovarniško nastavitev.	

Element menija	Opis
Vedno uporabi privzeti naslov za odgovor SMTP Vklop Izklop*	Vedno uporabite privzeti naslov za odgovor v strežniku SMTP.
Uporabi SSL/TLS Onemogočeno* Dogovori Zahtevano	Določite, ali naj se e-pošta pošlje prek šifrirane povezave.
Zahtevaj zaupanja vredno potrdilo Izklop Vklop*	Zahtevajte zaupanja vredno potrdilo za dostop do strežnika SMTP.
Preverjanje pristnosti strežnika SMTP Preverjanje pristnosti ni potrebno* Prijava/navadno NTLM CRAM-MD5 Digest-MD5 Kerberos 5	Nastavite vrsto preverjanja pristnosti za strežnik SMTP.
Elektronska pošta, ki jo je poslala naprava Brez* Uporabi poverilnice naprave SMTP	Določite, ali naj bodo za elektronsko pošto, ki jo je poslala naprava, zahtevane poverilnice.
Elektronska pošta, ki jo je poslal uporabnik Brez* Uporabi poverilnice naprave SMTP Uporabi ID in geslo uporabnika seje Uporabi e-poštni naslov in geslo seje Pozovi uporabnika	Določite, ali naj bodo za elektronsko pošto, ki jo je poslal uporabnik, zahtevane poverilnice.
Uporabi poverilnice naprave aktivnega imenika Izklop* Vklop	Določite, ali naj bodo za elektronsko pošto, ki jo je poslal uporabnik, zahtevane poverilnice.
ID uporabnika naprave	Določite ID in geslo uporabnika za povezavo s strežnikom SMTP.
Geslo naprave	
SFERA Kerberos 5	Določite sfero za protokol za preverjanje pristnosti Kerberos 5.
Domena NTLM	Določite ime domene za varnostni protokol NTLM.
Opomba: Zvezdica (*) ob vrednosti označuje privzeto tovarniško nastavitvev.	

Privzete nastavitve za e-pošto

Element menija	Opis
Zadeva:	Določite zadevo in sporočilo e-pošte.
Sporočilo:	
Ime datoteke	Poimenujte datoteko za optično prebrani dokument.
Opomba: Zvezdica (*) ob vrednosti označuje privzeto tovarniško nastavitvev.	

Element menija	Opis
Oblika JPEG (.jpg) PDF (.pdf)* TIFF (.tif) XPS (.xps) TXT (.txt) RTF (.rtf) DOCX (.docx) CSV (.csv)	Določite obliko zapisa datoteke za optično prebrani dokument.
Globalne nastavitve optičnega prepoznavanja znakov Prepoznani jeziki Samodejno obračanje zaslona Odstranjevanje madežev Samodejno povečanje kontrasta	Konfigurirajte nastavitve optičnega prepoznavanja znakov (OCR). Opomba: Ta element menija je prikazan samo, če ste kupili in namestili rešitev za optično prepoznavanje znakov.
Nastavitve za PDF Različica PDF (1.5*) Arhivska različica (A-1a*) Zelo stisnjeno (Izklop*) Varno (Izklop*) Arhivsko (PDF/A) (Izklop*)	Konfigurirajte nastavitve datoteke PDF optično prebranega dokumenta. Opombe: <ul style="list-style-type: none"> Možnosti Arhivska različica in Arhivsko (PDF/A) sta podprti samo, če je Različica PDF nastavljena na 1.4. Možnost Zelo stisnjeno je prikazana samo, če je nameščen trdi disk.
Vrsta vsebine Besedilo Besedilo/fotografija* Fotografija Grafike	Izboljšajte rezultat natisa glede na vrsto vsebine izvirnika.
Vir vsebine Črno-belo lasersko Barvno lasersko* Brizgalni tiskalnik Fotografija/Film Revija Časopis Tisk Drugo	Izboljšajte rezultat natisa glede na vir vsebine izvirnika.
Barvno Črno-belo Sivo Barvno* Samodejno	Nastavite tiskalnik, da zajame vsebino datoteke barvno ali črno-belo.
Opomba: Zvezdica (*) ob vrednosti označuje privzeto tovarniško nastavitvev.	

Element menija	Opis
Ločljivost 75 dpi 150 dpi* 200 dpi 300 dpi 400 dpi 600 dpi	Nastavite ločljivost optično prebrane slike.
Temnost 1–9 (5*)	Prilagodite temnost optično prebrane slike.
Usmerjenost Pokončno* Ležeče	Določite usmerjenost izvirnega dokumenta.
Velikost izvirnika [Seznam velikosti papirja] (Različne velikosti*)	Nastavite velikost papirja izvirnika.
Strani Izklop* Krajši rob Daljši rob	Določite usmerjenost izvirnika pri optičnem branju obeh strani dokumenta.
Opomba: Zvezdica (*) ob vrednosti označuje privzeto tovarniško nastavitvev.	

Napredna obdelava slik

Element menija	Opis
Ravnovesje barv Cijan (0*) Magenta (0*) Rumena (0*)	Prilagodite intenzivnost barv za cijan, magento in rumeno.
Izpust barve Izpust barve (Brez*) Privzeti prag za rdečo barvo (128*) Privzeti prag za zeleno barvo (128*) Privzeti prag za modro barvo (128*)	Določite barvo, ki naj bo izpuščena med optičnim branjem, in prilagodite vrednost izpusta zanjo.
Samodejno zaznavanje barve Občutljivost na barvo (5*) Občutljivost na območje (5*) Bitna globina elektronske pošte (1-bitna*) Najnižja ločljivost optičnega branja (300 dpi*)	Konfigurirajte nastavitvev samodejnega zaznavanja barv.
Kakovost JPEG-a Najboljše za vsebino* 5–95	Nastavite kakovost JPEG optično prebrane slike.
Kontrast Najboljše za vsebino* 0–5	Določite kontrast za optično prebrano sliko.
Opomba: Zvezdica (*) ob vrednosti označuje privzeto tovarniško nastavitvev.	

Element menija	Opis
Odstranitev ozadja Zaznavanje ozadja (Na osnovi vsebine*) Stopnja (0*)	Iz izvirnika odstranite barvo ozadja ali šum slike. Opombe: <ul style="list-style-type: none"> • Na osnovi vsebine odstrani barvo ozadja iz izvirnika. • Fiksno odstrani šum slike iz fotografije.
Prezrcali sliko Izklop* Vklop	Ustvarite zrcalno sliko izvirnika.
Negativ Izklop* Vklop	Ustvarite negativ izvirnika.
Podrobno senčenje -4-4 (0*)	Prilagodite podrobno senčenje na optično prebrani sliki.
Skeniraj od roba do roba Izklop* Vklop	Izvirnik optično preberite od roba do roba.
Ostrina 1-5 (3*)	Prilagodite ostrino optično prebrane slike.
Temperatura -4-4 (0*)	Ustvarite bolj moder ali bolj rdeč izhod izvirnika.
Prazne strani Odstranjevanje praznih strani (Ne odstranite*) Občutljivost praznih strani (5*)	Nastavite občutljivost optično prebranih dokumentov glede na prazne strani izvirnika.
Opomba: Zvezdica (*) ob vrednosti označuje privzeto tovarniško nastavitvev.	

Upravljanje skrbnika

Element menija	Opis
Največja dovoljena velikost elektronske pošte 0-65.535 (0*)	Nastavite dovoljeno velikost datoteke za vsako e-pošto.
Sporočilo o napaki velikosti	Določite sporočilo o napaki, ki ga pošlje tiskalnik, ko e-pošta presega dovoljeno velikost datoteke. Opomba: Vnesete lahko do 1024 znakov.
Cilji omejitev	Omejite pošiljanje e-pošte samo temu določenemu seznamu z imeni domen. Opomba: Domene ločite z vejico.
Pošlji mi kopijo Nikoli se ne prikaže* Privzeto vključeno Privzeto izključeno Vedno vklopljeno	Pošljite kopijo e-pošti sebi.
Opomba: Zvezdica (*) ob vrednosti označuje privzeto tovarniško nastavitvev.	

Element menija	Opis
Dovoli samo e-poštna sporočila samemu sebi Izklop* Vklop	Nastavite tiskalnik, da bo pošiljal e-poštna sporočila samo vam.
Uporabi kp:/skp: Izklop* Vklop	Omogočite uporabo kopije in skrite kopije v e-pošti.
Uporabi večstranski TIFF Izklop Vklop*	Omogočite optično branje več slik TIFF v eni datoteki TIFF.
Stiskanje TIFF JPEG LZW*	Določite vrsto stiskanje za datoteke TIFF.
Besedilo privzeto 5–95 (75*)	Nastavite kakovost besedila v optično brani vsebini.
Besedilo/fotografija privzeto 5–95 (75*)	Nastavite kakovost besedila in fotografij v optično brani vsebini.
Fotografija privzeto 5–95 (50*)	Nastavite kakovost fotografij optično brane vsebine.
Prilagodi zamaknjenost samodejnega podajalnika dokumentov Izklop* Vklop	Nastavite tiskalnik, da prilagodi poševne slike dokumentov, ki so optično prebrani iz samodejnega podajalnika dokumentov.
Dnevnik pošiljanja Natisni dnevnik* Ne natisni dnevnika Natisni samo za napako	Natisnite dnevnik pošiljanja za optično prebrane dokumente za e-pošto.
Vir papirja za dnevnik Pladenj [x] (1*) Večnamenski podajalnik	Določite vir papirja za tiskanje dnevnikov za e-pošto.
Skeniranje opravila po meri Izklop* Vklop	Nastavite tiskalnik, da optično prebere prvi niz izvornikov z navedenimi nastavitvami, naslednji niz pa z enakimi ali drugimi nastavitvami. Opomba: Ta element menija je prikazan samo, če je nameščen trdi disk.
Predogled skeniranega dokumenta Izklop Vklop*	Prikažite predogled optično prebranega izvornika. Opomba: Ta element menija je prikazan samo, če je nameščen trdi disk.
Dovoli shranjevanje v obliki bližnjice Izklop Vklop*	Shranite e-poštni naslov kot bližnjico.
Opomba: Zvezdica (*) ob vrednosti označuje privzeto tovarniško nastavitvev.	

Element menija	Opis
Slike poslane z elektronsko pošto kot Priloga* Spletna povezava	Določite način pošiljanja slik, ki so vključene v e-pošto.
Ponastavi e-poštne podatke po pošiljanju Izklop Vklop*	Ponastavite polja Za, Zadeva, Sporočilo in Ime datoteke na privzete vrednosti, potem ko je poslana e-pošta.
Opomba: Zvezdica (*) ob vrednosti označuje privzeto tovarniško nastavitvev.	

Nastavitve spletne povezave

Element menija	Opis
Strežnik	Določite poverilnice strežnika, ki gosti slike, ki so vključene v e-pošto.
Prijava	
Geslo	
Pot	
Ime datoteke	
Spletna povezava	

FTP

Privzete nastavitve za FTP

Element menija	Opis
Oblika JPEG (.jpg) PDF (.pdf)* TIFF (.tif) XPS (.xps) TXT (.txt) RTF (.rtf) DOCX (.docx) CSV (.csv)	Določite obliko datoteke za optično prebrano sliko.
Globalne nastavitve optičnega prepoznavanja znakov Prepoznani jeziki Samodejno obračanje zaslona Odstranjevanje madežev Samodejno povečanje kontrasta	Konfigurirajte nastavitve optičnega prepoznavanja znakov (OCR). Opomba: Ta meni je prikazan samo, če ste kupili in namestili rešitev za optično prepoznavanje znakov.
Opomba: Zvezdica (*) ob vrednosti označuje privzeto tovarniško nastavitvev.	

Element menija	Opis
Nastavitve za PDF Različica PDF (1.5*) Arhivska različica (A-1a*) Zelo stisnjeno (Izklop*) Varno (Izklop*) Arhivsko (PDF/A) (Izklop*)	Nastavite obliko PDF za optično prebrano sliko.
Vrsta vsebine Besedilo Besedilo/fotografija* Fotografija Grafike	Izboljšajte rezultat natisa glede na vsebino izvirnika.
Vir vsebine Črno-belo lasersko Barvno lasersko* Brizgalni tiskalnik Fotografija/Film Revija Časopis Tisk Drugo	Izboljšajte rezultat natisa glede na vir izvirnika.
Barvno Črno-belo Sivo Barvno* Samodejno	Določite barvo pri optičnem branju slike.
Ločljivost 75 dpi 150 dpi* 200 dpi 300 dpi 400 dpi 600 dpi	Nastavite ločljivost optično prebrane slike.
Temnost -4-4 (0*)	Prilagodite temnost optično prebrane slike.
Usmerjenost Pokončno* Ležeče	Določite usmerjenost besedila in grafik na strani.
Velikost izvirnika [Seznam velikosti papirja] (Različne velikosti*)	Nastavite velikost papirja izvirnika.
Strani Izklop* Daljši rob Krajši rob	Določite usmerjenost strani za besedilo in grafike med optičnim branjem obojestranskih dokumentov.
Opomba: Zvezdica (*) ob vrednosti označuje privzeto tovarniško nastavitev.	

Element menija	Opis
Ime datoteke	Poimenujte datoteko optično prebrane slike.
Opomba: Zvezdica (*) ob vrednosti označuje privzeto tovarniško nastavitvev.	

Napredna obdelava slik

Element menija	Opis
Ravnovesje barv –4–4 (0*)	Prilagodite količino barvila, ki se porabi za vsako barvo na optično prebranem dokumentu.
Izpust barve Izpust barve (Brez*) Privzeti prag za rdečo barvo (128*) Privzeti prag za zeleno barvo (128*) Privzeti prag za modro barvo (128*)	Določite barvo, ki naj bo izpuščena med optičnim branjem, in prilagodite vrednost izpusta zanjo.
Samodejno zaznavanje barve Občutljivost na barvo (5*) Občutljivost na območje (5*) Bitna globina FTP (1-bitna*) Najnižja ločljivost optičnega branja (300 dpi*)	Nastavite količino barve, ki jo tiskalnik zazna z izvirnika. Opomba: Ta element menija je prikazan samo, ko je Barvno nastavljeno na Samodejno.
Kakovost JPEG-a Najboljše za vsebino* 5–95	Nastavite kakovost slike v obliki JPEG. Opombe: <ul style="list-style-type: none"> Vrednost 5 zmanjša velikost datoteke, vendar poslabša kakovost slike. Vrednost 90 zagotavlja najboljšo kakovost slike, vendar ustvari velike datoteke.
Kontrast Najboljše za vsebino* 0–5	Določite kontrast izhoda.
Odstranitev ozadja Zaznavanje ozadja Na osnovi vsebine* Fiksno Raven –4–4 (0*)	Prilagodite količino ozadja, vidnega na optično prebrani sliki. Opomba: Če želite iz izvirnika odstraniti barvo ozadja, nastavite Zaznavanje ozadja na možnost Na osnovi vsebine. Če želite iz fotografije odstraniti šum, nastavite Zaznavanje ozadja na Fiksno.
Prezrcali sliko Izklop* Vklop	Ustvarite zrcalno sliko izvirnika.
Negativ Izklop* Vklop	Ustvarite negativ izvirnika.
Podrobno senčenje –4–4 (0*)	Prilagodite količino podrobnega senčenja, vidnega na optično prebrani sliki.
Opomba: Zvezdica (*) ob vrednosti označuje privzeto tovarniško nastavitvev.	

Element menija	Opis
Skeniraj od roba do roba Izklop* Vklop	Omogočite optično branje od roba do roba izvirnika.
Ostrina 1–5 (3*)	Prilagodite ostrino optično prebrane slike.
Temperatura –4–4 (0*)	Določite, ali naj bo natisnjen dokument hladnejši ali toplejši.
Prazne strani Odstranjevanje praznih strani (Ne odstranite*) Občutljivost praznih strani (5*)	Določite, ali naj bodo prazne strani vključene.
Opomba: Zvezdica (*) ob vrednosti označuje privzeto tovarniško nastavitev.	

Upravljanje skrbnika

Element menija	Opis
Besedilo privzeto 5–95 (75*)	Nastavite kakovost besedila na optično prebrani sliki.
Besedilo/fotografija privzeto 5–95 (75*)	Nastavite kakovost besedila ali fotografije na optično prebrani sliki.
Fotografija privzeto 5–95 (50*)	Nastavite kakovost fotografije na optično prebrani sliki.
Uporabi večstranski TIFF Vklop* Izklop	Izberite med enojnimi in večstranskimi datotekami TIFF.
Stiskanje TIFF LZW* JPEG	Nastavite možnost stiskanja za datoteke TIFF.
Dnevnik pošiljanja Natisni dnevnik* Ne natisni dnevnika Natisni samo za napako	Natisnite dnevnik za uspešen prenos optično prebranega dokumenta v strežnik FTP.
Vir papirja za dnevnik Pladenj [x] (1*) Večnamenski podajalnik	Določite vir papirja za tiskanje dnevnikov strežnikov FTP.
Skeniranje opravila po meri Izklop* Vklop	Privzeto vklopite optično branje opravil po meri. Opomba: Ta element menija je prikazan samo, če je nameščen trdi disk.
Predogled skeniranega dokumenta Izklop Vklop*	Prikažite predogled optično prebranega dokumenta na zaslonu. Opomba: Ta element menija je prikazan samo, če je nameščen trdi disk.
Opomba: Zvezdica (*) ob vrednosti označuje privzeto tovarniško nastavitev.	

Element menija	Opis
Dovoli shranjevanje v obliki bližnjice Izklop Vklop*	Shranite nastavitve strežnikov FTP po meri kot bližnjice.
Prilagodi zamaknjenost samodejnega podajalnika dokumentov Izklop* Vklop	Nastavite tiskalnik, da prilagodi poševne slike dokumentov, ki so optično prebrani iz samodejnega podajalnika dokumentov.

Opomba: Zvezdica (*) ob vrednosti označuje privzeto tovarniško nastavitvev.

Pogon USB

Skeniranje s pogona Flash

Element menija	Opis
Oblika JPEG (.jpg) PDF (.pdf)* TIFF (.tif) XPS (.xps) TXT (.txt) RTF (.rtf) DOCX (.doc) CSV (.csv)	Določite obliko datoteke za optično prebrano sliko.
Globalne nastavitve optičnega prepoznavanja znakov Prepoznani jeziki Samodejno obračanje zaslona Odstranjevanje madežev Samodejno povečanje kontrasta	Konfigurirajte nastavitve optičnega prepoznavanja znakov (OCR). Opomba: Ta meni je prikazan samo, če ste kupili in namestili rešitev za optično prepoznavanje znakov.
Nastavitve za PDF Različica PDF (1.5*) Arhivska različica (A-1a*) Zelo stisnjeno (Izklop*) Varno (Izklop*) Arhivsko (PDF/A) (Izklop*)	Konfigurirajte nastavitve datoteke PDF optično prebrane slike. Opombe: <ul style="list-style-type: none"> Možnosti Arhivska različica in Arhivsko (PDF/A) sta podprti samo, če je Različica PDF nastavljena na 1.4. Možnost Zelo stisnjeno je prikazana samo, če je nameščen trdi disk.
Vrsta vsebine Besedilo Besedilo/fotografija* Grafike Fotografija	Izboljšajte rezultat natisa glede na vrsto vsebine izvirnika.

Opomba: Zvezdica (*) ob vrednosti označuje privzeto tovarniško nastavitvev.

Element menija	Opis
Vir vsebine Črno-belo lasersko Barvno lasersko* Brizgalni tiskalnik Fotografija/Film Revija Časopis Tisk Drugo	Izboljšajte rezultat natisa glede na vir vsebine izvirnika.
Barvno Črno-belo Sivo Barvno* Samodejno	Nastavite tiskalnik, da zajame vsebino datoteke barvno ali črno-belo.
Ločljivost 75 dpi 150 dpi* 200 dpi 300 dpi 400 dpi 600 dpi	Nastavite ločljivost optično prebrane slike.
Temnost 1–9 (5*)	Prilagodite temnost optično prebrane slike.
Usmerjenost Pokončno* Ležeče	Določite usmerjenost izvirnega dokumenta.
Velikost izvirnika Različne velikosti*	Nastavite velikost papirja izvirnika.
Strani Izklop* Daljši rob Krajši rob	Določite usmerjenost izvirnika pri optičnem branju obeh strani dokumenta.
Ime datoteke	Poimenujte datoteko optično prebrane slike.
Opomba: Zvezdica (*) ob vrednosti označuje privzeto tovarniško nastavitvev.	

Napredna obdelava slik

Element menija	Opis
Ravnovesje barv Cijan (0*) Magenta (0*) Rumena (0*)	Prilagodite intenzivnost barv za cijan, magento in rumeno.
Opomba: Zvezdica (*) ob vrednosti označuje privzeto tovarniško nastavitvev.	

Element menija	Opis
Izpust barve Izpust barve (Brez*) Privzeti prag za rdečo barvo (128*) Privzeti prag za zeleno barvo (128*) Privzeti prag za modro barvo (128*)	Določite barvo, ki naj bo izpuščena med optičnim branjem, in prilagodite vrednost izpusta zanjo.
Samodejno zaznavanje barve Občutljivost na barvo (5*) Občutljivost na območje (5*) Bitna globina optičnega branja (1-bitna*) Najnižja ločljivost optičnega branja (300 dpi*)	Konfigurirajte nastavev samodejnega zaznavanja barv.
Kakovost JPEG-a Najboljše za vsebino* 5–95	Nastavite kakovost JPEG optično prebrane slike.
Kontrast Najboljše za vsebino* 0–5	Določite kontrast za optično prebrano sliko.
Odstranitev ozadja Zaznavanje ozadja (Na osnovi vsebine*) Stopnja (0*)	Iz izvornika odstranite barvo ozadja ali šum slike. Opombe: <ul style="list-style-type: none"> • Na osnovi vsebine odstrani barvo ozadja iz izvornika. • Fiksno odstrani šum slike iz fotografije.
Prezrcali sliko Izklop* Vklop	Ustvarite zrcalno sliko izvornika.
Negativ Izklop* Vklop	Ustvarite negativ izvornika.
Podrobno senčenje –4–4 (0*)	Prilagodite podrobno senčenje na optično prebrani sliki.
Skeniraj od roba do roba Izklop* Vklop	Izvornik optično preberite od roba do roba.
Ostrina 1–5 (3*)	Prilagodite ostrino optično prebrane slike.
Temperatura –4–4 (0*)	Ustvarite bolj moder ali bolj rdeč izhod izvornika.
Prazne strani Odstranjevanje praznih strani (Ne odstranite*) Občutljivost praznih strani (5*)	Nastavite občutljivost optično prebranih dokumentov glede na prazne strani izvornika.
Opomba: Zvezdica (*) ob vrednosti označuje privzeto tovarniško nastavev.	

Upravljanje skrbnika

Element menija	Opis
Besedilo privzeto 5–95 (75*)	Nastavite kakovost besedila na optično prebrani sliki.
Besedilo/fotografija privzeto 5–95 (75*)	Nastavite kakovost besedila in fotografij na optično prebrani sliki.
Fotografija privzeto 5–95 (50*)	Nastavite kakovost fotografije na optično prebrani sliki.
Uporabi večstranski TIFF Izklop Vklop*	Omogočite optično branje več slik TIFF v eni datoteki TIFF.
Stiskanje TIFF LZW* JPEG	Določite vrsto stiskanje za datoteke TIFF.
Dnevnik pošiljanja Natisni dnevnik* Ne natisni dnevnika Natisni samo za napako	Natisnite dnevnik za uspešen prenos optično prebranega dokumenta v strežnik FTP.
Vir papirja za dnevnik Pladenj [x] (1*) Večnamenski podajalnik	Določite vir papirja za tiskanje dnevnikov strežnikov FTP.
Skeniranje opravlja po meri Izklop* Vklop	Nastavite tiskalnik, da optično prebere prvi niz izvornikov z navedenimi nastavitvami, naslednji niz pa z enakimi ali drugimi nastavitvami. Opomba: Ta element menija je prikazan samo, če je nameščen trdi disk.
Predogled skeniranega dokumenta Izklop Vklop*	Prikažite predogled optično prebranega izvornika. Opomba: Ta element menija je prikazan samo, če je nameščen trdi disk.
Dovoli shranjevanje v obliki bližnjice Izklop Vklop*	Shranite nastavitve strežnikov FTP po meri kot bližnjice.
Prilagodi zamaknjenost samodejnega podajalnika dokumentov Izklop Vklop*	Nastavite tiskalnik, da prilagodi poševne slike dokumentov, ki so optično prebrani iz samodejnega podajalnika dokumentov.
Opomba: Zvezdica (*) ob vrednosti označuje privzeto tovarniško nastavitvev.	

Tiskanje s pogona Flash

Element menija	Opis
Število kopij 1–9999 (1*)	Nastavite število kopij.
Opomba: Zvezdica (*) ob vrednosti označuje privzeto tovarniško nastavitvev.	

Element menija	Opis
Vir papirja Pladenj [x] (1*) Večnamenski podajalnik Ročna izbira papirja Ročna izbira ovojnice	Nastavite vir papirja za tiskalno opravilo.
Zbiranje (1, 1, 1) (2, 2, 2) (1, 2, 3) (1, 2, 3)*	Zlasti pri tiskanju več kopij opravila zložite strani tiskalnega opravila po vrstnem redu.
Strani Enostransko* Obojestransko	Določite, ali naj tiskalnik tiska eno- ali obojestransko.
Spenjanje Izklop* 1 sponka, zgornji levi kot 2 sponki, levo 1 sponka, zgornji desni kot 2 sponki, zgoraj 1 sponka, spodnji levi kot 2 sponki, spodaj 1 sponka, spodnji desni kot 2 sponki, desno	Določite položaj sponk za vsa tiskalna opravila. Opomba: Ta element menija je prikazan samo, če je nameščena enota za končno obdelavo s spenjalnikom.
Luknjanje Izklop* 2 luknji 3 luknje	Nastavite način luknjanja za vsa tiskalna opravila. Opomba: Ta element menija je prikazan samo, če je nameščena enota za končno obdelavo s spenjalnikom.
Zamaknjene strani Brez* Med kopijami Med opravili	Zamaknite natise pri vsakem tiskalnem opravilu ali pri vsaki kopiji v tiskalnem opravilu. Opombe: <ul style="list-style-type: none"> • Med kopijami zamakne vsako kopijo v tiskalnem opravilu, če je Zbiranje nastavljeno na Vklon [1, 2, 1, 2, 1, 2]. Če je Zbiranje nastavljeno na Izklop [1, 1, 1, 2, 2, 2], je zamaknjen vsak niz natisnjenih strani, na primer prva stran za vse natisnjene strani in druga stran za vse natisnjene strani. • Med kopijami nastavi enak položaj zamika za celotno tiskalno opravilo, ne glede na število natisnjenih kopij. • Ta element menija je prikazan samo, če je nameščena enota za končno obdelavo s spenjalnikom.
Slog obračanja Daljši rob* Krajši rob	Določite, katera stran papirja naj bo vezana pri obojestranskem tiskanju.
Opomba: Zvezdica (*) ob vrednosti označuje privzeto tovarniško nastavitvev.	

Element menija	Opis
Strani na stran Izklop* 2 strani na stran 3 strani na stran 4 strani na stran 6 strani na stran 9 strani na stran 12 strani na stran 16 strani na stran	Tiskajte večstranske slike na eno stran papirja.
Razporeditev strani na stran Vodoravno* Obratno vodoravno Obratno navpično Navpično	Določite položaj večstranskih slik pri uporabi menija Strani na stran.
Usmerjenost strani na stran Samodejno* Ležeče Pokončno	Določite usmerjenost večstranskih slik pri uporabi menija Strani na stran.
Obroba strani na stran Brez* Vidna	Natisnite obrobo okoli vsake slike strani pri uporabi menija Strani na stran.
Ločevalni listi Izklop* Med kopijami Med opravili Med stranmi	Med tiskanjem vstavite prazne ločevalne liste.
Vir ločevalnih listov Pladenj [x] (1*) Večnamenski podajalnik	Določite vir papirja za ločevalne liste.
Prazne strani Ne tiskaj* Natisni	V tiskalnem opravilu natisnite prazne strani.
Opomba: Zvezdica (*) ob vrednosti označuje privzeto tovarniško nastavitev.	

Omrežje/vrata

Pregled omrežja

Element menija	Opis
Aktivna omrežna kartica Samodejno* Standardno omrežje Brezžično	Določite vrsto omrežne povezave. Opomba: Brezžično je na voljo samo v tiskalnikih, ki so povezani z brezžičnim omrežjem.
Stanje omrežja	Prikažite stanje povezave omrežja tiskalnika.
Prikaži stanje omrežja v tiskalniku Izklop Vklop*	Na zaslonu prikažite stanje omrežja.
Hitrost, Obojestransko	Prikažite hitrost trenutno aktivne omrežne kartice.
IPv4	Prikažite naslov IPv4.
Vsi naslovi IPv6	Prikažite vse naslove IPv6.
Ponastavi tiskalni strežnik	Ponastavite vse aktivne omrežne povezave s tiskalnikom. Opomba: Ta nastavev odstrani vse nastavitve konfiguracije omrežja.
Časovna omejitev opravlja omrežja Izklop Vklop* (90 sekund)	Nastavite čas, preden tiskalnik prekliče omrežno tiskalno opravilo.
Stran s pasico Izklop* Vklop	Natisnite stran transparenta.
Skeniraj v obseg vrat računalnika	Določite veljaven obseg vrat za tiskalnike, zaščitene s požarnim zidom, ki blokira vrata.
Omogoči omrežne povezave Izklop Vklop*	Tiskalniku omogočite povezavo v omrežje.
Omogoči LLDP Izklop* Vklop	V tiskalniku omogočite protokol LLDP (Link Layer Discovery Protocol).
Opomba: Zvezdica (*) ob vrednosti označuje privzeto tovarniško nastavev.	

Brezžično

Opomba: Meni je na voljo samo pri tiskalnikih, ki so povezani z brezžičnim omrežjem, in tiskalnikih z brezžičnim omrežnim vmesnikom.

Element menija	Opis
Nastavev z mobilnim programom	Brezžično povezavo konfigurirajte z Lexmarkovim mobilnim pomočnikom.

Element menija	Opis
Nastavitev na plošči tiskalnika Izbira omrežja Dodaj brezžično omrežje Ime omrežja Omrežni način Infrastruktura Način varnosti brezžičnega omrežja Onemogočeno* WEP WPA2/WPA – osebno WPA2 – osebno 802.1x – RADIUS	Brezžično povezavo konfigurirajte na nadzorni plošči. Opomba: 802.1x – RADIUS je mogoče konfigurirati samo v vdelanem spletnem strežniku.
Wi-Fi Protected Setup Samodejno zaznavanje WPS-ja Izklop Vkllop* Način zagona s pritiskom na gumb Način zagona s kodo PIN	Ustvarite brezžično omrežje in omogočite zaščito omrežja. Opombe: <ul style="list-style-type: none"> • Možnost Samodejno zaznavanje WPS-ja je prikazana samo, če je Način varnosti brezžičnega omrežja nastavljen na WEP. • Način zagona s pritiskom na gumb tiskalnik poveže z brezžičnim omrežjem tako, da v danem času pritisnete gumb na tiskalniku in dostopni točki (brezžičnem usmerjevalniku). • Z možnostjo Način zagona s kodo PIN tiskalnik povežete v brezžično omrežje tako, da uporabite kodo PIN na tiskalniku in jo vnesete v nastavitve brezžične povezave dostopne točke.
Omrežni način Vrsta BSS Infrastruktura*	Določite omrežni način.
Združljivost 802.11b/g/n (2,4 GHz)* 802.11a/b/g/n/ac (2,4 GHz/5 GHz) 802.11a/n/ac (5 GHz)	Določite standard brezžičnega omrežja. Opomba: Možnosti 802.11a/b/g/n/ac (2,4 GHz/5 GHz) in 802.11a/n/ac (5 GHz) sta prikazani samo, če je nameščena brezžična možnost.
Način varnosti brezžičnega omrežja Onemogočeno* WEP WPA2/WPA – osebno WPA2 – osebno 802.1x – RADIUS	Nastavite način varnosti povezave tiskalnika z brezžičnimi napravami. Opomba: 802.1x – RADIUS je mogoče konfigurirati samo v vdelanem spletnem strežniku.
Način preverjanje pristnosti WEP Samodejno* Odprto V skupni rabi	Nastavite vrsto protokola brezžičnega šifriranja (WEP) za tiskalnik. Opomba: Ta element menija je prikazan samo, ko je Način varnosti brezžičnega omrežja nastavljen na WEP.
Nastavite ključ WEP	Za varno brezžično povezavo določite geslo WEP.
WPA2/WPA – osebno AES	Brezžično varnost omogočite z zaščitenim brezžičnim dostopom (WPA). Opomba: Ta element menija je prikazan samo, ko je Način varnosti brezžičnega omrežja nastavljen na WPA2/WPA – osebno.
Nastavite ključ v vnaprejšnji skupni rabi	Nastavite geslo za varno brezžično povezavo.

Element menija	Opis
WPA2 – osebno AES	Varnost brezžičnega omrežja omogočite z načinom WPA2. Opomba: Ta element menija je prikazan samo, ko je Način varnosti brezžičnega omrežja nastavljen na WPA2 – osebno.
Način šifriranja 802.1x WPA+ WPA2*	Varnost brezžičnega omrežja omogočite s standardom 802.1x. Opombe: <ul style="list-style-type: none"> • Ta element menija je prikazan samo, ko je Način varnosti brezžičnega omrežja nastavljen na 802.1x – RADIUS. • 802.1x – RADIUS je mogoče konfigurirati samo v vdelanem spletnem strežniku.
IPv4 Omogoči DHCP Vklop* Izklop Nastavitev statičnega naslova IP Naslov IP Omrežna maska Prehod	Omogočite in konfigurirajte nastavitve protokola IPv4 v tiskalniku.
IPv6 Omogoči IPv6 Vklop* Izklop Omogoči DHCPv6 Vklop Izklop* Samodejna konfiguracija naslova brez stanja Vklop* Izklop Naslov strežnika DNS Ročno dodeljen naslov IPv6 Ročno dodeljen usmerjevalnik IPv6 Predpona naslova Vsi naslovi IPv6 Vsi naslovi usmerjevalnika IPv6	Omogočite in konfigurirajte nastavitve protokola IPv6 v tiskalniku.
Naslov omrežja UAA LAA	Oglejte si omrežne naslove.
PCL SmartSwitch Izklop Vklop*	Nastavite tiskalnik, da samodejno preklopi na emulacijo PCL, ko to zahteva tiskalno opravilo, ne glede na privzeti jezik tiskalnika. Opomba: Če je PCL SmartSwitch izklopljen, tiskalnik ne pregleda dohodnih podatkov in uporablja privzeti jezik tiskalnika, ki je določen v meniju Nastavitvev.

Element menija	Opis
PS SmartSwitch Izklop Vklop*	Nastavite tiskalnik, da samodejno preklopi na emulacijo PS, ko to zahteva tiskalno opravilo, ne glede na privzeti jezik tiskalnika. Opomba: Če je PS SmartSwitch izklopljen, tiskalnik ne pregleda dohodnih podatkov in uporablja privzeti jezik tiskalnika, ki je določen v meniju Nastavitvev.
Shranjevanje opravila v medpomnilnik Vklop Izklop*	Začasno shranite tiskalna opravila na trdem disku tiskalnika pred tiskanjem. Opomba: Ta element menija je prikazan samo, če je nameščen trdi disk.
Dvojiški PS za Mac Samodejno* Vklop Izklop	Nastavite tiskalnik za obdelavo tiskalnih opravil v dvojiškem jeziku PostScript v napravah Macintosh. Opombe: <ul style="list-style-type: none"> • Vklop sproži obdelavo neobdelanih tiskalnih opravil v dvojiškem jeziku PostScript. • Izklop filtrira tiskalna opravila z uporabo standardnega protokola.

Wi-Fi Direct

Element menija	Opis
Omogoči Wi-Fi Direct Vklop Izklop*	Tiskalnik nastavite tako, da se bo neposredno povezal z napravami Wi-Fi.
Ime za Wi-Fi Direct	Določite ime za omrežje Wi-Fi Direct.
Geslo za Wi-Fi Direct	Določite geslo za preverjanje pristnosti in veljavnosti uporabnikov brezžične povezave.
Pokaži geslo na nastavitveni strani Izklop Vklop*	Pokažite Geslo za Wi-Fi Direct v možnosti Stran z omrežnimi nastavitvami.
Želena številka kanala 1–11 Samodejno*	Nastavite zeleni kanal brezžičnega omrežja.
Naslov IP lastnika skupine	Določite naslov IP lastnika skupine.
Samodejno sprejmi zahteve s pritiskom gumba Izklop* Vklop	Samodejno sprejmite zahteve za povezavo v omrežje. Opomba: Samodejni sprejem odjemalcev ni zaščiten.
Opomba: Zvezdica (*) ob vrednosti označuje privzeto tovarniško nastavitvev.	

Ethernet

Element menija	Opis
Hitrost omrežja	Pokažite hitrost aktivne omrežne kartice.
Opomba: Zvezdica (*) ob vrednosti označuje privzeto tovarniško nastavitvev.	

Element menija	Opis
IPv4 Omogoči DHCP (Vklop*) Nastavitev statičnega naslova IP	Konfigurirajte nastavitve IPv4.
IPv6 Omogoči IPv6 (Vklop*) Omogoči DHCPv6 (Izklop*) Samodejna konfiguracija naslova brez stanja (Vklop*) Naslov strežnika DNS Ročno dodeljen naslov IPv6 Ročno dodeljen usmerjevalnik IPv6 Predpona naslova (64*) Vsi naslovi IPv6 Vsi naslovi usmerjevalnika IPv6	Konfigurirajte nastavitve IPv6.
Naslov omrežja UAA LAA	Določite naslov omrežja.
PCL SmartSwitch Izklop Vklop*	Nastavite tiskalnik, da samodejno preklopi na emulacijo PCL, ko to zahteva tiskalno opravilo, ne glede na privzeti jezik tiskalnika. Opomba: Če je ta nastavitev onemogočena, tiskalnik ne pregleda dohodnih podatkov in uporablja privzeti jezik tiskalnika, ki je določen v meniju Nastavitvev.
PS SmartSwitch Izklop Vklop*	Nastavite tiskalnik, da samodejno preklopi na emulacijo PostScript, ko to zahteva tiskalno opravilo, ne glede na privzeti jezik tiskalnika. Opomba: Če je ta nastavitev onemogočena, tiskalnik ne pregleda dohodnih podatkov in uporablja privzeti jezik tiskalnika, ki je določen v meniju Nastavitvev.
Shranjevanje opravila v medpomnilnik Izklop* Vklop	Začasno shranite opravila na trdem disku pred tiskanjem. Opomba: Ta element menija je prikazan samo, če je nameščen trdi disk.
Dvojiški PS za Mac Samodejno* Vklop Izklop	Nastavite tiskalnik za obdelavo tiskalnih opravil v dvojiškem jeziku PostScript v napravah Macintosh. Opombe: <ul style="list-style-type: none"> • Pri možnosti Samodejno tiskalnik obdela tiskalna opravila iz računalnikov z operacijskim sistemom Windows ali Macintosh. • Pri možnosti Izklop tiskalnik filtrira tiskalna opravila PostScript z uporabo standardnega protokola.
Energijsko učinkovit ethernet Vklop Izklop Samodejno*	Zmanjšajte porabo energije, ko tiskalnik ne prejema podatkov iz ethernetnega omrežja.
Opomba: Zvezdica (*) ob vrednosti označuje privzeto tovarniško nastavitev.	

TCP/IP

Opomba: Ta meni najdete samo v omrežnih tiskalnikih ali tiskalnikih, ki so povezani s tiskalnimi strežniki.

Element menija	Opis
Nastavi ime gostitelja	Nastavite ime trenutnega gostitelja TCP/IP.
Ime domene	Nastavite ime domene.
Dovoli odjemalcem DHCP/BOOTP posodobitev strežnika NTP Vklop* Izklop	Dovolite odjemalcem DHCP in BOOTP, da za tiskalnik posodobijo nastavitve NTP.
Ime ničelne konfiguracije	Določite ime storitve za omrežje brez konfiguracije.
Omogoči samodejni IP Izklop* Vklop	Samodejno dodelite naslove IP.
Naslov strežnika DNS	Določite naslov trenutnega strežnika DNS (Domain Name System).
Pomožni naslov strežnika DNS	Določite pomožna naslova strežnika DNS.
Pomožni naslov strežnika DNS 2	
Pomožni naslov strežnika DNS 3	
Vrstni red iskanja domen	Določite seznam z imeni domen za iskanje tiskalnika in njegovih virov, ki so v različnih domenah v omrežju.
Omogoči DDNS Izklop* Vklop	Posodobite nastavitve dinamičnega DNS.
DDNS TTL	Določite trenutne nastavitve DDNS.
Privzeti TTL	
Čas osvežitve DDNS	
Omogoči mDNS Izklop Vklop*	Posodobite nastavitve DNS za večvrstno oddajanje.
Naslov strežnika WINS	Določite naslov strežnika za storitev WINS (Windows Internet Name Service).
Omogoči BOOTP Izklop* Vklop	Dovolite, da protokol BOOTP dodeli naslov IP tiskalnika.
Seznam omejenih strežnikov	Določite naslove IP, ki imajo omogočeno komunikacijo s tiskalnikom prek TCP/IP. Opombe: <ul style="list-style-type: none"> • Posamezne naslove IP ločite z vejico. • Vnesete lahko največ 50 naslovov IP.
Opomba: Zvezdica (*) ob vrednosti označuje privzeto tovarniško nastavitvev.	

Element menija	Opis
Možnosti seznama omejenih strežnikov Blokiraj vsa vrata* Blokiraj samo tiskanje Blokiraj samo tiskanje in HTTP	Določite možnost dostopa za naslove IP, ki niso na seznamu.
MTU 256–1500 Ethernet (1500*)	Določite parameter MTU (največja enota prenosa) za povezave TCP.
Vrata Raw za tiskanje 1–65.535 (9100*)	Določite število vrat Raw za tiskalnike, povezane v omrežje.
Največja hitrost odhodnega prometa Izklop* Vklop	Nastavite največjo hitrost prenosa tiskalnika. Opomba: Ko je omogočena, je možnost za to nastavitvev 100–1.000.000 kilobitov/sekundo.
Omogoči TLSv1.0 Izklop Vklop*	Omogočite protokol TLSv1.0.
Omogoči TLSv1.1 Izklop Vklop*	Omogočite protokol TLSv1.1.
Seznam šifer SSL	Določite algoritme šifre, ki naj se uporabijo za povezave SSL ali TLS.
Opomba: Zvezdica (*) ob vrednosti označuje privzeto tovarniško nastavitvev.	

SNMP

Opomba: Ta meni najdete samo v omrežnih tiskalnikih ali tiskalnikih, ki so povezani s tiskalnimi strežniki.

Element menija	Opis
SNMP različic 1 in 2c Omogočeno Izklop Vklop* Dovolj nabor SNMP Izklop Vklop* Omogoči PPM MIB Izklop Vklop* Skupnost SNMP	Konfigurirajte protokol SNMP (protokol za preprosto omrežno upravljanje) različic 1 in 2c za namestitvev gonilnikov in programov.
Opomba: Zvezdica (*) ob vrednosti označuje privzeto tovarniško nastavitvev.	

Element menija	Opis
SNMP različice 3 Omogočeno Izklop Vklop* Nastavi poverilnice za branje/pisanje Uporabniško ime Geslo Nastavi poverilnice samo za branje Uporabniško ime Geslo Preverjanje pristnosti, razpršitev MD5 SHA1* Najnižja raven preverjanja pristnosti Brez preverjanja pristnosti, brez zasebnosti Preverjanje pristnosti, brez zasebnosti Preverjanje pristnosti, zasebnost* Algoritem zasebnosti DES AES-128*	Konfigurirajte protokol SNMP različice 3 za varno namestitev in posodobitev tiskalnika.
Opomba: Zvezdica (*) ob vrednosti označuje privzeto tovarniško nastavitvev.	

IPSec

Opomba: Ta meni najdete samo v omrežnih tiskalnikih ali tiskalnikih, ki so povezani s tiskalnimi strežniki.

Element menija	Opis
Omogoči IPSec Izklop Vklop*	Omogočite protokol IPSec (Internet Protocol Security).
Osnovna konfiguracija Privzeto* Združljivost Varno	Nastavite osnovno konfiguracijo protokola IPSec.
Predlog za skupino DH (Diffie-Hellman) modp2048 (14)* modp3072 (15) modp4096 (16) modp6144 (17)	Nastavite osnovno konfiguracijo protokola IPSec. Opomba: Ta element menija je prikazan samo, ko je Osnovna konfiguracija nastavljena na Združljivost.
Predlagan način šifriranja 3DES AES*	Nastavite način šifriranja. Opomba: Ta element menija je prikazan samo, ko je Osnovna konfiguracija nastavljena na Združljivost.
Opomba: Zvezdica (*) ob vrednosti označuje privzeto tovarniško nastavitvev.	

Element menija	Opis
Predlagan način preverjanja pristnosti SHA1 SHA256* SHA512	Nastavite način preverjanja pristnosti. Opomba: Ta element menija je prikazan samo, ko je Osnovna konfiguracija nastavljena na Združljivost.
Življenjska doba za IKE SA (ure) 1 2 4 8 24*	Določite obdobje poteka za IKE SA. Opomba: Ta element menija je prikazan samo, ko je Osnovna konfiguracija nastavljena na Varno.
Življenjska doba za IPSec SA (ure) 1 2 4 8* 24	Določite obdobje poteka za IPSec SA. Opomba: Ta element menija je prikazan samo, ko je Osnovna konfiguracija nastavljena na Varno.
Potrdilo naprave IPSec	Določite potrdilo IPSec.
Povezave, preverjene s ključem v vnaprejšnji skupni rabi Gostitelj [x]	Konfigurirajte preverjene povezave tiskalnika.
Potrjevanje preverjenih povezav Gostitelj [x] Naslov[/podomrežje]	
Opomba: Zvezdica (*) ob vrednosti označuje privzeto tovarniško nastavitvev.	

802.1X

Opomba: Ta meni najdete samo v omrežnih tiskalnikih ali tiskalnikih, ki so povezani s tiskalnimi strežniki.

Element menija	Opis
Aktivno Izklop* Vklop	Tiskalnik naj se poveže v omrežja, za katere je potrebno preverjanje pristnosti, preden je dovoljen dostop.
Opomba: Zvezdica (*) ob vrednosti označuje privzeto tovarniško nastavitvev.	

Konfiguracija LPD

Opomba: Ta meni najdete samo v omrežnih tiskalnikih ali tiskalnikih, ki so povezani s tiskalnimi strežniki.

Element menija	Opis
Časovna omejitev LPD 0–65.535 sekund (90*)	Nastavite časovno omejitev, da preprečite, da bi strežnik Line Printer Daemon (LPD) predolgo čakal na neodzivna ali neveljavna tiskalna opravila.
Opomba: Zvezdica (*) ob vrednosti označuje privzeto tovarniško nastavitvev.	

Element menija	Opis
Stran transparenta LPD Izklop* Vklop	Natisnite stran s pasico za vsa tiskalna opravila LPD. Opomba: Stran s pasico je prva stran v tiskalnem opravilu, ki se uporablja za ločevanje tiskalnih opravil in za prepoznavanje pošiljatelja zahteve za tiskalno opravilo.
Stran z repom LPD Izklop* Vklop	Natisnite stran z repom za vsa tiskalna opravila LPD. Opomba: Stran z repom je zadnja stran v tiskalnem opravilu.
Pretvorba pomika v novo vrstico LPD Izklop* Vklop	Omogočite pretvorbo pomika v novo vrstico. Opomba: Pomik v novo vrstico je mehanizem, ki tiskalniku posreduje ukaz, naj položaj kazalca premakne v prvi položaj v isti vrstici.
Opomba: Zvezdica (*) ob vrednosti označuje privzeto tovarniško nastavitvev.	

Nastavitve HTTP/FTP

Element menija	Opis
Omogoči strežnik HTTP Izklop Vklop*	Dostopajte do vdelanega spletnega strežnika za nadzor in upravljanje s tiskalnikom.
Omogoči HTTPS Izklop Vklop*	Omogočite zaščito protokola HTTPS (Hypertext Transfer Protocol Secure) za šifriranje prenosa podatkov v tiskalni strežnik in iz njega.
Prisili povezave HTTPS Vklop Izklop*	Tiskalnik prisilite v uporabo povezav HTTPS.
Omogoči FTP/TFTP Izklop Vklop*	Pošiljajte datoteke prek FTP/TFTP.
Lokalne domene	Določite imena domen za strežnika HTTP in FTP.
Naslov IP posredniškega strežnika HTTP	Konfigurirajte nastavitve strežnikov HTTP in FTP.
Naslov IP posredniškega strežnika FTP	
Privzeta IP vrata HTTP	
Potrdilo naprave HTTPS	
Privzeta IP vrata FTP	
Časovna omejitev za zahteve HTTP/FTP 1–299 (30*)	Določite, koliko časa mora preteči, preden se prekine povezava s strežnikom.
Ponovni poskusi za zahteve HTTP/FTP 1–299 (3*)	Določite število ponovnih poskusov povezave s strežnikom HTTP/FTP.
Opomba: Zvezdica (*) ob vrednosti označuje privzeto tovarniško nastavitvev.	

ThinPrint

Element menija	Opis
Omogoči ThinPrint Izklop* Vklop	Tiskajte prek ThinPrinta.
Številka vrat 4000–4999 (4000*)	Nastavite številko vrat za strežnik ThinPrint.
Pasovna širina (biti/s) 100–1.000.000 (0*)	Nastavite hitrost prenosa podatkov v okolju ThinPrint.
Velikost paketa (kilobajti) 0–64000 (0*)	Nastavite velikost paketa za prenos podatkov.
Opomba: Zvezdica (*) ob vrednosti označuje privzeto tovarniško nastavitvev.	

USB

Element menija	Opis
PCL SmartSwitch Izklop Vklop*	Nastavite tiskalnik, da preklopi na emulacijo PCL, ko to zahteva tiskalno opravilo, prejeto prek vrat USB, ne glede na privzeti jezik tiskalnika. Opomba: Če je ta nastavitvev onemogočena, tiskalnik ne pregleda dohodnih podatkov in uporablja privzeti jezik tiskalnika, ki je določen v meniju Nastavitvev.
PS SmartSwitch Izklop Vklop*	Nastavite tiskalnik, da preklopi na emulacijo PostScript, ko to zahteva tiskalno opravilo, prejeto prek vrat USB, ne glede na privzeti jezik tiskalnika. Opomba: Če je ta nastavitvev onemogočena, tiskalnik ne pregleda dohodnih podatkov in uporablja privzeti jezik tiskalnika, ki je določen v meniju Nastavitvev.
Shranjevanje opravila v medpomnilnik Izklop* Vklop	Začasno shranite opravila na trdem disku pred tiskanjem. Opomba: Ta element menija je prikazan samo, če je nameščen trdi disk.
Dvojiški PS za Mac Samodejno* Vklop Izklop	Nastavite tiskalnik za obdelavo tiskalnih opravil v dvojiškem jeziku PostScript v napravah Macintosh. Opombe: <ul style="list-style-type: none"> Pri možnosti Samodejno tiskalnik obdela tiskalna opravila iz računalnikov z operacijskim sistemom Windows ali Macintosh. Pri možnosti Izklop tiskalnik filtrira tiskalna opravila PostScript z uporabo standardnega protokola.
Omogoči vrata USB Izklop Vklop*	Omogočite sprednja vrata za pogon USB.
Opomba: Zvezdica (*) ob vrednosti označuje privzeto tovarniško nastavitvev.	

Omeji dostop do zunanjega omrežja

Element menija	Opis
Omeji dostop do zunanjega omrežja Izklop* Vklop	Omejite dostop do omrežnih mest.
Naslov zunanjega omrežja	Določite omrežne naslove z omejenim dostopom.
E-poštni naslov za obveščanje	Določite e-poštni naslov za pošiljanje obvestil o zabeleženih dogodkih.
Pogostost preverjanja dosegljivosti 1–300 (10*)	Določite interval omrežne poizvedbe v sekundah.
Zadeva	Določite zadevo in sporočilo e-poštnega obvestila.
Sporočilo	
Opomba: Zvezdica (*) ob vrednosti označuje privzeto tovarniško nastavitvev.	

Varnost

Načini prijave

Upravljanje dovoljenj

Element menija	Opis
Dostop do funkcije Dostop do imenika v programih Sprememba imenika Upravljanje bližnjic Ustvarjanje profilov Upravljanje zaznamkov Tiskanje s pogona Flash Skeniranje s pogona Flash Funkcija kopiranja Izpust barve E-poštna funkcija Funkcija faksa Funkcija vrat FTP Sprosti zadržane fakse Dostop do zadržanih opravil Uporabniški profili Prekliči opravila v napravi Sprememba jezika Internetni protokol tiskanja (IPP) Začni optično brati na daljavo Črno-belo tiskanje Omrežna mapa – optično branje	Upravljajte dostop do funkcij tiskalnika.

Element menija	Opis
Skrbniški meniji Meni Varnost Meni Omrežje/vrata Meni za papir Meni za poročila Meni za konfiguracijo funkcij Meni za potrošni material Meni kartice z možnostmi Meni SE Meni za napravo	Upravljajte dostop do nastavitev menijev tiskalnika.
Upravljanje naprave Oddaljeno upravljanje Posodobitve vgrajene programske opreme Konfiguracija programov Zaklep nadzorne plošče Uvozi/izvozi vse nastavitve Brisanje ob koncu uporabe Dostop do vdelanega spletnega strežnika	Upravljajte dostop do možnosti za upravljanje tiskalnika.
Programi Novi programi Diaprojekcija Spremeni ozadje Ohranjevalnik zaslona Kopiranje kartic Središče za optično branje Središče za optično branje – po meri 1 Središče za optično branje – po meri 2 Središče za optično branje – po meri 3 Središče za optično branje – po meri 4 Središče za optično branje – po meri 5 Središče za optično branje – po meri 6 Središče za optično branje – po meri 7 Središče za optično branje – po meri 8 Središče za optično branje – po meri 9 Središče za optično branje – po meri 10 Obrazci in priljubljene	Upravljajte dostop do programov tiskalnika.

Lokalni računi

Element menija	Opis
Upravljaj skupine/dovoljenja Dodaj skupino Uvozi nadzorne elemente za dostop Dostop do funkcije Skrbniški meniji Upravljanje naprave Programi Vsi uporabniki Uvozi nadzorne elemente za dostop Dostop do funkcije Skrbniški meniji Upravljanje naprave Programi Skrbnik	Upravljajte dostop skupin ali uporabnikov do funkcij tiskalnika, programov in varnostnih nastavitvev.
Dodaj uporabnika Uporabniško ime/geslo Uporabniško ime Geslo PIN	Ustvarite lokalne račune za upravljanje dostopa do funkcij tiskalnika.
Računi z uporabniškim imenom/geslom Dodaj uporabnika	
Računi z uporabniškim imenom Dodaj uporabnika	
Računi z geslom Dodaj uporabnika	
Računi s kodo PIN Dodaj uporabnika	

Privzeti načini prijave

Opomba: Ta element menija je prikazan samo, če konfigurirate nastavitve v meniju Lokalni računi.

Element menija	Opis
Nadzorna plošča Uporabniško ime/geslo Uporabniško ime Geslo PIN	Določite privzeti način prijave za dostop do nadzorne plošče.
Brskalnik Uporabniško ime/geslo Uporabniško ime Geslo PIN	Določite privzeti način prijave za dostop do brskalnika.

Razporeditev naprav USB

Element menija	Opis
Razporedi Dodaj nov razpored	Razporedite dostop do sprednjih vrat USB.

Dnevnik nadzora varnosti

Element menija	Opis
Omogoči nadzor Izklop* Vklop	Zabeležite dogodke v dnevnik nadzora varnosti in oddaljeni syslog.
Omogoči oddaljen syslog Izklop* Vklop	Pošljite dnevnike nadzora v oddaljeni strežnik.
Strežnik oddaljenega sysloga	Določite strežnik oddaljenega sysloga.
Vrata oddaljenega sysloga 1–65.535 (514*)	Določite vrata oddaljenega sysloga.
Način oddaljenega sysloga Običajen UDP* Stunnel	Določite metodo sysloga za prenos zabeleženih dogodkov v oddaljeni strežnik.
Opomba: Zvezdica (*) ob vrednosti označuje privzeto tovarniško nastavitvev.	

Element menija	Opis
Možnost oddaljenega sysloga 0 – Sporočila jedra 1 – Sporočila na ravni uporabnika 2 – Poštni sistem 3 – Sistemski demoni 4 – Sporočila o varnosti/avtorizaciji* 5 – Sporočila, ki so jih interno generirali syslogi 6 – Podsystem tiskalnika vrstic 7 – Podsystem novic omrežja 8 – Podsystem UUCP 9 – Demon ure 10 – Sporočila o varnosti/avtorizaciji 11 – Demon FTP 12 – Podsystem NTP 13 – Nadzor dnevnika 14 – Opozorilo dnevnika 15 – Demon ure 16 – Lokalna uporaba 0 (local0) 17 – Lokalna uporaba 1 (local1) 18 – Lokalna uporaba 2 (local2) 19 – Lokalna uporaba 3 (local3) 20 – Lokalna uporaba 4 (local4) 21 – Lokalna uporaba 5 (local5) 22 – Lokalna uporaba 6 (local6) 23 – Lokalna uporaba 7 (local7)	Določite kodo pripomočka, ki jo tiskalnik uporablja pri pošiljanju dogodkov iz dnevnika v oddaljeni strežnik.
Resnost dogodkov za zapis v dnevnik 0 – Nujni primer 1 – Alarm 2 – Kritično 3 – Napaka 4 – Opozorilo* 5 – Opomba 6 – Informativno 7 – Odpravljanje napak	Določite raven prioritete za prekinitve beleženja sporočil in dogodkov.
Nezabeleženi dogodki oddaljenega sysloga Izklop* Vklop	Vse dogodke, ne glede na stopnjo resnosti, pošljite v oddaljeni strežnik.
Skrbniški e-poštni naslov	Po e-pošti pošljite skrbniku obvestilo o zabeleženih dogodkih.
Po e-pošti pošlji opozorilo o izbrisanem dnevniku Izklop* Vklop	Po e-pošti pošljite skrbniku obvestilo v primeru izbrisa vnosa v dnevniku.
Po e-pošti pošlji opozorilo o ovitem dnevniku Izklop* Vklop	Po e-pošti pošljite skrbniku obvestilo, ko se dnevnik zapolni in začne prepisovati najstarejše vnose.
Opomba: Zvezdica (*) ob vrednosti označuje privzeto tovarniško nastavitvev.	

Element menija	Opis
Zabeleži celotno vedenje Ovij starejše vnose* Po e-pošti pošlji dnevnik, nato pa izbriši vse vnose	Razrešite težave s shranjevanjem dnevnikov, ko dnevnik zapolni dodeljeni pomnilnik.
Po e-pošti pošlji opozorilo o % napolnjenosti Izklop* Vklop	Po e-pošti pošljite skrbniku obvestilo, ko dnevnik zapolni dodeljeni pomnilnik.
Raven opozorila o % napolnjenosti 1–99 (90*)	
Po e-pošti pošlji opozorilo o izvoženem dnevniku Izklop* Vklop	Po e-pošti pošljite skrbniku obvestilo v primeru izvoza dnevnika.
Po e-pošti pošlji opozorilo o spremembi nastavitve dnevnika Izklop* Vklop	Po e-pošti pošljite skrbniku obvestilo v primeru nastavitve možnosti Omogoči nadzor.
Zaključki vrstic dnevnika LF (\n)* CR (\r) CRLF (\r\n)	Določite, kako je v datoteki dnevnika zaključena vsaka vrstica.
Digitalno podpiši izvoze Izklop* Vklop	Dodajte digitalni podpis v vsako izvoženo datoteko dnevnika.
Počisti dnevnik	Izbrišite vse dnevnike nadzora.
Izvozi dnevnik Syslog (RFC 5424) Syslog (RFC 3164) CSV	Izvozite varnostni dnevnik na bliskovni pogon.

Opomba: Zvezdica (*) ob vrednosti označuje privzeto tovarniško nastavitvev.

Omejitve za prijave

Element menija	Opis
Neuspešne prijave 1–10 (3*)	Določite, kolikokrat se lahko uporabnik neuspešno poskusi prijaviti, preden mu je blokiran dostop.
Časovni okvir napake 1–60 minut (5*)	Določite časovni okvir med neuspešnimi poskusi prijave uporabnika in blokado dostopa.
Čas blokade 1–60 minut (5*)	Določite trajanje blokade.
Časovna omejitev za prijavo v spletu 1–120 minut (10*)	Določite, po kolikšnem času je uporabnik samodejno odjavljen v primeru oddaljene prijave.

Opomba: Zvezdica (*) ob vrednosti označuje privzeto tovarniško nastavitvev.

Nastavitev zaupnega tiskanja

Element menija	Opis
Omejitev neveljavnih kod PIN 2–10	Določite omejitev za število neveljavnih vnosov kode PIN. Opombe: <ul style="list-style-type: none"> • Če vnesete ničlo, se ta nastavitev izklopi. • Ko je omejitev dosežena, se vsa tiskalna opravila za to uporabniško ime in kodo PIN izbrišejo.
Potek zaupnega opravila Izklop* 1 ura 4 ure 24 ur 1 teden	Nastavite čas poteka za zaupna tiskalna opravila. Opombe: <ul style="list-style-type: none"> • Če ta element menija spremenite, medtem ko so v pomnilniku ali na trdem disku tiskalnika zaupna tiskalna opravila, se čas poteka za ta tiskalna opravila ne spremeni na novo privzeto vrednost. • Če izklopite tiskalnik, se izbrišejo vsa zaupna opravila v pomnilniku tiskalnika.
Potek ponovnega opravila Izklop* 1 ura 4 ure 24 ur 1 teden	Nastavite čas poteka za tiskalno opravilo, ki ga želite ponoviti.
Potek opravila za preverjanje Izklop* 1 ura 4 ure 24 ur 1 teden	Nastavite čas poteka za tiskanje kopije, s katero uporabnik preveri kakovost, pred tiskanjem preostalih kopij.
Potek rezerviranega opravila Izklop* 1 ura 4 ure 24 ur 1 teden	Nastavite čas poteka, v katerem tiskalnik hrani tiskalna opravila za poznejše tiskanje.
Zahtevaj zadržanje vseh opravil Izklop* Vkllop	Nastavite, ali želite, da tiskalnik zadrži vsa tiskalna opravila.
Ohrani podvojene dokumente Izklop* Vkllop	Tiskalnik nastavite tako, da natisne druge dokumente z enakim imenom datoteke, ne da bi prepisal katera tiskalna opravila.
Opomba: Zvezdica (*) ob vrednosti označuje privzeto tovarniško nastavitev.	

Šifriranje diska

Opomba: Ta meni je prikazan samo, če je nameščen trdi disk.

Element menija	Opis
Stanje Omogočeno Onemogočeno	Omogočite šifriranje diska.
Začetek šifriranja	

Brisanje začasnih podatkovnih datotek

Element menija	Opis
Shranjeno v vgrajenem pomnilniku Izklop* Vklop	Izbrišite vse datoteke, ki so shranjene v pomnilniku tiskalnika.
Shranjeno na trdem disku Brisanje z 1 prehodom* Brisanje s 3 prehodi Brisanje s 7 prehodi	Izbrišite vse datoteke, ki so shranjene na trdem disku tiskalnika. Opomba: Ta element menija je prikazan samo, če je nameščen trdi disk tiskalnika.
Opomba: Zvezdica (*) ob vrednosti označuje privzeto tovarniško nastavitvev.	

Nastavitve strežnika LDAP za rešitve

Element menija	Opis
Upoštevanje napotil LDAP Izklop* Vklop	Poiščite različne strežnike v domeni za račun prijavljenega uporabnika.
Preverjanje potrdila LDAP Da Ne*	Omogočite preverjanje potrdil LDAP.

Ostalo

Element menija	Opis
Zaščitene funkcije Pokaži* Skrij	Prikažite vse funkcije, ki jih nadzor dostopa do funkcij (FAC) ščiti, ne glede na varnostno dovoljenje, ki ga ima uporabnik. Opomba: Možnost Skrij prikaže samo funkcije, zaščitene z nadzorom dostopa do funkcij, do katerih ima uporabnik dostop.
Dovoljenje za tiskanje Izklop* Vklop	Pred tiskanjem se mora uporabnik prijaviti.
Privzeta prijava za dovoljenje za tiskanje Uporabniško ime/geslo* Uporabniško ime	Nastavite privzeto prijavo za Dovoljenje za tiskanje.
Opomba: Zvezdica (*) ob vrednosti označuje privzeto tovarniško nastavitvev.	

Element menija	Opis
Preskok ponastavitve varnosti Omogoči dostop za goste* Brez učinka	Določite dostop uporabnikov do tiskalnika. Opombe: <ul style="list-style-type: none"> • Mostiček je poleg ikone ključavnice na plošči kontrolnika. • Omogoči dostop za goste omogoča vsem uporabnikom dostop do vseh funkcij tiskalnika. • Brez učinka lahko prepreči dostop do tiskalnika, če zahtevane varnostne informacije niso na voljo.
Najmanjša dolžina gesla 0–32	Določite dolžino gesla.
Opomba: Zvezdica (*) ob vrednosti označuje privzeto tovarniško nastavitvev.	

Poročila

Stran z menijskimi nastavitvami

Element menija	Opis
Stran z menijskimi nastavitvami	Natisnite poročilo z meniji tiskalnika.

Naprava

Element menija	Opis
Informacije o napravi	Natisnite poročilo z informacijami o tiskalniku.
Statistika naprave	Natisnite poročilo o uporabi tiskalnika in stanju potrošnega materiala.
Seznam profilov	Natisnite seznam profilov, shranjenih v tiskalniku.
Poročilo o sredstvih	Natisnite poročilo s serijsko številko in imenom modela tiskalnika.

Natisni

Element menija	Opis
Natisni pisave Pisave PCL Pisave PS	Natisnite vzorce in podatke o pisavah, ki so na voljo v posameznem jeziku tiskalnika.
Natisni imenik	Natisnite vire, ki so shranjeni na bliskovnem pogonu ali trdem disku. Opomba: Ta element menija je prikazan samo, če je nameščen bliskovni pogon ali trdi disk.

Bližnjice

Element menija	Opis
Vse bližnjice	Natisnite poročilo s seznamom bližnjic, ki so shranjene v tiskalniku.
Bližnjice za opravila pošiljanja faksov	
Bližnjice za kopiranje	
Bližnjice do elektronske pošte	
Bližnjice za opravila, povezana s strežnikom FTP	
Bližnjice omrežnih map	

Faks

Opomba: Ta meni je prikazan samo, če je konfiguriran faks in je možnost Omogoči dnevnik opravil nastavljena na Vklop.

Element menija	Opis
Dnevnik opravil faksiranja	Natisnite poročilo o zadnjih 200 dokončanih opravih faksiranja.
Dnevnik klicev na faks	Natisnite poročilo o zadnjih 100 prejetih in blokiranih klicih ter poskusih klicev.

Omrežje

Element menija	Opis
Stran z omrežnimi nastavitvami	Natisnite stran z informacijami o konfiguriranih nastavitvah omrežja in brezžične povezave tiskalnika. Opomba: Ta element menija najdete samo v omrežnih tiskalnikih ali tiskalnikih, ki so povezani s tiskalnimi strežniki.
Odjemalci, povezani s protokolom Wi-Fi Direct	Natisnite stran s seznamom naprav, ki so s tiskalnikom povezane prek protokola Wi-Fi Direct. Opomba: Ta element menija je prikazan samo, če je možnost Omogoči Wi-Fi Direct nastavljena na Vklop.

Pomoč

Element menija	Opis
Natisni vsa navodila	Natisne vsa navodila
Navodila za povezovanje	Vsebujejo informacije o vzpostavljanju lokalne (USB) ali omrežne povezave s tiskalnikom
Navodila za kopiranje	Vsebujejo informacije o kopiranju in konfiguriranju nastavitvev
Navodila za e-pošto	Vsebujejo informacije o pošiljanju e-poštnih sporočil in konfiguriranju nastavitvev
Navodila za faks	Vsebujejo informacije o pošiljanju faksov in konfiguriranju nastavitvev
Priročnik za strežnik FTP	Vsebujejo informacije o optičnem branju dokumentov in konfiguriranju nastavitvev
Navodila z informacijami	Vsebujejo več virov informacij o tiskalniku

Element menija	Opis
Navodila za medije	Vsebujejo informacije o nalaganju papirja in posebnih tiskalnih medijev
Navodila za kakovost črno-belih natisov	Vsebujejo informacije o nastavitvah kakovosti črno-belega tiskanja
Navodila za premikanje	Vsebujejo informacije o premikanju, nameščanju in prevozu tiskalnika
Navodila za kakovost tiskanja	Vsebuje informacije o odpravljanju težav s kakovostjo tiskanja
Navodila za potrošni material	Vsebujejo informacije o naročanju potrošnega materiala

Odpravljanje težav

Element menija	Opis
Strani za preskus kakovosti tiskanja	Natisnite vzorčne strani, da boste lahko prepoznali in odpravili napake kakovosti tiskanja.
Čiščenje optičnega bralnika	Natisnite navodila za čiščenje optičnega bralnika.

Tiskanje strani z nastavitvami menija

Na začetnem zaslonu se dotaknite možnosti **Nastavitve > Poročila > Stran z nastavitvami menija**.

Zaščita tiskalnika

Iskanje varnostne reže

Tiskalnik ima varnostno funkcijo zaklepanja. Varnostno ključavnico, ki je združljiva z večino prenosnih računalnikov, namestite na prikazano mesto, da pritrдите tiskalnik.



Brisanje pomnilnika tiskalnika

Če želite izbrisati začasni pomnilnik ali medpomnjene podatke v tiskalniku, izklopite tiskalnik.

Če želite izbrisati obstojni pomnilnik ali posamezne nastavitve, nastavitve naprave in omrežja, varnostne nastavitve in vdelane rešitve, storite naslednje:

- 1 Na začetnem zaslonu se dotaknite možnosti **Nastavitve > Naprava > Vzdrževanje > Brisanje ob koncu uporabe**.
- 2 Izberite potrditveno polje **Trajno izbriši vse podatke v trajnem pomnilniku** in se dotaknite možnosti **IZBRIŠI**.
- 3 Izberite **Zaženi čarovnika za začetno nastavitve** ali **Pusti tiskalnik brez povezave** in se nato dotaknite možnosti **Naprej**.
- 4 Zaženite postopek.

Brisanje pomnilnika trdega diska tiskalnika

- 1 Na začetnem zaslonu se dotaknite možnosti **Nastavitve > Naprava > Vzdrževanje > Brisanje ob koncu uporabe**.
- 2 Izberite potrditveno polje **Trajno izbriši vse podatke na trdem disku** in se dotaknite možnosti **IZBRIŠI**.
- 3 Izberite način za brisanje podatkov.
- 4 Zaženite postopek.

Opomba: Ta postopek lahko traja od nekaj minut do ene ure ali več, med tem časom pa tiskalnik ne more izvajati drugih opravil.

Šifriranje trdega diska tiskalnika

Pri tem postopku se izbriše vsa vsebina trdega diska. Pred začetkom šifriranja po potrebi varnostno kopirajte pomembne podatke iz tiskalnika.

- 1 Na začetnem zaslonu se dotaknite možnosti **Nastavitve > Varnost > Šifriranje diska > Začetek šifriranja**.
- 2 Sledite navodilom na zaslonu.

Opombe:

- Da bi se izognili izgubi podatkov, med postopkom šifriranja ne izklopite tiskalnika.
- Ta postopek lahko traja od nekaj minut do ene ure ali več, med tem časom pa tiskalnik ne more izvajati drugih opravil.
- Po šifriranju se tiskalnik samodejno znova zažene.

Obnovitev privzetih tovarniških nastavitev

- 1 Na začetnem zaslonu se dotaknite možnosti **Nastavitve > Naprava > Obnovitev tovarniško privzetih vrednosti**.
- 2 Dotaknite se možnosti **Obnovi nastavitve** > izberite nastavitve, ki jih želite obnoviti > **OBNOVI**.
- 3 Zaženite postopek.

Izjava o obstojnosti

Vrsta pomnilnika	Opis
Neobstojni pomnilnik	Tiskalnik uporablja standardni bralno-pisalnik pomnilnik (RAM), da začasno medpomni uporabniške podatke med enostavnimi opravili tiskanja in kopiranja.
Obstojni pomnilnik	Tiskalnik lahko uporablja dve obliki obstojnega pomnilnika: EEPROM in NAND (pomnilnik Flash). Obe vrsti se uporabljata za shranjevanje operacijskega sistema, nastavitev tiskalnika, podatkov o omrežju in nastavitev skenerja in zaznamkov ter vdelenih rešitev.
Pomnilnik trdega diska	V nekaterih tiskalnikih je lahko nameščen trdi disk. Trdi disk tiskalnika je zasnovan za delovanje, povezano s tiskanjem. Trdi disk tiskalniku omogoča, da ohrani medpomnjene uporabniške podatke iz zapletenih tiskalnih opravil ter podatke o obliki in pisavi.

Vsebino nameščenih pomnilnikov tiskalnika izbrišite v naslednjih primerih:

- Tiskalnik se vzame iz uporabe.
- Trdi disk tiskalnika se zamenja.
- Tiskalnik se premakne na drug oddelek ali lokacijo.
- Tiskalnik servisira nekdo izven organizacije.
- Tiskalnik se premakne iz prostorov za namene servisa.
- Tiskalnik se proda drugi organizaciji.

Odlaganje trdega diska tiskalnika

- **Razmagnetenje** – postopek, pri katerem se z uporabo magnetnega polja izbrišejo shranjeni podatki s trdega diska.
- **Lomljenje** – postopek, pri katerem se trdi disk fizično stisne, da se zlomijo sestavni deli, zaradi česar podatki postanejo neberljivi.
- **Drobljenje** – postopek, pri katerem se trdi disk fizično zdrobi v majhne kovinske koščke.

Opomba: Da zagotovite, da so vsi podatki popolnoma izbrisani, fizično uničite vse trde diske, na katerih so shranjeni podatki.

Vzdrževanje tiskalnika

Opozorilo – možnost poškodb: Če tiskalnika ne vzdržujete tako, da zagotavlja optimalno zmogljivost, oziroma če ne zamenjate delov in potrebščin, se tiskalnik lahko poškoduje.

Konfiguracija obvestil o stanju potrošnega materiala

1 Odprite spletni brskalnik in v polje za naslov vnesite naslov IP tiskalnika.

Opombe:

- Naslov IP tiskalnika si oglejte na začetnem zaslonu tiskalnika. Naslov IP je sestavljen iz štirih nizov števil, ločenih s pikami, na primer 123.123.123.123.
- Če uporabljate strežnik proxy, ga začasno onemogočite, da se spletna stran pravilno naloži.

2 Kliknite **Nastavitve > Naprava > Obvestila**.

3 V meniju Potrebščine kliknite **Obvestila o stanju potrebščin po meri**.

4 Izberite obvestilo za posamezne potrebščine.

5 Uveljavite spremembe.

Nastavitev e-poštnih opozoril

Konfigurirajte tiskalnik tako, da bo pošiljal e-poštna opozorila, ko bo malo potrošnega materiala, ko bo treba zamenjati ali dodati papir ali če bo prišlo do zastoja papirja.

1 Odprite spletni brskalnik in v polje za naslov vnesite naslov IP tiskalnika.

Opombe:

- Naslov IP tiskalnika si oglejte na začetnem zaslonu tiskalnika. Naslov IP je sestavljen iz štirih nizov števil, ločenih s pikami, na primer 123.123.123.123.
- Če uporabljate namestniški strežnik, ga začasno onemogočite, da se spletna stran pravilno naloži.

2 Kliknite **Nastavitve > Naprava > Obvestila > Nastavitev e-poštnih opozoril** in nato konfigurirajte nastavitve.

Opomba: Za več informacij o nastavitvah SMTP se obrnite na ponudnika e-pošte.

3 Kliknite **Nastavi E-poštne sezname in alarme** in nato konfigurirajte nastavitve.

4 Uveljavite spremembe.

Ogled poročil

1 Na začetnem zaslonu se dotaknite možnosti **Nastavitve > Poročila**.

2 Izberite poročilo, ki ga želite ogledati.

Prilagajanje glasnosti zvočnika

Prilagajanje privzete glasnosti slušalk

- 1 Na nadzorni plošči se pomaknite na:
Nastavitve > Naprava > Pripomočki za osebe s posebnimi potrebami

- 2 Prilagodite glasnost slušalk.

Opomba: Glasnost se ponastavi na privzeto vrednost po odjavi iz seje ali ko se tiskalnik prebudi iz načina mirovanja ali hibernacije.

Konfiguracija nastavitv zvočnika faksa

Opomba: Prepričajte se, da je konfiguriran faks. Za več informacij si oglejte "[Nastavitve tiskalnika za faksiranje](#)" na 62. strani.

- 1 Na začetnem zaslonu se dotaknite možnosti **Nastavitve > Faksiranje > Nastavitev faksa > Nastavitve zvočnikov**.
- 2 Storite naslednje:
 - Nastavite Način zvočnika na **Vedno vklopljeno**.
 - Nastavite Glasnost zvočnika na **Visoko**.
 - Omogočite Glasnost zvonjenja.

Omrežje

Povezava tiskalnika v brezžično omrežje

Prepričajte se, da je Aktivna omrežna kartica nastavljena na Samodejno. Na začetnem zaslonu se dotaknite možnosti **Nastavitve > Omrežje/vrata > Pregled omrežja > Aktivna omrežna kartica**.

Uporaba nadzorne plošče

- 1 Na začetnem zaslonu se dotaknite možnosti **Nastavitve > Omrežje/vrata > Brezžično > Nastavitev na plošči tiskalnika > Izbira omrežja**.
- 2 Izberite brezžično omrežje in nato vnesite omrežno geslo.

Opomba: Pri modelih tiskalnika, ki podpirajo brezžično omrežje, se med začetno nastavitvijo prikaže poziv za nastavitev brezžičnega omrežja.

Uporaba Lexmarkovega mobilnega pomočnika

- 1 Glede na svojo mobilno napravo prenesite Lexmarkovega mobilnega pomočnika iz trgovine Google Play ali spletne trgovine App Store.
- 2 Na začetnem zaslonu se dotaknite možnosti **Nastavitve > Omrežja/vrata > Brezžično > Nastavitev z mobilnim programom > ID tiskalnika**.

3 V mobilni napravi zaženite program in nato sprejmite pogoje uporabe.

Opomba: Po potrebi podelite dovoljenja.

4 Tapnite **Poveži s tiskalnikom > Pojdi v nastavitve brezžičnega omrežja**.

5 Povežite mobilno napravo v brezžično omrežje tiskalnika.

6 Vrnite se v program in nato tapnite **Nastavi brezžično povezavo**

7 Izberite brezžično omrežje in nato vnesite omrežno geslo.

8 Tapnite **Končano**.

Povezovanje tiskalnika v brezžično omrežje z metodo WPS

Preden začnete, preverite naslednje:

- Dostopna točka (brezžični usmerjevalnik) je potrjena za metodo WPS ali združljiva z njo. Za več informacij si oglejte dokumentacijo, priloženo dostopni točki.
- Kartica za brezžično omrežje je nameščena v tiskalniku. Za več informacij si oglejte navodila, priložena kartici.
- Aktivna omrežna kartica je nastavljena na Samodejno. Na začetnem zaslonu se dotaknite možnosti **Nastavitve > Omrežje/vrata > Pregled omrežja > Aktivna omrežna kartica**.

Uporaba načina z gumbom

1 Na začetnem zaslonu se dotaknite možnosti **Nastavitve > Omrežja/vrata > Brezžično > Wi-Fi Protected Setup > Način zagona s pritiskom na gumb**.

2 Sledite navodilom na zaslonu.

Uporaba načina z osebno identifikacijsko številko (PIN)

1 Na začetnem zaslonu se dotaknite možnosti **Nastavitve > Omrežja/vrata > Brezžično > Wi-Fi Protected Setup > Način zagona s kodo PIN**.

2 Kopirajte osemestno številko PIN za WPS.

3 Odprite spletni brskalnik in v polje za naslov vnesite naslov IP dostopne točke.

Opombe:

- Za naslov IP si oglejte dokumentacijo, priloženo dostopni točki.
- Če uporabljate namestniški strežnik, ga začasno onemogočite, da se spletna stran pravilno naloži.

4 Dostopite do nastavitvev WPS-ja. Za več informacij si oglejte dokumentacijo, priloženo dostopni točki.

5 Vnesite osemestno številko PIN in nato shranite spremembe.

Konfiguracija tehnologije Wi-Fi Direct

Wi-Fi Direct je tehnologija enakovrednih naprav na osnovi brezžične povezave, ki brezžičnim napravam omogoča neposredno povezavo s tiskalnikom, ki podpira Wi-Fi Direct, torej brez uporabe dostopne točke (brezžičnega usmerjevalnika).

- 1 Na začetnem zaslonu se dotaknite možnosti **Nastavitve > Omrežje/vrata > Wi-Fi Direct**.
- 2 Konfigurirajte nastavitve.
 - **Omogoči Wi-Fi Direct** – omogoči, da tiskalnik oddaja svoje lastno omrežje Wi-Fi Direct.
 - **Ime za Wi-Fi Direct** – dodeli ime za omrežje Wi-Fi Direct.
 - **Geslo za Wi-Fi Direct** – dodeli geslo za pogajanje o varnosti brezžičnega omrežja pri uporabi povezave enakovrednih.
 - **Pokaži geslo na nastavitveni strani** – pokaže geslo na strani z omrežnimi nastavitvami.
 - **Samodejno sprejmi zahteve s pritiskom gumba** – omogoča, da tiskalnik samodejno sprejema zahteve za povezavo.

Opomba: Samodejno sprejemanje zahtev s pritiskoma gumba ni zaščiteno.

Opomba: Če želite izvedeti geslo omrežja Wi-Fi Direct, natisnite stran z omrežnimi nastavitvami. Na začetnem zaslonu se dotaknite možnosti **Nastavitve > Poročila > Omrežje > Stran z omrežnimi nastavitvami**.

Povezava mobilne naprave s tiskalnikom

Preden povežete mobilno napravo, se prepričajte, da je konfigurirana povezava Wi-Fi Direct. Za več informacij si oglejte razdelek "[Konfiguracija tehnologije Wi-Fi Direct](#)" na 162. strani.

Povezava s protokolom Wi-Fi Direct

Opomba: Ta navodila veljajo samo za mobilne naprave Android.

- 1 V mobilni napravi pojdite na meni z nastavitvami.
- 2 Omogočite **Wi-Fi** in nato tapnite **Wi-Fi Direct**.
- 3 Izberite ime tiskalnika za Wi-Fi Direct.
- 4 Potrdite povezavo na nadzorni plošči tiskalnika.

Povezava prek brezžične povezave

- 1 V mobilni napravi pojdite na meni z nastavitvami.
- 2 Tapnite **Wi-Fi** in nato izberite ime tiskalnika za Wi-Fi Direct.

Opomba: Pred ime za Wi-Fi Direct je dodan niz DIRECT-xy (kjer sta x in y naključna znaka).
- 3 Vnesite geslo za Wi-Fi Direct.

Povezava računalnika s tiskalnikom

Preden povežete računalnik, storite naslednje:

- Omogočite Wi-Fi Direct v tiskalniku. Na začetnem zaslonu se dotaknite možnosti **Nastavitve > Omrežje/vrata > Wi-Fi Direct > Omogoči Wi-Fi Direct > Vklop**.
- Zabeležite si ime za Wi-Fi Direct. Na začetnem zaslonu se dotaknite možnosti **Nastavitve > Omrežje/vrata > Wi-Fi Direct > Ime za Wi-Fi Direct**.
- Zabeležite si geslo za Wi-Fi Direct. Na začetnem zaslonu se dotaknite možnosti **Nastavitve > Omrežje/vrata > Wi-Fi Direct > Geslo za Wi-Fi Direct**.

Opomba: Konfigurirate lahko tudi ime in geslo za Wi-Fi Direct.

Za uporabnike sistema Windows

- 1 Odprite **Tiskalniki in optični bralniki** in nato kliknite **Dodaj tiskalnik ali optični bralnik**.
- 2 Kliknite **Pokaži tiskalnike Wi-Fi Direct** in nato izberite ime tiskalnika za Wi-Fi Direct.
- 3 Zabeležite si osemsteno številko PIN tiskalnika, ki je prikazana na zaslonu tiskalnika.
- 4 V računalniku vnesite PIN.

Opomba: Če gonilnik tiskalnika še ni nameščen, Windows prenese ustrezen gonilnik.

Za uporabnike računalnikov Macintosh

- 1 Kliknite ikono brezžične povezave in izberite ime tiskalnika za Wi-Fi Direct.

Opomba: Pred ime za Wi-Fi Direct je dodan niz DIRECT-xy (kjer sta x in y naključna znaka).

- 2 Vnesite geslo za Wi-Fi Direct.

Opomba: Po prekinitvi povezave Wi-Fi Direct preklopite računalnik nazaj na prejšnje omrežje.

Deaktiviranje brezžičnega omrežja

- 1 Na začetnem zaslonu tiskalnika se dotaknite možnosti **Nastavitve > Omrežje/vrata > Pregled omrežja > Aktivna kartica > Standardno omrežje**.
- 2 Sledite navodilom na zaslonu.

Spreminjanje nastavitev vrat tiskalnika po namestitvi vrat za notranje rešitve

Opombe:

- Če ima tiskalnik statični naslov IP, konfiguracije ne spreminjajte.
- Če so računalniki konfigurirani tako, da uporabljajo ime omrežja namesto naslova IP, konfiguracije ne spreminjajte.
- Če dodajate vrata za brezžične notranje rešitve (ISP) tiskalniku, ki je bil konfiguriran za ethernetno povezavo, tiskalnik odklopite iz ethernetnega omrežja.

Za uporabnike sistema Windows

- 1 Odprite mapo s tiskalniki.
- 2 V bližnjičnem meniju tiskalnika z novimi vrati ISP odprite lastnosti tiskalnika.
- 3 Konfigurirajte vrata s seznama.
- 4 Posodobite naslov IP.
- 5 Uveljavite spremembe.

Za uporabnike računalnikov Macintosh

- 1 V Lastnih nastavitvah sistema v Applovem meniju se pomaknite na seznam tiskalnikov in nato izberite + > IP.
- 2 Vtipkajte naslov IP v polje za naslov.
- 3 Uveljavite spremembe.

Nastavitev zaporednega tiskanja (samo za Windows)

- 1 Nastavite parametre v tiskalniku.
 - a Na nadzorni plošči se pomaknite na meni za nastavitve vrat.
 - b Poiščite meni za nastavitve zaporednih vrat in nato po potrebi prilagodite nastavitve.
 - c Uveljavite spremembe.
- 2 V računalniku odprite mape tiskalnikov in nato izberite tiskalnik.
- 3 Odprite lastnosti tiskalnika in nato s seznama izberite vrata COM.
- 4 Nastavite parametre vrat COM v upravitelju naprave.

Opombe:

- Zaporedno tiskanje zmanjša hitrost tiskanja.
- Prepričajte se, da je kabel za zaporedno tiskanje priključen v zaporedna vrata na tiskalniku.

Čiščenje delov tiskalnika

Čiščenje tiskalnika

 **PREVIDNO – NEVARNOST ELEKTRIČNEGA UDARA:** Pri čiščenju zunanosti tiskalnika iztaknite napajalni kabel iz vtičnice in odstranite vse kable iz tiskalnika, da se izognete morebitnim poškodbam zaradi električnega udara.

Opombe:

- To opravilo izvedite na vsakih nekaj mesecev.
- Garancija tiskalnika ne krije poškodb tiskalnika, nastalih zaradi neustreznega ravnanja.

- 1 Izklopite tiskalnik in iztaknite napajalni kabel iz stenske vtičnice.
- 2 Odstranite papir iz standardnega predala in večnamenskega podajalnika.
- 3 Z mehko krtačo ali sesalcem očistite prah, kosme in kose papirja okrog tiskalnika.
- 4 Zunanost tiskalnika obrišite z vlažno mehko krpo, ki ne pušča vlaken.

Opombe:

- Ne uporabljajte čistilnih sredstev ali detergentov, saj lahko poškodujejo površino tiskalnika.
- Vse površine tiskalnika morate po čiščenju osušiti.

- 5 Napajalni kabel priklopite v električno vtičnico in vklopite tiskalnik.

 **PREVIDNO – NEVARNOST TELESNIH POŠKODB:** Da bi se izognili požaru ali električnemu šoku, priključite napajalni kabel v vtičnico z ustrezno naznačeno močjo, ki je ustrezno ozemljena, v bližini izdelka in enostavno dostopna.

Čiščenje zaslona na dotik

 **PREVIDNO – NEVARNOST ELEKTRIČNEGA UDARA:** Pri čiščenju zunanosti tiskalnika izključite napajalni kabel iz električne vtičnice in izključite vse kable iz tiskalnika, da se izognete nevarnosti električnega udara.

- 1 Izklopite tiskalnik in izključite napajalni kabel z električne vtičnice.
- 2 Zaslona na dotik obrišite z vlažno, mehko krpo, ki ne pušča vlaken.

Opombe:

- Ne uporabljajte čistilnih sredstev za gospodinjstva ali detergentov, saj lahko poškodujejo zaslon na dotik.
- Po čiščenju se prepričajte, da je zaslon na dotik suh.

- 3 Napajalni kabel priklopite v električno vtičnico in vklopite tiskalnik.

 **PREVIDNO – NEVARNOST TELESNIH POŠKODB:** Da bi se izognili požaru ali električnemu udaru, priključite napajalni kabel na električno vtičnico z ustrezno naznačeno močjo, ki je ustrezno ozemljena, v bližini izdelka in enostavno dostopna.

Čiščenje optičnega bralnika

1 Odprite pokrov optičnega bralnika.



2 Z vlažno, mehko krpo, ki ne pušča vlaken, obrišite naslednja območja:

- Steklo samodejnega podajalnika dokumentov



- Blazinica stekla samodejnega podajalnika dokumentov

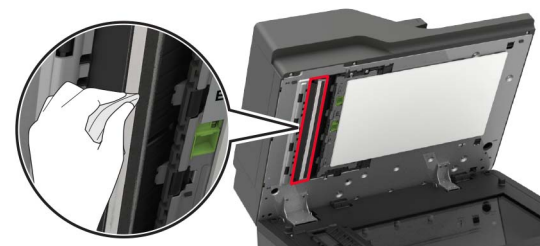

- Steklo optičnega bralnika



- Blazinica stekla optičnega bralnika

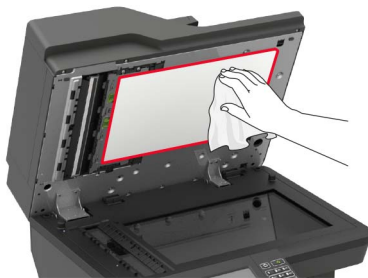

3 Odprite vratca E.

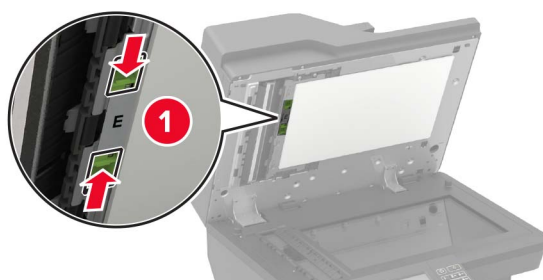

4 Z vlažno, mehko krpo, ki ne pušča vlaken, obrišite naslednja območja:

- blazinico stekla samodejnega podajalnika dokumentov in vratca E

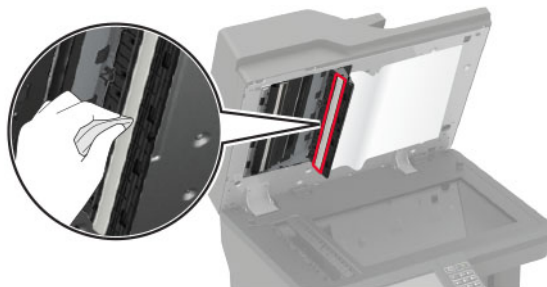

- steklo samodejnega podajalnika dokumentov in vratca E

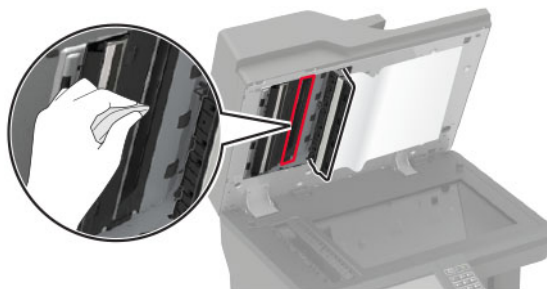

5 Zaprite vratca E in nato pokrov optičnega bralnika.

Čiščenje pobirnih obročev

- 1 Izklopite tiskalnik.
- 2 Odstranite pladenj.

Opozorilo – možnost poškodb: Da bi preprečili škodo zaradi elektrostatične razelektritve, se dotaknite katerega koli izpostavljenega kovinskega okvirja tiskalnika, preden sežete v notranja območja tiskalnika ali se jih dotaknete.



- 3 Odstranite pobiralni valj.

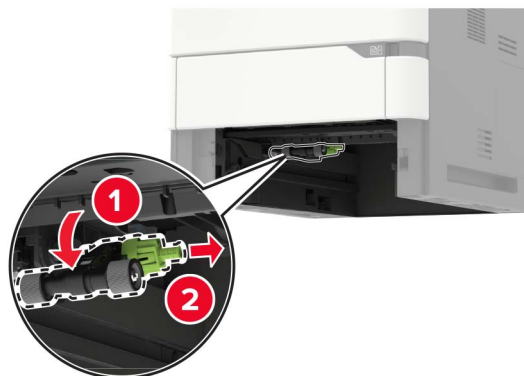

- 4 Z vlažno, mehko krpo, ki ne pušča vlaken, obrišite pobiralne obroč.

Opomba: Na krpo nanesite izopropilni alkohol.

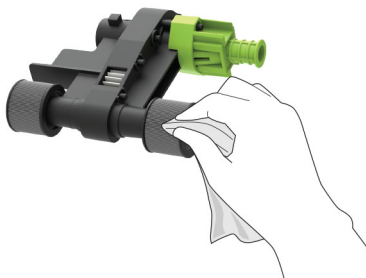

5 Vstavite pobiralni valj.



6 Vstavite pladenj.

Čiščenje pobiralnega valja v večnamenskem podajalniku

1 Izklopite tiskalnik.

2 Odprite večnamenski podajalnik.

Opozorilo – možnost poškodb: Da bi preprečili škodo zaradi elektrostatične razelektritve, se dotaknite katerega koli izpostavljenega kovinskega okvirja tiskalnika, preden sežete v notranja območja tiskalnika ali se jih dotaknete.

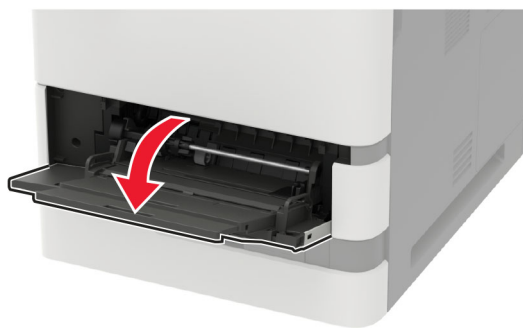

3 Odstranite pobiralni valj.

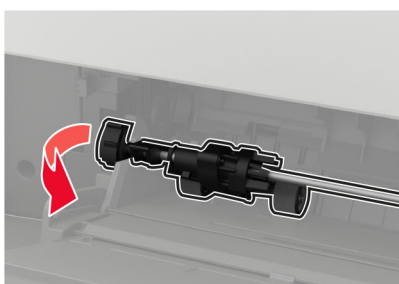

4 Na mehko krpo, ki ne pušča vlaken, nanesite izopropilni alkohol, in nato z njo obrišite pobiralni valj.

5 Vstavite pobiralni valj.

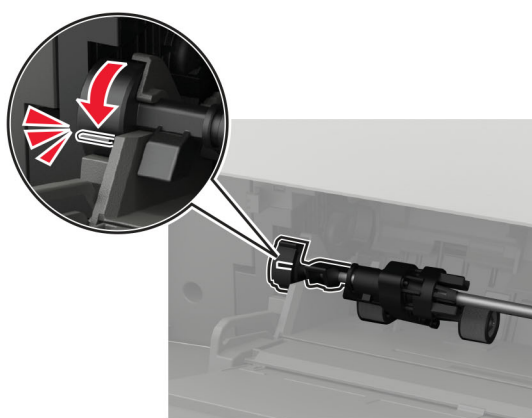
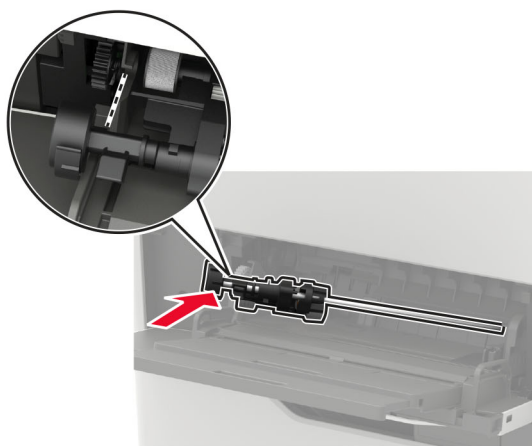
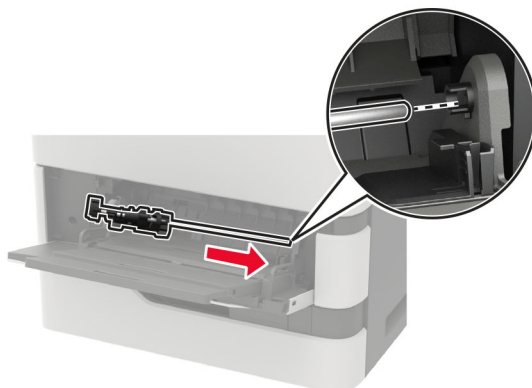

6 Zaprite večnamenski podajalnik.

7 Vklonite tiskalnik.

Naročanje delov in potrošnega materiala

Če želite naročiti dele in potrošni material v ZDA, pokličite Lexmark na 1-800-539-6275 za informacije o pooblaščenih prodajalcih Lexmarkovega potrošnega materiala v bližini. Za druge države ali regije obiščite www.lexmark.com ali pa se obrnite na prodajalca tiskalnika.

Opomba: Predvidena življenjska doba potrebščin za tiskalnike je določena na osnovi tiskanja na navaden papir velikosti Letter ali A4.

Preverjanje stanja delov in potrošnega materiala

- 1 Na začetnem zaslonu se dotaknite možnosti **Stanje/potrošni material**.
- 2 Izberite potrošni material ali dele, ki jih želite preveriti.

Opomba: Dostop do te nastavitve je mogoč tudi s pritiskom na zgornji del začetnega zaslona.

Uporaba originalnih Lexmarkovih delov in potrošnega materiala

Lexmarkov tiskalnik je zasnovan tako, da najbolje deluje z originalnimi Lexmarkovimi deli in potrošnim materialom. Uporaba potrebščin ali delov drugih proizvajalcev lahko vpliva na delovanje, zanesljivost ali življenjsko dobo tiskalnika in slikovnih komponent. Vpliva lahko tudi na obseg garancije. Garancija ne krije škode, nastale zaradi uporabe delov in potrebščin drugih proizvajalcev. Vsi indikatorji delovanja so prilagojeni za Lexmarkove dele in potrebščine, zato lahko ob uporabi delov in potrebščin proizvajalcev delujejo nepredvidljivo. Če slikovne komponente uporabljate dlje, kot je pričakovano, lahko pride do poškodb Lexmarkovega tiskalnika ali povezanih sestavnih delov.

Opozorilo – možnost poškodb: Potrošni material in dele brez pogojev pogodbe o programu vračila je mogoče ponastaviti in predelati. Vendar pa proizvajalčeva garancija ne krije morebitne škode, nastale zaradi uporabe neoriginalnega potrošnega materiala ali delov. Če ponastavite števec potrebščin in delov brez ustrezne predelave, se tiskalnik lahko poškoduje. Po ponastavitvi števca potrebščin ali dela se lahko v tiskalniku prikaže napaka, ki opozarja na prisotnost ponastavljenega elementa.

Naročanje kartuš z barvilom

Opombe:

- Predvideni izkoristek kartuše temelji na standardu ISO/IEC 19752.
- Dolgotrajna izredno nizka pokritost natisa lahko negativno vpliva na dejanski izkoristek.

Lexmarkove kartuše z barvilom MX721, MX722 in MX725 programa vračila

Izdelek	ZDA in Kanada	Evropski gospodarski prostor	Tihomorska Azija	Latinska Amerika	Preostali del Evrope, Srednji vzhod in Afrika	Avstralija in Nova Zelandija	Globalno
Kartuša z barvilom programa vračila	58D1000	58D2000	58D3000	58D4000	58D5000	58D6000	58D000G
Zmogljiva kartuša z barvilom programa vračila	58D1H00	58D2H00	58D3H00	58D4H00	58D5H00	58D6H00	58D0H0G
Zmogljiva kartuša z barvilom programa vračila za podjetja ¹	58D1H0E	58D2H0E	58D3H0E	58D4H0E	58D5H0E	58D6H0E	Ni na voljo
Zelo zmogljiva kartuša z barvilom programa vračila	58D1X00	58D2X00	58D3X00	58D4X00	58D5X00	58D6X00	58D0X0G
Zelo zmogljiva kartuša z barvilom za podjetja programa vračila ^{1,2}	58D1X0E	58D2X0E	58D3X0E	58D4X0E	58D5X0E	58D6X0E	Ni na voljo
Izjemno zmogljiva kartuša z barvilom programa vračila ²	58D1U00	58D2U00	58D3U00	58D4U00	58D5U00	58D6U00	58D0U0G
Izjemno zmogljiva kartuša z barvilom programa vračila za podjetja ^{1,2}	58D1U0E	58D2U0E	58D3U0E	58D4U0E	58D5U0E	58D6U0E	Ni na voljo

¹ Na voljo samo za pogodbeno upravljane tiskalnike. Za več informacij se obrnite na zastopnika podjetja Lexmark ali na skrbnika sistema.

² Podprto samo pri modelih tiskalnika Lexmark MX722 in MX725.

Lexmarkove kartuše z barvilom XM5365 in XM5370 programa vračila

Izdelek	Združene države, Kanada, Avstralija in Nova Zelandija	Evropa, Srednji vzhod in Afrika	Tihomorska Azija	Latinska Amerika
Kartuša z barvilom programa vračila	25B3074	25B3079	25B3120	25B3124

Lexmarkove kartuše z barvilom MB2770 programa vračila

Izdelek	ZDA in Kanada	Evropski gospodarski prostor	Tihomorska Azija	Latinska Amerika	Preostali del Evrope, Srednji vzhod in Afrika	Avstralija in Nova Zelandija
Kartuša z barvilom programa vračila	B281000	B282000	B283000	B284000	B285000	B286000
Zmogljiva kartuša z barvilom programa vračila	B281H00	B282H00	B283H00	B284H00	B285H00	B286H00
Zelo zmogljiva kartuša z barvilom programa vračila	B281X00	B282X00	B283X00	B284X00	B285X00	B286X00

Običajne kartuše z barvilom

Izdelek	Globalno
Zelo zmogljiva kartuša z barvilom	58D0XA0 ¹ B280XA0 ²
Izjemno zmogljiva kartuša z barvilom ³	58D0UA0

¹ Podprto samo pri modelu tiskalnika Lexmark MX721.
² Podprto samo pri modelu tiskalnika Lexmark MB2770.
³ Podprto samo pri modelih tiskalnika Lexmark MX722 in MX725.

Naročanje slikovne enote

Dolgotrajna izredno nizka pokritost natisa lahko povzroči odpoved delov slikovne enote, preden zmanjka tonerja.

Izdelek	Lexmarkov program vračila	Lexmarkov program vračila*	Običajno
Slikovna enota	58D0Z00	58D0Z0E	58D0ZA0

* Ta slikovna enota je na voljo samo za pogodbeno upravljane tiskalnike. Za več informacij se obrnite na zastopnika podjetja Lexmark ali na skrbnika sistema.

Naročanje kompleta za vzdrževanje

Da ugotovite podprto vrsto fiksirne enote, odprite vratca A ter nato odstranite kartušo z barvilom in slikovno enoto. Poiščite dvomestno vrsto fiksirne enote na sprednji strani fiksirne enote, na primer 00 ali 01.

Opozorilo – možnost poškodb: Slikovne enote ne izpostavljajte neposredni svetlobi več kot 10 minut. Daljša izpostavljenost svetlobi lahko povzroči težave s kakovostjo tiskanja.

Opombe:

- Pri uporabi določenih vrst papirja bo komplet za vzdrževanje morda treba pogosteje zamenjati.
- Ločevalni sklop, fiksna enota, sklop pobiralnega valja in prenosni valj so del kompleta za vzdrževanje in jih je mogoče po potrebi posamezno naročiti ter zamenjati.
- Več informacij o zamenjavi kompleta za vzdrževanje najdete v navodilih, ki ste jih dobili s kompletom.

Komplet za vzdrževanje fiksirne enote s program vračila

Vrsta kompleta za vzdrževanje fiksirne enote	Št. dela
Vrsta 00	41X2233
Vrsta 01	41X2234
Vrsta 02	41X2235
Vrsta 03	41X2236
Vrsta 04	41X2237
Vrsta 11	41X2242
Vrsta 13	41X2243
Vrsta 32	41X2250
Vrsta 33	41X2251
Vrsta 35	41X2252
Vrsta 36	41X2253

Kompleti za vzdrževanje navadne fiksirne enote

Vrsta kompleta za vzdrževanje fiksirne enote	Št. dela
Vrsta 05	41X2238
Vrsta 06	41X2239
Vrsta 07	41X2240
Vrsta 08	41X2241
Vrsta 17	41X2244
Vrsta 19	41X2245

Komplet za vzdrževanje valja

Izdelek	Št. dela
Komplet za vzdrževanje valja tiskalnega mehanizma	41X2352

Komplet za vzdrževanje samodejnega podajalnika dokumentov

Izdelek	Št. dela
Komplet za vzdrževanje samodejnega podajalnika dokumentov	41X2351

Zamenjava delov in potrošnega materiala

Zamenjava kartuše s tonerjem

- 1 Odprite vratca A.

Opozorilo – možnost poškodb: Da bi preprečili škodo zaradi elektrostatične razelektritve, se dotaknite katerega koli izpostavljenega kovinskega okvirja tiskalnika, preden sežete v notranja območja tiskalnika ali se jih dotaknete.

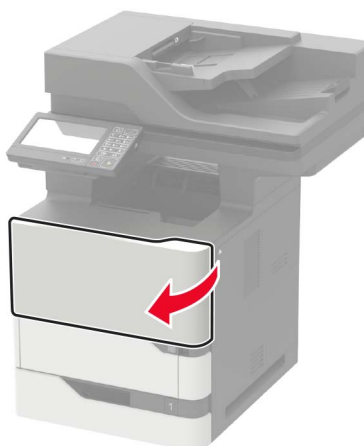

- 2 Odstranite rabljeno kartušo s tonerjem.

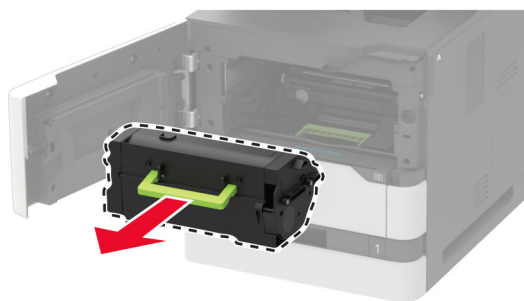

- 3 Vzemite novo kartušo s tonerjem iz embalaže in jo pretresite, da se toner v njej porazdeli.

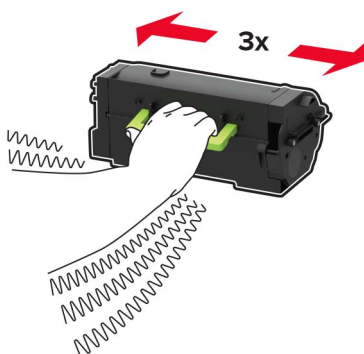

4 Vstavite novo kartušo s tonerjem.

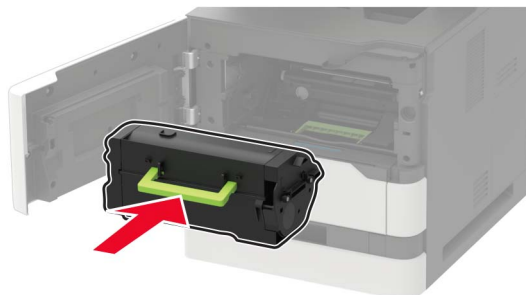

5 Zaprite vratca.

Zamenjava slikovne enote

1 Odprite vratca A.

Opozorilo – možnost poškodb: Da bi preprečili škodo zaradi elektrostaticne razelektritve, se dotaknite katerega koli izpostavljenega kovinskega okvirja tiskalnika, preden sežete v notranja območja tiskalnika ali se jih dotaknete.

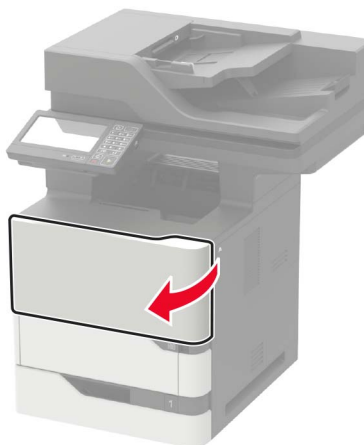

2 Odstranite kartušo s tonerjem.

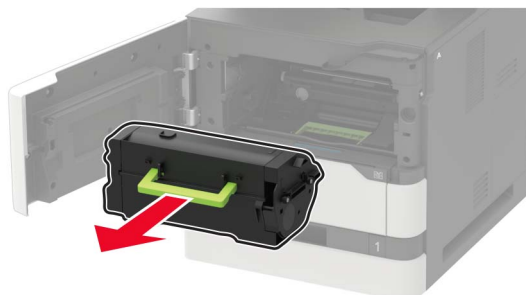

3 Odstranite rabljeno slikovno enoto.

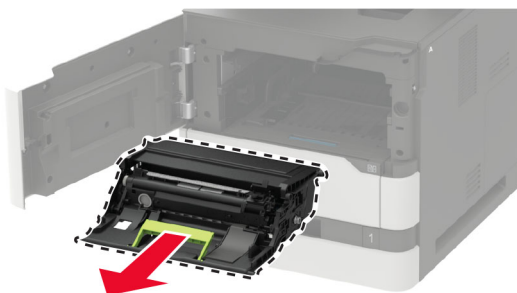

4 Vzemite novo slikovno enoto iz embalaže in jo pretresite, da se toner v njej porazdeli.

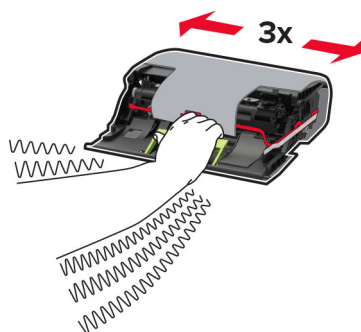

Opozorilo – možnost poškodb: Slikovne enote ne izpostavljajte neposredni svetlobi več kot 10 minut. Daljša izpostavljenost svetlobi lahko povzroči težave s kakovostjo tiskanja.

Opozorilo – možnost poškodb: Ne dotikajte se bobna fotoprevodnika. To lahko vpliva na kakovost prihodnjih natisov.



5 Odstranite embalažo.

6 Vstavite novo slikovno enoto.

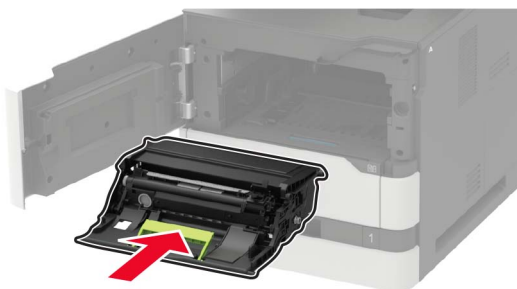

7 Vstavite kartušo s tonerjem.

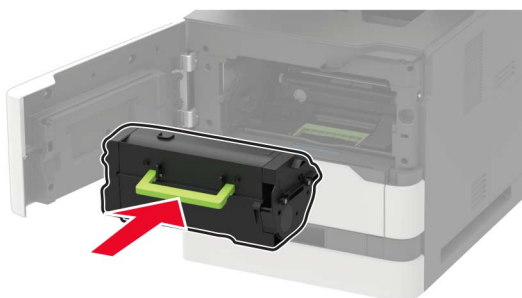

8 Zaprite vratca.

Zamenjava razvijalne enote

Opomba: Za tiskalnike s razvijalno enoto z vročimi valji glejte razdelek "[Zamenjava razvijalne enote z vročimi valji.](#)" na 182. strani.

1 Odprite vratca C.

 **PREVIDNO – VROČA POVRŠINA:** Notranjost tiskalnika je lahko vroča. Počakajte, da se vroča površina ohladi, preden se je dotaknete, da preprečite nevarnost telesne poškodbe.

Opozorilo – možnost poškodb: Da bi preprečili škodo zaradi elektrostatične razelektritve, se dotaknite katerega koli izpostavljenega kovinskega okvirja tiskalnika, preden sežete v notranja območja tiskalnika ali se jih dotaknete.

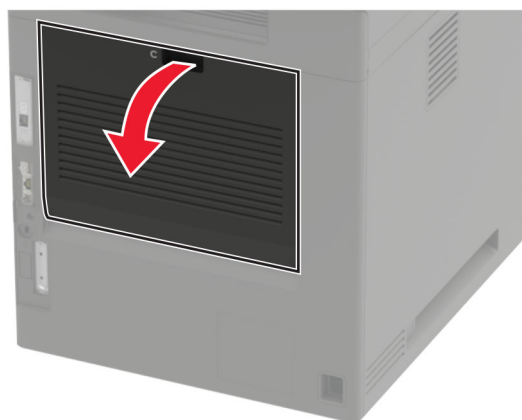

2 Odklenite razvijalno enoto.

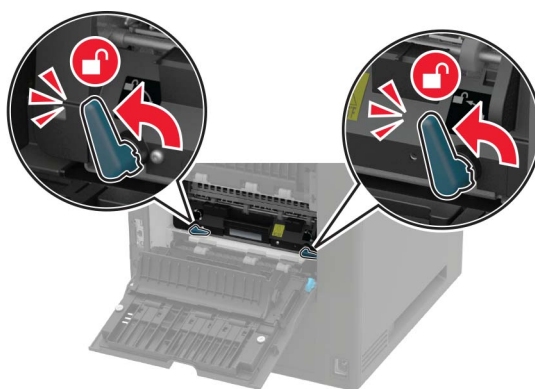

3 Odstranite rabljeno razvijalno enoto.

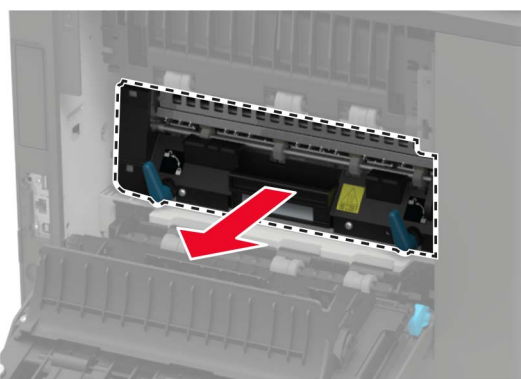

4 Vzemite novo razvijalno enoto iz embalaže.

5 Vstavite novo razvijalno enoto, da se *zaskoči* na mesto.

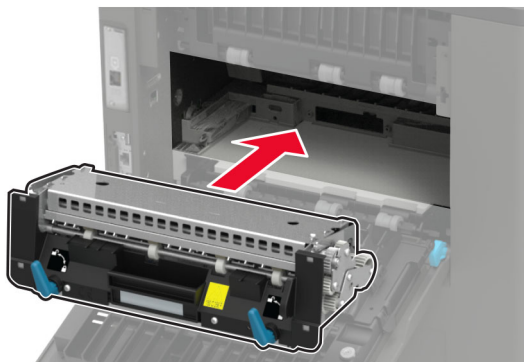

6 Zaklenite razvijalno enoto.

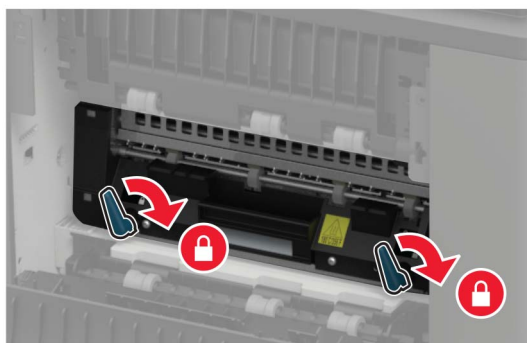

7 Zaprite vratca.

Zamenjava razvijalne enote z vročimi valji.

Opomba: Razvijalna enota z vročimi valji je na voljo samo pri nekaterih modelih tiskalnika.

- 1 Izklopite tiskalnik.
- 2 Odstranite pokrov standardnega odložišča.

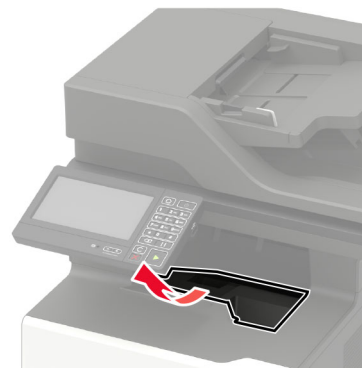
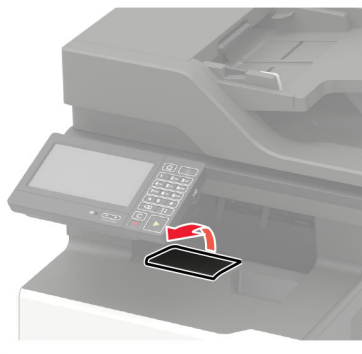

- 3 Odprite vratca C.

 **PREVIDNO – VROČA POVRŠINA:** Notranjost tiskalnika je lahko vroča. Počakajte, da se vroča površina ohladi, preden se je dotaknete, da preprečite nevarnost telesne poškodbe.

Opozorilo – možnost poškodb: Da bi preprečili škodo zaradi elektrostatične razelektritve, se dotaknite katerega koli izpostavljenega kovinskega okvirja tiskalnika, preden sežete v notranja območja tiskalnika ali se jih dotaknete.

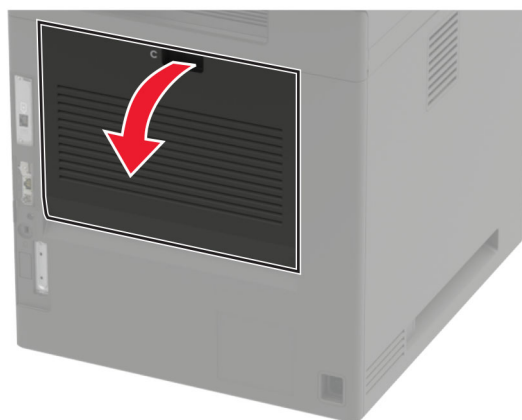

4 Odklenite razvijalno enoto z vročimi valji.

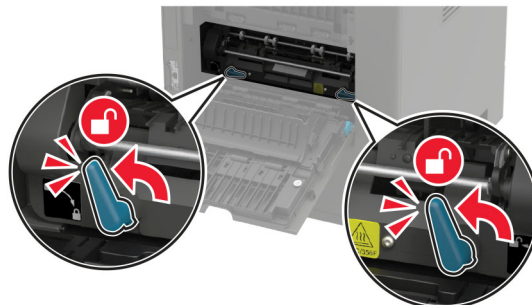

5 Odstranite rabljeno razvijalno enoto z vročimi valji.

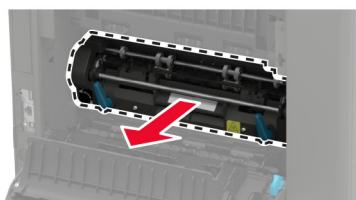

6 Odpakirajte novo razvijalno enoto z vročimi valji.

7 Vstavite novo razvijalno enoto z vročimi valji, da se zaskoči na mesto.

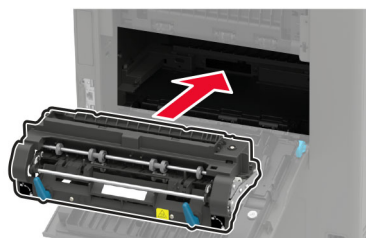

8 Zaklenite razvijalno enoto z vročimi valji.

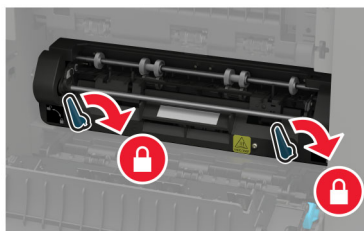

9 Zaprite vratca.

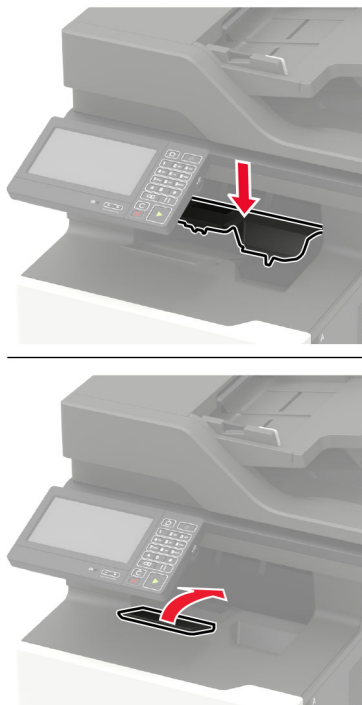
10 Namestite pokrov standardnega odložišča.**11** Vključite tiskalnik.**Zamenjava brisalca razvijalne enote z vročimi valji**

Opomba: Brisalec razvijalne enote z vročimi valji je na voljo samo pri nekaterih modelih tiskalnika.

- 1 Izključite tiskalnik.
- 2 Odstranite pokrov standardnega odložišča.

 **PREVIDNO – VROČA POVRŠINA:** Notranjost tiskalnika je lahko vroča. Počakajte, da se vroča površina ohladi, preden se je dotaknete, da preprečite nevarnost telesne poškodbe.

Opozorilo – možnost poškodb: Da bi preprečili škodo zaradi elektrostatične razelektritve, se dotaknite katerega koli izpostavljenega kovinskega okvirja tiskalnika, preden sežete v notranja območja tiskalnika ali se jih dotaknete.

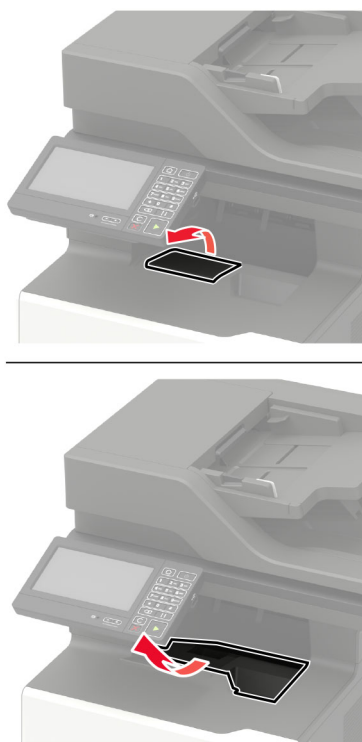

3 Odstranite rabljen brisalec razvijalne enote z vročimi valji.

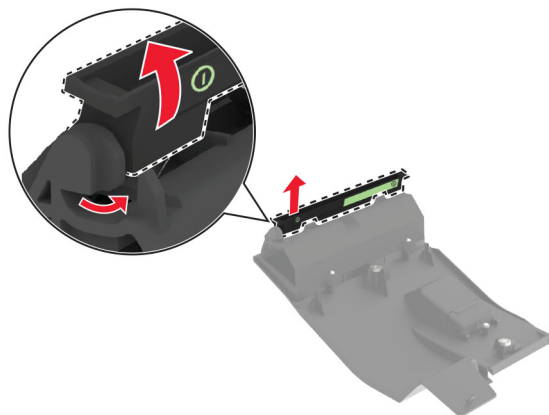

4 Vstavite novi brisalec razvijalne enote z vročimi valji.

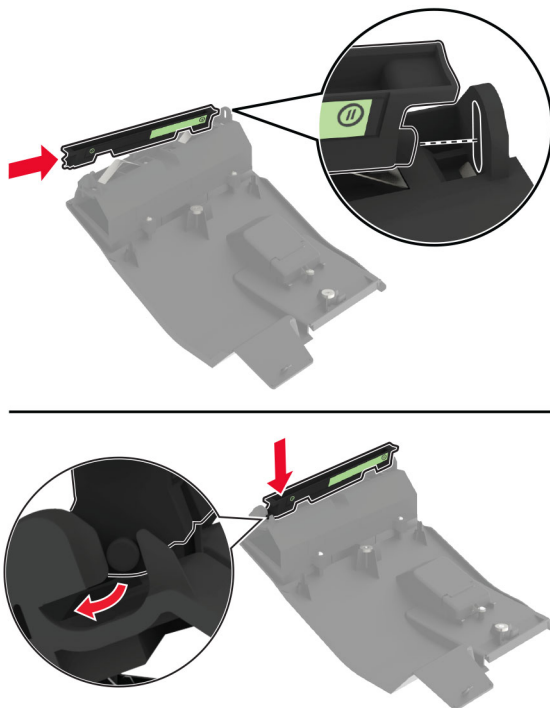

5 Namestite pokrov standardnega odložišča.

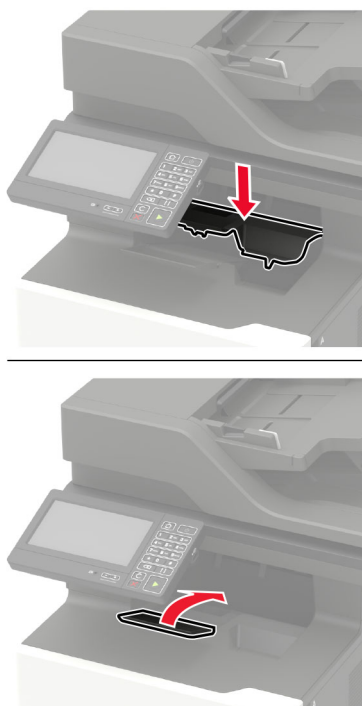

6 Vklonite tiskalnik.

Zamenjava prenosnega valja

1 Odprite vratca A.

Opozorilo – možnost poškodb: Da bi preprečili škodo zaradi elektrostatične razelektritve, se dotaknite katerega koli izpostavljenega kovinskega okvirja tiskalnika, preden sežete v notranja območja tiskalnika ali se jih dotaknete.

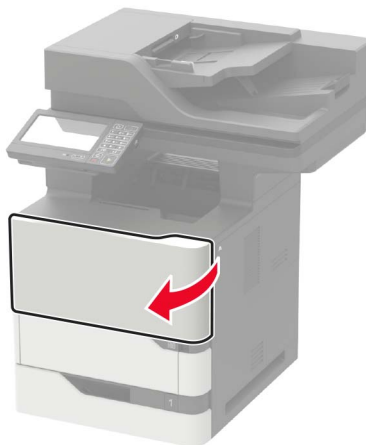

2 Odstranite kartušo s tonerjem.

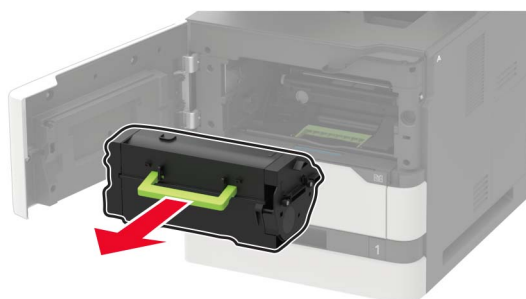

3 Odstranite slikovno enoto.

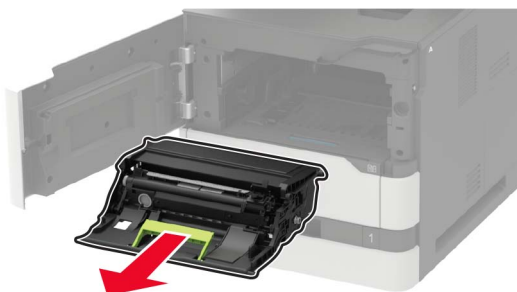

4 Odstranite rabljeni prenosni valj.



PREVIDNO – VROČA POVRŠINA: Notranjost tiskalnika je lahko vroča. Počakajte, da se vroča površina ohladi, preden se je dotaknete, da preprečite nevarnost telesne poškodbe.

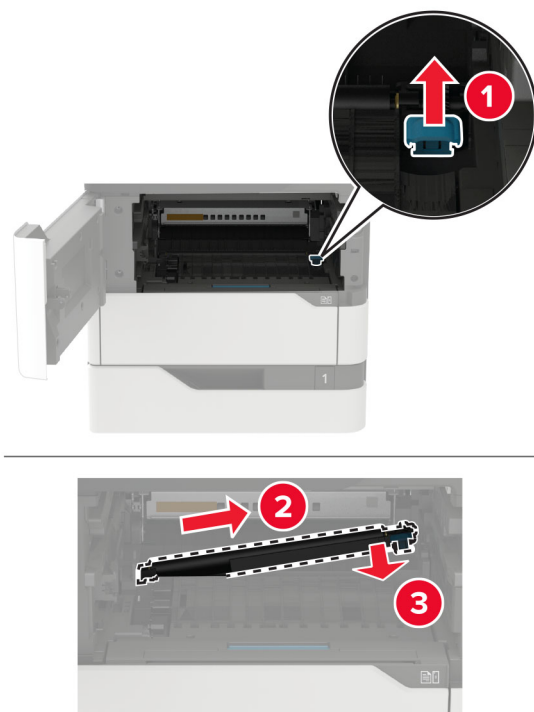

5 Vzemite novi prenosni valj iz embalaže.

6 Vstavite novi prenosni valj, da se zaskoči na mesto.

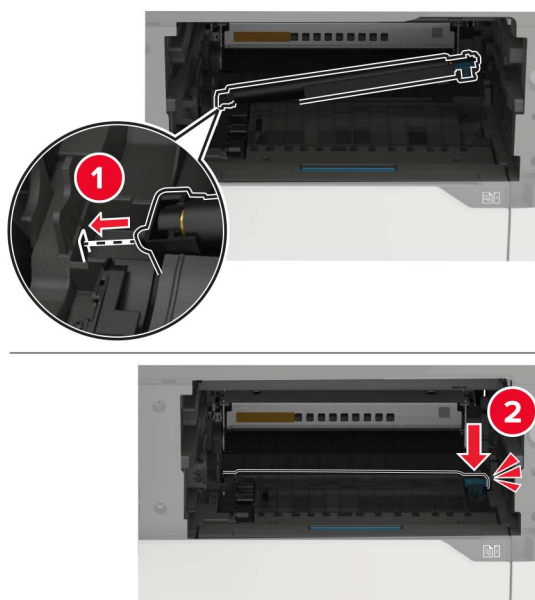

7 Vstavite slikovno enoto.

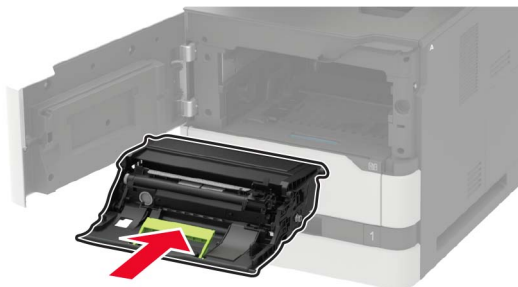

8 Vstavite kartušo s tonerjem.

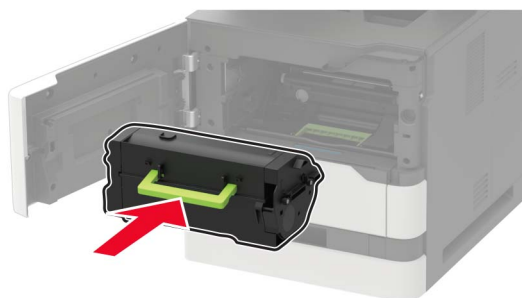

9 Zaprite vratca.

Zamenjava pobiralnega valja

1 Odstranite pladenj.

Opozorilo – možnost poškodb: Da bi preprečili škodo zaradi elektrostatične razelektritve, se dotaknite katerega koli izpostavljenega kovinskega okvirja tiskalnika, preden sežete v notranja območja tiskalnika ali se jih dotaknete.



- 2 Odstranite rabljeni pobiralni valj.

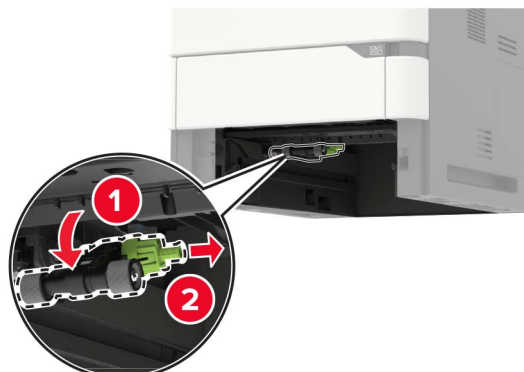

- 3 Vzemite novi pobiralni valj iz embalaže.
- 4 Namestite novi pobiralni valj.

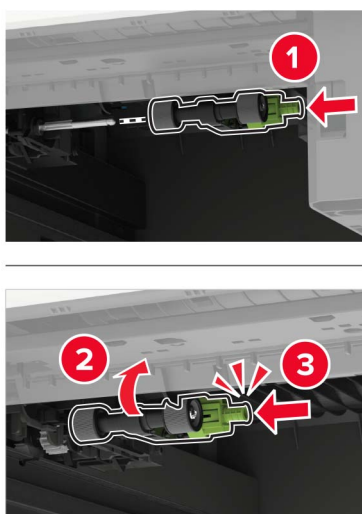

- 5 Vstavite pladenj.

Zamenjava pobiralnega valja v večnamenskem podajalniku

- 1 Odprite večnamenski podajalnik.

Opozorilo – možnost poškodb: Da bi preprečili škodo zaradi elektrostatične razelektritve, se dotaknite katerega koli izpostavljenega kovinskega okvirja tiskalnika, preden sežete v notranja območja tiskalnika ali se jih dotaknete.

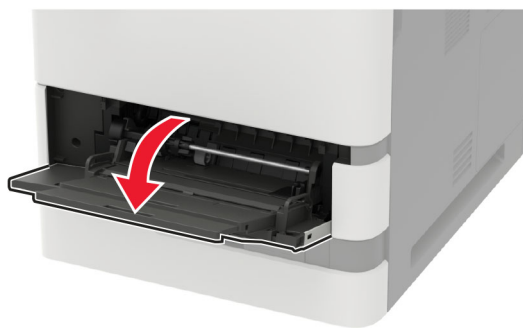

2 Odstranite rabljeni pobiralni valj.

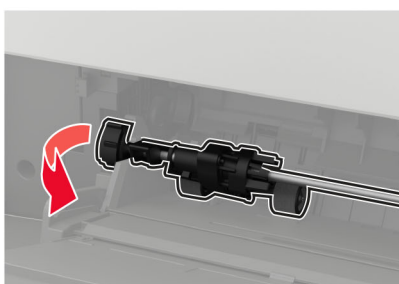

3 Vzemite novi pobiralni valj iz embalaže.

4 Namestite novi pobiralni valj.

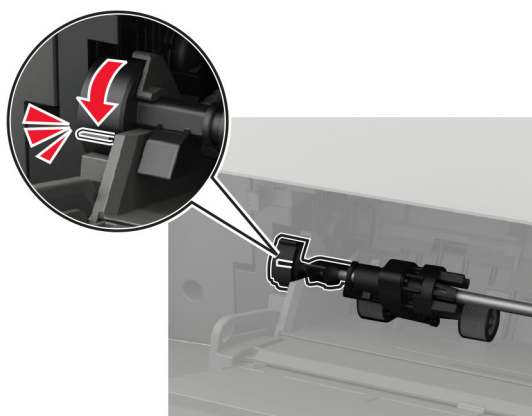
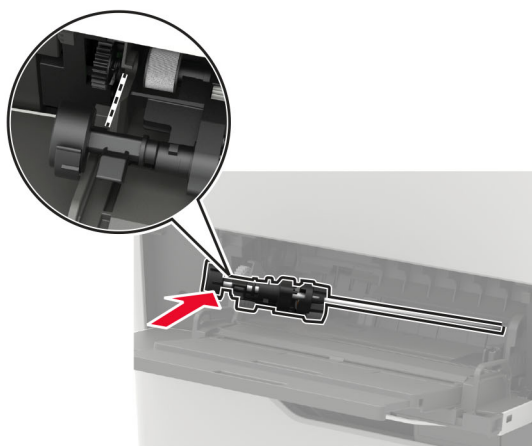
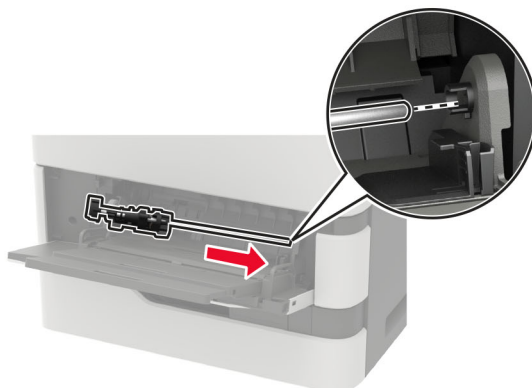

5 Zaprite večnamenski podajalnik.

Zamenjava pobiralnega valja samodejnega podajalnika dokumentov

- 1 Izklopite tiskalnik.
- 2 Odprite vratca D.

Opozorilo – možnost poškodb: Da bi preprečili škodo zaradi elektrostatične razelektritve, se dotaknite katerega koli izpostavljenega kovinskega okvirja tiskalnika, preden sežete v notranja območja tiskalnika ali se jih dotaknete.

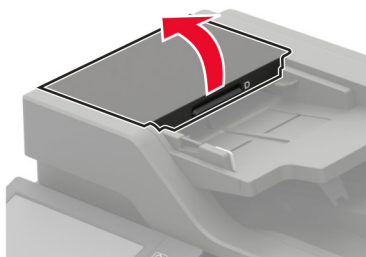

3 Odstranite pokrov pobiralnega valja samodejnega podajalnika dokumentov.

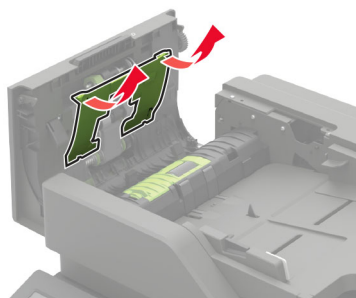

4 Odstranite rabljeni pobiralni valj samodejnega podajalnika dokumentov.

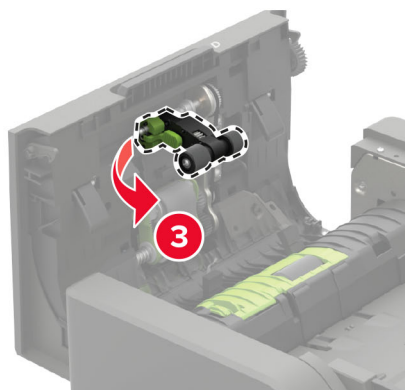
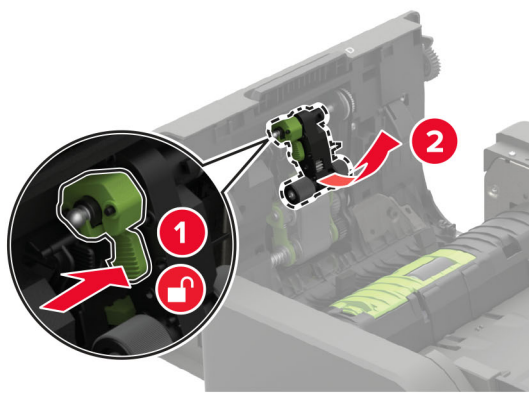

5 Vzemite novi pobiralni valj samodejnega podajalnika dokumentov iz embalaže.

Opozorilo – možnost poškodb: Del prijemajte s čistimi rokami, da ne pride do poškodb in se ne zniža zmogljivost tiskalnika.

6 Vstavite novi pobiralni valj samodejnega podajalnika dokumentov, da se *zaskoči* na mesto.

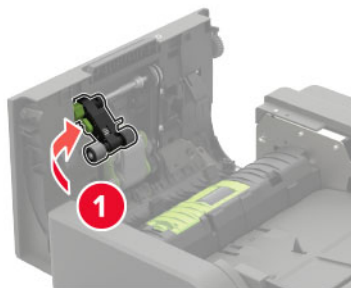

7 Vstavite pokrov pobiralnega valja samodejnega podajalnika dokumentov, da se *zaskoči* na mesto.

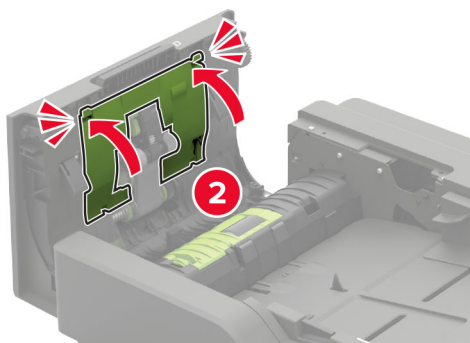
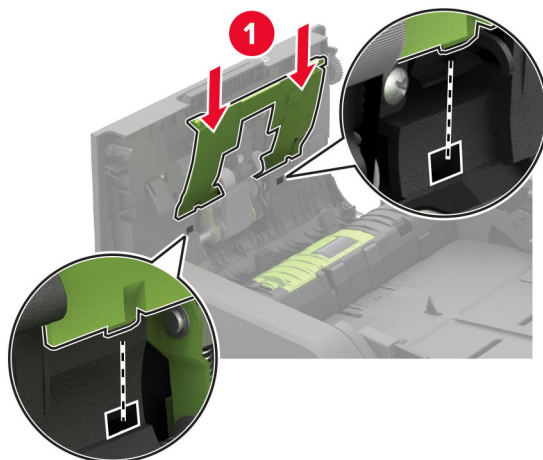

8 Zaprite vratca.

9 Vklonite tiskalnik.

Zamenjava podajalnega valja samodejnega podajalnika dokumentov

1 Izklopite tiskalnik.

2 Odprite vratca D.

Opozorilo – možnost poškodb: Da bi preprečili škodo zaradi elektrostatične razelektritve, se dotaknite katerega koli izpostavljenega kovinskega okvirja tiskalnika, preden sežete v notranja območja tiskalnika ali se jih dotaknete.

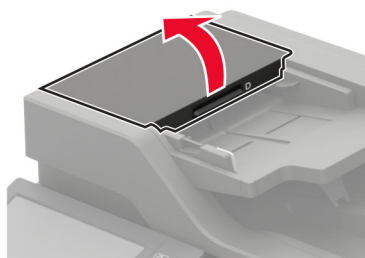

- 3 Odstranite pokrov pobiralnega valja samodejnega podajalnika dokumentov.

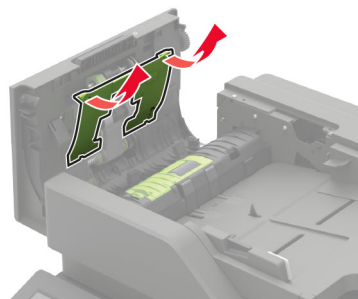

- 4 Odstranite rabljeni podajalni valj samodejnega podajalnika dokumentov.

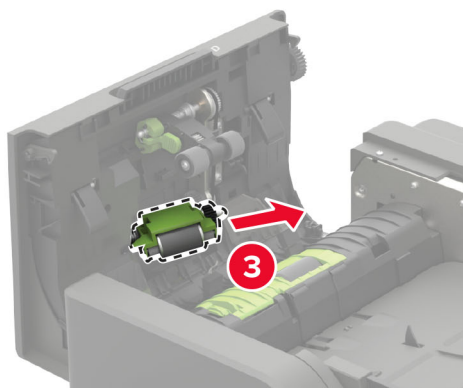
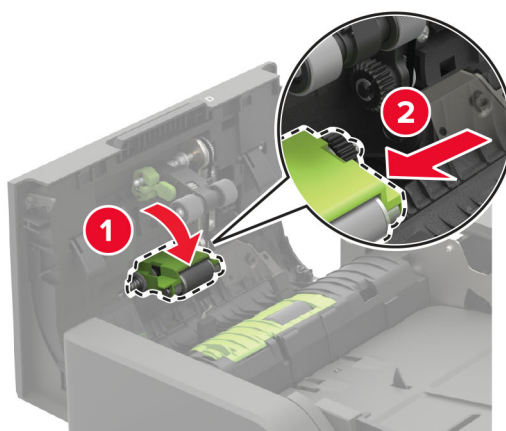

- 5 Vzemite novi podajalni valj samodejnega podajalnika dokumentov iz embalaže.

Opozorilo – možnost poškodb: Del prijemajte s čistimi rokami, da ne pride do poškodb in se ne zniža zmogljivost tiskalnika.

6 Vstavite novi podajalni valj samodejnega podajalnika dokumentov, da se *zaskoči* na mesto.

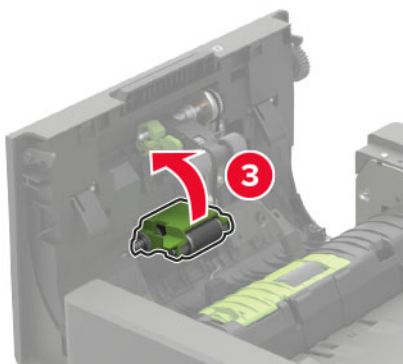
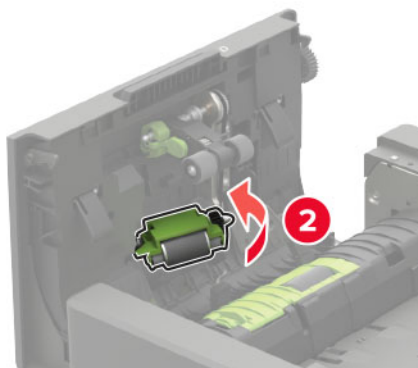
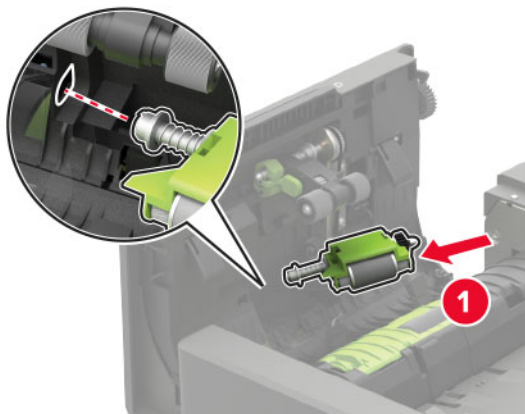

7 Vstavite pokrov pobiralnega valja samodejnega podajalnika dokumentov, da se *zaskoči* na mesto.

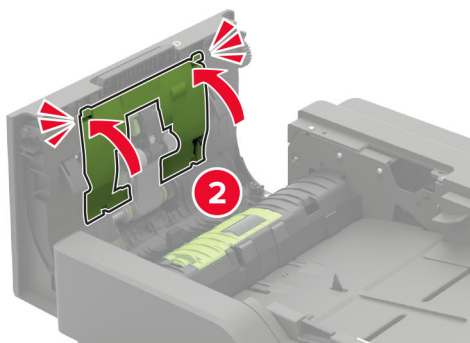
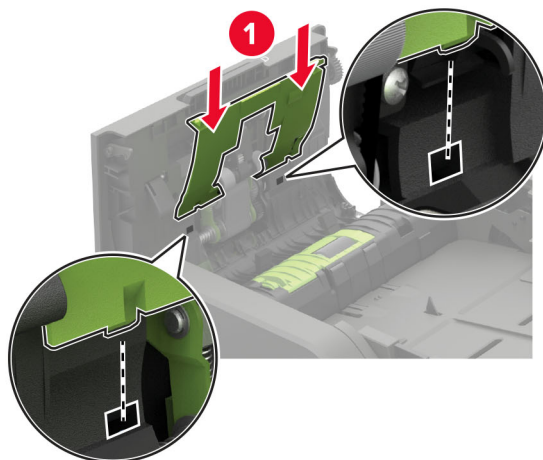

8 Zaprite vratca.

9 Vključite tiskalnik.

Zamenjava ločevalnega valja samodejnega podajalnika dokumentov

1 Izklopite tiskalnik.

2 Odprite vratca D.

Opozorilo – možnost poškodb: Da bi preprečili škodo zaradi elektrostatične razelektritve, se dotaknite katerega koli izpostavljenega kovinskega okvirja tiskalnika, preden sežete v notranja območja tiskalnika ali se jih dotaknete.

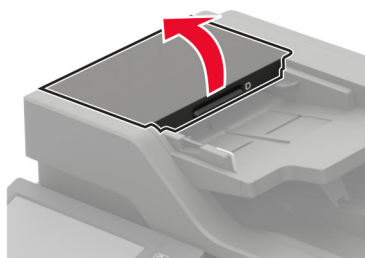

3 Odstranite pokrov ločevalnega valja samodejnega podajalnika dokumentov.

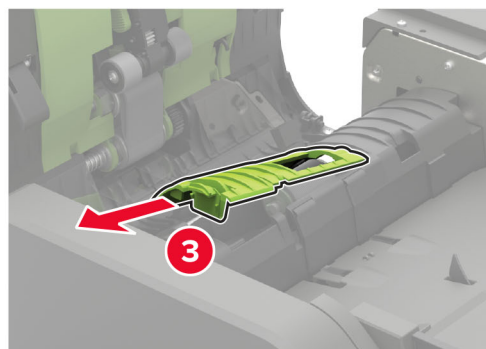
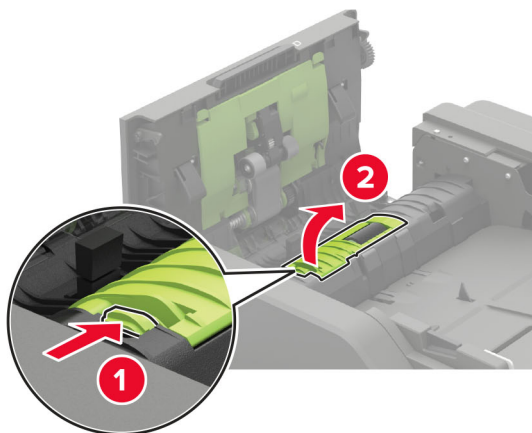

4 Odstranite rabljeni ločevalni valj samodejnega podajalnika dokumentov.

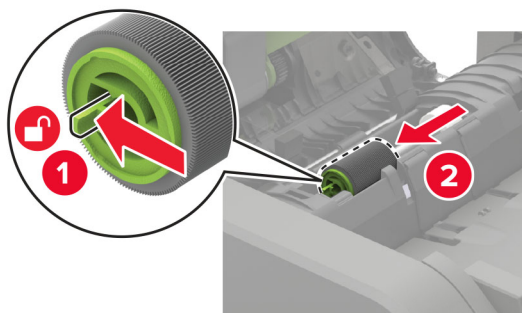

5 Vzemite novi ločevalni valj samodejnega podajalnika dokumentov iz embalaže.

Opozorilo – možnost poškodb: Del prijemajte s čistimi rokami, da ne pride do poškodb in se ne zniža zmogljivost tiskalnika.

6 Vstavite novi ločevalni valj samodejnega podajalnika dokumentov, da se *zaskoči* na mesto.

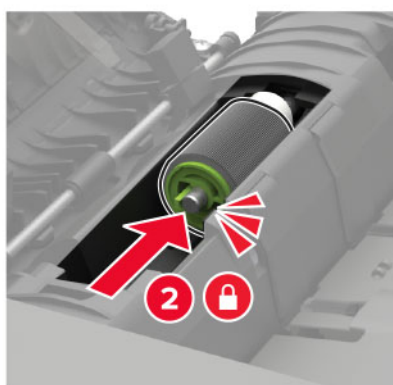
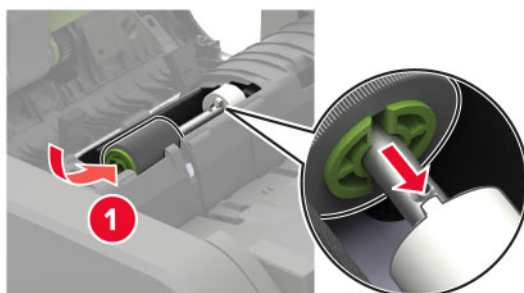

7 Vstavite pokrov ločevalnega valja samodejnega podajalnika dokumentov, da se *zaskoči* na mesto.

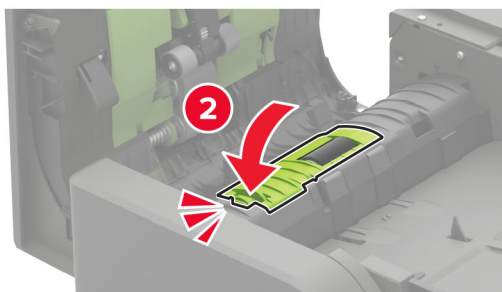
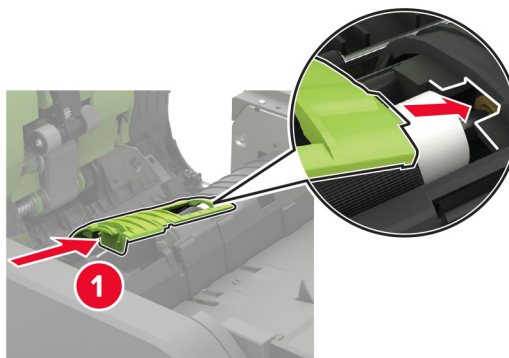

- 8 Zaprite vratca.
- 9 Vklonite tiskalnik.

Zamenjava omejevalnika navora samodejnega podajalnika dokumentov

- 1 Izklopite tiskalnik.
- 2 Odprite vratca D.

Opozorilo – možnost poškodb: Da bi preprečili škodo zaradi elektrostatične razelektritve, se dotaknite katerega koli izpostavljenega kovinskega okvirja tiskalnika, preden sežete v notranja območja tiskalnika ali se jih dotaknete.

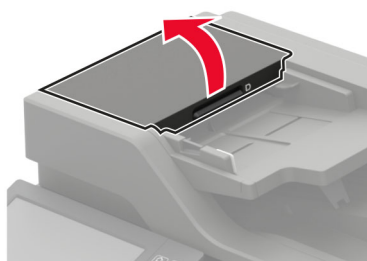

- 3 Odstranite pokrov ločevalnega valja samodejnega podajalnika dokumentov.

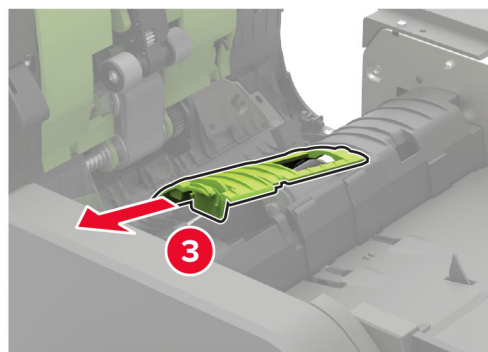
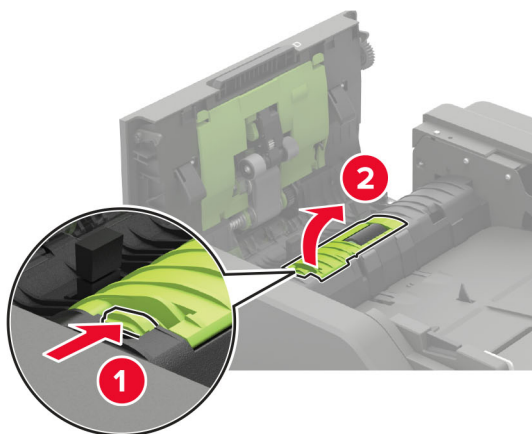

- 4 Odstranite ločevalni valj samodejnega podajalnika dokumentov.

Opozorilo – možnost poškodb: Del prijemajte s čistimi rokami, da ne pride do poškodb in se ne zniža zmogljivost tiskalnika.

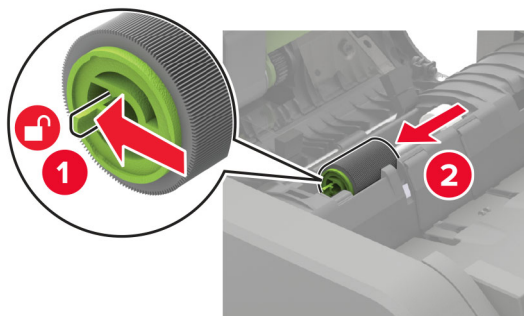

5 Odstranite rabljeni omejevalnik navora samodejnega podajalnika dokumentov.

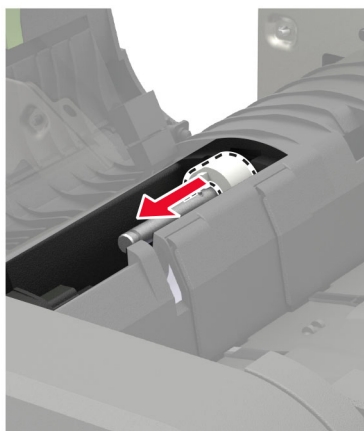

6 Novi omejevalnik navora samodejnega podajalnika dokumentov vzemite iz embalaže.

Opozorilo – možnost poškodb: Del prijemajte s čistimi rokami, da ne pride do poškodb in se ne zniža zmogljivost tiskalnika.

7 Vstaviti novi omejevalnik navora samodejnega podajalnika dokumentov .

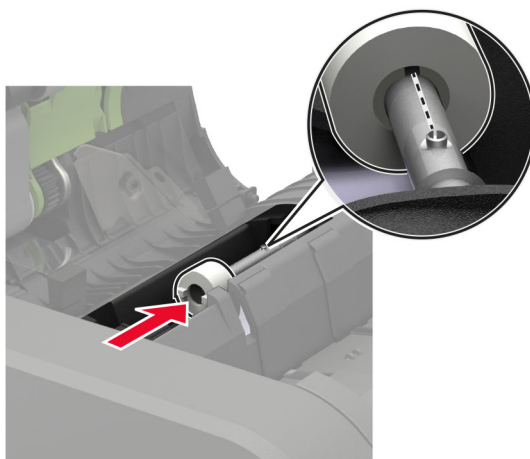

8 Vstavite ločevalni valj samodejnega podajalnika dokumentov, da se *zaskoči* na mesto.

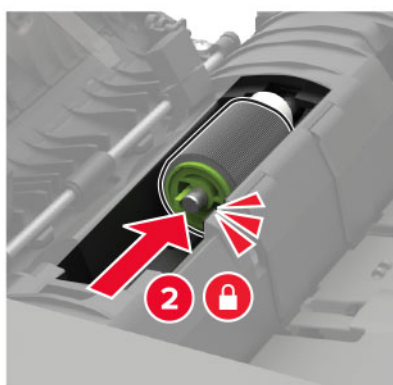
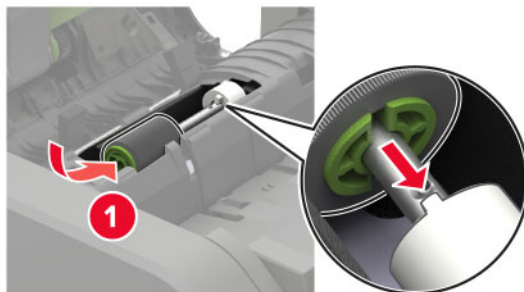

9 Vstavite pokrov ločevalnega valja samodejnega podajalnika dokumentov, da se *zaskoči* na mesto.

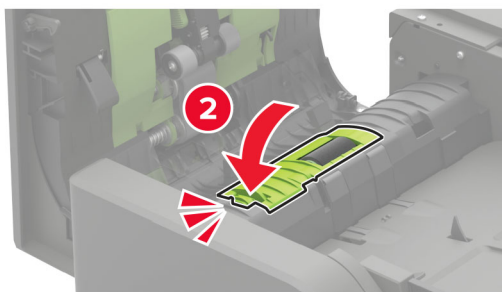
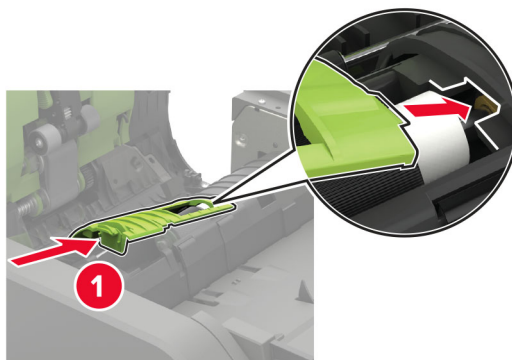

10 Zaprite vratca.

11 Vklopite tiskalnik.

Ponastavitev števecv porabe potrošnega materiala

1 Na začetnem zaslonu se dotaknite možnosti **Nastavitve > Naprava > Vzdrževanje > Meni za konfiguracijo > Poraba potrebščin in števci**.

2 Izberite števec, ki ga želite ponastaviti.

Opozorilo – možnost poškodb: Potrošni material in dele brez pogojev pogodbe o programu vračila je mogoče ponastaviti in predelati. Vendar pa proizvajalčeva garancija ne krije morebitne škode, nastale zaradi uporabe neoriginalnega potrošnega materiala ali delov. Če ponastavite števecv potrošnega materiala in delov brez ustrezne predelave, se tiskalnik lahko poškoduje. Po ponastavitvi števca potrošnega materiala ali dela se lahko v tiskalniku prikaže napaka, ki opozarja na prisotnost ponastavljenega elementa.

Premikanje tiskalnika

Premikanje tiskalnika na drugo mesto

 **PREVIDNO – NEVARNOST TELESNIH POŠKODB:** Če je tiskalnik težji od 20 kg (44 lb), sta za varen dvig morda potrebni vsaj dve osebi.

 **PREVIDNO – NEVARNOST TELESNIH POŠKODB:** Da bi se izognili požaru in električnemu udaru, uporabite samo napajalni kabel, ki ste ga dobili s tem izdelkom, ali nadomestni napajalni kabel, ki ga je odobril proizvajalec.

 **PREVIDNO – NEVARNOST TELESNIH POŠKODB:** Pri premikanju tiskalnika upoštevajte te smernice, da se izognete telesnim poškodbam ali poškodbam tiskalnika:

- Prepričajte se, ali so vsa vratca in pladnji zaprti.
- Izklopite tiskalnik in izključite napajalni kabel z električne vtičnice.
- Izključite vse kable iz tiskalnika.
- Če so na tiskalnik priključeni ločeni prostostoječi dodatni pladnji ali izhodne možnosti, jih izključite, preden tiskalnik premaknete.
- Če ima tiskalnik podstavke s kolesci, ga pazljivo premaknite na novo mesto. Bodite previdni pri premoščanju pragov in razpok v tleh.
- Če tiskalnik nima podstavka s kolesci, vendar je konfiguriran z dodatnimi pladnji ali izhodnimi možnostmi, odstranite izhodne možnosti in dvignite tiskalnik s pladnjev. Ne poskušajte hkrati dvigniti tiskalnika in možnosti.
- Za dvigovanje tiskalnika vedno uporabljajte ročice.
- Površina katerega koli vozička, s katerim boste premikali tiskalnik, mora podpirati celotno ohišje tiskalnika.
- Površina katerega koli vozička, s katerim boste premikali strojno opremo, mora podpirati celotno velikost te opreme tiskalnika.
- Tiskalnik mora biti v pokončnem položaju.
- Izogibajte se sunkovitim gibom.

- Pazite, da prstov nimate pod tiskalnikom, ko ga postavljate na zeleno mesto.
- Prepričajte se, ali je okoli tiskalnika dovolj prostora.

Opomba: Garancija tiskalnika ne krije poškodb tiskalnika, nastalih zaradi neustreznega premikanja.

Pošiljanje tiskalnika

Za navodila o pošiljanju obiščite <http://support.lexmark.com> ali se obrnite na podporo strankam.

Varčevanje z energijo in papirjem

Konfiguracija nastavitev načinov varčevanja z energijo

način mirovanja

- 1 Na začetnem zaslonu se dotaknite možnosti **Nastavitve > Naprava > Upravljanje energije > Časovne omejitve > Način mirovanja**.
- 2 Določite, po kolikem času nedejavnosti naj tiskalnik preide v Način mirovanja.

Način hibernacije

- 1 Na začetnem zaslonu se dotaknite možnosti **Nastavitve > Naprava > Upravljanje energije > Časovne omejitve > Način hibernacije**.
- 2 Izberite, po kolikem času nedejavnosti naj tiskalnik preide v način hibernacije.

Opombe:

- Da bo Časovna omejitev za način hibernacije delovala, nastavite možnost Časovna omejitev za način hibernacije ob povezavi na možnost Hibernacija.
- Kadar je tiskalnik v načinu Hibernacija, je vdelan spletni strežnik onemogočen.

Prilagajanje svetlosti zaslona tiskalnika

- 1 Na začetnem zaslonu se dotaknite možnosti **Nastavitve > Naprava > Lastne nastavitve > Svetlost zaslona**.
- 2 Prilagodite nastavitvev.

Varčevanje s potrošnim materialom

- Tiskajte na obe strani papirja.

Opomba: Obojestransko tiskanje je privzeta nastavitvev v gonilniku tiskalnika.

- Več strani natisnite na en list papirja.
- Uporabite funkcije za predogled in si oglejte, kako je dokument videti pred tiskanjem.
- Natisnite eno kopijo dokumenta, da preverite njegovo vsebino in obliko.

Recikliranje

Recikliranje Lexmarkovih izdelkov

Če želite Lexmarkove izdelke poslati v recikliranje:

- 1 Obiščite www.lexmark.com/recycle.
- 2 Izberite izdelek za recikliranje.

Opomba: Potrošni material za tiskalnike in strojno opremo, ki ni na seznamu Lexmarkovega programa za zbiranje, lahko reciklirate v lokalnem središču za recikliranje.

Recikliranje embalaže izdelkov Lexmark

Družba Lexmark si nenehno prizadeva zmanjšati količino embalaže. Manj embalaže prispeva k zagotavljanju, da poteka transport tiskalnikov Lexmark na najbolj učinkovit in okolju prijazen način ter da je zavržene embalaže manj. Rezultat tega so nižje emisije toplogrednih plinov, prihranki energije in naravnih virov. Družba Lexmark v nekaterih državah ali regijah ponuja tudi recikliranje sestavnih delov embalaže. Za več informacij obiščite www.lexmark.com/recycle in izberite svojo državo ali regijo. Informacije o razpoložljivih programih za recikliranje embalaže so vključene v informacije o recikliranju izdelka.

Škatle družbe Lexmark omogočajo popolno recikliranje v obratih za recikliranje embalaže. Teh obratov morda ni na vašem območju.

Pena v embalaži družbe Lexmark se lahko reciklira v obratih za recikliranje pene. Teh obratov morda ni na vašem območju.

Ko vrnete kartušo družbi Lexmark, lahko znova uporabite škatlo, v kateri je bila kartuša. Družba Lexmark reciklira škatlo.

Odpravljanje zastojev

Preprečevanje zastojev

Papir pravilno naložite

- Prepričajte se, da je papir poravnan na dnu pladnja.

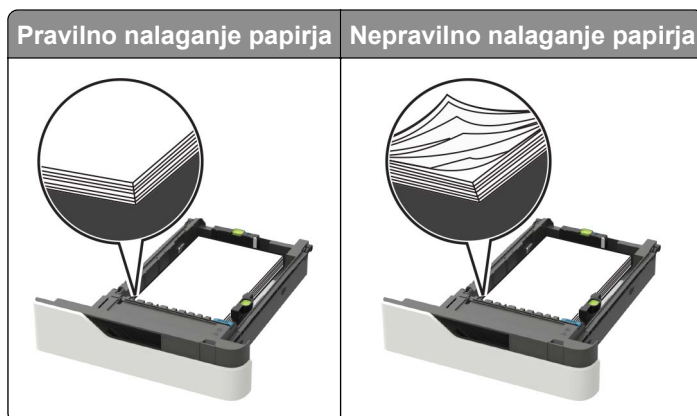

- Med tiskanjem ne nalagajte papirja na pladenj in pladnja ne odstranjajte.
- Ne naložite preveč papirja. Zagotovite, da je sveženj papirja nižji od višine, nakazane z oznako za polnjenje.
- Papirja ne vstavljajte na silo. Papir naložite tako, kot je prikazano na sliki.



- Zagotovite, da sta vodili za papir pravilno postavljeni in da ne pritiskata močno na papir ali pisemske ovojnice.
- Ko naložite papir, pladenj potisnite v tiskalnik.

Uporabite priporočeni papir

- Uporabljajte samo priporočeni papir ali posebne medije.
- Ne nalagajte zmečkanega, nagubanega, vlažnega, prepognjenega ali zvitega papirja.

- Preden naložite papir, večkrat upognite, prepihajte in poravnajte robove listov.

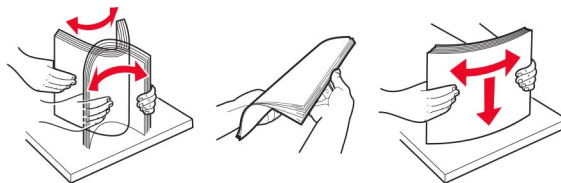

- Ne uporabljajte papirja, ki je bil ročno odrezan ali obrezan.
- Ne mešajte različnih velikosti, tež ali vrst papirja v istem pladnju.
- Zagotovite, da sta velikost in vrsta papirja v računalniku ali na nadzorni plošči tiskalnika pravilno nastavljeni.
- Papir shranjujte po priporočilih proizvajalca.

Prepoznavanje mest zastojev

Opombe:

- Ko je vključena funkcija pomoči pri zastoju, tiskalnik spusti skozi prazne strani ali delno natisnjene strani po odstranitvi zastoja papirja. Preverite, ali so med stranmi, ki so prišle iz tiskalnika, tudi prazne.
- Ko je nastavitev funkcije odpravljanja zastojev nastavljena na Vključeno ali Samodejno, tiskalnik znova natisne liste, ki so se zagzdili.

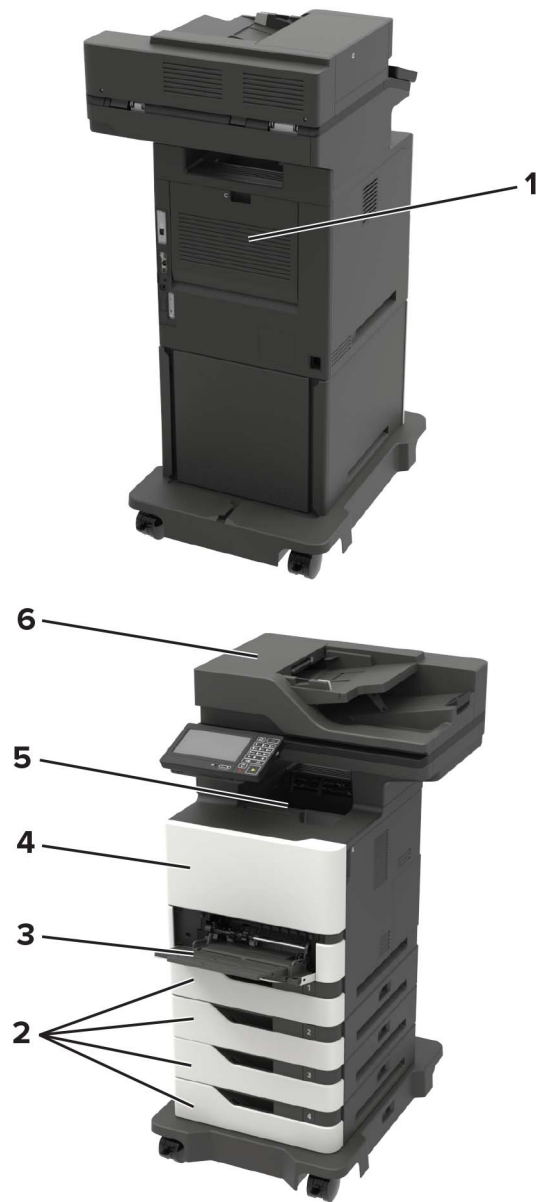

	Mesta zastojev
1	Vratca C
2	Pladnji
3	Večnamenski podajalnik
4	Vratca A
5	Standardno odložišče
6	Samodejni podajalnik dokumentov

Zastoj papirja na pladnjih

- 1 Odstranite pladenj.

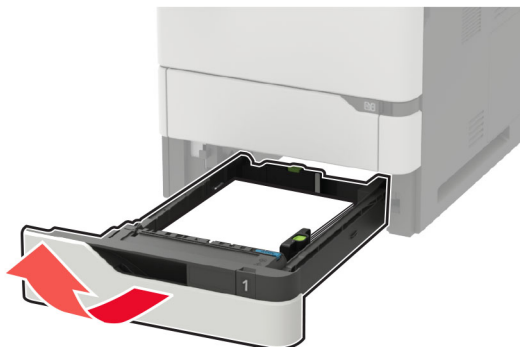

Opozorilo – možnost poškodb: Statična elektrika lahko hitro poškoduje tipalo v dodatnem pladnju. Dotaknite se kovinske površine, preden odstranite zagozdeni papir na pladnju.

- 2 Odstranite zagozdeni papir.

Opomba: Preverite, ali ste odstranili vse delce papirja.



- 3 Vstavite pladenj.

Zastoj papirja v vratcih A

- 1 Odprite vratca A.

Opozorilo – možnost poškodb: Da bi preprečili škodo zaradi elektrostaticne razelektritve, se dotaknite katerega koli izpostavljenega kovinskega okvirja tiskalnika, preden sežete v notranja območja tiskalnika ali se jih dotaknete.

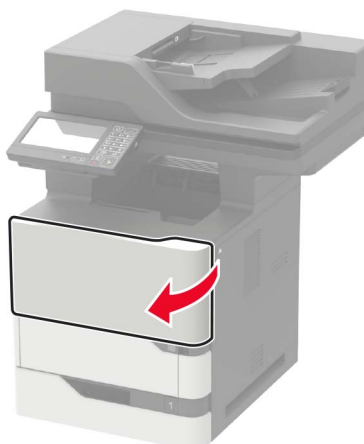

2 Odstranite kartušo s tonerjem.

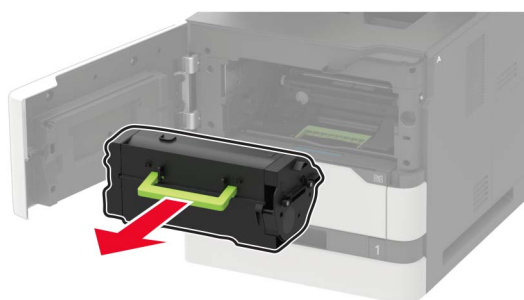

3 Odstranite slikovno enoto.

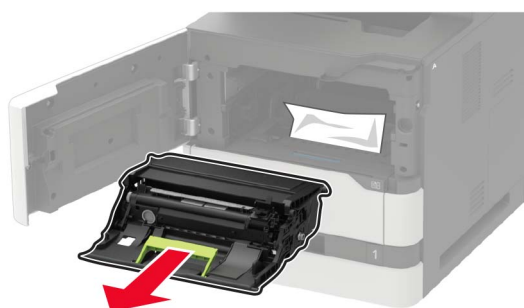

Opozorilo – možnost poškodb: Slikovne enote ne izpostavljajte neposredni svetlobi več kot 10 minut. Daljša izpostavljenost svetlobi lahko povzroči težave s kakovostjo tiskanja.

Opozorilo – možnost poškodb: Ne dotikajte se bobna fotoprevodnika. To lahko vpliva na kakovost prihodnjih natisov.



4 Izvlecite enoto za obojestransko tiskanje.

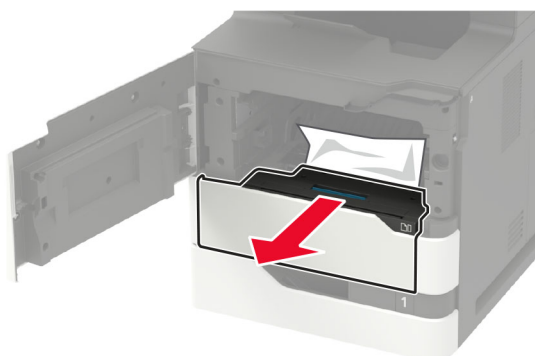

5 Odstranite zagozdeni papir.

Opomba: Preverite, ali ste odstranili vse delce papirja.

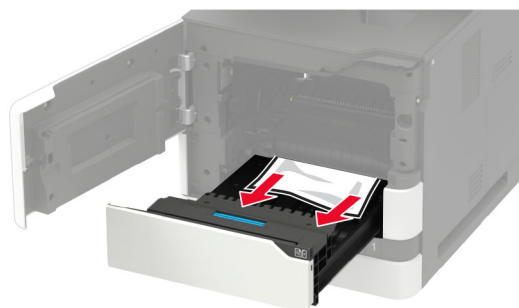

6 Vstavite enoto za obojestransko tiskanje.

7 Vstavite slikovno enoto.

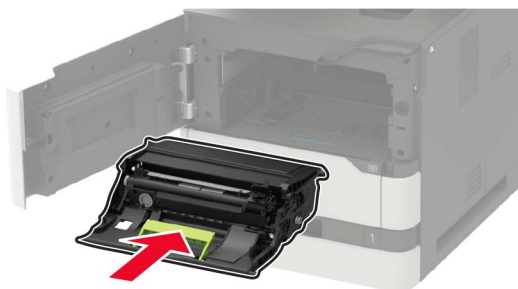

8 Vstavite kartušo s tonerjem.

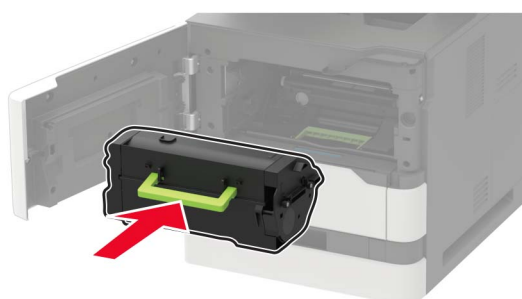

9 Zaprite vratca.

Zastoj papirja v vratcih C

1 Odprite vratca C.

 **PREVIDNO – VROČA POVRŠINA:** Notranjost tiskalnika je lahko vroča. Počakajte, da se vroča površina ohladi, preden se je dotaknete, da preprečite nevarnost telesne poškodbe.

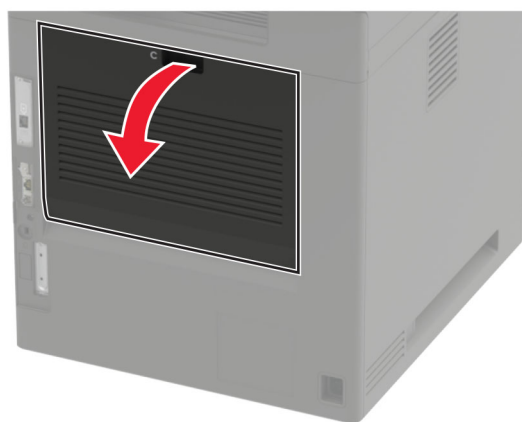

2 Odstranite papir, ki se je zagozdil na naslednjih območjih:

Opomba: Preverite, ali ste odstranili vse delce papirja.

- Območje fiksne enote



- Pod fiksno enoto

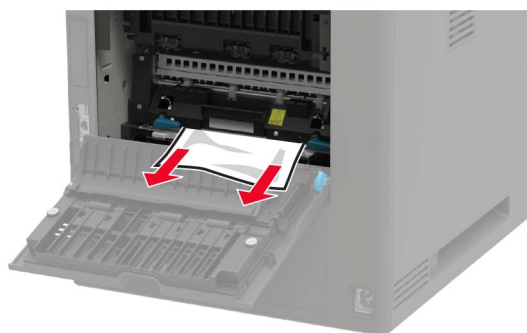

- Območje enote za obojstransko tiskanje



3 Zaprite vratca.

Zastoj papirja v standardnem predalu

Odstranite zagozdeni papir.

Opomba: Preverite, ali ste odstranili vse delce papirja.



Zastoj papirja v večnamenskem podajalniku

- 1 Odstranite papir iz večnamenskega podajalnika.



- 2 Odstranite zagozdeni papir.

Opomba: Preverite, ali ste odstranili vse delce papirja.

- 3 Preden naložite papir, večkrat upognite, prepahajte in poravnajte robove listov.

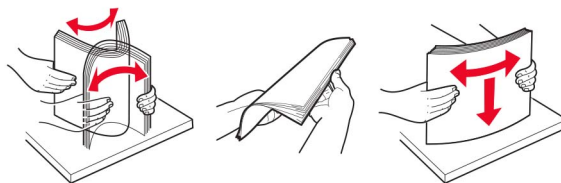

- 4 Znova naložite papir.



Zastoj papirja v samodejnem podajalniku dokumentov

- 1 Odstranite vse izvornike s pladnja samodejnega podajalnika dokumentov.
- 2 Odprite vratca D.

Opozorilo – možnost poškodb: Da bi preprečili škodo zaradi elektrostatične razelektritve, se dotaknite katerega koli izpostavljenega kovinskega okvirja tiskalnika, preden sežete v notranja območja tiskalnika ali se jih dotaknete.

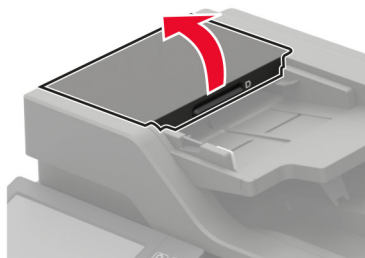

- 3 Odstranite zagozdeni papir.

Opomba: Preverite, ali ste odstranili vse delce papirja.

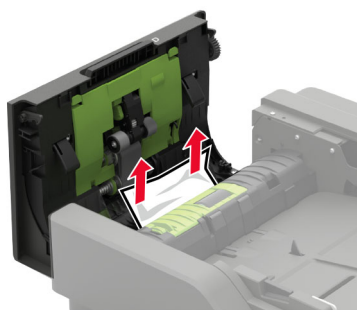

- 4 Zaprite vratca D.
- 5 Odprite pokrov optičnega bralnika.

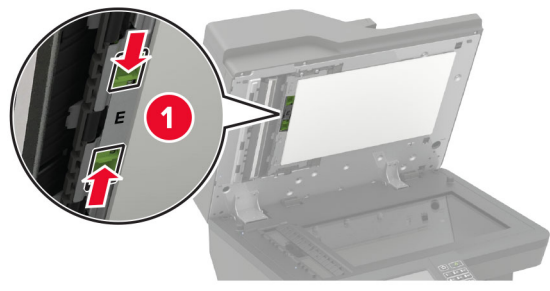

6 Odprite vratca E.**7** Odstranite zagozdeni papir.

Opomba: Preverite, ali ste odstranili vse delce papirja.

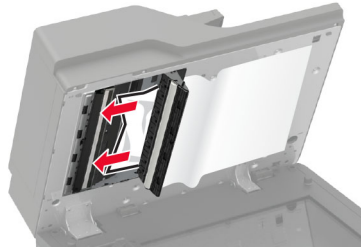
**8** Zaprite vratca E in nato pokrov optičnega bralnika.

Odpravljanje težav

Težave s kakovostjo tiskanja

Poiščite sliko s podobno težavo s kakovostjo, kot je vaša, in nato kliknite spodnjo povezavo za prikaz korakov za odpravo težave.

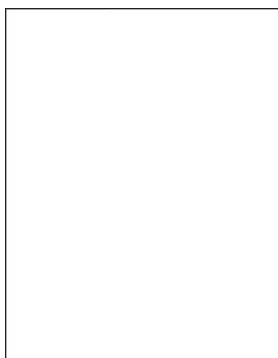

["Prazne ali bele strani" na 219. strani](#)

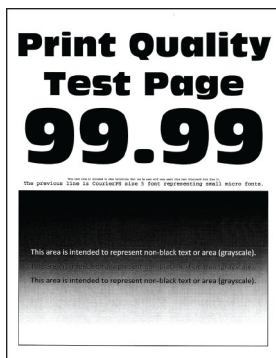

["Temen natis" na 221. strani](#)

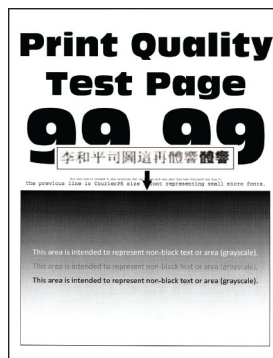

["Tanke črte nepravilno natisnjene" na 222. strani](#)



["Zguban ali zmečkan papir" na 223. strani](#)

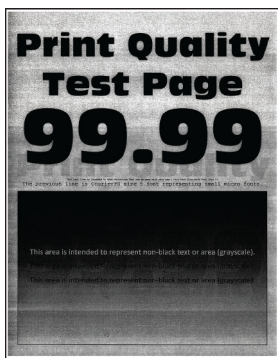

["Sivo ozadje" na 224. strani](#)

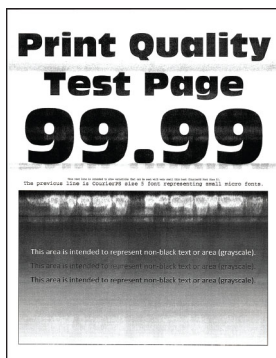

["Vodoravni svetli pasovi" na 234. strani](#)



["Napačni robovi" na 226. strani](#)

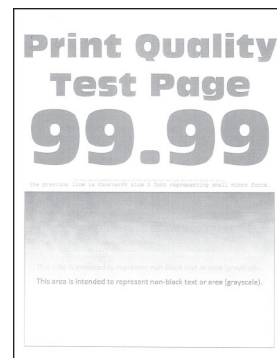

["Svetel natis" na 226. strani](#)



["Lisast natis in pike" na 228. strani](#)



["Gubanje papirja" na 255. strani](#)



["Upognjeni ali poševni natisi" na 229. strani](#)



["Ponavljajoče se napake" na 243. strani](#)

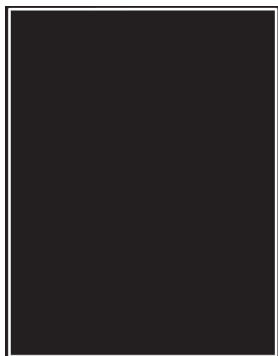

["Popolnoma črne strani" na 230. strani](#)

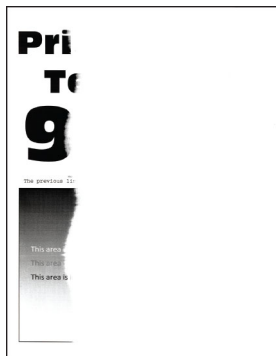

["Besedilo ali slike so odrezane" na 232. strani](#)

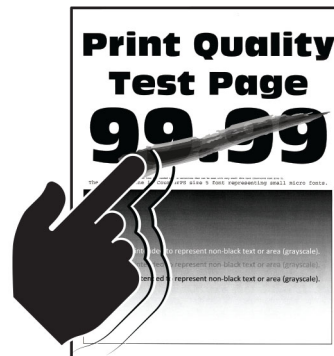

["Neobstoje toner" na 233. strani](#)

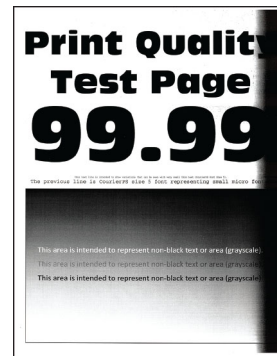

["Navpični temni pasovi" na 236. strani](#)



["Navpične temne črte ali proge" na 240. strani](#)

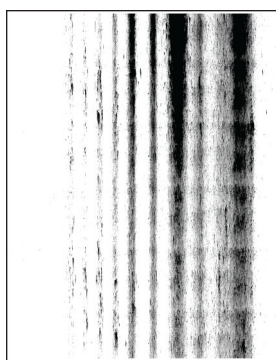

["Navpične temne proge z manjkajočim natisom" na 241. strani](#)



["Navpični svetli pasovi" na 235. strani](#)



["Navpične bele črte" na 235. strani](#)

Težave pri tiskanju

Nizka kakovost tiskanja

Prazne ali bele strani

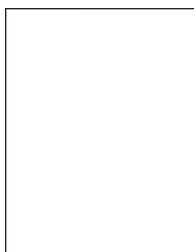

Opomba: Pred odpravljanjem težave natisnite strani za preskus kakovosti tiskanja. Na nadzorni plošči se pomaknite na **Nastavitve > Odpravljanje težav > Strani za preskus kakovosti tiskanja**. Pri modelih

tiskalnika z zaslonom, ki ni na dotik, pritisnite **OK** za pomikanje po nastavitvah.

Dejanje	Da	Ne
<p>1. korak</p> <p>a Preverite, ali tiskalnik uporablja originalno, podprto Lexmarkovo kartušo z barvilom.</p> <p>Opomba: Če kartuša ni podprta, namestite tako, ki je.</p> <p>b Natisnite dokument.</p> <p>Ali tiskalnik tiska prazne ali bele strani?</p>	Pojdite na 2. korak.	Težava je odpravljena.
<p>2. korak</p> <p>a Odstranite embalažni material, ki je ostal na slikovni enoti.</p> <p>1 Odstranite kartušo z barvilom in nato še slikovno enoto.</p> <p>Opozorilo – možnost poškodb: Slikovne enote ne izpostavljajte neposredni svetlobi več kot 10 minut. Daljša izpostavljenost svetlobi lahko povzroči težave s kakovostjo tiskanja.</p> <p>Opozorilo – možnost poškodb: Ne dotikajte se bobna fotoprevodnika pod slikovno enoto. To lahko vpliva na kakovost poznejših tiskalnih opravil.</p> <p>2 Preverite, ali so na slikovni enoti znaki poškodb.</p> <p>Opomba: Prepričajte se, da stik bobna fotoprevodnika ni upognjen ali na napačnem mestu.</p> <p>3 Močno pretresite slikovno enoto, da se barvilo v njej porazdeli.</p> <p>4 Vstavite slikovno enoto in nato kartušo z barvilom.</p> <p>b Natisnite dokument.</p> <p>Ali tiskalnik tiska prazne ali bele strani?</p>	Pojdite na 3. korak.	Težava je odpravljena.
<p>3. korak</p> <p>Preverite, ali je prenosni valj pravilno nameščen.</p> <p>Ali je prenosni valj pravilno nameščen?</p>	Nadaljujte s 5. korakom.	Pojdite na 4. korak.
<p>4. korak</p> <p>a Odstranite in nato vstavite prenosni valj.</p> <p>b Natisnite dokument.</p> <p>Ali tiskalnik tiska prazne ali bele strani?</p>	Pojdite na 5. korak.	Težava je odpravljena.
<p>5. korak</p> <p>a Zamenjajte slikovno enoto.</p> <p>b Natisnite dokument.</p> <p>Ali tiskalnik tiska prazne ali bele strani?</p>	Obrnite se na podpora strankam .	Težava je odpravljena.

Temen natis

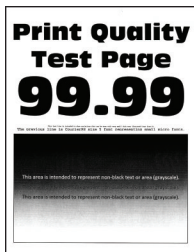

Opomba: Pred odpravljanjem težave natisnite strani za preskus kakovosti tiskanja. Na nadzorni plošči se pomaknite na **Nastavitve > Odpravljanje težav > Strani za preskus kakovosti tiskanja**. Pri modelih

tiskalnika z zaslonom, ki ni na dotik, pritisnite  za pomikanje po nastavitvah.

Dejanje	Da	Ne
<p>1. korak</p> <p>a Preverite, ali tiskalnik uporablja originalno, podprto Lexmarkovo kartušo z barvilom.</p> <p>Opomba: Če kartuša ni podprta, namestite tako, ki je.</p> <p>b Natisnite dokument.</p> <p>Ali je natis temen?</p>	Pojdite na 2. korak.	Težava je odpravljena.
<p>2. korak</p> <p>a Izklopite tiskalnik, počakajte približno 10 sekund, nato pa ga vklopite.</p> <p>b Znižajte temnost barvila.</p> <p>Na nadzorni plošči se pomaknite na:</p> <p>Nastavitve > Natisni > Kakovost > Temnost tonerja</p> <p>c Natisnite dokument.</p> <p>Ali je natis temen?</p>	Pojdite na 3. korak.	Težava je odpravljena.
<p>3. korak</p> <p>a Glede na operacijski sistem v pogovornem oknu Nastavitve tiskanja ali Natisni navedite vrsto papirja.</p> <p>Opombe:</p> <ul style="list-style-type: none"> Nastavitev se mora ujemati s papirjem, ki je naložen na pladnju. Nastavitev lahko spremenite tudi na nadzorni plošči tiskalnika. Pomaknite se na Nastavitve > Papir > Konfiguracija pladnja > Velikost/vrsta papirja. <p>b Natisnite dokument.</p> <p>Ali je natis temen?</p>	Pojdite na 4. korak.	Težava je odpravljena.
<p>4. korak</p> <p>Prepričajte se, da papir nima teksture ali grobe površine.</p> <p>Ali tiskate na teksturiran ali grob papir?</p>	Pojdite na 5. korak.	Nadaljujte s 6. korakom.

Dejanje	Da	Ne
<p>5. korak</p> <p>a Papir s teksturo zamenjajte z navadnim papirjem.</p> <p>b Natisnite dokument.</p> <p>Ali je natis temen?</p>	Pojdite na 6. korak.	Težava je odpravljena.
<p>6. korak</p> <p>a Naložite papir iz novega paketa.</p> <p>Opomba: Papir vpija vlago zaradi visoke vlažnosti. Papir naj bo do uporabe shranjen v izvorni embalaži.</p> <p>b Natisnite dokument.</p> <p>Ali je natis temen?</p>	Pojdite na 7. korak.	Težava je odpravljena.
<p>7. korak</p> <p>a Odstranite in nato vstavite slikovno enoto.</p> <p>Opozorilo – možnost poškodb: Slikovne enote ne izpostavljajte neposredni svetlobi več kot 10 minut. Daljša izpostavljenost svetlobi lahko povzroči težave s kakovostjo tiskanja.</p> <p>Opozorilo – možnost poškodb: Ne dotikajte se bobna fotoprevodnika pod slikovno enoto. To lahko vpliva na kakovost poznejših tiskalnih opravil.</p> <p>b Natisnite dokument.</p> <p>Ali je natis temen?</p>	Pojdite na 8. korak.	Težava je odpravljena.
<p>8. korak</p> <p>a Zamenjajte slikovno enoto.</p> <p>b Natisnite dokument.</p> <p>Ali je natis temen?</p>	Obrnite se na podpora strankam .	Težava je odpravljena.

Tanke črte nepravilno natisnjene



Opomba: Pred odpravljanjem težave natisnite strani za preskus kakovosti tiskanja. Na nadzorni plošči se pomaknite na **Nastavitve > Odpravljanje težav > Strani za preizkus kakovosti tiskanja**. Pri modelih

tiskalnika z zaslonom, ki ni na dotik, pritisnite  za pomikanje po nastavitvah.

Dejanje	Da	Ne
<p>1. korak</p> <p>a Preverite, ali tiskalnik uporablja originalno, podprto Lexmarkovo kartušo s tonerjem.</p> <p>Opomba: Če kartuša ni podprta, namestite tako, ki je.</p> <p>b Natisnite dokument.</p> <p>Ali so tanke črte napačno natisnjene?</p>	Pojdite na 2. korak.	Težava je odpravljena.
<p>2. korak</p> <p>a Prilagodite nastavitve kakovosti tiskanja.</p> <p>1 Na nadzorni plošči se pomaknite na: Nastavitve > Natisni > Kakovost > Povečanje števila slikovnih pik > Pisave</p> <p>2 Temnost tonerja nastavite na vrednost 7. Na nadzorni plošči se pomaknite na: Nastavitve > Natisni > Kakovost</p> <p>b Natisnite dokument.</p> <p>Ali so tanke črte napačno natisnjene?</p>	Obrnite se na podporo za stranke .	Težava je odpravljena.

Zguban ali zmečkan papir



Opomba: Pred odpravljanjem težave natisnite strani za preskus kakovosti tiskanja. Na nadzorni plošči se pomaknite na **Nastavitve > Odpravljanje težav > Strani za preskus kakovosti tiskanja**. Pri modelih

tiskalnika z zaslonom, ki ni na dotik, pritisnite  za pomikanje po nastavitvah.

Dejanje	Da	Ne
<p>1. korak</p> <p>a Preverite, ali tiskalnik uporablja originalno, podprto Lexmarkovo kartušo z barvilom.</p> <p>Opomba: Če kartuša ni podprta, namestite tako, ki je.</p> <p>b Natisnite dokument.</p> <p>Ali je papir zguban ali zmečkan?</p>	Pojdite na 2. korak.	Težava je odpravljena.

Dejanje	Da	Ne
<p>2. korak</p> <p>a Naložite papir iz novega paketa.</p> <p>Opomba: Papir vpija vlago zaradi visoke vlažnosti. Papir naj bo do uporabe shranjen v izvorni embalaži.</p> <p>b Natisnite dokument.</p> <p>Ali je papir zguban ali zmečkan?</p>	Pojdite na 3. korak.	Težava je odpravljena.
<p>3. korak</p> <p>a Glede na operacijski sistem v pogovornem oknu Nastavitve tiskanja ali Natisni navedite vrsto papirja.</p> <p>Opombe:</p> <ul style="list-style-type: none"> Nastavitev se mora ujemati s papirjem, ki je naložen na pladnju. Nastavitev lahko spremenite tudi na nadzorni plošči tiskalnika. Pomaknite se na Nastavitve > Papir > Konfiguracija pladnja > Velikost/vrsta papirja. <p>b Natisnite dokument.</p> <p>Ali je papir zguban ali zmečkan?</p>	Obrnite se na podpora strankam .	Težava je odpravljena.

Sivo ozadje



Opomba: Pred odpravljanjem težave natisnite strani za preskus kakovosti tiskanja. Na nadzorni plošči se pomaknite na **Nastavitve > Odpravljanje težav > Strani za preskus kakovosti tiskanja**. Pri modelih tiskalnika z zaslonom, ki ni na dotik, pritisnite **OK** za pomikanje po nastavitvah.

Dejanje	Da	Ne
<p>1. korak</p> <p>a Izklopite tiskalnik, počakajte 10 sekund, nato pa ga vklopite.</p> <p>b Znižajte temnost barvila.</p> <p>Na nadzorni plošči se pomaknite na: Nastavitve > Natisni > Kakovost > Temnost tonerja</p> <p>c Natisnite dokument.</p> <p>Ali se na natisih pojavlja sivo ozadje?</p>	Pojdite na 2. korak.	Težava je odpravljena.

Dejanje	Da	Ne
<p>2. korak</p> <p>a Preverite, ali tiskalnik uporablja originalno, podprto Lexmarkovo kartušo z barvilom.</p> <p>Opomba: Če kartuša z barvilom ni podprta, namestite tako, ki je.</p> <p>b Natisnite dokument.</p> <p>Ali se na natisih pojavlja sivo ozadje?</p>	Pojdite na 3. korak.	Težava je odpravljena.
<p>3. korak</p> <p>a Glede na operacijski sistem v pogovornem oknu Nastavitve tiskanja ali Natisni navedite vrsto papirja.</p> <p>Opombe:</p> <ul style="list-style-type: none"> • Nastavitev se mora ujemati s papirjem, ki je naložen na pladnju. • Nastavitev lahko spremenite tudi na nadzorni plošči tiskalnika. Pomaknite se na Nastavitve > Papir > Konfiguracija pladnja > Velikost/vrsta papirja. <p>b Natisnite dokument.</p> <p>Ali se na natisih pojavlja sivo ozadje?</p>	Pojdite na 4. korak.	Težava je odpravljena.
<p>4. korak</p> <p>a Odstranite in nato vstavite slikovno enoto.</p> <p>Opozorilo – možnost poškodb: Slikovne enote ne izpostavljajte neposredni svetlobi več kot 10 minut. Daljša izpostavljenost svetlobi lahko povzroči težave s kakovostjo tiskanja.</p> <p>Opozorilo – možnost poškodb: Ne dotikajte se bobna fotoprevodnika pod slikovno enoto. To lahko vpliva na kakovost poznejših tiskalnih opravil.</p> <p>b Natisnite dokument.</p> <p>Ali se na natisih pojavlja sivo ozadje?</p>	Pojdite na 5. korak.	Težava je odpravljena.
<p>5. korak</p> <p>a Posodobite strojno opremo tiskalnika. Za več informacij si oglejte razdelek "Posodabljanje vdelane programske opreme" na 290. strani.</p> <p>b Natisnite dokument.</p> <p>Ali se na natisih pojavlja sivo ozadje?</p>	Pojdite na 6. korak.	Težava je odpravljena.
<p>6. korak</p> <p>a Zamenjajte slikovno enoto.</p> <p>b Natisnite dokument.</p> <p>Ali se na natisih pojavlja sivo ozadje?</p>	Obrnite se na podporo strankam .	Težava je odpravljena.

Napačni robovi



Dejanje	Da	Ne
<p>1. korak</p> <p>a Vodila papirja prilagodite tako, da se prilegajo naloženemu papirju.</p> <p>b Natisnite dokument.</p> <p>So robovi pravilni?</p>	Težava je odpravljena.	Pojdite na 2. korak.
<p>2. korak</p> <p>a Nastavite velikost papirja. Na nadzorni plošči se pomaknite na: Nastavitve > Papir > Konfiguracija pladnja > Velikost/vrsta papirja</p> <p>b Natisnite dokument.</p> <p>So robovi pravilni?</p>	Težava je odpravljena.	Pojdite na 3. korak.
<p>3. korak</p> <p>a Glede na operacijski sistem v pogovornem oknu Nastavitve tiskanja oz. Natisni navedite velikost papirja. Opomba: Nastavitev se mora ujemati s papirjem, ki je naložen na pladnju.</p> <p>b Natisnite dokument.</p> <p>So robovi pravilni?</p>	Težava je odpravljena.	Obrnite se na podpora strankam .

Svetel natis

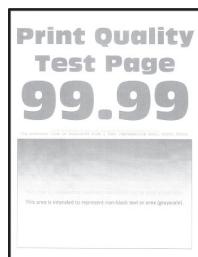

Opomba: Pred odpravljanjem težave natisnite strani za preskus kakovosti tiskanja. Na nadzorni plošči se pomaknite na **Nastavitve > Odpravljanje težav > Strani za preskus kakovosti tiskanja**. Pri modelih tiskalnika z zaslonom, ki ni na dotik, pritisnite  za pomikanje po nastavitvah.

Dejanje	Da	Ne
<p>1. korak</p> <p>a Preverite, ali tiskalnik uporablja originalno, podprto Lexmarkovo kartušo z barvilom.</p> <p>Opomba: Če kartuša ni podprta, namestite tako, ki je.</p> <p>b Natisnite dokument.</p> <p>Ali je natis svetel?</p>	Pojdite na 2. korak.	Težava je odpravljena.
<p>2. korak</p> <p>a Izklopite tiskalnik, počakajte približno 10 sekund, nato pa ga vklopite.</p> <p>b Zvišajte temnost barvila. Na nadzorni plošči se pomaknite na: Nastavitve > Natisni > Kakovost > Temnost tonerja</p> <p>c Natisnite dokument.</p> <p>Ali je natis svetel?</p>	Pojdite na 3. korak.	Težava je odpravljena.
<p>3. korak</p> <p>a Glede na operacijski sistem v pogovornem oknu Nastavitve tiskanja ali Natisni navedite vrsto papirja.</p> <p>Opombe:</p> <ul style="list-style-type: none"> • Nastavitev se mora ujemati s papirjem, ki je naložen na pladnju. • Nastavitev lahko spremenite tudi na nadzorni plošči tiskalnika. Pomaknite se na Nastavitve > Papir > Konfiguracija pladnja > Velikost/vrsta papirja. <p>b Natisnite dokument.</p> <p>Ali je natis svetel?</p>	Pojdite na 4. korak.	Težava je odpravljena.
<p>4. korak</p> <p>a Glede na operacijski sistem določite ločljivost tiskanja v pogovornem oknu Nastavitve tiskanja oz. Tiskanje.</p> <p>b Ločljivost nastavite na 600 dpi.</p> <p>c Natisnite dokument.</p> <p>Ali je natis svetel?</p>	Pojdite na 5. korak.	Težava je odpravljena.

Dejanje	Da	Ne
<p>5. korak</p> <p>a Odstranite slikovno enoto.</p> <p>Opozorilo – možnost poškodb: Slikovne enote ne izpostavljajte neposredni svetlobi več kot 10 minut. Daljša izpostavljenost svetlobi lahko povzroči težave s kakovostjo tiskanja.</p> <p>Opozorilo – možnost poškodb: Ne dotikajte se bobna fotoprevodnika pod slikovno enoto. To lahko vpliva na kakovost poznejših tiskalnih opravil.</p> <p>b Močno pretresite slikovno enoto, da se barvilo v njej porazdeli.</p> <p>c Vstavite slikovno enoto.</p> <p>d Izklopite tiskalnik, počakajte 10 sekund, nato pa ga vklopite.</p> <p>e Natisnite dokument.</p> <p>Ali je natis svetel?</p>	Pojdite na 6. korak.	Težava je odpravljena.
<p>6. korak</p> <p>a Preverite stanje kartuše z barvilom. Na nadzorni plošči se pomaknite na: Nastavitve > Poročila > Naprava > Statistika naprave</p> <p>b V razdelku "Informacije o potrošnem materialu" natisnjenih strani preverite stanje kartuše z barvilom.</p> <p>Ali se kartuši z barvilom izteka življenjska doba?</p>	Pojdite na 7. korak.	Obrnite se na podporo strankam .
<p>7. korak</p> <p>a Zamenjajte kartušo z barvilom.</p> <p>b Natisnite dokument.</p> <p>Ali je natis svetel?</p>	Obrnite se na podporo strankam .	Težava je odpravljena.

Lisast natis in pike



Opomba: Pred odpravljanjem težave natisnite strani za preskus kakovosti tiskanja. Na nadzorni plošči se pomaknite na **Nastavitve > Odpravljanje težav > Strani za preskus kakovosti tiskanja**. Pri modelih tiskalnika z zaslonom, ki ni na dotik, pritisnite **OK** za pomikanje po nastavitvah.

Dejanje	Da	Ne
<p>1. korak</p> <p>a Preverite, ali tiskalnik uporablja originalno, podprto Lexmarkovo kartušo s tonerjem.</p> <p>Opomba: Če kartuša ni podprta, namestite tako, ki je.</p> <p>b Natisnite dokument.</p> <p>Ali je natis lisast?</p>	Pojdite na 2. korak.	Težava je odpravljena.
<p>2. korak</p> <p>Preverite, ali je v tiskalniku prišlo do iztekanja tonerja.</p> <p>Ali je tiskalnik brez madežev tonerja?</p>	Pojdite na 3. korak.	Obrnite se na podpora strankam .
<p>3. korak</p> <p>Preverite stanje slikovne enote. Na nadzorni plošči se pomaknite na: Stanje/Potrebščine > Potrebščine</p> <p>Ali se slikovni enoti izteka življenjska doba?</p>	Pojdite na 4. korak.	Obrnite se na podpora strankam .
<p>4. korak</p> <p>a Zamenjajte slikovno enoto.</p> <p>b Natisnite dokument.</p> <p>Ali je natis lisast?</p>	Obrnite se na podpora strankam .	Težava je odpravljena.

Upognjeni ali poševni natisi



Opomba: Pred odpravljanjem težave natisnite strani za preskus kakovosti tiskanja. Na začetnem zaslonu se dotaknite možnosti **Nastavitve > Odpravljanje težav > Strani za preizkus kakovosti tiskanja**.

Dejanje	Da	Ne
<p>1. korak</p> <p>a Izvlecite pladenj.</p> <p>b Odstranite papir in naložite papir iz novega paketa.</p> <p>Opomba: Papir vpija vlago zaradi visoke vlažnosti. Papir naj bo do uporabe shranjen v izvorni embalaži.</p> <p>c Stisnite vodila za papir in jih premaknite na pravi položaj glede na velikost papirja, ki ga nalagate.</p> <p>d Vstavite pladenj.</p> <p>e Natisnite dokument.</p> <p>Je natis upognjen ali poševen?</p>	Pojdite na 2. korak.	Težava je odpravljena.
<p>2. korak</p> <p>a Preverite, ali tiskate na podprt papir.</p> <p>b Natisnite dokument.</p> <p>Je natis upognjen ali poševen?</p>	Obrnite se na podporo strankam .	Težava je odpravljena.

Popolnoma črne strani

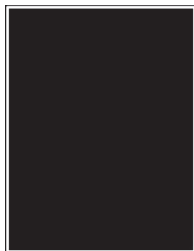

Opomba: Pred odpravljanjem težave natisnite strani za preskus kakovosti tiskanja. Na nadzorni plošči se pomaknite na **Nastavitve > Odpravljanje težav > Strani za preizkus kakovosti tiskanja**. Pri modelih tiskalnika z zaslonom, ki ni na dotik, pritisnite **OK** za pomikanje po nastavitvah.

Dejanje	Da	Ne
<p>1. korak</p> <p>a Preverite, ali tiskalnik uporablja originalno, podprto Lexmarkovo kartušo s tonerjem.</p> <p>Opomba: Če kartuša s tonerjem ni podprta, namestite tako, ki je.</p> <p>b Natisnite dokument.</p> <p>Ali tiskalnik tiska popolnoma črne strani?</p>	Pojdite na 2. korak.	Težava je odpravljena.

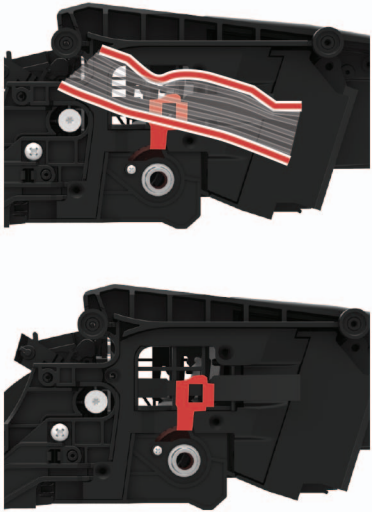
Dejanje	Da	Ne
<p>2. korak</p> <p>a Odstranite in nato vstavite slikovno enoto.</p> <p>Opozorilo – možnost poškodb: Slikovne enote ne izpostavljajte neposredni svetlobi več kot 10 minut. Daljša izpostavljenost svetlobi lahko povzroči težave s kakovostjo tiskanja.</p> <p>Opozorilo – možnost poškodb: Ne dotikajte se bobna fotoprevodnika pod slikovno enoto. To lahko vpliva na kakovost prihodnjih natisov.</p> <p>b Natisnite dokument.</p> <p>Ali tiskalnik tiska popolnoma črne strani?</p>	<p>Pojdite na 3. korak.</p>	<p>Težava je odpravljena.</p>
<p>3. korak</p> <p>a Odstranite slikovno enoto.</p> <p>Opozorilo – možnost poškodb: Slikovne enote ne izpostavljajte neposredni svetlobi več kot 10 minut. Daljša izpostavljenost svetlobi lahko povzroči težave s kakovostjo tiskanja.</p> <p>Opozorilo – možnost poškodb: Ne dotikajte se bobna fotoprevodnika pod slikovno enoto. To lahko vpliva na kakovost prihodnjih natisov.</p> <p>b Odstranite embalažni material, ki se drži slikovne enote.</p> <div data-bbox="407 1020 776 1528" style="text-align: center;">  </div> <p>Opomba: Odstranite morebitne ovire med polnilnim valjem in bobnom fotoprevodnika.</p> <p>c Vstavite slikovno enoto.</p> <p>d Natisnite dokument.</p> <p>Ali tiskalnik tiska popolnoma črne strani?</p>	<p>Pojdite na 4. korak.</p>	<p>Težava je odpravljena.</p>
<p>4. korak</p> <p>Preverite, ali so na slikovni enoti znaki poškodb.</p> <p>Ali je slikovna enota nepoškodovana?</p>	<p>Obrnite se na podporo za stranke.</p>	<p>Pojdite na 5. korak.</p>

Dejanje	Da	Ne
<p>5. korak</p> <p>a Slikovno enoto zamenjajte.</p> <p>b Natisnite dokument.</p> <p>Ali tiskalnik tiska popolnoma črne strani?</p>	Obrnite se na podporo za stranke .	Težava je odpravljena.

Besedilo ali slike so odrezane



Opomba: Pred odpravljanjem težave natisnite strani za preskus kakovosti tiskanja. Na nadzorni plošči se pomaknite na **Nastavitve > Odpravljanje težav > Strani za preizkus kakovosti tiskanja**. Pri modelih tiskalnika z zaslonom, ki ni na dotik, pritisnite **OK** za pomikanje po nastavitvah.

Dejanje	Da	Ne
<p>1. korak</p> <p>a Preverite, ali tiskalnik uporablja originalno, podprto Lexmarkovo kartušo s tonerjem.</p> <p>Opomba: Če kartuša s tonerjem ni podprta, namestite tako, ki je.</p> <p>b Natisnite dokument.</p> <p>Ali so besedilo ali slike odrezane?</p>	Pojdite na 2. korak.	Težava je odpravljena.
<p>2. korak</p> <p>a Odstranite in nato vstavite slikovno enoto.</p> <p>Opozorilo – možnost poškodb: Slikovne enote ne izpostavljajte neposredni svetlobi več kot 10 minut. Daljša izpostavljenost svetlobi lahko povzroči težave s kakovostjo tiskanja.</p> <p>Opozorilo – možnost poškodb: Ne dotikajte se bobna fotoprevodnika pod slikovno enoto. To lahko vpliva na kakovost prihodnjih natisov.</p> <p>b Natisnite dokument.</p> <p>Ali so besedilo ali slike odrezane?</p>	Pojdite na 3. korak.	Težava je odpravljena.

Dejanje	Da	Ne
<p>3. korak</p> <p>a Odstranite slikovno enoto.</p> <p>Opozorilo – možnost poškodb: Slikovne enote ne izpostavljajte neposredni svetlobi več kot 10 minut. Daljša izpostavljenost svetlobi lahko povzroči težave s kakovostjo tiskanja.</p> <p>Opozorilo – možnost poškodb: Ne dotikajte se bobna fotoprevodnika pod slikovno enoto. To lahko vpliva na kakovost prihodnjih natisov.</p> <p>b Odstranite embalažni material, ki se drži slikovne enote.</p> <div data-bbox="402 625 776 1129" style="text-align: center;"> </div> <p>Opomba: Odstranite morebitne ovire med polnilnim valjem in bobnom fotoprevodnika.</p> <p>c Vstavite slikovno enoto.</p> <p>d Natisnite dokument.</p> <p>Ali so besedilo ali slike odrezane?</p>	<p>Pojdite na 4. korak.</p>	<p>Težava je odpravljena.</p>
<p>4. korak</p> <p>a Slikovno enoto zamenjajte.</p> <p>b Natisnite dokument.</p> <p>Ali so besedilo ali slike odrezane?</p>	<p>Obrnite se na podporo za stranke.</p>	<p>Težava je odpravljena.</p>

Neobstojen toner

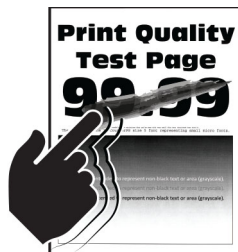

Opomba: Pred odpravljanjem težave natisnite strani za preskus kakovosti tiskanja. Na nadzorni plošči se pomaknite na **Nastavitve > Odpravljanje težav > Strani za preizkus kakovosti tiskanja**. Pri modelih tiskalnika z zaslonom, ki ni na dotik, pritisnite **OK** za pomikanje po nastavitvah.

Dejanje	Da	Ne
<p>1. korak</p> <p>a Preverite, ali tiskalnik uporablja originalno, podprto Lexmarkovo kartušo s tonerjem.</p> <p>Opomba: Če kartuša ni podprta, namestite tako, ki je.</p> <p>b Natisnite dokument.</p> <p>Ali je toner neobstoje?</p>	Pojdite na 2. korak.	Težava je odpravljena.
<p>2. korak</p> <p>a Glede na operacijski sistem v pogovornem oknu Nastavitve tiskanja oz. Natisni navedite vrsto papirja.</p> <p>Opombe:</p> <ul style="list-style-type: none"> Nastavitev se mora ujemati s papirjem, ki je naložen na pladnju. Nastavitev lahko spremenite tudi na nadzorni plošči tiskalnika. <p>b Natisnite dokument.</p> <p>Ali je toner neobstoje?</p>	Pojdite na 3. korak.	Težava je odpravljena.
<p>3. korak</p> <p>a Odstranite in nato vstavite fiksirno enoto.</p> <p>b Natisnite dokument.</p> <p>Ali je toner neobstoje?</p>	Obrnite se na podporo za stranke .	Težava je odpravljena.

Vodoravni svetli pasovi



Opomba: Pred odpravljanjem težave natisnite strani za preskus kakovosti tiskanja. Na nadzorni plošči se pomaknite na **Nastavitve > Odpravljanje težav > Strani za preskus kakovosti tiskanja**. Pri modelih tiskalnika z zaslonom, ki ni na dotik, pritisnite **OK** za pomikanje po nastavitvah.

Dejanje	Da	Ne
<p>1. korak</p> <p>a Preverite, ali tiskalnik uporablja originalno, podprto Lexmarkovo kartušo s tonerjem.</p> <p>Opomba: Če kartuša ni podprta, namestite tako, ki je.</p> <p>b Natisnite dokument.</p> <p>Ali se na natisih pojavljajo vodoravni svetli pasovi?</p>	Pojdite na 2. korak.	Težava je odpravljena.
<p>2. korak</p> <p>a Izklopite tiskalnik, počakajte približno 10 sekund, nato pa ga vklopite.</p> <p>b Natisnite dokument.</p> <p>Ali se na natisih pojavljajo vodoravni svetli pasovi?</p>	Obrnite se na podpora strankam .	Težava je odpravljena.

Navpični svetli pasovi



Opomba: Pred odpravljanjem težave natisnite strani za preskus kakovosti tiskanja. Na nadzorni plošči se pomaknite na **Nastavitve > Odpravljanje težav > Strani za preizkus kakovosti tiskanja**. Pri modelih tiskalnika z zaslonom, ki ni na dotik, pritisnite **OK** za pomikanje po nastavitvah.

Dejanje	Da	Ne
<p>a Preverite, ali tiskalnik uporablja originalno, podprto Lexmarkovo kartušo s tonerjem.</p> <p>Opomba: Če kartuša ni podprta, namestite tako, ki je.</p> <p>b Natisnite dokument.</p> <p>Ali se na natisih pojavljajo navpični svetli pasovi?</p>	Obrnite se na podpora za stranke .	Težava je odpravljena.

Navpične bele črte



Opomba: Pred odpravljanjem težave natisnite strani za preskus kakovosti tiskanja. Na nadzorni plošči se pomaknite na **Nastavitve > Odpravljanje težav > Strani za preskus kakovosti tiskanja**. Pri modelih tiskalnika z zaslonom, ki ni na dotik, pritisnite **OK** za pomikanje po nastavitvah.

Dejanje	Da	Ne
<p>1. korak</p> <p>a Preverite, ali tiskalnik uporablja originalno, podprto Lexmarkovo kartušo z barvilom.</p> <p>Opomba: Če kartuša ni podprta, namestite tako, ki je.</p> <p>b Natisnite dokument.</p> <p>Ali se na natisih pojavljajo navpične bele črte?</p>	Pojdite na 2. korak.	Težava je odpravljena.
<p>2. korak</p> <p>Odpravite težave s počasnim tiskanjem. Za več informacij si oglejte razdelek "Počasno tiskanje" na 244. strani.</p> <p>Ali se na natisih pojavljajo navpične bele črte?</p>	Pojdite na 3. korak.	Težava je odpravljena.
<p>3. korak</p> <p>a Zamenjajte slikovno enoto.</p> <p>b Natisnite dokument.</p> <p>Ali se na natisih pojavljajo navpične bele črte?</p>	Obrnite se na podpora strankam .	Težava je odpravljena.

Navpični temni pasovi

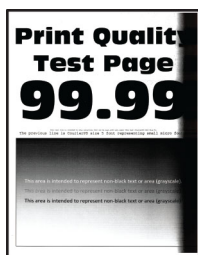

Opomba: Pred odpravljanjem težave natisnite strani za preskus kakovosti tiskanja. Na nadzorni plošči se pomaknite na **Nastavitve > Odpravljanje težav > Strani za preizkus kakovosti tiskanja**. Pri modelih tiskalnika z zaslonom, ki ni na dotik, pritisnite **OK** za pomikanje po nastavitvah.

Dejanje	Da	Ne
<p>1. korak</p> <p>a Preverite, ali tiskalnik uporablja originalno, podprto Lexmarkovo kartušo s tonerjem.</p> <p>Opomba: Če kartuša s tonerjem ni podprta, namestite tako, ki je.</p> <p>b Natisnite dokument.</p> <p>Ali se na natisih pojavljajo navpični temni pasovi?</p>	Pojdite na 2. korak.	Težava je odpravljena.

Dejanje	Da	Ne
<p>2. korak</p> <p>a Odstranite kartušo s tonerjem in nato še slikovno enoto.</p> <p>Opozorilo – možnost poškodb: Slikovne enote ne izpostavljajte neposredni svetlobi več kot 10 minut. Daljša izpostavljenost svetlobi lahko povzroči težave s kakovostjo tiskanja.</p> <p>Opozorilo – možnost poškodb: Ne dotikajte se bobna fotoprevodnika pod slikovno enoto. To lahko vpliva na kakovost prihodnjih natisov.</p> <p>b Vstavite slikovno enoto in nato vstavite še kartušo.</p> <p>c Natisnite dokument.</p> <p>Ali se na natisih pojavljajo navpični temni pasovi?</p>	<p>Pojdite na 3. korak.</p>	<p>Težava je odpravljena.</p>
<p>3. korak</p> <p>a Odstranite slikovno enoto.</p> <p>Opozorilo – možnost poškodb: Slikovne enote ne izpostavljajte neposredni svetlobi več kot 10 minut. Daljša izpostavljenost svetlobi lahko povzroči težave s kakovostjo tiskanja.</p> <p>Opozorilo – možnost poškodb: Ne dotikajte se bobna fotoprevodnika pod slikovno enoto. To lahko vpliva na kakovost prihodnjih natisov.</p> <p>b Odstranite embalažni material, ki se drži slikovne enote.</p> <div data-bbox="402 1045 776 1564" style="text-align: center;"> </div> <p>Opomba: Odstranite morebitne ovire med polnilnim valjem in bobnom fotoprevodnika.</p> <p>c Vstavite slikovno enoto.</p> <p>d Natisnite dokument.</p> <p>Ali se na natisih pojavljajo navpični temni pasovi?</p>	<p>Pojdite na 4. korak.</p>	<p>Težava je odpravljena.</p>

Dejanje	Da	Ne
<p>4. korak</p> <p>a Preverite, ali v desni del tiskalnika prodira močna svetloba, in tiskalnik po potrebi premaknite.</p> <p>b Natisnite dokument.</p> <p>Ali se na natisih pojavljajo navpični temni pasovi?</p>	<p>Obrnite se na podporo za stranke.</p>	<p>Težava je odpravljena.</p>

Navpične temne črte

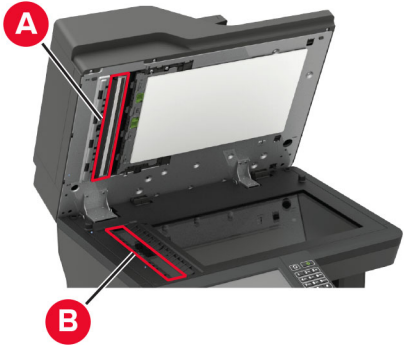
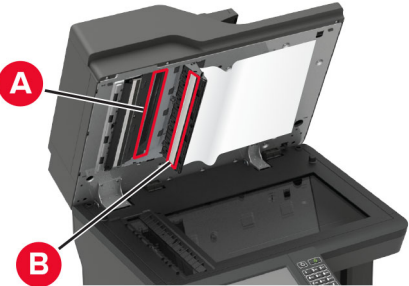

Opomba: Pred odpravljanjem težave natisnite strani za preskus kakovosti tiskanja. Na nadzorni plošči se pomaknite na **Nastavitve > Odpravljanje težav > Strani za preskus kakovosti tiskanja**. Pri modelih tiskalnika z zaslonom, ki ni na dotik, pritisnite **OK** za pomikanje po nastavitvah.

Dejanje	Da	Ne
<p>1. korak S samodejnim podajalnikom dokumentov obojstransko kopirajte na prazen list papirja.</p> <p>Ali se na natisih pojavljajo navpične temne črte ali proge?</p>	<p>Pojdite na 2. korak.</p>	<p>Nadaljujte s 3. korakom.</p>
<p>2. korak Z vlažno, mehko krpo, ki ne pušča vlaken, obrišite naslednja območja:</p> <ul style="list-style-type: none"> • Blazinica stekla samodejnega podajalnika dokumentov (A) in steklo samodejnega podajalnika dokumentov (B)  <p>The diagram shows the document feeder with the top cover open. A red circle labeled 'A' points to the glass surface, and a red circle labeled 'B' points to the felt strip below it.</p> <ul style="list-style-type: none"> • Steklo samodejnega podajalnika dokumentov (A) in blazinica stekla samodejnega podajalnika dokumentov (B) v vratcih E  <p>This diagram is similar to the previous one, showing the document feeder with the top cover open. A red circle labeled 'A' points to the glass surface, and a red circle labeled 'B' points to the felt strip below it.</p> <p>Ali se na natisih pojavljajo navpične temne črte ali proge?</p>	<p>Pojdite na 3. korak.</p>	<p>Težava je odpravljena.</p>
<p>3. korak</p> <p>a Glede na operacijski sistem v pogovornem oknu Nastavitve tiskanja ali Natisni navedite vrsto papirja.</p> <p>Opombe:</p> <ul style="list-style-type: none"> • Nastavitev se mora ujemati s papirjem, ki je naložen na pladnju. • Nastavitev lahko spremenite tudi na nadzorni plošči tiskalnika. Pomaknite se na Nastavitve > Papir > Konfiguracija pladnja > Velikost/vrsta papirja. <p>b Natisnite dokument.</p> <p>Ali se na natisih pojavljajo navpične temne črte ali proge?</p>	<p>Pojdite na 4. korak.</p>	<p>Težava je odpravljena.</p>

Dejanje	Da	Ne
<p>4. korak</p> <p>a Naložite papir iz novega paketa.</p> <p>Opomba: Papir vpija vlago zaradi visoke vlažnosti. Papir naj bo do uporabe shranjen v izvorni embalaži.</p> <p>b Natisnite dokument.</p> <p>Ali se na natisih pojavljajo navpične temne črte ali proge?</p>	Pojdite na 5. korak.	Težava je odpravljena.
<p>5. korak</p> <p>a Odstranite in nato vstavite komplet za obdelavo slik.</p> <p>Opozorilo – možnost poškodb: Kompleta za obdelavo slik ne izpostavljajte neposredni svetlobi. Daljša izpostavljenost svetlobi lahko povzroči težave s kakovostjo tiskanja.</p> <p>Opozorilo – možnost poškodb: Ne dotikajte se bobna fotoprevodnika pod kompletom za obdelavo slik. To lahko vpliva na kakovost poznejših tiskalnih opravil.</p> <p>b Natisnite dokument.</p> <p>Ali se na natisih pojavljajo navpične temne črte ali proge?</p>	Obrnite se na podpora strankam .	Težava je odpravljena.

Navpične temne črte ali proge



Opomba: Pred odpravljanjem težave natisnite strani za preskus kakovosti tiskanja. Na nadzorni plošči se pomaknite na **Nastavitve > Odpravljanje težav > Strani za preskus kakovosti tiskanja**. Pri modelih tiskalnika z zaslonom, ki ni na dotik, pritisnite **OK** za pomikanje po nastavitvah.

Dejanje	Da	Ne
<p>1. korak</p> <p>a Preverite, ali tiskalnik uporablja originalno, podprto Lexmarkovo kartušo s tonerjem.</p> <p>Opomba: Če kartuša s tonerjem ni podprta, namestite tako, ki je.</p> <p>b Natisnite dokument.</p> <p>Ali se na natisih pojavljajo navpične temne črte ali proge?</p>	Pojdite na 2. korak.	Težava je odpravljena.

Dejanje	Da	Ne
<p>2. korak</p> <p>a Odstranite in znova namestite slikovno enoto.</p> <p>Opozorilo – možnost poškodb: Slikovne enote ne izpostavljajte neposredni svetlobi več kot 10 minut. Daljša izpostavljenost svetlobi lahko povzroči težave s kakovostjo tiskanja.</p> <p>Opozorilo – možnost poškodb: Ne dotikajte se bobna fotoprevodnika pod slikovno enoto. To lahko vpliva na kakovost prihodnjih natisov.</p> <p>b Natisnite dokument.</p> <p>Ali se na natisih pojavljajo navpične temne črte ali proge?</p>	Pojdite na 3. korak.	Težava je odpravljena.
<p>3. korak</p> <p>a Slikovno enoto zamenjajte.</p> <p>b Natisnite dokument.</p> <p>Ali se na natisih pojavljajo navpične temne črte ali proge?</p>	Obrnite se na podporo za stranke .	Težava je odpravljena.

Navpične temne proge z manjkajočim natisom

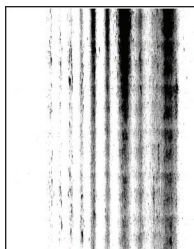

Opomba: Pred odpravljanjem težave natisnite strani za preskus kakovosti tiskanja. Na nadzorni plošči se pomaknite na **Nastavitve > Odpravljanje težav > Strani za preizkus kakovosti tiskanja**. Pri modelih tiskalnika z zaslonom, ki ni na dotik, pritisnite **OK** za pomikanje po nastavitvah.

Dejanje	Da	Ne
<p>1. korak</p> <p>a Odstranite slikovno enoto.</p> <p>Opozorilo – možnost poškodb: Slikovne enote ne izpostavljajte neposredni svetlobi več kot 10 minut. Daljša izpostavljenost svetlobi lahko povzroči težave s kakovostjo tiskanja.</p> <p>Opozorilo – možnost poškodb: Ne dotikajte se bobna fotoprevodnika pod slikovno enoto. To lahko vpliva na kakovost prihodnjih natisov.</p> <p>b Odstranite embalažni material, ki se drži slikovne enote.</p> <div data-bbox="402 615 776 1144" style="text-align: center;"> </div> <p>Opomba: Odstranite morebitne ovire med polnilnim valjem in bobnom fotoprevodnika.</p> <p>c Vstavite slikovno enoto.</p> <p>d Natisnite dokument.</p> <p>Ali se na natisih pojavljajo navpične temne proge z manjkajočimi slikami?</p>	<p>Pojdite na 2. korak.</p>	<p>Težava je odpravljena.</p>
<p>2. korak</p> <p>a Preverite, ali tiskalnik uporablja originalno, podprto Lexmarkovo kartušo s tonerjem.</p> <p>Opomba: Če kartuša s tonerjem ni podprta, namestite tako, ki je.</p> <p>b Natisnite dokument.</p> <p>Ali se na natisih pojavljajo navpične temne proge z manjkajočimi slikami?</p>	<p>Obrnite se na podporo za stranke.</p>	<p>Težava je odpravljena.</p>

Ponavljajoče se napake



Opomba: Pred odpravljanjem težave natisnite strani za preskus kakovosti tiskanja. Na nadzorni plošči se pomaknite na **Nastavitve > Odpravljanje težav > Strani za preizkus kakovosti tiskanja**. Pri modelih

tiskalnika z zaslonom, ki ni na dotik, pritisnite **OK** za pomikanje po nastavitvah.

Dejanje	Da	Ne
<p>1. korak</p> <p>S stranmi za preizkus kakovosti tiskanja preverite, ali je razdalja med ponavljajočimi se napakami enaka kateri od teh mer:</p> <ul style="list-style-type: none"> • 96,8 mm (3,81 palca) • 47,8 mm (1,88 palca) • 28,5 mm (1,12 palca) <p>Ali je razdalja med ponavljajočimi se napakami enaka kateri od mer?</p>	Pojdite na 2. korak.	Zabeležite si razdaljo in se obrnite na podporo za stranke .
<p>2. korak</p> <p>a Slikovno enoto zamenjajte.</p> <p>b Natisnite dokument.</p> <p>Ali so prisotne ponavljajoče se napake?</p>	Obrnite se na podporo za stranke .	Težava je odpravljena.

Tiskalna opravila se ne izvedejo

Dejanje	Da	Ne
<p>1. korak</p> <p>a V dokumentu, ki ga želite natisniti, odprite pogovorno okno Natisni in preverite, ali je izbran pravilen tiskalnik.</p> <p>b Natisnite dokument.</p> <p>Ali se je dokument natisnil?</p>	Težava je odpravljena.	Pojdite na 2. korak.
<p>2. korak</p> <p>a Preverite, ali je tiskalnik vklopljen.</p> <p>b Razrešite morebitna sporočila o napakah, ki se pojavijo na zaslonu.</p> <p>c Natisnite dokument.</p> <p>Ali se je dokument natisnil?</p>	Težava je odpravljena.	Pojdite na 3. korak.

Dejanje	Da	Ne
<p>3. korak</p> <p>a Preverite, ali vrata delujejo in ali so kabli pravilno priklopljeni v računalnik in tiskalnik. Več informacij najdete v navodilih za namestitvev, ki ste jih dobili s tiskalnikom.</p> <p>b Natisnite dokument.</p> <p>Ali se je dokument natisnil?</p>	Težava je odpravljena.	Pojdite na 4. korak.
<p>4. korak</p> <p>a Izklopite tiskalnik, počakajte približno 10 sekund, nato pa ga vklopite.</p> <p>b Natisnite dokument.</p> <p>Ali se je dokument natisnil?</p>	Težava je odpravljena.	Pojdite na 5. korak.
<p>5. korak</p> <p>a Odstranite gonilnik tiskalnika in ga znova namestite.</p> <p>b Natisnite dokument.</p> <p>Ali se je dokument natisnil?</p>	Težava je odpravljena.	Obrnite se na podpora strankam .

Počasno tiskanje

Dejanje	Da	Ne
<p>1. korak</p> <p>Prepričajte se, da je kabel tiskalnika trdno priključen na tiskalnik in računalnik, tiskalni strežnik, možnost oz. drugo omrežno napravo.</p> <p>Ali tiskalnik tiska počasi?</p>	Pojdite na 2. korak.	Težava je odpravljena.
<p>2. korak</p> <p>a Prepričajte se, da tiskalnik ni nastavljen na Tihi način. Na začetnem zaslonu se dotaknite možnosti Nastavitve > Naprava > Vzdrževanje > Meni za konfiguracijo > Načini delovanja naprave > Tihi način.</p> <p>b Natisnite dokument.</p> <p>Ali tiskalnik tiska počasi?</p>	Pojdite na 3. korak.	Težava je odpravljena.
<p>3. korak</p> <p>a Glede na operacijski sistem določite ločljivost tiskanja v pogovornem oknu Nastavitve tiskanja oz. Natisni.</p> <p>b Ločljivost nastavite na 600 dpi.</p> <p>c Natisnite dokument.</p> <p>Ali tiskalnik tiska počasi?</p>	Pojdite na 4. korak.	Težava je odpravljena.

Dejanje	Da	Ne
<p>4. korak</p> <p>a Na začetnem zaslonu se dotaknite možnosti Nastavitve > Natisni > Kakovost > Ločljivost tiskanja.</p> <p>b Ločljivost nastavite na 600 dpi.</p> <p>c Natisnite dokument.</p> <p>Ali tiskalnik tiska počasi?</p>	Pojdite na 5. korak.	Težava je odpravljena.
<p>5. korak</p> <p>a Glede na operacijski sistem nastavite vrsto papirja v pogovornem oknu Nastavitve tiskanja ali Natisni.</p> <p>Opombe:</p> <ul style="list-style-type: none"> • Nastavitev se mora ujemati s papirjem, ki je naložen na pladnju. • Nastavitev lahko spremenite tudi na nadzorni plošči tiskalnika. • Tiskanje na težji papir je počasnejše. • Tiskanje na papir, ožji od velikosti Letter, A4 in Legal, je lahko počasnejše. <p>b Natisnite dokument.</p> <p>Ali tiskalnik tiska počasi?</p>	Pojdite na 6. korak.	Težava je odpravljena.
<p>6. korak</p> <p>a Prepričajte se, da se nastavitvi tiskalnika za teksturo in težo ustrezata papirju, ki ga nalagate.</p> <p>Na začetnem zaslonu se dotaknite možnosti Nastavitve > Papir > Konfiguracija medija > Vrste medijev.</p> <p>Opomba: Tiskanje na papir z bolj grobo teksturo in večjo težo je lahko počasnejše.</p> <p>b Natisnite dokument.</p> <p>Ali tiskalnik tiska počasi?</p>	Pojdite na 7. korak.	Težava je odpravljena.
<p>7. korak</p> <p>Odstranite zadržana opravila.</p> <p>Ali tiskalnik tiska počasi?</p>	Pojdite na 8. korak.	Težava je odpravljena.
<p>8. korak</p> <p>a Zagotovite, da se tiskalnik ne pregreva.</p> <p>Opombe:</p> <ul style="list-style-type: none"> • Po dolgem tiskalnem opravilu počakajte, da se tiskalnik ohladi. • Upoštevajte priporočeno temperaturo okolja za tiskalnik. Za več informacij si oglejte "Izbiranje mesta za tiskalnik" na 12. strani. <p>b Natisnite dokument.</p> <p>Ali tiskalnik tiska počasi?</p>	Obrnite se na podporo strankam .	Težava je odpravljena.

Tiskalnik se ne odziva

Dejanje	Da	Ne
<p>1. korak Preverite, ali je napajalni kabel priključen v električno vtičnico.</p> <p> PREVIDNO – NEVARNOST TELESNIH POŠKODB: Da bi se izognili požaru ali električnemu udaru, priključite napajalni kabel na električno vtičnico z ustrezno nazivnostjo, ki je ustrezno ozemljena, v bližini izdelka in enostavno dostopna.</p> <p>Ali se tiskalnik odziva?</p>	Težava je odpravljena.	Pojdite na 2. korak.
<p>2. korak Preverite, ali je električni tok v vtičnico prekinjen s stikalom ali prekinjevalnikom.</p> <p>Ali je bila električna vtičnica izklopljena s stikalom ali prekinjevalnikom?</p>	Vklopite stikalo ali ponastavite prekinjevalnik.	Pojdite na 3. korak.
<p>3. korak Preverite, ali je tiskalnik vklopljen.</p> <p>Ali je tiskalnik vklopljen?</p>	Pojdite na 4. korak.	Vklopite tiskalnik.
<p>4. korak Preverite, ali je tiskalnik v načinu mirovanja ali hibernacije.</p> <p>Ali je tiskalnik v načinu mirovanja ali hibernacije?</p>	Pritisnite gumb za vklop/izklop, da zbudite tiskalnik.	Pojdite na 5. korak.
<p>5. korak Preverite, ali sta kabla, ki povezujeta tiskalnik in računalnik, vstavljena v ustrezna vrata.</p> <p>Ali sta kabla vstavljena v ustrezna vrata?</p>	Pojdite na 6. korak.	Kabla vstavite v ustrezna vrata.
<p>6. korak Izklopite tiskalnik, namestite možnosti strojne opreme, nato pa tiskalnik vklopite. Več informacij si oglejte v priloženi dokumentaciji.</p> <p>Ali se tiskalnik odziva?</p>	Težava je odpravljena.	Pojdite na 7. korak.
<p>7. korak Namestite ustrezen gonilnik tiskalnika.</p> <p>Ali se tiskalnik odziva?</p>	Težava je odpravljena.	Pojdite na 8. korak.
<p>8. korak Izklopite tiskalnik, počakajte približno 10 sekund, nato pa ga vklopite.</p> <p>Ali se tiskalnik odziva?</p>	Težava je odpravljena.	Obrnite se na podporo za stranke .

Nastavitev temnosti barvila

- 1 Na začetnem zaslonu se dotaknite možnosti **Nastavitve > Natisni > Kakovost**.
- 2 Prilagodite nastavitve v meniju Temnost tonerja.

Opravilo se tiska z napačnega pladnja ali na napačen papir

Dejanje	Da	Ne
<p>1. korak</p> <p>a Preverite, ali tiskate na ustrezen papir.</p> <p>b Natisnite dokument.</p> <p>Ali je bil dokument natisnjen na ustrezen papir?</p>	Pojdite na 2. korak.	Naložite papir ustrezne velikosti in vrste.
<p>2. korak</p> <p>a Glede na operacijski sistem v pogovornem oknu Nastavitve tiskanja oz. Natisni določite velikost in vrsto papirja.</p> <p>Opomba: Nastavitve lahko spremenite tudi na nadzorni plošči tiskalnika. Pomaknite se na:</p> <p>Nastavitve > Papir > Konfiguracija pladnja > Velikost/vrsta papirja</p> <p>b Nastavitve se morajo ujemati s papirjem, ki je naložen na pladnju.</p> <p>c Natisnite dokument.</p> <p>Ali je bil dokument natisnjen na ustrezen papir?</p>	Težava je odpravljena.	Pojdite na 3. korak.
<p>3. korak</p> <p>a Preverite, ali so pladnji povezani.</p> <p>Za več informacij si oglejte razdelek "Povezovanje pladnjev" na 37. strani.</p> <p>b Natisnite dokument.</p> <p>Ali je bil dokument natisnjen iz ustreznega pladnja?</p>	Težava je odpravljena.	Obrnite se na podpora strankam .

Zaupni in drugi dokumenti se ne natisnejo

Dejanje	Da	Ne
<p>1. korak</p> <p>a Na nadzorni plošči preverite, ali so dokumenti na seznamu Zadržana opravila.</p> <p>Opomba: Če dokumenti niso na seznamu, natisnite dokumente z uporabo možnosti Natisni in zadrži.</p> <p>b Natisnite dokumente.</p> <p>Ali so se dokumenti natisnili?</p>	Težava je odpravljena.	Pojdite na 2. korak.

Dejanje	Da	Ne
<p>2. korak</p> <p>Tiskalno opravilo lahko vsebuje napako oblikovanja ali neveljavne podatke.</p> <ul style="list-style-type: none"> • Izbršite tiskalno opravilo in ga nato znova pošljite. • Za datoteke PDF: ustvarite novo datoteko in natisnite dokumente. <p>Ali so se dokumenti natisnili?</p>	Težava je odpravljena.	Pojdite na 3. korak.
<p>3. korak</p> <p>Če tiskate prek interneta, lahko tiskalnik več naslovov opravil obravnava kot dvojnike.</p> <p>Za uporabnike sistema Windows</p> <ol style="list-style-type: none"> a Odprite pogovorno okno Nastavitve tiskanja. b Na zavihku Natisni in zadrži kliknite Uporabi tiskanje in zadržanje in nato kliknite Ohrani podvojene dokumente. c Vnesite PIN in nato shranite spremembe. d Pošljite tiskalno opravilo. <p>Za uporabnike računalnikov Macintosh</p> <ol style="list-style-type: none"> a Vsako opravilo shranite in poimenujte drugače. b Opravila pošljite posamezno. <p>Ali so se dokumenti natisnili?</p>	Težava je odpravljena.	Pojdite na 4. korak.
<p>4. korak</p> <ol style="list-style-type: none"> a Zbršite nekaj zadržanih opravil, da sprostite pomnilnik tiskalnika. b Natisnite dokumente. <p>Ali so se dokumenti natisnili?</p>	Težava je odpravljena.	Pojdite na 5. korak.
<p>5. korak</p> <ol style="list-style-type: none"> a Povečajte kapaciteto pomnilnika tiskalnika. b Natisnite dokumente. <p>Ali so se dokumenti natisnili?</p>	Težava je odpravljena.	Obrnite se na podporo strankam .

Bliskovnega pogona ni mogoče prebrati

Dejanje	Da	Ne
<p>1. korak Prepričajte se, da tiskalnik ne obdeluje drugega opravila tiskanja, kopiranja, optičnega branja ali faksiranja.</p> <p>Je tiskalnik pripravljen?</p>	Pojdite na 2. korak.	Počakajte, da tiskalnik obdela trenutno opravilo.
<p>2. korak Preverite, ali je bliskovni pogon podprt. Za več informacij si oglejte razdelek "Podprti pogoni Flash in vrste datotek" na 45. strani.</p> <p>Ali je bliskovni pogon podprt?</p>	Pojdite na 3. korak.	Vstavite podprt bliskovni pogon.
<p>3. korak Odstranite bliskovni pogon in ga nato znova vstavite.</p> <p>Tiskalnik prepozna pogon Flash?</p>	Težava je odpravljena.	Obrnite se na podporo strankam .

Omogočanje vrat USB

Na začetnem zaslonu se dotaknite možnosti **Nastavitve > Omrežje/Vrata > USB > Omogoči vrata USB**.

Težave z omrežno povezavo

Vdelanega spletnega strežnika ni mogoče odpreti

Dejanje	Da	Ne
<p>1. korak Preverite, ali je tiskalnik vklopljen.</p> <p>Ali je tiskalnik vklopljen?</p>	Pojdite na 2. korak.	Vklopite tiskalnik.
<p>2. korak Zagotovite, da je naslov IP tiskalnika pravilen.</p> <p>Opombe:</p> <ul style="list-style-type: none"> Naslov IP si oglejte na začetnem zaslonu. Naslov IP je sestavljen iz štirih nizov števil, ločenih s pikami, na primer 123.123.123.123. <p>Ali je naslov IP tiskalnika pravilen?</p>	Pojdite na 3. korak.	Vtipkajte pravilen naslov IP tiskalnika v polje za naslov.

Dejanje	Da	Ne
<p>3. korak</p> <p>Preverite, ali uporabljate podprti brskalnik:</p> <ul style="list-style-type: none"> • Internet Explorer 11 ali novejša različica • Microsoft Edge • Safari različice 6 ali novejše • Google Chrome™ različice 32 ali novejše • Mozilla Firefox različice 24 ali novejše <p>Ali uporabljate podprti brskalnik?</p>	Pojdite na 4. korak.	Namestite podprti brskalnik.
<p>4. korak</p> <p>Preverite, ali omrežna povezava deluje.</p> <p>Ali omrežna povezava deluje?</p>	Pojdite na 5. korak.	Obrnite se na skrbnika.
<p>5. korak</p> <p>Poskrbite, da so kableske povezave s tiskalnikom in tiskalnim strežnikom dobro priključene. Več informacij si oglejte v dokumentaciji, priloženi tiskalniku.</p> <p>Ali so kabli pravilno priključeni?</p>	Pojdite na 6. korak.	Preverite kableske povezave.
<p>6. korak</p> <p>Preverite, ali so spletni namestniški strežniki onemogočeni.</p> <p>Ali so spletni namestniški strežniki onemogočeni?</p>	Pojdite na 7. korak.	Obrnite se na skrbnika.
<p>7. korak</p> <p>Dostopite do vdelanega spletnega strežnika.</p> <p>Ali se je vdelani spletni strežnik odprl?</p>	Težava je odpravljena.	Obrnite se na podpora strankam .

Tiskalnika ni mogoče povezati v brezžično omrežje

Dejanje	Da	Ne
<p>1. korak</p> <p>Prepričajte se, da je Aktivna omrežna kartica nastavljena na Samodejno.</p> <p>Na začetnem zaslonu se dotaknite možnosti Nastavitve > Omrežje/vrata > Pregled omrežja > Aktivna omrežna kartica > Samodejno.</p> <p>Se tiskalnik lahko poveže v brezžično omrežje?</p>	Težava je odpravljena.	Pojdite na 2. korak.
<p>2. korak</p> <p>Preverite, ali je izbrano ustrezno brezžično omrežje.</p> <p>Opomba: Več usmerjevalnikov ima lahko enak privzeti SSID.</p> <p>Ali se povezujete v ustrezno brezžično omrežje?</p>	Nadaljujte s 4. korakom.	Pojdite na 3. korak.

Dejanje	Da	Ne
<p>3. korak Vzpostavite povezavo z ustreznim brezžičnim omrežjem. Za več informacij si oglejte razdelek "Povezava tiskalnika v brezžično omrežje" na 160. strani.</p> <p>Se tiskalnik lahko poveže v brezžično omrežje?</p>	Težava je odpravljena.	Pojdite na 4. korak.
<p>4. korak Preverite način varnosti brezžičnega omrežja. Na začetnem zaslonu se dotaknite možnosti Nastavitve > Omrežje/vrata > Brezžično > Način varnosti brezžičnega omrežja.</p> <p>Ali je izbran ustrezen način varnosti brezžičnega omrežja?</p>	Nadaljujte s 6. korakom.	Pojdite na 5. korak.
<p>5. korak Izberite ustrezni način varnosti brezžičnega omrežja.</p> <p>Se tiskalnik lahko poveže v brezžično omrežje?</p>	Težava je odpravljena.	Pojdite na 6. korak.
<p>6. korak Prepričajte se, ali ste vnesli pravilno omrežno geslo.</p> <p>Opomba: Bodite pozorni na presledke, številke in velike začetnice v geslu.</p> <p>Se tiskalnik lahko poveže v brezžično omrežje?</p>	Težava je odpravljena.	Obrnite se na podporo strankam .

Preverjanje povezljivosti tiskalnika

- 1 Na začetnem zaslonu se dotaknite možnosti **Nastavitve > Poročila > Omrežje > Stran z omrežnimi nastavitvami**.
- 2 Oglejte si prvi razdelek strani z omrežnimi nastavitvami in preverite, ali je stanje povezano.
Če stanje ni povezano, obstaja možnost, da je priključek za lokalno omrežje LAN nedejaven ali pa omrežni kabel ni priključen ali ne deluje pravilno. Za pomoč se obrnite na skrbnika.

Težave z možnostmi strojne opreme

Notranje možnosti ni mogoče zaznati

Dejanje	Da	Ne
<p>1. korak Izklopite tiskalnik, počakajte približno 10 sekund, nato pa ga vklopite.</p> <p>Ali notranja možnost deluje pravilno?</p>	Težava je odpravljena.	Pojdite na 2. korak.
<p>2. korak Natisnite stran z menijskimi nastavitvami in preverite, ali je notranja možnost na seznamu Nameščene funkcije.</p> <p>Ali je notranja možnost na strani z menijskimi nastavitvami?</p>	Nadaljujte s 4. korakom.	Pojdite na 3. korak.
<p>3. korak Preverite, ali je notranja možnost pravilno nameščena na ploščo kontrolnika.</p> <p>a Izklopite tiskalnik in izključite napajalni kabel z električne vtičnice. b Zagotovite, da je notranja možnost nameščena na ustreznem priključek na plošči kontrolnika. c Napajalni kabel priklopite v električno vtičnico in vklopite tiskalnik.</p> <p> PREVIDNO – NEVARNOST TELESNIH POŠKODB: Da bi se izognili požaru ali električnemu udaru, priključite napajalni kabel na električno vtičnico z ustrežno naznačeno močjo, ki je ustrezno ozemljena, v bližini izdelka in enostavno dostopna.</p> <p>Ali notranja možnost deluje pravilno?</p>	Težava je odpravljena.	Pojdite na 4. korak.
<p>4. korak a Preverite, ali je notranja izbirna dodatna oprema na voljo v gonilniku tiskalnika.</p> <p>Opomba: Po potrebi ročno dodajte notranjo izbirno dodatno opremo v gonilnik tiskalnika, da omogočite tiskalno opravilo. Za več informacij si oglejte razdelek "Dodajanje razpoložljivih možnosti v gonilnik tiskalnika" na 289. strani.</p> <p>b Znova pošljite tiskalno opravilo.</p> <p>Ali notranja možnost deluje pravilno?</p>	Težava je odpravljena.	Obrnite se na podpora strankam .

Zazan je okvarjen pomnilnik Flash

Poskusite nekaj od tega:

- Zamenjajte okvarjeni pomnilnik Flash.
- Na nadzorni plošči tiskalnika izberite **Nadaljuj**, da prezrete sporočilo in nadaljujete s tiskanjem.
- Prekličite trenutno opravilo tiskanja.

V pomnilniku Flash ni dovolj prostora za vire

Poskusite nekaj od tega:

- Na nadzorni plošči tiskalnika izberite **Nadaljuj**, da počistite sporočilo in nadaljujete s tiskanjem.
- Izbrišite pisave, makre in ostale podatke, shranjene v pomnilniku Flash.
- Namestite zmogljivejši pomnilnik Flash.

Opomba: Prenesene pisave in makri, ki pred tem niso shranjeni v pomnilnik Flash, se izbrišejo.

Zazan je neformatiran pomnilnik Flash

Poskusite nekaj od tega:

- Na nadzorni plošči izberite **Nadaljuj**, da ustavite defragmentacijo in nadaljujete s tiskanjem.
- Formatirajte pomnilnik Flash.

Opomba: Če sporočila o napaki ne uspete odpraviti, je morda okvarjen pomnilnik Flash in ga je treba zamenjati.

Težave s potrošnim materialom

Zamenjajte kartušo, ne ujema se z regijo tiskalnika

Težavo odpravite tako, da kupite kartušo za regijo, ki ustreza regiji tiskalnika, ali globalno kartušo.

- Prva številka, ki je v sporočilu navedena za številko 42, označuje regijo tiskalnika.
- Druga številka, ki je v sporočilu navedena za številko 42, označuje regijo kartuše.

Regiji tiskalnika in kartuše s tonerjem

Regija	Številska koda
Globalno ali nedoločena regija	0
Severna Amerika (Združene države, Kanada)	1
Evropski gospodarski prostor, Zahodna Evropa, skandinavske države, Švica	2
Tihomorska Azija	3
Latinska Amerika	4
Preostali del Evrope, Srednji vzhod in Afrika	5
Avstralija, Nova Zelandija	6
Neveljavna regija	9

Opomba: Za nastavitve regije tiskalnika in kartuše tonerja natisnite strani za preizkus kakovosti tiskanja. Na nadzorni plošči se pomaknite na: **Nastavitve > Odpravljanje težav > Strani za preizkus kakovosti tiskanja**.

Potrebščin ni izdelal Lexmark

Tiskalnik je zaznal, da je v njem nameščena potrebščina ali del, ki ga ni izdelal Lexmark.

Lexmarkov tiskalnik je zasnovan tako, da najbolje deluje z originalnimi Lexmarkovimi potrebščinami in deli. Uporaba potrebščin ali delov drugih proizvajalcev lahko vpliva na delovanje, zanesljivost ali življenjsko dobo tiskalnika in slikovnih komponent.

Vsi indikatorji življenjske dobe so prilagojeni za Lexmarkove potrebščine in dele, zato lahko ob uporabi potrebščin in delov drugih proizvajalcev delujejo nepredvidljivo. Če slikovne komponente uporabljate dlje, kot je pričakovano, lahko pride do poškodb Lexmarkovega tiskalnika ali povezanih komponent.

Opozorilo – možnost poškodb: Če uporabljate potrebščine ali dele drugih proizvajalcev, lahko to vpliva na obseg garancije. Garancija morda ne krije škode, nastale zaradi uporabe potrebščin in delov drugih proizvajalcev.

Če želite sprejeti vsa ta tveganja in nadaljevati z uporabo neoriginalnih potrebščin oz. delov v tiskalniku, na nadzorni plošči hkrati za 15 sekund pridržite **X** in **#**.

Če teh tveganj ne želite sprejeti, iz tiskalnika odstranite potrebščino oz. del drugega proizvajalca in namestite originalno Lexmarkovo potrebščino oz. del. Za več informacij si oglejte razdelek "[Uporaba originalnih Lexmarkovih delov in potrošnega materiala](#)" na 172. strani.

Če potem ko ste hkrati za 15 sekund pridržali **X** in **#**, tiskalnik ne tiska, ponastavite števec porabe potrebščin.

1 Na nadzorni plošči se pomaknite na:

Nastavitve > Naprava > Vzdrževanje > Meni za konfiguracijo > Poraba potrebščin in števci.

2 Izberite del oz. potrebščino, ki jo želite ponastaviti, in nato izberite **Začni**.

3 Preberite opozorilo in nato izberite **Nadaljuj**.

4 Hkrati za 15 sekund pridržite **X** in **#**, da počistite sporočilo.

Opomba: Če ne uspete ponastaviti števec porabe potrebščin, izdelek vrnite na mesto nakupa.

Težave pri podajanju papirja

Ovojnica se med tiskanjem zapre

Dejanje	Da	Ne
<p>1. korak</p> <p>a Uporabljajte ovojnico, ki je bila shranjena v suhem okolju.</p> <p>Opomba: Pri tiskanju na ovojnice z visoko vsebnostjo vlage se lahko zavihki ovojnic zaprejo.</p> <p>b Pošljite tiskalno opravilo.</p> <p>Ali se ovojnica med tiskanjem zapre?</p>	Pojdite na 2. korak.	Težava je odpravljena.

Dejanje	Da	Ne
<p>2. korak</p> <p>a Prepričajte se, da je vrsta papirja nastavljena na možnost Ovojnica. Na nadzorni plošči se pomaknite na: Nastavitve > Papir > Konfiguracija pladnja > Velikost/vrsta papirja</p> <p>b Pošljite tiskalno opravilo.</p> <p>Ali se ovojnica med tiskanjem zapre?</p>	Obrnite se na podporo za stranke .	Težava je odpravljena.

Zbrano tiskanje ne deluje

Dejanje	Da	Ne
<p>1. korak</p> <p>a Na nadzorni plošči se pomaknite na: Nastavitve > Tiskanje > Postavitev > Zbiranje</p> <p>b Dotaknite se možnosti Vklop [1, 2, 1, 2, 1, 2].</p> <p>c Natisnite dokument.</p> <p>Ali je dokument pravilno zbran?</p>	Težava je odpravljena.	Pojdite na 2. korak.
<p>2. korak</p> <p>a V dokumentu, ki ga želite natisniti, odprite pogovorno okno Natisni in nato izberite Zbiranje.</p> <p>b Natisnite dokument.</p> <p>Ali je dokument pravilno zbran?</p>	Težava je odpravljena.	Pojdite na 3. korak.
<p>3. korak</p> <p>a Zmanjšajte število strani za tiskanje.</p> <p>b Natisnite dokument.</p> <p>Ali so strani pravilno zbrane?</p>	Težava je odpravljena.	Obrnite se na podporo strankam .

Gubanje papirja



Opomba: Pred odpravljanjem težave natisnite strani za preskus kakovosti tiskanja. Na nadzorni plošči se pomaknite na **Nastavitve > Odpravljanje težav > Strani za preskus kakovosti tiskanja**. Pri modelih

tiskalnika z zaslonom, ki ni na dotik, pritisnite  za pomikanje po nastavitvah.

Dejanje	Da	Ne
<p>1. korak</p> <p>a Preverite, ali je naložen papir podprt. Opomba: Če papir ni podprt, naložite podprt papir.</p> <p>b Natisnite dokument.</p> <p>Ali se papir guba?</p>	Pojdite na 2. korak.	Težava je odpravljena.
<p>2. korak</p> <p>a Preverite, ali tiskalnik uporablja originalno, podprto Lexmarkovo kartušo z barvilom. Opomba: Če kartuša ni podprta, namestite tako, ki je.</p> <p>b Natisnite dokument.</p> <p>Ali se papir guba?</p>	Pojdite na 3. korak.	Težava je odpravljena.
<p>3. korak</p> <p>a Premaknite vodila na pladnju tako, da se prilegajo naloženemu papirju.</p> <p>b Natisnite dokument.</p> <p>Ali se papir guba?</p>	Pojdite na 4. korak.	Težava je odpravljena.
<p>4. korak</p> <p>a Glede na operacijski sistem v pogovornem oknu Nastavitve tiskanja oz. Natisni določite velikost in vrsto papirja.</p> <p>Opombe:</p> <ul style="list-style-type: none"> • Nastavitve se morajo ujemati s papirjem, ki je naložen na pladnju. • Nastavitev lahko spremenite tudi na nadzorni plošči tiskalnika. Pomaknite se na Nastavitve > Papir > Konfiguracija pladnja > Velikost/vrsta papirja. <p>b Natisnite dokument.</p> <p>Ali se papir guba?</p>	Pojdite na 5. korak.	Težava je odpravljena.
<p>5. korak</p> <p>a Odstranite papir, ga obrnite in ga znova naložite.</p> <p>b Natisnite dokument.</p> <p>Ali se papir guba?</p>	Pojdite na 6. korak.	Težava je odpravljena.
<p>6. korak</p> <p>a Naložite papir iz novega paketa. Opomba: Papir vpija vlago zaradi visoke vlažnosti. Papir naj bo do uporabe shranjen v izvorni embalaži.</p> <p>b Natisnite dokument.</p> <p>Ali se papir guba?</p>	Obrnite se na podporo strankam .	Težava je odpravljena.

Povezovanje pladnjev ne deluje

Dejanje	Da	Ne
<p>1. korak</p> <p>a Preverite, ali je na pladnjih papir iste velikosti in vrste.</p> <p>b Preverite, ali so vodila za papir pravilno postavljena.</p> <p>c Natisnite dokument.</p> <p>Ali se pladnji pravilno povežejo?</p>	Težava je odpravljena.	Pojdite na 2. korak.
<p>2. korak</p> <p>a Na nadzorni plošči se dotaknite možnosti Nastavitve > Papir > Konfiguracija pladnja > Velikost/vrsta papirja</p> <p>b Nastavite velikost in vrsto papirja glede na papir, ki ga nalagate na povezane pladnje.</p> <p>c Natisnite dokument.</p> <p>Ali se pladnji pravilno povežejo?</p>	Težava je odpravljena.	Pojdite na 3. korak.
<p>3. korak</p> <p>a Prepričajte se, da je Povezovanje pladnja nastavljeno na Samodejno. Za več informacij si oglejte razdelek "Povezovanje pladnjev" na 37. strani.</p> <p>b Natisnite dokument.</p> <p>Ali se pladnji pravilno povežejo?</p>	Težava je odpravljena.	Obrnite se na podpora strankam .

Pogosti zastoji papirja

Dejanje	Da	Ne
<p>1. korak</p> <p>a Odstranite pladenj.</p> <p>b Preverite, ali je papir pravilno naložen.</p> <p>Opombe:</p> <ul style="list-style-type: none"> • Zagotovite, da sta vodila za papir pravilno postavljeni. • Zagotovite, da je sveženj papirja nižji od višine, nakazane z oznako za polnjenje. • Tiskajte na papir priporočene velikosti in vrste. <p>c Vstavite pladenj.</p> <p>d Natisnite dokument.</p> <p>Ali pogosto prihaja do zastojev papirja?</p>	Pojdite na 2. korak.	Težava je odpravljena.

Dejanje	Da	Ne
<p>2. korak</p> <p>a Na nadzorni plošči se pomaknite na: Nastavitve > Papir > Konfiguracija pladnja > Velikost/vrsta papirja</p> <p>b Nastavite pravilno velikost in vrsto papirja.</p> <p>c Natisnite dokument.</p> <p>Ali pogosto prihaja do zastojev papirja?</p>	Pojdite na 3. korak.	Težava je odpravljena.
<p>3. korak</p> <p>a Naložite papir iz novega paketa. Opomba: Papir vpija vlago zaradi visoke vlažnosti. Papir naj bo do uporabe shranjen v izvorni embalaži.</p> <p>b Natisnite dokument.</p> <p>Ali pogosto prihaja do zastojev papirja?</p>	Obrnite se na podpora strankam .	Težava je odpravljena.

Zagozdene strani se ne natisnejo znova

Dejanje	Da	Ne
<p>a Na nadzorni plošči se pomaknite na: Nastavitve > Naprava > Obvestila > Obnovitev vsebine ob zastoju</p> <p>b V meniju Obnovitev ob zastoju izberite možnost Vklop ali Samodejno.</p> <p>c Natisnite dokument.</p> <p>Ali se zagozdene strani znova natisnejo?</p>	Težava je odpravljena.	Obrnite se na podporo za stranke .

Težave s pošiljanjem e-pošte

E-pošte ni mogoče pošiljati

Dejanje	Da	Ne
<p>1. korak</p> <p>Prepričajte se, da so nastavitve SMTP e-pošte pravilno konfigurirane. Za več informacij si oglejte razdelek "Konfiguracija nastavitvev SMTP e-pošte" na 52. strani.</p> <p>Ali lahko pošljete e-pošto?</p>	Težava je odpravljena.	Pojdite na 2. korak.
<p>2. korak</p> <p>Prepričajte se, da uporabljate pravilno geslo. Glede na ponudnika storitev e-pošte uporabite geslo računa, geslo za program ali geslo za preverjanje pristnosti. Za več informacij si oglejte razdelek "Konfiguracija nastavitvev SMTP e-pošte" na 52. strani.</p> <p>Ali lahko pošljete e-pošto?</p>	Težava je odpravljena.	Pojdite na 3. korak.
<p>3. korak</p> <p>Prepričajte se, da je tiskalnik povezan v omrežje in da je omrežje povezano z internetom.</p> <p>Ali lahko pošljete e-pošto?</p>	Težava je odpravljena.	Obrnite se na podporo strankam .

Težave pri faksiranju

ID klicatelja se ne prikaže

Opomba: Ta navodila veljajo samo za tiskalnike, ki podpirajo analogni faks. Za več informacij si oglejte "[Nastavitve tiskalnika za faksiranje](#)" na 62. strani.

Dejanje	Da	Ne
<p>Omogočite ID klicatelja.</p> <p>Na začetnem zaslonu se dotaknite možnosti Nastavitve > Faksiranje > Nastavitve faksa > Nastavitve prejemanja faksov > Upravljanje skrbnika > Omogoči ID klicatelja.</p> <p>Ali se prikaže ID klicatelja?</p>	Težava je odpravljena.	Obrnite se na podporo strankam .

Faksov ni mogoče pošiljati ali prejemati z uporabo analognega faksa

Dejanje	Da	Ne
<p>1. korak Razrešite morebitna sporočila o napakah, ki se pojavijo na zaslonu.</p> <p>Ali lahko pošiljate ali prejemate fakse?</p>	Težava je odpravljena.	Pojdite na 2. korak.
<p>2. korak Zagotovite, da so kabelske povezave za naslednjo opremo ustrezno priključene:</p> <ul style="list-style-type: none"> • telefon • slušalka • odzivnik <p>Ali lahko pošiljate ali prejemate fakse?</p>	Težava je odpravljena.	Pojdite na 3. korak.
<p>3. korak Preverite, ali se sliši klicni signal.</p> <ul style="list-style-type: none"> • Pokličite številko faksa, da preverite, ali deluje pravilno. • Če uporabljate funkcijo klicanja z odloženo slušalko, povečajte glasnost, da preverite, ali slišite klicni signal. <p>Ali slišite klicni signal?</p>	Nadaljujte s 5. korakom.	Pojdite na 4. korak.
<p>4. korak Preverite telefonsko stensko vtičnico.</p> <p>a Priključite analogni telefon neposredno v stensko vtičnico.</p> <p>b Poslušajte, ali se sliši klicni signal.</p> <p>c Če ne slišite klicnega signala, uporabite drug telefonski kabel.</p> <p>d Če klicnega signala še vedno ne slišite, analogni telefon priključite v drugo stensko vtičnico.</p> <p>e Če slišite klicni signal, priključite tiskalnik na to stensko vtičnico.</p> <p>Ali lahko pošiljate ali prejemate fakse?</p>	Težava je odpravljena.	Pojdite na 5. korak.
<p>5. korak Preverite, ali je tiskalnik priključen na storitev analogne telefonije ali na ustrezen digitalni priključek.</p> <ul style="list-style-type: none"> • Če uporabljate telefonsko storitev ISDN (Integrated Services for Digital Network – integrirane storitve preko digitalnega omrežja), priključite v vrata za analogno telefonijo terminalskega prilagodilnika ISDN. Za več informacij se obrnite na ponudnika storitev ISDN. • Če uporabljate DSL, priključite na filter DSL ali usmerjevalnik, ki podpira rabo analognih naprav. Za več informacij se obrnite na svojega ponudnika storitev DSL. • Če uporabljate hišno telefonsko centralo (PBX), zagotovite, da se priključite na analogno povezavo PBX. Če ga nima, lahko za faks namestite analogno telefonsko linijo. <p>Ali lahko pošiljate ali prejemate fakse?</p>	Težava je odpravljena.	Pojdite na 6. korak.

Dejanje	Da	Ne
<p>6. korak</p> <p>Začasno izklopite drugo opremo in onemogočite druge telefonske storitve.</p> <p>a Izklopite drugo opremo (kot so odzivniki, računalniki, modemi ali razdelilnike telefonske linije) med tiskalnikom in telefonsko linijo.</p> <p>b Onemogočite čakajoče klice in telefonski predal. Za več informacij se obrnite na ponudnika telefonskih storitev.</p> <p>Ali lahko pošiljate ali prejemate fakse?</p>	Težava je odpravljena.	Pojdite na 7. korak.
<p>7. korak</p> <p>Izvirnik optično preberite tako, da optično preberete posamezne strani.</p> <p>a Pokličite številko faksa.</p> <p>b Optično preberite dokument.</p> <p>Ali lahko pošiljate ali prejemate fakse?</p>	Težava je odpravljena.	Obrnite se na podporo strankam .

Z analognim faksom lahko prejemate fakse, ne morete pa jih pošiljati

Dejanje	Da	Ne
<p>1. korak</p> <p>Pravilno položite izvirnik na pladenj samodejnega podajalnika dokumentov ali na steklo optičnega bralnika.</p> <p>Lahko pošiljate fakse?</p>	Težava je odpravljena.	Pojdite na 2. korak.
<p>2. korak</p> <p>Ustrezno nastavite številko bližnjice.</p> <ul style="list-style-type: none"> Preverite, ali je nastavljena številka bližnjice za telefonsko številko, ki jo želite vnesti. Ročno vnesite telefonsko številko. <p>Lahko pošiljate fakse?</p>	Težava je odpravljena.	Obrnite se na podporo strankam .

Z analognim faksom lahko pošiljate fakse, ne morete pa jih prejemati

Dejanje	Da	Ne
<p>1. korak Prepričajte se, da vir papirja ni prazen.</p> <p>Ali lahko sprejemate fakse?</p>	Težava je odpravljena.	Pojdite na 2. korak.
<p>2. korak Preverite nastavitve zakasnitve števila zvonjenj. Na začetnem zaslonu se dotaknite možnosti Nastavitve > Faks > Nastavitev faksa > Nastavitve prejetanja faksov > Število zvonjenj za odgovor.</p> <p>Ali lahko sprejemate fakse?</p>	Težava je odpravljena.	Pojdite na 3. korak.
<p>3. korak Če tiskalnik tiska prazne strani, si oglejte razdelek "Prazne ali bele strani" na 219. strani.</p> <p>Ali lahko sprejemate fakse?</p>	Težava je odpravljena.	Obrnite se na podporo strankam .

Storitve etherFAX ni mogoče nastaviti

Dejanje	Da	Ne
<p>1. korak Preverite povezljivost tiskalnika.</p> <p>a Natisnite Stran z omrežnimi nastavitvami. Na začetnem zaslonu se dotaknite možnosti Nastavitve > Poročila > Omrežje > Stran z omrežnimi nastavitvami.</p> <p>b Preverite stanje omrežja.</p> <p>Ali je tiskalnik povezan v omrežje?</p>	Nadaljujte s 3. korakom.	Pojdite na 2. korak.
<p>2. korak Prepričajte se, da je tiskalnik povezan v omrežje in da je omrežje povezano z internetom.</p> <p>Ali lahko nastavite storitev etherFAX?</p>	Težava je odpravljena.	Pojdite na 3. korak.
<p>3. korak Preverite, ali je etherFAX pravilno nastavljen. Za več informacij si oglejte "Nastavitev funkcije faksa z uporabo etherFAX" na 64. strani.</p> <p>Ali lahko nastavite storitev etherFAX?</p>	Težava je odpravljena.	Pojdite na https://www.etherfax.net/lexmark .

Faksov ni mogoče pošiljati ali prejemati z uporabo storitve etherFAX

Dejanje	Da	Ne
<p>1. korak Prepričajte se, da je tiskalnik povezan v omrežje in da je omrežje povezano z internetom.</p> <p>Ali lahko pošiljate ali sprejemate fakse s storitvijo etherFAX?</p>	Težava je odpravljena.	Pojdite na 2. korak.
<p>2. korak</p> <p>a Na začetnem zaslonu se dotaknite možnosti Nastavitve > Faksiranje > Nastavitev faksa > Splošne nastavitve faksiranja.</p> <p>b Prepričajte se, ali ste vnesli pravilno številko faksa.</p> <p>c Preverite, ali je Prenos faksov nastavljen na etherFAX.</p> <p>Ali lahko pošiljate ali sprejemate fakse s storitvijo etherFAX?</p>	Težava je odpravljena.	Pojdite na 3. korak.
<p>3. korak Deljenje velikih dokumentov v datoteke manjših velikosti.</p> <p>Ali lahko pošiljate ali sprejemate fakse s storitvijo etherFAX?</p>	Težava je odpravljena.	Pojdite na https://www.etherfax.net/lexmark .

Nizka kakovost tiskanja faksov

Dejanje	Da	Ne
<p>1. korak Prepričajte se, da ni napak kakovosti tiskanja.</p> <p>a Na nadzorni plošči se dotaknite možnosti Nastavitve > Odpravljanje težav > Strani za preizkus kakovosti tiskanja.</p> <p>b Odpravite napake kakovosti tiskanja. Za več informacij si oglejte razdelek "Nizka kakovost tiskanja" na 219. strani.</p> <p>Ali je kakovost tiskanja faksov zadovoljiva?</p>	Težava je odpravljena.	Pojdite na 2. korak.
<p>2. korak Zmanjšajte hitrost prenosa dohodnih faksov.</p> <p>a Na začetnem zaslonu se dotaknite možnosti Nastavitve > Faksiranje > Nastavitev faksa > Nastavitve prejemanja faksov > Upravljanje skrbnika.</p> <p>b V meniju Največja hitrost izberite nižjo hitrost prenosa.</p> <p>Ali je kakovost tiskanja faksov zadovoljiva?</p>	Težava je odpravljena.	Obrnite se na podpora strankam .

Na naslovnici faksa manjkajo podatki

Dejanje	Ne	Da
<p>a Izklopite tiskalnik, počakajte približno 10 sekund, nato pa ga vklopite.</p> <p>b Pošljite ali pridobite faks.</p> <p>Ali na naslovnici faksa manjkajo podatki?</p>	Težava je odpravljena.	Obrnite se na podporo strankam .

Naslovnice faksa ni mogoče poslati iz računalnika

Dejanje	Da	Ne
<p>1. korak</p> <p>a Prepričajte se, da je gonilnik tiskalnika posodobljen. Za več informacij si oglejte "Nameščanje programske opreme za tiskalnik" na 287. strani.</p> <p>b Pošljite faks.</p> <p>Ali lahko pošljete naslovnico faksa?</p>	Težava je odpravljena.	Pojdite na 2. korak.
<p>2. korak</p> <p>a V dokumentu, ki ga želite faksirati, odprite pogovorno okno Natisni.</p> <p>b Izberite tiskalnik in nato kliknite Lastnosti, Lastne nastavitve, Možnosti ali Nastavitve.</p> <p>c Kliknite Faks in nato počistite nastavev Pred pošiljanjem faksa vedno pokaži nastavitve.</p> <p>d Pošljite faks.</p> <p>Ali lahko pošljete naslovnico faksa?</p>	Težava je odpravljena.	Obrnite se na podporo strankam .

Težave pri optičnem branju

Optično branje v računalnik ni mogoče

Dejanje	Da	Ne
<p>1. korak</p> <p>Izvedite opravilo kopiranja.</p> <p>Je opravilo kopiranja uspelo?</p>	Nadaljujte s 3. korakom.	Pojdite na 2. korak.
<p>2. korak</p> <p>a Izklopite tiskalnik, počakajte približno 10 sekund, nato pa ga znova vklopite.</p> <p>b Optično preberite dokument.</p> <p>Ali lahko dokument optično berete v računalnik?</p>	Težava je odpravljena.	Pojdite na 3. korak.

Dejanje	Da	Ne
<p>3. korak Preverite povezljivost tiskalnika.</p> <p>a Natisnite Stran z omrežnimi nastavitvami. Na nadzorni plošči se pomaknite na: Nastavitve > Poročila > Omrežje > Stran z omrežnimi nastavitvami.</p> <p>b Preverite stanje omrežja.</p> <p>Ali je tiskalnik povezan v omrežje?</p>	Nadaljujte s 5. korakom.	Pojdite na 4. korak.
<p>4. korak a Tiskalnik povežite v omrežje. b Optično preberite dokument.</p> <p>Ali lahko dokument optično berete v računalnik?</p>	Težava je odpravljena.	Pojdite na 5. korak.
<p>5. korak a Prepričajte se, da sta tiskalnik in računalnik povezana v isto omrežje. b Optično preberite dokument.</p> <p>Ali lahko dokument optično berete v računalnik?</p>	Težava je odpravljena.	Obrnite se na podporo strankam .

Optično branje v omrežno mapo ni mogoče

Dejanje	Da	Ne
<p>1. korak a Ustvarite bližnjico omrežne mape. b Optično preberite dokument prek bližnjice. Za več informacij si oglejte "Skeniranje v omrežno mapo" na 76. strani.</p> <p>Ali lahko optično preberete dokument in ga shranite v omrežno mapo?</p>	Težava je odpravljena.	Pojdite na 2. korak.
<p>2. korak Prepričajte se, da sta pot in oblika omrežne mape pravilni. Na primer <code>//ime_gostitelja_streznika/imemape/pot</code>, kjer je <code>ime_gostitelja_streznika</code> popolnoma določena domena (FQDN) ali naslov IP.</p> <p>Ali sta pot in oblika omrežne mape pravilni?</p>	Pojdite na 3. korak.	Nadaljujte s 4. korakom.
<p>3. korak Prepričajte se, da imate dovoljenje za dostop za pisanje v omrežno mapo.</p> <p>Ali lahko optično preberete dokument in ga shranite v omrežno mapo?</p>	Težava je odpravljena.	Pojdite na 4. korak.

Dejanje	Da	Ne
<p>4. korak Posodobite bližnjico omrežne mape.</p> <p>a Odprite spletni brskalnik in v polje za naslov vnesite naslov IP tiskalnika.</p> <p>Opombe:</p> <ul style="list-style-type: none"> • Oglejte si naslov IP tiskalnika na začetnem zaslonu. Naslov IP je sestavljen iz štirih nizov števil, ločenih s pikami, na primer 123.123.123.123. • Če uporabljate namestniški strežnik, ga začasno onemogočite, da se spletna stran pravilno naloži. <p>b Kliknite Bližnjice in nato izberite bližnjico.</p> <p>Opomba: Če imate več vrst bližnjic, izberite možnost Omrežna mapa.</p> <p>c V polje Daj pot v skupno rabo vnesite pot omrežne mape.</p> <p>Opombe:</p> <ul style="list-style-type: none"> • Če je pot za skupno rabo <code>\\ime_gostitelja_streznika\imemape\pot</code>, vnesite <code>//ime_gostitelja_streznika/imemape/pot</code>. • Pri vnašanju poti za skupno rabo morate vnesti poševnice naprej. <p>d V meniju Preverjanje pristnosti izberite način preverjanja pristnosti.</p> <p>Opomba: Če je Preverjanje pristnosti nastavljeno na "Uporabi dodeljeno uporabniško ime in geslo", v polji Uporabniško ime in Geslo vnesite svoje poverilnice.</p> <p>e Kliknite Shrani.</p> <p>Ali lahko optično preberete dokument in ga shranite v omrežno mapo?</p>	<p>Težava je odpravljena.</p>	<p>Pojdite na 5. korak.</p>
<p>5. korak Prepričajte se, da sta tiskalnik in omrežna mapa povezana v isto omrežje.</p> <p>Ali lahko optično preberete dokument in ga shranite v omrežno mapo?</p>	<p>Težava je odpravljena.</p>	<p>Obrnite se na podporo strankam.</p>

Delne kopije dokumenta ali fotografije

Dejanje	Da	Ne
<p>1. korak</p> <p>a Dokument ali fotografijo morate postaviti v zgornji levi kot stekla skenerja tako, da je natisnjena stran obrnjena navzdol.</p> <p>b Kopirajte dokument ali fotografijo.</p> <p>Ali ste dokument ali fotografijo pravilno kopirali?</p>	<p>Težava je odpravljena.</p>	<p>Pojdite na 2. korak.</p>

Dejanje	Da	Ne
<p>2. korak</p> <p>a Uskladite nastavitve velikosti papirja s papirjem v pladnju.</p> <p>b Kopirajte dokument ali fotografijo.</p> <p>Ali ste dokument ali fotografijo pravilno kopirali?</p>	Težava je odpravljena.	Obrnite se na podporo za stranke .

Slaba kakovost kopij

Dejanje	Da	Ne
<p>1. korak</p> <p>a Očistite steklo skenerja in steklo samodejnega podajalnika dokumentov z vlažno mehko krpo, ki ne pušča vlaken. Če ima tiskalnik v samodejnem podajalniku dokumentov še eno steklo, očistite tudi tega.</p> <p>Za več informacij si oglejte razdelek "Čiščenje optičnega bralnika na 166. strani."</p> <p>b Dokument ali fotografijo morate postaviti v zgornji levi kot stekla skenerja tako, da je natisnjena stran obrnjena navzdol.</p> <p>c Kopirajte dokument ali fotografijo.</p> <p>ali je kakovost kopije zadovoljiva?</p>	Težava je odpravljena.	Pojdite na 2. korak.
<p>2. korak</p> <p>a Preverite kakovost izvirnega dokumenta ali fotografije.</p> <p>b Nastavite kakovost skeniranja.</p> <p>c Kopirajte dokument ali fotografijo.</p> <p>ali je kakovost kopije zadovoljiva?</p>	Težava je odpravljena.	Obrnite se na podpora strankam .

Navpične temne proge na izhodih pri optičnem branju iz samodejnega podajalnika dokumentov

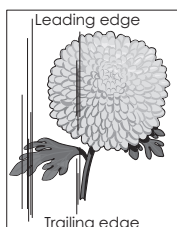
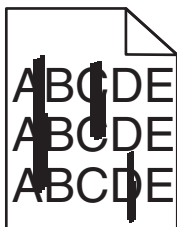

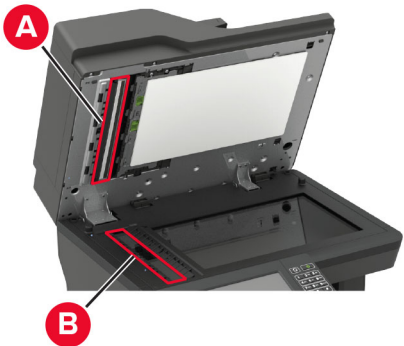
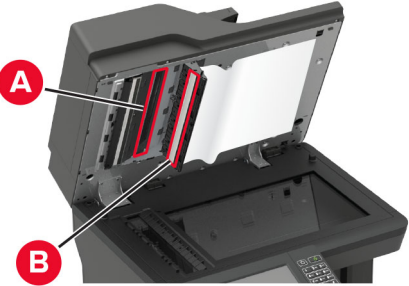
Dejanje	Da	Ne
<p>1. korak</p> <p>a Odprite pokrov optičnega bralnika.</p> <p>b Z vlažno, mehko krpo, ki ne pušča vlaken, obrišite blazinico stekla samodejnega podajalnika dokumentov (A) in steklo samodejnega podajalnika dokumentov (B).</p>  <p>c Zaprite pokrov optičnega bralnika.</p> <p>Ali se na optično prebranih dokumentih še vedno pojavljajo navpične proge?</p>	<p>Pojdite na 2. korak.</p>	<p>Težava je odpravljena.</p>
<p>2. korak</p> <p>a Odprite pokrov optičnega bralnika.</p> <p>b Z vlažno, mehko krpo, ki ne pušča vlaken, obrišite steklo samodejnega podajalnika dokumentov (A) in blazinico stekla samodejnega podajalnika dokumentov (B) v vratcih E.</p>  <p>c Zaprite pokrov optičnega bralnika.</p> <p>Ali se na optično prebranih dokumentih še vedno pojavljajo navpične proge?</p>	<p>Obrnite se na podpora strankam.</p>	<p>Težava je odpravljena.</p>

Nazobčana slika ali besedilo pri optičnem branju iz samodejnega podajalnika dokumentov

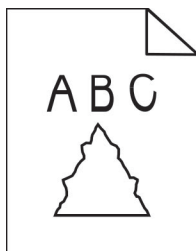

Dejanje	Da	Ne
<p>a V samodejni podajalnik dokumentov naložite 50 listov čistega navadnega papirja.</p> <p>Opomba: Navaden papir pomaga pri čiščenju ali odstranjevanju prahu in drugih premazov s podajalnih valjev samodejnega podajalnika dokumentov.</p> <p>b Na nadzorni plošči pritisnite .</p> <p>c V samodejni podajalnik dokumentov položite izvirnik.</p> <p>d Optično preberite dokument.</p> <p>Ali se na izhodnem dokumentu pojavijo nazobčane slike ali besedila?</p>	<p>Obrnite se na podporo strankam.</p>	<p>Težava je odpravljena.</p>

Skeniranje ni bilo uspešno

Dejanje	Da	Ne
<p>1. korak Preverite kableske povezave.</p> <p>a Prepričajte se, da je ethernetni kabel ali kabel USB varno priključen v računalnik in tiskalnik.</p> <p>b Znova pošljite opravilo skeniranja.</p> <p>Je skeniranje uspelo?</p>	<p>Težava je odpravljena.</p>	<p>Pojdite na 2. korak.</p>
<p>2. korak Preverite datoteko, ki jo želite skenirati.</p> <p>a Prepričajte se, da v ciljni mapi ni datoteke z enakim imenom.</p> <p>b Prepričajte se, da dokument ali fotografija, ki ju želite skenirati, nista odprta v drugem programu.</p> <p>c Znova pošljite opravilo skeniranja.</p> <p>Je skeniranje uspelo?</p>	<p>Težava je odpravljena.</p>	<p>Pojdite na 3. korak.</p>

Dejanje	Da	Ne
<p>3. korak</p> <p>a Prepričajte se, da je v nastavitvah ciljne konfiguracije izbrano potrditveno polje Dodaj datumski žig ali Prepiši obstoječo datoteko.</p> <p>b Znova pošljite opravilo skeniranja.</p> <p>Je skeniranje uspelo?</p>	Težava je odpravljena.	Obrnite se na podporo za stranke .

Skenerja ni mogoče zapreti

Dejanje	Da	Ne
<p>Odstranite morebitne ovire, zaradi katerih skenerja ni mogoče zapreti.</p> <p>Ali je bilo enoto skenerja mogoče zapreti?</p>	Težava je odpravljena.	Obrnite se na podporo za stranke .

Skeniranje traja predolgo ali računalnik zamrzne

Dejanje	Da	Ne
<p>Zaprte vse programe, ki povzročajo motnje med skeniranjem.</p> <p>Ali skeniranje traja predolgo oziroma računalnik zamrzne?</p>	Obrnite se na podporo za stranke .	Težava je odpravljena.

Skener se ne odziva

Dejanje	Da	Ne
<p>1. korak</p> <p>a Preverite, ali je napajalni kabel ustrezno priključen v tiskalnik in električno vtičnico.</p> <p> PREVIDNO – NEVARNOST TELESNIH POŠKODB: Da bi se izognili požaru ali električnemu udaru, priključite napajalni kabel na električno vtičnico z ustrezno nazivnostjo, ki je ustrezno ozemljena, v bližini izdelka in enostavno dostopna.</p> <p>b Kopirajte ali skenirajte dokument.</p> <p>Ali se skener odziva?</p>	Težava je odpravljena.	Pojdite na 2. korak.
<p>2. korak</p> <p>a Preverite, ali je tiskalnik vklopljen.</p> <p>b Razrešite morebitna sporočila o napakah, ki se pojavijo na zaslonu.</p> <p>c Kopirajte ali skenirajte dokument.</p> <p>Ali se skener odziva?</p>	Težava je odpravljena.	Pojdite na 3. korak.

Dejanje	Da	Ne
3. korak a Izklopite tiskalnik, počakajte približno 10 sekund, nato pa ga znova vklopite. b Kopirajte ali skenirajte dokument. Ali se skener odziva?	Težava je odpravljena.	Obrnite se na podpora strankam .

Prilagajanje registracije optičnega bralnika

- 1 Na začetnem zaslonu se dotaknite možnosti **Nastavitve > Naprava > Vzdrževanje > Meni za konfiguracijo > Konfiguracija optičnega bralnika > Ročna registracija skenerja**.
- 2 V meniju Hitri preizkus tiskanja se dotaknite možnosti **Začni**.
- 3 Na steklo optičnega bralnika položite stran Hitri preizkus tiskanja in se nato dotaknite možnosti **Registracija plošče za optično branje**.
- 4 V meniju Hitri preizkus kopiranja se dotaknite možnosti **Začni**.
- 5 Primerjajte stran Hitri preizkus kopiranja z izvornikom.
Opomba: Če so robovi na strani za preizkus drugačni kot na izvorniku, prilagodite možnosti Levi rob in Zgornji rob.
- 6 Ponavljajte [4. korak](#) in [5. korak](#), dokler niso robovi na strani Hitri preizkus kopiranja zelo podobni tistim na izvorniku.

Prilagajanje registracije samodejnega podajalnika dokumentov

- 1 Na začetnem zaslonu se dotaknite možnosti **Nastavitve > Naprava > Vzdrževanje > Meni za konfiguracijo > Konfiguracija optičnega bralnika > Ročna registracija skenerja**.
- 2 V meniju Hitri preizkus tiskanja se dotaknite možnosti **Začni**.
- 3 Na pladenj samodejnega podajalnika dokumentov položite stran Hitri preizkus tiskanja.
- 4 Dotaknite se možnosti **Registracija sprednjega samodejnega podajalnika dokumentov** ali **Registracija zadnjega samodejnega podajalnika dokumentov**.
Opombe:
 - Za poravnavo registracije sprednje strani v samodejnem podajalniku dokumentov položite stran za preizkus v samodejni podajalnik dokumentov obrnjeno navzgor in s krajšim robom naprej.
 - Za poravnavo registracije zadnje strani v samodejnem podajalniku dokumentov položite stran za preizkus v samodejni podajalnik dokumentov obrnjeno navzdol in s krajšim robom naprej.
- 5 V meniju Hitri preizkus kopiranja se dotaknite možnosti **Začni**.
- 6 Primerjajte stran Hitri preizkus kopiranja z izvornikom.
Opomba: Če so robovi na strani za preizkus drugačni kot na izvorniku, prilagodite možnosti Vodoravno prilagajanje in Zgornji rob.
- 7 Ponavljajte [5. korak](#) in [6. korak](#), dokler niso robovi na strani Hitri preizkus kopiranja zelo podobni tistim na izvorniku.

Vzpostavitev stika s podporo strankam

Preden se obrnete na podporo za stranke, pridobite naslednje podatke:

- Težava s tiskalnikom
- Sporočilo o napaki
- Vrsta modela in serijska številka tiskalnika

Obiščite <http://support.lexmark.com> za podporo po e-pošti ali v obliki klepeta ali pa pobrsajte po knjižnici s priročniki, podporno dokumentacijo, z gonilniki in drugimi predmeti za prenos.

Na voljo je tudi tehnična podpora po telefonu. V ZDA ali Kanadi pokličite 1-800-539-6275. Za druge države ali regije obiščite <http://support.lexmark.com>.

Nadgradnja in selitev

Strojna oprema

Razpoložljive notranje možnosti

- Pomnilniške kartice
 - DDR3 DIMM
 - Bliskovni pomnilnik
- Dodatne kartice
 - Kartice s pisavami
 - Kartice z vdelano programsko opremo
 - Obrazci in črtna koda
 - PRESCRIBE
 - IPDS
- Trdi disk tiskalnika
- Vrata za notranje rešitve
 - Kartica vzporednega vmesnika 1284-B
 - Kartica zaporednega vmesnika RS-232C
 - Optična kartica
 - Kartica vmesnika brezžičnega tiskalnega strežnika N8370 802.11a/b/g/n/ac

Dostopanje do plošče kontrolnika

 **PREVIDNO – NEVARNOST ELEKTRIČNEGA UDARA:** Če nekaj časa po namestitvi tiskalnika dostopate do plošče kontrolnika ali nameščate dodatno strojno opremo ali pomnilniške naprave, izklopite tiskalnik in izključite napajalni kabel z električne vtičnice, preden nadaljujete, da preprečite nevarnost električnega udara. Če so na tiskalnik priključene še katere koli druge naprave, jih izklopite in izključite kable, ki so priključeni na tiskalnik.

- 1 Izklopite tiskalnik.
- 2 Napajalni kabel izključite z električne vtičnice in nato s tiskalnika.
- 3 S ploščatim izvijačem odprite pokrov za dostop do plošče kontrolnika.

Opozorilo – možnost poškodb: Elektronske sestavne dele plošče kontrolnika lahko zlahka poškoduje statična elektrika. Preden se dotaknete sestavnih delov plošče kontrolnika ali njenih priključkov, se dotaknite kovinske površine na tiskalniku.

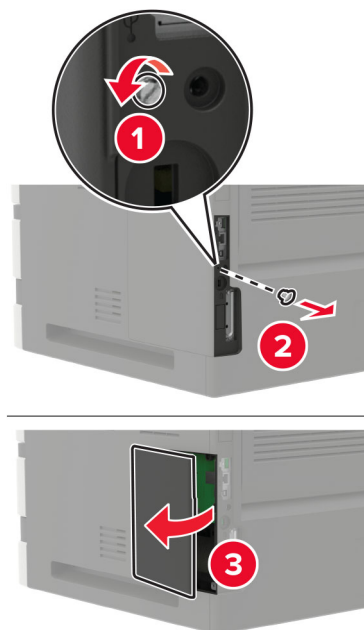

- 4 Namestite katere koli podprte notranje možnosti. Več informacij si oglejte v priloženi dokumentaciji.
- 5 Zaprite pokrov za dostop.
- 6 Napajalni kabel priključite na tiskalnik in nato na električno vtičnico.

⚠ PREVIDNO – NEVARNOST TELESNIH POŠKODB: Da bi se izognili požaru ali električnemu udaru, priključite napajalni kabel na električno vtičnico z ustrezno naznačeno močjo, ki je ustrezno ozemljena, v bližini izdelka in enostavno dostopna.

- 7 Vključite tiskalnik.

Namestitev pomnilniške kartice

Opomba: Navodila veljajo samo za pomnilniške kartice DDR3 DIMM.

⚠ PREVIDNO – NEVARNOST ELEKTRIČNEGA UDARA: Če nekaj časa po namestitvi tiskalnika dostopate do plošče kontrolnika ali nameščate dodatno strojno opremo ali pomnilniške naprave, izklopite tiskalnik in izključite napajalni kabel z električne vtičnice, preden nadaljujete, da preprečite nevarnost električnega udara. Če so na tiskalnik priključene še katere koli druge naprave, jih izklopite in izključite kable, ki so priključeni na tiskalnik.

- 1 Izklopite tiskalnik.
- 2 Napajalni kabel izključite z električne vtičnice in nato s tiskalnika.
- 3 S ploščatim izvijačem odprite pokrov za dostop do plošče kontrolnika.

Opozorilo – možnost poškodb: Elektronske sestavne dele plošče kontrolnika lahko zlahka poškoduje statična elektrika. Preden se dotaknete sestavnih delov plošče kontrolnika ali njenih priključkov, se dotaknite kovinske površine na tiskalniku.

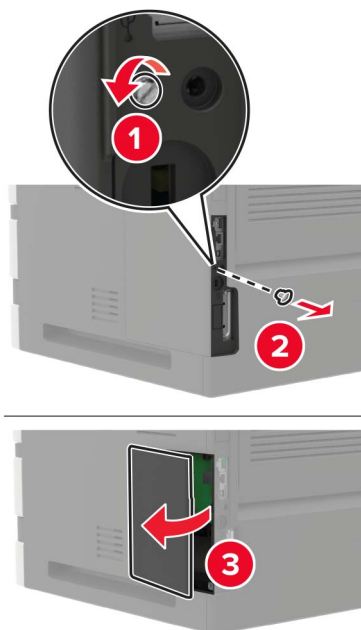

4 Vzemite pomnilniško kartico iz embalaže.

Opozorilo – možnost poškodb: Ne dotikajte se kontaktnih točk vzdolž roba kartice.

5 Vstavite pomnilniško kartico, da se zaskoči na mesto.

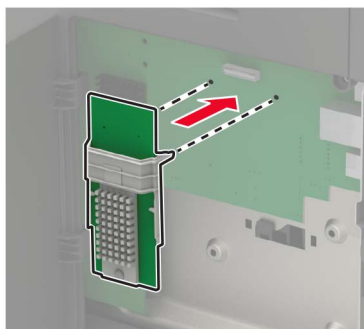

6 Zaprite pokrov za dostop.

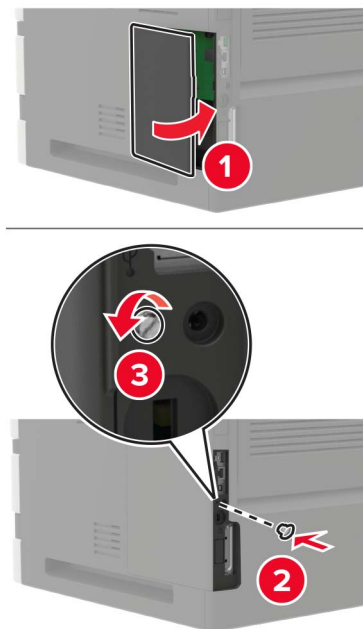

7 Napajalni kabel priključite na tiskalnik in nato na električno vtičnico.

⚠ PREVIDNO – NEVARNOST TELESNIH POŠKODB: Da bi se izognili požaru ali električnemu udaru, priključite napajalni kabel na električno vtičnico z ustrezno naznačeno močjo, ki je ustrezno ozemljena, v bližini izdelka in enostavno dostopna.

8 Vklonite tiskalnik.

Namestitev dodatne kartice

Opomba: Dodatna kartica je lahko kartica s pisavami, kartica z vdeleno programsko opremo ali bliskovni pomnilnik.

⚠ PREVIDNO – NEVARNOST ELEKTRIČNEGA UDARA: Če nekaj časa po namestitvi tiskalnika dostopate do plošče kontrolnika ali nameščate dodatno strojno opremo ali pomnilniške naprave, izklopite tiskalnik in izključite napajalni kabel z električne vtičnice, preden nadaljujete, da preprečite nevarnost električnega udara. Če so na tiskalnik priključene še katere koli druge naprave, jih izklopite in izključite kable, ki so priključeni na tiskalnik.

1 Izklopite tiskalnik.

2 Napajalni kabel izključite z električne vtičnice in nato s tiskalnika.

3 S ploščatim izvijačem odprite pokrov za dostop do plošče kontrolnika.

Opozorilo – možnost poškodb: Elektronske sestavne dele plošče kontrolnika lahko zlahka poškoduje statična elektrika. Preden se dotaknete sestavnih delov ali priključkov, se dotaknite kovinske površine na tiskalniku.

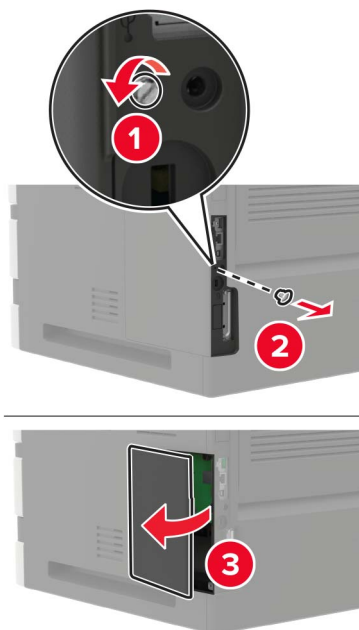

4 Vzemite dodatno kartico iz embalaže.

Opozorilo – možnost poškodb: Ne dotikajte se kontaktnih točk vzdolž roba kartice.

5 Kartico trdno potisnite na mesto.

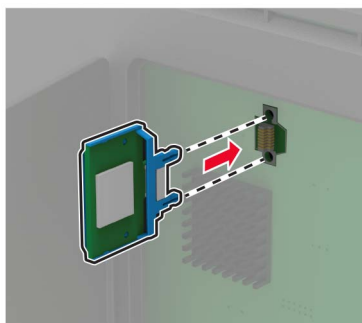

Opomba: Priključek kartice se mora po celi dolžini dotikati plošče kontrolnika in biti z njo poravnana.

Opozorilo – možnost poškodb: Če kartica ni pravilno nameščena, lahko pride do poškodbe kartice in plošče kontrolnika.

6 Zaprite pokrov za dostop.

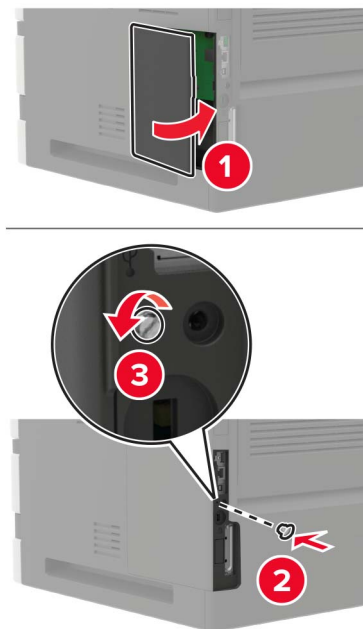

7 Napajalni kabel priključite na tiskalnik in nato na električno vtičnico.

⚠ PREVIDNO – NEVARNOST TELESNIH POŠKODB: Da bi se izognili požaru ali električnemu udaru, priključite napajalni kabel na električno vtičnico z ustrezno naznačeno močjo, ki je ustrezno ozemljena, v bližini izdelka in enostavno dostopna.

8 Vkllopite tiskalnik.

Namestitev trdega diska tiskalnika

⚠ PREVIDNO – NEVARNOST ELEKTRIČNEGA UDARA: Če nekaj časa po namestitvi tiskalnika dostopate do plošče kontrolnika ali nameščate dodatno strojno opremo ali pomnilniške naprave, izklopite tiskalnik in izključite napajalni kabel z električne vtičnice, preden nadaljujete, da preprečite nevarnost električnega udara. Če so na tiskalnik priključene še katere koli druge naprave, jih izklopite in izključite kable, ki so priključeni na tiskalnik.

- 1 Izklopite tiskalnik.
- 2 Napajalni kabel izključite z električne vtičnice in nato s tiskalnika.
- 3 S ploščatim izvijačem odprite pokrov za dostop do plošče kontrolnika.

Opozorilo – možnost poškodb: Elektronske sestavne dele plošče kontrolnika lahko zlahka poškoduje statična elektrika. Preden se dotaknete sestavnih delov plošče kontrolnika ali njenih priključkov, se dotaknite kovinske površine na tiskalniku.

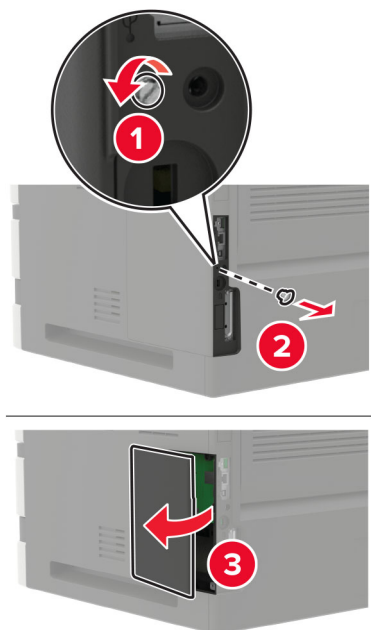

4 Vzemite trdi disk iz embalaže.

5 Priključite trdi disk in nato priključite njegov vmesniški kabel na ploščo kontrolnika.

Opozorilo – možnost poškodb: Ne dotikajte se srednjega dela trdega diska in nanj ne pritiskajte.

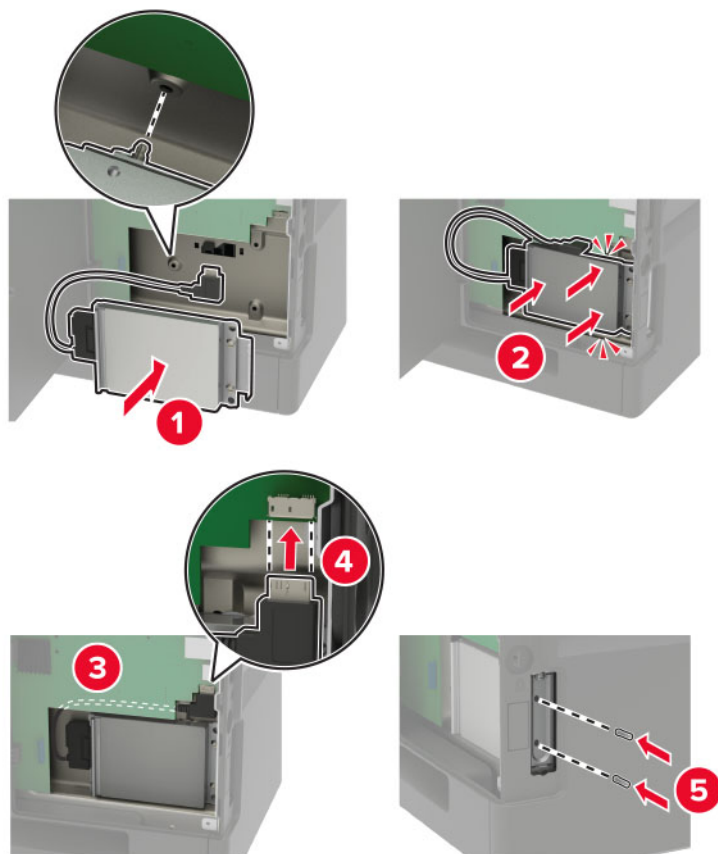

6 Zaprite pokrov za dostop.

7 Napajalni kabel priključite na tiskalnik in nato na električno vtičnico.

⚠ PREVIDNO – NEVARNOST TELESNIH POŠKODB: Da bi se izognili požaru ali električnemu udaru, priključite napajalni kabel na električno vtičnico z ustrezno naznačeno močjo, ki je ustrezno ozemljena, v bližini izdelka in enostavno dostopna.

8 Vklonite tiskalnik.

Namestitev vrat za notranje rešitve

⚠ PREVIDNO – NEVARNOST ELEKTRIČNEGA UDARA: Če nekaj časa po namestitvi tiskalnika dostopate do plošče kontrolnika ali nameščate dodatno strojno opremo ali pomnilniške naprave, izklopite tiskalnik in izključite napajalni kabel z električne vtičnice, preden nadaljujete, da preprečite nevarnost električnega udara. Če so na tiskalnik priključene še katere koli druge naprave, jih izklopite in izključite kable, ki so priključeni na tiskalnik.

1 Izklopite tiskalnik in izključite napajalni kabel z električne vtičnice.

2 S ploščatim izvijačem odprite pokrov za dostop do plošče kontrolnika.

Opozorilo – možnost poškodb: Elektronske sestavne dele plošče kontrolnika lahko zlahka poškoduje statična elektrika. Preden se dotaknete sestavnih delov plošče kontrolnika ali njenih priključkov, se dotaknite kovinske površine na tiskalniku.

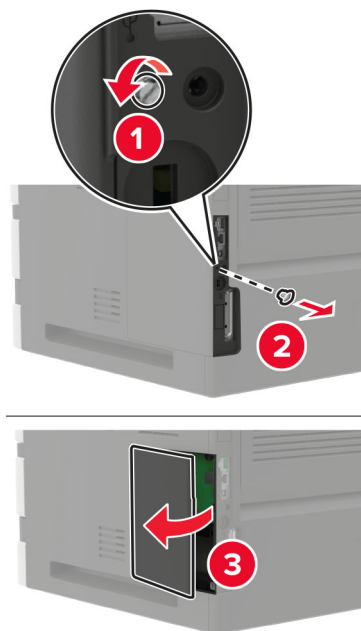

3 Vzemite komplet za namestitev vrat za notranje rešitve (ISP) iz embalaže.

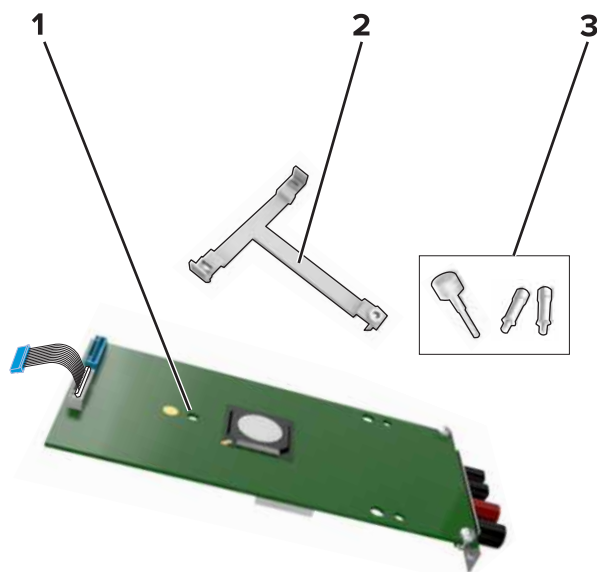

1	Vrata za notranje rešitve
2	Nosilec
3	Narebreni vijaki

4 Po potrebi odstranite trdi disk tiskalnika.

5 Nosilec vstavite v ploščo, da se *zaskoči* na mesto.

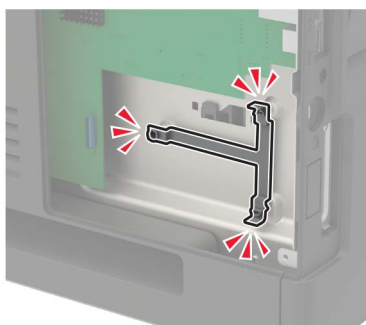
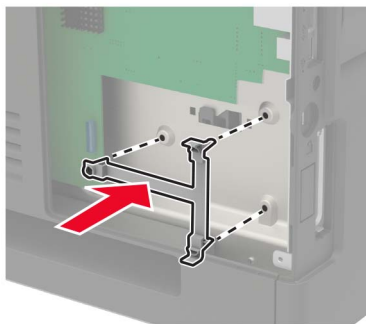

6 Vrata za notranje rešitve pritrdite na nosilec.

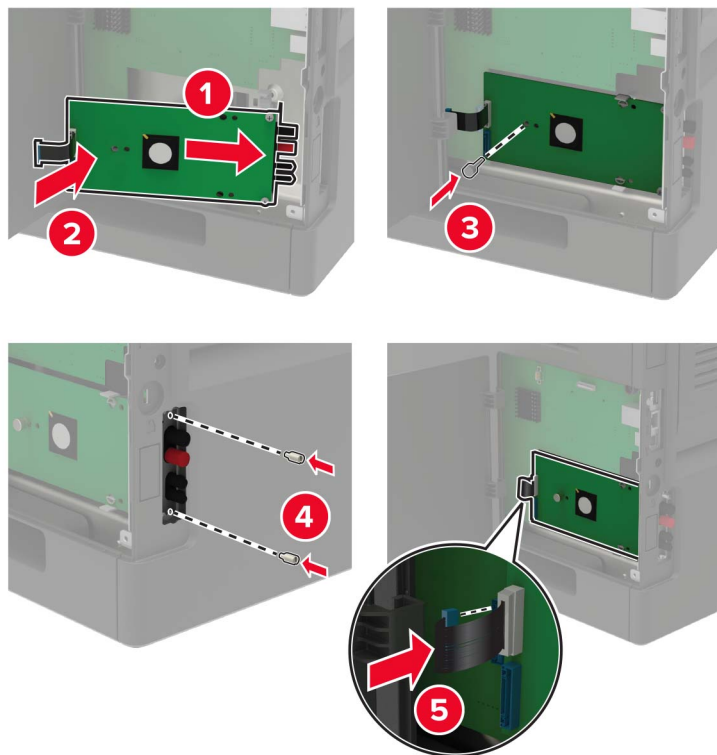

7 Po potrebi pritrdite trdi disk na vrata za notranje rešitve.

a Odstranite nosilec trdega diska.

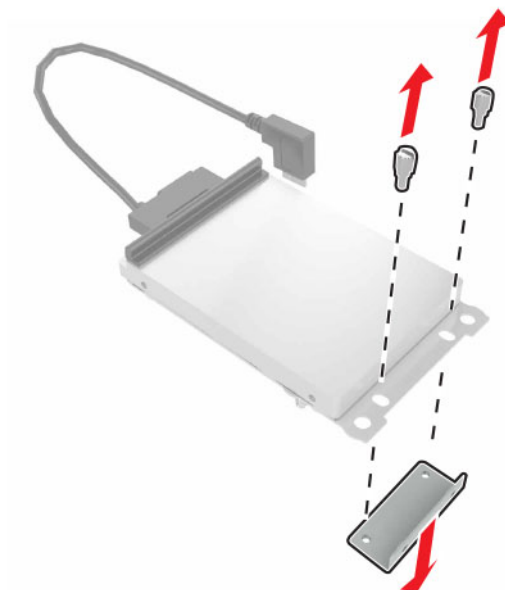

b Trdi disk povežite z vrata za notranje rešitve.

Opozorilo – možnost poškodb: Ne dotikajte se srednjega dela trdega diska in nanj ne pritiskajte.

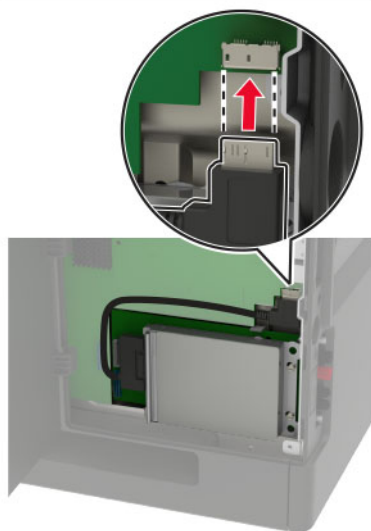
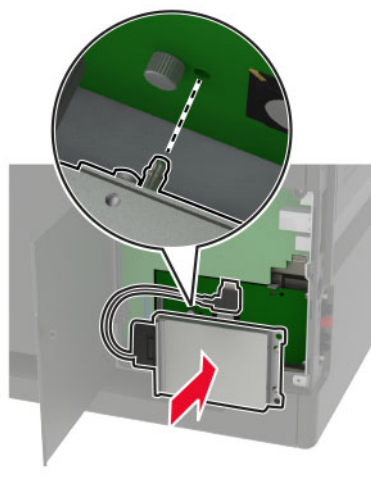

8 Zaprite pokrov za dostop.

9 Napajalni kabel priklopite v električno vtičnico in vklopite tiskalnik.

⚠ PREVIDNO – NEVARNOST TELESNIH POŠKODB: Da bi se izognili požaru ali električnemu udaru, priključite napajalni kabel na električno vtičnico z ustrežno nazivnostjo, ki je ustrezno ozemljena, v bližini izdelka in enostavno dostopna.

Namestitev pladnja za 250 ali 550 listov

⚠ PREVIDNO – NEVARNOST ELEKTRIČNEGA UDARA: Če nekaj časa po namestitvi tiskalnika dostopate do plošče kontrolnika ali nameščate dodatno strojno opremo ali pomnilniške naprave, izklopite tiskalnik in izključite napajalni kabel z električne vtičnice, preden nadaljujete, da preprečite nevarnost električnega udara. Če so na tiskalnik priključene še katere koli druge naprave, jih izklopite in izključite kable, ki so priključeni na tiskalnik.

⚠ PREVIDNO – NEVARNOST PREVRNITVE: Če na tiskalnik ali večnamenski izdelek namestite vsaj eno dodatno možnost, morda potrebujete podstavek s kolesci, pohoštvo ali kaj drugega, kar bi preprečilo nestabilnost, zaradi katere bi lahko prišlo do telesne poškodbe. Dodatne informacije o podprtih konfiguracijah si oglejte na spletni strani www.lexmark.com/multifunctionprinters.

- 1 Izklopite tiskalnik.
- 2 Napajalni kabel izključite z električne vtičnice in nato s tiskalnika.
- 3 Dodatni pladenj vzemite iz embalaže in nato odstranite vso embalažo.

Opomba: Če so dodatni pladnji že nameščeni, jih pred dvigovanjem odstranite iz tiskalnika. Ne poskušajte hkrati dvigniti tiskalnika in pladnjev.

- 4 Tiskalnik poravnajte z dodatnim pladnjem in spustite tiskalnik, da se *zaskoči* na mesto.

⚠ PREVIDNO – NEVARNOST TELESNIH POŠKODB: Če je tiskalnik težji od 20 kg (44 lb), sta za varen dvig morda potrebni vsaj dve osebi.

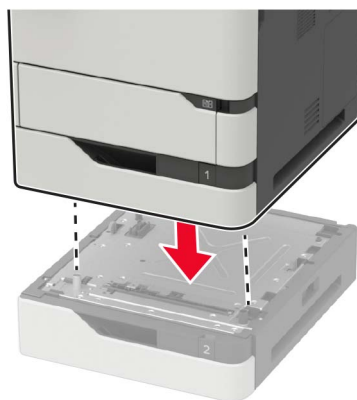

- 5 Napajalni kabel priključite na tiskalnik in nato na električno vtičnico.

⚠ PREVIDNO – NEVARNOST TELESNIH POŠKODB: Da bi se izognili požaru ali električnemu udaru, priključite napajalni kabel na električno vtičnico z ustrežno nazivnostjo, ki je ustrezno ozemljena, v bližini izdelka in enostavno dostopna.

- 6 Vključite tiskalnik.

Dodajte pladenj v gonilnik tiskalnika, da omogočite tiskalno opravilo. Za več informacij si oglejte "[Dodajanje razpoložljivih možnosti v gonilnik tiskalnika](#)" na 289. strani.

Namestitev pladnja za 2100 listov

⚠ PREVIDNO – NEVARNOST ELEKTRIČNEGA UDARA: Če nekaj časa po namestitvi tiskalnika dostopate do plošče kontrolnika ali nameščate dodatno strojno opremo ali pomnilniške naprave, izklopite tiskalnik in izključite napajalni kabel z električne vtičnice, preden nadaljujete, da preprečite nevarnost električnega udara. Če so na tiskalnik priključene še katere koli druge naprave, jih izklopite in izključite kable, ki so priključeni na tiskalnik.

⚠ PREVIDNO – NEVARNOST PREVRNITVE: Če na tiskalnik ali večnamenski izdelek namestite vsaj eno dodatno možnost, morda potrebujete podstavek s kolesci, pohoštvo ali kaj drugega, kar bi preprečilo nestabilnost, zaradi katere bi lahko prišlo do telesne poškodbe. Dodatne informacije o podprtih konfiguracijah si oglejte na spletni strani www.lexmark.com/multifunctionprinters.

- 1 Izklopite tiskalnik.
- 2 Napajalni kabel izključite z električne vtičnice in nato s tiskalnika.
- 3 Pladenj vzemite iz embalaže in nato odstranite vso embalažo.

Opomba: Če so dodatni pladnji že nameščeni, jih pred dvigovanjem odstranite iz tiskalnika. Ne poskušajte hkrati dvigniti tiskalnika in pladnjev.

- 4 Pladenj namestite na podstavek s kolesci.

Opomba: Prepričajte se, da so kolesca podstavka zaklenjena.

⚠ PREVIDNO – NEVARNOST TELESNIH POŠKODB: Če je pladenj težji od 20 kg (44 lb), sta za varen dvig morda potrebni vsaj dve osebi.

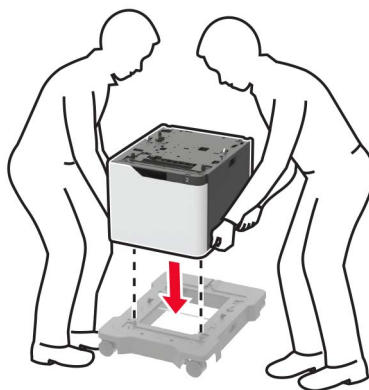

- 5 Tiskalnik poravnajte s pladnjem in spustite tiskalnik, da se zaskoči na mesto.

⚠ PREVIDNO – NEVARNOST TELESNIH POŠKODB: Če je tiskalnik težji od 20 kg (44 lb), sta za varen dvig morda potrebni vsaj dve osebi.

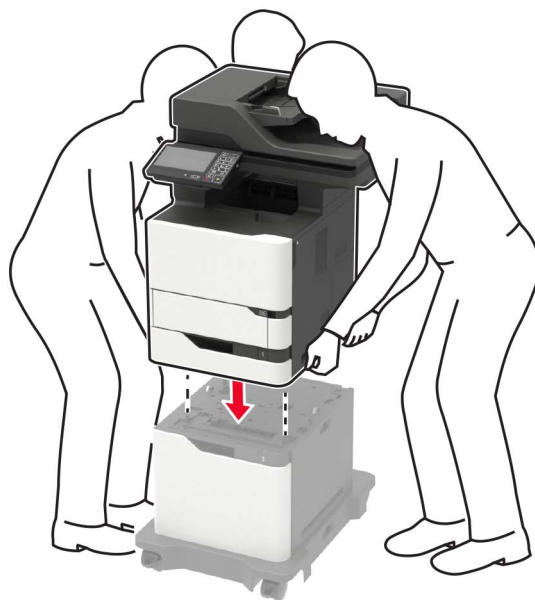

6 Napajalni kabel priključite na tiskalnik in nato na električno vtičnico.

⚠ PREVIDNO – NEVARNOST TELESNIH POŠKODB: Da bi se izognili požaru ali električnemu udaru, priključite napajalni kabel na električno vtičnico z ustrežno nazivnostjo, ki je ustrezno ozemljena, v bližini izdelka in enostavno dostopna.

7 Vklonite tiskalnik.

Dodajte pladenj v gonilnik tiskalnika, da omogočite tiskalno opravilo. Za več informacij si oglejte razdelek ["Dodajanje razpoložljivih možnosti v gonilnik tiskalnika"](#) na 289. strani.

Programska oprema

Podprti operacijski sistemi

S CD-jem s programsko opremo lahko programsko opremo tiskalnika namestite v naslednjih operacijskih sistemih:

- Windows 10
- Windows 8.1
- Windows Server 2012 R2
- Windows Server 2012
- Windows 7 SP1
- Windows Server 2008 R2 SP1
- Windows Server 2008 SP2
- Windows Vista SP2
- Mac OS X različice 10.7 in novejših
- Red Hat Enterprise Linux WS
- openSUSE Linux
- SUSE Linux Enterprise Server
- Debian GNU/Linux
- Ubuntu
- Fedora
- IBM AIX
- Oracle Solaris SPARC
- Oracle Solaris x86

Opombe:

- Gonilnike tiskalnikov in pripomočke podpirajo tako 32-bitne različice kot 64-bitne različice operacijskih sistemov Windows.
- Za gonilnike in pripomočke, ki so združljivi z operacijskim sistemom Mac OS X različice 10.6 ali starejše, in za podprte različice operacijskih sistemov Linux in UNIX obiščite <http://support.lexmark.com>.
- Za več informacij o združljivosti programske opreme z vsemi ostalimi operacijskimi sistemi se obrnite na podporo za stranke.

Nameščanje programske opreme za tiskalnik

Opombe:

- Gonilnik tiskalnika je v paketu za namestitev programske opreme.

- Pri računalnikih Macintosh s sistemom macOS različice 10.7 ali novejši vam za tiskanje v tiskalnik s potrdilom AirPrint ni treba namestiti gonilnika. Če želite uporabljati funkcije tiskanja po meri, prenesite gonilnik tiskalnika.

1 Pridobite kopijo paketa za namestitev programske opreme.

- S CD-ja s programsko opremo, ki je priložen tiskalniku.
- Obiščite www.lexmark.com/downloads.

2 Zaženite namestitveni program in nato sledite navodilom na računalniškem zaslonu.

Namestitev gonilnika faksa

1 Obiščite www.lexmark.com/downloads, poiščite svoj model tiskalnika in nato prenesite ustrezní namestitveni paket.

2 V računalniku kliknite **Lastnosti tiskalnika**, in se nato pomaknite na zavihek **Konfiguracija**.

3 Izberite **Faks** in nato kliknite **Uporabi**.

Dodajanje tiskalnikov v računalnik

Preden začnete, storite nekaj od naslednjega:

- Tiskalnik in računalnik povežite v isto omrežje. Za več informacij o povezavi tiskalnika v omrežje si oglejte razdelek "[Povezava tiskalnika v brezžično omrežje](#)" na [160. strani](#).
- Povežite računalnik s tiskalnikom. Za več informacij si oglejte "[Povezava računalnika s tiskalnikom](#)" na [163. strani](#).
- Povežite tiskalnik z računalnikom prek kabla USB. Za več informacij si oglejte razdelek "[Priključitev kablov](#)" na [14. strani](#).

Opomba: Kabel USB je na voljo posebej.

Za uporabnike sistema Windows

1 V računalniku namestite gonilnik tiskalnika.

Opomba: Za več informacij si oglejte "[Nameščanje programske opreme za tiskalnik](#)" na [287. strani](#).

2 Odprite **Tiskalniki in optični bralniki** in nato kliknite **Dodaj tiskalnik ali optični bralnik**.

3 Glede na povezavo tiskalnika storite nekaj od naslednjega:

- S seznama izberite tiskalnik in nato kliknite **Dodaj napravo**.
- Kliknite **Pokaži tiskalnike Wi-Fi Direct**, izberite tiskalnik in nato kliknite **Dodaj napravo**.
- Kliknite **Želenega tiskalnika ni na seznamu** in nato v oknu Dodaj tiskalnik storite naslednje:
 - a** Izberite **Dodaj tiskalnik z uporabo naslova TCP/IP ali imena gostitelja** in nato kliknite **Naprej**.
 - b** V polje "Ime gostitelja ali naslov IP" vnesite naslov IP tiskalnika in nato kliknite **Naprej**.

Opombe:

- Naslov IP tiskalnika si oglejte na začetnem zaslonu tiskalnika. Naslov IP je sestavljen iz štirih nizov števil, ločenih s pikami, na primer 123.123.123.123.
- Če uporabljate namestniški strežnik, ga začasno onemogočite, da se spletna stran pravilno naloži.

c Izberite gonilnik tiskalnika in nato kliknite **Naprej**.

- d** Izberite **Uporabi trenutno nameščeni gonilnik tiskalnika (priporočeno)** in nato kliknite **Naprej**.
- e** Vnesite ime tiskalnika in nato kliknite **Naprej**.
- f** Izberite možnost skupne rabe tiskalnika in nato kliknite **Naprej**.
- g** Kliknite **Dokončaj**.

Za uporabnike računalnikov Macintosh

- 1 V računalniku odprite **Printers & Scanners (Tiskalniki in optični bralniki)**.
- 2 Kliknite **+** in nato izberite tiskalnik.
- 3 V meniju Use (Uporaba) izberite gonilnik tiskalnika.

Opombe:

- Če želite uporabljati gonilnik tiskalnika za Macintosh, izberite **AirPrint** ali **Secure AirPrint**.
- Če želite uporabljati funkcije tiskanja po meri, izberite Lexmarkov gonilnik tiskalnika. Za namestitev gonilnika si oglejte razdelek "[Nameščanje programske opreme za tiskalnik](#)" na 287. strani.

- 4 Dodajte tiskalnik.

Dodajanje razpoložljivih možnosti v gonilnik tiskalnika

Za uporabnike sistema Windows

- 1 Odprite mapo s tiskalniki.
- 2 Izberite tiskalnik, ki ga želite posodobiti, in storite nekaj od naslednjega:
 - V operacijskem sistemu Windows 7 ali novejšem izberite **Lastnosti tiskalnika**.
 - V starejših različicah izberite **Lastnosti**.
- 3 Pomaknite se na zavihek Konfiguracija in izberite **Posodobi – vprašaj tiskalnik**.
- 4 Uveljavite spremembe.

Za uporabnike računalnikov Macintosh

- 1 V System Preferences (Sistemske nastavitve) v Applovem meniju se pomaknite na tiskalnik in izberite **Options & Supplies** (Možnosti in dodatna oprema).
- 2 Pomaknite se na seznam možnosti strojne opreme in dodajte nameščene možnosti.
- 3 Uveljavite spremembe.

Vdelana programska oprema

Izvoz ali uvoz konfiguracijske datoteke

Nastavitve konfiguracije vašega tiskalnika lahko izvozite v besedilno datoteko in nato datoteko uvozite, da nastavitve uveljavite za druge tiskalnike.

- 1 Odprite spletni brskalnik in v polje za naslov vnesite naslov IP tiskalnika.

Opombe:

- Naslov IP tiskalnika si oglejte na začetnem zaslonu tiskalnika. Naslov IP je sestavljen iz štirih nizov števil, ločenih s pikami, na primer 123.123.123.123.
- Če uporabljate namestniški strežnik, ga začasno onemogočite, da se spletna stran pravilno naloži.

2 V vdelanem spletnem strežniku kliknite **Izvozi konfiguracijo** ali **Uvozi konfiguracijo**.

3 Sledite navodilom na zaslonu.

4 Če tiskalnik podpira programe, storite naslednje:

- a** Kliknite možnost **Programi** > izberite program > **Konfiguriraj**.
- b** Kliknite **Izvozi** ali **Uvozi**.

Posodabljanje vdelane programske opreme

Nekateri programi za pravilno delovanje zahtevajo najnižjo raven vdelane programske opreme naprave.

Za več informacij o posodabljanju vdelane programske opreme naprave se obrnite na zastopnika podjetja Lexmark.

1 Odprite spletni brskalnik in v polje za naslov vnesite naslov IP tiskalnika.

Opombe:

- Naslov IP tiskalnika si oglejte na začetnem zaslonu tiskalnika. Naslov IP je sestavljen iz štirih nizov števil, ločenih s pikami, na primer 123.123.123.123.
- Če uporabljate namestniški strežnik, ga začasno onemogočite, da se spletna stran pravilno naloži.

2 Kliknite **Nastavitve** > **Naprava** > **Posodobí vdelano programsko opremo**.

3 Naredite nekaj od naslednjega:

- Kliknite **Preveri, ali so na voljo posodobitve** > **Strinjam se, začni posodobitev**.
- Naložite datoteko Flash.

Opomba: Če želite pridobiti najnovejšo vdelano programsko opremo, obiščite www.lexmark.com/downloads in poiščite svoj model tiskalnika.

a Poiščite datoteko Flash.

Opomba: Ekstrahirajte datoteko zip z vdelano programsko opremo.

b Kliknite **Naloži** > **Začni**.

Obvestila

Informacije o izdelku

Ime izdelka:

Večnamenski izdelki Lexmark MB2770adwhe; Lexmark MX721ade, Lexmark MX721adhe; Lexmark MX722ade, Lexmark MX722adhe, Lexmark MX722de, Lexmark MX722dhe; Lexmark MX725adve; Lexmark XM5365, Lexmark XM5365i, Lexmark XM5370, Lexmark XM5370i

Vrsta naprave:

7464

Modeli:

036, 037, 096, 336, 337, 388, 396, 836

Obvestilo o izdaji

Julij 2024

Naslednji odstavek ne velja v državah, kjer je v nasprotju s krajevno zakonodajo: LEXMARK INTERNATIONAL, INC. VAM TA DOKUMENT DAJE, KAKRŠEN JE, BREZ VSAKRŠNEGA JAMSTVA, BODISI IZRECNEGA BODISI NAZNAČENEGA, VKLJUČNO Z NAZNAČENIMI JAMSTVI O PRIMERNOSTI ZA PRODAJO ALI DOLOČEN NAMEN. Nekatere države ne dovoljujejo odreka izrecnih ali naznačenih jamstev pri nekaterih transakcijah, zato ta izjava za vas morda ne velja.

V tem dokumentu so mogoče tehnične ali tiskarske napake. Informacije v tem dokumentu se občasno spremenijo in bodo vključene v prihodnjih izdajah. Pridržujemo si pravico, da kadarkoli izboljšamo ali spremenimo opisane izdelke ali programe.

Navedbe izdelkov, programov ali storitev v tem dokumentu ne pomenijo, da jih namerava proizvajalec dati na voljo v vseh državah, kjer posluje. Prav tako ne pomenijo ali nakazujejo, da lahko uporabljate samo navedeni izdelek, program ali storitev. Namesto njih lahko uporabite vsak po delovanju enakovreden izdelek, program ali storitev, ki ne krši nobenih obstoječih pravic intelektualne lastnine. Ocenjevanje in preverjanje delovanja skupaj z drugimi izdelki, programi ali storitvami, razen tistih, ki jih izrecno določi proizvajalec, je odgovornost uporabnika.

Za Lexmarkovo tehnično podporo obiščite spletno mesto <http://support.lexmark.com>.

Za informacije o Lexmarkovem pravilniku o zasebnosti, ki ureja uporabo tega izdelka, obiščite spletno mesto www.lexmark.com/privacy.

Za informacije o potrošnem materialu in prenosih obiščite spletno mesto www.lexmark.com.

© 2018 Lexmark International, Inc.

Vse pravice pridržane.

Blagovne znamke

Lexmark in logotip Lexmark sta blagovni znamki ali registrirani blagovni znamki družbe Lexmark International, Inc., registrirani v ZDA in/ali drugih državah.

Gmail, Android, Google Play in Google Chrome so blagovne znamke družbe Google LLC.

Macintosh, Safari, and AirPrint are trademarks of Apple Inc., registered in the U.S. and other countries. App Store and iCloud are service marks of Apple Inc., registered in the U.S. and other countries. Use of the Works with Apple badge means that an accessory has been designed to work specifically with the technology identified in the badge and has been certified by the developer to meet Apple performance standards.

Besedna znamka Mopria® je registrirana in/ali neregistrirana blagovna znamka organizacije Mopria Alliance, Inc. v ZDA in drugih državah. Nepooblaščen uporaba je strogo prepovedana.

PCL® je registrirana blagovna znamka družbe Hewlett-Packard Company. PCL je izbran nabor ukazov za tiskalnik (jezik) in funkcij družbe Hewlett-Packard Company v njenih tiskalnih izdelkih. Tiskalnik je zasnovan tako, da je združljiv z jezikom PCL. To pomeni, da tiskalnik prepozna ukaze PCL, uporabljene v različnih programih, ter da izvede funkcije, ki ustrezajo tem ukazom.

PostScript je registrirana blagovna znamka družbe Adobe Systems Incorporated v ZDA in/ali drugih državah.

Wi-Fi® in Wi-Fi Direct® sta registrirani blagovni znamki družbe Wi-Fi Alliance®.

Vse druge blagovne znamke so last svojih lastnikov.

Obvestila o licenciranju

Vsa obvestila o licenciranju, povezana s tem izdelkom, si lahko ogledate na CD-ju:imenik \NOTICES na CD-ju z namestitveno programsko opremo.

Zvočne emisije

Te meritve so bile opravljene skladno s standardom ISO 7779 in ustrezajo standardu ISO 9296.

Opomba: Nekateri načini morda niso na voljo za vaš izdelek.

Povprečni tlak zvoka na razdalji enega metra, dBA	
Tiskanje	Enostransko: 57 (MB2770, MX721, MX722, XM5365, XM5370); 56 (MX725) Obojestransko: 56 (MX721, XM5365); 57 (MB2770, MX722, XM5370); 55 (MX725)
Optično branje	56 (MB2770, MX721, MX722, XM5365, XM5370); 57 (MX725)
Kopiranje	60 (MB2770, MX721, MX722, XM5365, XM5370); 59 (MX725)
Pripravljenost	14 (MB2770, MX721, MX722, XM5365, XM5370); 28 (MX725)

Vrednosti se lahko spremenijo. Trenutne vrednosti najdete na spletnem mestu www.lexmark.com.

Direktiva o odpadni električni in elektronski opremi (OEEO)



Logotip OEEO označuje določene programe in postopke recikliranja elektronskih izdelkov v državah Evropske unije. Spodbujamo recikliranje naših izdelkov.

Če imate dodatna vprašanja o možnostih recikliranja, obiščite Lexmarkovo spletno mesto na naslovu www.lexmark.com in poiščite telefonsko številko lokalne prodajne pisarne.

Environmental labeling for packaging

Per Commission Regulation Decision 97/129/EC Legislative Decree 152/2006, the product packaging may contain one or more of the following symbols.

	<p>This symbol indicates that the packaging may contain corrugated fiberboard.</p>
	<p>This symbol indicates that the packaging may contain non-corrugated fiberboard.</p>
	<p>This symbol indicates that the packaging may contain paper.</p>

For more information, go to www.lexmark.com/recycle, and then choose your country or region. Information on available packaging recycling programs is included with the information on product recycling.

Odlaganje izdelka

Tiskalnika in potrošnega materiala zanj ne odlagajte med gospodinjske odpadke. Obrnite se na krajevno komunalno podjetje ter se pozanimajte o možnostih odlaganja in recikliranja.

Litij-ionska baterija za polnjenje

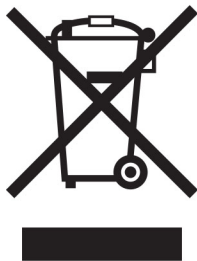

Ta izdelek lahko vsebuje gumbno litij-ionsko baterijo za polnjenje, ki jo sme odstraniti samo usposobljen tehnik. Prečrtan smetnjak na kolesih pomeni, da izdelka ne smete zavreči kot nesortirane odpadke, temveč ga morate poslati v ločene zbiralne obrate za predelavo in recikliranje. Če baterijo odstranite, je ne odvrzite med gospodinjske odpadke. V vaši lokalni skupnosti so lahko na voljo ločeni zbiralni sistemi za baterije, kot je mesto za odlaganje baterij za recikliranje. Ločeno zbiranje odpadnih baterij zagotavlja ustrezno obdelavo odpadkov, vključno s ponovno uporabo in recikliranjem, ter preprečuje morebitne negativne učinke na zdravje ljudi in okolje. Odgovorno zavržite baterije.

Uredba (EU) 2023/1542

V tem izdelku je lahko gumbna litijeva baterija za polnjenje. Ta baterija je skladna z Uredbo (EU) 2023/1542. Skladnost je označena z oznako CE:



Ta izdelek lahko vsebuje eno od naslednjih gumbastih baterij:

- Identifikacija baterije: številka modela Seiko MS621FE
Proizvajalec: Seiko Instruments Inc.
Naslov proizvajalca: 8, Nakase 1-chome, Mihama-ku, Chiba-shi, Chiba 261-8507, Japonska
- Identifikacija baterije: številka modela Panasonic ML621
Proizvajalec: Panasonic Energy Co., Ltd.
Naslov proizvajalca: 1-1 Matsushita-cho, mesto Moriguchi, Osaka 570-8511, Japonska
- Identifikacija baterije: številka modela FDK ML621
Proizvajalec: FDK Corporation
Naslov proizvajalca: Shibaura Crystal Shinagawa, 1-6-41 Konan, Minato-ku, Tokio 108-8212, Japonska

Vračanje Lexmarkovih kartuš za ponovno uporabo ali recikliranje

Lexmarkov program za zbiranje kartuš omogoča brezplačno vrnitev rabljenih kartuš Lexmarku za ponovno uporabo ali recikliranje. Vse prazne kartuše, ki jih vrnete Lexmarku, so znova uporabljene ali razstavljene za recikliranje. Reciklirana je tudi embalaža za vračanje kartuš.

Če želite vrniti Lexmarkove kartuše za ponovno uporabo ali recikliranje, storite naslednje:

- 1 Obiščete www.lexmark.com/recycle.

- 2 Izberite državo ali regijo.
- 3 Izberite **Lexmarkov program zbiranja kartuš.**
- 4 Sledite navodilom na zaslonu.

Obvestilo o občutljivosti na statično elektriko

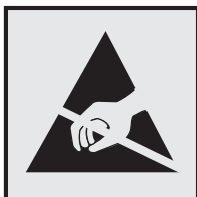

Ta oznaka označuje dele, občutljive na statično elektriko. Preden se dotaknete delov v bližini teh oznak, se najprej dotaknite kovinske površine, ki se ne nahaja v bližini oznake.

Da bi preprečili škodo zaradi elektrostatične razelektritve med vzdrževalnimi opravili, kot je odpravljanje zastojev papirja ali menjava potrošnega materiala, se dotaknite katerega koli izpostavljenega kovinskega okvirja tiskalnika, preden sežete v notranja območja tiskalnika ali se jih dotaknete, tudi če ni simbola.

ENERGY STAR

Kateri koli izdelek družbe Lexmark, ki ima na svoji strojni opremi ali zagonskem zaslonu znak ENERGY STAR,[®] potrjeno izpolnjuje zahteve standarda ENERGY STAR Agencije za varovanje okolja (EPA) na dan izdelave.



Informacije o temperaturi

Delovna temperatura in relativna vlažnost	10 do 32,2 °C (50 do 90 °F) in 15 do 80 % relativne vlažnosti
Dolgotrajno shranjevanje tiskalnika/kartuše/slikovne enote ¹	15,3 do 32,2 °C (60 do 90 °F) in 8 do 15% relativne vlažnosti Najvišja temperatura mokre žarnice: 22,8 °C (73 °F)
Kratek prevoz tiskalnika/kartuše/slikovne enote	−40 do 43,3 °C (−40 do 110 °F)
<p>¹ Življenjska doba shranjevanja potrošnega materiala je približno 2 leti. Ta temelji na shranjevanju v standardnem pisarniškem okolju pri 22 °C (72 °F) in 45 % vlažnosti.</p> <p>² Temperatura mokrega termometra je določena na osnovi temperature in relativne vlažnosti zraka.</p>	

Obvestilo o laserskem tiskalniku

Tiskalnik je potrjen v ZDA in izpolnjuje zahteve Ministrstva za zdravje in socialne zadeve ZDA, naslov 21 Zakonika zveznih predpisov, poglavje I, podpoglavje J, za laserske naprave razreda I (1), drugje pa je potrjen kot laserska naprava razreda I, ki izpolnjuje zahteve standarda IEC 60825-1: 2014.

Laserske naprave razreda I se ne obravnavajo kot nevarne. Laserski sistem in tiskalnik sta izdelana tako, da uporabnik med normalnim delovanjem, vzdrževanjem ali v predpisanih pogojih uporabe nikoli ni izpostavljen laserskem sevanju, višjemu od razreda I. Tiskalnik ima tiskalno glavo, ki je ni možno servisirati in vsebuje laser z naslednjimi specifikacijami:

Razred: IIIb (3b) AlGaAs

Nazivna izhodna moč (milivatov): 25

Valovna dolžina (nanometrov): 755-800

Poraba energije

Poraba energije

Poraba energije izdelka je podrobno opisana v naslednji tabeli.

Opomba: Nekateri načini morda niso na voljo za vaš izdelek.

Način delovanja	Opis	Poraba energije (W)
Tiskanje	Tiskalnik tiska elektronske dokumente tiska na papir.	Enostransko: 800 (MX721, XM5365); 850 (MB2770, MX722, XM5370); 750 (MX725) Obojestransko: 580 (MX721, XM5365); 640 (MB2770, MX722, XM5370); 570 (MX725)
Kopiranje	Tiskalnik kopira izvirne dokumente na papirju.	830 (MX721, XM5365); 890 (MB2770, MX722, XM5370); 810 (MX725)
Optično branje	Tiskalnik optično bere izvirne dokumente na papirju.	75 (MX721, XM5365); 73 (MB2770, MX722, XM5370); 158 (MX725)
Pripravljenost	Izdelek čaka na tiskalni posel.	Večja poraba energije: 41,5 (MX721, XM5365); 42 (MB2770, MX722, XM5370); 118 (MX725) Manjša poraba energije: 31 (MX721, XM5365); 32 (MB2770, MX722, XM5370); 94 (MX725)
Sleep Mode (Način mirovanja)	Tiskalnik je v varčevalnem načinu na visoki ravni.	1,8 (MX721, XM5365); 2 (MB2770, MX722, MX725, XM5370)
Hibernate (Hibenacija)	Tiskalnik je v varčevalnem načinu na nizki ravni.	0,2
Izklopljen	Izdelek je priključen na električno vtičnico, vendar je izklopljen.	0,2

Vrednosti v zgornji tabeli predstavljajo izmerjeno povprečno porabo energije v določenem časovnem obdobju. Poraba je lahko občasno tudi večja od povprečja.

Vrednosti se lahko spremenijo. Trenutne vrednosti najdete na spletnem mestu www.lexmark.com.

Način mirovanja

Ta izdelek lahko deluje tudi v energijsko varčnem načinu, ki je znan kot *Način mirovanja*. Način mirovanja z energijo varčuje tako, da med daljšimi obdobji nedejavnosti zmanjša porabo energije. Način mirovanja se samodejno vklopi, ko izdelka ne uporabljate določeno obdobje, ki mu pravimo *Časovna omejitev za način mirovanja*.

Tovarniško privzeta nastavitve za časovno omejitev za način mirovanja za ta izdelek (v minutah):	15
--	----

Časovno omejitev za način mirovanja lahko v menijih za konfiguracijo nastavite na obdobje med 1 minuto in 120 minutami. Če je hitrost tiskanja manjša ali enaka 30 stranem na minuto, lahko časovno omejitev nastavite samo do 60 minut. Če časovno omejitev za način mirovanja nastavite na nizko vrednost, zmanjšate porabo energije, vendar lahko podaljšate odzivni čas izdelka. Če časovno omejitev za način mirovanja nastavite na visoko vrednost, ohranite kratek odzivni čas izdelka, ki pa porabi več energije.

Način hibernacije

Ta izdelek lahko deluje tudi v načinu z izjemno nizko porabo energije, imenovanem *Način hibernacije*. Ko izdelek deluje v načinu hibernacije, so vsi drugi sistemi in naprave varno izklopljeni.

Način hibernacije lahko vklopite na te načine:

- Uporabite časovno omejitev za način hibernacije
- Uporabite načine varčevanja z energijo z razporejanjem

Tovarniško privzeta časovna omejitev za način hibernacije za ta izdelek v vseh državah oz. regijah	3 dni
--	-------

Čas tiskalnika po končanem tiskalnem opravilu, preden se preklopi v način hibernacije, lahko nastavite med eno uro in enim mesecem.

Opombe o izdelkih za opremo za preslikovanje, registriranih s strani EPEAT:

- Stanje pripravljenosti se pojavi v načinu hibernacije ali izklopa.
- Izdelek se samodejno preklopi stanje pripravljenosti ≤ 1 W. Funkcija samodejnega preklopa v stanje pripravljenosti (hibernacija ali izklop) mora biti omogočena pri odpremi izdelka.

Izklop

Če ima ta izdelek način, v katerem porabi majhno količino energije tudi takrat, kadar je izklopljen, iztaknite napajalni kabel iz električne vtičnice, da povsem prekinete porabo.

Skupna poraba energije

Včasih je koristno oceniti skupno porabo energije izdelka. Ker so v trditvah o porabi elektrike navedeni vati, enote za moč, je treba porabo elektrike pomnožiti s časom, ko je izdelek v posameznem načinu, da je mogoče izračunati porabo energije. Skupna poraba energije izdelka je seštevek porabe energije v vseh načinih.

Regulativna obvestila za telekomunikacijsko terminalsko opremo

Ta del vključuje zakonske informacije za izdelke, ki vsebujejo analogno strojno kartico:

Lexmarkovi izdelki številke vrste/modela:

LEX-M14-002 ali LEX-M03-002

Regulativna obvestila za brezžične izdelke

V tem razdelku so regulativne informacije, ki veljajo samo za brezžične modele.

Če niste prepričani, ali je vaš model brezžični, obiščite <http://support.lexmark.com>.

Obvestilo o modularnih komponentah

Brezžični modeli imajo eno od naslednjih modularnih komponente:

Lexmarkova številka vrste/modela: LEX-M07-001; ID FCC: IYLLEXM07001; kanadski industrijski standardi: 2376A-M07001

Da bi ugotovili, katere modularne komponente so nameščene v vašem izdelku, si oglejte oznako na njem.

Izpostavljenost radiofrekvenčnemu sevanju

Sevana izhodna moč te naprave je znatno pod omejitvami za radiofrekvenčno sevanje FCC in drugih upravnih ustanov. Zahteve FCC in drugih upravnih ustanov o radiofrekvenčnem sevanju določajo, da morajo biti osebe, ki se zadržujejo v bližini antene, od nje oddaljene najmanj 20 cm.

Skladnost z direktivami Evropske skupnosti (ES)

Ta izdelek je skladen z zaščitnimi zahtevami direktiv sveta ES 2014/53/EU o približevanju in usklajevanju zakonodaje držav članic o radijski opremi.

Proizvajalec izdelka: Lexmark International, Inc., 740 West New Circle Road, Lexington, KY, 40550 ZDA. Pooblaščen zastopnik za EGP/EU je: Lexmark International Technology Hungária Kft., 8 Lechner Ödön fasor, Millennium Tower III, 1095 Budimpešta, MADŽARSKA. Uvoznik iz EGP/EU je: Lexmark International Technology S.à.r.l. 20, Route de Pré-Bois, ICC Building, Bloc A, CH-1215 Ženeva, Švica. Izjavo o skladnosti z zahtevami direktiv vam na zahtevo lahko posreduje pooblaščen zastopnik ali pa jo pridobite na naslovu www.lexmark.com/en_us/about/regulatory-compliance/european-union-declaration-of-conformity.html

Skladnost je označena z oznako CE:



Omejitve

Uporaba te radijske opreme je dovoljena samo v zaprtih prostorih. Uporaba na prostem je prepovedana. Ta omejitev velja v vseh državah, navedenih v spodnji tabeli:



AT	BE	BG	CH	CY	CZ	DE	DK	EE
EL	ES	FI	FR	HR	HU	IE	IS	IT
LI	LT	LU	LV	MT	NL	NO	PL	PT
RO	SE	SI	SK	TR	ZK (Severna Irska)			

Izjava EU in drugih držav o delovnih frekvenčnih pasovih in največji moči RF radijskega oddajnika

Ta radijski izdelek oddaja v pasu 2,4 GHz (2,412–2,472 GHz v EU) ali 5 GHz (5,15–5,35; 5,47–5,725 v EU). Največja izhodna moč EIRP oddajnika, vključno z dobitkom antene, je v obeh pasovih ≤ 20 dBm.

Skladnost z direktivami Evropske skupnosti (ES)

Ta izdelek je skladen z zahtevami glede zaščite v direktivah sveta 2014/30/EU, 2014/35/EU in 2011/65/EU, kot so bile spremenjene z direktivo (EU) 2015/863 glede približevanja in usklajevanja zakonodaje držav članic o elektromagnetni združljivosti, varnosti električne opreme, namenjene uporabi znotraj določenih napetostnih omejitev, in omejevanju uporabe določenih nevarnih snovi v električni in elektronski opremi.

Proizvajalec izdelka: Lexmark International, Inc., 740 West New Circle Road, Lexington, KY, 40550 ZDA. Pooblaščen zastopnik za EGP/EU je: Lexmark International Technology Hungária Kft., 8 Lechner Ödön fasor, Millennium Tower III, 1095 Budimpešta, MADŽARSKA. Uvoznik iz EGP/EU je: Lexmark International Technology S.à.r.l. 20, Route de Pré-Bois, ICC Building, Bloc A, CH-1215 Ženeva, Švica. Izjavo o skladnosti z zahtevami direktiv vam na zahtevo lahko posreduje pooblaščen zastopnik ali pa jo pridobite na naslovu www.lexmark.com/en_us/about/regulatory-compliance/european-union-declaration-of-conformity.html

Ta izdelek izpolnjuje omejitve razreda A standarda EN 55032 in varnostne zahteve standarda EN 62368-1.

Obvestilo o radijskih motnjah

Opozorilo

Ta izdelek je skladen z emisijskimi zahtevami standarda EN 55032 za razred A in zahtevami glede odpornosti standarda EN 55024. Ta izdelek ni primeren za uporabo v bivalnih/gospodinjstkih okoljih.

To je izdelek razreda A. Ta izdelek lahko v gospodinjstvem okolju povzroča radijske motnje. V takšnem primeru mora uporabnik izvesti ustrezne ukrepe.

Kazalo

A

AirPrint
 uporaba 43
 aktiviranje glasovnega
 vodenja 26
 analogni faks
 nastavitev 63

B

bele črte 235
 bele strani 219
 bliskovnega pogona ni mogoče
 prebrati
 odpravljanje težav,
 tiskanje 249
 bliskovni pogon
 optično branje v 77
 tiskanje iz 44
 bližnjica do cilja faksa
 ustvarjanje 71
 bližnjica do e-pošte
 ustvarjanje 61
 bližnjica, ustvarjanje
 cilj faksa 71
 e-pošta 61
 kopiranje 51
 naslov FTP-ja 76
 blokiranje neželenih faksov 72
 brezžično omrežje 160
 deaktiviranje 163
 povezava tiskalnika v 160
 Wi-Fi Protected Setup 161
 brisalec razvijalne enote z
 vročimi valji
 zamenjava 184
 brisanje
 pomnilnik tiskalnika 156
 brisanje pomnilnika
 tiskalnika 157
 brisanje pomnilnika trdega
 diska 156
 brisanje skupin 25
 brisanje stikov 25

Č

čiščenje
 notranjost tiskalnika 165

pobiralni obroči 168
 zunanost tiskalnika 165
 čiščenje optičnega bralnika 166
 Čiščenje optičnega bralnika 155
 čiščenje pobiralnega valja v
 večnamenskem podajalniku 169
 čiščenje tiskalnika 165
 čiščenje zaslona na dotik 165

D

datum in čas
 nastavitve faksiranja 70
 deaktiviranje brezžičnega
 omrežja 163
 Deleži naprave
 nastavitev 21
 dnevnik faksiranja
 ogled 72
 dodajanje bližnjice
 cilj faksa 71
 e-pošta 61
 kopiranje 51
 naslov FTP-ja 76
 dodajanje možnosti strojne
 opreme
 gonilnik tiskalnika 289
 dodajanje notranjih možnosti
 gonilnik tiskalnika 289
 dodajanje skupin 24
 dodajanje stikov 24
 dodajanje tiskalnikov v
 računalnik 288
 dodatna kartica
 namestitev 276
 dodelitev tiskalnika vzorcu
 zvonjenja 70
 dokumenti, tiskanje
 iz mobilne naprave 43
 iz računalnika 43
 dostopanje do plošče
 kontrolnika 273

E

e-pošta
 pošiljanje 60
 e-pošte ni mogoče pošiljati 259
 e-poštna funkcija
 nastavitev 52

e-poštna opozorila
 nastavitev 159
 e-poštni strežnik
 konfiguracija 52
 Ekološke nastavitve
 konfiguracija 22
 etherFAX, uporaba
 nastavitev funkcije faksa 64
 ethernetna vrata 14

F

faks
 načrtovanje časa in datuma
 pošiljanja 71
 posredovanje 73
 pošiljanje 70
 zadrževanje 73
 faksiranje
 nastavitev datuma in časa 70
 uporaba samodejnega
 podajalnika dokumentov 62
 uporaba stekla optičnega
 bralnika 62
 faksom ni mogoče pošiljati ali
 prejemati z uporabo analognega
 faksa 260
 faksom ni mogoče pošiljati ali
 prejemati z uporabo storitve
 etherFAX 263
 faksom ni mogoče prejemati z
 analognim faksom 262
 fotografije, kopiranje 49

G

glasovno vodenje
 hitrost govora 26
 vklop 26
 gonilnik faksa
 namestitev 288
 gonilnik tiskalnika
 možnosti strojne opreme,
 dodajanje 289
 namestitev 287
 govornjena gesla
 omogočanje 27
 gubanje papirja 255

H

hitrost govora pri glasovnem vodenju
prilagajanje 26

I

ikone na začetnem zaslonu prikaz 19
uporaba 18
indikator
razumevanje stanja 16
informacije o tiskalniku iskanje 10
iskanje informacij o tiskalniku 10
iskanje mest zastojev 208
iskanje serijske številke tiskalnika 11
iskanje varnostne reže 156
izbiranje mesta za tiskalnik 12
izjava o obstojnosti 157
izogibanje zastojem papirja 207
izvoz konfiguracijske datoteke uporaba vdelanega spletnega strežnika 289

K

kabel USB 14
kabel za ethernet 14
kakovost tiskanja
čiščenje optičnega bralnika 166
kartuša z barvilom naročanje 172
zamenjava 176
kode QR dodajanje 21
komplet za vzdrževanje naročanje 174
konfiguracija tehnologije Wi-Fi Direct 162
konfiguracije tiskalnika 13
konfiguriranje nastavitve e-poštnega strežnika 52
konfiguriranje nastavitve zvočnika faksa 160
konfiguriranje obvestil o potrošnem materialu 159
konfiguriranje poletnega/zimskega časa 70
kopiranje 49
fotografije 49

na obe strani papirja 50
na pisemski papir z glavo 50
uporaba samodejnega podajalnika dokumentov 49
uporaba stekla optičnega bralnika 49

kopiranje iz izbrani pladenj 49
Kopiranje kartic nastavitve 19
kopiranje papirja različnih velikosti 49
kopiranje več strani na en list 51
krmarjenje po zaslonu uporaba potez 26
krmarjenje po zaslonu s potezami 26

L

Lexmark ScanBack Utility uporaba 74
Lexmarkovo Tiskanje iz mobilnih naprav uporaba 43
ločevalni valj samodejnega podajalnika dokumentov zamenjava 198
ločljivost faksa spreminjanje 72

M

meni
802.1x 142
Bližnjice 154
Brezžično 134
Brisanje ob koncu uporabe 91
Brisanje začasnih podatkovnih datotek 152
Dnevnik nadzora varnosti 148
Ekološki način 81
Ethernet 137
Faks 154
HTML 99
IPSec 141
Kakovost 95
Konfiguracija LPD 142
Konfiguracija pladnja 101
Lokalni računi 147
Meni za konfiguracijo 87
Način Faks 106

Naprava 153
Nastavitev 94
Nastavitev e-pošte 118
Nastavitev faksa 107
Nastavitev spletne povezave 124
Nastavitev strežnika za faks 115
Nastavitev zaupnega tiskanja 151
Nastavitve 80
Nastavitve HTTP/FTP 143
Nastavitve strežnika LDAP za rešitve 152
Natisni 153
Obnovitev tovarniško privzetih vrednosti 87
Obračunavanje opravil 95
Obvestila 82
Oddaljena nadzorna plošča 82
Odpravljanje težav 155
Omeji dostop do zunanega omrežja 145
Omejitve za prijave 150
Omrežje 154
Ostalo 152
PCL 98
PDF 97
Postavitev 93
PostScript 97
Pregled omrežja 134
Pripomočki za osebe s posebnimi potrebami 86
Privzete nastavitve za e-pošto 119
Privzete nastavitve za FTP 124
Privzete nastavitve za kopiranje 103
Privzeti načini prijave 147
Razporeditev naprav USB 148
Skeniranje s pogona Flash 128
Slika 100
SNMP 140
Stran z menijskimi nastavitvami 153
Šifriranje diska 151
TCP/IP 139
ThinPrint 144
Tiskanje s pogona Flash 131
Univerzalna nastavitve 101
Upravljanje dovoljenj 145
Upravljanje energije 85

USB 144
 Več o tiskalniku 92
 Velikosti optično prebranih dokumentov po meri 102
 Vidne ikone na začetnem zaslonu 92
 Vrste medijev 102
 Wi-Fi Direct 137
 XPS 97
 Zbiranje anonimnih podatkov 86
 meni Pomoč 154
 meniji tiskalnika 79
 mobilna naprava
 povezava s tiskalnikom 162
 tiskanje iz 43, 44
 Mopria Print Service 43
 možnosti strojne opreme
 namestitev 280, 284
 pladnji 283
 pomnilniška kartica 274
 možnosti strojne opreme, dodajanje
 gonilnik tiskalnika 289

N

na naslovnici faksa manjkajo podatki 264
 način hibernacije
 konfiguracija 205
 Način mirovanja
 konfiguracija 205
 način povečave
 omogočanje 26
 način s pritiskom na gumb 161
 način z osebno identifikacijsko številko 161
 načini varčevanja z energijo
 konfiguracija 205
 načrtovanje faksa 71
 nadzorna plošča
 uporaba 16
 nalaganje
 pisemski papir z glavo na pladnju za 2100 listov 31
 Pladenj za 2100 listov 31
 nalaganje na pladnje 28
 nalaganje v večnamenski podajalnik 35
 namestitev dodatne kartice 276
 namestitev gonilnika faksa 288

namestitev gonilnika tiskalnika 287
 namestitev možnosti
 trdi disk tiskalnika 278
 namestitev pladnja za 2100 listov 284
 namestitev pladnjev 283
 namestitev pomnilniške kartice 274
 nameščanje programske opreme za tiskalnik 287
 napačni robovi 226
 naročanje
 komplet za vzdrževanje 174
 naročanje potrošnega materiala
 kartuša z barvilom 172
 slikovna enota 174
 naslov FTP-ja
 ustvarjanje bližnjice 76
 naslovnice faksa ni mogoče poslati iz računalnika 264
 nastavitve
 analogni faks 63
 Kopiranje kartic 19
 nastavitve Deležev naprave 21
 nastavitve e-poštne opozoril 159
 nastavitve faksa
 povezava s standardno telefonsko linijo 66
 značilno za državo ali regijo 68
 nastavitve funkcije faksa s strežnikom za faks 65
 nastavitve funkcije faksa z uporabo storitve etherFAX 64
 nastavitve temnosti barvila 247
 nastavitve univerzalne velikosti papirja 28
 nastavitve velikosti papirja 28
 nastavitve vrste papirja 28
 nastavitve zaporednega tiskanja 164
 nastavitve SMTP
 konfiguracija 52
 nastavitve tiskalnika
 obnovitev privzetih tovarniških vrednosti 157
 nastavitve vrat tiskalnika spreminjanje 164
 nastavitve zvočnika faksa konfiguracija 160

navidezna tipkovnica
 uporaba 27
 navpične proge na natisih 240
 navpične temne črte 238
 navpične temne črte na natisih 240
 navpične temne proge na optično prebranjem dokumentu 267
 nazobčana slika
 optično branje iz samodejnega podajalnika dokumentov 269
 nazobčeno besedilo
 optično branje iz samodejnega podajalnika dokumentov 269
 neobstojni pomnilnik 157
 brisanje 156
 neželeni faksi
 blokiranje 72
 ni mogoče odpreti vdelenega spletnega strežnika 249
 nizka kakovost tiskanja faksov 263
 notranje možnosti
 bliskovni pomnilnik 273
 kartica s pisavami 273
 kartica z vdeleno programsko opremo 273
 trdi disk tiskalnika 273, 278
 vrata za notranje rešitve 273
 notranje možnosti ni mogoče zaznati 252
 notranje možnosti, dodajanje gonilnik tiskalnika 289

O

obojestransko kopiranje 50
 obstojni pomnilnik 157
 brisanje 156
 obvestila 292, 293, 296, 297, 298
 obvestila FCC 298
 obvestila o potrošnem materialu konfiguracija 159
 obvestilo o emisijah 292, 298
 odpravljanje težav
 ni mogoče odpreti vdelenega spletnega strežnika 249
 težave s kakovostjo tiskanja 218
 tiskalnik se ne odziva 246

- tiskalnika ni mogoče povezati v brezžično omrežje 250
- odpravljanje težav pri faksiranju faksov ni mogoče pošiljati ali prejemati z uporabo analognega faksa 260
- faksov ni mogoče pošiljati ali prejemati z uporabo storitve etherFAX 263
- faksov ni mogoče pošiljati z analognim faksom 261
- ID klicatelja se ne prikaže 259
- na naslovnici faksa manjkajo podatki 264
- naslovnice faksa ni mogoče poslati iz računalnika 264
- slaba kakovost tiskanja 263
- storitve etherFAX ni mogoče nastaviti 262
- z analognim faksom lahko pošiljate fakse, ne morete pa jih prejemati 262
- odpravljanje težav pri kopiranju delne kopije dokumentov ali fotografij 266
- enote optičnega bralnika ni mogoče zapreti 270
- optični bralnik se ne odziva 270
- slaba kakovost kopij 267
- odpravljanje težav pri optičnem branju
- delne kopije dokumentov ali fotografij 266
- enote optičnega bralnika ni mogoče zapreti 270
- navpične temne proge na izhodih pri optičnem branju iz samodejnega podajalnika dokumentov 267
- nazobčana slika pri optičnem branju iz samodejnega podajalnika dokumentov 269
- nazobčano besedilo pri optičnem branju iz samodejnega podajalnika dokumentov 269
- optični bralnik se ne odziva 270
- optično branje ni bilo uspešno 269
- optično branje traja predolgo 270
- optično branje v omrežno mapo ni mogoče 265
- optično branje v računalnik ni mogoče 264
- optično branje zamrzne računalnik 270
- slaba kakovost kopij 267
- odpravljanje težav pri tiskanju bliskovnega pogona ni mogoče prebrati 249
- napačni robovi 226
- opravila tiskanja z napačnim papirjem 247
- opravilo se tiska z napačnega pladnja 247
- ovojnica se med tiskanjem zapre 254
- počasno tiskanje 244
- pogosti zastoji papirja 257
- povezovanje pladnjev ne deluje 257
- tiskalna opravila se ne izvedejo 243
- zagozdene strani se ne natisnejo znova 258
- zaupni in drugi zadržani dokumenti se ne natisnejo 247
- zbrano tiskanje ne deluje 255
- odpravljanje težav s kakovostjo tiskanja
- besedilo ali slike so odrezane 232
- gubanje papirja 255
- lisast natis in pike 228
- navpične bele črte 235
- navpične temne črte 238
- navpične temne črte ali proge 240
- navpične temne proge z manjkajočim natisom 241
- navpični svetli pasovi 235
- navpični temni pasovi 236
- neobstojno barvilo 233
- ponavljajoče se napake 243
- popolnoma črne strani 230
- poševen natis 229
- prazne ali bele strani 219
- sivo ozadje natisov 224
- svetel natis 226
- tanke črte nepravilno natisnjene 222
- temen natis 221
- težave s kakovostjo tiskanja 218
- upognjeni natisi 229
- vodoravni svetli pasovi 234
- zguban ali zmečkan papir 223
- odpravljanje težav z e-pošto
- e-pošte ni mogoče pošiljati 259
- odpravljanje težav z možnostmi tiskalnika
- notranje možnosti ni mogoče zaznati 252
- odpravljanje težav, e-pošta
- e-pošte ni mogoče pošiljati 259
- odpravljanje težav, faksiranje faksov ni mogoče pošiljati ali prejemati z uporabo analognega faksa 260
- faksov ni mogoče pošiljati ali prejemati z uporabo storitve etherFAX 263
- faksov ni mogoče pošiljati z analognim faksom 261
- ID klicatelja se ne prikaže 259
- na naslovnici faksa manjkajo podatki 264
- naslovnice faksa ni mogoče poslati iz računalnika 264
- slaba kakovost tiskanja 263
- storitve etherFAX ni mogoče nastaviti 262
- z analognim faksom lahko pošiljate fakse, ne morete pa jih prejemati 262
- odpravljanje težav, kakovost tiskanja
- besedilo ali slike so odrezane 232
- gubanje papirja 255
- lisast natis in pike 228
- navpične bele črte 235
- navpične temne črte 238
- navpične temne črte ali proge 240
- navpične temne proge z manjkajočim natisom 241
- navpični svetli pasovi 235
- navpični temni pasovi 236
- neobstojno barvilo 233
- ponavljajoče se napake 243

- popolnoma črne strani 230
 - poševen natis 229
 - prazne ali bele strani 219
 - sivo ozadje natisov 224
 - svetel natis 226
 - tanke črte nepravilno natisnjene 222
 - temen natis 221
 - upognjeni natisi 229
 - vodoravni svetli pasovi 234
 - zguban ali zmečkan papir 223
 - odpravljanje težav, kopiranje delne kopije dokumentov ali fotografij 266
 - enote optičnega bralnika ni mogoče zapreti 270
 - optični bralnik se ne odziva 270
 - slaba kakovost kopij 267
 - odpravljanje težav, možnosti tiskanja
 - notranje možnosti ni mogoče zaznati 252
 - odpravljanje težav, optično branje
 - delne kopije dokumentov ali fotografij 266
 - enote optičnega bralnika ni mogoče zapreti 270
 - navpične temne proge na izhodih pri optičnem branju iz samodejnega podajalnika dokumentov 267
 - nazobčana slika pri optičnem branju iz samodejnega podajalnika dokumentov 269
 - nazobčano besedilo pri optičnem branju iz samodejnega podajalnika dokumentov 269
 - optični bralnik se ne odziva 270
 - optično branje ni bilo uspešno 269
 - optično branje v omrežno mapo ni mogoče 265
 - optično branje v računalnik ni mogoče 264
 - slaba kakovost kopij 267
 - odpravljanje težav, tiskanje napačni robovi 226
 - opravila tiskanja z napačnim papirjem 247
 - opravilo se tiska z napačnega pladnja 247
 - ovojnica se med tiskanjem zapre 254
 - počasno tiskanje 244
 - pogosti zastoji papirja 257
 - povezovanje pladnjev ne deluje 257
 - tiskalna opravila se ne izvedejo 243
 - zagozdene strani se ne natisnejo znova 258
 - zaupni in drugi zadržani dokumenti se ne natisnejo 247
 - zbrano tiskanje ne deluje 255
 - odpravljanje zastoja
 - na pladnjih 210
 - samodejni podajalnik dokumentov 216
 - v večnamenskem podajalniku 215
 - v vratcih A 210
 - v vratcih C 213
 - odpravljanje zastoja papirja
 - na pladnjih 210
 - v večnamenskem podajalniku 215
 - v vratcih A 210
 - v vratcih C 213
 - odzivnik
 - nastavitev 66
 - ogled dnevnika faksiranja 72
 - ogled poročil 159
 - okolju prijazne nastavitve 205
 - omejevalnik navora samodejnega podajalnika dokumentov
 - zamenjava 201
 - omogočanje govornih gesel 27
 - omogočanje načina povečave 26
 - omogočanje osebnih identifikacijskih števil 27
 - omogočanje protokola Wi-Fi Direct 162
 - omogočanje vrat USB 249
 - operacijski sistemi
 - podprto 287
 - optični bralnik
 - čiščenje 166
 - optično branje
 - na bliskovni pogon 77
 - uporaba samodejnega podajalnika dokumentov 74
 - uporaba stekla optičnega bralnika 74
 - v profil na platformi Cloud Connector 78
 - v računalnik 74
 - v strežnik FTP 76
 - optično branje iz samodejnega podajalnika dokumentov
 - nazobčana slika 269
 - nazobčeno besedilo 269
 - optično branje v omrežno mapo 76
 - optično branje v omrežno mapo ni mogoče 265
 - optično branje v strežnik FTP
 - uporaba nadzorne plošče 76
 - originalni Lexmarkovi deli in potrošni material 172
 - osebne identifikacijske številke
 - omogočanje 27
 - osvetlitev gumba za vklop/izklop
 - razumevanje stanja 16
 - ovojnice
 - nalaganje 35
- P**
- papir
 - nastavitev velikosti Univerzalno 28
 - pisemski papir z glavo
 - kopiranje na 50
 - nalaganje 28, 35
 - nalaganje, pladenj za 2100 listov 31
 - Pladenj za 2100 listov
 - nalaganje 31
 - namestitvev 284
 - pladnji
 - nalaganje 28
 - povezovanje 37
 - prekinitev povezave 37
 - plošča kontrolnika
 - dostopanje 273
 - pobiralni obroči
 - čiščenje 168

- pobiralni valj
 zamenjava 189
 pobiralni valj samodejnega
 podajalnika dokumentov
 zamenjava 192
 pobiralni valj v večnamenskem
 podajalniku
 čiščenje 169
 zamenjava 190
 počasno tiskanje 244
 podajalni valj samodejnega
 podajalnika dokumentov
 zamenjava 195
 podpora strankam
 stik 272
 podprt faks 63
 podprte teže papirja 40
 podprte velikosti papirja 38
 podprte vrste datotek 45
 podprte vrste papirja 39
 podprti bliskovni pogoni 45
 podprti operacijski sistemi 287
 podprti programi 19
 poletni/zimski čas
 konfiguracija 70
 pomnilnik tiskalnika
 brisanje 156
 pomnilnik trdega diska
 brisanje 156
 pomnilnik trdega diska
 tiskalnika 157
 pomnilniška kartica
 namestitev 274
 ponastavitev
 števci porabe potrošnega
 materiala 253
 ponastavitev števecv porabe
 potrošnega materiala 204, 253
 ponovna tiskalna opravila 46
 ponudniki storitev e-pošte 52
 poročila
 stanje tiskalnika 159
 uporaba tiskalnika 159
 posodabljanje vdelane
 programske opreme 290
 posredovanje faksa 73
 postavitve ločevalnih listov med
 kopije
 kopiranje 50
 poševen natis 229
 pošiljanje e-pošte 60
 uporaba samodejnega
 podajalnika dokumentov 52
 uporaba stekla optičnega
 bralnika 52
 pošiljanje faksa 70
 pošiljanje tiskalnika 205
 Potrošnega materiala ni izdelal
 Lexmark 253
 potrošni material
 varčevanje 205
 povečanje kopij 50
 povezava mobilne naprave
 s tiskalnikom 162
 povezava računalnika s
 tiskalnikom 163
 povezava tiskalnika
 v brezžično omrežje 160
 povezava tiskalnika s storitvijo
 prepoznavnega zvonjenja 70
 povezovanje pladnjev 37
 prazne strani 219
 prekinitev povezave med
 pladnji 37
 preklic tiskalnega opravila
 iz računalnika 48
 z nadzorne plošče
 tiskalnika 48
 premikanje tiskalnika 12, 204
 prenosni valj
 zamenjava 187
 preverjanje povezljivosti
 tiskalnika 251
 preverjanje stanja delov in
 potrošnega materiala 172
 preverjanje tiskalnih opravil 46
 priključitev kablov 14
 prilagajanje
 registracija optičnega
 bralnika 271
 prilagajanje hitrosti govora
 glasovno vodenje 26
 prilagajanje registracije
 samodejnega podajalnika
 dokumentov 271
 prilagajanje svetlosti
 zaslon tiskalnika 205
 prilagajanje svetlosti zaslona
 tiskalnika 205
 prilagajanje temnosti faksa 72
 prilagajanje zaslona 20
 prilagoditev glasnosti zvočnika
 slušalka 160
 Prilagoditev zaslona
 uporaba 20
 privzeta glasnost slušalk
 prilagajanje 160
 privzete tovarniške nastavitve
 obnavljanje 157
 profil na platformi Cloud
 Connector
 optično branje v 78
 tiskanje iz 48
 ustvarjanje 22
 Program za podporo strankam
 uporaba 22
 programi
 podprto 19
 programska oprema tiskalnika
 namestitev 287
- R**
- računalnik
 povezava s tiskalnikom 163
 računalnik, optično branje v 74
 ravni zvočnih emisij 292
 različne velikosti papirja,
 kopiranje 49
 razvijalna enota
 zamenjava 179
 razvijalna enota z vročimi valji
 zamenjava 182
 razvrščanje več kopij 50
 recikliranje
 Lexmarkova embalaža 206
 Lexmarkovi izdelki 206
 registracija samodejnega
 podajalnika dokumentov
 prilagajanje 271
- S**
- samodejni podajalnik
 dokumentov
 uporaba 49, 52, 62, 74
 serijska številka, tiskalnik
 iskanje 11
 seznam imenikov
 tiskanje 48
 seznam vzorcev pisav
 tiskanje 48
 shranjevanje tiskalnih opravil 46
 sivo ozadje natisov 224

- skupine
 - brisanje 25
 - dodajanje 24
 - urejanje 24
- slikovna enota
 - naročanje 174
 - zamenjava 177
- SMB
 - optično branje 76
- sporočila tiskalnika
 - Potrošnega materiala ni izdelal Lexmark 253
 - V bliskovnem pomnilniku ni dovolj prostora za vire 253
 - Zamenjajte kartušo, ne ujema se z regijo tiskalnika 253
 - Zazan je neformatiran pomnilnik Flash 253
 - Zazan je okvarjen pomnilnik Flash 252
- spreminjanje ločljivosti
 - faks 72
- spreminjanje nastavitev vrat tiskalnika po namestitvi vrat za notranje rešitve 164
- spreminjanje slike za ozadje 20
- Središče za bližnjice
 - uporaba 20
- Središče za optično branje
 - nastavitev 21
- stanje delov
 - preverjanje 172
- stanje potrebščin
 - preverjanje 172
- stanje tiskalnika 16
- steklo optičnega bralnika
 - uporaba 49, 52, 62, 74
- stiki
 - brisanje 25
 - dodajanje 24
 - urejanje 24
- storitev prepoznavnega zvonjenja, faks
 - omogočanje 70
- Stran z menijskimi nastavitvami tiskanje 155
- Strani za preskus kakovosti tiskanja 155
- strežnik FTP, optično branje v uporaba nadzorne plošče 76
- strežnik za faks, uporaba nastavitev funkcije faksa 65
- svetel natis 226
- Š**
 - šifriranje
 - trdi disk tiskalnika 157
 - števci porabe potrošnega materiala
 - ponastavitev 204, 253
- T**
 - temen natis 221
 - temnost barvila
 - prilagajanje 247
 - temnost faksa
 - prilagajanje 72
 - temperatura okoli tiskalnika 295
 - težava s kakovostjo optičnega branja 267
 - težave s kakovostjo tiskanja 218
 - tipkovnica na zaslonu
 - uporaba 27
 - tiskalna opravila se ne natisnejo 243
 - tiskalnik
 - izbira mesta 12
 - najmanjši razmiki 12
 - pošiljanje 205
 - premikanje 12
 - tiskalnik se ne odziva 246
 - tiskalnika ni mogoče povezati v brezžično omrežje 250
 - tiskalno opravilo
 - preklic iz računalnika 48
 - preklic z nadzorne plošče tiskalnika 48
 - tiskanje
 - iz mobilne naprave 43, 44
 - iz profila na platformi Cloud Connector 48
 - iz računalnika 43
 - s protokolom Wi-Fi Direct 44
 - s storitvijo Mopria Print Service 43
 - seznam imenikov 48
 - seznam vzorcev pisav 48
 - Stran z menijskimi nastavitvami 155
 - z bliskovnega pogona 44
 - zadržani posli 47
 - zaupna tiskalna opravila 47
 - tiskanje iz računalnika 43
 - tiskanje seznama imenikov 48
 - tiskanje seznama vzorcev pisav 48
 - tiskanje strani z omrežnimi nastavitvami 251
 - tiskanje z bliskovnega pogona 44
 - trdi disk tiskalnika
 - namestitev 278
 - šifriranje 157
- U**
 - ugotavljanje mest zastojev 208
 - univerzalna velikost papirja
 - nastavitev 28
 - upognjeni natisi 229
 - uporaba možnosti Generator hitroodzivnih kod 21
 - uporaba možnosti Prilagoditev zaslona 20
 - uporaba nadzorne plošče 16
 - uporaba originalnih Lexmarkovih delov in potrošnega materiala 172
 - uporaba programa Program za podporo strankam 22
 - uporaba samodejnega podajalnika dokumentov 49, 52, 62, 74
 - kopiranje 49
 - uporaba stekla optičnega bralnika 49, 52, 62, 74
 - kopiranje 49
 - uporaba začetnega zaslona 18
 - upravljanje ohranjevalnika zaslona 20
 - urejanje skupin 24
 - urejanje stikov 24
 - ustvarjanje bližnjice
 - cilj faksa 71
 - e-pošta 61
 - kopiranje 51
 - naslov FTP-ja 76
 - ustvarjanje map
 - za zaznamke 23
 - ustvarjanje profila na platformi Cloud Connector 22
 - ustvarjanje zaznamkov 23
 - uvoz konfiguracijske datoteke
 - uporaba vdelanega spletnega strežnika 289

V

V bliskovnem pomnilniku ni dovolj prostora za vire 253
 varčevanje s papirjem 51
 varčevanje s potrošnim materialom 205
 varčevanje z barvilom 51
 varnostna reža
 iskanje 156
 varnostne informacije 8, 9
 vdelana programska oprema, posodabljanje 290
 večnamenski podajalnik
 nalaganje 35
 velikost papirja
 nastavitev 28
 vlažnost okoli tiskalnika 295
 vmesnik RJ-11 68
 vmesniški vtič 68
 vnaprej naluknjan papir
 nalaganje 28, 35
 Vrata EXT 14
 vrata LINE 14
 vrata tiskalnika 14
 vrata USB 14
 omogočanje 249
 vrata za notranje rešitve
 namestitvev 280
 vrsta papirja
 nastavitev 28
 vrste papirja
 podprto 39
 vtičnica za napajalni kabel 14
 vzpostavitev povezave z brezžičnim omrežjem
 uporaba načina kode PIN 161
 uporaba načina s pritiskom na gumb 161
 vzpostavitev stika s podporo strankam 272

W

Wi-Fi Direct
 konfiguracija 162
 omogočanje 162
 tiskanje iz mobilne naprave 44
 Wi-Fi Protected Setup
 brezžično omrežje 161

Z

začetni zaslon
 prilaganje 19
 zadržani dokumenti se ne natisnejo 247
 zadržani posli 46
 tiskanje 47
 zadrževanje faksov 73
 zagon diaproyekcije 20
 Zamenjajte kartušo, ne ujema se z regijo tiskalnika 253
 zamenjava
 pobiralni valj v večnamenskem podajalniku 190
 zamenjava delov
 brisalec razvijalne enote z vročimi valji 184
 ločevalni valj samodejnega podajalnika dokumentov 198
 omejevalnik navora samodejnega podajalnika dokumentov 201
 pobiralni valj 189
 pobiralni valj samodejnega podajalnika dokumentov 192
 prenosni valj 187
 razvijalna enota 179
 razvijalna enota z vročimi valji 182
 zamenjava ločevalnega valja samodejnega podajalnika dokumentov 198
 zamenjava podajalnega valja samodejnega podajalnika dokumentov 195
 zamenjava potrošnega materiala
 kartuša z barvilom 176
 slikovna enota 177
 zaporedno tiskanje
 nastavitev 164
 zaslon na dotik
 čiščenje 165
 zaslon tiskalnika
 prilaganje svetlosti 205
 zastoj papirja na pladnjih 210
 zastoj papirja v samodejnem podajalniku dokumentov 216
 zastoj papirja v večnamenskem podajalniku 215
 zastoj papirja v vratih A 210
 zastoj papirja v vratih C 213
 zastoj papirja, odpravljanje samodejni podajalnik dokumentov 216
 zastoji
 izogibanje 207
 zastoji papirja
 izogibanje 207
 številka 208
 zastoji papirja, odstranjevanje v standardnem odložišču 214
 zastoji, odpravljanje v standardnem odložišču 214
 zaščita pomnilnika tiskalnika 157
 zaupna tiskalna opravila 46
 tiskanje 47
 zaupni dokumenti se ne natisnejo 247
 zaznamki
 ustvarjanje 23
 ustvarjanje map za 23
 Zaznan je neformatiran pomnilnik Flash 253
 Zaznan je okvarjen pomnilnik Flash 252
 zbiranje kopij 50
 zbrano tiskanje ne deluje 255
 zguban papir 223
 zmanjšanje kopij 50
 zmečkan papir 223