



# **MX822, MX826, XM7355, XM7370 MFP'er**

---

## **Brugervejledning**

**Juli 2024**

**[www.lexmark.com](http://www.lexmark.com)**

---

Maskintype:

7465

Modeller:

436, 496, 836, 896

# Indhold

<b>Sikkerhedsoplysninger.....</b>	<b>7</b>
Konventioner.....	7
Produkterklæringer.....	7
<b>Få mere at vide om printeren.....</b>	<b>10</b>
Sådan finder du oplysninger om printeren.....	10
Sådan finder du printerens serienummer.....	11
Valg af en placering til printeren.....	12
Printerkonfigurationer.....	13
Tilslutning af kabler.....	15
Brug af kontrolpanelet.....	16
Om status for tænd/sluk-knappen og indikatoren.....	16
<b>Opsætning og brug af startskærmsprogrammer.....</b>	<b>18</b>
Brug af startskærmen.....	18
Tilpasning af startskærmen.....	19
Understøttede programmer.....	19
Opsætning af kortkopi.....	19
Oprettelse af en genvej.....	20
Brug af Display Customization.....	20
Opsætning af Scan Center.....	21
Opsætning af Enhedskvoter.....	21
Brug af QR-kodegenerator.....	22
Konfiguration af Økoindstillinger.....	22
Brug af Kundesupport.....	22
Oprettelse af en Cloud Connector-profil.....	22
Håndtering af bogmærker.....	23
Håndtering af kontakter.....	24
<b>Konfiguration og brug af tilgængelighedsfunktioner.....</b>	<b>26</b>
Aktivering af forstørrelsestilstand.....	26
Aktivering af stemmevejledning.....	26
Justering af stemmevejledningens talehastighed.....	26
Navigering på skærmen med håndbevægelser.....	26
Brug af tastaturet på displayet.....	27

Aktivering af talte adgangskoder eller personlige identifikationsnumre.....	27
<b>Ilægning af papir og specialmedier.....</b>	<b>28</b>
Indstilling af størrelse og type af specialmediet.....	28
Konfiguration af indstillinger til papirstørrelsen Universal.....	28
Ilægning af papir i skuffen til 550 ark.....	28
Ilægning af papir i papirmagasinet til 2100 ark.....	31
Ilægning af papir i flerformålsarkføderen.....	36
Sammenkædning af papirmagasiner.....	37
<b>Papirstøtte.....</b>	<b>38</b>
Understøttede papirstørrelser.....	38
Understøttede papirtyper.....	41
Understøttede papirvægte.....	42
Ikke-brugbart papir.....	44
Brug af genbrugspapir.....	45
<b>Udskrivning.....</b>	<b>46</b>
Udskrivning fra en computer.....	46
Udskrive fra en mobil enhed.....	46
Udskrivning fra et flashdrev.....	48
Understøttede flashdrev og filtyper.....	49
Konfiguration af fortrolige job.....	49
Udskrive fortrolige og andre tilbageholdte job.....	50
Udskrivning fra en Cloud Connector-profil.....	51
Udskrivning af skrifttypeeksempler.....	51
Udskrive en biblioteksliste.....	51
Annullering af et udskriftsjob.....	51
<b>Kopiering.....</b>	<b>52</b>
Ved hjælp af den automatiske dokumentindføring og scannerens glasplade.....	52
Kopiering.....	52
Kopiering af fotos.....	52
Kopiering på brevpapir.....	53
Kopiering på begge sider af papiret.....	53
Reducerer eller forstørrel størrelsen af kopier.....	53
Sortering af kopier.....	53

---

Placering af skillesider mellem kopier.....	53
Kopiering af flere sider til et enkelt ark.....	54
Oprettelse af en kopigenevej.....	54
<b>Afsendelse af e-mail.....</b>	<b>55</b>
Ved hjælp af den automatiske dokumentindføring og scannerens glasplade.....	55
Konfiguration af e-mail SMTP-indstillinger.....	55
Sender en e-mail.....	63
Opret en e-mail genvej.....	63
<b>Faxning.....</b>	<b>64</b>
Ved hjælp af den automatiske dokumentindføring og scannerens glasplade.....	64
Opsætning af printeren til faxning.....	64
Afsendelse af en fax.....	72
Planlægning af en fax.....	73
Oprettelse af en faxdestinationsgenvej.....	73
Ændring af faxopløsning.....	74
Justering af faxens mørkhed.....	74
Udskriv en faxlog.....	74
Blokering af junk-faxer.....	74
Tilbageholdelse af faxer.....	75
Videresendelse af en fax.....	75
<b>Scanning.....</b>	<b>76</b>
Ved hjælp af den automatiske dokumentindføring og scannerens glasplade.....	76
Scanning til en computer.....	76
Scanning til en FTP-server.....	77
Scanning til en netværksmappe.....	78
Oprettelse af en FTP-genvej.....	78
Scanning til et flashdrev.....	78
Scanning til en Cloud Connector-profil.....	79
<b>Beskrivelse af printermenuer.....</b>	<b>80</b>
Menuoversigt.....	80
Enhed.....	81
Udskrive.....	94
Papir.....	103



---

Kopi.....	106
Fax.....	110
E-mail.....	122
FTP.....	128
USB-drev.....	132
Netværk/porte.....	138
Sikkerhed.....	149
Rapporter.....	156
Hjælp.....	158
Fejlfinding.....	158
Udskrivning af siden med menuindstillinger.....	158
<b>Sikring af printeren.....</b>	<b>159</b>
Lokalisering af sikkerhedsåbningen.....	159
Sletning af printerhukommelse.....	159
Slette printerharddiskens hukommelse.....	159
Formatering af printerens harddisk.....	160
Gendannelse af fabriksindstillinger.....	160
Erklæring om flygtighed.....	160
<b>Vedligeholdelse af printeren.....</b>	<b>162</b>
Konfiguration af meddelelser om forbrugsstoffer.....	162
Indstilling af e-mail-advarsler.....	162
Visning af rapporter.....	162
Justering af lydstyrke for højttaler.....	163
Netværkstilslutning.....	163
Opsætning af seriel udskrivning (kun Windows).....	167
Rengøring af printerens dele.....	168
Bestilling af dele og forbrugsstoffer.....	182
Udskiftning af dele og forbrugsvarer.....	185
Flytning af printeren.....	212
Spare energi og papir.....	213
Genbrug.....	214
<b>Fjerne papirstop.....</b>	<b>215</b>
Undgå papirstop.....	215
Identifikation af områder med papirstop.....	216

Papirstop i papirmagasinerne.....	217
Papirstop i panel A.....	218
Papirstop i panel C.....	220
Papirstop i standardbakken.....	221
Papirstop i flerformålsarkføderen.....	222
Papirstop i ADF'en.....	223
Papirstop i mailindbakken med 4 mapper.....	225
Papirstop i offset-stabler eller hæfteefterbehandler.....	226
Papirstop i efterbehandleren til hæftning og hulning.....	228
Hæftestop i hæfteefterbehandleren.....	229
Hæftestop i efterbehandleren til hæftning og hulning.....	232
<b>Fejlfinding.....</b>	<b>235</b>
Problemer med udskriftskvalitet.....	235
Udskrivningsproblemer.....	236
Printeren reagerer ikke.....	265
Det var ikke muligt at læse flashdrevet.....	266
Aktivering af USB-porten.....	266
Problemer med netværksforbindelsen.....	266
Problemer med hardwareoptioner.....	269
Problemer med forbrugsstoffer.....	270
Problemer med papirindføring.....	271
Problemer med e-mail.....	276
Faxproblemer.....	276
Scanningsproblemer.....	281
Kontakt til kundesupport.....	288
<b>Opgradering og migrering.....</b>	<b>289</b>
Hardware.....	289
Software.....	310
Firmware.....	313
<b>Beskeder.....</b>	<b>314</b>
<b>Indeks.....</b>	<b>323</b>

# Sikkerhedsoplysninger





## Konventioner

**Bemærk:** *Bemærkning* henviser til oplysninger, der kan hjælpe dig.

**Advarsel:** *Advarsel* henviser til noget, der kan skade produkthardwaren eller -softwaren.









**FORSIGTIG:** *Forsigtig* indikerer en potentiel farlig situation, hvor du kan komme til skade.





Forskellige typer meddelelser om at være forsigtig omfatter:

-  **FORSIGTIG - RISIKO FOR SKADE:** Indikerer en risiko for personskade.
-  **FORSIGTIG - ELEKTRISK STØD:** Indikerer en risiko for elektrisk stød.
-  **FORSIGTIG - VARM OVERFLADE:** Indikerer en risiko for forbrænding ved berøring.
-  **FORSIGTIG - VÆLTEFARE:** Indikerer en knusningsfare.
-  **FORSIGTIG - KLEMNINGSFARE:** Indikerer en risiko for at blive fanget mellem bevægelige dele.

## Produkterklæringer

-  **FORSIGTIG - RISIKO FOR SKADE:** Tilslut netledningen til en passende vurderet og passende jordet stikkontakt, der er lettilgængelig og i nærheden af produktet for at undgå risikoen for brand eller elektrisk stød.
-  **FORSIGTIG - RISIKO FOR SKADE:** For at undgå risiko for brand eller elektrisk stød, skal du kun bruge den netledning, der leveres sammen med dette produkt, eller en erstatningsnetledning, som er godkendt af producenten.
-  **FORSIGTIG - RISIKO FOR SKADE:** Anvend ikke dette produkt sammen med forlængerledninger, strømskinner med flere udgange, forlængere med flere udgange eller UPS-enheder. Den nominelle effektkapacitet af disse typer tilbehør kan let overbelastes af en laserprinter og kan medføre dårlig ydeevne af printeren, tingskade eller potentiel brandfare.
-  **FORSIGTIG - RISIKO FOR SKADE:** Kun en integreret Lexmark-overspændingsbeskytter, der er korrekt tilsluttet mellem printeren og netledningen, der følger med printeren må bruges med dette produkt. Brug af overspændingsbeskyttelsesenheder fra andre producenter end Lexmark kan medføre potentiel brandfare, tingskade eller dårlig ydeevne af printeren.
-  **FORSIGTIG - RISIKO FOR SKADE:** Brug kun et telekabel (RJ-11) på 26 AWG eller mere, når du slutter dette produkt til telefonnetværket, for at reducere risikoen for brand. For brugere i Australien, skal ledningen være godkendt af tilsynsmyndigheden for kommunikation og medier i Australien.
-  **FORSIGTIG - ELEKTRISK STØD:** Placer eller brug ikke dette produkt i nærheden af vand eller i våde omgivelser for at undgå risikoen for elektrisk stød.
-  **FORSIGTIG - ELEKTRISK STØD:** Undlad at installere dette produkt eller foretage tilslutninger af kabler eller af elektriske tilslutninger af nogen art, f.eks. af netledningen, faxfunktionen eller telefonen, når det lynrer for at undgå risikoen for elektrisk stød.

-  **FORSIGTIG - RISIKO FOR SKADE:** Du må ikke skære i netledningen, sno den, binde den sammen, mase den eller sætte tunge genstande på den. Der må ikke fjernes noget fra netledningen, og den må ikke udsættes for tryk. Netledningen må ikke sidde i klemme mellem genstande, f.eks. møbler og vægge. Hvis en af disse ting sker, er der risiko for fare eller elektriske stød. Kontroller jævnligt, om der er tegn på disse problemer med netledningen. Fjern netledningen fra stikkontakten, før du undersøger den.
-  **FORSIGTIG - ELEKTRISK STØD:** Kontroller, at alle eksterne tilslutninger, f.eks. Ethernet-tilslutninger og tilslutninger til telefonsystemer, er sat korrekt i de markerede plug-in-porte for at undgå risikoen for elektrisk stød.
-  **FORSIGTIG - ELEKTRISK STØD:** Hvis du skal have adgang til systemkortet eller installere hardware- eller hukommelsesenhedsoptioner, efter du har installeret printeren, skal du slukke printeren og tage netledningen ud af stikkontakten, før du fortsætter for at undgå risikoen for elektrisk stød. Hvis du har andre enheder tilsluttet printeren, skal du også slukke for dem og tage alle kabler til printeren ud.
-  **FORSIGTIG - ELEKTRISK STØD:** Undlad at benytte fax-funktionen, når det lyner for at undgå risikoen for elektrisk stød.
-  **FORSIGTIG - ELEKTRISK STØD:** Tag netledningen ud af stikkontakten, og fjern alle kabler fra printeren, før du går videre, for at reducere risikoen for elektrisk stød, når du skal rengøre printerens ydre.
-  **FORSIGTIG - RISIKO FOR SKADE:** Hvis printeren vejer mere end 20kg (44lb), skal der to eller flere personer til at løfte den på forsvarlig vis.
-  **FORSIGTIG - RISIKO FOR SKADE:** Når du flytter printeren, skal du følge disse retningslinjer for at forebygge personskader eller skader på printeren:
- Undersøg, om alle paneler og bakker er lukket.
  - Sluk printeren, og tag derefter netledningen ud af stikkontakten.
  - Frakobl alle ledninger og kabler fra printeren.
  - Hvis printeren har særskilte, gulvbaserede ekstrabakker, eller outputoptioner er fastgjort til den, skal du frakoble dem, før printeren flyttes.
  - Hvis printeren har en base med hjul, så rul den forsigtigt til det nye sted. Vær forsigtig, når du passerer dørtrin og brud i gulvbelægningen.
  - Hvis printeren ikke har en base med hjul, men er konfigureret med valgfrie bakker eller outputoptioner, skal du fjerne outputoptionerne og løfte printeren af bakkerne. Forsøg ikke at løfte printeren og andre optioner på én gang.
  - Brug altid grebene på printeren til at løfte den.
  - Hvis der bruges en vogn til at transportere printeren, skal den kunne støtte hele printerens underside.
  - Hvis der bruges en vogn til at transportere hardware-optionerne, skal den kunne støtte optionernes dimensioner.
  - Sørg for, at printeren står oprejst.
  - Undgå voldsomme rystelser.
  - Undgå at holde fingrene under printeren, når du sætter den ned.
  - Sørg for, at der er tilstrækkelig luft omkring printeren.
-  **FORSIGTIG - VÆLTEFARE:** Installation af en eller flere optioner på din printer eller MFP kan påkræve en base med hjul, et møbel eller lignende for at undgå skader som følge af manglende stabilitet. Du kan få flere oplysninger om understøttede konfigurationer ved at se [www.lexmark.com/multifunctionprinters](http://www.lexmark.com/multifunctionprinters).
-  **FORSIGTIG - VÆLTEFARE:** Isæt hver enkelt bakke separat for at reducere risikoen for, at udstyret bliver ustabil. Sørg for, at alle andre bakker er lukkede, indtil du skal bruge dem.

-  **FORSIGTIG - VARM OVERFLADE:** Printeren kan være varm indvendig. For at formindske risikoen for skader pga. en varm komponent skal overfladen køle ned, før du rører den.
-  **FORSIGTIG - KLEMNINGSFARE:** For at undgå risikoen for en klemningsskade, skal du være forsigtig i områder markeret med denne mærkat. Klemningsskader kan opstå omkring bevægelige dele, f.eks. mekanismer, døre, bakker og dæksler.
-  **FORSIGTIG - RISIKO FOR SKADE:** Dette produkt indeholder en laserenhed. Brug af kontroller eller justeringer eller udførelse af andre procedurer end dem, der er anført i *Brugervejledningen* kan medføre udsættelse for farlig stråling.
-  **FORSIGTIG - RISIKO FOR SKADE:** Litiumbatteriet i dette produkt er ikke beregnet til at blive udskiftet. Der er fare for eksplosion, hvis et litiumbatteri udskiftes forkert. Forsøg ikke at genoplade, destruere eller skille et litiumbatteri ad. Brugte litiumbatterier skal bortskaffes i overensstemmelse med producentens instruktioner og lokale retningslinjer.

Dette produkt er udviklet, testet og godkendt til at opfylde strenge, globale sikkerhedsstandarder under brug af bestemte producenters komponenter. Nogle af delenes sikkerhedsfunktioner er ikke altid tydelige. Producenten er ikke ansvarlig for brugen af andre erstatningsdele.

Service og reparationer, som ikke er beskrevet i brugerdokumentationen, skal udføres af en servicemedarbejder.

I produktet anvendes en udskriftprocedure, hvorved udskriftsmediet opvarmes, og varmen kan medføre, at mediet udsender dampe. Læs afsnittet i brugervejledningen, der beskriver retningslinjerne for valg af udskriftsmedie, så du undgår skadelige dampe.

Dette produkt kan producere små mængder ozon under normal brug og kan være udstyret med et filter, der er udviklet til at begrænse ozonkoncentrationer til niveauer langt under de anbefalede grænser for eksponering. For at undgå høje koncentrationsniveauer af ozon ved omfattende brug skal du installere dette produkt i et område med god udluftning og udskifte ozon- og udstødningsfiltrene, ved anmodning, som angivet i produktets vedligeholdelsesinstruktioner. Hvis der ikke findes nogen henvisninger til filtre i vedligeholdelsesinstruktionerne til produktet, så er udskiftning af filtre ikke nødvendigt for dette produkt.

**GEM DISSE INSTRUKTIONER.**

# Få mere at vide om printeren

## Sådan finder du oplysninger om printeren

Hvad leder du efter?	Find det her
Vejledning i indledende opsætning	Se dokumentationen om opsætning, der fulgte med printeren.
<ul style="list-style-type: none"> <li>• Printersoftware</li> <li>• Printer- eller faxdriver</li> <li>• Printerfirmware</li> <li>• Værktøj</li> </ul>	Gå til <a href="http://www.lexmark.com/downloads">www.lexmark.com/downloads</a> , søg efter <b>din printermodel</b> , og vælg derefter den driver, firmware eller det hjælpeprogram, du har brug for, i menuen Type.
<ul style="list-style-type: none"> <li>• Valg og opbevaring af papir og specialmedier</li> <li>• Ilægning af papir</li> <li>• Konfiguration af printerindstillinger</li> <li>• Visning og udskrivning af dokumenter og fotos</li> <li>• Konfigurere printeren til et netværk</li> <li>• Pleje og vedligeholdelse af printeren</li> <li>• Fejlfinding og problemløsning</li> </ul>	<p>Informationscenter—Gå til <a href="https://infoserve.lexmark.com">https://infoserve.lexmark.com</a>.</p> <p>Vejledningsvideoer—Gå til <a href="https://infoserve.lexmark.com/idv/">https://infoserve.lexmark.com/idv/</a>.</p> <p>Hjælpemenuser—Få adgang til vejledningerne til printerfirmware, eller gå til <a href="http://support.lexmark.com">http://support.lexmark.com</a>.</p> <p>Vejledning til den berøringfølsomme skærm—Gå til <a href="http://support.lexmark.com">http://support.lexmark.com</a>.</p>
Opsætning og konfiguration af tilgængelighedsfunktioner for printeren	<i>Lexmark-tilgængelighedsvejledning</i> —Gå til <a href="http://support.lexmark.com">http://support.lexmark.com</a> .
Hjælpeoplysninger om brug af printersoftwaren	<p>Hjælp til Microsoft Windows- eller Macintosh-operativsystemer - Åbn et printerprogram eller en printerapplikation, og klik derefter på <b>Hjælp</b>.</p> <p>Klik på  for at se kontekstafhængige oplysninger.</p> <p><b>Bemærkninger:</b></p> <ul style="list-style-type: none"> <li>• Hjælp installeres automatisk sammen med printersoftwaren.</li> <li>• Printersoftwaren er enten i printerprogrammappen eller på skrivebordet, afhængigt af dit operativsystem.</li> </ul>
<ul style="list-style-type: none"> <li>• Dokumentation</li> <li>• Livechat-support</li> <li>• E-mail-support</li> <li>• Stemmeunderstøttelse</li> </ul>	<p>Gå til <a href="http://support.lexmark.com">http://support.lexmark.com</a>.</p> <p><b>Bemærk!</b> Vælg dit land eller din region, og vælg herefter dit produkt for at se det relevante supportwebsted.</p> <p>Supportkontaktoplysninger for dit land eller område kan findes på webstedet eller i den trykte garanti, der fulgte med printeren.</p> <p>Hav følgende oplysninger parat, når du kontakter kundesupport:</p> <ul style="list-style-type: none"> <li>• Sted og dato for køb</li> <li>• Maskintype og serienummer</li> </ul> <p>Der er flere oplysninger i <a href="#">“Sådan finder du printerens serienummer” på side 11</a>.</p>

Hvad leder du efter?	Find det her
<ul style="list-style-type: none"><li>• Sikkerhedsoplysninger</li><li>• Lovgivningsmæssige oplysninger</li><li>• Garantioplysninger</li><li>• Miljøoplysninger</li></ul>	<p>Garantioplysningerne varierer afhængigt af land eller område:</p> <ul style="list-style-type: none"><li>• <b>I USA</b>—Se Erklæring om begrænset garanti, der leveres sammen med printeren, eller gå til <a href="http://support.lexmark.com">http://support.lexmark.com</a>.</li><li>• <b>I andre lande og områder</b>—Se den trykte garanti, der fulgte med printeren.</li></ul> <p><i>Produktinformationsvejledning</i>—Se dokumentationen, der fulgte med printeren, eller gå til <a href="http://support.lexmark.com">http://support.lexmark.com</a>.</p>

## Sådan finder du printerens serienummer

1 Åbn panel A.



2 Find serienummeret på venstre side af printeren.



## Valg af en placering til printeren

- Sørg for, at der er nok plads til at åbne bakker, låger og paneler, og til at installere hardwareoptioner.
- Sæt printeren i nærheden af en stikkontakt.

**⚠ FORSIGTIG - RISIKO FOR SKADE:** Tilslut netledningen til en passende vurderet og passende jordet stikkontakt, der er lettilgængelig og i nærheden af produktet for at undgå risikoen for brand eller elektrisk stød.

**⚠ FORSIGTIG - ELEKTRISK STØD:** Placer ikke eller brug ikke dette produkt i nærheden af vand eller i våde omgivelser for at undgå risikoen for elektrisk stød.

- Luftcirkulationen i rummet opfylder de seneste ASHRAE 62-standarder eller CEN Technical Committee 156-standarden.
- Overfladen er flad, solid og stabil.
- Hold printeren:
  - Ren, tør og støvfri
  - Væk fra løse hæfteklammer og papirclips
  - Væk fra direkte luftstrømme fra aircondition, radiatorer eller ventilatorer
  - Væk fra direkte sollys og ekstrem fugtighed
- Hold øje med de anbefalede temperaturer og undgå udsving.

Omgivelsestemperatur	10 til 32,2 °C (50 til 90 °F)
Opbevaringstemperatur	-40 til 43,3°C (-40 til 110°F)

- Af hensyn til passende ventilation anbefales følgende plads omkring printeren:

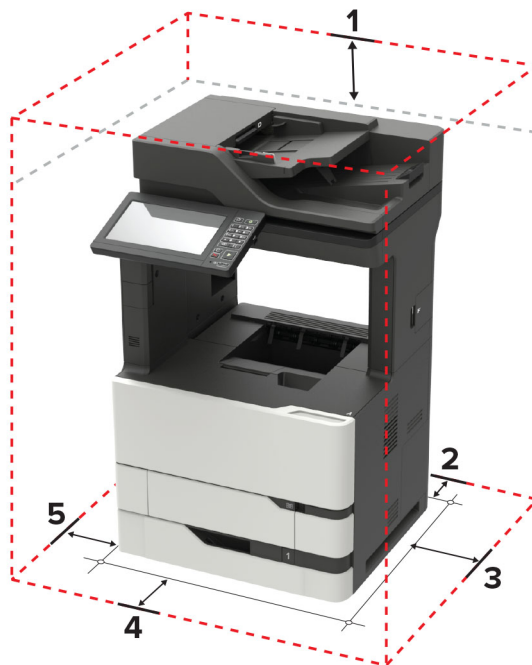

1	Top	152 mm (6")
2	Bagside	152 mm (6")
3	Højre side	152 mm (6")



4	Forside	406 mm (16") <b>Bemærk!</b> Den minimale nødvendige plads foran printeren er 75 mm (3")
5	Venstre side	152 mm (6")

## Printerkonfigurationer

**⚠ FORSIGTIG - VÆLTEFARE:** Installation af en eller flere optioner på din printer eller MFP kan påkræve en base med hjul, et møbel eller lignende for at undgå skader som følge af manglende stabilitet. Du kan få flere oplysninger om understøttede konfigurationer ved at se [www.lexmark.com/multifunctionprinters](http://www.lexmark.com/multifunctionprinters).

**⚠ FORSIGTIG - VÆLTEFARE:** Isæt hver enkelt bakke separat for at reducere risikoen for, at udstyret bliver ustabil. Sørg for, at alle andre bakker er lukkede.

Du kan konfigurere din printer ved at tilføje valgfrie papirmagasiner til 550 eller 2100 ark. Der er flere oplysninger i ["Installere papirmagasin til 550 ark" på side 301](#) eller ["Installere papirmagasin til 2100 ark" på side 302](#).

### Basismodel



1	Papirmagasin til den automatiske dokumentføder (ADF)
2	ADF-bakke
3	Standardbakke
4	Flerformålsarkføder
5	Standardbakke til 550 ark
6	Kontrolpanel
7	ADF

## Konfigureret model



	Hardwareoption	Alternativ hardwareoption
1	Mailindbakke med 4 bakker	<ul style="list-style-type: none"> <li>• Offset-stabler</li> <li>• Hæfteefterbehandler</li> <li>• Efterbehandler til hæftning og hulning</li> </ul>
2	Papirmagasin til 2100 ark	Skuffer til 550 ark
3	Base med hjul	Base med hjul
4	Skuffer til 550 ark	Papirmagasin til 2100 ark
5	Hæfteefterbehandler	<ul style="list-style-type: none"> <li>• Mailindbakke med 4 bakker</li> <li>• Efterbehandler til hæftning og hulning</li> <li>• Offset-stabler</li> </ul>

Ved brug af valgfrie papirmagasiner:

- Brug altid en base med hjul, når printeren er konfigureret med en skuffe til 2100 ark.
- Papirmagasinet til 2100 ark skal altid være nederst i en konfiguration.
- Hvis papirmagasinet til 2100 ark er installeret, kan du ikke bruge det valgfri papirmagasin til 550 ark.
- Op til to valgfrie skuffer kan konfigureres med printeren.
- Printeren understøtter kun én finisher ad gangen.

## Tilslutning af kabler

**⚠ FORSIGTIG - ELEKTRISK STØD:** Undlad at installere dette produkt eller foretage tilslutninger af kabler eller af elektriske tilslutninger af nogen art, f.eks. af netledningen, faxfunktionen eller telefonen, når det lyner, for at undgå risikoen for elektrisk stød.

**⚠ FORSIGTIG - RISIKO FOR SKADE:** Tilslut netledningen til en passende normeret og passende jordet stikkontakt, der er lettilgængelig og i nærheden af produktet, for at undgå risikoen for brand eller elektrisk stød.

**⚠ FORSIGTIG - RISIKO FOR SKADE:** For at undgå risiko for brand eller elektrisk stød må du kun bruge den netledning, der leveres sammen med dette produkt, eller en erstatningsnetledning, som er godkendt af producenten.

**⚠ FORSIGTIG - RISIKO FOR SKADE:** Brug kun et telekabel (RJ-11) på 26 AWG eller mere, når du slutter dette produkt til telefonnetværket, for at reducere risikoen for brand. For brugere i Australien skal ledningen være godkendt af tilsynsmyndigheden for kommunikation og medier i Australien.

**Advarsel - Potentielt skade:** For at undgå tab af data eller printerfejl, skal du undlade at berøre USB-kablet, nogen netværksadapter eller printeren i de viste områder under selve udskrivningsprocessen.



	Printerport	Funktion
1	Strømsik	Tilslut printeren til en korrekt jordforbundet stikkontakt.
2	USB-printerport	Slut printeren til computeren.
3	Ethernet-port	Slut printeren til et netværk.
4	USB-port	Tilslut et tastatur eller en anden kompatibel option.
5	EXT-port <b>Bemærk!</b> Kun tilgængelig på visse printermodeller.	Slut yderligere enheder (telefon eller telefonsvarer) til printeren og telefonlinjen. Brug denne port, hvis du ikke har en dedikeret faxlinje til printeren, og hvis denne forbindelsesmetode understøttes i dit land eller område.
6	LINE-port <b>Bemærk!</b> Kun tilgængelig på visse printermodeller.	Tilslutte printeren til en aktiv telefonlinje via en normal stikkontakt (RJ-11), et DSL-filter, en VoIP-adapter eller en anden form for adapter, der giver adgang til telefonlinjen for at sende og modtage faxer.

## Brug af kontrolpanelet

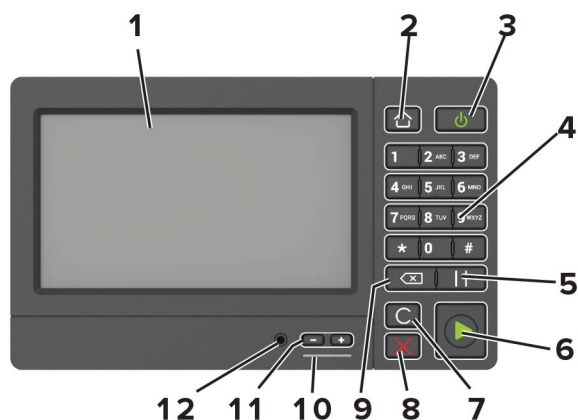

	Brug	For at
1	Vis	<ul style="list-style-type: none"> <li>Få vist printerens meddelelser og status for forbrugsvarer.</li> <li>Opsætning og betjening af printeren.</li> </ul>
2	Knappen Hjem	Gå til startskærmen.
3	Tænd/sluk-knap	<ul style="list-style-type: none"> <li>Tænde og slukke for printeren.</li> <li><b>Bemærk!</b> Sluk for printeren ved at trykke på tænd/sluk-knappen og holde den nede i fem sekunder.</li> <li>Indstille printeren til slumre- eller dvaletilstand.</li> <li>Vække printeren fra slumre- eller dvaletilstand.</li> </ul>
4	Tastatur	Indtaste tal eller symboler i et indtastningsfelt.
5	Knappen Pause	Indsæt en opkaldspause i et faxnummer.
6	Knappen Start	Start et job, afhængigt af den valgte tilstand.
7	Knappen Slet alle eller Nulstil	Nulstil standardindstillingen for en funktion, som f.eks. at kopiere, faxe eller scanne.
8	knappen Stop eller Annuller	Stop det aktuelle job.
9	Tilbageknap	Flytte markøren tilbage og slette et tegn i et indtastningsfelt.
10	Indikator	Kontrollere status for printeren.
11	Lydstyrkeknapper	Juster lydstyrken for headsettet eller højttaleren.
12	Headset- eller højttalerport	Tilslut et headset eller højttaler. <b>Bemærk!</b> Denne funktion er kun tilgængelig på visse printerenheder.

## Om status for tænd/sluk-knappen og indikatoren

Indikator	Printerstatus
Fra	Printeren er slukket eller i dvaletilstand.
Blå	Printeren er klar eller behandler data.
Rød	Printeren kræver handling fra brugeren.

Lys i tænd/sluk-knappen	Printerstatus
Fra	Printeren er slukket, klar eller behandler data.
Konstant gul	Printeren er i slumretilstand.
Blinker gult	Printeren er i dvaletilstand.

# Opsætning og brug af startskærmsprogrammer

## Brug af startskærmen

**Bemærk!** Startskærmens udseende afhænger af de brugerdefinerede startskærmsindstillinger, administrative opsætning samt aktive integrerede løsninger.



Tryk på		For at
1	Kopi	Opret kopier.
2	E-mail	Send e-mails.
3	Indstillinger	Adgang til printermenuer.
4	Fax	Send fax.
5	Adressebog	Administrer en kontaktliste, som andre programmer på printeren kan få adgang til.
6	Status/forbrugsvarer	<ul style="list-style-type: none"> <li>• Vis en printeradvarsel eller fejlmeddelelse, hver gang printeren kræver indgriben for at fortsætte behandlingen.</li> <li>• Se flere oplysninger om printeradvarslen eller meddelelsen, og om, hvordan de fjernes igen.</li> </ul> <p><b>Bemærk!</b> Du kan også få adgang til denne indstilling ved at trykke på den øverste del af startskærmen.</p>
7	USB-drev	<ul style="list-style-type: none"> <li>• Udskriv fotos og dokumenter fra et flashdrev.</li> <li>• Scan fotos og dokumenter fra et flashdrev</li> </ul>
8	Jobkø	<p>Vis alle aktuelle udskriftsjob.</p> <p><b>Bemærk!</b> Du kan også få adgang til denne indstilling ved at trykke på den øverste del af startskærmen.</p>
9	Tilbageholdte job	Vis de udskriftsjob, der tilbageholdes i printerens hukommelse.
10	Genvejscenter	Organiser alle genveje.
11	App-profiler	Åbne programprofiler.
12	Scanningsprofiler	Scan og gem dokumenter direkte i computeren.

Tryk på		For at
13	FTP	Scan og gem dokumenter direkte til en FTP-server.
14	Bogmærker	Arranger alle bogmærker.
15	Skift sprog	Skift sproget på displayet.

## Tilpasning af startskærmen

- 1 Tryk på **Indstillinger** > **Enhed** > **Synlige ikoner på startskærm** fra kontrolpanelet.
- 2 Vælg den ikoner, du vil have vist på startskærmen.
- 3 Anvend ændringerne.

## Understøttede programmer

Anvendelse	Printermodeller
Scanningscenter	MX822, MX826, XM7355, XM7370
Genvejscenter	MX822, MX826, XM7355, XM7370
Card Copy	MX822, MX826, XM7355, XM7370
Display Customization	MX822, MX826, XM7355, XM7370
Cloud Connector	MX822, MX826, XM7355, XM7370
Kundesupport	XM7355, XM7370
Enhedskvoter	XM7355, XM7370
QR-kode	XM7355, XM7370
Økoindstillinger	XM7355, XM7370

## Opsætning af kortkopi

- 1 Åbn en webbrowser, og angiv derefter printerens IP-adresse i adressefeltet.

### Bemærkninger:

- Vis printerens IP-adresse på printerens startskærmbillede. IP-adressen vises som fire sæt tal, adskilt af punktummer, f.eks. 123.123.123.123.
- Hvis du bruger en proxyserver, skal du deaktivere den midlertidigt for at indlæse websiden korrekt.

- 2 Klik på **Apps** > **Kortkopi** > **Konfigurer**.

### Bemærkninger:

- Sørg for, at skærmikonet er aktiveret.
- Sørg for, at e-mailindstillinger og indstillinger for netværksdeling er konfigureret.
- Når du scanner et kort, skal du sørge for, at scanningsopløsningen ikke er mere end 200dpi for farve og 400dpi for sort og hvid.

- Når du scanner flere kort, skal du sørge for, at scanningsopløsningen ikke er mere end 150dpi for farve og 300dpi for sort og hvid.

**3** Anvend ændringerne.

**Bemærk!** Du skal have en printerharddisk for at scanne flere kort.

## Oprettelse af en genvej

**1** Tryk på **Genvejscenter** på startskærmen.

**Bemærk!** Ikonet og navnet kan være ændret. Kontakt din administrator for at få yderligere oplysninger.

**2** Vælg en printerfunktion, og tryk derefter på **Opret genvej**.

**Bemærk!** Den sikre e-mailfunktion understøttes ikke.

**3** Konfigurer indstillingerne, og tryk på **Gem**.

**4** Indtast et entydigt genvejsnavn.

**Bemærk!** For at undgå beskårne navne på startskærmen, må du kun indtaste op til 25 tegn.

**5** Tryk på **OK**.

Programmet genererer automatisk et entydigt genvejsnummer. For at starte genvejen, skal du trykke på **#** og derefter genvejsnummeret.

## Brug af Display Customization

Før du bruger programmet, skal du sørge for at gøre følgende:

- Fra Embedded Web Server skal du klikke på **Apps > Display Customization > Konfigurer**.
- Aktiver og konfigurer pauseskærmen, diasshowet og indstillinger for startskærm.

### Administration af billeder til pauseskærm og diasshow

**1** Fra afsnittet Billeder til pauseskærm og diasshow kan du tilføje, redigere eller slette et billede.

**Bemærkninger:**

- Du kan tilføje op til ti billeder.
- Når aktiveret, vises statusikoner kun på pauseskærmen, når der er fejl, advarsler eller cloud-baserede meddelelser.

**2** Anvend ændringerne.

### Ændring af baggrundsbillede

**1** Fra startskærmen skal du trykke på **Skift baggrund**.

**2** Vælg det billede, der skal bruges.

**3** Anvend ændringerne.



## Visning af et diasshow fra et flashdrev

1 Sæt et flashdrev i USB-porten.

2 Tryk på **Diasshow** på startskærmen.

Billeder vises i alfabetisk rækkefølge.

**Bemærk!** Du kan fjerne flashdrevet, efter diasshowet starter, men billederne bliver ikke gemt i printeren. Hvis diasshowet stopper, skal du indsætte flashdrevet igen for at se billederne.

## Opsætning af Scan Center

1 Tryk på **Scan** på startsiden.

2 Vælg og opret en destination, og konfigurer derefter indstillingerne.

### Bemærkninger:

- Når du opretter en netværksdestination, skal du sørge for at validere og justere indstillingerne, så der ikke opstår fejl.
- Kun destinationer, der er oprettet fra den integrerede webserver, gemmes. Du kan finde flere oplysninger i den dokumentation, der leveres sammen med løsningen.

3 Anvend ændringerne.

## Opsætning af Enhedskvoter

### Bemærkninger:

- Dette program understøttes kun på nogle printermodeller. Der er flere oplysninger i ["Understøttede programmer" på side 19](#).
- Du skal muligvis have administratorrettigheder for at få adgang til programmet.

1 Åbn en webbrowser, og angiv derefter printerens IP-adresse i adressefeltet.

### Bemærkninger:

- Vis printerens IP-adresse på printerens startskærbillede. IP-adressen vises som fire sæt tal, adskilt af punktummer, f.eks. 123.123.123.123.
- Hvis du bruger en proxyserver, skal du deaktivere den midlertidigt for at indlæse websiden korrekt.

2 Klik på **Apps > Enhedskvoter > Konfigurer**

3 Tilføj eller rediger en bruger fra sektionen Brugerkonti, og angiv derefter brugerkvoten.

4 Anvend ændringerne.

**Bemærk!** Du kan finde oplysninger om, hvordan du konfigurerer programmet og sikkerhedsindstillingerne i *administratorvejledningen til Google Drev*.

## Brug af QR-kodegenerator

### Bemærkninger:

- Dette program understøttes kun på nogle printermodeller. Der er flere oplysninger i ["Understøttede programmer" på side 19](#).
- Du skal muligvis have administratorrettigheder for at få adgang til programmet.

**1** Åbn en webbrowser, og angiv derefter printerens IP-adresse i adressefeltet.

### Bemærkninger:

- Vis printerens IP-adresse på printerens startskærbillede. IP-adressen vises som fire sæt tal, adskilt af punktummer, f.eks. 123.123.123.123.
- Hvis du bruger en proxyserver, skal du deaktivere den midlertidigt for at indlæse websiden korrekt.

**2** Klik på **Apps > QR-kodegenerator > Konfigurer**.

**3** Gør et af følgende:

- Vælg en standardværdi for QR-kode.
- Indtast en QR-kodeværdi.

**4** Anvend ændringerne.

## Konfiguration af Økoindstillinger

**Bemærk!** Dette program understøttes kun på nogle printermodeller. Der er flere oplysninger i ["Understøttede programmer" på side 19](#).

**1** Fra startskærmen skal du trykke på **Økoindstillinger**.

**2** Konfigurer indstillinger for økotilstand, eller planlæg en strømbesparende tilstand.

## Brug af Kundesupport

**Bemærk!** Dette program understøttes kun på nogle printermodeller. Der er flere oplysninger i ["Understøttede programmer" på side 19](#).

**1** Tryk på **Kundesupport** på startskærmen.

**2** Udskriv oplysningerne, eller send dem via e-mail.

**Bemærk!** Du kan finde oplysninger om konfiguration af indstillingerne for programmet i *administratorvejledningen til kundesupport*.

## Oprettelse af en Cloud Connector-profil

**Bemærk!** Dette program er kun tilgængeligt i visse lande eller områder. Kontakt en Lexmark-repræsentant for at få flere oplysninger.

**1** Tryk på **Cloud Connector** på startskærmen.

**2** Vælg en cloud-udbyder.

- 3 Tryk på **Opret** eller .
- 4 Indtast et unikt profilnavn.  
**Bemærk!** Vi anbefaler, at du opretter en PIN-kode for at beskytte profilen.
- 5 Tryk på **OK**, og noter godkendelseskoden.  
**Bemærk!** Godkendelseskoden er kun gyldig i 24 timer.
- 6 Åbn en webbrowser, og gå derefter til <https://lexmark.cloud-connect.co>.
- 7 Klik på **Næste**, og accepter Vilkår for brug.
- 8 Indtast godkendelseskoden, og klik herefter på **Tilslut**.
- 9 Log på din konto til cloud-udbyderen.
- 10 Giv tilladelser.  
**Bemærk!** For at udføre godkendelsesprocessen, skal du åbne profil inden for 72 timer.

## Håndtering af bogmærker

### Oprette bogmærker

Brug bogmærker til at udskrive hyppigt benyttede dokumenter, der er gemt på servere eller på internettet.

- 1 Åbn en webbrowser, og angiv derefter printerens IP-adresse i adressefeltet.

#### Bemærkninger:

- Vis printerens IP-adresse på printerens startskærmbillede. IP-adressen vises som fire sæt tal, adskilt af punktummer, f.eks. 123.123.123.123.
- Hvis du bruger en proxyserver, skal du deaktivere den midlertidigt for at indlæse websiden korrekt.

- 2 Klik på **Bogmærker > Tilføj bogmærke**, og angiv derefter et bogmærkenavn.

- 3 Vælg en adresseprotokol-type, og gør derefter ét af følgende:

- Til HTTP og HTTPS, skal du angive den URL, du vil bogmærke.
- Til HTTPS, skal du sørge for at bruge værtsnavnet i stedet for IP-adressen. Skriv for eksempel **myWebsite.com/sample.pdf** i stedet for at indtaste **123.123.123.123/sample.pdf**. Sørg for, at værtsnavnet samtidig stemmer overens med værdien for Common Name (CN) i servercertifikatet. Du kan få flere oplysninger om, hvordan du henter CN-værdien i servercertifikatet ved at gå til din webbrowsers hjælpeoplysninger.
- Til FTP, skal du angive FTP-adressen. For eksempel **myServer/myDirectory**. Angiv FTP-porten. Port 21 er standardporten til afsendelse af kommandoer.
- Til SMB skal du angive netværksmappens adresse. For eksempel **myServer/myShare/myFile.pdf**. Skriv navnet på netværksdomænet.
- Hvis det er nødvendigt, kan du vælge godkendelsestype til FTP og SMB.

Indtast en PIN-kode for at begrænse adgangen til bogmærket.

**Bemærk!** Programmet understøtter følgende filtyper: PDF, JPEG, TIFF og HTML-baserede websider. Andre filtyper som for eksempel DOCX og XLXS understøttes i nogle printermodeller.

**4** Klik på **Gem**.

## Opretter mapper

**1** Åbn en webbrowser, og angiv derefter printerens IP-adresse i adressefeltet.

### Bemærkninger:

- Vis printerens IP-adresse på printerens startskærbillede. IP-adressen vises som fire sæt tal, adskilt af punktummer, f.eks. 123.123.123.123.
- Hvis du bruger en proxyserver, skal du deaktivere den midlertidigt for at indlæse websiden korrekt.

**2** Klik på **Bogmærker** > **Tilføj mappe**, og indtast derefter et mappenavn.

**Bemærk!** Indtast en PIN-kode for at begrænse adgangen til mappen.

**3** Klik på **Gem**.

**Bemærk!** Du kan oprette mapper eller bogmærker i en mappe. For at oprette et bogmærke, skal du se [“Oprette bogmærker” på side 23](#).

## Håndtering af kontakter.

### Tilføjelse af kontaktpersoner

**1** Åbn en webbrowser, og angiv derefter printerens IP-adresse i adressefeltet.

### Bemærkninger:

- Vis printerens IP-adresse på printerens startskærbillede. IP-adressen vises som fire sæt tal, adskilt af punktummer, f.eks. 123.123.123.123.
- Hvis du bruger en proxyserver, skal du deaktivere den midlertidigt for at indlæse websiden korrekt.

**2** Klik på **Adressebog**.

**3** I afsnittet Kontakter skal du tilføje en kontaktperson.

**Bemærk!** Du kan føje en kontaktperson til en eller flere grupper.

**4** Hvis det er nødvendigt, kan du angive en loginmetode for at tillade adgang til programmet.

**5** Foretag ændringerne.

### Tilføjelse af grupper

**1** Åbn en webbrowser, og angiv derefter printerens IP-adresse i adressefeltet.

### Bemærkninger:

- Vis printerens IP-adresse på printerens startskærbillede. IP-adressen vises som fire sæt tal, adskilt af punktummer, f.eks. 123.123.123.123.

- Hvis du bruger en proxyserver, skal du deaktivere den midlertidigt for at indlæse websiden korrekt.

**2** Klik på **Adressebog**.

**3** I afsnittet Kontaktgrupper tilføjes et gruppenavn.

**Bemærk!** Du kan tildele én eller flere kontaktpersoner til gruppen.

**4** Foretag ændringerne.

## Sletning af kontakter eller grupper

**1** Åbn en webbrowser, og angiv derefter printerens IP-adresse i adressefeltet.

### Bemærkninger:

- Vis printerens IP-adresse på printerens startskærbillede. IP-adressen vises som fire sæt tal, adskilt af punktummer, f.eks. 123.123.123.123.
- Hvis du bruger en proxyserver, skal du deaktivere den midlertidigt for at indlæse websiden korrekt.

**2** Klik på **Adressebog**.

**3** Gør et af følgende:

- I afsnittet Kontakter skal du klikke på en kontaktpersons navn og derefter redigere oplysningerne.
- I afsnittet Kontaktgrupper skal du klikke på en gruppes navn og derefter redigere oplysningerne.

**4** Foretag ændringerne.

## Sletning af kontakter eller grupper

**1** Åbn en webbrowser, og angiv derefter printerens IP-adresse i adressefeltet.

### Bemærkninger:

- Vis printerens IP-adresse på printerens startskærbillede. IP-adressen vises som fire sæt tal, adskilt af punktummer, f.eks. 123.123.123.123.
- Hvis du bruger en proxyserver, skal du deaktivere den midlertidigt for at indlæse websiden korrekt.

**2** Klik på **Adressebog**.

**3** Gør et af følgende:

- Fra afsnittet Kontakter skal du vælge en kontaktperson, du vil slette.
- Fra afsnittet Grupper skal du vælge et gruppenavn, du vil slette.

# Konfiguration og brug af tilgængelighedsfunktioner

## Aktivering af forstørrelsestilstand

- 1 På kontrolpanelet skal du trykke på og holde tasten **5** nede, indtil du hører en talemeddelelse.
- 2 Vælg **Forstørrelsestilstand**.
- 3 Vælg **OK**.

Du kan finde flere oplysninger om navigering på et forstørret skærbillede ved at gå til [“Navigering på skærmen med håndbevægelser” på side 26](#).

## Aktivering af stemmevejledning

### Fra kontrolpanelet

- 1 Tryk på og hold tasten **5** nede, indtil du hører en talemeddelelse.
- 2 Vælg **OK**.

### Fra tastaturet

- 1 Tryk på og hold tasten **5** nede, indtil du hører en talemeddelelse.
- 2 Tryk på **Tab** for at navigere fokusmarkøren til knappen OK, og tryk derefter på **Enter**.

### Bemærkninger:

- Stemmevejledning kan også aktiveres, når du indsætter hovedtelefonerne i hovedtelefonstikket.
- For at indstille lydstyrken skal du bruge lydstyrkeknapperne i den nederste del af kontrolpanelet.

## Justering af stemmevejledningens talehastighed

- 1 På startskærmen skal du vælge **Indstillinger > Enhed > Tilgængelighed > Talehastighed**.
- 2 Vælg talehastighed.

## Navigering på skærmen med håndbevægelser

### Bemærkninger:

- Håndbevægelserne er kun relevante, hvis Stemmevejledning er aktiveret.
- Aktiver Forstørrelse for at bruge zoom og panorere håndbevægelser.
- Brug et fysisk tastatur til at indtaste tegn og justere visse indstillinger.

Håndbevægelse	Funktion
Dobbeltryk	Vælg en option eller et element på skærmen.
Tredobbelt tryk	Zoom tekst og billeder ind eller ud.
Stryg til højre eller stryg ned	Gå til næste element på skærmen.
Stryg til venstre eller stryg op	Gå til forrige element på skærmen.
Panorering	Få adgang til dele af det zoomede billede, der ligger uden for skærmens område. <b>Bemærk!</b> Denne håndbevægelse kræver brug af to fingre, der trækkes hen over et zoomet billede.
Stryg opad og derefter til venstre	Afslut et program, og vend tilbage til startskærmen.
Stryg nedad og derefter til venstre	<ul style="list-style-type: none"> <li>• Annuller et job.</li> <li>• Gå tilbage til den forrige indstilling.</li> <li>• Afslut skærbilledet, der fremkommer, uden at ændre nogen indstilling eller værdi.</li> </ul>
Stryg opad og derefter nedad	Gentag en talt meddelelse.

## Brug af tastaturet på displayet

Gør et eller flere af følgende:

- Træk en finger hen over tasten for at angive tegnet.
- Løft fingeren for at indtaste eller skrive tegnet i feltet.
- Vælg **Backspace** for at slette tegn.
- Du kan høre indholdet i indtastningsfeltet ved at vælge **Tab** og derefter trykke på **Shift + Tab**.

## Aktivering af talte adgangskoder eller personlige identifikationsnumre

**1** På startskærmen skal du vælge **Indstillinger > Enhed > Tilgængelighed > Sig adgangskoder/PIN-koder**.

**2** Aktiver indstillingen.

# Ilægning af papir og specialmedier

## Indstilling af størrelse og type af specialmediet

Bakkerne registrerer automatisk størrelsen på almindeligt papir. Gør følgende for specialmedier som mærkater, kort eller kuverter:

- 1 På startskærmen skal du navigere til:  
**Indstillinger > Papir > Bakkekonfiguration > Papirstørrelse/-type > vælg en papirkilde**
- 2 Konfigurer størrelsen og typen af specialmediet.

## Konfiguration af indstillinger til papirstørrelsen Universal

- 1 Fra startskærmen skal du trykke på **Indstillinger > Papir > Mediekonfiguration > Generel opsætning**.
- 2 Konfigurer indstillingerne.

## Ilægning af papir i skuffen til 550 ark

**⚠ FORSIGTIG - RISIKO FOR SKADE:** Isæt hver enkelt bakke separat for at reducere risikoen for, at udstyret bliver ustabil. Sørg for, at alle andre bakker er lukkede.

- 1 Fjern bakken.

**Bemærk!** For at undgå papirstop må du ikke fjerne papirmagasinerne, mens printeren udskriver.



- 2 Juster styrene, så de passer til størrelsen på det papir, du lægger i.

**Bemærk!** Brug indikatorerne i bunden af bakken til at placere styrene.



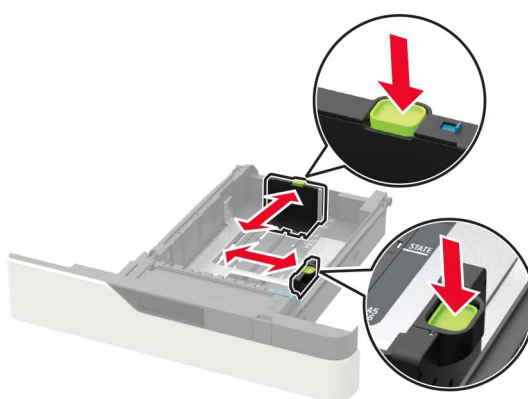
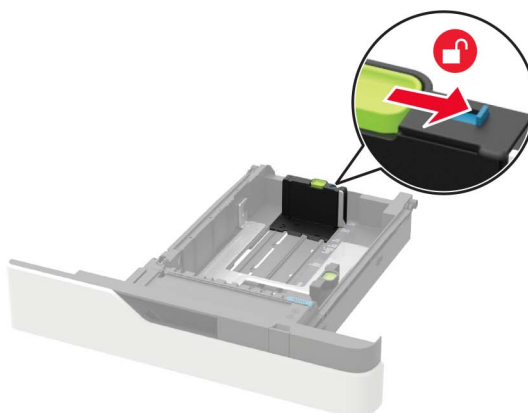

**3** Bøj, luft og juster papirkanterne inden ilægning.

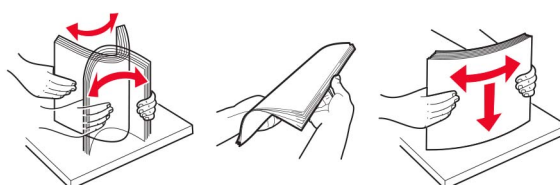

**4** Ilæg papirstakken med udskriftssiden nedad, og sørg derefter for, at sidestyrene ligger ind mod papiret.



- Skub ikke papiret ind i bakken.
- For at undgå papirstop skal du sørge for, at stakkens højde ikke når op til indikatoren for maksimal papiropfyldning.

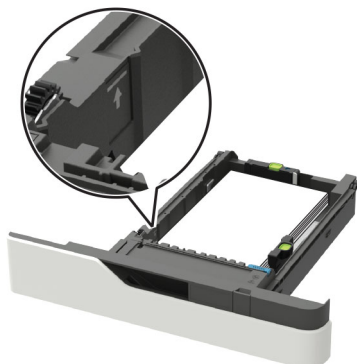

- Brevpapir skal ilægges på forskellig måde, alt efter om der er installeret en valgfri hæfteefterbehandler eller ej.

Uden en valgfri hæfteefterbehandler	Med en valgfri hæfteefterbehandler
 <p>Enkeltsidet udskrivning</p>	 <p>Enkeltsidet udskrivning</p>
 <p>Tosidet udskrivning</p>	 <p>Tosidet udskrivning</p>

- Sørg for, at hullerne på den lange kant er mod papirmagasinet højre side ved ilægning af hullet papir.

Enkeltsidet udskrivning	Tosidet udskrivning
	

- Læg konvolutter med flapsiden opad og mod papirmagasinetts venstre side.

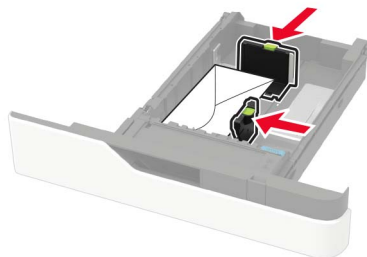

**Advarsel - Potentiel skade:** Brug aldrig konvolutter med frimærker, clips, snaplukning, ruder, indvendig belægning eller selvklæbende lim.

- 5 Isæt bakken.
- 6 Indstil papirstørrelse og papirtype, så de svarer til det ilagte papir, på kontrolpanelet.

## Ilægning af papir i papirmagasinet til 2100 ark

**⚠ FORSIGTIG - VÆLTEFARE:** Isæt hver enkelt bakke separat for at reducere risikoen for, at udstyret bliver ustabilt. Sørg for, at alle andre bakker er lukkede.

- 1 Træk papirmagasinet ud.
- 2 Juster styrene.

### Ilægning af papir i A5-størrelse

- a Træk bredestyret op, og flyt det til positionen for A5.

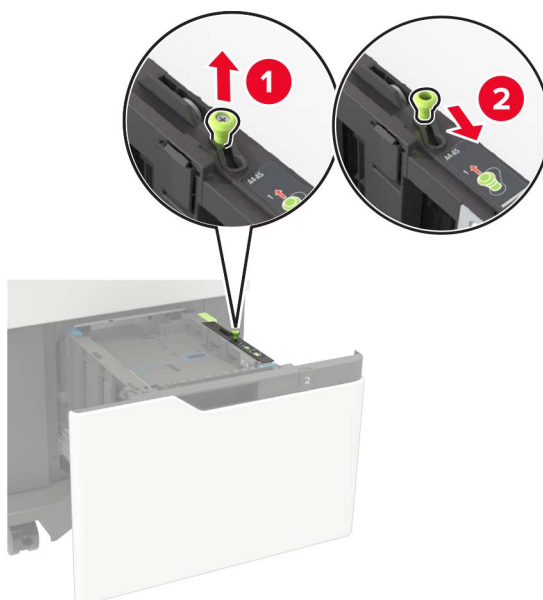

- b** Klem og skub længdestyret til positionen for A5, indtil det *klikker* på plads.

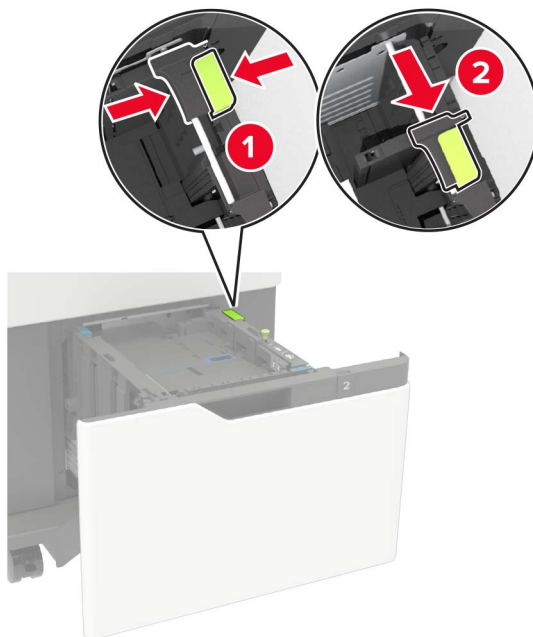

- c** Fjern A5-længdestyret fra dets holder.

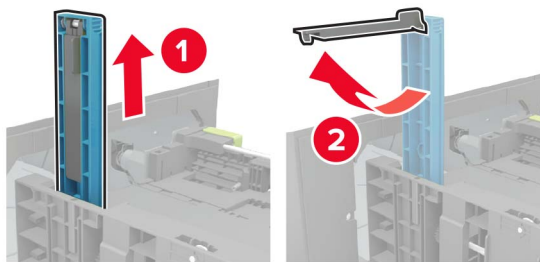

- d** Isæt styret på den plads, det er beregnet til, og tryk derefter på det, indtil det *klikker* på plads.

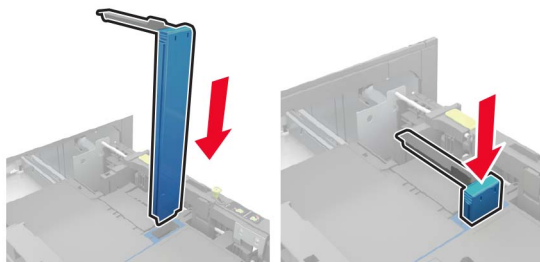

### Ilægning af papir i A4-, letter-, legal-, Oficio- og folio-størrelse

- a Træk bredestyret op, og skub det til den rigtige stilling for den papirstørrelse, der skal lægges i.



- b Fjern A5-længdestyret, hvis det stadig er monteret. Hvis styret ikke sidder på, så gå videre til [Trin d på side 34.](#)

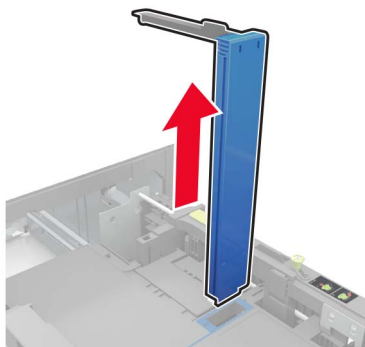

- c Placer A5-længdestyret i dets holder.

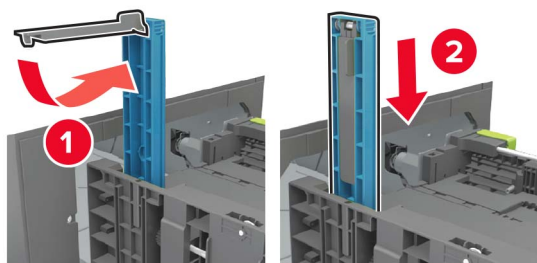

- d** Klem på længdestyret, og træk det til den korrekte position for den papirstørrelse, der lægges i.



- 3** Bøj, luft og juster papirkanterne inden ilægning.

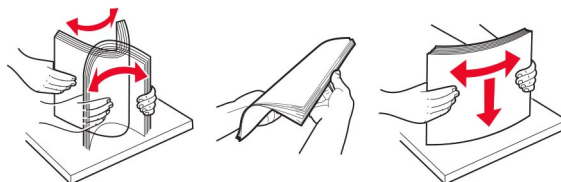

- 4** Læg papirstakken med den side, der skal udskrives, nedad.

- Brevpapir skal ilægges på forskellig måde, alt efter om der er installeret en valgfri hæfteefterbehandler eller ej.





- Sørg for, at hullerne på den lange kant er mod papirmagasinet højre side ved ilægning af hullet papir.



**5** Isæt bakken.

**Bemærk!** Tryk papirstakken ned, mens du sætter papirmagasinet ind.

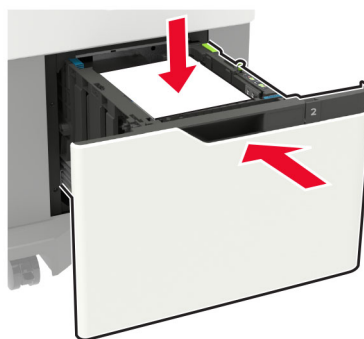

**6** Indstil papirstørrelse og papirtype, så de svarer til det ilagte papir, på kontrolpanelet.

## Ilægning af papir i flerformålsarkføderen

1 Åbn flerformålsarkføderen.



2 Juster styret, så det passer til størrelsen på det papir, du lægger i.

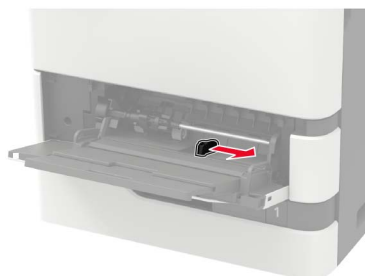

3 Bøj, luft og juster papirkanterne inden ilægning.

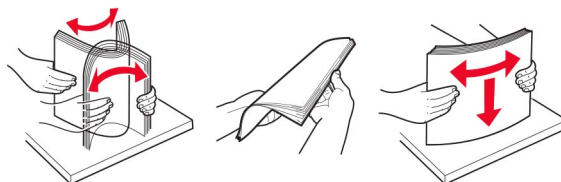

4 Læg papiret i med den side, der skal udskrives, opad.

- Brevpapir skal ilægges på forskellig måde, alt efter om der er installeret en valgfri hæfteefterbehandler eller ej.

Uden en valgfri hæfteefterbehandler	Med en valgfri hæfteefterbehandler
 <p data-bbox="509 1793 771 1818">Enkelt-sided udskrivning</p>	 <p data-bbox="940 1793 1201 1818">Enkelt-sided udskrivning</p>





- Sørg for, at hullerne på den lange kant er mod papirstyrets højre side ved ilægning af hullet papir.

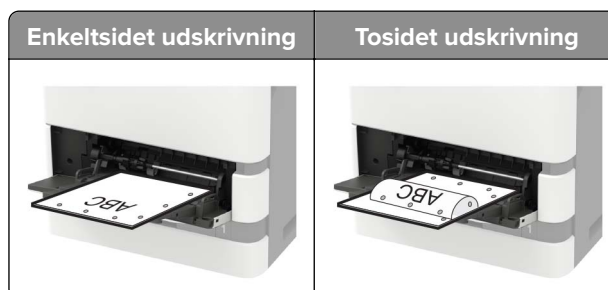

- Læg konvolutter med flapsiden nedad og mod papirstyrets venstre side.

**Advarsel - Potentiel skade:** Brug aldrig konvolutter med frimærker, clips, snaplukning, ruder, indvendig belægning eller selvklæbende lim.

**5** Indstil papirstørrelse og papirtype, så de svarer til det ilagte papir, på kontrolpanelet.

## Sammenkædning af papirmagasiner

- 1** Fra startskærmen skal du trykke på **Indstillinger > Papir > Konfiguration af papirmagasin > vælg en papirstørrelse.**
- 2** Indstil den samme papirstørrelse og papirtype for de papirmagasiner, du sammenkæder.
- 3** Fra startskærmen skal du trykke på **Indstillinger > Enhed > Vedligeholdelse > Konfigurationsmenu > Konfiguration af papirmagasin > Kædning til papirmagasin.**
- 4** Tryk på **Automatisk.**

Hvis du vil fjerne sammenkædningen af papirmagasiner, skal du sikre, at ingen bakker har samme indstillinger for papirstørrelse eller -type.

**Advarsel - Potentiel skade:** Temperaturen på fuseren varierer i forhold til den angivne papirtype. For at undgå problemer med udskrivning skal du matche papirtypeindstillinger i printeren med den papirtype, der er lagt i bakken.

# Papirstøtte

## Understøttede papirstørrelser

### Papirstørrelser, der understøttes af printeren

Papirstørrelse	Standardbakke eller bakke til 550 ark (ekstraudstyr)	Valgfrit papirmagasin til 2100 ark	Flerformålsarkføder	Tosidet udskrivning
<b>A4</b> 210 x 297 mm (8,3 x 11,7 ")	✓	✓	✓	✓
<b>A5 LEF<sup>1</sup></b> 210 x 148 mm (8,3 x 5,8 ")	✓	✓	✓	✓
<b>A5 SEF</b> 148 x 210 mm (5,8 x 8,3 ")	✓	x	✓	x
<b>A6</b> 105 x 148 mm (4,1 x 5,8 ")	✓	x	✓	✓
<b>JIS B5</b> 182 x 257 mm (7,2 x 10,1 ")	✓	x	✓	✓
<b>Oficio (Mexico)</b> 216 x 340 mm (8,5 x 13,4 ")	✓	✓	✓	✓
<b>Statement</b> 140 x 216 mm (5,5 x 8,5 ")	✓	x	✓	✓
<b>Executive</b> 184 x 267 mm (7,3 x 10,5 ")	✓	x	✓	✓
<b>Letter</b> 216 x 279 mm (8,5 x 11 ")	✓	✓	✓	✓
<b>Legal</b> 216 x 356 mm (8,5 x 14 ")	✓	✓	✓	✓
<b>Folio</b> 216 x 330 mm (8,5 x 13 ")	✓	✓	✓	✓
<b>Universal</b> 105 x 148 mm (4,1 x 5,8 ") til 216 x 356 mm (8,5 x 14 ")	✓	x	✓	✓
<b>7 3/4-konvolut (Monarch)<sup>3</sup></b> 98 x 191 mm (3,9 x 7,5 ")	✓	x	✓	x
<b>9-konvolut</b> 98 x 225 mm (3,9 x 8,9 ")	✓	x	✓	x

<sup>1</sup> A5-indføring af lang kant (LEF) anbefales frem for A5-indføring af kort kant (SEF).

<sup>2</sup> Konvolutter, der er bredere end 101,6 mm, (4,0 ") kan krølle. Denne papirtype skal undersøges for accept.

Papirstørrelse	Standardbakke eller bakke til 550 ark (ekstraudstyr)	Valgfrit papirmagasin til 2100 ark	Flerformålsarkføder	Tosidet udskrivning
<b>10 Konvolut<sup>2</sup></b> 105 x 241 mm (4,1 x 9,5 ")	✓	X	✓	X
<b>DL Konvolut<sup>2</sup></b> 110 x 220 mm (4,3 x 8,7 ")	✓	X	✓	X
<b>C5 Konvolut<sup>2</sup></b> 162 x 229 mm (6,4 x 9 ")	✓	X	✓	X
<b>B5 Konvolut<sup>2</sup></b> 176 x 250 mm (6,9 x 9,8 ")	✓	X	✓	X
<b>Anden Konvolut<sup>2</sup></b> 98,4 x 162 mm (3,9 x 6,4 ") til 176 x 250 mm (6,9 x 9,8 ")	✓	X	✓	X

<sup>1</sup> A5-indføring af lang kant (LEF) anbefales frem for A5-indføring af kort kant (SEF).

<sup>2</sup> Konvolutter, der er bredere end 101,6 mm, (4,5 ") kan krølle. Denne papirtype skal undersøges for accept.

## Papirstørrelser, der understøttes af outputoptioner eller efterbehandlere

Papirstørrelse	Offset-stabler	Mailindbakke med 4 bakker	Hæfteefterbehandler		Efterbehandler til hæftning og hulning		
			Stak	Hæftning	Stak	Hæftning	Hulning
<b>A4</b> 210 x 297 mm (8,3 x 11,7 ")	✓	✓	✓	✓	✓	✓	✓
<b>A5 LEF</b> 210 x 148 mm (8,3 x 5,8 ")	✓	✓	✓	✓	✓	✓	X
<b>A5 SEF</b> 148 x 210 mm (5,8 x 8,3 ")	✓	✓	✓	X	✓	X	X
<b>A6</b> 105 x 148 mm (4,1 x 5,8 ")	✓	✓	X	X	X	X	X
<b>JIS B5</b> 182 x 257 mm (7,2 x 10,1 ")	✓	✓	✓	X	✓	X	X
<b>Oficio (Mexico)</b> 216 x 340 mm (8,5 x 13,4 ")	✓	✓	✓	✓	✓	✓	✓
<b>Statement</b> 140 x 216 mm (5,5 x 8,5 ")	✓	✓	✓	X	✓	X	X

Papirstørrelse	Offset-stabler	Mailindbakke med 4 bakker	Hæfteefterbehandler		Efterbehandler til hæftning og hulning		
			Stak	Hæftning	Stak	Hæftning	Hulning
<b>Executive</b> 184 x 267 mm (7,3 x 10,5 ")	✓	✓	✓	X	✓	X	X
<b>Letter</b> 216 x 279 mm (8,5 x 11 ")	✓	✓	✓	✓	✓	✓	✓
<b>Legal</b> 216 x 356 mm (8,5 x 14 ")	✓	✓	✓	✓	✓	✓	X
<b>Folio</b> 216 x 330 mm (8,5 x 13 ")	✓	✓	✓	✓	✓	✓	✓
<b>Universal</b> 105 x 148 mm (4,1 x 5,8 ") til 216 x 356 mm (8,5 x 14 ")	✓	✓	X	X	X	X	X
<b>7 3/4-konvolut (Monarch)</b> 98 x 191 mm (3,9 x 7,5 ")	✓	X	X	X	X	X	X
<b>9 -konvolut</b> 98 x 225 mm (3,9 x 8,9 ")	✓	X	X	X	X	X	X
<b>10 -konvolut</b> 105 x 241 mm (4,1 x 9,5 ")	✓	X	X	X	X	X	X
<b>DL -konvolut</b> 110 x 220 mm (4,3 x 8,7 ")	✓	X	X	X	X	X	X
<b>C5 -konvolut</b> 162 x 229 mm (6,4 x 9 ")	✓	X	X	X	X	X	X
<b>B5 -konvolut</b> 176 x 250 mm (6,9 x 9,8 ")	✓	X	X	X	X	X	X
<b>Andre konvolutter</b> 98,4 x 162 mm (3,9 x 6,4 ") til 176 x 250 mm (6,9 x 9,8 ")	✓	X	X	X	X	X	X

## Understøttede papirtyper

### Papirtyper, der understøttes af printeren

Papirtype	Standardbakke eller bakke til 550 ark (ekstraudstyr)	Valgfrit papirmagasin til 2100 ark	Flerformålsarkføder	Tosidet udskrivning
Almindeligt papir	✓	✓	✓	✓
Karton	✓	x	✓	✓
Transparenter <sup>1</sup>	✓	x	✓	x
Etiketter	✓	x	✓	x
Bankpost	✓	✓	✓	✓
Konvolut	✓	x	✓	x
Grove konvolutter	✓	x	✓	x
Brevpapir	✓	✓	✓	✓
Forudskrevet	✓	✓	✓	✓
Farvet papir	✓	x	✓	✓
Lyst	✓	x	✓	✓
Tungt	✓	x	✓	✓
Ru/bomuld	✓	x	✓	✓
Brugerdefineret type [x]	✓	x	✓	✓

<sup>1</sup> For at forhindre transparenter i at hænge sammen, skal du kun udskrive op til 20 sider. Udskriv de efterfølgende sider efter tre minutter.

### Papirtyper, der understøttes af outputoptioner eller efterbehandlere

Papirtype	Offset-stabler	Sorteringse nhed med 4 rum	Hæfteefterbehandler		Efterbehandler til hæftning og hulning		
			Stak	Hæftning	Stak	Hæftning	Hulning
Almindeligt papir	✓	✓	✓	✓	✓	✓	✓
Karton	✓	x	x	x	x	x	x
Transparenter	✓	x	✓	x	✓	x	x

Papirtype	Offset-stabler	Sorteringse nhed med 4 rum	Hæfteefterbehandler		Efterbehandler til hæftning og hulning		
			Stak	Hæftning	Stak	Hæftning	Hulning
Etiketter	✓	X	X	X	X	X	X
Bankpost	✓	✓	✓	✓	✓	✓	✓
Konvolut	✓	X	X	X	X	X	X
Grove konvolutter	✓	X	X	X	X	X	X
Brevpapir	✓	✓	✓	✓	✓	✓	✓
Forudskrevet	✓	✓	✓	✓	✓	✓	✓
Farvet papir	✓	X	X	X	X	X	X
Lyst	✓	X	X	X	X	X	X
Tungt	✓	X	X	X	X	X	X
Ru/bomuld	✓	X	X	X	X	X	X
Brugerdefineret type [x]	✓	X	X	X	X	X	X

## Understøttede papirvægte

### Papirvægte, der understøttes af printeren

Papirtype og -vægt	Standardbakke eller bakke til 550 ark (ekstraudstyr)	Valgfrit papirmagasin til 2100 ark	Flerformålsarkføder	Tosidet udskrivning
<b>Almindeligt papir eller tykt papir<sup>1</sup></b> 60-176 g/m <sup>2</sup> langfibret papir (16-47 lb tykt)	✓	✓	✓	✓
<b>Karton</b> 203 g/m <sup>2</sup> langfibret papir (125 lb tykt)	✓	X	✓	✓
<b>Karton</b> 199 g/m <sup>2</sup> langfibret papir (110 lb tykt)	✓	X	✓	✓

<sup>1</sup> For papir over 176 g/m<sup>2</sup> (47 lb) foretrækkes kortfibret papir.

<sup>2</sup> Det trykfølsomme område skal føres ind i printeren først.

<sup>3</sup> 28 lb tykke konvolutter må højst indeholde 25 procent bomuld.

Papirtype og -vægt	Standardbakke eller bakke til 550 ark (ekstraudstyr)	Valgfrit papirmagasin til 2100 ark	Flerformålsarkføder	Tosidet udskrivning
<b>Karton</b> 176 g/m <sup>2</sup> langfibret papir (110 lb tykt)	✓	x	✓	✓
<b>Transparent</b> 138-146 g/m <sup>2</sup> langfibret papir (37-39 lb tykt)	✓	x	✓	x
<b>Papiretiketter</b> 180 g/m <sup>2</sup> (48 lb tykt)	✓	x	✓	✓
<b>Integrerede formularer<sup>2</sup></b> 140-175 g/m <sup>2</sup> (37-47 lb tykt)	✓	x	✓	✓
<b>Integrerede formularer</b> 75-135 g/m <sup>2</sup> (20-36 lb tykt)	✓	x	✓	✓
<b>Konvolutter<sup>3</sup></b> 60-105 g/m <sup>2</sup> (16-28 lb tykt)	✓	x	✓	✓

<sup>1</sup> For papir over 176 g/m<sup>2</sup> (47 lb) foretrækkes kortfibret papir.

<sup>2</sup> Det trykfølsomme område skal føres ind i printeren først.

<sup>3</sup> 28 lb tykke konvolutter må højst indeholde 25 procent bomuld.

## Papirvægte, der understøttes af outputoptioner eller efterbehandlere

Papirtype og -vægt	Offset-stabler	Mailindbakke med 4 bakker	Hæfteefterbehandler		Efterbehandler til hæftning og hulning		
			Stak	Hæftning	Stak	Hæftning	Hulning
<b>Almindeligt papir eller tykt papir</b> 60-176 g/m <sup>2</sup> langfibret papir (16-47 lb tykt)	✓	x	✓	x	✓	x	x
<b>Almindeligt papir eller tykt papir</b> 60-90 g/m <sup>2</sup> langfibret papir (16-24 lb tykt)	✓	✓	✓	✓	✓	✓	✓
<b>Karton</b> 203 g/m <sup>2</sup> langfibret papir (125 lb tykt)	✓	x	✓	x	✓	x	x
<b>Karton</b> 199 g/m <sup>2</sup> langfibret papir (110 lb tykt)	✓	x	✓	x	✓	x	x

Papirtype og -vægt	Offset-stabler	Mailindbakke med 4 bakker	Hæfteefterbehandler		Efterbehandler til hæftning og hulning		
			Stak	Hæftning	Stak	Hæftning	Hulning
<b>Karton</b> 176 g/m <sup>2</sup> langfibret papir (110 lb tykt)	✓	X	X	X	X	X	X
<b>Karton</b> 163 g/m <sup>2</sup> langfibret papir (90 lb tykt)	✓	X	✓	X	✓	X	X
<b>Transparent</b> 138-146 g/m <sup>2</sup> langfibret papir (37-39 lb tykt)	✓	X	✓	X	✓	X	X
<b>Papiretiketter</b> 180 g/m <sup>2</sup> (48 lb tykt)	✓	X	X	X	X	X	X
<b>Integrerede formularer</b> 140-175 g/m <sup>2</sup> (37-47 lb tykt)	✓	X	X	X	X	X	X
<b>Integrerede formularer</b> 75-135 g/m <sup>2</sup> (20-36 lb tykt)	✓	X	X	X	X	X	X
<b>Konvolutter</b> 60-105 g/m <sup>2</sup> (16-28 lb tykt)	✓	X	X	X	X	X	X

## Ikke-brugbart papir

Følgende papirtyper må ikke bruges i printeren:

- Kemisk behandlet papir, der bruges til kopiering uden karbonpapir. De kaldes også karbonfrit papir, CCP-papir (carbonless copy paper) eller NCR-papir (no carbon required).
- Fortrykt papir med kemikalier, der kan kontaminere printeren.
- Fortrykt papir, der kan påvirkes af temperaturen i printerens fuserenhed.
- Fortrykt papir, der kræver en registrering (den præcise udskriftsplacering på siden), som er større end ±2,3 mm (±0,09 tommer). F.eks. OCR-formularer (optical character recognition).

I nogle tilfælde kan du justere registreringen ved hjælp af en software-app, så der kan udskrives på sådanne formularer.

- Belagt papir (raderbart tykt papir), syntetisk papir, termisk papir.
- Papir med grove kanter, grov eller meget ru overflade eller krøllet papir.
- Papir, der ikke overholder kravene i EN12281:2002 (europæisk).



- Papir, der vejer mindre end 60 g/m<sup>2</sup> (16 lb).
- Formularer eller dokumenter, der består af flere dele.

## Brug af genbrugspapir

Lexmark arbejder på at reducere den miljømæssige påvirkning af papir ved at give kunderne flere valg, når det gælder udskrivning. En af vores måder at opnå dette på er ved at teste produkter for at sikre, at genbrugspapir kan bruges – specifikt papir, der er fremstillet med 30 %, 50 % og 100 % genanvendt indhold. Det er vores forventning, at genbrugspapir fungerer lige så godt som nyt papir på vores printere. Selvom der ikke findes nogen officiel standard for kontorudstyr til brug af papir, anvender Lexmark den europæiske standard EN 12281 som minimumsstandard. For at sikre, at vi tester bredt, omfatter testpapir 100 % genbrugspapir fra Nordamerika, Europa og Asien, og testene udføres med 8-80 % relativ fugtighed. Testene omfatter duplexudskrivning. Kontorpapir med fornyeligt, genbrugt eller klorfrit indhold kan alle benyttes.

# Udskrivning

## Udskrivning fra en computer

**Bemærk!** Til etiketter, karton og konvolutter skal du indstille papirstørrelsen og -typen i printeren, før du udskriver dokumentet.

- 1 Fra dokumentet, som du forsøger at udskrive, skal du åbne dialogboksen Udskriv.
- 2 Juster om nødvendigt indstillingerne.
- 3 Udskriv dokumentet.

## Udskrive fra en mobil enhed

### Udskrivning fra en mobilenhed ved hjælp af Lexmark Mobile Print

Lexmark™ Mobile Print gør det muligt at sende dokumenter og billeder direkte til en understøttet Lexmark-printer.

- 1 Åbn dokumentet og send eller del derefter dokumentet til Lexmark Mobile Print.



**Bemærk!** Nogle tredjepartsprogrammer understøtter muligvis ikke funktionen Send eller Del. Se dokumentationen, der fulgte med programmet, for at få yderligere oplysninger.

- 2 Vælg en printer.
- 3 Udskriv dokumentet.

### Udskrivning fra en mobil enhed vha. Mopria-udskriftstjenesten

Mopria® Udskriftstjenesten er en Mobile Printing-løsning til mobile enheder, der anvender Android™ version 5.0 eller nyere. Den giver dig mulighed for at udskrive direkte til enhver Mopria-certificeret printer.

**Bemærk!** Sørg for, at du downloader appen Mopria-udskriftstjeneste fra Google Play™ Store og aktiverer den i den mobile enhed.

- 1 Åbn en kompatibel app fra din mobile Android-enhed, eller vælg et dokument fra filhåndteringen.
- 2 Tryk på  > **Udskriv**.
- 3 Vælg en printer, og juster derefter indstillingerne, hvis det er nødvendigt.
- 4 Tryk på .

### Udskrivning fra en mobil enhed vha. AirPrint

AirPrint-softwarefunktionen er en Mobile Printing-løsning, der giver dig mulighed for at udskrive direkte fra Apple-enheder til en AirPrint-certificeret printer.

**Bemærkninger:**

- Kontroller, at Apple-enheden og printeren er sluttet til det samme netværk. Hvis netværket har flere trådløse hubs, skal du sørge for, at begge enheder er tilsluttet det samme undernet.
- Dette program understøttes kun på nogle Apple-modeller.

**1** Vælg et dokument fra din filhåndtering, eller start et kompatibelt program på din mobilenhed.

**2** Tryk på  > **Udskriv**.

**3** Vælg en printer, og juster derefter indstillingerne, hvis det er nødvendigt.

**4** Udskriv dokumentet.



**Udskrivning fra en mobil enhed vha. Wi-Fi Direct®**

Wi-Fi Direct® er en udskrivningstjeneste, der gør det muligt for dig at udskrive til enhver Wi-Fi Direct-kompatibel printer.

**Bemærk!** Sørg for, at den mobile enhed er sluttet til printerens trådløse netværk. Der er flere oplysninger i ["Tilslutning af en mobil enhed til printeren" på side 165](#).

**1** Åbn en kompatibel app fra den mobile enhed, eller vælg et dokument fra filhåndteringen.

**2** Gør et af følgende, afhængigt af den mobile enhed:

- Tryk på  > **Udskriv**.
- Tryk på  > **Udskriv**.
- Tryk på  > **Udskriv**.

**3** Vælg en printer, og juster derefter indstillingerne, hvis det er nødvendigt.

**4** Udskriv dokumentet.

## Udskrivning fra et flashdrev

1 Indsæt flashdrevet.



### Bemærkninger:

- Hvis du indsætter flashdrevet, når der vises en fejlmeddelelse, vil printeren ignorere flashdrevet.
- Hvis du indsætter flashdrevet, mens printeren behandler andre job, vises meddelelsen **I brug** på displayet.

2 Tryk på det dokument, du vil udskrive, på displayet.

Indstil om nødvendigt udskriftsindstillingerne.

3 Send udskriftsjobbet.

Tryk på **USB-drev** for at udskrive et andet job.

**Advarsel - Potentiel skade:** For at undgå tab af data eller printerfejl må du ikke berøre flashdrevet eller printeren i viste område, mens der aktivt udskrives, læses eller skrives fra hukommelsesenheden.



## Understøttede flashdrev og filtyper

### Flashdrev

- Lexar JumpDrive S70 (16 og 32 GB)
- SanDisk Cruzer (16 og 32 GB)
- PNY Attache (16 og 32 GB)

### Bemærkninger:

- Printerens understøtter højhastigheds-USB-flashdrev af full-speed-standard.
- USB-flashdrev skal understøtte FAT-filsystemet (File Allocation Tables).

### Filtyper

#### Dokumenter

- PDF (version 1.7 eller tidligere)
- HTML
- XPS
- Microsoft-filformater (.doc, .docx, .xls, .xlsx, .ppt, .pptx)

#### Billeder

- .dcx
- .gif
- .JPEG eller .jpg
- .bmp
- .pcx
- .TIFF eller .tif
- .png

## Konfiguration af fortrolige job

1 Fra kontrolpanelet skal du navigere til:

**Indstillinger > Sikkerhed > Opsætning af fortrolig udskrivning**

2 Konfiguration af indstillinger.

Brug	For at
Maks. ugyldige PIN koder	Indstil det antal gange, en ugyldig PIN-kode kan indtastes. <b>Bemærk!</b> Når grænsen nås, slettes udskriftsjobbene for det pågældende brugernavn.
Fortroligt jobudløb	Angiv udløbstiden for fortrolige udskriftsjob. <b>Bemærk!</b> Fortroligt tilbageholdte job gemmes i printerens, indtil de frigives eller slettes manuelt.
Udløb for gentagne job	Angiv udløbstiden for gentagne udskriftsjob. <b>Bemærk!</b> Gentagne tilbageholdte job gemmes i printerhukommelsen, så de kan udskrives på et senere tidspunkt.

Brug	For at
Udløb for job m. godkend	Angiv udløbstiden, hvor printeren udskriver en kopi, før de resterende kopier udskrives. <b>Bemærk!</b> Job med godkendelse udskrives i én kopi for at kontrollere, om de er tilfredsstillende, før du udskriver de resterende kopier.
Udløb for reserv. job	Angiv udløbstiden for, hvor lang tid printeren skal gemme udskriftsjob. <b>Bemærk!</b> Reserverede tilbageholdte job slettes automatisk efter udskrivning.
Kræv, at alle job skal tilbageholdes	Indstil printeren til at tilbageholde alle udskriftsjob.
Bevar identiske dokumenter	Indstil printeren til at udskrive alle dokumenter med det samme filnavn.

## Udskrive fortrolige og andre tilbageholdte job

### Til Windows-brugere

- 1 Med et åbent dokument skal du klikke på **Fil > Udskriv**.
- 2 Vælg en printer, og klik derefter på **Egenskaber, Præferencer, Indstillinger** eller **Opsætning**.
- 3 Klik på **Udskriv og tilbagehold**.
- 4 Vælg **Brug udskriv og tilbagehold**, og tildel derefter et brugernavn.
- 5 Vælg udskriftsjobtypen (Fortrolig, Gentagne, Reserver eller Bekræft).  
Hvis du vælger **Fortroligt**, skal du sikre udskriftsjobbet med en PIN-kode (Personal Identification Number).
- 6 Klik på **OK** eller **Udskriv**.
- 7 Frigiv udskriftsjobbet på printerens startskærbillede.
  - Til fortrolige udskriftsjob skal du trykke på **Tilbageholdte job** > vælge dit brugernavn > **Fortrolig** > angive PIN-koden > vælge udskriftsjobbet > konfigurere indstillingerne > **Udskriv**.
  - Til andre udskriftsjob skal du trykke på **Tilbageholdte job** > vælge dit brugernavn > vælge udskriftsjobbet > konfigurere indstillingerne > **Udskriv**.

### Til Macintosh-brugere

#### Brug af AirPrint

- 1 Vælg **Arkiv > Udskriv**, når dokumentet er åbent.
- 2 Vælg en printer, og vælg derefter **PIN-udskrivning** i rullemenuen efter menuen Papirretning.
- 3 Aktiver **Udskriv med PIN-kode**, og indtast derefter en firecifret PIN-kode.
- 4 Klik på **Udskriv**.
- 5 Frigiv udskriftsjobbet på printerens startskærbillede. Tryk på **Tilbageholdte job** > vælg dit computernavn > **Fortrolig** > angiv PIN-koden > vælg udskriftsjobbet > **Udskriv**.

#### Brug af printerdriveren

- 1 Vælg **Arkiv > Udskriv**, når dokumentet er åbent.
- 2 Vælg en printer, og vælg derefter **Udskrivning og tilbageholdelse** i rullemenuen efter Papirretning-menuen.
- 3 Vælg **Fortrolig udskrivning**, og indtast derefter en firecifret PIN-kode.

- 4 Klik på **Udskriv**.
- 5 Frigiv udskriftsjobbet på printerens startskærbillede. Tryk på **Tilbageholdte job** > vælg dit computernavn > **Fortroligt** > vælg udskriftsjobbet > indtast PIN-koden > **Udskriv**.

## Udskrivning fra en Cloud Connector-profil

- 1 Tryk på **Cloud Connector** på startskærmen.
- 2 Vælg en cloudtjenesteydbyder, og bælg derefter en profil.  
**Bemærk!** Få flere oplysninger om oprettelse af en Cloud Connector-profil ved at se [“Oprettelse af en Cloud Connector-profil” på side 22](#).
- 3 Tryk på **Udskriv**, og vælg derefter en fil.  
Du kan ændre indstillingerne, hvis det er nødvendigt.  
**Bemærk!** Sørg for at vælge en understøttet fil.
- 4 Udskriv dokumentet.

## Udskrivning af skrifttypeeksempler

- 1 Fra startskærmen skal du trykke på **Indstillinger** > **Rapporter** > **Udskriv** > **Udskriv skrifttyper**.
- 2 Tryk på **PCL-skrifttyper** eller **PS-skrifttyper**.

## Udskrive en biblioteksliste

Fra startskærmen skal du trykke på **Indstillinger** > **Rapporter** > **Udskriv** > **Udskriv bibliotek**.

## annullering af et udskriftsjob

### Fra printerens kontrolpanel

- 1 Tryk på **Jobkø** på startskærmen.  
**Bemærk!** Du kan også få adgang til denne indstilling ved at trykke på den øverste del af startskærmen.
- 2 Vælg det job, du vil annullere.

### Fra computeren

- 1 Gør et af følgende afhængigt af dit operativsystem:
  - Åbn mappen Printere, og vælg derefter din printer.
  - Fra Systemindstillinger i Apple-menuen skal du navigere til din printer.
- 2 Vælg det job, du vil annullere.

# Kopiering

## Ved hjælp af den automatiske dokumentindføring og scannerens glasplade

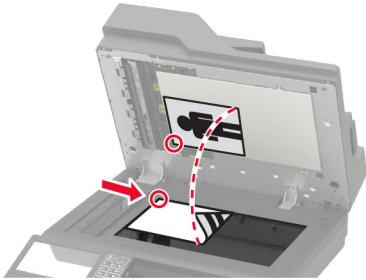
ADF (automatisk dokumentføder)	Scannerens glasplade
 <ul style="list-style-type: none"> <li>• Brug den automatiske dokumentføder til flere sider eller tosidede dokumenter.</li> <li>• Ilæg et originaldokument med forsiden opad. Til dokumenter på flere sider skal du sørge for at justere den forreste kant før ilægning.</li> <li>• Sørg for at justere ADF-styrene, så de passer til størrelsen på det papir, du lægger i.</li> </ul>	 <ul style="list-style-type: none"> <li>• Brug scannerens glasplade til enkelte sider, bogsider, små emner (f.eks. postkort og fotos), transparenter, fotopapir og tynde medier (f.eks. udklip fra et blad).</li> <li>• Placer dokumentet med forsiden nedad i hjørnet med pilen.</li> </ul>

## Kopiering

1 Læg et originaldokument i den automatiske dokumentføder eller på scannerens glasplade.

**Bemærk!** Du undgår et beskåret billede ved at sikre, at originaldokumentet og udskriften har samme papirstørrelse.

2 På startskærmen skal du trykke på **Kopier** og derefter angive antallet af kopier.  
Juster om nødvendigt kopieringsindstillingerne.

3 Kopier dokumentet.

**Bemærk!** For at lave en hurtig kopi, skal du fra kontrolpanelet trykke på .

## Kopiering af fotos

1 Placer fotoet på scannerens glasplade.

2 Fra startskærmen skal du trykke på **Kopi** > **Indhold** > **Indholdstype** > **Foto**.

3 Tryk på **Indholdskilde**, og vælg derefter den indstilling, der passer bedst til det originale foto.

4 Kopier fotoet.



## Kopiering på brevpapir

- 1 Læg et originaldokument i den automatiske dokumentføder eller på scannerens glasplade.
- 2 På startskærmen skal du trykke på **Kopier > Kopier fra** > , og derefter vælge størrelsen på originaldokumentet.
- 3 Tryk på **Kopier til**, og vælg derefter den papirtype, der indeholder brevpapiret.  
Hvis du lagde brevpapiret i flerformålsarkføderen, skal du navigere til:  
**Kopier til > Flerformålsarkføderen > Vælg en papirstørrelse > Brevpapir**
- 4 Kopier dokumentet.

## Kopiering på begge sider af papiret

- 1 Læg et originaldokument i den automatiske dokumentføder eller på scannerens glasplade.
- 2 Tryk på **Kopier > Sider** på startskærmen.
- 3 Tilpas indstillingerne.
- 4 Kopier dokumentet.

## Reducerer eller forstørrelser størrelsen af kopier

- 1 Læg et originaldokument i den automatiske dokumentføder eller på scannerglaspladen.
- 2 På startskærmen skal du navigere til:  
**Kopier > Skalering** > angiv en skaleringsværdi  
**Bemærk!** Ændring af størrelse på originaldokumentet eller udskriftet efter indstilling af Skalering gendanner skaleringsværdien til Auto.
- 3 Kopier dokumentet.

## Sortering af kopier

- 1 Læg et originaldokument i den automatiske dokumentføder eller på scannerens glasplade.
- 2 Fra startskærmen skal du trykke på **Kopi > Sorter > til [1,2,1,2,1,2 ]**.
- 3 Kopier dokumentet.

## Placering af skillesider mellem kopier

- 1 Læg et originaldokument i den automatiske dokumentføder eller på scannerglaspladen.
- 2 Fra startskærmen skal du trykke på **Kopi > Skillesider**.
- 3 Juster indstillingerne.
- 4 Send kopieringsjobbet.

## Kopiering af flere sider til et enkelt ark

- 1 Læg et originaldokument i den automatiske dokumentføder eller på scannerglaspladen.
- 2 Fra startskærmen skal du trykke på **Kopi > Sider pr. ark**.
- 3 Juster indstillingerne.
- 4 Kopier dokumentet.

## Oprettelse af en kopigenvej

- 1 Tryk på **Kopier** på startskærmen.
- 2 Konfigurer indstillingerne, og tryk på .
- 3 Opret en genvej.

## Afsendelse af e-mail

### Ved hjælp af den automatiske dokumentindføring og scannerens glasplade

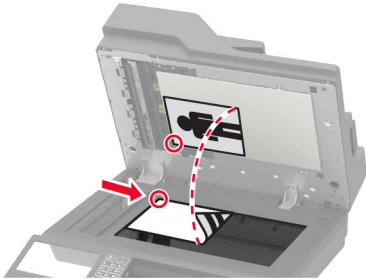
ADF (automatisk dokumentføder)	Scannerens glasplade
 <ul style="list-style-type: none"> <li>• Brug den automatiske dokumentføder til flere sider eller tosidede dokumenter.</li> <li>• Ilæg et originaldokument med forsiden opad. Til dokumenter på flere sider skal du sørge for at justere den forreste kant før ilægning.</li> <li>• Sørg for at justere ADF-styrene, så de passer til størrelsen på det papir, du lægger i.</li> </ul>	 <ul style="list-style-type: none"> <li>• Brug scannerens glasplade til enkelte sider, bogsider, små emner (f.eks. postkort og fotos), transparente, fotopapir og tynde medier (f.eks. udklip fra et blad).</li> <li>• Placer dokumentet med forsiden nedad i hjørnet med pilen.</li> </ul>

## Konfiguration af e-mail SMTP-indstillinger

Konfigurer SMTP-indstillingerne (Simple mail Transfer Protocol) til at sende et scannet dokument via e-mail. Indstillingerne afhænger af hver e-mailtjenesteudbyder.

Før du begynder, skal du kontrollere, at printeren er tilsluttet et netværk, og at netværket har forbindelse til internettet.

### Ved hjælp af menuen Indstillinger i printeren

**1** Fra startskærmen skal du trykke på **Indstillinger > E-mail > Opsætning af E-mail**.

**2** Konfiguration af indstillinger.

#### Bemærkninger:

- Du kan finde flere oplysninger om adgangskoden på listen over [e-mailtjenesteudbydere](#).
- Hvis du har en e-mailtjenesteudbyder, der ikke er på listen, skal du kontakte din udbyder og bede om indstillingerne.

### Ved hjælp af Embedded Web Server

**1** Åbn en webbrowser, og angiv derefter printerens IP-adresse i adressefeltet.

#### Bemærkninger:

- Vis printerens IP-adresse på printerens startskærmbillede. IP-adressen vises som fire sæt tal, adskilt af punktummer, f.eks. 123.123.123.123.

- Hvis du bruger en proxyserver, skal du deaktivere den midlertidigt for at indlæse websiden korrekt.

**2** Klik på **Indstillinger > E-mail**.

**3** Konfigurer indstillingerne i afsnittet E-mailopsætning.

**Bemærkninger:**

- Du kan finde flere oplysninger om adgangskoden på listen over [e-mailtjenesteudbydere](#).
- Hvis du har en e-mailtjenesteudbyder, der ikke er på listen, skal du kontakte din udbyder og bede om indstillingerne.

**4** Klik på **Gem**.

## E-mailtjenesteudbydere

- [AOL-mail](#)
- [Comcast-mail](#)
- [Gmail](#)
- [iCloud-mail](#)
- [Mail.com](#)
- [NetEase-mail \(mail.126.com\)](#)
- [NetEase-mail \(mail.163.com\)](#)
- [NetEase-mail \(mail.yeah.net\)](#)
- [Outlook Live](#)
- [QQ-mail](#)
- [Sina-mail](#)
- [Sohu-mail](#)
- [Yahoo! Mail](#)
- [Zoho-mail](#)

**Bemærkninger:**

- Hvis du støder på fejl, når du bruger de angivne indstillinger, skal du kontakte din e-mailtjenesteudbyder.
- Kontakt din udbyder vedrørende e-mailtjenesteudbydere, der ikke er på listen.

### AOL-mail

Indstilling	Værdi
Primær SMTP gateway	smtp.aol.com
Primær SMTP gatewayport	587
Use SSL/TLS	Påkrævet
Kræver Retroet certifikat	Deaktiveret
Svaradresse	Din e-mailadresse
SMTP servergodkendelse	Logon/almindelig
Enhedsinitieret E-mail	Brug enhed SMTP kreditering
Enhedens bruger-id	Din e-mailadresse

Indstilling	Værdi
<b>Enhedsadgangskode</b>	Adgangskode til app <b>Bemærk!</b> Hvis du vil oprette en adgangskode til en app, skal du gå til siden <a href="#">AOL-kontosikkerhed</a> og derefter klikke på <b>Generer adgangskode til app</b> .

### Comcast-mail

Indstilling	Værdi
<b>Primær SMTP gateway</b>	smtp.comcast.net
<b>Primær SMTP gatewayport</b>	587
<b>Use SSL/TLS</b>	Påkrævet
<b>Kræver Betroet certifikat</b>	Deaktiveret
<b>Svaradresse</b>	Din e-mailadresse
<b>SMTP servergodkendelse</b>	Logon/almindelig
<b>Enhedsinitieret E-mail</b>	Brug enhed SMTP kreditering
<b>Enhedens bruger-id</b>	Din e-mailadresse
<b>Enhedsadgangskode</b>	Kontoadgangskode

### Gmail™

**Bemærk!** Kontroller, at tottrinsbekræftelse er aktiveret på din Google-konto. Hvis du vil aktivere tottrinsbekræftelse, skal du gå til siden [Google-kontosikkerhed](#), logge på din konto og derefter klikke på **Tottrinsbekræftelse** i afsnittet "Log på Google".

Indstilling	Værdi
<b>Primær SMTP gateway</b>	smtp.gmail.com
<b>Primær SMTP gatewayport</b>	587
<b>Use SSL/TLS</b>	Påkrævet
<b>Kræver Betroet certifikat</b>	Deaktiveret
<b>Svaradresse</b>	Din e-mailadresse
<b>SMTP servergodkendelse</b>	Logon/almindelig
<b>Enhedsinitieret E-mail</b>	Brug enhed SMTP kreditering
<b>Enhedens bruger-id</b>	Din e-mailadresse
<b>Enhedsadgangskode</b>	Adgangskode til app <b>Bemærkninger:</b> <ul style="list-style-type: none"> <li>Hvis du vil oprette en adgangskode til en app, skal du gå til siden <a href="#">Google-kontosikkerhed</a>, logge på din konto og derefter klikke på <b>Adgangskoder til app</b> i afsnittet "Log på Google".</li> <li>"Adgangskoder til app" vises kun, hvis tottrinsbekræftelse er aktiveret.</li> </ul>

## iCloud-mail

**Bemærk!** Kontroller, at totrinsbekræftelse er aktiveret på din konto.

Indstilling	Værdi
Primær SMTP gateway	smtp.mail.me.com
Primær SMTP gatewayport	587
Use SSL/TLS	Påkrævet
Kræver Betroet certifikat	Deaktiveret
Svaradresse	Din e-mailadresse
SMTP servergodkendelse	Logon/almindelig
Enhedsinitieret E-mail	Brug enhed SMTP kreditering
Enhedens bruger-id	Din e-mailadresse
Enhedsadgangskode	Adgangskode til app <b>Bemærk!</b> Hvis du vil oprette en adgangskode til en app, skal du gå til siden <a href="#">iCloud-kontohåndtering</a> , logge på din konto og derefter klikke på <b>Generer adgangskode</b> i afsnittet Sikkerhed.

## Mail.com

Indstilling	Værdi
Primær SMTP gateway	smtp.mail.com
Primær SMTP gatewayport	587
Use SSL/TLS	Påkrævet
Kræver Betroet certifikat	Deaktiveret
Svaradresse	Din e-mailadresse
SMTP servergodkendelse	Logon/almindelig
Enhedsinitieret E-mail	Brug enhed SMTP kreditering
Enhedens bruger-id	Din e-mailadresse
Enhedsadgangskode	Kontoadgangskode

## NetEase-mail (mail.126.com)

**Bemærk!** Sørg for, at SMTP-tjenesten er aktiveret på din konto. Hvis du vil aktivere tjenesten, skal du klikke på **Indstillinger > POP3/SMTP/IMAP** på startsiden for NetEase mail og derefter aktivere enten **IMAP/SMTP-tjenesten** eller **POP3/SMTP-tjenesten**.

Indstilling	Værdi
Primær SMTP gateway	smtp.126.com
Primær SMTP gatewayport	465
Use SSL/TLS	Påkrævet
Kræver Betroet certifikat	Deaktiveret
Svaradresse	Din e-mailadresse

Indstilling	Værdi
<b>SMTP servergodkendelse</b>	Logon/almindelig
<b>Enhedsinitieret E-mail</b>	Brug enhed SMTP kreditering
<b>Enhedens bruger-id</b>	Din e-mailadresse
<b>Enhedsadgangskode</b>	Adgangskode til godkendelse <b>Bemærk!</b> Adgangskoden til godkendelse angives, når IMAP-/SMTP-tjenesten eller POP3-/SMTP-tjenesten er aktiveret.

### NetEase-mail (mail.163.com)

**Bemærk!** Sørg for, at SMTP-tjenesten er aktiveret på din konto. Hvis du vil aktivere tjenesten, skal du klikke på **Indstillinger > POP3/SMTP/IMAP** på startside for NetEase mail og derefter aktivere enten **IMAP/SMTP-tjenesten** eller **POP3/SMTP-tjenesten**.

Indstilling	Værdi
<b>Primær SMTP gateway</b>	smtp.163.com
<b>Primær SMTP gatewayport</b>	465
<b>Use SSL/TLS</b>	Påkrævet
<b>Kræver Betroet certifikat</b>	Deaktiveret
<b>Svaradresse</b>	Din e-mailadresse
<b>SMTP servergodkendelse</b>	Logon/almindelig
<b>Enhedsinitieret E-mail</b>	Brug enhed SMTP kreditering
<b>Enhedens bruger-id</b>	Din e-mailadresse
<b>Enhedsadgangskode</b>	Adgangskode til godkendelse <b>Bemærk!</b> Adgangskoden til godkendelse angives, når IMAP-/SMTP-tjenesten eller POP3-/SMTP-tjenesten er aktiveret.

### NetEase-mail (mail.yeah.net)

**Bemærk!** Sørg for, at SMTP-tjenesten er aktiveret på din konto. Hvis du vil aktivere tjenesten, skal du klikke på **Indstillinger > POP3/SMTP/IMAP** på startside for NetEase mail og derefter aktivere enten **IMAP/SMTP-tjenesten** eller **POP3/SMTP-tjenesten**.

Indstilling	Værdi
<b>Primær SMTP gateway</b>	smtp.yeah.net
<b>Primær SMTP gatewayport</b>	465
<b>Use SSL/TLS</b>	Påkrævet
<b>Kræver Betroet certifikat</b>	Deaktiveret
<b>Svaradresse</b>	Din e-mailadresse
<b>SMTP servergodkendelse</b>	Logon/almindelig
<b>Enhedsinitieret E-mail</b>	Brug enhed SMTP kreditering
<b>Enhedens bruger-id</b>	Din e-mailadresse

Indstilling	Værdi
<b>Enhedsadgangskode</b>	Adgangskode til godkendelse <b>Bemærk!</b> Adgangskoden til godkendelse angives, når IMAP-/SMTP-tjenesten eller POP3-/SMTP-tjenesten er aktiveret.

## Outlook Live

Disse indstillinger gælder for e-maildomænerne outlook.com og hotmail.com.

Indstilling	Værdi
<b>Primær SMTP gateway</b>	smtp.office365.com
<b>Primær SMTP gatewayport</b>	587
<b>Use SSL/TLS</b>	Påkrævet
<b>Kræver Betroet certifikat</b>	Deaktiveret
<b>Svaradresse</b>	Din e-mailadresse
<b>SMTP servergodkendelse</b>	Logon/almindelig
<b>Enhedsinitieret E-mail</b>	Brug enhed SMTP kreditering
<b>Enhedens bruger-id</b>	Din e-mailadresse
<b>Enhedsadgangskode</b>	Adgangskode til konto eller app <b>Bemærkninger:</b> <ul style="list-style-type: none"> <li>• For konti, hvor totrinsbekræftelse er deaktiveret skal du bruge din kontoadgangskode.</li> <li>• For konti, hvor totrinsbekræftelse er aktiveret, skal du bruge en adgangskode til app. Hvis du vil oprette en adgangskode til app, skal du gå til siden <a href="#">Outlook Live-kontohåndtering</a> og derefter logge på din konto.</li> </ul>

## QQ-mail

**Bemærk!** Sørg for, at SMTP-tjenesten er aktiveret på din konto. Hvis du vil aktivere tjenesten, skal du klikke på **Indstillinger > Konto** på startside for QQ-mail. I afsnittet POP3/IMAP/SMTP/Exchange/CardDAV/CalDAV-tjeneste skal du aktivere enten **POP3-/SMTP-tjeneste** eller **IMAP-/SMTP-tjeneste**.

Indstilling	Værdi
<b>Primær SMTP gateway</b>	smtp.qq.com
<b>Primær SMTP gatewayport</b>	587
<b>Use SSL/TLS</b>	Påkrævet
<b>Kræver Betroet certifikat</b>	Deaktiveret
<b>Svaradresse</b>	Din e-mailadresse
<b>SMTP servergodkendelse</b>	Logon/almindelig
<b>Enhedsinitieret E-mail</b>	Brug enhed SMTP kreditering
<b>Enhedens bruger-id</b>	Din e-mailadresse



Indstilling	Værdi
<b>Enhedsadgangskode</b>	Godkendelseskode <b>Bemærk!</b> Hvis du vil generere en godkendelseskode, skal du klikke på <b>Indstillinger &gt; Konto</b> på startsiden for QQ-mail og derefter klikke på <b>Generer godkendelseskode</b> i afsnittet POP3/IMAP/SMTP/Exchange/CardDAV/CalDAV-tjeneste.

### Sina-mail

**Bemærk!** Sørg for, at POP3-/SMTP-tjenesten er aktiveret på din konto. Hvis du vil aktivere tjenesten, skal du klikke på **Indstillinger > Flere indstillinger > User-end POP/IMAP/SMTP** på startsiden for Sina-mail og derefter aktivere **POP3/SMTP-tjenesten**.

Indstilling	Værdi
<b>Primær SMTP gateway</b>	smtp.sina.com
<b>Primær SMTP gatewayport</b>	587
<b>Use SSL/TLS</b>	Påkrævet
<b>Kræver Retroet certifikat</b>	Deaktiveret
<b>Svaradresse</b>	Din e-mailadresse
<b>SMTP servergodkendelse</b>	Logon/almindelig
<b>Enhedsinitieret E-mail</b>	Brug enhed SMTP kreditering
<b>Enhedens bruger-id</b>	Din e-mailadresse
<b>Enhedsadgangskode</b>	Godkendelseskode <b>Bemærk!</b> Hvis du vil oprette en godkendelseskode, skal du klikke på <b>Indstillinger &gt; Flere indstillinger &gt; User-end POP/IMAP/SMTP</b> på e-mailstartsiden og derefter aktivere <b>godkendelseskodestatus</b> .

### Sohu-mail

**Bemærk!** Sørg for, at SMTP-tjenesten er aktiveret på din konto. Hvis du vil aktivere tjenesten, skal du klikke på **Valgmuligheder > Indstillinger > POP3/SMTP/IMAP** på startsiden for Sohu-mail og derefter aktivere enten **IMAP-/SMTP-tjenesten** eller **POP3-/SMTP-tjenesten**.

Indstilling	Værdi
<b>Primær SMTP gateway</b>	smtp.sohu.com
<b>Primær SMTP gatewayport</b>	465
<b>Use SSL/TLS</b>	Påkrævet
<b>Kræver Retroet certifikat</b>	Deaktiveret
<b>Svaradresse</b>	Din e-mailadresse
<b>SMTP servergodkendelse</b>	Logon/almindelig
<b>Enhedsinitieret E-mail</b>	Brug enhed SMTP kreditering
<b>Enhedens bruger-id</b>	Din e-mailadresse
<b>Enhedsadgangskode</b>	Uafhængig adgangskode <b>Bemærk!</b> Den uafhængige adgangskode angives, når IMAP-/SMTP-tjenesten eller POP3-/SMTP-tjenesten er aktiveret.

## Yahoo! Mail

Indstilling	Værdi
Primær SMTP gateway	smtp.mail.yahoo.com
Primær SMTP gatewayport	587
Use SSL/TLS	Påkrævet
Kræver Betroet certifikat	Deaktiveret
Svaradresse	Din e-mailadresse
SMTP servergodkendelse	Logon/almindelig
Enhedsinitieret E-mail	Brug enhed SMTP kreditering
Enhedens bruger-id	Din e-mailadresse
Enhedsadgangskode	Adgangskode til app <b>Bemærk!</b> Hvis du vil oprette en adgangskode til app, skal du gå til siden <a href="#">Yahoo-kontosikkerhed</a> , logge ind på din konto og derefter klikke på <b>Opret adgangskode til app</b> .

## Zoho-mail

Indstilling	Værdi
Primær SMTP gateway	smtp.zoho.com
Primær SMTP gatewayport	587
Use SSL/TLS	Påkrævet
Kræver Betroet certifikat	Deaktiveret
Svaradresse	Din e-mailadresse
SMTP servergodkendelse	Logon/almindelig
Enhedsinitieret E-mail	Brug enhed SMTP kreditering
Enhedens bruger-id	Din e-mailadresse
Enhedsadgangskode	Adgangskode til konto eller app <b>Bemærkninger:</b> <ul style="list-style-type: none"> <li>• For konti, hvor totrinsbekræftelse er deaktiveret skal du bruge din kontoadgangskode.</li> <li>• For konti, hvor totrinsbekræftelse er aktiveret, skal du bruge en adgangskode til app. Hvis du vil oprette en adgangskode til en app, skal du gå til siden <a href="#">Zoho-mail-kontosikkerhed</a>, logge ind på din konto og derefter klikke på <b>Opret en ny adgangskode</b> i afsnittet App-specifikke adgangskoder.</li> </ul>

## Sender en e-mail

Før du begynder, skal du kontrollere, at SMTP-indstillingerne er konfigureret. Der er flere oplysninger i ["Konfiguration af e-mail SMTP-indstillinger" på side 55](#).

### Brug af kontrolpanelet

- 1 Læg et originaldokument i ADF-bakken eller på scannerens glasplade.
- 2 På startskærmen skal du trykke på **E-mail**, og derefter indtaste de nødvendige oplysninger.
- 3 Konfigurer om nødvendigt indstillinger for udskriftsfiltype.
- 4 Send en e-mail.

### Ved hjælp af et genvejsnummer

- 1 Læg et originaldokument i ADF-bakken eller på scannerens glasplade.
- 2 Fra startskærmen skal du trykke på **Shortcut Center > E-mail**.
- 3 Vælg genvejsnummeret.
- 4 Send e-mailen.

## Opret en e-mail genvej

- 1 Fra startskærmen skal du trykke på **E-mail**.
- 2 Konfigurer indstillingerne, og tryk på .
- 3 Opret en genvej.

## Faxning

### Ved hjælp af den automatiske dokumentindføring og scannerens glasplade

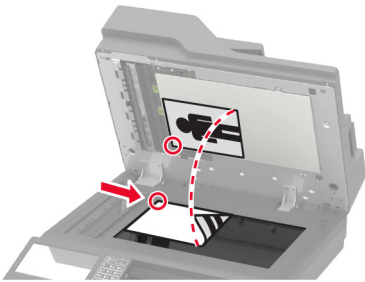
ADF (automatisk dokumentføder)	Scannerens glasplade
 <ul style="list-style-type: none"> <li>• Brug den automatiske dokumentføder til flere sider eller tosidede dokumenter.</li> <li>• Ilæg et originaldokument med forsiden opad. Til dokumenter på flere sider skal du sørge for at justere den forreste kant før ilægning.</li> <li>• Sørg for at justere ADF-styrene, så de passer til størrelsen på det papir, du lægger i.</li> </ul>	 <ul style="list-style-type: none"> <li>• Brug scannerens glasplade til enkelte sider, bogsider, små emner (f.eks. postkort og fotos), transparenter, fotopapir og tynde medier (f.eks. udklip fra et blad).</li> <li>• Placer dokumentet med forsiden nedad i hjørnet med pilen.</li> </ul>

## Opsætning af printeren til faxning

### Bemærkninger:

- Følgende tilslutningsmetoder gælder kun i nogle lande eller områder.
- I forbindelse med den første opsætning af printeren skal du fjerne markering af afkrydsningsfeltet for faxfunktionen og andre eventuelle funktioner, som du vil opsætte senere, og derefter vælge **Fortsæt**.
- Hvis faxfunktionen er aktiveret, men ikke fuldt konfigureret, kan indikatorlyset blinke rødt.

**Advarsel - Potentiell skade:** Undgå tab af data eller printerfejl, og rør ikke ved kabler eller printeren i det viste område, mens du aktivt sender eller modtager en fax.



## Understøttet fax

Printermodel	Analog fax	etherFAX <sup>1</sup>	Faxserver	Fax over IP (FoIP) <sup>2</sup>
MX822ade	✓	✓	✓	✓
MX822adtfe	✓	✓	✓	✓
MX822adxe	✓	✓	✓	✓
MX822de	x	✓	✓	✓
MX826ade	✓	✓	✓	✓
MX826adtfe	✓	✓	✓	✓
MX826adxe	✓	✓	✓	✓
MX826de	x	✓	✓	✓
XM7355	✓	✓	✓	✓
XM7335b	✓	✓	✓	✓
XM7335bi	x	✓	✓	✓
XM7335i	x	✓	✓	✓
XM7370	✓	✓	✓	✓
XM7370i	x	✓	✓	✓

<sup>1</sup> Kræver et abonnement. Du kan finde flere oplysninger på <https://www.etherfax.net/lexmark>, eller kontakt det sted, hvor du købte printeren.

<sup>2</sup> Kræver en installeret licenspakke. Kontakt det sted, hvor du købte printeren, for at få yderligere oplysninger.

## Indstilling af faxfunktionen via analog fax

### Bemærkninger:

- Denne funktion er kun tilgængelig på visse printermodeller.
- Visse tilslutningsmetoder gælder kun i nogle lande eller områder.
- Hvis faxfunktionen er aktiveret, men ikke fuldt konfigureret, kan indikatorlyset blinke rødt.
- Hvis du ikke har et TCP/IP-miljø, skal du bruge kontrolpanelet til at konfigurere faxen.

**Advarsel - Potentielt skade:** Undgå tab af data eller printerfejl, og rør ikke ved kabler eller printeren i det viste område, mens du aktivt sender eller modtager en fax.



### Brug af menuen Indstillinger i printeren

- 1 Fra startskærmen skal du trykke på **Indstillinger > Fax > Opsætning af fax > Generelle faxindstillinger**.
- 2 Konfiguration af indstillinger.

### Brug af den integrerede server

- 1 Åbn en webbrowser, og angiv derefter printerens IP-adresse i adressefeltet.

#### Bemærkninger:

- Vis printerens IP-adresse på startskærbilledet. IP-adressen vises som fire sæt tal, adskilt af punktummer, f.eks. 123.123.123.123.
- Hvis du bruger en proxyserver, skal du deaktivere den midlertidigt for at indlæse websiden korrekt.

- 2 Klik på **Indstillinger > Fax > Opsætning af fax > Generelle faxindstillinger**.
- 3 Konfiguration af indstillinger.
- 4 Anvend ændringerne.

## Opsætning af faxfunktionen ved hjælp af etherFAX

#### Bemærkninger:

- Printerens firmware skal opdateres til den nyeste version. Der er flere oplysninger i [“Opdatere firmware” på side 313](#).
  - Der skal være installeret en relevant licenspakke i printeren. Kontakt etherFAX for at få flere oplysninger.
  - Kontroller, at du har registreret din printer på etherFAX-portalen. Du kan finde flere oplysninger på <https://www.etherfax.net/lexmark>.
  - Printerens serienummer skal angives ved registrering. Find serienummeret ved at se [“Sådan finder du printerens serienummer” på side 11](#).
- 1 Åbn en webbrowser, og angiv derefter printerens IP-adresse i adressefeltet.

#### Bemærkninger:

- Vis printerens IP-adresse på startskærbilledet. IP-adressen vises som fire sæt tal, adskilt af punktummer, f.eks. 123.123.123.123.

- Hvis du bruger en proxyserver, skal du deaktivere den midlertidigt for at indlæse websiden korrekt.

**2** Klik på **Indstillinger > Fax > Opsætning af fax > Generelle faxindstillinger**.

**Bemærk!** Opsætning af fax vises kun, hvis Faxtilstand er indstillet til Fax.

**3** I feltet Faxnavn skal du indtaste et entydigt navn.

**4** I feltet Faxnummer skal du indtaste det faxnummer, der er leveret af etherFAX.

**5** Fra menuen Faxtransport skal du vælge **etherFAX**.

**6** Anvend ændringerne.

## Indstilling af faxfunktionen via faxserveren

### Bemærkninger:

- Med denne funktion kan du sende faxmeddelelser til en faxtjenesteudbyder, der understøtter modtagelse af e-mail.
- Denne funktion understøtter kun udgående faxmeddelelser. For at understøtte faxmodtagelse skal du sørge for, at du har en enhedsbaseret fax konfigureret i printeren, f.eks. analog fax, etherFAX eller Fax Over IP (FoIP).

**1** Åbn en webbrowser, og angiv derefter printerens IP-adresse i adressefeltet.

### Bemærkninger:

- Vis printerens IP-adresse på startskærbillede. IP-adressen vises som fire sæt tal, adskilt af punktummer, f.eks. 123.123.123.123.
- Hvis du bruger en proxyserver, skal du deaktivere den midlertidigt for at indlæse websiden korrekt.

**2** Klik på **Indstillinger > Fax**.

**3** I menuen Faxtilstand skal du vælge **Faxserver** og derefter klikke på **Gem**.

**4** Klik på **Indstilling af Faxserver**.

**5** I feltet Til format skal du skrive **[#]@myfax.com**, hvor **[#]** er faxnummeret, og **myfax.com** er faxudbyderens domæne.

### Bemærkninger:

- Konfigurer om nødvendigt felterne Svaradresse, Emne eller Meddelelse.
- Hvis du vil lade printeren modtage faxmeddelelser, skal du aktivere den enhedsbaserede indstilling for faxmodtagelse. Kontroller, at du har konfigureret en enhedsbaseret fax.

**6** Klik på **Gem**.

**7** Klik på **Faxserverens e-mailindstillinger**, og gør derefter et af følgende:

- Aktiver **Brug e-mail SMTP-server**.

**Bemærk!** Hvis e-mail SMTP-indstillingerne ikke er konfigureret, skal du se "[Konfiguration af e-mail SMTP-indstillinger](#)" på side 55.

- Konfigurer SMTP-indstillingerne. Kontakt din e-mailtjenesteudbyder for at få yderligere oplysninger.

**8** Anvend ændringerne.

## Opsætning af fax via en standardtelefonlinje

**Bemærk!** Disse instruktioner gælder kun for printere, der understøtter analog fax. Der er flere oplysninger i ["Understøttet fax" på side 65](#).

- ⚠ FORSIGTIG - ELEKTRISK STØD:** Undlad at installere dette produkt eller foretage tilslutninger af kabler eller af elektriske tilslutninger af nogen art, f.eks. af netledningen, faxfunktionen eller telefonen, når det lyner, for at undgå risikoen for elektrisk stød.
- ⚠ FORSIGTIG - ELEKTRISK STØD:** Undlad at benytte fax-funktionen, når det lyner for at undgå risikoen for elektrisk stød.
- ⚠ FORSIGTIG - RISIKO FOR SKADE:** Brug kun et telekabel (RJ-11) på 26 AWG eller mere, når du slutter dette produkt til telefonnetværket, for at reducere risikoen for brand. For brugere i Australien skal ledningen være godkendt af tilsynsmyndigheden for kommunikation og medier i Australien.

### 1. opsætning: Printeren er sluttet til en dedikeret faxlinje

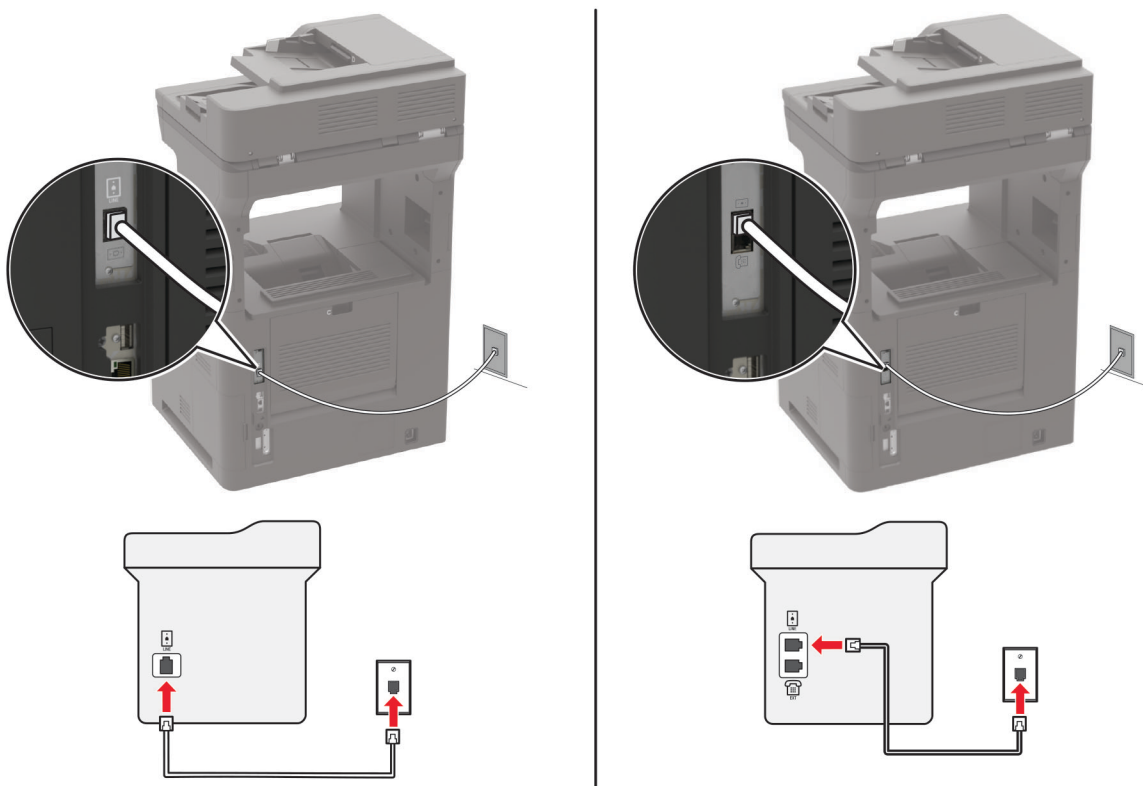

- 1 Slut den ene ende af telefonkablet til printerens LINE-port.
- 2 Slut den anden ende af kablet til et aktivt analogt telefonstik i væggen.

#### Bemærkninger:

- Du kan indstille printeren til at modtage faxer automatisk (indstil Autosvar til **Til**) eller manuelt (indstil Autosvar til **Fra**).
- Hvis du vil modtage faxer automatisk, skal du indstille printeren til at svare efter et angivet antal ringesignaler.



## 2. opsætning: Printeren deler linjen med en telefonsvarer

**Bemærk!** Hvis du abonnerer på en markant ringetjeneste, skal du sørge for at indstille det korrekte ringemønster for printeren. Ellers modtager printeren ikke faxer, selvom du har indstillet den til at modtage faxer automatisk.

**Tilsluttet til det samme telefonstik i væggen**

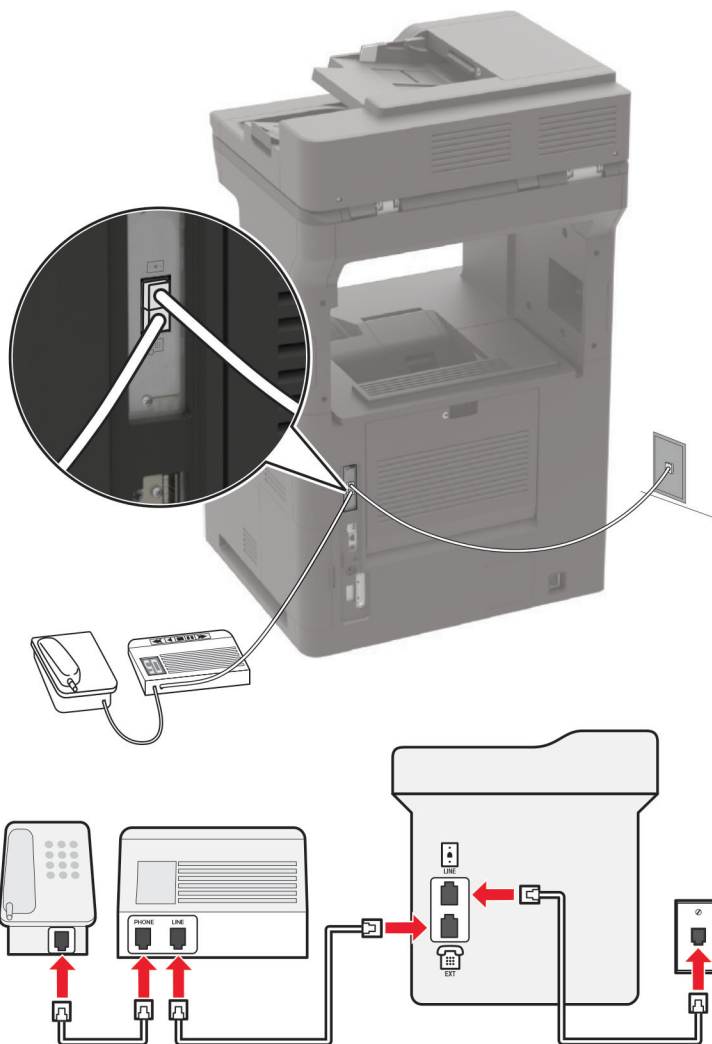

**Bemærk!** Disse instruktioner gælder kun for printere, der har EXT- og line-porte.

- Slut den ene ende af telefonkablet til printerens LINE-port.
- Tilslut den anden ende af kablet til et aktivt analogt vægstik.
- Tilslut telefonsvareren til telefonporten på printeren.

## Tilsluttet til forskellige vægstik

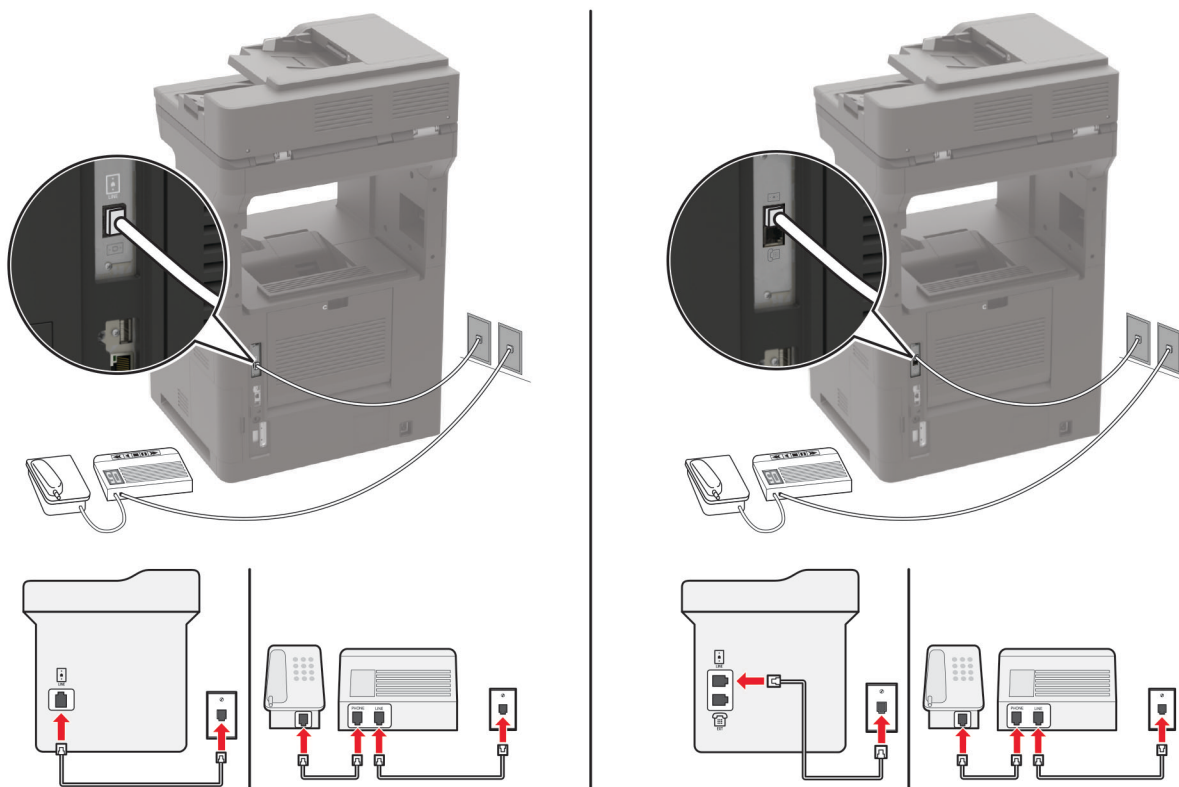



- 1 Slut den ene ende af telefonkablet til printerens LINE-port.
- 2 Tilslut den anden ende af kablet til et aktivt analogt vægstik.

### Bemærkninger:

- Hvis du kun har ét telefonnummer på linjen, skal du indstille printeren til at modtage faxer automatisk.
- Indstil printeren til at besvare opkald to ringesignaler efter telefonsvareren. Hvis telefonsvareren f.eks. besvarer opkald efter fire ringesignaler, skal du angive printerens indstilling Ringer for at besvare til **6** ringesignaler.

## Opsætning af fax i lande eller regioner med anderledes telefonstik og stikkontakt i væggen

**Bemærk!** Disse instruktioner gælder kun for printere, der understøtter analog fax. Der er flere oplysninger i "[Understøttet fax](#)" på side 65.

-  **FORSIGTIG - ELEKTRISK STØD:** Undlad at installere dette produkt eller foretage tilslutninger af kabler eller af elektriske tilslutninger af nogen art, f.eks. af netledningen, faxfunktionen eller telefonen, når det lyner, for at undgå risikoen for elektrisk stød.
-  **FORSIGTIG - ELEKTRISK STØD:** Undlad at benytte fax-funktionen, når det lyner for at undgå risikoen for elektrisk stød.
-  **FORSIGTIG - RISIKO FOR SKADE:** Brug kun et telekabel (RJ-11) på 26 AWG eller mere, når du slutter dette produkt til telefonnetværket, for at reducere risikoen for brand. For brugere i Australien skal ledningen være godkendt af tilsynsmyndigheden for kommunikation og medier i Australien.

Standardvægstikket i de fleste lande og områder er RJ-11. Hvis vægstikket eller udstyret i din enhed ikke er kompatibel med denne type forbindelse, skal du bruge en telefonadapter. Der følger muligvis ikke en adapter, der passer til dit land eller område, med printeren, og du skal muligvis købe en separat.

Der kan være en adapter installeret i telefonporten på printeren. Fjern ikke adapterstikket fra telefonporten på printeren, hvis du slutter til et serieforbundet eller delt telefonsystem.

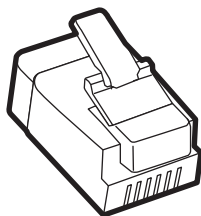

Varenavn	Varenummer
Lexmark-adapterstik	40X8519

### Tilslutning af printeren til et vægstik, der ikke er RJ-11

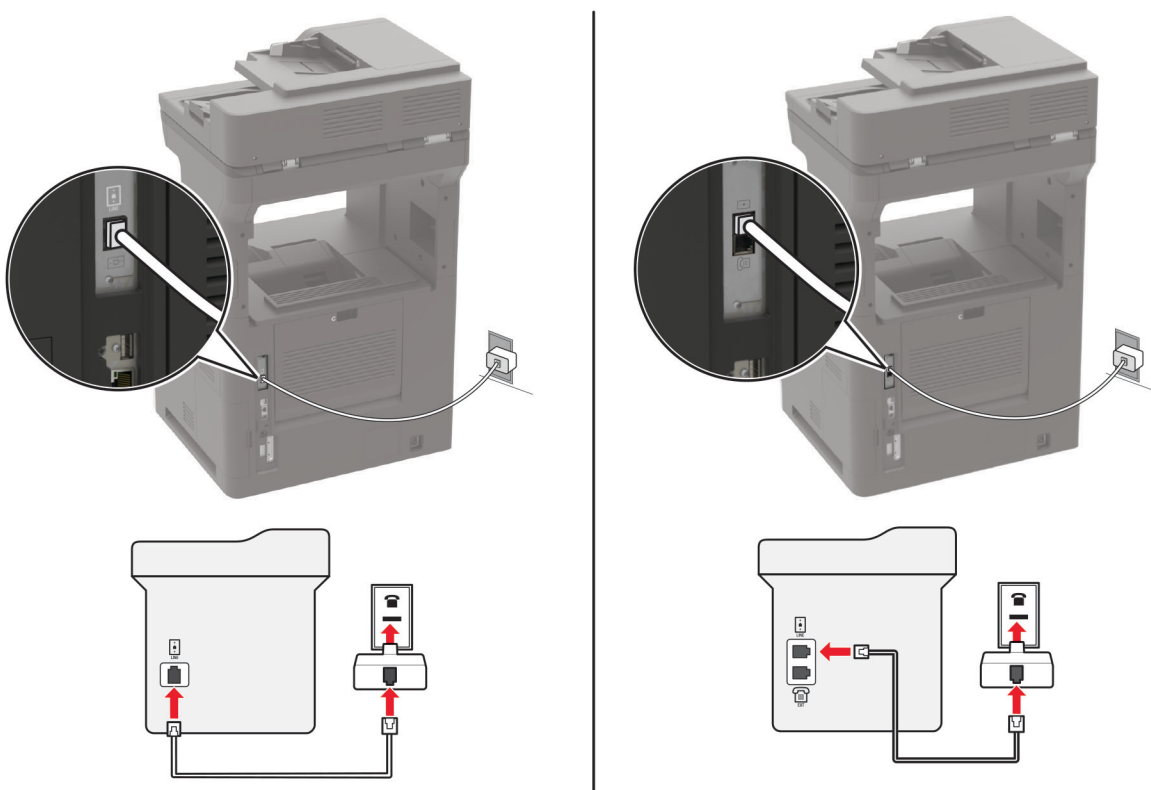

- 1 Slut den ene ende af telefonkablet til printerens LINE-port.
- 2 Indsæt den anden ende af kablet i RJ-11-adapteren, og indsæt derefter adapteren i vægstikket.
- 3 Hvis du vil tilslutte en anden enhed med et ikke-RJ-11-stik til samme vægstik, skal du tilslutte den direkte til telefonadapteren.

## Tilslutning til en tjeneste for bestemte ringemønstre

En bestemt ringetjeneste giver dig mulighed for at have flere telefonnumre på én telefonlinje. Hvert telefonnummer tildeles sin egen ringetone.

**Bemærk!** Disse instruktioner gælder kun for printere, der understøtter analog fax. Der er flere oplysninger i [“Understøttet fax” på side 65](#).

- 1 Fra startskærmen skal du trykke på **Indstillinger > Fax > Opsætning af fax > Indstillinger for faxmodtagelse > Admin-kontrol > Besvar ved**.
- 2 Vælg et ringemønster.

## Indstille dato og klokkeslæt for fax

**Bemærk!** Kontroller, at fax er konfigureret. Der er flere oplysninger i [“Opsætning af printeren til faxning” på side 64](#).

- 1 Fra startskærmen skal du trykke på **Indstillinger > Enhed > Præferencer > dato og klokkeslæt > Konfigurer**.
- 2 Konfiguration af indstillinger.

## Konfigurere sommertid

**Bemærk!** Kontroller, at fax er konfigureret. Der er flere oplysninger i [“Opsætning af printeren til faxning” på side 64](#).

- 1 Fra startskærmen skal du trykke på **Indstillinger > Enhed > Præferencer > dato og klokkeslæt > Konfigurer**.
- 2 I menuen Tidszone skal du vælge **(UTC+bruger) Brugerdefineret**.
- 3 Konfiguration af indstillinger.

## Afsendelse af en fax

**Bemærk!** Kontroller, at fax er konfigureret. Der er flere oplysninger i [“Opsætning af printeren til faxning” på side 64](#).

## Brug af kontrolpanelet

- 1 Læg et originaldokument i ADF-bakken eller på scannerens glasplade.
- 2 På startskærmen skal du trykke på **Fax**, og derefter indtaste de nødvendige oplysninger.  
Juster om nødvendigt indstillingerne.
- 3 Send faxen.

## Brug af computeren

Før du begynder, skal du kontrollere, at faxdriveren er installeret. Der er flere oplysninger i [“Installation af faxdriveren” på side 311](#).

### Til Windows-brugere

- 1 Åbn dialogboksen Udskriv fra det dokument, som du prøver at faxe.
- 2 Vælg printeren, og klik derefter på **Egenskaber**, **Præferencer**, **Optioner** eller **Opsætning**.
- 3 Klik på **Fax > Aktiver fax > Vis altid indstillinger før brug af fax**, og indtast derefter modtager nummeret.  
Konfigurer om nødvendigt andre faxindstillinger.
- 4 Send faxen.

### Til Macintosh-brugere

- 1 Vælg **Arkiv > Udskriv**, når dokumentet er åbent.
- 2 Vælg den printer, der har - **Fax** tilføjet efter navnet.
- 3 Indtast modtagerens nummer i feltet Til.  
Konfigurer om nødvendigt andre faxindstillinger.
- 4 Send faxen.

## Planlægning af en fax

**Bemærk!** Kontroller, at fax er konfigureret. Der er flere oplysninger i [“Opsætning af printeren til faxning” på side 64](#).

- 1 Læg et originaldokument i ADF-bakken eller på scannerens glasplade.
- 2 På startskærmen skal du trykke på **Fax > Til > indtaste faxnummeret > Udført**.
- 3 Tryk på **Afsendelsestid** for at konfigurere dato og klokkeslæt, og vælg derefter **OK**.
- 4 Send faxen.

## Oprettelse af en faxdestinationsgenvej

**Bemærk!** Kontroller, at fax er konfigureret. Der er flere oplysninger i [“Opsætning af printeren til faxning” på side 64](#).

- 1 Fra startskærmen skal du trykke på **Fax > Til**.
- 2 Indtast modtagerens nummer, og tryk derefter på **Udført**.
- 3 Tryk på .
- 4 Opret en genvej.

## Ændring af faxopløsning

**Bemærk!** Kontroller, at fax er konfigureret. Der er flere oplysninger i [“Opsætning af printeren til faxning” på side 64](#).

- 1 Læg et originaldokument i ADF-bakken eller på scannerens glasplade.
- 2 På startskærmen skal du trykke på **Fax**, og derefter indtaste de nødvendige oplysninger.
- 3 Tryk på **Opløsning**, og juster derefter indstillingen.
- 4 Send faxen.

## Justering af faxens mørkhed

**Bemærk!** Kontroller, at fax er konfigureret. Der er flere oplysninger i [“Opsætning af printeren til faxning” på side 64](#).

- 1 Læg et originaldokument i ADF-bakken eller på scannerens glasplade.
- 2 På startskærmen skal du trykke på **Fax** og derefter indtaste de nødvendige oplysninger.
- 3 Tryk på **Mørkhed**, og juster derefter indstillingen.
- 4 Send faxen.

## Udskriv en faxlog

**Bemærk!** Kontroller, at fax er konfigureret. Der er flere oplysninger i [“Opsætning af printeren til faxning” på side 64](#).

- 1 På startskærmen skal du trykke på **Indstillinger** > **Rapporter** > **Fax**.
- 2 Tryk på **Faxjoblog** eller **Faxopkaldslog**.

## Blokering af junk-faxer

**Bemærk!** Kontroller, at fax er konfigureret. Der er flere oplysninger i [“Opsætning af printeren til faxning” på side 64](#).

- 1 Fra startskærmen skal du trykke på **Indstillinger** > **Fax** > **Opsætning af fax** > **Indstillinger for faxmodtagelse** > **Admin-kontrol**.
- 2 Indstil Bloker fax uden navn til **Til**.

## Tilbageholdelse af faxer

**Bemærk!** Kontroller, at fax er konfigureret. Der er flere oplysninger i [“Opsætning af printeren til faxning” på side 64](#).

- 1 Fra startskærmen skal du trykke på **Indstillinger > Fax > Opsætning af fax > Indstillinger for faxmodtagelse > Tilbageholdelse af faxer**.
- 2 Vælg en tilstand.

## Videresendelse af en fax

**Bemærk!** Kontroller, at fax er konfigureret. Der er flere oplysninger i [“Opsætning af printeren til faxning” på side 64](#).

- 1 Opret en destinationsgenvej.
  - a Tryk på **Genvejscenter** på startskærmen.

**Bemærk!** Ikonet og navnet kan være ændret. Kontakt din administrator for at få yderligere oplysninger.
  - b Vælg en printerfunktion, og tryk derefter på **Opret genvej**.
  - c Konfigurer indstillingerne, og tryk på **Gem**.
  - d Indtast et entydigt genvejsnavn.
  - e Tryk på **OK**.

**Bemærk!** Noter genvejsnummeret.
- 2 Fra startskærmen skal du trykke på **Indstillinger > Fax > Opsætning af fax > Indstillinger for faxmodtagelse > Admin-kontrol**.
- 3 Tryk på **Videresend fax**, og tryk derefter **Videresend** eller **Udskriv og videresend**.
- 4 Tryk på **Videresend til**, og vælg derefter en destination.
- 5 Vælg en destinationstype, og indtast derefter genvejsnummeret for destinationen.

## Scanning

### Ved hjælp af den automatiske dokumentindføring og scannerens glasplade

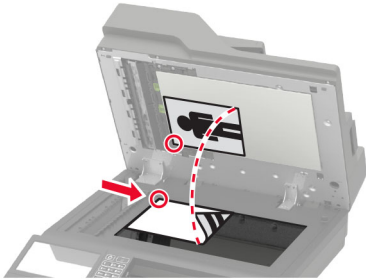
ADF (automatisk dokumentføder)	Scannerens glasplade
 <ul style="list-style-type: none"> <li>• Brug den automatiske dokumentføder til flere sider eller tosidede dokumenter.</li> <li>• Ilæg et originaldokument med forsiden opad. Til dokumenter på flere sider skal du sørge for at justere den forreste kant før ilægning.</li> <li>• Sørg for at justere ADF-styrene, så de passer til størrelsen på det papir, du lægger i.</li> </ul>	 <ul style="list-style-type: none"> <li>• Brug scannerens glasplade til enkelte sider, bogsider, små emner (f.eks. postkort og fotos), transparenter, fotopapir og tynde medier (f.eks. udklip fra et blad).</li> <li>• Placer dokumentet med forsiden nedad i hjørnet med pilen.</li> </ul>

## Scanning til en computer

Inden du begynder, skal du kontrollere at:

- Printerens firmware er opdateret. Der er flere oplysninger i "[Opdatere firmware](#)" på side 313.
- Computeren og printeren er sluttet til det samme netværk.

### Til Windows-brugere

#### Brug af Lexmark ScanBack-hjælpeprogrammet

**1** Kør Lexmark ScanBack-hjælpeprogrammet fra computeren, og klik derefter på **Næste**.

**Bemærk!** Du kan downloade hjælpeprogrammet ved at gå til [www.lexmark.com/downloads](http://www.lexmark.com/downloads).

**2** Klik på **Opsætning**, og tilføj derefter printerens IP-adresse.

**Bemærk!** Vis printerens IP-adresse på printerens startskærm-billede. IP-adressen vises som fire sæt tal, adskilt af punktummer, f.eks. 123.123.123.123.

**3** Klik på **Luk** > **Næste**.

**4** Vælg størrelsen på originaldokumentet, og klik derefter på **Næste**.

**5** Vælg et filformat og en scanningsopløsning, og klik derefter på **Næste**.

**6** Indtast et entydigt scanningsprofilnavn, og klik derefter på **Næste**.

**7** Gå til det sted, du vil gemme det scannede dokument, angiv et filnavn, og klik derefter på **Næste**.

**Bemærk!** Hvis du vil genbruge scanningsprofilen, skal du aktivere **Opret genvej** og derefter oprette et entydigt genvejsnavn.



- 8 Klik på **Afslut**.
- 9 Placer et originaldokument i den automatiske dokumentføder eller på scannerens glasplade.
- 10 Fra printerens startskærm skal du trykke på **Scanningsprofiler** og derefter vælge en scanningsprofil.  
**Bemærk!** Sørg for, at Scanningsprofiler er aktiveret. På startskærmen skal du trykke på **Indstillinger > Enhed > Synlige ikoner på startskærmen > Scanningsprofiler > Visning**.

### Brug af Windows Fax og scanning

**Bemærk!** Kontroller, at printeren er føjet til computeren. Der er flere oplysninger i ["Tilføjelse af printere til en computer" på side 311](#).

- 1 Placer et originaldokument i den automatiske dokumentføder eller på scannerens glasplade.
- 2 Åbn **Windows Fax og scanning** på computeren.
- 3 Vælg en scannerkilde i menuen Kilde.
- 4 Hvis det er nødvendigt, kan du ændre udskriftsindstillingerne.
- 5 Scan dokumentet.

### Til Macintosh-brugere

**Bemærk!** Kontroller, at printeren er føjet til computeren. Der er flere oplysninger i ["Tilføjelse af printere til en computer" på side 311](#).

- 1 Placer et originaldokument i den automatiske dokumentføder eller på scannerens glasplade.
- 2 Gør ét af følgende på computeren:
  - Åbn **Billedtagning**.
  - Åbn **Printere og scannere**, og vælg derefter en printer. Klik på **Scan > Åbn scanner**.
- 3 Gør ét eller flere af følgende fra vinduet Scanner:
  - Vælg, hvor det scannede dokument skal gemmes.
  - Vælg størrelsen på originaldokumentet.
  - Hvis du vil scanne fra den automatiske dokumentføder, skal du vælge **Dokumentføder** i menuen Scanning eller aktivere **Brug dokumentføder**.
  - Konfigurer om nødvendigt scanningsindstillingerne.
- 4 Klik på **Scan**.

## Scanning til en FTP-server

- 1 Læg originaldokumentet i den automatiske dokumentføder eller på scannerens glasplade.
- 2 På startskærmen skal du trykke på **FTP**, og derefter indtaste de nødvendige oplysninger.
- 3 Konfigurer om nødvendigt andre FTP-indstillinger.
- 4 Send FTP-jobbet.

## Scanning til en netværksmappe

- 1 Læg dokumentet i den automatiske dokumentføder eller på scannerens glasplade.
- 2 Tryk på **Scan** på startsideen.  
**Bemærk!** Ikonet og navnet kan være ændret. Kontakt din administrator for at få yderligere oplysninger.
- 3 Gør et af følgende:
  - Vælg en destination.  
**Bemærk!** For SFTP indstilles portnummeret til **22**.
  - Benyt en genvej ved at trykke på ★, og vælg derefter genvejen på listen.
- 4 Scan dokumentet.

## Oprettelse af en FTP-genvej

- 1 På startskærmen skal du trykke på **FTP**.
- 2 Indtast FTP-serverens adresse, og tryk derefter på ★.
- 3 Opret en genvej.

## Scanning til et flashdrev

- 1 Læg et originaldokument i ADF-bakken eller på scannerens glasplade.
- 2 Indsæt flashdrevet.



- 3 Tryk på **Scan til USB**, og juster om nødvendigt indstillingerne.

### Bemærkninger:

- Hvis du vil gemme det scannede dokument i en mappe, skal du trykke på **Scan til**, vælge en mappe og derefter trykke på **Scan her**.

- Hvis skærbilledet med USB-drevet ikke vises, skal du trykke på **USB-drev** på kontrolpanelet.

#### 4 Scan dokumentet.

**Advarsel - Potentiel skade:** For at undgå tab af data eller printerfejl må du ikke berøre flashdrevet eller printeren i viste område, mens der aktivt udskrives, læses eller skrives fra hukommelsesenheden.



## Scanning til en Cloud Connector-profil

- 1 Læg et originaldokument i den automatiske dokumentføder eller på scannerens glasplade.
- 2 Tryk på **Cloud Connector** på startskærmen.
- 3 Vælg en cloudtjenesteydbyder, og bælg derefter en profil.

**Bemærk!** Få flere oplysninger om oprettelse af en Cloud Connector-profil ved at se [“Oprettelse af en Cloud Connector-profil” på side 22.](#)

- 4 Tryk på **Scan**, og tildel derefter et filnavn og en destinationsmappe.
- 5 Tryk på **Scan her**.  
Hvis det er nødvendigt, kan du ændre udskriftsindstillingerne.
- 6 Scan dokumentet.

# Beskrivelse af printermenuer

## Menuoversigt

Enhed	<ul style="list-style-type: none"> <li>• <a href="#">Præferencer</a></li> <li>• <a href="#">Økotilstand</a></li> <li>• <a href="#">Fjernkontrolpanel</a></li> <li>• <a href="#">Meddelelser</a></li> <li>• <a href="#">Strømstyring</a></li> <li>• <a href="#">Anonym dataindsamling</a></li> </ul>	<ul style="list-style-type: none"> <li>• <a href="#">Tilgængelighed</a></li> <li>• <a href="#">Gendan standardindstillinger</a></li> <li>• <a href="#">Vedligeholdelse</a></li> <li>• <a href="#">Synlige ikoner på startskærm</a></li> <li>• <a href="#">Om denne printer</a></li> </ul>
Udskrivning	<ul style="list-style-type: none"> <li>• <a href="#">Layout</a></li> <li>• <a href="#">Efterbehandling</a></li> <li>• <a href="#">Opsætning</a></li> <li>• <a href="#">Kvalitet</a></li> <li>• <a href="#">Jobregnskab</a></li> <li>• <a href="#">XPS</a></li> </ul>	<ul style="list-style-type: none"> <li>• <a href="#">PDF</a></li> <li>• <a href="#">PostScript</a></li> <li>• <a href="#">PCL</a></li> <li>• <a href="#">HTML</a></li> <li>• <a href="#">Billede</a></li> </ul>
Papir	<ul style="list-style-type: none"> <li>• <a href="#">Konfiguration af papirmagasin</a></li> <li>• <a href="#">Mediekonfiguration</a></li> </ul>	<ul style="list-style-type: none"> <li>• <a href="#">Papirkurvskonfiguration</a></li> </ul>
Kopi	<a href="#">Standardindstillinger for kopiering</a>	
Fax	<a href="#">Faxstandarder</a>	
E-mail	<ul style="list-style-type: none"> <li>• <a href="#">E-mailopsætning</a></li> <li>• <a href="#">Standardindstillinger for e-mail</a></li> </ul>	<ul style="list-style-type: none"> <li>• <a href="#">Opsætning af weblink</a></li> </ul>
FTP	<a href="#">FTP-standardindstillinger</a>	
USB-drev	<ul style="list-style-type: none"> <li>• <a href="#">Scanning til flashdrev</a></li> </ul>	<ul style="list-style-type: none"> <li>• <a href="#">Udskrivning fra flashdrev</a></li> </ul>
Netværk/porte	<ul style="list-style-type: none"> <li>• <a href="#">Netværksoversigt</a></li> <li>• <a href="#">Trådløs</a></li> <li>• <a href="#">Wi-Fi Direct</a></li> <li>• <a href="#">Ethernet</a></li> <li>• <a href="#">TCP/IP</a></li> <li>• <a href="#">SNMP</a></li> <li>• <a href="#">IPSec</a></li> </ul>	<ul style="list-style-type: none"> <li>• <a href="#">802.1x</a></li> <li>• <a href="#">LPD-konfiguration</a></li> <li>• <a href="#">HTTP/FTP-indstillinger</a></li> <li>• <a href="#">ThinPrint</a></li> <li>• <a href="#">USB</a></li> <li>• <a href="#">Begræns ekstern netværksadgang</a></li> </ul>
Sikkerhed	<ul style="list-style-type: none"> <li>• <a href="#">Login-metoder</a></li> <li>• <a href="#">Tidsstyrrede USB-enheder</a></li> <li>• <a href="#">Sikkerhedsovervågningslog</a></li> <li>• <a href="#">Login-restriktioner</a></li> <li>• <a href="#">Indstilling af fortrolig udskrift</a></li> </ul>	<ul style="list-style-type: none"> <li>• <a href="#">Diskkryptering</a></li> <li>• <a href="#">Slet midlertidige datafiler</a></li> <li>• <a href="#">Løsninger for LDAP-indstillinger</a></li> <li>• <a href="#">Diverse</a></li> </ul>
Rapporter	<ul style="list-style-type: none"> <li>• <a href="#">Side med menuindstillinger</a></li> <li>• <a href="#">Enhed</a></li> <li>• <a href="#">Udskrivning</a></li> </ul>	<ul style="list-style-type: none"> <li>• <a href="#">Genveje</a></li> <li>• <a href="#">Fax</a></li> <li>• <a href="#">Netværk</a></li> </ul>

<a href="#">Hjælp</a>	<ul style="list-style-type: none"> <li>• Udskriv alle vejledninger</li> <li>• Vejledning til mono-kvalitet</li> <li>• Tilslutningsvejledning</li> <li>• Kopieringsvejledning</li> <li>• E-mailvejledning</li> <li>• Faxvejledning</li> </ul>	<ul style="list-style-type: none"> <li>• FTP-vejledning</li> <li>• Informationsvejledning</li> <li>• Medievejledning</li> <li>• Vejl. flytn. af printeren</li> <li>• Vejledning til udskriftskvalitet</li> <li>• Vejledning til forbrugsstoffer</li> </ul>
<a href="#">Fejlfinding</a>	Testsider med udskriftskvalitet	Rengøring af scanneren

## Enhed

### Præferencer

Element i menuen	Beskrivelse
<b>Displaysprog</b>	Bestemmer, hvilket sprog teksten i displayet skal vises på.
<b>Land/område</b>	Identificer landet eller regionen, som printeren er konfigureret til at fungere i.
<b>Kør installation</b> Fra* Til	Kør opsætningsguiden.
<b>Tastatur</b> Tastaturtype	Vælg et sprog som en tastaturtype. <b>Bemærk!</b> Alle værdierne for Tastaturtype vises muligvis ikke, eller kræver installation af specialhardware for at blive vist.
<b>Viste oplysninger</b> Vis tekst 1 (IP-adresse*) Vis tekst 2 (Dato/klokkeslæt*) Tilpasset tekst 1 Tilpasset tekst 2	Angiv oplysningerne, der skal vises på startskærmen.
<b>Dato og klokkeslæt</b> Konfigurer Aktuel dato og klokkeslæt Indstil dato og klokkeslæt manuelt Datoformat (MM-DD-ÅÅÅÅ*) Klokkeslætsformat (12 timer A.M./P.M.*) Tidszone (UTC-5:00*) Netværkstidsprotokol Aktivér NTP (Til*) NTP-server Aktivér Godkendelse	Konfigurer printerens dato og klokkeslæt og netværkstidsprotokol.
<b>Papirstørrelser</b> USA* Metrisk	Angiv måleenheden til papirstørrelser. <b>Bemærk!</b> Det land eller område, der er valgt i den indledende opsætningsguide bestemmer indstillingen for den indledende papirstørrelse.
<b>Bemærk!</b> En stjerne (*) ud for en værdi angiver standardindstillingen.	

Element i menuen	Beskrivelse
<b>Skærmens lysstyrke</b> 20–100 % (100*)	Juster displayets lysstyrke.
<b>Adgang til flashdrev</b> Aktiveret* Deaktiveret	Aktivér adgang til flashdrev.
<b>Tillad fjernelse af baggrund</b> Fra Til*	Angiv, om det er tilladt at fjerne baggrunden.
<b>Tillad brugertilpasning af scanning</b> Fra Til*	Angiv, om indstillingen Scanning af brugertilpasset job vises i forbindelse med kopiering, scanning og fax. <b>Bemærk!</b> Dette menupunkt vises kun, hvis der er installeret en harddisk.
<b>Ensidet flatbedscanning</b> Fra* Til	Indstil printeren til at scanne alle jobtyper, der benytter scannerens glasplade, som en enkelt side. <b>Bemærk!</b> Efter udførelse af en enkelt flatbed-scanning vender printeren tilbage til startskærmen i stedet for at vise meddelelser.
<b>Udskriftslys</b> Fra Til*	Aktivér det integrerede udskriftslys eller indikatorlys på en valgfri udskriftsbakke.
<b>Lydfeedback</b> Knapfeedback (Til*) Lydstyrke (5*)	<ul style="list-style-type: none"> <li>• Aktivér lydfeedback for tryk på knapper, panelinteraktioner, prompts om ilagt papir og fejlmeddelelser.</li> <li>• Juster lydstyrke for feedback.</li> </ul>
<b>Skærmtimeout</b> 5-300 sekunder (60*)	Indstil den inaktive periode, der skal gå, før displayet viser startskærmen, eller før printeren automatisk logger ud fra en brugerkonto.
<b>Bemærk!</b> En stjerne (*) ud for en værdi angiver standardindstillingen.	

## Økotilstand

Element i menuen	Beskrivelse
<b>Udskrive</b> Sider 1-sidet* 2-sidet	Angiv, om der skal udskrives på én side, eller på begge sider af papiret.
<b>Bemærk!</b> En stjerne (*) ud for en værdi angiver standardindstillingen.	

Element i menuen	Beskrivelse
<b>Udskrive</b> Sider pr. ark Fra* 2 sider pr. ark 3 sider pr. ark 4 sider pr. ark 6 sider pr. ark 9 sider pr. ark 12 sider pr. ark 16 sider pr. ark	Udskriv multisidebilleder på den ene side af et ark papir.
<b>Udskrive</b> Tonersværtning 1-10 (8*)	Fastsæt, hvor lyse eller mørke tekstbilleder skal være.
<b>Kopier</b> Sider 1-sidet til 1-sidet* 1-sidet til 2-sidet 2-sidet til 1-sidet 2-sidet til 2-sidet	Angiv den scanningsadfærd, der er baseret på originaldokumentet.
<b>Kopier</b> Sider pr. ark Fra* 2 sider i stående retning 4 sider i stående retning 2 sider i liggende retning 4 sider i liggende retning	Angiv den scanningsadfærd, der er baseret på originaldokumentet.
<b>Kopier</b> Sværtning 1-9 (5*)	Bestem mørkheden af de scannede tekstbilleder.
<b>Bemærk!</b> En stjerne (*) ud for en værdi angiver standardindstillingen.	

## Fjernkontrolpanel

Element i menuen	Beskrivelse
<b>Ekstern VNC-forbindelse</b> Tillad ikke* Tillad	Tilslut en ekstern Virtual Network Computing-klient (VNC) til det eksterne kontrolpanel.
<b>Godkendelsestype</b> Ingen* Standardgodkendelse	Indstil godkendelsestypen, når du får adgang til VNC-klientserveren.
<b>Bemærk!</b> En stjerne (*) ud for en værdi angiver standardindstillingen.	

Element i menuen	Beskrivelse
<b>VNC-adgangskode</b>	Angiv den adgangskode, der skal bruges til at oprette forbindelse til VNC-klientserveren. <b>Bemærk!</b> Dette menupunkt vises kun, hvis Godkendelsestype er indstillet til Standardgodkendelse.
<b>Bemærk!</b> En stjerne (*) ud for en værdi angiver standardindstillingen.	

## Meddelelser

Punkt i menuen	Beskrivelse
<b>Lys ved fejl</b> Fra Til*	Indstil indikatorlampen til at tænde, når der opstår en printerfejl.
<b>Bip - Automatisk dokumentføder fyldt</b> Fra Til*	Aktivér en lyd, når der lægges papir i den automatiske dokumentføder (ADF).
<b>Alarmkontrol</b> Fra Enkelt* Kontinuerligt	Indstil antallet af gange, alarmen lyder, når printeren kræver handling fra brugeren.
<b>Tilbehør</b> Vis beregninger over forbrugsstoffer Vis beregninger* Vis ikke beregninger	Vis den forventede status for forbrugsstoffer.
<b>Tilbehør</b> Kassettealarm (Fra*) Hæftningsalarm (Fra*) Hulningsalarm (Fra*)	Angiv det antal gange, alarmen lyder, når tonerpatronen er lav, hæftepatronen er tom, eller hulningsbeholderen er fyldt eller mangler. <b>Bemærk!</b> Hæftningsalarm og Hulningsalarm vises kun, når outputoptionerne er installeret.
<b>Bemærk!</b> En stjerne (*) ud for en værdi angiver standardindstillingen.	



Punkt i menuen	Beskrivelse
<b>Opsætning af e-mailadvarsel</b> E-mailopsætning Primær SMTP gateway Primær SMTP gatewayport (25*) Sekundær SMTP gateway Sekundær SMTP gatewayport (25*) SMTP Timeout (30 sekunder*) Svaradresse Brug altid SMTP-standardsvaradresse(Fra*) Brug SSL/TLS(Deaktiveret*) Kræver Betroet certifikat(Til*) SMTP servergodkendelse(Ingen godkendelse påkrævet*) Enhedsinitieret e-mail(Ingen*) Brugerinitieret e-mail(Ingen*) Brug legit.opl. for Active Directory-enh.(Fra*) Bruger-id til enheden Enhedsadgangskode Kerberos 5-OMRÅDE NTLM-Domæne Deaktiver "SMTP-server ikke konfigureret" (Fra*)	Konfigurerer printerens e-mailindstillinger.
<b>Opsætning af e-mailadvarsel</b> Indstil e-maillister og -advarsler E-mail liste 1 E-mail liste 2 E-mail begivenheder	Angiv e-mailadresserne, og aktivér e-mailadvarselshændelser. <b>Bemærk!</b> Dette menupunkt er kun tilgængeligt i den indbyggede webserver.
<b>Forebyggelse af fejl</b> Multifeed-sensor til automatisk dokumentføder Fra Til*	Registrer, om den automatiske dokumentføder indfører mere end ét medieark ad gangen.
<b>Forebyggelse af fejl</b> Papirstophjælp Fra Til*	Indstil printeren til at fjerne tomme sider eller sider med delvise udskrifter, når fastklemte sider er blevet fjernet.
<b>Forebyggelse af fejl</b> Fortsæt automatisk Fra Til* (5 sekunder)	Lad printeren fortsætte med automatisk at behandle eller udskrive et job, efter visse printerbetingelser, der kræver brugerhandling, er ryddet.
<b>Forebyggelse af fejl</b> Automatisk genstart Automatisk genstart Genstart ved inaktivitet Genstart altid* Genstart aldrig	Indstil printeren til at genstarte, hvis der opstår en fejl.
<b>Bemærk!</b> En stjerne (*) ud for en værdi angiver standardindstillingen.	

Punkt i menuen	Beskrivelse
<b>Forebyggelse af fejl</b> Automatisk genstart Maks. autom. genstarter 1-20 (2*)	Indstil det antal automatiske genstarter, som printeren kan udføre.
<b>Forebyggelse af fejl</b> Automatisk genstart Automatisk genstart af vindue 1-525600 sekunder (720*)	Angiv tidsrummet, inden printeren udfører en automatisk genstart.
<b>Forebyggelse af fejl</b> Automatisk genstart Automatisk genstart af tæller	Vis skrivebeskyttet information om genstart af tæller.
<b>Forebyggelse af fejl</b> Automatisk genstart Nulstil automatisk genstart af tæller Annuller Fortsæt	Nulstil automatisk genstart af tæller.
<b>Forebyggelse af fejl</b> Vis fejl på Kort papir Til Automatisk fjernelse*	Indstil printeren, så du får vist en meddelelse, når der opstår en fejl på grund af kort papir. <b>Bemærk!</b> Kort papir refererer til størrelsen på det ilagte papir.
<b>Forebyggelse af fejl</b> Beskyt side Fra* Til	Indstil printeren til at behandle hele siden i hukommelsen, inden den udskrives.
<b>Gendan indh. v. papirstop</b> Genopret ved stop Fra Til Auto*	Indstil printeren til at genudskrive fastklemte sider.
<b>Gendan indh. v. papirstop</b> Genoprettelse efter scannerstop Jobniveau Sideniveau*	Angiv, hvordan du vil genstarte et scanningsjob efter løsning af papirstop.
<b>Bemærk!</b> En stjerne (*) ud for en værdi angiver standardindstillingen.	

## Strømstyring

Element i menuen	Beskrivelse
<b>Slumretilstandsprofil</b> Udskriv fra slumretilstand Forbliv vågen efter udskrivning Gå i slumretilstand efter udskrivning*	Indstil printeren til at forblive i tilstanden Klar eller gå tilbage til slumretilstand efter udskrivning.
<b>Bemærk!</b> En stjerne (*) ud for en værdi angiver standardindstillingen.	

Element i menuen	Beskrivelse
<b>Timeout</b> Slumretilstand 1-120 minutter (15*)	Indstil den inaktive periode, der skal gå, før printeren begynder at køre i slumretilstand.
<b>Timeout</b> Dvaletimeout Deaktiveret 1 time 2 timer 3 timer 6 timer 1 dag 2 dage 3 dage* 1 uge 2 uger 1 måned	Indstil den tid, der skal gå, før printeren slukkes.
<b>Timeout</b> Dvaletimeout ved forbindelse Dvale Sæt ikke i dvale*	Sæt Dvaletimeout til at slukke for printeren, så længe der findes en aktiv Ethernet-forbindelse.
<b>Planlæg strømtilstande</b> Tidsplaner Tilføj ny tidsplan	Indstil printeren til at gå i slumre- eller dvaletilstand.
<b>Bemærk!</b> En stjerne (*) ud for en værdi angiver standardindstillingen.	

## Anonym dataindsamling

Punkt i menuen	Beskrivelse
<b>Anonym dataindsamling</b> Opl. om enhedsbrug og ydeevne Ingen*	Send oplysninger om printerbrug og ydeevne til Lexmark. <b>Bemærk!</b> Tidspunkt for afsendelse af anonyme data vises kun, når du indstiller Anonym dataindsamling til Enhedsbrug og ydeevne.
<b>Tidspunkt for afsendelse af anonyme data</b> Starttidspunkt Stoptidspunkt	
<b>Bemærk!</b> En stjerne (*) ud for en værdi angiver standardindstillingen.	

## Tilgængelighed

Menupunkt	Beskrivelse
<b>Tidsperiode for ens tastetryk</b> 0-5 (0*)	Angiv det interval, i sekunder, som printeren ignorerer ens tastetryk på et tilsluttet tastatur.
<b>Bemærk!</b> En stjerne (*) ud for en værdi angiver standardindstillingen.	

Menupunkt	Beskrivelse
<b>Indledende forsinkelse ved tastegentagelse</b> 0,25-5 (1*)	Angiv den første forsinkelsesvarighed, i sekunder, før et gentaget tastetryk begynder gentagelsen. <b>Bemærk!</b> Dette menupunkt vises kun, når der sluttes et tastatur til printeren.
<b>Hastighed på tastegentagelse</b> 0,5-30 (30*)	Angiv antal tryk pr. sekund for et gentaget tastetryk. <b>Bemærk!</b> Dette menupunkt vises kun, når der sluttes et tastatur til printeren.
<b>Forlæng skærmtimeout</b> Fra* Til	Gør det muligt for brugeren at forblive på samme sted og nulstil Skærmtimeout timer, når den udløber i stedet for vende tilbage til startskærmen.
<b>Headphone-lydst.</b> 1-10 (5*)	Juster hovedtelefonens lydstyrke. <b>Bemærk!</b> Dette menupunkt vises kun, når der sluttes en hovedtelefon til printeren.
<b>Aktiver stemmevejledning, når hovedtelefonen er tilsluttet</b> Fra* Til	Aktiver stemmevejledning, når hovedtelefonen er sluttet til printeren.
<b>Indtal adgangs-/PIN-koder</b> Fra* Til	Indstil printeren til at læse adgangskoder eller personlige identifikationsnumre højt. <b>Bemærk!</b> Dette menupunkt vises kun, når der sluttes en hovedtelefon eller en højttaler til printeren.
<b>Talehastighed</b> Meget langsom Langsom Normal* Hurtig Hurtigere Meget hurtig Hastig Meget hastig Hurtigst	Angiv stemmevejledningens talehastighed. <b>Bemærk!</b> Dette menupunkt vises kun, når der sluttes en hovedtelefon eller en højttaler til printeren.
<b>Bemærk!</b> En stjerne (*) ud for en værdi angiver standardindstillingen.	

## Gendan standardindstillinger

Element i menuen	Beskrivelse
<b>Gendan indstil.</b> Gendan alle indstillinger Gendan printerindstillinger Gendan netværksindstillinger Gendan faxindstillinger Gendan appindstillinger	Gendan printerens standardindstillinger.

## Vedligeholdelse

### Konfigurationsmenu

Punkt i menuen	Beskrivelse
<b>USB-konfiguration</b> USB-PnP 1* 2	Skift USB-drivertilstand for printeren for at forbedre dens kompatibilitet med en pc.
<b>USB-konfiguration</b> USB scan til lokal Fra Til*	Angiv, om USB-enhedens driver opregner som en simpel USB-enhed (enkelt interface) eller som en USB-kompositenhed (flere interfaces).
<b>USB-konfiguration</b> USB-hastighed Fuld Auto*	Indstil USB-porten til at køre med fuld hastighed, og deaktivere dens højhastighedsmuligheder.
<b>Konfiguration af papirmagasin</b> Størrelsesregistrering Bakke [x] Registrering Fra Til*	Indstil bakken til automatisk at registrere størrelsen på det papir, der er lagt i den.
<b>Konfiguration af papirmagasin</b> Kædning til bakke Automatisk* Fra	Indstil printeren til at forbinde de bakker, der har de samme indstillinger for papirtype og -størrelse.
<b>Konfiguration af papirmagasin</b> Vis meddelelse om Indsæt bakke Fra Kun i forbindelse med ukendte størrelser* Altid	Vis en meddelelse om at vælge papirstørrelse og -type efter indsætning af papirmagasinet.
<b>Konfiguration af papirmagasin</b> A5 ilægges Kort kant Lang kant*	Angiv en standardretning for ilægning af papir i A5-størrelse i alle papirkilder.
<b>Konfiguration af papirmagasin</b> Papirprompt Auto* Flerformålsføder Manuelt papir	Indstil papirkilden, som brugeren fylder i, når der vises en meddelelse om ilægning af papir.
<b>Bemærk!</b> En stjerne (*) ud for en værdi angiver standardindstillingen.	

Punkt i menuen	Beskrivelse
<b>Konfiguration af papirmagasin</b> Konvolutprompte Auto* Flerformålsføder Manuel konvolut	Indstil papirkilden, som brugeren fylder i, når der vises en meddelelse om ilægning af konvolut.
<b>Konfiguration af papirmagasin</b> Prompthandling Spørg bruger* Fortsæt Brug nuværende	Indstil printeren til at løse papir- eller konvolutrelaterede, når du bliver bedt om det.
<b>Rapporter</b> Side med menuindstillinger Log m. Begivenh. Oversigt over log m. begivenhed Statistik for sundhedstjek	Udskriv rapporter om printerens menuindstillinger, status og hændelseslogs.
<b>Brug af forbrugsstoffer og tællere</b> Ryd oversigt over forbrug af forbrugsstoffer	Nulstil sideforbrugstælleren, eller se det totale antal udskrevne sider.
<b>Printeremuleringer</b> PPDS-emulering Fra* Til	Indstil printeren til at genkende og bruge PPDS-datastrømmen.
<b>Printeremuleringer</b> PS-emulering Fra Til*	Indstil printeren til at genkende og bruge PS-datastrømmen.
<b>Printeremuleringer</b> Emulatorsikkerhed Timeout for side 0–60 (60*)	Indstil timeout for side ved emulering.
<b>Printeremuleringer</b> Emulatorsikkerhed Nulstil emulator efter job Fra* Til	Nulstil emuleringen efter et udskriftsjob.
<b>Printeremuleringer</b> Emulatorsikkerhed Deaktiver adgang til printermeddelelser Fra Til*	Deaktiver adgang til printerbesked under emulering.
<b>Bemærk!</b> En stjerne (*) ud for en værdi angiver standardindstillingen.	

Punkt i menuen	Beskrivelse
<b>Faxkonfiguration</b> Support til fax v. lav strøm Deaktiver dvale Tillad dvale Auto*	Indstil faxen til at gå i slumretilstand, når printeren bestemmer, at den skal. <b>Bemærk!</b> Dette menupunkt vises kun på nogle printermodeller.
<b>Faxkonfiguration</b> Faxlagerets placering NAND Disk*	Angiv lagringsdestinationen for alle faxer. <b>Bemærkninger:</b> <ul style="list-style-type: none"> <li>• Dette menupunkt vises kun, hvis der er installeret en harddisk.</li> <li>• Dette menupunkt vises kun på nogle printermodeller.</li> </ul>
<b>Udskrivningskonfiguration</b> Font-skarphed 0–150 (24*)	Indstil en værdi for tekstens punktstørrelse, under hvilken højfrekvensskærm-billederne bruges ved udskrivning af skrifttypedata. Hvis værdien f.eks. er 24, vil alle skrifttyper med punktstørrelsen 24 eller mindre bruge højfrekvensskærm-billederne.
<b>Udskrivningskonfiguration</b> Udskriftstæthed 1-5 (3*) Kopitæthed 1-5 (3*)	Juster tonertæthed ved udskrivning og kopiering af dokumenter.
<b>Udskrivningskonfiguration</b> A4-fuser Komprimer* Klip	Indstil fuserens funktionsmåde ved udskrivning på papir i letter-format.
<b>Enhedsdrift</b> Lydløs tilstand Fra* Til	Indstil printeren til at køre i Lydløs tilstand. <b>Bemærk!</b> Aktivering af denne indstilling gør printerens samlede ydeevne langsommere.
<b>Enhedsdrift</b> Sikker tilstand Fra* Til	Indstil printeren til at fungere i en særlig tilstand, hvor den fortsat forsøger at tilbyde så meget funktionalitet som muligt på trods af kendte problemer. Når printeren f.eks. er sat på Til, og dupleksmotoren ikke er i drift, foretager printeren enkeltsidet udskrivning af dokumenter, selv om jobbet angiver tosidet udskrivning.
<b>Enhedsdrift</b> Minimum hukommelse til kopiering 20 MB* 30 MB 50 MB 80 MB 100 MB	Indstil minimumhukommelsesallokering til opbevaring af kopijob.
<b>Enhedsdrift</b> Ryd brugerdefineret status	Slet brugerdefinerede strenge for standard eller alternative brugerdefinerede meddelelser.
<b>Bemærk!</b> En stjerne (*) ud for en værdi angiver standardindstillingen.	

Punkt i menuen	Beskrivelse
<b>Enhedsdrift</b> Fjern alle eksternt installerede meddelelser	Slet meddelelser, der blev installeret eksternt.
<b>Enhedsdrift</b> Vis automatisk fejlskærme Fra Til*	Vis eksisterende fejlmeddelelser på displayet, når printeren forbliver inaktiv på startskærmbilledet i et tidsrum svarende til indstillingen Skærmtimeout.
<b>Enhedsdrift</b> Accepter retning på kopi via hurtig sti Fra* Til	Aktiver printeren til at bruge retningsindstillingen under menuen Kopier, når du vil sende hurtige kopijob.
<b>Appkonfiguration</b> LES-applikationer Fra Til*	Aktivér Lexmark Embedded Solutions (LES) for programmer. <b>Bemærkninger:</b> <ul style="list-style-type: none"> <li>Når den er indstillet til positionen Til, påvirker denne indstilling ikke indbyggede programmer.</li> <li>Dette menupunkt er kun tilgængeligt i den indbyggede webserver.</li> </ul>
<b>Scannerkonfiguration</b> Scanner manuel registrering Hurtig udskriftsprøv	Udskriv en hurtig udskriftsprøve med mål. <b>Bemærk!</b> Sørg for, at marginafstanden på udskriftssiden er ensartet hele vejen rundt om målet. Hvis det ikke er tilfældet, skal printerens margener nulstilles.
<b>Scannerkonfiguration</b> Scanner manuel registrering Registrering af forreste ADF Registrering af bageste ADF Flatbed-registrering	Registrer flatbed og den automatiske dokumentføder efter udskiftning af den automatiske dokumentføder, scannerens glasplade eller systemkort.
<b>Scannerkonfiguration</b> Nulstil vedligeholdelsestælleren Nulstiller ADF-vedligeholdelsestæller	Nulstil tælleren, når du har udskiftet ADF-vedligeholdelseskittet.
<b>Scannerkonfiguration</b> Kantsletning Slet flatbed-kant (3*) Slet ADF-kant (3*)	Angiv størrelsen, i millimeter, af det ikke-udskrevne område omkring et scanningsjob på den automatiske dokumentføder eller flatbed.
<b>Scannerkonfiguration</b> Fjernelse af skævhed i indscannet billede fra ADF Elektronisk fjernelse af skævhed i ADF(Til*)	Reducer skævheder i dokumenter, der scannes fra den automatiske dokumentføder (ADF).
<b>Scannerkonfiguration</b> Deaktiver scanner Aktiveret* Deaktiveret ADF deaktiveret	Deaktiver scanneren, når den ikke fungerer korrekt.
<b>Bemærk!</b> En stjerne (*) ud for en værdi angiver standardindstillingen.	



Punkt i menuen	Beskrivelse
<b>Scannerkonfiguration</b> Tiff-byterækkefølge CPU Endianness* Little Endian Big Endian	Indstil byterækkefølge af et TIFF-formateret scanningsresultat.
<b>Scannerkonfiguration</b> Præcist antal Tiff-rækker pr. stribe Til* Fra	Indstil tag-værdien RowsPerStrip for et TIFF-formateret scanningsresultat.
<b>Bemærk!</b> En stjerne (*) ud for en værdi angiver standardindstillingen.	

## Ude af drift – slet

Element i menuen	Beskrivelse
<b>Ude af drift – slet</b> Hukommelse sidst rensed Harddisk sidst rensed	Vis oplysninger om, hvornår printerens hukommelse eller harddisk sidst blev rensed. <b>Bemærk!</b> Harddisk sidst rensed vises kun, hvis der er installeret en harddisk.
<b>Ude af drift – slet</b> Rens alle oplysninger på ikke-flygtig hukommelse Slet alle printer- og netværksindstillinger Slet alle apps og appindstillinger Slet alle genveje og genvejsindstillinger Rens alle oplysninger på harddisken Slet downloads (slet alle makroer, skrifttyper, PFO'er osv.) Slet job, der er placeret i buffer Slet tilbageholde job	Slet alle oplysninger i ikke-flygtig hukommelse og på harddisken. <b>Bemærk!</b> Rens alle oplysninger på harddisken vises kun, hvis der er installeret en harddisk.

## Synlige ikoner på startskærm

Menu	Beskrivelse
<b>Synlige ikoner på startskærm</b>	Angiv, hvilke ikoner der vises på startskærmen.
Kopier	
E-mail	
Fax	
Status/forbrugsvarer	
Jobkø	
Skift sprog	
Genvejscenter	
Adressebog	
Bogmærker	
Tilbageholdte job	
USB	
FTP	
Scanningsprofiler	
App-profiler	
Skærmtilpasning	
Scan Center	
Kortkopi	

## Om denne printer

Element i menuen	Beskrivelse
<b>Aktivmærke</b>	Vis printerens serienummer.
<b>Printerens placering</b>	Identificer printerens placering. Den maksimale længde er 63 tegn.
<b>Kontakt</b>	Tilpas printernavnet. Den maksimale længde er 63 tegn.
<b>Eksporter konfigurationsfil til USB</b>	Eksporter konfigurationsfilen til et flashdrev.
<b>Eksporter komprimeret logfil til USB</b>	Eksporter de komprimerede logfiler til et flashdrev.
<b>Send logfiler</b> Annuller Send	Send diagnosticeringsoplysninger til Lexmark.

## Udskrive

### Layout

Element i menuen	Beskrivelse
<b>Sider</b> 1-sidet* 2-sidet	Angiv, om der skal udskrives på én side eller på begge sider af papiret.
<b>Bemærk!</b> En stjerne (*) ud for en værdi angiver standardindstillingen.	

Element i menuen	Beskrivelse
<b>Metode anvendt til at blade</b> Lang kant* Kort kant	Bestem, hvilken side af papiret der indbindes ved tosidet udskrivning.
<b>Tomme sider</b> Udskrive Udskriv ikke*	Udskriv tomme sider, der medtages i et udskriftsjob.
<b>Sætvis</b> Deaktiveret (1,1,1,2,2,2) Til (1,2,1,2,1,2)*	Denne indstilling holder siderne i et udskriftsjob stakket i rækkefølge, især når der udskrives flere kopier af jobbet.
<b>Skilleark</b> Ingen* Mellem kopier Mellem job Mellem sider	Indsæt tomme skilleark, når der udskrives.
<b>Skillesidekilde</b> Papirmagasin [x] (1*) Flerformålsarkføder	Angiv papirkilden til skillesiden.
<b>Sider pr. ark</b> Fra* 2 sider pr. ark 3 sider pr. ark 4 sider pr. ark 6 sider pr. ark 9 sider pr. ark 12 sider pr. ark 16 sider pr. ark	Udskriv multisidebilleder på den ene side af et ark papir.
<b>Bestilling af sider pr. ark</b> Vandret* Omvendt, vandret Lodret Omvendt, lodret	Angiv placeringen af flere sidebilleder, når menuen Sider pr. ark bruges.
<b>Retning af Sider pr. ark</b> Auto* Liggende Stående	Angiv retningen af flere sidebilleder, når menuen Sider pr. ark bruges.
<b>Ramme for Sider pr. ark</b> Ingen* Konstant	Udskriv en ramme omkring hver side, når menuen Sider pr. ark bruges.
<b>Kopier</b> 1-9999 (1*)	Angiv antallet af kopier til hvert udskriftsjob.
<b>Bemærk!</b> En stjerne (*) ud for en værdi angiver standardindstillingen.	

Element i menuen	Beskrivelse
<b>Udskriftsområde</b> Normal* Tilpas til side Hele siden	Indstil området, der kan udskrives på et ark papir.
<b>Bemærk!</b> En stjerne (*) ud for en værdi angiver standardindstillingen.	

## Efterbehandling

Element i menuen	Beskrivelse
<b>Hæftejob</b> Fra* 1 hæfteklamme, øverste venstre hjørne 2 hæfteklammer, venstre 1 hæfteklamme, øverste højre hjørne 2 hæfteklammer, øverst 1 hæfteklamme, nederste venstre hjørne 2 hæfteklammer, nederst 1 hæfteklamme, nederste højre hjørne 2 hæfteklammer, højre	Angiv hæftningsplacering for alle udskriftsjob. <b>Bemærk!</b> Dette menupunkt vises kun, hvis en efterbehandler er installeret.
<b>Hæfteenh.test</b> Start	Find ud af, om hæfteefterbehandleren fungerer korrekt. <b>Bemærk!</b> Dette menupunkt vises kun, hvis en efterbehandler er installeret.
<b>Hulning</b> Fra* Til	Ringbindshuller langs kanten af udskriften. <b>Bemærk!</b> Dette menupunkt vises kun, hvis en multipositionsefterbehandler til hæftning og hulning er installeret.
<b>Hulningstilstand</b> 2 huller 3 huller 4 huller	Indstil hulningstilstand for udskriften. <b>Bemærkninger:</b> <ul style="list-style-type: none"> <li>• 3 huller er den amerikanske standardindstilling i USA. 4 huller er den internationale standardindstilling.</li> <li>• Dette menupunkt vises kun, hvis en multipositionsefterbehandler til hæftning og hulning er installeret.</li> </ul>
<b>Forskudte sider</b> Ingen* Mellem kopier Mellem job	Forskyd udskrift af hvert udskriftsjob eller hver kopi af et udskriftsjob. <b>Bemærkninger:</b> <ul style="list-style-type: none"> <li>• Indstillingen Mellem kopier forskyder hver kopi af udskriftsjobbet, hvis Sorter er indstillet til Til [1,2,1,2,1,2]. Hvis Sorter er indstillet til Fra [1,1,1,2,2,2], forskydes hvert sæt af udskrevne sider, som f.eks. alle sider 1 og alle sider 2.</li> <li>• Mellem job angiver samme forskydningsposition for hele udskriftsjobbet, uanset antal udskrevne kopier.</li> <li>• Dette menupunkt vises kun, hvis en multipositionsefterbehandler til hæftning og hulning er installeret.</li> </ul>
<b>Bemærk!</b> En stjerne (*) ud for en værdi angiver standardindstillingen.	

## Opsætning

Element i menuen	Beskrivelse
<b>Printersprog</b> PCL-emulering* PS-emulering	Angiv printersproget. <b>Bemærk!</b> Indstilling af et printersprog forhindrer ikke et softwareprogram i at sende udskriftsjob, der bruger andre sprog.
<b>Job der venter</b> Fra* Til	Bevar udskriftsjob, der kræver forbrugsstoffer, så job, der ikke kræver disse forbrugsstoffer, kan udskrives. <b>Bemærk!</b> Dette menupunkt vises kun, hvis der er installeret en harddisk.
<b>Timeout for tilbageholdelse af job</b> 0–255 (30*)	Indstil det tidsrum i sekunder, printeren afventer brugerindgreb, før den tilbageholder job, der kræver utilgængelige ressourcer, og fortsætter med at udskrive andre job i udskriftskøen. <b>Bemærk!</b> Dette menupunkt vises kun, hvis der er installeret en harddisk.
<b>Indlæs til</b> RAM* Disk	Angiv, hvor du vil gemme alle permanente ressourcer, f.eks. skrifttyper og makroer, der er blevet downloadet til printeren. <b>Bemærk!</b> Dette menupunkt vises kun, hvis der er installeret en harddisk.
<b>Spar ressourcer</b> Fra* Til	Bestem, hvad printeren skal gøre med downloadede ressourcer, såsom skrifttyper og makroer, når den modtager et job, som kræver mere hukommelse, end der er tilgængeligt. <b>Bemærkninger:</b> <ul style="list-style-type: none"> <li>Når den er indstillet til Fra, bevarer printeren kun indlæste ressourcer, indtil der er behov for mere hukommelse. Ressourcer, der er knyttet til det inaktive printersprog, slettes.</li> <li>Når den er indstillet til Til, bevarer printeren alle de permanent downloadede ressourcer på tværs af alle sprogkontakter. Printeren viser om nødvendigt meddelelser om hukommelse fuld i stedet for at slette permanente ressourcer.</li> </ul>
<b>Rækkefølge for Udskriv alt</b> Alfabetisk* Nyeste først Ældste først	Angiv rækkefølgen for udskrivning af tilbageholdte og fortrolige job, når Udskriv alt er valgt. <b>Bemærk!</b> Dette menupunkt vises kun, hvis der er installeret en harddisk.
<b>Bemærk!</b> En stjerne (*) ud for en værdi angiver standardindstillingen.	

## Kvalitet

Element i menuen	Beskrivelse
<b>Udskriftsopløsning</b> 300 dpi 600 dpi* 1200 dpi 1200 billedkvalitet 2400 billedkvalitet	Angiv opløsningen for tekst og billeder på udskrifterne. <b>Bemærk!</b> Opløsning defineres som punkter pr. tomme (dpi) eller billedkvalitet.
<b>Bemærk!</b> En stjerne (*) ud for en værdi angiver standardindstillingen.	

Element i menuen	Beskrivelse
<b>Pixelforbedring</b> Fra* Skrifttyper Vandret Lodret Begge retninger	Aktivér flere pixel til at udskrive i klynger for at opnå større klarhed og bedre kvalitet af tekst og billeder.
<b>Tonersværtning</b> 1 til 10 (8*)	Fastsæt, hvor lyse eller mørke tekstbilleder skal være.
<b>Halvtone</b> Normal* Detaljer	Forbedr udskriften for at få mere jævne linjer med skarpere kanter.
<b>Lysstyrke</b> -6 til 6 (0*)	Juster, hvor lys udskriften skal være.
<b>Kontrast</b> 0 til 5 (0*)	Juster kontrasten for udskriften.
<b>Grå korrektion</b> Auto* Normal	Juster den kontrastforbedring, der foretages på billeder.
<b>Bemærk!</b> En stjerne (*) ud for en værdi angiver standardindstillingen.	

## Jobregnskab

Punkt i menuen	Beskrivelse
<b>Jobregnskab</b> Fra* Til	Indstil printeren til at oprette en logfil for de udskriftsjob, den modtager. <b>Bemærk!</b> Dette menupunkt vises kun, hvis der er installeret en flashhukommelse eller en harddisk.
<b>Frekvens for jobstatistiklog</b> Dagligt Ugentligt Månedligt*	Angiv, hvor ofte printeren opretter en logfil.
<b>Loghandling i slutningen af frekvensen</b> Ingen* E-mail aktuel logfil E-mail og slet aktuel logfil Anbring aktuel logfil Anbring og slet aktuel logfil	Angiv, hvordan printeren reagerer, når frekvenstærsklen udløber. <b>Bemærk!</b> Den værdi, der defineres i Frekvens for jobstatistiklog, bestemmer, hvornår denne handling udløses.
<b>Logfør næsten fuld-niveau</b> Fra Til (5)*	Angiv logfilens maksimale størrelse, før printeren udfører Logfør handling ved Næsten fuld. <b>Bemærk!</b> Dette menupunkt vises kun, hvis der er installeret en flashhukommelse eller en harddisk.
<b>Bemærk!</b> En stjerne (*) ud for en værdi angiver standardindstillingen.	

Punkt i menuen	Beskrivelse
<b>Logfør handling ved Næsten fuld</b> Ingen* E-mail aktuel logfil E-mail og slet aktuel logfil E-mail og slet ældste logfil Anbring aktuel logfil Anbring og slet aktuel logfil Anbring og slet ældste logfil Slet aktuel logfil Slet ældste logfil Slet alle undtagen den aktuelle Slet alle logfiler	Angiv, hvordan printeren reagerer, når harddisken er næsten fuld. <b>Bemærk!</b> Den værdi, der defineres i niveauet Logfør næsten fuld-niveau, bestemmer, hvornår denne handling udløses.
<b>Logfør handling ved Fuld</b> Ingen* E-mail og slet aktuel logfil E-mail og slet ældste logfil Anbring og slet aktuel logfil Anbring og slet ældste logfil Slet aktuel logfil Slet ældste logfil Slet alle undtagen den aktuelle Slet alle logfiler	Angiv, hvordan printeren reagerer, når harddiskforbruget når maksimumgrænsen (100 MB).
<b>URL til pub.log</b>	Angiv, hvor printeren anbringer logfiler for jobstatistik.
<b>E-mailadresser til afsendelse af logfiler</b>	Angiv den e-mailadresse, som printeren skal sende logfiler for jobstatistik til.
<b>Logfilpræfiks</b>	Angiv præfiks for logfilerne. <b>Bemærk!</b> Det aktuelle værtnavn, der er defineret i menuen TCP/IP, bruges som standardpræfiks for logfiler.
<b>Bemærk!</b> En stjerne (*) ud for en værdi angiver standardindstillingen.	

## XPS

Element i menuen	Beskrivelse
<b>Udskriv fejlsider</b> Fra* Til	Udskriv en testside, der indeholder oplysninger om fejl.
<b>Minimum linjebredde</b> 1-30 (2*)	Indstil minimumsbredde på anslag for et hvilket som helst job, der udskrives i 1200 dpi.
<b>Bemærk!</b> En stjerne (*) ud for en værdi angiver standardindstillingen.	

## PDF

Element i menuen	Beskrivelse
<b>Skalér til papir</b> Fra* Til	Skaler sideindhold, så det passer til den valgte papirstørrelse.
<b>Bemærkninger</b> Udskrive Udskriv ikke*	Angiv, om anmærkninger i PDF'en skal udskrives.
<b>Udskriv PDF-fejl</b> Fra Til*	Aktivér udskrivning af PDF-fejl.
<b>Bemærk!</b> En stjerne (*) ud for en værdi angiver standardindstillingen.	

## PostScript

Element i menuen	Beskrivelse
<b>Udskriv PS-fejl</b> Fra* Til	Udskriv en side, der beskriver PostScript®-fejlen. <b>Bemærk!</b> Når der opstår en fejl, stopper behandlingen af jobbet, printeren udskriver en fejlmeddelelse, og resten af jobbet ryddes.
<b>Minimum linjebredde</b> 1-30 (2*)	Angiv minimumstregbredden. <b>Bemærkninger:</b> <ul style="list-style-type: none"> <li>• Job, der udskrives i 1200 dpi, bruger værdien direkte.</li> <li>• Job, der udskrives i 4800 CQ, bruger halvdelen af værdien.</li> </ul>
<b>Lås PS-starttilstand</b> Fra Til*	Deaktiver SysStart-filen.
<b>Billedudjævning</b> Fra* Til	Forbedr kontrasten og skarpheden på billeder med lav opløsning. <b>Bemærk!</b> Denne indstilling har ingen indflydelse på billeder med en opløsning på 300 dpi eller højere.
<b>Skrifttypeprior.</b> Indbygget* Flash/disk	Angiv skrifttypesøgerækkefølgen. <b>Bemærkninger:</b> <ul style="list-style-type: none"> <li>• Indbygget indstiller printeren til at søge efter den ønskede skrifttype i hukommelsen, før den søger i flashhukommelsen eller på printerens harddisk.</li> <li>• Flash/disk indstiller printeren til at søge i flashhukommelsen eller på harddisken efter den anmodede skrifttype, før den søger i printerens hukommelse.</li> <li>• Dette menupunkt vises kun, hvis der er installeret en flashhukommelse eller en harddisk.</li> </ul>
<b>Vent timeout</b> Fra Til* (40 sekunder)	Indstil printeren til at vente på yderligere data, før et udskriftsjob annulleres.
<b>Bemærk!</b> En stjerne (*) ud for en værdi angiver standardindstillingen.	



**PCL**

Element i menuen	Beskrivelse
<b>Fontkilde</b> Indbygget* Disk Blitz Alle	Vælg den kilde som indeholder standardskrifttypevalget.  <b>Bemærkninger:</b> <ul style="list-style-type: none"> <li>Flash og Disk vises kun, hvis der er installeret en flashhukommelse eller en harddisk.</li> <li>For at få vist Flash og Disk skal du sørge for, at de ikke er læse- eller skrivebeskyttet.</li> </ul>
<b>Skrifttypenavn</b> Courier*	Vælg en skrifttype fra den angivne fontkilde.
<b>Symbolsæt</b> 10U PC-8*	Angiver symbolsættet for hvert skrifttypenavn.  <b>Bemærk!</b> Et symbolsæt er et sæt alfabetiske og numeriske tegn, tegnsætningstegn og symboler. Symbolsæt understøtter de forskellige krav for sprog eller bestemte anvendelser, f.eks. matematiske symboler til videnskabelig tekst.
<b>Pitch</b> 0,08-100 (10*)	Angiv tegnbredde for skrifttyper med almindelig eller fast tegnbredde.  <b>Bemærk!</b> Tegnbredde refererer til antallet af tegn med faste mellemrum pr. vandrette tomme.
<b>Papirretning</b> Stående* Liggende Omvendt stående* Omvendt liggende	Angiv tekst- og grafikretning på siden.
<b>Linjer pr. side</b> 1-255	Angiv antallet af linjer med tekst for hver side, der udskrives via PCL®-datastrømmen.  <b>Bemærkninger:</b> <ul style="list-style-type: none"> <li>Dette menupunkt aktiverer vertikal afstand mellem typer, der får det valgte antal anmodede linjer til at blive udskrevet mellem standardmargenen på siden.</li> <li>60 er standardindstilling i USA. 64 er den internationale standardindstilling.</li> </ul>
<b>PCL5 Minimum linjebredde</b> 1-30 (2*)	Fastsæt indledende minimumsbredde på anslag for et hvilket som helst job, der udskrives i 1200 dpi.
<b>PCLXL Minimum linjebredde</b> 1-30 (2*)	
<b>A4-bredde</b> 198 mm* 203 mm	Indstil bredden af den logiske side på A4-papir.  <b>Bemærk!</b> Logisk side er mellemrummet på den fysiske side, hvor data er udskrevet.
<b>Auto CR efter LF</b> Fra* Til	Indstil printeren til at udføre en vognretur efter en linjeskiftkommando.  <b>Bemærk!</b> Vognretur er en mekanisme, der får printeren til at flytte markøren til den første position på den samme linje.
<b>Bemærk!</b> En stjerne (*) ud for en værdi angiver standardindstillingen.	

Element i menuen	Beskrivelse
<b>Auto LF efter CR</b> Fra* Til	Indstil printeren til at udføre et linjeskift efter en vognreturkommando.
<b>Nyt papirmagasinsnummer</b> Tildel MP-arkføder Tildel papirmagasin [x] Tildel manuelt papir Tildel manuel konvolut Vis fabriksindstillinger Gendan standard	<ul style="list-style-type: none"> <li>• Konfigurer printeren til at fungere med en anden printerdriver eller et brugerdefineret program, der bruger et andet sæt kildetildelinger til at bede om en given papirkilde.</li> <li>• Vis standardværdien, der er knyttet til hver papirkilde.</li> <li>• Gendan værdien til papirmagasinsnummeret til standardindstillingerne.</li> </ul>
<b>Udskriftstimeout</b> Fra Til* (90 sekunder)	Indstil printeren til at afslutte et udskriftsjob, efter den har været inaktiv i en angivet tidsperiode.
<b>Bemærk!</b> En stjerne (*) ud for en værdi angiver standardindstillingen.	

## HTML

Element i menuen	Beskrivelse
<b>Skrifttypenavn</b> Timer*	Indstil skrifttype til brug, når du skal printe HTML-dokumenter.
<b>Fontstørrelse</b> 1-255 (12*)	Indstil den skrifttype, der skal bruges, når du printer HTML-dokumenter.
<b>Skaler</b> 1-400 % (100*)	Skala for HTML-dokumenter til udskrivning.
<b>Papirretning</b> Stående* Liggende	Angiv papirretningen for HTML-dokumenter.
<b>Margenstørrelse</b> 8-255 mm (19*)	Angiv sidemargen for HTML-dokumenter.
<b>Baggrunde</b> Udskriv ikke Udskriv*	Udskriv baggrundsoplysninger eller grafik i HTML-dokumenter.
<b>Bemærk!</b> En stjerne (*) ud for en værdi angiver standardindstillingen.	

## Billede

Menupunkt	Beskrivelse
<b>Autotilpas</b> Til Fra*	Vælg den bedste, tilgængelige papirstørrelse og papirretning til et billede. <b>Bemærk!</b> Når indstillingen er Til, tilsidesætter dette menupunkt den skalering og retning, der er angivet for billedet.
<b>Bemærk!</b> En stjerne (*) ud for en værdi angiver standardindstillingen.	

Menupunkt	Beskrivelse
<b>Inverter</b> Fra* Til	Inverter bi-tonale monokrombilleder. <b>Bemærk!</b> Dette menupunkt gælder ikke for GIF- eller JPEG-billedformater.
<b>Skalering</b> Forankres øverst til v. Bedste tilpasning* Forankres i centrum Tilpas i højden/bredden Tilpas i højden Tilpas i bredden	Juster billedet, så det passer til udskriftsområdet. <b>Bemærk!</b> Når Autotilpas er angivet til Aktiveret, indstilles Skalering automatisk til Tilpas.
<b>Papirretning</b> Stående* Liggende Omvendt stående Omvendt liggende	Angiv tekst- og grafikretning på siden.
<b>Bemærk!</b> En stjerne (*) ud for en værdi angiver standardindstillingen.	

## Papir

### Konfiguration af papirmagasin

Punkt i menuen	Beskrivelse
<b>Standardkilde</b> Papirmagasin [x] (1*) Flerformålsfoder Manuelt papir Manuel konvolut	Indstil papirkilden til alle udskriftsjob.
<b>Papirstørrelse/type</b> Papirmagasin [x] Flerformålsfoder Manuelt papir Manuel konvolut	Angiv den papirstørrelse eller papirtype, der er lagt i hver papirkilde.
<b>Erstat med størrelse</b> Fra Statement/A5 Letter/A4 Alle viste*	Indstil printeren til at erstatte den angivne papirstørrelse, hvis den påkrævede størrelse ikke er lagt i en af papirkilderne. <b>Bemærkninger:</b> <ul style="list-style-type: none"> <li>• Slået fra beder brugeren om at ilægge den påkrævede papirstørrelse.</li> <li>• Statement/A5 udskriver A5-dokument på Statement/A5 ved ilægning af Statement/A5 og Statement/A5-job på papirstørrelsen A5, når du ilægger A5. Statement/A5 vises kun i Embedded Web Server.</li> <li>• Letter/A4 udskriver A4-dokument på Letter/A4 ved ilægning af Letter/A4 og Letter/A4-job på papirstørrelsen A4, når du ilægger Letter/A4.</li> <li>• Alle viste erstatter Letter/A4.</li> </ul>
<b>Bemærk!</b> En stjerne (*) ud for en værdi angiver standardindstillingen.	

Punkt i menuen	Beskrivelse
<b>Konfigurer MP</b> Kasette* Manuel Først	Fastsætter adfærden for MP-arkføderen. <b>Bemærkninger:</b> <ul style="list-style-type: none"> <li>• Indstillingen Kasette konfigurerer flerformålsarkføderen som den automatiske papirkilde.</li> <li>• Manual angiver, at flerformålsarkføderen kun bruges til manuelt fremførte udskriftsjob.</li> <li>• Først konfigurerer flerformålsarkføderen som den primære papirkilde.</li> </ul>
<b>Bemærk!</b> En stjerne (*) ud for en værdi angiver standardindstillingen.	

## Mediekonfiguration

### Generel opsætning

Element i menuen	Beskrivelse
<b>Måleenheder</b> Tommer Millimeter	Angiv måleenheden til papirstørrelsen Universal. <b>Bemærk!</b> Tommer er standardindstilling i USA. Millimeter er den internationale standardindstilling.
<b>Bredde stående</b> 3-52 " (8,5*) 76-1321 mm (216*)	Indstil stående bredde til papirstørrelsen Universal.
<b>Højde stående</b> 3-52 " (14*) 76,2-1321 mm (356*)	Indstil stående højde til papirstørrelsen Universal.
<b>Indføringsretning</b> Kort kant* Lang kant	Indstil printeren til at tage papir fra den korte eller den lange kant. <b>Bemærk!</b> Lang kant vises kun, hvis den længste kant er kortere end den understøttede maksimale bredde.
<b>Bemærk!</b> En stjerne (*) ud for en værdi angiver standardindstillingen.	

## Specialscanningsstørrelser

Element i menuen	Beskrivelse
<b>Specialscanningsstørrelse [x]</b> Navn scanningsstørrelse Bredde 1-8,5 " (8,5*) 25,4-215,9 mm (215,9*) Højde 1-25 " (635 mm*) 25,4-635 mm (355,6*) Papirretning Stående* Liggende 2 scanninger pr. side Fra* Til	Tildel et navn på scanningsstørrelse, og konfigurér scanningsindstillingerne.

## Medietyper

Element i menuen	Beskrivelse
Almindeligt papir Karton Transparent Genbrug Etiketter Vinyletiketter Bankpost Konvolut Grov konvolut Brevpapir Forudskrevet Farvet papir Lyst Tungt Ru/bomuld Specialtype [X]	Angiv strukturen, vægten og retningen af papiret.

## Papirkurvskonfiguration

Element i menuen	Beskrivelse
<b>Udskriftsbakke</b> Standardbakke* Bakke [x]	Angiv udskriftsbakke.
<b>Bemærk!</b> En stjerne (*) ud for en værdi angiver standardindstillingen.	

Element i menuen	Beskrivelse
<b>Konfigurer bakker</b> Postkasse* Link Linkoption Typetilknytning	Konfigurer driftstilstand for udskriftsbakker.  <b>Bemærkninger:</b> <ul style="list-style-type: none"> <li>• Postkassen gør, at standardbakken og en eventuel valgfri bakke vælges individuelt.</li> <li>• Link gør det muligt at sammenkæde alle udskriftsbakker, som om de var en stor bakke.</li> <li>• Linkoptionen behandler alle valgfrie bakker som én stor udskriftsbakke.</li> <li>• Typetilknytning knytter hver papirtype til en bakke eller et sæt af sammenkædede bakker.</li> </ul>
<b>Brugerdefinerede bakkenavne</b> Standardbakke Bakke [x]	Tildel bakken et navn.
<b>Bemærk!</b> En stjerne (*) ud for en værdi angiver standardindstillingen.	

## Kopi

### Standardindstillinger for kopiering

Punkt i menuen	Beskrivelse
<b>Indholdstype</b> Tekst Tekst/foto* Foto Grafik	Forbedr udskrivningsresultatet baseret på indholdet af originaldokumentet.
<b>Indholdskilde</b> Sort-hvid laserprinter* Farvelaserprinter Inkjet Foto/Film Blad Avis Tryk på Andet	Forbedr udskrivningsresultat baseret på kilden til originaldokumentet.
<b>Sider</b> 1-sidet til 1-sidet* 1-sidet til 2-sidet 2-sidet til 1-sidet 2-sidet til 2-sidet	Angiv den scanningsadfærd, der er baseret på originaldokumentet.
<b>Bemærk!</b> En stjerne (*) ud for en værdi angiver standardindstillingen.	

Punkt i menuen	Beskrivelse
<b>Skilleark</b> Ingen* Mellem kopier Mellem job Mellem sider	Angiv, om der skal indsættes tomme skillesider, når der udskrives.
<b>Skillesidekilde</b> Papirmagasin [x] (1*) Flerformålsfoder	Angiv papirkilden til skillesiden.
<b>Sider pr. ark</b> Fra* 2 sider i stående retning 4 sider i stående retning 2 sider i liggende retning 4 sider i liggende retning	Angiv antallet af sidebilleder, der skal udskrives på samme side af et stykke papir.
<b>Udskriv siderammer</b> Fra* Til	Placer en ramme rundt om hvert billede, når du udskriver flere sider på en enkelt side.
<b>Sætvis</b> Fra [1,1,1,2,2,2] Til [1,2,1,2,1,2]*	Udskriv flere kopier i rækkefølge.
<b>Forskudte sider</b> Ingen* Mellem kopier Mellem job	Forskyd udskrift af hvert udskriftsjob eller hver kopi af et udskriftsjob.  <b>Bemærkninger:</b> <ul style="list-style-type: none"> <li>• Indstillingen Mellem kopier forskyder hver kopi af udskriftsjobbet, hvis Sorter er Til [1,2,1,2,1,2]. Hvis Sorter er indstillet til Fra [1,1,1,2,2,2], forskydes hvert sæt af udskrevne sider, som f.eks. alle sider 1 og alle sider 2.</li> <li>• Mellem job angiver samme forskydningsposition for hele udskriftsjobbet, uanset antal udskrevne kopier.</li> <li>• Dette menupunkt vises kun, hvis en hæfteefterbehandler er installeret.</li> </ul>
<b>Hæftning</b> Fra* 1 hæfteklamme, øverste venstre hjørne 2 hæfteklammer, venstre 1 hæfteklamme, øverste højre hjørne 2 hæfteklammer, øverst 1 hæfteklamme, nederste venstre hjørne 2 hæfteklammer, nederst 1 hæfteklamme, nederste højre hjørne 2 hæfteklammer, højre	Angiv hæftningsplacering for alle udskriftsjob.  <b>Bemærk!</b> Dette menupunkt vises kun, hvis en hæfteefterbehandler er installeret.
<b>Bemærk!</b> En stjerne (*) ud for en værdi angiver standardindstillingen.	

Punkt i menuen	Beskrivelse
<b>Hulning</b> Fra* 2 huller 3 huller	Indstil hulningstilstand for alle udskriftsjob. <b>Bemærk!</b> Dette menupunkt vises kun, hvis en hæfteefterbehandler er installeret.
<b>"Kopier fra"-størrelse</b>	Indstil papirstørrelsen på originaldokumentet. <b>Bemærk!</b> Letter er standardindstilling i USA. A4 er den internationale standardindstilling.
<b>"Kopier til"-kilde</b> Papirmagasin [x] (1*) Flerformålsfoder Automatisk match af størrelse	Angiv en papirkilde for kopijobbet.
<b>Sværtning</b> 1 til 9 (5*)	Juster sværtningen i det scannede billede.
<b>Antal kopier</b> 1-9999 (1*)	Angiv antallet af kopier.
<b>Sidehoved/sidefod</b> Venstre sidehoved Midt-sidehoved Højre sidehoved Venstre sidefod Midt-sidefod Højre sidefod	Angiv oplysninger om sidehoved og sidefod på det scannede billede.
<b>Overlay</b> Fortroligt Kopi Kladde Vigtigt Brugerdefineret Fra*	Angiv den overlaytekst, der skal udskrives på hver kopi.
<b>Brugerdefineret overlay</b>	Indtast teksten til valgmuligheden Brugerdefineret i menuen Overlay.
<b>Bemærk!</b> En stjerne (*) ud for en værdi angiver standardindstillingen.	

### Avanceret billedbehandling

Punkt i menuen	Beskrivelse
<b>Farve dropout</b> Farveudfald (Ingen*) Standard rød grænse (128*) Standard grøn grænse (128*) Standard blå grænse (128*)	Angiv, hvilken farve der skal fades under scanningen, og justerer fading-graden for denne farve.
<b>Kontrast</b> Bedst til indhold* 0-5	Angiv kontrasten for det scannede billede.
<b>Bemærk!</b> En stjerne (*) ud for en værdi angiver standardindstillingen.	



Punkt i menuen	Beskrivelse
<b>Fjern baggrund</b> Baggrundsregistrering (Indholdsbaseret*) Niveau (0*)	Fjern baggrundsfarve eller billedstøj fra originaldokumentet. <b>Bemærkninger:</b> <ul style="list-style-type: none"> <li>• Indholdsbaseret fjerner baggrundsfarven fra originaldokumentet.</li> <li>• Fast fjerner billedstøj fra et foto.</li> </ul>
<b>Autocentrer</b> Fra* Til	Centrer indholdet på siden.
<b>Spejlvend billede</b> Fra* Til	Opret et spejlvendt billede af originaldokumentet.
<b>Negativbillede</b> Fra* Til	Opret et negativt billede af originaldokumentet.
<b>Skyggedetalje</b> -4 til 4 (0*)	Juster skyggedetaljen i originaldokumentet.
<b>Scan kant-til-kant</b> Fra* Til	Scan originaldokumentet fra kant til kant.
<b>Skarphed</b> 1-5 (3*)	Juster skarpheden i det scannede billede.
<b>Bemærk!</b> En stjerne (*) ud for en værdi angiver standardindstillingen.	

## Admin-kontrol

Punkt i menuen	Beskrivelse
<b>Transparentskillesider</b> Fra Til*	Indsæt en tom side mellem transparenterne.
<b>Tillad prioritetskopier</b> Fra Til*	Afbryd et udskriftsjob for at kopiere.
<b>Scanning af brugerdefineret job</b> Fra* Til	Indstil printeren til at scanne det første sæt af originaldokumenter vha. de angivne indstillinger, og scan derefter det næste sæt med de samme eller andre indstillinger. <b>Bemærk!</b> Dette menupunkt vises kun, hvis der er installeret en harddisk.
<b>Tillad Gem som genvej</b> Fra Til*	Gem kopieringsindstillinger som en genvej.
<b>Juster ADF-skævhed</b> Fra* Til	Indstil printeren til at justere skæve billeder fra dokumenter, der scannes fra den automatiske dokumentføder (ADF).
<b>Bemærk!</b> En stjerne (*) ud for en værdi angiver standardindstillingen.	

Punkt i menuen	Beskrivelse
<b>Prøve-&lt;br/&gt;kopi</b> Fra* Til	Udskriv en prøve kopi for at kontrollere kvaliteten, før du udskriver de resterende kopier. <b>Bemærk!</b> Dette menupunkt vises kun, hvis der er installeret en harddisk.
<b>Bemærk!</b> En stjerne (*) ud for en værdi angiver standardindstillingen.	

## Fax

### Faxstandarder

#### Faxtilstand

Punkt i menuen	Beskrivelse
<b>Faxtilstand</b> Fax Faxserver Deaktiveret	Vælg en faxtilstand. <b>Bemærk!</b> Afhængigt af din printermodel kan fabriksindstillingen variere.

### Faxopsætning

#### Generelle faxindstillinger

Punkt i menuen	Beskrivelse
<b>Faxnavn</b>	Identificer din faxmaskine.
<b>Faxnummer</b>	Identificer dit faxnummer.
<b>Fax-id</b> Faxnavn Faxnummer*	Underret faxmodtagere om dit faxnavn eller faxnummer.
<b>Hukommelsesbrug</b> Alt til modtagelse Det meste til modtagelse Lige* Mest sendt Alt til afsendelse	Indstil mængden af intern printerhukommelse allokeret til at sende faxer. <b>Bemærk!</b> Dette menupunkt forhindrer hukommelsesbufferforhold og mislykkede faxer.
<b>Annuller faxer</b> Tillad* Tillad ikke	Annuller udgående faxer, inden de sendes, eller annuller indgående faxer, inden de er blevet udskrevet.
<b>Tilsløring af faxnummer</b> Fra* Fra venstre Fra højre	Angiv formatet for tilsløring af et udgående faxnummer.
<b>Bemærk!</b> En stjerne (*) ud for en værdi angiver standardindstillingen.	

Punkt i menuen	Beskrivelse
<b>Cifre, der tilsløres</b> 0–58 (0*)	Angiv antallet af cifre, der tilsløres i et udgående faxnummer.
<b>Akt. linjeforbindelsesregistr.</b> Til* Fra	Afgør, om en telefonlinje er tilsluttet printeren. <b>Bemærk!</b> Registrering sker, når printeren tændes og før hvert opkald.
<b>Optimer faxkompatibilitet</b>	Konfigurer printers faxfunktionalitet for at opnå optimal kompatibilitet med andre faxmaskiner.
<b>Faxtransport</b> T.38 Analog G.711 etherFAX	Indstil metoden for faxtransport. <b>Bemærkninger:</b> <ul style="list-style-type: none"> <li>• Dette menupunkt vises kun, hvis der er installeret en etherFAX- eller FoIP-licenspakke på printeren.</li> <li>• Afhængigt af din printermodel kan fabriksindstillingerne variere.</li> </ul>
<b>Bemærk!</b> En stjerne (*) ud for en værdi angiver standardindstillingen.	

## HTTPS-faxindstillinger

**Bemærk!** Denne menu vises kun, hvis Faxtransport er indstillet til etherFAX.

Punkt i menuen	Beskrivelse
<b>HTTPS-service-URL</b>	Angiv etherFAX-tjeneste-URL.
<b>HTTPS-proxy</b>	Angiv en proxyserver-URL.
<b>HTTPS-proxybruger</b>	Angiv brugernavnet og adgangskoden til proxyserveren.
<b>HTTPS-proxyadgangskode</b>	
<b>Faxafsendelse – kryptering</b> Deaktiveret Aktiveret* Påkrævet	Aktiver kryptering for udgående faxmeddelelser.
<b>Faxmodtagelse – kryptering</b> Deaktiveret Aktiveret* Påkrævet	Aktiver kryptering for indgående faxmeddelelser.
<b>HTTPS-faxstatus</b>	Vis status for etherFAX-kommunikation.
<b>Bemærk!</b> En stjerne (*) ud for en værdi angiver standardindstillingen.	

## Indstillinger for faxafsendelse

Punkt i menuen	Beskrivelse
<b>Opløsning</b> Standard* Fin Superfin Ultrafin	Angiv opløsningen for det scannede billede. <b>Bemærk!</b> En højere opløsning øger faxtransmissionstiden og kræver mere hukommelse.
<b>Bemærk!</b> En stjerne (*) ud for en værdi angiver standardindstillingen.	

Punkt i menuen	Beskrivelse
<b>Originalstørrelse</b> [Liste over papirstørrelser] (Blandede størrelser*)	Angiv størrelsen på originaldokumentet.
<b>Papirretning</b> Stående* Liggende	Angiv retningen på originaldokumentet. <b>Bemærk!</b> Dette menupunkt vises kun på nogle printermodeller.
<b>Sider</b> Fra* Kort kant Lang kant	Angiv retningen på originaldokumentet, når der scannes på begge sider af dokumentet. <b>Bemærk!</b> Dette menupunkt vises kun på nogle printermodeller.
<b>Indholdstype</b> Tekst* Tekst/foto Foto Grafik	Forbedr udskrivningsresultatet baseret på indholdet af originaldokumentet.
<b>Indholdskilde</b> Sort-hvid laserprinter* Farvelaserprinter Inkjet Foto/Film Blad Avis Tryk på Andet	Forbedr udskrivningsresultat baseret på kilden til originaldokumentet.
<b>Sværtning</b> 1-9 (5*)	Juster sværtningen i det scannede billede.
<b>Bag en PABX</b> Til Fra*	Sæt printeren i stand til at ringe til et faxnummer uden at vente på at genkende klartonen. <b>Bemærk!</b> Private Automated Branch Exchange (PABX) er et telefonnetværk, der gør det muligt for et enkelt adgangsnummer at kunne tilbyde flere linjer til personer, der ringer udefra.
<b>Opkaldstilstand</b> Tone* Impuls	Angiv opkaldstilstand for indgående eller udgående faxer.
<b>Bemærk!</b> En stjerne (*) ud for en værdi angiver standardindstillingen.	

**Avanceret billedbehandling**

Punkt i menuen	Beskrivelse
<b>Farvebalance</b> Cyan - Rød -4 til 4 (0*) Magenta - Grøn -4 til 4 (0*) Gul - Blå -4 til 4 (0*)	Juster farveintensiteten under scanning.
<b>Farve dropout</b> Farveudfald (Ingen*) Standard rød grænse (128*) Standard grøn grænse (128*) Standard blå grænse (128*)	Angiv, hvilken farve der skal fades under scanningen, og justerer fading-graden for denne farve.
<b>Kontrast</b> Bedst egnet til indhold* 0 1 2 3 4 5	Indstil udskriftens kontrast.
<b>Fjern baggrund</b> Niveau -4 til 4 (0*)	Juster, hvor meget baggrund der skal være synlig på et scannet billede.
<b>Spejlvendt billede</b> Fra* Til	Opret et spejlvendt billede af originaldokumentet.
<b>Negativbillede</b> Fra* Til	Opret et negativt billede af originaldokumentet.
<b>Skyggedetalje</b> -4 til 4 (0*)	Juster, hvor mange skyggedetaljer der må være synlige på et scannet billede.
<b>Scan kant-til-kant</b> Til Fra*	Tillad, at det originale dokument scannes fra kant til kant.
<b>Skarphed</b> 1-5 (3*)	Juster skarpheden i det scannede billede.
<b>Temperatur</b> -4 til 4 (0*)	Angiv, om du vil generere en køligere eller varmere udskrift.
<b>Bemærk!</b> En stjerne (*) ud for en værdi angiver standardindstillingen.	

**Admin-kontrol**

Punkt i menuen	Beskrivelse
<b>Aktiverer scanning af farvefax</b> Slået fra som standard* Slået til som standard Brug aldrig Brug altid	Aktivér farvescanninger til fax.
<b>Automatisk genopkald</b> 0–9 (5*)	Juster antallet af genopkaldsforsøg baseret på aktivitetsniveauet for modtagerfaxmaskiner.
<b>Genopkaldsfrekvens</b> 1-200 minutter (3*)	Øg tiden mellem genopkaldsforsøg for at øge chancen for at sende fax.
<b>Aktivér ECM</b> Til* Fra	Aktivér fejlkorrektionstilstand (ECM) for faxopgaver. <b>Bemærk!</b> ECM registrerer og korrigerer fejl i faxtransmissionsprocessen, der forårsages af støj på telefonlinjen og lav signalstyrke.
<b>Aktiver faxscanninger</b> Til* Fra	Faxdokumenter, der scannes ved printeren.
<b>Driver til fax</b> Til* Fra	Lad printerdriveren sende fax.
<b>Tillad Gem som genvej</b> Til* Fra	Gem faxnumre som genvej på printeren.
<b>Maks. hastighed</b> 33600* 14400 9600 4800 2400	Indstil den maksimale hastighed for afsendelse af fax.
<b>Scanning af brugerdefineret job</b> Fra* Til	Aktiver scanning af brugerdefinerede job som standard. <b>Bemærk!</b> Dette menupunkt vises kun, hvis der er installeret en harddisk.
<b>Vis scanning</b> Fra* Til	Vis et scanningseksempel på displayet. <b>Bemærk!</b> Dette menupunkt vises kun, hvis der er installeret en harddisk.
<b>Juster ADF-skævhed</b> Fra* Til	Korriger mindre skævheder i det scannede billede.
<b>Auto konverterer farve faxer til monokrome faxer</b> Til* Fra	Konverter alle udgående faxer til sort-hvid.
<b>Bemærk!</b> En stjerne (*) ud for en værdi angiver standardindstillingen.	

Punkt i menuen	Beskrivelse
<b>Bekræft faxnummer</b> Fra* Til	Bed brugeren om at bekræfte faxnummeret.
<b>Opkaldspræfiks</b>	Angiv et områdenummer.
<b>Opkaldspræfiksregler</b>	Etabler en opkaldspræfiksregel.
<b>Bemærk!</b> En stjerne (*) ud for en værdi angiver standardindstillingen.	

### Indstillinger for faxmodtagelse

Punkt i menuen	Beskrivelse
<b>Faxjob venter</b> Ingen* Toner Toner og forbrugsstoffer	Fjern faxjob, som kræver særlige utilgængelige ressourcer fra udskrivningskøen.
<b>Opkald at besvare</b> 1–25 (3*)	Angiv antallet af ring for indgående fax.
<b>Automatisk reduktion</b> Til* Fra	Skaler indgående fax, så den passer på siden.
<b>Papirkilde</b> Papirmagasin [X] Auto*	Indstil papirkilden til udskrivning af indgående fax.
<b>Sider</b> Til Fra*	Udskriv på begge sider af papiret.
<b>Skilleark</b> Ingen* Før job Efter job	Angiv, om der skal indsættes tomme skillesider, når der udskrives.
<b>Skillesidekilde</b> Papirmagasin [X] (1*)	Angiv papirkilden til skillesiden.
<b>Udskriftsbakke</b> Standardbakke	Angiv en udskriftsbakke til modtagne faxer.
<b>Faxsidefod</b> Til Fra*	Udskriv transmissionsoplysninger nederst på hver side fra en modtaget fax.
<b>Tidsstempel på faxsidefod</b> Modtag* Udskrivning	Udskriv tidsstempelt nederst på hver side fra en modtaget fax.
<b>Bemærk!</b> En stjerne (*) ud for en værdi angiver standardindstillingen.	

Punkt i menuen	Beskrivelse
<b>Hæftning</b> Fra* 1 hæfteklamme 2 hæfteklammer	Hæft det udskrevne faxdokument. <b>Bemærk!</b> Dette menupunkt vises kun, hvis en efterbehandler er installeret.
<b>Tilbageholdelse af faxer</b> Tilstand for tilbageholdt fax Fra* Altid aktiveret Manuel Planlagt	Undgå, at modtagne faxer bliver udskrevet, før de frigives.
<b>Bemærk!</b> En stjerne (*) ud for en værdi angiver standardindstillingen.	

### Admin-kontrol

Punkt i menuen	Beskrivelse
<b>Aktivér faxmodtagelse</b> Til* Fra	Indstil printeren til at modtage faxer.
<b>Aktivér farvefaxmodtagelse</b> Til* Fra	Aktivér farvefaxmodtagelse på printeren.
<b>Akt. opkalds-id</b> Til Fra*	Vis nummeret, der sender en indgående fax.
<b>Bloker fax uden navn</b> Til Fra*	Bloker indkommende faxer fra enheder, hvor der ikke er angivet noget stations-id eller fax-id.
<b>Liste over afviste faxer</b> Tilføj afviste faxer	Angiv de telefonnumre, som du vil blokere.
<b>Besvar ved</b> Alle ringetoner* Kun en ringetone Kun to ringetoner Kun tre ringetoner Kun ved et eller to ring Kun ved et eller tre ring Kun to eller tre ringetoner	Indstil et letgenkendeligt ringemønster for indkommende faxer.
<b>Automatisk svar</b> Til* Fra	Indstil printeren til at modtage faxer automatisk.
<b>Bemærk!</b> En stjerne (*) ud for en værdi angiver standardindstillingen.	



Punkt i menuen	Beskrivelse
<b>Videresend fax</b> Udskriv* Udskriv og videresend Videresend	Angiv, om modtagne faxer skal videresendes.
<b>Videresend til</b> Destination 1 Destination 2	Angiv, hvor modtagne faxer skal sendes videre til. <b>Bemærk!</b> Dette menupunkt vises kun, når Videresend fax er indstillet til Udskriv og videresend eller Videresend.
<b>Maks. hastighed</b> 33600* 14400 9600 4800 2400	Indstil den maksimale hastighed til at sende faxen.
<b>Bemærk!</b> En stjerne (*) ud for en værdi angiver standardindstillingen.	

## Faxforside

Punkt i menuen	Beskrivelse	
<b>Faxforside</b> Slået fra som standard* Slået til som standard Brug aldrig Brug altid	Konfigurer indstillingerne for faxforsiden.	
<b>Medtag Til-felt</b> Fra* Til		
<b>Medtag Fra-felt</b> Fra* Til		
<b>Fra</b>		
<b>Inkluder Meddelelsesfelt</b> Fra* Til		
<b>Meddelelse:</b>		
<b>Inkluder logo</b> Fra* Til		
<b>Inkluder sidefod [x]</b> Fra* Til		
<b>Sidefod [x]</b>		
<b>Bemærk!</b> En stjerne (*) ud for en værdi angiver standardindstillingen.		

**Indstillinger for fax-log**

Punkt i menuen	Beskrivelse
<b>Frekvens for transmissionslogfil</b> Altid* Aldrig Kun ved fejl	Angiv, hvor ofte printeren opretter en transmissionslogfil.
<b>Handling for transmissionslogfil</b> Udskrivning Fra Til* E-mail Fra* Til	Udskriv eller e-mail en log for vellykket faxtransmission eller transmissionsfejl.
<b>Modtag fejllog</b> Udskriv aldrig* Udskriv ved fejl	Udskriv en log til faxmodtagelsesfejl.
<b>Automatisk udskrivning af logfiler</b> Til* Fra	Udskriv alle faxaktiviteter.
<b>Papirkilde til logfil</b> Papirmagasin [x] (1*)	Angiv papirkilden til udskrivning af logfiler.
<b>Skærm med logfiler</b> Navn på ekstern fax* Kaldt nummer	Identificer afsenderen ved hjælp af navn på ekstern fax eller faxnummer.
<b>Aktivér Joblog</b> Til* Fra	Få vist en oversigt over alle faxjob.
<b>Aktivér opkaldslog</b> Til* Fra	Få vist en oversigt over faxopkaldshistorikken.
<b>Udskriftsbakke til log</b> Standardbakke* Bakke [x]	Angiv udskriftsbakken til udskrevne logfiler.
<b>Bemærk!</b> En stjerne (*) ud for en værdi angiver standardindstillingen.	

**Højttalerindstillinger**

Punkt i menuen	Beskrivelse
<b>Højttalertilstand</b> Altid fra* Altid aktiveret On until Connected (Slået til indtil tilslutning)	Angiv faxhøjttalertilstanden.
<b>Bemærk!</b> En stjerne (*) ud for en værdi angiver standardindstillingen.	

Punkt i menuen	Beskrivelse
<b>Højtalerlydstyrke</b> Lav* Høj	Juster faxhøjtalerens lydstyrke.
<b>Ringestyrke</b> Fra* Til	Aktivér ringelydstyrke.
<b>Bemærk!</b> En stjerne (*) ud for en værdi angiver standardindstillingen.	

## Opsætning af faxserver

### Generelle faxindstillinger

Punkt i menuen	Beskrivelse
<b>Til format</b>	Angiv en faxmodtager. <b>Bemærk!</b> Hvis du vil bruge faxnummeret, skal du skrive nummertegnet (#) før et nummer.
<b>Svaradresse</b>	Angiv en svaradresse for at sende fax.
<b>Emne</b>	Angiv faxemne og -meddelelse.
<b>Meddelelse</b>	
<b>Aktiver analog modtagelse</b> Fra* Til	Indstil printeren til at modtage analoge faxer.
<b>Bemærk!</b> En stjerne (*) ud for en værdi angiver standardindstillingen.	

### Faxserverens e-mailindstillinger

Punkt i menuen	Beskrivelse
<b>Brug e-mail SMTP-server</b> Til* Fra	Brug SMTP-indstillingerne (Simple Mail Transfer Protocol) til e-mail ved modtagelse og afsendelse af faxer. <b>Bemærk!</b> Når indstillingen er slået Til, vises alle andre indstillinger i menuen E-mailindstillinger til faxserver ikke.
<b>Primær SMTP gateway</b>	Skriv IP-adressen eller værtsnavnet på den primære SMTP-server.
<b>Primær SMTP gatewayport</b> 1-65535 (25*)	Indtast portnummeret på den primære SMTP-server.
<b>Sekundær SMTP gateway</b>	Indtast IP-adressen eller værtsnavnet på den sekundære server eller backup-SMTP-serveren.
<b>Sekundær SMTP gatewayport</b> 1-65535 (25*)	Indtast serverens portnummer på den sekundære server eller backup-SMTP-serveren.
<b>SMTP Timeout</b> 5-30 (30*)	Indstil den tid, der skal gå, inden printeren får timeout, hvis SMTP-serveren ikke svarer.
<b>Svaradresse</b>	Angiv en svaradresse for at sende fax.
<b>Bemærk!</b> En stjerne (*) ud for en værdi angiver standardindstillingen.	

Punkt i menuen	Beskrivelse
<b>Use SSL/TLS</b> Deaktiveret* Forhandle Påkrævet	Angiv, om du vil sende en fax via en krypteret forbindelse.
<b>Kræver Betroet certifikat</b> Fra Til*	Angiv et betroet certifikat, når du skal have adgang til SMTP-serveren.
<b>SMTP servergodkendelse</b> Ingen godkendelse påkrævet* Logon/almindelig NTLM CRAM-MD5 Digest-MD5 Kerberos 5	Indstil godkendelsestypen for SMTP-serveren.
<b>Enhedsinitieret E-mail</b> Ingen* Brug enhed SMTP kreditering	Angiv, om legitimationsoplysninger er påkrævet for enhedsinitierede e-mails.
<b>Brugerinitieret e-mail</b> Ingen* Brug enhed SMTP kreditering Brug sessionens bruger-id og adgangskode Brug e-mailadresse og adgangskode fra session Spørg bruger	Angiv, om legitimationsoplysninger er påkrævet til brugerinitierede e-mails.
<b>Brug legit.opl. for Active Directory-enh</b> Fra* Til	Aktivér brugeroplysninger og gruppedestinationer for at oprette forbindelse til SMTP-serveren.
<b>Bruger-id til enheden</b>	Angiv bruger-id og adgangskode for at oprette forbindelse til SMTP-serveren.
<b>Enhedsadgangskode</b>	
<b>Kerberos 5-OMRÅDE</b>	Angiv ressourcen for Kerberos 5-godkendelsesprotokollen.
<b>NTLM-Domæne</b>	Angiv domænenavnet for NTLM-sikkerhedsprotokol.
<b>Deaktiver fejlen "SMTP-server ikke konfigureret"</b> Fra* Til	Skjul fejlmeddelelsen "SMTP-server ikke konfigureret".
<b>Bemærk!</b> En stjerne (*) ud for en værdi angiver standardindstillingen.	

## Faxserverens scanningsindstillinger

Punkt i menuen	Beskrivelse
<b>Billedformat</b> TIFF (.tif) PDF (.pdf)* XPS (.xps)	Angiv filformatet for det scannede billede.
<b>Indholdstype</b> Tekst* Tekst/foto Foto Grafik	Forbedr udskrivningsresultatet baseret på indholdet af originaldokumentet.
<b>Indholdskilde</b> Sort-hvid laserprinter* Farvelaserprinter Inkjet Foto/Film Blad Avis Tryk på Andet	Forbedr udskrivningsresultat baseret på kilden til originaldokumentet.
<b>Fax-opløsning</b> Standard* Fin Superfin Ultrafin	Indstil faxopløsningen.
<b>Sider</b> Fra* Kort kant Lang kant	Angiv retningen på originaldokumentet, når der scannes på begge sider af dokumentet.
<b>Sværtning</b> 1-9 (5*)	Indstil udskriftens sværtning.
<b>Papirretning</b> Stående* Liggende	Angiv tekst- og grafikretning på siden.
<b>Originalstørrelse</b> [Liste over papirstørrelser]	Indstil papirstørrelsen på originaldokumentet. <b>Bemærkninger:</b> <ul style="list-style-type: none"> <li>• Blandede størrelser er standardindstilling i USA. A4 er den internationale standardindstilling.</li> <li>• Indstillingen kan variere afhængigt af din printermodel.</li> </ul>
<b>Anvend flersidet TIFF</b> Fra Til*	Vælg mellem enkelt-sidede og flersidede TIFF-filer.
<b>Bemærk!</b> En stjerne (*) ud for en værdi angiver standardindstillingen.	

# E-mail

## E-mailopsætning

Punkt i menuen	Beskrivelse
<b>Primær SMTP gateway</b>	Skriv IP-adressen eller værtsnavnet på den primære SMTP-server til afsendelse af e-mail.
<b>Primær SMTP gatewayport</b> 1–65535 (25*)	Indtast portnummeret på den primære SMTP-server.
<b>Sekundær SMTP gateway</b>	Indtast IP-adressen eller værtsnavnet på den sekundære server eller backup-SMTP-serveren.
<b>Sekundær SMTP gatewayport</b> 1–65535 (25*)	Indtast serverens portnummer på den sekundære server eller backup-SMTP-serveren.
<b>SMTP Timeout</b> 5–30 sekunder (30*)	Indstil den tid, der skal gå, inden printeren får timeout, hvis SMTP-serveren ikke svarer.
<b>Svaradresse</b>	Angiv en svaradresse i e-mailen.
<b>Brug altid SMTP-standardsvaradresse</b> Til Fra*	Brug altid standardsvaradressen i SMTP-serveren.
<b>Use SSL/TLS</b> Deaktiveret* Forhandle Påkrævet	Angiv, om du vil sende e-mails ved hjælp af et krypteret link.
<b>Kræver Betroet certifikat</b> Fra Til*	Kræver et betroet certifikat for at få adgang til SMTP-serveren.
<b>SMTP servergodkendelse</b> Ingen godkendelse påkrævet* Logon/almindelig NTLM CRAM-MD5 Digest-MD5 Kerberos 5	Indstil godkendelsestypen for SMTP-serveren.
<b>Enhedsinitieret E-mail</b> Ingen* Brug enhed SMTP kreditering	Angiv, om legitimationsoplysninger er påkrævet for enhedsinitierede e-mails.
<b>Brugerinitieret e-mail</b> Ingen* Brug enhed SMTP kreditering Brug sessionens bruger-id og adgangskode Brug e-mailadresse og adgangskode fra session Spørg bruger	Angiv, om legitimationsoplysninger er påkrævet til brugerinitierede e-mails.
<b>Bemærk!</b> En stjerne (*) ud for en værdi angiver standardindstillingen.	

Punkt i menuen	Beskrivelse
<b>Brug legit.opl. for Active Directory-enh</b> Fra* Til	Angiv, om legitimationsoplysninger er påkrævet til brugerinitierede e-mails.
<b>Bruger-id til enheden</b>	Angiv bruger-id og adgangskode for at oprette forbindelse til SMTP-serveren.
<b>Enhedsadgangskode</b>	
<b>Kerberos 5-OMRÅDE</b>	Angiv ressourcen for Kerberos 5-godkendelsesprotokollen.
<b>NTLM-Domæne</b>	Angiv domænenavnet for NTLM-sikkerhedsprotokol.
<b>Deaktiver fejlen "SMTP-server ikke konfigureret"</b> Fra* Til	Skjul fejlmeddelelsen "SMTP-server ikke konfigureret".
<b>Bemærk!</b> En stjerne (*) ud for en værdi angiver standardindstillingen.	

## Standardindstillinger for e-mail

Element i menuen	Beskrivelse
<b>Emne:</b>	Angiv e-mailemnet og meddelelsen.
<b>Meddelelse:</b>	
<b>Filnavn</b>	Angiv filnavnet for det scannede dokument.
<b>Format</b> JPEG (.jpg) PDF (.pdf)* TIFF (.tif) XPS (.xps) TXT (.txt) RTF (.rtf) DOCX (.docx) CSV (.csv)	Angiv filformatet for det scannede dokument. <b>Bemærk!</b> Menupunkterne kan variere afhængigt af printermodellen.
<b>Globale indstillinger for OCR</b> Genkendte sprog Autoroter Fjern pletter Automatisk kontrastforbedring	Konfigurer indstillingerne for OCR (Optical Character Recognition). <b>Bemærk!</b> Denne menu vises kun, hvis du har købt og installeret en OCR-løsning.
<b>PDF-indstil.</b> PDF-version (1,5*) Arkivversion (A-1a*) Højt komprimeret (Fra*) Sikker (Fra*) Arkiv (PDF/A) (Fra*)	Konfigurer PDF-indstillinger for det scannede dokument. <b>Bemærkninger:</b> <ul style="list-style-type: none"> <li>• Arkivversion og Arkiv (PDF/A) understøttes kun, hvis PDF-version er indstillet til 1.4.</li> <li>• Højt komprimeret vises kun, hvis der er installeret en harddisk.</li> </ul>
<b>Bemærk!</b> En stjerne (*) ud for en værdi angiver standardindstillingen.	

Element i menuen	Beskrivelse
<b>Indholdstype</b> Tekst Tekst/foto* Foto Grafik	Forbedr udskrivningsresultatet baseret på indholdstypen af originaldokumentet.
<b>Indholdskilde</b> Sort-hvid laserprinter* Farvelaserprinter Inkjet Foto/Film Blad Avis Tryk på Andet	Forbedr udskrivningsresultatet baseret på indholdstypen af originaldokumentet.
<b>Farve</b> Sort-hvid Grå Farve* Automatisk	Indstil printeren til at indfange filindhold i farve eller sort/hvid.
<b>Opløsning</b> 75 dpi 150 dpi* 200 dpi 300 dpi 400 dpi 600 dpi	Angiv opløsningen for det scannede billede.
<b>Sværtning</b> 1-9 (5*)	Juster sværtningen i det scannede billede.
<b>Papirretning</b> Stående* Liggende	Angiv retningen på originaldokumentet.
<b>Originalstørrelse</b> Blandede størrelser*	Indstil papirstørrelsen på originaldokumentet.
<b>Sider</b> Fra* Kort kant Lang kant	Angiv retningen på originaldokumentet, når der scannes på begge sider af dokumentet.
<b>Bemærk!</b> En stjerne (*) ud for en værdi angiver standardindstillingen.	



**Avanceret billedbehandling**

Element i menuen	Beskrivelse
<b>Farvebalance</b> Cyan (0*) Magenta (0*) Gul (0*)	Juster farveintensiteten for cyan, magenta og gul.
<b>Farve dropout</b> Farve dropout Ingen* Rød Grøn Blå Standard rød grænse 0-255 (128*) Standard grøn grænse 0-255 (128*) Standard blå grænse 0-255 (128*)	Angiv, hvilken farve der skal fades under scanningen, og justerer fading-graden for denne farve.
<b>Autom. farveidentifikation</b> Farvefølsomhed 1-9 (5*) Områdefølsomhed 1-9 (5*) E-mail bit dybde 1 bit* 8 bit Minimumsopløsning til scanning 75 dpi 150 dpi 200 dpi 300 dpi*	Konfigurer automatisk indstilling for farveregistrering.
<b>JPEG-kvalitet</b> Bedst til indhold* 5-95	Indstil JPEG-kvalitet for det scannede billede.
<b>Kontrast</b> Bedst til indhold* 0-5	Angiv kontrasten for det scannede billede.
<b>Fjern baggrund</b> Baggrundsregistrering Indholdsbaseret* Fast Niveau -4 til 4 (0*)	Fjern baggrundsfarve eller billedstøj fra originaldokumentet. <b>Bemærkninger:</b> <ul style="list-style-type: none"> <li>• Indholdsbaseret fjerner baggrundsfarven fra originaldokumentet.</li> <li>• Fast fjerner billedstøj fra et foto.</li> </ul>
<b>Spejlvend billede</b> Fra* Til	Opret et spejlvendt billede af originaldokumentet.
<b>Bemærk!</b> En stjerne (*) ud for en værdi angiver standardindstillingen.	

Element i menuen	Beskrivelse
<b>Negativbillede</b> Fra* Til	Opret et negativt billede af originaldokumentet.
<b>Skyggedetalje</b> -4 til 4 (0*)	Juster skyggedetaljen i det scannede billede.
<b>Scan kant-til-kant</b> Fra* Til	Scan originaldokumentet fra kant til kant.
<b>Skarphed</b> 1-5 (3*)	Juster skarpheden i det scannede billede.
<b>Temperatur</b> -4 til 4 (0*)	Generer en mere blålig eller mere rødlig udskrift af originaldokumentet.
<b>Tomme sider</b> Fjern tom side (Må ikke fjernes*) Følsomhed for tom side (5*)	Indstil følsomheden for scanninger i forbindelse med tomme sider i originaldokumentet.
<b>Bemærk!</b> En stjerne (*) ud for en værdi angiver standardindstillingen.	

### Admin-kontrol

Element i menuen	Beskrivelse
<b>Maks. e-mailstørrelse</b> 0-65535 (0*)	Angiv den tilladte filstørrelse for hver e-mail.
<b>Fejlmeddelelse om størrelse</b>	Angiv en fejlmeddelelse om, at printeren sender, når en e-mail overstiger den tilladte filstørrelse. <b>Bemærk!</b> Du kan skrive op til 1024 tegn.
<b>Begræns destinationer</b>	Begræns afsendelse af e-mail til kun at sende til den specificerede liste over domænenavn. <b>Bemærk!</b> Brug et komma til at adskille domænerne.
<b>Send mig en kopi</b> Vises aldrig* Slået til som standard Slået fra som standard Altid aktiveret	Send en kopi af e-mailen til dig selv.
<b>Tillad kun e-mails</b> Fra* Til	Indstil printeren til kun at sende e-mails til dig selv.
<b>Brug cc:/bcc:</b> Fra* Til	Aktivér gennemslagskopiering og blind gennemslagskopiering i en e-mail.
<b>Anvend flersidet TIFF</b> Fra Til*	Aktivér scanning af flere TIFF-billeder i en TIFF-fil.
<b>Bemærk!</b> En stjerne (*) ud for en værdi angiver standardindstillingen.	

Element i menuen	Beskrivelse
<b>TIFF-komprimering</b> JPEG LZW*	Angiv komprimeringstypen til TIFF-filer.
<b>Tekststandard</b> 5-95 (75*)	Indstil tekstkvaliteten af det indhold, der scannes.
<b>Tekst/foto-standard</b> 5-95 (75*)	Indstil tekst- og fotokvaliteten af det indhold, der scannes.
<b>Fotostandard</b> 5-95 (50*)	Indstil fotokvaliteten af det indhold, der scannes.
<b>Juster ADF-skævhed</b> Fra* Til	Indstil printeren til at justere skæve billeder fra dokumenter, der scannes fra den automatiske dokumentføder (ADF).
<b>Transmissionslog</b> Udskriv log* Udskriv ikke log Udskriv kun ved fejl	Udskriv en transmissionslog til e-mailscanninger.
<b>Papirkilde til logfil</b> Papirmagasin [x] (1*) Flerformålsføder	Angiv papirkilden til udskrivning af logfiler til e-mail.
<b>Scanning af brugerdefineret job</b> Fra* Til	Indstil printeren til at scanne det første sæt af originaldokumenter vha. de angivne indstillinger og derefter det næste sæt med de samme eller andre indstillinger. <b>Bemærk!</b> Dette menupunkt vises kun, hvis der er installeret en harddisk.
<b>Vis scanning</b> Fra Til*	Vis en scanningsvisning af originaldokumentet. <b>Bemærk!</b> Dette menupunkt vises kun, hvis der er installeret en harddisk.
<b>Tillad Gem som genvej</b> Fra Til*	Gem en e-mailadresse som en genvej.
<b>E-mailbilleder sendt som</b> Vedhæftning* Weblink	Angiv, hvordan de billeder, der er inkluderet i e-mailen, skal sendes.
<b>Nulstil e-mailoplysninger efter afsendelse</b> Fra Til*	Nulstiller felterne Til, Emne, Besked og Filnavn til deres standardværdier efter afsendelse af en e-mail.
<b>Bemærk!</b> En stjerne (*) ud for en værdi angiver standardindstillingen.	

## Opsætning af weblink

Element i menuen	Beskrivelse
<b>Server</b>	Angiv brugeroplysningerne på den server, som er vært for de billeder, der er inkluderet i e-mailen.
<b>Login</b>	
<b>Adgangskode</b>	
<b>Sti</b>	
<b>Filnavn</b>	
<b>Weblink</b>	

## FTP

### FTP-standardindstillinger

Punkt i menuen	Beskrivelse
<b>Format</b> JPEG (.jpg) PDF (.pdf)* TIFF (.tif) XPS (.xps) TXT (.txt) RTF (.rtf) DOCX (.docx) CSV (.csv)	Angiv filformatet for det scannede billede. <b>Bemærk!</b> Menupunkterne kan variere afhængigt af printermodellen.
<b>Globale indstillinger for OCR</b> Genkendte sprog Autoroter Fjern pletter Automatisk kontrastforbedring	Konfigurer indstillingerne for OCR (Optical Character Recognition). <b>Bemærk!</b> Denne menu vises kun, hvis du har købt og installeret en OCR-løsning.
<b>PDF-indstil.</b> PDF-version (1,5*) Arkivversion (A-1a*) Højt komprimeret (Fra*) Sikker (Fra*) Arkiv (PDF/A) (Fra*)	Konfigurer PDF-indstillingerne for det scannede billede. <b>Bemærkninger:</b> <ul style="list-style-type: none"> <li>• Arkivversion og Arkiv (PDF/A) understøttes kun, hvis PDF-version er indstillet til 1.4.</li> <li>• Højt komprimeret vises kun, hvis der er installeret en harddisk.</li> </ul>
<b>Indholdstype</b> Tekst Tekst/foto* Foto Grafik	Forbedr udskrivningsresultatet baseret på indholdstypen af originaldokumentet.
<b>Bemærk!</b> En stjerne (*) ud for en værdi angiver standardindstillingen.	

Punkt i menuen	Beskrivelse
<b>Indholdskilde</b> Sort-hvid laserprinter* Farvelaserprinter Inkjet Foto/Film Blad Avis Tryk på Andet	Forbedr udskrivningsresultatet baseret på indholdstypen af originaldokumentet.
<b>Farve</b> Sort-hvid Grå Farve* Automatisk	Indstil printeren til at indfange filindhold i farve eller sort/hvid.
<b>Opløsning</b> 75 dpi 150 dpi* 200 dpi 300 dpi 400 dpi 600 dpi	Angiv opløsningen for det scannede billede.
<b>Sværtning</b> 1-9 (5*)	Juster sværtningen i det scannede billede.
<b>Papirretning</b> Stående* Liggende	Angiv retningen på originaldokumentet.
<b>Originalstørrelse</b> Blandede størrelser*	Indstil papirstørrelsen på originaldokumentet.
<b>Sider</b> Fra* Lang kant Kort kant	Angiv retningen, når der scannes på begge sider af dokumentet.
<b>Filnavn</b>	Angiv filnavnet på det scannede billede.
<b>Bemærk!</b> En stjerne (*) ud for en værdi angiver standardindstillingen.	

### Avanceret billedbehandling

Punkt i menuen	Beskrivelse
<b>Farvebalance</b> Cyan (0*) Magenta (0*) Gul (0*)	Juster farveintensiteten for cyan, magenta og gul.
<b>Bemærk!</b> En stjerne (*) ud for en værdi angiver standardindstillingen.	

Punkt i menuen	Beskrivelse
<b>Farve dropout</b> Farve dropout Ingen* Rød* Grøn* Blå* Standard rød grænse 0-255 (128*) Standard grøn grænse 0-255 (128*) Standard blå grænse 0-255 (128*)	Angiv, hvilken farve der skal fades under scanningen, og justerer fading-graden for denne farve.
<b>Autom. farveidentifikation</b> Farvefølsomhed 1-9 (5*) Områdefølsomhed 1-9 (5*) FTP-bitdybde 1 bit* 8 bit Minimumsopløsning til scanning 75 dpi 150 dpi 200 dpi 300 dpi*	Konfigurer automatisk indstilling for farveregistrering.
<b>JPEG-kvalitet</b> Bedst til indhold* 5-95	Indstil JPEG-kvalitet for det scannede billede.
<b>Kontrast</b> Bedst til indhold* 0 1 2 3 4 5	Angiv kontrasten for det scannede billede.
<b>Fjern baggrund</b> Baggrundsregistrering Indholdsbaseret* Fast Niveau -4 til 4 (0*)	Fjern baggrundsfarve eller billedstøj fra originaldokumentet.  <b>Bemærkninger:</b> <ul style="list-style-type: none"> <li>• Indholdsbaseret fjerner baggrundsfarven fra originaldokumentet.</li> <li>• Fast fjerner billedstøj fra et foto.</li> </ul>
<b>Spejlvend billede</b> Fra* Til	Opret et spejlvendt billede af originaldokumentet.
<b>Bemærk!</b> En stjerne (*) ud for en værdi angiver standardindstillingen.	

Punkt i menuen	Beskrivelse
<b>Negativbillede</b> Fra* Til	Opret et negativt billede af originaldokumentet.
<b>Skyggedetalje</b> -4 til 4 (0*)	Juster skyggedetaljen i det scannede billede.
<b>Scan kant-til-kant</b> Fra* Til	Tillad, at det originale dokument scannes fra kant til kant.
<b>Skarphed</b> 1-5 (3*)	Juster skarpheden i det scannede billede.
<b>Temperatur</b> -4 til 4 (0*)	Generer en mere blålig eller mere rødlig udskrift af originaldokumentet.
<b>Tomme sider</b> Fjern tom side Må ikke fjernes* Fjern Følsomhed for tom side 1-9 (5*)	Indstil følsomheden for scanninger i forbindelse med tomme sider i originaldokumentet.
<b>Bemærk!</b> En stjerne (*) ud for en værdi angiver standardindstillingen.	

## Admin-kontrol

Punkt i menuen	Beskrivelse
<b>Tekststandard</b> 5-95 (75*)	Indstil tekstkvaliteten på det scannede billede.
<b>Tekst/foto-standard</b> 5-95 (75*)	Indstil tekst- og fotokvaliteten for det scannede billede.
<b>Fotostandard</b> 5-95 (50*)	Angiv kvaliteten af et foto på det scannede billede.
<b>Anvend flersidet TIFF</b> Til* Fra	Aktiver scanning af flere TIFF-billeder i en TIFF-fil.
<b>TIFF-komprimering</b> LZW* JPEG	Angiv komprimeringstypen til TIFF-filer.
<b>Transmissionslog</b> Udskriv log* Udskriv ikke log Udskriv kun ved fejl	Udskriv en transmissionslog til FTP-scanninger.
<b>Papirkilde til logfil</b> Papirmagasin [x] (1*) Flerformålsfoder	Angiv papirkilden til udskrivning af FTP-logfiler.
<b>Bemærk!</b> En stjerne (*) ud for en værdi angiver standardindstillingen.	

Punkt i menuen	Beskrivelse
<b>Udskriftsbakke til log</b> Standardbakke* Bakke [x]	Angiv udskriftsbakken til udskrevne FTP-logfiler.
<b>Scanning af brugerdefineret job</b> Fra* Til	Aktiver scanning af brugerdefinerede job som standard. <b>Bemærk!</b> Dette menupunkt vises kun, hvis der er installeret en harddisk.
<b>Vis scanning</b> Fra Til*	Vis et scanningseksempel på displayet. <b>Bemærk!</b> Dette menupunkt vises kun, hvis der er installeret en harddisk.
<b>Tillad Gem som genvej</b> Fra Til*	Gem en FTP-adresse som en genvej.
<b>Juster ADF-skævhed</b> Fra* Til	Indstil printeren til at justere skæve billeder fra dokumenter, der scannes fra den automatiske dokumentføder (ADF).
<b>Bemærk!</b> En stjerne (*) ud for en værdi angiver standardindstillingen.	

## USB-drev

### Scanning til flashdrev

Element i menuen	Beskrivelse
<b>Format</b> JPEG (.jpg) PDF (.pdf)* TIFF (.tif) XPS (.xps) TXT (.txt) RTF (.rtf) DOCX (.docx) CSV (.csv)	Angiv filformatet for det scannede billede. <b>Bemærk!</b> Menupunkterne kan variere afhængigt af printermodellen.
<b>Globale indstillinger for OCR</b> Genkendte sprog Autoroter Fjern pletter Automatisk kontrastforbedring	Konfigurer indstillingerne for OCR (Optical Character Recognition). <b>Bemærk!</b> Denne menu vises kun, hvis du har købt og installeret en OCR-løsning.
<b>PDF-indstil.</b> PDF-version (1,5*) Arkivversion (A-1a*) Højt komprimeret (Fra*) Sikker (Fra*) Arkiv (PDF/A) (Fra*)	Konfigurer PDF-indstillingerne for det scannede billede. <b>Bemærkninger:</b> <ul style="list-style-type: none"> <li>• Arkivversion og Arkiv (PDF/A) understøttes kun, hvis PDF-version er indstillet til 1.4.</li> <li>• Højt komprimeret vises kun, hvis der er installeret en harddisk.</li> </ul>
<b>Bemærk!</b> En stjerne (*) ud for en værdi angiver standardindstillingen.	



Element i menuen	Beskrivelse
<b>Indholdstype</b> Tekst Tekst/foto* Foto Grafik	Forbedr udskrivningsresultatet baseret på indholdstypen af originaldokumentet.
<b>Indholdskilde</b> Sort-hvid laserprinter* Farvelaserprinter Inkjet Foto/Film Blad Avis Tryk på Andet	Forbedr udskrivningsresultatet baseret på indholdstypen af originaldokumentet.
<b>Farve</b> Sort-hvid Grå Farve* Automatisk	Indstil printeren til at indfange filindhold i farve eller sort/hvid.
<b>Opløsning</b> 75 dpi 150 dpi* 200 dpi 300 dpi 400 dpi 600 dpi	Angiv opløsningen for det scannede billede.
<b>Sværtning</b> 1-9 (5*)	Juster sværtningen i det scannede billede.
<b>Papirretning</b> Stående* Liggende	Angiv retningen på originaldokumentet.
<b>Originalstørrelse</b> Blandede størrelser*	Indstil papirstørrelsen på originaldokumentet.
<b>Sider</b> Fra* Lang kant Kort kant	Angiv retningen på originaldokumentet, når der scannes på begge sider af dokumentet.
<b>Filnavn</b>	Angiv filnavnet på det scannede billede.
<b>Bemærk!</b> En stjerne (*) ud for en værdi angiver standardindstillingen.	

**Avanceret billedbehandling**

Element i menuen	Beskrivelse
<b>Farvebalance</b> Cyan (0*) Magenta (0*) Gul (0*)	Juster farveintensiteten for cyan, magenta og gul.
<b>Farve dropout</b> Farve dropout Ingen* Rød Grøn Blå Standard rød grænse 0-255 (128*) Standard grøn grænse 0-255 (128*) Standard blå grænse 0-255 (128*)	Angiv, hvilken farve der skal fades under scanningen, og justerer fading-graden for denne farve.
<b>Autom. farveidentifikation</b> Farvefølsomhed 1-9 (5*) Områdefølsomhed 1-9 (5*) Scan-bitdybde 1 bit* 8 bit Minimumsopløsning til scanning 75 dpi 150 dpi 200 dpi 300 dpi*	Konfigurer automatisk indstilling for farveregistrering.
<b>JPEG-kvalitet</b> Bedst til indhold* 5-95	Indstil JPEG-kvalitet for det scannede billede.
<b>Kontrast</b> Bedst til indhold* 0-5	Angiv kontrasten for det scannede billede.
<b>Fjern baggrund</b> Baggrundsregistrering Indholdsbaseret* Fast Niveau (0*)	Fjern baggrundsfarve eller billedstøj fra originaldokumentet. <b>Bemærkninger:</b> <ul style="list-style-type: none"> <li>• Indholdsbaseret fjerner baggrundsfarven fra originaldokumentet.</li> <li>• Fast fjerner billedstøj fra et foto.</li> </ul>
<b>Spejlvend billede</b> Fra* Til	Opret et spejlvendt billede af originaldokumentet.
<b>Bemærk!</b> En stjerne (*) ud for en værdi angiver standardindstillingen.	

Element i menuen	Beskrivelse
<b>Negativbillede</b> Fra* Til	Opret et negativt billede af originaldokumentet.
<b>Skyggedetalje</b> -4 til 4 (0*)	Juster skyggedetaljen i det scannede billede.
<b>Scan kant-til-kant</b> Fra* Til	Scan originaldokumentet fra kant til kant.
<b>Skarphed</b> 1-5 (3*)	Juster skarpheden i det scannede billede.
<b>Temperatur</b> -4 til 4 (0*)	Generer en mere blålig eller mere rødlig udskrift af originaldokumentet.
<b>Tomme sider</b> Fjern tom side Må ikke fjernes* Fjern Følsomhed for tom side 1-9 (5*)	Indstil følsomheden for scanninger i forbindelse med tomme sider i originaldokumentet.
<b>Bemærk!</b> En stjerne (*) ud for en værdi angiver standardindstillingen.	

## Admin-kontrol

Element i menuen	Beskrivelse
<b>Tekststandard</b> 5-95 (75*)	Indstil tekstkvaliteten på det scannede billede.
<b>Tekst/foto-standard</b> 5-95 (75*)	Indstil tekst- og fotokvaliteten for det scannede billede.
<b>Fotostandard</b> 5-95 (50*)	Angiv kvaliteten af et foto på det scannede billede.
<b>Anvend flersidet TIFF</b> Fra Til*	Aktiver scanning af flere TIFF-billeder i en TIFF-fil.
<b>TIFF-komprimering</b> LZW* JPEG	Angiv komprimeringstypen til TIFF-filer.
<b>Scanning af brugerdefineret job</b> Fra* Til	Aktiver scanning af brugerdefinerede job som standard. <b>Bemærk!</b> Dette menupunkt vises kun, hvis der er installeret en harddisk.
<b>Vis scanning</b> Fra Til*	Vis et scanningseksempel på displayet. <b>Bemærk!</b> Dette menupunkt vises kun, hvis der er installeret en harddisk.
<b>Bemærk!</b> En stjerne (*) ud for en værdi angiver standardindstillingen.	

Element i menuen	Beskrivelse
<b>Juster ADF-skævhed</b> Fra* Til	Indstil printeren til at justere skæve billeder fra dokumenter, der scannes fra den automatiske dokumentføder (ADF).
<b>Bemærk!</b> En stjerne (*) ud for en værdi angiver standardindstillingen.	

## Udskrivning fra flashdrev

Element i menuen	Beskrivelse
<b>Antal kopier</b> 1-9999 (1*)	Indstil antal kopier.
<b>Papirkilde</b> Papirmagasin [x] (1*) Flerformålsarkføder Manuelt papir Manuel konvolut	Indstil papirkilden til udskriftsjobbet.
<b>Sætvis</b> (1,1) (2,2,2) (1,2,3) (1,2,3)*	Denne indstilling holder siderne i et udskriftsjob stakket i rækkefølge, især når der udskrives flere kopier af jobbet.
<b>Sider</b> 1-sidet* 2-sidet	Angiv, om der skal udskrives på én side eller på begge sider af papiret.
<b>Hæftning</b> Fra* 1 hæfteklamme, øverste venstre hjørne 2 hæfteklammer, venstre 1 hæfteklamme, øverste højre hjørne 2 hæfteklammer, øverst 1 hæfteklamme, nederste venstre hjørne 2 hæfteklammer, nederst 1 hæfteklamme, nederste højre hjørne 2 hæfteklammer, højre	Angiv hæftningsplacering for alle udskriftsjob.  <b>Bemærk!</b> Dette menupunkt vises kun, hvis en hæfteefterbehandler er installeret.
<b>Hulning</b> Fra* 2 huller 3 huller	Indstil hulningstilstand for alle udskriftsjob.  <b>Bemærk!</b> Dette menupunkt vises kun, hvis en hæfteefterbehandler er installeret.
<b>Bemærk!</b> En stjerne (*) ud for en værdi angiver standardindstillingen.	

Element i menuen	Beskrivelse
<b>Forskudte sider</b> Ingen* Mellem kopier Mellem job	Forskyd udskrift af hvert udskriftsjob eller hver kopi af et udskriftsjob. <b>Bemærkninger:</b> <ul style="list-style-type: none"> <li>• Indstillingen Mellem kopier forskyder hver kopi af udskriftsjobbet, hvis Sorter er indstillet til Til [1,2,1,2,1,2]. Hvis Sorter er indstillet til Fra [1,1,1,2,2,2], forskydes hvert sæt af udskrevne sider, f.eks. alle sider 1 og alle sider 2.</li> <li>• Mellem job angiver samme forskydningsposition for hele udskriftsjobbet, uanset antal udskrevne kopier.</li> <li>• Dette menupunkt vises kun, hvis en hæfteefterbehandler er installeret.</li> </ul>
<b>Metode anvendt til at blade</b> Lang kant* Kort kant	Bestem, hvilken side af papiret der indbindes ved tosidet udskrivning.
<b>Sider pr. ark</b> Fra* 2 sider pr. ark 3 sider pr. ark 4 sider pr. ark 6 sider pr. ark 9 sider pr. ark 12 sider pr. ark 16 sider pr. ark	Udskriv multisidebilleder på den ene side af et ark papir.
<b>Bestilling af sider pr. ark</b> Vandret* Omvendt, vandret Omvendt, lodret Lodret	Angiv placeringen af flere sidebilleder, når menuen Sider pr. ark bruges.
<b>Retning af Sider pr. ark</b> Auto* Liggende Stående	Angiv retningen for flere sidebilleder, når menuen Sider pr. ark bruges.
<b>Ramme for Sider pr. ark</b> Ingen* Konstant	Udskriv en ramme omkring hver side, når menuen Sider pr. ark bruges.
<b>Skilleark</b> Fra* Mellem kopier Mellem job Mellem sider	Indsæt tomme skilleark, når der udskrives.
<b>Skillesidekilde</b> Papirmagasin [x] (1*) Flerformålsarkføder	Angiv papirkilden til skillesiden.
<b>Bemærk!</b> En stjerne (*) ud for en værdi angiver standardindstillingen.	

Element i menuen	Beskrivelse
<b>Tomme sider</b> Udskriv ikke* Udskrive	Udskriv tomme sider i et udskriftsjob.
<b>Bemærk!</b> En stjerne (*) ud for en værdi angiver standardindstillingen.	

## Netværk/porte

### Netværksoversigt

Element i menuen	Beskrivelse
<b>Aktiv adapter</b> Auto* Standardnetværk Trådløs	Angiv typen af netværksforbindelse.  <b>Bemærk!</b> Trådløs er kun tilgængelig i printere, der er tilsluttet et trådløst netværk.
<b>Netværksstatus</b>	Vis forbindelsesstatus for printernetværket.
<b>Vis Netværksstatus på printeren</b> Fra Til*	Vis netværksstatus på displayet.
<b>Hastighed, duplex</b>	Se hastigheden på det netværkskort, der er aktivt på nuværende tidspunkt.
<b>IPv4</b>	Vis IPv4-adressen.
<b>Alle IPv6-adresser</b>	Vis alle IPv6-adresser.
<b>Nulstil printserver</b>	Nulstil alle aktive netværksforbindelser til printeren.  <b>Bemærk!</b> Denne indstilling fjerner alle netværkskonfigurationsindstillinger.
<b>Timeout for netværksjob</b> Fra Til* (90 sekunder)	Indstil tiden før printeren annullerer et netværksudskriftsjob.
<b>Bannerside</b> Fra* Til	Udskriv en bannerside.
<b>Scan til pc-portinterval</b>	Angiv et gyldigt portinterval for printere bagved en firewall, der blokerer en port.
<b>Aktiver netværksforbindelser</b> Fra Til*	Aktiver printeren for at oprette forbindelse til et netværk.
<b>Aktiver LLDP</b> Fra* Til	Aktiver LLDP (Link Layer Discovery Protocol) i printeren.
<b>Bemærk!</b> En stjerne (*) ud for en værdi angiver standardindstillingen.	

## Trådløs

**Bemærk!** Denne menu er kun tilgængelig på printere, der er koblet til et Wi-Fi-netværk, og på printere med en trådløs netværksadapter.

Punkt i menuen	Beskrivelse
<b>Konfigurer via mobilapp</b>	Konfigurer Wi-Fi-forbindelse ved hjælp af Lexmark Mobile Assistent.
<b>Konfigurer på printerpanelet</b> Vælg netværk Tilføj Wi-Fi-netværk Netværksnavn Netværkstilstand Infrastruktur Trådløs sikkerhedstilstand Deaktiveret* WEP WPA2/WPA - Personal WPA2 - Personal 802.1x - RADIUS	Konfigurer Wi-Fi-forbindelsen ved hjælp af kontrolpanelet. <b>Bemærk!</b> 802.1x - RADIUS kan kun konfigureres fra Embedded Web Server.
<b>Wi-Fi Protected Setup</b> Autom. reg. af WPS Fra Til* Start-trykknapp-metode Start PIN-metode	Opret et Wi-Fi-netværk, og aktiver netværkssikkerhed. <b>Bemærkninger:</b> <ul style="list-style-type: none"> <li>• Autom. reg. af WPS vises kun, når Trådløs sikkerhedstilstand er indstillet til WEP.</li> <li>• Start-trykknapp-metoden slutter printeren til et Wi-Fi-netværk, når der trykkes på knapper på både printeren og adgangspunktet (trådløs router) inden for et givet tidsrum.</li> <li>• Start PIN-metoden slutter printeren til et Wi-Fi-netværk, når en PIN-kode på printeren indtastes i adgangspunktets trådløse indstillinger.</li> </ul>
<b>Netværkstilstand</b> BSS-type Infrastruktur*	Angiv netværkstilstanden.
<b>Kompatibilitet</b> 802.11b/g/n (2,4GHz)* 802.11a/b/g/n/ac (2,4 GHz/5 GHz) 802.11a/n/ac (5 GHz)	Angiv standarden for Wi-Fi-netværket. <b>Bemærk!</b> 802.11A/b/g/n/ac (2,4 GHz/5 GHz) og 802.11 a/n/ac (5 GHz) vises kun, når en Wi-Fi-option er installeret.
<b>Trådløs sikkerhedstilstand</b> Deaktiveret* WEP WPA2/WPA-Personal WPA2-Personal 802.1x - RADIUS	Indstil sikkerhedstilstand for tilslutning af printeren til Wi-Fi-enheder. <b>Bemærk!</b> 802.1x - RADIUS kan kun konfigureres fra Embedded Web Server.
<b>WEP Godkendelsestilstand</b> Auto* Åbn Delt	Angiv typen af Wireless Encryption Protocol (WEP) for printeren. <b>Bemærk!</b> Dette menupunkt vises kun, når Trådløs sikkerhedstilstand er indstillet til WEP.
<b>Angiv WEP-nøgle</b>	Angiv en WEP-adgangskode til sikker Wi-Fi-forbindelse.

Punkt i menuen	Beskrivelse
<b>WPA2/WPA Personal</b> AES	Aktiver Wi-Fi-sikkerhed via Wi-Fi Protected Access (WPA). <b>Bemærk!</b> Dette menupunkt vises kun, når Trådløs sikkerhedstilstand er indstillet til WPA2/WPA-Personal.
<b>Angiv forhåndsdelte nøgle</b>	Angiv adgangskoden for sikker Wi-Fi-forbindelse.
<b>WPA2-Personal</b> AES	Aktivér Wi-Fi-sikkerhed via WPA2. <b>Bemærk!</b> Dette menupunkt vises kun, når Trådløs sikkerhedstilstand er indstillet til WPA2-Personal.
<b>802.1x Krypteringstilstand</b> WPA+ WPA2*	Aktivér Wi-Fi-sikkerhed via 802.1x standard. <b>Bemærkninger:</b> <ul style="list-style-type: none"> <li>• Dette menupunkt vises kun, når Trådløs sikkerhedstilstand er indstillet til 802.1x - RADIUS.</li> <li>• 802.1x - RADIUS kan kun konfigureres fra Embedded Web Server.</li> </ul>
<b>IPv4</b> Aktivér DHCP Til* Fra Indstil statisk IP-adresse IP-adresse Netmaske Gateway	Aktiver og konfigurer IPv4-indstillinger i printeren.
<b>IPv6</b> Aktivér IPv6 Til* Fra Aktivér DHCPv6 Til Fra* Automatisk konfiguration af statsløs adresse Til* Fra DNS-serveradresse Manuelt tildelt IPv6-adresse Manuelt tildelt IPv6-router Adressepræfiks Alle IPv6-adresser Alle IPv6-routeradresser	Aktiver og konfigurer IPv6-indstillinger i printeren.
<b>Netværksadresse</b> UAA LAA	Se netværksadresserne.
<b>PCL SmartSwitch</b> Fra Til*	Konfigurer printeren, så den automatisk skifter til PCL-emulering, når et udskriftsjob kræver det, uanset standardsproget for printeren. <b>Bemærk!</b> Hvis PCL SmartSwitch er slukket, undersøger printeren ikke indgående data, og den bruger det standardprintersprog, der er angivet i menuen Opsætning.



Punkt i menuen	Beskrivelse
<b>PS SmartSwitch</b> Fra Til*	Konfigurer printeren, så den automatisk skifter til PS-emulering, når et udskriftsjob kræver det, uanset standardsproget for printeren.  <b>Bemærk!</b> Hvis PS SmartSwitch er slukket, undersøger printeren ikke indgående data, og den bruger det standardprintersprog, der er angivet i menuen Opsætning.
<b>Jobbuffering</b> Til Fra*	Lagrer midlertidigt udskriftsjob på printerens harddisk, før de udskrives.  <b>Bemærk!</b> Dette menupunkt vises kun, hvis der er installeret en harddisk.
<b>Mac binær PS</b> Auto* Til Fra	Konfigurer printeren, så den kan behandle binære PostScript-udskriftsjob fra Macintosh.  <b>Bemærkninger:</b> <ul style="list-style-type: none"> <li>• Indstillingen Til konfigurerer rå binære PostScript-udskriftsjob.</li> <li>• Indstillingen Fra filtrerer udskriftsjob ved brug af standardprotokol.</li> </ul>

## Wi-Fi Direct

Element i menuen	Beskrivelse
<b>Aktivér Wi-Fi Direct</b> Til Fra*	Indstil printeren til at oprette direkte forbindelse til Wi-Fi-enheder.
<b>Wi-Fi Direct-navn</b>	Angiv navnet på Wi-Fi Direct-netværket.
<b>Wi-Fi Direct-adgangskode</b>	Angiv adgangskoden til at godkende og validere brugere på en Wi-Fi-forbindelse.
<b>Vis adgangskode på opsætningssiden</b> Fra Til*	Vis Wi-Fi Direct-adgangskoden på siden Netværksopsætning.
<b>Foretrukket kanalnummer</b> 1–11 Auto*	Angiv den foretrukne kanal til Wi-Fi-netværket.
<b>Gruppejers IP-adresse</b>	Angiv IP-adressen til gruppeejeren.
<b>Acceptér automatisk tryknapanmodninger</b> Fra* Til	Acceptér anmodninger om at oprette forbindelse til netværket automatisk.  <b>Bemærk!</b> Automatisk accept af klienter er ikke sikkert.
<b>Bemærk!</b> En stjerne (*) ud for en værdi angiver standardindstillingen.	

## Ethernet

Element i menuen	Beskrivelse
<b>Netværkshastighed</b>	Vis hastigheden for den aktive netværksadapter.
<b>Bemærk!</b> En stjerne (*) ud for en værdi angiver standardindstillingen.	

Element i menuen	Beskrivelse
<b>IPv4</b> Aktiver DHCP (Til*) Indstil statisk IP-adresse	Konfigurer IPv4-indstillingerne.
<b>IPv6</b> Aktiver IPv6 (Til*) Aktiver DHCPv6 (Fra*) Automatisk konfiguration af statsløs adresse (Til*) DNS-serveradresse Manuelt tildelt IPv6-adresse Manuelt tildelt IPv6-router Adressepræfiks (64*) Alle IPv6-adresser Alle IPv6-routeradresser	Konfigurer IPv6-indstillingerne.
<b>Netværksadresse</b> UAA LAA	Angiv netværksadressen.
<b>PCL SmartSwitch</b> Fra Til*	Konfigurer printeren, så den automatisk skifter til PCL-emulering, når et udskriftsjob kræver det, uanset standardsproget for printeren. <b>Bemærk!</b> Når denne indstilling er deaktiveret, undersøger printeren ikke indgående data, og den bruger det standardprintersprog, der er angivet i menuen Opsætning.
<b>PS SmartSwitch</b> Fra Til*	Konfigurer printeren, så den automatisk skifter til PostScript-emulering, når et udskriftsjob kræver det, uanset standardprintersproget. <b>Bemærk!</b> Når denne indstilling er deaktiveret, undersøger printeren ikke indgående data, og den bruger det standardprintersprog, der er angivet i menuen Opsætning.
<b>Jobbuffering</b> Fra* Til	Gem job på harddisken midlertidigt, før de udskrives. <b>Bemærk!</b> Dette menupunkt vises kun, hvis der er installeret en harddisk.
<b>Mac binær PS</b> Auto* Til Fra	Konfigurer printeren, så den kan behandle binære PostScript-udskriftsjob fra Macintosh. <b>Bemærkninger:</b> <ul style="list-style-type: none"> <li>• Auto behandler udskriftsjob fra computere ved hjælp af enten Windows- eller Macintosh-styresystemer.</li> <li>• Indstillingen Fra filtrerer PostScript-udskriftsjob ved brug af standardprotokol.</li> </ul>
<b>Energieffektivt Ethernet</b> Til Fra Auto*	Reducer strømforbruget, når printeren ikke modtager data fra Ethernet-netværket.
<b>Bemærk!</b> En stjerne (*) ud for en værdi angiver standardindstillingen.	

## TCP/IP

**Bemærk!** Denne menu vises kun for netværksprintere eller printere, som er sluttet til printerservere.

Element i menuen	Beskrivelse
<b>Angiv værtsnavn</b>	Angiv det aktuelle TCP/IP-værtsnavn.
<b>Domænenavn</b>	Indstil domænenavn.
<b>Tillad DHCP/BOOTP at opdatere NTP-server</b> Til* Fra	Tillad DHCP- og BOOTP-klienterne at opdatere printerens NTP-indstillinger.
<b>Konfigurationsfrit navn</b>	Angiv et navn på tjenesten for konfigurationsfrit netværk.
<b>Aktiver Auto IP</b> Fra* Til	Tildel en IP-adresse automatisk.
<b>DNS-serveradresse</b>	Angiv den aktuelle DNS-serveradresse (Domain Name System).
<b>Backup DNS-adresse</b>	Angiv DNS-backupservernes adresser.
<b>Backup DNS-adresse 2</b>	
<b>Backup DNS-adresse 3</b>	
<b>Søgerækkefølge i domæne</b>	Angiv en liste over domænenavne for at finde printeren og dens ressourcer, der tilhører forskellige domæner på netværket.
<b>Aktivér DDNS</b> Fra* Til	Opdater indstillingerne for dynamisk DNS.
<b>DDNS TTL</b>	Angiv de aktuelle DDNS-indstillinger.
<b>Standard TTL</b>	
<b>DDNS-opdateringstid</b>	
<b>Aktivér mDNS</b> Fra Til*	Opdater multicast DNS-indstillingerne.
<b>WINS serveradresse</b>	Angiv en serveradresse til WINS (Windows Internet Name Service).
<b>Aktivér BOOTP</b> Fra* Til	Tillad BOOTP at tildele printeren en IP-adresse.
<b>Begrænset serverliste</b>	Angiv de IP-adresser, der har tilladelse til at kommunikere med printeren via TCP/IP. <b>Bemærkninger:</b> <ul style="list-style-type: none"> <li>• Brug komma til at adskille IP-adresserne.</li> <li>• Du kan tilføje op til 50 IP-adresser.</li> </ul>
<b>Bemærk!</b> En stjerne (*) ud for en værdi angiver standardindstillingen.	

Element i menuen	Beskrivelse
<b>Begrænsede serverlistefunktioner</b> Bloker alle porte* Bloker kun Udskrivning Bloker kun Udskrivning og HTTP	Angiv en adgangsmulighed for de IP-adresser, som ikke er på listen.
<b>MTU</b> 256–1500 Ethernet (1500*)	Angiv en parameter for maksimal transmissionsenhed (MTU) for TCP-forbindelserne.
<b>Ubehandlet port til udskrivning</b> 1-65535 (9100*)	Angiv et ubehandlet portnummer til printere, der er sluttet til et netværk.
<b>Maksimal hastighed for udgående trafik</b> Fra* Til	Angiv den maksimale overførselshastighed for printeren. <b>Bemærk!</b> Når denne funktion er angivet, kan indstillingen angives til 100-1000000 Kilobit pr. sekund.
<b>Aktiver TLSv1.0</b> Fra Til*	Aktiver TLSv1.0-protokollen.
<b>Aktiver TLSv1.1</b> Fra Til*	Aktiver TLSv1.1-protokollen.
<b>SSL-cifferliste</b>	Angiv den cifferalgoritmen til brug for SSL- eller TLS-forbindelser.
<b>Bemærk!</b> En stjerne (*) ud for en værdi angiver standardindstillingen.	

## SNMP

**Bemærk!** Denne menu vises i netværksprintere eller printere, der er tilsluttet printerservere.

Element i menuen	Beskrivelse
<b>SNMP-version 1 og 2c</b> Aktiveret Fra Til* Tillad SNMP-sæt Fra Til* Aktivér PPM MIB Fra Til* SNMP-community	Konfigurer SNMP (Simple Network Management Protocol) version 1 og 2c for at installere printerdrivere og programmer.
<b>Bemærk!</b> En stjerne (*) ud for en værdi angiver standardindstillingen.	

Element i menuen	Beskrivelse
<b>SNMP version 3</b> Aktiveret Fra Til* Kontekstnavn Indstil læse/skrive-oplysninger Brugernavn Adgangskode til godkendelse Adgangskode til fortrolighed Indstil Kun læse-oplysninger Brugernavn Adgangskode til godkendelse Adgangskode til fortrolighed Godkendelsesthash MD5 SHA1* Laveste godkendelsesniveau Ingen godkendelse, ingen fortrolighed Godkendelse, ingen fortrolighed Godkendelse, fortrolighed* Privatlivs algoritme DES AES-128*	Konfigurer SNMP version 3 for at installere og opdatere printersikkerhed.
<b>Bemærk!</b> En stjerne (*) ud for en værdi angiver standardindstillingen.	

## IPSec

**Bemærk!** Denne menu vises i netværksprintere eller printere, der er tilsluttet printerservere.

Element i menuen	Beskrivelse
<b>Aktivér IPSec</b> Fra Til*	Aktivér IPsec (Internet Protocol Security).
<b>Grundkonfiguration</b> Standard* Kompatibilitet Sikker	Indstil IPsec-grundkonfigurationen.
<b>DH-gruppeforslag (Diffie-Hellman)</b> modp2048 (14)* modp3072 (15) modp4096 (16) modp6144 (17)	Indstil IPsec-grundkonfigurationen. <b>Bemærk!</b> Dette menupunkt vises kun, når Grundkonfiguration er indstillet til Kompatibilitet.
<b>Bemærk!</b> En stjerne (*) ud for en værdi angiver standardindstillingen.	

Element i menuen	Beskrivelse
<b>Foreslået krypteringsmetode</b> 3DES AES*	Indstil krypteringsmetoden. <b>Bemærk!</b> Dette menupunkt vises kun, når Grundkonfiguration er indstillet til Kompatibilitet.
<b>Foreslået godkendelsesmetode</b> SHA1 SHA256* SHA512	Indstil godkendelsesmetoden. <b>Bemærk!</b> Dette menupunkt vises kun, når Grundkonfiguration er indstillet til Kompatibilitet.
<b>IKE SA-levetid (timer)</b> 1 2 4 8 24*	Angiv IKE SA-udløbsperioden. <b>Bemærk!</b> Dette menupunkt vises kun, når Grundkonfiguration er indstillet til Sikker.
<b>IPSec SA-levetid (timer)</b> 1 2 4 8* 24	Angiv IPSec SA-udløbsperioden. <b>Bemærk!</b> Dette menupunkt vises kun, når Grundkonfiguration er indstillet til Sikker.
<b>IPSec-enheds-certifikat</b>	Angiv et IPSec-certifikat.
<b>Forhåndsdelte nøglegodkendte forbindelser</b> Vært [x]	Konfigurer de godkendte forbindelser på printeren.
<b>Certifikatgodkendte forbindelser</b> Værts [x] adresse[/undernet]	
<b>Bemærk!</b> En stjerne (*) ud for en værdi angiver standardindstillingen.	

## 802.1x

**Bemærk!** Denne menu vises i netværksprintere eller printere, der er tilsluttet printerservere.

Menupunkt	Beskrivelse
<b>Aktiv</b> Fra* Til	Lad printeren slutte sig til netværk, der kræver godkendelse, før der kan opnås adgang.
<b>Bemærk!</b> En stjerne (*) ud for en værdi angiver standardindstillingen.	

## LPD-konfiguration

**Bemærk!** Denne menu vises i netværksprintere eller printere, der er tilsluttet printerservere.

Menupunkt	Beskrivelse
<b>LPD Timeout</b> 0-65535 sekunder (90*)	Indstil timeoutværdien for at stoppe LPD-daemon-serveren (Line Printer Daemon), så den ikke venter på udskriftsjob, der hænger eller er ugyldige, på ubestemt tid.
<b>LPD-bannerside</b> Fra* Til	Udskriv en bannerside til alle LPD-udskriftsjob. <b>Bemærk!</b> Et banner er den første side i et udskriftsjob og bruges som separator af udskriftsjob og til identifikation af den afsender, der anmodede om udskriftsjobbet.
<b>LPD trailerside</b> Fra* Til	Udskriv en trailerside for alle LPD-udskriftsjob. <b>Bemærk!</b> En trailerside er den sidste side i et udskriftsjob.
<b>LPD-konvertering af vognretur</b> Fra* Til	Aktivér konvertering af vognretur <b>Bemærk!</b> Vognretur er en mekanisme, der får printeren til at flytte markøren til den første position på den samme linje.
<b>Bemærk!</b> En stjerne (*) ud for en værdi angiver standardindstillingen.	

## HTTP/FTP-indstillinger

Element i menuen	Beskrivelse
<b>Aktivér HTTP-server</b> Fra Til*	Få adgang til Embedded Web Server for at overvåge og styre printeren.
<b>Aktivér HTTPS</b> Fra Til*	Aktivér HTTPS (Hypertext Transfer Protocol Secure) for at kryptere dataoverførelse til og fra printserveren.
<b>Gennemtvung HTTPS-forbindelser</b> Til Fra*	Tving printeren til at bruge HTTPS-forbindelser.
<b>Aktivér FTP/TFTP</b> Fra Til*	Send filer via FTP/TFTP.
<b>Lokale domæner</b>	Angiv domænenavne til HTTP- og FTP-servere.
<b>IP-adr. på HTTP-proxy</b>	Konfigurer indstillingerne til HTTP- og FTP-serveren.
<b>IP-adresse på FTP-proxy</b>	
<b>HTTP standard-IP-port</b>	
<b>HTTPS-enhedscertifikat</b>	
<b>FTP standard-IP-port</b>	
<b>Timeout for HTTP/FTP-anmodninger</b> 1-299 (30*)	Angiv, hvor lang tid der skal gå, inden serverforbindelsen stopper.
<b>Bemærk!</b> En stjerne (*) ud for en værdi angiver standardindstillingen.	

Element i menuen	Beskrivelse
<b>Forsøg for HTTP/FTP-anmodninger</b> 1-299 (3*)	Indstil antal nye forsøg på at oprette forbindelse til HTTP-/FTP-serveren.
<b>Bemærk!</b> En stjerne (*) ud for en værdi angiver standardindstillingen.	

## ThinPrint

Element i menuen	Beskrivelse
<b>Aktivér ThinPrint</b> Fra* Til	Udskriv ved brug af ThinPrint.
<b>Portnummer</b> 4000-4999 (4000*)	Angiv portnummeret for ThinPrint-serveren.
<b>Båndbredde (bits/sek.)</b> 100-1000000 (0*)	Indstil hastigheden for at overføre data i et ThinPrint-miljø.
<b>Pakkestørrelse (kbytes)</b> 0-64000 (0*)	Indstil pakkestørrelsen for dataoverførsel.
<b>Bemærk!</b> En stjerne (*) ud for en værdi angiver standardindstillingen.	

## USB

Element i menuen	Beskrivelse
<b>PCL SmartSwitch</b> Fra Til*	Indstil printeren, så den skifter til PCL-emulering, når et udskriftsjob, der modtages via en USB-port, kræver det, uanset standardprintersproget. <b>Bemærk!</b> Når denne indstilling er deaktiveret, undersøger printeren ikke indgående data, og den bruger det standardprintersprog, der er angivet i menuen Opsætning.
<b>PS SmartSwitch</b> Fra Til*	Indstil printeren, så den skifter til PostScript-emulering, når et udskriftsjob, der modtages via en USB-port, kræver det, uanset standardprintersproget. <b>Bemærk!</b> Når denne indstilling er deaktiveret, undersøger printeren ikke indgående data, og den bruger det standardprintersprog, der er angivet i menuen Opsætning.
<b>Jobbuffering</b> Fra* Til	Gem job på harddisken midlertidigt, før de udskrives. <b>Bemærk!</b> Dette menupunkt vises kun, hvis der er installeret en harddisk.
<b>Mac binær PS</b> Auto* Til Fra	Konfigurer printeren, så den kan behandle binære PostScript-udskriftsjob fra Macintosh. <b>Bemærkninger:</b> <ul style="list-style-type: none"> <li>• Auto behandler udskriftsjob fra computere ved hjælp af enten Windows- eller Macintosh-styresystemer.</li> <li>• Indstillingen Fra filtrerer PostScript-udskriftsjob ved brug af standardprotokol.</li> </ul>
<b>Aktivér USB-port</b> Fra Til*	Aktivér drevet i USB-porten på forsiden.
<b>Bemærk!</b> En stjerne (*) ud for en værdi angiver standardindstillingen.	



## Begræns ekstern netværksadgang

Element i menuen	Beskrivelse
<b>Begræns ekstern netværksadgang</b> Fra* Til	Begræns adgang til websteder på netværket.
<b>Ekstern netværksadresse</b>	Angiv netværksadresser med begrænset adgang.
<b>E-mailadresse til meddelelser</b>	Angiv en e-mailadresse, hvortil der skal sendes en meddelelse med loggede hændelser.
<b>Ping-frekvens</b> 1-300 (10*)	Angiv netværkets forespørgselsinterval i sekunder.
<b>Emne</b>	Angiv emnet og meddelelsen for notifikations-e-mailen.
<b>Meddelelse</b>	
<b>Bemærk!</b> En stjerne (*) ud for en værdi angiver standardindstillingen.	

## Sikkerhed

### Login-metoder

### Administrer tilladelser

Element i menuen	Beskrivelse
<b>Funktionsadgang</b> Adgang til adressebogen i apps Rediger adressebog Håndter genveje Opret profiler Håndter bogmærker Udskrivning fra flashdrev Scanning til flashdrev Kopifunktion Farveudfald E-mailfunktion Faxfunktion FTP-funktion Frigiv tilbageholdte faxer Adgang til tilbageholdte job Brugerprofiler Annuller job ved enheden Skift sprog Internet Printing Protocol (IPP) Start ekstern scanning Sort-hvid udskrivning Netværksmappe - Scanning	Kontroller adgangen til printerfunktionerne.

Element i menuen	Beskrivelse
<b>Administrative menuer</b> Menuen Sikkerhed Menuen Netværk/porte Menuen Papir Menuen Rapporter Menuer til funktionskonfiguration Menuen Forbrugsstoffer Udvidelseskortmenu Menuen SE Enhedsmenu	Kontroller adgangen til printerens menuindstillinger.
<b>Enhedsstyring</b> Ekstern håndtering Firmwareopdateringer Konfiguration af applikationer Kontrolpanelets lås Importer/eksporter alle indstillinger Ude af drift – slet Adgang til embedded Web Server	Kontroladgang til printerens administrationsindstillinger.
<b>Apps</b> Nye apps Diasshow Skift baggrund Pauseskærm Kortkopi Scan Center Scan Center Brugerdefineret 1 Scan Center Brugerdefineret 2 Scan Center Brugerdefineret 3 Scan Center Brugerdefineret 4 Scan Center Brugerdefineret 5 Scan Center Brugerdefineret 6 Scan Center Brugerdefineret 7 Scan Center Brugerdefineret 8 Scan Center Brugerdefineret 9 Scan Center Brugerdefineret 10 Formularer og Favoritter	Kontrollér adgang til printerprogrammer.

## Lokale konti

Element i menuen	Beskrivelse
<b>Håndter grupper/tilladelser</b>	Vis en liste over alle gemte grupper i printerens.
<b>Tilføj bruger</b> Brugernavn/adgangskode Brugernavn Adgangskode PIN-kode	Opret lokale konti, og angiv deres adgang til printerfunktioner, administrative menuer, printeradministrationsindstillinger og programmer.

## Tidsstyrede USB-enheder

Element i menuen	Beskrivelse
<b>Tidsplaner</b> Tilføj ny tidsplan	Planlæg adgang til den forreste USB-port.

## Sikkerhedsovervågningslog

Element i menuen	Beskrivelse
<b>Aktivér overvågning</b> Fra* Til	Notér hændelser i sikkerhedsovervågningsloggen og den eksterne syslog.
<b>Aktivér ekstern syslog</b> Fra* Til	Send overvågningslogfilerne til en ekstern server.
<b>Ekstern syslog-server</b>	Angiv den eksterne syslog-server.
<b>Ekstern syslog-port</b> 1-65535 (514*)	Angiv den eksterne syslog-port.
<b>Ekstern syslog-metode</b> Normal UDP* Stunnel	Angiv en syslog-metode til at overføre logførte hændelser til en ekstern server.
<b>Bemærk!</b> En stjerne (*) ud for en værdi angiver standardindstillingen.	

Element i menuen	Beskrivelse
<b>Ekstern syslog-funktion</b> 0 – Kernel-meddelelser 1 – Brugerniveaumeddelelser 2 – Postsystem 3 – System-daemons 4 – Sikkerheds-/godkendelsesmeddelelser* 5 – Meddelelser genereret internt af syslogs 6 – Subsystem til linjeprinter 7 – Subsystem til netværksnyheder 8 – UUCP-subsystem 9 – Ur-daemon 10 – Sikkerheds-/godkendelsesmeddelelser 11 – FTP-daemon 12 – NTP-undersystem 13 – Overvågningslogfiler 14 – Logadvarsel 15 – Ur-daemon 16 – Lokal brug 0 (lokal0) 17 – Lokal brug 1 (lokal1) 18 – Lokal brug 2 (lokal2) 19 – Lokal brug 3 (lokal3) 20 – Lokal brug 4 (lokal4) 21 – Lokal brug 5 (lokal5) 22 – Lokal brug 6 (lokal6) 23 – Lokal brug 7 (lokal8)	Angiv en enhedskode, som printeren bruger, når den sender logførte hændelser til en ekstern server.
<b>Grad af alvor for hændelser, der skal logges</b> 0 – Nødsituation 1 – Alarm 2 – Kritisk 3 – Fejl 4 – Advarsel* 5 – Besked 6 – Oplysning 7 – Fejlfinding	Angiv prioritetsniveauet for beskæring for logningsmeddelelser og hændelser.
<b>Ekstern syslog ikke-loggede hændelser</b> Fra* Til	Send alle hændelser, uanset sværhedsgrad, til den eksterne server.
<b>Admins e-mailadresse</b>	Send e-mailmeddelelse om logførte hændelser til administratoren.
<b>Bemærk!</b> En stjerne (*) ud for en værdi angiver standardindstillingen.	

Element i menuen	Beskrivelse
<b>Advarsel om rydning af e-maillog</b> Fra* Til	Send e-mailmeddelelse til administratoren, når en logindtastning er slettet.
<b>Advarsel om overskrivning af e-maillog</b> Fra* Til	Send e-mailmeddelelse til administratoren, når loggen er fuld og begynder at overskrive de ældste poster.
<b>Logfør hele adfærden</b> Overskriv ældste poster* Logfør e-mail, derefter slet alle poster	Løs problemer med logopbevaring, når logfilen fylder den tildelte hukommelse.
<b>Advarsel om e-mail % fuld</b> Fra* Til	Send e-mailmeddelelse til administratoren, når logfilen fylder den tildelte hukommelse.
<b>Advarselsniveau om % fuld</b> 1-99 (90*)	
<b>Advarsel om eksporteret e-maillog</b> Fra* Til	Send e-mailmeddelelse til administratoren, når en log er eksporteret.
<b>Advarsel om ændrede e-maillogindstillinger</b> Fra* Til	Send e-mailmeddelelse til administratoren, når Aktivér overvågning er indstillet.
<b>Loglinjeslutninger</b> LF (\n)* CR (\r) CRLF (\r\n)	Angiv, hvordan logfilen afslutter enden af hver linje.
<b>Signer eksporteret digitalt</b> Fra* Til	Føj en digital signatur til hver eksporteret logfil.
<b>Ryd log</b>	Slet alle overvågningslogfiler.
<b>Eksporter log</b> Syslog (RFC 5424) Syslog (RFC 3164) CSV	Eksporter en konfigurationslog til et flashdrev.
<b>Bemærk!</b> En stjerne (*) ud for en værdi angiver standardindstillingen.	

## Login-restriktioner

Element i menuen	Beskrivelse
<b>Login-fejl</b> 1-10 (3*)	Angiv antallet af fejlslagne forsøg på login, før brugere udsættes for logout.
<b>Bemærk!</b> En stjerne (*) ud for en værdi angiver standardindstillingen.	

Element i menuen	Beskrivelse
<b>Tidsramme for fejl</b> 1-60 minutter (5*)	Angiv tidsrammen mellem fejlslagne loginforsøg, før brugeren bliver udsat for logout.
<b>Lockout-tid</b> 1-60 minutter (5*)	Angiv varighed for låsning.
<b>Timeout for weblogin</b> 1-120 minutter (10*)	Angiv forsinkelsen for en fjernlogon, før brugeren automatisk logges af.
<b>Bemærk!</b> En stjerne (*) ud for en værdi angiver standardindstillingen.	

## Indstilling af fortrolig udskrift

Element i menuen	Beskrivelse
<b>Maks. ugyldige PIN koder</b> 2-10	<p>Indstil det antal gange, en ugyldig PIN-kode kan indtastes.</p> <p><b>Bemærkninger:</b></p> <ul style="list-style-type: none"> <li>• En værdi på nul slår denne indstilling fra.</li> <li>• Når grænsen nås, slettes udskriftsjobbene for det pågældende brugernavn og den tilhørende PIN-kode.</li> </ul>
<b>Fortroligt jobudløb</b> Fra* 1 time 4 timer 24 timer 1 uge	<p>Angiv udløbstiden for fortrolige udskriftsjob.</p> <p><b>Bemærkninger:</b></p> <ul style="list-style-type: none"> <li>• Hvis dette menupunkt ændres, mens der er fortrolige udskriftsjob i printerens hukommelse eller harddisk, vil udløbstiden for disse udskriftsjob ikke ændres til den nye standardværdi.</li> <li>• Hvis printeren slukkes, slettes alle fortrolige udskriftsjob i printerhukommelsen.</li> </ul>
<b>Udløb for gentagne job</b> Fra* 1 time 4 timer 24 timer 1 uge	Indstil udløbstiden for et udskriftsjob, som du ønsker at gentage.
<b>Udløb for job m. godkend</b> Fra* 1 time 4 timer 24 timer 1 uge	Indstil udløbstiden, som printeren bruger til at udskrive en kopi til brugeren, så kopiens kvalitet kan undersøges, før de resterende kopier udskrives.
<b>Udløb for reserv. job</b> Fra* 1 time 4 timer 24 timer 1 uge	Angiv en tidsfrist for, hvor lang tid printeren skal gemme udskriftsjob til senere udskrivning.
<b>Bemærk!</b> En stjerne (*) ud for en værdi angiver standardindstillingen.	

Element i menuen	Beskrivelse
<b>Kræv, at alle job skal tilbageholdes</b> Fra* Til	Indstil printeren til at tilbageholde alle udskriftsjob.
<b>Bevar identiske dokumenter</b> Fra* Til	Indstil printeren til at udskrive andre dokumenter med det samme filnavn uden at overskrive andre udskriftsjob.
<b>Bemærk!</b> En stjerne (*) ud for en værdi angiver standardindstillingen.	

## Diskkryptering

**Bemærk!** Denne menu vises kun, hvis der er installeret en harddisk.

Element i menuen	Beskrivelse
<b>Status</b> Aktiveret Deaktiveret	Aktiver diskkryptering.
<b>Start kryptering</b>	

## Slet midlertidige datafiler

Element i menuen	Beskrivelse
<b>Lagres i intern hukommelse</b> Fra* Til	Slet alle filer, der er gemt i printerens hukommelse.
<b>Gemt på harddisk</b> 1 Overskr. sletning* 3 Overskr. sletning 7 Overskr. sletning	Slet alle filer, der er gemt på printerens harddisk. <b>Bemærk!</b> Dette menupunkt vises kun, hvis der er installeret en printerharddisk.
<b>Bemærk!</b> En stjerne (*) ud for en værdi angiver standardindstillingen.	

## Løsninger for LDAP-indstillinger

Element i menuen	Beskrivelse
<b>Følg LDAP-henvisninger</b> Fra* Til	Søg efter forskellige servere i domænet for den brugerkonto, der er logget på.
<b>LDAP-certifikatverificering</b> Ja Nej*	Aktiver bekræftelse af LDAP-certifikater.

## Diverse

Punkt i menuen	Beskrivelse
<b>Beskyttede funktioner</b> Vis* Skjul	Viser alle de funktioner, som funktionsadgangskontrollen (FAC) beskytter uanset den sikkerhedstilladelse, som brugeren har. <b>Bemærk!</b> Skjul viser kun FAC-beskyttede funktioner, som brugeren har adgang til.
<b>Udskriv tilladelse</b> Fra* Til	Lader brugeren logge på inden udskrivning.
<b>Standardlogin til udskrivningstilladelse</b> Brugernavn/adgangskode* Brugernavn	Angiv standardlogin til udskrivningstilladelse.
<b>Sikkerhedsnulstillingsjumper</b> Aktivér "Gæsteadgang"* Ingen effekt	Angiv brugeradgang til printeren. <b>Bemærkninger:</b> <ul style="list-style-type: none"> <li>• Jumperen findes ved siden af et låseikon på systemkortet.</li> <li>• Aktivér "Gæsteadgang" giver alle adgang til alle aspekter af printeren.</li> <li>• Ingen effekt kan forårsage, at der ikke kan opnås adgang til printeren, når den ønskede sikkerhed er utilgængelig.</li> </ul>
<b>Mindste længde på adgangskode</b> 0-32	Angiv adgangskodens længde.
<b>Aktiver Vis adgangskode/PIN-kode</b>	Vis adgangskoden eller det personlige identifikationsnummer.
<b>Bemærk!</b> En stjerne (*) ud for en værdi angiver standardindstillingen.	

## Rapporter

### Side med menuindstillinger

Menupunkt	Beskrivelse
Side med menuindstillinger	Udskriv en rapport, der indeholder printermenuerne.

### Enhed

Menupunkt	Beskrivelse
Enhedsoplysninger	Udskriv en rapport med oplysninger om printeren.
Enhedsstatistik	Udskriv en rapport om printerbrug og status for forbrugsstoffer.
Profilliste	Udskriv en liste med profiler, der er gemt i printeren.
Aktivrapport	Udskriv en rapport, der indeholder printerens serienummer og modelnavn.



## Udskrive

Element i menuen	Beskrivelse
<b>Udskriv fonte</b> PCL-fonte PS-skrifttyper	Udskriv eksempler og oplysninger om de skrifttyper, der er tilgængelige i hvert printersprog.
<b>Udskriv demo</b> Demoside	Udskriv en side, der viser printerens funktioner og understøttede opløsninger.
<b>Udskriv bibliotek</b>	Udskriv de ressourcer, der er gemt på flashdrevet eller på printerens harddisk. <b>Bemærk!</b> Dette menupunkt vises kun, hvis der er installeret et flashdrev eller en printerharddisk.

## Genveje

Menupunkt	Beskrivelse
<b>Alle genveje</b>	Udskriv en rapport, der viser de genveje, der gemmes i printerens.
<b>Faxgenveje</b>	
<b>Kopi-genveje</b>	
<b>E-mail genveje</b>	
<b>FTP genveje</b>	
<b>Genveje til netværksmappe</b>	

## Fax

**Bemærk!** Denne menu vises kun, hvis Fax er konfigureret, og Aktivér joblog er indstillet til Til.

Punkt i menuen	Beskrivelse
<b>Faxjoblog</b>	Udskriv en rapport med oplysninger om de seneste 200 gennemførte faxjob.
<b>Faxopkaldslog</b>	Udskriv en rapport om de seneste 100 forsøgte, modtagne og blokerede opkald.

## Netværk

Menupunkt	Beskrivelse
<b>Netværksinstallationsside</b>	Udskriv en side, der viser de konfigurerede netværk og trådløse indstillinger på printerens. <b>Bemærk!</b> Dette menupunkt vises kun for netværksprintere eller printere, som er tilsluttet en printerserver.
<b>Wi-Fi Direct-tilsluttede klienter</b>	Udskriv en side, der viser en liste over enheder, som er sluttet til printerens via Wi-Fi Direct. <b>Bemærk!</b> Dette menupunkt vises kun, når Aktiver Wi-Fi Direct er indstillet til Til.

## Hjælp

Element i menuen	Beskrivelse
Udskriv alle vejledninger	Udskriver alle vejledninger
Tilslutningsvejledning	Indeholder oplysninger om, hvordan du tilslutter printeren som en lokal printer (USB) eller en netværksprinter
Kopieringsvejledning	Indeholder oplysninger om kopiering og konfiguration af indstillingerne
E-mailvejledning	Indeholder oplysninger om afsendelse af e-mails og konfiguration af indstillingerne
Faxvejledning	Indeholder oplysninger om afsendelse af fax og konfiguration af indstillingerne
FTP-vejledning	Indeholder oplysninger om scanning af dokumenter og konfiguration af indstillingerne
Informationsvejledning	Indeholder kilder til flere oplysninger om printeren
Medievejledning	Indeholder oplysninger om ilægning af papir og andre specialmedier
Vejledning til mono-kvalitet	Indeholder oplysninger om indstillinger for mono-udskriftskvalitet
Vejl. flytn. af printeren	Indeholder oplysninger om at flytte, finde eller sende printeren
Vejledning til udskriftskvalitet	Indeholder oplysninger om, hvordan man løser problemer med udskriftskvaliteten
Vejledning til forbrugsstoffer	Indeholder oplysninger om bestilling af forbrugsstoffer

## Fejlfinding

Menupunkt	Beskrivelse
<b>Testsider med udskriftskvalitet</b>	Udskriv eksempelsider for at identificere og rette problemer med udskriftskvaliteten.
<b>Rengøring af scanneren</b>	Udskriv instruktioner om, hvordan du rengør scanneren.

## Udskrivning af siden med menuindstillinger

Fra startskærmen skal du trykke på **Indstillinger** > **Rapporter** > **Side med menuindstillinger**.

# Sikring af printeren

## Lokalisering af sikkerhedsåbningen

Printeren er udstyret med en sikkerhedslås. Sæt en sikkerhedslås, der er kompatibel med de fleste bærbare computere, på den viste placering for at holde printeren på plads.



## Sletning af printerhukommelse

Sluk for printeren for at slette midlertidig hukommelse eller data i printerens buffer.

Gør følgende for at slette permanent hukommelse eller individuelle indstillinger, enheds- og netværksindstillinger, sikkerhedsindstillinger og indbyggede løsninger:

- 1 Fra startskærmen skal du trykke på **Indstillinger > Enhed > Vedligeholdelse > Sletning, ude af drift**.
- 2 Markér afkrydsningsfeltet **Rens alle oplys. på permanent hukommelse**, og tryk derefter på **SLET**.
- 3 Vælg enten **Start førstegangsopsætning** eller **Lad printer være offline**, og tryk derefter på **Næste**.
- 4 Start handlingen.

## Slette printerharddiskens hukommelse

- 1 Fra startskærmen skal du trykke på **Indstillinger > Enhed > Vedligeholdelse > Sletning, ude af drift**.
- 2 Markér afkrydsningsfeltet **Rens alle oplysninger på harddisken**, og tryk derefter på **SLET**.
- 3 Vælg en metode til at slette data.
- 4 Start handlingen.

**Bemærk!** Denne proces kan tage fra nogle minutter til mere end en time, og i den periode kan printeren ikke bruges til andre opgaver.

## Formatering af printerens harddisk

Denne proces sletter alt indhold på harddisken. Du kan evt. lave en sikkerhedskopi af vigtige data fra printeren, før du starter med at bruge kryptering.

- 1 Fra startskærmen skal du trykke på **Indstillinger > Sikkerhed > Diskkryptering > Start kryptering**.
- 2 Følg vejledningen i displayet.

### Bemærkninger:

- For at undgå tab af data, må du ikke slukke printeren under krypteringsprocessen.
- Denne proces kan tage fra nogle minutter til mere end en time, og i den periode kan printeren ikke bruges til andre opgaver.
- Efter kryptering genstarter printeren automatisk.

## Gendannelse af fabriksindstillinger

- 1 Fra startskærmen skal du trykke på **Indstillinger > Enhed > Gendan fabriksindstillinger**.
- 2 Tryk på **Gendan standardindstillinger** > vælg de indstillinger, som du vil gendanne > **GENDAN**.
- 3 Start handlingen.

## Erklæring om flygtighed

Hukommelsestyper	Beskrivelse
Flygtig hukommelse	Din printer bruger standard-RAM (Random Access Memory) til midlertidigt at bufferlagre brugerdata under enkle udskrifts- og kopijob.
Ikke-flygtig hukommelse	Printeren bruger muligvis to slags ikke-flygtig hukommelse: EEPROM og NAND (flashhukommelse). Begge typer bruges til at gemme operativsystemet, printerindstillinger, netværksoplysninger, scanner- og bogmærkeindstillinger og integrerede løsninger.
Harddiskhukommelse	I visse printere kan der være installeret et harddiskdrev. Printerharddisken er beregnet til printerspecifik funktionalitet. Harddisken giver printeren mulighed for at bevare brugerdata fra komplekse udskriftsjob, formulardata og skrifttyperdata.

Slet indholdet af en installeret printerhukommelse under følgende omstændigheder:

- Printeren er taget ud af brug.
- Printerens harddisk er udskiftet.
- Printeren er flyttet til en anden afdeling eller placering.
- Printeren efterses af udefrakommende.
- Printeren er fjernet fra arbejdspladsen i forbindelse med eftersyn.
- Printeren er solgt til en anden virksomhed.

### **Bortskaffelse af en printerharddisk**

- **Afmagnetisering** – Rydder harddisken med et magnetfelt, der sletter alle gemte data
- **Knusning** – Sammenpresser fysisk harddisken, så komponenterne ødelægges og ikke kan læses
- **Makulering** – Optrævler fysisk harddisken til små metalstykker

**Bemærk!** For at garantere, at alle data er helt slettet, skal du fysisk destruere hver enkelt harddisk, der hvor dataene lagres.

## Vedligeholdelse af printeren

**Advarsel - Potentiel skade:** Hvis du ikke opretholder den optimale ydeevne eller udskifter dele eller forbrugsstoffer, når der bedes om det, kan det forårsage skade på printeren.

### Konfiguration af meddelelser om forbrugsstoffer

1 Åbn en webbrowser, og angiv derefter printerens IP-adresse i adressefeltet.

**Bemærkninger:**

- Vis printerens IP-adresse på printerens startskærbillede. IP-adressen vises som fire sæt tal, adskilt af punktummer, f.eks. 123.123.123.123.
- Hvis du bruger en proxyserver, skal du deaktivere den midlertidigt for at indlæse websiden korrekt.

2 Klik på **Indstillinger > Enhed > Meddelelser**.

3 Fra menuen Forbrugsvarer, skal du klikke på **Meddelelser om brugerdefinerede forbrugsstoffer**.

4 Vælg en meddelelse for hvert forbrugsstof.

5 Anvend ændringerne.

### Indstilling af e-mail-advarsler

Konfigurer printeren til at sende e-mail-advarsler, når forbrugstofferne er ved at være opbrugt, når det er nødvendigt at skifte eller tilføje papir, eller når der er papirstop.

1 Åbn en webbrowser, og angiv derefter printerens IP-adresse i adressefeltet.

**Bemærkninger:**

- Vis printerens IP-adresse på printerens startskærbillede. IP-adressen vises som fire sæt tal, adskilt af punktummer, f.eks. 123.123.123.123.
- Hvis du bruger en proxyserver, skal du deaktivere den midlertidigt for at indlæse websiden korrekt.

2 Klik på **Indstillinger > Enhed > Meddelelser > Opsætning af e-mailadvarsel**, og konfigurer derefter indstillingerne.

**Bemærk!** Kontakt din e-mailudbyder, hvis du ønsker yderligere oplysninger om SMTP-indstillinger.

3 Klik på **Opsætning af e-maillister og -advarsler**, og konfigurer derefter indstillingerne.

4 Anvend ændringerne.

### Visning af rapporter

1 På startskærmen skal du trykke på **Indstillinger > Rapporter**.

2 Vælg den rapport, du ønsker at få vist.

## Justering af lydstyrke for højttaler

### Justering af hovedtelefonens standardlydstyrke

1 Fra kontrolpanelet skal du navigere til:

**Indstillinger > Enhed > Tilgængelighed**

2 Juster hovedtelefonens lydstyrke.

**Bemærk!** Lydstyrken nulstilles til standardværdien efter sessionen er logget ud eller når printeren vågner op fra slumre- eller dvaletilstand.

### Konfiguration af højttalerindstillinger for fax

**Bemærk!** Kontroller, at fax er konfigureret. Der er flere oplysninger i [“Opsætning af printeren til faxning” på side 64](#).

1 Fra startskærmen skal du trykke på **Indstillinger > Fax > Opsætning af fax > Indstillinger for højttaler**.

2 Gør følgende:

- Angiv Højttalertilstand til **Altid til**.
- Angiv Højttalerlydstyrke til **Høj**.
- Aktiver Ringelydstyrke.

## Netværkstilslutning

### Tilslutning af printeren til et Wi-Fi-netværk

Sørg for, at Aktiv adapter er indstillet til Automatisk. På startskærmen skal du trykke på **Indstillinger > Netværk/porte > Netværksoversigt > Aktiv adapter**.

#### Brug af kontrolpanelet

1 Fra startskærmen skal du trykke på **Indstillinger > Netværk/porte > Trådløs > Opsætning på printerpanel > Vælg netværk**.

2 Vælg et Wi-Fi-netværk, og indtast derefter adgangskoden til netværket.

**Bemærk!** Til Wi-Fi-netværksparate printermodeller vises en prompt til opsætning af Wi-Fi-netværk under startkonfigurationen.

#### Brug af Lexmark Mobile Assistant

1 Afhængig af din mobilenhed skal du downloade Lexmark Mobile Assistant-programmet fra enten Google Play-butikken eller onlinebutikken App Store.

2 På printerens startskærm skal du trykke på **Indstillinger > Netværk/porte > Trådløs > Opsætning via mobilapp > Printer-id**.

**3** Fra din mobilenhed skal du starte programmet og derefter acceptere anvendelsesvilkårene.

**Bemærk!** Giv tilladelser, hvis det er nødvendigt.

**4** Tryk på **Tilslut til printer > Gå til Wi-Fi-indstillinger**.

**5** Slut din mobile enhed til printerens trådløse netværk.

**6** Vend tilbage til programmet, og tryk derefter på **Opsætning af Wi-Fi-forbindelse**

**7** Vælg et Wi-Fi-netværk, og indtast derefter adgangskoden til netværket.

**8** Tryk på **Udført**.

## Tilslutning af printeren til et trådløst netværk ved brug af Wi-Fi Protected Setup (WPS)

Inden du begynder, skal du kontrollere at:

- Adgangspunktet (trådløs router) er WPS-godkendt eller WPS-kompatibelt. Du kan finde flere oplysninger i den dokumentation, der fulgte med adgangspunktet.
- En trådløs netværksadapter er installeret i din printer. Se instruktionerne, der fulgte med adapteren for flere oplysninger.
- Aktiv adapter er indstillet til Automatisk. På startskærmen skal du trykke på **Indstillinger > Netværk/porte > Netværksoversigt > Aktiv adapter**.

### Brug af trykknappemetoden

**1** Fra startskærmen skal du trykke på **Indstillinger > Netværk/porte > Trådløs > Wi-Fi-beskyttet opsætning > Start-trykknapp-metode**.

**2** Følg vejledningen i displayet.

### Brug metoden personligt identifikationsnummer (PIN)

**1** Fra startskærmen skal du trykke på **Indstillinger > Netværk/porte > Trådløs > Wi-Fi-beskyttet opsætning > Start PIN-metode**.

**2** Kopier den ottecifrede WPS PIN.

**3** Åbn en webbrowser, og skriv derefter det trådløse adgangspunkts IP-adresse i adressefeltet.

#### **Bemærkninger:**

- Se dokumentationen, der fulgte med adgangspunktet, for at finde IP-adressen.
- Hvis du bruger en proxyserver, skal du deaktivere den midlertidigt for at indlæse websiden korrekt.

**4** Åbn WPS-indstillingerne. Du kan finde flere oplysninger i den dokumentation, der fulgte med adgangspunktet.

**5** Indtast den ottecifrede PIN, og gem ændringerne.



## Konfiguration af Wi-Fi Direct

Wi-Fi Direct er en Wi-Fi-baseret peer-to-peer-teknologi, der gør det muligt for trådløse enheder at oprette direkte forbindelse til en Wi-Fi Direct-aktiveret printer uden at bruge et adgangspunkt (trådløs router).

**1** Fra startskærmen skal du trykke på **Indstillinger > Netværk/porte > Wi-Fi Direct**.

**2** Konfiguration af indstillinger.

- **Aktiver Wi-Fi Direct** – Gør det muligt for printeren at udsende sit eget Wi-Fi Direct-netværk.
- **Wi-Fi Direct-navn** – Tildeler et navn til Wi-Fi Direct-netværket.
- **Wi-Fi Direct-adgangskode** – Tildeler adgangskoden til forhandling om den trådløse sikkerhed, når peer-to-peer-forbindelsen bruges.
- **Vis adgangskode på opsætningssiden** – Viser adgangskoden på siden for opsætning af netværket.
- **Accepter automatisk trykknapanmodninger** – Lader printeren acceptere forbindelsesansøgninger automatisk.

**Bemærk!** Automatisk accept af trykknapanmodninger er ikke sikret.

**Bemærk!** Hvis du vil kende adgangskoden til Wi-Fi Direct-netværket, skal du udskrive siden for opsætning af netværket. Fra startskærmen skal du trykke på **Indstillinger > Rapporter > Netværk > Side for opsætning af netværk**.

## Tilslutning af en mobil enhed til printeren

Før du tilslutter din mobile enhed, skal du kontrollere, at Wi-Fi Direct er konfigureret. Der er flere oplysninger i ["Konfiguration af Wi-Fi Direct" på side 165](#).

### Tilslutning vha. Wi-Fi Direct

**Bemærk!** Disse instruktioner gælder kun for mobile Android-enheder.

- 1** Gå til indstillingsmenuen fra den mobile enhed.
- 2** Aktiver **Wi-Fi**, og tryk derefter på **Wi-Fi Direct**.
- 3** Vælg printerens Wi-Fi Direct-navn.
- 4** Kontroller forbindelsen på printerens kontrolpanel.

### Tilslutning vha. Wi-Fi

- 1** Gå til indstillingsmenuen fra den mobile enhed.
- 2** Klik på **Wi-Fi**, og vælg derefter printerens Wi-Fi Direct-navn.

**Bemærk!** Strengen DIRECT-xy (hvor x og y er to tilfældige tegn) tilføjes før Wi-Fi Direct-navnet.

- 3** Indtast adgangskoden til Wi-Fi Direct.

## Tilslutning af computeren til printeren

Før du tilslutter din computer, skal du sørge for at gøre følgende:

- Aktiver Wi-Fi Direct i printeren. Fra startskærmen skal du trykke på **Indstillinger > Netværk/porte > Wi-Fi Direct > Aktiver Wi-Fi Direct > Til**.
- Bemærk Wi-Fi Direct-navnet. Fra startskærmen skal du trykke på **Indstillinger > Netværk/porte > Wi-Fi Direct > Wi-Fi Direct-navn**.
- Bemærk Wi-Fi Direct-adgangskoden. Fra startskærmen skal du trykke på **Indstillinger > Netværk/porte > Wi-Fi Direct > Aktiver Wi-Fi Direct**.

**Bemærk!** Du kan også konfigurere Wi-Fi Direct-navnet og -adgangskoden.

### Til Windows-brugere

- 1 Åbn **Printere og scannere**, og klik derefter på **Tilføj en printer eller scanner**.
- 2 Klik på **Vis Wi-Fi Direct-printere**, og vælg derefter printerens Wi-Fi Direct-navn.
- 3 På printerens display skal du bemærke printerens ottecifrede PIN-kode.
- 4 Indtast PIN-koden på computeren.

**Bemærk!** Hvis printerdriveren ikke allerede er installeret, downloader Windows den relevante driver.

### Til Macintosh-brugere

- 1 Klik på trådløs-ikonet, og vælg derefter printerens Wi-Fi Direct-navn.

**Bemærk!** Strengen DIRECT-xy (hvor x og y er to tilfældige tegn) tilføjes før Wi-Fi Direct-navnet.

- 2 Indtast adgangskoden til Wi-Fi Direct.

**Bemærk!** Skift computeren tilbage til det tidligere netværk, når du afbryder Wi-Fi Direct-forbindelsen.

## Deaktivering af Wi-Fi-netværk

- 1 På startskærmen skal du trykke på **Indstillinger > Netværk/porte > Netværksoversigt > Aktiv Adapter > Standard netværk**.
- 2 Følg vejledningen i displayet.

## Ændring af printerportindstillinger efter installation af en intern løsningsport

### Bemærkninger:

- Hvis printeren har en statisk IP-adresse, skal du ikke ændre konfigurationen.
- Hvis computerne er konfigureret til at benytte netværksnavnet i stedet for en IP-adresse, skal du ikke ændre konfigurationen.
- Hvis du tilføjer en trådløs intern løsningsport (ISP) til en printer, som tidligere var konfigureret til en Ethernet-forbindelse, skal du koble printeren fra Ethernet-netværket.

### Til Windows-brugere

- 1 Åbn mappen Printere.
- 2 Åbn printeregenskaberne fra genvejsmenuen til printeren med den nye ISP.
- 3 Konfigurere porten fra listen.
- 4 Opdater IP-adressen.
- 5 Anvend ændringerne.

### Til Macintosh-brugere

- 1 Fra Systemindstillinger i Apple-menuen skal du navigere til listen over printere, og derefter vælge + > IP.
- 2 Skriv IP-adressen i adressefeltet.
- 3 Anvend ændringerne.

## Opsætning af seriel udskrivning (kun Windows)

- 1 Indstil parametrene på printeren.
  - a Naviger til menuen med portindstillinger på printerens kontrolpanel.
  - b Find menuen med de serielle portindstillinger, og juster indstillingerne efter behov.
  - c Anvend ændringerne.
- 2 Fra din computer, åbn mappen Printere, og vælg derefter din printer.
- 3 Åbn printeregenskaber, og vælg derefter COM-porten på listen.
- 4 Indstil parametrene for COM-porten under Enhedshåndtering.

### Bemærkninger:

- Seriel udskrivning nedsætter udskrivningshastigheden.
- Sørg for, at det serielle kabel er tilsluttet den serielle port på din printer.

# Rengøring af printerens dele

## Rengøring af printeren

 **FORSIGTIG - ELEKTRISK STØD:** Tag netledningen ud af stikkontakten, og fjern alle kabler fra printeren, før du går videre, for at reducere risikoen for elektrisk stød, når du skal rengøre printerens ydre.

### Bemærkninger:

- Udfør denne opgave med nogle måneders mellemrum.
- Garantien dækker ikke skader på printeren, der er forårsaget af, at printeren håndteres forkert.

- 1 Sluk printeren, og tag derefter netledningen ud af stikkontakten.
- 2 Fjern alt papir fra standardbakken og MP-arkføderen.
- 3 Fjern støv, fnug og papirstumper omkring printeren med en blød børste eller en støvsuger.
- 4 Aftør apparatets yderside med en fugtig, blød, fnugfri klud.

### Bemærkninger:

- Brug ikke husholdningsrengøringsmidler, da de kan beskadige printerens finish.
- Sørg for, at alle områder af printeren er tørre efter rengøringen.

- 5 Sæt netledningen i stikkontakten, og tænd derefter for printeren.

 **FORSIGTIG - RISIKO FOR SKADE:** Tilslut netledningen til en passende vurderet og passende jordet stikkontakt, der er lettilgængelig og i nærheden af produktet, for at undgå risikoen for brand eller elektrisk stød.

## Rengøring af berørings-skærmen

 **FORSIGTIG - ELEKTRISK STØD:** Tag netledningen ud af stikkontakten, og fjern alle kabler fra printeren, før du går videre, for at reducere risikoen for elektrisk stød, når du skal rengøre printerens ydre.

- 1 Sluk printeren, og tag derefter netledningen ud af stikkontakten.
- 2 Tør berørings-skærmen med en fugtig, blød og fnugfri klud.

### Bemærkninger:

- Brug ikke rengøringsmidler, da de kan beskadige den berøringsfølsomme skærm.
- Sørg for, at berørings-skærmen er tør efter rengøring.

- 3 Sæt netledningen i stikkontakten, og tænd derefter for printeren.

 **FORSIGTIG - RISIKO FOR SKADE:** Tilslut netledningen til en passende normeret og korrekt jordet stikkontakt, der er lettilgængelig og i nærheden af produktet, for at undgå risiko for brand eller elektrisk stød.

## Rengøring af scanneren

1 Åbn dækslet til scanneren.



2 Tør følgende områder med en fugtig, blød og fnugfri klud:

- ADF-glasset

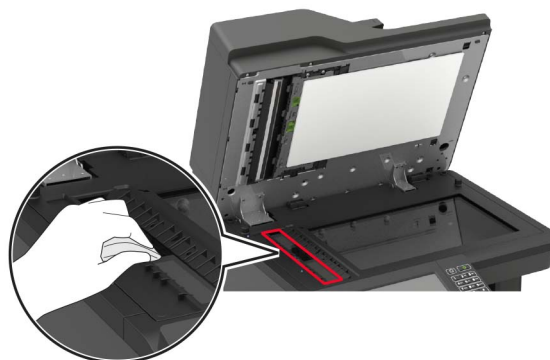

- ADF-glaspladen

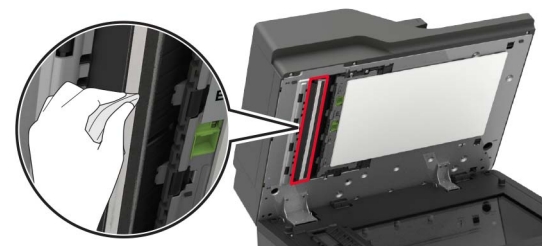

- Scannerens glasplade



- Scannerens glasplade



**3** Åbn panel E.

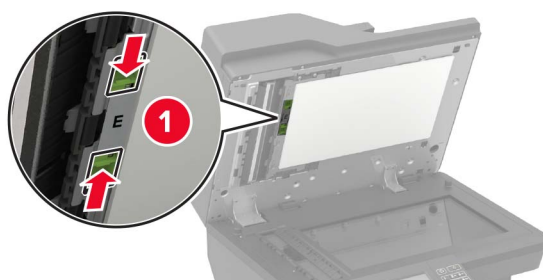

**4** Tør følgende områder med en fugtig, blød og fnugfri klud:

- ADF-glaspladen i panel E

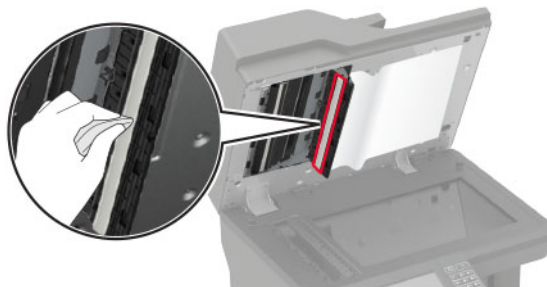

- ADF-glasset i panel E

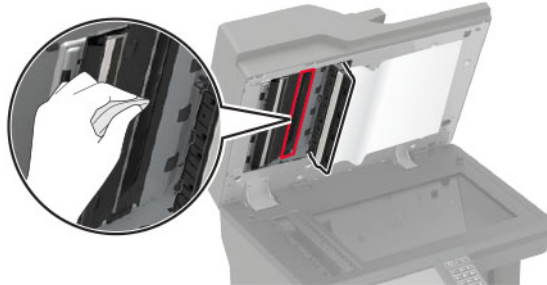

- 5 Luk panel E, og luk derefter dækslet til scanneren.

## Rengøring af opsamlingsdækkene

- 1 Sluk for printeren.
- 2 Fjern bakken.

**Advarsel - Potentielt skade:** For at undgå beskadigelse fra elektrostatisk afladning, skal du trykke på en hvilken som helst ikke-tildækket metalramme på printeren, før du forsøger at få adgang til eller røre ved dele i printeren.



- 3 Fjern opsamlingsrullen.

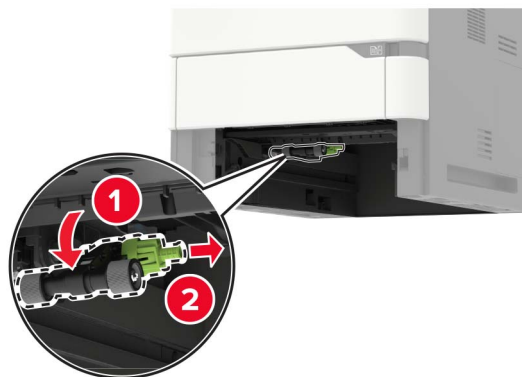

- 4 Tør opsamlingsdækkene med en fugtig, blød og fnugfri klud.

**Bemærk!** Påfør isopropylalkohol på kluden.

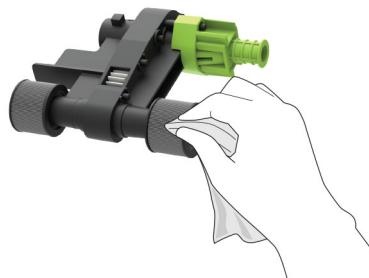

**5** Indsæt opsamlingsrullen.

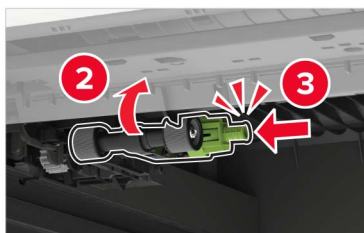

**6** Isæt bakken.

## Rengøring af opsamlingsrullen i flerformålsarkføderen

- 1** Sluk for printeren.
- 2** Åbn flerformålsarkføderen.

**Advarsel - Potentielt skade:** For at undgå beskadigelse fra elektrostatisk afladning, skal du trykke på en hvilken som helst ikke-tildækket metalramme på printeren, før du forsøger at få adgang til eller røre ved dele i printeren.





**3** Fjern opsamlingsrullen.

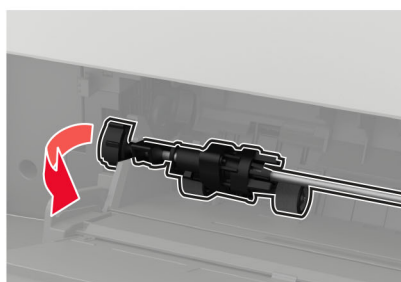

**4** Påfør isopropylalkohol på en blød, fnugfri klud, og tør opsamlingsrullen af.

**5** Indsæt opsamlingsrullen.

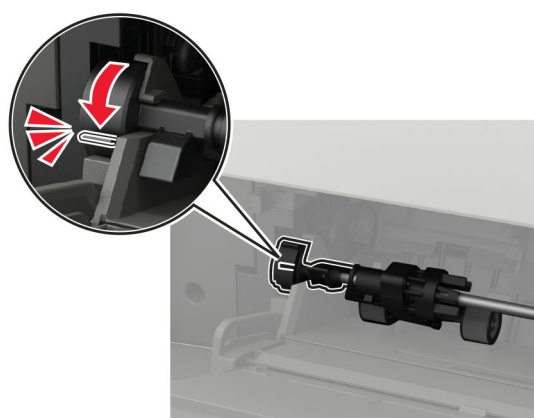
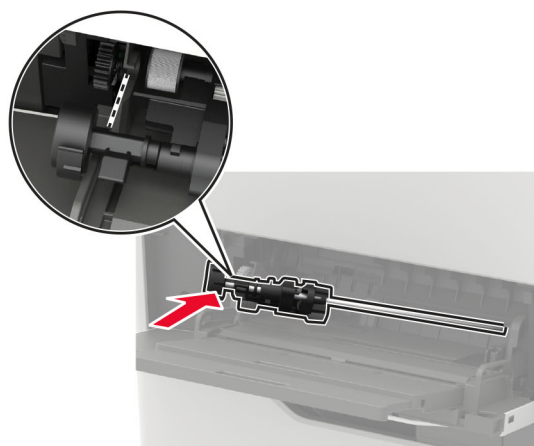
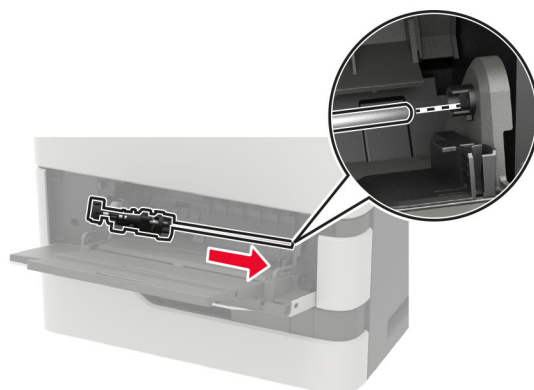

**6** Luk flerformålsarkføderen.

**7** Tænd printeren.

## Rengøring af ADF-opsamlingsrullen

- 1 Sluk for printeren.
- 2 Åbn panel D.

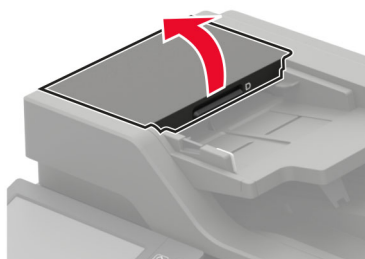

- 3 Fjern dækslet til ADF-opsamlingsrullen.

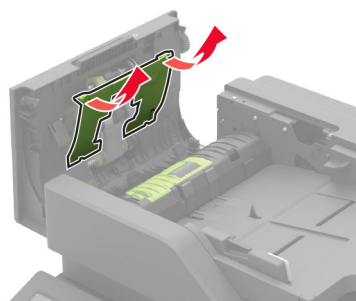

- 4 Fjern ADF-opsamlingsrullen.

**Advarsel - Potentiel skade:** Visse dele af printeren beskadiges let af statisk elektricitet. Før du berører dele eller komponenter i et område, der er markeret med symbolet for følsomhed over for statisk elektricitet, skal du berøre en metaloverflade på et sted, der er på afstand af symbolet.

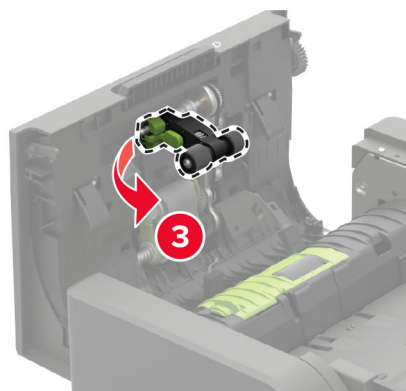
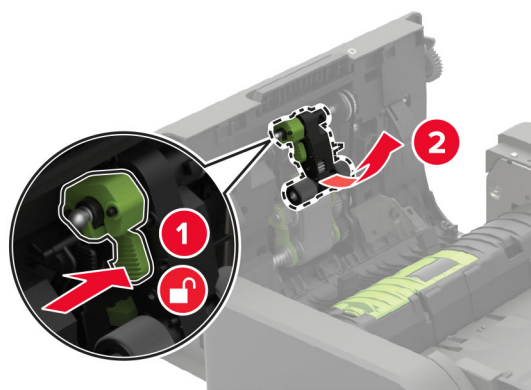

- 5 Påfør isopropylalkohol på en blød, fnugfri klud, og tør derefter ADF-opsamlingsrullen af.
- 6 Indsæt ADF-opsamlingsrullen, indtil den *klikker* på plads.

**Advarsel - Potentiel skade:** Visse dele af printeren beskadiges let af statisk elektricitet. Før du berører dele eller komponenter i et område, der er markeret med symbolet for følsomhed over for statisk elektricitet, skal du berøre en metaloverflade på et sted, der er på afstand af symbolet.

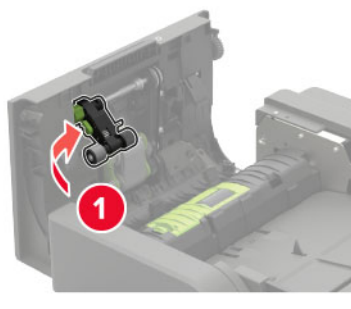

**7** Indsæt dækslet til ADF-opsamlingsrullen, indtil det *klikker* på plads.

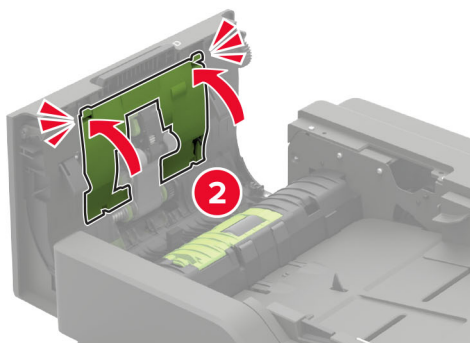
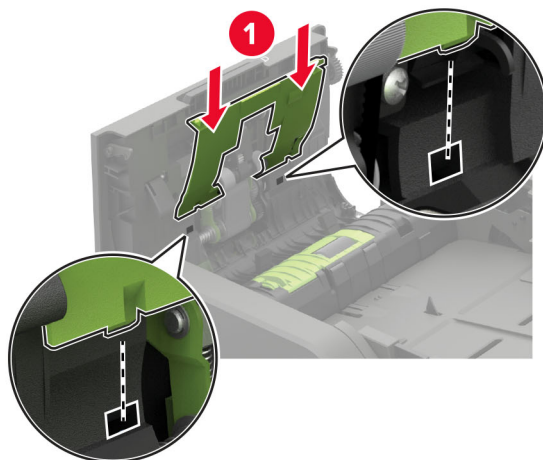

**8** Luk panel D.

**9** Tænd printeren.

## Rengøring af ADF-indføringsrullen

**1** Sluk for printeren.

**2** Åbn panel D.

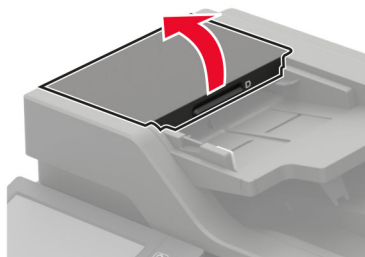

- 3 Fjern dækslet til ADF-opsamlingsrullen.

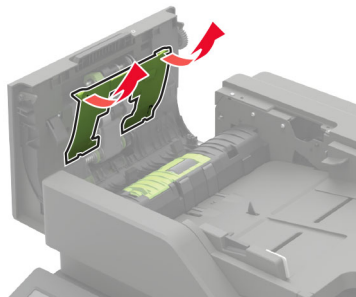

- 4 Fjern ADF-indføringsrullen.

**Advarsel - Potentiel skade:** Visse dele af printeren beskadiges let af statisk elektricitet. Før du berører dele eller komponenter i et område, der er markeret med symbolet for følsomhed over for statisk elektricitet, skal du berøre en metaloverflade på et sted, der er på afstand af symbolet.

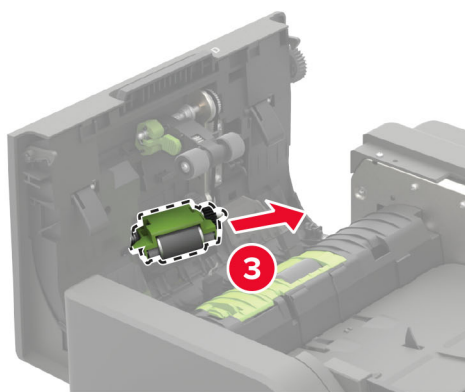
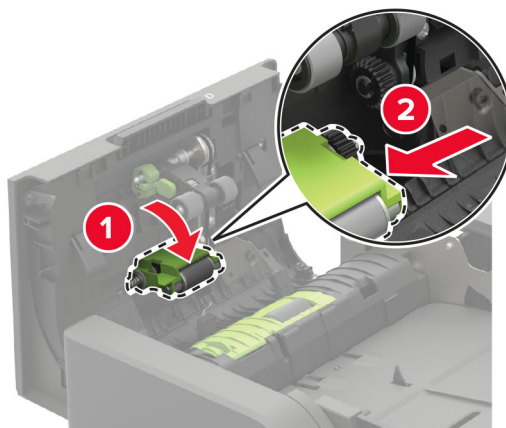

- 5 Påfør isopropylalkohol på en blød, fnugfri klud, og tør derefter ADF-indføringsrullen af.

**6** Indsæt ADF-indføringsrullen, indtil den *klikker* på plads.

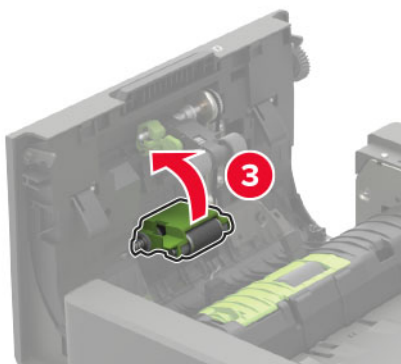
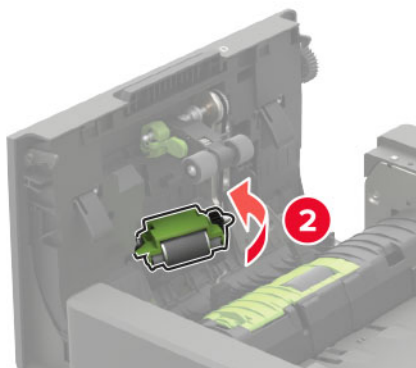
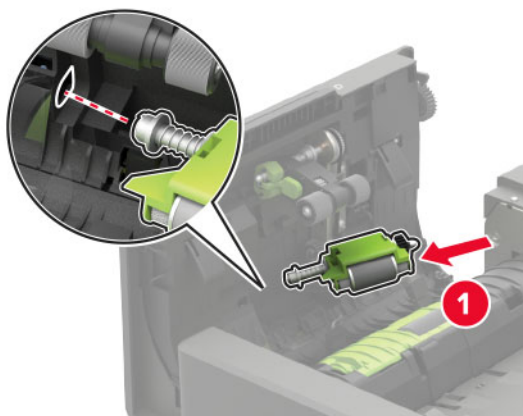

**7** Indsæt dækslet til ADF-opsamlingsrullen, indtil det *klikker* på plads.

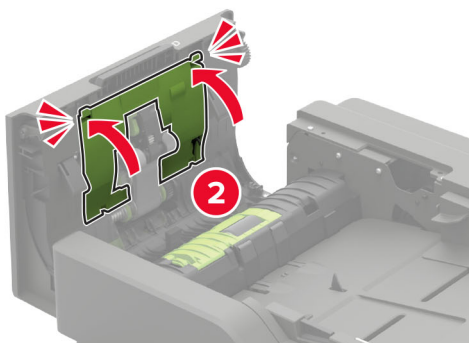
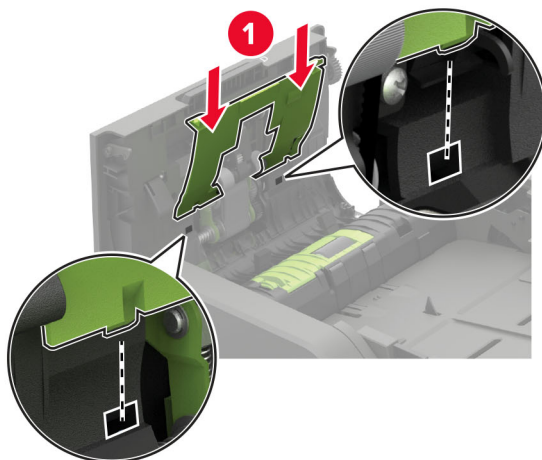

**8** Luk panel D.

**9** Tænd printeren.

## Tømning af en hulningsboks

**1** Åbn panel J.





**2** Tag hulningsboksen ud, og tøm den.

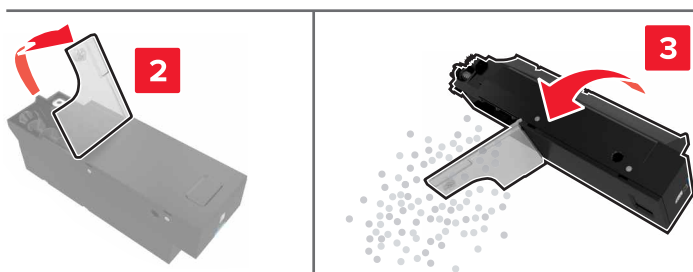
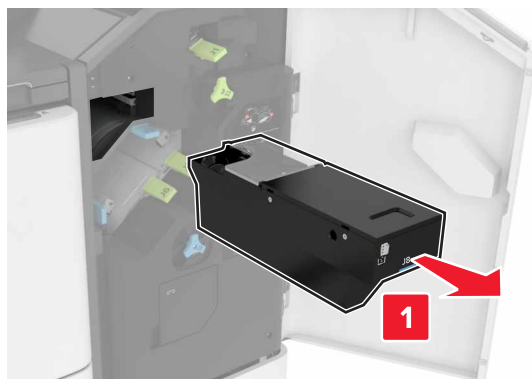

**3** Indsæt hulningsboksen.

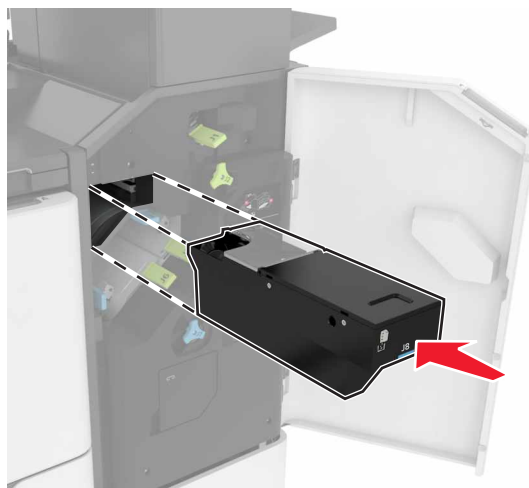

**4** Luk panel J.

## Bestilling af dele og forbrugsstoffer

Hvis du skal bestille dele og forbrugsstoffer i USA, skal du kontakte Lexmark på 1-800-539-6275 for at få oplysninger om autoriserede Lexmark-forhandlere i dit område. I andre lande eller områder kan gå til [www.lexmark.com](http://www.lexmark.com) eller kontakte den forhandler, som du har købt printeren af.

**Bemærk!** Alle beregninger af forbrug af forbrugsstoffer til printeren forudsætter udskrift på almindeligt Letter eller A4 papir.

### Kontrol af status for dele og forbrugsstoffer

- 1 Fra startskærmen skal du trykke på **Status/forbrugsstoffer**.
- 2 Vælg de varer eller forbrugsstoffer, du vil kontrollere.

**Bemærk!** Du kan også få adgang til denne indstilling ved at trykke på den øverste del af startskærmen.

### Brug af originale Lexmark-dele og -forbrugsstoffer.

Din Lexmark-printer er designet til at fungere bedst med originale Lexmark-dele og -forbrugsstoffer. Brug af forbrugsstoffer eller enheder fra en tredjepart påvirker muligvis printerens og de tilhørende billedkomponenters ydeevne, pålidelighed eller levetid. Det kan også påvirke garantidækningen. Skader, som skyldes, at der er brugt dele og forbrugsstoffer fra en tredjepart, dækkes ikke af garantien. Alle indikatorer for levetid er udviklet til at fungere sammen med Lexmark-dele og -forbrugsstoffer og giver muligvis uforudsigelige resultater, hvis der bruges forbrugsvarer eller dele fra en tredjepart. Brug af billedkomponenter ud over den tilsigtede levetid kan beskadige Lexmark-printeren eller de tilknyttede komponenter.

**Advarsel - Potentielt skade:** Forbrugsvarer og dele uden returprogrammets aftalevilkår kan være nulstillet og genproduceret. Producentens garanti dækker imidlertid ikke beskadigelse forårsaget af brugen af ikke-originale forbrugsstoffer eller dele. Nulstilling af tællere på forbrugsstoffet eller delen uden ordentlig genfremstilling kan beskadige printeren. Efter nulstilling af tællere på forbrugsstoffet eller delen kan din printer vise en fejl, der angiver forekomsten af nulstillingsemnet.

### Bestilling af tonerkassette

#### Bemærkninger:

- Den estimerede kassettekapacitet er baseret på standarden ISO/IEC 19752.
- Meget lav udskriftsdækning i længere perioder kan have en negativ effekt på den faktiske kapacitet.

**Tonerkassetter i returneringsprogrammet**

Element	USA og Canada	Det Europæiske Økonomiske Samarbejdsområde	Asien/Stillehavsområdet	Latinamerika	Resten af Europa, Mellemøsten og Afrika	Australien og New Zealand	Verdensomspændende
Tonerkassetter fra returprogrammet	58D1000	58D2000	58D3000	58D4000	58D5000	58D6000	58D000G
Tonerkassetter med høj kapacitet i returprogrammet	58D1H00	58D2H00	58D3H00	58D4H00	58D5H00	58D6H00	58D0H0G
Tonerkassetter med høj kapacitet i virksomhedsreturprogrammet <sup>1</sup>	58D1H0E	58D2H0E	58D3H0E	58D4H0E	58D5H0E	58D6H0E	Ikke tilgængelig
Tonerkassetter med ekstra høj kapacitet i returprogrammet	58D1X00	58D2X00	58D3X00	58D4X00	58D5X00	58D6X00	58D0X0G
Tonerkassetter med ekstra høj kapacitet i virksomhedsreturprogrammet <sup>1</sup>	58D1X0E	58D2X0E	58D3X0E	58D4X0E	58D5X0E	58D6X0E	Ikke tilgængelig
Tonerkassetter med ekstra høj kapacitet i returprogrammet	58D1U00	58D2U00	58D3U00	58D4U00	58D5U00	58D6U00	58D0U0G
Tonerkassetter med ultrahøj kapacitet i virksomhedsreturprogrammet <sup>1</sup>	58D1U0E	58D2U0E	58D3U0E	58D4U0E	58D5U0E	58D6U0E	Ikke tilgængelig

<sup>1</sup> Kun tilgængelig for kontrakt-administrerede printere. Du kan få yderligere oplysninger ved at kontakte din Lexmark-repræsentant eller din systemadministrator.

## Tonerkassetter i Lexmark XM7355 og XM7370 returprogrammet

Element	USA, Canada, Australien og New Zealand	Europa, Mellemøsten og Afrika	Asien/Stillehavsområdet	Latinamerika
Tonerkassette fra returprogrammet	25B3086 <sup>1</sup> 25B3090 <sup>2</sup>	25B3101 <sup>1</sup> 25B3107 <sup>2</sup>	25B3121 <sup>1</sup> 25B3122 <sup>2</sup>	25B3128 <sup>1</sup> 25B3129 <sup>2</sup>
<sup>1</sup> Understøttes kun i Lexmark XM7355-printermodel.				
<sup>2</sup> Understøttes kun i Lexmark XM7370-printermodel.				

## Almindelige tonerkassetter

Element	Verdensomspændende
Tonerkassette med ultrahøj kapacitet	58D0UA0

## Bestilling af en billedenhed

Meget lav udskriftsdækning i længere perioder kan betyde, at billedenhedens dele ikke fungerer korrekt, før toneren er opbrugt.

Element	Lexmarks returprogram	Virksomhedsreturprogram*	Normal
Billedenhed	58D0Z00	58D0Z0E	58D0ZA0
* Denne billedenhed er kun tilgængelig for kontrakt-administrerede printere. Du kan få yderligere oplysninger ved at kontakte din Lexmark-repræsentant eller din systemadministrator.			

## Bestilling af en hæftekassette

Varenavn	Varenummer
Hæftekassette	35S8500

## Bestilling af et vedligeholdelseskit

Åbn panel A for at fastslå den understøttede fusertype, og tag derefter tonerkassetten og billedenheden ud. Find den tocifrede fusertype foran på fuseren, f.eks. 00 eller 01.

**Advarsel - Potentiel skade:** Billedenheden må ikke udsættes for direkte lys i mere end 10 minutter. Hvis produktet udsættes for lys i længere tid, kan det skabe problemer med udskriftskvaliteten.

### Bemærkninger:

- Brugen af bestemte typer papir eller specialmedier kan kræve en hyppigere udskiftning af vedligeholdelseskitet.
- Skilleenhed, fuser, opsamlingsrulleenhed og overførselsrulle medfølger alle i vedligeholdelseskitet og kan bestilles enkeltvist og udskiftes, hvis der er brug for det.
- Du finder oplysninger om, hvordan du udskifter vedligeholdelseskitet, i dokumentationen, der fulgte med sættet.

**Returprogram for vedligeholdelseskit til fuseren**

Type af vedligeholdelseskit til fuser	Varenummer
Type 00	41X2233
Type 01	41X2234
Type 02	41X2235
Type 03	41X2236
Type 04	41X2237
Type 11	41X2242
Type 13	41X2243
Type 32	41X2250
Type 33	41X2251
Type 35	41X2252
Type 36	41X2253

**Almindelige vedligeholdelseskit til fuser**

Type af vedligeholdelseskit til fuser	Varenummer
Type 05	41X2238
Type 06	41X2239
Type 07	41X2240
Type 08	41X2241
Type 17	41X2244
Type 19	41X2245

**Vedligeholdelseskit til rulle**

Element	Varenummer
Vedligeholdelseskit til printermotorrulle	41X2352

**Vedligeholdelseskit til automatisk dokumentføder**

Element	Varenummer
ADF-vedligeholdelsessæt	41X2351

## Udskiftning af dele og forbrugsvarer

**Udskiftning af tonerkassetten**

- 1 Åbn panel A.

**Advarsel - Potentiel skade:** For at undgå beskadigelse fra elektrostatisk afladning, skal du trykke på en hvilken som helst ikke-tildækket metalramme på printeren, før du forsøger at få adgang til eller røre ved dele i printeren.



**2** Fjern den brugte tonerkassette.

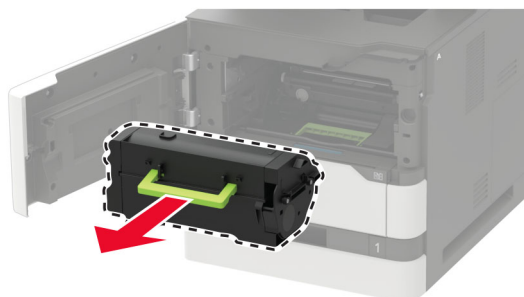

**3** Pak den nye tonerkassette ud, og ryst den derefter for at fordele toneren i kassetten.

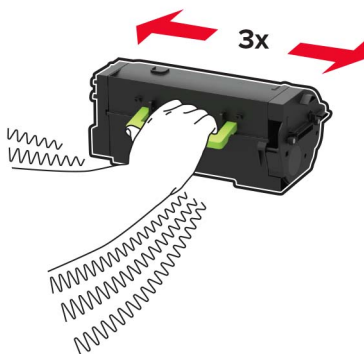

- 4 Indsæt den nye tonerkassette.

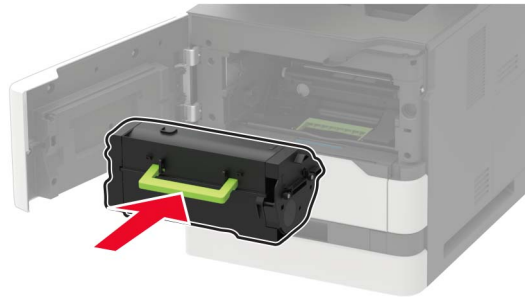

- 5 Luk panelet.

## Udskiftning af billedenheden

- 1 Åbn panel A.

**Advarsel - Potentiel skade:** For at undgå beskadigelse fra elektrostatisk afladning, skal du trykke på en hvilken som helst ikke-tildækket metalramme på printeren, før du forsøger at få adgang til eller røre ved dele i printeren.

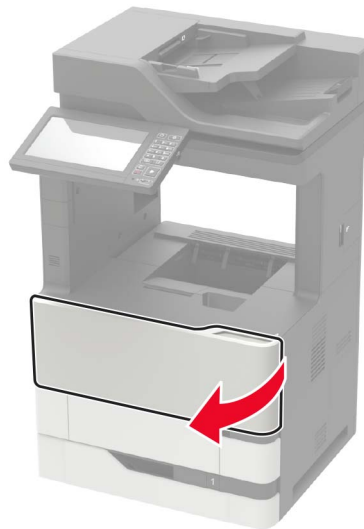

- 2 Fjern tonerkassetten.

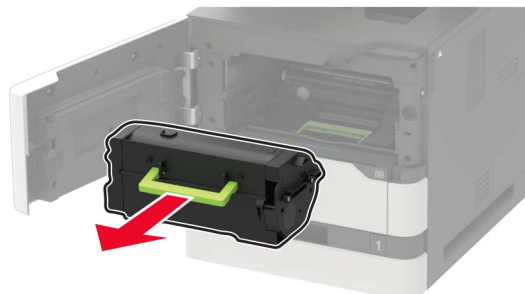

3 Fjern den brugte billedenhed.

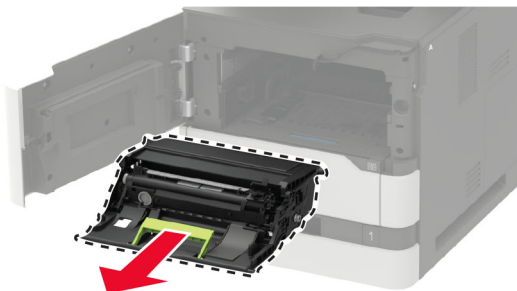

4 Pak den nye billedenhed ud, og ryst den kraftigt for at omfordele toneren i kassetten.

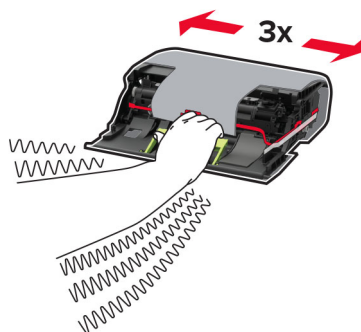

**Advarsel - Potentiel skade:** Billedenheden må ikke udsættes for direkte lys i mere end 10 minutter. Hvis produktet udsættes for lys i længere tid, kan det skabe problemer med udskriftskvaliteten.

**Advarsel - Potentiel skade:** Undgå at berøre fotokonduktortromlen. Hvis du gør det, kan det påvirke kvaliteten på fremtidige udskriftsjob.



5 Fjern emballagematerialet.



6 Indsæt den nye billedenhed.

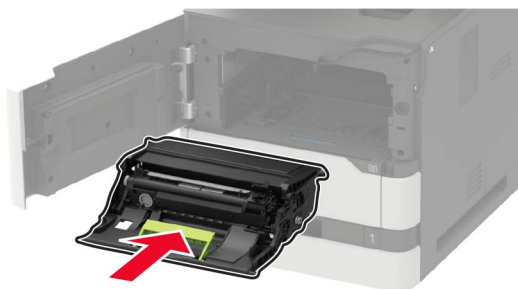

7 Isæt tonerkassetten.

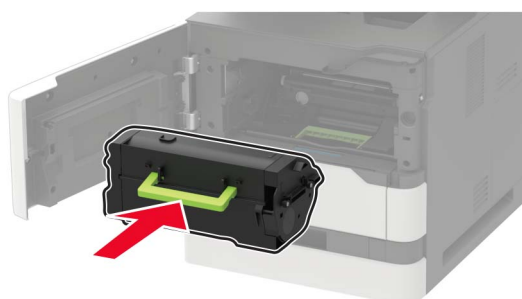

8 Luk panelet.

## Udskiftning af fuseren

1 Åbn panel C.

 **FORSIGTIG - VARM OVERFLADE:** Printeren kan være varm indvendig. For at formindske risikoen for skader pga. en varm komponent skal overfladen køle ned, før du rører den.

**Advarsel - Potentiel skade:** For at undgå beskadigelse fra elektrostatisk afladning, skal du trykke på en hvilken som helst ikke-tildækket metalramme på printeren, før du forsøger at få adgang til eller røre ved dele i printeren.

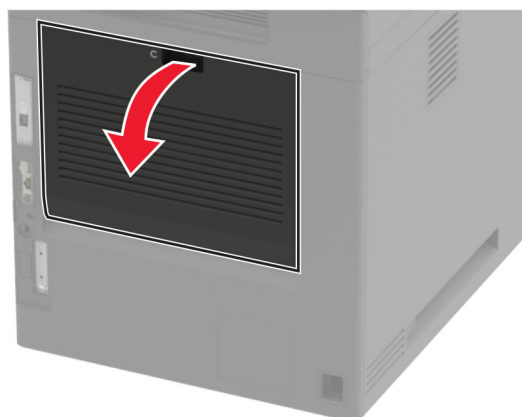

**2** Lås fuseren op.

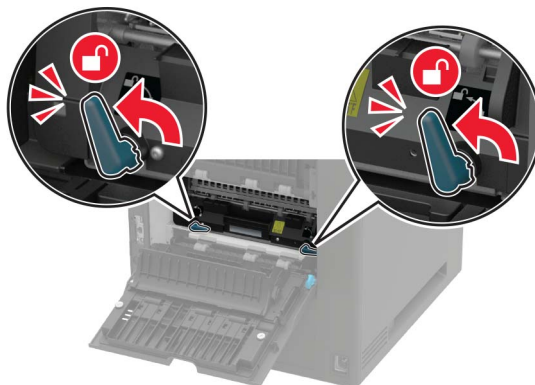

**3** Fjern den brugte fuser.

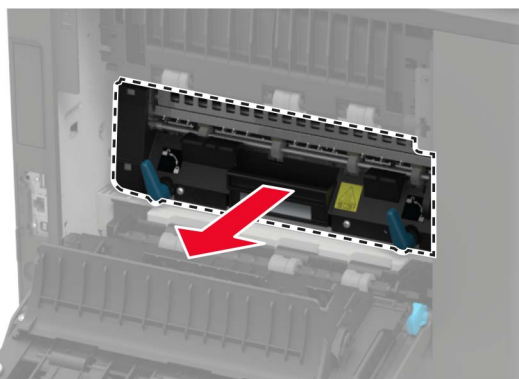

**4** Pak den nye fuser ud.

**5** Skub den nye fuser ind, indtil den *klikker* på plads.

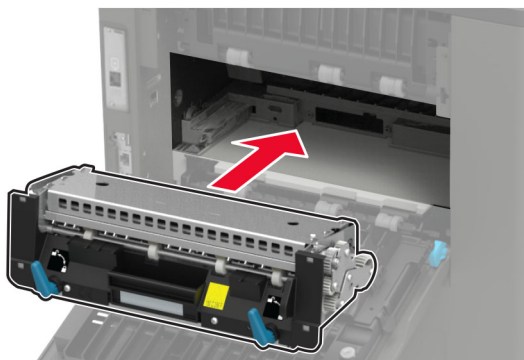

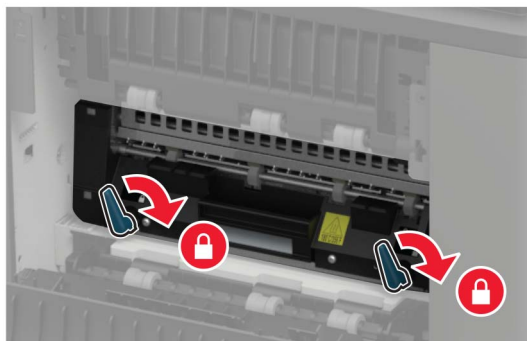
**6** Lås fuseren.**7** Luk panelet.**Udskiftning af overføringsrulle****1** Åbn panel A.

**Advarsel - Potentiel skade:** For at undgå beskadigelse fra elektrostatisk afladning, skal du trykke på en hvilken som helst ikke-tildækket metalramme på printeren, før du forsøger at få adgang til eller røre ved dele i printeren.



**2** Fjern tonerkassetten.

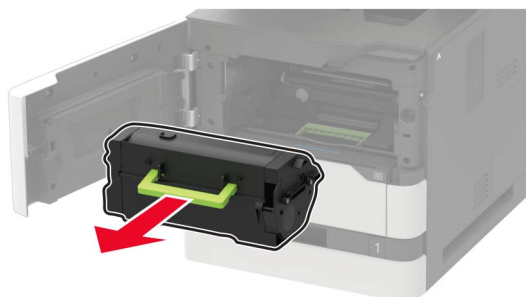

**3** Fjern billedenheden.

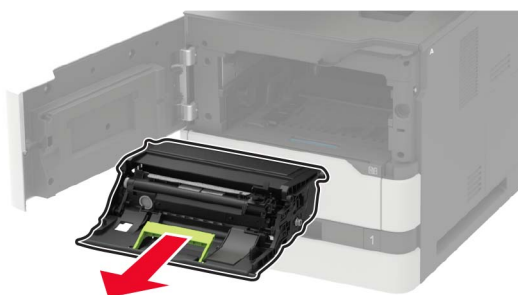

**4** Fjern den brugte overføringsrulle.

 **FORSIGTIG - VARM OVERFLADE:** Printeren kan være varm indvendig. For at formindske risikoen for skader pga. en varm komponent skal overfladen køle ned, før du rører den.

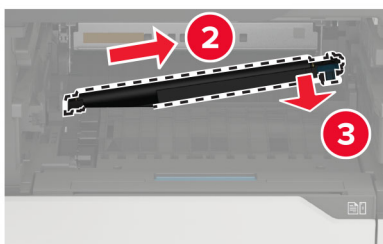
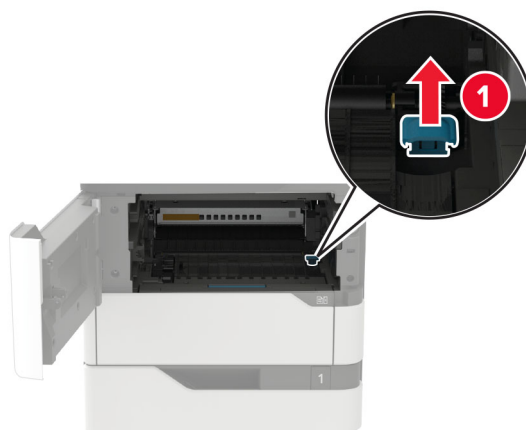

**5** Pak den nye overføringsrulle ud.

**6** Indsæt den nye overføringsrulle, indtil den *klikker* på plads.

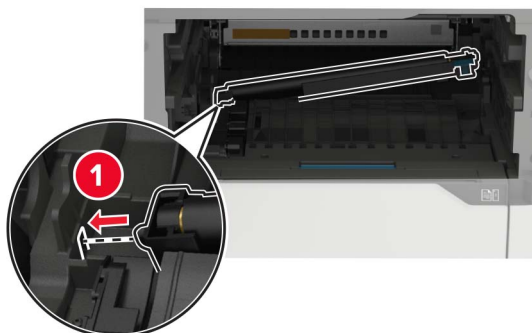

**7** Indsæt billedenheden.

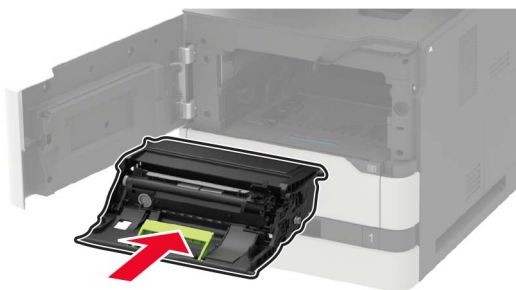

**8** Isæt tonerkassetten.

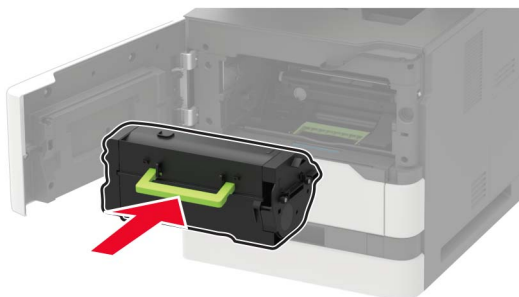

**9** Luk panelet.

## Udskiftning af opsamlingsrullen

1 Fjern bakken.

**Advarsel - Potentiel skade:** For at undgå beskadigelse fra elektrostatisk afladning, skal du trykke på en hvilken som helst ikke-tildækket metalramme på printeren, før du forsøger at få adgang til eller røre ved dele i printeren.



2 Fjern den brugte opsamlingsrulle.

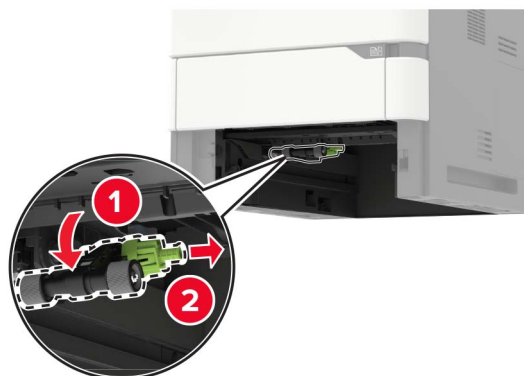

3 Pak den nye opsamlingsrulle ud.

4 Installer den nye opsamlingsrulle.



5 Isæt bakken.

## Udskiftning af opsamlingsrullen i MP-arkføderen

1 Åbn flerformålsarkføderen.

**Advarsel - Potentiel skade:** For at undgå beskadigelse fra elektrostatisk afladning, skal du trykke på en hvilken som helst ikke-tildækket metalramme på printeren, før du forsøger at få adgang til eller røre ved dele i printeren.



**2** Fjern den brugte opsamlingsrulle.

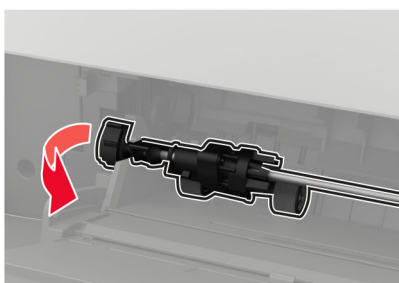

**3** Pak den nye opsamlingsrulle ud.



4 Installer den nye opsamlingsrulle.

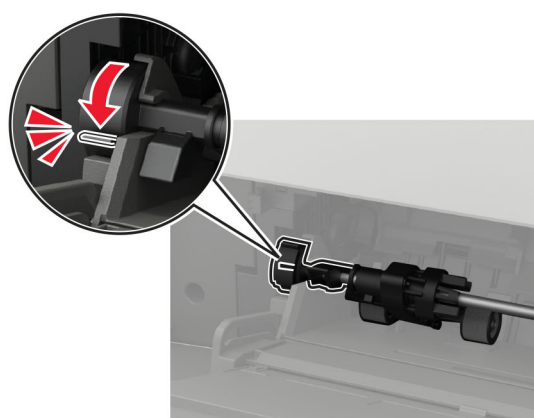
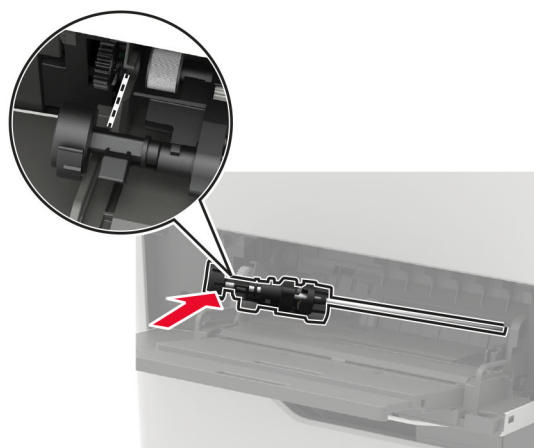
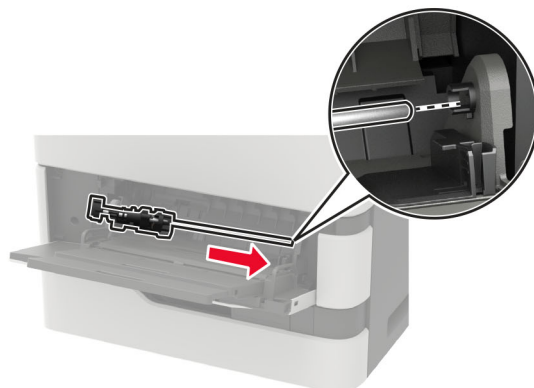

5 Luk flerformålsarkføderen.

## Udskiftning af ADF-opsamlingsrullen

- 1 Sluk for printeren.
- 2 Åbn panel D.

**Advarsel - Potentiel skade:** For at undgå beskadigelse fra elektrostatisk afladning, skal du trykke på en hvilken som helst ikke-tildækket metalramme på printeren, før du forsøger at få adgang til eller røre ved dele i printeren.

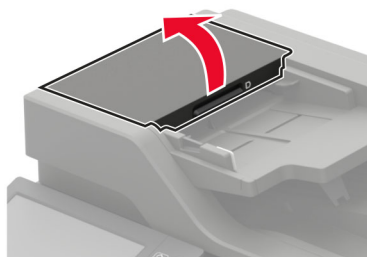

**3** Fjern dækslet til ADF-opsamlingsrullen.

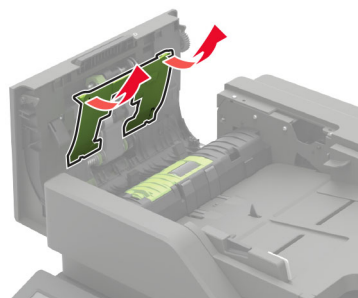

**4** Fjern den brugte ADF-opsamlingsrulle.

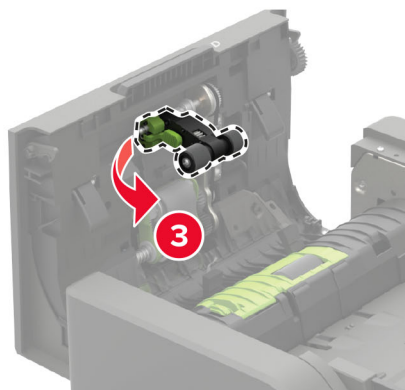
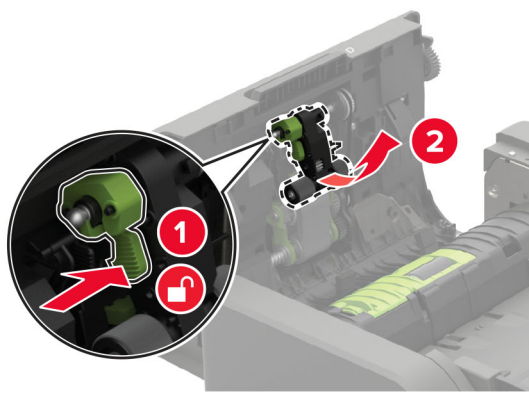

5 Udpak den nye ADF-opsamlingsrulle.

**Advarsel - Potentiel skade:** For at undgå beskadigelse og dårlig printerydeevne skal denne del foretages med rene hænder.

6 Indsæt den nye ADF-opsamlingsrulle, indtil den *klikker* på plads.

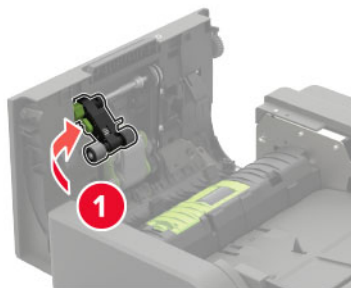

7 Indsæt dækslet til ADF-opsamlingsrullen, indtil det *klikker* på plads.

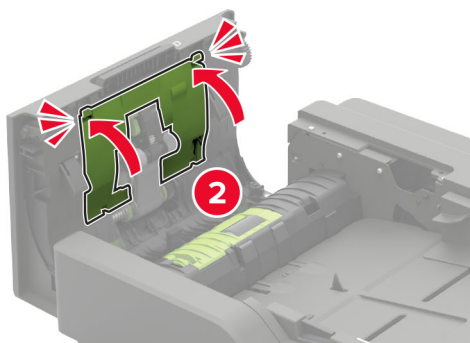
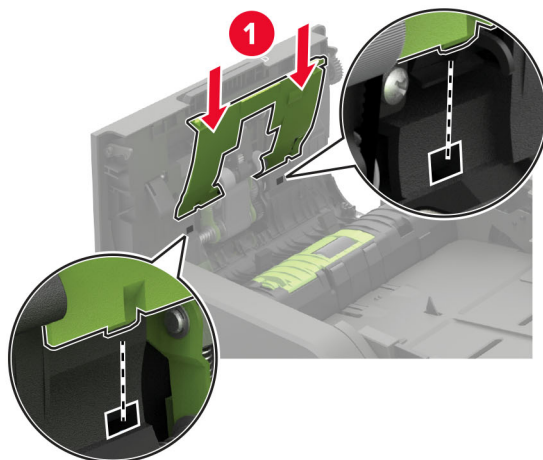

8 Luk panelet.

9 Tænd printeren.

## Udskiftning af ADF-indføringsrullen

1 Sluk for printeren.

2 Åbn panel D.

**Advarsel - Potentiel skade:** For at undgå beskadigelse fra elektrostatisk afladning, skal du trykke på en hvilken som helst ikke-tildækket metalramme på printeren, før du forsøger at få adgang til eller røre ved dele i printeren.

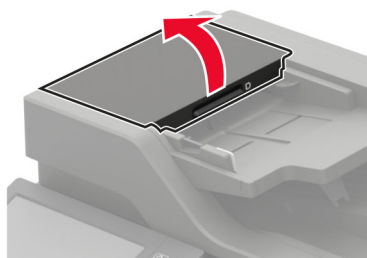

- 3 Fjern dækslet til ADF-opsamlingsrullen.

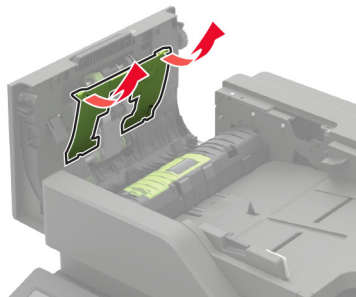

- 4 Fjern den brugte ADF-indføringsrulle.

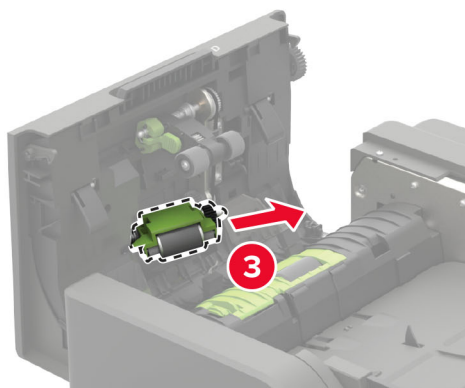
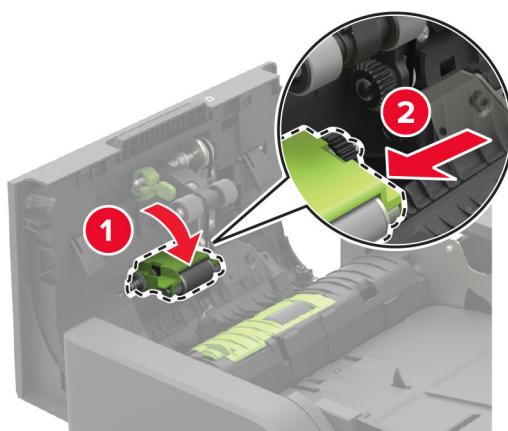

- 5 Udpak den nye ADF-indføringsrulle.

**Advarsel - Potentiel skade:** For at undgå beskadigelse og dårlig printerydeevne skal denne del foretages med rene hænder.

**6** Indsæt den nye ADF-indføringsrulle, indtil den *klikker* på plads.

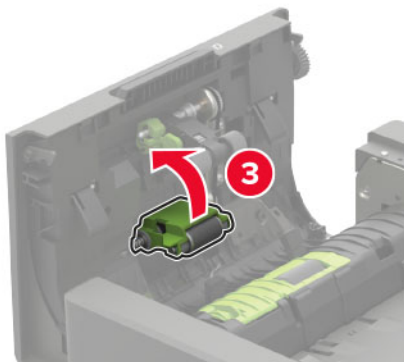
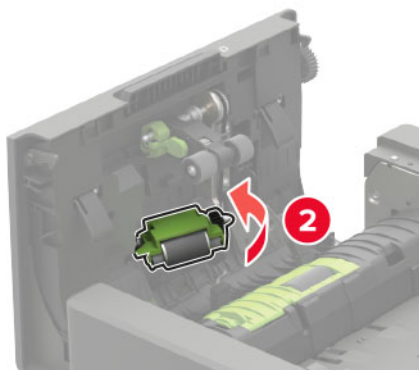
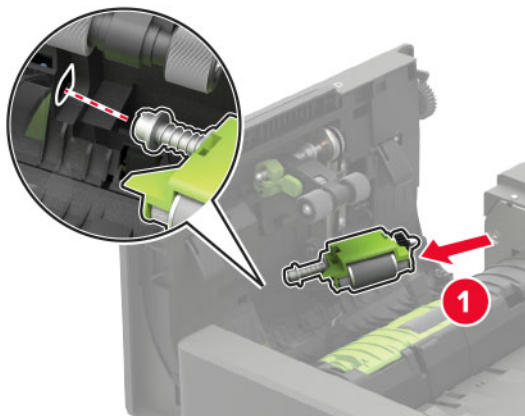

7 Indsæt dækslet til ADF-opsamlingsrullen, indtil det *klikker* på plads.

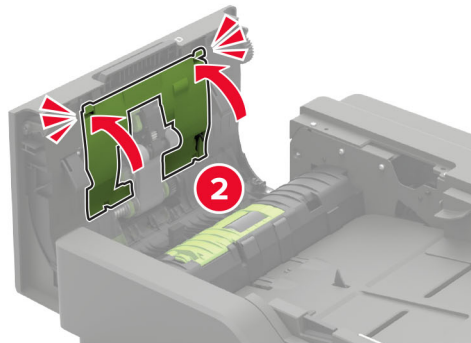
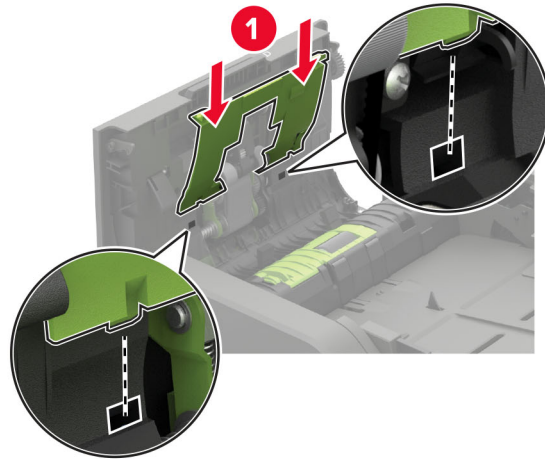

8 Luk panelet.

9 Tænd printeren.

## Udskiftning af ADF-skillerullen

1 Sluk for printeren.

2 Åbn panel D.

**Advarsel - Potentiel skade:** For at undgå beskadigelse fra elektrostatisk afladning, skal du trykke på en hvilken som helst ikke-tildækket metalramme på printeren, før du forsøger at få adgang til eller røre ved dele i printeren.

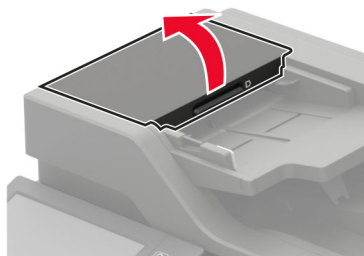

3 Fjern dækslet til ADF-skillerullen.

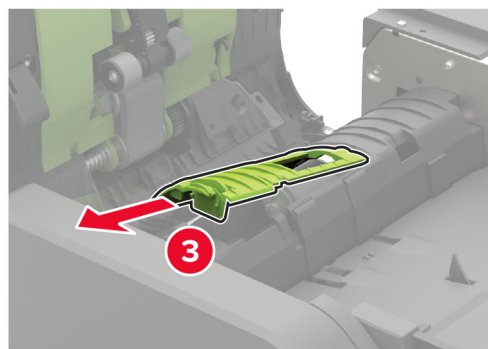
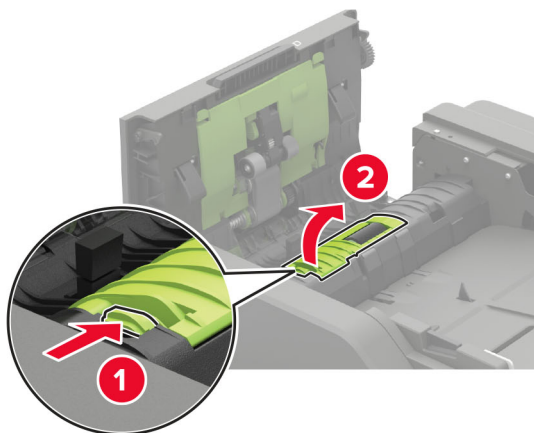

4 Fjern den brugte ADF-skillerulle.

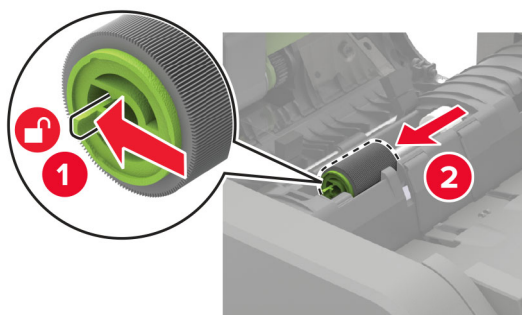

5 Udpak den nye ADF-skillerulle.

**Advarsel - Potentiel skade:** For at undgå beskadigelse og dårlig printerydeevne skal denne del foretages med rene hænder.



**6** Indsæt den nye ADF-skillerulle, indtil den *klikker* på plads.

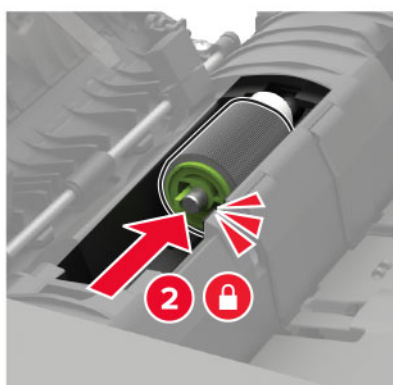
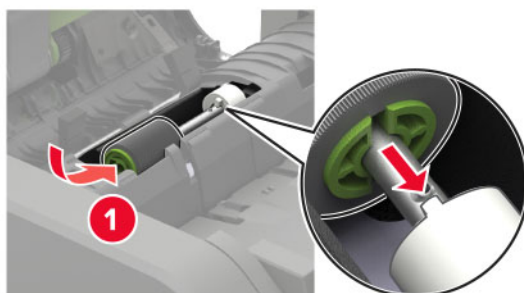

**7** Indsæt dækslet til ADF-skillerulle, indtil den *klikker* på plads.

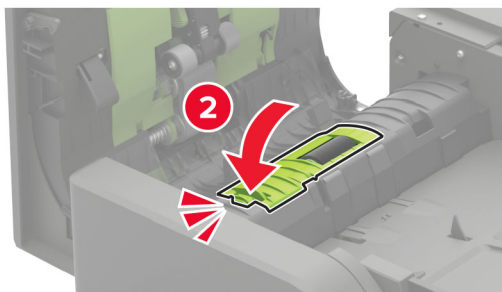
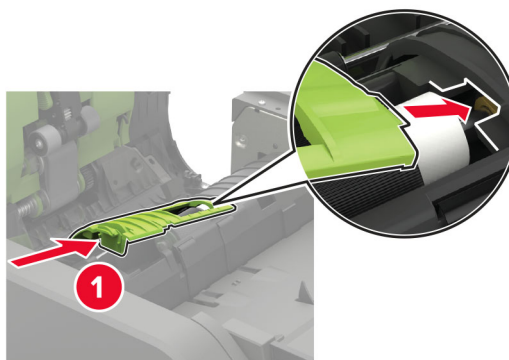

- 8 Luk panelet.
- 9 Tænd printeren.

## Erstatning af ADF-momentbegrænseren

- 1 Sluk for printeren.
- 2 Åbn panel D.

**Advarsel - Potentiel skade:** For at undgå beskadigelse fra elektrostatisk afladning, skal du trykke på en hvilken som helst ikke-tildækket metalramme på printeren, før du forsøger at få adgang til eller røre ved dele i printeren.

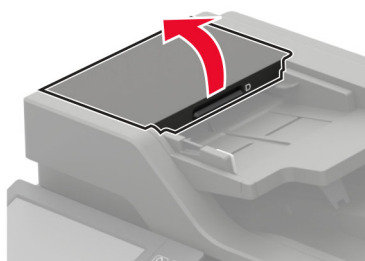

- 3 Fjern dækslet til ADF-skillerullen.

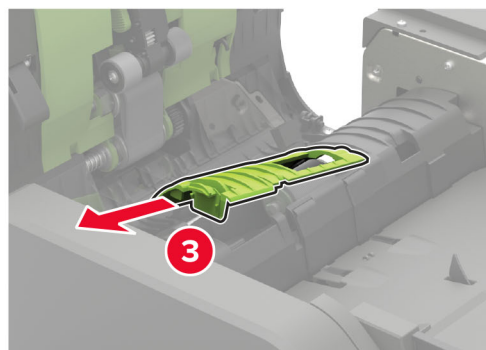
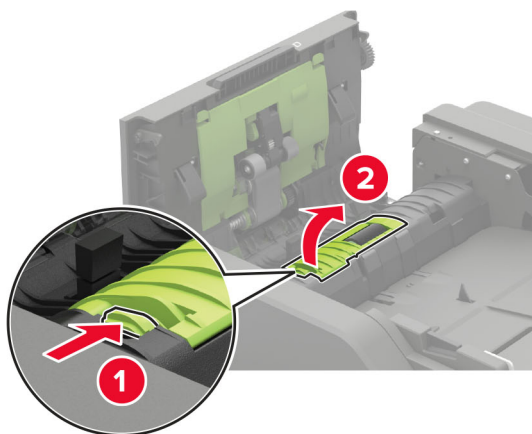

- 4 Fjern ADF-skillerullen.

**Advarsel - Potentiel skade:** For at undgå beskadigelse og dårlig printerydeevne skal denne del foretages med rene hænder.

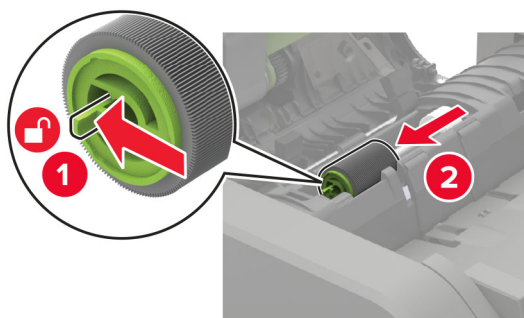

**5** Fjern den brugte ADF-momentbegrænser.

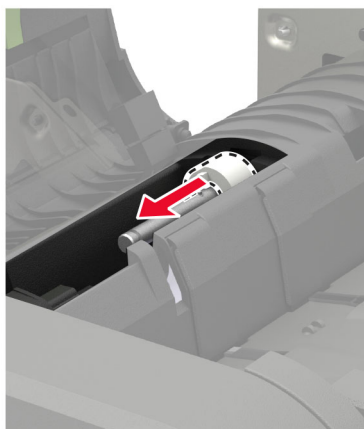

**6** Udpak den nye ADF-momentbegrænser.

**Advarsel - Potentiel skade:** For at undgå beskadigelse og dårlig printerydeevne skal denne del foretages med rene hænder.

**7** Indsæt den nye ADF-momentbegrænser.

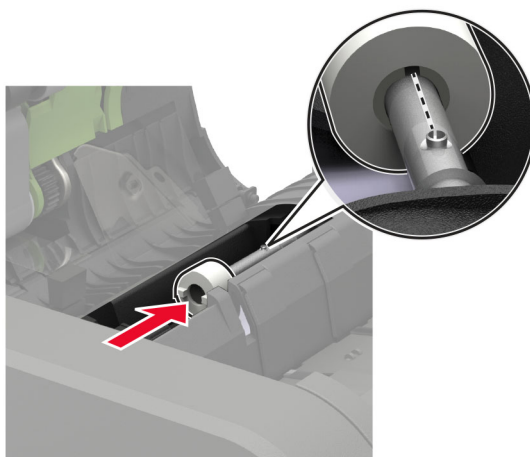

**8** Indsæt ADF-skillerullen, indtil den *klikker* på plads.

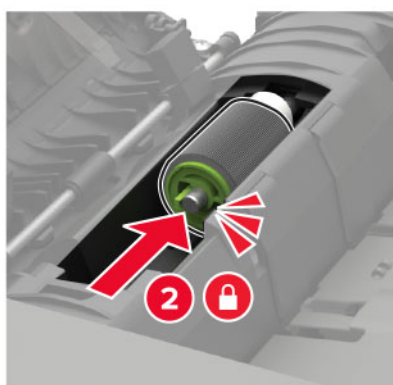
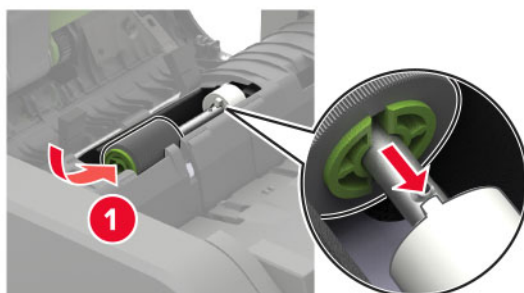

**9** Indsæt dækslet til ADF-skillerulle, indtil den *klikker* på plads.

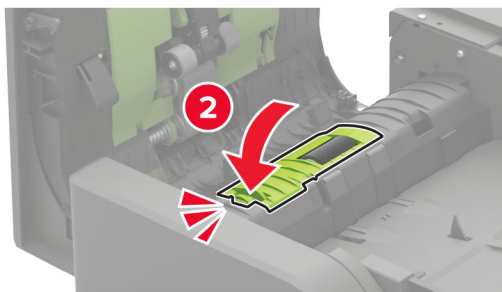
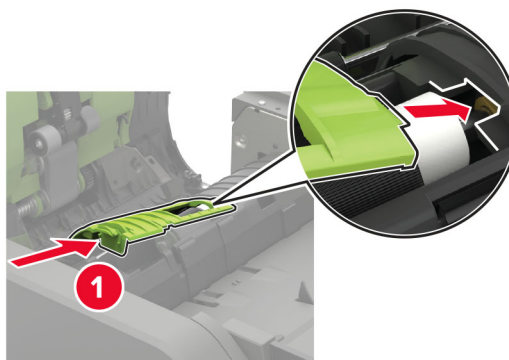

**10** Luk panelet.

**11** Tænd printeren.

## Udskiftning af hæftekassetten i hæfteefterbehandleren

**1** Åbn panel F.



**2** Fjern hæftekassetteholderen.

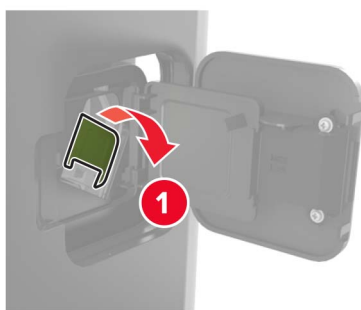

**3** Fjern den tomme hæftkassette.

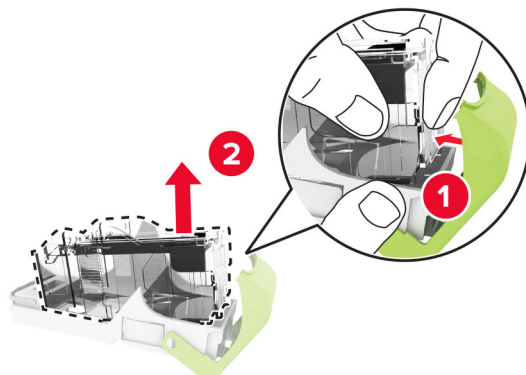

**4** Indsæt den nye hæftkassette.

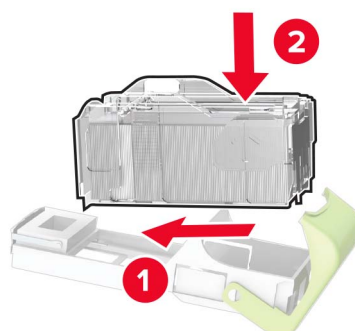

**5** Indsæt hæftkassetteholderen.

**6** Luk panelet.

## Udskiftning af hæftekassetten i efterbehandleren til hæftning og hulning

1 Åbn panel F eller panel G afhængigt af hvilken hæftekassette, du skal udskifte.

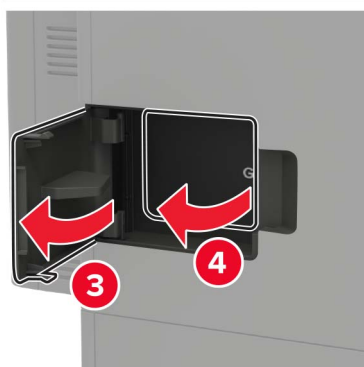
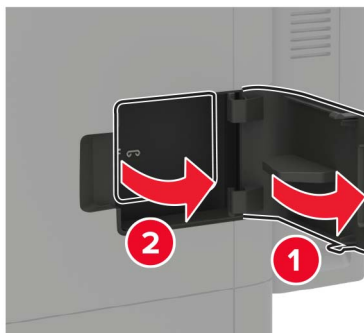

2 Fjern hæftekassetteholderen.

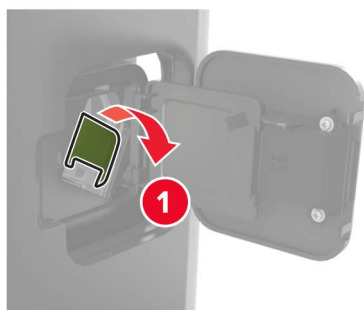

3 Fjern den tomme hæftekassette.

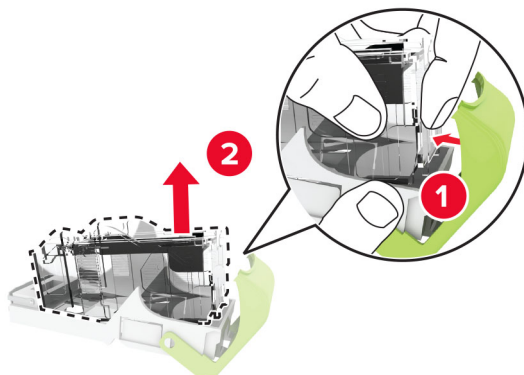

4 Indsæt den nye hæftekassette.

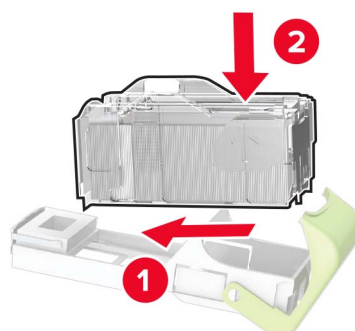

5 Indsæt hæftekassetteholderen.

6 Luk panelet.

## Nulstilling af forbrugsstoffællere

1 På startskærmen skal du trykke på **Indstillinger > Enhed > Vedligeholdelse > Konfigurationsmenu > Brug af forbrugsstoffer og tællere**.

2 Vælg den tæller, du vil nulstille.

**Advarsel - Potentiel skade:** Forbrugsvarer og dele uden returprogrammets aftalevilkår kan være nulstillet og genproduceret. Producentens garanti dækker imidlertid ikke beskadigelse forårsaget af brugen af ikke-originale forbrugsstoffer eller dele. Nulstilling af tællere på forbrugsstoffet eller delen uden ordentlig genfremstilling kan beskadige printeren. Efter nulstilling af tællere på forbrugsstoffet eller delen kan din printer vise en fejl, der angiver forekomsten af nulstillingsemnet.

## Flytning af printeren

### Flytning af printeren til et andet sted

**⚠ FORSIGTIG - RISIKO FOR SKADE:** Hvis printeren vejer mere end 20 kg (44 lb), skal der to eller flere personer til at løfte den på forsvarlig vis.



 **FORSIGTIG - RISIKO FOR SKADE:** For at undgå risiko for brand eller elektrisk stød skal du kun bruge den netledning, der leveres sammen med dette produkt, eller en erstatningsnetledning, som er godkendt af producenten.

 **FORSIGTIG - RISIKO FOR SKADE:** Når du flytter printeren, skal du følge disse retningslinjer for at forebygge personskader eller skader på printeren:

- Undersøg, om alle paneler og papirmagasiner er lukket.
- Sluk printeren, og tag derefter netledningen ud af stikkontakten.
- Frakobl alle ledninger og kabler fra printeren.
- Hvis printeren har særskilte, gulvbaserede valgfrie papirmagasiner, eller outputoptioner er fastgjort til den, skal du frakoble dem, før printeren flyttes.
- Hvis printeren har en base med hjul, så rul den forsigtigt til det nye sted. Vær forsigtig, når du passerer dørtrin og brud i gulvbelægningen.
- Hvis printeren ikke har en base med hjul, men er konfigureret med valgfrie papirmagasiner eller outputoptioner, skal du fjerne outputoptionerne og løfte printeren af papirmagasinerne. Forsøg ikke at løfte printeren og andre optioner på én gang.
- Brug altid grebene på printeren til at løfte den.
- Hvis der bruges en vogn til at transportere printeren, skal den kunne støtte hele printerens underside.
- Hvis der bruges en vogn til at transportere hardware-optionerne, skal den kunne støtte optionernes dimensioner.
- Sørg for, at printeren står oprejst.
- Undgå voldsomme rystelser.
- Undgå at holde fingrene under printeren, når du sætter den ned.
- Sørg for, at der er tilstrækkelig plads omkring printeren.

**Bemærk!** Skader på printeren, der skyldes forkert håndtering, dækkes ikke af printerens garanti.

## Transport af printeren

Du kan få instruktioner til transport ved at gå til <http://support.lexmark.com> eller kontakte kundesupport.

## Spare energi og papir

### Konfiguration af indstillinger for strømbesparetilstand

#### Slumretilstand

- 1 Fra startskærmen skal du trykke på **Indstillinger > Enhed > Strømstyring > Timeouts > Slumretilstand**.
- 2 Angiv den tid, printeren forbliver inaktiv, før den skifter til Slumretilstand.

#### Dvaletilstand

- 1 Fra startskærmen skal du trykke på **Indstillinger > Enhed > Strømstyring > Timeouts > Dvaletimeout**.
- 2 Vælg den tid, printeren forbliver inaktiv, før den skifter til dvaletilstand.

**Bemærkninger:**

- For at få Timeout for dvaletilstand til at fungere skal du indstille Timeout for dvaletilstand for Forbindelse til Dvale.
- Den integrerede webserver er deaktiveret, når printeren er i Dvaletilstand.

**Justere printerdisplayets lysstyrke**

- 1 På startskærmen skal du trykke på **Indstillinger > Enhed > Præferencer > Skærmlysstyrke**.
- 2 Justere indstillingen.

**Spare på forbrugsvarer**

- Udskriv på begge sider af papiret.  
**Bemærk!** Tosidet udskrivning er standardindstillingen i printerdriveren.
- Udskriv flere sider på et enkelt ark papir.
- Brug funktionen Vis udskrift for at se, hvordan dokumentet ser ud, inden du udskriver det.
- Udskriv én kopi af dokumentet for at kontrollere indholdet og formatet for eventuelle fejl.

**Genbrug****Genbrug af Lexmark-produkter**

Sådan returnerer du produkter til Lexmark med henblik på genbrug:

- 1 Gå til [www.lexmark.com/recycle](http://www.lexmark.com/recycle).
- 2 Vælg produktet, du vil genbruge.

**Bemærk!** Printerforsyningsstoffer og -hardware, der ikke er en del af Lexmarks indsamlings- og genbrugsprogram, kan afleveres til genbrug på din lokale genbrugscentral.

**Genbrug af Lexmark-emballage**

Lexmark bestræber sig på at minimere emballage. Mindre emballage hjælper med til at sikre, at Lexmark printere transporteres på den meste effektive og miljøvenlige måde, og at der er mindre emballage, der skal bortskaffes. Denne effektivitet medfører færre drivhusgasser, energibesparelser og bevaring af naturlige ressourcer. Lexmark tilbyder også genbrug af emballage i visse lande og regioner. Du kan finde yderligere oplysninger ved at besøge [www.lexmark.com/recycle](http://www.lexmark.com/recycle) og vælge dit land eller region. Oplysninger om tilgængelig emballagegenbrug findes i oplysningerne om genbrug af produkter.

Lexmark-æsker er 100% genbrugelige hos genbrugsstationer, der behandler bølgepap. Sådanne faciliteter findes muligvis ikke dit område.

Den skum, der bruges i Lexmark-emballage kan genbruges hos genbrugsstationer, der behandler skum. Sådanne faciliteter findes muligvis ikke dit område.

Når du returnerer en patron til Lexmark, kan du genbruge patronens æske. Lexmark genbruger æsken.

# Fjerne papirstop

## Undgå papirstop

### Ilæg papiret korrekt

- Sørg for, at papiret ligger plant i bakken.

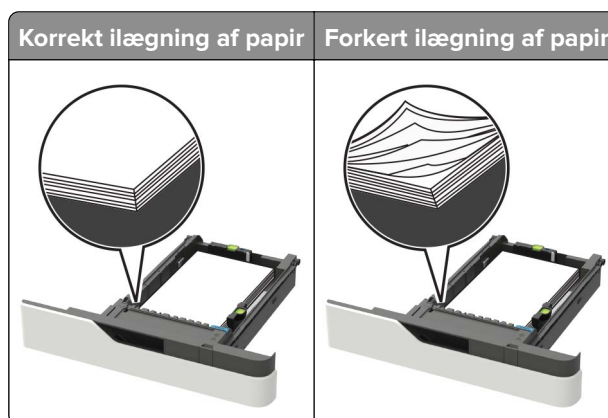

- Du må ikke lægge papir i en bakke, mens printeren udskriver.
- Du må ikke ilægge for meget papir. Sørg for, at stakkens højde ikke når op til indikatoren for maksimal papirofyldning.
- Skub ikke papiret ind i bakken. Ilæg papiret som vist på billedet.

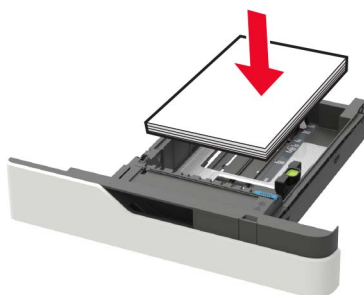

- Sørg for, at papirstyrene er placeret korrekt og ikke trykker hårdt mod papiret eller konvolutterne.
- Skub skuffen helt ind i printeren, når papiret er lagt i.

### Anvend det anbefalede papir

- Brug kun det anbefalede papir eller specialmedie.
- Ilæg ikke papir, der er rynket, krøllet eller bølget.
- Bøj, luft og juster papirkanterne inden ilægning.

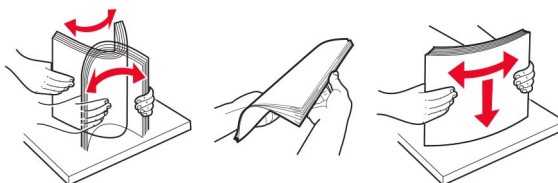

- Anvend ikke papir, der er klippet eller beskåret manuelt.
- Bland ikke papir af forskellige størrelser, vægt eller typer i den samme skuffe.
- Kontroller, om papirstørrelsen og -typen er angivet korrekt på computeren eller printerens kontrolpanel.
- Opbevar papiret i overensstemmelse med fabrikantens anbefalinger.

## Identifikation af områder med papirstop

### Bemærkninger:

- Når Papirstophjælp er indstillet til Til, flytter printeren automatisk tomme sider eller sider med delvise udskrifter, når fastklemte sider er blevet fjernet. Undersøg, om udskriften har tomme sider.
- Hvis Genopret ved stop er indstillet til Til eller Auto, udskriver printeren de fastklemte sider igen.

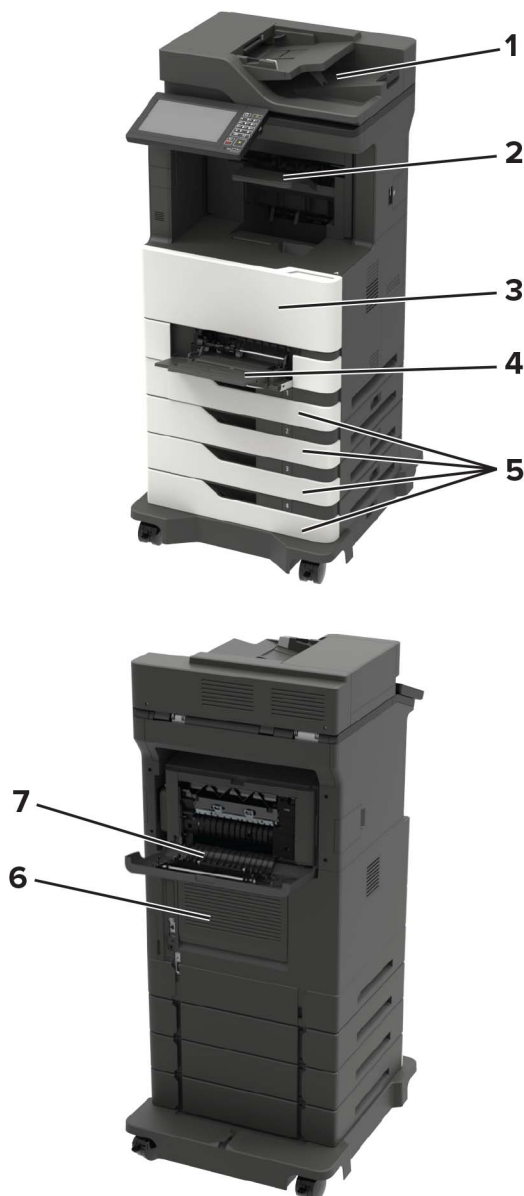

	Områder med papirstop
1	Automatisk dokumentføder
2	Standard, efterbehandler eller mappe til outputoption
3	Panel A
4	Flerformålsarkføder
5	Papirmagasiner
6	Panel C
7	Efterbehandler eller bagpanel på outputoption <ul style="list-style-type: none"><li>• Panel H</li><li>• Panel N</li><li>• Panel P</li></ul>

## Papirstop i papirmagasinerne

- 1 Fjern papirmagasinet.

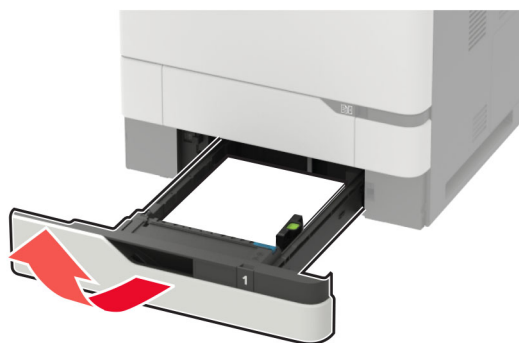

**Advarsel - Potentiel skade:** En sensor inde i det valgfri papirmagasin kan nemt beskadiges af statisk elektricitet. Tryk på en metaloverflade inden du fjerner papirstoppet i papirmagasinet.

- 2 Fjern det fastklemte papir.

**Bemærk!** Sørg for at fjerne alle papirdele.

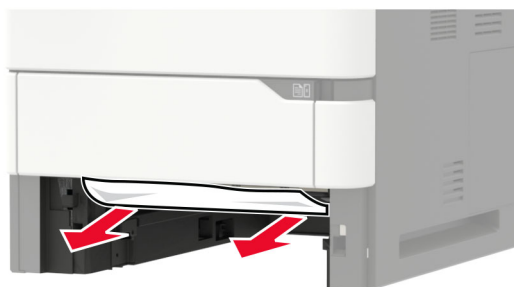

- 3 Isæt papirmagasinet.

## Papirstop i panel A

### 1 Åbn panel A.

**Advarsel - Potentiel skade:** For at undgå beskadigelse fra elektrostatisk afladning, skal du trykke på en hvilken som helst ikke-tildækket metalramme på printeren, før du forsøger at få adgang til eller røre ved dele i printeren.

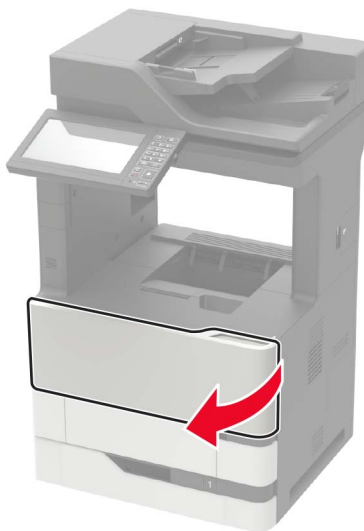

### 2 Fjern tonerkassetten.

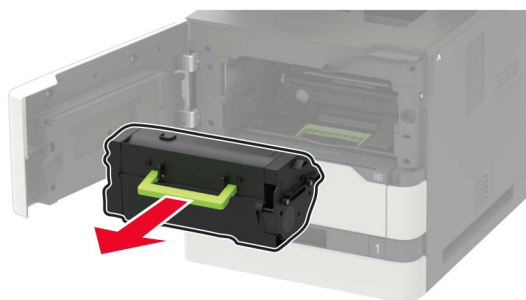

### 3 Fjern billedenheden.

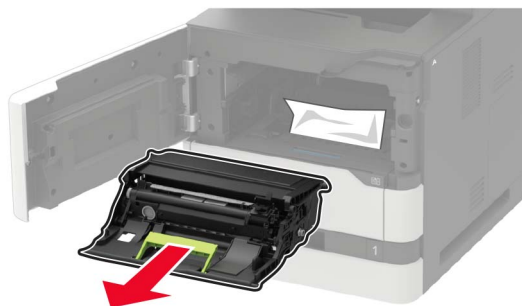

**Advarsel - Potentiel skade:** Billedenheden må ikke udsættes for direkte lys i mere end 10 minutter. Hvis produktet udsættes for lys i længere tid, kan det skabe problemer med udskriftskvaliteten.

**Advarsel - Potentiel skade:** Undgå at berøre fotokonduktortromlen. Hvis du gør det, kan det påvirke kvaliteten på fremtidige udskriftsjob.



4 Træk dupleksenheden ud.

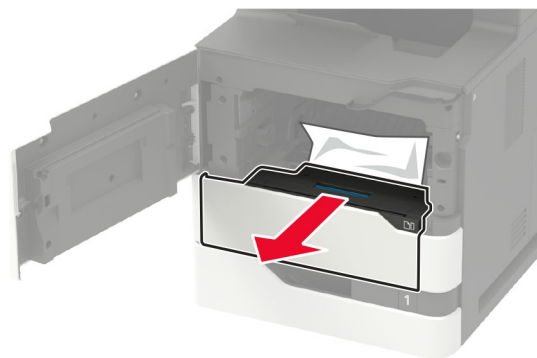

5 Fjern det fastklemte papir.

**Bemærk!** Sørg for at fjerne alle papirdele.



6 Indsæt dupleksenheden.

7 Indsæt billedenheden.

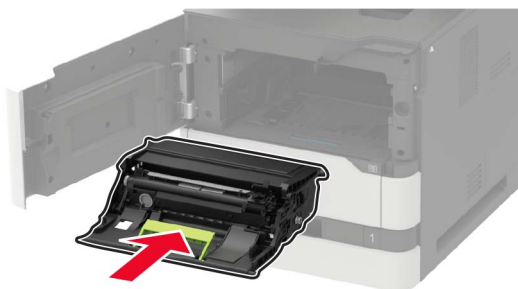

8 Isæt tonerkassetten.

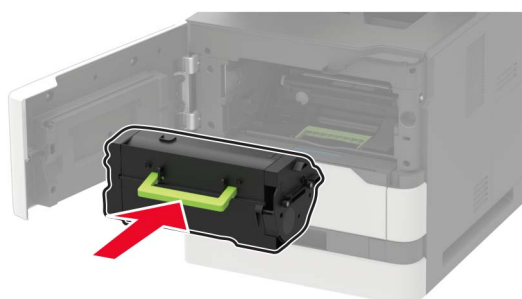

9 Luk panelet.

## Papirstop i panel C

1 Åbn panel C.

 **FORSIGTIG - VARM OVERFLADE:** Printeren kan være varm indvendig. For at formindske risikoen for skader pga. en varm komponent skal overfladen køle ned, før du rører den.

**Advarsel - Potentiel skade:** For at undgå beskadigelse fra elektrostatisk afladning, skal du trykke på en hvilken som helst ikke-tildækket metalramme på printeren, før du forsøger at få adgang til eller røre ved dele i printeren.

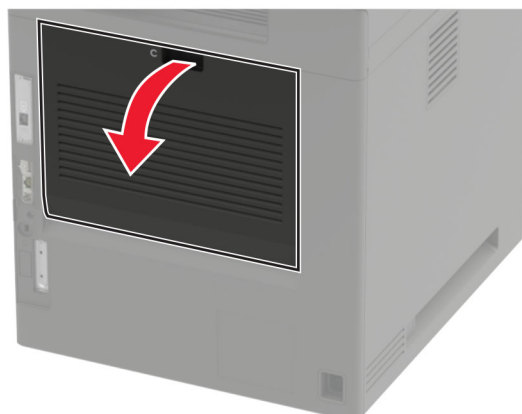



**2** Fjern fastklemt papir fra et af følgende områder:

**Bemærk!** Sørg for at fjerne alle papirdele.

- Fuserområde



- Under fuserområdet

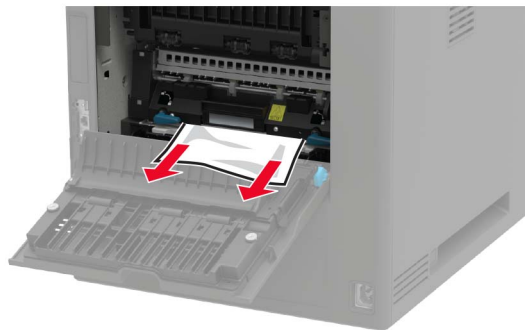

- Dupleksområde



**3** Luk panelet.

## Papirstop i standardbakken

Fjern det fastklemede papir.

**Bemærk!** Sørg for at fjerne alle papirdele.



## Papirstop i flerformålsarkføderen.

1 Fjern alt papir fra flerformålsarkføderen.



2 Fjern det fastklemte papir.

**Bemærk!** Sørg for at fjerne alle papirdele.

3 Bøj, luft og juster papirkanterne inden ilægning.

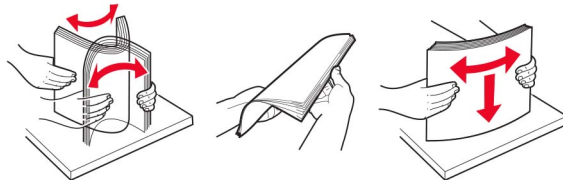

- 4 Ilæg papiret igen.



## Papirstop i ADF'en

- 1 Fjern alle originaler fra den automatiske dokumentføder.
- 2 Åbn panel D.

**Advarsel - Potentiel skade:** For at undgå beskadigelse fra elektrostatisk afladning, skal du trykke på en hvilken som helst ikke-tildækket metalramme på printeren, før du forsøger at få adgang til eller røre ved dele i printeren.

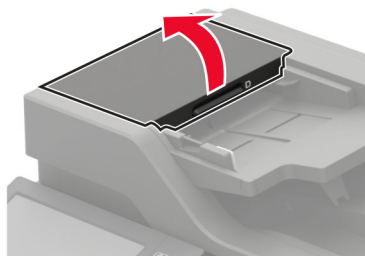

- 3 Fjern det fastklemte papir.

**Bemærk!** Sørg for at fjerne alle papirdele.

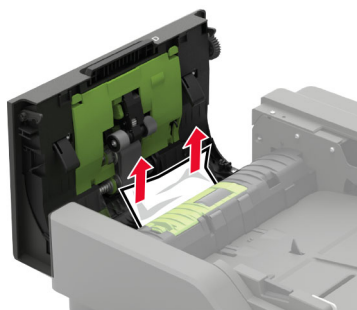

- 4 Luk panel D.

5 Åbn dækslet til scanneren.



6 Åbn panel E.

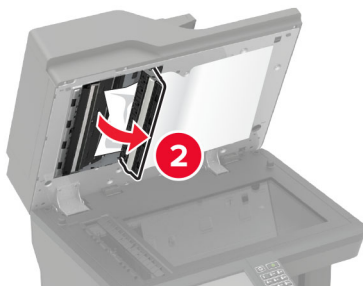
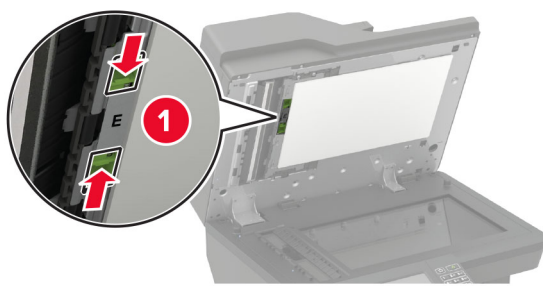

7 Fjern det fastklemte papir.

**Bemærk!** Sørg for at fjerne alle papirdele.

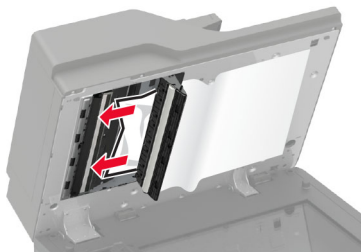

8 Luk panel E, og luk derefter dækslet til scanneren.

## Papirstop i mailindbakken med 4 mapper

### Papirstop i panel N

- 1 Åbn panel N.

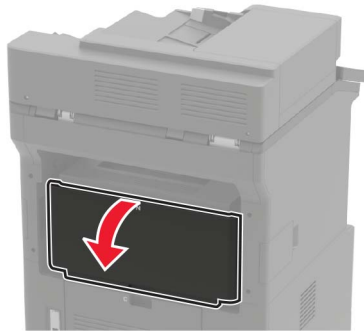

- 2 Fjern det fastklemte papir.

**Bemærk!** Sørg for at fjerne alle papirdele.



- 3 Luk panelet.

### Papirstop i mappen til mailindbakken

Fjern det fastklemte papir.

**Bemærk!** Sørg for at fjerne alle papirdele.

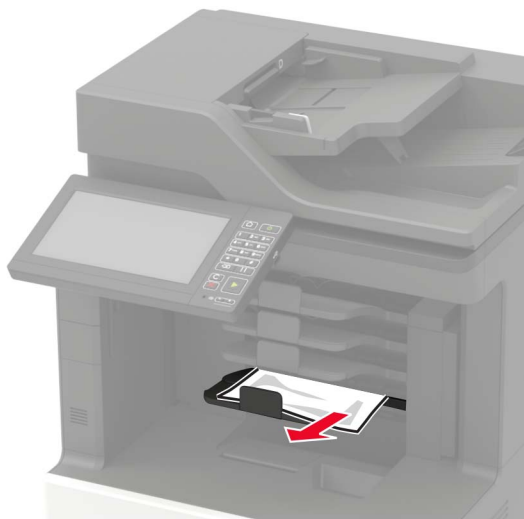

## Papirstop i offset-stabler eller hæfteefterbehandler

### Papirstop i panel H

1 Åbn panel H.

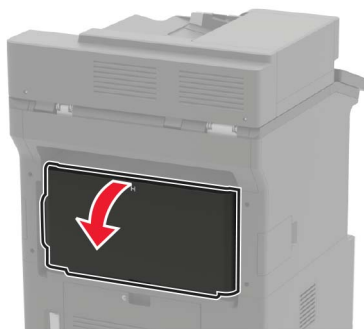

2 Fjern det fastklemte papir.

**Bemærk!** Sørg for at fjerne alle papirdele.

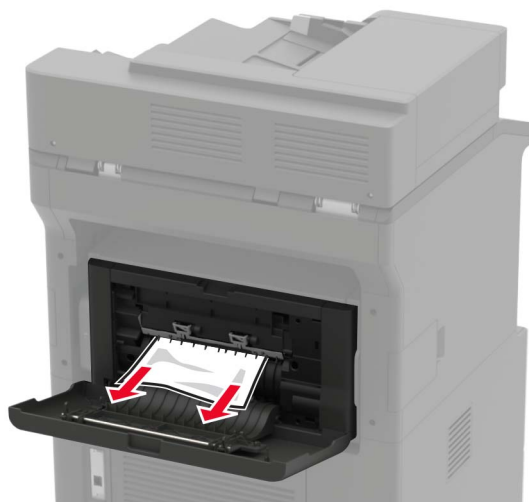

**3** Luk panelet.

### **Papirstop i offset-stabler eller mappe til hæfteefterbehandler**

Fjern det fastklemte papir.

**Bemærk!** Sørg for at fjerne alle papirdele.



## Papirstop i efterbehandleren til hæftning og hulning

### Papirstop i panel P

- 1 Åbn panel P.

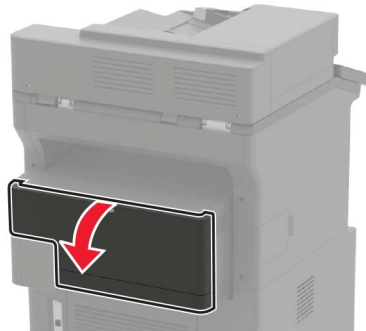

- 2 Fjern det fastklemte papir.

**Bemærk!** Sørg for at fjerne alle papirdele.



- 3 Luk panelet.

### Papirstop i efterbehandleren til hæftning og hulning

Fjern det fastklemte papir.

**Bemærk!** Sørg for at fjerne alle papirdele.





## Hæftestop i hæfteefterbehandleren

1 Åbn panel F.



**2** Fjern hæftekassetteholderen.

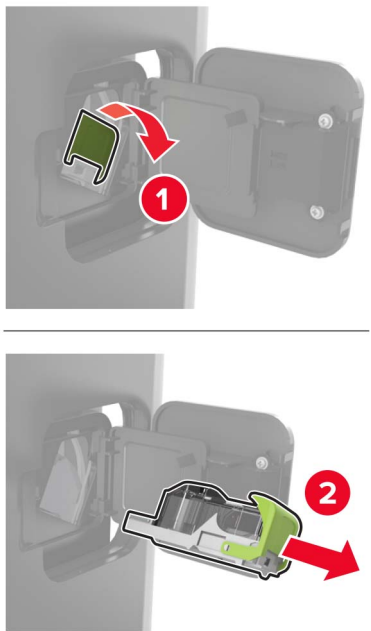

**3** Fjern de løse hæfteklammer.

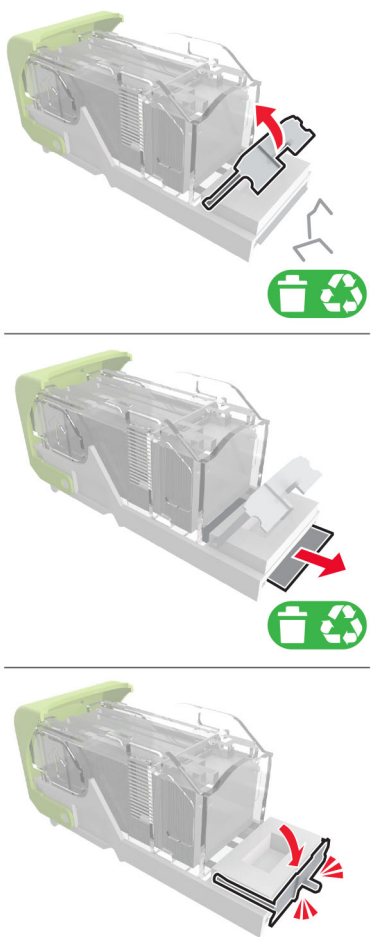

4 Pres hæfteklammerne ind imod metalbeslaget.



**Bemærk!** Hvis hæfteklammerne er bagest i kassetten, skal du ryste kassetten nedad for at skubbe hæfteklammerne ind mod metalbeslaget.

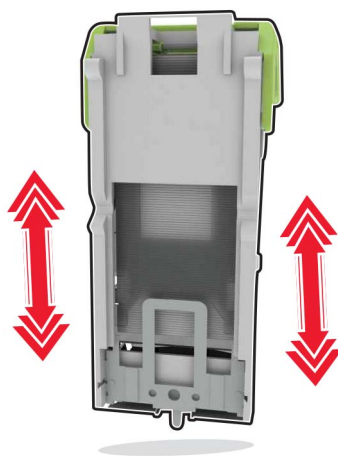

5 Indsæt hæftekassetteholderen, indtil den *klikker* på plads.

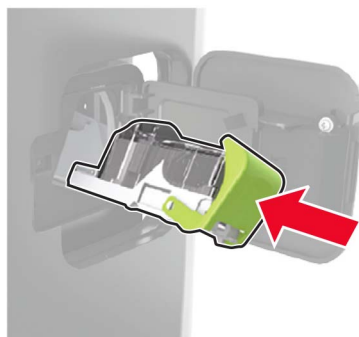

6 Luk panelet.

## Hæftestop i efterbehandleren til hæftning og hulning

1 Åbn enten panel F eller panel G afhængigt af, hvor der er hæftestop.

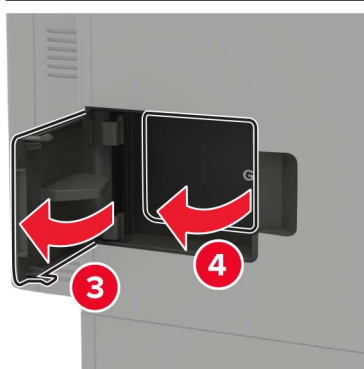
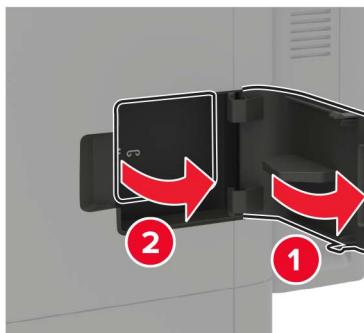

2 Fjern hæftekassetteholderen.

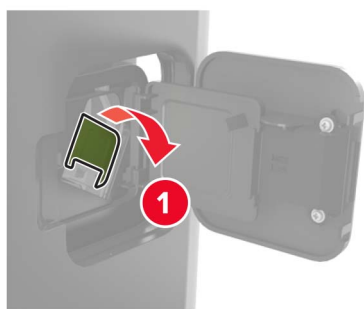

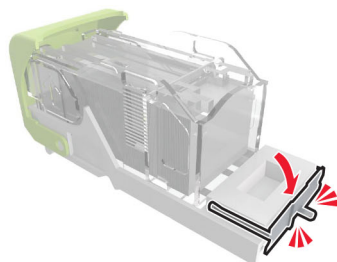
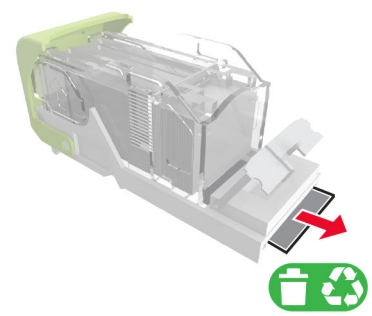
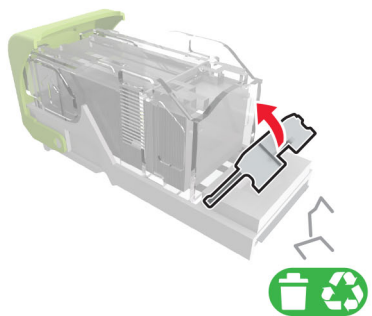
**3** Fjern de løse hæftelammer.**4** Pres hæftelammerne ind imod metalbeslaget.

**Bemærk!** Hvis hæftelammerne er bagest i kassetten, skal du ryste kassetten nedad for at skubbe hæftelammerne ind mod metalbeslaget.

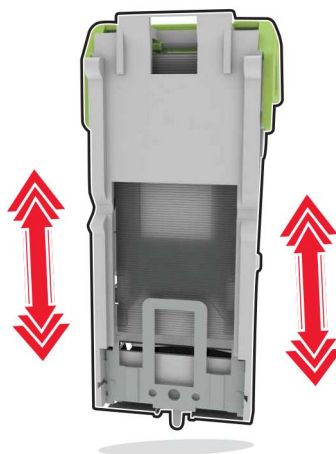

**5** Indsæt hæftekassetteholderen, indtil den *klikker* på plads.

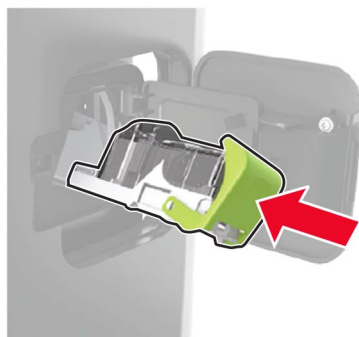

**6** Luk panelet.

# Fejlfinding

## Problemer med udskriftskvalitet

Find billedet, der minder om dit problem med udskriftskvaliteten, og klik derefter på linket nedenfor for at læse problemløsningstrinene.

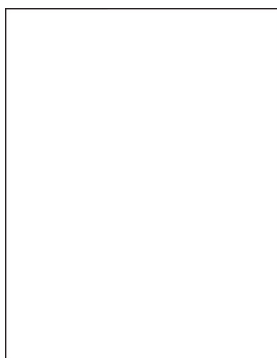

[“Tomme eller hvide sider” på side 236](#)

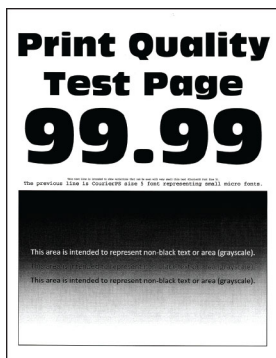

[“Mørk udskrift” på side 238](#)

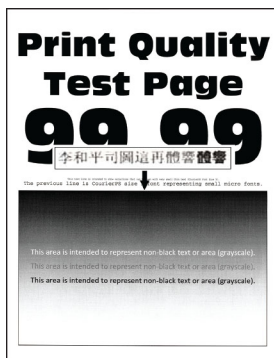

[“Fine linjer udskrives ikke korrekt” på side 239](#)



[“Foldet eller krøllet papir” på side 240](#)

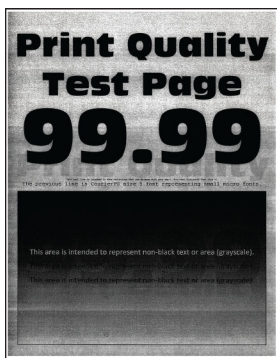

[“Grå baggrund” på side 241](#)

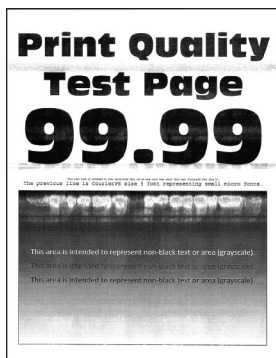

[“Vandrette lyse striber” på side 252](#)



[“Forkerte margener” på side 243](#)

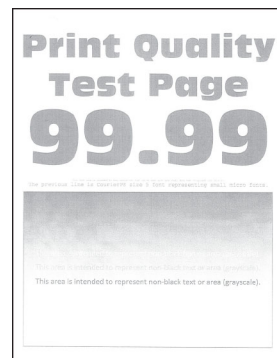

[“Lys udskrift” på side 243](#)

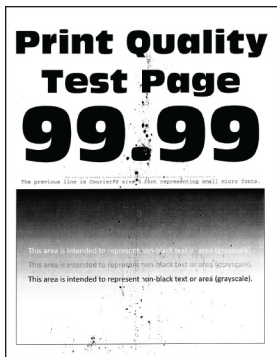

[“Meleret udskrift og pletter” på side 245](#)



[“Papiret krøller” på side 272](#)

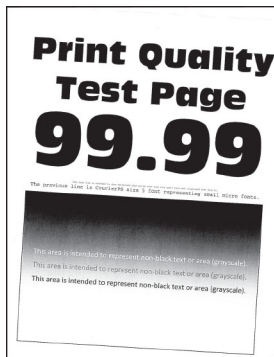

[“Udskriv forvrænget eller skævt” på side 246](#)



[“Gentagne fejl på udskriftet” på side 260](#)

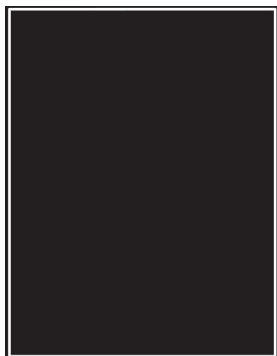

[“Helt sorte sider” på side 247](#)

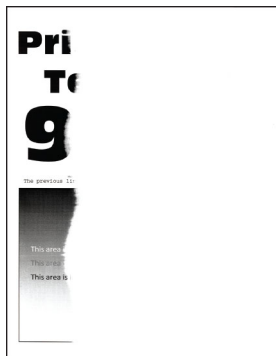

[“Beskåret tekst eller billeder” på side 249](#)



[“Toner smitter nemt af” på side 251](#)

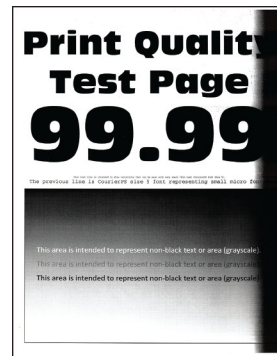

[“Lodrette mørke striber” på side 254](#)



[“Lodrette mørke streger eller striber” på side 257](#)

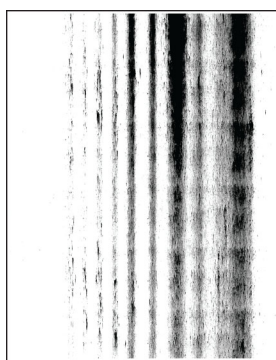

[“Lodrette mørke streger med manglende udskrift” på side 258](#)



[“Lodrette lyse striber” på side 252](#)



[“Lodrette hvide streger” på side 253](#)

## Udskrivningsproblemer

udskriftskvaliteten er dårlig

Tomme eller hvide sider

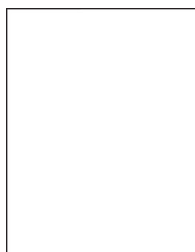

**Bemærk!** Før du løser problemet, skal du udskrive kvalitetstestsiderne. Gå til **Indstillinger > Fejlfinding > Udskriv kvalitetstestsider** fra kontrolpanelet. På printermodeller uden berøringfølsom skærm skal du trykke

på  for at navigere gennem indstillingerne.



Handling	Ja	Nej
<p><b>Trin 1</b></p> <p><b>a</b> Kontroller, om der er sat en original og understøttet Lexmark-tonerkassette i printeren.</p> <p><b>Bemærk!</b> Hvis kassetten ikke understøttes, skal du installere en understøttet kassette.</p> <p><b>b</b> Udskriv dokumentet.</p> <p>Udskriver printeren tomme eller hvide sider?</p>	Gå til trin 2.	Problemet er løst.
<p><b>Trin 2</b></p> <p><b>a</b> Fjern eventuelt tilbageværende emballage på billedenheden.</p> <p><b>1</b> Fjern tonerkassetten, og fjern derefter billedenheden.</p> <p><b>Advarsel - Potentiel skade:</b> Billedenheden må ikke udsættes for direkte lys i mere end 10 minutter. Hvis produktet udsættes for lys i længere tid, kan det skabe problemer med udskriftskvaliteten.</p> <p><b>Advarsel - Potentiel skade:</b> Undgå at berøre fotokonduktortromlen under billedenheden. Hvis du gør det, kan det påvirke kvaliteten på fremtidige udskriftsjob.</p> <p><b>2</b> Undersøg billedenheden for at se, om der er tegn på beskadigelse.</p> <p><b>Bemærk!</b> Sørg for, at fotokonduktortromlens kontakt ikke er bøjet eller ikke sidder på plads.</p> <p><b>3</b> Ryst billedenheden grundigt for at omfordele toneren.</p> <p><b>4</b> Isæt billedenheden og derefter tonerkassetten.</p> <p><b>b</b> Udskriv dokumentet.</p> <p>Udskriver printeren tomme eller hvide sider?</p>	Gå til trin 3.	Problemet er løst.
<p><b>Trin 3</b></p> <p>Kontroller, at overførselsrullen er isat korrekt.</p> <p>Er overførselsrullen sat korrekt i?</p>	Gå til trin 5.	Gå til trin 4.
<p><b>Trin 4</b></p> <p><b>a</b> Fjern overførselsrullen, og indsæt den igen.</p> <p><b>b</b> Udskriv dokumentet.</p> <p>Udskriver printeren tomme eller hvide sider?</p>	Gå til trin 5.	Problemet er løst.
<p><b>Trin 5</b></p> <p><b>a</b> Udskift billedenheden.</p> <p><b>b</b> Udskriv dokumentet.</p> <p>Udskriver printeren tomme eller hvide sider?</p>	Kontakt <a href="#">kundesupport</a> .	Problemet er løst.

## Mørk udskrift



**Bemærk!** Før du løser problemet, skal du udskrive kvalitetstestsiderne. Gå til **Indstillinger > Fejlfinding > Udskriv kvalitetstestsider** fra kontrolpanelet. På printermodeller uden berøringfølsom skærm skal du trykke

på  for at navigere gennem indstillingerne.

Handling	Ja	Nej
<p><b>Trin 1</b></p> <p><b>a</b> Kontroller, om der er sat en original og understøttet Lexmark-tonerkassette i printeren.</p> <p><b>Bemærk!</b> Hvis kassetten ikke understøttes, skal du installere en understøttet kassette.</p> <p><b>b</b> Udskriv dokumentet.</p> <p>Er udskriften mørk?</p>	Gå til trin 2.	Problemet er løst.
<p><b>Trin 2</b></p> <p><b>a</b> Sluk for printeren, og vent ca. 10 sekunder. Tænd derefter printeren igen.</p> <p><b>b</b> Reducer tonersværningsgraden.</p> <p>Fra kontrolpanelet skal du navigere til:</p> <p><b>Indstillinger &gt; Udskriv &gt; Kvalitet &gt; Tonersværningsgrad</b></p> <p><b>c</b> Udskriv dokumentet.</p> <p>Er udskriften mørk?</p>	Gå til trin 3.	Problemet er løst.
<p><b>Trin 3</b></p> <p><b>a</b> Afhængigt af dit operativsystem skal du angive papirtypen i Udskriftsindstillinger eller i dialogboksen Udskriv.</p> <p><b>Bemærkninger:</b></p> <ul style="list-style-type: none"> <li>• Sørg for, at indstillingen matcher det papir, der er lagt i.</li> <li>• Du kan også ændre indstillingen i kontrolpanelet på printeren. Naviger til <b>Indstillinger &gt; Papir &gt; Konfiguration af papirmagasin &gt; Papirstørrelse/-type</b>.</li> </ul> <p><b>b</b> Udskriv dokumentet.</p> <p>Er udskriften mørk?</p>	Gå til trin 4.	Problemet er løst.
<p><b>Trin 4</b></p> <p>Kontroller, om papiret har struktur eller ru overflade.</p> <p>Udskriver du på papir med struktur eller ru overflade?</p>	Gå til trin 5.	Gå til trin 6.

Handling	Ja	Nej
<p><b>Trin 5</b></p> <p><b>a</b> Udskift strukturpapiret med almindeligt papir.</p> <p><b>b</b> Udskriv dokumentet.</p> <p>Er udskriften mørk?</p>	Gå til trin 6.	Problemet er løst.
<p><b>Trin 6</b></p> <p><b>a</b> Ilæg papir fra en ny pakke.</p> <p><b>Bemærk!</b> Papiret bliver fugtigt pga. høj luftfugtighed. Opbevar papiret i den originale indpakning, indtil det skal bruges.</p> <p><b>b</b> Udskriv dokumentet.</p> <p>Er udskriften mørk?</p>	Gå til trin 7.	Problemet er løst.
<p><b>Trin 7</b></p> <p><b>a</b> Fjern billedenheden, og indsæt den igen.</p> <p><b>Advarsel - Potentiel skade:</b> Billedenheden må ikke udsættes for direkte lys i mere end 10 minutter. Hvis produktet udsættes for lys i længere tid, kan det skabe problemer med udskriftskvaliteten.</p> <p><b>Advarsel - Potentiel skade:</b> Undgå at berøre fotokonduktortromlen under billedenheden. Hvis du gør det, kan det påvirke kvaliteten på fremtidige udskriftsjob.</p> <p><b>b</b> Udskriv dokumentet.</p> <p>Er udskriften mørk?</p>	Gå til trin 8.	Problemet er løst.
<p><b>Trin 8</b></p> <p><b>a</b> Udskift billedenheden.</p> <p><b>b</b> Udskriv dokumentet.</p> <p>Er udskriften mørk?</p>	Kontakt <a href="#">kundesupport</a> .	Problemet er løst.

### Fine linjer udskrives ikke korrekt



**Bemærk!** Før du løser problemet, skal du udskrive kvalitetstestsiderne. Gå til **Indstillinger > Fejlfinding > Udskriv kvalitetstestsider** fra kontrolpanelet. På printermodeller uden berøringfølsom skærm skal du trykke

på  for at navigere gennem indstillingerne.

Handling	Ja	Nej
<p><b>Trin 1</b></p> <p><b>a</b> Kontroller, om der er sat en original og understøttet Lexmark-tonerkassette i printeren.</p> <p><b>Bemærk!</b> Hvis kassetten ikke understøttes, skal du installere en understøttet patron.</p> <p><b>b</b> Udskriv dokumentet.</p> <p>Udskrives fine linjer ikke korrekt?</p>	Gå til trin 2.	Problemet er løst.
<p><b>Trin 2</b></p> <p><b>a</b> Tilpas indstillingerne for udskrivningskvalitet.</p> <p><b>1</b> Fra kontrolpanelet skal du navigere til: <b>Indstillinger &gt; Udskrift &gt; Kvalitet &gt; Fremhævning af pixler &gt; Skrifttyper</b></p> <p><b>2</b> Juster tonersvævningsgraden til 7. Fra kontrolpanelet skal du navigere til: <b>Indstillinger &gt; Udskrift &gt; Kvalitet</b></p> <p><b>b</b> Udskriv dokumentet.</p> <p>Udskrives fine linjer ikke korrekt?</p>	Kontakt <a href="#">kundesupport</a> .	Problemet er løst.

## Foldet eller krøllet papir



**Bemærk!** Før du løser problemet, skal du udskrive kvalitetstestsiderne. Gå til **Indstillinger > Fejlfinding > Udskriv kvalitetstestsider** fra kontrolpanelet. På printermodeller uden berøringfølsom skærm skal du trykke

på  for at navigere gennem indstillingerne.

Handling	Ja	Nej
<p><b>Trin 1</b></p> <p><b>a</b> Kontroller, om der er sat en original og understøttet Lexmark-tonerkassette i printeren.</p> <p><b>Bemærk!</b> Hvis kassetten ikke understøttes, skal du installere en understøttet kassette.</p> <p><b>b</b> Udskriv dokumentet.</p> <p>Er papiret foldet eller krøllet?</p>	Gå til trin 2.	Problemet er løst.

Handling	Ja	Nej
<p><b>Trin 2</b></p> <p><b>a</b> Ilæg papir fra en ny pakke.</p> <p><b>Bemærk!</b> Papiret bliver fugtigt pga. høj luftfugtighed. Opbevar papiret i den originale indpakning, indtil det skal bruges.</p> <p><b>b</b> Udskriv dokumentet.</p> <p>Er papiret foldet eller krøllet?</p>	Gå til trin 3.	Problemet er løst.
<p><b>Trin 3</b></p> <p><b>a</b> Afhængigt af dit operativsystem skal du angive papirtypen i Udskriftsindstillinger eller i dialogboksen Udskriv.</p> <p><b>Bemærkninger:</b></p> <ul style="list-style-type: none"> <li>• Sørg for, at indstillingen matcher det papir, der er lagt i.</li> <li>• Du kan også ændre indstillingen via printerens kontrolpanel. Naviger til <b>Indstillinger &gt; Papir &gt; Konfiguration af papirmagasin &gt; Papirstørrelse/-type</b>.</li> </ul> <p><b>b</b> Udskriv dokumentet.</p> <p>Er papiret foldet eller krøllet?</p>	Kontakt <a href="#">kundesupport</a> .	Problemet er løst.

## Grå baggrund



**Bemærk!** Før du løser problemet, skal du udskrive kvalitetstestsiderne. Gå til **Indstillinger > Fejlfinding > Udskriv kvalitetstestsider** fra kontrolpanelet. På printermodeller uden berøringfølsom skærm skal du trykke på  for at navigere gennem indstillingerne.

Handling	Ja	Nej
<p><b>Trin 1</b></p> <p><b>a</b> Sluk for printeren, og vent 10 sekunder. Tænd derefter printeren igen.</p> <p><b>b</b> Reducer tonersvævningsgrad.</p> <p>Fra kontrolpanelet skal du navigere til: <b>Indstillinger &gt; Udskriv &gt; Kvalitet &gt; Tonersvævningsgrad</b></p> <p><b>c</b> Udskriv dokumentet.</p> <p>Forekommer der en grå baggrund på udskrifterne?</p>	Gå til trin 2.	Problemet er løst.

Handling	Ja	Nej
<p><b>Trin 2</b></p> <p><b>a</b> Kontroller, om der er sat en original og understøttet Lexmark-tonerkassette i printeren.</p> <p><b>Bemærk!</b> Hvis kassetten ikke understøttes, skal du installere en understøttet kassette.</p> <p><b>b</b> Udskriv dokumentet.</p> <p>Forekommer der en grå baggrund på udskrifterne?</p>	Gå til trin 3.	Problemet er løst.
<p><b>Trin 3</b></p> <p><b>a</b> Afhængigt af dit operativsystem skal du angive papirtypen i Udskriftsindstillinger eller i dialogboksen Udskriv.</p> <p><b>Bemærkninger:</b></p> <ul style="list-style-type: none"> <li>• Sørg for, at indstillingen matcher det papir, der er lagt i.</li> <li>• Du kan også ændre indstillingen via printerens kontrolpanel. Naviger til <b>Indstillinger &gt; Papir &gt; Konfiguration af papirmagasin &gt; Papirstørrelse/-type</b>.</li> </ul> <p><b>b</b> Udskriv dokumentet.</p> <p>Forekommer der en grå baggrund på udskrifterne?</p>	Gå til trin 4.	Problemet er løst.
<p><b>Trin 4</b></p> <p><b>a</b> Fjern billedenheden, og indsæt den igen.</p> <p><b>Advarsel - Potentiel skade:</b> Billedenheden må ikke udsættes for direkte lys i mere end 10 minutter. Hvis produktet udsættes for lys i længere tid, kan det skabe problemer med udskriftskvaliteten.</p> <p><b>Advarsel - Potentiel skade:</b> Undgå at berøre fotokonduktortromlen under billedenheden. Hvis du gør det, kan det påvirke kvaliteten på fremtidige udskriftsjob.</p> <p><b>b</b> Udskriv dokumentet.</p> <p>Forekommer der en grå baggrund på udskrifterne?</p>	Gå til trin 5.	Problemet er løst.
<p><b>Trin 5</b></p> <p><b>a</b> Opdater printerfirmware. Der er flere oplysninger i <a href="#">"Opdatere firmware" på side 313</a>.</p> <p><b>b</b> Udskriv dokumentet.</p> <p>Forekommer der en grå baggrund på udskrifterne?</p>	Gå til trin 6.	Problemet er løst.
<p><b>Trin 6</b></p> <p><b>a</b> Udskift billedenheden.</p> <p><b>b</b> Udskriv dokumentet.</p> <p>Forekommer der en grå baggrund på udskrifterne?</p>	Kontakt <a href="#">kundesupport</a> .	Problemet er løst.

## Forkerte margener



Handling	Ja	Nej
<p><b>Trin 1</b></p> <p><b>a</b> Juster papirstyrene til den korrekte position for det papir, der er lagt i.</p> <p><b>b</b> Udskriv dokumentet.</p> <p>Er margenerne korrekte?</p>	<p>Problemet er løst.</p>	<p>Gå til trin 2.</p>
<p><b>Trin 2</b></p> <p><b>a</b> Indstil papirstørrelsen. Fra kontrolpanelet skal du navigere til: <b>Indstillinger &gt; Papir &gt; Konfiguration af papirmagasin &gt; Papirstørrelse/-type</b></p> <p><b>b</b> Udskriv dokumentet.</p> <p>Er margenerne korrekte?</p>	<p>Problemet er løst.</p>	<p>Gå til trin 3.</p>
<p><b>Trin 3</b></p> <p><b>a</b> Afhængigt af dit operativsystem skal du angive papirstørrelsen enten under Udskriftsindstillinger eller i dialogboksen Udskriv. <b>Bemærk!</b> Sørg for, at indstillingen matcher det papir, der er lagt i.</p> <p><b>b</b> Udskriv dokumentet.</p> <p>Er margenerne korrekte?</p>	<p>Problemet er løst.</p>	<p>Kontakt <a href="#">kundesupport</a>.</p>

## Lys udskrift

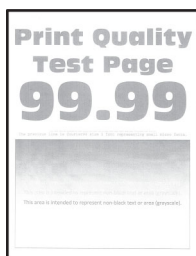

**Bemærk!** Før du løser problemet, skal du udskrive kvalitetstestsiderne. Gå til **Indstillinger > Fejlfinding > Udskriv kvalitetstestsider** fra kontrolpanelet. På printermodeller uden berøringfølsom skærm skal du trykke

på  for at navigere gennem indstillingerne.

Handling	Ja	Nej
<p><b>Trin 1</b></p> <p><b>a</b> Kontroller, om der er sat en original og understøttet Lexmark-tonerkassette i printeren.</p> <p><b>Bemærk!</b> Hvis kassetten ikke understøttes, skal du installere en understøttet kassette.</p> <p><b>b</b> Udskriv dokumentet.</p> <p>Er udskriften lys?</p>	Gå til trin 2.	Problemet er løst.
<p><b>Trin 2</b></p> <p><b>a</b> Sluk for printeren, og vent ca. 10 sekunder. Tænd derefter printeren igen.</p> <p><b>b</b> Øg tonersværningsgrad. Fra kontrolpanelet skal du navigere til: <b>Indstillinger &gt; Udskriv &gt; Kvalitet &gt; Tonersværningsgrad</b></p> <p><b>c</b> Udskriv dokumentet.</p> <p>Er udskriften lys?</p>	Gå til trin 3.	Problemet er løst.
<p><b>Trin 3</b></p> <p><b>a</b> Afhængigt af dit operativsystem skal du angive papirtypen i Udskriftsindstillinger eller i dialogboksen Udskriv.</p> <p><b>Bemærkninger:</b></p> <ul style="list-style-type: none"> <li>• Sørg for, at indstillingen matcher det papir, der er lagt i.</li> <li>• Du kan også ændre indstillingen i kontrolpanelet på printeren. Naviger til <b>Indstillinger &gt; Papir &gt; Konfiguration af papirmagasin &gt; Papirstørrelse/-type</b>.</li> </ul> <p><b>b</b> Udskriv dokumentet.</p> <p>Er udskriften lys?</p>	Gå til trin 4.	Problemet er løst.
<p><b>Trin 4</b></p> <p><b>a</b> Afhængigt af dit operativsystem skal du angive printopløsning i Udskriftsindstillinger eller i dialogboksen Udskriv.</p> <p><b>b</b> Indstil opløsningen til <b>600 dpi</b>.</p> <p><b>c</b> Udskriv dokumentet.</p> <p>Er udskriften lys?</p>	Gå til trin 5.	Problemet er løst.



Handling	Ja	Nej
<p><b>Trin 5</b></p> <p><b>a</b> Fjern billedenheden.</p> <p><b>Advarsel - Potentiel skade:</b> Billedenheden må ikke udsættes for direkte lys i mere end 10 minutter. Hvis produktet udsættes for lys i længere tid, kan det skabe problemer med udskriftskvaliteten.</p> <p><b>Advarsel - Potentiel skade:</b> Undgå at berøre fotokonduktortromlen under billedenheden. Hvis du gør det, kan det påvirke kvaliteten på fremtidige udskriftsjob.</p> <p><b>b</b> Ryst billedenheden grundigt for at omfordele toneren.</p> <p><b>c</b> Indsæt billedenheden.</p> <p><b>d</b> Sluk for printeren, og vent 10 sekunder. Tænd derefter printeren igen.</p> <p><b>e</b> Udskriv dokumentet.</p> <p>Er udskriften lys?</p>	Gå til trin 6.	Problemet er løst.
<p><b>Trin 6</b></p> <p><b>a</b> Kontroller tonerkassetts status.</p> <p>Fra kontrolpanelet skal du navigere til:</p> <p><b>Indstillinger &gt; Rapporter &gt; Enhed &gt; Enhedsstatistik</b></p> <p><b>b</b> Fra afsnittet Oplysninger om forbrugsstoffer i de udskrevne sider skal du kontrollere tonerkassetts status.</p> <p>Er tonerkassetten snart opbrugt?</p>	Gå til trin 7.	Kontakt <a href="#">kundesupport</a> .
<p><b>Trin 7</b></p> <p><b>a</b> Udskift tonerkassetten.</p> <p><b>b</b> Udskriv dokumentet.</p> <p>Er udskriften lys?</p>	Kontakt <a href="#">kundesupport</a> .	Problemet er løst.

## Meleret udskrift og pletter



**Bemærk!** Før du løser problemet, skal du udskrive kvalitetstestsiderne. Gå til **Indstillinger > Fejlfinding > Udskriv kvalitetstestsider** fra kontrolpanelet. På printermodeller uden berøringfølsom skærm skal du trykke

på  for at navigere gennem indstillingerne.

Handling	Ja	Nej
<p><b>Trin 1</b></p> <p><b>a</b> Kontroller, om der er sat en original og understøttet Lexmark-tonerkassette i printeren.</p> <p><b>Bemærk!</b> Hvis kassetten ikke understøttes, skal du installere en understøttet kassette.</p> <p><b>b</b> Udskriv dokumentet.</p> <p>Er udskriften plettet?</p>	Gå til trin 2.	Problemet er løst.
<p><b>Trin 2</b></p> <p>Kontrollér, om printeren forurener med lækket toner.</p> <p>Lækker printeren ikke toner?</p>	Gå til trin 3.	Kontakt <a href="#">kundesupport</a> .
<p><b>Trin 3</b></p> <p>Kontroller billedenhedens status. Fra kontrolpanelet skal du navigere til:</p> <p><b>Status/forbrugsstoffer &gt; Forbrugsstoffer</b></p> <p>Er billedenheden snart opbrugt?</p>	Gå til trin 4.	Kontakt <a href="#">kundesupport</a> .
<p><b>Trin 4</b></p> <p><b>a</b> Udskift billedenheden.</p> <p><b>b</b> Udskriv dokumentet.</p> <p>Er udskriften plettet?</p>	Kontakt <a href="#">kundesupport</a> .	Problemet er løst.

## Udskriv forvrænget eller skævt



**Bemærk!** Før du løser problemet, skal du udskrive kvalitetstestsiderne. Fra startskærmen skal du trykke på **Indstillinger > Fejlfinding > Udskriftskvalitetstestsider**.

Handling	Ja	Nej
<p><b>Trin 1</b></p> <p><b>a</b> Træk papirmagasinet ud.</p> <p><b>b</b> Fjern papiret og læg derefter papir fra en ny pakke i.  <b>Bemærk!</b> Papiret bliver fugtigt pga. høj luftfugtighed. Opbevar papiret i den originale indpakning, indtil det skal bruges.</p> <p><b>c</b> Klem og skub papirstyrene til den korrekte position for den papirstørrelse, der skal lægges i.</p> <p><b>d</b> Isæt bakken.</p> <p><b>e</b> Udskriv dokumentet.</p> <p>Er udskriften forvrænget eller skæv?</p>	Gå til trin 2.	Problemet er løst.
<p><b>Trin 2</b></p> <p><b>a</b> Kontroller, om du udskriver på en understøttet papirtype.</p> <p><b>b</b> Udskriv dokumentet.</p> <p>Er udskriften forvrænget eller skæv?</p>	Kontakt <a href="#">kundesupport</a> .	Problemet er løst.

### Helt sorte sider

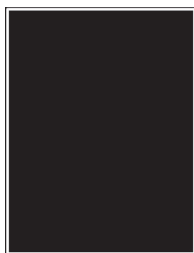

**Bemærk!** Før du løser problemet, skal du udskrive kvalitetstestsiderne. Gå til **Indstillinger > Fejlfinding > Udskriv kvalitetstestsider** fra kontrolpanelet. På printermodeller uden berøringfølsom skærm skal du trykke på  for at navigere gennem indstillingerne.

Handling	Ja	Nej
<p><b>Trin 1</b></p> <p><b>a</b> Kontroller, om der er sat en original og understøttet Lexmark-tonerkassette i printeren.  <b>Bemærk!</b> Hvis kassetten ikke understøttes, skal du installere en understøttet kassette.</p> <p><b>b</b> Udskriv dokumentet.</p> <p>Udskriver printeren helt sorte sider?</p>	Gå til trin 2.	Problemet er løst.

Handling	Ja	Nej
<p><b>Trin 2</b></p> <p><b>a</b> Fjern billedenheden, og indsæt den igen.</p> <p><b>Advarsel - Potentiel skade:</b> Billedenheden må ikke udsættes for direkte lys i mere end 10 minutter. Hvis produktet udsættes for lys i længere tid, kan det skabe problemer med udskriftskvaliteten.</p> <p><b>Advarsel - Potentiel skade:</b> Undgå at berøre fotokonduktortromlen under billedenheden. Hvis du gør det, kan det påvirke kvaliteten på fremtidige udskriftsjob.</p> <p><b>b</b> Udskriv dokumentet.</p> <p>Udskriver printeren helt sorte sider?</p>	<p>Gå til trin 3.</p>	<p>Problemet er løst.</p>
<p><b>Trin 3</b></p> <p><b>a</b> Fjern billedenheden.</p> <p><b>Advarsel - Potentiel skade:</b> Billedenheden må ikke udsættes for direkte lys i mere end 10 minutter. Hvis produktet udsættes for lys i længere tid, kan det skabe problemer med udskriftskvaliteten.</p> <p><b>Advarsel - Potentiel skade:</b> Undgå at berøre fotokonduktortromlen under billedenheden. Hvis du gør det, kan det påvirke kvaliteten på fremtidige udskriftsjob.</p> <p><b>b</b> Fjern al tilbageværende emballage, der sidder fast på billedenheden.</p> <div data-bbox="402 1087 776 1619" data-label="Image"> </div> <p><b>Bemærk!</b> Sørg for at fjerne eventuelle forhindringer mellem opladningsrullen og fotokonduktortromlen.</p> <p><b>c</b> Indsæt billedenheden.</p> <p><b>d</b> Udskriv dokumentet.</p> <p>Udskriver printeren helt sorte sider?</p>	<p>Gå til trin 4.</p>	<p>Problemet er løst.</p>

Handling	Ja	Nej
<p><b>Trin 4</b> Undersøg billedenheden for at se, om der er tegn på beskadigelse.</p> <p>Er billedenheden ikke beskadiget?</p>	Kontakt <a href="#">kundesupport</a> .	Gå til trin 5.
<p><b>Trin 5</b> <b>a</b> Udskift billedenheden. <b>b</b> Udskriv dokumentet.</p> <p>Udskriver printeren helt sorte sider?</p>	Kontakt <a href="#">kundesupport</a> .	Problemet er løst.

### Beskåret tekst eller billeder



**Bemærk!** Før du løser problemet, skal du udskrive kvalitetstestsiderne. Gå til **Indstillinger > Fejlfinding > Udskriv kvalitetstestsider** fra kontrolpanelet. På printermodeller uden berøringfølsom skærm skal du trykke på  for at navigere gennem indstillingerne.

Handling	Ja	Nej
<p><b>Trin 1</b> <b>a</b> Kontroller, om der er sat en original og understøttet Lexmark-tonerkassette i printeren. <b>Bemærk!</b> Hvis kassetten ikke understøttes, skal du installere en understøttet kassette. <b>b</b> Udskriv dokumentet.</p> <p>Er tekst eller billeder beskåret?</p>	Gå til trin 2.	Problemet er løst.
<p><b>Trin 2</b> <b>a</b> Fjern billedenheden, og indsæt den igen. <b>Advarsel - Potentiel skade:</b> Billedenheden må ikke udsættes for direkte lys i mere end 10 minutter. Hvis produktet udsættes for lys i længere tid, kan det skabe problemer med udskriftskvaliteten. <b>Advarsel - Potentiel skade:</b> Undgå at berøre fotokonduktortromlen under billedenheden. Hvis du gør det, kan det påvirke kvaliteten på fremtidige udskriftsjob. <b>b</b> Udskriv dokumentet.</p> <p>Er tekst eller billeder beskåret?</p>	Gå til trin 3.	Problemet er løst.

Handling	Ja	Nej
<p><b>Trin 3</b></p> <p><b>a</b> Fjern billedenheden.</p> <p><b>Advarsel - Potentiel skade:</b> Billedenheden må ikke udsættes for direkte lys i mere end 10 minutter. Hvis produktet udsættes for lys i længere tid, kan det skabe problemer med udskriftskvaliteten.</p> <p><b>Advarsel - Potentiel skade:</b> Undgå at berøre fotokonduktortromlen under billedenheden. Hvis du gør det, kan det påvirke kvaliteten på fremtidige udskriftsjob.</p> <p><b>b</b> Fjern al tilbageværende emballage, der sidder fast på billedenheden.</p> <div data-bbox="402 663 776 1199" style="text-align: center;"> </div> <p><b>Bemærk!</b> Sørg for at fjerne eventuelle forhindringer mellem opladningsrullen og fotokonduktortromlen.</p> <p><b>c</b> Indsæt billedenheden.</p> <p><b>d</b> Udskriv dokumentet.</p> <p>Er tekst eller billeder beskåret?</p>	<p>Gå til trin 4.</p>	<p>Problemet er løst.</p>
<p><b>Trin 4</b></p> <p><b>a</b> Udskift billedenheden.</p> <p><b>b</b> Udskriv dokumentet.</p> <p>Er tekst eller billeder beskåret?</p>	<p>Kontakt <a href="#">kundesupport</a>.</p>	<p>Problemet er løst.</p>

## Toner smitter nemt af

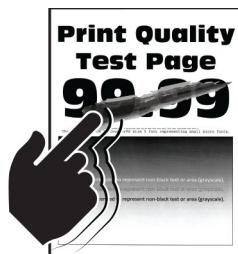

**Bemærk!** Før du løser problemet, skal du udskrive kvalitetstestsiderne. Gå til **Indstillinger > Fejlfinding > Udskriv kvalitetstestsider** fra kontrolpanelet. På printermodeller uden berøringfølsom skærm skal du trykke

på  for at navigere gennem indstillingerne.

Handling	Ja	Nej
<p><b>Trin 1</b></p> <p><b>a</b> Kontroller, om der er sat en original og understøttet Lexmark-tonerkassette i printeren.</p> <p><b>Bemærk!</b> Hvis kassetten ikke understøttes, skal du installere en understøttet patron.</p> <p><b>b</b> Udskriv dokumentet.</p> <p>Smutter toneren nemt af?</p>	Gå til trin 2.	Problemet er løst.
<p><b>Trin 2</b></p> <p><b>a</b> Afhængigt af dit operativsystem skal du angive papirtypen i Udskriftsindstillinger eller i dialogboksen Udskriv.</p> <p><b>Bemærkninger:</b></p> <ul style="list-style-type: none"> <li>• Sørg for, at indstillingen passer til det ilagte papir.</li> <li>• Du kan også ændre indstillingen i kontrolpanelet på printeren.</li> </ul> <p><b>b</b> Udskriv dokumentet.</p> <p>Smutter toneren nemt af?</p>	Gå til trin 3.	Problemet er løst.
<p><b>Trin 3</b></p> <p><b>a</b> Fjern fuserenheden, og indsæt den igen.</p> <p><b>b</b> Udskriv dokumentet.</p> <p>Smutter toneren nemt af?</p>	Kontakt <a href="#">kundesupport</a> .	Problemet er løst.

## Vandrette lyse striber



**Bemærk!** Før du løser problemet, skal du udskrive kvalitetstestsiderne. Gå til **Indstillinger > Fejlfinding > Udskriv kvalitetstestsider** fra kontrolpanelet. På printermodeller uden berøringfølsom skærm skal du trykke på  for at navigere gennem indstillingerne.

Handling	Ja	Nej
<p><b>Trin 1</b></p> <p><b>a</b> Kontroller, om der er sat en original og understøttet Lexmark-tonerkassette i printeren.</p> <p><b>Bemærk!</b> Hvis kassetten ikke understøttes, skal du installere en understøttet kassette.</p> <p><b>b</b> Udskriv dokumentet.</p> <p>Fremkommer der vandrette lyse striber på udskrifterne?</p>	Gå til trin 2.	Problemet er løst.
<p><b>Trin 2</b></p> <p><b>a</b> Sluk for printeren, og vent ca. 10 sekunder. Tænd derefter printeren igen.</p> <p><b>b</b> Udskriv dokumentet.</p> <p>Fremkommer der vandrette lyse striber på udskrifterne?</p>	Kontakt <a href="#">kundesupport</a> .	Problemet er løst.

## Lodrette lyse striber



**Bemærk!** Før du løser problemet, skal du udskrive kvalitetstestsiderne. Gå til **Indstillinger > Fejlfinding > Udskriv kvalitetstestsider** fra kontrolpanelet. På printermodeller uden berøringfølsom skærm skal du trykke på  for at navigere gennem indstillingerne.



Handling	Ja	Nej
<p><b>a</b> Kontroller, om der er sat en original og understøttet Lexmark-tonerkassette i printeren.</p> <p><b>Bemærk!</b> Hvis kassetten ikke understøttes, skal du installere en understøttet patron.</p> <p><b>b</b> Udskriv dokumentet.</p> <p>Fremkommer der lodrette lyse striber på udskrifterne?</p>	Kontakt <a href="#">kundesupport</a> .	Problemet er løst.

## Lodrette hvide streger





**Bemærk!** Før du løser problemet, skal du udskrive kvalitetstestsiderne. Gå til **Indstillinger > Fejlfinding > Udskriv kvalitetstestsider** fra kontrolpanelet. På printermodeller uden berøringfølsom skærm skal du trykke

på  for at navigere gennem indstillingerne.

Handling	Ja	Nej
<p><b>Trin 1</b></p> <p><b>a</b> Kontroller, om der er sat en original og understøttet Lexmark-tonerkassette i printeren.</p> <p><b>Bemærk!</b> Hvis kassetten ikke understøttes, skal du installere en understøttet kassette.</p> <p><b>b</b> Udskriv dokumentet.</p> <p>Forekommer der lodrette hvide streger på udskrifterne?</p>	Gå til trin 2.	Problemet er løst.
<p><b>Trin 2</b></p> <p>Løs problemer med langsom udskrivning. Der er flere oplysninger i <a href="#">"Langsom udskrivning"</a> på side 261.</p> <p>Forekommer der lodrette hvide streger på udskrifterne?</p>	Gå til trin 3.	Problemet er løst.
<p><b>Trin 3</b></p> <p><b>a</b> Udskift billedenheden.</p> <p><b>b</b> Udskriv dokumentet.</p> <p>Forekommer der lodrette hvide streger på udskrifterne?</p>	Kontakt <a href="#">kundesupport</a> .	Problemet er løst.

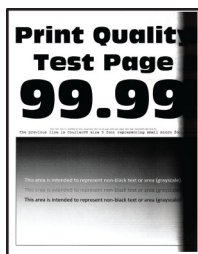
## Lodrette mørke striber





**Bemærk!** Før du løser problemet, skal du udskrive kvalitetstestsiderne. Gå til **Indstillinger > Fejlfinding > Udskriv kvalitetstestsider** fra kontrolpanelet. På printermodeller uden berøringfølsom skærm skal du trykke på  for at navigere gennem indstillingerne.

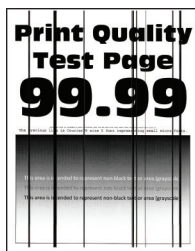

Handling	Ja	Nej
<p><b>Trin 1</b></p> <p><b>a</b> Kontroller, om der er sat en original og understøttet Lexmark-tonerkassette i printeren.</p> <p><b>Bemærk!</b> Hvis kassetten ikke understøttes, skal du installere en understøttet kassette.</p> <p><b>b</b> Udskriv dokumentet.</p> <p>Fremkommer der lodrette mørke striber på udskrifterne?</p>	Gå til trin 2.	Problemet er løst.
<p><b>Trin 2</b></p> <p><b>a</b> Fjern tonerkassetten, og fjern derefter billedenheden.</p> <p><b>Advarsel - Potentiel skade:</b> Billedenheden må ikke udsættes for direkte lys i mere end 10 minutter. Hvis produktet udsættes for lys i længere tid, kan det skabe problemer med udskriftskvaliteten.</p> <p><b>Advarsel - Potentiel skade:</b> Undgå at berøre fotokonduktortromlen under billedenheden. Hvis du gør det, kan det påvirke kvaliteten på fremtidige udskriftsjob.</p> <p><b>b</b> Indsæt først billedenheden, og indsæt derefter kassetten.</p> <p><b>c</b> Udskriv dokumentet.</p> <p>Fremkommer der lodrette mørke striber på udskrifterne?</p>	Gå til trin 3.	Problemet er løst.

Handling	Ja	Nej
<p><b>Trin 3</b></p> <p><b>a</b> Fjern billedenheden.</p> <p><b>Advarsel - Potentiel skade:</b> Billedenheden må ikke udsættes for direkte lys i mere end 10 minutter. Hvis produktet udsættes for lys i længere tid, kan det skabe problemer med udskriftskvaliteten.</p> <p><b>Advarsel - Potentiel skade:</b> Undgå at berøre fotokonduktortromlen under billedenheden. Hvis du gør det, kan det påvirke kvaliteten på fremtidige udskriftsjob.</p> <p><b>b</b> Fjern al tilbageværende emballage, der sidder fast på billedenheden.</p> <div data-bbox="402 663 776 1199" style="text-align: center;"> </div> <p><b>Bemærk!</b> Sørg for at fjerne eventuelle forhindringer mellem opladningsrullen og fotokonduktortromlen.</p> <p><b>c</b> Indsæt billedenheden.</p> <p><b>d</b> Udskriv dokumentet.</p> <p>Fremkommer der lodrette mørke striber på udskrifterne?</p>	<p>Gå til trin 4.</p>	<p>Problemet er løst.</p>
<p><b>Trin 4</b></p> <p><b>a</b> Kontroller, om der trænger et klart lys ind fra højre side af printeren, og flyt printeren, hvis det er nødvendigt.</p> <p><b>b</b> Udskriv dokumentet.</p> <p>Fremkommer der lodrette mørke striber på udskrifterne?</p>	<p>Kontakt <a href="#">kundesupport</a>.</p>	<p>Problemet er løst.</p>

### Lodrette mørke striber

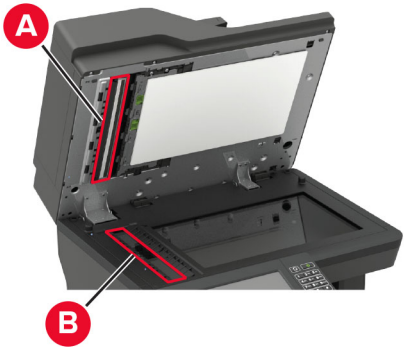

**Bemærk!** Før du løser problemet, skal du udskrive kvalitetstestsiderne. Gå til **Indstillinger > Fejlfinding > Udskriv kvalitetstestsider** fra kontrolpanelet. På printermodeller uden berøringfølsom skærm skal du trykke på  for at navigere gennem indstillingerne.

Handling	Ja	Nej
<p><b>Trin 1</b></p> <p>Brug et tomt ark papir til at lave en tosidet kopi ved hjælp af ADF'en.</p> <p>Fremkommer der lodrette mørke linjer eller streger på udskrifterne?</p>	Gå til trin 2.	Gå til trin 3.
<p><b>Trin 2</b></p> <p>Tør følgende områder med en fugtig, blød og fnugfri klud:</p> <ul style="list-style-type: none"> <li>• ADF-glasplade (A) og ADF-glas (B)</li> </ul>  <ul style="list-style-type: none"> <li>• ADF-glas (A) og ADF-glasplade (B) i panel E</li> </ul>  <p>Fremkommer der lodrette mørke linjer eller streger på udskrifterne?</p>	Gå til trin 3.	Problemet er løst.

Handling	Ja	Nej
<p><b>Trin 3</b></p> <p><b>a</b> Afhængigt af dit operativsystem skal du angive papirtypen i Udskriftsindstillinger eller i dialogboksen Udskriv.</p> <p><b>Bemærkninger:</b></p> <ul style="list-style-type: none"> <li>• Sørg for, at indstillingen matcher det papir, der er lagt i.</li> <li>• Du kan også ændre indstillingen i kontrolpanelet på printeren. Naviger til <b>Indstillinger &gt; Papir &gt; Konfiguration af papirmagasin &gt; Papirstørrelse/-type</b>.</li> </ul> <p><b>b</b> Udskriv dokumentet.</p> <p>Fremkommer der lodrette mørke linjer eller streger på udskrifterne?</p>	Gå til trin 4.	Problemet er løst.
<p><b>Trin 4</b></p> <p><b>a</b> Ilæg papir fra en ny pakke.</p> <p><b>Bemærk!</b> Papiret bliver fugtigt pga. høj luftfugtighed. Opbevar papiret i den originale indpakning, indtil det skal bruges.</p> <p><b>b</b> Udskriv dokumentet.</p> <p>Fremkommer der lodrette mørke linjer eller streger på udskrifterne?</p>	Gå til trin 5.	Problemet er løst.
<p><b>Trin 5</b></p> <p><b>a</b> Fjern fotokonduktorsættet, og indsæt det igen.</p> <p><b>Advarsel - Potentiel skade:</b> Udsæt ikke fotokonduktorsættet for direkte lys. Hvis produktet udsættes for lys i længere tid, kan det skabe problemer med udskriftskvaliteten.</p> <p><b>Advarsel - Potentiel skade:</b> Undgå at berøre fotokonduktortromlen under fotokonduktorsættet. Hvis du gør det, kan det påvirke kvaliteten på fremtidige udskriftsjob.</p> <p><b>b</b> Udskriv dokumentet.</p> <p>Fremkommer der lodrette mørke linjer eller streger på udskrifterne?</p>	Kontakt <a href="#">kundesupport</a> .	Problemet er løst.

### Lodrette mørke streger eller striber





**Bemærk!** Før du løser problemet, skal du udskrive kvalitetstestsiderne. Gå til **Indstillinger > Fejlfinding > Udskriv kvalitetstestsider** fra kontrolpanelet. På printermodeller uden berøringfølsom skærm skal du trykke

på  for at navigere gennem indstillingerne.

Handling	Ja	Nej
<p><b>Trin 1</b></p> <p><b>a</b> Kontroller, om der er sat en original og understøttet Lexmark-tonerkassette i printeren.</p> <p><b>Bemærk!</b> Hvis kassetten ikke understøttes, skal du installere en understøttet kassette.</p> <p><b>b</b> Udskriv dokumentet.</p> <p>Fremkommer der lodrette mørke linjer eller streger på udskrifterne?</p>	Gå til trin 2.	Problemet er løst.
<p><b>Trin 2</b></p> <p><b>a</b> Fjern billedenheden, og installer den igen.</p> <p><b>Advarsel - Potentiel skade:</b> Billedenheden må ikke udsættes for direkte lys i mere end 10 minutter. Hvis produktet udsættes for lys i længere tid, kan det skabe problemer med udskriftskvaliteten.</p> <p><b>Advarsel - Potentiel skade:</b> Undgå at berøre fotokonduktortromlen under billedenheden. Hvis du gør det, kan det påvirke kvaliteten på fremtidige udskriftsjob.</p> <p><b>b</b> Udskriv dokumentet.</p> <p>Fremkommer der lodrette mørke linjer eller streger på udskrifterne?</p>	Gå til trin 3.	Problemet er løst.
<p><b>Trin 3</b></p> <p><b>a</b> Udsift billedenheden.</p> <p><b>b</b> Udskriv dokumentet.</p> <p>Fremkommer der lodrette mørke linjer eller streger på udskrifterne?</p>	Kontakt <a href="#">kundesupport</a> .	Problemet er løst.

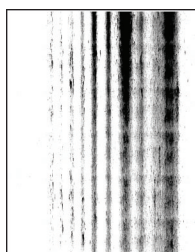
### Lodrette mørke streger med manglende udskrift



**Bemærk!** Før du løser problemet, skal du udskrive kvalitetstestsiderne. Gå til **Indstillinger > Fejlfinding > Udskriv kvalitetstestsider** fra kontrolpanelet. På printermodeller uden berøringfølsom skærm skal du trykke på  for at navigere gennem indstillingerne.

Handling	Ja	Nej
<p><b>Trin 1</b></p> <p><b>a</b> Fjern billedenheden.</p> <p><b>Advarsel - Potentiel skade:</b> Billedenheden må ikke udsættes for direkte lys i mere end 10 minutter. Hvis produktet udsættes for lys i længere tid, kan det skabe problemer med udskriftskvaliteten.</p> <p><b>Advarsel - Potentiel skade:</b> Undgå at berøre fotokonduktortromlen under billedenheden. Hvis du gør det, kan det påvirke kvaliteten på fremtidige udskriftsjob.</p> <p><b>b</b> Fjern al tilbageværende emballage, der sidder fast på billedenheden.</p> <div data-bbox="402 674 781 1205" style="text-align: center;"> </div> <p><b>Bemærk!</b> Sørg for at fjerne eventuelle forhindringer mellem opladningsrullen og fotokonduktortromlen.</p> <p><b>c</b> Indsæt billedenheden.</p> <p><b>d</b> Udskriv dokumentet.</p> <p>Fremkommer der lodrette mørke streger med manglende billeder på udskrifterne?</p>	<p>Gå til trin 2.</p>	<p>Problemet er løst.</p>
<p><b>Trin 2</b></p> <p><b>a</b> Kontroller, om der er sat en original og understøttet Lexmark-tonerkassette i printeren.</p> <p><b>Bemærk!</b> Hvis kassetten ikke understøttes, skal du installere en understøttet kassette.</p> <p><b>b</b> Udskriv dokumentet.</p> <p>Fremkommer der lodrette mørke streger med manglende billeder på udskrifterne?</p>	<p>Kontakt <a href="#">kundesupport</a>.</p>	<p>Problemet er løst.</p>

## Gentagne fejl på udskriftet



**Bemærk!** Før du løser problemet, skal du udskrive kvalitetstestsiderne. Gå til **Indstillinger > Fejlfinding > Udskriv kvalitetstestsider** fra kontrolpanelet. På printermodeller uden berøringfølsom skærm skal du trykke

på  for at navigere gennem indstillingerne.

Handling	Ja	Nej
<p><b>Trin 1</b></p> <p>Brug kvalitetstestsiderne til at kontrollere, om afstanden mellem gentagne fejl svarer til en af følgende:</p> <ul style="list-style-type: none"> <li>• 96,8 mm (3,81 ")</li> <li>• 47,8 mm (1,88 ")</li> <li>• 28,5 mm (1,12 ")</li> </ul> <p>Svarer afstanden mellem gentagne fejl til nogen af målene?</p>	Gå til trin 2.	Notér afstanden, og kontakt derefter <a href="#">kundesupport</a> .
<p><b>Trin 2</b></p> <p><b>a</b> Udskift billedenheden.</p> <p><b>b</b> Udskriv dokumentet.</p> <p>Forekommer der gentagne fejl?</p>	Kontakt <a href="#">kundesupport</a> .	Problemet er løst.

## Udskriftsjob udskrives ikke

Handling	Ja	Nej
<p><b>Trin 1</b></p> <p><b>a</b> Åbn dialogboksen Udskriv fra det dokument, du prøver at udskrive, og kontroller, om du har valgt den rigtige printer.</p> <p><b>b</b> Udskriv dokumentet.</p> <p>Udskrives dokumentet?</p>	Problemet er løst.	Gå til trin 2.
<p><b>Trin 2</b></p> <p><b>a</b> Kontroller, om printeren er tændt.</p> <p><b>b</b> Afhjælp eventuelle fejlmeddelelser, der vises på displayet.</p> <p><b>c</b> Udskriv dokumentet.</p> <p>Udskrives dokumentet?</p>	Problemet er løst.	Gå til trin 3.



Handling	Ja	Nej
<p><b>Trin 3</b></p> <p><b>a</b> Undersøg, om portene fungerer, og om kablerne er sat helt ind i computeren og printeren. Du kan finde yderligere oplysninger i den opsætningsvejledning, der leveres sammen med printeren.</p> <p><b>b</b> Udskriv dokumentet.</p> <p>Udskrives dokumentet?</p>	Problemet er løst.	Gå til trin 4.
<p><b>Trin 4</b></p> <p><b>a</b> Sluk for printeren, og vent ca. 10 sekunder. Tænd derefter printeren igen.</p> <p><b>b</b> Udskriv dokumentet.</p> <p>Udskrives dokumentet?</p>	Problemet er løst.	Gå til trin 5.
<p><b>Trin 5</b></p> <p><b>a</b> Fjern printerdriveren, og indsæt den igen.</p> <p><b>b</b> Udskriv dokumentet.</p> <p>Udskrives dokumentet?</p>	Problemet er løst.	Kontakt <a href="#">kundesupport</a> .

## Langsom udskrivning

Handling	Ja	Nej
<p><b>Trin 1</b></p> <p>Sørg for, at printerkablet sidder godt fast i printeren og computeren, printserver, ekstraudstyr eller anden netværksenhed.</p> <p>Udskriver printeren langsomt?</p>	Gå til trin 2.	Problemet er løst.
<p><b>Trin 2</b></p> <p><b>a</b> Sørg for, at printeren ikke er i Lydløs tilstand. På startskærmen skal du trykke på <b>Indstillinger &gt; Enhed &gt; Vedligeholdelse &gt; Konfigurationsmenu &gt; Enhedsdrift &gt; Lydløs tilstand</b>.</p> <p><b>b</b> Udskriv dokumentet.</p> <p>Udskriver printeren langsomt?</p>	Gå til trin 3.	Problemet er løst.
<p><b>Trin 3</b></p> <p><b>a</b> Afhængigt af dit operativsystem skal du angive printopløsning i Udskriftsindstillinger eller i dialogboksen Udskriv.</p> <p><b>b</b> Indstil opløsningen til <b>600 dpi</b>.</p> <p><b>c</b> Udskriv dokumentet.</p> <p>Udskriver printeren langsomt?</p>	Gå til trin 4.	Problemet er løst.

Handling	Ja	Nej
<p><b>Trin 4</b></p> <p><b>a</b> Fra startskærmen skal du trykke på <b>Indstillinger &gt; Udskrifts &gt; Kvalitet &gt; Udskriftsopløsning</b>.</p> <p><b>b</b> Indstil opløsningen til <b>600 dpi</b>.</p> <p><b>c</b> Udskriv dokumentet.</p> <p>Udskriver printeren langsomt?</p>	Gå til trin 5.	Problemet er løst.
<p><b>Trin 5</b></p> <p><b>a</b> Afhængigt af dit operativsystem skal du angive papirtypen i Udskriftsindstillinger eller i dialogboksen Udskriv.</p> <p><b>Bemærkninger:</b></p> <ul style="list-style-type: none"> <li>• Sørg for, at indstillingen matcher det papir, der er lagt i.</li> <li>• Du kan også ændre indstillingen i kontrolpanelet på printeren.</li> <li>• Kraftigere papir udskrives langsommere.</li> <li>• Papir smallere end Letter, A4 og Legal udskrives muligvis langsommere.</li> </ul> <p><b>b</b> Udskriv dokumentet.</p> <p>Udskriver printeren langsomt?</p>	Gå til trin 6.	Problemet er løst.
<p><b>Trin 6</b></p> <p><b>a</b> Sørg for, at printerindstillingerne for struktur og vægt svarer til det papir, der er ved at blive indlæst.</p> <p>Fra startskærmen skal du trykke på <b>Indstillinger &gt; Papir &gt; Mediekonfiguration &gt; Medietyper</b>.</p> <p><b>Bemærk!</b> Groft papir og kraftigt papir udskrives muligvis langsommere.</p> <p><b>b</b> Udskriv dokumentet.</p> <p>Udskriver printeren langsomt?</p>	Gå til trin 7.	Problemet er løst.
<p><b>Trin 7</b></p> <p>Ryd tilbageholdte job.</p> <p>Udskriver printeren langsomt?</p>	Gå til trin 8.	Problemet er løst.
<p><b>Trin 8</b></p> <p><b>a</b> Sørg for, at printeren ikke overopheder.</p> <p><b>Bemærkninger:</b></p> <ul style="list-style-type: none"> <li>• Lad printeren køle ned efter et langt udskriftsjob.</li> <li>• Vær opmærksom på den anbefalede omgivende temperatur for printeren. Der er flere oplysninger i "<a href="#">Valg af en placering til printeren</a>" på side 12.</li> </ul> <p><b>b</b> Udskriv dokumentet.</p> <p>Udskriver printeren langsomt?</p>	Kontakt <a href="#">kundesupport</a> .	Problemet er løst.

## justere tonersværningsgrad

- 1 Fra startskærmen skal du trykke på **Indstillinger > Udskriv > Kvalitet**.
- 2 Juster indstillingen i menuen Tonersværnning.

## Job udskrives fra den forkerte skuffe eller på det forkerte papir

Handling	Ja	Nej
<p><b>Trin 1</b></p> <p><b>a</b> Kontroller, om du udskriver på det korrekte papir.</p> <p><b>b</b> Udskriv dokumentet.</p> <p>Udskrives dokumentet på det korrekte papir?</p>	Gå til trin 2.	Ilæg den korrekte papirstørrelse og papirtype.
<p><b>Trin 2</b></p> <p><b>a</b> Afhængigt af dit operativsystem skal du angive papirstørrelse og papirtype enten under Udskriftsindstillinger eller i dialogboksen Udskriv.</p> <p><b>Bemærk!</b> Du kan også ændre indstillingerne i kontrolpanelet på printerens. Gå til: <b>Indstillinger &gt; Papir &gt; Konfiguration af papirmagasin &gt; Papirstørrelse/-type</b></p> <p><b>b</b> Sørg for, at indstillingerne passer til det ilagte papir.</p> <p><b>c</b> Udskriv dokumentet.</p> <p>Udskrives dokumentet på det korrekte papir?</p>	Problemet er løst.	Gå til trin 3.
<p><b>Trin 3</b></p> <p><b>a</b> Kontroller om papirmagasinerne er sammenkædet. Der er flere oplysninger i "<a href="#">Sammenkædning af papirmagasiner</a>" på <a href="#">side 37</a>.</p> <p><b>b</b> Udskriv dokumentet.</p> <p>Udskrives dokumentet fra den korrekte bakke?</p>	Problemet er løst.	Kontakt <a href="#">kundesupport</a> .

## Fortrolige og andre tilbageholdte dokumenter udskrives ikke

Handling	Ja	Nej
<p><b>Trin 1</b></p> <p><b>a</b> Fra kontrolpanelet skal du kontrollere, om dokumenterne vises på listen Tilbageholdte job.</p> <p><b>Bemærk!</b> Hvis dokumenterne ikke er på listen, kan du udskrive dokumenterne ved hjælp af indstillingerne Udskriv og Tilbagehold.</p> <p><b>b</b> Udskriv dokumenterne.</p> <p>Udskrives dokumenterne?</p>	Problemet er løst.	Gå til trin 2.

Handling	Ja	Nej
<p><b>Trin 2</b></p> <p>Udskriftjobbet kan indeholde en formatfejl eller ugyldige data.</p> <ul style="list-style-type: none"> <li>• Slet udskriftjobbet, og send det igen.</li> <li>• For PDF-filer skal du generere en ny fil, og derefter udskrive dokumenterne.</li> </ul> <p>Udskrives dokumenterne?</p>	Problemet er løst.	Gå til trin 3.
<p><b>Trin 3</b></p> <p>Hvis du udskriver fra internettet, kan printeren være ved at læse flere jobtitler som dubletter.</p> <p><b>Til Windows-brugere</b></p> <p><b>a</b> Åbn dialogboksen Udskriftsindstillinger.</p> <p><b>b</b> Fra fanen Udskrivning og tilbageholdelse skal du klikke på <b>Brug Udskriv og tilbagehold</b> og derefter klikke på <b>Bevar identiske dokumenter</b>.</p> <p><b>c</b> Indtast en PIN-kode, og gem derefter ændringerne.</p> <p><b>d</b> Send udskriftsjobbet.</p> <p><b>Til Macintosh-brugere</b></p> <p><b>a</b> Gem og navngiv hvert job forskelligt.</p> <p><b>b</b> Send jobbet individuelt.</p> <p>Udskrives dokumenterne?</p>	Problemet er løst.	Gå til trin 4.
<p><b>Trin 4</b></p> <p><b>a</b> Slet nogle andre tilbageholdte job for at frigøre mere hukommelse i printeren.</p> <p><b>b</b> Udskriv dokumenterne.</p> <p>Udskrives dokumenterne?</p>	Problemet er løst.	Gå til trin 5.
<p><b>Trin 5</b></p> <p><b>a</b> Tilføj printerhukommelse.</p> <p><b>b</b> Udskriv dokumenterne.</p> <p>Udskrives dokumenterne?</p>	Problemet er løst.	Kontakt <a href="#">kundesupport</a> .

## Printeren reagerer ikke

Handling	Ja	Nej
<p><b>Trin 1</b> Kontroller, om netledningen er sluttet til stikkontakten.</p> <p> <b>FORSIGTIG - RISIKO FOR SKADE:</b> Tilslut netledningen til en passende vurderet og passende jordet stikkontakt, der er lettilgængelig og i nærheden af produktet for at undgå risikoen for brand eller elektrisk stød.</p> <p>Reagerer printereren?</p>	Problemet er løst.	Gå til trin 2.
<p><b>Trin 2</b> Kontroller, om der er slukket for strømmen på stikkontakten eller en anden afbryder.</p> <p>Er der slukket for strømmen på stikkontakten eller en anden afbryder?</p>	Tænd stikkontakten, eller nulstil afbryderen.	Gå til trin 3.
<p><b>Trin 3</b> Kontroller, om printereren er tændt.</p> <p>Er printereren tændt?</p>	Gå til trin 4.	Tænd printereren.
<p><b>Trin 4</b> Kontroller, om printereren er i slumre- eller dvaletilstand.</p> <p>Er printereren i slumre- eller dvaletilstand?</p>	Tryk på tænd/sluk-knappen for at vække printereren.	Gå til trin 5.
<p><b>Trin 5</b> Kontroller, om kablerne mellem printereren og computeren er sat i de rigtige porte.</p> <p>Er kablerne sat i de rigtige porte?</p>	Gå til trin 6.	Indsæt kablerne i de korrekte porte.
<p><b>Trin 6</b> Sluk for printereren, installer hardware-indstillingen, og tænd derefter for printereren. Du kan finde flere oplysninger i den dokumentation, der leveres sammen med ekstraudstyret.</p> <p>Reagerer printereren?</p>	Problemet er løst.	Gå til trin 7.
<p><b>Trin 7</b> Installer den korrekte printerdriver.</p> <p>Reagerer printereren?</p>	Problemet er løst.	Gå til trin 8.
<p><b>Trin 8</b> Sluk for printereren, og vent ca. 10 sekunder. Tænd derefter printereren igen.</p> <p>Reagerer printereren?</p>	Problemet er løst.	Kontakt <a href="#">kundesupport</a> .

## Det var ikke muligt at læse flashdrevet

Handling	Ja	Nej
<p><b>Trin 1</b> Kontroller, at printeren ikke er i gang med at behandle et andet udskrifts-, kopierings-, scannings- eller faxjob.</p> <p>Er printeren klar?</p>	Gå til trin 2.	Vent, indtil printeren er færdig med at behandle det andet job.
<p><b>Trin 2</b> Kontroller, om flashdrevet understøttes. Der er flere oplysninger i "<a href="#">Understøttede flashdrev og filtyper</a>" på side 49.</p> <p>Understøttes flashdrevet?</p>	Gå til trin 3.	Indsæt et understøttet flashdrev.
<p><b>Trin 3</b> <b>a</b> Kontroller, om USB-porten er aktiveret. Der er flere oplysninger i "<a href="#">Aktivering af USB-porten</a>" på side 266. <b>b</b> Fjern flashdrevet, og indsæt det derefter igen.</p> <p>Genkender printeren flashdrevet?</p>	Problemet er løst.	Kontakt <a href="#">kundesupport</a> .

## Aktivering af USB-porten

Fra startskærmen skal du trykke på **Indstillinger > Netværk/porte > USB > Aktiver USB-port**.

## Problemer med netværksforbindelsen

### Kan ikke åbne Embedded Web Server

Handling	Ja	Nej
<p><b>Trin 1</b> Kontroller, om printeren er tændt.</p> <p>Er printeren tændt?</p>	Gå til trin 2.	Tænd printeren.
<p><b>Trin 2</b> Sørg for, at printerens IP-adresse er korrekt.</p> <p><b>Bemærkninger:</b></p> <ul style="list-style-type: none"> <li>• Se IP-adressen på startskærmen.</li> <li>• En IP-adresse vises som fire sæt tal, adskilt af punktummer, f.eks. 123.123.123.123.</li> </ul> <p>Er printerens IP-adresse korrekt?</p>	Gå til trin 3.	Skriv den korrekte IP-adresse til printeren i adressefeltet.

Handling	Ja	Nej
<p><b>Trin 3</b></p> <p>Kontroller, om du bruger en understøttet browser.</p> <ul style="list-style-type: none"> <li>• Internet Explorer version 11 eller nyere</li> <li>• Microsoft Edge</li> <li>• Safari version 10 eller nyere</li> <li>• Google Chrome™ version 60 eller nyere</li> <li>• Mozilla Firefox version 54 eller nyere</li> </ul> <p>Er din browser understøttet?</p>	Gå til trin 4.	Installer en understøttet browser.
<p><b>Trin 4</b></p> <p>Kontroller, om netværksforbindelsen fungerer.</p> <p>Fungerer netværksforbindelsen?</p>	Gå til trin 5.	Kontakt din administrator.
<p><b>Trin 5</b></p> <p>Kontroller, om kabelforbindelserne til printeren og printerserveren er sikre. Du kan finde flere oplysninger i den dokumentation, der leveres sammen med printeren.</p> <p>Er alle kabelforbindelser sikre?</p>	Gå til trin 6.	Fastgør kabeltilslutningerne.
<p><b>Trin 6</b></p> <p>Kontrollér, at webproxyserverne er deaktiverede.</p> <p>Er webproxyserverne deaktiverede?</p>	Gå til trin 7.	Kontakt din administrator.
<p><b>Trin 7</b></p> <p>Få adgang til Embedded Web Server:</p> <p>Åbnede Embedded Web Server?</p>	Problemet er løst.	Kontakt <a href="#">kundesupport</a> .

## Kan ikke slutte printeren til Wi-Fi-netværket

Handling	Ja	Nej
<p><b>Trin 1</b></p> <p>Sørg for, at Aktiv adapter er indstillet til Automatisk.</p> <p>På startskærmen skal du trykke på <b>Indstillinger &gt; Netværk/porte &gt; Netværksoversigt &gt; Aktiv adapter &gt; Automatisk</b>.</p> <p>Kan printeren sluttes til Wi-Fi-netværket?</p>	Problemet er løst.	Gå til trin 2.
<p><b>Trin 2</b></p> <p>Kontroller, om det rigtige Wi-Fi-netværk er valgt.</p> <p><b>Bemærk!</b> Nogle routere deler muligvis standard-SSID'et.</p> <p>Opretter du forbindelse til det rigtige Wi-Fi-netværk?</p>	Gå til trin 4.	Gå til trin 3.

Handling	Ja	Nej
<p><b>Trin 3</b> Opret forbindelse til det rigtige Wi-Fi-netværk. Der er flere oplysninger i <a href="#">"Tilslutning af printeren til et Wi-Fi-netværk"</a> på side 163.</p> <p>Kan printeren sluttes til Wi-Fi-netværket?</p>	Problemet er løst.	Gå til trin 4.
<p><b>Trin 4</b> Kontroller den trådløse sikkerhedstilstand. Fra startskærmen skal du trykke på <b>Indstillinger &gt; Netværk/porte &gt; Trådløs &gt; Trådløs sikkerhedstilstand</b>.</p> <p>Er den korrekte trådløse sikkerhedstilstand valgt?</p>	Gå til trin 6.	Gå til trin 5.
<p><b>Trin 5</b> Vælg den korrekte trådløse sikkerhedstilstand.</p> <p>Kan printeren sluttes til Wi-Fi-netværket?</p>	Problemet er løst.	Gå til trin 6.
<p><b>Trin 6</b> Kontroller, at du har angivet den korrekte adgangskode til netværket. <b>Bemærk!</b> Vær opmærksom på mellemrum, tal og store og små bogstaver i adgangskoden.</p> <p>Kan printeren sluttes til Wi-Fi-netværket?</p>	Problemet er løst.	Kontakt <a href="#">kundesupport</a> .

## Kontrol af printerens tilslutning

- 1 Fra startskærmen skal du trykke på **Indstillinger > Rapporter > Netværk > Side for opsætning af netværk**.
- 2 Se det første afsnit på siden for opsætning af netværk og bekræft, at status er Tilsluttet.  
Hvis status er Ikke tilsluttet, er LAN-droppet måske ikke aktivt, eller netværkskablet er frakoblet eller fungerer måske ikke korrekt. Kontakt systemadministratoren for at få hjælp.



## Problemer med hardwareoptioner

### Kan ikke registrere intern option

Handling	Ja	Nej
<p><b>Trin 1</b></p> <p>Sluk for printeren, og vent ca. 10 sekunder. Tænd derefter printeren igen.</p> <p>Fungerer den interne option korrekt?</p>	Problemet er løst.	Gå til trin 2.
<p><b>Trin 2</b></p> <p>Udskriv Siden med menuindstillinger, og kontroller derefter, om den interne option vises på listen med Installerede funktioner.</p> <p>Vises den interne option på Siden med menuindstillinger?</p>	Gå til trin 4.	Gå til trin 3.
<p><b>Trin 3</b></p> <p>Kontroller, om den interne option er korrekt installeret i systemkortet.</p> <p><b>a</b> Sluk printeren, og tag derefter netledningen ud af stikkontakten.</p> <p><b>b</b> Sørg for, at den interne option er installeret i det rigtige stik i systemkortet.</p> <p><b>c</b> Sæt netledningen i stikkontakten, og tænd derefter for printeren.</p> <p> <b>FORSIGTIG - RISIKO FOR SKADE:</b> Tilslut netledningen til en passende vurderet og passende jordet stikkontakt, der er lettilgængelig og i nærheden af produktet, for at undgå risikoen for brand eller elektrisk stød.</p> <p>Fungerer den interne option korrekt?</p>	Problemet er løst.	Gå til trin 4.
<p><b>Trin 4</b></p> <p><b>a</b> Kontroller, om den interne option er tilgængelig i printerdriveren.</p> <p><b>Bemærk!</b> Tilføj om nødvendigt den interne option manuelt i printerdriveren for at gøre den tilgængelig for udskriftsjob. Der er flere oplysninger i <a href="#">"Tilføjelse af tilgængelige optioner i printerdriveren"</a> på side 312.</p> <p><b>b</b> Send udskriftsjobbet igen.</p> <p>Fungerer den interne option korrekt?</p>	Problemet er løst.	Kontakt <a href="#">kundesupport</a> .

### Defekt flash fundet

Prøv et eller flere af følgende forslag:

- Udskift den defekte flashhukommelse.
- Tryk på **Fortsæt** på printerkontrolpanelet for at ignorere meddelelsen og fortsætte udskrivningen.
- Annuller det aktuelle udskriftsjob.

## Ikke plads nok i flashhukommelsen til ressourcer

Prøv et eller flere af følgende forslag:

- Vælg **Fortsæt** på printerkontrolpanelet for at fjerne meddelelsen og fortsætte udskrivningen.
- Slet skrifttyper, makroer og andre data, der er gemt i flashhukommelsen.
- Installer en flashhukommelse med større kapacitet.

**Bemærk!** Overførte skrifttyper og makroer, der ikke tidligere er blevet gemt i flashhukommelsen, slettes.

## Ikkeformateret Flash fundet

Prøv et eller flere af følgende forslag:

- Tryk på **Fortsæt** på kontrolpanelet for at stoppe defragmenteringen og fortsætte udskrivningen.
- Formater flashhukommelsen.

**Bemærk!** Hvis fejlmeddelelsen fortsat vises, er flashhukommelsen muligvis defekt og skal udskiftes.

## Problemer med forbrugsstoffer

### Udskift kassette, matcher ikke printerområde

Dette problem kan udbedres ved at købe en kassette med det rigtige område, der matcher printerområdet, eller købe et verdensomspændende kassette.

- Det første ciffer i meddelelsen efter 42 angiver printerområdet.
- Et andet nummer i meddelelsen efter 42 angiver området for kassetten.

### Områder for printere og tonerkassette

Område	Numerisk kode
Verdensomspændende eller udefineret område	0
Nordamerika (USA, Canada)	1
Europæiske Økonomiske Samarbejdsområde, Vesteuropa, Nordiske lande, Schweiz	2
Asien/Stillehavsområdet	3
Latinamerika	4
Resten af Europa, Mellemøsten, Afrika	5
Australien, New Zealand	6
Ugyldig region	9

**Bemærk!** Find de regionale indstillinger på printeren og tonerkassetten ved at udskrive kvalitetstestsiderne. Fra kontrolpanelet skal du navigere til: **Indstillinger > Fejlfinding > Udskriv kvalitetstestsider**.

## Forbrugsstoffer, der ikke kommer fra Lexmark

Printeren har registreret ikke-Lexmark-forbrugsstoffer eller -enheder i printeren.

Lexmark-printeren er udviklet til at fungere bedst med ægte Lexmark-forbrugsstoffer og -enheder. Brug af forbrugsstoffer eller enheder fra en tredjepart påvirker muligvis printerens og de tilhørende billedkomponenters ydeevne, pålidelighed eller levetid.

Alle indikatorer for levetid er udviklet til at fungere sammen med Lexmark-forbrugsstoffer og -enheder og giver muligvis uforudsigelige resultater, hvis der bruges forbrugsstoffer eller enheder fra tredjepart. Brug af billedkomponenter ud over den tilsigtede levetid skader muligvis Lexmark-printeren eller de tilknyttede komponenter.

**Advarsel - Potentiel skade:** Brug af forbrugsstoffer eller enheder fra tredjepart kan påvirke garantidækningen. Skader, som skyldes, at der er brugt forbrugsstoffer eller enheder fra tredjepart, er muligvis ikke dækket af garantien.

Tryk samtidigt på **X** og **#** på kontrolpanelet, og hold dem nede i 15 sekunder for at acceptere alle disse risici og fortsætte med at bruge ikke-originale forbrugsstoffer eller enheder i printeren.

Hvis du ikke ønsker at acceptere disse risici, skal du fjerne forbrugsstoffet eller enheden fra tredjepart og installere originale Lexmark-forbrugsstoffer eller -enheder i printeren. Der er flere oplysninger i ["Brug af originale Lexmark-dele og -forbrugsstoffer." på side 182.](#)

Hvis printeren ikke udskriver, selvom du har holdt **X** og **#** nede samtidigt i 15 sekunder, skal du nulstille forbrugsstoffælleren.

- 1 Fra kontrolpanelet skal du navigere til:  
**Indstillinger > Enhed > Vedligeholdelse > Konfigurationsmenu > Forbrugsstoffer og tællere**
- 2 Vælg den enhed eller det forbrugsstof, du vil nulstille, og vælg derefter **Start**.
- 3 Læs advarslen, og vælg derefter **Fortsæt**.
- 4 Tryk på og hold **X** og **#** nede samtidigt i 15 sekunder for at fjerne meddelelsen.

**Bemærk!** Hvis du ikke kan nulstille forbrugsstoffællerne, skal du returnere produktet til købsstedet.

## Problemer med papirindføring

### Konvolut klæber sammen under udskrivning

Handling	Ja	Nej
<p><b>Trin 1</b></p> <p><b>a</b> Brug en konvolut, der har været opbevaret tørt.</p> <p><b>Bemærk!</b> Udskrivning på konvolutter med højt fugtindhold kan få flappen til at klæbe sammen.</p> <p><b>b</b> Send udskriftsjobbet.</p> <p>Klæbede konvolutten sammen under udskrivning?</p>	Gå til trin 2.	Problemet er løst.

Handling	Ja	Nej
<p><b>Trin 2</b></p> <p><b>a</b> Sørg for, at papirtype er indstillet til Konvolut. Fra kontrolpanelet skal du navigere til: <b>Indstillinger &gt; Papir &gt; Konfiguration af papirmagasin &gt; Papirstørrelse/-type</b></p> <p><b>b</b> Send udskriftsjobbet.</p> <p>Klæbede konvolutten sammen under udskrivning?</p>	Kontakt <a href="#">kundesupport</a> .	Problemet er løst.

## Sætvis udskrivning fungerer ikke

Handling	Ja	Nej
<p><b>Trin 1</b></p> <p><b>a</b> Fra kontrolpanelet skal du navigere til: <b>Indstillinger &gt; Udskriv &gt; Layout &gt; Sorter</b></p> <p><b>b</b> Tryk på <b>Til [1,2,1,2,1,2]</b>.</p> <p><b>c</b> Udskriv dokumentet.</p> <p>Er dokumentet udskrevet korrekt i sæt?</p>	Problemet er løst.	Gå til trin 2.
<p><b>Trin 2</b></p> <p><b>a</b> Fra dokumentet, som du forsøger at udskrive, skal du åbne dialogboksen Udskriv, og derefter vælge <b>Sorter</b>.</p> <p><b>b</b> Udskriv dokumentet.</p> <p>Er dokumentet udskrevet korrekt i sæt?</p>	Problemet er løst.	Gå til trin 3.
<p><b>Trin 3</b></p> <p><b>a</b> Reducer antallet af sider, der skal udskrives.</p> <p><b>b</b> Udskriv dokumentet.</p> <p>Er siderne samlet korrekt?</p>	Problemet er løst.	Kontakt <a href="#">kundesupport</a> .

## Papiret krøller



**Bemærk!** Før du løser problemet, skal du udskrive kvalitetstestsiderne. Gå til **Indstillinger > Fejlfinding > Udskriv kvalitetstestsider** fra kontrolpanelet. På printermodeller uden berøringfølsom skærm skal du trykke

på  for at navigere gennem indstillingerne.

Handling	Ja	Nej
<p><b>Trin 1</b></p> <p><b>a</b> Kontroller, om det ilagte papir understøttes.</p> <p><b>Bemærk!</b> Hvis papiret ikke understøttes, skal du ilægge en understøttet papirtype.</p> <p><b>b</b> Udskriv dokumentet.</p> <p>Er papiret krøllet?</p>	Gå til trin 2.	Problemet er løst.
<p><b>Trin 2</b></p> <p><b>a</b> Kontroller, om der er sat en original og understøttet Lexmark-tonerkassette i printeren.</p> <p><b>Bemærk!</b> Hvis kassetten ikke understøttes, skal du installere en understøttet kassette.</p> <p><b>b</b> Udskriv dokumentet.</p> <p>Er papiret krøllet?</p>	Gå til trin 3.	Problemet er løst.
<p><b>Trin 3</b></p> <p><b>a</b> Juster styrene i bakken til den korrekte position for det papir, der er lagt i.</p> <p><b>b</b> Udskriv dokumentet.</p> <p>Er papiret krøllet?</p>	Gå til trin 4.	Problemet er løst.
<p><b>Trin 4</b></p> <p><b>a</b> Afhængigt af dit operativsystem skal du angive papirstørrelse og papirtype enten under Udskriftsindstillinger eller i dialogboksen Udskriv.</p> <p><b>Bemærkninger:</b></p> <ul style="list-style-type: none"> <li>• Sørg for, at indstillingerne passer til det ilagte papir.</li> <li>• Du kan også ændre indstillingen i kontrolpanelet på printeren. Naviger til <b>Indstillinger &gt; Papir &gt; Konfiguration af papirmagasin &gt; Papirstørrelse/-type</b>.</li> </ul> <p><b>b</b> Udskriv dokumentet.</p> <p>Er papiret krøllet?</p>	Gå til trin 5.	Problemet er løst.
<p><b>Trin 5</b></p> <p><b>a</b> Fjern papiret, vend det om, og ilæg papiret igen.</p> <p><b>b</b> Udskriv dokumentet.</p> <p>Er papiret krøllet?</p>	Gå til trin 6.	Problemet er løst.
<p><b>Trin 6</b></p> <p><b>a</b> Ilæg papir fra en ny pakke.</p> <p><b>Bemærk!</b> Papiret bliver fugtigt pga. høj luftfugtighed. Opbevar papiret i den originale indpakning, indtil det skal bruges.</p> <p><b>b</b> Udskriv dokumentet.</p> <p>Er papiret krøllet?</p>	Kontakt <a href="#">kundesupport</a> .	Problemet er løst.

## Papirmagasinsammenkædning virker ikke

Handling	Ja	Nej
<p><b>Trin 1</b></p> <p><b>a</b> Kontroller, om papirmagasinerne indeholder samme papirstørrelse og papirtype.</p> <p><b>b</b> Undersøg, om papirstyrene er placeret korrekt.</p> <p><b>c</b> Udskriv dokumentet.</p> <p>Sammenkædes papirmagasinerne korrekt?</p>	Problemet er løst.	Gå til trin 2.
<p><b>Trin 2</b></p> <p><b>a</b> Fra kontrolpanelet skal du trykke på <b>Indstillinger &gt; Papir &gt; Konfiguration af papirmagasin &gt; Papirstørrelse/type</b></p> <p><b>b</b> Indstil papirstørrelse og papirtype, så de passer til det papir, der er lagt i de sammenkædede papirmagasiner.</p> <p><b>c</b> Udskriv dokumentet.</p> <p>Sammenkædes papirmagasinerne korrekt?</p>	Problemet er løst.	Gå til trin 3.
<p><b>Trin 3</b></p> <p><b>a</b> Sørg for, at Kædning til papirmagasin er indstillet til Automatisk. Der er flere oplysninger i <a href="#">"Sammenkædning af papirmagasiner" på side 37.</a></p> <p><b>b</b> Udskriv dokumentet.</p> <p>Sammenkædes papirmagasinerne korrekt?</p>	Problemet er løst.	Kontakt <a href="#">kundesupport.</a>

## Der opstår ofte papirstop

Handling	Ja	Nej
<p><b>Trin 1</b></p> <p><b>a</b> Fjern bakken.</p> <p><b>b</b> Undersøg, om papir er korrekt ilagt.</p> <p><b>Bemærkninger:</b></p> <ul style="list-style-type: none"> <li>• Kontroller, om papirstyrene er placeret korrekt.</li> <li>• Sørg for, at stakkens højde ikke når op til indikatoren for maksimal papirofyldning.</li> <li>• Sørg for at udskrive på den anbefalede papirstørrelse og -type.</li> </ul> <p><b>c</b> Isæt bakken.</p> <p><b>d</b> Udskriv dokumentet.</p> <p>Optræder papirstop jævnligt?</p>	Gå til trin 2.	Problemet er løst.

Handling	Ja	Nej
<p><b>Trin 2</b></p> <p><b>a</b> Fra kontrolpanelet skal du navigere til:  <b>Indstillinger &gt; Papir &gt; Konfiguration af papirmagasin &gt; Papirstørrelse/-type</b></p> <p><b>b</b> Angivelse af korrekt papirstørrelse og -type.</p> <p><b>c</b> Udskriv dokumentet.</p> <p>Optræder papirstop jævnligt?</p>	<p>Gå til trin 3.</p>	<p>Problemet er løst.</p>
<p><b>Trin 3</b></p> <p><b>a</b> Ilæg papir fra en ny pakke.  <b>Bemærk!</b> Papiret bliver fugtigt pga. høj luftfugtighed. Opbevar papiret i den originale indpakning, indtil det skal bruges.</p> <p><b>b</b> Udskriv dokumentet.</p> <p>Optræder papirstop jævnligt?</p>	<p>Kontakt <a href="#">kundesupport</a>.</p>	<p>Problemet er løst.</p>

### Fastklemte sider udskrives ikke igen

Handling	Ja	Nej
<p><b>a</b> Fra kontrolpanelet skal du navigere til:  <b>Indstillinger for &gt; Enhed &gt; Meddelelser &gt; Gendan indh. v. papirstop</b></p> <p><b>b</b> I menuen Genopret ved stop skal du vælge <b>Til</b> eller <b>Auto</b>.</p> <p><b>c</b> Udskriv dokumentet.</p> <p>Udskrives de fastklemte sider igen?</p>	<p>Problemet er løst.</p>	<p>Kontakt <a href="#">kundesupport</a>.</p>

## Problemer med e-mail

### Kan ikke sende e-mails

Handling	Ja	Nej
<p><b>Trin 1</b></p> <p>Kontroller, at SMTP-indstillingerne for e-mail er konfigureret korrekt. Der er flere oplysninger i <a href="#">"Konfiguration af e-mail SMTP-indstillinger" på side 55.</a></p> <p>Kan du sende en e-mail?</p>	Problemet er løst.	Gå til trin 2.
<p><b>Trin 2</b></p> <p>Kontroller, at du benytter den rigtige adgangskode. Afhængigt af din e-mailtjenesteudbyder skal du bruge din kontoadgangskode, din adgangskode til app eller din godkendelsesadgangskode. Der er flere oplysninger i <a href="#">"Konfiguration af e-mail SMTP-indstillinger" på side 55.</a></p> <p>Kan du sende en e-mail?</p>	Problemet er løst.	Gå til trin 3.
<p><b>Trin 3</b></p> <p>Kontroller, at printeren er tilsluttet et netværk, og at netværket har forbindelse til internettet.</p> <p>Kan du sende en e-mail?</p>	Problemet er løst.	Kontakt <a href="#">kundesupport.</a>

## Faxproblemer

### Opkalds-ID vises ikke

**Bemærk!** Disse instruktioner gælder kun for printere, der understøtter analog fax. Der er flere oplysninger i ["Opsætning af printeren til faxning" på side 64.](#)

Handling	Ja	Nej
<p>Aktiver opkalds-ID.</p> <p>Fra startskærmen skal du trykke på <b>Indstillinger &gt; Fax &gt; Opsætning af fax &gt; Indstillinger for faxmodtagelse &gt; Admin-kontrol &gt; Akt. opkalds-id.</b></p> <p>Vises opkalds-ID'et?</p>	Problemet er løst.	Kontakt <a href="#">kundesupport.</a>



## Kan ikke sende eller modtage faxer ved hjælp af analog fax

Handling	Ja	Nej
<p><b>Trin 1</b> Afhjælp eventuelle fejlmeddelelser, der vises på displayet.</p> <p>Kan du sende eller modtage en fax?</p>	Problemet er løst.	Gå til trin 2.
<p><b>Trin 2</b> Kontroller, om kabelforbindelserne til følgende udstyr er sikre:</p> <ul style="list-style-type: none"> <li>• Telefon</li> <li>• Håndsæt</li> <li>• Telefonsvarer</li> </ul> <p>Kan du sende eller modtage en fax?</p>	Problemet er løst.	Gå til trin 3.
<p><b>Trin 3</b> Lyt efter en opkaldstone.</p> <ul style="list-style-type: none"> <li>• Ring til faxnummeret for at kontrollere, om den fungerer korrekt.</li> <li>• Hvis du bruger funktionen Opkald med rør på, skal du skrue op for lydstyrken for at bekræfte, at der høres en opkaldstone.</li> </ul> <p>Kan du høre en klartone?</p>	Gå til trin 5.	Gå til trin 4.
<p><b>Trin 4</b> Undersøg telefonvægstikket.</p> <p><b>a</b> Indsæt den analoge telefon direkte i vægstikket.</p> <p><b>b</b> Lyt efter en opkaldstone.</p> <p><b>c</b> Hvis du ikke kan høre en klartone, skal du bruge et andet telefonkabel.</p> <p><b>d</b> Hvis du stadig ikke kan høre en klartone, skal du indsætte telefonkablet i et andet vægstik.</p> <p><b>e</b> Hvis du kan høre en klartone, skal du tilslutte printereren til det pågældende vægstik.</p> <p>Kan du sende eller modtage en fax?</p>	Problemet er løst.	Gå til trin 5.

Handling	Ja	Nej
<p><b>Trin 5</b></p> <p>Kontroller, om printeren er tilsluttet til en analog telefontjeneste eller det korrekte digitale stik.</p> <ul style="list-style-type: none"> <li>• Hvis du bruger en ISDN-telefontjeneste (Integrated Services Digital Network), skal du tilslutte den til en analog telefonport på en ISDN-terminaladapter. Kontakt din ISDN-udbyder for at få yderligere oplysninger.</li> <li>• Hvis du bruger DSL, skal du tilslutte et DSL-filter eller en router, der understøtter analog brug. Kontakt din DSL-udbyder for at få yderligere oplysninger.</li> <li>• Hvis du bruger en PBX-telefontjeneste (Private Branch Exchange), skal du sikre, at du opretter forbindelse til en analog forbindelse på PBX'en. Hvis dette ikke er tilfældet, skal du overveje at bruge en analog telefonlinje til faxmaskinen.</li> </ul> <p>Kan du sende eller modtage en fax?</p>	Problemet er løst.	Gå til trin 6.
<p><b>Trin 6</b></p> <p>Afbryd midlertidig andet udstyr og deaktiver andre telefontjenester.</p> <p><b>a</b> Afbryd andet udstyr (f.eks. telefonsvarere, computere, modemmer og telefonlinjefordelere) mellem printeren og telefonlinjen.</p> <p><b>b</b> Deaktiver ventende opkald og telefonsvarer. Kontakt teleselskabet for at få flere oplysninger.</p> <p>Kan du sende eller modtage en fax?</p>	Problemet er løst.	Gå til trin 7.
<p><b>Trin 7</b></p> <p>Scan det originale dokument en side ad gangen.</p> <p><b>a</b> Ring til faxnummeret.</p> <p><b>b</b> Scan dokumentet.</p> <p>Kan du sende eller modtage en fax?</p>	Problemet er løst.	Kontakt <a href="#">kundesupport</a> .

## Kan modtage, men ikke sende faxer ved hjælp af analog fax

Handling	Ja	Nej
<p><b>Trin 1</b></p> <p>Læg et originaldokument korrekt i den automatiske dokumentføder eller på scannerglasset.</p> <p>Kan du sende faxer?</p>	Problemet er løst.	Gå til trin 2.
<p><b>Trin 2</b></p> <p>Programmer genvejsnummeret korrekt.</p> <ul style="list-style-type: none"> <li>• Kontroller, om genvejsnummeret er blevet programmeret til det telefonnummer, du ønsker at ringe op til.</li> <li>• Indtast telefonnummeret manuelt.</li> </ul> <p>Kan du sende faxer?</p>	Problemet er løst.	Kontakt <a href="#">kundesupport</a> .

## Kan sende, men ikke modtage faxer ved hjælp af analog fax

Handling	Ja	Nej
<p><b>Trin 1</b> Kontroller, at papirkilden ikke er tom.</p> <p>Kan du modtage faxer?</p>	Problemet er løst.	Gå til trin 2.
<p><b>Trin 2</b> Kontroller indstillingerne for forsinkelse af ring. Fra startskærmen skal du trykke på <b>Indstillinger &gt; Fax &gt; Opsætning af fax &gt; Indstillinger for faxmodtagelse &gt; Opkald at besvare.</b></p> <p>Kan du modtage faxer?</p>	Problemet er løst.	Gå til trin 3.
<p><b>Trin 3</b> Se "<a href="#">Tomme eller hvide sider</a>" på side 236, hvis printerens udskriver blanke sider.</p> <p>Kan du modtage faxer?</p>	Problemet er løst.	Kontakt <a href="#">kundesupport</a> .

## Kan ikke opsætte etherFAX

Handling	Ja	Nej
<p><b>Trin 1</b> Kontroller printerens tilslutning.</p> <p><b>a</b> Udskriv siden Netværksopsætning. Fra startskærmen skal du trykke på <b>Indstillinger &gt; Rapporter &gt; Netværk &gt; Side for opsætning af netværk.</b></p> <p><b>b</b> Kontroller netværkets status.</p> <p>Er printerens sluttet til netværket?</p>	Gå til trin 3.	Gå til trin 2.
<p><b>Trin 2</b> Kontroller, at printeren er tilsluttet et netværk, og at netværket har forbindelse til internettet.</p> <p>Kan du opsætte etherFAX?</p>	Problemet er løst.	Gå til trin 3.
<p><b>Trin 3</b> Kontroller, at etherFAX er opsat korrekt. Der er flere oplysninger i "<a href="#">Opsætning af faxfunktionen ved hjælp af etherFAX</a>" på side 66.</p> <p>Kan du opsætte etherFAX?</p>	Problemet er løst.	Gå til <a href="https://www.etherfax.net/lexmark">https://www.etherfax.net/lexmark</a> .

## Kan ikke sende eller modtage faxer ved hjælp af etherFAX

Handling	Ja	Nej
<p><b>Trin 1</b> Kontroller, at printeren er tilsluttet et netværk, og at netværket har forbindelse til internettet.</p> <p>Kan du sende eller modtage faxer ved hjælp af etherFAX?</p>	Problemet er løst.	Gå til trin 2.
<p><b>Trin 2</b></p> <p><b>a</b> Fra startskærmen skal du trykke på <b>Indstillinger &gt; Fax &gt; Opsætning af fax &gt; Generelle faxindstillinger</b>.</p> <p><b>b</b> Kontroller, at du har det korrekte faxnummer.</p> <p><b>c</b> Sørg for, at Faxtransport er indstillet til etherFAX..</p> <p>Kan du sende eller modtage faxer ved hjælp af etherFAX?</p>	Problemet er løst.	Gå til trin 3.
<p><b>Trin 3</b> Opdel store dokumenter i mindre filstørrelser.</p> <p>Kan du sende eller modtage faxer ved hjælp af etherFAX?</p>	Problemet er løst.	Gå til <a href="https://www.etherfax.net/lexmark">https://www.etherfax.net/lexmark</a> .

## Dårlig udskriftskvalitet for fax

Handling	Ja	Nej
<p><b>Trin 1</b> Sørg for, at der ikke er kvalitetsfejl ved udskrifter.</p> <p><b>a</b> Tryk på <b>Indstillinger &gt; Fejlfinding &gt; Udskriv kvalitetstestsider</b> fra kontrolpanelet.</p> <p><b>b</b> Ret kvalitetsfejl ved udskrifter. Der er flere oplysninger i <a href="#">"udskriftskvaliteten er dårlig" på side 236</a>.</p> <p>Er udskriftskvaliteten af faxen tilfredsstillende?</p>	Problemet er løst.	Gå til trin 2.
<p><b>Trin 2</b> Reducer faxtransmissionshastigheden for indgående fax.</p> <p><b>a</b> Tryk på <b>Indstillinger &gt; Fax &gt; Opsætning af fax &gt; Indstillinger for faxmodtagelse &gt; Admin-kontrol</b> fra kontrolpanelet.</p> <p><b>b</b> Vælg en lavere transmissionshastighed i menuen Maks. hastighed.</p> <p>Er udskriftskvaliteten af faxen tilfredsstillende?</p>	Problemet er løst.	Kontakt <a href="#">kundesupport</a> .

## Manglende oplysninger på faxforsiden

Handling	Nej	Ja
<p><b>a</b> Sluk for printeren, og vent ca. 10 sekunder. Tænd derefter printeren igen.</p> <p><b>b</b> Send eller hent faxen.</p> <p>Mangler der oplysninger på faxforsiden?</p>	Problemet er løst.	Kontakt <a href="#">kundesupport</a> .

## Kan ikke sende faxforsiden fra computeren

Handling	Ja	Nej
<p><b>Trin 1</b></p> <p><b>a</b> Sørg for, at printerdriveren er opdateret. Der er flere oplysninger i <a href="#">"Installation af printersoftware" på side 311</a>.</p> <p><b>b</b> Send faxen.</p> <p>Kan du sende faxforsiden?</p>	Problemet er løst.	Gå til trin 2.
<p><b>Trin 2</b></p> <p><b>a</b> Åbn dialogboksen Udskriv fra det dokument, som du prøver at faxe.</p> <p><b>b</b> Vælg printeren, og klik derefter på <b>Egenskaber, Præferencer, Optioner</b> eller <b>Opsætning</b>.</p> <p><b>c</b> Klik på <b>Fax</b>, og ryd derefter indstillingerne for <b>Vis altid indstillinger før brug af fax</b>.</p> <p><b>d</b> Send faxen.</p> <p>Kan du sende faxforsiden?</p>	Problemet er løst.	Kontakt <a href="#">kundesupport</a> .

## Scanningsproblemer

### Kan ikke scanne til en computer

Handling	Ja	Nej
<p><b>Trin 1</b></p> <p>Udfør et kopieringsjob.</p> <p>Blev kopieringsjobbet udført?</p>	Gå til trin 3.	Gå til trin 2.
<p><b>Trin 2</b></p> <p><b>a</b> Sluk printeren, og vent ca. 10 sekunder. Tænd den derefter igen.</p> <p><b>b</b> Scan dokumentet.</p> <p>Kan du scanne dokumentet til en computer?</p>	Problemet er løst.	Gå til trin 3.
<p><b>Trin 3</b></p> <p>Kontroller printerens tilslutning.</p> <p><b>a</b> Udskriv siden Netværksopsætning. Fra kontrolpanelet skal du navigere til: <b>Indstillinger for &gt; Rapporter &gt; Netværk &gt; Netværksopsætningsside</b></p> <p><b>b</b> Kontroller netværkets status.</p> <p>Er printeren sluttet til netværket?</p>	Gå til trin 5.	Gå til trin 4.

Handling	Ja	Nej
<p><b>Trin 4</b></p> <p><b>a</b> Slut printeren til netværket.</p> <p><b>b</b> Scan dokumentet.</p> <p>Kan du scanne dokumentet til en computer?</p>	Problemet er løst.	Gå til trin 5.
<p><b>Trin 5</b></p> <p><b>a</b> Kontroller, at printeren og computeren er sluttet til det samme netværk.</p> <p><b>b</b> Scan dokumentet.</p> <p>Kan du scanne dokumentet til en computer?</p>	Problemet er løst.	Kontakt <a href="#">kundesupport</a> .

## Kan ikke scanne til en netværksmappe

Handling	Ja	Nej
<p><b>Trin 1</b></p> <p><b>a</b> Opret genvej til en netværksmappe.</p> <p><b>b</b> Scan et dokument ved hjælp af genvejen. Der er flere oplysninger i <a href="#">"Scanning til en netværksmappe"</a> på side 78.</p> <p>Kan du scanne et dokument og gemme det til en netværksmappe?</p>	Problemet er løst.	Gå til trin 2.
<p><b>Trin 2</b></p> <p>Kontroller, at stien og formatet for netværksmappen er korrekt. For eksempel // <b>server_værtssnavn/mappenavn/sti</b>, hvor <b>server_værtssnavn</b> er et fuldt kvalificeret domænenavn (FQDN) eller en IP-adresse.</p> <p>Er stien og formatet for netværksmappen korrekt?</p>	Gå til trin 3.	Gå til trin 4.
<p><b>Trin 3</b></p> <p>Kontroller, at du har skriveadgang til netværksmappen.</p> <p>Kan du scanne et dokument og gemme det til en netværksmappe?</p>	Problemet er løst.	Gå til trin 4.

Handling	Ja	Nej
<p><b>Trin 4</b> Opdater genvejen til netværksmappen.</p> <p><b>a</b> Åbn en webbrowser, og angiv derefter printerens IP-adresse i adressefeltet.</p> <p><b>Bemærkninger:</b></p> <ul style="list-style-type: none"> <li>• Vis printerens IP-adresse på startskærmbillede. IP-adressen vises som fire sæt tal, adskilt af punktummer, f.eks. 123.123.123.123.</li> <li>• Hvis du bruger en proxyserver, skal du deaktivere den midlertidigt for at indlæse websiden korrekt.</li> </ul> <p><b>b</b> Klik på <b>Genveje</b>, og vælg derefter en genvej.</p> <p><b>Bemærk!</b> Hvis du har flere genvejstyper, skal du derefter vælge <b>Netværksmappe</b>.</p> <p><b>c</b> Indtast stien til netværksmappen i feltet Del sti.</p> <p><b>Bemærkninger:</b></p> <ul style="list-style-type: none"> <li>• Hvis din delingssti er <code>\\server_vært_snavn\mappenavn\sti</code>, skal du skrive <code>//server_vært_snavn/mappenavn/sti</code>.</li> <li>• Sørg for at bruge almindelige skråstreger, når du skriver delingsstien.</li> </ul> <p><b>d</b> Vælg en godkendelsesmetode i menuen Godkendelse.</p> <p><b>Bemærk!</b> Hvis Godkendelse er indstillet til "Brug tildelte brugernavn og adgangskode", skal du indtaste dine legitimationsoplysninger i felterne Brugernavn og Adgangskode.</p> <p><b>e</b> Klik på <b>Gem</b>.</p> <p>Kan du scanne et dokument og gemme det til en netværksmappe?</p>	<p>Problemet er løst.</p>	<p>Gå til trin 5.</p>
<p><b>Trin 5</b> Kontroller, at printeren og netværksmappen er sluttet til det samme netværk.</p> <p>Kan du scanne et dokument og gemme det til en netværksmappe?</p>	<p>Problemet er løst.</p>	<p>Kontakt <a href="#">kundesupport</a>.</p>

## Delvise kopier af dokument eller foto

Handling	Ja	Nej
<p><b>Trin 1</b></p> <p><b>a</b> Kontroller, om dokumentet eller fotoet er placeret med forsiden nedad i nederste venstre hjørne af scannerens glasplade.</p> <p><b>b</b> Kopier dokumentet eller fotoet.</p> <p>Kopieres dokumentet eller fotoet korrekt?</p>	<p>Problemet er løst.</p>	<p>Gå til trin 2.</p>

Handling	Ja	Nej
<p><b>Trin 2</b></p> <p><b>a</b> Match indstillingen for papirstørrelse og det papir, der er lagt i bakken.</p> <p><b>b</b> Kopier dokumentet eller fotoet.</p> <p>Kopieres dokumentet eller fotoet korrekt?</p>	<p>Problemet er løst.</p>	<p>Kontakt <a href="#">kundesupport</a>.</p>

## Dårlig kopikvalitet

Handling	Ja	Nej
<p><b>Trin 1</b></p> <p><b>a</b> Rengør scannerens glasplade og ADF-glasset med en fugtig, blød, fnugfri klud. Hvis printeren har en anden ADF-glasplade inde i ADF'en, skal du også rense denne glasplade.</p> <p>Der er flere oplysninger i <a href="#">"Rengøring af scanneren" på side 169</a>.</p> <p><b>b</b> Kontroller, om dokumentet eller fotoet er placeret med forsiden nedad i nederste venstre hjørne af scannerens glasplade.</p> <p><b>c</b> Kopier dokumentet eller fotoet.</p> <p>Er kopikvaliteten tilfredsstillende?</p>	<p>Problemet er løst.</p>	<p>Gå til trin 2.</p>
<p><b>Trin 2</b></p> <p><b>a</b> Kontroller kvaliteten af det originale dokument eller foto</p> <p><b>b</b> Tilpas indstillingerne for scanningskvalitet.</p> <p><b>c</b> Kopier dokumentet eller fotoet.</p> <p>Er kopikvaliteten tilfredsstillende?</p>	<p>Problemet er løst.</p>	<p>Kontakt <a href="#">kundesupport</a>.</p>

## Lodrette mørke striber på udskrift, når der scannes fra den automatiske dokumentfører

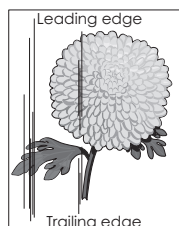
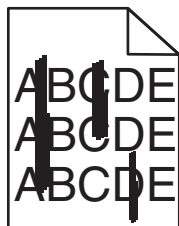



Handling	Ja	Nej
<p><b>a</b> Åbn dækslet til scanneren.</p> <p><b>b</b> Aftør den automatiske dokumentføders glasplade og den automatiske dokumentføders glaspude med en fugtig, blød og fnugfri klud.</p> <p><b>c</b> Luk dækslet til scanneren.</p> <p><b>d</b> Scan dokumentet.</p> <p>Er der lodrette streger på scannede dokumenter?</p>	<p>Kontakt <a href="#">kundesupport</a>.</p>	<p>Problemet er løst.</p>

### Ujævne billeder eller tekst ved scanning fra ADF'en

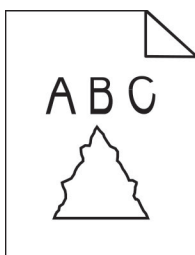

Handling	Ja	Nej
<p><b>a</b> Læg 50 ark rent, almindeligt papir i ADF'en. <b>Bemærk!</b> Det almindelige papir hjælper med at rengøre eller fjerne støv og anden belægning fra ADF-indføringsrullerne.</p> <p><b>b</b> Tryk på  på kontrolpanelet.</p> <p><b>c</b> Læg et originaldokument i ADF'en.</p> <p><b>d</b> Scan dokumentet.</p> <p>Vises der ujævne billeder eller tekster i outputtet?</p>	<p>Kontakt <a href="#">kundesupport</a>.</p>	<p>Problemet er løst.</p>

### Scanningsjobbet blev ikke udført

Handling	Ja	Nej
<p><b>Trin 1</b> Kontroller kabeltilslutningerne.</p> <p><b>a</b> Kontroller, om Ethernet- eller USB-kablet er sikkert indsat i computeren og printeren.</p> <p><b>b</b> Send scanningsjobbet igen.</p> <p>Lykkedes scanningsjobbet?</p>	<p>Problemet er løst.</p>	<p>Gå til trin 2.</p>

Handling	Ja	Nej
<p><b>Trin 2</b> Undersøg den fil, du vil scanne til.</p> <ul style="list-style-type: none"> <li><b>a</b> Sørg for, at filnavnet ikke allerede er i brug i destinationsmappen.</li> <li><b>b</b> Sørg for, at det dokument eller foto, der skal scannes, ikke er åben i et andet program.</li> <li><b>c</b> Send scanningsjobbet igen.</li> </ul> <p>Lykkedes scanningsjobbet?</p>	Problemet er løst.	Gå til trin 3.
<p><b>Trin 3</b> <b>a</b> Sørg for, at afkrydsningsfelterne <b>Tilføj tidsstempel</b> eller <b>Overskriv eksisterende fil</b> er markeret i indstillingerne for konfiguration af destination.</p> <ul style="list-style-type: none"> <li><b>b</b> Send scanningsjobbet igen.</li> </ul> <p>Lykkedes scanningsjobbet?</p>	Problemet er løst.	Kontakt <a href="#">kundesupport</a> .

### Scanneren lukker ikke

Handling	Ja	Nej
<p>Fjern forhindringer, der holder scannerdækslet åbent.</p> <p>Blev scannerdækslet lukket korrekt?</p>	Problemet er løst.	Kontakt <a href="#">kundesupport</a> .

### Scanning tager for lang tid eller fastfryser computeren

Handling	Ja	Nej
<p>Luk alle programmer, der forstyrrer scanningen.</p> <p>Tager scanning for lang tid, eller får scanningen computeren til at fastfryse?</p>	Kontakt <a href="#">kundesupport</a> .	Problemet er løst.

### Scanner svarer ikke

Handling	Ja	Nej
<p><b>Trin 1</b> <b>a</b> Kontroller, at strømkablet er tilsluttet korrekt til printeren og stikkontakten.</p> <p> <b>FORSIGTIG - RISIKO FOR SKADE:</b> Tilslut netledningen til en passende vurderet og passende jordet stikkontakt, der er lettilgængelig og i nærheden af produktet for at undgå risikoen for brand eller elektrisk stød.</p> <ul style="list-style-type: none"> <li><b>b</b> Kopier eller scan dokumentet.</li> </ul> <p>Reagerer scanneren?</p>	Problemet er løst.	Gå til trin 2.

Handling	Ja	Nej
<b>Trin 2</b> <b>a</b> Kontroller, at printeren er tændt. <b>b</b> Afhjælp eventuelle fejlmeddelelser, der vises på displayet. <b>c</b> Kopier eller scan dokumentet.  Reagerer scanneren?	Problemet er løst.	Gå til trin 3.
<b>Trin 3</b> <b>a</b> Sluk printeren, vent ca. 10 sekunder og tænd den derefter igen. <b>b</b> Kopier eller scan dokumentet.  Reagerer scanneren?	Problemet er løst.	Kontakt <a href="#">kundesupport</a> .

## Justering af scannerregistrering

- 1 Fra startskærmen skal du trykke på **Indstillinger > Enhed > Vedligeholdelse > Konfigurationsmenu > Scannerkonfiguration > Scannermanualregistrering**.
- 2 I menuen Hurtig udskriftsprøve, skal du trykke på **Start**.
- 3 Placer siden Hurtig udskriftsprøve på scannerens glasplade, og tryk derefter på **Flatbed-registrering**.
- 4 I menuen Kopier udskriftsprøve, skal du trykke på **Start**.
- 5 Sammenlign siden Kopier udskriftsprøve med originaldokumentet.  
**Bemærk!** Hvis margenerne på testsiden er anderledes i forhold til originaldokumentet, skal du justere Venstre margen og Øverste margen.
- 6 Gentag [Trin 4](#) og [Trin 5](#), indtil margenerne på siden Kopier udskriftsprøve nøje svarer til originaldokumentet.

## Justering af ADF-registrering

- 1 Fra startskærmen skal du trykke på **Indstillinger > Enhed > Vedligeholdelse > Konfigurationsmenu > Scannerkonfiguration > Scannermanualregistrering**.
- 2 I menuen Hurtig udskriftsprøve, skal du trykke på **Start**.
- 3 Placer siden Hurtig udskriftsprøve på ADF-bakken.
- 4 Tryk på **Registrering af forreste ADF** eller **Registrering af bageste ADF**.  
**Bemærkninger:**
  - For at justere registrering af forreste ADF, skal du placere testsiden med print opad og den korte kant først i ADF'en.
  - For at justere registrering af bageste ADF, skal du placere testsiden med print nedad og den korte kant først i ADF'en.
- 5 Fra menuen Kopier udskriftsprøve, skal du trykke på **Start**.

**6** Sammenlign siden Kopier udskriftsprøve med originaldokumentet.

**Bemærk!** Hvis margenerne på testsiden er anderledes i forhold til originaldokumentet, skal du justere Vandret justering og Øverste margen.

**7** Gentag [Trin 5](#) og [Trin 6](#), indtil margenerne på siden Kopier udskriftsprøve nøje svarer til originaldokumentet.

## Kontakt til kundesupport

Før du henvender dig til kundesupport, skal du sørge for at have følgende oplysninger:

- Printerproblem
- Fejlmeddelelse
- Printermodel og serienummer

Gå til <http://support.lexmark.com> for at modtage e-mail- eller chatsupport eller gennemse biblioteket med manualer, supportdokumentation, drivere og andre downloads.

Du kan også få teknisk support via telefon. I USA eller Canada skal du ringe 1-800-539-6275. I andre lande eller regioner skal du gå til <http://support.lexmark.com>.

# Opgradering og migrering

## Hardware

### Tilgængelige interne optioner

- Hukommelseskort
  - DDR3 DIMM
  - Flashhukommelse
- Valgfrit kort
  - Skrifttypekort
  - Firmwarekort
    - Former og stregkoder
    - PRESCRIBE
    - IPDS
- Printerens harddisk
- Internal Solutions Port
  - Parallelt 1284-B-netværkskort
  - RS-232C serielt netværkskort
  - Fiberinterfacekort
  - N8370 802.11a/b/g/n/ac trådløst printserverinterfacekort

### Adgang til systemkortet



**FORSIGTIG - ELEKTRISK STØD:** Hvis du skal have adgang til systemkortet eller installere hardware- eller hukommelsesenhedsoptioner, efter du har installeret printeren, skal du slukke printeren og tage netledningen ud af stikkontakten, før du fortsætter for at undgå risikoen for elektrisk stød. Hvis du har andre enheder tilsluttet printeren, skal du også slukke for dem og tage alle kabler til printeren ud.

- 1 Sluk for printeren.
- 2 Fjern netledningen fra stikkontakten og derefter fra printeren.
- 3 Åbn adgangspanelet til systemkortet ved hjælp af en skruetrækker med fladt hoved.

**Advarsel - Potentiel skade:** Systemkortets elektroniske komponenter beskadiges let af statisk elektricitet. Rør ved en metaloverflade på printeren, før du rører ved systemkortets elektroniske komponenter eller stik.

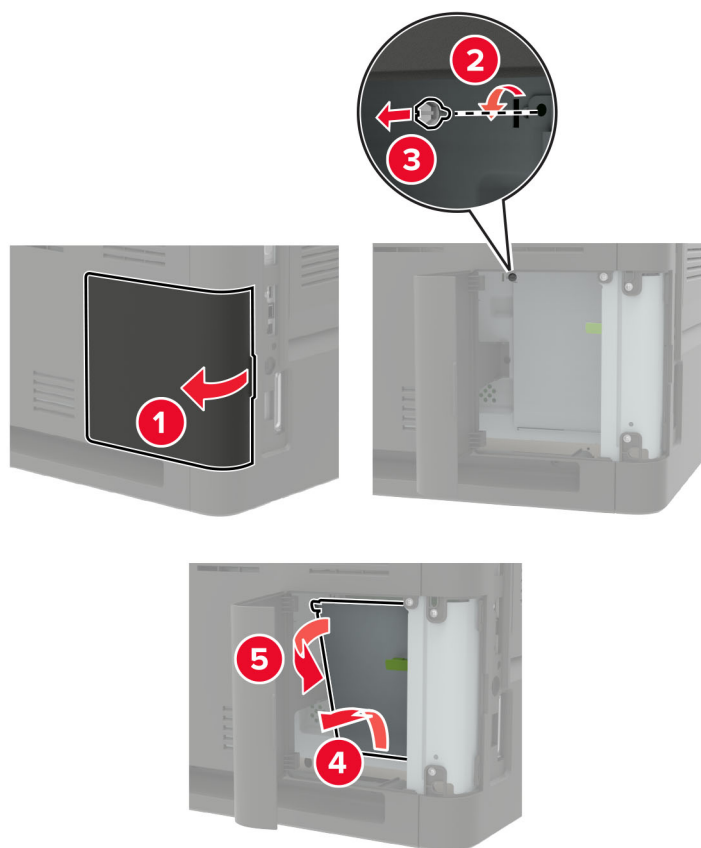

- 4** Installer eventuelt understøttede, interne funktioner. Du kan finde flere oplysninger i den dokumentation, der leveres sammen med ekstraudstyret.

## 5 Luk dækslet.

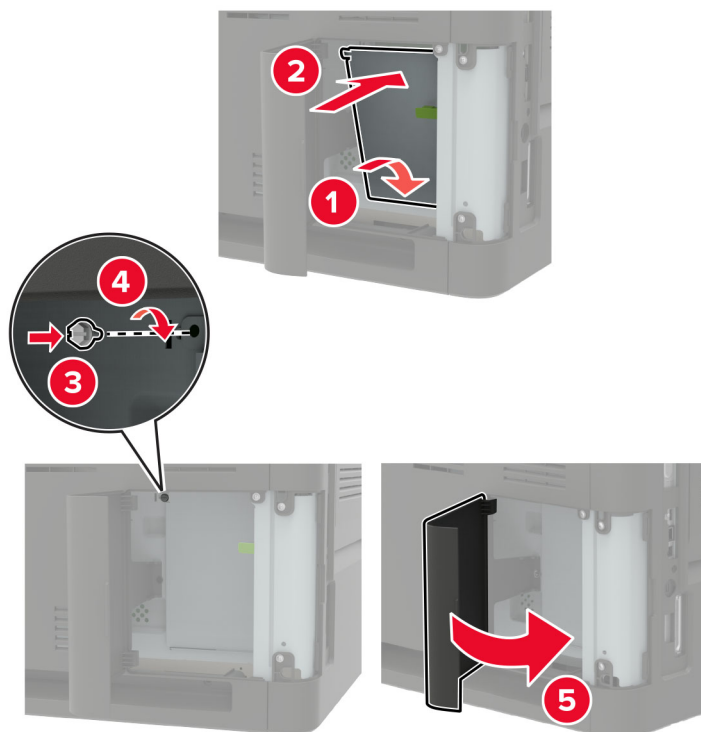

## 6 Indsæt netledningen i printeren og derefter i en stikkontakt.

**⚠ FORSIGTIG - RISIKO FOR SKADE:** Tilslut netledningen til en passende vurderet og passende jordet stikkontakt, der er lettilgængelig og i nærheden af produktet, for at undgå risikoen for brand eller elektrisk stød.

## 7 Tænd printeren.

## Installation af et hukommelseskort

**Bemærk!** Denne vejledning gælder kun for DDR3 DIMM-hukommelseskortet.

**⚠ FORSIGTIG - ELEKTRISK STØD:** Hvis du skal have adgang til systemkortet eller installere hardware- eller hukommelsesenhedsoptioner, efter du har installeret printeren, skal du slukke for printeren og tage netledningen ud af stikkontakten, før du fortsætter, for at undgå risikoen for elektrisk stød. Hvis du har andre enheder tilsluttet printeren, skal du også slukke for dem og tage alle kabler til printeren ud.

- 1 Sluk for printeren.
- 2 Fjern netledningen fra stikkontakten og derefter fra printeren.
- 3 Åbn dækslet til systemkortet ved hjælp af en skruetrækker med fladt hoved.

**Advarsel - Potentiel skade:** Systemkortets elektroniske komponenter beskadiges let af statisk elektricitet. Rør ved en metaloverflade på printeren, før du rører ved systemkortets elektroniske komponenter eller stik.

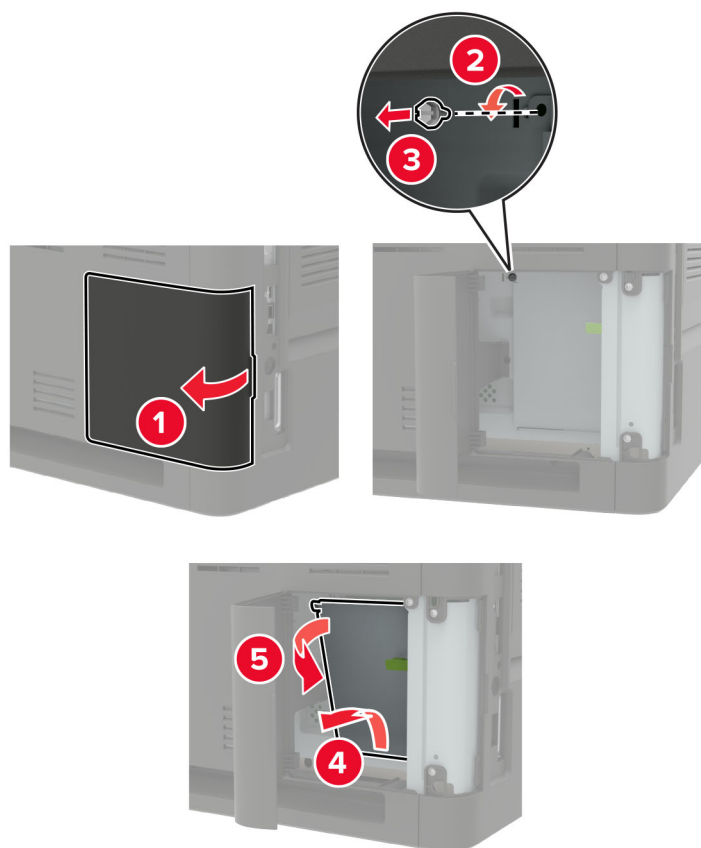

4 Pak hukommelseskortet ud.

**Advarsel - Potentiel skade:** Rør ikke ved tilslutningspunkterne langs kortets kant.

5 Skub hukommelseskortet ind, indtil det *klikker* på plads.

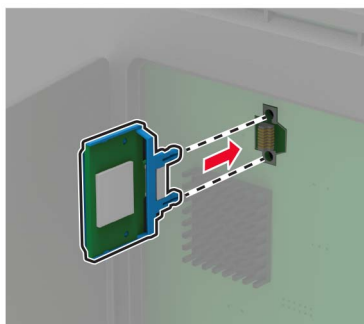



## 6 Luk dækslet.

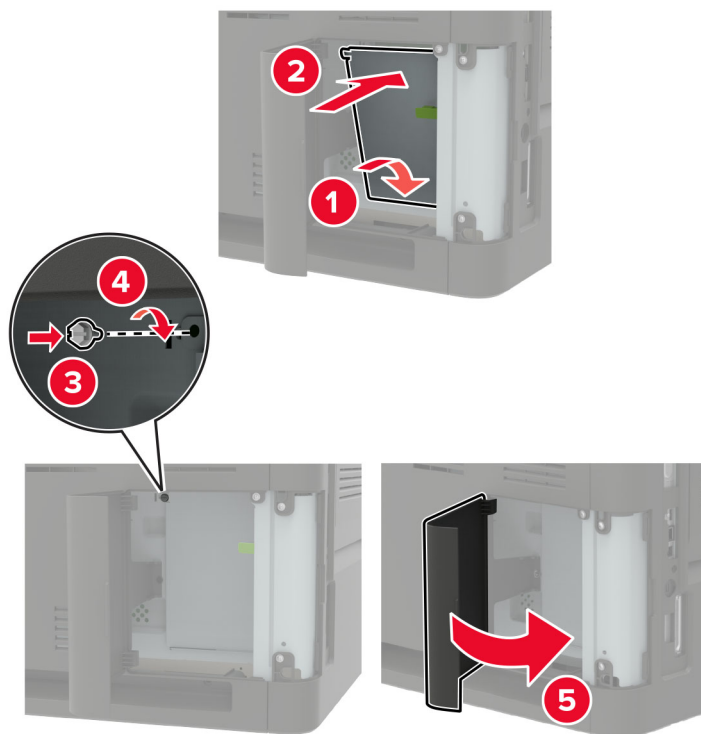

## 7 Sæt netledningen i printeren og derefter i en stikkontakt.

**⚠ FORSIGTIG - RISIKO FOR SKADE:** Tilslut netledningen til en passende normeret og korrekt jordet stikkontakt, der er lettilgængelig og i nærheden af produktet, for at undgå risiko for brand eller elektrisk stød.

## 8 Tænd printeren.

## Installere et optionskort

**Bemærk!** Et optionskort er enten et skrifttypekort, et firmwarekort eller en flashhukommelse.

**⚠ FORSIGTIG - ELEKTRISK STØD:** Hvis du skal have adgang til systemkortet eller installere hardware- eller hukommelsesenhedsoptioner, efter du har installeret printeren, skal du slukke for printeren og tage netledningen ud af stikkontakten, før du fortsætter, for at undgå risikoen for elektrisk stød. Hvis du har andre enheder tilsluttet printeren, skal du også slukke for dem og tage alle kabler til printeren ud.

- 1 Sluk for printeren.
- 2 Fjern netledningen fra stikkontakten og derefter fra printeren.
- 3 Åbn dækslet til systemkortet ved hjælp af en skruetrækker med fladt hoved.

**Advarsel - Potentiel skade:** Systemkortets elektroniske komponenter beskadiges let af statisk elektricitet. Rør ved en metaloverflade på printeren, før du rører ved elektroniske komponenter eller stik.

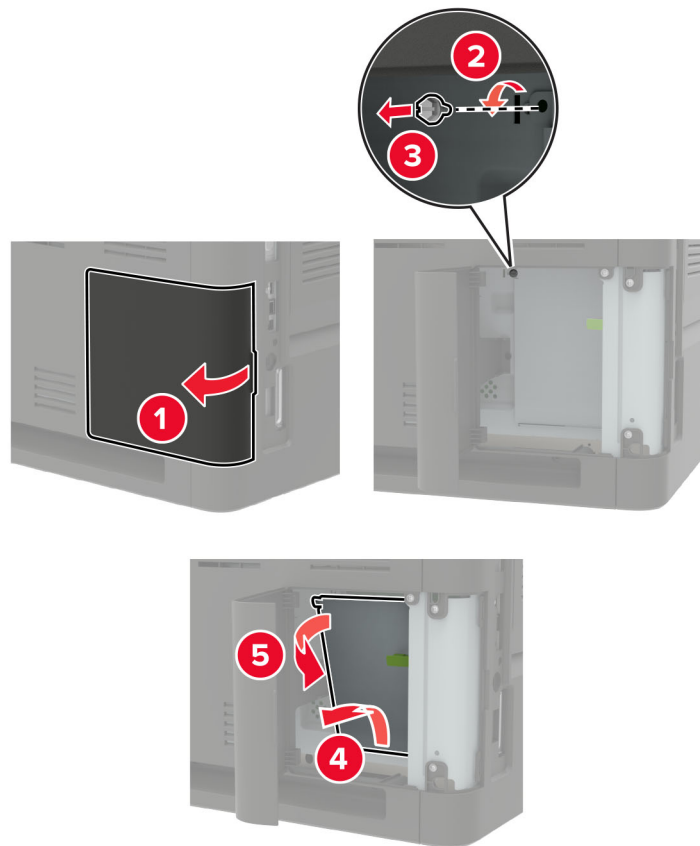

4 Pak optionskortet ud.

**Advarsel - Potentiel skade:** Rør ikke ved tilslutningspunkterne langs kortets kant.

5 Tryk kortet godt fast.

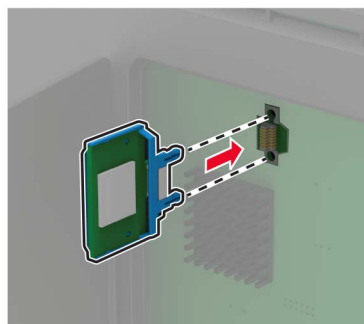

**Bemærk!** Hele kortets stik skal berøre og flugte helt med systemkortet.

**Advarsel - Potentiel skade:** Forkert installation af kortet kan forårsage skade på kortet og systemkortet.

## 6 Luk dækslet.

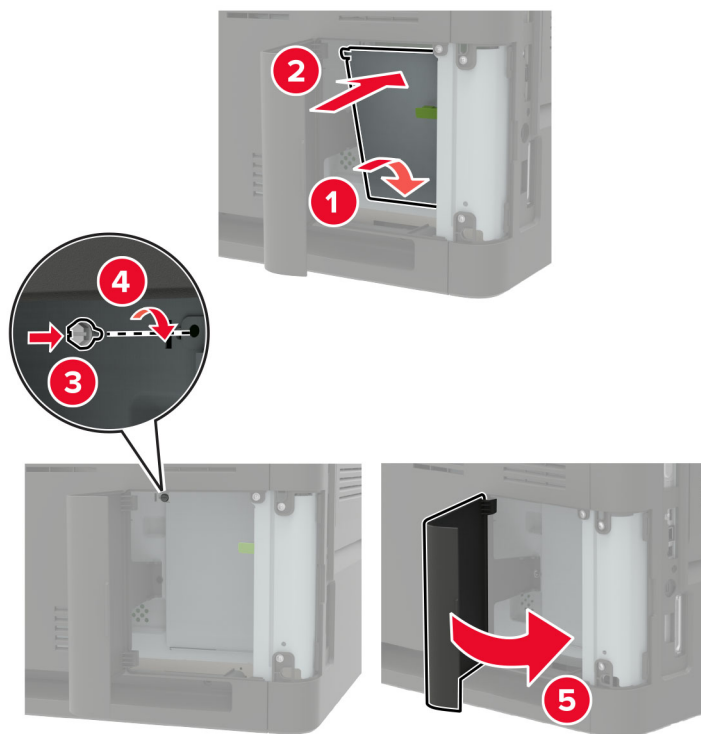

## 7 Sæt netledningen i printeren og derefter i en stikkontakt.

**⚠ FORSIGTIG - RISIKO FOR SKADE:** Tilslut netledningen til en passende normeret og korrekt jordet stikkontakt, der er lettilgængelig og i nærheden af produktet, for at undgå risiko for brand eller elektrisk stød.

## 8 Tænd printeren.

## Installation af en printerharddisk

**⚠ FORSIGTIG - ELEKTRISK STØD:** Hvis du skal have adgang til systemkortet eller installere hardware- eller hukommelsesenhedsoptioner, efter du har installeret printeren, skal du slukke printeren og tage netledningen ud af stikkontakten, før du fortsætter for at undgå risikoen for elektrisk stød. Hvis du har andre enheder tilsluttet printeren, skal du også slukke for dem og tage alle kabler til printeren ud.

1 Sluk for printeren.

2 Fjern netledningen fra stikkontakten og derefter fra printeren.

3 Åbn dækslet til systemkortet ved hjælp af en skruetrækker med fladt hoved.

**Advarsel - Potentielt skade:** Systemkortets elektroniske komponenter beskadiges let af statisk elektricitet. Rør ved en metaloverflade på printeren, før du rører ved systemkortets elektroniske komponenter eller stik.

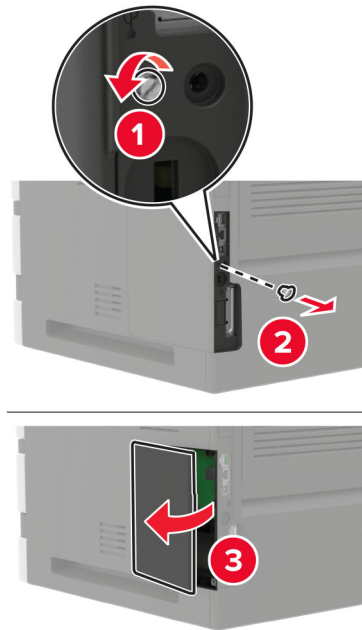

4 Pak harddisken ud.

5 Tilslut harddisken, og tilslut derefter harddiskens interfacekabel til systemkortet.

**Advarsel - Potentiel skade:** Undlad at røre ved eller trykke på midten af harddisken.

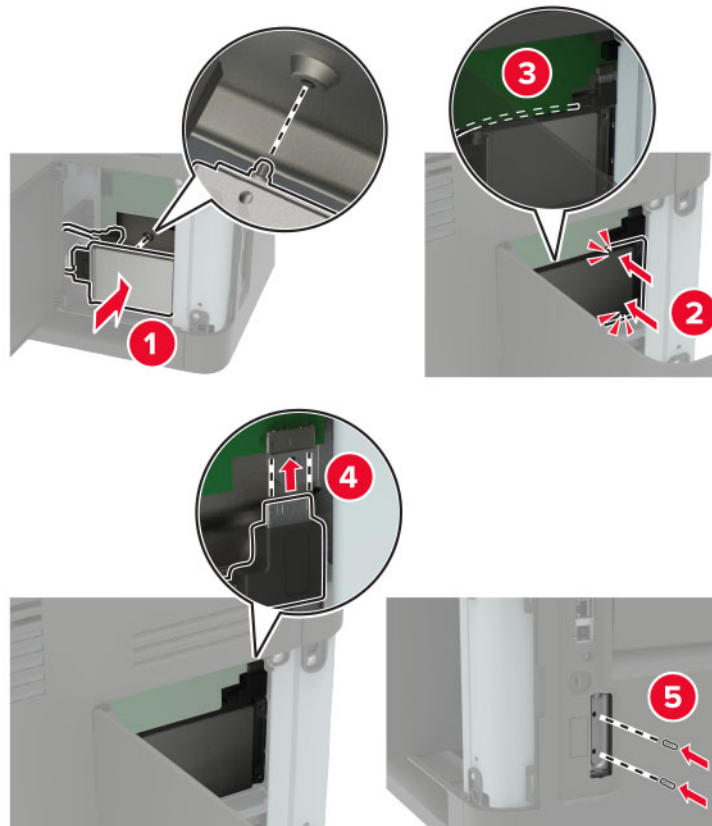

6 Luk dækslet.

7 Indsæt netledningen i printeren og derefter i en stikkontakt.

**⚠ FORSIGTIG - RISIKO FOR SKADE:** Tilslut netledningen til en passende vurderet og passende jordet stikkontakt, der er lettilgængelig og i nærheden af produktet, for at undgå risikoen for brand eller elektrisk stød.

8 Tænd printeren.

## Installation af en intern løsningsport

**⚠ FORSIGTIG - ELEKTRISK STØD:** Hvis du skal have adgang til systemkortet eller installere hardware- eller hukommelsesenhedsoptioner, efter du har installeret printeren, skal du slukke printeren og tage netledningen ud af stikkontakten, før du fortsætter for at undgå risikoen for elektrisk stød. Hvis du har andre enheder tilsluttet printeren, skal du også slukke for dem og tage alle kabler til printeren ud.

1 Sluk printeren, og tag derefter netledningen ud af stikkontakten.

2 Åbn dækslet til systemkortet ved hjælp af en skruetrækker med fladt hoved.

**Advarsel - Potentiel skade:** Systemkortets elektroniske komponenter beskadiges let af statisk elektricitet. Rør ved en metaloverflade på printeren, før du rører ved systemkortets elektroniske komponenter eller stik.

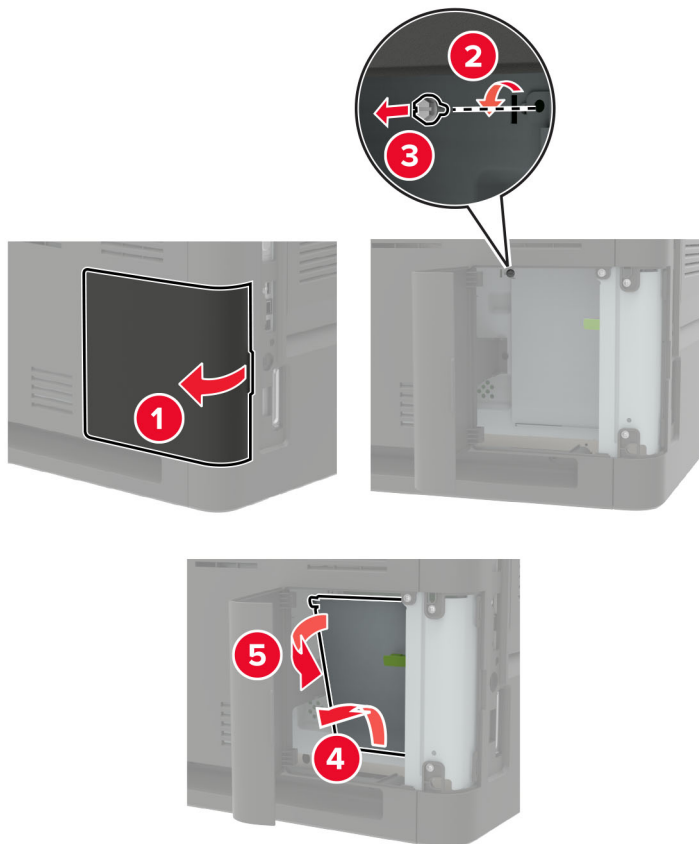

**3** Pak ISP-sættet (Internal Solutions Port) ud.

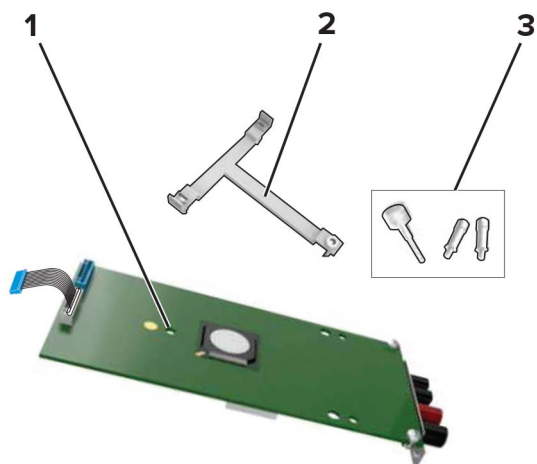

1	ISP
2	Monteringsbeslag
3	Vingeskruer

**4** Fjern om nødvendigt printerens harddisk.

**5** Skub beslaget ind i kortet, indtil det *klikker* på plads.

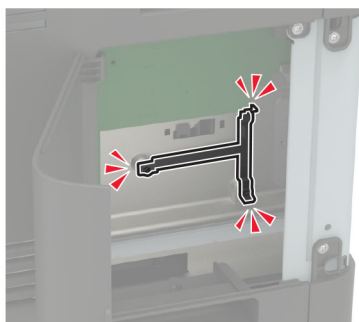
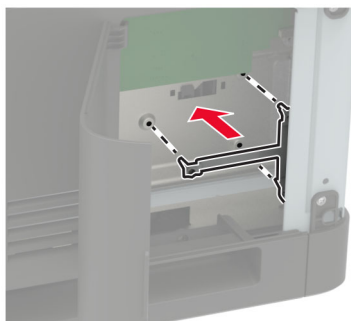

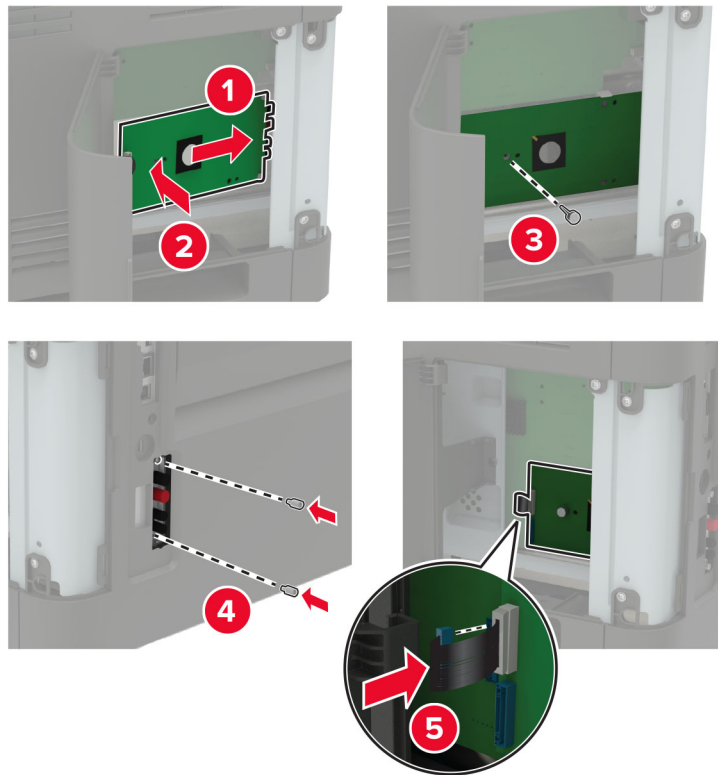
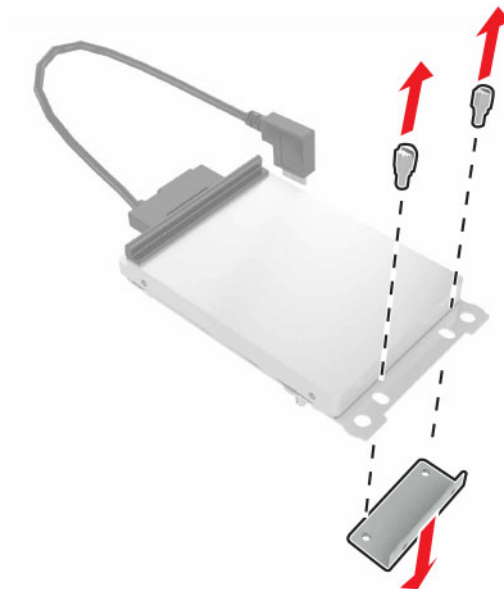
**6** Fastgør ISP'en på beslaget.**7** Fastgør om nødvendigt harddisken til ISP'en.**a** Fjern harddiskbeslaget.**b** Tilslut harddisken til ISP'en.

**Advarsel - Potentiel skade:** Undlad at røre ved eller trykke på midten af harddisken.

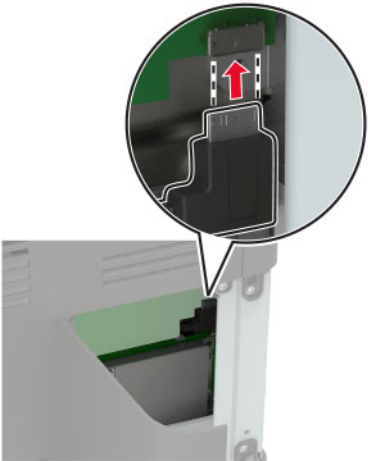
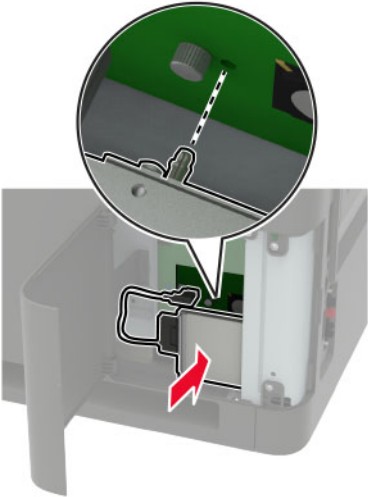



## 8 Luk dækslet.

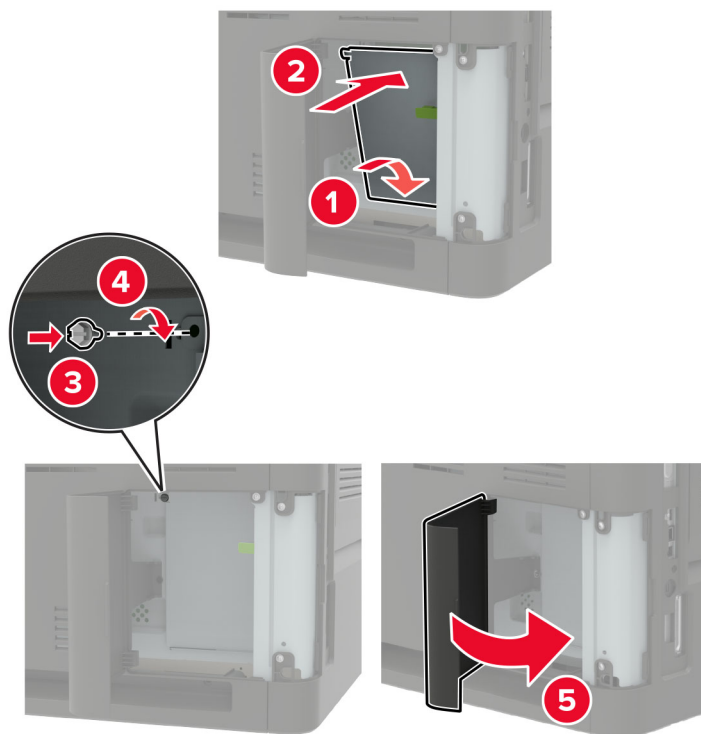

## 9 Sæt netledningen i stikkontakten, og tænd derefter for printeren.

**⚠ FORSIGTIG - RISIKO FOR SKADE:** Tilslut netledningen til en passende vurderet og passende jordet stikkontakt, der er lettilgængelig og i nærheden af produktet for at undgå risikoen for brand eller elektrisk stød.

## Installere papirmagasin til 550 ark

**⚠ FORSIGTIG - ELEKTRISK STØD:** Hvis du skal have adgang til systemkortet eller installere hardware- eller hukommelsesenhedsoptioner, efter du har installeret printeren, skal du slukke for printeren og tage netledningen ud af stikkontakten, før du fortsætter, for at undgå risikoen for elektrisk stød. Hvis du har andre enheder tilsluttet printeren, skal du også slukke for dem og tage alle kabler til printeren ud.

**⚠ FORSIGTIG - VÆLTEFARE:** Installation af en eller flere optioner på din printer eller MFP kan påkræve en base med hjul, et møbel eller lignende for at undgå skader som følge af manglende stabilitet. Du kan få flere oplysninger om understøttede konfigurationer ved at se [www.lexmark.com/multifunctionprinters](http://www.lexmark.com/multifunctionprinters).

- 1 Sluk for printeren.
- 2 Fjern netledningen fra stikkontakten og derefter fra printeren.
- 3 Udpak det valgfri papirmagasin, og fjern al emballage.

**Bemærk!** Hvis de valgfrie papirmagasiner allerede er installeret, skal du frigøre dem fra printeren, før du løfter printeren. Forsøg ikke at løfte printeren og papirmagasinerne på én gang.

- 4 Juster printeren med det valgfri papirmagasin, og sænk derefter printeren, indtil den *klikker* på plads.

**⚠ FORSIGTIG - RISIKO FOR SKADE:** Hvis printeren vejer mere end 20 kg (44 lb), skal der to eller flere personer til at løfte den på forsvarlig vis.

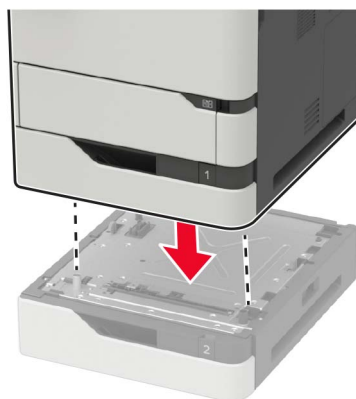

5 Sæt netledningen i printeren og derefter i en stikkontakt.

**⚠ FORSIGTIG - RISIKO FOR SKADE:** Tilslut netledningen til en passende normeret og passende jordet stikkontakt, der er lettilgængelig og i nærheden af produktet, for at undgå risikoen for brand eller elektrisk stød.

6 Tænd printeren.

Føj papirmagasinet til printerdriveren for at gøre det tilgængeligt for udskriftsjob. Der er flere oplysninger i ["Tilføjelse af tilgængelige optioner i printerdriveren" på side 312](#).

## Installere papirmagasin til 2100 ark

**⚠ FORSIGTIG - ELEKTRISK STØD:** Hvis du skal have adgang til systemkortet eller installere hardware- eller hukommelsesenhedsoptioner, efter du har installeret printeren, skal du slukke for printeren og tage netledningen ud af stikkontakten, før du fortsætter, for at undgå risikoen for elektrisk stød. Hvis du har andre enheder tilsluttet printeren, skal du også slukke for dem og tage alle kabler til printeren ud.

**⚠ FORSIGTIG - VÆLTEFARE:** Installation af en eller flere optioner på din printer eller MFP kan påkræve en base med hjul, et møbel eller lignende for at undgå skader som følge af manglende stabilitet. Du kan få flere oplysninger om understøttede konfigurationer ved at se [www.lexmark.com/multifunctionprinters](http://www.lexmark.com/multifunctionprinters).

1 Sluk for printeren.

2 Fjern netledningen fra stikkontakten og derefter fra printeren.

3 Pak papirmagasinet ud, og fjern al emballagen.

**Bemærk!** Hvis de valgfrie papirmagasiner allerede er installeret, skal du frigøre dem fra printeren, før du løfter printeren. Forsøg ikke at løfte printeren og papirmagasinerne på én gang.

4 Installer papirmagasinet på basen med hjul.

**Bemærk!** Sørg for, at hjulene på basen med hjul er låst.

**⚠ FORSIGTIG - RISIKO FOR SKADE:** Hvis papirmagasinet vejer mere end 20 kg (44 lb), skal der to eller flere personer til at løfte det på forsvarlig vis.

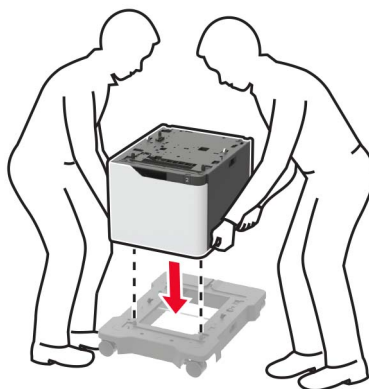

5 Ret printeren ind efter papirmagasinet, og sænk derefter printeren, indtil den *klikker* på plads.

 **FORSIGTIG - RISIKO FOR SKADE:** Hvis printeren vejer mere end 20 kg (44 lb), skal der to eller flere personer til at løfte den på forsvarlig vis.

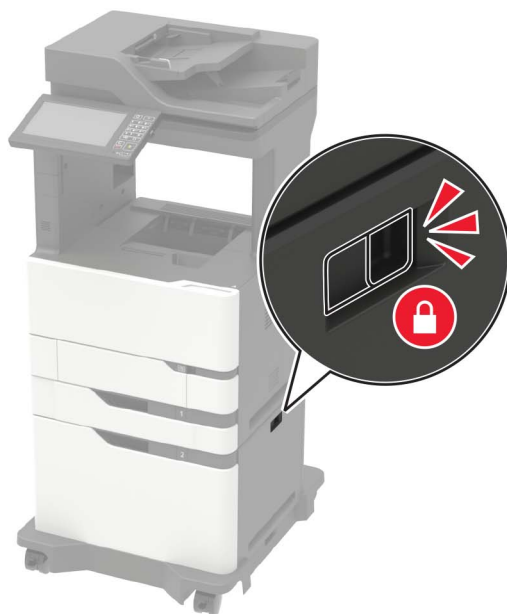

**6** Sæt netledningen i printeren og derefter i en stikkontakt.

**⚠ FORSIGTIG - RISIKO FOR SKADE:** Tilslut netledningen til en passende normeret og passende jordnet stikkontakt, der er lettilgængelig og i nærheden af produktet, for at undgå risikoen for brand eller elektrisk stød.

**7** Tænd printeren.

Føj papirmagasinet til printerdriveren for at gøre det tilgængeligt for udskriftsjob. Der er flere oplysninger i ["Tilføjelse af tilgængelige optioner i printerdriveren"](#) på side 312.

## Installation af mailindbakke med 4 mapper

**⚠ FORSIGTIG - VÆLTEFARE:** Installation af en eller flere optioner på din printer eller MFP kan påkræve en base med hjul, et møbel eller lignende for at undgå skader som følge af manglende stabilitet. Du kan få flere oplysninger om understøttede konfigurationer ved at se [www.lexmark.com/multifunctionprinters](http://www.lexmark.com/multifunctionprinters).

- 1 Sluk for printeren.
- 2 Fjern netledningen fra stikkontakten og derefter fra printeren.
- 3 Pak mailindbakken ud.
- 4 Fjern printerens topdæksel.

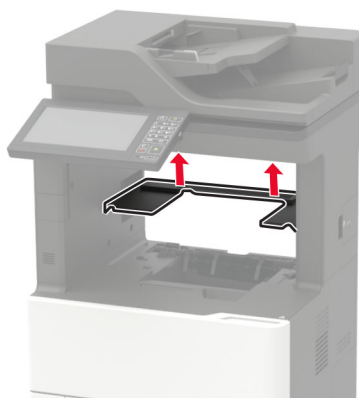

- 5 Installer mailindbakken i printeren, og skub den derefter ned for at sikre, at den er fastgjort forsvarligt til printeren.

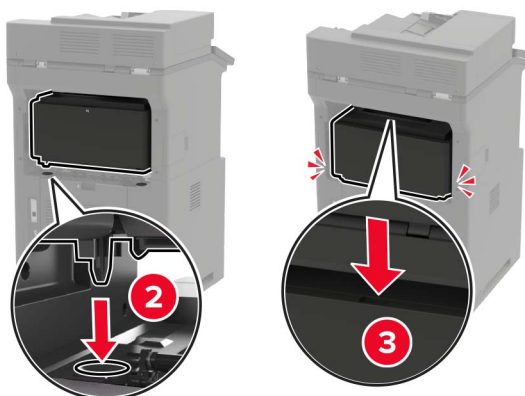

6 Sæt netledningen i printeren og derefter i en stikkontakt.

**⚠ FORSIGTIG - RISIKO FOR SKADE:** Tilslut netledningen til en passende normeret og passende jordet stikkontakt, der er lettilgængelig og i nærheden af produktet, for at undgå risikoen for brand eller elektrisk stød.

7 Tænd printeren.

Føj mailindbakken til printerdriveren for at gøre den tilgængelig for udskriftsjob. Der er flere oplysninger i ["Tilføjelse af tilgængelige optioner i printerdriveren" på side 312.](#)

## Installation af offset-stabler

**⚠ FORSIGTIG - VÆLTEFARE:** Installation af en eller flere optioner på din printer eller MFP kan påkræve en base med hjul, et møbel eller lignende for at undgå skader som følge af manglende stabilitet. Du kan få flere oplysninger om understøttede konfigurationer ved at se [www.lexmark.com/multifunctionprinters](http://www.lexmark.com/multifunctionprinters).

- 1 Sluk for printeren.
- 2 Fjern netledningen fra stikkontakten og derefter fra printeren.
- 3 Udpak offset-stablen.
- 4 Fjern printerens topdæksel.

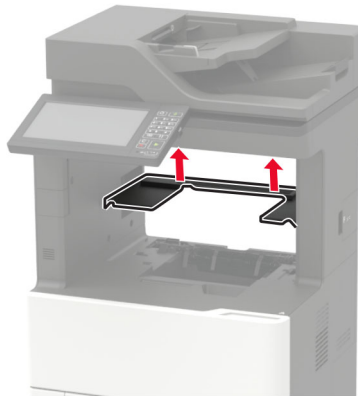

- 5 Installer offset-stableren i printeren, og skub den derefter ned for at sikre, at den er fastgjort forsvarligt til printeren.

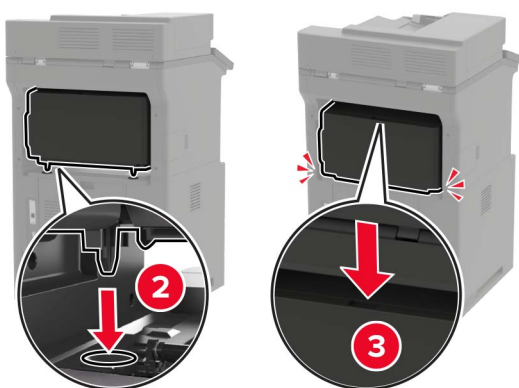

- 6 Sæt netledningen i printeren og derefter i en stikkontakt.

**⚠ FORSIGTIG - RISIKO FOR SKADE:** Tilslut netledningen til en passende normeret og passende jordet stikkontakt, der er lettilgængelig og i nærheden af produktet, for at undgå risikoen for brand eller elektrisk stød.

- 7 Tænd printeren.

Føj offset-stableren til printerdriveren for at gøre den tilgængelig for udskriftsjob. Der er flere oplysninger i ["Tilføjelse af tilgængelige optioner i printerdriveren"](#) på side 312.

## Installere hæfteefterbehandleren

**⚠ FORSIGTIG - VÆLTEFARE:** Installation af en eller flere optioner på din printer eller MFP kan påkræve en base med hjul, et møbel eller lignende for at undgå skader som følge af manglende stabilitet. Du kan få flere oplysninger om understøttede konfigurationer ved at se [www.lexmark.com/multifunctionprinters](http://www.lexmark.com/multifunctionprinters).

- 1 Sluk for printeren.
- 2 Fjern netledningen fra stikkontakten og derefter fra printeren.
- 3 Udpak hæfteefterbehandleren.

#### 4 Fjern printerens topdæksel.

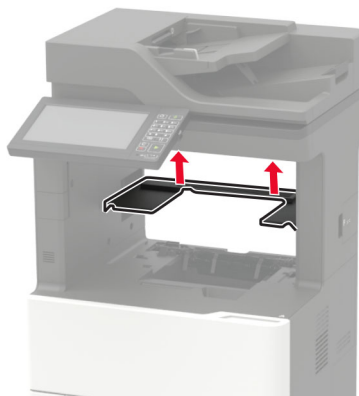

#### 5 Installer hæfteefterbehandleren i printeren, og skub den derefter ned for at sikre, at den er fastgjort forsvarligt til printerens.

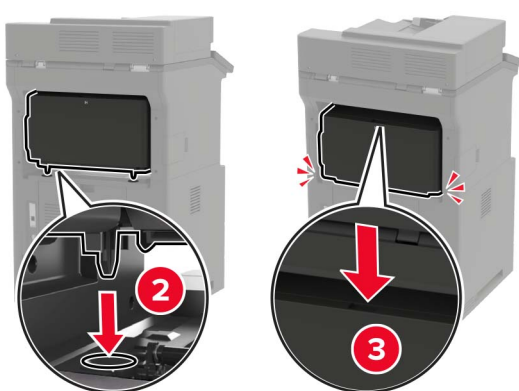

#### 6 Sæt netledningen i printeren og derefter i en stikkontakt.

**⚠ FORSIGTIG - RISIKO FOR SKADE:** Tilslut netledningen til en passende normeret og passende jordet stikkontakt, der er lettilgængelig og i nærheden af produktet, for at undgå risikoen for brand eller elektrisk stød.

#### 7 Tænd printeren.

Føj hæfteefterbehandleren til printerdriveren for at gøre den tilgængelig for udskriftsjob. Der er flere oplysninger i ["Tilføjelse af tilgængelige optioner i printerdriveren"](#) på side 312.



## Installation af efterbehandler til hæftning og hulning

**⚠ FORSIGTIG - VÆLTEFARE:** Installation af en eller flere optioner på din printer eller MFP kan påkræve en base med hjul, et møbel eller lignende for at undgå skader som følge af manglende stabilitet. Du kan få flere oplysninger om understøttede konfigurationer ved at se [www.lexmark.com/multifunctionprinters](http://www.lexmark.com/multifunctionprinters).

- 1 Sluk for printeren.
- 2 Fjern netledningen fra stikkontakten og derefter fra printeren.
- 3 Pak efterbehandleren til hæftning og hulning ud.
- 4 Fjern printerens topdæksel.

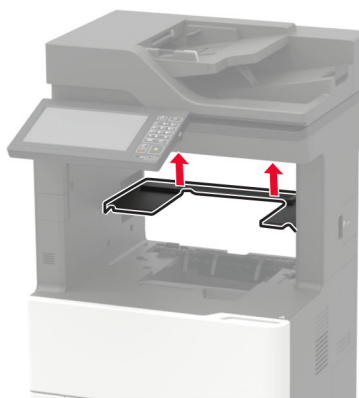

- 5 Installer efterbehandleren i printeren, og skub den derefter ned for at sikre, at den er fastgjort forsvarligt til printeren.

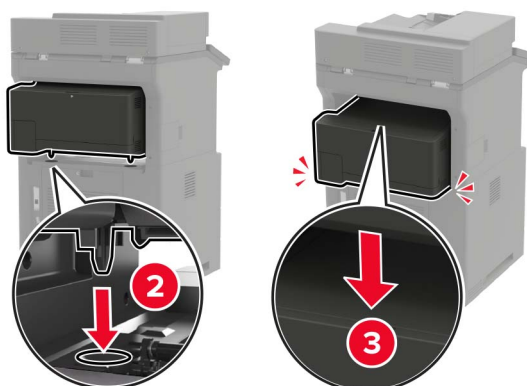

6 Sæt netledningen i printeren og derefter i en stikkontakt.



**FORSIGTIG - RISIKO FOR SKADE:** Tilslut netledningen til en passende normeret og passende jordet stikkontakt, der er lettilgængelig og i nærheden af produktet, for at undgå risikoen for brand eller elektrisk stød.

7 Tænd printeren.

Føj efterbehandleren til printerdriveren for at gøre den tilgængelig for udskriftsjob. Der er flere oplysninger i ["Tilføjelse af tilgængelige optioner i printerdriveren" på side 312.](#)

## Software

### Understøttede operativsystemer

Ved hjælp af software-cd'en kan du installere printersoftware på følgende operativsystemer:

- Windows 10
- Windows 8,1
- Windows Server 2012 R2
- Windows Server 2012
- Windows 7 SP1
- Windows Server 2008 R2 SP1
- Windows Server 2008 SP2
- Windows Vista SP2
- Mac OS X version 10.7 eller nyere
- Red Hat Enterprise Linux WS
- openSUSE Linux
- SUSE Linux Enterprise Server
- Debian GNU/Linux
- Ubuntu
- Fedora
- IBM AIX
- Oracle Solaris SPARC
- Oracle Solaris x86

#### Bemærkninger:

- Printerdrivere og hjælpeprogrammer til Windows-operativsystemer understøttes af både 32- og 64-bit versioner.
- For drivere og hjælpeprogrammer, der er kompatible med Mac OS X version 10.6 eller tidligere og for specifikke understøttede Linux- eller UNIX-operativsystemversioner, skal du besøge <http://support.lexmark.com>.
- Kontakt kundesupport, hvis du har brug for yderligere oplysninger om softwarekompatibilitet med alle andre operativsystemer.

## Installation af printersoftware

### Bemærkninger:

- Printerdriveren er inkluderet i softwareinstallationspakken.
- På Macintosh-computere med macOS-version 10.7 eller nyere er det ikke nødvendigt at installere driveren for at udskrive på en AirPrint-certificeret printer. Hvis du vil have brugerdefinerede udskrivningsfunktioner, skal du downloade printerdriveren.

#### 1 Få en kopi af softwareinstallationspakken.

- Fra cd'en Software, der fulgte med din printer.
- Gå til [www.lexmark.com/downloads](http://www.lexmark.com/downloads).

#### 2 Kør installationsprogrammet, og følg derefter instruktionerne på computerskærmen.

## Installation af faxdriveren

#### 1 Gå til [www.lexmark.com/downloads](http://www.lexmark.com/downloads), søg efter din printermodel, og download derefter den relevante installationspakke.

#### 2 Klik på **Printeregenskaber** på din computer, og naviger derefter til fanen **Konfiguration**.

#### 3 Vælg **Fax**, og klik derefter på **Anvend**.

## Tilføjelse af printere til en computer

Før du begynder, skal du gøre et af følgende:

- Slut printeren og computeren til det samme netværk. Du kan finde yderligere oplysninger om tilslutning af printeren til et netværk under "[Tilslutning af printeren til et Wi-Fi-netværk](#)" på side 163.
- Tilslut computeren til printeren. Der er flere oplysninger i "[Tilslutning af computeren til printeren](#)" på side 166.
- Slut printeren til computeren ved hjælp af et USB-kabel. Der er flere oplysninger i "[Tilslutning af kabler](#)" på side 15.

**Bemærk!** USB-kablet sælges separat.

### Til Windows-brugere

#### 1 Installer printerdriveren fra en computer.

**Bemærk!** Der er flere oplysninger i "[Installation af printersoftware](#)" på side 311.

#### 2 Åbn **Printere og scannere**, og klik derefter på **Tilføj en printer eller scanner**.

#### 3 Gør et af følgende, afhængigt af printerforbindelsen:

- Vælg printeren på listen, og klik derefter på **Tilføj enhed**.
- Klik på **Vis Wi-Fi Direct-printere**, vælg en printer, og klik derefter på **Tilføj enhed**.
- Klik på **Den printer, jeg søger efter, findes ikke på listen**, og gør derefter følgende i vinduet Tilføj printer:
  - a Vælg **Add a printer using a TCP/IP address or hostname** (Tilføj en printer ved hjælp af en TCP/IP-adresse eller et værtsnavn), og klik derefter på **Next** (Næste).
  - b I feltet "Hostname or IP address" (Værtsnavn eller IP-adresse) skal du indtaste printerens IP-adresse og derefter klikke på **Next** (Næste).

**Bemærkninger:**

- Vis printerens IP-adresse på printerens startskærbillede. IP-adressen vises som fire sæt tal, adskilt af punktummer, f.eks. 123.123.123.123.
  - Hvis du bruger en proxyserver, skal du deaktivere den midlertidigt for at indlæse websiden korrekt.
- c** Vælg en printerdriver, og klik derefter på **Næste**.
  - d** Vælg **Brug den printerdriver, der aktuelt er installeret (anbefales)**, og klik derefter på **Næste**.
  - e** Indtast et printernavn, og klik derefter på **Næste**.
  - f** Vælg en indstilling for printerdeling, og klik derefter på **Næste**.
  - g** Klik på **Afslut**.

**Til Macintosh-brugere**

- 1** Åbn **Printere og scannere** fra en computer.
- 2** Tryk på **+**, og vælg derefter en printer.
- 3** Vælg en printerdriver i menuen Brug.

**Bemærkninger:**

- Hvis du vil bruge Macintosh-printerdriveren, skal du enten vælge **AirPrint** eller **Secure AirPrint**.
- Hvis du vil have brugerdefinerede udskrivningsfunktioner, skal du vælge Lexmark-printerdriveren. Se ["Installation af printersoftware" på side 311](#) for at installere driveren.

- 4** Tilføj printerens.

**Tilføjelse af tilgængelige optioner i printerdriveren****Til Windows-brugere**

- 1** Åben mappen Printere.
- 2** Vælg den printer, du ønsker at opdatere, og gør derefter et af følgende:
  - I Windows 7 eller senere skal du vælge **Printeregenskaber**.
  - I tidligere versioner skal du vælge **Egenskaber**.
- 3** Naviger til fanen Konfiguration, og vælg derefter **Opdater nu - Spørg printer**.
- 4** Anvend ændringerne.

**Til Macintosh-brugere**

- 1** Fra Systemindstillinger i Apple-menuen skal du navigere til din printer, og vælg derefter **Indstillinger & forbrugsstoffer**.
- 2** Naviger til listen over hardwareoptioner, og tilføj derefter eventuelle installerede optioner.
- 3** Anvend ændringerne.

## Firmware

### Eksportere eller importere en konfigurationsfil

Du kan eksportere konfigurationsindstillingerne for din printer til en tekstfil, og derefter importere filen for at anvende indstillingerne til andre printere.

- 1 Åbn en webbrowser, og angiv derefter printerens IP-adresse i adressefeltet.

**Bemærkninger:**

- Vis printerens IP-adresse på printerens startskærbillede. IP-adressen vises som fire sæt tal, adskilt af punktummer, f.eks. 123.123.123.123.
- Hvis du bruger en proxyserver, skal du deaktivere den midlertidigt for at indlæse websiden korrekt.

- 2 Fra Embedded Web Server skal du klikke på **Eksporter konfiguration** eller **Importer Configuration**.

- 3 Følg vejledningen på skærmen.

- 4 Hvis printeren understøtter programmer, skal du gøre følgende:

- a Klik på **Apps** > vælg programmet > **Konfigurer**.
- b Klik på **Eksporter** og **Importer**.

### Opdatere firmware

Visse programmer kræver et minimumsniveau af firmware på enheden for at fungere korrekt.

Du kan få flere oplysninger om opdatering af enhedens firmware ved at kontakte din Lexmark-repræsentant.

- 1 Åbn en webbrowser, og angiv derefter printerens IP-adresse i adressefeltet.

**Bemærkninger:**

- Vis printerens IP-adresse på printerens startskærbillede. IP-adressen vises som fire sæt tal, adskilt af punktummer, f.eks. 123.123.123.123.
- Hvis du bruger en proxyserver, skal du deaktivere den midlertidigt for at indlæse websiden korrekt.

- 2 Klik på **Indstillinger** > **enhed** > **Opdater firmware**.

- 3 Gør et af følgende:

- Klik på **Søg efter opdateringer** > **Jeg accepterer, start opdatering**.
- Upload flash-filen.

**Bemærk!** Du kan få den nyeste firmware ved at gå til [www.lexmark.com/downloads](http://www.lexmark.com/downloads) og derefter søge efter din printermodel.

- a Gennemse flash-filen.

**Bemærk!** Kontroller, at du har udpakket zip-filen med firmwaren.

- b Klik på **Upload** > **Start**.

# Beskeder

## Produktinformation

Produktnavn:

Lexmark MX822ade, Lexmark MX822adtfe, Lexmark MX822adxe, Lexmark MX822de; Lexmark MX826ade, Lexmark MX826adtfe, Lexmark MX826adxe, Lexmark MX826de; Lexmark XM7355, Lexmark XM7355b, Lexmark XM7355bi, Lexmark XM7355i; Lexmark XM7370, Lexmark XM7370i MFP'er

Maskintype:

7465

Modeller:

436, 496, 836, 896

## Bekendtgørelse om version

Juli 2024

**Følgende afsnit gælder ikke for lande, hvor sådanne regler ikke er i overensstemmelse med den lokale lovgivning:** LEXMARK INTERNATIONAL, INC., UDSENDER DETTE DOKUMENT "SOM DET ER OG FOREFINDES" UDEN ANSVAR AF NOGEN ART, HVERKEN UDTRYKKELT ELLER STILTIENDE, HERUNDER, MEN IKKE BEGRÆNSET TIL, STILTIENDE ANSVAR FOR SALGBARHED ELLER EGNETHED TIL BESTEMTE FORMÅL. Nogle stater tillader ikke ansvarsfraskrivelse for udtrykkeligt eller stiltiende ansvar ved bestemte transaktioner, og derfor er denne erklæring måske ikke gældende for dig.

Dette dokument kan indeholde tekniske unøjagtigheder eller typografiske fejl. Der foretages regelmæssige ændringer af oplysningerne heri. Ændringerne inkluderes i senere udgaver. Forbedringer eller ændringer af de beskrevne produkter eller programmer kan foretages på et hvilket som helst tidspunkt.

Henvisninger til produkter, programmer eller tjenester i dette dokument indebærer ikke, at producenten ønsker at gøre disse tilgængelige i alle de lande, hvor producenten opererer. En henvisning til et produkt, et program eller en tjeneste angiver eller antyder ikke, at kun dette produkt, dette program eller denne tjeneste kan anvendes. Eventuelle produkter, programmer eller tjenester med tilsvarende funktionalitet, som ikke er i strid med eksisterende immaterialret, kan anvendes i stedet. Evaluering og godkendelse af brug i forbindelse med andre produkter, programmer eller tjenester, undtagen de af producenten udtrykkeligt tildelte, er brugerens ansvar.

Hvis du ønsker teknisk support fra Lexmark, skal du besøge <http://support.lexmark.com>.

Du kan finde oplysninger om Lexmark's politik tillader brugen af dette produkt ved at besøge til [www.lexmark.com/privacy](http://www.lexmark.com/privacy).

Besøg [www.lexmark.com](http://www.lexmark.com) for at få oplysninger om levering og download.

© 2018 Lexmark International, Inc.

**Alle rettigheder forbeholdes.**

## Varemærker

Lexmark og Lexmark-logoet er varemærker eller registrerede varemærker tilhørende Lexmark International, Inc. i USA og/eller andre lande.

Gmail, Android, Google Play og Google Chrome er varemærker tilhørende Google LLC.

Macintosh, Safari, and AirPrint are trademarks of Apple Inc., registered in the U.S. and other countries. App Store and iCloud are service marks of Apple Inc., registered in the U.S. and other countries. Use of the Works with Apple badge means that an accessory has been designed to work specifically with the technology identified in the badge and has been certified by the developer to meet Apple performance standards.

Mopria®-ordmærket er et registreret og/eller ikke-registreret varemærke tilhørende Mopria Alliance, Inc. i USA og andre lande. Uautoriseret brug er strengt forbudt.

PCL® er et registreret varemærke tilhørende Hewlett-Packard Company. PCL er Hewlett-Packard Companys betegnelse for et sæt printerkommandoer (sprog) og -funktioner, der findes i firmaets printerprodukter. Denne printer er kompatibel med PCL-sproget. Det betyder, at printeren genkender PCL-kommandoer, der bruges i forskellige programmer, og at printeren emulerer de funktioner, der svarer til kommandoerne.

PostScript er et registreret varemærke tilhørende Adobe Systems Incorporated i USA og/eller andre lande.

Wi-Fi® og Wi-Fi Direct® er registrerede varemærker tilhørende Wi-Fi Alliance®.

Alle andre varemærker tilhører deres respektive ejere.

## Licensmeddelelser

Alle licensmeddelelser, der har tilknytning til dette produkt, findes på CD'en:\NOTICES-mappen på installationssoftware-cd'en.

## Støjemissionsniveauer

Følgende målinger blev foretaget i henhold til ISO 7779 og rapporteret i overensstemmelse med ISO 9296.

**Bemærk!** Nogle af tilstandene gælder muligvis ikke for dit produkt.

Gennemsnitligt lydtryk i 1 meters afstand, dBA	
Udskriver	Ensidet: 54 (MX822, XM7355); 56 (MX826, XM7370) Tosidet: 53 (MX822, XM7355); 55 (MX826, XM7370)
Scanning	57
Kopiering	58 (MX822, XM7355); 59 (MX826, XM7370)
Klar	14

Værdierne kan ændres. Se [www.lexmark.com](http://www.lexmark.com) for at få oplysninger om de aktuelle værdier.

## Direktiv om affald af elektrisk og elektronisk udstyr (WEEE)

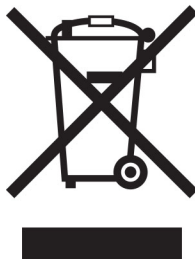

WEEE-logoet står for specielle genbrugsprogrammer og procedurer for elektroniske produkter i lande i Den Europæiske Union. Vi opfordrer til, at vores produkter genbruges.

Hvis du har spørgsmål om genbrugsmuligheder, kan du få oplyst nummeret på dit lokale salgskontor ved at besøge Lexmarks websted på adressen [www.lexmark.com](http://www.lexmark.com).

## Environmental labeling for packaging

Per Commission Regulation Decision 97/129/EC Legislative Decree 152/2006, the product packaging may contain one or more of the following symbols.

<p>The symbol consists of a recycling triangle with the number '20' in the center and the word 'PAP' below it.</p>	<p>This symbol indicates that the packaging may contain corrugated fiberboard.</p>
<p>The symbol consists of a recycling triangle with the number '21' in the center and the word 'PAP' below it.</p>	<p>This symbol indicates that the packaging may contain non-corrugated fiberboard.</p>
<p>The symbol consists of a recycling triangle with the number '22' in the center and the word 'PAP' below it.</p>	<p>This symbol indicates that the packaging may contain paper.</p>

For more information, go to [www.lexmark.com/recycle](http://www.lexmark.com/recycle), and then choose your country or region. Information on available packaging recycling programs is included with the information on product recycling.

## Bortskaffelse af produktet

Bortskaf ikke printeren eller forbrugsstofferne som normalt husholdningsaffald. Kontakt de lokale myndigheder for at få oplysninger om muligheder for bortskaffelse og genbrug.



## Genopladeligt litium-ion-batteri

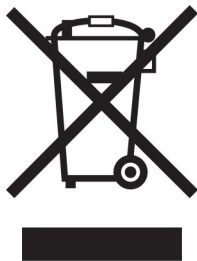

Dette produkt kan indeholde et genopladeligt litium-ion-knapcellebatteri, som kun bør fjernes af en uddannet tekniker. Den overkrydsede affaldsspand på hjul betyder, at produktet ikke må bortskaffes som usorteret affald, men skal sendes til separate indsamlingssteder med henblik på genindvinding og genanvendelse. Hvis batteriet fjernes, må det ikke bortskaffes sammen med husholdningsaffaldet. Der kan være separate indsamlingssystemer for batterier i dit lokalområde, f.eks. et afleveringssted til genbrug af batterier. Separat indsamling af brugte batterier sikrer passende behandling af affald, herunder genbrug og genanvendelse, og forhindrer eventuelle negative indvirkninger på menneskers sundhed og miljøet. Bortskaf batterierne på ansvarlig vis.

## Regulering (EU) 2023/1542

Dette produkt kan indeholde et genopladeligt knapcelle-litiumbatteri. Batteriet overholder Forordning (EU) 2023/1542. Kompatibilitet angives af CE-mærkningen:



Dette produkt kan indeholde et af følgende møntcellebatterier:

- Batteriidentifikation: Seiko Modelnummer MS621FE  
Producent: Seiko Instruments Inc.  
Producentadresse: 8, Nakase 1-chome, Mihama-ku, Chiba-shi, Chiba 261-8507, Japan
- Batteriidentifikation: Panasonic Modelnummer ML621  
Producent: Panasonic Energy Co., Ltd.  
Producentadresse: 1-1 Matsushita-cho, Moriguchi City, Osaka 570-8511, Japan
- Batteriidentifikation: FDK Modelnummer ML621  
Producent: FDK Corporation  
Producentadresse: Shibaura Crystal Shinagawa, 1-6-41 Konan, Minato-ku, Tokyo 108-8212, Japan

## Returnering af Lexmark-tonerpatroner til genbrug eller genvinding

Lexmark Cartridge Collection Program gør det muligt at returnere brugte tonerpatroner gratis til Lexmark til genbrug eller genvinding. 100 procent af de tomme tonerpatroner, som returneres til Lexmark, bliver enten genbrugt eller adskilt til genvinding. Kasserne, som tonerpatronerne returneres i, genbruges også.

Hvis du vil returnere Lexmark-kassetter til genbrug eller genvinding, skal du gøre følgende:

- 1 Gå til [www.lexmark.com/recycle](http://www.lexmark.com/recycle).

- 2 Vælg land eller område.
- 3 Vælg **LCCP-program (Lexmark Cartridge Collection Program)**.
- 4 Følg vejledningen på skærmen.

## Meddelelse om statisk følsomhed

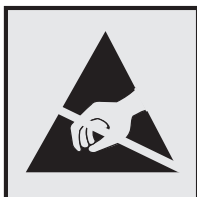

Dette symbol angiver komponenter, der er følsomme over for statisk elektricitet. Undgå at berøre områder nær disse symboler uden først at røre en metaloverflade på et sted væk fra symbol.

For at undgå beskadigelse fra elektrostatisk afladning, når du udfører vedligeholdelsesopgaver som f.eks. afhjælper papirstop eller udskifter forbrugsvarer, skal du trykke på en hvilken som helst ikke-tildækket metalramme på printeren, før du forsøger at få adgang til eller røre ved dele i printeren, selv om symbolet ikke er til stede.

## ENERGY STAR

Alle Lexmark produkter, der bærer ENERGY STAR®-emblemet på produktet eller viser det på startskærmen, er certificeret som værende i overensstemmelse med EPA's (Environmental Protection Agency) ENERGY STAR-krav fra fremstillingsdatoen.



## Temperaturoplysninger

Driftstemperatur og relativ luftfugtighed	10 til 32,2 °C (50 til 90 °F) og 15 til 80 % relativ luftfugtighed
Langtidsopbevaring af printer/kassette/billedenhed <sup>1</sup>	15,3 til 32,2 °C (60 til 90 °F) og 8 til 15 % RH Maks. vådtemperatur: 22,8 °C (73 °F)
Kortvarig forsendelse af printer/kassette/billedenhed	-40 til 43,3°C (-40 til 110°F)
<sup>1</sup> Forbrugsvarers holdbarhed er ca. 2 år. Dette er baseret på lagring i et standardkontormiljø ved 22° C og en luftfugtighed på 45 %.	
<sup>2</sup> Vådtemperatur bestemmes af lufttemperaturen og den relative luftfugtighed.	

## Lasererklæring

Printeren er certificeret i USA i henhold til kravene i DHHS 21 CFR kapitel I, underafsnit J for klasse I (1) laserprodukter og er andre steder certificeret som et klasse I-laserprodukt i henhold til kravene i IEC 60825-1: 2014.

Klasse I-laserprodukter anses ikke som farlige. Lasersystemet og printeren er designet på en sådan måde, at der ikke er en direkte laserstråling, der overskrider Klasse I-niveauet under normal brug, brugers vedligeholdelse eller de foreskrevne servicebetingelser. Printerens har en printerhovedenhed, som ikke skal serviceres, og som indeholder en laser med følgende specifikationer:

Klasse: IIIb (3b) AlGaAs

Nominal udgangseffekt (milliwatt): 25

Bølgelængde (nanometer): 755-800

## Strømforbrug

### Produktets strømforbrug

Følgende tabel dokumenterer de forhold vedrørende energiforbrug, der gør sig gældende for produktet.

**Bemærk!** Nogle af tilstandene gælder muligvis ikke for dit produkt.

Tilstand	Beskrivelse	Strømforbrug (watt)
Udskriver	Produktet genererer udskrifter fra elektroniske input.	Ensidet: 690 (MX822, XM7355); 850 (MX826, XM7370) Tosidet: 490 (MX822, XM7355); 640 (MX826, XM7370)
Kopier	Produktet genererer udskrifter fra trykte originaldokumenter.	750 (MX822, XM7355); 900 (MX826, XM7370)
Scan	Produktet scanner trykte dokumenter.	84 (MX822, XM7355); 86 (MX826, XM7370)
Klar	Produktet venter på et udskriftsjob.	Større strømforbrug: 58 (MX822, XM7355); 50 (MX826, XM7370) Lavere strømforbrug: 36,5 (MX822, XM7355); 35 (MX826, XM7370)
Slumringstilstand	Produktet er i energibesparende tilstand på højt niveau.	1,78 (MX822, XM7355); 2,94 (MX826, XM7370)
Dvale	Produktet er i energibesparende tilstand på lavt niveau.	0,2
Fra	Produktet er tilsluttet en stikkontakt, men afbryderknappen er slukket.	0,2

De niveauer for strømforbrug, der er angivet i ovenstående tabel, repræsenterer gennemsnitsmålinger over tid. Et momentant strømforbrug kan være væsentligt højere end gennemsnitsværdien.

Værdierne kan ændres. Se [www.lexmark.com](http://www.lexmark.com) for at få oplysninger om de aktuelle værdier.

## Slumretilstand

Dette produkt er designet med en energibesparende funktion, der kaldes *Slumretilstand*. Slumretilstanden sparer energi ved at sænke strømforbruget i perioder med inaktivitet. Slumretilstanden aktiveres automatisk, når produktet ikke har været i brug i et nærmere angivet tidsrum, der kaldes *Slumretilstands-timeout*.

Fabriksindstilling for slumretilstands-timeout for dette produkt (i minutter):	15
--	----

Du kan angive slumretilstands-timeout til mellem 1 minut og 120 minutter på konfigurationsmenuerne. Hvis udskrivningshastigheden er mindre end eller lig med 30 sider pr. minut, kan du højst indstille timeout til 60 minutter. Hvis slumretilstands-timeout indstilles til en lav værdi, reduceres energiforbruget, men produktets svartid kan øges. Indstilling af slumretilstands-timeout på en høj værdi giver en hurtig svartid, men bruger mere energi.

## Dvaletilstand

Dette produkt er designet med en driftstilstand, der bruger meget lidt strøm, som kaldes *Dvaletilstand*. I dvaletilstand lukkes alle de andre systemer sikkert ned.

Printeren kan gå i Dvaletilstand på en af følgende måder:

- Anvendelse af Dvale-timeout
- Brug af Planlæg strømtilstande

Fabriksstandard Dvaletimeout for dette produkt i alle lande eller områder	3 dage
---	--------

Den tid, printerens venter efter et job er udskrevet, inden printerens går i Dvaletilstand, kan indstilles mellem en time og en måned.

## Bemærkninger om EPEAT-registrerede produkter til billedudstyr:

- Standbystrømniveau forekommer i dvaletilstand eller slukket tilstand.
- Produktet skal automatisk lukkes ned til et standbystrømniveau på  $\leq 1$  W. Den automatiske standbyfunktion (Dvale eller Fra) skal være aktiveret ved produktforsendelse.

## Slukket tilstand

Hvis dette produkt har en slukket tilstand, hvor der stadig bruges en lille mængde strøm, skal du tage netledningen ud af stikkontakten for at sørge for, at produktets strømforbrug ophører helt.

## Samlet energiforbrug

Det er nogle gange praktisk at beregne produktets samlede energiforbrug. Eftersom strømforbrug angives i watt, skal strømforbruget ganges med den tid, som produktet bruger i hver tilstand, med henblik på at beregne energiforbruget. Produktets samlede energiforbrug udgøres af summen af de enkelte tilstandes energiforbrug.

## Lovgivningsmæssige oplysninger for terminaludstyr inden for telekommunikation

Dette afsnit indeholder lovgivningsmæssige oplysninger om produkter, der indeholder analoge faxkort:

Lexmark lovmæssig type/modelnummer:

LEX-M14-002 eller LEX-M03-002

## Lovgivningsmæssige oplysninger for trådløse produkter

Dette afsnit indeholder lovgivningsmæssige oplysninger, der kun gælder for trådløse modeller.

Hvis du er i tvivl med hensyn til hvorvidt din model er en trådløs model, skal du gå til <http://support.lexmark.com>.

## Noter om modulkomponenter

Trådløse modeller indeholder følgende modulkomponenter:

Lexmark lovmæssig type/modelnummer: LEX-M07-001; FCC ID: IYLLLEXM07001; Industry Canada IC: 2376A-M07001

## Udsættelse for radiofrekvens

Den udsendte strålingseffekt for denne enhed ligger langt fra FCC-grænserne (og andre reguleringsmyndigheders grænser) for udsættelse for radiofrekvens. Der skal være mindst 20 cm mellem enhedens antenne og en person for at overholde FCC-grænserne (og andre reguleringsmyndigheders grænser) for udsættelse for radiofrekvens.

## Overensstemmelse med Det Europæiske Fællesskabs (EF) direktiver

Dette produkt overholder beskyttelseskravene i EU-rådets direktiv 2014/53/EU om tilnærmelse og harmonisering af lovene i medlemslandene vedrørende radioudstyr.

Producenten af dette produkt er: Lexmark International, Inc., 740 West New Circle Road, Lexington, KY, 40550 USA. Den EØS/EU-autoriserede repræsentant er: Lexmark International Technology Hungária Kft., 8 Lechner Ödön fasor, Millennium Tower III, 1095 Budapest UNGARN. EØS/EU-importøren er: Lexmark International Technology S.à.r.l. 20, Route de Pré-Bois, ICC Building, Bloc A, CH-1215 Genève, Schweiz. En overensstemmelseserklæring angående kravene i direktiverne kan fås ved henvendelse til den autoriserede repræsentant eller kan hentes på [www.lexmark.com/en\\_us/about/regulatory-compliance/european-union-declaration-of-conformity.html](http://www.lexmark.com/en_us/about/regulatory-compliance/european-union-declaration-of-conformity.html).

Kompatibilitet angives af CE-mærkningen:



## Begrænsninger

Dette radioudstyr er begrænset til indendørs brug. Udendørs brug er forbudt. Denne begrænsning gælder for alle lande anført i tabellen nedenfor:

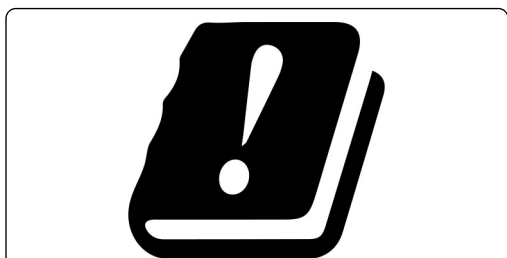

AT	BE	BG	CH	CY	CZ	DE	DK	EE
EL	ES	FI	FR	HR	HU	IE	IS	IT
LI	LT	LU	LV	MT	NL	NO	PL	PT
RO	SE	SI	SK	TR	UK (NI)			

### Erklæring i EU og andre lande om operationelle frekvensbånd og maks. RF-effekt for radiosender

Dette radioproduct sender i bånd på enten 2,4 GHz (2,412–2,472 GHz i EU) eller 5 GHz (5,15–5,35, 5,47–5,725 i EU). Den maksimale sender-udgangs-effekt for EIRP, herunder antenneforstærkning, er  $\leq 20$  dBm for begge bånd.

### Overensstemmelse med Det Europæiske Fællesskabs (EF) direktiver

Dette produkt overholder beskyttelseskravene i EU-rådets direktiver 2014/30/EU, 2014/35/EU samt 2011/65/EU, sådan som de er ændret af (EU) 2015/863, vedrørende tilnærmelse og harmonisering af lovene i medlemslandene vedrørende elektromagnetisk kompatibilitet, sikkerhed for elektrisk udstyr, der er beregnet til brug inden for visse spændingsområder, og om begrænset brug af visse farlige stoffer i elektrisk og elektronisk udstyr.

Producenten af dette produkt er: Lexmark International, Inc., 740 West New Circle Road, Lexington, KY, 40550 USA. Den EØS/EU-autoriserede repræsentant er: Lexmark International Technology Hungária Kft., 8 Lechner Ödön fasor, Millennium Tower III, 1095 Budapest UNGARN. EØS/EU-importøren er: Lexmark International Technology S.à.r.l. 20, Route de Pré-Bois, ICC Building, Bloc A, CH-1215 Genève, Schweiz. En overensstemmelseserklæring angående kravene i direktiverne kan fås ved henvendelse til den autoriserede repræsentant eller kan hentes på

[www.lexmark.com/en\\_us/about/regulatory-compliance/european-union-declaration-of-conformity.html](http://www.lexmark.com/en_us/about/regulatory-compliance/european-union-declaration-of-conformity.html).

Dette produkt ligger inden for Klasse A-grænserne i EN 55032 og opfylder sikkerhedskravene i EN 62368-1.

### Bekendtgørelse om radiointerferens

#### Advarsel

Dette er et produkt, der overholder emissionskravene i henhold til EN 55032 Klasse A-grænser og immunitetskravene i henhold til EN 55024. Dette produkt er ikke beregnet til at blive brugt i boligmiljøer/private miljøer.

Dette er et Klasse A-produkt. I et privat miljø kan produktet forårsage radiointerferens, hvilket brugeren kan være nødsaget til at tage forholdsregler over for.

# Indeks

## A

- adapterstik 70
- ADF-indføringsrulle
  - rengøre 177
  - udskifte 200
- ADF-momentbegrænser
  - udskifte 206
- ADF-opsamlingsrulle
  - rengøre 175
  - udskifte 197
- ADF-registrering
  - justere 287
- ADF-skillerulle
  - udskifte 203
- adgang til systemkortet 289
- afsendelse af e-mail 63
- afsendelse af fax 72
- AirPrint
  - brug af 46
- aktivere USB-porten 266
- aktivere Wi-Fi Direct 165
- aktivering af
  - forstørrelsestilstand 26
  - aktivering af personlige identifikationsnumre 27
  - aktivering af stemmevejledning 26
  - aktivering af talte adgangskoder 27
- analog fax
  - konfigurere 65
- annullering af et udskriftsjob
  - fra printerens kontrolpanel 51
  - på computeren 51
- automatisk dokumentføder (ADF)
  - brug af 52, 55, 64, 76

## B

- bemærkninger om emission 315, 321
- beskeder 315, 316, 319, 320, 321
- bestemt ringetjeneste, faxe
  - aktivere 72
- bestille
  - vedligeholdelseskit 184
- bestille forbrugsstoffer
  - billedenhed 184
  - hæftekassette 184

- tonerkassette 182
- biblioteksliste
  - udskrive 51
- billedenhed
  - bestille 184
  - udskifte 187
- blokere junkfaxer 74
- bogmærker
  - opret mapper for 24
  - oprettelse 23
- brevhoved
  - ilægning 36
  - indføring, papirmagasin til 2100 ark 31
  - kopiering på 53
- brug af forbrugsstoffællere
  - nulstille 212, 271
- brug af kontrolpanelet 16
- brug af Kundesupport 22
- brug af originale Lexmark-dele og -forbrugsstoffer 182
- brug af QR-kodegenerator 22
- brug af scannerens
  - glasplade 52, 55, 64, 76
  - kopiere 52
- brug af Skærmtilpasning 20
- brug af startskærmen 18
- bruge den automatiske dokumentføder 52, 55, 64, 76

## C

- Card Copy
  - konfigurere 19
- Cloud Connector-profil
  - oprettelse 22
  - scanne til 79
  - udskrivning fra 51
- computer
  - tilslutning til printerens 166
- computer, scanne til 76

## D

- dato og klokkeslæt
  - faxindstillinger 72
- deaktivere Wi-Fi-netværket 166
- Defekt flash fundet 269
- delstatus
  - kontrollere 182

- Display Customization
  - brug af 20
- dokumenter, udskrivning af
  - fra en computer 46
  - fra en mobil enhed 46
- Dvaletilstand
  - konfigurere 213
- dårlig udskriftskvalitet for fax 280

## E

- e-mail-advarsler
  - konfigurere 162
- e-mail-funktion
  - konfigurere 55
- e-mail-genvej
  - oprettelse 63
- e-mail, fejlfinding
  - kan ikke sende e-mails 276
- e-mailserver
  - konfigurere 55
- e-mailtjenesteudbydere 55
- e-mail
  - sender 63
- e-maile
  - brug af scannerens
    - glasplade 55
    - bruge den automatiske dokumentføder 55
  - efterbehandler til hæftning og hulning
    - installation 309
- eksport af en konfigurationsfil via Embedded Web Server 313
- Enhedskvoter
  - konfigurere 21
- erklæring om flygtighed 160
- etherFAX, brug af
  - konfiguration af faxfunktion 66
- Ethernet-kabel 15
- Ethernet-port 15
- EXT-port 15

## F

- fax
  - planlægge
    - afsendelsestidspunkt og -dato 73

- sender 72
- tilbageholde 75
- videresender 75
- fax, fejlfinding
  - dårlig udskriftskvalitet 280
  - kan ikke opsætte
    - etherFAX 279
  - kan ikke sende eller modtage faxer ved hjælp af analog fax 277
  - kan ikke sende eller modtage faxer ved hjælp af etherFAX 280
  - kan ikke sende faxer ved hjælp af analog fax 278
  - kan ikke sende faxforsiden fra computeren 281
  - kan sende men ikke modtage faxer ved hjælp af analog fax 279
  - manglende oplysninger på faxforsiden 280
  - opkalds ID vises ikke 276
- faxdestinationsgenvej oprettelse 73
- faxdriver
  - installation 311
- faxens mørkhed
  - justere 74
- faxindstillinger
  - lande- eller områdespecifik 70
  - standardforbindelse for telefonlinje 68
- faxlog
  - vis 74
- faxopløsning
  - ændring 74
- faxserver, brug af
  - opsætning af faxfunktionen 67
- FCC-bekendtgørelser 321
- fejlfinding
  - kan ikke slutte printeren til Wi-Fi 267
  - kan ikke åbne Embedded Web Server 266
  - printeren reagerer ikke 265
  - problemer med udskriftskvaliteten 235
- fejlfinding af udskriftskvalitet
  - beskåret tekst eller billeder 249
  - fine linjer udskrives ikke korrekt 239
  - foldet eller krøllet papir 240
  - forvrænget udskrift 246
  - gentagne fejl 260
  - grå baggrund på udskrifterne 241
  - lodrette hvide streger 253
  - lodrette lyse striber 252
  - lodrette mørke streger eller striber 257
  - lodrette mørke streger med manglende udskrift 258
  - lodrette mørke striber 254, 256
  - lys udskrift 243
  - meleret udskrift og pletter 245
  - mørk udskrift 238
  - papiret krøller 272
  - problemer med udskriftskvaliteten 235
  - sider, der kun indeholder sort 247
  - skæve udskrifter 246
  - tomme eller hvide sider 236
  - toner smitter nemt af 251
  - vandrette lyse striber 252
- fejlfinding af udskrivning
  - der opstår ofte papirstop 274
  - fastklemte sider udskrives ikke igen 275
  - forkerte margener 243
  - fortrolige og andre tilbageholdte job udskrives ikke 263
  - job udskrives fra det forkerte papirmagasin 263
  - job udskrives på det forkerte papir 263
  - kan ikke læse flashdrevet 266
  - konvolut klæber sammen under udskrivning 271
  - langsom udskrivning 261
  - papirmagasinsammenkædning virker ikke 274
  - sætvis udskrivning fungerer ikke 272
  - udskriftsjob udskrives ikke 260
- fejlfinding i forbindelse med kopiering
  - delvise kopier af dokumenter eller fotos 283
  - dårlig kopikvalitet 284
  - scanner svarer ikke 286
  - fejlfinding i forbindelse med scanning
    - delvise kopier af dokumenter eller fotos 283
    - dårlig kopikvalitet 284
    - kan ikke scanne til en computer 281
    - kan ikke scanne til netværksmappe 282
    - lodrette mørke striber på udskrift, når der scannes fra den automatiske dokumentføder 284
    - scanner svarer ikke 286
    - scanning fastfryser computeren 286
    - scanning tager for lang tid 286
    - scanningsjobbet blev ikke udført 285
    - ujævn tekst ved scanning fra ADF'en 285
    - ujævnt billede ved scanning fra ADF'en 285
  - fejlfinding, e-mail
    - kan ikke sende e-mails 276
  - fejlfinding, fax
    - dårlig udskriftskvalitet 280
    - kan ikke opsætte
      - etherFAX 279
    - kan ikke sende eller modtage faxer ved hjælp af analog fax 277
    - kan ikke sende eller modtage faxer ved hjælp af etherFAX 280
    - kan ikke sende faxer ved hjælp af analog fax 278
    - kan ikke sende faxforsiden fra computeren 281
    - kan sende men ikke modtage faxer ved hjælp af analog fax 279
    - manglende oplysninger på faxforsiden 280
    - opkalds ID vises ikke 276
  - fejlfinding, kopiering
    - delvise kopier af dokumenter eller fotos 283
    - dårlig kopikvalitet 284
    - scanner svarer ikke 286
    - scanneren lukker ikke 286



- fejlfinding, scanne
    - delvise kopier af dokumenter eller fotos 283
    - dårlig kopikvalitet 284
    - kan ikke scanne til en computer 281
    - kan ikke scanne til en netværksmappe 282
    - lodrette mørke striber på udskrift, når der scannes fra den automatiske dokumentføder 284
    - scanner svarer ikke 286
    - scanneren lukker ikke 286
    - scanningsjobbet blev ikke udført 285
    - ujævn tekst ved scanning fra ADF'en 285
    - ujævnt billede ved scanning fra ADF'en 285
  - fejlfinding, udskriftskvalitet
    - beskåret tekst eller billeder 249
    - fine linjer udskrives ikke korrekt 239
    - foldet eller krøllet papir 240
    - forvrænget udskrift 246
    - gentagne fejl 260
    - grå baggrund på udskrifterne 241
    - lodrette hvide streger 253
    - lodrette lyse striber 252
    - lodrette mørke streger eller striber 257
    - lodrette mørke streger med manglende udskrift 258
    - lodrette mørke striber 254, 256
    - lys udskrift 243
    - meleret udskrift og pletter 245
    - mørk udskrift 238
    - papiret krøller 272
    - sider, der kun indeholder sort 247
    - skæve udskrifter 246
    - tomme eller hvide sider 236
    - toner smitter nemt af 251
    - vandrette lyse striber 252
  - fejlfinding, udskrivning
    - der opstår ofte papirstop 274
    - fastklemte sider udskrives ikke igen 275
    - forkerte margener 243
    - fortrolige og andre tilbageholdte job udskrives ikke 263
    - job udskrives fra det forkerte papirmagasin 263
    - job udskrives på det forkerte papir 263
    - konvolut klæber sammen under udskrivning 271
    - langsom udskrivning 261
    - papirmagasinsammenkædning virker ikke 274
    - sætvis udskrivning fungerer ikke 272
    - udskriftsjob udskrives ikke 260
  - firmware, opdatering 313
  - fjern hæftestop
    - i efterbehandleren til hæftning og hulning 232
  - fjerne papirstop
    - automatisk dokumentføder 223
    - i dupleksenheden 220
    - i efterbehandleren til hæftning og hulning 228
    - i flerformålsarkføderen 222
    - i fuseren 220
    - i hæfteefterbehandleren 229
    - i mappe til hæfteefterbehandleren 226
    - i mappe til offset-stabler 226
    - i mappen til mailindbakken 225
    - i panel A 218
    - i panel H 226
    - i panel N 225
    - i papirmagasiner 217
  - fjernelse af hæftestop 229, 232
  - fjernelse af papirmagasinsammenkædning 37
  - flashdrev
    - scanne til 78
    - udskrivning fra 48
  - flerformålsarkføder
    - ilægning 36
  - flygtig hukommelse 160
  - slette 159
  - flytte printeren 12, 212
  - foldet papir 240
  - forbinde printer til tjeneste for unik ringetone 72
  - Forbrugsstof, der ikke er fra Lexmark 271
  - forbrugsstoffer
    - spare på 214
  - forkerte margener 243
  - forskellige papirstørrelser, kopiere 52
  - forstørrelse af kopier 53
  - Forstørrelsestilstand
    - aktivere 26
  - fortrolige dokumenter udskrives ikke 263
  - fortrolige udskriftsjob 49
    - udskrive 50
  - forvrænget udskrift 246
  - fotos, kopiering 52
  - FTP-adresse
    - oprettelse af genvej 78
  - FTP-server, scanner til brug af kontrolpanelet 77
  - fuser
    - udskifte 189
- ## G
- genbrug
    - Lexmark-emballage 214
    - Lexmark-produkter 214
  - gentagelse af udskriftsjob 49
  - genvej
    - E-mail 20
    - Fax 20
    - FTP 20
    - Kopi 20
  - genvej, oprette en kopi 54
  - genvej, oprettelse af e-mail 63
    - faxdestination 73
    - FTP-adresse 78
  - genveje
    - oprettelse 20
  - godkendelse af udskriftsjob 49
  - grupper
    - redigere 25
    - slette 25
    - tilføje 24
  - grå baggrund på udskrifterne 241

**H**

harddiskhukommelse  
slette 159

hardwareoptioner  
hukommelseskort 291  
installation 302, 305, 306, 307, 309  
papirmagasiner 301

hardwareoptioner, tilføj  
printerdriver 312

hukommelseskort  
installation 291

hulningsboks  
tømme 180

hvide linjer 253

hvide sider 236

hæfteefterbehandler  
installation 307

hæftekassette  
bestille 184  
udskifte 209, 211

højttalerindstillinger for fax  
konfigurere 163

håndtering af pauseskærm 20

**I**

identifikation af områder med  
papirstop 216

Ikke plads nok i  
flashhukommelsen til  
ressourcer 270

ikke-flygtig hukommelse 160

Ikke-formateret Flash fundet 270

ikoner på startskærmbilledet  
vise 19

ikoner på startskærmen  
brug af 18  
fremvise 19

ilægge papir i  
flerformålsarkføderen 36

ilægning  
brevpapir i papirmagasin til  
2100 ark 31  
Papirmagasin til 2100 ark 31

ilægning i papirmagasiner 28

import af en konfigurationsfil  
via Embedded Web Server 313

indikatorlys  
forståelse af status 16

indstille Enhedskvoter 21

indstille papirstørrelse 28

indstilling af papirstørrelsen  
Universal 28

indstilling af papirtype 28

indstillinger for printerport  
ændring 167

installation af efterbehandler til  
hæftning og hulning 309

installation af et  
hukommelseskort 291

installation af faxdriveren 311

installation af intern  
løsningsport 297

Installation af mailindbakke med  
4 mapper 305

installation af offset-stabler 306

installation af optionskort 293

installation af  
papirmagasiner 301

installation af papirmagasinet til  
2100 ark 302

installation af printerdriver 311

Installation af  
printersoftwaren 311

Installere  
hæfteefterbehandleren 307

installere optioner  
printerens harddisk 295

intern option registreres  
ikke 269

internal solutions port  
installation 297

interne optioner  
firmwarekort 289  
flashhukommelse 289  
internal solutions port 289  
printerens harddisk 289, 295  
skrifttypekort 289

interne optioner, tilføj  
printerdriver 312

**J**

justere  
scannerregistrering 287

justere tonersværningsgrad 263

justering af ADF-registrering 287

justering af fax-mørkhed 74

justering af lysstyrken  
printerdisplay 214

justering af lysstyrken i  
printerdisplayet 214

justering af standardlydstyrke  
hovedtelefon 163

justering af talehastighed  
Stemmevejledning 26

**K**

kan ikke læse flashdrevet  
fejlfinding, udskrivning 266

kan ikke modtage faxer ved  
hjælp af analog fax 279

kan ikke scanne til en  
netværksmappe 282

kan ikke sende e-mails 276

kan ikke sende eller modtage  
faxer ved hjælp af analog  
fax 277

kan ikke sende eller modtage  
faxer ved hjælp af etherFAX 280

kan ikke sende faxforsiden fra  
computeren 281

kan ikke slutte printerens til Wi-  
Fi 267

kan ikke åbne Embedded Web  
Server 266

konfiguration af e-  
mailserverindstillinger 55

Konfiguration af Wi-Fi Direct 165

konfigurere  
analog fax 65

konfigurere fax  
lande- eller områdespecifik 70  
standardforbindelse for  
telefonlinje 68

konfigurere højttalerindstillinger  
for fax 163

konfigurere meddelelser om  
forbrugsstoffer 162

Konfigurere sommertid 72

kontakte kundesupport 288

kontakter  
redigere 25  
slette 25  
tilføj 24

kontrol af printerens  
tilslutning 268

kontrol af status for dele og  
forbrugsstoffer 182

kontrolpanel  
brug af 16

konvolutter  
ilægning 36

kopiere  
brug af scannerens  
glasplade 52

bruge den automatiske dokumentføder 52  
 foto 52  
 på begge sider af arket 53  
 på brevpapir 53  
 kopiere flere sider  
 på et enkelt ark 54  
 kopiere forskellige papirstørrelser 52  
 kopiere fra  
 valgte papirmagasin 52  
 kopiering 52  
 kryptering  
 printerens harddisk 160  
 krøllet papir 240  
 Kundesupport  
 brug af 22  
 kundesupport  
 kontakte 288

**L**

lagring af udskriftsjob 49  
 langsom udskrivning 261  
 Lexmark Mobile Print  
 brug af 46  
 Lexmark ScanBack-  
 hjælpeprogram  
 brug af 76  
 LINE-port 15  
 liste over skrifttypeeksempler  
 udskrive 51  
 lodrette mørke streger på  
 udskrifterne 257  
 lodrette mørke striber 256  
 lodrette mørke striber på udskrift,  
 når der scannes fra den  
 automatiske dokumentføder 284  
 lodrette streger på  
 udskrifterne 257  
 lokalisere af sikkerhedslåsen 159  
 lokalisering af områder med  
 papirstop 216  
 luftfugtighed omkring  
 printeren 318  
 lys i tænd/sluk-knappen  
 forståelse af status 16  
 lys udskrift 243

**M**

Mailindbakke med 4 bakker  
 installation 305

manglende oplysninger på  
 faxforsiden 280  
 meddelelser om forbrugstoffer  
 konfigurere 162  
 menu  
 802.1x 146  
 Administrer tilladelser 149  
 Anonym dataindsamling 87  
 Begræns ekstern  
 netværksadgang 149  
 Billede 102  
 Diskkryptering 155  
 Diverse 156  
 E-mailopsætning 122  
 Efterbehandling 96  
 Enhed 156  
 Ethernet 141  
 Fax 157  
 Faxopsætning 110  
 Faxtilstand 110  
 Fejlfinding 158  
 Fjernkontrolpanel 83  
 FTP-standardindstillinger 128  
 Gendan  
 standardindstillinger 88  
 Generel opsætning 104  
 Genveje 157  
 HTML 102  
 HTTP/FTP-indstillinger 147  
 Indstilling af fortrolig  
 udskrift 154  
 IPSec 145  
 Jobregnskab 98  
 Konfiguration af  
 papirmagasin 103  
 Konfigurationsmenu 89  
 Kvalitet 97  
 Layout 94  
 Login-restriktioner 153  
 Lokale konti 150  
 LPD-konfiguration 146  
 Løsninger for LDAP-  
 indstillinger 155  
 Meddelelser 84  
 Medietyper 105  
 Netværk 157  
 Netværksoversigt 138  
 Om denne printer 94  
 Opsætning 97  
 Opsætning af faxserver 119  
 Opsætning af weblink 128  
 Papirkurvskonfiguration 105

PCL 101  
 PDF 100  
 PostScript 100  
 Præferencer 81  
 Scanning til flashdrev 132  
 Side med menuindstillinger 156  
 Sikkerhedsovervågningslog 151  
 Slet midlertidige datafiler 155  
 SNMP 144  
 Specialscanningsstørrelser 105  
 Standardindstillinger for e-  
 mail 123  
 Standardindstillinger for  
 kopiering 106  
 Strømstyring 86  
 Synlige ikoner på  
 startskærm 94  
 TCP/IP 143  
 ThinPrint 148  
 Tidsstyrede USB-enheder 151  
 Tilgængelighed 87  
 Trådløs 139  
 Ude af drift – slet 93  
 Udskrive 157  
 Udskrivning fra flashdrev 136  
 USB 148  
 Wi-Fi Direct 141  
 XPS 99  
 Økotilstand 82  
 Menuen Hjælp 158  
 metoden Personligt  
 identifikationsnummer 164  
 miljøindstillinger 213  
 mobil enhed  
 tilslutning til printer 165  
 udskrivning fra 46, 47  
 Mopria-udskriftstjeneste 46  
 mørk udskrift 238

**N**

navigering på skærmen  
 brug af håndbevægelser 26  
 navigering på skærmen med  
 håndbevægelser 26  
 nulstille  
 brug af forbrugstoftællere 271  
 nulstilling af  
 forbrugstoftællere 212, 271

**O**

offset-stabler  
 installation 306  
 opdatering af firmware 313  
 operativsystemer  
 understøttede 310  
 oplysninger om sikkerhed 8, 9  
 opret mapper  
 for bogmærker 24  
 oprette bogmærker 23  
 oprette en genvej  
 kopi 54  
 oprette forbindelse til et trådløst netværk  
 ved hjælp af PIN-metoden 164  
 ved hjælp af  
 trykknappmetoden 164  
 oprettelse af en Cloud Connector-profil 22  
 oprettelse af genvej  
 e-mail 63  
 faxdestination 73  
 FTP-adresse 78  
 oprettelse af genveje 20  
 opsamlingsdæk  
 rengøre 171  
 opsamlingsrulle  
 udskifte 194  
 opsamlingsrulle i flerformålsarkføderen  
 rengøre 172  
 udskifte 195  
 opsætning af e-mail-advarsler 162  
 opsætning af faxfunktion ved hjælp af etherFAX 66  
 opsætning af faxfunktionen ved hjælp af faxserver 67  
 opsætning af seriel udskrivning 167  
 optionskort  
 installation 293  
 originale Lexmark-dele og -forbrugsstoffer 182  
 overføringsrulle  
 udskifte 191

**P**

papir  
 indstilling for papirstørrelsen Universal 28

papir med huller  
 ilægning 36  
 papiret krøller 272  
 Papirmagasin til 2100 ark  
 ilægning 31  
 installation 302  
 papirmagasiner  
 fjerne sammenkædning 37  
 ilægning 28  
 sammenkædning 37  
 papirstop  
 forebygge 215  
 i dupleksområdet 220  
 i fuseren 220  
 placering 216  
 papirstop i ADF'en 223  
 papirstop i flerformålsarkføderen 222  
 papirstop i mailindbakken med 4 mapper 225  
 papirstop i mappe til hæfteefterbehandleren 226  
 papirstop i mappe til offset-stabler 226  
 papirstop i panel A 218  
 papirstop i panel C 220  
 papirstop i panel H 226  
 papirstop i panel N 225  
 papirstop i papirmagasiner 217  
 papirstop, afhjælpe  
 automatisk dokumentføder 223  
 i standardbakken 221  
 papirstørrelse  
 indstille 28  
 Papirstørrelsen Universal  
 indstille 28  
 papirtype  
 indstille 28  
 papirtyper  
 understøttede 41  
 permanent hukommelse  
 slette 159  
 personlige identifikationsnumre  
 aktivere 27  
 placere skillesider mellem kopier  
 kopiere 53  
 planlægning af en fax 73  
 printer  
 minimumsafstande 12  
 transport 213  
 vælge en placering 12

printerdisplay  
 justering af lysstyrken 214  
 printerdriver  
 hardwareoptioner, tilføje 312  
 installation 311  
 printeren reagerer ikke 265  
 printerens harddisk  
 installation 295  
 kryptering 160  
 printerharddiskens hukommelse 160  
 printerhukommelse  
 slette 159  
 printerindstillinger  
 gendannelse af fabriksindstilling 160  
 printerkonfigurationer 13  
 printermeddelelser  
 Defekt flash fundet 269  
 Forbrugsstof, der ikke er fra Lexmark 271  
 Ikke plads nok i flashhukommelsen til ressourcer 270  
 Ikke-formateret Flash fundet 270  
 Udskift kassette, matcher ikke printerområde 270  
 printermenuer 80  
 printeroplysninger  
 finde 10  
 printeroptioner, fejlfinding  
 kan ikke registrere intern option 269  
 printerporte 15  
 printersoftware  
 installation 311  
 printerstatus 16  
 problem med scanningskvalitet 284  
 problemer med udskriftskvaliteten 235  
 programmer, understøttede 19

**Q**

QR-koder  
 tilføje 22

**R**

rapporter  
 printerbrug 162

- printerstatus 162
- redigering af grupper 25
- redigering af kontakter 25
- reducering af kopier 53
- rengøre
  - opsamlingsdæk 171
  - printerens indvendige dele 168
  - printerens yderside 168
- rengøring af ADF-indføringsrullen 177
- rengøring af ADF-opsamlingsrullen 175
- rengøring af berørings-skærmen 168
- rengøring af opsamlingsrulle i flerformålsarkføder 172
- rengøring af printeren 168
- Rengøring af scanneren 158
- rengøring af scanneren 169
- RJ-11-adapter 70

## S

- sammenkæde
- papirmagasiner 37
- scanne
  - brug af scannerens glasplade 76
  - bruge den automatiske dokumentføder 76
  - til en Cloud Connector-profil 79
  - til en computer 76
  - til en FTP-server 77
  - til flashdrev 78
- scanne til en netværksmappe 78
- scanner
  - rengøre 169
- scanneren lukker ikke 286
- scannerens glasplade
  - brug af 52, 55, 64, 76
- scanning fra ADF
  - ujævn tekst 285
  - ujævnt billede 285
- scanning til en FTP-server
  - brug af kontrolpanelet 77
- Scanningscenter
  - konfigurere 21
- sende fax
  - brug af scannerens glasplade 64
  - bruge den automatiske dokumentføder 64
  - indstille dato og klokkeslæt 72
- seriel udskrivning
  - konfigurere 167
- serienummer, printer
  - finde 11
- Side med menuindstillinger
  - udskrive 158
- sikkerhedsåbning
  - finder 159
- sikring af
  - printerhukommelse 160
  - skæve udskrifter 246
- sletning af grupper 25
- sletning af kontakter 25
- sletning af printerhukommelse 160
- slette
  - printerhukommelse 159
- slette harddiskens hukommelse 159
- Slumretilstand
  - konfigurere 213
- SMB
  - scanne 78
- SMTP-indstillinger
  - konfigurere 55
- sommertid
  - konfigurere 72
- sortere kopier 53
- sortering af flere kopier 53
- spare papir 54
- spare på forbrugsstoffer 214
- standardindstillinger
  - gendanne 160
- standardlydstyrke i hovedtelefon
  - justere 163
- startskærmbillede
  - tilpasse 19
- status for forbrugsvarer
  - kontrollere 182
- Stemmevejledning
  - aktivere 26
  - talehastighed 26
- Stemmevejledningens talehastighed
  - justere 26
- stik til netledning 15
- strømsparetilstande
  - konfigurere 213
- støjniveauer 315
- systemkort
  - tilgå 289

- sætvis udskrivning fungerer ikke 272
- sådan finder du oplysninger om printeren 10
- sådan finder du printerens serienummer 11

## T

- talte adgangskoder
  - aktivere 27
- tastatur på displayet
  - brug af 27
- telefonsvarer
  - konfigurere 68
- temperatur omkring printeren 318
- Testsider med udskriftskvalitet 158
- tilbageholde faxer 75
- tilbageholdte dokumenter udskrives ikke 263
- tilbageholdte job 49
  - udskrive 50
- tilføj en genvej
  - kopi 54
- tilføjelse af genvej
  - e-mail 63
  - faxdestination 73
  - FTP-adresse 78
- tilføjelse af grupper 24
- tilføjelse af hardwareoptioner
  - printerdriver 312
- tilføjelse af interne optioner
  - printerdriver 312
- tilføjelse af kontakter 24
- tilføjelse af printere til en computer 311
- tilknytning af printer til et ringemønster 72
- tilpasning af skærmen 20
- tilslutning af en computer til printeren 166
- tilslutning af en mobilenhed til printer 165
- tilslutning af printeren til trådløst netværk 163
- tilslutte kabler 15
- tomme sider 236
- tonerbesparelse 54
- tonerkassette
  - bestille 182
  - udskifte 185

tonersværningsgrad  
 justere 263  
 tosidet kopiering 53  
 touchskærm i farver  
 rengøre 168  
 transport af printeren 213  
 Trykknappemethode 164  
 trådløs netværkstilslutning 163  
 trådløst netværk  
 Tilslutning af printeren til 163  
 Wi-Fi Protected Setup 164  
 tømning af en hulningsboks 180

## U

Udskift kassette, matcher ikke  
 printerområde 270  
 udskifte  
 opsamlingsrulle i  
 flerformålsarkføderen 195  
 Udskiftning af ADF-  
 indføringsrullen 200  
 udskiftning af ADF-  
 skillerullen 203  
 udskiftning af dele  
 ADF-momentbegrænser 206  
 ADF-opsamlingsrulle 197  
 ADF-skillerulle 203  
 fuser 189  
 opsamlingsrulle 194  
 overføringsrulle 191  
 udskiftning af forbrugsstoffer  
 billedenhed 187  
 hæftekassette 209, 211  
 tonerkassette 185  
 udskriftsjob  
 annullere fra computeren 51  
 annullere fra printerens  
 kontrolpanel 51  
 udskriftsjob ikke udskrevet 260  
 udskriftskvalitet  
 rengøring af scanneren 169  
 udskrive  
 biblioteksliste 51  
 bruge Mopria-  
 udskriftstjeneste 46  
 bruge Wi-Fi Direct 47  
 fortrolige udskriftsjob 50  
 fra en Cloud Connector-  
 profil 51  
 fra en computer 46  
 fra en mobil enhed 46, 47  
 fra et flashdrev 48

liste over  
 skrifttypeeksempler 51  
 Side med menuindstillinger 158  
 tilbageholdte job 50  
 udskrive en liste m. indhold 51  
 udskrive en side for installation af  
 netværk 268  
 udskrivning af  
 skrifttypeeksempler 51  
 udskrivning fra en computer 46  
 udskrivning fra et flashdrev 48  
 ujævn tekst  
 scanning fra ADF'en 285  
 ujævnt billede  
 scanning fra ADF'en 285  
 understøttede filtyper 49  
 understøttede flashdrev 49  
 understøttede  
 operativsystemer 310  
 understøttede papirstørrelser 38  
 understøttede papirtyper 41  
 understøttede papirvægte 42  
 understøttede programmer 19  
 understøttet fax 65  
 undgå papirstop 215  
 USB-kabel 15  
 USB-port 15  
 aktivere 266  
 uønskede faxer  
 blokere 74

## V

ved hjælp af den automatiske  
 dokumentføder  
 kopiere 52  
 vedligeholdelseskit  
 bestille 184  
 videresender fax 75  
 virtuelt tastatur  
 brug af 27  
 visning af en faxlog 74  
 visning af et diasshow 20  
 visning af rapporter 162  
 vælge en placering til  
 printeren 12

## W

Wi-Fi Direct  
 aktivere 165  
 konfigurere 165  
 udskrive fra en mobil enhed 47

Wi-Fi-netværk  
 deaktivering 166  
 Wi-Fi Protected Setup  
 trådløst netværk 164

## Æ

ændre opløsning  
 fax 74  
 ændring af printerens  
 portindstillinger efter installation  
 af ISP 167  
 ændring af startskærmen 20

## Ø

Økoindstillinger  
 konfigurere 22