



# MX822, MX826, XM7355, XM7370 fjölnotaprentarar

---

Notendahandbók

Júlí 2024

[www.lexmark.com](http://www.lexmark.com)

---

Tegund vélar:

7465

Gerðir:

436, 496, 836, 896

# Innihald

<b>Öryggisupplýsingar.....</b>	<b>7</b>
Tilkynningar.....	7
Yfirlýsingar um vöruna.....	7
<b>Upplýsingar um prentarann.....</b>	<b>10</b>
Finna upplýsingar um prentarann.....	10
Finna raðnúmerið á prentaranum.....	11
Velja staðsetningu fyrir prentara.....	12
Stillingar prentara.....	13
Tenging á köplum.....	15
Nota stjórnborð prentara.....	16
Skilja stöðuna á straumtakkanum og gaumljósi.....	16
<b>Setja upp og nota forrit á heimaskjánum.....</b>	<b>18</b>
Nota heimaskjáinn.....	18
Sérsmíða heimaskjáinn.....	19
Studd forrit.....	19
Setja upp afritun á korti.....	19
Búa til flýtvísi.....	20
Nota sérsmíð á skjá.....	20
Setja upp skönnunarmiðstöð.....	21
Setja upp kvóta tækis.....	21
Nota skapara QR kóða.....	22
Stilla Sparnaðarstillingar.....	22
Nota Aðstoð við viðskiptavini.....	22
Búa til prófil fyrir Cloud Connector.....	23
Stjórna bókmerkjum.....	23
Stjórna tengiliðum.....	24
<b>Setja upp og nota eiginleika aðgengis.....</b>	<b>26</b>
Virkja stillingu stækkunar.....	26
Virkja raddstýringu.....	26
Stilla hraða á raddstýringu.....	26
Fara um skjáinn með því að nota bendingar.....	26
Nota hnappaborðið á skjánum.....	27

Virkja töluð aðgangsorð eða persónuauðkennanleg númer (PIN).....	27
<b>Setja í pappír og sérstaka miðla.....</b>	<b>28</b>
Stilla stærðir og gerð á sérstökum miðli.....	28
Stilla alhliða pappírstillingar.....	28
Hlaða 550-blaða skúffu.....	28
Hlaða 2100-blaða skúffu.....	31
Hlaða í fjölnotamatara.....	36
Tengja skúffur.....	37
<b>Pappírsstuðningur.....</b>	<b>38</b>
Studdar pappírsstærðir.....	38
Studdar pappírsgerðir.....	40
Studdar pappírspyngdir.....	42
Óásættanlegur pappír.....	43
Notkun á endurunnum pappír.....	44
<b>Prentun.....</b>	<b>45</b>
Prentun frá tölvu.....	45
Prentun frá fartæki.....	45
Prentun af minniskorti.....	47
Studd minniskort og skráargerðir.....	48
Setja upp trúnaðarverk.....	48
Prentun á trúnaðarmálum og öðrum vernduðum verkum.....	49
Prentun frá Cloud Connector prófil.....	50
Prenta lista yfir sýnishorn leturgerða.....	50
Prenta lista skráasafns.....	50
Hætta við verk í prentun.....	50
<b>Afritun.....</b>	<b>51</b>
Nota sjálfvirkan matara skjala (ADF) og.....	51
Taka afrit.....	51
Afritun á myndum.....	51
Afritun á bréfhaus.....	51
Afritun á báðar hliðar á pappírnum.....	52
Minnka eða stækka afrit.....	52
Samraða afritum.....	52

Setja aðskilnaðarsíður á milli afrita.....	52
Afrita margar síður á eina örk.....	52
Búa til flýtvísi afritunar.....	53
<b>Tölvupóstur.....</b>	<b>54</b>
Nota sjálfvirkan matara skjala (ADF) og.....	54
Setja upp SMTP stillingar tölvupósts.....	54
Sendu tölvupóst.....	62
Búa til flýtvísi fyrir tölvupóst.....	62
<b>Sendu fax.....</b>	<b>63</b>
Nota sjálfvirkan matara skjala (ADF) og.....	63
Setja upp prentarann til að senda fax.....	63
Sendu fax.....	71
Skipuleggja fax.....	72
Búa til flýtvísi fyrir ákvörðunarstað á faxi.....	72
Breyta upplausn í faxi.....	73
Stilla svertustig á faxi.....	73
Prenta atvikaskrá fyrir fax.....	73
Loka á ruslföx.....	73
Geyma föx.....	73
Framsenda fax.....	74
<b>Skönnun.....</b>	<b>75</b>
Nota sjálfvirkan matara skjala (ADF) og.....	75
Skanna til tölvu.....	75
Skanna til FTP-miðlara.....	76
Skanna í möppu á netinu.....	77
Búa til FTP-flýtvísi.....	77
Skanna til minniskorts.....	77
Skanna til Cloud Connector prófils.....	78
<b>Skilja valmyndir prentarans.....</b>	<b>79</b>
Yfirlit valmynda.....	79
Tæki.....	80
Prenta.....	93
Pappír.....	102

Afritun.....	105
Fax.....	108
Tölvupóstur.....	120
FTP.....	127
USB-drif.....	131
Netkerfi/tengi.....	137
Öryggi.....	148
Skýrslur.....	155
Hjálp.....	156
Bilanaleit.....	157
Prentar stillingarsíðu valmyndar.....	157
<b>Gera prentarann öruggan.....</b>	<b>158</b>
Finna öryggistengi.....	158
Eyða minni prentara.....	158
Eyða minni á hörðum diskum prentara.....	158
Dulkóðun á hörðum diskum prentara.....	159
Endurheimta sjálfgefnar verksmiðjustillingar.....	159
Yfirlýsing varðandi óstöðugleika.....	159
<b>Viðhald á prentaranum.....</b>	<b>161</b>
Stilla tilkynningar varðandi rekstrarvöru.....	161
Setja upp viðvaranir tölvupósts.....	161
Skoða skýrslur.....	161
Stilla hljóðstyrk hátalara.....	162
Nettenging.....	162
Setja upp prentun á raðtengi (aðeins Windows).....	166
Hreinsun á hlutum prentarans.....	167
Pöntun á hlutum og rekstrarvörum.....	181
Skipta um hluti og rekstrarvörur.....	184
Færa prentarann.....	210
Spara orku og pappír.....	211
Endurvinnsla.....	212
<b>Losa um flækjur.....</b>	<b>213</b>
Komast hjá stíflum.....	213
Finna staðsetningar flækju.....	214

Pappírsstífla í skúffum.....	215
Pappírsflækja í hurð A.....	216
Pappírsflækja í hurð C.....	218
Pappírsstífla í staðalskúffu.....	219
Pappírsstífla í fjölnotamatara.....	220
Pappírsstífla í sjálfvirkum matara skjala.....	221
Pappírsstífla í 4-bakka pósthólfi.....	223
Pappírsflækja í hliðruðum staflara eða í frágangsbúnaði heftara.....	224
Pappírsflækja í heftara- og gatarabúnaði.....	226
Flækja á heftum í heftarabúnaði.....	227
Flækja á heftum í heftara- og gatarabúnaði.....	230
<b>Bilanaleit.....</b>	<b>233</b>
Vandamál varðandi prentgæði.....	233
Vandamál við prentun.....	234
Prentarinn svarar ekki.....	263
Get ekki lesið minnskort.....	264
Virkja USB-tengið.....	264
Vandamál við nettengingu.....	264
Vandamál varðandi valkosti vélbúnaðar.....	267
Vandamál varðandi rekstarvörur.....	268
Vandamál við mötun pappírs.....	269
Vandamál við sendingu tölvupósts.....	273
Vandamál við faxsendingu.....	274
Vandamál við skönnun.....	279
Hafa samband við stuðning viðskiptavina.....	285
<b>Uppfærsla og flutningur.....</b>	<b>286</b>
Vélbúnaður.....	286
Hugbúnaður.....	307
Fastbúnaður.....	310
<b>Tilkynningar.....</b>	<b>311</b>
<b>Yfirlit.....</b>	<b>320</b>

# Öryggisupplýsingar





## Tilkynningar

**Athugasemd:** *Athugasemd* gefur til kynna upplýsingar sem geta aðstoðað þig.







**Viðvörðun:** *Viðvörðun* gefur eitthvað til kynna sem gæti skemmt vélbúnað eða hugbúnað vörunnar.









**VARÚÐ:** *Varúð* gefur til kynna mögulega hættu sem gæti skaðað þig.

Mismunandi gerðir af varúðaryfirlýsingum innifela:





-  **VARÚÐ—HUGSANLEG HÆTTA:** Gefur til kynna hættu á að meiðast.
-  **VARÚÐ—HÆTTA Á RAFLOSTI:** Gefur til kynna hættu á raflosti.
-  **VARÚÐ—HEITT YFIRBORD:** Gefur til kynna hættu á að brennast við snertingu.
-  **VARÚÐ—HÆTTA Á AÐ VELTA:** Gefur til kynna hættu á að klemmast.
-  **VARÚÐ—HÆTTA Á AÐ KLEMMAST:** Gefur til kynna hættu á að festast á milli hreyfanlegra hluta.

## Yfirlýsingar um vöruna

-  **VARÚÐ—HUGSANLEG HÆTTA:** Til að koma í veg fyrir hættu á eldsvoða eða raflosti tengið rafmagnssnúruna við innstungu með viðeigandi getu og rétta jarðtengingu sem er nálægt vörunni og auðveldlega aðgengileg.
-  **VARÚÐ—HUGSANLEG HÆTTA:** Til að koma í veg fyrir hættu á eldsvoða eða raflosti notið aðeins rafmagnssnúruna sem fylgdi með þessari vöru eða viðurkenndri skiptivöru frá framleiðanda.
-  **VARÚÐ—HUGSANLEG HÆTTA:** Ekki nota þessa vöru með framlengingarsnúrum, fjöltengjum eða varaspennugjafa (UPS). Straumgeta á þessum tegundum aukahluta getur hæglega verið yfirhlaðin af leysiprentara og getur leitt til hættu á eldsvoða, eignatjóni, eða lélegri frammistöðu prentara.
-  **VARÚÐ—HUGSANLEG HÆTTA:** Aðeins má nota Lexmark yfirspennuvara í lögn sem er rétt tengdur á milli prentara og rafmagnsleiðslu sem fylgir með prentaranum með þessari vöru. Notkun á yfirspennuvörn frá öðrum en Lexmark getur leitt til eldhættu, eignatjóns eða lélegri frammistöðu prentarans.
-  **VARÚÐ—HUGSANLEG HÆTTA:** Til að draga úr hættu á eldsvoða, notið aðeins 26 AWG eða stærri samskiptasnúru (RJ-11) þegar þessi vara er tengd við almennt símkerfi. Fyrir notendur í Ástralíu veður snúran að vera samþykkt af yfirvöldum samskipta og miðla í Ástralíu (Australian Communications and Media Authority).
-  **VARÚÐ—HÆTTA Á RAFLOSTI:** Til að koma í veg fyrir hættu á raflosti, ekki setja þessa vöru upp eða nota nálægt vatni eða blautum stöðum.
-  **VARÚÐ—HÆTTA Á RAFLOSTI:** Til að koma í veg fyrir hættu á raflosti skal ekki setja upp þessa vöru eða tengja einhverjar rafmagns- og kaplatengingar, svo sem rafmagnsleiðslu, faxeiginleika eða síma, á meðan á eldingarveður gengur yfir.

-  **VARÚÐ—HUGSANLEG HÆTTA:** Ekki skera, snúa, binda, klemma eða setja þunga hluti á rafmagnsleiðsluna. Ekki láta rafmagnsleiðsluna verða fyrir núningi eða álagi. Ekki klemma rafmagnssnúruna á milli hluta svo sem húsgagna og veggis. Ef eitthvað af þessu gerist, er hættu á bruna eða raflosti. Skoðið rafmagnssnúruna reglulega varðandi slík einkenni. Taktu rafmagnssnúruna úr sambandi við rafstraum áður en hún er skoðuð.
-  **VARÚÐ—HÆTTA Á RAFLOSTI:** Til að koma í veg fyrir hættuna á raflosti, skal ganga úr skugga um að allar ytri tengingar (t.d. ethernet og símatengingar) eru rétt tengdar í merktum tengjum þeirra.
-  **VARÚÐ—HÆTTA Á RAFLOSTI:** Til að koma í veg fyrir hættuna á raflosti, ef þú ert að fá aðgang að stjórnborði eða setja upp viðbótarvélbúnað eða minnisbúnað eftir að prentarinn var settur upp, þá skal slökkva á prentaranum og taka rafmagnssnúruna úr sambandi við rafmagn áður en haldið er áfram. Ef þú hefur einhverjar önnur tæki áföst prentaranum, þá skal einnig slökkva á þeim og taka snúrur sem fara í prentarann úr sambandi.
-  **VARÚÐ—HÆTTA Á RAFLOSTI:** Til að koma í veg fyrir hættu á raflosti, notið ekki fax eiginleikann í þrumuveðri.
-  **VARÚÐ—HÆTTA Á RAFLOSTI:** Til að koma í veg fyrir hættu á raflosti þegar verið er að þrifa prentarann að utan, takið rafmagnssnúruna úr sambandi úr innstungunni og aftengið allar snúrur frá prentaranum áður en haldið er áfram.
-  **VARÚÐ—HUGSANLEG HÆTTA:** Ef þyngd prentarans er meiri en 20 kg (44 lb), þá kann það að þarfnast tveggja eða fleiri manna til að lyfta honum á öruggan hátt.
-  **VARÚÐ—HUGSANLEG HÆTTA:** Fylgdu þessum leiðbeiningum þegar verið er að flytja prentarann til að koma í veg fyrir slyss eða skemmdir á prentaranum:
- Gangið úr skugga um að allar hurðir og skúffur séu lokaðar.
  - Slökktu á prentaranum og taktu síðan rafmagnssnúruna úr sambandi við rafmagn.
  - Aftengdu allar snúrur og kapla frá prentaranum.
  - Ef prentarinn er með aðskildar viðbótarskúffur standandi á gólfi eða áfesta úttaksvalkosti, þá á að aftengja þá áður en prentarinn er fluttur.
  - Ef prentarinn er á hjólavagni, rúllið þá honum varlega á nýja staðinn. Sýnið aðgát þegar farið er yfir þröskulda og mishæðir í gólfi.
  - Ef prentarinn er ekki á hjólavagni en er uppsettur með viðbótarskúffum eða úttaksvalkostum, fjarlægðu úttaksvalkostina og lyftu honum af skúffunum. Reynið ekki að lyfta prentaranum og neinum valkostum samtímis.
  - Notið ávallt handföngin á prentaranum til að lyfta honum.
  - Sérhver vagn sem er notaður til að færa prentarann verður að vera fær um að styðja undir allan prentarann.
  - Sérhver vagn sem notaður er til að færa vélbúnaðarvalkosti verður að vera með yfirborð sem er fært um að bera búnaðinn.
  - Haldið prentaranum í uppréttri stöðu.
  - Varist allar harkalegar hreyfingar.
  - Gangið úr skugga um að fingurnir séu ekki undir prentarann þegar hann er settur niður.
  - Gangið úr skugga um að það sé fullnægjandi pláss í kringum prentarann.
-  **VARÚÐ—HÆTTA Á AÐ VELTA:** Uppsetning á einum eða fleiri valkostum á þínum prentara eða fjölnotatæki (MFP) getur krafist undirstöðu á hjólum, húsgagni eða öðrum eiginleika til að koma í veg óstöðugleika sem getur valdið hugsanlegum meiðslum. Fyrir frekari upplýsingar um studdar uppsetningar, sjá [www.lexmark.com/multifunctionprinters](http://www.lexmark.com/multifunctionprinters).



-  **VARÚÐ—HÆTTA Á AÐ VELTA:** Til að draga úr hættu á óstöðugleika búnaðar, hlaðið hvern bakka fyrir sig. Haldið öllum öðrum bökkum lokuðum þar til þörf er á.
-  **VARÚÐ—HEITT YFIRBORÐ:** Prentarinn kann að vera heitur að innanverðu. Til að draga úr hættu á meiðslum frá heitum hlut, leyfið yfirborðinu að kólna áður en það er snert.
-  **VARÚÐ—HÆTTA Á AÐ KLEMMAST:** Til að koma í veg fyrir hættu á meiðslum vegna þess að klemmast, sýnið aðgát á svæðum sem merkt eru með þessu merki. Meiðsl vegna þess að klemmast geta átt sér stað í kring um hreyfanlega hluti, svo sem tannhjól, hurðir, bakka og hlífar.
-  **VARÚÐ—HUGSANLEG HÆTTA:** Þessi vara notar leysigeisla (laser). Notkun stjórnækja, stillinga eða annarra aðferða en þeirra sem tilgreindar eru í *notendahandbókinni* geta valdið hættulegum geislunarváhrifum.
-  **VARÚÐ—HUGSANLEG HÆTTA:** Ekki er ætlast til þess að litíum rafhlöðunni í þessari vöru sé skipt út. Það er hættu á sprengingu ef litíum rafhlöðunni er rangt skipt út. Ekki endurhlaða, taka í sundur eða brenna litíum rafhlöðu. Fargið notuðum litíum rafhlöðum í samræmi við leiðbeiningar framleiðanda og staðbundnar reglugerðir.

Þessi vara er hönnuð, prófuð og samþykkt til að uppfylla stranga alþjóðlega staðla um öryggi við notkun skilgreindum efnispáttum framleiðanda. Öryggiseiginleikar sumra hluta eru ekki alltaf augljósir. Framleiðandinn er ekki ábyrgur gagnvart notkun á öðrum varahlutum.

Vísa þjónustu eða viðgerðum, öðru en sem er lýst í notendahandbók, til þjónustuaðila.

Þessi vara notar prentunarferli sem hitar prentmiðilinn og hitinn getur valdið því að miðillinn sendi frá sér útgeislun efna. Þú verður að skilja kafla í notkunarleiðbeiningum þínum sem fjallar um viðmiðunarreglur um val á prentmiðlum til að forðast skaðleg losun.

Þessi vara getur búið til lítið magn ósons við venjulega notkun, og má útbúa hana með síu sem ætlað er að takmarka styrk ósons við stig vel undir meðmæltum mengunarmörkum. Til að forðast hærra styrk ósons við mikla notkun, setjið þessa vöru upp á vel loftræstum stað og skiptið um óson- og útblásturssíur ef fyrirmæli um það eru í viðhaldsleiðbeiningum vöru. Ef það eru engar tilvísanir í síur í viðhaldsleiðbeiningum vöru, þá eru engar síur sem þarf að skipta um fyrir þessa vöru.

**GEYMIÐ ÞESSAR LEIÐBEININGAR.**

# Upplýsingar um prentarann

## Finna upplýsingar um prentarann

Að hverju ertu að leita?	Finndu það hér
Leiðbeiningar varðandi fyrstu uppsetningu	Skoðaðu uppsetningarskjölin sem fylgdu með prentaranum.
<ul style="list-style-type: none"> <li>Hugbúnaður prentara</li> <li>Rekill fyrir prentun eða fax</li> <li>Fastbúnaður prentara</li> <li>Hjálparforrit</li> </ul>	Farðu á <a href="http://www.lexmark.com/downloads">www.lexmark.com/downloads</a> , leitaðu að þinni gerð prentara, og síðan í valmynd fyrir gerð, vedlu rekil, fastbúnað eða hjálparforrit sem þú þarfnast.
<ul style="list-style-type: none"> <li>Velja og geyma pappír og sérstaka miðla</li> <li>Hlaða pappír</li> <li>Breyta stillingum prentarans</li> <li>Skoða og prenta skjöl og myndir</li> <li>Setja prentarann upp á netkerfi</li> <li>Umhirða og viðhald á prentaranum</li> <li>Villuleit og lausn vandamála</li> </ul>	<p>Upplýsingamiðstöð—Farðu á <a href="https://infoserve.lexmark.com">https://infoserve.lexmark.com</a>.</p> <p>Leiðbeiningarvídeó—Farðu á <a href="https://infoserve.lexmark.com/idv/">https://infoserve.lexmark.com/idv/</a>.</p> <p><i>Síður hjálparvalmynda</i>—Farðu í leiðbeiningarnar í fastbúnaði prentarans eða farðu á <a href="http://support.lexmark.com">http://support.lexmark.com</a>.</p> <p><i>Leiðbeiningar á snertiskjá</i>—Farðu á <a href="http://support.lexmark.com">http://support.lexmark.com</a>.</p>
Uppsetning og stilling á aðgangseiginleikum á þínum prentara	<i>Leiðbeiningar um aðgengi Lexmark</i> —Farðu á <a href="http://support.lexmark.com">http://support.lexmark.com</a> .
Upplýsingar um aðstoð við að nota hugbúnað prentarans	<p>Hjálp fyrir stýrikerfi Microsoft Windows® eða Macintosh—Opnaðu hugbúnað prentara eða forrit og smelltu síðan á <b>Hjálp</b>.</p> <p>Smelltu á  til að sjá samhengisnæmar upplýsingar.</p> <p><b>Athugasemdir:</b></p> <ul style="list-style-type: none"> <li>Hjálp er uppsett sjálfvirkt með hugbúnaði prentarans.</li> <li>Prentarahugbúnaðurinn er annað hvort í kerfismöppu prentara eða á skjábörðinu, en það fer eftir stýrikerfinu.</li> </ul>
<ul style="list-style-type: none"> <li>Skjöl</li> <li>Stuðningur í beinu spjalli</li> <li>Stuðningur í tölvupósti</li> <li>Stuðningur í síma</li> </ul>	<p>Farðu á <a href="http://support.lexmark.com">http://support.lexmark.com</a>.</p> <p><b>Athugasemd:</b> Veldu landið þitt eða svæði, og veldu síðan vöruna til að skoða viðeigandi vefsvæði stuðnings.</p> <p>Upplýsingar varðandi stuðningstengiliði fyrir land þitt eða svæði er hægt að finna á vefsíðunni eða í prentaðri ábyrgð sem fylgdi með prentaranum þínum.</p> <p>Hafðu eftirfarandi upplýsingar tilbúnar þegar þú hefur samband við þjónustudeild:</p> <ul style="list-style-type: none"> <li>Staður og dagsetning kaupa</li> <li>Gerð vélar og raðnúmer</li> </ul> <p>Varðandi frekari upplýsingar, sjá <a href="#">“Finna raðnúmerið á prentaranum” á síðu 11</a>.</p>

Að hverju ertu að leita?	Finndu það hér
<ul style="list-style-type: none"><li>Öryggisupplýsingar</li><li>Upplýsingar um reglugerðir</li><li>Upplýsingar um ábyrgð</li><li>Umhverfisupplýsingar</li></ul>	<p>Ábyrgðarupplýsingar mismunandi eftir löndum eða svæðum:</p> <ul style="list-style-type: none"><li>Í <b>Bandaríkjunum</b>—Sjá yfirlýsingu varðandi takmörkun ábyrgðar sem fylgdi með prentaranum, eða farðu á <a href="http://support.lexmark.com">http://support.lexmark.com</a>.</li><li>Í <b>öðrum löndum eða svæðum</b>—Sjá prentaða ábyrgð sem fylgdi með prentaranum.</li></ul> <p><i>Upplýsingahandbók vöru</i>—Skoðaðu skjölin sem fylgdu með prentaranum eða farðu á <a href="http://support.lexmark.com">http://support.lexmark.com</a>.</p>

## Finna raðnúmerið á prentaranum

1 Opnaðu hurð A.

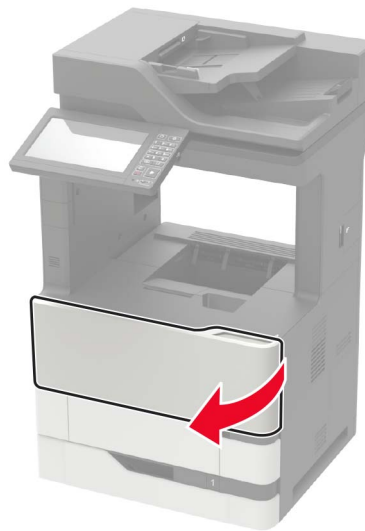

2 Finndu raðnúmerið á vinstri hlið prentarans.



## Velja staðsetningu fyrir prentara

- Skilja eftir nægt pláss til að opna skúffur, hlífar og hurðir og til að setja upp valkosti vélbúnaðar.
- Settu prentarann upp nálægt rafmagnstengli.

**⚠ VARÚÐ—HUGSANLEG HÆTTA:** Til að koma í veg fyrir hættu á eldsvoða eða raflosti tengið rafmagnssnúruna við innstungu með viðeigandi getu og rétta jarðtengingu sem er nálægt vörunni og auðveldlega aðgengileg.

**⚠ VARÚÐ—HÆTTA Á RAFLOSTI:** Til að koma í veg fyrir hættu á raflosti, ekki setja þessa vöru upp eða nota nálægt vatni eða blautum stöðum.

- Gangið úr skugga um að loftflæði í herberginu uppfylli ASHRAE 62 staðal eða staðal CEN Technical Committee 156.
- Tryggið flatt, sterkt og stöðugt yfirborð.
- Haldið prentaranum:
  - Hreinum, þurrum og lausum við ryk.
  - Fjarri lausum heftum og pappírsklemmum.
  - Fjarri beinu loftflæði frá loftræstitækjum, hiturum eða blásurum.
  - Fjarri beinu sólarljósi eða miklum raka.
- Fylgið meðmæltu hitastigi og varist óstöðugleika.

Umhverfishiti	10 til 32,2°C (50 til 90°F)
Geymsluhiti	-40 til 43,3°C (-40 til 110°F)

- Haldið meðmæltu plássi umhverfis prentarann fyrir rétta loftræstingu:

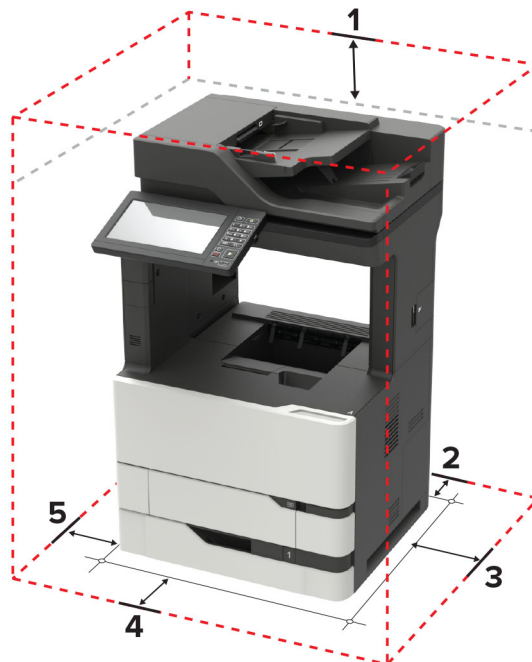

1	Ofan	152 mm (6 to.)
2	Aftan	152 mm (6 to.)
3	Hægri hlið	152 mm (6 to.)

4	Framan	406 mm (16 to.) <b>Athugasemd:</b> Lágmarkspláss sem þörf er á fyrir framan prentarann er 75 mm (3 to.).
5	Vinstri hlið	152 mm (6 to.)

## Stillingar prentara

**VARÚÐ—HÆTTA Á AÐ VELTA:** Uppsetning á einum eða fleiri valkostum á þínum prentara eða fjölnotatæki (MFP) getur krafist undirstöðu á hjólum, húsgagni eða öðrum eiginleika til að koma í veg óstöðugleika sem getur valdið hugsanlegum meiðslum. Fyrir frekari upplýsingar um studdar uppsetningar, sjá [www.lexmark.com/multifunctionprinters](http://www.lexmark.com/multifunctionprinters).

**VARÚÐ—HÆTTA Á AÐ VELTA:** Hlaðið í hverja skúffu fyrir sig inn til að koma í veg fyrir óstöðugleika tækisins. Haldið öllum öðrum skúffum lokuðum þar til þörf er á.

Þú getur breytt prentaranum þínum með því að bæta við 550- eða 2100-blaða skúffum, sem eru aukabúnaður. Varðandi frekari upplýsingar, sjá [“Setja upp 550-blaða skúffuna” á síðu 298](#) eða [“Setja upp 2100-blaða skúffu” á síðu 299](#).

## Grunngerð



1	Skúffa sjálfvirks matara skjala (ADF)
2	Bakki sjálfvirks matara
3	Staðalbakki
4	Fjölnotamatari
5	Staðalskúffa fyrir 550 blöð
6	Stjórnborð
7	Sjálfvirkur matari (ADF)

## Uppsett gerð



	Valkostur vélbúnaður	Annar valkostur vélbúnaður
1	4-bakka pósthólf	<ul style="list-style-type: none"> <li>Hliðraður staflari</li> <li>Heftarabúnaður</li> <li>Frágangseining með heftara og gatara</li> </ul>
2	2100-blaða skúffa	550-blaða skúffur
3	Grunneining á hjólum	Grunneining á hjólum
4	550-blaða skúffur	2100-blaða skúffa
5	Heftarabúnaður	<ul style="list-style-type: none"> <li>4-bakka pósthólf</li> <li>Frágangseining með heftara og gatara</li> <li>Hliðraður staflari</li> </ul>

Þegar notaðir eru viðbótarbakkar:

- Notið ávallt grunneiningu á hjólum þegar prentarinn er uppsettur með 2100-síðna skúffu.
- 2100-síðna skúffa verður ávallt að vera neðst í uppsetningunni.
- Ef 2100-blaða skúffan er uppsett getur þú ekki notað 550-blaða skúffuna sem er aukabúnaður.
- Að hámarki er hægt að setja upp tvær skúffur sem eru aukabúnaður með prentaranum.
- Prentarinn styður aðeins eina frágangseiningu í einu.

## Tenging á köplum

- ⚠ VARÚÐ—HÆTTA Á RAFLOSTI:** Til að koma í veg fyrir hættu á raflosti skal ekki setja upp þessa vöru eða tengja einhverjar rafmagns- og kaplatengingar, svo sem rafmagnsleiðslu, faxeiginleika eða síma, á meðan á eldingarveður gengur yfir.
- ⚠ VARÚÐ—HUGSANLEG HÆTTA:** Til að koma í veg fyrir hættu á eldsvoða eða raflosti tengið rafmagnssnúruna við innstungu með viðeigandi getu og rétta jarðtengingu sem er nálægt vörunni og auðveldlega aðgengileg.
- ⚠ VARÚÐ—HUGSANLEG HÆTTA:** Til að koma í veg fyrir hættu á eldsvoða eða raflosti notið aðeins rafmagnssnúruna sem fylgdi með þessari vöru eða viðurkennda skiptivöru frá framleiðanda.
- ⚠ VARÚÐ—HUGSANLEG HÆTTA:** Til að draga úr hættu á eldsvoða, notið aðeins 26 AWG eða stærri samskiptasnúru (RJ-11) þegar þessi vara er tengd við almennt símkerfi. Fyrir notendur í Ástralíu verður snúran að vera samþykkt af yfirvöldum samskipta og miðla í Ástralíu (Australian Communications and Media Authority).

**Viðvörðun—hugsanleg hættu:** Til að forðast gagnatap eða truflun prentara, ekki snerta USB snúruna, millistykki fyrir þráðlaust net, eða prentarann á þeim svæðum sem eru sýnd þegar prentun er virk.



	Prentaratengi	Virkni
1	Tengi fyrir straumsnúru	Tengja prentarann við rétt jarðtengda rafmagnsinnstungu.
2	USB-prentaratengi	Tengja prentarann við tölvu.
3	Ethernet-tengi	Tengja prentarann við netkerfi.
4	USB-tengi	Tengja lyklaborð eða einhvern samhæfan valkost.
5	EXT-tengi <b>Athugasemd:</b> Aðeins tiltækt í ákveðnum gerðum prentara.	Tengja fleiri viðbótartæki (síma eða símsvara) við prentarann og símalínu. Notaðu þetta tengi ef þú ert ekki með sérstaka faxlínu fyrir prentarann og ef þessi tengiaðferð er studd í þínu landi eða svæði.
6	LINE-tengi <b>Athugasemd:</b> Aðeins tiltækt í ákveðnum gerðum prentara.	Tengja prentarann við virka símalínu með venjulegt vegg tengi (RJ-11), DSL-síu eða VoIP-millistykki eða eitthvað annað millistykki sem leyfir þér aðgengi að símalínu til að senda og taka á móti faxi.

## Nota stjórnborð prentara

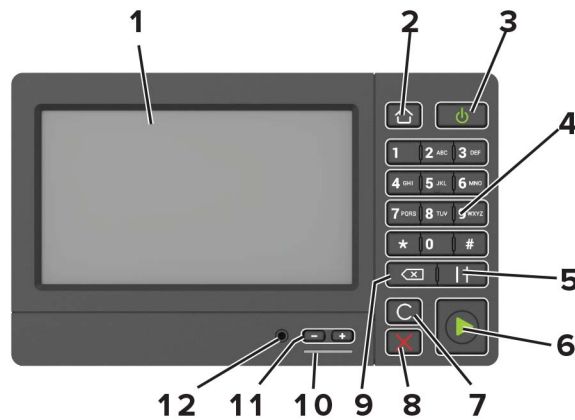

	Notið	Til
1	Skjár	<ul style="list-style-type: none"> <li>Skoða skilaboð prentara og stöðu á rekstrarvörum.</li> <li>Setja upp og nota prentarann.</li> </ul>
2	Heimahnappur	Fara á heimaskjáinn.
3	Straumhnappur	<ul style="list-style-type: none"> <li>Kveikja á eða slökkva á prentaranum</li> </ul> <p><b>Athugasemd:</b> Til að slökkva á prentaranum, ýtið á og haldið straumhnappi í fimm sekúndur.</p> <ul style="list-style-type: none"> <li>Stilla prentarann til að fara í svefnstillingu eða stillingu í dvala.</li> <li>Vekja prentarann úr svefnstillingu eða stillingu í dvala.</li> </ul>
4	Hnappaborð	Skrá tölur eða tákn í inntakssvæði.
5	Hnappur fyrir bið	Setur hringibið í faxnúmer.
6	Start-hnappur	Gangsetja verk, fer eftir hvaða stilling er valin.
7	Hreinsa allt eða hnappur endurstillingar	Endurstillir sjálfvaldar stillingar á aðgerð, svo sem afritun, sendingu á faxi eða skönnun.
8	Stopp-hnappur eða hnappur til að hætta við	Hætta við núverandi verk.
9	Hnappur til baka	Færa bendilinn til baka og eyða staftákni á inntakssvæði.
10	Gaumljós	Athuga stöðu prentarans.
11	Hnappar fyrir hljóðstyrk	Stilla hljóðstyrkinn í höfuðheyrnatólum eða hátalara.
12	Tengi fyrir höfuðheyrnatól eða hátalara	Tengja höfuðheyrnatól eða hátalara. <b>Athugasemd:</b> Þessi eiginleiki er aðeins tiltækur í sumum einingum prentara.

## Skilja stöðuna á straumtakkanum og gaumljósi

Gaumljós	Staða prentara
Slökkt	Slökkt er á prentaranum eða hann er í stillingu dvala.
Blár	Prentarinn er tilbúinn eða er að vinna úr gögnum.



Gaumljós	Staða prentara
Rauður	Prentarinn þarfnast íhlutunar notandans.

Ljós straumtakka	Staða prentara
Slökkt	Slökkt er á prentaranum eða hann er að vinna úr gögnum.
Stöðugt gult ljós	Prentarinn er í svefnstillingu.
Blikkandi gult	Prentarinn er í stillingu dvala.

# Setja upp og nota forrit á heimaskjánum

## Nota heimaskjáinn

**Athugasemd:** Heimaskjárinn þinn getur verið mismunandi eftir á sérstillingum á heimaskjánum, stjórnendauppsetningu og virkum innfelldum lausnum.



Snerta	Til
1	Afritun Taka afrit.
2	Tölvupóstur Senda tölvupósta.
3	Stillingar Aðgengi að valmyndum prentarans.
4	Fax Senda fax.
5	Heimilisfangabók Stjórna lista yfir tengiliði sem önnur forrit á prentaranum geta komist í.
6	Staða/birgðir <ul style="list-style-type: none"> <li>Sýna viðvörðun prentara eða villuskilaboð þegar prentari þarf íhlutun til að halda áfram vinnslu.</li> <li>Skoða frekari upplýsingar um viðvörðun prentara eða skilaboð, og um hvernig á að hreinsa þau.</li> </ul> <b>Athugasemd:</b> Þú getur líka farið í þessa stillingu með því að snerta efsta hlutann á heimaskjánum.
7	USB-drif <ul style="list-style-type: none"> <li>Prenta myndir og skjöl af minniskorti.</li> <li>Prenta myndir og skjöl til minniskorts.</li> </ul>
8	Verk í biðröð Sýna öll núverandi prentverk. <b>Athugasemd:</b> Þú getur líka farið í þessa stillingu með því að snerta efsta hlutann á heimaskjánum.
9	Verk í bið Sýna prentverk sem eru geymd í bið í minni prentarans.
10	Miðstöð flýtvísa Skipuleggja alla flýtvísa.
11	Prófilar forrita Aðgengi að prófílum forrita.
12	Prófilar skönnunar Skanna og vista skjöl beint á tölvunni.

Snerta		Til
13	FTP	Skanna og vista skjöl beint á FTP-miðlara.
14	Bókamerki	Skipuleggja öll bókamerki.
15	Breyta um tungumál	Breyta tungumálinu á skjánum.

## Sérstíða heimaskjáinn

- 1 Frá stjórnborðinu, snertu **Stillingar > Tæki > Sýnileg tákni á heimaskjánum**.
- 2 Veldu tákni sem eiga að birtast á heimaskjánum.
- 3 Beittu breytingunum.

## Studd forrit

Forrit	Gerðir prentara
Skönnunarmiðstöð	MX822, MX826, XM7355, XM7370
Miðstöð flýtvísa	MX822, MX826, XM7355, XM7370
Afrita kort	MX822, MX826, XM7355, XM7370
sérstíða skjá	MX822, MX826, XM7355, XM7370
Cloud Connector	MX822, MX826, XM7355, XM7370
Aðstoð við viðskiptavini	XM7355, XM7370
Kvótar tækis	XM7355, XM7370
QR kóði	XM7355, XM7370
Sparnaðarstillingar	XM7355, XM7370

## Setja upp afritun á korti

- 1 Opnaðu vafra og skráðu IP-tölu prentarans í svæði vistfangs.

### Athugasemdir:

- Skoða IP-tölu prentara á heimaskjá prentarans. IP-talan birtist sem fjögur sett af tölum sem eru aðskildar af punktum, svo sem 123.123.123.123.
- Ef verið er að nota staðgengilsþjón (proxy), gerðu hann óvirkan tímabundið til að opna vefsíðuna rétt.

- 2 Smelltu á **Forrit > Afrita kort > Setja upp**.

### Athugasemdir:

- Vertu viss um að Sýna tákni sé virkt.
- Vertu viss um að stillingar fyrir tölvupóst og samnýtingu netkerfis séu uppsettar.
- Þegar verið er að skanna kort, vertu viss um að upplausn í skönnun sé ekki meiri en 200 dpi fyrir lit, og 400 dpi fyrir svart og hvítt.

- Þegar verið er að skanna mörg kort, vertu viss um að upplausn í skönnun sé ekki meiri en 150 dpi fyrir lit, og 300 dpi fyrir svart og hvítt.

3 Beittu breytingunum.

**Athugasemd:** Þú þarft harðan disk prentara til að skann mörg kort.

## Búa til flýtvísi

1 Á heimaskjá prentarans, veldu **Miðstöð flýtvísa**.

**Athugasemd:** Tákn og heiti gæti hafa breyst. Hafðu samband við þinn kerfisstjóra varðandi frekari upplýsingar

2 Veldu aðgerð prentara og snertu síðan **Búa til flýtvísi**.

**Athugasemd:** Aðgerðin fyrir öruggan tölvupóst er ekki studd.

3 Settu upp stillingarnar og snertu síðan **Vista**.

4 Skráðu einstakt heiti á flýtvísi.

**Athugasemd:** Til að komast hjá að klippt sé af heitum á heimaskjánum, skráðu aðeins allt að 25 staftáknum

5 Snertu **OK**.

Forritið býr sjálfvirkt til einstakt númer á flýtvísi. Til að ræsa flýtvísi, ýttu á **#** og með númeri flýtvísis á eftir.

## Nota sérsnið á skjá

Vertu viss um að gera eftirfarandi áður en forritið er notað:

- Í innbyggða vefþjóninum, smella á **Forrit > Sérsníða skjá > Setja upp**.
- Virkja og setja upp stillingar fyrir skjáhvílu, myndasýningu og veggfóður.

### Stjórna myndum fyrir skjáhvílu og myndasýningu

1 Í hluta fyrir myndir skjáhvílu og myndasýningar, bættu við, breyttu eða eyddu mynd.

**Athugasemdir:**

- Þú getur bætt við allt að 10 myndum.
- Þegar virkt þá birtast stöðutákn aðeins á skjáhvílu þegar villur, viðvaranir eða tilkynningar frá skýi eru til staðar.

2 Beittu breytingunum.

### Breyta um mynd veggfóðurs

1 Á heimaskjá prentarans, veldu **Breyta um veggfóður**.

2 Veldu mynd til að nota.

3 Beittu breytingunum.

## Keyra myndasýningu frá minniskorti

- 1 Settu minniskort í USB-tengið.
- 2 Frá heimaskjá, snertu **Myndasýning**.  
Myndirnar birtast í stafrófsröð.

**Athugasemd:** Þú getur fjarlægt minniskortið eftir að myndasýningin byrjar en myndirnar eru ekki vistaðar í prentaranum. Ef myndasýningin stöðvast, settu minniskortið inn aftur til að skoða myndirnar.

## Setja upp skönnunarmiðstöð

- 1 Á heimaskjá prentarans, veldu **Skönnunarmiðstöð**.
- 2 Veldu og búðu til ákvörðunarstað og settu upp stillingarnar.

### Athugasemdir:

- Gakktu úr skugga um að þú staðfestir og stillir stillingar þar til engar villur eiga sér stað þegar þú ert að búa til ákvörðunarstað á netinu.
- Aðeins ákvörðunarstaðir búnir til frá innbyggða vefþjóninum eru vistaðir. Skoðaðu skjölin sem fylgdu með lausninni varðandi frekari upplýsingar.

- 3 Beittu breytingunum.

## Setja upp kvóta tækis

### Athugasemdir:

- Þetta forrit er aðeins stutt í sumum gerðum prentara. Varðandi frekari upplýsingar, sjá [“Studd forrit” á síðu 19](#).
- Þú gætir þarfnast réttinda stjórnanda til að komast í forritið.

- 1 Opnaðu vafra og skráðu IP-tölu prentarans í svæði vistfangs.

### Athugasemdir:

- Skoða IP-tölu prentara á heimaskjá prentarans. IP-talan birtist sem fjögur sett af tölum sem eru aðskildar af punktum, svo sem 123.123.123.123.
- Ef verið er að nota staðgengilsþjón (proxy), gerðu hann óvirkan tímabundið til að opna vefsíðuna rétt.

- 2 Smelltu á **Forrit > Kvótar tækis > Setja upp**.
- 3 Í kaflanum Reikningar notanda bættu við eða breyttu notanda og stilltu síðan kvóta notanda.
- 4 Beittu breytingunum.

**Athugasemd:** Varðandi upplýsingar hvernig stilla á forritið og öryggisstillingar þess, sjá *Stjórnendaleiðbeiningar fyrir kvóta tækis*.

## Nota skapara QR kóða

### Athugasemdir:

- Þetta forrit er aðeins stutt í sumum gerðum prentara. Varðandi frekari upplýsingar, sjá [“Studd forrit” á síðu 19](#).
- Þú gætir þarfnast réttinda stjórnanda til að komast í forritið.

1 Opnaðu vafra og skráðu IP-tölu prentarans í svæði vistfangs.

### Athugasemdir:

- Skoða IP-tölu prentara á heimaskjá prentarans. IP-talan birtist sem fjögur sett af tölum sem eru aðskildar af punktum, svo sem 123.123.123.123.
- Ef verið er að nota staðgengilsþjón (proxy), gerðu hann óvirkan tímabundið til að opna vefsíðuna rétt.

2 Smelltu á **Forrit > skapara QR kóða > Setja upp**.

3 Gerðu annað hvort af eftirfarandi:

- Velja sjálfvalið QR kóðagildi.
- Skrá QR kóðagildi.

4 Beittu breytingunum.

## Stilla Sparnaðarstillingar

**Athugasemd:** Þetta forrit er aðeins stutt í sumum gerðum prentara. Varðandi frekari upplýsingar, sjá [“Studd forrit” á síðu 19](#).

1 Á heimaskjánum, snertu **Sparnaðarstillingar**.

2 Stilla stillingar Sparnaðarstillingar eða tímasetja stillingu orkusparnaðar.

## Nota Aðstoð við viðskiptavini

**Athugasemd:** Þetta forrit er aðeins stutt í sumum gerðum prentara. Varðandi frekari upplýsingar, sjá [“Studd forrit” á síðu 19](#).



1 Á heimaskjá prentarans, veldu **Aðstoð við viðskiptavini**.

2 Prenta upplýsingarnar eða senda í tölvupósti.

**Athugasemd:** Varðandi upplýsingar um uppsetningu á stillingum forritsins, sjá *Stjórnendaleiðbeiningar fyrir aðstoð við viðskiptavini*.

## Búa til prófil fyrir Cloud Connector

**Athugasemd:** Þetta forrit er aðeins tiltækt í ákveðnu landi eða svæði. Hafðu samband við fulltrúa Lexmark varðandi frekari upplýsingar.

- 1 Á heimaskjá prentarans, veldu **Cloud Connector**.
- 2 Veldu skýjaþjónustu.
- 3 Snertu **Búa til** eða  .
- 4 Skráðu einstakt heiti á prófil.  
**Athugasemd:** Við mælum með að búa til PIN-númer til að vernda prófilinn.
- 5 Snertu **OK**, og skráðu hjá þér heimildarkóðann.  
**Athugasemd:** Heimildarkóðinn er aðeins gildur í 24 klst.
- 6 Opnaðu vafra og farðu síðan á <https://lexmark.cloud-connect.co>.
- 7 Smelltu á **Næst**, og samþykktu síðan notkunarskilmálana.
- 8 Skráðu viðeigandi upplýsingar og smelltu síðan á **Tengja**.
- 9 Skráðu inn á reikning þinnar netþjónustu.
- 10 Veita heimildir.  
**Athugasemd:** Opnaðu prófilinn innan 72 klst til að ljúka sannvottunarferlið.

## Stjórna bókmerkjum

### Búa til bókmerki

Nota bókmerki til að prenta skjöl sem oft eru notuð og sem eru geymd á netþjónum eða á vefnum.

- 1 Opnaðu vafra og skráðu IP-tölu prentarans í svæði vistfangs.  
**Athugasemdir:**
  - Skoða IP-tölu prentara á heimaskjá prentarans. IP-talan birtist sem fjögur sett af tölum sem eru aðskildar af punktum, svo sem 123.123.123.123.
  - Ef verið er að nota staðgengilsþjón (proxy), gerðu hann óvirkan tímabundið til að opna vefsíðuna rétt.
- 2 Smelltu á **Bókmerki > Bæta við bókmerki**, og skráðu síðan nefn á bókmerki.
- 3 Veldu samskiptareglur vistfangs og gerðu síðan eitt af eftirfarandi:
  - Fyrir HTTP og HTTPS, skráðu vefsíðuslóðina sem þú vilt bókmerkja.
  - Fyrir HTTPS, vertu viss um að nota heiti hýsils í stað IP-tölu. Til dæmis, skráðu **myWebsite.com/sample.pdf** í stað þess að skrá **123.123.123.123/sample.pdf**. Vertu einnig viss um að heiti hýsils samsvari einnig gildi almenns heitis (CN) í vottorði netþjóns. Nánari upplýsingar um að fá CN-gildi í vottorði netþjóns er að finna í hjálparupplýsingum fyrir vafrann þinn.
  - Fyrir FTP, skráðu FTP vistfangið. Til dæmis, **myServer/myDirectory**. Skráðu FTP-tengið. Tenging 21 er sjálfvalið tengi til að senda skipanir.

- Fyrir SMB, skráðu vistfang fyrir möppu netkerfis. Til dæmis, **myServer/myShare/myFile.pdf**. Skráðu heiti á léni netkerfis.
- Ef þörf krefur, veldu gerð sannvottunar fyrir FTP og SMB.

Skráðu PIN-númer til að takmarka aðgengi að bókmerkinu.

**Athugasemd:** Forritið styður eftirfarandi gerðir skráa: Vefsíður byggðar á PDF, JPEG, TIFF og HTML. Aðrar gerðir á skrá, svo sem DOCX og XLSX eru studdar í sumum gerðum prentara.

#### 4 Smelltu á **Vista**.

## Búa til möppur

- 1 Opnaðu vafra og skráðu IP-tölu prentarans í svæði vistfangs.

**Athugasemdir:**

- Skoða IP-tölu prentara á heimaskjá prentarans. IP-talan birtist sem fjögur sett af tölum sem eru aðskildar af punktum, svo sem 123.123.123.123.
- Ef verið er að nota staðgengilsþjón (proxy), gerðu hann óvirkan tímabundið til að opna vefsíðuna rétt.

- 2 Smelltu á **Bókmerki** > **Bæta við möppu**, og skrá síðan nafn á möppu.

**Athugasemd:** Skráðu PIN-númer til að takmarka aðgengi að möppunni.

- 3 Smelltu á **Vista**.

**Athugasemd:** Þú getur búið til möppur og bókmerki í möppu. Til að búa til bókmerki, sjá [“Búa til bókmerki” á síðu 23](#).

## Stjórna tengiliðum

### bæta við tengiliðum

- 1 Opnaðu vafra og skráðu IP-tölu prentarans í svæði vistfangs.

**Athugasemdir:**

- Skoða IP-tölu prentara á heimaskjá prentarans. IP-talan birtist sem fjögur sett af tölum sem eru aðskildar af punktum, svo sem 123.123.123.123.
- Ef verið er að nota staðgengilsþjón (proxy), gerðu hann óvirkan tímabundið til að opna vefsíðuna rétt.

- 2 Smelltu á **Heimilisfangabók**.

- 3 Í hluta yfir tengiliði, bættu við tengilið.

**Athugasemd:** Þú getur sett tengiliðinn einn eða fleiri hópa.

- 4 Skilgreindu innskráningaraðferð ef þörf krefur til að leyfa aðgengi að forritum.

- 5 Beittu breytingunum.



## Bæta við hópum

1 Opnaðu vafra og skráðu IP-tölu prentarans í svæði vistfangs.

**Athugasemdir:**

- Skoða IP-tölu prentara á heimaskjá prentarans. IP-talan birtist sem fjögur sett af tölum sem eru aðskildar af punktum, svo sem 123.123.123.123.
- Ef verið er að nota staðgengilsþjón (proxy), gerðu hann óvirkan tímabundið til að opna vefsíðuna rétt.

2 Smelltu á **Heimilisfangabók**.

3 Í hluta yfir tengiliðahópa, bættu við heiti á hóp.

**Athugasemd:** Þú getur sett einn eða fleiri tengiliði í hópinn.

4 Beittu breytingunum.

## Breyta tengiliðum eða hópum

1 Opnaðu vafra og skráðu IP-tölu prentarans í svæði vistfangs.

**Athugasemdir:**

- Skoða IP-tölu prentara á heimaskjá prentarans. IP-talan birtist sem fjögur sett af tölum sem eru aðskildar af punktum, svo sem 123.123.123.123.
- Ef verið er að nota staðgengilsþjón (proxy), gerðu hann óvirkan tímabundið til að opna vefsíðuna rétt.

2 Smelltu á **Heimilisfangabók**.

3 Gerðu annað hvort af eftirfarandi:

- Í hluta yfir tengiliði, smelltu á nafn tengiliðar og breyttu upplýsingunum.
- Í vali á hópum tengiliða, veldu heiti hóps og breyttu upplýsingunum.

4 Beittu breytingunum.

## Eyða tengiliðum eða hópum

1 Opnaðu vafra og skráðu IP-tölu prentarans í svæði vistfangs.

**Athugasemdir:**

- Skoða IP-tölu prentara á heimaskjá prentarans. IP-talan birtist sem fjögur sett af tölum sem eru aðskildar af punktum, svo sem 123.123.123.123.
- Ef verið er að nota staðgengilsþjón (proxy), gerðu hann óvirkan tímabundið til að opna vefsíðuna rétt.

2 Smelltu á **Heimilisfangabók**.

3 Gerðu annað hvort af eftirfarandi:

- Í hluta yfir tengiliði, veldu tengilið sem þú vilt eyða.
- Í vali á hópum tengiliða, veldu heiti hóps sem þú vilt eyða.

## Setja upp og nota eiginleika aðgengis

### Virkja stillingu stækkunar

- 1 Frá stjórnborði, ýttu á og haltu 5 hnappinum þar til að talboð heyrast.
- 2 Veldu **Stækkunarstilling**.
- 3 Veldu **OK**.

Varðandi frekari upplýsingar varðandi færslu á stækkuðum skjá, sjá [“Fara um skjáinn með því að nota bendingar” á síðu 26](#).

### Virkja raddstýringu

#### Frá stjórnborðinu

- 1 Ýttu á og haltu 5 hnappinum þar til að talboð heyrast.
- 2 Veldu **OK**.

#### Frá hnappaborðinu

- 1 Ýttu á og haltu 5 hnappinum þar til að talboð heyrast.
- 2 Ýttu á **Tab** til að færa bendilinn á OK-hnappinn og ýttu síðan á **Enter**.

#### Athugasemdir:

- Raddstýring er einnig virk þegar þú setur höfuðtöl í tengi fyrir höfuðtöl.
- Til að stilla hljóðstyrk, notaðu hnappa fyrir hljóðstyrk á neðri hluta stjórnborðsins.

### Stilla hraða á raddstýringu

- 1 Frá heimaskjánum, veldu **Stillingar > Tæki > Aðgengileiki > Hraði raddstýringar**.
- 2 Veldu hraða tals.

### Fara um skjáinn með því að nota bendingar

#### Athugasemdir:

- Bendingar eiga aðeins við þegar raddstýring er virk.
- Virkja stækkun til að nota bendingar aðdráttar og skimunar.
- Notaðu áþreifanlegt lykklaborð til að skrá staftákn og stilla ákveðnar stillingar.

Bending	Virgni
Pikka tvisvar	Velja valkost eða hlut á skjánum.
Pikka þrisvar	Aðdráttur inn eða út í texta eða myndum.

Bending	Virgni
Renna til hægri eða renna niður	Fara í næsta hlut á skjánum.
Renna til vinstri eða renna upp	Fara í fyrri hlut á skjánum.
Skima	Fara í hluta af mynd með aðrætti sem eru fyrir utan mörk skjásins. <b>Athugasemd:</b> Þessi bending þarfnast notkunar á tveimur fingrum til að færa þvert á mynd með aðrætti.
Renna upp og síðan til vinstri	Hætta í forriti og fara til baka í heimaskjá
Renna niður og síðan til vinstri	<ul style="list-style-type: none"> <li>• Hætta við verk.</li> <li>• Fara til baka í fyrri stillingu.</li> <li>• Hætta í skjámynd sem er til staðar án þess að breyta neinni stillingu eða gildi.</li> </ul>
Renna upp og síðan niður	Endurtaka talaða kvaðningu.

## Nota hnappaborðið á skjánum

Gerðu eitt eða fleira af eftirfarandi:

- Dragðu fingur yfir hnappinn til að velja staftáknið.
- Lyftu fingri til að skrá eða skrifa staftáknið í svæðið.
- Veldu **Hnapp til baka** til að eyða staftáknum.
- Til að heyra innihald í inntakssvæði, veldu **Tab**, og veldu síðan **Shift + Tab**.

## Virka töluð aðgangsorð eða persónuauðkennanleg númer (PIN)

- 1 Frá heimaskjánum, veldu **Stillingar > Tæki > Aðgengileiki > Tala aðgangsorð/persónuauðkennanleg númer (PIN)**.
- 2 Virkja stillinguna.

## Setja í pappír og sérstaka miðla

### Stilla stærðir og gerð á sérstökum miðli.

Skúffurnar uppgötva sjálfkrafa stærð á venjulegum pappír. Fyrir sérstaka miðla eins og miða, þykkan pappír eða umslög, gerðu eftirfarandi:

- 1 Frá heimaskjá, farðu á:  
**Stillingar > Pappír > Uppsetning skúffu > Pappírsstærð/gerð > veldu uppruna pappírs**
- 2 Stilltu stærð og gerð á sérstökum miðli.

### Stilla alhliða pappírsstillingar

- 1 Frá heimaskjánum, snertu **Stillingar > Pappír > Uppsetning á miðli > Alhliða uppsetning**.
- 2 Settu upp stillingarnar.

### Hlaða 550-blaða skúffu

**VARÚÐ—HUGSANLEG HÆTTA:** Hlaðið í hverja skúffu fyrir sig inn til að koma í veg fyrir óstöðugleika tækisins. Haldið öllum öðrum skúffum lokuðum þar til þörf er á.

- 1 Fjarlægðu skúffuna.  
**Athugasemd:** Ekki fjarlægja skúffur til að komast hjá pappírflækjum.



- 2 Stilltu stýringarnar til að samvara stærð á pappír sem verið er að hlaða.  
**Athugasemd:** Notið vísun á stærð pappírs í botni skúffu til að staðsetja stýringarnar.

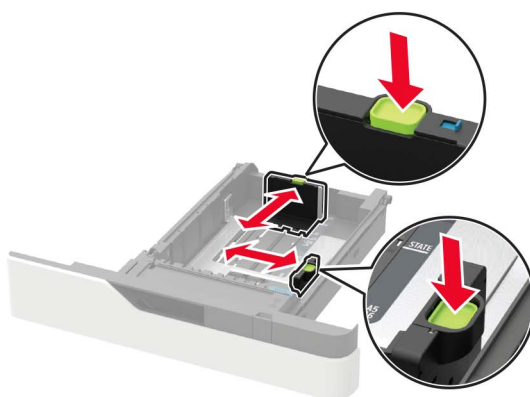
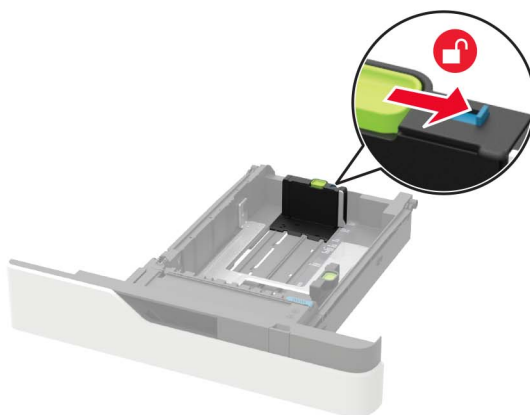

**3** Sveigðu, blaðaðu og jafnaðu pappírsbrúnir áður en pappírnum er hlaðið.

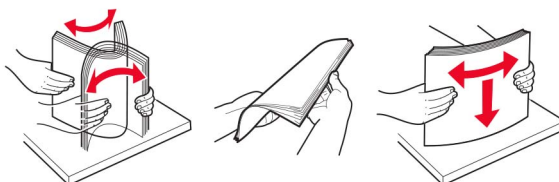





**4** Hlaðið pappírsstaflanum með prenthlið snúandi niður og gangið úr skugga um að hliðarstýringarnar falli þétt að pappírnum.



- Ekki renna pappírnum í skúffuna.
- Vertu viss um að hæð á stafla sé fyrir neðan vísun á hámarksfyllingu til að komast hjá flækjum.

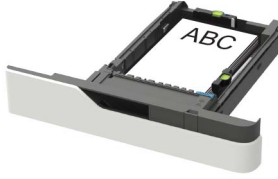

- Hlaða bréfhaus eftir því hvort viðbótarbúnaður til heftunar sé uppsettur eða ekki.

Án viðbótarbúnaðar til heftunar	Með viðbótarbúnaði til heftunar
 <p>Prentun á einni hlið</p>	 <p>Prentun á einni hlið</p>
 <p>Prentun á tvær hliðar</p>	 <p>Prentun á tvær hliðar</p>

- Þegar verið er að hlaða forgataðan pappír, vertu viss um að götin á langhlið pappírsins snúi að hægri hlið á skúffunni.

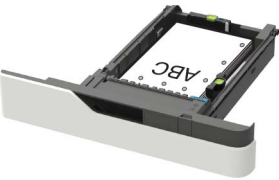
Prentun á einni hlið	Prentun á tvær hliðar
	

- Hlaðið umslögum með hlið með flipa upp og að vinstri hlið á skúffunni.

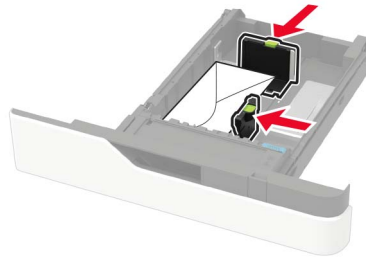

**Viðvörðun—hugsanleg hættu:** Notið ekki umslög með frímerkjum, klemmum, smellu, glugga, fóðrun að innan eða sjálfímandi.

- 5 Settu skúffuna inn.
- 6 Stilltu pappírsstærð og gerð í valmynd fyrir pappír á stjórnborðinu til að samsvara pappír sem er í skúffunni.

## Hlaða 2100-blaða skúffu

**VARÚÐ—HÆTTA Á AÐ VELTA:** Hlaðið í hverja skúffu fyrir sig inn til að koma í veg fyrir óstöðugleika tækisins. Haldið öllum öðrum skúffum lokuðum þar til þörf er á.

- 1 Dragðu skúffuna út.
- 2 Stilltu stýringarnar.

### Hlaða A5-stærð pappírs

- a Dragið upp og rennið breiddarstýringu í stöðu fyrir A5.

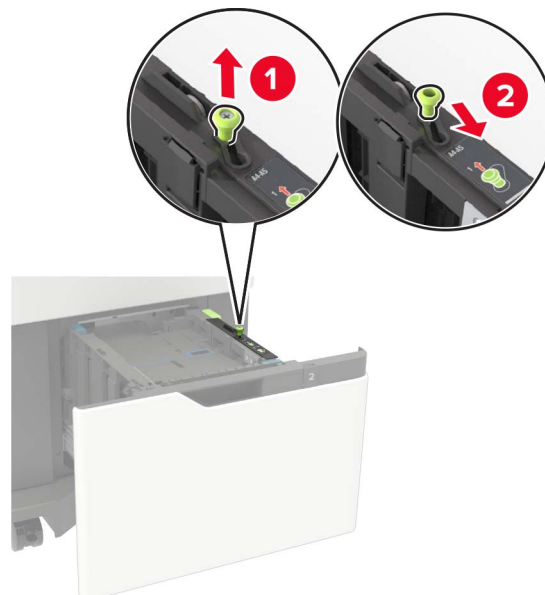

- b** Klemmið og rennið lengdarstýringu í stöðu fyrir A5 þar til að hún *smellur* á sinn stað.

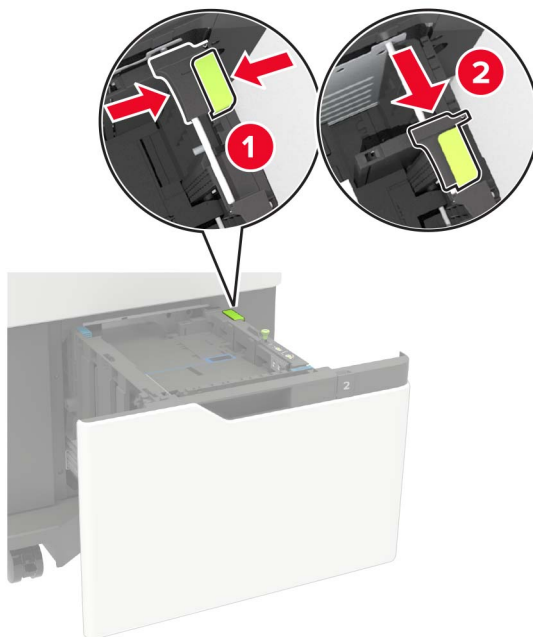

- c** Fjarlægið A5 lengdarstýringu í sinni festingu.

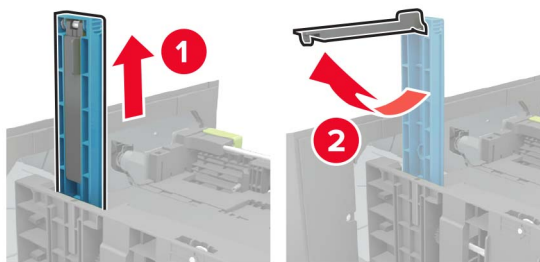

- d** Setjið stýringuna í til þess ætlaða gróp og ýtið á hana þar til að hún *smellur* á sinn stað.

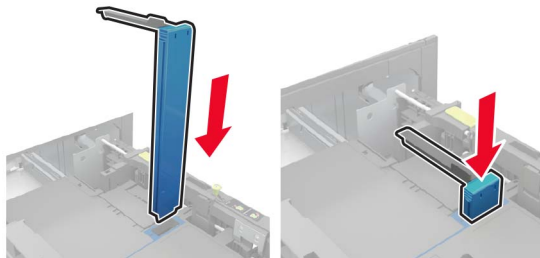



**Hlaða A4-, bréfa-, lagalegri-, oficio- og fólió-stærð pappírs.**

- a Dragið upp og rennið breiddarstýringu í rétta stöðu fyrir pappír sem verið er að hlaða.

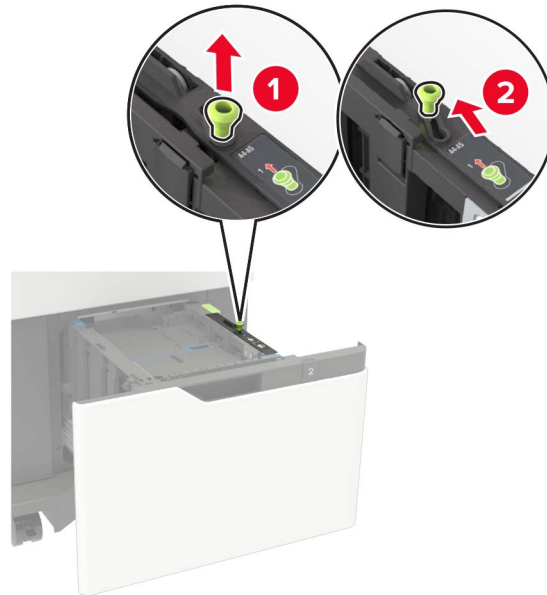

- b Fjarlægið A5-lengdarstýringuna ef hún er enn á sínum stað. Ef stýringin er ekki áföst, haldið þá áfram að skrefi [skref d á síðu 34](#).

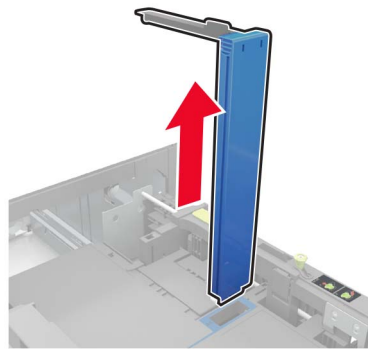

- c Setjið A5 lengdarstýrinuna í sinn haldara.

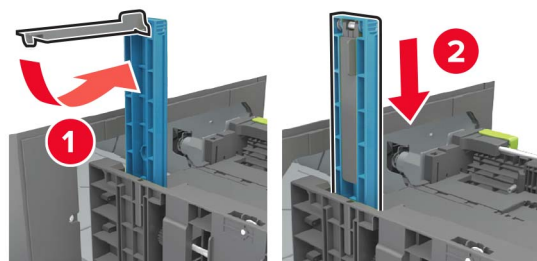

- d Klemmið og rennið lengdarstýringu í rétta stærð fyrir pappír sem verið er að hlaða.

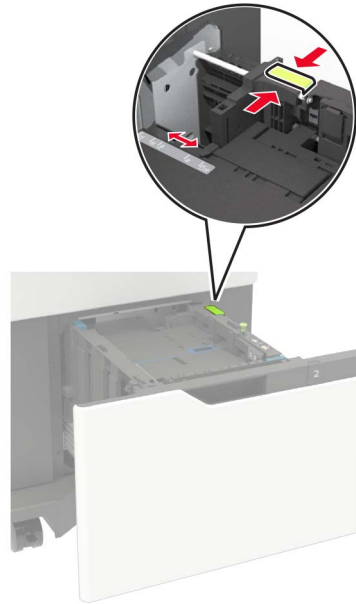

- 3 Sveigðu, blaðaðu og jafnaðu pappírsbrúnir áður en pappírnum er hlaðið.

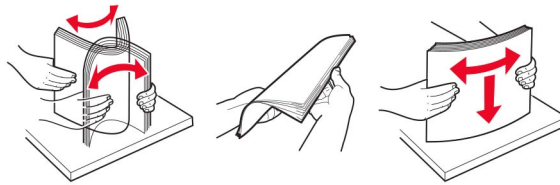

- 4 Hlaðið pappírsstaflanum með prenthliðina niður.

- Hlaða bréfhaus eftir því hvort viðbótarbúnaður til heftunar sé uppsettur eða ekki.





- Þegar verið er að hlaða forgataðan pappír, vertu viss um að götin á langhlið pappírsins snúi að hægri hlið á skúffunni.



## 5 Settu skúffuna inn.

**Athugasemd:** Ýttu ofan á pappírstaflann þegar skúffan er sett inn.

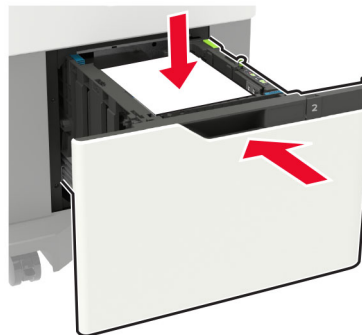

## 6 Stilltu pappírsstærð og gerð í valmynd fyrir pappír á stjórnborðinu til að samsvara pappír sem er í skúffunni.

## Hlaða í fjölnotamatara

- 1 Opnaðu fjölnotamatarann.



- 2 Stilltu stýringuna til að samvara stærð á pappír sem verið er að hlaða.



- 3 Sveigðu, blaðaðu og jafnaðu pappirsbrúnir áður en pappírnum er hlaðið.

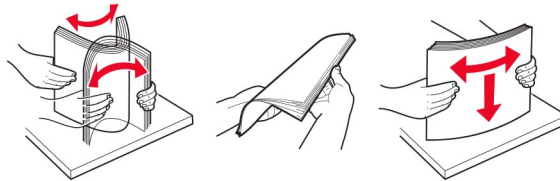

- 4 Hlaðið pappír með meðmælttri hlið sem á að prenta á upp.

- Hlaða bréfhaus eftir því hvort viðbótarbúnaður til heftunar sé uppsettur eða ekki.

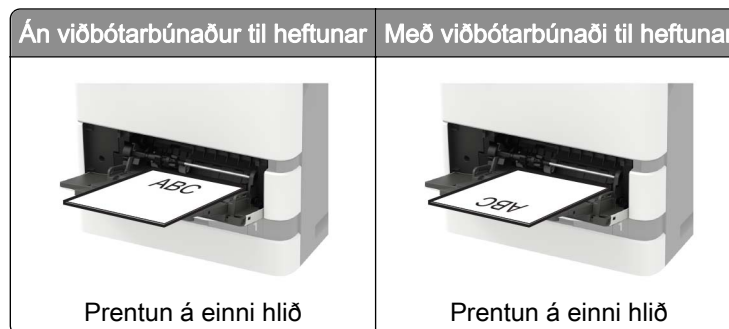



- Þegar verið er að hlaða forgataðan pappír, vertu viss um að götin á langhlið pappírsins snúi að hægri hlið á pappírsskýringunni.

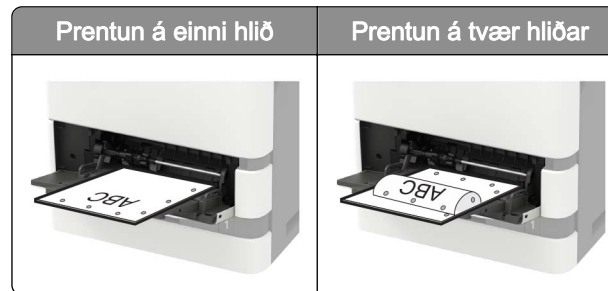

- Hlaða umslögum með hlið með flipa niður og að vinstri hlið á pappírsskýringu.

**Viðvörðun—hugsanleg hættu:** Notið ekki umslög með frímerkjum, klemmum, smellu, glugga, fóðrun að innan eða sjálfímandi.

- 5 Stilltu pappírstærð og gerð í valmynd fyrir pappír á stjórnborðinu til að samsvara pappír sem er í skúffunni.

## Tengja skúffur

- 1 Frá heimaskjánum, snertu **Stillingar** > > **Pappír** > **Uppsetning skúffu** > > veldu uppruna pappírs.
- 2 Stilla sömu pappírstærð og pappírsgerð fyrir skúffur sem þú ert að tengja.
- 3 Á heimaskjánum, snertu **Stillingar** > **Tæki** > **Viðhald** > **Valmynd uppsetningar** > **Uppsetning skúffu** > **Tenging skúffu**.
- 4 Snertu **Sjálfvirkt**.

Til að aftengja bakka skaltu ganga úr skugga um að engar skúffur séu með sömu stillingar á pappírstærð eða gerð.

**Viðvörðun—hugsanleg hættu:** Hitastig á hitagjafa er breytilegt og fer eftir skilgreindri pappírsgerð. Samstilltu stillingar á pappírsgerð í prentaranum við pappírinn sem hlaðið er í skúffuna til að komast hjá vandamálum í prentun.

# Pappírsstuðningur

## Studdar pappírsstærðir

### Pappírsstærðir studdar af prentaranum

Pappírsstærð	Staðal 550-blaða skúffa eða sem er aukabúnaður	Skúffa fyrir 2100 blöð sem er aukabúnaður	Fjölnotamatari	Prentun á tvær hliðar
<b>A4</b> 210 x 297 mm (8,3 x 11,7 to.)	✓	✓	✓	✓
<b>A5 LEF<sup>1</sup></b> 210 x 148 mm (8,3 x 5,8 to.)	✓	✓	✓	✓
<b>A5 SEF</b> 148 x 210 mm (5,8 x 8,3 to.)	✓	x	✓	x
<b>A6</b> 105 x 148 mm (4,1 x 5,8 to.)	✓	x	✓	✓
<b>JIS B5</b> 182 x 257 mm (7,2 x 10,1 to.)	✓	x	✓	✓
<b>Oficio (Mexico)</b> 216 x 340 mm (8,5 x 13,4 to.)	✓	✓	✓	✓
<b>Yfirlýsing</b> 140 x 216 mm (5,5 x 8,5 to.)	✓	x	✓	✓
<b>Stjórnunarleg (Evecutive)</b> 184 x 267 mm (7,3 x 10,5 to.)	✓	x	✓	✓
<b>Bréf (Letter)</b> 216 x 279 mm (8,5 x 11 to.)	✓	✓	✓	✓
<b>Lögfræði (Legal)</b> 216 x 356 mm (8,5 x 14 to.)	✓	✓	✓	✓
<b>Fólió</b> 216 x 330 mm (8,5 x 13 to.)	✓	✓	✓	✓
<b>Alhliða</b> 105 x 148 mm (4,1 x 5,8 to.) til 216 x 356 mm (8,5 x 14 to.)	✓	x	✓	✓
<b>7 3/4 Umslag (Monarch)<sup>3</sup></b> 98 x 191 mm (3,9 x 7,5 to.)	✓	x	✓	x
<b>9 umslag</b> 98 x 225 mm (3,9 x 8,9 to.)	✓	x	✓	x

<sup>1</sup> A5 fæðing á langri brún (LEF) er meðmælt frekar en A5 fæðing með stuttri brún (SEF).

<sup>2</sup> Umslög breiðari en 101,6 mm (4,5 to.) geta bögglast. Þessa gerð pappírs verður að prófa varðandi aðgengileika.

Pappírsstærð	Staðal 550-blaða skúffa eða sem er aukabúnaður	Skúffa fyrir 2100 blöð sem er aukabúnaður	Fjölnotamatari	Prentun á tvær hliðar
<b>10 Umslag<sup>2</sup></b> 105 x 241 mm (4,1 x 9,5 to.)	✓	X	✓	X
<b>DL Umslag<sup>2</sup></b> 110 x 220 mm (4,3 x 8,7 to.)	✓	X	✓	X
<b>C5 Umslag<sup>2</sup></b> 162 x 229 mm (6,4 x 9 to.)	✓	X	✓	X
<b>B5 Umslag<sup>2</sup></b> 176 x 250 mm (6,9 x 9,8 to.)	✓	X	✓	X
<b>Annað Umslag<sup>2</sup></b> 98,4 x 162 mm (3,9 x 6,4 to.) til 176 x 250 mm (6,9 x 9,8 to.)	✓	X	✓	X

<sup>1</sup> A5 fæðing á langri brún (LEF) er meðmælt frekar en A5 fæðing með stuttri brún (SEF).

<sup>2</sup> Umslög breiðari en 101,6 mm (4,5 to.) geta bögglast. Þessa gerð pappírs verður að prófa varðandi aðgengileika.

## Pappírsstærðir studdar af úttaksvalkostum eða frágangseiningum

Pappírsstærð	Hliðraður staflari	4-bakka pósthólf	Heftarabúnaður		Frágangseining með heftara og gatara		
			Stafla	Hefta	Stafla	Hefta	Gatari
<b>A4</b> 210 x 297 mm (8,3 x 11,7 to.)	✓	✓	✓	✓	✓	✓	✓
<b>A5 LEF</b> 210 x 148 mm (8,3 x 5,8 to.)	✓	✓	✓	✓	✓	✓	X
<b>A5 SEF</b> 148 x 210 mm (5,8 x 8,3 to.)	✓	✓	✓	X	✓	X	X
<b>A6</b> 105 x 148 mm (4,1 x 5,8 to.)	✓	✓	X	X	X	X	X
<b>JIS B5</b> 182 x 257 mm (7,2 x 10,1 to.)	✓	✓	✓	X	✓	X	X
<b>Oficio (Mexico)</b> 216 x 340 mm (8,5 x 13,4 to.)	✓	✓	✓	✓	✓	✓	✓
<b>Yfirlýsing</b> 140 x 216 mm (5,5 x 8,5 to.)	✓	✓	✓	X	✓	X	X
<b>Stjórnunarleg (Evecutive)</b> 184 x 267 mm (7,3 x 10,5 to.)	✓	✓	✓	X	✓	X	X
<b>Bréf (Letter)</b> 216 x 279 mm (8,5 x 11 to.)	✓	✓	✓	✓	✓	✓	✓
<b>Lögfræði (Legal)</b> 216 x 356 mm (8,5 x 14 to.)	✓	✓	✓	✓	✓	✓	X

Pappírstærð	Hliðraður staflari	4-bakka pósthólf	Heftarabúnaður		Frágangseining með heftara og gatara		
			Stafla	Hefta	Stafla	Hefta	Gatari
<b>Fólió</b> 216 x 330 mm (8,5 x 13 to.)	✓	✓	✓	✓	✓	✓	✓
<b>Alhliða</b> 105 x 148 mm (4,1 x 5,8 to.) til 216 x 356 mm (8,5 x 14 to.)	✓	✓	x	x	x	x	x
<b>7 3/4 umslag (Monarch)</b> 98 x 191 mm (3,9 x 7,5 to.)	✓	x	x	x	x	x	x
<b>9 umslag</b> 98 x 225 mm (3,9 x 8,9 to.)	✓	x	x	x	x	x	x
<b>10 umslag</b> 105 x 241 mm (4,1 x 9,5 to.)	✓	x	x	x	x	x	x
<b>DL umslag</b> 110 x 220 mm (4,3 x 8,7 to.)	✓	x	x	x	x	x	x
<b>C5 umslag</b> 162 x 229 mm (6,4 x 9 to.)	✓	x	x	x	x	x	x
<b>B5 umslag</b> 176 x 250 mm (6,9 x 9,8 to.)	✓	x	x	x	x	x	x
<b>Önnur Umslög</b> 98,4 x 162 mm (3,9 x 6,4 to.) til 176 x 250 mm (6,9 x 9,8 to.)	✓	x	x	x	x	x	x

## Studdar pappírsgerðir

### Pappírsgerðir studdar af prentaranum

Pappírsgerð	Staðal 550-blaða skúffa eða sem er aukabúnaður	Skúffa fyrir 2100 blöð sem er aukabúnaður	Fjölnotamatari	Prentun á tvær hliðar
Venjulegur pappír	✓	✓	✓	✓
Þykkur pappír	✓	x	✓	✓
Glæra <sup>1</sup>	✓	x	✓	x
Miðar	✓	x	✓	x
Þykkur pappír	✓	✓	✓	✓
Umslag	✓	x	✓	x

<sup>1</sup> Til að koma í veg fyrir að glæsur hangi saman, prentið aðeins allt að 20 í einu. Prentið eftirfarandi síður eftir þrjár mínútur.



Pappírsgerð	Staðal 550-blaða skúffa eða sem er aukabúnaður	Skúffa fyrir 2100 blöð sem er aukabúnaður	Fjölnotamatari	Prentun á tvær hliðar
Gróft umslag	✓	X	✓	X
Bréfhäus	✓	✓	✓	✓
Forprentaður	✓	✓	✓	✓
Litaður pappír	✓	X	✓	✓
Létt	✓	X	✓	✓
Þung	✓	X	✓	✓
Grófur/bómull	✓	X	✓	✓
Sérsniðin gerð [x]	✓	X	✓	✓

<sup>1</sup> Til að koma í veg fyrir að glærur hangi saman, prentið aðeins allt að 20 í einu. Prentið eftirfarandi síður eftir þrjár mínútur.

## Pappírsgerðir studdar af úttaksvalkostum eða frágangseiningum

Pappírsgerð	Hliðraður stafli	uppsetning	Heftarabúnaður		Frágangseining með heftara og gatara		
			Stafla	Hefta	Stafla	Hefta	Gatari
Venjulegur pappír	✓	✓	✓	✓	✓	✓	✓
Þykkur pappír	✓	X	X	X	X	X	X
Glærur	✓	X	✓	X	✓	X	X
Miðar	✓	X	X	X	X	X	X
Þykkur pappír	✓	✓	✓	✓	✓	✓	✓
Umslag	✓	X	X	X	X	X	X
Gróft umslag	✓	X	X	X	X	X	X
Bréfhäus	✓	✓	✓	✓	✓	✓	✓
Forprentaður	✓	✓	✓	✓	✓	✓	✓
Litaður pappír	✓	X	X	X	X	X	X
Létt	✓	X	X	X	X	X	X
Þung	✓	X	X	X	X	X	X

Pappírsgerð	Hliðraður staflari	uppsetning	Heftarabúnaður		Frágangseining með heftara og gatara		
			Stafla	Hefta	Stafla	Hefta	Gatari
Grófur/bómull	✓	X	X	X	X	X	X
Sérsniðin gerð [x]	✓	X	X	X	X	X	X

## Studdar pappírþyngdir

### Pappírþyngdir studdar af prentaranum

Pappírsgerð og þyngd	Staðal 550-blaða skúffa eða sem er aukabúnaður	Skúffa fyrir 2100 blöð sem er aukabúnaður	Fjölnotamatari	Prentun á tvær hliðar
<b>Venjulegur pappír eða þykkur<sup>1</sup></b> 60–176 g/m <sup>2</sup> trefjar á langhlið (16–47-lb þykkur)	✓	✓	✓	✓
<b>Þykkur pappír</b> 203 g/m <sup>2</sup> trefjar á langhlið (125-lb þykkur)	✓	X	✓	✓
<b>Þykkur pappír</b> 199 g/m <sup>2</sup> trefjar á langhlið (110-lb þykkur)	✓	X	✓	✓
<b>Þykkur pappír</b> 176 g/m <sup>2</sup> trefjar á langhlið (65-lb þykkur)	✓	X	✓	✓
<b>Glæra</b> 138-146 g/m <sup>2</sup> trefjar á langhlið (37-39-lb þykkur)	✓	X	✓	X
<b>pappírsmiðar</b> 180 g/m <sup>2</sup> (48-lb þykkur)	✓	X	✓	✓
<b>Innfelld form<sup>2</sup></b> 140–175 g/m <sup>2</sup> (37–47-lb þykkur)	✓	X	✓	✓
<b>Innfelld form</b> 75-135 g/m <sup>2</sup> (20-36-lb þykkur)	✓	X	✓	✓
<b>Umslög<sup>3</sup></b> 60-105 g/m <sup>2</sup> (16-28-lb þykkur)	✓	X	✓	✓

<sup>1</sup> Trefjar á skammhlið eru æskilegar fyrir pappír yfir 176 g/m<sup>2</sup> (47 lb).

<sup>2</sup> Svæði sem er viðkvæmt gagnvart þrýstingi verður að fara á undan í prentarann.

<sup>3</sup> 28-lb þykk umslög eru takmörkuð við 25% bómullarinnihald.

## Pappírþyngdir studdar af úttaksvalkostum eða frágangseiningum

Pappírgerð og þyngd	Hliðraður staflari	4-bakka pósthólf	Heftarabúnaður		Frágangseining með heftara og gatara		
			Stafla	Hefta	Stafla	Hefta	Gatari
<b>Venjulegur pappír eða þykkur</b> 60–176 g/m <sup>2</sup> trefjar á langhlið (16–47-lb þykkur)	✓	X	✓	X	✓	X	X
<b>Venjulegur pappír eða þykkur</b> 60–90 g/m <sup>2</sup> trefjar á langhlið (16–24-lb þykkur)	✓	✓	✓	✓	✓	✓	✓
<b>Þykkur pappír</b> 203 g/m <sup>2</sup> trefjar á langhlið (125-lb þykkur)	✓	X	✓	X	✓	X	X
<b>Þykkur pappír</b> 199 g/m <sup>2</sup> trefjar á langhlið (110-lb þykkur)	✓	X	✓	X	✓	X	X
<b>Þykkur pappír</b> 176 g/m <sup>2</sup> trefjar á langhlið (65-lb þykkur)	✓	X	X	X	X	X	X
<b>Þykkur pappír</b> 163 g/m <sup>2</sup> trefjar á langhlið (90-lb þykkur)	✓	X	✓	X	✓	X	X
<b>Glæra</b> 138-146 g/m <sup>2</sup> trefjar á langhlið (37-39-lb þykkur)	✓	X	✓	X	✓	X	X
<b>pappírsmiðar</b> 180 g/m <sup>2</sup> (48-lb þykkur)	✓	X	X	X	X	X	X
<b>Innfelld form</b> 140–175 g/m <sup>2</sup> (37–47-lb þykkur)	✓	X	X	X	X	X	X
<b>Innfelld form</b> 75-135 g/m <sup>2</sup> (20-36-lb þykkur)	✓	X	X	X	X	X	X
<b>Umslög</b> 60-105 g/m <sup>2</sup> (16-28-lb þykkur)	✓	X	X	X	X	X	X

## Óásættanlegur pappír

Ekki er mælt með eftirfarandi pappírgerðum til nota í prentaranum:

- Efnafræðilega meðhöndlaðir pappírar sem eru notaðir til að gera afrit án kalkipappírs. Þeir eru einnig þekktir sem kolefnislausir pappírar, kolefnislaus afritunarpappír (CCP) eða pappír sem ekki þarfnast kolefnis (NCR).
- Forprentaður pappír með kemískum efnum sem geta mengað prentarann
- Forprentaður pappír sem getur orðið fyrir áhrifum að hitastigi í prentaranum

- Forprentaður pappír sem þarfnast stillingar (nákvæmni prentunar á pappírinn) meiri eða minni en  $\pm 2.3$  mm ( $\pm 0.09$  to.). Til dæmis eyðublöð með ljóskennsl stafa (OCR).

Í sumum tilfellum, er hægt að stilla samfærslu með hugbúnaði til að prenta með árangri á þessi eyðublöð.

- Húðaður pappír (útþurrkanlegur), pappír úr gerviefnum eða hitanæmur pappír
- Með grófum brúnum. grófan eða mjög munstraður pappír eða krumpaður pappír
- Pappírar sem ekki uppfylla EN12281:2002 (evrópa).
- Pappír sem er þynnri en  $60\text{g/m}^2$  (16lb)
- Margskipt eyðublöð eða skjöl.

## Notkun á endurunnum pappír

Lexmark vinnur að því að draga úr umhverfisáhrifum pappírs með því að bjóða viðskiptavinum val þegar kemur að prentun. Ein leið til þess að ná þessu er að prófa vörur til að tryggja að hægt sé að nota endurunnum pappír, sérstaklega pappíra sem eru úr 30%, 50% og 100% endurunnu efni. Við gerum ráð fyrir því að endurunnum pappír virki jafn vel og pappír sem ekki er endurunnum virkar í prenturum okkar. Þó að enginn opinber staðall sé til fyrir notkun pappírs á skrifstofum notar Lexmark Evrópustaðalinn EN 12281 sem staðal fyrir lágmarkskröfur. Til að tryggja umfang prófana inniheldur prófunarpappír 100% endurunnum pappír frá Norður-Ameríku, Evrópu og Asíu og prófanir eru gerðar við 8–80% rakastig. Prófun felur í sér tvíhliða prentun. Nota má allan skrifstofupappír sem er gerður úr endurnýjanlegu, endurunnu eða klórlausu efni.

# Prentun

## Prentun frá tölvu

**Athugasemd:** Fyrir miða, þykkan pappír og umslög, stilltu pappírsstærð og gerð í prentaranum áður en skjalið er prentað.

- 1 Opnaðu Prentsamskipti úr því skjali sem þú ert að reyna að prenta.
- 2 Breyttu stillingum ef þörf krefur.
- 3 Prentaðu skjalið.

## Prentun frá fartæki

### Prenta frá fartæki með því að nota Lexmark Mobile Print

Lexmark™ Mobile Print leyfir þér að senda skjöl og myndir beint til studds Lexmark prentara.

- 1 Opnaðu skjalið og sendu eða deildu því til Lexmark Mobile Print.



**Athugasemd:** Sum forrit frá þriðja aðila kunna ekki að styðja eiginleika deilingar eða sendingar. Skoðaðu skjölin sem fylgdu með forritinu varðandi frekari upplýsingar.

- 2 Veldu prentara.
- 3 Prentaðu skjalið.

### Prenta frá fartæki með því að nota Mopria Print Service

Mopria® Print Service er prentlausn fartækja fyrir fartæki sem nota Android™ útgáfu 5.0 eða nýrri. Hún leyfir þér að prenta beint á einhvern Mopria-vottaðan prentara.

**Athugasemd:** Tryggðu að þú hlaðið niður Mopria Print Service forritinu frá Google Play™ versluninni og gerir það virkt á fartækinu.

- 1 Opnaðu samhæft forrit í Android fartækinu þínu eða veldu skjal í þínum skráarstjóra.
- 2 Pikkaðu á  > **Prenta**.
- 3 Veldu prentara og stilltu stillingar ef þörf er á.
- 4 Pikkaðu á .

### Prenta frá fartæki með því að nota AirPrint

AirPrint-hugbúnaður er prentlausn fyrir fartæki sem leyfir þér að prenta beint frá Apple-tækjum á AirPrint-vottuðum prentara.

**Athugasemdir:**

- Vertu viss um að Apple-tækið og prentarinn séu tengd við sama netkerfið. Ef netið er með margar þráðlausar miðstöðvar skaltu ganga úr skugga um að bæði tækin séu tengd við sama undirnet.
- Þetta forrit er aðeins stutt í sumum tækjum Apple.

1 Frá fartækinu þínu veldu skjal frá þinni skjalastjórnun eða ræstu samhæft forrit.

2 Pikkaðu á  > **Prenta**.

3 Veldu prentara og stilltu stillingar ef þörf er á.

4 Prentaðu skjalið.



**Prenta frá fartæki með því að nota Wi-Fi Direct®**

Wi-Fi Direct® er prentþjónusta fartækja sem gerir þér mögulegt til að prenta á hvaða Wi-Fi Direct-tilbúnum prentara sem er.

**Athugasemd:** Tryggðu að fartækið sé tengt við þráðlaust netkerfi prentara. Varðandi frekari upplýsingar, sjá [“Tengja fartæki við prentarann” á síðu 164](#).

1 Opnaðu samhæft forrit í fartækinu þínu eða veldu skjal í þínum skráarstjóra.

2 Það fer eftir gerð á þínu fartæki, gerðu eitt af eftirfarandi:

- Pikkaðu á  > **Prenta**.
- Pikkaðu á  > **Prenta**.
- Pikkaðu á  > **Prenta**.

3 Veldu prentara og stilltu stillingar ef þörf er á.

4 Prentaðu skjalið.

## Prentun af minnskorti

### 1 Settu inn minnskort.



#### Athugasemdir:

- Ef þú setur inn minnskortið þegar villuskilaboð birtast, hunsar prentarinn minnskortið.
- Ef þú setur inn minnskort þegar prentarinn er að vinna önnur prentverk, þá birtist **Upptekinn** á skjánum.

### 2 Snertu skjalið á skjánum sem þú vilt prenta.

Stilltu aðrar stillingar prentara ef þörf krefur.

### 3 Sendu verkið sem á að prenta.

Til að prenta annað skjal, snertu **USB-drif**.

**Viðvörðun—hugsanleg hættu:** Til að forðast gagnatap eða truflun, ekki snertu minnskortið eða prentarann á þeim svæðum sem eru sýnd þegar prentun, lestur eða skrif er virk frá minnskorti.



## Studd minniskort og skráargerðir

### Minniskort

- Lexar JumpDrive S70 (16GB og 32GB)
- SanDisk Cruzer (16GB og 32GB)
- PNY Attaché (16GB and 32GB)

### Athugasemdir:

- Prentarinn styður háhraða USB-minniskort með fullum háhraðastaðli.
- USB-minniskort verða að styðja kerfi skráarúthlutunartöflu (FAT).

### Skráargerðir

#### Skjöl:

- PDF (version 1.7 or earlier)
- HTML
- XPS
- Microsoft file formats (.doc, .docx, .xls, .xlsx, .ppt, .pptx)

#### Myndir:

- .dcx
- .gif
- .JPEG eða .jpg
- .bmp
- .pcx
- .TIFF eða .tif
- .png

## Setja upp trúnaðarverk

1 Frá stjórnborðinu skaltu fletta á:

**Stillingar > Öryggi > Stillingar trúnaðarprentunar.**

2 Settu upp stillingarnar.

Nota	Til
Hámark ógildra PIN-númera	Takmarkar fjölda skipta sem hægt er að skrá ógilt PIN-númer. <b>Athugasemd:</b> Þegar mörkunum er náð er prentverkum fyrir það notandaheiti eytt.
Gildislok trúnaðarverka	Stilla tíma gildisloka fyrir verk trúnaðarprentunar. <b>Athugasemd:</b> Trúnaðarverk í bið eru geymd í prentaranum þar til að þeim er sleppt eða eytt handvirkt.
Gildislok endurtekinna verka	Stilla tíma gildisloka fyrir endurtekin prentverk. <b>Athugasemd:</b> Endurtekin verk í bið eru geymd í minni prentarans til endurprentunar.



Nota	Til
Gildislok staðfesta verka	Stilla tíma gildisloka sem prentari prentar út afrit áður en eftirfarandi eintök eru prentuð. <b>Athugasemd:</b> Staðfest verk prenta eitt eintak til að athuga hvort það sé fullnægjandi áður en þú prentar afritin sem eru eftir.
Gildislok frestaðra verka	Stilla tíma gildisloka hve lengi prentarinn geymir prentverk. <b>Athugasemd:</b> Frestuðum verkum í bið er sjálfkrafa eytt eftir prentun.
Krefjast að öll verk séu geymd	Stillir prentarann til að geyma öll prentverk.
Geyma afrit skjala	Stilla prentarann til að prenta öll skjöl með sama skráarheiti.

## Prentun á trúnaðarmálum og öðrum vernduðum verkum

### Fyrir Windows-notendur

- 1 Með skjalið opið, smelltu á **Skrá > Prenta**.
- 2 Veldu prentara og smelltu síðan á **Eiginleikar, Kjörstillingar, Valkostir, eða Uppsetning**.
- 3 Smelltu á **Prenta og vernda**.
- 4 Veldu **Nota Prenta og vernda** og úthlutaðu notandaheiti.
- 5 Veldu gerð prentverks (trúnaðarmál, endurtaka, frestað eða staðfest).  
Ef þú velur **Trúnaðarmál**, tryggðu þá prentverkið með persónulegu auðkennisnúmeri (PIN).
- 6 Smelltu á **OK** eða **Prenta**.
- 7 Sendu prentverkið frá heimaskjá prentarans.
  - Fyrir trúnaðarprentverk, snertu **Verk í bið** > veldu þitt notandaheiti > **Trúnaðarmál** > skráðu PIN > veldu prentverkið > settu upp stillingarnar > **Prenta**.
  - Fyrir önnur prentverk, snertu **Verk í bið** > veldur þitt notandaheiti > veldu prentverkið > settu upp stillingarnar > **Prenta**.

### Fyrir Macintosh-notendur

#### Noat AirPrint

- 1 Með skjalið opið, veldu **Skrá > Prenta**.
- 2 Veldu prentara, og síðan frá felligluggavalmynd sem kemur á eftir valmyndinni **Stefna** veldu **Prentun með PIN**.
- 3 Virkja **Prentun með PIN**, og skráðu fjögurra stafa PIN.
- 4 Smelltu á **Prenta**.
- 5 Sendu prentverkið frá heimaskjá prentarans. Snertu **Verk í bið** > veldu nafnið á þínum prentara > **Trúnaðarmál** > skráðu PIN > veldu prentverkið > **Prenta**.

#### Nota rekil fyrir prentara

- 1 Með skjalið opið, veldu **Skrá > Prenta**.
- 2 Veldu prentara, og síðan frá felligluggavalmynd sem kemur á eftir valmyndinni **Stefna** veldu **Prenta og bið**.

- 3 Veldu **Trúnaðarprentun**, og skráðu síðan fjögurra stafa PIN.
- 4 Smelltu á **Prenta**.
- 5 Sendu prentverkið frá heimaskjá prentarans. Snertu **Verk í boð** > veldu heiti prentarans þíns > **Trúnaðarmál** > veldu prentverkið > skráðu PIN > **Prent**.

## Prentun frá Cloud Connector prófíl

- 1 Á heimaskjá prentarans, veldu **Cloud Connector**.
- 2 Veldu þjónustuveitu fyrir skýjaþjónustu og veldu síðan prófíl.  
**Athugasemd:** Verðandi frekari upplýsingar varðandi það að búa til Cloud Connector prófíl, sjá [“Búa til prófíl fyrir Cloud Connector” á síðu 23](#).
- 3 Pikkaðu á **Prenta**, og veldu síðan skrána.  
Breyttu stillingum ef þörf krefur.  
**Athugasemd:** Vertu viss um að velja studda skrá.
- 4 Prentaðu skjalið.

## Prenta lista yfir sýnishorn leturgerða

- 1 Frá heimaskjánum, snertu **Stillingar** > **Skýrslur** > **Prenta** > **Prenta leturgerðir**.
- 2 Snertu **PCL-leturgerðir** eða **PS-leturgerðir**.

## Prenta lista skráasafns

Frá heimaskjánum, snertu **Stillingar** > **Skýrslur** > **Prenta** > **Prenta skráasafn**.

## Hætta við verk í prentun

### Frá stjórnborði prentara

- 1 Á heimaskjá prentarans, veldu **Verk í biðröð**.  
**Athugasemd:** Þú getur líka farið í þessa stillingu með því að snerta efsta hlutann á heimaskjánum.
- 2 Veldu verkið sem á að hætta við.

### Frá tölvunni

- 1 Það fer eftir stýrikerfi, gerðu annað af eftirfarandi:
  - Opnaðu möppu prentara og veldu þinn prentara.
  - Farðu í þinn prentara í kjörstillingum kerfis í Apple-valmyndinni.
- 2 Veldu verkið sem á að hætta við.

# Afritun

## Nota sjálfvirkan matara skjala (ADF) og

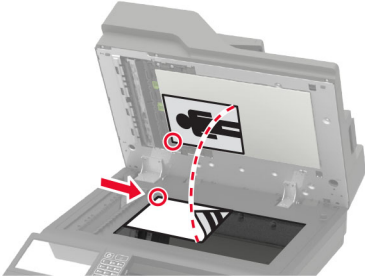
Sjálfvirkur matari skjala (ADF)	Gler á skanna
 <ul style="list-style-type: none"> <li>• Nota sjálfvirkan matara fyrir skjöl með mörgum síðum eða á báðum hliðum.</li> <li>• Hlaða upphaflegu skjali snúandi upp. Fyrir skjöl með mörgum síðum, gætið þess að stilla af upphafsbrún fyrir hleðslu.</li> <li>• Vertu viss um að stilla stýringarnar í sjálfvirka mataranum til að samvara breidd á pappír sem verið er að hlaða.</li> </ul>	 <ul style="list-style-type: none"> <li>• Nota gler á skanna fyrir einnar síðu skjöl, bókersíður, minni hluti (svo sem póstkort eða myndir), glærur, ljósmyndapappír eða þunnt efni (svo sem úrklippur úr tímaritum).</li> <li>• Setja skjalið snúandi niður í hornið með örinni.</li> </ul>

## Taka afrit

- 1 Settu upprunalega skjalið í sjálfvirka matarann eða á gler skannans.

**Athugasemd:** Til að forðast skurð á mynd, vertu viss um að upprunalega skjalið og útprentunin séu með sömu stærð pappírs.

- 2 Á heimaskjánum, snertu **Afrit**, og skilgreindu síðan fjölda á afritum.  
Aðlagaðu stillingar afritunar ef þörf krefur.
- 3 Afritaðu skjalið.

**Athugasemd:** Til að taka fljótlegt afrit frá stjórnborðinu, ýttu á .

## Afritun á myndum

- 1 Settu ljósmynd á gler skannans.
- 2 Á heimaskjánum, snertu **Afrit > Innihald > Gerð innihalds > Ljósmynd..**
- 3 Snertu **uppruna innihalds**, veldu síðan stillinguna sem passar best við upprunalegu myndina.
- 4 Afritaðu myndina.

## Afritun á bréfhaus

- 1 Settu upprunalega skjalið í skúffu á sjálfvirka mataranum eða á gler skannans.
- 2 Á heimaskjánum, snertu **Afrit > Afrita frá >** og veldu stærðina á upphaflega skjalinu.

- 3 Snertu **Afrita til**, og veldu síðan uppruna pappírs sem inniheldur bréfhausinn.  
Ef þú hlóðst bréfhausnum í fjölnotamatarann, farðu þá á:  
**Afrita til > Fjölnotamatari > veldu pappírsstærð > Bréfhaus**
- 4 Afritaðu skjalið.

## Afrítun á báðar hliðar á pappírnum

- 1 Settu upprunalega skjalið í skúffu á sjálfvirka mataranum eða á gler skannans.
- 2 Á heimaskjá prentarans, snertu **Afrit > Hliðar**.
- 3 Aðlagaðu stillingarnar.
- 4 Afritaðu skjalið.

## Minnka eða stækka afrit

- 1 Settu upprunalega skjalið í sjálfvirka matarann eða á gler skannans.
- 2 Frá heimaskjá, farðu á:  
**Afrit > Kvarða > skilgreina gildi kvörðunar**.  
**Athugasemd:** Breyting á stærð á upprunalega skjalinu eða útprentun eftir stillingu á kvörðun endurheimtir gildið í Sjálfvirkt.
- 3 Afritaðu skjalið.

## Samraða afritum

- 1 Settu upprunalega skjalið í skúffu á sjálfvirka mataranum eða á gler skannans.
- 2 Á heimaskjánum, snertu **Afrit > Samraða > Kveikt [1,2,1,2,1,2]**.
- 3 Afritaðu skjalið.

## Setja aðskilnaðarsíður á milli afrita

- 1 Settu upprunalega skjalið í sjálfvirka matarann eða á gler skannans.
- 2 Á heimaskjá prentarans, snertu **Afrit > Aðskilnaðarsíður**.
- 3 Aðlagaðu stillingarnar.
- 4 Sendu verkið sem verið er að afrita.

## Afrita margar síður á eina örk

- 1 Settu upprunalega skjalið í sjálfvirka matarann eða á gler skannans.
- 2 Á heimaskjánum, snertu **Afrita > Síður á hlið**.

3 Aðlagaðu stillingarnar.

4 Afritaðu skjalið.

## Búa til flýtvísi afritunar

1 Á heimaskjá prentarans, snertu **Afrit**.

2 Aðlagaðu stillinguna og snertu síðan .

3 Búa til flýtvísi.

# Tölvupóstur

## Nota sjálfvirkan matara skjala (ADF) og

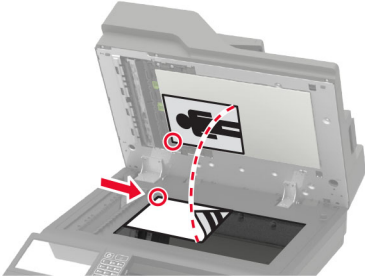
Sjálfvirkur matari skjala (ADF)	Gler á skanna
 <ul style="list-style-type: none"> <li>• Nota sjálfvirkan matara fyrir skjöl með mörgum síðum eða á báðum hliðum.</li> <li>• Hlaða upphaflegu skjali snúandi upp. Fyrir skjöl með mörgum síðum, gætið þess að stilla af upphafsbrún fyrir hleðslu.</li> <li>• Vertu viss um að stilla stýringarnar í sjálfvirka mataranum til að samvara breidd á pappír sem verið er að hlaða.</li> </ul>	 <ul style="list-style-type: none"> <li>• Nota gler á skanna fyrir einnar síðu skjöl, bókersíður, minni hluti (svo sem póstkort eða myndir), glærur, ljósmyndapappír eða þunnt efni (svo sem úrklippur úr tímaritum).</li> <li>• Setja skjalið snúandi niður í hornið með örinni.</li> </ul>

## Setja upp SMTP stillingar tölvupósts

Stillta SMTP-stillingar (Simple Mail Transfer Protocol) til að senda skannað skjal í tölvupósti. Stillingar eru mismunandi hjá hverri þjónustu tölvupósts.

Áður en þú byrjar skaltu ganga úr skugga um að prentarinn sé tengdur við netkerfi og að netið sé tengt internetinu.

### Nota valmyndina Stillingar í prentaranum

1 Frá stjórnborðinu, snertu **Stillingar > Tölvupóstur > Uppsetning tölvupósts**.

2 Settu upp stillingarnar.

#### Athugasemdir:

- Varðandi frekari upplýsingar um aðgangsorðið, sjá lista yfir [þjónustur tölvupósts](#).
- Fyrir tölvupóstþjónustur sem ekki eru á listanum skaltu hafa samband við þjónustuveituna þína og biðja um stillingarnar.

### Nota innbyggða vefþjóninn

1 Opnaðu vafra og skráðu IP-tölu prentarans í svæði vistfangs.

#### Athugasemdir:

- Skoða IP-tölu prentara á heimaskjá prentarans. IP-talan birtist sem fjögur sett af tölum sem eru aðskildar af punktum, svo sem 123.123.123.123.

- Ef verið er að nota staðgengilsþjón (proxy), gerðu hann óvirkan tímabundið til að opna vefsíðuna rétt.

2 Smelltu á **Stillingar > Tölvupóstur**.

3 Í kaflanum Uppsetning á tölvupósti stilltu stillingarnar.

#### Athugasemdir:

- Varðandi frekari upplýsingar um aðgangaorðið, sjá lista yfir [þjónustur tölvupósts](#).
- Fyrir tölvupóstþjónustur sem ekki eru á listanum skaltu hafa samband við þjónustuveituna þína og biðja um stillingarnar.

4 Smelltu á **Vista**.

## Þjónustur tölvupósts

- [AOL Mail](#)
- [Comcast Mail](#)
- [Gmail](#)
- [iCloud Mail](#)
- [Mail.com](#)
- [NetEase Mail \(mail.126.com\)](#)
- [NetEase Mail \(mail.163.com\)](#)
- [NetEase Mail \(mail.yeah.net\)](#)
- [Outlook Live](#)
- [QQ Mail](#)
- [Sina Mail](#)
- [Sohu Mail](#)
- [Yahoo! Mail](#)
- [Zoho Mail](#)

#### Athugasemdir:

- Ef þú lendir í villum með því að nota stillingarnar skaltu hafa samband við tölvupóstþjónustuna þína.
- Varðandi beitur tölvupóstþjónustu sem ekki eru á listanum hafðu samband við þjónustuveituna þína.

## AOL Mail

Stilling	Gildi
Aðal SMTP-gátt	smtp.aol.com
Aðaltengi SMTP-gáttar	587
Nota SSL/TLS	Þarfnast
Krefjast áreiðanlegs vottorðs	Óvirkt
Vistfang svörunar	Þitt tölvupóstfang
Sannvottun á SMTP-þjóni	Innskráning / venjuleg
Tölvupóstur að frumkvæði tækis	Nota SMTP-réttindi tækis

Stilling	Gildi
Notandaauðkenni tækis	Þitt tölvupóstfang
Aðgangsorð tækis	Aðgangsorð apps <b>Athugasemd:</b> Til að búa til aðgangsorð fyrir app, farðu á síðuna <a href="#">AOL Account Security</a> skráðu þig inn á þinn reikning, og smelltu síðan á <b>Búa til aðgangsorð apps</b> .

## Comcast Mail

Stilling	Gildi
Aðal SMTP-gátt	smtp.comcast.net
Aðaltengi SMTP-gáttar	587
Nota SSL/TLS	Þarfnast
Krefjast áreiðanlegs vottorðs	Óvirkt
Vistfang svörunar	Þitt tölvupóstfang
Sannvottun á SMTP-þjóni	Innskráning / venjuleg
Tölvupóstur að frumkvæði tækis	Nota SMTP-réttindi tækis
Notandaauðkenni tækis	Þitt tölvupóstfang
Aðgangsorð tækis	Aðgangsorð reiknings

## Gmail™

**Athugasemd:** Vertu viss um að tveggja þrepa sannvottun sé virk á þínum Google reikningi. Til að virkja tveggja þrepa sannvottun, farðu á síðuna [Google Account Security](#) skráðu þig inn á reikninginn þinn, og í kaflanum „Skrá inn í Google“ smelltu á **2ja þrepa sannvottun**.

Stilling	Gildi
Aðal SMTP-gátt	smtp.gmail.com
Aðaltengi SMTP-gáttar	587
Nota SSL/TLS	Þarfnast
Krefjast áreiðanlegs vottorðs	Óvirkt
Vistfang svörunar	Þitt tölvupóstfang
Sannvottun á SMTP-þjóni	Innskráning / venjuleg
Tölvupóstur að frumkvæði tækis	Nota SMTP-réttindi tækis
Notandaauðkenni tækis	Þitt tölvupóstfang
Aðgangsorð tækis	Aðgangsorð apps <b>Athugasemdir:</b> <ul style="list-style-type: none"> <li>Til að búa til aðgangsorð fyrir app, farðu á síðuna <a href="#">Google Account Security</a> skráðu þig inn á reikninginn þinn, og síðan frá kaflanum „Skrá inn í Google“ smelltu á <b>Aðgangsorð apps</b>.</li> <li>„App passwords“ sést aðeins ef tveggja þrepa sannvottun er virk.</li> </ul>



## iCloud Mail

**Athugasemd:** Gangtu úr skugga um að tveggja þrepa sannvottun sé virk á reikningnum þínum.

Stilling	Gildi
Aðal SMTP-gátt	smtp.mail.me.com
Aðaltengi SMTP-gáttar	587
Nota SSL/TLS	Þarfnast
Krefjast áreiðanlegs vottorðs	Óvirkt
Vistfang svörunar	Þitt tölvupóstfang
Sannvottun á SMTP-þjóni	Innskráning / venjuleg
Tölvupóstur að frumkvæði tækis	Nota SMTP-réttindi tækis
Notandaauðkenni tækis	Þitt tölvupóstfang
Aðgangsorð tækis	Aðgangsorð apps <b>Athugasemd:</b> Til að búa til aðgangsorð fyrir app, farðu á síðuna <a href="#">iCloud Account Management</a> skráðu þig inn á reikninginn þinn, og síðan frá kaflanum Öryggi smelltu á <b>Búa til aðgangsorð</b> .

## Mail.com

Stilling	Gildi
Aðal SMTP-gátt	smtp.mail.com
Aðaltengi SMTP-gáttar	587
Nota SSL/TLS	Þarfnast
Krefjast áreiðanlegs vottorðs	Óvirkt
Vistfang svörunar	Þitt tölvupóstfang
Sannvottun á SMTP-þjóni	Innskráning / venjuleg
Tölvupóstur að frumkvæði tækis	Nota SMTP-réttindi tækis
Notandaauðkenni tækis	Þitt tölvupóstfang
Aðgangsorð tækis	Aðgangsorð reiknings

## NetEase Mail (mail.126.com)

**Athugasemd:** Gangtu úr skugga um að SMTP þjónusta sé virk á reikningnum þínum. Til að virkja þjónustuna frá heimasíðu NetEase Mail, smelltu á **Stillingar > POP3/SMTP/IMAP**, og virkjaðu síðan annað hvort **IMAP/SMTP þjónustu** eða **POP3/SMTP þjónustu**.

Stilling	Gildi
Aðal SMTP-gátt	smtp.126.com
Aðaltengi SMTP-gáttar	465
Nota SSL/TLS	Þarfnast
Krefjast áreiðanlegs vottorðs	Óvirkt
Vistfang svörunar	Þitt tölvupóstfang

Stilling	Gildi
Sannvottun á SMTP-þjóni	Innskráning / venjuleg
Tölvupóstur að frumkvæði tækis	Nota SMTP-réttindi tækis
Notandaauðkenni tækis	Þitt tölvupóstfang
Aðgangsorð tækis	Aðgangsorð heimildar <b>Athugasemd:</b> Aðgangsorð heimildar er látið í té þegar IMAP/SMTP þjónusta eða POP3/SMTP þjónusta er virk.

### NetEase Mail (mail.163.com)

**Athugasemd:** Gangtu úr skugga um að SMTP þjónusta sé virk á reikningnum þínum. Til að virkja þjónustuna frá heimasíðu NetEase Mail, smelltu á **Stillingar > POP3/SMTP/IMAP**, og virkjaðu síðan annað hvort **IMAP/SMTP þjónustu** eða **POP3/SMTP þjónustu**.

Stilling	Gildi
Aðal SMTP-gátt	smtp.163.com
Aðaltengi SMTP-gáttar	465
Nota SSL/TLS	Þarfnast
Krefjast áreiðanlegs vottorðs	Óvirkt
Vistfang svörunar	Þitt tölvupóstfang
Sannvottun á SMTP-þjóni	Innskráning / venjuleg
Tölvupóstur að frumkvæði tækis	Nota SMTP-réttindi tækis
Notandaauðkenni tækis	Þitt tölvupóstfang
Aðgangsorð tækis	Aðgangsorð heimildar <b>Athugasemd:</b> Aðgangsorð heimildar er látið í té þegar IMAP/SMTP þjónusta eða POP3/SMTP þjónusta er virk.

### NetEase Mail (mail.yeah.net)

**Athugasemd:** Gangtu úr skugga um að SMTP þjónusta sé virk á reikningnum þínum. Til að virkja þjónustuna frá heimasíðu NetEase Mail, smelltu á **Stillingar > POP3/SMTP/IMAP**, og virkjaðu síðan annað hvort **IMAP/SMTP þjónustu** eða **POP3/SMTP þjónustu**.

Stilling	Gildi
Aðal SMTP-gátt	smtp.yeah.net
Aðaltengi SMTP-gáttar	465
Nota SSL/TLS	Þarfnast
Krefjast áreiðanlegs vottorðs	Óvirkt
Vistfang svörunar	Þitt tölvupóstfang
Sannvottun á SMTP-þjóni	Innskráning / venjuleg
Tölvupóstur að frumkvæði tækis	Nota SMTP-réttindi tækis
Notandaauðkenni tækis	Þitt tölvupóstfang

Stilling	Gildi
Aðgangsorð tækis	Aðgangsorð heimildar <b>Athugasemd:</b> Aðgangsorð heimildar er látið í té þegar IMAP/SMTP þjónusta eða POP3/SMTP þjónusta er virk.

## Outlook Live

Þessar stillingar eiga við um lén tölvupósts outlook.com og hotmail.com.

Stilling	Gildi
Aðal SMTP-gátt	smtp.office365.com
Aðaltengi SMTP-gáttar	587
Nota SSL/TLS	Þarfnast
Krefjast áreiðanlegs vottorðs	Óvirkt
Vistfang svörunar	Þitt tölvupóstfang
Sannvottun á SMTP-þjóni	Innskráning / venjuleg
Tölvupóstur að frumkvæði tækis	Nota SMTP-réttindi tækis
Notandaauðkenni tækis	Þitt tölvupóstfang
Aðgangsorð tækis	Aðgangsorð reiknings eða aðgangsorð apps <b>Athugasemdir:</b> <ul style="list-style-type: none"> <li>Notaðu aðgangsorð reikningsins þíns fyrir reikninga með tveggja þrepa staðfestingu óvirka.</li> <li>Notaðu aðgangsorð apps fyrir reikninga með tveggja þrepa staðfestingu virka. Til að búa til aðgangsorð apps, farðu á síðuna <a href="#">Outlook Live Account Management</a> og skráðu þig síðan inn á reikninginn þinn.</li> </ul>

## QQ Mail

**Athugasemd:** Gangtu úr skugga um að SMTP þjónusta sé virk á reikningnum þínum. Til að virkja þjónustuna, frá heimasíðu QQ Mail, smelltu á **Stillingar > Reikningur**. Í kaflanum POP3/IMAP/SMTP/Exchange/CardDAV/CalDAV Service virkjaðu annað hvort **POP3/SMTP þjónustu** eða **IMAP/SMTP þjónustu**.

Stilling	Gildi
Aðal SMTP-gátt	smtp.qq.com
Aðaltengi SMTP-gáttar	587
Nota SSL/TLS	Þarfnast
Krefjast áreiðanlegs vottorðs	Óvirkt
Vistfang svörunar	Þitt tölvupóstfang
Sannvottun á SMTP-þjóni	Innskráning / venjuleg
Tölvupóstur að frumkvæði tækis	Nota SMTP-réttindi tækis
Notandaauðkenni tækis	Þitt tölvupóstfang

Stilling	Gildi
Aðgangsorð tækis	Kóði heimildar <b>Athugasemd:</b> Til að búa til kóða heimildar, á heimasíðu QQ Mail, smelltu á <b>Stillingar &gt; Reikningur</b> , og síðan frá kaflanaum POP3/IMAP/SMTP/Exchange/CardDAV/CalDAV Service smelltu á <b>Búa til kóða heimildar</b> .

## Sina Mail

**Athugasemd:** Gangtu úr skugga um að POP3/SMTP þjónustan sé virk á þínum reikningi. Til að virkja þjónustuna, frá heimasíðu Sina Mail, smelltu á **Stillingar > Frekari stillingar > POP/IMAP/SMTP endanotanda**, og virkjaðu síðan **POP3/SMTP þjónustuna**.

Stilling	Gildi
Aðal SMTP-gátt	smtp.sina.com
Aðaltengi SMTP-gáttar	587
Nota SSL/TLS	Þarfnast
Krefjast áreiðanlegs vottorðs	Óvirkt
Vistfang svörunar	Þitt tölvupóstfang
Sannvottun á SMTP-þjóni	Innskráning / venjuleg
Tölvupóstur að frumkvæði tækis	Nota SMTP-réttindi tækis
Notandaauðkenni tækis	Þitt tölvupóstfang
Aðgangsorð tækis	Kóði heimildar <b>Athugasemd:</b> Til að búa til kóða heimildar, á heimasíðu tölvupósts, smelltu á <b>Stillingar &gt; Frekari stillingar &gt; POP/IMAP/SMTP endanotanda</b> , og virkjaðu síðan <b>Stöðu kóða heimildar</b> .

## Sohu Mail

**Athugasemd:** Gangtu úr skugga um að SMTP þjónusta sé virk á reikningnum þínum. Til að virkja þjónustuna, frá Sohu Mail heimasíðunni, smelltu á **Valkostir > Stillingar > POP3/SMTP/IMAP**, og virkjaðu síðan annað hvort **IMAP/SMTP þjónustu** eða **POP3/SMTP þjónustu**.

Stilling	Gildi
Aðal SMTP-gátt	smtp.sohu.com
Aðaltengi SMTP-gáttar	465
Nota SSL/TLS	Þarfnast
Krefjast áreiðanlegs vottorðs	Óvirkt
Vistfang svörunar	Þitt tölvupóstfang
Sannvottun á SMTP-þjóni	Innskráning / venjuleg
Tölvupóstur að frumkvæði tækis	Nota SMTP-réttindi tækis
Notandaauðkenni tækis	Þitt tölvupóstfang

Stilling	Gildi
Aðgangsorð tækis	Sjálfstætt aðgangsorð <b>Athugasemd:</b> Sjálfstæða aðgangsorðið er veitt þegar IMAP/SMTP þjónusta eða POP3/SMTP þjónusta er virk.

## Yahoo! Mail

Stilling	Gildi
Aðal SMTP-gátt	smtp.mail.yahoo.com
Aðaltengi SMTP-gáttar	587
Nota SSL/TLS	Þarfnast
Krefjast áreiðanlegs vottorðs	Óvirkt
Vistfang svörunar	Þitt tölvupóstfang
Sannvottun á SMTP-þjóni	Innskráning / venjuleg
Tölvupóstur að frumkvæði tækis	Nota SMTP-réttindi tækis
Notandaauðkenni tækis	Þitt tölvupóstfang
Aðgangsorð tækis	Aðgangsorð apps <b>Athugasemd:</b> Til að búa til aðgangsorð apps, farðu á síðuna <a href="#">Yahoo Account Security</a> skráðu þig inn á reikninginn þinn og smelltu síðan á <a href="#">Búa til aðgangsorð apps</a> .

## Zoho Mail

Stilling	Gildi
Aðal SMTP-gátt	smtp.zoho.com
Aðaltengi SMTP-gáttar	587
Nota SSL/TLS	Þarfnast
Krefjast áreiðanlegs vottorðs	Óvirkt
Vistfang svörunar	Þitt tölvupóstfang
Sannvottun á SMTP-þjóni	Innskráning / venjuleg
Tölvupóstur að frumkvæði tækis	Nota SMTP-réttindi tækis
Notandaauðkenni tækis	Þitt tölvupóstfang
Aðgangsorð tækis	Aðgangsorð reiknings eða aðgangsorð apps <b>Athugasemdir:</b> <ul style="list-style-type: none"> <li>Notaðu aðgangsorð reikningsins þíns fyrir reikninga með tveggja þrepa staðfestingu óvirka.</li> <li>Notaðu aðgangsorð apps fyrir reikninga með tveggja þrepa staðfestingu virka. Til að búa til aðgangsorð apps, farðu á síðuna <a href="#">Zoho Mail Account Security</a> skráðu þig inn á reikninginn þinn og síðan frá kaflanum Application-Specific Passwords smelltu á <a href="#">Búa til nýtt aðgangsorð</a>.</li> </ul>

## Senda tölvupóst

Vertu viss um að SMTP stillingar séu uppsettar áður en þú byrjar. Varðandi frekari upplýsingar, sjá [“Setja upp SMTP stillingar tölvupósts” á síðu 54](#).

### Nota stjórnborð prentara

- 1 Settu upprunalega skjalið í skúffu á sjálfvirka mataranum eða á gler skannans.
- 2 Á heimaskjá, snertu **Tölvupóstur**, og skráðu upplýsingar sem þörf er á.
- 3 Ef þörf krefur, skráðu stillingar á gerð úttaksskrár.
- 4 Sendu tölvupóstinn.

### Nota númer á flýtvísi

- 1 Settu upprunalega skjalið í skúffu á sjálfvirka mataranum eða á gler skannans.
- 2 Frá heimaskjánum, snertu **Miðstöð flýtvísa > Tölvupóstur**.
- 3 Veldu númerið á flýtvísi
- 4 Sendu tölvupóstinn.

## Búa til flýtvísi fyrir tölvupóst

- 1 Á heimaskjá prentarans, veldu **Tölvupóstur**.
- 2 Aðlagaðu stillinguna og snertu síðan .
- 3 Búa til flýtvísi.

## Senda fax

### Nota sjálfvirkan matara skjala (ADF) og

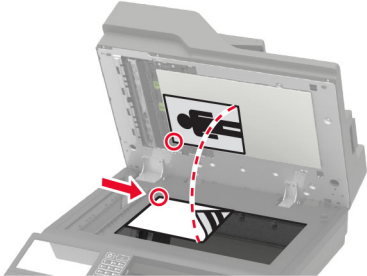
Sjálfvirkur matari skjala (ADF)	Gler á skanna
 <ul style="list-style-type: none"> <li>• Nota sjálfvirkan matara fyrir skjöl með mörgum síðum eða á báðum hliðum.</li> <li>• Hlaða upphaflegu skjali snúandi upp. Fyrir skjöl með mörgum síðum, gætið þess að stilla af upphafsbrún fyrir hleðslu.</li> <li>• Vertu viss um að stilla stýringarnar í sjálfvirka mataranum til að samvara breidd á pappír sem verið er að hlaða.</li> </ul>	 <ul style="list-style-type: none"> <li>• Nota gler á skanna fyrir einnar síðu skjöl, bókersíður, minni hluti (svo sem póstkort eða myndir), glærur, ljósmyndapappír eða þunnt efni (svo sem úrklippur úr tímaritum).</li> <li>• Setja skjalið snúandi niður í hornið með örinni.</li> </ul>

## Setja upp prentarann til að senda fax

### Athugasemdir:

- Eftirfarandi aðferðir við tengingu eiga aðeins við í sumum löndum eða svæðum.
- Við fyrstu uppsetningu á prentara, hreinsaðu gátreit fyrir faxvirkni og aðrar aðgerðir sem þú ætlar að setja upp síðar, og veldu síðan **Halda áfram**.
- Ef faxesaðgerð er virk og ekki uppsett að fullu þá gæti gaumljósið blikkað með rauðu ljósi.

**Viðvörðun—hugsanleg hættu:** Til að forðast gagnatap eða truflun, ekki snerta snúrur eða prentarann á þeim svæðum sem eru sýnd þegar sending eða móttaka á faxi er virk.



## Stutt fax

Gerð prentara	Hliðstætt fax	etherFAX <sup>1</sup>	Faxþjónn	Fax over IP (FoIP) <sup>2</sup>
MX822ade	✓	✓	✓	✓
MX822adtfe	✓	✓	✓	✓
MX822adxe	✓	✓	✓	✓
MX822de	✗	✓	✓	✓
MX826ade	✓	✓	✓	✓
MX826adtfe	✓	✓	✓	✓
MX826adxe	✓	✓	✓	✓
MX826de	✗	✓	✓	✓
XM7355	✓	✓	✓	✓
XM7335b	✓	✓	✓	✓
XM7335bi	✗	✓	✓	✓
XM7335i	✗	✓	✓	✓
XM7370	✓	✓	✓	✓
XM7370i	✗	✓	✓	✓

<sup>1</sup> Þarfnast áskriftar. Varðandi frekari upplýsingar, farðu á <https://www.etherfax.net/lexmark> eða hafðu samband við þann stað sem þú keyptir prentarann.

<sup>2</sup> Þarfnast uppsetts leyfispakka. Hafðu samband við þann stað sem þú keyptir prentarann varðandi frekari upplýsingar.

## Setja upp faxaþgerð sem notar hliðstætt fax

### Athugasemdir:

- Þessi eiginleiki er aðeins tiltækur í sumum gerðum prentara.
- Sumar aðferðir við tengingu eiga aðeins við í sumum löndum eða svæðum.
- Ef faxaþgerð er virk og ekki uppsett að fullu þá gæti gaumljósið blikkað með rauðu ljósi.
- Ef þú ert ekki með TCP/IP-umhverfi, notaðu þá stjórnborð prentara til að setja upp faxið.

**Viðvörðun—hugsanleg hættu:** Til að forðast gagnatap eða truflun, ekki snerta snúrur eða prentarann á þeim svæðum sem eru sýnd þegar sending eða móttaka á faxi er virk.





### Nota valmyndina Stillingar í prentaranum

- 1 Af heimaskjánum, snertu **Stillingar > Fax > Uppsetning á faxi > Almennar stillingar á faxi**.
- 2 Settu upp stillingarnar.

### Nota innbyggða vefþjóninn

- 1 Opnaðu vafra og skráðu IP-tölu prentarans í svæði vistfangs.

#### Athugasemdir:

- Skoða IP-tölu prentara á heimaskjánum. IP-talan birtist sem fjögur sett af tölum sem eru aðskildar af punktum, svo sem 123.123.123.123.
- Ef verið er að nota staðgengilsþjón (proxy), gerðu hann óvirkan tímabundið til að opna vefsíðuna rétt.

- 2 Smelltu á **Stillingar > Fax > Uppsetning á faxi > Almennar stillingar á faxi**.
- 3 Settu upp stillingarnar.
- 4 Beittu breytingunum.

## Setja upp faxaðgerð sem notar etherFAX

#### Athugasemdir:

- Fastbúnaður prentara verður að vera uppfærður í nýjustu útgáfu. Varðandi frekari upplýsingar, sjá [“Uppfæra fastbúnað” á síðu 310](#).
- Viðeigandi leyfispakki verður að vera uppsettur í prentaranum þínum. Varðandi frekari upplýsingar, hafðu samband við etherFAX.
- Gakktu úr skugga um að þú hafir skráð prentarann þinn í etherFAX gáttina. Varðandi frekari upplýsingar, farðu á <https://www.etherfax.net/lexmark>.
- Raðnúmers prentara er krafist við skráningu. Til að finna raðnúmerið, sjá [“Finna raðnúmerið á prentaranum” á síðu 11](#).

- 1 Opnaðu vafra og skráðu IP-tölu prentarans í svæði vistfangs.

**Athugasemdir:**

- Skoða IP-tölu prentara á heimaskjánum. IP-talan birtist sem fjögur sett af tölum sem eru aðskildar af punktum, svo sem 123.123.123.123.
- Ef verið er að nota staðgengilsþjón (proxy), gerðu hann óvirkan tímabundið til að opna vefsíðuna rétt.

**2 Smelltu á **Stillingar > Fax > Uppsetning á faxi > Almennar stillingar á faxi.****

**Athugasemd:** Uppsetning á faxi birtist aðeins ef Fax-stilling er stillt á Fax.

**3 Í svæði Heiti á faxi skráðu einkvæmt heiti.****4 Í svæði Faxnúmer skráðu faxnúmerið sem etherFAX lét í té.****5 Í valmyndinni Flutningur á faxi veldu **etherFAX**.****6 Beittu breytingunum.**

## Setja upp aðgerð á faxi með því að nota faxþjón

**Athugasemdir:**

- Þessi aðgerð gerir þér kleift að senda faxskilaboð til faxþjónustuveitu sem styður móttöku tölvupósts.
- Þessi eiginleiki styður aðeins föx á útleið. Til að styðja við faxmóttöku skaltu ganga úr skugga um að þú hafir fax sem byggir á tæki, svo sem hliðrænt fax, etherFAX eða Fax yfir IP (FoIP), í prentaranum.

**1 Opnaðu vafra og skráðu IP-tölu prentarans í svæði vistfangs.****Athugasemdir:**

- Skoða IP-tölu prentara á heimaskjánum. IP-talan birtist sem fjögur sett af tölum sem eru aðskildar af punktum, svo sem 123.123.123.123.
- Ef verið er að nota staðgengilsþjón (proxy), gerðu hann óvirkan tímabundið til að opna vefsíðuna rétt.

**2 Smelltu á **Stillingar > Fax**.****3 Í valmyndinni Faxstillingar veldu **Faxþjónn**, og smelltu síðan á **Vista**.****4 Smelltu á **Uppsetning faxþjóns**.****5 Í svæðinu Til að sníða skráðu **[#]@myfax.com**, þar sem **[#]** er faxnúmerið og **myfax.com** er lén faxveitunnar.****Athugasemdir:**

- Ef þörf krefur, stilltu svæðin Vistfang svars, Efni, eða Skilaboð.
- Til að láta prentarann taka á móti faxskilaboðum skaltu virkja stillinguna fyrir tækið í prentaranum til að taka á móti faxi. Gangtu úr skugga um að þú sért með fax í prentaranum uppsett.

**6 Smelltu á **Vista**.**

7 Smelltu á **Stillingar tölvupósts í faxþjóni**, og gerðu síðan annað af eftirfarandi:

- Virkja **Nota SMTP þjón tölvupósts**.

**Athugasemd:** Ef SMTP stillingar tölvupósts eru ekki stilltar, skoðuðu þá [“Setja upp SMTP stillingar tölvupósts” á síðu 54](#).

- Stilla SMTP-stillingarnar. Hafðu samband við þína veitu tölvupósts varðandi frekari upplýsingar.

8 Beittu breytingunum.

## Setja upp fax með því að nota venjulega símalínu.

**Athugasemd:** Þessar leiðbeiningar eiga aðeins við prentara sem styðja hliðstætt fax. Varðandi frekari upplýsingar, sjá [“Stutt fax” á síðu 64](#).

**VARÚÐ—HÆTTA Á RAFLOSTI:** Til að koma í veg fyrir hættu á raflosti skal ekki setja upp þessa vöru eða tengja einhverjar rafmagns- og kaplatengingar, svo sem rafmagnsleiðslu, faxeiginleika eða síma, á meðan á eldingarveður gengur yfir.

**VARÚÐ—HÆTTA Á RAFLOSTI:** Til að koma í veg fyrir hættu á raflosti, notið ekki fax eiginleikann í þrumuveðri.

**VARÚÐ—HUGSANLEG HÆTTA:** Til að draga úr hættu á eldsvoða, notið aðeins 26 AWG eða stærri samskiptasnúru (RJ-11) þegar þessi vara er tengd við almennt símkerfi. Fyrir notendur í Ástralíu verður snúran að vera samþykkt af yfirvöldum samskipta og miðla í Ástralíu (Australian Communications and Media Authority).

### Uppsetning 1: Prentarinn er tengdur við sérnóta faxlínu

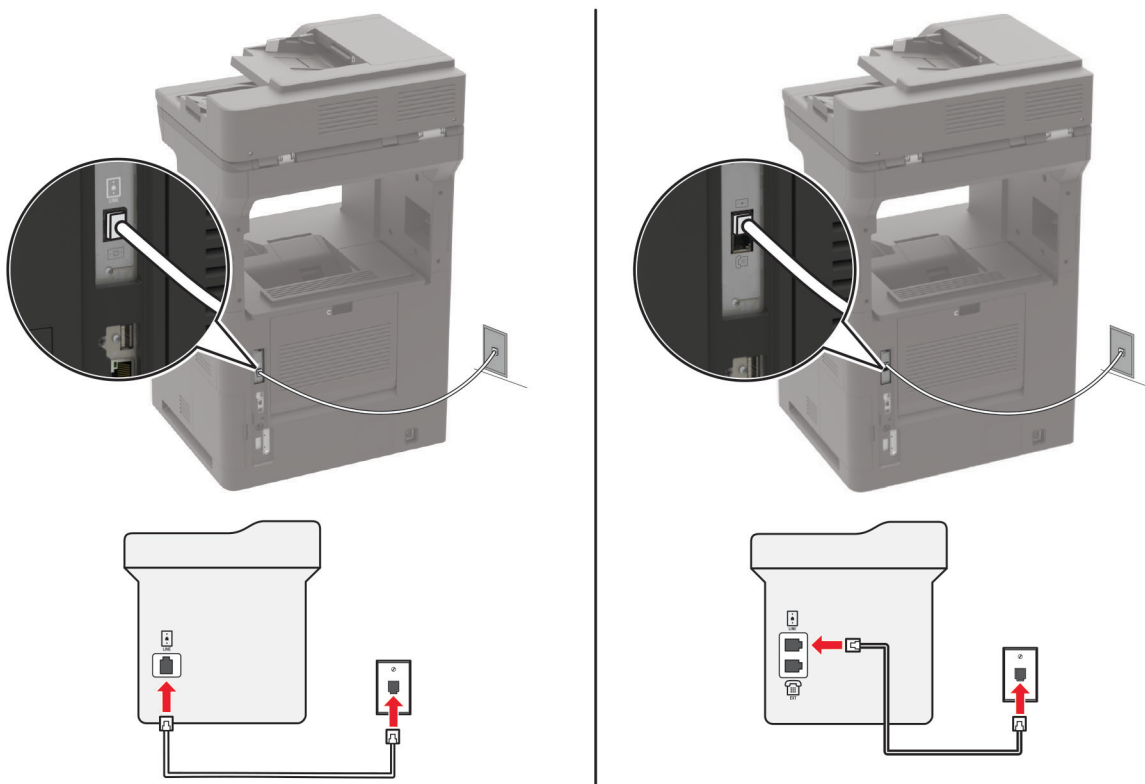

- 1 Tengdu annan endann á símasnúru við línutengi á prentaranum.
- 2 Tengdu hinn enda símasnúrunnar í virkt hliðrænt vegg tengi síma.

#### Athugasemdir:

- Þú getur stillt prentarann til að taka við faxsendingum sjálfvirk (stilling á sjálfvirkri svörun á **Kveikt**) eða handvirk (stilling á sjálfvirkri svörun á **Slökkt**).
- Ef þú vilt taka sjálfvirk á móti faxsendingum, stilltu þá prentarann til að svara eftir tiltekinn fjölda hringinga.

### Uppsetning 2: Prentarinn er að deila línu með símsvara

**Athugasemd:** Ef þú ert áskrifandi að sérstakri hringiþjónustu vertu þá viss um að þú stilltir rétt hringimynstur fyrir prentarann. Að öðrum kosti tekur prentarinn ekki á móti faxsendingum jafnvel þótt þú hafir stillt hann til að taka sjálfvirk við faxsendingum.

Tengdur við sama vegg tengi síma

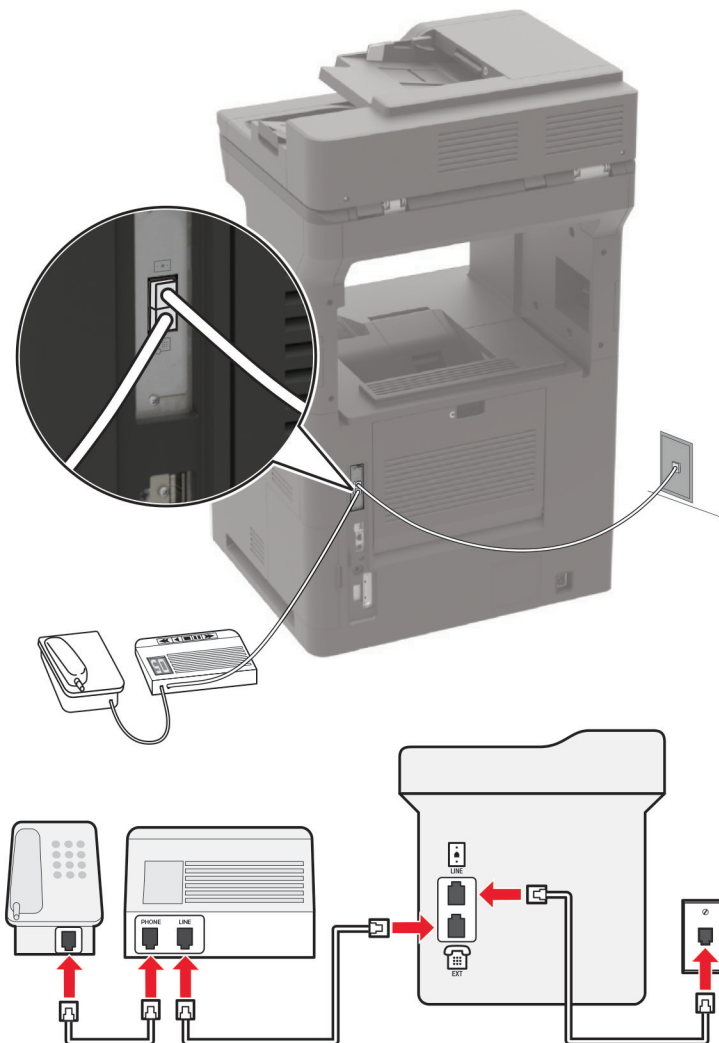

**Athugasemd:** Þessar leiðbeiningar eiga aðeins við prentara sem eru með EXT og línu-tengi.

- Tengdu annan endann á símasnúru við línutengi á prentaranum.
- Tengdu hinn enda símasnúrunnar í virkt hliðrænt veggteni.
- Tengdu símsvarann við símatengið á prentaranum.

**Tengdur við annað veggteni**

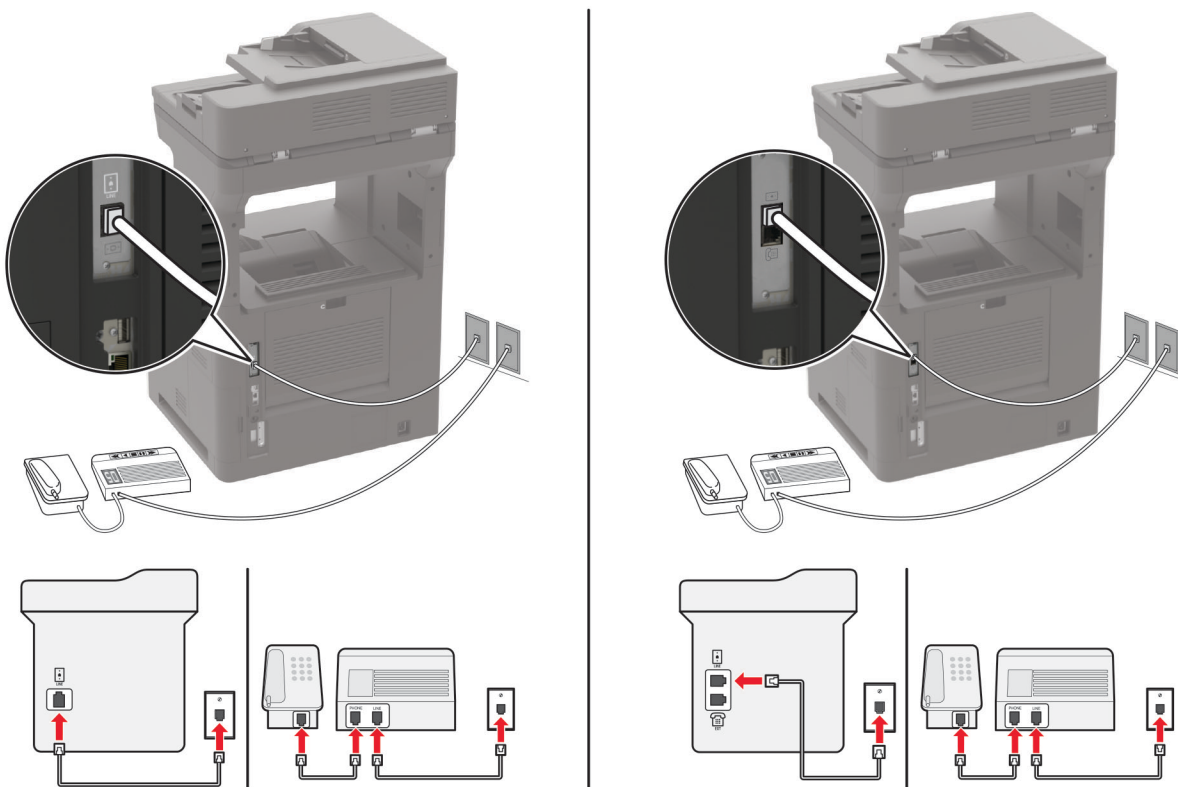

- 1 Tengdu annan endann á símasnúru við línutengi á prentaranum.
- 2 Tengdu hinn enda símasnúrunnar í virkt hliðrænt veggteni.

**Athugasemdir:**

- Ef þú ert aðeins með eitt símanúmer á línunni þinni, þá þarf að stilla prentarann til að taka sjálfvirkt við faxesendingum.
- Stilltu prentarann til að taka við símhringingum tveimur hringingum á eftir símsvaranum. Til dæmis, ef símsvarinn svarar eftir fjórar hringingar þá á að setja stillingu prentarans í Hringingar að svörun á 6.

**Setja upp fax í löndum eða svæðum með öðru vísi vegg tengjum og tengjum.**

**Athugasemd:** Þessar leiðbeiningar eiga aðeins við prentara sem styðja hliðstætt fax. Varðandi frekari upplýsingar, sjá [“Stutt fax” á síðu 64](#).

**⚠ VARÚÐ—HÆTTA Á RAFLOSTI:** Til að koma í veg fyrir hættu á raflosti skal ekki setja upp þessa vöru eða tengja einhverjar rafmagns- og kaplatengingar, svo sem rafmagnsleiðslu, faxeiginleika eða síma, á meðan á eldingarveður gengur yfir.

**VARÚÐ—HÆTTA Á RAFLOSTI:** Til að koma í veg fyrir hættu á raflosti, notið ekki fax eiginleikann í þrumuveðri.

**VARÚÐ—HUGSANLEG HÆTTA:** Til að draga úr hættu á eldsvoða, notið aðeins 26 AWG eða stærri samskiptasnúru (RJ-11) þegar þessi vara er tengd við almennt símkerfi. Fyrir notendur í Ástralíu verður snúran að vera samþykkt af yfirvöldum samskipta og miðla í Ástralíu (Australian Communications and Media Authority).

Staðalgerð vegg tengis sem flest lönd eða svæði hafa tekið upp er RJ-11. Ef vegg tengi eða búnaður á þínum stað er ekki með þessari tegund af tengi, notaðu þá símamillistykki. Millistykki fyrir land eða svæði kunna ekki að koma með prentarann, og þú gætir þurft að kaupa það sérstaklega.

Það kann að vera millistykki uppsett í símatengi á prentaranum. Ekki fjarlægja millistykkið úr símatengi prentarans ef þú ert að tengjast raðtengdu eða keðjutengdu símkerfi.

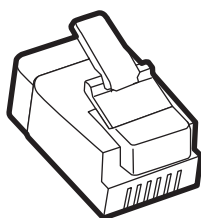

Heiti hlutar	Hlutanúmer
Lexmark millistykki	40X8519

**Tengja prentarann við vegg tengi sem er ekki RJ-11.**

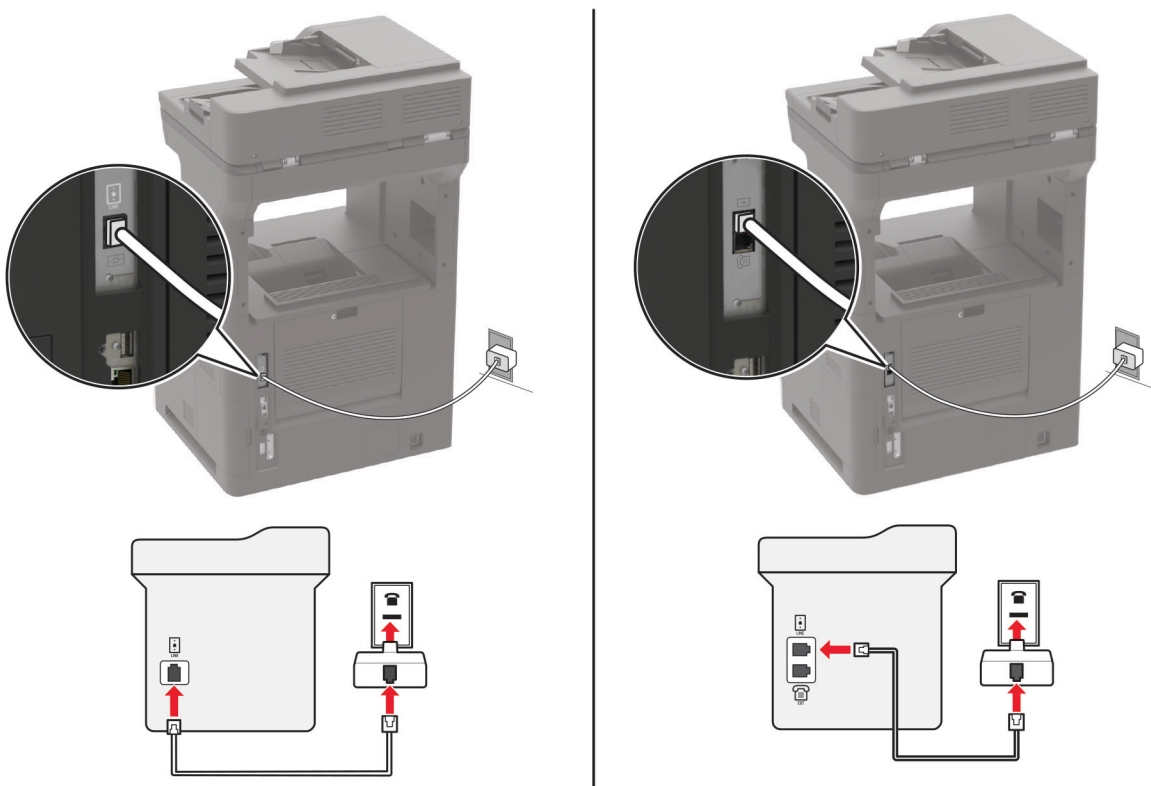

- 1 Tengdu annan endann á símasnúru við línutengi á prentaranum.
- 2 Tengdu hinn enda símasnúrunnar í RJ-11 millistykkið, og tengdu síðan millistykkið í veggtenið.
- 3 Ef þú vilt tengja annað tæki sem er ekki með RJ-11 tengi í sama veggteni, tengdu það þá beint við símamillistykkið.

## Tengjast sérstakri hringþjónustu

Sérstök hringþjónusta lætur þig fá mörg símanúmer á einni símalínu. Hvert símanúmer fær úthlutað mismunandi hringimynstri.

**Athugasemd:** Þessar leiðbeiningar eiga aðeins við prentara sem styðja hliðstætt fax. Varðandi frekari upplýsingar, sjá [“Stutt fax” á síðu 64](#).

- 1 Frá heimskjánum, snertu **Stillingar > Fax > Uppsetning á faxi > Móttökustillingar á faxi > Stillingar stjórnanda > Svara á**.
- 2 Veldu hringimynstur

## Stilla dagsetningu á faxi og tíma

**Athugasemd:** Gangtu úr skugga um að fax sé uppsett. Varðandi frekari upplýsingar, sjá [“Setja upp prentarann til að senda fax” á síðu 63](#).

- 1 Frá heimskjánum, snertu **Stillingar > Tæki > Kjörstillingar > Dagsetning og tími > Setja upp**.
- 2 Settu upp stillingarnar.

## Stilla sumartíma

**Athugasemd:** Gangtu úr skugga um að fax sé uppsett. Varðandi frekari upplýsingar, sjá [“Setja upp prentarann til að senda fax” á síðu 63](#).

- 1 Frá heimskjánum, snertu **Stillingar > Tæki > Kjörstillingar > Dagsetning og tími > Setja upp**.
- 2 Í valmynd fyrir Tímabelti snertu **(UTC+notandi) sérsnið**.
- 3 Settu upp stillingarnar.

## Senda fax

**Athugasemd:** Gangtu úr skugga um að fax sé uppsett. Varðandi frekari upplýsingar, sjá [“Setja upp prentarann til að senda fax” á síðu 63](#).

## Nota stjórnborð prentara

- 1 Settu upprunalega skjalið í skúffu á sjálfvirka mataranum eða á gler skannans.
- 2 Á heimskjá, snertu **Fax**, og skráðu upplýsingar sem þörf er á.  
Breyttu stillingum ef þörf krefur.
- 3 Sendu faxið.

## Nota tölvuna

Gangtu úr skugga um að faxrekill sé uppsettur áður en þú byrjar. Varðandi frekari upplýsingar, sjá [“Setja upp faxrekilinn” á síðu 308](#).

### Fyrir Windows-notendur

- 1 Opnaðu samskipti Prienta úr því skjali sem þú ert að reyna að faxa.
- 2 Veldu prentarann og smelltu síðan á **Eiginleikar, Kjörstillingar, Valkostir, eða Uppsetning**.
- 3 Smelltu á **Fax > Virkja fax > Ávallt sýna faxstillingar áður en fax er sent**, og skráðu númer viðtakanda. Stilltu aðrar faxstillingar ef þörf krefur.
- 4 Sendu faxið.

### Fyrir Macintosh-notendur

- 1 Með skjalið opið, veldu **Skrá > Prenta**.
- 2 Veldu prentara sem er með **- Fax** á eftir heiti sínu.
- 3 Í svæði Til , skráðu númer viðtakanda. Stilltu aðrar faxstillingar ef þörf krefur.
- 4 Sendu faxið.

## Skipuleggja fax

**Athugasemd:** Gangtu úr skugga um að fax sé uppsett. Varðandi frekari upplýsingar, sjá [“Setja upp prentarann til að senda fax” á síðu 63](#).

- 1 Settu upprunalega skjalið í skúffu á sjálfvirka mataranum eða á gler skannans.
- 2 Á heimaskjá, snertu **Fax > Til > skráðu faxnúmerið > Búið**.
- 3 Snertu **Tími sendingar**, stilltu dagsetningu og tíma og veldu síðan **OK**.
- 4 Sendu faxið.

## Búa til flýtvísi fyrir ákvörðunarstað á faxi

**Athugasemd:** Gangtu úr skugga um að fax sé uppsett. Varðandi frekari upplýsingar, sjá [“Setja upp prentarann til að senda fax” á síðu 63](#).

- 1 Frá heimaskjá, snertu **Fax > Til**.
- 2 Skráðu númer viðtakanda og snertu síðan **Búið**.
- 3 Snertu .
- 4 Búa til flýtvísi.



## Breyta upplausn í faxi

**Athugasemd:** Gangtu úr skugga um að fax sé uppsett. Varðandi frekari upplýsingar, sjá [“Setja upp prentarann til að senda fax” á síðu 63](#).

- 1 Settu upprunalega skjalið í skúffu á sjálfvirka mataranum eða á gler skannans.
- 2 Á heimaskjá, snertu **Fax**, og skráðu upplýsingar sem þörf er á.
- 3 Snertu **Upplausn**, og aðlagaðu stillinguna.
- 4 Sendu faxið.

## Stilla svertustig á faxi

**Athugasemd:** Gangtu úr skugga um að fax sé uppsett. Varðandi frekari upplýsingar, sjá [“Setja upp prentarann til að senda fax” á síðu 63](#).

- 1 Settu upprunalega skjalið í skúffu á sjálfvirka mataranum eða á gler skannans.
- 2 Á heimaskjá, snertu **Fax**, og skráðu upplýsingar sem þörf er á.
- 3 Snertu **Svertustigs**, og aðlagaðu síðan stillinguna.
- 4 Sendu faxið.

## Prenta atvikaskrá fyrir fax

**Athugasemd:** Gangtu úr skugga um að fax sé uppsett. Varðandi frekari upplýsingar, sjá [“Setja upp prentarann til að senda fax” á síðu 63](#).

- 1 Frá heimaskjánum, snertu **Stillingar > Skýrslur > Fax**.
- 2 Snertu **Atvikaskrá fyrir fax** eða **Atvikaskrá yfir faxhringingar**.

## Loka á ruslföx

**Athugasemd:** Gangtu úr skugga um að fax sé uppsett. Varðandi frekari upplýsingar, sjá [“Setja upp prentarann til að senda fax” á síðu 63](#).

- 1 Frá heimaskjánum, snertu **Stillingar > Fax > Uppsetning á faxi > Móttökustillingar á faxi > Stýringar stjórnanda**.
- 2 Stilltu Loka á föx án nafns á **Kveikt**.

## Geyma föx

**Athugasemd:** Gangtu úr skugga um að fax sé uppsett. Varðandi frekari upplýsingar, sjá [“Setja upp prentarann til að senda fax” á síðu 63](#).

- 1 Frá heimaskjánum, snertu **Stillingar > Fax > Uppsetning á faxi > Móttökustillingar á faxi > Geyma föx**.
- 2 Veldu stillingu.

## Framsenda fax

**Athugasemd:** Gangtu úr skugga um að fax sé uppsett. Varðandi frekari upplýsingar, sjá [“Setja upp prentarann til að senda fax” á síðu 63](#).

1 Búa til flýtvísi fyrir ákvörðunarstað.

a Á heimaskjá prentarans, veldu **Miðstöð flýtvísa**.

**Athugasemd:** Tákn og heiti gæti hafa breyst. Hafðu samband við þinn kerfisstjóra varðandi frekari upplýsingar

b Veldu aðgerð prentara og snertu síðan **Búa til flýtvísi**.

c Settu upp stillingarnar og snertu síðan **Vista**.

d Skráðu einstakt heiti á flýtvísi.

e Snertu **OK**.

**Athugasemd:** Skráðu númerið á flýtvísinum.

2 Frá heimaskjánum, snertu **Stillingar > Fax > Uppsetning á faxi > Móttökustillingar á faxi > Stýringar stjórnanda**.

3 Snertu **Áframsending á faxi** snertu síðan **Framsenda** eða **Prenta og áframsenda**.

4 Snertu **Framsenda til**, og veldu síðan ákvörðunarstaðinn.

5 Veldu gerð ákvörðunarstaðar, og skráðu síðan númer á flýtvísi fyrir ákvörðunarstaðinn.

# Skönnun

## Nota sjálfvirkan matara skjala (ADF) og

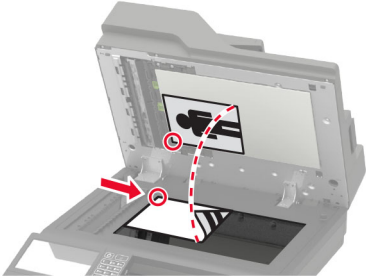
Sjálfvirkur matari skjala (ADF)	Gler á skanna
 <ul style="list-style-type: none"> <li>• Nota sjálfvirkan matara fyrir skjöl með mörgum síðum eða á báðum hliðum.</li> <li>• Hlaða upphaflegu skjali snúandi upp. Fyrir skjöl með mörgum síðum, gætið þess að stilla af upphafsbrún fyrir hleðslu.</li> <li>• Vertu viss um að stilla stýringarnar í sjálfvirka mataranum til að samvara breidd á pappír sem verið er að hlaða.</li> </ul>	 <ul style="list-style-type: none"> <li>• Nota gler á skanna fyrir einnar síðu skjöl, bókersíður, minni hluti (svo sem póstkort eða myndir), glærur, ljósmyndapappír eða þunnt efni (svo sem úrklippur úr tímaritum).</li> <li>• Setja skjalið snúandi niður í hornið með örinni.</li> </ul>

## Skanna til tölvu

Áður en þú byrjar, vertu viss um:

- Fastbúnaður prentara sé uppfærður. Varðandi frekari upplýsingar, sjá [“Uppfæra fastbúnað” á síðu 310](#).
- Tölvun og prentarinn séu tengd við sama netkerfið.

### Fyrir Windows-notendur

#### Nota Lexmark „ScanBack“ þjónustu

- 1 Keyrðu Lexmark „Scanback“ þjónustu frá tölvunni, og smelltu síðan **Næst**.

**Athugasemd:** Til að hlaða niður þjónustunni, farðu á [www.lexmark.com/downloads](http://www.lexmark.com/downloads).

- 2 Smelltu á **Uppsetning**, og bættu síðan við IP-tölu prentarans.

**Athugasemd:** Skoða IP-tölu prentara á heimaskjá prentarans. IP-talan birtist sem fjögur sett af tölum sem eru aðskildar af punktum, svo sem 123.123.123.123.

- 3 Smelltu á **Loka > Næst**.

- 4 Veldu stærðina á upphaflega skjalinu, og smelltu síðan á **Næst**.

- 5 Veldu skráarsnið og upplausn í skönnun, og smelltu síðan á **Næst**.

- 6 Skráðu einkvæmt nafn á skönnunarprófil, og smelltu síðan á **Næst**.

- 7 Flettu að þeim stað þar sem þú vilt vista skannaða skjalið, búðu til heiti skjals og smelltu síðan á **Næst**.

**Athugasemd:** Til að endurnota skönnunarprófil, virkjaðu **Búa til flýtvísi**, og skráðu síðan einkvæmt nafn á flýtvísi.

- 8 Smelltu á **Ljúka**.

- 9 Settu upprunalega skjalið í sjálfvirkan matara skjal eða á gler skannans.
- 10 Frá heimaskjánum, snertu **Skönnunarprófilar**, og veldu síðan skönnunarprófil.

**Athugasemd:** Vertu viss um að Skönnunar sé virkt. Frá heimaskjánum, snertu **Stillingar > Tæki > Sýnileg tákn á heimaskjá > Skönnunarprófilar > Skjár**.

#### Nota Windows Fax og skönnun

**Athugasemd:** Vertu viss um að prentaranum hafi verið bætt við tölvuna. Varðandi frekari upplýsingar, sjá [“Bæta prenturum við tölvu” á síðu 308](#).

- 1 Settu upprunalega skjalið í sjálfvirkan matara skjal eða á gler skannans.
- 2 Í tölvunni, opnaðu **Windows Fax og skönnun**.
- 3 Í valmynd Uppruni, veldu uppruna skanna.
- 4 Aðlagaðu stillingar skönnunar ef þörf krefur.
- 5 Skannaðu skjalið.

#### Fyrir Macintosh-notendur

**Athugasemd:** Vertu viss um að prentaranum hafi verið bætt við tölvuna. Varðandi frekari upplýsingar, sjá [“Bæta prenturum við tölvu” á síðu 308](#).

- 1 Settu upprunalega skjalið í sjálfvirkan matara skjal eða á gler skannans.
- 2 Frá tölvunni, gerðu annað af eftirfarandi:
  - Opna **Image Capture**.
  - Opna **Prentara og skannar**, og velja síðan prentara. Smelltu á **Skanna > Opna skanna**.
- 3 Í glugga fyrir skanna, gerðu eitt af eftirfarandi:
  - Veldu hvar þú vilt vista skannaða skjalið.
  - Veldu stærðina á upphaflega skjalinu.
  - Til að skanna frá sjálfvirka matara skjala (ADF), veldu **Matar skjals** í Valmynd skönnunar eða virkjaðu **Nota matara skjala**.
  - Aðlagaðu stillingar skönnunar ef þörf krefur.
- 4 Smelltu á **Skanna**.

## Skanna til FTP-miðlara

- 1 Settu upprunalega skjalið í skúffu sjálfvirka matarans eða á gler skannans.
- 2 Á heimaskjá, snertu **FTP**, og skráðu síðan upplýsingar sem þarf.
- 3 Stilltu aðrar FTP-stillingar ef þörf krefur.
- 4 Sendu FTP-verkið.

## Skanna í möppu á netinu

- 1 Settu upprunalega skjalið í sjálfvirka matarann eða á gler skannans.
- 2 Á heimaskjá prentarans, veldu **Skönnunarmiðstöð**.

**Athugasemd:** Tákn og heiti gæti hafa breyst. Hafðu samband við þinn kerfisstjóra varðandi frekari upplýsingar

- 3 Gerðu annað hvort af eftirfarandi:

- Veldu ákvörðunarstað.

**Athugasemd:** Fyrir SFTP, stilltu númer á gátt á **22**.

- Notaðu flýttívísi með því að snerta ★, og veldu síðan flýttívísi á listanum.

- 4 Skannaðu skjalið.

## Búa til FTP-flýttívísi

- 1 Frá heimaskjá, snertu **FTP**.
- 2 Skráðu vistfang á FTP-miðlara og snertu síðan ★.
- 3 Búa til flýttívísi.

## Skanna til minnskorts

- 1 Settu upprunalega skjalið í skúffu á sjálfvirka mataranum eða á gler skannans.
- 2 Settu inn minnskort.



- 3 Snertu **Skanna til USB** og aðlagaðu stillingar ef þarf.

**Athugasemdir:**

- Til að vista skannaðs kjal í möppu, snertu **Skanna til**, veldu möppu, og snertu síðan **Skanna hér**.

- Ef skjámynd fyrir USB-drif birtist ekki, snertu þá **USB-drif** á stjórnborðinu.

#### 4 Skannaðu skjalið.

**Viðvörðun—hugsanleg hættu:** Til að forðast gagnatap eða truflun, ekki snerta minniskortið eða prentarann á þeim svæðum sem eru sýnd þegar prentun, lestur eða skrif er virk frá minniskorti.



## Skanna til Cloud Connector prófíls

- 1 Settu upprunalega skjalið í skúffu á sjálfvirka mataranum eða á gler skannans.
- 2 Á heimaskjá prentarans, veldu **Cloud Connector**.
- 3 Veldu þjónustuveitu fyrir skýjaþjónustu og veldu síðan prófíl.

**Athugasemd:** Verðandi frekari upplýsingar varðandi það að búa til Cloud Connector prófíl, sjá [“Búa til prófíl fyrir Cloud Connector” á síðu 23](#).

- 4 Snertu **Skanna**, og úthlutaðu síðan skráarheiti og möppu ákvörðunarstaðar.
- 5 Snertu **Skanna hér**.  
Aðlagaðu stillingar skönnunar ef þörf krefur.
- 6 Skannaðu skjalið.

# Skilja valmyndir prentarans

## Yfirlit valmynda

Tæki	<ul style="list-style-type: none"> <li>• <a href="#">Kjörstillingar</a></li> <li>• <a href="#">sparnaðarstilling</a></li> <li>• <a href="#">Fjarstýrt stjórnborð</a></li> <li>• <a href="#">Tilkynningar</a></li> <li>• <a href="#">Orkustýring</a></li> <li>• <a href="#">Nafnlaus söfnun gagna</a></li> </ul>	<ul style="list-style-type: none"> <li>• <a href="#">Aðgengileiki</a></li> <li>• <a href="#">Endurheimta sjálfgefnar verksmiðjustillingar</a></li> <li>• <a href="#">Viðhald</a></li> <li>• <a href="#">Sýnileg tákn á heimaskjá</a></li> <li>• <a href="#">Um þennan prentara</a></li> </ul>
Prenta	<ul style="list-style-type: none"> <li>• <a href="#">Útlit</a></li> <li>• <a href="#">Frágangur</a></li> <li>• <a href="#">Uppsetning</a></li> <li>• <a href="#">Gæði</a></li> <li>• <a href="#">Verkreikningar</a></li> <li>• <a href="#">XPS</a></li> </ul>	<ul style="list-style-type: none"> <li>• <a href="#">PDF</a></li> <li>• <a href="#">PostScript</a></li> <li>• <a href="#">PCL</a></li> <li>• <a href="#">HTML</a></li> <li>• <a href="#">Mynd</a></li> </ul>
Pappír	<ul style="list-style-type: none"> <li>• <a href="#">Uppsetning skúffu</a></li> <li>• <a href="#">Uppsetning á miðli</a></li> </ul>	<ul style="list-style-type: none"> <li>• <a href="#">Uppsetning á bakka</a></li> </ul>
Afritun	<a href="#">Sjálfgildi afritunar</a>	
Fax	<a href="#">Sjálfgildi fax</a>	
Tölvupóstur	<ul style="list-style-type: none"> <li>• <a href="#">Uppsetning tölvupósts</a></li> <li>• <a href="#">Sjálfgildi tölvupósts</a></li> </ul>	<ul style="list-style-type: none"> <li>• <a href="#">Uppsetning veftengils</a></li> </ul>
FTP	<a href="#">Sjálfgildi FTP</a>	
USB-drif	<ul style="list-style-type: none"> <li>• <a href="#">Skönnun frá minniskorti</a></li> </ul>	<ul style="list-style-type: none"> <li>• <a href="#">Prentun frá minniskorti</a></li> </ul>
Netkerfi/tengi	<ul style="list-style-type: none"> <li>• <a href="#">Yfirlit netkerfis</a></li> <li>• <a href="#">Práðlaust</a></li> <li>• <a href="#">Wi-Fi Direct</a></li> <li>• <a href="#">Ethernet</a></li> <li>• <a href="#">TCP/IP</a></li> <li>• <a href="#">SNMP</a></li> <li>• <a href="#">IPSec</a></li> </ul>	<ul style="list-style-type: none"> <li>• <a href="#">802.1x</a></li> <li>• <a href="#">LPD-uppsetning</a></li> <li>• <a href="#">HTTP/FTP-stillingar</a></li> <li>• <a href="#">ThinPrint</a></li> <li>• <a href="#">USB</a></li> <li>• <a href="#">Takmarka ytra aðgengi að netkerfi</a></li> </ul>
Öryggi	<ul style="list-style-type: none"> <li>• <a href="#">Aðferðir innskráningar</a></li> <li>• <a href="#">Skipuleggja USB-tæki</a></li> <li>• <a href="#">Eftirlitsskrá öryggis</a></li> <li>• <a href="#">Hömlur á innskráningu</a></li> <li>• <a href="#">Uppsetning trúnaðarprentunar</a></li> </ul>	<ul style="list-style-type: none"> <li>• <a href="#">Dulkóðun disks</a></li> <li>• <a href="#">Eyða tímabundnum gagnaskrá</a></li> <li>• <a href="#">Stillingar LDAP-laúsna</a></li> <li>• <a href="#">Ýmislegt</a></li> </ul>
Skýrslur	<ul style="list-style-type: none"> <li>• <a href="#">Síða yfir stillingar valmynda</a></li> <li>• <a href="#">Tæki</a></li> <li>• <a href="#">Prenta</a></li> </ul>	<ul style="list-style-type: none"> <li>• <a href="#">Flýttivísar</a></li> <li>• <a href="#">Fax</a></li> <li>• <a href="#">Netkerfi</a></li> </ul>

<a href="#">Hjálp</a>	<ul style="list-style-type: none"> <li>• Prenta allar leiðbeiningar</li> <li>• Leiðbeiningar varðandi einslitagæði</li> <li>• Leiðbeiningar um tengingar</li> <li>• Afrita leiðbeiningar</li> <li>• Leiðbeiningar tölvupósts</li> <li>• Fax-leiðbeiningar</li> </ul>	<ul style="list-style-type: none"> <li>• FTP-leiðbeiningar</li> <li>• Upplýsingahandbók</li> <li>• Leiðbeiningar um miðla</li> <li>• Flutningsleiðbeiningar</li> <li>• Leiðbeiningar varðandi prentgæði</li> <li>• Leiðbeiningar um birgðir</li> </ul>
<a href="#">Bilanaleit</a>	Prenta gæðaprófunarsíður	Skanninn hreinsaður

## Tæki

### Kjörstillingar

Atriði valmyndar	Lýsing
<b>Tungumál á skjá</b>	Stillir tungumál texta sem birtist á skjánum.
<b>Land/svæði</b>	Finndu landið eða svæðið sem prentarinn er settur upp fyrir.
<b>Keyra byrjunaruppsetningu</b> Slökkt* Kveikt	Keyra leiðsagnarforrit uppsetningar.
<b>Lyklaborð</b> Gerð lyklaborðs	Velja tungumál sem gerð lyklaborðs. <b>Athugasemd:</b> Öll gildi Keyboard Type kunna ekki að birtast eða gætu krafist þess að sérstakur vélbúnaður sé uppsettur til að birtast.
<b>Upplýsingar á skjá</b> Skjátexti 1 (IP-tala*) Skjátexti 2 (Dags/Tími*) Sérniðinn texti 1 Sérniðinn texti 2	Skilgreina upplýsingar sem á að birtast á heimaskjánum.
<b>Dagsetning og tími</b> Setja upp Núverandi dagsetning og tími Stilla dagsetningu og tíma handvirkt Snið dagsetningar (MM-DD-ÁÁÁÁ*) Snið tíma (12 klst. F.H./E.H.*) Tímabelti (UTC-5:00*) Samskiptatími netkerfis (NTP) Virkja samskiptatíma netkerfis (NTP) (kveikt*) NTP-þjónn Virkja sannvottun	Stilla dagsetningu og tíma prentarans og samskiptatími netkerfis.
<b>Pappírsstærðir</b> U.S.* Metramál	Skilgreinir mælieiningar fyrir pappírsstærðir. <b>Athugasemd:</b> Land eða svæði sem þú valdir í leiðsagnarforriti uppsetningar í byrjun ákvarðar upphafsstillingar á pappírsstærð.
<b>Athugasemd:</b> Stjarna (*) næst gildi gefur til kynna sjálfvalda stillingu frá verksmiðju.	



Atriði valmyndar	Lýsing
<b>Birtustig á skjá</b> 20–100% (100*)	Stilla birtustig á úttaki.
<b>Aðgengi að minniskorti</b> Virkt* Óvirkt	Virkja aðgengi að minniskorti.
<b>Leyfa að fjarlægja bakgrunn</b> Slökkt Kveikt*	Skilgreina hvort fjarlæging á bakgrunni sé leyfð.
<b>Leyfa skönnun á sérsniðnum verkum</b> Slökkt Kveikt*	Skilgreina hvort stilling á Skönnun á sérsniðnu verki birtist fyrir afritun, skönnun og fax. <b>Athugasemd:</b> Þetta atriði valmyndar birtist aðeins þegar harður diskur er til staðar.
<b>Einnar síðu skönnun á flötum skanna.</b> Slökkt* Kveikt	Stilltu prentarann til að skanna hvers konar gerð verks sem felur í sér glers skanna sem eina síðu. <b>Athugasemd:</b> Prentarinn snýr aftur á heimaskjáinn eftir að hafa gert eina flatskönnun í stað þess að sýna fyrirmæli.
<b>Ljós á úttaki</b> Slökkt Kveikt*	Kveiktu á samþættu úttaksljósi eða stöðuljósi aukaúttaksskúffu.
<b>Svörun hljóðs</b> Hnappur fyrir svörun (Kveikt*) Hljóðstig (5*)	<ul style="list-style-type: none"> <li>Virka hljóðviðbrögð fyrir þrýsting á hnapp, aðgerðir á stjórnborði, kvaðningar tengdar pappír og villuboð.</li> <li>Stilla hljóðsvörun höfuðheyrmatóla.</li> </ul>
<b>Tímarof á skjá</b> 5–300 sekúndur (60*)	Stilla aðgerðalausn tíma áður en skjáinn sýnir heimaskjáinn, eða áður en prentari skráir sjálfkrafa út af notandareikningi.
<b>Athugasemd:</b> Stjarna (*) næst gildi gefur til kynna sjálfvalda stillingu frá verksmiðju.	

## Sparnaðarstilling

Atriði valmyndar	Lýsing
<b>Prenta</b> Hliðar 1-hlið* 2-hliðar	Skilgreina hvort prentað er á eina hlið eða báðar hliðar á pappír.
<b>Prenta</b> Síður á hlið Slökkt* 2 síður á hlið 3 síður á hlið 4 síður á hlið 6 síður á hlið 9 síður á hlið 12 síður á hlið 16 síður á hlið	Prenta margar síðumyndir á einni hlið á pappírsörk.
<b>Athugasemd:</b> Stjarna (*) næst gildi gefur til kynna sjálfvalda stillingu frá verksmiðju.	

Atriði valmyndar	Lýsing
<b>Prenta</b> Svertustig prentdufts 1–10 (8*)	Ákvarða stig birtu eða svertu í textamyndum.
<b>Afritun</b> Hliðar 1 hlið til 1 hliðar* 1 hlið til 2 hliðar 2 hlið til 1 hliðar 2 hlið til 2 hliðar	Skilgreina hegðun skönnunar byggt á upphaflegu skjali.
<b>Afritun</b> Síður á hlið Slökkt* 2 síður með skammsniði 4 síður með skammsniði 2 síður með langsniði 4 síður með langsniði	Skilgreina hegðun skönnunar byggt á upphaflegu skjali.
<b>Afritun</b> Svertustig 1–9 (5*)	Skilgreina svertustig á skönnuðum textamyndum.
<b>Athugasemd:</b> Stjarna (*) næst gildi gefur til kynna sjálfvalda stillingu frá verksmiðju.	

## Fjarstýrt stjórnborð

Atriði valmyndar	Lýsing
<b>Ytri VNC-tenging</b> Ekki leyfa* Leyfa	Tengja ytri „Virtual Network Computing“ (VNC) biðlara við fjarstýrt stjórnborð.
<b>Gerð sannprófunar</b> Engin* Staðal sannprófun	Stilla gerð sannprófunar þegar tengst er við VNC-þjón biðlara.
<b>Aðgangsorð VNC</b>	Skilgreina aðgangsorð til að tengjast við VNC-þjón biðlara. <b>Athugasemd:</b> Þetta atriði valmyndar birtist aðeins ef Gerð sannprófunar er stillt á Staðalgerð sannprófunar.
<b>Athugasemd:</b> Stjarna (*) næst gildi gefur til kynna sjálfvalda stillingu frá verksmiðju.	

## Tilkynningar

Atriði valmyndar	Lýsing
<b>Ljós vegna villu</b> Slökkt Kveikt*	Stilla gaumljósið til að lýsa þegar villa prentara á sér stað.
<b>Athugasemd:</b> Stjarna (*) næst gildi gefur til kynna sjálfvalda stillingu frá verksmiðju.	

Atriði valmyndar	Lýsing
<b>Hljóðmerki fyrir hleðslu á sjálfvirkum matara</b> Slökkt Kveikt*	Virkja hljóð þegar pappír er hlaðið í sjálfvirkan matara.
<b>Stýring á viðvörnum</b> Slökkt Einföld* Stöðug	Stilltu fjölda sem viðvörnum hljómar þegar prentari krefst íhlutunar notanda.
<b>Rekstrarvörur</b> Sýna áætlaðar rekstrarvörur Sýna áætlun* Ekki sýna áætlun	Sýna áætlaða stöðu á rekstrarvörum.
<b>Rekstrarvörur</b> Viðvörnum hylkis (Slökkt*) Viðvörnum heftara (Slökkt*) Viðvörnum fyrir gatara (Slökkt*)	Stilltu fjölda skipta sem viðvörnumin heyrir þegar blekhyllki er með lága stöðu, heftahyllkið er tómt eða móttakari götunar er fullt eða vantar. <b>Athugasemd:</b> Viðvörnum fyrir hefti og Viðvörnum gatara birtasat aðeins þegar úttaksvalkostir eru uppsettir.
<b>Uppsetning viðvarana í tölvupósti</b> Uppsetning tölvupósts Aðal SMTP-gátt Aðaltengi SMTP-gáttar (25*) Auka SMTP-gátt Aukatengi SMTP-gáttar (25*) SMTP tímarof (30 sekúndur*) Vistfang svörunar Nota ávallt sjálfvalið vistfang svörunar SMTP(Slökkt*) Nota SSL/TLS(óvirkt*) Krefjast áreiðanlegs vottorðs(Kveikt*) Sannvottun SMTP þjóns(Engrar sannvottunar krafist*) Tölvupóstur að frumkvæði tækis(Engin*) Tölvupóstur að frumkvæði tnotanda(Engin*) Nota virk vottorð skráarsafns tækis(Slökkt*) Notandaauðkenni tækis Aðgangsorð tækis Kerberos 5 REALM NTLM-lén Gera „SMTP-þjónn ekki uppsettur“ óvirkt (Slökkt*)	Setja upp tölvupóststillingar prentarans.
<b>Uppsetning viðvarana í tölvupósti</b> Uppsetning tölvupóstslista og viðvarana Tölvupóstslisti 1 Tölvupóstslisti 2 Atvik tölvupósts	Skilgreina netföng tölvupósts og virkja viðvörnumaratvik tölvupóstsins. <b>Athugasemd:</b> Þetta atriði valmyndar birtist aðeins í innbyggða vefþjóninum.
<b>Komist hjá villum</b> Skynjari fjömötunar sjálfvirks matara Slökkt Kveikt*	Uppgötva þegar sjálfvirkur matari velur fleiri en eitt blað af í einu.
<b>Athugasemd:</b> Stjarna (*) næst gildi gefur til kynna sjálfvalda stillingu frá verksmiðju.	

Atriði valmyndar	Lýsing
<b>Komist hjá villum</b> Hjálp við flækju Slökkt Kveikt*	Stilla prentarann til að senda sjálfkrafa auðar síður eða síður með prentun að hluta eftir að flæktri síðu hefur verið eytt.
<b>Komist hjá villum</b> Halda áfram sjálfvirkt Slökkt Kveikt* (5 sekúndur)	Láta prentarann halda áfram að vinna eða prenta verk sjálfkrafa eftir að hreinsa ákveðin prentunarskilyrði sem þarfnast íhlutunar notanda.
<b>Komist hjá villum</b> Sjálfvirk endurræsing Sjálfvirk endurræsing Endurræsing þegar óvirkur Ávallt endurræsa* Aldrei endurræsa	Stilla prentarann til að endurræsa þegar villa á sér stað.
<b>Komist hjá villum</b> Sjálfvirk endurræsing Hám. sjálfvirkar endurræsingar 1–20 (2*)	Stilla fjölda sjálfvirkra endurræsinga sem prentarinn getur framkvæmt.
<b>Komist hjá villum</b> Sjálfvirk endurræsing Gluggi sjálfvirkar endurræsingar 1–525600 sekúndur (720*)	Stilla tímann áður en prentarinn framkvæmir sjálfvirka endurræsinguna.
<b>Komist hjá villum</b> Sjálfvirk endurræsing Teljari sjálfvirkar endurræsingar	Sýna eingöngu lesnar upplýsingar um teljara endurræsingar.
<b>Komist hjá villum</b> Sjálfvirk endurræsing Endurstilla teljara sjálfvirkar endurræsingar Hætta við Halda áfram	Endurstilla teljara sjálfvirkar endurræsingar.
<b>Komist hjá villum</b> Sýna villu varðandi of stuttan pappír Kveikt Sjálfvirk hreinsun*	Stilla prentarann til að sýna skilaboð þegar villan of stuttur pappír á sér stað. <b>Athugasemd:</b> Of stuttur pappír á við um pappír sem verið er að hlaða.
<b>Komist hjá villum</b> Verndun síðu Slökkt* Kveikt	Stilla prentarann til að vinna alla síðuna í minni áður en hún er prentuð.
<b>Endurheimta innihald flækju</b> Endurheimta flækju Slökkt Kveikt Sjálfvirkt*	Stilla prentarann til að endurprenta flækta síður.
<b>Athugasemd:</b> Stjarna (*) næst gildi gefur til kynna sjálfvalda stillingu frá verksmíðju.	

Atriði valmyndar	Lýsing
<b>Endurheimta innihald flækju</b> Endurheimta flækju í skanna Stig verks Stig síðu*	Skilgreina hvernig á að endurræsa verk í skönnun eftir að pappírflækja er leyst.
<b>Athugasemd:</b> Stjarna (*) næst gildi gefur til kynna sjálfvalda stillingu frá verksmiðju.	

## Orkustýring

Atriði valmyndar	Lýsing
<b>Prófill svefnstillingar</b> Prenta úr svefnstillingu Halda vakandi eftir prentun Fara í svefnstillingu eftir prentun*	Stilla prentarann til að haldast í stillingu Tilbúinn eða fara aftur til baka í Svefnstillingu eftir prentun.
<b>Tímarof</b> Svefnstilling 1–120 mínútur (15*)	Stilla tímalengd aðgerðarleysis áður en prentarinn fer í stillingu fyrir svefn.
<b>Tímarof</b> Tímarof stillingar í dvala Óvirkt 1 klst. 2 klst. 3 klst. 6 klst. 1 dagur 2 dagar 3 dagar* 1 vika 2 vikur 1 mánuður	Stilla tímann áður en það slokknar á prentaranum.
<b>Tímarof</b> Tímarof dvala í tengingu Setja í dvala Ekki setja í dvala*	Stilla Tímarof dvala til að slökkva á prentaranum þegar virk Ethernet-tenging er til staðar.
<b>Tímastilla straumstillingar</b> Skipulag Bæta við nýju skipulagi	Tímastilla þegar prentarinn á að fara í svefnstillingu eða stillingu í dvala.
<b>Athugasemd:</b> Stjarna (*) næst gildi gefur til kynna sjálfvalda stillingu frá verksmiðju.	

## Nafnlaus söfnun gagna

Atriði valmyndar	Lýsing
<b>Nafnlaus söfnun gagna</b> Notkun tækis og upplýsingar um frammistöðu Engin*	Senda upplýsingar um notkun prentarans og frammistöðu til Lexmark. <b>Athugasemd:</b> Senditími nafnlausra gagna birtist aðeins þegar þú stillir Nafnlaus söfnun gagna á Notkun tækis og frammistaða.
<b>Senditími nafnlausra gagna</b> Upphafstími Lokatími	
<b>Athugasemd:</b> Stjarna (*) næst gildi gefur til kynna sjálfvalda stillingu frá verksmiðju.	

## Aðgengileiki

Atriði valmyndar	Lýsing
<b>Millibil endurtekings ásláttar lykils</b> 0–5 (0*)	Stilltu bilið í sekúndum þar sem prentari hunsar endurtekinn þrýsting á lykil á áföstu lykllaborði.
<b>Upphaflegur biðtími endurtekings ásláttar á lykil</b> 0,25–5 (1*)	Stilla upphaflegan biðtíma í sekúndum áður en endurtekinn lykill byrjar endurtekningu. <b>Athugasemd:</b> Þetta atriði valmyndir birtist aðeins þegar lykllaborð er áfast prentaranum.
<b>Hlutfall endurtekings lykils</b> 0,5–30 (30*)	Stilla fjölda hve oft á sekúndu er ýtt á endurtekinn lykil. <b>Athugasemd:</b> Þetta atriði valmyndir birtist aðeins þegar lykllaborð er áfast prentaranum.
<b>Lengja tímarof á skjá</b> Slökkt* Kveikt	Láta notandann vera kyrran á sama stað og endurstilla tímastillingu fyrir tímarof á skjá í stað þess að fara til baka í heimaskjá.
<b>Hljóðstig heyrnatóla</b> 1–10 (5*)	Stilla hljóðstyrk höfuðheyrnatóla. <b>Athugasemd:</b> Þetta atriði valmyndar birtist aðeins þegar höfuðheyrnatól er áfast prentaranum.
<b>Leyfa raddstýringu þegar höfuðheyrnatólk eru tengd</b> Slökkt* Kveikt	Leyfa raddstýringu þegar höfuðheyrnatólk eru tengd prentara.
<b>Tala aðgangsorð/PIN-númer</b> Slökkt* Kveikt	Stilla prentarann til að tala aðgangsorð eða persónuauðkennanleg númer upphátt. <b>Athugasemd:</b> Þetta atriði valmyndar birtist aðeins þegar höfuðheyrnatól eða hátalari eru áföst prentaranum.
<b>Athugasemd:</b> Stjarna (*) næst gildi gefur til kynna sjálfvalda stillingu frá verksmiðju.	

Atriði valmyndar	Lýsing
<b>Hraði tals</b> Mjög hægt Hægt Venjuleg* Hratt Hraðara Mjög hratt Ör Mjög ör Hraðast	Stilla hraða tals í raddstýringu <b>Athugasemd:</b> Þetta atriði valmyndar birtist aðeins þegar höfuðheyrn-artól eða hátalari eru áföst prentaranum.
<b>Athugasemd:</b> Stjarna (*) næst gildi gefur til kynna sjálfvalda stillingu frá verksmiðju.	

## Endurheimta sjálfgefnar verksmiðjustillingar

Atriði valmyndar	Lýsing
<b>Endurheimta stillingar</b> Endurheimta allar stillingar Endurheimta stillingar prentarans Endurheimta stillingar netkerfisins. Endurheimta faxstillingar Endurheimta stillingar forrits	Endurheimta sjálfgefnar stillingar frá verksmiðju.

## Viðhald

### Uppsetningarvalmynd

Atriði valmyndar	Lýsing
<b>USB-uppsetning</b> USB PnP 1* 2	Breyta stillingu á USB-rekli prentarans til að bæta samhæfni við einkatölvu.
<b>USB-uppsetning</b> Skanna USB staðbundið Slökkt Kveikt*	Stilla hvort rekill USB-tækisstjóra teljist sem einfalt USB-tæki (eitt tengi) eða sem samsett USB-tæki (margar tengingar).
<b>USB-uppsetning</b> USB-hraði Fullur Sjálfvirkt*	Stilla USB-tengið til að virka á fullum hraða og gera háhraðagetu þess óvirka.
<b>Athugasemd:</b> Stjarna (*) næst gildi gefur til kynna sjálfvalda stillingu frá verksmiðju.	

Atriði valmyndar	Lýsing
<b>Uppsetning skúffu</b> Skynjun stærðar Skúffa [x] Skynjun Slökkt Kveikt*	Stilla bakkann þannig að hann skynji sjálfkrafa pappírsstærðina sem er hlaðin í hann.
<b>Uppsetning skúffu</b> Tenging á skúffum Sjálfvirkt* Slökkt	Stilla prentarann til að tengja skúffur sem eru með stillingar á sömu pappírsgerð og pappírsstærð.
<b>Uppsetning skúffu</b> Sýna skilaboð um innsetningu á skúffu Slökkt Aðeins fyrir óþekktar stærðir* Alltaf	Sýna skilaboð um að velja pappírsstærð og gerð eftir að skúffan hefur verið sett inn.
<b>Uppsetning skúffu</b> Hleðsla á A5 Stutt brún Löng brún*	Ákvarða sjálfgefna hleðslustefnu fyrir A5 pappír í öllum uppruna pappírs.
<b>Uppsetning skúffu</b> Pappírskvaðingar Sjálfvirkt* Fjölnotamatari Handvirk stilling pappírs	Stilla uppruna pappírs sem notandinn fyllir á þegar kvaðning birtist um að hlaða pappír.
<b>Uppsetning skúffu</b> Kvaðningar umslags Sjálfvirkt* Fjölnotamatari Handvirk stilling umslags	Stilla uppruna pappírs sem notandinn fyllir á þegar kvaðning birtist um að hlaða umslagi.
<b>Uppsetning skúffu</b> Aðgerð vegna kvaðninga Kvaðning notanda* Halda áfram Nota núverandi	Stilla prentarann til að leysa kvaðningar vegna pappírs eða umslaga.
<b>Skýrslur</b> Síða yfir stillingar valmyndar Atvikaskráning Samantekt atvikaskrár Tölfræði heilsuathugunar (HealthCheck)	Prentar skýrslur um stillingar á valmynd prentara, stöðu og atvikaskráningu.
<b>Notkun rekstrarvöru og teljarar</b> Hreinsa notkunarsögu rekstrarvöru	Endurstilla teljara á mötun á síðu eða skoða heildarfjölda á prentuðum síðum.
<b>Athugasemd:</b> Stjarna (*) næst gildi gefur til kynna sjálfvalda stillingu frá verksmiðju.	



Atriði valmyndar	Lýsing
<b>Herming prentara</b> PPDS-herming Slökkt* Kveikt	Stilla prentarann til að bera kennsl á og nota PPDS-gagnastreymi.
<b>Herming prentara</b> PS-herming Slökkt Kveikt*	Stilla prentarann til að bera kennsl á og nota PS-gagnastreymi.
<b>Herming prentara</b> Öryggi hermingar Tímarof síðu 0–60 (60*)	Stilla tímarof síðu við hermingu.
<b>Herming prentara</b> Öryggi hermingar Endurstilla hermingu eftir verk Slökkt* Kveikt	Endurstilla hermingu eftir verk í prentun.
<b>Herming prentara</b> Öryggi hermingar Gera aðgengi skilaboða prentara óvirk Slökkt Kveikt*	Gera aðgengi að skilaboðum prentara óvirkt á meðan á hermingu stendur.
<b>Uppsetning á faxi</b> Stuðningur fax við litla straumnotkun Gera svefn óvirkan Leyfa svefn Sjálfvirkt*	Stilla fax til að fara í svefnstillingu þegar prentarinn ákvarðar að það skuli gerast.  <b>Athugasemd:</b> Þetta atriði valmyndar birtist aðeins í sumum gerðum prentara.
<b>Uppsetning á faxi</b> Staðsetning á faxgeymslu NAND Diskur*	Stilla staðsetningu á geymslu fyrir öll föx.  <b>Athugasemdir:</b> <ul style="list-style-type: none"> <li>• Þetta atriði valmyndar birtist aðeins þegar harður diskur er til staðar.</li> <li>• Þetta atriði valmyndar birtist aðeins í sumum gerðum prentara.</li> </ul>
<b>Uppsetning prentunar</b> Skerping leturs 0–150 (24*)	Stilla gildi fyrir punktastærð texta fyrir neðan hátíðnirasta sem er notaður við prentun leturgagna.  Til dæmis ef gildið er 24, þá notar allt letur í 24 punkta stærð eða minna hátíðnirasta.
<b>Uppsetning prentunar</b> Þéttleiki prentunar 1–5 (3*) Þéttleiki afritunar 1–5 (3*)	Stilla þéttleika prentlitar við prentun eða afritun skjala.
<b>Athugasemd:</b> Stjarna (*) næst gildi gefur til kynna sjálfvalda stillingu frá verksmiðju.	

Atriði valmyndar	Lýsing
<b>Uppsetning prentunar</b> A4 hitagjafi Þjöppun* Klemma	Stilla hegðun hitagjafa þegar prentað er á pappír í bréfstærð.
<b>Notkun tækis</b> Hljóðlát stilling Slökkt* Kveikt	Stilla prentarann til að vinna í hljóðlátri stillingu. <b>Athugasemd:</b> Virkjun á þessari stillingu hægir á heildarafköstum prentarans.
<b>Notkun tækis</b> Örugg stilling Slökkt* Kveikt	Stilla prentarann til notkunar í sérstakri stillingu, þar sem hann reynir að halda áfram að bjóða upp á eins mikla virkni og mögulegt er, þrátt fyrir þekkt vandamál. Til dæmis, þegar stillt á kveikt og mótór fyrir tvíhliða prentun (duplex) er ekki virkur, prentar prentarinn með einar hliðar prentun á skjölunum, jafnvel þótt verkið sé tvíhliða prentun.
<b>Notkun tækis</b> Lágmarksminni afritunar 20 MB* 30 MB 50 MB 80 MB 100 MB	Stilla úthlutun lágmarksminnis fyrir vistun á verkum í afritun.
<b>Notkun tækis</b> Hreinsa stöðu sérstillingar	Hreinsa notendaskilgreinda strengi fyrir sérsniðnar sjálfvaldar eða aðrar tilkynningar.
<b>Notkun tækis</b> Hreinsa öll fjarstillt skilaboð.	Hreinsa skilaboð sem sett hafa verið inn með fjarstillingu.
<b>Notkun tækis</b> Sýna skjámyndir villu sjálfvirkt Slökkt Kveikt*	Sýna núverandi villuboð á skjánum eftir að prentarinn er óvirkur á heimaskjánum í tíma sem samsvarar stillingu á tímarofi á skjá.
<b>Notkun tækis</b> Virða stefnu á hraðafritun. Slökkt* Kveikt	Virka prentarann til að nota stillingu á stefnu í valmynd Afrit þegar verið er að senda verk í hraðafritun.
<b>Uppsetning forrita</b> LES-forrit Slökkt Kveikt*	Virka forrit fyrir innbyggðar lausnir Lexmark (LES). <b>Athugasemdir:</b> <ul style="list-style-type: none"> <li>• Þegar stillt á kveikt hefur þessi stilling ekki áhrif á innbyggð forrit.</li> <li>• Þetta atriði valmyndar birtist aðeins í innbyggða vefþjónum.</li> </ul>
<b>Uppsetning á skanna</b> Handvirk stilling á skanna Prenta fljótvirka prófun	Prenta marksíðu fyrir fljótvirka prófun. <b>Athugasemd:</b> Gangið úr skugga um að spássíubil á marksíðunni sé eins allt í kring um takmarkið. Ef ekki gæti verður að endurstilla spássíur prentarans.
<b>Athugasemd:</b> Stjarna (*) næst gildi gefur til kynna sjálfvalda stillingu frá verksmiðju.	

Atriði valmyndar	Lýsing
<b>Uppsetning á skanna</b> Handvirk stilling á skanna Stilling á sjálfvirkum matara að framan Stilling á sjálfvirkum matara að aftan Stilling á flatskanna	Stilla flatskanna og sjálfvirkan matara handvirkt eftir að hafa komið sjálfvirkum matara, gleri skanna eða stýrispjaldi fyrir á sinn stað.
<b>Uppsetning á skanna</b> Endurstilla viðhaldsteljara Endurstilla teljara viðhalds sjálfvirks matara	Endurstillið teljarann eftir að skipt hefur verið um viðhaldssett fyrir sjálfvirkan matara.
<b>Uppsetning á skanna</b> Eyða brún Eyða brún á flatskanna (3*) Eyða brún í sjálfvirkum matara (3*)	Stilla stærð, í millimetrum, á svæði án prentunar í verki í sjálfvirkum matara eða á flatskanna.
<b>Uppsetning á skanna</b> Afrétting í sjálfvirkum matara Rafræn afrétting í sjálfvirkum matara(Kveikt*)	Draga úr skekkju á skjölum sem eru skönnuð úr sjálfvirkum matara.
<b>Uppsetning á skanna</b> Gera skanna óvirkan Virkt* Óvirkt Sjálfvirkur matari óvirkur	Gera skannann óvirkan ef hann virkar ekki rétt.
<b>Uppsetning á skanna</b> Röð Tiff-bæta Endasnið CPU (Endianness)* Lítið endasnið Stórt endasnið	Ákvarða röð bæta í TIFF-sniðnu úttaki skönnunar.
<b>Uppsetning á skanna</b> Nákvæmni Tiff-raða á umferð Kveikt* Slökkt	Stilla gildi fyrir röð á umferð á TIFF-sniðnu úttaki skönnunar.
<b>Athugasemd:</b> Stjarna (*) næst gildi gefur til kynna sjálfvalda stillingu frá verksmiðju.	

## Eyða utan þjónustu

Atriði valmyndar	Lýsing
<b>Eyða utan þjónustu</b> Minni síðast hreinsað Harður diskur síðast hreinsaður	Sýnir upplýsingar um það hvenær minni prentarans eða harði diskurinn voru síðast hreinsuð. <b>Athugasemd:</b> Harður diskur síðast hreinsaður birtist aðeins þegar harður diskur er uppsettur.

Atriði valmyndar	Lýsing
<p><b>Eyða utan þjónustu</b></p> <p>Hreinsa allar upplýsingar á fastheldnu minni</p> <p>    Eyða öllum stillingum fyrir prentara og netkerfi.</p> <p>    Eyða öllum forritum og stillingum forrita</p> <p>    Eyða öllum flýtvísu og stillingum fyrir flýtvísa.</p> <p>Hreinsa allar upplýsingar á hörðum disk</p> <p>    Eyða niðrhali (eyða öllum fjölvum, leturgerðum, PPO o.s.frv.)</p> <p>    Eyða verkum í biðminni</p> <p>    Eyða verkum í bið</p>	<p>Hreinsa allar upplýsingar á fastheldnu minni og upplýsingum á hörðum disk.</p> <p><b>Athugasemd:</b> Hreinsa allar upplýsingar á hörðum disk birtist aðeins þegar harður diskur er uppsettur.</p>

## Sýnileg tákn á heimaskjá

Valmynd	Lýsing
<p><b>Sýnileg tákn á heimaskjá</b></p> <p>Afritun</p> <p>Tölvupóstur</p> <p>Fax</p> <p>Staða/birgðir</p> <p>Verk í biðröð</p> <p>Breyta um tungumál</p> <p>Miðstöð flýtvísa</p> <p>Heimilisfangabók</p> <p>Bókmerki</p> <p>Verk í bið</p> <p>USB</p> <p>FTP</p> <p>Prófilar skönnunar</p> <p>Prófilar forrita</p> <p>sérstíða skjá</p> <p>Skönnunarmiðstöð</p> <p>Afrita kort</p>	<p>Skilgreina hvaða tákn á að sýna á heimaskjánum.</p>

## Um þennan prentara

Atriði valmyndar	Lýsing
<b>Flipi eignar</b>	Sýna raðnúmer prentarans.
<b>Staðsetningu prentarans</b>	Auðkenna staðsetningu prentarans. Hámarkslengd er 63 staftákn.
<b>Hafa samband við</b>	Persónugera heiti prentarans. Hámarkslengd er 63 staftákn.
<b>Flytja út uppsetningarskrá til USB</b>	Flytja út uppsetningarskrár á minniskort.
<b>Flytja út þjappaða atvikaskrá til USB</b>	Flytja út þjappaða atvikaskrá á minniskort.
<p><b>Senda atvikaskrár</b></p> <p>Hætta við</p> <p>Senda</p>	Senda greiningarupplýsingar til Lexmark.

# Prenta

## Útlit

Atriði valmyndar	Lýsing
<b>Hliðar</b> 1-hlið* 2-hliðar	Skilgreina hvort prentað er á eina hlið eða báðar hliðar á pappírinn.
<b>Veltistíll</b> Löng brún* Stutt brún	Ákvarða hvaða hlið á pappír er bundin þegar prentað er á báðar hliðar.
<b>Auðar síður</b> Prenta Ekki prenta*	Prenta auðar síður sem eru innifaldar í prentverki.
<b>Raða</b> Slökkt [1,1,1,2,2,2] Kveikt [1,2,1,2,1,2]*	Stafla síðum í prentverki í röð þegar verið er að prenta mörg eintök af verkinu..
<b>Aðskilnaðarsíður</b> Engin* Á milli eintaka Á milli verka Á milli síðna	Setja inn auðar aðskilnaðarsíður við prentun.
<b>Uppruni aðskilnaðarsíðu</b> Skúffa [x] (1*) Fjölnotamatari	Skilgreina uppruna pappírs á aðskilnaðarsíðum.
<b>Síður á hlið</b> Slökkt* 2 síður á hlið 3 síður á hlið 4 síður á hlið 6 síður á hlið 9 síður á hlið 12 síður á hlið 16 síður á hlið	Prenta margar síðumyndir á einni hlið á pappírsörk.
<b>Röðun á síðum á hlið</b> Lárétt* Öfugt lárétt Lóðrétt Öfugt lóðrétt	Skilgreina staðsetningu á mörgum síðum þegar verið er að nota vamynd Síður á hlið.
<b>Stefna á síðum á hlið</b> Sjálfvirkt* Langsnið Skammsnið	Skilgreina staðsetningu á mörgum síðum þegar verið er að nota valmynd Síður á hlið.
<b>Athugasemd:</b> Stjarna (*) næst gildi gefur til kynna sjálfvalda stillingu frá verksmíðju.	

Atriði valmyndar	Lýsing
<b>Spássía á síðum á hlið</b> Engin* Heil	Prenta spássíu á hverja síðumynd þegar verið er að nota valmynd Síður á hlið.
<b>Eintök</b> 1–9999 (1*)	Skilgreina fjölda eintaka fyrir hvert prentverk.
<b>Prentsvæði</b> Venjuleg* Láta passa á síðu Heil síða	Stilla prentanlegt svæði á pappírsörk.
<b>Athugasemd:</b> Stjarna (*) næst gildi gefur til kynna sjálfvalda stillingu frá verksmiðju.	

## Frágangur

Atriði valmyndar	Lýsing
<b>Hefta verk</b> Slökkt* 1 hefti, efra vinstra horni 2 heftir, vinstra megin 1 hefti, efra hægra horni 2 hefti, efst 1 hefti, neðra vinstra horni 2 hefti, neðst 1 hefti, neðst í hægra horni 2 hefti, hægra megin	Skilgreina staðsetningu hefta fyrir öll prentverk. <b>Athugasemd:</b> Þetta atriði valmyndar birtist aðeins þegar frágangseining er til staðar.
<b>Prófun á heftun</b> Gangsetja	Ákvarða hvort frágangseining heftara sé að vinna rétt. <b>Athugasemd:</b> Þetta atriði valmyndar birtist aðeins þegar frágangseining er til staðar.
<b>Gatari</b> Slökkt* Kveikt	Setur göt á brún prentaðs úttaks. <b>Athugasemd:</b> Þetta atriði valmyndar birtist aðeins þegar heftari með breytilegri staðsetningu, frágangseiningu gatara er til staðar.
<b>Stilling fyrir gatara</b> 2 göt 3 göt 4 göt	Stillir úttak gatara fyrir prentverk. <b>Athugasemdir:</b> <ul style="list-style-type: none"> <li>• 3 göt er sjálfvalin verksmiðjustilling fyrir Bandaríkin. 4 göt er sjálfvalin alþjóðleg stilling frá verksmiðju.</li> <li>• Þetta atriði valmyndar birtist aðeins þegar heftari með breytilegri staðsetningu, frágangseiningu gatara er til staðar.</li> </ul>
<b>Athugasemd:</b> Stjarna (*) næst gildi gefur til kynna sjálfvalda stillingu frá verksmiðju.	

Atriði valmyndar	Lýsing
<b>Hliðraðar síður</b> Engin* Á milli afrita Á milli verka	Hliðrar úttaki á hverju prentverki eða hverju eintaki á prentverki. <b>Athugasemdir:</b> <ul style="list-style-type: none"> <li>Á milli afrita hliðrar hverju afriti af prentverki ef samröðun er stillt á Kveikt [1,2,1,2,1,2]. Ef samröðun er stillt á Slökkt [1,1,1,2,2,2], þá er hverju setti á prentuðum síðum hliðrað, svo sem allar fyrstu síður eða allar aðrar síður.</li> <li>Milli verka verka setur sömu stöðu í hliðrun fyrir allt verkið í prentun óháð fjölda eintaka sem eru prentuð.</li> <li>Þetta atriði valmyndar birtist aðeins þegar heftari með breytilegri staðsetningu, frágangseining gatara er til staðar.</li> </ul>
<b>Athugasemd:</b> Stjarna (*) næst gildi gefur til kynna sjálfvalda stillingu frá verksmiðju.	

## Uppsetning

Atriði valmyndar	Lýsing
<b>Tungumál prentara</b> PCL-herming* PS-herming	Stilla tungumál prentara. <b>Athugasemd:</b> Stilling á sjálfgefnu tungumáli prentara kemur ekki í veg fyrir að hugbúnaður sendi prentverk sem nota annað tungumál prentara.
<b>Verk í bið</b> Slökkt* Kveikt	Geyma prentverk sem þarfnast rekstrarvöru þannig að hægt sé að prenta verk sem ekki þarfnast rekstrarvöru. <b>Athugasemd:</b> Þetta atriði valmyndar birtist aðeins þegar harður diskur er til staðar.
<b>Tímarof verk í bið</b> 0–255 (30*)	Stilla tímann í sekúndum sem prentarinn bíður eftir íhlutun notanda áður en hann setur verk í bið sem krefjast ótiltækra tilfanga og heldur áfram að prenta önnur verk í prentbiðröðinni. <b>Athugasemd:</b> Þetta atriði valmyndar birtist aðeins þegar harður diskur er til staðar.
<b>Hlaða niður markí</b> Vinnsluminni (RAM)* Diskur	Skilgreina hvar á að vista öll varanleg aðföng, svo sem leturgerðir og fjölva, sem hefur verið hlaðið niður í prentarann. <b>Athugasemd:</b> Þetta atriði valmyndar birtist aðeins þegar harður diskur er til staðar.
<b>Vista aðföng</b> Slökkt* Kveikt	Skilgreina hvað prentarinn gerir með niðurhlaðin aðföng, svo sem leturgerðir og fjölva, þegar hann fær verk sem krefst meira minnis en er tiltækt. <b>Athugasemdir:</b> <ul style="list-style-type: none"> <li>Þegar stillt á Slökkt þá geymir prentarinn niðurhlaðin aðföng aðeins þar til að þörf er á meira minni. Aðföngum sem eru tengd óvirku tungumáli prentara er eytt.</li> <li>Þegar stillt á Kveikt geymir prentarinn öll varanleg aðföng þvert á allar tungumálastillingar. Þegar þörf krefur sýnir prentarinn skilaboð um fullt minni í stað þess að eyða varanlegum aðföngum.</li> </ul>
<b>Skipun prenta allt</b> Í stafrófsröð* Nýjast fyrst Það elsta fyrst	Skilgreina í hvaða röð geymd verk og trúnaðarmál eru prentuð þegar Prenta allt allt er valið. <b>Athugasemd:</b> Þetta atriði valmyndar birtist aðeins þegar harður diskur er til staðar.
<b>Athugasemd:</b> Stjarna (*) næst gildi gefur til kynna sjálfvalda stillingu frá verksmiðju.	

## Gæði

Atriði valmyndar	Lýsing
<b>Prentupplausn</b> 300 dpi 600 dpi* 1200 dpi 1200 myndgæði 2400 myndgæði	Stilla upplausn fyrir texta og myndir í prentuðu úttaki. <b>Athugasemd:</b> Upplausn er ákvörðuð í punktum á tommu eða gæðum myndar.
<b>Aukning pixla</b> Slökkt* Leturgerðir Lárétt Lóðrétt Báðar áttir	Leyfa að fleiri pixlar séu prentaðir í klösum fyrir skírleika, til að bæta texta og myndir.
<b>Svertustig prentdufts</b> 1 til 10 (8*)	Ákvarða stig birtu eða svertu í textamyndum.
<b>Hálfóna</b> Venjuleg* Smáatriði	Bæta prentað úttak til að vera með mjúkar línur með skörpum brúnum.
<b>Birtustig</b> -6 til 6 (0*)	Skilgreina birtustig á prentuðu úttaki.
<b>Birtuskil</b> 0 til 5 (0*)	Skilgreina birtuskil á prentuðu úttaki.
<b>Grátónaleiðrétting</b> Sjálfvirkt* Venjuleg	Stilla bættu skerpustillingu sem stillt er á myndum.
<b>Athugasemd:</b> Stjarna (*) næst gildi gefur til kynna sjálfvalda stillingu frá verksmiðju.	

## Verkreikningar

Atriði valmyndar	Lýsing
<b>Verkreikningar</b> Slökkt* Kveikt	Stilla prentarann til að búa loggskrá yfir prentverk sem hann tekur á móti. <b>Athugasemd:</b> Þetta atriði valmyndar birtist aðeins þegar minniskort eða harður diskur prentara eru uppsett.
<b>Tíðni loggskrár verkreikninga</b> Daglega Vikulega Mánaðarlega*	Skilgreina hve oft prentarinn býr til loggskrá.
<b>Athugasemd:</b> Stjarna (*) næst gildi gefur til kynna sjálfvalda stillingu frá verksmiðju.	



Atriði valmyndar	Lýsing
<b>Aðgerð loggskrár við lok á tíðni.</b> Engin* Senda núverandi loggskrá í tölvupósti Senda núverandi loggskrá í tölvupósti og eyða Senda núverandi loggskrá í pósti Senda núverandi loggskrá í pósti og eyða	Stilla hvernig prentarinn bregst við þegar mörk tíðni renna út. <b>Athugasemd:</b> Gildið sem er skilgreint í tíðni loggskrár reiknings ákvarðar hvenær þessi aðgerð er gangsett.
<b>Loggskrá nærri því að verða full</b> Slökkt Kveikt (5)*	Skilgreina hámarksstærð á loggskrá áður en prentarinn sendir viðvörðunina um að loggskrá nærri því að verða full. <b>Athugasemd:</b> Þetta atriði valmyndar birtist aðeins þegar minniskort eða harður diskur prentara eru uppsett.
<b>Aðgerð loggskrár þegar nærri því full</b> Engin* Senda núverandi loggskrá í tölvupósti Senda núverandi loggskrá í tölvupósti og eyða Senda elstu loggskrá í tölvupósti og eyða Senda núverandi loggskrá í pósti Senda núverandi loggskrá í pósti og eyða Senda elstu loggskrá í pósti og eyða Eyða núverandi loggskrá Eyða elstu loggskrá Eyða öllu nema núverandi Eyða öllum loggskrá	Stilla hvernig prentarinn bregst við þegar harði diskurinn er nánast fullur. <b>Athugasemd:</b> Gildið sem er skilgreint í loggskrá nærri því full ákvarðar hvenær þessi aðgerð er gangsett.
<b>Aðgerð loggskrár þegar full</b> Engin* Senda núverandi loggskrá í tölvupósti og eyða Senda elstu loggskrá í tölvupósti og eyða Senda núverandi loggskrá í pósti og eyða Senda elstu loggskrá í pósti og eyða Eyða núverandi loggskrá Eyða elstu loggskrá Eyða öllu nema núverandi Eyða öllum loggskrá	Stilla hvernig prentarinn bregst við þegar notkun á hörðum diskum nálgast hámarksstærð (100MB).
<b>Vefslóð til að senda loggskrár í pósti</b>	Skilgreina hvert prentarinn sendir loggskrár verkreikninga.
<b>Tölvupóstfang til að senda loggskrár</b>	Skilgreina netfangið sem tækið sendir loggskrár verkreikninga.
<b>Forskeyti á loggskrá</b>	Skilgreina forskeytið sem þú setur á heiti loggskrár. <b>Athugasemd:</b> Núverandi hýsisnafn skilgreint í TCP/IP -valmyndinni er notað sem sjálfvalið forskeyti á loggskrár.
<b>Athugasemd:</b> Stjarna (*) næst gildi gefur til kynna sjálfvalda stillingu frá verksmiðju.	

## XPS

Atriði valmyndar	Lýsing
<b>Prenta síður með villum</b> Slökkt* Kveikt	Prenta prufusíðu sem inniheldur upplýsingar um villur.
<b>Lágmarkslínbreidd</b> 1–30 (2*)	Stilla lágmarksásláttarbreidd á öllum prentverkum sem prentuð eru í 1200 dpi.
<b>Athugasemd:</b> Stjarna (*) næst gildi gefur til kynna sjálfvalda stillingu frá verksmiðju.	

## PDF

Atriði valmyndar	Lýsing
<b>Kvarða til að passa</b> Slökkt* Kveikt	Kvarða innihald síðu til að passa á valda pappírstærð.
<b>Glósur</b> Prenta Ekki prenta*	Skilgreina hvort prenta á glósur á PDF.
<b>Villa prentun PDF</b> Slökkt Kveikt*	Virkja prentun á PDF-villu.
<b>Athugasemd:</b> Stjarna (*) næst gildi gefur til kynna sjálfvalda stillingu frá verksmiðju.	

## PostScript

Atriði valmyndar	Lýsing
<b>Villa prentun PS</b> Slökkt* Kveikt	Prenta síðu sem lýsir PostScript®-villunni. <b>Athugasemd:</b> Þegar villa kemur upp hættir vinnsla á verkinu, prentari prentar villuskilaboð og restin af prentuninni er sleppt.
<b>Lágmarkslínbreidd</b> 1–30 (2*)	Stilla lágmarksbreidd slaga. <b>Athugasemdir:</b> <ul style="list-style-type: none"> <li>• Verk sem prentuð eru í 1200 dpi nota gildið beint.</li> <li>• Verk prentuð í 4800 CQ nota helming gildisins.</li> </ul>
<b>Læsa PS-gangsetningarstillingu</b> Slökkt Kveikt*	Gera SysStart-skrá óvirka.
<b>Sléttun mynda</b> Slökkt* Kveikt	Bæta birtuskil og skerpu á myndum með lága upplausn. <b>Athugasemd:</b> Þessi stilling hefur engin áhrif á myndir með upplausn 300 dpi eða hærri.
<b>Athugasemd:</b> Stjarna (*) næst gildi gefur til kynna sjálfvalda stillingu frá verksmiðju.	

Atriði valmyndar	Lýsing
<b>Forgangur leturtegundar</b> Vistfast* Skyndiminni/diskur	Setja upp leitarröð leturtegunda. <b>Athugasemdir:</b> <ul style="list-style-type: none"> <li>Vistfast stillir prentarann til að leita í sínu minni að umbeðinni leturgerð áður en leitað er í skyndiminni eða á harða disknum.</li> <li>Skyndiminni/diskur stillir prentarann til að leita í skyndiminni að umbeðinni leturgerð áður en leitað er í minni prentarans.</li> <li>Þetta atriði valmyndar birtist aðeins þegar minniskort eða harður diskur prentara eru uppsett.</li> </ul>
<b>Tímarof í bið</b> Slökkt Kveikt* (40 sekúndur)	Virkja prentarann til að bíða eftir fleiri gögnum áður en hætt er við prentverk.
<b>Athugasemd:</b> Stjarna (*) næst gildi gefur til kynna sjálfvalda stillingu frá verksmiðju.	

## PCL

Atriði valmyndar	Lýsing
<b>Uppruni leturgerða</b> Vistfast* Diskur Minniskort Allt	Velja uppruna sem inniheldur sjálfvalið val á leturgerð. <b>Athugasemdir:</b> <ul style="list-style-type: none"> <li>Minniskort og Diskur birtist aðeins þegar minniskort eða harður diskur prentara eru uppsett.</li> <li>Til að Minniskort og Diskur birtist verður að ganga úr skugga um að þau séu ekki með les- eða skrifvörn.</li> </ul>
<b>Heiti leturgerðar</b> Courier*	Veldu leturgerð úr skilgreindum uppruna leturs.
<b>Stilling á tákni</b> 10U PC-8*	Skilgreina tákni sem er stillt fyrir hvert heiti leturgerðar. <b>Athugasemd:</b> Stilling á tákni er sett staftákna stafrófs og talna, punkta og sérstakra tákna. Stilling tákna styður mismunandi tungumál eða sérstök kerfi, svo sem reiknitákni eða vísindatexta.
<b>Halli</b> 0.08–100 (10*)	Skilgreina halla á leturgerðum með föstu eða jafnbreiðu millibili. <b>Athugasemd:</b> Halli á við um staftákni með föstu millibili á gerð láréttar færslu.
<b>Stefna</b> Skammsnið* Langsnið Viðsnúðið skammsnið* Viðsnúðið langsnið	Skilgreina stefnu á texta og myndefni á síðu.
<b>Athugasemd:</b> Stjarna (*) næst gildi gefur til kynna sjálfvalda stillingu frá verksmiðju.	

Atriði valmyndar	Lýsing
<b>Línur á síðu</b> 1–255	Skilgreina fjölda af línur af texta fyrir hverja síðu sem prentuð er í gegnum PCL® gagnastrauminn. <b>Athugasemdir:</b> <ul style="list-style-type: none"> <li>Þetta valmyndaratriði virkjar lóðréttu stýringu sem veldur því að valinn fjöldi af umbeðnum línur er prentaður á milli sjálfgefna spássía á síðunni.</li> <li>60 er sjálfvalin verksmiðjustilling fyrir Bandaríkin. 64 er sjálfvalin alþjóðleg stilling frá verksmiðju.</li> </ul>
<b>PCL5 lágmarksbreidd á línu</b> 1–30 (2*)	Stillir lágmark á skrifbreidd á öllum verkum sem prentuð eru í 1200 dpi.
<b>PCLXL lágmarksbreidd á línu</b> 1–30 (2*)	
<b>A4 breidd</b> 198 mm* 203 mm	Stillir breidd á rökrænni síðu þegar prentað er á A4-stærð pappírs. <b>Athugasemd:</b> Rökræn síða er plássíð á raunverulegri síðu þegar gögn eru prentuð.
<b>Sjálfvirk ný lína (CR) eftir línuskipti (LF)</b> Slökkt* Kveikt	Stillir prentarann til að framkvæma sjálfvirk stýriskipunina ný lína (CR) eftir línuskipti (LF). <b>Athugasemd:</b> Ný lína er búnaður sem stjórnar prentara til að færa stöðu bendilsins í fyrstu stöðu á sömu línu.
<b>Sjálfvirk línuskipti (LF) eftir nýja línu (CR)</b> Slökkt* Kveikt	Stilla prentarann til að framkvæma sjálfvirk stýriskipunina línuskipti (LF) eftir nýja línu (CR).
<b>Endurvelja númer á skúffu</b> Úthluta fjölnotamatara Úthluta skúffu [x] Úthluta handvirkum pappír Úthluta handvirkri stillingu umslags Skoða sjálfgefnar verksmiðjustillingar Endurheimta sjálfvaldar stillingar	<ul style="list-style-type: none"> <li>Stilla prentarann til að vinna með öðrum prentrekli eða sérsniðnu forriti sem notar annað sett af úthlutun verka til að biðja um tiltekinn uppruna pappírs.</li> <li>Sýna sjálfvalda verksmiðjustillingu úthlutaða fyrir hvern uppruna pappírs.</li> <li>Endurvelja endurval á númeri fyrir skúffu í sjálfval frá verksmiðju.</li> </ul>
<b>Tímarof prentunar</b> Slökkt Kveikt* (90 sekúndur)	Stilla prentarann til að ljúka við prentverk eftir að hann hefur verið í aðgerðarleysi í tilgreindan tíma.
<b>Athugasemd:</b> Stjarna (*) næst gildi gefur til kynna sjálfvalda stillingu frá verksmiðju.	

## HTML

Atriði valmyndar	Lýsing
<b>Heiti leturgerðar</b> Times*	Stilla leturgerð til að nota við prentun á HTML-skjölum.
<b>Stærð á leturgerð</b> 1-255 (12*)	Stilla leturstærð til að nota þegar verið er að prenta HTML-skjöl.
<b>Athugasemd:</b> Stjarna (*) næst gildi gefur til kynna sjálfvalda stillingu frá verksmiðju.	

Atriði valmyndar	Lýsing
<b>Kvarða</b> 1–400% (100*)	Kvarðae HTML-skjöl fyrir prentun.
<b>Stefna</b> Skammsnið* Langsnið	Stilla snúningsátt síðu fyrir HTML-skjöl.
<b>Stærð á spássíu</b> 8-255 mm (19*)	Stilla spássíu síðu fyrir HTML-skjöl.
<b>Bakgrunnar</b> Ekki prenta Prenta*	Prenta bakgrunnsupplýsingar eða gröf/teikningar fyrir HTML-skjöl.
<b>Athugasemd:</b> Stjarna (*) næst gildi gefur til kynna sjálfvalda stillingu frá verksmiðju.	

## Mynd

Atriði valmyndar	Lýsing
<b>Sjálfvirk aðlögun</b> Kveikt Slökkt*	Velja bestu tiltæku pappírsstærð og stillingu á stefnu fyrir mynd. <b>Athugasemd:</b> Þegar þetta er stillt á Kveikt mun þetta valmyndaratriði yfirkeyra stillingar fyrir kvörðun og stefnu fyrir myndina.
<b>Snúa við</b> Slökkt* Kveikt	Snúa við tvítóna einlitum myndum. <b>Athugasemd:</b> Þessi stilling á ekki við um GIF eða JPEG snið fyrir myndir.
<b>Kvörðun</b> Festipunktur efst vinstra megin Besta aðlögun* Festipunktur í miðju Láta hæð/breidd passa Lát hæð passa Láta breidd passa	Stilla mynd til að passa í prentanlegt svæði. <b>Athugasemd:</b> Þegar sjálfvirk aðlögun er stillt á kveikt, er kvörðun sjálfkrafa stillt á bestu aðlögun.
<b>Stefna</b> Skammsnið* Langsnið Viðsnúðið skammsnið Viðsnúðið langsnið	Skilgreina stefnu á texta og myndefni á síðu.
<b>Athugasemd:</b> Stjarna (*) næst gildi gefur til kynna sjálfvalda stillingu frá verksmiðju.	

# Pappír

## Uppsetning skúffu

Atriði valmyndar	Lýsing
<b>Sjálfvalinn uppruni</b> Skúffa [x] (1*) Fjölnotamatari Handvirk stilling pappírs Handvirk stilling umslags	Stilla uppruna fyrir öll prentverk.
<b>Pappírsstærð/gerð</b> Skúffa [x] Fjölnotamatari Handvirk stilling pappírs Handvirk stilling umslags	Skilgreina pappírsstærð eða pappír sem hlaðið er í hvern uppruna pappírs.
<b>Stærð í staðinn</b> Slökkt Yfirlýsing/A5 Bréf (Letter)/A4 Allt uppgefið*	Stilltu prentara til að setja tiltekna pappírsstærð í staðinn ef umbeðinni stærð er ekki hlaðið í neinn uppruna pappírs. <b>Athugasemdir:</b> <ul style="list-style-type: none"> <li>• Slökkt setur kvaðningu til notanda að hlaða pappírsstærð sem beðið er um.</li> <li>• Yfirlýsing/A5 prentar A5-stærð skjals á yfirlýsingu þegar verk með yfirlýsingu og verk í stærð yfirlýsingar á A5 pappírsstærð þegar þú hleður A5. Yfirlýsing/A5 birtist aðeins í innbyggða vefþjóninum.</li> <li>• Bréf /A4 prentar A4-stærð skjals á bréfsefni þegar bréf og verk í stærð bréfs á A4 pappírsstærð þegar þú hleður bréfi.</li> <li>• Allt uppgefið kemur í stað bréfs/A4.</li> </ul>
<b>Setja upp fjölnotaprentara (MP)</b> Kasetta* Handvirkt Fyrst	Ákvarða hegðun fjölnotamatara. <b>Athugasemdir:</b> <ul style="list-style-type: none"> <li>• Kasetta stillir fjölnotamatarann sem sjálfvirkan uppruna pappírs.</li> <li>• Handvirkt stillir fjölnotamatarann aðeins fyrir handvirka fæðingu prentverka.</li> <li>• Fyrst stillir fjölnotamatarann sem aðaluppruna pappírs.</li> </ul>
<b>Athugasemd:</b> Stjarna (*) næst gildi gefur til kynna sjálfvalda stillingu frá verksmiðju.	

## Uppsetning á miðli

### Alhliða uppsetning

Atriði valmyndar	Lýsing
<b>Mælieiningar</b> Tommur Millímetrar	Skilgreinir mælieiningar fyrir alhliða pappír. <b>Athugasemd:</b> Tommur er sjálfvalin verksmiðjustilling fyrir Bandaríkin. Millímetrar er sjálfvalin alþjóðleg stilling frá verksmiðju.
<b>Athugasemd:</b> Stjarna (*) næst gildi gefur til kynna sjálfvalda stillingu frá verksmiðju.	

Atriði valmyndar	Lýsing
<b>Breidd á skammsniði</b> 3–52 tommur (8,5*) 76–1321 mm (216*)	Stilla breidd á skammsniði á alhliða pappír.
<b>Hæð á skammsniði</b> 3–52 tommur (14*) 76,2–1321 mm (356*)	Stilla hæð á skammsniði á alhliða pappír.
<b>Stefna færslu</b> Stutt brún* Löng brún	Stilla prentarann til að grípa pappír frá stuttri brún eða langri brún. <b>Athugasemd:</b> Löng brún birtist aðeins þegar lengsta brún er styttri en hámarks breidd sem er studd.
<b>Athugasemd:</b> Stjarna (*) næst gildi gefur til kynna sjálfvalda stillingu frá verksmiðju.	

### Sérsniðnar stærðir skönnunar

Atriði valmyndar	Lýsing
<b>Sérsniðin stærð skönnunar [x]</b> Heiti á stærð skönnunar Breidd 1–8.5 tommur (8,5*) 25.4–215.9 mm (215.9*) Hæð 1–25 tommur (14*) 25,4–635 mm (355,6*) Stefna Skammsnið* Langsnið Tvær skannanir á hlið Slökkt* Kveikt	Úthluta heiti á stærð skönnunar og setja upp stillingar skönnunar.

## Gerðir miðla

Atriði valmyndar	Lýsing
Venjulegur Þykkur pappír Glæra Endurunninn Miðar Vínýmiðar Þykkur pappír Umslag Gróft umslag Bréfhous Forprentaður Litaður pappír Létt Þung Grófur/bómull Sérsniðin gerð [X]	Skilgreina áferð, þyngd og stefnu á pappírnum.

## Uppsetning á bakka

Atriði valmyndar	Lýsing
<b>Úttaksbakki</b> Staðalbakki* Biakki [x]	Skilgreina úttaksbakka.
<b>Stilla bakka</b> Pósthólf* Tengja Tengja aukabúnað Skrá verkefni	Setja upp notkunarstillingu fyrir úttaksbakkana. <b>Athugasemdir:</b> <ul style="list-style-type: none"> <li>• Pósthólf leyfir að staðalbakki og allir aukabakkar séu valdir hver fyrir sig.</li> <li>• Tengja leyfir að allir úttaksbakkar séu tengdir saman eins og þeir væru einn stór bakki.</li> <li>• Tengja aukabúnað meðhöndlar alla aukabakka sem einn stóran úttaksbakka.</li> <li>• Skrá verkefni úthlutar hverri gerð pappírs til bakka eða tengds setts af bökkum.</li> </ul>
<b>Sérsniðin heiti bakka</b> Staðalbakki Biakki [x]	Úthluta nafni fyrir bakkann.
<b>Athugasemd:</b> Stjarna (*) næst gildi gefur til kynna sjálfvalda stillingu frá verksmiðju.	



# Afritun

## Sjálfgildi afritunar

Atriði valmyndar	Lýsing
<b>Gerð innihalds</b> Texti Texti/ljósmynd* Ljósmynd Gröf/teikningar	Bæta útkomu úttaks byggt á innihaldi upphafslegs skjals.
<b>Uppruni innihalds</b> Svart/hvítur leysiprentari* Litaleysiprentari Bleksprautuprentari Ljósmynd/filma Tímarit Dagblað Prentvél Annað	Bæta útkomu úttaks byggt á uppruna upphafslegs skjals.
<b>Hliðar</b> 1 hlið til 1 hliðar* 1 hlið til 2 hliðar 2 hlið til 1 hliðar 2 hlið til 2 hliðar	Skilgreina hegðun skönnunar byggt á upphaflegu skjali.
<b>Aðskilnaðarsíður</b> Engin* Á milli afrita Á milli verka Á milli síðna	Skilgreina hvort setja eigi auðar aðskilnaðarsíður við prentun.
<b>Uppruni aðskilnaðarsíðu</b> Skúffa [x] (1*) Fjölnotamatari	Skilgreina uppruna pappírs á aðskilnaðarsíðum.
<b>Síður á hlið</b> Slökkt* 2 síður með skammsniði 4 síður með skammsniði 2 síður með langsniði 4 síður með langsniði	Skilgreina fjölda á síðumyndum sem á að prenta á einni hlið á pappír.
<b>Prenta síðuspássíur</b> Slökkt* Kveikt	Setja spássíu í kring um hverja mynd þegar margar síður eru prentaðar á eina örku af pappír.
<b>Raða</b> Slökkt [1,1,1,2,2,2] Kveikt [1,2,1,2,1,2]*	Prenta mörg afrit í röð.
<b>Athugasemd:</b> Stjarna (*) næst gildi gefur til kynna sjálfvalda stillingu frá verksmiðju.	

Atriði valmyndar	Lýsing
<b>Hliðraðar síður</b> Engin* Á milli afrita Á milli verka	Hliðrar úttaki á hverju prentverki eða hverju eintaki á prentverki. <b>Athugasemdir:</b> <ul style="list-style-type: none"> <li>Á milli afrita hliðrar hverju afriti af prentverki ef Samröðun er stilt á Kveikt [1,2,1,2,1,2]. Ef Samröðun er stillt á Slökkt [1,1,1,2,2,2], þá er hverju setti á prentuðum síðum hliðrað, svo sem allar fyrstu síður eða allar aðrar síður.</li> <li>Milli verka setur sömu stöðu í hliðrun fyrir allt verkið í prentun óháð fjölda eintaka sem eru prentuð.</li> <li>Þetta atriði valmyndar birtist aðeins þegar frágangseining heftara er til staðar.</li> </ul>
<b>Hefta</b> Slökkt* 1 hefti, efra vinstra horni 2 heftir, vinstra megin 1 hefti, efra hægra horni 2 hefti, efst 1 hefti, neðra vinstra horni 2 hefti, neðst 1 hefti, neðst í hægra horni 2 hefti, hægra megin	Skilgreina staðsetningu hefta fyrir öll prentverk. <b>Athugasemd:</b> Þetta atriði valmyndar birtist aðeins þegar frágangseining heftara er til staðar.
<b>Gatari</b> Slökkt* 2 göt 3 göt	Stilla stillingu götunar fyrir öll prentverk. <b>Athugasemd:</b> Þetta atriði valmyndar birtist aðeins þegar frágangseining heftara er til staðar.
<b>„Afrita frá“ stærð</b>	Stilla pappírsstærð á upphaflega skjalinu. <b>Athugasemd:</b> Bréf (Letter) er sjálfvalin verksmiðjustilling fyrir Bandaríkin. A4 er sjálfvalin alþjóðleg stilling frá verksmiðju.
<b>„Afrita til“ uppruna</b> Skúffa [x] (1*) Fjölnotamatari Samsvara sjálfvirkt stærð	Skilgreina uppruna pappírs fyrir afritunarverk.
<b>Svertustig</b> 1 til 9 (5*)	Skilgreina svertustig á skannaðri mynd.
<b>Fjöldi eintaka</b> 1–9999 (1*)	Skilgreina fjölda eintaka.
<b>Haus/fótur</b> Vinstri haus Haus í miðju Hægri haus Vinstri fótur Fótur í miðju Hægri fótur	Skilgreina upplýsingar um haus eða fót á skönnuðu myndinni.
<b>Athugasemd:</b> Stjarna (*) næst gildi gefur til kynna sjálfvalda stillingu frá verksmiðju.	

Atriði valmyndar	Lýsing
<b>Yfirlögn</b> Trúnaðarverk Afritun Drög Mikilvægt Sérsniðið Slökkt*	Skilgreina texta yfirlagnar sem á að prenta á hvert eintak.
<b>Sérsniðin yfirlögn</b>	Skráðu textann fyrir Sérsniðið val í valmynd Yfirlögn.
<b>Athugasemd:</b> Stjarna (*) næst gildi gefur til kynna sjálfvalda stillingu frá verksmiðju.	

### Þróuð myndvinnsla

Atriði valmyndar	Lýsing
<b>Brottfall á lit</b> Brottfall á lit (Ekkert*) Sjálfvalin mörk á rauðu (128*) Sjálfvalin mörk á grænu (128*) Sjálfvalin mörk á bláu (128*)	Skilgreina hvaða litur á að falla út við skönnun og stilla stillingu á brottfalli fyrir þann lit.
<b>Birtuskil</b> Best fyrir innihald* 0–5	Skilgreina birtuskil á skannaðri mynd.
<b>Fjarlægja bakgrunn</b> Uppgötvun bakgrunns (Byggt á innihaldi*) Stig (0*)	Fjarlægja bakgrunnslit eða truflun úr upprunalegu skjali. <b>Athugasemdir:</b> <ul style="list-style-type: none"> <li>Byggt á innihaldi fjarlægir bakgrunnslit úr upprunalega skjalinu.</li> <li>Fast fjarlægir truflanir úr mynd.</li> </ul>
<b>Sjálfvirk miðjun</b> Slökkt* Kveikt	Stilla sjálfvirkt innihald í miðju á síðu.
<b>Speglun á mynd</b> Slökkt* Kveikt	Búa til speglaða mynd af upphaflega skjalinu.
<b>Andhverf mynd</b> Slökkt* Kveikt	Búa til andhverfa mynd af upphaflega skjalinu.
<b>Atriði skugga</b> -4 til 4 (0*)	Stilla atriði skugga í upphaflegu skjali.
<b>Skanna brún í brún</b> Slökkt* Kveikt	Skanna upphaflegt skjal frá brún til brún.
<b>Skerpa</b> 1–5 (3*)	Stilla magn skerpu á skannaðri mynd.
<b>Athugasemd:</b> Stjarna (*) næst gildi gefur til kynna sjálfvalda stillingu frá verksmiðju.	

## Stýringar stjórnanda

Atriði valmyndar	Lýsing
<b>Aðskilnaðarsíður fyrir glærur</b> Slökkt Kveikt*	Setja auða síðu á milla glæra.
<b>Leyfa forgangsafrít</b> Slökkt Kveikt*	Rjúfa prentverk til að afrita.
<b>Skönnun á sérsniðnu verki</b> Slökkt* Kveikt	Stilltu prentarann til að skanna fyrsta settið af upphaflegum skjölum með tilgreindum stillingum og skannaðu síðan næsta sett með sömu eða mismunandi stillingum. <b>Athugasemd:</b> Þetta atriði valmyndar birtist aðeins þegar harður diskur er til staðar.
<b>Leyfa Vista sem flýtvísi.</b> Slökkt Kveikt*	Vista afritunarstillingar sem flýtvísi.
<b>Stilla skekkingu frá sjálfvirkum matara</b> Slökkt* Kveikt	Stilltu prentarann til að aðlaga skekkju á myndum úr skjölum sem eru skönnuð úr sjálfvirkum matara.
<b>Sýnishorn afritunar</b> Slökkt* Kveikt	Prentaðu sýnishorn afrits til að kanna gæði áður en afritin sem eru eftir eru prentuð. <b>Athugasemd:</b> Þetta atriði valmyndar birtist aðeins þegar harður diskur er til staðar.
<b>Athugasemd:</b> Stjarna (*) næst gildi gefur til kynna sjálfvalda stillingu frá verksmiðju.	

## Fax

## Sjálfgildi fax

## Fax-stilling

Atriði valmyndar	Lýsing
<b>Fax-stilling</b> Fax Faxþjónn Óvirkt	Veldu stillingu fyrir fax. <b>Athugasemd:</b> Sjálfvalin verksmiðjustilling getur verið breytileg, en það fer eftir þinni gerð prentara.

## Uppsetning á faxi

### Almennar faxstillingar

Atriði valmyndar	Lýsing
<b>Heiti á faxi</b>	Auðkenna þitt faxtæki.
<b>Faxnúmer</b>	Auðkenna þitt faxnúmer.
<b>Auðkenni á faxi</b> Heiti á faxi Faxnúmer*	Tilkynna viðtakendum á faxi um þitt heiti á faxi eða faxnúmer.
<b>Notkun á minni</b> Taka við öllu Aðallega móttaka Jafnt* Aðallega senda Senda allt	Stilla magn á innra minni sem er úthlutað fyrir fax. <b>Athugasemd:</b> Þetta atriði valmyndar kemur í veg fyrir ástand á biðminni og að föx mistakist.
<b>Hætta við föx</b> Leyfa* Ekki leyfa	Hætta við föx á útleið áður en þau eru send, eða hætta við föx á innleið áður en lokið er við prentun þeirra.
<b>Möskun á faxnúmeri</b> Slökkt* Frá vinstri Frá hægri	Skilgreina sniðið fyrir möskun í útsendu faxnúmeri.
<b>Staffákn sem á að maska</b> 0–58 (0*)	Skilgreina fjölda staffákna sem á að maska í útsendu faxnúmeri.
<b>Virkja uppgötvun á tengdri línu</b> Kveikt* Slökkt	Ákvarða hvort símalína sé tengd við prentarann. <b>Athugasemd:</b> Uppgötvun á sér stað þegar kveikt er á prentaranum og fyrir hverja hringingu.
<b>Hámarka samhæfni á faxi</b>	Stilla virkni á faxi prentarans fyrir bestu samhæfni við önnur faxtæki.
<b>Flutningur á faxi</b> T.38 Hliðræn G.711 etherFAX	Stilla aðferð flutnings á faxi. <b>Athugasemdir:</b> <ul style="list-style-type: none"> <li>Þetta atriði valmyndar birtist aðeins ef leyfispakki etherFAX eða Fax over IP (FoIP) er uppsettur í prentaranum.</li> <li>Sjálfvaldar verksmiðjustillingar geta verið breytilegar, en það fer eftir þinni gerð prentara.</li> </ul>
<b>Athugasemd:</b> Stjarna (*) næst gildi gefur til kynna sjálfvalda stillingu frá verksmiðju.	

### HTTPS faxstillingar

**Athugasemd:** Þessi valmynd birtist aðeins ef Flutningur á faxi er stillt á etherFax.

Atriði valmyndar	Lýsing
<b>Vefslóð HTTPS þjónustu</b>	Skilgreina vefslóð etherFAX þjónustu.
<b>HTTPS Proxy</b>	Skilgreina vefslóð proxy þjóns.
<b>Athugasemd:</b> Stjarna (*) næst gildi gefur til kynna sjálfvalda stillingu frá verksmiðju.	

Atriði valmyndar	Lýsing
<b>Notandi HTTPS Proxy</b>	Skilgreina nafnið og aðgangsorðið fyrir proxy þjóninn.
<b>Aðgangsorð HTTPS Proxy</b>	
<b>Dulkóðun sendingar á faxi</b> Óvirkt Virkt* Þarfnast	Virkja dulkóðun á faxskilaboðum á útleið.
<b>Dulkóðun á móttöku á faxi</b> Óvirkt Virkt* Þarfnast	Virkja dulkóðun fyrir innkomandi faxskilaboð.
<b>Staða á HTTPS Faxi</b>	Sýna stöðu samskipta á etherFAX.
<b>Athugasemd:</b> Stjarna (*) næst gildi gefur til kynna sjálfvalda stillingu frá verksmiðju.	

### Sendistillingar á faxi

Atriði valmyndar	Lýsing
<b>Upplausn</b> Staðal* Fínt Mjög fínt Ofur fínt	Skilgreina upplausn á skannaðri mynd. <b>Athugasemd:</b> Meiri upplausn eykur tíma faxsendingar og þarfnast meira minnis.
<b>Upphafleg stærð</b> [Listi yfir pappírsstærðir] (Blandaðar stærðir*)	Skilgreina stærð á upphaflega skjalinu.
<b>Stefna</b> Skammsnið* Langsnið	Skilgreina stefnu á upphaflega skjalinu. <b>Athugasemd:</b> Þetta atriði valmyndar birtist aðeins í sumum gerðum prentara.
<b>Hliðar</b> Slökkt* Stutt brún Löng brún	Skilgreina stefnu á upphaflega skjalinu þegar verið er að skanna báðar hliðar á skjalinu. <b>Athugasemd:</b> Þetta atriði valmyndar birtist aðeins í sumum gerðum prentara.
<b>Gerð innihalds</b> Texti* Texti/ljósmynd Ljósmynd Gröf/teikningar	Bæta útkomu úttaks byggt á innihaldi upphafslegs skjals.
<b>Athugasemd:</b> Stjarna (*) næst gildi gefur til kynna sjálfvalda stillingu frá verksmiðju.	

Atriði valmyndar	Lýsing
<b>Uppruni innihalds</b> Svart/hvítur leysiprentari* Litaleysiprentari Bleksprautuprentari Ljósmynd/filma Tímarit Dagblað Prentvél Annað	Bæta útkomu úttaks byggt á uppruna upphafslegs skjals.
<b>Svertustig</b> 1–9 (5*)	Skilgreina svertustig á skannaðri mynd.
<b>Fyrir aftan PABX-símstöð</b> Kveikt Slökkt*	Stilla prentarann til að hringja í faxnúmer án þess að bíða eftir því að þekkja hringitóninn. <b>Athugasemd:</b> „Private Automated Branch Exchange“ (PABX) er símkerfi sem leyfir að eitt aðgangsnúmer bjóði margar línur til utanaðkomandi aðila.
<b>Stilling hringingar</b> Tónn* Púls	Skilgreina stillingu hringingar fyrir föx á inn- og útleið.
<b>Athugasemd:</b> Stjarna (*) næst gildi gefur til kynna sjálfvalda stillingu frá verksmiðju.	

### Þróuð myndvinnsla

Atriði valmyndar	Lýsing
<b>Litajafnvægi</b> Blágrænn - Rauður -4 til 4 (0*) Blárauður - Grænn -4 til 4 (0*) Gulur - Blár -4 til 4 (0*)	Stilla litabéttleika við skönnun.
<b>Brottfall á lit</b> Brottfall á lit (Ekkert*) Sjálfvalin mörk á rauðu (128*) Sjálfvalin mörk á grænu (128*) Sjálfvalin mörk á bláu (128*)	Skilgreina hvaða litur á að falla út við skönnun og stilla stillingu á brottfalli fyrir þann lit.
<b>Birtuskil</b> Best fyrir innihald* 0 1 2 3 4 5	Stilla birtuskil á úttaki.
<b>Athugasemd:</b> Stjarna (*) næst gildi gefur til kynna sjálfvalda stillingu frá verksmiðju.	

Atriði valmyndar	Lýsing
<b>Fjarlægja bakgrunn</b> Stig -4 til 4 (0*)	Stilla hve mikið af bakgrunni sést á skannaðri mynd.
<b>Speglun á mynd</b> Slökkt* Kveikt	Búa til speglaða mynd af upphaflega skjalinu.
<b>Andhverf mynd</b> Slökkt* Kveikt	Búa til andhverfa mynd af upphaflega skjalinu.
<b>Atriði skugga</b> -4 til 4 (0*)	Stilla magn af skugga sem er sýnilegt á skannaðri mynd.
<b>Skanna brún í brún</b> Kveikt Slökkt*	Leyfa skönnun brún-í-brún á upphaflegu skjali.
<b>Skerpa</b> 1-5 (3*)	Stilla magn skerpu á skannaðri mynd.
<b>Hitastig</b> -4 til 4 (0*)	Skilgreina hvor það á að búa til kaldara eða heitara úttak.
<b>Athugasemd:</b> Stjarna (*) næst gildi gefur til kynna sjálfvalda stillingu frá verksmiðju.	

## Stýringar stjórnanda

Atriði valmyndar	Lýsing
<b>Virkja faxskönnun í lit</b> Sjálfslið slökkt* Sjálfslið kveikt Nota aldrei Nota alltaf	Virkja litaskönnun fyrir fax.
<b>Sjálfvirkt endurval</b> 0-9 (5*)	Stilla fjölda tilrauna til endurhringinga byggt á virknistigi á faxtækjum viðtakanda.
<b>Tíðni endurvals</b> 1-200 mínútur (3*)	Auktu tímann á milli endurtekinnna tilrauna til að auka möguleika á að senda fax með góðum árangri.
<b>Virkja stillingu villuleiðréttingar (ECM)</b> Kveikt* Slökkt	Virkja stillingu villuleiðréttingar (ECM) fyrir faxverk. <b>Athugasemd:</b> ECM skynjar og leiðréttir villur í sendingarferli á faxi sem stafa af hávaða á símalínu og lélegs sendistyrks.
<b>Virkja faxskönnun</b> Kveikt* Slökkt	Faxa skjöl sem eru skönnuð í prentaranum.
<b>Rekill fyrir fax</b> Kveikt* Slökkt	Leyfa rekli prentarans að senda föx.
<b>Athugasemd:</b> Stjarna (*) næst gildi gefur til kynna sjálfvalda stillingu frá verksmiðju.	



Atriði valmyndar	Lýsing
<b>Leyfa Vista sem flýtvísi.</b> Kveikt* Slökkt	Vista faxnúmer sem flýtvísa á prentaranum.
<b>Hámarkshraði</b> 33600* 14400 9600 4800 2400	Stilla hámarkshraða fyrir sendingu á faxi.
<b>Skönnun á sérsniðnu verki</b> Slökkt* Kveikt	Kveikja á að skönnun á sérsniðnum verkum sé sjálfvalið. <b>Athugasemd:</b> Þetta atriði valmyndar birtist aðeins þegar harður diskur er til staðar.
<b>Forskoðun skönnunar</b> Slökkt* Kveikt	Sýna forskoðun af skönnun á skjánum. <b>Athugasemd:</b> Þetta atriði valmyndar birtist aðeins þegar harður diskur er til staðar.
<b>Stilla skekkingu frá sjálfvirkum matara</b> Slökkt* Kveikt	Leiðrétta lítills háttar skekkju á skannaðri mynd.
<b>Breyta sjálfvirk föxum í lit í einn lit</b> Kveikt* Slökkt	Breyta öllum föxum á útleið í svart-hvítt.
<b>Staðfesta faxnúmer</b> Slökkt* Kveikt	Biðja notandann að staðfesta faxnúmerið.
<b>Forvalsnúmer</b>	Stilla forvalsnúmer hringingar.
<b>Reglur varðandi forvalsnúmer.</b>	Búa til reglu varðandi forval.
<b>Athugasemd:</b> Stjarna (*) næst gildi gefur til kynna sjálfvalda stillingu frá verksmiðju.	

### Móttökustillingar á faxi

Atriði valmyndar	Lýsing
<b>Faxverk bíður</b> Engin* Prentduft Prentduft og birgðir	Fjarlægja faxverk sem óska eftir sérstökum ótíltækum úrræðum úr biðröð prentunar.
<b>Hringingar fyrir svörun</b> 1–25 (3*)	Stilla fjölda hringinga fyrir föx á innleið.
<b>Sjálfvirk minnkun</b> Kveikt* Slökkt	Kvarða föx á innleið svo að þau passi á síðu.
<b>Athugasemd:</b> Stjarna (*) næst gildi gefur til kynna sjálfvalda stillingu frá verksmiðju.	

Atriði valmyndar	Lýsing
<b>Uppruni pappírs</b> Skúffa [X] Sjálfvirkt*	Stilla uppruna pappírs fyrir prentun á föxum á innleið.
<b>Hliðar</b> Kveikt Slökkt*	Prentaðu á báðar hliðar á pappírnum.
<b>Aðskilnaðarsíður</b> Engin* Fyrir verk Á eftir verki	Skilgreina hvort setja eigi auðar aðskilnaðarsíður við prentun.
<b>Uppruni aðskilnaðarsíðu</b> Skúffa [X] (1*)	Skilgreina uppruna pappírs á aðskilnaðarsíðum.
<b>Úttaksbakki</b> Staðalbakki	Skilgreina úttaksbakka fyrir móttekin föx.
<b>Fax-fótur</b> Kveikt Slökkt*	Prenta upplýsingar um sendinguna neðst á hverri síðu á móttæknu faxi.
<b>Tímastimpill á faxfæti</b> Móttaka* Prenta	Prenta tímastimpil neðst á hverri síðu á móttæknu faxi.
<b>Hefta</b> Slökkt* 1 hefti 2 hefti	Hefta prentaða fax-skjalið. <b>Athugasemd:</b> Þetta atriði valmyndar birtist aðeins þegar frágangseining er til staðar.
<b>Föx í bið</b> Stilling fyrir föx í bið Slökkt* Alltaf kveikt Handvirkt Skipulagt	Hafa föx í bið fyrir prentun þar til að þeim er sleppt.
<b>Athugasemd:</b> Stjarna (*) næst gildi gefur til kynna sjálfvalda stillingu frá verksmiðju.	

## Stýringar stjórnanda

Atriði valmyndar	Lýsing
<b>Virkja móttöku á faxi</b> Kveikt* Slökkt	Stilla prentarann til að taka á móti faxi.
<b>Virkja móttöku á faxi í lit</b> Kveikt* Slökkt	Stilla prentarann til að taka á móti faxi í lit.
<b>Athugasemd:</b> Stjarna (*) næst gildi gefur til kynna sjálfvalda stillingu frá verksmiðju.	

Atriði valmyndar	Lýsing
<b>Virkja símanúmerabirti</b> Kveikt Slökkt*	Sýna númerið sem er að senda fax á innleið.
<b>Loka á föx án nafns</b> Kveikt Slökkt*	Virkja lokun á föx á innleið frá tækjum án auðkennis stöðvar eða skilgreindu auðkenni á faxi.
<b>Listi yfir bönnuð föx</b> Bæta við bönnuðu faxi	Skilgreina símanúmer sem þú vilt loka á.
<b>Svörun á</b> Allar hringingar* Aðeins ein hringing Aðeins tvær hringingar Aðeins þrjár hringingar Aðeins ein eða tvær hringingar Aðeins ein eða þrjár hringingar Aðeins tvær eða þrjár hringingar	Stilla sérstakt hringimynstur fyrir fax á innleið.
<b>Sjálfvirk svörun</b> Kveikt* Slökkt	Stilla prentarann til að taka sjálfvirk á móti faxi.
<b>Áframsending á faxi</b> Prenta* Prenta og áframsenda Framsenda	Skilgreina hvort að framsenda skuli móttekið fax.
<b>Framsenda til</b> Ákvörðunarstaður 1 Ákvörðunarstaður 2	Skilgreina hvert á að framsenda móttekið fax. <b>Athugasemd:</b> Þetta atriði valmyndar birtist aðeins þegar Framsending á faxi er stillt á Prenta og framsenda eða Framsenda.
<b>Hámarkshraði</b> 33600* 14400 9600 4800 2400	Stilla hámarkshraða fyrir sendingu á faxi.
<b>Athugasemd:</b> Stjarna (*) næst gildi gefur til kynna sjálfvalda stillingu frá verksmiðju.	

## Forsíða á faxi

Atriði valmyndar	Lýsing
<b>Forsíða á faxi</b> Sjálfvalið slökkt* Sjálfvalið kveikt Nota aldrei Nota alltaf	Setja upp stillingar fyrir forsíðu á faxi.
<b>Innifela svæði Til</b> Slökkt* Kveikt	
<b>Innifela svæði Frá</b> Slökkt* Kveikt	
<b>Frá</b>	
<b>Innifela svæði skilaboða</b> Slökkt* Kveikt	
<b>Skilaboð:</b>	
<b>Innifela lógó</b> Slökkt* Kveikt	
<b>Innifela fót [x]</b> Slökkt* Kveikt	
<b>Fótur [x]</b>	
<b>Athugasemd:</b> Stjarna (*) næst gildi gefur til kynna sjálfvalda stillingu frá verksmiðju.	

## Stillingar á atvikaskrá fyrir föx

Atriði valmyndar	Lýsing
<b>Tíðni atvikaskrár sendinga</b> Ávallt* Aldrei Aðeins vegna villu	Skilgreina hve oft prentarinn býr til atvikaskrá sendinga.
<b>Aðgerð atvikaskrár sendinga</b> Prenta Slökkt Kveikt* Tölvupóstur Slökkt* Kveikt	Prenta atvikaskrá fyrir heppnaða faxsendingu eða flutningsvillu.
<b>Athugasemd:</b> Stjarna (*) næst gildi gefur til kynna sjálfvalda stillingu frá verksmiðju.	

Atriði valmyndar	Lýsing
<b>Villuatvikaskrá móttöku</b> Aldrei prenta* Prenta við villu	Prenta atvikaskrá fyrir móttöku faxesendinga sem hafa misfarist.
<b>Sjálfvirk prentun á atvikaskrá</b> Kveikt* Slökkt	Prenta alla virkni á faxi
<b>Atvikaskrá uppruna pappírs</b> Skúffa [x] (1*)	Skilgreina uppruna pappírs fyrir prentun á atvikaskrá.
<b>Sýna atvikaskrá</b> Heiti fjartengds fax* Númer sem hringt var í	Auðkenna sendanda með heiti fjartengds fax eða faxnúmeri.
<b>Virkja atvikaskrá</b> Kveikt* Slökkt	Skoða yfirlit yfir öll faxverk.
<b>Virkja atvikaskrá faxhringinga</b> Kveikt* Slökkt	Skoða yfirlit yfir sögu faxhringinga.
<b>Atvikaskrá fyrir úttaksbakka</b> Staðalbakki* Biakki [x]	Skilgreina úttaksbakka fyrir prentaðar atvikaskrá.
<b>Athugasemd:</b> Stjarna (*) næst gildi gefur til kynna sjálfvalda stillingu frá verksmiðju.	

### Stillingar hátalara

Atriði valmyndar	Lýsing
<b>Stilling hátalara</b> Alltaf slökkt* Alltaf kveikt Á þar til tengt	Stilla stillingu á hátalara áfaxi.
<b>Hljóðstig hátalara</b> Lágt* Hátt	Stilla hljóðstyrk hátalara á faxi.
<b>Hljóðstyrkur hringingar</b> Slökkt* Kveikt	Virkja hljóðstyrk hringingar.
<b>Athugasemd:</b> Stjarna (*) næst gildi gefur til kynna sjálfvalda stillingu frá verksmiðju.	

## Uppsetning faxþjóns

### Almennar faxstillingar

Atriði valmyndar	Lýsing
Til að sníða	Skilgreina viðtakanda á faxi. <b>Athugasemd:</b> Ef þú vilt nota faxnúmerið, skráðu þá númeratáknið (#) fyrir framan númerið.
Vistfang svörunar	Skilgreina vistfang svörunar fyrir sendingu á faxi.
Efni	Skilgreina efni í faxi og skilaboð.
Skilaboð	
Virkja hliðræna móttöku Slökkt* Kveikt	Stilla prentarann til að taka á móti hliðrænum faxverkum.
<b>Athugasemd:</b> Stjarna (*) næst gildi gefur til kynna sjálfvalda stillingu frá verksmiðju.	

### Stillingar tölvupósts faxþjóns

Atriði valmyndar	Lýsing
Nota SMTP þjón tölvupósts Kveikt* Slökkt	Notaðu SMTP-stillingar (Simple Mail Transfer Protocol) fyrir tölvupóst við móttöku og sendingu á faxi. <b>Athugasemd:</b> Þegar stillt á Kveikt, eru allar aðrar stillingar í valmyndstillingum tölvupósts faxþjóns ekki sýndar.
Aðal SMTP-gátt	Skráðu inn IP-tölu eða hýsingarheiti aðal SMTP-miðlara.
Aðaltengi SMTP-gáttar 1-65535 (25*)	Skráðu númer á gátt fyrir aðal SMTP-miðlara.
Auka SMTP-gátt	Sláðu inn IP-tölu eða hýsingarheiti á vara eða öryggisafriti SMTP-miðlara.
Aukatengi SMTP-gáttar 1-65535 (25*)	Sláðu inn númer tengis á vara eða öryggisafriti SMTP-miðlara.
Tímarof SMTP 5-30 (30*)	Stilla tímunn hversu lengi prentarinn er með tímarof ef SMTP-þjónninn svarar ekki.
Vistfang svörunar	Skilgreina vistfang svörunar fyrir sendingu á faxi.
Nota SSL/TLS Óvirkt* Framseltja Þarfnast	Skilgreina hvort senda eigi fax með því að nota dulkóðaðan tengil.
Krefjast áreiðanlegs vottorðs Slökkt Kveikt*	Skilgreina áreiðanlegt vottorð þegar tengst er SMTP þjóni.
<b>Athugasemd:</b> Stjarna (*) næst gildi gefur til kynna sjálfvalda stillingu frá verksmiðju.	

Atriði valmyndar	Lýsing
<b>Sannvottun á SMTP-þjóni</b> Ekki þörf á sannvottun* Innskráning / venjuleg NTLM CRAM-MD5 Digest-MD5 Kerberos 5	Stilla gerð sannprófunar fyrir SMTP þjón.
<b>Tölvupóstur að frumkvæði tækis</b> Engin* Nota SMTP-réttindi tækis	Stilla hvort þörf er á vottorðum fyrir tölvupóst að frumkvæði tækis.
<b>Tölvupóstur að frumkvæði notanda</b> Engin* Nota SMTP-réttindi tækis Nota notandaauðkenni lotu og aðgangsorð Nota tölvupóstfang lotu og aðgangsorð Kvaðning notanda	Stilla hvort þörf er á vottorðum fyrir tölvupóst að frumkvæði notanda.
<b>Nota virk vottorð skráarsafns tækis</b> Slökkt* Kveikt	Virkja vottorð notanda og úthlutun hóps til að tengjast við SMTP-þjóninn.
<b>Notandaauðkenni tækis</b>	Skilgreina auðkenni notanda og aðgangsorð til að tengjast SMTP-þjóni.
<b>Aðgangsorð tækis</b>	
<b>Kerberos 5 REALM</b>	Skilgreina svið fyrir samskiptareglur Kerberos 5 sannvottunar.
<b>NTLM-lén</b>	Skilgreina heiti fyrir samskipti NTLM öryggis.
<b>Gera villu „SMTP-þjónn ekki uppsettur“ óvirka</b> Slökkt* Kveikt	Fela villuboð „SMTP-þjónn ekki uppsettur“.
<b>Athugasemd:</b> Stjarna (*) næst gildi gefur til kynna sjálfvalda stillingu frá verksmiðju.	

### Stillingar skönnunar faxþjóns

Atriði valmyndar	Lýsing
<b>Snið myndar</b> TIFF (.tif) PDF (.pdf)* XPS (.xps)	Skilgreina skráarsnið á skannaðri mynd.
<b>Gerð innihalds</b> Texti* Texti/ljósmynd Ljósmynd Gröf/teikningar	Bæta útkomu úttaks byggt á innihaldi upphafslegs skjals.
<b>Athugasemd:</b> Stjarna (*) næst gildi gefur til kynna sjálfvalda stillingu frá verksmiðju.	

Atriði valmyndar	Lýsing
<b>Uppruni innihalds</b> Svart/hvítur leysiprentari* Litaleysiprentari Bleksprautuprentari Ljósmynd/filma Tímarit Dagblað Prentvél Annað	Bæta útkomu úttaks byggt á uppruna upphafslegs skjals.
<b>Upplausn á faxi</b> Staðal* Fínt Mjög fínt Ofur fínt	Stilla upplausn í faxi
<b>Hliðar</b> Slökkt* Stutt brún Löng brún	Skilgreina stefnu á upphaflega skjalinu þegar verið er að skanna báðar hliðar á skjalinu.
<b>Svertustig</b> 1–9 (5*)	Stilla svertustig á úttaki.
<b>Stefna</b> Skammsnið* Langsnið	Skilgreina stefnu á texta og myndefni á síðu.
<b>Upphafleg stærð</b> [Listi yfir pappírsstærðir]	Stilla pappírsstærð á upphaflega skjalinu. <b>Athugasemdir:</b> <ul style="list-style-type: none"> <li>• Blandaðar stærðir er sjálfvalin verksmiðjustilling fyrir Bandaríkin. A4 er sjálfvalin alþjóðleg stilling frá verksmiðju.</li> <li>• Þessi stilling getur verið breytileg eftir þinni gerð prentara.</li> </ul>
<b>Nota TIFF fyrir margar síður</b> Slökkt Kveikt*	Velja á milli TIFF-skrá fyrir eina síðu og TIFF-skrám fyrir margar síður.
<b>Athugasemd:</b> Stjarna (*) næst gildi gefur til kynna sjálfvalda stillingu frá verksmiðju.	

## Tölvupóstur

### Uppsetning tölvupósts

Atriði valmyndar	Lýsing
<b>Aðal SMTP-gátt</b>	Sláðu inn IP-tölu eða hýsingarheiti aðal SMTP-miðlara til að senda tölvupóst.
<b>Athugasemd:</b> Stjarna (*) næst gildi gefur til kynna sjálfvalda stillingu frá verksmiðju.	



Atriði valmyndar	Lýsing
<b>Aðaltengi SMTP-gáttar</b> 1-65535 (25*)	Skráðu númer á gátt fyrir aðal SMTP-miðlara.
<b>Auka SMTP-gátt</b>	Sláðu inn IP-tölu eða hýsingarheiti á vara eða öryggisafriti SMTP-miðlara.
<b>Aukatengi SMTP-gáttar</b> 1-65535 (25*)	Sláðu inn númer tengis á vara eða öryggisafriti SMTP-miðlara.
<b>Tímarof SMTP</b> 5-30 sekúndur (30*)	Stilla tímamann hversu lengi prentarinn er með tímarof ef SMTP-þjónninn svarar ekki.
<b>Vistfang svörunar</b>	Skilgreina vistfang svörunar í tölvupósti.
<b>Nota ávallt sjálfvalið vistfang svörunar SMTP</b> Kveikt Slökkt*	Nota ávallt sjálfvalið vistfang svörunar í SMTP þjóninum.
<b>Nota SSL/TLS</b> Óvirkt* Framsella Þarfnast	Skilgreina hvort senda eigi tölvupóst með því að nota dulkóðaðan tengil.
<b>Krefjast áreiðanlegs vottorðs</b> Slökkt Kveikt*	Krefjast áreiðanlegs vottorðs þegar tengst er SMTP þjóni.
<b>Sannvottun á SMTP-þjóni</b> Ekki þörf á sannvottun* Innskráning / venjuleg NTLM CRAM-MD5 Digest-MD5 Kerberos 5	Stilla gerð sannprófunar fyrir SMTP þjón.
<b>Tölvupóstur að frumkvæði tækis</b> Engin* Nota SMTP-réttindi tækis	Stilla hvort þörf er á vottorðum fyrir tölvupóst að frumkvæði tækis.
<b>Tölvupóstur að frumkvæði notanda</b> Engin* Nota SMTP-réttindi tækis Nota notandaauðkenni lotu og aðgangsorð Nota tölvupóstfang lotu og aðgangsorð Kvaðning notanda	Stilla hvort þörf er á vottorðum fyrir tölvupóst að frumkvæði notanda.
<b>Nota virk vottorð skráarsafns tækis</b> Slökkt* Kveikt	Stilla hvort þörf er á vottorðum fyrir tölvupóst að frumkvæði notanda.
<b>Notandaauðkenni tækis</b>	Skilgreina auðkenni notanda og aðgangsorð til að tengjast SMTP-þjóni.
<b>Aðgangsorð tækis</b>	
<b>Kerberos 5 REALM</b>	Skilgreina svið fyrir samskiptareglur Kerberos 5 sannvottunar.
<b>Athugasemd:</b> Stjarna (*) næst gildi gefur til kynna sjálfvalda stillingu frá verksmiðju.	

Atriði valmyndar	Lýsing
<b>NTLM-lén</b>	Skilgreina heiti fyrir samskipti NTLM öryggis.
<b>Gera villu „SMTP-þjónn ekki uppsettur“ óvirka</b> Slökkt* Kveikt	Fela villuboð „SMTP-þjónn ekki uppsettur“.
<b>Athugasemd:</b> Stjarna (*) næst gildi gefur til kynna sjálfvalda stillingu frá verksmiðju.	

## Sjálfgildi tölvupósts

Atriði valmyndar	Lýsing
<b>Efni:</b>	Skilgreina efni tölvupósts og skilaboð.
<b>Skilaboð:</b>	
<b>Skráarheiti</b>	Skilgreina skráarheiti á skönnuðu skjali.
<b>Snið</b> JPEG (.jpg) PDF (.pdf)* TIFF (.tif) XPS (.xps) TXT (.txt) RTF (.rtf) DOCX (.docx) CSV (.csv)	Skilgreina skráarsniðið á skönnuðu skjali. <b>Athugasemd:</b> Atriði valmyndar geta verið breytileg eftir þinni gerð prentara.
<b>Altækar OCR-stillingar</b> Viðurkennd tungumál Sjálfvirkur snúningur Hreinsa bletti Sjálfvirk bæting birtuskila	Setja upp stillingarnar fyrir sjónræna stafgreiningu (OCR). <b>Athugasemd:</b> Þetta atriði valmyndar birtist aðeins ef þú hefur keypt og sett upp OCR lausn.
<b>PDF-stillingar</b> PDF útgáfa (1.5*) Skjalasafnsútgáfa (A-1a*) Mjög þjappað (Off*) Öruggt (Off*) Skjalasafn (PDF/A) (Off*)	Stilla PDF-stillingarnar á skönnuðu skjali. <b>Athugasemdir:</b> <ul style="list-style-type: none"> <li>Skjalasafnsútgáfa og Skjalasafn (PDF/A) eru aðeins studd PDF-útgáfa er stillt á 1.4.</li> <li>Mikil þjöppun birtist aðeins þegar harður diskur er uppsettur.</li> </ul>
<b>Gerð innihalds</b> Texti Texti/ljósmynd* Ljósmynd Gröf/teikningar	Bæta útkomu úttaks byggt á gerð innihalds í upphafslegu skjali.
<b>Athugasemd:</b> Stjarna (*) næst gildi gefur til kynna sjálfvalda stillingu frá verksmiðju.	

Atriði valmyndar	Lýsing
<b>Uppruni innihalds</b> Svart/hvítur leysiprentari* Litaleysiprentari Bleksprautuprentari Ljósmynd/filma Tímarit Dagblað Prentvél Annað	Bæta útkomu úttaks byggt á uppruna innihalds upphafslegs skjals.
<b>Litur</b> Svart/hvitt Grátt Litur* Sjálfvirkt	Stilla prentarann til að grípa innihald skráar í lit eða í einlit.
<b>Upplausn</b> 75 dpi 150 dpi* 200 dpi 300 dpi 400 dpi 600 dpi	Skilgreina upplausn á skannaðri mynd.
<b>Svertustig</b> 1–9 (5*)	Skilgreina svertustig á skannaðri mynd.
<b>Stefna</b> Skammsnið* Langsnið	Skilgreina stefnu á upphaflega skjalinu.
<b>Upphafleg stærð</b> Blandaðar stærðir*	Stilla pappírsstærð á upphaflega skjalinu.
<b>Hliðar</b> Slökkt* Stutt brún Löng brún	Skilgreina stefnu á upphaflega skjalinu þegar verið er að skanna báðar hliðar á skjalinu.
<b>Athugasemd:</b> Stjarna (*) næst gildi gefur til kynna sjálfvalda stillingu frá verksmiðju.	

### Þróuð myndvinnsla

Atriði valmyndar	Lýsing
<b>Litajafnvægi</b> Blágrænn (0*) Blárauður (0*) Gult (0*)	Stilla litstyrkinn fyrir blágrænan, blárauðan og gulan.
<b>Athugasemd:</b> Stjarna (*) næst gildi gefur til kynna sjálfvalda stillingu frá verksmiðju.	

Atriði valmyndar	Lýsing
<b>Brottfall á lit</b> Brottfall á lit Engin* Rauður Grænn Blár Sjálfvalin mörk á rauðu 0–255 (128*) Sjálfvalin mörk á grænu 0–255 (128*) Sjálfvalin mörk á bláu 0–255 (128*)	Skilgreina hvaða litur á að falla út við skönnun og stilla stillingu á brottfalli fyrir þann lit.
<b>Sjálfvirk uppgötvun á lit</b> Litanæmni 1–9 (5*) Næmni á svæði 1–9 (5*) Bitadýpt tölvupósts 1 bita* 8 bita Lágmarksupplausn í skönnun 75 dpi 150 dpi 200 dpi 300 dpi*	Stilla stillingu á sjálfvirkri uppgötvun á lit.
<b>JPEG-gæði</b> Best fyrir innihald* 5–95	Stilla JPEG-gæði á skannaðri mynd.
<b>Birtuskil</b> Best fyrir innihald* 0–5	Skilgreina birtuskil á skannaðri mynd.
<b>Fjarlægja bakgrunn</b> Uppgötvun bakgrunns Byggt á innihaldi* Fast Stig -4 til 4 (0*)	Fjarlægja bakgrunnslit eða truflun úr upprunalegu skjali. <b>Athugasemdir:</b> <ul style="list-style-type: none"> <li>• Byggt á innihaldi fjarlægir bakgrunnslit úr upprunalega skjalinu.</li> <li>• Fast fjarlægir truflanir úr mynd.</li> </ul>
<b>Speglun á mynd</b> Slökkt* Kveikt	Búa til speglaða mynd af upphaflega skjalinu.
<b>Andhverf mynd</b> Slökkt* Kveikt	Búa til andhverfa mynd af upphaflega skjalinu.
<b>Atriði skugga</b> -4 til 4 (0*)	Stilla atriði skugga í skannaðri mynd.
<b>Athugasemd:</b> Stjarna (*) næst gildi gefur til kynna sjálfvalda stillingu frá verksmiðju.	

Atriði valmyndar	Lýsing
<b>Skanna brún í brún</b> Slökkt* Kveikt	Skanna upphaflegt skjal frá brún til brún.
<b>Skerpa</b> 1–5 (3*)	Stilla magn skerpu í skannaðri mynd.
<b>Hitastig</b> –4 til 4 (0*)	Búða til blárra eða rauðara úttak af upprunalega skjalinu.
<b>Auðar síður</b> Fjarlægja auða síðu (Ekki fjarlægja*) Skynja auða síðu (5*)	Stilla næmi skannanna í hlutfalli við auðar síður í upphaflega skjalinu.
<b>Athugasemd:</b> Stjarna (*) næst gildi gefur til kynna sjálfvalda stillingu frá verksmiðju.	

### Stýringar stjórnanda

Atriði valmyndar	Lýsing
<b>Hámarksstærð tölvupósts</b> 0–65535 (0*)	Stilla leyfilega stærð á skrá fyrir hvern tölvupóst.
<b>Villuboð stærðar</b>	Skilgreina villuboð sem prentarinn sendir þegar tölvupóstur fer yfir leyfilega stærð. <b>Athugasemd:</b> Þú getur skráð allt að 1024 staftákn.
<b>Takmörkun ákvörðunarstaða</b>	Takmarka sendingu á tölvupósti aðeins til skilgreinds lista yfir heiti á léni. <b>Athugasemd:</b> Nota kommu til að aðgreina hvert lén.
<b>Sendu mér afrit</b> Birtist aldrei* Sjálfsvalið kveikt Sjálfsvalið slökkt Alltaf kveikt	Senda afrit af tölvupóstinum til þín.
<b>Leyfa aðeins eigin tölvupóst</b> Slökkt* Kveikt	Stilla prentarann til að senda aðeins tölvupóst til þín sjálfs.
<b>Nota samrit:/aukasamrit:</b> Slökkt* Kveikt	Virkja afrit og lokað afrit í tölvupósti.
<b>Nota TIFF fyrir margar síður</b> Slökkt Kveikt*	Virkja skönnun á mörgum TIFF myndum í einni TIFF skrá.
<b>TIFF-þjöppun</b> JPEG LZW*	Skilgreina gerð þjöppunar fyrir TIFF-skrár.
<b>Sjálfsvalið fyrir texta</b> 5–95 (75*)	Stilla gæði á texta í innihaldið sem er skannað.
<b>Athugasemd:</b> Stjarna (*) næst gildi gefur til kynna sjálfvalda stillingu frá verksmiðju.	

Atriði valmyndar	Lýsing
<b>Texti/mynd sjálfvalið</b> 5–95 (75*)	Stilla Ljósmynd gæði á texta og ljósmynd í innihaldið sem er skannað.
<b>Sjálfvalið fyrir mynd</b> 5–95 (50*)	Stilla gæði á ljósmynd í innihaldið sem er skannað.
<b>Stilla skekkingu frá sjálfvirkum matara</b> Slökkt* Kveikt	Stilltu prentarann til að aðlaga skekkju á myndum úr skjölum sem eru skönnuð úr sjálfvirkum matara.
<b>Atvikaskrá sendinga</b> Prenta atvikaskrá* Ekki prenta atvikaskrá Prenta aðeins vegna villu	Prenta atvikaskrá sendinga feyrir skönnun á tölvupósti.
<b>Atvikaskrá uppruna pappírs</b> Skúffa [x] (1*) Fjölnotamatari	Skilgreina uppruna pappírs fyrir prentun á atvikaskrá tölvupóstsendinga.
<b>Skönnun á sérsniðnu verki</b> Slökkt* Kveikt	Stilltu prentarann til að skanna fyrsta settið af upphaflegum skjölum með tilgreindum stillingum og síðan næsta sett með sömu eða mismunandi stillingum. <b>Athugasemd:</b> Þetta atriði valmyndar birtist aðeins þegar harður diskur er til staðar.
<b>Forskoðun skönnunar</b> Slökkt Kveikt*	Sýna forskoðun skönnunar á upphaflega skjalinu. <b>Athugasemd:</b> Þetta atriði valmyndar birtist aðeins þegar harður diskur er til staðar.
<b>Leyfa Vista sem flýtvísi.</b> Slökkt Kveikt*	Vista tölvupóstfang sem flýtvísi.
<b>Senda myndir í tölvupósti sem</b> Viðhengi* Veftengil	Skilgreina hvernig senda á myndirnar sem eru innifaldar í tölvupóstinum.
<b>Endurstilla upplýsingar um tölvupóst eftir sendingu</b> Slökkt Kveikt*	Endurstilla reitina Til, Efni, Skilaboð og Skráarheiti á sjálfgefin gildi eftir að þú hefur sent tölvupóst.
<b>Athugasemd:</b> Stjarna (*) næst gildi gefur til kynna sjálfvalda stillingu frá verksmiðju.	

## Uppsetning veftegils

Atriði valmyndar	Lýsing
<b>Þjónn</b>	Skilgreina skilríki netþjónsins sem hýsir myndirnar sem eru innifaldar í tölvupóstinum.
<b>Innskráning</b>	
<b>Aðgangsorð</b>	
<b>Slóð</b>	
<b>Skráarheiti</b>	
<b>Veftengil</b>	

## FTP

### Sjálfgildi FTP

Atriði valmyndar	Lýsing
<b>Snið</b> JPEG (.jpg) PDF (.pdf)* TIFF (.tif) XPS (.xps) TXT (.txt) RTF (.rtf) DOCX (.docx) CSV (.csv)	Skilgreina skráarsnið á skannaðri mynd. <b>Athugasemd:</b> Atriði valmyndar geta verið breytileg eftir þinni gerð prentara.
<b>Altækar OCR-stillingar</b> Viðurkennd tungumál Sjálfvirkur snúningur Hreinsa bletti Sjálfvirk bæting birtuskila	Setja upp stillingarnar fyrir sjónræna stafgreiningu (OCR). <b>Athugasemd:</b> Þetta atriði valmyndar birtist aðeins ef þú hefur keypt og sett upp OCR lausn.
<b>PDF-stillingar</b> PDF útgáfa (1.5*) Skjalasafnsútgáfa (A-1a*) Mjög þjappað (Off*) Öruggt (Off*) Skjalasafn (PDF/A) (Off*)	Stilla PDF-stillingar fyrir skannaða mynd. <b>Athugasemdir:</b> <ul style="list-style-type: none"> <li>• Skjalasafnsútgáfa og Skjalasafn (PDF/A) eru aðeins studd PDF-útgáfa er stillt á 1.4.</li> <li>• Mikil þjöppun birtist aðeins þegar harður diskur er uppsettur.</li> </ul>
<b>Gerð innihalds</b> Texti Texti/ljósmynd* Ljósmynd Gröf/teikningar	Bæta útkomu úttaks byggt á gerð innihalds í upphafslegu skjali.
<b>Athugasemd:</b> Stjarna (*) næst gildi gefur til kynna sjálfvalda stillingu frá verksmiðju.	

Atriði valmyndar	Lýsing
<b>Uppruni innihalds</b> Svart/hvítur leysiprentari* Litaleysiprentari Bleksprautuprentari Ljósmynd/filma Tímarit Dagblað Prentvél Annað	Bæta útkomu úttaks byggt á uppruna innihalds upphafslegs skjals.
<b>Litur</b> Svart/hvít Grátt Litur* Sjálfvirkt	Stilla prentarann til að grípa innihald skráar í lit eða í einlit.
<b>Upplausn</b> 75 dpi 150 dpi* 200 dpi 300 dpi 400 dpi 600 dpi	Skilgreina upplausn á skannaðri mynd.
<b>Svertustig</b> 1–9 (5*)	Skilgreina svertustig á skannaðri mynd.
<b>Stefna</b> Skammsnið* Langsnið	Skilgreina stefnu á upphaflega skjalinu.
<b>Upphafleg stærð</b> Blandaðar stærðir*	Stilla pappírsstærð á upphaflega skjalinu.
<b>Hliðar</b> Slökkt* Löng brún Stutt brún	Skilgreina stefnu þegar verið er að skanna báðar hliðar á skjalinu.
<b>Skráarheiti</b>	Skilgreina skráarheiti á skannaðri mynd.
<b>Athugasemd:</b> Stjarna (*) næst gildi gefur til kynna sjálfvalda stillingu frá verksmiðju.	

### Þróuð myndvinnsla

Atriði valmyndar	Lýsing
<b>Litajafnvægi</b> Blágrænn (0*) Blárauður (0*) Gult (0*)	Stilla litstyrkinn fyrir blágrænan, blárauðan og gulan.
<b>Athugasemd:</b> Stjarna (*) næst gildi gefur til kynna sjálfvalda stillingu frá verksmiðju.	



Atriði valmyndar	Lýsing
<b>Brottfall á lit</b> Brottfall á lit Engin* Rauður* Grænn* Blár* Sjálfvalin mörk á rauðu 0–255 (128*) Sjálfvalin mörk á grænu 0–255 (128*) Sjálfvalin mörk á bláu 0–255 (128*)	Skilgreina hvaða litur á að falla út við skönnun og stilla stillingu á brottfalli fyrir þann lit.
<b>Sjálfvirk uppgötvun á lit</b> Litanæmni 1–9 (5*) Næmni á svæði 1–9 (5*) Bitadýpt FTP 1 bita* 8 bita Lágmarksupplausn í skönnun 75 dpi 150 dpi 200 dpi 300 dpi*	Stilla stillingu á sjálfvirkri uppgötvun á lit.
<b>JPEG-gæði</b> Best fyrir innihald* 5–95	Stilla JPEG-gæði á skannaðri mynd.
<b>Birtuskil</b> Best fyrir innihald* 0 1 2 3 4 5	Skilgreina birtuskil á skannaðri mynd.
<b>Fjarlægja bakgrunn</b> Uppgötvun bakgrunns Byggt á innihaldi* Fast Stig -4 til 4 (0*)	Fjarlægja bakgrunnslit eða truflun úr upprunalegu skjali. <b>Athugasemdir:</b> <ul style="list-style-type: none"> <li>• Byggt á innihaldi fjarlægir bakgrunnslit úr upprunalega skjalinu.</li> <li>• Fast fjarlægir truflanir úr mynd.</li> </ul>
<b>Speglun á mynd</b> Slökkt* Kveikt	Búa til speglaða mynd af upphaflega skjalinu.
<b>Athugasemd:</b> Stjarna (*) næst gildi gefur til kynna sjálfvalda stillingu frá verksmiðju.	

Atriði valmyndar	Lýsing
<b>Andhverf mynd</b> Slökkt* Kveikt	Búa til andhverfa mynd af upphaflega skjalinu.
<b>Atriði skugga</b> -4 til 4 (0*)	Stilla atriði skugga í skannaðri mynd.
<b>Skanna brún í brún</b> Slökkt* Kveikt	Leyfa skönnun brún-í-brún á upphaflegu skjali.
<b>Skerpa</b> 1–5 (3*)	Stilla magn skerpu í skannaðri mynd.
<b>Hitastig</b> -4 til 4 (0*)	Búða til blárra eða rauðara úttak af upprunalega skjalinu.
<b>Auðar síður</b> Fjarlægja auða síðu Ekki fjarlægja* Fjarlægja Skynja auða síðu 1–9 (5*)	Stilla næmi skannanna í hlutfalli við auðar síður í upphaflega skjalinu.
<b>Athugasemd:</b> Stjarna (*) næst gildi gefur til kynna sjálfvalda stillingu frá verksmiðju.	

## Stýringar stjórnanda

Atriði valmyndar	Lýsing
<b>Sjálfvalið fyrir texta</b> 5–95 (75*)	Stilla gæði á texta á skannaðri mynd.
<b>Texti/mynd sjálfvalið</b> 5–95 (75*)	Stilla gæði á texta og ljósmynd á skannaðri mynd.
<b>Sjálfvalið fyrir mynd</b> 5–95 (50*)	Stilla gæði á ljósmynd á skannaðri mynd.
<b>Nota TIFF fyrir margar síður</b> Kveikt* Slökkt	Virkja skönnun á mörgum TIFF myndum í einni TIFF skrá.
<b>TIFF-þjöppun</b> LZW* JPEG	Skilgreina gerð þjöppunar fyrir TIFF-skrár.
<b>Atvikaskrá sendinga</b> Prenta atvikaskrá* Ekki prenta atvikaskrá Prenta aðeins vegna villu	Prenta atvikaskrá sendinga fyrir FTP skannanir.
<b>Atvikaskrá uppruna pappírs</b> Skúffa [x] (1*) Fjölnotamatari	Skilgreina uppruna pappírs fyrir prentun á atvikaskrá FTP.
<b>Athugasemd:</b> Stjarna (*) næst gildi gefur til kynna sjálfvalda stillingu frá verksmiðju.	

Atriði valmyndar	Lýsing
<b>Atvikaskrá fyrir úttaksbakka</b> Staðalbakki* Biakki [x]	Skilgreina úttaksbakka fyrir prentaðar FTP atvikaskrár.
<b>Skönnun á sérsniðnu verki</b> Slökkt* Kveikt	Kveikja á að skönnun á sérsniðnum verkum sé sjálfvalið. <b>Athugasemd:</b> Þetta atriði valmyndar birtist aðeins þegar harður diskur er til staðar.
<b>Forskoðun skönnunar</b> Slökkt Kveikt*	Sýna forskoðun af skönnun á skjánum. <b>Athugasemd:</b> Þetta atriði valmyndar birtist aðeins þegar harður diskur er til staðar.
<b>Leyfa Vista sem flýtvísi.</b> Slökkt Kveikt*	Vista FTP-vistfang sem flýtvísi.
<b>Stilla skekkingu frá sjálfvirkum matara</b> Slökkt* Kveikt	Stilltu prentarann til að aðlaga skekkju á myndum úr skjölum sem eru skönnuð úr sjálfvirkum matara.
<b>Athugasemd:</b> Stjarna (*) næst gildi gefur til kynna sjálfvalda stillingu frá verksmiðju.	

## USB-drif

### Skönnun frá minnskorti

Atriði valmyndar	Lýsing
<b>Snið</b> JPEG (.jpg) PDF (.pdf)* TIFF (.tif) XPS (.xps) TXT (.txt) RTF (.rtf) DOCX (.docx) CSV (.csv)	Skilgreina skráarsnið á skannaðri mynd. <b>Athugasemd:</b> Atriði valmyndar geta verið breytileg eftir þinni gerð prentara.
<b>Altækar OCR-stillingar</b> Viðurkennd tungumál Sjálfvirkur snúningur Hreinsa bletti Sjálfvirk bæting birtuskila	Setja upp stillingarnar fyrir sjónræna stafgreiningu (OCR). <b>Athugasemd:</b> Þetta atriði valmyndar birtist aðeins ef þú hefur keypt og sett upp OCR lausn.
<b>PDF-stillingar</b> PDF útgáfa (1.5*) Skjalasafnsútgáfa (A-1a*) Mjög þjappað (Off*) Öruggt (Off*) Skjalasafn (PDF/A) (Off*)	Stilla PDF-stillingu á skannaðri mynd. <b>Athugasemdir:</b> <ul style="list-style-type: none"> <li>Skjalasafnsútgáfa og Skjalasafn (PDF/A) eru aðeins studd PDF-útgáfa er stillt á 1.4.</li> <li>Mikil þjöppun birtist aðeins þegar harður diskur er uppsettur.</li> </ul>
<b>Athugasemd:</b> Stjarna (*) næst gildi gefur til kynna sjálfvalda stillingu frá verksmiðju.	

Atriði valmyndar	Lýsing
<b>Gerð innihalds</b> Texti Texti/ljósmynd* Ljósmynd Gröf/teikningar	Bæta útkomu úttaks byggt á gerð innihalds í upphafslegu skjali.
<b>Uppruni innihalds</b> Svart/hvítur leysiprentari* Litaleysiprentari Bleksprautuprentari Ljósmynd/filma Tímarit Dagblað Prentvél Annað	Bæta útkomu úttaks byggt á uppruna innihalds upphafslegs skjals.
<b>Litur</b> Svart/hvítt Grátt Litur* Sjálfvirkt	Stilla prentarann til að grípa innihald skráar í lit eða í einlit.
<b>Upplausn</b> 75 dpi 150 dpi* 200 dpi 300 dpi 400 dpi 600 dpi	Skilgreina upplausn á skannaðri mynd.
<b>Svertustig</b> 1–9 (5*)	Skilgreina svertustig á skannaðri mynd.
<b>Stefna</b> Skammsnið* Langsnið	Skilgreina stefnu á upphaflega skjalinu.
<b>Upphafleg stærð</b> Blandaðar stærðir*	Stilla pappírsstærð á upphaflega skjalinu.
<b>Hliðar</b> Slökkt* Löng brún Stutt brún	Skilgreina stefnu á upphaflega skjalinu þegar verið er að skanna báðar hliðar á skjalinu.
<b>Skráarheiti</b>	Skilgreina skráarheiti á skannaðri mynd.
<b>Athugasemd:</b> Stjarna (*) næst gildi gefur til kynna sjálfvalda stillingu frá verksmiðju.	

## Þróuð myndvinnsla

Atriði valmyndar	Lýsing
<b>Litajafnvægi</b> Blágrænn (0*) Blárauður (0*) Gulur (0*)	Stilla litstyrkinn fyrir blágrænan, blárauðan og gulan.
<b>Brottfall á lit</b> Brottfall á lit Engin* Rauður Grænn Blár Sjálfvalin mörk á rauðu 0–255 (128*) Sjálfvalin mörk á grænu 0–255 (128*) Sjálfvalin mörk á bláu 0–255 (128*)	Skilgreina hvaða litur á að falla út við skönnun og stilla stillingu á brottfalli fyrir þann lit.
<b>Sjálfvirk uppgötvun á lit</b> Litanæmni 1–9 (5*) Næmni á svæði 1–9 (5*) Bitadýpt skönnunar 1 bita* 8 bita Lágmarksupplausn í skönnun 75 dpi 150 dpi 200 dpi 300 dpi*	Stilla stillingu á sjálfvirkri uppgötvun á lit.
<b>JPEG-gæði</b> Best fyrir innihald* 5–95	Stilla JPEG-gæði á skannaðri mynd.
<b>Birtuskil</b> Best fyrir innihald* 0–5	Skilgreina birtuskil á skannaðri mynd.
<b>Fjarlægja bakgrunn</b> Uppgötvun bakgrunns Byggt á innihaldi* Fast Stig (0*)	Fjarlægja bakgrunnslit eða truflun úr upprunalegu skjali. <b>Athugasemdir:</b> <ul style="list-style-type: none"> <li>• Byggt á innihaldi fjarlægir bakgrunnslit úr upprunalega skjalinu.</li> <li>• Fast fjarlægir truflanir úr mynd.</li> </ul>
<b>Speglun á mynd</b> Slökkt* Kveikt	Búa til speglaða mynd af upphaflega skjalinu.
<b>Athugasemd:</b> Stjarna (*) næst gildi gefur til kynna sjálfvalda stillingu frá verksmiðju.	

Atriði valmyndar	Lýsing
<b>Andhverf mynd</b> Slökkt* Kveikt	Búa til andhverfa mynd af upphaflega skjalinu.
<b>Atriði skugga</b> -4 til 4 (0*)	Stilla atriði skugga í skannaðri mynd.
<b>Skanna brún í brún</b> Slökkt* Kveikt	Skanna upphaflegt skjal frá brún til brún.
<b>Skerpa</b> 1–5 (3*)	Stilla magn skerpu í skannaðri mynd.
<b>Hitastig</b> -4 til 4 (0*)	Búða til blárra eða rauðara úttak af upprunalega skjalinu.
<b>Auðar síður</b> Fjarlægja auða síðu Ekki fjarlægja* Fjarlægja Skynja auða síðu 1–9 (5*)	Stilla næmi skannanna í hlutfalli við auðar síður í upphaflega skjalinu.
<b>Athugasemd:</b> Stjarna (*) næst gildi gefur til kynna sjálfvalda stillingu frá verksmiðju.	

## Stýringar stjórnanda

Atriði valmyndar	Lýsing
<b>Sjálfvalið fyrir texta</b> 5–95 (75*)	Stilla gæði á texta á skannaðri mynd.
<b>Texti/mynd sjálfvalið</b> 5–95 (75*)	Stilla gæði á texta og ljósmynd á skannaðri mynd.
<b>Sjálfvalið fyrir mynd</b> 5–95 (50*)	Stilla gæði á ljósmynd á skannaðri mynd.
<b>Nota TIFF fyrir margar síður</b> Slökkt Kveikt*	Virkja skönnun á mörgum TIFF myndum í einni TIFF skrá.
<b>TIFF-þjöppun</b> LZW* JPEG	Skilgreina gerð þjöppunar fyrir TIFF-skrár.
<b>Skönnun á sérsniðnu verki</b> Slökkt* Kveikt	Kveikja á að skönnun á sérsniðnum verkum sé sjálfvalið. <b>Athugasemd:</b> Þetta atriði valmyndar birtist aðeins þegar harður diskur er til staðar.
<b>Forskoðun skönnunar</b> Slökkt Kveikt*	Sýna forskoðun af skönnun á skjánum. <b>Athugasemd:</b> Þetta atriði valmyndar birtist aðeins þegar harður diskur er til staðar.
<b>Athugasemd:</b> Stjarna (*) næst gildi gefur til kynna sjálfvalda stillingu frá verksmiðju.	

Atriði valmyndar	Lýsing
<b>Stilla skekkingu frá sjálfvirkum matara</b> Slökkt* Kveikt	Stílltu prentarann til að aðlaga skekkju á myndum úr skjölum sem eru skönnuð úr sjálfvirkum matara.
<b>Athugasemd:</b> Stjarna (*) næst gildi gefur til kynna sjálfvalda stillingu frá verksmiðju.	

## Prentun frá minnskorti

Atriði valmyndar	Lýsing
<b>Fjöldi eintaka</b> 1–9999 (1*)	Stilla fjölda eintaka.
<b>Uppruni pappírs</b> Skúffa [x] (1*) Fjölnotamatari Handvirk stilling pappírs Handvirk stilling umslags	Stilla uppruna pappírs fyrir prentverk.
<b>Raða</b> (1,1,1) (2,2,2) (1,2,3) (1,2,3)*	Stafla síðum í prentverki í röð þegar verið er að prenta mörg eintök af verkinu..
<b>Hliðar</b> 1-hlið* 2-hliðar	Skilgreina hvort prentað er á eina hlið eða báðar hliðar á pappírinn.
<b>Hefta</b> Slökkt* 1 hefti, efra vinstra horni 2 heftir, vinstra megin 1 hefti, efra hægra horni 2 hefti, efst 1 hefti, neðra vinstra horni 2 hefti, neðst 1 hefti, neðst í hægra horni 2 hefti, hægra megin	Skilgreina staðsetningu hefta fyrir öll prentverk. <b>Athugasemd:</b> Þetta atriði valmyndar birtist aðeins þegar frágangseining heftara er til staðar.
<b>Gatari</b> Slökkt* 2 göt 3 göt	Stilla stillingu götunar fyrir öll prentverk. <b>Athugasemd:</b> Þetta atriði valmyndar birtist aðeins þegar frágangseining heftara er til staðar.
<b>Hliðraðar síður</b> Engin* Á milli eintaka Á milli verka	Hliðrar úttaki á hverju prentverki eða hverju eintaki á prentverki. <b>Athugasemdir:</b> <ul style="list-style-type: none"> <li>Á milli afrita hliðrar hverju prentverki ef Samröðun er stíllt á Kveikt [1,2,1,2,1,2]. Ef Samröðun er stíllt á Slökkt [1,1,1,2,2,2], þá er hverju setti á prentuðum síðum hliðrað, svo sem allar fyrstu síður eða allar aðrar síður.</li> <li>Milli verka verka setur sömu stöðu í hliðrun fyrir allt verkið í prentun óháð fjölda eintaka sem eru prentuð.</li> <li>Þetta atriði valmyndar birtist aðeins þegar frágangseining heftara er til staðar.</li> </ul>
<b>Athugasemd:</b> Stjarna (*) næst gildi gefur til kynna sjálfvalda stillingu frá verksmiðju.	

Atriði valmyndar	Lýsing
<b>Veltistíll</b> Löng brún* Stutt brún	Ákvarða hvaða hlið á pappír er bundin þegar prentað er á báðar hliðar.
<b>Síður á hlið</b> Slökkt* 2 síður á hlið 3 síður á hlið 4 síður á hlið 6 síður á hlið 9 síður á hlið 12 síður á hlið 16 síður á hlið	Prenta margar síðumyndir á einni hlið á pappírsörk.
<b>Röðun á síðum á hlið</b> Lárétt* Öfugt lárétt Öfugt lóðrétt Lóðrétt	Skilgreina staðsetningu á mörgum síðum þegar verið er að nota valmynd Síður á hlið.
<b>Stefna á síðum á hlið</b> Sjálfvirkt* Langsnið Skammsnið	Skilgreina staðsetningu á mörgum síðum þegar verið er að nota valmynd Síður á hlið.
<b>Spássía á síðum á hlið</b> Engin* Heil	Prenta spássíu á hverja síðumynd þegar verið er að nota valmynd Síður á hlið.
<b>Aðskilnaðarsíður</b> Slökkt* Á milli eintaka Á milli verka Á milli síðna	Setja inn auðar aðskilnaðarsíður við prentun.
<b>Uppruni aðskilnaðarsíðu</b> Skúffu [x] (1*) Fjölnotamatari	Skilgreina uppruna pappírs á aðskilnaðarsíðum.
<b>Auðar síður</b> Ekki prenta* Prenta	Prenta auðar síður í prentverki.
<b>Athugasemd:</b> Stjarna (*) næst gildi gefur til kynna sjálfvalda stillingu frá verksmiðju.	



# Netkerfi/tengi

## Yfirlit netkerfis

Atriði valmyndar	Lýsing
<b>Virkur tengibúnaður</b> Sjálfvirk* Staðalnetkerfi Þráðlaust	Skilgreina gerð af tengingu netkerfis. <b>Athugasemd:</b> Þráðlaust er aðeins í boði í gerðum prentara sem eru tengdir við þráðlaust net.
<b>Staða netkerfis</b>	Sýna stöðu tengingar við netkerfi prentarans.
<b>Sýna stöðu netkerfis á prentara</b> Slökkt Kveikt*	Sýna stöðu netkerfis á skjánum.
<b>Hraði, Duplex</b>	Sýna hraðann á núverandi virku netkorti.
<b>IPv4</b>	Sýna IPv4-vistfangið.
<b>Öll IPv6-vistföng</b>	Sýna öll IPv6-vistföng.
<b>Endurstilla prentþjón</b>	Endurstilla allar virkar nettengingar prentarans. <b>Athugasemd:</b> Þessi stilling fjarlægir allar uppsetningarstillingar netkerfis.
<b>Tímarof verks í netkerfi</b> Slökkt Kveikt* (90 sekúndur)	Stilla tímann áður en prentarinn hættir við prentverk á netinu.
<b>Upplýsingasíða</b> Slökkt* Kveikt	Prenta upplýsingasíðu.
<b>Skanna til tengisviðs PC</b>	Skilgreina gilt svið tengis fyrir prentara sem eru á bak við eldvegg sem lokar á tengi.
<b>Virkja nettengingar</b> Slökkt Kveikt*	Virkja tengingu á prentaranum við netkerfi.
<b>Virkja LLDP</b> Slökkt* Kveikt	Virkja LLDP (Link Layer Discovery Protocol) í prentaranum.
<b>Athugasemd:</b> Stjarna (*) næst gildi gefur til kynna sjálfvalda stillingu frá verksmiðju.	

## Þráðlaust

**Athugasemd:** Þessi valmynd er aðeins tiltæk í gerðum prentara sem er tengdur við þráðlaust net eða prenturum sem eru með tengi fyrir þráðlaust net.

Atriði valmyndar	Lýsing
<b>Uppsetning með því að nota forrit fyrir fartæki</b>	Stilla tengingu við þráðlaust net með því að nota Lexmark Mobile Assistant.

Atriði valmyndar	Lýsing
<b>Uppsetning á stjórnborði prentara</b> Velja netkerfi Bæta við þráðlausu netkerfi Heiti netkerfis Stilling netkerfis Grunnkerfi Öryggisstilling þráðlausrar tengingar Óvirkt* WEP WPA2/WPA - Persónulegt WPA2 - Persónulegt 802.1x - RADIUS	Stilla þráðlausu tengingu með því að nota stjórnborðið. <b>Athugasemd:</b> Aðeins er hægt að stilla 802.1x - RADIUS frá innbyggða vefþjóninum.
<b>Vernduð þráðlaus uppsetning (Wi-Fi Protected Setup (WPS))</b> Sjálfvirk uppgötvun WPS Slökkt Kveikt* Aðferð gangsetningar með hnöppum Gangsetning með PIN-aðferð	Koma á þráðlaustu neti og virkja öryggi netkerfis <b>Athugasemdir:</b> <ul style="list-style-type: none"> <li>Sjálfvirk uppgötvun WPS birtist aðeins þegar Öryggisstilling þráðlausrar tengingar er stillt á WEP.</li> <li>Aðferð gangsetningar með hnöppum tengir prentara við þráðlaust net þegar ýtt er á hnappa á bæði prentara og aðgangsstað (þráðlausum beini) innan ákveðins tíma.</li> <li>Gangsetning með PIN-aðferð tengir prentara við þráðlaust net þegar PIN-númer á prentaranum er skráð í þráðlausar stillingar á aðgangsstaðnum.</li> </ul>
<b>Stilling netkerfis</b> BSS-gerð Grunnkerfi*	Skilgreina stillingu netkerfis.
<b>Samhæfni</b> 802.11b/g/n (2.4GHz)* 802.11a/b/g/n/ac (2.4GHz/5GHz) 802.11a/n/ac (5GHz)	Skilgreina staðal fyrir þráðlaust netkerfi. <b>Athugasemd:</b> 802.11a/b/g/n/ac (2.4GHz/5GHz) og 802.11a/n/ac (5GHz) birtast aðeins þegar þráðlaus valkostur er uppsettur.
<b>Öryggisstilling þráðlausrar tengingar</b> Óvirkt* WEP WPA2/WPA-Persónulegt WPA2-Persónulegt 802.1x - RADIUS	Stilla öryggisstillingu til að tengja prentarann við þráðlaus tæki. <b>Athugasemd:</b> Aðeins er hægt að stilla 802.1x - RADIUS frá innbyggða vefþjóninum.
<b>WEP staðfestingstilling</b> Sjálfvirkt* Opin Sameiginleg	Stilla tegund þráðlausrar dulkóðunar (WEP) fyrir prentarann. <b>Athugasemd:</b> Þetta atriði valmyndar birtist aðeins þegar öryggisstilling þráðlausrar tengingar er stillt á WEP.
<b>Stilla WEP-lykil</b>	Skilgreina aðgangsorð WEP fyrir örugga þráðlausu tengingu.
<b>WPA2/WPA Persónulegt</b> AES	Virkja þráðlaust öryggi með öruggu þráðlausu aðgengi (WPA). <b>Athugasemd:</b> Þetta atriði valmyndar birtist aðeins þegar öryggisstilling þráðlausrar tengingar er stillt á WPA2/WPA-Persónulegt.
<b>Stilla fyrir fram sameiginlegan lykil</b>	Stilla aðgangsorð fyrir örugga þráðlausu tengingu.

Atriði valmyndar	Lýsing
<b>WPA2-Persónulegt</b> AES	Virka þráðlaust öryggi með WPA2. <b>Athugasemd:</b> Þetta atriði valmyndar birtist aðeins þegar öryggisstilling þráðlausrar tengingar er stillt á WPA2-Persónulegt.
<b>802.1x dulkóðunarstilling</b> WPA+ WPA2*	Virka þráðlaust öryggi með 802.1x staðli. <b>Athugasemdir:</b> <ul style="list-style-type: none"> <li>• Þetta atriði valmyndar birtist aðeins þegar öryggisstilling þráðlausrar tengingar er stillt á 802.1x - RADIUS.</li> <li>• Aðeins er hægt að stilla 802.1x - RADIUS frá innbyggða vefþjóninum.</li> </ul>
<b>IPv4</b> Virka DHCP Kveikt* Slökkt Stilla fasta IP-tölu IP-tala Netsía Gátt	Virka og stilla IPv4-stillingar í prentaranum.
<b>IPv6</b> Virka IPv6 Kveikt* Slökkt Virka DHCPv6 Kveikt Slökkt* Sjálfvirk uppsetning vistfangs án staðsetninga Kveikt* Slökkt DNS-tala netþjóns Handvirkt úthlutað IPv6 vistfang Handvirkt úthlutaður IPv6 beinir Forskeyti vistfangs Öll IPv6-vistföng Öll IPv6-vistföng beinis.	Virka og stilla IPv6-stillingar í prentaranum.
<b>Vistfang netkerfis</b> UAA LAA	Skoða vistföng netkerfis.
<b>PCL SmartSwitch</b> Slökkt Kveikt*	Stilla prentarann til skipta sjálfkrafa í PCL-hermingu þegar prentverk krefst þess, án tillits til sjálfgefins tungumáls prentara. <b>Athugasemd:</b> Ef slökkt er á PCL SmartSwitch skoðar prentarinn ekki gögn á innleið og notar sjálfvalið tungumál prentara sem er skilgreint í valmynd Uppsetning.

Atriði valmyndar	Lýsing
<b>PS SmartSwitch</b> Slökkt Kveikt*	Stilla prentarann til skipta sjálfkrafa í PS-hermingu þegar prentverk krefst þess, án tillits til sjálfgefins tungumáls prentara. <b>Athugasemd:</b> Ef slökkt er á PS SmartSwitch skoðar prentarinn ekki gögn á innleið og notar sjálfvalið tungumál prentara sem er skilgreint í valmynd Uppsetning.
<b>Verki í biðminni</b> Kveikt Slökkt*	Vista verk tímabundið á hörðum diskum prentara fyrir prentun. <b>Athugasemd:</b> Þetta atriði valmyndar birtist aðeins þegar harður diskur er til staðar.
<b>Mac Binary PS</b> Sjálfvirkt* Kveikt Slökkt	Stillir prentarann til að vinna úr Macintosh binary PostScript prentverkum. <b>Athugasemdir:</b> <ul style="list-style-type: none"> <li>• Kveikt vinnur úr raw binary PostScript prentverkum.</li> <li>• Slökkt sjar prentverk sem nota staðalsamskipti.</li> </ul>

## Wi-Fi Direct

Atriði valmyndar	Lýsing
<b>Virkja beint þráðlaust net (Wi-Fi)</b> Kveikt Slökkt*	Stilla prentarann til að tengjast beint við tæki með þráðlausu neti (Wi-Fi).
<b>Heiti Wi-Fi Direct</b>	Skilgreina heiti fyrir Wi-Fi Direct netkerfi.
<b>Wi-Fi Direct aðgangsorð</b>	Setja aðgangsorð til að sannvotta og sannreyna notendur á Wi-Fi tengingu.
<b>Sýna aðgangsorð á uppsetningarsíðu</b> Slökkt Kveikt*	Sýna Wi-Fi Direct aðgangsorð á uppsetningarsíðu netkerfisins.
<b>Forgangsrásamúmer</b> 1–11 Sjálfvirkt*	Stilla æskilega rás í þráðlausu netkerfinu.
<b>IP-tala eiganda hóps</b>	Skilgreina IP-tölu fyrir eiganda hóps.
<b>Samþykkja sjálfvirkt beiðni ýtihnappa</b> Slökkt* Kveikt	Samþykkja beiðnir til að tengjast netkerfi sjálfvirkt. <b>Athugasemd:</b> Sjálfvirkt samþykki viðskiptavina er ekki öruggt.
<b>Athugasemd:</b> Stjarna (*) næst gildi gefur til kynna sjálfvalda stillingu frá verksmiðju.	

## Ethernet

Atriði valmyndar	Lýsing
<b>Hraði netkerfis</b>	Sýna hraða á virkum tengibúnaði netkerfis.
<b>IPv4</b> Virkja samskiptatíma netkerfis (DHCP) (kveikt*) Stilla fasta IP-tölu	Stilla IPv4-stillingarnar.
<b>Athugasemd:</b> Stjarna (*) næst gildi gefur til kynna sjálfvalda stillingu frá verksmiðju.	

Atriði valmyndar	Lýsing
<b>IPv6</b> Virkja IPv6 (kveikt*) Virkja DHCPv6 (slökkt *) Sjálfvirk uppsetning vistfangs án staðsetninga (kveikt*) DNS-tala netþjóns Handvirkt úthlutað IPv6 vistfang Handvirkt úthlutaður IPv6 beinir Forskeyti vistfangs (64*) Öll IPv6-vistföng Öll IPv6-vistföng beinis.	Stilla IPv6-stillingarnar.
<b>Vistfang netkerfis</b> UAA LAA	Skilgreina vistfang netkerfis.
<b>PCL SmartSwitch</b> Slökkt Kveikt*	Stilla prentarann til skipta sjálfkrafa í PCL-hermingu þegar prentverk krefst þess, án tillits til sjálfgefins tungumáls prentara. <b>Athugasemd:</b> Þegar þessi stilling er óvirk skoðar prentarinn ekki gögn á innleið og notar sjálfvalið tungumál prentara sem er skilgreint í valmynd Uppsetning.
<b>PS SmartSwitch</b> Slökkt Kveikt*	Stilla prentarann til skipta sjálfkrafa í PostScript-hermingu þegar prentverk krefst þess, án tillits til sjálfgefins tungumáls prentara. <b>Athugasemd:</b> Þegar þessi stilling er óvirk skoðar prentarinn ekki gögn á innleið og notar sjálfvalið tungumál prentara sem er skilgreint í valmynd Uppsetning.
<b>Verki í biðminni</b> Slökkt* Kveikt	Vista verk tímabundið á hörðum diskum fyrir prentun. <b>Athugasemd:</b> Þetta atriði valmyndar birtist aðeins þegar harður diskur er til staðar.
<b>Mac Binary PS</b> Sjálfvirk* Kveikt Slökkt	Stillir prentarann til að vinna úr Macintosh binary PostScript prentverkum. <b>Athugasemdir:</b> <ul style="list-style-type: none"> <li>Sjálfvirk vinnur prentverkum frá tölvum sem nota annað hvort stýrikerfi frá Windows eða Macintosh.</li> <li>Slökkt sýnir PostScript-prentverk sem nota staðalsamskipti.</li> </ul>
<b>Ethernet með orkuskilvirkni</b> Kveikt Slökkt Sjálfvirk*	Draga úr orkunotkun þegar prentarinn tekur ekki við gögnum frá Ethernet-netkerfi.
<b>Athugasemd:</b> Stjarna (*) næst gildi gefur til kynna sjálfvalda stillingu frá verksmiðju.	

## TCP/IP

**Athugasemd:** Þessi valmynd birtist aðeins í nettengdum prenturum eða prenturum sem eru tengdir prentþjónum.

Atriði valmyndar	Lýsing
<b>Stilla heiti hýsis.</b>	Stilla núverandi hýsisnafn TCP/IP.
<b>Heiti léns</b>	Stilla heiti léns
<b>Leyfa DHCP/BOOTP að uppfæra NTP-þjón</b> Kveikt* Slökkt	Leyfa DHCP og BOOTP biðlurum að uppfæra NTP-stillingar á prentaranum.
<b>Nafn núllstillingar</b>	Skilgreina þjónustuheiti fyrir núllstillt netkerfi.
<b>Virkja sjálfvirka IP-tölu</b> Slökkt* Kveikt	Úthlutar IP-tölu sjálfvirkt.
<b>DNS-tala netþjóns</b>	Skilgreina núverandi DNS-tölu netþjóns.
<b>Afrit DNS-tölu</b>	Skilgreina afritun á DNS-tölu netþjóna.
<b>Afrit DNS-tölu netþjóns 2</b>	
<b>Afrit DNS-tölu netþjóns 3</b>	
<b>Leitarröð léns</b>	Skilgreina lista yfir lén til að finna prentara og tilföng hans sem eru í mismunandi lénom á netinu.
<b>Virkja DDNS</b> Slökkt* Kveikt	Uppfæra breytilegar DNS-stillingar.
<b>DDNS TTL</b>	Skilgreina núverandi DDNS-stillingar.
<b>Sjálfvalið TTL</b>	
<b>Endurnýjunartími DDNS</b>	
<b>Virkja mDNS</b> Slökkt Kveikt*	Uppfæra stillingar DNS margvarps.
<b>WINS-tala netþjóns</b>	Skilgreina vistfang fyrir Windows Internet Name Service (WINS).
<b>Virkja BOOTP</b> Slökkt* Kveikt	Leyfa BOOTP að úthluta IP-tölu prentara.
<b>Listi yfir takmarkanir netþjóns</b>	Skilgreina IP-tölur sem hafa leyfi til að eiga samskipti við prentarann yfir TCP/IP. <b>Athugasemdir:</b> <ul style="list-style-type: none"> <li>• Notaðu kommu til að aðgreina hverja IP-tölu.</li> <li>• Þú getur bætt við allt að 50 IP-tölum.</li> </ul>
<b>Listi yfir valkosti takmarkana netþjóns</b> Loka á öll tengi* Loka aðeins á prentun Loka aðeins á prentun og HTTP	Skilgreina aðgangsvalkost fyrir IP-tölur sem eru ekki á listanum.
<b>MTU</b> 256–1500 Ethernet (1500*)	Skilgreina breytu hámarkseiningu samskipta (MTU) fyrir TCP-tengingar.
<b>Athugasemd:</b> Stjarna (*) næst gildi gefur til kynna sjálfvalda stillingu frá verksmiðju.	

Atriði valmyndar	Lýsing
<b>Raw-prentaratengi</b> 1–65535 (9100*)	Skilgreina númer raw-tengis fyrir prentara sem tengdir eru netkerfi.
<b>Hámarkshraði umferðar á útleið</b> Slökkt* Kveikt	Stilla hámark flutningshraða prentarans. <b>Athugasemd:</b> Þegar þetta er virkt er valkosturinn fyrir þessa stillingu 100–1000000 kílóbitar/sekúndu.
<b>Virkja TLSv1.0</b> Slökkt Kveikt*	Virkja TLSv1.0 samskiptamátann
<b>Virkja TLSv1.1</b> Slökkt Kveikt*	Virkja TLSv1.1 samskiptamátann
<b>SSL dulmálslisti</b>	Skilgreina algrím dulmáls til að nota við SSL eða TLS tengingar.
<b>Athugasemd:</b> Stjarna (*) næst gildi gefur til kynna sjálfvalda stillingu frá verksmiðju.	

## SNMP

**Athugasemd:** Þessi valmynd birtist aðeins í nettengdum prenturum eða prenturum sem eru tengdir prentþjónum.

Atriði valmyndar	Lýsing
<b>SNMP útgáfa 1 og 2c</b> Virkt Slökkt Kveikt* Leyfa stillingu SNMP Slökkt Kveikt* Virkja PPM MIB Slökkt Kveikt* SNMP umhverfi	Setja upp „Simple Network Management Protocol“ (SNMP) útgáfur 1 og 2c til að setja upp prentrekla og forrit.
<b>Athugasemd:</b> Stjarna (*) næst gildi gefur til kynna sjálfvalda stillingu frá verksmiðju.	

Atriði valmyndar	Lýsing
<b>SNMP útgáfa 3</b> Virkt Slökkt Kveikt* Samhengisheiti Stilla skírteini lesa/skrifa Nafn notanda Aðgangsorð sannvottunar Aðgangsorð persónuverndar Stilla skírteini aðeins lesa Nafn notanda Aðgangsorð sannvottunar Aðgangsorð persónuverndar Myllutákn vottunar MD5 SHA1* Lágmarksstig sannvottunar Engin sannvottun, engin gagnaleynd Sannvottun, engin gagnaleynd Sannvottun, gagnaleynd* Algrím gagnaleyndar DES AES-128*	Stilla SNMP útgáfu 3 til að setja upp og uppfæra öryggi prentara.
<b>Athugasemd:</b> Stjarna (*) næst gildi gefur til kynna sjálfvalda stillingu frá verksmiðju.	

## IPSec

**Athugasemd:** Þessi valmynd birtist aðeins í nettengdum prenturum eða prenturum sem eru tengdir prentþjónum.

Atriði valmyndar	Lýsing
<b>Virkja IPSec</b> Slökkt Kveikt*	Virkja „Internet Protocol Security“ (IPSec).
<b>Grunnuppsetning</b> Sjálfvalið* Samhæfni Öruggt	Stilla grunnuppsetningu IPSec.
<b>DH (Diffie-Hellman) uppástunga hóps</b> modp2048 (14)* modp3072 (15) modp4096 (16) modp6144 (17)	Stilla grunnuppsetningu IPSec. <b>Athugasemd:</b> Þetta atriði valmyndar birtist aðeins þegar Grunnuppsetning er stillt á Samhæfi.
<b>Athugasemd:</b> Stjarna (*) næst gildi gefur til kynna sjálfvalda stillingu frá verksmiðju.	



Atriði valmyndar	Lýsing
<b>Tillaga um dulkóðunaraðferð</b> 3DES AES*	Stilla aðferð dulkóðunar. <b>Athugasemd:</b> Þetta atriði valmyndar birtist aðeins þegar Grunnuppsetning er stillt á Samhæfi.
<b>Tillaga um staðfestingaraðferð</b> SHA1 SHA256* SHA512	Stilla aðferð sannvottunar. <b>Athugasemd:</b> Þetta atriði valmyndar birtist aðeins þegar Grunnuppsetning er stillt á Samhæfi.
<b>IKE SA líftími (klst)</b> 1 2 4 8 24*	Skilgreina tímabil gildisloka IKE SA. <b>Athugasemd:</b> Þetta atriði valmyndar birtist aðeins þegar Grunnuppsetning er stillt á Öruggt.
<b>IPSec SA líftími (klst)</b> 1 2 4 8* 24	Skilgreina tímabil gildisloka IPSec SA. <b>Athugasemd:</b> Þetta atriði valmyndar birtist aðeins þegar Grunnuppsetning er stillt á Öruggt.
<b>Skírteini IPSec-tækis</b>	Skilgreina IPSec vottorð.
<b>Fyrir fram samnýttar lykilvottaðar tengingar</b> Hýsill [x]	Setja upp staðfestar tengingar á prentaranum.
<b>Votta staðfestar tengingar</b> Hýsill [x] Vistfang[/undirnet]	
<b>Athugasemd:</b> Stjarna (*) næst gildi gefur til kynna sjálfvalda stillingu frá verksmiðju.	

## 802.1x

**Athugasemd:** Þessi valmynd birtist aðeins í nettengdum prenturum eða prenturum sem eru tengdir prentþjónum.

Atriði valmyndar	Lýsing
<b>Virkt</b> Slökkt* Kveikt	Láta prentarann tengjast netkerfum sem þarfnast sannvottunar áður en aðgengi er leyft.
<b>Athugasemd:</b> Stjarna (*) næst gildi gefur til kynna sjálfvalda stillingu frá verksmiðju.	

## LPD-uppsetning

**Athugasemd:** Þessi valmynd birtist aðeins í nettengdum prenturum eða prenturum sem eru tengdir prentþjónum.

Atriði valmyndar	Lýsing
<b>Tímarof LPD</b> 0–65535 sekúndur (90*)	Stilla gildi tímarofs til að stöðva að Line Printer Daemon-miðlarinn (LPD) sé að bíða endalaust fetir föstum eða ógildum prentverkum.
<b>Upplýsingasiða LPD</b> Slökkt* Kveikt	Prenta upplýsingasiðu fyrir öll LPD prentverk <b>Athugasemd:</b> Upplýsingasiða er fyrsta blaðsíðu prentunar sem notað er sem aðskilnaðarsíða prentverka og til að bera kennsl á upphaf beiðni prentunar.
<b>Lokasiða LPD</b> Slökkt* Kveikt	Prenta lokasiðu fyrir öll LPD prentverk <b>Athugasemd:</b> Lokasiða er síðasta síðan í prentverki.
<b>Umbreyting á nýrri línu LPD</b> Slökkt* Kveikt	Virkja umbreytingu á nýrri línu <b>Athugasemd:</b> Ný lína er búnaður sem stjórnar prentara til að færa stöðu bendilsins í fyrstu stöðu á sömu línu.
<b>Athugasemd:</b> Stjarna (*) næst gildi gefur til kynna sjálfvalda stillingu frá verksmiðju.	

## HTTP/FTP-stillingar

Atriði valmyndar	Lýsing
<b>Virkja HTTP-þjón</b> Slökkt Kveikt*	Aðgengi að innbyggðum vefþjón til að fylgjast með og stjórna prentaranum.
<b>Virkja HTTPS</b> Slökkt Kveikt*	Virkja „Hypertext Transfer Protocol Secure“ (HTTPS) til að dulkóða gögn til og frá prentþjóni.
<b>Þvinga HTTPS-tengingar</b> Kveikt Slökkt*	Þvinga prentarann til að nota HTTPS-tengingar.
<b>Virkja FTP/TFTP</b> Slökkt Kveikt*	Sendi skrár með því að nota FTP/TFTP.
<b>Staðbundin lén</b>	Skilgreina heiti á lénum fyrir HTTP- og FTP-þjóna.
<b>IP-tala HTTP Proxy</b>	Setja upp stillingar fyrir HTTP- og FTP-þjón.
<b>IP-tala FTP Proxy</b>	
<b>HTTP sjálfvalið IP-tengi</b>	
<b>Skírteini HTTPS-tækis</b>	
<b>Sjálfvalið IP-tengi fyrir FTP</b>	
<b>Tímarof fyrir HTTP/FTP beiðnir</b> 1–299 (30*)	Skilgreina tímamann áður en tenging þjóns stöðvast.
<b>Beiðnir fyrir endurtengingu HTTP/FTP</b> 1–299 (3*)	Stilla fjölda á tilraunum til endurtengingar á HTTP/FTP-þjón.
<b>Athugasemd:</b> Stjarna (*) næst gildi gefur til kynna sjálfvalda stillingu frá verksmiðju.	

## ThinPrint

Atriði valmyndar	Lýsing
<b>Virkja ThinPrint</b> Slökkt* Kveikt	Prenta með því að nota ThinPrint.
<b>Númer á tengi</b> 4000–4999 (4000*)	Stilla númer á tengi fyrir ThinPrint-þjóninn.
<b>Bandbreidd (bitar/sek)</b> 100–1000000 (0*)	Stilla hraða fyrir sendingu á gögnum í ThinPrint-umhverfi.
<b>Pakkastærð (kbæti)</b> 0–64000 (0*)	Stilla pakkastærð fyrir sendingu á gögnum.
<b>Athugasemd:</b> Stjarna (*) næst gildi gefur til kynna sjálfvalda stillingu frá verksmiðju.	

## USB

Atriði valmyndar	Lýsing
<b>PCL SmartSwitch</b> Slökkt Kveikt*	Stilla prentarann til skipta sjálfkrafa í PCL-hermingu þegar prentverk sem tekið er á móti í gegnum USB-tengi krefst þess, án tillits til sjálfgefins tungumáls prentara. <b>Athugasemd:</b> Þegar þessi stilling er óvirk skoðar prentarinn ekki gögn á innleið og notar sjálfvalið tungumál prentara sem er skilgreint í valmynd Uppsetning.
<b>PS SmartSwitch</b> Slökkt Kveikt*	Stilla prentarann til skipta sjálfkrafa í PostScript-hermingu þegar prentverk sem tekið er á móti í gegnum USB-tengi krefst þess, án tillits til sjálfgefins tungumáls prentara. <b>Athugasemd:</b> Þegar þessi stilling er óvirk skoðar prentarinn ekki gögn á innleið og notar sjálfvalið tungumál prentara sem er skilgreint í valmynd Uppsetning.
<b>Verki í biðminni</b> Slökkt* Kveikt	Vista verk tímabundið á hörðum diskum fyrir prentun. <b>Athugasemd:</b> Þetta atriði valmyndar birtist aðeins þegar harður diskur er til staðar.
<b>Mac Binary PS</b> Sjálfvirkt* Kveikt Slökkt	Stillir prentarann til að vinna úr Macintosh binary PostScript prentverkum. <b>Athugasemdir:</b> <ul style="list-style-type: none"> <li>Sjálfvirkt vinnur prentverkum frá tölvum sem nota annað hvort stýrikerfi frá Windows eða Macintosh.</li> <li>Slökkt síar PostScript-prentverk sem nota staðalsamskipti.</li> </ul>
<b>Virkja USB-tengi</b> Slökkt Kveikt*	Virkja USB-tengi að framan.
<b>Athugasemd:</b> Stjarna (*) næst gildi gefur til kynna sjálfvalda stillingu frá verksmiðju.	

## Takmarka ytra aðgengi að netkerfi

Atriði valmyndar	Lýsing
<b>Takmarka ytra aðgengi að netkerfi</b> Slökkt* Kveikt	Takmarka aðgengi að svæðum á netinu
<b>Ytra vistfang netkerfis</b>	Skilgreina vistföng netkerfis með takmarkað aðgengi.
<b>Tölvupóstfang fyrir tilkynningu</b>	Skilgreina tölvupóstfang til að senda tilkynningu um skráð atvik.
<b>Ping-tíðni</b> 1–300 (10*)	Skilgreina millibil leitar í netkerfi í sekúndum.
<b>Efni</b>	Skilgreina efni og skilaboð í tilkynningartölvupósti.
<b>Skilaboð</b>	
<b>Athugasemd:</b> Stjarna (*) næst gildi gefur til kynna sjálfvalda stillingu frá verksmiðju.	

## Öryggi

### Aðferðir innskráningar

#### Stjórna heimildum

Atriði valmyndar	Lýsing
<b>Aðgengi að aðgerðum</b> Aðgengi að heimilisfangabók í forritum Breyta heimilisfangabók. Stjórna flýtvísunum Stofna prófíla Stjórna bókarmerkjum Prentun frá minniskorti Skönnun frá minniskorti Aðgerð afritunar Brottfall á lit Aðgerð tölvupósts Fax-aðgerð FTP-aðgerð Sleppa geymdum faxsendingum Aðgengi að verkum í bið Notendaprófilar Hætta við verk við tækið Breyta um tungumál Samskiptaaðferð internetprentunar (IPP) Fjarstýra gangsetningu skönnunar Svart-hvít prentun Mappa á neti - Skanna	Stjórna aðgengi að aðgerðum prentarans

Atriði valmyndar	Lýsing
<b>Stjórnunarlegar valmyndir</b> Öryggisvalmynd Valmynd fyrir netkerfi/tengi Pappírivalmynd Skýrsluvalmynd Valmyndir uppsetningar aðgerða Valmynd rekstrarvöru Valmynd aukakorts SE-valmynd Valmynd tækis	Stjórna aðgengi að stillingarvalmynd prentarans
<b>Stjórnun tækis</b> Fjarstýrð stjórnun Uppfærsla fastbúnaðar Uppsetning forrita Stjórnborðslæsing stjórnanda Flytja inn/flytja út allar stillingar Eyða utan þjónustu Aðgengi að innbyggðum vefþjóni	Stjórna aðgengi að stjórnunarvalkostum prentarans
<b>Forrit</b> Ný forrit Skyggusýning Breyta um veggfóður Skjáhvíla Afrita kort Skönnunarmiðstöð Skönnunarmiðstöð sérsnið 1 Skönnunarmiðstöð sérsnið 2 Skönnunarmiðstöð sérsnið 3 Skönnunarmiðstöð sérsnið 4 Skönnunarmiðstöð sérsnið 5 Skönnunarmiðstöð sérsnið 6 Skönnunarmiðstöð sérsnið 7 Skönnunarmiðstöð sérsnið 8 Skönnunarmiðstöð sérsnið 9 Skönnunarmiðstöð sérsnið 10 Eyðublöð og uppáhalð	Stjórna aðgengi að forritum prentarans

## Staðbundnir reikningar

Atriði valmyndar	Lýsing
<b>Stjórna hópum/heimildum</b>	Sýna lista yfir alla vistaða hópa í prentaranum.
<b>Bæta við notanda</b> Nafn notanda/aðgangsorð Nafn notanda Aðgangsorð PIN-númer	Búa til staðbundna reikninga og skilgreina aðgengi þeirra að aðgerðum prentarans, stjórnunarlegum valmyndum, valkostum stjórnunar prentarans og forritum.

## Skipuleggja USB-tæki

Atriði valmyndar	Lýsing
<b>Skipulag</b> Bæta við nýju skipulagi	Skipuleggja aðgengi að USB-tengjum að framan.

## Eftirlitsskrá öryggis

Atriði valmyndar	Lýsing
<b>Virkja eftirlit</b> Slökkt* Kveikt	Skrá atvik í örugga atvikaskrá eftirlits og fjartengda atvikaskrá kerfis.
<b>Virkja fjartengda kerfisskrá</b> Slökkt* Kveikt	Sendu atvikaskrár eftirlits til fjartengds þjóns.
<b>Þjónn fjartengdrar kerfisskrár</b>	Skilgreina þjón fjartengdrar kerfisskrár
<b>Tengi fjartengdrar kerfisskrár</b> 1-65535 (514*)	Skilgreina tengi fjartengdrar kerfisskrár
<b>Aðferð fjartengdrar kerfisskrár</b> Venjulegt UDP* Stunnel	Skilgreina aðferð kerfisskrár til að senda skráð atvik til fjartengds þjóns.
<b>Athugasemd:</b> Stjarna (*) næst gildi gefur til kynna sjálfvalda stillingu frá verksmiðju.	

Atriði valmyndar	Lýsing
<b>Aðstaða fjartengdrar kerfisskrár</b> 0 - Kjarnaskilaboð 1 - Skilaboð á stigi notanda 2 - Póstkerfi 3 - Kerfispúkar 4 - Skilaboð öryggis/sannvottunar* 5 - Innri skilaboð búin til af kerfisskrám 6 - Undirkerfi línuprentara 7 - Undirkerfi fréttanetkerfis 8 - UUCP-undirkerfi 9 - Klukkupúki 10 - Skilaboð öryggis/sannvottunar 11 - FTP-púki 12 - NTP-undirkerfi 13 - Atvikaskrá endurskoðunar 14 - Atvikaskrá viðvörunar 15 - Klukkupúki 16 - Staðbundin notkun 0 (local0) 17 - Staðbundin notkun 1 (local1) 18 - Staðbundin notkun 2 (local2) 19 - Staðbundin notkun 3 (local3) 20 - Staðbundin notkun 4 (local4) 21 - Staðbundin notkun 5 (local5) 22 - Staðbundin notkun 6 (local6) 23 - Staðbundin notkun 7 (local7)	Skilgreina aðgerðarkóða sem prentari notar þegar hann sendir atvikaskrár til fjarlægs miðlara.
<b>Alvarleiki atvika sem á að skrá</b> 0 - Neyð 1 - Aðvörun 2 - Alvarleg 3 - Villa 4 - Viðvörun* 5 - Tilkynning 6 - Til upplýsingar 7 - Aflúsa	Skilgreina stig afmörkunar forgangs fyrir skráningu á skilaboðum og atvikum.
<b>Óskráð atvik fjartengdar kerfisskrár</b> Slökkt* Kveikt	Sendu öll atvik óháð stigi alvarleika til fjartengds þjóns.
<b>Tölvupóstfang stjórnanda</b>	Sendu tilkynningu í tölvupósti um skráð atvik til stjórnandans.
<b>Viðvörun loggskrár í tölvupósti um hreinsuð atvik</b> Slökkt* Kveikt	Sendu tilkynningu í tölvupósti um skráð atvik til stjórnandans þegar atvik eru hreinsuð.
<b>Viðvörun í tölvupósti skrifað yfir viðvörun</b> Slökkt* Kveikt	Sendu tilkynningu í tölvupósti um skráð atvik til stjórnandans þegar atvikaskrá er full og byrjar að skrifa yfir atvik.
<b>Athugasemd:</b> Stjarna (*) næst gildi gefur til kynna sjálfvalda stillingu frá verksmiðju.	

Atriði valmyndar	Lýsing
<b>Skrá fulla hegðun</b> Skrifa yfir elstu innfærslur* Senda loggskrá í tölvupósti og eyða öllum færslum	Leysa geymsluvandamál þegar atvikaskrá fyllir úthlutað pláss.
<b>Tölvupóstur % full viðvörðun</b> Slökkt* Kveikt	Senda tilkynningu í tölvupósti til stjórnandans þegar atvikaskrá fyllir úthlutað minni.
<b>% stig fullrar viðvörðunar</b> 1–99 (90*)	
<b>Útflutt viðvörðun loggskrár í tölvupósti</b> Slökkt* Kveikt	Senda tilkynningu í tölvupósti til stjórnandans þegar atvikaskrá er send.
<b>Viðvörðun stillingum loggskrár breytt í tölvupósti</b> Slökkt* Kveikt	Senda tilkynningu í tölvupósti til stjórnandans þegar virkja endurskoðun er stillt.
<b>Endingar línuskráninga í atvikaskrá</b> LF (\n)* CR (\r) CRLF (\r\n)	Skilgreina hvernig atvikaskrá lokar hverri línuendingu.
<b>Undirrita útflutning stafrænt</b> Slökkt* Kveikt	Bæta við stafrænni undirritun við hverja útflutta skrá.
<b>Hreinsa atvikaskrá</b>	Eyða öllum endurskoðunarskrám.
<b>Flytja út loggskrá</b> Atvikaskrá kerfis (Syslog) (RFC 5424) Atvikaskrá kerfis (Syslog) (RFC 3164) CSV	Flytja út öryggisskrá á minniskort.
<b>Athugasemd:</b> Stjarna (*) næst gildi gefur til kynna sjálfvalda stillingu frá verksmiðju.	

## Hömlur á innskráningu

Atriði valmyndar	Lýsing
<b>Misheppnaðar innskráningar</b> 1–10 (3*)	Skilgreina fjölda misheppnaðra innskráningartilrauna áður en notendur eru læstir úti.
<b>Misheppnaður tímarammi</b> 1–60 mínútur (5*)	Skilgreina tímaramma á milli misheppnaðra innskráningartilrauna áður en notendur eru læstir úti.
<b>Tími læsingar</b> 1–60 mínútur (5*)	Skilgreina tímalengd lokunar.
<b>Tímarof fjartengdrar innskráningar</b> 1–120 mínútur (10*)	Skilgreina biðtíma fyrir fjartengda innskráningu áður en notandi er útskráður sjálfvirk.
<b>Athugasemd:</b> Stjarna (*) næst gildi gefur til kynna sjálfvalda stillingu frá verksmiðju.	



## Uppsetning trúnaðarprentunar

Atriði valmyndar	Lýsing
<b>Hámark ógildra PIN-númera</b> 2–10	Takmarkar fjölda skipta sem hægt er að skrá ógilt PIN-númer. <b>Athugasemdir:</b> <ul style="list-style-type: none"> <li>Gildið núll slekkur á þessari stillingu.</li> <li>Þegar mörkunum er náð er prentverkum fyrir það notandaheiti og PIN-númer eytt.</li> </ul>
<b>Gildislok trúnaðarverka</b> Slökkt* 1 klst. 4 klst. 24 klst. 1 vika	Stilla tíma gildisloka fyrir verk trúnaðarprentunar. <b>Athugasemdir:</b> <ul style="list-style-type: none"> <li>Ef þessu atriði valmyndar er breytt meðan trúnaðarprentverk er til staðar í minni prentara eða á harða disk prentarans, þá breytist gildistími fyrir það prentverk ekki í nýja sjálfgefna gildið.</li> <li>Ef slökkt er á prentaranum þá er öllum trúnaðarprentverkum sem vistuð eru í RAM-minni eytt.</li> </ul>
<b>Gildislok endurtekinnna verka</b> Slökkt* 1 klst. 4 klst. 24 klst. 1 vika	Stilla tíma gildisloka fyrir prentverk sem þú vilt endurtaka.
<b>Gildislok staðfesta verka</b> Slökkt* 1 klst. 4 klst. 24 klst. 1 vika	Stilla tíma gildisloka sem prentari prentar út afrit til notanda til að skoða gæði þess, áður en eftirfarandi eintök eru prentuð.
<b>Gildislok frestaðra verka</b> Slökkt* 1 klst. 4 klst. 24 klst. 1 vika	Stilla tíma gildisloka hve lengi prentarinn geymir prentverk sem prenta á síðar.
<b>Krefjast að öll verk séu geymd</b> Slökkt* Kveikt	Stillir prentarann til að geyma öll prentverk.
<b>Geyma afrit skjala</b> Slökkt* Kveikt	Stilla prentarann til að prenta önnur skjöl með sama skrárheiti án þess að yfirskrifa nein prentverk.
<b>Athugasemd:</b> Stjarna (*) næst gildi gefur til kynna sjálfvalda stillingu frá verksmiðju.	

## Dulkóðun disks

**Athugasemd:** Þessi atriði valmyndar birtast aðeins þegar harður diskur prentara er uppsettur.

Atriði valmyndar	Lýsing
<b>Staða</b> Virkt Óvirkt	Virkja dulkóðun disks.
<b>Hefja dulkóðun.</b>	

## Eyða tímabundnum gagnaskrá

Atriði valmyndar	Lýsing
<b>Vistað í minni á staðnum</b> Slökkt* Kveikt	Eyða öllum skráum sem eru vistaðar í minni prentara.
<b>Vistuð á hörðum disk</b> 1 umferð eyðingar* 3 umferðir eyðingar 7 umferðir eyðingar	Eyða öllum skráum sem geymdar eru á hörðum disk prentarans. <b>Athugasemd:</b> Þetta atriði valmyndar birtist aðeins þegar harður diskur prentara er uppsettur.
<b>Athugasemd:</b> Stjarna (*) næst gildi gefur til kynna sjálfvalda stillingu frá verksmiðju.	

## Stillingar LDAP-laúsna

Atriði valmyndar	Lýsing
<b>Fylgja tilvísunum LDAP</b> Slökkt* Kveikt	Leita á mismunandi þjónum í léninu að innþráðum notendareikningum.
<b>LDAP staðfesting vottorðs</b> Já Nei*	Virkja staðfestingu á LDAP-vottorðum.

## Ýmislegt

Atriði valmyndar	Lýsing
<b>Verndaðir eiginleikar</b> Sýna* Fela	Sýna alla þá eiginleika sem aðgangsstjórnun aðgerða (FAC) verndar óháð öryggisheimildum sem notandinn hefur. <b>Athugasemd:</b> Fela sýnir aðeins FAC-vernda eiginleika sem notandinn hefur aðgengi að.
<b>Prentheimildir</b> Slökkt* Kveikt	Láta stjórnandann skrá sig inn fyrir prentun.
<b>Sjálfvalin innskráning prentheimilda</b> Nafn notanda/aðgangsorð* Nafn notanda	Stilla sjálfvalda innskráningu fyrir Prentheimildir.
<b>Athugasemd:</b> Stjarna (*) næst gildi gefur til kynna sjálfvalda stillingu frá verksmiðju.	

Atriði valmyndar	Lýsing
<b>Öryggisendurstilling</b> Virkja aðgengi „gesta“* Engin áhrif	Skilgreina aðgengi notenda að prentaranum. <b>Athugasemdir:</b> <ul style="list-style-type: none"> <li>• Millitengið er staðsett við hliðina á tákni læsingar á stjórnborðinu.</li> <li>• Virkja aðgengi „gesta“ veitir öllum aðgengi að öllum atriðum prentarans.</li> <li>• Engin áhrif getur gert aðgengi að prentaranum ómögulegt þegar nauðsynlegar öryggisupplýsingar eru ekki tiltækar.</li> </ul>
<b>Lágmarkslengd aðgangsorðs</b> 0–32	Skilgreina lengd á aðgangsorði.
<b>Virkja birtingu á aðgangsorði/PIN</b>	Sýna aðgangsorð eða persónuauðkennanlegt númer (PIN).
<b>Athugasemd:</b> Stjarna (*) næst gildi gefur til kynna sjálfvalda stillingu frá verksmiðju.	

## Skýrslur

### Síða yfir stillingar valmyndar

Atriði valmyndar	Lýsing
<b>Stillingarsíða valmyndar</b>	Prenta skýrslu sem inniheldur valmyndir prentara.

### Tæki

Atriði valmyndar	Lýsing
<b>Upplýsingar um tæki</b>	Prenta skýrslu sem inniheldur upplýsingar um prentarann.
<b>Tölfræði tækis</b>	Prenta skýrslu um notkun prentarans og stöðu á rekstrarvörum.
<b>Listi yfir prófíla</b>	Prenta lista yfir prófíla sem eru vistaðir í prentaranum.
<b>Eignaskýrsla</b>	Prenta skýrslu sem inniheldur upplýsingar um raðnúmer og gerðarheiti.

### Prenta

Atriði valmyndar	Lýsing
<b>Leturgerðir prentunar</b> PCL-leturgerðir PS-leturgerðir	Prenta sýnishorn og upplýsingar um leturgerðir sem eru tiltækar í hverju tungumáli prentarans.
<b>Sýnishorn prentunar</b> Sýnishornasíða	Prenta síðu sem sýnir getu prentarans og studdar lausnir.
<b>Prentskrá</b>	Prenta tilföng sem eru vistuð á minnskorti eða á hörðum diskum prentarans. <b>Athugasemd:</b> Þetta atriði valmyndar birtist aðeins þegar minnskort eða harður diskur prentara eru uppsettur.

## Flýtvísar

Atriði valmyndar	Lýsing
Allir flýtvísar	Prenta skýrslu sem sýnir alla flýtvísa sem eru vistaðir í prentaranum.
Flýtvísar fax	
Flýtvísar afritunar	
Flýtvísar tölvupósts	
Flýtvísar FTP	
Flýtvísar möppu á neti	

## Fax

**Athugasemd:** Þessi valmynd birtist aðeins ef fax er uppsett, og Virkja atvikaskrá er stillt á Kveikt.

Atriði valmyndar	Lýsing
Atvikaskrá faxverka	Prenta skýrslu yfir síðustu 200 faxverk sem lokið var við.
Atvikaskrá faxhringinga	Prenta skýrslu sem er með upplýsingar um síðustu 100 reyndu, móttæknu og lokuðu hringingar.

## Netkerfi

Atriði valmyndar	Lýsing
Uppsetningarsíða netkerfis	Prenta síðu sem uppsett net og þráðlausar stillingar á prentara. <b>Athugasemd:</b> Þetta atriði valmyndar birtist aðeins í nettengdum prenturum eða prenturum sem eru tengdir prentþjónum.
Tengdir biðlarar Wi-Fi Direct	Prenta síðu sem sýnir lista yfir tæki sem eru tengd við prentarann með því að nota Wi-Fi Direct. <b>Athugasemd:</b> Þetta atriði valmyndar birtist aðeins þegar Virkja Wi-Fi Direct er stillt á Kveikt.

## Hjálp

Atriði valmyndar	Lýsing
Prenta allar leiðbeiningar	Prentar allar leiðbeiningarnar
Leiðbeiningar um tengingar	Er með upplýsingar um staðbundna tengingu á prentaranum (USB) eða við netkerfi
Afrita leiðbeiningar	Veitir upplýsingar um töku afrita og uppsetningu stillinga.
Leiðbeiningar tölvupósts	Veitir upplýsingar um sendingu tölvupósts og uppsetningu stillinga.
Fax-leiðbeiningar	Veitir upplýsingar um sendingu á faxi og uppsetningu stillinga.
FTP-leiðbeiningar	Veitir upplýsingar um skönnun skjala og uppsetningu stillinga.
Upplýsingahandbók	Veitir frekari upplýsingaheimildir um prentarann
Leiðbeiningar um miðla	Veitir upplýsingar um hleðslu á pappír og öðrum sérstökum miðlum
Leiðbeiningar varðandi einslitagæði	Veitir upplýsingar varðandi stillingar á einslitagæðum.
Flutningsleiðbeiningar	Veitir upplýsingar um færslu, staðsetningu eða flutning á prentaranum.

Atriði valmyndar	Lýsing
Leiðbeiningar varðandi prentgæði	Veitir upplýsingar varðandi lausn á gæðavandamálum
Leiðbeiningar um birgðir	Er með upplýsingar varðandi pöntun á birgðum

## Bilanaleit

Atriði valmyndar	Lýsing
Prenta gæðaprófunarsíður	Prenta sýnishornasíður til að finna og leiðréttu galla í prentgæðum.
Skanninn hreinsaður	Prenta leiðbeiningar hvernig hreinsa á skannann.

## Prentar stillingarsíðu valmyndar

Frá heimaskjánum, snertu **Stillingar** > **Skýrslur** > **Síða yfir stillingar valmyndar**.

# Gera prentarann öruggan

## Finna öryggistengi

Prentarinn er búinn eiginleika öryggislæsingar. Festa öryggislæsingu sem er samhæfð við flestar fartölvur á staðinn sem er sýndur til að tryggja prentarann á staðnum.



## Eyða minni prentara

Til að eyða gögnum í lausheldnu minni eða biðminni, slökktu á prentaranum.

Til að eyða fastheldnu minni eða einstökum stillingum, stillingum tækis og nets, öryggisstillingum og innbyggðum lausnum skaltu gera eftirfarandi:

- 1 Frá heimaskjánum, snertu **Stillingar > Tæki > Viðhald > Eyða utan þjónustu**.
- 2 Veldu gátreitinn **Hreinsa allar upplýsingar á fastheldnu minni** og snertu síðan **EYÐA**.
- 3 Veldu **Gangsetja upphaflega leiðsagnarforrit uppsetningar** eða **Láta prentarann vera utan nets**, og snertu síðan **Næst**.
- 4 Gangsetja aðgerðina.

## Eyða minni á hörðum diskum prentara

- 1 Frá heimaskjánum, snertu **Stillingar > Tæki > Viðhald > Eyða utan þjónustu**.
- 2 Veldu gátreitinn **Hreinsa allar upplýsingar á hörðum diskum** og snertu síðan **EYÐA**.
- 3 Velja aðferð til að eyða gögnum.
- 4 Gangsetja aðgerðina.

**Athugasemd:** Þetta ferli getur tekið frá nokkrum mínútum í allt að meira en klukkustund, þar sem prentarinn verður ekki tiltækur fyrir önnur verkefni notenda.

## Dulkóðun á hörðum diskum prentara

Þetta ferli eyðir öllu innihaldi á harða disknum. Taktu afrit af öllum mikilvægum gögnum í prentaranum áður en hafist er handa við dulkóðun, ef þörf er á því.

- 1 Frá heimaskjánum, snertu **Stillingar > Öryggi > Dulkóðun á diskum > Byrja dulkóðun**.
- 2 Fylgdu leiðbeiningum á skjánum.

### Athugasemdir:

- Ekki slökkva á prentaranum á meðan á dulkóðunarferli stendur til að komast hjá tapi á gögnum.
- Þetta ferli getur tekið frá nokkrum mínútum í allt að meira en klukkustund, þar sem prentarinn verður ekki tiltækur fyrir önnur verkefni notenda.
- Prentarinn fer sjálfvirkur í gang aftur að lokinni dulkóðun.

## Endurheimta sjálfgefna verksmiðjustillingar

- 1 Á heimaskjánum, snertu **Stillingar > Tæki > Endurheimta sjálfgildi frá verksmiðju**.
- 2 Snertu **Endurheimta stillingar > veldu stillingarnar sem þú vilt endurheimta > ENDURHEIMTA**.
- 3 Gangsetja aðgerðina.

## Yfirlýsing varðandi óstöðugleika

Gerð minnis	Lýsing
Óstöðugt minni	Prentarinn þinn notar staðalgerð vinnsluminnis (RAM) til að geyma gögn tímabundið í biðminni við einföld prentverk og afritun.
Fastheldið minni	Prentarinn þinn kann að nota tvær gerðir af fastheldnu minni: EEPROM og NAND (skyndiminni). Báðar tegundir eru notaðar til að geyma stýrikerfi, stillingar tækisins, netupplýsingar, stillingar á skanner og bókamerkjum og innbyggðar lausnir.
Minni á hörðum diskum	Sumir prentarar eru með uppsettan harðan disk. Harður diskur prentara er ætlaður fyrir sérstaka prent-virkni tækisins. Harður diskur lætur prentarann viðhalda gögnum í biðminni varðandi flókin prentverk, jafnt sem gögn varðandi eyðublöð og leturgerðir.

Eyðið innihaldi í uppsettu minni prentara við eftirfarandi aðstæður:

- Prentarinn er tekinn úr notkun.
- Skipt er um harða diskinn í prentaranum.
- Prentarinn er fluttur í aðra deild eða staðsetningu.
- Prentarinn er þjónustaður af einhverjum fyrir utan þitt fyrirtæki.
- Prentarinn er fluttur úr þínu húsnæði vegna þjónustu.
- Prentarinn er seldur til annars fyrirtækis.

### Förgun á hörðum diskum prentara

- **Afsegulmögnum**—Skolar diskinn með rafsegulsviði sem eyðir vistuðum gögnum.
- **Mulning**—Pressar diskinn til að brjóta íhluti og gerir gögnin ólæsileg.
- **Fræsing**—Rífur diskinn í litla málmbita

**Athugasemd:** Til að tryggja að öll gögnum sé alveg eytt, fargaðu formlega öllum hörðum diskum þar sem gögn eru geymd.



## Viðhald á prentaranum

**Viðvörðun—hugsanleg hættu:** Misbrestur á að viðhalda bestu frammistöðu prentara, eða við að skipta út hlutum og rekstrarvörum, getur valdið skemmdum á prentaranum.

### Stilla tilkynningar varðandi rekstrarvöru

1 Opnaðu vafra og skráðu IP-tölu prentarans í svæði vistfangs.

**Athugasemdir:**

- Skoða IP-tölu prentara á heimaskjá prentarans. IP-talan birtist sem fjögur sett af tölum sem eru aðskildar af punktum, svo sem 123.123.123.123.
- Ef verið er að nota staðgengilsþjón (proxy), gerðu hann óvirkan tímabundið til að opna vefsíðuna rétt.

2 Smelltu á **Stillingar > Tæki > Tilkynningar**.

3 Í valmynd fyrir rekstrarvöru, smelltu á **Sérstilla tilkynningar varðandi rekstrarvöru**.

4 Veldu tilkynningu fyrir hvert atriði rekstrarvöru.

5 Beittu breytingunum.

### Setja upp viðvaranir tölvupósts

Stilla prentarann til að senda viðvaranir í tölvupósti þegar birgðir eru litlar eða þegar verður að breyta pappír eða bæta við eða þegar það er pappírsflækja.

1 Opnaðu vafra og skráðu IP-tölu prentarans í svæði vistfangs.

**Athugasemdir:**

- Skoða IP-tölu prentara á heimaskjá prentarans. IP-talan birtist sem fjögur sett af tölum sem eru aðskildar af punktum, svo sem 123.123.123.123.
- Ef verið er að nota staðgengilsþjón (proxy), gerðu hann óvirkan tímabundið til að opna vefsíðuna rétt.

2 Smelltu á **Stillingar > Tæki > Tilkynningar > Uppsetning á viðvörðun tölvupósts**, og settu síðan upp stillingarnar.

**Athugasemd:** Hafðu samband við tölvupóstþjónustu þína til að fá frekari upplýsingar um SMTP-stillingar.

3 Smelltu á **Uppsetning á tölvupóstlista og viðvörðunum**, og settu síðan upp stillingarnar.

4 Beittu breytingunum.

### Skoða skýrslur

1 Frá heimaskjánum, snertu **Stillingar > Skýrslur**.

2 Veldu skýrsluna sem þú vilt prenta.

## Stilla hljóðstyrk hátalara

### Stilla sjálfvalinn hljóðstyrk höfuðheyrnatóla

1 Frá stjórnborðinu, farðu á:

**Stillingar > Tæki > Aðgengileiki**

2 Stilla hljóðstyrk höfuðheyrnatóla.

**Athugasemd:** Hljóðstyrkur verður endurstilltur í sjálfgefið gildi eftir að lotu lýkur eða þegar prentarinn vaknar eftir svefn eða dvala.

### Setja upp stillingar hátalara fyrir fax

**Athugasemd:** Gangtu úr skugga um að fax sé uppsett. Varðandi frekari upplýsingar, sjá [“Setja upp prentarann til að senda fax” á síðu 63](#).

1 Af heimaskjánum, snertu **Stillingar > Fax > Uppsetning á faxi > Stillingar hátalara**.

2 Gerðu eftirfarandi:

- Stilltu Stillingu hátalara á **Alltaf á**.
- Stilltu Hljóðstyrk hátalara á **Hátt**.
- Virkja hljóðstyrk hringingar.

## Nettenging

### Tengja prentarann við þráðlaust netkerfi (Wi-Fi)

Vertu viss um að Virkur tengibúnaður sé stilltur á Sjálfvirkt. Á heimaskjánum, snertu **Stillingar > Netkerfi/tengi > Yfirlit netkerfis > Virkur tengibúnaður**.

#### Nota stjórnborð prentara

1 Frá heimaskjánum, snertu **Stillingar > Netkerfi/tengi > Þráðlaust > Uppsetning á stjórnborði prentara > Velja netkerfi**.

2 Veldu þráðlaust netkerfi og skráðu síðan aðgangsorð netkerfis.

**Athugasemd:** Fyrir gerðir prentara sem eru tilbúnir fyrir þráðlaus netkerfi (Wi-Fi) birtist kvaðning varðandi uppsetningu á þráðlausu netkerfi við fyrstu uppsetningu.

#### Nota „Lexmark Mobile Assistant“

1 Það fer eftir þínu fartæki, hladdu niður Lexmark Mobile Assistant forritinu annað hvort frá verslun Google Play eða vefverslun forrita á netinu.

2 Frá heimaskjánum, snertu **Stillingar > Netkerfi/tengi > Þráðlaust > Uppsetning með forriti fartækis > Auðkenni prentara**.

3 Gangsettu forritið frá þínu fartæki og samþykktu síðan notkunarskilmálana.

**Athugasemd:** Fáðu heimildir ef þörf krefur.

4 Pikkaðu á **Tengjast prentara > Fara í stillingar fyrir þráðlaust net (Wi-Fi)**.

5 Tengdu fartækið þitt við þráðlaust netkerfi prentara

6 Farðu til baka í forritið og pikkaðu síðan á **Setja upp þráðlausa tengingu**

7 Veldu þráðlaust netkerfi og skráðu síðan aðgangsorð netkerfis.

8 Pikkaðu á **Búið**.

## Tengja prentarann við þráðlaust netkerfi með því að nota verndaða þráðlausa uppsetningu (WPS)

Áður en þú byrjar, vertu viss um:

- Aðgangsstaðurinn (þráðlaus beinir) sé vottaður sem vernduð þráðlaus uppsetning (WPS) eða WPS-samhæfður. Skoðaðu skjölin sem fylgdu með aðgangsstaðnum varðandi frekari upplýsingar.
- Tengi fyrir þráðlaust net er uppsett í prentaranum þínum. Skoðaðu leiðbeiningarskjölin sem fylgdu með tenginu varðandi frekari upplýsingar.
- Virktur tengibúnaður sé stilltur á Sjálfvirkt. Á heimaskjánum, snertu **Stillingar > Netkerfi/tengi > Yfirlit netkerfis > Virkur tengibúnaður**.

### Nota stillingaraðferð með hnöppum

1 Frá heimaskjánum, snertu **Stillingar > Netkerfi/tengi > Þráðlaust > Vernduð þráðlaus uppsetning (Wi-Fi Protected Setup (WPS)) > Aðferð með hnöppum**.

2 Fylgdu leiðbeiningum á skjánum.

### Nota aðferð persónuauðkennanlegs númers (PIN)

1 Frá heimaskjánum, snertu **Stillingar > Netkerfi/tengi > Þráðlaust > Vernduð þráðlaus uppsetning (Wi-Fi Protected Setup (WPS)) > Aðferð með PIN**.

2 Afritaðu átta stafa PIN fyrir WPS.

3 Opnaðu vafra og skráðu síðan IP-tölu aðgangsstaðarins í svæði vistfangs.

**Athugasemdir:**

- Skoðaðu skjölin sem fylgdu með aðgangsstaðnum til að þekkja IP-töluna.
- Ef verið er að nota staðgengilsþjón (proxy), gerðu hann óvirkan tímabundið til að opna vefsíðuna rétt.

4 Aðgengi að WPS-stillingum. Skoðaðu skjölin sem fylgdu með aðgangsstaðnum varðandi frekari upplýsingar.

5 Skráðu átta stafa PIN-númer, og vistaðu síðan breytingarnar.

## Stilla Wi-Fi Direct

Wi-Fi Direct er jafningjatækni byggð á Wi-Fi sem gerir þráðlausum tækjum kleift að tengjast beint við Wi-Fi Direct virkan prentara án þess að nota aðgangsstað (þráðlausan beini).

1 Frá heimaskjánum, snertu **Stillingar > Netkerfi/tengi > Þráðlaust**Wi-Fi Direct.

2 Settu upp stillingarnar.

- **Virkja Wi-Fi Direct**—Gerir prentaranum kleift að senda út sitt eigið Wi-Fi Direct net.
- **Wi-Fi Direct heiti**—Úthlutar heiti fyrir Wi-Fi Direct netkerfið.
- **Wi-Fi Direct aðgangsorð**—Úthlutar aðgangsorðinu til að semja um þráðlaust öryggi þegar notuð er tenging milli jafningja.
- **Sýna aðgangsorð á uppsetningarsíðu**—Sýnir aðgangsorðið á uppsetningarsíðu netkerfis.
- **Samþykkja sjálfvirkt beiðni ýtihnappa**—Lætur prentarans samþykkja tengibeiðnir sjálfvirkt.

**Athugasemd:** Samþykki á beiðni ýtihnappa er ekki öruggt.

**Athugasemd:** Til að vita aðgangsorð Wi-Fi Direct netkerfisins skaltu prenta uppsetningarsíðu netkerfis. Frá heimaskjánum, snertu **Stillingar > Skýrslur > Netkerfi > Uppsetningarsíða netkerfis**.

## Tengja fartæki við prentarann

Gangtu úr skugga um að Wi-Fi Direct hafi verið sett upp áður en þú tengir fartækið þitt. Varðandi frekari upplýsingar, sjá [“Stilla Wi-Fi Direct” á síðu 164](#).

### Tengja með því að nota Wi-Fi Direct

**Athugasemd:** Þessar leiðbeiningar eiga aðeins við um Android fartæki.

- 1 Farðu í valmynd stillinga á fartækinu.
- 2 Virkjaðu **Wi-Fi**, og smelltu síðan á **Wi-Fi Direct**.
- 3 Veldu heiti á Wi-Fi Direct prentara.
- 4 Staðfestu tenginguna á stjórnborði prentarans.

### Tengja með því að nota Wi-Fi

- 1 Farðu í valmynd stillinga á fartækinu.
- 2 Smelltu á **Wi-Fi**, veldu síðan heiti á Wi-Fi Direct prentara.

**Athugasemd:** Strengnum DIRECT-xy (þar sem x og y eru tvö staftákn af handahófi) er bætt fyrir framan heitið á Wi-Fi prentaranum.

- 3 Skráðu aðgangsorð Wi-Fi Direct.

## Tengja tölvu við prentarann

Gangtu úr skugga um að framkvæma eftirfarandi áður en tölvan er tengd:

- Virkja Wi-Fi Direct í prentaranum. Frá heimaskjánum, snertu **Stillingar > Netkerfi/tengi > Wi-Fi Direct > Virkja Wi-Fi Direct > Kveikt..**
- Skrifaðu hjá þér heiti á Wi-Fi Direct. Frá heimaskjánum, snertu **Stillingar > Netkerfi/tengi > Wi-Fi Direct > Heiti Wi-Fi Direct.**
- Skrifaðu hjá þér aðgangsorð Wi-Fi Direct. Frá heimaskjánum, snertu **Stillingar > Netkerfi/tengi > Þráðlaust > Aðgangsorð Wi-Fi Direct.**

**Athugasemd:** Þú getur einnig sett upp nafn og aðgangsorð Wi-Fi Direct.

### Fyrir Windows-notendur

- 1 Opnaðu **Prentarar og skannar**, og smelltu síðan á **Bæta við prentarar eða skanner**.
- 2 Smelltu á **Sýna Wi-Fi Direct prentara**, veldu síðan heiti á Wi-Fi Direct prentara.
- 3 Taktu eftir átta stafa PIN prentarans á skjá prentarans.
- 4 Skráðu PIN á tölvunni.

**Athugasemd:** Ef prentrekil er ekki þegar uppsettur, þá hleður Windows niður viðeigandi rekli.

### Fyrir Macintosh-notendur

- 1 Smelltu á þráðlausa táknið og veldu síðan heiti á Wi-Fi Direct prentaranum.

**Athugasemd:** Strengnum DIRECT-xy (þar sem x og y eru tvö staftákn af handahófi) er bætt fyrir framan heitið á Wi-Fi prentaranum.

- 2 Skráðu aðgangsorð Wi-Fi Direct.

**Athugasemd:** Settu tölvuna aftur í fyrra netkerfi eftir að hafa aftengt Wi-Fi Direct tenginguna.

## Wi-Fi netið gert óvirkt

- 1 Á heimaskjánum, snertu **Stillingar > Netkerfi/tengi > Yfirlit netkerfis > Virkur tengibúnaður > Staðalnetkerfi**.
- 2 Fylgdu leiðbeiningum á skjánum.

## Breyta stillingum á tengi prentarans eftir að hafa sett upp nýtt tengi fyrir innri lausnir.

### Athugasemdir:

- Ef prentarinn er með fasta IP-tölu, þá á ekki breyta stillingunni.
- Ef tölvurnar eru stilltar til að nota heiti netkerfis í stað IP-tölu, þá á ekki breyta stillingum.
- Ef þú ert að bæta við þráðlausu tengi innri lausna (ISP) í prentara sem var áður stilltur fyrir Ethernet tengingu, aftengdu þá prentarann frá Ethernet-netkerfinu.

### Fyrir Windows-notendur

- 1 Opnaðu möppu fyrir prentara.
- 2 Í flýtvísi í valmynd prentarans með nýja ISP, opnaðu eiginleika prentarans.
- 3 Stilltu tengið í listanum.
- 4 Uppfærðu IP-töluna.
- 5 Beittu breytingunum.

### Fyrir Macintosh-notendur

- 1 Frá kjörstillingum kerfis í Apple-valmyndinni, farðu í lista yfir prentara og veldu síðan **+ > IP**.
- 2 Skráðu IP-töluna í svæði vistfangs.
- 3 Beittu breytingunum.

## Setja upp prentun á raðtengi (aðeins Windows)

- 1 Stilla breytur í prentaranum.
  - a Frá stjórnborði, farðu í valmynd fyrir stillingar á tengjum.
  - b Finndu valmynd fyrir stillingar á raðtengi og stilltu tengingarnar ef þörf er á.
  - c Beittu breytingunum.
- 2 Frá tölvunni, opnaðu möppu fyrir prentara og veldu þinn prentara.
- 3 Opnaðu eiginleika prentara, og veldu síðan COM-tengið í listanum.
- 4 Stilltu breytur fyrir COM-tengið í Tækjastjóra.

### Athugasemdir:

- Prentun um raðtengi hægir á prenthraðanum.
- Vertu viss um að kapall fyrir raðtengi sé tengdur við raðtengið á prentaranum þínum.

## Hreinsun á hlutum prentarans

### Prentarinn hreinsaður

 **VARÚÐ—HÆTTA Á RAFLOSTI:** Til að koma í veg fyrir hættu á raflosti þegar verið er að þrifa prentarann að utan, takið rafmagnssnúruna úr sambandi úr innstungunni og aftengið allar snúrur frá prentaranum áður en haldið er áfram.

#### Athugasemdir:

- Framkvæmdu þetta verk á nokkurra mánaða fresti.
- Skemmdir á prentaranum af völdum óviðeigandi meðhöndlunar fellur ekki undir ábyrgð prentarans.

- 1 Slökktu á prentaranum og taktu síðan rafmagnssnúruna úr sambandi við rafmagn.
- 2 Fjarlægðu pappír úr staðalskúffu og fjölnotamataranum.
- 3 Fjarlægið allt ryk, ló og pappírssnifsi í prentaranum með mjúkum bursta eða ryksugu.
- 4 Þurrkaðu af prentaranum að utan með rökum mjúkum og lófríum klút.

#### Athugasemdir:

- Ekki nota hreinsiefni eða sápu, þar sem slík efni geta skemmt ytra byrði prentarans.
- Vertu viss um að öll svæði prentarans séu þurr eftir hreinsun.

- 5 Tengdu straumsnúruna við rafmagnsinnstunguna og síðan við prentarann.

 **VARÚÐ—HUGSANLEG HÆTTA:** Til að koma í veg fyrir hættu á eldsvoða eða raflosti tengið rafmagnssnúruna við innstungu með viðeigandi getu og rétta jarðtengingu sem er nálægt vörunni og auðveldlega aðgengileg.

### Hreinsun á snertiskjánum

 **VARÚÐ—HÆTTA Á RAFLOSTI:** Til að koma í veg fyrir hættu á raflosti þegar verið er að þrifa prentarann að utan, taktu rafmagnssnúruna úr sambandi úr innstungunni og aftengdu allar snúrur frá prentaranum áður en haldið er áfram.

- 1 Slökktu á prentaranum og taktu síðan rafmagnssnúruna úr sambandi við rafmagn.
- 2 Notaðu rakan, mjúkan og lófrían klút, þurrkaðu af snertiskjánum.

#### Athugasemdir:

- Ekki nota hreinsiefni eða sápu, þar sem slík efni geta skemmt snertiskjáinn.
- Gangtu úr skugga um að snertiskjárinn sé þurr eftir hreinsunina.

- 3 Tengdu straumsnúruna við rafmagnsinnstunguna og kveiktu síðan á prentaranum.

 **VARÚÐ—HUGSANLEG HÆTTA:** Til að koma í veg fyrir hættu á eldsvoða eða raflosti tengið rafmagnssnúruna við innstungu með viðeigandi getu og rétta jarðtengingu sem er nálægt vörunni og auðveldlega aðgengileg.

## Skanninn hreinsaður

1 Opnaðu lokið á skannanum.



2 Notaðu rakan, mjúkan og lófrían klút, þurrkaðu af eftirfarandi svæðum:

- Gler á sjálfvirkum matara



- Púða fyrir sjálfvirkan matara

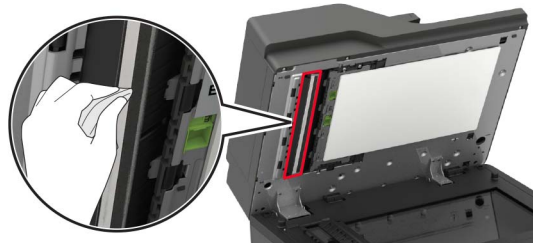

- Gler á skanna





- Púða fyrir gler skannans



### 3 Opnaðu hurð E.

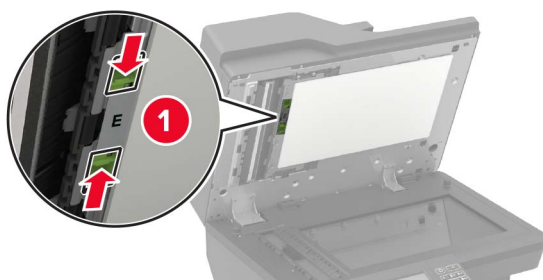

### 4 Notaðu rakan, mjúkan og lófrían klút, þurrkaðu af eftirfarandi svæðum:

- Púða fyrir gler í sjálfvirkum matara í hurð E

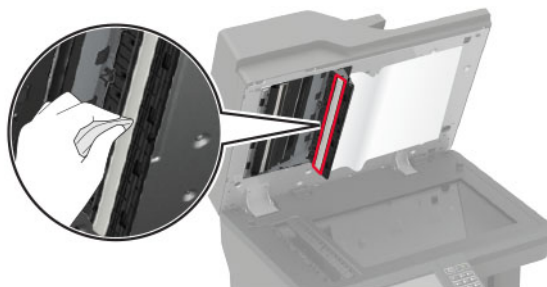

- Gler sjálfvirks matara í hurð E

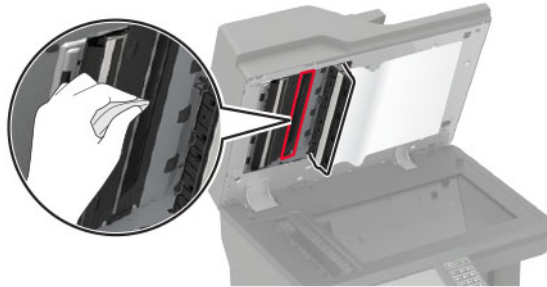

5 Lokaðu hurð E og lokaðu síðan hlífinni á skannanum.

## Hreinsa upptökuhjólin

- 1 Slökktu á prentaranum.
- 2 Fjarlægðu skúffuna.

**Viðvörðun—hugsanleg hættu:** Til að koma í veg fyrir skemmdir frá rafstöðuhleðslu, skaltu snerta einhvern sýnilegan málmmrama í prentaranum áður en þú nálgast eða snertir innri hluta prentarans.



- 3 Fjarlægðu upptökurúlluna.

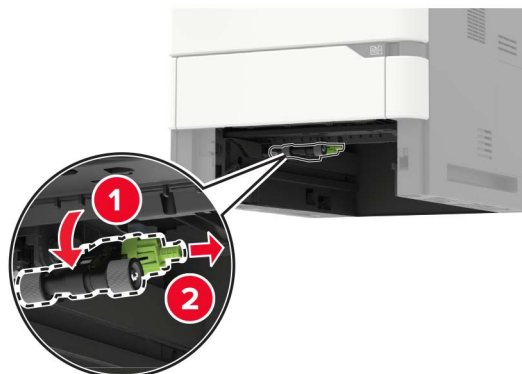

- 4 Notaðu rakan, mjúkan og lófrían klút, þurrkaðu af upptökuhjólunum:

**Athugasemd:** Berðu ísóprópýl alkóhól í klútinn.

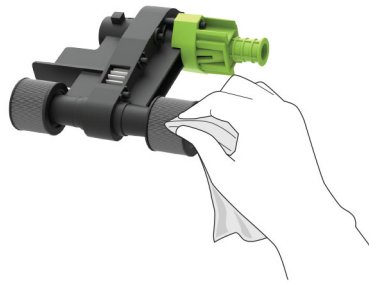

5 Settu upptökurúlluna á sinn stað.

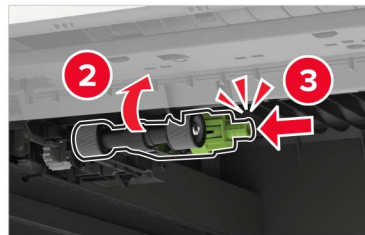

6 Settu skúffuna inn.

## Hreinsa upptökurúlluna í fjölnotamataranum

- 1 Slökktu á prentaranum.
- 2 Opnaðu fjölnotamatarann.

**Viðvörðun—hugsanleg hættu:** Til að koma í veg fyrir skemmdir frá rafstöðuhleðslu, skaltu snerta einhvern sýnilegan málmramma í prentaranum áður en þú nálgast eða snertir innri hluta prentarans.

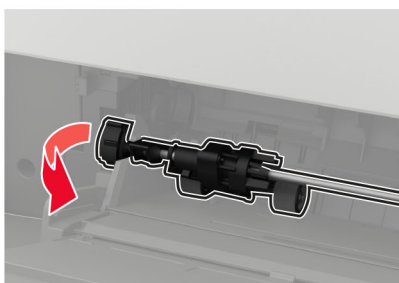

**3** Fjarlægðu upptökurúlluna.**4** Settu ísóprópýl alkóhól í mjúkan lófrían klút, og þurrkaðu síðan upptökurúllunna.

5 Settu upptökurúlluna á sinn stað.

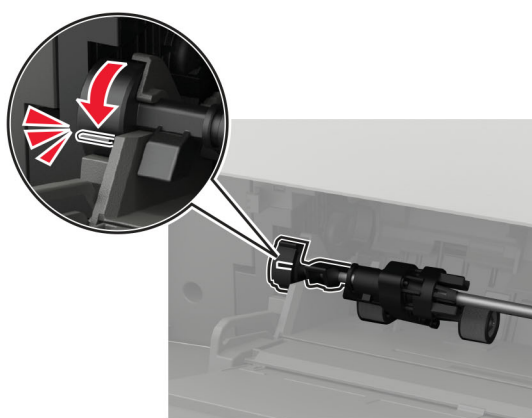
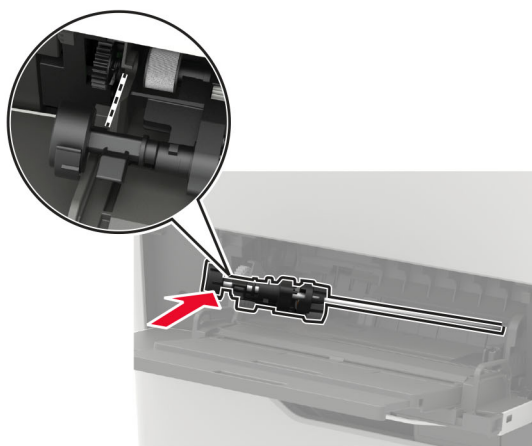
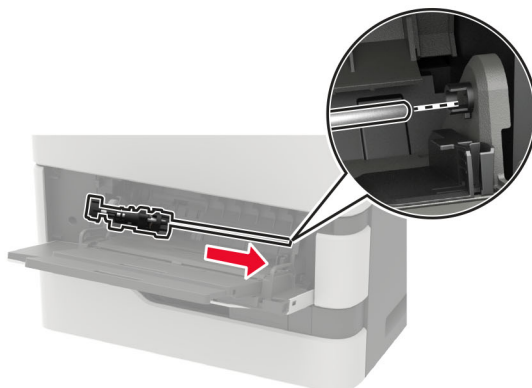

6 Lokaðu fjölnotamataranum.

7 Kveiktu á prentaranum

## Upptökurúlla sjálfvirks matara hreinsuð

- 1 Slökktu á prentaranum.
- 2 Opnaðu hurð D.

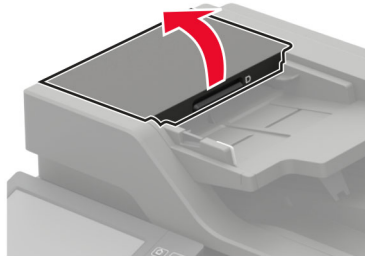

- 3 Fjarlægðu lok á upptökurúllu sjálfvirks matara.

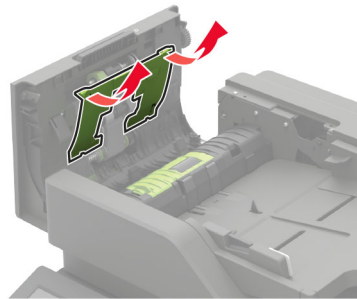

- 4 Fjarlægðu upptökurúllu sjálfvirks matara.

**Viðvörðun—hugsanleg hættu:** Sumir hlutar prentarans geta auðveldlega skaðast af völdum stöðurafmagns. Áður en þú snertir hluta eða íhluti á svæði merktu með tákni fyrir viðkvæmt fyrir stöðurafmagn, snertu málmyfirborð á svæði fjarri táknuinu.

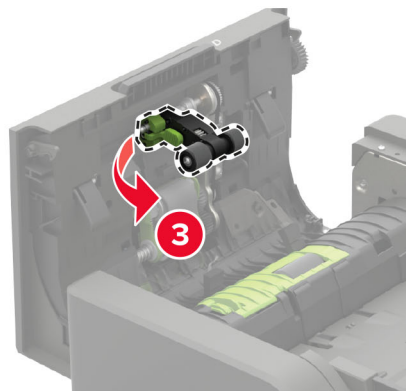
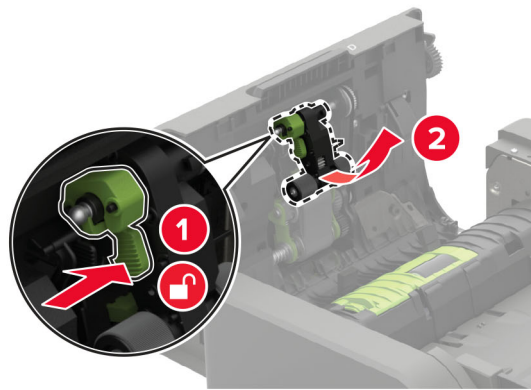

5 Settu ísóprópýl alkóhól í mjúkan lófrían klút, og þurrkaðu síðan upptökurúllu sjálfvirks matara.

6 Settu lok á færslurúllu sjálfvirks matara á sinn stað þar til að það *smellur* á sinn stað.

**Viðvörðun—hugsanleg hættu:** Sumir hlutar prentarans geta auðveldlega skaðast af völdum stöðurafmagns. Áður en þú snertir hluta eða íhluti á svæði merktu með tákni fyrir viðkvæmt fyrir stöðurafmagn, snertu málmyfirborð á svæði fjarri táknuinu.



7 Settu lok á færslurúllu sjálfvirks matara á sinn stað þar til að það *smellur* á sinn stað.

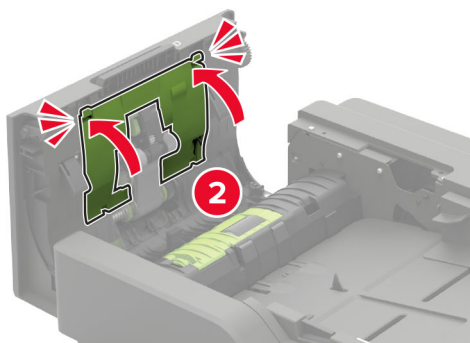
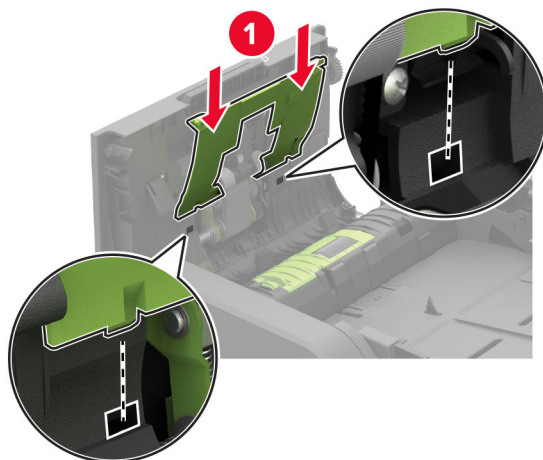

8 Loka hurð D.

9 Kveiktu á prentaranum

## Hreinsun á færslurúllu sjálfvirks matara

1 Slökktu á prentaranum.

2 Opnaðu hurð D.

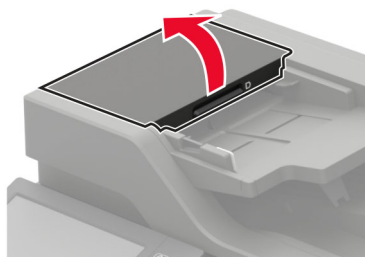



3 Fjarlægðu lok á upptökurúllu sjálfvirks matara.

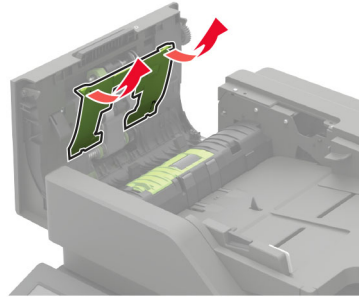

4 Fjarlægðu færslurúllu sjálfvirks matara.

**Viðvörðun—hugsanleg hættu:** Sumir hlutar prentarans geta auðveldlega skaðast af völdum stöðurafmagns. Áður en þú snertir hluta eða íhluti á svæði merktu með tákni fyrir viðkvæmt fyrir stöðurafmagn, snertu málmyfirborð á svæði fjarri tákni.

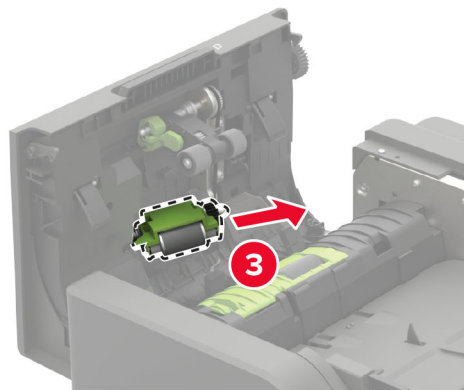
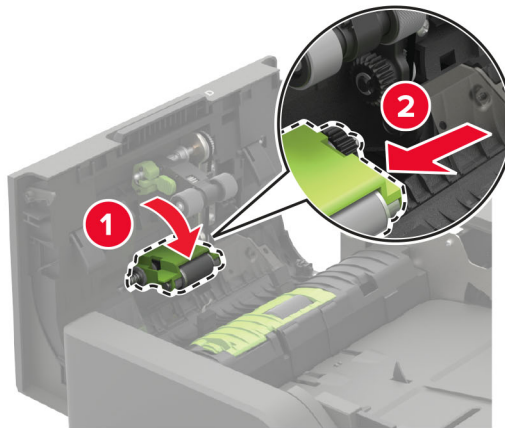

5 Settu ísóprópýl alkóhól í mjúkan lófrían klút, og þurrkaðu síðan færslurúllu sjálfvirks matara.

6 Settu færslurúllu sjálfvirks matara í þar til að hún *smellur* á sinn stað.

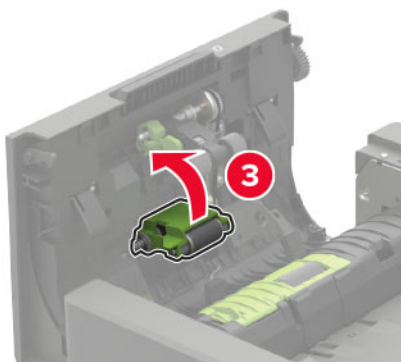
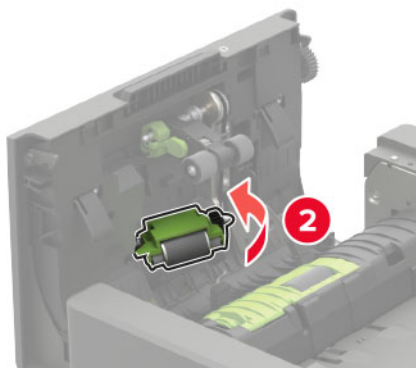
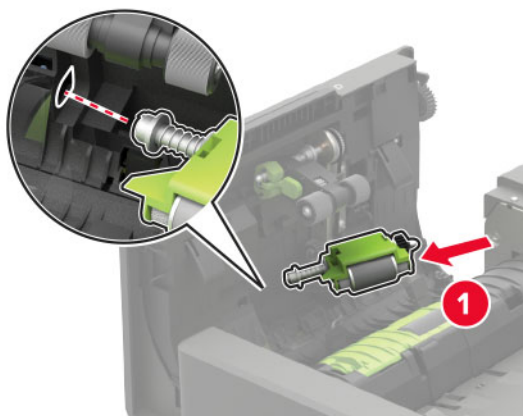

7 Settu lok á færslurúllu sjálfvirks matara á sinn stað þar til að það *smellur* á sinn stað.

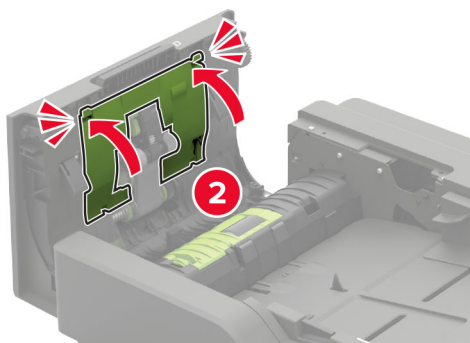
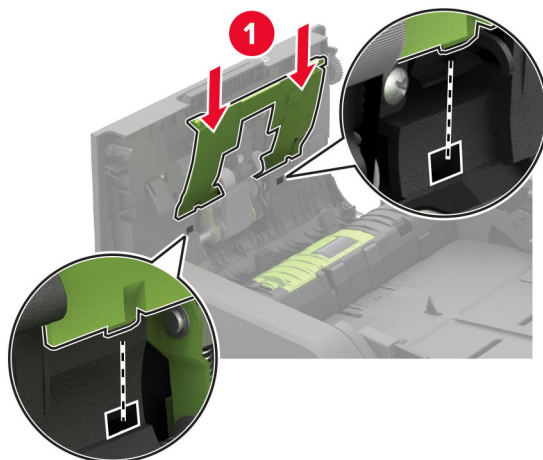

8 Loka hurð D.

9 Kveiktu á prentaranum

## Tæming á boxi fyrir gatara

1 Opnaðu hurð J.



2 Fjarlægðu box fyrir gatara og tæmdu.

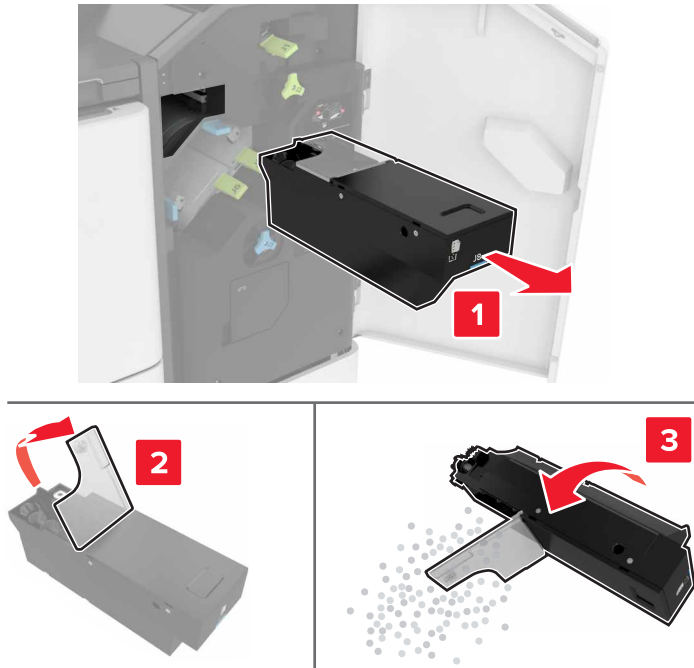

3 Settu box fyrir gatara á sinn stað.

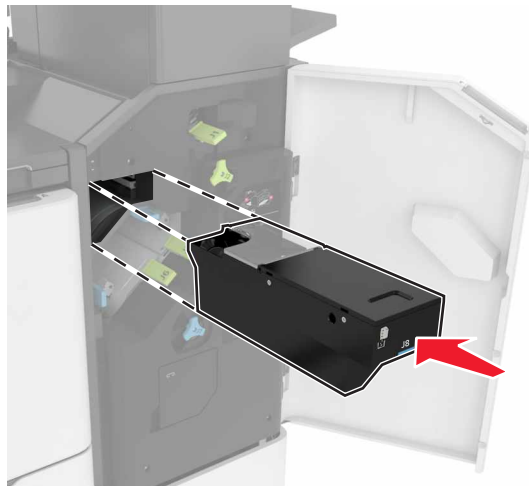

4 Lokaðu hurð J.

## Pöntun á hlutum og rekstrarvörum

Til að panta rekstrarvörur í Bandaríkjunum, hafið samband við Lexmark í 1-800-539-6275 varðandi umboðsaðila á vottuðum rekstrarvörum fyrir Lexmark á þínu svæði. Í öðrum löndum eða svæðum, farið á [www.lexmark.com](http://www.lexmark.com) eða hafið samband við þann stað sem prentarinn var keyptur.

**Athugasemd:** Áætlun um endingu á rekstrarvörum prentara miðað við prentun á venjulegan pappír í bréfa- eða A4-stærð.

## Athugun á stöðunni á hlutum og rekstrarvörum

- 1 Á heimaskjánum, ýttu á **Staða/rekstrarvörur**.
- 2 Veldu hlutina eða rekstrarvöru sem þú vilt merkja við.

**Athugasemd:** Þú getur líka farið í þessa stillingu með því að snerta efsta hlutann á heimaskjánum.

## Nota upprunalega hluti og rekstarvörur frá Lexmark

Lexmark prentarinn þinn er hannaður til að virka best með upprunalegum hlutum og rekstrarvörum frá Lexmark. Notkun á rekstrarvörum eða hlutum frá þriðja aðila getur haft áhrif á afköst, áreiðanleika eða endingu prentarans og myndeyningu hans. Það getur einnig haft áhrif á gildi ábyrgðar. Ábyrgðin nær ekki yfir skemmdir sem verða vegna notkunar á rekstrarvörum eða hlutum frá þriðja aðila. Allar vísanir á endingu eru hannaðar til að virka með rekstrarvörum eða hlutum frá Lexmark og geta því gefið ónákvæmar niðurstöður ef rekstrarvörur eða hlutir frá þriðja aðila eru notaðir. Notkun á hlutum myndeyningar umfram ætlaða endingu geta skaðað Lexmark-prentarann þinn eða tengda hluti.

**Viðvörðun—hugsanleg hættu:** Rekstrarvöru og íhluti án skilakerfis er hægt að endurstilla og endurframleiða. Hins vegar nær ábyrgð framleiðanda ekki yfir tjón sem stafar af rekstrarvörum eða íhlutum sem eru ekki upprunalegir. Endurstilling teljara á rekstrarvöru eða íhlutum án réttar endurvinnslu getur valdið skemmdum á prentara. Eftir endurstillingu á teljara fyrir rekstrarvöru eða íhlut getur prentari sýnt villu sem sýnir tilvist endurstilla hlutarins.

## Panta blekhylki

**Athugasemdir:**

- Áætluð ending blekhylkis er byggð á ISO/IEC 19752 staðlinum.
- Einstaklega lítil þekja um langan tíma kann að hafa neikvæð áhrif á raunverulega endingu.

**Blekhyli í skilakerfi Lexmark**

Hlutur	Bandaríkin og Kanada	Evrópska efnahags-svæðið	Kyrrahafs-svæði Asíu	Latneska Ameríka	Afgangurinn af Evrópu, Mið-Austurlönd og Afríka	Ástralía og Nýja-Sjáláland	Á heimsvísu
Blekhyli í skilakerfi Lexmark	58D1000	58D2000	58D3000	58D4000	58D5000	58D6000	58D000G
Blekhyli í skilakerfi með mikið magn	58D1H00	58D2H00	58D3H00	58D4H00	58D5H00	58D6H00	58D0H0G
Blekhyli með mikið magn í skilakerfi fyrirtækja <sup>1</sup>	58D1H0E	58D2H0E	58D3H0E	58D4H0E	58D5H0E	58D6H0E	Á ekki við
Blekhyli í skilakerfi með mjög mikið magn	58D1X00	58D2X00	58D3X00	58D4X00	58D5X00	58D6X00	58D0X0G
Blekhyli í skilakerfi fyrirtækja með mjög mikið magn <sup>1</sup>	58D1X0E	58D2X0E	58D3X0E	58D4X0E	58D5X0E	58D6X0E	Á ekki við
Blekhyli í skilakerfi með sérlega mikið magn	58D1U00	58D2U00	58D3U00	58D4U00	58D5U00	58D6U00	58D0U0G
Blekhyli í skilakerfi fyrirtækja með sérlega mikið magn <sup>1</sup>	58D1U0E	58D2U0E	58D3U0E	58D4U0E	58D5U0E	58D6U0E	Á ekki við

<sup>1</sup> Aðeins fánlegt fyrir prentara sem stjórnað er samkvæmt samningi. Hafðu samband við fulltrúa Lexmark eða kerfisstjóra varðandi frekari upplýsingar.

**Lexmark XM7355 og XM7370 blekhyli í skilakerfi**

Hlutur	Bandaríkin, Kanada, Ástralía og Nýja-Sjáláland	Evrópa, Mið-Austurlönd og Afríka	Kyrrahafssvæði Asíu	Latneska Ameríka
Blekhyli í skilakerfi Lexmark	25B3086 <sup>1</sup> 25B3090 <sup>2</sup>	25B3101 <sup>1</sup> 25B3107 <sup>2</sup>	25B3121 <sup>1</sup> 25B3122 <sup>2</sup>	25B3128 <sup>1</sup> 25B3129 <sup>2</sup>

<sup>1</sup> Aðeins stutt í Lexmark XM7355 prentaragerð.

<sup>2</sup> Aðeins stutt í Lexmark XM7370 prentaragerð.

## Venjuleg blekhyliki

Hlutur	Á heimsvísu
Blekhyliki með sérlega mikla útkomu	58D0UA0

## Panta myndvals

Afar lítil þekja prentunar um lengri tíma getur hugsanlega valdið því að hlutir myndeingar bili áður en prentlitur klárast.

Hlutur	Skilakerfi Lexmark	Skilakerfi fyrirtækja*	Venjulegur
Myndvals	58D0Z00	58D0Z0E	58D0ZA0

\* Þessi myndvalseining er aðeins fánleg fyrir prentara sem stjórnað er samkvæmt samningi. Hafðu samband við fulltrúa Lexmark eða kerfisstjóra varðandi frekari upplýsingar.

## Panta hylki með heftum

Heiti hlutar	Hlutanúmer
Hylki með heftum	35S8500

## Pöntun á viðhaldssetti

Til að auðkenna studda gerð hitagjafa, opnaðu hurð A og fjarlægðu síðan blekhylikið og myndeinguna. Finndu tveggja stafa gerð hitagjafa framan á hitagjafanum, til dæmis 00 eða 01.

**Viðvörðun—hugsanleg hættu:** Ekki láta myndvalsinn vera í beinu ljósi meira en 10 mínútur. Löng viðvera í ljósi gæti valdið gæðavandamálum við prentun.

### Athugasemdir:

- Notkun á ákveðnum tegundum af pappír getur þarfnast tíðari skipta á viðhaldssetti.
- Samstæða aðskilnaðar, hitagjafi, upptökurúllusamstæða og færslurúlla er allt innifalið í viðhaldssetti og má panta hvert fyrir sig og skipta um ef þörf krefur.
- Skoðaðu leiðbeiningarskjölin sem fylgdu með viðhaldssettinu varðandi frekari upplýsingar um skipti á viðhaldssetti.

### Viðhaldssett hitagjafa í skilakerfi

Gerð á viðhaldssetti hitagjafa	Hlutanúmer
Gerð 00	41X2233
Gerð 01	41X2234
Gerð 02	41X2235
Gerð 03	41X2236
Gerð 04	41X2237
Gerð 11	41X2242
Gerð 13	41X2243

Gerð á viðhaldssetti hitagjafa	Hlutanúmer
Gerð 32	41X2250
Gerð 33	41X2251
Gerð 35	41X2252
Gerð 36	41X2253

### Venjuleg viðhaldssett hitagjafa

Gerð á viðhaldssetti hitagjafa	Hlutanúmer
Gerð 05	41X2238
Gerð 06	41X2239
Gerð 07	41X2240
Gerð 08	41X2241
Gerð 17	41X2244
Gerð 19	41X2245

### Viðhaldssett rúllu

Hlutur	Hlutanúmer
Viðhaldssett rúllueiningar prentara	41X2352

### Viðhaldssett sjálfvirks matara skjala

Hlutur	Hlutanúmer
Viðhaldssett sjálfvirks matara skjala	41X2351

## Skipta um hluti og rekstrarvörur

### Skipt um blekhyllki

- 1 Opnaðu hurð A.

**Viðvörðun—hugsanleg hættu:** Til að koma í veg fyrir skemmdir frá rafstöðuhleðslu, skaltu snerta einhvern sýnilegan málmramma í prentaranum áður en þú nálgast eða snertir innri hluta prentarans.



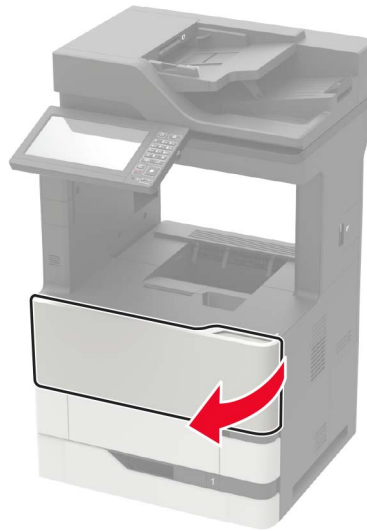

2 Fjarlægðu notaða blekhylikið.

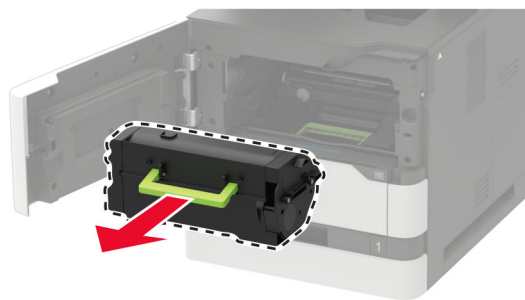

3 Taktu nýja blekhylikið úr umbúðunum og hristu það síðan til að dreifa prentlitnum.

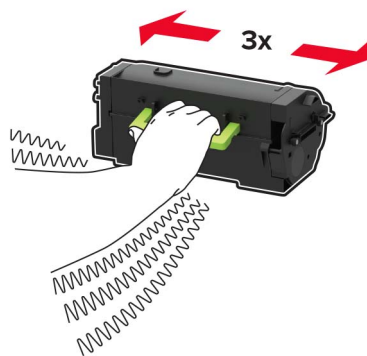

4 Settu nýja blekhylkið á sinn stað.

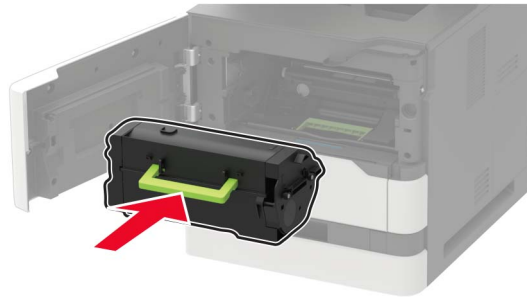

5 Lokaðu hurðinni.

## Skipt um myndvalsinn

1 Opnaðu hurð A.

**Viðvörðun—hugsanleg hættu:** Til að koma í veg fyrir skemmdir frá rafstöðuhleðslu, skaltu snerta einhvern sýnilegan málramma í prentaranum áður en þú nálgast eða snertir innri hluta prentarans.

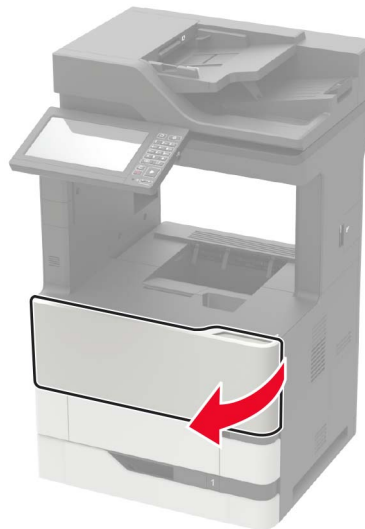

2 Fjarlægðu blekhylkið.

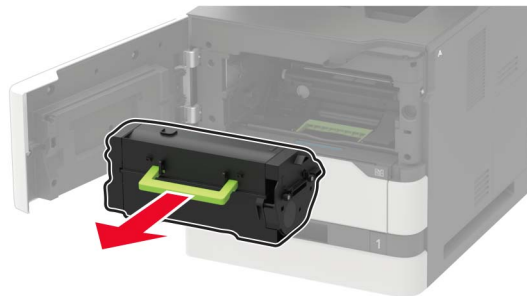

3 Fjarlægðu notaða myndvalsinn.

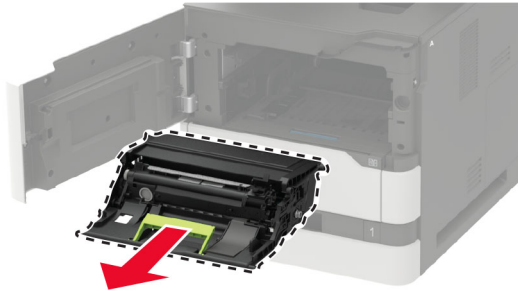

4 Takið nýja myndvalsinn úr umbúðunum og hristið síðan til að dreifa prentlitnum.

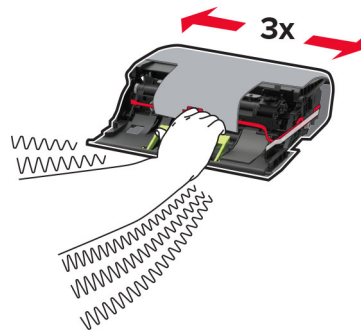

**Viðvörðun—hugsanleg hættu:** Ekki láta myndvalsinn vera í beinu ljósi meira en 10 mínútur. Löng viðvera í ljósi gæti valdið gæðavandamálum við prentun.

**Viðvörðun—hugsanleg hættu:** Snertu ekki myndvalsinn. Sé það gert getur það haft áhrif á prentgæði prentverka í framtíðinni.



5 Fjarlægðu umbúðirnar.

6 Settu nýja myndvalsinn á sinn stað.



7 Settu blekhylikið á sinn stað.

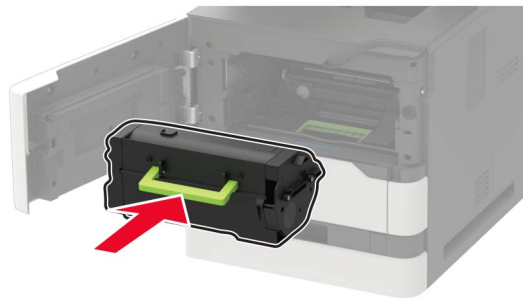

8 Lokaðu hurðinni.

## Skipt um hitagjafann

1 Opnaðu hurð C.

 **VARÚÐ—HEITT YFIRBORÐ:** Prentarinn kann að vera heitur að innanverðu. Til að draga úr hættu á meiðslum frá heitum hlut, leyfið yfirborðinu að kólna áður en það er snert.

**Viðvörðun—hugsanleg hættu:** Til að koma í veg fyrir skemmdir frá rafstöðuhleðslu, skaltu snerta einhvern sýnilegan málmramma í prentaranum áður en þú nálgast eða snertir innri hluta prentarans.

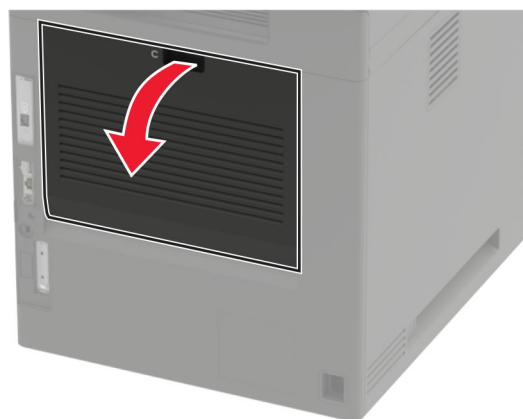

2 Aflæstu hitagjafann.

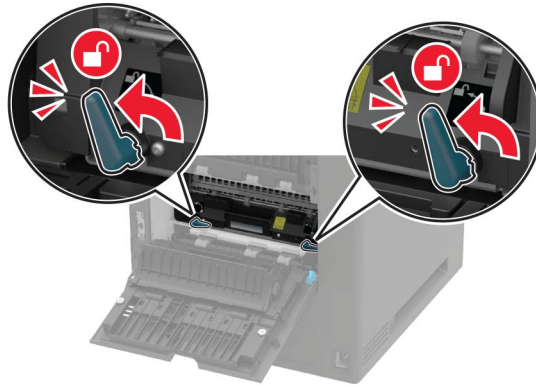

3 Fjarlægðu notaða hitagjafann.

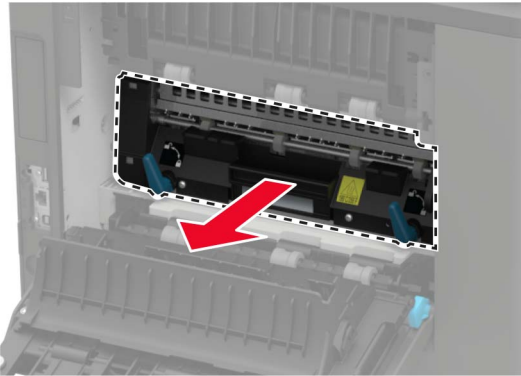

4 Taktu nýja hitagjafann úr umbúðum.

5 Settu hitagjafann inn þar til að hann *smellur* á sinn stað.

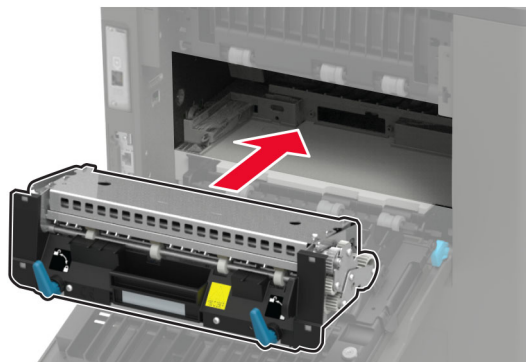

## 6 Læstu hitagjafanum.

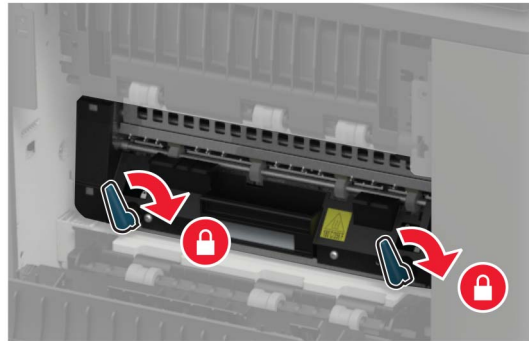

## 7 Lokaðu hurðinni.

### Skipt um færslurúllu

#### 1 Opnaðu hurð A.

**Viðvörðun—hugsanleg hættu:** Til að koma í veg fyrir skemmdir frá rafstöðuhleðslu, skaltu snerta einhvern sýnilegan málmramma í prentaranum áður en þú nálgast eða snertir innri hluta prentarans.

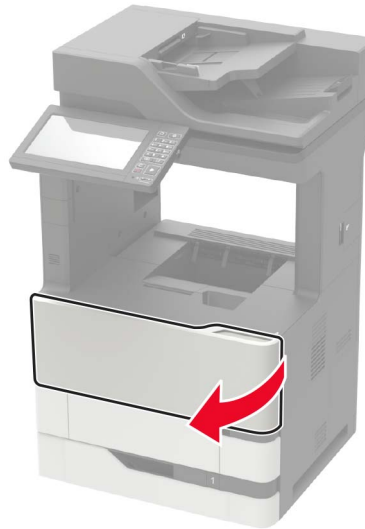

#### 2 Fjarlægðu blekhylikið.

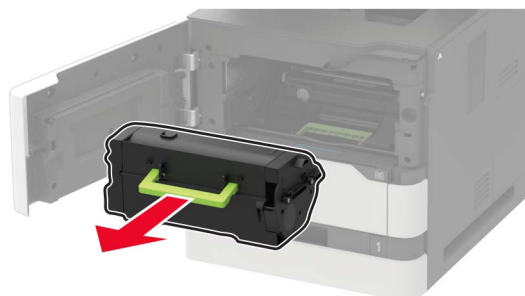

3 Fjarlægðu myndeinguna.



4 Fjarlægðu notuðu færslurúlluna.

 **VARÚÐ—HEITT YFIRBORÐ:** Prentarinn kann að vera heitur að innanverðu. Til að draga úr hættu á meiðslum frá heitum hlut, leyfið yfirborðinu að kólna áður en það er snert.

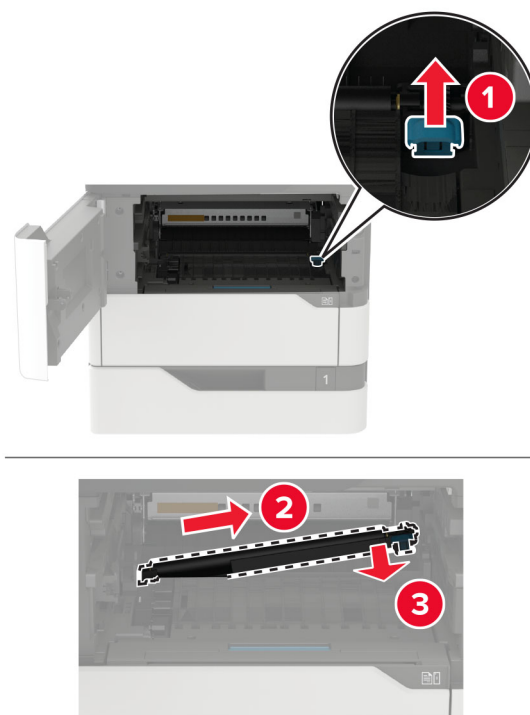

5 Taktu nýju færslurúlluna úr umbúðum.

6 Settu nýju færslurúlluna inn þar til að hún *smellur* á sinn stað.

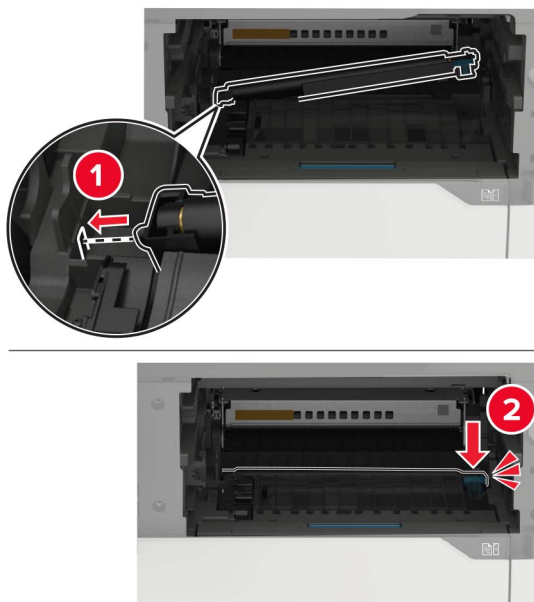

7 Settu mynddeininguna á sinn stað.

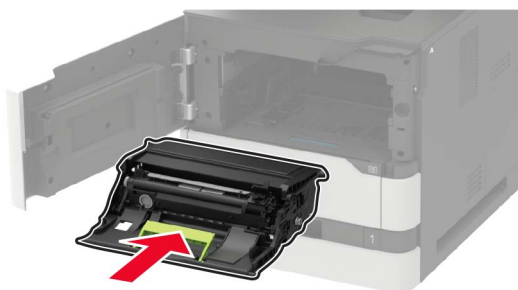

8 Settu blekhylkið á sinn stað.

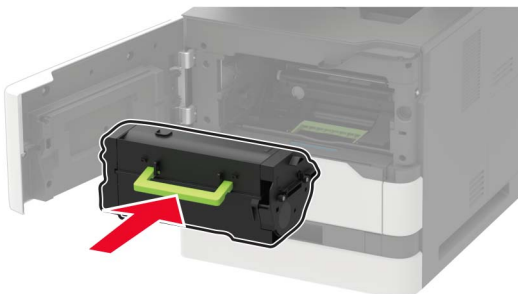

9 Lokaðu hurðinni.

## Skipt um upptökurúllu

1 Fjarlægðu skúffuna.



**Viðvörðun—hugsanleg hættu:** Til að koma í veg fyrir skemmdir frá rafstöðuhleðslu, skaltu snerta einhvern sýnilegan málmramma í prentaranum áður en þú nálgast eða snertir innri hluta prentarans.



2 Fjarlægðu notuðu upptökurúlluna.

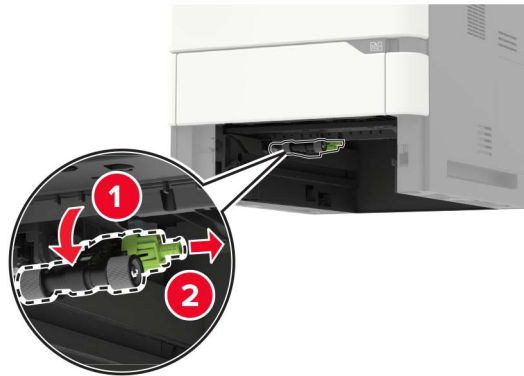

3 Taktu nýju upptöku úr umbúðum.

4 Settu nýju upptökurúlluna á sinn stað.

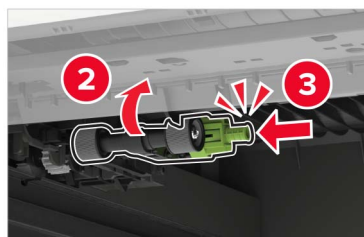

5 Settu skúffuna inn.

## Skipt um upptökurúlluna í fjölnotamataranum

1 Opnaðu fjölnotamatarann.

**Viðvörðun—hugsanleg hættu:** Til að koma í veg fyrir skemmdir frá rafstöðuhleðslu, skaltu snerta einhvern sýnilegan málmramma í prentaranum áður en þú nálgast eða snertir innri hluta prentarans.



2 Fjarlægðu notuðu upptökurúlluna.

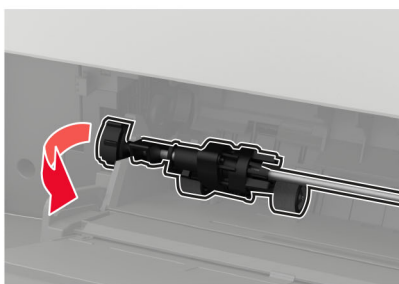

3 Taktu nýju upptöku úr umbúðum.

4 Settu nýju upptökurúlluna á sinn stað.

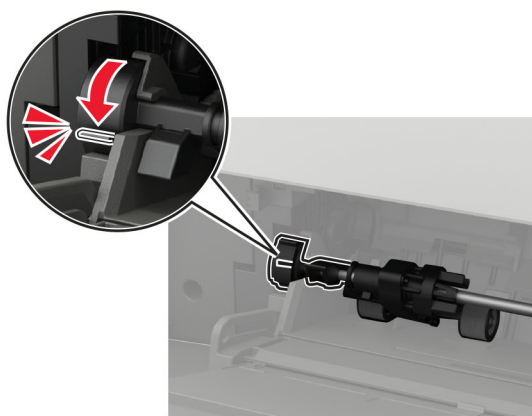
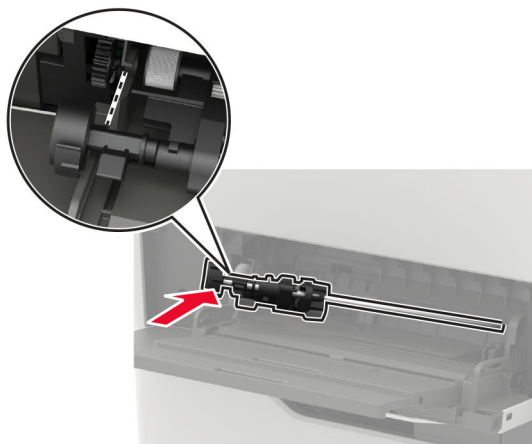
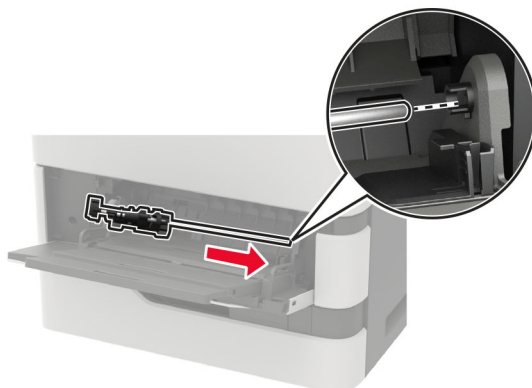

5 Lokaðu fjölnotamataranum.

## Skipt um upptökurúllu sjálfvirks matara

- 1 Slökktu á prentaranum.
- 2 Opnaðu hurð D.

**Viðvörðun—hugsanleg hættu:** Til að koma í veg fyrir skemmdir frá rafstöðuhleðslu, skaltu snerta einhvern sýnilegan málmramma í prentaranum áður en þú nálgast eða snertir innri hluta prentarans.

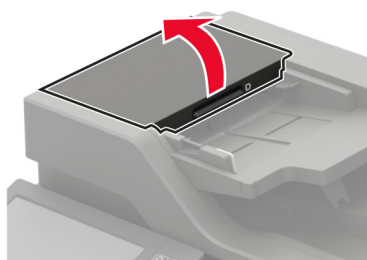

3 Fjarlægðu lok á upptökurúllu sjálfvirks matara.

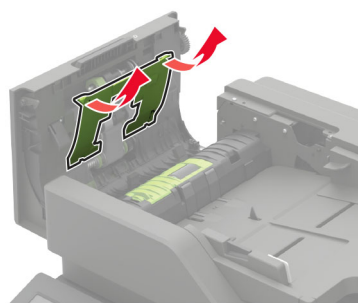

4 Fjarlægðu notaða upptökurúllu sjálfvirks matara.

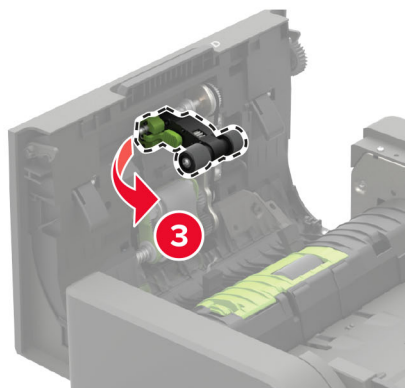
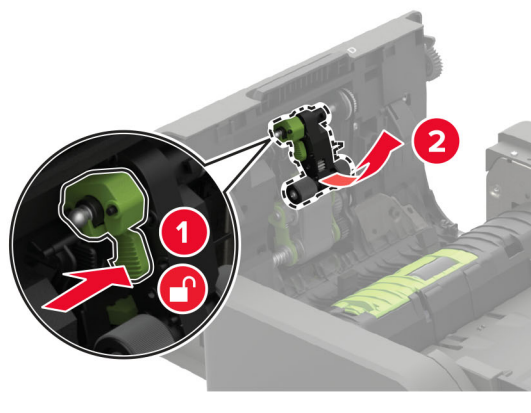

5 Taktu nýju upptökurúllu sjálfvirks matara úr umbúðum.

**Viðvörðun—hugsanleg hættu:** Meðhöndlaðu þennan hlut með hreinum höndum til að komast hjá skemmdum og lélegri frammistöðu prentarans.

6 Settu nýja upptökurúllu sjálfvirks matara á sinn stað þar til að hún *smellur* á sinn stað.

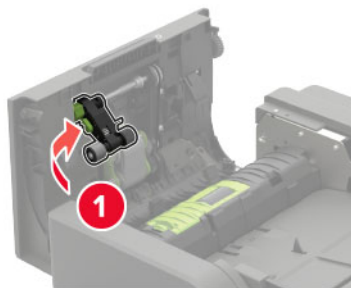

7 Settu lok á upptökurúllu sjálfvirks matara á sinn stað þar til að það *smellur* á sinn stað.

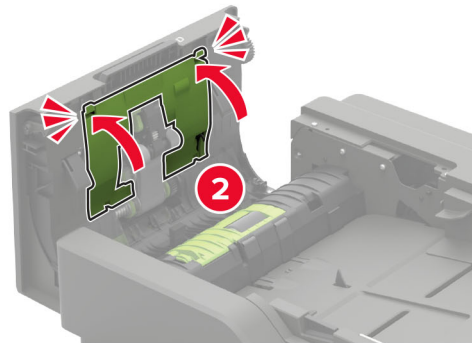
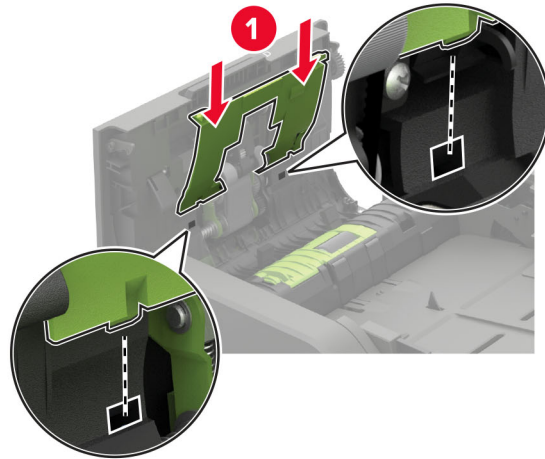

8 Lokaðu hurðinni.

9 Kveiktu á prentaranum

## Skipt um færslurúllu sjálfvirks matara

1 Slökktu á prentaranum.

2 Opnaðu hurð D.

**Viðvörðun—hugsanleg hættu:** Til að koma í veg fyrir skemmdir frá rafstöðuhleðslu, skaltu snerta einhvern sýnilegan málmramma í prentaranum áður en þú nálgast eða snertir innri hluta prentarans.

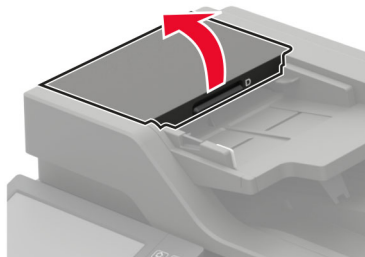

3 Fjarlægðu lok á upptökurúllu sjálfvirks matara.

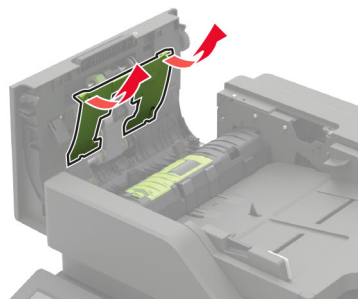

4 Fjarlægðu notuðu færslurúllu sjálfvirks matara.

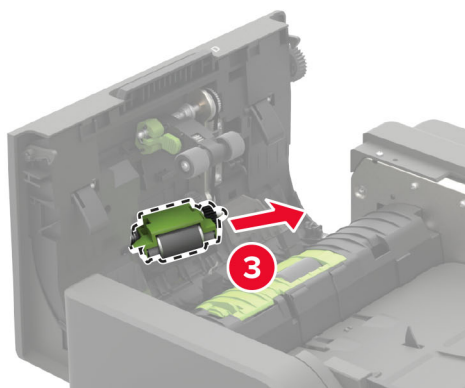
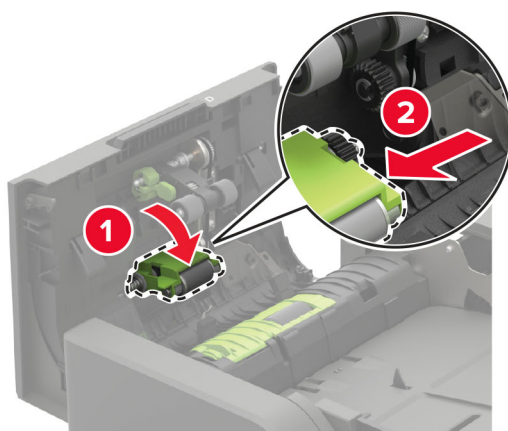

5 Taktu nýju færslurúllu sjálfvirks matara úr umbúðum.

**Viðvörðun—hugsanleg hættu:** Meðhöndlaðu þennan hlut með hreinum höndum til að komast hjá skemmdum og lélegri frammistöðu prentarans.

6 Settu nýja færslurúllu sjálfvirks matara á sinn stað þar til að hún *smellur* á sinn stað.

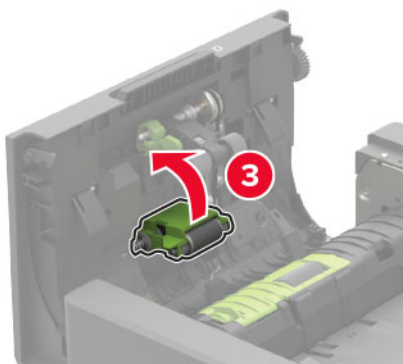
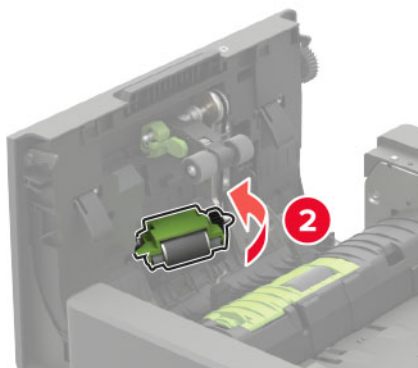
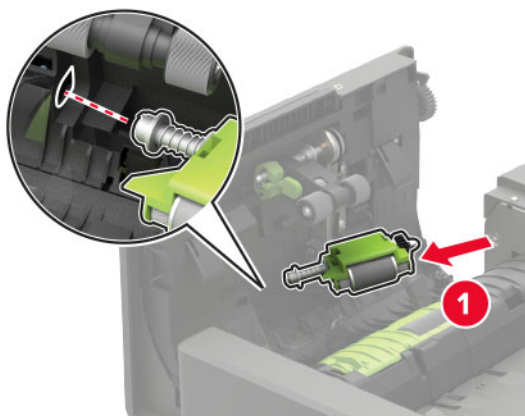



7 Settu lok á færslurúllu sjálfvirks matara á sinn stað þar til að það *smellur* á sinn stað.

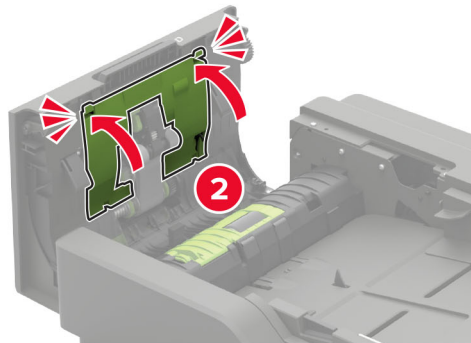
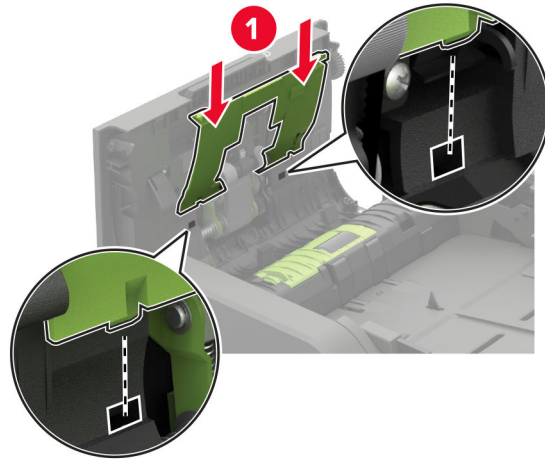

8 Lokaðu hurðinni.

9 Kveiktu á prentaranum

## Skipt um aðskilnaðarrúllu sjálfvirks matara

1 Slökktu á prentaranum.

2 Opnaðu hurð D.

**Viðvörðun—hugsanleg hættu:** Til að koma í veg fyrir skemmdir frá rafstöðuhleðslu, skaltu snerta einhvern sýnilegan málmmrama í prentaranum áður en þú nálgast eða snertir innri hluta prentarans.

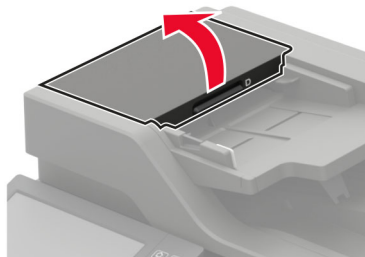

3 Fjarlægðu hlíf á aðskilnaðarrúllu sjálfvirks matara.

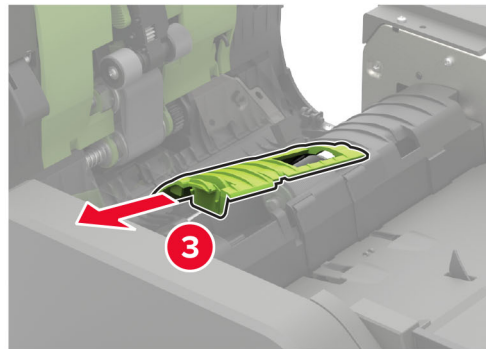
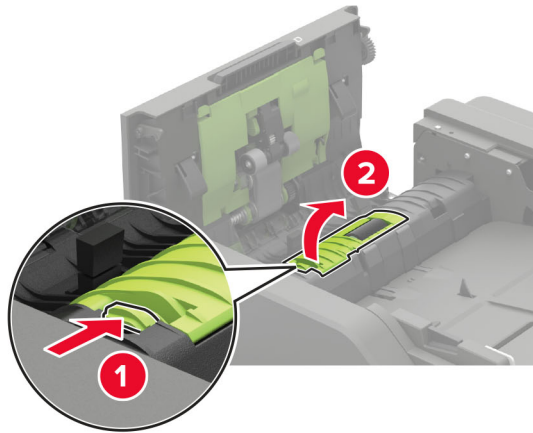

4 Fjarlægðu notaða aðskilnaðarrúllu sjálfvirks matara.

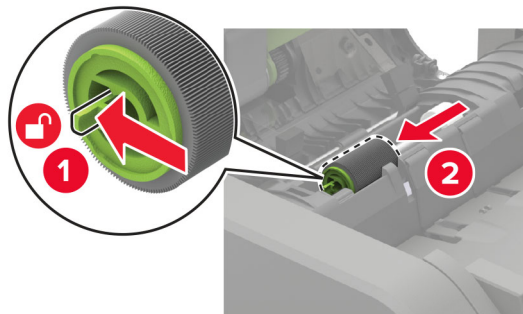

5 Taktu nýju aðskilnaðarrúllu sjálfvirks matara úr umbúðum.

**Viðvörðun—hugsanleg hættu:** Meðhöndlaðu þennan hlut með hreinum höndum til að komast hjá skemmdum og lélegri frammistöðu prentarans.

6 Settu nýja aðskilnaðarrúllu sjálfvirks matara á sinn stað þar til að hún *smellur* á sinn stað.

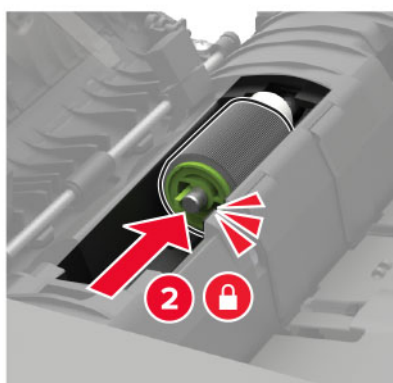
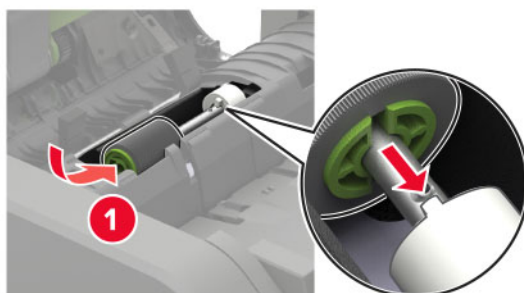

7 Settu lok á aðskilnaðarrúllu sjálfvirks matara á sinn stað þar til að það *smellur* á sinn stað.

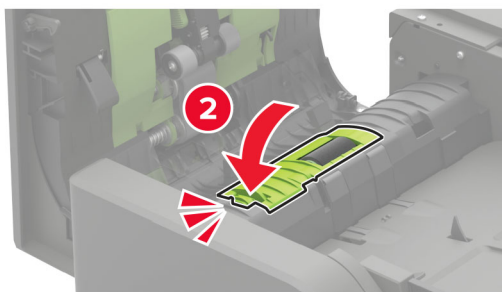
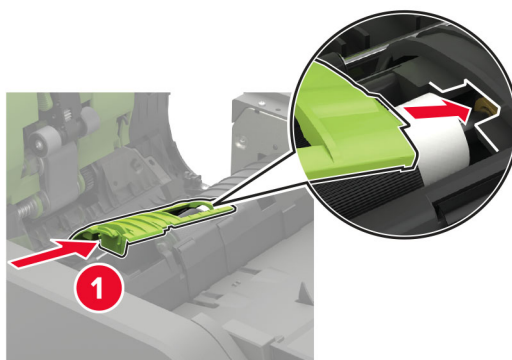

- 8 Lokaðu hurðinni.
- 9 Kveiktu á prentaranum

## Skipt um átakstakmarkara sjálfvirks matara

- 1 Slökktu á prentaranum.
- 2 Opnaðu hurð D.

**Viðvörðun—hugsanleg hættu:** Til að koma í veg fyrir skemmdir frá rafstöðuhleðslu, skaltu snerta einhvern sýnilegan málmramma í prentaranum áður en þú nálgast eða snertir innri hluta prentarans.

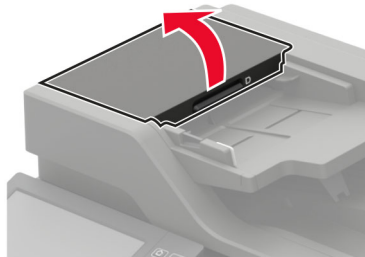

- 3 Fjarlægðu hlíf á aðskilnaðarrúllu sjálfvirks matara.

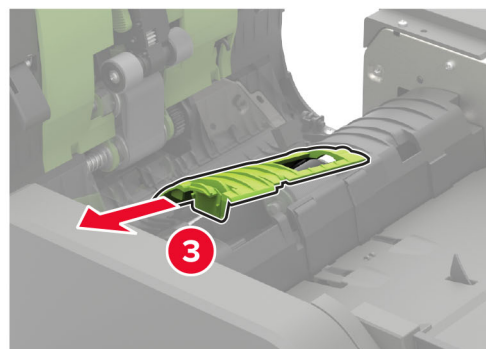
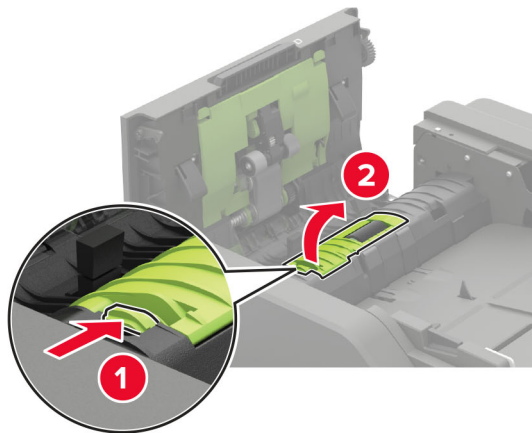

- 4 Fjarlægðu aðskilnaðarrúllu sjálfvirks matara.

**Viðvörðun—hugsanleg hættu:** Meðhöndlaðu þennan hlut með hreinum höndum til að komast hjá skemmdum og lélegri frammistöðu prentarans.

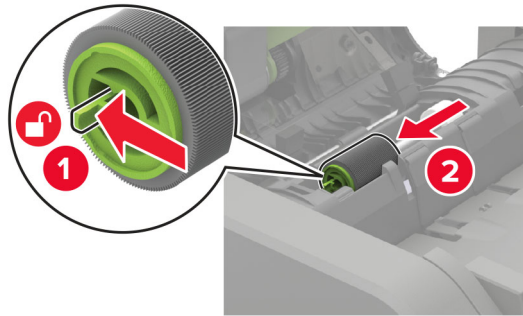

5 Fjarlægðu notaða átakstakmarkara sjálfvirks matara.

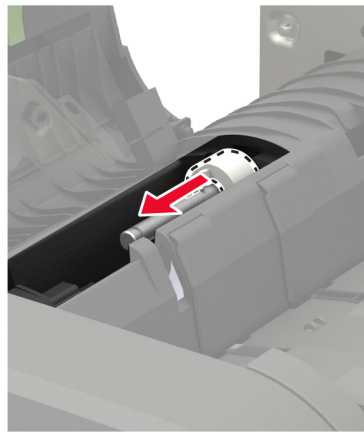

6 Taktu nýja átakstakmarkara sjálfvirks matara úr umbúðum.

**Viðvörðun—hugsanleg hættu:** Meðhöndlaðu þennan hlut með hreinum höndum til að komast hjá skemmdum og lélegri frammistöðu prentarans.

7 Settu inn nýja átakstakmarkara sjálfvirks matara.

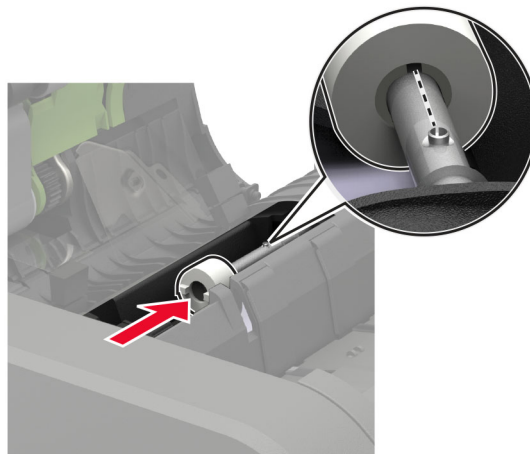

8 Settu aðskilnaðarrúllu sjálfvirks matara á sinn stað þar til að hún *smellur* á sinn stað.

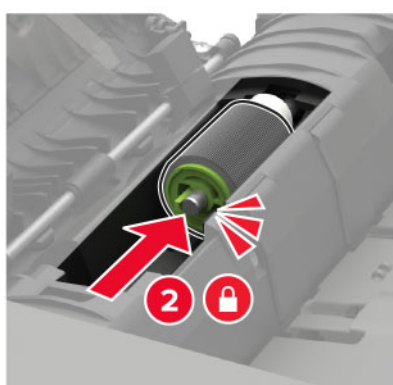
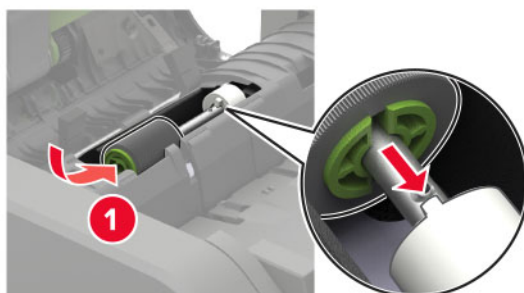

9 Settu lok á aðskilnaðarrúllu sjálfvirks matara á sinn stað þar til að það *smellur* á sinn stað.

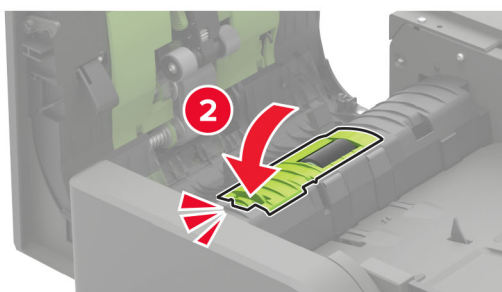
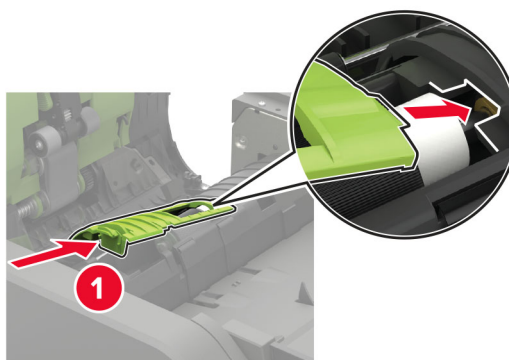

10 Lokaðu hurðinni.

11 Kveiktu á prentaranum

## Skipt um haldara fyrir hefti í frágangsbúnaði heftara

1 Opnið hurð F.



2 Fjarlægðu haldara fyrir heftarhylki.

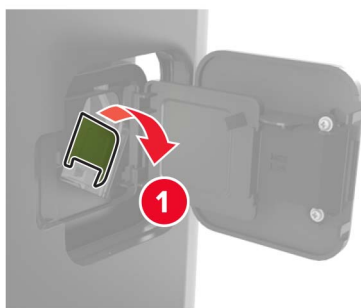

3 Fjarlægðu tóma heftarahylkið.

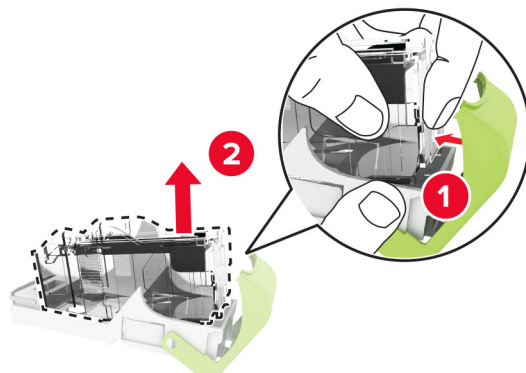

4 Settu inn nýtt hylki fyrir hefti.

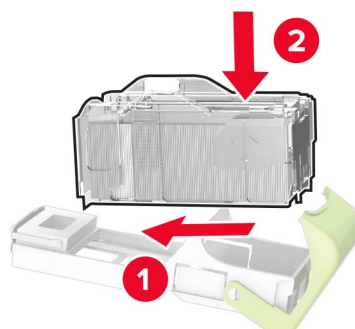

5 Settu haldara fyrir heftarahylki á sinn stað.

6 Lokaðu hurðinni.



## Skipt um haldara fyrir hefti í heftara- og gatarabúnaði

1 Opnið annað hvort hurð F eða hurð G, sem fer eftir staðsetningu á hylki fyrir hefti sem á að skipta um.

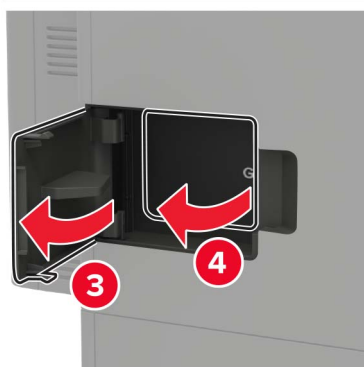
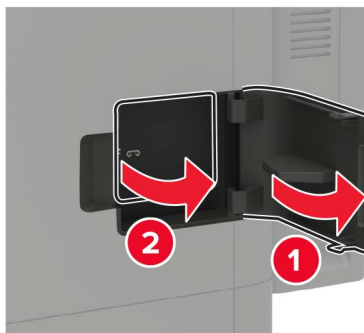

2 Fjarlægðu haldara fyrir heftarhylki.

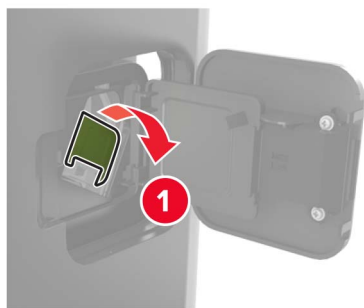

### 3 Fjarlægðu tóma heftarahylkið.

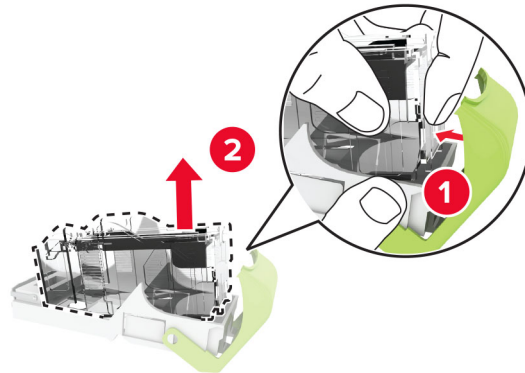

### 4 Settu inn nýtt hylki fyrir hefti.

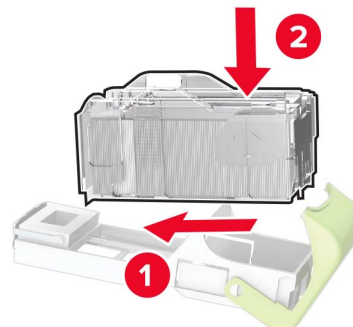

### 5 Settu haldara fyrir heftarahylki á sinn stað.

### 6 Lokaðu hurðinni.

## Endurstilla teljara notkunar rekstrarvöru

- 1 Frá heimsskjánum, snertið **Stillingar > Tæki > Viðhald > Uppsetningarvalmynd > Notkun rekstrarvöru og teljarar**.
- 2 Veldu teljarann sem á að endurstilla.

**Viðvörðun—hugsanleg hættu:** Rekstrarvöru og íhluti án skilakerfis er hægt að endurstilla og endurframleiða. Hins vegar nær ábyrgð framleiðanda ekki yfir tjón sem stafar af rekstrarvörum eða íhlutum sem eru ekki upprunalegir. Endurstilling teljara á rekstrarvöru eða íhlutum án réttar endurvinnslu getur valdið skemmdum á prentara. Eftir endurstillingu á teljara fyrir rekstrarvöru eða íhlut getur prentari sýnt villu sem sýnir tilvist endurstilla hlutarins.

## Færa prentarann

### Prentarinn færður á aðra staðsetningu

**⚠ VARÚÐ—HUGSANLEG HÆTTA:** Ef þyngd prentarans er meiri en 20 kg (44 lb), þá kann það að þarfnast tveggja eða fleiri manna til að lyfta honum á öruggan hátt.

**VARÚÐ—HUGSANLEG HÆTTA:** Til að koma í veg fyrir hættu á eldsvoða eða raflosti notið aðeins rafmagnssnúruna sem fylgdi með þessari vöru eða viðurkennda skiptivöru frá framleiðanda.

**VARÚÐ—HUGSANLEG HÆTTA:** Fylgdu þessum leiðbeiningum þegar verið er að flytja prentarann til að koma í veg fyrir slys eða skemmdir á prentaranum:

- Gangið úr skugga um að allar hurðir og skúffur séu lokaðar.
- Slökktu á prentaranum og taktu síðan rafmagnssnúruna úr sambandi við rafmagn.
- Aftengdu allar snúrur og kapla frá prentaranum.
- Ef prentarinn er með aðskildar viðbótarskúffur standandi á gólfi eða áfesta úttaksvalkosti, þá á að aftengja þá áður en prentarinn er fluttur.
- Ef prentarinn er á hjólavagni, rúllið þá honum varlega á nýja staðinn. Sýnið aðgát þegar farið er yfir þröskulda og mishæðir í gólfi.
- Ef prentarinn er ekki á hjólavagni en er uppsettur með viðbótarskúffum eða úttaksvalkostum, fjarlægðu úttaksvalkostina og lyftu honum af skúffunum. Reynið ekki að lyfta prentaranum og neinum valkostum samtímis.
- Notið ávallt handföngin á prentaranum til að lyfta honum.
- Sérhver vagn sem er notaður til að færa prentarann verður að vera fær um að styðja undir allan prentarann.
- Sérhver vagn sem notaður er til að færa vélbúnaðarvalkosti verður að vera með yfirborð sem er fært um að bera búnaðinn.
- Haldið prentaranum í uppréttri stöðu.
- Varist allar harkalegar hreyfingar.
- Gangið úr skugga um að fingurnir séu ekki undir prentarann þegar hann er settur niður.
- Gangið úr skugga um að það sé fullnægjandi pláss í kringum prentarann.

**Athugasemd:** Skemmdir á prentaranum af völdum óviðeigandi tilfærslu fellur ekki undir ábyrgð prentarans.

## Flutningur á prentaranum

Varðandi flutningsupplýsingar, farðu á <http://support.lexmark.com> eða hafðu samband við þjónustu viðskiptavina.

## Spara orku og pappír

### Setja upp stillingar orkusparnaðar

#### Svefnstilling

- 1 Frá heimaskjánum, snertu **Stillingar > Tæki > Orkustýring > Tímarof > Svefnstilling**.
- 2 Skrá tímalengd sem prentarinn er iðjulaus áður en hann fer í Svefnstillingu.

#### Stilling í dvala

- 1 Frá heimaskjánum, snertu **Stillingar > Tæki > Orkustýring > Tímarof > Tímarof stillingar í dvala**.
- 2 Skrá tímalengd sem prentarinn er iðjulaus áður en hann fer í stillingu í dvala.

**Athugasemdir:**

- Til að Tímarof í dvala virki, stilltu Tímarof í dvala á tengingu í Dvala.
- Innbyggði vefþjónninn er óvirkur þegar prentarinn er í stillingu fyrir Dvala.

**Stilla birtustig á skjá prentarans**

- 1 Frá heimaskjánum, veldu **Stillingar > Tæki > Kjörstillingar > Birtustig á skjá**.
- 2 Aðlagaðu stillinguna.

**Spara rekstrarvörur**

- Prentaðu á báðar hliðar á pappírnum.

**Athugasemd:** Prentun á báðar hliðar er sjálfvalin stilling í rekli prentarans.

- Prentaðu margar síður á eina pappírsörk.
- Notaðu eiginleika forskoðunar til að sjá hvernig skjalið lítur áður en það er prentað.
- Prentaðu eitt eintak af skjalinu til að athuga innihald þess og snið varðandi nákvæmni.

**Endurvinnsla****Endurnýting á vörum Lexmark**

Til að skila vörum frá Lexmark til endurnýtingar:

- 1 Farðu á [www.lexmark.com/recycle](http://www.lexmark.com/recycle).
- 2 Veldur vöruna sem þú vilt endurnýta.

**Athugasemd:** Vörur fyrir prentara og vélbúnaður sem ekki eru skráðar í söfnunar- og endurvinnslukerfi Lexmark má endurvinna með endurvinnslustöð í þínu nágrenni.

**Endurvinnsla Lexmark umbúða**

Lexmark leitast stöðugt við að lágmarka umbúðir. Minni umbúðir hjálpa til við að tryggja að Lexmark prentarar eru fluttir á sem skilvirkastan og umhverfisvænan hátt og að það er minna af umbúðum sem þarf að farga. Þessi framkvæmd leiðir til minni losunar efna, orkusparnaðar og nýtingu náttúrulegra gæða. Lexmark býður einnig upp á endurvinnslu umbúðanna í sumum löndum eða svæðum. Fyrir frekari upplýsingar farðu á [www.lexmark.com/recycle](http://www.lexmark.com/recycle), og veldu síðan þitt land eða svæði.. Upplýsingar um tiltæk endurvinnslukerfi fylgja með upplýsingum um endurvinnslu á vöru

Kassar Lexmark eru 100% endurvinnanlegir þar sem endurvinnslustöðvar bylgjupappa eru til staðar. Þessar aðstæður kunna ekki að vera til staðar á þínu svæði.

Frauð sem er notað í Lexmark umbúðunum er endurvinnanlegt þar sem slíkar endurvinnslustöðvar eru. Þessar aðstæður kunna ekki að vera til staðar á þínu svæði.

Þegar þú skila prenthylki til Lexmark, getur þú endurnýtt kassann sem prenthylkið kom í. Lexmark endurvinnur kassann.

# Losa um flækjur

## Komast hjá stíflum

### Settu í pappír á réttan hátt

- Vertu viss um að pappír liggi flatur í skúffunni.

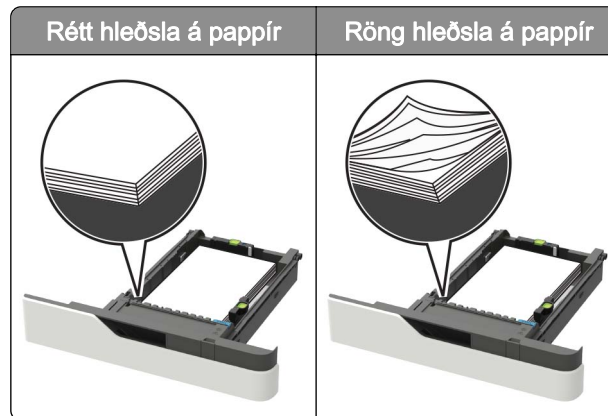

- Ekki hlaða né fjarlægja skúffu þegar prentarinn er að prenta.
- Ekki hlaða of miklum pappír. Vertu viss um að hæð á stafla sé fyrir neðan vísun á hámarksfyllingu.
- Ekki renna pappírnum í skúffuna. Hlaðið pappírnum eins og sýnt er á skýringarmyndinni.

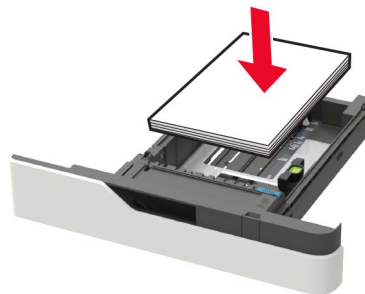

- Vertu viss um að stýringar fyrir pappír séu rétt staðsettar og eru ekki að ýta þétt á móti pappír eða umslögum.
- Ýttu skúffunni þétt inn í prentarann eftir hleðslu á pappír.

### Notið meðmæltan pappír

- Notið aðeins meðmæltan pappír eða sérstakan miðil.
- Ekki hlaða krumpuðum, brotnum, rökum, beygluðum eða krulluðum pappír.
- Sveigðu, blaðaðu og jafnaðu pappírbrúnir áður en pappírnum er hlaðið.

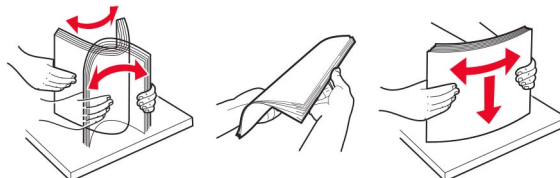

- Ekki nota pappír sem hefur verið skorinn eða klipptur með hendi.
- Ekki blanda saman pappírsstærðum, þyngd og gerð saman í skúffu.
- Vertu viss um að stærð og gerð pappírs sé rétt stillt í tölvunni eða á stjórnborði prentarans.
- Geymið pappír samkvæmt ráðleggingum framleiðanda.

## Finna staðsetningar flækju

### Athugasemdir:

- Þegar kveikt er á flækjuaðstoð, sendir prentarinn sjálfkrafa auðar síður eða síður með prentun að hluta eftir að flækt síða hefur verið hreinsuð. Athugaðu útprentun varðandi auðar síður.
- Þegar flækjuaðstoð er stillt á Kveikt eða Sjálfvirkt þá endurprentar prentarinn flæktar síður.

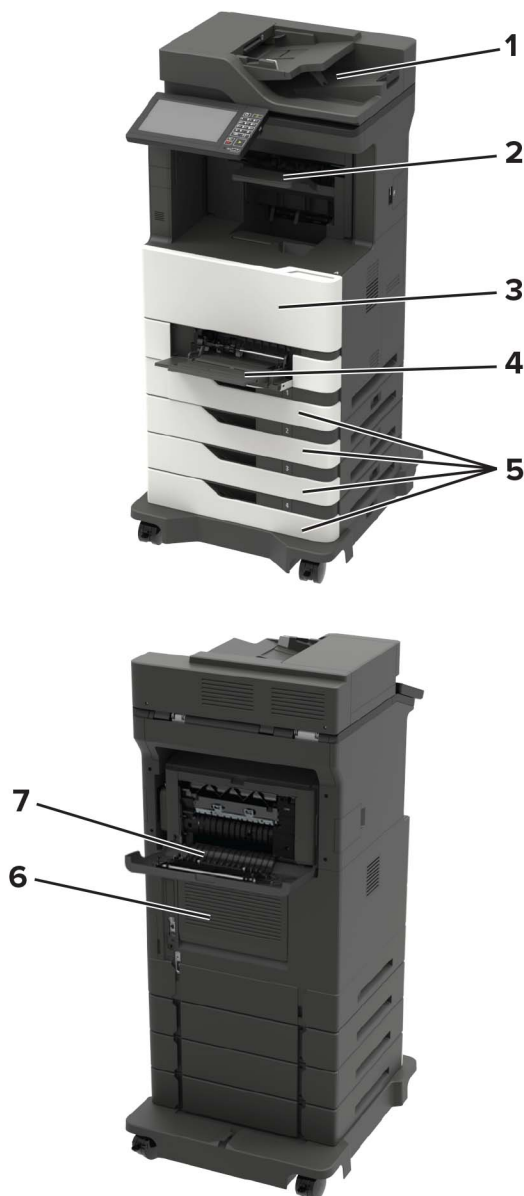

Staðsetningar flækju	
1	Sjálfvirkur matari
2	Staðalgerð, frágangseining eða valkostur úttakssbakka
3	Hurð A
4	Fjölnotamatari
5	Skúffur
6	Hurð C
7	Frágangseining eða afturhurð valkosts úttaks <ul style="list-style-type: none"> <li>• Hurð H</li> <li>• Hurð N</li> <li>• Hurð P</li> </ul>

## Pappírsstífla í skúffum

1 Fjarlægðu skúffuna.

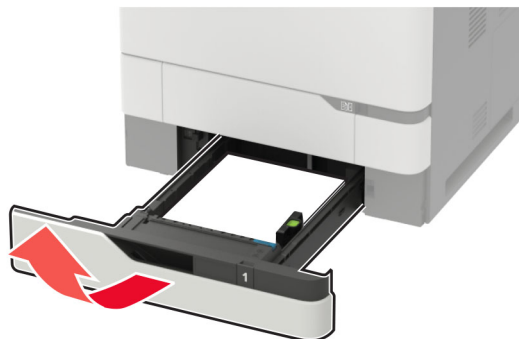

**Viðvörðun—hugsanleg hættu:** Skynjari í aukaskúffunni getur skemmst auðveldlega af völdum stöðurafmagns. Snertið yfirborð úr málmí áður en pappírinn sem flæktist er fjarlægður úr skúffunni.

2 Fjarlægðu pappírinn sem stíflaðist.

**Athugasemd:** Vertu viss um að öll pappírssnifsi hafi verið fjarlægð.

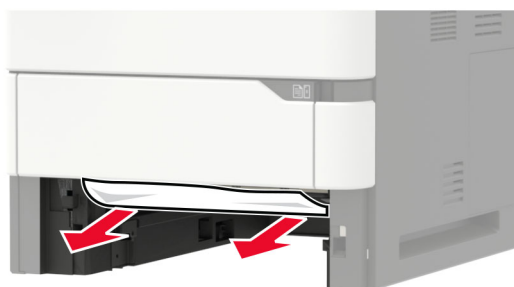

3 Settu skúffuna inn.

## Pappírsflækja í hurð A

### 1 Opnaðu hurð A.

**Viðvörðun—hugsanleg hættu:** Til að koma í veg fyrir skemmdir frá rafstöðuhleðslu, skaltu snerta einhvern sýnilegan málmramma í prentaranum áður en þú nálgast eða snertir innri hluta prentarans.

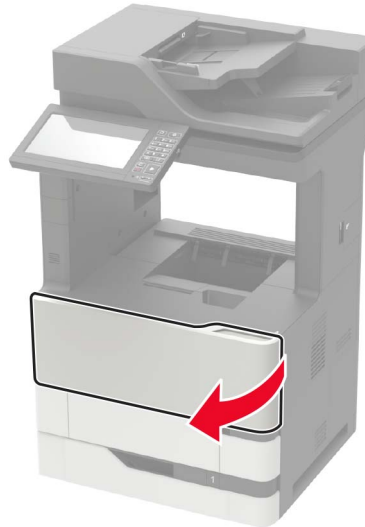

### 2 Fjarlægðu blekhylkið.

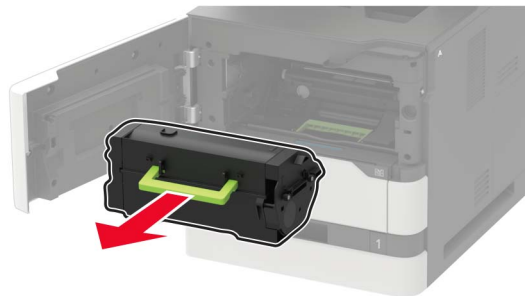

### 3 Fjarlægðu mynddeininguna.

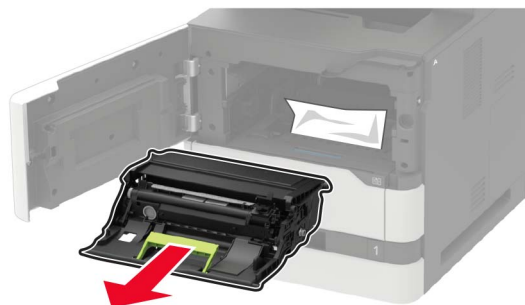

**Viðvörðun—hugsanleg hættu:** Ekki láta myndvalsinn vera í beinu ljósi meira en 10 mínútur. Löng viðvera í ljósi gæti valdið gæðavandamálum við prentun.



**Viðvörðun—hugsanleg hættu:** Snertu ekki myndvalsinn. Sé það gert getur það haft áhrif á prentgæði prentverka í framtíðinni.



4 Dragðu tvívirku eininguna (duplex) út

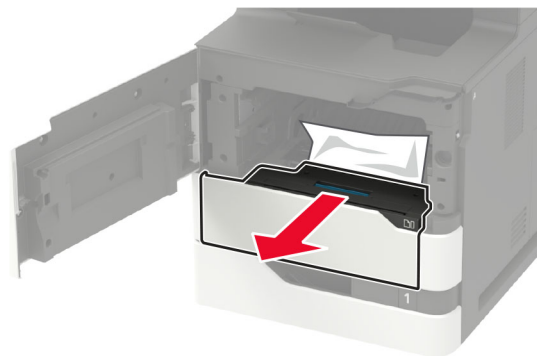

5 Fjarlægðu pappírinn sem stíflaðist.

**Athugasemd:** Vertu viss um að öll pappírssnifsi hafi verið fjarlægð.

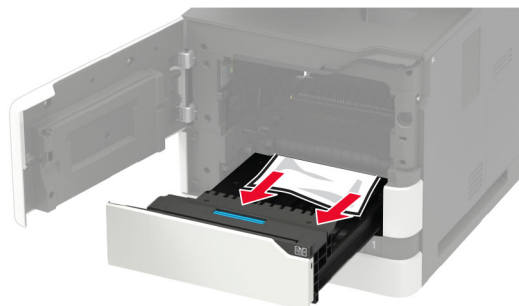

6 Settu tvívirku eininguna á sinn stað.

7 Settu myndeinguna á sinn stað.



8 Settu blekhylið á sinn stað.

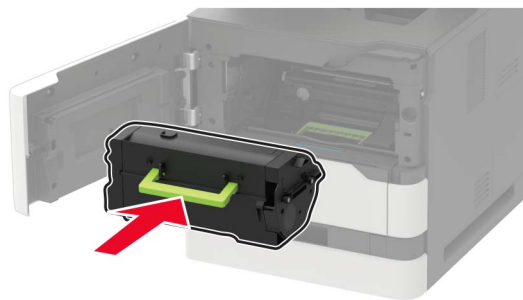

9 Lokaðu hurðinni.

## Pappírshækja í hurð C

1 Opnaðu hurð C.

 **VARÚÐ—HEITT YFIRBORÐ:** Prentarinn kann að vera heitur að innanverðu. Til að draga úr hættu á meiðslum frá heitum hlut, leyfið yfirborðinu að kólna áður en það er snert.

**Viðvörðun—hugsanleg hættu:** Til að koma í veg fyrir skemmdir frá rafstöðuhleðslu, skaltu snerta einhvern sýnilegan málmramma í prentaranum áður en þú nálgast eða snertir innri hluta prentarans.

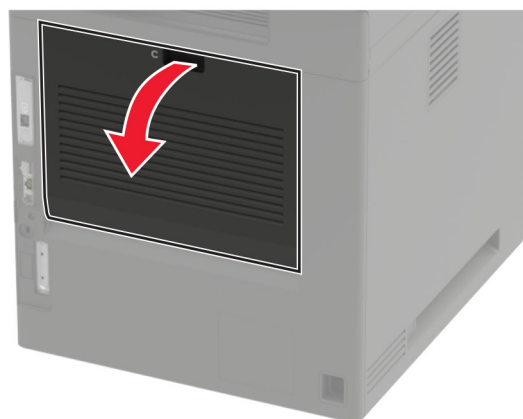

2 Fjarlægðu pappírinn sem stíflaðist frá eftirfarandi svæðum:

**Athugasemd:** Vertu viss um að öll pappírssnifsi hafi verið fjarlægð.

- Svæði hitagjafa



- Fyrir neðan svæði hitagjafa

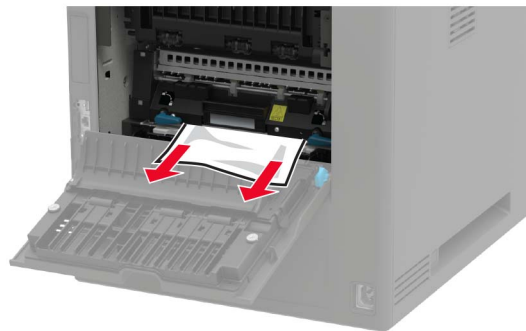

- Duplex-svæði



3 Lokaðu hurðinni.

## Pappírstífla í staðalskúffu

Fjarlægðu pappírinn sem stíflaðist.

**Athugasemd:** Vertu viss um að öll pappírssnifsi hafi verið fjarlægð.



## Pappírsstífla í fjölotamatara

1 Fjarlægðu pappír úr fjölotamataranum.



2 Fjarlægðu pappírinn sem stíflaðist.

**Athugasemd:** Vertu viss um að öll pappírssnifsi hafi verið fjarlægð.

3 Sveigðu, blaðaðu og jafnaðu pappírbrúnir áður en pappírnum er hlaðið.

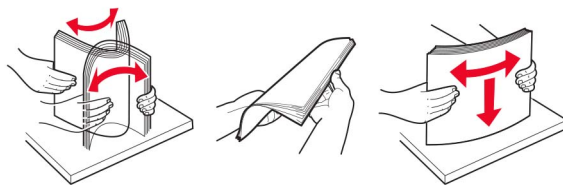

- 4 Settu pappír í aftur.



## Pappírsstífla í sjálfvirkum matara skjala

- 1 Fjarlægðu öll upphafleg skjöl úr skúffu sjálfvirks matara skjala.
- 2 Opnaðu hurð D.

**Viðvörðun—hugsanleg hættu:** Til að koma í veg fyrir skemmdir frá rafstöðuhleðslu, skaltu snerta einhvern sýnilegan málmramma í prentaranum áður en þú nálgast eða snertir innri hluta prentarans.

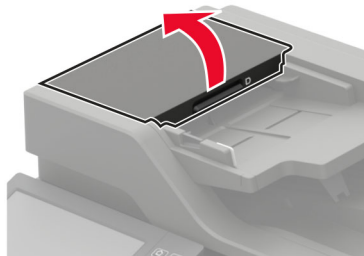

- 3 Fjarlægðu pappírinn sem stíflaðist.

**Athugasemd:** Vertu viss um að öll pappírssnifsi hafi verið fjarlægð.

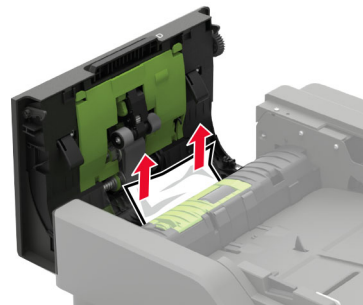

- 4 Loka hurð D.

5 Opnaðu lokið á skannanum.



6 Opnaðu hurð E.

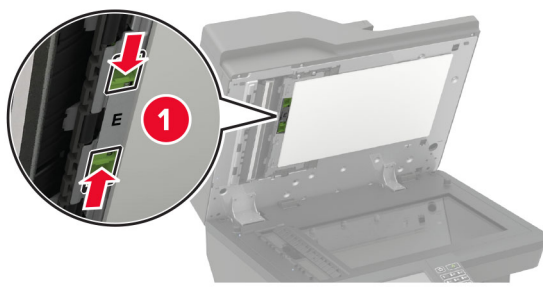

7 Fjarlægðu pappírinn sem stíflaðist.

**Athugasemd:** Vertu viss um að öll pappírssnifsi hafi verið fjarlægð.

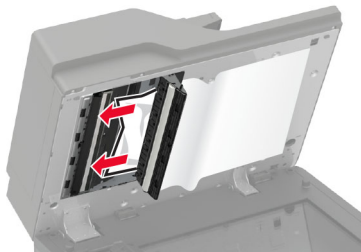

8 Lokaðu hurð E og lokaðu síðan hlíf á skannanum.

## Pappírsstífla í 4-bakka pósthólfi

### Pappírslækja í hurð N

- 1 Opnaðu hurð N.

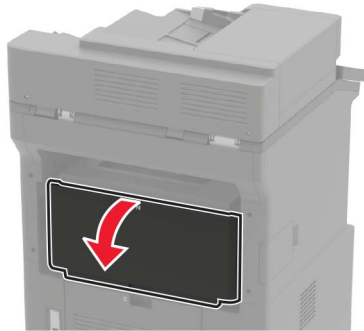

- 2 Fjarlægðu pappírinn sem stíflaðist.

**Athugasemd:** Vertu viss um að öll pappírssnifsi hafi verið fjarlægð.



- 3 Lokaðu hurðinni.

### Pappírslækja í bakka pósthólfs

Fjarlægðu pappírinn sem stíflaðist.

**Athugasemd:** Vertu viss um að öll pappírssnifsi hafi verið fjarlægð.

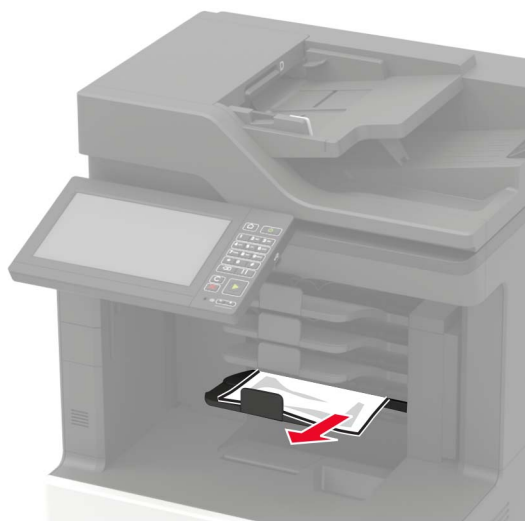

## Pappírslækja í hliðruðum staflara eða í frágangsbúnaði heftara

### Pappírslækja í hurð H

- 1 Opnið hurð H.

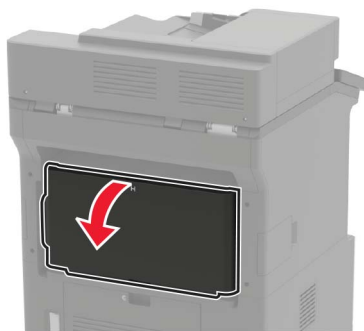

- 2 Fjarlægðu pappírinn sem stíflaðist.

**Athugasemd:** Vertu viss um að öll pappírssnifsi hafi verið fjarlægð.



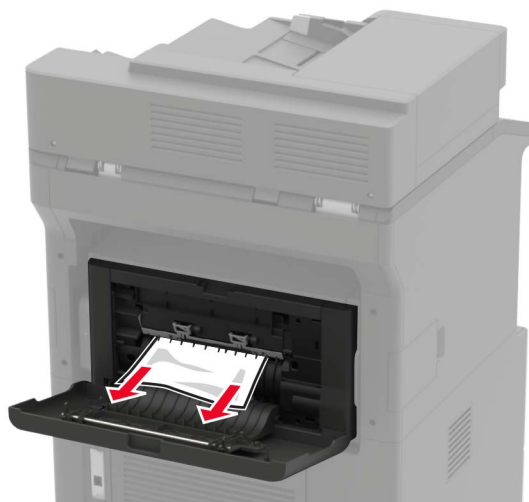

**3** Lokaðu hurðinni.

### **Pappírslækja í hliðruðum staflara eða skúffu frágangsbúnaðar heftara**

Fjarlægðu pappírinn sem stíflaðist.

**Athugasemd:** Vertu viss um að öll pappírssnifsi hafi verið fjarlægð.



## Pappírslækja í heftara- og gatarabúnaði

### Pappírslækja í hurð P

- 1 Opnið hurð P.

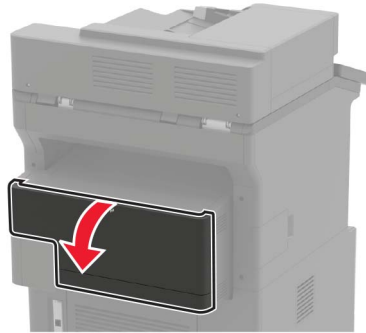

- 2 Fjarlægðu pappírinn sem stíflaðist.

**Athugasemd:** Vertu viss um að öll pappírssnifsi hafi verið fjarlægð.



- 3 Lokaðu hurðinni.

### Pappírslækja í bakka heftara- og gatarabúnaðar

Fjarlægðu pappírinn sem stíflaðist.

**Athugasemd:** Vertu viss um að öll pappírssnifsi hafi verið fjarlægð.



## Flækja á heftum í heftarabúnaði

1 Opnið hurð F.



2 Fjarlægðu haldara fyrir heftarhylki.

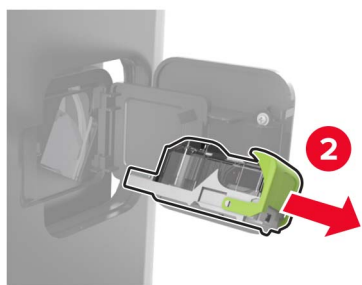
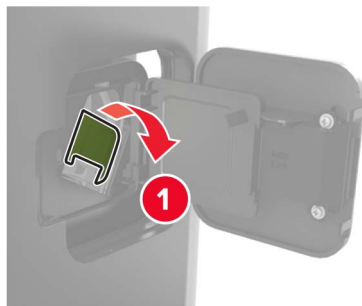

3 Fjarlægðu lausu heftin.

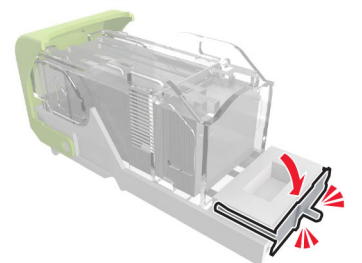
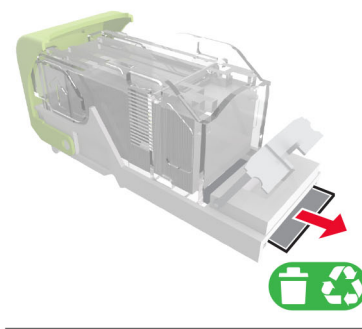
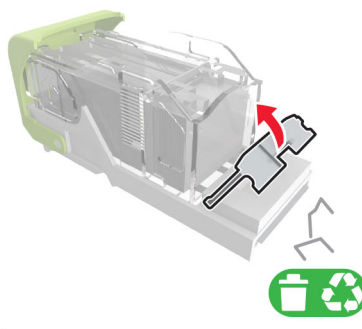

4 Ýttu heftunum að málmfestingunni.



**Athugasemd:** Ef heftin eru aftast í hylkinu, hristu hylkið niður til að færa heftin nær málmfestingunni.

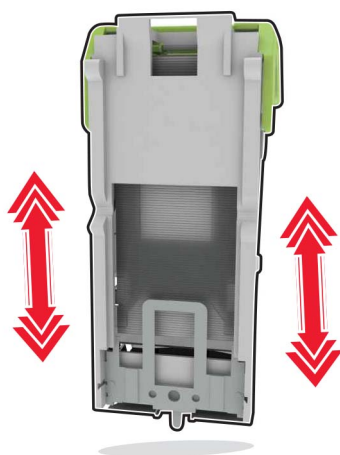

5 Settu haldara fyrir hefti inn þar til að hann *smellur* á sinn stað.

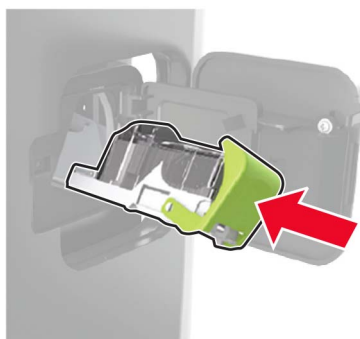

6 Lokaðu hurðinni.

## Flækja á heftum í heftara- og gatarabúnaði

1 Opnið annað hvort hurð F eða hurð G, sem fer eftir staðsetningu á flæktum heftum.

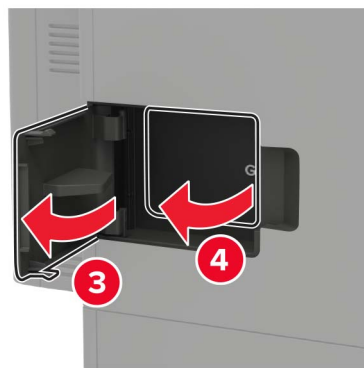
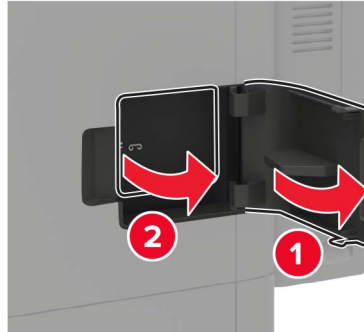

2 Fjarlægðu haldara fyrir heftarhylki.

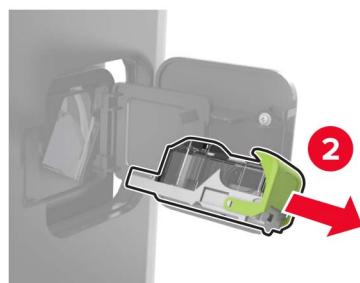
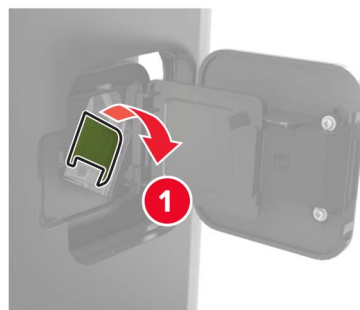

### 3 Fjarlægðu lausu heftin.

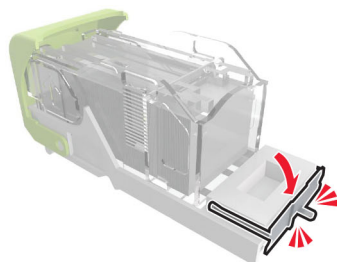
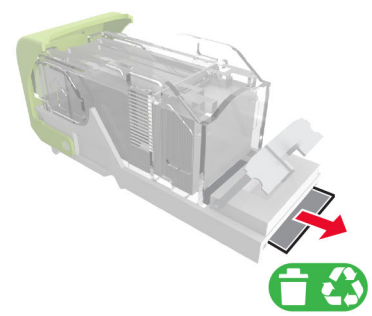
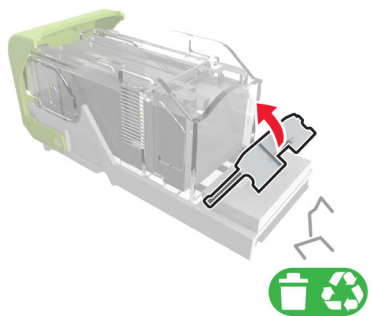

### 4 Ýttu heftunum að málmfestingunni.



**Athugasemd:** Ef heftin eru aftast í hylkinu, hristu hylkið niður til að færa heftin nær málmfestingunni.

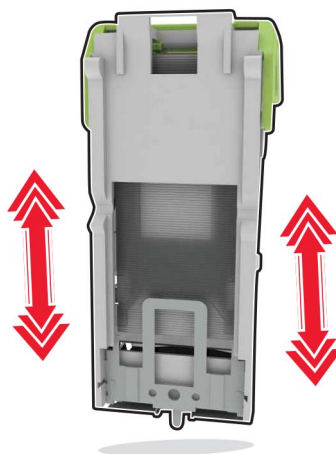

5 Settu haldara fyrir hefti inn þar til að hann *smellur* á sinn stað.

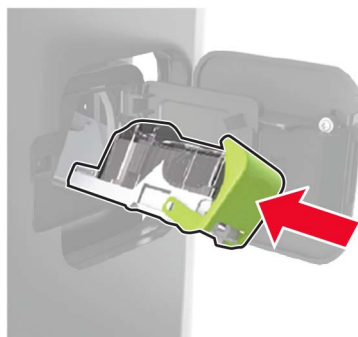

6 Lokaðu hurðinni.



# Bilanaleit

## Vandamál varðandi prentgæði

Finndu myndina sem líkist vandamáli prentgæða sem þú ert með og smelltu síðan á tengilinn fyrir neðan hana til að lesa skref til lausnar vandanum.

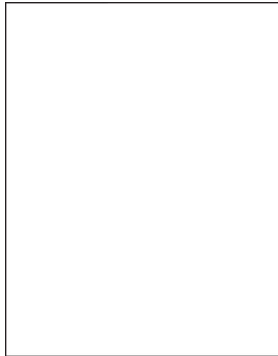

[“Auðar eða hvítar síður” á síðu 234](#)

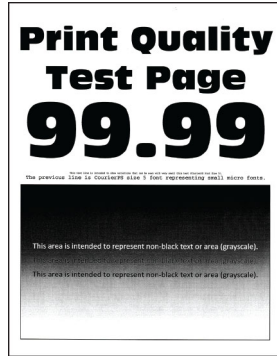

[“Dökk prentun” á síðu 236](#)

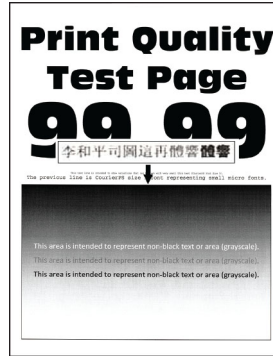

[“Fínar línur prentast ekki rétt” á síðu 237](#)



[“Brotinn eða krumpaður pappír” á síðu 238](#)

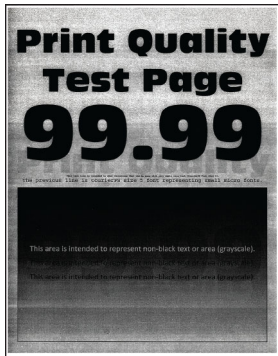

[“Grár bakgrunnur” á síðu 239](#)



[“Láréttar ljósar rendur” á síðu 249](#)



[“Rangar spássíur” á síðu 241](#)

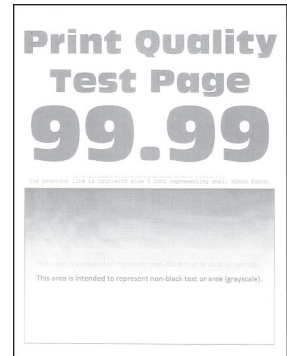

[“Ljós prentun” á síðu 241](#)



[“Flekkótt prentun og punktar” á síðu 243](#)



[“Pappír krullast” á síðu 270](#)



[“Útprentun skáhallandi eða skökk” á síðu 244](#)



[“Endurteknir gallar” á síðu 258](#)

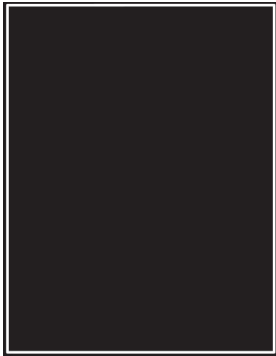

[“Heilar svartar síður” á síðu 245](#)

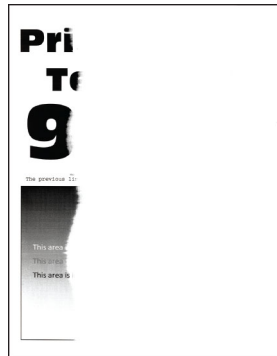

[“Skorið af texta eða myndum” á síðu 247](#)

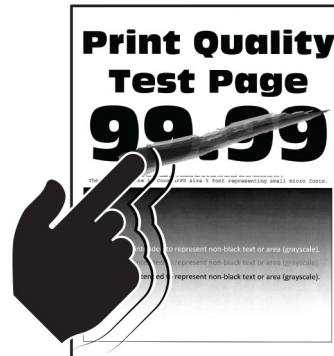

[“Prentlitur nuddast auðveldlega af” á síðu 248](#)

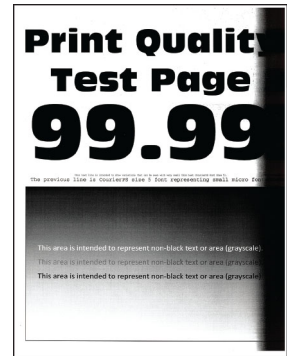

[“Lóðréttar dökkr rákir” á síðu 251](#)



[“Lóðréttar dökkr línur eða rákir” á síðu 255](#)

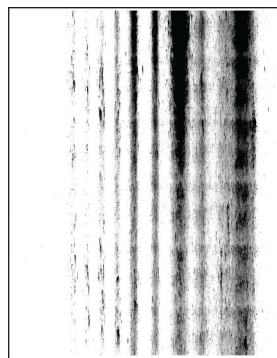

[“Lóðréttar dökkr rákir með prentun sem vantar” á síðu 256](#)



[“Lóðréttar ljóssar rendur” á síðu 250](#)

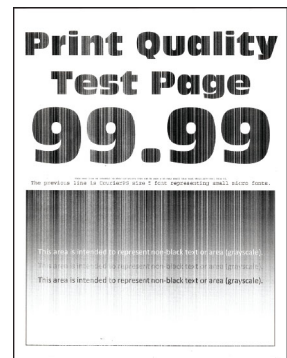

[“Lóðréttar hvítar línur” á síðu 250](#)

## Vandamál við prentun

Prentgæði eru léleg

Auðar eða hvítar síður



**Athugasemd:** Prenta gæðaprófunarsíður áður en reynt er að leysa vandamálið. Frá stjórnborðinu skaltu fletta á **Stillingar > Bilanaleit > Prenta gæðaprófunarsíður**. Á prenturum sem eru ekki með snertiskjá, ýttu á



til að fletta um stillingarnar.

Aðgerð	Já	Nei
<p><b>Skref 1</b></p> <p><b>a</b> Athugaðu hvort prentarinn er að nota ekta blekhylki frá Lexmark eða hylki sem er stutt.</p> <p><b>Athugasemd:</b> Ef hylkið er ekki stutt, settu í hylki sem er stutt.</p> <p><b>b</b> Prentaðu skjalið.</p> <p>Er prentarinn að prenta auðar eða hvítar síður?</p>	Farðu í skref 2.	Vandamálið er leyst.
<p><b>Skref 2</b></p> <p><b>a</b> Fjarlægja umbúðir sem kunna að vera ennþá á myndvalsinum.</p> <p><b>1</b> Fjarlægðu blekhylkið og síðan myndvalsinn.</p> <p><b>Viðvörðun—hugsanleg hættu:</b> Ekki láta myndvalsinn vera í beinu ljósi meira en 10 mínútur. Löng viðvera í ljósi gæti valdið gæðavandamálum við prentun.</p> <p><b>Viðvörðun—hugsanleg hættu:</b> Ekki snerta ljósnæmu tromluna undir myndeiningunni. Sé það gert getur það haft áhrif á prentgæði prentverka í framtíðinni.</p> <p><b>2</b> Athugaðu myndvalsinn varðandi skemmdir.</p> <p><b>Athugasemd:</b> Athugaðu að ljósnæma tromlan sé ekki bogin eða í rangri staðsetningu.</p> <p><b>3</b> Hristu myndeininguna vel til að jafna prentduftið.</p> <p><b>4</b> Settu myndvalsinn aftur á sinn stað og síðan blekhylkið.</p> <p><b>b</b> Prentaðu skjalið.</p> <p>Er prentarinn að prenta auðar eða hvítar síður?</p>	Farðu í skref 3.	Vandamálið er leyst.
<p><b>Skref 3</b></p> <p>Athugaðu færslurúlluna varðandi rétta uppsetningu.</p> <p>Er færslurúllan rétt uppsett?</p>	Farðu í skref 5.	Farðu í skref 4.
<p><b>Skref 4</b></p> <p><b>a</b> Fjarlægðu færslurúlluna og settu inn aftur.</p> <p><b>b</b> Prentaðu skjalið.</p> <p>Er prentarinn að prenta auðar eða hvítar síður?</p>	Farðu í skref 5.	Vandamálið er leyst.
<p><b>Skref 5</b></p> <p><b>a</b> Skiptu um myndeininguna.</p> <p><b>b</b> Prentaðu skjalið.</p> <p>Er prentarinn að prenta auðar eða hvítar síður?</p>	Hafa samband við <a href="#">stuðning viðskiptavina</a> .	Vandamálið er leyst.

## Dökk prentun

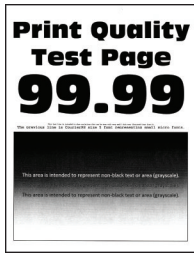

**Athugasemd:** Prenta gæðaprófunarsíður áður en reynt er að leysa vandamálið. Frá stjórnborðinu skaltu fletta á **Stillingar > Bilanaleit > Prenta gæðaprófunarsíður**. Á prenturum sem eru ekki með snertiskjá, ýttu á



til að fletta um stillingarnar.

Aðgerð	Já	Nei
<p><b>Skref 1</b></p> <p><b>a</b> Athugaðu hvort prentarinn er að nota ekta blekhylki frá Lexmark eða hylki sem er stutt.</p> <p><b>Athugasemd:</b> Ef hylkið er ekki stutt, settu í hylki sem er stutt.</p> <p><b>b</b> Prentaðu skjalið.</p> <p>Er prentunin dökk?</p>	Farðu í skref 2.	Vandamálið er leyst.
<p><b>Skref 2</b></p> <p><b>a</b> Slökktu á prentaranum, bíddu síðan í um það bil 10 sekúndur, og kveiktu á honum aftur.</p> <p><b>b</b> Draga úr svertustigi prentdufts.</p> <p>Frá stjórnborðinu skaltu fletta á:</p> <p><b>Stillingar &gt; Prentun &gt; Gæði &gt; Svertustig prentdufts.</b></p> <p><b>c</b> Prentaðu skjalið.</p> <p>Er prentunin dökk?</p>	Farðu í skref 3.	Vandamálið er leyst.
<p><b>Skref 3</b></p> <p><b>a</b> Það fer eftir þínu stýrikerfi, skilgreindu gerð pappírs í kjörstillingum prentunar eða í samskiptum prentunar.</p> <p><b>Athugasemdir:</b></p> <ul style="list-style-type: none"> <li>Vertu viss um að stillingin samsvari pappírnum sem var hlaðið.</li> <li>Þú getur einnig breytt stillingunni á stjórnborði prentarans. Farðu á <b>Stillingar &gt; Pappír &gt; Uppsetning skúffu &gt; Pappír-sstærð/gerð</b></li> </ul> <p><b>b</b> Prentaðu skjalið.</p> <p>Er prentunin dökk?</p>	Farðu í skref 4.	Vandamálið er leyst.
<p><b>Skref 4</b></p> <p>Athugaðu hvort pappírinn sé með áferð eða grófur.</p> <p>Erðu að prenta á pappír með áferð eða sem er grófur?</p>	Farðu í skref 5.	Farðu í skref 6.

Aðgerð	Já	Nei
<p><b>Skref 5</b></p> <p><b>a</b> Skiptu út pappír með áferð með venjulegum pappír.</p> <p><b>b</b> Prentaðu skjalið.</p> <p>Er prentunin dökk?</p>	Farðu í skref 6.	Vandamálið er leyst.
<p><b>Skref 6</b></p> <p><b>a</b> Settu í pappír úr nýjum pakka.</p> <p><b>Athugasemd:</b> Pappírinn dregur til sín raka vegna þess að rakastig er hátt. Geymdu pappír í upphaflegum umbúðum þar til það á að nota hann.</p> <p><b>b</b> Prentaðu skjalið.</p> <p>Er prentunin dökk?</p>	Farðu í skref 7.	Vandamálið er leyst.
<p><b>Skref 7</b></p> <p><b>a</b> Fjarlægðu myndeyninguna og settu inn aftur.</p> <p><b>Viðvörðun—hugsanleg hættu:</b> Ekki láta myndvalsinn vera í beinu ljósi meira en 10 mínútur. Löng viðvera í ljósi gæti valdið gæðavandamálum við prentun.</p> <p><b>Viðvörðun—hugsanleg hættu:</b> Ekki snerta ljósnæmu tromluna undir myndeyningunni. Sé það gert getur það haft áhrif á prentgæði prentverka í framtíðinni.</p> <p><b>b</b> Prentaðu skjalið.</p> <p>Er prentunin dökk?</p>	Farðu í skref 8.	Vandamálið er leyst.
<p><b>Skref 8</b></p> <p><b>a</b> Skiptu um myndeyninguna.</p> <p><b>b</b> Prentaðu skjalið.</p> <p>Er prentunin dökk?</p>	Hafa samband við <a href="#">stuðning viðskiptavina</a> .	Vandamálið er leyst.

## Fínar línur prentast ekki rétt



**Athugasemd:** Prenta gæðaprófunarsíður áður en reynt er að leysa vandamálið. Frá stjórnborðinu, farðu á

**Stillingar > Villuleit > Prenta gæðaprófunarsíður.** Á prenturum sem eru ekki með snertiskjá, ýttu á  til að fletta um stillingar.

Aðgerð	Já	Nei
<p><b>Skref 1</b></p> <p><b>a</b> Athugaðu hvort prentarinn er að nota ekta blekhylki frá Lexmark eða hylki sem er stutt.</p> <p><b>Athugasemd:</b> Ef hylkið er ekki stutt, settu í hylki sem er stutt.</p> <p><b>b</b> Prentaðu skjalið.</p> <p>Prentast fínar línur ekki rétt?</p>	Farðu í skref 2.	Vandamálið er leyst.
<p><b>Skref 2</b></p> <p><b>a</b> Stilla gæðastillingar prentunar.</p> <p><b>1</b> Frá stjórnborðinu, farðu á: <b>Stillingar &gt; Prentun &gt; Gæði &gt; Aukning pixla &gt; Leturgerðir</b></p> <p><b>2</b> Stilla svertustig prentdufts í 7. Frá stjórnborðinu, farðu á: <b>Stillingar &gt; Prentun &gt; Gæði</b></p> <p><b>b</b> Prentaðu skjalið.</p> <p>Prentast fínar línur ekki rétt?</p>	Hafðu samband við <a href="#">stuðning viðskiptavina</a> .	Vandamálið er leyst.

## Brotinn eða krumpaður pappír



**Athugasemd:** Prenta gæðaprófunarsíður áður en reynt er að leysa vandamálið. Frá stjórnborðinu skaltu fletta á **Stillingar > Bilanaleit > Prenta gæðaprófunarsíður**. Á prenturum sem eru ekki með snertiskjá, ýttu á



til að fletta um stillingarnar.

Aðgerð	Já	Nei
<p><b>Skref 1</b></p> <p><b>a</b> Athugaðu hvort prentarinn er að nota ekta blekhylki frá Lexmark eða hylki sem er stutt.</p> <p><b>Athugasemd:</b> Ef hylkið er ekki stutt, settu í hylki sem er stutt.</p> <p><b>b</b> Prentaðu skjalið.</p> <p>Er pappírinn brotinn eða krumpaður?</p>	Farðu í skref 2.	Vandamálið er leyst.

Aðgerð	Já	Nei
<p><b>Skref 2</b></p> <p><b>a</b> Settu í pappír úr nýjum pakka.</p> <p><b>Athugasemd:</b> Pappírinn dregur til sín raka vegna þess að rakastig er hátt. Geymdu pappír í upphaflegum umbúðum þar til það á að nota hann.</p> <p><b>b</b> Prentaðu skjalið.</p> <p>Er pappírinn brotinn eða krumpaður?</p>	Farðu í skref 3.	Vandamálið er leyst.
<p><b>Skref 3</b></p> <p><b>a</b> Það fer eftir þínu stýrikerfi, skilgreindu gerð pappírs í kjörstillingum prentunar eða í samskiptum prentunar.</p> <p><b>Athugasemdir:</b></p> <ul style="list-style-type: none"> <li>• Vertu viss um að stillingin samsvari pappírnum sem var hlaðið.</li> <li>• Þú getur einnig breytt stillingunni á stjórnborði prentarans. Farðu á <b>Stillingar &gt; Pappír &gt; Uppsetning skúffu &gt; Pappír-sstærð/gerð</b></li> </ul> <p><b>b</b> Prentaðu skjalið.</p> <p>Er pappírinn brotinn eða krumpaður?</p>	Hafa samband við <a href="#">stuðning viðskiptavina</a> .	Vandamálið er leyst.

## Grár bakgrunnur



**Athugasemd:** Prenta gæðaprófunarsíður áður en reynt er að leysa vandamálið. Frá stjórnborðinu skaltu fletta á **Stillingar > Bilanaleit > Prenta gæðaprófunarsíður**. Á prenturum sem eru ekki með snertiskjá, ýttu á



til að fletta um stillingarnar.

Aðgerð	Já	Nei
<p><b>Skref 1</b></p> <p><b>a</b> Slökktu á prentaranum, bíddu síðan í um það bil 10 sekúndur, og kveiktu á honum aftur.</p> <p><b>b</b> Draga úr svertustigi prentdufts</p> <p>Frá stjórnborðinu skaltu fletta á:</p> <p><b>Stillingar &gt; Prentun &gt; Gæði &gt; Svertustig prentdufts.</b></p> <p><b>c</b> Prentaðu skjalið.</p> <p>Birtist grár bakgrunnur á útprintun?</p>	Farðu í skref 2.	Vandamálið er leyst.

Aðgerð	Já	Nei
<p><b>Skref 2</b></p> <p><b>a</b> Athugaðu hvort prentarinn er að nota ekta blekhylki frá Lexmark eða hylki sem er stutt.  <b>Athugasemd:</b> Ef blekhylkið er ekki stutt, settu í hylki sem er stutt.</p> <p><b>b</b> Prentaðu skjalið.</p> <p>Birtist grár bakgrunnur á útprintun?</p>	Farðu í skref 3.	Vandamálið er leyst.
<p><b>Skref 3</b></p> <p><b>a</b> Það fer eftir þínu stýrikerfi, skilgreindu gerð pappírs í kjörstillingum prentunar eða í samskiptum prentunar.  <b>Athugasemdir:</b></p> <ul style="list-style-type: none"> <li>• Vertu viss um að stillingin samsvari pappírnum sem var hlaðið.</li> <li>• Þú getur einnig breytt stillingunni á stjórnborði prentarans. Farðu á <b>Stillingar &gt; Pappír &gt; Uppsetning skúffu &gt; Pappír-sstærð/gerð</b></li> </ul> <p><b>b</b> Prentaðu skjalið.</p> <p>Birtist grár bakgrunnur á útprintun?</p>	Farðu í skref 4.	Vandamálið er leyst.
<p><b>Skref 4</b></p> <p><b>a</b> Fjarlægðu myndeinguna og settu inn aftur.  <b>Viðvörðun—hugsanleg hættu:</b> Ekki láta myndvalsinn vera í beinu ljósi meira en 10 mínútur. Löng viðvera í ljósi gæti valdið gæðavandamálum við printun.  <b>Viðvörðun—hugsanleg hættu:</b> Ekki snerta ljósnæmu tromluna undir myndeingunni. Sé það gert getur það haft áhrif á prentgæði prentverka í framtíðinni.</p> <p><b>b</b> Prentaðu skjalið.</p> <p>Birtist grár bakgrunnur á útprintun?</p>	Farðu í skref 5.	Vandamálið er leyst.
<p><b>Skref 5</b></p> <p><b>a</b> Uppfæra fastbúnað prentarans. Varðandi frekari upplýsingar, sjá "<a href="#">Uppfæra fastbúnað</a>" á síðu 310.</p> <p><b>b</b> Prentaðu skjalið.</p> <p>Birtist grár bakgrunnur á útprintun?</p>	Farðu í skref 6.	Vandamálið er leyst.
<p><b>Skref 6</b></p> <p><b>a</b> Skiptu um myndeinguna.</p> <p><b>b</b> Prentaðu skjalið.</p> <p>Birtist grár bakgrunnur á útprintun?</p>	Hafa samband við <a href="#">stuðning viðskiptavina</a> .	Vandamálið er leyst.



## Rangar spássíur



Aðgerð	Já	Nei
<p><b>Skref 1</b></p> <p><b>a</b> Stillið pappírsstýringar í rétta stöðu fyrir pappír sem var hlaðið.</p> <p><b>b</b> Prentaðu skjalið.</p> <p>Eru spássíur réttar?</p>	Vandamálið er leyst.	Farðu í skref 2.
<p><b>Skref 2</b></p> <p><b>a</b> Stilla pappírsstærðina. Frá stjórnborðinu skaltu fletta á: <b>Stillingar &gt; Pappír &gt; Uppsetning skúffu &gt; Pappírsstærð/gerð</b></p> <p><b>b</b> Prentaðu skjalið.</p> <p>Eru spássíur réttar?</p>	Vandamálið er leyst.	Farðu í skref 3.
<p><b>Skref 3</b></p> <p><b>a</b> Það fer eftir þínu stýrikerfi, skilgreindu pappírsstærð í kjörstillingum prentunar eða í samskiptum prentunar. <b>Athugasemd:</b> Vertu viss um að stillingin samsvari pappírnum sem var hlaðið.</p> <p><b>b</b> Prentaðu skjalið.</p> <p>Eru spássíur réttar?</p>	Vandamálið er leyst.	Hafa samband við <a href="#">stuðning viðskiptavina</a> .

## Ljós prentun

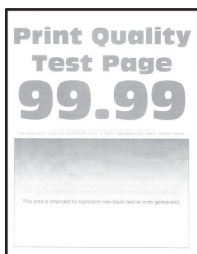

**Athugasemd:** Prenta gæðaprófunarsíður áður en reynt er að leysa vandamálið. Frá stjórnborðinu skaltu fletta á **Stillingar > Bilanaleit > Prenta gæðaprófunarsíður**. Á prenturum sem eru ekki með snertiskjá, ýttu á

 til að fletta um stillingarnar.

Aðgerð	Já	Nei
<p><b>Skref 1</b></p> <p><b>a</b> Athugaðu hvort prentarinn er að nota ekta blekhylki frá Lexmark eða hylki sem er stutt.  <b>Athugasemd:</b> Ef hylkið er ekki stutt, settu í hylki sem er stutt.</p> <p><b>b</b> Prentaðu skjalið.</p> <p>Er prentunin ljós?</p>	Farðu í skref 2.	Vandamálið er leyst.
<p><b>Skref 2</b></p> <p><b>a</b> Slökktu á prentaranum, bíddu síðan í um það bil 10 sekúndur, og kveiktu á honum aftur.</p> <p><b>b</b> Auka svertustig prentdufts  Frá stjórnborðinu skaltu fletta á:  <b>Stillingar &gt; Prentun &gt; Gæði &gt; Svertustig prentdufts.</b></p> <p><b>c</b> Prentaðu skjalið.</p> <p>Er prentunin ljós?</p>	Farðu í skref 3.	Vandamálið er leyst.
<p><b>Skref 3</b></p> <p><b>a</b> Það fer eftir þínu stýrikerfi, skilgreindu gerð pappírs í kjörstillingum prentunar eða í samskiptum prentunar.  <b>Athugasemdir:</b></p> <ul style="list-style-type: none"> <li>• Vertu viss um að stillingin samsvari pappírnum sem var hlaðið.</li> <li>• Þú getur einnig breytt stillingunni á stjórnborði prentarans.  Farðu á <b>Stillingar &gt; Pappír &gt; Uppsetning skúffu &gt; Pappír-sstærð/gerð</b></li> </ul> <p><b>b</b> Prentaðu skjalið.</p> <p>Er prentunin ljós?</p>	Farðu í skref 4.	Vandamálið er leyst.
<p><b>Skref 4</b></p> <p><b>a</b> Það fer eftir þínu stýrikerfi, skilgreindu upplausn prentunar í kjörstillingum prentunar eða í samskiptum prentunar.</p> <p><b>b</b> Stilltu upplausnina á <b>600 dpi</b>.</p> <p><b>c</b> Prentaðu skjalið.</p> <p>Er prentunin ljós?</p>	Farðu í skref 5.	Vandamálið er leyst.

Aðgerð	Já	Nei
<p><b>Skref 5</b></p> <p><b>a</b> Fjarlægðu myndeininguna.</p> <p><b>Viðvörðun—hugsanleg hættu:</b> Ekki láta myndvalsinn vera í beinu ljósi meira en 10 mínútur. Löng viðvera í ljósi getur valdið gæðavandamálum við prentun.</p> <p><b>Viðvörðun—hugsanleg hættu:</b> Ekki snerta ljósnæmu tromluna undir myndeiningunni. Sé það gert getur það haft áhrif á prentgæði prentverka í framtíðinni.</p> <p><b>b</b> Hristu myndeininguna vel til að jafna prentduftið.</p> <p><b>c</b> Settu myndeininguna á sinn stað.</p> <p><b>d</b> Slökktu á prentaranum, bíddu síðan í um það bil 10 sekúndur, og kveiktu á honum aftur.</p> <p><b>e</b> Prentaðu skjalið.</p> <p>Er prentunin ljós?</p>	Farðu í skref 6.	Vandamálið er leyst.
<p><b>Skref 6</b></p> <p><b>a</b> Athuga stöðuna á blekhyllkinu.</p> <p>Frá stjórnborðinu skaltu fletta á:</p> <p><b>Stillingar &gt; Skýrslur &gt; Tæki &gt; Tölfræði tækis</b></p> <p><b>b</b> Athugaðu stöðuna á blekhyllkinu í kafla upplýsingar um rekstrarvörur á prentuðu síðunum.</p> <p>Er blekhyllið að nálgast mörk líftíma?</p>	Farðu í skref 7.	Hafa samband við <a href="#">stuðning viðskiptavina</a> .
<p><b>Skref 7</b></p> <p><b>a</b> Skiptu um blekhylli.</p> <p><b>b</b> Prentaðu skjalið.</p> <p>Er prentunin ljós?</p>	Hafa samband við <a href="#">stuðning viðskiptavina</a> .	Vandamálið er leyst.

## Flekkótt prentun og punktar



**Athugasemd:** Prenta gæðaprófunarsíður áður en reynt er að leysa vandamálið. Frá stjórnborðinu skaltu fletta á **Stillingar > Bilanaleit > Prenta gæðaprófunarsíður**. Á prenturum sem eru ekki með snertiskjá, ýttu á



til að fletta um stillingarnar.

Aðgerð	Já	Nei
<p><b>Skref 1</b></p> <p><b>a</b> Athugaðu hvort prentarinn er að nota ekta blekhyliki frá Lexmark eða hylki sem er stutt.</p> <p><b>Athugasemd:</b> Ef hylkið er ekki stutt, settu í hylki sem er stutt.</p> <p><b>b</b> Prentaðu skjalið.</p> <p>Er prentunin flekkótt?</p>	Farðu í skref 2.	Vandamálið er leyst.
<p><b>Skref 2</b></p> <p>Athugaði varðandi mengun vegna leka á prentlit.</p> <p>Er prentarinn laus við leka á prentlit?</p>	Farðu í skref 3.	Hafa samband við <a href="#">stuðning viðskiptavina</a> .
<p><b>Skref 3</b></p> <p>Athuga stöðuna á myndeyningunni. Frá stjórnborðinu skaltu fletta á: <b>Staða/rekstrarvörur &gt; Rekstrarvörur</b></p> <p>Er myndvalsinn að nálgast mörk líftíma?</p>	Farðu í skref 4.	Hafa samband við <a href="#">stuðning viðskiptavina</a> .
<p><b>Skref 4</b></p> <p><b>a</b> Skiptu um myndeyninguna.</p> <p><b>b</b> Prentaðu skjalið.</p> <p>Er prentunin flekkótt?</p>	Hafa samband við <a href="#">stuðning viðskiptavina</a> .	Vandamálið er leyst.

## Útprintun skáhallandi eða skökk



**Athugasemd:** Prenta gæðaprófunarsíður áður en reynt er að leysa vandamálið. Frá heimaskjánum, snertu **Stillingar > Bilanaleit > Prenta gæðaprófunarsíður**.

Aðgerð	Já	Nei
<p><b>Skref 1</b></p> <p><b>a</b> Dragðu skúffuna út.</p> <p><b>b</b> Fjarlægðu pappírinn og settu síðan í pappír úr nýjum umbúðum.</p> <p><b>Athugasemd:</b> Pappírinn dregur til sín raka vegna þess að rakastig er hátt. Geymdu pappír í upphaflegum umbúðum þar til það á að nota hann.</p> <p><b>c</b> Klemmdu og renndu pappírsstýringum í rétta stöðu fyrir þá stærð á pappír sem verið er að hlaða.</p> <p><b>d</b> Settu skúffuna inn.</p> <p><b>e</b> Prentaðu skjalið.</p> <p>Er útprentun skáhallandi eða skökk?</p>	Farðu í skref 2.	Vandamálið er leyst.
<p><b>Skref 2</b></p> <p><b>a</b> Athugaðu hvort þú ert að prenta á studda gerð af pappír.</p> <p><b>b</b> Prentaðu skjalið.</p> <p>Er útprentun skáhallandi eða skökk?</p>	Hafa samband við <a href="#">stuðning viðskiptavina</a> .	Vandamálið er leyst.

## Heilar svartar síður



**Athugasemd:** Prenta gæðaprófunarsíður áður en reynt er að leysa vandamálið. Frá stjórnborðinu, farðu á

**Stillingar > Villuleit > Prenta gæðaprófunarsíður.** Á prenturum sem eru ekki með snertiskjá, ýttu á  til að fletta um stillingarnar.

Aðgerð	Já	Nei
<p><b>Skref 1</b></p> <p><b>a</b> Athugaðu hvort prentarinn er að nota ekta blekhylki frá Lexmark eða hylki sem er stutt.</p> <p><b>Athugasemd:</b> Ef blekhylkið er ekki stutt, settu í hylki sem er stutt.</p> <p><b>b</b> Prentaðu skjalið.</p> <p>Er prentarinn að prenta heilar svartar síður?</p>	Farðu í skref 2.	Vandamálið er leyst.

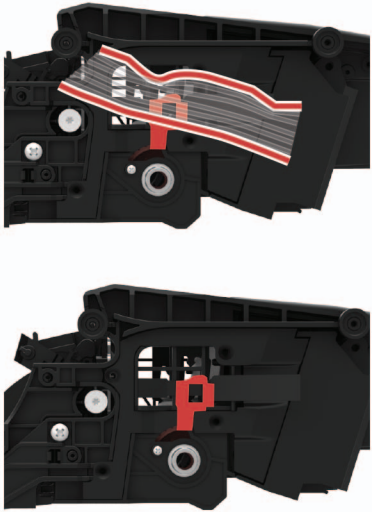
Aðgerð	Já	Nei
<p><b>Skref 2</b></p> <p><b>a</b> Fjarlægðu myndeininguna og settu inn aftur.</p> <p><b>Viðvörðun—hugsanleg hættta:</b> Ekki láta myndvalsinn vera í beinu ljósi meira en 10 mínútur. Löng viðvera í ljósi gæti valdið gæðavandamálum við prentun.</p> <p><b>Viðvörðun—hugsanleg hættta:</b> Ekki snerta ljósnæmu tromluna undir myndeiningunni. Sé það gert getur það haft áhrif á prentgæði prentverka í framtíðinni.</p> <p><b>b</b> Prentaðu skjalið.</p> <p>Er prentarinn að prenta heilar svartar síður?</p>	Farðu í skref 3.	Vandamálið er leyst.
<p><b>Skref 3</b></p> <p><b>a</b> Fjarlægðu myndeininguna.</p> <p><b>Viðvörðun—hugsanleg hættta:</b> Ekki láta myndvalsinn vera í beinu ljósi meira en 10 mínútur. Löng viðvera í ljósi gæti valdið gæðavandamálum við prentun.</p> <p><b>Viðvörðun—hugsanleg hættta:</b> Ekki snerta ljósnæmu tromluna undir myndeiningunni. Sé það gert getur það haft áhrif á prentgæði prentverka í framtíðinni.</p> <p><b>b</b> Fjarlægðu umbúðir sem kunna að vera ennþá á myndvalsinum.</p> <div data-bbox="407 1020 776 1528" style="text-align: center;">  </div> <p><b>Athugasemd:</b> Vertu viss um að fjarlægja hindrun sem kann að vera á milli hleðslurúllunnar og myndvalsins.</p> <p><b>c</b> Settu myndeininguna á sinn stað.</p> <p><b>d</b> Prentaðu skjalið.</p> <p>Er prentarinn að prenta heilar svartar síður?</p>	Farðu í skref 4.	Vandamálið er leyst.
<p><b>Skref 4</b></p> <p>Athugaðu myndvalsinn varðandi skemmdir.</p> <p>Er myndvalsinn laus við skemmdir?</p>	Hafðu samband við <a href="#">stuðning viðskiptavina</a> .	Farðu í skref 5.

Aðgerð	Já	Nei
<b>Skref 5</b> <b>a</b> Skiptu um myndeyninguna. <b>b</b> Prentaðu skjalið.  Er prentarinn að prenta heilar svartar síður?	Hafðu samband við <a href="#">stuðning viðskiptavina</a> .	Vandamálið er leyst.

## Skorið af texta eða myndum



**Athugasemd:** Prenta gæðaprófunarsíður áður en reynt er að leysa vandamálið. Frá stjórnborðinu, farðu á

**Stillingar > Villuleit > Prenta gæðaprófunarsíður.** Á prenturum sem eru ekki með snertiskjá, ýttu á  til að fletta um stillingarnar.

Aðgerð	Já	Nei
<b>Skref 1</b> <b>a</b> Athugaðu hvort prentarinn er að nota ekta blekhyliki frá Lexmark eða hylki sem er stutt. <b>Athugasemd:</b> Ef blekhylikið er ekki stutt, settu í hylki sem er stutt. <b>b</b> Prentaðu skjalið.  Skorið af texta eða myndum?	Farðu í skref 2.	Vandamálið er leyst.
<b>Skref 2</b> <b>a</b> Fjarlægðu myndeyninguna og settu inn aftur. <b>Viðvörðun—hugsanleg hættu:</b> Ekki láta myndvalsinn vera í beinu ljósi meira en 10 mínútur. Löng viðvera í ljósi gæti valdið gæðavandamálum við prentun. <b>Viðvörðun—hugsanleg hættu:</b> Ekki snerta ljósnæmu tromluna undir myndeyningunni. Sé það gert getur það haft áhrif á prentgæði prentverka í framtíðinni. <b>b</b> Prentaðu skjalið.  Skorið af texta eða myndum?	Farðu í skref 3.	Vandamálið er leyst.

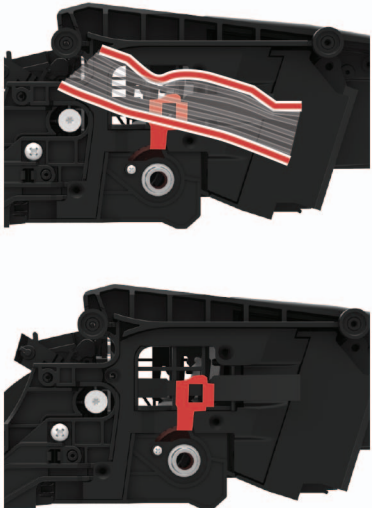
Aðgerð	Já	Nei
<p><b>Skref 3</b></p> <p><b>a</b> Fjarlægðu myndeinguna.</p> <p><b>Viðvörðun—hugsanleg hættu:</b> Ekki láta myndvalsinn vera í beinu ljósi meira en 10 mínútur. Löng viðvera í ljósi gæti valdið gæðavandamálum við prentun.</p> <p><b>Viðvörðun—hugsanleg hættu:</b> Ekki snerta ljósnæmu tromluna undir myndeingunni. Sé það gert getur það haft áhrif á prentgæði prentverka í framtíðinni.</p> <p><b>b</b> Fjarlægðu umbúðir sem kunna að vera ennþá á myndvalsinum.</p>  <p><b>Athugasemd:</b> Vertu viss um að fjarlægja hindrun sem kann að vera á milli hleðslurúllunnar og myndvalsins.</p> <p><b>c</b> Settu myndeinguna á sinn stað.</p> <p><b>d</b> Prentaðu skjalið.</p> <p>Skorið af texta eða myndum?</p>	<p>Farðu í skref 4.</p>	<p>Vandamálið er leyst.</p>
<p><b>Skref 4</b></p> <p><b>a</b> Skiptu um myndeinguna.</p> <p><b>b</b> Prentaðu skjalið.</p> <p>Skorið af texta eða myndum?</p>	<p>Hafðu samband við <a href="#">stuðning viðskiptavina</a>.</p>	<p>Vandamálið er leyst.</p>

## Prentlitur nuddast auðveldlega af

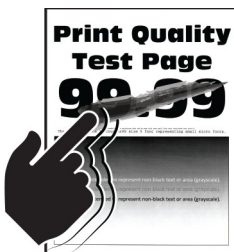





**Athugasemd:** Prenta gæðaprófunarsíður áður en reynt er að leysa vandamálið. Frá stjórnborðinu, farðu á **Stillingar > Villuleit > Prenta gæðaprófunarsíður**. Á prenturum sem eru ekki með snertiskjá, ýttu á  til að fletta um stillingarnar.

Aðgerð	Já	Nei
<p><b>Skref 1</b></p> <p><b>a</b> Athugaðu hvort prentarinn er að nota ekta blekhyliki frá Lexmark eða hylki sem er stutt.</p> <p><b>Athugasemd:</b> Ef hylkið er ekki stutt, settu í hylki sem er stutt.</p> <p><b>b</b> Prentaðu skjalið.</p> <p>Nuddast prentlitur auðveldlega af?</p>	Farðu í skref 2.	Vandamálið er leyst.
<p><b>Skref 2</b></p> <p><b>a</b> Það fer eftir þínu stýrikerfi, skilgreindu gerð pappírs í kjörstillingum prentunar eða í samskiptum prentunar.</p> <p><b>Athugasemdir:</b></p> <ul style="list-style-type: none"> <li>• Vertu viss um að stillingin samsvari pappírnum sem var hlaðið.</li> <li>• Þú getur einnig breytt stillingunni á stjórnborði prentarans.</li> </ul> <p><b>b</b> Prentaðu skjalið.</p> <p>Nuddast prentlitur auðveldlega af?</p>	Farðu í skref 3.	Vandamálið er leyst.
<p><b>Skref 3</b></p> <p><b>a</b> Fjarlægðu hitagjafann og settu inn aftur.</p> <p><b>b</b> Prentaðu skjalið.</p> <p>Nuddast prentlitur auðveldlega af?</p>	Hafa samband <a href="#">stuðning viðskiptavina</a> .	Vandamálið er leyst.

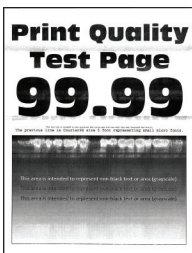
## Láréttar ljósar rendur



**Athugasemd:** Prenta gæðaprófunarsíður áður en reynt er að leysa vandamálið. Frá stjórnborðinu skaltu fletta á **Stillingar > Bilanaleit > Prenta gæðaprófunarsíður**. Á prenturum sem eru ekki með snertiskjá, ýttu á  til að fletta um stillingarnar.

Aðgerð	Já	Nei
<p><b>Skref 1</b></p> <p><b>a</b> Athugaðu hvort prentarinn er að nota ekta blekhylki frá Lexmark eða hylki sem er stutt.</p> <p><b>Athugasemd:</b> Ef hylkið er ekki stutt, settu í hylki sem er stutt.</p> <p><b>b</b> Prentaðu skjalið.</p> <p>Eru láréttar ljósar rendur að birtast á því sem verið er að prenta?</p>	Farðu í skref 2.	Vandamálið er leyst.
<p><b>Skref 2</b></p> <p><b>a</b> Slökktu á prentaranum, bíddu síðan í um það bil 10 sekúndur, og kveiktu á honum aftur.</p> <p><b>b</b> Prentaðu skjalið.</p> <p>Eru láréttar ljósar rendur að birtast á því sem verið er að prenta?</p>	Hafa samband við <a href="#">stuðning viðskiptavina</a> .	Vandamálið er leyst.

## Lóðréttar ljósar rendur



**Athugasemd:** Prenta gæðaprófunarsíður áður en reynt er að leysa vandamálið. Frá stjórnborðinu, farðu á

**Stillingar > Villuleit > Prenta gæðaprófunarsíður.** Á prenturum sem eru ekki með snertiskjá, ýttu á  til að fletta um stillingarnar.

Aðgerð	Já	Nei
<p><b>a</b> Athugaðu hvort prentarinn er að nota ekta blekhylki frá Lexmark eða hylki sem er stutt.</p> <p><b>Athugasemd:</b> Ef hylkið er ekki stutt, settu í hylki sem er stutt.</p> <p><b>b</b> Prentaðu skjalið.</p> <p>Eru lóðréttar ljósar rendur að birtast á því sem verið er að prenta?</p>	Hafa samband við <a href="#">stuðning viðskiptavina</a> .	Vandamálið er leyst.

## Lóðréttar hvítar línur



**Athugasemd:** Prenta gæðaprófunarsíður áður en reynt er að leysa vandamálið. Frá stjórnborðinu skaltu fletta á **Stillingar > Bilanaleit > Prenta gæðaprófunarsíður**. Á prenturum sem eru ekki með snertiskjá, ýttu á

til að fletta um stillingarnar.

Aðgerð	Já	Nei
<p><b>Skref 1</b></p> <p><b>a</b> Athugaðu hvort prentarinn er að nota ekta blekhylki frá Lexmark eða hylki sem er stutt.</p> <p><b>Athugasemd:</b> Ef hylkið er ekki stutt, settu í hylki sem er stutt.</p> <p><b>b</b> Prentaðu skjalið.</p> <p>Eru lóðréttar hvítar línur að birtast á því sem verið er að prenta?</p>	Farðu í skref 2.	Vandamálið er leyst.
<p><b>Skref 2</b></p> <p>Lagfæra vandamál varðandi hæga prentun. Varðandi frekari upplýsingar, sjá "<a href="#">Hæg prentun</a>" á síðu 259.</p> <p>Eru lóðréttar hvítar línur að birtast á því sem verið er að prenta?</p>	Farðu í skref 3.	Vandamálið er leyst.
<p><b>Skref 3</b></p> <p><b>a</b> Skiptu um myndeinguna.</p> <p><b>b</b> Prentaðu skjalið.</p> <p>Eru lóðréttar hvítar línur að birtast á því sem verið er að prenta?</p>	Hafa samband við <a href="#">stuðning viðskiptavina</a> .	Vandamálið er leyst.

## Lóðréttar dökkrar rákir

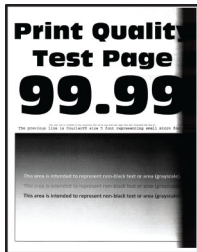

**Athugasemd:** Prenta gæðaprófunarsíður áður en reynt er að leysa vandamálið. Frá stjórnborðinu, farðu á

**Stillingar > Villuleit > Prenta gæðaprófunarsíður**. Á prenturum sem eru ekki með snertiskjá, ýttu á  til að fletta um stillingarnar.

Aðgerð	Já	Nei
<p><b>Skref 1</b></p> <p><b>a</b> Athugaðu hvort prentarinn er að nota ekta blekhylki frá Lexmark eða hylki sem er stutt.</p> <p><b>Athugasemd:</b> Ef blekhylkið er ekki stutt, settu í hylki sem er stutt.</p> <p><b>b</b> Prentaðu skjalið.</p> <p>Birtast lóðréttar dökkrar rákir á því sem verið er að prenta?</p>	Farðu í skref 2.	Vandamálið er leyst.

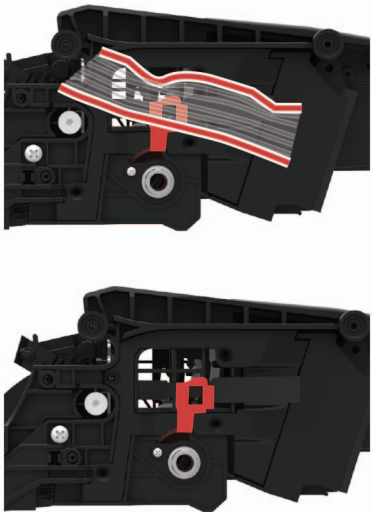
Aðgerð	Já	Nei
<p><b>Skref 2</b></p> <p><b>a</b> Fjarlægðu blekhylið og síðan myndvalsinn.</p> <p><b>Viðvörðun—hugsanleg hættta:</b> Ekki láta myndvalsinn vera í beinu ljósi meira en 10 mínútur. Löng viðvera í ljósi gæti valdið gæðavandamálum við prentun.</p> <p><b>Viðvörðun—hugsanleg hættta:</b> Ekki snerta ljósnæmu tromluna undir myndeiningunni. Sé það gert getur það haft áhrif á prentgæði prentverka í framtíðinni.</p> <p><b>b</b> Settu myndvalsinn á sinn stað og síðan hylkið.</p> <p><b>c</b> Prentaðu skjalið.</p> <p>Birtast lóðréttar dökkar rákir á því sem verið er að prenta?</p>	Farðu í skref 3.	Vandamálið er leyst.
<p><b>Skref 3</b></p> <p><b>a</b> Fjarlægðu myndeininguna.</p> <p><b>Viðvörðun—hugsanleg hættta:</b> Ekki láta myndvalsinn vera í beinu ljósi meira en 10 mínútur. Löng viðvera í ljósi gæti valdið gæðavandamálum við prentun.</p> <p><b>Viðvörðun—hugsanleg hættta:</b> Ekki snerta ljósnæmu tromluna undir myndeiningunni. Sé það gert getur það haft áhrif á prentgæði prentverka í framtíðinni.</p> <p><b>b</b> Fjarlægðu umbúðir sem kunna að vera ennþá á myndvalsinum.</p> <div data-bbox="407 1056 776 1564" style="text-align: center;">  </div> <p><b>Athugasemd:</b> Vertu viss um að fjarlægja hindrun sem kann að vera á milli hleðslurúllunnar og myndvalsins.</p> <p><b>c</b> Settu myndeininguna á sinn stað.</p> <p><b>d</b> Prentaðu skjalið.</p> <p>Birtast lóðréttar dökkar rákir á því sem verið er að prenta?</p>	Farðu í skref 4.	Vandamálið er leyst.

Aðgerð	Já	Nei
<p><b>Skref 4</b></p> <p><b>a</b> Athugaðu hvort bjart ljós kemst inn um hægri hlið prentarans og færðu prentarann ef þörf krefur.</p> <p><b>b</b> Prentaðu skjalið.</p> <p>Birtast lóðréttar dökkar rákir á því sem verið er að prenta?</p>	<p>Hafðu samband við <a href="#">stuðning viðskiptavina</a>.</p>	<p>Vandamálið er leyst.</p>

## Lóðréttar dökkar línur



**Athugasemd:** Prenta gæðaprófunarsíður áður en reynt er að leysa vandamálið. Frá stjórnborðinu skaltu fletta á **Stillingar > Bilanaleit > Prenta gæðaprófunarsíður**. Á prenturum sem eru ekki með snertiskjá, ýttu á

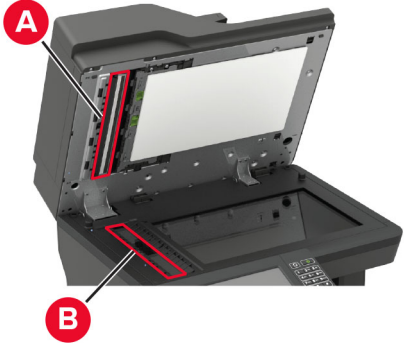
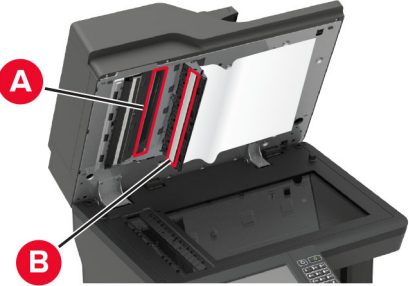

til að fletta um stillingarnar.

Aðgerð	Já	Nei
<p><b>Skref 1</b></p> <p>Notið auða pappírsörk og takið afrit á tvær hliðar með því að nota sjálfvirka matarann.</p> <p>Birtast lóðrétt dökk strik eða rákir á því sem verið er að prenta?</p>	Farðu í skref 2.	Farðu í skref 3.
<p><b>Skref 2</b></p> <p>Notaðu rakan, mjúkan og lófrían klút, þurrkaðu af eftirfarandi svæðum:</p> <ul style="list-style-type: none"> <li>• Púða á gleri sjálfvirks matara (A) og gler á sjálfvirkum matara (B)</li> </ul>  <ul style="list-style-type: none"> <li>• Gler sjálfvirks matara (A) og gler á sjálfvirkum matara (B) í hurð E</li> </ul>  <p>Birtast lóðrétt dökk strik eða rákir á því sem verið er að prenta?</p>	Farðu í skref 3.	Vandamálið er leyst.
<p><b>Skref 3</b></p> <p><b>a</b> Það fer eftir þínu stýrikerfi, skilgreindu gerð pappírs í kjörstillingum prentunar eða í samskiptum prentunar.</p> <p><b>Athugasemdir:</b></p> <ul style="list-style-type: none"> <li>• Vertu viss um að stillingin samsvari pappírnum sem var hlaðið.</li> <li>• Þú getur einnig breytt stillingunni á stjórnborði prentarans. Farðu á <b>Stillingar &gt; Pappír &gt; Uppsetning skúffu &gt; Pappír-sstærð/gerð</b></li> </ul> <p><b>b</b> Prentaðu skjalið.</p> <p>Birtast lóðrétt dökk strik eða rákir á því sem verið er að prenta?</p>	Farðu í skref 4.	Vandamálið er leyst.

Aðgerð	Já	Nei
<p><b>Skref 4</b></p> <p><b>a</b> Settu í pappír úr nýjum pakka.</p> <p><b>Athugasemd:</b> Pappírinn dregur til sín raka vegna þess að rakastig er hátt. Geymdu pappír í upphaflegum umbúðum þar til að það á að nota hann.</p> <p><b>b</b> Prentaðu skjalið.</p> <p>Birtast lóðrétt dökk strik eða rákir á því sem verið er að prenta?</p>	Farðu í skref 5.	Vandamálið er leyst.
<p><b>Skref 5</b></p> <p><b>a</b> Fjarlægðu sett myndeyningar og settu inn.</p> <p><b>Viðvörðun—hugsanleg hættu:</b> Ekki láta sett myndeyningar lenda í beinu ljósi. Löng viðvera í ljósi getur valdið gæðavandamálum við prentun.</p> <p><b>Viðvörðun—hugsanleg hættu:</b> Ekki snerta ljósnæmu tromluna undir setti myndeyningarinnar. Sé það gert getur það haft áhrif á prentgæði prentverka í framtíðinni.</p> <p><b>b</b> Prentaðu skjalið.</p> <p>Birtast lóðrétt dökk strik eða rákir á því sem verið er að prenta?</p>	Hafa samband við <a href="#">stuðning viðskiptavina</a> .	Vandamálið er leyst.

## Lóðréttar dökkar línur eða rákir



**Athugasemd:** Prenta gæðaprófunarsíður áður en reynt er að leysa vandamálið. Frá stjórnborðinu, farðu á

**Stillingar > Villuleit > Prenta gæðaprófunarsíður.** Á prenturum sem eru ekki með snertiskjá, ýttu á  til að fletta um stillingarnar.

Aðgerð	Já	Nei
<p><b>Skref 1</b></p> <p><b>a</b> Athugaðu hvort prentarinn er að nota ekta blekhyli frá Lexmark eða hylki sem er stutt.</p> <p><b>Athugasemd:</b> Ef blekhylið er ekki stutt, settu í hylki sem er stutt.</p> <p><b>b</b> Prentaðu skjalið.</p> <p>Birtast lóðrétt dökk strik eða rákir á því sem verið er að prenta?</p>	Farðu í skref 2.	Vandamálið er leyst.

Aðgerð	Já	Nei
<p><b>Skref 2</b></p> <p><b>a</b> Fjarlægðu myndeininguna og settu inn aftur.</p> <p><b>Viðvörðun—hugsanleg hættta:</b> Ekki láta myndvalsinn vera í beinu ljósi meira en 10 mínútur. Löng viðvera í ljósi getur valdið gæðavandamálum við prentun.</p> <p><b>Viðvörðun—hugsanleg hættta:</b> Ekki snerta ljósnæmu tromluna undir myndeiningunni. Sé það gert getur það haft áhrif á prentgæði prentverka í framtíðinni.</p> <p><b>b</b> Prentaðu skjalið.</p> <p>Birtast lóðrétt dökk strik eða rákir á því sem verið er að prenta?</p>	Farðu í skref 3.	Vandamálið er leyst.
<p><b>Skref 3</b></p> <p><b>a</b> Skiptu um myndeininguna.</p> <p><b>b</b> Prentaðu skjalið.</p> <p>Birtast lóðrétt dökk strik eða rákir á því sem verið er að prenta?</p>	Hafðu samband við <a href="#">stuðning viðskiptavina</a> .	Vandamálið er leyst.

### Lóðréttar dökkar rákir með prentun sem vantar

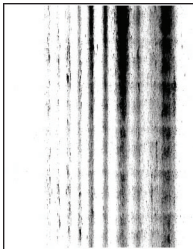

**Athugasemd:** Prenta gæðaprófunarsíður áður en reynt er að leysa vandamálið. Frá stjórnborðinu, farðu á

**Stillingar > Villuleit > Prenta gæðaprófunarsíður.** Á prenturum sem eru ekki með snertiskjá, ýttu á  til að fletta um stillingarnar.

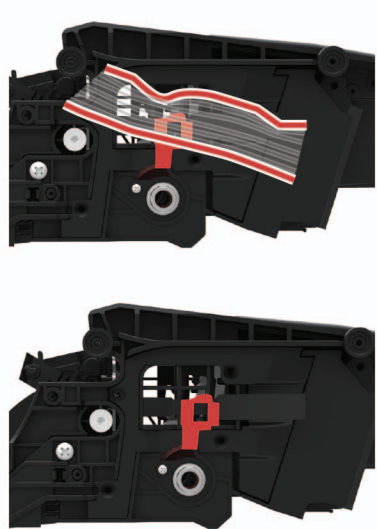

Aðgerð	Já	Nei
<p><b>Skref 1</b></p> <p><b>a</b> Fjarlægðu myndeinguna.</p> <p><b>Viðvörðun—hugsanleg hættu:</b> Ekki láta myndvalsinn vera í beinu ljósi meira en 10 mínútur. Löng viðvera í ljósi gæti valdið gæðavandamálum við prentun.</p> <p><b>Viðvörðun—hugsanleg hættu:</b> Ekki snerta ljósnæmu tromluna undir myndeingunni. Sé það gert getur það haft áhrif á prentgæði prentverka í framtíðinni.</p> <p><b>b</b> Fjarlægðu umbúðir sem kunna að vera ennþá á myndvalsinum.</p> <div data-bbox="402 617 776 1142" style="text-align: center;">  </div> <p><b>Athugasemd:</b> Vertu viss um að fjarlægja hindrun sem kann að vera á milli hleðslurúllunnar og myndvalsins.</p> <p><b>c</b> Settu myndeinguna á sinn stað.</p> <p><b>d</b> Prentaðu skjalið.</p> <p>Birtast lóðréttar dökkan rákir með myndum sem vantar á útprentun?</p>	<p>Farðu í skref 2.</p>	<p>Vandamálið er leyst.</p>
<p><b>Skref 2</b></p> <p><b>a</b> Athugaðu hvort prentarinn er að nota ekta blekhyliki frá Lexmark eða hylki sem er stutt.</p> <p><b>Athugasemd:</b> Ef blekhylikið er ekki stutt, settu í hylki sem er stutt.</p> <p><b>b</b> Prentaðu skjalið.</p> <p>Birtast lóðréttar dökkan rákir með myndum sem vantar á útprentun?</p>	<p>Hafðu samband við <a href="#">stuðning viðskiptavina</a>.</p>	<p>Vandamálið er leyst.</p>

## Endurteknir gallar



**Athugasemd:** Prenta gæðaprófunarsíður áður en reynt er að leysa vandamálið. Frá stjórnborðinu, farðu á

**Stillingar > Villuleit > Prenta gæðaprófunarsíður.** Á prenturum sem eru ekki með snertiskjá, ýttu á  til að fletta um stillingarnar.

Aðgerð	Já	Nei
<p><b>Skref 1</b></p> <p>Notaðu gæðaprófunarsíður til að athuga hvort fjarlægðin á milli endurtekinna galla samsvari einhverju af eftirfarandi:</p> <ul style="list-style-type: none"> <li>• 96,8 mm (3,81 to.)</li> <li>• 47,8 mm (1,88 to.)</li> <li>• 28,5 mm (1,12 to.)</li> </ul> <p>Samsvarar fjarlægðin á milli endurtekinna galla einverjum af mælingunum?</p>	Farðu í skref 2.	Skráðu fjarlægðina og hafðu síðan samband við <a href="#">stuðning viðskiptavina</a> .
<p><b>Skref 2</b></p> <p><b>a</b> Skiptu um myndeyninguna.</p> <p><b>b</b> Prentaðu skjalið.</p> <p>Birtast endurteknu gallarnir?</p>	Hafa samband <a href="#">stuðning viðskiptavina</a> .	Vandamálið er leyst.

## Prentverk prentast ekki

Aðgerð	Já	Nei
<p><b>Skref 1</b></p> <p><b>a</b> Opnaðu prentsamskipti í skjalinu sem þú ert að prenta og athugaðu síðan hvort þú hefur valið réttan prentara.</p> <p><b>b</b> Prentaðu skjalið.</p> <p>Er skjalið prentað?</p>	Vandamálið er leyst.	Farðu í skref 2.
<p><b>Skref 2</b></p> <p><b>a</b> Athugaðu hvort kveikt sé á prentaranum.</p> <p><b>b</b> Leystu úr villuboðum sem birtast á skjánum.</p> <p><b>c</b> Prentaðu skjalið.</p> <p>Er skjalið prentað?</p>	Vandamálið er leyst.	Farðu í skref 3.

Aðgerð	Já	Nei
<p><b>Skref 3</b></p> <p><b>a</b> Athugaðu hvort tengin eru að virka og hvort kaplar séu örugglega tengdir á milli tölvu og prentara. Skoðaðu skjölin sem fylgdu með prentaranum varðandi frekari upplýsingar.</p> <p><b>b</b> Prentaðu skjalið.</p> <p>Er skjalið prentað?</p>	Vandamálið er leyst.	Farðu í skref 4.
<p><b>Skref 4</b></p> <p><b>a</b> Slökktu á prentaranum, bíddu síðan í um það bil 10 sekúndur, og kveiktu á honum aftur.</p> <p><b>b</b> Prentaðu skjalið.</p> <p>Er skjalið prentað?</p>	Vandamálið er leyst.	Farðu í skref 5.
<p><b>Skref 5</b></p> <p><b>a</b> Fjarlægðu prentrekilinn og settu síðan upp aftur.</p> <p><b>b</b> Prentaðu skjalið.</p> <p>Er skjalið prentað?</p>	Vandamálið er leyst.	Hafa samband <a href="#">stuðning viðskiptavina</a> .

## Hæg prentun

Aðgerð	Já	Nei
<p><b>Skref 1</b></p> <p>Vertu viss um að prentarakapallinn sé tengdur við prentara og tölvuna, prentþjón, valkost eða annan búnað netkerfis.</p> <p>Er prentarinn lengi að prenta?</p>	Farðu í skref 2.	Vandamálið er leyst.
<p><b>Skref 2</b></p> <p><b>a</b> Vertu viss um að prentarinn sé ekki í Þögulli stillingu. Á heimaskjánum, snertu <b>Stillingar &gt; Tæki &gt; Viðhald &gt; Valmynd uppsetningar &gt; Notkun tækis &gt; Hljóðlát stilling</b>.</p> <p><b>b</b> Prentaðu skjalið.</p> <p>Er prentarinn lengi að prenta?</p>	Farðu í skref 3.	Vandamálið er leyst.
<p><b>Skref 3</b></p> <p><b>a</b> Það fer eftir þínu stýrikerfi, skilgreindu upplausn prentunar í kjörstillingum prentunar eða í samskiptum prentunar.</p> <p><b>b</b> Stilltu upplausnina á <b>600 dpi</b>.</p> <p><b>c</b> Prentaðu skjalið.</p> <p>Er prentarinn lengi að prenta?</p>	Farðu í skref 4.	Vandamálið er leyst.

Aðgerð	Já	Nei
<p><b>Skref 4</b></p> <p><b>a</b> Frá heimaskjánum, snertu <b>Stillingar &gt; Prenta &gt; Gæði &gt; Upplausn í prentun.</b></p> <p><b>b</b> Stilltu upplausnina á <b>600 dpi.</b></p> <p><b>c</b> Prentaðu skjalið.</p> <p>Er prentarinn lengi að prenta?</p>	Farðu í skref 5.	Vandamálið er leyst.
<p><b>Skref 5</b></p> <p><b>a</b> Það fer eftir þínu stýrikerfi, skilgreindu gerð pappírs í kjörstillingum prentunar eða í samskiptum prentunar.</p> <p><b>Athugasemdir:</b></p> <ul style="list-style-type: none"> <li>• Vertu viss um að stillingin samsvari pappírnum sem var hlaðið.</li> <li>• Þú getur einnig breytt stillingunni á stjórnborði prentarans.</li> <li>• Það tekur lengi tíma að prenta á mjög þykkan pappír.</li> <li>• Pappír mjórri en bréf, A4 og lagalegt tekur lengri tíma í prentun.</li> </ul> <p><b>b</b> Prentaðu skjalið.</p> <p>Er prentarinn lengi að prenta?</p>	Farðu í skref 6.	Vandamálið er leyst.
<p><b>Skref 6</b></p> <p><b>a</b> Vertu viss um að stillingar prentarans fyrir áferð og þyngd samsvari pappírnum sem er hlaðið.</p> <p>Frá heimaskjánum, snertu <b>Stillingar &gt; Pappír &gt; Uppsetning á miðli &gt; Gerðir miðla.</b></p> <p><b>Athugasemd:</b> Gróf áferð pappírs og mjög þykkur pappír tekur lengri tíma í prentun.</p> <p><b>b</b> Prentaðu skjalið.</p> <p>Er prentarinn lengi að prenta?</p>	Farðu í skref 7.	Vandamálið er leyst.
<p><b>Skref 7</b></p> <p>Fjarlægja verk í bið</p> <p>Er prentarinn lengi að prenta?</p>	Farðu í skref 8.	Vandamálið er leyst.
<p><b>Skref 8</b></p> <p><b>a</b> Vertu viss um að prentarinn sé ekki að ofhitna.</p> <p><b>Athugasemdir:</b></p> <ul style="list-style-type: none"> <li>• Leyfðu prentaranum að kólna eftir löng prentverk.</li> <li>• Fylgstu með meðmæltum umhverfishita fyrir prentarann. Varðandi frekari upplýsingar, sjá <a href="#">“Velja staðsetningu fyrir prentara” á síðu 12.</a></li> </ul> <p><b>b</b> Prentaðu skjalið.</p> <p>Er prentarinn lengi að prenta?</p>	Hafa samband við <a href="#">stuðning viðskiptavina.</a>	Vandamálið er leyst.

## Stilla svertustig prentdufts

- 1 Frá heimaskjánum, snertu **Stillingar > Prenta > Gæði**.
- 2 Stilltu stillinguna í valmynd fyrir svertustig prentdufts.

## Verk prentast úr rangri skúffu eða á rangan pappír

Aðgerð	Já	Nei
<p><b>Skref 1</b></p> <p><b>a</b> Athugaðu hvort þú ert að prenta á rétta gerð af pappír.</p> <p><b>b</b> Prentaðu skjalið.</p> <p>Er skjalið prentað á rétta gerð pappírs?</p>	Farðu í skref 2.	Settu í rétta stærð og gerð af pappír.
<p><b>Skref 2</b></p> <p><b>a</b> Það fer eftir þínu stýrikerfi, skilgreindu pappírsstærð og gerð pappírs í kjörstillingum prentunar eða í samskiptum prentunar.</p> <p><b>Athugasemd:</b> Þú getur einnig breytt stillingunum á stjórnborði prentarans. Farðu á: <b>Stillingar &gt; Pappír &gt; Uppsetning skúffu &gt; Pappírsstærð/gerð</b></p> <p><b>b</b> Vertu viss um að stillingar samsvari pappírnum sem var hlaðið í skúffuna.</p> <p><b>c</b> Prentaðu skjalið.</p> <p>Er skjalið prentað á rétta gerð pappírs?</p>	Vandamálið er leyst.	Farðu í skref 3.
<p><b>Skref 3</b></p> <p><b>a</b> Athugaðu hvort skúffur séu tengdar. Varðandi frekari upplýsingar, sjá "<a href="#">Tengja skúffur</a>" á síðu 37.</p> <p><b>b</b> Prentaðu skjalið.</p> <p>Er skjalið prentað úr réttri skúffu?</p>	Vandamálið er leyst.	Hafa samband við <a href="#">stuðning viðskiptavina</a> .

## Trúnaðarmál og önnur skjöl í bið prentast ekki

Aðgerð	Já	Nei
<p><b>Skref 1</b></p> <p><b>a</b> Athugaðu á stjórnborðinu hvort skjölin birtast í lista yfir Verk í bið.</p> <p><b>Athugasemd:</b> Ef skjölin eru ekki á listanum, prentaðu þá skjölin með því að nota valkostina Prenta og bið.</p> <p><b>b</b> Prentaðu skjölin.</p> <p>Voru skjölin prentuð?</p>	Vandamálið er leyst.	Farðu í skref 2.

Aðgerð	Já	Nei
<p><b>Skref 2</b></p> <p>Prentverkið kann að innihalda sniðvillu eða ógild gögn.</p> <ul style="list-style-type: none"> <li>• Eyddu prentverkinu og sendu það síðan aftur.</li> <li>• Fyrir PDF-skrár, búðu til nýja skrá og prentaðu síðan skjölin.</li> </ul> <p>Voru skjölin prentuð?</p>	Vandamálið er leyst.	Farðu í skref 3.
<p><b>Skref 3</b></p> <p>Ef þú ert að prenta af Netinu, þá getur prentarinn verið að lesa marga verktitla sem afrit.</p> <p><b>Fyrir Windows-notendur</b></p> <ol style="list-style-type: none"> <li>a Opnaðu samskipti kjörstillinga prentunar.</li> <li>b Í flípa prenta og halda, smelltu á <b>Nota prenta og halda</b>, og smelltu síðan á <b>Halda afriti skjala</b>.</li> <li>c Skráðu PIN-númer, og vistaðu síðan breytingarnar.</li> <li>d Sendu verkið sem á að prenta.</li> </ol> <p><b>Fyrir Macintosh-notendur</b></p> <ol style="list-style-type: none"> <li>a Vista og nefna hvert verk sérstaklega.</li> <li>b Sendu verkin hvert fyrir sig.</li> </ol> <p>Voru skjölin prentuð?</p>	Vandamálið er leyst.	Farðu í skref 4.
<p><b>Skref 4</b></p> <ol style="list-style-type: none"> <li>a Eyða nokkrum verkum í bið til að losa um minni prentarans.</li> <li>b Prentaðu skjölin.</li> </ol> <p>Voru skjölin prentuð?</p>	Vandamálið er leyst.	Farðu í skref 5.
<p><b>Skref 5</b></p> <ol style="list-style-type: none"> <li>a Bættu við prentaraminni.</li> <li>b Prentaðu skjölin.</li> </ol> <p>Voru skjölin prentuð?</p>	Vandamálið er leyst.	Hafa samband við <a href="#">stuðning viðskiptavina</a> .

## Prentarinn svarar ekki

Aðgerð	Já	Nei
<p><b>Skref 1</b> Athugaðu að rafmagnssnúran sé tengd við rafmagnsinnstungu.</p> <p> <b>VARÚÐ—HUGSANLEG HÆTTA:</b> Til að koma í veg fyrir hættu á eldsvoða eða raflosti tengið rafmagnssnúruna við innstungu með viðeigandi getu og rétta jarðtengingu sem er nálægt vörinni og auðveldlega aðgengileg.</p> <p>Er prentarinn að svara?</p>	Vandamálið er leyst.	Farðu í skref 2.
<p><b>Skref 2</b> Athugaðu að ekki sé slökkt á rafmagnsinnstungu með rofa eða öryggi.</p> <p>Er slökkt á rafmagnsinnstungu með rofa eða öryggi?</p>	Kveiktu á rofanum eða endurstilltu öryggið.	Farðu í skref 3.
<p><b>Skref 3</b> Athugaðu hvort kveikt sé á prentaranum.</p> <p>Er kveikt á prentaranum?</p>	Farðu í skref 4.	Kveiktu á prentaranum
<p><b>Skref 4</b> Athugaðu hvort prentarinn sé í svefnstillingu eða stillingu í dvala.</p> <p>Er prentarinn í svefnstillingu eða stillingu í dvala?</p>	Ýttu á straumh-nappinn til að vekja prentarann,	Farðu í skref 5.
<p><b>Skref 5</b> Athugað hvort snúrur í prentara og tölvu séu í réttum tengjum.</p> <p>Eru kaplar settir í rétt tengi?</p>	Farðu í skref 6.	Settu kapla í rétt tengi.
<p><b>Skref 6</b> Slökktu á prentaranum, settu upp valkosti vélbúnaðar og kveiktu síðan á honum aftur. Skoðaðu skjölin sem fylgdu með aukabúnaðinum varðandi frekari upplýsingar.</p> <p>Er prentarinn að svara?</p>	Vandamálið er leyst.	Farðu í skref 7.
<p><b>Skref 7</b> Settu upp réttan rekil fyrir prentara.</p> <p>Er prentarinn að svara?</p>	Vandamálið er leyst.	Farðu í skref 8.
<p><b>Skref 8</b> Slökktu á prentaranum, bíddu síðan í um það bil 10 sekúndur, og kveiktu á honum aftur.</p> <p>Er prentarinn að svara?</p>	Vandamálið er leyst.	Hafðu samband við <a href="#">stuðning viðskiptavina</a> .

## Get ekki lesið minniskort

Aðgerð	Já	Nei
<p><b>Skref 1</b> Athuga hvort prentarinn er ekki upptekinn við að vinna við aðra prentun, afritun, skönnun eða faxsendingu.</p> <p>Er prentarinn tilbúinn?</p>	Farðu í skref 2.	Bíða þar til að prentarinn lýkur við vinnslu á öðru verki.
<p><b>Skref 2</b> Athugaðu hvort minniskortið er stutt. Varðandi frekari upplýsingar, sjá "<a href="#">Studd minniskort og skráargerðir</a>" á síðu 48.</p> <p>Er minniskortið stutt?</p>	Farðu í skref 3.	Settu inn minniskort sem er stutt.
<p><b>Skref 3</b></p> <p><b>a</b> Athugaðu hvort USB-tengið sé virkt. Varðandi frekari upplýsingar, sjá "<a href="#">Virkja USB-tengið</a>" á síðu 264.</p> <p><b>b</b> Fjarlægðu minniskortið og settu inn aftur.</p> <p>Þekkir prentarinn minniskortið?</p>	Vandamálið er leyst.	Hafa samband við <a href="#">stuðning viðskiptavina</a> .

## Virkja USB-tengið

Frá heimaskjánum, snertu **Stillingar > Netkerfi/tengi > USB > Virkja USB-tengi**.

## Vandamál við nettengingu

### Get ekki opnað innfelldan vefþjón

Aðgerð	Já	Nei
<p><b>Skref 1</b> Athugaðu hvort kveikt sé á prentaranum.</p> <p>Er kveikt á prentaranum?</p>	Farðu í skref 2.	Kveiktu á prentaranum
<p><b>Skref 2</b> Vertu viss um að IP-tala prentarans sé rétt.</p> <p><b>Athugasemdir:</b></p> <ul style="list-style-type: none"> <li>Skoða IP-töluna á heimaskjánum.</li> <li>IP-tala birtist sem fjögur sett af tölum sem eru aðskildar af punktum, svo sem 123.123.123.123.</li> </ul> <p>Er IP-tala prentarans rétt?</p>	Farðu í skref 3.	Skráðu rétta IP-tölu í svæði vistfangs.



Aðgerð	Já	Nei
<p><b>Skref 3</b></p> <p>Athugað hvort þú ert að nota studdan vafra:</p> <ul style="list-style-type: none"> <li>• Internet Explorer útgáfa 11 eða nýrri</li> <li>• Microsoft Edge</li> <li>• Safari útgáfa 6 eða nýrri</li> <li>• Google Chrome™ útgáfa 32 eða nýrri</li> <li>• Mozilla Firefox útgáfa 24 eða nýrri</li> </ul> <p>Er vafriinn þinn studdur?</p>	Farðu í skref 4.	Settu upp studdan vafra
<p><b>Skref 4</b></p> <p>Athugun hvort tenging við netkerfi sé virk.</p> <p>Er tenging við netkerfið að virka?</p>	Farðu í skref 5.	Hafðu samband við þinn kerfisstjóra.
<p><b>Skref 5</b></p> <p>Vertu viss um að tengingar á köplum við prentarann og prentþjóninn séu rétt tengdar. Skoðuðu skjölin sem fylgdu með prentaranum varðandi frekari upplýsingar.</p> <p>Eru tengingarnar rétt festar?</p>	Farðu í skref 6.	Athugaðu tengingar kapla.
<p><b>Skref 6</b></p> <p>Athugaðu hvort staðgengilsþjónar (proxy) séu óvirkir.</p> <p>Eru staðgengilsþjónar (proxy) óvirkir?</p>	Farðu í skref 7.	Hafðu samband við þinn kerfisstjóra.
<p><b>Skref 7</b></p> <p>Farðu í innbyggða vefþjóninn.</p> <p>Opnaðist innbyggði vefþjóninn?</p>	Vandamálið er leyst.	Hafa samband við <a href="#">stuðning viðskiptavina</a> .

## Get ekki tengt prentarann við þráðlausa netið (Wi-Fi)

Aðgerð	Já	Nei
<p><b>Skref 1</b></p> <p>Vertu viss um að Virkur tengibúnaður sé stilltur á Sjálfvirkt.</p> <p>Á heimaskjánum, snertu <b>Stillingar &gt; Netkerfi/tengi &gt; Yfirlit netkerfis &gt; Virkur tengibúnaður &gt; Sjálfvirkt</b>.</p> <p>Getur prentarinn tengst við þráðlaust netkerfi (Wi-Fi)?</p>	Vandamálið er leyst.	Farðu í skref 2.
<p><b>Skref 2</b></p> <p>Athugaðu hvort rétt Wi-Fi net sé valið.</p> <p><b>Athugasemd:</b> Sumir beinar geta deilt sjálfvöldu SSID.</p> <p>Ertu að reyna að tengjast réttu Wi-Fi neti?</p>	Farðu í skref 4.	Farðu í skref 3.

Aðgerð	Já	Nei
<p><b>Skref 3</b></p> <p>Tengstu við rétt þráðlaust net (Wi-Fi). Varðandi frekari upplýsingar, sjá <a href="#">“Tengja prentarann við þráðlaust netkerfi (Wi-Fi)” á síðu 162</a>.</p> <p>Getur prentarinn tengst við þráðlaust netkerfi (Wi-Fi)?</p>	Vandamálið er leyst.	Farðu í skref 4.
<p><b>Skref 4</b></p> <p>Athugaði öryggisstillingu þráðlausrar tengingar</p> <p>Frá heimaskjánum, snertu <b>Stillingar &gt; Netkerfi/tengi &gt; Þráðlaust &gt; Öryggisstilling þráðlausrar tengingar</b>.</p> <p>Er rétt öryggisstilling þráðlausrar tengingar valin?</p>	Farðu í skref 6.	Farðu í skref 5.
<p><b>Skref 5</b></p> <p>Veldu rétta öryggisstillingu fyrir þráðlausa tengingu.</p> <p>Getur prentarinn tengst við þráðlaust netkerfi (Wi-Fi)?</p>	Vandamálið er leyst.	Farðu í skref 6.
<p><b>Skref 6</b></p> <p>Vertu viss um að þú hafir skráð rétt aðgangsorð fyrir netið.</p> <p><b>Athugasemd:</b> Skrifaðu hjá þér millibil, tölur og upphafsstafi í aðgangsorðinu.</p> <p>Getur prentarinn tengst við þráðlaust netkerfi (Wi-Fi)?</p>	Vandamálið er leyst.	Hafa samband við <a href="#">stuðning viðskiptavina</a> .

## Athugun á tengingu prentarans

- 1 Frá heimaskjánum, snertu **Stillingar > Skýrslur > Netkerfi > Uppsetningarsíða netkerfis**.
- 2 Athugaðu fyrsta kaflann í uppsetningarsíðu netkerfis, og staðfestu að staðan sé Tengdur. Ef staðan er Ekki tengdur, þá kann tengistaður við netið að vera ekki virkur eða netkapalinn er ekki tengdur eða í lagi. Hafðu samband við þinn kerfisstjóra varðandi aðstoð.

## Vandamál varðandi valkosti vélbúnaðar

### Getur ekki uppgötvað innri valkost

Aðgerð	Já	Nei
<p><b>Skref 1</b> Slökktu á prentaranum, bíddu síðan í um það bil 10 sekúndur, og kveiktu á honum aftur.</p> <p>Virkar innri valkostur rétt?</p>	Vandamálið er leyst.	Farðu í skref 2.
<p><b>Skref 2</b> Prentaðu síður valmyndar fyrir stillingar og athugaðu hvort innri valkostur birtist á lista yfir uppsetta eiginleika.</p> <p>Er innri valkostur gefin upp í valmynd síðu stillinga?</p>	Farðu í skref 4.	Farðu í skref 3.
<p><b>Skref 3</b> Athugaðu hvort innri valkostur er rétt uppsettur á stýrispjaldinu.</p> <p><b>a</b> Slökktu á prentaranum og taktu síðan rafmagnssnúruna úr sambandi við rafmagn.</p> <p><b>b</b> Vertu viss um að innri valkostur sé uppsettur í viðeigandi tengi á stýrispjaldinu.</p> <p><b>c</b> Tengdu straumsnúruna við rafmagnsinnstunguna og síðan við prentarann.</p> <p> <b>VARÚÐ—HUGSANLEG HÆTTA:</b> Til að koma í veg fyrir hættu á eldsvoða eða raflosti tengið rafmagnssnúruna við innstungu með viðeigandi getu og rétta jarðtengingu sem er nálægt vörunni og auðveldlega aðgengileg.</p> <p>Virkar innri valkostur rétt?</p>	Vandamálið er leyst.	Farðu í skref 4.
<p><b>Skref 4</b> <b>a</b> Athugaðu hvort innri valkostur sé tiltækur í rekli prentarans. <b>Athugasemd:</b> Ef þörf krefur, bættu innri valkosti handvirkt inn í prentararekilinn til að gera hann tiltækan fyrir prentverk. Varðandi frekari upplýsingar, sjá "<a href="#">Bæta við tiltækum valkostum í prentrekli</a>" á síðu 309.</p> <p><b>b</b> Endursendu verkið sem á að prenta.</p> <p>Virkar innri valkostur rétt?</p>	Vandamálið er leyst.	Hafa samband <a href="#">stuðning viðskiptavina</a> .

### Bilað minnskort uppgötvað

Reyndu eitt eða fleira af eftirfarandi:

- Skiptu út bilaða minnskortinu.
- Á stjórnborði prentara, veldu **Halda áfram** til að hunsa skilaboðin og halda áfram að prenta.
- Hætta við núverandi verk í prentun.

## Ekki nægilegt pláss á minnskorti fyrir tilföng

Reyndu eitt eða fleira af eftirfarandi:

- Veldu **Halda áfram** á stjórnborði prentara til að hreinsa skilaboðin og halda áfram að prenta.
- Eyða leturgerðum, fjölvum og öðrum gögnum á minnskortinu.
- Settu inn minnskort með meira pláss.

**Athugasemd:** Niðurhlöðnum leturtegundum og fjölvum sem eru ekki áður vistuð á minnskorti er eytt.

## Ósniðið minnskort uppgötvað

Reyndu eitt eða fleira af eftirfarandi:

- Veldu **Halda áfram** á stjórnborðinu til að stöðva samröðunina og halda áfram að prenta.
- Sníða minnskortið.

**Athugasemd:** Ef villuboðin eru viðvarandi þá kann minnskortið að vera gallað og þarf að skipta því út.

## Vandamál varðandi rekstarvörur

### Skiptu um hylki, misræmi á svæði prentara

Til að leiðrétta þetta vandamál skaltu kaupa hylki með réttu svæði sem samsvarar svæði prentarans eða kaupa hylki sem gildir á heimsvísu.

- Fyrsta talan í skilaboðunum á eftir 42 gefur til kynna svæði prentarans.
- Önnur talan í skilaboðunum á eftir 42 gefur til kynna svæði hylkisins.

### Svæði prentara og prenthylkja

Svæði	Talnakóði
Á heimsvísu eða óskilgreint svæði	0
Norður-Ameríka (Bandaríkin, Kanada)	1
Evrópska efnahagssvæðið, Vestur-Evrópa, Norðurlöndin, Sviss	2
Kyrrahafssvæði Asíu	3
Latneska Ameríka	4
Afgangurinn af Evrópu, Mið-Austurlönd, Afríka	5
Ástralía, Nýja-Sjáláland	6
Ógilt svæði	9

**Athugasemd:** Prentaðu gæðaprófunarsíður til að finna svæðisstillingar á prentaranum og á prenthylki. Frá stjórnborðinu, farðu á: **Stillingar > Villuleit > Prenta gæðaprófunarsíður.**

### Rekstrarvara sem er ekki frá Lexmark

Prentarinn hefur uppgötvað rekstrarvöru eða hlut sem er ekki frá Lexmark sem er uppsettur í prentaranum.

Lexmark prentarinn þinn er hannaður til að virka best með upprunalegum rekstrarvörum og hlutum frá Lexmark. Notkun á rekstrarvörum eða hlutum frá þriðja aðila getur haft áhrif á afköst, áreiðanleika eða endingu prentarans og myndeyningar hans.

Allar vísanir á endingu eru hannaðar til að virka með rekstrarvörum eða hlutum frá Lexmark og geta því gefið ónákvæmar niðurstöður ef rekstrarvörur eða hlutir frá þriðja aðila eru notaðir. Notkun á hlutum myndeyningar umfram ætlaða endingu geta skaðað Lexmark-prentarann þinn eða tengda hluti.

**Viðvörðun—hugsanleg hættu:** Notkun á rekstrarvörum eða hlutum frá þriðja aðila getur haft áhrif á ábyrgð. Ábyrgðin nær ekki yfir skemmdir vegna notkunar á rekstrarvörum eða hlutum frá þriðja aðila.

Til að samþykkja einhverja og alla þessa áhættu og að halda áfram með notkun á rekstrarvörum eða hlutum frá öðrum aðila í prentaranum, ýttu á og haltu **X** og **#** á stjórnborði prentarans samtímis í 15 sekúndur.

Ef þú vilt ekki að taka þessa áhættu, fjarlægðu þá rekstrarvöru eða hlut frá þriðja aðila úr prentaranum þínum, og settu síðan ósvikna rekstrarvöru eða hlut frá Lexmark í staðinn. Varðandi frekari upplýsingar, sjá [“Nota upprunalega hluti og rekstarvörur frá Lexmark” á síðu 181](#).

Ef prentarinn prentar ekki eftir að ýta á og halda **X** og **#** samtímis í 15 sekúndur, endurstilltu þá teljara notkunar á rekstrarvörum.

1 Frá stjórnborðinu, farðu á:

**Stillingar > Tæki > Viðhald > Uppsetningarvalmynd > Notkun á rekstrarvöru og teljarar**

2 Veldu hlut eða rekstrarvöru sem þú vilt endurstilla, og veldu síðan **Start**.

3 Lestu viðvörðunarskilaboðin, og veldu síðan **Halda áfram**.

4 Ýtið á og haldið **X** og **#** samtímis í 15 sekúndur til að hreinsa skilaboðin.

**Athugasemd:** Ef þú getur ekki endurstillt teljara notkunar skaltu skila hlutnum á staðinn þar sem hann var keyptur.

## Vandamál við mötun pappírs

### Umslag lokast við prentun

Aðgerð	Já	Nei
<p><b>Skref 1</b></p> <p><b>a</b> Nota umslög sem hafa verið geymd í þurru umhverfi.</p> <p><b>Athugasemd:</b> Prentun á umslög með miklu rakainnihaldi getur lokað flípanum.</p> <p><b>b</b> Sendu verkið sem á að prenta.</p> <p>Lokast umslagið við prentun?</p>	Farðu í skref 2.	Vandamálið er leyst.

Aðgerð	Já	Nei
<p><b>Skref 2</b></p> <p><b>a</b> Vertu viss um að gerð pappírs sé stillt á Umslag. Frá stjórnborðinu skaltu fletta á: <b>Stillingar &gt; Pappír &gt; Uppsetning skúffu &gt; Pappírsstærð/gerð</b></p> <p><b>b</b> Sendu verkið sem á að prenta.</p> <p>Lokast umslagið við prentun?</p>	Hafa samband við <a href="#">stuðning viðskiptavina</a> .	Vandamálið er leyst.

## Prentun með samröðun virkar ekki

Aðgerð	Já	Nei
<p><b>Skref 1</b></p> <p><b>a</b> Frá stjórnborðinu skaltu fletta á: <b>Stillingar &gt; Prenta &gt; Útlit &gt; Samröðun</b></p> <p><b>b</b> Snertu <b>Kveikt [1,2,1,2,1,2]</b>.</p> <p><b>c</b> Prentaðu skjalið.</p> <p>Er skjalinu raðað rétt?</p>	Vandamálið er leyst.	Farðu í skref 2.
<p><b>Skref 2</b></p> <p><b>a</b> Opnaðu Prentsamskipti úr því skjali sem þú ert að reyna að prenta og veldu síðan <b>Samraða</b>.</p> <p><b>b</b> Prentaðu skjalið.</p> <p>Er skjalinu raðað rétt?</p>	Vandamálið er leyst.	Farðu í skref 3.
<p><b>Skref 3</b></p> <p><b>a</b> Fækkaðu fjölda á síðum sem á að prenta.</p> <p><b>b</b> Prentaðu skjalið.</p> <p>Er síðunum raðað rétt saman?</p>	Vandamálið er leyst.	Hafa samband við <a href="#">stuðning viðskiptavina</a> .

## Pappír krullast



**Athugasemd:** Prenta gæðaprófunarsíður áður en reynt er að leysa vandamálið. Frá stjórnborðinu skaltu fletta á **Stillingar > Bilanaleit > Prenta gæðaprófunarsíður**. Á prenturum sem eru ekki með snertiskjá, ýttu á

 til að fletta um stillingarnar.

Aðgerð	Já	Nei
<p><b>Skref 1</b></p> <p><b>a</b> Athugaðu hvort pappír sem var hlaðið sé studdur.  <b>Athugasemd:</b> Ef pappír er ekki studdur, settu í pappír sem er studdur.</p> <p><b>b</b> Prentaðu skjalið.</p> <p>Er pappírinn krullaður?</p>	Farðu í skref 2.	Vandamálið er leyst.
<p><b>Skref 2</b></p> <p><b>a</b> Athugaðu hvort prentarinn er að nota ekta blekhyllki frá Lexmark eða hylki sem er stutt.  <b>Athugasemd:</b> Ef hylkið er ekki stutt, settu í hylki sem er stutt.</p> <p><b>b</b> Prentaðu skjalið.</p> <p>Er pappírinn krullaður?</p>	Farðu í skref 3.	Vandamálið er leyst.
<p><b>Skref 3</b></p> <p><b>a</b> Færðu stýringar í skúffunni í rétta stöðu fyrir pappír sem var hlaðið.</p> <p><b>b</b> Prentaðu skjalið.</p> <p>Er pappírinn krullaður?</p>	Farðu í skref 4.	Vandamálið er leyst.
<p><b>Skref 4</b></p> <p><b>a</b> Það fer eftir þínu stýrikerfi, skilgreindu pappírsstærð og gerð pappírs í kjörstillingum prentunar eða í samskiptum prentunar.  <b>Athugasemdir:</b></p> <ul style="list-style-type: none"> <li>• Vertu viss um að stillingar samsvari pappírnum sem var hlaðið í skúffuna.</li> <li>• Þú getur einnig breytt stillingunni á stjórnborði prentarans. Farðu á <b>Stillingar &gt; Pappír &gt; Uppsetning skúffu &gt; Pappírsstærð/gerð</b></li> </ul> <p><b>b</b> Prentaðu skjalið.</p> <p>Er pappírinn krullaður?</p>	Farðu í skref 5.	Vandamálið er leyst.
<p><b>Skref 5</b></p> <p><b>a</b> Fjarlægðu pappírinn, snúið honum við og hlaðið honum aftur.</p> <p><b>b</b> Prentaðu skjalið.</p> <p>Er pappírinn krullaður?</p>	Farðu í skref 6.	Vandamálið er leyst.
<p><b>Skref 6</b></p> <p><b>a</b> Settu í pappír úr nýjum pakka.  <b>Athugasemd:</b> Pappírinn dregur til sín raka vegna þess að rakastig er hátt. Geymdu pappír í upphaflegum umbúðum þar til það á að nota hann.</p> <p><b>b</b> Prentaðu skjalið.</p> <p>Er pappírinn krullaður?</p>	Hafa samband við <a href="#">stuðning viðskiptavina</a> .	Vandamálið er leyst.

## Tenging á skúffum virkar ekki

Aðgerð	Já	Nei
<p><b>Skref 1</b></p> <p><b>a</b> Athugaðu hvort skúffur séu með sömu pappírsstærð og gerð pappírs.</p> <p><b>b</b> Athugaðu hvort stýringar séu rétt staðsettar.</p> <p><b>c</b> Prentaðu skjalið.</p> <p>Tengjast skúffurnar rétt?</p>	Vandamálið er leyst.	Farðu í skref 2.
<p><b>Skref 2</b></p> <p><b>a</b> Frá stjórnborðinu, snertu <b>Stillingar &gt; Pappír &gt; Uppsetning skúffu &gt; Pappírsstærð/gerð</b>.</p> <p><b>b</b> Stillið stærð pappírs og gerð til að samsvara pappírnum sem hlaðið er í tengdu skúffurnar.</p> <p><b>c</b> Prentaðu skjalið.</p> <p>Tengjast skúffurnar rétt?</p>	Vandamálið er leyst.	Farðu í skref 3.
<p><b>Skref 3</b></p> <p><b>a</b> Vertu viss um að Tenging á skúffum sé stillt á Sjálfvirkt. Varðandi frekari upplýsingar, sjá <a href="#">"Tengja skúffur" á síðu 37</a>.</p> <p><b>b</b> Prentaðu skjalið.</p> <p>Tengjast skúffurnar rétt?</p>	Vandamálið er leyst.	Hafa samband við <a href="#">stuðning viðskiptavina</a> .

## Pappír flækist oft

Aðgerð	Já	Nei
<p><b>Skref 1</b></p> <p><b>a</b> Fjarlægðu skúffuna.</p> <p><b>b</b> Athugaðu hvort pappír sé hlaðið rétt.</p> <p><b>Athugasemdir:</b></p> <ul style="list-style-type: none"> <li>• Vertu viss um að pappírsstýringar séu rétt staðsettar.</li> <li>• Vertu viss um að hæð á stafla sé fyrir neðan vísun á hámarksfyllingu.</li> <li>• Vertu viss um að prenta á meðmæltu stærð og gerð pappírs.</li> </ul> <p><b>c</b> Settu skúffuna inn.</p> <p><b>d</b> Prentaðu skjalið.</p> <p>Eiga pappírflækjur sér stað oft?</p>	Farðu í skref 2.	Vandamálið er leyst.



Aðgerð	Já	Nei
<p><b>Skref 2</b></p> <p><b>a</b> Frá stjórnborðinu skaltu fletta á:  <b>Stillingar &gt; Pappír &gt; Uppsetning skúffu &gt; Pappírsstærð/gerð</b></p> <p><b>b</b> Stilltu rétta stærð og gerð af pappír.</p> <p><b>c</b> Prentaðu skjalið.</p> <p>Eiga pappírsflækjur sér stað oft?</p>	Farðu í skref 3.	Vandamálið er leyst.
<p><b>Skref 3</b></p> <p><b>a</b> Settu í pappír úr nýjum pakka.</p> <p><b>Athugasemd:</b> Pappírinn dregur til sín raka vegna þess að rakastig er hátt. Geymdu pappír í upphaflegum umbúðum þar til það á að nota hann.</p> <p><b>b</b> Prentaðu skjalið.</p> <p>Eiga pappírsflækjur sér stað oft?</p>	Hafa samband við <a href="#">stuðning viðskiptavina</a> .	Vandamálið er leyst.

## Síður sem flækjast eru ekki endurprentaðar

Aðgerð	Já	Nei
<p><b>a</b> Frá stjórnborðinu skaltu fletta á:  <b>Stillingar &gt; Tæki &gt; Tilkynningar &gt; Endurheimta innihald flækju</b></p> <p><b>b</b> Í valmynd fyrir endurheimtu flækju, veldu <b>Kveikt</b> eða <b>Sjálfvirkt</b>.</p> <p><b>c</b> Prentaðu skjalið.</p> <p>Eru flæktar síður endurprentaðar?</p>	Vandamálið er leyst.	Hafa samband við <a href="#">stuðning viðskiptavina</a> .

## Vandamál við sendingu tölvupósts

### Get ekki sent tölvupósta

Aðgerð	Já	Nei
<p><b>Skref 1</b></p> <p>Veru viss um að SMTP-stillingar tölvupósts séu rétt stilltar. Varðandi frekari upplýsingar, sjá <a href="#">“Setja upp SMTP stillingar tölvupósts” á síðu 54</a>.</p> <p>Getur þú sent tölvupóst?</p>	Vandamálið er leyst.	Farðu í skref 2.
<p><b>Skref 2</b></p> <p>Gangtu úr skugga aum að þú sért að nota rétt aðgangsorð. Notaðu lykilorð reikningsins þíns, lykilorð forritsins eða auðkenningarlykilorð, en þetta fer eftir veitu tölvupósts. Varðandi frekari upplýsingar, sjá <a href="#">“Setja upp SMTP stillingar tölvupósts” á síðu 54</a>.</p> <p>Getur þú sent tölvupóst?</p>	Vandamálið er leyst.	Farðu í skref 3.

Aðgerð	Já	Nei
<p><b>Skref 3</b> Gangtu úr skugga um að prentarinn sé tengdur við netkerfi og að netið sé tengt internetinu.</p> <p>Getur þú sent tölvupóst?</p>	Vandamálið er leyst.	Hafa samband við <a href="#">stuðning viðskiptavina</a> .

## Vandamál við faxsendingu

### Auðkenni þess sem hringir sést ekki

**Athugasemd:** Þessar leiðbeiningar eiga aðeins við prentara sem styðja hliðstætt fax. Varðandi frekari upplýsingar, sjá [“Setja upp prentarann til að senda fax” á síðu 63](#).

Aðgerð	Já	Nei
<p>Virkja símanúmerabirti.</p> <p>Frá heimaskjánum, snertu <b>Stillingar &gt; Fax &gt; Uppsetning á faxi &gt; Móttökustillingar á faxi &gt; Stillingar stjórnanda &gt; Virkja símanúmerabirti</b>.</p> <p>Birtist auðkenni þess sem hringir?</p>	Vandamálið er leyst.	Hafa samband við <a href="#">stuðning viðskiptavina</a> .

### Get ekki sent eða tekið á móti föxum með því að nota hliðrænt fax

Aðgerð	Já	Nei
<p><b>Skref 1</b> Leystu úr villuboðum sem birtast á skjánum.</p> <p>Getur þú sent eða tekið á móti faxi?</p>	Vandamálið er leyst.	Farðu í skref 2.
<p><b>Skref 2</b> Vertu viss um að tengingar fyrir eftirfarandi búnað séu örugglega tengdar:</p> <ul style="list-style-type: none"> <li>• Síma</li> <li>• Símtól</li> <li>• Símsvara</li> </ul> <p>Getur þú sent eða tekið á móti faxi?</p>	Vandamálið er leyst.	Farðu í skref 3.
<p><b>Skref 3</b> Hlustaðu eftir hringisón.</p> <ul style="list-style-type: none"> <li>• Hringdu í faxnúmerið til að vera viss um að það virki rétt.</li> <li>• Ef þú ert að nota eiginleikann Lagt á, þá á að hækka hljóðstigið til að athuga hvort þú heyrir hringitón.</li> </ul> <p>Heyrir þú hringitón?</p>	Farðu í skref 5.	Farðu í skref 4.

Aðgerð	Já	Nei
<p><b>Skref 4</b> Athugið vegg tengil símans.</p> <p><b>a</b> Tengdu hliðrænan síma beint í vegg tengilinn.</p> <p><b>b</b> Hlustið eftir hringisón.</p> <p><b>c</b> Ef hringisónn heyrir ekki, notaðu þá aðra símasnúru.</p> <p><b>d</b> Ef hringisónn heyrir ekki ennþá, tengdi hliðrænan síma í annan vegg tengil.</p> <p><b>e</b> Ef þú heyrir hringisón, tengdu þá prentarann við þann vegg tengil.</p> <p>Getur þú sent eða tekið á móti faxi?</p>	Vandamálið er leyst.	Farðu í skref 5.
<p><b>Skref 5</b> Athugaðu hvort prentarinn er tengdur við hliðræna símaþjónustu eða rétta stafræna tengið.</p> <ul style="list-style-type: none"> <li>Ef þú notar símaþjónustu með samþætta þjónustu fyrir stafrænt net (ISDN) tengdu þá við hliðstætt símatengi á ISDN-tengi. Hafðu samband við þína ISDN-veitu varðandi frekari upplýsingar.</li> <li>Ef þú ert að nota DSL, tengdu þá DSL-síu eða beini sem styður hliðræna notkun. Hafðu samband við þína DSL-veitu varðandi frekari upplýsingar.</li> <li>Ef þú ert að nota PBX-símaþjónustu, vertu viss um að þú sért tengdur við hliðrænt tengi á PBX. Ef ekki til staðar, íhugaðu að koma upp hliðrænni símalínu fyrir faxtækið.</li> </ul> <p>Getur þú sent eða tekið á móti faxi?</p>	Vandamálið er leyst.	Farðu í skref 6.
<p><b>Skref 6</b> Aftengdu tímabundið annan búnað og gerðu aðra símaþjónustu óvirka.</p> <p><b>a</b> Aftengdu annan búnað (eins og símsvara, tölvur, mótöld eða símalínur) milli prentarans og símalínu.</p> <p><b>b</b> Gerðu símtal í bið og talhólf óvirk. Hafðu samband við símafyrirtækið þitt varðandi frekari upplýsingar.</p> <p>Getur þú sent eða tekið á móti faxi?</p>	Vandamálið er leyst.	Farðu í skref 7.
<p><b>Skref 7</b> Skannaðu upphaflega skjalið, eina síðu í einu.</p> <p><b>a</b> Hringdu í faxnúmerið.</p> <p><b>b</b> Skannaðu skjalið.</p> <p>Getur þú sent eða tekið á móti faxi?</p>	Vandamálið er leyst.	Hafa samband við <a href="#">stuðning viðskiptavina</a> .

## Get tekið á móti en ekki sent föx með því að nota hliðrænt fax

Aðgerð	Já	Nei
<b>Skref 1</b> Settu upprunalegt skjal rétt í sjálfvirka matarann eða á gler skannans.  Getur þú sent fax?	Vandamálið er leyst.	Farðu í skref 2.
<b>Skref 2</b> Setja upp númer á flýtvísi á réttan hátt. <ul style="list-style-type: none"> <li>Athugaðu hvort búið er að setja upp númer fyrir flýtvísi á símanúmer sem þú vilt nota til hringingar.</li> <li>Hringdu handvirkt í símanúmerið.</li> </ul> Getur þú sent fax?	Vandamálið er leyst.	Hafa samband við <a href="#">stuðning viðskiptavina</a> .

## Get sent en ekki tekið á móti föxum með því að nota hliðrænt fax

Aðgerð	Já	Nei
<b>Skref 1</b> Vertu viss um að uppruni pappírs sé ekki tómur.  Geturðu tekið á móti faxi?	Vandamálið er leyst.	Farðu í skref 2.
<b>Skref 2</b> Athuga biðstillingar á fjölda hringinga. Frá heimaskjánum, snertu <b>Stillingar &gt; Fax &gt; Uppsetning á faxi &gt; Móttökustillingar á faxi &gt; Hringingar fyrir svörun</b> .  Geturðu tekið á móti faxi?	Vandamálið er leyst.	Farðu í skref 3.
<b>Skref 3</b> Ef prentarinn er að prenta auðar síður, skoðaðu þá " <a href="#">Auðar eða hvítar síður</a> " á síðu 234.  Geturðu tekið á móti faxi?	Vandamálið er leyst.	Hafa samband við <a href="#">stuðning viðskiptavina</a> .

## Get ekki sett upp etherFAX

Aðgerð	Já	Nei
<b>Skref 1</b> Athuga tengingar prentarans. <ol style="list-style-type: none"> <li>Prenta uppsetningarsíðu netkerfis. Frá heimaskjánum, snertu <b>Stillingar &gt; Skýrslur &gt; Netkerfi &gt; Uppsetningarsíða netkerfis</b>.</li> <li>Athuga stöðu netkerfis prentarans</li> </ol> Er prentarinn tengdur við netkerfið?	Farðu í skref 3.	Farðu í skref 2.

Aðgerð	Já	Nei
<p><b>Skref 2</b></p> <p>Gangtu úr skugga um að prentarinn sé tengdur við netkerfi og að netið sé tengt internetinu.</p> <p>Getur þú sett upp etherFAX?</p>	Vandamálið er leyst.	Farðu í skref 3.
<p><b>Skref 3</b></p> <p>Gangtu úr skugga um að etherFAX sé sett rétt upp. Varðandi frekari upplýsingar, sjá "<a href="#">Setja upp faxaðgerð sem notar etherFAX</a>" á síðu 65.</p> <p>Getur þú sett upp etherFAX?</p>	Vandamálið er leyst.	Farðu á <a href="https://www.etherfax.net/lexmark">https://www.etherfax.net/lexmark</a> .

## Get ekki sent eða tekið á móti föxum með því að nota etherFAX

Aðgerð	Já	Nei
<p><b>Skref 1</b></p> <p>Gangtu úr skugga um að prentarinn sé tengdur við netkerfi og að netið sé tengt internetinu.</p> <p>Geturðu sent eða tekið á móti föxum með því að nota etherFAX?</p>	Vandamálið er leyst.	Farðu í skref 2.
<p><b>Skref 2</b></p> <p><b>a</b> Af heimaskjánum, snertu <b>Stillingar &gt; Fax &gt; Uppsetning á faxi &gt; Almennar stillingar á faxi</b>.</p> <p><b>b</b> Vertu viss um að þú sért með rétt faxnúmer.</p> <p><b>c</b> Vertu viss um að Flutningur á faxi sé stillt á etherFAX.</p> <p>Geturðu sent eða tekið á móti föxum með því að nota etherFAX?</p>	Vandamálið er leyst.	Farðu í skref 3.
<p><b>Skref 3</b></p> <p>Skiptu stórum skjölum í minni skráarstærðir.</p> <p>Geturðu sent eða tekið á móti föxum með því að nota etherFAX?</p>	Vandamálið er leyst.	Farðu á <a href="https://www.etherfax.net/lexmark">https://www.etherfax.net/lexmark</a> .

## Léleg prentgæði símbréfs

Aðgerð	Já	Nei
<p><b>Skref 1</b></p> <p>Ganga úr skugga um að það séu engir gallar í prentgæðum.</p> <p><b>a</b> Frá stjórnborðinu, snertu <b>Stillingar &gt; Bilanaleit &gt; Prenta gæðaprófunarsíður</b>.</p> <p><b>b</b> Leiðréttu alla galla í prentgæðum. Varðandi frekari upplýsingar, sjá "<a href="#">Prentgæði eru léleg</a>" á síðu 234.</p> <p>Eru prentgæði símbréfs ásættanleg?</p>	Vandamálið er leyst.	Farðu í skref 2.

Aðgerð	Já	Nei
<p><b>Skref 2</b> Hægja á sendingarhraða símbrefts á innleið.</p> <p><b>a</b> Frá heimaskjánum, snertu <b>Stillingar &gt; Fax &gt; Uppsetning á faxi &gt; Móttökustillingar á faxi &gt; Stýringar stjórnanda</b>.</p> <p><b>b</b> Veldu minni sendingarhraða í valmynd fyrir hámarkshraða.</p> <p>Eru prentgæði símbrefts ásættanleg?</p>	Vandamálið er leyst.	Hafa samband við <a href="#">stuðning viðskiptavina</a> .

## Upplýsingar vantar á forsiðu á faxi

Aðgerð	Nei	Já
<p><b>a</b> Slökktu á prentaranum, bíddu síðan í um það bil 10 sekúndur, og kveiktu á honum aftur.</p> <p><b>b</b> Senda eða taka á móti faxi.</p> <p>Vantar upplýsingar á forsiðu á faxi?</p>	Vandamálið er leyst.	Hafa samband við <a href="#">stuðning viðskiptavina</a> .

## Get ekki sent forsiðu á faxi frá tölvunni

Aðgerð	Já	Nei
<p><b>Skref 1</b></p> <p><b>a</b> Gangtu úr skugga um að prentrekill sé uppfærður. Varðandi frekari upplýsingar, sjá "<a href="#">Setja upp hugbúnað prentara</a>" á síðu <a href="#">308</a>.</p> <p><b>b</b> Sendu faxið.</p> <p>Getur þú sent forsiðu á faxi?</p>	Vandamálið er leyst.	Farðu í skref 2.
<p><b>Skref 2</b></p> <p><b>a</b> Opnaðu samskipti Prienta úr því skjali sem þú ert að reyna að faxes.</p> <p><b>b</b> Veldu prentarann og smelltu síðan á <b>Eiginleikar, Kjörstillingar, Valkostir</b>, eða <b>Uppsetning</b>.</p> <p><b>c</b> Smelltu á <b>Fax</b>, og hreinsaðu stillinguuna <b>Alltaf að sýna stillingar áður en fax er sent</b>.</p> <p><b>d</b> Sendu faxið.</p> <p>Getur þú sent forsiðu á faxi?</p>	Vandamálið er leyst.	Hafa samband við <a href="#">stuðning viðskiptavina</a> .

## Vandamál við skönnun

### Get ekki skannað til tölvu

Aðgerð	Já	Nei
<b>Skref 1</b> Framkvæma verk í afritun.  Heppnaðist verk í afritun?	Farðu í skref 3.	Farðu í skref 2.
<b>Skref 2</b> <b>a</b> Slökktu á prentaranum, bíddu síðan í um það bil 10 sekúndur, og kveiktu síðan á honum aftur. <b>b</b> Skannaðu skjalið.  Getur þú skannað skjal til tölvu?	Vandamálið er leyst.	Farðu í skref 3.
<b>Skref 3</b> Athuga tengingar prentarans. <b>a</b> Prenta uppsetningarsíðu netkerfis. Frá stjórnborðinu skaltu fletta á: <b>Stillingar &gt; Skýrslur &gt; Netkerfi &gt; Uppsetningarsíða netkerfis</b> <b>b</b> Athuga stöðu netkerfis prentarans  Er prentarinn tengdur við netkerfið?	Farðu í skref 5.	Farðu í skref 4.
<b>Skref 4</b> <b>a</b> Tengja prentarann við netkerfið. <b>b</b> Skannaðu skjalið.  Getur þú skannað skjal til tölvu?	Vandamálið er leyst.	Farðu í skref 5.
<b>Skref 5</b> <b>a</b> Vertu viss um að prentarinn og tölvan séu tengd við sama netkerfið. <b>b</b> Skannaðu skjalið.  Getur þú skannað skjal til tölvu?	Vandamálið er leyst.	Hafa samband við <a href="#">stuðning viðskiptavina</a> .

### Get ekki skannað til möppu á netinu

Aðgerð	Já	Nei
<b>Skref 1</b> <b>a</b> Búa til flýtvísi fyrir möppu netkerfis <b>b</b> Skanna skjal með því að nota flýtvísi. Varðandi frekari upplýsingar, sjá <a href="#">“Skanna í möppu á netinu” á síðu 77</a> .  Getur þú skannað skjal og vistað það í möppu í netkerfi?	Vandamálið er leyst.	Farðu í skref 2.

Aðgerð	Já	Nei
<p><b>Skref 2</b></p> <p>Gangtu úr skugga um að vefslóð að möppu netkerfis og snið séu rétt. Til dæmis, <i>//netþjónn_hýsisheiti/heimmöppu/slóð</i>, þar sem <i>netþjónn_hýsisheiti</i> er fullgilt lén (FQDN) eða IP-tala.</p> <p>Er vefslóð möppu netkerfis og snið rétt?</p>	Farðu í skref 3.	Farðu í skref 4.
<p><b>Skref 3</b></p> <p>Gakktu úr skugga um að þú hafir heimild til skrifaðgangs að netmöppunni.</p> <p>Getur þú skannað skjal og vistað það í möppu í netkerfi?</p>	Vandamálið er leyst.	Farðu í skref 4.
<p><b>Skref 4</b></p> <p>Uppfæra flýtvísi að möppu netkerfis.</p> <p><b>a</b> Opnaðu vafra og skráðu IP-tölu prentarans í svæði vistfangs.</p> <p><b>Athugasemdir:</b></p> <ul style="list-style-type: none"> <li>Skoða IP-tölu prentara á heimaskjánum. IP-talan birtist sem fjögur sett af tölum sem eru aðskildar af punktum, svo sem 123.123.123.123.</li> <li>Ef verið er að nota staðgengilsþjón (proxy), gerðu hann óvirkan tímabundið til að opna vefsíðuna rétt.</li> </ul> <p><b>b</b> Smelltu á <b>Flýtvísar</b>, og veldu síðan flýtvísi.</p> <p><b>Athugasemd:</b> Ef þú ert með margar gerðir flýtvísa, veldu þá <b>Möppu netkerfis</b>.</p> <p><b>c</b> Í svæði Slóð deilingar skráðu vefslóð að möppu netkerfis.</p> <p><b>Athugasemdir:</b></p> <ul style="list-style-type: none"> <li>E þín slóð deilingar er <i>\\netþjónn_hýsisheiti/heimmöppu/slóð</i>, skráðu þá <i>//netþjónn_hýsisheiti/heimmöppu/slóð</i>.</li> <li>Gakktu úr skugga um að þú notir skástrik hallandi fram þegar þú slærð inn slóð deilingar.</li> </ul> <p><b>d</b> Frá valmynd Sannvottun veldu aðferð sannvottunar.</p> <p><b>Athugasemd:</b> Ef Sannvottun er stillt á „Nota úthlutað notendanafn og aðgangsorð“ skráðu þá skilríkin þín í svæðin Notendanafn og Aðgangsorð.</p> <p><b>e</b> Smelltu á <b>Vista</b>.</p> <p>Getur þú skannað skjal og vistað það í möppu í netkerfi?</p>	Vandamálið er leyst.	Farðu í skref 5.
<p><b>Skref 5</b></p> <p>Vertu viss um að prentarinn og mappa netkerfis séu tengd við sama netkerfið.</p> <p>Getur þú skannað skjal og vistað það í möppu í netkerfi?</p>	Vandamálið er leyst.	Hafa samband við <a href="#">stuðning viðskiptavina</a> .



## Afrit að hluta af skjali eða mynd

Aðgerð	Já	Nei
<p><b>Skref 1</b></p> <p><b>a</b> Vertu viss um að skjalið eða myndin sé sett snúandi niður í efra vinstra horni á gleri skannans.</p> <p><b>b</b> Afrita skjalið eða ljósmynd.</p> <p>Afritaðist skjalið eða mynd rétt?</p>	Vandamálið er leyst.	Farðu í skref 2.
<p><b>Skref 2</b></p> <p><b>a</b> Stilltu samsvarandi stærð á pappír og á pappírnum sem var hlaðið í skúffuna.</p> <p><b>b</b> Afrita skjalið eða ljósmynd.</p> <p>Afritaðist skjalið eða mynd rétt?</p>	Vandamálið er leyst.	Hafðu samband við <a href="#">stuðning viðskiptavina</a> .

## Léleg gæði á afriti

Aðgerð	Já	Nei
<p><b>Skref 1</b></p> <p><b>a</b> Hreinsaðu gler á skanna og gler á sjálfvirkum matara með rökum, lófríum klút. Ef prentarinn þinn er með annað gler á sjálfvirkum matara inni í mataranum, þá skal einnig hreinsa þetta gler. Varðandi frekari upplýsingar, sjá "<a href="#">Skanninn hreinsaður</a>" á <a href="#">síðu 168</a>.</p> <p><b>b</b> Vertu viss um að skjalið eða myndin sé sett snúandi niður í efra vinstra horni á gleri skannans.</p> <p><b>c</b> Afritaðu skjalið eða myndina.</p> <p>Eru gæði afritsins ásættanleg?</p>	Vandamálið er leyst.	Farðu í skref 2.
<p><b>Skref 2</b></p> <p><b>a</b> Athugaðu gæðin á upprunalega skjalinu eða myndinni.</p> <p><b>b</b> Stilltu gæðastillingar skönnunar.</p> <p><b>c</b> Afritaðu skjalið eða myndina.</p> <p>Eru gæði afritsins ásættanleg?</p>	Vandamálið er leyst.	Hafa samband <a href="#">stuðning viðskiptavina</a> .

## Lóðréttar dökkar rákir þegar skannað er frá sjálfvirkum matara

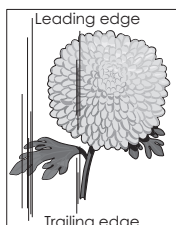
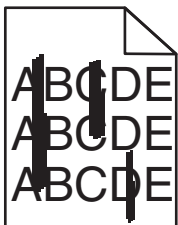

Aðgerð	Já	Nei
<p><b>a</b> Opnaðu lokið á skannanum.</p> <p><b>b</b> Notaðu rakan, mjúkan og lófrían klút og þurrkaðu glerið og púðann í sjálfvirka mataranum.</p> <p><b>c</b> Lokaðu loki á skannanum.</p> <p><b>d</b> Skannaðu skjalið.</p> <p>Sjást lóðréttar rákir á skönnuðum skjölum?</p>	Hafa samband við <a href="#">stuðning viðskiptavina</a> .	Vandamálið er leyst.

## Skörðótt mynd eða texti við skönnun frá sjálfvirka mataranum

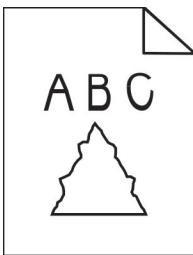

Aðgerð	Já	Nei
<p><b>a</b> Settu 50 blöð af hreinum, venjulegum pappír í sjálfvirka matarann. <b>Athugasemd:</b> Venjulegur pappír hjálpar til við að hreinsa eða fjarlægja ryk og aðra húðun af færslurúllum sjálfvirks matara.</p> <p><b>b</b> Á stjórnborði prentara, ýttu á .</p> <p><b>c</b> Settu upphaflegt skjal í sjálfvirka matarann.</p> <p><b>d</b> Skannaðu skjalið.</p> <p>Birtast skörðóttar myndir eða textar á úttakinu?</p>	Hafa samband við <a href="#">stuðning viðskiptavina</a> .	Vandamálið er leyst.

## Verk í skönnun heppnaðist ekki

Aðgerð	Já	Nei
<p><b>Skref 1</b> Athugaðu tengingar kapla.</p> <p><b>a</b> Vertu viss um að Ethernet- eða USB-kapall sé tryggilega tengdur við tölvuna og prentarann.</p> <p><b>b</b> Endursendu verkið sem verið er að skanna.</p> <p>Heppnaðist verkið í skönnun?</p>	Vandamálið er leyst.	Farðu í skref 2.

Aðgerð	Já	Nei
<p><b>Skref 2</b></p> <p>Athugaðu skrána sem þú vilt skanna.</p> <p><b>a</b> Vertu viss um að skráarheitið sé ekki þegar í notkun í möppu ákvörðunarstaðar.</p> <p><b>b</b> Vertu viss um að skjalið eða myndin sem þú vilt skanna sé ekki opin í öðru forriti.</p> <p><b>c</b> Endursendu verkið sem verið er að skanna.</p> <p>Heppnaðist verkið í skönnun?</p>	Vandamálið er leyst.	Farðu í skref 3.
<p><b>Skref 3</b></p> <p><b>a</b> Vertu viss um að gátreitir fyrir <b>Breyta tímastimpli</b> eða <b>Yfirskrifa núverandi skrá</b> séu valdir í stillingum fyrir móttökustað.</p> <p><b>b</b> Endursendu verkið sem verið er að skanna.</p> <p>Heppnaðist verkið í skönnun?</p>	Vandamálið er leyst.	Hafðu samband við <a href="#">stuðning viðskiptavina</a> .

## Skanninn lokast ekki

Aðgerð	Já	Nei
<p>Fjarlægðu hindrun sem heldur loki á skanna opnu.</p> <p>Lokaðist lokið á skanninum rétt?</p>	Vandamálið er leyst.	Hafa samband við <a href="#">stuðning viðskiptavina</a> .

## Skönnun tekur of langan tíma eða tölvan frýs

Aðgerð	Já	Nei
<p>Loka öllum forritum sem trufla skönnunina.</p> <p>Tekur skönnun enn of langan tíma eða frýs tölvan?</p>	Hafðu samband við <a href="#">stuðning viðskiptavina</a> .	Vandamálið er leyst.

## Skanninn svarar ekki

Aðgerð	Já	Nei
<p><b>Skref 1</b></p> <p><b>a</b> Athugaðu að rafmagnssnúran sé rétt tengd við prentarann og rafmagnsinnstungu.</p> <p> <b>VARÚÐ—HUGSANLEG HÆTTA:</b> Til að koma í veg fyrir hættu á eldsvoða eða raflosti tengið rafmagnssnúruna við innstungu með viðeigandi getu og rétta jarðtengingu sem er nálægt vörunni og auðveldlega aðgengileg.</p> <p><b>b</b> Afrita eða skanna skjalið.</p> <p>Er skanninn að svara?</p>	Vandamálið er leyst.	Farðu í skref 2.

Aðgerð	Já	Nei
<b>Skref 2</b> <b>a</b> Athugun á hvort kveikt sé á prentaranum. <b>b</b> Leystu úr villuboðum sem birtast á skjánum. <b>c</b> Afrita eða skanna skjalið.  Er skanninn að svara?	Vandamálið er leyst.	Farðu í skref 3.
<b>Skref 3</b> <b>a</b> Slökktu á prentaranum, bíddu í um það bil 10 sekúndur, og kveiktu síðan á prentaranum aftur. <b>b</b> Afrita eða skanna skjalið.  Er skanninn að svara?	Vandamálið er leyst.	Hafa samband <a href="#">stuðning viðskiptavina</a> .

## Aðlaga stillingu á skanna

- Frá heimaskjánum, snertu **Stillingar > Tæki > Viðhald > Uppsetningarvalmynd > Uppsetning skanna > Handvirk stilling á skanna**.
- Frá valmynd Prenta fljótvirka prófun, snertu **Gangsetja**.
- Settu síðu fyrir fljótvirka prófun á gler skannans, og snertu síðan **Stilling á flatskanna**.
- Frá valmynd fyrir fljótvirka prófun afritunar, snertu **Gangsetja**.
- Berðu saman prófunarsíðu fyrir fljótvirka afritun við upphaflega skjalið.

**Athugasemd:** Ef spássíur á prófunarsíðu eru frábrugðnar upphaflega skjalinu, stilltu þá vinstri spássíu og spássíu að ofan.

- Endurtaktu [skref 4](#) og [skref 5](#) þar til spássíur á prófunarsíðu fyrir fljótvirka afritun passa nálægt því við upphaflega skjalið.

## Stilla staðsetningu sjálfvirks matara

- Frá heimaskjánum, snertu **Stillingar > Tæki > Viðhald > Uppsetningarvalmynd > Uppsetning skanna > Handvirk stilling á skanna**.
- Frá valmynd Prenta fljótvirka prófun, snertu **Gangsetja**.
- Settu síðu fyrir fljótvirka prófun í bakka sjálfvirks matara.
- Snertu **Stilling á sjálfvirkum matara að framan** eða **Stilling á sjálfvirkum matara að aftan**.

**Athugasemdir:**

- Til að stilla sjálfvirkan matara að framan, settu prófunarsíðuna snúandi upp, stutta brúnin á undan í sjálfvirka matarann.
- Til að stilla sjálfvirkan matara að aftan, settu prófunarsíðuna snúandi niður, stutta brúnin á undan í sjálfvirka matarann.

- Frá valmynd fyrir fljótvirka prófun afritunar, snertu **Gangsetja**.

6 Berðu saman prófunarsíðu fyrir fljótvirka afritun við upphaflega skjalið.

**Athugasemd:** Ef spássiur á prófunarsíðu eru frábrugðnar upphaflega skjalinu, stilltu þá lárétta stillingu og spássiú að ofan.

7 Endurtaktu [skref 5](#) og [skref 6](#) þar til spássiur á prófunarsíðu fyrir fljótvirka afritun passa nálægt því við upphaflega skjalið.

## Hafa samband við stuðning viðskiptavina

Áður en samband er haft við þjónustuver, vertu viss um að hafa eftirfarandi upplýsingar:

- Vandamál prentara
- Villuboð
- Gerð á prentara og raðnúmer

Farðu á <http://support.lexmark.com> til að fá stuðningi í tölvupósti eða spjalli, eða fletta í safni handbóka, rekla eða öðru niðurrhali.

Tæknilegur stuðningur í síma er einnig tiltækur. Í Bandaríkjunum eða Kanada, hringdu í 1-800-539-6275. Í öðrum löndum eða svæðum, farðu á <http://support.lexmark.com>.

# Uppfærsla og flutningur

## Vélbúnaður

### Tiltækir innri valkostir

- Minniskort
  - DDR3 DIMM
  - Minniskort
- Aukaspjöld
  - Kort leturgerða
  - Kort með fastbúnaði
    - Eyðublöð og strikamerki
    - PRESCRIBE
    - IPDS
- Harður diskur prentara
- Tengi fyrir innri lausnir
  - Samhliða 1284-B samskiptaspjald
  - RS-232C samskiptaspjald raðtengis
  - Samskiptakort ljósleiðara
  - N8370 802.11a/b/g/n/ac þráðlaust samskiptakort prentþjóns

### Aðgengi að stýrispjaldi

 **VARÚÐ—HÆTTA Á RAFLOSTI:** Til að koma í veg fyrir hættuna á raflosti, ef þú ert að fá aðgang að stjórnborði eða setja upp viðbótarvélbúnað eða minnisbúnað eftir að prentarinn var settur upp, þá skal slökkva á prentaranum og taka rafmagnssnúruna úr sambandi við rafmagn áður en haldið er áfram. Ef þú hefur einhverjar önnur tæki áföst prentaranum, þá skal einnig slökkva á þeim og taka snúrur sem fara í prentarann úr sambandi.

- 1 Slökktu á prentaranum.
- 2 Taktu straumsnúruna úr rafmagnsinnstungunni og síðan úr prentaranum.
- 3 Opnaðu aðgangshurð að stýrispjaldi með því að nota skrufjárn með beinum haus.

**Viðvörðun—hugsanleg hættu:** Rafeindahlutir á stjórnborði geta auðveldlega orðið fyrir skemmdum vegna stöðurafmagns. Snertu yfirborð úr málm á prentaranum áður en þú snertir hluti eða tengingar á stjórnborði.

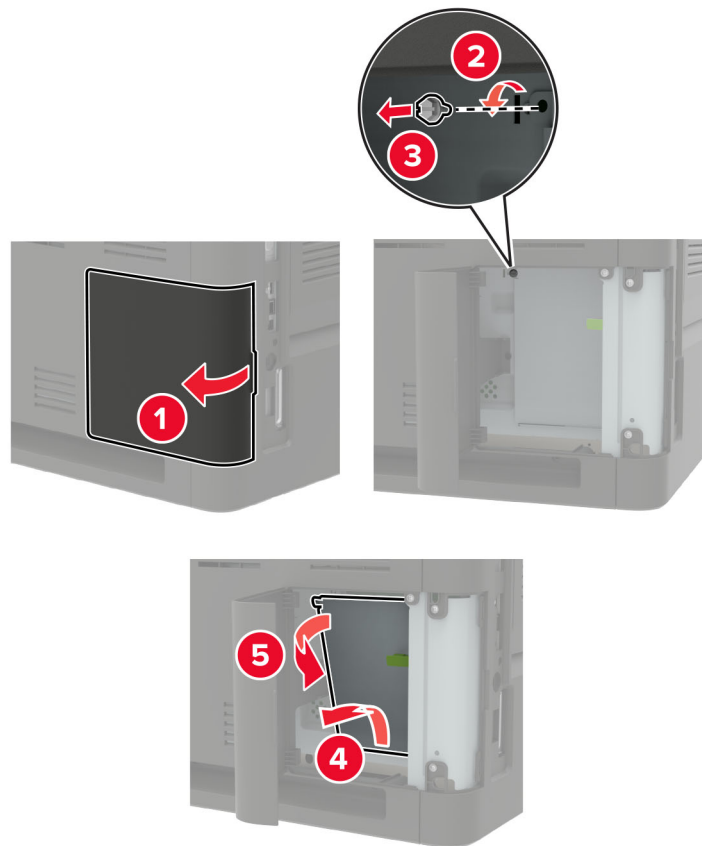

- 4 Setja upp alla studda innri valkosti Skoðaðu skjölin sem fylgdu með aukabúnaðinum varðandi frekari upplýsingar.

## 5 Lokaðu aðgangshurðinni.

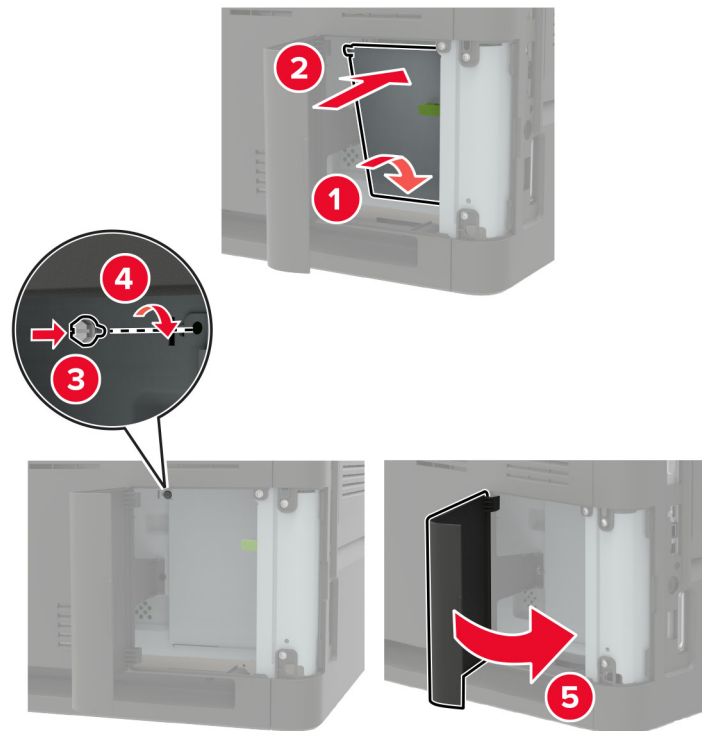

## 6 Tengdu straumsnúru við prentarann og síðan við rétt jarðtengda rafmagnsinnstungu.

**VARÚÐ—HUGSANLEG HÆTTA:** Til að koma í veg fyrir hættu á eldsvoða eða raflosti tengið rafmagnssnúruna við innstungu með viðeigandi getu og rétta jarðtengingu sem er nálægt vörunni og auðveldlega aðgengileg.

## 7 Kveiktu á prentaranum

## Setja upp minniskort

**Athugasemd:** Þessar leiðbeiningar eiga aðeins við um DDR3 DIMM minniskort.

**VARÚÐ—HÆTTA Á RAFLOSTI:** Til að koma í veg fyrir hættuna á raflosti, ef þú ert að fá aðgang að stjórnborði eða setja upp viðbótarvélbúnað eða minnisbúnað eftir að prentarinn var settur upp, þá skal slökkva á prentaranum og taka rafmagnssnúruna úr sambandi við rafmagn áður en haldið er áfram. Ef þú hefur einhverjar önnur tæki áföst prentaranum, þá skal einnig slökkva á þeim og taka snúrur sem fara í prentarann úr sambandi.

- 1 Slökktu á prentaranum.
- 2 Taktu straumsnúruna úr rafmagnsinnstungunni og síðan úr prentaranum.
- 3 Opnaðu aðgangshlíf að stýrispjaldi með því að nota skrúfjárn með beinum haus.

**Viðvörðun—hugsanleg hættu:** Rafeindahlutir á stjórnborði geta auðveldlega orðið fyrir skemmdum vegna stöðurafmagns. Snertu yfirborð úr málm í prentaranum áður en þú snertir hluti eða tengingar á stjórnborði.



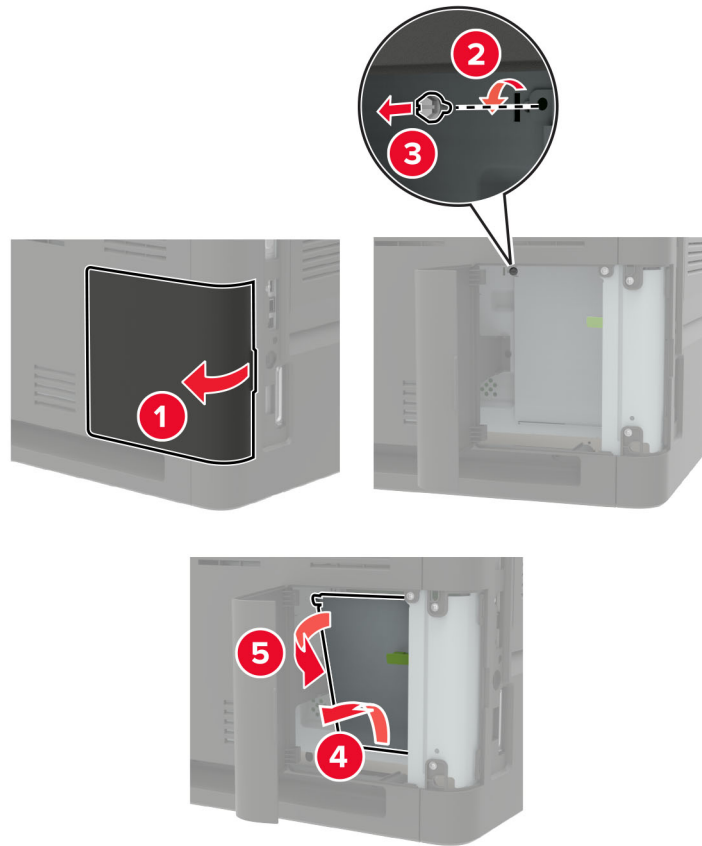

4 Taktu minnskort úr umbúðum.

**Viðvörðun—hugsanleg hættu:** Ekki snerta tengistaði á brún spjaldsins.

5 Settu minnskortið inn þar til að það *smellur* á sinn stað.

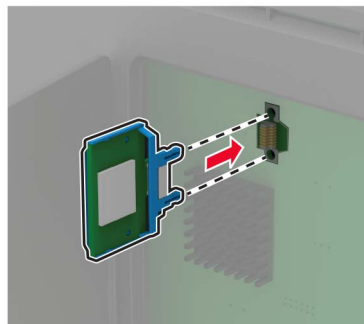

## 6 Lokaðu aðgangshurðinni.

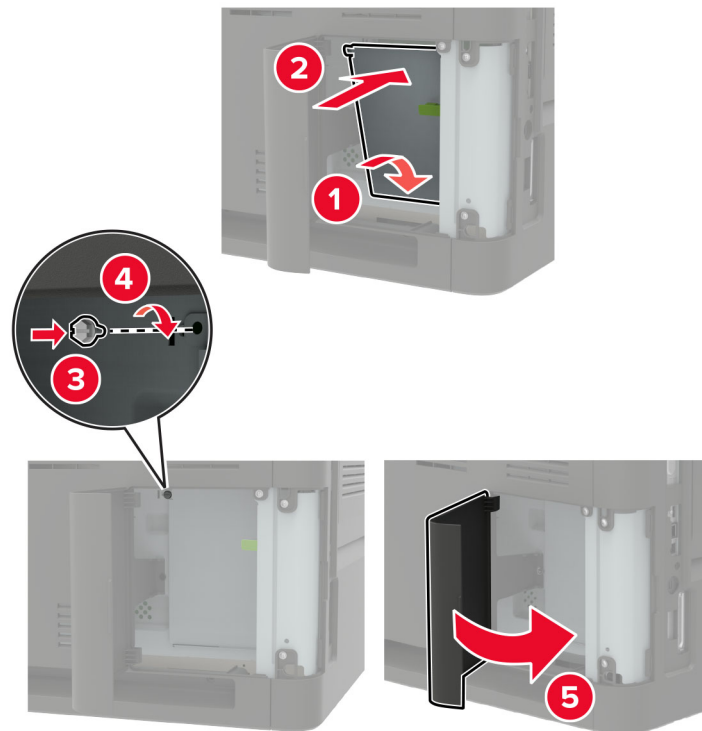

## 7 Tengdu straumsnúru við prentarann og síðan við rétt jarðtengda rafmagnsinnstungu.

**VARÚÐ—HUGSANLEG HÆTTA:** Til að koma í veg fyrir hættu á eldsvoða eða raflosti tengið rafmagnssnúruna við innstungu með viðeigandi getu og rétta jarðtengingu sem er nálægt vörunni og auðveldlega aðgengileg.

## 8 Kveiktu á prentaranum

## Setja upp aukaspjald

**Athugasemd:** Aukaspjald er annað hvort kort leturgerða, spjald fastbúnaðar eða minnskort.

**VARÚÐ—HÆTTA Á RAFLOSTI:** Til að koma í veg fyrir hættuna á raflosti, ef þú ert að fá aðgang að stjórnborði eða setja upp viðbótarvélbúnað eða minnisbúnað eftir að prentarinn var settur upp, þá skal slökkva á prentaranum og taka rafmagnssnúruna úr sambandi við rafmagn áður en haldið er áfram. Ef þú hefur einhverjar önnur tæki áföst prentaranum, þá skal einnig slökkva á þeim og taka snúrur sem fara í prentarann úr sambandi.

- 1 Slökktu á prentaranum.
- 2 Taktu straumsnúruna úr rafmagnsinnstungunni og síðan úr prentaranum.
- 3 Opnaðu aðgangshlíf að stýrispjaldi með því að nota skrúfjárn með beinum haus.

**Viðvörðun—hugsanleg hættu:** Rafeindahlutir á stjórnborði geta auðveldlega orðið fyrir skemmdum vegna stöðurafmagns. Snertu yfirborð úr málm í prentaranum áður en þú snertir hluti eða tengingar.

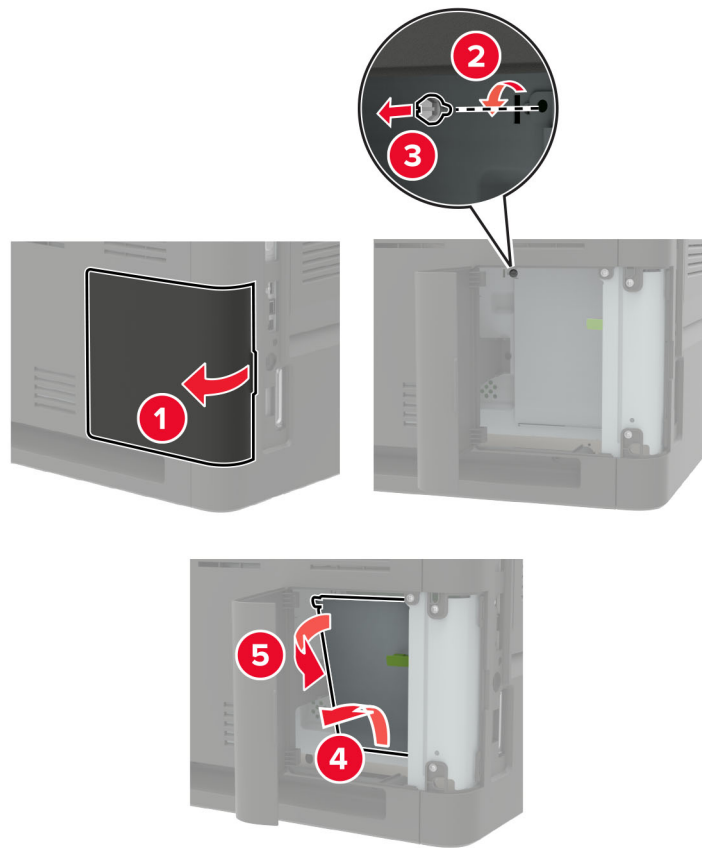

4 Taktu aukaspjaldið úr umbúðum.

**Viðvörðun—hugsanleg hættu:** Ekki snerta tengistaði á brún spjaldsins.

5 Ýttu spjaldinu þétt á sinn stað.

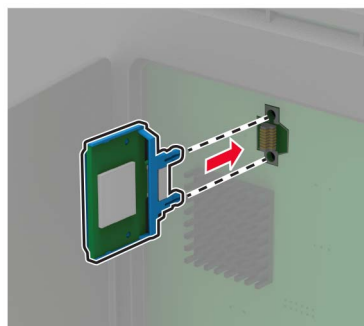

**Athugasemd:** Öll lengd tengis á spjaldinu verður að snerta og flúttu við stýrispjaldið.

**Viðvörðun—hugsanleg hættu:** Röng uppsetning á spjaldinu getur valdið skemmdum á því og á stýrispjaldinu.

## 6 Lokaðu aðgangshurðinni.

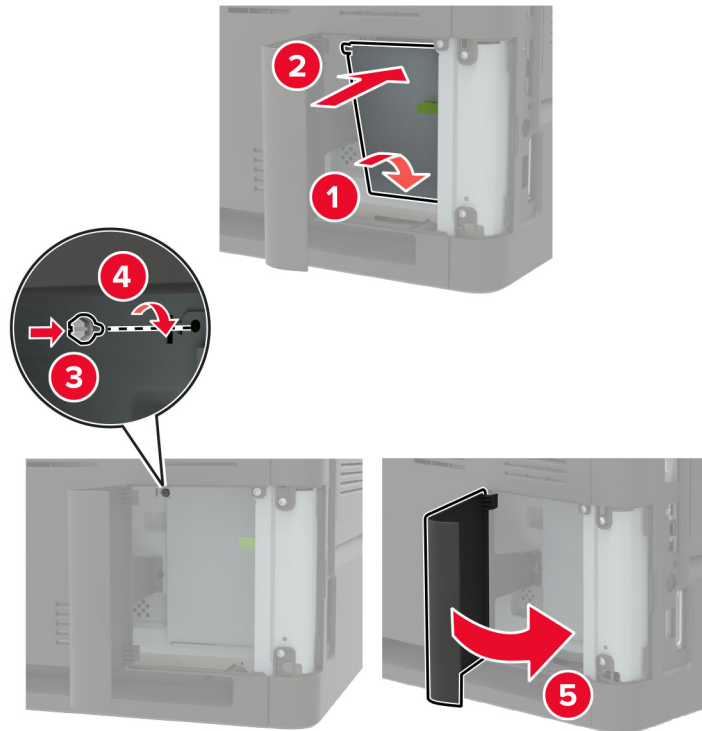

## 7 Tengdu straumsnúru við prentarann og síðan við rétt jarðtengda rafmagnsinnstungu.

**⚠ VARÚÐ—HUGSANLEG HÆTTA:** Til að koma í veg fyrir hættu á eldsvoða eða raflosti tengið rafmagnssnúruna við innstungu með viðeigandi getu og rétta jarðtengingu sem er nálægt vörunni og auðveldlega aðgengileg.

## 8 Kveiktu á prentaranum

## Setja upp harðan disk prentara

**⚠ VARÚÐ—HÆTTA Á RAFLOSTI:** Til að koma í veg fyrir hættuna á raflosti, ef þú ert að fá aðgang að stjórnborði eða setja upp viðbótarvélbúnað eða minnisbúnað eftir að prentarinn var settur upp, þá skal slökkva á prentaranum og taka rafmagnssnúruna úr sambandi við rafmagn áður en haldið er áfram. Ef þú hefur einhverjar önnur tæki áföst prentaranum, þá skal einnig slökkva á þeim og taka snúrur sem fara í prentarann úr sambandi.

- 1 Slökktu á prentaranum.
- 2 Taktu straumsnúruna úr rafmagnsinnstungunni og síðan úr prentaranum.
- 3 Opnaðu aðgangshlíf að stýrispjaldi með því að nota skrúfjárn með beinum haus.

**Viðvörðun—hugsanleg hættu:** Rafeindahlutir á stjórnborði geta auðveldlega orðið fyrir skemmdum vegna stöðurafmagns. Snertu yfirborð úr málm á prentaranum áður en þú snertir hluti eða tengingar á stjórnborði.

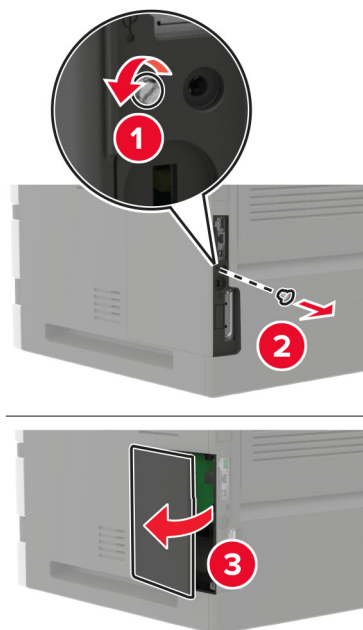

4 Taktu harða diskinn úr umbúðunum.

5 Tengdu harða diskinn og tengdu síðan samskiptakapal harða disksins við stýrispjaldið.

**Viðvörðun—hugsanleg hættu:** Ekki snerta eða ýta á miðjuna á harða diskinum.

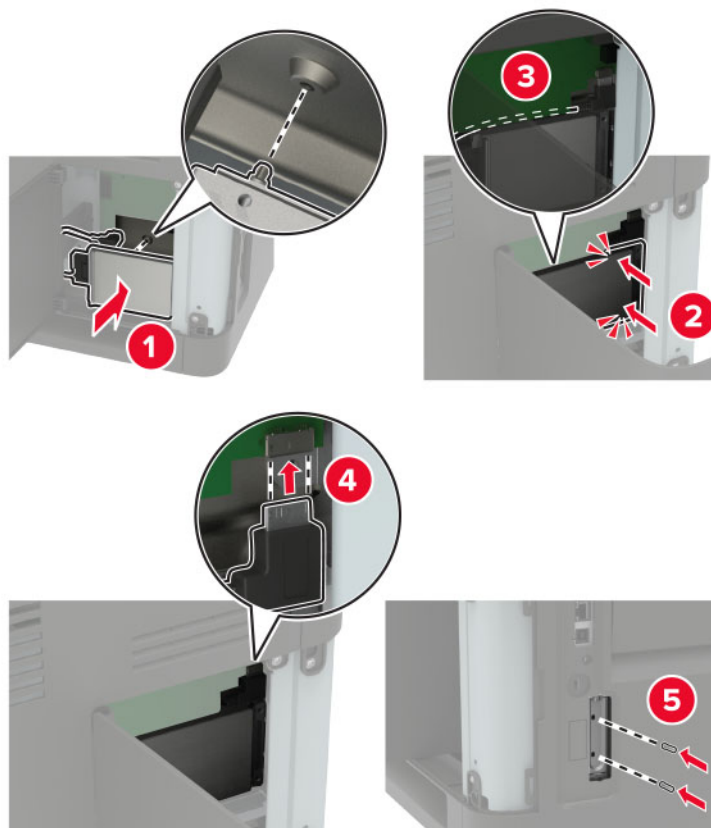

- 6 Lokaðu aðgangshurðinni.
- 7 Tengdu straumsnúru við prentarann og síðan við rétt jarðtengda rafmagnsinnstungu.

**⚠ VARÚÐ—HUGSANLEG HÆTTA:** Til að koma í veg fyrir hættu á eldsvoða eða raflosti tengið rafmagnssnúruna við innstungu með viðeigandi getu og rétta jarðtengingu sem er nálægt vörinni og auðveldlega aðgengileg.

- 8 Kveiktu á prentaranum

## Setja upp tengi fyrir innri lausnir

**⚠ VARÚÐ—HÆTTA Á RAFLOSTI:** Til að koma í veg fyrir hættuna á raflosti, ef þú ert að fá aðgang að stjórnborði eða setja upp viðbótarvélbúnað eða minnisbúnað eftir að prentarinn var settur upp, þá skal slökkva á prentaranum og taka rafmagnssnúruna úr sambandi við rafmagn áður en haldið er áfram. Ef þú hefur einhverjar önnur tæki áföst prentaranum, þá skal einnig slökkva á þeim og taka snúrur sem fara í prentarann úr sambandi.

- 1 Slökktu á prentaranum og taktu síðan rafmagnssnúruna úr sambandi við rafmagn.
- 2 Opnaðu aðgangshlíf að stýrispjaldi með því að nota skrúfjárn með beinum haus.

**Viðvörðun—hugsanleg hættu:** Rafeindahlutir á stjórnborði geta auðveldlega orðið fyrir skemmdum vegna stöðurafmagns. Snertu yfirborð úr málm á prentaranum áður en þú snertir hluti eða tengingar á stjórnborði.

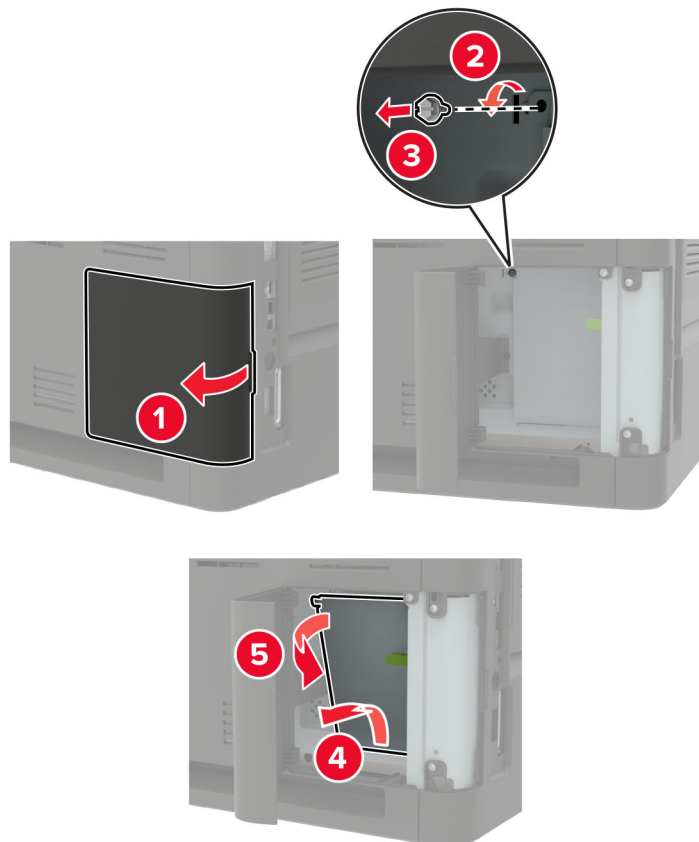

3 Taktu sett fyrir tengi innri lausna (ISP) úr umbúðunum.

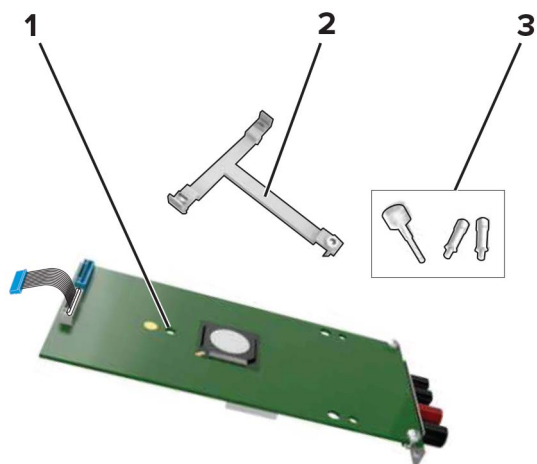

1	ISP (tengibúnaður fyrir innri lausnir)
2	Festing
3	Þumalskrúfur

4 Fjarlægðu harða diskinn, ef þörf er á.

5 Settu festinguna í spjaldið þar til að hún *smellur* á sinn stað.

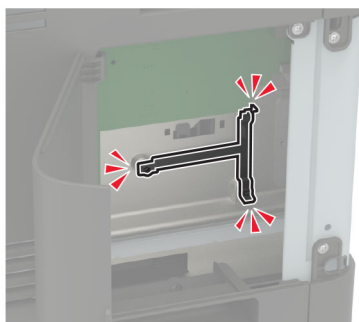
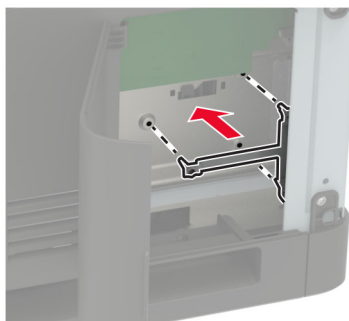

## 6 Festu ISP við festinguna

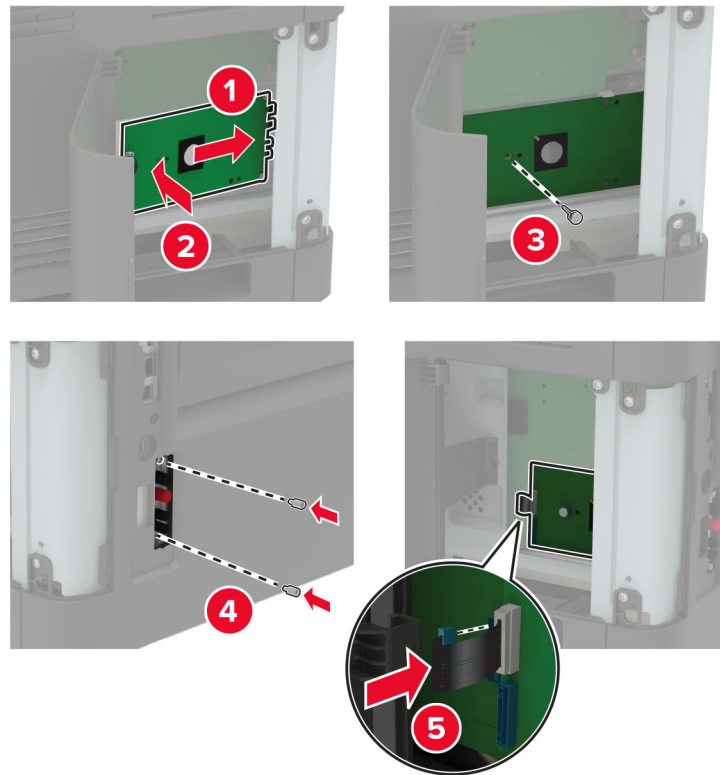

## 7 Festu harða diskinn við ISP ef þörf krefur.

### a Fjarlægðu festungu fyrir harða diskinn

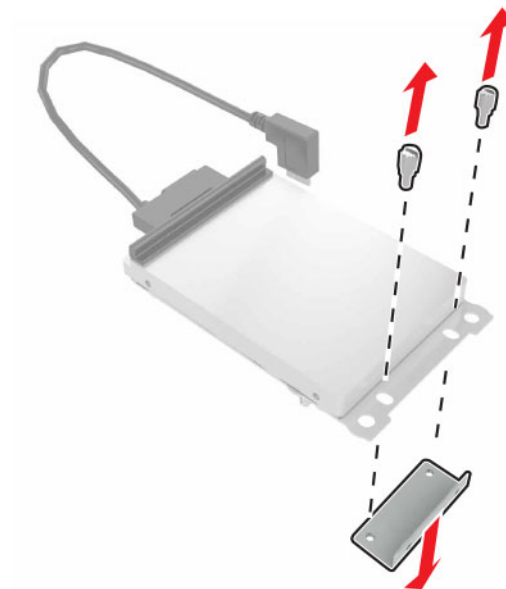

### b Festu harða diskinn við ISP.

**Viðvörðun—hugsanleg hættu:** Ekki snerta eða ýta á miðjuna á harða disknum.



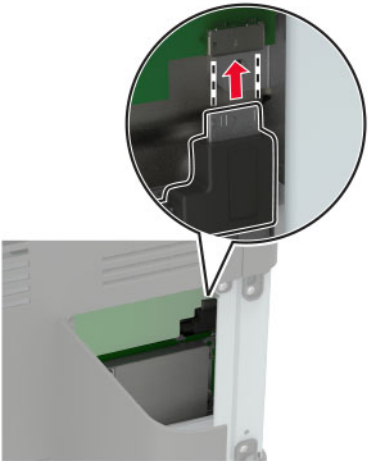
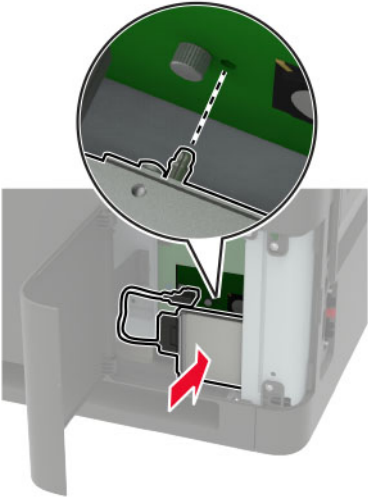

## 8 Lokaðu aðgangshurðinni.

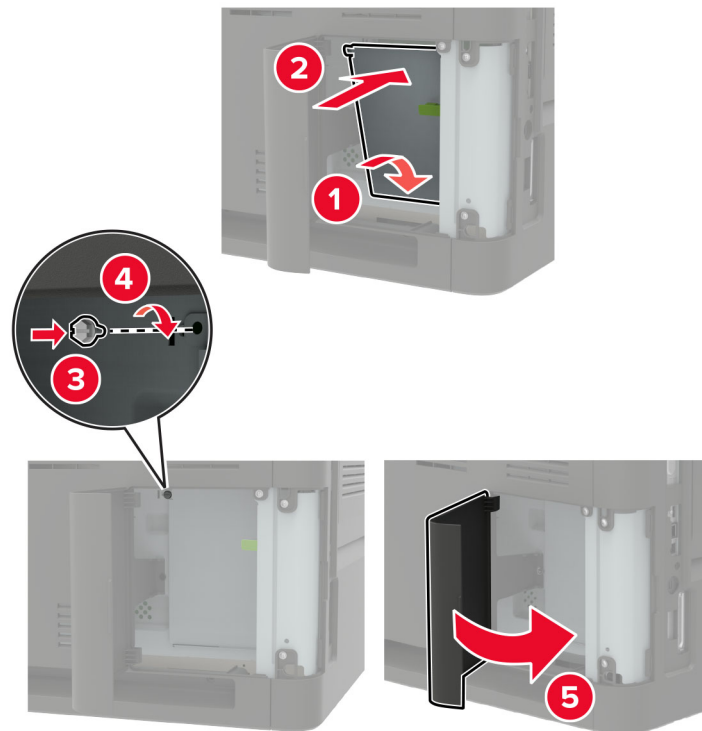

## 9 Tengdu straumsnúruna við rafmagnsinnstunguna og síðan við prentarann.

- VARÚÐ—HUGSANLEG HÆTTA:** Til að koma í veg fyrir hættu á eldsvoða eða raflosti tengið rafmagnssnúruna við innstungu með viðeigandi getu og rétta jarðtengingu sem er nálægt vörunni og auðveldlega aðgengileg.

## Setja upp 550-blaða skúffuna

- VARÚÐ—HÆTTA Á RAFLOSTI:** Til að koma í veg fyrir hættuna á raflosti, ef þú ert að fá aðgang að stjórnborði eða setja upp viðbótarvélbúnað eða minnisbúnað eftir að prentarinn var settur upp, þá skal slökkva á prentaranum og taka rafmagnssnúruna úr sambandi við rafmagn áður en haldið er áfram. Ef þú hefur einhverjar önnur tæki áföst prentaranum, þá skal einnig slökkva á þeim og taka snúrur sem fara í prentarann úr sambandi.
- VARÚÐ—HÆTTA Á AÐ VELTA:** Uppsetning á einum eða fleiri valkostum á þínum prentara eða fjölnotatæki (MFP) getur krafist undirstöðu á hjólum, húsgagni eða öðrum eiginleika til að koma í veg óstöðugleika sem getur valdið hugsanlegum meiðslum. Fyrir frekari upplýsingar um studdar uppsetningar, sjá [www.lexmark.com/multifunctionprinters](http://www.lexmark.com/multifunctionprinters).

- 1 Slökktu á prentaranum.
- 2 Taktu straumsnúruna úr rafmagnsinnstungunni og síðan úr prentaranum.
- 3 Taktu viðbótarskúffuna úr umbúðunum og fjarlægðu allar umbúðir.

**Athugasemd:** Ef viðbótarskúffur er þegar uppsettar, taktu þær frá prentaranum áður en honum er lyft. Reyndu ekki að lyfta prentaranum og skúffunum samtímis.

- 4 Stilltu prentarann af við aukaskúffuna og láttu prentarann síga þar til að hann *smellur* á sinn stað.

- VARÚÐ—HUGSANLEG HÆTTA:** Ef þyngd prentarans er meiri en 20 kg (44 lb), þá kann það að þarfnast tveggja eða fleiri manna til að lyfta honum á öruggan hátt.

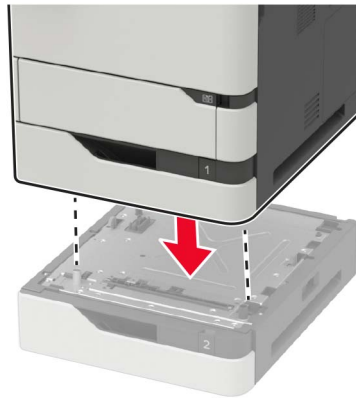

- 5 Tengdu straumsnúru við prentarann og síðan við rétt jarðtengda rafmagnsinnstungu.

- VARÚÐ—HUGSANLEG HÆTTA:** Til að koma í veg fyrir hættu á eldsvoða eða raflosti tengið rafmagnssnúruna við innstungu með viðeigandi getu og rétta jarðtengingu sem er nálægt vörinni og auðveldlega aðgengileg.

- 6 Kveiktu á prentaranum

Bættu skúffunni handvirkt inn í prentararekilinn til að gera hana tiltæka fyrir prentverk. Varðandi frekari upplýsingar, sjá [“Bæta við tiltækum valkostum í prentreki” á síðu 309](#).

## Setja upp 2100-blaða skúffu

- VARÚÐ—HÆTTA Á RAFLOSTI:** Til að koma í veg fyrir hættuna á raflosti, ef þú ert að fá aðgang að stjórnborði eða setja upp viðbótarvélbúnað eða minnisbúnað eftir að prentarinn var settur upp, þá skal slökkva á prentaranum og taka rafmagnssnúruna úr sambandi við rafmagn áður en haldið er áfram. Ef þú hefur einhverjar önnur tæki áföst prentaranum, þá skal einnig slökkva á þeim og taka snúrur sem fara í prentarann úr sambandi.

- VARÚÐ—HÆTTA Á AÐ VELTA:** Uppsetning á einum eða fleiri valkostum á þínum prentara eða fjölnotatæki (MFP) getur krafist undirstöðu á hjólum, húsgagni eða öðrum eiginleika til að koma í veg óstöðugleika sem getur valdið hugsanlegum meiðslum. Fyrir frekari upplýsingar um studdar uppsetningar, sjá [www.lexmark.com/multifunctionprinters](http://www.lexmark.com/multifunctionprinters).

- 1 Slökktu á prentaranum.
- 2 Taktu straumsnúruna úr rafmagnsinnstungunni og síðan úr prentaranum.
- 3 Taktu skúffuna úr umbúðunum og fjarlægðu allar umbúðir.

**Athugasemd:** Ef viðbótarskúffur er þegar uppsettar, taktu þær frá prentaranum áður en honum er lyft. Reyndu ekki að lyfta prentaranum og skúffunum samtímis.

- 4 Setja upp skúffuna á grunneiningu á hjólum.

**Athugasemd:** Vertu viss um að hjól á grunneiningu séu læst.

- VARÚÐ—HUGSANLEG HÆTTA:** Ef þyngd skúffu er meiri en 20 kg (44 lb), þá kann það að þarfnast tveggja eða fleiri manna til að lyfta henni á öruggan hátt.

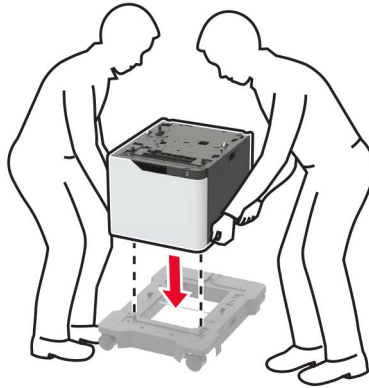

5 Stilltu prentarann af við skúffuna og láttu prentarann síga þar til að hann *smellur* á sinn stað.

 **VARÚÐ—HUGSANLEG HÆTTA:** Ef þyngd prentarans er meiri en 20 kg (44 lb), þá kann það að þarfnast tveggja eða fleiri manna til að lyfta honum á öruggan hátt.



6 Tengdu straumsnúru við prentarann og síðan við rétt jarðtengda rafmagnsinnstungu.

**⚠ VARÚÐ—HUGSANLEG HÆTTA:** Til að koma í veg fyrir hættu á eldsvoða eða raflosti tengið rafmagnssnúruna við innstungu með viðeigandi getu og rétta jarðtengingu sem er nálægt vörunni og auðveldlega aðgengileg.

7 Kveiktu á prentaranum

Bættu skúffunni handvirkt inn í prentararekilinn til að gera hana tiltæka fyrir prentverk. Varðandi frekari upplýsingar, sjá [“Bæta við tiltækum valkostum í prentrekli” á síðu 309.](#)

## Setja upp fjögurra bakka pósthólf

**VARÚÐ—HÆTTA Á AÐ VELTA:** Uppsetning á einum eða fleiri valkostum á þínum prentara eða fjölnotatæki (MFP) getur krafist undirstöðu á hjólum, húsgagni eða öðrum eiginleika til að koma í veg óstöðugleika sem getur valdið hugsanlegum meiðslum. Fyrir frekari upplýsingar um studdar uppsetningar, sjá [www.lexmark.com/multifunctionprinters](http://www.lexmark.com/multifunctionprinters).

- 1 Slökktu á prentaranum.
- 2 Taktu straumsnúruna úr rafmagnsinnstungunni og síðan úr prentaranum.
- 3 Taktu pósthólfið úr umbúðum.
- 4 Fjarlægðu lok ofan á prentaranum.

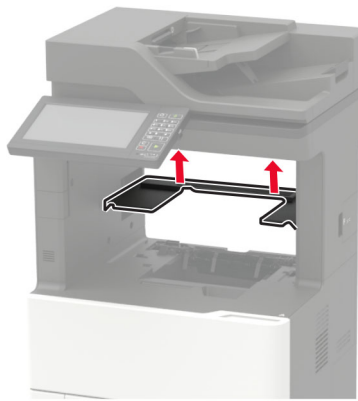

- 5 Settu upp pósthólfið á prentarann og ýttu síðan niður á það til að ganga úr skugga um að það sé fest á prentarann.

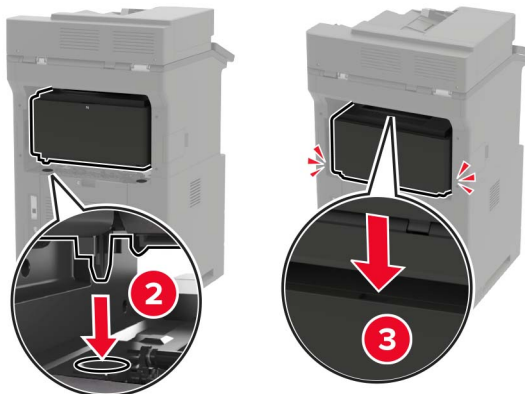

6 Tengdu straumsnúru við prentarann og síðan við rétt jarðtengda rafmagnsinnstungu.

**VARÚÐ—HUGSANLEG HÆTTA:** Til að koma í veg fyrir hættu á eldsvoða eða raflosti tengið rafmagnssnúruna við innstungu með viðeigandi getu og rétta jarðtengingu sem er nálægt vörunni og auðveldlega aðgengileg.

7 Kveiktu á prentaranum

Bættu pósthólfinu handvirkt inn í prentararekilinn til að gera það tiltækt fyrir prentverk. Varðandi frekari upplýsingar, sjá [“Bæta við tiltækum valkostum í prentrekli” á síðu 309](#).

## Setja upp hliðraðan staflara

**VARÚÐ—HÆTTA Á AÐ VELTA:** Uppsetning á einum eða fleiri valkostum á þínum prentara eða fjölnotatæki (MFP) getur krafist undirstöðu á hjólum, húsgagni eða öðrum eiginleika til að koma í veg óstöðugleika sem getur valdið hugsanlegum meiðslum. Fyrir frekari upplýsingar um studdar uppsetningar, sjá [www.lexmark.com/multifunctionprinters](http://www.lexmark.com/multifunctionprinters).

- 1 Slökktu á prentaranum.
- 2 Taktu straumsnúruna úr rafmagnsinnstungunni og síðan úr prentaranum.
- 3 Taktu hliðraðan staflara úr umbúðunum
- 4 Fjarlægðu lok ofan á prentaranum.

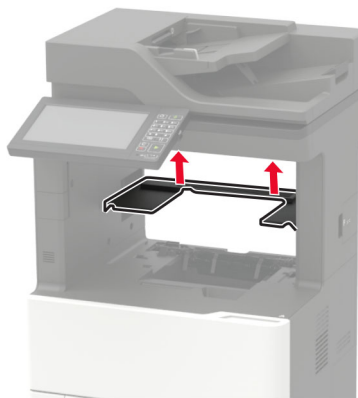

- 5 Settu upp hliðraðan staflara á prentarann og ýttu síðan niður á hann til að ganga úr skugga um að hann sé festur á prentarann.

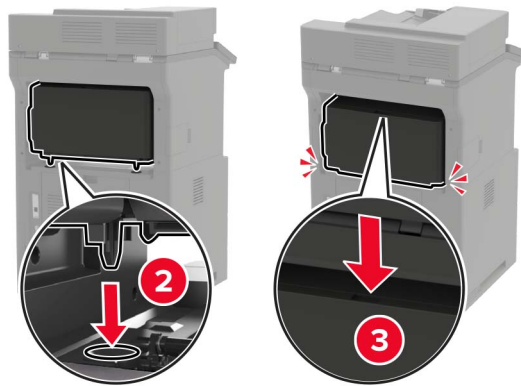

- 6 Tengdu straumsnúru við prentarann og síðan við rétt jarðtengda rafmagnsinnstungu.

**VARÚÐ—HUGSANLEG HÆTTA:** Til að koma í veg fyrir hættu á eldsvoða eða raflosti tengið rafmagnssnúruna við innstungu með viðeigandi getu og rétta jarðtengingu sem er nálægt vörinni og auðveldlega aðgengileg.

- 7 Kveiktu á prentaranum

Bættu hliðraða staflaranum inn í prentararekilinn til að gera hann tiltækan fyrir prentverk. Varðandi frekari upplýsingar, sjá [“Bæta við tiltækum valkostum í prentrekli” á síðu 309](#).

## Setja upp frágangseiningu heftara

**VARÚÐ—HÆTTA Á AÐ VELTA:** Uppsetning á einum eða fleiri valkostum á þínum prentara eða fjölnotatæki (MFP) getur krafist undirstöðu á hjólum, húsgagni eða öðrum eiginleika til að koma í veg óstöðugleika sem getur valdið hugsanlegum meiðslum. Fyrir frekari upplýsingar um studdar uppsetningar, sjá [www.lexmark.com/multifunctionprinters](http://www.lexmark.com/multifunctionprinters).

- 1 Slökktu á prentaranum.
- 2 Taktu straumsnúruna úr rafmagnsinnstungunni og síðan úr prentaranum.
- 3 Taka frágangseiningu heftara úr umbúðum.



4 Fjarlægðu lok ofan á prentaranum.

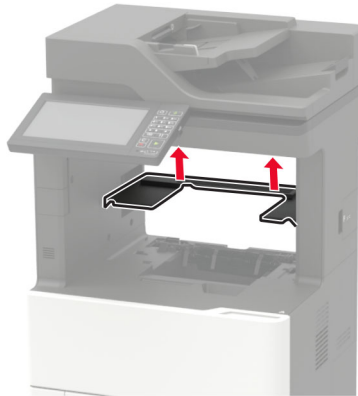

5 Settu upp frágangseiningu heftara á prentarann og ýttu síðan niður á hana til að ganga úr skugga um að hún sé fest á prentarann.

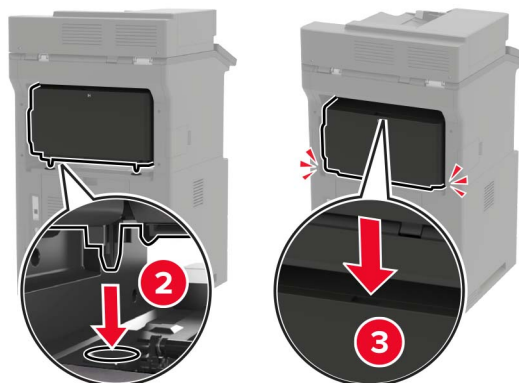

6 Tengdu straumsnúru við prentarann og síðan við rétt jarðtengda rafmagnsinnstungu.

**VARÚÐ—HUGSANLEG HÆTTA:** Til að koma í veg fyrir hættu á eldsvoða eða raflosti tengið rafmagnssnúruna við innstungu með viðeigandi getu og rétta jarðtengingu sem er nálægt vörinni og auðveldlega aðgengileg.

7 Kveiktu á prentaranum

Bættu frágangseiningu heftara handvirkt inn í prentararekilinn til að gera hana tiltæka fyrir prentverk. Varðandi frekari upplýsingar, sjá [“Bæta við tiltækum valkostum í prentrekli” á síðu 309.](#)

## Setja upp frágangseiningu með heftara og gatara

**VARÚÐ—HÆTTA Á AÐ VELTA:** Uppsetning á einum eða fleiri valkostum á þínum prentara eða fjölnotatæki (MFP) getur krafist undirstöðu á hjólum, húsgagni eða öðrum eiginleika til að koma í veg óstöðugleika sem getur valdið hugsanlegum meiðslum. Fyrir frekari upplýsingar um studdar uppsetningar, sjá [www.lexmark.com/multifunctionprinters](http://www.lexmark.com/multifunctionprinters).

- 1 Slökktu á prentaranum.
- 2 Taktu straumsnúruna úr rafmagnsinnstungunni og síðan úr prentaranum.
- 3 Taktu frágangseiningu með heftara og gatara úr umbúðum.
- 4 Fjarlægðu lok ofan á prentaranum.

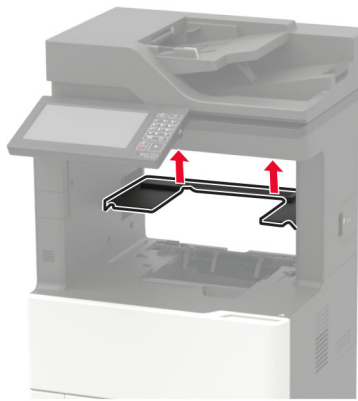

- 5 Settu upp frágangseininguna á prentarann og ýttu síðan niður á hana til að ganga úr skugga um að hún sé fest á prentarann.

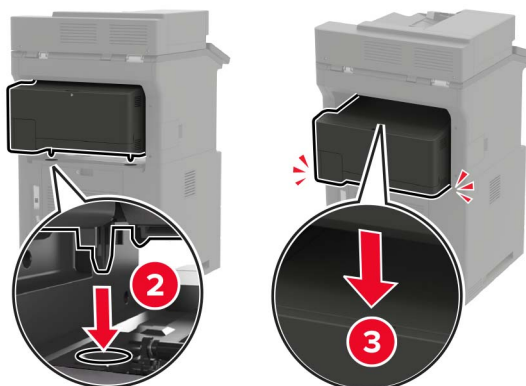

6 Tengdu straumsnúru við prentarann og síðan við rétt jarðtengda rafmagnsinnstungu.



**VARÚÐ—HUGSANLEG HÆTTA:** Til að koma í veg fyrir hættu á eldsvoða eða raflosti tengið rafmagnssnúruna við innstungu með viðeigandi getu og rétta jarðtengingu sem er nálægt vörunni og auðveldlega aðgengileg.

7 Kveiktu á prentaranum

Bættu frágangseiningunni handvirkt inn í prentararekilinn til að gera hana tiltæka fyrir prentverk. Varðandi frekari upplýsingar, sjá "[Bæta við tiltækum valkostum í prentrekli](#)" á síðu 309.

## Hugbúnaður

### Studd stýrikerfi

Með því að nota geisladiskinn með hugbúnaðinum þá getur þú sett upp hugbúnað prentara á eftirfarandi stýrikerfi:

- Windows 10
- Windows 8.1
- Windows Server 2012 R2
- Windows Server 2012
- Windows 7 SP1
- Windows Server 2008 R2 SP1
- Windows Server 2008 SP2
- Windows Vista SP2
- Mac OS X útgáfa 10.7 eða nýrri
- Red Hat Enterprise Linux WS
- openSUSE Linux
- SUSE Linux Enterprise Server
- Debian GNU/Linux
- Ubuntu
- Fedora
- IBM AIX
- Oracle Solaris SPARC
- Oracle Solaris x86

### Athugasemdir:

- Fyrir Windows stýrikerfi eru prentreklar og þjónusta studd bæði í 32- og 64-bitu útgáfum.
- Fyrir rekla og þjónustu sem eru samhæf Mac OS X útgáfu 10.6 eða eldri og fyrir tiltekna Linux eða UNIX stýrikerfisútgáfu skaltu fara á <http://support.lexmark.com>.
- Nánari upplýsingar um samhæfi hugbúnaðar við öll önnur stýrikerfi, hafðu samband við þjónustudeild.

## Setja upp hugbúnað prentara

### Athugasemdir:

- Prentrekilinn er innifalinn í uppsetningarpakka hugbúnaðar.
- Fyrir Macintosh tölvur með macOS útgáfu 10.7 eða nýrri þarftu ekki að setja upp rekilinn til að prenta á AirPrint-vottaðan prentara. Ef þú vilt sértæka eiginleika prentunar, hladdu þá niður prentreklinum.

### 1 Náðu í afrit af uppsetningarbúnaði hugbúnaðar.

- Á geisladiski hugbúnaðar sem fylgdi með prentaranum.
- Farðu á [www.lexmark.com/downloads](http://www.lexmark.com/downloads).

### 2 Keyrðu uppsetningarforritið og fylgdu leiðbeiningum sem birtast á tölvuskjánum.

## Setja upp faxrekilinn

### 1 Farðu á [www.lexmark.com/downloads](http://www.lexmark.com/downloads), leitaðu að þinni gerð prentara, og hladdu síðan niður viðeigandi uppsetningarpakka.

### 2 Á tölvunni þinni, smelltu á **Eiginleika prentara**, og farðu síðan á flipann **Uppsetning**.

### 3 Veldu **Fax**, og smelltus íðan á **Nota**.

## Bæta prenturum við tölvu

Gerðu eitt af eftirfarandi, áður en þú byrjar:

- Tengdu prentarann og tölvuna við sama netkerfi. Varðandi frekari upplýsingar um að tengja prentarann við netkerfi, sjá [“Tengja prentarann við þráðlaust netkerfi \(Wi-Fi\)” á síðu 162](#).
- Tengja tölvuna við prentarann. Varðandi frekari upplýsingar, sjá [“Tengja tölvu við prentarann” á síðu 165](#).
- Tengdu prentarann við tölvuna með því að nota USB-kapal. Varðandi frekari upplýsingar, sjá [“Tenging á köplum” á síðu 15](#).

**Athugasemd:** USB-kapallinn er seldur sérstaklega.

### Fyrir Windows-notendur

### 1 Frá tölvunni, settu upp prentrekilinn.

**Athugasemd:** Varðandi frekari upplýsingar, sjá [“Setja upp hugbúnað prentara” á síðu 308](#).

### 2 Opnaðu **Prentarar og skannar**, og smelltu síðan á **Bæta við prentarar eða skanner**.

### 3 Það fer eftir gerð á þínum prentara, gerðu eitt af eftirfarandi:

- Vedlu prentarann úr listanum, og smelltu síðan á **Bæta við tæki**.
- Smelltu á **Sýna Wi-Fi Direct prentara**, veldu prentara, og smelltu síðan á **Bæta við tæki**.
- Smelltu á **Prentarinn sem mig vantar er ekki á lista**, og síðan í glugganum **Bæta við prentara** gerðu eftirfarandi:
  - a Veldu **Bæta við prentara sem notar TCP/IP-tölu eða hýsiheiti**, og smelltu síðan á **Næst**.
  - b Í svæðinu „Hýsiheiti eða IP-tala“ skráðu IP-tölu prentarans, og smelltu síðan á **Næst**.

**Athugasemdir:**

- Skoða IP-tölu prentara á heimaskjá prentarans. IP-talan birtist sem fjögur sett af tölum sem eru aðskildar af punktum, svo sem 123.123.123.123.
  - Ef verið er að nota staðgengilsþjón (proxy), gerðu hann óvirkan tímabundið til að opna vefsíðuna rétt.
- c** Veldu prentrekil og smelltu síðan á **Næst**.
- d** Veldu **Nota þann prentrekil sem er uppsettur núna (meðmælt)**, og smelltu síðan á **Næst**.
- e** Skráðu heiti prentara, og smelltu síðan á **Næst**.
- f** Veldu valkost deilingar prentara, og smelltu síðan á **Næst**.
- g** Smelltu á **Ljúka**.

**Fyrir Macintosh-notendur**

- 1 Frá tölvunni, opnaðu **Prentarar og skannar**.
- 2 Pikkaðu á **+**, og veldu síðan prentara.
- 3 Í valmynd Nota, veldu prentrekil.

**Athugasemdir:**

- Til að nota Macintosh prentrekilinn, veldu annað hvort **AirPrint** eða **Secure AirPrint**.
- Ef þú vilt sértæka eiginleika prentunar, veldu þá Lexmark prentrekilinn. Til að setja upp rekilinn, sjá [“Setja upp hugbúnað prentara” á síðu 308](#).

- 4 Bæta við prentara.

**Bæta við tiltækum valkostum í prentrekli****Fyrir Windows-notendur**

- 1 Opnaðu möppu fyrir prentara.
- 2 Veldu prentarann sem þú vilt uppfæra, og gerðu síðan annað af eftirfarandi:
  - Fyrir Windows 7 eða nýrra, veldu **Eiginleika prentara**.
  - Fyrir eldri gerðir, veldu **Eiginleikar**.
- 3 Farðu í flipa fyrir stillingar og veldu síðan **Uppfæra núna - spyrja prentara**.
- 4 Beittu breytingunum.

**Fyrir Macintosh-notendur**

- 1 Frá kjörstillingum kerfis í Apple-valmyndinni, farðu í þinn prentara og veldu síðan **Valkostir & Birgðir**.
- 2 Farðu í lista yfir valkosti vélbúnaðar og bættu síðan við uppsettum valkostum.
- 3 Beittu breytingunum.

## Fastbúnaður

### Flytja út eða flytja inn uppsetningarskrá.

Þú getur flutt uppsetningarstillingar út í textaskrá, og flutt síðan skrána inn til að beita stillingum á aðra prentara.

1 Opnaðu vafra og skráðu IP-tölu prentarans í svæði vistfangs.

#### Athugasemdir:

- Skoða IP-tölu prentara á heimaskjá prentarans. IP-talan birtist sem fjögur sett af tölum sem eru aðskildar af punktum, svo sem 123.123.123.123.
- Ef verið er að nota staðgengilsþjón (proxy), gerðu hann óvirkan tímabundið til að opna vefsíðuna rétt.

2 Í innfellda vefþjónum, smelltu á **Flytja út uppsetningu** eða **Flytja inn uppsetningu**.

3 Fylgdu leiðbeiningum á skjánum.

4 Ef prentarinn styður forrit, framkvæmdu þá eftirfarandi:

- a Smelltu á **Forrit** > veldu forritið > **Setja upp**.
- b Smelltu á **Flytja út** eða **Flytja inn**.

### Uppfæra fastbúnað

Sum forrit þarfnast lágmarksstigs fastbúnaðar tækis til að vinna rétt.

Varðandi nánari upplýsingar um uppfærslu á fastbúnaði tækisins, hafðu samband við þinn söluaðila Lexmark.

1 Opnaðu vafra og skráðu IP-tölu prentarans í svæði vistfangs.

#### Athugasemdir:

- Skoða IP-tölu prentara á heimaskjá prentarans. IP-talan birtist sem fjögur sett af tölum sem eru aðskildar af punktum, svo sem 123.123.123.123.
- Ef verið er að nota staðgengilsþjón (proxy), gerðu hann óvirkan tímabundið til að opna vefsíðuna rétt.

2 Smelltu á **Stillingar** > > **Tæki** > **Uppfæra fastbúnað**.

3 Gerðu annað hvort af eftirfarandi:

- Smelltu á **Athuga varðandi uppfærslur** > **Ég samþykki, hefja uppfærslu**.
- Hlaða upp flasskrá.

**Athugasemd:** Til að sækja nýjasta fastbúnað, farðu á [www.lexmark.com/downloads](http://www.lexmark.com/downloads), og leitaðu síðan að þinni gerð prentara.

a Skoða flass-skrána.

**Athugasemd:** Vertu viss um að hafa dregið út zip-skrá fastbúnaðar.

b Smelltu á **Hlaða upp** > **Byrja**.

# Tilkynningar

## Vöruupplýsingar

Heiti vöru:

Lexmark MX822ade, Lexmark MX822adtfe, Lexmark MX822adxe, Lexmark MX822de; Lexmark MX826ade, Lexmark MX826adtfe, Lexmark MX826adxe, Lexmark MX826de; Lexmark XM7355, Lexmark XM7355b, Lexmark XM7355bi, Lexmark XM7355i; Lexmark XM7370, Lexmark XM7370i fjölnotaprennarar

Tegund vélar:

7465

Gerðir:

436, 496, 836, 896

## Tilkynning varðandi útgáfu

Júlí 2024

**Eftirfarandi málsgrein gildir ekki um þau lönd þar sem slík ákvæði eru í ósamræmi við gildandi staðbundin lög:** EXMARK INTERNATIONAL, INC., LÆTUR ÞESSA ÚTGÁFU Í TÉ „EINS OG HÚN KEMUR FYRIR“ ÁN NOKKURRAR ÁBYRGÐAR, HVORKI MEÐ BERUM ORÐUM EÐA GEFIÐ TIL KYNNA, INNIFALIÐ, EN EKKI TAKMARKAÐ VIÐ, ÓBEINA ÁBYRGÐ Á SELJANLEIKA EÐA HÆFNI TIL TILTEKINNAR NOTKUNAR. Sum ríki heimila ekki höfnun á ábyrgð með berum orðum eða gefinni til kynna í tilteknum viðskiptum; því kann þessi yfirlýsing ekki að eiga við þig.

Þessi útgáfa gæti verið tæknilega ónákvæm eða með innsláttarvillum. Breytingar eru reglulega gerðar á upplýsingum; þessar breytingar verða innfelldar í síðari útgáfum. Breytingar eða endurbætur á vörum eða kerfum sem er lýst hér kunna að vera gerðar hvenær sem er.

Tilvísanir í þessu riti til vöru, forrita eða þjónustu fela ekki í sér að framleiðandi hyggst koma þeim á framfæri í öllum löndum sem hann starfar í. Einhver tilvísun til vöru, kerfis eða þjónustu er ekki ætlað að sýna eða gefa í skyn að aðeins má nota þá vöru, kerfi eða þjónustu. Nota má hvers kyns aðra sambærilega vöru, kerfi eða þjónustu sem ekki brýtur á neinum hugverkaréttindum í staðinn. Mat og sannprófun á starfsemi í tengslum við aðrar vörur, kerfi eða þjónustu, að undanskildum þeim sem sérstaklega tilnefnd af framleiðanda, er á ábyrgð notanda.

Fyrir tæknistuðning Lexmark, farðu á <http://support.lexmark.com>.

Varðandi upplýsingar um persónuverndarstefnu Lexmark, sem gildir um notkun á þessari vöru, farðu á [www.lexmark.com/privacy](http://www.lexmark.com/privacy).

Fyrir upplýsingar um rekstrarvörur og niðurhal, farðu á [www.lexmark.com](http://www.lexmark.com).

© 2018 Lexmark International, Inc.

Öll réttindi áskilin.

## Vörumerki

Lexmark og lógó Lexmark eru vörumerki eða skráð vörumerki Lexmark International, Inc., í Bandaríkjunum og/eða öðrum löndum.

Gmail, Android, Google Play og Google Chrome eru vörumerki Google LLC.

Macintosh, Safari, and AirPrint are trademarks of Apple Inc., registered in the U.S. and other countries. App Store and iCloud are service marks of Apple Inc., registered in the U.S. and other countries. Use of the Works with Apple badge means that an accessory has been designed to work specifically with the technology identified in the badge and has been certified by the developer to meet Apple performance standards.

Mopria® orðmerkið er skráð og/eða óskráð vörumerki Mopria Alliance, Inc. í Bandaríkjunum og öðrum löndum. Óheimil notkun er stranglega bönnuð.

PCL® er skráð vörumerki Hewlett-Packard Company. PCL er auðkenni Hewlett-Packard Company á prentaraskipunum (tungumál) og aðgerðum sem eru innifaldar í prenturum þeirra. Þessum prentara er ætlað að vera samhæfur við PCL-tungumálið. Þetta þýðir að prentarinn þekkir PCL skipanir notaðar í ýmsum forritum og að prentarinn líkir eftir aðgerðum sem samsvara skipunum.

PostScript er skráð vörumerki Adobe Systems Incorporated í Bandaríkjunum og/eða öðrum löndum.

Wi-Fi® og Wi-Fi Direct® eru skráð vörumerki Wi-Fi Alliance®.

Öll önnur vörumerki eru eign viðkomandi eigenda þeirra.

## Tilkynningar varðandi leyfismál

Allar tilkynningar varðandi leyfi í tengslum við þessa vöru er hægt að skoða á geisladiskinum:\Skráasafni TILKYNNINGAR á uppsetningargeisladiski hugbúnaðar.

## Stig hávaðamengunar

Eftirfarandi mælingar voru gerðar í samræmi við ISO 7779 og upplýstar í samræmi við ISO 9296.

**Athugasemd:** Sumar stillingar kunna ekki að eiga við um þína vöru.

1-metra meðal hljóðþrýstingur, dBA	
Prentun	Einnar hliðar: 54 (MX822, XM7355); 56 (MX826, XM7370) Tveggja hliða: 53 (MX822, XM7355); 55 (MX826, XM7370)
Skönnun	57
Afritun	58 (MX822, XM7355); 59 (MX826, XM7370)
Tilbúinn	14

Gildi geta breyst. Sjá [www.lexmark.com](http://www.lexmark.com) varðandi núverandi gildi.



## Tilskipun vegna úrgangs frá raf- og rafeindabúnaði (WEEE)

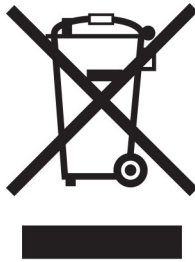



Táknmynd fyrir WEEE gefur til kynna sérstök endurvinnsluferfi og aðferðir fyrir framleiðsluvörur fyrir rafeindabúnað í löndum Evrópusambandsins. Við mælum með endurvinnslu á okkar búnaði.

Ef þú hefur frekari spurningar um valkosti fyrir endurvinnslu, komdu í heimsókn á vef Lexmark á [www.lexmark.com](http://www.lexmark.com) til að finna staðbundið símanúmer fyrir söluaðila.

## Environmental labeling for packaging

Per Commission Regulation Decision 97/129/EC Legislative Decree 152/2006, the product packaging may contain one or more of the following symbols.

	This symbol indicates that the packaging may contain corrugated fiberboard.
	This symbol indicates that the packaging may contain non-corrugated fiberboard.
	This symbol indicates that the packaging may contain paper.

For more information, go to [www.lexmark.com/recycle](http://www.lexmark.com/recycle), and then choose your country or region. Information on available packaging recycling programs is included with the information on product recycling.

## Förgun á vörinni

Ekki má farga prentaranum eða rekstrarvörum á sama hátt og venjulegu heimilissorpi. Hafið samráð við staðbundin yfirvöld varðandi kosti fyrir förgunar og endurvinnslu.

## Lítium-íon endurhlaðanleg rafhlaða

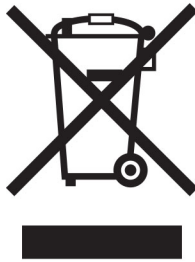

Þessi vara getur innihaldið lítium-íonrafhlöðu í stærð penings, sem aðeins þjálfaður tæknimaður ætti að fjarlægja. Yfirstrikað tákn ruslatunnu á hjólum þýðir að ekki má henda vörunni sem óflokkuðum úrgangi heldur þarf að senda hana í sérstaka söfnunaraðstöðu til endurheimtu og endurvinnslu. Ef rafhlaðan er fjarlægð, ekki henda rafhlöðunni í heimilissorpið. Það getur verið sérstakt söfnunarkerfi fyrir rafhlöður í þínu nærsamfélagi, svo sem staðsetning fyrir skil á rafhlöðum til endurvinnslu. Sérstök söfnun á notuðum rafhlöðum tryggir viðeigandi meðhöndlun úrgangs, þar með talið endurnotkun og endurvinnslu og kemur í veg fyrir hugsanleg neikvæð áhrif á heilsu manna og umhverfi. Vinsamlegast fargaðu rafhlöðunum á ábyrgan hátt.

## Reglugerð (ESB) 2023/1542

Þessi vara getur innihaldið endurhlaðanlega lítium rafhlöðu í stærð við mynt. Þessi rafhlaða er í samræmi við reglugerð (ESB) 2023/1542. Samhæfi er gefið til kynna með CE-merkingu:



Þessi vara gæti innihaldið eina af eftirfarandi myntfrumu rafhlöðum:

- Auðkenni rafhlöðu: Seiko tegundarnúmer MS621FE  
Framleiðandi: Seiko Instruments Inc.  
Heimilisfang framleiðanda: 8, Nakase 1-chome, Mihama-ku, Chiba-shi, Chiba 261-8507, Japan
- Auðkenni rafhlöðu: Panasonic tegundarnúmer ML621  
Framleiðandi: Panasonic Energy Co., Ltd.  
Heimilisfang framleiðanda: 1-1 Matsushita-cho, Moriguchi City, Osaka 570-8511, Japan
- Auðkenni rafhlöðu: FDK tegundarnúmer ML621  
Framleiðandi: FDK Corporation  
Heimilisfang framleiðanda: Shibaura Crystal Shinagawa, 1-6-41 Konan, Minato-ku, Tokyo 108-8212, Japan

## Skil á Lexmark-hylkjum til endurnota eða endurnýtingar

Skilakerfi Lexmark-blekhylkja leyfir þér að skila notuðum blekhylkjum ókeypis til Lexmark fyrir endurnotkun eða endurvinnslu. Eitt hundrað prósent af tónum blekhylkjum sem var skilað aftur til Lexmark eru annaðhvort endurnýtt eða meðhöndluð til endurvinnslu. Umbúðirnar sem notaðar eru til að skila hylkjum eru einnig endurunnar.

Framkvæmdu eftirfarandi til að skila Lexmark-hylkjum til endurnota eða endurnýtingar:

- 1 Farðu á [www.lexmark.com/recycle](http://www.lexmark.com/recycle).
- 2 Veldu þitt land eða svæði
- 3 Velja kerfi Lexmark hylkissöfnunar.
- 4 Fylgdu leiðbeiningum á skjánum.

## Tilkynning vegna stöðurafmagns



Þetta tákni auðkennir hluti sem eru viðkvæmir gagnvart stöðurafmagn. Snertu ekki svæði nálægt þessum táknum án þess að snerta fyrst yfirborð úr málmni á svæði fjarri tákni.

Til að koma í veg fyrir skemmdir frá rafstöðuhleðslu þegar verið er að framkvæma viðhaldsverkefni eins og að hreinsa pappírslækjur eða skipta um rekstrarvörur, skaltu snerta einhvern sýnilegan málmramma í prentaranum áður en þú nálgast eða snertir innri hluta prentarans jafnvel þótt táknið sé ekki til staðar.

## ENERGY STAR

Sérhver vara Lexmark sem er með ENERGY STAR® merki á vörunni eða á ræsiskjá er vottað til að uppfylla kröfur Umhverfisverndarstofnunar Bandaríkjanna (EPA) ENERGY STAR frá og með framleiðsludegi.



## Upplýsingar um hitastig

Notkunarhitastig og hlutfallslegur raki	10 til 32,2°C (50 til 90°F) og 15 til 80% rakastig
Langtímageymsla prentara / hylkis / myndeyningar <sup>1</sup>	15,3 til 32,2°C (60 til 90°F) og 8 til 15% rakastig Hámark votur hiti: 22,8°C (73°F)
Skammtímaflutningur prentara / hylkis / myndeyningar	-40 til 43,3°C (-40 til 110°F)
<sup>1</sup> Geymslutími rekstrarvöru er um það bil 2 ár. Þetta er byggt á geymslu í venjulegu skrifstofuumhverfi við 22°C (72°F) og 45% rakastig. <sup>2</sup> Hitastig vots hita er ákvarðað með hitastigi lofts og hlutfallslegu rakastigi.	

## Tilkynning um leysigeisla

Prentarinn er vottaður í Bandaríkjunum til að vera í samræmi við kröfur DHHS 21 CFR I. kafla, millikafla J fyrir flokk I (1) vörur í leysigeislafllokki, og eru vottaðir annars staðar sem vara í leysigeislafllokki I sem er í samræmi við kröfur IEC 60825-1: 2014.

Vörur í leysigeislafllokki I eru ekki taldar vera hættulegar. Leysikerfið og prentarinn eru hönnuð þannig að það er aldrei neitt manlegt aðgengi að leysigeislum fyrir ofan flokk I að jafnaði við eðlilega notkun, viðhald notanda eða lýst þjónustuástand. Prentarinn er með prenthausstæðu sem ekki er hægt að þjónusta sem inniheldur leysigeisla með eftirfarandi tæknilýsingu:

Flokkur: IIIb (3b) AIGaAs

Nafngildi útaksafis (milliwött): 25

Bylgjulengd (nanómetrar): 755–800

## Orkunotkun

### Straumnotkun vöru

Í eftirfarandi töflu er að finna dæmigerða eiginleika orkunotkunar vörunnar.

**Athugasemd:** Sumar stillingar kunna ekki að eiga við um þína vöru.

Stilling	Lýsing	Straumnotkun (wött)
Prentun	Varan býr til útprentun frá rafrænu inntaki.	Einnar hliðar: 690 (MX822, XM7355); 850 (MX826, XM7370) Tveggja hliða: 490 (MX822, XM7355); 640 (MX826, XM7370)
Afritun	Varan býr til útprentun frá upphaflegum útprentuðum skjölum.	750 (MX822, XM7355); 900 (MX826, XM7370)
Skönnun	Varan skannar útprentuð skjöl,	84 (MX822, XM7355); 86 (MX826, XM7370)
Tilbúinn	Varan er að bíða eftir verki til prentunar.	Notkun við meira afl: 58 (MX822, XM7355); 50 (MX826, XM7370) Notkun við minna afl: 36,5 (MX822, XM7355); 35 (MX826, XM7370)
Svefnstilling	Varan er í háttsettri orkusparnaðarstillingu.	1,78 (MX822, XM7355); 2,94 (MX826, XM7370)
Í dvala	Varan er í lágsettri orkusparnaðarstillingu.	0,2
Slökkt	Varan er tengd við rafmagnstengil, en það er slökkt á straumrofa.	0,2

Stig orkunotkunar sem gefin eru upp í fyrri töflu tákna meðaltíma mælingar. Augnabliksorkunotkun kann að vera verulega hærrí en meðaltalið.

Gildi geta breyst. Sjá [www.lexmark.com](http://www.lexmark.com) varðandi núverandi gildi.

## Svefnstilling

Þessi vara er hönnuð með orkusparnaðarstillingu sem er kölluð *svefnstilling*. Svefnstilling sparar orku með því að lækka orkunotkun á lengri tímabilum af óvirkni. Svefnstilling kemur sjálfkrafa á ef varan er ekki notuð í tiltekinn tíma, sem er kallað *tímarof svefnstillingar*.

Sjálfvalin verksmiðjustilling tímarofs svefnstillingar fyrir þessa vöru (í mínútum):	15
--	----

Með því að nota uppsetningarvalmyndir, er hægt að breyta tímarofi svefnstillingar frá 1 mínútu upp í 120 mínútur. Ef prenthraði er minni eða jafn 30 síðum á mínútu þá getur þú aðeins stillt tímarof allt að 60 mínútum. Stilling á tímarofi svefnstillingar í lágt gildi dregur úr orkunotkun, en getur aukið viðbragðstíma vörunnar. Stilling á tímarofi svefnstillingar í hátt viðheldur fljóttum svartíma, en notar meiri orku.

## Stilling í dvala

Þessi vara er hönnuð með ofur-lágri straumstillingu sem er kölluð *stilling í dvala*. Þegar stilling í dvala er í gangi eru slökkt á öllum öðrum kerfum og búnaði með öruggum hætti.

Hægt er að fara í stillingu í dvala með einhverri af eftirfarandi aðferðum:

- Nota tímarof dvala
- Nota tímastilltar straumstillingar

Sjálfvalin verksmiðjustilling tímarofs dvalastillingar fyrir þessa vöru í öllum löndum eða svæðum	3 dagar
---	---------

Tíminn sem prentarinn bíður eftir að verk sé prentað áður en hann fer í tímastillingu dvala er hægt að breyta á milli einnar klukkustundar og einn mánuð.

## Athugasemdir varðandi EPEAT-skráðar vörur fyrir myndbúnað:

- Styrkur biðstraums kemur fram í stillingu í dvala eða slökkt.
- Varan mun sjálfkrafa fara í stig biðstraums  $\leq 1$  W. Sjálfvirk aðgerð biðstöðu (í dvala eða slökkt) er virkjuð við afhendingu á vöru.

## Slökkt stilling

Ef þessi vara er með slökktu stillingu sem enn eyðir lítilli orku, þá er leiðin til að stöðva orkunotkunina alveg sú að aftengja rafmagnssnúruna.

## Heildarorkunotkun

Það er stundum gagnlegt að áætla heildarorkunotkun vöru. Þar sem orkunotkun er gefin upp í Wöttum ætti að margfalda orkunotkunina með þeim tíma sem varan eyðir í hverri stillingu í því skyni að reikna orkunotkun. Heildarorkunotkun vöru er summan af orkunotkun hverrar stillingar.

## Reglugerðatilkynningar um endabúnað fjarskipta

Þessi hluti inniheldur upplýsingar um reglugerðir, sem lúta að vörum sem innihalda hliðræn faxspjöld:

Lexmark reglugerð tegund/gerðarnúmer:

LEX-M14-002 eða LEX-M03-002

## Tilkynningar eftirlitsaðila varðandi þráðlausar vörur

Þessi hluti inniheldur upplýsingar, sem eiga aðeins við um þráðlausar gerðir.

Ef vafi leikur á hvort þín gerð sé þráðlaus gerð, farðu á <http://support.lexmark.com>.

## Tilkynning um hlut einingar

Gerðir þínar þráðlausri tengingu geta innihaldið eftirfarandi hlut(i) einingar:

Lexmark reglugerð tegund/gerðarnúmer: LEX-M07-001; FCC ID: IYLLEXM07001; Industry Canada IC: 2376A-M07001

## Váhrif af völdum útgeislunar útvarpstíðni

Uppgefið afl útgeislunar frá þessu tæki er langt undir útvarpsbylgjumarkað FCC og annarra eftirlitsstofnana. Halda verður lágmarksaðskilnaði sem nemur 20 cm (8 tommur) milli loftnets og allra einstaklinga fyrir þetta tæki til að fullnægja RF-kröfum FCC og annarra eftirlitsstofnana.

## Samræmi við tilskipanir Evrópusambandsins (EB)

Þessi vara er í samræmi við verndunarkröfur tilskipunar EB ráðsins 2014/53/EB um samræmingu og samhæfingu laga aðildarríkjanna um þráðlausan fjarskipti.

Framleiðandi þessarar vöru er: Lexmark International, Inc., 740 West New Circle Road, Lexington, KY, 40550 Bandaríkjunum. Viðurkenndur fulltrúi í EES/EB er: Lexmark International Technology Hungaría Kft., 8 Lechner Ödön fasor, Millennium Tower III, 1095 Budapest UNGVERJALANDI. Innflutningsaðili í EES/EB er: Lexmark International Technology S.à.r.l. 20, Route de Pré-Bois, ICC Building, Bloc A, CH-1215 Genève, Sviss.

Yfirlýsing um samræmi við kröfur tilskipananna er í boði sé þess óskað hjá viðurkenndum fulltrúa eða má nálgast hana á

[www.lexmark.com/en\\_us/about/regulatory-compliance/european-union-declaration-of-conformity.html](http://www.lexmark.com/en_us/about/regulatory-compliance/european-union-declaration-of-conformity.html).

Samhæfi er gefið til kynna með CE-merkingu:



## Takmarkanir

Notkun á þessum útvarpsbúnaði er takmörkuð við notkun innanhúss. Notkun utanhúss er bönnuð. Þessi takmörkun á við um öll löndin sem gefin eru upp í töflunni hér að neðan.



AT	BE	BG	CH	CY	CZ	DE	DK	EE
EL	ES	FI	FR	HR	HU	IE	IS	IT
LI	LT	LU	LV	MT	NL	NO	PL	PT
RO	SE	SI	SK	TR	UK (NI)			

## Yfirlýsing EB og annarra landa um tíðnisvið fyrir útvarpsbylgjur og hámarksafli sendinga

Þessi útvarpsbúnaður sendir annað hvort á tíðnisviðum 2,4GHz (2,412–2,472 GHz innan EB) eða 5GHz (5,15–5,35, 5,47–5,725 innan EB). Hámarks EIRP úttaksafli sendis, þar með talin aukning loftnets, er  $\leq 20$ dBm fyrir bæði tíðnisviðin.

## Samræmi við tilskipanir Evrópusambandsins (EB)

Þessi vara er í samræmi við verndunarkröfur tilskipana EB ráðsins 2014/30/EB, 2014/35/EB og 2011/65/EB eins og breytt með 2015/863/EB um samræmingu og samhæfingu laga aðildarríkjanna um rafsegulsviðssamhæfi, öryggi raffanga til notkunar innan ákveðinna marka spennu og á takmörkunum við notkun tiltekinna, hættulegra efna í rafbúnaði og rafeindabúnaði.

Framleiðandi þessarar vöru er: Lexmark International, Inc., 740 West New Circle Road, Lexington, KY, 40550 Bandaríkjunum. Viðurkenndur fulltrúi í EES/EB er: Lexmark International Technology Hungaría Kft., 8 Lechner Ödön fasor, Millennium Tower III, 1095 Budapest UNGVERJALANDI. Innflutningsaðili í EES/EB er: Lexmark International Technology S.à.r.l. 20, Route de Pré-Bois, ICC Building, Bloc A, CH-1215 Genève, Sviss.

Yfirlýsing um samræmi við kröfur tilskipananna er í boði sé þess óskað hjá viðurkenndum fulltrúa eða má nálgast hana á

[www.lexmark.com/en\\_us/about/regulatory-compliance/european-union-declaration-of-conformity.html](http://www.lexmark.com/en_us/about/regulatory-compliance/european-union-declaration-of-conformity.html).

Þessi vara uppfyllir mörk A-flokks EN 55022 og öryggiskröfur EN 62368-1.

## Tilkynning um útvarpstruflanir

### Viðvörðun

Þetta er vara sem er í samræmi við kröfurnar varðandi útsendingu í EN55032 mörk í flokkun A marka og kröfur friðhelgis EN55024. Þessi vara er ekki ætluð til að vera notuð í umhverfi í íbúðum/heimilum.

Þetta er vara í flokki A. Í umhverfi á heimilum getur þessi vara valdið útvarpstruflunum, í því tilviki gæti notandinn þurft að gera viðeigandi ráðstafanir.

# Yfirlit

## null

- 2100-blaða skúffa
  - hlaða 31
  - setja upp 299
- 4-bakka pósthólf
  - setja upp 302

## P

- þjónustur tölvupósts 54
- þráðlaust netkerfi 162
  - tengja prentarann við 162
- Vernduð þráðlaus uppsetning (Wi-Fi Protected Setup (WPS)) 163

## A

- afrit villuleit
  - hlutaafrít af skjölum eða myndum 281
  - léleg gæði á afriti 281
  - skanninn svarar ekki 283
- afrita frá
  - velja skúffu 51
- Afrita kort
  - uppsetning 19
- afrita margar síður
  - á eina síðu 52
- afrita mismunandi pappírsstærðir 51
- afritun
  - á báðar hliðar á pappírnum 52
  - á bréfhaus 51
  - ljósmyndir 51
  - nota gler á skanna 51
  - nota sjálfvirkan matara skjala (ADF) 51
- afritun á tvær hliðar 52
- aftengir skúffur 37
- AirPrint
  - notar 45
- Alhliða pappírsstærð
  - stilling 28
- athugun á stöðu á hlutum og rekstaravörum 181
- athugun á tengingu prentarans 266

- atvikaskrá fyrir fax
  - skoðar 73
- aukaspjald
  - setja upp 290
- auðar síður 234
- aðferð með hnöppum 163
- aðferð persónuauðkennanlegs númers (PIN) 163
- aðgerð tölvupósts
  - uppsetning 54
- aðskilnaðarrúlla sjálfvirs matara
  - skipt um 201
- Aðstoð við viðskiptavini notar 22

## Á

- átakstakmarkari sjálfvirs matara
  - skipt um 204

## B

- bæta prenturum við tölvu 308
- bæta við flýtvísi
  - afritun 53
- ákvörðunarstaður fyrir fax 72
- FTP vistfang 77
- tölvupóstur 62
- bæta við hópum 25
- bæta við innri valkostum
  - prentrekill 309
- bæta við tengiliðum 24
- bæta við valkostum vélbúnaðar
  - prentrekill 309
- bilanaleit
  - get ekki opnað innfelldan vefþjón 264
  - get ekki tengt prentara við þráðlaust net (Wi-Fi) 265
  - prentarinn svarar ekki 263
  - vandamál varðandi prentgæði 233
- Bilað minnskort uppgötvað 267
- blekhylki
  - panta 181
  - skipt um 184
- bogin prentun 244

## bókmerki

- búa til möppur fyrir 24
- býr til 23
- box fyrir gatara
  - tæming 179
- bréfhaus
  - afrita á 51
  - hlaða 36
  - hlaða, 2100-blaða skúffa 31
- breyta hópum 25
- breyta stillingum á tengi prentarans eftir uppsetningu á ISP 166
- breyta tengiliðum 25
- breyta um veggfóður 20
- breyta upplausn
  - fax 73
- brotinn pappír 238
- búa til bókmerki 23
- búa til flýtvísa 20
- búa til flýtvísi
  - afritun 53
- búa til möppur
  - fyrir bókmerki 24
- búa til prófil fyrir Cloud Connector 23
- býr til flýtvísi
  - ákvörðunarstaður fyrir fax 72
  - FTP vistfang 77
  - tölvupóstur 62

## C

- Cloud Connector prófíll
  - býr til 23
  - prentar frá 50
  - skanna til 78

## D

- dagsetning og tími
  - faxstillingar 71
- dökk prentun 236
- dulkóðun
  - harður diskur prentara 159

## E

- Ekki nægilegt pláss á minnskorti fyrir tilföng 268



endurstilla  
   teljarar notkunar  
   rekstrarvöru 268  
 endurstilla teljara notkunar  
 rekstrarvöru 210, 268  
 endurtaka prentverk 48  
 endurvinnsla  
   Lexmark-vörur 212  
   Umbúðir Lexmark 212  
 etherFAX, nota  
   setja upp faxaðgerð 65  
 Ethernet-kapall 15  
 Ethernet-tengi 15  
 EXT-tengi 15  
 eyða hópum 25  
 eyða minni á hörðum diskum 158  
 eyða tengiliðum 25  
 eyðir  
   minni prentara 158  
   eyðir minni prentara 159

**F**

færa prentarann 12, 210  
 fara um skjáinn  
   nota bendingar 26  
 fara um skjáinn með því að nota  
 bendingar 26  
 færslurúlla  
   skipt um 190  
 færslurúlla sjálfvirks matara  
   hreinsun 176  
   skipt um 198  
 færslurúlla sjálfvirks matara  
   hreinsuð 176  
 fartæki  
   prentar frá 45, 46  
   tengja við prentara 164  
 fastbúnaður, uppfæra 310  
 fastheldið minni 159  
   eyðir 158  
 fax  
   framsending 74  
   senda 71  
   setja í bið 73  
   skipuleggja tíma sendingar og  
   dagsetningu 72  
 faxrekill  
   setja upp 308  
 faxþjónn, notar  
   setja upp fax aðgerðina 66  
 FCC-tilkynningar 318  
 finna öryggistengi 158

finna raðnúmerið á  
 prentaranum 11  
 finna staðsetningar flækju 214  
 finna svæði flækju 214  
 finna upplýsingar um  
 prentarann 10  
 fjarlægja flækju á  
 heftum 227, 230  
 fjarlægja pappírflækju  
   í bakka frágangsbúnaðar  
   heftara 224  
   í bakka heftara- og  
   gatarabúnaðar 226  
   í bakka pósthólfs 223  
   í fjölnotamatara 220  
   í frágangseiningu með heftara  
   og gatara 226  
   Í hitaeiningunni 218  
   í hurð A 216  
   í hurð H 224  
   í hurð N 223  
   í skúffu hliðraðs staflara 224  
   í skúffum 215  
   í tvívirtri (duplex) einingu 218  
 fjölnotamatari  
   hlaða 36  
 flækjur  
   komast hjá 213  
 flækjur, hreinsa  
   í staðalskúffunni 219  
 flutningur á prentaranum 211  
 flýttivísar  
   býr til 20  
 flýttivísir  
   Afrítun 20  
   Fax 20  
   FTP 20  
   Tölvupóstur 20  
 flýttivísir fyrir ákvörðunarstað fyrir  
 fax  
   býr til 72  
 flýttivísir tölvupósts  
   býr til 62  
 flýttivísir, búa til  
   afrítun 53  
   ákvörðunarstaður fyrir fax 72  
   FTP vistfang 77  
   tölvupóstur 62  
 flytja inn uppsetningarskrá.  
   notar innbyggða  
   vefþjóninn 310

flytja út uppsetningarskrá  
   notar innbyggða  
   vefþjóninn 310  
 forgataður pappír  
   hlaða 36  
 forrit, studd 19  
 frágangseining með heftara og  
 gatara  
   setja upp 306  
 framsenda fax 74  
 FTP vistfang  
   býr til flýttivísi 77  
 FTP-miðlari, skanna til  
   notar stjórnborð prentara 76

## G

gaumljós  
   skilja stöðuna 16  
 gæðavandamál við  
 skönnun 281  
 gera Wi-Fi netið óvirkt 165  
 get ekki lesið minniskort  
   villuleit, prentun 264  
 get ekki opnað innfelldan  
 vefþjón 264  
 get ekki sent eða tekið á móti  
 föxum með því að nota  
 etherFAX 277  
 get ekki sent eða tekið á móti  
 föxum með því að nota hliðrænt  
 fax 274  
 get ekki sent forsiðu á faksi frá  
 tölvunni 278  
 get ekki sent tölvupósta 273  
 get ekki skannað í möppu á  
 netinu 279  
 get ekki tekið á móti föxum með  
 því að nota hliðrænt fax 276  
 get ekki tengt prentara við  
 þráðlaust net (Wi-Fi) 265  
 geyma föx 73  
 gler á skanna  
   notar 51, 54, 63, 75  
 grár bakgrunnur á því sem verið  
 er að prenta 239

## H

hafa samband við stuðning  
 viðskiptavina 285  
 hæg prentun 259

harður diskur prentara  
 dulkóðun 159  
 setja upp 292  
 hætta við verk í prentun  
 frá stjórnborði prentara 50  
 frá tölvunni 50  
 heftarabúnaður  
 setja upp 304  
 heimaskjár  
 sérsníða 19  
 hitagjafi  
 skipt um 188  
 hitastig umhverfis  
 prentarann 315  
 Hjálparvalmynd 156  
 hlaða  
 2100-blaða skúffa 31  
 bréfhaus í 2100-blaða  
 skúffu 31  
 hlaða í fjölnotamatara 36  
 hlaða skúffur 28  
 hliðraður staflari  
 setja upp 303  
 hliðstætt fax  
 uppsetning 64  
 hnappaborð á skjánum  
 notar 27  
 hópar  
 bæta við 25  
 breyta 25  
 eyða 25  
 hraði raddstýringar  
 stillir 26  
 hreinsa flækju  
 í bakka frágangsbúnaðar  
 heftara 224  
 í bakka heftara- og  
 gatarabúnaðar 226  
 í bakka pósthólfs 223  
 í fjölnotamatara 220  
 í frágangseiningu heftara 227  
 í frágangseiningu með heftara  
 og gata 226  
 Í hitaeiningunni 218  
 í hurð A 216  
 í hurð H 224  
 í hurð N 223  
 í skúffu hliðraðs staflara 224  
 í skúffum 215  
 í tvívirkri (duplex) einingu 218  
 sjálfvirkur matari skjala 221

hreinsa flækju á heftum  
 í frágangseiningu með heftara  
 og gata 230  
 hreinsun  
 prentarinn að innan 167  
 prentarinn að utan 167  
 upptökuhjól 170  
 hreinsun á upptökurúllu í  
 fjölnotamatara 171  
 hvítar línur 250  
 hvítar síður 234  
 hylki fyrir hefti  
 panta 183  
 skipt um 207, 209

**I**  
 innri valkostir  
 harður diskur  
 prentara 286, 292  
 kort leturgerða 286  
 minniskort 286  
 spjald fastbúnaðar 286  
 tengi fyrir innri lausnir 286  
 innri valkostir, bætir við  
 prentrekill 309  
 innri valkostur ekki  
 uppgötvaður 267

**K**  
 keyra skyggusýningu 20  
 komast að stýrispjaldi 286  
 komast hjá pappírflækju 213  
 krumpaður pappír 238  
 Kvótar tækis  
 uppsetning 21

**L**  
 léleg prentgæði á faxi 277  
 Lexmark Mobile Print  
 notar 45  
 Lexmark „ScanBack“ þjónusta  
 notar 75  
 LINE-tengi 15  
 listi skráasafns  
 prentar 50  
 listi yfir sýnishorn leturgerða  
 prentar 50  
 ljós prentun 241  
 ljós straumtakka  
 skilja stöðuna 16  
 ljósmyndir, afritun 51

loka á ruslföx 73  
 lóðréttar dökkan línur 253  
 lóðréttar dökkan línur á  
 útprintun 255  
 lóðréttar dökkan rákir þegar  
 skannað er frá sjálfvirkum  
 matara 281  
 lóðréttar rákir á útprintun 255

**M**  
 millitengi 69  
 minni á hörðum disk  
 eyðir 158  
 minni á hörðum disk  
 prentara 159  
 minni prentara  
 eyðir 158  
 minniskort  
 prentar frá 47  
 setja upp 288  
 skanna til 77  
 minnka afrit 52  
 mismunandi pappírstærðir,  
 afritun 51  
 Mopria-prentþjónusta 45  
 myndvals  
 panta 183  
 skipt um 186

**N**  
 nota Aðstoð við viðskiptavini 22  
 nota gler á  
 skanna 51, 54, 63, 75  
 afritun 51  
 nota heimaskjáinn 18  
 nota sjálfvirka matarann  
 afritun 51  
 nota sjálfvirkan matara skjala  
 (ADF) 51, 54, 63, 75  
 nota skapara QR kóða 22  
 nota upprunalega íhluti og  
 rekstarvörur frá Lexmark 181  
 notar sérsnið á skjá 20  
 notar stjórnborð prentara 16

**Ó**  
 Ósniðið minniskort  
 uppgötvað 268  
 óstöðugt minni 159  
 eyðir 158

**Ö**

öryggistengi  
finna 158  
öryggisupplýsingar 8, 9

**P**

panta  
viðhaldssett 183  
panta rekstrarvörur  
blekhylki 181  
hylki fyrir hefti 183  
myndvals 183  
pappír  
Alhliða stærðarstilling 28  
pappír krullast 270  
pappírslækja  
á tvívirkri svæði (duplex) 218  
Í hitaeiningunni 218  
pappírslækja í bakka  
frágangsbúnaðar heftara 224  
pappírslækja í bakka hliðraðs  
staflara 224  
pappírslækja í hurð A 216  
pappírslækja í hurð C 218  
pappírslækja í hurð H 224  
pappírslækja í hurð N 223  
pappírslækja í sjálfvirkum  
matara skjala 221  
pappírslækja í skúffum 215  
pappírslækja, hreinsa  
sjálfvirkur matari skjala 221  
pappírsgerð  
stilling 28  
pappírsgerðir  
studdar 40  
pappírstærð  
stilling 28  
pappírstífla í 4-bakka  
pósthólfi 223  
pappírstífla í  
fjölnotamatara 220  
pappírstíflur  
komast hjá 213  
staðsetning 214  
pappírstíflur, hreinsa  
í staðalskúffunni 219  
persónuauðkennanleg númer  
(PIN)  
virkja 27  
Prenta gæðaprófunarsíður 157  
prenta lista skráasafns 50

prenta lista yfir sýnishorn  
leturgerða 50  
prenta uppsetningarsíðu  
netkerfis 266  
prentar  
frá Cloud Connector prófil 50  
frá fartæki 45, 46  
frá minniskorti 47  
frá tölvu 45  
listi skráasafns 50  
listi yfir sýnishorn leturgerða 50  
nota Mopria-prentþjónustu 45  
nota Wi-Fi Direct 46  
Síða yfir stillingar  
valmyndar 157  
trúnaðarprentverk 49  
verk í bið 49  
prentar frá tölvu 45  
prentaraskjár  
stilla birtustigið 212  
prentaratengi 15  
prentari  
flutningur 211  
lágmarksmillibil 12  
velja staðsetningu 12  
prentarinn hreinsaður 167  
prentarinn svarar ekki 263  
prentgæði  
skanninn hreinsaður 168  
prenthugbúnaður  
setja upp 308  
prentrekil  
setja upp 308  
valkostir vélbúnaðar, bætir  
við 309  
prentun af minniskorti 47  
prentun með samröðun virkar  
ekki 270  
prentun um raðtengi  
uppsetning 166  
prentverk  
hætta við frá stjórnborði  
prentara 50  
hætta við frá tölvu 50  
prentverk eru ekki prentuð 258

**Q**

QR-kóðar  
bæta við 22

**R**

raddstýring  
hraði tals 26  
virkjar 26  
rakastig umhverfis  
prentarann 315  
rangar spássíur 241  
raða mörgum afritum 52  
raðnúmer, prentari  
finna 11  
rekstrarvörur  
varðveitir 212  
Rekstrarvörur ekki frá  
Lexmark 268  
RJ-11 millistykki 69  
ruslföx  
loka á 73

**S**

samraða afritum 52  
senda fax 71  
nota gler á skanna 63  
nota sjálfvirkan matara skjala  
(ADF) 63  
stilla dagsetningu og tíma 71  
senda tölvupóst 62  
nota gler á skanna 54  
nota sjálfvirkan matara skjala  
(ADF) 54  
sérsníða skjá  
notar 20  
sérsníða skjáinn 20  
sérstök hringiþjónusta, fax  
virkja 71  
setja aðskilnaðarsíður á milli  
afrita  
afritum 52  
setja upp 2100-blaða  
skúffuna 299  
setja upp aukaspjald 290  
setja upp fax  
sérstakt fyrir land eða  
svæði 69  
staðaltenging símalínu 67  
setja upp fax aðgerðina með því  
að nota faxþjón 66  
setja upp faxaðgerð með því að  
nota etherFAX 65  
setja upp fjögurra bakka  
pósthólf 302

- setja upp frágangseiningu heftara 304
- setja upp frágangseiningu með heftara og gatara 306
- setja upp hliðraðan staflara 303
- setja upp kvóta tækis 21
- setja upp minnskort 288
- setja upp prentun um raðtengi 166
- setja upp rekil fyrir fax 308
- setja upp rekil fyrir prentara 308
- setja upp skúffur 298
- setja upp stillingar hátalara fyrir fax 162
- setja upp stillingar miðlara tölvupósts 54
- setja upp tengi fyrir innri lausnir 294
- setja upp valkosti  
harður diskur prentara 292
- setja upp viðvaranir tölvupósts 161
- setur upp hugbúnað prentara 308
- símsvari  
uppsetning 67
- Síða yfir stillingar valmyndar prentar 157
- sjálfvaldar verksmiðjustillingar endurheimtir 159
- sjálfvalinn hljóðstyrkur höfuðheyrnartóla stillir 162
- sjálfvirkur matari skjala (ADF) notar 51, 54, 63, 75
- skáhallandi prentun 244
- skanna í möppu á netinu 77
- skanna til FTP-miðlara notar stjórnborð prentara 76
- skanni  
hreinsun 168
- Skanninn hreinsaður 157
- skanninn hreinsaður 168
- skanninn lokast ekki 283
- skilaboð prentara  
Bilað minnskort  
uppgötvað 267
- Ekki nægilegt pláss á minnskorti fyrir tilföng 268
- Ósniðið minnskort  
uppgötvað 268
- Rekstrarvörur ekki frá Lexmark 268
- Skiptu um hylki, misræmi á svæði prentara 268
- skipt um  
upptökurúlla í fjölnotamatara 194
- skipt um aðskilnaðarrúllu sjálfvirks matara 201
- skipt um færslurúllu sjálfvirks matara 198
- skipt um hluti  
átakstakmarkari sjálfvirks matara 204
- aðskilnaðarrúlla sjálfvirks matara 201
- færslurúlla 190
- hitagjafi 188
- upptökurúlla 192
- upptökurúlla sjálfvirks matara 195
- skipt um rekstrarvörur  
blekhylki 184
- hylki fyrir hefti 207, 209
- myndvals 186
- Skiptu um hylki, misræmi á svæði prentara 268
- skipuleggja fax 72
- skjöl í bið prentast ekki 261
- skjöl trúnaðarmála prentast ekki 261
- skjöl, prentun  
frá fartæki 45
- frá tölvu 45
- skönnun  
nota gler á skanna 75
- nota sjálfvirkan matara skjala (ADF) 75
- til Cloud Connector prófils 78
- til FTP-miðlara 76
- til minnskorts 77
- til tölvu 75
- skönnun frá sjálfvirkum matara  
skörðótt mynd 282
- skörðóttur texti 282
- Skönnunarmiðstöð  
uppsetning 21
- skörðótt mynd  
skönnun frá sjálfvirka mataranum 282
- skörðóttur texti  
skönnun frá sjálfvirka mataranum 282
- skoða atvikaskrá fyrir fax 73
- skoða skýrslur 161
- skúffur  
aftengir 37
- hlaða 28
- tengir 37
- skýrslur  
notkun prentara 161
- staða prentara 161
- SMB  
skönnun 77
- SMTP stillingar  
stillir 54
- snertiskjár  
hreinsun 167
- snertiskjárinn hreinsaður 167
- spara pappír 52
- Spara prentlit 52
- Sparnaðarstillingar  
stillir 22
- stækka afrit 52
- Stækkunarstilling  
virkja 26
- staða á rekstrarvörum  
athugar 181
- staða hluta  
athugar 181
- staða prentara 16
- staðfesta prentverk 48
- stig hávaðamengunar 312
- stilla alhliða pappírsstærð 28
- stilla birtustig á skjá prentarans 212
- stilla birtustigið prentaraskjár 212
- stilla hraða tals  
raddstýring 26
- stilla pappírsgerðina 28
- stilla pappírsstærðina 28
- stilla sjálfgefinn hljóðstyrk  
höfuðtöl 162
- stilla staðsetningu skjala sjálfvirks matara 284
- stilla sumartíma 71
- stilla svertustig á faxi 73
- stilla svertustig prentdufts 261
- stilla tilkynningar varðandi rekstrarvöru 161
- stilla Wi-Fi Direct 164

Stilling í dvala  
 stillir 211  
 Stilling sjálfvirks matara  
 stillir 284  
 stillingar fyrir tengi prentara  
 breyta 166  
 stillingar hátalara fyrir fax  
 stillir 162  
 stillingar orkusparnaðar  
 stillir 211  
 stillingar prentara 13  
 endurheimta sjálfgildi frá  
 verksmiðju 159  
 stillir  
 stilling á skanna 284  
 stjórnna skjáhvílu 20  
 stjórnborð  
 notar 16  
 studd forrit 19  
 studd minniskort 48  
 studd stýrikerfi 307  
 studdar pappírsgerðir 40  
 studdar pappírstærðir 38  
 studdar pappírþyngdir 42  
 studdar skráargerðir 48  
 stutt fax 64  
 stuðning viðskiptavina  
 hafa samband 285  
 stýrikerfi  
 studdar 307  
 stýrispjald  
 aðgengi 286  
 sumartími  
 stillir 71  
 Svefnstilling  
 stillir 211  
 svertustig á faxi  
 stillir 73  
 svertustig prentdufts  
 stillir 261  
 sýndarlyklaborð  
 notar 27

## T

taka afrit 51  
 tákn á heimaskjá  
 notar 18  
 sýnir 19  
 tákn á heimaskjánum  
 sýna 19  
 tæming á boxi fyrir gatara 179

teljarar notkunar rekstrarvöru  
 endurstilla 210, 268  
 tengi fyrir innri lausnir  
 setja upp 294  
 tengi fyrir straumsnúru 15  
 tengiliðir  
 bæta við 24  
 breyta 25  
 eyða 25  
 tengja fartæki  
 við prentara 164  
 tengja kapla 15  
 tengja prentara við sérstaka  
 hringipjónustu 71  
 tengja prentarann  
 við þráðlaust net 162  
 tengja prentarann við  
 hringimynstur 71  
 tengja skúffur 37  
 tengja tölvu við prentarann 165  
 tengjast þráðlausu neti  
 nota aðferð með hnöppum  
 (PBC) 163  
 nota PIN-aðferð 163  
 tilkynningar 312, 313, 316, 317,  
 318  
 tilkynningar um losun 312, 318  
 tilkynningar varðandi  
 rekstrarvöru  
 stillir 161  
 töluð aðgangsorð  
 virkja 27  
 tölva  
 tengja við prentarann 165  
 tölva, skannar til 75  
 tölvupóstur  
 senda 62  
 tölvupóstþjónn  
 stillir 54  
 trúnaðarprentverk 48  
 prentar 49  
 tryggja minni prentara 159

## U

umhverfisstillingar 211  
 umslög  
 hlaða 36  
 uppfæra fastbúnað 310  
 upplausn á faxi  
 breyta 73  
 upplýsingar um prentara  
 finna 10

upplýsingar vantar á forsiðu á  
 faxi 278  
 Upprunalegir íhlutir og  
 rekstarvörur frá Lexmark 181  
 uppsetning  
 hliðstætt fax 64  
 uppsetning á faxi  
 sérstakt fyrir land eða  
 svæði 69  
 staðaltenging símalínu 67  
 upptökuhjól  
 hreinsun 170  
 upptökurúlla  
 skipt um 192  
 upptökurúlla í fjölnotamatara  
 hreinsun 171  
 skipt um 194  
 upptökurúlla sjálfvirks matara  
 hreinsun 174  
 skipt um 195  
 upptökurúlla sjálfvirks matara  
 hreinsuð 174  
 USB-kapall 15  
 USB-tengi 15  
 virkja 264

## V

valkostir vélbúnaðar  
 minniskort 288  
 setja  
 upp 299, 302, 303, 304, 306  
 skúffur 298  
 valkostir vélbúnaðar, bætir við  
 prentrekill 309  
 valmynd  
 802.1x 145  
 Þráðlaust 137  
 Alhliða uppsetning 102  
 Aðgengileiki 86  
 Bilanaleit 157  
 Dulkóðun disks 153  
 Eftirlitsskrá öryggis 150  
 Endurheimta sjálfgefna  
 verksmiðjustillingar 87  
 Ethernet 140  
 Eyða tímabundnum  
 gagnaskráum 154  
 Eyða utan þjónustu 91  
 Fax 156  
 Fax-stilling 108  
 Fjarstýrt stjórnborð 82  
 Flýtvísar 156

- Frágangur 94  
Gæði 96  
Gerðir miðla 104  
Hömlur á innskráningu 152  
HTML 100  
HTTP/FTP-stillingar 146  
IPSec 144  
Kjörstillingar 80  
LPD-uppsetning 145  
Mynd 101  
Nafnlaus söfnun gagna 86  
Netkerfi 156  
Orkustýring 85  
PCL 99  
PDF 98  
PostScript 98  
Prenta 155  
Prentun frá minniskorti 135  
Sérniðnar stærðir  
  skönnunar 103  
Síða yfir stillingar  
  valmyndar 155  
Sjálfgildi afritunar 105  
Sjálfgildi FTP 127  
Sjálfgildi tölvupósts 122  
Skipuleggja USB-tæki 150  
Skönnun frá minniskorti 131  
SNMP 143  
sparnaðarstilling 81  
Staðbundnir reikningar 149  
Stillingar LDAP-laugna 154  
Stjórna heimildum 148  
Sýnileg tákni á heimaskjá 92  
Tæki 155  
Takmarka ytra aðgengi að  
  netkerfi 148  
TCP/IP 141  
ThinPrint 147  
Tilkynningar 82  
Um þennan prentara 92  
Uppsetning 95  
Uppsetning á bakka 104  
Uppsetning á faxi 109  
Uppsetning faxþjóns 118  
Uppsetning skúffu 102  
Uppsetning tölvupósts 120  
Uppsetning  
  trúnaðarprentunar 153  
Uppsetning veftengils 127  
Uppsetningarvalmynd 87  
USB 147  
Útlit 93
- Verkreikningar 96  
Wi-Fi Direct 140  
XPS 98  
Yfirlit netkerfis 137  
Ýmislegt 154  
valmyndir prentara 79  
vandamál varðandi  
  prentgæði 233  
  varðveisla á rekstrarvörum 212  
velja staðsetningu fyrir  
  prentarann 12  
  verk í bið 48  
  prentar 49  
Vernduð þráðlaus uppsetning  
(Wi-Fi Protected Setup (WPS))  
  þráðlaust netkerfi 163  
villuleit fax  
  auðkenni þess sem hringir sést  
  ekki 274  
  get ekki sent eða tekið á móti  
  föxum með því að nota  
  etherFAX 277  
  get ekki sent eða tekið á móti  
  föxum með því að nota  
  hliðrænt fax 274  
  get ekki sent forsiðu á faxi frá  
  tölvunni 278  
  get ekki sent föx með því að  
  nota hliðrænt fax 276  
  get ekki sett upp etherFAX 276  
  get sent en ekki tekið á móti  
  föxum með því að nota  
  hliðrænt fax 276  
  léleg prentgæði 277  
  upplýsingar vantar á forsiðu á  
  faxi 278  
villuleit prentunar  
  get ekki lesið minniskort 264  
  hæg prentun 259  
  pappír flækist oft 272  
  prentun með samröðun virkar  
  ekki 270  
  prentverk prentast ekki 258  
  rangar spássíur 241  
  síður sem flækjast eru ekki  
  endurprentaðar 273  
  tenging á skúffum virkar  
  ekki 272  
  trúnaðarmál og önnur skjöl í bið  
  prentast ekki 261  
  umslag lokast við prentun 269
- verk prentast á rangan  
  pappír 261  
verk prentast úr rangri  
  skúffu 261  
villuleit tölvupósts  
  get ekki sent tölvupósta 273  
villuleit valkosta prentara  
  getur ekki uppgötvað innri  
  valkost 267  
villuleit varðandi prentgæði  
  auðar eða hvítar síður 234  
  bogin prentun 244  
  brotinn eða krumpaður  
  pappír 238  
  dökk prentun 236  
  endurteknir gallar 258  
  fínar línur prentast ekki rétt 237  
  flekkótt prentun og punktar 243  
  grár bakgrunnur á því sem  
  verið er að prenta 239  
  heilar svartar síður 245  
  láréttar ljósar rendur 249  
  ljós prentun 241  
  lóðrétt dökk strik 251  
  lóðréttar dökkan línur 253  
  lóðréttar dökkan línur eða  
  rákir 255  
  lóðréttar dökkan rákir með  
  prentun sem vantar 256  
  lóðréttar hvítar línur 250  
  lóðréttar ljósar rendur 250  
  pappír krullast 270  
  prentlitur nuddast auðveldlega  
  af 248  
  skáhallandi prentun 244  
  skorið af texta eða  
  myndum 247  
  vandamál varðandi  
  prentgæði 233  
villuleit við skönnun  
  get ekki skannað í möppu á  
  netinu 279  
  get ekki skannað til tölvu 279  
  hlutaafrit af skjölum eða  
  myndum 281  
  léleg gæði á afriti 281  
  lóðréttar dökkan rákir þegar  
  skannað er frá sjálfvirkum  
  matara 281  
  skanninn svarar ekki 283  
  skönnun frystir tölvuna 283

- skönnun tekur of langan tíma 283
- skörðótt mynd við skönnun frá sjálfvirka mataranum 282
- skörðóttur texti við skönnun frá sjálfvirka mataranum 282
- verk í skönnun heppnaðist ekki 282
- villuleit, afrit
- hlutaafrit af skjölum eða myndum 281
- léleg gæði á afriti 281
- skanninn lokast ekki 283
- skanninn svarar ekki 283
- villuleit, fax
- auðkenni þess sem hringir sést ekki 274
- get ekki sent eða tekið á móti föxum með því að nota etherFAX 277
- get ekki sent eða tekið á móti föxum með því að nota hliðrænt fax 274
- get ekki sent forsiðu á faksi frá tölvunni 278
- get ekki sent föx með því að nota hliðrænt fax 276
- get ekki sett upp etherFAX 276
- get sent en ekki tekið á móti föxum með því að nota hliðrænt fax 276
- léleg prentgæði 277
- upplýsingar vantar á forsiðu á faksi 278
- villuleit, gæði prentunar
- auðar eða hvítar síður 234
- bogin prentun 244
- brotinn eða krumpaður pappír 238
- dökk prentun 236
- endurteknir gallar 258
- fínar línur prentast ekki rétt 237
- flekkótt prentun og punktar 243
- grár bakgrunnur á því sem verið er að prenta 239
- heilar svartar síður 245
- láréttar ljósar rendur 249
- ljós prentun 241
- lóðrétt dökk strik 251
- lóðréttar dökkan línur 253
- lóðréttar dökkan línur eða rákir 255
- lóðréttar dökkan rákir með prentun sem vantar 256
- lóðréttar hvítar línur 250
- lóðréttar ljósar rendur 250
- pappír krullast 270
- prentlitur nuddast auðveldlega af 248
- skáhallandi prentun 244
- skorið af texta eða myndum 247
- villuleit, prentun
- hæg prentun 259
- pappír flækist oft 272
- prentun með samröðun virkar ekki 270
- prentverk prentast ekki 258
- rangar spássíur 241
- síður sem flækjast eru ekki endurprentaðar 273
- tenging á skúffum virkar ekki 272
- trúnaðarmál og önnur skjöl í bið prentast ekki 261
- umslag lokast við prentun 269
- verk prentast á rangan pappír 261
- verk prentast úr rangri skúffu 261
- villuleit, skönnun
- get ekki skannað í möppu á netinu 279
- get ekki skannað til tölvu 279
- hlutaafrit af skjölum eða myndum 281
- léleg gæði á afriti 281
- lóðréttar dökkan rákir þegar skannað er frá sjálfvirkum matara 281
- skanninn lokast ekki 283
- skanninn svarar ekki 283
- skörðótt mynd við skönnun frá sjálfvirka mataranum 282
- skörðóttur texti við skönnun frá sjálfvirka mataranum 282
- verk í skönnun heppnaðist ekki 282
- villuleit, tölvupóstur
- get ekki sent tölvupósta 273
- villuleit, valkostir prentara
- getur ekki uppgötvað innri valkost 267
- virka persónuauðkennanleg númer 27
- virka raddstýringu 26
- virka stækkunarstillingu 26
- virka töluð aðgangsorð 27
- virka USB-tengið 264
- virka Wi-Fi Direct 164
- vistar prentverk 48
- viðhaldssett panta 183
- viðvaranir tölvupósts uppsetning 161
- W**
- Wi-Fi Direct
- Prentun frá fartæki 46
- stillir 164
- virka 164
- Wi-Fi netkerfi
- gera óvirkt 165
- Y**
- yfirlýsing varðandi óstöðugleika 159