



MX822, MX826, XM7355, XM7370

daugiafunkciai spausdintuvai

Naudotojo vadovas

2024 m. liepos mėn.

www.lexmark.com

Įrenginio tipas:

7465

Modeliai:

436, 496, 836, 896

Turinys

Saugos informacija.....	7
Sutartiniai ženymys.....	7
Pareiškimai dėl gaminio.....	7
Žinios apie spausdintuvą.....	10
Informacijos apie spausdintuvą paieška.....	10
Spausdintuvo serijos numerio paieška.....	11
Vietos spausdintuvui parinkimas.....	12
Spausdintuvo konfigūracijos.....	13
Laidų ir kabelių prijungimas.....	16
Valdymo skydelio naudojimas.....	17
Kaip suprasti maitinimo mygtuko ir indikatorių lempučių spalvas.....	18
Pradžios ekrano programų diegimas ir naudojimas.....	19
Pradžios ekrano naudojimas.....	19
Pradžios ekrano tinkinimas.....	20
Palaikomos programos.....	20
„Card Copy“ diegimas.....	20
Sparčiosios nuorodos kūrimas.....	21
Ekrano tinkinimo funkcijos naudojimas.....	21
Nuskaitymo centro diegimas.....	22
Įrenginio kvotų nustatymas.....	22
Naudojimas QR kodų generatoriumi.....	23
Ekonominio režimo nustatymų konfigūravimas.....	23
Naudojimas Klientų aptarnavimo paslaugomis.....	23
Cloud Connector profilio sukūrimas.....	23
Adresyno įrašų tvarkymas.....	24
Adresatų tvarkymas.....	25
Prieinamumo funkcijų nustatymas ir naudojimas.....	27
Didinimo režimo įgalinimas.....	27
Valdymo balsu suaktyvinimas.....	27
Kalbėjimo tempo valdant balsu koregavimas.....	27
Naršymas ekrane naudojant gestus.....	27
Ekrano klaviatūros naudojimas.....	28

Ištariamų slaptažodžių arba asmens identifikavimo numerių įgalinimas.....	28
Popieriaus ir specialiųjų laikmenų įdėjimas.....	29
Specialiųjų laikmenų formato ir rūšies nustatymas.....	29
Universalaus popieriaus formato nustatymų konfigūravimas.....	29
Popieriaus įdėjimas į 550 lapų dėklą.....	29
Popieriaus įdėjimas į 2100 lapų dėklą.....	32
Popieriaus įdėjimas į daugiafunkcij tiktuvą.....	37
Dėklų susiejimas.....	38
Popieriaus palaikymas.....	39
Palaikomi popieriaus formatai.....	39
Palaikomos popieriaus rūšys.....	42
Palaikomi popieriaus svoriai.....	44
Netinkamas popierius.....	46
Perdirbto popieriaus naudojimas.....	46
Spausdinimas.....	47
Spausdinimas iš kompiuterio.....	47
Spausdinimas iš mobiliojo prietaiso.....	47
Spausdinimas iš atmintuko.....	49
Palaikomi atmintukai ir failų tipai.....	50
Konfidencialių užduočių konfigūravimas.....	51
Konfidencialių ir kitų turimų užduočių spausdinimas.....	51
Spausdinimas iš Cloud Connector profilio.....	52
Šriftų pavyzdžių sąrašo spausdinimas.....	53
Katalogo sąrašo spausdinimas.....	53
Spausdinimo užduoties atšaukimas.....	53
Kopijavimas.....	54
Automatinio dokumentų tiektuvo ir skaitytuvo stiklo naudojimas.....	54
Kopijų darymas.....	54
Nuotraukų kopijavimas.....	54
Kopijavimas ant firminių blankų.....	55
Kopijavimas ant abiejų popieriaus pusių.....	55
Kopijų mažinimas arba didinimas.....	55
Kopijų sudėstymas.....	55

Skiriamųjų lapų dėjimas tarp kopijų.....	55
Kelių puslapių kopijavimas viename lape.....	56
Sparčiosios kopijavimo nuorodos kūrimas.....	56
Siuntimas el. paštu.....	57
Automatinio dokumentų tiektuvo ir skaitytuvo stiklo naudojimas.....	57
El. pašto SMTP nustatymų konfigūravimas.....	57
Elektroninio laiško siuntimas.....	65
El. pašto sparčiosios nuorodos kūrimas.....	65
Siuntimas faksu.....	66
Automatinio dokumentų tiektuvo ir skaitytuvo stiklo naudojimas.....	66
Fakso nustatymas spausdintuve.....	66
Faksogramos siuntimas.....	75
Faksogramos siuntimo planavimas.....	76
Faksogramų paskirties vietos sparčiosios nuorodos kūrimas.....	76
Faksogramos skiriamosios gebos keitimas.....	77
Faksogramos tamsumo koregavimas.....	77
Faksogramų žurnalo spausdinimas.....	77
Brokalo faksogramų blokavimas.....	77
Faksogramų užlaikymas.....	78
Faksogramos persiuntimas.....	78
Skenavimas.....	79
Automatinio dokumentų tiektuvo ir skaitytuvo stiklo naudojimas.....	79
Skenavimas į kompiuterį.....	79
Nuskaitymas į FTP serverį.....	80
Nuskaitymas į tinklo aplanką.....	81
Sparčiosios FTP nuorodos kūrimas.....	81
Skenavimas į atmintuką.....	81
Skenavimas į Cloud Connector profilį.....	82
Kaip suprasti spausdintuvo meniu.....	83
Meniu planas.....	83
Įrenginys.....	84
Spausdinti.....	97
Popierius.....	106

Kopijavimas.....	109
Faksas.....	113
Elektroninis paštas.....	125
FTP.....	131
USB atmintukas.....	135
Tinklas / prievadai.....	141
Saugumas.....	154
Ataskaitos.....	160
Žinynas.....	162
Trikčių šalinimas.....	162
Meniu nustatymų puslapio spausdinimas.....	162
Spausdintuvo apsaugojimas.....	163
Saugos lizdo vietos nustatymas.....	163
Spausdintuvo atminties išvalymas.....	163
Spausdintuvo standžiojo disko atminties išvalymas.....	163
Spausdintuvo standžiojo disko užšifravimas.....	164
Gamyklinių numatytųjų nustatymų atkūrimas.....	164
Pareiškimas dėl neišliekamosios atminties įtaisų.....	164
Spausdintuvo priežiūra.....	166
Pranešimų dėl eksploatacinių medžiagų konfigūravimas.....	166
Įspėjimų el. paštu nustatymas.....	166
Ataskaitų peržiūra.....	166
Garsiakalbio garsumo koregavimas.....	167
Prijungimas prie tinklo.....	167
Spausdinimo per nuoseklųjį prievadą diegimas (tik „Windows“)......	171
Spausdintuvo dalių valymas.....	172
Dalių ir eksploatacinių reikmenų užsakymas.....	187
Dalių ir eksploatacinių reikmenų keitimas.....	190
Spausdintuvo perkėlimas.....	218
Elektros energijos ir popieriaus taupymas.....	219
Perdirbimas.....	219
Strigčių šalinimas.....	221
Kaip išvengti strigčių.....	221
Strigčių vietų nustatymas.....	222

Popieriaus strigtis dėkluose.....	224
Popieriaus strigtis A drelėse.....	224
Popieriaus strigtis C drelėse.....	227
Popieriaus strigtis standartinėje dėtuvėje.....	228
Popieriaus strigtis daugiafunkciame tiekтуve.....	229
Popieriaus strigtis automatiniam dokumentų tiekтуve.....	230
Popieriaus strigtis 4-ių dėtuvų dokumentų skirstytuve.....	232
Popieriaus strigtis ofsetiniame krautuve arba sąsagėlių segiklyje.....	233
Popieriaus strigtis sąsagėlių, skylmušos įtaise.....	235
Sąsagėlių strigtis sąsagėlių segiklyje.....	236
Sąsagėlių strigtis sąsagėlių, skylmušos įtaise.....	239
Trikčių šalinimas.....	242
Spausdinimo kokybės problemos.....	242
Spausdinimo problemos.....	243
Spausdintuvas nereaguoja.....	272
Nepavyksta nuskaityti atmintuko.....	273
USB jungties įgalinimas.....	273
Tinklo ryšio problemos.....	273
Papildomos aparatinės įrangos problemos.....	276
Problemos, susijusios su eksploataciniais reikmenimis.....	277
Popieriaus tiekimo problemos.....	278
Problemos siunčiant el. paštu.....	283
Problemos siunčiant faksu.....	283
Skenavimo problemos.....	289
Kreipimasis į klientų aptarnavimo skyrių.....	295
Naujovimas ir perkėlimas.....	296
Aparatinė įranga.....	296
Programinė įranga.....	317
Programinė aparatinė įranga.....	320
Pranešimai.....	322
Rodyklė.....	331

Saugos informacija





Sutartiniai žymenys

Pastaba: *Pastaboje* nurodoma galinti padėti informacija.







Įspėjimas: *Įspėjime* nurodoma tai, kas galėtų sugadinti gaminio aparatinę arba programinę įrangą.









PERSPĖJIMAS: *Perspėjime* nurodoma potencialiai pavojinga situacija, kai galima susižeisti.





[vairūs perspėjimo teiginių tipai:

-  **DĖMESIO—GALIMA SUSIŽALOTI:** Nurodo su(si)žalojimo pavojų.
-  **DĖMESIO—ELEKTROS SMŪGIO PAVOJUS:** Nurodo elektros smūgio pavojų.
-  **DĖMESIO—KARŠTAS PAVIRŠIUS:** Nurodo nudegimo pavojų palietus.
-  **DĖMESIO—PASVYRIMO PAVOJUS:** Nurodo suspaudimo pavojų.
-  **DĖMESIO—PRIVĖRIMO PAVOJUS:** Nurodo įsukimo tarp judančių dalių pavojų.

Pareiškimai dėl gaminio

-  **DĖMESIO—GALIMA SUSIŽALOTI:** Norėdami išvengti gaisro ar elektros smūgio pavojaus, prijunkite maitinimo laidą prie tinkamos nominaliosios srovės ir tinkamai įžeminto elektros lizdo, kuris yra šalia gaminio ir lengvai pasiekiamas.
-  **DĖMESIO—GALIMA SUSIŽALOTI:** Norėdami išvengti gaisro ar elektros smūgio pavojaus, naudokite tik kartu su šiuo gaminiu pateiktą maitinimo laidą arba gamintojo leistą pakaitinį laidą.
-  **DĖMESIO—GALIMA SUSIŽALOTI:** Nenaudokite šio gaminio su ilginamaisiais laidais, daugiakištukiniais lizdais, daugiakištukiniais ilgintuvais arba nenutrūkstamo maitinimo šaltinio (UPS) prietaisais. Lazerinis spausdintuvas gali lengvai perkrauti šių rūšių priedų maitinimo galią, todėl gali kilti gaisro, turto sugadinimo ar prasto spausdintuvo veikimo pavojus.
-  **DĖMESIO—GALIMA SUSIŽALOTI:** Su šiuo gaminiu galima naudoti tik „Lexmark“ apsaugos nuo linijinių viršįtampių įtaisą, kuris yra tinkamai prijungtas tarp spausdintuvo ir maitinimo laido, pateikto kartu su spausdintuvu. Naudojant ne „Lexmark“ apsaugos nuo viršįtampių įtaisus, gali atsirasti pavojus, kad kils gaisras, bus sugadintas turtas arba prastai veiks spausdintuvas.
-  **DĖMESIO—GALIMA SUSIŽALOTI:** Jei norite sumažinti gaisro pavojų, jungdami šį gaminį prie viešo komutuojamo telefono ryšio tinklo, naudokite tik 26 AWG ar storesnį telekomunikacinės linijos (RJ-11) laidą. Jei tai Australijos vartotojai, laidas turi būti patvirtintas Australijos ryšių ir žiniasklaidos tarnybos.
-  **DĖMESIO—ELEKTROS SMŪGIO PAVOJUS:** Norėdami išvengti elektros smūgio pavojaus, nestatykite arba nenaudokite šio gaminio netoli vandens arba drėgnose vietose.
-  **DĖMESIO—ELEKTROS SMŪGIO PAVOJUS:** Norėdami išvengti elektros smūgio pavojaus, nenustatinėkite šio gaminio arba nejunkite jokių elektros ar kabelių jungčių, pavyzdžiui, maitinimo laido, fakso funkcijos ar telefono, perkūnijos metu.

-  **DĒMESIO—GALIMA SUSIŽALOTI:** Nenukirskite, nesusukite, nesuriškite, nesuspauskite elektros laido ir nedėkite ant jo sunkių daiktų. Saugokite maitinimo laidą nuo trinties ar įtempimo. Nesuspauskite maitinimo laido tarp objektų, pavyzdžiui, baldų ir sienų. Jei atsitinka bet kuris iš šių dalykų, gali kilti gaisro ar elektros smūgio pavojus. Nuolat tikrinkite maitinimo laidą, ar nėra tokių problemų požymių. Prieš tikrindami ištraukite maitinimo laidą iš elektros lizdo.
-  **DĒMESIO—ELEKTROS SMŪGIO PAVOJUS:** Norėdami išvengti elektros smūgio pavojaus, įsitinkite, kad visos išorinės jungtys (pavyzdžiui, eterneto, telefonų sistemos jungtys) yra tinkamai įvestos į pažymėtus įjungimo į tinklą prievadus.
-  **DĒMESIO—ELEKTROS SMŪGIO PAVOJUS:** Jei norite išvengti elektros smūgio pavojaus, kai bandote prieiti prie valdiklių plokštės arba diegiate papildomą aparatinę įrangą ar atminties įtaisus jau būdami nustatę spausdintuvą, prieš vykdydami veiksmus išjunkite spausdintuvą ir ištraukite maitinimo laidą iš elektros lizdo. Jei prie spausdintuvo esate prijungę kokius nors kitus įrenginius, juos taip pat išjunkite ir atjunkite visus į spausdintuvą einančius kabelius.
-  **DĒMESIO—ELEKTROS SMŪGIO PAVOJUS:** Norėdami išvengti elektros smūgio pavojaus, nesinaudokite fakso funkcija perkūnijos metu.
-  **DĒMESIO—ELEKTROS SMŪGIO PAVOJUS:** Norėdami išvengti elektros smūgio pavojaus valant spausdintuvo išorę, prieš pradėdami valyti ištraukite maitinimo laidą iš elektros lizdo ir atjunkite visus spausdintuvo laidus.
-  **DĒMESIO—GALIMA SUSIŽALOTI:** Jei spausdintuvo svoris yra didesnis nei 20 kg (44 sv.), norint jį saugiai pakelti gali prireikti dviejų ar daugiau žmonių.
-  **DĒMESIO—GALIMA SUSIŽALOTI:** Norėdami perkelti spausdintuvą, laikykitės šių nurodymų, kad būtų išvengta sužalojimų ar spausdintuvo sugadinimo:
- Įsitinkite, kad visos durelės ir dėklai yra uždaryti.
 - Išjunkite spausdintuvą ir ištraukite maitinimo laidą iš elektros lizdo.
 - Atjunkite visus spausdintuvo laidus ir kabelius.
 - Jei prie spausdintuvo yra pritvirtinta atskirų pastatomų papildomų dėklų arba išvesčių įtaisų, prieš perkeldami spausdintuvą juos atskirkite.
 - Jei spausdintuvas su ratukais, atsargiai nuridenkite jį į naują vietą. Būkite atsargūs ridendami per slenksčius ir grindų tarpus.
 - Jei spausdintuvas ne su ratukais, bet yra sukonfigūruotas su papildomai pasirenkamais dėklais arba išvesčių įtaisais, pašalinkite papildomus išvesčių įtaisus ir nukelkite spausdintuvą nuo dėklų. Nebandykite tuo pačiu metu kelti ir spausdintuvo, ir papildomų įtaisų.
 - Keldami spausdintuvą visada naudokitės ant jo esančiomis rankenomis.
 - Į spausdintuvo perkėlimui naudojamo vežimėlio paviršių turi remtis visi spausdintuvo lietimosi taškai.
 - Į pasirinktos aparatinės įrangos perkėlimui naudojamo vežimėlio paviršių įranga turi remtis visu dydžiu.
 - Laikykite spausdintuvą vertikalioje padėtyje.
 - Venkite staigių nedarnių judesių.
 - Statydami spausdintuvą įsitinkite, kad jūsų pirštai ne po spausdintuvu.
 - Įsitinkite, kad aplink spausdintuvą yra pakankamai erdvės.
-  **DĒMESIO—PASVYRIMO PAVOJUS:** Įprastame ar daugiafunkciame spausdintuve įdiegiant vieną ar daugiau techninių galimybių gali prireikti ratukų pagrindo, baldo ar kitos funkcijos, kad būtų išvengta galimo su(si)žalojimo dėl įrenginio nestabilumo. Norėdami gauti daugiau informacijos apie palaikomas konfigūracijas, žr. www.lexmark.com/multifunctionprinters.

-  **DĒMESIO—PASVYRIMO PAVOJUS:** Siekdami sumažinti įrangos nestabilumo pavojų, į kiekvieną dėklą popierių dėkite atskirai. Visus kitus dėklus laikykite uždarytus, iki prireiks.
-  **DĒMESIO—KARŠTAS PAVIRŠIUS:** Spausdintuvo vidus gali būti karštas. Norėdami sumažinti pavojų susižaloti nuo karšto komponento, prieš liedami leiskite paviršiui atvėsti.
-  **DĒMESIO—PRIVĒRIMO PAVOJUS:** Norėdami išvengti sugnybimo traumos pavojaus, šiuo ženklu pažymėtose zonose elkitės atsargiai. Sugnybimo traumos gali įvykti esant šalia judančių dalių, pavyzdžiui, krumpliaraičių, durelių, dėklų ir dangčių.
-  **DĒMESIO—GALIMA SUSIŽALOTI:** Šiame gaminyje naudojamas lazeris. Valdiklių naudojimas, reguliavimas ar procedūrų atlikimas kitaip, nei nurodyta *Naudotojo vadove*, gali sukelti pavojingą spinduliavimą.
-  **DĒMESIO—GALIMA SUSIŽALOTI:** Nėra numatyta, kad šiame gaminyje esanti ličio baterija būtų keičiama. Jei ličio baterija neteisingai pakeičiama, gali kilti sprogimo pavojus. Ličio baterijos nekraukite, neardykite ir nedeginkite. Panaudotas ličio baterijas išmeskite laikydamiesi gamintojo nurodymų ir vietos taisyklių.

Šis gaminys yra sukurtas, išbandytas ir pripažintas atitinkančiu griežtus pasaulinius saugumo standartus naudojant konkretaus gamintojo komponentus. Kai kurių dalių saugos savybės ne visada gali būti akivaizdžios. Gamintojas nėra atsakingas už kitų atsarginių dalių naudojimą.

Dėl įrenginio techninės priežiūros ar remonto, išskyrus aprašytuosius naudotojui skirtuose dokumentuose, kreipkitės į techninės priežiūros atstovą.

Šiame gaminyje naudojamas spausdinimo procesas, kuris šildo spausdinimo medžiagas, todėl dėl šilumos medžiagos gali išmesti teršalus į aplinką. Turite perskaityti naudojimo instrukcijų skyrių, kuriame aptariamos spausdinimo medžiagų pasirinkimo rekomendacijos, kad būtų išvengta galimų kenksmingų emisijų.

Įprastai eksploatuojant šis gaminys gali išskirti nedidelį ozono kiekį, todėl gali būti įrengtas su filtru, skirtu apriboti ozono koncentraciją iki gerokai mažesnių, nei rekomenduojama, ribinių poveikio verčių. Intensyvaus naudojimo metu norėdami išvengti didelio ozono koncentracijos lygio, sumontuokite šį gaminį gerai vėdinamoje patalpoje ir keiskite ozono ir išmetamųjų teršalų filtrus, jei taip nurodyta gaminio techninės priežiūros instrukcijose. Jei gaminio techninės priežiūros instrukcijose nėra informacijos apie filtrus, reiškia, jame nėra filtrų, kuriuos reikėtų keisti.

IŠSAUGOKITE ŠIUOS NURODYMUS.

Žinios apie spausdintuvą

Informacijos apie spausdintuvą paieška

Ko ieškote?	Ieškoti čia
Pradinės sąrankos instrukcijos	Žr. sąrankos dokumentaciją, kurią gavote kartu su spausdintuvu.
<ul style="list-style-type: none"> Spausdintuvo programinė įranga Spausdinimo arba fakso tvarkyklė Spausdintuvo programinė aparatinė įranga Paslaugų programa 	Eikite į www.lexmark.com/downloads , suraskite savo spausdintuvo modelį ir meniu „Tipas“ pasirinkite reikiamą tvarkyklę, programinę aparatinę įrangą ar paslaugų programą.
<ul style="list-style-type: none"> Popieriaus ir specialiųjų laikmenų pasirinkimas ir laikymas Popieriaus įdėjimas Spausdintuvo nustatymų konfigūravimas Dokumentų ir nuotraukų peržiūra ir spausdinimas Spausdintuvo konfigūravimas tinkle Spausdintuvo priežiūra Trikčių šalinimas ir problemų sprendimas 	<p>Informacijos centras. Eikite adresu https://infoserve.lexmark.com.</p> <p>Mokomieji vaizdo įrašai. Eikite adresu https://infoserve.lexmark.com/idv/.</p> <p><i>Žinyno meniu puslapiai.</i> Naudokitės vadovais spausdintuvo programinėje aparatinėje įrangoje arba eikite adresu http://support.lexmark.com.</p> <p><i>Jutiklinio ekrano vadovas.</i> Eikite adresu http://support.lexmark.com.</p>
Spausdintuvo prieinamumo funkcijų diegimas ir konfigūravimas	„Lexmark“ prieinamumo vadovas. Eikite adresu http://support.lexmark.com .
Žinyno informacija spausdintuvo programinei įrangai naudoti	<p>Žinynas „Microsoft Windows“ arba „Macintosh“ operacinėms sistemoms. Atidarykite spausdintuvo programą ir spustelėkite Žinynas.</p> <p>Norėdami peržiūrėti kontekstinę informaciją, spustelėkite .</p> <p>Pastabos:</p> <ul style="list-style-type: none"> Žinynas automatiškai įdiegiamas su spausdintuvo programine įranga. Priklausomai nuo operacinės sistemos spausdintuvo programinė įranga būna arba spausdintuvo programų aplanke, arba darbalaukyje.

Ko ieškote?	Ieškoti čia
<ul style="list-style-type: none"> • Dokumentai • Pagalba tiesioginio pokalbio metu • Pagalba el. paštu • Pagalba balso paštu 	<p>Eikite adresu http://support.lexmark.com.</p> <p>Pastaba: Pasirinkite šalį arba regioną, tada pasirinkite savo gaminį, kad galėtumėte peržiūrėti atitinkamą palaikymo svetainę.</p> <p>Svetainėje arba spausdintoje garantijoje, kuri pridedama prie spausdintuvo, galima rasti kontaktinę palaikymo informaciją jūsų šalyje arba regione.</p> <p>Susisiekdami su pagalbos klientams skyriumi būkite pasiruošę šią informaciją:</p> <ul style="list-style-type: none"> • pirkimo vietą ir datą; • įrenginio tipą ir serijos numerį. <p>Norėdami gauti daugiau informacijos, žr. „Spausdintuvo serijos numerio paieška“ 11 puslapyje.</p>
<ul style="list-style-type: none"> • Saugos informacija • Reglamentavimo informacija • Informacija apie garantiją • Aplinkos apsaugos informacija 	<p>Informacija apie garantiją skiriasi priklausomai nuo šalies arba regiono:</p> <ul style="list-style-type: none"> • JAV– žr. prie spausdintuvo pridedamą Pareiškimą dėl ribotos garantijos arba eikite adresu http://support.lexmark.com. • Kitose šalyse ir regionuose. Žr. prie spausdintuvo pridedamą spausdintą garantiją. <p><i>Informacijos apie gaminį vadovas.</i> Žr. dokumentaciją, kurią gavote kartu su spausdintuvu, arba eikite adresu http://support.lexmark.com.</p>

Spausdintuvo serijos numerio paieška

1 Atidarykite A dureles.

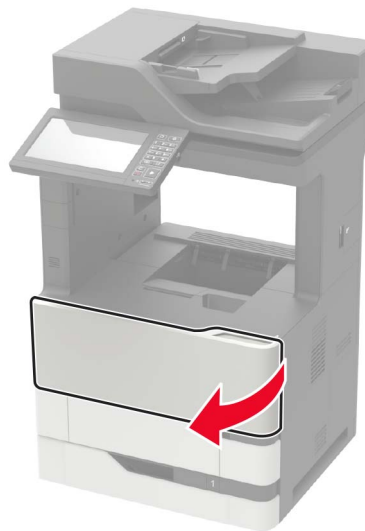

2 Raskite serijos numerį kairiajame spausdintuvo šone.



Vietos spausdintuvui parinkimas

- Palikite pakankamai vietos dėklams, dangčiams, durelėms atidaryti ir papildomai aparatinei įrangai įrengti.
- Spausdintuvą pastatykite arti elektros lizdo.

⚠ DĖMESIO—GALIMA SUSIŽALOTI: Norėdami išvengti gaisro ar elektros smūgio pavojaus, prijunkite maitinimo laidą prie tinkamos nominaliosios srovės ir tinkamai įžeminto elektros lizdo, kuris yra šalia įrenginio ir lengvai pasiekiamas.

⚠ DĖMESIO—ELEKTROS SMŪGIO PAVOJUS: Norėdami išvengti elektros smūgio pavojaus, nestatykite arba nenaudokite šio gaminio netoli vandens arba drėgnose vietose.

- Įsitinkite, kad oro srautas patalpoje atitinka naujausią persvarsty tą ASHRAE 62 standartą arba CEN Technikos komiteto 156 standartą.
- Pasirūpinkite lygiu, tvirtu ir stabilium grindų paviršiumi.
- Spausdintuvą laikykite tokiomis sąlygomis:
 - Jis turi būti švarus, sausas ir nedulkėtas.
 - Ant jo neturi būti išsibarsčiusių sąsagėlių ir sąvaržėlių.
 - Jis turi būti atokiau nuo tiesioginio kondicionierių, šildytuvų ir ventiliatorių oro srauto.
 - Jis turi būti apsaugotas nuo tiesioginių saulės spindulių ir per didelės drėgmės.
- Laikykitės rekomenduojamos temperatūros ir venkite jos svyravimų.

Aplinkos temperatūra	Nuo 10 iki 32,2 °C (nuo 50 iki 90 °F)
Laikymo temperatūra	Nuo –40 iki 43,3 °C (nuo –40 iki 110 °F)

- Aplink spausdintuvą palikite šiuos rekomenduojamus laisvus atstumus, kad jis būtų tinkamai vėdinamas:

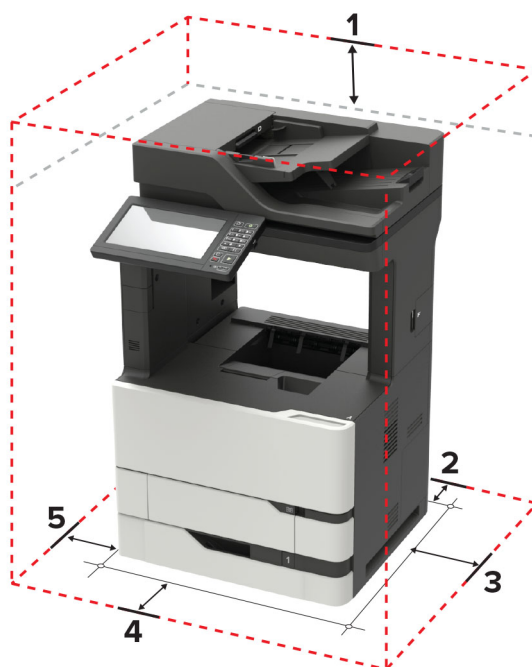

1.	Viršus	152 mm (6 col.)
2.	Galas	152 mm (6 col.)
3.	Dešinė pusė	152 mm (6 col.)
4.	Priekis	406 mm (16 col.) Pastaba: Mažiausias tarpas prieš spausdintuvą – 75 mm (3 col.)
5.	Kairė pusė	152 mm (6 col.)

Spausdintuvo konfigūracijos

⚠ DĖMESIO—PASVYRIMO PAVOJUS: Įprastame ar daigiafunkciame spausdintuve įrengiant vieną ar daugiau techninių galimybių gali prireikti ratukų pagrindo, baldo ar kitos funkcijos, kad būtų išvengta galimo su(si)žalojimo dėl įrenginio nestabilumo. Norėdami gauti daugiau informacijos apie palaikomas konfigūracijas, žr. www.lexmark.com/multifunctionprinters.

⚠ DĖMESIO—PASVYRIMO PAVOJUS: Siekdami sumažinti įrangos nestabilumo pavojų, į kiekvieną dėklą popierių dėkite atskirai. Visus kitus dėklus laikykite uždarytus, iki prireiks.

Spausdintuvą galima konfigūruoti pridėdant papildomus 550 arba 2100 lapų dėklus. Norėdami gauti daugiau informacijos, žr. „550 lapų dėklo įrengimas“ 308 puslapyje arba „2100 lapų dėklo įrengimas“ 309 puslapyje.

Bazinis modelis



1.	Automatinio dokumentų tiektuvo (ADT) dėklas
2.	ADT dėtuvė
3.	Standartinė dėtuvė
4.	Daugiafunkcis tiektuvas
5.	Standartinis 550 lapų dėklas
6.	Valdymo skydelis
7.	ADT

Sukonfigūruotas modelis



	Aparatinės įrangos įtaisas	Alternatyvus aparatinės įrangos įtaisas
1.	4-ių dėtuvių dokumentų skirstytuvas	<ul style="list-style-type: none"> • Ofsetinis krautuvas • Sąsagėlių segiklis • Sąsagėlių, skylmušos įtaisas
2.	2100 lapų dėklas	550 lapų dėklai
3.	Pagrindas su ratukais	Pagrindas su ratukais
4.	550 lapų dėklai	2100 lapų dėklas
5.	Sąsagėlių segiklis	<ul style="list-style-type: none"> • 4-ių dėtuvių dokumentų skirstytuvas • Sąsagėlių, skylmušos įtaisas • Ofsetinis krautuvas

Naudojant papildomai pasirenkamus dėklus:

- Jei spausdintuvas yra sukonfigūruotas su 2100 lapų dėklu, visada naudokite pagrindą su ratukais.
- 2100 lapų dėklas visada turi būti konfigūracijos apačioje.
- Jei yra įrengtas 2100 lapų dėklas, papildomo 550 lapų dėklo naudoti negalima.
- Spausdintuve galima konfigūruoti ne daugiau kaip du papildomai pasirenkamus dėklus.
- Spausdintuve vienu metu palaikomas tik vienas apipavidalinimo įtaisas.

Laidų ir kabelių prijungimas

- ⚠ DĖMESIO—ELEKTROS SMŪGIO PAVOJUS:** Norėdami išvengti elektros smūgio pavojaus, nenustatinėkite šio gaminio arba nejunkite jokių elektros ar kabelių jungčių, pavyzdžiui, maitinimo laido, fakso funkcijos ar telefono, perkūnijos metu.
- ⚠ DĖMESIO—GALIMA SUSIŽALOTI:** Norėdami išvengti gaisro ar elektros smūgio pavojaus, prijunkite maitinimo laidą prie tinkamos nominaliosios srovės ir tinkamai įžeminto elektros lizdo, kuris yra šalia įrenginio ir lengvai pasiekiamas.
- ⚠ DĖMESIO—GALIMA SUSIŽALOTI:** Norėdami išvengti gaisro ar elektros smūgio pavojaus, naudokite tik kartu su šiuo gaminiu pateiktą maitinimo laidą arba gamintojo leistą pakaitinį laidą.
- ⚠ DĖMESIO—GALIMA SUSIŽALOTI:** Jei norite sumažinti gaisro pavojų, jungdami šį gaminį prie viešo komutuojamo telefono ryšio tinklo, naudokite tik 26 AWG ar storesnį telekomunikacinės linijos (RJ-11) laidą. Jei tai Australijos vartotojai, laidas turi būti patvirtintas Australijos ryšių ir žiniasklaidos tarnybos.

[Spėjimas—Galima sugadinti: Norėdami išvengti duomenų praradimo arba spausdintuvo veikimo sutrikimo, aktyviai spausdindami spausdintuvu nelieskite USB laido, belaidžio tinklo adapterio ar spausdintuvo nurodytose vietose.



	Spausdintuvo jungtis	Funkcija
1	Maitinimo laido kištukinis lizdas	Spausdintuvą įjungiamas į tinkamai įžemintą elektros lizdą.
2	Spausdintuvo USB jungtis	Spausdintuvą prijungiamas prie kompiuterio.
3	Eterneto prievadas	Spausdintuvą prijungiamas prie tinklo.
4	USB jungtis	Prijungiama klaviatūra arba panašus suderinamas įtaisas.
5	EXT jungtis Pastaba: Būna tik kai kuriuose spausdintuvų modeliuose.	Prie spausdintuvo ir telefono ryšio linijos prijungiama daugiau įtaisų (telefonas arba atsakiklis). Naudokite šį prievadą, jei nėra specialios fakso linijos spausdintuvui ir jei šis jungimo būdas yra palaikomas jūsų šalyje arba regione.
6	LINE jungtis Pastaba: Būna tik kai kuriuose spausdintuvų modeliuose.	Spausdintuvą prie veikiančios telefono ryšio linijos prijungiamas naudojantis standartiniu sieniniu lizdu (RJ-11), DSL filtru, VoIP adapteriu ar bet koku kitu adapteriu, kuris suteikia prieigą prie telefono ryšio linijos, kad būtų galima siųsti ir priimti faksogramas.

Valdymo skydelio naudojimas

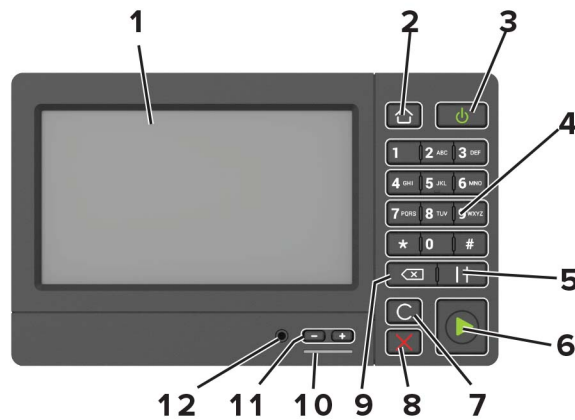

	Naudoti	Kam
1.	Ekranas	<ul style="list-style-type: none"> Peržiūrimi spausdintuvo pranešimai ir eksploatacinių medžiagų būseną. Nustatomas ir valdomas spausdintuvas.
2.	Pradžios mygtukas	Pereinama į pradžios ekraną.
3.	Maitinimo mygtukas	<ul style="list-style-type: none"> Spausdintuvas įjungiamas arba išjungiamas. Pastaba: Norėdami išjungti spausdintuvą, penkias sekundes palaikykite paspaudę maitinimo mygtuką. Spausdintuvas nustatomas veikti miego arba užmigdymo režimu. Spausdintuvas pažadinamas iš veikimo miego arba užmigdymo režimu.
4.	Klaviatūra	Įvesties lauke įvedami skaičiai arba simboliai.
5.	Pauzės mygtukas	Nustatoma fakso numerio rinkimo pauzė.
6.	Paleidimo mygtukas	Atsižvelgiant į pasirinktą režimą pradeda užduotis.
7.	Visko išvalymo arba atkūrimo mygtukas	Atkuriami numatytieji funkcijos, pavyzdžiui, kopijavimo, siuntimo faksu arba nuskaitymo, nustatymai.
8.	Sustabdymo arba atšaukimo mygtukas	Sustabdoma dabartinė užduotis.
9.	Naikinimo mygtukas	Žymeklis perstumiamas atgal ir simbolis įvesties lauke panaikinamas.
10.	Indikatoriaus lemputė	Patikrinama spausdintuvo būseną.
11.	Garsumo mygtukai	Reguliuojamas spausdintuvo ausinių garsumas.
12.	Ausinių arba garsiakalbio prievadas	Prijungiamos ausinės arba garsiakalbis. Pastaba: Ši funkcija galima tik kai kuriuose spausdintuvuose.

Kaip suprasti maitinimo mygtuko ir indikatorių lempučių spalvas

Indikatoriaus lemputė	Spausdintuvo būseną
Išjungta	Spausdintuvas yra išjungtas arba veikia užmigdyto režimu.
Mėlyna	Spausdintuvas yra pasirengęs arba apdoroja duomenis.
Raudona	Spausdintuvui būtinas naudotojo įsikišimas.

Maitinimo mygtuko lemputė	Spausdintuvo būseną
Išjungta	Spausdintuvas yra išjungtas, pasirengęs arba apdoroja duomenis.
Pastovi geltona	Spausdintuvas veikia miego režimu.
Mirkčiojanti geltona	Spausdintuvas veikia užmigdyto režimu.

Pradžios ekrano programų diegimas ir naudojimas

Pradžios ekrano naudojimas

Pastaba: Jūsų pradžios ekranas gali skirtis priklausomai nuo jo tinkinimo nustatymų, administracinės sąrankos ir aktyvių įtaisytųjų sprendimų.



Paliesti		Kam
1.	Kopijavimas	Daromos kopijos.
2.	El. paštas	Siunčiami elektroniniai laiškai.
3.	Nustatymai	Patenkama į įvairius spausdintuvo meniu.
4.	Faksas	Siunčiamos faksogramos.
5.	Adresų knyga	Tvarkomas kontaktų sąrašas, kurį gali pasiekti kitos spausdintuvo programos.
6.	Būklė / eksploatacinės medžiagos	<ul style="list-style-type: none"> Rodomas spausdintuvo įspėjimas arba klaidos pranešimas, kai reikia naudotojo įsikišimo, kad spausdintuvas galėtų tęsti užduotį. Peržiūrima daugiau informacijos apie spausdintuvo įspėjimą ar pranešimą ir apie tai, kaip juos išvalyti. <p>Pastaba: Šį nustatymą galima pasiekti ir palietus viršutinę pradžios ekrano dalį.</p>
7.	USB atmintukas	<ul style="list-style-type: none"> Iš atmintuko spausdinamos nuotraukos ir dokumentai. Į atmintuką nuskaitomos nuotraukos ir dokumentai.
8.	Užduočių eilė	Rodomos visos esamos spausdinimo užduotys. Pastaba: Šį nustatymą galima pasiekti ir palietus viršutinę pradžios ekrano dalį.
9.	Turimos užduotys	Rodomos spausdinimo užduotys, laikomos spausdintuvo atmintyje.
10.	Sparčiųjų nuorodų centras	Tvarkomos visos sparčiosios nuorodos.
11.	Programų profiliai	Prieinama prie programų profilių.
12.	Nuskaitymo profiliai	Dokumentai nuskaitomi ir išsaugomi tiesiai kompiuteryje.

Paliesti	Kam
13. FTP	Dokumentai nuskaityti ir išsaugomi tiesiai FTP profilyje.
14. Adresyno įrašai	Tvarkomi visi adresyno įrašai.
15. Keisti kalbą	Keičiama ekrano kalba.

Pradžios ekrano tinkinimas

- 1 Valdymo skydelyje palieskite **Nustatymai** > **Įrenginys** > **Matomos pradžios ekrano piktogramos**.
- 2 Pasirinkite, kurios piktogramos bus rodomos pradžios ekrane.
- 3 Vykdykite pakeitimus.

Palaikomos programos

Programa	Spausdintuvų modeliai
Skenavimo centras	MX822, MX826, XM7355, XM7370
Sparčiųjų nuorodų centras	MX822, MX826, XM7355, XM7370
Kortelių kopijavimas	MX822, MX826, XM7355, XM7370
Ekrano tinkinimas	MX822, MX826, XM7355, XM7370
„Cloud Connector“	MX822, MX826, XM7355, XM7370
Klientų aptarnavimo skyrius	XM7355, XM7370
Įrenginio kvotos	XM7355, XM7370
QR kodas	XM7355, XM7370
Ekonominio režimo nustatymai	XM7355, XM7370

„Card Copy“ diegimas

- 1 Atidarykite interneto naršyklę ir adreso lauke įveskite spausdintuvo IP adresą.

Pastabos:

- Spausdintuvo pradžios ekrane peržiūrėkite spausdintuvo IP adresą. IP adresas rodomas kaip keturi taškais atskirtų skaičių rinkiniai, pavyzdžiui, 123.123.123.123.
- Jei naudojate įgaliotąjį serverį, laikinai jį išjunkite, kad galėtumėte tinkamai įkelti tinklalapį.

- 2 Spustelėkite **Programos** > **Card Copy** > **Konfigūruoti**.

Pastabos:

- Įsitikinkite, kad įjungta ekrano piktograma.
- Įsitikinkite, kad sukonfigūruoti el. pašto ir tinklo bendrinimo nustatymai.
- Nuskaitydami kortelę įsitikinkite, kad spalvoto nuskaitymo skiriamoji geba yra ne didesnė kaip 200 tšk./col., o nespalvoto – 400 tšk./col.

- Nuskaitydami ne vieną kortelę įsitikinkite, kad spalvoto nuskaitymo skiriamoji geba yra ne didesnė kaip 150 tšk./col., o nespalvoto – 300 tšk./col.

3 Vykdykite pakeitimus.

Pastaba: Norint nuskaityti ne vieną kortelę, reikia spausdintuvo standžiojo disko.

Sparčiosios nuorodos kūrimas

1 Pradžios ekrane palieskite **Sparčiųjų nuorodų centras**.

Pastaba: Piktograma ir pavadinimas gali būti pakeisti. Norėdami gauti daugiau informacijos, kreipkitės į administratorių.

2 Pasirinkite spausdintuvo funkciją ir palieskite **Kurti sparčiąją nuorodą**.

Pastaba: Saugaus el. pašto funkcija nepalaikoma.

3 Sukonfigūravę nustatymus, palieskite **Išsaugoti**.

4 Įveskite unikalų sparčiosios nuorodos pavadinimą.

Pastaba: Norėdami išvengti nukirptų pavadinimų pradžios ekrane, įveskite ne daugiau nei 25 simbolius.

5 Palieskite **Gerai**.

Programa automatiškai sukuria unikalų sparčiosios nuorodos numerį. Norėdami atidaryti sparčiąją nuorodą, paspauskite # ir sparčiosios nuorodos numerį.

Ekranų tinkinimo funkcijos naudojimas

Prieš naudodami programą būtinai atlikite šiuos veiksmus:

- Įtaisytajame tinklo serveryje spustelėkite **Programos > Ekranų tinkinimas > Konfigūruoti**.
- Įgalinkite ir konfigūruokite ekranų užsklandą, skaidrių demonstravimą ir darbalaukio fono nustatymus.

Ekranų užsklandos ir skaidrių demonstravimo vaizdų tvarkymas

1 Skiltyse „Ekranų užsklanda“ ir „Skaidrių demonstravimo vaizdai“ pridėkite, redaguokite arba šalinkite vaizdą.

Pastabos:

- Galima pridėti iki 10 vaizdų.
- Kai įjungta, būsenos piktogramos ekranų užsklandoje rodomos tik tada, kai yra klaidų, įspėjimų ar debesijos pranešimų.

2 Vykdykite pakeitimus.

Darbalaukio fono vaizdo keitimas

1 Pradžios ekrane palieskite **Keisti darbalaukio foną**.

2 Pasirinkite norimą naudoti vaizdą.

3 Vykdykite pakeitimus.

Skaidrių demonstracijos paleidimas iš atmintuko

- 1 Įkiškite atmintuką į USB lizdą.
- 2 Pradžios ekrane palieskite **Skaidrių demonstravimas**.

Vaizdai rodomi abėcėlės tvarka.

Pastaba: Pradėjus skaidrių demonstravimą atmintuką galima išimti, tačiau vaizdai spausdintuve nėra išsaugomi. Jei skaidrių demonstravimas sustoja, vėl įdėkite atmintuką, kad galėtumėte peržiūrėti vaizdus.

Nuskaitymo centro diegimas

- 1 Pradžios ekrane palieskite **Nuskaitymo centras**.
- 2 Pasirinkite ir sukurkite paskirties vietą, po to sukonfigūruokite nustatymus.

Pastabos:

- Kurdami tinklo paskirties vietą, būtinai patikrinkite ir pakoreguokite nustatymus, kol nebus jokių klaidų.
- Išsaugomos tik įtaisytajame tinklo serveryje sukurtos paskirties vietos. Norėdami gauti daugiau informacijos, žr. dokumentaciją, kurią gavote kartu su programa.

- 3 Vykdykite pakeitimus.

Įrenginio kvotų nustatymas

Pastabos:

- Ši programa palaikoma tik kai kurių modelių spausdintuvuose. Norėdami gauti daugiau informacijos, žr. [„Palaikomos programos“ 20 puslapyje](#).
- Norint gauti prieigą prie programos gali reikėti administratoriaus teisių.

- 1 Atidarykite interneto naršyklę ir adreso lauke įveskite spausdintuvo IP adresą.

Pastabos:

- Spausdintuvo pradžios ekrane peržiūrėkite spausdintuvo IP adresą. IP adresas rodomas kaip keturi taškais atskirtų skaičių rinkiniai, pavyzdžiui, 123.123.123.123.
- Jei naudojate įgaliotąjį serverį, laikinai jį išjunkite, kad galėtumėte tinkamai įkelti tinklalapį.

- 2 Spustelėkite **Programos > Įrenginio kvotos > Konfigūruoti**.
- 3 Skiltyje Naudotojų paskyros pridėkite arba redaguokite naudotoją, o tada nustatykite naudotojo kvotą.
- 4 Vykdykite pakeitimus.

Pastaba: Informacijos, kaip konfigūruoti programą ir jos saugumo nustatymus, ieškokite *Įrenginio kvotų administratoriaus vadovas*.

Naudojimas QR kodų generatoriumi

Pastabos:

- Ši programa palaikoma tik kai kuriuose spausdintuvų modeliuose. Norėdami gauti daugiau informacijos, žr. „[Palaikomos programos](#)“ 20 puslapyje.
- Norint gauti prieigą prie programos gali reikėti administratoriaus teisių.

1 Atidarykite interneto naršyklę ir adreso lauke įveskite spausdintuvo IP adresą.

Pastabos:

- Spausdintuvo pradžios ekrane peržiūrėkite spausdintuvo IP adresą. IP adresas rodomas kaip keturi taškais atskirtų skaičių rinkiniai, pavyzdžiui, 123.123.123.123.
- Jei naudojate įgaliojimą serverį, laikinai jį išjunkite, kad galėtumėte tinkamai įkelti tinklalapį.

2 Spustelėkite **Programos > QR kodų generatorius > Konfigūruoti**.

3 Atlikite vieną iš šių veiksmų:

- Pasirinkite numatytąją QR kodo vertę.
- Įveskite QR kodo vertę.

4 Vykdykite pakeitimus.

Ekonominio režimo nustatymų konfigūravimas

Pastaba: Ši programa palaikoma tik kai kurių modelių spausdintuvuose. Norėdami gauti daugiau informacijos, žr. „[Palaikomos programos](#)“ 20 puslapyje.

1 Pradžios ekrane palieskite **Ekonominio režimo nustatymai**.

2 Sukonfigūruokite Ekonominio režimo nustatymus arba suplanuokite energijos taupymo režimą.

Naudojimas Klientų aptarnavimo paslaugomis

Pastaba: Ši programa palaikoma tik kai kuriuose spausdintuvų modeliuose. Norėdami gauti daugiau informacijos, žr. „[Palaikomos programos](#)“ 20 puslapyje.

1 Pradžios ekrane palieskite **Klientų aptarnavimas**.

2 Atsispausdinkite arba išsiųskite el. laišką.

Pastaba: Informacijos apie programos nustatymų konfigūravimą ieškokite *Klientų aptarnavimo administratoriaus vadove*.

Cloud Connector profilio sukūrimas

Pastaba: Ši programa prieinama tik tam tikroje šalyje arba regione. Norėdami gauti daugiau informacijos, kreipkitės į „Lexmark“ atstovą.

1 Pradžios ekrane palieskite **Cloud Connector**.

2 Pasirinkite debesijos paslaugų teikėją.

- 3 Palieskite **Sukurti** arba .
- 4 Įveskite unikalų profilio vardą.
Pastaba: Rekomenduojame sukurti PIN kodą, kad apsaugotumėte profilį.
- 5 Palieskite **Gerai** ir pasižymėkite prieigos teisės kodą.
Pastaba: Prieigos teisės kodas galioja tik 24 valandas.
- 6 Atidarykite interneto naršyklę ir eikite adresu [connector.lexmark.com //lexmark.cloud-connect.co](https://connector.lexmark.com//lexmark.cloud-connect.co).
- 7 Spustelėkite **Toliau** ir sutikite su Naudojimo sąlygomis.
- 8 Įvedę prieigos teisės kodą, spustelėkite **Prijungti**.
- 9 Prisijunkite prie debesijos paslaugų teikėjo paskyros.
- 10 Gaukite leidimus.
Pastaba: Norėdami užbaigti prieigos teisės procesą, atidarykite profilį per 72 valandas.

Adresyno įrašų tvarkymas

Adresyno kūrimas

Naudokitės adresynu spausdindami dažnai naudojamus dokumentus, kurie saugomi serveriuose ar žiniatinklyje.

- 1 Atidarykite interneto naršyklę ir adreso lauke įveskite spausdintuvo IP adresą.
Pastabos:
 - Spausdintuvo pradžios ekrane peržiūrėkite spausdintuvo IP adresą. IP adresas rodomas kaip keturi taškais atskirtų skaičių rinkiniai, pavyzdžiui, 123.123.123.123.
 - Jei naudojate įgaliotąjį serverį, laikinai jį išjunkite, kad galėtumėte tinkamai įkelti tinklalapį.
 - 2 Spustelėkite **Adresyno įrašai > Pridėti adresyno įrašą** ir įrašykite adresyno įrašo pavadinimą.
 - 3 Pasirinkite adreso protokolo tipą ir atlikite vieną iš šių veiksmų:
 - Jei naudojate HTTP ir HTTPS protokolą, įveskite URL, kurį norite įrašyti į adresyną.
 - Jei naudojate HTTPS protokolą, būtinai naudokite pagrindinio kompiuterio vardą, o ne IP adresą. Pavyzdžiui, įveskite **myWebsite.com/sample.pdf** vietoj **123.123.123.123/sample.pdf**. Įsitikinkite, kad pagrindinio kompiuterio vardas taip pat atitinka serverio liudijime nurodytą bendrąjį vardą (CN). Norėdami gauti daugiau informacijos apie tai, kaip gauti CN vertę serverio liudijime, žr. savo interneto naršyklės žinyno informaciją.
 - FTP protokolo atveju įveskite FTP adresą. Pavyzdžiui, **myServer/myDirectory**. Įveskite FTP prievadą. 21 prievadas – numatytasis prievadas komandoms siųsti.
 - SMB protokolo atveju įveskite tinklo aplanko adresą. Pavyzdžiui, **myServer/myShare/myFile.pdf**. Įveskite tinklo srities vardą.
 - Jei reikia, pasirinkite FTP ir SMB tapatybės nustatymo tipą.
- Norėdami apriboti prieigą prie adresyno įrašo, įveskite PIN kodą.

Pastaba: Programoje palaikomi šie failų tipai: PDF, JPEG, TIFF ir HTML pagrįsti tinklalapiai. Kai kuriuose spausdintuvų modeliuose palaikomi kiti failų tipai, pavyzdžiui, DOCX ir XLXS.

4 Spustelėkite **Išsaugoti**.

Aplankų kūrimas

1 Atidarykite interneto naršyklę ir adreso lauke įveskite spausdintuvo IP adresą.

Pastabos:

- Spausdintuvo pradžios ekrane peržiūrėkite spausdintuvo IP adresą. IP adresas rodomas kaip keturi taškais atskirtų skaičių rinkiniai, pavyzdžiui, 123.123.123.123.
- Jei naudojate įgaliotąjį serverį, laikinai jį išjunkite, kad galėtumėte tinkamai įkelti tinklalapį.

2 Spustelėkite **Adresyno įrašai > Pridėti aplanką** ir įrašykite aplanko pavadinimą.

Pastaba: Norėdami apriboti prieigą prie aplanko, įveskite PIN kodą.

3 Spustelėkite **Išsaugoti**.

Pastaba: Galima kurti aplankus ar adresyno įrašus ir aplanko viduje. Norėdami sukurti adresyno įrašą, žr. [„Adresyno kūrimas“ 24 puslapyje](#).

Adresatų tvarkymas

Adresatų pridėjimas

1 Atidarykite interneto naršyklę ir adreso lauke įveskite spausdintuvo IP adresą.

Pastabos:

- Spausdintuvo pradžios ekrane peržiūrėkite spausdintuvo IP adresą. IP adresas rodomas kaip keturi taškais atskirtų skaičių rinkiniai, pavyzdžiui, 123.123.123.123.
- Jei naudojate įgaliotąjį serverį, laikinai jį išjunkite, kad galėtumėte tinkamai įkelti tinklalapį.

2 Spustelėkite **Adresų knyga**.

3 Skiltyje „Adresatai“ pridėkite adresatą.

Pastaba: Adresatą galima priskirti vienai ar kelioms grupėms.

4 Jei reikia, nurodykite prisijungimo metodą, kad būtų galima pasiekti programas.

5 Vykdykite pakeitimus.

Grupių pridėjimas

1 Atidarykite interneto naršyklę ir adreso lauke įveskite spausdintuvo IP adresą.

Pastabos:

- Spausdintuvo pradžios ekrane peržiūrėkite spausdintuvo IP adresą. IP adresas rodomas kaip keturi taškais atskirtų skaičių rinkiniai, pavyzdžiui, 123.123.123.123.

- Jei naudojate įgaliotąjį serverį, laikinai jį išjunkite, kad galėtumėte tinkamai įkelti tinklalapį.

2 Spustelėkite **Adresų knyga**.

3 Skiltyje „Adresatų grupės“ pridėkite grupės pavadinimą.

Pastaba: Grupei galima priskirti vieną ar daugiau adresatų.

4 Vykdykite pakeitimus.

Adresatų arba grupių redagavimas

1 Atidarykite interneto naršyklę ir adreso lauke įveskite spausdintuvo IP adresą.

Pastabos:

- Spausdintuvo pradžios ekrane peržiūrėkite spausdintuvo IP adresą. IP adresas rodomas kaip keturi taškais atskirtų skaičių rinkiniai, pavyzdžiui, 123.123.123.123.
- Jei naudojate įgaliotąjį serverį, laikinai jį išjunkite, kad galėtumėte tinkamai įkelti tinklalapį.

2 Spustelėkite **Adresų knyga**.

3 Atlikite vieną iš šių veiksmų:

- Skiltyje „Adresatai“ spustelėkite adresato vardą arba pavadinimą ir paredaguokite informaciją.
- Skiltyje „Adresatų grupės“ spustelėkite grupės pavadinimą ir paredaguokite informaciją.

4 Vykdykite pakeitimus.

Adresatų arba grupių šalinimas

1 Atidarykite interneto naršyklę ir adreso lauke įveskite spausdintuvo IP adresą.

Pastabos:

- Spausdintuvo pradžios ekrane peržiūrėkite spausdintuvo IP adresą. IP adresas rodomas kaip keturi taškais atskirtų skaičių rinkiniai, pavyzdžiui, 123.123.123.123.
- Jei naudojate įgaliotąjį serverį, laikinai jį išjunkite, kad galėtumėte tinkamai įkelti tinklalapį.

2 Spustelėkite **Adresų knyga**.

3 Atlikite vieną iš šių veiksmų:

- Skiltyje „Adresatai“ pasirinkite adresatą, kurį norite pašalinti.
- Skiltyje „Adresatų grupės“ pasirinkite grupės, kurią norite pašalinti, pavadinimą.

Prieinamumo funkcijų nustatymas ir naudojimas

Didinimo režimo įgalinimas

- 1 Valdymo skydelyje nuspauskite ir palaikykite mygtuką **5**, kol išgirsite balso pranešimą.
- 2 Pasirinkite **Didinimo režimas**.
- 3 Pasirinkite **Gerai**.

Jei norite sužinoti daugiau apie padidinto ekrano naršymą, žr. [„Naršymas ekrane naudojant gestus“ 27 puslapyje](#).

Valdymo balsu suaktyvinimas

Valdymo skydelyje

- 1 Nuspauskite ir palaikykite klavišą **5**, kol išgirsite balso pranešimą.
- 2 Pasirinkite **Gerai**.

Klaviatūroje

- 1 Nuspauskite ir palaikykite klavišą **5**, kol išgirsite balso pranešimą.
- 2 Paspauskite **Tab**, kad įvesties žymeklį nuvestumėte prie mygtuko „Gerai“, ir paspauskite **Įvesti**.

Pastabos:

- Valdymo balsu funkcija suaktyvinama, ir kai į ausinių lizdą įkišate ausines.
- Norėdami reguliuoti garsumą, naudokite garsumo mygtukus, esančius apatinėje valdymo skydelio dalyje.

Kalbėjimo tempo valdant balsu koregavimas

- 1 Pradžios ekrane pasirinkite **Nustatymai > Įrenginys > Prieinamumas > Kalbėjimo tempas**.
- 2 Pasirinkite kalbėjimo tempą.

Naršymas ekrane naudojant gestus

Pastabos:

- Gestai naudojami tik tada, kai suaktyvinama valdymo balsu funkcija.
- Įjunkite didinimo funkciją, kad galėtumėte naudoti mastelio keitimo ir vaizdo išskleidimo gestus.
- Jei norite įrašyti simbolius ir koreguoti tam tikrus nustatymus, naudokite fizinę klaviatūrą.

Gestas	Funkcija
Bakstelėjimas dukart	Ekrane pasirenkama parinktis arba elementas.
Bakstelėjimas triskart	Padidinamas arba sumažinamas teksto ir atvaizdų mastelis.
Perbraukimas dešinėn arba perbraukimas žemyn	Pereinama prie kito elemento ekrane.
Perbraukimas kairėn arba perbraukimas aukštyn	Pereinama prie ankstesnio elemento ekrane.
Vaizdo išskleidimas	Prieinama prie padidinto vaizdo elementų, kurie yra už ekrano ribų. Pastaba: Šiam gestui reikia naudoti du pirštus, kuriuos būtų galima braukti per didinamą atvaizdą.
Perbraukimas aukštyn, po to kairėn	Išeinama iš programos ir grįžtama į pradžios ekraną.
Perbraukimas žemyn, po to kairėn	<ul style="list-style-type: none"> Atšaukiama užduotis. Grįžtama į ankstesnį nustatymą. Išeinama iš ekrano, kuris rodomas nepakeitus jokio nustatymo ar vertės.
Perbraukimas aukštyn, po to žemyn	Pakartojamas ištartas raginimas.

Ekranų klaviatūros naudojimas

Atlikite vieną ar daugiau iš šių veiksmų:

- Perbraukite pirštu per klavišą, kad pažymėtumėte simbolį.
- Pakelkite pirštą, kad galėtumėte įvesti arba įrašyti simbolį lauke.
- Norėdami ištrinti simbolius, pasirinkite **Grįžimas**.
- Jei norite išgirsti įvesties lauke esantį turinį, pasirinkite **Tab**, o tada **Shift + Tab**.

Ištariamų slaptažodžių arba asmens identifikavimo numerių įgalinimas

- 1 Pradžios ekrane pasirinkite **Nustatymai > Įrenginys > Prieinamumas > Ištariamai slaptažodžiai / PIN kodai**.
- 2 Įgalinkite nustatymą.

Popieriaus ir specialiųjų laikmenų įdėjimas

Specialiųjų laikmenų formato ir rūšies nustatymas

Dėklai automatiškai nustato paprasto popieriaus formatą. Jei naudojate specialiąsias laikmenas, pavyzdžiui, etiketes, kartoninį popierių ar vokus, atlikite toliau nurodytus veiksmus.

- 1 Pradžios ekrane eikite į:
Nustatymai > Popierius > Dėklų konfigūracija > Popieriaus formatas / rūšis > pasirinkite popieriaus šaltinį
- 2 Nustatykite specialiųjų laikmenų formatą ir rūšį.

Universalus popieriaus formato nustatymų konfigūravimas

- 1 Pradžios ekrane palieskite Nustatymai > Popierius > Laikmenų konfigūracija > Universalus popieriaus formato sąranka.
- 2 Sukonfigūruokite nustatymus.

Popieriaus įdėjimas į 550 lapų dėklą

⚠ DĖMESIO—GALIMA SUSIŽALOTI: Siekdami sumažinti įrangos nestabilumo pavojų, į kiekvieną dėklą popierių dėkite atskirai. Visus kitus dėklus laikykite uždarytus, iki prireiks.

- 1 Išimkite dėklą.

Pastaba: Norėdami išvengti popieriaus strigčių, neišiminkite dėklų, kol spausdintuvas veikia.



- 2 Nustatykite kreiptuvus, kad jie atitiktų įdedamo popieriaus formatą.

Pastaba: Naudokite dėklo apačioje esančius indikatorius, kurie padės nustatyti kreiptuvų vietą.

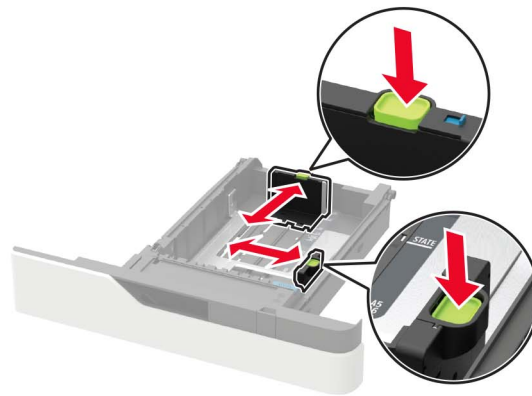
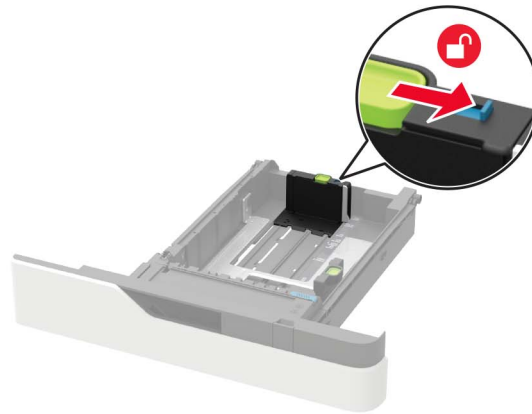

3 Prieš dėdami popierių, jį palankstykite, pavėduokite ir sulyinkite lapų kraštus.

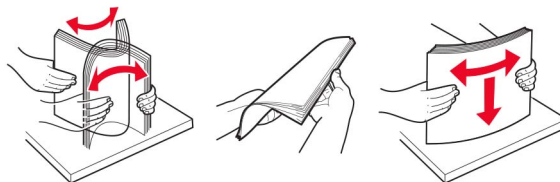





4 Popieriaus šūsnį dėkite taip, kad spausdintinė pusė būtų nukreipta į apačią, ir patikrinkite, kad šoniniai kreiptuvai būtų gerai prigludę prie popieriaus.



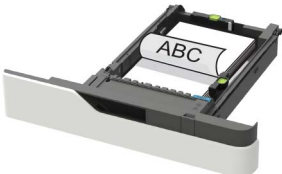

- Nestumkite popieriaus į dėklą.
- Norėdami išvengti popieriaus strigčių įsitikinkite, kad įdėtas jo pluoštas yra žemiau maksimalaus popieriaus užpildymo indikatorius.

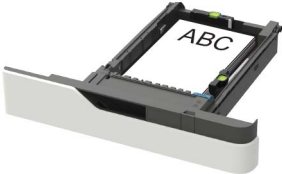

- Firminius blankus dėkite priklausomai nuo to, ar įrengtas papildomai pasirenkamas sąsagėlių segiklis.

Be papildomai pasirenkamo sąsagėlių segiklio	Su papildomai pasirenkamu sąsagėlių segikliu
 <p>Vienpusis spausdinimas</p>	 <p>Vienpusis spausdinimas</p>
 <p>Abipusis spausdinimas</p>	 <p>Abipusis spausdinimas</p>

- Dėdami perforuotą popierių įsitikinkite, kad popieriaus ilgajame krašte esančios skylės būtų prie dešiniojo dėklo šono.

Vienpusis spausdinimas	Abipusis spausdinimas
	

- Vokus dėkite atlanko puse į viršų ir prie kairiojo dėklo šono.

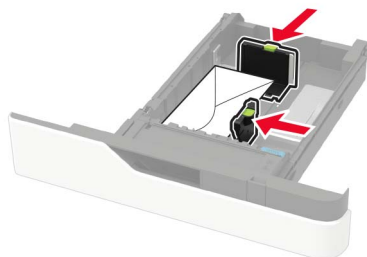

Įspėjimas—Galima sugadinti: Nenaudokite vokų su antspaudais, sąsagomis, spaustukais, langeliais, dengtu įdėklų ar lipniomis juostelėmis.

- 5 Įdėkite dėklą.
- 6 Valdymo skydelyje nustatykite popieriaus formatą ir rūšį, kurie atitiktų įdėto popieriaus nustatymus.

Popieriaus įdėjimas į 2100 lapų dėklą

⚠ DĖMESIO—PASVYRIMO PAVOJUS: Siekdami sumažinti įrangos nestabilumo pavojų, į kiekvieną dėklą popierių dėkite atskirai. Visus kitus dėklus laikykite uždarytus, iki prireiks.

- 1 Ištraukite dėklą.
- 2 Pakoreguokite kreiptuvus.

A5 formato popieriaus įdėjimas

- a Patraukite ir stumkite pločio kreiptuvą į A5 formatui tinkamą padėtį.

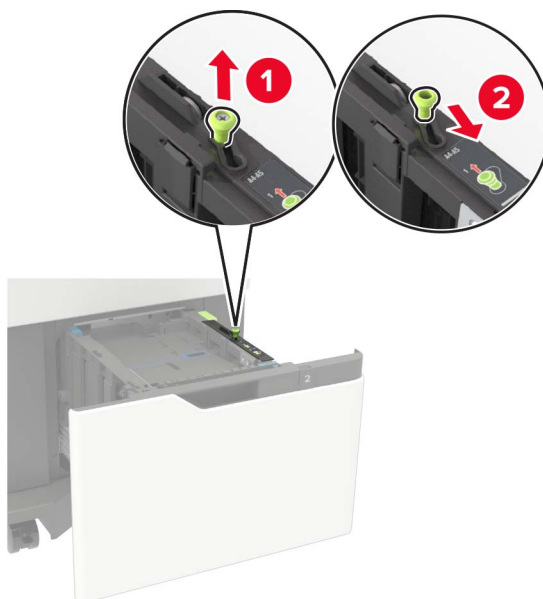

- b** Suspauskite ir slinkite ilgio kreiptuvą į A5 formatui tinkamą padėtį, kol pasigirs *spragtelėjimas* ir jis užsifiksuos.

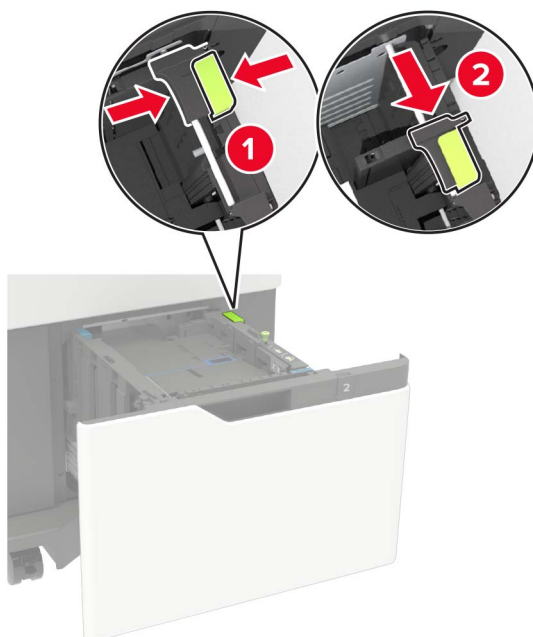

- c** Nuimkite A5 ilgio kreiptuvą nuo laikiklio.

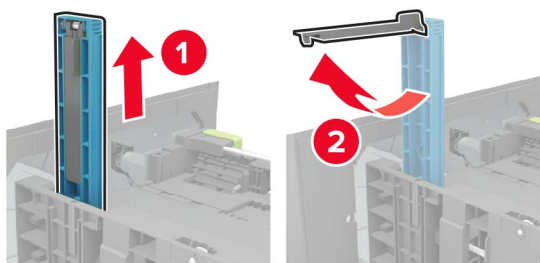

- d** Įkiškite kreiptuvą į nurodytą griovelį ir spauskite, kol pasigirs *spragtelėjimas* ir jis užsifiksuos.

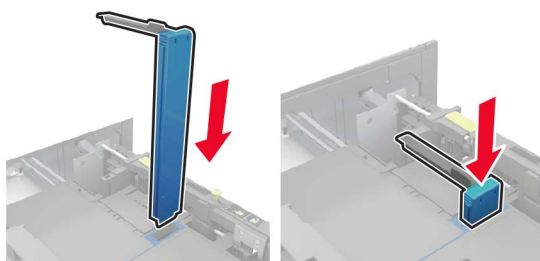

A4, „Letter“, „Legal“, „Oficio“ ir „Folio“ formato popieriaus įdėjimas

a Patraukite ir stumkite pločio kreiptuvą į dedamo popieriaus formatui tinkamą padėtį.



b Jei A5 ilgio kreiptuvas vis dar uždėtas, išimkite jį. Jei kreiptuvas neuždėtas, pereikite prie [d veiksmas 35 puslapyje](#) veiksmo.

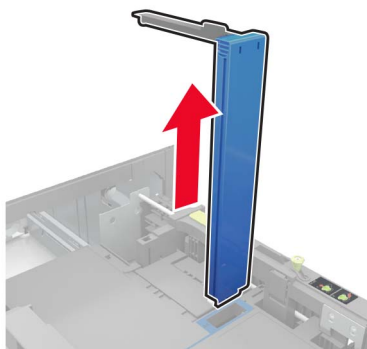

c Įdėkite A5 ilgio kreiptuvą į laikiklį.

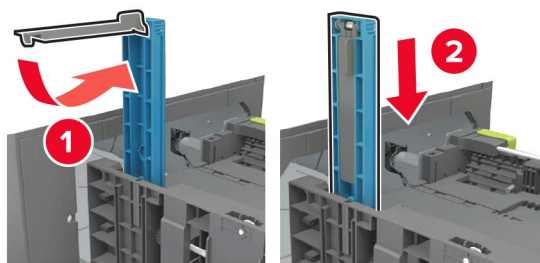

d Suspauskite ir stumkite ilgio kreiptuvą į dedamo popieriaus formatui tinkamą padėtį.



3 Prieš dėdami popierių, jį palankstykite, pavėduokite ir sulyginkite lapų kraštus.

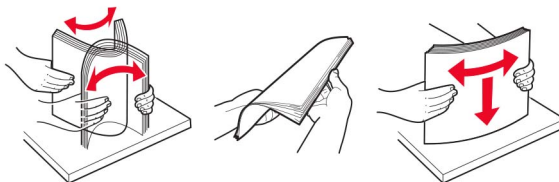

4 Įdėkite popieriaus krūvą spausdinamąja puse žemyn.

- Firminius blankus dėkite priklausomai nuo to, ar įrengtas papildomai pasirenkamas sąsagėlių segiklis.

Be papildomai pasirenkamo sąsagėlių segiklio	Su papildomai pasirenkamu sąsagėlių segikliu
 <p data-bbox="451 1633 719 1665">Vienpusis spausdinimas</p>	 <p data-bbox="987 1633 1255 1665">Vienpusis spausdinimas</p>



- Dėdami perforuotą popierių įsitikinkite, kad popieriaus ilgajame krašte esančios skylės būtų prie dešiniojo dėklo šono.

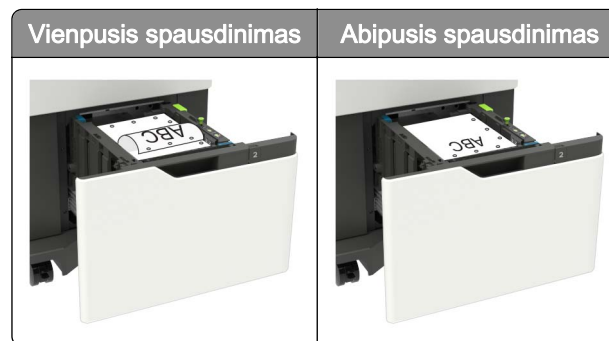

5 Įdėkite dėklą.

Pastaba: Įdėdami dėklą paspauskite popieriaus pluoštą.

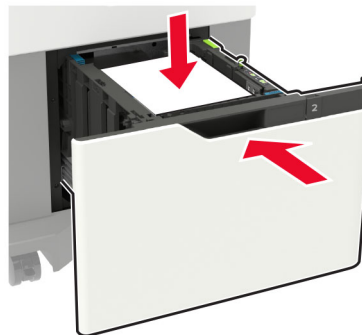

6 Valdymo skydelyje nustatykite popieriaus formatą ir rūšį, kurie atitiktų įdėto popieriaus nustatymus.

Popieriaus įdėjimas į daugiafunkcijį tiekтуvą

1 Atidarykite daugiafunkcijį tiekтуvą.



2 Nustatykite kreiptuvą, kad jis atitiktų įdedamo popieriaus formatą.



3 Prieš dėdami popierių, jį palankstykite, pavėduokite ir sulyginkite lapų kraštus.

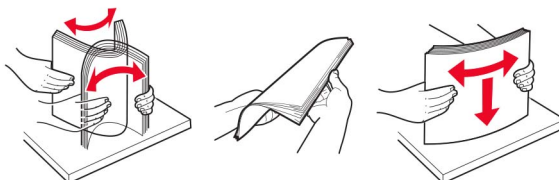

4 Popierių dėkite spausdinamąja puse į viršų.

- Firminius blankus dėkite priklausomai nuo to, ar įrengtas papildomai pasirenkamas sąsagėlių segiklis.

Be papildomai pasirenkamo sąsagėlių segiklio	Su papildomai pasirenkamu sąsagėlių segikliu
 <p data-bbox="451 1759 721 1791">Vienpusis spausdinimas</p>	 <p data-bbox="987 1759 1256 1791">Vienpusis spausdinimas</p>

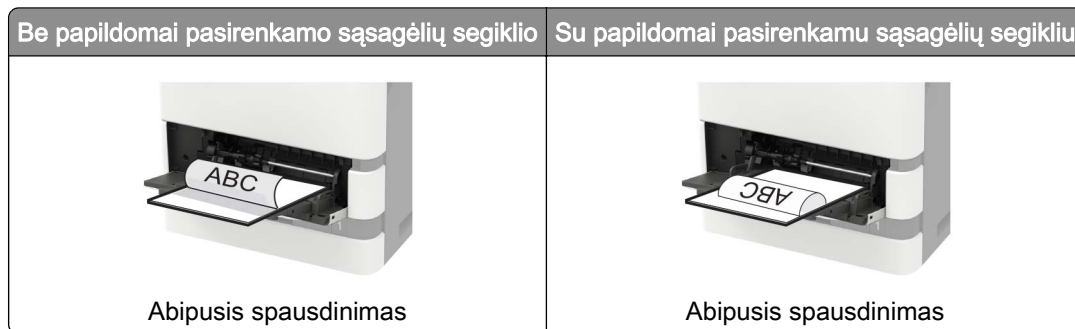

- Dėdami perforuotą popierių įsitikinkite, kad popieriaus ilgajame krašte esančios skylės būtų prie dešiniojo popieriaus kreiptuvo šono.

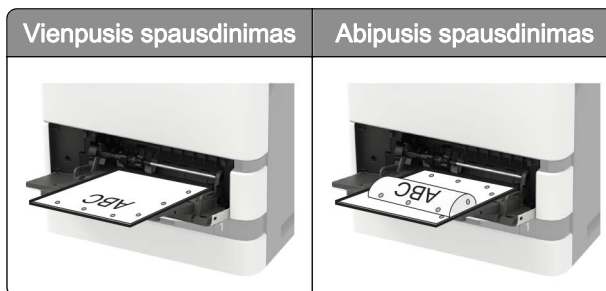

- Vokus dėkite atlanko puse į apačią ir prie kairiojo popieriaus kreiptuvo šono.

Įspėjimas—Galima sugadinti: Nenaudokite vokų su antspaudais, sąsagomis, spaustukais, langeliais, dengtu įdėklų ar lipniomis juostelėmis.

5 Valdymo skydelyje nustatykite popieriaus formatą ir rūšį, kurie atitiktų įdėto popieriaus nustatymus.

Dėklų susiejimas

- 1 Pradžios ekrane palieskite **Nustatymai** > > **Popierius** > **Dėklų konfigūracija** > > pasirinkite popieriaus šaltinį.
- 2 Dėklams, kuriuos norite susieti, nustatykite tą patį popieriaus formatą ir rūšį.
- 3 Pradžios ekrane palieskite **Nustatymai** > **Įrenginys** > **Eksplotacija** > **Meniu „Konfigūracija“** > **Dėklų konfigūracija** > **Dėklų susiejimas**.
- 4 Palieskite **Automatinis**.

Norėdami atsieti dėklus įsitikinkite, kad jokiems dėklams nėra nustatyti vienodi popieriaus formato ar rūšies nustatymai.

Įspėjimas—Galima sugadinti: Kaitintuvo temperatūra kinta priklausomai nuo nurodytos popieriaus rūšies. Norėdami išvengti spausdinimo problemų, suderinkite popieriaus rūšies nustatymą spausdintuve pagal į dėklą dedamą popierių.

Popieriaus palaikymas

Palaikomi popieriaus formatai

Spausdintuve palaikomi popieriaus formatai

Popieriaus formatas	Standartinis arba papildomas 550 lapų dėklas	Papildomas 2100 lapų dėklas	Daugiafunkcis tiktuvus	Abipusis spausdinimas
A4 210 x 297 mm (8,3 x 11,7 col.)	✓	✓	✓	✓
A5 tiekimas ilguoju kraštu¹ 210 x 148 mm (8,3 x 5,8 col.)	✓	✓	✓	✓
A5 tiekimas trumpuoju kraštu 148 x 210 mm (5,8 x 8,3 col.)	✓	✗	✓	✗
A6 105 x 148 mm (4,1 x 5,8 col.)	✓	✗	✓	✓
JIS B5 182 x 257 mm (7,2 x 10,1 col.)	✓	✗	✓	✓
„Oficio (Mexico)“ 216 x 340 mm (8,5 x 13,4 col.)	✓	✓	✓	✓
„Statement“ 140 x 216 mm (5,5 x 8,5 col.)	✓	✗	✓	✓
„Executive“ 184 x 267 mm (7,3 x 10,5 col.)	✓	✗	✓	✓
„Letter“ 216 x 279 mm (8,5 x 11 col.)	✓	✓	✓	✓
„Legal“ 216 x 356 mm (8,5 x 14 col.)	✓	✓	✓	✓
„Folio“ 216 x 330 mm (8,5 x 13 col.)	✓	✓	✓	✓
Universalus Nuo 105 x 148 mm (4,1 x 5,8 col.) iki 216 x 356 mm (8,5 x 14 col.)	✓	✗	✓	✓
„7 3/4 Envelope (Monarch)“³ 98 x 191 mm (3,9 x 7,5 col.)	✓	✗	✓	✗
„9 Envelope“ 98 x 225 mm (3,9 x 8,9 col.)	✓	✗	✓	✗

¹ Labiau rekomenduojamas A5 formato popieriaus tiekimas ilguoju kraštu nei trumpuoju.

² Platesni nei 101,6 mm (4,5 col.) vokai gali susiglamžyti. Būtina išbandyti, ar ši popieriaus rūšis tinka.

Popieriaus formatas	Standartinis arba papildomas 550 lapų dėklas	Papildomas 2100 lapų dėklas	Daugiafunkcis tiektuvas	Abipusis spausdinimas
„10 Envelope“ ² 105 x 241 mm (4,1 x 9,5 col.)	✓	X	✓	X
„DL Envelope“ ² 110 x 220 mm (4,3 x 8,7 col.)	✓	X	✓	X
„C5 Envelope“ ² 162 x 229 mm (6,4 x 9 col.)	✓	X	✓	X
„B5 Envelope“ ² 176 x 250 mm (6,9 x 9,8 col.)	✓	X	✓	X
Kiti vokai („Envelope“) ² Nuo 98,4 x 162 mm (3,9 x 6,4 col.) iki 176 x 250 mm (6,9 x 9,8 col.)	✓	X	✓	X

¹ Labiau rekomenduojamas A5 formato popieriaus tiekimas ilguoju kraštu nei trumpuoju.

² Platesni nei 101,6 mm (4,5 col.) vokai gali susiglamžyti. Būtina išbandyti, ar ši popieriaus rūšis tinka.

Popieriaus formatai, palaikomi papildomuose išvesčių arba apipavidalinimo įtaisuose

Popieriaus formatas	Ofsetinis krautuvas	4-ių dėtuvių dokumentų skirstytuvas	Sąsagėlių segiklis		Sąsagėlių, skylmušos įtaisas		
			Sukrovimas į krūvą	Susegimas	Sukrovimas į krūvą	Susegimas	Skylių mušimas
A4 210 x 297 mm (8,3 x 11,7 col.)	✓	✓	✓	✓	✓	✓	✓
A5 tiekimas ilguoju kraštu 210 x 148 mm (8,3 x 5,8 col.)	✓	✓	✓	✓	✓	✓	X
A5 tiekimas trumpuoju kraštu 148 x 210 mm (5,8 x 8,3 col.)	✓	✓	✓	X	✓	X	X
A6 105 x 148 mm (4,1 x 5,8 col.)	✓	✓	X	X	X	X	X
JIS B5 182 x 257 mm (7,2 x 10,1 col.)	✓	✓	✓	X	✓	X	X
„Oficio (Mexico)“ 216 x 340 mm (8,5 x 13,4 col.)	✓	✓	✓	✓	✓	✓	✓

Popieriaus formatas	Ofsetinis krautuvas	4-ių dėtuvių dokumentų skirstytuvas	Sąsagėlių segiklis		Sąsagėlių, skylmušos įtaisas		
			Sukrovimas į krūvą	Susegimas	Sukrovimas į krūvą	Susegimas	Skylių mušimas
„Statement“ 140 x 216 mm (5,5 x 8,5 col.)	✓	✓	✓	X	✓	X	X
„Executive“ 184 x 267 mm (7,3 x 10,5 col.)	✓	✓	✓	X	✓	X	X
„Letter“ 216 x 279 mm (8,5 x 11 col.)	✓	✓	✓	✓	✓	✓	✓
„Legal“ 216 x 356 mm (8,5 x 14 col.)	✓	✓	✓	✓	✓	✓	X
„Folio“ 216 x 330 mm (8,5 x 13 col.)	✓	✓	✓	✓	✓	✓	✓
Universalus Nuo 105 x 148 mm (4,1 x 5,8 col.) iki 216 x 356 mm (8,5 x 14 col.)	✓	✓	X	X	X	X	X
„7 3/4 Envelope (Monarch)“ 98 x 191 mm (3,9 x 7,5 col.)	✓	X	X	X	X	X	X
„9 Envelope“ 98 x 225 mm (3,9 x 8,9 col.)	✓	X	X	X	X	X	X
„10 Envelope“ 105 x 241 mm (4,1 x 9,5 col.)	✓	X	X	X	X	X	X
„DL Envelope“ 110 x 220 mm (4,3 x 8,7 col.)	✓	X	X	X	X	X	X
„C5 Envelope“ 162 x 229 mm (6,4 x 9 col.)	✓	X	X	X	X	X	X
„B5 Envelope“ 176 x 250 mm (6,9 x 9,8 col.)	✓	X	X	X	X	X	X

Popieriaus formatas	Ofsetinis krautuvas	4-ių dėtuvių dokumentų skirstytuvas	Sąsagėlių segiklis		Sąsagėlių, skylmušos įtaisas		
			Sukrovimas į krūvą	Susegimas	Sukrovimas į krūvą	Susegimas	Skylių mušimas
Kiti vokai Nuo 98,4 x 162 mm (3,9 x 6,4 col.) iki 176 x 250 mm (6,9 x 9,8 col.)	✓	X	X	X	X	X	X

Palaikomos popieriaus rūšys

Spausdintuve palaikomos popieriaus rūšys

Popieriaus rūšis	Standartinis arba papildomas 550 lapų dėklas	Papildomas 2100 lapų dėklas	Daugiafunkcis tiek tuvas	Abipusis spausdinimas
Paprastas popierius	✓	✓	✓	✓
Kartoninis popierius („Card stock“)	✓	X	✓	✓
Permatomos laikmenos („Transparency“) ¹	✓	X	✓	X
Etiketės („Labels“)	✓	X	✓	X
Standus popierius („Bond“)	✓	✓	✓	✓
„Vokai“	✓	X	✓	X
Šiurkštūs vokai („Rough Envelope“)	✓	X	✓	X
Firminiai blankai („Letterhead“)	✓	✓	✓	✓
Iš anksto paruoštos formos („Preprinted“)	✓	✓	✓	✓
Spalvotas popierius („Colored“)	✓	X	✓	✓
Lengvas popierius („Light“)	✓	X	✓	✓
Sunkus popierius („Heavy“)	✓	X	✓	✓
Šiurkštus / medvilninis popierius („Rough/Cotton“)	✓	X	✓	✓
Tinkinta rūšis [x]	✓	X	✓	✓

¹ Jei norite, kad permatomos laikmenos nesuliptų, spausdinkite tik iki 20 puslapių. Paskesnius puslapius spausdinkite po trijų minučių.

Popieriaus rūšys, palaikomos papildomuose išvesčių arba apipavidalinimo įtaisuose

Popieriaus rūšis	Ofsetinis krautuvas	4-ių dėtuvių dokumentų skirstytuvo	Sąsagėlių segiklis		Sąsagėlių segimo, skylmušos įtaisas		
			Sukrovimas į krūvą	Susegimas	Sukrovimas į krūvą	Susegimas	Skylių mušimas
Paprastas popierius	✓	✓	✓	✓	✓	✓	✓
Kartoninis popierius („Card stock“)	✓	X	X	X	X	X	X
Permatomos laikmenos („Transparencies“)	✓	X	✓	X	✓	X	X
Etiketės („Labels“)	✓	X	X	X	X	X	X
Standus popierius („Bond“)	✓	✓	✓	✓	✓	✓	✓
„Vokai“	✓	X	X	X	X	X	X
Šiurkštūs vokai („Rough Envelope“)	✓	X	X	X	X	X	X
Firminiai blankai („Letterhead“)	✓	✓	✓	✓	✓	✓	✓
Iš anksto paruoštos formos („Preprinted“)	✓	✓	✓	✓	✓	✓	✓
Spalvotas popierius („Colored“)	✓	X	X	X	X	X	X
Lengvas popierius („Light“)	✓	X	X	X	X	X	X
Sunkus popierius („Heavy“)	✓	X	X	X	X	X	X
Šiurkštus / medvilninis popierius („Rough/Cotton“)	✓	X	X	X	X	X	X
Tinkinta rūšis [x]	✓	X	X	X	X	X	X

Palaikomi popieriaus svoriai

Spausdintuve palaikomi popieriaus svoriai

Popieriaus rūšis ir svoris	Standartinis arba papildomas 550 lapų dėklas	Papildomas 2100 lapų dėklas	Daugiafunkcis tiektuvas	Abipusis spausdinimas
Paprastas arba standus popierius¹ 60–176 g/m ² ilgo pluošto popierius (16–47 sv. standumo)	✓	✓	✓	✓
Kartoninis popierius 203 g/m ² ilgo pluošto popierius (125 sv. standumo)	✓	X	✓	✓
Kartoninis popierius 199 g/m ² ilgo pluošto popierius (110 sv. standumo)	✓	X	✓	✓
Kartoninis popierius 176 g/m ² ilgo pluošto popierius (65 sv. standumo)	✓	X	✓	✓
Permatomos laikmenos 138–146 g/m ² ilgo pluošto popierius (37–39 sv. standumo)	✓	X	✓	X
Popierinės etiketės 180 g/m ² (48 sv. standumo)	✓	X	✓	✓
Integruotos formos² 140–175 g/m ² (37–47 sv. standumo)	✓	X	✓	✓
Integruotos formos 75–135 g/m ² (20–36 sv. standumo)	✓	X	✓	✓
Vokai³ 60–105 g/m ² (16–28 sv. standumo)	✓	X	✓	✓

¹ Jei popieriaus tankis daugiau nei 176 g/m² (47 sv.), pageidaujama ilgo pluošto popierius.

² Į spausdintuvą pirmiausia reikia dėti spaudimui jautrią sritį.

³ 28 sv. standumo vokuose gali būti ne daugiau kaip 25 % medvilnės.

Popieriaus svoriai, palaikomi papildomuose išvesčių arba apipavidalinimo įtaisuose

Popieriaus rūšis ir svoris	Ofsetinis krautuvas	4-ių dėtuvių dokumentų skirstytuvai	Sąsagėlių segiklis		Sąsagėlių, skylmušos įtaisai		
			Sukrovimas į krūvą	Susegimas	Sukrovimas į krūvą	Susegimas	Skylių mušimas
Paprastas arba standus popierius 60–176 g/m ² ilgo pluošto popierius (16–47 sv. standumo)	✓	X	✓	X	✓	X	X
Paprastas arba standus popierius 60-90 g/m ² ilgo pluošto popierius (16-24 sv. standumo)	✓	✓	✓	✓	✓	✓	✓
Kartoninis popierius 203 g/m ² ilgo pluošto popierius (125 sv. standumo)	✓	X	✓	X	✓	X	X
Kartoninis popierius 199 g/m ² ilgo pluošto popierius (110 sv. standumo)	✓	X	✓	X	✓	X	X
Kartoninis popierius 176 g/m ² ilgo pluošto popierius (65 sv. standumo)	✓	X	X	X	X	X	X
Kartoninis popierius 163 g/m ² ilgo pluošto popierius (90 sv. standumo)	✓	X	✓	X	✓	X	X
Permatomos laikmenos 138-146 g/m ² ilgo pluošto popierius (37-39 sv. standumo)	✓	X	✓	X	✓	X	X
Popierinės etiketės 180 g/m ² (48 sv. standumo)	✓	X	X	X	X	X	X
Integruotos formos 140–175 g/m ² (37–47 sv. standumo)	✓	X	X	X	X	X	X
Integruotos formos 75–135 g/m ² (20–36 sv. standumo)	✓	X	X	X	X	X	X
Vokai 60–105 g/m ² (16–28 sv. standumo)	✓	X	X	X	X	X	X

Netinkamas popierius

Spausdintuve nerekomenduojama naudoti šių popieriaus rūšių:

- chemiškai apdoroto popieriaus, naudojamo kopijoms be anglinio popieriaus. Jis taip pat vadinamas savaiminio kopijavimo popieriumi (CCP) arba neangliniu popieriumi (NCR);
- iš anksto paruoštos formos popieriaus, kuriame naudojamos cheminės medžiagos, galinčios užteršti spausdintuvą;
- iš anksto paruoštos formos popieriaus, kurį gali paveikti spausdintuvo kaitintuvo temperatūra;
- iš anksto paruoštos formos popieriaus, kuriame reikia įrašo (tikslios spausdinimo vietos puslapyje), didesnio arba mažesnio nei $\pm 2,3$ mm ($\pm 0,09$ col.). Pavyzdžiui, optinio simbolių atpažinimo (OCR) formų. Kartais įrašą galima pakoreguoti programinės įrangos programa, kad būtų galima sėkmingai spausdinti ant šių formų;
- dengto popieriaus (nutrinamo standžiojo popieriaus), sintetinio popieriaus ar terminio popieriaus;
- popieriaus neapipjaustytais kraštais, šiurkščios ar sunkios tekstūros popieriaus arba glamžyto popieriaus;
- popieriaus, kuris neatitinka EN 12281:2002 standarto (Europoje);
- popieriaus, kuris sveria mažiau nei 60 g/m^2 (16 sv.);
- kelių dalių formų ar dokumentų.

Perdirbto popieriaus naudojimas

„Lexmark“ siekia sumažinti popieriaus poveikį aplinkai, suteikdama klientams galimybę rinktis spausdinant. Vienas iš būdų, kaip tai pasiekti, yra išbandyti gaminius, siekiant užtikrinti, kad būtų galima naudoti perdirbtą popierių, ypač popierių, pagamintą iš 30 %, 50 % ir 100 % po vartojimo perdirbtų medžiagų. Tikimės, kad perdirbtas popierius mūsų spausdintuvuose niekuo nenusileis pirminiam popieriui. Nors oficialaus standarto dėl biuro įrangoje naudojamo popieriaus nėra, „Lexmark“ kaip minimalių savybių standartą naudoja Europos standartą EN 12281. Siekiant užtikrinti bandymų išsamumą, bandomąjį popierių sudaro 100 % perdirbtas popierius iš Šiaurės Amerikos, Europos ir Azijos, o bandymai atliekami esant 8–80 % santykinei drėgmei. Bandymas apima dvipusį spausdinimą. Gali būti naudojamas biuro popierius, pagamintas iš atsinaujinančiųjų išteklių, perdirbtų arba chloro neturinčių medžiagų.

Spausdinimas

Spausdinimas iš kompiuterio

Pastaba: Jei tai etiketės, kartoninis popierius ir vokai, prieš spausdindami dokumentą spausdintuve nustatykite popieriaus formatą ir rūšį.

- 1 Dokumente, kurį bandote spausdinti, atidarykite dialogo langą „Spausdinti“.
- 2 Jei reikia, pakoreguokite nustatymus.
- 3 Atspausdinkite dokumentą.

Spausdinimas iš mobiliojo prietaiso

Spausdinimas iš mobiliojo prietaiso naudojant „Lexmark Mobile Print“

Lexmark™ „Mobile Print“ leidžia siųsti dokumentus ir vaizdus tiesiai į palaikomą „Lexmark“ spausdintuvą.

- 1 Atidarykite dokumentą ir jį išsiųskite arba bendrinkite su „Lexmark Mobile Print“.



Pastaba: Kai kuriose trečiųjų šalių programose siuntimo ar bendrinimo funkcija gali būti nepalaikoma. Norėdami gauti daugiau informacijos, žr. dokumentaciją, kurią gavote kartu su programa.

- 2 Pasirinkite spausdintuvą.
- 3 Atspausdinkite dokumentą.

Spausdinimas iš mobiliojo prietaiso naudojant „Mopria Print Service“

„Mopria® Print Service“ yra mobiliojo spausdinimo programa mobiliesiems prietaisams su Android™ 5.5. ir naujesnėmis versijomis. Ji leidžia spausdinti tiesiai į bet kurį „Mopria“ patvirtintą spausdintuvą.

Pastaba: Atsisiuntę „Mopria Print Service“ programą iš Google Play™ parduotuvės, būtinai ją įgalinkite mobiliajame prietaise.

- 1 „Android“ mobiliajame prietaise paleiskite suderinamą programą arba pasirinkite dokumentą iš failų tvarkytuvės.
- 2 Bakstelėkite  > Spausdinti.
- 3 Pasirinkite spausdintuvą ir, jei reikia, pakoreguokite nustatymus.
- 4 Bakstelėkite .

Spausdinimas iš mobiliojo prietaiso naudojant „AirPrint“

Programinės įrangos funkcija „AirPrint“ yra mobiliojo spausdinimo programa, leidžianti iš „Apple“ prietaisų siųsti spausdinimo užduotis tiesiai į „AirPrint“ patvirtintą spausdintuvą.

Pastabos:



- Įsitinkite, kad „Apple“ prietaisas ir spausdintuvas yra prijungti prie to paties tinklo. Jei tinkle yra keli belaidžiai šakotuvai, įsitinkite, kad abu įrenginiai yra prijungti prie to paties potinklio.
- Ši programa yra palaikoma tik tam tikruose „Apple“ prietaisuose.

- 1 Mobiliajame prietaise pasirinkite dokumentą iš failų tvarkytuvės arba paleiskite suderinamą programą.
- 2 Bakstelėkite  > **Spausdinti**.
- 3 Pasirinkite spausdintuvą ir, jei reikia, pakoreguokite nustatymus.
- 4 Atspausdinkite dokumentą.

Spausdinimas iš mobiliojo prietaiso naudojant „Wi-Fi Direct“[®]

„Wi-Fi Direct“[®] yra spausdinimo paslauga, kuri leidžia spausdinti bet kuriuo su „Wi-Fi Direct“ suderintu spausdintuvu.

Pastaba: Įsitinkite, kad mobilusis prietaisas yra prijungtas prie belaidžio spausdintuvo tinklo. Norėdami gauti daugiau informacijos, žr. [„Mobiliojo prietaiso prijungimas prie spausdintuvo“ 169 puslapyje](#).

- 1 Mobiliajame prietaise paleiskite suderinamą programą arba pasirinkite dokumentą iš failų tvarkytuvės.
- 2 Priklausomai nuo savo mobiliojo prietaiso atlikite vieną iš šių veiksmų:
 - Bakstelėkite  > **Spausdinti**.
 - Bakstelėkite  > **Spausdinti**.
 - Bakstelėkite  > **Spausdinti**.
- 3 Pasirinkite spausdintuvą ir, jei reikia, pakoreguokite nustatymus.
- 4 Atspausdinkite dokumentą.

Spausdinimas iš atmintuko

1 Įdėkite atmintuką.



Pastabos:

- Jei atmintukas įdedamas, kai rodomas klaidos pranešimas, spausdintuvas atmintuką ignoruoja.
- Jei atmintukas įdedamas, kai spausdintuvas atlieka kitas spausdinimo užduotis, ekrane rodomas pranešimas **Užimtas**.

2 Ekrane palieskite norimą spausdinti dokumentą.

Jei reikia, sukonfigūruokite kitus spausdinimo nustatymus.

3 Išsiųskite spausdinimo užduotį.

Jei norite spausdinti kitą dokumentą, palieskite **USB atmintukas**.

Įspėjimas—Galima sugadinti: Norėdami išvengti duomenų praradimo arba spausdintuvo veikimo sutrikimo, aktyviai spausdindami, nuskaitydami ar įrašydami iš atminties įtaiso, nelieskite atmintuko arba spausdintuvo nurodytose vietose.



Palaikomi atmintukai ir failų tipai

Atmintukai

- „Lexar JumpDrive S70“ (16 GB ir 32 GB)
- „SanDisk Cruzer“ (16 GB ir 32 GB)
- „PNY Attache“ (16 GB ir 32 GB)

Pastabos:

- Spausdintuve palaikomi didelės spartos USB atmintukai su didelės spartos („full-speed“) standartu.
- USB atmintukuose turi būti palaikoma FAT failų išdėstymo sistema.

Failų tipai

Dokumentai

- PDF (1.7 arba ankstesnė versija)
- HTML
- XPS
- „Microsoft“ failų formatai (.doc, .docx, .xls, .xlsx, .ppt, .pptx)

Paveikslai

- .dcx
- .gif
- .JPEG arba .jpg
- .bmp
- .pcx
- .TIFF arba .tif
- .png

Konfidencialių užduočių konfigūravimas

- 1 Spausdintuvo valdymo skydelyje eikite į:
Nustatymai > Saugumas > Konfidencialaus spausdinimo sąranka.
- 2 Sukonfigūruokite nustatymus.

Naudoti	Kam
Maksimalus neteisingo PIN kodo įvedimų skaičius	Nustatoma, kiek kartų galima įvesti neteisingą PIN kodą. Pastaba: Pasiekus maksimalų skaičių su to naudotojo vardu susijusios spausdinimo užduotys yra pašalinamos.
Konfidencialių užduočių galiojimo laikas	Nustatomas konfidencialių spausdinimo užduočių galiojimo laikas. Pastaba: Turimos konfidencialios užduotys saugomos spausdintuve, kol yra atliekamos arba pašalinamos rankiniu būdu.
Kartotinių užduočių galiojimo laikas	Nustatomas kartotinės spausdinimo užduoties galiojimo laikas. Pastaba: Turimos kartotinės užduotys saugomos spausdintuvo atmintyje, kad būtų dar kartą atspausdintos.
Tikrintinų užduočių galiojimo laikas	Nustatomas laikas, per kurį spausdintuvas, prieš spausdindamas likusias kopijas, išspausdina vieną kopiją. Pastaba: Prieš spausdinant likusias kopijas, atspausdinamas vienas tikrintinų užduočių egzempliorius, kad būtų galima patikrinti, ar jis pakankamai geras.
Atidėtų užduočių galiojimo laikas	Nustatomas laikas, kurį spausdinimo užduotys saugomos spausdintuve. Pastaba: Turimos atidėtos užduotys automatiškai pašalinamos jas atspausdinus.
Reikalauti, kad visos užduotys būtų užlaikomos	Nustatoma, kad spausdintuvas užlaikytų visas spausdinimo užduotis.
Išlaikyti besidubliuojančius dokumentus	Nustatoma, kad spausdintuvas spausdintų visus dokumentus tuo pačiu failo pavadinimu.

Konfidencialių ir kitų turimų užduočių spausdinimas

„Windows“ naudotojams

- 1 Esant atidarytam dokumentui spustelėkite **Failas > Spausdinti**.
- 2 Pasirinkę spausdintuvą, spustelėkite **Savybės, Nuostatos, Parinktys** arba **Sąranka**.
- 3 Spustelėkite **Spausdinti ir laikyti**.
- 4 Pasirinkite **Naudoti funkciją „Spausdinti ir laikyti“** ir priskirkite naudotojo vardą.
- 5 Pasirinkite spausdinimo užduoties rūšį (konfidenciali, kartotinė, atidėta ar tikrintina).
Jei pasirenkate **Konfidenciali**, spausdinimo užduotį apsaugokite asmeniniu identifikavimo numeriu (PIN kodu).
- 6 Spustelėkite **Gerai** arba **Spausdinti**.

- 7 Spausdintuvo pradžios ekrane paleiskite spausdinimo užduotį.
 - Konfidencialių spausdinimo užduočių atveju palieskite **Turimos užduotys** > pasirinkite naudotojo vardą > **Konfidenciali** > įveskite PIN kodą > pasirinkite spausdinimo užduotį > sukonfigūruokite nustatymus > **Spausdinti**.
 - Kitoms spausdinimo užduotimis palieskite **Turimos užduotys** > pasirinkite naudotojo vardą > pasirinkite spausdinimo užduotį > sukonfigūruokite nustatymus > **Spausdinti**.

„Macintosh“ naudotojams

„AirPrint“ naudojimas

- 1 Esant atidarytam dokumentui pasirinkite **Failas** > **Spausdinti**.
- 2 Pasirinkite spausdintuvą ir išskleidžiamajame meniu, kuris eina po meniu Orientacija pasirinkite **Spausdinimas naudojant PIN kodą**.
- 3 Įgalinkite **Spausdinti su PIN kodu** ir įveskite keturių skaitmenų PIN kodą.
- 4 Spustelėkite **Spausdinti**.
- 5 Spausdintuvo pradžios ekrane paleiskite spausdinimo užduotį. Palieskite **Turimos užduotys** > pasirinkite kompiuterio vardą > **Konfidenciali** > įveskite PIN kodą > pasirinkite spausdinimo užduotį > **Spausdinti**.

Spausdinimo tvarkyklės naudojimas

- 1 Esant atidarytam dokumentui pasirinkite **Failas** > **Spausdinti**.
- 2 Pasirinkite spausdintuvą ir išskleidžiamajame meniu, kuris eina po meniu Orientacija pasirinkite **Spausdinti ir laikyti**.
- 3 Pasirinkite **Konfidencialus spausdinimas** ir įveskite keturių skaitmenų PIN kodą.
- 4 Spustelėkite **Spausdinti**.
- 5 Spausdintuvo pradžios ekrane paleiskite spausdinimo užduotį. Palieskite **Turimos užduotys** > pasirinkite savo kompiuterio vardą > **Konfidenciali** > pasirinkite spausdinimo užduotį > įveskite PIN kodą > **Spausdinti**.

Spausdinimas iš Cloud Connector profilio

- 1 Pradžios ekrane palieskite **Cloud Connector**.
- 2 Pasirinkite debesijos paslaugų teikėją, po to pasirinkite profilį.

Pastaba: Daugiau informacijos apie Cloud Connector profilio kūrimą žr. [„Cloud Connector profilio sukūrimas“ 23 puslapyje](#).

- 3 Palieskite **Spausdinti** ir pasirinkite failą.

Jei reikia, pakeiskite nustatymus.

Pastaba: Būtinai pasirinkite palaikomą failą.

- 4 Atspausdinkite dokumentą.

Šriftų pavyzdžių sąrašo spausdinimas

- 1 Pradžios ekrane palieskite **Nustatymai > Ataskaitos > Spausdinti > Spausdinti šriftus**.
- 2 Palieskite **PCL šriftai** arba **PS šriftai**.

Katalogo sąrašo spausdinimas

Pradžios ekrane palieskite **Nustatymai > Ataskaitos > Spausdinti > Spausdinti katalogą**.

Spausdinimo užduoties atšaukimas

Spausdintuvo valdymo skydelyje

- 1 Pradžios ekrane palieskite **Užduočių eilė**.
Pastaba: Šį nustatymą galima pasiekti ir palietus viršutinę pradžios ekrano dalį.
- 2 Pasirinkite užduotį, kurią norite atšaukti.

Kompiuteryje

- 1 Priklausomai nuo savo operacinės sistemos pasirinkite vieną iš šių variantų, kuriuo eisite:
 - Atidarę spausdintuvų aplanką pasirinkite savo spausdintuvą.
 - Iš meniu „Apple“ esančių „Sistemos parinkčių“ eikite į savo spausdintuvą.
- 2 Pasirinkite užduotį, kurią norite atšaukti.

Kopijavimas

Automatinio dokumentų tiektuvo ir skaitytuvo stiklo naudojimas

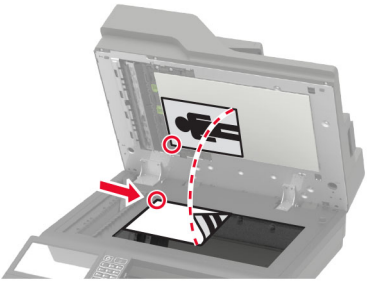
Automatinis dokumentų tiektuvas (ADT)	Skaitytuvo stiklas
 <ul style="list-style-type: none"> • ADT naudokite kelių puslapių arba ant abiejų pusių spausdinamiems dokumentams. • Dokumento originalą dėkite gerąja puse į viršų. Jei tai – kelių ar daugiau puslapių dokumentai, prieš juos dėdami būtinai sulygiuokite jų priekinį kraštą. • Būtinai pareguliuokite popieriaus kreiptuvus, kad jie atitiktų įdedamo popieriaus plotį. 	 <ul style="list-style-type: none"> • Skaitytuvo stiklą naudokite vieno puslapio dokumentams, knygų puslapiams, nedidelėms laikmenoms (pavyzdžiui, atvirukams arba nuotraukoms), permatomoms laikmenoms, foto popieriui arba plonomis laikmenoms (pavyzdžiui, išskarpoms iš žurnalų). • Dokumentą dėkite gerąja puse žemyn į kampą su rodykle.

Kopijų darymas

1 Dokumento originalą įdėkite į ADT dėklą arba padėkite ant skaitytuvo stiklo.

Pastaba: Norėdami išvengti apkarpyto vaizdo, įsitikinkite, kad dokumento originalas ir spaudinys yra tokio paties popieriaus formato.

2 Pradžios ekrane palieskite **Kopijuoti** ir nurodykite kopijų skaičių.

Jei reikia, pakoreguokite kopijavimo nustatymus.

3 Nukopijuokite dokumentą.

Pastaba: Norėdami kopiją padaryti greitai, spausdintuvo valdymo skydelyje paspauskite .

Nuotraukų kopijavimas

1 Padėkite nuotrauką ant skaitytuvo stiklo.

2 Pradžios ekrane palieskite **Kopijuoti > Turinys > Turinio rūšis > Nuotrauka**.

3 Palieskite **Turinio šaltinis** ir pasirinkite nustatymą, kuris labiausiai atitinka nuotraukos originalą.

4 Nukopijuokite nuotrauką.

Kopijavimas ant firminių blankų

- 1 Dokumento originalą įdėkite į ADT dėklą arba padėkite ant skaitytuvo stiklo.
- 2 Pradžios ekrane palieskite **Kopijavimas > Kopijuoti iš** > pasirinkite dokumento originalo formatą.
- 3 Palieskite **Kopijuoti į**, tada pasirinkite popieriaus šaltinį, kuriame yra firminiai blankai.
Jei firminus blankus įdėjote į daugiafunkcij tiktuvą, eikite į:
Kopijuoti į > Daugiafunkcis tiktuvus > pasirinkite popieriaus formatą > **Firminiai blankai**
- 4 Nukopijuokite dokumentą.

Kopijavimas ant abiejų popieriaus pusių

- 1 Dokumento originalą įdėkite į ADT dėklą arba padėkite ant skaitytuvo stiklo.
- 2 Pradžios ekrane palieskite **Kopijuoti > Pusės**.
- 3 Pakoreguokite nustatymus.
- 4 Nukopijuokite dokumentą.

Kopijų mažinimas arba didinimas

- 1 Dokumento originalą įdėkite į ADT dėklą arba padėkite ant skaitytuvo stiklo.
- 2 Pradžios ekrane eikite į:
Kopijuoti > Mastelis > nurodykite mastelio vertę
Pastaba: Nustačius mastelį ir pakeitus dokumento originalo arba spaudinio dydį mastelio vertė bus atkurta automatiškai.
- 3 Nukopijuokite dokumentą.

Kopijų sudėstymas

- 1 Dokumento originalą įdėkite į ADT dėklą arba padėkite ant skaitytuvo stiklo.
- 2 Pradžios ekrane palieskite **Kopijavimas > Sudėstyti > Įjungta [1,2,1,2,1,2]**.
- 3 Nukopijuokite dokumentą.

Skiriamųjų lapų dėjimas tarp kopijų

- 1 Dokumento originalą įdėkite į ADT dėklą arba padėkite ant skaitytuvo stiklo.
- 2 Pradžios ekrane palieskite **Kopijuoti > Skiriamieji lapai**.
- 3 Pakoreguokite nustatymus.
- 4 Išsiųskite kopijavimo užduotį.

Kelių puslapių kopijavimas viename lape

- 1 Dokumento originalą įdėkite į ADT dėklą arba padėkite ant skaitytuvo stiklo.
- 2 Pradžios ekrane palieskite **Kopijuoti > Puslapiai vienoje pusėje**.
- 3 Pakoreguokite nustatymus.
- 4 Nukopijuokite dokumentą.

Sparčiosios kopijavimo nuorodos kūrimas

- 1 Pradžios ekrane palieskite **Kopijuoti**.
- 2 Sukonfigūravę nustatymus, palieskite .
- 3 Sukurkite sparčiąją nuorodą.

Siuntimas el. paštu

Automatinio dokumentų tiektuvo ir skaitytuvo stiklo naudojimas

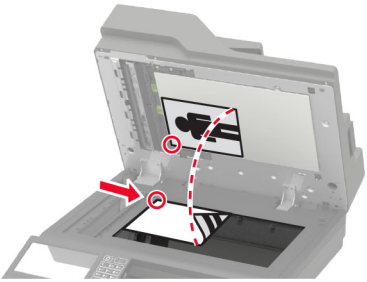
Automatinis dokumentų tiektuvas (ADT)	Skaitytuvo stiklas
 <ul style="list-style-type: none"> • ADT naudokite kelių puslapių arba ant abiejų pusių spausdinamiems dokumentams. • Dokumento originalą dėkite gerąja puse į viršų. Jei tai – kelių ar daugiau puslapių dokumentai, prieš juos dėdami būtinai sulygiuokite jų priekinį kraštą. • Būtinai pareguliuokite popieriaus kreiptuvus, kad jie atitiktų įdedamo popieriaus plotį. 	 <ul style="list-style-type: none"> • Skaitytuvo stiklą naudokite vieno puslapio dokumentams, knygų puslapiams, nedidelėms laikmenoms (pavyzdžiui, atvirukams arba nuotraukoms), permatomoms laikmenoms, foto popieriui arba plonomis laikmenoms (pavyzdžiui, išskarpoms iš žurnalų). • Dokumentą dėkite gerąja puse žemyn į kampą su rodykle.

El. pašto SMTP nustatymų konfigūravimas

Norėdami nusiųsti nuskenuotą dokumentą el. paštu, sukonfigūruokite paprastojo pašto siuntimo protokolo (SMTP) nustatymus. Kiekvieno el. pašto paslaugų teikėjo nustatymai skiriasi.

Prieš pradėdami įsitikinkite, kad spausdintuvas yra prijungtas prie tinklo, o tinklas yra prijungtas prie interneto.

Meniu Nustatymai naudojimas spausdintuve

- 1 Pradžios ekrane palieskite **Nustatymai > El. paštas > El. pašto sąranka**.
- 2 Sukonfigūruokite nustatymus.

Pastabos:

- Jei reikia daugiau informacijos apie slaptažodį, peržiūrėkite [el. pašto paslaugų teikėjai](#).
- Jei jūsų paslaugų teikėjo sąrašė nėra, susisiekite su savo paslaugų teikėju ir paprašykite nustatymų.

Naudojant įtaisytajį interneto serverį (EWS)

- 1 Atidarykite interneto naršyklę ir adreso lauke įveskite spausdintuvo IP adresą.

Pastabos:

- Spausdintuvo pradžios ekrane peržiūrėkite spausdintuvo IP adresą. IP adresas rodomas kaip keturi taškais atskirti skaičių rinkiniai, pavyzdžiui, 123.123.123.123.

- Jei naudojate įgaliotąjį serverį, laikinai jį išjunkite, kad galėtumėte tinkamai įkelti tinklalapį.

2 Spustelėkite **Nustatymai > El. paštas**.

3 Dalyje El. pašto sąranka sukonfigūruokite nustatymus.

Pastabos:

- Jei reikia daugiau informacijos apie slaptažodį, peržiūrėkite [el. pašto paslaugų teikėjai](#).
- Jei jūsų paslaugų teikėjo sąrašė nėra, susisiekite su savo paslaugų teikėju ir paprašykite nustatymų.

4 Spustelėkite **Išsaugoti**.

El. pašto paslaugų teikėjai

- [„AOL Mail“](#)
- [„Comcast Mail“](#)
- [„Gmail“](#)
- [„iCloud Mail“](#)
- [„Mail.com“](#)
- [„NetEase Mail“ \(mail.126.com\)](#)
- [„NetEase Mail“ \(mail.163.com\)](#)
- [„NetEase Mail“ \(mail.yeah.net\)](#)
- [„Outlook Live“](#)
- [„QQ Mail“](#)
- [„Sina Mail“](#)
- [„Sohu Mail“](#)
- [„Yahoo! Mail“](#)
- [„Zoho Mail“](#)

Pastabos:

- Jei naudodami pateiktus nustatymus pastebite klaidų, susisiekite su savo el. pašto paslaugų teikėju.
- Jei jūsų paslaugų teikėjo sąrašė nėra, susisiekite su savo paslaugų teikėju.

„AOL Mail“

Nustatymas	Vertė
Pirminis SMTP tinklų sietuvas	smtp.aol.com
Pirminio SMTP tinklų sietuvo prievadas	587
Naudoti SSL/TLS	Privalomas
Reikalauti patikimo liudijimo	Išjungta
Atgalinis adresas	Jūsų el. pašto adresas
SMTP serverio tapatumo nustatymas	Prisijungimas / atviras tekstas
Įrenginio inicijuojamas elektroninis laiškas	Naudoti įrenginio SMTP prisijungimo duomenis
Įrenginio naudotojo vardas	Jūsų el. pašto adresas

Nustatymas	Vertė
Įrenginio slaptažodis	Programos slaptažodis Pastaba: Norėdami sukurti programos slaptažodį, eikite į puslapį AOL paskyrų saugumas , prisijunkite prie savo paskyros ir spustelėkite Generuoti programos slaptažodį .

„Comcast Mail“

Nustatymas	Vertė
Pirminis SMTP tinklų sietuvas	smtp.comcast.net
Pirminio SMTP tinklų sietuvo prievadas	587
Naudoti SSL/TLS	Privalomas
Reikalauti patikimo liudijimo	Išjungta
Atgalinis adresas	Jūsų el. pašto adresas
SMTP serverio tapatumo nustatymas	Prisijungimas / atviras tekstas
Įrenginio inicijuojamas elektroninis laiškas	Naudoti įrenginio SMTP prisijungimo duomenis
Įrenginio naudotojo vardas	Jūsų el. pašto adresas
Įrenginio slaptažodis	Paskyros slaptažodis

Gmail™

Pastaba: Įsitikinkite, kad jūsų „Google“ paskyroje įgalintas verifikavimas dviem veiksmais. Jei norite įgalinti verifikavimą dviem veiksmais, eikite į puslapį [„Google“ paskyrų saugumas](#), prisijunkite prie savo paskyros ir sekcijoje „Prisijungimas prie „Google““ spustelėkite **Verifikavimas dviem veiksmais**.

Nustatymas	Vertė
Pirminis SMTP tinklų sietuvas	smtp.gmail.com
Pirminio SMTP tinklų sietuvo prievadas	587
Naudoti SSL/TLS	Privalomas
Reikalauti patikimo liudijimo	Išjungta
Atgalinis adresas	Jūsų el. pašto adresas
SMTP serverio tapatumo nustatymas	Prisijungimas / atviras tekstas
Įrenginio inicijuojamas elektroninis laiškas	Naudoti įrenginio SMTP prisijungimo duomenis
Įrenginio naudotojo vardas	Jūsų el. pašto adresas

Nustatymas	Vertė
Įrenginio slaptažodis	Programos slaptažodis Pastabos: <ul style="list-style-type: none"> • Jei norite sukurti programos slaptažodį, eikite į puslapį „Google“ paskyrų saugumas, prisijunkite prie savo paskyros ir sekcijoje „Prisijungimas prie „Google““ spustelėkite Programų slaptažodžiai. • Elementas „Programų slaptažodžiai“ rodomas, tik jei yra įgalintas verifikavimas dviem veiksmais.

„iCloud Mail“

Pastaba: Įsitinkite, kad jūsų paskyroje įgalintas verifikavimas dviem veiksmais.

Nustatymas	Vertė
Pirminis SMTP tinklų sietuvas	smtp.mail.me.com
Pirminio SMTP tinklų sietuvo prievadas	587
Naudoti SSL/TLS	Privalomas
Reikalauti patikimo liudijimo	Išjungta
Atgalinis adresas	Jūsų el. pašto adresas
SMTP serverio tapatumo nustatymas	Prisijungimas / atviras tekstas
Įrenginio inicijuojamas elektroninis laiškas	Naudoti įrenginio SMTP prisijungimo duomenis
Įrenginio naudotojo vardas	Jūsų el. pašto adresas
Įrenginio slaptažodis	Programos slaptažodis Pastaba: Jei norite sukurti programos slaptažodį, eikite į puslapį „iCloud“ paskyrų tvarkymas , prisijunkite prie savo paskyros ir sekcijoje Saugumas spustelėkite Generuoti slaptažodį .

„Mail.com“

Nustatymas	Vertė
Pirminis SMTP tinklų sietuvas	smtp.mail.com
Pirminio SMTP tinklų sietuvo prievadas	587
Naudoti SSL/TLS	Privalomas
Reikalauti patikimo liudijimo	Išjungta
Atgalinis adresas	Jūsų el. pašto adresas
SMTP serverio tapatumo nustatymas	Prisijungimas / atviras tekstas
Įrenginio inicijuojamas elektroninis laiškas	Naudoti įrenginio SMTP prisijungimo duomenis
Įrenginio naudotojo vardas	Jūsų el. pašto adresas
Įrenginio slaptažodis	Paskyros slaptažodis

„NetEase Mail“ (mail.126.com)

Pastaba: Įsitikinkite, kad jūsų paskyroje įgalinta SMTP paslauga. Jei norite įgalinti šią paslaugą, „NetEase Mail“ pradžios tinklalapyje spustelėkite **Nustatymai > POP3/SMTP/IMAP** ir įgalinkite arba **IMAP/SMTP paslaugą**, arba **POP3/SMTP paslaugą**.

Nustatymas	Vertė
Pirminis SMTP tinklų sietuvas	smtp.126.com
Pirminio SMTP tinklų sietuvo prievadas	465
Naudoti SSL/TLS	Privalomas
Reikalauti patikimo liudijimo	Išjungta
Atgalinis adresas	Jūsų el. pašto adresas
SMTP serverio tapatumo nustatymas	Prisijungimas / atviras tekstas
Įrenginio inicijuojamas elektroninis laiškas	Naudoti įrenginio SMTP prisijungimo duomenis
Įrenginio naudotojo vardas	Jūsų el. pašto adresas
Įrenginio slaptažodis	Prieigos teisės slaptažodis Pastaba: Prieigos teisės slaptažodis suteikiamas, kai yra įgalinta IMAP/SMTP paslauga arba POP3/SMTP paslauga.

„NetEase Mail“ (mail.163.com)

Pastaba: Įsitikinkite, kad jūsų paskyroje įgalinta SMTP paslauga. Jei norite įgalinti šią paslaugą, „NetEase Mail“ pradžios tinklalapyje spustelėkite **Nustatymai > POP3/SMTP/IMAP** ir įgalinkite arba **IMAP/SMTP paslaugą**, arba **POP3/SMTP paslaugą**.

Nustatymas	Vertė
Pirminis SMTP tinklų sietuvas	smtp.163.com
Pirminio SMTP tinklų sietuvo prievadas	465
Naudoti SSL/TLS	Privalomas
Reikalauti patikimo liudijimo	Išjungta
Atgalinis adresas	Jūsų el. pašto adresas
SMTP serverio tapatumo nustatymas	Prisijungimas / atviras tekstas
Įrenginio inicijuojamas elektroninis laiškas	Naudoti įrenginio SMTP prisijungimo duomenis
Įrenginio naudotojo vardas	Jūsų el. pašto adresas
Įrenginio slaptažodis	Prieigos teisės slaptažodis Pastaba: Prieigos teisės slaptažodis suteikiamas, kai yra įgalinta IMAP/SMTP paslauga arba POP3/SMTP paslauga.

„NetEase Mail“ (mail.yeah.net)

Pastaba: Įsitikinkite, kad jūsų paskyroje įgalinta SMTP paslauga. Jei norite įgalinti šią paslaugą, „NetEase Mail“ pradžios tinklalapyje spustelėkite **Nustatymai > POP3/SMTP/IMAP** ir įgalinkite arba **IMAP/SMTP paslaugą**, arba **POP3/SMTP paslaugą**.

Nustatymas	Vertė
Pirminis SMTP tinklų sietuvas	smtp.yeah.net
Pirminio SMTP tinklų sietuvo prievadas	465
Naudoti SSL/TLS	Privalomas
Reikalauti patikimo liudijimo	Išjungta
Atgalinis adresas	Jūsų el. pašto adresas
SMTP serverio tapatumo nustatymas	Prisijungimas / atviras tekstas
Įrenginio inicijuojamas elektroninis laiškas	Naudoti įrenginio SMTP prisijungimo duomenis
Įrenginio naudotojo vardas	Jūsų el. pašto adresas
Įrenginio slaptažodis	Prieigos teisės slaptažodis Pastaba: Prieigos teisės slaptažodis suteikiamas, kai yra įgalinta IMAP/SMTP paslauga arba POP3/SMTP paslauga.

„Outlook Live“

Šie nustatymai taikomi outlook.com ir hotmail.com el. pašto sritims (domenams).

Nustatymas	Vertė
Pirminis SMTP tinklų sietuvas	smtp.office365.com
Pirminio SMTP tinklų sietuvo prievadas	587
Naudoti SSL/TLS	Privalomas
Reikalauti patikimo liudijimo	Išjungta
Atgalinis adresas	Jūsų el. pašto adresas
SMTP serverio tapatumo nustatymas	Prisijungimas / atviras tekstas
Įrenginio inicijuojamas elektroninis laiškas	Naudoti įrenginio SMTP prisijungimo duomenis
Įrenginio naudotojo vardas	Jūsų el. pašto adresas
Įrenginio slaptažodis	Paskyros slaptažodis arba programos slaptažodis Pastabos: <ul style="list-style-type: none"> • Paskyroms, kurioms išjungtas verifikavimas dviem veiksmais, naudokite savo paskyros slaptažodį. • Paskyroms, kurioms įjungtas verifikavimas dviem veiksmais, naudokite programos slaptažodį. Norėdami sukurti programos slaptažodį, eikite į puslapį „Outlook Live“ paskyrų tvarkymas ir prisijunkite prie savo paskyros.

„QQ Mail“

Pastaba: Įsitikinkite, kad jūsų paskyroje įgalinta SMTP paslauga. Norėdami įgalinti paslaugą, „QQ Mail“ pradžios tinklalapyje spustelėkite **Nustatymai > Paskyra**. Sekcijoje POP3/IMAP/SMTP/Exchange/CardDAV/CalDAV paslauga įgalinkite arba **POP3/SMTP paslaugą**, arba **IMAP/SMTP paslaugą**.

Nustatymas	Vertė
Pirminis SMTP tinklų sietuvas	smtp.qq.com
Pirminio SMTP tinklų sietuvo prievadas	587
Naudoti SSL/TLS	Privalomas
Reikalauti patikimo liudijimo	Išjungta
Atgalinis adresas	Jūsų el. pašto adresas
SMTP serverio tapatumo nustatymas	Prisijungimas / atviras tekstas
Įrenginio inicijuojamas elektroninis laiškas	Naudoti įrenginio SMTP prisijungimo duomenis
Įrenginio naudotojo vardas	Jūsų el. pašto adresas
Įrenginio slaptažodis	Prieigos teisės kodas Pastaba: Jei norite sugeneruoti prieigos teisės kodą, „QQ Mail“ pradžios tinklalapyje spustelėkite Nustatymai > Paskyra ir sekcijoje POP3/IMAP/SMTP/Exchange/CardDAV/CalDAV paslauga spustelėkite Generuoti prieigos teisės kodą .

„Sina Mail“

Pastaba: Įsitikinkite, kad jūsų paskyroje įgalinta POP3/SMTP paslauga. Norėdami įgalinti šią paslaugą, „Sina Mail“ pradžios tinklalapyje spustelėkite **Nustatymai > Daugiau nustatymų > Naudotojo POP/IMAP/SMTP** ir įgalinkite **POP3/SMTP paslaugą**.

Nustatymas	Vertė
Pirminis SMTP tinklų sietuvas	smtp.sina.com
Pirminio SMTP tinklų sietuvo prievadas	587
Naudoti SSL/TLS	Privalomas
Reikalauti patikimo liudijimo	Išjungta
Atgalinis adresas	Jūsų el. pašto adresas
SMTP serverio tapatumo nustatymas	Prisijungimas / atviras tekstas
Įrenginio inicijuojamas elektroninis laiškas	Naudoti įrenginio SMTP prisijungimo duomenis
Įrenginio naudotojo vardas	Jūsų el. pašto adresas
Įrenginio slaptažodis	Prieigos teisės kodas Pastaba: Norėdami sukurti prieigos teisės kodą, el. pašto pradžios tinklalapyje spustelėkite Nustatymai > Daugiau nustatymų > Naudotojo POP/IMAP/SMTP ir įgalinkite Prieigos teisės kodo būseną .

„Sohu Mail“

Pastaba: Įsitikinkite, kad jūsų paskyroje įgalinta SMTP paslauga. Jei norite įgalinti šią paslaugą, „Sohu Mail“ pradžios tinklalapyje spustelėkite **Parinktys > Nustatymai > POP3/SMTP/IMAP** ir įgalinkite arba IMAP/SMTP paslaugą, arba POP3/SMTP paslaugą.

Nustatymas	Vertė
Pirminis SMTP tinklų sietuvas	smtp.sohu.com
Pirminio SMTP tinklų sietuvo prievadas	465
Naudoti SSL/TLS	Privalomas
Reikalauti patikimo liudijimo	Išjungta
Atgalinis adresas	Jūsų el. pašto adresas
SMTP serverio tapatumo nustatymas	Prisijungimas / atviras tekstas
Įrenginio inicijuojamas elektroninis laiškas	Naudoti įrenginio SMTP prisijungimo duomenis
Įrenginio naudotojo vardas	Jūsų el. pašto adresas
Įrenginio slaptažodis	Nepriklausomas slaptažodis Pastaba: Nepriklausomas slaptažodis suteikiamas, kai yra įgalinta IMAP/SMTP paslauga arba POP3/SMTP paslauga.

„Yahoo! Mail“

Nustatymas	Vertė
Pirminis SMTP tinklų sietuvas	smtp.mail.yahoo.com
Pirminio SMTP tinklų sietuvo prievadas	587
Naudoti SSL/TLS	Privalomas
Reikalauti patikimo liudijimo	Išjungta
Atgalinis adresas	Jūsų el. pašto adresas
SMTP serverio tapatumo nustatymas	Prisijungimas / atviras tekstas
Įrenginio inicijuojamas elektroninis laiškas	Naudoti įrenginio SMTP prisijungimo duomenis
Įrenginio naudotojo vardas	Jūsų el. pašto adresas
Įrenginio slaptažodis	Programos slaptažodis Pastaba: Norėdami sukurti programos slaptažodį, eikite į puslapį „Yahoo“ paskyrų saugumas , prisijunkite prie savo paskyros ir spustelėkite Generuoti programos slaptažodį .

„Zoho Mail“

Nustatymas	Vertė
Pirminis SMTP tinklų sietuvas	smtp.zoho.com
Pirminio SMTP tinklų sietuvo prievadas	587
Naudoti SSL/TLS	Privalomas
Reikalauti patikimo liudijimo	Išjungta

Nustatymas	Vertė
Atgalinis adresas	Jūsų el. pašto adresas
SMTP serverio tapatumo nustatymas	Prisijungimas / atviras tekstas
Įrenginio inicijuojamas elektroninis laiškas	Naudoti įrenginio SMTP prisijungimo duomenis
Įrenginio naudotojo vardas	Jūsų el. pašto adresas
Įrenginio slaptažodis	<p>Paskyros slaptažodis arba programos slaptažodis</p> <p>Pastabos:</p> <ul style="list-style-type: none"> • Paskyroms, kurioms išjungtas verifikavimas dviem veiksmais, naudokite savo paskyros slaptažodį. • Paskyroms, kurioms įjungtas verifikavimas dviem veiksmais, naudokite programos slaptažodį. Jei norite sukurti programos slaptažodį, eikite į puslapį „Zoho Mail“ paskyrų saugumas, prisijunkite prie savo paskyros ir sekcijoje Konkrečių programų slaptažodžiai spustelėkite Generuoti naują slaptažodį.

Elektroninio laiško siuntimas

Prieš pradėdami įsitikinkite, kad sukonfigūruoti SMTP nustatymai. Norėdami gauti daugiau informacijos, žr. [„El. pašto SMTP nustatymų konfigūravimas“ 57 puslapyje](#).

Valdymo skydelio naudojimas

- 1 Dokumento originalą įdėkite į ADT dėklą arba padėkite ant skenerio stiklo.
- 2 Pradžios ekrane palieskite **El. paštas** ir įveskite reikiamą informaciją.
- 3 Jei reikia, sukonfigūruokite išvesties failo tipo nustatymus.
- 4 Išsiųskite elektroninį laišką.

Naudojant sparčiosios nuorodos numerį

- 1 Dokumento originalą įdėkite į ADT dėklą arba padėkite ant skenerio stiklo.
- 2 Pradžios ekrane palieskite **Sparčiųjų nuorodų centras > El. laiškas**.
- 3 Pasirinkite sparčiosios nuorodos numerį.
- 4 Išsiųskite elektroninį laišką.

El. pašto sparčiosios nuorodos kūrimas

- 1 Pradžios ekrane palieskite **El. paštas**.
- 2 Sukonfigūravę nustatymus, palieskite .
- 3 Sukurkite sparčiąją nuorodą.

Siuntimas faksu

Automatinio dokumentų tiektuvo ir skaitytuvo stiklo naudojimas

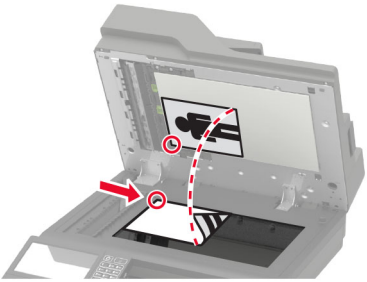
Automatinis dokumentų tiektuvas (ADT)	Skaitytuvo stiklas
 <ul style="list-style-type: none"> • ADT naudokite kelių puslapių arba ant abiejų pusių spausdinamiems dokumentams. • Dokumento originalą dėkite gerąja puse į viršų. Jei tai – kelių ar daugiau puslapių dokumentai, prieš juos dėdami būtinai sulygiuokite jų priekinį kraštą. • Būtinai pareguliuokite popieriaus kreiptuvus, kad jie atitiktų įdedamo popieriaus plotį. 	 <ul style="list-style-type: none"> • Skaitytuvo stiklą naudokite vieno puslapio dokumentams, knygų puslapiams, nedidelėms laikmenoms (pavyzdžiui, atvirukams arba nuotraukoms), permatomoms laikmenoms, foto popieriui arba plonomis laikmenoms (pavyzdžiui, išskarpoms iš žurnalų). • Dokumentą dėkite gerąja puse žemyn į kampą su rodykle.

Fakso nustatymas spausdintuve

Pastabos:

- Šie prijungimo metodai taikomi tik kai kuriose šalyse ar regionuose.
- Pradinės spausdintuvo sąrankos metu išvalykite žymimąjį fakso funkcijos langelį ir bet kokią kitą funkciją, kurią ketinate nustatyti vėliau, ir pasirinkite **Tęsti**.
- Jei fakso funkcija yra įjungta ir nėra visiškai nustatyta, indikatoriaus lemputė gali mirksėti raudona spalva.

Įspėjimas—Galima sugadinti: Norėdami išvengti duomenų praradimo arba spausdintuvo veikimo sutrikimo, aktyviai siųsdami ar priimdami faksogramas nelieskite laidų arba spausdintuvo nurodytose vietose.



Palaikomas faksimilinis ryšys

Spausdintuvo modelis	Analoginis faksimilinis ryšys	„etherFAX“ ¹	Fakso serveris	„Fax over IP“ (FoIP) ²
MX822ade	✓	✓	✓	✓
MX822adtfe	✓	✓	✓	✓
MX822adxe	✓	✓	✓	✓
MX822de	x	✓	✓	✓
MX826ade	✓	✓	✓	✓
MX826adtfe	✓	✓	✓	✓
MX826adxe	✓	✓	✓	✓
MX826de	x	✓	✓	✓
XM7355	✓	✓	✓	✓
XM7335b	✓	✓	✓	✓
XM7335bi	x	✓	✓	✓
XM7335i	x	✓	✓	✓
XM7370	✓	✓	✓	✓
XM7370i	x	✓	✓	✓

¹ Reikia prenumeratos. Norėdami gauti daugiau informacijos, apsilankykite adresu <https://www.etherfax.net/lexmark> arba kreipkitės į vietą, kurioje pirkote spausdintuvą.

² Reikia įdiegto licencijos paketo. Norėdami gauti daugiau informacijos, kreipkitės į vietą, kurioje pirkote spausdintuvą.

Fakso funkcijos nustatymas naudojant analoginį faksimilinį ryšį

Pastabos:

- Ši funkcija galima tik kai kurių modelių spausdintuvuose.
- Kai kurie ryšio metodai taikomi tik kai kuriose šalyse ar regionuose.
- Jei fakso funkcija yra įjungta ir nėra visiškai nustatyta, indikatorius lemputė gali mirksėti raudona spalva.
- Jei nėra TCP / IP aplinkos, diegdami faksimilinį ryšį naudokitės valdymo skydeliu.

Įspėjimas—Galima sugadinti: Norėdami išvengti duomenų praradimo arba spausdintuvo veikimo sutrikimo, aktyviai siųsdami ar priimdami faksogramas nelieskite laidų arba spausdintuvo nurodytose vietose.



Meniu Nustatymai spausdintuve

- 1 Pradžios ekrane pasirinkite **Nustatymai > Faksas > Faksimilinio ryšio sąranka > Bendrieji fakso nustatymai**.
- 2 Sukonfigūruokite nustatymus.

Naudojant įtaisytąjį interneto serverį (EWS)

- 1 Atidarykite interneto naršyklę ir adreso lauke įveskite spausdintuvo IP adresą.

Pastabos:

- Pradžios ekrane pasižiūrėkite spausdintuvo IP adresą. IP adresas rodomas kaip keturi taškais atskirtų skaičių rinkiniai, pavyzdžiui, 123.123.123.123.
- Jei naudojate įgalintąjį serverį, laikinai jį išjunkite, kad galėtumėte tinkamai įkelti tinklalapį.

- 2 Spustelėkite **Nustatymai > Faksas > Faksimilinio ryšio sąranka > Bendrieji fakso nustatymai**.
- 3 Sukonfigūruokite nustatymus.
- 4 Vykdykite pakeitimus.

Faksimilinio ryšio funkcijos nustatymas naudojant „etherFAX“

Pastabos:

- Spausdintuvo programinę aparatinę įrangą reikia atnaujinti į naujausią versiją. Norėdami gauti daugiau informacijos, žr. „[Programinės aparatinės įrangos naujinimas](#)“ 320 puslapyje.
- Jūsų spausdintuve turi būti įdiegtas atitinkamas licencijos paketas. Norėdami gauti daugiau informacijos, kreipkitės į „etherFAX“.
- Įsitikinkite, kad spausdintuvą esate užregistravę „etherFAX“ portale. Norėdami gauti daugiau informacijos, apsilankykite adresu <https://www.etherfax.net/lexmark>.
- Registruojant spausdintuvą reikia jo serijos numerio. Norėdami rasti serijos numerį žr. „[Spausdintuvo serijos numerio paieška](#)“ 11 puslapyje.

1 Atidarykite interneto naršyklę ir adreso lauke įveskite spausdintuvo IP adresą.

Pastabos:

- Pradžios ekrane pasižiūrėkite spausdintuvo IP adresą. IP adresas rodomas kaip keturi taškais atskirtų skaičių rinkiniai, pavyzdžiui, 123.123.123.123.
- Jei naudojate įgaliotąjį serverį, laikinai jį išjunkite, kad galėtumėte tinkamai įkelti tinklalapį.

2 Spustelėkite **Nustatymai > Faksas > Faksimilinio ryšio sąranka > Bendrieji fakso nustatymai**.

Pastaba: Meniu elementas Faksimilinio ryšio sąranka rodomas tik tada, kai Fakso režimas yra nustatytas į Faksas.

3 Lauke Fakso pavadinimas įveskite unikalų vardą.

4 Lauke Fakso numeris įveskite „etherFAX“ suteiktą fakso numerį.

5 Meniu Faksogramų transportas pasirinkite „etherFAX“.

6 Vykdykite pakeitimus.

Fakso funkcijos nustatymas naudojant fakso serverį

Pastabos:

- Ši funkcija leidžia siųsti faksogramas faksimilinių paslaugų teikėjui, palaikančiam el. laiškų gavimą.
- Ši funkcija palaiko tik išsiunčiamas faksogramas. Norėdami palaikyti faksogramų priėmimą, įsitikinkite, kad spausdintuve turite sukonfigūruotą faksimilinį ryšį pagal įrenginį, pavyzdžiui, analoginį faksimilinį ryšį, „etherFAX“ arba „Fax over IP“ (FoIP).

1 Atidarykite interneto naršyklę ir adreso lauke įveskite spausdintuvo IP adresą.

Pastabos:

- Pradžios ekrane pasižiūrėkite spausdintuvo IP adresą. IP adresas rodomas kaip keturi taškais atskirtų skaičių rinkiniai, pavyzdžiui, 123.123.123.123.
- Jei naudojate įgaliotąjį serverį, laikinai jį išjunkite, kad galėtumėte tinkamai įkelti tinklalapį.

2 Spustelėkite **Nustatymai > Faksas**.

3 Meniu Fakso režimas pasirinkite **Fakso serveris**, tada spustelėkite **Išsaugoti**.

4 Spustelėkite **Fakso serverio sąranka**.

5 Lauke Formatuoti įveskite [#]@myfax.com, kai [#] reiškia fakso numerį, o myfax.com – fakso paslaugos teikėjo sritį (domeną).

Pastabos:

- Jei reikia, sukonfigūruokite laukus Atgalinis adresas, Tema arba Pranešimas.
- Norėdami leisti spausdintuvui priimti faksogramas, įgalinkite faksogramų priėmimo nustatymą pagal įrenginį. Įsitikinkite, kad esate sukonfigūravę faksimilinį ryšį pagal įrenginį.

6 Spustelėkite **Išsaugoti**.

7 Spustelėkite **Fakso serverio el. pašto nustatymai**, po to atlikite vieną iš šių veiksmų:

- Įgalinkite parinktį **Naudoti el. pašto SMTP serverį**.

Pastaba: Jei el. pašto SMTP nustatymai nesukonfigūruoti, žr. „[El. pašto SMTP nustatymų konfigūravimas](#)“ 57 puslapyje.

- Sukonfigūruokite SMTP nustatymus. Norėdami gauti daugiau informacijos, kreipkitės į el. pašto paslaugos teikėją.

8 Vykdykite pakeitimus.

Faksimilinio ryšio diegimas naudojant įprastą telefono ryšio liniją

Pastaba: Šios instrukcijos taikomos tik spausdintuvams, kuriuose palaikomas analoginis faksimilinis ryšys. Norėdami gauti daugiau informacijos, žr. „[Palaikomas faksimilinis ryšys](#)“ 67 puslapyje.

 **DĖMESIO—ELEKTROS SMŪGIO PAVOJUS:** Norėdami išvengti elektros smūgio pavojaus, nenustatinėkite šio gaminio arba nejunkite jokių elektros ar kabelių jungčių, pavyzdžiui, maitinimo laido, fakso funkcijos ar telefono, perkūnijos metu.

 **DĖMESIO—ELEKTROS SMŪGIO PAVOJUS:** Norėdami išvengti elektros smūgio pavojaus, nesinaudokite fakso funkcija perkūnijos metu.

 **DĖMESIO—GALIMA SUSIŽALOTI:** Jei norite sumažinti gaisro pavojų, jungdami šį gaminį prie viešo komutuojamo telefono ryšio tinklo, naudokite tik 26 AWG ar storesnį telekomunikacinės linijos (RJ-11) laidą. Jei tai Australijos vartotojai, laidas turi būti patvirtintas Australijos ryšių ir žiniasklaidos tarnybos.

1 sąranka: Spausdintuvas prijungiamas prie faksimilinių ryšiui skirtos linijos

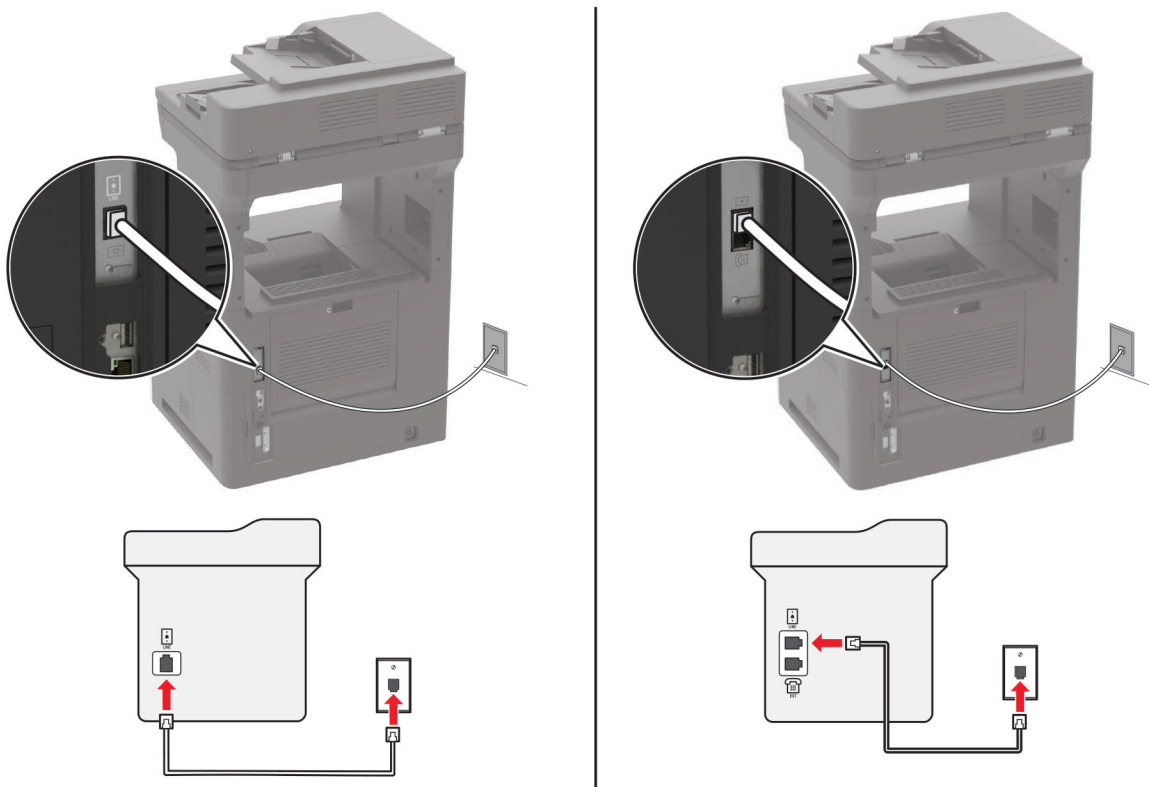

1 Vieną telefono laido galą prijunkite prie spausdintuvo linijos prievado.

2 Kitą laido galą įjunkite į aktyvaus analoginio telefono sieninį lizdą.

Pastabos:

- Galite nustatyti, kad spausdintuvas faksogramas priimtų automatiškai (parinktį Automatinis atsiliepiamas nustatykite į **Įjungta**) arba rankiniu būdu (parinktį Automatinis atsiliepiamas nustatykite į **Išjungta**).
- Jei faksogramas norite priimti automatiškai, nustatykite, kad spausdintuvas atsilieptų po tam tikro skambėjimų skaičiaus.

2 sąranka: Spausdintuvas prijungiamas prie tos pačios linijos kaip ir automatinis atsakiklis

Pastaba: Jei užsisakote skiriamą skambėjimo paslaugą, įsitikinkite, kad spausdintuve nustatote tinkamą skambėjimo melodiją. Priešingu atveju, spausdintuvas nepriims faksogramų, net jei nustatėte, kad jis jas priimtų automatiškai.

Ijungama į tą patį telefono ryšio sieninį lizdą

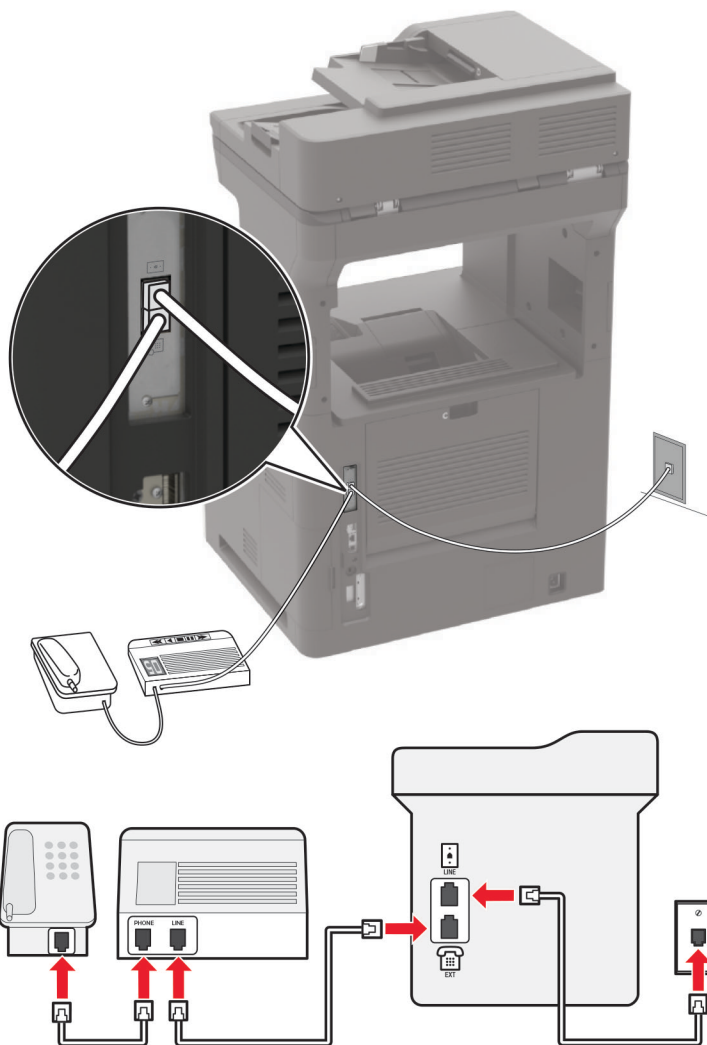

Pastaba: Šios instrukcijos taikomos tik spausdintuvams, turintiems EXT ir linijos prievadus.

- Vieną telefono laido galą prijunkite prie spausdintuvo linijos prievado.
- Kitą laido galą prijunkite prie veikiančio analoginio sieninio lizdo.
- Automatinį atsakiklį prijunkite prie spausdintuvo telefono ryšio prievado.

Ijungama į skirtingus sieninius lizdus

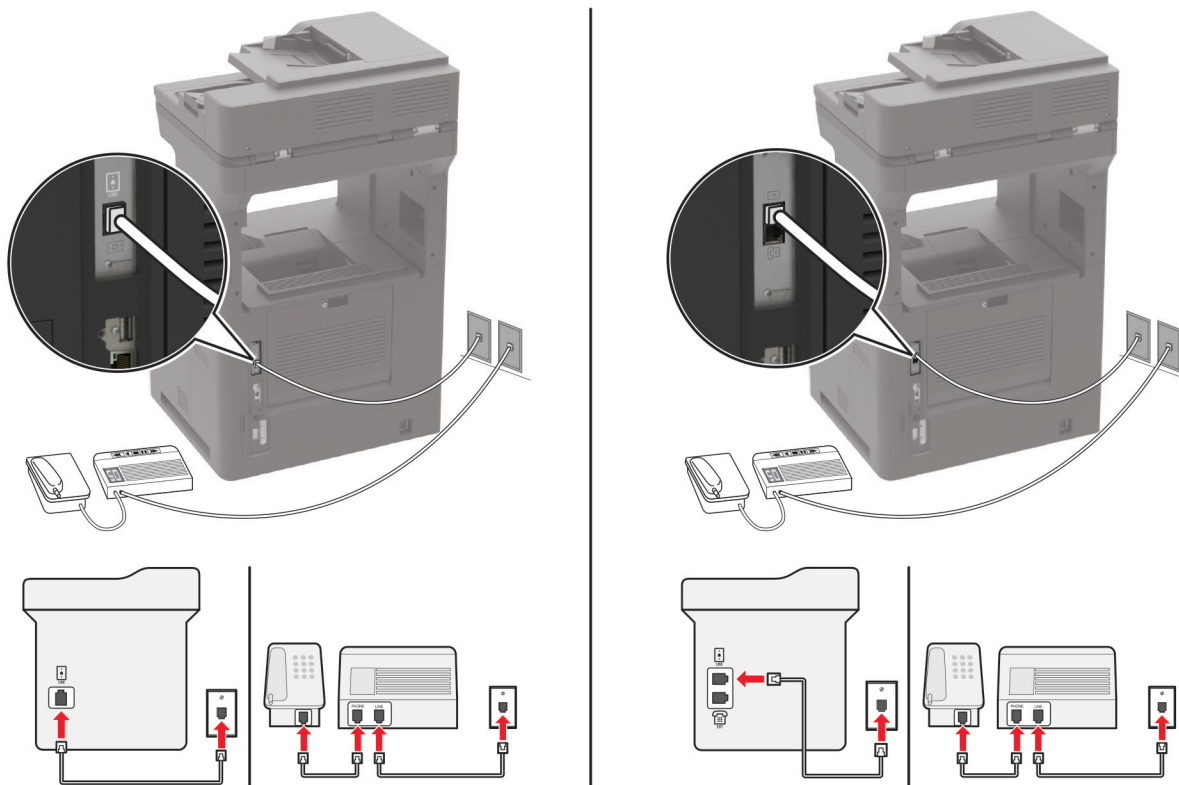

1 Vieną telefono laido galą prijunkite prie spausdintuvo linijos prievado.

2 Kitą laido galą prijunkite prie veikiančio analoginio sieninio lizdo.

Pastabos:

- Jei į liniją įjungtas tik vienas telefono numeris, nustatykite, kad spausdintuvą faksogramas priimtų automatiškai.
- Nustatykite, kad spausdintuvas atsilieptų po dviejų automatinio atsakiklio skambėjimų. Pavyzdžiui, jei atsakiklis atsiliepia po keturių skambėjimų, spausdintuvo nustatymą Skambėjimai prieš atsiliepiant nustatykite į 6.

Fakso diegimas šalyse arba regionuose, kuriuose naudojami skirtingi sieniniai telefono lizdai ir kištukai

Pastaba: Šios instrukcijos taikomos tik spausdintuvams, kuriuose palaikomas analoginis faksimilinis ryšys. Norėdami gauti daugiau informacijos, žr. [„Palaikomas faksimilinis ryšys“ 67 puslapyje](#).

⚡ DĖMESIO—ELEKTROS SMŪGIO PAVOJUS: Norėdami išvengti elektros smūgio pavojaus, nenustatinėkite šio gaminio arba nejunkite jokių elektros ar kabelių jungčių, pavyzdžiui, maitinimo laido, fakso funkcijos ar telefono, perkūnijos metu.

⚡ DĖMESIO—ELEKTROS SMŪGIO PAVOJUS: Norėdami išvengti elektros smūgio pavojaus, nesinaudokite fakso funkcija perkūnijos metu.

⚠ DĖMESIO—GALIMA SUSIŽALOTI: Jei norite sumažinti gaisro pavojų, jungdami šį gaminį prie viešo komutuojamo telefono ryšio tinklo, naudokite tik 26 AWG ar storesnį telekomunikacinės linijos (RJ-11) laidą. Jei tai Australijos vartotojai, laidas turi būti patvirtintas Australijos ryšių ir žiniasklaidos tarnybos.

Daugelyje šalių ir regionų pasirinktas standartinis sieninis lizdas – RJ-11. Jei sieninis lizdas ar įranga jūsų patalpose yra nesuderinamas su šiuo jungties tipu, naudokite telefono adapterį. Adapteris jūsų šalyje ar regione gali nebūti pridėtas prie spausdintuvo, todėl gali prireikti jį įsigyti atskirai.

Adapterio kištukas gali būti įkišamas į spausdintuvo telefono ryšio prievadą. Jei jungiatės prie nuoseklios ar pakopinės telefono ryšio sistemos, neištraukite adapterio kištuko iš spausdintuvo telefono ryšio prievado.

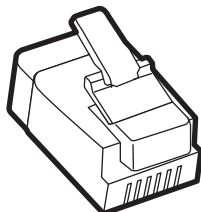

Dalies pavadinimas	Dalies numeris
„Lexmark“ adapterio kištukas	40X8519

Spausdintuvo įjungimas į ne RJ-11 sieninį lizdą

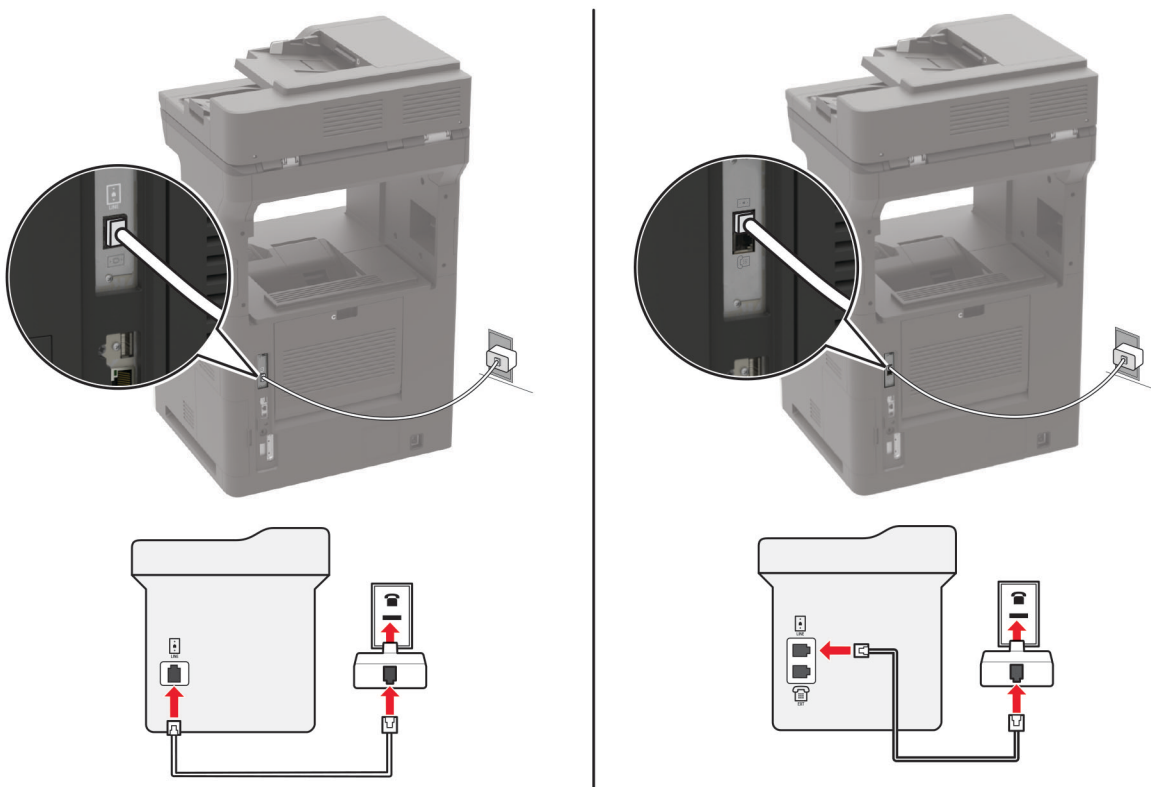

- 1 Vieną telefono laido galą prijunkite prie spausdintuvo linijos prievado.
- 2 Kitą laido galą prijunkite prie RJ-11 adapterio, o tada adapterį įjunkite į sieninį lizdą.
- 3 Jei į tą patį sieninį lizdą norite įjungti kitą įrenginį su ne RJ-11 jungtimi, prijunkite jį tiesiai prie telefono adapterio.

Prijungimas prie skiriamojo skambėjimo paslaugos

Skiriamojo skambėjimo paslauga suteikia galimybę viena telefono linija naudoti kelis telefono numerius. Kiekvienam telefono numeriui priskiriamas skirtingas skambėjimo tonas.

Pastaba: Šios instrukcijos taikomos tik spausdintuvams, kuriuose palaikomas analoginis faksimilinis ryšys. Norėdami gauti daugiau informacijos, žr. [„Palaikomas faksimilinis ryšys“ 67 puslapyje](#).

- 1 Pradžios ekrane palieskite **Nustatymai > Faksas > Faksimilinio ryšio sąranka > Faksogramų gavimo nustatymai > Administratoriaus valdikliai > Atsiliiepti į**.
- 2 Pasirinkite skambėjimo toną.

Faksogramos datos ir laiko nustatymas

Pastaba: Įsitikinkite, kad faksas yra sukonfigūruotas. Norėdami gauti daugiau informacijos, žr. [„Fakso nustatymas spausdintuve“ 66 puslapyje](#).

- 1 Pradžios ekrane palieskite **Nustatymai > Įrenginys > Parinktys > Data ir laikas > Konfigūruoti**.
- 2 Sukonfigūruokite nustatymus.

Vasaros laiko konfigūravimas

Pastaba: Įsitikinkite, kad faksas yra sukonfigūruotas. Norėdami gauti daugiau informacijos, žr. [„Fakso nustatymas spausdintuve“ 66 puslapyje](#).

- 1 Pradžios ekrane palieskite **Nustatymai > Įrenginys > Parinktys > Data ir laikas > Konfigūruoti**.
- 2 Meniu Laiko juosta pasirinkite (UTC+naudotojas) pasirinktinis.
- 3 Sukonfigūruokite nustatymus.

Faksogramos siuntimas

Pastaba: Įsitikinkite, kad faksas yra sukonfigūruotas. Norėdami gauti daugiau informacijos, žr. [„Fakso nustatymas spausdintuve“ 66 puslapyje](#).

Valdymo skydelio naudojimas

- 1 Dokumento originalą įdėkite į ADT dėklą arba padėkite ant skenerio stiklo.
- 2 Pradžios ekrane palieskite **Faksas** ir įveskite reikiamą informaciją.
Jei reikia, pakoreguokite nustatymus.
- 3 Išsiųskite faksogramą.

Naudojant kompiuterį

Prieš pradėdami įsitikinkite, kad įdiegta fakso tvarkyklė. Norėdami gauti daugiau informacijos, žr. [„Fakso tvarkyklės diegimas“ 318 puslapyje](#).

„Windows“ naudotojams

- 1 Dokumente, kurį bandote išsiųsti faksu, atidarykite dialogo langą Spausdinti.
- 2 Pasirinkę spausdintuvą, spustelėkite **Savybės, Nuostatos, Parinktys** arba **Sąranka**.
- 3 Spustelėkite **Faksas > Įgalinti faksą > Prieš siunčiant faksu visada rodyti nustatymus** ir įveskite gavėjo numerį.
Jei reikia, sukonfigūruokite kitus fakso nustatymus.
- 4 Išsiųskite faksogramą.

„Macintosh“ naudotojams

- 1 Esant atidarytam dokumentui pasirinkite **Failas > Spausdinti**.
- 2 Pasirinkite spausdintuvą, po kurio pavadinimo yra parašyta - **Siųsti faksu**.
- 3 Lauke Kam įveskite gavėjo numerį.
Jei reikia, sukonfigūruokite kitus fakso nustatymus.
- 4 Išsiųskite faksogramą.

Faksogramos siuntimo planavimas

Pastaba: Įsitikinkite, kad faksas yra sukonfigūruotas. Norėdami gauti daugiau informacijos, žr. [„Fakso nustatymas spausdintuve“ 66 puslapyje](#).

- 1 Dokumento originalą įdėkite į ADT dėklą arba padėkite ant skenerio stiklo.
- 2 Pradžios ekrane palieskite **Faksas > Kam > Įveskite fakso numerį > Atlikta**.
- 3 Palieskite **Siuntimo laikas**, sukonfigūruotumėte datą ir laiką, po to palieskite **Gerai**.
- 4 Išsiųskite faksogramą.

Faksogramų paskirties vietos sparčiosios nuorodos kūrimas

Pastaba: Įsitikinkite, kad faksas yra sukonfigūruotas. Norėdami gauti daugiau informacijos, žr. [„Fakso nustatymas spausdintuve“ 66 puslapyje](#).

- 1 Pradžios ekrane palieskite **Faksas > Kam**.
- 2 Įveskite gavėjo numerį ir palieskite **Atlikta**.
- 3 Palieskite .
- 4 Sukurkite sparčiąją nuorodą.

Faksogramos skiriamosios gebos keitimas

Pastaba: Įsitikinkite, kad faksas yra sukonfigūruotas. Norėdami gauti daugiau informacijos, žr. [„Fakso nustatymas spausdintuve“ 66 puslapyje](#).

- 1 Dokumento originalą įdėkite į ADT dėklą arba padėkite ant skenerio stiklo.
- 2 Pradžios ekrane palieskite **Faksas** ir įveskite reikiamą informaciją.
- 3 Palieskite **Skiriamoji geba** ir pakoreguokite nustatymą.
- 4 Išsiųskite faksogramą.

Faksogramos tamsumo koregavimas

Pastaba: Įsitikinkite, kad faksas yra sukonfigūruotas. Norėdami gauti daugiau informacijos, žr. [„Fakso nustatymas spausdintuve“ 66 puslapyje](#).

- 1 Dokumento originalą įdėkite į ADT dėklą arba padėkite ant skenerio stiklo.
- 2 Pradžios ekrane palieskite **Faksas** ir įveskite reikiamą informaciją.
- 3 Palieskite **Tamsumas** ir pakoreguokite nustatymą.
- 4 Išsiųskite faksogramą.

Faksogramų žurnalo spausdinimas

Pastaba: Įsitikinkite, kad faksas yra sukonfigūruotas. Norėdami gauti daugiau informacijos, žr. [„Fakso nustatymas spausdintuve“ 66 puslapyje](#).

- 1 Pradžios ekrane palieskite **Nustatymai > Ataskaitos > Faksas**.
- 2 Palieskite **Fakso užduočių žurnalas** arba **Fakso skambučių žurnalas**.

Brūkalo faksogramų blokavimas

Pastaba: Įsitikinkite, kad faksas yra sukonfigūruotas. Norėdami gauti daugiau informacijos, žr. [„Fakso nustatymas spausdintuve“ 66 puslapyje](#).

- 1 Pradžios ekrane palieskite **Nustatymai > Faksas > Faksimilinio ryšio sąranka > Faksogramų gavimo nustatymai > Administratoriaus valdikliai**.
- 2 Parinktį **Blokuoti bevardę faksogramą** nustatykite į **Įjungta**.

Faksogramų užlaikymas

Pastaba: Įsitikinkite, kad faksas yra sukonfigūruotas. Norėdami gauti daugiau informacijos, žr. „[Fakso nustatymas spausdintuve“ 66 puslapyje.](#)

- 1 Pradžios ekrane palieskite **Nustatymai > Faksas > Faksimilinio ryšio sąranka > Faksogramų gavimo nustatymai > Faksogramų užlaikymas.**
- 2 Pasirinkite režimą.

Faksogramos persiuntimas

Pastaba: Įsitikinkite, kad faksas yra sukonfigūruotas. Norėdami gauti daugiau informacijos, žr. „[Fakso nustatymas spausdintuve“ 66 puslapyje.](#)

- 1 Sukurkite paskirties vietos sparčiąją nuorodą.
 - a Pradžios ekrane palieskite **Sparčiųjų nuorodų centras.**

Pastaba: Piktograma ir pavadinimas gali būti pakeisti. Norėdami gauti daugiau informacijos, kreipkitės į administratorių.
 - b Pasirinkite spausdintuvo funkciją ir palieskite **Kurti sparčiąją nuorodą.**
 - c Sukonfigūravę nustatymus, palieskite **Išsaugoti.**
 - d Įveskite unikalų sparčiosios nuorodos pavadinimą.
 - e Palieskite **Gerai.**

Pastaba: Atkreipkite dėmesį į sparčiosios nuorodos numerį.
- 2 Pradžios ekrane palieskite **Nustatymai > Faksas > Faksimilinio ryšio sąranka > Faksogramų gavimo nustatymai > Administratoriaus valdikliai.**
- 3 Palieskite **Faksogramų persiuntimas**, po to palieskite **Persiųsti** arba **Spausdinti ir persiųsti.**
- 4 Palieskite **Persiųsti** ir pasirinkite paskirties vietą.
- 5 Pasirinkite paskirties vietos tipą ir įveskite paskirties vietos sparčiosios nuorodos numerį.

Skenavimas

Automatinio dokumentų tiektuvo ir skaitytuvo stiklo naudojimas

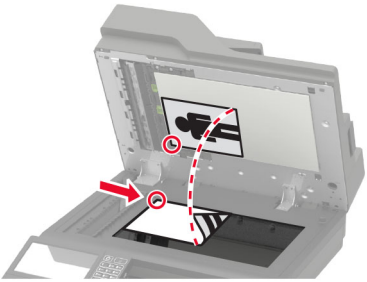
Automatinis dokumentų tiektuvas (ADT)	Skaitytuvo stiklas
 <ul style="list-style-type: none"> • ADT naudokite kelių puslapių arba ant abiejų pusių spausdinamiems dokumentams. • Dokumento originalą dėkite gerąja puse į viršų. Jei tai – kelių ar daugiau puslapių dokumentai, prieš juos dėdami būtinai sulygiuokite jų priekinį kraštą. • Būtinai pareguliuokite popieriaus kreiptuvus, kad jie atitiktų įdedamo popieriaus plotį. 	 <ul style="list-style-type: none"> • Skaitytuvo stiklą naudokite vieno puslapio dokumentams, knygų puslapiams, nedidelėms laikmenoms (pavyzdžiui, atvirukams arba nuotraukoms), permatomoms laikmenoms, foto popieriui arba plonomis laikmenoms (pavyzdžiui, išskarpoms iš žurnalų). • Dokumentą dėkite gerąja puse žemyn į kampą su rodykle.

Skenavimas į kompiuterį

Prieš pradėdami įsitikinkite, kad:

- Spausdintuvo programinė aparatinė įranga yra atnaujinta. Norėdami gauti daugiau informacijos, žr. „Programinės aparatinės įrangos naujinimas“ 320 puslapyje.
- Kompiuteris ir spausdintuvas yra prijungti prie to paties tinklo.

„Windows“ naudotojams

Skenavimo paslaugų programos „Lexmark ScanBack Utility“ naudojimas

1 Kompiuteryje paleiskite skenavimo paslaugų programą „Lexmark Scanback Utility“ ir spustelėkite **Toliau**.

Pastaba: Jei norite atsisiųsti paslaugų programą, eikite adresu www.lexmark.com/downloads.

2 Spustelėkite **Sąranka** ir pridėkite spausdintuvo IP adresą.

Pastaba: Spausdintuvo pradžios ekrane peržiūrėkite spausdintuvo IP adresą. IP adresas rodomas kaip keturi taškais atskirtų skaičių rinkiniai, pavyzdžiui, 123.123.123.123.

3 Spustelėkite **Uždaryti** > **Toliau**.

4 Pasirinkę dokumento originalo formatą, spustelėkite **Toliau**.

5 Pasirinkę failo formatą ir skenavimo skiriamąją gebę, spustelėkite **Toliau**.

6 Įrašę unikalų skenavimo profilio vardą, spustelėkite **Toliau**.

7 Raskite vietą, kurioje norite išsaugoti nuskenuotą dokumentą, sukurkite failo pavadinimą ir spustelėkite **Toliau**.

Pastaba: Norėdami pakartotinai naudoti skenavimo profilį įgalinkite parinktį **Kurti sparčiąją nuorodą** ir sukurkite unikalią sparčiosios nuorodos vardą.

8 Spustelėkite **Baigti**.

9 Dokumento originalą įdėkite į automatinį dokumentų tiektuvą arba padėkite ant skenerio stiklo.

10 Spausdintuvo pradžios ekrane palieskite **Skenavimo profiliai** ir pasirinkite skenavimo profilį.

Pastaba: Įsitikinkite, kad įgalinta parinktis Skenavimo profiliai. Pradžios ekrane palieskite **Nustatymai > Įrenginys > Pradžios ekrane matomos piktogramos > Skenavimo profiliai > Rodyti**.

„Windows“ fakso ir skenavimo funkcijų naudojimas

Pastaba: Įsitikinkite, kad spausdintuvas yra prijungtas prie tinklo. Norėdami gauti daugiau informacijos, žr. [„Spausdintuvų pridėjimas prie kompiuterio“ 318 puslapyje](#).

- 1 Dokumento originalą įdėkite į automatinį dokumentų tiektuvą arba padėkite ant skenerio stiklo.
- 2 Kompiuteryje atidarykite funkciją **„Windows“ siuntimas faksu ir skenavimas**.
- 3 Meniu Pirminis šaltinis pasirinkite pirminį skenerio šaltinį.
- 4 Jei reikia, pakeiskite skenavimo nustatymus.
- 5 Nuskenuokite dokumentą.

„Macintosh“ naudotojams

Pastaba: Įsitikinkite, kad spausdintuvas yra prijungtas prie tinklo. Norėdami gauti daugiau informacijos, žr. [„Spausdintuvų pridėjimas prie kompiuterio“ 318 puslapyje](#).

- 1 Dokumento originalą įdėkite į automatinį dokumentų tiektuvą arba padėkite ant skenerio stiklo.
- 2 Kompiuteryje atlikite vieną iš šių veiksmų:
 - Atidarykite **Vaizdo fiksavimas**.
 - Atidarykite **Spausdintuvai ir skeneriai** ir pasirinkite spausdintuvą. Spustelėkite **Skenuoti > Atidaryti skenerį**.
- 3 Lange Skeneris atlikite vieną ar daugiau iš toliau nurodytų veiksmų:
 - Pasirinkite, kur norite išsaugoti skenuojamą dokumentą.
 - Pasirinkite dokumento originalo formatą.
 - Norėdami skenuoti iš ADT, pasirinkite elementą **Dokumentų tiektuvas**, esantį Meniu „Skenuoti“, arba įgalinkite parinktį **Naudoti dokumentų tiektuvą**.
 - Jei reikia, konfigūruokite skenavimo nustatymus.
- 4 Spustelėkite **Skenuoti**.

Nuskaitymas į FTP serverį

- 1 Dokumento originalą įdėkite į ADT dėklą arba padėkite ant skaitytuvo stiklo.
- 2 Pradžios ekrane palieskite **FTP** ir įveskite reikiamą informaciją.

- 3 Jei reikia, sukonfigūruokite kitus FTP nustatymus.
- 4 Išsiųskite FTP užduotį.

Nuskaitymas į tinklo aplanką

- 1 Dokumento originalą įdėkite į ADT dėklą arba padėkite ant skaitytuvo stiklo.
- 2 Pradžios ekrane palieskite **Nuskaitymo centras**.

Pastaba: Piktograma ir pavadinimas gali būti pakeisti. Norėdami gauti daugiau informacijos, kreipkitės į administratorių.

- 3 Atlikite vieną iš šių veiksmų:
 - Pasirinkite paskirties vietą.
Pastaba: SFTP nustatykite 22 prievado numerį.
 - Naudokite sparčiąją nuorodą, paliesdami ★, o tada iš sąrašo pasirinkdami nuorodą.
- 4 Nuskaitykite dokumentą.

Sparčiosios FTP nuorodos kūrimas

- 1 Pradžios ekrane palieskite **FTP**.
- 2 Įveskite FTP serverio adresą ir palieskite ★.
- 3 Sukurkite sparčiąją nuorodą.

Skenavimas į atmintuką

- 1 Dokumento originalą įdėkite į ADT dėklą arba padėkite ant skenerio stiklo.
- 2 Įdėkite atmintuką.



3 Palieskite **Skenuoti į USB** ir, jei reikia, pakoreguokite nustatymus.

Pastabos:

- Jei nuskenuotą dokumentą norite išsaugoti aplanke, palieskite **Skenuoti į**, pasirinkite aplanką ir palieskite **Skenuoti čia**.
- Jei nerodomas USB atmintuko ekranas, valdymo skydelyje palieskite **USB atmintukas**.

4 Nuskenuokite dokumentą.

Įspėjimas—Galima sugadinti: Norėdami išvengti duomenų praradimo arba spausdintuvo veikimo sutrikimo, aktyviai spausdindami, nuskaitydami ar įrašydami iš atminties įtaiso, nelieskite atmintuko arba spausdintuvo nurodytose vietose.



Skenavimas į Cloud Connector profilį

- 1 Dokumento originalą įdėkite į ADT dėklą arba padėkite ant skaitytuvo stiklo.
- 2 Pradžios ekrane palieskite **Cloud Connector**.
- 3 Pasirinkite debesijos paslaugų teikėją, po to pasirinkite profilį.

Pastaba: Daugiau informacijos apie Cloud Connector profilio kūrimą žr. [„Cloud Connector profilio sukūrimas“ 23 puslapyje](#).

- 4 Palieskite **Skenuoti**, o tada priskirkite failo vardą ir paskirties aplanką.
- 5 Palieskite **Nuskenuoti čia**.
Jei reikia, pakeiskite skenavimo nustatymus.
- 6 Nuskenuokite dokumentą.

Kaip suprasti spausdintuvo meniu

Meniu planas

Įrenginys	<ul style="list-style-type: none"> • Parinktys • Ekonominis režimas • Nuotolinis operatoriaus skydelis • Pranešimai • Energijos sąnaudų valdymas • Anoniminių duomenų rinkimas 	<ul style="list-style-type: none"> • Prieinamumas • Atkurti gamyklinius numatytuosius nustatymus • Techninė priežiūra • Pradžios ekrane matomos piktogramos • Apie šį spausdintuvą
Spausdinti	<ul style="list-style-type: none"> • Išdėstymas • Apipavidalinimas • Sąranka • Kokybė • Užduočių apskaita • XPS 	<ul style="list-style-type: none"> • PDF • „PostScript“ • PCL • HTML • Vaizdas
Popierius	<ul style="list-style-type: none"> • Dėklų konfigūracija • Laikmenų konfigūracija 	<ul style="list-style-type: none"> • Dėtuvų konfigūracija
Kopijavimas	Numatytieji kopijavimo nustatymai	
Faksas	Numatytieji fakso nustatymai	
El. paštas	<ul style="list-style-type: none"> • Elektroninio pašto sąranka • Numatytieji el. pašto nustatymai 	<ul style="list-style-type: none"> • Saityno sąranka
FTP	Numatytieji FTP nustatymai	
USB atmintukas	<ul style="list-style-type: none"> • Skenavimas iš atmintuko 	<ul style="list-style-type: none"> • Spausdinimas iš atmintuko
Tinklas / prievadai	<ul style="list-style-type: none"> • Tinklo apžvalga • Belaidis ryšys • „Wi-Fi Direct“ • Etermetas • TCP / IP • SNMP • IPSec 	<ul style="list-style-type: none"> • 802.1x • LPD konfigūracija • HTTP / FTP nustatymai • „ThinPrint“ • USB • Apriboti išorinę tinklo prieigą
Saugumas	<ul style="list-style-type: none"> • Prisijungimo metodai • Sudaryti USB įtaisų tvarkaraštį • Saugumo audito žurnalas • Prisijungimo apribojimai • Konfidencialaus spausdinimo sąranka 	<ul style="list-style-type: none"> • Disko užšifravimas • Išvalyti laikinuosius duomenų failus • Sprendimų LDAP nustatymai • Įvairūs
Ataskaitos	<ul style="list-style-type: none"> • Meniu nustatymų puslapis • Įrenginys • Spausdinti 	<ul style="list-style-type: none"> • Sparčiosios nuorodos • Faksas • Tinklas

Žinynas	<ul style="list-style-type: none"> • Spausdinti visus vadovus • Spausdinimo viena spalva kokybės vadovas • Prijungimo vadovas • Kopijavimo vadovas • Elektroninio pašto vadovas • Fakso vadovas 	<ul style="list-style-type: none"> • FTP vadovas • Informacijos vadovas • Laikmenų vadovas • Perkėlimo vadovas • Spausdinimo kokybės vadovas • Eksploatacinių reikmenų vadovas
Trikčių šalinimas	Spausdinimo kokybės testavimo puslapiai	Skenerio valymas

Įrenginys

Parinktys

Menu elementas	Paiškinimas
Ekranų kalba	Nustatoma ekrane rodomo teksto kalba.
Šalis / regionas	Nurodoma šalis arba regionas, kuriuose spausdintuvas sukonfigūruotas veikti.
Paleisti pradinę sąranką Išjungta* Ijungta	Paleidžiamas sąrankos vediklis.
Klaviatūra Klaviatūros tipas	Pasirenkama kalba kaip klaviatūros tipas. Pastaba: Visos meniu elemento Klaviatūros tipas reikšmės gali nebūti rodomos arba tam gali prireikti įrengti specialią aparatinę įrangą.
Rodytina informacija 1 rodomas tekstas (IP adresas*) 2 rodomas tekstas (data / laikas*) 1 tinkintas tekstas 2 tinkintas tekstas	Nurodoma informacija, kuri bus rodoma pradžios ekrane.
Data ir laikas Konfigūruoti Dabartinė data ir laikas Rankiniu būdu nustatyti datą ir laiką Datos formatas (MM-DD-MMMM*) Laiko formatas (12 valandų priešpiet / popiet*) Laiko juosta (UTC-5:00*) Tinklo laiko protokolas (angl. Network Time Protocol, NTP) Ijungti NTP (Ijungta*) NTP serveris Igalinti tapatumo nustatymą	Sukonfigūruojama spausdintuvo data, laikas ir tinklo laiko protokolas.
Pastaba: Žvaigždutė (*) šalia vertės nurodo gamyklinį numatytąjį nustatymą.	

Meniu elementas	Paaiškinimas
Popieriaus formatai JAV* Metrinė matų sistema	Nurodomas popieriaus formatų matavimo vienetas. Pastaba: Pradinis popieriaus formato nustatymas priklauso nuo pradinės sąrankos vediklyje pasirinktos šalies arba regiono.
Ekranų skaičius 20–100 % (100*)	Koreguojamas ekranų skaičius.
Prieiga prie atmintuko Įgalinta* Išjungta	Įgalinama prieiga prie atmintuko.
Leisti fono pašalinimą Išjungta Įjungta*	Nurodoma, ar bus leidžiamas fono pašalinimas.
Leisti tinkintų užduočių nuskaitymą Išjungta Įjungta*	Nurodoma, ar nustatymas Tinkintos užduoties skenavimas rodomas kopijavimui skenavimui ar siuntimui faksu. Pastaba: Šis meniu elementas rodomas tik tada, kai yra įdėtas standusis diskas.
Vieno puslapio skenavimas ant stiklo plokštumos Išjungta* Įjungta	Nustatoma, kad spausdintuvas bet kokio tipo užduotis, padėtas ant skaitytuvo stiklo, skenuotų kaip vieną puslapį. Pastaba: Atlikęs vieno puslapio skenavimą ant stiklo plokštumos spausdintuvas grįžta į pradžios ekraną, o ne rodo raginimus.
Išvesčių apšvietimas Išjungta Įjungta*	Įjungiami integruota pasirinktinės išvedinių dėtuvių išvedinių arba indikatorius lemputė.
Garsinis atsakas Mygtukinis atsakas (įjungta*) Garsumas (5*)	<ul style="list-style-type: none"> Įgalinamas garsinis mygtukų paspaudimų, sąveikų su skydeliu, popieriaus įkėlimo raginimų ir klaidų pranešimų atsakas. Koreguojamas atsako garsumas.
Ekranų skirtasis laikas 5–300 sekundžių (60*)	Nustatomas neveikos laikas, iki parodomas pradžios ekranas arba iki spausdintuvas automatiškai atjungia naudotojo paskyrą.
Pastaba: Žvaigždutė (*) šalia vertės nurodo gamyklinį numatytąjį nustatymą.	

Ekonominis režimas

Meniu elementas	Paaiškinimas
Spausdinti Pusės Vienpusis* Dvipusis	Nurodoma, ar bus spausdinama iš vienos popieriaus pusės ar iš abiejų.
Pastaba: Žvaigždutė (*) šalia vertės nurodo gamyklinį numatytąjį nustatymą.	

Meniu elementas	Paaiškinimas
Spausdinti Puslapiai vienoje pusėje Išjungta* 2 puslapiai vienoje pusėje 3 puslapiai vienoje pusėje 4 puslapiai vienoje pusėje 6 puslapiai vienoje pusėje 9 puslapiai vienoje pusėje 12 puslapių vienoje pusėje 16 puslapių vienoje pusėje	Kelių puslapių atvaizdai spausdinami ant vienos popieriaus lapo pusės.
Spausdinti Dažų tamsumas 1–10 (8*)	Nustatomas teksto atvaizdų šviesumas arba tamsumas.
Kopijuoti Pusės Viepusis į vienpusį* Viepusis į abipusį Abipusis į viepusį Abipusis į abipusį	Nurodoma originalaus dokumento nuskaitymo elgsena.
Kopijuoti Puslapiai vienoje pusėje Išjungta* 2 stati puslapiai 4 stati puslapiai 2 gulsti puslapiai 4 gulsti puslapiai	Nurodoma originalaus dokumento nuskaitymo elgsena.
Kopijuoti Tamsumas 1–9 (5*)	Nustatomas skenuojamo teksto atvaizdų tamsumas.
Pastaba: Žvaigždutė (*) šalia vertės nurodo gamyklinį numatytąjį nustatymą.	

Nuotolinis operatoriaus skydelis

Meniu elementas	Paaiškinimas
Išorinis VNC prijungimas Neleisti* Leisti	Išorinis virtualiojo tinklo kompiuterijos (angl. Virtual Network Computing, VNC) klientas prijungiamas prie nuotolinio valdymo skydelio.
Autentifikavimo tipas Nėra* Standartinis autentifikavimas	Nustatomas autentifikavimo tipas prisijungiant prie VNC kliento serverio.
VNC slaptažodis	Nurodomas slaptažodis, skirtas prisijungti prie VNC kliento serverio. Pastaba: Šis meniu elementas rodomas, tik jei Autentifikavimo tipas yra nustatytas į Standartinis autentifikavimas.
Pastaba: Žvaigždutė (*) šalia vertės nurodo gamyklinį numatytąjį nustatymą.	

Pranešimai

Meniu elementas	Paaiškinimas
Lemputės užsidegimas įvykus klaidai Išjungta Įjungta*	Nustatoma, kad įvykus klaidai spausdintuve užsidegtų indikatoriaus lemputė.
Pyptelėjimas įdėjus popieriaus į ADT Išjungta Įjungta*	Dedant popierių į ADT įgalinamas garsinis signalas.
Pavojaus signalų valdymas Išjungta Pavienis* Ištinis	Nustatoma, kiek kartų suskamba pavojaus signalas, kai spausdintuve reikia naudotojo įsikišimo.
Eksploataciniai reikmenys Rodyti likusį eksploatacinių reikmenų kiekį Rodyti likusį kiekį* Nerodyti likusio kiekio	Rodoma apytikrė spausdintuvo eksploatacinių reikmenų būseną.
Eksploataciniai reikmenys Kasetės pavojaus signalas (Išjungta*) Segiklio pavojaus signalas (Išjungta*) Skykmušos pavojaus signalas (Išjungta*)	Nustatoma, kiek kartų suskambės pavojaus signalas, kai dažų kasetėje bus likę nedaug dažų, sąsagėlių kasetė bus tuščia arba kai skykmušos talpykla bus pilna arba jos nebus. Pastaba: Meniu elementai Segiklio pavojaus signalas ir Skykmušos pavojaus signalas rodomi tik tada, kai yra įrengti papildomi išvedinių įtaisai.
El. pašto įspėjimų sąranka Elektroninio pašto sąranka Pirminis SMTP tinklų sietuvas Pirminio SMTP tinklų sietuvo prievadas (25*) Antrinis SMTP tinklų sietuvas Antrinio SMTP tinklų sietuvo prievadas (25*) SMTP skirtasis laikas (30 sekundžių*) Atgalinis adresas Visada naudoti SMTP numatytąjį atgalinį adresą(Išjungta*) Naudoti SSL/TLS(Neveiksnius*) Reikalauti patikimo liudijimo(Išjungta*) SMTP serverio autentifikavimas(autentifikavimo nereikia*) Įrenginio inicijuojamas elektroninis laiškas(Nėra*) Naudotojo inicijuojamas elektroninis laiškas(Nėra*) Naudoti veikiamojo katalogo įrenginio prisijungimo duomenis(Išjungta) Įrenginio naudotojo vardas Įrenginio slaptažodis „Kerberos 5“ sritis NTLM sritis Išjungti „SMTP serveris neįdiegtas“(Išjungta*)	Konfigūruojami spausdintuvo el. pašto nustatymai.
Pastaba: Žvaigždutė (*) šalia vertės nurodo gamyklinį numatytąjį nustatymą.	

Meniu elementas	Paaikškinimas
El. pašto įspėjimų sąranka Nustatyti el. pašto adresų sąrašus ir įspėjimus 1 el. pašto adresų sąrašas 2 el. pašto adresų sąrašas El. pašto įvykiai	Nurodomi el. pašto adresai ir įgalinami el. pašto įspėjimų įvykiai. Pastaba: Šis meniu elementas rodomas tik įtaisytajame interneto serveryje (EWS).
Klaidų prevencija ADT iškart kelių lapų tiekimo jutiklis Išjungta Įjungta*	Aptinkama, kai ADT paima daugiau nei vieną laikmenos lapą vienu metu.
Klaidų prevencija Strigčių pagelbiklis Išjungta Įjungta*	Nustatoma, kad pašalinus užstrigusį lapą spausdintuvas automatiškai išleis tuščius lapus arba lapus su daliniais spaudiniais.
Klaidų prevencija Automatiškai tęsti Išjungta Įjungta* (5 sekundės)	Išvalius tam tikras spausdintuvo sąlygas, kurioms reikia naudotojo įsikišimo, spausdintuvui leidžiama tęsti užduoties apdorojimą arba spausdinimą.
Klaidų prevencija Automatinis kartotinis paleidimas Automatinis kartotinis paleidimas Pakartoti paleidimą, kai nenaudojamas Visada pakartoti paleidimą* Niekada nekartoti paleidimo	Nustatoma, kad įvykus klaidai spausdintuvas būtų paleidžiamas iš naujo.
Klaidų prevencija Automatinis kartotinis paleidimas Maksimalus automatinių pakartotinių paleidimų skaičius 1–20 (2*)	Nustatomas automatinių kartotinių spausdintuvo paleidimų, kuriuos jis gali atlikti, skaičius.
Klaidų prevencija Automatinis kartotinis paleidimas Automatinio kartotinio paleidimo langas 1–525600 sekundžių (720*)	Nustatomas laikas, po kurio spausdintuvas atliks automatinį kartotinį paleidimą.
Klaidų prevencija Automatinis kartotinis paleidimas Automatinių kartotinių paleidimų skaitiklio vertės	Rodoma nekeičiama kartotinių paleidimų skaitiklio informacija.
Klaidų prevencija Automatinis kartotinis paleidimas Iš naujo nustatyti automatinių kartotinių paleidimų skaitiklį Atšaukti Tęsti	Iš naujo nustatomas Automatinių kartotinių paleidimų skaitiklis.
Klaidų prevencija Rodyti klaidą dėl per trumpo popieriaus Įjungta Automatinis išvalymas*	Nustatoma, kad spausdintuve būtų rodomas pranešimas, kai įvyksta klaida dėl per trumpo popieriaus. Pastaba: „Per trumpas popierius“ reiškia įdėto popieriaus formatą.

Pastaba: Žvaigždutė (*) šalia vertės nurodo gamyklinį numatytąjį nustatymą.

Meniu elementas	Paaiškinimas
Klaidų prevencija Puslapio apsauga Išjungta* Įjungta	Nustatoma, kad prieš spausdindamas spausdintuvas visą lapą apdorotų atmintyje.
Turinio atkūrimas po strigčių šalinimo Atkūrimas po strigčių šalinimo Išjungta Įjungta Automatinis*	Nustatoma, kad spausdintuvas visada iš naujo atspausdintų užstrigusius puslapius.
Turinio atkūrimas po strigčių šalinimo Skaitytuvo atkūrimas po strigčių šalinimo Užduoties lygmuo Puslapio lygmuo*	Nurodoma, kaip iš naujo paleisti nuskaitymo užduotį pašalinus popieriaus strigtį.
Pastaba: Žvaigždutė (*) šalia vertės nurodo gamyklinį numatytąjį nustatymą.	

Energijos sąnaudų valdymas

Meniu elementas	Paaiškinimas
Miego režimo profilis Spausdinti esant miego režimui Po spausdinimo likti parengties režime Po spausdinimo įeiti į miego režimą*	Nustatoma, kad po spausdinimo spausdintuvas liktų parengties režime arba grįžtų į miego režimą.
Skirtieji laikai Miego režimas 1–120 min. (15*)	Nustatoma spausdintuvo nenaudojimo trukmė, po kurios jis pradeda veikti miego režimu.
Skirtieji laikai Užmigdyto skirtasis laikas Išjungta 1 valanda 2 valandos 3 valandos 6 valandos 1 diena 2 dienos 3 dienos* 1 savaitė 2 savaitės 1 mėnuo	Nustatomas laikas, kuriam praėjus spausdintuvas išsijungia.
Skirtieji laikai Užmigdyto skirtasis laikas prisijungiant Užmigdytas Neužmigdyti*	Nustatomas Užmigdyto skirtasis laikas, kuriam praėjus spausdintuvas išjungiamas esant aktyviam eternetui ryšiui.
Pastaba: Žvaigždutė (*) šalia vertės nurodo gamyklinį numatytąjį nustatymą.	

Meniu elementas	Paiškinimas
Nustatyti energijos režimų tvarkaraštį Tvarkaraščiai Pridėti naują tvarkaraštį	Suplanuojama, kada spausdintuvas veiks miego arba užmigdyimo režimu.
Pastaba: Žvaigždutė (*) šalia vertės nurodo gamyklinį numatytąjį nustatymą.	

Anoniminių duomenų rinkimas

Meniu elementas	Paiškinimas
Anoniminių duomenų rinkimas Įrenginio naudojimo ir našumo informacija Nėra*	Įmonei „Lexmark“ siunčiama spausdintuvo naudojimo ir našumo informacija. Pastaba: Meniu elementas Anoniminių duomenų siuntimo laikas rodomas, tik kai Anoniminių duomenų rinkimas yra nustatytas į Įrenginio naudojimas ir našumas.
Anoniminių duomenų siuntimo laikas Pradžios laikas Pabaigos laikas	
Pastaba: Žvaigždutė (*) šalia vertės nurodo gamyklinį numatytąjį nustatymą.	

Prieinamumas

Meniu elementas	Paiškinimas
Laiko tarpas tarp pakartotinių klavišo paspaudimų 0–5 (0*)	Nustatomas laiko tarpas sekundėmis, per kurias spausdintuvas ignoruoja prijungtoje klaviatūroje antrą kartą paspaudžiamą klavišą.
Pradinės delsos trukmė iki pakartotinai paspaudžiant klavišą 0,25–5 (1*)	Nustatoma pradinės delsos trukmė sekundėmis, kol bus galima iš naujo paspausti pakartotinai spaudžiamą klavišą. Pastaba: Šis meniu elementas rodomas tik tada, kai prie spausdintuvo yra prijungta klaviatūra.
Pakartotinių klavišo paspaudimų dažnis 0,5-30 (30*)	Nustatomas pakartotinių klavišo paspaudimų per sekundę skaičius. Pastaba: Šis meniu elementas rodomas tik tada, kai prie spausdintuvo yra prijungta klaviatūra.
Prailginti ekrano skirtąjį laiką Išjungta* Įjungta	Naudotojui leidžiama likti toje pačioje vietoje ir yra iš naujo nustatomas Ekranų skirtasis laikaslaikmatis, o ne grįžtama į pradžios ekraną.
Ausinių garsumas 1–10 (5*)	Koreguojamas ausinių garsumas. Pastaba: Šis meniu elementas rodomas tik tada, kai prie spausdintuvo yra prijungtos ausinės.
Įgalinti valdymą balsu, kai yra prijungtos ausinės Išjungta* Įjungta	Įgalinamas valdymo balsu funkcija, kai prie spausdintuvo yra prijungtos ausinės
Pastaba: Žvaigždutė (*) šalia vertės nurodo gamyklinį numatytąjį nustatymą.	

Meniu elementas	Paaiškinimas
Ištarti slaptažodžius / PIN kodus Išjungta* Įjungta	Nustatoma, kad spausdintuvas kad galėtų nuskaityti garsiai išstartus slaptažodžius arba asmens identifikavimo numerius. Pastaba: Šis meniu elementas rodomas tik tada, kai prie spausdintuvo yra prijungtos ausinės arba garsiakalbis.
Kalbėjimo tempas Labai lėtas Lėtas Normalu* Greitas Greitesnis Labai greitas Spartus Labai spartus Greičiausias	Nustatomas kalbėjimo tempas valdant balsu. Pastaba: Šis meniu elementas rodomas tik tada, kai prie spausdintuvo yra prijungtos ausinės arba garsiakalbis.
Pastaba: Žvaigždutė (*) šalia vertės nurodo gamyklinį numatytąjį nustatymą.	

Atkurti gamyklinius numatytuosius nustatymus

Meniu elementas	Paaiškinimas
Atkurti nustatymus Atkurti visus nustatymus Atkurti spausdintuvo nustatymus Atkurti tinklo nustatymus Atkurti fakso nustatymus Atkurti programų nustatymus	Atkuriami gamykliniai numatyti spausdintuvo nustatymai.

Techninė priežiūra

Meniu „Konfigūracija“

Meniu elementas	Paaiškinimas
USB konfigūracija USB PnP 1* 2	Keičiamas spausdintuvo USB tvarkyklės režimas, kad pagerėtų jo suderinamumas su asmeniniu kompiuteriu.
USB konfigūracija USB nuskaitymas į vietinį Išjungta Įjungta*	Nustatoma, ar USB įrenginį tvarkyklė įvardija kaip paprastą USB įrenginį (vienos sąsajos) arba kaip USB sudėtinį įrenginį (kelių sąsajų).
USB konfigūracija USB sparta Visa Automatinis*	Nustatoma, kad USB jungtis veiktų visa sparta ir būtų išjungtos didelės spartos galimybės.
Pastaba: Žvaigždutė (*) šalia vertės nurodo gamyklinį numatytąjį nustatymą.	

Meniu elementas	Paaiškinimas
Dėklų konfigūracija Formato atpažinimas Dėklo [x] atpažinimas Išjungta Įjungta*	Nustatoma, kad dėklas automatiškai atpažintų į jį įdėto popieriaus formatą.
Dėklų konfigūracija Dėklų susiejimas Automatinis* Išjungta	Spausdintuve nustatoma, kad būtų susieti dėklai, kurių popieriaus rūšies ir formato nustatymai yra tokie patys.
Dėklų konfigūracija Rodyti pranešimą apie dėklo įdėjimą Išjungta Tik nežinomiems formatams* Visada	Rodomas pranešimas pasirinkti popieriaus formatą ir rūšį įdėjus dėklą.
Dėklų konfigūracija A5 formato įdėjimas Trumpasis kraštas Ilgasis kraštas*	Nustatoma numatytoji A5 formato popieriaus įdėjimo į visus popieriaus šaltinius orientacija.
Dėklų konfigūracija Raginimai įdėti popieriaus Automatinis* Daugiafunkcis tiektuvas Rankiniu būdu įdedamas popierius	Nustatomas popieriaus šaltinis, kurį naudotojas pripildo, kai parodomas raginimas įdėti popieriaus.
Dėklų konfigūracija Raginimai įdėti vokų Automatinis* Daugiafunkcis tiektuvas Rankiniu būdu įdedami vokai	Nustatomas popieriaus šaltinis, kurį naudotojas pripildo, kai parodomas raginimas įdėti vokų.
Dėklų konfigūracija Veiksmai reaguojant į raginimus Klausti naudotojo* Tęsti Naudoti esamą (-us)	Nustatoma, kad spausdintuve būtų atlikti su raginimais dėl popieriaus ar vokų pakeitimo susiję veiksmai.
Ataskaitos Meniu nustatymų puslapis Įvykių žurnalas Įvykių žurnalo suvestinė Būklės patikros statistika	Spausdinamos ataskaitos apie spausdintuvo meniu nustatymus ir būseną bei įvykių žurnalai.
Eksploatacinių reikmenų naudojimas ir skaitikliai Išvalyti eksploatacinių reikmenų naudojimo istoriją	Iš naujo nustatomas eksploatacinių reikmenų puslapio skaitiklis arba peržiūrimas iš viso atspausdintų puslapių skaičius.
Pastaba: Žvaigždutė (*) šalia vertės nurodo gamyklinį numatytąjį nustatymą.	

Meniu elementas	Paaiškinimas
Spausdintuvo emuliacijos PPDS emuliacija Išjungta* Įjungta	Nustatoma, kad spausdintuvas atpažintų ir naudotų PPDS duomenų srautą.
Spausdintuvo emuliacijos PS emuliacija Išjungta Įjungta*	Nustatoma, kad spausdintuvas atpažintų ir naudotų PS duomenų srautą.
Spausdintuvo emuliacijos Emulioriaus saugumas Puslapio skirtasis laikas 0–60 (60*)	Nustatomas puslapio skirtasis laikas emuliacijos metu.
Spausdintuvo emuliacijos Emulioriaus saugumas Po užduoties emuliorių nustatyti iš naujo Išjungta* Įjungta	Po spausdinimo užduoties emuliorius nustatomas iš naujo.
Spausdintuvo emuliacijos Emulioriaus saugumas Išjungti prieigą prie spausdintuvo pranešimų Išjungta Įjungta*	Emuliacijos metu išjungžiama prieiga prie spausdintuvo pranešimų.
Fakso konfigūracija Fakso mažos galios palaikymas Išjungti miego režimą Leisti miego režimą Automatinis*	Nustatoma, kad faksas įeitų į miego režimą spausdintuvui tai nustačius. Pastaba: Šis meniu elementas rodomas tik kai kurių modelių spausdintuvuose.
Fakso konfigūracija Faksogramų atmintinės vieta NAND Diskas*	Nustatoma atmintinės vieta visoms faksogramoms. Pastabos: <ul style="list-style-type: none"> • Šis meniu elementas rodomas tik tada, kai yra įdėtas standusis diskas. • Šis meniu elementas rodomas tik kai kurių modelių spausdintuvuose.
Spausdinimo konfigūracija Šrifto ryškinimas 0–150 (24*)	Nustatoma teksto taškų dydžio reikšmė, žemiau kurios spausdinant šrifto duomenis naudojami aukšto dažnio ekranai. Pavyzdžiui, jei vertė – 24, visi šriftai, kurių dydis 24 ar mažesnis, naudojami aukšto dažnio ekranuose.
Spausdinimo konfigūracija Spausdinimo tankis 1–5 (3*) Kopijavimo tankis 1–5 (3*)	Koreguojamas dažų tankis spausdinant ar kopijuojant dokumentus.
Pastaba: Žvaigždutė (*) šalia vertės nurodo gamyklinį numatytąjį nustatymą.	

Meniu elementas	Paaiškinimas
Spausdinimo konfigūracija A4 kaitintuvas Suspausti* Apkarpyti	Nustatoma kaitintuvo elgsena spausdinant ant „Letter“ formato popieriaus.
Įrenginio veiksenos Tylusis režimas Išjungta* Įjungta	Nustatoma, kad spausdintuvas veiktų Tyliuoju režimu. Pastaba: Įgalinus šį nustatymą sulėtėja bendras spausdintuvo darbas.
Įrenginio veiksenos Ribotoji veikseną Išjungta* Įjungta	Nustatoma, kad spausdintuvas veiktų specialiu režimu, kuriame bandoma ir toliau siūlyti kuo daugiau funkcijų nepaisant žinomų problemų. Pavyzdžiui, kai spausdintuvas yra įjungtas, bet neveikia dvipusio spausdinimo įrenginio variklis, spausdintuvas atlieka viopusį dokumentų spausdinimą, net jei užduotis – dvipusis spausdinimas.
Įrenginio veiksenos Minimali kopijavimo atmintis 20 MB* 30 MB 50 MB 80 MB 100 MB	Nustatomas minimalios atminties paskyrimas kopijavimo užduočių saugojimui.
Įrenginio veiksenos Išvalyti pasirinktinę būseną	Ištrinamos naudotojo nustatytos eilutės tinkintuose pranešimuose Numatytieji arba Alternatyvieji.
Įrenginio veiksenos Išvalyti visus nuotoliniu būdu įdiegtus pranešimus	Ištrinami nuotoliniu būdu įdiegti pranešimai.
Įrenginio veiksenos Automatiškai rodyti klaidų ekranus Išjungta Įjungta*	Ekране parodomi esami klaidų pranešimai, kai spausdintuvo pradžios ekranas būna neaktyvus tam tikrą laiką, kuris sutampa su nustatymu „Ekranas skirtasis laikas“.
Įrenginio veiksenos Nustatyti orientaciją kopijuojant greituoju būdu Išjungta* Įjungta	Kai siunčiamos greito kopijavimo užduotys, spausdintuvas įgalinamas naudoti meniu Kopijuoti esantį orientacijos nustatymą.
Programų konfigūracija LES programos Išjungta Įjungta*	Įgalinamos „Lexmark“ įtaisytuvų sprendimų (LES) programos. Pastabos: <ul style="list-style-type: none"> Nustačius Įjungta, šis nustatymas neturi įtakos įtaisytojioms programoms. Šis meniu elementas rodomas tik įtaisytajame interneto serveryje (EWS).
Skenerio konfigūracija Neautomatinė skenerio registracija Spausdinti greitąjį testą	Atspausdinamas tikslinis greitojo testo puslapis. Pastaba: Patikrinkite, ar tiksliniame puslapyje paraščių tarpai yra visur vienodi. Jei taip nėra, spausdintuve reikia iš naujo nustatyti paraštes.

Pastaba: Žvaigždutė (*) šalia vertės nurodo gamyklinį numatytąjį nustatymą.

Meniu elementas	Paaiškinimas
Skenerio konfigūracija Neautomatinė skenerio registracija Priekinė ADT registracija Galinė ADT registracija Skenerio plokštumos registracija	Pakeitus ADT, skenerio stiklą arba valdiklių plokštę, rankiniu būdu užregistruojama skenerio plokštuma ir ADT.
Skenerio konfigūracija Iš naujo nustatyti techninės priežiūros skaitiklį ADT eksploatacijos skaitiklio nustatymas iš naujo	Pakeitę ADT eksploatacijos komplektą, iš naujo nustatykite skaitiklį.
Skenerio konfigūracija Kraštų išvalymas Skenerio plokštumos kraštų išvalymas (3*) ADT kraštų išvalymas (3*)	Nustatomas skenavimo užduoties nespausdintinos srities dydis (milimetrais) aplink ADT arba skenerio plokštumą.
Skenerio konfigūracija Sukreivavimo panaikinimas ADT Elektroninis sukreivavimo panaikinimas ADT(ljungta*)	Sumažinamas iš ADT nuskaitytų dokumentų sukreivimas.
Skenerio konfigūracija Išjungti skenerį Įgalinta* Išjungta ADT išjungtas	Jei skeneris netinkamai veikia, jis išjungiamas.
Skenerio konfigūracija TIFF baitų eiliškumas CPU baitų eiliškumas* Mažėjantys baitai Didėjantys baitai	Nustatomas TIFF formato skenavimo išvedinių baitų eiliškumas.
Skenerio konfigūracija Tikslios TIFF formato eilutės juostoje Įjungta* Išjungta	Nustatoma TIFF formato skenavimo išvedinių suženklavimo vertė „Eilutės juostoje“.
Pastaba: Žvaigždutė (*) šalia vertės nurodo gamyklinį numatytąjį nustatymą.	

Nenaudojamų duomenų išvalymas

Meniu elementas	Paaiškinimas
Nenaudojamų duomenų išvalymas Paskutinį kartą atmintis apvalyta Paskutinį kartą standusis diskas apvalytas	Rodoma informacija, kada paskutinį kartą buvo apvalyta spausdintuvo atmintis arba standusis diskas. Pastaba: Meniu elementas Paskutinį kartą standusis diskas apvalytas rodomas tik tada, kai yra įrengtas standusis diskas.

Meniu elementas	Paiškinimas
<p>Nenaudojamų duomenų išvalymas</p> <p>Apvalyti visą išliekamojoje atmintyje esančią informaciją</p> <p> Išvalyti visus spausdintuvo ir tinklo nustatymus</p> <p> Išvalyti visas programas ir programų nustatymus</p> <p> Išvalyti visas sparčiąsias nuorodas ir sparčiųjų nuorodų nustatymus</p> <p>Apvalyti visą standžiajame diske esančią informaciją</p> <p> Išvalyti siuntas (išvalyti visas makrokomandas, šriftus, PFO ir t. t.)</p> <p> Išvalyti buferines užduotis</p> <p> Išvalyti turimas užduotis</p>	<p>Išvaloma visa išliekamosios atminties informacija ir informacija standžiajame diske.</p> <p>Pastaba: Meniu elementas Apvalyti visą standžiajame diske esančią informaciją rodomas tik tada, kai yra įrengtas standusis diskas.</p>

Pradžios ekrane matomos piktogramos

Meniu	Paiškinimas
<p>Pradžios ekrane matomos piktogramos</p> <p>Kopijuoti</p> <p>El. paštas</p> <p>Siųsti faksu</p> <p>Būsena / eksploataciniai reikmenys</p> <p>Užduočių eilė</p> <p>Keisti kalbą</p> <p>Sparčiųjų nuorodų centras</p> <p>Adresų knyga</p> <p>Adresynas</p> <p>Turimos užduotys</p> <p>USB</p> <p>FTP</p> <p>Nuskaitymo profiliai</p> <p>Programų profiliai</p> <p>Ekrano tinkinimas</p> <p>Nuskaitymo centras</p> <p>Kortelių kopijavimas</p>	<p>Nurodoma, kurios piktogramos bus rodomos pradžios ekrane.</p>

Apie šį spausdintuvą

Meniu elementas	Paiškinimas
Įrenginio etiketė	Rodomas spausdintuvo serijos numeris.
Spausdintuvo buvimo vieta	Nurodoma spausdintuvo buvimo vieta. Maksimalus ilgis – 63 ženklai.
Kreipkitės į	Suasmeninamas spausdintuvo vardas. Maksimalus ilgis – 63 ženklai.
Eksportuoti konfigūracijos failą į USB	Konfigūracijos failas eksportuojamas į atmintuką.
Eksportuoti suglaudintus žurnalus į USB	Suglaudinti žurnalų failai eksportuojami į atmintuką.

Meniu elementas	Paiškinimas
Siųsti žurnalus Atšaukti Siųsti	Diagnostinė informacija siunčiama „Lexmark“.

Spausdinti

Išdėstymas

Meniu elementas	Paiškinimas
Pusės Vienpusis* Dvipusis	Nurodoma, ar bus spausdinama iš vienos popieriaus pusės ar iš abiejų.
Apvertimo stilius Ilgasis kraštas* Trumpasis kraštas	Nustatoma, kuriuo popieriaus kraštu įrišama, kai spausdinama iš abiejų pusių.
Tušti lapai Spausdinti Nespausdinti*	Spausdinami į spausdinimo užduotį įterpiami tušti lapai.
Sudėstyti Išjungta (1,1,1,2,2,2) Įjungta (1,2,1,2,1,2)*	Spausdinimo užduoties puslapiai sudėliojami iš eilės, ypač spausdinant keletą užduoties kopijų.
Skiriamieji lapai Nėra* Tarp kopijų Tarp užduočių Tarp puslapių	Spausdinant įterpiami tušti skiriamieji lapai.
Skiriamųjų lapų šaltinis Dėklas [x] (1*) Daugiafunkcis tiektuvas	Nurodomas skiriamųjų lapų popieriaus šaltinis.
Puslapiai vienoje pusėje Išjungta* 2 puslapiai vienoje pusėje 3 puslapiai vienoje pusėje 4 puslapiai vienoje pusėje 6 puslapiai vienoje pusėje 9 puslapiai vienoje pusėje 12 puslapių vienoje pusėje 16 puslapių vienoje pusėje	Kelių puslapių atvaizdai spausdinami ant vienos popieriaus lapo pusės.
Pastaba: Žvaigždutė (*) šalia vertės nurodo gamyklinį numatytąjį nustatymą.	

Meniu elementas	Paaiškinimas
Puslapių vienoje pusėje rikiavimas Horizontaliai* Horizontaliai atvirkštine tvarka Vertikaliai Vertikaliai atvirkštine tvarka	Naudojant meniu Puslapiai vienoje pusėje nurodoma, kaip bus išdėstyti kelių puslapių atvaizdai.
Puslapių vienoje pusėje orientacija Automatinė* Gulsčiai Stačiai	Naudojant meniu Puslapiai vienoje pusėje nurodoma, kokia bus kelių puslapių atvaizdų orientacija.
Puslapių vienoje pusėje rėmelis Nėra* Ištinis	Naudojant meniu Puslapiai vienoje pusėje aplink kiekvieną puslapyje esantį atvaizdą atspausdinamas rėmelis.
Kopijos 1–9999 (1*)	Kiekvienai spausdinimo užduočiai nurodomas kopijų skaičius.
Spausdinimo plotas Įprastas* Talpinti į puslapį Visas puslapis	Nurodomas spausdintinas plotas popieriaus lape.
Pastaba: Žvaigždutė (*) šalia vertės nurodo gamyklinį numatytąjį nustatymą.	

Apipavidalinimas

Meniu elementas	Paaiškinimas
Susegimo sąsagėlėmis užduotis Išjungta* 1 sąsagėlė, viršutiniame kairiajame kampe 2 sąsagėlės, kairėje 1 sąsagėlė, viršutiniame dešiniajame kampe 2 sąsagėlės, viršuje 1 sąsagėlė, apatiniame kairiajame kampe 2 sąsagėlės, apačioje 1 sąsagėlė, apatiniame dešiniajame kampe 2 sąsagėlės, dešinėje	Nurodoma sąsagėlių padėtis visoms spausdinimo užduotims. Pastaba: Šis meniu elementas rodomas tik tada, kai yra įrengtas segiklis.
Susegimo testavimas Pradėti	Nustatoma, ar segiklis veikia tinkamai. Pastaba: Šis meniu elementas rodomas tik tada, kai yra įrengtas segiklis.
Skylmuša Išjungta* Įjungta	Išmušamos skylės palei spaudinių kraštą. Pastaba: Šis meniu elementas rodomas tik tada, kai yra įrengtas kelių padėčių segiklis ir skylmuša.
Pastaba: Žvaigždutė (*) šalia vertės nurodo gamyklinį numatytąjį nustatymą.	

Meniu elementas	Paaiškinimas
Skylmušos režimas 2 skylės 3 skylės 4 skylės	Spaudiniams nustatomas skylmušos režimas. Pastabos: <ul style="list-style-type: none"> • 3 skylės – JAV gamyklinis numatytasis nustatymas. 4 skylės – tarptautinis gamyklinis numatytasis nustatymas. • Šis meniu elementas rodomas tik tada, kai yra įrengtas kelių padėčių segiklis ir skylmuša.
Sukomplektuoti lapus Nėra* Tarp kopijų Tarp užduočių	Sukomplektuojami kiekvienos spausdinimo užduoties spausdiniai arba kiekviena spausdinimo užduoties kopija. Pastabos: <ul style="list-style-type: none"> • Esant nustatymui Tarp kopijų sukomplektuojama kiekviena spausdinimo užduoties kopija, jei parinktis Sudėstyti nustatyta į Įjungta [1,2,1,2,1,2]. Jei parinktis Sudėstyti nustatyta į Išjungta [1,1,1,2,2,2], kiekvienas atspausdintų puslapių rinkinys sukomplektuojamas į visus pirmuosius puslapius ir visus antruosius puslapius. • Esant nustatymui Tarp užduočių visai spausdinimo užduočiai nustatoma ta pati komplektavimo pozicija nepriklausomai nuo spausdinamų kopijų skaičiaus. • Šis meniu elementas rodomas tik tada, kai yra įrengtas kelių padėčių segiklis ir skylmuša.
Pastaba: Žvaigždutė (*) šalia vertės nurodo gamyklinį numatytąjį nustatymą.	

Sąranka

Meniu elementas	Paaiškinimas
Spausdintuvo kalba PCL emuliacija* PS emuliacija	Nustatoma spausdintuvo kalba. Pastaba: Numatytosios spausdintuvo kalbos nustatymas netrukdo programinės įrangos programai siųsti spausdinimo užduotis, kuriose naudojama kita spausdintuvo kalba.
Laukia užduotis Išjungta* Įjungta	Išsaugomos spausdinimo užduotys, kurioms atlikti reikia eksploatacinių medžiagų, kad būtų galima spausdinti užduotis, kurioms nereikia nesamų eksploatacinių medžiagų. Pastaba: Šis meniu elementas rodomas tik tada, kai yra įdėtas standusis diskas.
Užduoties atidėjimo skirtasis laikas 0–255 (30*)	Nustatoma, kiek laiko sekundėmis spausdintuvas laukia naudotojo intervencijos, prieš užlaikydamas užduotis, kurioms atlikti reikia nesamų išteklių, ir toliau spausdindamas kitas spausdinimo eilėje laukiančias užduotis. Pastaba: Šis meniu elementas rodomas tik tada, kai yra įdėtas standusis diskas.
Siuntų paskirties vieta Laisvosios prieigos atmintis (RAM)* Diskas	Nurodoma, kur saugoti visus nuolatinius išteklius, pavyzdžiui, šriftus ir makrokomandas, kurios buvo atsiųstos į spausdintuvą. Pastaba: Šis meniu elementas rodomas tik tada, kai yra įdėtas standusis diskas.
Pastaba: Žvaigždutė (*) šalia vertės nurodo gamyklinį numatytąjį nustatymą.	

Menu elementas	Paaiškinimas
Išteklių išsaugojimas Išjungta* Įjungta	Nustatoma, ką spausdintuvas daro su atsisiųstais ištekliais, pavyzdžiui, šriftais ir makrokomandomis, kai gauna užduotį, kuriai atlikti reikia daugiau laisvos atminties. Pastabos: <ul style="list-style-type: none"> Pasirinkus nustatymą Išjungta, spausdintuvas atsisiųstus išteklius išsaugo, tik kol reikia atminties. Su neaktyvia spausdintuvo kalba susiję ištekliai ištrinami. Pasirinkus nustatymą Įjungta, spausdintuvas išsaugo visus nuolatinius atsisiųstus išteklius kiekviena perjungiamo kalba. Jei reikia, spausdintuvas ne ištrina nuolatinius išteklius, o rodo pranešimus, kad atmintis užpildyta.
„Spausdinti viską“ tvarka Abėcėlinė* Pirma naujausios Pirma seniausios	Pasirinkus „Spausdinti viską“ nurodoma, kokia tvarka bus spausdinamos turimos ir konfidencialios užduotys. Pastaba: Šis meniu elementas rodomas tik tada, kai yra įdėtas standusis diskas.
Pastaba: Žvaigždutė (*) šalia vertės nurodo gamyklinį numatytąjį nustatymą.	

Kokybė

Menu elementas	Paaiškinimas
Spausdinimo skiriamoji geba 300 tšk./col. 600 tšk./col.* 1200 tšk./col. 1200 vaizdo kokybė 2400 vaizdo kokybė	Nustatoma spausdinto teksto ir vaizdų skiriamoji geba. Pastaba: Skiriamoji geba nustatoma taškais coliui arba vaizdo kokybe.
Vaizdo taškų skaičiaus didinimas Išjungta* Šriftai Horizontaliai Vertikaliai Abiem kryptimis	Siekiant aiškumo, įgalinamas didesnis pikselių skaičius norint spausdinti klasteriais, kad tekstas ir vaizdai būtų ryškesni.
Dažų tamsumas Nuo 1 iki 10 (8*)	Nustatomas teksto atvaizdų šviesumas arba tamsumas.
Pustoninis spausdinimas Normalu* Detalus	Paryškunami atspausdinti išvediniai, kad būtų lygesnės linijos ir ryškesni kraštai.
Skaistis Nuo -6 iki 6 (0*)	Koreguojamas atspausdintų išvedinių skaistis.
Kontrastas Nuo 0 iki 5 (0*)	Koreguojamas atspausdintų išvedinių kontrastas.
Pilkumo koregavimas Automatinis* Įprastas	Koreguojamas vaizdams taikomas kontrasto didinimas.
Pastaba: Žvaigždutė (*) šalia vertės nurodo gamyklinį numatytąjį nustatymą.	

Užduočių apskaita

Meniu elementas	Paiškinimas
Užduočių apskaita Išjungta* Įjungta	Nustatoma, kad spausdintuvas sukurtų gaunamų spausdinimo užduočių žurnalą. Pastaba: Šis meniu elementas rodomas tik tada, kai yra įdėtas atmintukas arba įrengtas standusis diskas.
Apskaitos žurnalo failo sukūrimo dažnis Kasdien Kas savaitę Kas mėnesį*	Nurodoma, kaip dažnai spausdintuvas sukurs žurnalo failą.
Žurnalo reagavimas pasibaigus nustatyto dažnio laikui Nėra* Išsiųsti dabartinį žurnalą į el. paštą Išsiųsti dabartinį žurnalą į el. paštą ir pašalinti Išsiųsti dabartinį žurnalą Išsiųsti dabartinį žurnalą ir pašalinti	Nurodoma, kaip spausdintuvas reaguoja, kai pasibaigia nustatyto dažnio laikas. Pastaba: Meniu elemento Apskaitos žurnalo failo sukūrimo dažnis vertė lemia, kada prasideda šis reagavimas.
Žurnalas beveik užpildytas Išjungta Įjungta (5)*	Nurodomas maksimalus žurnalo failo dydis, iki spausdintuve įvyksta Žurnalo reagavimas jam esant beveik užpildytam. Pastaba: Šis meniu elementas rodomas tik tada, kai yra įdėtas atmintukas arba įrengtas standusis diskas.
Žurnalo reagavimas jam esant beveik užpildytam Nėra* Išsiųsti dabartinį žurnalą į el. paštą Išsiųsti dabartinį žurnalą į el. paštą ir pašalinti Išsiųsti seniausią žurnalą į el. paštą ir pašalinti Išsiųsti dabartinį žurnalą Išsiųsti dabartinį žurnalą ir pašalinti Išsiųsti seniausią žurnalą ir pašalinti Pašalinti dabartinį žurnalą Pašalinti seniausią žurnalą Pašalinti visus, išskyrus dabartinį Pašalinti visus žurnalus	Nurodoma, kaip spausdintuvas reaguoja standžiajam diskui esant beveik užpildytam. Pastaba: Meniu elemento Žurnalas beveik užpildytas vertė lemia, kada prasideda šis reagavimas.
Žurnalo reagavimas jam esant užpildytam Nėra* Išsiųsti dabartinį žurnalą į el. paštą ir pašalinti Išsiųsti seniausią žurnalą į el. paštą ir pašalinti Išsiųsti dabartinį žurnalą ir pašalinti Išsiųsti seniausią žurnalą ir pašalinti Pašalinti dabartinį žurnalą Pašalinti seniausią žurnalą Pašalinti visus, išskyrus dabartinį Pašalinti visus žurnalus	Nurodoma, kaip spausdintuvas reaguoja standžiojo disko panaudojimui pasiekus didžiausią ribą (100 MB).
URL žurnalo siuntimui	Nurodoma, kur spausdintuvas išsiunčia užduočių apskaitos žurnalus.
Pastaba: Žvaigždutė (*) šalia vertės nurodo gamyklinį numatytąjį nustatymą.	

Meniu elementas	Paaiškinimas
El. pašto adresas žurnalams siųsti	Nurodomas el. pašto adresas, kuriuo spausdintuvas siunčia užduočių apskaitos žurnalus.
Žurnalo failo priešdėlis	Nurodomas žurnalo failų pavadinimo priešdėlis. Pastaba: Kaip numatytasis žurnalo failo priešdėlis naudojamas dabartinis TCP/IP meniu nustatytas kompiuterio vardas.
Pastaba: Žvaigždutė (*) šalia vertės nurodo gamyklinį numatytąjį nustatymą.	

XPS

Meniu elementas	Paaiškinimas
Spausdinti klaidų puslapius Išjungta* Ijungta	Atspausdinamas testavimo puslapis, kuriame pateikiama informacija apie klaidas.
Minimalus eilutės plotis 1–30 (2*)	Nustatomas bet kokios užduoties, spausdinamos 1200 tšk./col. skiriamąja geba, minimalus eilutės plotis.
Pastaba: Žvaigždutė (*) šalia vertės nurodo gamyklinį numatytąjį nustatymą.	

PDF

Meniu elementas	Paaiškinimas
Nustatyti tinkantį mastelį Išjungta* Ijungta	Nustatomas mastelis, kad puslapio turinys tilptų pasirinktame popieriaus formate.
Komentarai Spausdinti Nespausdinti*	Nurodoma, ar spausdinti komentarus PDF faile.
Spausdinti PDF klaidą Išjungta Ijungta*	Igalinamas PDF klaidos spausdinimas.
Pastaba: Žvaigždutė (*) šalia vertės nurodo gamyklinį numatytąjį nustatymą.	

„PostScript“

Meniu elementas	Paaiškinimas
Atspausdinti PS klaidą Išjungta* Ijungta	Atspausdinamas puslapis, kuriame apibūdinama „PostScript“ klaida. Pastaba: Įvykus klaidai užduoties apdorojimas sustoja, spausdintuvas atspausdina klaidos pranešimą, o likusi spausdinimo užduotis yra išvaloma.
Pastaba: Žvaigždutė (*) šalia vertės nurodo gamyklinį numatytąjį nustatymą.	

Menu elementas	Paiškinimas
Minimalus eilutės plotis 1–30 (2*)	Nustatomas minimalus stulpelio plotis. Pastabos: <ul style="list-style-type: none"> • Užduotims, spausdinamoms 1200 tšk./col., vertė naudojama tiesiogiai. • Užduotims, spausdinamoms 4800 CQ, naudojama pusė vertės.
Užrakinti PS paleidimo režimą Išjungta Ijungta*	Išjungiamas „SysStart“ failas.
Vaizdo glodinimas Išjungta* Ijungta	Padidinamas mažos skiriamosios gebos vaizdų kontrastas ir ryškumas. Pastaba: Šis nustatymas neturi įtakos vaizdams, kurių skiriamoji geba yra 300 tšk./col. ar didesnė.
Šrifto prioritetas Rezidentinis* Atmintukas / diskas	Nustatoma šrifto paieškos tvarka. Pastabos: <ul style="list-style-type: none"> • Pasirinkus Rezidentinis nustatoma, kad spausdintuvas, prieš ieškodamas prašomo šrifto atmintuke arba spausdintuvo standžiajame diske, pirmiausia jo ieško savo atmintyje. • Pasirinkus Atmintukas / diskas nustatoma, kad spausdintuvas, prieš ieškodamas prašomo šrifto savo atmintyje, pirmiausia jo ieško atmintuke arba savo standžiajame diske. • Šis meniu elementas rodomas tik tada, kai yra įdėtas atmintukas arba įrengtas standusis diskas.
Laukimo skirtasis laikas Išjungta Ijungta* (40 sekundžių)	Igalinama, kad spausdintuvas lauktų daugiau duomenų iki atšaukiant spausdinimo užduotį.
Pastaba: Žvaigždutė (*) šalia vertės nurodo gamyklinį numatytąjį nustatymą.	

PCL

Menu elementas	Paiškinimas
Šrifto šaltinis Rezidentinis* Diskas Atmintukas Visi	Pasirenkamas šaltinis, kuriame yra numatytasis šrifto parinkimas. Pastabos: <ul style="list-style-type: none"> • Meniu elementai Atmintukas ir Diskas rodomi tik tada, kai yra įdėtas atmintukas arba įrengtas standusis diskas. • Jei norite, kad būtų rodomi meniu elementai Atmintukas ir Diskas, patikrinkite, ar jie nėra apsaugoti nuo skaitymo ir rašymo.
Šrifto pavadinimas Courier*	Iš nurodyto šriftų šaltinio pasirenkamas šriftas.
Simbolių rinkinys 10U PC-8*	Kiekvienam šrifto pavadinimui nurodomas simbolių rinkinys. Pastaba: Simbolių rinkinys – raidinių ir skaitinių simbolių, skyrybos ženklų ir specialių simbolių rinkinys. Simbolių rinkinius tinka naudoti skirtingoms kalboms arba konkrečioms programoms, pavyzdžiui, matematinius simbolius moksliniam tekstui.
Pastaba: Žvaigždutė (*) šalia vertės nurodo gamyklinį numatytąjį nustatymą.	

Menu elementas	Paiškinimas
Intervalas 0,08–100 (10*)	Nurodomas intervalas fiksuoto dydžio arba lygiapločiams šriftams. Pastaba: Intervalas reiškia fiksuoto dydžio ženklų skaičių horizontaliame šrifto colyje.
Orientacija Stačiai* Gulsčiai Pakeisti stačiai* Pakeisti gulsčiai	Nurodoma puslapio teksto ir grafikos orientacija.
Eilučių viename puslapyje skaičius 1–255	Nurodomas kiekvieno puslapio, išspausdinto per PCL® duomenų srautą, teksto eilučių skaičius. Pastabos: <ul style="list-style-type: none"> Šis meniu elementas suaktyvina vertikalaus judėjimo reguliatorių, dėl kurio pasirinktas prašomų eilučių skaičius spausdinamas tarp numatytųjų puslapio paraščių. 60 – JAV gamyklinis numatytasis nustatymas. 64 – tarptautinis gamyklinis numatytasis nustatymas.
PCL5 minimalus eilutės plotis 1–30 (2*)	Nustatomas bet kokios užduoties, spausdinamos 1200 tšk./col. skiriamąja geba, pradinis minimalus eilutės plotis.
PCLXL minimalus eilutės plotis 1–30 (2*)	
A4 formato plotis 198 mm* 203 mm	Nustatomas loginio puslapio plotis A4 formato popieriuje. Pastaba: Loginis puslapis – tai vieta fiziniame puslapyje, kuriame spausdinami duomenys.
Automatinis grįžimas į eilutės pradžią (CR) po eilutės patraukimo (LF) Išjungta* Įjungta	Nustatoma, kad spausdintuvas atliktų grįžimą į eilutės pradžią po eilutės patraukimo valdymo komandos. Pastaba: Grįžimas į eilutės pradžią – mechanizmas, kuris leidžia spausdintuvui perkelti žymeklio padėtį į pirmąją tos pačios eilutės poziciją.
Automatinis eilutės patraukimas (LF) po grįžimo į eilutės pradžią (CR) Išjungta* Įjungta	Nustatoma, kad spausdintuvas atliktų eilutės patraukimą po grįžimo į eilutės pradžią valdymo komandos.
Dėklų pernumeravimas Priskirti DF tiektuvą Priskirti dėklą [x] Priskirti rankiniu būdu įdedamą popierių Priskirti rankiniu būdu įdedamus vokus Peržiūrėti gamyklinius numatytuosius nustatymus Atkurti numatytuosius nustatymus	<ul style="list-style-type: none"> Sukonfigūrojuama, kad spausdintuvas veiktų su kita spausdinimo tvarkykle arba tinkinta programa, kurioje naudojamas kitoks šaltinio paskyrimų rinkinys, norint paprašyti tam tikro popieriaus šaltinio. Rodoma kiekvienam popieriaus šaltiniui priskirta gamyklinė numatytoji vertė. Dėklų pernumeravimo vertės atkuriamos į gamyklines numatytąsias.
Pastaba: Žvaigždutė (*) šalia vertės nurodo gamyklinį numatytąjį nustatymą.	

Meniu elementas	Paaiškinimas
Spausdinimo skirtasis laikas Išjungta Ijungta* (90 sekundžių)	Spausdintuvas nustatomas, kad užbaigtų spausdinimo užduotį po to, kai buvo nenaudojamas nurodytą laiko tarpą.
Pastaba: Žvaigždutė (*) šalia vertės nurodo gamyklinį numatytąjį nustatymą.	

HTML

Meniu elementas	Paaiškinimas
Šrifto pavadinimas Times*	Nustatomas spausdinamuose HTML dokumentuose naudojamas šriftas.
Šrifto dydis 1–255 (12*)	Nustatomas spausdinamuose HTML dokumentuose naudojamas šrifto dydis.
Mastelis 1–400 % (100*)	Nustatomas HTML dokumentų mastelis spausdinant.
Orientacija Stačiai* Gulsčiai	Nustatoma HTML dokumentų puslapių orientacija.
Paraščių dydis 8–255 mm (19*)	Nustatoma HTML dokumentų puslapio paraštė.
Fonai Nespausdinti Spausdinti*	Atspausdinama HTML dokumentų fono informacija arba grafika.
Pastaba: Žvaigždutė (*) šalia vertės nurodo gamyklinį numatytąjį nustatymą.	

Vaizdas

Meniu elementas	Paaiškinimas
Automatiškai pritaikyti Ijungta Išjungta*	Vaizdui parenkamas geriausias galimas popieriaus formato ir padėties nustatymas. Pastaba: Kai šis meniu elementas yra nustatytas į Ijungta, nepaisoma vaizdo mastelio ir padėties nustatymų.
Invertuoti Išjungta* Ijungta	Invertuojami bitiniai nespaltoti vaizdai. Pastaba: Šis meniu elementas netaikomas GIF arba JPEG formato vaizdams.
Mastelis Pririšti viršuje kairėje Labiausiai tinka* Pririšti per vidurį Pritaikyti aukštį / plotį Pritaikyti aukštį Pritaikyti plotį	Vaizdas koreguojamas, kad tilptų į spausdintiną plotą. Pastaba: Kai parinktis Automatiškai pritaikyti yra nustatyta į Ijungta, Mastelis automatiškai nustatomas į Labiausiai tinka.
Pastaba: Žvaigždutė (*) šalia vertės nurodo gamyklinį numatytąjį nustatymą.	

Menu elementas	Paaiškinimas
Padėtis Stačiai* Gulsčiai Pakeisti į stačią padėtį Pakeisti į gulsčią padėtį	Nurodoma puslapio teksto ir grafikos padėtis.
Pastaba: Žvaigždutė (*) šalia vertės nurodo gamyklinį numatytąjį nustatymą.	

Popierius

Dėklų konfigūracija

Menu elementas	Paaiškinimas
Numatytasis šaltinis Dėklas [x] (1*) Daugiafunkcis tiek tuvas Rankiniu būdu įdedamas popierius Rankiniu būdu įdedami vokai	Visoms spausdinimo užduotims nustatomas popieriaus šaltinis.
Popieriaus formatas / rūšis Dėklas [x] Daugiafunkcis tiek tuvas Rankiniu būdu įdedamas popierius Rankiniu būdu įdedami vokai	Nurodomas į kiekvieną popieriaus šaltinį įdėto popieriaus formatas arba rūšis.
Pakaitinis formatas Išjungta „Statement“ / A5 „Letter“ / A4 Visi išvardyti*	Nustatoma, kad spausdintuve būtų pakeistas nurodytas popieriaus formatas, jei reikalaujamo formato popieriaus nėra įdėta nei į vieną popieriaus šaltinį. Pastabos: <ul style="list-style-type: none"> • Esant nustatymui Išjungta, naudotojas paraginamas įdėti reikiamo formato popieriaus. • Esant nustatymui „Statement“ / A5, A5 formato dokumentas spausdinamas ant įdėto „Statement“ formato popieriaus, o „Statement“ formato užduotys spausdinamos ant įdėto A5 formato popieriaus. Nustatymas „Statement“ / A5 rodomas tik įtaisytajame interneto serveryje (EWS). • Esant nustatymui „Letter“ / A4, A4 formato dokumentas spausdinamas ant įdėto „Letter“ formato popieriaus, o „Letter“ formato užduotys spausdinamos ant įdėto A4 formato popieriaus. • Nustatymas Visi išvardyti pakeičia „Letter / A4“ formatą.
Pastaba: Žvaigždutė (*) šalia vertės nurodo gamyklinį numatytąjį nustatymą.	

Meniu elementas	Paaiškinimas
Konfigūruoti daugiafunkcij tiktuvą Kasetinis* Rankinis Pirmasis	Nustatomas daugiafunkcio tiktuvo veikimas. Pastabos: <ul style="list-style-type: none"> • Pasirinkus nustatymą Kasetinis daugiafunkcis tiktuvus sukonfigūruojamas kaip automatinis popieriaus šaltinis. • Pasirinkus nustatymą Rankinis daugiafunkcis tiktuvus nustatomas tik spausdinimo užduotimis, kurias atliekant popierius paduodamus rankiniu būdu. • Pasirinkus nustatymą Pirmasis daugiafunkcis tiktuvus sukonfigūruojamas kaip pirminis popieriaus šaltinis.
Pastaba: Žvaigždutė (*) šalia vertės nurodo gamyklinį numatytąjį nustatymą.	

Laikmenų konfigūracija

Universalus formato sąranka

Meniu elementas	Paaiškinimas
Matavimo vienetai Coliai Milimetrai	Nurodomas universalus popieriaus formato matavimo vienetas. Pastaba: Coliai – JAV gamyklinis numatytasis nustatymas. Milimetrai – tarptautinis gamyklinis numatytasis nustatymas.
Stačio lapo plotis 3–52 col. (8,5*) 76–1321 mm (216*)	Nustatomas universalus formato popieriaus stačio lapo plotis.
Stačio lapo aukštis 3–52 col. (14*) 76,2–1321 mm (356*)	Nustatomas universalus formato popieriaus stačio lapo aukštis.
Tiekimo kryptis Trumpasis kraštas* Ilgasis kraštas	Nustatoma, kad spausdintuvas popierių imtų trumpuoju arba ilguoju kraštu. Pastaba: Nustatymas Ilgasis kraštas rodomas tik tada, kai ilgiausias kraštas yra trumpesnis nei didžiausias palaikomas plotis.
Pastaba: Žvaigždutė (*) šalia vertės nurodo gamyklinį numatytąjį nustatymą.	

Tinkinti skenavimo formatai

Meniu elementas	Paaiškinimas
Tinkintas skenavimo formatas [x] Skenavimo formato pavadinimas Plotis 1–8,5 col. (8,5*) 25,4–215,9 mm (215,9*) Aukštis 1–25 col. (14*) 25,4–635 mm (355,6*) Orientacija Stačiai* Gulsčiai 2 vienos pusės nuskaitymai Išjungta* Ijungta	Priskiriamas nuskaitymo dokumento popieriaus formato pavadinimas ir sukonfigūruojami nuskaitymo nustatymai.

Laikmenų rūšys

Meniu elementas	Paaiškinimas
Paprastas popierius Kartoninis popierius („Card Stock“) Permatomos laikmenos („Transparency“) Perdirbtas popierius („Recycled“) Etiketės Vinilinės etiketės („Vinyl Labels“) Standus popierius („Bond“) Vokai („Envelope“) Šiurkštūs vokai („Rough Envelope“) Firminiai blankai („Letterhead“) Iš anksto paruoštos formos („Preprinted“) Spalvotas popierius („Colored“) Lengvas popierius („Light“) Sunkus popierius („Heavy“) Šiurkštus / medvilninis popierius („Rough/Cotton“) Tinkinta rūšis [X]	Nurodoma popieriaus tekstūra, svoris ir orientacija.

Dėtuvių konfigūracija

Meniu elementas	Paaiškinimas
Išvedinių dėtuvė Standartinė dėtuvė* Dėtuvė [x]	Nurodoma išvedinių dėtuvė.
Pastaba: Žvaigždutė (*) šalia vertės nurodo gamyklinį numatytąjį nustatymą.	

Meniu elementas	Paaiškinimas
Konfigūruoti dėtuves Dokumentų skirstytuvas* Susieti Susieti papildomai pasirenkamas Rūšies priskyrimas	Konfigūruojamas išvedinių dėtuvių darbo režimas. Pastabos: <ul style="list-style-type: none"> • Pasirinkus Dokumentų skirstytuvas, standartinę dėtuvę ir bet kurią pasirenkamą dėtuvę galima pasirinkti atskirai. • Pasirinkus Susieti, visas išvedinių dėtuves galima susieti, tarsi jos būtų viena didelė dėtuvė. • Pasirinkus Susieti papildomai pasirenkamas, visos pasirenkamos dėtuvės laikomos viena didele išvedinių dėtuve. • Pasirinkus Rūšies priskyrimas, kiekvienai popieriaus rūšiai priskiriama dėtuvė arba susietų dėtuvių grupė.
Tinkinti dėtuvių pavadinimai Standartinė dėtuvė Dėtuvė [x]	Dėtuvei priskiriamas pavadinimas.
Pastaba: Žvaigždutė (*) šalia vertės nurodo gamyklinį numatytąjį nustatymą.	

Kopijavimas

Numatytieji kopijavimo nustatymai

Meniu elementas	Paaiškinimas
Turinio rūšis Tekstas Tekstas / nuotrauka* Nuotrauka Grafika	Pagerinamas išvedinių rezultatas, pagrįstas dokumento originalo turiniu.
Turinio šaltinis Nespalvinis lazerinis spausdintuvas* Spalvinis lazerinis spausdintuvas Rašalinis spausdintuvas Nuotrauka / fotojuosta Žurnalas Laikraštis Presas Kita	Pagerinamas išvedinių rezultatas, pagrįstas dokumento originalo šaltiniu.
Pusės Viepusis į vienpusį* Viepusis į abipusį Abipusis į viepusį Abipusis į abipusį	Nurodoma originalaus dokumento skenavimo elgsena.
Pastaba: Žvaigždutė (*) šalia vertės nurodo gamyklinį numatytąjį nustatymą.	

Meniu elementas	Paaiškinimas
Skiriamieji lapai Nėra* Tarp kopijų Tarp užduočių Tarp puslapių	Nurodoma, ar spausdinant įterpti tuščius skiriamuosius lapus.
Skiriamųjų lapų šaltinis Dėklas [x] (1*) Daugiafunkcis tiektuvas	Nurodomas skiriamųjų lapų popieriaus šaltinis.
Puslapiai vienoje pusėje Išjungta* 2 stati puslapiai 4 stati puslapiai 2 gulsti puslapiai 4 gulsti puslapiai	Nurodoma, kiek puslapių vaizdų bus spausdinama ant vienos popieriaus lapo pusės.
Spausdinti puslapio rėmelius Išjungta* Ijungta	Spausdinant kelis puslapius viename puslapyje aplink kiekvieną atvaizdą uždedamas rėmelis.
Sudėstyti Išjungta [1, 1, 1, 2, 2, 2] Ijungta [1, 2, 1, 2, 1, 2]*	Spausdinama keletas kopijų iš eilės.
Sukomplektuoti lapus Nėra* Tarp kopijų Tarp užduočių	Sukomplektuojami kiekvienos spausdinimo užduoties spaudiniai arba kiekviena spausdinimo užduoties kopija. Pastabos: <ul style="list-style-type: none"> • Esant nustatymui Tarp kopijų sukomplektuojama kiekviena spausdinimo užduoties kopija, jei parinktis Sudėstyti nustatyta į Ijungta [1, 2, 1, 2, 1, 2]. Jei parinktis Sudėstyti nustatyta į Išjungta [1, 1, 1, 2, 2, 2], kiekvienas atspausdintų puslapių rinkinys sukomplektuojamas į visus pirmuosius puslapius ir visus antruosius puslapius. • Esant nustatymui Tarp užduočių visai spausdinimo užduočiai nustatoma ta pati komplektavimo pozicija nepriklausomai nuo spausdinamų kopijų skaičiaus. • Šis meniu elementas rodomas tik tada, kai yra įrengtas segiklis.
Susegimas Išjungta* 1 sąsagėlė, viršutiniame kairiajame kampe 2 sąsagėlės, kairėje 1 sąsagėlė, viršutiniame dešiniajame kampe 2 sąsagėlės, viršuje 1 sąsagėlė, apatiniame kairiajame kampe 2 sąsagėlės, apačioje 1 sąsagėlė, apatiniame dešiniajame kampe 2 sąsagėlės, dešinėje	Nurodoma sąsagėlių padėtis visoms spausdinimo užduotims. Pastaba: Šis meniu elementas rodomas tik tada, kai yra įrengtas segiklis.
Pastaba: Žvaigždutė (*) šalia vertės nurodo gamyklinį numatytąjį nustatymą.	

Meniu elementas	Paaiškinimas
Skylių mušimas Išjungta* 2 skylės 3 skylės	Visoms spausdinimo užduotims nustatoma skylių mušimo veikseną. Pastaba: Šis meniu elementas rodomas tik tada, kai yra įrengtas segiklis.
„Kopijuoti iš“ formatas	Nurodomas dokumento originalo popieriaus formatas. Pastaba: Letter – JAV gamyklinis numatytasis nustatymas. A4 – tarptautinis gamyklinis numatytasis nustatymas.
„Kopijuoti į“ šaltinis Dėklas [x] (1*) Daugiafunkcis tiektuvas Automatiškai priderinti formatą	Nurodomas kopijavimo užduoties popieriaus šaltinis.
Tamsumas Nuo 1 iki 9 (5*)	Koreguojamas skenuojamo vaizdo tamsumas.
Kopijų skaičius 1–9999 (1*)	Nurodomas kopijų skaičius.
Puslapinė antraštė ir poraštė Puslapinė antraštė kairėje Puslapinė antraštė per vidurį Puslapinė antraštė dešinėje Puslapinė poraštė kairėje Puslapinė poraštė per vidurį Puslapinė poraštė dešinėje	Nurodoma skenuojamo vaizdo antraštės arba poraštės informacija.
Užkloja Konfidencialu Kopijavimas Projektas Skubu Tinkinta Išjungta*	Nurodomas užklojos tekstas, kuris bus spausdinamas ant kiekvienos kopijos.
Tinkinta užkloja	[vedamas tekstas pasirinkus meniu elementą Tinkinta meniu Užkloja.
Pastaba: Žvaigždutė (*) šalia vertės nurodo gamyklinį numatytąjį nustatymą.	

Išplėstinis vaizdo gavimas

Meniu elementas	Paaiškinimas
Spalvų pašalinimas Spalvų pašalinimas (Nėra*) Numatytoji ribinė raudonos spalvos vertė (128*) Numatytoji ribinė žalios spalvos vertė (128*) Numatytoji ribinė mėlynos spalvos vertė (128*)	Nurodoma, kurią spalvą pašalinti nuskaitant, ir pakoreguojamas tos spalvos pašalinimo nustatymas.
Kontrastas Labiausiai tinka turiniui* 0–5	Nurodomas skenuojamo vaizdo kontrastas.
Pastaba: Žvaigždutė (*) šalia vertės nurodo gamyklinį numatytąjį nustatymą.	

Meniu elementas	Paaiškinimas
Fono pašalinimas Fono pašalinimas (Turinio pagrindu*) Lygis (0*)	Pašalinamas dokumento originale esantis fono atspalvis arba vaizdo triukšmas. Pastabos: <ul style="list-style-type: none"> • Pasirinkus Turinio pagrindu, pašalinamas dokumento originale esančio fono atspalvis. • Pasirinkus Fiksuotas, iš nuotraukos pašalinamas vaizdo triukšmas.
Automatiškai centre Išjungta* Įjungta	Sulygiuojamas turinys puslapio centre.
Veidrodinis atvaizdas Išjungta* Įjungta	Sukuriamas veidrodinis originalaus dokumento atvaizdas.
Negatyvinis atvaizdas Išjungta* Įjungta	Sukuriamas negatyvinis originalaus dokumento atvaizdas.
Šešėlių detalės Nuo -4 iki 4 (0*)	Koreguojamos šešėlių detalės originaliame dokumente.
Skenuoti nuo krašto iki krašto Išjungta* Įjungta	Dokumento originalas skenuojamas nuo krašto iki krašto.
Ryškusmas 1-5 (3*)	Koreguojamas skenuojamo vaizdo ryškumas.
Pastaba: Žvaigždutė (*) šalia vertės nurodo gamyklinį numatytąjį nustatymą.	

Administratoriaus valdymas

Meniu elementas	Paaiškinimas
Permatomų laikmenų skiriamieji lapai Išjungta Įjungta*	Tarp permatomų laikmenų įterpiamas tuščias lapas.
Leisti prioritetines kopijas Išjungta Įjungta*	Nutraukiama spausdinimo užduotis, kad būtų padarytos kopijos.
Tinkintos užduoties nuskaitymas Išjungta* Įjungta	Nustatoma, kad spausdintuvas pirmąjį dokumentų originalų rinkinį skenuotų pagal nurodytus nustatymus, o kitą rinkinį skenuotų esant tiems patiems arba skirtingiems nustatymams. Pastaba: Šis meniu elementas rodomas tik tada, kai yra įdėtas standusis diskas.
Leisti išsaugoti kaip sparčiąją nuorodą Išjungta Įjungta*	Kopijų nustatymai išsaugomi kaip sparčioji nuoroda.
Pastaba: Žvaigždutė (*) šalia vertės nurodo gamyklinį numatytąjį nustatymą.	

Meniu elementas	Paaiškinimas
Koreguoti ADT atvaizdo pakreipimą Išjungta* Ijungta	Nustatoma, kad spausdintuvas koreguotų iš ADT skenuojamų dokumentų iškreiptus vaizdus.
Kopijos mėginys Išjungta* Ijungta	Prieš spausdindami likusias kopijas, atsispausdinkite kopijos mėginį, kad patikrintumėte kokybę. Pastaba: Šis meniu elementas rodomas tik tada, kai yra įdėtas standusis diskas.
Pastaba: Žvaigždutė (*) šalia vertės nurodo gamyklinį numatytąjį nustatymą.	

Faksas

Numatytieji fakso nustatymai

Fakso režimas

Meniu elementas	Paaiškinimas
Fakso režimas Faksas Fakso serveris Išjungta	Pasirenkamas fakso režimas. Pastaba: Priklausomai nuo spausdintuvo modelio gamyklinis numatytasis nustatymas gali skirtis.

Faksimilinio ryšio sąranka

Bendrieji fakso nustatymai

Meniu elementas	Paaiškinimas
Fakso vardas	Nustatomas fakso aparato tapatumas.
Fakso numeris	Nustatomas fakso numeris.
Fakso identifikavimas Fakso vardas Fakso numeris*	Faksogramų gavėjams pranešamas fakso vardas arba fakso numeris.
Atminties naudojimas Visas priimti Daugiausia priimti Vienodai* Daugiausia siųsti Visas siųsti	Nustatomas vidinės spausdintuvo atminties, skirtos faksogramoms siųsti, kiekis. Pastaba: Šis meniu elementas apsaugo nuo atminties buferio sąlygų ir neišsiųstų faksogramų.
Atšaukti faksogramas Leisti* Neleisti	Siunčiamos faksogramos atšaukiamos prieš jas išsiunčiant arba gaunamos faksogramos atšaukiamos prieš jas baigiant spausdinti.
Pastaba: Žvaigždutė (*) šalia vertės nurodo gamyklinį numatytąjį nustatymą.	

Meniu elementas	Paaiškinimas
Fakso numerio maskavimas Išjungta* Iš kairės Iš dešinės	Nurodomas išsiuntimo fakso numerio maskavimo formatas.
Maskuotini skaitmenys 0–58 (0*)	Nurodomas maskuotinių siunčiančiojo fakso numerio skaitmenų skaičius.
Išjungti linijos prijungimo aptikimą Išjungta* Išjungta	Nustatoma, ar prie spausdintuvo prijungta telefono linija. Pastaba: Aptikimas vyksta įjungiant spausdintuvą ir prieš kiekvieną skambutį.
Optimizuoti fakso suderinamumą	Sukonfigūruojamas spausdintuvo fakso funkcionalumas, kad jį būtų galima optimaliai suderinti su kitais fakso aparatais.
Faksogramų transportas T.38 Analoginis (-è) G.711 „etherFAX“	Nustatomas faksogramų transporto metodas. Pastabos: <ul style="list-style-type: none"> Šis meniu elementas rodomas tik tuo atveju, jei spausdintuve yra įdiegtas „etherFAX“ arba „Fax over IP“ (FoIP) licencijos paketas. Priklausomai nuo spausdintuvo modelio gamykliniai numatytieji nustatymai gali skirtis.
Pastaba: Žvaigždutė (*) šalia vertės nurodo gamyklinį numatytąjį nustatymą.	

HTTPS fakso nustatymai

Pastaba: Šis meniu rodomas tik tuo atveju, jei Faksogramų transportas yra nustatytas į „etherFAX“.

Meniu elementas	Paaiškinimas
HTTPS tarnybos URL	Nurodomas „etherFAX“ tarnybos URL.
HTTPS įgaliojasis serveris	Nurodomas įgaliojotojo serverio URL.
HTTPS įgaliojotojo serverio naudotojas	Nurodomas įgaliojotojo serverio naudotojo vardas ir slaptažodis.
HTTPS įgaliojotojo serverio slaptažodis	
Faksogramų siuntimo užšifravimas Išjungta Išgalinta* Privalomas	Išgalinamas išsiunčiamų faksogramų užšifravimas.
Faksogramų priėmimo užšifravimas Išjungta Išgalinta* Privalomas	Išgalinamas priimamų faksogramų užšifravimas.
HTTPS faksimilinio ryšio būseną	Rodoma „etherFAX“ ryšio būseną.
Pastaba: Žvaigždutė (*) šalia vertės nurodo gamyklinį numatytąjį nustatymą.	

Faksogramų siuntimo nustatymai

Meniu elementas	Paaiškinimas
Skiriamoji geba Standartinė* Didelė Labai didelė Itin didelė	Nurodoma skenuojamo vaizdo skiriamoji geba. Pastaba: Nustačius didesnę skiriamąją gebą pailgėja faksogramų perdavimo laikas ir reikia daugiau atminties.
Originalus formatas [Popieriaus formatų sąrašas] ([vairūs formatai*])	Nurodomas originalaus dokumento formatas.
Orientacija Stačiai* Gulsčiai	Nurodoma dokumento originalo orientacija. Pastaba: Šis meniu elementas rodomas tik kai kurių modelių spausdintuvuose.
Pusės Išjungta* Trumpasis kraštas Ilgasis kraštas	Nurodoma dokumento originalo orientacija skenuojant abi dokumento puses. Pastaba: Šis meniu elementas rodomas tik kai kurių modelių spausdintuvuose.
Turinio rūšis Tekstas* Tekstas / nuotrauka Nuotrauka Grafika	Pagerinamas išvedinių rezultatas, pagrįstas dokumento originalo turiniu.
Turinio šaltinis Nespalvinis lazerinis spausdintuvas* Spalvinis lazerinis spausdintuvas Rašalinis spausdintuvas Nuotrauka / fotojuosta Žurnalas Laikraštis Presas Kita	Pagerinamas išvedinių rezultatas, pagrįstas dokumento originalo šaltiniu.
Tamsumas 1–9 (5*)	Koreguojamas skenuojamo vaizdo tamsumas.
Už PABX Įjungta Išjungta*	Nustatoma, kad spausdintuvas rinktų fakso numerį, nelaukdamas, kol atpažins rinkimo toną. Pastaba: PABX (privačioji automatizuota telefono stotis) – tai telefonų tinklas, kuriame vienos prieigos numeris gali suteikti keletą linijų skambučiams iš išorės.
Skambinimo režimas Signalas* Impulsas	Nurodomas skambinimo režimas gaunamoms ir siunčiamoms faksogramoms.
Pastaba: Žvaigždutė (*) šalia vertės nurodo gamyklinį numatytąjį nustatymą.	

Išplėstinis vaizdo gavimas

Meniu elementas	Paaiškinimas
Spalvų balansas Žydra – raudona Nuo –4 iki 4 (0*) Purpurinė – žalia Nuo –4 iki 4 (0*) Geltona – mėlyna Nuo –4 iki 4 (0*)	Skenuojant koreguojamas spalvų intensyvumas.
Spalvų pašalinimas Spalvų pašalinimas (Nėra*) Numatytoji ribinė raudonos spalvos vertė (128*) Numatytoji ribinė žalios spalvos vertė (128*) Numatytoji ribinė mėlynos spalvos vertė (128*)	Nurodoma, kurią spalvą pašalinti nuskaitant, ir pakoreguojamas tos spalvos pašalinimo nustatymas.
Kontrastas Labiausiai tinka turiniui* 0 1 2 3 4 5	Nustatomas išvedinių kontrastas.
Fono pašalinimas Lygis Nuo –4 iki 4 (0*)	Koreguojamas skenuojamame vaizde matomas fonas.
Veidrodinis atvaizdas Išjungta* Įjungta	Sukuriamas veidrodinis originalaus dokumento atvaizdas.
Negatyvinis atvaizdas Išjungta* Įjungta	Sukuriamas negatyvinis originalaus dokumento atvaizdas.
Šešėlių detalės Nuo –4 iki 4 (0*)	Koreguojamos skenuojamame vaizde matomos šešėlių detalės.
Skenuoti nuo krašto iki krašto Įjungta Išjungta*	Dokumento originalą leidžiama skenuoti nuo krašto iki krašto.
Ryškumas 1–5 (3*)	Koreguojamas skenuojamo vaizdo ryškumas.
Temperatūra Nuo –4 iki 4 (0*)	Nurodoma, ar išvediniai bus vėsesni ar šiltesni.
Pastaba: Žvaigždutė (*) šalia vertės nurodo gamyklinį numatytąjį nustatymą.	

Administratoriaus valdymas

Meniu elementas	Paaiškinimas
Ijungti spalvotą faksogramų skenavimą Numatytasis nustatymas – „Išjungta“* Numatytasis nustatymas – „Ijungta“ Niekada nenaudoti Visada naudoti	Igalinamas spalvotas faksogramų skenavimas.
Automatinis numerio perrinkimas 0–9 (5*)	Koreguojamas pakartotinio rinkimo bandymų skaičius, atsižvelgiant į gavėjų fakso aparatų veikimo lygius.
Numerio perrinkimo dažnis 1–200 min. (3*)	Pailginamas laikas tarp pakartotinio rinkimo bandymų siekiant padidinti galimybę sėkmingai išsiųsti faksogramas.
Ijungti klaidų taisymo režimą Ijungta* Išjungta	Ijungiamas klaidų taisymo režimas (ECM) faksogramų siuntimo užduotims. Pastaba: ECM aptinka ir ištaiso perduodamų faksogramų klaidas, kurios atsiranda dėl telefono linijos triukšmo ir prasto signalo stiprumo.
Ijungti nuskenuotų dokumentų siuntimą faksu Ijungta* Išjungta	Faksu siunčiami spausdintuve nuskenuoti dokumentai.
Tvarkyklė faksogramoms siųsti Ijungta* Išjungta	Spausdintuvo tvarkyklei leidžiama siųsti faksogramas.
Leisti išsaugoti kaip sparčiąją nuorodą Ijungta* Išjungta	Fakso numeriai išsaugomi spausdintuve kaip sparčiosios nuorodos.
Maksimali sparta 33600* 14400 9600 4800 2400	Nustatoma maksimali faksogramos siuntimo sparta.
Tinkintos užduoties nuskaitymas Išjungta* Ijungta	Ijungiamas tinkintų užduočių nuskaitymas pagal numatytuosius nustatymus. Pastaba: Šis meniu elementas rodomas tik tada, kai yra įdėtas standusis diskas.
Skenuojamo dokumento peržiūra Išjungta* Ijungta	Ekrane galima peržiūrėti skenuojamus dokumentus. Pastaba: Šis meniu elementas rodomas tik tada, kai yra įdėtas standusis diskas.
Koreguoti ADT atvaizdo pakreipimą Išjungta* Ijungta	Pakoreguojamas nedidelis nuskaityto atvaizdo pakreipimas.
Pastaba: Žvaigždutė (*) šalia vertės nurodo gamyklinį numatytąjį nustatymą.	

Meniu elementas	Paaiškinimas
Automatiškai konvertuoti spalvotas faksogramas į vienspalves Ijungta* Išjungta	Visos siunčiamos spalvotos faksogramos konvertuojamos į nespalvotas.
Patvirtinti fakso numerį Išjungta* Ijungta	Naudotojo prašoma patvirtinti fakso numerį.
Renkamo numerio prefiksas	Nustatomas renkamo numerio prefiksas.
Renkamo numerio prefikso taisyklės	Sukuriama renkamo numerio prefikso taisyklė.
Pastaba: Žvaigždutė (*) šalia vertės nurodo gamyklinį numatytąjį nustatymą.	

Faksogramų priėmimo nustatymai

Meniu elementas	Paaiškinimas
Laukia fakso užduotis Nėra* Dažai Dažai ir eksploatacinės medžiagos	Pašalinamos fakso užduotys, kurioms reikia konkrečių nepasiekiamų išteklių iš spausdinimo eilės.
Skambėjimai prieš atsiliepiant 1–25 (3*)	Nustatomas skambėjimų skaičius gaunant faksogramą.
Automatinis mažinimas Ijungta* Išjungta	Nustatomas gaunamos faksogramos mastelis, kad tilptų į puslapį.
Popieriaus šaltinis Dėklas [X] Automatinis*	Nustatomas popieriaus šaltinis gaunamoms fakso užduotims spausdinti.
Pusės Ijungta Išjungta*	Spausdinama ant abiejų popieriaus pusių.
Skiriamieji lapai Nėra* Prieš užduotį Po užduoties	Nurodoma, ar spausdinant įterpti tuščius skiriamuosius lapus.
Skiriamųjų lapų šaltinis Dėklas [X] (1*)	Nurodomas skiriamųjų lapų popieriaus šaltinis.
Išvedinių dėtuvė Standartinė dėtuvė	Nurodoma gautų faksogramų dėtuvė.
Faksogramos poraštė Ijungta Išjungta*	Kiekvieno gautos faksogramos puslapio apačioje spausdinama perdavimo informacija.
Pastaba: Žvaigždutė (*) šalia vertės nurodo gamyklinį numatytąjį nustatymą.	

Menu elementas	Paaiškinimas
Faksogramos poraštės laiko žyma Gavimas* Spausdinti	Kiekvieno gautos faksogramos puslapio apačioje atspausdinama laiko žyma.
Susegimas Išjungta* 1 sąsagėlė 2 sąsagėlės	Susegamas atspausdintas faksograminis dokumentas. Pastaba: Šis meniu elementas rodomas tik tada, kai yra įrengtas segiklis.
Faksogramų užlaikymas Užlaikomų faksogramų režimas Išjungta* Visada įjungta Rankinis Suplanuotas	Gautos faksogramos užlaikomos, iki bus atspausdintos.
Pastaba: Žvaigždutė (*) šalia vertės nurodo gamyklinį numatytąjį nustatymą.	

Administratoriaus valdymas

Menu elementas	Paaiškinimas
Ijungti faksogramų priėmimą Ijungta* Išjungta	Nustatoma, kad spausdintuvas priimtų faksogramas.
Ijungti spalvotų faksogramų priėmimą Ijungta* Išjungta	Nustatoma, kad spausdintuvas faksogramas priimtų spalvotai.
Igalinti siuntėjo identifikavimą Ijungta Išjungta*	Rodomas numeris, iš kurio siunčiama faksograma.
Blokuoti bevardę faksogramą Ijungta Išjungta*	Blokuojamos gaunamos faksogramos, siunčiamos iš įrenginių be tarnybinės stoties arba fakso identifikavimo ženklų.
Blokuojamų faksų sąrašas Pridėti blokuojamą faksą	Nurodomi blokuotini telefono numeriai.
Atsiliepti Į visus skambučius* Tik suskambėjus vieną kartą Tik suskambėjus du kartus Tik suskambėjus tris kartus Tik suskambėjus vieną arba du kartus Tik suskambėjus vieną arba tris kartus Tik suskambėjus du arba tris kartus	Nustatomas skiriamasis gaunamos faksogramos skambėjimo signalas.
Automatinis atsiliepiamas Ijungta* Išjungta	Nustatoma, kad spausdintuvas faksogramas priimtų automatiškai.
Pastaba: Žvaigždutė (*) šalia vertės nurodo gamyklinį numatytąjį nustatymą.	

Menu elementas	Paaiškinimas
Faksogramų persiuntimas Spausdinti* Spausdinti ir persiųsti Persiųsti	Nurodoma, ar persiųsti gautą faksogramą.
Persiųsti į Paskirties vieta 1 Paskirties vieta 2	Nurodoma, kur persiųsti gautą faksogramą. Pastaba: Šis meniu elementas rodomas tik tada, kai Faksogramų persiuntimas yra nustatyta į Spausdinti ir persiųsti arba Persiųsti.
Maksimali sparta 33600* 14400 9600 4800 2400	Nustatoma maksimali faksogramos perdavimo sparta.
Pastaba: Žvaigždutė (*) šalia vertės nurodo gamyklinį numatytąjį nustatymą.	

Faksogramos antraštinis lapas

Menu elementas	Paaiškinimas
Faksogramos antraštinis lapas Numatytasis nustatymas – „Išjungta“* Numatytasis nustatymas – „Ijungta“ Niekada nenaudoti Visada naudoti	Sukonfigūrojami faksogramos antraštinio lapo nustatymai.
Itraukti į lauką Išjungta* Ijungta	
Itraukti ne lauke Išjungta* Ijungta	
Nuo	
Itraukti laiško lauką Išjungta* Ijungta	
Laiškas:	
Itraukti logotipą Išjungta* Ijungta	
Itraukti poraštę [x] Išjungta* Ijungta	
Poraštė [x]	
Pastaba: Žvaigždutė (*) šalia vertės nurodo gamyklinį numatytąjį nustatymą.	

Faksogramų žurnalo nustatymai

Meniu elementas	Paaiškinimas
Perdavimo žurnalo sukūrimo dažnis Visada* Niekada Tik esant klaidai	Nurodoma, kaip dažnai spausdintuvas sukurs perdavimo žurnalą.
Veiksmas, susijęs su perdavimo žurnalu Spausdinti Išjungta Ijungta* El. paštas Išjungta* Ijungta	Atspausdinamas arba išsiunčiamas el. paštu sėkmingai perduotų faksogramų arba perdavimo klaidų žurnalas.
Gauti klaidų žurnalą Niekada nespausdinti* Spausdinti esant klaidai	Atspausdinamas faksogramų, kurių nepavyko priimti, žurnalas.
Automatiškai spausdinti žurnalus Ijungta* Išjungta	Atspausdinama visa siuntimo fakso veikla.
Žurnalų popieriaus šaltinis Dėklas [x] (1*)	Nurodomas popieriaus šaltinis žurnalams spausdinti.
Rodymas žurnaluose Nuotolinio fakso vardas* Rinktas numeris	Siuntėjas nurodomas nuotolinio fakso vardu arba fakso numeriu.
Ijungti užduočių žurnalą Ijungta* Išjungta	Peržiūrima visų fakso užduočių suvestinė.
Ijungti skambučių žurnalą Ijungta* Išjungta	Peržiūrima fakso rinktų numerių istorijos suvestinė.
Žurnalo išvesčių dėtuvė Standartinė dėtuvė* Dėtuvė [x]	Nurodoma atspausdintų žurnalų dėtuvė.
Pastaba: Žvaigždutė (*) šalia vertės nurodo gamyklinį numatytąjį nustatymą.	

Garsiakalbio nustatymai

Meniu elementas	Paaiškinimas
Garsiakalbio režimas Visada išjungta* Visada įjungta Ijungta iki sujungimo	Nustatomas fakso garsiakalbio režimas.
Pastaba: Žvaigždutė (*) šalia vertės nurodo gamyklinį numatytąjį nustatymą.	

Menu elementas	Paaškinimas
Garsiakalbio garsumas Mažas* Didelis	Koreguojamas fakso garsiakalbio garsumas.
Šaukiklio garsumas Išjungta* Ijungta	Ijungiamas šaukiklio garsumas.
Pastaba: Žvaigždutė (*) šalia vertės nurodo gamyklinį numatytąjį nustatymą.	

Fakso serverio sąranka

Bendrieji fakso nustatymai

Menu elementas	Paaškinimas
Formatuoti	Nurodomas faksogramos gavėjas. Pastaba: Jei norite naudoti fakso numerį, prieš jį įveskite numerio ženklą (#).
Atgalinis adresas	Nurodomas atgalinis adresas siunčiant faksogramą.
Tema	Nurodoma faksogramos tema ir laiško turinys.
Laiškas	
Ijungti analoginį priėmimą Išjungta* Ijungta	Nustatoma, kad spausdintuvas priimtų analogines faksogramas.
Pastaba: Žvaigždutė (*) šalia vertės nurodo gamyklinį numatytąjį nustatymą.	

Fakso serverio elektroninio pašto nustatymai

Menu elementas	Paaškinimas
Naudoti el. pašto SMTP serverį Ijungta* Išjungta	Faksogramoms priimti ir siųsti naudojami paprastojo pašto siuntimo protokolo (SMTP) nustatymai el. paštui. Pastaba: Esant nustatymui Ijungta, visi kiti meniu Fakso serverio elektroninio pašto nustatymai nustatymai nerodomi.
Pirminis SMTP tinklų sietuvas	Ivedamas pirminio SMTP serverio IP adresas arba pagrindinio kompiuterio vardas.
Pirminio SMTP tinklų sietuvo prievadas 1-65535 (25*)	Ivedamas pirminio SMTP serverio prievado numeris.
Antrinis SMTP tinklų sietuvas	Ivedamas antrinio arba atsarginio SMTP serverio IP adresas arba pagrindinio kompiuterio vardas.
Antrinio SMTP tinklų sietuvo prievadas 1-65535 (25*)	Ivedamas antrinio arba atsarginio SMTP serverio prievado numeris.
SMTP skirtasis laikas 5-30 (30*)	Nustatoma, kada baigsis spausdintuvo skirtasis laikas, jei SMTP serveris neatsako.
Atgalinis adresas	Nurodomas atgalinis adresas siunčiant faksogramą.
Pastaba: Žvaigždutė (*) šalia vertės nurodo gamyklinį numatytąjį nustatymą.	

Meniu elementas	Paaiškinimas
Naudoti SSL/TLS Išjungtas* Sutartinis Privalomas	Nurodoma, ar faksogramą siųsti naudojant šifruotą nuorodą.
Reikalauti patikimo liudijimo Išjungta Ijungta*	Jungiantis prie SMTP serverio nurodomas patikimas liudijimas.
SMTP serverio tapatumo nustatymas Nereikia autentifikavimo* Prisijungimas / atviras tekstas NTLM CRAM-MD5 Digest-MD5 Kerberos 5	Nustatomas autentifikavimo tipas SMTP serveriui.
Įrenginio inicijuojamas elektroninis laiškas Nėra* Naudoti įrenginio SMTP prisijungimo duomenis	Nurodoma, ar įrenginio inicijuojamam el. laiškui reikalingi prisijungimo duomenys.
Naudotojo inicijuojamas elektroninis laiškas Nėra* Naudoti įrenginio SMTP prisijungimo duomenis Naudoti seanso naudotojo vardą ir slaptažodį Naudoti seanso elektroninio pašto adresą ir slaptažodį Klausti apie naudotoją	Nurodoma, ar naudotojo inicijuojamam el. laiškui reikalingi prisijungimo duomenys.
Naudoti veikiamojo katalogo įrenginio prisijungimo duomenis Išjungta* Ijungta	Prie SMTP serverio leidžiama prisijungti naudojant naudotojo prisijungimo duomenis ir grupines paskirties vietas.
Įrenginio naudotojo vardas	Nurodomas naudotojo vardas ir slaptažodis, skirti prisijungti prie SMTP serverio.
Įrenginio slaptažodis	
„Kerberos 5“ sritis	Nurodoma „Kerberos 5“ autentifikavimo protokolo sritis.
NTLM sritis	Nurodomas NTLM saugumo protokolo srities vardas.
Išjungti „SMTP serveris neįdiegtas“ klaidą Išjungta* Ijungta	Paslepiamas „SMTP serveris neįdiegtas“ klaidos pranešimas.
Pastaba: Žvaigždutė (*) šalia vertės nurodo gamyklinį numatytąjį nustatymą.	

Fakso serverio skenavimo nustatymai

Meniu elementas	Paaiškinimas
Atvaizdo formatas TIFF (.tif) PDF (.pdf)* XPS (.xps)	Nurodomas skenuojamo vaizdo failo formatas.
Turinio rūšis Tekstas* Tekstas / nuotrauka Nuotrauka Grafika	Pagerinamas išvedinių rezultatas, pagrįstas dokumento originalo turiniu.
Turinio šaltinis Nespalvinis lazerinis spausdintuvas* Spalvinis lazerinis spausdintuvas Rašalinis spausdintuvas Nuotrauka / fotojuosta Žurnalas Laikraštis Presas Kita	Pagerinamas išvedinių rezultatas, pagrįstas dokumento originalo šaltiniu.
Faksogramos skiriamoji geba Standartinė* Didelė Labai didelė Itin didelė	Nustatoma faksogramos skiriamoji geba.
Pusės Išjungta* Trumpasis kraštas Ilgasis kraštas	Nurodoma dokumento originalo orientacija skenuojant abi dokumento puses.
Tamsumas 1–9 (5*)	Nustatomas išvedinių tamsumas.
Orientacija Stačiai* Gulsčiai	Nurodoma puslapio teksto ir grafikos orientacija.
Originalus formatas [Popieriaus formatų sąrašas]	Nurodomas dokumento originalo popieriaus formatas. Pastabos: <ul style="list-style-type: none"> • Įvairūs formatai – JAV gamyklinis numatytasis nustatymas. A4 – tarptautinis gamyklinis numatytasis nustatymas. • Šis nustatymas gali skirtis priklausomai nuo spausdintuvo modelio.
Naudoti kelių puslapių TIFF Išjungta Įjungta*	Pasirenkami arba vieno puslapio, arba kelių puslapių TIFF failai.
Pastaba: Žvaigždutė (*) šalia vertės nurodo gamyklinį numatytąjį nustatymą.	

Elektroninis paštas

Elektroninio pašto sąranka

Meniu elementas	Paaiškinimas
Pirminis SMTP tinklų sietuvas	Įvedamas pirminio SMTP serverio IP adresas arba pagrindinio kompiuterio vardas el. pašto siuntimui.
Pirminio SMTP tinklų sietuvo prievadas 1–65535 (25*)	Įvedamas pirminio SMTP serverio prievado numeris.
Antrinis SMTP tinklų sietuvas	Įvedamas antrinio arba atsarginio SMTP serverio IP adresas arba pagrindinio kompiuterio vardas.
Antrinio SMTP tinklų sietuvo prievadas 1–65535 (25*)	Įvedamas antrinio arba atsarginio SMTP serverio prievado numeris.
SMTP skirtasis laikas 5–30 sek. (30*)	Nustatoma, kada baigsis spausdintuvo skirtasis laikas, jei SMTP serveris neatsako.
Atgalinis adresas	Elektroniniame laiške nurodomas atgalinis adresas.
Visada naudoti SMTP numatytąjį atgalinį adresą Įjungta Išjungta*	Visada naudojamas SMTP serveryje numatytasis atgalinis adresas.
Naudoti SSL/TLS Išjungtas* Sutartinis Privalomas	Nurodoma, ar el. laišką siųsti naudojant šifruotą nuorodą.
Reikalauti patikimo liudijimo Išjungta Įjungta*	Jungiantis prie SMTP serverio reikalaujama patikimo liudijimo.
SMTP serverio tapatumo nustatymas Nereikia autentifikavimo* Prisijungimas / atviras tekstas NTLM CRAM-MD5 Digest-MD5 Kerberos 5	Nustatomas autentifikavimo tipas SMTP serveriui.
Įrenginio inicijuojamas elektroninis laiškas Nėra* Naudoti įrenginio SMTP prisijungimo duomenis	Nurodoma, ar įrenginio inicijuojamam el. laiškui reikalingi prisijungimo duomenys.
Naudotojo inicijuojamas elektroninis laiškas Nėra* Naudoti įrenginio SMTP prisijungimo duomenis Naudoti seanso naudotojo vardą ir slaptažodį Naudoti seanso elektroninio pašto adresą ir slaptažodį Klausti apie naudotoją	Nurodoma, ar naudotojo inicijuojamam el. laiškui reikalingi prisijungimo duomenys.
Pastaba: Žvaigždutė (*) šalia vertės nurodo gamyklinį numatytąjį nustatymą.	

Meniu elementas	Paaiškinimas
Naudoti veikiamą katalogo įrenginio prisijungimo duomenis Išjungta* Ijungta	Nurodoma, ar naudotojo inicijuojamam el. laiškui reikalingi prisijungimo duomenys.
Įrenginio naudotojo vardas	Nurodomas naudotojo vardas ir slaptažodis, skirti prisijungti prie SMTP serverio.
Įrenginio slaptažodis	
„Kerberos 5“ sritis	Nurodoma „Kerberos 5“ autentifikavimo protokolo sritis.
NTLM sritis	Nurodomas NTLM saugumo protokolo srities vardas.
Išjungti „SMTP serveris neįdiegtas“ klaidą Išjungta* Ijungta	Paslepiamas „SMTP serveris neįdiegtas“ klaidos pranešimas.
Pastaba: Žvaigždutė (*) šalia vertės nurodo gamyklinį numatytąjį nustatymą.	

Numatytieji el. pašto nustatymai

Meniu elementas	Paaiškinimas
Tema:	Nurodoma elektroninio laiško tema ir laiško turinys.
Laiškas:	
Failo pavadinimas	Nurodomas skenuojamo dokumento failo pavadinimas.
Failo formatas JPEG (.jpg) PDF (.pdf)* TIFF (.tif) XPS (.xps) TXT (.txt) RTF (.rtf) DOCX (.docx) CSV (.csv)	Nurodomas skenuojamo dokumento failo formatas. Pastaba: Šie meniu elementai gali skirtis priklausomai nuo spausdintuvo modelio.
Globalieji OCR (optinio ženklų atpažinimo) nustatymai Atpažįstamos kalbos Automatiškai pasukti Panaikinti taškelius Automatiškai padidinti kontrastą	Sukonfigūrojami optinio ženklų atpažinimo (OCR) nustatymai. Pastaba: Šis meniu elementas rodomas tik tuo atveju, jei įsigijote ir įdiegėte OCR programą.
PDF nustatymai PDF versija (1.5*) Archyvinė versija (A-1a*) Labai suglaudinta (Išjungta*) Saugi (Išjungta*) Archyvinė (PDF/A) (Išjungta*)	Konfigūrojami skenuojamo dokumento PDF nustatymai. Pastabos: <ul style="list-style-type: none"> Meniu elementai Archyvinė versija ir Archyvinė (PDF/A) palaikomi tik tuo atveju, kai meniu elementas PDF versija yra nustatytas į 1.4. Meniu elementas Labai suglaudinta rodomas tik tada, kai yra įrengtas standusis diskas.
Pastaba: Žvaigždutė (*) šalia vertės nurodo gamyklinį numatytąjį nustatymą.	

Meniu elementas	Paaiškinimas
Turinio rūšis Tekstas Tekstas / nuotrauka* Nuotrauka Grafika	Pagerinamas išvedinių rezultatas, pagrįstas dokumento originalo turinio rūšimi.
Turinio šaltinis Nespalvinis lazerinis spausdintuvas* Spalvinis lazerinis spausdintuvas Rašalinis spausdintuvas Nuotrauka / fotojuosta Žurnalas Laikraštis Presas Kita	Pagerinamas išvedinių rezultatas, pagrįstas dokumento originalo turinio šaltiniu.
Spalva Nespalvotai Pilkai Spalvotai* Automatiškai	Nustatoma, kad spausdintuvas failų turinį užfiksuotų spalvotai arba vienspalviai.
Skiriamoji geba 75 tšk./col. 150 tšk./col.* 200 tšk./col. 300 tšk./col. 400 tšk./col. 600 tšk./col.	Nurodoma skenuojamo vaizdo skiriamoji geba.
Tamsumas 1–9 (5*)	Koreguojamas skenuojamo vaizdo tamsumas.
Orientacija Stačiai* Gulsčiai	Nurodoma dokumento originalo orientacija.
Originalus formatas Įvairūs formatai*	Nurodomas dokumento originalo popieriaus formatas.
Pusės Išjungta* Trumpasis kraštas Ilgasis kraštas	Nurodoma dokumento originalo orientacija skenuojant abi dokumento puses.
Pastaba: Žvaigždutė (*) šalia vertės nurodo gamyklinį numatytąjį nustatymą.	

Išplėstinis vaizdo gavimas

Meniu elementas	Paaiškinimas
Spalvų balansas Žydra (0*) Purpurinė (0*) Geltona (0*)	Reguliuojamas mėlynos, purpurinės ir geltonos spalvos ryškumas.
Spalvų pašalinimas Spalvų pašalinimas Nėra* Raudona Žalia Mėlyna Numatytoji ribinė raudonos spalvos vertė 0–255 (128*) Numatytoji ribinė žalios spalvos vertė 0–255 (128*) Numatytoji ribinė mėlynos spalvos vertė 0–255 (128*)	Nurodoma, kurią spalvą pašalinti nuskaitant, ir pakoreguojamas tos spalvos pašalinimo nustatymas.
Automatinis spalvų aptikimas Spalvų aptikimas 1–9 (5*) Ploto aptikimas 1–9 (5*) Siuntimo el. paštu gylis bitais 1 bitas* 8 bitai Minimum Scan Resolution 75 tšk./col. 150 tšk./col. 200 tšk./col. 300 tšk./col.*	Sukonfigūruojamas automatinio spalvų aptikimo nustatymas.
JPEG kokybė Labiausiai tinka turiniui* 5–95	Nustatoma skenuojamo vaizdo JPEG formato kokybė.
Kontrastas Labiausiai tinka turiniui* 0–5	Nurodomas skenuojamo vaizdo kontrastas.
Fono pašalinimas Fono aptikimas Turinio pagrindu* Fiksuotas Lygis nuo –4 iki 4 (0*)	Pašalinamas dokumento originale esantis fono atspalvis arba vaizdo triukšmas. Pastabos: <ul style="list-style-type: none"> • Pasirinkus Turinio pagrindu, pašalinamas dokumento originale esančio fono atspalvis. • Pasirinkus Fiksuotas, iš nuotraukos pašalinamas vaizdo triukšmas.
Pastaba: Žvaigždutė (*) šalia vertės nurodo gamyklinį numatytąjį nustatymą.	

Meniu elementas	Paaiškinimas
Veidrodinis atvaizdas Išjungta* Ijungta	Sukuriamas veidrodinis originalaus dokumento atvaizdas.
Negatyvinis atvaizdas Išjungta* Ijungta	Sukuriamas negatyvinis originalaus dokumento atvaizdas.
Šešėlių detalės Nuo -4 iki 4 (0*)	Koreguojamos šešėlių detalės skenuojamame vaizde.
Skenuoti nuo krašto iki krašto Išjungta* Ijungta	Dokumento originalas skenuojamas nuo krašto iki krašto.
Ryškumas 1-5 (3*)	Koreguojamas skenuojamo vaizdo ryškumas.
Temperatūra Nuo -4 iki 4 (0*)	Sugeneruojama, kas dokumento originalo išvediniai turėtų mėlynesnį ar raudonesnį atspalvį.
Tušti lapai Tuščių lapų pašalinimas (Nepašalinti*) Tuščių lapų atpažinimas (5*)	Nustatomas skenuojamų dokumentų atpažinimas dokumento originale esančių tuščių lapų atžvilgiu.
Pastaba: Žvaigždutė (*) šalia vertės nurodo gamyklinį numatytąjį nustatymą.	

Administratoriaus valdymas

Meniu elementas	Paaiškinimas
Maksimalus el. laiško dydis 0-65535 (0*)	Kiekvienam el. laiškui nustatomas leistinas failo dydis.
Dydžio klaidos pranešimas	Nurodomas klaidos pranešimas, kurį spausdintuvas siunčia el. laiškui viršijus leistiną failo dydį. Pastaba: Galima įvesti iki 1024 ženklų.
Apriboti paskirties vietas	El. laiškų siuntimas apribojamas tik nurodytu sričių vardų sąrašu. Pastaba: Kiekviena sritis atskiriama kableliu.
Siųsti man kopiją Niekada nerodoma* Numatytasis nustatymas – „Ijungta“ Numatytasis nustatymas – išjungta Visada įjungta	Atsisiunčiama el. laiško kopija sau.
Leisti tik el. laiškus sau Išjungta* Ijungta	Nustatoma, kad spausdintuvas el. laiškus siųstų tik jums.
Naudoti cc:/bcc: (kopija: / nematomoji kopija:) Išjungta* Ijungta	El. laiške įgalinama kopija ir nematomoji kopija.
Pastaba: Žvaigždutė (*) šalia vertės nurodo gamyklinį numatytąjį nustatymą.	

Meniu elementas	Paaiškinimas
Naudoti kelių puslapių TIFF Išjungta Ijungta*	Igalinamas kelių puslapių TIFF vaizdų skenavimas viename TIFF faile.
TIFF glaudinimas JPEG LZW*	Nustatomas TIFF failų glaudinimo tipas.
Numatytasis nustatymas – „Tekstas“ 5–95 (75*)	Nustatoma skenuojamo turinio teksto kokybė.
Numatytasis nustatymas – „Tekstas / nuotrauka“ 5–95 (75*)	Nustatoma skenuojamo turinio teksto ir nuotraukų kokybė.
Numatytasis nustatymas – „Nuotrauka“ 5–95 (50*)	Nustatoma skenuojamo turinio nuotraukų kokybė.
Koreguoti ADT atvaizdo pakreipimą Išjungta* Ijungta	Nustatoma, kad spausdintuvas koreguotų iš ADT skenuojamų dokumentų iškreiptus vaizdus.
Perdavimo žurnalas Spausdinti žurnalą* Nespausdinti žurnalo Spausdinti tik esant klaidai	Išspausdinamas el. paštu siunčiamų skenuotų vaizdų perdavimo žurnalas.
Žurnalų popieriaus šaltinis Dėklas [x] (1*) Daugiafunkcis tiektuvas	Nurodomas popieriaus šaltinis siuntimo el. paštu žurnalams spausdinti.
Tinkintos užduoties nuskaitymas Išjungta* Ijungta	Nustatoma, kad spausdintuvas pirmąjį dokumentų originalų rinkinį skenuotų pagal nurodytus nustatymus, o kitą rinkinį – pagal tuos pačius arba skirtingus nustatymus. Pastaba: Šis meniu elementas rodomas tik tada, kai yra įdėtas standusis diskas.
Skenuojamo dokumento peržiūra Išjungta Ijungta*	Rodoma skenuojamo dokumento peržiūra. Pastaba: Šis meniu elementas rodomas tik tada, kai yra įdėtas standusis diskas.
Leisti išsaugoti kaip sparčiąją nuorodą Išjungta Ijungta*	El. pašto adresas išsaugomas kaip sparčioji nuoroda.
El. laiško vaizdai siunčiami kaip Priedas* Saitynas	Nurodoma, kaip siųsti į el. laišką įtrauktus vaizdus.
Po siuntimo iš naujo nustatyti el. laiško informaciją Išjungta Ijungta*	Išsiuntus el. laišką, iš naujo nustatomi laukai „Kam“, „Tema“, „Laiškas“ ir „Failo pavadinimas“.
Pastaba: Žvaigždutė (*) šalia vertės nurodo gamyklinį numatytąjį nustatymą.	

Saityno sąranka

Meniu elementas	Paiškinimas
Serveris	Nurodomi serverio, kuriame yra į el. laišką įtraukti vaizdai, prisijungimo duomenys.
Prisijungimo vardas	
Slaptažodis	
Kelias	
Failo pavadinimas	
Saitynas	

FTP

Numatytieji FTP nustatymai

Meniu elementas	Paiškinimas
Failo formatai JPEG (.jpg) PDF (.pdf)* TIFF (.tif) XPS (.xps) TXT (.txt) RTF (.rtf) DOCX (.docx) CSV (.csv)	Nurodomas skenuojamo vaizdo failo formatas. Pastaba: Šie meniu elementai gali skirtis priklausomai nuo spausdintuvo modelio.
Globalieji OCR (optinio ženklų atpažinimo) nustatymai Atpažįstamos kalbos Automatiškai pasukti Panaikinti taškelius Automatiškai padidinti kontrastą	Sukonfigūrojami optinio ženklų atpažinimo (OCR) nustatymai. Pastaba: Šis meniu elementas rodomas tik tuo atveju, jei įsigijote ir įdiegėte OCR programą.
PDF nustatymai PDF versija (1.5*) Archyvinė versija (A-1a*) Labai suglaudinta (Išjungta*) Saugi (Išjungta*) Archyvinė (PDF/A) (Išjungta*)	Konfigūrojami skenuojamo vaizdo PDF nustatymai. Pastabos: <ul style="list-style-type: none"> • Meniu elementai Archyvinė versija ir Archyvinė (PDF/A) palaikomi tik tuo atveju, kai meniu elementas PDF versija yra nustatytas į 1.4. • Meniu elementas Labai suglaudinta rodomas tik tada, kai yra įrengtas standusis diskas.
Turinio rūšis Tekstas Tekstas / nuotrauka* Nuotrauka Grafika	Pagerinamas išvedinių rezultatas, pagrįstas dokumento originalo turinio rūšimi.
Pastaba: Žvaigždutė (*) šalia vertės nurodo gamyklinį numatytąjį nustatymą.	

Meniu elementas	Paaiškinimas
Turinio šaltinis Nespalvinis lazerinis spausdintuvas* Spalvinis lazerinis spausdintuvas Rašalinis spausdintuvas Nuotrauka / fotojuosta Žurnalas Laikraštis Presas Kita	Pagerinamas išvedinių rezultatas, pagrįstas dokumento originalo turinio šaltiniu.
Spalva Nespalvotai Pilkai Spalvotai* Automatiškai	Nustatoma, kad spausdintuvas failų turinį užfiksuotų spalvotai arba vienspalviai.
Skiriamoji geba 75 tšk./col. 150 tšk./col.* 200 tšk./col. 300 tšk./col. 400 tšk./col. 600 tšk./col.	Nurodoma skenuojamo vaizdo skiriamoji geba.
Tamsumas 1–9 (5*)	Koreguojamas skenuojamo vaizdo tamsumas.
Orientacija Stačiai* Gulsčiai	Nurodoma dokumento originalo orientacija.
Originalus formatas Įvairūs formatai*	Nurodomas dokumento originalo popieriaus formatas.
Pusės Išjungta* Ilgasis kraštas Trumpasis kraštas	Nurodoma dokumento orientacija skenuojant abi jo puses.
Failo pavadinimas	Nurodomas skenuojamo vaizdo failo pavadinimas.
Pastaba: Žvaigždutė (*) šalia vertės nurodo gamyklinį numatytąjį nustatymą.	

Išplėstinis vaizdo gavimas

Meniu elementas	Paaiškinimas
Spalvų balansas Žydra (0*) Purpurinė (0*) Geltona (0*)	Reguliuojamas mėlynos, purpurinės ir geltonos spalvos ryškumas.
Pastaba: Žvaigždutė (*) šalia vertės nurodo gamyklinį numatytąjį nustatymą.	

Meniu elementas	Paaiškinimas
<p>Spalvų pašalinimas Spalvų pašalinimas Nėra* Raudona* Žalia* Mėlyna* Numatytoji ribinė raudonos spalvos vertė 0–255 (128*) Numatytoji ribinė žalios spalvos vertė 0–255 (128*) Numatytoji ribinė mėlynos spalvos vertė 0–255 (128*)</p>	<p>Nurodoma, kurią spalvą pašalinti nuskaitant, ir pakoreguojamas tos spalvos pašalinimo nustatymas.</p>
<p>Automatinis spalvų aptikimas Spalvų aptikimas 1–9 (5*) Ploto aptikimas 1–9 (5*) FTP gylis bitais 1 bitas* 8 bitai Minimali skenavimo skiriamoji geba 75 tšk./col. 150 tšk./col. 200 tšk./col. 300 tšk./col.*</p>	<p>Sukonfigūruojamas automatinio spalvų aptikimo nustatymas.</p>
<p>JPEG kokybė Labiausiai tinka turiniui* 5–95</p>	<p>Nustatoma skenuojamo vaizdo JPEG formato kokybė.</p>
<p>Kontrastas Labiausiai tinka turiniui* 0 1 2 3 4 5</p>	<p>Nurodomas skenuojamo vaizdo kontrastas.</p>
<p>Fono pašalinimas Fono aptikimas Turinio pagrindu* Fiksuotas Lygis nuo –4 iki 4 (0*)</p>	<p>Pašalinamas dokumento originale esantis fono atspalvis arba vaizdo triukšmas.</p> <p>Pastabos:</p> <ul style="list-style-type: none"> • Pasirinkus Turinio pagrindu, pašalinamas dokumento originale esančio fono atspalvis. • Pasirinkus Fiksuotas, iš nuotraukos pašalinamas vaizdo triukšmas.
<p>Pastaba: Žvaigždutė (*) šalia vertės nurodo gamyklinį numatytąjį nustatymą.</p>	

Meniu elementas	Paaiškinimas
Veidrodinis atvaizdas Išjungta* Ijungta	Sukuriamas veidrodinis originalaus dokumento atvaizdas.
Negatyvinis atvaizdas Išjungta* Ijungta	Sukuriamas negatyvinis originalaus dokumento atvaizdas.
Šešėlių detalės Nuo -4 iki 4 (0*)	Koreguojamos šešėlių detalės skenuojamame vaizde.
Skenuoti nuo krašto iki krašto Išjungta* Ijungta	Dokumento originalą leidžiama skenuoti nuo krašto iki krašto.
Ryškusmas 1-5 (3*)	Koreguojamas skenuojamo vaizdo ryškumas.
Temperatūra Nuo -4 iki 4 (0*)	Sugeneruojama, kas dokumento originalo išvediniai turėtų mėlynesnį ar raudonesnį atspalvį.
Tušti lapai Tuščių lapų pašalinimas Nepašalinti* Pašalinti Tuščių lapų aptikimas 1-9 (5*)	Nustatomas skenuojamų dokumentų atpažinimas dokumento originale esančių tuščių lapų atžvilgiu.
Pastaba: Žvaigždutė (*) šalia vertės nurodo gamyklinį numatytąjį nustatymą.	

Administratoriaus valdymas

Meniu elementas	Paaiškinimas
Numatytasis nustatymas – „Tekstas“ 5-95 (75*)	Nustatoma teksto kokybė skenuojamame vaizde.
Numatytasis nustatymas – „Tekstas / nuotrauka“ 5-95 (75*)	Nustatoma teksto arba nuotraukos kokybė skenuojamame vaizde.
Numatytasis nustatymas – „Nuotrauka“ 5-95 (50*)	Nustatoma nuotraukos kokybė skenuojamame vaizde.
Naudoti kelių puslapių TIFF Ijungta* Išjungta	Igalinamas kelių puslapių TIFF vaizdų skenavimas viename TIFF faile.
TIFF glaudinimas LZW* JPEG	Nustatomas TIFF failų glaudinimo tipas.
Perdavimo žurnalas Spausdinti žurnalą* Nespausdinti žurnalo Spausdinti tik esant klaidai	Atspausdinamas į FTP perduotų nuskenuotų dokumentų žurnalas.
Pastaba: Žvaigždutė (*) šalia vertės nurodo gamyklinį numatytąjį nustatymą.	

Meniu elementas	Paiškinimas
Žurnalų popieriaus šaltinis Dėklas [x] (1*) Daugiafunkcis tiektuvas	Nurodomas popieriaus šaltinis FTP žurnalams spausdinti.
Žurnalo išvesčių dėtuvė Standartinė dėtuvė* Dėtuvė [x]	Nurodoma atspausdintų FTP žurnalų dėtuvė.
Tinkintos užduoties nuskaitymas Išjungta* Ijungta	Ijungiamas tinkintų užduočių nuskaitymas pagal numatytuosius nustatymus. Pastaba: Šis meniu elementas rodomas tik tada, kai yra įdėtas standusis diskas.
Skenuojamo dokumento peržiūra Išjungta Ijungta*	Ekrane galima peržiūrėti skenuojamus dokumentus. Pastaba: Šis meniu elementas rodomas tik tada, kai yra įdėtas standusis diskas.
Leisti išsaugoti kaip sparčiąją nuorodą Išjungta Ijungta*	FTP adresas išsaugomas kaip sparčioji nuoroda.
Koreguoti ADT atvaizdo pakreipimą Išjungta* Ijungta	Nustatoma, kad spausdintuvas koreguotų iš ADT skenuojamų dokumentų iškreiptus vaizdus.
Pastaba: Žvaigždutė (*) šalia vertės nurodo gamyklinį numatytąjį nustatymą.	

USB atmintukas

Skenavimas iš atmintuko

Meniu elementas	Paiškinimas
Failo formatas JPEG (.jpg) PDF (.pdf)* TIFF (.tif) XPS (.xps) TXT (.txt) RTF (.rtf) DOCX (.docx) CSV (.csv)	Nurodomas skenuojamo vaizdo failo formatas. Pastaba: Šie meniu elementai gali skirtis priklausomai nuo spausdintuvo modelio.
Globalieji OCR (optinio ženklų atpažinimo) nustatymai Atpažįstamos kalbos Automatiškai pasukti Panaikinti taškelius Automatiškai padidinti kontrastą	Sukonfigūrojami optinio ženklų atpažinimo (OCR) nustatymai. Pastaba: Šis meniu elementas rodomas tik tuo atveju, jei įsigijote ir įdiegėte OCR programą.
Pastaba: Žvaigždutė (*) šalia vertės nurodo gamyklinį numatytąjį nustatymą.	

Meniu elementas	Paaiškinimas
PDF nustatymai PDF versija (1.5*) Archyvinė versija (A-1a*) Labai suglaudinta (Išjungta*) Saugi (Išjungta*) Archyvinė (PDF/A) (Išjungta*)	Konfigūruojami skenuojamo vaizdo PDF nustatymai. Pastabos: <ul style="list-style-type: none"> • Meniu elementai Archyvinė versija ir Archyvinė (PDF/A) palaikomi tik tuo atveju, kai meniu elementas PDF versija yra nustatytas į 1.4. • Meniu elementas Labai suglaudinta rodomas tik tada, kai yra įrengtas standusis diskas.
Turinio rūšis Tekstas Tekstas / nuotrauka* Nuotrauka Grafika	Pagerinamas išvedinių rezultatas, pagrįstas dokumento originalo turinio rūšimi.
Turinio šaltinis Nespalvinis lazerinis spausdintuvas* Spalvinis lazerinis spausdintuvas Rašalinis spausdintuvas Nuotrauka / fotojuosta Žurnalas Laikraštis Presas Kita	Pagerinamas išvedinių rezultatas, pagrįstas dokumento originalo turinio šaltiniu.
Spalva Nespalvotai Pilkai Spalvotai* Automatiškai	Nustatoma, kad spausdintuvas failų turinį užfiksuotų spalvotai arba vienspalviai.
Skiriamoji geba 75 tšk./col. 150 tšk./col.* 200 tšk./col. 300 tšk./col. 400 tšk./col. 600 tšk./col.	Nurodoma skenuojamo vaizdo skiriamoji geba.
Tamsumas 1–9 (5*)	Koreguojamas skenuojamo vaizdo tamsumas.
Orientacija Stačiai* Gulsčiai	Nurodoma dokumento originalo orientacija.
Originalus formatas Įvairūs formatai*	Nurodomas dokumento originalo popieriaus formatas.
Pastaba: Žvaigždutė (*) šalia vertės nurodo gamyklinį numatytąjį nustatymą.	

Meniu elementas	Paaiškinimas
Pusės Išjungta* Ilgasis kraštas Trumpasis kraštas	Nurodoma dokumento originalo orientacija skenuojant abi dokumento puses.
Failo pavadinimas	Nurodomas skenuojamo vaizdo failo pavadinimas.
Pastaba: Žvaigždutė (*) šalia vertės nurodo gamyklinį numatytąjį nustatymą.	

Išplėstinis vaizdo gavimas

Meniu elementas	Paaiškinimas
Spalvų balansas Žydra (0*) Purpurinė (0*) Geltona (0*)	Reguliuojamas mėlynos, purpurinės ir geltonos spalvos ryškumas.
Spalvų pašalinimas Spalvų pašalinimas Nėra* Raudona Žalia Mėlyna Numatytoji ribinė raudonos spalvos vertė 0–255 (128*) Numatytoji ribinė žalios spalvos vertė 0–255 (128*) Numatytoji ribinė mėlynos spalvos vertė 0–255 (128*)	Nurodoma, kurią spalvą pašalinti nuskaitant, ir pakoreguojamas tos spalvos pašalinimo nustatymas.
Automatinis spalvų aptikimas Spalvų aptikimas 1–9 (5*) Ploto aptikimas 1–9 (5*) Skenavimo gylis bitais 1 bitas* 8 bitai Minimali skenavimo skiriamoji geba 75 tšk./col. 150 tšk./col. 200 tšk./col. 300 tšk./col.*	Sukonfigūruojamas automatinio spalvų aptikimo nustatymas.
JPEG kokybė Labiausiai tinka turiniui* 5–95	Nustatoma skenuojamo vaizdo JPEG formato kokybė.
Pastaba: Žvaigždutė (*) šalia vertės nurodo gamyklinį numatytąjį nustatymą.	

Meniu elementas	Paiškinimas
Kontrastas Labiausiai tinka turiniui* 0–5	Nurodomas skenuojamo vaizdo kontrastas.
Fono pašalinimas Fono aptikimas Turinio pagrindu* Fiksuotas Lygis (0*)	Pašalinamas dokumento originale esantis fono atspalvis arba vaizdo triukšmas. Pastabos: <ul style="list-style-type: none"> • Pasirinkus Turinio pagrindu, pašalinamas dokumento originale esančio fono atspalvis. • Pasirinkus Fiksuotas, iš nuotraukos pašalinamas vaizdo triukšmas.
Veidrodinis atvaizdas Išjungta* Ijungta	Sukuriamas veidrodinis originalaus dokumento atvaizdas.
Negatyvinis atvaizdas Išjungta* Ijungta	Sukuriamas negatyvinis originalaus dokumento atvaizdas.
Šešėlių detalės Nuo –4 iki 4 (0*)	Koreguojamos šešėlių detalės skenuojamame vaizde.
Skenuoti nuo krašto iki krašto Išjungta* Ijungta	Dokumentas originalas skenuojamas nuo krašto iki krašto.
Ryškus 1–5 (3*)	Koreguojamas skenuojamo vaizdo ryškumas.
Temperatūra Nuo –4 iki 4 (0*)	Sugeneruojama, kas dokumento originalo išvediniai turėtų mėlynesnį ar raudonesnį atspalvį.
Tušti lapai Tuščių lapų pašalinimas Nepašalinti* Pašalinti Tuščių lapų aptikimas 1–9 (5*)	Nustatomas skenuojamų dokumentų atpažinimas dokumento originale esančių tuščių lapų atžvilgiu.
Pastaba: Žvaigždutė (*) šalia vertės nurodo gamyklinį numatytąjį nustatymą.	

Administratoriaus valdymas

Meniu elementas	Paiškinimas
Numatytasis nustatymas – „Tekstas“ 5–95 (75*)	Nustatoma teksto kokybė skenuojamame vaizde.
Numatytasis nustatymas – „Tekstas / nuotrauka“ 5–95 (75*)	Nustatoma teksto arba nuotraukos kokybė skenuojamame vaizde.
Numatytasis nustatymas – „Nuotrauka“ 5–95 (50*)	Nustatoma nuotraukos kokybė skenuojamame vaizde.
Pastaba: Žvaigždutė (*) šalia vertės nurodo gamyklinį numatytąjį nustatymą.	

Meniu elementas	Paaiškinimas
Naudoti kelių puslapių TIFF Išjungta Ijungta*	Igalinamas kelių puslapių TIFF vaizdų skenavimas viename TIFF faile.
TIFF glaudinimas LZW* JPEG	Nustatomas TIFF failų glaudinimo tipas.
Tinkintos užduoties nuskaitymas Išjungta* Ijungta	Ijungiamas tinkintų užduočių nuskaitymas pagal numatytuosius nustatymus. Pastaba: Šis meniu elementas rodomas tik tada, kai yra įdėtas standusis diskas.
Skenuojamo dokumento peržiūra Išjungta Ijungta*	Ekrane galima peržiūrėti skenuojamus dokumentus. Pastaba: Šis meniu elementas rodomas tik tada, kai yra įdėtas standusis diskas.
Koreguoti ADT atvaizdo pakreipimą Išjungta* Ijungta	Nustatoma, kad spausdintuvas koreguotų iš ADT skenuojamų dokumentų iškreiptus vaizdus.
Pastaba: Žvaigždutė (*) šalia vertės nurodo gamyklinį numatytąjį nustatymą.	

Spausdinimas iš atmintuko

Meniu elementas	Paaiškinimas
Kopijų skaičius 1–9999 (1*)	Nustatomas kopijų skaičius.
Popieriaus šaltinis Dėklas [x] (1*) Daugiafunkcis tiek tuvas Rankiniu būdu įdedamas popierius Rankiniu būdu įdedami vokai	Nustatomas spausdinimo užduoties popieriaus šaltinis.
Sudėstyti (1,1,1) (2,2,2) (1,2,3) (1,2,3)*	Spausdinimo užduoties puslapiai sudėliojami iš eilės, ypač spausdinant keletą užduoties kopijų.
Pusės Vienpusis* Dvipusis	Nurodoma, ar bus spausdinama iš vienos popieriaus pusės ar iš abiejų.
Pastaba: Žvaigždutė (*) šalia vertės nurodo gamyklinį numatytąjį nustatymą.	

Meniu elementas	Paaiškinimas
Susegimas Išjungta* 1 sąsagėlė, viršutiniame kairiajame kampe 2 sąsagėlės, kairėje 1 sąsagėlė, viršutiniame dešiniajame kampe 2 sąsagėlės, viršuje 1 sąsagėlė, apatiniame kairiajame kampe 2 sąsagėlės, apačioje 1 sąsagėlė, apatiniame dešiniajame kampe 2 sąsagėlės, dešinėje	Nurodoma sąsagėlių padėtis visoms spausdinimo užduotims. Pastaba: Šis meniu elementas rodomas tik tada, kai segiklis yra įrengtas.
Skylmuša Išjungta* 2 skylės 3 skylės	Visoms spausdinimo užduotims nustatoma skylmušos veikseną. Pastaba: Šis meniu elementas rodomas tik tada, kai yra įrengtas segiklis.
Sukomplektuoti lapus Nėra* Tarp kopijų Tarp užduočių	Sukomplektuojami kiekvienos spausdinimo užduoties spaudiniai arba kiekviena spausdinimo užduoties kopija. Pastabos: <ul style="list-style-type: none"> • Esant nustatymui Tarp kopijų sukomplektuojama kiekviena spausdinimo užduoties kopija, jei parinktis Sudėstyti nustatyta į Ijungta [1,2,1,2,1,2]. Jei parinktis Sudėstyti nustatyta į Išjungta [1,1,1,2,2,2], kiekvienas atspausdintų puslapių rinkinys sukomplektuojamas į visus pirmuosius puslapius ir visus antruosius puslapius. • Esant nustatymui Tarp užduočių visai spausdinimo užduočiai nustatoma ta pati komplektavimo pozicija nepriklausomai nuo spausdinamų kopijų skaičiaus. • Šis meniu elementas rodomas tik tada, kai yra įrengtas segiklis.
Apvertimo stilius Ilgasis kraštas* Trumpasis kraštas	Nustatoma, kuriuo popieriaus kraštu įrišama, kai spausdinama iš abiejų pusių.
Puslapiai vienoje pusėje Išjungta* 2 puslapiai vienoje pusėje 3 puslapiai vienoje pusėje 4 puslapiai vienoje pusėje 6 puslapiai vienoje pusėje 9 puslapiai vienoje pusėje 12 puslapių vienoje pusėje 16 puslapių vienoje pusėje	Kelių puslapių atvaizdai spausdinami ant vienos popieriaus lapo pusės.
Puslapių vienoje pusėje rikiavimas Horizontaliai* Horizontaliai atvirkštine tvarka Vertikaliai atvirkštine tvarka Vertikaliai	Naudojant meniu Puslapiai vienoje pusėje nurodoma, kaip bus išdėstyti kelių puslapių atvaizdai.
Pastaba: Žvaigždutė (*) šalia vertės nurodo gamyklinį numatytąjį nustatymą.	

Meniu elementas	Paaiškinimas
Puslapių vienoje pusėje orientacija Automatinė* Gulsčiai Stačiai	Naudojant meniu Puslapiai vienoje pusėje nurodoma, kokia bus kelių puslapių atvaizdų orientacija.
Puslapių vienoje pusėje rėmelis Nėra* Ištisinis	Naudojant meniu Puslapiai vienoje pusėje aplink kiekvieną puslapyje esantį atvaizdą atspausdinamas rėmelis.
Skiriamieji lapai Išjungta* Tarp kopijų Tarp užduočių Tarp puslapių	Spausdinant įterpiami tušti skiriamieji lapai.
Skiriamųjų lapų šaltinis Dėklas [x] (1*) Daugiafunkcis tiektuvas	Nurodomas skiriamųjų lapų popieriaus šaltinis.
Tušti lapai Nespausdinti* Spausdinti	Spausdinimo užduotyje spausdinami tušti puslapiai.
Pastaba: Žvaigždutė (*) šalia vertės nurodo gamyklinį numatytąjį nustatymą.	

Tinklas / prievadai

Tinklo apžvalga

Meniu elementas	Paaiškinimas
Aktyvus adapteris Automatinė* Tipinis tinklas Belaidis ryšys	Nurodomas tinklo ryšio tipas. Pastaba: Meniu elementas Belaidis ryšys galimas tik spausdintuvuose, prijungtuose prie belaidžio tinklo.
Tinklo būseną	Rodoma spausdintuvo prijungimo prie tinklo būseną.
Rodyti spausdintuvo tinklo būseną Išjungta Išjungta*	Ekrane rodoma tinklo būseną.
Sparta, dvipusis spausdinimas	Rodoma šiuo metu aktyvios tinklo plokštės sparta.
IPv4	Rodomas IPv4 adresas.
Visi IPv6 adresai	Rodomi visi IPv6 adresai.
Iš naujo nustatyti spausdintuvo serverį	Iš naujo nustatomos visos aktyvios spausdintuvo tinklo jungtys. Pastaba: Šiuo nustatymu pašalinami visi tinklo konfigūracijos parametrai.
Pastaba: Žvaigždutė (*) šalia vertės nurodo gamyklinį numatytąjį nustatymą.	

Meniu elementas	Paaiškinimas
Tinklo užduoties skirtasis laikas Išjungta Ijungta* (90 sekundžių)	Nustatomas laikas, iki spausdintuve atšaukiama tinklo spausdinimo užduotis.
Reklamjuostės puslapis Išjungta* Ijungta	Atspausdinamas reklamjuostės puslapis.
Nuskaityti į kompiuterio prievadų sritį	Nurodoma spausdintuvams tinkama prievadų, esančių už prievadų blokavimo užkardos, sritis.
Igalinti tinklo jungtis Išjungta Ijungta*	Leidžiama spausdintuvui prisijungti prie tinklo.
Igalinti LLDP Išjungta* Ijungta	Spausdintuve įgalinamas jungties lygmens aptikimo protokolas (angl. Link Layer Discovery Protocol (LLDP)).
Pastaba: Žvaigždutė (*) šalia vertės nurodo gamyklinį numatytąjį nustatymą.	

Belaidis ryšys

Pastaba: Šis meniu yra galimas tik prie „Wi-Fi“ tinklo prijungtuose spausdintuvuose arba spausdintuvuose su belaidžio tinklo adapteriu.

Meniu elementas	Paaiškinimas
Sąranka naudojant mobiliąją programą	„Wi-Fi“ ryšys sukonfigūruojamas naudojant „Lexmark Mobile Assistant“.
Sąranka spausdintuvo valdymo skydelyje Pasirinkti tinklą Pridėti „Wi-Fi“ tinklą Tinklo pavadinimas Tinklo režimas Infrastruktūrinis Belaidžio tinklo saugumo režimas Išjungtas* WEP WPA2 / WPA – asmeninis WPA2 asmeninis 802.1X – RADIUS	„W-Fi“ ryšys sukonfigūruojamas naudojant valdymo skydelį. Pastaba: 802.1x - RADIUS galima sukonfigūruoti tik įtaisytajame tinklo serveryje (EWS).

Meniu elementas	Paiškinimas
„Wi-Fi“ apsaugota sąranka WPS automatinis aptikimas Išjungta Ijungta* Mygtukinis prijungimo metodas Prijungimo metodas naudojant PIN kodą	Nustatomas „Wi-Fi“ tinklas ir įgalinama tinklo apsauga. Pastabos: <ul style="list-style-type: none"> • Meniu elementas WPS automatinis aptikimas rodomas tik tada, kai Belaidžio ryšio saugumo režimas nustatytas kaip WEP. • Pasirinkus nustatymą Mygtukinis prijungimo metodas spausdintuvas prie „Wi-Fi“ tinklo prijungiamas per tam tikrą laiką paspaudžiant ir spausdintuvo, ir prieigos taško (belaidžio maršruto parinktuvo) mygtukus. • Pasirinkus nustatymą Prijungimo metodas naudojant PIN kodą spausdintuvas prie „Wi-Fi“ tinklo prijungiamas spausdintuvo PIN kodą įvedant į prieigos taško belaidžio tinklo nustatymus.
Tinklo režimas BSS tipas Infrastruktūrinis*	Nurodomas tinklo režimas.
Suderinama 802.11b/g/n (2,4 GHz)* 802.11a/b/g/n/ac (2,4 GHz / 5 GHz) 802.11a/n/ac (5 GHz)	„Wi-Fi“ tinklui nurodomas belaidžio ryšio standartas. Pastaba: Meniu elementai 802.11a/b/g/n/ac (2,4 GHz / 5 GHz) ir 802.11a/n/ac (5 GHz) rodomi tik tada, kai yra įdiegta pasirinktinė „Wi-Fi“ įranga.
Belaidžio tinklo saugumo režimas Išjungtas* WEP WPA2 / WPA – asmeninis WPA2 – asmeninis 802.1X – RADIUS	Nustatomas spausdintuvo prijungimo prie „Wi-Fi“ įrenginių saugumo režimas. Pastaba: 802.1x - RADIUS galima sukonfigūruoti tik įtaisytajame tinklo serveryje (EWS).
WEP tapatumo nustatymo režimas Automatinis* Atviras Bendras	Nustatomas spausdintuvo naudojamo belaidžio šifravimo protokolo (WEP) tipas. Pastaba: Šis meniu elementas rodomas tik tada, kai Belaidžio tinklo saugumo režimas nustatytas kaip WEP.
Nustatyti WEP raktą	Nurodomas saugaus „Wi-Fi“ ryšio WEP slaptažodis.
WPA2 / WPA asmeninis AES	Įgalinamas „Wi-Fi“ ryšio saugumas naudojant apsaugotą „Wi-Fi“ prieigą (WPA). Pastaba: Šis meniu elementas rodomas tik tada, kai Belaidžio tinklo saugumo režimas nustatytas kaip WPA2/WPA – asmeninis.
Nustatyti bendrąjį raktą	Nustatomas saugaus „Wi-Fi“ ryšio slaptažodis.
WPA2 – asmeninis AES	Įgalinamas „Wi-Fi“ ryšio saugumas naudojant WPA2. Pastaba: Šis meniu elementas rodomas tik tada, kai Belaidžio tinklo saugumo režimas nustatytas kaip WPA2 – asmeninis.
802.1x šifravimo režimas WPA+ WPA2*	Įgalinamas „Wi-Fi“ ryšio saugumas naudojant 802.1x standartą. Pastabos: <ul style="list-style-type: none"> • Šis meniu elementas rodomas tik tada, kai Belaidžio tinklo saugumo režimas nustatytas kaip 802.1x - RADIUS. • 802.1x - RADIUS galima sukonfigūruoti tik įtaisytajame tinklo serveryje (EWS).

Meniu elementas	Paaiškinimas
IPv4 Įjungti DHCP Įjungta* Išjungta Nustatyti statinį IP adresą IP adresas Tinklo kaukė Tinklų sietuvas	Spausdintuve įgalinami ir sukonfigūruojami IPv4 nustatymai.
IPv6 Įjungti IPv6 Įjungta* Išjungta Įjungti DHCPv6 Įjungta Išjungta* Automatinė neįsimenamojo adreso konfigūracija Įjungta* Išjungta DNS serverio adresas Rankiniu būdu priskiriamas IPv6 adresas Rankiniu būdu priskiriamas IPv6 maršruto parinktuvas Adreso priešdėlis Visi IPv6 adresai Visi IPv6 maršruto parinktuvo adresai	Spausdintuve įgalinami ir sukonfigūruojami IPv6 nustatymai.
Tinklo adresas UAA LAA	Peržiūrėti tinklo adresai.
„PCL SmartSwitch“ Išjungta Įjungta*	Nustatoma, kad spausdintuvas būtų automatiškai perjungiamas į PCL emuliaciją, kai ji reikalinga spausdinimo užduočiai atlikti, nepriklausomai nuo numatytosios spausdintuvo kalbos. Pastaba: Parinkčiai PCL SmartSwitch esant išjungtai, įeinantys duomenys spausdintuve neanalizuojami ir naudojama meniu Sąranka nurodyta numatytoji spausdintuvo kalba.
„PS SmartSwitch“ Išjungta Įjungta*	Nustatoma, kad spausdintuvas būtų automatiškai perjungiamas į PS emuliaciją, kai ji reikalinga spausdinimo užduočiai atlikti, nepriklausomai nuo numatytosios spausdintuvo kalbos. Pastaba: Parinkčiai PS SmartSwitch esant išjungtai, įeinantys duomenys spausdintuve neanalizuojami ir naudojama meniu Sąranka nurodyta numatytoji spausdintuvo kalba.
Užduoties suderinimas Įjungta Išjungta*	Prieš spausdinant, spausdinimo užduotys laikinai išsaugomos spausdintuvo standžiajame diske. Pastaba: Šis meniu elementas rodomas tik tada, kai yra įdėtas standusis diskas.

Meniu elementas	Paaiškinimas
„Mac“ dvejetainė PS Automatinis* Įjungta Išjungta	Nustatoma, kad spausdintuvas galėtų apdoroti „Macintosh“ dvejetainės „PostScript“ spausdinimo užduotis. Pastabos: <ul style="list-style-type: none"> • Pasirinkus nustatymą Įjungta, apdorojamos neapdorotos dvejetainės „PostScript“ spausdinimo užduotys. • Pasirinkus nustatymą Išjungta, spausdinimo užduotys filtruojamos naudojant standartinį protokolą.

„Wi-Fi Direct“

Meniu elementas	Paaiškinimas
Įjungti „Wi-Fi Direct“ Įjungta Išjungta*	Nustatoma, kad spausdintuvas tiesiogiai prisijungtų prie „Wi-Fi“ įrenginių.
„Wi-Fi Direct“ vardas	Nurodomas „Wi-Fi Direct“ tinklo vardas.
„Wi-Fi Direct“ slaptažodis	Nustatomas slaptažodis, kad būtų galima nustatyti ir patikrinti „Wi-Fi“ ryšio naudotojų tapatybę.
Rodyti slaptažodį sąrankos puslapyje Išjungta Įjungta*	„Wi-Fi Direct“ slaptažodis rodomas Tinklo sąrankos puslapyje.
Pageidaujamas kanalo numeris 1–11 Automatiškai*	Nustatomas pageidaujamas „Wi-Fi“ tinklo kanalas.
Grupės savininko IP adresas	Nurodomas grupės savininko IP adresas.
Automatiškai priimti mygtukinio prijungimo užklausa Išjungta* Įjungta	Automatiškai priimamos užklausa prisijungti prie tinklo. Pastaba: Automatinis klientų priėmimas nėra apsaugotas.
Pastaba: Žvaigždutė (*) šalia vertės nurodo gamyklinį numatytąjį nustatymą.	

Eternetas

Meniu elementas	Paaiškinimas
Tinklo sparta	Rodoma aktyvaus tinklo adapterio veikimo sparta.
IPv4 Įjungti DHCP (Įjungta*) Nustatyti statinį IP adresą	Konfigūruojami IPv4 nustatymai.
Pastaba: Žvaigždutė (*) šalia vertės nurodo gamyklinį numatytąjį nustatymą.	

Meniu elementas	Paaiškinimas
IPv6 Ijungti IPv6 (Ijungta*) Ijungti DHCPv6 (Išjungta*) Automatinė neįsimenamojo adreso konfigūracija (Ijungta*) DNS serverio adresas Rankiniu būdu priskiriamas IPv6 adresas Rankiniu būdu priskiriamas IPv6 maršruto parinktumas Adreso priešdėlis (64*) Visi IPv6 adresai Visi IPv6 maršruto parinktuvo adresai	Konfigūruojami IPv6 nustatymai.
Tinklo adresas UAA LAA	Nurodomas tinklo adresas.
„PCL SmartSwitch“ Išjungta Ijungta*	Nustatoma, kad spausdintuvas būtų automatiškai perjungiamas į PCL emuliaciją, kai ji reikalinga spausdinimo užduočiai atlikti, nepriklausomai nuo numatytosios spausdintuvo kalbos. Pastaba: Šiam nustatymui esant išjungtam, įeinantys duomenys spausdintuve neanalizuojami ir naudojama meniu Sąranka nurodyta numatytoji spausdintuvo kalba.
„PS SmartSwitch“ Išjungta Ijungta*	Nustatoma, kad spausdintuvas būtų automatiškai perjungiamas į „PostScript“ emuliaciją, kai ji reikalinga spausdinimo užduočiai atlikti, nepriklausomai nuo numatytosios spausdintuvo kalbos. Pastaba: Šiam nustatymui esant išjungtam, įeinantys duomenys spausdintuve neanalizuojami ir naudojama meniu Sąranka nurodyta numatytoji spausdintuvo kalba.
Užduoties suderinimas Išjungta* Ijungta	Prieš spausdinant, užduotys laikinai išsaugomos standžiajame diske. Pastaba: Šis meniu elementas rodomas tik tada, kai yra įdėtas standusis diskas.
„Mac“ dvejetainė PS Automatinė* Ijungta Išjungta	Nustatoma, kad spausdintuvas galėtų apdoroti „Macintosh“ dvejetainės „PostScript“ spausdinimo užduotis. Pastabos: <ul style="list-style-type: none"> • Esant parinkčiai Automatiškai, spausdintuvas apdoroja spausdinimo užduotis iš kompiuterių, kuriuose naudojamos „Windows“ arba „Macintosh“ operacinės sistemos. • Pasirinkus nustatymą Išjungta, spausdinimo užduotys filtruojamos naudojant standartinį protokolą.
Efektyviai energiją vartojantis eternetas Ijungta Išjungta Automatinė*	Sumažinamas energijos suvartojimas spausdintuvui negaunant duomenų iš eterneto tinklo.
Pastaba: Žvaigždutė (*) šalia vertės nurodo gamyklinį numatytąjį nustatymą.	

TCP / IP

Pastaba: Šis meniu rodomas tik tinklo spausdintuvuose arba spausdintuvuose, prijungtuose prie spausdinimo serverių.

Menu elementas	Paaiškinimas
Nustatyti pagrindinio kompiuterio vardą	Nustatomas esamas TCP / IP pagrindinio kompiuterio vardas.
Srities vardas	Nustatomas srities vardas.
Leisti DHCP / BOOTP atnaujinti NTP serverį Ijungta* Išjungta	DHCP ir BOOTP klientai gali atnaujinti spausdintuvo NTP nustatymus.
Nulinės konfigūracijos pavadinimas	Nurodomas nulinės konfigūracijos tinklo paslaugos pavadinimas.
Ijungti automatinį IP Išjungta* Ijungta	IP adresas priskiriamas automatiškai.
DNS serverio adresas	Nurodomas dabartinis sričių vardų sistemos (DNS) serverio adresas.
Atsarginės kopijos DNS adresas	Nurodomi atsarginės kopijos DNS serverio adresai.
2 atsarginės kopijos DNS adresas	
3 atsarginės kopijos DNS adresas	
Sričių paieškos tvarka	Nurodomas sričių vardų sąrašas, kad būtų galima rasti spausdintuvą ir jo išteklius, esančius skirtingose tinklo srityse.
Ijungti DDNS Išjungta* Ijungta	Atnaujinami dinaminės DNS nustatymai.
DDNS TTL	Nurodomi dabartiniai DDNS nustatymai.
Numatytasis TTL	
DDNS atnaujinimo laikas	
Ijungti „mDNS“ Išjungta Ijungta*	Atnaujinami daugiaadresės DNS nustatymai.
WINS serverio adresas	Nurodomas „Windows“ interneto vardų (WINS) serverio adresas.
Ijungti BOOTP Išjungta* Ijungta	BOOTP gali priskirti spausdintuvo IP adresą.
Apribotas serverių sąrašas	Nurodomi IP adresai, kuriems leidžiama susisiekti su spausdintuvu naudojant TCP / IP. Pastabos: <ul style="list-style-type: none"> • Kiekvienas IP adresas atskiriamas kableliu. • Galima pridėti iki 50 IP adresų.
Pastaba: Žvaigždutė (*) šalia vertės nurodo gamyklinį numatytąjį nustatymą.	

Meniu elementas	Paaiškinimas
Apriboto serverių sąrašo parinktys Blokuoti visus prievadus* Blokuoti tik spausdinimą Blokuoti tik spausdinimą ir HTTP	Nurodoma prieigos parinktį IP adresams, kurių nėra sąrašė.
MTU 256–1500 ethernetas (1500*)	Nurodomas didžiausio perdavimo vieneto (MTU) parametras TCP prisijungimams.
RAW spausdintuvo prievadas 1–65535 (9100*)	Nurodomas prie tinklo prijungtų spausdintuvų RAW prievadų skaičius.
Didžiausia duomenų išsiuntimo sparta Išjungta* Ijungta	Nustatoma maksimali spausdintuvo duomenų perdavimo sparta. Pastaba: Šiai nustatymo parinkčiai esant įjungtai, ji yra 100–1000000 kilobitų per sekundę.
Išgalinti TLSv1.0 Išjungta Ijungta*	Išgalinamas TLSv1.0 protokolas.
Išgalinti TLSv1.1 Išjungta Ijungta*	Išgalinamas TLSv1.1 protokolas.
SSL šriftų sąrašas	Nurodomi šriftų algoritmai, kurie bus naudojami SSL arba TLS ryšiu.
Pastaba: Žvaigždutė (*) šalia vertės nurodo gamyklinį numatytąjį nustatymą.	

SNMP

Pastaba: Šis meniu rodomas tik tinklo spausdintuvuose arba spausdintuvuose, prijungtuose prie spausdinimo serverių.

Meniu elementas	Paaiškinimas
1 ir 2c SNMP versijos Ijungta Išjungta Ijungta* Leisti įdiegti SNMP Išjungta Ijungta* Ijungti PPM MIB Išjungta Ijungta* SNMP bendruomenė	Sukonfigūruojamos paprastojo tinklo valdymo protokolo (angl. Simple Network Management Protocol, SNMP) 1 ir 2c versijos, kad būtų galima įdiegti spausdinimo tvarkykles ir programas.
Pastaba: Žvaigždutė (*) šalia vertės nurodo gamyklinį numatytąjį nustatymą.	

Meniu elementas	Paaiškinimas
3 SNMP versija Įjungta Išjungta Įjungta* Kontekstinis pavadinimas Nustatyti skaitymo ir rašymo prisijungimo duomenis Naudotojo vardas Autentifikavimo slaptažodis Privatumo slaptažodis Nustatyti pastoviuosius prisijungimo duomenis Naudotojo vardas Autentifikavimo slaptažodis Privatumo slaptažodis Autentifikavimo maiša MD5 SHA1* Minimalus autentifikavimo lygis Be autentifikavimo, be privatumo Autentifikavimas, be privatumo Autentifikavimas, privatumas* Privatumo algoritmas DES AES-128*	Sukonfigūrojama SNMP 3 versija, kad būtų galima įdiegti ir atnaujinti spausdintuvo saugumą.
Pastaba: Žvaigždutė (*) šalia vertės nurodo gamyklinį numatytąjį nustatymą.	

IPSec

Pastaba: Šis meniu rodomas tik tinklo spausdintuvuose arba spausdintuvuose, prijungtuose prie spausdinimo serverių.

Meniu elementas	Paaiškinimas
Įjungti IPSec Išjungta Įjungta*	Įjungiama interneto protokolo apsauga (angl. Internet Protocol Security, IPSec).
Bazinė konfigūracija Numatytoji* Suderinama Saugi	Nustatoma bazinė IPSec konfigūracija.
DH (Diffie-Hellman) grupės pasiūlymas modp2048 (14)* modp3072 (15) modp4096 (16) modp6144 (17)	Nustatoma bazinė IPSec konfigūracija. Pastaba: Šis meniu elementas rodomas tik tada, kai parinktis Bazinė konfigūracija yra nustatyta į Suderinama.
Pastaba: Žvaigždutė (*) šalia vertės nurodo gamyklinį numatytąjį nustatymą.	

Meniu elementas	Paaiškinimas
Siūlomas užšifravimo metodas 3DES AES*	Nustatymas užšifravimo metodas. Pastaba: Šis meniu elementas rodomas tik tada, kai parinktis Bazinė konfigūracija yra nustatyta į Suderinama.
Siūlomas autentifikavimo metodas SHA1 SHA256* SHA512	Nustatomas autentifikavimo metodas. Pastaba: Šis meniu elementas rodomas tik tada, kai parinktis Bazinė konfigūracija yra nustatyta į Suderinama.
IKE SA naudojimo trukmė (valandos) 1 2 4 8 24*	Nurodoma IKE SA naudojimo trukmė. Pastaba: Šis meniu elementas rodomas tik tada, kai parinktis Bazinė konfigūracija yra nustatyta į Saugi.
IPSec SA naudojimo trukmė (valandos) 1 2 4 8* 24	Nurodoma IPSec SA naudojimo trukmė. Pastaba: Šis meniu elementas rodomas tik tada, kai parinktis Bazinė konfigūracija yra nustatyta į Saugi.
IPSec įrenginio sertifikatas	Nurodomas IPSec sertifikatas.
Bendroju raktu (Pre-Shared Key) autentifikuojami prisijungimai Kompiuteris [x]	Sukonfigūruojami autentifikuojami spausdintuvo prisijungimai.
Sertifikatu autentifikuojami prisijungimai Kompiuterio [x] adresas [/potinklis]	
Pastaba: Žvaigždutė (*) šalia vertės nurodo gamyklinį numatytąjį nustatymą.	

802.1x

Pastaba: Šis meniu rodomas tik tinklo spausdintuvuose arba spausdintuvuose, prijungtuose prie spausdinimo serverių.

Meniu elementas	Paaiškinimas
Aktyvus Išjungta* Įjungta	Spausdintuvas gali prisijungti prie tinklų, kuriuose prieš suteikiant prieigą reikalaujama autentifikavimo.
Pastaba: Žvaigždutė (*) šalia vertės nurodo gamyklinį numatytąjį nustatymą.	

LPD konfigūracija

Pastaba: Šis meniu rodomas tik tinklo spausdintuvuose arba spausdintuvuose, prijungtuose prie spausdinimo serverių.

Meniu elementas	Paaiškinimas
LPD skirtasis laikas 0–65535 sek. (90*)	Nustatoma skirtojo laiko vertė, kad linijinio spausdintuvo posistemio (angl. Line Printer Daemon, LPD) serveris užstrigusių ar netinkamų spausdinimo užduočių nelauktų neribotą laiką.
LPD reklamjuostės puslapis Išjungta* Ijungta	Visoms LPD spausdinimo užduotims atspausdinamas reklamjuostės puslapis. Pastaba: Reklamjuostės puslapis – pirmasis spausdinimo užduoties puslapis, naudojamas kaip spausdinimo užduočių atskyriklis ir yra skirtas spausdinimo užduoties rengėjui identifikuoti.
LPD pabaigoje pridamas puslapis Išjungta* Ijungta	Visoms LPD spausdinimo užduotims atspausdinamas pabaigoje pridamas puslapis. Pastaba: Pabaigoje pridamas puslapis – paskutinis spausdinimo užduoties puslapis.
LPD grįžimo į eilutės pradžią konvertavimas Išjungta* Ijungta	Igalinamas grįžimo į eilutės pradžią konvertavimas. Pastaba: Grįžimas į eilutės pradžią – mechanizmas, kuris leidžia spausdintuvui perkelti žymeklio padėtį į pirmąją tos pačios eilutės poziciją.
Pastaba: Žvaigždutė (*) šalia vertės nurodo gamyklinį numatytąjį nustatymą.	

HTTP / FTP nustatymai

Meniu elementas	Paaiškinimas
Ijungti HTTP serverį Išjungta Ijungta*	Prisijungiama prie įtaisytojo interneto serverio (EWS), kad būtų galima stebėti ir valdyti spausdintuvą.
Ijungti HTTPS Išjungta Ijungta*	Igalinamas „Hypertext Transfer Protocol Secure“ (HTTPS, saugaus hipertekstų persiuntimo protokolas), kad būtų galima užšifruoti duomenų perkėlimą į spausdinimo serverį ir iš jo.
Paskatinti prisijungimą per HTTPS Ijungta Išjungta*	Paskatinama, kad spausdintuve būtų naudojamas prisijungimas per HTTPS.
Ijungti FTP / TFTP Išjungta Ijungta*	Siunčiami failai naudojantis FTP / TFTP.
Vietinės sritys	Nurodomi sričių vardai HTTP ir FTP serveriams.
HTTP įgaliotojo serverio IP adresas	Sukonfigūruojami HTTP ir FTP serverių nustatymai.
FTP įgaliotojo serverio IP adresas	
HTTP numatytasis IP prievadas	
HTTPS įrenginio sertifikatas	
FTP numatytasis IP prievadas	
HTTP / FTP užklausų atidėjimo laikas 1–299 (30*)	Nurodoma, per kiek laiko baigsis prisijungimas prie serverio.
Pastaba: Žvaigždutė (*) šalia vertės nurodo gamyklinį numatytąjį nustatymą.	

Meniu elementas	Paaiškinimas
Pakartotiniai HTTP / FTP užklausų bandymai 1–299 (3*)	Nustatomas pakartotinių bandymų prisijungti prie HTTP / FTP serverio skaičius.
Pastaba: Žvaigždutė (*) šalia vertės nurodo gamyklinį numatytąjį nustatymą.	

„ThinPrint“

Meniu elementas	Paaiškinimas
Ijungti „ThinPrint“ Išjungta* Ijungta	Spausdinama naudojant „ThinPrint“.
Jungties numeris 4000–4999 (4000*)	Nustatomas jungties numeris „ThinPrint“ serveriui.
Pralaidumas (b/s) 100–1000000 (0*)	Nustatoma, kokia sparta „ThinPrint“ aplinkoje perduodami duomenys.
Duomenų paketo dydis (kilobaitais) 0–64000 (0*)	Nustatomas perduodamų duomenų paketo dydis.
Pastaba: Žvaigždutė (*) šalia vertės nurodo gamyklinį numatytąjį nustatymą.	

USB

Meniu elementas	Paaiškinimas
„PCL SmartSwitch“ Išjungta Ijungta*	Nustatoma, kad spausdintuvas būtų perjungiamas į PCL emuliaciją, kai ji reikalinga per USB prievadą gautai spausdinimo užduočiai, nepriklausomai nuo numatytosios spausdintuvo kalbos. Pastaba: Šiam nustatymui esant išjungtam, įeinantys duomenys spausdintuve neanali-zuojami ir naudojama meniu Sąranka nurodyta numatytoji spausdintuvo kalba.
„PS SmartSwitch“ Išjungta Ijungta*	Nustatoma, kad spausdintuvas būtų perjungiamas į „PostScript“ emuliaciją, kai ji reikalinga per USB prievadą gautai spausdinimo užduočiai, nepriklausomai nuo numatytosios spausdintuvo kalbos. Pastaba: Šiam nustatymui esant išjungtam, įeinantys duomenys spausdintuve neanali-zuojami ir naudojama meniu Sąranka nurodyta numatytoji spausdintuvo kalba.
Užduoties suderinimas Išjungta* Ijungta	Prieš spausdinant, užduotys laikinai išsaugomos standžiajame diske. Pastaba: Šis meniu elementas rodomas tik tada, kai yra įdėtas standusis diskas.
„Mac“ dvejetainė PS Automatinė* Ijungta Išjungta	Nustatoma, kad spausdintuvas galėtų apdoroti „Macintosh“ dvejetainės „PostScript“ spaus-dinimo užduotis. Pastabos: <ul style="list-style-type: none"> Esant parinkčiai Automatiškai, apdorojamos spausdinimo užduotys iš kompiuterių, kuriuose naudojamos „Windows“ arba „Macintosh“ operacinės sistemos. Pasirinkus nustatymą Išjungta, „PostScript“ spausdinimo užduotys filtruojamos naudojant standartinį protokolą.
Pastaba: Žvaigždutė (*) šalia vertės nurodo gamyklinį numatytąjį nustatymą.	

Meniu elementas	Paaiškinimas
Igalinti USB jungtį Išjungta Ijungta*	Igalinamas priekinis USB atmintuko prievadas.
Pastaba: Žvaigždutė (*) šalia vertės nurodo gamyklinį numatytąjį nustatymą.	

Apriboti išorinę tinklo prieigą

Meniu elementas	Paaiškinimas
Apriboti išorinę tinklo prieigą Išjungta* Ijungta	Apribojama prieiga prie tinklo svetainių.
Išorinis tinklo adresas	Nurodomi tinklo adresai su apribota prieiga.
El. pašto adresas pranešimams	Nurodomas el. pašto adresas, kuriuo bus siunčiami pranešimai apie užregistruotus įvykius.
Ryšio patikrinimo dažnis 1–300 (10*)	Nurodomas tinklo ryšio patikrinimo intervalas sekundėmis.
Tema	Nurodoma elektroninio pranešimo laiško tema ir laiško turinys.
Laiškas	
Pastaba: Žvaigždutė (*) šalia vertės nurodo gamyklinį numatytąjį nustatymą.	

Saugumas

Prisijungimo metodai

Tvarkyti leidimus

Meniu elementas	Paaiškinimas
Prieiga prie funkcijų Prisijungti prie adresų knygos programose Modifikuoti adresų knygą Tvarkyti sparčiausias nuorodas Kurti profilius Tvarkyti adresyno įrašus Spausdinimas iš atmintuko Skenavimas iš atmintuko Kopijavimo funkcija Spalvų pašalinimas El. pašto funkcija Fakso funkcija FTP funkcija Perduoti užlaikytas faksogramas Prieiga prie turimų užduočių Naudotojo profiliai Atšaukti užduotis įrenginyje Keisti kalbą Interneto spausdinimo protokolas (IPP) Inicijuoti nuskaitymą nuotoliniu būdu Nespalvotas spausdinimas Tinklo aplankas – skenuoti	Valdoma prieiga prie spausdintuvo funkcijų.
Administraciniai meniu Meniu „Apsauga“ Meniu „Tinklas / prievadai“ Meniu „Popierius“ Meniu „Ataskaitos“ Meniu „Funkcijų konfigūracija“ Meniu „Eksploataciniai reikmenys“ Meniu „Papildomos plokštės“ Meniu „SE“ Meniu „Įrenginys“	Valdoma prieiga prie spausdintuvo meniu nustatymų.
Įrenginio tvarkymas Nuotolinis tvarkymas Programinės aparatinės įrangos naujinimai Programų konfigūracija Operatoriaus skydelio užraktas Importuoti / eksportuoti visus nustatymus Nenaudojamų duomenų išvalymas Prieiga prie įtaisytojo interneto serverio (EWS)	Valdoma prieiga prie spausdintuvo valdymo parinkčių.

Meniu elementas	Paiškinimas
Programos Naujos programos Skaidrių demonstravimas Darbalaukio fono keitimas Ekranu užsklanda Kortelių kopijavimas Nuskaitymo centras 1 tinkintas nuskaitymo centras 2 tinkintas nuskaitymo centras 3 tinkintas nuskaitymo centras 4 tinkintas nuskaitymo centras 5 tinkintas nuskaitymo centras 6 tinkintas nuskaitymo centras 7 tinkintas nuskaitymo centras 8 tinkintas nuskaitymo centras 9 tinkintas nuskaitymo centras 10 tinkintas nuskaitymo centras Formos ir parankiniai	Valdoma prieiga prie spausdintuvo programų.

Vietinės paskyros

Meniu elementas	Paiškinimas
Tvarkyti grupes / leidimus	Rodomas visų spausdintuve išsaugotų grupių sąrašas.
Pridėti naudotoją Naudotojo vardas / slaptažodis Naudotojo vardas Slaptažodis PIN kodas	Sukuriamos vietinės paskyros ir nurodoma jų prieiga prie spausdintuvo funkcijų, administravimo meniu, spausdintuvo valdymo parinkčių ir programų.

Sudaryti USB įtaisų tvarkaraštį

Meniu elementas	Paiškinimas
Tvarkaraščiai Pridėti naują tvarkaraštį	Sudarykite prieigos prie priekinio USB lizdo tvarkaraštį.

Saugumo audito žurnalas

Meniu elementas	Paiškinimas
Ijungti auditą Išjungta* Įjungta	Saugiame audito žurnale ir nuotoliniame sisteminiame žurnale registruojami įvykiai.
Pastaba: Žvaigždutė (*) šalia vertės nurodo gamyklinį numatytąjį nustatymą.	

Meniu elementas	Paiškinimas
Ijungti nuotolinį sisteminį žurnalą Išjungta* Ijungta	Auditu žurnalai siunčiami į nuotolinį serverį.
Nuotolinio sisteminio žurnalo serveris	Nurodomas nuotolinis sisteminio žurnalo serveris.
Nuotolinio sisteminio žurnalo prievadas 1–65535 (514*)	Nurodomas nuotolinis sisteminio žurnalo prievadas.
Nuotolinio sisteminio žurnalo metodas Iprastas UDP* „Stunnel“	Nurodomas sisteminio žurnalo metodas, kuriuo užregistruoti įvykiai perduodami į nuotolinį serverį.
Nuotolinio sisteminio žurnalo priemonė 0 - branduolio pranešimai (Kernel Messages) 1 - naudotojo lygmens pranešimai (User-Level Messages) 2 - pašto sistema (Mail System) 3 - sistemos tarnybos (System Daemons) 4 - saugumo / leidimo pranešimai (Security/Authorization Messages)* 5 - sisteminių žurnalų sukurti pranešimai (Messages Generated Internally by Syslogs) 6 - linijinis spausdintuvo posistemis (Line Printer Subsystem) 7 - tinklo naujienų posistemis (Network News Subsystem) 8 - UUCP posistemis (UUCP Subsystem) 9 - laikrodžio tarnyba (Clock Daemon) 10 - saugumo / leidimo pranešimai (Security/Authorization Messages) 11 - FTP tarnyba (FTP Daemon) 12 - NTP posistemis (NTP Subsystem) 13 - žurnalų auditas (Log Audit) 14 - įspėjimai dėl žurnalų (Log Alert) 15 - laikrodžio tarnyba (Clock Daemon) 16 - vietinis naudojimas (Local Use) 0 (vietinis 0) 17- vietinis naudojimas (Local Use) 1 (vietinis 1) 18 - vietinis naudojimas (Local Use) 2 (vietinis 2) 19 - vietinis naudojimas (Local Use) 3 (vietinis 3) 20 - vietinis naudojimas (Local Use) 4 (vietinis 4) 21 - vietinis naudojimas (Local Use) 5 (vietinis 5) 22 - vietinis naudojimas (Local Use) 6 (vietinis 6) 23 - vietinis naudojimas (Local Use) 7 (vietinis 7)	Nurodomas priemonės kodas, kuris naudojamas spausdintuvui siunčiant žurnalo įvykius į nuotolinį serverį.
Pastaba: Žvaigždutė (*) šalia vertės nurodo gamyklinį numatytąjį nustatymą.	

Meniu elementas	Paaškinimas
Registruotinių įvykių svarbumas 0 - avarinė situacija (Emergency) 1 - įspėjimas (Alert) 2 - kritinė situacija (Critical) 3 - klaida (Error) 4 - perspėjimas (Warning)* 5 - pranešimas (Notice) 6 - informacinis pranešimas (Informational) 7 - derinimas (Debug)	Nurodoma prioriteto lygio riba pranešimams ir įvykiams registruoti.
Nuotoliniame sisteminame žurnale neregistruoti įvykiai Išjungta* Įjungta	Visi įvykiai, nepriklausomai nuo jų svarbumo lygio, siunčiami į nuotolinį serverį.
Administratoriaus el. pašto adresas	Administratoriui el. paštu siunčiamas pranešimas apie registruotus įvykius.
El. paštu išsiųsti įspėjimą, kad žurnalas išvalytas Išjungta* Įjungta	Pašalinus žurnalo įrašą, administratoriui el. paštu išsiunčiamas pranešimas.
El. paštu išsiųsti įspėjimą, kad žurnalas suglaustas Išjungta* Įjungta	Administratoriui el. paštu siunčiamas pranešimas, kai žurnalas tampa užpildytas ir seniausi įrašai pradedami keisti naujais.
Elgsena žurnalui esant užpildytam Seniausius įrašus suglausti* Žurnalą išsiųsti el. paštu, po to visus įrašus pašalinti	Žurnalui užpildžius paskirtą atmintį, išsprendžiamos žurnalo saugojimo problemos.
El. paštu išsiųsti įspėjimą apie % užpildymą Išjungta* Įjungta	Žurnalui užpildžius paskirtą atmintį, administratoriui el. paštu išsiunčiamas pranešimas.
Įspėjamasis % užpildymo lygis 1–99 (90*)	
El. paštu išsiųsti įspėjimą, kad žurnalas eksportuotas Išjungta* Įjungta	Eksportavus žurnalą, administratoriui el. paštu išsiunčiamas pranešimas.
El. paštu išsiųsti įspėjimą, kad žurnalo nustatymai pakeisti Išjungta* Įjungta	Nustačius įjungti auditą, administratoriui el. paštu išsiunčiamas pranešimas.
Žurnalo eilučių skirtukai LF (\n) (eilutės patraukimas)* CR (\r) (grįžimas į eilutės pradžią) CRLF (\r\n) (grįžimas į eilutės pradžią ir eilutės patraukimas)	Nurodoma, kokia bus kiekvienos eilutės pabaiga žurnalo faile.
Skaitmeniniu būdu pasirašyti eksportuojamus žurnalus Išjungta* Įjungta	Kiekviename eksportuojamo žurnalo faile pridedamas skaitmeninis parašas.
Išvalyti žurnalą	Pašalinami visi audito žurnalai.
Pastaba: Žvaigždutė (*) šalia vertės nurodo gamyklinį numatytąjį nustatymą.	

Meniu elementas	Paiškinimas
Eksportuoti žurnalą Sisteminis žurnalas (RFC 5424) Sisteminis žurnalas (RFC 3164) CSV	Saugumo žurnalas eksportuojamas į atmintuką.
Pastaba: Žvaigždutė (*) šalia vertės nurodo gamyklinį numatytąjį nustatymą.	

Prisijungimo apribojimai

Meniu elementas	Paiškinimas
Nepavykę prisijungimai 1–10 (3*)	Nurodomas nepavykusių bandymų prisijungti skaičius, iki naudotojas užblokuojamas.
Laiko tarpas bandant prisijungti nepavykus 1–60 min. (5*)	Nurodomas laiko tarpas tarp nepavykusių bandymų prisijungti, iki naudotojas užblokuojamas.
Blokavimo trukmė 1–60 min. (5*)	Nurodoma blokavimo trukmė.
Skirtasis interneto sąsajos laikas 1–120 min. (10*)	Nurodomas nuotolinio prisijungimo pauzės trukmė, iki naudotojas automatiškai atjungiamas.
Pastaba: Žvaigždutė (*) šalia vertės nurodo gamyklinį numatytąjį nustatymą.	

Konfidencialaus spausdinimo sąranka

Meniu elementas	Paiškinimas
Maksimalus neteisingo PIN kodo įvedimų skaičius 2–10	Nustatoma, kiek kartų galima įvesti neteisingą PIN kodą. Pastabos: <ul style="list-style-type: none"> Nustačius nulinę vertę šis nustatymas išjungiamas. Pasiekus maksimalų skaičių su to naudotojo vardu ir PIN kodu susijusios spausdinimo užduotys yra pašalinamos.
Konfidencialių užduočių galiojimo laikas Išjungta* 1 valanda 4 valandos 24 valandos 1 savaitė	Nustatomas konfidencialių spausdinimo užduočių galiojimo laikas. Pastabos: <ul style="list-style-type: none"> Jei šis meniu elementas pakeičiamas konfidencialioms spausdinimo užduotims esant spausdintuvo atmintyje arba standžiajame diske, šių spausdinimo užduočių galiojimo laikas nepasikeičia į naują numatytąją vertę. Jei spausdintuvas yra išjungiamas, visos spausdintuvo atmintyje laikomos konfidencialios užduotys pašalinamos.
Kartotinių užduočių galiojimo laikas Išjungta* 1 valanda 4 valandos 24 valandos 1 savaitė	Nustatomas spausdinimo užduoties, kurią norima pakartoti, galiojimo laikas.
Pastaba: Žvaigždutė (*) šalia vertės nurodo gamyklinį numatytąjį nustatymą.	

Meniu elementas	Paaiškinimas
Tikrintinų užduočių galiojimo laikas Išjungta* 1 valanda 4 valandos 24 valandos 1 savaitė	Nustatomas galiojimo laikas, per kurį spausdintuvas, prieš spausdinant likusius egzempliorius, naudotojui išspausdina egzempliorių spausdinimo kokybei patikrinti.
Atidėtų užduočių galiojimo laikas Išjungta* 1 valanda 4 valandos 24 valandos 1 savaitė	Nustatomas galiojimo laikas, kurį spausdintuvas saugo užduotis, skirtas vėlesniam spausdinimui.
Reikalauti, kad visos užduotys būtų užlaikomos Išjungta* Ijungta	Nustatoma, kad spausdintuvas užlaikytų visas spausdinimo užduotis.
Išlaikyti besidubliuojančius dokumentus Išjungta* Ijungta	Nustatoma, kad spausdintuvas spausdintų kitus dokumentus su tuo pačiu failo pavadinimu neperrašydamas jokių spausdinimo užduočių.
Pastaba: Žvaigždutė (*) šalia vertės nurodo gamyklinį numatytąjį nustatymą.	

Disko užšifravimas

Pastaba: Šis meniu rodomas tik tada, kai yra įrengtas standusis diskas.

Meniu elementas	Paaiškinimas
Būsena Ijungta Išjungta	Įgalinamas disko užšifravimas.
Pradėti užšifravimą	

Išvalyti laikinuosius duomenų failus

Meniu elementas	Paaiškinimas
Saugoma įrenginio atmintyje Išjungta* Ijungta	Pašalinami visi spausdintuvo atmintyje saugomi failai.
Saugoma standžiajame diske Išvalyti 1 kartu* Išvalyti 3 kartais Išvalyti 7 kartais	Pašalinami visi spausdintuvo standžiajame diske saugomi failai. Pastaba: Šis meniu elementas rodomas tik tada, kai spausdintuve yra įrengtas standusis diskas.
Pastaba: Žvaigždutė (*) šalia vertės nurodo gamyklinį numatytąjį nustatymą.	

Sprendimų LDAP nustatymai

Meniu elementas	Paaiškinimas
Sekti LDAP persiuntimus Išjungta* Ijungta	Skirtinguose srities serveriuose ieškoma prisijungusio naudotojo paskyros.
LDAP liudijimų patikra Taip Ne*	Igalinama LDAP liudijimų patikra.

Ivairūs

Meniu elementas	Paaiškinimas
Apsaugotos funkcijos Rodyti* Slėpti	Rodomos visos funkcijos, kurias funkcijų prieigos kontrolė (FAC) saugo nepriklausomai nuo naudotojo turimo apsaugos leidimo. Pastaba: Meniu elementas Slėpti rodo tik FAC apsaugotas funkcijas, prie kurių naudotojas turi prieigą.
Leidimas spausdinti Išjungta* Ijungta	Prieš spausdinant naudotojui leidžiama prisijungti.
Numatytieji leidimo spausdinti prisijungimo duomenys Naudotojo vardas / slaptažodis* Naudotojo vardas	Meniu elementui Leidimas spausdinti nustatomas numatytasis prisijungimo vardas.
Apsaugos nustatymo iš naujo trumpiklis Igalinti prieigą „Svečias“* Jokio poveikio	Nurodoma naudotojo prieiga prie spausdintuvo. Pastabos: <ul style="list-style-type: none"> • Trumpiklis yra šalia užrakto piktogramos valdiklių plokštėje. • Nustačius Igalinti prieigą „Svečias“ prieiga prie bet kurio spausdintuvo aspekto suteikiama kiekvienam. • Nustačius Jokio poveikio prieiga prie spausdintuvo gali būti neįmanoma nepateikus reikiamos saugos informacijos.
Minimalus slaptažodžio ilgis 0–32	Nurodomas slaptažodžio ilgis.
Igalinti slaptažodžio / PIN kodo rodymą	Rodomas slaptažodis arba asmeninio identifikavimo numeris.
Pastaba: Žvaigždutė (*) šalia vertės nurodo gamyklinį numatytąjį nustatymą.	

Ataskaitos

Meniu nustatymų puslapis

Meniu elementas	Paaiškinimas
Meniu nustatymų puslapis	Atspausdinama ataskaita su visais spausdintuvo meniu.

Įrenginys

Meniu elementas	Paaiškinimas
Įrenginio informacija	Atspausdinama ataskaita, kurioje pateikiama informacija apie spausdintuvą.
Įrenginio statistika	Atspausdinama ataskaita apie spausdintuvo naudojimą ir eksploatacinių medžiagų būseną.
Profilių sąrašas	Atspausdinamas spausdintuve saugomų profilių sąrašas.
Įrenginio informacijos ataskaita	Atspausdinama ataskaita, kurioje pateikiamas spausdintuvo serijos numeris ir modelio pavadinimas.

Spausdinti

Meniu elementas	Paaiškinimas
Spausdinimo šriftai PCL šriftai PS šriftai	Spausdinami pavyzdžiai ir informacija apie šriftus, kurie yra prieinami kiekviena spausdintuvo kalba.
Demonstracinė spausdinimo versija Demonstracinis puslapis	Spausdinamas puslapis, kuriame parodytos spausdintuvo galimybės ir palaikomi sprendimai.
Spausdinimo katalogas	Spausdinami ištekliai, kurie saugomi atmintuke arba spausdintuvo standžiajame diske. Pastaba: Šis meniu elementas rodomas tik tada, kai yra įdėtas atmintukas arba įrengtas spausdintuvo standusis diskas.

Sparčiosios nuorodos

Meniu elementas	Paaiškinimas
Visos sparčiosios nuorodos	Atspausdinama ataskaita, kurioje išvardintos spausdintuve saugomos sparčiosios nuorodos.
Fakso numerių sparčiosios nuorodos	
Kopijavimo sparčiosios nuorodos	
El. pašto sparčiosios nuorodos	
FTP sparčiosios nuorodos	
Tinklo aplanko sparčiosios nuorodos	

Faksas

Pastaba: Šis meniu rodomas tik tada, kai yra sukonfigūruotas faksas, o meniu elementas Įgalinti užduočių žurnalą yra nustatytas į Įjungta.

Meniu elementas	Paaiškinimas
Fakso užduočių žurnalas	Atspausdinama ataskaita apie paskutines atliktas 200 fakso užduočių.
Fakso skambučių žurnalas	Atspausdinama ataskaita apie paskutinius 100 nepavykusių, gautų ir blokuotų skambučių.

Tinklas

Meniu elementas	Paaiškinimas
Tinklo sąrankos puslapis	Atspausdinamas puslapis, kuriame rodomi konfigūruojami spausdintuvo tinklo ir belaidžio ryšio nustatymai. Pastaba: Šis meniu elementas rodomas tik tinklo spausdintuvuose arba spausdintuvuose, prijungtuose prie spausdinimo serverių.
Klientai, prisijungę naudojant „Wi-Fi Direct“	Atspausdinamas puslapis, kuriame rodomas įrenginių, prijungtų prie spausdintuvo naudojant „Wi-Fi Direct“, sąrašas. Pastaba: Šis meniu elementas rodomas tik tada, kai parinktis įgalinti „Wi-Fi Direct“ nustatyta įjungta.

Žinynas

Meniu elementas	Paaiškinimas
Spausdinti visus vadovus	Atspausdinami visi vadovai
Prijungimo vadovas	Pateikiama informacija apie spausdintuvo prijungimą vietoje (USB) arba prie tinklo
Kopijavimo vadovas	Pateikiama informacija apie kopijavimą ir nustatymų konfigūravimą
Elektroninio pašto vadovas	Pateikiama informacija apie el. laiškų siuntimą ir nustatymų konfigūravimą
Fakso vadovas	Pateikiama informacija apie faksogramų siuntimą ir nustatymų konfigūravimą
FTP vadovas	Pateikiama informacija apie dokumentų nuskaitymą ir nustatymų konfigūravimą
Informacijos vadovas	Pateikiama daugiau informacijos šaltinių apie spausdintuvą
Laikmenų vadovas	Pateikiama informacija, kaip įdėti popierių ir specialiąsias laikmenas
Spausdinimo viena spalva kokybės vadovas	Pateikiama informacija apie nespalvoto spausdinimo kokybės nustatymus
Perkėlimo vadovas	Pateikiama informacija apie spausdintuvo perkėlimą, buvimo vietą ir transportavimą
Spausdinimo kokybės vadovas	Pateikiama informacija, kaip spręsti spausdinimo kokybės problemas
Eksploatacinių reikmenų vadovas	Pateikiama informacija apie eksploatacinių medžiagų užsakymą

Trikčių šalinimas

Meniu elementas	Paaiškinimas
Spausdinimo kokybės testavimo puslapiai	Atspausdinami pavyzdiniai puslapiai spausdinimo kokybės defektų nustatymui ir taisymui.
Skaitytuvo valymas	Atspausdinami nurodymai, kaip valyti skaitytuvą.

Meniu nustatymų puslapio spausdinimas

Pradžios ekrane palieskite **Nustatymai > Ataskaitos > Meniu nustatymų puslapis**.

Spausdintuvo apsaugojimas

Saugos lizdo vietos nustatymas

Spausdintuve yra įrengta saugumo užrakto funkcija. Nurodytoje vietoje pritvirtinkite saugumo užraktą, kuris yra suderinamas su dauguma nešiojamųjų kompiuterių, kad apsaugotumėte spausdintuvą.



Spausdintuvo atminties išvalymas

Norėdami spausdintuve išvalyti neišliekamąją atmintį arba buferinius duomenis, išjunkite spausdintuvą.

Norėdami išvalyti išliekamąją atmintį arba individualius nustatymus, įrenginio ir tinklo nustatymus, saugos nustatymus ir įtaisytuosius sprendimus, atlikite šiuos veiksmus:

- 1 Pradžios ekrane palieskite **Nustatymai > Įrenginys > Techninė priežiūra > Nenaudojamus duomenis išvalyti**.
- 2 Pažymėkite žymimąjį langelį **Apvalyti visą neišliekamojoje atmintyje esančią informaciją** ir palieskite **IŠVALYTI**.
- 3 Pasirinkite **Paleisti pradinės sąrankos vediklį** arba **Palikti spausdintuvą neprijungtą**, tada palieskite **Toliau**.
- 4 Pradėkite darbą.

Spausdintuvo standžiojo disko atminties išvalymas

- 1 Pradžios ekrane palieskite **Nustatymai > Įrenginys > Techninė priežiūra > Nenaudojamus duomenis išvalyti**.
- 2 Pažymėkite žymimąjį langelį **Apvalyti visą standžiajame diske esančią informaciją** ir palieskite **IŠVALYTI**.
- 3 Pasirinkite būdą duomenims išvalyti.
- 4 Pradėkite darbą.

Pastaba: Šis procesas gali trukti nuo kelių minučių iki daugiau nei valandos, o jo metu spausdintuvu negalima atlikti kitų užduočių.

Spausdintuvo standžiojo disko užšifravimas

Šiuo procesu išvalomas visas standžiojo disko turinys. Jei reikia, prieš pradėdant šifravimą, padarykite atsargines svarbių spausdintuvo duomenų kopijas.

- 1 Pradžios ekrane palieskite **Nustatymai > Saugumas > Disko užšifravimas > Pradėti užšifravimą**.
- 2 Vadovaukitės ekrane pateikiamais nurodymais.

Pastabos:

- Užšifravimo metu neišjunkite spausdintuvo, kad neprarastumėte duomenų.
- Šis procesas gali trukti nuo kelių minučių iki daugiau nei valandos, o jo metu spausdintuvu negalima atlikti kitų užduočių.
- Po užšifravimo spausdintuvas automatiškai paleidžiamas iš naujo.

Gamyklinių numatytųjų nustatymų atkūrimas

- 1 Pradžios ekrane palieskite **Nustatymai > Įrenginys > Atkurti numatytuosius gamyklinius nustatymus**.
- 2 Palieskite **Atkurti nustatymus >** pasirinkite nustatymus, kuriuos norite atkurti > **ATKURTI**.
- 3 Pradėkite darbą.

Pareiškimas dėl neišliekamosios atminties įtaisų

Atminties tipas	Paaiškinimas
Neišliekamoji atmintis	Spausdintuve naudojama standartinė laisvosios prieigos atmintis (RAM), skirta laikinai apsaugoti naudotojo duomenis paprastų spausdinimo ir kopijavimo užduočių metu.
Išliekamoji atmintis	Spausdintuve gali būti naudojama dviejų formų išliekamoji atmintis: EEPROM ir NAND (atmintukas). Abu tipai yra naudojami operacinei sistemai, spausdintuvo nustatymams, tinklo informacijai, skaitytuvo ir adresyno nustatymams bei įtaisytiesiems sprendimams saugoti.
Standžiojo disko atmintis	Kai kuriuose spausdintuvuose gali būti įrengta standžiojo disko atmintinė. Spausdintuvo standusis diskas yra skirtas spausdintuvui būdingoms funkcijoms palaikyti. Standusis diskas leidžia spausdintuvui išlaikyti saugomus naudotojo duomenis iš kompleksinių spausdinimo užduočių, taip pat formų ir šriftų duomenis.

Įdiegtos spausdintuvo atminties turinį išvalykite esant šioms aplinkybėms:

- Nutraukiamas spausdintuvo naudojimas.
- Keičiamas spausdintuvo standusis diskas.
- Spausdintuvas perkeliamas į kitą skyrių ar vietą.
- Spausdintuvas aptarnaujamas ne jūsų organizacijai priklausančių asmenų.
- Spausdintuvas išgabenamas remontui iš jūsų patalpų.
- Spausdintuvas parduodamas kitai organizacijai.

Spausdintuvo standžiojo disko naikinimas

- **Išmagnetinimas**—Standusis diskas paveikiamas magnetiniu lauku, kuris išvalo jame saugomus duomenis
- **Sutraiškyimas**—Standusis diskas fiziškai suspaudžiamas, kad jo sudedamosios dalys sulūžtų, o duomenys taptų neperskaitomi
- **Susmulkinimas**—Standusis diskas fiziškai susmulkinamas į mažas metalines daleles

Pastaba: Siekiant užtikrinti, kad visi duomenys būtų visiškai ištrinti, kiekvienas standusis diskas, kuriame saugomi duomenys, sunaikinamas fiziškai.

Spausdintuvo priežiūra

Įspėjimas—Galima sugadinti: Nepalaikant optimalaus spausdintuvo veikimo arba nepakeitus jo dalių ir eksploatacinių reikmenų, spausdintuvas gali sugesti.

Pranešimų dėl eksploatacinių medžiagų konfigūravimas

1 Atidarykite interneto naršyklę ir adreso lauke įveskite spausdintuvo IP adresą.

Pastabos:

- Spausdintuvo pradžios ekrane peržiūrėkite spausdintuvo IP adresą. IP adresas rodomas kaip keturi taškais atskirtų skaičių rinkiniai, pavyzdžiui, 123.123.123.123.
- Jei naudojate įgaliotąjį serverį, laikinai jį išjunkite, kad galėtumėte tinkamai įkelti tinklalapį.

2 Spustelėkite **Nustatymai > Įrenginys > Pranešimai**.

3 Meniu „Eksploatacinės medžiagos“ spustelėkite **Tinkinti pranešimai dėl eksploatacinių medžiagų**.

4 Pasirinkite pranešimą kiekvienai eksploatacinei medžiagai.

5 Vykdykite pakeitimus.

Įspėjimų el. pašto nustatymas

Sukonfigūruokite spausdintuvą, kad jis siųstų įspėjimus elektroniniu paštu, kai reikia pakeisti popierių, įdėti jo daugiau arba kai jis užstringa.

1 Atidarykite interneto naršyklę ir adreso lauke įveskite spausdintuvo IP adresą.

Pastabos:

- Spausdintuvo pradžios ekrane peržiūrėkite spausdintuvo IP adresą. IP adresas rodomas kaip keturi taškais atskirtų skaičių rinkiniai, pavyzdžiui, 123.123.123.123.
- Jei naudojate įgaliotąjį serverį, laikinai jį išjunkite, kad galėtumėte tinkamai įkelti tinklalapį.

2 Spustelėkite **Nustatymai > Įrenginys > Pranešimai > El. pašto įspėjimų sąranka**, tada sukonfigūruokite nustatymus.

Pastaba: Jei reikia daugiau informacijos apie SMTP nustatymus, kreipkitės į el. pašto paslaugų teikėją.

3 Spustelėkite **Nustatyti el. pašto adresų sąrašus ir įspėjimus**, tada sukonfigūruokite nustatymus.

4 Vykdykite pakeitimus.

Ataskaitų peržiūra

1 Pradžios ekrane palieskite **Nustatymai > Ataskaitos**.

2 Pasirinkite norimą peržiūrėti ataskaitą.

Garsiakalbio garsumo koregavimas

Numatytojo ausinių garsumo koregavimas

1 Spausdintuvo valdymo skydelyje eikite į:
Nustatymai > Įrenginys > Prieinamumas

2 Koreguojamas ausinių garsumas.

Pastaba: Garsumas iš naujo nustatomas į numatytąją vertę pasibaigus seansui arba spausdintuvui atsibudus iš miego ar užmigdyto režimo.

Fakso garsiakalbio nustatymų konfigūravimas

Pastaba: Įsitinkite, kad faksas yra sukonfigūruotas. Norėdami gauti daugiau informacijos, žr. [„Fakso nustatymas spausdintuve“ 66 puslapyje](#).

1 Pradžios ekrane pasirinkite **Nustatymai > Faksas > Faksimilinio ryšio sąranka > Garsiakalbio nustatymai**.

2 Atlikite šiuos veiksmus:

- Parinktį Garsiakalbio režimas nustatykite į **Visada įjungta**.
- Parinktį Garsiakalbio garsumas nustatykite į **Didelis**.
- Įjunkite parinktį Šaukiklio garsumas.

Prijungimas prie tinklo

Spausdintuvo prijungimas prie „Wi-Fi“ tinklo

Patikrinkite, ar elementas Aktyvus adapteris yra nustatytas į Automatiškai. Pradžios ekrane palieskite **Nustatymai > Tinklas / priedavai > Tinklo apžvalga > Aktyvus adapteris**.

Valdymo skydelio naudojimas

1 Pradžios ekrane palieskite **Nustatymai > Tinklas / priedavai > Belaidis tinklas > Sąranka spausdintuvo skydelyje > Pasirinkti tinklą**.

2 Pasirinkite „Wi-Fi“ tinklą ir įveskite tinklo slaptažodį.

Pastaba: „Wi-Fi“ tinklui parengtuose spausdintuvų modeliuose pradinės sąrankos metu rodomas „Wi-Fi“ tinklo sąrankos raginimas.

„Lexmark Mobile Assistant“ naudojimas

1 Priklausomai nuo mobiliojo prietaiso programą „Lexmark Mobile Assistant“ atsisiųskite arba iš Google Play parduotuvės, arba „App Store“ internetinės parduotuvės.

2 Spausdintuvo pradžios ekrane palieskite **Nustatymai > Tinklas / priedavai > Belaidis tinklas > Sąranka naudojant programą mobiliesiems > Spausdintuvo ID**.

3 Mobiliajame prietaise paleiskite programą, tada sutikite su naudojimo sąlygų nuostatomis.

Pastaba: Jei reikia, suteikite leidimus.

4 Bakstelėkite **Prisijungti prie spausdintuvo > Eiti į „Wi-Fi“ nustatymus**.

5 Prijunkite savo mobilųjį prietaisą prie belaidžio spausdintuvo tinklo.

6 Grįžkite į programą ir bakstelėkite **Nustatyti „Wi-Fi“ ryšį**

7 Pasirinkite „Wi-Fi“ tinklą ir įveskite tinklo slaptažodį.

8 Bakstelėkite **Atlikta**.

Spausdintuvo prijungimas prie belaidžio tinklo naudojant „Wi-Fi“ apsaugotą sąranką (WPS)

Prieš pradėdami įsitinkite, kad:

- Prieigos taškas (belaidis maršruto parinktuvas) yra patvirtintas arba suderinamas su „Wi-Fi“ apsaugota sąranka (WPS). Norėdami gauti daugiau informacijos, žr. dokumentaciją, kurią gavote kartu su prieigos tašku.
- Spausdintuve yra įrengtas belaidžio tinklo adapteris. Norėdami gauti daugiau informacijos, žr. instrukciją, kurią gavote kartu su adapteriu.
- Aktyvus adapteris yra nustatytas į Automatiškai. Pradžios ekrane palieskite **Nustatymai > Tinklas / prievadai > Tinklo apžvalga > Aktyvus adapteris**.

Mygtuko paspaudimo metodo naudojimas

1 Pradžios ekrane palieskite **Nustatymai > Tinklas/ prievadai > Belaidis tinklas > „Wi-Fi“ apsaugota sąranka > Pradėti mygtuko paspaudimo metodą**.

2 Vadovaukitės ekrane pateikiamais nurodymais.

Asmeninio identifikavimo numerio (PIN) metodo naudojimas

1 Pradžios ekrane palieskite **Nustatymai > Tinklas / prievadai > Belaidis tinklas > „Wi-Fi“ apsaugota sąranka > Pradėti PIN kodo metodą**.

2 Nukopijuokite aštuonių skaitmenų WPS PIN kodą.

3 Atidarykite interneto naršyklę ir adreso lauke įveskite prieigos taško IP adresą.

Pastabos:

- Norėdami sužinoti IP adresą, žr. dokumentaciją, kurią gavote kartu su prieigos tašku.
- Jei naudojate įgaliojimą serverį, laikinai jį išjunkite, kad galėtumėte tinkamai įkelti tinklalapį.

4 Pereikite į WPS nustatymus. Norėdami gauti daugiau informacijos, žr. dokumentaciją, kurią gavote kartu su prieigos tašku.

5 Įveskite aštuonių skaitmenų PIN kodą ir išsaugokite pakeitimus.

„Wi-Fi Direct“ konfigūravimas

„Wi-Fi Direct“ yra „Wi-Fi“ pagrindu sukurta lygiarangių technologija, suteikianti galimybę belaidžiams įrenginiams tiesiogiai prisijungti prie spausdintuvo su įgalinta „Wi-Fi Direct“ funkcija nenaudojant prieigos taško (belaidžio maršruto parinktuvo).

1 Pradžios ekrane palieskite **Nustatymai > Tinklas / prievadai > „Wi-Fi Direct“**.

2 Sukonfigūruokite nustatymus.

- **Įgalinti „Wi-Fi Direct“** – spausdintuvui suteikiama galimybė transliuoti savo „Wi-Fi Direct“ tinklą.
- **„Wi-Fi Direct“ vardas** – „Wi-Fi Direct“ tinklui priskiriamas vardas.
- **„Wi-Fi Direct“ slaptažodis** – priskiriamas slaptažodis dėl belaidžio ryšio saugumo, kai naudojamas lygiarangių ryšys.
- **Rodyti slaptažodį sąrankos puslapyje** – rodomas slaptažodis tinklo sąrankos puslapyje.
- **Automatiškai priimti užklausas spaudžiant mygtuką** – spausdintuvui suteikiama galimybė automatiškai priimti prisijungimo užklausas.

Pastaba: Automatinis užklausų spaudžiant mygtuką priėmimas nėra apsaugotas.

Pastaba: Norėdami sužinoti „Wi-Fi Direct“ tinklo slaptažodį, atsispausdinkite tinklo sąrankos puslapį. Pradžios ekrane palieskite **Nustatymai > Ataskaitos > Tinklas > Tinklo sąrankos puslapis**.

Mobiliojo prietaiso prijungimas prie spausdintuvo

Prieš prijungdami savo mobilųjį prietaisą įsitikinkite, kad sukonfigūruotas „Wi-Fi Direct“. Norėdami gauti daugiau informacijos, žr. [„Wi-Fi Direct“ konfigūravimas“ 169 puslapyje](#).

Prijungimas naudojant Wi-Fi Direct

Pastaba: Šie nurodymai taikomi tik „Android“ mobiliesiems prietaisams.

- 1 Mobiliajame prietaise eikite į nustatymų meniu.
- 2 Įjunkite „Wi-Fi“ ir bakstelėkite „Wi-Fi Direct“.
- 3 Pasirinkite spausdintuvo „Wi-Fi Direct“ vardą.
- 4 Spausdintuvo valdymo skydelyje patvirtinkite prijungimą.

Prijungimas naudojant „Wi-Fi“

- 1 Mobiliajame prietaise eikite į nustatymų meniu.
- 2 Bakstelėkite „Wi-Fi“ ir pasirinkite spausdintuvo „Wi-Fi Direct“ vardą.

Pastaba: Prieš „Wi-Fi Direct“ vardą pridėdama eilutė DIRECT-xy (kai x ir y – du atsitiktiniai simboliai).

- 3 Įveskite „Wi-Fi Direct“ slaptažodį.

Kompiuterio prijungimas prie spausdintuvo

Prieš prijungdami kompiuterį, atlikite šiuos veiksmus:

- Įgalinkite „Wi-Fi Direct“ spausdintuve. Pradžios ekrane palieskite **Nustatymai > Tinklas / prievadai > „Wi-Fi Direct“ > Įgalinti „Wi-Fi Direct“ > Įjungta**.
- Atkreipkite dėmesį į „Wi-Fi Direct“ vardą. Pradžios ekrane palieskite **Nustatymai > Tinklas / prievadai > „Wi-Fi Direct“ > „Wi-Fi Direct“ vardas**.
- Atkreipkite dėmesį į „Wi-Fi Direct“ slaptažodį. Pradžios ekrane palieskite **Nustatymai > Tinklas / prievadai > „Wi-Fi Direct“ > „Wi-Fi Direct“ slaptažodis**.

Pastaba: „Wi-Fi Direct“ vardą ir slaptažodį galite ir sukonfigūruoti.

„Windows“ naudotojams

- 1 Atidarykite **Spausdintuvai ir skeneriai**, po to spustelėkite **Pridėti spausdintuvą arba skenerį**.
- 2 Spustelėkite **Rodyti „Wi-Fi Direct“ spausdintuvus**, po to pasirinkite spausdintuvo „Wi-Fi Direct“ vardą.
- 3 Spausdintuvo ekrane atkreipkite dėmesį į aštuonių skaitmenų spausdintuvo PIN kodą.
- 4 Kompiuteryje įveskite PIN kodą.

Pastaba: Jei spausdinimo tvarkyklė dar neįdiegta, „Windows“ atsisiunčia atitinkamą tvarkyklę.

„Macintosh“ naudotojams

- 1 Spustelėkite belaidžio ryšio piktogramą ir pasirinkite spausdintuvo „Wi-Fi Direct“ vardą.

Pastaba: Prieš „Wi-Fi Direct“ vardą pridedama eilutė DIRECT-xy (kai x ir y – du atsitiktiniai simboliai).

- 2 Įveskite „Wi-Fi Direct“ slaptažodį.

Pastaba: Atsijungę nuo „Wi-Fi Direct“ ryšio, kompiuterį vėl prijunkite prie ankstesnio tinklo.

„Wi-Fi“ tinklo pasyvinimas

- 1 Pradžios ekrane palieskite **Nustatymai > Tinklas / prievadai > Tinklo apžvalga > Aktyvus adapteris > Standartinis tinklas**.
- 2 Vadovaukitės ekrane pateikiamais nurodymais.

Spausdintuvo prievadų nustatymų keitimas įrengus vidaus sprendimų prievadą

Pastabos:

- Jei spausdintuvui priskirtas statinis IP adresas, konfigūracijos keisti nereikia.
- Jei kompiuteriai yra sukonfigūruoti naudoti tinklo pavadinimą, o ne IP adresą, konfigūracijos keisti nereikia.
- Jei norite pridėti belaidį vidaus sprendimų prievadą (ISP) spausdintuve, kuris prieš tai buvo sukonfigūruotas eternetu ryšiui, atjunkite spausdintuvą iš eterneto tinklo.

„Windows“ naudotojams

- 1 Atidarykite spausdintuvų aplanką.
- 2 Spausdintuvo, kuriame įrengtas naujas vidaus sprendimų prievadas (ISP), kontekstiniame meniu atidarykite spausdintuvo savybes.
- 3 Sukonfigūruokite prievadą, kuris yra sąrašė.
- 4 Atnaujinkite IP adresą.
- 5 Vykdykite pakeitimus.

„Macintosh“ naudotojams

- 1 Meniu „Apple“ esančiose „Sistemos parinktyse“ eikite į spausdintuvų sąrašą ir pasirinkite **+ > IP**.
- 2 Įrašykite IP adresą į adreso lauką.
- 3 Vykdykite pakeitimus.

Spausdinimo per nuoseklųjį prievadą diegimas (tik „Windows“)

- 1 Nustatykite parametrus spausdintuve.
 - a Valdymo skydelyje eikite į prievadų nustatymams skirtą meniu.
 - b Raskite nuosekliųjų prievadų nustatymų meniu ir, jei reikia, pakoreguokite nustatymus.
 - c Vykdykite pakeitimus.
- 2 Kompiuteryje atidarę spausdintuvų aplanką, pasirinkite savo spausdintuvą.
- 3 Atidarę spausdintuvo savybes, iš sąrašo pasirinkite COM prievadą.
- 4 Įtaisų tvarkytuvėje nustatykite COM prievado parametrus.

Pastabos:

- Spausdinant per nuoseklųjį prievadą sulėtėja spausdinimo greitis.
- Įsitikinkite, kad nuoseklusis laidas yra prijungtas prie spausdintuvo nuosekliojo prievado.

Spausdintuvo dalių valymas

Spausdintuvo valymas

 **DĖMESIO—ELEKTROS SMŪGIO PAVOJUS:** Norėdami išvengti elektros smūgio pavojaus valant spausdintuvo išorę, prieš pradėdami valyti ištraukite maitinimo laidą iš elektros lizdo ir atjunkite visus spausdintuvo laidus.

Pastabos:

- Šį darbą atlikite kas du mėnesius.
- Jei spausdintuvas sugadinamas netinkamai jį prižiūrint, garantija netaikoma.

- 1 Išjunkite spausdintuvą ir ištraukite maitinimo laidą iš elektros lizdo.
- 2 Išimkite popierių iš standartinės dėtuvės ir daugiafunkcio tiektuvo.
- 3 Minkštu šepetiu arba dulkių siurbliu aplink spausdintuvą pašalinkite visas dulkes, pūkelius ir popieriaus gabalėlius.
- 4 Spausdintuvo išorę nuvalykite drėgnu, minkštu audiniu be pūkelių.

Pastabos:

- Nenaudokite buitinių valiklių ar ploviklių, kad nepažeistumėte spausdintuvo paviršiaus.
- Įsitikinkite, kad nuvalius visos spausdintuvo sritys lieka sausos.

- 5 Įkiškite maitinimo laidą į elektros lizdą ir įjunkite spausdintuvą.

 **DĖMESIO—GALIMA SUSIŽALOTI:** Norėdami išvengti gaisro ar elektros smūgio pavojaus, prijunkite maitinimo laidą prie tinkamos nominaliosios srovės ir tinkamai įžeminto elektros lizdo, kuris yra šalia gaminio ir lengvai pasiekiamas.

Jutiklinio ekrano valymas

 **DĖMESIO—ELEKTROS SMŪGIO PAVOJUS:** Norėdami išvengti elektros smūgio pavojaus valant spausdintuvo išorę, prieš pradėdami valyti ištraukite maitinimo laidą iš elektros lizdo ir atjunkite visus spausdintuvo laidus.

- 1 Išjunkite spausdintuvą ir ištraukite maitinimo laidą iš elektros lizdo.
- 2 Drėgnu, minkštu, pūkelių neturinčiu audiniu nuvalykite jutiklinį ekraną.

Pastabos:

- Nenaudokite buitinių valiklių ar ploviklių, kad nepažeistumėte jutiklinio ekrano.
- Įsitikinkite, kad nuvalius jutiklinis ekranas būtų sausas.

- 3 Įkiškite maitinimo laidą į elektros lizdą ir įjunkite spausdintuvą.

 **DĖMESIO—GALIMA SUSIŽALOTI:** Norėdami išvengti gaisro ar elektros smūgio pavojaus, prijunkite maitinimo laidą prie tinkamos nominaliosios srovės ir tinkamai įžeminto elektros lizdo, kuris yra šalia gaminio ir lengvai pasiekiamas.

Skaitytuvo valymas

1 Atidarykite skaitytuvo dangtį.



2 Drėgnu, minkštu, pūkelių neturinčiu audiniu nuvalykite šias vietas:

- ADT stiklą;

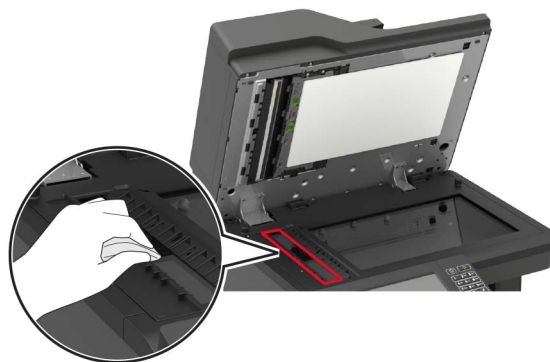

- ADT stiklo tarpiklį;

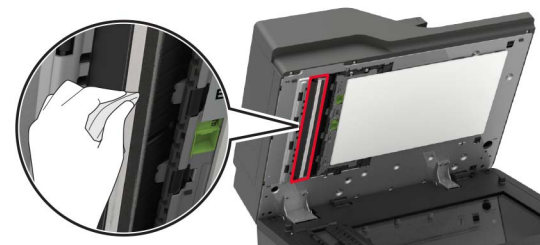

- skaitytuvo stiklą;



- skaitytuvo stiklo tarpikļ.



3 Atidarykite E dureles.

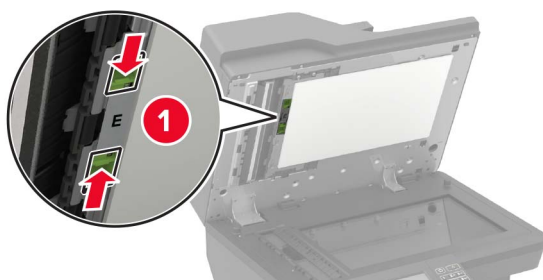

4 Drēgnu, minkštu, pūķeliu neturinēiu audiniu nuvalyķite šias vietas:

- ADT stiklo tarpikļ E durelēse;

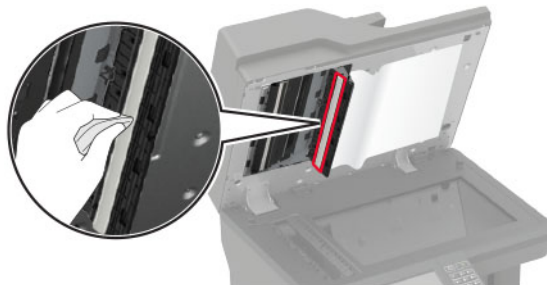

- ADT stiklą E durelėse.

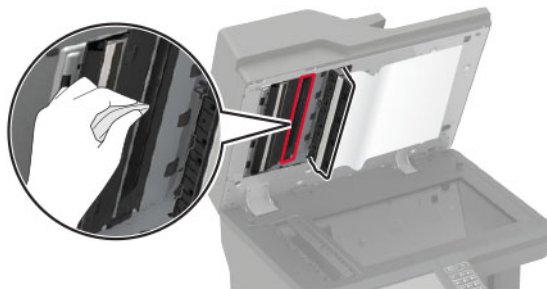

5 Uždarykite E dureles ir skaitytuvo dangtį.

Popieriaus paėmimo ratukų valymas

- 1 Išjunkite spausdintuvą.
- 2 Išimkite dėklą.

[spėjimas—Galima sugadinti: Prieš pasiekdami arba liesdami vidines spausdintuvo sritis, palieskite bet kurią neapsaugotą spausdintuvo metalinio korpuso vietą, kad išvengtumėte gedimų dėl elektros statinės iškrovos.



3 Išimkite popieriaus paėmimo veleną.

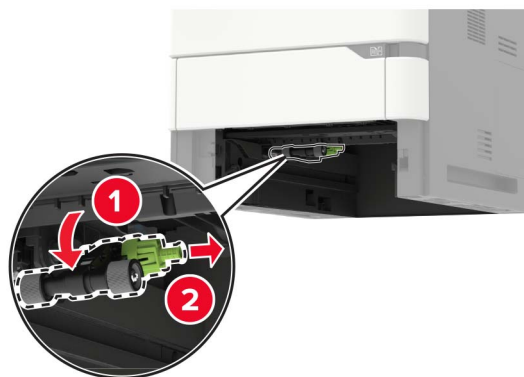

4 Drėgnu, minkštu, pūkelių neturinčiu audiniu nuvalykite popieriaus paėmimo ratukus.

Pastaba: Ant audinio užpilkite izopropilo alkoholio.

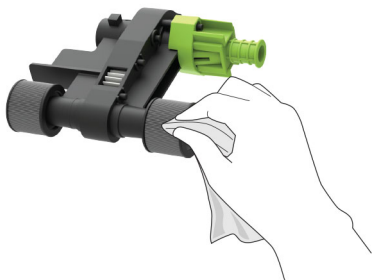

5 Įdėkite popieriaus paėmimo veleną.

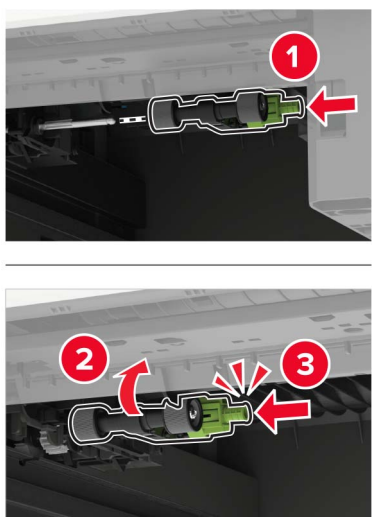

6 Įdėkite dėklą.

Popieriaus paėmimo veleno valymas daugiafunkciame tiekтуve

- 1 Išjunkite spausdintuvą.
- 2 Atidarykite daugiafunkcij tiekтуvą.

Įspėjimas—Galima sugadinti: Prieš pasiekdami arba liesdami vidines spausdintuvo sritis, palieskite bet kurią neapsaugotą spausdintuvo metalinio korpuso vietą, kad išvengtumėte gedimų dėl elektros statinės iškvovos.

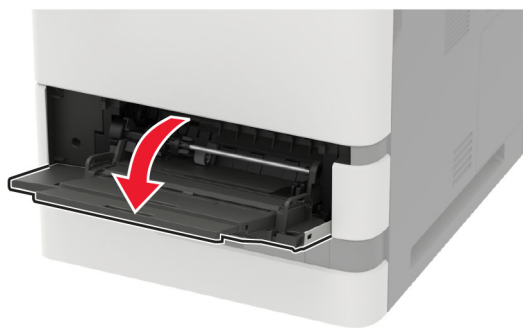

3 Išimkite popieriaus paėmimo veleną.

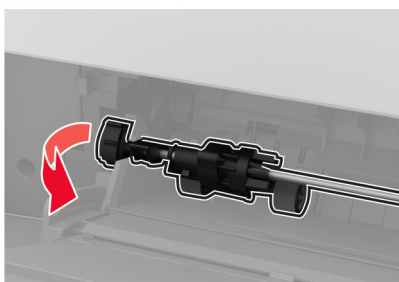

4 Užpilkite izopropilo alkoholio ant minkšto, nepūkuoto audinio ir nuvalykite popieriaus paėmimo veleną.

5 Įdėkite popieriaus paėmimo veleną.

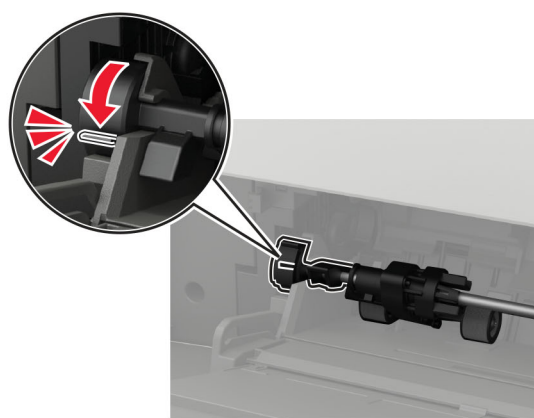
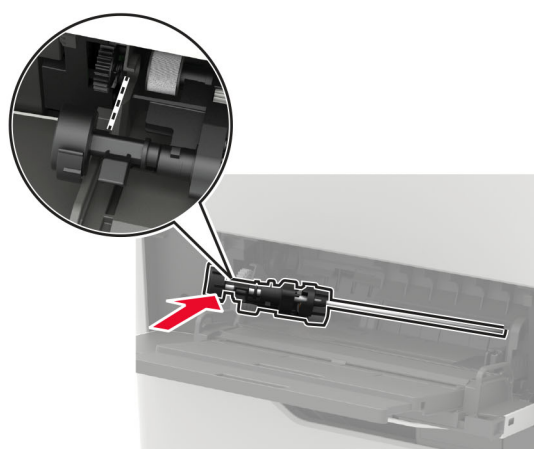
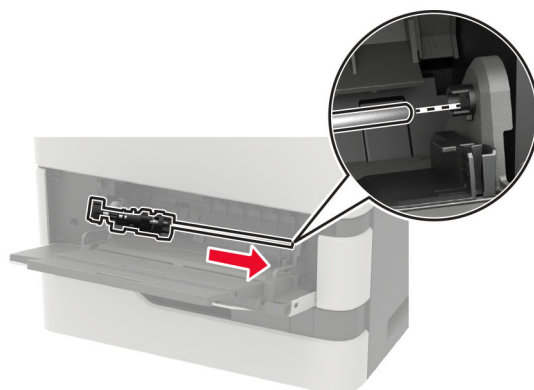

6 Uždarykite daugiafunkcij tiekuvą.

7 Įjunkite spausdintuvą.

ADT popieriaus paėmimo veleno valymas

- 1 Išjunkite spausdintuvą.
- 2 Atidarykite D dureles.

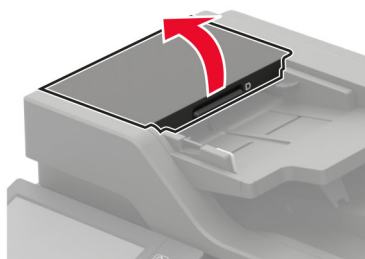

- 3 Nuimkite ADT popieriaus paėmimo veleno dangtį.

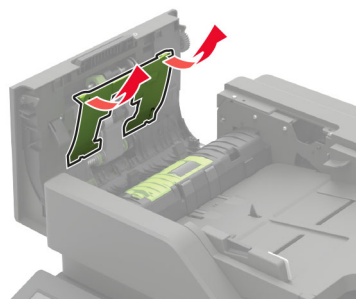

- 4 Išimkite ADT popieriaus paėmimo veleną.

Įspėjimas—Galima sugadinti: Kai kurias spausdintuvo dalis gali lengvai sugadinti statinė elektra. Prieš liesdami dalis ar komponentus srityje, pažymėtoje jautrumo statikai simboliu, lieskite toliau nuo simbolio esantį metalinį srities paviršių.

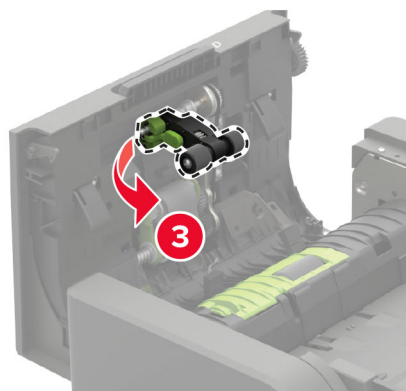
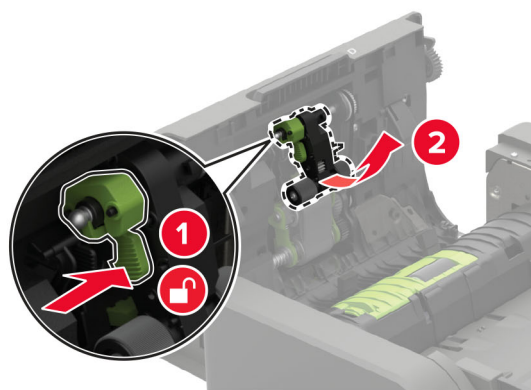

- 5 Užpilkite izopropilo alkoholio ant minkšto, nepūkuoto audinio ir nuvalykite ADT popieriaus paėmimo veleną.
- 6 Kiškite ADT paėmimo veleną, kol jis *užsifiksiuos*.

Įspėjimas—Galima sugadinti: Kai kurias spausdintuvo dalis gali lengvai sugadinti statinė elektra. Prieš liesdami dalis ar komponentus srityje, pažymėtoje jautrumo statikai simboliu, lieskite toliau nuo simbolio esantį metalinį srities paviršių.

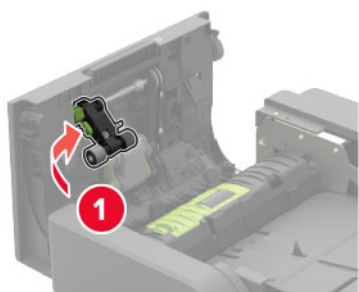

7 Kiškite ADT paėmimo veleno dangtį, kol pasigirs *spragtelėjimas*.

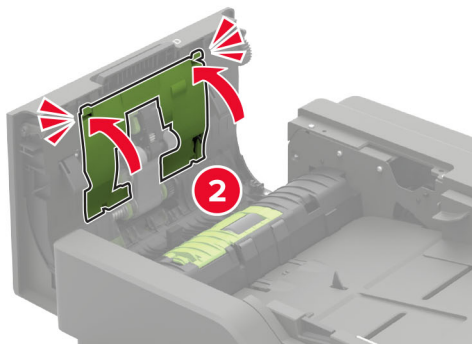
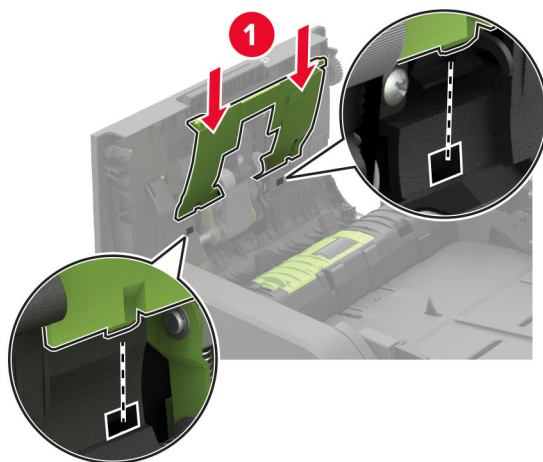

8 Uždarykite D dureles.

9 Įjunkite spausdintuvą.

ADT popieriaus tiekimo velenėlio valymas

- 1 Išjunkite spausdintuvą.
- 2 Atidarykite D dureles.

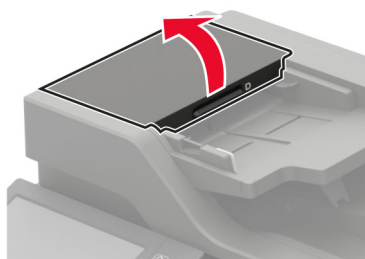

- 3 Nuimkite ADT popieriaus paėmimo veleno dangtį.

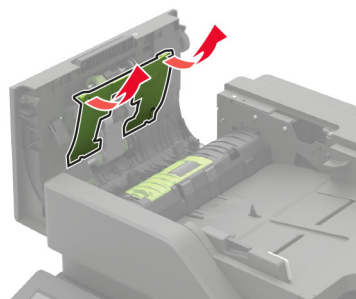

- 4 Išimkite ADT popieriaus tiekimo velenėlį.

Įspėjimas—Galima sugadinti: Kai kurias spausdintuvo dalis gali lengvai sugadinti statinė elektra. Prieš liسدami dalis ar komponentus srityje, pažymėtoje jautrumo statikai simboliu, lieskite toliau nuo simbolio esantį metalinį srities paviršių.

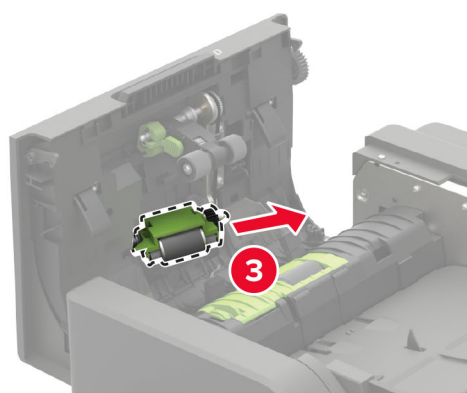
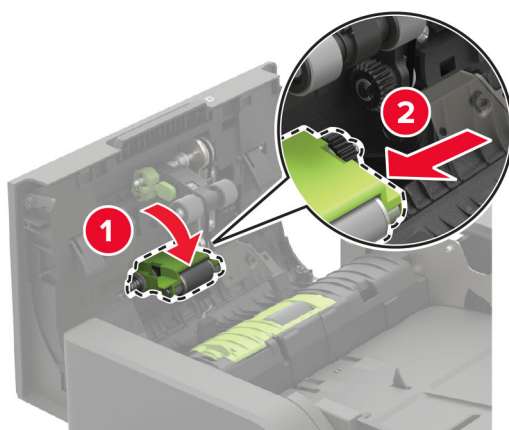

- 5 Užpilkite izopropilo alkoholio ant minkšto, nepūkuoto audinio ir nuvalykite ADT popieriaus tiekimo velenėlį.

6 Kiškite ADT popieriaus tiekimo velenėlį į spausdintuvą, kol jis *užsifiksuos*.

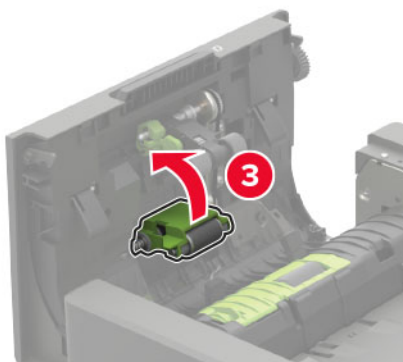
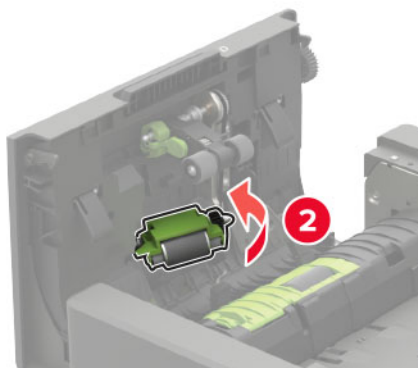
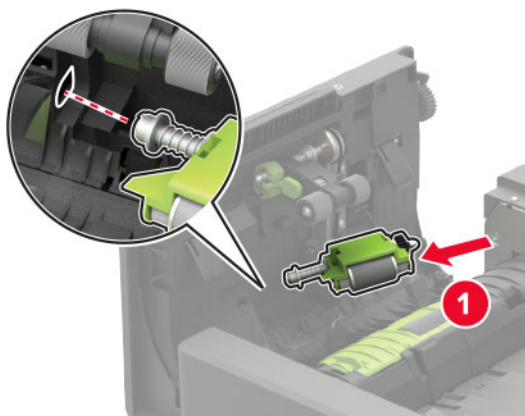

7 Kiškite ADT popieriaus paėmimo veleno dangtį, kol jis užsifiksuos.

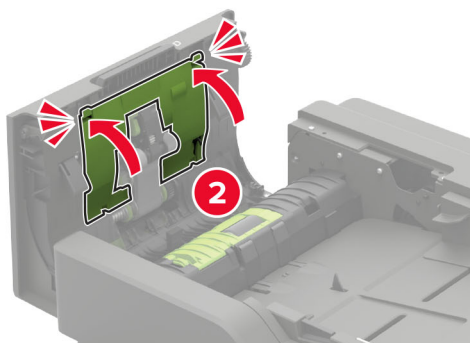
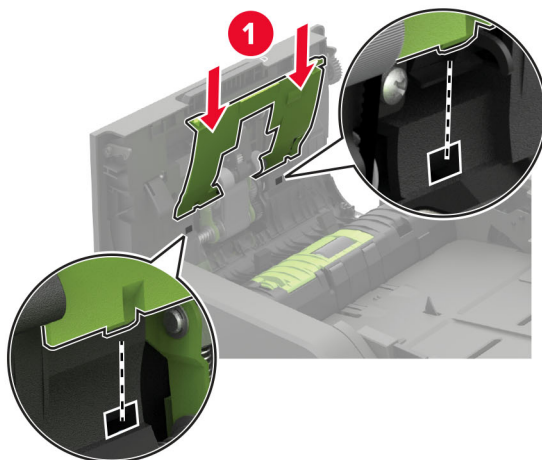

8 Uždarykite D dureles.

9 Įjunkite spausdintuvą.

Skyľmušos dėžutės ištuštinimas

1 Atidarykite J dureles.



2 Išimkite ir ištuštinkite skylmušos dėžutę.

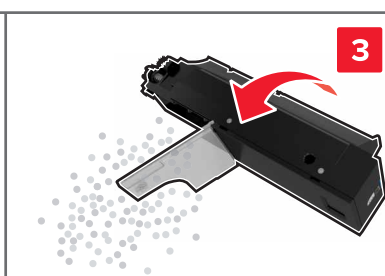
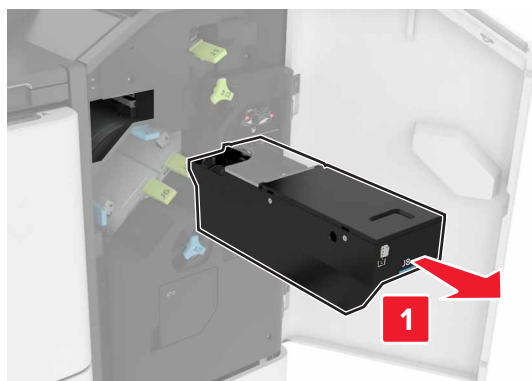

3 Įdėkite skylmušos dėžutę.

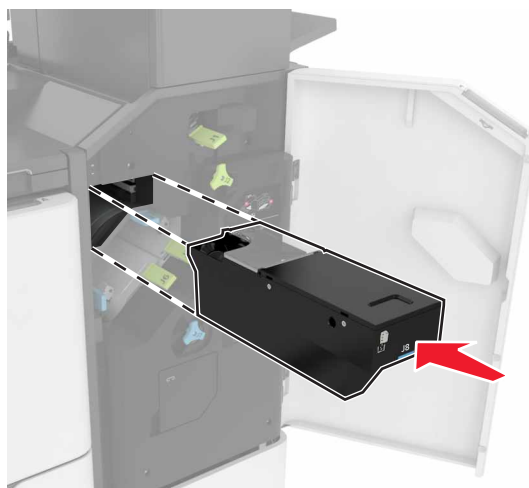

4 Uždarykite J dureles.

Dalių ir eksploatacinių reikmenų užsakymas

Jei dalis ir eksploatacinius reikmenis užsakote JAV, kreipkitės į „Lexmark“ tel. 1-800-539-6275, kad sužinotumėte apie „Lexmark“ įgaliotuosius eksploatacinių dalių prekybos atstovus jūsų vietovėje. Jei užsakote kitose šalyse arba regionuose, apsilankykite interneto svetainėje www.lexmark.com arba kreipkitės į vietą, kurioje įsigijote spausdintuvą.

Pastaba: Visų spausdintuvo eksploatacinių reikmenų naudojimo trukmė skaičiuojama darant prielaidą, kad spausdinama ant popieriaus laiškams „Letter“ arba A4 formato paprasto popieriaus.

Dalių ir eksploatacinių medžiagų būsenos tikrinimas

- 1 Pradžios ekrane palieskite **Būsena / eksploatacinės medžiagos**.
- 2 Pasirinkite dalis arba eksploatacines medžiagas, kurias norite patikrinti.

Pastaba: Šį nustatymą galima pasiekti ir palietus viršutinę pradžios ekrano dalį.

Originalių „Lexmark“ dalių ir eksploatacinių reikmenų naudojimas

„Lexmark“ spausdintuvas geriausiai veikia, jei jame naudojamos originalios „Lexmark“ dalys ir eksploataciniai reikmenys. Trečiųjų šalių eksploatacinių reikmenų ar dalių naudojimas gali pakenkti spausdintuvo ir jo vaizdo gavimo komponentų efektyvumui, patikimumui arba naudojimo trukmei. Tai gali turėti neigiamos įtakos garantijos taikymui. Jei spausdintuvas sugenda naudojant trečiųjų šalių dalis ir eksploatacinius reikmenis, garantija netaikoma. Visi gyvavimo ciklo indikatoriai yra skirti veikti naudojant „Lexmark“ dalis ir eksploatacinius reikmenis, todėl naudojant trečiųjų šalių dalis ir eksploatacinius reikmenis rezultatai gali būti neprognozuojami. Naudojant vaizdo gavimo komponentus ilgiau nei numatyta jų naudojimo trukmė, „Lexmark“ spausdintuvas arba jo komponentai gali sugesti.

Įspėjimas—Galima sugadinti: Eksploatacinius reikmenis ir dalis, kurioms netaikomos Gražinimo programos sutarties sąlygos, galima nustatyti iš naujo ir atnaujinti. Tačiau gamintojo garantija netaikoma žalai, kurią sukėlė neoriginalūs eksploataciniai reikmenys ar dalys. Iš naujo nustačius skaitiklius eksploataciniam reikmeniui ar daliai, kurie nebuvo tinkamai atnaujinti, galima pakenkti spausdintuvui. Iš naujo nustačius eksploatacinio reikmens ar dalies skaitiklį, spausdintuve gali būti rodoma klaida, reiškianti, kad jame yra iš naujo nustatytas elementas.

Dažų kasetės užsakymas

Pastabos:

- Kasetės išėiga yra apskaičiuota pagal ISO/IEC 19752 standartą.
- Jei ilgą laiką labai mažai spausdinama, tai gali neigiamai paveikti realią išėigą.

Gražinimo programos dažų kasetės

Gaminys	Jungtinės Amerikos Valstijos ir Kanada	Europos ekonominė erdvė	Azijos ir Ramiojo vandenyno regiono šalys	Lotynų Amerika	Likusios Europos, Artimųjų Rytų ir Afrikos šalys	Australija ir Naujoji Zelandija	Visame pasaulyje
Gražinimo programos dažų kasetė	58D1000	58D2000	58D3000	58D4000	58D5000	58D6000	58D000G
Didelės išėigos gražinimo programos dažų kasetė	58D1H00	58D2H00	58D3H00	58D4H00	58D5H00	58D6H00	58D0H0G
Didelės išėigos gražinimo įmonei programos dažų kasetė ¹	58D1H0E	58D2H0E	58D3H0E	58D4H0E	58D5H0E	58D6H0E	Nėra
Labai didelės išėigos gražinimo programos dažų kasetė	58D1X00	58D2X00	58D3X00	58D4X00	58D5X00	58D6X00	58D0X0G
Labai didelės išėigos gražinimo įmonei programos dažų kasetė ¹	58D1X0E	58D2X0E	58D3X0E	58D4X0E	58D5X0E	58D6X0E	Nėra
Itin didelės išėigos gražinimo programos dažų kasetė	58D1U00	58D2U00	58D3U00	58D4U00	58D5U00	58D6U00	58D0U0G
Itin didelės išėigos gražinimo įmonei programos dažų kasetė ¹	58D1U0E	58D2U0E	58D3U0E	58D4U0E	58D5U0E	58D6U0E	Nėra

¹ Prieinama tik pagal sutartis tvarkomiems spausdintuvams. Norėdami gauti daugiau informacijos, kreipkitės į „Lexmark“ atstovą arba sistemos administratorių.

„Lexmark“ XM7355 ir XM7370 gražinimo programos dažų kasetės

Gaminys	Jungtinės Amerikos Valstijos, Kanada, Australija ir Naujoji Zelandija	Europa, Artimieji Rytai ir Afrika	Azijos ir Ramiojo vandenyno regiono šalys	Lotynų Amerika
Gražinimo programos dažų kasetė	25B3086 ¹ 25B3090 ²	25B3101 ¹ 25B3107 ²	25B3121 ¹ 25B3122 ²	25B3128 ¹ 25B3129 ²
¹ Palaikoma tik „Lexmark“ XM7355 spausdintuvo modelyje.				
² Palaikoma tik „Lexmark“ XM7370 spausdintuvo modelyje.				

Įprastos dažų kasetės

Gaminys	Visame pasaulyje
Itin didelės išėigos dažų kasetė	58D0UA0

Vaizdo gavimo įtaiso užsakymas

Ilgą laiką labai nedaug spausdinant vaizdo gavimo įtaiso dalys gali sugesti dar prieš pasibaigiant spausdinimo dažams.

Gaminys	„Lexmark“ gražinimo programa	Įmonių gražinimo programa*	Įprastinis
Vaizdo gavimo įtaisas	58D0Z00	58D0Z0E	58D0ZA0
* Šis vaizdo gavimo įtaisas yra prieinamas tik pagal sutartis tvarkomiems spausdintuvams. Norėdami gauti daugiau informacijos, kreipkitės į „Lexmark“ atstovą arba sistemos administratorių.			

Sąsagėlių kasetės užsakymas

Dalies pavadinimas	Dalies numeris
Sąsagėlių kasetė	35S8500

Eksploatacijos komplekto užsakymas

Norėdami nustatyti tinkamą kaitintuvo tipą, atidarykite A dureles ir išimkite dažų kasetę bei vaizdo gavimo įtaisą. Prieš kaitintuvą suraskite dviejų skaitmenų kaitintuvo tipą, pavyzdžiui, 00 arba 01.

Įspėjimas—Galima sugadinti: Nelaikykite vaizdo gavimo įtaiso tiesioginėje šviesoje ilgiau nei 10 minučių. Dėl ilgo buvimo šviesoje gali kilti spausdinimo kokybės problemų.

Pastabos:

- Naudojant tam tikrų rūšių popierių, eksploatacijos komplektą gali tekti keisti dažniau.
- Į eksploatacijos komplektą įeina skyriklio mazgas, kaitintuvas, paėmimo velenų komplektas ir perdavimo velenas, kurie gali būti užsakomi atskirai ir, jei reikia, pakeičiami.
- Norėdami gauti daugiau informacijos apie tai, kaip pakeisti eksploatacijos komplektą, žr. dokumentus, kuriuos gavote kartu su komplektu.

Gražinimo programos kaitintuvo eksploatacijos komplektai

Kaitintuvo eksploatacijos komplekto tipas	Dalies numeris
Tipas 00	41X2233
Tipas 01	41X2234
Tipas 02	41X2235
Tipas 03	41X2236
Tipas 04	41X2237
Tipas 11	41X2242
Tipas 13	41X2243
Tipas 32	41X2250
Tipas 33	41X2251
Tipas 35	41X2252
Tipas 36	41X2253

Įprasti kaitintuvo eksploatacijos komplektai

Kaitintuvo eksploatacijos komplekto tipas	Dalies numeris
Tipas 05	41X2238
Tipas 06	41X2239
Tipas 07	41X2240
Tipas 08	41X2241
Tipas 17	41X2244
Tipas 19	41X2245

Velenų eksploatacijos komplektas

Gaminys	Dalies numeris
Spausdintuvo aparato velenų eksploatacijos komplektas	41X2352

Automatinio dokumentų tiektuvo eksploatacijos komplektas

Gaminys	Dalies numeris
ADT eksploatacijos komplektas	41X2351

Dalių ir eksploatacinių reikmenų keitimas**Dažų kasetės keitimas**

- 1 Atidarykite A dureles.

Įspėjimas—Galima sugadinti: Prieš pasiekdami arba liesdami vidines spausdintuvo sritis, palieskite bet kurią neapsaugotą spausdintuvo metalinio korpuso vietą, kad išvengtumėte gedimų dėl elektrostatinės iškvos.



2 Išimkite panaudotą dažų kasetę.

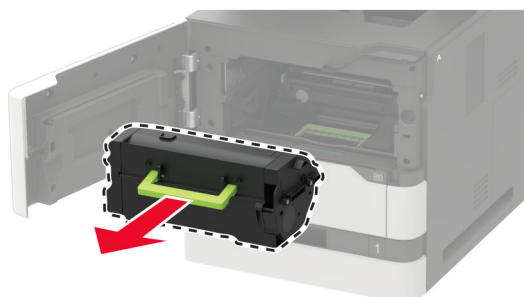

3 Išpakavę naują dažų kasetę papurtykite, kad perskirstytumėte dažus.

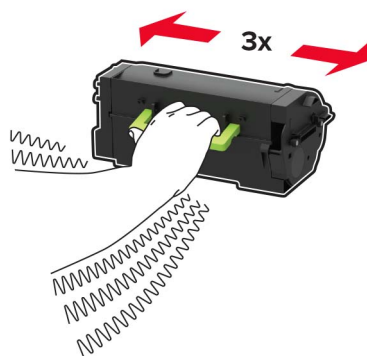

4 Įdėkite naują dažų kasetę.

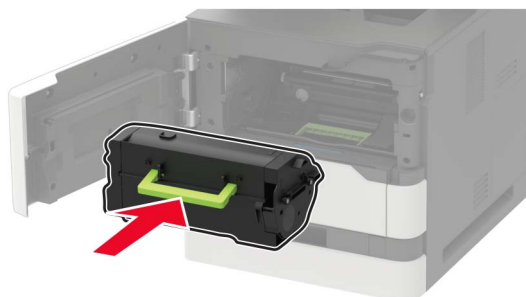

5 Uždarykite dureles.

Vaizdo gavimo įtaiso keitimas

1 Atidarykite A dureles.

Įspėjimas—Galima sugadinti: Prieš pasiekdami arba liesdami vidines spausdintuvo sritis, palieskite bet kurią neapsaugotą spausdintuvo metalinio korpuso vietą, kad išvengtumėte gedimų dėl elektrostatinės iškvos.

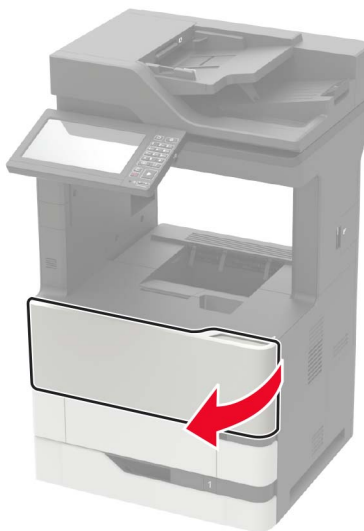

2 Išimkite dažų kasetę.

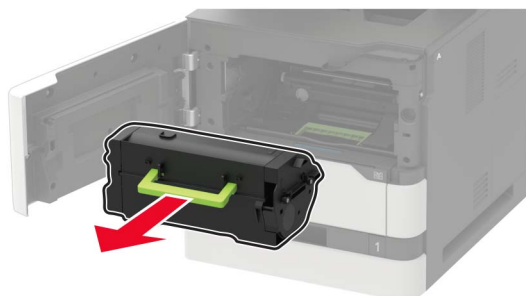

3 Išimkite panaudotą vaizdo gavimo įtaisą.

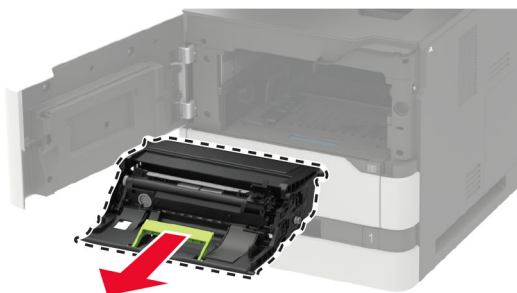

4 Išpakavę naują vaizdo gavimo įtaisą papurtykite, kad perskirstytumėte dažus.

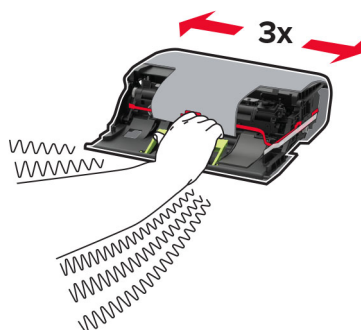

Įspėjimas—Galima sugadinti: Nelaikykite vaizdo gavimo įtaiso tiesioginėje šviesoje ilgiau nei 10 minučių. Dėl ilgo buvimo šviesoje gali kilti spausdinimo kokybės problemų.

Įspėjimas—Galima sugadinti: Nelieskite fotolaidininko būgno. Tai gali turėti neigiamos įtakos būsimų spausdinimo užduočių kokybei.



5 Nuimkite pakuotės medžiagas.

6 Įdėkite naują vaizdo gavimo įtaisą.

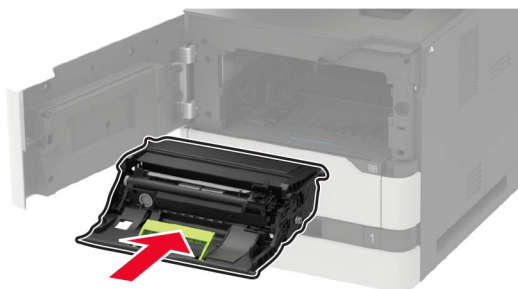

7 Įdėkite dažų kasetę.

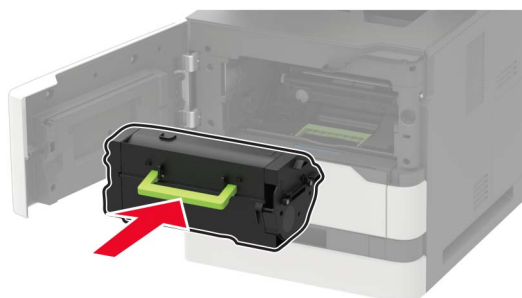

8 Uždarykite dureles.

Kaitintuvo keitimas

1 Atidarykite C dureles.

 **DĖMESIO—KARŠTAS PAVIRŠIUS:** Spausdintuvo vidus gali būti karštas. Norėdami sumažinti pavojų susižaloti nuo karšto komponento, prieš liedsdami leiskite paviršiui atvėsti.

Įspėjimas—Galima sugadinti: Prieš pasiekdami arba liedsdami vidines spausdintuvo sritis, palieskite bet kurią neapsaugotą spausdintuvo metalinio korpuso vietą, kad išvengtumėte gedimų dėl elektrostatinės iškvos.

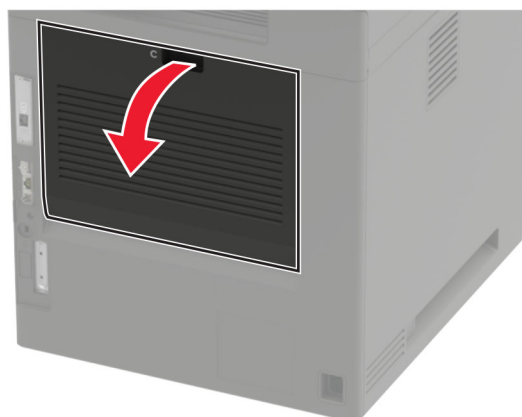

2 Atlaisvinkite kaitintuvą.

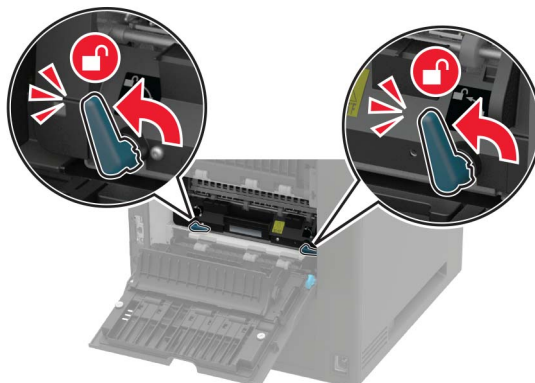

3 Išimkite panaudotą kaitintuvą.

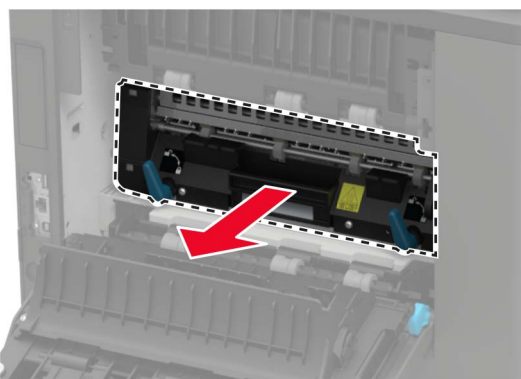

4 Išpakuokite naują kaitintuvą.

5 Kiškite naują kaitintuvą į spausdintuvą, kol pasigirs *spragtelėjimas*.

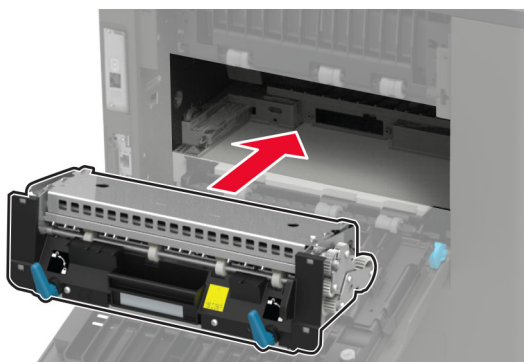

6 Užfiksuokite kaitintuvą.

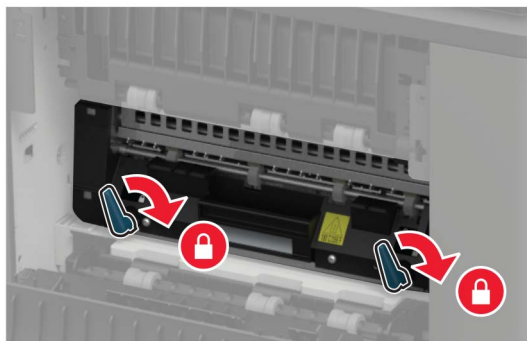

7 Uždarykite dureles.

Popieriaus perdavimo veleno keitimas

1 Atidarykite A dureles.

Įspėjimas—Galima sugadinti: Prieš pasiekdami arba liesdami vidines spausdintuvo sritis, palieskite bet kurią neapsaugotą spausdintuvo metalinio korpuso vietą, kad išvengtumėte gedimų dėl elektrostatinės iškrovos.

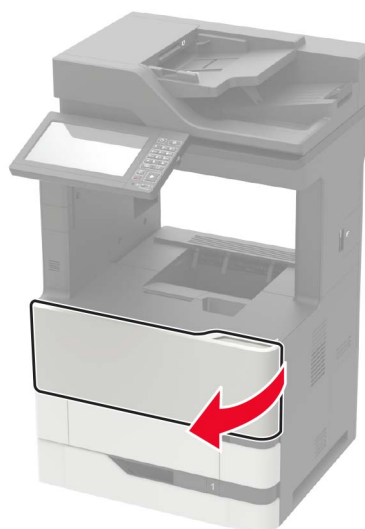

2 Išimkite dažų kasetę.

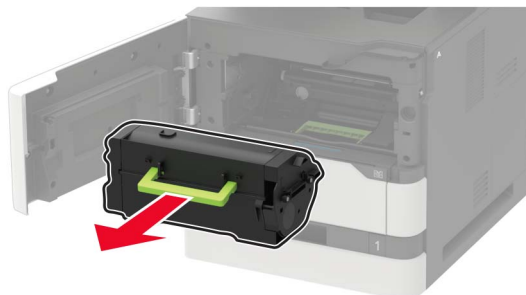

3 Išimkite vaizdo gavimo įtaisą.

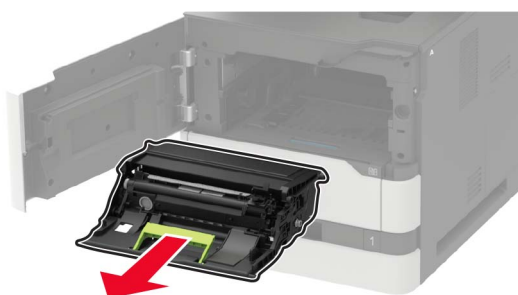

4 Išimkite panaudotą popieriaus perdavimo veleną.

 **DĖMESIO—KARŠTAS PAVIRŠIUS:** Spausdintuvo vidus gali būti karštas. Norėdami sumažinti pavojų susižaloti nuo karšto komponento, prieš liedsdami leiskite paviršiui atvėsti.

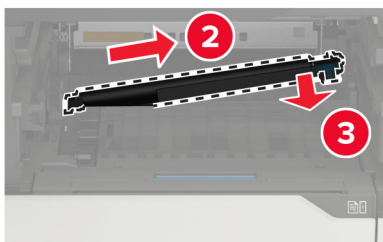
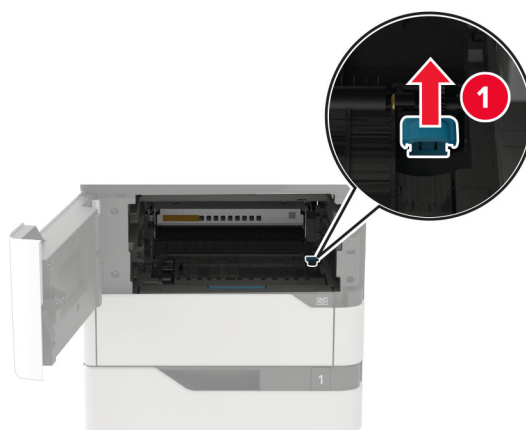

5 Išpakuokite naują popieriaus perdavimo veleną.

6 Kiškite naują popieriaus perdavimo veleną į spausdintuvą, kol pasigirs *spragtelėjimas*.

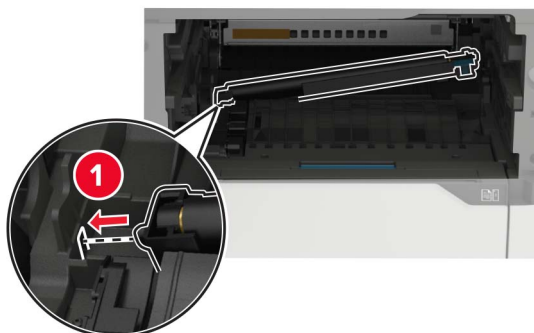

7 Įdėkite vaizdo gavimo įtaisą.

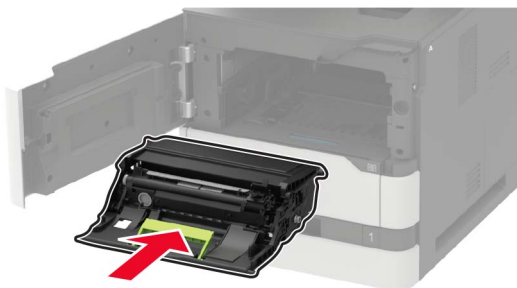

8 Įdėkite dažų kasetę.

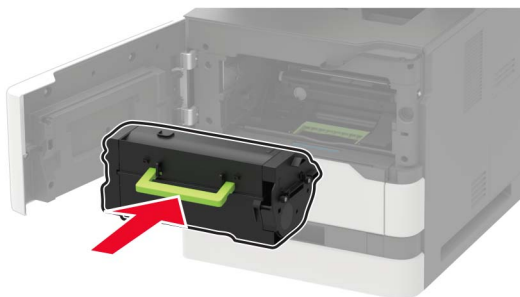

9 Uždarykite dureles.

Popieriaus paėmimo veleno keitimas

1 Išimkite dėklą.

Įspėjimas—Galima sugadinti: Prieš pasiekdami arba liesdami vidines spausdintuvo sritis, palieskite bet kurią neapsaugotą spausdintuvo metalinio korpuso vietą, kad išvengtumėte gedimų dėl elektros statinės iškvos.



2 Išimkite panaudotą popieriaus paėmimo veleną.

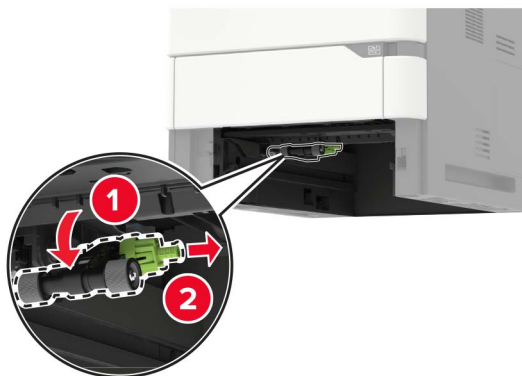

3 Išpakuokite naują popieriaus paėmimo veleną.

4 Įdėkite naują popieriaus paėmimo veleną.



5 Įdėkite dėklą.

Popieriaus paėmimo veleno keitimas daugiafunkciame tiekтуve

1 Atidarykite daugiafunkcij tiekтуvą.

Įspėjimas—Galima sugadinti: Prieš pasiekdami arba liesdami vidines spausdintuvo sritis, palieskite bet kurią neapsaugotą spausdintuvo metalinio korpuso vietą, kad išvengtumėte gedimų dėl elektrostatinės iškrovos.

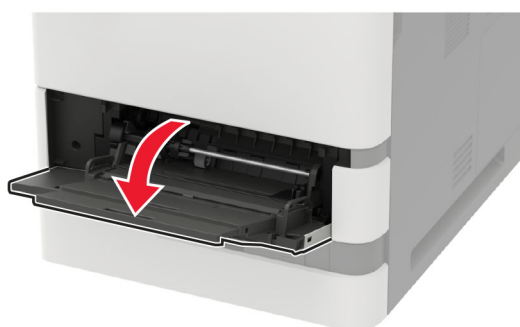

2 Išimkite panaudotą popieriaus paėmimo veleną.

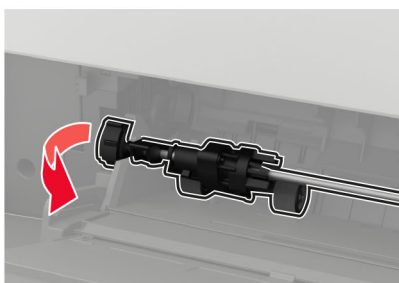

3 Išpakuokite naują popieriaus paėmimo veleną.

4 Įdėkite naują popieriaus paėmimo veleną.

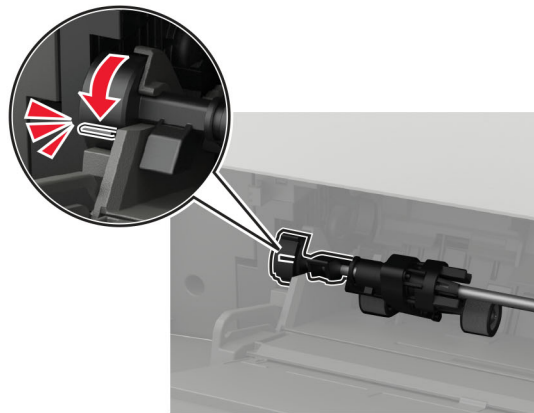
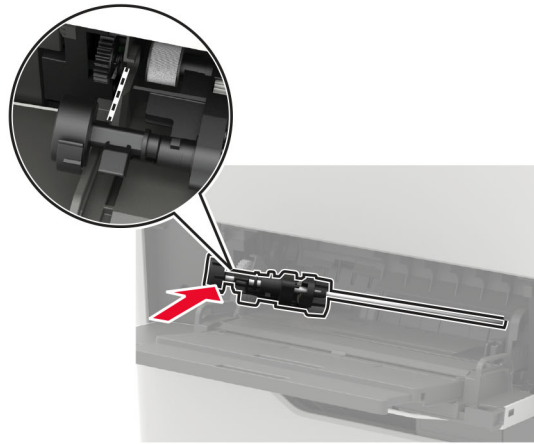
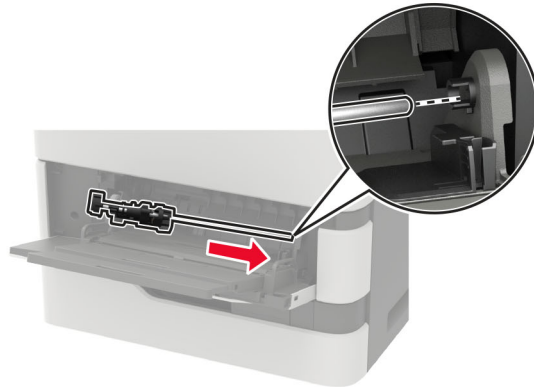

5 Uždarykite daugiafunkcij tiekuvą.

ADT popieriaus paėmimo veleno keitimas

- 1 Išjunkite spausdintuvą.
- 2 Atidarykite D dureles.

Įspėjimas—Galima sugadinti: Prieš pasiekdami arba liesdami vidines spausdintuvo sritis, palieskite bet kurią neapsaugotą spausdintuvo metalinio korpuso vietą, kad išvengtumėte gedimų dėl elektrostatinės iškrovos.

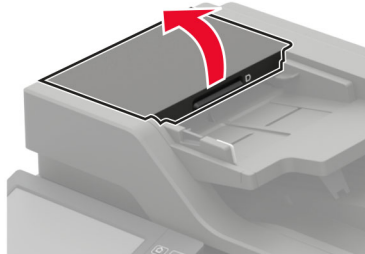

3 Nuimkite ADT popieriaus paėmimo veleno dangtį.

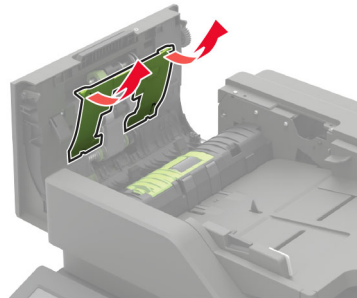

4 Išimkite panaudotą ADT popieriaus paėmimo veleną.

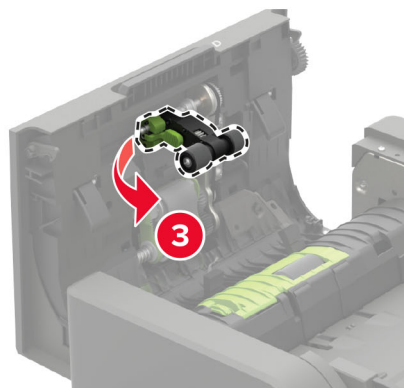
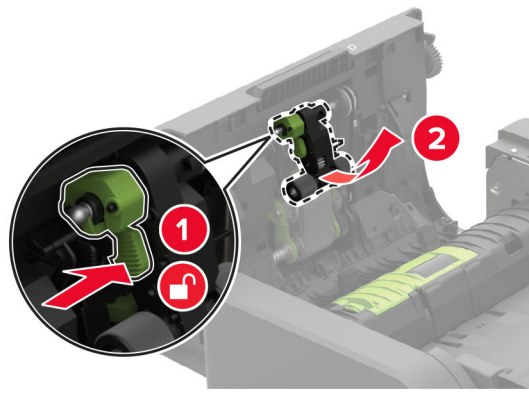

5 Išpakuokite naują ADT popieriaus paėmimo veleną.

Įspėjimas—Galima sugadinti: Siekiant išvengti žalos ir blogo spausdintuvo veikimo, šią dalį imkite švariomis rankomis.

6 Kiškite naują ADT popieriaus paėmimo veleną į spausdintuvą, kol pasigirs *spragtelėjimas*.

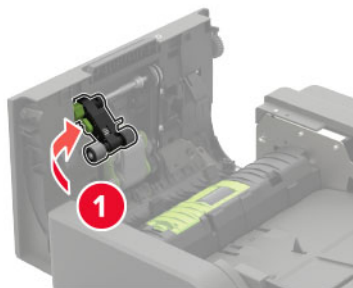

7 Kiškite ADT paėmimo veleno dangtį, kol pasigirs *spragtelėjimas*.

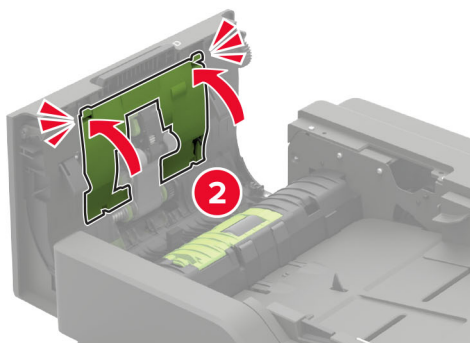
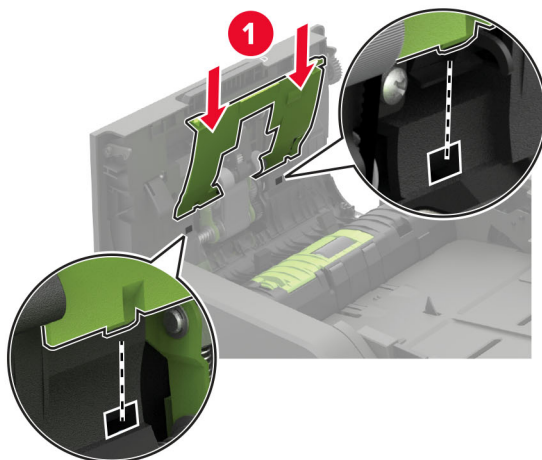

8 Uždarykite dureles.

9 Įjunkite spausdintuvą.

ADT tiekimo velenėlio keitimas

1 Išjunkite spausdintuvą.

2 Atidarykite D dureles.

Įspėjimas—Galima sugadinti: Prieš pasiekdami arba liesdami vidines spausdintuvo sritis, palieskite bet kurią neapsaugotą spausdintuvo metalinio korpuso vietą, kad išvengtumėte gedimų dėl elektros statinės iškvos.

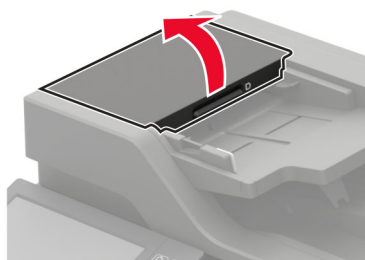

3 Nuimkite ADT popieriaus paėmimo veleno dangtį.

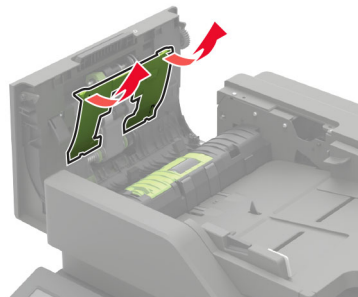

4 Išimkite panaudotą ADT popieriaus tiekimo velenėlį.

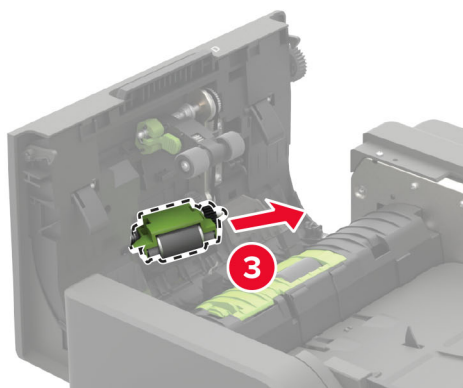
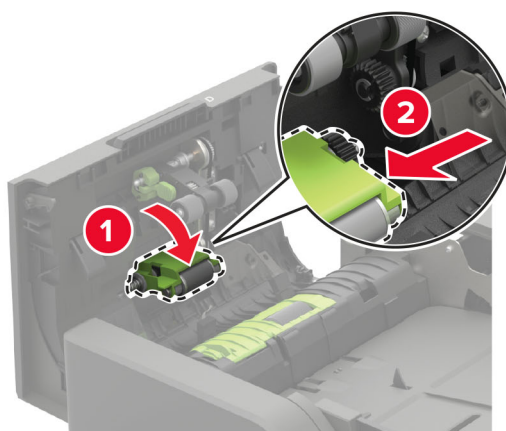

5 Išpakuokite naują ADT popieriaus tiekimo velenėlį.

Įspėjimas—Galima sugadinti: Siekiant išvengti žalos ir blogo spausdintuvo veikimo, šią dalį imkite švariamis rankomis.

6 Kiškite naują ADT popieriaus tiekimo velenėlį į spausdintuvą, kol pasigirs *spragtelėjimas*.

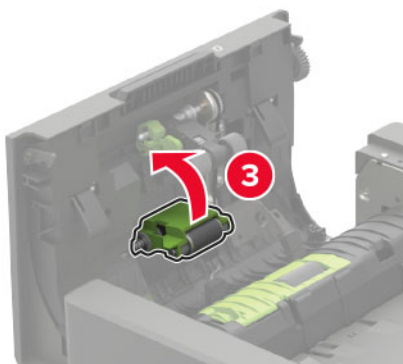
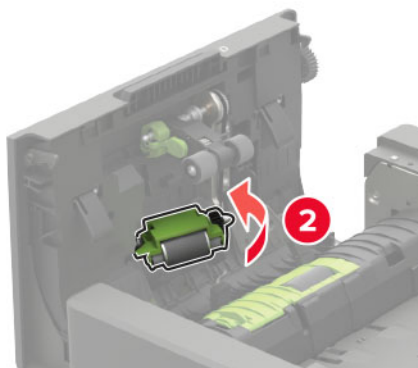
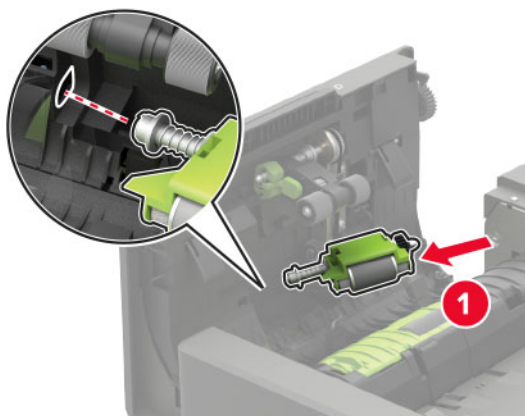

7 Kiškite ADT paėmimo veleno dangtį, kol pasigirs *spragtelėjimas*.

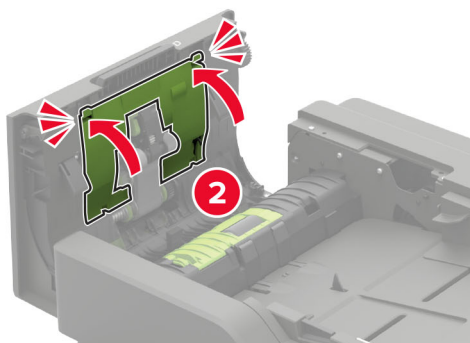
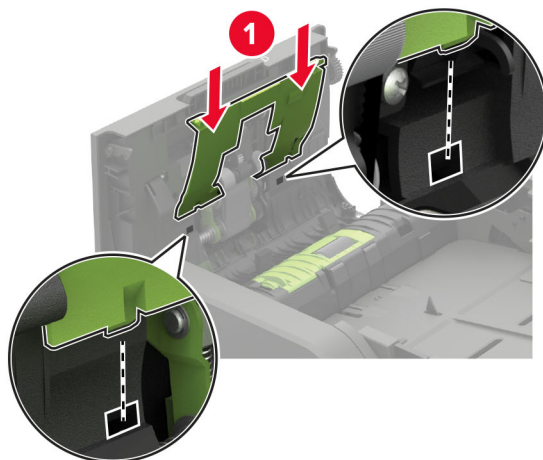

8 Uždarykite dureles.

9 Įjunkite spausdintuvą.

ADT skyriklio velenėlio keitimas

1 Išjunkite spausdintuvą.

2 Atidarykite D dureles.

Įspėjimas—Galima sugadinti: Prieš pasiekdami arba liesdami vidines spausdintuvo sritis, palieskite bet kurią neapsaugotą spausdintuvo metalinio korpuso vietą, kad išvengtumėte gedimų dėl elektros statinės iškvos.

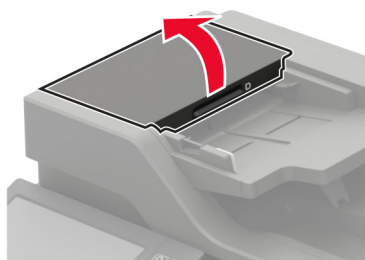

3 Nuimkite ADT skyriklio velenėlio dangtelį.

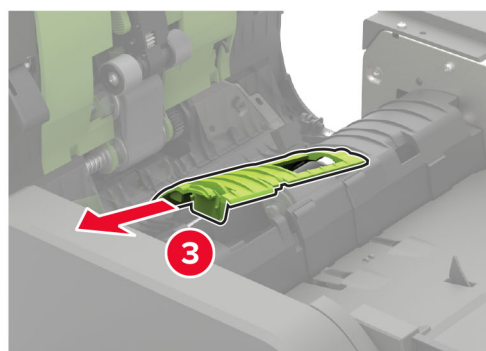
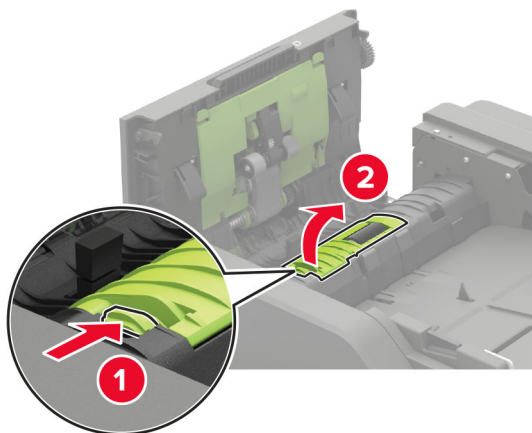

4 Išimkite panaudotą ADT skyriklio velenėlį.

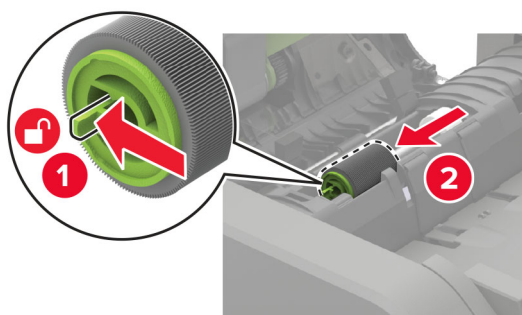

5 Išpakuokite naują ADT skyriklio velenėlį.

Įspėjimas—Galima sugadinti: Siekiant išvengti žalos ir blogo spausdintuvo veikimo, šią dalį imkite švariomis rankomis.

6 Kiškite naują ADT skyriklio velenėlį į spausdintuvą, kol pasigirs *spragtelėjimas*.

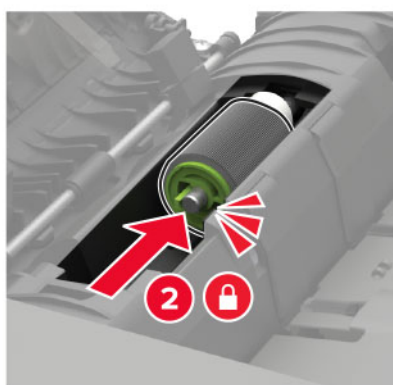
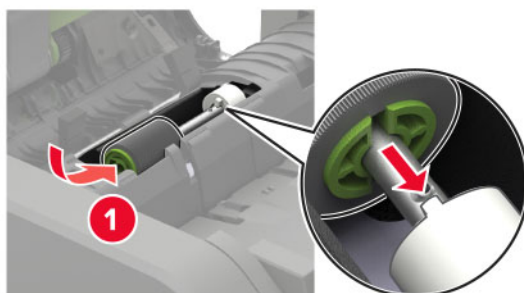

7 Kiškite ADT skyriklio velenėlio dangtelį, kol pasigirs *spragtelėjimas*.

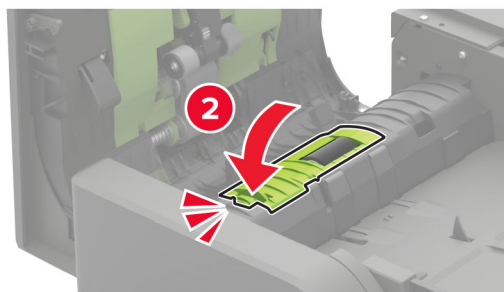
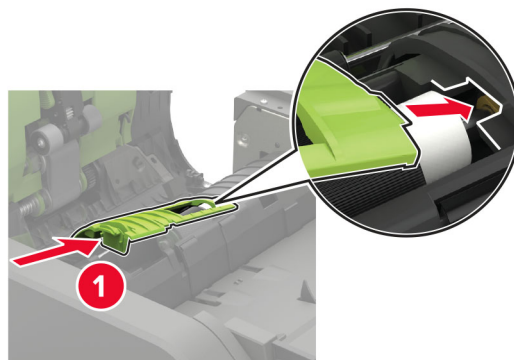

- 8 Uždarykite dureles.
- 9 Įjunkite spausdintuvą.

ADT sukimo momento ribotuvo keitimas

- 1 Išjunkite spausdintuvą.
- 2 Atidarykite D dureles.

Įspėjimas—Galima sugadinti: Prieš pasiekdami arba liesdami vidines spausdintuvo sritis, palieskite bet kurią neapsaugotą spausdintuvo metalinio korpuso vietą, kad išvengtumėte gedimų dėl elektrostatinės iškvos.

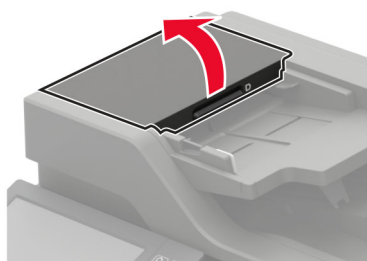

- 3 Nuimkite ADT skyriklio velenėlio dangtelį.

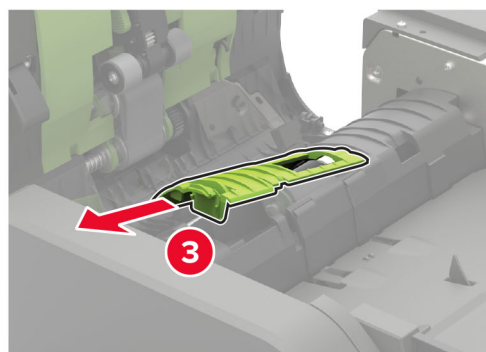
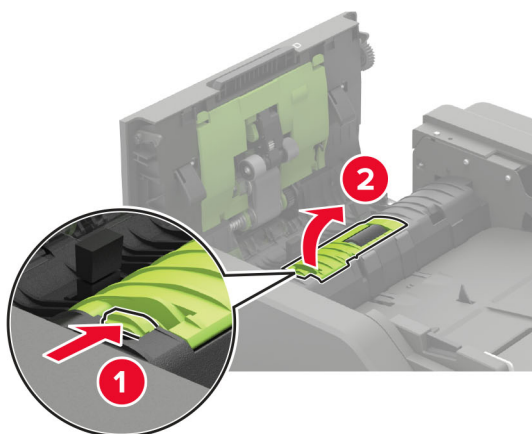

- 4 Nuimkite ADT skyriklio velenėlį.

Įspėjimas—Galima sugadinti: Siekiant išvengti žalos ir blogo spausdintuvo veikimo, šią dalį imkite švaramis rankomis.

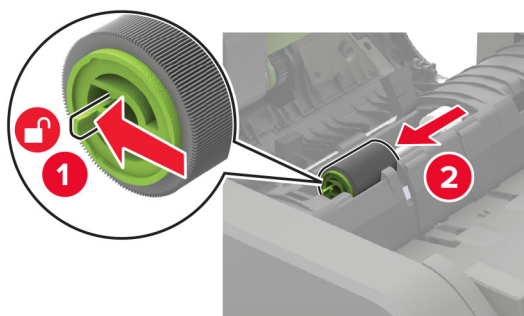

5 Išimkite panaudotą ADT sukimo momento ribotuvą.

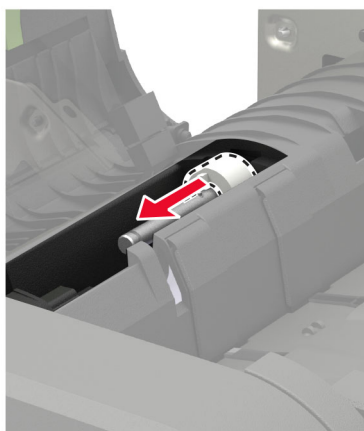

6 Išpakuokite naują ADT sukimo momento ribotuvą.

Įspėjimas—Galima sugadinti: Siekiant išvengti žalos ir blogo spausdintuvo veikimo, šią dalį imkite švaramis rankomis.

7 Įdėkite naują ADT sukimo momento ribotuvą.

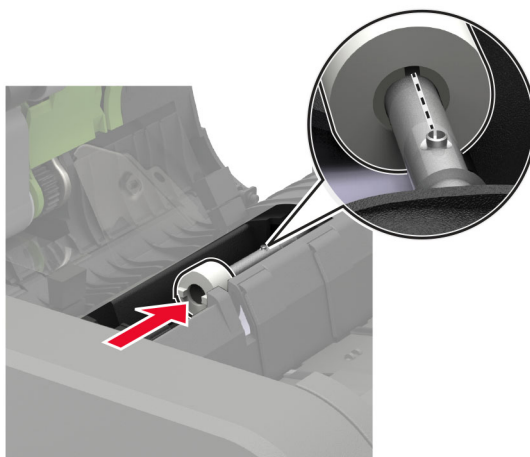

8 Kiškite ADT skyriklio velenėlį į spausdintuvą, kol pasigirs *spragtelėjimas*.

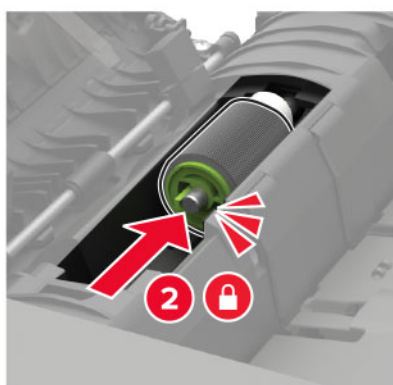
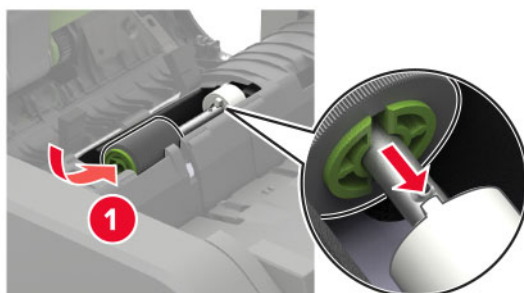

9 Kiškite ADT skyriklio dangtelį, kol pasigirs *spragtelėjimas*.

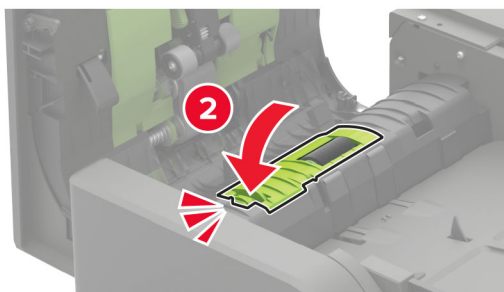
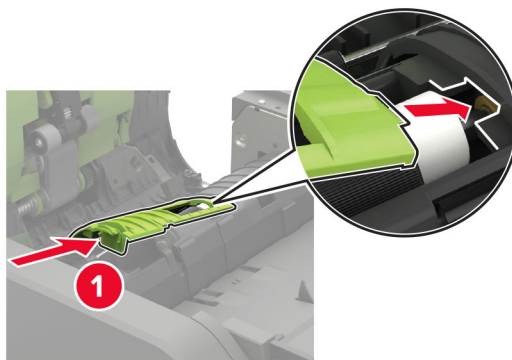

10 Uždarykite dureles.

11 Įjunkite spausdintuvą.

Sąsagėlių kasetės keitimas segiklyje

1 Atidarykite F dureles.



2 Išimkite sąsagėlių kasetės apkabą.

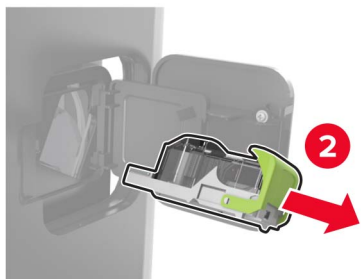
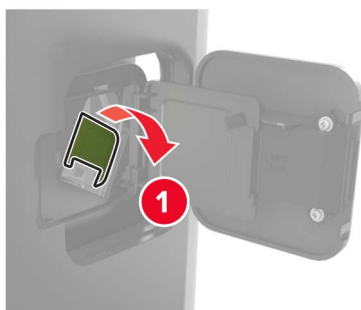

3 Ištraukite tuščią sąsagėlių kasetę.

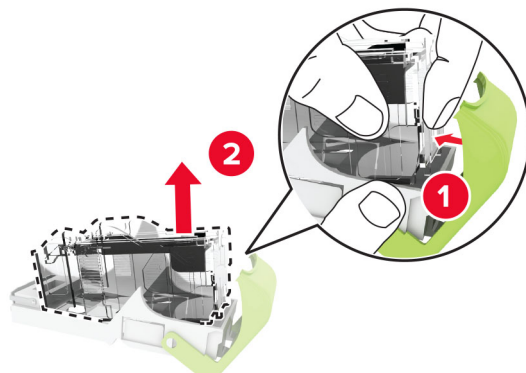

4 Įdėkite naują sąsagėlių kasetę.

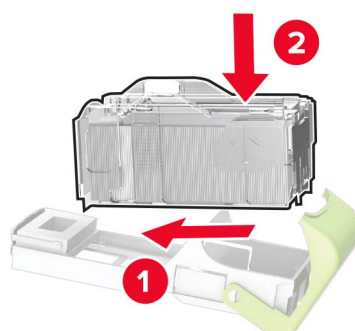

5 Įdėkite sąsagėlių kasetės apkabą.

6 Uždarykite dureles.

Sąsagėlių kasetės keitimas sąsagėlių, skylmušos įtaise

1 Priklausomai nuo keičiamos sąsagėlių kasetės atidarykite arba F, arba G dureles.

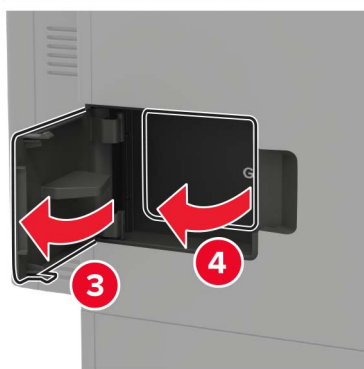
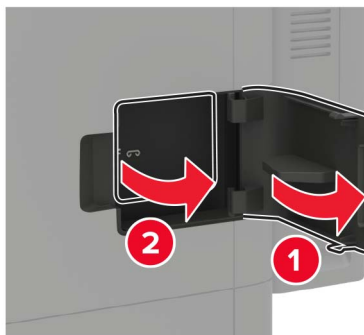

2 Išimkite sąsagėlių kasetės apkabą.

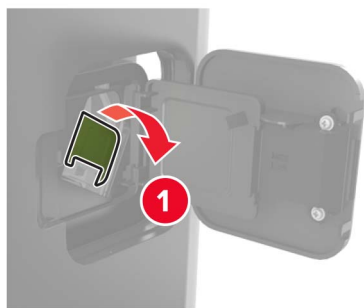

3 Ištraukite tuščią sąsagėlių kasetę.

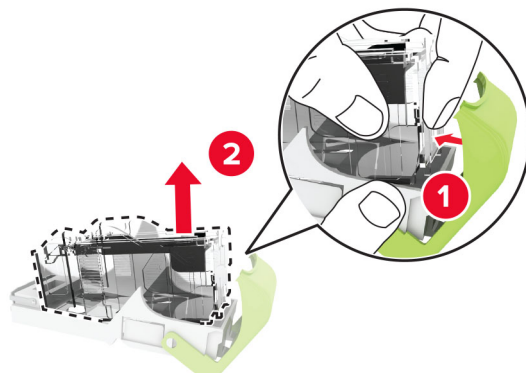

4 Įdėkite naują sąsagėlių kasetę.

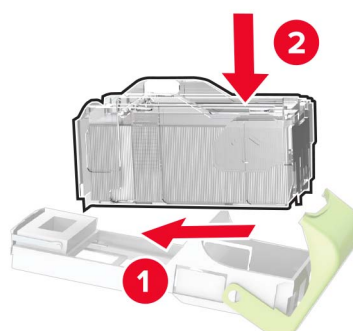

5 Įdėkite sąsagėlių kasetės apkabą.

6 Uždarykite dureles.



Eksploatacinių reikmenų naudojimo skaitiklių nustatymas iš naujo

- 1 Pradžios ekrane palieskite **Nustatymai > Įrenginys > Eksploatacija > Meniu „Konfigūracija“ > Eksploatacinių medžiagų naudojimas ir skaitikliai**.
- 2 Pasirinkite skaitiklį, kurį norite nustatyti iš naujo.

Įspėjimas—Galima sugadinti: Eksploatacinius reikmenis ir dalis, kurioms netaikomos Grąžinimo programos sutarties sąlygos, galima nustatyti iš naujo ir atnaujinti. Tačiau gamintojo garantija neapima jokios žalos, kurią sukėlė neoriginalūs eksploataciniai reikmenys ar dalys. Iš naujo nustatius skaitiklius eksploataciniam reikmeniui ar daliai, kurie nebuvo tinkamai perdaryti, spausdintuvas gali sugesti. Iš naujo nustatius eksploatacinio reikmens ar dalies skaitiklį, spausdintuvas gali rodyti klaidą, nurodančią iš naujo nustatyto elemento buvimą.

Spausdintuvo perkėlimas

Spausdintuvo perkėlimas į kitą vietą

-  **DĖMESIO—GALIMA SUSIŽALOTI:** Jei spausdintuvo svoris yra didesnis nei 20 kg (44 sv.), norint jį saugiai pakelti gali prireikti dviejų ar daugiau žmonių.
-  **DĖMESIO—GALIMA SUSIŽALOTI:** Norėdami išvengti gaisro ar elektros smūgio pavojaus, naudokite tik kartu su šiuo gaminiu pateiktą maitinimo laidą arba gamintojo leistą pakaitinį laidą.
-  **DĖMESIO—GALIMA SUSIŽALOTI:** Norėdami perkelti spausdintuvą, laikykitės šių nurodymų, kad būtų išvengta sužalojimų ar spausdintuvo sugadinimo:
- Įsitinkite, kad visos durelės ir dėklai yra uždaryti.
 - Išjunkite spausdintuvą ir ištraukite maitinimo laidą iš elektros lizdo.
 - Atjunkite visus spausdintuvo laidus ir kabelius.
 - Jei prie spausdintuvo yra pritvirtinta atskirų pastatomų papildomų dėklų arba išvesčių įtaisų, prieš perkeldami spausdintuvą juos atskirkite.
 - Jei spausdintuvas su ratukais, atsargiai nuridenkite jį į naują vietą. Būkite atsargūs ridendami per slenksčius ir grindų tarpus.
 - Jei spausdintuvas ne su ratukais, bet yra sukonfigūruotas su papildomai pasirenkamais dėklais arba išvesčių įtaisais, pašalinkite papildomus išvesčių įtaisus ir nukelkite spausdintuvą nuo dėklų. Nebandykite tuo pačiu metu kelti ir spausdintuvo, ir papildomų įtaisų.
 - Keldami spausdintuvą visada naudokitės ant jo esančiomis rankenomis.
 - Į spausdintuvo perkėlimui naudojamo vežimėlio paviršių turi remtis visi spausdintuvo lietimosi taškai.
 - Į pasirinktos aparatinės įrangos perkėlimui naudojamo vežimėlio paviršių įranga turi remtis visu dydžiu.
 - Laikykite spausdintuvą vertikaloje padėtyje.
 - Venkite staigių nedarnių judesių.
 - Statydami spausdintuvą įsitinkite, kad jūsų pirštai ne po spausdintuvu.
 - Įsitinkite, kad aplink spausdintuvą yra pakankamai erdvės.

Pastaba: Jei spausdintuvas sugadinamas netinkamai jį perkeltiant, garantija netaikoma.

Spausdintuvo transportavimas

Norėdami sužinoti, kaip transportuoti, apsilankykite adresu <http://support.lexmark.com> arba kreipkitės į klientų aptarnavimo skyrių.

Elektros energijos ir popieriaus taupymas

Energijos taupymo režimo nustatymų konfigūravimas

miego režimas

- 1 Pradžios ekrane palieskite **Nustatymai** > [renginys > **Energijos sąnaudų valdymas** > **Skirtieji laikai** > **Miego režimas**.
- 2 Nurodykite spausdintuvo neveikos laiką prieš jam pereinant į Miego režimą.

užmigdymo režimas

- 1 Pradžios ekrane palieskite **Nustatymai** > [renginys > **Energijos sąnaudų valdymas** > **Skirtieji laikai** > **Užmigdymo režimas**.
- 2 Pasirinkite spausdintuvo neveikos laiką prieš jam pereinant į užmigdymo režimą.

Pastabos:

- Norėdami, kad veiktų nustatymas Užmigdymo skirtasis laikas, parinktį Užmigdymo skirtasis laikas prisijungiant nustatykite į Užmigdyti.
- Spausdintuvui veikiant Užmigdymo režimu įtaisytasis interneto serveris (EWS) būna išjungtas.

Spausdintuvo ekrano skaisčio koregavimas

- 1 Pradžios ekrane palieskite **Nustatymai** > [renginys > **Parinktys** > **Ekrano skaistis**.
- 2 Pakoreguokite nustatymą.

Eksploatacinių medžiagų taupymas

- Spausdinkite ant abiejų popieriaus pusių.
Pastaba: Numatytasis nustatymas spausdinimo tvarkyklėje – abipusis spausdinimas.
- Spausdinkite keletą puslapių ant vieno popieriaus lapo.
- Naudokitės peržiūros funkcija, kad pažiūrėtumėte, kaip dokumentas atrodo prieš jį spausdinant.
- Atspausdinkite vieną dokumento kopiją, kad patikrintumėte, ar jo turinys ir formatas yra tinkami.

Perdirbimas

Perdirbami „Lexmark“ gaminiai

Norėdami grąžinti „Lexmark“ gaminius perdirbimui:

- 1 Eikite adresu www.lexmark.com/recycle.
- 2 Pasirinkite gaminį, kurį norite atiduoti perdirbti.

Pastaba: „Lexmark“ surinkimo ir perdirbimo programoje neišvardinti spausdintuvų priedai ir aparatinė įranga gali būti perdirbama kreipiantis į vietos perdirbimo centrą.

Perdirbamos „Lexmark“ pakuotės

„Lexmark“ nuolat siekia mažinti pakuotes. Mažesnės pakuotės padeda užtikrinti, kad „Lexmark“ spausdintuvai bus gabenami efektyviausiu ir aplinką tausojančiu būdu bei reiks šalinti mažiau pakuočių. Dėl tokio efektyvumo atsiranda mažiau šiltnamio efektą sukeliančių dujų, taupoma energija ir gamtos išteklių. Kai kuriose šalyse arba regionuose „Lexmark“ taip pat užtikrina pakuočių komponentų perdirbimą. Norėdami gauti daugiau informacijos, eikite į www.lexmark.com/recycle ir pasirinkite savo šalį arba regioną. Informacija apie esamas pakuočių perdirbimo programas yra pridėta prie informacijos apie gaminio perdirbimą.

„Lexmark“ kartoninės dėžės yra 100 % perdirbamos, kur veikia gofruotų pakavimo gaminių perdirbimo įmonės. Jūsų teritorijoje tokių įmonių gali nebūti.

„Lexmark“ pakuotėse naudojamas putplastis yra perdirbamas, kur veikia putplasčio perdirbimo įmonės. Jūsų teritorijoje tokių įmonių gali nebūti.

Kai „Lexmark“ gražinate kasetę, galite pakartotinai panaudoti kasetės dėžę. „Lexmark“ perdirba dėžę.

Strigčių šalinimas

Kaip išvengti strigčių

Tinkamai įdėkite popierių

- Įsitinkinkite, kad popierius dėkle guli lygiai.

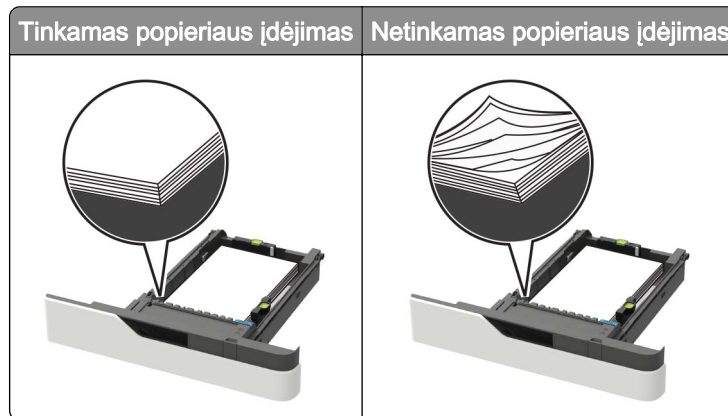

- Nedėkite popieriaus ir neišimkite dėklo spausdintuvui spausdinant.
- Nedėkite per daug popieriaus. Įsitinkinkite, kad popieriaus pluoštas yra žemiau maksimalaus popieriaus užpildymo indikatorius.
- Nestumkite popieriaus į dėklą. Dėkite popierių, kaip parodyta iliustracijoje.

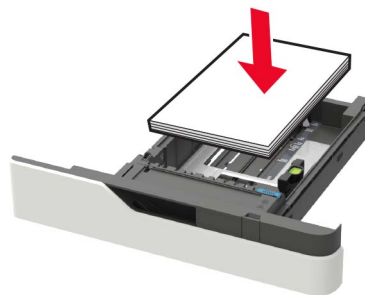

- Įsitinkinkite, kad popieriaus kreiptuvai yra nustatyti teisingai ir ne per stipriai spaudžia popierių ar vokus.
- Įdėję popieriaus tvirtai įstumkite dėklą į spausdintuvą.

Naudokite rekomenduojamą popierių

- Naudokite tik rekomenduojamą popierių arba specialiąsias laikmenas.
- Nedėkite susiraukšlėjusio, sulenкто, drėgno, sulankstyto arba užsiritusio popieriaus.
- Prieš dėdami popierių, jį palankstykite, pavėduokite ir sulyginkite lapų kraštus.

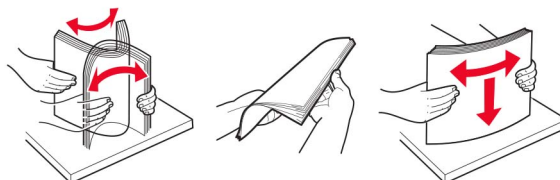

- Nenaudokite ranka nukirpto ar patrumpinto popieriaus.
- Tame pačiame dėkle nedėkite skirtingų formatų, svorių ar rūšių popieriaus.
- Įsitikinkite, kad kompiuteryje ar spausdintuvo valdymo skydelyje popieriaus formatas ir rūšis yra tinkamai nustatyti.
- Popierių laikykite laikydamiesi gamintojo rekomendacijų.

Strigčių vietų nustatymas

Pastabos:

- Kai funkcijos „Strigčių pagelbiklis“ nustatymas – „Įjungta“, pašalinus užstrigusį puslapį spausdintuvas išleidžia tuščius puslapius arba puslapius su daliniais spaudiniais. Patikrinkite, ar tarp spaudinių nėra tuščių lapų.
- Kai funkcijos „Strigčių pagelbiklis“ nustatymas – „Įjungta“ arba „Automatiškai“, užstrigusius lapus spausdintuvas atspausdina iš naujo.

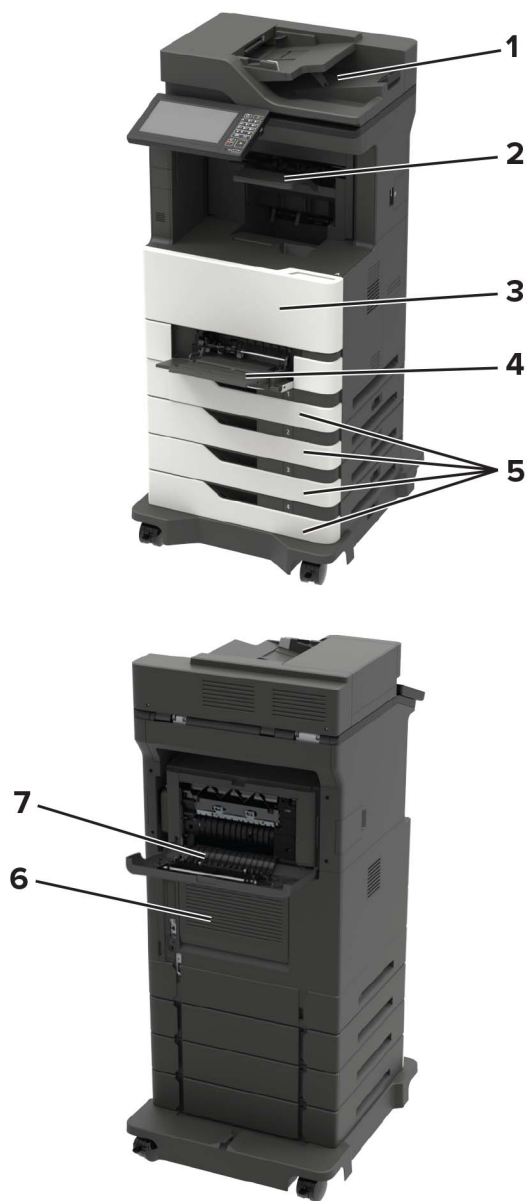

Strigčių vietos	
1.	Automatinis dokumentų tiek tuvas
2.	Standartinė, apipavidalinimo įtaiso arba papildomo išvesčių įtaiso dėtu vė
3.	A d u r e l ė s
4.	Daugiafunkcis tiek tuvas
5.	Dėklai
6.	C d u r e l ė s
7.	Apipavidalinimo įtaiso arba papildomo išvesčių įtaiso galinės d u r e l ė s <ul style="list-style-type: none"> • H d u r e l ė s • N d u r e l ė s • P d u r e l ė s

Popieriaus strigtis dėkluose

- 1 Išimkite dėklą.

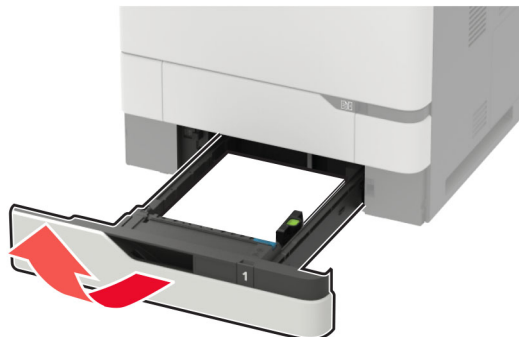

Įspėjimas—Galima sugadinti: Papildomo dėklo viduje esantis jutiklis lengvai sugadinamas statine elektros srove. Prieš pašalindami dėkle įstrigusį popierių, palieskite metalinį paviršių.

- 2 Išimkite užstrigusį popierių.

Pastaba: Įsitikinkite, kad pašalinote visus popieriaus daleles.



- 3 Įdėkite dėklą.

Popieriaus strigtis A durelėse

- 1 Atidarykite A dureles.

Įspėjimas—Galima sugadinti: Prieš pasiekdami arba liesdami vidines spausdintuvo sritis, palieskite bet kurią neapsaugotą spausdintuvo metalinio korpuso vietą, kad išvengtumėte gedimų dėl elektrostatinės iškrovos.



2 Išimkite dažų kasetę.

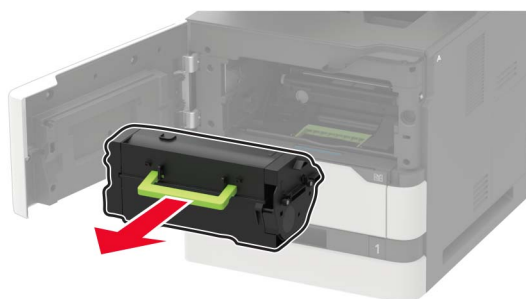

3 Išimkite vaizdo gavimo įtaisą.

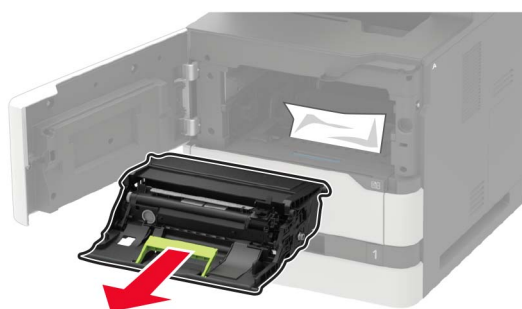

[spėjimas—Galima sugadinti: Nelaikykite vaizdo gavimo įtaiso tiesioginėje šviesoje ilgiau nei 10 minučių. Dėl ilgo buvimo šviesoje gali kilti spausdinimo kokybės problemų.

[spėjimas—Galima sugadinti: Nelieskite fotolaidininko būgno. Tai gali turėti neigiamos įtakos būsimų spausdinimo užduočių kokybei.



4 Ištraukite dvipusio spausdinimo įrenginį.

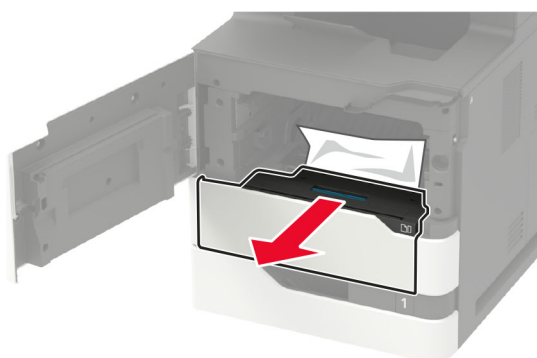

5 Išimkite užstrigusį popierių.

Pastaba: Įsitinkite, kad pašalinote visas popieriaus daleles.

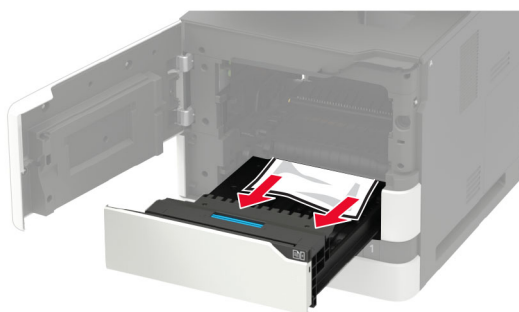

6 Įdėkite dvipusio spausdinimo įrenginį.

7 Įdėkite vaizdo gavimo įtaisą.

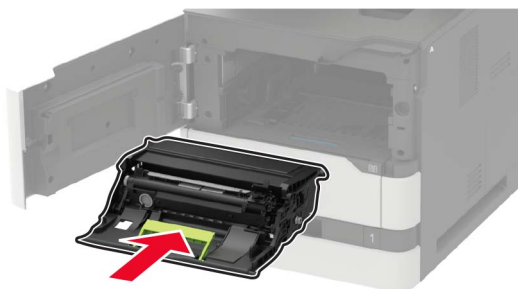

8 Įdėkite dažų kasetę.

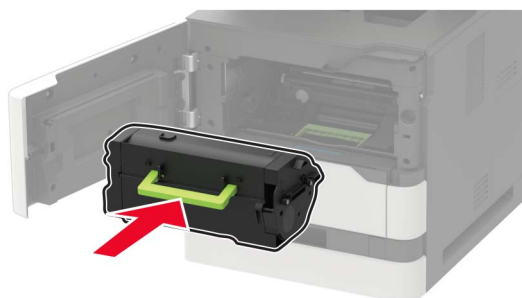

9 Uždarykite dureles.

Popieriaus strigtis C durelėse

1 Atidarykite C dureles.

 **DĖMESIO—KARŠTAS PAVIRŠIUS:** Spausdintuvo vidus gali būti karštas. Norėdami sumažinti pavojų susižaloti nuo karšto komponento, prieš liedsdami leiskite paviršiui atvėsti.

Įspėjimas—Galima sugadinti: Prieš pasiekdami arba liedsdami vidines spausdintuvo sritis, palieskite bet kurią spausdintuvo metalinio korpuso vietą, kad išvengtumėte gedimų dėl elektrostatinės iškvovos.

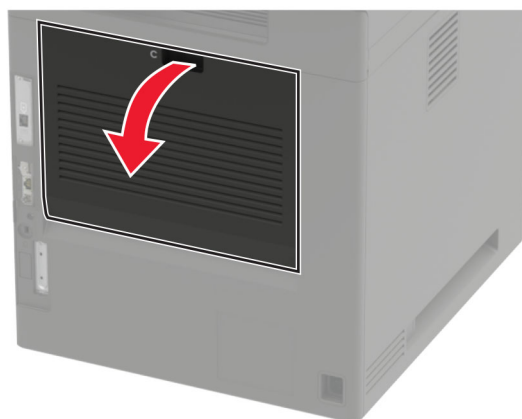

2 Pašalinkite popierių, įstrigusį bet kurioje iš šių sričių:

Pastaba: Įsitinkite, kad pašalinote visas popieriaus daleles.

- Kaitintuvo srityje



- Po kaitintuvo sritimi

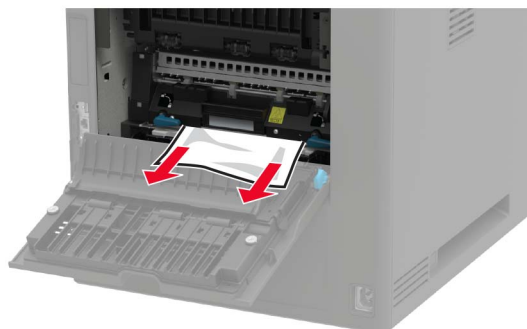

- Dvipusio spausdinimo įrenginio srityje



3 Uždarykite dureles.

Popieriaus strigtis standartinėje dėtuveje

Išimkite užstrigusį popierių.

Pastaba: Įsitinkite, kad pašalinote visas popieriaus daleles.



Popieriaus strigtis daugiafunkciame tiekтуve

1 Išimkite popierių iš daugiafunkcio tiekтуvo.



2 Išimkite užstrigusį popierių.

Pastaba: Įsitikinkite, kad pašalinote visus popieriaus daleles.

3 Prieš dėdami popierių, jį palankstykite, pavėduokite ir sulyginkite lapų kraštus.

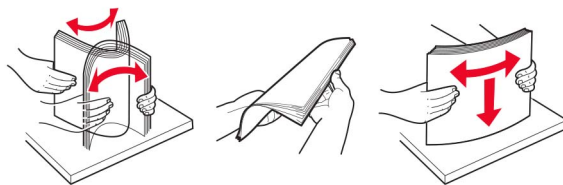

- 4 Vėl įdėkite popierių.



Popieriaus strigtis automatiniam dokumentų tiekime

- 1 Visus dokumentų originalus išimkite iš ADT dėklo.
- 2 Atidarykite D dureles.

Įspėjimas—Galima sugadinti: Prieš pasiekdami arba liesdami vidines spausdintuvo sritis, palieskite bet kurią neapsaugotą spausdintuvo metalinio korpuso vietą, kad išvengtumėte gedimų dėl elektrostatinės iškrovos.

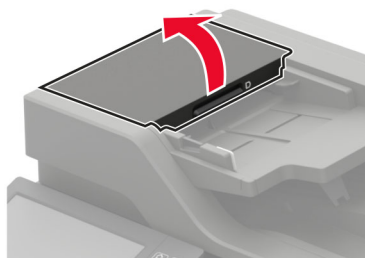

- 3 Išimkite užstrigusį popierių.

Pastaba: Įsitikinkite, kad pašalinote visas popieriaus daleles.

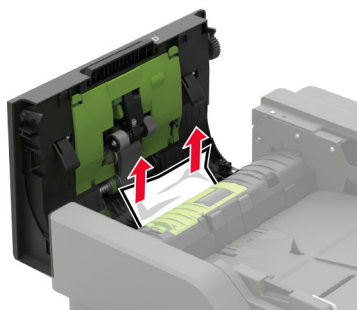

- 4 Uždarykite D dureles.

5 Atidarykite skaitytuvo dangtį.



6 Atidarykite E dureles.

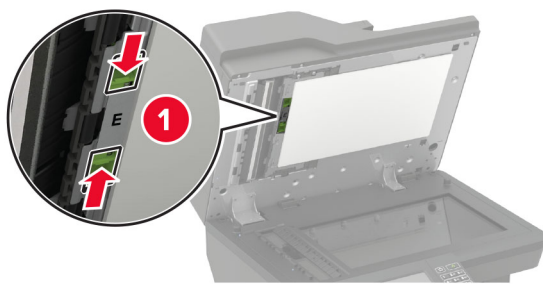

7 Išimkite užstrigusį popierių.

Pastaba: Įsitikinkite, kad pašalinote visus popieriaus daleles.

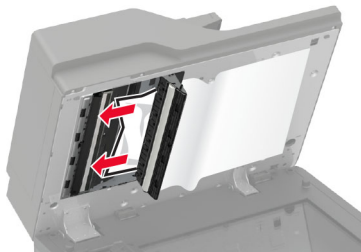

8 Uždarykite E dureles ir skaitytuvo dangtį.

Popieriaus strigtis 4-ių dėtuvių dokumentų skirstytuve

Popieriaus strigtis N durelėse

1 Atidarykite N dureles.

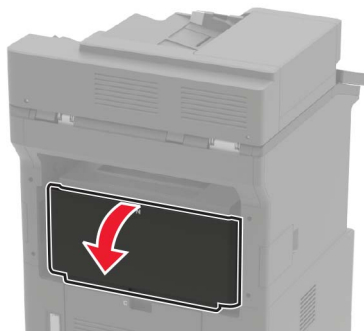

2 Išimkite užstrigusį popierių.

Pastaba: Įsitinkite, kad pašalinote visas popieriaus daleles.



3 Uždarykite dureles.

Popieriaus strigtis dokumentų skirstytuvo dėtuvėje

Išimkite užstrigusį popierių.

Pastaba: Įsitinkite, kad pašalinote visas popieriaus daleles.

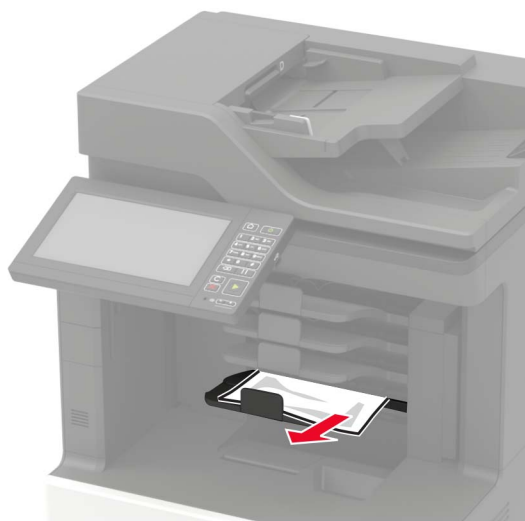

Popieriaus strigtis ofsetiniame krautuve arba sąsagėlių segiklyje

Popieriaus strigtis H durelėse

1 Atidarykite H dureles.

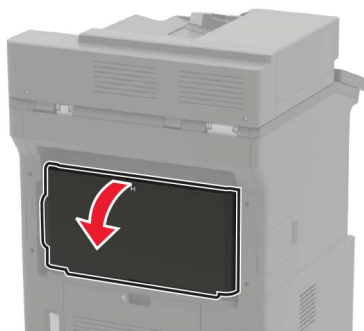

2 Išimkite užstrigusį popierių.

Pastaba: Įsitinkite, kad pašalinote visas popieriaus daleles.

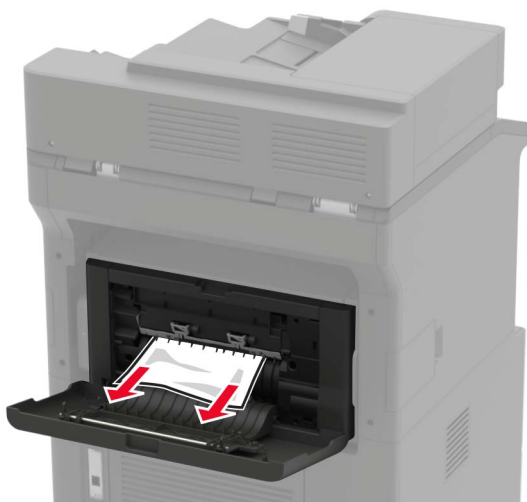

3 Uždarykite dureles.

Popieriaus strigtis ofsetinio krautuvo arba sąsagėlių segiklio dėtuvėje

Išimkite užstrigusį popierių.

Pastaba: Įsitinkite, kad pašalinote visas popieriaus daleles.



Popieriaus strigtis sąsagėlių, skylmušos įtaise

Popieriaus strigtis P durelėse

1 Atidarykite P dureles.

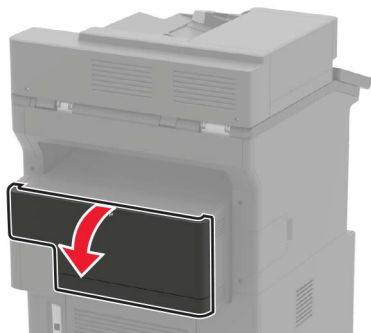

2 Išimkite užstrigusį popierių.

Pastaba: Įsitikinkite, kad pašalinote visas popieriaus daleles.

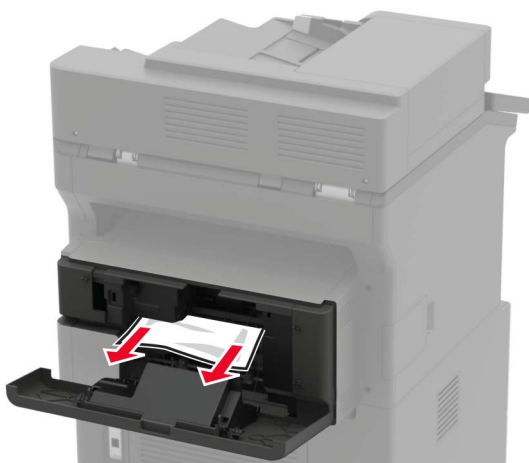

3 Uždarykite dureles.

Popieriaus strigtis sąsagėlių, skylmušos įtaiso dėtuveje

Išimkite užstrigusį popierių.

Pastaba: Įsitikinkite, kad pašalinote visas popieriaus daleles.



Sąsagėlių strigtis sąsagėlių segiklyje

1 Atidarykite F dureles.



2 Išimkite sąsagėlių kasetės apkabą.

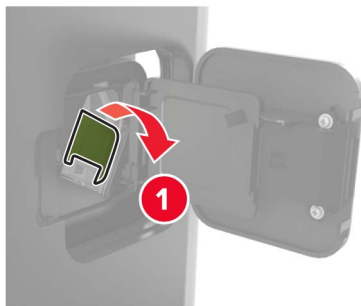

3 Išimkite palaidas sąsagėles.

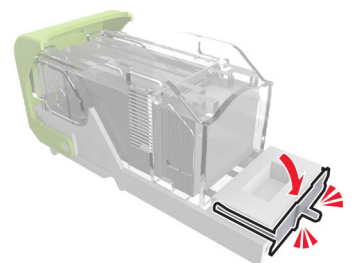
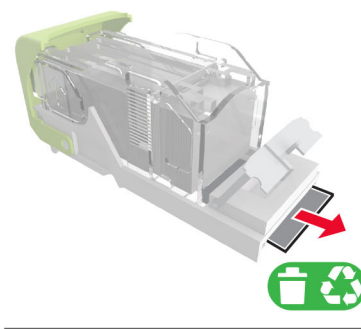
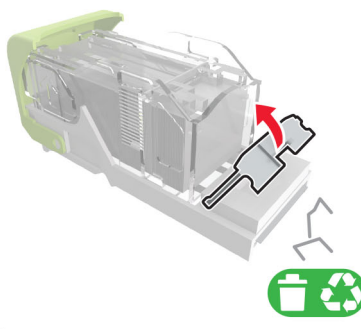

4 Prispauskite sąsagėles prie metalinio laikiklio.



Pastaba: Jei sąsagėlės yra kasetės gale, pakratykite žemyn apverstą kasetę, kad sąsagėlės atsidurtų prie metalinio laikiklio.

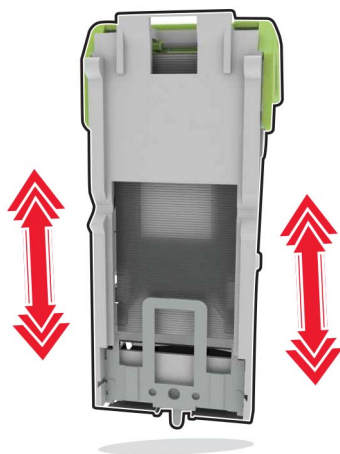

5 Kiškite sąsagėlių kasetės apkabą, kol ji užsifiksuos.

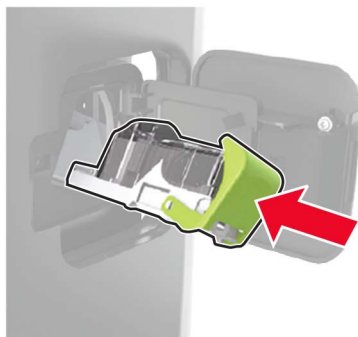

6 Uždarykite dureles.

Sąsagėlių strigtis sąsagėlių, skylmušos įtaise

1 Priklausomai nuo sąsagėlių strigties vietos atidarykite arba F, arba G dureles.

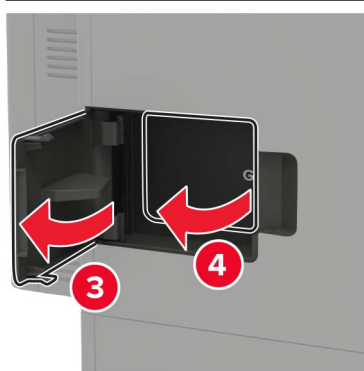
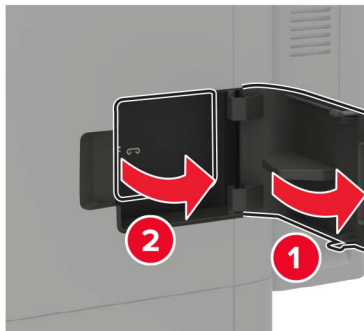

2 Išimkite sąsagėlių kasetės apkabą.

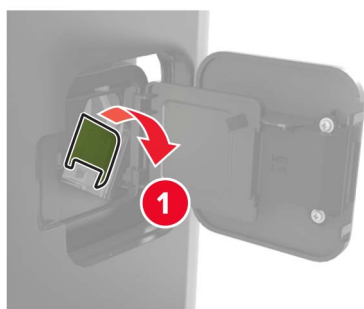

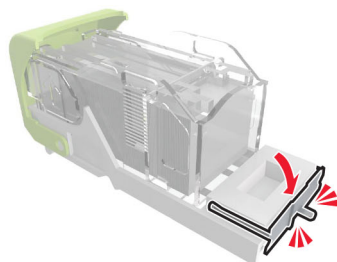
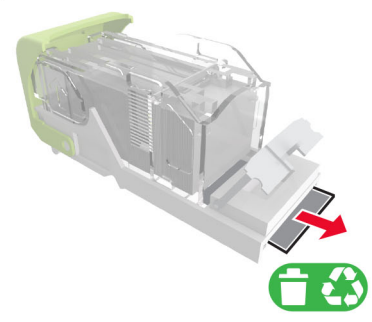
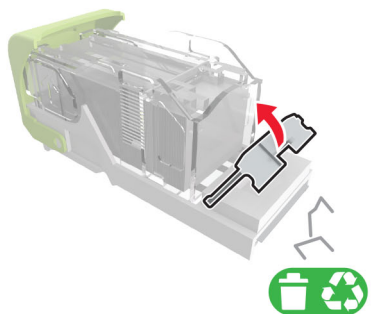
3 Išimkite palaidas sąsagėles.**4** Prispauskite sąsagėles prie metalinio laikiklio.

Pastaba: Jei sąsagėlės yra kasetės gale, pakratykite žemyn apverstą kasetę, kad sąsagėlės atsidurtų prie metalinio laikiklio.

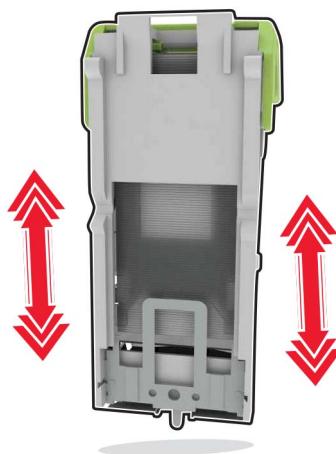

5 Kiškite sąsagėlių kasetės apkabą, kol ji *užsifiksuos*.

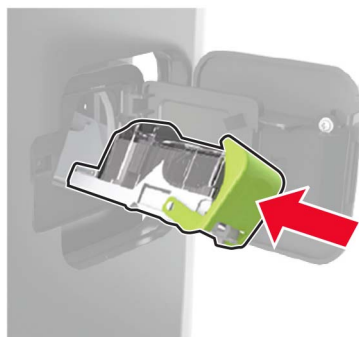

6 Uždarykite dureles.

Trikčių šalinimas

Spausdinimo kokybės problemos

Raskite paveikslėlį, kuris yra panašus į jūsų spausdinimo kokybės problemą, ir spustelėję žemiau esančią nuorodą perskaitykite problemos sprendimo veiksmus.

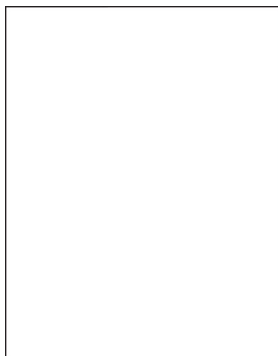

[„Tušti arba balti lapai“ 243 puslapyje](#)

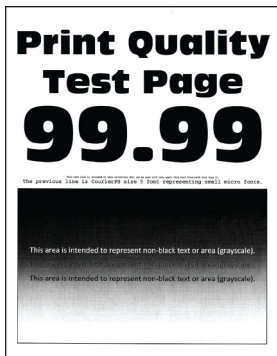

[„Spausdinama per tamsiai“ 245 puslapyje](#)

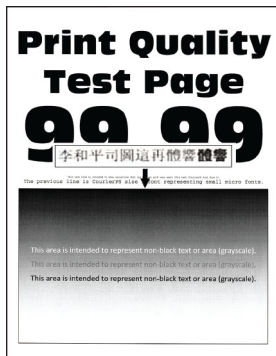

[„Smulkios linijos spausdinamos netinkamai“ 246 puslapyje](#)

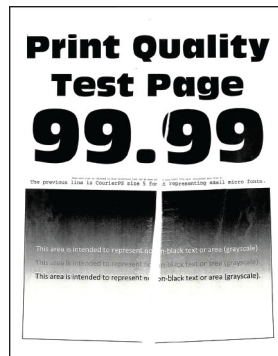

[„Sulankstytas arba suglamžytas popierius“ 247 puslapyje](#)

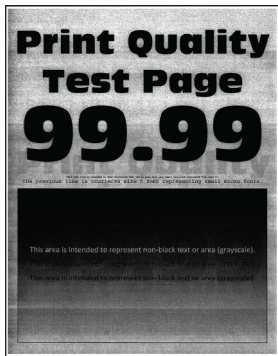

[„Pilkas fonas“ 248 puslapyje](#)

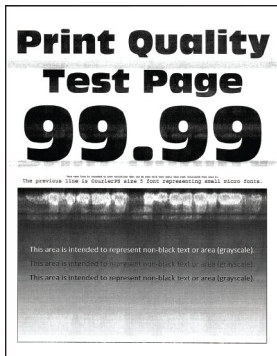

[„Horizontalios šviesios juostos“ 259 puslapyje](#)



[„Neteisingos paraštės“ 250 puslapyje](#)

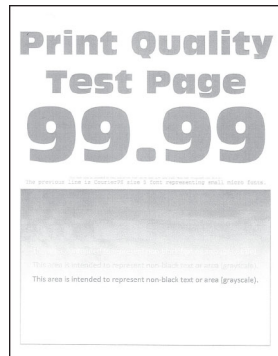

[„Spausdinama per šviesiai“ 250 puslapyje](#)



[„Spausdinama taškuotai“ 252 puslapyje](#)



[„Popierius užsiriečia“ 279 puslapyje](#)

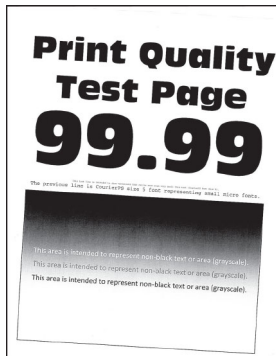

[„Spausdinama kreivai arba iškreiptai“ 253 puslapyje](#)



[„Pasikartojantys defektai“ 267 puslapyje](#)

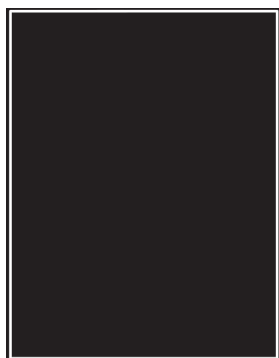

[„Visiškai juodi lapai“ 254 puslapyje](#)

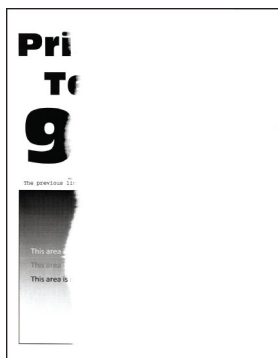

[„Nukirptas tekstas arba atvaizdai“ 256 puslapyje](#)

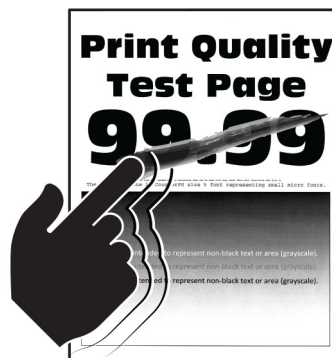

[„Dažai lengvai nusitrina“ 258 puslapyje](#)

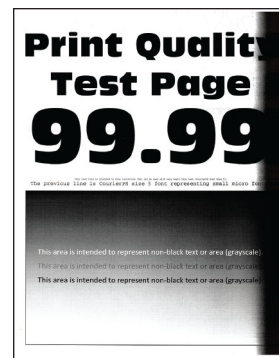

[„Vertikalios tamsios juostos“ 261 puslapyje](#)

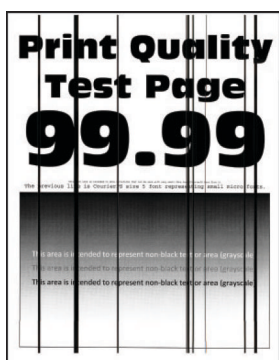

[„Vertikalios tamsios linijos arba dryžiai“ 264 puslapyje](#)

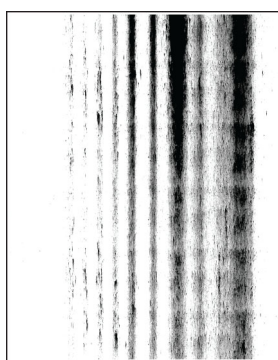

[„Vertikalūs tamsūs dryžiai su trūkstamais spaudmenimis“ 265 puslapyje](#)



[„Vertikalios šviesios juostos“ 259 puslapyje](#)



[„Vertikalios baltos linijos“ 260 puslapyje](#)

Spausdinimo problemos

Prasta spausdinimo kokybė

Tušti arba balti lapai

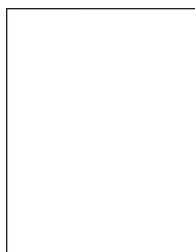



Pastaba: Prieš spręsdami problemą, atspausdinkite spausdinimo kokybės testavimo puslapius. Valdymo skydelyje eikite į **Nustatymai > Trikčių šalinimas > Spausdinimo kokybės testavimo puslapiai**. Jei naudojate

spausdintuvo modelį nejutikliniu ekranu, paspauskite , kad peržiūrėtumėte nustatymus.

Veiksmas	Taip	Ne
<p>1 veiksmas</p> <p>a Patikrinkite, ar spausdintuve naudojama originali ir tinkama „Lexmark“ dažų kasetė.</p> <p>Pastaba: Jei dažų kasetė netinkama, įdėkite tinkamą.</p> <p>b Atspausdinkite dokumentą.</p> <p>Ar spausdintuvas spausdina tuščius arba baltus lapus?</p>	<p>Pereikite prie 2 veiksmo.</p>	<p>Problema išspręsta.</p>
<p>2 veiksmas</p> <p>a Pašalinkite bet kokią pakuotės medžiagą, likusią ant vaizdo gavimo įtaiso.</p> <p>1 Išimkite dažų kasetę ir vaizdo gavimo įtaisą.</p> <p>Įspėjimas—Galima sugadinti: Nelaikykite vaizdo gavimo įtaiso tiesioginėje šviesoje ilgiau nei 10 minučių. Dėl ilgo buvimo šviesoje gali kilti spausdinimo kokybės problemų.</p> <p>Įspėjimas—Galima sugadinti: Nelieskite fotolaidininko būgno po vaizdo gavimo įtaisu. Tai gali turėti neigiamos įtakos būsimų spausdinimo užduočių kokybei.</p> <p>2 Patikrinkite, ar nėra vaizdo gavimo įtaiso apgadinimo požymių.</p> <p>Pastaba: Įsitikinkite, kad fotolaidininko būgno kontaktas nėra sulenktas arba ne savo vietoje.</p> <p>3 Stipriai pakratykite vaizdo gavimo įtaisą, kad perskirstytumėte dažus.</p> <p>4 Įdėkite vaizdo gavimo įtaisą ir dažų kasetę.</p> <p>b Atspausdinkite dokumentą.</p> <p>Ar spausdintuvas spausdina tuščius arba baltus lapus?</p>	<p>Pereikite prie 3 veiksmo.</p>	<p>Problema išspręsta.</p>
<p>3 veiksmas</p> <p>Patikrinkite, ar tinkamai įdėtas popieriaus perdavimo velenas.</p> <p>Ar popieriaus perdavimo velenas įdėtas tinkamai?</p>	<p>Eikite į 5 veiksmą.</p>	<p>Pereikite prie 4 veiksmo.</p>
<p>4 veiksmas</p> <p>a Išimkite ir vėl įdėkite popieriaus perdavimo veleną.</p> <p>b Atspausdinkite dokumentą.</p> <p>Ar spausdintuvas spausdina tuščius arba baltus lapus?</p>	<p>Pereikite prie 5 veiksmo.</p>	<p>Problema išspręsta.</p>
<p>5 veiksmas</p> <p>a Pakeiskite vaizdo gavimo įtaisą.</p> <p>b Atspausdinkite dokumentą.</p> <p>Ar spausdintuvas spausdina tuščius arba baltus lapus?</p>	<p>Kreipkitės į klientų aptarnavimo skyrių.</p>	<p>Problema išspręsta.</p>

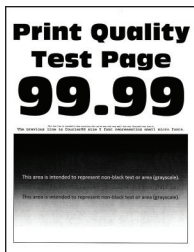
Spausdinama per tamsiai



Pastaba: Prieš spręsdami problemą, atspausdinkite spausdinimo kokybės testavimo puslapius. Valdymo skydelyje eikite į **Nustatymai > Trikčių šalinimas > Spausdinimo kokybės testavimo puslapiai**. Jei naudojate spausdintuvo modelį nejutikliniu ekranu, paspauskite , kad peržiūrėtumėte nustatymus.

Veiksmas	Taip	Ne
<p>1 veiksmas</p> <p>a Patikrinkite, ar spausdintuve naudojama originali ir tinkama „Lexmark“ dažų kasetė.</p> <p>Pastaba: Jei dažų kasetė netinkama, įdėkite tinkamą.</p> <p>b Atspausdinkite dokumentą.</p> <p>Ar spausdinama per tamsiai?</p>	<p>Pereikite prie 2 veiksmo.</p>	<p>Problema išspręsta.</p>
<p>2 veiksmas</p> <p>a Išjunkite spausdintuvą, palaukite apie 10 sekundžių ir vėl jį įjunkite.</p> <p>b Sumažinkite dažų tamsumą. Valdymo skydelyje eikite į: Nustatymai > Spausdinimas > Kokybė > Dažų tamsumas</p> <p>c Atspausdinkite dokumentą.</p> <p>Ar spausdinama per tamsiai?</p>	<p>Pereikite prie 3 veiksmo.</p>	<p>Problema išspręsta.</p>
<p>3 veiksmas</p> <p>a Priklausomai nuo savo operacinės sistemos popieriaus rūšį nurodykite „Spausdinimo parinktyse“ arba dialogo lange „Spausdinti“.</p> <p>Pastabos:</p> <ul style="list-style-type: none"> • Įsitikinkite, kad nustatymas atitinka įdėto popieriaus nustatymus. • Nustatymą galima pakeisti ir spausdintuvo valdymo skydelyje. Eikite į Nustatymai > Popierius > Dėklų konfigūracija > Popieriaus formatas / rūšis <p>b Atspausdinkite dokumentą.</p> <p>Ar spausdinama per tamsiai?</p>	<p>Pereikite prie 4 veiksmo.</p>	<p>Problema išspręsta.</p>

Veiksmas	Taip	Ne
<p>4 veiksmas Patikrinkite, ar popieriaus paviršius nėra reljefiškas arba šiurkštus.</p> <p>Ar spausdinate ant reljefiško arba šiurkštaus popieriaus?</p>	Pereikite prie 5 veiksmo.	Eikite į 6 veiksmą.
<p>5 veiksmas a Popierių reljefišku paviršiumi pakeiskite paprastu. b Atspausdinkite dokumentą.</p> <p>Ar spausdinama per tamsiai?</p>	Pereikite prie 6 veiksmo.	Problema išspręsta.
<p>6 veiksmas a Įdėkite popierių iš naujos pakuotės. Pastaba: Esant didelei drėgmei popierius ją sugeria. Kol nesate pasiruošę popieriaus naudoti, laikykite jį originalioje pakuotėje. b Atspausdinkite dokumentą.</p> <p>Ar spausdinama per tamsiai?</p>	Pereikite prie 7 veiksmo.	Problema išspręsta.
<p>7 veiksmas a Išimkite ir vėl įdėkite vaizdo gavimo įtaisą. [spėjimas—Galima sugadinti: Nelaikykite vaizdo gavimo įtaiso tiesioginėje šviesoje ilgiau nei 10 minučių. Dėl ilgo buvimo šviesoje gali kilti spausdinimo kokybės problemų. [spėjimas—Galima sugadinti: Nelieskite fotolaidininko būgno po vaizdo gavimo įtaisu. Tai gali turėti neigiamos įtakos būsimų spausdinimo užduočių kokybei. b Atspausdinkite dokumentą.</p> <p>Ar spausdinama per tamsiai?</p>	Pereikite prie 8 veiksmo.	Problema išspręsta.
<p>8 veiksmas a Pakeiskite vaizdo gavimo įtaisą. b Atspausdinkite dokumentą.</p> <p>Ar spausdinama per tamsiai?</p>	Kreipkitės į klientų aptarnavimo skyrių .	Problema išspręsta.

Smulkios linijos spausdinamos netinkamai



Pastaba: Prieš sprendami problemą, atsispausdinkite spausdinimo kokybės bandymo puslapius. Valdymo skydelyje eikite į **Nustatymai > Trikčių šalinimas > Spausdinimo kokybės bandymo puslapiai**. Jei naudojate spausdintuvo modelį nejutikliniu ekranu, paspauskite , kad peržiūrėtumėte nustatymus.

Veiksmas	Taip	Ne
<p>1 veiksmas</p> <p>a Patikrinkite, ar spausdintuve naudojama originali ir tinkama „Lexmark“ dažų kasetė.</p> <p>Pastaba: Jei dažų kasetė netinkama, įdėkite tinkamą.</p> <p>b Atspausdinkite dokumentą.</p> <p>Ar smulkios linijos spausdinamos netinkamai?</p>	Pereikite prie 2 veiksmo.	Problema išspręsta.
<p>2 veiksmas</p> <p>a Pakoreguokite spausdinimo kokybės nustatymus.</p> <p>1 Spausdintuvo valdymo skydelyje eikite į: Nustatymai > Spausdinti > Kokybė > Taškų skaičiaus didinimas > Šriftai</p> <p>2 Dažų tamsumą nustatykite į 7. Spausdintuvo valdymo skydelyje eikite į: Nustatymai > Spausdinti > Kokybė</p> <p>b Atspausdinkite dokumentą.</p> <p>Ar smulkios linijos spausdinamos netinkamai?</p>	Kreipkitės į klientų aptarnavimo skyrių .	Problema išspręsta.

Sulankstytas arba suglamžytas popierius



Pastaba: Prieš sprendami problemą, atsispausdinkite spausdinimo kokybės testavimo puslapius. Valdymo skydelyje eikite į **Nustatymai > Trikčių šalinimas > Spausdinimo kokybės testavimo puslapiai**. Jei naudojate spausdintuvo modelį nejutikliniu ekranu, paspauskite , kad peržiūrėtumėte nustatymus.

Veiksmas	Taip	Ne
<p>1 veiksmas</p> <p>a Patikrinkite, ar spausdintuve naudojama originali ir tinkama „Lexmark“ dažų kasetė.</p> <p>Pastaba: Jei dažų kasetė netinkama, įdėkite tinkamą.</p> <p>b Atspausdinkite dokumentą.</p> <p>Popierius sulankstytas ar suglamžytas?</p>	Pereikite prie 2 veiksmo.	Problema išspręsta.

Veiksmas	Taip	Ne
<p>2 veiksmas</p> <p>a Įdėkite popierių iš naujos pakuotės.</p> <p>Pastaba: Esant didelei drėgmei popierius ją sugeria. Kol nesate pasiruošę popieriaus naudoti, laikykite jį originalioje pakuotėje.</p> <p>b Atspausdinkite dokumentą.</p> <p>Popierius sulankstytas ar suglamžytas?</p>	<p>Pereikite prie 3 veiksmo.</p>	<p>Problema išspręsta.</p>
<p>3 veiksmas</p> <p>a Priklausomai nuo savo operacinės sistemos popieriaus rūšį nurodykite „Spausdinimo parinktyse“ arba dialogo lange „Spausdinti“.</p> <p>Pastabos:</p> <ul style="list-style-type: none"> • Įsitikinkite, kad nustatymas atitinka įdėto popieriaus nustatymus. • Nustatymą galima pakeisti ir spausdintuvo valdymo skydelyje. Eikite į Nustatymai > Popierius > Dėklų konfigūracija > Popieriaus formatas / rūšis <p>b Atspausdinkite dokumentą.</p> <p>Popierius sulankstytas ar suglamžytas?</p>	<p>Kreipkitės į klientų aptarnavimo skyrių.</p>	<p>Problema išspręsta.</p>

Pilkas fonas



Pastaba: Prieš spręsdami problemą, atsispausdinkite spausdinimo kokybės testavimo puslapius. Valdymo skydelyje eikite į **Nustatymai > Trikčių šalinimas > Spausdinimo kokybės testavimo puslapiai**. Jei naudojate spausdintuvo modelį nejutikliniu ekranu, paspauskite , kad peržiūrėtumėte nustatymus.

Veiksmas	Taip	Ne
<p>1 veiksmas</p> <p>a Išjunkite spausdintuvą, palaukite 10 sekundžių ir vėl jį įjunkite.</p> <p>b Sumažinkite spausdinimo dažų tamsumą.</p> <p>Valdymo skydelyje eikite į:</p> <p>Nustatymai > Spausdinimas > Kokybė > Dažų tamsumas</p> <p>c Atspausdinkite dokumentą.</p> <p>Ar spaudiniuose matyti pilkas fonas?</p>	<p>Pereikite prie 2 veiksmo.</p>	<p>Problema išspręsta.</p>

Veiksmas	Taip	Ne
<p>2 veiksmas</p> <p>a Patikrinkite, ar spausdintuve naudojama originali ir tinkama „Lexmark“ dažų kasetė.</p> <p>Pastaba: Jei dažų kasetė netinkama, įdėkite tinkamą.</p> <p>b Atspausdinkite dokumentą.</p> <p>Ar spaudiniuose matyti pilkas fonas?</p>	<p>Pereikite prie 3 veiksmo.</p>	<p>Problema išspręsta.</p>
<p>3 veiksmas</p> <p>a Priklausomai nuo savo operacinės sistemos popieriaus rūšį nurodykite „Spausdinimo parinktyse“ arba dialogo lange „Spausdinti“.</p> <p>Pastabos:</p> <ul style="list-style-type: none"> • Įsitikinkite, kad nustatymas atitinka įdėto popieriaus nustatymus. • Nustatymą galima pakeisti ir spausdintuvo valdymo skydelyje. Eikite į Nustatymai > Popierius > Dėklų konfigūracija > Popieriaus formatas / rūšis <p>b Atspausdinkite dokumentą.</p> <p>Ar spaudiniuose matyti pilkas fonas?</p>	<p>Pereikite prie 4 veiksmo.</p>	<p>Problema išspręsta.</p>
<p>4 veiksmas</p> <p>a Išimkite ir vėl įdėkite vaizdo gavimo įtaisą.</p> <p>Įspėjimas—Galima sugadinti: Nelaikykite vaizdo gavimo įtaiso tiesioginėje šviesoje ilgiau nei 10 minučių. Dėl ilgo buvimo šviesoje gali kilti spausdinimo kokybės problemų.</p> <p>Įspėjimas—Galima sugadinti: Nelieskite fotolaidininko būgno po vaizdo gavimo įtaisu. Tai gali turėti neigiamos įtakos būsimų spausdinimo užduočių kokybei.</p> <p>b Atspausdinkite dokumentą.</p> <p>Ar spaudiniuose matyti pilkas fonas?</p>	<p>Pereikite prie 5 veiksmo.</p>	<p>Problema išspręsta.</p>
<p>5 veiksmas</p> <p>a Atnaujinkite spausdintuvo programinę aparatinę įrangą. Norėdami gauti daugiau informacijos, žr. „Programinės aparatinės įrangos naujinimas“ 320 puslapyje.</p> <p>b Atspausdinkite dokumentą.</p> <p>Ar spaudiniuose matyti pilkas fonas?</p>	<p>Pereikite prie 6 veiksmo.</p>	<p>Problema išspręsta.</p>
<p>6 veiksmas</p> <p>a Pakeiskite vaizdo gavimo įtaisą.</p> <p>b Atspausdinkite dokumentą.</p> <p>Ar spaudiniuose matyti pilkas fonas?</p>	<p>Kreipkitės į klientų aptarnavimo skyrių.</p>	<p>Problema išspręsta.</p>

Neteisingos paraštės



Veiksmas	Taip	Ne
<p>1 veiksmas</p> <p>a Priderinkite popieriaus kreiptuvų padėtį prie įdėto popieriaus.</p> <p>b Atspausdinkite dokumentą.</p> <p>Ar paraštės teisingos?</p>	Problema išspręsta.	Pereikite prie 2 veiksmo.
<p>2 veiksmas</p> <p>a Nustatykite popieriaus formatą. Valdymo skydelyje eikite į: Nustatymai > Popierius > Dėklų konfigūracija > Popieriaus formatas / rūšis</p> <p>b Atspausdinkite dokumentą.</p> <p>Ar paraštės teisingos?</p>	Problema išspręsta.	Pereikite prie 3 veiksmo.
<p>3 veiksmas</p> <p>a Priklausomai nuo savo operacinės sistemos popieriaus formatą nurodykite „Spausdinimo parinktyse“ arba dialogo lange „Spausdinti“.</p> <p>Pastaba: Įsitinkinkite, kad nustatymas atitinka įdėto popieriaus nustatymus.</p> <p>b Atspausdinkite dokumentą.</p> <p>Ar paraštės teisingos?</p>	Problema išspręsta.	Kreipkitės į klientų aptarnavimo skyrių .

Spausdinama per šviesiai

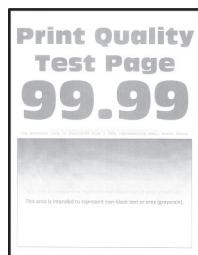

Pastaba: Prieš spręsdami problemą, atspausdinkite spausdinimo kokybės testavimo puslapius. Valdymo skydelyje eikite į **Nustatymai > Trikčių šalinimas > Spausdinimo kokybės testavimo puslapiai**. Jei naudojate spausdintuvo modelį nejutikliniu ekranu, paspauskite , kad peržiūrėtumėte nustatymus.

Veiksmas	Taip	Ne
<p>1 veiksmas</p> <p>a Patikrinkite, ar spausdintuve naudojama originali ir tinkama „Lexmark“ dažų kasetė.</p> <p>Pastaba: Jei dažų kasetė netinkama, įdėkite tinkamą.</p> <p>b Atspausdinkite dokumentą.</p> <p>Ar spausdinama per šviesiai?</p>	<p>Pereikite prie 2 veiksmo.</p>	<p>Problema išspręsta.</p>
<p>2 veiksmas</p> <p>a Išjunkite spausdintuvą, palaukite apie 10 sekundžių ir vėl jį įjunkite.</p> <p>b Padidinkite spausdinimo dažų tamsumą. Valdymo skydelyje eikite į: Nustatymai > Spausdinimas > Kokybė > Dažų tamsumas</p> <p>c Atspausdinkite dokumentą.</p> <p>Ar spausdinama per šviesiai?</p>	<p>Pereikite prie 3 veiksmo.</p>	<p>Problema išspręsta.</p>
<p>3 veiksmas</p> <p>a Priklausomai nuo savo operacinės sistemos popieriaus rūšį nurodykite „Spausdinimo parinktyse“ arba dialogo lange „Spausdinti“.</p> <p>Pastabos:</p> <ul style="list-style-type: none"> • Įsitinkite, kad nustatymas atitinka įdėto popieriaus nustatymus. • Nustatymą galima pakeisti ir spausdintuvo valdymo skydelyje. Eikite į Nustatymai > Popierius > Dėklų konfigūracija > Popieriaus formatas / rūšis <p>b Atspausdinkite dokumentą.</p> <p>Ar spausdinama per šviesiai?</p>	<p>Pereikite prie 4 veiksmo.</p>	<p>Problema išspręsta.</p>
<p>4 veiksmas</p> <p>a Priklausomai nuo jūsų operacinės sistemos spausdinimo skiriamąją gebą nurodykite „Spausdinimo parinktyse“ arba dialogo lange „Spausdinti“.</p> <p>b Nustatykite 600 tšk./col. skiriamąją gebą.</p> <p>c Atspausdinkite dokumentą.</p> <p>Ar spausdinama per šviesiai?</p>	<p>Pereikite prie 5 veiksmo.</p>	<p>Problema išspręsta.</p>

Veiksmas	Taip	Ne
<p>5 veiksmas</p> <p>a Išimkite vaizdo gavimo įtaisą.</p> <p>Įspėjimas—Galima sugadinti: Nelaikykite vaizdo gavimo įtaiso tiesioginėje šviesoje ilgiau nei 10 minučių. Dėl ilgo buvimo šviesoje gali kilti spausdinimo kokybės problemų.</p> <p>Įspėjimas—Galima sugadinti: Nelieskite fotolaidininko būgno po vaizdo gavimo įtaisu. Tai gali turėti neigiamos įtakos būsimų spausdinimo užduočių kokybei.</p> <p>b Stipriai pakratykite vaizdo gavimo įtaisą, kad perskirstytumėte dažus.</p> <p>c Įdėkite vaizdo gavimo įtaisą.</p> <p>d Išjunkite spausdintuvą, palaukite 10 sekundžių ir vėl jį įjunkite.</p> <p>e Atspausdinkite dokumentą.</p> <p>Ar spausdinama per šviesiai?</p>	<p>Pereikite prie 6 veiksmo.</p>	<p>Problema išspręsta.</p>
<p>6 veiksmas</p> <p>a Patikrinkite dažų kasetės būklę.</p> <p>Valdymo skydelyje eikite į:</p> <p>Nustatymai > Ataskaitos > Įrenginys > Įrenginio statistika</p> <p>b Išspausdintų puslapių dalyje „Eksploatacinių reikmenų informacija“ patikrinkite dažų kasetės būklę.</p> <p>Ar nesibaigia dažų kasetės naudojimo laikas?</p>	<p>Pereikite prie 7 veiksmo.</p>	<p>Kreipkitės į klientų aptarnavimo skyrių.</p>
<p>7 veiksmas</p> <p>a Pakeiskite dažų kasetę.</p> <p>b Atspausdinkite dokumentą.</p> <p>Ar spausdinama per šviesiai?</p>	<p>Kreipkitės į klientų aptarnavimo skyrių.</p>	<p>Problema išspręsta.</p>

Spausdinama taškuotai



Pastaba: Prieš spręsdami problemą, atspausdinkite spausdinimo kokybės testavimo puslapius. Valdymo skydelyje eikite į **Nustatymai > Trikčių šalinimas > Spausdinimo kokybės testavimo puslapiai**. Jei naudojate spausdintuvo modelį nejutikliniu ekranu, paspauskite , kad peržiūrėtumėte nustatymus.

Veiksmas	Taip	Ne
<p>1 veiksmas</p> <p>a Patikrinkite, ar spausdintuve naudojama originali ir tinkama „Lexmark“ dažų kasetė.</p> <p>Pastaba: Jei dažų kasetė netinkama, įdėkite tinkamą.</p> <p>b Atspausdinkite dokumentą.</p> <p>Ar spausdinama taškuotai?</p>	Pereikite prie 2 veiksmo.	Problema išspręsta.
<p>2 veiksmas</p> <p>Patikrinkite, ar išbirę dažai neužteršė spausdintuvo.</p> <p>Ar spausdintuve nėra išbirusių dažų?</p>	Pereikite prie 3 veiksmo.	Kreipkitės į klientų aptarnavimo skyrių .
<p>3 veiksmas</p> <p>Patikrinkite vaizdo gavimo įtaiso būklę. Valdymo skydelyje eikite į: Būklė / eksploataciniai reikmenys > Eksploataciniai reikmenys</p> <p>Ar nesibaigia vaizdo gavimo įtaiso naudojimo laikas?</p>	Pereikite prie 4 veiksmo.	Kreipkitės į klientų aptarnavimo skyrių .
<p>4 veiksmas</p> <p>a Pakeiskite vaizdo gavimo įtaisą.</p> <p>b Atspausdinkite dokumentą.</p> <p>Ar spausdinama taškuotai?</p>	Kreipkitės į klientų aptarnavimo skyrių .	Problema išspręsta.

Spausdinama kreivai arba iškreiptai

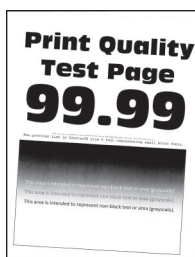

Pastaba: Prieš sprendami problema, atspausdinkite spausdinimo kokybės testavimo puslapius. Pradžios ekrane palieskite **Nustatymai > Trikčių šalinimas > Spausdinimo kokybės testavimo puslapiai**.

Veiksmas	Taip	Ne
<p>1 veiksmas</p> <p>a Ištraukite dėklą.</p> <p>b Išimkite ten esantį popierių ir įdėkite popierių iš naujos pakuotės.</p> <p>Pastaba: Esant didelei drėgmei popierius ją sugeria. Kol nesate pasiruošę popieriaus naudoti, laikykite jį originalioje pakuotėje.</p> <p>c Suspauskite ir pastumkite popieriaus kreiptuvus į įdedamo popieriaus formatui tinkamą padėtį.</p> <p>d Įdėkite dėklą.</p> <p>e Atspausdinkite dokumentą.</p> <p>Ar spausdinama kreivai arba iškreiptai?</p>	<p>Pereikite prie 2 veiksmo.</p>	<p>Problema išspręsta.</p>
<p>2 veiksmas</p> <p>a Patikrinkite, ar spausdinate ant palaikomo popieriaus.</p> <p>b Atspausdinkite dokumentą.</p> <p>Ar spausdinama kreivai arba iškreiptai?</p>	<p>Kreipkitės į klientų aptarnavimo skyrių.</p>	<p>Problema išspręsta.</p>

Visiškai juodi lapai

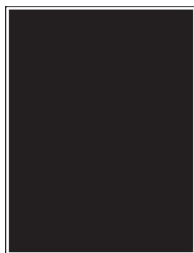

Pastaba: Prieš spręsdami problemą, atspausdinkite spausdinimo kokybės bandymo puslapius. Valdymo skydelyje eikite į **Nustatymai > Trikčių šalinimas > Spausdinimo kokybės bandymo puslapiai**. Jei naudojate spausdintuvo modelį nejutikliniu ekranu, paspauskite , kad peržiūrėtumėte nustatymus.

Veiksmas	Taip	Ne
<p>1 veiksmas</p> <p>a Patikrinkite, ar spausdintuve naudojama originali ir tinkama „Lexmark“ dažų kasetė.</p> <p>Pastaba: Jei dažų kasetė netinkama, įdėkite tinkamą.</p> <p>b Atspausdinkite dokumentą.</p> <p>Ar spausdintuvas spausdina visiškai juodus puslapius?</p>	<p>Pereikite prie 2 veiksmo.</p>	<p>Problema išspręsta.</p>

Veiksmas	Taip	Ne
<p>2 veiksmas</p> <p>a Išimkite ir vėl įdėkite vaizdo gavimo įtaisą.</p> <p>[spėjimas—Galima sugadinti: Nelaikykite vaizdo gavimo įtaiso tiesioginėje šviesoje ilgiau nei 10 minučių. Dėl ilgo buvimo šviesoje gali kilti spausdinimo kokybės problemų.</p> <p>[spėjimas—Galima sugadinti: Nelieskite fotolaidininko būgno po vaizdo gavimo įtaisu. Tai gali turėti neigiamos įtakos būsimų spausdinimo užduočių kokybei.</p> <p>b Atspausdinkite dokumentą.</p> <p>Ar spausdintuvas spausdina visiškai juodus puslapius?</p>	<p>Pereikite prie 3 veiksmo.</p>	<p>Problema išspręsta.</p>
<p>3 veiksmas</p> <p>a Išimkite vaizdo gavimo įtaisą.</p> <p>[spėjimas—Galima sugadinti: Nelaikykite vaizdo gavimo įtaiso tiesioginėje šviesoje ilgiau nei 10 minučių. Dėl ilgo buvimo šviesoje gali kilti spausdinimo kokybės problemų.</p> <p>[spėjimas—Galima sugadinti: Nelieskite fotolaidininko būgno po vaizdo gavimo įtaisu. Tai gali turėti neigiamos įtakos būsimų spausdinimo užduočių kokybei.</p> <p>b Pašalinkite bet kokią pakuotės medžiagą, prilipusią prie vaizdo gavimo įtaiso.</p> <div data-bbox="402 1024 776 1556" style="text-align: center;"> </div> <p>Pastaba: Būtinai pašalinkite bet kokią kliuvinį tarp elektrolizacijos veleno ir fotolaidininko būgno.</p> <p>c Įdėkite vaizdo gavimo įtaisą.</p> <p>d Atspausdinkite dokumentą.</p> <p>Ar spausdintuvas spausdina visiškai juodus puslapius?</p>	<p>Pereikite prie 4 veiksmo.</p>	<p>Problema išspręsta.</p>
<p>4 veiksmas</p> <p>Patikrinkite, ar nėra vaizdo gavimo įtaiso apgadinimo požymių.</p> <p>Ar vaizdo gavimo įtaisas nėra apgadintas?</p>	<p>Kreipkitės į klientų aptarnavimo skyrių.</p>	<p>Pereikite prie 5 veiksmo.</p>

Veiksmas	Taip	Ne
<p>5 veiksmas</p> <p>a Pakeiskite vaizdo gavimo įtaisą.</p> <p>b Atspausdinkite dokumentą.</p> <p>Ar spausdintuvas spausdina visiškai juodus puslapius?</p>	<p>Kreipkitės į klientų aptarnavimo skyrių.</p>	<p>Problema išspręsta.</p>

Nukirptas tekstas arba atvaizdai



Pastaba: Prieš spręsdami problemą, atsispausdinkite spausdinimo kokybės bandymo puslapius. Valdymo skydelyje eikite į **Nustatymai > Trikčių šalinimas > Spausdinimo kokybės bandymo puslapiai**. Jei naudojate spausdintuvo modelį nejutikliniu ekranu, paspauskite , kad peržiūrėtumėte nustatymus.

Veiksmas	Taip	Ne
<p>1 veiksmas</p> <p>a Patikrinkite, ar spausdintuve naudojama originali ir tinkama „Lexmark“ dažų kasetė.</p> <p>Pastaba: Jei dažų kasetė netinkama, įdėkite tinkamą.</p> <p>b Atspausdinkite dokumentą.</p> <p>Ar tekstas arba atvaizdai nukirpti?</p>	<p>Pereikite prie 2 veiksmo.</p>	<p>Problema išspręsta.</p>
<p>2 veiksmas</p> <p>a Išimkite ir vėl įdėkite vaizdo gavimo įtaisą.</p> <p>[spėjimas—Galima sugadinti: Nelaikykite vaizdo gavimo įtaiso tiesioginėje šviesoje ilgiau nei 10 minučių. Dėl ilgo buvimo šviesoje gali kilti spausdinimo kokybės problemų.</p> <p>[spėjimas—Galima sugadinti: Nelieskite fotolaidininko būgno po vaizdo gavimo įtaisu. Tai gali turėti neigiamos įtakos būsimų spausdinimo užduočių kokybei.</p> <p>b Atspausdinkite dokumentą.</p> <p>Ar tekstas arba atvaizdai nukirpti?</p>	<p>Pereikite prie 3 veiksmo.</p>	<p>Problema išspręsta.</p>

Veiksmas	Taip	Ne
<p>3 veiksmas</p> <p>a Išimkite vaizdo gavimo įtaisą.</p> <p>Įspėjimas—Galima sugadinti: Nelaikykite vaizdo gavimo įtaiso tiesioginėje šviesoje ilgiau nei 10 minučių. Dėl ilgo buvimo šviesoje gali kilti spausdinimo kokybės problemų.</p> <p>Įspėjimas—Galima sugadinti: Nelieskite fotolaidininko būgno po vaizdo gavimo įtaisu. Tai gali turėti neigiamos įtakos būsimų spausdinimo užduočių kokybei.</p> <p>b Pašalinkite bet kokią pakuotės medžiagą, prilipusią prie vaizdo gavimo įtaiso.</p> <div data-bbox="402 646 776 1163" style="text-align: center;"> </div> <p>Pastaba: Būtinai pašalinkite bet kokį kliuvinį tarp elektrolizacijos veleno ir fotolaidininko būgno.</p> <p>c Įdėkite vaizdo gavimo įtaisą.</p> <p>d Atspausdinkite dokumentą.</p> <p>Ar tekstas arba atvaizdai nukirpti?</p>	<p>Pereikite prie 4 veiksmo.</p>	<p>Problema išspręsta.</p>
<p>4 veiksmas</p> <p>a Pakeiskite vaizdo gavimo įtaisą.</p> <p>b Atspausdinkite dokumentą.</p> <p>Ar tekstas arba atvaizdai nukirpti?</p>	<p>Kreipkitės į klientų aptarnavimo skyrių.</p>	<p>Problema išspręsta.</p>

Dažai lengvai nusitrina



Pastaba: Prieš spręsdami problemą, atspausdinkite spausdinimo kokybės testavimo puslapius. Valdymo skydelyje eikite į **Nustatymai > Trikčių šalinimas > Spausdinimo kokybės testavimo puslapiai**. Jei naudojate spausdintuvo modelį nejutikliniu ekranu, paspauskite , kad peržiūrėtumėte nustatymus.

Veiksmas	Taip	Ne
<p>1 veiksmas</p> <p>a Patikrinkite, ar spausdintuve naudojama originali ir tinkama „Lexmark“ dažų kasetė.</p> <p>Pastaba: Jei dažų kasetė netinkama, įdėkite tinkamą.</p> <p>b Atspausdinkite dokumentą.</p> <p>Ar dažai lengvai nusitrina?</p>	<p>Pereikite prie 2 veiksmo.</p>	<p>Problema išspręsta.</p>
<p>2 veiksmas</p> <p>a Priklausomai nuo savo operacinės sistemos popieriaus rūšį nurodykite „Spausdinimo parinktyse“ arba dialogo lange „Spausdinti“.</p> <p>Pastabos:</p> <ul style="list-style-type: none"> Įsitikinkite, kad nustatymas atitinka įdėto popieriaus nustatymus. Nustatymą galima pakeisti ir spausdintuvo valdymo skydelyje. <p>b Atspausdinkite dokumentą.</p> <p>Ar dažai lengvai nusitrina?</p>	<p>Pereikite prie 3 veiksmo.</p>	<p>Problema išspręsta.</p>
<p>3 veiksmas</p> <p>a Išimkite ir vėl įdėkite kaitintuvą.</p> <p>b Atspausdinkite dokumentą.</p> <p>Ar dažai lengvai nusitrina?</p>	<p>Kreipkitės į klientų aptarnavimo skyrių.</p>	<p>Problema išspręsta.</p>

Horizontalios šviesios juostos



Pastaba: Prieš sprendami problemą, atsispausdinkite spausdinimo kokybės testavimo puslapius. Valdymo skydelyje eikite į **Nustatymai > Trikčių šalinimas > Spausdinimo kokybės testavimo puslapiai**. Jei naudojate spausdintuvo modelį nejutikliniu ekranu, paspauskite , kad peržiūrėtumėte nustatymus.

Veiksmas	Taip	Ne
<p>1 veiksmas</p> <p>a Patikrinkite, ar spausdintuve naudojama originali ir tinkama „Lexmark“ dažų kasetė.</p> <p>Pastaba: Jei dažų kasetė netinkama, įdėkite tinkamą.</p> <p>b Atspausdinkite dokumentą.</p> <p>Ar spaudiniuose matyti horizontalios šviesios juostos?</p>	<p>Pereikite prie 2 veiksmo.</p>	<p>Problema išspręsta.</p>
<p>2 veiksmas</p> <p>a Išjunkite spausdintuvą, palaukite apie 10 sekundžių ir vėl jį įjunkite.</p> <p>b Atspausdinkite dokumentą.</p> <p>Ar spaudiniuose matyti horizontalios šviesios juostos?</p>	<p>Kreipkitės į klientų aptarnavimo skyrių.</p>	<p>Problema išspręsta.</p>

Vertikalios šviesios juostos



Pastaba: Prieš sprendami problemą, atsispausdinkite spausdinimo kokybės bandymo puslapius. Valdymo skydelyje eikite į **Nustatymai > Trikčių šalinimas > Spausdinimo kokybės bandymo puslapiai**. Jei naudojate spausdintuvo modelį nejutikliniu ekranu, paspauskite , kad peržiūrėtumėte nustatymus.

Veiksmas	Taip	Ne
<p>a Patikrinkite, ar spausdintuve naudojama originali ir tinkama „Lexmark“ dažų kasetė.</p> <p>Pastaba: Jei dažų kasetė netinkama, įdėkite tinkamą.</p> <p>b Atspausdinkite dokumentą.</p> <p>Ar spaudiniuose matomos vertikalios šviesios juostos?</p>	Kreipkitės į klientų aptarnavimo skyrių .	Problema išspręsta.

Vertikalios baltos linijos



Pastaba: Prieš spręsdami problemą, atspausdinkite spausdinimo kokybės testavimo puslapius. Valdymo skydelyje eikite į **Nustatymai > Trikčių šalinimas > Spausdinimo kokybės testavimo puslapiai**. Jei naudojate spausdintuvo modelį nejutikliniu ekranu, paspauskite , kad peržiūrėtumėte nustatymus.

Veiksmas	Taip	Ne
<p>1 veiksmas</p> <p>a Patikrinkite, ar spausdintuve naudojama originali ir tinkama „Lexmark“ dažų kasetė.</p> <p>Pastaba: Jei dažų kasetė netinkama, įdėkite tinkamą.</p> <p>b Atspausdinkite dokumentą.</p> <p>Ar spaudiniuose matomos vertikalios baltos linijos?</p>	Pereikite prie 2 veiksmo.	Problema išspręsta.
<p>2 veiksmas</p> <p>Išspręskite per lėto spausdinimo nesklaidumus. Norėdami gauti daugiau informacijos, žr. „Spausdinama per lėtai“ 268 puslapyje.</p> <p>Ar spaudiniuose matomos vertikalios baltos linijos?</p>	Pereikite prie 3 veiksmo.	Problema išspręsta.
<p>3 veiksmas</p> <p>a Pakeiskite vaizdo gavimo įtaisą.</p> <p>b Atspausdinkite dokumentą.</p> <p>Ar spaudiniuose matomos vertikalios baltos linijos?</p>	Kreipkitės į klientų aptarnavimo skyrių .	Problema išspręsta.

Vertikalios tamsios juostos

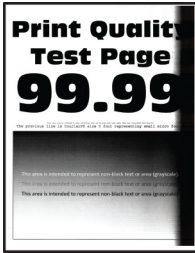

Pastaba: Prieš sprendami problema, atspausdinkite spausdinimo kokybės bandymo puslapius. Valdymo skydelyje eikite į **Nustatymai > Trikčių šalinimas > Spausdinimo kokybės bandymo puslapiai**. Jei naudojate spausdintuvo modelį nejutikliniu ekranu, paspauskite , kad peržiūrėtumėte nustatymus.

Veiksmas	Taip	Ne
<p>1 veiksmas</p> <p>a Patikrinkite, ar spausdintuve naudojama originali ir tinkama „Lexmark“ dažų kasetė.</p> <p>Pastaba: Jei dažų kasetė netinkama, įdėkite tinkamą.</p> <p>b Atspausdinkite dokumentą.</p> <p>Ar spaudiniuose matomos vertikalios tamsios juostos?</p>	<p>Pereikite prie 2 veiksmo.</p>	<p>Problema išspręsta.</p>
<p>2 veiksmas</p> <p>a Išimkite dažų kasetę ir vaizdo gavimo įtaisą.</p> <p>[spėjimas—Galima sugadinti: Nelaikykite vaizdo gavimo įtaiso tiesioginėje šviesoje ilgiau nei 10 minučių. Dėl ilgo buvimo šviesoje gali kilti spausdinimo kokybės problemų.</p> <p>[spėjimas—Galima sugadinti: Nelieskite fotolaidininko būgno po vaizdo gavimo įtaisu. Tai gali turėti neigiamos įtakos būsimų spausdinimo užduočių kokybei.</p> <p>b Įdėkite vaizdo gavimo įtaisą ir kasetę.</p> <p>c Atspausdinkite dokumentą.</p> <p>Ar spaudiniuose matomos vertikalios tamsios juostos?</p>	<p>Pereikite prie 3 veiksmo.</p>	<p>Problema išspręsta.</p>

Veiksmas	Taip	Ne
<p>3 veiksmas</p> <p>a Išimkite vaizdo gavimo įtaisą.</p> <p>[spėjimas—Galima sugadinti: Nelaikykite vaizdo gavimo įtaiso tiesioginėje šviesoje ilgiau nei 10 minučių. Dėl ilgo buvimo šviesoje gali kilti spausdinimo kokybės problemų.</p> <p>[spėjimas—Galima sugadinti: Nelieskite fotolaidininko būgno po vaizdo gavimo įtaisu. Tai gali turėti neigiamos įtakos būsimų spausdinimo užduočių kokybei.</p> <p>b Pašalinkite bet kokią pakuotės medžiagą, prilipusią prie vaizdo gavimo įtaiso.</p> <div data-bbox="402 646 776 1163" style="text-align: center;"> </div> <p>Pastaba: Būtinai pašalinkite bet kokį kliuvinį tarp elektrolizacijos veleno ir fotolaidininko būgno.</p> <p>c Įdėkite vaizdo gavimo įtaisą.</p> <p>d Atspausdinkite dokumentą.</p> <p>Ar spaudiniuose matomos vertikalios tamsios juostos?</p>	<p>Pereikite prie 4 veiksmo.</p>	<p>Problema išspręsta.</p>
<p>4 veiksmas</p> <p>a Patikrinkite, ar dešinės spausdintuvo pusės neapšviečia ryški šviesa ir, jei reikia, perstumkite spausdintuvą.</p> <p>b Atspausdinkite dokumentą.</p> <p>Ar spaudiniuose matomos vertikalios tamsios juostos?</p>	<p>Kreipkitės į klientų aptarnavimo skyrių.</p>	<p>Problema išspręsta.</p>

Vertikalios tamsios linijos

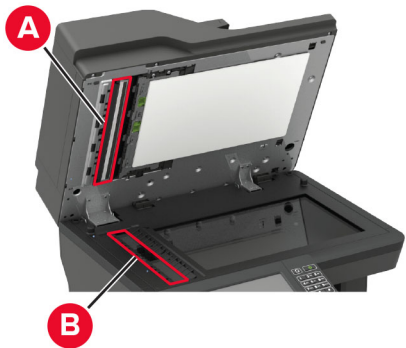
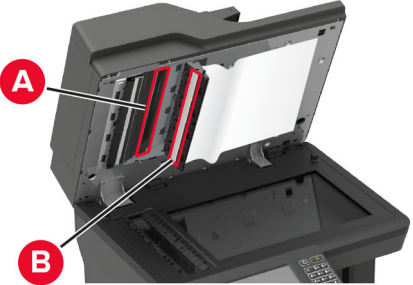

Pastaba: Prieš spręsdami problemą, atsispausdinkite spausdinimo kokybės testavimo puslapius. Valdymo skydelyje eikite į **Nustatymai > Trikčių šalinimas > Spausdinimo kokybės testavimo puslapiai**. Jei naudojate spausdintuvo modelį nejutikliniu ekranu, paspauskite , kad peržiūrėtumėte nustatymus.

Veiksmas	Taip	Ne
<p>1 veiksmas</p> <p>Naudodami tuščią popieriaus lapą automatiniame dokumentų tiekuvė (ADT) padarykite dvipusę kopiją.</p> <p>Ar spaudiniuose matomos vertikalios tamsios linijos arba dryžiai?</p>	Pereikite prie 2 veiksmo.	Eikite į 3 veiksmą.
<p>2 veiksmas</p> <p>Drėgnu, minkštu, pūkelių neturinčiu audiniu nuvalykite šias vietas:</p> <ul style="list-style-type: none"> • ADT stiklo tarpiklį (A) ir ADT stiklą (B);  <ul style="list-style-type: none"> • ADT stiklą (A) ir ADT stiklo tarpiklį (B) E durelėse.  <p>Ar spaudiniuose matomos vertikalios tamsios linijos arba dryžiai?</p>	Pereikite prie 3 veiksmo.	Problema išspręsta.

Veiksmas	Taip	Ne
<p>3 veiksmas</p> <p>a Priklausomai nuo savo operacinės sistemos popieriaus rūšį nurodykite „Spausdinimo parinktyse“ arba dialogo lange „Spausdinti“.</p> <p>Pastabos:</p> <ul style="list-style-type: none"> • Įsitikinkite, kad nustatymas atitinka įdėto popieriaus nustatymus. • Nustatymą galima pakeisti ir spausdintuvo valdymo skydelyje. Eikite į Nustatymai > Popierius > Dėklų konfigūracija > Popieriaus formatas / rūšis <p>b Atspausdinkite dokumentą.</p> <p>Ar spaudiniuose matomos vertikalios tamsios linijos arba dryžiai?</p>	Pereikite prie 4 veiksmo.	Problema išspręsta.
<p>4 veiksmas</p> <p>a Įdėkite popierių iš naujos pakuotės.</p> <p>Pastaba: Esant didelei drėgmei popierius ją sugeria. Iki naudodami, popierių laikykite originalioje pakuotėje.</p> <p>b Atspausdinkite dokumentą.</p> <p>Ar spaudiniuose matomos vertikalios tamsios linijos arba dryžiai?</p>	Pereikite prie 5 veiksmo.	Problema išspręsta.
<p>5 veiksmas</p> <p>a Išimkite ir vėl įdėkite vaizdo gavimo komplektą.</p> <p>Įspėjimas—Galima sugadinti: Saugokite vaizdo gavimo komplektą nuo tiesioginės šviesos. Dėl ilgo buvimo šviesoje gali kilti spausdinimo kokybės problemų.</p> <p>Įspėjimas—Galima sugadinti: Nelieskite fotolaidininko būgno po vaizdo gavimo komplektu. Tai gali turėti neigiamos įtakos būsimų spausdinimo užduočių kokybei.</p> <p>b Atspausdinkite dokumentą.</p> <p>Ar spaudiniuose matomos vertikalios tamsios linijos arba dryžiai?</p>	Kreipkitės į klientų aptarnavimo skyrių .	Problema išspręsta.

Vertikalios tamsios linijos arba dryžiai



Pastaba: Prieš spręsdami problemą, atspausdinkite spausdinimo kokybės bandymo puslapius. Valdymo skydelyje eikite į **Nustatymai > Trikčių šalinimas > Spausdinimo kokybės bandymo puslapiai**. Jei naudojate spausdintuvo modelį nejutikliniu ekranu, paspauskite , kad peržiūrėtumėte nustatymus.

Veiksmas	Taip	Ne
<p>1 veiksmas</p> <p>a Patikrinkite, ar spausdintuve naudojama originali ir tinkama „Lexmark“ dažų kasetė.</p> <p>Pastaba: Jei dažų kasetė netinkama, įdėkite tinkamą.</p> <p>b Atspausdinkite dokumentą.</p> <p>Ar spaudiniuose matomos vertikalios tamsios linijos arba dryžiai?</p>	Pereikite prie 2 veiksmo.	Problema išspręsta.
<p>2 veiksmas</p> <p>a Išimkite ir vėl įdėkite vaizdo gavimo įtaisą.</p> <p>[spėjimas—Galima sugadinti: Nelaikykite vaizdo gavimo įtaiso tiesioginėje šviesoje ilgiau nei 10 minučių. Dėl ilgo buvimo šviesoje gali kilti spausdinimo kokybės problemų.</p> <p>[spėjimas—Galima sugadinti: Nelieskite fotolaidininko būgno po vaizdo gavimo įtaisu. Tai gali turėti neigiamos įtakos būsimų spausdinimo užduočių kokybei.</p> <p>b Atspausdinkite dokumentą.</p> <p>Ar spaudiniuose matomos vertikalios tamsios linijos arba dryžiai?</p>	Pereikite prie 3 veiksmo.	Problema išspręsta.
<p>3 veiksmas</p> <p>a Pakeiskite vaizdo gavimo įtaisą.</p> <p>b Atspausdinkite dokumentą.</p> <p>Ar spaudiniuose matomos vertikalios tamsios linijos arba dryžiai?</p>	Kreipkitės į klientų aptarnavimo skyrių .	Problema išspręsta.

Vertikalūs tamsūs dryžiai su trūkstamais spaudmenimis

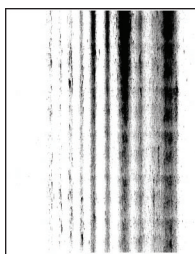

Pastaba: Prieš spręsdami problemą, atspausdinkite spausdinimo kokybės bandymo puslapius. Valdymo skydelyje eikite į **Nustatymai > Trikčių šalinimas > Spausdinimo kokybės bandymo puslapiai**. Jei naudojate spausdintuvo modelį nejutikliniu ekranu, paspauskite , kad peržiūrėtumėte nustatymus.

Veiksmai	Taip	Ne
<p>1 veiksmas</p> <p>a Išimkite vaizdo gavimo įtaisą.</p> <p>Įspėjimas—Galima sugadinti: Nelaikykite vaizdo gavimo įtaiso tiesioginėje šviesoje ilgiau nei 10 minučių. Dėl ilgo buvimo šviesoje gali kilti spausdinimo kokybės problemų.</p> <p>Įspėjimas—Galima sugadinti: Nelieskite fotolaidininko būgno po vaizdo gavimo įtaisu. Tai gali turėti neigiamos įtakos būsimų spausdinimo užduočių kokybei.</p> <p>b Pašalinkite bet kokią pakuotės medžiagą, prilipusią prie vaizdo gavimo įtaiso.</p> <div data-bbox="402 646 776 1176" data-label="Image"> </div> <p>Pastaba: Būtinai pašalinkite bet kokią kliuvinį tarp elektrolizacijos veleno ir fotolaidininko būgno.</p> <p>c Įdėkite vaizdo gavimo įtaisą.</p> <p>d Atspausdinkite dokumentą.</p> <p>Ar spaudiniuose matomi vertikalūs tamsūs dryžiai su trūkstamais spaudmenimis?</p>	<p>Pereikite prie 2 veiksmo.</p>	<p>Problema išspręsta.</p>
<p>2 veiksmas</p> <p>a Patikrinkite, ar spausdintuve naudojama originali ir tinkama „Lexmark“ dažų kasetė.</p> <p>Pastaba: Jei dažų kasetė netinkama, įdėkite tinkamą.</p> <p>b Atspausdinkite dokumentą.</p> <p>Ar spaudiniuose matomi vertikalūs tamsūs dryžiai su trūkstamais spaudmenimis?</p>	<p>Kreipkitės į klientų aptarnavimo skyrių.</p>	<p>Problema išspręsta.</p>

Pasikartojantys defektai



Pastaba: Prieš spręsdami problemą, atspausdinkite spausdinimo kokybės testavimo puslapius. Valdymo skydelyje eikite į **Nustatymai > Trikčių šalinimas > Spausdinimo kokybės testavimo puslapiai**. Jei naudojate spausdintuvo modelį nejutikliniu ekranu, paspauskite , kad peržiūrėtumėte nustatymus.

Veiksmas	Taip	Ne
<p>1 veiksmas</p> <p>Naudodamiesi spausdinimo kokybės testavimo puslapiais patikrinkite, ar atstumas tarp pasikartojančių defektų yra lygus kuriam nors iš šių:</p> <ul style="list-style-type: none"> • 96,8 mm (3,81 col.) • 47,8 mm (1,88 col.) • 28,5 mm (1,12 col.) <p>Ar atstumas tarp pasikartojančių defektų atitinka kurį nors iš šių matmenų?</p>	<p>Pereikite prie 2 veiksmo.</p>	<p>Įsidėmėję atstumą kreipkitės į klientų aptarnavimo skyrių.</p>
<p>2 veiksmas</p> <p>a Pakeiskite vaizdo gavimo įtaisą.</p> <p>b Atspausdinkite dokumentą.</p> <p>Ar matomi pasikartojantys defektai?</p>	<p>Kreipkitės į klientų aptarnavimo skyrių.</p>	<p>Problema išspręsta.</p>

Spausdinimo užduotys nespausdinamos

Veiksmas	Taip	Ne
<p>1 veiksmas</p> <p>a Dokumente, kurį bandote atspausdinti, atidarykite dialogo langą „Spausdinimas“ ir patikrinkite, ar pasirinkote tinkamą spausdintuvą.</p> <p>b Atspausdinkite dokumentą.</p> <p>Ar dokumentas spausdinamas?</p>	<p>Problema išspręsta.</p>	<p>Pereikite prie 2 veiksmo.</p>

Veiksmas	Taip	Ne
<p>2 veiksmas</p> <p>a Patikrinkite, ar spausdintuvas įjungtas.</p> <p>b Imkitės veiksmų, susijusių su visais ekrane rodomais klaidų pranešimais.</p> <p>c Atspausdinkite dokumentą.</p> <p>Ar dokumentas spausdinamas?</p>	Problema išspręsta.	Pereikite prie 3 veiksmo.
<p>3 veiksmas</p> <p>a Patikrinkite, ar veikia prievadai ir ar tvirtai prijungti laidai prie kompiuterio ir spausdintuvo. Norėdami gauti daugiau informacijos, žr sąrankos dokumentaciją, kurią gavote kartu su spausdintuvu.</p> <p>b Atspausdinkite dokumentą.</p> <p>Ar dokumentas spausdinamas?</p>	Problema išspręsta.	Pereikite prie 4 veiksmo.
<p>4 veiksmas</p> <p>a Išjunkite spausdintuvą, palaukite apie 10 sekundžių ir vėl jį įjunkite.</p> <p>b Atspausdinkite dokumentą.</p> <p>Ar dokumentas spausdinamas?</p>	Problema išspręsta.	Pereikite prie 5 veiksmo.
<p>5 veiksmas</p> <p>a Pašalinkite ir vėl įdiekite spausdinimo tvarkyklę.</p> <p>b Atspausdinkite dokumentą.</p> <p>Ar dokumentas spausdinamas?</p>	Problema išspręsta.	Kreipkitės į klientų aptarnavimo skyrių .

Spausdinama per lėtai

Veiksmas	Taip	Ne
<p>1 veiksmas</p> <p>Įsitikinkite, kad spausdintuvo laidas tvirtai prijungtas prie spausdintuvo ir kompiuterio, spausdinimo serverio, papildomos įrangos arba kito tinklo įrenginio.</p> <p>Ar spausdintuvas spausdina per lėtai?</p>	Pereikite prie 2 veiksmo.	Problema išspręsta.
<p>2 veiksmas</p> <p>a Įsitikinkite, kad spausdintuve nėra nustatytas Tylusis režimas. Pradžios ekrane palieskite Nustatymai > Įrenginys > Eksploatacija > Meniu „Konfigūracija“ > Įrenginio veiksenos > Tylusis režimas.</p> <p>b Atspausdinkite dokumentą.</p> <p>Ar spausdintuvas spausdina per lėtai?</p>	Pereikite prie 3 veiksmo.	Problema išspręsta.

Veiksmas	Taip	Ne
<p>3 veiksmas</p> <p>a Priklausomai nuo jūsų operacinės sistemos spausdinimo skiriamąją gebę nurodykite „Spausdinimo parinktyse“ arba dialogo lange „Spausdinti“.</p> <p>b Nustatykite 600 tšk./col. skiriamąją gebę.</p> <p>c Atspausdinkite dokumentą.</p> <p>Ar spausdintuvas spausdina per lėtai?</p>	<p>Pereikite prie 4 veiksmo.</p>	<p>Problema išspręsta.</p>
<p>4 veiksmas</p> <p>a Pradžios ekrane palieskite Nustatymai > Spausdinti > Kokybė > Spausdinimo skiriamoji geba.</p> <p>b Nustatykite 600 tšk./col. skiriamąją gebę.</p> <p>c Atspausdinkite dokumentą.</p> <p>Ar spausdintuvas spausdina per lėtai?</p>	<p>Pereikite prie 5 veiksmo.</p>	<p>Problema išspręsta.</p>
<p>5 veiksmas</p> <p>a Priklausomai nuo savo operacinės sistemos popieriaus rūšį nurodykite „Spausdinimo parinktyse“ arba dialogo lange „Spausdinti“.</p> <p>Pastabos:</p> <ul style="list-style-type: none"> • Įsitikinkite, kad nustatymas atitinka įdėto popieriaus nustatymus. • Nustatymą galima pakeisti ir spausdintuvo valdymo skydelyje. • Ant sunkesnio popieriaus spausdinama lėčiau. • Lėčiau gali būti spausdinama ir ant popieriaus, kuris yra siauresnis nei „Letter“, A4 ar „Legal“. <p>b Atspausdinkite dokumentą.</p> <p>Ar spausdintuvas spausdina per lėtai?</p>	<p>Pereikite prie 6 veiksmo.</p>	<p>Problema išspręsta.</p>
<p>6 veiksmas</p> <p>a Įsitikinkite, kad spausdintuvo nustatymai popieriaus tekstūrai ir svoriui tinka įdėtam popieriui.</p> <p>Pradžios ekrane palieskite Nustatymai > Popierius > Laikmenų konfigūracija > Laikmenų rūšys.</p> <p>Pastaba: Ant šiurkščios tekstūros ir didelio svorio popieriaus gali būti spausdinama lėčiau.</p> <p>b Atspausdinkite dokumentą.</p> <p>Ar spausdintuvas spausdina per lėtai?</p>	<p>Pereikite prie 7 veiksmo.</p>	<p>Problema išspręsta.</p>
<p>7 veiksmas</p> <p>Pašalinkite turimas užduotis.</p> <p>Ar spausdintuvas spausdina per lėtai?</p>	<p>Pereikite prie 8 veiksmo.</p>	<p>Problema išspręsta.</p>

Veiksmas	Taip	Ne
<p>8 veiksmas</p> <p>a Įsitinkite, kad spausdintuvas neperkaista.</p> <p>Pastabos:</p> <ul style="list-style-type: none"> Po ilgos spausdinimo užduoties leiskite spausdintuvui atvėsti. Laikykitės spausdintuvo laikymui rekomenduojamos aplinkos temperatūros. Norėdami gauti daugiau informacijos, žr. „Vietos spausdintuvui parinkimas“ 12 puslapyje. <p>b Atspausdinkite dokumentą.</p> <p>Ar spausdintuvas spausdina per lėtai?</p>	<p>Kreipkitės į klientų aptarnavimo skyrių.</p>	<p>Problema išspręsta.</p>

Dažų tamsumo koregavimas

- 1 Pradžios ekrane palieskite **Nustatymai > Spausdinti > Kokybė**.
- 2 Meniu „Dažų tamsumas“ pakoreguokite nustatymą.

Užduotis spausdinama ne iš to dėklo arba ne ant to popieriaus

Veiksmas	Taip	Ne
<p>1 veiksmas</p> <p>a Patikrinkite, ar spausdinate ant tinkamo popieriaus.</p> <p>b Atspausdinkite dokumentą.</p> <p>Ar dokumentas atspausdintas ant tinkamo popieriaus?</p>	<p>Pereikite prie 2 veiksmo.</p>	<p>Įdėkite tinkamo formato ir rūšies popierių.</p>
<p>2 veiksmas</p> <p>a Priklausomai nuo savo operacinės sistemos popieriaus formatą ir rūšį nurodykite „Spausdinimo parinktyse“ arba dialogo lange „Spausdinti“.</p> <p>Pastaba: Nustatymus galima pakeisti ir spausdintuvo valdymo skydelyje. Eikite į:</p> <p>Nustatymai > Popierius > Dėklų konfigūracija > Popieriaus formatas / rūšis</p> <p>b Įsitinkite, kad nustatymai atitinka įdėto popieriaus nustatymus.</p> <p>c Atspausdinkite dokumentą.</p> <p>Ar dokumentas atspausdintas ant tinkamo popieriaus?</p>	<p>Problema išspręsta.</p>	<p>Pereikite prie 3 veiksmo.</p>
<p>3 veiksmas</p> <p>a Patikrinkite, ar dėklai susieti.</p> <p>Norėdami gauti daugiau informacijos, žr. „Dėklų susiejimas“ 38 puslapyje.</p> <p>b Atspausdinkite dokumentą.</p> <p>Ar dokumentas atspausdintas iš tinkamo dėklo?</p>	<p>Problema išspręsta.</p>	<p>Kreipkitės į klientų aptarnavimo skyrių.</p>

Nespausdinami konfidencialūs ir kiti turimi dokumentai

Veiksmas	Taip	Ne
<p>1 veiksmas</p> <p>a Valdymo skydelyje patikrinkite, ar dokumentai rodomi sąrašė Turimos užduotys.</p> <p>Pastaba: Jei dokumentų sąrašė nėra, juos atspausdinkite naudodamiesi parinktimis Spausdinti ir laikyti.</p> <p>b Atspausdinkite dokumentus.</p> <p>Ar dokumentai spausdinami?</p>	<p>Problema išspręsta.</p>	<p>Pereikite prie 2 veiksmo.</p>
<p>2 veiksmas</p> <p>Spausdinimo užduotyje gali būti formatavimo klaida ar neteisingi duomenys.</p> <ul style="list-style-type: none"> • Pašalinkite spausdinimo užduotį ir išsiųskite ją dar kartą. • Jei norite spausdinti PDF failus, sukurkite naują failą ir atspausdinkite dokumentus. <p>Ar dokumentai spausdinami?</p>	<p>Problema išspręsta.</p>	<p>Pereikite prie 3 veiksmo.</p>
<p>3 veiksmas</p> <p>Jei spausdinate iš interneto, spausdintuvus keleto užduočių pavadinimus gali nuskaityti kaip besidubliuojančius.</p> <p>„Windows“ naudotojams</p> <p>a Atidarykite dialogo langą „Spausdinimo parinktys“.</p> <p>b Ašelėje „Spausdinti ir laikyti“ spustelėkite Naudoti „Spausdinti ir laikyti“, po to spustelėkite Laikyti pasikartojančius dokumentus.</p> <p>c Įveskite PIN kodą ir išsaugokite pakeitimus.</p> <p>d Išsiųskite spausdinimo užduotį.</p> <p>„Macintosh“ naudotojams</p> <p>a Kiekvieną užduotį išsaugokite ir pavadinkite skirtingai.</p> <p>b Atskirai išsiųskite užduotį.</p> <p>Ar dokumentai spausdinami?</p>	<p>Problema išspręsta.</p>	<p>Pereikite prie 4 veiksmo.</p>
<p>4 veiksmas</p> <p>a Pašalinkite keletą turimų užduočių, kad atlaisvintumėte vietas spausdintuvo atmintyje.</p> <p>b Atspausdinkite dokumentus.</p> <p>Ar dokumentai spausdinami?</p>	<p>Problema išspręsta.</p>	<p>Pereikite prie 5 veiksmo.</p>
<p>5 veiksmas</p> <p>a Spausdintuve pridėkite atminties.</p> <p>b Atspausdinkite dokumentus.</p> <p>Ar dokumentai spausdinami?</p>	<p>Problema išspręsta.</p>	<p>Kreipkitės į klientų aptarnavimo skyrių.</p>

Spausdintuvas nereaguoja

Veiksmas	Taip	Ne
<p>1 veiksmas Patikrinkite, ar maitinimo laidas įjungtas į elektros lizdą.</p> <p> DĖMESIO—GALIMA SUSIŽALOTI: Norėdami išvengti gaisro ar elektros smūgio pavojaus, prijunkite maitinimo laidą prie tinkamos nominaliosios srovės ir tinkamai įžeminto elektros lizdo, kuris yra šalia įrenginio ir lengvai pasiekiamas.</p> <p>Ar spausdintuvas reaguoja?</p>	Problema išspręsta.	Pereikite prie 2 veiksmo.
<p>2 veiksmas Patikrinkite, ar elektros lizdas nėra išjungtas jungikliu arba pertraukikliu.</p> <p>Ar elektros lizdas nėra išjungtas jungikliu arba pertraukikliu?</p>	Įjunkite jungiklį arba iš naujo nustatykite pertraukiklį.	Pereikite prie 3 veiksmo.
<p>3 veiksmas Patikrinkite, ar spausdintuvas įjungtas.</p> <p>Ar spausdintuvas įjungtas?</p>	Pereikite prie 4 veiksmo.	Įjunkite spausdintuvą.
<p>4 veiksmas Patikrinkite, ar spausdintuvas neveikia miego arba užmigdymo režimu.</p> <p>Ar spausdintuvas veikia miego arba užmigdymo režimu?</p>	Paspauskite įjungimo mygtuką, kad pažadintumėte spausdintuvą.	Pereikite prie 5 veiksmo.
<p>5 veiksmas Patikrinkite, ar spausdintuvą ir kompiuterį jungiantys laidai įkišti į tinkamus prievadus.</p> <p>Ar laidai įkišti į tinkamus prievadus?</p>	Pereikite prie 6 veiksmo.	Įkiškite laidus į tinkamus prievadus.
<p>6 veiksmas Išjunkite spausdintuvą, įdėkite papildomą aparatinę įrangą ir vėl jį įjunkite. Norėdami gauti daugiau informacijos, žr. dokumentaciją, kurią gavote kartu su papildoma įranga.</p> <p>Ar spausdintuvas reaguoja?</p>	Problema išspręsta.	Pereikite prie 7 veiksmo.
<p>7 veiksmas Įdiekite tinkamą spausdinimo tvarkyklę.</p> <p>Ar spausdintuvas reaguoja?</p>	Problema išspręsta.	Pereikite prie 8 veiksmo.
<p>8 veiksmas Išjunkite spausdintuvą, palaukite apie 10 sekundžių ir vėl jį įjunkite.</p> <p>Ar spausdintuvas reaguoja?</p>	Problema išspręsta.	Kreipkitės į klientų aptarnavimo skyrių .

Nepavyksta nuskaityti atmintuko

Veiksmas	Taip	Ne
<p>1 veiksmas Patikrinkite, ar spausdintuvas tuo metu neatlieka kitos spausdinimo, kopijavimo, nuskaitymo ar faksogramos siuntimo užduoties.</p> <p>Ar spausdintuvas pasiruošęs?</p>	Pereikite prie 2 veiksmo.	Palaukite, kol spausdintuvas baigs apdoroti kitą užduotį.
<p>2 veiksmas Patikrinkite, ar atmintukas yra palaikomas. Norėdami gauti daugiau informacijos, žr. „Palaikomi atmintukai ir failų tipai“ 50 puslapyje.</p> <p>Ar atmintukas palaikomas?</p>	Pereikite prie 3 veiksmo.	Įkiškite palaikomą atmintuką.
<p>3 veiksmas</p> <p>a Patikrinkite, ar USB lizdas veikia. Norėdami gauti daugiau informacijos, žr. „USB jungties įgalinimas“ 273 puslapyje.</p> <p>b Išimkite ir vėl įkiškite atmintuką.</p> <p>Ar spausdintuvas atpažįsta atmintuką?</p>	Problema išspręsta.	Kreipkitės į klientų aptarnavimo skyrių .

USB jungties įgalinimas

Pradžios ekrane palieskite **Nustatymai > Tinklas / prievadai > USB > Įgalinti USB jungtį**.

Tinklo ryšio problemos

Nepavyksta atidaryti įtaisytojo interneto serverio (EWS)

Veiksmas	Taip	Ne
<p>1 veiksmas Patikrinkite, ar spausdintuvas įjungtas.</p> <p>Ar spausdintuvas įjungtas?</p>	Pereikite prie 2 veiksmo.	Įjunkite spausdintuvą.
<p>2 veiksmas Įsitikinkite, kad spausdintuvo IP adresas yra teisingas.</p> <p>Pastabos:</p> <ul style="list-style-type: none"> IP adresą pasižiūrėkite pradžios ekrane. IP adresas rodomas kaip keturi taškais atskirtų skaičių rinkiniai, pavyzdžiui, 123.123.123.123. <p>Ar spausdintuvo IP adresas teisingas?</p>	Pereikite prie 3 veiksmo.	Adreso lauke įrašykite teisingą spausdintuvo IP adresą.

Veiksmas	Taip	Ne
<p>3 veiksmas</p> <p>Patikrinkite, ar naudojate palaikomą naršyklę:</p> <ul style="list-style-type: none"> • „Internet Explorer“ 11 ar naujesnę versiją; • „Microsoft Edge“ • „Safari“ 6 ar naujesnę versiją; • Google Chrome™ 32 ar naujesnę versiją; • „Mozilla Firefox“ 24 ar naujesnę versiją. <p>Ar jūsų naršyklė palaikoma?</p>	Pereikite prie 4 veiksmo.	[diekite palaikomą naršyklę.
<p>4 veiksmas</p> <p>Patikrinkite, ar veikia tinklo ryšys.</p> <p>Ar veikia tinklo ryšys?</p>	Pereikite prie 5 veiksmo.	Kreipkitės į administratorių.
<p>5 veiksmas</p> <p>Išitikinkite, kad laidai yra tvirtai prijungti prie spausdintuvo ir spausdinimo serverio. Norėdami gauti daugiau informacijos, žr. dokumentaciją, kurią gavote kartu su spausdintuvu.</p> <p>Ar laidų jungtys prijungtos tvirtai?</p>	Pereikite prie 6 veiksmo.	Tvirtai prijunkite laidų jungtis.
<p>6 veiksmas</p> <p>Patikrinkite, ar išjungti įgaliojami interneto serveriai.</p> <p>Ar įgaliojami interneto serveriai išjungti?</p>	Pereikite prie 7 veiksmo.	Kreipkitės į administratorių.
<p>7 veiksmas</p> <p>Atidarykite įtaisytąjį interneto serverį (EWS)</p> <p>Ar įtaisytasis interneto serveris (EWS) atsidaro?</p>	Problema išspręsta.	Kreipkitės į klientų aptarnavimo skyrių .

Nepavyksta prijungti spausdintuvo prie „Wi-Fi“ tinklo

Veiksmas	Taip	Ne
<p>1 veiksmas</p> <p>Patikrinkite, ar elementas Aktyvus adapteris yra nustatytas į Automatiškai.</p> <p>Pradžios ekrane palieskite Nustatymai > Tinklas / prievadai > Trumpa tinklo informacija > Aktyvus adapteris > Automatiškai.</p> <p>Ar spausdintuvas gali prisijungti prie „Wi-Fi“ tinklo?</p>	Problema išspręsta.	Pereikite prie 2 veiksmo.
<p>2 veiksmas</p> <p>Patikrinkite, ar pasirinktas tinkamas „Wi-Fi“ tinklas.</p> <p>Pastaba: Kai kurie maršrutų parinktuvai gali bendrinti numatytąjį SSID.</p> <p>Ar jungiatės prie tinkamo „Wi-Fi“ tinklo?</p>	Eikite į 4 veiksmą.	Pereikite prie 3 veiksmo.

Veiksmas	Taip	Ne
<p>3 veiksmas Prisijunkite prie tinkamo „Wi-Fi“ tinklo. Norėdami gauti daugiau informacijos, žr. „Spausdintuvo prijungimas prie ‘Wi-Fi’ tinklo“ 167 puslapyje.</p> <p>Ar spausdintuvas gali prisijungti prie „Wi-Fi“ tinklo?</p>	<p>Problema išspręsta.</p>	<p>Pereikite prie 4 veiksmo.</p>
<p>4 veiksmas Patikrinkite belaidžio ryšio saugumo režimą. Pradžios ekrane palieskite Nustatymai > Tinklas / prievadai > Belaidis ryšys > Belaidžio ryšio saugumo režimas.</p> <p>Ar pasirinktas tinkamas belaidžio ryšio saugumo režimas?</p>	<p>Eikite į 6 veiksma.</p>	<p>Pereikite prie 5 veiksmo.</p>
<p>5 veiksmas Pasirinkite tinkamą belaidžio ryšio saugumo režimą.</p> <p>Ar spausdintuvas gali prisijungti prie „Wi-Fi“ tinklo?</p>	<p>Problema išspręsta.</p>	<p>Pereikite prie 6 veiksmo.</p>
<p>6 veiksmas Įsitikinkite, kad įvedėte teisingą tinklo slaptažodį. Pastaba: Atkreipkite dėmesį į slaptažodžio tarpus, skaičius ir didžiąsias raides.</p> <p>Ar spausdintuvas gali prisijungti prie „Wi-Fi“ tinklo?</p>	<p>Problema išspręsta.</p>	<p>Kreipkitės į klientų aptarnavimo skyrių.</p>

Spausdintuvo prijungimo tikrinimas

- 1 Pradžios ekrane palieskite **Nustatymai > Ataskaitos > Tinklas > Tinklo sąrankos puslapis**.
- 2 Patikrinę pirmąją tinklo sąrankos puslapio dalį patvirtinkite, kad būseną – prijungta.
 Jei tinklo būseną nėra prijungta, gali būti, kad nėra aktyvus vietinio tinklo (LAN) ryšio taškas arba neprijungtas ar sugadintas tinklo kabelis. Susisieki su administratoriumi, kad gautumėte pagalbą.

Papildomos aparatinės įrangos problemos

Nepavyksta aptikti papildomo vidinio įtaiso

Veiksmas	Taip	Ne
<p>1 veiksmas Išjunkite spausdintuvą, palaukite apie 10 sekundžių ir vėl jį įjunkite.</p> <p>Ar papildomas vidinis įtaisas veikia tinkamai?</p>	Problema išspręsta.	Pereikite prie 2 veiksmo.
<p>2 veiksmas Atsispausdinkite meniu nustatymų puslapį ir patikrinkite, ar papildomas vidinis įtaisas yra įdiegtų funkcijų sąrašė.</p> <p>Ar papildomas vidinis įtaisas yra meniu nustatymų puslapyje?</p>	Eikite į 4 veiksmą.	Pereikite prie 3 veiksmo.
<p>3 veiksmas Patikrinkite, ar papildomas vidinis įtaisas yra tinkamai įrengtas valdiklių plokštėje.</p> <p>a Išjunkite spausdintuvą ir ištraukite maitinimo laidą iš elektros lizdo.</p> <p>b Įsitikinkite, kad papildomas vidinis įtaisas yra įkištas į tinkamą valdiklių plokštės jungtį.</p> <p>c Įkiškite maitinimo laidą į elektros lizdą ir įjunkite spausdintuvą.</p> <p> DĖMESIO—GALIMA SUSIŽALOTI: Norėdami išvengti gaisro ar elektros smūgio pavojaus, prijunkite maitinimo laidą prie tinkamos nominaliosios srovės ir tinkamai įžeminto elektros lizdo, kuris yra šalia gaminio ir lengvai pasiekiamas.</p> <p>Ar papildomas vidinis įtaisas veikia tinkamai?</p>	Problema išspręsta.	Pereikite prie 4 veiksmo.
<p>4 veiksmas</p> <p>a Patikrinkite, ar papildomą vidinį įtaisą galima rasti spausdinimo tvarkyklėje.</p> <p>Pastaba: Jei reikia, spausdinimo tvarkyklėje rankiniu būdu pridėkite papildomą vidinį įtaisą, kad jis būtų prieinamas spausdinimo užduotims. Norėdami gauti daugiau informacijos, žr. „Galimos papildomos įrangos pridėjimas spausdinimo tvarkyklėje“ 319 puslapyje.</p> <p>b Iš naujo išsiųskite spausdinimo užduotį.</p> <p>Ar papildomas vidinis įtaisas veikia tinkamai?</p>	Problema išspręsta.	Kreipkitės į klientų aptarnavimo skyrių .

Aptiktas sugadintas atmintukas

Pabandykite atlikti vieną ar daugiau iš šių veiksmų:

- Pakeiskite sugadintą atmintuką.
- Norėdami ignoruoti pranešimą ir tęsti spausdinimą, spausdintuvo valdymo skydelyje pasirinkite **Tęsti**.
- Atšaukite šią spausdinimo užduotį.

Atmintuke ištekliams nepakanka laisvos vietos

Pabandykite atlikti vieną ar daugiau iš šių veiksmų:

- Jei norite pašalinti pranešimą ir tęsti spausdinimą, spausdintuvo valdymo skydelyje pasirinkite **Tęsti**.
- Iš atmintuko pašalinkite šriftus, makrokomandas ir kitus duomenis.
- Įdėkite didesnės talpos atmintuką.

Pastaba: Atsisiųsti šriftai ir makrokomandos, kurie anksčiau nebuvo išsaugoti atmintuke, pašalinami.

Aptiktas neformatuotas atmintukas

Pabandykite atlikti vieną ar daugiau iš šių veiksmų:

- Jei norite sustabdyti defragmentavimą ir tęsti spausdinimą, valdymo skydelyje pasirinkite **Tęsti**.
- Suformatuokite atmintuką.

Pastaba: Jei klaidos pranešimas išlieka, atmintukas gali būti sugadintas, todėl jį reikia pakeisti.

Problemos, susijusios su eksploataciniais reikmenimis

Pakeiskite kasetę, spausdintuvo regiono neatitiktis

Norėdami išspręsti šią problemą, įsigykite tinkamo regiono, kuris atitinka spausdintuvo regioną, kasetę arba įsigykite viso pasaulio regionams tinkančią kasetę.

- Pranešime pirmasis numeris po 42 nurodo spausdintuvo regioną.
- Pranešime antrasis numeris po 42 nurodo kasetės regioną.

Spausdintuvo ir dažų kasetės regionai

Regionas	Skaitinis kodas
Visame pasaulyje arba neapibrėžtas regionas	0
Šiaurės Amerika (Jungtinės Valstijos, Kanada)	1
Europos ekonominė erdvė, Vakarų Europa, Šiaurės šalys, Šveicarija	2
Azijos ir Ramiojo vandenyno regiono šalys	3
Lotynų Amerika	4
Likusi Europa, Artimieji Rytai, Afrika	5
Australija, Naujoji Zelandija	6
Netinkamas regionas	9

Pastaba: Jei norite rasti spausdintuvo ir dažų kasetės regionų nustatymus, atsispausdinkite spausdinimo kokybės testavimo puslapius. Spausdintuvo valdymo skydelyje eikite į: **Nustatymai > Trikčių šalinimas > Spausdinimo kokybės testavimo puslapiai**.

Ne „Lexmark“ eksploatacinė medžiaga

Spausdintuvus aptiko jame įdėtą ne „Lexmark“ eksploatacinę medžiagą arba dalį.

„Lexmark“ spausdintuvas geriausiai veikia, jei jame naudojamos originalios „Lexmark“ eksploatacinės medžiagos ir dalys. Trečiųjų šalių eksploatacinių medžiagų ar dalių naudojimas gali pakenkti spausdintuvo ir jo vaizdo gavimo komponentų efektyvumui, patikimumui arba naudojimui trukmei.

Visi gyvavimo ciklo indikatoriai yra skirti veikti naudojant „Lexmark“ eksploatacines medžiagas ir dalis, todėl naudojant trečiųjų šalių eksploatacines medžiagas ar dalis rezultatai gali būti neprognozuojami. Naudojant vaizdo gavimo komponentus ilgiau nei numatyta jų naudojimo trukmė, „Lexmark“ spausdintuvas ar susiję komponentai gali sugesti.

Įspėjimas—Galima sugadinti: Trečiųjų šalių eksploatacinių medžiagų ar dalių naudojimas gali turėti neigiamos įtakos garantijos taikymui. Jei spausdintuvas sugenda naudojant trečiųjų šalių eksploatacines medžiagas ar dalis, garantija gali būti netaikoma.

Jei prisiimate visą riziką ir spausdintuve toliau norite naudoti neoriginalias eksploatacines medžiagas ar dalis, spausdintuvo valdymo skydelyje vienu metu paspauskite ir 15 sekundžių laikykite nuspaudę **X** ir **#**.

Jei nenorite prisiimti šios rizikos, pašalinkite trečiųjų šalių eksploatacinę medžiagą arba dalį iš savo spausdintuvo ir įdėkite originalią „Lexmark“ eksploatacinę medžiagą arba dalį. Norėdami gauti daugiau informacijos, žr. [„Originalių 'Lexmark' dalių ir eksploatacinių reikmenų naudojimas“ 187 puslapyje](#).

Jei spausdintuvas nespausdina, vienu metu paspaudus ir 15 sekundžių palaikius **X** ir **#**, iš naujo nustatykite eksploatacinių medžiagų sunaudojimo skaitiklį.

- 1 Spausdintuvo valdymo skydelyje eikite į:
Nustatymai > Įrenginys > Techninė priežiūra > Meniu „Konfigūracija“ > Eksploatacinių medžiagų sunaudojimas ir skaitikliai
- 2 Pažymėkite dalį arba eksploatacinę medžiagą, kurią norite nustatyti iš naujo, ir pasirinkite **Pradėti**.
- 3 Perskaitykite įspėjamąjį pranešimą ir pasirinkite **Tęsti**.
- 4 Jei norite išvalyti pranešimą, vienu metu paspauskite ir 15 sekundžių palaikykite **X** ir **#**.

Pastaba: Jei eksploatacinių medžiagų sunaudojimo skaitiklių negalite nustatyti iš naujo, grąžinkite prekę į pirkimo vietą.

Popieriaus tiekimo problemos

Spausdinant vokas užsiklijuoja

Veiksmas	Taip	Ne
<p>1 veiksmas</p> <p>a Naudokite voką, kuris buvo laikomas sausoje aplinkoje.</p> <p>Pastaba: Spausdinant ant vokų, į kuriuos įsigėrę daug drėgmės, jų atlankai gali užsiklijuoti.</p> <p>b Išsiųskite spausdinimo užduotį.</p> <p>Ar spausdinant voką jis užsiklijuoja?</p>	Pereikite prie 2 veiksmo.	Problema išspręsta.

Veiksmas	Taip	Ne
<p>2 veiksmas</p> <p>a Patikrinkite, ar popieriaus rūšis yra „Vokas“. Spausdintuvo valdymo skydelyje eikite į: Nustatymai > Popierius > Déklų konfigūracija > Popieriaus formatas / rūšis</p> <p>b Išsiųskite spausdinimo užduotį.</p> <p>Ar spausdinant voką jis užsiklijuoja?</p>	<p>Kreipkitės į klientų aptarnavimo skyrių.</p>	<p>Problema išspręsta.</p>

Spausdinimas sudėstant neveikia

Veiksmas	Taip	Ne
<p>1 veiksmas</p> <p>a Valdymo skydelyje eikite į: Nustatymai > Spausdinimas > Išdėstymas > Sudėstyti</p> <p>b Palieskite Ijungta [1,2,1,2,1,2].</p> <p>c Atspausdinkite dokumentą.</p> <p>Ar dokumentas tinkamai sudėstomas?</p>	<p>Problema išspręsta.</p>	<p>Pereikite prie 2 veiksmo.</p>
<p>2 veiksmas</p> <p>a Dokumente, kurį bandote spausdinti, atidarykite dialogo langą „Spausdinimas“ ir pasirinkite Sudėstyti.</p> <p>b Atspausdinkite dokumentą.</p> <p>Ar dokumentas tinkamai sudėstomas?</p>	<p>Problema išspręsta.</p>	<p>Pereikite prie 3 veiksmo.</p>
<p>3 veiksmas</p> <p>a Sumažinkite spausdintinių puslapių skaičių.</p> <p>b Atspausdinkite dokumentą.</p> <p>Ar puslapiai sudėstyti tinkamai?</p>	<p>Problema išspręsta.</p>	<p>Kreipkitės į klientų aptarnavimo skyrių.</p>

Popierius užsiriečia



Pastaba: Prieš spręsdami problemą, atspausdinkite spausdinimo kokybės testavimo puslapius. Valdymo skydelyje eikite į **Nustatymai > Trikčių šalinimas > Spausdinimo kokybės testavimo puslapiai**. Jei naudojate spausdintuvo modelį nejutikliniu ekranu, paspauskite , kad peržiūrėtumėte nustatymus.

Veiksmas	Taip	Ne
<p>1 veiksmas</p> <p>a Patikrinkite, ar įdėtas popierius tinkamas.</p> <p>Pastaba: Jei popierius netinkamas, įdėkite tinkamą.</p> <p>b Atspausdinkite dokumentą.</p> <p>Ar popierius užsiritęs?</p>	<p>Pereikite prie 2 veiksmo.</p>	<p>Problema išspręsta.</p>
<p>2 veiksmas</p> <p>a Patikrinkite, ar spausdintuve naudojama originali ir tinkama „Lexmark“ dažų kasetė.</p> <p>Pastaba: Jei dažų kasetė netinkama, įdėkite tinkamą.</p> <p>b Atspausdinkite dokumentą.</p> <p>Ar popierius užsiritęs?</p>	<p>Pereikite prie 3 veiksmo.</p>	<p>Problema išspręsta.</p>
<p>3 veiksmas</p> <p>a Perkelkite kreiptuvus dėkle į įdėtam popieriui tinkamą padėtį.</p> <p>b Atspausdinkite dokumentą.</p> <p>Ar popierius užsiritęs?</p>	<p>Pereikite prie 4 veiksmo.</p>	<p>Problema išspręsta.</p>
<p>4 veiksmas</p> <p>a Priklausomai nuo savo operacinės sistemos popieriaus formatą ir rūšį nurodykite „Spausdinimo parinktyse“ arba dialogo lange „Spausdinti“.</p> <p>Pastabos:</p> <ul style="list-style-type: none"> • Įsitikinkite, kad nustatymai atitinka įdėto popieriaus nustatymus. • Nustatymą galima pakeisti ir spausdintuvo valdymo skydelyje. Eikite į Nustatymai > Popierius > Dėklų konfigūracija > Popieriaus formatas / rūšis <p>b Atspausdinkite dokumentą.</p> <p>Ar popierius užsiritęs?</p>	<p>Pereikite prie 5 veiksmo.</p>	<p>Problema išspręsta.</p>
<p>5 veiksmas</p> <p>a Popierių išimkite, apverskite ir vėl įdėkite.</p> <p>b Atspausdinkite dokumentą.</p> <p>Ar popierius užsiritęs?</p>	<p>Pereikite prie 6 veiksmo.</p>	<p>Problema išspręsta.</p>
<p>6 veiksmas</p> <p>a Įdėkite popierių iš naujos pakuotės.</p> <p>Pastaba: Esant didelei drėgmei popierius ją sugeria. Kol nesate pasiruošę popieriaus naudoti, laikykite jį originalioje pakuotėje.</p> <p>b Atspausdinkite dokumentą.</p> <p>Ar popierius užsiritęs?</p>	<p>Kreipkitės į klientų aptarnavimo skyrių.</p>	<p>Problema išspręsta.</p>

Dėklų susiejimas neveikia

Veiksmas	Taip	Ne
<p>1 veiksmas</p> <p>a Patikrinkite, ar dėkluose yra tokio paties formato ir rūšies popierius.</p> <p>b Patikrinkite, ar tinkamai nustatyti popieriaus kreiptuvai.</p> <p>c Atspausdinkite dokumentą.</p> <p>Ar dėklai tinkamai susieti?</p>	Problema išspręsta.	Pereikite prie 2 veiksmo.
<p>2 veiksmas</p> <p>a Valdymo skydelyje palieskite Nustatymai > Popierius > Dėklų konfigūracija > Popieriaus formatas / rūšis.</p> <p>b Popieriaus formato ir rūšies nustatymai turi atitikti į susietus dėklus įdėto popieriaus formatą ir rūšį.</p> <p>c Atspausdinkite dokumentą.</p> <p>Ar dėklai tinkamai susieti?</p>	Problema išspręsta.	Pereikite prie 3 veiksmo.
<p>3 veiksmas</p> <p>a Patikrinkite, ar parinktis Dėklų susiejimas yra nustatyta kaip Automatinis. Norėdami gauti daugiau informacijos, žr. „Dėklų susiejimas“ 38 puslapyje.</p> <p>b Atspausdinkite dokumentą.</p> <p>Ar dėklai tinkamai susieti?</p>	Problema išspręsta.	Kreipkitės į klientų aptarnavimo skyrių .

Popierius dažnai stringa

Veiksmas	Taip	Ne
<p>1 veiksmas</p> <p>a Išimkite dėklą.</p> <p>b Patikrinkite, ar tinkamai įdėtas popierius.</p> <p>Pastabos:</p> <ul style="list-style-type: none"> • Įsitikinkite, kad nustatyta tinkama popieriaus kreiptuvų padėtis. • Įsitikinkite, kad popieriaus pluoštas yra žemiau maksimalaus popieriaus užpildymo indikatorius. • Būtinai spausdinkite ant rekomenduojamo formato ir rūšies popieriaus. <p>c Įdėkite dėklą.</p> <p>d Atspausdinkite dokumentą.</p> <p>Ar dažnai pasitaiko popieriaus strigčių?</p>	Pereikite prie 2 veiksmo.	Problema išspręsta.

Veiksmas	Taip	Ne
<p>2 veiksmas</p> <p>a Valdymo skydelyje eikite į: Nustatymai > Popierius > Dėklų konfigūracija > Popieriaus formatas / rūšis</p> <p>b Nustatykite tinkamą popieriaus formatą ir rūšį.</p> <p>c Atspausdinkite dokumentą.</p> <p>Ar dažnai pasitaiko popieriaus strigčių?</p>	<p>Pereikite prie 3 veiksmo.</p>	<p>Problema išspręsta.</p>
<p>3 veiksmas</p> <p>a Įdėkite popierių iš naujos pakuotės.</p> <p>Pastaba: Esant didelei drėgmei popierius ją sugeria. Kol nesate pasiruošę popieriaus naudoti, laikykite jį originalioje pakuotėje.</p> <p>b Atspausdinkite dokumentą.</p> <p>Ar dažnai pasitaiko popieriaus strigčių?</p>	<p>Kreipkitės į klientų aptarnavimo skyrių.</p>	<p>Problema išspręsta.</p>

Užstrigę lapai neatspausdinami iš naujo

Veiksmas	Taip	Ne
<p>a Spausdintuvo valdymo skydelyje eikite į: Nustatymai > Įrenginys > Pranešimai > Turinio atkūrimas po strigčių</p> <p>b Meniu „Strigčių pagelbiklis“ pasirinkite Įjungta arba Automatiškai.</p> <p>c Atspausdinkite dokumentą.</p> <p>Ar užstrigę puslapiai atspausdinami iš naujo?</p>	<p>Problema išspręsta.</p>	<p>Kreipkitės į klientų aptarnavimo skyrių.</p>

Problemos siunčiant el. paštu

Nepavyksta išsiųsti el. laiškų

Veiksmas	Taip	Ne
<p>1 veiksmas</p> <p>Įsitikinkite, kad el. pašto SMTP nustatymai yra tinkamai sukonfigūruoti. Norėdami gauti daugiau informacijos, žr. „El. pašto SMTP nustatymų konfigūravimas“ 57 puslapyje.</p> <p>Ar galite išsiųsti el. laišką?</p>	Problema išspręsta.	Pereikite prie 2 veiksmo.
<p>2 veiksmas</p> <p>Įsitikinkite, kad naudojate teisingą slaptažodį. Priklausomai nuo jūsų el. pašto paslaugų teikėjo, naudokite paskyros slaptažodį, programos slaptažodį arba tapatumo nustatymo slaptažodį. Norėdami gauti daugiau informacijos, žr. „El. pašto SMTP nustatymų konfigūravimas“ 57 puslapyje.</p> <p>Ar galite išsiųsti el. laišką?</p>	Problema išspręsta.	Pereikite prie 3 veiksmo.
<p>3 veiksmas</p> <p>Įsitikinkite, kad spausdintuvas yra prijungtas prie tinklo, o tinklas yra prijungtas prie interneto.</p> <p>Ar galite išsiųsti el. laišką?</p>	Problema išspręsta.	Kreipkitės į klientų aptarnavimo skyrių .

Problemos siunčiant faksu

Nerodomas siuntėjo identifikavimo numeris

Pastaba: Šios instrukcijos taikomos tik spausdintuvams, kuriuose palaikomas analoginis faksimilinis ryšys. Norėdami gauti daugiau informacijos, žr. [„Fakso nustatymas spausdintuve“ 66 puslapyje](#).

Veiksmas	Taip	Ne
<p>Įgalinti siuntėjo identifikavimą</p> <p>Pradžios ekrane palieskite Nustatymai > Faksas > Faksimilinio ryšio sąranka > Faksogramų gavimo nustatymai > Administratoriaus valdymas > Įgalinti siuntėjo identifikavimą.</p> <p>Ar rodomas siuntėjo identifikavimo numeris?</p>	Problema išspręsta.	Kreipkitės į klientų aptarnavimo skyrių .

Nepavyksta išsiųsti arba priimti faksogramų naudojant analoginį faksimilinį ryšį

Veiksmas	Taip	Ne
<p>1 veiksmas</p> <p>Imkitės veiksmų, susijusių su visais ekrane rodomais klaidų pranešimais.</p> <p>Ar galite išsiųsti arba priimti faksogramą?</p>	Problema išspręsta.	Pereikite prie 2 veiksmo.
<p>2 veiksmas</p> <p>Patikrinkite, ar tvirtai prijungtos šių įrenginių laidų jungtys:</p> <ul style="list-style-type: none"> • telefono; • ragelio; • atsakiklio. <p>Ar galite išsiųsti arba priimti faksogramą?</p>	Problema išspręsta.	Pereikite prie 3 veiksmo.
<p>3 veiksmas</p> <p>Patikrinkite, ar girdimas rinkimo signalas.</p> <ul style="list-style-type: none"> • Paskambinkite fakso numeriu, kad patikrintumėte, ar jis tinkamai veikia. • Jei naudojate girdimo rinkimo signalo (On Hook Dial) funkciją, įjunkite garsį, kad patikrintumėte, ar išgirsite rinkimo signalą. <p>Ar girdite rinkimo signalą?</p>	Eikite į 5 veiksma.	Pereikite prie 4 veiksmo.
<p>4 veiksmas</p> <p>Patikrinkite sieninį telefono lizdą.</p> <p>a Įjunkite analoginės telefono linijos laidą tiesiai į sieninį lizdą.</p> <p>b Paklauskite, ar girdimas rinkimo signalas.</p> <p>c Jei negirdite rinkimo signalo, naudokite kitą telefono laidą.</p> <p>d Jei vis tiek negirdite rinkimo signalo, analoginės telefono linijos laidą įjunkite į kitą sieninį lizdą.</p> <p>e Jei išgirsite rinkimo signalą, spausdintuvą prijunkite prie to sieninio lizdo.</p> <p>Ar galite išsiųsti arba priimti faksogramą?</p>	Problema išspręsta.	Pereikite prie 5 veiksmo.

Veiksmas	Taip	Ne
<p>5 veiksmas</p> <p>Patikrinkite, ar spausdintuvas prijungtas prie analoginės telefono linijos paslaugos arba tinkamos skaitmeninės jungties.</p> <ul style="list-style-type: none"> • Jei naudojate skaitmeninio visuminių paslaugų tinklo (Integrated Services for Digital Network, ISDN) telefono ryšio paslaugą, prisijunkite prie ISDN terminalo adapterio analoginės telefono linijos prievado. Norėdami gauti daugiau informacijos, kreipkitės į ISDN paslaugos teikėją. • Jei naudojate skaitmeninę abonentų liniją (DSL), prisijunkite prie DSL filtro arba maršruto parinktuvo, kuris palaiko analoginio ryšio naudojimą. Norėdami gauti daugiau informacijos, kreipkitės į DSL paslaugos teikėją. • Jei naudojate privataus telefonų tinklo (PBX) telefono ryšio paslaugą, įsitikinkite, kad jungiate prie analoginio ryšio jungties PBX tinkle. Jei nei vieno iš išvardintųjų nėra, apsvarstykite galimybę įrengti analoginę telefono liniją, skirtą fakso aparatui. <p>Ar galite išsiųsti arba priimti faksogramą?</p>	<p>Problema išspręsta.</p>	<p>Pereikite prie 6 veiksmo.</p>
<p>6 veiksmas</p> <p>Laikinais atjunkite kitą įrangą ir išjunkite kitas telefono paslaugas.</p> <p>a Išjunkite tarp spausdintuvo ir telefono linijos esančią kitą įrangą (pvz., atsakiklius, kompiuterius, modemus ar telefono linijos dalytuvus).</p> <p>b Išjunkite skambučio laukimo ir balso pašto funkcijas. Norėdami gauti daugiau informacijos, kreipkitės į telefono ryšio įmonę.</p> <p>Ar galite išsiųsti arba priimti faksogramą?</p>	<p>Problema išspręsta.</p>	<p>Pereikite prie 7 veiksmo.</p>
<p>7 veiksmas</p> <p>Vienu metu nuskaitykite vieną dokumento originalo puslapį.</p> <p>a Surinkite fakso numerį.</p> <p>b Nuskenaukite dokumentą.</p> <p>Ar galite išsiųsti arba priimti faksogramą?</p>	<p>Problema išspręsta.</p>	<p>Kreipkitės į klientų aptarnavimo skyrių.</p>

Galima priimti, bet nepavyksta išsiųsti faksogramų naudojant analoginį faksimilinį ryšį

Veiksmas	Taip	Ne
<p>1 veiksmas Dokumento originalą tinkamai įdėkite į ADT dėklą arba padėkite ant skenerio stiklo.</p> <p>Ar galite siųsti faksogramas?</p>	Problema išspręsta.	Pereikite prie 2 veiksmo.
<p>2 veiksmas Tinkamai įdėkite sparčiosios nuorodos numerį.</p> <ul style="list-style-type: none"> • Patikrinkite, ar sparčiosios nuorodos numeris nustatytas telefono numeriui, kurį norite rinkti. • Telefono numerį surinkite ranka. <p>Ar galite siųsti faksogramas?</p>	Problema išspręsta.	Kreipkitės į klientų aptarnavimo skyrių .

Galima išsiųsti, bet nepavyksta priimti faksogramų naudojant analoginį faksimilinį ryšį

Veiksmas	Taip	Ne
<p>1 veiksmas Įsitinkinkite, kad popieriaus šaltinis netuščias.</p> <p>Ar galite gauti faksogramas?</p>	Problema išspręsta.	Pereikite prie 2 veiksmo.
<p>2 veiksmas Patikrinkite skambėjimo skaičiavimo delsos nustatymus. Pradžios ekrane palieskite Nustatymai > Faksas > Faksimilinio ryšio sąranka > Faksogramų gavimo nustatymai > Skambėjimai prieš atsiliepiant.</p> <p>Ar galite gauti faksogramas?</p>	Problema išspręsta.	Pereikite prie 3 veiksmo.
<p>3 veiksmas Jei spausdintuvas spausdina tuščius lapus, žr. „Tušti arba balti lapai“ 243 puslapyje.</p> <p>Ar galite gauti faksogramas?</p>	Problema išspręsta.	Kreipkitės į klientų aptarnavimo skyrių .

Nepavyksta nustatyti „etherFAX“

Veiksmas	Taip	Ne
<p>1 veiksmas Patikrinkite spausdintuvo jungtis.</p> <p>a Atsispausdinkite Tinklo sąrankos puslapį. Pradžios ekrane palieskite Nustatymai > Ataskaitos > Tinklas > Tinklo sąrankos puslapis.</p> <p>b Patikrinkite tinklo būseną.</p> <p>Ar spausdintuvas prijungtas prie tinklo?</p>	Eikite į 3 veiksmą.	Pereikite prie 2 veiksmo.
<p>2 veiksmas Įsitikinkite, kad spausdintuvas yra prijungtas prie tinklo, o tinklas yra prijungtas prie interneto.</p> <p>Ar galite nustatyti „etherFAX“?</p>	Problema išspręsta.	Pereikite prie 3 veiksmo.
<p>3 veiksmas Įsitikinkite, kad „etherFAX“ nustatytas tinkamai. Norėdami gauti daugiau informacijos, žr. „Faksimilinio ryšio funkcijos nustatymas naudojant 'etherFAX'“ 69 puslapyje.</p> <p>Ar galite nustatyti „etherFAX“?</p>	Problema išspręsta.	Eikite adresu https://www.etherfax.net/lexmark .

Nepavyksta išsiųsti arba priimti faksogramų naudojant „etherFAX“

Veiksmas	Taip	Ne
<p>1 veiksmas Įsitikinkite, kad spausdintuvas yra prijungtas prie tinklo, o tinklas yra prijungtas prie interneto.</p> <p>Ar galite išsiųsti arba priimti faksogramas naudodamiesi „etherFAX“?</p>	Problema išspręsta.	Pereikite prie 2 veiksmo.
<p>2 veiksmas</p> <p>a Pradžios ekrane palieskite Nustatymai > Faksas > Faksimilinio ryšio sąranka > Bendrieji fakso nustatymai.</p> <p>b Įsitikinkite, kad įvedėte teisingą fakso numerį.</p> <p>c Patikrinkite, ar parinktis Faksogramų siuntimas yra nustatyta kaip „etherFAX“.</p> <p>Ar galite išsiųsti arba priimti faksogramas naudodamiesi „etherFAX“?</p>	Problema išspręsta.	Pereikite prie 3 veiksmo.
<p>3 veiksmas Didelės apimties dokumentus padalinkite į mažesnio dydžio failus.</p> <p>Ar galite išsiųsti arba priimti faksogramas naudodamiesi „etherFAX“?</p>	Problema išspręsta.	Eikite adresu https://www.etherfax.net/lexmark .

Bloga faksogramų spausdinimo kokybė

Veiksmas	Taip	Ne
<p>1 veiksmas Įsitikinkite, kad nėra spausdinimo kokybės defektų. a Valdymo skydelyje palieskite Nustatymai > Triukčių šalinimas > Spausdinimo kokybės testavimo puslapiai. b Ištaisykite bet kokius spausdinimo kokybės defektus. Norėdami gauti daugiau informacijos, žr. „Prasta spausdinimo kokybė“ 243 puslapyje.</p> <p>Ar faksogramos spausdinimo kokybė patenkinama?</p>	<p>Problema išspręsta.</p>	<p>Pereikite prie 2 veiksmo.</p>
<p>2 veiksmas Sumažinkite gaunamų faksogramų perdavimo spartą. a Valdymo skydelyje palieskite Nustatymai > Faksas > Faksimilinio ryšio sąranka > Faksogramų gavimo nustatymai > Administratoriaus valdymas. b Meniu „Maksimali sparta“ pasirinkite mažesnę perdavimo spartą.</p> <p>Ar faksogramos spausdinimo kokybė patenkinama?</p>	<p>Problema išspręsta.</p>	<p>Kreipkitės į klientų aptarnavimo skyrių.</p>

Trūksta informacijos faksogramos antraštiniame lape

Veiksmas	Ne	Taip
<p>a Išjunkite spausdintuvą, palaukite apie 10 sekundžių ir vėl jį įjunkite. b Išsiųskite arba gaukite faksogramą.</p> <p>Ar trūksta informacijos faksogramos antraštiniame lape?</p>	<p>Problema išspręsta.</p>	<p>Kreipkitės į klientų aptarnavimo skyrių.</p>

nepavyksta išsiųsti faksogramos antraštinio lapo iš kompiuterio

Veiksmas	Taip	Ne
<p>1 veiksmas Įsitikinkite, kad spausdinimo tvarkyklė yra atnaujinta. Norėdami gauti daugiau informacijos, žr. „Spausdintuvo programinės įrangos diegimas“ 318 puslapyje. b Išsiųskite faksogramą.</p> <p>Ar galite išsiųsti faksogramos antraštinį lapą?</p>	<p>Problema išspręsta.</p>	<p>Pereikite prie 2 veiksmo.</p>

Veiksmas	Taip	Ne
<p>2 veiksmas</p> <p>a Dokumente, kurį bandote išsiųsti faksu, atidarykite dialogo langą Spausdinti.</p> <p>b Pasirinkę spausdintuvą, spustelėkite Savybės, Nuostatos, Parinktys arba Sąranka.</p> <p>c Spustelėkite Faksas ir išvalykite nustatymą Prieš siunčiant faksogramą visada rodyti nustatymus.</p> <p>d Išsiųskite faksogramą.</p> <p>Ar galite išsiųsti faksogramos antraštinį lapą?</p>	<p>Problema išspręsta.</p>	<p>Kreipkitės į klientų aptarnavimo skyrių.</p>

Skenavimo problemos

Nepavyksta nuskenuoti į kompiuterį

Veiksmas	Taip	Ne
<p>1 veiksmas</p> <p>Atlikite kopijavimo užduotį.</p> <p>Ar pavyko atlikti kopijavimo užduotį?</p>	<p>Eikite į 3 veiksmą.</p>	<p>Pereikite prie 2 veiksmo.</p>
<p>2 veiksmas</p> <p>a Išjunkite spausdintuvą, palaukite apie 10 sekundžių ir vėl jį įjunkite.</p> <p>b Nuskenuokite dokumentą.</p> <p>Ar galite nuskenuoti dokumentą į kompiuterį?</p>	<p>Problema išspręsta.</p>	<p>Pereikite prie 3 veiksmo.</p>
<p>3 veiksmas</p> <p>Patikrinkite spausdintuvo jungtis.</p> <p>a Atsispausdinkite Tinklo sąrankos puslapį. Valdymo skydelyje eikite į: Nustatymai > Ataskaitos > Tinklas > Tinklo sąrankos puslapis</p> <p>b Patikrinkite tinklo būseną.</p> <p>Ar spausdintuvas prijungtas prie tinklo?</p>	<p>Eikite į 5 veiksmą.</p>	<p>Pereikite prie 4 veiksmo.</p>
<p>4 veiksmas</p> <p>a Prijunkite spausdintuvą prie tinklo.</p> <p>b Nuskenuokite dokumentą.</p> <p>Ar galite nuskenuoti dokumentą į kompiuterį?</p>	<p>Problema išspręsta.</p>	<p>Pereikite prie 5 veiksmo.</p>

Veiksmas	Taip	Ne
<p>5 veiksmas</p> <p>a Įsitinkinkite, kad spausdintuvas ir kompiuteris yra prijungti prie to paties tinklo.</p> <p>b Nuskenaukite dokumentą.</p> <p>Ar galite nuskenuoti dokumentą į kompiuterį?</p>	<p>Problema išspręsta.</p>	<p>Kreipkitės į klientų aptarnavimo skyrių.</p>

Nepavyksta nuskenuoti į tinklo aplanką

Veiksmas	Taip	Ne
<p>1 veiksmas</p> <p>a Sukurkite tinklo aplanko sparčiąją nuorodą.</p> <p>b Nuskenaukite dokumentą naudodami sparčiąją nuorodą. Norėdami gauti daugiau informacijos, žr. „Nuskaitymas į tinklo aplanką“ 81 puslapyje.</p> <p>Ar galite nuskenuoti dokumentą ir išsaugoti jį tinklo aplanke?</p>	<p>Problema išspręsta.</p>	<p>Pereikite prie 2 veiksmo.</p>
<p>2 veiksmas</p> <p>Įsitinkinkite, kad tinklo aplanko kelias ir formatas yra teisingi. Pavyzdžiui, <code>//server_hostname/foldername/path</code>, kai <code>server_hostname</code> yra visas srities (FQDN) vardas arba IP adresas.</p> <p>Ar tinklo aplanko kelias ir formatas teisingi?</p>	<p>Pereikite prie 3 veiksmo.</p>	<p>Eikite į 4 veiksmą.</p>
<p>3 veiksmas</p> <p>Įsitinkinkite, kad turite rašymo teisę tinklo aplanke.</p> <p>Ar galite nuskenuoti dokumentą ir išsaugoti jį tinklo aplanke?</p>	<p>Problema išspręsta.</p>	<p>Pereikite prie 4 veiksmo.</p>

Veiksmas	Taip	Ne
<p>4 veiksmas</p> <p>Atnaujinkite tinklo aplanko sparčiąją nuorodą.</p> <p>a Atidarykite interneto naršyklę ir adreso lauke įveskite spausdintuvo IP adresą.</p> <p>Pastabos:</p> <ul style="list-style-type: none"> • Pradžios ekrane pasižiūrėkite spausdintuvo IP adresą. IP adresas rodomas kaip keturi taškais atskirtų skaičių rinkiniai, pavyzdžiui, 123.123.123.123. • Jei naudojate įgaliojimą serverį, laikinai jį išjunkite, kad galėtumėte tinkamai įkelti tinklalapį. <p>b Spustelėkite Sparčiosios nuorodos ir pasirinkite sparčiąją nuorodą.</p> <p>Pastaba: Jei jūsų sparčiosios nuorodos yra keleto tipų, pasirinkite Tinklo aplankas.</p> <p>c Lauke Bendrasis kelias įveskite tinklo aplanko kelią.</p> <p>Pastabos:</p> <ul style="list-style-type: none"> • Jei jūsų bendrasis kelias yra <code>\\server_hostname\foldername\path</code>, įveskite <code>//server_hostname/foldername/path</code>. • Įvesdami bendrąjį kelią įsitikinkite, kad naudojate dešininis brūkšnius. <p>d Meniu Tapatumo nustatymas pasirinkite tapatumo nustatymo būdą.</p> <p>Pastaba: Jei meniu elementas Tapatumo nustatymas yra nustatytas kaip „Naudoti priskirtąjį naudotojo vardą ir slaptažodį“, laukuose Naudotojo vardas ir Slaptažodis įveskite savo prisijungimo duomenis.</p> <p>e Spustelėkite Išsaugoti.</p> <p>Ar galite nuskenuoti dokumentą ir išsaugoti jį tinklo aplanke?</p>	<p>Problema išspręsta.</p>	<p>Pereikite prie 5 veiksmo.</p>
<p>5 veiksmas</p> <p>Įsitikinkite, kad spausdintuvas ir tinklo aplankas yra prijungti prie to paties tinklo.</p> <p>Ar galite nuskenuoti dokumentą ir išsaugoti jį tinklo aplanke?</p>	<p>Problema išspręsta.</p>	<p>Kreipkitės į klientų aptarnavimo skyrių.</p>

Iš dalies atspausdintos dokumento arba nuotraukos kopijos

Veiksmas	Taip	Ne
<p>1 veiksmas</p> <p>a Įsitikinkite, kad dokumentas ar nuotrauka yra padėti gerąja puse viršutiniame kairiajame skaitytuvo stiklo kampe.</p> <p>b Nukopijuokite dokumentą arba nuotrauką.</p> <p>Ar dokumentas arba nuotrauka nukopijuoti tinkamai?</p>	<p>Problema išspręsta.</p>	<p>Pereikite prie 2 veiksmo.</p>

Veiksmas	Taip	Ne
<p>2 veiksmas</p> <p>a Nustatykite popieriaus formatą pagal į dėklą įdėtą popierių.</p> <p>b Nukopijuokite dokumentą arba nuotrauką.</p> <p>Ar dokumentas arba nuotrauka nukopijuoti tinkamai?</p>	<p>Problema išspręsta.</p>	<p>Kreipkitės į klientų aptarnavimo skyrių.</p>

Prasta kopijavimo kokybė

Veiksmas	Taip	Ne
<p>1 veiksmas</p> <p>a Nuvalykite skaitytuvo ir ADT stiklą drėgnu, minkštu, pūkelių nepaliekančiu audiniu. Jei spausdintuve yra antras ADT stiklas, esantis ADT viduje, jį taip pat nuvalykite.</p> <p>Norėdami gauti daugiau informacijos, žr. „Skaitytuvo valymas“ 173 puslapyje.</p> <p>b Įsitinkite, kad dokumentas ar nuotrauka yra padėti gerąja puse viršutiniame kairiajame skaitytuvo stiklo kampe.</p> <p>c Nukopijuokite dokumentą arba nuotrauką.</p> <p>Ar kopijų kokybė patenkinama?</p>	<p>Problema išspręsta.</p>	<p>Pereikite prie 2 veiksmo.</p>
<p>2 veiksmas</p> <p>a Patikrinkite dokumento arba nuotraukos originalo kokybę.</p> <p>b Pakoreguokite nuskaitymo kokybės nustatymus.</p> <p>c Nukopijuokite dokumentą arba nuotrauką.</p> <p>Ar kopijų kokybė patenkinama?</p>	<p>Problema išspręsta.</p>	<p>Kreipkitės į klientų aptarnavimo skyrių.</p>

Vertikalūs tamsūs dryžiai spaudiniuose nuskaitant iš ADT

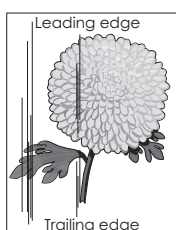
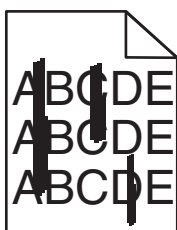

Veiksmas	Taip	Ne
<p>a Atidarykite skaitytuvo dangtį.</p> <p>b Drėgnu, minkštu, neturinčiu pūkelių audiniu nuvalykite ADT stiklą ir ADT stiklo tarpiklį.</p> <p>c Uždarykite skaitytuvo dangtį.</p> <p>d Nuskaitykite dokumentą.</p> <p>Ar nuskaitytuose dokumentuose matomi vertikalūs dryžiai?</p>	<p>Kreipkitės į klientų aptarnavimo skyrių.</p>	<p>Problema išspręsta.</p>

Nelygus vaizdas arba tekstas skenuojant iš ADT

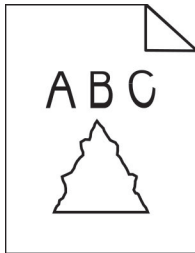

Veiksmas	Taip	Ne
<p>a Įdėkite į ADT 50 lapų švaraus, lygaus popieriaus. Pastaba: Lygus popierius padeda nuvalyti arba pašalinti dulkes ir kitas apnašas nuo ADT popieriaus tiekimo velenėlių.</p> <p>b Valdymo skydelyje paspauskite .</p> <p>c Į ADT įdėkite dokumento originalą.</p> <p>d Nuskenaukite dokumentą.</p> <p>Ar išvedinyje matyti nelygūs vaizdai arba tekstas?</p>	<p>Kreipkitės į klientų aptarnavimo skyrių.</p>	<p>Problema išspręsta.</p>

Nepavyko atlikti nuskaitymo užduoties

Veiksmas	Taip	Ne
<p>1 veiksmas Patikrinkite laidų jungtis.</p> <p>a Įsitikinkite, kad etherneto arba USB laidas tvirtai prijungtas prie kompiuterio ir spausdintuvo.</p> <p>b Iš naujo išsiųskite nuskaitymo užduotį.</p> <p>Ar pavyko atlikti nuskaitymo užduotį?</p>	<p>Problema išspręsta.</p>	<p>Pereikite prie 2 veiksmo.</p>
<p>2 veiksmas Patikrinkite failą, kurį norite nuskaityti.</p> <p>a Patikrinkite, ar paskirties aplanke nėra failo tokiu pačiu pavadinimu.</p> <p>b Įsitikinkite, kad dokumentas ar nuotrauka, kuriuos norite nuskaityti, nėra atidaryti kitoje programoje.</p> <p>c Iš naujo išsiųskite nuskaitymo užduotį.</p> <p>Ar pavyko atlikti nuskaitymo užduotį?</p>	<p>Problema išspręsta.</p>	<p>Pereikite prie 3 veiksmo.</p>
<p>3 veiksmas a Įsitikinkite, kad paskirties vietos konfigūracijos nustatymuose yra pažymėtas žymimasis langelis Papildyti laiko žyma arba Pakeisti esamą failą.</p> <p>b Iš naujo išsiųskite nuskaitymo užduotį.</p> <p>Ar pavyko atlikti nuskaitymo užduotį?</p>	<p>Problema išspręsta.</p>	<p>Kreipkitės į klientų aptarnavimo skyrių.</p>

Nepavyksta uždaryti skaitytuvo

Veiksmas	Taip	Ne
Pašalinkite kliuvinius, dėl kurių neužsidaro skaitytuvo dangtis. Ar skaitytuvo dangtis užsidaro tinkamai?	Problema išspręsta.	Kreipkitės į klientų aptarnavimo skyrių .

Nuskaitymas trunka per ilgai arba sustabdo kompiuterį

Veiksmas	Taip	Ne
Uždarykite visas programas, kurios trukdo nuskaityti. Ar nuskaitymas trunka per ilgai arba sustabdo kompiuterį?	Kreipkitės į klientų aptarnavimo skyrių .	Problema išspręsta.

Skaitytuvas nereaguoja

Veiksmas	Taip	Ne
<p>1 veiksmas</p> <p>a Patikrinkite, ar maitinimo laidas tinkamai prijungtas prie spausdintuvo ir įjungtas į elektros lizdą.</p> <p> DĖMESIO—GALIMA SUSIŽALOTI: Norėdami išvengti gaisro ar elektros smūgio pavojaus, prijunkite maitinimo laidą prie tinkamos nominaliosios srovės ir tinkamai įžeminto elektros lizdo, kuris yra šalia įrenginio ir lengvai pasiekiamas.</p> <p>b Nukopijuokite arba nuskaitykite dokumentą.</p> <p>Ar skaitytuvas reaguoja?</p>	Problema išspręsta.	Pereikite prie 2 veiksmo.
<p>2 veiksmas</p> <p>a Patikrinkite, ar spausdintuvas įjungtas.</p> <p>b Imkitės veiksmų, susijusių su visais ekrane rodomais klaidų pranešimais.</p> <p>c Nukopijuokite arba nuskaitykite dokumentą.</p> <p>Ar skaitytuvas reaguoja?</p>	Problema išspręsta.	Pereikite prie 3 veiksmo.
<p>3 veiksmas</p> <p>a Išjunkite spausdintuvą, palaukite apie 10 sekundžių ir vėl jį įjunkite.</p> <p>b Nukopijuokite arba nuskaitykite dokumentą.</p> <p>Ar skaitytuvas reaguoja?</p>	Problema išspręsta.	Kreipkitės į klientų aptarnavimo skyrių .

Skaitytuvo registracijos koregavimas

- Pradžios ekrane palieskite **Nustatymai > Įrenginys > Techninė priežiūra > Meniu „Konfigūracija“ > Skaitytuvo konfigūracija > Neautomatinė skaitytuvo registracija**.
- Meniu „Greitasis spausdinimo testas“ palieskite **Pradėti**.

3 Padėkite greitojo spausdinimo testo puslapį ant skaitytuvo stiklo ir palieskite **Skaitytuvo registracija**.

4 Meniu „Greitasis kopijavimo testas“ palieskite **Pradėti**.

5 Palyginkite greitojo kopijavimo testo puslapį su dokumento originalu.

Pastaba: Jei testo puslapio ir dokumento originalo paraštės skiriasi, pakoreguokite kairiąją ir viršutinę paraštes.

6 Kartokite [4 veiksmas](#) ir [5 veiksmas](#), kol greitojo kopijavimo testo puslapis atitiks dokumento originalą.

ADT registracijos koregavimas

1 Pradžios ekrane palieskite **Nustatymai > Įrenginys > Techninė priežiūra > Meniu „Konfigūracija“ > Skaitytuvo konfigūracija > Neautomatinė skaitytuvo registracija**.

2 Meniu „Greitasis spausdinimo testas“ palieskite **Pradėti**.

3 Į ADT dėklą įdėkite greitojo spausdinimo testo puslapį.

4 Palieskite **Priekinė ADT registracija** arba **Galinė ADT registracija**.

Pastabos:

- Norėdami sulygiuoti priekinę ADT registraciją, testo puslapį į ADT dėklą įdėkite gerąja puse aukštyn, pirma įdėdami trumpąjį kraštą.
- Norėdami sulygiuoti galinę ADT registraciją, testo puslapį į ADT dėklą įdėkite gerąja puse žemyn, pirma įdėdami trumpąjį kraštą.

5 Meniu „Greitasis kopijavimo testas“ palieskite **Pradėti**.

6 Palyginkite greitojo kopijavimo testo puslapį su dokumento originalu.

Pastaba: Jei testo puslapio ir dokumento originalo paraštės skiriasi, pakoreguokite horizontalią lygiuotę ir viršutinę paraštę.

7 Kartokite [5 veiksmas](#) ir [6 veiksmas](#), kol greitojo kopijavimo testo puslapis atitiks dokumento originalą.

Kreipimasis į klientų aptarnavimo skyrių

Prieš kreipdamiesi į klientų aptarnavimo skyrių įsitikinkite, kad žinote šią informaciją:

- kokia spausdintuvo problema;
- koks klaidos pranešimas;
- koks spausdintuvo modelio tipas ir serijos numeris.

Eikite adresu <http://support.lexmark.com>, kad gautumėte pagalbą elektroniniu paštu ar pokalbio metu arba kad bibliotekoje galėtumėte peržiūrėti vadovus, pagalbinius dokumentus, tvarkykles ir kitas siuntas.

Galima ir techninė pagalba telefonu. JAV arba Kanadoje skambinkite tel. 1-800-539-6275. Jei esate kitose šalyse ar regionuose, apsilankykite adresu <http://support.lexmark.com>.

Naujovimas ir perkėlimas

Aparatinė įranga

Galima papildoma vidinė įranga

- Atminties plokštės
 - DDR3 DIMM
 - Atmintukas
- Papildomos plokštės
 - Šriftų plokštės
 - Programinės aparatinės įrangos plokštės
 - Formos ir brūkšninis kodas
 - PRESCRIBE
 - IPDS
- Spausdintuvo standusis diskas
- Vidaus sprendimų prievadas
 - Lygiagrečiosios 1284-B sąsajos plokštė
 - RS-232C nuosekliosios sąsajos plokštė
 - Pluošto sąsajos plokštė
 - N8370 802.11a/b/g/n/ac belaidžio spausdinimo serverio sąsajos plokštė

Prieiga prie valdiklių plokštės

 **DĖMESIO—ELEKTROS SMŪGIO PAVOJUS:** Jei norite išvengti elektros smūgio pavojaus, kai bandote prieiti prie valdiklių plokštės arba įrenginėjate papildomą aparatinę įrangą ar atminties įtaisus jau būdami nustatę spausdintuvą, prieš vykdydami veiksmus išjunkite spausdintuvą ir ištraukite maitinimo laidą iš elektros lizdo. Jei prie spausdintuvo esate prijungę kokius nors kitus įrenginius, juos taip pat išjunkite ir atjunkite visus į spausdintuvą einančius kabelius.

- 1 Išjunkite spausdintuvą.
- 2 Ištraukite maitinimo laidą iš elektros lizdo, po to – iš spausdintuvo.
- 3 Plokščiuoju atsuktuvu atidarykite valdiklių plokštės prieigos dangtį.

Įspėjimas—Galima sugadinti: Valdiklių plokštės elektroninius komponentus gali lengvai pažeisti statinė elektra. Prieš liesdami valdiklių plokštės komponentus ar jungtis, palieskite metalinį spausdintuvo paviršių.

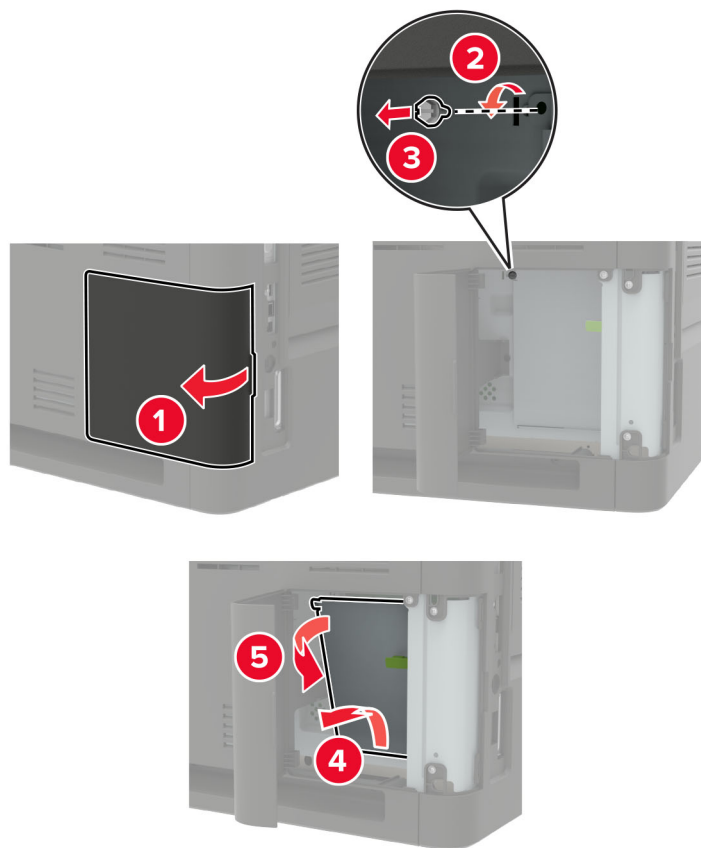

4 Įdėkite tinkamus papildomus vidinės įrangos įtaisus. Norėdami gauti daugiau informacijos, žr. dokumentaciją, kurią gavote kartu su papildoma įranga.

5 Uždarykite prieigos dangtį.

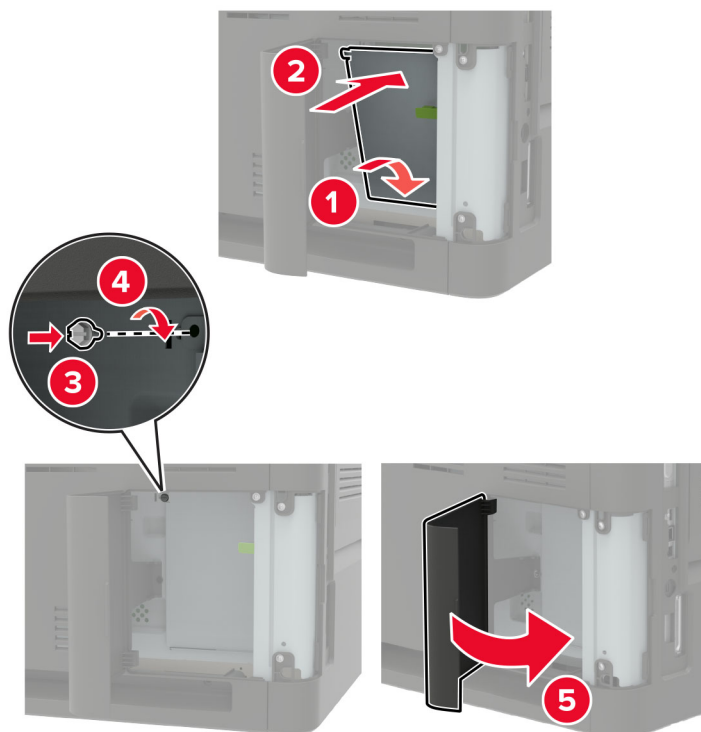

6 Maitinimo laidą prijunkite prie spausdintuvo ir įjunkite į elektros lizdą.

⚠ DĖMESIO—GALIMA SUSIŽALOTI: Norėdami išvengti gaisro ar elektros smūgio pavojaus, prijunkite maitinimo laidą prie tinkamos nominaliosios srovės ir tinkamai įžeminto elektros lizdo, kuris yra šalia gaminio ir lengvai pasiekiamas.

7 Įjunkite spausdintuvą.

Atminties plokštės įdėjimas

Pastaba: Šios instrukcijos taikomos tik DDR3 DIMM atminties plokštei.

⚠ DĖMESIO—ELEKTROS SMŪGIO PAVOJUS: Jei norite išvengti elektros smūgio pavojaus, kai bandote prieiti prie valdiklių plokštės arba įrenginėjate papildomą aparatinę įrangą ar atminties įtaisus jau būdami nustatę spausdintuvą, prieš vykdydami veiksmus išjunkite spausdintuvą ir ištraukite maitinimo laidą iš elektros lizdo. Jei prie spausdintuvo esate prijungę kokius nors kitus įrenginius, juos taip pat išjunkite ir atjunkite visus į spausdintuvą einančius kabelius.

1 Išjunkite spausdintuvą.

2 Ištraukite maitinimo laidą iš elektros lizdo, po to – iš spausdintuvo.

3 Plokščiuoju atsuktuvu atidarykite valdiklių plokštės prieigos dangtį.

Įspėjimas—Galima sugadinti: Valdiklių plokštės elektroninius komponentus gali lengvai pažeisti statinė elektra. Prieš liesdami valdiklių plokštės komponentus ar jungtis, palieskite metalinį spausdintuvo paviršių.

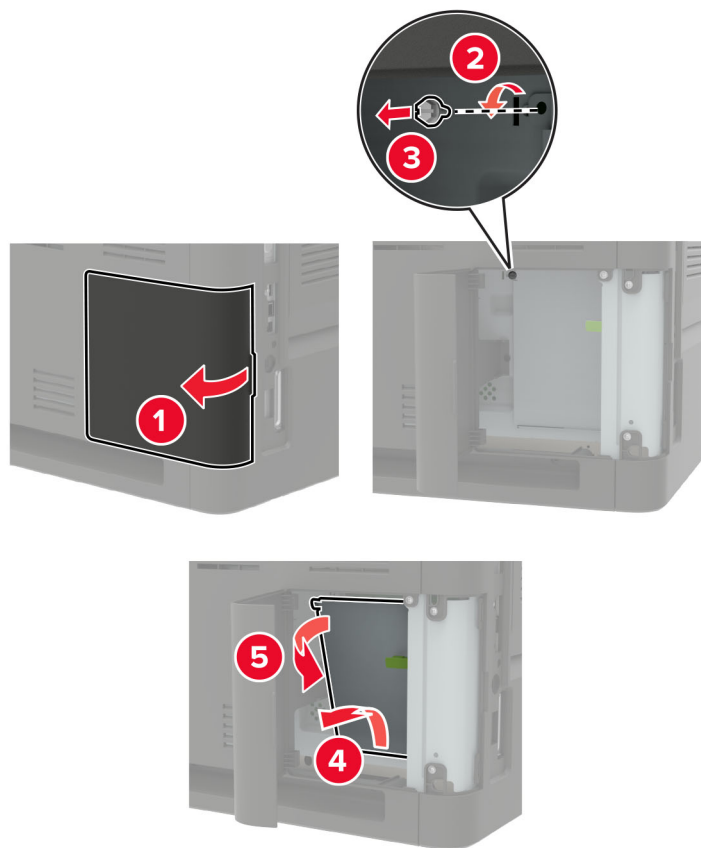

4 Išpakuokite atminties plokštę.

Įspėjimas—Galima sugadinti: Nelieskite sujungimo taškų palei plokštės kraštą.

5 Kiškite atminties plokštę, kol ji *užsifiksuos*.

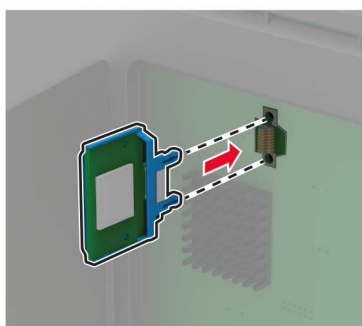

6 Uždarykite prieigos dangtį.

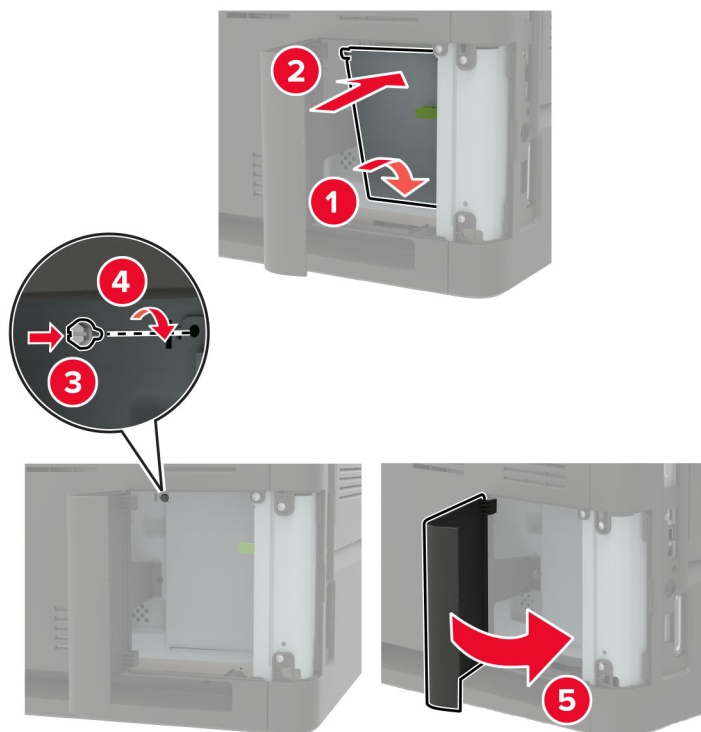

7 Maitinimo laidą prijunkite prie spausdintuvo ir įjunkite į elektros lizdą.

⚠ DĖMESIO—GALIMA SUSIŽALOTI: Norėdami išvengti gaisro ar elektros smūgio pavojaus, prijunkite maitinimo laidą prie tinkamos nominaliosios srovės ir tinkamai įžeminto elektros lizdo, kuris yra šalia gaminio ir lengvai pasiekiamas.

8 Įjunkite spausdintuvą.

Papildomos plokštės įdėjimas

Pastaba: Papildoma plokštė yra šriftų plokštė, programinės aparatinės įrangos plokštė arba atmintukas.

⚠ DĖMESIO—ELEKTROS SMŪGIO PAVOJUS: Jei norite išvengti elektros smūgio pavojaus, kai bandote prieiti prie valdiklių plokštės arba įrenginėjate papildomą aparatinę įrangą ar atminties įtaisus jau būdami nustatę spausdintuvą, prieš vykdydami veiksmus išjunkite spausdintuvą ir ištraukite maitinimo laidą iš elektros lizdo. Jei prie spausdintuvo esate prijungę kokius nors kitus įrenginius, juos taip pat išjunkite ir atjunkite visus į spausdintuvą einančius kabelius.

1 Išjunkite spausdintuvą.

2 Ištraukite maitinimo laidą iš elektros lizdo, po to – iš spausdintuvo.

3 Plokščiuoju atsuktuvu atidarykite valdiklių plokštės prieigos dangtį.

Įspėjimas—Galima sugadinti: Valdiklių plokštės elektroninius komponentus gali lengvai pažeisti statinė elektra. Prieš liesdami kokius nors komponentus ar jungtis, palieskite metalinį spausdintuvo paviršių.

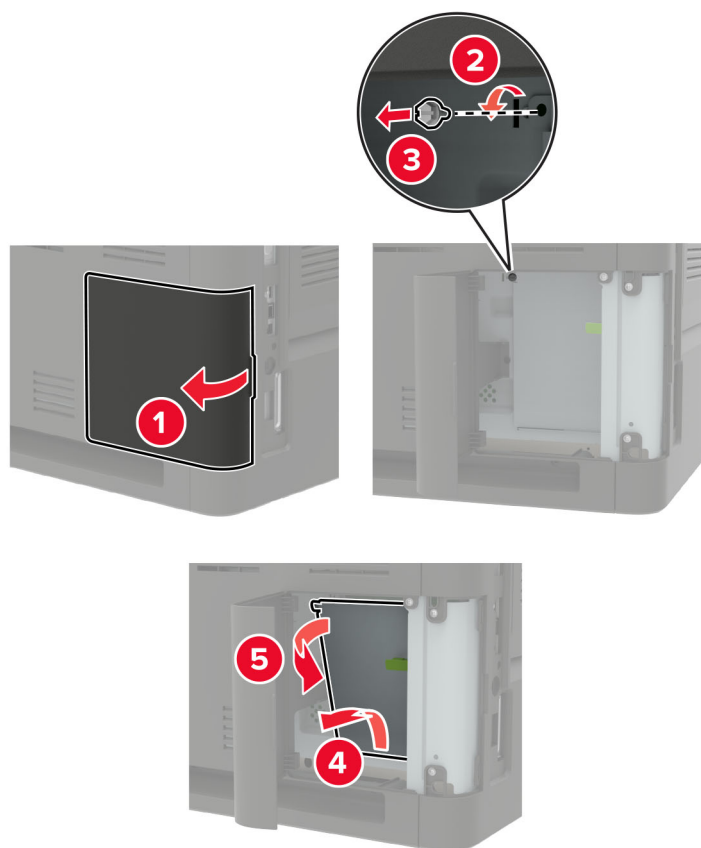

4 Išpakuokite papildomą plokštę.

Įspėjimas—Galima sugadinti: Nelieskite sujungimo taškų palei plokštės kraštą.

5 Stipriai įstumkite plokštę.

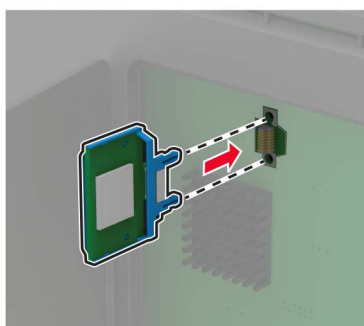

Pastaba: Plokštė visu prijungimo ilgiu turi liestis ir būti uždėta ant valdiklių plokštės.

Įspėjimas—Galima sugadinti: Netinkamas plokštės įdėjimas gali pažeisti ją ir valdiklių plokštę.

6 Uždarykite prieigos dangtį.

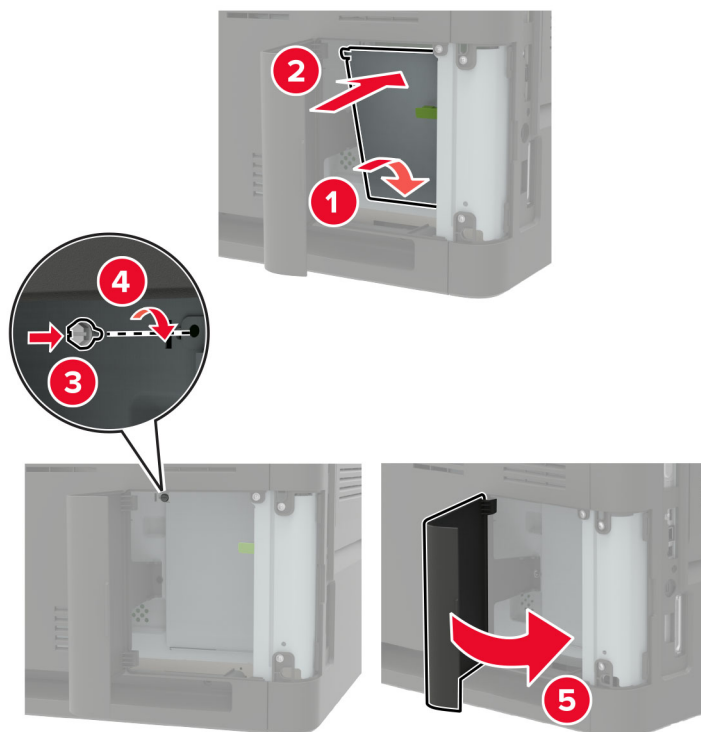

7 Maitinimo laidą prijunkite prie spausdintuvo ir įjunkite į elektros lizdą.

⚠ DĖMESIO—GALIMA SUSIŽALOTI: Norėdami išvengti gaisro ar elektros smūgio pavojaus, prijunkite maitinimo laidą prie tinkamos nominaliosios srovės ir tinkamai įžeminto elektros lizdo, kuris yra šalia gaminio ir lengvai pasiekiamas.

8 Įjunkite spausdintuvą.

Spausdintuvo standžiojo disko įrengimas

⚠ DĖMESIO—ELEKTROS SMŪGIO PAVOJUS: Jei norite išvengti elektros smūgio pavojaus, kai bandote prieiti prie valdiklių plokštės arba įrenginėjate papildomą aparatinę įrangą ar atminties įtaisus jau būdami nustatę spausdintuvą, prieš vykdydami veiksmus išjunkite spausdintuvą ir ištraukite maitinimo laidą iš elektros lizdo. Jei prie spausdintuvo esate prijungę kokius nors kitus įrenginius, juos taip pat išjunkite ir atjunkite visus į spausdintuvą einančius kabelius.

1 Išjunkite spausdintuvą.

2 Ištraukite maitinimo laidą iš elektros lizdo, po to – iš spausdintuvo.

3 Plokščiuoju atsuktuvu atidarykite valdiklių plokštės prieigos dangtį.

Įspėjimas—Galima sugadinti: Valdiklių plokštės elektroninius komponentus gali lengvai pažeisti statinė elektra. Prieš liesdami valdiklių plokštės komponentus ar jungtis, palieskite metalinį spausdintuvo paviršių.

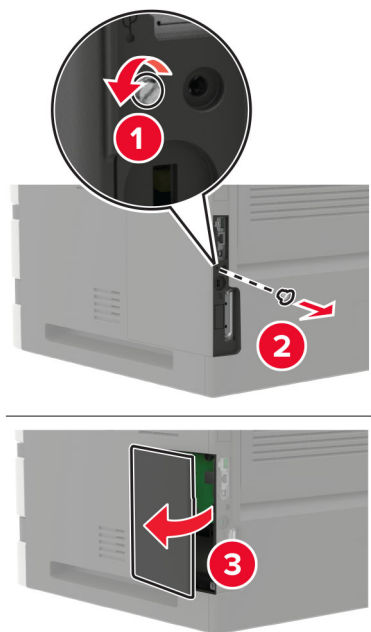

4 Išpakuokite standųjį diską.

5 Pritvirtinkite standųjį diską, tada prijunkite standžiojo disko sąsajos kabelį prie valdiklių plokštės.

Įspėjimas—Galima sugadinti: Nelieskite ir nespauskite standžiojo disko vidurio.

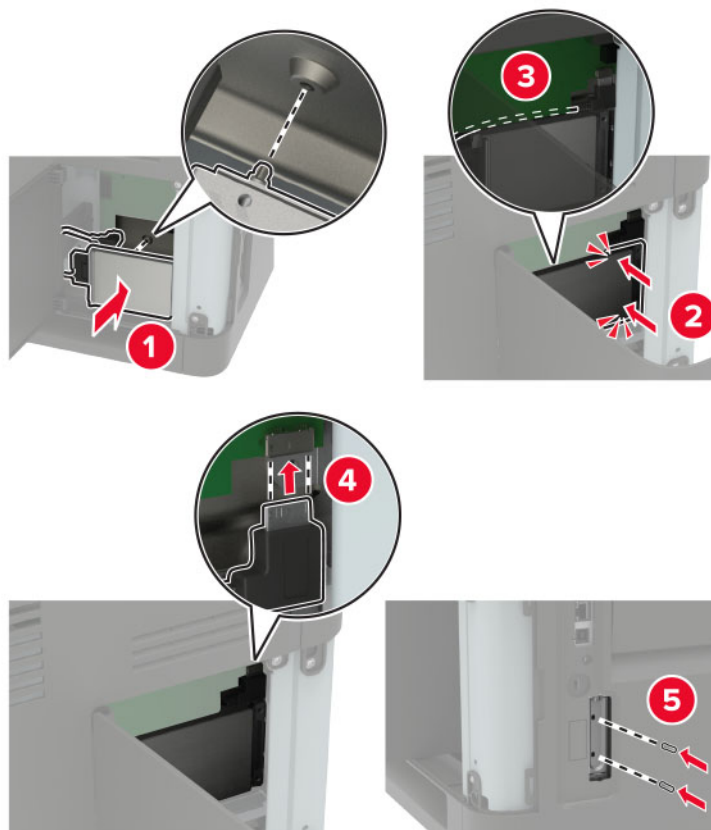

6 Uždarykite prieigos dangtį.

7 Maitinimo laidą prijunkite prie spausdintuvo ir įjunkite į elektros lizdą.

⚠ DĖMESIO—GALIMA SUSIŽALOTI: Norėdami išvengti gaisro ar elektros smūgio pavojaus, prijunkite maitinimo laidą prie tinkamos nominaliosios srovės ir tinkamai įžeminto elektros lizdo, kuris yra šalia gaminio ir lengvai pasiekiamas.

8 Įjunkite spausdintuvą.

Vidaus sprendimų prievado įrengimas

⚠ DĖMESIO—ELEKTROS SMŪGIO PAVOJUS: Jei norite išvengti elektros smūgio pavojaus, kai bandote prieiti prie valdiklių plokštės arba įrenginėjate papildomą aparatinę įrangą ar atminties įtaisus jau būdami nustatę spausdintuvą, prieš vykdydami veiksmus išjunkite spausdintuvą ir ištraukite maitinimo laidą iš elektros lizdo. Jei prie spausdintuvo esate prijungę kokius nors kitus įrenginius, juos taip pat išjunkite ir atjunkite visus į spausdintuvą einančius kabelius.

1 Išjunkite spausdintuvą ir ištraukite maitinimo laidą iš elektros lizdo.

2 Plokščiuoju atsuktuvu atidarykite valdiklių plokštės prieigos dangtį.

Įspėjimas—Galima sugadinti: Valdiklių plokštės elektroninius komponentus gali lengvai pažeisti statinė elektra. Prieš liesdami valdiklių plokštės komponentus ar jungtis, palieskite metalinį spausdintuvo paviršių.

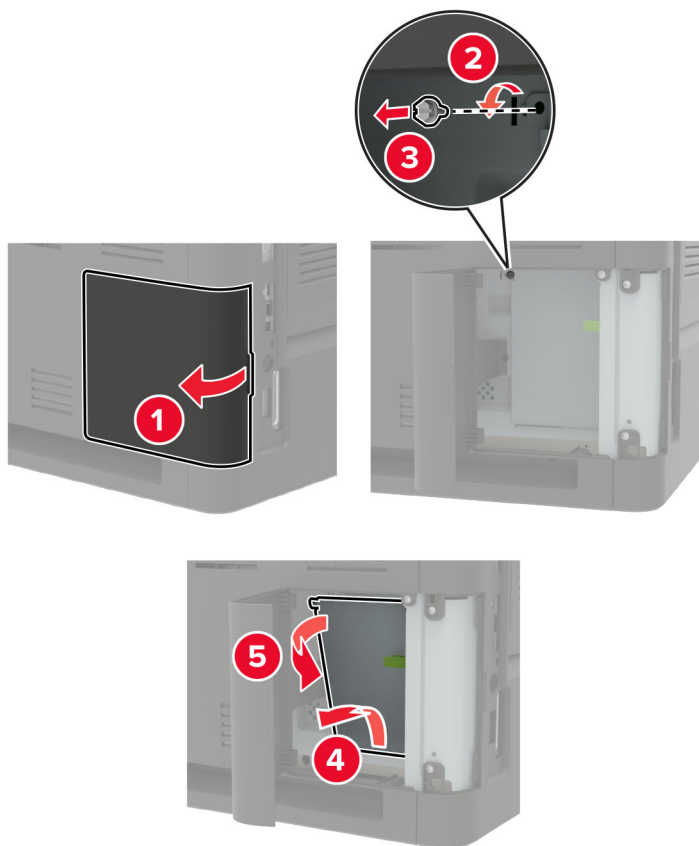

3 Išpakuokite vidaus sprendimų prievado (ISP) komplektą.

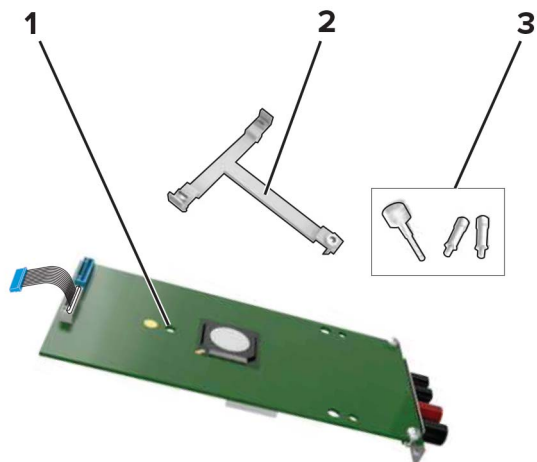

1.	ISP
2.	Tvirtinimo laikiklis
3.	Sparnuotosios veržlės

4 Jei reikia, išimkite spausdintuvo standujį diską.

5 Kiškite laikiklį į plokštę, kol jis *užsifiksuos*.

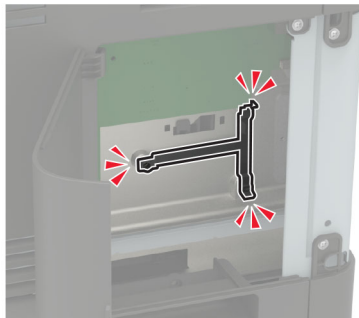
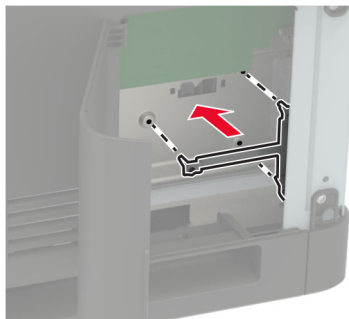

6 Pritvirtinkite ISP prie laikiklio.

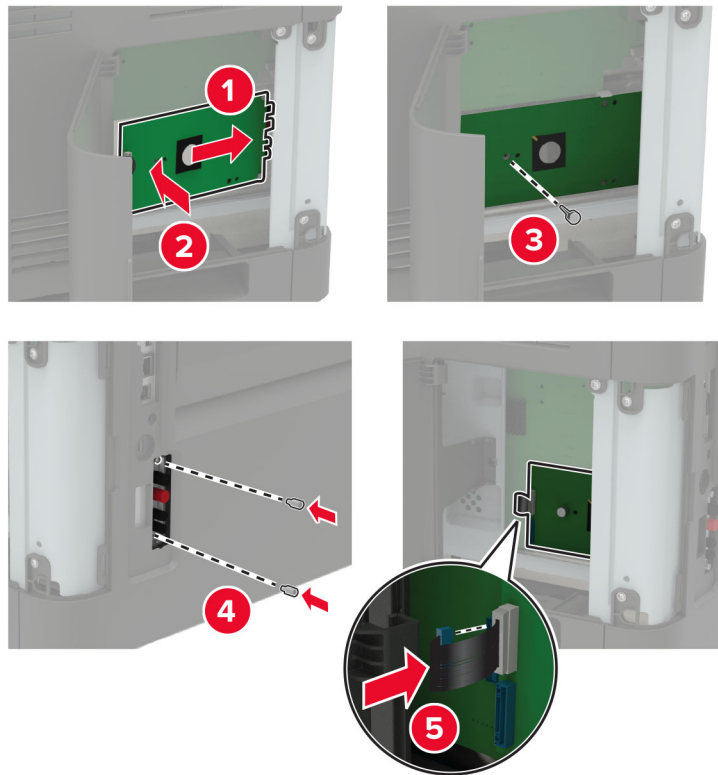

7 Jei reikia, prie ISP pritvirtinkite standųjį diską.

a Išimkite standžiojo disko laikiklį.

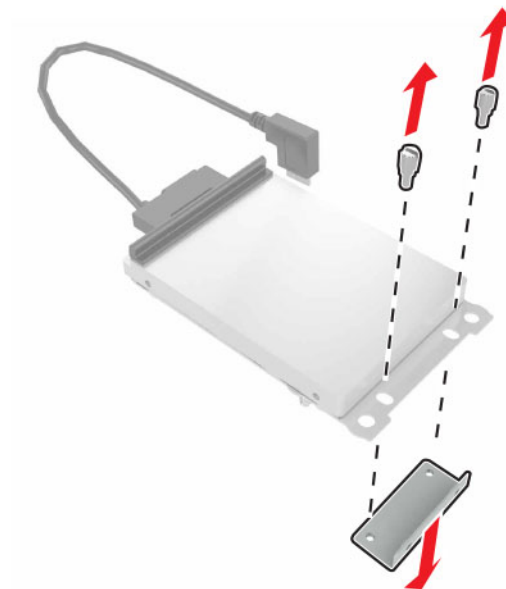

b Pritvirtinkite standųjį diską prie ISP.

[spėjimas—Galima sugadinti: Nelieskite ir nespauskite standžiojo disko vidurio.

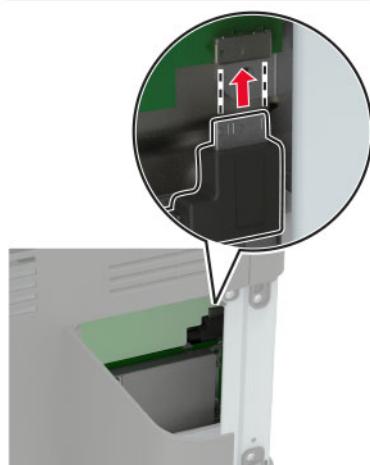
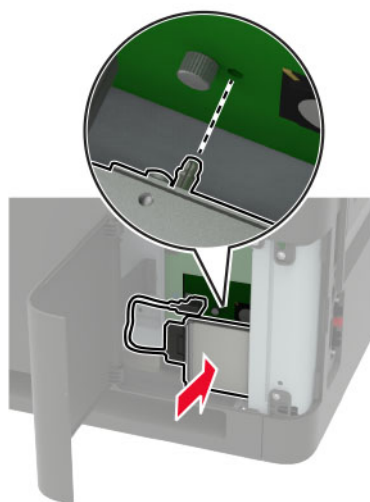

8 Uždarykite prieigos dangtį.

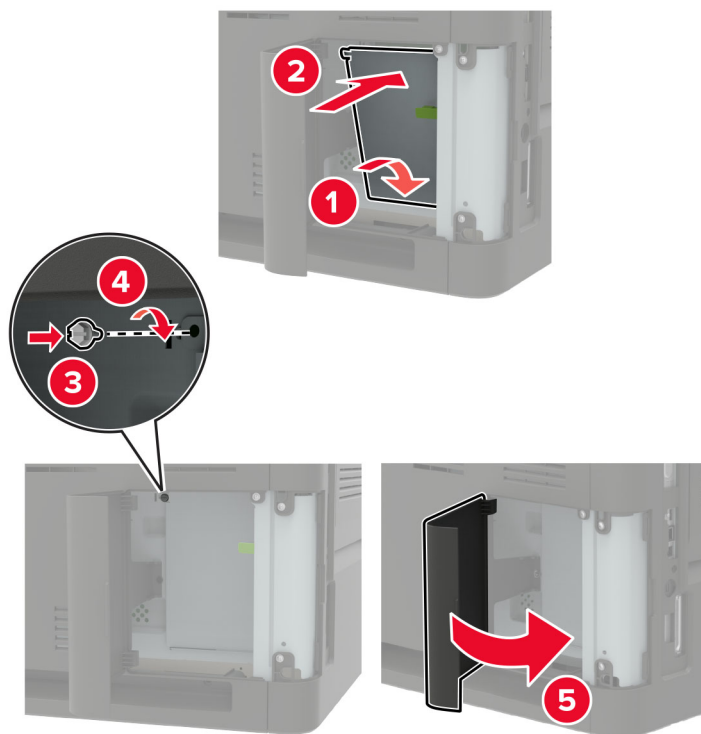

9 Įkiškite maitinimo laidą į elektros lizdą ir įjunkite spausdintuvą.

- ⚠ DĖMESIO—GALIMA SUSIŽALOTI:** Norėdami išvengti gaisro ar elektros smūgio pavojaus, prijunkite maitinimo laidą prie tinkamos nominaliosios srovės ir tinkamai įžeminto elektros lizdo, kuris yra šalia įrenginio ir lengvai pasiekiamas.

550 lapų dėklo įrengimas

- ⚠ DĖMESIO—ELEKTROS SMŪGIO PAVOJUS:** Jei norite išvengti elektros smūgio pavojaus, kai bandote prieiti prie valdiklių plokštės arba įrenginėjate papildomą aparatinę įrangą ar atminties įtaisus jau būdami nustatę spausdintuvą, prieš vykdydami veiksmus išjunkite spausdintuvą ir ištraukite maitinimo laidą iš elektros lizdo. Jei prie spausdintuvo esate prijungę kokius nors kitus įrenginius, juos taip pat išjunkite ir atjunkite visus į spausdintuvą einančius kabelius.
- ⚠ DĖMESIO—PASVYRIMO PAVOJUS:** Įprastame ar daugiafunkciame spausdintuve įrengiant vieną ar daugiau techninių galimybių gali prireikti ratukų pagrindo, baldo ar kitos funkcijos, kad būtų išvengta galimo su(si)žalojimo dėl įrenginio nestabilumo. Norėdami gauti daugiau informacijos apie palaikomas konfigūracijas, žr. www.lexmark.com/multifunctionprinters.

- 1 Išjunkite spausdintuvą.
- 2 Ištraukite maitinimo laidą iš elektros lizdo, po to – iš spausdintuvo.
- 3 Išpakuokite papildomą dėklą ir nuimkite visas pakuotės medžiagas.

Pastaba: Jei jau yra įdėta papildomų dėklų, prieš keldami spausdintuvą atlaisvinkite juos nuo spausdintuvo. Nebandykite tuo pačiu metu kelti ir spausdintuvo, ir dėklų.

- 4 Sulygiuokite spausdintuvą su papildomu dėklu ir leiskite spausdintuvą žemyn, kol jis *užsifiksuos*.

- ⚠ DĖMESIO—GALIMA SUSIŽALOTI:** Jei spausdintuvo svoris yra didesnis nei 20 kg (44 sv.), norint jį saugiai pakelti gali prireikti dviejų ar daugiau žmonių.

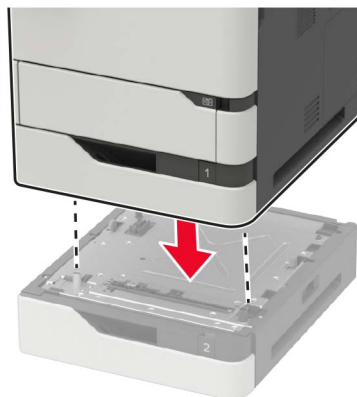

- 5 Maitinimo laidą prijunkite prie spausdintuvo ir įjunkite į elektros lizdą.

- ⚠ DĖMESIO—GALIMA SUSIŽALOTI:** Norėdami išvengti gaisro ar elektros smūgio pavojaus, prijunkite maitinimo laidą prie tinkamos nominaliosios srovės ir tinkamai įžeminto elektros lizdo, kuris yra šalia įrenginio ir lengvai pasiekiamas.

- 6 Įjunkite spausdintuvą.

Pridėkite dėklą spausdintuvo tvarkyklėje, kad jis būtų prieinamas spausdinimo užduotims. Norėdami gauti daugiau informacijos, žr. [„Galimos papildomos įrangos pridėjimas spausdinimo tvarkyklėje“ 319 puslapyje](#).

2100 lapų dėklo įrengimas

- ⚠ DĖMESIO—ELEKTROS SMŪGIO PAVOJUS:** Jei norite išvengti elektros smūgio pavojaus, kai bandote prieiti prie valdiklių plokštės arba įrenginėjate papildomą aparatinę įrangą ar atminties įtaisus jau būdami nustatę spausdintuvą, prieš vykdydami veiksmus išjunkite spausdintuvą ir ištraukite maitinimo laidą iš elektros lizdo. Jei prie spausdintuvo esate prijungę kokius nors kitus įrenginius, juos taip pat išjunkite ir atjunkite visus į spausdintuvą einančius kabelius.

- ⚠ DĖMESIO—PASVYRIMO PAVOJUS:** Įprastame ar daugiafunkciame spausdintuve įrengiant vieną ar daugiau techninių galimybių gali prireikti ratukų pagrindo, baldo ar kitos funkcijos, kad būtų išvengta galimo su(si)žalojimo dėl įrenginio nestabilumo. Norėdami gauti daugiau informacijos apie palaikomas konfigūracijas, žr. www.lexmark.com/multifunctionprinters.

- 1 Išjunkite spausdintuvą.
- 2 Ištraukite maitinimo laidą iš elektros lizdo, po to – iš spausdintuvo.
- 3 Išpakuokite dėklą ir nuimkite visas pakuotės medžiagas.

Pastaba: Jei jau yra įdėta papildomų dėklų, prieš keldami spausdintuvą atlaisvinkite juos nuo spausdintuvo. Nebandykite tuo pačiu metu kelti ir spausdintuvo, ir dėklą.

- 4 Įrenkite dėklą ant pagrindo su ratukais.

Pastaba: Įsitinkite, kad pagrindo ratukai yra užfiksuoti.

- ⚠ DĖMESIO—GALIMA SUSIŽALOTI:** Jei dėklo svoris yra didesnis nei 20 kg (44 sv.), norint jį saugiai pakelti gali prireikti dviejų ar daugiau žmonių.

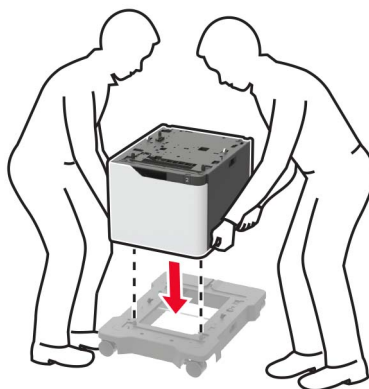

5 Sulygiuokite spausdintuvą su dėklu ir leiskite spausdintuvą žemyn, kol jis *užsifiksuos*.

 **DĖMESIO—GALIMA SUSIŽALOTI:** Jei spausdintuvo svoris yra didesnis nei 20 kg (44 sv.), norint jį saugiai pakelti gali prireikti dviejų ar daugiau žmonių.



6 Maitinimo laidą prijunkite prie spausdintuvo ir įjunkite į elektros lizdą.

⚠ DĖMESIO—GALIMA SUSIŽALOTI: Norėdami išvengti gaisro ar elektros smūgio pavojaus, prijunkite maitinimo laidą prie tinkamos nominaliosios srovės ir tinkamai įžeminto elektros lizdo, kuris yra šalia įrenginio ir lengvai pasiekiamas.

7 Įjunkite spausdintuvą.

Pridėkite dėklą spausdintuvo tvarkyklėje, kad jis būtų prieinamas spausdinimo užduotims. Norėdami gauti daugiau informacijos, žr. [„Galimos papildomos įrangos pridėjimas spausdinimo tvarkyklėje“ 319 puslapyje](#).

4-ių dėtuvų dokumentų skirstytuvo įrengimas

⚠ DĖMESIO—PASVYRIMO PAVOJUS: Įprastame ar daigiafunkciame spausdintuve įrengiant vieną ar daugiau techninių galimybių gali prireikti ratukų pagrindo, baldo ar kitos funkcijos, kad būtų išvengta galimo su(si)žalojimo dėl įrenginio nestabilumo. Norėdami gauti daugiau informacijos apie palaikomas konfigūracijas, žr. www.lexmark.com/multifunctionprinters.

- 1 Išjunkite spausdintuvą.
- 2 Ištraukite maitinimo laidą iš elektros lizdo, po to – iš spausdintuvo.
- 3 Išpakuokite dokumentų skirstytuvą.
- 4 Nuimkite viršutinį spausdintuvo dangtį.

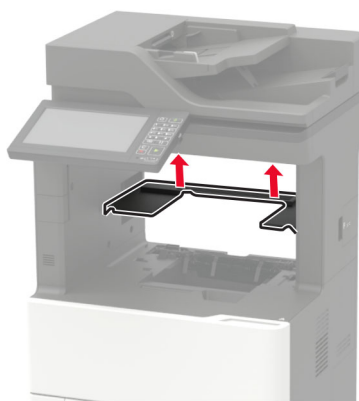

- 5 Dokumentų skirstytuvą įdėkite į spausdintuvą ir paspauskite žemyn, kad įsitikintumėte, ar jis gerai pritvirtintas prie spausdintuvo.

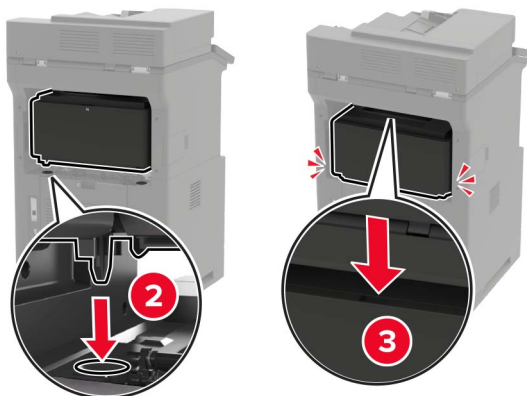

6 Maitinimo laidą prijunkite prie spausdintuvo ir įjunkite į elektros lizdą.

⚠ DĖMESIO—GALIMA SUSIŽALOTI: Norėdami išvengti gaisro ar elektros smūgio pavojaus, prijunkite maitinimo laidą prie tinkamos nominaliosios srovės ir tinkamai įžeminto elektros lizdo, kuris yra šalia įrenginio ir lengvai pasiekiamas.

7 Įjunkite spausdintuvą.

Pridėkite dokumentų skirstytuvą spausdintuvo tvarkyklėje, kad jis būtų prieinamas spausdinimo užduotims. Norėdami gauti daugiau informacijos, žr. „[Galimos papildomos įrangos pridėjimas spausdinimo tvarkyklėje](#)“ 319 puslapyje.

Ofsetinio krautuvo įrengimas

⚠ DĖMESIO—PASVYRIMO PAVOJUS: Įprastame ar daugiafunkciame spausdintuve įrengiant vieną ar daugiau techninių galimybių gali prireikti ratukų pagrindo, baldo ar kitos funkcijos, kad būtų išvengta galimo su(si)žalojimo dėl įrenginio nestabilumo. Norėdami gauti daugiau informacijos apie palaikomas konfigūracijas, žr. www.lexmark.com/multifunctionprinters.

1 Išjunkite spausdintuvą.

2 Ištraukite maitinimo laidą iš elektros lizdo, po to – iš spausdintuvo.

3 Išpakuokite ofsetinį krautuvą.

4 Nuimkite viršutinį spausdintuvo dangtį.

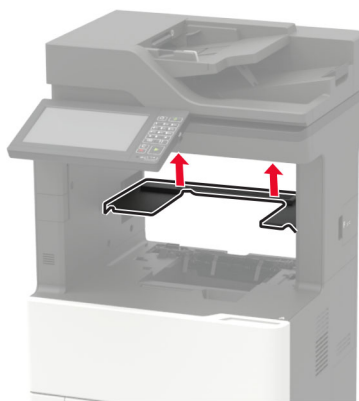

- 5 Ofsetinį krautuvą įdėkite į spausdintuvą ir paspauskite žemyn, kad įsitikintumėte, ar jis gerai pritvirtintas prie spausdintuvo.

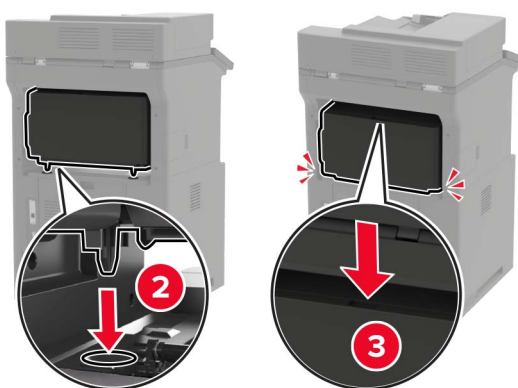

- 6 Maitinimo laidą prijunkite prie spausdintuvo ir įjunkite į elektros lizdą.

⚠ DĖMESIO—GALIMA SUSIŽALOTI: Norėdami išvengti gaisro ar elektros smūgio pavojaus, prijunkite maitinimo laidą prie tinkamos nominaliosios srovės ir tinkamai įžeminto elektros lizdo, kuris yra šalia įrenginio ir lengvai pasiekiamas.

- 7 Įjunkite spausdintuvą.

Pridėkite ofsetinį krautuvą spausdintuvo tvarkyklėje, kad jis būtų prieinamas spausdinimo užduotims atlikti. Norėdami gauti daugiau informacijos, žr. „Galimos papildomos įrangos pridėjimas spausdinimo tvarkyklėje“ 319 puslapyje.

Sąsagėlių segklis įrengimas

⚠ DĖMESIO—PASVYRIMO PAVOJUS: Įprastame ar daugiafunkciame spausdintuve įrengiant vieną ar daugiau techninių galimybių gali prireikti ratukų pagrindo, baldo ar kitos funkcijos, kad būtų išvengta galimo su(si)žalojimo dėl įrenginio nestabilumo. Norėdami gauti daugiau informacijos apie palaikomas konfigūracijas, žr. www.lexmark.com/multifunctionprinters.

- 1 Išjunkite spausdintuvą.
- 2 Ištraukite maitinimo laidą iš elektros lizdo, po to – iš spausdintuvo.
- 3 Išpakuokite sąsagėlių segiklį.

4 Nuimkite viršutinį spausdintuvo dangtį.

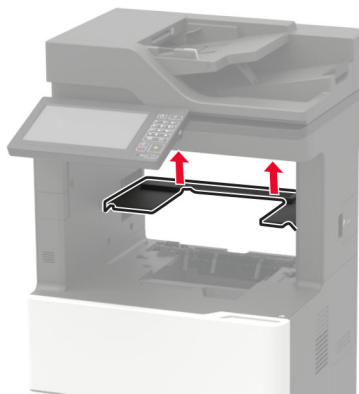

5 Šašagėlių segiklį įdėkite į spausdintuvą ir paspauskite žemyn, kad įsitikintumėte, ar jis gerai pritvirtintas prie spausdintuvo.

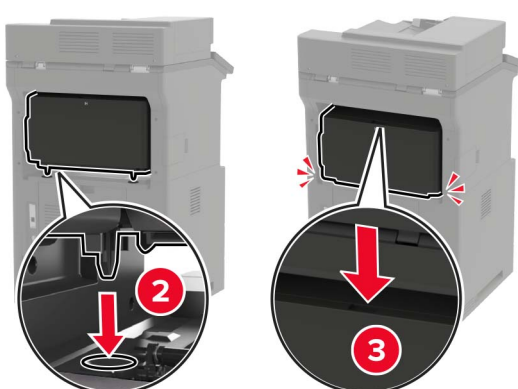

6 Maitinimo laidą prijunkite prie spausdintuvo ir įjunkite į elektros lizdą.

⚠ DĖMESIO—GALIMA SUSIŽALOTI: Norėdami išvengti gaisro ar elektros smūgio pavojaus, prijunkite maitinimo laidą prie tinkamos nominaliosios srovės ir tinkamai įžeminto elektros lizdo, kuris yra šalia įrenginio ir lengvai pasiekiamas.

7 Įjunkite spausdintuvą.

Pridėkite šašagėlių segiklį spausdintuvo tvarkyklėje, kad jis būtų prieinamas spausdinimo užduotims. Norėdami gauti daugiau informacijos, žr. [„Galimos papildomos įrangos pridėjimas spausdinimo tvarkyklėje“ 319 puslapyje](#).

Sąsagėlių, skylmušos įtaiso įrengimas

⚠ DĖMESIO—PASVYRIMO PAVOJUS: Įprastame ar daigiafunkciame spausdintuve įrengiant vieną ar daugiau techninių galimybių gali prireikti ratukų pagrindo, baldo ar kitos funkcijos, kad būtų išvengta galimo su(si)žalojimo dėl įrenginio nestabilumo. Norėdami gauti daugiau informacijos apie palaikomas konfigūracijas, žr. www.lexmark.com/multifunctionprinters.

- 1 Išjunkite spausdintuvą.
- 2 Ištraukite maitinimo laidą iš elektros lizdo, po to – iš spausdintuvo.
- 3 Išpakuokite sąsagėlių, skylmušos įtaisą.
- 4 Nuimkite viršutinį spausdintuvo dangtį.

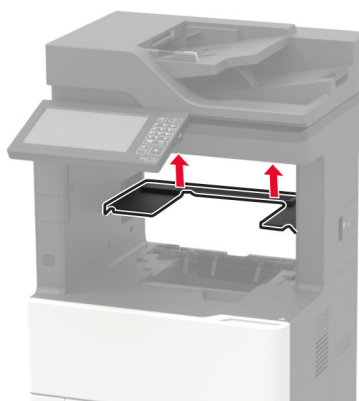

- 5 Apipavidalinimo įtaisą įdėkite į spausdintuvą ir paspauskite žemyn, kad įsitikintumėte, ar jis gerai pritvirtintas prie spausdintuvo.

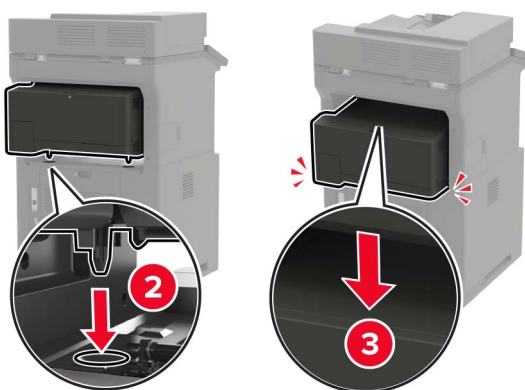

6 Maitinimo laidą prijunkite prie spausdintuvo ir įjunkite į elektros lizdą.



DĖMESIO—GALIMA SUSIŽALOTI: Norėdami išvengti gaisro ar elektros smūgio pavojaus, prijunkite maitinimo laidą prie tinkamos nominaliosios srovės ir tinkamai įžeminto elektros lizdo, kuris yra šalia įrenginio ir lengvai pasiekiamas.

7 Įjunkite spausdintuvą.

Pridėkite apipavidalinimo įtaisą spausdintuvo tvarkyklėje, kad jis būtų prieinamas spausdinimo užduotims. Norėdami gauti daugiau informacijos, žr. [„Galimos papildomos įrangos pridėjimas spausdinimo tvarkyklėje“ 319 puslapyje](#).

Programinė įranga

Palaikomos operacinės sistemos

Naudodamiesi programinės įrangos kompaktiniu disku galite įdiegti spausdintuvo programinę įrangą šiose operacinėse sistemose:

- „Windows 10“
- „Windows 8.1“
- „Windows Server 2012 R2“
- „Windows Server 2012“
- „Windows 7 SP1“
- „Windows Server 2008 R2 SP1“
- „Windows Server 2008 SP2“
- „Windows Vista SP2“
- „Mac OS X“ 10.7 ar naujesnė versija
- „Red Hat Enterprise Linux WS“
- „openSUSE Linux“
- „SUSE Linux Enterprise Server“
- „Debian GNU“/ „Linux“
- „Ubuntu“
- „Fedora“
- „IBM AIX“
- „Oracle Solaris SPARC“
- „Oracle Solaris x86“

Pastabos:

- Jei tai „Windows“ operacinės sistemos, spausdinimo tvarkyklės ir paslaugų programos yra palaikomos ir 32, ir 64 bitų versijose.
- Norėdami rasti tvarkykles ir pasaugų programas, suderinamas su „Mac OS X“ 10.6 ar ankstesne versija, ir konkrečias palaikomas operacinių sistemų „Linux“ arba „UNIX“ versijas, apsilankykite <http://support.lexmark.com>.
- Norėdami gauti daugiau informacijos apie programinės įrangos suderinamumą su visomis kitomis operacinėmis sistemomis, kreipkitės į klientų aptarnavimo skyrių.

Spausdintuvo programinės įrangos diegimas

Pastabos:

- Spausdinimo tvarkyklė yra programinės įrangos diegimo programos pakete.
 - Jei naudojate „Macintosh“ kompiuterius su „macOS“ 10.7 ar naujesne versija, jums nereikia įdiegti tvarkyklės norint spausdinti „AirPrint“ sertifikuotu spausdintuvu. Jei pageidaujate tinkintų spausdinimo funkcijų, atsisiųskite spausdinimo tvarkyklę.
- 1 Gaukite programinės įrangos diegimo programos paketą.
 - Programinės įrangos kompaktiniame diske, kurį gavote kartu su spausdintuvu.
 - Eikite adresu www.lexmark.com/downloads.
 - 2 Paleidę diegimo programą vykdykite kompiuterio ekrane pateikiamus nurodymus.

Fakso tvarkyklės diegimas

- 1 Eikite į www.lexmark.com/downloads, suraskite savo spausdintuvo modelį ir atsisiųskite atitinkamos diegimo programos paketą.
- 2 Kompiuteryje spustelėkite **Spausdintuvo savybės** ir atverkite kortelę **Konfigūracija**.
- 3 Pasirinkite **Faksas** ir spustelėkite **Vykdyti**.

Spausdintuvų pridėjimas prie kompiuterio

Prieš pradėdami atlikite vieną iš šių veiksmų:

- Prijunkite spausdintuvą ir kompiuterį prie to paties tinklo. Norėdami gauti daugiau informacijos apie spausdintuvo prijungimą prie tinklo, žr. [„Spausdintuvo prijungimas prie 'Wi-Fi' tinklo“ 167 puslapyje](#).
- Prijunkite kompiuterį prie spausdintuvo. Norėdami gauti daugiau informacijos, žr. [„Kompiuterio prijungimas prie spausdintuvo“ 170 puslapyje](#).
- Spausdintuvą prie kompiuterio prijunkite USB laidu. Norėdami gauti daugiau informacijos, žr. [„Laidų ir kabelių prijungimas“ 16 puslapyje](#).

Pastaba: USB laidas parduodamas atskirai.

„Windows“ naudotojams

- 1 Kompiuteryje įdiekite spausdinimo tvarkyklę.

Pastaba: Norėdami gauti daugiau informacijos, žr. [„Spausdintuvo programinės įrangos diegimas“ 318 puslapyje](#).
- 2 Atidarykite **Spausdintuvai ir skeneriai**, po to spustelėkite **Pridėti spausdintuvą arba skenerį**.
- 3 Priklausomai nuo prijungto spausdintuvo atlikite vieną iš šių veiksmų:
 - Pasirinkite spausdintuvą iš sąrašo ir spustelėkite **Pridėti įrenginį**.
 - Spustelėkite **Rodyti „Wi-Fi Direct“ spausdintuvus**, pasirinkite spausdintuvą ir spustelėkite **Pridėti įrenginį**.

- Spustelėkite **Spausdintuvo, kurio pageidauju, nėra sąrašė** ir lange Pridėti spausdintuvą atlikite šiuos veiksmus:
 - a Pasirinkite **Pridėti spausdintuvą naudojant TCP/IP adresą arba kompiuterio vardą** ir spustelėkite **Toliau**.
 - b Lauke „Kompiuterio vardas arba IP adresas“ įveskite spausdintuvo IP adresą ir spustelėkite **Toliau**.
- Pastabos:**
 - Spausdintuvo pradžios ekrane peržiūrėkite spausdintuvo IP adresą. IP adresas rodomas kaip keturi taškais atskirtų skaičių rinkiniai, pavyzdžiui, 123.123.123.123.
 - Jei naudojate įgaliojantį serverį, laikinai jį išjunkite, kad galėtumėte tinkamai įkelti tinklalapį.
- c Pasirinkite spausdinimo tvarkyklę ir spustelėkite **Toliau**.
- d Pasirinkite **Naudoti spausdinimo tvarkyklę, kuri šiuo metu yra įdiegta (rekomenduojama)** ir spustelėkite **Toliau**.
- e Įvedę spausdintuvo vardą, spustelėkite **Toliau**.
- f Pasirinkite spausdintuvo bendrinimo parinktį ir spustelėkite **Toliau**.
- g Spustelėkite **Baigti**.

„Macintosh“ naudotojams

- 1 Kompiuteryje atidarykite **Spausdintuvai ir skeneriai**.
- 2 Spustelėkite **+** ir pasirinkite spausdintuvą.
- 3 Meniu Naudoti pasirinkite spausdinimo tvarkyklę.

Pastabos:

- Norėdami naudoti „Macintosh“ spausdinimo tvarkyklę, pasirinkite arba „**AirPrint**“, arba **Saugus „AirPrint**“.
- Jei pageidaujate tinkintų spausdinimo funkcijų, pasirinkite „Lexmark“ spausdinimo tvarkyklę. Norėdami įdiegti tvarkyklę žr. [„Spausdintuvo programinės įrangos diegimas“ 318 puslapyje](#).

- 4 Pridėkite spausdintuvą.

Galimos papildomos įrangos pridėjimas spausdinimo tvarkyklėje

„Windows“ naudotojams

- 1 Atidarykite spausdintuvų aplanką.
- 2 Pasirinkę spausdintuvą, kurį norite atnaujinti, atlikite vieną iš šių veiksmų:
 - Jei naudojate „Windows 7“ ar naujesnėmis versijomis, pasirinkite **Spausdintuvo savybės**.
 - Jei naudojate senesnėmis versijomis, pasirinkite **Savybės**.
- 3 Paspaudę ašelę „Konfigūracija“ pasirinkite **Atnaujinti dabar – Paklausti spausdintuvo**.
- 4 Vykdykite pakeitimus.

„Macintosh“ naudotojams

- 1 Meniu „Apple“ esančiose Sistemos parinktyse eikite į savo spausdintuvą ir pasirinkite **Papildoma įranga ir eksploatacinės medžiagos**.
- 2 Įėję į papildomos aparatinės įrangos sąrašą pridėkite įrengtą papildomą įrangą.
- 3 Vykdykite pakeitimus.

Programinė aparatinė įranga

Konfigūracijos failo eksportavimas arba importavimas

Spausdintuvo konfigūracijos nustatymus galite eksportuoti į tekstinį failą, o tada importuoti failą, kad nustatymus galėtumėte pritaikyti kitiems spausdintuvams.

- 1 Atidarykite interneto naršyklę ir adreso lauke įveskite spausdintuvo IP adresą.

Pastabos:

- Spausdintuvo pradžios ekrane peržiūrėkite spausdintuvo IP adresą. IP adresas rodomas kaip keturi taškais atskirtų skaičių rinkiniai, pavyzdžiui, 123.123.123.123.
- Jei naudojate įgaliojantį serverį, laikinai jį išjunkite, kad galėtumėte tinkamai įkelti tinklalapį.

- 2 Įtaisytajame interneto serveryje (EWS) spustelėkite **Eksportuoti konfigūraciją** arba **Importuoti konfigūraciją**.
- 3 Vadovaukitės ekrane pateikiamais nurodymais.
- 4 Jei spausdintuve palaikomos programos, atlikite toliau nurodytus veiksmus:
 - a Spustelėję **Programos** > pasirinkite programą > **Konfigūruoti**.
 - b Spustelėkite **Eksportuoti** arba **Importuoti**.

Programinės aparatinės įrangos naujinimas

Kai kurioms programoms reikia minimalios įrenginio programinės aparatinės įrangos, kad tinkamai veiktų.

Norėdami gauti daugiau informacijos apie įrenginio programinės aparatinės įrangos atnaujinimą, kreipkitės į savo „Lexmark“ atstovą.

- 1 Atidarykite interneto naršyklę ir adreso lauke įveskite spausdintuvo IP adresą.

Pastabos:

- Spausdintuvo pradžios ekrane peržiūrėkite spausdintuvo IP adresą. IP adresas rodomas kaip keturi taškais atskirtų skaičių rinkiniai, pavyzdžiui, 123.123.123.123.
- Jei naudojate įgaliojantį serverį, laikinai jį išjunkite, kad galėtumėte tinkamai įkelti tinklalapį.

- 2 Spustelėkite **Nustatymai** > > **Įrenginys** > **Atnaujinti programinę aparatinę įrangą**.
- 3 Atlikite vieną iš šių veiksmų:
 - Spustelėkite **Patikrinti, ar nėra naujinių** > **Sutinku, pradėti naujinimą**.
 - Įkelkite atmintuko failą.

Pastaba: Jei norite gauti naujausią programinę aparatinę įrangą, eikite adresu www.lexmark.com/downloads ir raskite savo spausdintuvo modelį.

a Parinkite atmintuko failą.

Pastaba: Įsitikinkite, kad programinės aparatinės įrangos ZIP failą ištraukėte.

b Spustelėkite **Įkelti > Pradėti**.

Pranešimai

Gaminio informacija

Gaminio pavadinimas:

„Lexmark“ Mx822ade, „Lexmark“ Mx822adtfe, „Lexmark“ Mx822adxe, „Lexmark“ Mx822de; „Lexmark“ Mx826ade, „Lexmark“ Mx826adtfe, „Lexmark“ Mx826adxe, „Lexmark“ Mx826de; „Lexmark“ XM7355, „Lexmark“ Xm7355b, „Lexmark“ Xm7355bi, „Lexmark“ Xm7355i; „Lexmark“ XM7370, „Lexmark“ XM7370i
daugiafunkciai spausdintuvai

Įrenginio tipas:

7465

Modeliai:

436, 496, 836, 896

Pranešimas apie leidimą

2024 m. liepos mėn.

Ši dalis netaikoma šalims, kuriose tokios nuostatos yra nesuderinamos su vietos teisės aktais: „LEXMARK INTERNATIONAL, INC.“ ŠI LEIDINIŲ PATEIKIA „KAIP YRA“, BE JOKIOS GARANTIJOS, NEI KONKREČIAI IŠREIKŠTOS, NEI NUMANOMOS, ĮSKAITANT, BET NEAPSIRIBOJANT, NUMANOMAS PERKAMUMO ARBA TINKAMUMO TAM TIKRAM TIKSLUI GARANTIJAS. Kai kurios šalys tam tikriems sandoriams neleidžia apriboti atsakomybės už konkrečiai išreikštas ar numanomas garantijas; todėl šis pareiškimas jums gali būti netaikomas.

Šiame leidinyje gali būti techninių netikslumų ar tipografinių klaidų. Jame pateikiama informacija kartkartėmis keičiama; šie pakeitimai bus įtraukti į vėlesnius leidimus. Aprašyti gaminiai arba programos bet kada gali būti patobulinti arba pakeisti.

Šiame leidinyje nurodyti gaminiai, programos ar paslaugos nereiškia, kad gamintojas numato, jog jie bus prieminami visose šalyse, kuriose jis vykdo veiklą. Bet kokio gaminio, programos ar paslaugos nurodymas nereiškia, kad galima naudoti tik tą gaminį, programą ar paslaugą. Vietoj jų gali būti naudojamas bet kuris funkciškai lygiavertis gaminytis, programa arba paslauga, nepažeidžiantys esamos intelektinės nuosavybės teisės. Už naudojimo kartu su kitais gaminiais, programomis ar paslaugomis, išskyrus tuos, kuriuos gamintojas aiškiai įvardija, vertinimą ir patikrą atsako naudotojas.

Norėdami gauti „Lexmark“ techninę pagalbą, eikite į <http://support.lexmark.com>.

Norėdami gauti informacijos apie „Lexmark“ privatumo politiką, reglamentuojančią šio produkto naudojimą, eikite į www.lexmark.com/privacy.

Norėdami gauti informacijos apie eksploatacinius reikmenis ir atsisiuntimus, eikite į www.lexmark.com.

© 2018 m. „Lexmark International, Inc.“

Visos teisės saugomos.

Prekių ženklai

„Lexmark“ ir „Lexmark“ logotipas yra „Lexmark International, Inc.“ prekių ženklai arba registruotieji prekių ženklai JAV ir (arba) kitose šalyse.

„Gmail“, „Android“, „Google Play“ ir „Google Chrome“ yra „Google LLC“ prekių ženklai.

Macintosh, Safari, and AirPrint are trademarks of Apple Inc., registered in the U.S. and other countries. App Store and iCloud are service marks of Apple Inc., registered in the U.S. and other countries. Use of the Works with Apple badge means that an accessory has been designed to work specifically with the technology identified in the badge and has been certified by the developer to meet Apple performance standards.

„Mopria®“ žodinis prekių ženklas yra registruotasis ir (arba) neregistruotasis „Mopria Alliance, Inc.“ prekių ženklas Jungtinėse Valstijose ir kitose šalyse. Griežtai draudžiama neteisėtai jais naudotis.

„PCL®“ yra „Hewlett-Packard Company“ registruotasis prekių ženklas. „PCL“ yra „Hewlett-Packard Company“ spausdintuvo komandų (kalbos) ir funkcijų rinkinio, naudojamo jos spausdintuvų gaminiuose, pavadinimas. Šis spausdintuvas yra suderinamas su PCL kalba. Tai reiškia, kad spausdintuvas atpažįsta PCL komandas, kurios naudojamos įvairiose taikomosiose programose, ir, kad spausdintuvas emuliuoja komandas atitinkančias funkcijas.

„PostScript“ yra „Adobe Systems Incorporated“ registruotasis prekių ženklas Jungtinėse Amerikos Valstijose ir (arba) kitose šalyse.

„Wi-Fi®“ ir „Wi-Fi Direct®“ yra registruotieji „Wi-Fi Alliance®“ prekių ženklai.

Visi kiti prekių ženklai yra jų atitinkamų savininkų nuosavybė.

Licencijavimo pranešimai

Visus su šiuo gaminiu susijusius licencijavimo pranešimus galima peržiūrėti kompaktiniame diske:\Diegimo programinės įrangos CD katalogas PRANEŠIMAI.

Triukšmo lygiai

Šie matavimai buvo atliekami pagal ISO 7779 standartą ir pateikti pagal ISO 9296 standartą.

Pastaba: Kai kurie režimai jūsų įrenginiui gali būti netaikomi.

Vidutinis garso slėgis 1 metro atstumu, dBA	
Spausdinimas	Vienpusiai: 54 (MX822, XM7355); 56 (MX826, XM7370) Abipusiai: 53 (MX822, XM7355); 55 (MX826, XM7370)
Nuskaitymas	57
Kopijavimas	58 (MX822, XM7355); 59 (MX826, XM7370)
Pasirengęs	14

Vertės gali keistis. Esamas vertes galima rasti adresu www.lexmark.com.

Direktyva dėl elektros ir elektroninės įrangos atliekų (EEIĄ direktyva)

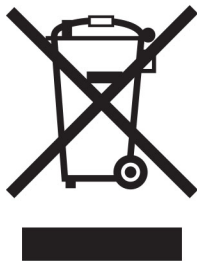

EEIĄ ženklas reiškia konkrečias elektroninių gaminių perdirbimo programas ir procedūras Europos Sąjungos šalyse. Mes skatiname savo gaminių perdirbimą.

Jei turite daugiau klausimų apie perdirbimo galimybes, apsilankykite „Lexmark“ interneto svetainėje adresu www.lexmark.com ir sužinokite vietos pardavimo įstaigos telefono numerį.

Environmental labeling for packaging

Per Commission Regulation Decision 97/129/EC Legislative Decree 152/2006, the product packaging may contain one or more of the following symbols.

	<p>This symbol indicates that the packaging may contain corrugated fiberboard.</p>
	<p>This symbol indicates that the packaging may contain non-corrugated fiberboard.</p>
	<p>This symbol indicates that the packaging may contain paper.</p>

For more information, go to www.lexmark.com/recycle, and then choose your country or region. Information on available packaging recycling programs is included with the information on product recycling.

Gaminio šalinimas

Neišmeskite spausdintuvo ar jo dalių taip pat, kaip įprastų buitinių atliekų. Pasitarkite su vietos institucijomis dėl šalinimo ir perdirbimo galimybių.

Pakartotinai įkraunama ličio jonų baterija

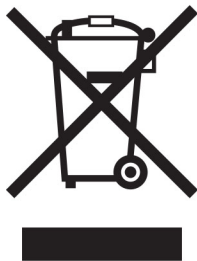

Šiame gaminyje gali būti disklinė įkraunama ličio jonų baterija, kurią gali pašalinti tik apmokytas technikos specialistas. Perbraukta šiukšliadėžė su ratukais reiškia, kad gaminys neturėtų būti išmetamas kaip nerūšiuotos atliekos, bet turi būti siunčiamas į atskiras atliekų surinkimo įmones, kad būtų galima utilizuoti ir perdirbti. Jei baterija bus išimta, neišmeskite jos į buitines atliekas. Vietinėje bendruomenėje gali būti atskiros baterijų surinkimo sistemos, pavyzdžiui, išmetamų baterijų perdirbimo vieta. Atskiras baterijų atliekų surinkimas užtikrina tinkamą atliekų apdorojimą, įskaitant pakartotinį naudojimą ir perdirbimą, bei užkerta kelią galimam neigiamam poveikiui žmonių sveikatai ir aplinkai. Prašome atsakingai išmesti baterijas.

Reglamentas (ES) 2023/1542

Šiame gaminyje gali būti naudojama įkraunama disklinė ličio baterija. Ši baterija atitinka Reglamentą (ES) 2023/1542. Atitiktis žymima CE ženklu:



Šiame gaminyje gali būti viena iš šių elementų:

- Akumuliatoriaus identifikavimas: Seiko modelio numeris MS621FE
Gamintojas: Seiko Instruments Inc.
Gamintojo adresas: 8, Nakase 1-chome, Mihama-ku, Chiba-shi, Chiba 261-8507, Japonija
- Baterijos identifikavimas: „Panasonic“ modelio numeris ML621
Gamintojas: Panasonic Energy Co., Ltd.
Gamintojo adresas: 1-1 Matsushita-cho, Moriguchi City, Osaka 570-8511, Japonija
- Baterijos identifikavimas: FDK modelio numeris ML621
Gamintojas: FDK Corporation
Gamintojo adresas: Shibaura Crystal Shinagawa, 1-6-41 Konan, Minato-ku, Tokijas 108-8212, Japonija

Restituzione delle cartucce Lexmark per il riuso o il riciclo

Il Cartridge Collection Program di Lexmark consente di restituire gratuitamente a Lexmark le cartucce consumate per consentirne il riuso o il riciclo. Il 100% delle cartucce vuote restituite a Lexmark sono riutilizzate o disassemblate per il riciclo. Vengono riciclate anche le confezioni utilizzate per restituire le cartucce.

Per restituire le cartucce Lexmark per il riuso o il riciclo, effettuare le seguenti operazioni:

- 1 Visitare il sito www.lexmark.com/recycle.

- 2 Selezionare il proprio paese o la propria regione.
- 3 Selezionare **Cartridge Collection Program di Lexmark**
- 4 Seguire le istruzioni visualizzate sullo schermo.

Pranešimas dėl statinio elektros krūvio poveikio



Šis simbolis nurodo statiniam elektros krūviui jautrias dalis. Nelieskite sričių šalia šių simbolių, pirma nepalietę metalinio paviršiaus toliau nuo simbolio esančioje srityje.

Net jei nėra simbolio, prieš pasiekdami arba liedsdami vidines spausdintuvo sritis, palieskite bet kurią neapsaugotą spausdintuvo metalinio korpuso vietą, kad išvengtumėte gedimų dėl elektrostatinės iškvovos atlikdami techninės priežiūros darbus, pvz., šalindami įstrigusį popierių ar keisdami eksploatacines medžiagas.

„ENERGY STAR“

Bet koks „Lexmark“ gaminys su ant jo ar prisistatymo lange esančia emblema „ENERGY STAR“[®] yra sertifikuotas kaip atitinkantis Aplinkos apsaugos agentūros (EPA) „ENERGY STAR“ reikalavimus nuo pagaminimo dienos.



Temperatūros duomenys

Darbinė temperatūra ir santykinė drėgmė	Nuo 10 iki 32,2 °C (nuo 50 iki 90 °F) ir nuo 15 iki 80 % SD
Spausdintuvo / dažų kasetės / vaizdo gavimo įtaiso ilgalaikis laikymas ¹	Nuo 15,3 iki 32,2 °C (nuo 60 iki 90 °F) ir nuo 8 iki 15 % SD Maksimali drėgnuojų termometru išmatuota temperatūra: 22,8 °C (73 °F)
Spausdintuvo / dažų kasetės / vaizdo gavimo įtaiso trumpalaikis gabenimas	Nuo –40 iki 43,3 °C (nuo –40 iki 110 °F)
¹ Eksploatacinių medžiagų galiojimo laikas – maždaug 2 metai. Remiamasi laikymu standartinėje biuro aplinkoje esant 22 °C (72 °F) temperatūrai ir 45 % drėgmei.	
² Drėgnuojų termometru matuojama temperatūra nustatoma pagal oro temperatūrą ir santykinę drėgmę.	

Pranešimas dėl lazerio

Spausdintuvas yra sertifikuotas JAV kaip atitinkantis DHHS 21 CFR I skyriaus J poskyrio I klasės (1) lazeriniams gaminiams keliamus reikalavimus, o kitur yra sertifikuotas kaip I klasės lazerinis gaminys, atitinkantis IEC 60825-1: 2014 reikalavimus.

I klasės lazeriniai gaminiai nėra laikomi pavojingais. Lazerio sistema ir spausdintuvas yra suprojektuoti taip, kad įprastai eksploatuojant, naudotojui atliekant techninę priežiūrą ar vykdant būtiną remontą žmogaus nepaveiktų didesnė nei I klasės lygio lazerinė spinduliuotė. Spausdintuve yra neremontuojamas spausdinimo galvutės mazgas, kuriame yra šių specifikacijų lazeris:

Klasė: IIIb (3b) AlGaAs

Vardinė atiduodamoji galia (milivatais): 25

Bangos ilgis (nanometrais): 755–800

Elektros energijos suvartojimas

Gaminio suvartojama elektros energija

Toliau pateiktoje lentelėje nurodytos gaminio elektros energijos suvartojimo charakteristikos.

Pastaba: Kai kurie režimai jūsų gaminiui gali būti netaikomi.

Režimas	Apibūdinimas	Elektros energijos suvartojimas (vatais)
Spausdinimas	Įrenginys generuoja spausdintinių kopijų išvedinius iš elektroninių įvesčių.	Vienpusiai: 690 (MX822, XM7355); 850 (MX826, XM7370) Abipusiai: 490 (MX822, XM7355); 640 (MX826, XM7370)
Kopijavimas	Įrenginys generuoja spausdintinių kopijų išvedinius iš originalių dokumentų.	750 (MX822, XM7355); 900 (MX826, XM7370)
Skenavimas	Įrenginys nuskaityto spausdintines dokumentų kopijas.	84 (MX822, XM7355); 86 (MX826, XM7370)
Pasirengęs	Įrenginys laukia spausdinimo užduoties.	Didesnis energijos sunaudojimas: 58 (MX822, XM7355); 50 (MX826, XM7370) Mažesnis energijos sunaudojimas: 36,5 (MX822, XM7355); 35 (MX826, XM7370)
Miego režimas	Įrenginys veikia aukšto lygio energijos taupymo režimu.	1,78 (MX822, XM7355); 2,94 (MX826, XM7370)
Užmigdyti	Įrenginys veikia žemo lygio energijos taupymo režimu.	0,2
Išjungta	Įrenginys yra įjungtas į elektros lizdą, bet maitinimo jungiklis yra išjungtas.	0,2

Ankstesnėje lentelėje nurodyti elektros energijos suvartojimo lygiai reiškia vidutinius matavimus per tam tikrą laiką. Sunaudojama momentinė galia gali būti gerokai didesnė nei vidurkis.

Vertės gali keistis. Esamas vertes galima rasti adresu www.lexmark.com.

Miego režimas

Šis gaminys gali veikti energiją taupančiu režimu, vadinamu *miego režimu*. Miego režimas taupo elektros energiją, sumažindamas jos suvartojimą per ilgus neveiklumo laikotarpius. Miego režimas įsijungia automatiškai, kai šis gaminys nėra naudojamas tam tikrą laiką, vadinamą *skirtuoju miego režimo laiku*.

Šio gaminio gamyklinis numatytasis skirtasis miego režimo laikas (minutėmis):	15
---	----

Naudojant konfigūravimo meniu skirtasis miego režimo laikas gali būti keičiamas nuo 1 minutės iki 120 minučių. Jei spausdinimo greitis mažesnis arba lygus 30 puslapių per minutę, tuomet skirtąjį laiką galima nustatyti tik iki 60 minučių. Nustačius mažą skirtojo miego režimo laiko vertę sumažėja elektros energijos suvartojimas, bet gali pailgėti įrenginio reakcijos laikas. Nustačius didelę skirtojo miego režimo laiko vertę išlaikoma greita reakcija, bet sunaudojama daugiau elektros energijos.

Užmigdymo režimas

Šis gaminys gali veikti itin mažos galios režimu, vadinamuoju *užmigdymo režimu*. Veikiant užmigdymo režimu, visos kitos sistemos ir įrenginiai yra saugiai išjungiami.

Įeiti į užmigdymo režimą galima bet kuriuo iš šių būdų:

- naudojant skirtąjį užmigdymo laiką;
- naudojant programos galios režimus.

Šio gaminio gamyklinis numatytasis skirtasis užmigdymo laikas visose šalyse ar regionuose	3 dienos
---	----------

Laikas, kurį spausdintuvas laukia, kol darbas bus atspausdintas prieš jam įeinant į užmigdymo režimą, gali būti keičiamas nuo vienos valandos iki vieno mėnesio.

Pastabos apie EPEAT registruotus vaizdavimo įrenginius:

- Budėjimo režimo galios lygis – tai užmigdymo arba „išjungta“ režimo galios lygis.
- Gaminys automatiškai sumažins energijos sunaudojimą ir veiks budėjimo režimu, ≤ 1 W galios lygiu. Pristatant gaminį jame bus įjungta automatinio budėjimo funkcija (užmigdymo režimas arba režimas „išjungta“).

Išjungties režimas

Jei šis gaminys yra išjungties režime, kuris vis tiek naudoja šiek tiek elektros energijos, norėdami, kad gaminys visiškai nenaudotų elektros energijos, ištraukite maitinimo laidą iš elektros lizdo.

Bendras elektros energijos suvartojimas

Kartais naudinga apskaičiuoti bendrą gaminio elektros energijos suvartojimą. Kadangi elektros energijos suvartojimo tvirtinimai pateikiami galios vienetais vatais (W), elektros energijos suvartojimas turėtų būti padaugintas iš laiko, kurį gaminys veikia kiekvienu režimu, kad būtų galima apskaičiuoti suvartojamą elektros energiją. Bendra suvartojama gaminio elektros energija yra kiekvienu režimu suvartojamos elektros energijos suma.

Reglamentiniai pranešimai dėl galinių telekomunikacijų įrenginių

Šiame skirsnyje pateikiama reglamentinė informacija, susijusi su gaminiais, kuriuose yra analoginė faksimilinio ryšio kortelė:

„Lexmark“ patvirtinto tipo / modelio numeris:

LEX-M14-002 arba LEX-M03-002

Reglamentavimo pranešimai dėl belaidžio ryšio įrenginių

Šiame skirsnyje pateikiama reglamentinė informacija, skirta tik belaidžiams modeliams.

Jei abejojate, ar jūsų modelis yra belaidis, apsilankykite adresu <http://support.lexmark.com>.

Pranešimas dėl modulinį komponentų

Belaidžiuose modeliuose yra šis (-ie) modulinis (-iai) komponentas (-ai):

„Lexmark“ patvirtinto tipo / modelio numeris: LEX-M07-001; FCC ID: IYLLEXM07001; „Industry Canada“ IC numeris: 2376A-M07001

Radio dažnių spinduliuotės poveikis

Šio įrenginio spinduliuotės galia yra gerokai mažesnė už FCC ir kitų teisinio reguliavimo agentūrų nustatytas radio dažnių poveikio ribas. Tarp antenos ir žmonių turi būti išlaikomas minimalus 20 cm (8 colių) tarpas, kad šis įrenginys atitiktų FCC ir kitų teisinio reguliavimo agentūrų reikalavimus RD spinduliuotės poveikiui.

Atitiktis Europos Bendrijos (EB) direktyvoms

Šis gaminys atitinka Europos Parlamento ir Tarybos direktyvos 2014/53/ES dėl valstybių narių įstatymų, susijusių su radijo ryšio įrenginiais, suderinimo, apsaugos reikalavimus.

Šio gaminio gamintojas: „Lexmark International, Inc.“, 740 West New Circle Road, Lexington, KY, 40550 USA (JAV). Įgaliotasis EEE / ES atstovas: „Lexmark International Technology Hungaria Kft.“, 8 Lechner Ödön fasor, Millennium Tower III, 1095 Budapest HUNGARY (Vengrija). Importuotojas į EEE / ES: „Lexmark International Technology S.à.r.l.“ 20, Route de Pré-Bois, ICC Building, Bloc A, CH-1215 Genève, Switzerland (Šveicarija). Atitiktis direktyvų reikalavimams deklaraciją galima gauti paprašius įgaliotojo atstovo arba rasti adresu www.lexmark.com/en_us/about/regulatory-compliance/european-union-declaration-of-conformity.html.

Atitiktis žymima CE ženklu:



Apribojimai

Ši radijo ryšio įranga yra apribota naudoti tik patalpose. Naudoti lauke yra draudžiama. Šis apribojimas yra taikomas visoms šioje lentelėje išvardytoms šalims:

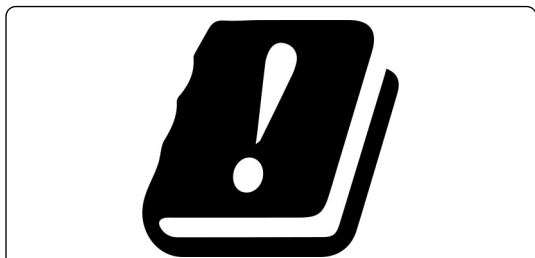

AT	BE	BG	CH	CY	CZ	DE	DK	EE
EL	ES	FI	FR	HR	HU	IE	IS	IT
LI	LT	LU	LV	MT	NL	NO	PL	PT
RO	SE	SI	SK	TR	UK (NI)			

ES ir kitų šalių pareiškimas dėl radijo siųstuvų veikimo dažnių juostų ir maksimalios radijo dažnių (RF) galios

Šis radijo ryšio įrenginys veikia arba 2,4 GHz (2,412–2,472 GHz ES), arba 5 GHz (5,15–5,35, 5,47–5,725 ES) juostose. Maksimali siųstuvo EIRP galia, įskaitant antenos stiprinimą, abiejose juostose yra ≤ 20 dBm.

Atitiktis Europos Bendrijos (EB) direktyvoms

Šis gaminys atitinka EB Tarybos direktyvų 2014/30/ES, 2014/35/ES ir 2011/65/ES, ir 2011/65/ES su pakeitimais, padarytais Direktyva (ES) 2015/863 dėl valstybių narių įstatymų, susijusių su elektros įrangos, skirtos naudoti tam tikrose įtampos ribose, elektromagnetiniu suderinamumu ir saugumu, suderinimo ir dėl tam tikrų pavojingų medžiagų naudojimo elektros ir elektroninėje įrangoje apribojimų apsaugos reikalavimus.

Šio gaminio gamintojas: „Lexmark International, Inc.“, 740 West New Circle Road, Lexington, KY, 40550 USA (JAV). Įgaliotasis EEE / ES atstovas: „Lexmark International Technology Hungária Kft.“, 8 Lechner Ödön fasor, Millennium Tower III, 1095 Budapest HUNGARY (Vengrija). Importuotojas į EEE / ES: „Lexmark International Technology S.à.r.l.“ 20, Route de Pré-Bois, ICC Building, Bloc A, CH-1215 Genève, Switzerland (Šveicarija). Atitikties direktyvų reikalavimams deklaraciją galima gauti paprašius įgaliotojo atstovo arba rasti adresu www.lexmark.com/en_us/about/regulatory-compliance/european-union-declaration-of-conformity.html.

Šis gaminys atitinka EN 55032 standarto A klasės apribojimus ir EN 62368-1 standarto saugos reikalavimus.

Pranešimas dėl radijo trukdžių

Įspėjimas

Tai yra gaminys, kuris atitinka taršos reikalavimus pagal EN55032 A klasės apribojimus ir atsparumo reikalavimus pagal EN55024 standartą. Šis gaminys nėra skirtas naudoti gyvenamojoje / namų aplinkoje.

Tai A klasės gaminys. Namų aplinkoje šis gaminys gali sukelti radijo trukdžius, kuriems atsiradus naudotojui gali reikėti imtis atitinkamų priemonių.

Rodyklė

null

2100 lapų dėklas
 įdėjimas 32
 įrengimas, įdiegimas 309
 2100 lapų dėklo įrengimas 309
 4-ių dėtuvių dokumentų
 skirstytuvo įrengimas 312
 4-ių dėtuvių dokumentų
 skirstytuvus
 įrengimas, įdiegimas 312

A

adapterio kištukas 73
 adresatai
 pridėjimas 25
 redagavimas 26
 šalinimas 26
 adresatų pridėjimas 25
 adresatų redagavimas 26
 adresatų šalinimas 26
 adresyno kūrimas 24
 adresyno įrašai
 aplankų kūrimas 25
 kūrimas 24
 ADT naudojimas
 kopijavimas 54
 ADT popieriaus paėmimo
 velenas
 keitimas 202
 valymas 179
 ADT popieriaus paėmimo veleno
 valymas 179
 ADT popieriaus skyriklio
 velenėlis
 keitimas 208
 ADT popieriaus tiekimo velenėlio
 valymas 182
 ADT popieriaus tiekimo
 velenėlis
 keitimas 205
 valymas 182
 ADT registracija
 koregavimas 295
 ADT registracijos
 koregavimas 295
 ADT skyriklio velenėlio
 keitimas 208

ADT sukimo momento ribotuvus
 keitimas 211
 ADT tiekimo velenėlio
 keitimas 205
 analoginis faksimilinis ryšys
 nustatymas 68
 aplankų kūrimas
 adresyno įrašams 25
 aplinkos apsaugos
 nustatymai 219
 Aptiktas neformatuotas
 atmintukas 277
 Aptiktas sugadintas
 atmintukas 276
 asmeninio identifikavimo
 numeriai
 įgalinimas 28
 asmeninio identifikavimo
 numerio metodas 168
 asmeninio identifikavimo
 numerių įgalinimas 28
 ataskaitos
 spausdintuvo būseną 166
 spausdintuvo naudojimas 166
 ataskaitų peržiūra 166
 atminties kortelės įdėjimas 298
 atminties plokštė
 įrengimas, įdiegimas 298
 atmintukas
 skenavimas į 81
 spausdinimas iš 49
 Atmintuke ištekliams nepakanka
 laisvos vietos 277
 atsakiklis
 nustatymas 70
 automatinis dokumentų tiekuvus
 (ADT)
 naudojimas 54, 57, 66, 79

B

balti lapai 243
 baltos linijos 260
 belaidis tinklas
 spausdintuvo prijungimas
 prie 167
 „Wi-Fi“ apsaugota sąranka 168
 brukalo faksogramos
 blokavimas 77

brukalo faksogramų
 blokavimas 77

D

dalių būseną
 tikrinimas 187
 dalių ir eksploatacinių reikmenų
 būklės tikrinimas 187
 dalių keitimas
 ADT popieriaus paėmimo
 velenas 202
 ADT popieriaus skyriklio
 velenėlis 208
 ADT sukimo momento
 ribotuvus 211
 kaitintuvus 194
 popieriaus paėmimo
 velenas 199
 popieriaus perdavimo
 velenas 196
 darbalaukio fono keitimas 21
 data ir laikas
 fakso nustatymai 75
 daugiafunkcio tiektuvo
 popieriaus paėmimo veleno
 valymas 176
 daugiafunkcis tiekuvus
 įdėjimas 37
 dažų kasetė
 keitimas 190
 užsakymas 187
 dažų tamsumas
 koregavimas 270
 dažų taupymas 56
 didinimo režimas
 įgalinimas 27
 didinimo režimo įgalinimas 27
 dokumentai, spausdinimas
 iš kompiuterio 47
 iš mobiliojo prietaiso 47
 drėgmė aplink spausdintuvą 326
 dvipusis spausdinimas 55
 dėklai
 atsiejimas 38
 susiejimas 38
 įdėjimas 29
 dėklų atsiejimas 38
 dėklų susiejimas 38

dėklų įdėjimas 308, 29

E

Ekonominio režimo nustatymai
konfigūravimas 23

ekrano klaviatūra
naudojimas 28

Ekrano tinkinimas
naudojimas 21

ekrano tinkinimas 21

ekrano užsklandos

tvarkymas 21

ekspluatacijos komplektas
užsakymas 189

ekspluataciniai reikmenys
taupymas 219

ekspluatacinių reikmenų būseną
tikrinimas 187

ekspluatacinių reikmenų
keitimas

dažų kasetė 190

sąsagėlių kasetė 214, 216

vaizdo gavimo įtaisas 192

ekspluatacinių reikmenų
naudojimo skaitikliai

nustatymas iš naujo 217, 277

ekspluatacinių reikmenų

naudojimo skaitiklių nustatymas

iš naujo 217, 277

ekspluatacinių reikmenų

taupymas 219

ekspluatacinių reikmenų
užsakymas

dažų kasetė 187

sąsagėlių kasetė 189

vaizdo gavimo įtaisas 189

el. laiškas

siuntimas 65

el. pašto funkcija
nustatymas 57

el. pašto paslaugų teikėjai 57

el. pašto serverio nustatymų
konfigūravimas 57

el. pašto serveris

konfigūravimas 57

el. pašto sparčioji nuoroda
kūrimas 65

el. pašto trikčių šalinimas

nepavyksta išsiųsti el.

laiškų 283

elektroninių laiškų siuntimas 65

energijos taupymo režimai

konfigūravimas 219

eterneto kabelis 16

eterneto prievadas 16

EXT jungtis 16

F

faksas, faksograma, faksimilinis
ryšys

persiuntimas 78

siuntimas 75

siuntimo laiko ir datos

planavimas 76

užlaikymas 78

faksimilinio ryšio diegimas

prijungimas prie įprastos

telefono ryšio linijos 70

skirta konkrečiai šaliai arba

regionui 73

faksimilinio ryšio funkcijos

diegimas naudojant fakso

serverį 69

faksimilinio ryšio funkcijos

diegimas naudojant

„etherFAX“ 69

faksimilinio ryšio sąranka

prijungimas prie įprastos

telefono ryšio linijos 70

skirta konkrečiai šaliai arba

regionui 73

fakso garsiakalbio nustatymai

konfigūravimas 167

fakso garsiakalbio nustatymų

konfigūravimas 167

fakso serveris, naudojimas

faksimilinio ryšio funkcijos

diegimas 69

fakso trikčių šalinimas

galima išsiųsti, bet nepriimti

faksogramų naudojant

analoginį faksimilinį ryšį 286

nepavyksta išsiųsti arba priimti

faksogramų naudojant

analoginį faksimilinį ryšį 284

nepavyksta išsiųsti arba priimti

faksogramų naudojant

„etherFAX“ 287

nepavyksta išsiųsti

faksogramos antraštinio lapo

iš kompiuterio 288

nepavyksta išsiųsti faksogramų

naudojant analoginį faksimilinį

ryšį 286

nepavyksta įdiegti

„etherFAX“ 287

nerodomas siuntėjo

identifikavimo numeris 283

prasta spausdinimo

kokybė 288

trūksta informacijos

faksogramos antraštiniame

lape 288

fakso tvarkyklė

įrengimas, įdiegimas 318

fakso tvarkyklės diegimas 318

faksogramos siuntimas 75

faksogramos siuntimo

planavimas 76

faksogramos skiriamoji geba

keitimas 77

faksogramos tamsumas

koregavimas 77

faksogramos tamsumo

koregavimas 77

faksogramų paskirties vietos

sparčioji nuoroda

kūrimas 76

faksogramų persiuntimas 78

faksogramų užlaikymas 78

faksogramų žurnalas

peržiūra 77

faksogramų žurnalo peržiūra 77

FCC pranešimai 329

firminiai blankai

kopijavimas ant 55

įdėjimas 37

įdėjimas, 2100 lapų dėklas 32

FTP adresas

sparčiosios nuorodos

kūrimas 81

FTP serveris, skenavimas į

naudojant valdymo skydelį 80

funkcijos „Ekranų tinkinimas“

naudojimas 21

G

gamykliniai numatytieji

nustatymai

atkūrimas 164

grupių pridėjimas 25

grupių redagavimas 26

grupių šalinimas 26

- grupės
 - pridėjimas 25
 - redagavimas 26
 - šalinimas 26
- I**
- indikatoriaus lemputė
 - kaip suprasti būseną 18
- informacija apie spausdintuvą
 - paieška 10
- informacijos apie spausdintuvą
 - paieška 10
- išliekamoji atmintis 164
 - išvalymas 163
- ištariami slaptažodžiai
 - įgalinimas 28
- ištariamų slaptažodžių
 - įgalinimas 28
 - išvalymas
 - spausdintuvo atmintis 163
- J**
- jutiklinio ekrano valymas 172
- jutiklinis ekranas
 - valymas 172
- K**
- kaip išvengti popieriaus strigčių 221
- kaitintuvas
 - keitimas 194
- kalbėjimo tempas valdant balsu
 - koregavimas 27
- kalbėjimo tempo koregavimas
 - valdymas balsu 27
- kartotinės spausdinimo užduotys 51
- katalogo sąrašas
 - spausdinimas 53
- katalogo sąrašo spausdinimas 53
- keitimas
 - popieriaus paėmimo velenas daugiafunkciame tiektove 200
- kelių kopijų rikiavimas 55
- kelių puslapių kopijavimas
 - ant vieno lapo 56
- Klientų aptarnavimo skyrius
 - naudojimas 23
- klientų aptarnavimo skyrių kreipimasis į 295
- kompiuterio prijungimas prie spausdintuvo 170
- kompiuteris
 - prijungimas prie spausdintuvo 170
- kompiuteris, skenavimas į 79
- konfidencialios spausdinimo užduotys 51
 - spausdinimas 51
- konfigūracijos failo eksportavimas
 - įtaisytojo interneto serverio (EWS) naudojimas 320
- konfigūracijos failo importavimas
 - įtaisytojo interneto serverio (EWS) naudojimas 320
- kopijavimas
 - ant abiejų popieriaus pusių 55
 - ant firminių blankų 55
 - naudojant automatinį dokumentų tiektoją (ADT) 54
 - naudojant skenerio stiklą 54
 - nuotraukos 54
- kopijavimas iš pasirinktas dėklas 54
- kopijavimo trikčių šalinimas dalinės dokumentų arba nuotraukų kopijos 291
- prasta kopijų kokybė 292
- skeneris nereaguoja 294
- kopijų darymas 54
- kopijų didinimas 55
- kopijų mažinimas 55
- kopijų sudėstymas 55
- koregavimas
 - skenerio registracija 294
- Kortelių kopijavimas
 - nustatymas 20
- kreipimasis į klientų aptarnavimo skyrių 295
- L**
- laidų ir kabelių prijungimas 16
- LINE jungtis 16
- M**
- maitinimo laido kištukinis lizdas 16
- maitinimo mygtuko lemputė
 - kaip suprasti būseną 18
- menu
 - 802.1x 150
 - Anoniminių duomenų rinkimas 90
 - Apie šį spausdintuvą 96
 - Apipavidalinimas 98
 - Atriboti išorinę tinklo prieigą 153
 - Atkurti gamyklinius numatytuosius nustatymus 91
 - Belaidis ryšys 142
 - Disko užšifravimas 159
 - Dėklų konfigūracija 106
 - Dėtuvių konfigūracija 108
 - Ekonominis režimas 85
 - Elektroninio pašto sąranka 125
 - Energijos sąnaudų valdymas 89
 - Eternetas 145
 - Faksas 161
 - Faksimilinio ryšio sąranka 113
 - Fakso režimas 113
 - Fakso serverio sąranka 122
 - HTML 105
 - HTTP / FTP nustatymai 151
 - IPsec 149
 - Išdėstymas 97
 - Išvalyti laikinuosius duomenų failus 159
 - Kokybė 100
 - Konfidencialaus spausdinimo sąranka 158
 - Laikmenų rūšys 108
 - LPD konfigūracija 150
 - Meniu nustatymų puslapis 160
 - Meniu „Konfigūracija“ 91
 - Nenaudojamų duomenų išvalymas 95
 - Numatytieji el. pašto nustatymai 126
 - Numatytieji FTP nustatymai 131
 - Numatytieji kopijavimo nustatymai 109
 - Nuotolinis operatoriaus skydelis 86
 - Parinktys 84
 - PCL 103
 - PDF 102
 - Pradžios ekrane matomos piktogramos 96
 - Pranešimai 87

Prieinamumas 90
 Prisijungimo apribojimai 158
 Saityno sąranka 131
 Saugumo audito žurnalas 155
 Skenavimas iš atmintuko 135
 SNMP 148
 Sparčiosios nuorodos 161
 Spausdinimas iš atmintuko 139
 Spausdinti 161
 Sprendimų LDAP
 nustatymai 160
 Sudaryti USB įtaisų
 tvarkaraštį 155
 Sąranka 99
 TCP / IP 147
 Tinkinti skenavimo
 formatai 108
 Tinklas 162
 Tinklo apžvalga 141
 Trikčių šalinimas 162
 Tvarkyti leidimus 154
 Universalaus formato
 sąranka 107
 USB 152
 Užduočių apskaita 101
 Vaizdas 105
 Vietinės paskyros 155
 XPS 102
 Įrenginys 161
 Įvairūs 160
 „PostScript“ 102
 „ThinPrint“ 152
 „Wi-Fi Direct“ 145
 Meniu nustatymų puslapis
 spausdinimas 162
 meniu „Žinynas“ 162
 miego režimas
 konfigūravimas 219
 mobiliojo prietaiso prijungimas
 prie spausdintuvo 169
 mobilusis prietaisas
 prijungimas prie
 spausdintuvo 169
 spausdinimas iš 47, 48
 mygtuko paspaudimo
 metodas 168

N

naršymas ekrane
 gestų naudojimas 27
 naršymas ekrane naudojant
 gestus 27

naudojant automatinį dokumentų
 tiekuvą (ADT) 54, 57, 66, 79
 naudojant pradžios ekraną 19
 naudojant skenerio
 stiklą 54, 57, 66, 79
 kopijavimas 54
 naudojant valdymo skydelį 17
 naudojimasis Klientų
 aptarnavimo paslaugomis 23
 naudojimasis QR kodų
 generatoriumi 23
 Ne „Lexmark“ eksploatacinis
 reikmuo 277
 neaptiktas papildomas vidinis
 įtaisas 276
 neišliekamoji atmintis 164
 išvalymas 163
 nelygus tekstas
 skenavimas iš ADT 293
 nelygus vaizdas
 skenavimas iš ADT 293
 nepavyksta atidaryti įtaisytojo
 interneto serverio (EWS) 273
 nepavyksta išsiųsti arba priimti
 faksogramų naudojant analoginį
 faksimilinį ryšį 284
 nepavyksta išsiųsti arba priimti
 faksogramų naudojant
 „etherFAX“ 287
 nepavyksta išsiųsti el.
 laiškų 283
 nepavyksta išsiųsti faksogramos
 antraštinio lapo iš
 kompiuterio 288
 nepavyksta nuskaityti atmintuko
 trikčių šalinimas,
 spausdinimas 273
 nepavyksta nuskenuoti į tinklo
 aplanką 290
 nepavyksta priimti faksogramų
 naudojant analoginį faksimilinį
 ryšį 286
 nepavyksta prijungti
 spausdintuvo prie „Wi-Fi“ 274
 nespausdinami konfidencialūs
 dokumentai 271
 nespausdinami turimi
 dokumentai 271
 nespausdinamos spausdinimo
 užduotys 267
 neteisingos paraštės 250

numatytasis ausinių garsumas
 koregavimas 167
 numatytojo garsumo
 koregavimas
 ausinės 167
 nuotraukos, kopijavimas 54
 nuskaitymas į tinklo aplanką 81
 nustatymas
 analoginis faksimilinis ryšys 68
 nustatymas iš naujo
 eksploatacinių reikmenų
 naudojimo skaitikliai 277

O

ofsetinio krautuvo įrengimas 313
 ofsetinis krautuvas
 įrengimas, įdiegimas 313
 operacinės sistemos
 palaikomi 317
 originalios „Lexmark“ dalys ir
 eksploataciniai reikmenys 187
 originalių „Lexmark“ dalių ir
 eksploatacinių reikmenų
 naudojimas 187

P

Pakeiskite kasetę, spausdintuvo
 regiono neatitiktis 277
 palaikomas faksimilinis ryšys 67
 palaikomi atmintukai 50
 palaikomi failų tipai 50
 palaikomi popieriaus formatai 39
 palaikomi popieriaus svoriai 44
 palaikomos operacinės
 sistemos 317
 palaikomos popieriaus rūšys 42
 palaikomos programos 20
 papildoma aparatinė įranga,
 pridėjimas
 spausdinimo tvarkyklė 319
 papildoma plokštė
 įrengimas, įdiegimas 300
 papildoma vidinė įranga
 atmintukas 296
 programinės aparatinės įrangos
 plokštė 296
 spausdintuvo standusis
 diskas 296, 302
 vidaus sprendimų
 prievedas 296
 šriftų plokštė 296

- papildoma vidinė įranga, pridėjimas
 - spausdinimo tvarkyklė 319
 - papildomi aparatinės įrangos įtaisai
 - atminties plokštė 298
 - dėklai 308
 - įrengimas,
 - įdiegimas 309, 312, 313, 314, 316
 - papildomos aparatinės įrangos pridėjimas
 - spausdinimo tvarkyklė 319
 - papildomos plokštės įdėjimas 300
 - papildomos spausdintuvo įrangos trikčių šalinimas
 - nepavyksta aptikti papildomo vidinio įtaiso 276
 - papildomos vidinės įrangos pridėjimas
 - spausdinimo tvarkyklė 319
 - papildomos įrangos įrengimas
 - spausdintuvo standusis diskas 302
 - pareiškimas dėl neišliekamosios atminties įtaisų 164
 - perdirbimas
 - „Lexmark“ gaminiai 219
 - „Lexmark“ pakuotės 220
 - perforuotas popierius
 - įdėjimas 37
 - piktogramos pradžios ekrane rodymas 20
 - pilkas fonas spaudiniuose 248
 - popieriaus formatas
 - nustatymas 29
 - popieriaus formato nustatymas 29
 - popieriaus paėmimo ratukai
 - valymas 175
 - popieriaus paėmimo velenas keitimas 199
 - popieriaus paėmimo velenas daugiafunkciame tiekтуve keitimas 200
 - valymas 176
 - popieriaus perdavimo velenas keitimas 196
 - popieriaus rūšies nustatymas 29
 - popieriaus rūšis
 - nustatymas 29
 - popieriaus rūšys
 - palaikomi 42
 - popieriaus strigties šalinimas
 - A duralėse 224
 - daugiafunkciame tiekтуve 229
 - dokumentų skirstytuvo dėtuvėje 232
 - dvipusio spausdinimo įrenginyje 227
 - dėkluose 224
 - H duralėse 233
 - kaitintuve 227
 - N duralėse 232
 - ofsetinio krautuvo dėtuvėje 233
 - sąsagėlių segiklio dėtuvėje 233
 - sąsagėlių, skylmušos įtaise 235
 - sąsagėlių, skylmušos įtaiso dėtuvėje 235
 - popieriaus strigtis
 - dvipusio spausdinimo įrenginio srityje 227
 - kaitintuve 227
 - popieriaus strigtis 4-ių dėtuvių dokumentų skirstytuve 232
 - popieriaus strigtis A duralėse 224
 - popieriaus strigtis automatiniam dokumentų tiekтуve 230
 - popieriaus strigtis C duralėse 227
 - popieriaus strigtis daugiafunkciame tiekтуve 229
 - popieriaus strigtis dėkluose 224
 - popieriaus strigtis H duralėse 233
 - popieriaus strigtis N duralėse 232
 - popieriaus strigtis ofsetinio krautuvo dėtuvėje 233
 - popieriaus strigtis sąsagėlių segiklio dėtuvėje 233
 - popieriaus strigtis, šalinimas automatinis dokumentų tiekтуvas 230
 - popieriaus strigtys
 - kaip išvengti 221
 - vieta 222
 - popieriaus strigtys, šalinimas standartinėje dėtuvėje 228
 - popieriaus taupymas 56
 - popierius
 - universalaus formato nustatymas 29
 - popierius užsiriečia 279
 - pradžios ekranas
 - tinkinimas 20
 - pradžios ekrano piktogramos naudojimas 19
 - rodymas 20
 - pranešimai 323, 324, 327, 328, 329
 - pranešimai dėl eksploatacinių reikmenų
 - konfigūravimas 166
 - pranešimai dėl teršalų emisijų 323, 329
 - pranešimų dėl eksploatacinių reikmenų konfigūravimas 166
 - prasta faksogramų spausdinimo kokybė 288
 - prieiga prie valdiklių plokštės 296
 - prijungimas prie belaidžio tinklo 167
 - asmeninio identifikavimo numerio (PIN) metodo naudojimas 168
 - mygtuko paspaudimo metodo naudojimas 168
 - programinė aparatinė įranga, atnaujinimas 320
 - programinės aparatinės įrangos naujinimas 320
 - programos, palaikomos 20
- Q**
- QR kodai
 - pridėjimas 23
- R**
- RJ-11 adapteris 73
- S**
- saugos informacija 8, 9
 - saugos lizdas
 - vietos nustatymas 163
 - saugos lizdo vietos nustatymas 163
 - serijos numeris, spausdintuvas paieška 11

- siuntimas el. paštu
naudojant automatinį dokumentų tiekuvą (ADT) 57
naudojant skenerio stiklą 57
- siuntimas faksu
datos ir laiko nustatymas 75
naudojant automatinį dokumentų tiekuvą (ADT) 66
naudojant skenerio stiklą 66
- skaidrių demonstravimo
paleidimas 21
- skaiščio koregavimas
spausdintuvo ekranas 219
- skenavimas
naudojant automatinį dokumentų tiekuvą (ADT) 79
naudojant skenerio stiklą 79
į atmintuką 81
į FTP serverį 80
į kompiuterį 79
į „Cloud Connector“ profilį 82
- skenavimas iš ADT
nelygus tekstas 293
nelygus vaizdas 293
- skenavimas į FTP serverį
naudojant valdymo skydelį 80
- Skenavimo centras
nustatymas 22
- skenavimo kokybės
problema 292
- skenavimo paslaugų programa
„Lexmark ScanBack Utility“
naudojimas 79
- skenavimo trikčių šalinimas
dalinės dokumentų arba nuotraukų kopijos 291
nelygus tekstas skenuojant iš ADT 293
nelygus vaizdas skenuojant iš ADT 293
- nepavyko atlikti skenavimo užduoties 293
- nepavyksta nuskenuoti į kompiuterį 289
- nepavyksta nuskenuoti į tinklo aplanką 290
- prasta kopijų kokybė 292
- skenavimas trunka per ilgai 294
- skeneris nereaguoja 294
- skenuojant sustabdomas kompiuteris 294
- vertikalūs tamsūs dryžiai
spausdiniuose skenuojant iš ADT 292
- skenerio stiklas
naudojimas 54, 57, 66, 79
- Skenerio valymas 162
- skenerio valymas 173
- skeneris
valymas 173
- skeneris neužsidaro 294
- skiriamąjį skambėjimo paslauga, faksas
įgalinimas 75
- skiriamosios gebos keitimas
faksas, faksograma, faksimilinis ryšys 77
- skiriamųjų lapų dėjimas tarp kopijų
kopijavimas 55
- skirtingi popieriaus formatai, kopijavimas 54
- skirtingų popieriaus formatų kopijavimas 54
- skylmušos dėžutė
ištuštinimas 185
- skylmušos dėžutės ištuštinimas 185
- SMB
skenavimas 81
- SMTP nustatymai
konfigūravimas 57
- sparčioji nuoroda
El. pašto adreso 21
Faksas 21
FTP 21
Kopijavimas 21
- sparčioji nuoroda, kūrimas
el. laiškas 65
faksogramų paskirties vieta 76
FTP adresas 81
kopijuoti, kopija 56
- sparčiosios nuorodos
kūrimas 21
- sparčiosios nuorodos kūrimas
el. laiškas 65
faksogramų paskirties vieta 76
FTP adresas 81
kopijuoti, kopija 56
- sparčiosios nuorodos pridėjimas
el. laiškas 65
faksogramų paskirties vieta 76
FTP adresas 81
- kopijuoti, kopija 56
- sparčiųjų nuorodų kūrimas 21
- spausdinama kreivai 253
- spausdinama per lėtai 268
- spausdinama per tamsiai 245
- spausdinama per šviesiai 250
- spausdinama sukreivintai 253
- spausdinimas
iš atmintuko 49
iš kompiuterio 47
iš mobiliojo prietaiso 47, 48
iš „Cloud Connector“ profilio 52
katalogo sąrašas 53
konfidencialios spausdinimo užduotys 51
Meniu nustatymų puslapis 162
naudojant „Mopria Print Service“ 47
naudojant „Wi-Fi Direct“ 48
turimos užduotys 51
šriftų pavyzdžių sąrašas 53
- spausdinimas iš atmintuko 49
- spausdinimas iš kompiuterio 47
- spausdinimas per nuoseklų prievadą
nustatymas 171
- spausdinimas sudėstant
neveikia 279
- spausdinimo dažų tamsumo koregavimas 270
- spausdinimo kokybė
skenerio valymas 173
- spausdinimo kokybės
problemos 242
- Spausdinimo kokybės testavimo puslapiai 162
- spausdinimo kokybės trikčių šalinimas
horizontalios šviesios juostos 259
lengvai nusitrina dažai 258
nukirptas tekstas arba atvaizdai 256
pasikartojantys defektai 267
pilkas fonas spausdiniuose 248
popierius užsiriečia 279
smulkios linijos spausdinamos netinkamai 246
spausdinama kreivai 253
spausdinama per tamsiai 245
spausdinama per šviesiai 250
spausdinama sukreivintai 253

- spausdinama taškuotai 252
spausdinimo kokybės
problemos 242
sulankstytas arba suglamžytas
popierius 247
tušti arba balti lapai 243
vertikalios baltos linijos 260
vertikalios tamsios juostos 261
vertikalios tamsios linijos 263
vertikalios tamsios linijos arba
dryžiai 264
vertikalios šviesios juostos 259
vertikalūs tamsūs dryžiai su
trūkstamais
spaudmenimis 265
visiškai juodi lapai 254
spausdinimo per nuoseklųjį
prievadą diegimas 171
spausdinimo trikčių šalinimas
dėklų susiejimas neveikia 281
nepavyksta nuskaityti
atmintuko 273
nespausdinami konfidencialūs
ir kiti turimi dokumentai 271
nespausdinamos spausdinimo
užduotys 267
neteisingos paraštės 250
popierius dažnai stringa 281
spausdinama per lėtai 268
spausdinant vokas
užsiklijuoja 278
spausdinimas sudėstant
neveikia 279
užduotis spausdinama ne ant to
popieriaus 270
užduotis spausdinama ne iš to
dėklo 270
užstrigę puslapiai
neatspausdinami iš naujo 282
spausdinimo tvarkyklė
papildoma aparatinė įranga,
 pridėjimas 319
įrengimas, įdiegimas 318
spausdinimo tvarkyklės
diegimas 318
spausdinimo užduoties
atšaukimas
kompiuteryje 53
spausdintuvo valdymo
skydelyje 53
spausdinimo užduotis
atšaukimas kompiuteryje 53
atšaukimas spausdintuvo
valdymo skydelyje 53
spausdinimo užduočių
saugojimas 51
spausdintuvus
minimalūs tarpai 12
transportavimas 218
vietos parinkimas 12
spausdintuvus nereaguoja 272
spausdintuvo atminties
apsaugojimas 164
spausdintuvo atminties
išvalymas 164
spausdintuvo atmintis
išvalymas 163
spausdintuvo būseną 18
spausdintuvo ekranas
skaičio koregavimas 219
spausdintuvo ekrano skaičio
koregavimas 219
spausdintuvo jungtys 16
spausdintuvo konfigūracijos 13
spausdintuvo meniu 83
spausdintuvo nustatymai
gamyklinio numatytojo
nustatymo atkūrimas 164
spausdintuvo
perkėlimas 12, 218
spausdintuvo pranešimai
Aptiktas neformatuotas
atmintukas 277
Aptiktas sugadintas
atmintukas 276
Atmintuke ištekliams
nepakanka laisvos vietos 277
Ne „Lexmark“ eksploatacinis
reikmuo 277
Pakeiskite kasetę,
spausdintuvo regiono
neatitiktis 277
spausdintuvo prievadų
nustatymai
keitimas 171
spausdintuvo prievadų
nustatymų keitimas įrengus
ISP 171
spausdintuvo prijungimas
prie belaidžio tinklo 167
spausdintuvo prijungimas prie
skiriamąjo skambėjimo
paslaugos 75
spausdintuvo prijungimo
tikrinimas 275
spausdintuvo priskyrimas
skambėjimo tonui 75
spausdintuvo programinė įranga
įrengimas, įdiegimas 318
spausdintuvo programinės
įrangos diegimas 318
spausdintuvo serijos numerio
paieška 11
spausdintuvo standusis diskas
užšifravimas 164
įrengimas, įdiegimas 302
spausdintuvo standžiojo disko
atmintis 164
spausdintuvo
transportavimas 218
spausdintuvo valymas 172
spausdintuvų pridėjimas prie
kompiuterio 318
standžiojo disko atminties
išvalymas 163
standžiojo disko atmintis
išvalymas 163
strigties šalinimas
A durelėse 224
automatinis dokumentų
tiektuvas 230
daugiafunkciame tiektove 229
dokumentų skirstytuvo
dėtuvėje 232
dvipusio spausdinimo
įrenginyje 227
dėkluose 224
H durelėse 233
kaitintuve 227
N durelėse 232
ofsetinio krautuvo dėtuvėje 233
sąsagėlių segiklio dėtuvėje 233
sąsagėlių segiklyje 236
sąsagėlių, skylmušos
įtaise 235
sąsagėlių, skylmušos įtaiso
dėtuvėje 235
strigtys
kaip išvengti 221
strigtys, šalinimas
standartinėje dėtuvėje 228
strigčių vietų nustatymas 222
suglamžytas popierius 247
sulankstytas popierius 247

sąsagėlių kasetė
 keitimas 214, 216
 užsakymas 189
 sąsagėlių segiklis
 įrengimas, įdiegimas 314
 sąsagėlių segklio įrengimas 314
 sąsagėlių strigties
 šalinimas 236, 239
 sąsagėlių, skylmušos
 įtaise 239
 sąsagėlių, skylmušos įtaisais
 įrengimas, įdiegimas 316
 sąsagėlių, skylmušos įtaiso
 įrengimas 316

T

temperatūra aplink
 spausdintuvą 326
 tikrintinos spausdinimo
 užduotys 51
 tinklo sąrankos puslapis
 spausdinimas 275
 trikčių šalinimas
 nepavyksta atidaryti įtaisytojo
 interneto serverio (EWS) 273
 nepavyksta prijungti
 spausdintuvo prie „Wi-Fi“ 274
 spausdinimo kokybės
 problemos 242
 spausdintuvus nereaguoja 272
 trikčių šalinimas, el. paštas
 nepavyksta išsiųsti el.
 laiškų 283
 trikčių šalinimas, faksas
 galima išsiųsti, bet nepriimti
 faksogramų naudojant
 analoginį faksimilinį ryšį 286
 nepavyksta išsiųsti arba priimti
 faksogramų naudojant
 analoginį faksimilinį ryšį 284
 nepavyksta išsiųsti arba priimti
 faksogramų naudojant
 „etherFAX“ 287
 nepavyksta išsiųsti
 faksogramos antraštinio lapo
 iš kompiuterio 288
 nepavyksta išsiųsti faksogramų
 naudojant analoginį faksimilinį
 ryšį 286
 nepavyksta įdiegti
 „etherFAX“ 287

nerodomas siuntėjo
 identifikavimo numeris 283
 prasta spausdinimo
 kokybė 288
 trūksta informacijos
 faksogramos antraštiniame
 lape 288
 trikčių šalinimas, kopijavimas
 dalinės dokumentų arba
 nuotraukų kopijos 291
 prasta kopijų kokybė 292
 skeneris nereaguoja 294
 skeneris neužsidaro 294
 trikčių šalinimas, papildoma
 spausdintuvo įranga
 nepavyksta aptikti papildomo
 vidinio įtaiso 276
 trikčių šalinimas, skenavimas
 dalinės dokumentų arba
 nuotraukų kopijos 291
 nelygus tekstas skenuojant iš
 ADT 293
 nelygus vaizdas skenuojant iš
 ADT 293
 nepavyko atlikti skenavimo
 užduoties 293
 nepavyksta nuskenuoti į
 kompiuterį 289
 nepavyksta nuskenuoti į tinklo
 aplangą 290
 prasta kopijų kokybė 292
 skeneris nereaguoja 294
 skeneris neužsidaro 294
 vertikalūs tamsūs dryžiai
 spausdiniuose skenuojant iš
 ADT 292
 trikčių šalinimas, spausdinimas
 dėklų susiejimas neveikia 281
 nespausdinami konfidencialūs
 ir kiti turimi dokumentai 271
 nespausdinamos spausdinimo
 užduotys 267
 neteisingos paraštės 250
 popierius dažnai stringa 281
 spausdinama per lėtai 268
 spausdinant vokas
 užsiklijuoja 278
 spausdinimas sudėstant
 neveikia 279
 užduotis spausdinama ne ant to
 popieriaus 270

užduotis spausdinama ne iš to
 dėklo 270
 užstrigę puslapiai
 neatspausdinami iš naujo 282
 trikčių šalinimas, spausdinimo
 kokybė
 horizontalios šviesios
 juostos 259
 lengvai nusitrina dažai 258
 nukirptas tekstas arba
 atvaizdai 256
 pasikartojantys defektai 267
 pilkas fonas spausdiniuose 248
 popierius užsiriečia 279
 smulkios linijos spausdinamos
 netinkamai 246
 spausdinama kreivai 253
 spausdinama per tamsiai 245
 spausdinama per šviesiai 250
 spausdinama sukrevintai 253
 spausdinama taškuotai 252
 sulankstytas arba suglamžytas
 popierius 247
 tušti arba balti lapai 243
 vertikalios baltos linijos 260
 vertikalios tamsios juostos 261
 vertikalios tamsios linijos 263
 vertikalios tamsios linijos arba
 dryžiai 264
 vertikalios šviesios juostos 259
 vertikalūs tamsūs dryžiai su
 trūkstamais
 spaudmenimis 265
 visiškai juodi lapai 254
 triukšmo lygiai 323
 trūksta informacijos faksogramos
 antraštiniame lape 288
 turimos užduotys 51
 spausdinimas 51
 tušti lapai 243

U

universalus popieriaus formato
 nustatymas 29
 universalus popieriaus formatas
 nustatymas 29
 USB jungties įgalinimas 273
 USB jungtis 16
 įgalinimas 273
 USB kabelis 16
 užmigdyto režimas
 konfigūravimas 219

užsakymas
 eksploatacijos komplektas 189
 užšifravimas
 spausdintuvo standusis
 diskas 164

V

vaizdo gavimo įtaisas
 keitimas 192
 užsakymas 189
 valdiklių plokštė
 prieiga 296
 valdymas balsu
 aktyvinimas 27
 kalbėjimo tempas 27
 valdymo balsu aktyvinimas 27
 valdymo skydelis
 naudojimas 17
 valymas
 popieriaus paėmimo
 ratukai 175
 spausdintuvo išorė 172
 spausdintuvo vidus 172
 vasaros laikas
 konfigūravimas 75
 vasaros laiko konfigūravimas 75
 vertikalios tamsios linijos 263
 vertikalios tamsios linijos
 spaudiniuose 264
 vertikalūs dryžiai
 spaudiniuose 264
 vertikalūs tamsūs dryžiai
 spaudiniuose skenuojant iš
 ADT 292
 vidaus sprendimų prievadas
 įrengimas, įdiegimas 304
 vidinių sprendimų prievado
 įrengimas 304
 vietos spausdintuvui
 parinkimas 12
 virtualioji klaviatūra
 naudojimas 28
 vokai
 įdėjimas 37

I

įdėjimas
 2100 lapų dėklas 32
 firminiai blankai 2100 lapų
 dėkle 32

įdėjimas į daugiafunkcij
 tiektuvą 37
 įgalinant „Wi-Fi Direct“ 169
 įrenginio kvotos
 nustatymas 22
 įrenginio kvotų nustatymas 22
 įspėjimai el. paštu
 nustatymas 166
 įspėjimų el. paštu
 nustatymas 166

Š

šriftų pavyzdžių sąrašas
 spausdinimas 53
 šriftų pavyzdžių sąrašo
 spausdinimas 53

”

„AirPrint“
 naudojimas 47
 „Cloud Connector“ profilio
 sukūrimas 23
 „Cloud Connector“ profilis
 kūrimas 23
 skenavimas į 82
 spausdinimas iš 52
 „etherFAX“, naudojant
 faksimilinio ryšio funkcijos
 diegimas 69
 „Lexmark Mobile Print“
 naudojimas 47
 „Mopria Print Service“ 47
 „Wi-Fi Direct“
 konfigūravimas 169
 spausdinimas iš mobiliojo
 prietaiso 48
 įgalinimas 169
 „Wi-Fi Direct“
 konfigūravimas 169
 „Wi-Fi“ apsaugota sąranka
 belaidis tinklas 168
 „Wi-Fi“ tinklas
 pasyvinimas 170
 „Wi-Fi“ tinklo pasyvinimas 170