



# Multifunkčné tlačiarne MX822, MX826, XM7355, XM7370

---

## Používateľská príručka

Júl 2024

[www.lexmark.com](http://www.lexmark.com)

---

Typ zariadenia:

7465

Modely:

436, 496, 836, 896

# Obsah

<b>Bezpečnostné informácie.....</b>	<b>7</b>
Zaužívané označenie.....	7
Vyhlásenia o produkte.....	7
<b>Oboznámenie sa s tlačiarňou.....</b>	<b>10</b>
Vyhľadávanie informácií o tlačiarni.....	10
Vyhľadanie sériového čísla tlačiarne.....	11
Výber miesta pre tlačiareň.....	12
Konfigurácie tlačiarne.....	13
Pripájanie káblov.....	15
Používanie ovládacieho panela.....	16
Pochopenie významu stavu tlačidla napájania a svetla indikátora.....	17
<b>Nastavenie a používanie aplikácií na domovskej obrazovke.....</b>	<b>18</b>
Používanie domovskej obrazovky.....	18
Prispôsobenie domovskej obrazovky.....	19
Podporované aplikácie.....	19
Nastavenie kopírovania preukazov.....	19
Vytvorenie odkazu.....	20
Používanie funkcie Prispôsobenie displeja.....	20
Nastavenie Scan Centra.....	21
Nastavenie kvót zariadenia.....	21
Používanie Tvorby kódov QR.....	22
Konfigurácia Úsporných nastavení.....	22
Používanie aplikácie Podpora pre zákazníkov.....	22
Vytvorenie profilu konektora Cloud.....	22
Správa záložiek.....	23
Správa kontaktov.....	24
<b>Nastavenie a používanie funkcií zjednodušenia ovládania.....</b>	<b>26</b>
Zapnutie režimu zväčšenia.....	26
Aktivácia hlasových pokynov.....	26
Úprava rýchlosti reči hlasových pokynov.....	26
Navigácia na obrazovke pomocou gest.....	26
Používanie klávesnice na displeji.....	27

Zapnutie čítania hesiel alebo osobných identifikačných čísel.....	27
<b>Vkladanie papiera a špeciálnych médií.....</b>	<b>28</b>
Nastavenie veľkosti a typu špeciálnych médií.....	28
Konfigurácia univerzálnych nastavení papiera.....	28
Vkladanie do 550-hárkového zásobníka.....	28
Vkladanie do 2100-hárkového zásobníka.....	31
Vkladanie do viacúčelového podávača.....	36
Prepojenie zásobníkov.....	37
<b>Podpera papiera.....</b>	<b>38</b>
Podporované veľkosti papiera.....	38
Podporované typy papiera.....	41
Podporované hmotnosti papiera.....	43
Neprijateľný papier.....	45
Používanie recyklovaného papiera.....	45
<b>Tlač.....</b>	<b>46</b>
Tlač z počítača.....	46
Tlač z mobilného zariadenia.....	46
Tlač z pamäťovej jednotky flash.....	48
Podporované jednotky flash a typy súborov.....	49
Konfigurácia dôverných úloh.....	50
Tlač dôverných a iných zadržaných úloh.....	50
Tlač z profilu konektora Cloud.....	51
Tlač zoznamu ukážok písom.....	51
Tlač zoznamu adresára.....	52
Zrušenie tlačovej úlohy.....	52
<b>Kopírovanie.....</b>	<b>53</b>
Používanie automatického podávača dokumentov a skenovacieho skla.....	53
Vytváranie kópií.....	53
Kopírovanie fotografií.....	53
Kopírovanie na hlavičkový papier.....	54
Kopírovanie na obe strany papiera.....	54
Zmenšenie alebo zväčšenie kópií.....	54
Zoradenie kópií.....	54

Umiestnenie oddelovacích hárkov medzi kópie.....	55
Kopírovanie viacerých stránok na jeden hárok.....	55
Vytvorenie skratky na kopírovanie.....	55
<b>Odosielanie e-mailov.....</b>	<b>56</b>
Používanie automatického podávača dokumentov a skenovacieho skla.....	56
Konfigurácia nastavení protokolu e-mail SMTP.....	56
Odoslanie e-mailovej správy.....	64
Vytvorenie skratky pre e-mail.....	64
<b>Faxovanie.....</b>	<b>65</b>
Používanie automatického podávača dokumentov a skenovacieho skla.....	65
Nastavenie tlačiarne na faxovanie.....	65
Odoslanie faxu.....	74
Naplánovanie odoslania faxu.....	75
Vytvorenie skratky pre cieľové umiestnenie pre fax.....	76
Zmena rozlíšenia faxu.....	76
Nastavenie tmavosti faxu.....	76
Tlač denníka faxov.....	76
Blokovanie nevyžiadaných faxov.....	77
Zadržiavanie faxov.....	77
Posielanie faxov ďalej.....	77
<b>Skenovanie.....</b>	<b>78</b>
Používanie automatického podávača dokumentov a skenovacieho skla.....	78
Skenovanie do počítača.....	78
Skenovanie na server FTP.....	80
Skenovanie do sieťového priečinka.....	80
Vytvorenie skratky pre FTP.....	80
Skenovanie na pamäťovú jednotku flash.....	81
Skenovanie sa do profilu konektora Cloud.....	82
<b>Vysvetlenie ponúk tlačiarne.....</b>	<b>83</b>
Mapa ponúk.....	83
Zariadenie.....	84
Tlač.....	97
Papier.....	106

Kopírovanie.....	109
Fax.....	113
E-mail.....	125
FTP.....	131
Jednotka USB.....	135
Sieť/porty.....	141
Zabezpečenie.....	153
Správy.....	160
Pomocník.....	161
Riešenie problémov.....	162
Tlač strany nastavení ponúk.....	162
<b>Zabezpečenie tlačiarne.....</b>	<b>163</b>
Umiestnenie bezpečnostnej zásuvky.....	163
Vymazanie pamäte tlačiarne.....	163
Vymazanie pamäte pevného disku tlačiarne.....	163
Šifrovanie pevného disku tlačiarne.....	164
Obnovenie predvolených výrobných nastavení.....	164
Vyhlásenie o nestálosti.....	164
<b>Údržba tlačiarne.....</b>	<b>166</b>
Konfigurácia oznámení o spotrebnom materiáli.....	166
Nastavenie upozornení e-mailom.....	166
Zobrazenie správ.....	166
Úprava hlasitosti reproduktora.....	167
Pripojenie k sieti.....	167
Nastavenie tlače cez sériový port (iba systém Windows).....	171
Čistenie súčastí tlačiarne.....	172
Objednávanie súčastí a spotrebného materiálu.....	187
Výmena súčastí a spotrebného materiálu.....	190
Premiestnenie tlačiarne.....	220
Úspora energie a papiera.....	221
Recyklácia.....	221
<b>Odstránenie zaseknutého papiera.....</b>	<b>223</b>
Predchádzanie zaseknutiu papiera.....	223
Identifikácia miest zaseknutia.....	224

Zaseknutie papiera v zásobníkoch.....	226
Zaseknutie papiera v dvierkach A.....	226
Zaseknutý papier v dvierkach C.....	229
Zaseknutie papiera v štandardnej priehradke.....	230
Zaseknutie papiera vo viacúčelovom podávači.....	231
Zaseknutý papier v automatickom podávači dokumentov.....	232
Zaseknutie papiera v schránke so štyrmi priehradkami.....	234
Zaseknutie papiera v ofsetovom stohovači alebo zošívачke.....	235
Zaseknutie papiera v zošívачke s dierovačom.....	237
Zaseknutie spinky v zošívачke.....	238
Zaseknutie spinky v zošívачke s dierovačom.....	241
<b>Riešenie problémov.....</b>	<b>244</b>
Problémy s kvalitou tlače.....	244
Problémy s tlačou.....	245
Tlačiareň nereaguje.....	275
Nemožno čítať pamäťovú jednotku flash.....	276
Zapnutie portu USB.....	276
Problémy so sieťovým pripojením.....	276
Problémy možností hardvéru.....	278
Problémy so spotrebným materiálom.....	280
Problémy s podávaním papiera.....	281
Problémy s e-mailami.....	286
Problémy s faxovaním.....	286
Problémy so skenovaním.....	291
Kontaktovanie podpory pre zákazníkov.....	298
<b>Inovácia a migrácia.....</b>	<b>299</b>
Hardvér.....	299
Softvér.....	320
Firmvér.....	323
<b>Oznámenia.....</b>	<b>325</b>
<b>Register.....</b>	<b>335</b>

# Bezpečnostné informácie

## Zaužívané označenie

**Poznámka:** *Poznámka* označuje informácie, ktoré by vám mohli pomôcť.

**Upozornenie:** *Upozornenie* označuje niečo, čo by mohlo poškodiť hardvér alebo softvér vášho produktu.

**POZOR:** *Pozor* označuje potenciálne nebezpečnú situáciu, ktorá vám môže spôsobiť zranenie.

Rôzne druhy výstrah:

-  **POZOR – RIZIKO PORANENIA:** Označuje riziko zranenia.
-  **POZOR – NEBEZPEČENSTVO ZÁSAHU ELEKTRICKÝM PRÚDOM:** Označuje riziko úrazu elektrickým prúdom.
-  **POZOR – HORÚCI POVRCH:** Označuje riziko popálenia pri dotyku.
-  **POZOR – NEBEZPEČENSTVO PREVRÁTENIA:** Označuje nebezpečenstvo privalenia.
-  **POZOR – NEBEZPEČENSTVO ZRANENIA PRIŠKRIPNUTÍM:** Označuje riziko zachytenia medzi pohyblivé súčasti.

## Vyhĺasenia o produkte

-  **POZOR – RIZIKO PORANENIA:** Ak chcete zabrániť vzniku požiaru alebo riziku úrazu elektrickým prúdom, pripojte napájací kábel do vhodnej a riadne uzemnenej elektrickej zásuvky, ktorá sa nachádza v blízkosti výrobku a je ľahko prístupná.
-  **POZOR – RIZIKO PORANENIA:** Ak chcete zabrániť vzniku požiaru alebo riziku úrazu elektrickým prúdom, používajte výhradne napájacie káble dodávané spoločne s výrobkom alebo výrobcom schválené náhrady.
-  **POZOR – RIZIKO PORANENIA:** Nepoužívajte tento produkt s predĺžovacími káblami, viaczásuvkovými káblami, viaczásuvkovými predĺžovacími káblami ani zariadeniami UPS. Laserová tlačiareň ľahko preťaží napájaciu kapacitu týchto typov príslušenstva a môže tak vzniknúť riziko požiaru, poškodenia majetku alebo tlačiareň bude mať nedostatočný výkon.
-  **POZOR – RIZIKO PORANENIA:** S výrobkom je možné používať iba prepäťovú ochranu Lexmark Inline Surge Protector, ktorá je správne zapojená medzi tlačiareň a napájací kábel priložený k tlačiarni. Použitie inej prepäťovej ochrany ako značky Lexmark môže viesť k riziku vzniku požiaru, poškodenia vlastníctva alebo slabému výkonu tlačiarene.
-  **POZOR – RIZIKO PORANENIA:** Ak chcete predísť vzniku požiaru, pripájajte výrobok k verejnej telefónnej sieti výlučne prostredníctvom kábla 26 AWG, alebo väčšieho telekomunikačného kábla (RJ-11). Pre používateľov v Austrálii: kábel musí schváliť austrálsky štátny orgán pre komunikáciu a médiá.
-  **POZOR – NEBEZPEČENSTVO ZÁSAHU ELEKTRICKÝM PRÚDOM:** Ak chcete zabrániť riziku úrazu elektrickým prúdom, neumiestňujte výrobok do blízkosti vody ani vlhkých miest.

-  **POZOR – NEBEZPEČENSTVO ZÁSAHU ELEKTRICKÝM PRÚDOM:** Ak chcete zabrániť riziku úrazu elektrickým prúdom, nenastavujte ani nezapájajte elektrické či káblové pripojenia (ako napríklad napájací kábel, fax alebo telefón) počas búrky.
-  **POZOR – RIZIKO PORANENIA:** Napájací kábel nerezte, neohýbajte, nezávazujte, nedrvte, ani naň neumiestňujte ťažké predmety. Nevystavujte napájací kábel odieraniu ani namáhaniu. Nezasekávajte napájací kábel medzi predmety, napríklad medzi nábytok či steny. Ak nastane niektorá z vyššie uvedených situácií, hrozí riziko požiaru alebo zásahu elektrickým prúdom. Pravidelne kontrolujte napájací kábel, či nevykazuje známky niektorého z problémov. Pred kontrolou napájacieho kábla ho odpojte od elektrickej siete.
-  **POZOR – NEBEZPEČENSTVO ZÁSAHU ELEKTRICKÝM PRÚDOM:** Ak chcete zabrániť riziku úrazu elektrickým prúdom, uistite sa, že sú všetky externé pripojenia (ako napríklad ethernet alebo telefónny systém) správne namontované v príslušne označených prípojných portoch.
-  **POZOR – NEBEZPEČENSTVO ZÁSAHU ELEKTRICKÝM PRÚDOM:** Ak chcete zabrániť riziku úrazu elektrickým prúdom počas manipulácie s ovládacou doskou a počas montáže voliteľného hardvéru či pamäťových zariadení až po nastavení tlačiarne, postupujte nasledovne: vypnite tlačiareň a odpojte napájací kábel zo zásuvky. Ak sú k tlačiarne pripojené ďalšie zariadenia, tiež ich vypnite a odpojte z nich všetky káble vedúce do tlačiarne.
-  **POZOR – NEBEZPEČENSTVO ZÁSAHU ELEKTRICKÝM PRÚDOM:** Ak chcete zabrániť riziku úrazu elektrickým prúdom, nepoužívajte funkciu faxu počas búrky.
-  **POZOR – NEBEZPEČENSTVO ZÁSAHU ELEKTRICKÝM PRÚDOM:** Skôr než budete pokračovať, odpojte napájací kábel zo zásuvky a z tlačiarne odpojte všetky káble, aby ste sa pri čistení vonkajších častí tlačiarne vyhli zasiahnutiu elektrickým prúdom.
-  **POZOR – RIZIKO PORANENIA:** Ak je hmotnosť tlačiarne väčšia ako 20 kg (44 libier), na jej bezpečné zdvihnutie môžu byť potrebné dve alebo viaceré osoby.
-  **POZOR – RIZIKO PORANENIA:** Keď premiestňujete tlačiareň, dodržte nasledujúce pokyny, aby ste zabránili osobnému zraneniu a poškodeniu tlačiarne:
- Skontrolujte, či sú zavreté všetky dvierka a zásobníky.
  - Vypnite tlačiareň a potom z elektrickej zásuvky odpojte napájací kábel.
  - Z tlačiarne odpojte všetky káble.
  - Ak sú k tlačiarne pripojené samostatne stojace voliteľné zásobníky alebo výstupné voliteľné prvky, pred presunom tlačiarne ich odpojte.
  - Ak má tlačiareň základňu na kolieskach, opatrne ju posuňte na nové miesto. Dávajte pozor pri prechode cez prahy dverí a nerovnosti na podlahe.
  - Ak tlačiareň nemá základňu na kolieskach, ale používa voliteľné zásobníky alebo výstupné voliteľné prvky, odoberte výstupné voliteľné prvky a tlačiareň zdvihnite bez zásobníkov. Nedvíhajte tlačiareň zároveň s voliteľnými prvkami.
  - Na zdvihnutie tlačiarne vždy použite držadlá na tlačiarne.
  - Ak na premiestnenie tlačiarne používate vozík, musí mať povrch, ktorý bude podopierať celú tlačiareň.
  - Ak na prenos voliteľných hardvérových prvkov používate vozík, musí mať povrch, ktorý bude podopierať všetky tieto prvky.
  - Tlačiareň prenášajte v zvislej polohe.
  - Nerobte s ňou prudké a trhané pohyby.
  - Pri ukladaní tlačiarne dávajte pozor, aby ste pod ňou nemali prsty.
  - Skontrolujte, či je okolo tlačiarne dostatok voľného miesta.

-  **POZOR – NEBEZPEČENSTVO PREVRÁTENIA:** V prípade inštalácie voliteľných možností by mala byť tlačiareň alebo multifunkčná tlačiareň umiestnená na základni s kolieskami, nábytku alebo inom stabilnom povrchu. Predídete tak možnému zraneniu. Ďalšie informácie o podporovaných konfiguráciách nájdete na adrese [www.lexmark.com/multifunctionprinters](http://www.lexmark.com/multifunctionprinters).
-  **POZOR – NEBEZPEČENSTVO PREVRÁTENIA:** Ak chcete znížiť riziko nestability zariadenia, do každého zásobníka vkladajte papier samostatne. Všetky ostatné zásobníky nechajte zatvorené, až kým ich nebudete potrebovať.
-  **POZOR – HORÚCI POVRCH:** Vnútrajšok tlačiarny môže byť horúci. Ak chcete znížiť riziko zranenia od horúceho komponentu, nechajte povrch vychladnúť predtým, než sa ho dotknete.
-  **POZOR – NEBEZPEČENSTVO ZRANENIA PRIŠKRIPNUTÍM:** Aby ste sa vyhli zraneniu priškrípnutím, buďte opatrní na miestach označených týmto štítkom. Zranenia priškrípnutím sa môžu prihodiť okolo pohyblivých súčastí, ako sú napríklad ozubené kolieska, dvierka, zásobníky a kryty.
-  **POZOR – RIZIKO PORANENIA:** Výrobok používa laserové zariadenie. Použitím ovládacích prvkov, nastavení alebo postupov odlišných od tých, ktoré sú uvedené v *používateľskej príručke*, sa môžete vystaviť nebezpečenstvu ožiarenia.
-  **POZOR – RIZIKO PORANENIA:** Lítiová batéria tohto produktu sa nevymieňa. Pri nesprávnej výmene lítiovej batérie hrozí nebezpečenstvo výbuchu. Lítiovú batériu znova nenabíjajte, nerozoberajte ani nespáľujte. Použitú lítiovú batériu zlikvidujte v súlade s pokynmi výrobcu a miestnymi nariadeniami.

Tento produkt bol navrhnutý, testovaný a schválený tak, aby pri používaní špecifických komponentov od výrobcu spĺňal prísne globálne bezpečnostné štandardy. Bezpečnostné funkcie niektorých súčastí nemusia byť vždy zrejmé. Výrobca nenesie zodpovednosť za používanie iných náhradných súčastí.

Servis alebo opravy iné než tie, ktoré sú uvedené v používateľskej dokumentácii, prenechajte servisnému zástupcovi.

Tento výrobok používa tlačiarenský postup, ktorý zahrieva tlačové médiá, čo môže spôsobovať vypúšťanie látok z daných médií. Oboznámte sa s časťou v návode na obsluhu, ktorá obsahuje pokyny na výber médií tak, aby sa predišlo vypúšťaniu škodlivých látok.

Výrobok môže počas bežnej prevádzky produkovať malé množstvá ozónu a môže byť vybavený filtrom navrhnutým na znižovanie koncentrácie ozónu pod odporúčané limity. Ak sa chcete vyhnúť vysokým hodnotám koncentrácie ozónu počas vysokej záťaže, výrobok umiestnite do dobre vetraného priestoru a vymeňte ozónový a výstupný filter v prípade, že je tak uvedené v príručke na údržbu výrobku. Ak v príručke nie sú spomenuté žiadne filtre, výrobok neobsahuje filtre, ktoré je nutné vymieňať.

**TIETO POKYNY SI ODLOŽTE.**

# Oboznámenie sa s tlačiarňou

## Vyhľadávanie informácií o tlačiarňi

Čo hľadáte?	Kde hľadať
Pokyny na prvú inštaláciu	Prezrite si dokumentáciu k inštalácii dodanú s tlačiarňou.
<ul style="list-style-type: none"> <li>• Softvér tlačiarne</li> <li>• ovládač tlače faxu</li> <li>• Firmvér tlačiarne</li> <li>• Pomôcka</li> </ul>	Prejdite na adresu <a href="http://www.lexmark.com/downloads">www.lexmark.com/downloads</a> , vyhľadajte svoj model tlačiarne a potom v ponuke Typ vyberte požadovaný ovládač, firmvér alebo pomôcku.
<ul style="list-style-type: none"> <li>• Výber a skladovanie papiera a špeciálnych médií</li> <li>• Vkladanie papiera</li> <li>• Konfigurácia nastavení tlačiarne</li> <li>• Zobrazovanie a tlač dokumentov a fotografií</li> <li>• Konfigurácia tlačiarne v rámci siete</li> <li>• Starostlivosť o tlačiareň a jej údržba</li> <li>• Riešenie a odstraňovanie problémov</li> </ul>	<p>Informačné centrum – Prejdite na adresu <a href="https://infoserve.lexmark.com">https://infoserve.lexmark.com</a>.</p> <p>Videá s návodom – Prejdite na adresu <a href="https://infoserve.lexmark.com/idv/">https://infoserve.lexmark.com/idv/</a>.</p> <p>Stránky pomocníka – Príručky nájdete vo firmvéri tlačiarne alebo na adrese <a href="http://support.lexmark.com">http://support.lexmark.com</a>.</p> <p>Príručka pre dotykovú obrazovku – Prejdite na adresu <a href="http://support.lexmark.com">http://support.lexmark.com</a>.</p>
Nastavenie a konfigurácia funkcií zjednodušenia ovládania tlačiarne	<i>Príručka zjednodušenia ovládania Lexmark</i> – Prejdite na adresu <a href="http://support.lexmark.com">http://support.lexmark.com</a> .
Informácie pomocníka na používanie softvéru tlačiarne	<p>Pomocník pre operačné systémy Microsoft Windows alebo Macintosh – otvorte program alebo aplikáciu softvéru tlačiarne a kliknite na položku <b>Pomocník</b>.</p> <p>Kliknutím na tlačidlo  zobrazíte kontextové informácie.</p> <p><b>Poznámky:</b></p> <ul style="list-style-type: none"> <li>• Pomocník sa nainštaluje automaticky spolu so softvérom tlačiarne.</li> <li>• V závislosti od operačného systému sa softvér tlačiarne nachádza v priečinku programov tlačiarne alebo na pracovnej ploche.</li> </ul>
<ul style="list-style-type: none"> <li>• Dokumentácia</li> <li>• Podpora cez chat naživo</li> <li>• E-mailová podpora</li> <li>• Hlasová podpora</li> </ul>	<p>Prejdite na adresu <a href="http://support.lexmark.com">http://support.lexmark.com</a>.</p> <p><b>Poznámka:</b> Vyberte svoju krajinu alebo región a potom aj produkt, pre ktorý chcete zobrazit' stránku podpory.</p> <p>Kontaktné informácie podpory pre vašu krajinu alebo región nájdete na webovej lokalite alebo na záručnom liste, ktorý ste dostali s tlačiarňou.</p> <p>Keď kontaktujete podporu pre zákazníkov, vopred si pripravte tieto informácie:</p> <ul style="list-style-type: none"> <li>• Miesto a dátum nákupu</li> <li>• Typ zariadenia a sériové číslo</li> </ul> <p>Ďalšie informácie nájdete v časti „Vyhľadanie sériového čísla tlačiarne“ na strane 11.</p>

Čo hľadáte?	Kde hľadať
<ul style="list-style-type: none"><li>• Bezpečnostné informácie</li><li>• Regulačné informácie</li><li>• Informácie o záruke</li><li>• Environmentálne informácie</li></ul>	<p>Informácie o záruke sa v jednotlivých krajinách alebo regiónoch líšia:</p> <ul style="list-style-type: none"><li>• <b>V USA</b> – Pozrite si záručný list (Vyhlásenie o obmedzenej záruke) dodaný s tlačiarňou alebo prejdite na adresu <a href="http://support.lexmark.com">http://support.lexmark.com</a>.</li><li>• <b>V iných krajinách a regiónoch</b> – Pozrite si vytlačený záručný list dodaný s tlačiarňou.</li></ul> <p><i>Príručka s informáciami o produkte</i> – Pozrite si dokumentáciu dodanú s tlačiarňou alebo prejdite na adresu <a href="http://support.lexmark.com">http://support.lexmark.com</a>.</p>

## Vyhľadanie sériového čísla tlačiarne

1 Otvorte dverka A.

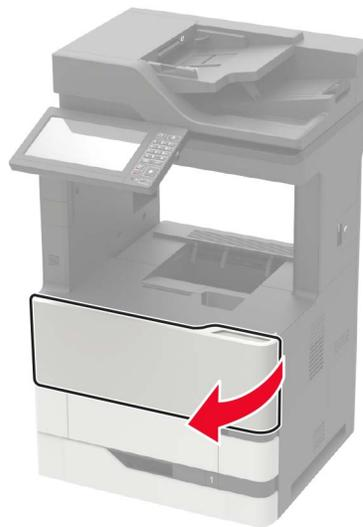

2 Nájdite sériové číslo na ľavej strane tlačiarne.



## Výber miesta pre tlačiareň

- Ponechajte dostatok miesta na otvorenie zásobníkov, krytov a dvierok a na inštaláciu voliteľného hardvéru.
- Tlačiareň umiestnite blízko elektrickej zásuvky.

**⚠ POZOR – RIZIKO PORANENIA:** Riziku požiaru alebo elektrického šoku sa vyhnite tak, že zapojíte napájací kábel do riadne označenej a správne uzemnenej elektrickej zásuvky, ktorá sa nachádza blízko produktu a je ľahko dostupná.

**⚠ POZOR – NEBEZPEČENSTVO ZÁSAHU ELEKTRICKÝM PRÚDOM:** Produkt neumiestňujte blízko vody ani vlhkých oblastí, aby ste predišli riziku zasiahnutia elektrickým prúdom.

- Uistite sa, že prúdenie vzduchu v miestnosti zodpovedá poslednej úprave normy ASHRAE 62 alebo norme technickej komisie CEN 156.
- Zabezpečte rovný, pevný a stabilný povrch.
- Tlačiareň by mala byť:
  - čistá, suchá a bez prachu,
  - mimo oblasti s voľnými spinkami a sponkami na papier,
  - mimo priameho prúdenia vzduchu klimatizácie, ohrievačov alebo ventilátorov,
  - mimo priameho slnečného svetla a pravej vlhkosti.
- Dodržujte odporúčané teploty a zabráňte veľkým zmenám.

Teplota okolia	10 až 32,2 °C (50 až 90 °F)
Teplota skladovania	-40 až 43,3 °C (-40 až 110 °F)

- Okolo tlačiarne ponechajte nasledujúci odporúčaný priestor, aby vzduch mohol správne ventilovať:

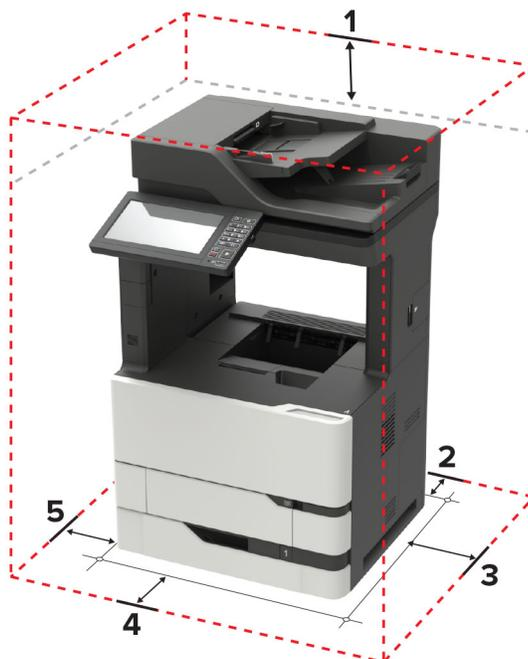

1	Hore	152 mm (6 palcov)
2	Vzadu	152 mm (6 palcov)
3	Pravá strana	152 mm (6 palcov)

4	Spredu	406 mm (16 palcov) <b>Poznámka:</b> Minimálny priestor potrebný na prednej strane tlačiarne je 75 mm (3 palce)
5	Ľavá strana	152 mm (6 palcov)

## Konfigurácie tlačiarne

**⚠ POZOR – NEBEZPEČENSTVO PREVRÁTENIA:** Inštalácia jedného alebo viacerých voliteľných prvkov k tlačiarňe alebo multifunkčnej tlačiarňe môže vyžadovať základňu na kolieskach, nábytok alebo iné pomôcky, ktoré zabránia nestabilite a následným možným zraneniam. Viac informácií o podporovaných konfiguráciách nájdete na adrese [www.lexmark.com/multifunctionprinters](http://www.lexmark.com/multifunctionprinters).

**⚠ POZOR – NEBEZPEČENSTVO PREVRÁTENIA:** Ak chcete znížiť riziko nestability zariadenia, do každého zásobníka vkladajte papier samostatne. Všetky ostatné zásobníky nechajte zatvorené dovtedy, kým ich nepotrebuje.

Tlačiareň môžete nakonfigurovať pridaním voliteľných 550- alebo 2100-hárkových zásobníkov. Ďalšie informácie nájdete v časti „Inštalácia 550-hárkového zásobníka“ na strane 311 alebo „Inštalácia 2100-hárkového zásobníka“ na strane 312.

## Základný model



1	Zásobník automatického podávača dokumentov (ADF)
2	Priehradka automatického podávača dokumentov
3	Štandardná priehradka
4	Viacúčelový podávač
5	Štandardný 550-hárkový zásobník
6	Ovládací panel

## 7 Automatický podávač dokumentov

## Konfigurovaný model



	Hardvérový voliteľný prvok	Alternatívny hardvérový voliteľný prvok
1	Schránka so 4 priehradkami	<ul style="list-style-type: none"> <li>• Ofsetový stohovač</li> <li>• Zošívacia</li> <li>• Zošívacia a dierovací dokončovač</li> </ul>
2	2100-hárkový zásobník	550-hárkový zásobník
3	Základňa na kolieskach	Základňa na kolieskach
4	550-hárkový zásobník	2100-hárkový zásobník
5	Zošívacia	<ul style="list-style-type: none"> <li>• Schránka so 4 priehradkami</li> <li>• Zošívacia a dierovací dokončovač</li> <li>• Ofsetový stohovač</li> </ul>

Pri použití voliteľných zásobníkov:

- Ak konfigurácia tlačiarne obsahuje 2100-hárkový zásobník, použite základňu na kolieskach.
- 2100-hárkový zásobník sa musí vždy nachádzať úplne na spodku.
- Ak je nainštalovaný 2100-hárkový zásobník, potom nemôžete použiť voliteľný 550-hárkov.
- Konfigurácia tlačiarne môže obsahovať maximálne dva voliteľné zásobníky.
- Tlačiareň podporuje naraz iba jeden dokončovač.

## Pripájanie káblov

- ⚠ POZOR – NEBEZPEČENSTVO ZÁSAHU ELEKTRICKÝM PRÚDOM:** Tento produkt nenastavujte ani nevytvárajte žiadne elektrické či káblové pripojenie (napríklad sieťové napájanie, funkcia faxu alebo telefón) počas búrky, aby ste sa vyhli riziku zasiahnutia elektrickým prúdom.
- ⚠ POZOR – RIZIKO PORANENIA:** Riziku požiaru alebo zásahu elektrickým prúdom sa vyhnite tak, že zapojíte napájací kábel do riadne označenej a správne uzemnenej elektrickej zásuvky, ktorá sa nachádza blízko produktu a je ľahko dostupná.
- ⚠ POZOR – RIZIKO PORANENIA:** Riziku požiaru a zásahu elektrickým prúdom sa vyhnite tak, že budete používať len napájací kábel dodaný s týmto produktom alebo náhradu schválenú výrobcom.
- ⚠ POZOR – RIZIKO PORANENIA:** Ak chcete predísť vzniku požiaru, pripájajte výrobok k verejnej telefónnej sieti výlučne prostredníctvom kábla 26 AWG alebo väčšieho telekomunikačného kábla (RJ-11). Pre používateľov v Austrálii: kábel musí schváliť austrálsky štátny orgán pre komunikáciu a médiá.

**Výstraha – Riziko poranenia:** Ak chcete predísť strate údajov alebo zlyhaniu tlačiarne, nedotýkajte sa počas prebiehajúcej tlače kábla USB, žiadneho adaptéra bezdrôtovej siete ani tlačiarne v zobrazenej oblasti.



	Port tlačiarne	Funkcia
1	Zásuvka napájania	Pripojenie tlačiarne k správne uzemnenej elektrickej zásuvke.
2	port tlačiarne USB	Pripojenie tlačiarne k počítaču.
3	ethernetový port	Pripojenie tlačiarne k sieti.
4	port USB	Pripojte klávesnicu alebo iný kompatibilný voliteľný prvok.
5	port EXT <b>Poznámka:</b> K dispozícii len pri niektorých modeloch tlačiarňí.	Pripojenie ďalších zariadení (napríklad telefónu alebo záznamníka) k tlačiarňi a telefónnej linke. Tento port používajte v prípade, ak pre tlačiareň nemáte samostatnú faxovú linku a ak je tento spôsob pripojenia podporovaný vo vašej krajine alebo regióne.
6	port LINE <b>Poznámka:</b> K dispozícii len pri niektorých modeloch tlačiarňí.	Pripojenie tlačiarne k aktívnej telefónnej linke prostredníctvom štandardnej sieťovej zásuvky (RJ-11), filtra DSL, adaptéra VoIP alebo akéhokoľvek iného adaptéra, ktorý vám umožní prístup k telefónnej linke na odosielanie a prijímanie faxov.

## Používanie ovládacieho panela

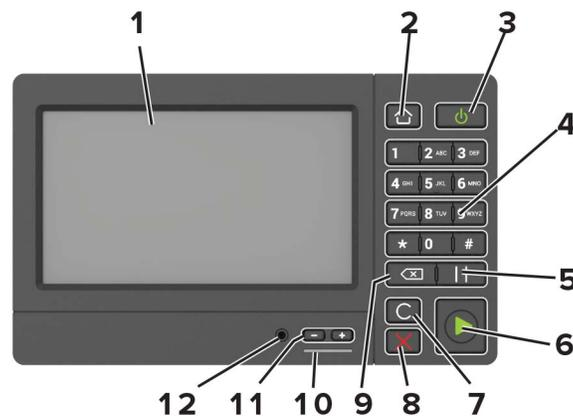

Časť	Funkcia
1 Displej	<ul style="list-style-type: none"> <li>Zobrazí správy tlačiarne a stav spotrebného materiálu.</li> <li>Nastavenie a ovládanie tlačiarne.</li> </ul>
2 Tlačidlo domovskej obrazovky	Prechod na domovskú obrazovku.
3 Tlačidlo napájania	<ul style="list-style-type: none"> <li>Zapnutie alebo vypnutie tlačiarne.</li> <li><b>Poznámka:</b> Tlačiareň vypnete stlačením a podržaním tlačidla napájania na päť sekúnd.</li> <li>Prepnutie tlačiarne do režimu spánku alebo dlhodobého spánku.</li> <li>Obnova tlačiarne z režimu spánku alebo dlhodobého spánku.</li> </ul>
4 Klávesnica	Zadávanie čísel a symbolov do vstupného poľa.
5 Tlačidlo pauzy	Zadanie pauzy pri vytáčaní faxového čísla.
6 Tlačidlo spustenia	Spustenie úlohy v závislosti od vybraného režimu.
7 Tlačidlo odstránenia alebo vynulovania	Obnovenie pôvodných nastavení funkcií, ako sú kopírovanie, faxovanie alebo skenovanie.
8 Tlačidlo Stop alebo Zrušiť	Zastavenie aktuálnej úlohy.
9 Tlačidlo Backspace	Posunutie kurzora späť a vymazanie znaku vo vstupnom poli.
10 Svetlo indikátora	Kontrola stavu tlačiarne.
11 Tlačidlá hlasitosti	Úprava hlasitosti slúchadiel alebo reproduktora.
12 Port slúchadiel alebo reproduktora	Pripojenie slúchadiel alebo reproduktora. <b>Poznámka:</b> Táto funkcia je k dispozícii len v niektorých tlačových jednotkách.

## Pochopenie významu stavu tlačidla napájania a svetla indikátora

Svetlo indikátora	Stav tlačiarne
Vypnuté	Tlačiareň je vypnutá alebo v režime dlhodobého spánku.
Modrá	Tlačiareň je pripravená na spracovanie údajov.
Červená	Tlačiareň vyžaduje zásah používateľa.

Svetlo tlačidla napájania	Stav tlačiarne
Vypnuté	Tlačiareň je vypnutá, pripravená alebo spracúva údaje.
Trvalé jantárové	Tlačiareň je v režime spánku.
Blikajúce jantárové	Tlačiareň je v režime dlhodobého spánku.

# Nastavenie a používanie aplikácií na domovskej obrazovke

## Používanie domovskej obrazovky

**Poznámka:** Vaša domovská obrazovka môže byť iná v závislosti od nastavení prispôsobenia obrazovky, administratívneho nastavenia a aktívnych integrovaných riešení.



Dotknite sa položky		Funkcia
1	Kopírovanie	Vytvorí kópie.
2	E-mail	Odoslanie e-mailov.
3	Nastavenia	Prístup k ponukám tlačiarne.
4	Fax	Odoslanie faxu.
5	Adresár	Správa zoznamu kontaktov, ku ktorým majú prístup ostatné aplikácie na tlačiarni.
6	Stav/spotrebný materiál	<ul style="list-style-type: none"> <li>• Výstraha tlačiarne alebo chybové hlásenie sa zobrazí vždy, keď tlačiareň vyžaduje zásah používateľa, aby mohla ďalej pracovať.</li> <li>• Pozrite si ďalšie informácie o výstrahách alebo hláseniach tlačiarne a o tom, ako ich odstrániť.</li> </ul> <p><b>Poznámka:</b> K tomuto nastaveniu sa dostanete aj vtedy, keď sa dotknete hornej časti domovskej obrazovky.</p>
7	Jednotka USB	<ul style="list-style-type: none"> <li>• Tlač fotografií a dokumentov z pamäťovej jednotky flash.</li> <li>• Skenovanie fotografií a dokumentov do pamäťovej jednotky flash.</li> </ul>
8	Poradie úloh	<p>Zobrazí všetky aktuálne tlačové úlohy.</p> <p><b>Poznámka:</b> K tomuto nastaveniu sa dostanete aj vtedy, keď sa dotknete hornej časti domovskej obrazovky.</p>
9	Pozastavené úlohy	Zobrazenie tlačových úloh, ktoré sú uložené v pamäti tlačiarne.
10	Centrum skratiek	Riadenie všetkých skratiek.
11	Profily aplikácií	Prístup k profilom aplikácií.

Dotknite sa položky		Funkcia
12	Profily skenovania	Skenujte a ukladajte dokumenty priamo do počítača.
13	FTP	Skenujte a ukladajte dokumenty priamo na server FTP.
14	Záložky	Organizujte všetky záložky.
15	Zmeniť jazyk	Zmena jazyka na displeji.

## Prispôsobenie domovskej obrazovky

- 1 Z ovládacieho panela sa dotknite sa položiek **Nastavenia > Zariadenie > Viditeľné ikony na domovskej obrazovke**.
- 2 Zvoľte ikony, ktoré chcete mať zobrazené na domovskej obrazovke.
- 3 Uložte zmeny.

## Podporované aplikácie

Aplikácia	Modely tlačiarní
Centrum skenovania	MX822, MX826, XM7355, XM7370
Centrum skratiek	MX822, MX826, XM7355, XM7370
Kopírovanie preukazov	MX822, MX826, XM7355, XM7370
Prispôsobenie displeja	MX822, MX826, XM7355, XM7370
Cloudový konektor	MX822, MX826, XM7355, XM7370
Podpora pre zákazníkov	XM7355, XM7370
Kvóty zariadení	XM7355, XM7370
Kód QR	XM7355, XM7370
Úsporné nastavenia	XM7355, XM7370

## Nastavenie kopírovania preukazov

- 1 Otvorte webový prehliadač a do poľa adresy zadajte adresu IP tlačiarne.

### Poznámky:

- Pozrite si adresu IP tlačiarne na domovskej obrazovke tlačiarne. IP Adresa sa zobrazuje ako štyri skupiny čísel, ktoré sú oddelené bodkami, napríklad 123.123.123.123.
- Ak používate server proxy, dočasne ho vypnite, aby sa správne načítala webová stránka.

- 2 Kliknite na položky **Aplikácie > Kopírovanie preukazov > Konfigurovať**.

### Poznámky:

- Uistite sa, že položka **Zobraziť ikonu** je povolená.
- Skontrolujte, či sú nakonfigurované časti **Nastavenia e-mailu** a **Nastavenia zdieľaného sieťového priečinka**.

- Pri skenovaní preukazu sa uistite, že rozlíšenie skenovania nie je vyššie ako 200 dpi pri farebnom a 400 dpi pri čiernobielym skenovaní.
- Pri skenovaní viacerých preukazov sa uistite, že rozlíšenie skenovania nie je vyššie ako 150 dpi pri farebnom a 300 dpi pri čiernobielym skenovaní.

3 Uložte zmeny.

**Poznámka:** Na skenovanie viacerých preukazov treba pevný disk tlačiarne.

## Vytvorenie odkazu

1 Na domovskej obrazovke sa dotknite položky **Centrum skratiek**.

**Poznámka:** Ikona a názov môžu byť zmenené. Ďalšie informácie získate od svojho správcu.

2 Vyberte funkciu tlačiarne a potom sa dotknite položky **Vytvoriť skratku**.

**Poznámka:** Funkcia Zabezpečený e-mail nie je podporovaná.

3 Nakonfigurujte nastavenia a potom sa dotknite položky **Uložiť**.

4 Zadajte jedinečný názov skratky.

**Poznámka:** Ak chcete zabrániť skráteniu názvov na domovskej obrazovke, zadajte najviac 25 znakov.

5 Klepnite na **OK**.

Aplikácia automaticky vygeneruje jedinečné číslo skratky. Ak chcete spustiť odkaz, stlačte tlačidlo **#** a potom číslo odkazu.

## Používanie funkcie Prispôsobenie displeja

Pred použitím aplikácie nezabudnite uskutočniť nasledujúce kroky:

- V nástroji Embedded Web Server kliknite na možnosť **Aplikácie > Prispôsobenie displeja > Konfigurácia**.
- Povoľte a nakonfigurujte šetrič obrazovky, prezentáciu a nastavenia tapety.

### Správa obrázkov šetriča obrazovky a prezentácie

1 V časti Obrázky šetriča obrazovky a prezentácie pridajte, upravte alebo odstráňte obrázok.

**Poznámky:**

- Môžete pridať až 10 obrázkov.
- Ak je táto funkcia aktivovaná, ikony stavu sa zobrazia na šetriči obrazovky len v prípade chýb, upozornení alebo oznámení z cloudu.

2 Uložte zmeny.

### Zmena obrázka tapety

1 Na domovskej obrazovke klepnite na položku **Zmeniť tapetu**.

2 Zvoľte obrázok, ktorý chcete použiť.

3 Uložte zmeny.

## Spustenie prezentácie z pamäťovej jednotky flash

- 1 Vložte pamäťovú jednotku flash do portu USB.
- 2 Na domovskej obrazovke sa dotknite tlačidla **Prezentácia**.  
Zobrazia sa obrázky v abecednom poradí.

**Poznámka:** Po spustení prezentácie môžete odpojiť pamäťovú jednotku flash, ale obrázky sa neuložia do tlačiarne. Ak sa prezentácia zastaví, na zobrazenie obrázkov znova vložte pamäťovú jednotku flash.

## Nastavenie Scan Centra

- 1 Na domovskej obrazovke sa dotknite položky **Scan Centrum**.
- 2 Vyberte a vytvorte cieľové miesto a potom nakonfigurujte nastavenia.

### Poznámky:

- Pri vytváraní sieťového cieľového miesta zaistíte overenie a úpravu nastavení tak, aby sa nevyskytovali žiadne chyby.
- Uložia sa iba miesta vytvorené na vloženom webovom serveri. Ďalšie informácie nájdete v dokumentácii dodanej s riešením.

- 3 Uložte zmeny.

## Nastavenie kvót zariadenia

### Poznámky:

- Túto aplikáciu podporujú len niektoré modely tlačiarní. Ďalšie informácie nájdete v časti [„Podporované aplikácie“ na strane 19](#).
- Na prístup k aplikácii možno budete potrebovať správcovské oprávnenia.

- 1 Otvorte webový prehliadač a do poľa adresy zadajte adresu IP tlačiarne.

### Poznámky:

- Pozrite si adresu IP tlačiarne na domovskej obrazovke tlačiarne. IP Adresa sa zobrazuje ako štyri skupiny čísel, ktoré sú oddelené bodkami, napríklad 123.123.123.123.
- Ak používate server proxy, dočasne ho vypnite, aby sa správne načítala webová stránka.

- 2 Kliknite na položky **Aplikácie > Kvóty zariadenia > Konfigurovať**.
- 3 V časti Používateľské účty môžete pridať alebo upraviť používateľa a potom nastaviť jeho kvótu.
- 4 Uložte zmeny.

**Poznámka:** Informácie o tom, ako nastaviť aplikáciu a jej nastavenia zabezpečenia nájdete v dokumente *Príručka správcu kvót zariadenia*.

## Používanie Tvorby kódov QR

### Poznámky:

- Túto aplikáciu podporujú len niektoré modely tlačiarnie. Ďalšie informácie nájdete v časti [„Podporované aplikácie“ na strane 19](#).
- Na prístup k aplikácii možno budete potrebovať správcovské oprávnenia.

1 Otvorte webový prehliadač a do poľa adresy zadajte adresu IP tlačiarnie.

### Poznámky:

- Pozrite si adresu IP tlačiarnie na domovskej obrazovke tlačiarnie. IP Adresa sa zobrazuje ako štyri skupiny čísel, ktoré sú oddelené bodkami, napríklad 123.123.123.123.
- Ak používate server proxy, dočasne ho vypnite, aby sa správne načítala webová stránka.

2 Kliknite na položky **Aplikácie > Tvorba kódov QR > Konfigurovať**.

3 Vykonajte niektorý z týchto krokov:

- Vyberte predvolenú hodnotu kódu QR.
- Zadajte hodnotu kódu QR.

4 Uložte zmeny.

## Konfigurácia Úsporných nastavení

**Poznámka:** Túto aplikáciu podporujú len niektoré modely tlačiarnie. Ďalšie informácie nájdete v časti [„Podporované aplikácie“ na strane 19](#).

1 Na domovskej obrazovke klepnite na položku **Úsporné nastavenia**.

2 Nakonfigurujte nastavenia Úsporného režimu alebo naplánujte spustenie režimu šetrenia energiou.

## Používanie aplikácie Podpora pre zákazníkov

**Poznámka:** Túto aplikáciu podporujú len niektoré modely tlačiarnie. Ďalšie informácie nájdete v časti [„Podporované aplikácie“ na strane 19](#).

1 Na domovskej obrazovke sa dotknite položky **Podpora pre zákazníkov**.

2 Informáciu vytlačte alebo ju pošlite e-mailom.

**Poznámka:** Informácie o konfigurácii nastavení aplikácie nájdete v *Príručke správcu Podpory pre zákazníkov*.

## Vytvorenie profilu konektora Cloud

**Poznámka:** Táto aplikácia je dostupná len v určitej krajine alebo regióne. Ďalšie informácie získate od zástupcu spoločnosti Lexmark.

1 Na domovskej obrazovke sa dotknite tlačidla **Kopírovanie preukazov**.

2 Vyberte poskytovateľa služby Cloud.

- 3 Dotknite sa položky **Vytvoriť** alebo .
- 4 Zadajte jedinečný názov profilu.  
**Poznámka:** Na ochranu profilu odporúčame vytvoriť PIN.
- 5 Dotknite sa tlačidla **OK** a potom si zaznamenajte autorizačný kód.  
**Poznámka:** Autorizačný kód je platný iba 24 hodín.
- 6 Otvorte webový prehliadač a prejdite na adresu <https://lexmark.cloud-connect.co>.
- 7 Kliknite na tlačidlo **Ďalej** a potom prijmite Podmienky používania.
- 8 Zadajte autorizačný kód a kliknite na tlačidlo **Pripojiť**.
- 9 Prihláste sa do účtu poskytovateľa služby Cloud.
- 10 Udeľte povolenia.  
**Poznámka:** Do 72 hodín otvorte profil a dokončite proces overenia.

## Správa záložiek

### Vytváranie záložiek

Záložky používajte pri tlači dokumentov, ku ktorým často pristupujete, uložených na serveroch alebo na webe.

- 1 Otvorte webový prehliadač a do poľa adresy zadajte adresu IP tlačiarne.  
**Poznámky:**
  - Pozrite si adresu IP tlačiarne na domovskej obrazovke tlačiarne. IP Adresa sa zobrazuje ako štyri skupiny čísel, ktoré sú oddelené bodkami, napríklad 123.123.123.123.
  - Ak používate server proxy, dočasne ho vypnite, aby sa správne načítala webová stránka.
- 2 Kliknite na položku **Záložky > Pridať záložku** a potom zadajte názov záložky.
- 3 Vyberte typ protokolu adresy a potom vykonajte jeden z týchto krokov:
  - Pre HTTP a HTTPS: zadajte prepojenie URL, pre ktoré chcete vytvoriť záložku.
  - Pre HTTPS: dbajte na to, aby ste namiesto IP adresy použili názov hostiteľa. Zadajte napríklad **myWebsite.com/sample.pdf**, nie **123.123.123.123/sample.pdf**. Skontrolujte tiež, že názov hostiteľa sa zhoduje s hodnotou bežného názvu (CN) v serverovom certifikáte. Ďalšie informácie o tom, ako zistiť hodnotu CN v serverom certifikáte, nájdete v pomocníkovi webového prehliadača.
  - Pre FTP: zadajte adresu FTP. Napríklad **myServer/myDirectory**. Zadajte port FTP. Predvoleným portom na odosielanie príkazov je port 21.
  - V prípade protokolu SMB zadajte adresu sieťového priečinka. Napríklad **myServer/myShare/myFile.pdf**. Zadajte názov sieťovej domény.
  - V prípade potreby vyberte typ overenia pre FTP a SMB.

Ak chcete obmedziť prístup k záložke, zadajte PIN.

**Poznámka:** Aplikácia podporuje nasledujúce typy súborov: PDF, JPEG, TIFF a webové stránky HTML. Ostatné typy súborov, napr. DOCX a XLXS, podporujú len niektoré modely tlačiarne.

- 4 Kliknite na možnosť **Uložiť**.

## Vytváranie priečinkov

1 Otvorte webový prehliadač a do poľa adresy zadajte adresu IP tlačiarne.

**Poznámky:**

- Pozrite si adresu IP tlačiarne na domovskej obrazovke tlačiarne. IP Adresa sa zobrazuje ako štyri skupiny čísel, ktoré sú oddelené bodkami, napríklad 123.123.123.123.
- Ak používate server proxy, dočasne ho vypnite, aby sa správne načítala webová stránka.

2 Kliknite na položku **Záložky** > **Pridať priečinok** a potom zadajte názov priečinka.

**Poznámka:** Ak chcete obmedziť prístup k priečinku, zadajte PIN.

3 Kliknite na možnosť **Uložiť**.

**Poznámka:** V priečinku môžete vytvoriť ďalšie priečinky alebo záložky. Ak chcete vytvoriť záložku, pozrite si časť [„Vytváranie záložiek“ na strane 23](#).

## Správa kontaktov

### Pridanie kontaktov

1 Otvorte webový prehliadač a do poľa adresy zadajte adresu IP tlačiarne.

**Poznámky:**

- Pozrite si adresu IP tlačiarne na domovskej obrazovke tlačiarne. Adresa IP sa zobrazuje ako štyri skupiny čísel, ktoré sú oddelené bodkami, napríklad 123.123.123.123.
- Ak používate server proxy, dočasne ho vypnite, aby sa správne načítala webová stránka.

2 Kliknite na položku **Adresár**.

3 V časti Kontakty pridajte kontakt.

**Poznámka:** Kontakt môžete pridať do jednej alebo viacerých skupín.

4 V prípade potreby špecifikujte spôsob prihlasovania, čím umožníte prístup aplikácii.

5 Použite zmeny.

### Pridanie skupiny

1 Otvorte webový prehliadač a do poľa adresy zadajte adresu IP tlačiarne.

**Poznámky:**

- Pozrite si adresu IP tlačiarne na domovskej obrazovke tlačiarne. Adresa IP sa zobrazuje ako štyri skupiny čísel, ktoré sú oddelené bodkami, napríklad 123.123.123.123.
- Ak používate server proxy, dočasne ho vypnite, aby sa správne načítala webová stránka.

2 Kliknite na položku **Adresár**.

3 V časti Skupiny kontaktov pridajte názov skupiny.

**Poznámka:** Do skupiny môžete pridať jeden alebo viac kontaktov.

4 Použite zmeny.

## Úprava kontaktov alebo skupín

1 Otvorte webový prehliadač a do poľa adresy zadajte adresu IP tlačiarne.

**Poznámky:**

- Pozrite si adresu IP tlačiarne na domovskej obrazovke tlačiarne. Adresa IP sa zobrazuje ako štyri skupiny čísel, ktoré sú oddelené bodkami, napríklad 123.123.123.123.
- Ak používate server proxy, dočasne ho vypnite, aby sa správne načítala webová stránka.

2 Kliknite na položku **Adresár**.

3 Vykonajte niektorý z týchto krokov:

- V časti Kontakty kliknite na meno kontaktu a potom upravte požadované informácie.
- V časti Skupiny kontaktov kliknite na názov skupiny a potom upravte požadované informácie.

4 Použite zmeny.

## Odstránenie kontaktov alebo skupín

1 Otvorte webový prehliadač a do poľa adresy zadajte adresu IP tlačiarne.

**Poznámky:**

- Pozrite si adresu IP tlačiarne na domovskej obrazovke tlačiarne. Adresa IP sa zobrazuje ako štyri skupiny čísel, ktoré sú oddelené bodkami, napríklad 123.123.123.123.
- Ak používate server proxy, dočasne ho vypnite, aby sa správne načítala webová stránka.

2 Kliknite na položku **Adresár**.

3 Vykonajte niektorý z týchto krokov:

- V časti Kontakty vyberte kontakt, ktorý chcete odstrániť.
- V časti Skupiny kontaktov vyberte názov skupiny, ktorú chcete odstrániť.

# Nastavenie a používanie funkcií zjednodušenia ovládania

## Zapnutie režimu zväčšenia

- 1 Na ovládacom paneli stlačte a podržte stlačený kláves **5**, kým sa neprehrá hlasová správa.
- 2 Vyberte **režim zväčšenia**.
- 3 Stlačte **OK**.

Ďalšie informácie o používaní zväčšenej obrazovky nájdete v časti „[Navigácia na obrazovke pomocou gest](#)“ na strane 26.

## Aktivácia hlasových pokynov

### Pomocou ovládacieho panela

- 1 Stlačte a podržte stlačený kláves **5**, kým sa neprehrá hlasová správa.
- 2 Stlačte **OK**.

### Pomocou klávesnice

- 1 Stlačte a podržte stlačený kláves **5**, kým sa neprehrá hlasová správa.
- 2 Stlačte kláves **Tab**, aby sa kurzor presunul na tlačidlo **OK**, a potom stlačte **Enter**.

### Poznámky:

- Hlasové pokyny možno aktivovať aj vložením slúchadiel do konektora slúchadiel.
- Ak chcete nastaviť hlasitosť, použite tlačidlá hlasitosti v spodnej časti ovládacieho panela.

## Úprava rýchlosti reči hlasových pokynov

- 1 Na domovskej obrazovke vyberte položky **Nastavenia > Zariadenie > Zjednodušenie ovládania > Rýchlosť reči**.
- 2 Vyberte rýchlosť reči

## Navigácia na obrazovke pomocou gest

### Poznámky:

- Gestá sa používajú, len keď sú aktivované hlasové pokyny.
- Povoľte zväčšenie, aby ste mohli využívať gestá na priblíženie (oddialenie) a posunutie.
- Pomocou fyzickej klávesnice môžete zadávať znaky a upraviť niektoré nastavenia.

Gesto	Funkcia
Dvojité ťuknutie	Výber možnosti alebo položky na obrazovke.
Trojité ťuknutie	Priblíženie alebo oddialenie textu alebo obrázkov.
Potiahnutie prstom doprava alebo nadol	Posun na ďalšiu položku na obrazovke.
Potiahnutie prstom doľava alebo nahor	Posun na predchádzajúcu položku na obrazovke.
Posunutie	Získanie prístupu k častiam približovaného obrázka, ktoré sú za hranicami obrazovky. <b>Poznámka:</b> Toto gesto treba vykonať posunutím dvoch prstov po približovanom obrázku.
Potiahnutie nahor a potom doľava	Ukončenie aplikácie a návrat na domovskú obrazovku.
Potiahnutie nadol a potom doľava	<ul style="list-style-type: none"> <li>• Zrušenie úlohy.</li> <li>• Návrat na predchádzajúce nastavenie.</li> <li>• Zatvorenie obrazovky, ktorá sa zobrazí, bez zmeny akéhokoľvek nastavenia alebo hodnoty.</li> </ul>
Potiahnutie nahor a potom nadol	Zopakovanie hlasového pokynu.

## Používanie klávesnice na displeji

Vykonajte jeden alebo niekoľko nasledujúcich postupov:

- Posunutím prsta na kláves aktivujete vloženie znaku.
- Zdvihnutím prsta zadajte alebo napíšte znak do poľa.
- Výberom klávesu **Backspace** môžete znaky vymazať.
- Ak si chcete vypočítať obsah zadaný vo vstupnom poli, vyberte kláves **Tab** a potom vyberte kombináciu klávesov **Shift + Tab**.

## Zapnutie čítania hesiel alebo osobných identifikačných čísel

- 1 Na domovskej obrazovke vyberte položky **Nastavenia > Zariadenie > Zjednodušenie ovládania > Prečítať heslá/kódy PIN**.
- 2 Zapnite nastavenie.

# Vkladanie papiera a špeciálnych médií

## Nastavenie veľkosti a typu špeciálnych médií

Zásobníky automaticky rozpoznajú veľkosť obyčajného papiera. Pri špeciálnych médiách, ako sú napr. štítky, kartónový papier a obálky, postupujte nasledovne:

- 1 Na domovskej obrazovke prejdite na položky:  
**Nastavenia > Papier > Konfigurácia zásobníka > Veľkosť/typ papiera > vyberte zdroj papiera**
- 2 Nastavte veľkosť a typ špeciálnych médií.

## Konfigurácia univerzálnych nastavení papiera

- 1 Na domovskej obrazovke sa dotknite položiek **Nastavenia > Papier > Konfigurácia médií > Univerzálne nastavenie**.
- 2 Nakonfigurujte nastavenia.

## Vkladanie do 550-hárkového zásobníka

**⚠ POZOR – RIZIKO PORANENIA:** Ak chcete znížiť riziko nestability zariadenia, do každého zásobníka vkladajte papier samostatne. Všetky ostatné zásobníky nechajte zatvorené dovtedy, kým ich nepotrebujete.

- 1 Vyberte zásobník.

**Poznámka:** Aby ste sa vyhli zaseknutiam papiera, zásobníky nevyberajte, keď tlačiareň pracuje.



- 2 Nastavte vodiace lišty tak, aby zodpovedali veľkosti vkladaneho papiera.

**Poznámka:** Vodiace lišty umiestňujte podľa indikátorov naspodku zásobníka.

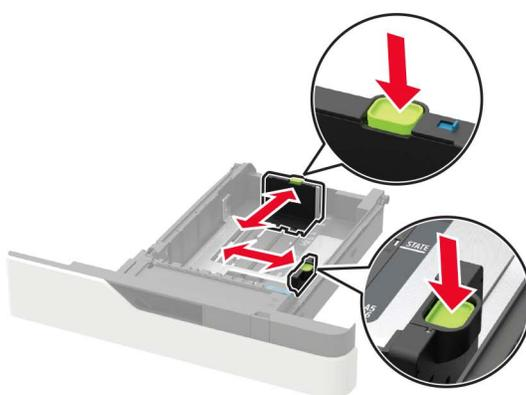
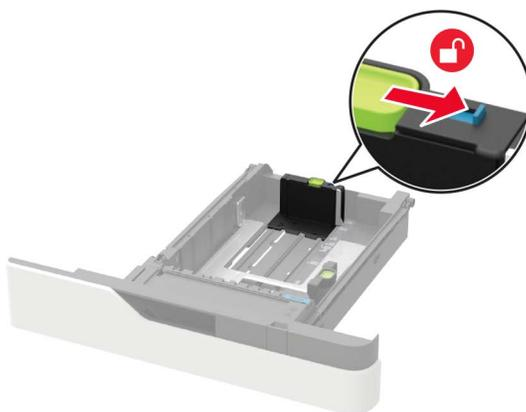

3 Pred vloženíím papiera ohnite, rozdeľte a zarovnajte jeho okraje.

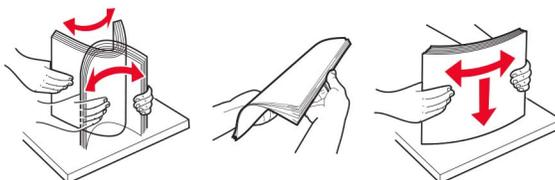

4 Stoh papiera vložte tak, aby strana, na ktorú sa tlačí, smerovala nadol. Potom sa uistite, že bočné vodiace lišty jemne tlačia na papier.



- Papier do zásobníka nezasúvajte.
- Aby ste sa vyhli zaseknutiam papiera, uistite sa, či výška stohu nepresahuje indikátor maximálneho množstva papiera.



- Hlavičkový papier vkladajte podľa toho, či je nainštalovaná voliteľná zošívачka.

Bez voliteľnej zošívачky	S voliteľnou zošívачkou
<p>Jednostranná tlač</p>	<p>Jednostranná tlač</p>
<p>Obojstranná tlač</p>	<p>Obojstranná tlač</p>

- Pri vkladaní vopred predierovaného papiera dbajte na to, aby otvory na dlhom okraji papiera boli na pravej strane zásobníka.

Jednostranná tlač	Obojstranná tlač

- Obálky vložte zatváracou stranou nahor a k ľavej strane zásobníka.

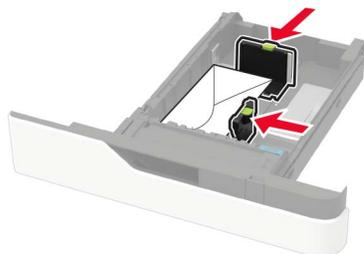

**Výstraha – Riziko poranenia:** Nepoužívajte obálky so známkami, sponami, cvočkami, okienkami, špeciálnou obrubou alebo samolepiacimi prvkami.

- 5 Vložte zásobník.
- 6 Na ovládacom paneli nastavte veľkosť a typ papiera tak, aby zodpovedali vloženému papieru.

## Vkladanie do 2100-hárkového zásobníka

**⚠ POZOR – NEBEZPEČENSTVO PREVRÁTENIA:** Ak chcete znížiť riziko nestability zariadenia, do každého zásobníka vkladajte papier samostatne. Všetky ostatné zásobníky nechajte zatvorené dovtedy, kým ich nepotrebuje.

- 1 Vytiahnite zásobník.
- 2 Nastavte vodiace lišty.

### Vkladanie papiera veľkosti A5

- a Zdvihnite a posuňte vodiacu lištu šírky na polohu pre veľkosť A5.

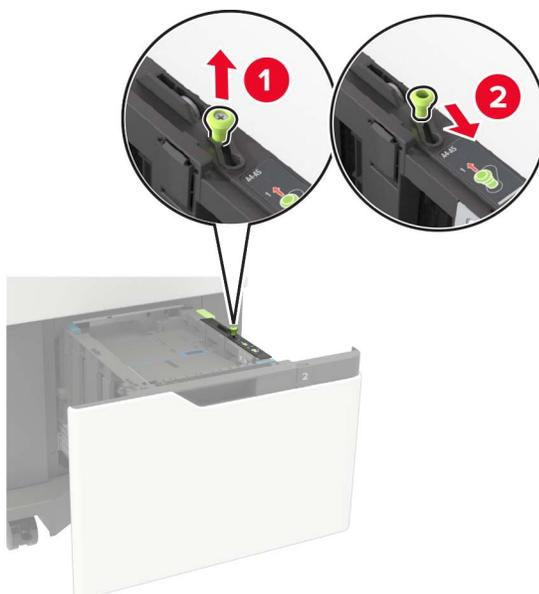

- b** Stlačte a potiahnite vodiacu lištu dĺžky do polohy pre veľkosť A5, kým s *kliknutím* nezapadne na miesto.

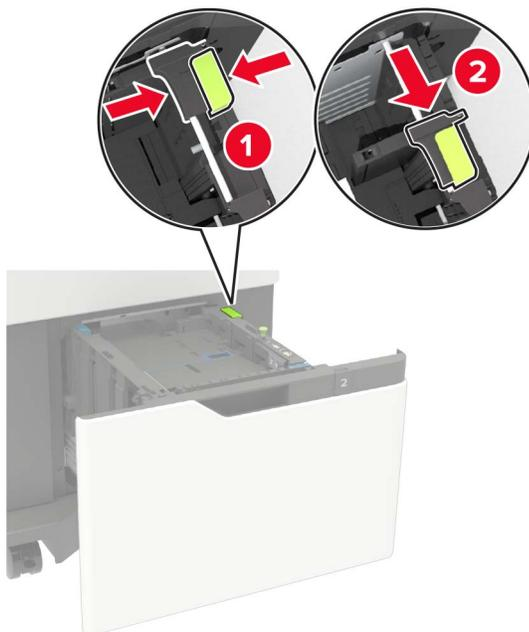

- c** Odstráňte vodiacu lištu dĺžky A5 z držiaka.

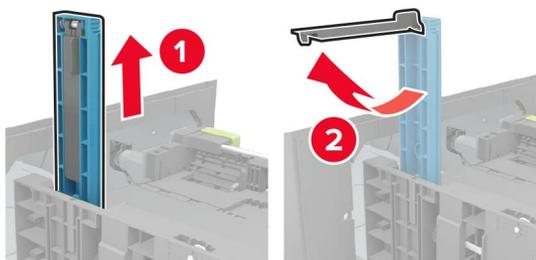

- d** Vložte vodiacu lištu do správnej drážky a potom ju zatlačte, kým s *kliknutím* nezapadne na miesto.

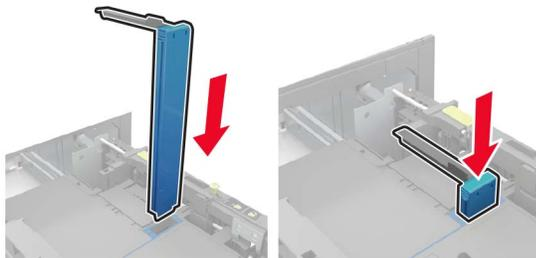

**Vkladanie papiera veľkosti A4, Letter, Legal, Oficio a Folio**

a Stlačte a potiahnite vodiace lišty šírky do správnej polohy pre veľkosť papiera, ktorý vkladáte.



b Ak je vodiaca lišta dĺžky A5 ešte pripojená, vyberte ju. Ak vodiaca lišta nie je pripojená, pokračujte na [krok d na strane 34](#).

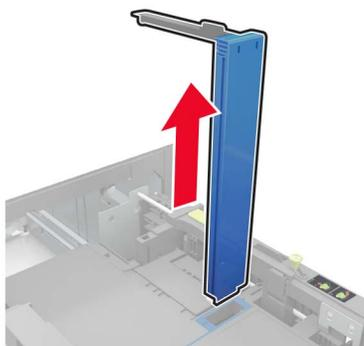

c Zasuňte vodiacu lištu dĺžky A5 do príslušného držiaka.

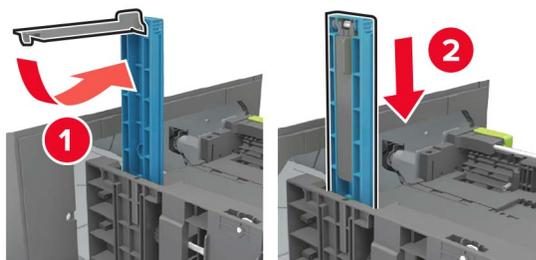

- d Stlačte vodiacu lištu dĺžky a potiahnite ju do správnej polohy zodpovedajúcej veľkosti vkladaneho papiera.

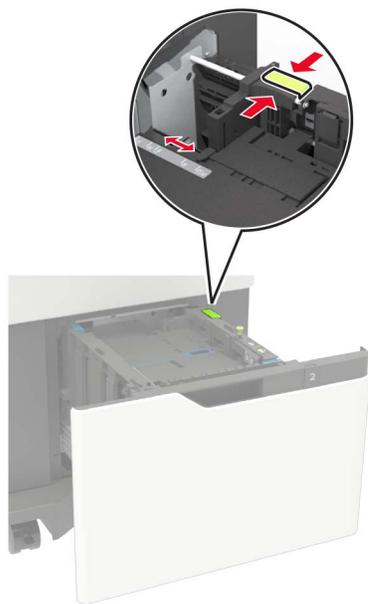

- 3 Pred vložením papiera ohnite, rozdeľte a zarovnajte jeho okraje.

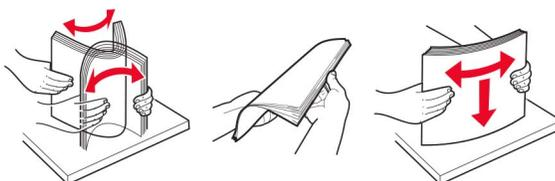

- 4 Stoh papiera vložte tak, aby strana, na ktorú sa tlačí, smerovala nadol.

- Hlavičkový papier vkladajte podľa toho, či je nainštalovaná voliteľná zošívacia.





- Pri vkladaní vopred predierovaného papiera dbajte na to, aby otvory na dlhom okraji papiera boli na pravej strane zásobníka.

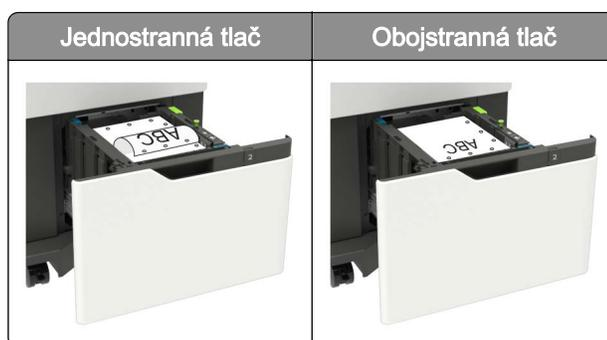

## 5 Vložte zásobník.

**Poznámka:** Pri vkladaní do zásobníka potlačte stoh papiera nadol.

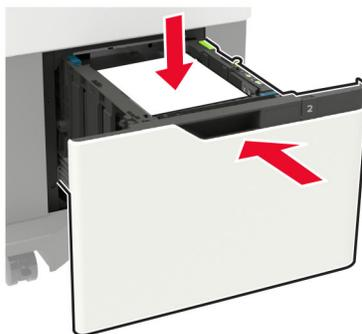

## 6 Na ovládacom paneli nastavte veľkosť a typ papiera tak, aby zodpovedali vloženému papieru.

## Vkladanie do viacúčelového podávača

1 Otvorte viacúčelový podávač.



2 Nastavte vodiacu lištu tak, aby zodpovedala veľkosti vkladaneho papiera.



3 Pred vloženíím papiera ohnite, rozdeľte a zarovnajte jeho okraje.

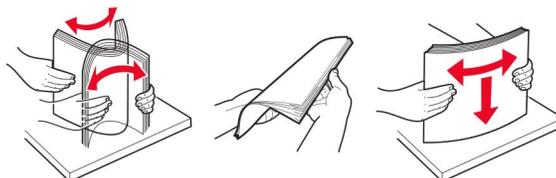

4 Vložte papier stranou určenou na tlač smerom nahor.

- Hlavičkový papier vkladajte podľa toho, či je nainštalovaná voliteľná zošívacia.

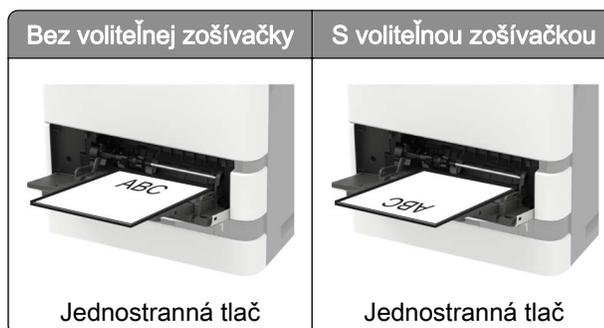

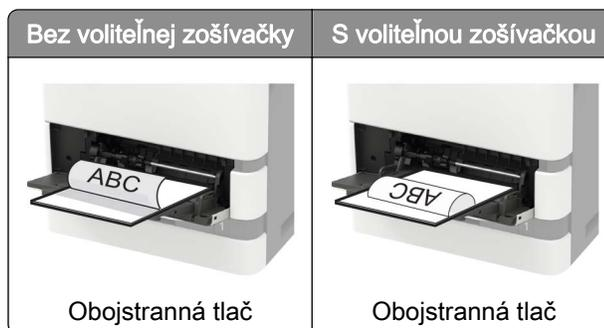

- Dierovaný papier treba vložiť dlhým dierovaným okrajom k pravej strane vodiacej lišty.

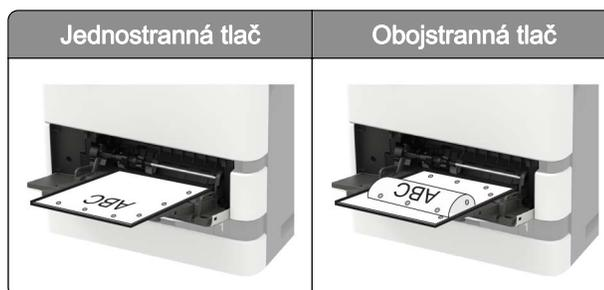

- Obálky vložte zatváracou stranou nadol a k ľavej strane vodiacej lišty papiera.

**Výstraha – Riziko poranenia:** Nepoužívajte obálky so známkami, sponami, cvočkami, okienkami, špeciálnou obrubou alebo samolepiacimi prvkami.

5 Na ovládacom paneli nastavte veľkosť a typ papiera tak, aby zodpovedali vloženému papieru.

## Prepojenie zásobníkov

- 1 Na domovskej obrazovke sa dotknite položiek **Nastavenia > Papier > Konfigurácia zásobníkov >** a zvoľte zdroj papiera.
- 2 Pre zásobníky, ktoré prepájate, nastavte rovnakú veľkosť a typ papiera.
- 3 Na domovskej obrazovke sa dotknite položiek **Nastavenia > Zariadenie > Údržba > Ponuka konfigurácie > Konfigurácia zásobníkov > Prepojenie na zásobník.**
- 4 Stlačte **Automatické.**

Ak chcete zrušiť prepojenie zásobníkov, uistite sa, že žiadne zásobníky nemajú rovnaké nastavenia veľkosti a typu papiera.

**Výstraha – Riziko poranenia:** Teplota fixačnej jednotky sa môže meniť v závislosti od špecifikovaného typu papiera. Ak sa chcete vyhnúť problémom pri tlači, nastavenie typu papiera v tlačiarňi by malo zodpovedať papieru vloženému v zásobníku.

# Podpera papiera

## Podporované veľkosti papiera

### Tlačiarňou podporované veľkosti papiera

Veľkosť papiera	Štandardný alebo voliteľný 550-hárkový zásobník	Voliteľný 2100-hárkový zásobník	Viacúčelový podávač	Obojstranná tlač
<b>A4</b> 210 x 297 mm (8,3 x 11,7 palca)	✓	✓	✓	✓
<b>A5 SEF<sup>1</sup></b> 210 x 148 mm (8,3 x 5,8 palca)	✓	✓	✓	✓
<b>A5 SEF</b> 148 x 210 mm (5,8 x 8,3 palca)	✓	X	✓	X
<b>A6</b> 105 x 148 mm (4,1 x 5,8 palca)	✓	X	✓	✓
<b>JIS B5</b> 182 x 257 mm (7,2 x 10,1 palca)	✓	X	✓	✓
<b>Oficio (Mexiko)</b> 216 x 340 mm (8,5 x 13,4 palca)	✓	✓	✓	✓
<b>Statement</b> 140 x 216 mm (5,5 x 8,5 palca)	✓	X	✓	✓
<b>Executive</b> 184 x 267 mm (7,3 x 10,5 palca)	✓	X	✓	✓
<b>Letter</b> 216 x 279 mm (8,5 x 11 palcov)	✓	✓	✓	✓
<b>Legal</b> 216 x 356 mm (8,5 x 14 palcov)	✓	✓	✓	✓
<b>Folio</b> 216 x 330 mm (8,5 x 13 palcov)	✓	✓	✓	✓
<b>Univerzálna</b> 105 x 148 mm (4,1 x 5,8 palca) až 216 x 356 mm (8,5 x 14 palcov)	✓	X	✓	✓
<b>Obálka 7 3/4 (Monarch)<sup>3</sup></b> 98 x 191 mm (3,9 x 7,5 palca)	✓	X	✓	X
<b>Obálka 9</b> 98 x 225 mm (3,9 x 8,9 palca)	✓	X	✓	X

<sup>1</sup> Namiesto podávania krátkym okrajom (SEF) formátu A5 sa odporúča podávanie dlhým okrajom (LEF) formátu A5.

<sup>2</sup> Obálky širšie ako 101,6 mm (4,5 palca) sa môžu krčiť. Možnosť použitia tohto typu papiera sa musí otestovať.

Veľkosť papiera	Štandardný alebo voliteľný 550-hárkový zásobník	Voliteľný 2100-hárkový zásobník	Viacúčelový podávač	Obojstranná tlač
<b>10 Obálka<sup>2</sup></b> 105 x 241 mm (4,1 x 9,5 palca)	✓	X	✓	X
<b>Obálka DL<sup>2</sup></b> 110 x 220 mm (4,3 x 8,7 palca)	✓	X	✓	X
<b>Obálka C5<sup>2</sup></b> 162 x 229 mm (6,4 x 9 palcov)	✓	X	✓	X
<b>Obálka B5<sup>2</sup></b> 176 x 250 mm (6,9 x 9,8 palca)	✓	X	✓	X
<b>Iná obálka<sup>2</sup></b> 98,4 x 162 mm (3,9 x 6,4 palca) až 176 x 250 mm (6,9 x 9,8 palca)	✓	X	✓	X

<sup>1</sup> Namiesto podávania krátkym okrajom (SEF) formátu A5 sa odporúča podávanie dlhým okrajom (LEF) formátu A5.

<sup>2</sup> Obálky širšie ako 101,6 mm (4,5 palca) sa môžu krčiť. Možnosť použitia tohto typu papiera sa musí otestovať.

## Veľkosti papiera podporované výstupnými voliteľnými prvkami alebo dokončovačmi

Veľkosť papiera	Ofsetový stohovač	Schránka so 4 priehradkami	Zošívacia		Zošívacia a dierovací dokončovač		
			Stohovanie	Zošitie	Stohovanie	Zošitie	Dierovanie
<b>A4</b> 210 x 297 mm (8,3 x 11,7 palca)	✓	✓	✓	✓	✓	✓	✓
<b>A5 LEF</b> 210 x 148 mm (8,3 x 5,8 palca)	✓	✓	✓	✓	✓	✓	X
<b>A5 SEF</b> 148 x 210 mm (5,8 x 8,3 palca)	✓	✓	✓	X	✓	X	X
<b>A6</b> 105 x 148 mm (4,1 x 5,8 palca)	✓	✓	X	X	X	X	X
<b>JIS B5</b> 182 x 257 mm (7,2 x 10,1 palca)	✓	✓	✓	X	✓	X	X
<b>Oficio (Mexiko)</b> 216 x 340 mm (8,5 x 13,4 palca)	✓	✓	✓	✓	✓	✓	✓

Veľkosť papiera	Ofsetový stohovač	Schránka so 4 priehradkami	Zošívacia		Zošívacia a dierovací dokončovač		
			Stohovanie	Zošitie	Stohovanie	Zošitie	Dierovanie
<b>Statement</b> 140 x 216 mm (5,5 x 8,5 palca)	✓	✓	✓	X	✓	X	X
<b>Executive</b> 184 x 267 mm (7,3 x 10,5 palca)	✓	✓	✓	X	✓	X	X
<b>Letter</b> 216 x 279 mm (8,5 x 11 palcov)	✓	✓	✓	✓	✓	✓	✓
<b>Legal</b> 216 x 356 mm (8,5 x 14 palcov)	✓	✓	✓	✓	✓	✓	X
<b>Folio</b> 216 x 330 mm (8,5 x 13 palcov)	✓	✓	✓	✓	✓	✓	✓
<b>Univerzálna</b> 105 x 148 mm (4,1 x 5,8 palca) až 216 x 356 mm (8,5 x 14 palcov)	✓	✓	X	X	X	X	X
<b>Obálka 7 3/4 (Monarch)</b> 98 x 191 mm (3,9 x 7,5 palca)	✓	X	X	X	X	X	X
<b>Obálka 9</b> 98 x 225 mm (3,9 x 8,9 palca)	✓	X	X	X	X	X	X
<b>Obálka 10</b> 105 x 241 mm (4,1 x 9,5 palca)	✓	X	X	X	X	X	X
<b>Obálka DL</b> 110 x 220 mm (4,3 x 8,7 palca)	✓	X	X	X	X	X	X
<b>Obálka C5</b> 162 x 229 mm (6,4 x 9 palcov)	✓	X	X	X	X	X	X
<b>Obálka B5</b> 176 x 250 mm (6,9 x 9,8 palca)	✓	X	X	X	X	X	X

Veľkosť papiera	Ofsetový stohovač	Schránka so 4 priehradkami	Zošívacia		Zošívacia a dierovací dokončovač		
			Stohovanie	Zošitie	Stohovanie	Zošitie	Dierovanie
<b>Iné obálky</b> 98,4 x 162 mm (3,9 x 6,4 palca) až 176 x 250 mm (6,9 x 9,8 palca)	✓	X	X	X	X	X	X

## Podporované typy papiera

### Tlačiarňou podporované typy papiera

Typ papiera	Štandardný alebo voliteľný 550-hárkový zásobník	Voliteľný 2100-hárkový zásobník	Viacúčelový podávač	Obojstranná tlač
Obyčajný papier	✓	✓	✓	✓
Kartón	✓	X	✓	✓
Priehľadná fólia <sup>1</sup>	✓	X	✓	X
Štítky	✓	X	✓	X
Kancelársky papier	✓	✓	✓	✓
Obálka	✓	X	✓	X
Pevná obálka	✓	X	✓	X
Hlavičkový papier	✓	✓	✓	✓
Predtlačný papier	✓	✓	✓	✓
Farebný papier	✓	X	✓	✓
Ľahký	✓	X	✓	✓
Ťažká	✓	X	✓	✓
Pevný/bavlnený	✓	X	✓	✓
Vlastný typ [x]	✓	X	✓	✓

<sup>1</sup> Ak chcete zabrániť, aby sa priehľadné fólie k sebe lepili, vytlačte maximálne 20 strán. Ďalšie strany tlačte až po troch minútach.

## Typy papiera podporované výstupnými voliteľnými prvkami alebo dokončovačmi

Typ papiera	Ofsetový stohovač	konfigurácia	Zošivačka		Zošivačka s dierovačom		
			Stohovanie	Zošitie	Stohovanie	Zošitie	Dierovanie
Obyčajný papier	✓	✓	✓	✓	✓	✓	✓
Kartón	✓	x	x	x	x	x	x
Priehľadné fólie	✓	x	✓	x	✓	x	x
Štítky	✓	x	x	x	x	x	x
Kancelársky papier	✓	✓	✓	✓	✓	✓	✓
Obálka	✓	x	x	x	x	x	x
Pevná obálka	✓	x	x	x	x	x	x
Hlavičkový papier	✓	✓	✓	✓	✓	✓	✓
Predtlačný papier	✓	✓	✓	✓	✓	✓	✓
Farebný papier	✓	x	x	x	x	x	x
Ľahký	✓	x	x	x	x	x	x
Ťažká	✓	x	x	x	x	x	x
Pevný/bavlnený	✓	x	x	x	x	x	x
Vlastný typ [x]	✓	x	x	x	x	x	x

## Podporované hmotnosti papiera

### Tlačiarňou podporované hmotnosti papiera

Typ a hmotnosť papiera	Štandardný alebo voliteľný 550-hárkový zásobník	Voliteľný 2100-hárkový zásobník	Viacúčelový podávač	Obojstranná tlač
<b>Obyčajný papier alebo kancelársky papier<sup>1</sup></b> 60 – 176 g/m <sup>2</sup> , dlhé vlákno (16 – 47-librový kancelársky papier)	✓	✓	✓	✓
<b>Kartón</b> 203 g/m <sup>2</sup> , dlhé vlákno (125-librový kancelársky papier)	✓	X	✓	✓
<b>Kartón</b> 199 g/m <sup>2</sup> , dlhé vlákno (110-librový kancelársky papier)	✓	X	✓	✓
<b>Kartón</b> 176 g/m <sup>2</sup> , dlhé vlákno (65-librový kancelársky papier)	✓	X	✓	✓
<b>Priehľadná fólia</b> 138 – 146 g/m <sup>2</sup> , dlhé vlákno (37 – 39-librový kancelársky papier)	✓	X	✓	X
<b>Papierové štítky</b> 180 g/m <sup>2</sup> (48-librový kancelársky papier)	✓	X	✓	✓
<b>Integrované formuláre<sup>2</sup></b> 140 – 175 g/m <sup>2</sup> (37 – 47-librový kancelársky papier)	✓	X	✓	✓
<b>Integrované formuláre</b> 75 – 135 g/m <sup>2</sup> (20 – 36-librový kancelársky papier)	✓	X	✓	✓
<b>Obálky<sup>3</sup></b> 60 – 105 g/m <sup>2</sup> (16 – 28-librový kancelársky papier)	✓	X	✓	✓

<sup>1</sup> Pri papieri s hmotnosťou viac ako 176 g/m<sup>2</sup> (47 libier) sa uprednostňuje krátke vlákno.

<sup>2</sup> Časť citlivá na tlak musí byť do tlačiarne vložená ako prvá.

<sup>3</sup> Obálky z 28-librového kancelárskeho papiera smú obsahovať maximálne 25 % bavlny.

## Hmotnosti papiera podporované výstupnými voliteľnými prvkami alebo dokončovačmi

Typ a hmotnosť papiera	Ofsetový stohovač	Schránka so 4 priehradkami	Zošívacia		Zošívacia a dierovací dokončovač		
			Stohovanie	Zošitie	Stohovanie	Zošitie	Dierovanie
<b>Obyčajný papier alebo kancelársky papier</b> 60 – 176 g/m <sup>2</sup> , dlhé vlákno (16 – 47-librový kancelársky papier)	✓	X	✓	X	✓	X	X
<b>Obyčajný papier alebo kancelársky papier</b> 60 – 90 g/m <sup>2</sup> , dlhé vlákno (16 – 24-librový kancelársky papier)	✓	✓	✓	✓	✓	✓	✓
<b>Kartón</b> 203 g/m <sup>2</sup> , dlhé vlákno (125-librový kancelársky papier)	✓	X	✓	X	✓	X	X
<b>Kartón</b> 199 g/m <sup>2</sup> , dlhé vlákno (110-librový kancelársky papier)	✓	X	✓	X	✓	X	X
<b>Kartón</b> 176 g/m <sup>2</sup> , dlhé vlákno (65-librový kancelársky papier)	✓	X	X	X	X	X	X
<b>Kartón</b> 163 g/m <sup>2</sup> , dlhé vlákno (90-librový kancelársky papier)	✓	X	✓	X	✓	X	X
<b>Priehľadná fólia</b> 138 – 146 g/m <sup>2</sup> , dlhé vlákno (37 – 39-librový kancelársky papier)	✓	X	✓	X	✓	X	X
<b>Papierové štítky</b> 180 g/m <sup>2</sup> (48-librový kancelársky papier)	✓	X	X	X	X	X	X
<b>Integrované formuláre</b> 140 – 175 g/m <sup>2</sup> (37 – 47-librový kancelársky papier)	✓	X	X	X	X	X	X
<b>Integrované formuláre</b> 75 – 135 g/m <sup>2</sup> (20 – 36-librový kancelársky papier)	✓	X	X	X	X	X	X
<b>Obálky</b> 60 – 105 g/m <sup>2</sup> (16 – 28-librový kancelársky papier)	✓	X	X	X	X	X	X

## Neprijateľný papier

Použitie nasledujúcich typov papiera v tlačiarni sa neodporúča:

- Chemicky ošetrované papiere, ktoré sa používajú na výrobu kópií bez indiga. Sú známe aj ako samoprepisovací papier, bezkarbónový kopírovací papier (CCP) alebo papier bez potreby indiga (NCR).
- Vopred potlačený papier s chemikáliami, ktoré by mohli kontaminovať tlačiareň.
- Vopred potlačený papier, na ktorý vplýva teplota fixačnej jednotky tlačiarnie.
- Vopred potlačený papier vyžadujúci registráciu (presnú polohu tlače na stránke) väčšiu než  $\pm 2,3$  mm ( $\pm 0,09$  palca), napríklad formuláre na optické rozpoznávanie znakov (OCR).  
Niekedy je možné upraviť registráciu pomocou softvérovej aplikácie tak, aby bola tlač na tieto formuláre možná.
- Papier s povrchovou úpravou (zmazateľný dokumentový), syntetický papier, termálny papier.
- Papier s drsnými okrajmi, drsný alebo veľmi štruktúrovaný či pokrčený papier.
- Papier, ktorý nespĺňa normu EN12281:2002 (Európa).
- Papier s hmotnosťou menej ako  $60\text{g/m}^2$  (16 libier).
- Formuláre alebo dokumenty, ktoré sa skladajú z viacerých častí.

## Používanie recyklovaného papiera

Spoločnosť Lexmark sa snaží znížiť vplyv papiera na životné prostredie tým, že zákazníkom ponúka rôzne možnosti v oblasti tlače. Jedným z nami používaných spôsobov je testovanie produktov, aby sme mohli zaistiť, že bude možné používať recyklovaný papier – konkrétne papiere vyrobené s 30 %, 50 % a 100 % recyklovaného obsahu. Očakávame, že recyklovaný papier bude v našich tlačiarniach fungovať rovnako dobre ako novo vyrobený papier. Napriek tomu, že pre papier používaný s kancelárskym vybavením neexistuje žiadna oficiálna norma, spoločnosť Lexmark používa európsku normu EN 12281 ako štandard popisujúci minimálne vlastnosti. S cieľom zaistiť dostatočný rozsah testovania, patria medzi testované papiere 100 % recyklované papiere zo Severnej Ameriky, Európy a Ázie. Testy sa vykonávajú pri relatívnej vlhkosti 8 – 80 %. Testovanie zahŕňa obojstrannú tlač. Možno použiť ako kancelársky papier s obnoviteľným či recyklovaným obsahom, ako aj papier bez obsahu chlóru.

# Tlač

## Tlač z počítača

**Poznámka:** V prípade štítkov, kartónového papiera a obálok nastavte pred tlačou dokumentu veľkosť a typ papiera.

- 1 V dokumente, ktorý chcete tlačiť, otvorte dialógové okno Tlač.
- 2 V prípade potreby nastavenia upravte.
- 3 Vytlačte dokument.

## Tlač z mobilného zariadenia

### Tlač z mobilného zariadenia pomocou Mobilnej tlače Lexmark

Lexmark™ Mobilná tlač umožňuje odosielať dokumenty a obrázky priamo do podporovanej tlačiarne Lexmark.

- 1 Otvorte dokument a potom ho odošlite alebo zdieľajte do Mobilnej tlače Lexmark.

**Poznámka:** Niektoré aplikácie tretích strán nemusia podporovať funkcie odosielania a zdieľania. Ďalšie informácie nájdete v dokumentácii dodanej s aplikáciou.

- 2 Vyberte tlačiareň.
- 3 Vytlačte dokument.

### Tlač z mobilného zariadenia pomocou tlačovej služby Mopria.

Mopria® Tlačová služba je riešenie mobilnej tlače určené pre mobilné zariadenia používajúce systém Android™ verzie 5.0 alebo novší. Umožňuje priamu tlač na ľubovoľnú tlačiareň certifikovanú na používanie služby Mopria.

**Poznámka:** Uistite sa, že ste prevzali aplikáciu Mopria Print Service z obchodu Google Play™ a povolili ju v mobilnom zariadení.

- 1 Vo vašom mobilnom zariadení so systémom Android otvorte dokument alebo vyberte dokument zo svojho správcu súborov.
- 2 Ťuknite na možnosť  > **Print** (Tlačiť).
- 3 Vyberte tlačiareň a v prípade potreby upravte nastavenia.
- 4 Ťuknite na položku .

## Tlač z mobilného zariadenia pomocou funkcie AirPrint

Funkcia softvéru AirPrint predstavuje riešenie mobilnej tlače umožňujúce tlačiť priamo zo zariadení Apple na tlačiareň s certifikáciou AirPrint.

### Poznámky:

- Skontrolujte, či zariadenie Apple a tlačiareň sú v tej istej sieti. Ak má sieť viacero bezdrôtových rozbočovačov, skontrolujte, či sú obe zariadenia pripojené do tej istej podsiete.
- Táto aplikácia je podporovaná iba na niektorých zariadeniach Apple.

- 1 Z vášho mobilného zariadenia vyberte dokument zo správcu súborov alebo spustite kompatibilnú aplikáciu.
- 2 Ťuknite na možnosť  > **Print** (Tlačiť).
- 3 Vyberte tlačiareň a v prípade potreby upravte nastavenia.
- 4 Vytlačte dokument.

## Tlač z mobilného zariadenia pomocou technológie Wi-Fi Direct®

Wi-Fi Direct® je služba tlače, ktorá vám umožňuje tlačiť na ľubovoľnej tlačiarni s podporou technológie Wi-Fi Direct.

**Poznámka:** Skontrolujte, či je mobilné zariadenie pripojené k bezdrôtovej sieti tlačiarni. Ďalšie informácie nájdete v časti „[Pripojenie mobilného zariadenia k tlačiarni](#)“ na strane 169.

- 1 Vo vašom mobilnom zariadení spustite kompatibilnú aplikáciu alebo vyberte dokument zo svojho správcu súborov.
- 2 V závislosti od mobilného zariadenia vykonajte jeden z nasledujúcich krokov:
  - Ťuknite na možnosť  > **Print** (Tlačiť).
  - Ťuknite na možnosť  > **Print** (Tlačiť).
  - Ťuknite na možnosť  > **Print** (Tlačiť).
- 3 Vyberte tlačiareň a v prípade potreby upravte nastavenia.
- 4 Vytlačte dokument.

## Tlač z pamäťovej jednotky flash

1 Vložte pamäťovú jednotku flash.



### Poznámky:

- Ak pamäťovú jednotku flash vložíte, keď sa objaví chybové hlásenie, tlačiareň bude pamäťovú jednotku flash ignorovať.
- Ak pamäťovú jednotku flash vložíte, keď tlačiareň spracúva iné tlačové úlohy, na displeji sa zobrazí správa **Zaneprázdnené**.

2 Na displeji sa dotknite dokumentu, ktorý chcete vytlačiť.

V prípade potreby nakonfigurujte ďalšie nastavenia tlače.

3 Odošlite tlačovú úlohu.

Ak chcete vytlačiť iný dokument, dotknite sa položky **Jednotka USB**.

**Výstraha – Riziko poranenia:** Ak chcete predísť strate údajov alebo zlyhaniu tlačiarne, počas aktívnej tlače, načítavania alebo zapisovania na pamäťové zariadenie sa nedotýkajte jednotky flash ani tlačiarne v zobrazenej oblasti.



## Podporované jednotky flash a typy súborov

### Pamäťové jednotky flash

- Lexar JumpDrive S70 (16 GB a 32 GB)
- SanDisk Cruzer (16 GB a 32 GB)
- PNY Attache (16 GB a 32 GB)

### Poznámky:

- Tlačiareň podporuje vysokorýchlostné pamäťové zariadenia USB so štandardom plnej rýchlosti.
- Pamäťové zariadenia USB musia podporovať systém FAT (File Allocation Table).

### Typy súborov

#### Dokumenty

- PDF (verzia 1.7 alebo staršia verzia)
- HTML
- XPS
- Formáty súborov Microsoft (.doc, .docx, .xls, .xlsx, .ppt, .pptx)

#### Obrázky

- .dcm
- .gif
- .JPEG alebo .jpg
- .bmp
- .pcx
- .TIFF alebo .tif
- .png

## Konfigurácia dôverných úloh

- 1 Na ovládacom paneli prejdite na:  
**Nastavenia > Zabezpečenie > Nastavenie dôvernej tlače**
- 2 Nakonfigurujte nastavenia.

Položka	Funkcia
Max. počet neplatných kódov PIN	Nastavenie počtu zadaní neplatných kódov PIN. <b>Poznámka:</b> Po dosiahnutí limitu sa odstránia tlačové úlohy pre dané meno používateľa.
Koniec platnosti dôvernej úlohy	Nastavenie doby uplynutia platnosti pre úlohy dôvernej tlače. <b>Poznámka:</b> Dôverné pozastavené úlohy budú uložené v tlačiarni, pokiaľ nie sú uvoľnené alebo odstránené manuálne.
Koniec platnosti opakovaných úloh	Nastavenie doby uplynutia platnosti opakovanej tlačovej úlohy. <b>Poznámka:</b> Opakované pozastavené úlohy budú uložené v pamäti tlačiarnie na účely opätovnej tlače.
Koniec platnosti overenia úlohy	Nastavenie doby uplynutia platnosti, počas ktorej tlačiareň tlačí kópiu pred vytlačením zostávajúcich kópií. <b>Poznámka:</b> Pri overení úloh sa vytlačí jedna kópia na kontrolu pred vytlačením ostatných kópií.
Koniec platnosti rezervovanej úlohy	Nastavenie času uplynutia platnosti, po ktorý tlačiareň uchováva tlačové úlohy. <b>Poznámka:</b> Rezervované zadržané úlohy sa po tlači automaticky vymažú.
Je potrebné, aby sa zadržali všetky úlohy	Nastavenie tlačiarnie, aby zadržala všetky tlačové úlohy.
Zachovať duplicitné dokumenty	Nastavenie tlačiarnie, aby tlačila všetky dokumenty s rovnakým názvom súboru.

## Tlač dôverných a iných zadržaných úloh

### Používatelia systému Windows

- 1 Po otvorení dokumentu kliknite na položky **Súbor > Tlač**.
- 2 Vyberte tlačiareň a kliknite na položky **Vlastnosti, Predvoľby, Možnosti** alebo **Nastavenie**.
- 3 Kliknite na možnosť **Tlačiť a zadržať**.
- 4 Vyberte možnosť **Tlačiť a zadržať** a potom priradte meno používateľa.
- 5 Vyberte typ tlačovej úlohy (dôverná, opakovaná, rezervovaná alebo overenie).  
Ak vyberiete možnosť **Dôverná**, tlačovú úlohu zabezpečte osobným identifikačným číslom (PIN).
- 6 Kliknite na tlačidlo **OK** alebo **Tlačiť**.

7 Na úvodnej obrazovke tlačiarne uvoľnite tlačovú úlohu.

- Pri dôverných tlačových úlohách sa dotknite položiek **Pozastavené úlohy** > vyberte svoje meno používateľa > **Dôverné** > zadajte svoj kód PIN > vyberte tlačovú úlohu > nakonfigurujte nastavenia > **Tlačiť**.
- Pri ostatných tlačových úlohách sa dotknite položiek **Pozastavené úlohy** > vyberte svoje meno používateľa > vyberte tlačovú úlohu > nakonfigurujte nastavenia > **Tlačiť**.

## Používatelia systému Macintosh

### Používanie funkcie AirPrint

- 1 Po otvorení dokumentu vyberte položky **Súbor** > **Tlač**.
- 2 Vyberte tlačiareň a potom z rozbaľovacej ponuky po ponuke Orientácia vyberte položku **Tlač pomocou kódu PIN**.
- 3 Povoľte **Tlač pomocou kódu PIN** a zadajte štvorciferný kód PIN.
- 4 Kliknite na tlačidlo **Tlačiť**.
- 5 Na úvodnej obrazovke tlačiarne uvoľnite tlačovú úlohu. Dotknite sa položiek **Pozastavené úlohy** > vyberte svoje meno používateľa > **Dôverné** > zadajte svoj kód PIN > vyberte tlačovú úlohu > **Tlačiť**.

### Používanie ovládača tlače

- 1 Po otvorení dokumentu vyberte položky **Súbor** > **Tlač**.
- 2 Vyberte tlačiareň a potom z rozbaľovacej ponuky po ponuke Orientácia vyberte položku **Tlačiť a zadržať**.
- 3 Vyberte možnosť **Dôverná tlač** a zadajte štvorciferný kód PIN.
- 4 Kliknite na tlačidlo **Tlačiť**.
- 5 Na úvodnej obrazovke tlačiarne uvoľnite tlačovú úlohu. Dotknite sa položky **Pozastavené úlohy** > vyberte názov počítača > **Dôverné** > vyberte tlačovú úlohu > zadajte kód PIN > **Tlačiť**.

## Tlač z profilu konektora Cloud

- 1 Na domovskej obrazovke sa dotknite tlačidla **Kopírovanie preukazov**.
- 2 Vyberte poskytovateľa služby Cloud a potom vyberte profil.

**Poznámka:** Viac informácií o vytvorení profilu konektora Cloud nájdete v časti [„Vytvorenie profilu konektora Cloud“ na strane 22](#).

- 3 Dotknite sa položky **Tlač** a potom vyberte požadovaný súbor.  
V prípade potreby upravte nastavenia.

**Poznámka:** Vyberte súbor, ktorý je podporovaný.

- 4 Vytlačte dokument.

## Tlač zoznamu ukážok písiem

- 1 Na domovskej obrazovke sa dotknite položiek **Nastavenia** > **Správy** > **Tlačiť** > **Tlačiť písma**.
- 2 Dotknite sa položiek **Písma PCL** alebo **Písma PS**.

## Tlač zoznamu adresára

Na domovskej obrazovke sa dotknite položky **Nastavenia** > **Správy** > **Tlačiť** > **Tlačiť adresár**.

## Zrušenie tlačovej úlohy

### Z ovládacieho panela tlačiarne

1 Na domovskej obrazovke sa dotknite položky **Poradie úloh**.

**Poznámka:** K tomuto nastaveniu sa dostanete aj vtedy, keď sa dotknete hornej časti domovskej obrazovky.

2 Vyberte úlohu, ktorú chcete zrušiť.

### Z počítača

1 V závislosti od operačného systému vykonajte jednu z nasledujúcich možností:

- Otvorte priečinok tlačiarne a vyberte tlačiareň.
- V položke Systémové preferencie v ponuke Apple prejdite na tlačiareň.

2 Vyberte úlohu, ktorú chcete zrušiť.

# Kopírovanie

## Používanie automatického podávača dokumentov a skenovacieho skla

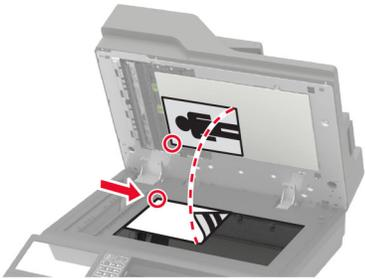
Automatický podávač dokumentov (ADF)	Skenovacie sklo
 <ul style="list-style-type: none"> <li>• Automatický podávač dokumentov používajte pre viacstranové alebo obojstranne tlačené dokumenty.</li> <li>• Vložte zdrojový dokument stranou určenou na skenovanie smerom nahor. Pri viacstranových dokumentoch sa pred ich vložením ubezpečte, že je zarovnaná čelná hrana.</li> <li>• Skontrolujte, či sú vodiace lišty automatického podávača dokumentov nastavené tak, aby zodpovedali šírke vkladaneho papiera.</li> </ul>	 <ul style="list-style-type: none"> <li>• Skenovacie sklo používajte na jednostranové dokumenty, strany kníh, malé položky (napr. pohľadnice alebo fotografie), priehľadné fólie, fotografický papier alebo tenké médiá (napr. výstrižky z časopisov).</li> <li>• Umiestnite dokument stranou určenou na skenovanie smerom nadol do rohu so šípkou.</li> </ul>

## Vytváranie kópií

- 1 Zdrojový dokument vložte do zásobníka automatického podávača dokumentov alebo ho položte na skenovacie sklo.

**Poznámka:** Ak chcete zabrániť tomu, aby bol obrázok orezaný, uistite sa, že pôvodný dokument aj výstup sú rovnakej veľkosti papiera.

- 2 Na domovskej obrazovke sa dotknite tlačidla **Kopírovanie** a zadajte počet kópií.

V prípade potreby upravte nastavenia kopírovania.

- 3 Skopírujte dokument.

**Poznámka:** Ak chcete vytvoriť rýchlu kópiu, na ovládacom paneli stlačte tlačidlo .

## Kopírovanie fotografií

- 1 Položte fotografiu na skenovacie sklo.
- 2 Na domovskej obrazovke sa dotknite položiek **Kopírovanie > Obsah > Typ obsahu > Fotografia**.
- 3 Dotknite sa položky **Zdroj obsahu** a potom vyberte nastavenie, ktoré najlepšie zodpovedá pôvodnej fotografii.
- 4 Skopírujte fotografiu.

## Kopírovanie na hlavičkový papier

- 1 Zdrojový dokument vložte do zásobníka automatického podávača dokumentov alebo ho položte na skenovacie sklo.
- 2 Na domovskej obrazovke sa dotknite položky **Kopírovanie > Kopírovať z >** a vyberte veľkosť pôvodného dokumentu.
- 3 Dotknite sa položky **Kopírovať do** a potom vyberte zdroj papiera, ktorý obsahuje hlavičkový papier. Ak ste vložili hlavičkový papier do viacúčelového podávača, prejdite na položky: **Kopírovať do > Viacúčelový podávač >** vyberte veľkosť papiera > **Hlavičkový papier**
- 4 Skopírujte dokument.

## Kopírovanie na obe strany papiera

- 1 Zdrojový dokument vložte do zásobníka automatického podávača dokumentov alebo ho položte na skenovacie sklo.
- 2 Na domovskej obrazovke sa dotknite tlačidla **Kopírovanie > Strany**.
- 3 Upravte nastavenia.
- 4 Skopírujte dokument.

## Zmenšenie alebo zväčšenie kópií

- 1 Zdrojový dokument vložte do zásobníka automatického podávača dokumentov alebo ho položte na skenovacie sklo.
- 2 Na domovskej obrazovke prejdite na položky:  
**Kopírovanie > Mierka >** uveďte hodnotu mierky  
**Poznámka:** Ak sa zmení veľkosť pôvodného dokumentu alebo výstupu po nastavení mierky, zmení sa hodnota mierky na Automatické.
- 3 Skopírujte dokument.

## Zoradenie kópií

- 1 Zdrojový dokument vložte do zásobníka automatického podávača dokumentov alebo ho položte na skenovacie sklo.
- 2 Na domovskej obrazovke sa dotknite položky **Kopírovať > Zoradiť > Zap.[1,2,1,2,1,2]**.
- 3 Skopírujte dokument.

## Umiestnenie oddeľovacích hárkov medzi kópie

- 1 Zdrojový dokument vložte do zásobníka automatického podávača dokumentov alebo ho položte na skenovacie sklo.
- 2 Na domovskej obrazovke sa dotknite tlačidla **Kopírovanie > Oddeľovacie hárky**.
- 3 Upravte nastavenia.
- 4 Odošlite úlohu kopírovania.

## Kopírovanie viacerých stránok na jeden hárok

- 1 Zdrojový dokument vložte do zásobníka automatického podávača dokumentov alebo ho položte na skenovacie sklo.
- 2 Na domovskej obrazovke sa dotknite tlačidla **Kopírovanie > Počet stránok na stranu**.
- 3 Upravte nastavenia.
- 4 Skopírujte dokument.

## Vytvorenie skratky na kopírovanie

- 1 Na domovskej obrazovke sa dotknite tlačidla **Kopírovanie**.
- 2 Nakonfigurujte nastavenia a potom sa dotknite tlačidla .
- 3 Vytvorenie skratky.

## Odosielanie e-mailov

### Používanie automatického podávača dokumentov a skenovacieho skla

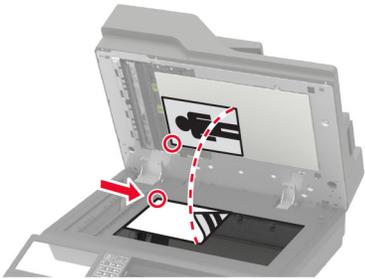
Automatický podávač dokumentov (ADF)	Skenovacie sklo
 <ul style="list-style-type: none"> <li>• Automatický podávač dokumentov používajte pre viacstranové alebo obojstranne tlačené dokumenty.</li> <li>• Vložte zdrojový dokument stranou určenou na skenovanie smerom nahor. Pri viacstranových dokumentoch sa pred ich vložením ubezpečte, že je zarovnaná čelná hrana.</li> <li>• Skontrolujte, či sú vodiace lišty automatického podávača dokumentov nastavené tak, aby zodpovedali šírke vkladaneho papiera.</li> </ul>	 <ul style="list-style-type: none"> <li>• Skenovacie sklo používajte na jednostranové dokumenty, strany kníh, malé položky (napr. pohľadnice alebo fotografie), priehľadné fólie, fotografický papier alebo tenké médiá (napr. výstrižky z časopisov).</li> <li>• Umiestnite dokument stranou určenou na skenovanie smerom nadol do rohu so šípkou.</li> </ul>

## Konfigurácia nastavení protokolu e-mail SMTP

Nakonfigurujte nastavenia protokolu SMTP (Simple Mail Transfer Protocol) na odosielanie naskenovaného dokumentu prostredníctvom e-mailu. Nastavenia sú odlišné pre každého poskytovateľa e-mailových služieb.

Pred začatím skontrolujte, či je tlačiareň pripojená k sieti a sieť je pripojená k internetu.

### Používanie ponuky Nastavenia v tlačiarňi

- 1 Na domovskej obrazovke sa dotknite položky **Nastavenia > E-mail > Nastavenia e-mailu**.
- 2 Nakonfigurujte nastavenia.

#### Poznámky:

- Ďalšie informácie o hesle nájdete v zozname s názvom [poskytovatelia e-mailových služieb](#).
- V prípade poskytovateľov e-mailových služieb, ktorí nie sú v zozname, sa obráťte na svojho poskytovateľa a požiadajte ho o nastavenia.

### Prostredníctvom nástroja Embedded Web Server

- 1 Otvorte webový prehliadač a do poľa adresy zadajte adresu IP tlačiarne.

#### Poznámky:

- Pozrite si adresu IP tlačiarne na domovskej obrazovke tlačiarne. IP Adresa sa zobrazuje ako štyri skupiny čísel, ktoré sú oddelené bodkami, napríklad 123.123.123.123.

- Ak používate server proxy, dočasne ho vypnite, aby sa webová stránka správne načítala.

2 Kliknite na položky **Nastavenia > E-mail**.

3 V časti Nastavenie e-mailu nakonfigurujte nastavenia.

**Poznámky:**

- Ďalšie informácie o hesle nájdete v zozname s názvom [poskytovatelia e-mailových služieb](#).
- V prípade poskytovateľov e-mailových služieb, ktorí nie sú v zozname, sa obráťte na svojho poskytovateľa a požiadajte ho o nastavenia.

4 Kliknite na možnosť **Uložiť**.

### Poskytovatelia e-mailových služieb

- [AOL Mail](#)
- [Comcast Mail](#)
- [Gmail](#)
- [iCloud Mail](#)
- [Mail.com](#)
- [NetEase Mail \(mail.126.com\)](#)
- [NetEase Mail \(mail.163.com\)](#)
- [NetEase Mail \(mail.yeah.net\)](#)
- [Outlook Live](#)
- [QQ Mail](#)
- [Sina Mail](#)
- [Sohu Mail](#)
- [Yahoo! Mail](#)
- [Zoho Mail](#)

**Poznámky:**

- Ak sa pri použití poskytnutých nastavení vyskytnú chyby, obráťte sa na poskytovateľa e-mailových služieb.
- V prípade poskytovateľov e-mailových služieb, ktorí nie sú v zozname, sa obráťte na svojho poskytovateľa.

### AOL Mail

Nastavenie	Hodnota
Primárna brána SMTP	smtp.aol.com
Port primárnej brány SMTP	587
Použiť nástroj SSL/TLS	Požadované
Je potrebný dôveryhodný certifikát	Vypnuté
Adresa pre odpoveď	Vaša e-mailová adresa
Overenie servera SMTP	Prihlásenie/obyčajné

Nastavenie	Hodnota
E-mail vytvorený na základe zariadenia	Použiť poverenia SMTP zariadenia
ID používateľa zariadenia	Vaša e-mailová adresa
Heslo zariadenia	Heslo aplikácie <b>Poznámka:</b> Ak chcete vytvoriť heslo aplikácie, prejdite na stránku <a href="#">Zabezpečenie účtu AOL</a> , prihláste sa do svojho účtu a potom kliknite na položku <b>Vytvoriť heslo aplikácie</b> .

### Comcast Mail

Nastavenie	Hodnota
Primárna brána SMTP	smtp.comcast.net
Port primárnej brány SMTP	587
Použiť nástroj SSL/TLS	Požadované
Je potrebný dôveryhodný certifikát	Vypnuté
Adresa pre odpoveď	Vaša e-mailová adresa
Overenie servera SMTP	Prihlásenie/obyčajné
E-mail vytvorený na základe zariadenia	Použiť poverenia SMTP zariadenia
ID používateľa zariadenia	Vaša e-mailová adresa
Heslo zariadenia	Heslo účtu

### Gmail™

**Poznámka:** Skontrolujte, či máte v účte Google aktivované dvojkrokové overovanie. Ak chcete povoliť dvojkrokové overovanie prejdite na stránku [Zabezpečenie účtu Google](#), prihláste sa do svojho účtu a potom v časti „Prihlásenie do služby Google“ kliknite na položku **2-krokové overovanie**.

Nastavenie	Hodnota
Primárna brána SMTP	smtp.gmail.com
Port primárnej brány SMTP	587
Použiť nástroj SSL/TLS	Požadované
Je potrebný dôveryhodný certifikát	Vypnuté
Adresa pre odpoveď	Vaša e-mailová adresa
Overenie servera SMTP	Prihlásenie/obyčajné
E-mail vytvorený na základe zariadenia	Použiť poverenia SMTP zariadenia
ID používateľa zariadenia	Vaša e-mailová adresa

Nastavenie	Hodnota
Heslo zariadenia	Heslo aplikácie <b>Poznámky:</b> <ul style="list-style-type: none"> <li>Ak chcete vytvoriť heslo aplikácie prejdite na stránku <a href="#">Zabezpečenie účtu Google</a>, prihláste sa do svojho účtu a potom v časti „Prihlásenie do služby Google“ kliknite na položku <b>Heslá aplikácií</b>.</li> <li>Položka „Heslá aplikácií“ sa zobrazuje iba v prípade, ak je povolené dvojkrokové overovanie.</li> </ul>

### iCloud Mail

**Poznámka:** Skontrolujte, či máte aktivované dvojkrokové overovanie.

Nastavenie	Hodnota
Primárna brána SMTP	smtp.mail.me.com
Port primárnej brány SMTP	587
Použiť nástroj SSL/TLS	Požadované
Je potrebný dôveryhodný certifikát	Vypnuté
Adresa pre odpoveď	Vaša e-mailová adresa
Overenie servera SMTP	Prihlásenie/obyčajné
E-mail vytvorený na základe zariadenia	Použiť poverenia SMTP zariadenia
ID používateľa zariadenia	Vaša e-mailová adresa
Heslo zariadenia	Heslo aplikácie <b>Poznámka:</b> Ak chcete vytvoriť heslo aplikácie prejdite na stránku <a href="#">Správa účtu iCloud</a> , prihláste sa do svojho účtu a potom v časti Zabezpečenie kliknite na položku <b>Vygenerovať heslo</b> .

### Mail.com

Nastavenie	Hodnota
Primárna brána SMTP	smtp.mail.com
Port primárnej brány SMTP	587
Použiť nástroj SSL/TLS	Požadované
Je potrebný dôveryhodný certifikát	Vypnuté
Adresa pre odpoveď	Vaša e-mailová adresa
Overenie servera SMTP	Prihlásenie/obyčajné
E-mail vytvorený na základe zariadenia	Použiť poverenia SMTP zariadenia
ID používateľa zariadenia	Vaša e-mailová adresa
Heslo zariadenia	Heslo účtu

### NetEase Mail (mail.126.com)

**Poznámka:** Skontrolujte, či máte aktivovanú službu SMTP vo svojom účte. Ak chcete túto službu zapnúť, na domovskej stránke služby NetEase Mail kliknite na položky **Nastavenia > POP3/SMTP/IMAP** a potom povoľte **službu IMAP/SMTP** alebo **službu POP3/SMTP**.

Nastavenie	Hodnota
Primárna brána SMTP	smtp.126.com
Port primárnej brány SMTP	465
Použiť nástroj SSL/TLS	Požadované
Je potrebný dôveryhodný certifikát	Vypnuté
Adresa pre odpoveď	Vaša e-mailová adresa
Overenie servera SMTP	Prihlásenie/obyčajné
E-mail vytvorený na základe zariadenia	Použiť poverenia SMTP zariadenia
ID používateľa zariadenia	Vaša e-mailová adresa
Heslo zariadenia	Autorizačné heslo <b>Poznámka:</b> Autorizačné heslo sa poskytuje, keď je povolená služba IMAP/SMTP alebo služba POP3/SMTP.

### NetEase Mail (mail.163.com)

**Poznámka:** Skontrolujte, či máte aktivovanú službu SMTP vo svojom účte. Ak chcete túto službu zapnúť, na domovskej stránke služby NetEase Mail kliknite na položky **Nastavenia > POP3/SMTP/IMAP** a potom povoľte **službu IMAP/SMTP** alebo **službu POP3/SMTP**.

Nastavenie	Hodnota
Primárna brána SMTP	smtp.163.com
Port primárnej brány SMTP	465
Použiť nástroj SSL/TLS	Požadované
Je potrebný dôveryhodný certifikát	Vypnuté
Adresa pre odpoveď	Vaša e-mailová adresa
Overenie servera SMTP	Prihlásenie/obyčajné
E-mail vytvorený na základe zariadenia	Použiť poverenia SMTP zariadenia
ID používateľa zariadenia	Vaša e-mailová adresa
Heslo zariadenia	Autorizačné heslo <b>Poznámka:</b> Autorizačné heslo sa poskytuje, keď je povolená služba IMAP/SMTP alebo služba POP3/SMTP.

### NetEase Mail (mail.yeah.net)

**Poznámka:** Skontrolujte, či máte aktivovanú službu SMTP vo svojom účte. Ak chcete túto službu zapnúť, na domovskej stránke služby NetEase Mail kliknite na položky **Nastavenia > POP3/SMTP/IMAP** a potom povoľte **službu IMAP/SMTP** alebo **službu POP3/SMTP**.

Nastavenie	Hodnota
Primárna brána SMTP	smtp.yeah.net
Port primárnej brány SMTP	465
Použiť nástroj SSL/TLS	Požadované
Je potrebný dôveryhodný certifikát	Vypnuté
Adresa pre odpoveď	Vaša e-mailová adresa
Overenie servera SMTP	Prihlásenie/obyčajné
E-mail vytvorený na základe zariadenia	Použiť poverenia SMTP zariadenia
ID používateľa zariadenia	Vaša e-mailová adresa
Heslo zariadenia	Autorizačné heslo <b>Poznámka:</b> Autorizačné heslo sa poskytuje, keď je povolená služba IMAP/SMTP alebo služba POP3/SMTP.

### Outlook Live

Tieto nastavenia sa vzťahujú na e-mailové domény outlook.com a hotmail.com.

Nastavenie	Hodnota
Primárna brána SMTP	smtp.office365.com
Port primárnej brány SMTP	587
Použiť nástroj SSL/TLS	Požadované
Je potrebný dôveryhodný certifikát	Vypnuté
Adresa pre odpoveď	Vaša e-mailová adresa
Overenie servera SMTP	Prihlásenie/obyčajné
E-mail vytvorený na základe zariadenia	Použiť poverenia SMTP zariadenia
ID používateľa zariadenia	Vaša e-mailová adresa
Heslo zariadenia	Heslo účtu alebo heslo aplikácie <b>Poznámky:</b> <ul style="list-style-type: none"> <li>• V prípade účtov s deaktivovaným dvojkrokovým overovaním použite heslo účtu.</li> <li>• V prípade účtov s aktivovaným dvojkrokovým overovaním použite heslo aplikácie. Ak chcete vytvoriť heslo aplikácie, prejdite na stránku <a href="#">Správa účtu Outlook Live</a> a potom sa prihláste do svojho účtu.</li> </ul>

## QQ Mail

**Poznámka:** Skontrolujte, či máte aktivovanú službu SMTP vo svojom účte. Ak chcete službu aktivovať, na domovskej stránke služby QQ Mail kliknite na položky **Nastavenia > Účet**. V časti Služba POP3/IMAP/SMTP/Exchange/CardDAV/CalDAV povoľte **službu POP3/SMTP** alebo **službu IMAP/SMTP**.

Nastavenie	Hodnota
Primárna brána SMTP	smtp.qq.com
Port primárnej brány SMTP	587
Použiť nástroj SSL/TLS	Požadované
Je potrebný dôveryhodný certifikát	Vypnuté
Adresa pre odpoveď	Vaša e-mailová adresa
Overenie servera SMTP	Prihlásenie/obyčajné
E-mail vytvorený na základe zariadenia	Použiť poverenia SMTP zariadenia
ID používateľa zariadenia	Vaša e-mailová adresa
Heslo zariadenia	Autorizačný kód <b>Poznámka:</b> Ak chcete vygenerovať autorizačný kód, na domovskej stránke služby QQ Mail kliknite na položky <b>Nastavenia &gt; Účet</b> a potom v časti Služba POP3/IMAP/SMTP/Exchange/CardDAV/CalDAV kliknite na položku <b>Vygenerovať autorizačný kód</b> .

## Sina Mail

**Poznámka:** Skontrolujte, či máte aktivovanú službu POP3/SMTP vo svojom účte. Ak chcete službu zapnúť, na domovskej stránke služby Sina Mail kliknite na položky **Nastavenia > Rozšírené nastavenia > Používateľ služby POP/IMAP/SMTP** a potom povoľte **službu POP3/SMTP**.

Nastavenie	Hodnota
Primárna brána SMTP	smtp.sina.com
Port primárnej brány SMTP	587
Použiť nástroj SSL/TLS	Požadované
Je potrebný dôveryhodný certifikát	Vypnuté
Adresa pre odpoveď	Vaša e-mailová adresa
Overenie servera SMTP	Prihlásenie/obyčajné
E-mail vytvorený na základe zariadenia	Použiť poverenia SMTP zariadenia
ID používateľa zariadenia	Vaša e-mailová adresa
Heslo zariadenia	Autorizačný kód <b>Poznámka:</b> Ak chcete vytvoriť autorizačný kód, na domovskej stránke e-mailovej služby kliknite na položky <b>Nastavenia &gt; Rozšírené nastavenia &gt; Používateľ služby POP/IMAP/SMTP</b> a potom povoľte <b>stav autorizačného kódu</b> .

### Sohu Mail

**Poznámka:** Skontrolujte, či máte aktivovanú službu SMTP vo svojom účte. Ak chcete túto službu zapnúť, na domovskej stránke služby Sohu Mail kliknite na položky **Možnosti > Nastavenia > POP3/SMTP/IMAP** a potom povoľte **službu IMAP/SMTP** alebo **službu POP3/SMTP**.

Nastavenie	Hodnota
Primárna brána SMTP	smtp.sohu.com
Port primárnej brány SMTP	465
Použiť nástroj SSL/TLS	Požadované
Je potrebný dôveryhodný certifikát	Vypnuté
Adresa pre odpoveď	Vaša e-mailová adresa
Overenie servera SMTP	Prihlásenie/obyčajné
E-mail vytvorený na základe zariadenia	Použiť poverenia SMTP zariadenia
ID používateľa zariadenia	Vaša e-mailová adresa
Heslo zariadenia	Nezávislé heslo <b>Poznámka:</b> Nezávislé heslo sa poskytuje, keď je povolená služba IMAP/SMTP alebo služba POP3/SMTP.

### Yahoo! Mail

Nastavenie	Hodnota
Primárna brána SMTP	smtp.mail.yahoo.com
Port primárnej brány SMTP	587
Použiť nástroj SSL/TLS	Požadované
Je potrebný dôveryhodný certifikát	Vypnuté
Adresa pre odpoveď	Vaša e-mailová adresa
Overenie servera SMTP	Prihlásenie/obyčajné
E-mail vytvorený na základe zariadenia	Použiť poverenia SMTP zariadenia
ID používateľa zariadenia	Vaša e-mailová adresa
Heslo zariadenia	Heslo aplikácie <b>Poznámka:</b> Ak chcete vytvoriť heslo aplikácie, prejdite na stránku <a href="#">Zabezpečenie účtu Yahoo</a> , prihláste sa do svojho účtu a potom kliknite na položku <b>Vytvoriť heslo aplikácie</b> .

### Zoho Mail

Nastavenie	Hodnota
Primárna brána SMTP	smtp.zoho.com
Port primárnej brány SMTP	587
Použiť nástroj SSL/TLS	Požadované
Je potrebný dôveryhodný certifikát	Vypnuté
Adresa pre odpoveď	Vaša e-mailová adresa

Nastavenie	Hodnota
Overenie servera SMTP	Prihlásenie/obyčajné
E-mail vytvorený na základe zariadenia	Použiť poverenia SMTP zariadenia
ID používateľa zariadenia	Vaša e-mailová adresa
Heslo zariadenia	Heslo účtu alebo heslo aplikácie <b>Poznámky:</b> <ul style="list-style-type: none"> <li>• V prípade účtov s deaktivovaným dvojkrokovým overovaním použite heslo účtu.</li> <li>• V prípade účtov s aktivovaným dvojkrokovým overovaním použite heslo aplikácie. Ak chcete vytvoriť heslo aplikácie prejdite na stránku <a href="#">Zabezpečenie účtu Zoho Mail</a>, prihláste sa do svojho účtu a potom v časti Heslá pre konkrétne aplikácie kliknite na položku <b>Vygenerovať nové heslo</b>.</li> </ul>

## Odoslanie e-mailovej správy

Pred začatím skontrolujte, či sú nakonfigurované nastavenia SMTP. Ďalšie informácie nájdete v časti [„Konfigurácia nastavení protokolu e-mail SMTP“ na strane 56](#).

### Používanie ovládacieho panela

- 1 Zdrojový dokument vložte do zásobníka automatického podávača dokumentov alebo ho položte na skenovacie sklo.
- 2 Na domovskej stránke sa dotknite tlačidla **E-mail** a zadajte požadované údaje.
- 3 V prípade potreby nakonfigurujte nastavenia typu výstupného súboru.
- 4 Odošlite e-mail.

### Pomocou čísla skratky

- 1 Zdrojový dokument vložte do zásobníka automatického podávača dokumentov alebo ho položte na skenovacie sklo.
- 2 Na domovskej obrazovke sa dotknite položiek **Centrum skratiek > E-mail**.
- 3 Vyberte číslo skratky.
- 4 Odošlite e-mail.

## Vytvorenie skratky pre e-mail

- 1 Na domovskej obrazovke sa dotknite tlačidla **E-mail**.
- 2 Nakonfigurujte nastavenia a potom sa dotknite tlačidla .
- 3 Vytvorenie skratky.

# Faxovanie

## Používanie automatického podávača dokumentov a skenovacieho skla

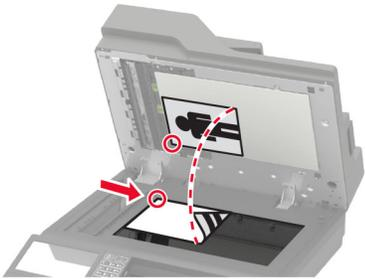
Automatický podávač dokumentov (ADF)	Skenovacie sklo
 <ul style="list-style-type: none"> <li>• Automatický podávač dokumentov používajte pre viacstranové alebo obojstranne tlačené dokumenty.</li> <li>• Vložte zdrojový dokument stranou určenou na skenovanie smerom nahor. Pri viacstranových dokumentoch sa pred ich vložením ubezpečte, že je zarovnaná čelná hrana.</li> <li>• Skontrolujte, či sú vodiace lišty automatického podávača dokumentov nastavené tak, aby zodpovedali šírke vkladaneho papiera.</li> </ul>	 <ul style="list-style-type: none"> <li>• Skenovacie sklo používajte na jednostranové dokumenty, strany kníh, malé položky (napr. pohľadnice alebo fotografie), priehľadné fólie, fotografický papier alebo tenké médiá (napr. výstrižky z časopisov).</li> <li>• Umiestnite dokument stranou určenou na skenovanie smerom nadol do rohu so šípkou.</li> </ul>

## Nastavenie tlačiarne na faxovanie

### Poznámky:

- Nasledujúce spôsoby pripojenia sú dostupné len v niektorých krajinách alebo regiónoch.
- Počas úvodného nastavovania tlačiarne zrušte označenie zaškrtnutého políčka funkcie faxu a takisto políček ďalších funkcií, ktoré budete chcieť nastaviť neskôr a potom vyberte možnosť **Pokračovať**.
- Ak je funkcia faxu zapnutá, ale nebolo dokončené jej nastavenie, indikátor môže blikať červenou farbou.

**Výstraha – Riziko poranenia:** Ak chcete predísť strate údajov alebo poruche tlačiarne, počas aktívneho odosielania alebo prijímania faxu sa nedotýkajte káblov ani zobrazených častí tlačiarne.



## Podporovaný fax

Model tlačiarne	Analógový fax	etherFAX <sup>1</sup>	Faxový server	Fax cez IP (FoIP) <sup>2</sup>
MX822ade	✓	✓	✓	✓
MX822adtfe	✓	✓	✓	✓
MX822adx	✓	✓	✓	✓
MX822de	X	✓	✓	✓
MX826ade	✓	✓	✓	✓
MX826adtfe	✓	✓	✓	✓
MX826adx	✓	✓	✓	✓
MX826de	X	✓	✓	✓
XM7355	✓	✓	✓	✓
XM7335b	✓	✓	✓	✓
XM7335bi	X	✓	✓	✓
XM7335i	X	✓	✓	✓
XM7370	✓	✓	✓	✓
XM7370i	X	✓	✓	✓

<sup>1</sup> Vyžaduje predplatné. Ďalšie informácie nájdete na adrese <https://www.etherfax.net/lexmark> alebo sa obráťte na miesto, kde ste si zakúpili tlačiareň.

<sup>2</sup> Vyžaduje nainštalovaný licencovaný balík. Ak chcete získať viac informácií, obráťte sa na miesto, kde ste zakúpili tlačiareň.

## Nastavenie funkcie faxu pomocou analógového faxu

### Poznámky:

- Táto funkcia je k dispozícii len v niektorých modeloch tlačiarní.
- Niektoré pripojenia sú dostupné len v niektorých krajinách alebo regiónoch.
- Ak je funkcia faxu zapnutá, ale nebolo dokončené jej nastavenie, Indikátor môže blikať červenou farbou.
- Ak nemáte k dispozícii prostredie TCP/IP, na nastavenie faxu použite ovládací panel.

**Výstraha – Riziko poranenia:** Ak chcete predísť strate údajov alebo poruche tlačiarnie, počas aktívneho odosielania alebo prijímania faxu sa nedotýkajte káblov ani zobrazených častí tlačiarnie.



### Prostredníctvom ponuky Nastavenia v tlačiarni

- 1 Na domovskej obrazovke dotykom stlačte položky **Nastavenia > Fax > Nastavenie faxu > Všeobecné nastavenia faxu**.
- 2 Nakonfigurujte nastavenia.

### Prostredníctvom nástroja Embedded Web Server

- 1 Otvorte webový prehliadač a do poľa adresy zadajte adresu IP tlačiarnie.

#### Poznámky:

- Pozrite si adresu IP tlačiarnie na domovskej obrazovke. IP Adresa sa zobrazuje ako štyri skupiny čísel, ktoré sú oddelené bodkami, napríklad 123.123.123.123.
- Ak používate server proxy, dočasne ho vypnite, aby sa správne načítala webová stránka.

- 2 Kliknite na položky **Nastavenia > Fax > Nastavenie faxu > Všeobecné nastavenia faxu**.
- 3 Nakonfigurujte nastavenia.
- 4 Uložte zmeny.

## Nastavenie funkcie faxu pomocou služby etherFAX

### Poznámky:

- Firmvér tlačiarne je potrebné aktualizovať na najnovšiu verziu. Ďalšie informácie nájdete v časti [„Aktualizácia firmvéru“ na strane 323](#).
- V tlačiarni musí byť nainštalovaný príslušný licenčný balík. V tlačiarni musí byť nainštalovaný príslušný licenčný balík.
- Uistite sa, že ste zaregistrovali svoju tlačiareň na portáli etherFAX. Ďalšie informácie nájdete na adrese <https://www.etherfax.net/lexmark>.
- Pri registrácii sa vyžaduje sériové číslo tlačiarne. S nájdením sériového čísla vám pomôže článok [„Vyhľadanie sériového čísla tlačiarne“ na strane 11](#).

1 Otvorte webový prehliadač a do poľa adresy zadajte adresu IP tlačiarne.

### Poznámky:

- Pozrite si adresu IP tlačiarne na domovskej obrazovke. IP Adresa sa zobrazuje ako štyri skupiny čísel, ktoré sú oddelené bodkami, napríklad 123.123.123.123.
- Ak používate server proxy, dočasne ho vypnite, aby sa webová stránka správne načítala.

2 Kliknite na položky **Nastavenia > Fax > Nastavenie faxu > Všeobecné nastavenia faxu**.

**Poznámka:** Položka Nastavenie faxu sa zobrazí iba vtedy, ak je Režim faxu nastavený na Fax.

3 Do poľa Názov faxu zadajte jedinečný názov.

4 Do poľa Faxové číslo zadajte faxové číslo poskytnuté službou etherFAX.

5 V ponuke Prenos faxu vyberte etherFAX.

6 Použite zmeny.

## Nastavenie funkcie faxu pomocou faxového servera

### Poznámky:

- Táto funkcia umožňuje odosielať faxové správy poskytovateľovi faxových služieb, ktorý podporuje prijímanie e-mailov.
- Táto funkcia podporuje len odchádzajúce faxové správy. Ak chcete podporiť príjem faxov, uistite sa, že máte v tlačiarni nakonfigurovaný fax založený na zariadení, ako napríklad analógový fax, éterFAX alebo fax cez IP (FoIP).

1 Otvorte webový prehliadač a do poľa adresy zadajte adresu IP tlačiarne.

### Poznámky:

- Pozrite si adresu IP tlačiarne na domovskej obrazovke. IP Adresa sa zobrazuje ako štyri skupiny čísel, ktoré sú oddelené bodkami, napríklad 123.123.123.123.
- Ak používate server proxy, dočasne ho vypnite, aby sa správne načítala webová stránka.

2 Kliknite na položky **Nastavenia > Fax**.

3 V ponuke Režim faxu vyberte položku **Server faxu** a potom kliknite na položku **Uložiť**.

4 Kliknite na položku **Nastavenie servera faxu**.

5 Do poľa Cieľový formát zadajte [#]@myfax.com, kde [#] je číslo faxu a myfax.com je doména poskytovateľa faxu.

**Poznámky:**

- V prípade potreby nakonfigurujte polia Adresa pre odpoveď, Predmet alebo Správa.
- Ak chcete, aby tlačiareň mohla prijímať faxové správy, povoľte nastavenie príjmu faxu na založené na zariadení. Uistite sa, že máte nakonfigurovaný fax založený na zariadení.

6 Kliknite na možnosť **Uložiť**.

7 Kliknite na položku **Nastavenie e-mailu faxového servera** a potom vykonajte niektorý z nasledujúcich krokov:

- Povoľte možnosť **Použitie e-mailového servera SMTP**.

**Poznámka:** Ak nie sú nakonfigurované nastavenia SMTP e-mailu, prečítajte si časť „[Konfigurácia nastavení protokolu e-mail SMTP](#)“ na strane 56.

- Nakonfigurujte nastavenia SMTP. Ďalšie informácie získate od poskytovateľa e-mailových služieb.

8 Uložte zmeny.

## Nastavenie faxu cez štandardnú telefónnu linku

**Poznámka:** Tieto pokyny sa vzťahujú len na tlačiarne s podporou analógového faxu. Ďalšie informácie nájdete v časti „[Podporovaný fax](#)“ na strane 66.

 **POZOR – NEBEZPEČENSTVO ZÁSAHU ELEKTRICKÝM PRÚDOM:** Toto zariadenie nenastavujte ani nevytvárajte žiadne elektrické či káblové pripojenie (napríklad sieťové napájanie, funkcia faxu alebo telefón) počas búrky, aby ste sa vyhli riziku zasiahnutia elektrickým prúdom.

 **POZOR – NEBEZPEČENSTVO ZÁSAHU ELEKTRICKÝM PRÚDOM:** Ak chcete zabrániť riziku úrazu elektrickým prúdom, nepoužívajte funkciu faxu počas búrky.

 **POZOR – RIZIKO PORANENIA:** Ak chcete predísť vzniku požiaru, pripájajte zariadenie k verejnej telefónnej sieti výlučne prostredníctvom kábla 26 AWG alebo väčšieho telekomunikačného kábla (RJ-11). Pre používateľov v Austrálii: kábel musí schváliť austrálsky štátny orgán pre komunikáciu a médiá.

## Nastavenie 1: Tlačiareň je pripojená k samostatnej faxovej linke

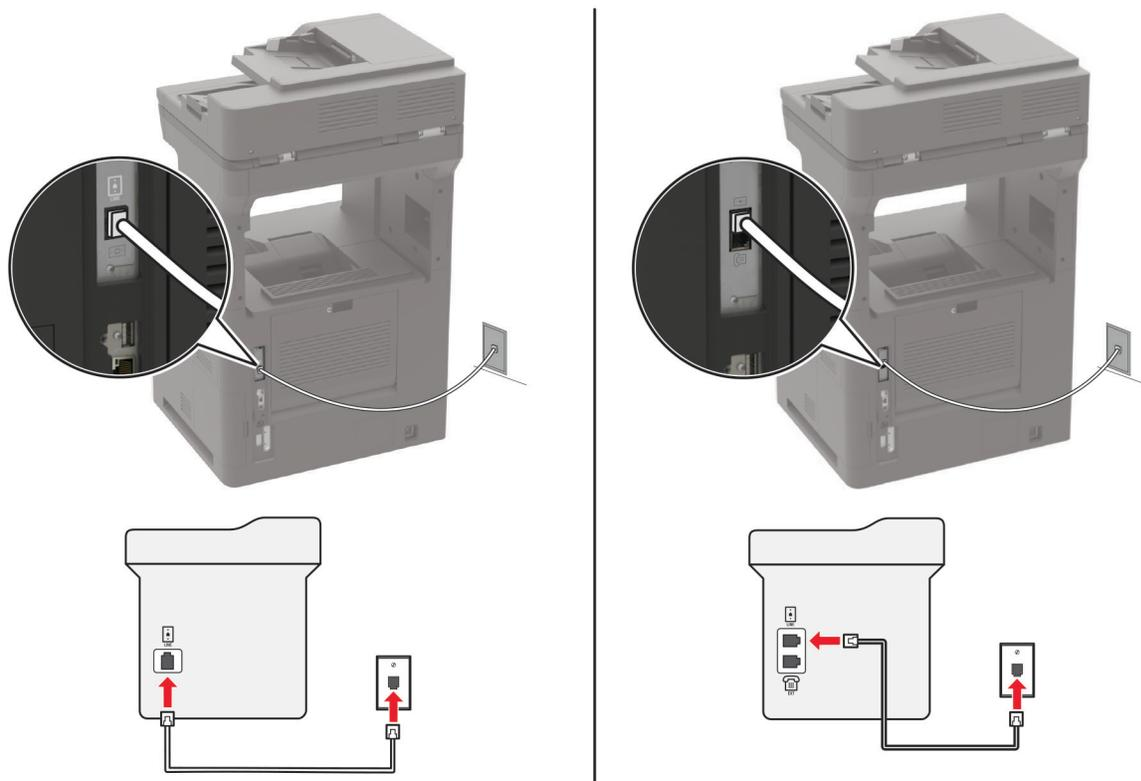

- 1 Jeden koniec telefónneho kábla pripojte k portu LINE tlačiarne.
- 2 Druhý koniec kábla pripojte do aktívnej analógovej telefónnej zásuvky.

### Poznámky:

- Tlačiareň môžete nastaviť na automatické (položku Automatická odpoveď nastavte na možnosť **Zapnuté**) alebo manuálne (položku Automatická odpoveď nastavte na možnosť **Vypnuté**) prijímanie faxov.
- Ak chcete prijímať faxy automaticky, nastavte reakciu tlačiarne na konkrétny počet zvonení.

## Nastavenie 2: Tlačiareň zdieľa linku s telefónnym záznamníkom

**Poznámka:** Ak máte predplatenú službu osobitného zvonenia, tlačiareň sa musí nastaviť na správne zvonenie. Inak tlačiareň nebude prijímať faxy, aj keby bola nastavená na automatické prijímanie faxov.

## Pripojené k tej istej telefónnej zásuvke

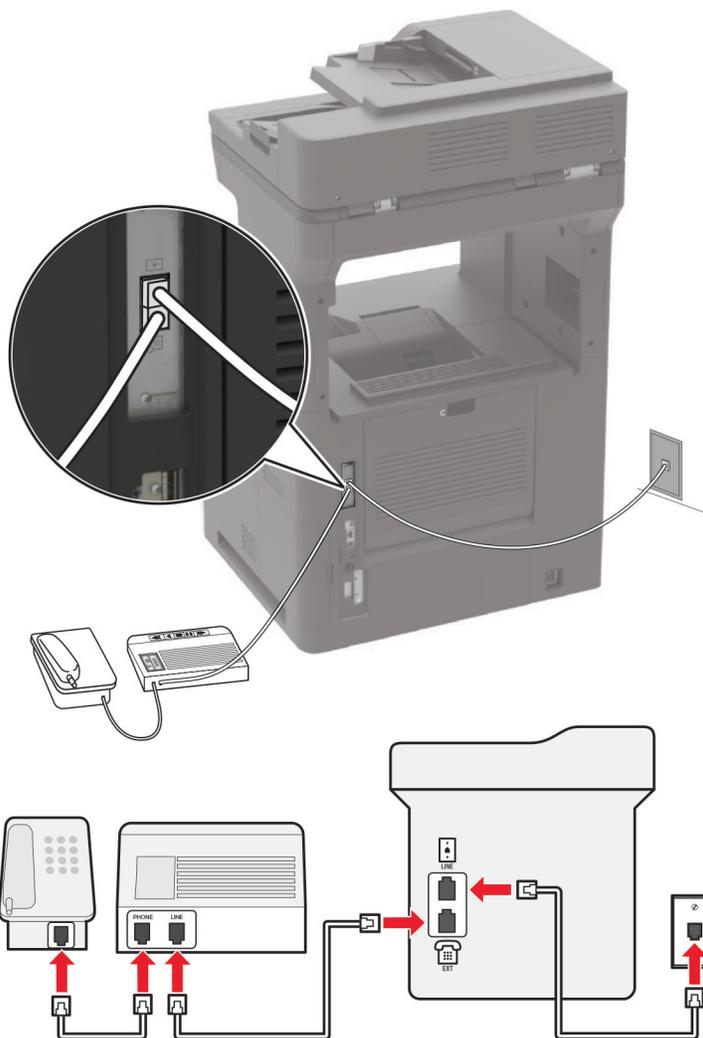

**Poznámka:** Tieto pokyny sa vzťahujú len na tlačiarne, ktoré majú porty EXT a LINE.

- Jeden koniec telefónneho kábla pripojte k portu LINE tlačiarne.
- Druhý koniec kábla pripojte do aktívnej analógovej telefónnej zásuvky.
- Telefónny záznamník pripojte k telefónnemu portu tlačiarne.

## Pripojené k rozličným telefónnym zásuvkám

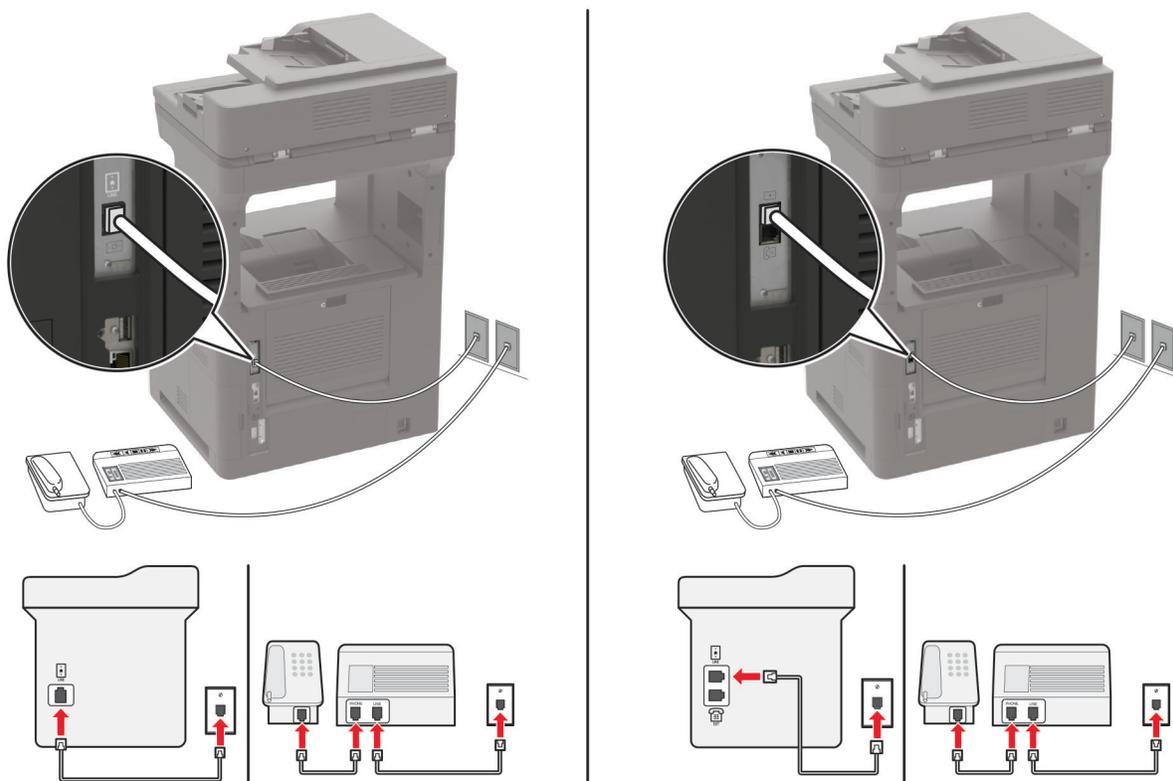

- 1 Jeden koniec telefónneho kábla pripojte k portu LINE tlačiarne.
- 2 Druhý koniec kábla pripojte do aktívnej analógovej telefónnej zásuvky.

### Poznámky:

- Ak na telefónnej linke máte len jedno telefónne číslo, nastavte tlačiareň na automatické prijímanie faxov.
- Tlačiareň nastavte tak, aby zdvihla volanie dve zvonenia po telefónnom záznamníku. Ak napríklad telefónny záznamník zdvihne hovor po štyroch zvoneniach, nastavte funkciu tlačiarne Počet zvonení pred odpoveďou na hodnotu 6.

## Nastavenie tlačiarne v krajinách alebo regiónoch s inými telefónnymi zásuvkami alebo zástrčkami

**Poznámka:** Tieto pokyny sa vzťahujú len na tlačiarne s podporou analógového faxu. Ďalšie informácie nájdete v časti „Podporovaný fax“ na strane 66.

- ⚡ POZOR – NEBEZPEČENSTVO ZÁSAHU ELEKTRICKÝM PRÚDOM:** Toto zariadenie nenastavujte ani nevytvárajte žiadne elektrické či káblové pripojenie (napríklad sieťové napájanie, funkcia faxu alebo telefón) počas búrky, aby ste sa vyhli riziku zasiahnutia elektrickým prúdom.
- ⚡ POZOR – NEBEZPEČENSTVO ZÁSAHU ELEKTRICKÝM PRÚDOM:** Ak chcete zabrániť riziku úrazu elektrickým prúdom, nepoužívajte funkciu faxu počas búrky.

**⚠ POZOR – RIZIKO PORANENIA:** Ak chcete predísť vzniku požiaru, pripájajte zariadenie k verejnej telefónnej sieti výlučne prostredníctvom kábla 26 AWG alebo väčšieho telekomunikačného kábla (RJ-11). Pre používateľov v Austrálii: kábel musí schváliť austrálsky štátny orgán pre komunikáciu a médiá.

Vo väčšine krajín a regiónov je štandardnou telefónnou zásuvkou typ RJ11. Ak telefónna zásuvka alebo vybavenie vo vašich priestoroch nie sú kompatibilné s týmto typom pripojenia, použijete telefónny adaptér. Adaptér pre vašu krajinu alebo región nemusí byť dodaný s tlačiarňou a môže byť potrebné ho zakúpiť samostatne.

V telefónnej zásuvke tlačiarne môže byť nainštalovaná adaptérová zástrčka. Ak sa pripájate k telefónnemu systému so sériovým alebo kaskádovým zapojením, nevyberajte adaptérovú zástrčku z telefónneho portu tlačiarne.

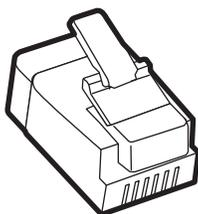

Názov súčasti	Číslo súčasti
Adaptérová zástrčka Lexmark	40X8519

### Pripojenie tlačiarne k telefónnej zásuvke iného typu ako RJ11

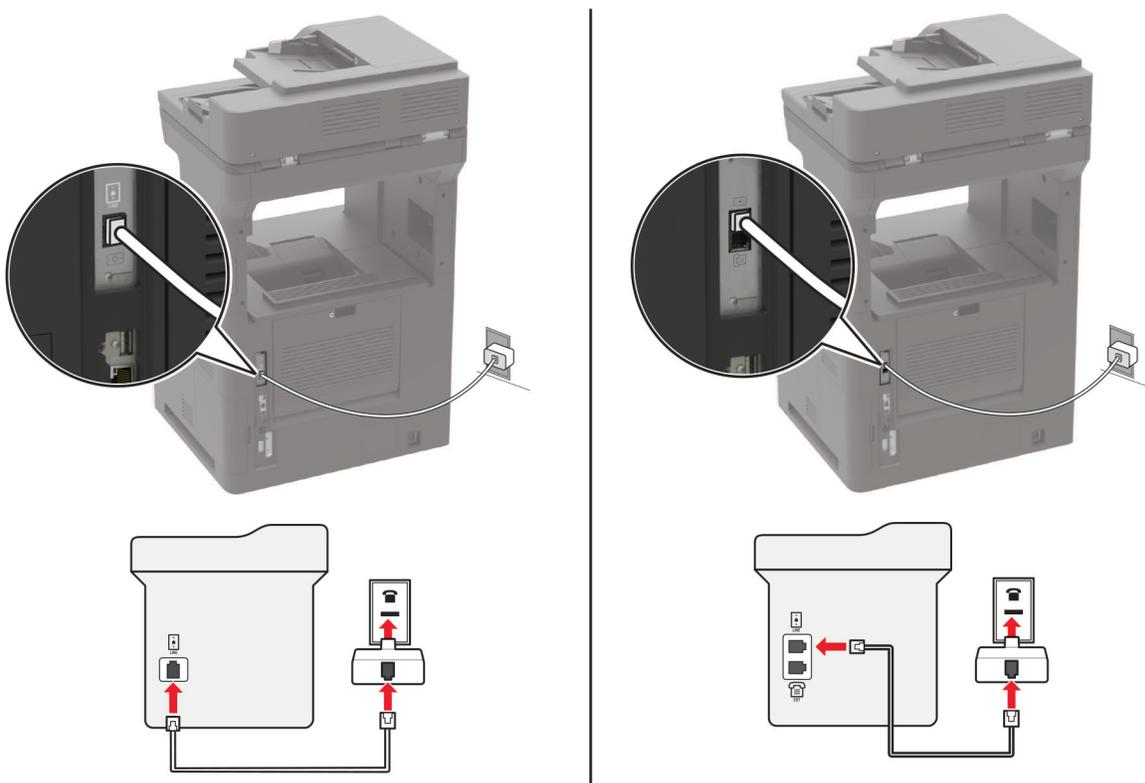

- 1 Jeden koniec telefónneho kábla pripojte k portu LINE tlačiarne.
- 2 Druhý koniec kábla pripojte k adaptéru RJ11 a adaptér zapojte do telefónnej zásuvky.
- 3 Ak chcete k rovnakej telefónnej zásuvke pripojiť iné ďalšie zariadenie s konektorom iného typu ako RJ11, pripojte ho priamo k telefónnemu adaptéru.

## Pripojenie k službe osobitného zvonenia

Vďaka službe osobitného zvonenia môžete mať na jednej telefónnej linke viac telefónnych čísel. Každé telefónne číslo ma pridelené iné zvonenie.

**Poznámka:** Tieto pokyny sa vzťahujú len na tlačiarne s podporou analógového faxu. Ďalšie informácie nájdete v časti [„Podporovaný fax“ na strane 66](#).

- 1 Na domovskej obrazovke sa dotknite položiek **Nastavenia > Fax > Nastavenie faxu > Nastavenia príjmu faxov > Ovládacie prvky správcu > Zap. odpoveď**.
- 2 Vyberte zvonenie.

## Nastavenie dátumu a času faxu

**Poznámka:** Skontrolujte, či je fax nakonfigurovaný. Ďalšie informácie nájdete v časti [„Nastavenie tlačiarne na faxovanie“ na strane 65](#).

- 1 Na domovskej obrazovke sa dotknite položiek **Nastavenia > Zariadenie > Preferencie > Dátum a čas > Konfigurácia**.
- 2 Nakonfigurujte nastavenia.

## Konfigurácia letného/zimného času

**Poznámka:** Skontrolujte, či je fax nakonfigurovaný. Ďalšie informácie nájdete v časti [„Nastavenie tlačiarne na faxovanie“ na strane 65](#).

- 1 Na domovskej obrazovke sa dotknite položiek **Nastavenia > Zariadenie > Preferencie > Dátum a čas > Konfigurácia**.
- 2 V ponuke Časové pásmo zvolte možnosť **(UTC+používateľský) Vlastné**.
- 3 Nakonfigurujte nastavenia.

## Odoslanie faxu

**Poznámka:** Skontrolujte, či je fax nakonfigurovaný. Ďalšie informácie nájdete v časti [„Nastavenie tlačiarne na faxovanie“ na strane 65](#).

## Používanie ovládacieho panela

- 1 Zdrojový dokument vložte do zásobníka automatického podávača dokumentov alebo ho položte na skenovacie sklo.
- 2 Na domovskej stránke sa dotknite tlačidla **Fax** a zadajte požadované údaje.  
V prípade potreby nastavenia upravte.
- 3 Odošlite fax.

## Použitie počítača

Pred začatím sa uistite, že je nainštalovaný ovládač faxu. Ďalšie informácie nájdete v časti [„Inštalácia ovládača faxu“ na strane 321](#).

### Používatelia systému Windows

- 1 V dokumente, ktorý chcete odoslať faxom, otvorte dialógové okno **Tlač**.
- 2 Vyberte tlačiareň a kliknite na položky **Vlastnosti**, **Predvoľby**, **Možnosti** alebo **Nastavenie**.
- 3 Kliknite na položky **Fax > Povolit' fax > Pred faxovaním vždy zobrazit' nastavenia** a potom zadajte číslo príjemcu.  
V prípade potreby nakonfigurujte ďalšie nastavenia faxu.
- 4 Odošlite fax.

### Používatelia systému Macintosh

- 1 Po otvorení dokumentu vyberte položky **Súbor > Tlač**.
- 2 Vyberte tlačiareň, za ktorej názvom sa nachádza položka - **Fax**.
- 3 Do poľa **Komu** zadajte číslo príjemcu.  
V prípade potreby nakonfigurujte ďalšie nastavenia faxu.
- 4 Odošlite fax.

## Naplánovanie odoslania faxu

**Poznámka:** Skontrolujte, či je fax nakonfigurovaný. Ďalšie informácie nájdete v časti [„Nastavenie tlačiarne na faxovanie“ na strane 65](#).

- 1 Zdrojový dokument vložte do zásobníka automatického podávača dokumentov alebo ho položte na skenovacie sklo.
- 2 Na domovskej stránke sa dotknite tlačidla **Fax > Komu > zadajte faxové číslo > Hotovo**.
- 3 Dotknite sa položky **Čas odoslania**, nakonfigurujte dátum a čas a potom sa dotknite položky **OK**.
- 4 Odošlite fax.

## Vytvorenie skratky pre cieľové umiestnenie pre fax

**Poznámka:** Skontrolujte, či je fax nakonfigurovaný. Ďalšie informácie nájdete v časti [„Nastavenie tlačiarne na faxovanie“ na strane 65](#).

- 1 Na domovskej obrazovke sa dotknite položiek **Fax > Komu**.
- 2 Zadajte číslo príjemcu a dotknite sa položky **Hotovo**.
- 3 Dotknite sa tlačidla .
- 4 Vytvorenie skratky.

## Zmena rozlíšenia faxu

**Poznámka:** Skontrolujte, či je fax nakonfigurovaný. Ďalšie informácie nájdete v časti [„Nastavenie tlačiarne na faxovanie“ na strane 65](#).

- 1 Zdrojový dokument vložte do zásobníka automatického podávača dokumentov alebo ho položte na skenovacie sklo.
- 2 Na domovskej obrazovke sa dotknite tlačidla **Fax** a zadajte požadované údaje.
- 3 Dotknite sa položky **Rozlíšenie** a potom upravte nastavenie.
- 4 Odošlite fax.

## Nastavenie tmavosti faxu

**Poznámka:** Skontrolujte, či je fax nakonfigurovaný. Ďalšie informácie nájdete v časti [„Nastavenie tlačiarne na faxovanie“ na strane 65](#).

- 1 Zdrojový dokument vložte do zásobníka automatického podávača dokumentov alebo ho položte na skenovacie sklo.
- 2 Na domovskej obrazovke sa dotknite tlačidla **Fax** a zadajte požadované údaje.
- 3 Dotknite sa položky **Tmavosť** a potom upravte nastavenie.
- 4 Odošlite fax.

## Tlač denníka faxov

**Poznámka:** Skontrolujte, či je fax nakonfigurovaný. Ďalšie informácie nájdete v časti [„Nastavenie tlačiarne na faxovanie“ na strane 65](#).

- 1 Na domovskej obrazovke sa dotknite položiek **Nastavenia > Správy > Fax**.
- 2 Dotknite sa položiek **Denník úloh faxovania** alebo **Denník faxových hovorov**.

## Blokovanie nevyžiadaných faxov

**Poznámka:** Skontrolujte, či je fax nakonfigurovaný. Ďalšie informácie nájdete v časti [„Nastavenie tlačiarne na faxovanie“ na strane 65](#).

- 1 Na domovskej obrazovke sa dotknite položiek **Nastavenia > Fax > Nastavenie faxu > Nastavenia príjmu faxov > Ovládacie prvky správcu**.
- 2 Nastavte položku **Blokovať faxy bez názvu** na možnosť **Zapnuté**.

## Zadrživanie faxov

**Poznámka:** Skontrolujte, či je fax nakonfigurovaný. Ďalšie informácie nájdete v časti [„Nastavenie tlačiarne na faxovanie“ na strane 65](#).

- 1 Na domovskej stránke sa dotknite položiek **Nastavenia > Fax > Nastavenie faxu > Nastavenia príjmu faxov > Zadrživanie faxov**.
- 2 Vyberte režim.

## Posielanie faxov ďalej

**Poznámka:** Skontrolujte, či je fax nakonfigurovaný. Ďalšie informácie nájdete v časti [„Nastavenie tlačiarne na faxovanie“ na strane 65](#).

- 1 Vytvorte skratku na cieľové umiestnenie.
  - a Na domovskej obrazovke sa dotknite položky **Centrum skratiek**.

**Poznámka:** Ikona a názov môžu byť zmenené. Ďalšie informácie získate od svojho správcu.
  - b Vyberte funkciu tlačiarne a potom sa dotknite položky **Vytvoriť skratku**.
  - c Nakonfigurujte nastavenia a potom sa dotknite položky **Uložiť**.
  - d Zadať jedinečný názov skratky.
  - e Dotknite sa položky **OK**.

**Poznámka:** Poznačte si číslo skratky.
- 2 Na domovskej obrazovke sa dotknite položiek **Nastavenia > Fax > Nastavenie faxu > Nastavenia príjmu faxov > Ovládacie prvky správcu**.
- 3 Dotknite sa položky **Poslanie faxu ďalej** a potom položky **Poslať ďalej** alebo **Vytlačiť a poslať ďalej**.
- 4 Dotknite sa položky **Poslať ďalej** a potom vyberte cieľové umiestnenie.
- 5 Vyberte typ cieľového umiestnenia a potom zadajte číslo skratky na cieľové umiestnenie.

# Skenovanie

## Používanie automatického podávača dokumentov a skenovacieho skla

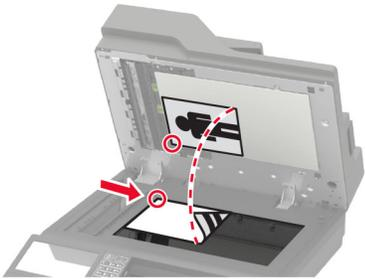
Automatický podávač dokumentov (ADF)	Skenovacie sklo
 <ul style="list-style-type: none"> <li>• Automatický podávač dokumentov používajte pre viacstranové alebo obojstranne tlačené dokumenty.</li> <li>• Vložte zdrojový dokument stranou určenou na skenovanie smerom nahor. Pri viacstranových dokumentoch sa pred ich vložením ubezpečte, že je zarovnaná čelná hrana.</li> <li>• Skontrolujte, či sú vodiace lišty automatického podávača dokumentov nastavené tak, aby zodpovedali šírke vkladaneho papiera.</li> </ul>	 <ul style="list-style-type: none"> <li>• Skenovacie sklo používajte na jednostranové dokumenty, strany kníh, malé položky (napr. pohľadnice alebo fotografie), priehľadné fólie, fotografický papier alebo tenké médiá (napr. výstrižky z časopisov).</li> <li>• Umiestnite dokument stranou určenou na skenovanie smerom nadol do rohu so šípkou.</li> </ul>

## Skenovanie do počítača

Pred začatím skontrolujte nasledujúce:

- Firmvér tlačiarne je aktualizovaný. Ďalšie informácie nájdete v časti [„Aktualizácia firmvéru“ na strane 323](#).
- Počítač a tlačiareň sú pripojené k rovnakej sieti.

### Používatelia systému Windows

používajúci nástroj Lexmark ScanBack

- 1 V počítači spustíte nástroj Lexmark Scanback a potom kliknete na položku **Ďalej**.

**Poznámka:** Ak chcete prevziať nástroj, prejdite na lokalitu [www.lexmark.com/downloads](http://www.lexmark.com/downloads).

- 2 Kliknite na položku **Nastavenie** a potom pridajte adresu IP tlačiarne.

**Poznámka:** Pozrite si adresu IP tlačiarne na domovskej obrazovke tlačiarne. IP Adresa sa zobrazuje ako štyri skupiny čísel, ktoré sú oddelené bodkami, napríklad 123.123.123.123.

- 3 Kliknite na položku **Zavrieť > Ďalej**.
- 4 Vyberte veľkosť originálneho dokumentu a potom kliknite na položku **Ďalej**.
- 5 Vyberte formát súboru a rozlíšenie skenovania a potom kliknite na položku **Ďalej**.
- 6 Zadajte jedinečný názov profilu skenovania a potom kliknite na položku **Ďalej**.

7 Prejdite na umiestnenie, kde chcete skenovaný dokument uložiť, vytvorte názov súboru a potom kliknite na položku **Ďalej**.

**Poznámka:** Ak chcete znova použiť profil skenovania, povoľte možnosť **Vytvoriť skratku** a potom vytvorte jedinečný názov skratky.

8 Kliknite na položku **Dokončiť**.

9 Pôvodný dokument vložte do automatického podávača dokumentov alebo ho položte na skenovacie sklo.

10 Na domovskej obrazovke tlačiarne sa dotknite položky **Profily skenovania** a potom vyberte profil skenovania.

**Poznámka:** Uistite sa, že je položka Profily skenovania povolená. Na domovskej obrazovke sa dotknite položiek **Nastavenia > Zariadenie > Viditeľné ikony na domovskej obrazovke > Profily skenovania > Zobrazit'**.

### Používanie faxovania a skenovania pre systém Windows

**Poznámka:** Skontrolujte, či je tlačiareň pridaná do počítača. Ďalšie informácie nájdete v časti [„Pridávanie tlačiarňí do počítača“ na strane 321](#).

- 1 Pôvodný dokument vložte do automatického podávača dokumentov alebo ho položte na skenovacie sklo.
- 2 V počítači otvorte položku **faxovanie a skenovanie pre systém Windows**.
- 3 V ponuke Zdroj vyberte zdroj skenera.
- 4 V prípade potreby upravte nastavenia skenovania.
- 5 Naskenujte dokument.

### Používatelia systému Macintosh

**Poznámka:** Skontrolujte, či je tlačiareň pridaná do počítača. Ďalšie informácie nájdete v časti [„Pridávanie tlačiarňí do počítača“ na strane 321](#).

- 1 Pôvodný dokument vložte do automatického podávača dokumentov alebo ho položte na skenovacie sklo.
- 2 V počítači urobte jeden z týchto krokov:
  - Otvorte položku **Snímanie obrázkov**.
  - Otvorte položku **Tlačiarne a skenery** a potom vyberte tlačiareň. Kliknite na položky **Skenovať > Otvoriť skener**.
- 3 V okne Skener vyskúšajte jedno alebo viaceré z nasledujúcich riešení:
  - Vyberte, kde chcete uložiť naskenovaný dokument.
  - Výber veľkosti originálneho dokumentu.
  - Ak chcete skenovať z automatického podávača dokumentov, v ponuke Skenovanie vyberte položku **Podávač dokumentov** alebo aktivujte možnosť **Použiť podávač dokumentov**.
  - V prípade potreby nakonfigurujte nastavenia skenovania.
- 4 Kliknite na položku **Skenovať**.

## Skenovanie na server FTP

- 1 Zdrojový dokument vložte do zásobníka automatického podávača dokumentov alebo ho položte na skenovacie sklo.
- 2 Na domovskej stránke sa dotknite položky **FTP** a zadajte požadované údaje.
- 3 V prípade potreby nakonfigurujte ďalšie nastavenia FTP.
- 4 Odošlite úlohu pomocou protokolu FTP.

## Skenovanie do sieťového priečinka

- 1 Vložte dokument do zásobníka automatického podávača dokumentov alebo ho položte na skenovacie sklo.
- 2 Na domovskej obrazovke sa dotknite položky **Scan Centrum**.  
**Poznámka:** Ikona a názov môžu byť zmenené. Ďalšie informácie získate od svojho správcu.
- 3 Vykonaňte niektorý z týchto krokov:
  - Vyberte cieľové umiestnenie.  
**Poznámka:** V prípade SFTP nastavte číslo portu na hodnotu **22**.
  - Ak chcete použiť skratku, dotknite sa ikony  a potom vyberte skratku zo zoznamu.
- 4 Naskenujte dokument.

## Vytvorenie skratky pre FTP

- 1 Na domovskej obrazovke sa dotknite tlačidla **FTP**.
- 2 Zadajte adresu FTP a potom sa dotknite tlačidla .
- 3 Vytvorenie skratky.

## Skenovanie na pamäťovú jednotku flash

- 1 Zdrojový dokument vložte do zásobníka automatického podávača dokumentov alebo ho položte na skenovacie sklo.
- 2 Vložte pamäťovú jednotku flash.



- 3 Klepnite na položku **Skenovať do jednotky USB** a v prípade potreby upravte nastavenia.

### Poznámky:

- Ak chcete naskenovaný dokument uložiť do priečinka, dotknite sa položky **Skenovanie do**, vyberte priečinok a potom sa dotknite položky **Skenovať sem**.
- Ak sa obrazovka jednotky USB nezobrazí, dotknite sa položky **Jednotka USB** na ovládacom paneli.

- 4 Naskenujte dokument.

**Výstraha – Riziko poranenia:** Ak chcete predísť strate údajov alebo zlyhaniu tlačiarne, počas aktívnej tlače, načítavania alebo zapisovania na pamäťové zariadenie sa nedotýkajte jednotky flash ani tlačiarne v zobrazenej oblasti.



## Skenovanie sa do profilu konektora Cloud

- 1 Zdrojový dokument vložte do zásobníka automatického podávača dokumentov alebo ho položte na skenovacie sklo.
- 2 Na domovskej obrazovke sa dotknite tlačidla **Kopírovanie preukazov**.
- 3 Vyberte poskytovateľa služby Cloud a potom vyberte profil.  
**Poznámka:** Viac informácií o vytvorení profilu konektora Cloud nájdete v časti [„Vytvorenie profilu konektora Cloud“](#) na strane 22.
- 4 Dotknite sa položky **Skenovanie** a potom priradte názov súboru a cieľový priečinok.
- 5 Dotknite sa položky **Skenovať sem**.  
V prípade potreby upravte nastavenia skenovania.
- 6 Naskenujte dokument.

# Vysvetlenie ponúk tlačiarne

## Mapa ponúk

Zariadenie	<ul style="list-style-type: none"> <li>• <a href="#">Predvoľby</a></li> <li>• <a href="#">Úsporný režim</a></li> <li>• <a href="#">Vzdialený ovládací panel</a></li> <li>• <a href="#">Oznámenia</a></li> <li>• <a href="#">Správa napájania</a></li> <li>• <a href="#">Anonymný zber údajov</a></li> </ul>	<ul style="list-style-type: none"> <li>• <a href="#">Zjednodušenie ovládania</a></li> <li>• <a href="#">Obnoviť predvolené výrobné nastavenia</a></li> <li>• <a href="#">Údržba</a></li> <li>• <a href="#">Viditeľné ikony na domovskej obrazovke</a></li> <li>• <a href="#">Informácie o tlačiarni</a></li> </ul>
Tlač	<ul style="list-style-type: none"> <li>• <a href="#">Rozloženie</a></li> <li>• <a href="#">Dokončenie</a></li> <li>• <a href="#">Nastavenie</a></li> <li>• <a href="#">Kvalita</a></li> <li>• <a href="#">Štatistika úloh</a></li> <li>• <a href="#">XPS</a></li> </ul>	<ul style="list-style-type: none"> <li>• <a href="#">PDF</a></li> <li>• <a href="#">PostScript</a></li> <li>• <a href="#">PCL</a></li> <li>• <a href="#">HTML</a></li> <li>• <a href="#">Obrázok</a></li> </ul>
Papier	<ul style="list-style-type: none"> <li>• <a href="#">Konfigurácia zásobníkov</a></li> <li>• <a href="#">Konfigurácia médií</a></li> </ul>	<ul style="list-style-type: none"> <li>• <a href="#">Konfigurácia priehradiek</a></li> </ul>
Kopírovanie	<a href="#">Kopírovať predvolené hodnoty</a>	
Fax	<a href="#">Predvolené nastavenia faxu</a>	
E-mail	<ul style="list-style-type: none"> <li>• <a href="#">Nastavenie e-mailu</a></li> <li>• <a href="#">Predvolené hodnoty e-mailu</a></li> </ul>	<ul style="list-style-type: none"> <li>• <a href="#">Nastavenie webového pripojenia</a></li> </ul>
FTP	<a href="#">Predvolené hodnoty FTP</a>	
Jednotka USB	<ul style="list-style-type: none"> <li>• <a href="#">Skenovanie do pamäťovej jednotky flash</a></li> </ul>	<ul style="list-style-type: none"> <li>• <a href="#">Tlač z pamäťovej jednotky flash</a></li> </ul>
Sieť/porty	<ul style="list-style-type: none"> <li>• <a href="#">Prehľad siete</a></li> <li>• <a href="#">Bezdrôtové</a></li> <li>• <a href="#">Wi-Fi Direct</a></li> <li>• <a href="#">Ethernet</a></li> <li>• <a href="#">TCP/IP</a></li> <li>• <a href="#">SNMP</a></li> <li>• <a href="#">IPSec</a></li> </ul>	<ul style="list-style-type: none"> <li>• <a href="#">802.1x</a></li> <li>• <a href="#">Konfigurácia LPD</a></li> <li>• <a href="#">Nastavenia HTTP/FTP</a></li> <li>• <a href="#">ThinPrint</a></li> <li>• <a href="#">USB</a></li> <li>• <a href="#">Obmedzenie prístupu do externej siete</a></li> </ul>
Zabezpečenie	<ul style="list-style-type: none"> <li>• <a href="#">Spôsoby prihlásenia</a></li> <li>• <a href="#">Plánovať zariadenia USB</a></li> <li>• <a href="#">Denník auditu zabezpečenia</a></li> <li>• <a href="#">Obmedzenia prihlásenia</a></li> <li>• <a href="#">Nastavenie dôvernej tlače</a></li> </ul>	<ul style="list-style-type: none"> <li>• <a href="#">Šifrovanie disku</a></li> <li>• <a href="#">Vymazať dočasné údajové súbory</a></li> <li>• <a href="#">Nastavenia LDAP riešení</a></li> <li>• <a href="#">Rôzne</a></li> </ul>
Správy	<ul style="list-style-type: none"> <li>• <a href="#">Strana nastavení ponúk</a></li> <li>• <a href="#">Zariadenie</a></li> <li>• <a href="#">Tlač</a></li> </ul>	<ul style="list-style-type: none"> <li>• <a href="#">Odkazy</a></li> <li>• <a href="#">Fax</a></li> <li>• <a href="#">Sieť</a></li> </ul>

<a href="#">Pomocník</a>	<ul style="list-style-type: none"> <li>• Tlačiť všetky príručky</li> <li>• Príručka kvality čiernobielej tlače</li> <li>• Príručka pre pripojenie</li> <li>• Príručka pre kopírovanie</li> <li>• Príručka pre e-mail</li> <li>• Príručka pre fax</li> </ul>	<ul style="list-style-type: none"> <li>• Príručka pre funkciu FTP</li> <li>• Informačná príručka</li> <li>• Príručka pre médiá</li> <li>• Príručka pre premiestnenie</li> <li>• Príručka kvality tlače</li> <li>• Príručka pre spotrebný materiál</li> </ul>
<a href="#">Riešenie problémov</a>	Tlačiť strany testu kvality	Čistenie skenera

## Zariadenie

### Predvoľby

Položka ponuky	Opis
<b>Zobrazovaný jazyk</b>	Nastavenie jazyka, v ktorom sa zobrazuje text na displeji.
<b>Krajina/región</b>	Identifikácia krajiny alebo regiónu, pre ktorý je tlačiareň nakonfigurovaná.
<b>Spustiť úvodné nastavenie</b> Vypnuté* Zapnuté	Spustenie sprievodcu nastavením.
<b>Klávesnica</b> Typ klávesnice	Výber jazyka ako typu klávesnice. <b>Poznámka:</b> Nemusia sa zobrazovať všetky hodnoty pre možnosť Typ klávesnice, prípadne môžu pre svoje zobrazenie vyžadovať inštaláciu špeciálneho hardvéru.
<b>Zobrazené informácie</b> Zobrazený text 1 (IP adresa*) Zobrazený text 2 (dátum/čas*) Vlastný text 1 Vlastný text 2	Stanovenie, aké informácie sa budú zobrazovať na domovskej obrazovke.
<b>Dátum a čas</b> Konfigurácia Aktuálny dátum a čas Manuálne nastaviť dátum a čas Formát dátumu (MM-DD-RRRR*) Formát času (12-hodinový formát AM/PM*) Časové pásmo (UTC-5:00*) Protokol času siete Povoliť protokol NTP (Zapnuté*) Server NTP Povoliť overenie	Konfigurácia dátumu a času tlačiarne a protokolu času siete.
<b>Veľkosti papiera</b> Americké* Metrické	Určenie mernej jednotky veľkostí papiera. <b>Poznámka:</b> Krajina alebo región vybraný v sprievodcovi úvodným nastavením určuje počiatkové nastavenie veľkosti papiera.
<b>Poznámka:</b> Hviezdička (*) vedľa hodnoty označuje predvolené výrobné nastavenie.	

Položka ponuky	Opis
<b>Jas obrazovky</b> 20 – 100 % (100*)	Upravenie jasú displeja.
<b>Prístup k jednotke flash</b> Povolené* Vypnuté	Povolenie prístupu k jednotke flash.
<b>Povoliť odstránenie pozadia</b> Vypnuté Zapnuté*	Nastavenie, či bude povolené odstrániť pozadie.
<b>Povoliť vlastné skenovacie úlohy</b> Vypnuté Zapnuté*	Stanovenie, či sa má nastavenie Vlastná úloha skenovania zobraziť pre kopírovanie, skenovanie a faxovanie. <b>Poznámka:</b> Táto ponuka sa zobrazí len v prípade, že je nainštalovaný pevný disk.
<b>Skenovanie jednej strany z plochého skla</b> Vypnuté* Zapnuté	Nastavenie tlačiarne tak, aby skenovala akýkoľvek typ úlohy s využitím skenovacieho skla ako jednu stránku. <b>Poznámka:</b> Po jednorazovom naskenovaní obsahu z plochého skenera sa tlačiareň vráti na domovskú obrazovku a nezobrazí výzvy.
<b>Osvetlenie výstupu</b> Vypnuté Zapnuté*	Zapnutie integrovaného osvetlenia výstupu alebo indikátora voliteľnej výstupnej priehradky.
<b>Zvuková spätná väzba</b> Spätná väzba tlačidiel (Zapnuté*) Objem (5*)	<ul style="list-style-type: none"> <li>• Aktivácia zvukovej spätnej väzby pri stlačení tlačidiel, interakciách s panelom, výzvach pri vložení papiera a upozorneniach na chyby.</li> <li>• Úprava hlasitosti spätnej väzby.</li> </ul>
<b>Časový limit obrazovky</b> 5 – 300 sekúnd (60*)	Nastavenie času nečinnosti pred zobrazením domovskej obrazovky na displeji alebo pred automatickým odhlásením používateľského účtu.
<b>Poznámka:</b> Hviezdička (*) vedľa hodnoty označuje predvolené výrobné nastavenie.	

## Ekonomický režim

Položka ponuky	Opis
<b>Tlač</b> Strany Jednostranne* Obojstranne	Zadajte, či tlačiť na jednej alebo oboch stranách papiera.
<b>Poznámka:</b> Hviezdička (*) vedľa hodnoty označuje predvolené výrobné nastavenie.	

Položka ponuky	Opis
<b>Tlač</b> Počet stránok na stranu Vypnuté* 2 stránky na stranu 3 stránky na stranu 4 stránky na stranu 6 stránok na stranu 9 stránok na stranu 12 stránok na stranu 16 stránok na stranu	Tlač obrázkov na viacerých stránkach na jednu stranu jedného listu papiera.
<b>Tlač</b> Tmavosť tonera 1–10 (8*)	Nastavenie svetlosti alebo tmavosti textových obrázkov.
<b>Kopírovanie</b> Strany Jednostranné na jednostranné* Jednostranné na obojstranné Obojstranné na jednostranné Obojstranné na obojstranné	Určenie priebehu skenovania na základe zdrojového dokumentu.
<b>Kopírovanie</b> Počet stránok na stranu Vypnuté* 2 stránky na výšku 4 stránky na výšku 2 stránky na šírku 4 stránky na šírku	Určenie priebehu skenovania na základe zdrojového dokumentu.
<b>Kopírovanie</b> Tmavosť 1 – 9 (5*)	Úprava tmavosti naskenovaných obrázkov textu.
<b>Poznámka:</b> Hviezdička (*) vedľa hodnoty označuje predvolené výrobné nastavenie.	

## Vzdialený ovládací panel

Položka ponuky	Opis
<b>Externé pripojenie VNC</b> Nepovolit* Povolit	Pripojenie externého klienta VNC na používanie vzdialeného ovládacieho panela.
<b>Typ overenia</b> Žiadne* Štandardné overenie	Nastavenie typu overenia pri prístupe klientom na server VNC.
<b>Heslo pre server VNC</b>	Uvedenie hesla na pripojenie klienta na server VNC. <b>Poznámka:</b> Táto položka ponuky sa zobrazí len v prípade, že je položka Typ overenia nastavená na možnosť Štandardné overenie.
<b>Poznámka:</b> Hviezdička (*) vedľa hodnoty označuje predvolené výrobné nastavenie.	

## Oznámenia

Položka ponuky	Opis
<b>Rozsvietenie pri chybe</b> Vypnuté Zapnuté*	Nastavenie rozsvietenia svetelného indikátora, keď nastane chyba tlačiarne.
<b>Pípnutie pri naplnení automatického podávača dokumentov</b> Vypnuté Zapnuté*	Povolenie zvukového upozornenia pri vkladaní papiera do zásobníka automatického podávača dokumentov.
<b>Signalizácia</b> Vypnuté Raz* Nepretržite	Nastavenie, koľkokrát zaznie upozornenie, keď tlačiareň vyžaduje zásah používateľa.
<b>Spotrebný materiál</b> Zobrazit' odhadované hodnoty spotrebného materiálu Zobrazit' odhadované hodnoty* Nezobrazovať odhadované hodnoty	Zobrazenie odhadu stavu spotrebného materiálu tlačiarne.
<b>Spotrebný materiál</b> Upozornenie kazety (Vypnuté*) Upozornenie zošívania (Vypnuté. *) Upozornenie dierovania (Vypnuté*)	Nastavenie, koľkokrát zaznie upozornenie, keď je tonerová kazeta takmer prázdna, kazeta so spinkami prázdna alebo keď chýba nádoba dierovača alebo je plná.  <b>Poznámka:</b> Upozornenie zošívania a upozornenie dierovania sa zobrazia len vtedy, keď sú nainštalované možnosti výstupu.
<b>Nastavenie upozornení e-mailom</b> Nastavenie e-mailu Primárna brána SMTP Port primárnej brány SMTP (25*) Sekundárna brána SMTP Port sekundárnej brány SMTP (25*) Časový limit SMTP (30 sekúnd*) Adresa pre odpoveď Vždy použiť predvolenú adresu servera SMTP na odpoveď(Vypnuté*) Použiť nástroj SSL/TLS(Vypnuté*) Potrebný dôveryhodný certifikát(Zapnuté*) Overenie servera SMTP(Nevyžaduje sa žiadne overenie*) E-mail vytvorený na základe zariadenia(Nikdy*) E-mail vytvorený na základe používateľa(Nikdy*) Použiť poverenia zariadenia služby Active Directory(Vypnuté*) ID používateľa zariadenia Heslo zariadenia Kerberos 5 REALM Doména NTLM Vypnúť chybu „Nie je nastavený server SMTP“ (Vypnuté*)	Nakonfigurovať nastavenia e-mailu tlačiarne.
<b>Poznámka:</b> Hviezdička (*) vedľa hodnoty označuje predvolené výrobné nastavenie.	

Položka ponuky	Opis
<b>Nastavenie upozornení e-mailom</b> Nastavenie zoznamu e-mailov a upozornení e-mailom Zoznam e-mailov 1 Zoznam e-mailov 2 Udalosti e-mailov	Zadajte e-mailové adresy a povoľte upozornenia e-mailom. <b>Poznámka:</b> Táto položka ponuky je k dispozícii iba na serveri Embedded Web Server.
<b>Predchádzanie chybám</b> Snímač viacnásobného podania automatického podávača dokumentov Vypnuté Zapnuté*	Zistiť, keď automatický podávač dokumentov zachytí viac ako jeden kus médií naraz.
<b>Predchádzanie chybám</b> Asistencia pri zaseknutí papiera Vypnuté Zapnuté*	Nastavenie tlačiarne tak, aby po odstránení zaseknutej strany automaticky vysunula prázdne alebo čiastočne potlačené strany.
<b>Predchádzanie chybám</b> Automaticky pokračovať Vypnuté Zapnuté* (5 sekúnd)	Umožní tlačiarni automaticky pokračovať v spracovaní alebo tlači úlohy po vyriešení určitých stavov tlačiarne, ktoré vyžadujú zásah používateľa.
<b>Predchádzanie chybám</b> Automatické reštartovanie Automatické reštartovanie Reštartovať pri nečinnosti Vždy reštartovať* Nikdy nereštartovať	Nastavenie reštartovania tlačiarne v prípade výskytu chyby.
<b>Predchádzanie chybám</b> Automatické reštartovanie Maximálny počet automatických reštartovaní 1 – 20 (2*)	Nastavenie počtu možných automatických reštartovaní tlačiarne.
<b>Predchádzanie chybám</b> Automatické reštartovanie Okno automatického reštartovania 1 – 525 600 sekúnd (720*)	Nastavte čas, ktorý tlačiaren počká pred automatickým reštartovaním.
<b>Predchádzanie chybám</b> Automatické reštartovanie Počítadlo automatických reštartovaní	Zobrazenie informácií počítadla reštartovaní iba na čítanie.
<b>Predchádzanie chybám</b> Automatické reštartovanie Obnoviť nastavenia počítadla automatického reštartovania Zrušiť Pokračovať	Obnoviť Počítadlo automatických reštartovaní.
<b>Poznámka:</b> Hviezdička (*) vedľa hodnoty označuje predvolené výrobné nastavenie.	

Položka ponuky	Opis
<b>Predchádzanie chybám</b> Zobrazit' chybu krátkeho papiera Zapnuté Automatické odstránenie*	Nastavenie zobrazovania hlásenia tlačiarne v prípade, že sa vyskytne chyba krátkeho papiera. <b>Poznámka:</b> Krátky papier sa vzťahuje na veľkosť vloženého papiera.
<b>Predchádzanie chybám</b> Ochrana strany Vypnuté* Zapnuté	Nastavenie tlačiarne na spracovanie celej strany do pamäte pred jej vytlačením.
<b>Obnovenie zaseknutého obsahu</b> Obnova po zaseknutí Vypnuté Zapnuté Automaticky*	Nastavenie tlačiarne na opätovnú tlač zaseknutých strán.
<b>Obnovenie zaseknutého obsahu</b> Obnova po zaseknutí v skeneri Úroveň úlohy Úroveň strany*	Stanovenie, ako reštartovať úlohu skenovania po odstránení zaseknutého papiera.
<b>Poznámka:</b> Hviezdička (*) vedľa hodnoty označuje predvolené výrobné nastavenie.	

## Správa napájania

Položka ponuky	Opis
<b>Profil režimu spánku</b> Tlačiť z režimu spánku Po tlači zostať v činnosti Po tlači prejsť do režimu spánku*	Nastavenie tlačiarne tak, aby po tlači zostala v režime pripravenosti alebo sa vrátila do režimu spánku.
<b>Časové limity</b> Režim spánku 1 – 120 min (15*)	Nastavenie doby nečinnosti pred prechodom tlačiarne do režimu Spánok.
<b>Časové limity</b> Časový limit režimu dlhodobého spánku Vypnuté 1 hodina 2 hodiny 3 hodiny 6 hodín 1 deň 2 dni 3 dni* 1 týždeň 2 týždne 1 mesiac	Nastavenie času pred vypnutím tlačiarne.
<b>Poznámka:</b> Hviezdička (*) vedľa hodnoty označuje predvolené výrobné nastavenie.	

Položka ponuky	Opis
<b>Časové limity</b> Časový limit dlhodobého spánku pri pripojení Prejsť do režimu dlhodobého spánku Neprechádzať do režimu dlhodobého spánku*	Nastavenie položky Časový limit dlhodobého spánku, aby sa tlačiareň vypla, aj keď je aktívne pripojenie k sieti Ethernet.
<b>Naplánovať režimy napájania</b> Plány Pridať nový plán	Plánovanie doby prechodu tlačiarne do režimu spánku alebo dlhodobého spánku.
<b>Poznámka:</b> Hviezdička (*) vedľa hodnoty označuje predvolené výrobné nastavenie.	

## Anonymný zber údajov

Položka ponuky	Opis
<b>Anonymný zber údajov</b> Informácie o používaní a výkone zariadenia Žiadne*	Odoslať informácie o používaní tlačiarne a výkonnosti spoločnosti Lexmark. <b>Poznámka:</b> Čas odosielania anonymných údajov sa zobrazí len vtedy, keď nastavíte anonymný zber údajov na používanie a výkon zariadenia.
<b>Čas odoslania anonymných údajov</b> Počiatočný čas Čas zastavenia	
<b>Poznámka:</b> Hviezdička (*) vedľa hodnoty označuje predvolené výrobné nastavenie.	

## Zjednodušenie ovládania

Položka ponuky	Popis
<b>Interval opakovaného stlačenia klávesu</b> 0 – 5 (0*)	Nastavenie časového intervalu v sekundách, počas ktorého tlačiareň ignoruje opakované stlačenie klávesov na pripojenej klávesnici.
<b>Počiatočné oneskorenie opakovania klávesov</b> 0,25 – 5 (1*)	Nastavenie počiatočnej dĺžky oneskorenia v sekundách, kým sa opakované stlačenie klávesu začne opakovať. <b>Poznámka:</b> Táto položka ponuky sa zobrazuje iba vtedy, keď je k tlačiarne pripojená klávesnica.
<b>Rýchlosť opakovania klávesov</b> 0,5 – 30 (30*)	Nastavenie počtu stlačení za sekundu na zopakovanie klávesu. <b>Poznámka:</b> Táto položka ponuky sa zobrazuje iba vtedy, keď je k tlačiarne pripojená klávesnica.
<b>Predĺžiť časový limit obrazovky</b> Vypnuté* Zapnuté	Dovoľte používateľovi zostať na rovnakom mieste a obnovte Časový limit obrazovky časovač po skončení platnosti namiesto toho, aby ste sa vrátili na domovskú obrazovku.
<b>Hlasitosť slúchadla</b> 1 – 10 (5*)	Nastavenie hlasitosti slúchadiel. <b>Poznámka:</b> Táto položka ponuky sa zobrazuje iba vtedy, keď sú k tlačiarne pripojené slúchadlá.
<b>Poznámka:</b> Hviezdička (*) vedľa hodnoty označuje predvolené výrobné nastavenie.	

Položka ponuky	Popis
<b>Pri pripojení slúchadiel povoliť hlasové pokyny.</b> Vypnuté* Zapnuté	Zapnutie hlasových pokynov, keď sú k tlačiarne pripojené slúchadlá.
<b>Prečítať heslá/kódy PIN</b> Vypnuté* Zapnuté	Nastavenie tlačiarne na hlasné prečítanie hesiel alebo osobných identifikačných čísiel. <b>Poznámka:</b> Táto položka ponuky sa zobrazuje iba vtedy, keď sú k tlačiarne pripojené slúchadlá alebo reproduktor.
<b>Frekvencia reči</b> Veľmi pomalá Pomalá Normálna* Rýchla Skôr rýchla Veľmi rýchla Extrémne rýchla Veľmi extrémne rýchla Najrýchlejšia	Nastavenie rýchlosti reči hlasových pokynov. <b>Poznámka:</b> Táto položka ponuky sa zobrazuje iba vtedy, keď sú k tlačiarne pripojené slúchadlá alebo reproduktor.
<b>Poznámka:</b> Hviezdička (*) vedľa hodnoty označuje predvolené výrobné nastavenie.	

## Obnovenie predvolených výrobných nastavení

Položka ponuky	Opis
<b>Obnoviť nastavenia</b> Obnoviť všetky nastavenia Obnoviť nastavenia tlačiarne Obnoviť nastavenia siete Obnoviť nastavenia faxu Obnoviť nastavenia aplikácií	Obnovenie výrobných nastavení tlačiarne.

## Údržba

### Ponuka konfigurácie

Položka ponuky	Opis
<b>Konfigurácia USB</b> Zariadenie USB s technológiou PnP 1* 2	Zmeňte režim jednotky USB tlačiarne, aby ste zlepšili jej kompatibilitu s osobným počítačom.
<b>Konfigurácia USB</b> Skenovať do lokálnej jednotky USB Vypnuté Zapnuté*	Nastavenie toho, či sa ovládač zariadenia USB uvádza ako jednoduché zariadenie USB (jedno rozhranie) alebo ako zložené zariadenie USB (viacero rozhraní).
<b>Poznámka:</b> Hviezdička (*) vedľa hodnoty označuje predvolené výrobné nastavenie.	

Položka ponuky	Opis
<b>Konfigurácia USB</b> Rýchlosť USB Plná Automaticky*	Nastavte port USB, aby fungoval plnou rýchlosťou, a vypnite jeho vysokorýchlostné možnosti.
<b>Konfigurácia zásobníkov</b> Snímanie veľkosti Snímanie zásobníka [x] Vypnuté Zapnuté*	Nastavte zásobník tak, aby automaticky zistil veľkosť papiera, ktorý je do neho vložený.
<b>Konfigurácia zásobníkov</b> Prepojenie na zásobník Automaticky* Vypnuté	Nastavenie tlačiarne na prepojenie zásobníkov s rovnakými nastaveniami typu a veľkosti papiera.
<b>Konfigurácia zásobníkov</b> Pri vložení zásobníka zobrazíť hlásenie Zasúvací zásobník Vypnuté Len pre neznáme veľkosti* Vždy	Zobrazí správu, aby ste vybrali formát papiera a typ po vložení zásobníka
<b>Konfigurácia zásobníkov</b> Vkladanie formátu A5 Krátky okraj Dlhý okraj*	Určiť predvolenú orientáciu vkladania pre papier veľkosti A5 vo všetkých zdrojoch papiera.
<b>Konfigurácia zásobníkov</b> Výzvy na vloženie papiera Automaticky* Viacúčelový podávač Manuálny podávač papiera	Nastavenie zdroja papiera, ktorý používateľ naplní po zobrazení výzvy na vloženie papiera.
<b>Konfigurácia zásobníkov</b> Výzvy na vloženie obálok Automaticky* Viacúčelový podávač Manuálny podávač obálok	Nastavenie zdroja papiera, ktorý používateľ naplní po zobrazení výzvy na vloženie obálok.
<b>Konfigurácia zásobníkov</b> Postup pri výzvach Vyzvať používateľa* Pokračovať Použiť aktuálny	Nastavenie tlačiarne na riešenie výziev na výmenu papiera alebo obálok.
<b>Správy</b> Strana nastavení ponúk Denník udalostí Zhrnutie denníka udalostí Štatistiky kontroly zdravia	Tlač správ o nastaveniach ponuky tlačiarne, stave a denníkoch udalostí.
<b>Poznámka:</b> Hviezdička (*) vedľa hodnoty označuje predvolené výrobné nastavenie.	

Položka ponuky	Opis
<b>Počítadlá používania spotrebného materiálu</b> Vymazať históriu používania spotrebného materiálu	Obnovenie počítadla na stránke o spotrebnom materiáli alebo zobrazenie celkového počtu vytlačených strán.
<b>Emulácie tlačiarne</b> Emulácia jazyka PPDS Vypnuté* Zapnuté	Nastavenie tlačiarne na rozpoznanie a používanie prúdu údajov jazyka PPDS.
<b>Emulácie tlačiarne</b> Emulácia jazyka PS Vypnuté Zapnuté*	Nastavenie tlačiarne na rozpoznanie a používanie prúdu údajov jazyka PS.
<b>Emulácie tlačiarne</b> Zabezpečenie emulátora Časový limit stránky 0 – 60 (60*)	Nastavenie časového limitu stránky počas emulácie.
<b>Emulácie tlačiarne</b> Zabezpečenie emulátora Obnoviť nastavenia emulátora po úlohe Vypnuté* Zapnuté	Obnovenie nastavenia emulátora po skončení tlačovej úlohy.
<b>Emulácie tlačiarne</b> Zabezpečenie emulátora Zakázať prístup k hláseniam tlačiarne Vypnuté Zapnuté*	Zakázať prístup k hláseniam tlačiarne počas emulácie.
<b>Konfigurácia faxu</b> Podpora zníženej spotreby faxu Zakázať režim spánku Povoliť režim spánku Automaticky*	Nastavenie prepnutia faxu do režimu spánku vždy, keď to tlačiareň určí. <b>Poznámka:</b> Táto položka ponuky sa zobrazí len v prípade niektorých modelov tlačiarní.
<b>Konfigurácia faxu</b> Umiestnenie ukladacieho priestoru pre faxy NAND Disk*	Nastavenie umiestnenia na uloženie všetkých faxov. <b>Poznámky:</b> <ul style="list-style-type: none"> <li>Táto ponuka sa zobrazí len v prípade, že je nainštalovaný pevný disk.</li> <li>Táto položka ponuky sa zobrazí len v prípade niektorých modelov tlačiarní.</li> </ul>
<b>Konfigurácia tlače</b> Zvýšenie ostroty písma 0 – 150 (24*)	Nastavenie hodnoty pre bodovú veľkosť textu, pod ktorou sa pri tlači údajov písiem použijú vysokofrekvenčné obrazovky. Ak je napríklad hodnota 24, potom všetky písma s veľkosťou 24 bodov alebo menej použijú vysokofrekvenčné obrazovky.
<b>Poznámka:</b> Hviezdička (*) vedľa hodnoty označuje predvolené výrobné nastavenie.	

Položka ponuky	Opis
<b>Konfigurácia tlače</b> Hustota tlače 1 – 5 (3*) Hustota kopírovania 1 – 5 (3*)	Nastavenie hustoty tonera pri tlači alebo kopírovaní dokumentov.
<b>Konfigurácia tlače</b> Fixačná jednotka A4 Komprimovať* Vystrihnúť	Nastavte správanie fixačnej jednotky počas tlače papiera o veľkosti Letter.
<b>Operácie zariadenia</b> Tichý režim Vypnuté* Zapnuté	Prepnutie tlačiarne do prevádzky v režime Tichý režim. <b>Poznámka:</b> Povolením týchto nastavení sa tlačiareň celkovo spomalí.
<b>Operácie zariadenia</b> Bezpečný režim Vypnuté* Zapnuté	Nastavenie tlačiarne na prevádzku v špeciálnom režime, v ktorom sa pokúša naďalej ponúkať čo najviac funkcií aj napriek známym problémom. Ak je napríklad nastavená možnosť Zapnuté a zariadenie pre obojstrannú tlač nefunguje, tlačiareň vykoná jednostrannú tlač dokumentov, a to aj v prípade, ak úloha obsahuje obojstrannú tlač.
<b>Operácie zariadenia</b> Minimálna pamäť na kopírovanie 20 MB* 30 MB 50 MB 80 MB 100 MB	Nastavenie minimálneho pridelenia pamäte na ukladanie kopírovacích úloh.
<b>Operácie zariadenia</b> Vymazať vlastný stav	Vymazanie používateľom definovaných reťazcov pre Predvolené alebo Alternatívne vlastné správy.
<b>Operácie zariadenia</b> Vymazať všetky správy o inštalácii na diaľku	Vymazanie správ, ktoré boli nainštalované na diaľku.
<b>Operácie zariadenia</b> Automaticky zobrazit' chybové obrazovky Vypnuté Zapnuté*	Zobrazenie existujúcich chybových hlásení na displeji, keď tlačiareň bude neaktívna, na domovskej obrazovke na čas, ktorý sa rovná nastaveniu Časový limit obrazovky.
<b>Operácie zariadenia</b> Povolit' orientáciu na rýchlom kopírovaní Vypnuté* Zapnuté	Povoliť tlačiarňu používať nastavenia orientácie v ponuke Kopírovanie pri odosielaní rýchlych kopírovacích úloh.
<b>Poznámka:</b> Hviezdička (*) vedľa hodnoty označuje predvolené výrobné nastavenie.	

Položka ponuky	Opis
<b>Konfigurácia aplikácie</b> Aplikácie LES Vypnuté Zapnuté*	Povolenie aplikácií Lexmark Embedded Solutions (LES). <b>Poznámky:</b> <ul style="list-style-type: none"> <li>Toto nastavenie pri možnosti Zapnuté nemá vplyv na zabudované aplikácie.</li> <li>Táto položka ponuky je k dispozícii iba na serveri Embedded Web Server.</li> </ul>
<b>Konfigurácia skenera</b> Manuálna registrácia skenera Rýchly test tlače	Vytlačenie stránky na rýchly test cieľa. <b>Poznámka:</b> Uistite sa, že odsadenie okrajov na cieľovej stránke je jednotné všade okolo cieľa. Ak nie je, je nutné obnoviť nastavenie okrajov tlačiarne.
<b>Konfigurácia skenera</b> Manuálna registrácia skenera Registrácia predného automatického podávača dokumentov Registrácia zadného automatického podávača dokumentov Registrácia plochého skenera	Manuálna registrácia plochého skenera a automatického podávača dokumentov po výmene automatického podávača dokumentov, skenovacieho skla alebo riadiacej jednotky.
<b>Konfigurácia skenera</b> Vynulovať počítadlo údržby Prebieha obnovenie nastavení počítadla údržby automatického podávača dokumentov	Po výmene súpravy na údržbu ADF obnovte nastavenia počítadla.
<b>Konfigurácia skenera</b> Vymazanie okrajov Vymazanie okrajov plochého skenera (3*) Vymazanie okrajov automatického podávača dokumentov (3*)	Nastavenie veľkosti netlačiteľnej oblasti okolo automatického podávača alebo plochého skenera v milimetroch.
<b>Konfigurácia skenera</b> Korekcia zošikmenia automatického podávača dokumentov Elektronická korekcia zošikmenia automatického podávača dokumentov(Zapnuté*)	Redukcia zošikmenia dokumentov naskenovaných pomocou automatického podávača dokumentov.
<b>Konfigurácia skenera</b> Vypnúť skener Povolené* Vypnuté Automatický podávač dokumentov je vypnutý	Ak skener nefunguje správne, vypnite ho.
<b>Konfigurácia skenera</b> Zoradenie položiek vo formáte TIFF podľa veľkosti v bajtoch Endianita procesora* Little Endian Big Endian	Zadanie poradia bajtov pre výstup skenovania vo formáte TIFF.
<b>Poznámka:</b> Hviezdička (*) vedľa hodnoty označuje predvolené výrobné nastavenie.	

Položka ponuky	Opis
<b>Konfigurácia skenera</b> Presný počet riadkov na pás vo formáte TIFF Zapnuté* Vypnuté	Nastavenie hodnoty značky RowsPerStrip pre výstup skenovania vo formáte TIFF.
<b>Poznámka:</b> Hviezdička (*) vedľa hodnoty označuje predvolené výrobné nastavenie.	

## Vymazanie mimo prevádzky

Položka ponuky	Opis
<b>Vymazanie mimo prevádzky</b> Posledné ošetrovanie pamäte Dátum posledného ošetrovania pevného disku	Zobrazenie informácie o tom, kedy bola naposledy ošetrovaná pamäť alebo pevný disk tlačiarne. <b>Poznámka:</b> Položka Dátum posledného ošetrovania pevného disku sa zobrazí len v prípade, že je nainštalovaný pevný disk.
<b>Vymazanie mimo prevádzky</b> Ošetriť všetky informácie stabilnej pamäte Vymazať všetky nastavenia tlačiarne a siete Vymazať všetky aplikácie a nastavenia aplikácií Vymazať všetky odkazy a nastavenia odkazov Ošetriť všetky informácie na pevnom disku Vymazať prevzaté súbory (vymažú sa všetky makrá, písma, možnosti PPO atď.) Odstrániť úlohy vo vyrovnávacej pamäti Vymazať podržané úlohy	Vymazanie všetkých informácií v stálej pamäti a informácií na pevnom disku. <b>Poznámka:</b> Položka Ošetriť všetky informácie na pevnom disku sa zobrazí len v prípade, že je nainštalovaný pevný disk.

## Viditeľné ikony na domovskej obrazovke

Ponuka	Opis
<b>Viditeľné ikony na domovskej obrazovke</b> Kopírovanie E-mail Fax Stav/spotrebný materiál Poradie úloh Zmeniť jazyk Centrum skratiek Adresár Záložky Pozastavené úlohy USB FTP Profily skenovania Profily aplikácií Prispôsobenie displeja Centrum skenovania Kopírovanie preukazov	Stanovenie, ktoré ikony sa budú zobrazovať na domovskej obrazovke.

## Informácie o tlačiarňi

Položka ponuky	Opis
<b>Značka zariadenia</b>	Zobrazenie sériového čísla tlačiarne.
<b>Umiestnenie tlačiarne</b>	Určenie umiestnenia tlačiarne. Maximálna dĺžka je 63 znakov.
<b>Kontaktujte oddelenie</b>	Prispôsobenie názvu tlačiarne. Maximálna dĺžka je 63 znakov.
<b>Exportovať súbor konfigurácie na jednotku USB</b>	Export konfiguračného súboru na jednotku flash.
<b>Exportovať komprimovaný súbor denníkov na jednotku USB</b>	Export komprimovaných súborov denníkov na jednotku flash.
<b>Odoslať denníky</b> Zrušiť Odoslať	Odoslanie diagnostických informácií spoločnosti Lexmark.

## Tlač

### Rozloženie

Položka ponuky	Opis
<b>Strany</b> Jednostranne* Obojstranne	Určenie, či sa má tlačiť na jednej alebo oboch stranách papiera.
<b>Štýl preklopenia</b> Dlhý okraj* Krátky okraj	Určenie toho, ktorá strana papiera sa zviaže pri obojstrannej tlači.
<b>Prázdne strany</b> Tlač Netlačiť*	Tlač prázdnych strán, ktoré sú súčasťou tlačovej úlohy.
<b>Zoradiť</b> Vypnuté (1, 1, 1, 2, 2, 2) Zapnuté (1, 2, 1, 2, 1, 2)*	Stohovanie strán tlačovej úlohy v správnom poradí najmä pri tlači viacerých kópií tlačovej úlohy.
<b>Oddeľovacie listy</b> Žiadne* Medzi kópiami Medzi úlohami Medzi stranami	Vkladanie prázdnych oddeľovacích listov pri tlači.
<b>Zdroj oddeľovacích listov</b> Zásobník [x] (1*) Viacúčelový podávač	Stanovenie zdroja papiera pre oddeľovacie listy.
<b>Poznámka:</b> Hviezdička (*) vedľa hodnoty označuje predvolené výrobné nastavenie.	

Položka ponuky	Opis
<b>Počet stránok na stranu</b> Vypnuté* 2 stránky na stranu 3 stránky na stranu 4 stránky na stranu 6 stránok na stranu 9 stránok na stranu 12 stránok na stranu 16 stránok na stranu	Tlač obrázkov na viacerých stránkach na jednu stranu jedného listu papiera.
<b>Zoradenie stránok na strane</b> Vodorovne* Obrátene vodorovne Zvislé Obrátene zvislo	Stanovenie polohy obrázkov na viacerých stránkach pri použití ponuky Počet stránok na stranu.
<b>Orientácia stránok na strane</b> Automaticky* Na šírku Na výšku	Stanovenie orientácie obrázkov na viacerých stránkach pri použití ponuky Počet stránok na stranu.
<b>Okraje stránok na strane</b> Žiadne* Plný	Pri použití ponuky Počet stránok na stranu sa vytlačí okraj okolo obrázka každej strany.
<b>Kópie</b> 1 – 9999 (1*)	Stanovenie počtu kópií každej tlačovej úlohy.
<b>Oblasť tlače</b> Normálne* Prispôbiť strane Celá strana	Nastavenie oblasti tlače na liste papiera.
<b>Poznámka:</b> Hviezdička (*) vedľa hodnoty označuje predvolené výrobné nastavenie.	

## Dokončenie

Položka ponuky	Opis
<b>Úloha so zošitím</b> Vypnuté* 1 spinka, ľavý horný roh 2 spinky, vľavo 1 spinka, pravý horný roh 2 spinky, hore 1 spinka, ľavý dolný roh 2 spinky, dolu 1 spinka, pravý dolný roh 2 spinky, vpravo	Určenie polohy spiniiek pre všetky tlačové úlohy. <b>Poznámka:</b> Táto položka ponuky sa zobrazí len v prípade, že je nainštalovaný dokončovač.
<b>Poznámka:</b> Hviezdička (*) vedľa hodnoty označuje predvolené výrobné nastavenie.	

Položka ponuky	Opis
<b>Test spíniek</b> Spustiť	Overenie, či zošívacia funguje správne. <b>Poznámka:</b> Táto položka ponuky sa zobrazí len v prípade, že je nainštalovaný dokončovač.
<b>Dierovanie</b> Vypnuté* Zapnuté	Dierovanie okraja vytlačeného výstupu. <b>Poznámka:</b> Táto ponuka sa zobrazí len v prípade, že je nainštalovaná viacpolohová zošívacia, dierovač.
<b>Režim dierovača</b> 2 dierky 3 dierky 4 dierky	Nastavenie režimu dierovania vytlačeného výstupu. <b>Poznámky:</b> <ul style="list-style-type: none"> <li>• 3 dierky sú americké. predvolené výrobné nastavenie. 4 dierky sú medzinárodné predvolené výrobné nastavenie.</li> <li>• Táto ponuka sa zobrazí len v prípade, že je nainštalovaná viacpolohová zošívacia, dierovač.</li> </ul>
<b>Posun strán</b> Žiadne* Medzi kópiami Medzi úlohami	Posunutie výstupu každej tlačovej úlohy alebo každého kopírovania tlačovej úlohy. <b>Poznámky:</b> <ul style="list-style-type: none"> <li>• Nastavenie Medzi kópiami posunie každú kópiu tlačovej úlohy, ak je položka Zoradiť nastavená na možnosť Zapnuté [1,2,1,2,1,2]. Ak je položka Zoradiť nastavená na možnosť Vypnuté [1,1,1,2,2,2], každá zostava vytlačených strán je posunutá, rovnako ako všetky strany 1 a všetky strany 2.</li> <li>• Možnosť Medzi úlohami nastaví rovnakú polohu posunu v rámci celej tlačovej úlohy bez ohľadu na počet vytlačených kópií.</li> <li>• Táto ponuka sa zobrazí len v prípade, že je nainštalovaná viacpolohová zošívacia, dierovač.</li> </ul>
<b>Poznámka:</b> Hviezdička (*) vedľa hodnoty označuje predvolené výrobné nastavenie.	

## Nastavenie

Položka ponuky	Opis
<b>Jazyk tlačiarne</b> Emulácia jazyka PCL* Emulácia jazyka PS	Nastavenie jazyka tlačiarne. <b>Poznámka:</b> Nastavenie predvoleného jazyka tlačiarne nezabráni softvérovému programu odosielať tlačové úlohy využívajúce iný jazyk tlačiarne.
<b>Čakajúca úloha</b> Vypnuté* Zapnuté	Zachovanie tlačových úloh vyžadujúcich spotrebných materiálov tak, aby bolo možné vytlačiť úlohy, na ktoré chýbajúci materiál nie je potrebný. <b>Poznámka:</b> Táto ponuka sa zobrazí len v prípade, že je nainštalovaný pevný disk.
<b>Časový limit pozastavenia úlohy</b> 0 – 255 (30*)	Nastavenie počtu sekúnd, ktorý tlačiareň počká na zásah používateľa skôr, než pozastaví úlohy vyžadujúce nedostupné zdroje a začne tlačiť iné úlohy vo fronte tlače. <b>Poznámka:</b> Táto ponuka sa zobrazí len v prípade, že je nainštalovaný pevný disk.
<b>Cieľ preberania</b> RAM* Disk	Nastavenie miesta, kde sa uložia všetky trvalé zdroje, ako napríklad písma a makrá prevzaté do počítača. <b>Poznámka:</b> Táto ponuka sa zobrazí len v prípade, že je nainštalovaný pevný disk.
<b>Poznámka:</b> Hviezdička (*) vedľa hodnoty označuje predvolené výrobné nastavenie.	

Položka ponuky	Opis
<b>Ukladanie zdrojov</b> Vypnuté* Zapnuté	Nastavenie toho, čo tlačiareň urobí s prevzatými zdrojmi, ako napríklad písmami a makrami, keď dostane úlohu vyžadujúcu viac pamäte, než je dostupná. <b>Poznámky:</b> <ul style="list-style-type: none"> <li>• Pri nastavení na možnosť Vypnuté tlačiareň uchová prevzaté zdroje len dovtedy, kým je potrebná pamäť. Zdroje súvisiace s počiatočným jazykom tlačiarne sa odstránia.</li> <li>• Pri nastavení možnosti Zapnuté tlačiareň uchováva všetky trvalo prevzaté zdroje pre všetky nastavené jazyky. V prípade potreby tlačiareň namiesto odstránenia trvalých zdrojov zobrazí hlásenie o zaplnení pamäte.</li> </ul>
<b>Poradie pri tlači všetkých súborov</b> Abecedné* Najprv najnovšie Najprv najstaršie	Stanovenie poradia, v ktorom sa vytlačia pozastavené a dôverné úlohy pri výbere možnosti Tlačiť všetko. <b>Poznámka:</b> Táto ponuka sa zobrazí len v prípade, že je nainštalovaný pevný disk.
<b>Poznámka:</b> Hviezdička (*) vedľa hodnoty označuje predvolené výrobné nastavenie.	

## Kvalita

Položka ponuky	Opis
<b>Rozlíšenie tlače</b> 300 dpi 600 dpi* 1 200 dpi 1200 kvalita obrázka 2400 kvalita obrázka	Nastavte rozlíšenie textu a obrázkov na výtlačkoch. <b>Poznámka:</b> Rozlíšenie sa definuje v bodoch na palec alebo ako kvalita obrázka.
<b>Zvýšenie počtu pixelov</b> Vypnuté* Písma Horizontálne Vertikálne V oboch smeroch	Z hľadiska jasnosti tlače umožňuje tlač viacerých pixlov v blokoch na účely vylepšenia textu a obrázkov.
<b>Tmavosť tonera</b> 1 až 10 (8*)	Nastavenie svetlosti alebo tmavosti textových obrázkov.
<b>Poltón</b> Normálne* Detailné	Vylepšenie tlačeneho výstupu na dosiahnutie plynulejších čiar s ostrejšími okrajmi.
<b>Jas</b> -6 až 6 (0*)	Úprava jasnosti výstupu tlače.
<b>Kontrast</b> 0 až 5 (0*)	Úprava kontrastu výstupu tlače.
<b>Korekcia sivej</b> Automaticky* Normálna	Upravte používanú mieru vylepšenia kontrastu obrázkov.
<b>Poznámka:</b> Hviezdička (*) vedľa hodnoty označuje predvolené výrobné nastavenie.	

## Štatistika úloh

Položka ponuky	Opis
<b>Štatistika úloh</b> Vypnuté* Zapnuté	Nastavenie tlačiarne na vytváranie denníka prijatých tlačových úloh. <b>Poznámka:</b> Táto položka ponuky sa zobrazí, len keď je v tlačiarňi nainštalovaná pamäť flash alebo pevný disk.
<b>Frekvencia denníka štatistiky</b> Denne Týždenne Mesačne*	Nastavenie, ako často má tlačiareň vytvárať súbor denníka.
<b>Činnosť, ktorá sa má vykonať s denníkom na konci intervalu</b> Žiadne* Odoslať aktuálny denník e-mailom Odoslať aktuálny denník e-mailom a odstrániť ho Uverejniť aktuálny denník Uverejniť aktuálny denník a odstrániť ho	Nastavenie spôsobu, akým tlačiareň reaguje na uplynutie prahovej hodnoty obdobia. <b>Poznámka:</b> Hodnota určená v nastavení Frekvencia denníka štatistiky určuje čas aktivácie tohto úkonu.
<b>Zaznamenať, keď je pevný disk takmer plný</b> Vypnuté Zapnuté (5)*	Nastavenie maximálnej veľkosti súboru denníka, pred dosiahnutím ktorej sa spustí činnosť, ktorá sa má vykonať, keď je pevný disk takmer plný. <b>Poznámka:</b> Táto položka ponuky sa zobrazí, len keď je v tlačiarňi nainštalovaná pamäť flash alebo pevný disk.
<b>Činnosť, ktorá sa má vykonať, keď je pevný disk takmer plný</b> Žiadne* Odoslať aktuálny denník e-mailom Odoslať aktuálny denník e-mailom a odstrániť ho Odoslať aktuálny denník e-mailom a odstrániť najstarší denník Uverejniť aktuálny denník Uverejniť aktuálny denník a odstrániť ho Uverejniť aktuálny denník a odstrániť najstarší denník Odstrániť aktuálny denník Odstrániť najstarší denník Odstrániť všetky denníky okrem aktuálneho Odstrániť všetky denníky	Nastavenie reakcie tlačiarne, keď je pevný disk takmer plný. <b>Poznámka:</b> Hodnota určená v nastavení Zaznamenať, keď je pevný disk takmer plný určuje čas aktivácie tohto úkonu.
<b>Poznámka:</b> Hviezdička (*) vedľa hodnoty označuje predvolené výrobné nastavenie.	

Položka ponuky	Opis
<b>Činnosť, ktorá sa má vykonať, keď je pevný disk plný</b> Žiadne* Odoslať aktuálny denník e-mailom a odstrániť ho Odoslať aktuálny denník e-mailom a odstrániť najstarší denník Uverejniť aktuálny denník a odstrániť ho Uverejniť aktuálny denník a odstrániť najstarší denník Odstrániť aktuálny denník Odstrániť najstarší denník Odstrániť všetky denníky okrem aktuálneho Odstrániť všetky denníky	Nastavenie reakcie tlačiarne v prípade, že využitie pevného disku dosiahne maximálny limit (100 MB).
<b>Adresa URL na zverejnenie denníka</b>	Stanovenie miesta, kde tlačiareň zverejňuje denníky štatistiky úloh.
<b>E-mailová adresa na odoslanie denníkov</b>	Stanovenie e-mailovej adresy, na ktorú tlačiareň odosiela denníky štatistiky úloh.
<b>Predvoľba súboru denníka</b>	Stanovenie predvoľby súborov denníka. <b>Poznámka:</b> Aktuálny názov hostiteľa nastavený v ponuke TCP/IP sa používa ako predvolená predvoľba súboru denníka.
<b>Poznámka:</b> Hviezdička (*) vedľa hodnoty označuje predvolené výrobné nastavenie.	

## XPS

Položka ponuky	Opis
<b>Tlačiť strany s chybami</b> Vypnuté* Zapnuté	Tlač testovacej strany obsahujúcej informácie o chybách.
<b>Minimálna šírka čiary</b> 1–30 (2*)	Nastavenie minimálnej šírky ťahu pre všetky úlohy tlačené v rozlíšení 1200 dpi.
<b>Poznámka:</b> Hviezdička (*) vedľa hodnoty označuje predvolené výrobné nastavenie.	

## PDF

Položka ponuky	Opis
<b>Podľa veľkosti</b> Vypnuté* Zapnuté	Úprava obsahu strany podľa vybratej veľkosti papiera.
<b>Anotácie</b> Tlač Netlačiť*	Stanovenie, či sa majú tlačiť anotácie v súbore PDF.
<b>Poznámka:</b> Hviezdička (*) vedľa hodnoty označuje predvolené výrobné nastavenie.	

Položka ponuky	Opis
<b>Tlačiť chybu PDF</b> Vypnuté Zapnuté*	Povolenie tlače chyby PDF.
<b>Poznámka:</b> Hviezdička (*) vedľa hodnoty označuje predvolené výrobné nastavenie.	

## PostScript

Položka ponuky	Opis
<b>Tlačiť chybu PS</b> Vypnuté* Zapnuté	Tlač strany s opisom chyby jazyka PostScript®. <b>Poznámka:</b> Keď sa vyskytne chyba, zastaví sa spracovanie úlohy, tlačiareň vytlačí chybové hlásenie a zvyšok tlačovej úlohy sa vypustí.
<b>Minimálna šírka čiary</b> 1–30 (2*)	Nastavenie minimálnej šírky ťahu. <b>Poznámky:</b> <ul style="list-style-type: none"> <li>• Úlohy tlačené v rozlíšení 1 200 dpi uplatňujú túto hodnotu priamo.</li> <li>• Úlohy tlačené s nastavením 4800 CQ uplatňujú polovičnú hodnotu.</li> </ul>
<b>Zamknúť režim spustenia PS</b> Vypnuté Zapnuté*	Zakázať súbor SysStart.
<b>Vyhľadanie obrázkov</b> Vypnuté* Zapnuté	Vylepšenie kontrastu a ostrosti obrázkov s nízkym rozlíšením. <b>Poznámka:</b> Toto nastavenie sa neprejaví na obrázkoch s rozlíšením 300 dpi alebo vyšším.
<b>Priorita písma</b> Zabudované* Flash/Disk	Stanovenie postupnosti vyhľadávania písma. <b>Poznámky:</b> <ul style="list-style-type: none"> <li>• V prípade nastavenia Zabudované tlačiareň hľadá požadované písmo vo vlastnej pamäti a až potom prehľadáva pamäť flash alebo pevný disk tlačiarne.</li> <li>• V prípade nastavenia Flash/Disk tlačiareň hľadá požadované písmo v pamäti flash alebo na pevnom disku a až potom prehľadáva pamäť tlačiarne.</li> <li>• Táto položka ponuky sa zobrazí, len keď je v tlačiarňi nainštalovaná pamäť flash alebo pevný disk.</li> </ul>
<b>Časový limit čakania</b> Vypnuté Zapnuté* (40 sekúnd)	Povolenie, aby tlačiareň čakala na ďalšie údaje pred zrušením tlačovej úlohy.
<b>Poznámka:</b> Hviezdička (*) vedľa hodnoty označuje predvolené výrobné nastavenie.	

**PCL**

Položka ponuky	Opis
<b>Zdroj písma</b> Zabudované* Disk Jednotka flash Všetky	Výber zdroja, ktorý obsahuje predvolený výber písom. <b>Poznámky:</b> <ul style="list-style-type: none"> <li>• Položky Jednotka flash a Disk sa zobrazia, len keď je nainštalovaná pamäť flash alebo pevný disk.</li> <li>• Ak sa majú zobrazovať položky Jednotka flash a Disk, tieto zariadenia nesmú byť chránené proti čítaniu alebo zápisu.</li> </ul>
<b>Názov písma</b> Courier*	Výber písma z uvedeného zdroja písom.
<b>Súprava symbolov</b> 10U PC-8*	Stanovenie súpravy symbolov pre každý názov písma. <b>Poznámka:</b> Súprava symbolov predstavuje súpravu abecedných a číselných znakov, znamienok a špeciálnych znakov. Súpravy symbolov podporujú rôzne jazyky alebo určité programy, ako napríklad matematické symboly pre vedecký text.
<b>Rozstup</b> 0,08-100 (10*)	Zadanie rozstupu pre pevné písmo alebo písmo s rovnakým rozstupom. <b>Poznámka:</b> Rozstup predstavuje počet pevných medzier vodorovne v texte s dĺžkou jedného palca.
<b>Orientácia</b> Na výšku* Na šírku Obrátene na výšku* Obrátene na šírku	Stanovenie orientácie textu a grafických prvkov na strane.
<b>Počet riadkov na stranu</b> 1–255	Zadanie počtu riadkov textu pre jednotlivé strany vytlačené cez dátový prenos PCL®. <b>Poznámky:</b> <ul style="list-style-type: none"> <li>• Touto položkou ponuky sa aktivuje vertikálne krokovanie, vďaka ktorému sa medzi predvolené okraje strany vytlačí zvolený požadovaný počet riadkov.</li> <li>• 60 je americké predvolené výrobné nastavenie. Medzinárodné predvolené výrobné nastavenie je 64.</li> </ul>
<b>Minimálna šírka čiary v ovládači PCL5</b> 1–30 (2*)	Nastavenie počiatočnej minimálnej šírky ťahu pre všetky úlohy tlačené v rozlíšení 1200 dpi.
<b>Minimálna šírka čiary v ovládači PCLXL</b> 1–30 (2*)	
<b>Šírka formátu A4</b> 198 mm* 203 mm	Nastavenie šírky logickej strany na papieri formátu A4. <b>Poznámka:</b> Logická strana je plocha na fyzickej strane, na ktorú sa tlačia údaje.
<b>Automaticky CR po LF</b> Vypnuté* Zapnuté	Nastavenie tlačiarne na vykonanie návratu vozíka po riadiacom príkaze na posun o riadok. <b>Poznámka:</b> Návrat vozíka predstavuje mechanizmus, ktorý tlačiarňu prikazuje presunúť polohu kurzora na prvú polohu v rovnakom riadku.
<b>Poznámka:</b> Hviezdička (*) vedľa hodnoty označuje predvolené výrobné nastavenie.	

Položka ponuky	Opis
<b>Automaticky LF po CR</b> Vypnuté* Zapnuté	Nastavenie tlačiarne na vykonanie posunu o riadok po riadiacom príkaze na návrat vozíka.
<b>Zmena čísla zásobníka</b> Priradiť viacúčelový podávač Priradiť zásobník [x] Priradiť manuálny podávač papiera Priradiť manuálny podávač obálok Zobrazit' predvolené výrobné nastavenia Obnovit' predvolené	<ul style="list-style-type: none"> <li>• Konfigurácia tlačiarne na prácu s rôznymi ovládačmi tlače alebo vlastnou aplikáciou, ktorá používa odlišný súbor zdrojových úloh na požiadanie daného zdroja papiera.</li> <li>• Zobrazenie predvolenej hodnoty z výroby priradenej každému zdroju papiera.</li> <li>• Obnova hodnôt zmeny čísla zásobníka na ich hodnoty z výroby.</li> </ul>
<b>Časový limit tlače</b> Vypnuté Zapnuté* (90 sekúnd)	Nastavenie tlačiarne na ukončenie tlačovej úlohy po dobe nečinnosti, ktorá trvala vymedzený čas.
<b>Poznámka:</b> Hviezdička (*) vedľa hodnoty označuje predvolené výrobné nastavenie.	

## HTML

Položka ponuky	Opis
<b>Názov písma</b> Times*	Nastavenie písma, ktoré sa bude používať pri tlači dokumentov vo formáte HTML.
<b>Veľkosť písma</b> 1 – 255 (12*)	Nastavenie veľkosti písma, ktoré sa bude používať pri tlači dokumentov vo formáte HTML.
<b>Mierka</b> 1 – 400 % (100*)	Nastavenie mierky dokumentov vo formáte HTML pre tlač.
<b>Orientácia</b> Na výšku* Na šírku	Nastavenie orientácie strany dokumentov vo formáte HTML.
<b>Veľkosť okraja</b> 8 – 255 mm (19*)	Nastavenie okraja strany dokumentov vo formáte HTML.
<b>Pozadia</b> Netlačit' Tlačit'*	Tlač informácií o pozadí alebo grafických prvkov v dokumentoch vo formáte HTML.
<b>Poznámka:</b> Hviezdička (*) vedľa hodnoty označuje predvolené výrobné nastavenie.	

## Obrázok

Položka ponuky	Popis
<b>Automaticky prispôbiť</b> Zapnuté Vypnuté*	Vzhľadom na obrázok sa vyberie najlepšia dostupná veľkosť papiera a nastavenie jeho orientácie. <b>Poznámka:</b> V prípade nastavenia na možnosť Zapnuté táto položka ponuky upraví nastavenia zmeny veľkosti a orientácie obrázka.
<b>Invertovať</b> Vypnuté* Zapnuté	Invertovanie dvojfarebných monochromatických obrázkov. <b>Poznámka:</b> Táto položka ponuky sa nevzťahuje na obrázky vo formáte GIF ani JPEG.
<b>Zmena veľkosti</b> Ukotviť vľavo hore Prispôbiť* Ukotviť v strede Prispôbiť výšku/šírku Prispôbiť výšku Prispôbiť šírku	Obrázok sa prispôsobí veľkosti tlačenej plochy. <b>Poznámka:</b> Keď je funkcia Automaticky prispôbiť nastavená na možnosť Zapnutá, položka Zmena veľkosti sa automaticky nastaví na možnosť Prispôbiť.
<b>Orientácia</b> Na výšku* Na šírku Obrátene na výšku Obrátene na šírku	Stanovenie orientácie textu a grafických prvkov na strane.
<b>Poznámka:</b> Hviezdička (*) vedľa hodnoty označuje predvolené výrobné nastavenie.	

## Papier

### Konfigurácia zásobníkov

Položka ponuky	Opis
<b>Predvolený zdroj</b> Zásobník [x] (1*) Viacúčelový podávač Manuálny podávač papiera Manuálny podávač obálok	Nastavenie zdroja papiera pre všetky tlačové úlohy.
<b>Veľkosť/typ papiera</b> Zásobník [x] Viacúčelový podávač Manuálny podávač papiera Manuálny podávač obálok	Stanovenie veľkosti papiera alebo typu papiera vloženého do každého zo zdrojov papiera.
<b>Poznámka:</b> Hviezdička (*) vedľa hodnoty označuje predvolené výrobné nastavenie.	

Položka ponuky	Opis
<b>Nahradiť veľkosť</b> Vypnuté Statement/A5 Letter/A4 Všetky uvedené*	Nastavenie tlačiarne na nahradenie uvedenej veľkosti papiera, ak papier požadovanej veľkosti nie je vložený v žiadnom zdroji papiera. <b>Poznámky:</b> <ul style="list-style-type: none"> <li>Nastavenie Vypnuté vyzve používateľa na vloženie papiera požadovanej veľkosti.</li> <li>Pri nastavení Statement/A5 sa dokument veľkosti A5 tlačí na papier formátu Statement pri vložení papiera formátu Statement a úlohy veľkosti Statement sa tlačia na papier formátu A5 pri vložení papiera formátu A5. Nastavenie Statement/A5 je k dispozícii iba na serveri Embedded Web Server.</li> <li>Pri nastavení Letter/A4 sa dokument veľkosti A4 tlačí na papier formátu Letter pri vložení papiera formátu Letter a úlohy veľkosti Letter sa tlačia na papier formátu A4.</li> <li>Nastavenie Všetky uvedené nahrádza nastavenie Letter/A4.</li> </ul>
<b>Konfigurácia</b> Kazeta* Manuálne Prvý	Stanovenie správania viacúčelového podávača. <b>Poznámky:</b> <ul style="list-style-type: none"> <li>Možnosť Kazeta nakonfiguruje viacúčelový podávač ako automatický zdroj papiera.</li> <li>Možnosť Manuálne nastaví viacúčelový podávač iba pre tlačové úlohy podávané manuálne.</li> <li>Možnosť Prvý nakonfiguruje viacúčelový podávač ako primárny zdroj papiera.</li> </ul>
<b>Poznámka:</b> Hviezdička (*) vedľa hodnoty označuje predvolené výrobné nastavenie.	

## Konfigurácia médií

### Univerzálne nastavenie

Položka ponuky	Opis
<b>Merné jednotky</b> Palce Milimetre	Stanovenie mernej jednotky univerzálneho papiera. <b>Poznámka:</b> Palce sú americké predvolené výrobné nastavenie. Milimetre sú medzinárodné predvolené výrobné nastavenie.
<b>Na výšku – šírka</b> 3 – 52 palcov (8,5*) 76 – 1321 mm (216*)	Nastavenie šírky univerzálneho papiera pri tlači na výšku.
<b>Na výšku – výška</b> 3 – 52 palcov (14*) 76,2 – 1321 mm (356*)	Nastavenie výšky univerzálneho papiera pri tlači na výšku.
<b>Smer podávania</b> Krátky okraj* Dlhý okraj	Nastavenie tlačiarne na podávanie papiera krátkym alebo dlhým okrajom. <b>Poznámka:</b> Možnosť Dlhý okraj sa zobrazuje len v prípade, že najdlhší okraj papiera je kratší než maximálna podporovaná šírka.
<b>Poznámka:</b> Hviezdička (*) vedľa hodnoty označuje predvolené výrobné nastavenie.	

## Vlastné veľkosti skenovania

Položka ponuky	Opis
<b>Vlastná veľkosť skenovania [x]</b> Názov veľkosti skenovania Šírka 1 – 8,5 palca (8,5*) 25,4 – 215,9 mm (215,9*) Výška 1 – 25 palcov (14*) 25,4 – 635 mm (355,6*) Orientácia Na výšku* Na šírku 2 skeny na stranu Vypnuté* Zapnuté	Priradenie názvu veľkosti skenovania a konfigurácia nastavení skenovania.

## Typy médií

Položka ponuky	Opis
Obyčajný Kartón Priehľadná fólia Recyklovaný Štítky Vinylové štítky Kancelársky papier Obálka Drsná obálka Hlavičkový papier Predtlačný papier Farebný papier Ľahký Ťažká Pevný/bavlnený Vlastný typ [X]	Určenie textúry, hmotnosti a orientácie papiera.

## Konfigurácia priehradiek

Položka ponuky	Opis
<b>Výstupná priehradka</b> Štandardná priehradka* Priehradka [x]	Určenie výstupnej priehradky.
<b>Poznámka:</b> Hviezdička (*) vedľa hodnoty označuje predvolené výrobné nastavenie.	

Položka ponuky	Opis
<b>Konfigurovať priehradky</b> Poštová schránka* Prepojenie Voliteľné prepojenie Priradenie podľa typu	Konfigurácia režimu prevádzky výstupných priehradiek. <b>Poznámky:</b> <ul style="list-style-type: none"> <li>Poštová schránka umožňuje individuálny výber štandardnej a akejkoľvek voliteľnej priehradky.</li> <li>Prepojenie umožňuje vzájomné prepojenie všetkých výstupných priehradiek, akoby tvorili jednu veľkú priehradku.</li> <li>Voliteľné prepojenie umožní, aby sa všetky voliteľné priehradky považovali za jednu veľkú výstupnú priehradku.</li> <li>Priradenie podľa typu priradí každému typu papiera priehradku alebo prepojený súbor priehradiek.</li> </ul>
<b>Vlastné názvy priehradiek</b> Štandardná priehradka Priehradka [x]	Priradenie názvu priehradke.
<b>Poznámka:</b> Hviezdička (*) vedľa hodnoty označuje predvolené výrobné nastavenie.	

## Kopírovanie

### Kopírovať predvolené hodnoty

Položka ponuky	Opis
<b>Typ obsahu</b> Text Text/fotografia* Fotografia Grafika	Zlepšenie výsledného výstupu na základe obsahu zdrojového dokumentu.
<b>Zdroj obsahu</b> Čiernobiele laserové tlačiarne* Farebné laserové tlačiarne Atramentové tlačiarne Fotografia/film Časopis Noviny Tlač Iné	Zlepšenie výsledného výstupu na základe zdroja zdrojového dokumentu.
<b>Strany</b> Jednostranné na jednostranné* Jednostranné na obojstranné Obojstranné na jednostranné Obojstranné na obojstranné	Určenie priebehu skenovania na základe zdrojového dokumentu.
<b>Poznámka:</b> Hviezdička (*) vedľa hodnoty označuje predvolené výrobné nastavenie.	

Položka ponuky	Opis
<b>Oddeľovacie listy</b> Žiadne* Medzi kópiami Medzi úlohami Medzi stranami	Stanovenie, či vkladať prázdne oddeľovacie listy pri tlači.
<b>Zdroj oddeľovacích listov</b> Zásobník [x] (1*) Viacúčelový podávač	Stanovenie zdroja papiera pre oddeľovacie listy.
<b>Počet stránok na stranu</b> Vypnuté* 2 stránky na výšku 4 stránky na výšku 2 stránky na šírku 4 stránky na šírku	Určenie počtu obrázkov strán, ktoré sa majú vytlačiť na jednu stranu listu papiera.
<b>Tlačíť orámovanie strán</b> Vypnuté* Zapnuté	Umiestnenie okraja okolo každého obrázka pri tlači viacerých obrázkov na jednu stranu.
<b>Zoradiť</b> Vypnuté [1, 1, 1, 2, 2, 2] Zapnuté [1, 2, 1, 2, 1, 2]*	Tlač viacerých kópií v rade.
<b>Posun strán</b> Žiadne* Medzi kópiami Medzi úlohami	Posunutie výstupu každej tlačovej úlohy alebo každého kopírovania tlačovej úlohy. <b>Poznámky:</b> <ul style="list-style-type: none"> <li>Nastavenie Medzi kópiami posunie každú kópiu tlačovej úlohy, ak je položka Zoradiť nastavená na možnosť Zapnuté [1,2,1,2,1,2]. Ak je položka Zoradiť nastavená na možnosť Vypnuté [1,1,1,2,2,2], každá zostava vytlačených strán je posunutá, rovnako ako všetky strany 1 a všetky strany 2.</li> <li>Možnosť Medzi úlohami nastaví rovnakú polohu posunu v rámci celej tlačovej úlohy bez ohľadu na počet vytlačených kópií.</li> <li>Táto ponuka sa zobrazí len v prípade, že je nainštalovaná zošívacia.</li> </ul>
<b>Zošitie</b> Vypnuté* 1 spinka, ľavý horný roh 2 spinky, vľavo 1 spinka, pravý horný roh 2 spinky, hore 1 spinka, ľavý dolný roh 2 spinky, dolu 1 spinka, pravý dolný roh 2 spinky, vpravo	Určenie polohy spinkiek pre všetky tlačové úlohy. <b>Poznámka:</b> Táto ponuka sa zobrazí len v prípade, že je nainštalovaná zošívacia.
<b>Dierovanie</b> Vypnuté* 2 dierky 3 dierky	Nastavenie režimu dierovania pre všetky tlačové úlohy. <b>Poznámka:</b> Táto ponuka sa zobrazí len v prípade, že je nainštalovaná zošívacia.
<b>Poznámka:</b> Hviezdička (*) vedľa hodnoty označuje predvolené výrobné nastavenie.	

Položka ponuky	Opis
<b>Veľkosť „Kopírovať z“</b>	Nastavenie veľkosti papiera zdrojového dokumentu. <b>Poznámka:</b> Letter je americké predvolené výrobné nastavenie. Veľkosť A4 je medzinárodné predvolené výrobné nastavenie.
<b>Zdroj „Kopírovať do“</b> Zásobník [x] (1*) Viacúčelový podávač Automatický výber veľkosti	Stanovenie zdroja papiera pre úlohu kopírovania.
<b>Tmavosť</b> 1 až 9 (5*)	Úprava tmavosti naskenovaného obrázka.
<b>Počet kópií</b> 1 – 9999 (1*)	Stanovenie počtu kópií.
<b>Hlavička/päta</b> Ľavá hlavička Stredná hlavička Pravá hlavička Ľavá päta Stredná päta Pravá päta	Zadanie informácií v hlavičke alebo päte skenovaného obrázka.
<b>Prekrytie</b> Dôverné Kopírovanie Koncept Naliehavé Vlastné Vypnuté*	Určenie textu prekrytia, ktorý sa má vytlačiť na jednotlivých kópiách.
<b>Vlastné prekrytie</b>	Zadanie textu pre voľbu Vlastný v ponuke Prekrytie.
<b>Poznámka:</b> Hviezdička (*) vedľa hodnoty označuje predvolené výrobné nastavenie.	

### Rozšírené spracovanie obrázkov

Položka ponuky	Opis
<b>Vynechanie farieb</b> Vynechanie farieb (Žiadne *) Predvolený prah červenej (128*) Predvolený prah zelenej (128*) Predvolený prah modrej (128*)	Stanovenie farby, ktorá sa má pri skenovaní vynechať, a upravenie nastavenia vynechania danej farby.
<b>Kontrast</b> Najlepšie pre obsah* 0 – 5	Zadanie kontrastu skenovaného obrázka.
<b>Poznámka:</b> Hviezdička (*) vedľa hodnoty označuje predvolené výrobné nastavenie.	

Položka ponuky	Opis
<b>Odstránenie pozadia</b> Detekcia pozadia (Na základe obsahu *) Hladina (0*)	Odstránenie farby pozadia alebo obrazového šumu z pôvodného dokumentu. <b>Poznámky:</b> <ul style="list-style-type: none"> <li>• Na základe obsahu odstráni farbu pozadia z pôvodného dokumentu.</li> <li>• Možnosť Pevné odstráni obrazový šum z fotografie.</li> </ul>
<b>Automaticky zarovnať na stred</b> Vypnuté* Zapnuté	Zarovnanie obsahu na stred strany.
<b>Zrkadlový obraz</b> Vypnuté* Zapnuté	Vytvorenie zrkadlového obrazu zdrojového dokumentu.
<b>Negatív</b> Vypnuté* Zapnuté	Vytvorenie negatívu zdrojového dokumentu.
<b>Detaily tieňov</b> -4 až 4 (0*)	Úprava detailov tieňov v zdrojovom dokumente.
<b>Skenovať od okraja po okraj</b> Vypnuté* Zapnuté	Skenovanie pôvodného dokumentu od okraja po okraj.
<b>Ostrosť</b> 1 – 5 (3*)	Úprava ostrosti naskenovaného obrázka.
<b>Poznámka:</b> Hviezdička (*) vedľa hodnoty označuje predvolené výrobné nastavenie.	

### Ovládacie prvky správcu

Položka ponuky	Opis
<b>Oddeľovače priehľadných fólií</b> Vypnuté Zapnuté*	Vloženie prázdneho listu medzi priehľadné fólie.
<b>Povoliť prioritné kópie</b> Vypnuté Zapnuté*	Prerušenie tlačovej úlohy, aby bolo možné vytvoriť kópie.
<b>Vlastná úloha skenovania</b> Vypnuté* Zapnuté	Nastavenie tlačiarne na skenovanie prvého súboru originálnych dokumentov pomocou určených nastavení a potom skenovanie ďalšej skupiny s rovnakými alebo inými nastaveniami. <b>Poznámka:</b> Táto ponuka sa zobrazí len v prípade, že je nainštalovaný pevný disk.
<b>Povoliť možnosť Uložiť ako skratku</b> Vypnuté Zapnuté*	Uloženie nastavení kopírovania ako skratky.
<b>Poznámka:</b> Hviezdička (*) vedľa hodnoty označuje predvolené výrobné nastavenie.	

Položka ponuky	Opis
<b>Prispôbiť zošíkmenie z automatického podávača dokumentov</b> Vypnuté* Zapnuté	Nastavenie tlačiarne na úpravu zošíkmených obrázkov z dokumentov, ktoré sú skenované z automatického podávača dokumentov.
<b>Vzorová kópia</b> Vypnuté* Zapnuté	Tlač vzorovej kópie na kontrolu kvality pred tlačou zostávajúcich kópií. <b>Poznámka:</b> Táto ponuka sa zobrazí len v prípade, že je nainštalovaný pevný disk.
<b>Poznámka:</b> Hviezdička (*) vedľa hodnoty označuje predvolené výrobné nastavenie.	

## Fax

### Predvolené nastavenia faxu

#### Režim faxu

Položka ponuky	Opis
<b>Režim faxu</b> Fax Faxový server Vypnuté	Výber režimu faxu. <b>Poznámka:</b> Predvolené výrobné nastavenie sa môžu líšiť v závislosti od modelu tlačiarne.

#### Nastavenie faxu

##### Všeobecné nastavenia faxu

Položka ponuky	Opis
<b>Názov faxu</b>	Identifikácia vášho faxového zariadenia.
<b>Faxové číslo</b>	Identifikácia vášho čísla faxu.
<b>ID faxu</b> Názov faxu Faxové číslo*	Upozornenie príjemcov faxu na váš názov faxu alebo faxové číslo.
<b>Využitie pamäte</b> Všetko prijať Väčšinu prijať Vyrovnané* Väčšinu odoslať Všetko odoslať	Nastavenie množstva vnútornej pamäte tlačiarne vyhradenej na faxovanie. <b>Poznámka:</b> Táto položka ponuky zabráni chybovým stavom vyrovnávacej pamäte a neúspešnému faxovaniu.
<b>Zrušiť faxy</b> Povolit* Nepovolit	Zrušenie odchádzajúcich faxov pred ich odoslaním alebo zrušenie prichádzajúcich faxov pred dokončením tlače.
<b>Poznámka:</b> Hviezdička (*) vedľa hodnoty označuje predvolené výrobné nastavenie.	

Položka ponuky	Opis
<b>Maskovanie faxových čísel</b> Vypnuté* Zľava Sprava	Určenie formátu maskovania čísla, na ktoré sa fax odosiela.
<b>Číslice na maskovanie</b> 0 – 58 (0*)	Stanovenie počtu číslic na maskovanie v čísle, na ktoré sa fax odosiela.
<b>Povoliť detekciu pripojenej linky</b> Zapnuté* Vypnuté	Nastavenie detekcie pripojenia telefónnej linky k tlačiarne. <b>Poznámka:</b> Detekcia sa vykoná pri zapnutí tlačiarne a pred každým hovorom.
<b>Optimalizovať kompatibilitu faxu</b>	Konfigurácia funkcie faxovania prostredníctvom tlačiarne na zaistenie optimálnej kompatibility s inými faxovými zariadeniami.
<b>Prenos faxu</b> T.38 Analógový G.711 etherFAX	Nastavenie spôsobu prenosu faxu. <b>Poznámky:</b> <ul style="list-style-type: none"> <li>Táto položka ponuky sa zobrazí len v prípade, ak je v tlačiarne nainštalovaný licenčný balík etherFAX alebo Fax cez IP (FoIP).</li> <li>Predvolené výrobné nastavenie sa môžu líšiť v závislosti od modelu tlačiarne.</li> </ul>
<b>Poznámka:</b> Hviezdička (*) vedľa hodnoty označuje predvolené výrobné nastavenie.	

### Nastavenia HTTPS faxu

**Poznámka:** Táto ponuka sa zobrazí iba v prípade, ak je Prenos faxu nastavený na etherFAX.

Položka ponuky	Opis
<b>Adresa URL služby HTTPS</b>	Zadajte adresu URL služby etherFAX.
<b>Server HTTPS proxy</b>	Zadajte adresu URL servera proxy.
<b>Používateľ servera HTTPS proxy</b>	Zadajte meno používateľa a heslo pre server proxy.
<b>Heslo servera HTTPS proxy</b>	
<b>Šifrovanie odosielania faxov</b> Vypnuté Povolené* Požadované	Povoliť šifrovanie odchádzajúcich faxových správ.
<b>Šifrovanie príjmu faxov</b> Vypnuté Povolené* Požadované	Povoliť šifrovanie prichádzajúcich faxových správ.
<b>Stav HTTPS faxu</b>	Zobraziť stav komunikácie so službou etherFAX.
<b>Poznámka:</b> Hviezdička (*) vedľa hodnoty označuje predvolené výrobné nastavenie.	

**Nastavenia odosielania faxov**

Položka ponuky	Opis
<b>Rozlíšenie</b> Štandardné* Jemné Veľmi jemné Ultra jemné	Nastavenie rozlíšenia naskenovaného obrázka. <b>Poznámka:</b> Vyššie rozlíšenie zvyšuje čas odosielania faxu a vyžaduje viac pamäte.
<b>Veľkosť originálu</b> [Zoznam formátov papiera] (Rôzne veľkosti*)	Stanovenie veľkosti zdrojového dokumentu.
<b>Orientácia</b> Na výšku* Na šírku	Stanovenie orientácie zdrojového dokumentu. <b>Poznámka:</b> Táto položka ponuky sa zobrazí len v prípade niektorých modelov tlačiarňí.
<b>Strany</b> Vypnuté* Krátky okraj Dlhý okraj	Zadanie orientácie pôvodného dokumentu pri skenovaní na oboch stranách dokumentu. <b>Poznámka:</b> Táto položka ponuky sa zobrazí len v prípade niektorých modelov tlačiarňí.
<b>Typ obsahu</b> Text* Text/fotografia Fotografia Grafika	Zlepšenie výsledného výstupu na základe obsahu zdrojového dokumentu.
<b>Zdroj obsahu</b> Čiernobiele laserové tlačiarne* Farebné laserové tlačiarne Atramentové tlačiarne Fotografia/film Časopis Noviny Tlač Iné	Zlepšenie výsledného výstupu na základe zdroja zdrojového dokumentu.
<b>Tmavosť</b> 1 – 9 (5*)	Úprava tmavosti naskenovaného obrázka.
<b>Za PABX</b> Zapnuté Vypnuté*	Nastavenie tlačiarne na voľbu faxového čísla bez čakania na rozpoznanie oznamovacieho tónu. <b>Poznámka:</b> Telefónna sieť PABX umožňuje prostredníctvom jedného prístupového čísla využiť viacero liniek pre externých volajúcich.
<b>Režim vytáčania</b> Tónové* Pulzné	Určenie režimu vytáčania pre prichádzajúce a odchádzajúce faxy.
<b>Poznámka:</b> Hviezdička (*) vedľa hodnoty označuje predvolené výrobné nastavenie.	

**Rozšírené spracovanie obrázkov**

Položka ponuky	Opis
<b>Vyváženie farieb</b> Azúrová – červená –4 až 4 (0*) Purpurová – zelená –4 až 4 (0*) Žltá – modrá –4 až 4 (0*)	Nastavenie intenzity farieb počas skenovania.
<b>Vynechanie farieb</b> Vynechanie farieb (Žiadne *) Predvolený prah červenej (128*) Predvolený prah zelenej (128*) Predvolený prah modrej (128*)	Stanovenie farby, ktorá sa má pri skenovaní vynechať, a upravenie nastavenia vynechania danej farby.
<b>Kontrast</b> Najlepšie pre obsah* 0 1 2 3 4 5	Nastavenie kontrastu výstupu.
<b>Odstránenie pozadia</b> Úroveň –4 až 4 (0*)	Nastavenie množstva pozadia viditeľného na skenovanom obrázku.
<b>Zrkadlový obraz</b> Vypnuté* Zapnuté	Vytvorenie zrkadlového obrazu zdrojového dokumentu.
<b>Negatív</b> Vypnuté* Zapnuté	Vytvorenie negatívu zdrojového dokumentu.
<b>Detaily tieňov</b> –4 až 4 (0*)	Nastavenie detailu tieňov viditeľných na skenovanom obrázku.
<b>Skenovať od okraja po okraj</b> Zapnuté Vypnuté*	Umožnenie skenovania zdrojového dokumentu od okraja po okraj.
<b>Ostrosť</b> 1 – 5 (3*)	Úprava ostrosti naskenovaného obrázka.
<b>Teplota</b> –4 až 4 (0*)	Určenie, či sa má vytvoriť chladnejší alebo teplejší výstup.
<b>Poznámka:</b> Hviezdička (*) vedľa hodnoty označuje predvolené výrobné nastavenie.	

## Ovládacie prvky správcu

Položka ponuky	Opis
<b>Zapnúť skenovanie farebných faxov</b> Predvolene vypnuté* Predvolene zapnuté Nikdy nepoužiť Vždy použiť	Povolenie skenovania faxov farebne.
<b>Automatické opätovné vytáčanie</b> 0 – 9 (5*)	Úprava počtu pokusov o opätovné vytáčanie na základe úrovne aktivity faxových zariadení príjemcu.
<b>Frekvencia opätovného vytáčania</b> 1 – 200 min (3*)	Predĺženie doby medzi pokusmi o opätovné vytáčanie na zvýšenie šance úspešného odoslania faxu.
<b>Zapnúť funkciu ECM</b> Zapnuté* Vypnuté	Aktivácia funkcie ECM pre faxové úlohy.  <b>Poznámka:</b> Funkcia ECM zistí a opraví chyby v procese prenosu faxu spôsobené šumom telefónnej linky a slabou silou signálu.
<b>Zapnúť skenovanie faxov</b> Zapnuté* Vypnuté	Faxové dokumenty skenované v tlačiarňi.
<b>Ovládač na faxovanie</b> Zapnuté* Vypnuté	Povolenie odosielania faxov ovládaču tlače.
<b>Povoliť možnosť Uložiť ako skratku</b> Zapnuté* Vypnuté	Ukladanie faxových čísel ako skratiek v tlačiarňi.
<b>Maximálna rýchlosť</b> 33600* 14400 9600 4800 2400	Nastavenie maximálnej rýchlosti odosielania faxu.
<b>Vlastná úloha skenovania</b> Vypnuté* Zapnuté	Predvolené zapnutie skenovania vlastných úloh.  <b>Poznámka:</b> Táto ponuka sa zobrazí len v prípade, že je nainštalovaný pevný disk.
<b>Ukážka skenovania</b> Vypnuté* Zapnuté	Zobrazenie ukážky skenovania na displeji.  <b>Poznámka:</b> Táto ponuka sa zobrazí len v prípade, že je nainštalovaný pevný disk.
<b>Prispôbiť zošíkmenie z automatického podávača dokumentov</b> Vypnuté* Zapnuté	Korekcia mierneho zošíkmenia skenovaného obrázka.
<b>Automaticky konvertovať farebné faxy na čiernebiele</b> Zapnuté* Vypnuté	Konverzia všetkých odchádzajúcich farebných faxov na čiernebiele.
<b>Poznámka:</b> Hviezdička (*) vedľa hodnoty označuje predvolené výrobné nastavenie.	

Položka ponuky	Opis
<b>Potvrdiť faxové číslo</b> Vypnuté* Zapnuté	Požiadanie používateľa o potvrdenie faxového čísla.
<b>Predvoľba vytáčania</b>	Nastavenie predvoľby vytáčania.
<b>Pravidlá pre predvoľbu vytáčania</b>	Vytvorenie pravidla pre predvoľbu vytáčania.
<b>Poznámka:</b> Hviezdička (*) vedľa hodnoty označuje predvolené výrobné nastavenie.	

### Nastavenia príjmu faxov

Položka ponuky	Opis
<b>Čakanie na úlohy faxovania</b> Žiadne* Toner Toner a spotrebný materiál	Odstránenie faxových úloh vyžadujúcich konkrétne nedostupné zdroje z frontu tlače.
<b>Počet zvonení pred odpoveďou</b> 1 – 25 (3*)	Nastavenie počtu zvonení pre prichádzajúci fax.
<b>Automatické zmenšenie</b> Zapnuté* Vypnuté	Zmenšenie prichádzajúceho faxu tak, aby sa prispôbil veľkosti strany.
<b>Zdroj papiera</b> Zásobník [X] Automaticky*	Nastavenie zdroja papiera na tlač prichádzajúceho faxu.
<b>Strany</b> Zapnuté Vypnuté*	Tlač na obidve strany papiera.
<b>Oddeľovacie listy</b> Žiadne* Pred úlohou Po úlohe	Stanovenie, či vkladať prázdne oddeľovacie listy pri tlači.
<b>Zdroj oddeľovacích listov</b> Zásobník [X] (1*)	Stanovenie zdroja papiera pre oddeľovacie listy.
<b>Výstupná priehradka</b> Štandardná priehradka	Stanovenie výstupnej priehradky pre prijaté faxy.
<b>Päta faxu</b> Zapnuté Vypnuté*	Tlač informácií o prenose v spodnej časti každej strany prijatého faxu.
<b>Časová známka v päte faxu</b> Príjem* Tlač	Tlač časovej známky v spodnej časti každej strany prijatého faxu.
<b>Poznámka:</b> Hviezdička (*) vedľa hodnoty označuje predvolené výrobné nastavenie.	

Položka ponuky	Opis
<b>Zošitie</b> Vypnuté* 1 spinka 2 spinky	Zošitie vytlačeného faxového dokumentu. <b>Poznámka:</b> Táto položka ponuky sa zobrazí len v prípade, že je nainštalovaný dokončovač.
<b>Zadržiavanie faxov</b> Režim zadržaných faxov Vypnuté* Vždy zapnuté Manuálne Plánované	Zadržanie prijatých faxov pred tlačou do ich uvoľnenia.
<b>Poznámka:</b> Hviezdička (*) vedľa hodnoty označuje predvolené výrobné nastavenie.	

### Ovládacie prvky správcu

Položka ponuky	Opis
<b>Zapnúť príjem faxov</b> Zapnuté* Vypnuté	Nastavenie tlačiarne na príjem faxov.
<b>Zapnúť príjem farebných faxov</b> Zapnuté* Vypnuté	Nastavenie tlačiarne na príjem farebných faxov.
<b>Povoliť identifikáciu volajúceho</b> Zapnuté Vypnuté*	Zobrazenie čísla, z ktorého sa odosiela prichádzajúci fax.
<b>Blokovať faxy bez názvu</b> Zapnuté Vypnuté*	Blokovanie prichádzajúcich faxov odosielaných zo zariadení bez uvedenej identifikácie stanice alebo identifikácie faxu.
<b>Zoznam zakázaných faxov</b> Pridať zakázaný fax	Stanovenie telefónnych čísel, ktoré chcete blokovať.
<b>Zapnutá odpoveď</b> Všetky zvonenia* Len jedno zvonenie Len dve zvonenia Len tri zvonenia Len jedno alebo dve zvonenia Len jedno alebo tri zvonenia Len dve alebo tri zvonenia	Nastavenie špecifického typu zvonenia pre prichádzajúci fax.
<b>Automatická odpoveď</b> Zapnuté* Vypnuté	Nastavenie tlačiarne na automatický príjem faxov.
<b>Poznámka:</b> Hviezdička (*) vedľa hodnoty označuje predvolené výrobné nastavenie.	

Položka ponuky	Opis
<b>Posielanie faxov ďalej</b> Tlačiť* Vytlačiť a poslať ďalej Poslať ďalej	Stanovenie, či sa prijatý fax pošle ďalej.
<b>Poslať ďalej kontaktu</b> Cieľové miesto 1 Cieľové miesto 2	Stanovenie miesta na preposlanie prijatého faxu. <b>Poznámka:</b> Táto položka ponuky sa zobrazuje len vtedy, keď je položka Poslanie faxu ďalej nastavená na možnosť Vytlačiť a poslať ďalej alebo Poslať ďalej.
<b>Maximálna rýchlosť</b> 33600* 14400 9600 4800 2400	Nastavenie maximálnej rýchlosti prenosu faxu.
<b>Poznámka:</b> Hviezdička (*) vedľa hodnoty označuje predvolené výrobné nastavenie.	

### Úvodná strana faxu

Položka ponuky	Opis
<b>Úvodná strana faxu</b> Predvolene vypnuté* Predvolene zapnuté Nikdy nepoužiť Vždy použiť	Konfigurácia nastavenia úvodnej strany faxu.
<b>Zahrnúť pole Komu</b> Vypnuté* Zapnuté	
<b>Zahrnúť pole Od</b> Vypnuté* Zapnuté	
<b>Od</b>	
<b>Zahrnúť pole Správa</b> Vypnuté* Zapnuté	
<b>Správa:</b>	
<b>Zahrnúť Logo</b> Vypnuté* Zapnuté	
<b>Zahrnúť päťu [x]</b> Vypnuté* Zapnuté	
<b>Päťu [x]</b>	
<b>Poznámka:</b> Hviezdička (*) vedľa hodnoty označuje predvolené výrobné nastavenie.	

**Nastavenia denníka faxov**

Položka ponuky	Opis
<b>Frekvencia denníka prenosov</b> Vždy* Nikdy Len v prípade chyby	Nastavenie, ako často má tlačiareň vytvárať denník prenosov.
<b>Činnosť denníka prenosov</b> Tlač Vypnuté Zapnuté* E-mail Vypnuté* Zapnuté	Odoslanie e-mailom alebo tlač denníka úspešných faxových prenosov alebo chýb počas prenosu.
<b>Denník chýb príjmu</b> Nikdy netlačiť* Tlačiť pri chybe	Tlač denníka pri neúspešnom prijatí faxu.
<b>Automatická tlač denníkov</b> Zapnuté* Vypnuté	Tlačiť všetku aktivitu faxu.
<b>Zdroj papiera denníkov</b> Zásobník [x] (1*)	Stanovenie zdroja papiera na tlač denníkov.
<b>Zobrazenie denníkov</b> Názov vzdialeného faxu* Zadané číslo	Identifikácia odosielateľa prostredníctvom názvu vzdialeného faxu alebo čísla faxu.
<b>Zapnúť denník úloh</b> Zapnuté* Vypnuté	Zobrazenie zhrnutia všetkých faxových úloh.
<b>Zapnúť denník hovorov</b> Zapnuté* Vypnuté	Zobrazenie zhrnutia histórie zadávaných faxových čísel.
<b>Výstupná priehradka denníkov</b> Štandardná priehradka* Priehradka [x]	Stanovenie výstupnej priehradky tlačených denníkov.
<b>Poznámka:</b> Hviezdička (*) vedľa hodnoty označuje predvolené výrobné nastavenie.	

**Nastavenia reproduktora**

Položka ponuky	Opis
<b>Režim reproduktora</b> Vždy vypnuté* Vždy zapnuté Zapnuté až do pripojenia	Nastavenie režimu reproduktora faxu.
<b>Poznámka:</b> Hviezdička (*) vedľa hodnoty označuje predvolené výrobné nastavenie.	

Položka ponuky	Opis
<b>Hlasitosť reproduktora</b> Nízka* Vysoká	Úprava predvolenej hlasitosti reproduktora.
<b>Hlasitosť zvonenia</b> Vypnuté* Zapnuté	Povolenie hlasitosti vyzváňania.
<b>Poznámka:</b> Hviezdička (*) vedľa hodnoty označuje predvolené výrobné nastavenie.	

## Nastavenie servera faxu

### Všeobecné nastavenia faxu

Položka ponuky	Opis
<b>Cieľový formát</b>	Zadanie príjemcu faxu. <b>Poznámka:</b> Ak chcete použiť číslo faxu, pred číslo uveďte znak „#“.
<b>Adresa pre odpoveď</b>	Uvedenie adresy pre odpoveď na odoslanie faxu.
<b>Predmet</b>	Zadanie predmetu a správy faxu.
<b>Hlásenie</b>	
<b>Zapnúť analógový príjem</b> Vypnuté* Zapnuté	Nastavenie tlačiarne na príjem analógových faxov.
<b>Poznámka:</b> Hviezdička (*) vedľa hodnoty označuje predvolené výrobné nastavenie.	

### Nastavenia e-mailu faxového servera

Položka ponuky	Opis
<b>Použitie e-mailového servera SMTP</b> Zapnuté* Vypnuté	Použitie nastavení jednoduchého protokolu na prenos pošty (SMTP) pre e-mail pri prijímaní a odosielaní faxov. <b>Poznámka:</b> Ak je nastavená možnosť Zapnuté, všetky ostatné nastavenia ponuky Nastavenia e-mailu faxového servera sa nezobrazia.
<b>Primárna brána SMTP</b>	Zadajte adresu IP alebo názov hostiteľa primárneho servera SMTP.
<b>Port primárnej brány SMTP</b> 1–65535 (25*)	Zadajte číslo portu primárneho servera SMTP.
<b>Sekundárna brána SMTP</b>	Zadajte adresu IP alebo názov hostiteľa servera pre sekundárny alebo záložný server SMTP.
<b>Port sekundárnej brány SMTP</b> 1–65535 (25*)	Zadajte číslo portu servera pre sekundárny alebo záložný server SMTP.
<b>Časový limit SMTP</b> 5 – 30 (30*)	Nastavenie času do uplynutia platnosti v prípade, že server SMTP neodpovedá.
<b>Adresa pre odpoveď</b>	Uvedenie adresy pre odpoveď na odoslanie faxu.
<b>Poznámka:</b> Hviezdička (*) vedľa hodnoty označuje predvolené výrobné nastavenie.	

Položka ponuky	Opis
<b>Použiť nástroj SSL/TLS</b> Vypnuté* Dohodnúť Požadované	Nastavenie možnosti odoslania faxu prostredníctvom šifrovaného spojenia.
<b>Je potrebný dôveryhodný certifikát</b> Vypnuté Zapnuté*	Stanovenie dôveryhodného certifikátu pre prístup k serveru SMTP.
<b>Overenie servera SMTP</b> Nevyžaduje sa žiadne overenie* Prihlásenie/obyčajné NTLM CRAM-MD5 Digest-MD5 Kerberos 5	Nastavenie typu overenia pre server SMTP.
<b>E-mail vytvorený na základe zariadenia</b> Žiadne* Použiť poverenia SMTP zariadenia	Stanovenie, či sú potrebné poverenia pre e-mail vytvorený na základe zariadenia.
<b>E-mail vytvorený na základe používateľa</b> Žiadne* Použiť poverenia SMTP zariadenia Použiť ID používateľa a heslo relácie Použiť e-mailovú adresu a heslo relácie Vyzvať používateľa	Stanovenie, či sú potrebné poverenia pre e-mail vytvorený na základe používateľa.
<b>Použiť poverenia zariadenia služby Active Directory</b> Vypnuté* Zapnuté	Povolenie poverení používateľov a umiestnení skupín na pripojenie k serveru SMTP.
<b>ID používateľa zariadenia</b>	Určenie ID používateľa a hesla na pripojenie k serveru SMTP.
<b>Heslo zariadenia</b>	
<b>Kerberos 5 REALM</b>	Určenie oblasti protokolu overenia Kerberos 5.
<b>Doména NTLM</b>	Určenie názvu domény bezpečnostného protokolu NTLM.
<b>Vypnite chybu „Nie je nastavený server SMTP“</b> Vypnuté* Zapnuté	Skrytie chybového hlásenia „Nie je nastavený server SMTP“.
<b>Poznámka:</b> Hviezdička (*) vedľa hodnoty označuje predvolené výrobné nastavenie.	

### Nastavenia skenovania faxového servera

Položka ponuky	Opis
<b>Formát obrázkov</b> TIFF (.tif) PDF (.pdf)* XPS (.xps)	Nastavenie formátu súboru skenovaného obrázka.
<b>Poznámka:</b> Hviezdička (*) vedľa hodnoty označuje predvolené výrobné nastavenie.	

Položka ponuky	Opis
<b>Typ obsahu</b> Text* Text/fotografia Fotografia Grafika	Zlepšenie výsledného výstupu na základe obsahu zdrojového dokumentu.
<b>Zdroj obsahu</b> Čiernobiele laserové tlačiarne* Farebné laserové tlačiarne Atramentové tlačiarne Fotografia/film Časopis Noviny Tlač Iné	Zlepšenie výsledného výstupu na základe zdroja zdrojového dokumentu.
<b>Rozlíšenie faxu</b> Štandardné* Jemné Veľmi jemné Ultra jemné	Nastavenie rozlíšenia faxu.
<b>Strany</b> Vypnuté* Krátky okraj Dlhý okraj	Zadanie orientácie pôvodného dokumentu pri skenovaní na oboch stranách dokumentu.
<b>Tmavosť</b> 1 – 9 (5*)	Nastavenie tmavosti výstupu.
<b>Orientácia</b> Na výšku* Na šírku	Stanovenie orientácie textu a grafických prvkov na strane.
<b>Veľkosť originálu</b> [Zoznam veľkostí papiera]	Nastavenie veľkosti papiera zdrojového dokumentu. <b>Poznámky:</b> <ul style="list-style-type: none"> <li>Rôzne veľkosti sú americké predvolené výrobné nastavenie. Veľkosť A4 je medzinárodné predvolené výrobné nastavenie.</li> <li>Toto nastavenie sa môže líšiť v závislosti od modelu tlačiarne.</li> </ul>
<b>Použiť viacstranový formát TIFF</b> Vypnuté Zapnuté*	Výber medzi jednostranovými a viacstranovými súbormi vo formáte TIFF.
<b>Poznámka:</b> Hviezdička (*) vedľa hodnoty označuje predvolené výrobné nastavenie.	

# E-mail

## Nastavenie e-mailu

Položka ponuky	Opis
<b>Primárna brána SMTP</b>	Zadajte adresu IP alebo názov hostiteľa primárneho servera SMTP na odosielanie e-mailov.
<b>Port primárnej brány SMTP</b> 1–65535 (25*)	Zadajte číslo portu primárneho servera SMTP.
<b>Sekundárna brána SMTP</b>	Zadajte adresu IP alebo názov hostiteľa servera pre sekundárny alebo záložný server SMTP.
<b>Port sekundárnej brány SMTP</b> 1–65535 (25*)	Zadajte číslo portu servera pre sekundárny alebo záložný server SMTP.
<b>Časový limit SMTP</b> 5 – 30 sekúnd (30*)	Nastavenie času do uplynutia platnosti v prípade, že server SMTP neodpovedá.
<b>Adresa pre odpoveď</b>	Stanovenie e-mailovej adresy pre odpoveď.
<b>Vždy použiť predvolenú adresu servera SMTP na odpoveď</b> Zapnuté Vypnuté*	Vždy na serveri SMTP použiť predvolenú adresu na odpoveď.
<b>Použiť nástroj SSL/TLS</b> Vypnuté* Dohodnúť Požadované	Nastavenie možnosti odoslania e-mailu prostredníctvom šifrovaného spojenia.
<b>Je potrebný dôveryhodný certifikát</b> Vypnuté Zapnuté*	Pri prístupe k serveru SMTP sa vyžaduje dôveryhodný certifikát.
<b>Overenie servera SMTP</b> Nevyžaduje sa žiadne overenie* Prihlásenie/obyčajné NTLM CRAM-MD5 Digest-MD5 Kerberos 5	Nastavenie typu overenia pre server SMTP.
<b>E-mail vytvorený na základe zariadenia</b> Žiadne* Použiť poverenia SMTP zariadenia	Stanovenie, či sú potrebné poverenia pre e-mail vytvorený na základe zariadenia.
<b>E-mail vytvorený na základe používateľa</b> Žiadne* Použiť poverenia SMTP zariadenia Použiť ID používateľa a heslo relácie Použiť e-mailovú adresu a heslo relácie Vyzvať používateľa	Stanovenie, či sú potrebné poverenia pre e-mail vytvorený na základe používateľa.
<b>Poznámka:</b> Hviezdička (*) vedľa hodnoty označuje predvolené výrobné nastavenie.	

Položka ponuky	Opis
<b>Použiť poverenia zariadenia služby Active Directory</b> Vypnuté* Zapnuté	Stanovenie, či sú potrebné poverenia pre e-mail vytvorený na základe používateľa.
<b>ID používateľa zariadenia</b>	Určenie ID používateľa a hesla na pripojenie k serveru SMTP.
<b>Heslo zariadenia</b>	
<b>Kerberos 5 REALM</b>	Určenie oblasti protokolu overenia Kerberos 5.
<b>Doména NTLM</b>	Určenie názvu domény bezpečnostného protokolu NTLM.
<b>Vypnúť chybu „Nie je nastavený server SMTP“</b> Vypnuté* Zapnuté	Skrytie chybového hlásenia „Nie je nastavený server SMTP“.
<b>Poznámka:</b> Hviezdička (*) vedľa hodnoty označuje predvolené výrobné nastavenie.	

## Predvolené hodnoty e-mailu

Položka ponuky	Opis
<b>Predmet:</b>	Zadanie predmetu a správy e-mailu.
<b>Správa:</b>	
<b>Názov súboru</b>	Zadanie názvu súboru skenovaného dokumentu.
<b>Formát</b> JPEG (.jpg) PDF (.pdf)* TIFF (.tif) XPS (.xps) TXT (.txt) RTF (.rtf) DOCX (.docx) CSV (.csv)	Nastavenie formátu súboru skenovaného dokumentu. <b>Poznámka:</b> Položky ponuky sa môžu líšiť v závislosti od modelu tlačiarne.
<b>Globálne nastavenia funkcie OCR</b> Rozpoznávané jazyky Automatické otočenie Odstránenie škvŕn Vylepšenie automatického kontrastu	Zadanie nastavení optického rozpoznávania znakov (OCR). <b>Poznámka:</b> Táto položka ponuky sa zobrazuje, iba ak máte zakúpené a nainštalované riešenie na optické rozpoznávanie znakov.
<b>Nastavenia PDF</b> Verzia PDF (1.5*) Archívna verzia (A-1a*) Vysoká kompresia (Vypnuté *) Zabezpečenie (Vypnuté*) Archívne (PDF/A) (Vypnuté *)	Konfigurovanie nastavenia PDF skenovaného dokumentu. <b>Poznámky:</b> <ul style="list-style-type: none"> <li>Možnosti Archívna verzia a Archívne (PDF/A) sú podporované, len ak je pre položku Verzia PDF nastavená možnosť 1.4.</li> <li>Položka Vysoká kompresia sa zobrazí len v prípade, že je nainštalovaný pevný disk.</li> </ul>
<b>Poznámka:</b> Hviezdička (*) vedľa hodnoty označuje predvolené výrobné nastavenie.	

Položka ponuky	Opis
<b>Typ obsahu</b> Text Text/fotografia* Fotografia Grafika	Vylepšenie výsledného výstupu na základe typu obsahu zdrojového dokumentu.
<b>Zdroj obsahu</b> Čiernobiely laserové tlačiarne* Farebné laserové tlačiarne Atramentové tlačiarne Fotografia/film Časopis Noviny Tlač Iné	Vylepšenie výsledného výstupu na základe zdroja obsahu pôvodného dokumentu.
<b>Farebné</b> Čiernobiely Sivá Farebné* Automatické	Nastavenie tlačiarne na zachytenie obsahu súboru farebne alebo čiernobiely.
<b>Rozlíšenie</b> 75 dpi 150 dpi* 200 dpi 300 dpi 400 dpi 600 dpi	Nastavenie rozlíšenia naskenovaného obrázka.
<b>Tmavosť</b> 1 – 9 (5*)	Úprava tmavosti naskenovaného obrázka.
<b>Orientácia</b> Na výšku* Na šírku	Stanovenie orientácie zdrojového dokumentu.
<b>Veľkosť originálu</b> Zmiešané veľkosti*	Nastavenie veľkosti papiera zdrojového dokumentu.
<b>Strany</b> Vypnuté* Krátky okraj Dlhý okraj	Zadanie orientácie pôvodného dokumentu pri skenovaní na oboch stranách dokumentu.
<b>Poznámka:</b> Hviezdička (*) vedľa hodnoty označuje predvolené výrobné nastavenie.	

**Rozšírené spracovanie obrázkov**

Položka ponuky	Opis
<b>Vyváženie farieb</b> Azúrová (0*) Purpurová (0*) Žltá (0*)	Nastavenie intenzity pre azúrovú, purpurovú a žltú farbu.
<b>Vynechanie farieb</b> Vynechanie farieb Žiadne* Červená Zelená Modrá Predvolený prah červenej 0 – 255 (128*) Predvolený prah zelenej 0 – 255 (128*) Predvolený prah modrej 0 – 255 (128*)	Stanovenie farby, ktorá sa má pri skenovaní vynechať, a upravenie nastavenia vynechania danej farby.
<b>Automatická detekcia farieb</b> Citlivosť farieb 1 – 9 (5*) Plošná citlivosť 1 – 9 (5*) Bit. hĺbka pre e-mail 1-bitová* 8-bitová Minimálne rozlíšenie skenovania 75 dpi 150 dpi 200 dpi 300 dpi*	Konfigurácia nastavenia automatickej detekcie farieb.
<b>Kvalita JPEG</b> Najlepšie pre obsah* 5 – 95	Nastavenie kvality JPEG skenovaného obrázka.
<b>Kontrast</b> Najlepšie pre obsah* 0 – 5	Zadanie kontrastu skenovaného obrázka.
<b>Odstránenie pozadia</b> Detekcia pozadia Podľa obsahu* Fixné Úroveň –4 až 4 (0*)	Odstránenie farby pozadia alebo obrazového šum z pôvodného dokumentu.  <b>Poznámky:</b> <ul style="list-style-type: none"> <li>Možnosť Podľa obsahu odstráni farbu pozadia z pôvodného dokumentu.</li> <li>Možnosť Fixné odstráni obrazový šum z fotografie.</li> </ul>
<b>Poznámka:</b> Hviezdička (*) vedľa hodnoty označuje predvolené výrobné nastavenie.	

Položka ponuky	Opis
<b>Zrkadlový obraz</b> Vypnuté* Zapnuté	Vytvorenie zrkadlového obrazu zdrojového dokumentu.
<b>Negatív</b> Vypnuté* Zapnuté	Vytvorenie negatívu zdrojového dokumentu.
<b>Detaily tieňov</b> -4 až 4 (0*)	Úprava detailov v tieňoch v skenovanom dokumente.
<b>Skenovať od okraja po okraj</b> Vypnuté* Zapnuté	Skenovanie pôvodného dokumentu od okraja po okraj.
<b>Ostrosť</b> 1 – 5 (3*)	Úprava ostrosti naskenovaného obrázka.
<b>Teplota</b> -4 až 4 (0*)	Generovanie modrejšieho a červenejšieho výstupu pôvodného dokumentu.
<b>Prázdne strany</b> Odstránenie prázdnych strán (Neodstraňovať*) Citlivosť na prázdne strany (5*)	Nastavenie citlivosti skenovania vo vzťahu k prázdny stranám v pôvodnom dokumente.
<b>Poznámka:</b> Hviezdička (*) vedľa hodnoty označuje predvolené výrobné nastavenie.	

### Ovládacie prvky správcu

Položka ponuky	Opis
<b>Max. veľkosť e-mailu</b> 0 – 65535 (0*)	Nastavenie povolenej veľkosti súboru pre každý e-mail.
<b>Chybová správa o veľkosti</b>	Stanovenie parametrov chybovej správy o veľkosti, ktorú tlačiareň odošle, keď e-mail prekročí povolenú veľkosť súboru. <b>Poznámka:</b> Môžete zadať len 1 024 znakov.
<b>Obmedziť ciele</b>	Obmedzenie odosielania e-mailov len na konkrétny zoznam názvov domén. <b>Poznámka:</b> Každú z domén oddelite čiarkou.
<b>Odošli mi kópiu</b> Nikdy sa nezobrazí* Predvolene zapnuté Predvolene vypnuté Vždy zapnuté	Odoslanie kópie e-mailu sebe.
<b>Povoliť iba e-maily na svoju adresu</b> Vypnuté* Zapnuté	Nastavenie tlačiarne na odosielanie e-mailov len na svoju adresu.
<b>Použiť kópiu./skrytú kópiu:</b> Vypnuté* Zapnuté	Povolenie kópie a skrytej kópie v rámci e-mailu.
<b>Poznámka:</b> Hviezdička (*) vedľa hodnoty označuje predvolené výrobné nastavenie.	

Položka ponuky	Opis
<b>Použiť viacstranový formát TIFF</b> Vypnuté Zapnuté*	Umožňuje skenovanie viacerých TIFF obrázkov do súboru TIFF.
<b>Kompresia formátu TIFF</b> JPEG LZW*	Nastavenie typu pre súbory TIFF.
<b>Predvolený text</b> 5 – 95 (75*)	Nastavenie kvality textu obsahu, ktorý sa skenuje.
<b>Predvolený text/fotografia</b> 5 – 95 (75*)	Nastavenie kvality textu a fotografií obsahu, ktorý sa skenuje.
<b>Predvolená fotografia</b> 5 – 95 (50*)	Nastavenie kvality fotografie obsahu, ktorý sa skenuje.
<b>Prispôbiť zošíkmenie z automatického podávača dokumentov</b> Vypnuté* Zapnuté	Nastavenie tlačiarne na úpravu zošíkmených obrázkov z dokumentov, ktoré sú skenované z automatického podávača dokumentov.
<b>Denník prenosov</b> Tlačiť denník* Netlačiť denník Tlačiť iba pri chybe	Tlač denníka prenosov skenov e-mailu.
<b>Zdroj papiera denníkov</b> Zásobník [x] (1*) Viacúčelový podávač	Určenie zdroja papiera na tlač denníkov e-mailov.
<b>Vlastná úloha skenovania</b> Vypnuté* Zapnuté	Nastavenie tlačiarne na skenovanie prvého súboru originálnych dokumentov pomocou určených nastavení a potom ďalšej skupiny s rovnakými alebo inými nastaveniami. <b>Poznámka:</b> Táto ponuka sa zobrazí len v prípade, že je nainštalovaný pevný disk.
<b>Ukážka skenovania</b> Vypnuté Zapnuté*	Zobrazenie ukážky skenovania zdrojového dokumentu. <b>Poznámka:</b> Táto ponuka sa zobrazí len v prípade, že je nainštalovaný pevný disk.
<b>Povoliť možnosť Uložiť ako skratku</b> Vypnuté Zapnuté*	Uloženie e-mailovej adresy ako odkazu.
<b>E-mailové obrázky odoslané ako</b> Príloha* Webové pripojenie	Určenie spôsobu odoslania obrázkov, ktoré sú uložené v e-maile.
<b>Po odoslaní obnoviť informácie v e-maile</b> Vypnuté Zapnuté*	Resetovanie polí Komu, Predmet, Správa a Názov súboru na predvolené hodnoty po odoslaní e-mailu.
<b>Poznámka:</b> Hviezdička (*) vedľa hodnoty označuje predvolené výrobné nastavenie.	

## Nastavenie webového pripojenia

Položka ponuky	Opis
Server	Zadanie poverení servera, na ktorom sú uložené obrázky zahrnuté do e-mailu.
Prihlásenie	
Heslo	
Cesta	
Názov súboru	
Webové pripojenie	

## FTP

### Predvolené hodnoty FTP

Položka ponuky	Opis
<b>Formát</b> JPEG (.jpg) PDF (.pdf)* TIFF (.tif) XPS (.xps) TXT (.txt) RTF (.rtf) DOCX (.docx) CSV (.csv)	Nastavenie formátu súboru skenovaného obrázka. <b>Poznámka:</b> Položky ponuky sa môžu líšiť v závislosti od modelu tlačiarne.
<b>Globálne nastavenia funkcie OCR</b> Rozpoznávané jazyky Automatické otočenie Odstránenie škvŕn Zlepšenie automatického kontrastu	Zadanie nastavení optického rozpoznávania znakov (OCR). <b>Poznámka:</b> Táto položka ponuky sa zobrazuje, iba ak máte zakúpené a nainštalované riešenie na optické rozpoznávanie znakov.
<b>Nastavenia PDF</b> Verzia PDF (1.5*) Archívna verzia (A-1a*) Vysoká kompresia (Vypnuté *) Zabezpečenie (Vypnuté*) Archívne (PDF/A) (Vypnuté *)	Konfigurácia nastavení PDF skenovaného obrázka. <b>Poznámky:</b> <ul style="list-style-type: none"> <li>• Položky Archívna verzia a Archívne (PDF/A) sú podporované, len ak je pre položku PDF verzia nastavená možnosť 1.4.</li> <li>• Položka Vysoká kompresia sa zobrazí len v prípade, že je nainštalovaný pevný disk.</li> </ul>
<b>Typ obsahu</b> Text Text/fotografia* Fotografia Grafika	Zlepšenie výsledného výstupu na základe typu obsahu zdrojového dokumentu.
<b>Poznámka:</b> Hviezdička (*) vedľa hodnoty označuje predvolené výrobné nastavenie.	

Položka ponuky	Opis
<b>Zdroj obsahu</b> Čiernobiely laserové tlačiarne* Farebné laserové tlačiarne Atramentové tlačiarne Fotografia/film Časopis Noviny Tlač Iné	Zlepšenie výsledného výstupu na základe zdroja obsahu pôvodného dokumentu.
<b>Farebné</b> Čiernobiely Sivá Farebné* Automatické	Nastavenie tlačiarne na zachytenie obsahu súboru farebne alebo čiernobiely.
<b>Rozlíšenie</b> 75 dpi 150 dpi* 200 dpi 300 dpi 400 dpi 600 dpi	Nastavenie rozlíšenia naskenovaného obrázka.
<b>Tmavosť</b> 1 – 9 (5*)	Úprava tmavosti naskenovaného obrázka.
<b>Orientácia</b> Na výšku* Na šírku	Stanovenie orientácie zdrojového dokumentu.
<b>Veľkosť originálu</b> Zmiešané veľkosti*	Nastavenie veľkosti papiera zdrojového dokumentu.
<b>Strany</b> Vypnuté* Dlhý okraj Krátky okraj	Stanovenie orientácie pri skenovaní na oboch stranách dokumentu.
<b>Názov súboru</b>	Stanovenie názvu skenovaného obrázka.
<b>Poznámka:</b> Hviezdička (*) vedľa hodnoty označuje predvolené výrobné nastavenie.	

### Rozšírené spracovanie obrázkov

Položka ponuky	Opis
<b>Vyváženie farieb</b> Azúrová (0*) Purpurová (0*) Žltá (0*)	Nastavenie intenzity pre azúrovú, purpurovú a žltú farbu.
<b>Poznámka:</b> Hviezdička (*) vedľa hodnoty označuje predvolené výrobné nastavenie.	

Položka ponuky	Opis
<b>Vynechanie farieb</b> Vynechanie farieb Žiadne* Červená* Zelená* Modrá* Predvolený prah červenej 0 – 255 (128*) Predvolený prah zelenej 0 – 255 (128*) Predvolený prah modrej 0 – 255 (128*)	Stanovenie farby, ktorá sa má pri skenovaní vynechať, a upravenie nastavenia vynechania danej farby.
<b>Automatická detekcia farieb</b> Citlivosť farieb 1 – 9 (5*) Plošná citlivosť 1 – 9 (5*) Bitová hĺbka pre FTP 1-bitová* 8-bitová Minimálne rozlíšenie skenovania 75 dpi 150 dpi 200 dpi 300 dpi*	Konfigurácia nastavenia automatickej detekcie farieb.
<b>Kvalita JPEG</b> Najlepšie pre obsah* 5 – 95	Nastavenie kvality JPEG skenovaného obrázka.
<b>Kontrast</b> Najlepšie pre obsah* 0 1 2 3 4 5	Zadanie kontrastu skenovaného obrázka.
<b>Odstránenie pozadia</b> Detekcia pozadia Podľa obsahu* Fixné Úroveň –4 až 4 (0*)	Odstránenie farby pozadia alebo obrazového šumu z pôvodného dokumentu.  <b>Poznámky:</b> <ul style="list-style-type: none"> <li>• Na základe obsahu odstráni farbu pozadia z pôvodného dokumentu.</li> <li>• Možnosť Pevné odstráni obrazový šum z fotografie.</li> </ul>
<b>Zrkadlový obraz</b> Vypnuté* Zapnuté	Vytvorenie zrkadlového obrazu zdrojového dokumentu.
<b>Poznámka:</b> Hviezdička (*) vedľa hodnoty označuje predvolené výrobné nastavenie.	

Položka ponuky	Opis
<b>Negatív</b> Vypnuté* Zapnuté	Vytvorenie negatívu zdrojového dokumentu.
<b>Detaily tieňov</b> -4 až 4 (0*)	Úprava detailov v tieňoch v skenovanom dokumente.
<b>Skenovať od okraja po okraj</b> Vypnuté* Zapnuté	Umožnenie skenovania zdrojového dokumentu od okraja po okraj.
<b>Ostrosť</b> 1 – 5 (3*)	Úprava ostrosti naskenovaného obrázka.
<b>Teplota</b> -4 až 4 (0*)	Generovanie modrejšieho a červenejšieho výstupu pôvodného dokumentu.
<b>Prázdne strany</b> Odstránenie prázdnych strán Nevyberajte* Odstrániť Citlivosť na prázdne strany 1 – 9 (5*)	Nastavenie citlivosti skenovania vo vzťahu k prázdny stranám v pôvodnom dokumente.
<b>Poznámka:</b> Hviezdička (*) vedľa hodnoty označuje predvolené výrobné nastavenie.	

### Ovládacie prvky správcu

Položka ponuky	Opis
<b>Predvolený text</b> 5 – 95 (75*)	Nastavenie kvality textu na naskenovanom obrázku.
<b>Predvolený text/fotografia</b> 5 – 95 (75*)	Nastavenie kvality textu alebo fotografie na naskenovanom obrázku.
<b>Predvolená fotografia</b> 5 – 95 (50*)	Nastavenie kvality fotografie na naskenovanom obrázku.
<b>Použiť viacstranový formát TIFF</b> Zapnuté* Vypnuté	Umožňuje skenovanie viacerých TIFF obrázkov do súboru TIFF.
<b>Kompresia formátu TIFF</b> LZW* JPEG	Nastavenie typu pre súbory TIFF.
<b>Denník prenosov</b> Tlačiť denník* Netlačiť denník Tlačiť iba pri chybe	Tlač denníka prenosov FTP skenov.
<b>Zdroj papiera denníkov</b> Zásobník [x] (1*) Viacúčelový podávač	Určíte zdroj papiera pre tlač FTP denníkov.
<b>Poznámka:</b> Hviezdička (*) vedľa hodnoty označuje predvolené výrobné nastavenie.	

Položka ponuky	Opis
<b>Výstupná priehradka denníkov</b> Štandardná priehradka* Priehradka [x]	Stanovenie výstupnej priehradky pre tlačené FTP denníky.
<b>Vlastná úloha skenovania</b> Vypnuté* Zapnuté	Predvolené zapnutie skenovania vlastných úloh. <b>Poznámka:</b> Táto ponuka sa zobrazí len v prípade, že je nainštalovaný pevný disk.
<b>Ukážka skenovania</b> Vypnuté Zapnuté*	Zobrazenie ukážky skenovania na displeji. <b>Poznámka:</b> Táto ponuka sa zobrazí len v prípade, že je nainštalovaný pevný disk.
<b>Povoliť možnosť Uložiť ako skratku</b> Vypnuté Zapnuté*	Uloženie adresy FTP ako skratky.
<b>Prispôbiť zošíkmenie z automatického podávača dokumentov</b> Vypnuté* Zapnuté	Nastavenie tlačiarne na úpravu zošíkmených obrázkov z dokumentov, ktoré sú skenované z automatického podávača dokumentov.
<b>Poznámka:</b> Hviezdička (*) vedľa hodnoty označuje predvolené výrobné nastavenie.	

## Jednotka USB

### Skenovanie do pamäťovej jednotky flash

Položka ponuky	Opis
<b>Formát</b> JPEG (.jpg) PDF (.pdf)* TIFF (.tif) XPS (.xps) TXT (.txt) RTF (.rtf) DOCX (.docx) CSV (.csv)	Nastavenie formátu súboru skenovaného obrázka. <b>Poznámka:</b> Položky ponuky sa môžu líšiť v závislosti od modelu tlačiarne.
<b>Globálne nastavenia funkcie OCR</b> Rozpoznávané jazyky Automatické otočenie Odstránenie škvŕn Vylepšenie automatického kontrastu	Zadanie nastavení optického rozpoznávania znakov (OCR). <b>Poznámka:</b> Táto položka ponuky sa zobrazuje, iba ak máte zakúpené a nainštalované riešenie na optické rozpoznávanie znakov.
<b>Poznámka:</b> Hviezdička (*) vedľa hodnoty označuje predvolené výrobné nastavenie.	

Položka ponuky	Opis
<b>Nastavenia PDF</b> Verzia PDF (1.5*) Archívna verzia (A-1a*) Vysoká kompresia (Vypnuté *) Zabezpečenie (Vypnuté*) Archívne (PDF/A) (Vypnuté *)	Konfigurácia nastavení PDF skenovaného obrázka.  <b>Poznámky:</b> <ul style="list-style-type: none"> <li>• Položky Archívna verzia a Archívne (PDF/A) sú podporované, len ak je pre položka PDF verzia nastavená možnosť 1.4.</li> <li>• Položka Vysoká kompresia sa zobrazí len v prípade, že je nainštalovaný pevný disk.</li> </ul>
<b>Typ obsahu</b> Text Text/fotografia* Fotografia Grafika	Vylepšenie výsledného výstupu na základe typu obsahu zdrojového dokumentu.
<b>Zdroj obsahu</b> Čiernobiely laserové tlačiarne* Farebné laserové tlačiarne Atramentové tlačiarne Fotografia/film Časopis Noviny Tlač Iné	Vylepšenie výsledného výstupu na základe zdroja obsahu pôvodného dokumentu.
<b>Farebne</b> Čiernobiely Sivá Farebne* Automatické	Nastavenie tlačiarne na zachytenie obsahu súboru farebne alebo čiernobiely.
<b>Rozlíšenie</b> 75 dpi 150 dpi* 200 dpi 300 dpi 400 dpi 600 dpi	Nastavenie rozlíšenia naskenovaného obrázka.
<b>Tmavosť</b> 1 – 9 (5*)	Úprava tmavosti naskenovaného obrázka.
<b>Orientácia</b> Na výšku* Na šírku	Stanovenie orientácie zdrojového dokumentu.
<b>Veľkosť originálu</b> Zmiešané veľkosti*	Nastavenie veľkosti papiera zdrojového dokumentu.
<b>Strany</b> Vypnuté* Dlhý okraj Krátky okraj	Zadanie orientácie pôvodného dokumentu pri skenovaní na oboch stranách dokumentu.
<b>Poznámka:</b> Hviezdička (*) vedľa hodnoty označuje predvolené výrobné nastavenie.	

Položka ponuky	Opis
<b>Názov súboru</b>	Stanovenie názvu skenovaného obrázka.
<b>Poznámka:</b> Hviezdička (*) vedľa hodnoty označuje predvolené výrobné nastavenie.	

### Rozšírené spracovanie obrázkov

Položka ponuky	Opis
<b>Vyváženie farieb</b> Azúrová (0*) Purpurová (0*) Žltá (0*)	Nastavenie intenzity pre azúrovú, purpurovú a žltú farbu.
<b>Vynechanie farieb</b> Vynechanie farieb Žiadne* Červená Zelená Modrá Predvolený prah červenej 0 – 255 (128*) Predvolený prah zelenej 0 – 255 (128*) Predvolený prah modrej 0 – 255 (128*)	Stanovenie farby, ktorá sa má pri skenovaní vynechať, a upravenie nastavenia vynechania danej farby.
<b>Automatická detekcia farieb</b> Citlivosť farieb 1 – 9 (5*) Plošná citlivosť 1 – 9 (5*) Bit. hĺbka pre skenovanie 1-bitová* 8-bitová Minimálne rozlíšenie skenovania 75 dpi 150 dpi 200 dpi 300 dpi*	Konfigurácia nastavenia automatickej detekcie farieb.
<b>Kvalita JPEG</b> Najlepšie pre obsah* 5 – 95	Nastavenie kvality JPEG skenovaného obrázka.
<b>Kontrast</b> Najlepšie pre obsah* 0 – 5	Zadanie kontrastu skenovaného obrázka.
<b>Poznámka:</b> Hviezdička (*) vedľa hodnoty označuje predvolené výrobné nastavenie.	

Položka ponuky	Opis
<b>Odstránenie pozadia</b> Detekcia pozadia Podľa obsahu* Fixné Hladina (0*)	Odstránenie farby pozadia alebo obrazového šum z pôvodného dokumentu. <b>Poznámky:</b> <ul style="list-style-type: none"> <li>Možnosť Podľa obsahu odstráni farbu pozadia z pôvodného dokumentu.</li> <li>Možnosť Pevné odstráni obrazový šum z fotografie.</li> </ul>
<b>Zrkadlový obraz</b> Vypnuté* Zapnuté	Vytvorenie zrkadlového obrazu zdrojového dokumentu.
<b>Negatív</b> Vypnuté* Zapnuté	Vytvorenie negatívu zdrojového dokumentu.
<b>Detaily tieňov</b> -4 až 4 (0*)	Úprava detailov v tieňoch v skenovanom dokumente.
<b>Skenovať od okraja po okraj</b> Vypnuté* Zapnuté	Skenovanie pôvodného dokumentu od okraja po okraj.
<b>Ostrosť</b> 1 – 5 (3*)	Úprava ostrosti naskenovaného obrázka.
<b>Teplota</b> -4 až 4 (0*)	Generovanie modrejšieho a červenejšieho výstupu pôvodného dokumentu.
<b>Prázdne strany</b> Odstránenie prázdnych strán Nevyberajte* Odstrániť Citlivosť na prázdne strany 1 – 9 (5*)	Nastavenie citlivosti skenovania vo vzťahu k prázdny stranám v pôvodnom dokumente.
<b>Poznámka:</b> Hviezdička (*) vedľa hodnoty označuje predvolené výrobné nastavenie.	

### Ovládacie prvky správcu

Položka ponuky	Opis
<b>Predvolený text</b> 5 – 95 (75*)	Nastavenie kvality textu na naskenovanom obrázku.
<b>Predvolený text/fotografia</b> 5 – 95 (75*)	Nastavenie kvality textu alebo fotografie na naskenovanom obrázku.
<b>Predvolená fotografia</b> 5 – 95 (50*)	Nastavenie kvality fotografie na naskenovanom obrázku.
<b>Použiť viacstranový formát TIFF</b> Vypnuté Zapnuté*	Umožňuje skenovanie viacerých TIFF obrázkov do súboru TIFF.
<b>Poznámka:</b> Hviezdička (*) vedľa hodnoty označuje predvolené výrobné nastavenie.	

Položka ponuky	Opis
<b>Kompresia formátu TIFF</b> LZW* JPEG	Nastavenie typu pre súbory TIFF.
<b>Vlastná úloha skenovania</b> Vypnuté* Zapnuté	Predvolené zapnutie skenovania vlastných úloh. <b>Poznámka:</b> Táto ponuka sa zobrazí len v prípade, že je nainštalovaný pevný disk.
<b>Ukážka skenovania</b> Vypnuté Zapnuté*	Zobrazenie ukážky skenovania na displeji. <b>Poznámka:</b> Táto ponuka sa zobrazí len v prípade, že je nainštalovaný pevný disk.
<b>Prispôbiť zošíkmenie z automatického podávača dokumentov</b> Vypnuté* Zapnuté	Nastavenie tlačiarne na úpravu zošíkmených obrázkov z dokumentov, ktoré sú skenované z automatického podávača dokumentov.
<b>Poznámka:</b> Hviezdička (*) vedľa hodnoty označuje predvolené výrobné nastavenie.	

## Tlač z pamätevej jednotky flash

Položka ponuky	Opis
<b>Počet kópií</b> 1 – 9999 (1*)	Nastavenie počtu kópií.
<b>Zdroj papiera</b> Zásobník [x] (1*) Viacúčelový podávač Manuálny podávač papiera Manuálny podávač obálok	Nastavenie zdroja papiera pre tlačovú úlohu.
<b>Zoradiť</b> (1,1,1) (2,2,2) (1,2,3) (1,2,3)*	Stohovanie strán tlačovej úlohy v správnom poradí najmä pri tlači viacerých kópií tlačovej úlohy.
<b>Strany</b> Jednostranne* Obojstranne	Určenie, či sa má tlačiť na jednej alebo oboch stranách papiera.
<b>Zošitie</b> Vypnuté* 1 spinka, ľavý horný roh 2 spinky, vľavo 1 spinka, pravý horný roh 2 spinky, hore 1 spinka, ľavý dolný roh 2 spinky, dolu 1 spinka, pravý dolný roh 2 spinky, vpravo	Určenie polohy spiniiek pre všetky tlačové úlohy. <b>Poznámka:</b> Táto ponuka sa zobrazí len v prípade, že je nainštalovaná zošívacia.
<b>Poznámka:</b> Hviezdička (*) vedľa hodnoty označuje predvolené výrobné nastavenie.	

Položka ponuky	Opis
<b>Dierovanie</b> Vypnuté* 2 dierky 3 dierky	Nastavenie režimu dierovania pre všetky tlačové úlohy. <b>Poznámka:</b> Táto ponuka sa zobrazí len v prípade, že je nainštalovaná zošívacia.
<b>Posun strán</b> Žiadne* Medzi kópiami Medzi úlohami	Posunutie výstupu každej tlačovej úlohy alebo každého kopírovania tlačovej úlohy. <b>Poznámky:</b> <ul style="list-style-type: none"> <li>Nastavenie Medzi kópiami posunie každú kópiu tlačovej úlohy, ak je položka Zoradiť nastavená na možnosť Zapnuté [1,2,1,2,1,2]. Ak je položka Zoradiť nastavená na možnosť Vypnuté [1,1,1,2,2,2], každá zostava vytlačených strán je posunutá, rovnako ako všetky strany 1 a všetky strany 2.</li> <li>Možnosť Medzi úlohami nastaví rovnakú polohu posunu v rámci celej tlačovej úlohy bez ohľadu na počet vytlačených kópií.</li> <li>Táto ponuka sa zobrazí len v prípade, že je nainštalovaná zošívacia.</li> </ul>
<b>Štýl preklopenia</b> Dlhý okraj* Krátky okraj	Určenie toho, ktorá strana papiera sa zviaže pri obojstrannej tlači.
<b>Počet stránok na stranu</b> Vypnuté* 2 stránky na stranu 3 stránky na stranu 4 stránky na stranu 6 stránok na stranu 9 stránok na stranu 12 stránok na stranu 16 stránok na stranu	Tlač obrázkov na viacerých stránkach na jednu stranu jedného listu papiera.
<b>Zoradenie stránok na strane</b> Vodorovne* Obrátene vodorovne Obrátene zvislo Zvislé	Stanovenie polohy obrázkov na viacerých stránkach pri použití ponuky Počet stránok na stranu.
<b>Orientácia stránok na strane</b> Automaticky* Na šírku Na výšku	Stanovenie orientácie obrázkov na viacerých stránkach pri použití ponuky Počet stránok na stranu.
<b>Okraje stránok na strane</b> Žiadne* Plný	Pri použití ponuky Počet stránok na stranu sa vytlačí okraj okolo obrázka každej strany.
<b>Oddelovacie listy</b> Vypnuté* Medzi kópiami Medzi úlohami Medzi stranami	Vkladanie prázdnych oddelovacích listov pri tlači.
<b>Poznámka:</b> Hviezdička (*) vedľa hodnoty označuje predvolené výrobné nastavenie.	

Položka ponuky	Opis
<b>Zdroj oddeľovacích listov</b> Zásobník [x] (1*) Viacúčelový podávač	Stanovenie zdroja papiera pre oddeľovacie listy.
<b>Prázdne strany</b> Netlačiť* Tlač	Tlač prázdnych strán v rámci tlačovej úlohy.
<b>Poznámka:</b> Hviezdička (*) vedľa hodnoty označuje predvolené výrobné nastavenie.	

## Sieť/porty

### Prehľad siete

Položka ponuky	Opis
<b>Aktívny adaptér</b> Automaticky* Štandardná sieť Bezdrôtové	Určenie typu sieťového pripojenia. <b>Poznámka:</b> Položka Bezdrôtové je k dispozícii len v tlačiarňach pripojených k bezdrôtovej sieti.
<b>Stav siete</b>	Zobrazenie stavu pripojenia siete tlačiarne.
<b>Zobraziť stav siete na tlačiarňi</b> Vypnuté Zapnuté*	Zobrazenie stavu siete na displeji.
<b>Rýchlosť, Obojstranné</b>	Zobrazenie rýchlosti aktuálne aktívnej sieťovej karty.
<b>IPv4</b>	Zobrazenie adres podľa protokolu IPv4.
<b>Všetky adresy podľa protokolu IPv6</b>	Zobrazenie všetkých adres podľa protokolu IPv6.
<b>Obnoviť tlačový server</b>	Obnovenie všetkých aktívnych sieťových pripojení tlačiarne. <b>Poznámka:</b> Toto nastavenie odstráni všetky sieťové konfiguračné nastavenia.
<b>Časový limit sieťovej úlohy</b> Vypnuté Zapnuté* (90 sekúnd)	Nastavenie doby, po ktorej uplynutí tlačiareň zruší sieťovú tlačovú úlohu.
<b>Stránka transparentu</b> Vypnuté* Zapnuté	Tlač stránky transparentu.
<b>Rozsah portov pre skenovanie do počítača</b>	Stanovenie platného rozsahu portov pre tlačiarne nachádzajúce sa za bránou firewall blokujúcou porty.
<b>Zapnúť sieťové pripojenie</b> Vypnuté Zapnuté*	Povolenie pripojenia tlačiarne k sieti.
<b>Poznámka:</b> Hviezdička (*) vedľa hodnoty označuje predvolené výrobné nastavenie.	

Položka ponuky	Opis
<b>Povoliť protokol LLDP</b> Vypnuté* Zapnuté	Povolenie protokolu LLDP (Link Layer Discovery Protocol) v tlačiarňi.
<b>Poznámka:</b> Hviezdička (*) vedľa hodnoty označuje predvolené výrobné nastavenie.	

## Bezdrôtové

**Poznámka:** Táto ponuka je k dispozícii iba pre tlačiarne, ktoré sú pripojené k sieti Wi-Fi alebo majú adaptér bezdrôtovej siete.

Položka ponuky	Opis
<b>Nastavenie prostredníctvom mobilnej aplikácie</b>	Konfigurácia pripojenia siete Wi-Fi pomocou mobilného asistenta spoločnosti Lexmark.
<b>Nastavenie na paneli tlačiarne</b> Vybrať sieť Pridať sieť Wi-Fi Názov siete Režim siete Infraštruktúra Zabezpečený bezdrôtový režim Vypnuté* WEP WPA2/WPA – osobné WPA2 – osobné 802.1x – RADIUS	Konfigurácia pripojenia siete Wi-Fi pomocou ovládacieho panela. <b>Poznámka:</b> 802.1x – RADIUS je možné konfigurovať iba v nástroji Embedded Web Server.
<b>Wi-Fi Protected Setup (WPS – nastavenie zabezpečenia siete Wi-Fi)</b> Automatické zisťovanie WPS Vypnuté Zapnuté* Spustenie stlačením tlačidla Spustenie kódom PIN	Vytvorte sieť Wi-Fi a aktivujte zabezpečenie siete. <b>Poznámky:</b> <ul style="list-style-type: none"> <li>Automatické zisťovanie WPS sa zobrazí len v prípade, že je položka Zabezpečený bezdrôtový režim nastavená na možnosť WEP.</li> <li>Pomocou metódy spustenia stlačením tlačidla môžete pripojiť tlačiareň k sieti Wi-Fi po stlačení tlačidiel na tlačiarňi a zároveň na prístupovom bode (bezdrôtovom smerovači) v rámci určeného času.</li> <li>Pomocou metódy spustenia kódom PIN môžete pripojiť tlačiareň k sieti Wi-Fi po zadaní kódu PIN tlačiarne do nastavení bezdrôtového pripojenia prístupového bodu.</li> </ul>
<b>Režim siete</b> Typ BSS Infraštruktúra*	Zadajte režim siete.
<b>Kompatibilita</b> 802.11b/g/n (2,4 GHz)* 802.11a/b/g/n/ac (2,4 GHz/5 GHz) 802.11a/n/ac (5 GHz)	Nastavte štandard príslušnej siete Wi-Fi. <b>Poznámka:</b> Možnosti 802.11a/b/g/n/ac (2,4 GHz/5 GHz) a 802.11a/n/ac (5 GHz) sa zobrazia iba v prípade, že je nainštalovaná možnosť siete Wi-Fi.

Položka ponuky	Opis
<b>Zabezpečený bezdrôtový režim</b> Vypnuté* WEP WPA2/WPA – osobné WPA2 – osobné 802.1x – RADIUS	Nastavte režim zabezpečenia pre pripojenie tlačiarne k zariadeniam Wi-Fi. <b>Poznámka:</b> 802.1x – RADIUS je možné konfigurovať iba v nástroji Embedded Web Server.
<b>Režim overovania WEP</b> Automaticky* Otvorený Zdieľaný	Nastavte typ protokolu (WEP) pre tlačiareň. <b>Poznámka:</b> Táto položka ponuky sa zobrazí len v prípade, že je položka Zabezpečený bezdrôtový režim nastavená na možnosť WEP.
<b>Nastaviť kľúč WEP</b>	Nastavte heslo WEP na zabezpečené pripojenie siete Wi-Fi.
<b>WPA2/WPA osobné</b> AES	Povolenie zabezpečenia siete Wi-Fi cez WPA (Wi-Fi Protected Access). <b>Poznámka:</b> Táto položka ponuky sa zobrazí len v prípade, že je položka Zabezpečený bezdrôtový režim nastavená na možnosť WPA2/WPA – osobné.
<b>Nastaviť vopred zdieľaný kľúč</b>	Nastavte heslo pre zabezpečené pripojenie siete Wi-Fi.
<b>WPA2 – osobné</b> AES	Povolenie zabezpečenia siete Wi-Fi cez funkciu WPA2. <b>Poznámka:</b> Táto položka ponuky sa zobrazí len v prípade, že je položka Zabezpečený bezdrôtový režim nastavená na možnosť WPA2 – osobné.
<b>Režim šifrovania 802.1x</b> WPA+ WPA2*	Povoľte zabezpečenie siete Wi-Fi cez štandard 802.1x. <b>Poznámky:</b> <ul style="list-style-type: none"> <li>• Táto položka ponuky sa zobrazí len v prípade, že je položka Zabezpečený bezdrôtový režim nastavená na možnosť 802.1x – RADIUS.</li> <li>• 802.1x – RADIUS je možné konfigurovať iba v nástroji Embedded Web Server.</li> </ul>
<b>IPv4</b> Povolit' protokol DHCP Zapnuté* Vypnuté Nastaviť statickú adresu IP IP adresa Maska siete Brána	Povolenie a konfigurácia nastavenia IPv4 v tlačiarňi.

Položka ponuky	Opis
<b>IPv6</b> Povolit' protokol IPv6 Zapnuté* Vypnuté Povolit' protokol DHCPv6 Zapnuté Vypnuté* Bezstavová automatická konfigurácia adries Zapnuté* Vypnuté Adresa servera DNS Manuálne priradená adresa podľa protokolu IPv6 Manuálne priradený smerovač podľa protokolu IPv6 Predvoľba adresy Všetky adresy podľa protokolu IPv6 Všetky adresy smerovača podľa protokolu IPv6	Povolenie a konfigurácia nastavenia IPv6 v tlačiarňi.
<b>Sieťová adresa</b> UAA LAA	Zobrazenie adries sietí.
<b>PCL SmartSwitch</b> Vypnuté Zapnuté*	Nastavenie tlačiarne na automatické prepnutie na emuláciu jazyka PCL, keď to vyžaduje tlačová úloha, bez ohľadu na predvolený jazyk tlačiarne. <b>Poznámka:</b> Ak je nastavenie PCL SmartSwitch vypnuté, tlačiareň neskúma prichádzajúce údaje a použije predvolený jazyk tlačiarne určený v ponuke Nastavenie.
<b>PS SmartSwitch</b> Vypnuté Zapnuté*	Nastavenie tlačiarne na automatické prepnutie na emuláciu jazyka PS, keď to vyžaduje tlačová úloha bez ohľadu na predvolený jazyk tlačiarne. <b>Poznámka:</b> Ak je nastavenie PS SmartSwitch vypnuté, tlačiareň neskúma prichádzajúce údaje a použije predvolený jazyk tlačiarne určený v ponuke Nastavenie.
<b>Ukladanie úloh do vyrovnávacej pamäte</b> Zapnuté Vypnuté*	Dočasné ukladanie tlačových úloh na pevný disk tlačiarne pred ich tlačou. <b>Poznámka:</b> Táto ponuka sa zobrazí len v prípade, že je nainštalovaný pevný disk.
<b>Binárny jazyk PS pre Mac</b> Automaticky* Zapnuté Vypnuté	Nastavenie tlačiarne na spracovanie tlačových úloh v binárnom jazyku PostScript pre Macintosh. <b>Poznámky:</b> <ul style="list-style-type: none"> <li>• Pri nastavení Zapnuté sa spracúvajú tlačové úlohy v neupravenom binárnom jazyku PostScript.</li> <li>• Nastavenie Vypnuté filtruje tlačové úlohy prostredníctvom štandardného protokolu.</li> </ul>

## Wi-Fi Direct

Položka ponuky	Opis
<b>Povoliť funkciu siete Wi-Fi Direct</b> Zapnuté Vypnuté*	Nastavenie tlačiarne, aby sa priamo pripájala k zariadeniam Wi-Fi.
<b>Názov siete Wi-Fi Direct</b>	Nastavte názov siete Wi-Fi Direct.
<b>Heslo siete Wi-Fi Direct</b>	Určite heslo na overenie totožnosti používateľov pri pripojení Wi-Fi.
<b>Zobraziť heslo na stránke nastavenia</b> Vypnuté Zapnuté*	Zobrazte Heslo siete Wi-Fi Direct na stránke nastavenia siete.
<b>Číslo uprednostňovaného kanála</b> 1-11 Automaticky*	Nastavenie uprednostňovaného kanála siete Wi-Fi.
<b>Adresa IP vlastníka skupiny</b>	Zadanie adresy IP vlastníka skupiny.
<b>Automaticky prijať požiadavky pre stlačenia tlačidla</b> Vypnuté* Zapnuté	Prijatie požiadaviek na automatické pripojenie do siete. <b>Poznámka:</b> Automatické prijímanie klientov nie je zabezpečené.
<b>Poznámka:</b> Hviezdička (*) vedľa hodnoty označuje predvolené výrobné nastavenie.	

## Ethernet

Položka ponuky	Opis
<b>Rýchlosť siete</b>	Zobrazenie rýchlosti aktívneho sieťového adaptéra.
<b>IPv4</b> Povolit' protokol DHCP (Zapnuté*) Nastaviť statickú adresu IP	Konfigurácia nastavení protokolu IPv4.
<b>IPv6</b> Povolit' protokol IPv6 (Zapnuté*) Povolit' protokol DHCPv6 (Vypnuté*) Bezstavová automatická konfigurácia adres (Zapnuté*) Adresa servera DNS Manuálne priradená adresa podľa protokolu IPv6 Manuálne priradený smerovač podľa protokolu IPv6 Predvoľba adresy (64*) Všetky adresy podľa protokolu IPv6 Všetky adresy smerovača podľa protokolu IPv6	Konfigurácia nastavení protokolu IPv6.
<b>Poznámka:</b> Hviezdička (*) vedľa hodnoty označuje predvolené výrobné nastavenie.	

Položka ponuky	Opis
<b>Sieťová adresa</b> UAA LAA	Zadanie sieťovej adresy.
<b>PCL SmartSwitch</b> Vypnuté Zapnuté*	Nastavenie tlačiarne na automatické prepnutie na emuláciu jazyka PCL, keď to vyžaduje tlačová úloha, bez ohľadu na predvolený jazyk tlačiarne. <b>Poznámka:</b> Keď je toto nastavenie vypnuté, tlačiareň neskúma prichádzajúce údaje a použije predvolený jazyk tlačiarne určený v ponuke Nastavenie.
<b>PS SmartSwitch</b> Vypnuté Zapnuté*	Nastavenie tlačiarne na automatické prepnutie na emuláciu jazyka PostScript, keď to vyžaduje tlačová úloha, bez ohľadu na predvolený jazyk tlačiarne. <b>Poznámka:</b> Keď je toto nastavenie vypnuté, tlačiareň neskúma prichádzajúce údaje a použije predvolený jazyk tlačiarne určený v ponuke Nastavenie.
<b>Ukladanie úloh do vyrovnávacej pamäte</b> Vypnuté* Zapnuté	Dočasné ukladanie úloh na pevný disk pred ich tlačou. <b>Poznámka:</b> Táto ponuka sa zobrazí len v prípade, že je nainštalovaný pevný disk.
<b>Binárny jazyk PS pre Mac</b> Automaticky* Zapnuté Vypnuté	Nastavenie tlačiarne na spracovanie tlačových úloh v binárnom jazyku PostScript pre Macintosh. <b>Poznámky:</b> <ul style="list-style-type: none"> <li>• Pri nastavení možnosti Automaticky sa spracovávajú tlačové úlohy z počítačov používajúcich operačný systém Windows alebo Macintosh.</li> <li>• Nastavenie Vypnuté filtruje tlačové úlohy PostScript prostredníctvom štandardného protokolu.</li> </ul>
<b>Úsporné ethernetové pripojenie</b> Zapnuté Vypnuté Automaticky*	Zníženie spotreby energie, keď tlačiareň neprijíma žiadne údaje z ethernetovej siete.
<b>Poznámka:</b> Hviezdička (*) vedľa hodnoty označuje predvolené výrobné nastavenie.	

## TCP/IP

**Poznámka:** Táto ponuka sa zobrazí len na sieťových tlačiarňach alebo na tlačiarňach pripojených k tlačovému serverom.

Položka ponuky	Opis
<b>Nastaviť hosťovské meno</b>	Nastavenie aktuálneho hosťovského mena TCP/IP.
<b>Názov domény</b>	Nastavenie názvu domény.
<b>Povoliť protokol DHCP/BOOTP na aktualizáciu servera NTP</b> Zapnuté* Vypnuté	Povolenie aktualizovať nastavenia NTP tlačiarne klientom využívajúcim protokoly DHCP a BOOTP.
<b>Poznámka:</b> Hviezdička (*) vedľa hodnoty označuje predvolené výrobné nastavenie.	

Položka ponuky	Opis
<b>Názov nulovej konfigurácie</b>	Uvedte názov služby nulovej konfigurácie siete.
<b>Povoliť automatické pridelenie IP adresy</b> Vypnuté* Zapnuté	Automatické pridelovanie IP adresy.
<b>Adresa servera DNS</b>	Stanovenie aktuálnej adresy servera DNS.
<b>Záložná adresa DNS</b>	Stanovenie záložnej adresy servera DNS.
<b>Záložná adresa DNS 2</b>	
<b>Záložná adresa DNS 3</b>	
<b>Poradie vyhľadávania domén</b>	Stanovenie zoznamu názvov domén na vyhľadanie tlačiarne a jej prostriedkov, ktoré sa nachádzajú na iných doménach v rámci siete.
<b>Povoliť protokol DDNS</b> Vypnuté* Zapnuté	Aktualizácia nastavenia dynamického servera DNS.
<b>DDNS TTL</b>	Stanovenie aktuálneho nastavenia servera DDNS.
<b>Predvolené TTL</b>	
<b>Čas obnovenia DDNS</b>	
<b>Povoliť mDNS</b> Vypnuté Zapnuté*	Aktualizácia nastavenia multicast servera DNS.
<b>Adresa servera WINS</b>	Stanovenie adresy servera pre službu WINS.
<b>Povoliť protokol BOOTP</b> Vypnuté* Zapnuté	Povolenie pridelovania IP adresy tlačiarne protokolom BOOTP.
<b>Zoznam vyhradených serverov</b>	Zadanie IP adries, pre ktoré je povolená komunikácia s tlačiarňou cez protokol TCP/IP. <b>Poznámky:</b> <ul style="list-style-type: none"> <li>• Každú z IP adries oddeľte čiarkou.</li> <li>• Môžete pridať až 50 IP adries.</li> </ul>
<b>Možnosti zoznamu vyhradených serverov</b> Blokovať všetky porty* Blokovať len tlač Blokovať len tlač a HTTP	Zadanie možnosti prístupu pre IP adresy, ktoré nie sú v zozname.
<b>MTU</b> 256 – 1500 Ethernet (1500*)	Stanovenie parametra jednotky MTU pre pripojenia TCP.
<b>Port neupravenej tlače</b> 1 – 65535 (9100*)	Stanovenie čísla portu na neupravenú tlač pre tlačiarne v sieti.
<b>Maximálna rýchlosť odchádzajúcich dátových prenosov</b> Vypnuté* Zapnuté	Nastavenie maximálnej prenosovej rýchlosti tlačiarne. <b>Poznámka:</b> Keď je táto funkcia aktivovaná, možnosť pre toto nastavenie je 100 – 1 000 000 kilobitov za sekundu.
<b>Poznámka:</b> Hviezdička (*) vedľa hodnoty označuje predvolené výrobné nastavenie.	

Položka ponuky	Opis
<b>Povoliť možnosť TLSv1.0</b> Vypnuté Zapnuté*	Povoliť protokol TLSv1.0
<b>Povoliť možnosť TLSv1.1</b> Vypnuté Zapnuté*	Povoliť protokol TLSv1.1
<b>Zoznam šifrier SSL</b>	Stanovenie kódovacích algoritmov slúžiacich na pripojenia SSL alebo TLS.
<b>Poznámka:</b> Hviezdička (*) vedľa hodnoty označuje predvolené výrobné nastavenie.	

## SNMP

**Poznámka:** Táto ponuka sa zobrazí len na sieťových tlačiarňach alebo na tlačiarňach pripojených k tlačovému serverom.

Položka ponuky	Opis
<b>Protokol SNMP verzie 1 a 2c</b> Zapnuté Vypnuté Zapnuté* Zapnúť protokol SNMP Vypnuté Zapnuté* Zapnúť PPM MIB Vypnuté Zapnuté* Komunita SNMP	Konfigurácia protokolu SNMP verzie 1 a 2c na inštaláciu tlačových ovládačov a aplikácií.
<b>Poznámka:</b> Hviezdička (*) vedľa hodnoty označuje predvolené výrobné nastavenie.	

Položka ponuky	Opis
<b>Protokol SNMP verzie 3</b> Zapnuté Vypnuté Zapnuté* Kontextové meno Nastaviť poverenia na čítanie/zápis Používateľské meno Heslo overenia Heslo na ochranu súkromia Nastaviť poverenia iba na čítanie Používateľské meno Heslo overenia Heslo na ochranu súkromia Tlačidlo mriežky na overenie MD5 SHA1* Minimálna úroveň overenia Žiadne overenie, žiadne súkromie Overenie, žiadne súkromie Overenie, súkromie* Algoritmus súkromného režimu DES AES-128*	Konfigurácia protokolu SNMP verzie 3 na inštaláciu a aktualizáciu zabezpečenia tlačiarne.
<b>Poznámka:</b> Hviezdička (*) vedľa hodnoty označuje predvolené výrobné nastavenie.	

## IPSec

**Poznámka:** Táto ponuka sa zobrazí len na sieťových tlačiarniach alebo na tlačiarniach pripojených k tlačovému serverom.

Položka ponuky	Opis
<b>Povoliť protokol IPSec</b> Vypnuté Zapnuté*	Povoliť zabezpečenie protokolu IP (IPSec).
<b>Základná konfigurácia</b> Predvolené* Kompatibilita Zabezpečené	Nastavenie základnej konfigurácie protokolu IPSec.
<b>Skupinový návrh protokolu DH (Diffie-Hellman)</b> modp2048 (14)* modp3072 (15) modp4096 (16) modp6144 (17)	Nastavenie základnej konfigurácie protokolu IPSec. <b>Poznámka:</b> Táto položka ponuky sa zobrazí len v prípade, že je položka Základná konfigurácia nastavená na možnosť Kompatibilita.
<b>Poznámka:</b> Hviezdička (*) vedľa hodnoty označuje predvolené výrobné nastavenie.	

Položka ponuky	Opis
<b>Navrhovaná metóda šifrovania</b> 3DES AES*	Nastavenie metódy šifrovania. <b>Poznámka:</b> Táto položka ponuky sa zobrazí len v prípade, že je položka Základná konfigurácia nastavená na možnosť Kompatibilita.
<b>Navrhovaná metóda overenia</b> SHA1 SHA256* SHA512	Nastavenie metódy overenia. <b>Poznámka:</b> Táto položka ponuky sa zobrazí len v prípade, že je položka Základná konfigurácia nastavená na možnosť Kompatibilita.
<b>Životnosť IKE SA (hod.)</b> 1 2 4 8 24*	Špecifikácia obdobia vypršania IKE SA. <b>Poznámka:</b> Táto položka ponuky sa zobrazí len v prípade, že je položka Základná konfigurácia nastavená na možnosť Bezpečná.
<b>Životnosť IPSec SA (hod.)</b> 1 2 4 8* 24	Špecifikácia obdobia vypršania IPSec SA. <b>Poznámka:</b> Táto položka ponuky sa zobrazí len v prípade, že je položka Základná konfigurácia nastavená na možnosť Bezpečná.
<b>Certifikát zariadenia IPSec</b>	Stanovenie certifikátu protokolu IPSec.
<b>Spojenia overené vopred zdieľaným kľúčom</b> Hostiteľ [x]	Konfigurácia overených spojení tlačiarne.
<b>Certifikovať overené spojenia</b> Adresa [/podsieť] Hostiteľa [x]	
<b>Poznámka:</b> Hviezdička (*) vedľa hodnoty označuje predvolené výrobné nastavenie.	

## 802.1x

**Poznámka:** Táto ponuka sa zobrazí len na sieťových tlačiarňach alebo na tlačiarňach pripojených k tlačovému serverom.

Položka ponuky	Popis
<b>Aktívne</b> Vypnuté* Zapnuté	Nastavenie tlačiarne na pripojenie do sietí vyžadujúcich overenie pred umožnením procesu.
<b>Poznámka:</b> Hviezdička (*) vedľa hodnoty označuje predvolené výrobné nastavenie.	

## Konfigurácia LPD

**Poznámka:** Táto ponuka sa zobrazí len na sieťových tlačiarňach alebo na tlačiarňach pripojených k tlačovému serverom.

Položka ponuky	Popis
<b>Časový limit LPD</b> 0 – 65535 sekúnd (90*)	Nastavenie hodnoty časového limitu na zastavenie servera LPD, ktorý neurčito dlho čaká na zadržané alebo neplatné tlačové úlohy.
<b>Stránka transparentu LPD</b> Vypnuté* Zapnuté	Tlač stránky transparentu pre všetky tlačové úlohy LPD. <b>Poznámka:</b> Stránka transparentu je prvá strana tlačovej úlohy, ktorá sa používa na oddelenie tlačových úloh a na určenie autora požiadavky na tlačovú úlohu.
<b>Záverečná stránka LPD</b> Vypnuté* Zapnuté	Tlač záverečnej stránky pre všetky tlačové úlohy LPD. <b>Poznámka:</b> Záverečná stránka je posledná stránka tlačovej úlohy.
<b>Konverzia návratu vozíka LPD</b> Vypnuté* Zapnuté	Povolenie konverzie návratu vozíka. <b>Poznámka:</b> Návrat vozíka predstavuje mechanizmus, ktorý tlačiarňami prikazuje presunúť polohu kurzora na prvú polohu v rovnakom riadku.
<b>Poznámka:</b> Hviezdička (*) vedľa hodnoty označuje predvolené výrobné nastavenie.	

## Nastavenia HTTP/FTP

Položka ponuky	Opis
<b>Povoliť server HTTP</b> Vypnuté Zapnuté*	Prístup k serveru Embedded Web Server na monitorovanie a správu tlačiarne.
<b>Povoliť protokol HTTPS</b> Vypnuté Zapnuté*	Povolenie protokolu HTTPS (Hypertext Transfer Protocol Secure) na šifrovanie prenosu údajov do a z tlačového servera.
<b>Vynútiť pripojenia typu HTTPS</b> Zapnuté Vypnuté*	Vynútenie používania pripojení HTTPS tlačiarňou.
<b>Povoliť protokol FTP/TFTP</b> Vypnuté Zapnuté*	Odosielanie súborov pomocou protokolu FTP/TFTP.
<b>Miestne domény</b>	Stanovenie názvov serverov HTTP a FTP.
<b>IP adresa servera proxy HTTP</b>	Konfigurácia nastavení servera HTTP a FTP.
<b>IP adresa servera proxy FTP</b>	
<b>Predvolený IP port servera HTTP</b>	
<b>Certifikát zariadenia HTTPS</b>	
<b>Predvolený IP port servera FTP</b>	
<b>Časový limit pre požiadavky HTTP/FTP</b> 1–299 (30*)	
<b>Opakovania požiadaviek HTTP/FTP</b> 1–299 (3*)	Nastavenie počtu opakovaní požiadaviek na pripojenie k serveru HTTP/FTP.
<b>Poznámka:</b> Hviezdička (*) vedľa hodnoty označuje predvolené výrobné nastavenie.	

## ThinPrint

Položka ponuky	Opis
<b>Povoliť protokol ThinPrint</b> Vypnuté* Zapnuté	Tlačiť pomocou protokolu ThinPrint.
<b>Číslo portu</b> 4000 – 4999 (4000*)	Nastavenie čísla portu servera protokolu ThinPrint.
<b>Šírka pásma (bitov/s)</b> 100 – 1000000 (0*)	Nastavenie rýchlosti prenosu údajov v prostredí protokolu ThinPrint.
<b>Veľkosť paketu (kB)</b> 0 – 64000 (0*)	Nastavenie veľkosti paketu na prenos údajov.
<b>Poznámka:</b> Hviezdička (*) vedľa hodnoty označuje predvolené výrobné nastavenie.	

## USB

Položka ponuky	Opis
<b>PCL SmartSwitch</b> Vypnuté Zapnuté*	Nastavenie tlačiarne na prepnutie na emuláciu jazyka PCL, keď to tlačová úloha prijatá prostredníctvom portu USB vyžaduje bez ohľadu na predvolený jazyk tlačiarne. <b>Poznámka:</b> Keď je toto nastavenie vypnuté, tlačiareň neskúma prichádzajúce údaje a použije predvolený jazyk tlačiarne určený v ponuke Nastavenie.
<b>PS SmartSwitch</b> Vypnuté Zapnuté*	Nastavenie tlačiarne na prepnutie na emuláciu jazyka PostScript, keď to tlačová úloha prijatá prostredníctvom portu USB vyžaduje, bez ohľadu na predvolený jazyk tlačiarne. <b>Poznámka:</b> Keď je toto nastavenie vypnuté, tlačiareň neskúma prichádzajúce údaje a použije predvolený jazyk tlačiarne určený v ponuke Nastavenie.
<b>Ukladanie úloh do vyrovnávacej pamäte</b> Vypnuté* Zapnuté	Dočasné ukladanie úloh na pevný disk pred ich tlačou. <b>Poznámka:</b> Táto ponuka sa zobrazí len v prípade, že je nainštalovaný pevný disk.
<b>Binárny jazyk PS pre Mac</b> Automaticky* Zapnuté Vypnuté	Nastavenie tlačiarne na spracovanie tlačových úloh v binárnom jazyku PostScript pre Macintosh. <b>Poznámky:</b> <ul style="list-style-type: none"> <li>• Pri nastavení možnosti Automaticky sa spracovávajú tlačové úlohy z počítačov používajúcich operačný systém Windows alebo Macintosh.</li> <li>• Nastavenie Vypnuté filtruje tlačové úlohy PostScript prostredníctvom štandardného protokolu.</li> </ul>
<b>Povoliť port USB</b> Vypnuté Zapnuté*	Povolenie predného portu USB.
<b>Poznámka:</b> Hviezdička (*) vedľa hodnoty označuje predvolené výrobné nastavenie.	

## Obmedzenie prístupu do externej siete

Položka ponuky	Opis
<b>Obmedzenie prístupu do externej siete</b> Vypnuté* Zapnuté	Obmedzenie prístupu do siete.
<b>Adresa externej siete</b>	Špecifikácia sieťových adries s obmedzeným prístupom.
<b>E-mailová adresa na upozornenia</b>	Špecifikácia e-mailovej adresy, na ktorú sa má odoslať upozornenie na prihlásenie.
<b>Frekvencia cinknutí</b> 1 – 300 (10*)	Špecifikácia intervalu sieťových dotazov v sekundách.
<b>Predmet</b>	Zadajte predmet a správu v rámci oznámenia e-mailom.
<b>Správa</b>	
<b>Poznámka:</b> Hviezdička (*) vedľa hodnoty označuje predvolené výrobné nastavenie.	

## Zabezpečenie

### Spôsoby prihlásenia

#### Správa povolení

Položka ponuky	Opis
<b>Prístup k funkciám</b> Prístup k adresáru cez aplikácie Upraviť Adresár Spravovať skratky Vytvárať profily Spravovať záložky Tlač z pamätevej jednotky flash Skenovanie do pamätevej jednotky flash Funkcia kopírovania Vynechanie farieb Funkcia e-mailu Funkcia faxu Funkcia FTP Uvoľniť zadržané faxy Prístup k zadržaným úlohám Používateľské profily Zrušiť úlohy v rámci zariadenia Zmeniť jazyk Protokol IPP Spustiť skenovanie na diaľku Čiernobiela tlač Sieťový priečinok – skenovanie	Riadenie prístupu k funkciám tlačiarne.

Položka ponuky	Opis
<b>Ponuky správy</b> Ponuka zabezpečenia Ponuka siete/portov Ponuka papiera Ponuka správ Ponuky konfigurácie funkcií Ponuka spotrebného materiálu Ponuka voliteľnej karty Ponuka SE Ponuka zariadenia	Riadenie prístupu k ponuke nastavení tlačiarne.
<b>Správa zariadení</b> Vzdialená správa Aktualizácie firmvéru Konfigurácia aplikácií Zámok ovládacieho panela Importovať/exportovať všetky nastavenia Vymazanie mimo prevádzky Prístup k nástroju Embedded Web Server	Riadenie prístupu k možnostiam správy tlačiarne.
<b>Aplikácie</b> Nové aplikácie Prezentácia Zmeniť tapetu Šetrič obrazovky Kopírovanie preukazov Centrum skenovania Scan Centrum – vlastné 1 Scan Centrum – vlastné 2 Scan Centrum – vlastné 3 Scan Centrum – vlastné 4 Scan Centrum – vlastné 5 Scan Centrum – vlastné 6 Scan Centrum – vlastné 7 Scan Centrum – vlastné 8 Scan Centrum – vlastné 9 Scan Centrum – vlastné 10 Formuláre a obľúbené položky	Riadenie prístupu k aplikáciám tlačiarne.

## Miestne kontá

Položka ponuky	Opis
<b>Spravovať skupiny/povolenia</b>	Zobrazenie zoznamu všetkých uložených skupín v tlačiarňi.
<b>Pridať používateľa</b> Používateľské meno/heslo Používateľské meno Heslo Kód PIN	Vytváranie miestnych kont a určenie ich prístupu k funkciám tlačiarne, ponukám správy, možnostiam správy tlačiarne a aplikáciám.

## Plánovať zariadenia USB

Položka ponuky	Opis
<b>Plány</b> Pridať nový plán	Plánovanie prístupu k prednému portu USB.

## Denník auditu zabezpečenia

Položka ponuky	Opis
<b>Povoliť audit</b> Vypnuté* Zapnuté	Zaznamenávať udalosti v denníku auditu zabezpečenia a na vzdialený server Syslog.
<b>Zapnúť vzdialený server Syslog</b> Vypnuté* Zapnuté	Odosielanie denníkov auditu na vzdialený server.
<b>Vzdialený server Syslog</b>	Stanovenie vzdialeného servera Syslog.
<b>Port vzdialeného servera Syslog</b> 1 – 65535 (514*)	Určenie portu vzdialeného servera Syslog.
<b>Metóda vzdialeného servera Syslog</b> Normálne UDP* Stunnel	Stanovenie metódy posielania zaznamenaných udalostí denníkov na vzdialený server.
<b>Poznámka:</b> Hviezdička (*) vedľa hodnoty označuje predvolené výrobné nastavenie.	

Položka ponuky	Opis
<b>Funkcia vzdialeného servera Syslog</b> 0 – hlásenia jadra 1 – hlásenia na úrovni používateľa 2 – systém správ 3 – služby daemon systém 4 – hlásenia zabezpečenia/autorizácie* 5 – hlásenia interne generované serverom syslog 6 – podsystém riadkovej tlačiarne 7 – podsystém sieťových noviniek 8 – podsystém UUCP 9 – služba daemon hodiny 10 – hlásenia zabezpečenia/autorizácie 11 – služba daemon FTP 12 – podsystém NTP 13 – denník auditu 14 – denník výstrah 15 – služba daemon hodiny 16 – lokálne použitie 0 (local0) 17 – lokálne použitie 1 (local1) 18 – lokálne použitie 2 (local2) 19 – lokálne použitie 3 (local3) 20 – lokálne použitie 4 (local4) 21 – lokálne použitie 5 (local5) 22 – lokálne použitie 6 (local6) 23 – lokálne použitie 7 (local7)	Stanovenie kódu funkcie, ktorú tlačiareň používa pri odosielaní udalosti denníka na vzdialený server.
<b>Závažnosť udalostí zapisovaných do denníka</b> 0 – Núdzový stav 1 – Výstraha 2 – Kritické 3 – Chyba 4 – Upozornenie* 5 – Poznámka 6 – Informačné 7 – Ladenie	Stanovenie úrovne priority ukončenia zaznamenávania hlásenia udalostí do denníka.
<b>Udalosti nezapisované do denníka vzdialeného servera Syslog</b> Vypnuté* Zapnuté	Na vzdialený server odosielať všetky udalosti bez ohľadu na stupeň závažnosti.
<b>E-mailová adresa správcu</b>	Odosielať e-mailové notifikácie udalostí zaznamenaných v denníkoch správcovi.
<b>E-mailová výstraha pri vymazaní denníka</b> Vypnuté* Zapnuté	Odoslať e-mailovú notifikáciu správcovi v prípade odstránenia denníkového záznamu.
<b>E-mailová výstraha pri zaplnení denníka</b> Vypnuté* Zapnuté	Odoslať e-mailovú notifikáciu správcovi v prípade zaplnenia denníka a začiatku prepisovania najstarších záznamov.
<b>Poznámka:</b> Hviezdička (*) vedľa hodnoty označuje predvolené výrobné nastavenie.	

Položka ponuky	Opis
<b>Zapisovať do denníka úplné správanie</b> Prepisovať staršie položky* Denník odoslať e-mailom, potom odstrániť všetky položky	Riešiť problémy s ukladacím priestorom, keď denník zaplní vyhradenú pamäť.
<b>E-mailová výstraha pri % zaplnenia</b> Vypnuté* Zapnuté	Odoslať e-mailovú notifikáciu správcovi v prípade, že denník zaplní vyhradenú pamäť.
<b>Úroveň pre výstrahu pri % zaplnenia</b> 1 – 99 (90*)	
<b>E-mailová výstraha pri exporte denníka</b> Vypnuté* Zapnuté	Odoslať e-mailovú notifikáciu správcovi v prípade exportu denníka.
<b>E-mailová výstraha pri zmene nastavení denníka</b> Vypnuté* Zapnuté	Odoslať e-mailovú notifikáciu správcovi v prípade nastavenia možnosti Povolit' audit.
<b>Koniec riadkov denníka</b> LF (\n)* CR (\r) CRLF (\r\n)	Stanovenie spôsobu, akým sa denník ukončí na konci každého riadka.
<b>Digitálne podpisovať exporty</b> Vypnuté* Zapnuté	Pridanie digitálneho podpisu do každého exportovaného denníkového súboru.
<b>Vymazať denník</b>	Odstránenie všetkých denníkov auditu.
<b>Denník exportovania</b> Syslog (RFC 5424) Syslog (RFC 3164) CSV	Export denníka zabezpečenia na jednotku flash.
<b>Poznámka:</b> Hviezdička (*) vedľa hodnoty označuje predvolené výrobné nastavenie.	

## Obmedzenia prihlásenia

Položka ponuky	Opis
<b>Neúspešné prihlásenia</b> 1 – 10 (3*)	Stanovenie počtu neúspešných prihlásení, po ktorých dôjde k zablokovaniu používateľa.
<b>Časový rámec zlyhania</b> 1 – 60 min (5*)	Stanovenie časového rámca neúspešných prihlásení, po ktorého uplynutí dôjde k zablokovaniu používateľa.
<b>Doba zablokovania</b> 1 – 60 min (5*)	Stanovenie doby zablokovania.
<b>Časový limit webového prihlásenia</b> 1 – 120 min (10*)	Stanovenie oneskorenia pre vzdialené prihlásenie, po ktorého uplynutí dôjde k automatickému odhláseniu používateľa.
<b>Poznámka:</b> Hviezdička (*) vedľa hodnoty označuje predvolené výrobné nastavenie.	

## Nastavenie dôvernej tlače

Položka ponuky	Opis
<b>Max. počet neplatných kódov PIN</b> 2 – 10	Nastavenie počtu zadání neplatných kódov PIN. <b>Poznámky:</b> <ul style="list-style-type: none"> <li>Nulová hodnota toto nastavenie vypne.</li> <li>Po dosiahnutí limitu sa tlačové úlohy pre dané meno používateľa a kód PIN odstránia.</li> </ul>
<b>Koniec platnosti dôvernej úlohy</b> Vypnuté* 1 hodina 4 hodiny 24 hodín 1 týždeň	Nastavenie doby uplynutia platnosti pre úlohy dôvernej tlače. <b>Poznámky:</b> <ul style="list-style-type: none"> <li>Ak sa táto položka ponuky zmení počas uloženia dôverných tlačových úloh v pamäti tlačiarne alebo na pevnom disku, doba platnosti týchto tlačových úloh sa nezmení na novú predvolenú hodnotu.</li> <li>V prípade vypnutia tlačiarne sa všetky dôverné úlohy uložené v pamäti tlačiarne odstránia.</li> </ul>
<b>Koniec platnosti opakovaných úloh</b> Vypnuté* 1 hodina 4 hodiny 24 hodín 1 týždeň	Nastavenie doby uplynutia platnosti tlačovej úlohy, ktorú chcete opakovať.
<b>Koniec platnosti overenia úlohy</b> Vypnuté* 1 hodina 4 hodiny 24 hodín 1 týždeň	Nastavenie doby, počas ktorej tlačiareň tlačí kópie pre používateľa na overenie kvality pred vytlačením zostávajúcich kópií.
<b>Koniec platnosti rezervovanej úlohy</b> Vypnuté* 1 hodina 4 hodiny 24 hodín 1 týždeň	Nastavenie času, po ktorý tlačiareň uchováva tlačové úlohy na neskoršie vytlačenie.
<b>Je potrebné, aby sa zadržali všetky úlohy</b> Vypnuté* Zapnuté	Nastavenie tlačiarne, aby zadržala všetky tlačové úlohy.
<b>Zachovať duplicitné dokumenty</b> Vypnuté* Zapnuté	Nastavenie tlačiarne, aby tlačila ďalšie dokumenty s rovnakým názvom súboru bez prepisovania tlačových úloh.
<b>Poznámka:</b> Hviezdička (*) vedľa hodnoty označuje predvolené výrobné nastavenie.	

## Šifrovanie disku

**Poznámka:** Táto ponuka sa zobrazí len v prípade, že je nainštalovaný pevný disk.

Položka ponuky	Opis
<b>Stav</b> Zapnuté Vypnuté	Zapnutie šifrovania disku.
<b>Spustiť šifrovanie</b>	

## Vymazať dočasné údajové súbory

Položka ponuky	Opis
<b>Uložené vo vstavanej pamäti</b> Vypnuté* Zapnuté	Odstránenie všetkých súborov uložených v pamäti tlačiarne.
<b>Uložené na pevnom disku</b> Vymazanie s 1 prepisom* Vymazanie s 3 prepismi Vymazanie so 7 prepismi	Odstrániť všetky súbory uložené na pevnom disku. <b>Poznámka:</b> Táto ponuka sa zobrazí len v prípade, že je nainštalovaný pevný disk tlačiarne.
<b>Poznámka:</b> Hviezdička (*) vedľa hodnoty označuje predvolené výrobné nastavenie.	

## Nastavenia riešení LDAP

Položka ponuky	Opis
<b>Sledovanie odkazov LDAP</b> Vypnuté* Zapnuté	Vyhľadávanie účtov prihlásených používateľov na rôznych serveroch na doméne.
<b>Overenie certifikátu LDAP</b> Áno Nie*	Zapnutie overovania certifikátov LDAP.

## Rôzne

Položka ponuky	Opis
<b>Chránené funkcie</b> Zobraziť* Skryť	Zobrazuje všetky funkcie, ktoré ovládanie prístupu k funkciám (FAC) chráni bez ohľadu na bezpečnostné povolenia používateľa. <b>Poznámka:</b> Pomocou možnosti Skryť sa zobrazia v rámci ochrany FAC len tie funkcie, ku ktorým mám používateľ prístup.
<b>Povolenie tlače</b> Vypnuté* Zapnuté	Umožnenie prihlásenia používateľa pred tlačou.
<b>Predvolené prihlásenie s povolením tlače</b> Používateľské meno/heslo* Používateľské meno	Nastavenie predvoleného prihlásenia pre položku Povolenie tlače.
<b>Poznámka:</b> Hviezdička (*) vedľa hodnoty označuje predvolené výrobné nastavenie.	

Položka ponuky	Opis
<b>Prepínač obnovenia zabezpečenia</b> Povolit' „host'ovský“ prístup* Žiadny účinok	Zadanie prístupu používateľa k tlačiarňi. <b>Poznámky:</b> <ul style="list-style-type: none"> <li>• Prepínač sa nachádza vedľa ikony zámky na riadiacej jednotke.</li> <li>• Možnosť Povolit' „host'ovský“ prístup poskytuje každému prístup ku všetkým funkciám tlačiarne.</li> <li>• Možnosť Žiadny účinok môže znemožniť prístup k tlačiarňi, keď nie sú k dispozícii požadované informácie zabezpečenia.</li> </ul>
<b>Minimálna dĺžka hesla</b> 0 – 32	Zadanie dĺžky hesla.
<b>Povolit' odkrytie hesla/kódu PIN</b>	Zobrazenie hesla alebo osobného identifikačného čísla.
<b>Poznámka:</b> Hviezdička (*) vedľa hodnoty označuje predvolené výrobné nastavenie.	

## Správy

### Strana nastavení ponúk

Položka ponuky	Popis
<b>Strana nastavení ponúk</b>	Tlač správy, ktorá obsahuje ponuky tlačiarne.

## Zariadenie

Položka ponuky	Popis
<b>Informácie o zariadení</b>	Tlač správy s informáciami o tlačiarňi.
<b>Štatistiky zariadenia</b>	Tlač správy s údajmi o využívaní tlačiarne a o stave spotrebného materiálu.
<b>Zoznam profilov</b>	Tlač zoznamu profilov uložených v tlačiarňi.
<b>Správa o zariadeniach</b>	Tlač správy so sériovým číslom tlačiarne a názvom modelu.

## Tlač

Položka ponuky	Opis
<b>Písma tlače</b> Písma jazyka PCL Písma jazyka PS	Tlač ukážok a informácií o písmach, ktoré sú k dispozícii pre jednotlivé jazyky tlačiarne.
<b>Tlačíť ukážku</b> Stránka s ukážkou	Vytlačí sa stránka, ktorá zobrazuje možnosti tlačiarne a podporované riešenia.
<b>Tlačíť adresár</b>	Tlač zdrojov, ktoré sú uložené na jednotke flash alebo pevnom disku tlačiarne. <b>Poznámka:</b> Táto položka ponuky sa zobrazí, len keď je v tlačiarňi nainštalovaná jednotka flash alebo pevný disk tlačiarne.

## Skratky

Položka ponuky	Popis
Všetky skratky	Tlač správy, ktorá obsahuje skratky uložené v tlačiarni.
Skratky faxu	
Skratky pre kopírovanie	
Skratky e-mailu	
Skratky FTP	
Skratky sieťového priečinka	

## Fax

**Poznámka:** Táto ponuka sa zobrazí len v prípade, že je nakonfigurovaný fax a možnosť Zapnúť denník úloh je zapnutá.

Položka ponuky	Opis
Denník úloh faxovania	Tlač správy o posledných 200 dokončených faxových úlohách.
Denník faxových hovorov	Tlač správy o posledných 100 pokusoch o hovory, prijatých a zablokovaných hovoroch.

## Sieť

Položka ponuky	Popis
Stránka nastavenia siete	Tlač strany, ktorá obsahuje informácie o nakonfigurovaných sieťových a bezdrôtových nastaveniach tlačiarne. <b>Poznámka:</b> Táto položka ponuky sa zobrazí len na sieťových tlačiarňach alebo na tlačiarňach pripojených k tlačovým serverom.
Klienti pripojení k sieti Wi-Fi Direct	Vytlačí sa stránka, ktorá zobrazuje zoznam zariadení pripojených k tlačiarni pomocou siete Wi-Fi Direct. <b>Poznámka:</b> Táto položka ponuky sa zobrazí len v prípade, že položka Zapnúť Wi-Fi Direct je nastavená na možnosť Zapnuté.

## Pomocník

Položka ponuky	Opis
Tlačiť všetky príručky	Vytlačia sa všetky príručky.
Príručka pre pripojenie	Poskytuje informácie o lokálnom (USB) alebo sieťovom pripojení tlačiarne.
Príručka pre kopírovanie	Obsahuje postup kopírovania a konfigurácie nastavení.
Príručka pre e-mail	Poskytuje informácie o odosielaní e-mailov a konfigurácii nastavení.
Príručka pre fax	Poskytuje informácie o odosielaní faxov a konfigurácii nastavení.
Príručka pre funkciu FTP	Poskytuje informácie o skenovaní dokumentov a konfigurácii nastavení.
Informačná príručka	Poskytuje ďalšie zdroje informácií o tlačiarni.

Položka ponuky	Opis
Príručka pre médiá	Poskytuje informácie o vkladaní papiera a špeciálnych médií.
Príručka kvality čiernobielej tlače	Poskytuje informácie o nastaveniach kvality čiernobielej tlače.
Príručka pre premiestnenie	Poskytuje informácie o premiestňovaní, umiestňovaní alebo prevoze tlačiarne.
Príručka kvality tlače	Obsahuje informácie o riešení problémov s kvalitou tlače.
Príručka pre spotrebný materiál	Poskytuje informácie o objednávaní spotrebného materiálu.

## Riešenie problémov

Položka ponuky	Popis
<b>Strany testovania kvality tlače</b>	Tlač vzorových strán na identifikáciu a opravu chýb kvality tlače.
<b>Čistenie skenera</b>	Tlač pokynov na čistenie skenera.

## Tlač strany nastavení ponúk

Na domovskej obrazovke sa dotknite položiek **Nastavenia > Správy > Strana nastavení ponuky**.

## Zabezpečenie tlačiarne

### Umiestnenie bezpečnostnej zásuvky

Tlačiareň je vybavená bezpečnostným zámkom. Tlačiareň zamknete na mieste tak, že pripevníte bezpečnostný zámok kompatibilný s väčšinou prenosných počítačov na miesto zobrazené na obrázku.



### Vymazanie pamäte tlačiarne

Ak chcete vymazať nestálu pamäť alebo údaje vo vyrovnávacej pamäti tlačiarne, tlačiareň vypnite.

Ak chcete vymazať stálu pamäť alebo jednotlivé nastavenia, nastavenia zariadenia a siete, nastavenia zabezpečenia a integrované riešenia, postupujte takto:

- 1 Na domovskej obrazovke sa dotknite položiek **Nastavenia > Zariadenie > Údržba > Vymazanie mimo prevádzky**.
- 2 Označte políčko **Ošetriť všetky informácie stabilnej pamäte** a dotknite sa položky **VYMAZAŤ**.
- 3 Vyberte položku **Spustiť sprievodcu úvodným nastavením** alebo **Ponechať tlačiareň v režime offline** a potom sa dotknite položky **Ďalej**.
- 4 Spustíte operáciu.

### Vymazanie pamäte pevného disku tlačiarne

- 1 Na domovskej obrazovke sa dotknite položiek **Nastavenia > Zariadenie > Údržba > Vymazanie mimo prevádzky**.
- 2 Označte políčko **Ošetriť všetky informácie na pevnom disku** a dotknite sa položky **VYMAZAŤ**.
- 3 Vyberte metódu na vymazanie údajov.
- 4 Spustíte operáciu.

**Poznámka:** Tento proces môže trvať niekoľko minút alebo aj dlhšie ako hodinu. Počas tohto času bude tlačiareň nedostupná pre iné úlohy.

## Šifrovanie pevného disku tlačiarne

Tento proces vymaže všetok obsah pevného disku. Pred spustením šifrovania v prípade potreby zálohujte údaje z tlačiarne.

- 1 Na domovskej obrazovke sa dotknite položiek **Nastavenia > Zabezpečenie > Šifrovanie disku > Spustiť šifrovanie**.
- 2 Postupujte podľa pokynov na displeji.

### Poznámky:

- Aby ste predišli strate údajov, počas procesu šifrovania tlačiareň nevypínajte.
- Tento proces môže trvať niekoľko minút alebo aj dlhšie ako hodinu. Počas tohto času bude tlačiareň nedostupná pre iné úlohy.
- Po dokončení šifrovania sa tlačiareň automaticky reštartuje.

## Obnovenie predvolených výrobných nastavení

- 1 Na domovskej obrazovke sa dotknite položky **Nastavenia > Zariadenie > Obnoviť predvolené výrobné nastavenia**.
- 2 Dotknite sa položky **Obnoviť nastavenia > vyberte nastavenia, ktoré chcete obnoviť > OBNOVIŤ**.
- 3 Spustíte operáciu.

## Vyhlásenie o nestálosti

Typ pamäte	Popis
Nestála pamäť	Tlačiareň využíva štandardnú pamäť s náhodným prístupom (RAM) na dočasné ukladanie používateľských dát do vyrovnávacej pamäte pri jednoduchých tlačových a kopírovacích úlohách.
Stála pamäť	Tlačiareň využíva dva druhy stálej pamäte: EEPROM a NAND (pamäť flash). V oboch typoch pamätí sa uchováva operačný systém, nastavenia tlačiarne, informácie o sieti, nastavenia skenera a záložiek a integrované riešenia.
Pamäť pevného disku	Niektoré tlačiarne môžu mať nainštalovanú jednotku pevného disku. Pevný disk tlačiarne je navrhnutý na špecifické funkcie tlačiarne. Pevný disk umožňuje tlačiarňu uchovávať používateľské údaje komplexných úloh tlače z vyrovnávacej pamäte, údaje formulárov a údaje písíem.

Obsah všetkých nainštalovaných pamätí tlačiarne vymažte v nasledujúcich prípadoch:

- Tlačiareň sa vyradí z prevádzky.
- Vymení sa pevný disk tlačiarne.
- Tlačiareň sa presunie na iné oddelenie alebo na iné miesto.
- Na tlačiarňu vykoná servis osoba, ktorá nie je z vašej organizácie.
- Tlačiareň sa odošle na servis mimo priestory vašej organizácie.
- Tlačiareň sa predá inej organizácii.

**Prebieha likvidácia pevného disku tlačiarne**

- **Demagnetizácia** – Vystavenie pevného disku magnetickému poľu, ktoré zmaže uložené dáta
- **Rozmliaždenie** – Fyzické stlačenie pevného disku, ktoré zničí jeho súčasti a znemožní ich prečítanie
- **Drvenie** – Fyzické rozdrvenie pevného disku na malé kúsky kovu

**Poznámka:** Ak chcete mať istotu, že sa všetky údaje úplne vymazali, fyzicky zničte každý pevný disk, na ktorom sú uložené údaje.

## Údržba tlačiarne

**Výstraha – Riziko poranenia:** Ak nebudete udržiavať optimálny výkon tlačiarne alebo vymieňať súčasti a spotrebný materiál, môže dôjsť k jej poškodeniu.

### Konfigurácia oznámení o spotrebnom materiáli

1 Otvorte webový prehliadač a do poľa adresy zadajte adresu IP tlačiarne.

**Poznámky:**

- Pozrite si adresu IP tlačiarne na domovskej obrazovke tlačiarne. IP Adresa sa zobrazuje ako štyri skupiny čísel, ktoré sú oddelené bodkami, napríklad 123.123.123.123.
- Ak používate server proxy, dočasne ho vypnite, aby sa správne načítala webová stránka.

2 Kliknite na položky **Nastavenia > Zariadenie > Oznámenia**.

3 Z ponuky Spotrebný materiál kliknite na položku **Vlastné oznámenia o spotrebnom materiáli**.

4 Vyberte oznámenie pre každý spotrebný materiál.

5 Uložte zmeny.

### Nastavenie upozornení e-mailom

Nakonfigurujte tlačiareň tak, aby odosiela upozornenia e-mailom, keď spotrebný materiál dosiahne nízku úroveň, keď je potrebné vymeniť alebo doplniť papier, prípadne keď dôjde k zaseknutiu papiera.

1 Otvorte webový prehliadač a do poľa adresy zadajte adresu IP tlačiarne.

**Poznámky:**

- Pozrite si adresu IP tlačiarne na domovskej obrazovke tlačiarne. IP Adresa sa zobrazuje ako štyri skupiny čísel, ktoré sú oddelené bodkami, napríklad 123.123.123.123.
- Ak používate server proxy, dočasne ho vypnite, aby sa správne načítala webová stránka.

2 Kliknite na položku **Nastavenia > Zariadenie > Oznámenia > Nastavenie upozornení e-mailom** a potom nakonfigurujte nastavenia.

**Poznámka:** Ďalšie informácie o nastavení SMTP získate od svojho poskytovateľa e-mailu.

3 Kliknite na položku **Nastavenie zoznamu e-mailov a upozornení e-mailom** a potom nakonfigurujte nastavenia.

4 Uložte zmeny.

### Zobrazenie správ

1 Na domovskej obrazovke sa dotknite položiek **Nastavenia > Správy**.

2 Vyberte správu, ktorú chcete zobraziť.

## Úprava hlasitosti reproduktora

### Úprava predvolenej hlasitosti slúchadiel

1 Na ovládacom paneli prejdite na:  
**Nastavenia > Zariadenie > Zjednodušenie ovládania**

2 Nastavenie hlasitosti slúchadiel.

**Poznámka:** Hlasitosť sa obnoví na predvolenú hodnotu po ukončení relácie alebo po prebudení tlačiarne z režimu spánku alebo dlhodobého spánku.

### Konfigurácia nastavení reproduktora faxu

**Poznámka:** Skontrolujte, či je fax nakonfigurovaný. Ďalšie informácie nájdete v časti [„Nastavenie tlačiarne na faxovanie“ na strane 65.](#)

1 Na domovskej obrazovke sa dotknite položiek **Nastavenia > Fax > Nastavenie faxu > Nastavenia reproduktora.**

2 Postupujte nasledovne:

- Nastavte Režim reproduktora na možnosť **Vždy zapnuté.**
- Nastavte Hlasitosť reproduktora na možnosť **Vysoká.**
- Zapnite možnosť Hlasitosť zvonenia.

## Pripojenie k sieti

### Pripojenie tlačiarne k sieti Wi-Fi

Skontrolujte, či je položka Aktívny adaptér nastavená na možnosť Automaticky. Na domovskej obrazovke sa dotknite položky **Nastavenia > Sieť/porty > Prehľad siete > Aktívny adaptér.**

#### Pomocou ovládacieho panela

1 Na domovskej obrazovke sa dotknite položiek **Nastavenia > Sieť/porty > Bezdrôtové > nastavenie na paneli tlačiarne > Vybrať sieť.**

2 Vyberte sieť Wi-Fi a potom zadajte heslo siete.

**Poznámka:** V prípade modelov tlačiarň, ktoré podporujú pripojenie k sieti Wi-Fi, sa počas úvodného nastavenia zobrazí výzva na nastavenie siete Wi-Fi.

#### Používanie mobilného asistenta spoločnosti Lexmark

1 V závislosti od vášho mobilného zariadenia si stiahnite mobilného asistenta spoločnosti Lexmark buď v internetovom obchode Google Play, alebo v internetovom obchode App Store.

2 Na domovskej obrazovke tlačiarne sa dotknite položiek **Nastavenia > Sieť/porty > Bezdrôtové > nastavenie pomocou mobilnej aplikácie > Identifikátor tlačiarne.**

3 Spustíte aplikáciu zo svojho mobilného zariadenia a potom prijmete podmienky používania.

**Poznámka:** Ak je to potrebné, udeľte povolenia.

4 Ťuknite na položku **Pripojiť k tlačiarne > Prejsť na nastavenia siete Wi-Fi**.

5 Pripojte svoje mobilné zariadenie k bezdrôtovej sieti tlačiarne.

6 Vráťte sa do aplikácie a potom ťuknite na položku **Nastaviť pripojenie Wi-Fi**.

7 Vyberte sieť Wi-Fi a potom zadajte heslo siete.

8 Ťuknite na možnosť **Hotovo**.

## **Pripojenie tlačiarne k bezdrôtovej sieti prostredníctvom WPS (Wi-Fi Protected Setup – nastavenie zabezpečenia siete Wi-Fi)**

Pred začatím skontrolujte nasledujúce:

- Prístupový bod (bezdrôtový smerovač) je certifikovaný pre WPS alebo kompatibilný s WPS. Ďalšie informácie získate v dokumentácii k prístupovému bodu.
- V tlačiarne je nainštalovaný adaptér bezdrôtovej siete. Ďalšie informácie získate v návode k adaptéru.
- Aktívny adaptér je nastavený na možnosť Automaticky. Na domovskej obrazovke sa dotknite položky **Nastavenia > Sieť/porty > Prehľad siete > Aktívny adaptér**.

### **Metóda stlačenia tlačidla**

- 1 Na domovskej obrazovke sa dotknite položky **Nastavenia > Sieť/porty > Bezdrôtové > Wi-Fi Protected Setup (WPS – nastavenie zabezpečenia siete Wi-Fi) > Spustenie metódou stlačenia tlačidla**.
- 2 Postupujte podľa pokynov na displeji.

### **Metóda osobného identifikačného čísla (PIN)**

- 1 Na domovskej obrazovke sa dotknite položky **Nastavenia > Sieť/porty > Bezdrôtové > Wi-Fi Protected Setup (WPS – nastavenie zabezpečenia siete Wi-Fi) > Spustenie metódou PIN**.
- 2 Skopírujte osemčíselný kód WPS PIN.
- 3 Otvorte webový prehliadač a do poľa adresy zadajte adresu IP vášho prístupového bodu.

**Poznámky:**

- Ak chcete zistiť IP adresu, pozrite si dokumentáciu k prístupovému bodu.
- Ak používate server proxy, dočasne ho vypnite, aby sa správne načítala webová stránka.

- 4 Otvorte nastavenia WPS. Ďalšie informácie získate v dokumentácii k prístupovému bodu.
- 5 Zadajte osemčíselný kód PIN a uložte zmeny.

## Konfigurácia funkcie siete Wi-Fi Direct

Wi-Fi Direct® je technológia typu peer-to-peer založená na technológii Wi-Fi, ktorá umožňuje bezdrôtovým zariadeniam pripojiť sa priamo k tlačiarne s podporou funkcie siete Wi-Fi Direct bez použitia prístupového bodu (bezdrôtového smerovača).

1 Na domovskej obrazovke sa dotknite položiek **Nastavenia > Sieť/porty > Wi-Fi Direct**.

2 Nakonfigurujte nastavenia.

- **Povolit' funkciu siete Wi-Fi Direct**– umožňuje tlačiarne vysielat' vlastnú sieť Wi-Fi Direct.
- **Názov siete Wi-Fi Direct**– priradí názov sieti Wi-Fi Direct.
- **Heslo siete Wi-Fi Direct**– priradí heslo na dojednanie zabezpečenia bezdrôtovej siete pri použití pripojenia typu peer-to-peer.
- **Zobraziť heslo na strane nastavenia siete**– zobrazí heslo na strane nastavenia siete.
- **Automaticky prijať požiadavky stlačenia tlačidla**– umožňuje tlačiarne automaticky prijímať požiadavky na pripojenie.

**Poznámka:** Automatické prijímanie požiadaviek stlačenia tlačidla nie je zabezpečené.

**Poznámka:** Ak chcete poznať heslo siete Wi-Fi Direct, vytlačte stranu nastavenia siete. Na domovskej obrazovke sa dotknite položiek **Nastavenia > Správy > Sieť > Strana nastavenia siete**.

## Pripojenie mobilného zariadenia k tlačiarne

Pred pripojením mobilného zariadenia sa uistite, že je nakonfigurovaná funkcia Wi-Fi Direct. Ďalšie informácie nájdete v časti [„Konfigurácia funkcie siete Wi-Fi Direct“ na strane 169](#).

### Pripojte sa pomocou funkcie Wi-Fi Direct

**Poznámka:** Tieto pokyny sa vzťahujú len na mobilné zariadenia so systémom Android.

- 1 Z mobilného zariadenia prejdite do ponuky nastavení.
- 2 Povoľte sieť **Wi-Fi** a potom ťuknite na funkciu **Wi-Fi Direct**.
- 3 Vyberte názov tlačiarne v sieti Wi-Fi Direct.
- 4 Potvrďte pripojenie na ovládacom paneli tlačiarne.

### Pripojenie pomocou siete Wi-Fi

- 1 Z mobilného zariadenia prejdite do ponuky nastavení.
- 2 Ťuknite na položku **Wi-Fi** a potom vyberte názov tlačiarne v sieti Wi-Fi Direct.

**Poznámka:** Pred názov siete Wi-Fi Direct sa pridá reťazec DIRECT-xy (kde x a y sú dva náhodné znaky).

- 3 Zadajte heslo siete Wi-Fi Direct.

## Pripojenie počítača k tlačiarni

Pred pripojením počítača vykonajte nasledujúce kroky:

- Zapnite funkciu siete Wi-Fi Direct® v tlačiarni. Na domovskej obrazovke sa dotknite položiek **Nastavenia > Sieť/porty > Wi-Fi Direct > Povolit' Wi-Fi Direct > Zap..**
- Poznačte si názov siete Wi-Fi Direct. Na domovskej obrazovke sa dotknite položiek **Nastavenia > Sieť/porty > Wi-Fi Direct > Názov Wi-Fi Direct.**
- Poznačte si heslo siete Wi-Fi Direct. Na domovskej obrazovke sa dotknite položiek **Nastavenia > Sieť/porty > Wi-Fi Direct > Heslo Wi-Fi Direct.**

**Poznámka:** Môžete tiež nakonfigurovať názov a heslo siete Wi-Fi Direct.

### Používatelia systému Windows

- 1 Otvorte položku **Tlačiarne a skenery** a potom kliknite na položku **Pridať tlačiareň alebo skener**.
- 2 Kliknite na položku **Zobrazit' tlačiarne Wi-Fi Direct** a potom vyberte názov tlačiarnie Wi-Fi Direct.
- 3 Z displeja tlačiarnie si poznačte osemciferný kód PIN tlačiarnie.
- 4 Zadajte kód PIN v počítači.

**Poznámka:** Ak ešte nie je nainštalovaný ovládač tlačiarnie, systém Windows prevezme príslušný ovládač.

### Používatelia systému Macintosh

- 1 Kliknite na ikonu bezdrôtového pripojenia a potom vyberte názov siete Wi-Fi Direct tlačiarnie.

**Poznámka:** Pred názov siete Wi-Fi Direct sa pridá reťazec DIRECT-xy (kde x a y sú dva náhodné znaky).

- 2 Zadajte heslo Wi-Fi Direct.

**Poznámka:** Po odpojení od pripojenia Wi-Fi Direct prepnite počítač späť na predchádzajúcu sieť.

## Deaktivácia siete Wi-Fi

- 1 Na domovskej obrazovke sa dotknite položky **Nastavenia > Sieť/porty > Prehľad siete > Aktívny adaptér > Štandardná sieť**.
- 2 Postupujte podľa pokynov na displeji.

## Zmena nastavení portu tlačiarne po nainštalovaní portu interných riešení

### Poznámky:

- Ak má tlačiareň statickú adresu IP, konfiguráciu nemeňte.
- Ak sú počítače nakonfigurované na používanie názvu siete namiesto adresy IP, konfiguráciu nemeňte.
- Ak do tlačiarne pridávate port interných riešení (ISP) pre bezdrôtové pripojenie a tlačiareň bola predtým nakonfigurovaná na ethernetové pripojenie, odpojte ju z ethernetovej siete.

### Používatelia systému Windows

- 1 Otvorte priečinnok tlačiarňí.
- 2 V ponuke skratiek tlačiarne s novým ISP otvorte vlastnosti tlačiarne.
- 3 Nakonfigurujte port zo zoznamu.
- 4 Aktualizujte adresu IP.
- 5 Uložte zmeny.

### Používatelia systému Macintosh

- 1 V Predvoľbách systému v ponuke Apple prejdite do zoznamu tlačiarňí a vyberte možnosti + > IP.
- 2 Do poľa adresy zadajte adresu IP.
- 3 Uložte zmeny.

## Nastavenie tlače cez sériový port (iba systém Windows)

- 1 Nastavte parametre v tlačiarňí.
  - a Na ovládacom paneli prejdite do ponuky s nastaveniami portu.
  - b Nájdite ponuku s nastaveniami sériového portu a v prípade potreby nastavenia upravte.
  - c Použite zmeny.
- 2 Otvorte priečinnok s tlačiarňami v počítači a vyberte svoju tlačiareň.
- 3 Otvorte okno vlastností tlačiarne a zo zoznamu vyberte port COM.
- 4 V ponuke Správca zariadení nastavte parametre portu COM.

### Poznámky:

- Tlač cez sériový port znižuje rýchlosť tlače.
- Uistite sa, že je sériový kábel zapojený do sériového portu na tlačiarňí.

## Čistenie súčastí tlačiarne

### Čistenie tlačiarne

 **POZOR – NEBEZPEČENSTVO ZÁSAHU ELEKTRICKÝM PRÚDOM:** Skôr než budete pokračovať, odpojte napájací kábel zo zásuvky a z tlačiarne odpojte všetky káble, aby ste sa pri čistení vonkajších častí tlačiarne vyhli zasiahnutiu elektrickým prúdom.

#### Poznámky:

- Tento postup vykonajte každých pár mesiacov.
- Záruka tlačiarne nekryje poškodenie tlačiarne spôsobené nesprávnym zaobchádzaním.

- 1 Vypnite tlačiareň a potom z elektrickej zásuvky odpojte napájací kábel.
- 2 Vyberte papier zo štandardnej priehradky a z viacúčelového podávača.
- 3 Pomocou jemnej kefy alebo vysávača odstráňte prach, smietky a kúsky papiera okolo tlačiarne.
- 4 Utrite povrch tlačiarne navlhčenou mäkkou tkaninou, ktorá nepúšťa vlákna.

#### Poznámky:

- Nepoužívajte čistiace prostriedky ani saponáty, pretože by mohli poškodiť povrch tlačiarne.
- Uistite sa, že po vyčistení sú všetky časti tlačiarne suché.

- 5 Zapojte napájací kábel do elektrickej zásuvky a zapnite tlačiareň.

 **POZOR – RIZIKO PORANENIA:** Riziku požiaru alebo elektrického šoku sa vyhnite tak, že zapojíte napájací kábel do riadne označenej a správne uzemnenej elektrickej zásuvky, ktorá sa nachádza blízko produktu a je ľahko dostupná.

### Čistenie dotykovej obrazovky

 **POZOR – NEBEZPEČENSTVO ZÁSAHU ELEKTRICKÝM PRÚDOM:** Skôr než budete pokračovať, odpojte napájací kábel zo zásuvky a z tlačiarne odpojte všetky káble, aby ste sa pri čistení vonkajších častí tlačiarne vyhli zasiahnutiu elektrickým prúdom.

- 1 Vypnite tlačiareň a potom z elektrickej zásuvky odpojte napájací kábel.
- 2 Navlhčenou mäkkou handričkou, z ktorej sa neuvolňujú vlákna, utrite dotykovú obrazovku.

#### Poznámky:

- Nepoužívajte čistiace prostriedky ani saponáty, pretože by mohli poškodiť dotykovú obrazovku.
- Po čistení sa uistite, že je dotyková obrazovka suchá.

- 3 Zapojte napájací kábel do elektrickej zásuvky a zapnite tlačiareň.

 **POZOR – RIZIKO PORANENIA:** Riziku požiaru alebo elektrického šoku sa vyhnite tak, že zapojíte napájací kábel do riadne označenej a správne uzemnenej elektrickej zásuvky, ktorá sa nachádza blízko produktu a je ľahko dostupná.

## Čistenie skenera

1 Otvorte kryt skenera.



2 Navlhčenou mäkkou handričkou, z ktorej sa neuvoľňujú vlákna, utrite nasledujúce časti:

- Sklo automatického podávača dokumentov

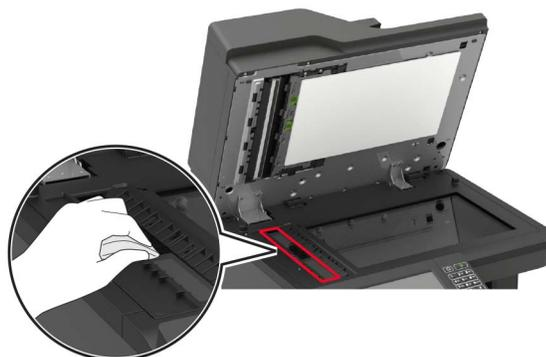

- Skenovací blok skla automatického podávača dokumentov

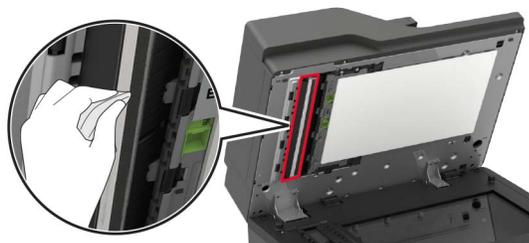

- Skenovacie sklo



- Blok skenovacieho skla

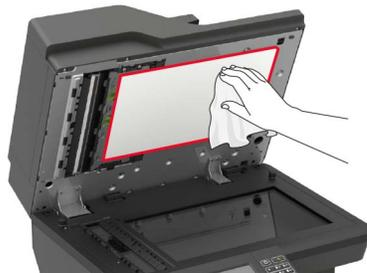

**3** Otvorte dvierka E.



**4** Navlhčenou mäkkou handričkou, z ktorej sa neuvoľňujú vlákna, utrite nasledujúce časti:

- Skenovací blok skla automatického podávača dokumentov v dvierkach E

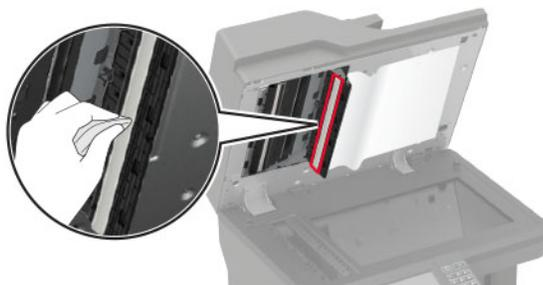

- Sklo automatického podávača dokumentov v dverkách E

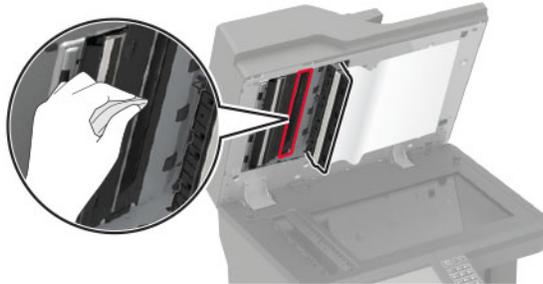

5 Zatvorte dvierka E a následne zatvorte kryt skenera.

## Čistenie vyzdvihovacích koliesok

- 1 Vypnite tlačiareň.
- 2 Vyberte zásobník.

**Výstraha – Riziko poranenia:** Aby sa zabránilo poškodeniu v dôsledku elektrostatického výboja, pred prístupom do vnútorných priestorov tlačiarne alebo ich dotykom sa dotknite akéhokoľvek odhaleného kovového rámu tlačiarne.



- 3 Vyberte podávací valec.

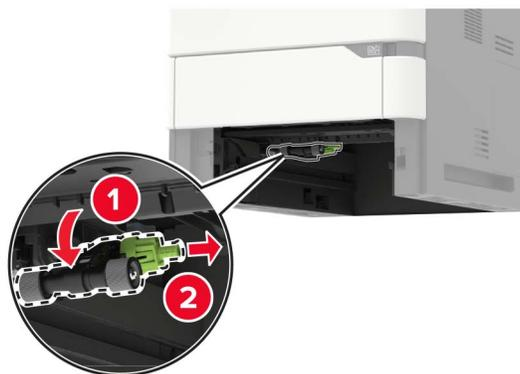

- 4 Navlhčenou mäkkou tkaninou, z ktorej sa neuvolňujú vlákna, utrite vyzdvihovacie kolieska.

**Poznámka:** Na tkaninu aplikujte izopropylalkohol.



**5** Vložte podávací valec.

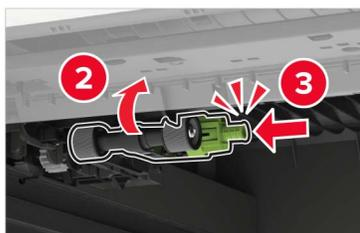

**6** Vložte zásobník.

## Čistenie podávacieho valca vo viacúčelovom podávači

- 1 Vypnite tlačiareň.
- 2 Otvorte viacúčelový podávač.

**Výstraha – Riziko poranenia:** Aby sa zabránilo poškodeniu v dôsledku elektrostatického výboja, pred prístupom do vnútorných priestorov tlačiarne alebo ich dotykom sa dotknite akéhokoľvek odhaleného kovového rámu tlačiarne.



**3** Vyberte podávací valec.



**4** Naneste izopropylalkohol na mäkkú handričku, z ktorej sa neuvoľňujú vlákna, a potom ňou utrite podávací valec.

5 Vložte podávací valec.

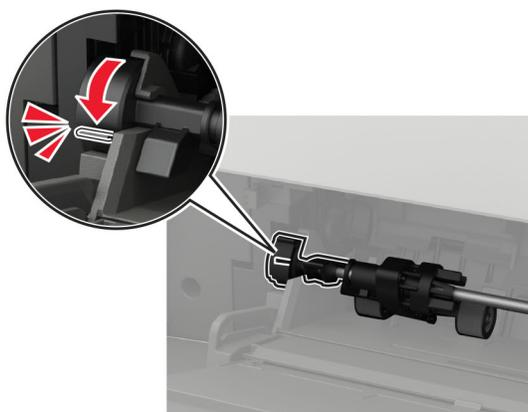
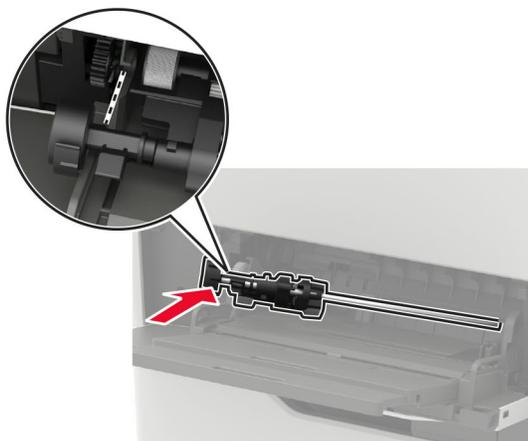
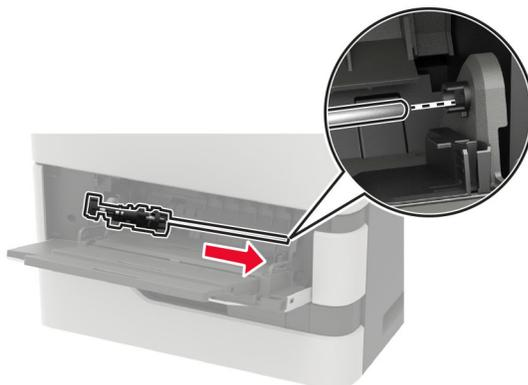

6 Zatvorte viacúčelový podávač.

7 Zapnite tlačiareň.

## Čistenie podávacieho valca automatického podávača dokumentov

- 1 Vypnite tlačiareň.
- 2 Otvorte dverka D.

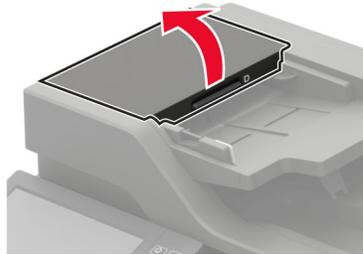

- 3 Odstráňte kryt podávacieho valca automatického podávača dokumentov.

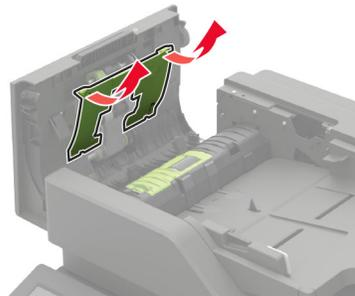

- 4 Odstráňte podávací valec automatického podávača dokumentov.

**Výstraha – Riziko poranenia:** Statická elektrina môže ľahko spôsobiť poškodenie niektorých súčiastok tlačiarne. Skôr ako sa dotknete akejkoľvek súčiastky alebo komponentu v oblasti označenej symbolom citlivosti na statickú elektrinu, dotknite sa kovového povrchu v oblasti mimo symbolu.

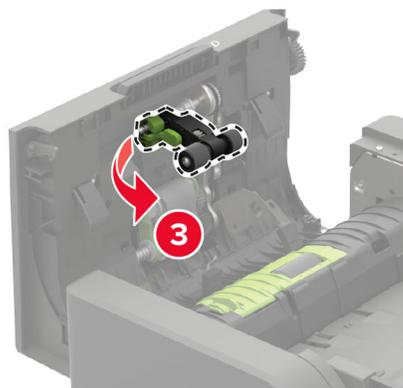
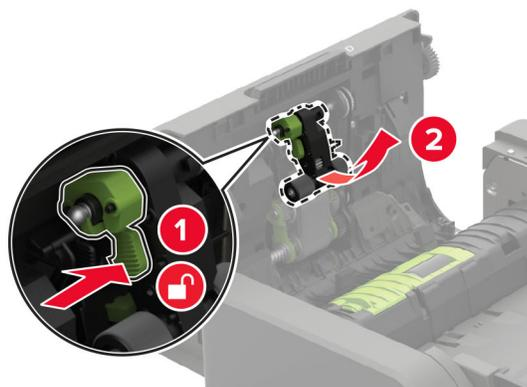

- 5 Naneste izopropylalkohol na mäkkú handričku, z ktorej sa neuvoľňujú vlákna, a potom ňou utrite podávací valec automatického podávača dokumentov.
- 6 Vložte podávací valec automatického podávača dokumentov tak, aby *s kliknutím* zapadol na miesto.

**Výstraha – Riziko poranenia:** Statická elektrina môže ľahko spôsobiť poškodenie niektorých súčiastok tlačiarne. Skôr ako sa dotknete akejkoľvek súčiastky alebo komponentu v oblasti označenej symbolom citlivosti na statickú elektrinu, dotknite sa kovového povrchu v oblasti mimo symbolu.

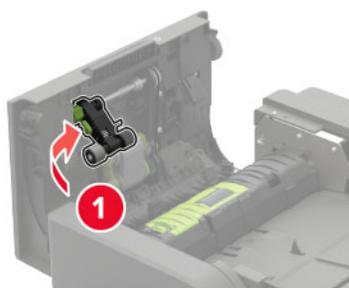

7 Vložte kryt podávacieho valca automatického podávača dokumentov tak, aby s *kliknutím* zapadol na miesto.

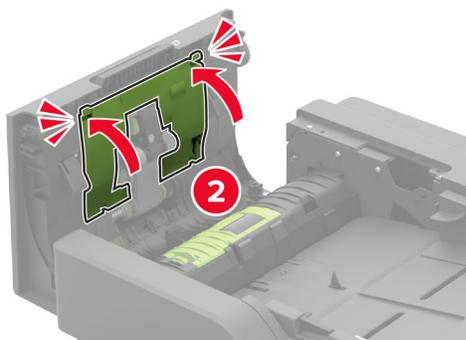
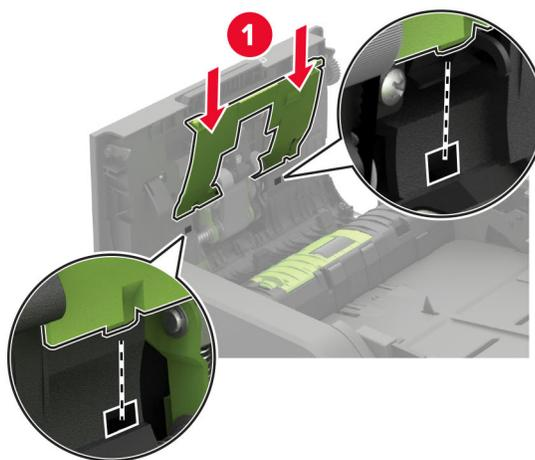

8 Zatvorte dverka D.

9 Zapnite tlačiareň.

## Čistenie podávacieho valca automatického podávača dokumentov

- 1 Vypnite tlačiareň.
- 2 Otvorte dverka D.

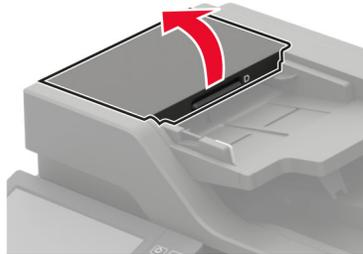

- 3 Odstráňte kryt podávacieho valca automatického podávača dokumentov.

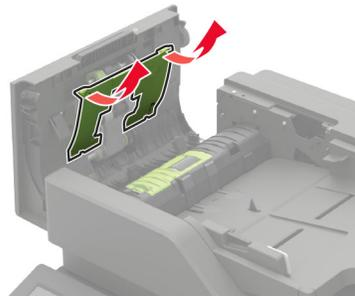

- 4 Odstráňte podávací valec automatického podávača dokumentov.

**Výstraha – Riziko poranenia:** Statická elektrina môže ľahko spôsobiť poškodenie niektorých súčiastok tlačiarne. Skôr ako sa dotknete akejkoľvek súčiastky alebo komponentu v oblasti označenej symbolom citlivosti na statickú elektrinu, dotknite sa kovového povrchu v oblasti mimo symbolu.

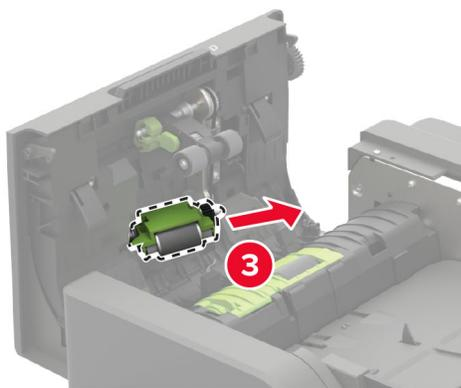
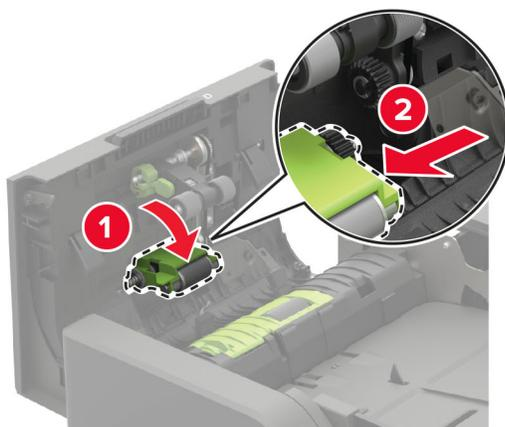

- 5** Naneste izopropylalkohol na mäkkú handričku, z ktorej sa neuvoľňujú vlákna, a potom ňou utrite podávací valec automatického podávača dokumentov.

6 Vložte podávací valec automatického podávača dokumentov tak, aby s *kliknutím* zapadol na miesto.

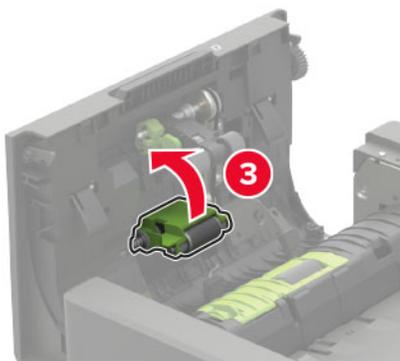
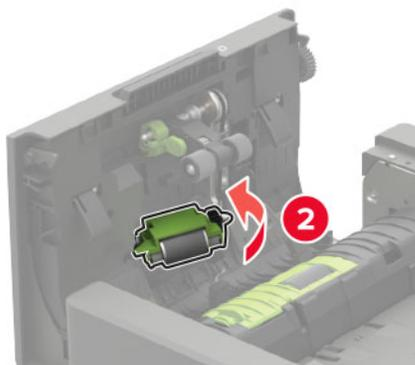
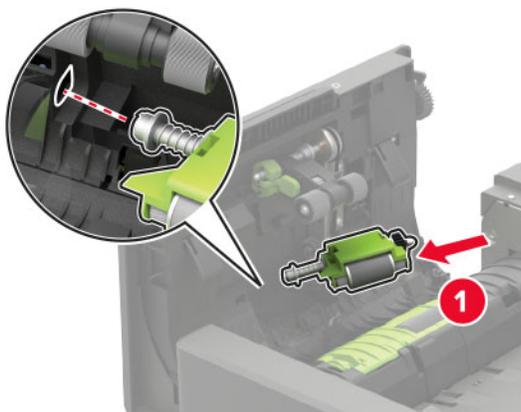

- 7 Vložte kryt podávacieho valca automatického podávača dokumentov tak, aby *s kliknutím* zapadol na miesto.

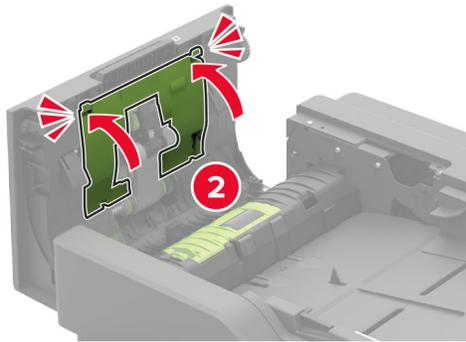
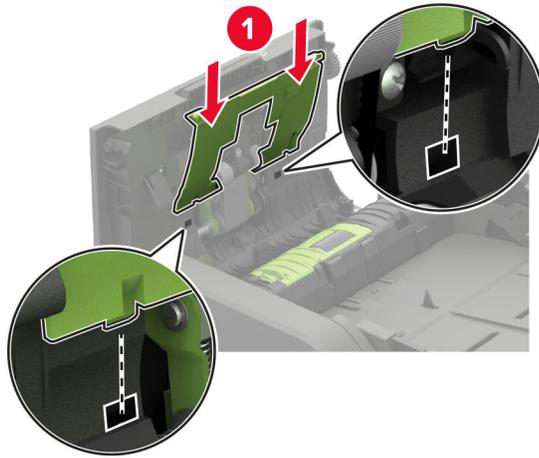

- 8 Zatvorte dvierka D.

- 9 Zapnite tlačiareň.

## Vyprázdenie nádoby dierovača

- 1 Otvorte dvierka J.

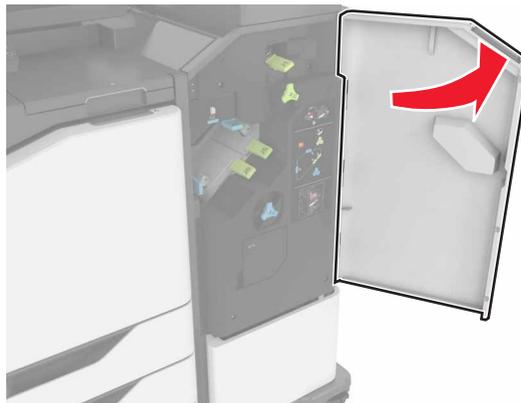

2 Vyberte a vyprázdňte nádobu dierovača.

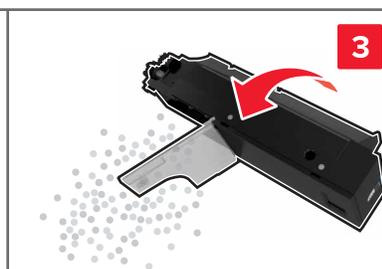
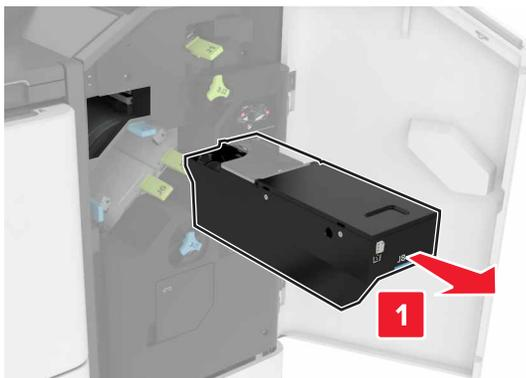

3 Vložte nádobu dierovača.

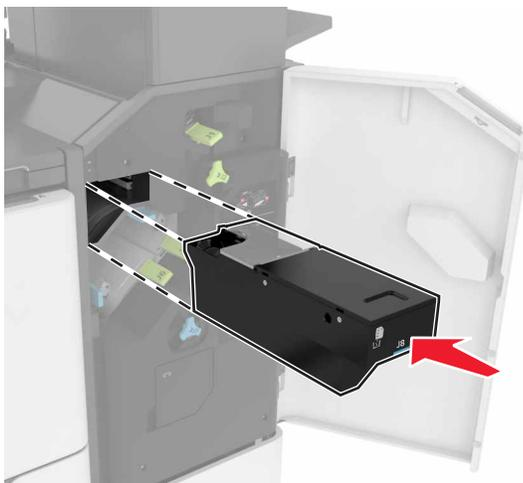

4 Zatvorte dvierka J.

## Objednávanie súčastí a spotrebného materiálu

Ak chcete objednať súčasti alebo spotrebný materiál v USA, obráťte sa na spoločnosť Lexmark na čísle 1 800 539 6275, ktorá vám poskytne informácie o predajcoch spotrebného materiálu vo vašej oblasti autorizovaných spoločnosťou Lexmark. V iných krajinách alebo regiónoch navštívte adresu [www.lexmark.com](http://www.lexmark.com) alebo sa obráťte na predajcu, od ktorého ste kúpili tlačiareň.

**Poznámka:** Všetky odhady životnosti spotrebného materiálu tlačiarne sú založené na predpoklade tlače na obyčajný papier veľkosti Letter alebo A4.

### Kontrola stavu súčastí a spotrebného materiálu

- 1 Na domovskej obrazovke sa dotknite položky **Stav/spotrebný materiál**.
- 2 Vyberte súčasti alebo spotrebný materiál, ktorý chcete skontrolovať.

**Poznámka:** K tomuto nastaveniu sa dostanete aj vtedy, keď sa dotknete hornej časti domovskej obrazovky.

### Používanie originálnych súčastí a spotrebného materiálu Lexmark

Tlačiareň Lexmark funguje najlepšie s originálnymi súčastami a spotrebným materiálom Lexmark. Používanie spotrebného materiálu alebo súčastí tretích strán môže ovplyvniť výkonnosť, spoľahlivosť alebo životnosť tlačiarne a jej tlačových súčastí. Môže mať vplyv aj na pokrytie záruky. Záruka nepokrýva poškodenie spôsobené používaním súčastí a spotrebného materiálu tretích strán. Všetky indikátory životnosti sú určené na fungovanie so súčastami a spotrebným materiálom Lexmark a ak sa používajú súčasti a spotrebný materiál tretích strán, môžu sa správať nepredvídateľne. Používanie tlačových súčastí po určenej životnosti môže poškodiť tlačiareň Lexmark alebo jej priradené súčasti.

**Výstraha – Riziko poranenia:** Spotrebný materiál a súčasti bez zmluvy o programe vrátenia môžu byť obnovené a repasované. Záruka výrobcu sa však nevzťahuje na škody spôsobené neoriginálnymi spotrebnými materiálmi alebo súčastami. Obnovenie nastavenia počítačiel pre spotrebný materiál alebo súčiastky bez správneho repasovania môže poškodiť tlačiareň. Po obnovení nastavení počítačla spotrebného materiálu alebo súčiastok môže tlačiareň zobrazovať chybové hlásenie, ktoré označuje prítomnosť obnovenej položky.

### Objednávanie tonerovej kazety

**Poznámky:**

- Odhadovaná výťažnosť kazety je založená na norme ISO/IEC 19752.
- Dlhé obdobia s mimoriadne malým objemom tlače môžu negatívne ovplyvniť skutočnú výťažnosť.

**Tonerové kazety pre program vrátenia**

Položka	USA a Kanada	Európsky hospodársky priestor	Ázijsko-pacifická oblasť	Latinská Amerika	Zvyšok Európy, Blízky východ a Afrika	Austrália a Nový Zéland	Celý svet
Tonerová kazeta pre program vrátenia	58D1000	58D2000	58D3000	58D4000	58D5000	58D6000	58D000G
Tonerová kazeta s vysokou kapacitou pre program vrátenia	58D1H00	58D2H00	58D3H00	58D4H00	58D5H00	58D6H00	58D0H0G
Tonerová kazeta s vysokou kapacitou pre podnikový program vrátenia <sup>1</sup>	58D1H0E	58D2H0E	58D3H0E	58D4H0E	58D5H0E	58D6H0E	Nedostupné
Tonerová kazeta s mimoriadne vysokou kapacitou pre program vrátenia	58D1X00	58D2X00	58D3X00	58D4X00	58D5X00	58D6X00	58D0X0G
Tonerová kazeta s mimoriadne vysokou kapacitou pre podnikový program vrátenia <sup>1</sup>	58D1X0E	58D2X0E	58D3X0E	58D4X0E	58D5X0E	58D6X0E	Nedostupné
Tonerová kazeta s extrémne vysokou kapacitou pre program vrátenia	58D1U00	58D2U00	58D3U00	58D4U00	58D5U00	58D6U00	58D0U0G
Tonerová kazeta s extrémne vysokou kapacitou pre podnikový program vrátenia <sup>1</sup>	58D1U0E	58D2U0E	58D3U0E	58D4U0E	58D5U0E	58D6U0E	Nedostupné

<sup>1</sup> K dispozícii iba pre zmluvné tlačiarne. Ďalšie informácie získate od zástupcu spoločnosti Lexmark alebo od správcu systému.

**Tonerové kazety Lexmark XM7355 a XM7370 s programom vrátenia**

Položka	Spojené štáty americké, Kanada, Austrália a Nový Zéland	Európa, Blízky východ a Afrika	Ázijsko-pacifická oblasť	Latinská Amerika
Tonerová kazeta pre program vrátenia	25B3086 <sup>1</sup> 25B3090 <sup>2</sup>	25B3101 <sup>1</sup> 25B3107 <sup>2</sup>	25B3121 <sup>1</sup> 25B3122 <sup>2</sup>	25B3128 <sup>1</sup> 25B3129 <sup>2</sup>

<sup>1</sup> Podporované iba v modeli tlačiarne Lexmark XM7355.

<sup>2</sup> Podporované iba v modeli tlačiarne Lexmark XM7370.

## Bežné tonerové kazety

Položka	Celý svet
Tonerová kazeta s extrémne vysokou kapacitou	58D0UA0

## Objednanie tlačovej jednotky

Dlhé obdobia s mimoriadne malým objemom tlače môžu spôsobiť zlyhanie súčastí tlačovej jednotky ešte pred spotrebovaním tonera.

Položka	Program vrátenia Lexmark	Podnikový program vrátenia Lexmark*	Bežná
Tlačová jednotka	58D0Z00	58D0Z0E	58D0ZA0

\* Táto tlačová jednotka je k dispozícii iba pre zmluvné tlačiarne. Ďalšie informácie získate od zástupcu spoločnosti Lexmark alebo od správcu systému.

## Objednávanie kazety so spinkami

Názov súčasti	Číslo súčasti
Kazeta so spinkami	35S8500

## Objednávanie súpravy na údržbu

Na identifikáciu podporovaného typu fixačnej jednotky otvorte dvere A, a potom odstráňte tonerovú kazetu a tlačovú jednotku. Nájdite dvojciferný typ pred fixačnou jednotkou, napríklad 00 alebo 01.

**Výstraha – Riziko poranenia:** Tlačovú jednotku nevystavujte priamemu svetlu na dlhšie ako 10 minút. Dlhšie vystavenie svetlu môže spôsobiť problémy s kvalitou tlače.

### Poznámky:

- Používanie určitých typov papiera si môže vyžadovať častejšiu výmenu súpravy na údržbu.
- Súčasťou súpravy na údržbu je oddeľovacia zostava, fixačná jednotka, zostava podávacieho valca a prenosový valec. V prípade potreby si môžete tieto súčasti objednať a vymeniť samostatne.
- Ďalšie informácie o výmene súpravy na údržbu nájdete v dokumentácii, ktorá bola dodaná so súpravou.

## Súprava údržby fixačnej jednotky programu vrátenia

Typ súpravy údržby fixačnej jednotky	Číslo súčasti
Typ 00	41X2233
Typ 01	41X2234
Typ 02	41X2235
Typ 03	41X2236
Typ 04	41X2237
Typ 11	41X2242

Typ súpravy údržby fixačnej jednotky	Číslo súčasti
Typ 13	41X2243
Typ 32	41X2250
Typ 33	41X2251
Typ 35	41X2252
Typ 36	41X2253

### Bežné súpravy na údržbu fixačnej jednotky

Typ súpravy údržby fixačnej jednotky	Číslo súčasti
Typ 05	41X2238
Typ 06	41X2239
Typ 07	41X2240
Typ 08	41X2241
Typ 17	41X2244
Typ 19	41X2245

### Súprava na údržbu valca

Položka	Číslo súčasti
Súprava na údržbu valca tlačiarne	41X2352

### Súprava na údržbu automatického podávača dokumentov

Položka	Číslo súčasti
Súprava na údržbu automatického podávača dokumentov	41X2351

## Výmena súčastí a spotrebného materiálu

### Výmena tonerovej kazety

- Otvorte dvierka A.

**Výstraha – Riziko poranenia:** Aby sa zabránilo poškodeniu v dôsledku elektrostatického výboja, pred prístupom do vnútorných priestorov tlačiarne alebo ich dotykom sa dotknite akéhokoľvek odhaleného kovového rámu tlačiarne.



2 Vyberte prázdnu tonerovú kazetu.

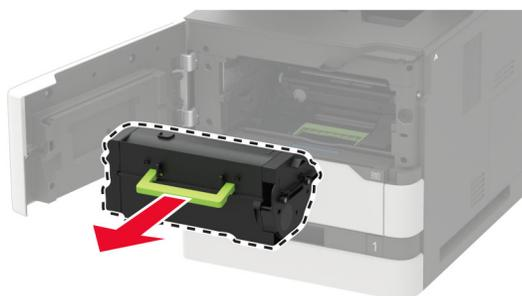

3 Vybaňte novú tonerovú kazetu a zatraste ňou, aby sa toner rovnomerne rozložil.

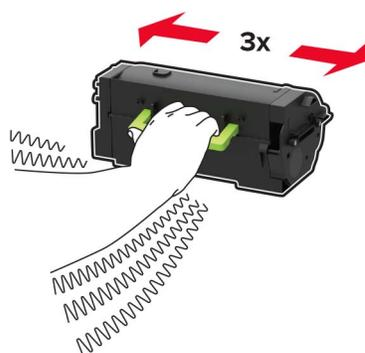

4 Vložte novú tonerovú kazetu.

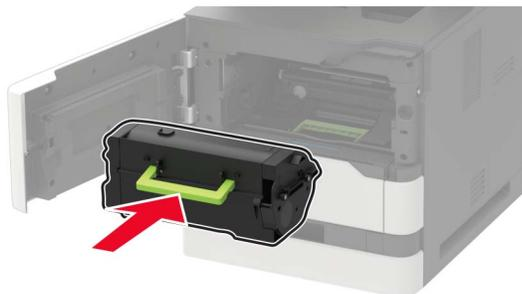

5 Zatvorte dvierka.

## Výmena tlačovej jednotky

1 Otvorte dvierka A.

**Výstraha – Riziko poranenia:** Aby sa zabránilo poškodeniu v dôsledku elektrostatického výboja, pred prístupom do vnútorných priestorov tlačiarne alebo ich dotykom sa dotknite akéhokoľvek odhaleného kovového rámu tlačiarne.



2 Vyberte tonerovú kazetu.

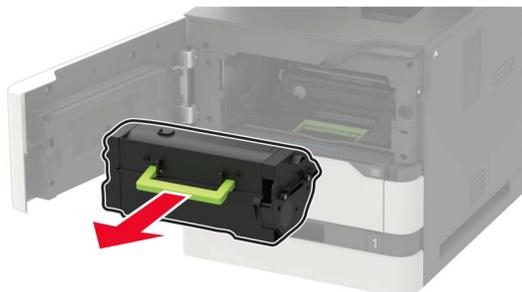

3 Vyberte prázdnu tlačovú jednotku.

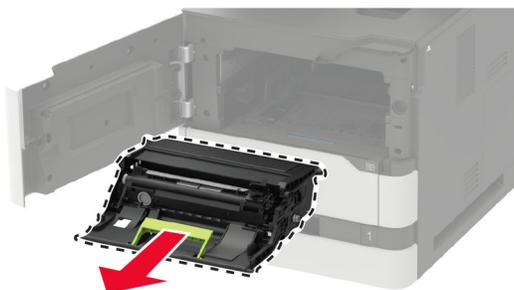

4 Vybaňte novú tlačovú jednotku a zatrasťte ňou, aby sa toner rovnomerne rozložil.

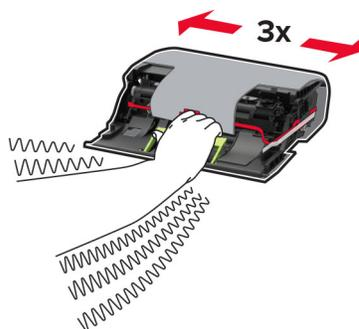

**Výstraha – Riziko poranenia:** Tlačovú jednotku nevystavujte priamemu svetlu na dlhšie ako 10 minút. Dlhšie vystavenie svetlu môže spôsobiť problémy s kvalitou tlače.

**Výstraha – Riziko poranenia:** Nedotýkajte sa fotovalca. Mohli by ste tým ovplyvniť kvalitu tlače budúcich tlačových úloh.



5 Odstráňte baliaci materiál.

6 Vložte novú tlačovú jednotku.



7 Vložte tonerovú kazetu.

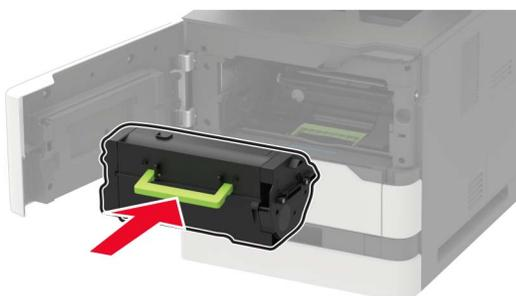

8 Zatvorte dvierka.

## Výmena fixačnej jednotky

1 Otvorte dvierka C.

 **POZOR – HORÚCI POVRCH:** Vnútro tlačiarne môže byť horúce. Skôr ako sa dotknete ktorejkoľvek časti, nechajte povrch vychladnúť, aby ste predišli riziku popálenia.

**Výstraha – Riziko poranenia:** Aby sa zabránilo poškodeniu v dôsledku elektrostatického výboja, pred prístupom do vnútorných priestorov tlačiarne alebo ich dotykom sa dotknite akéhokoľvek odhaleného kovového rámu tlačiarne.

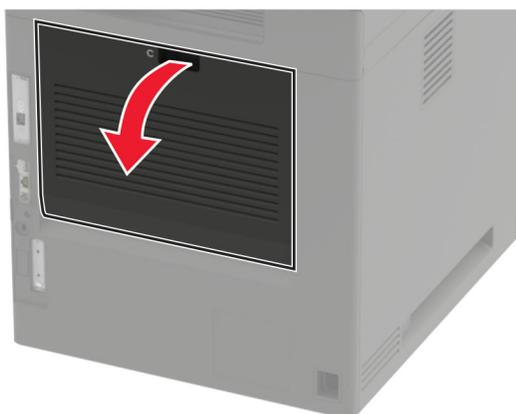

2 Odomknite fixačnú jednotku.

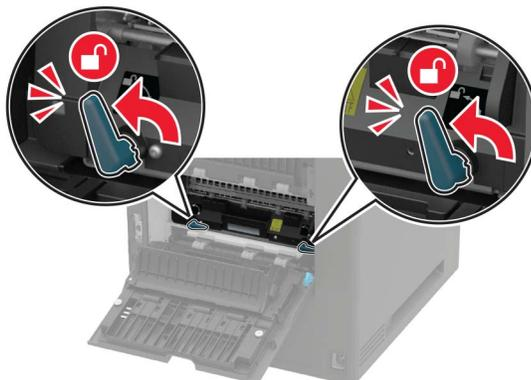

3 Vyberte použitú fixačnú jednotku.

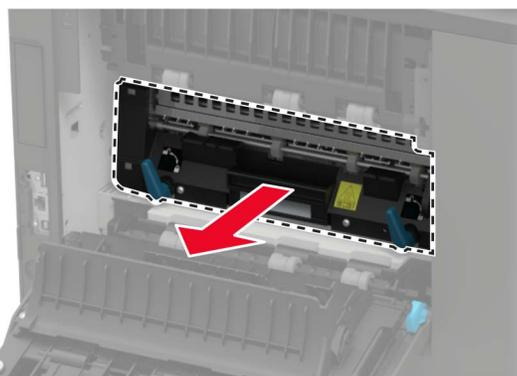

4 Vybaľte novú fixačnú jednotku.

5 Vložte novú fixačnú jednotku tak, aby *s kliknutím* zapadla na miesto.

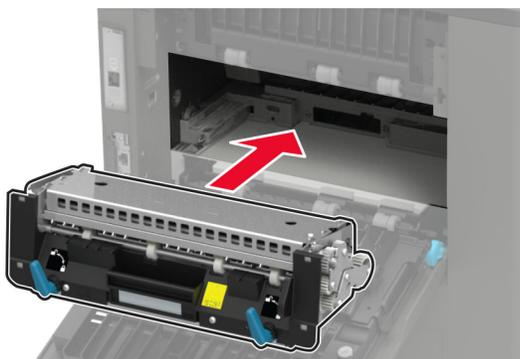

6 Zaisťte fixačnú jednotku.

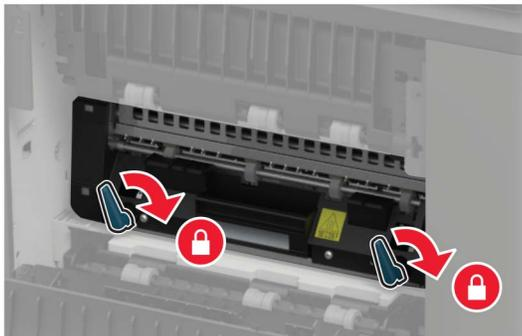

7 Zatvorte dvierka.

## Výmena prenosového valca

1 Otvorte dvierka A.

**Výstraha – Riziko poranenia:** Aby sa zabránilo poškodeniu v dôsledku elektrostatického výboja, pred prístupom do vnútorných priestorov tlačiarne alebo ich dotykom sa dotknite akéhokoľvek odhaleného kovového rámu tlačiarne.



2 Vyberte tonerovú kazetu.

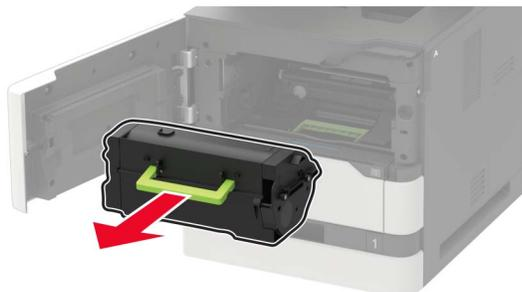

3 Vyberte tlačovú jednotku.



4 Vyberte použitý prenosový valec.

 **POZOR – HORÚCI POVRCH:** Vnútro tlačiarne môže byť horúce. Skôr ako sa dotknete ktorejkoľvek časti, nechajte povrch vychladnúť, aby ste predišli riziku popálenia.

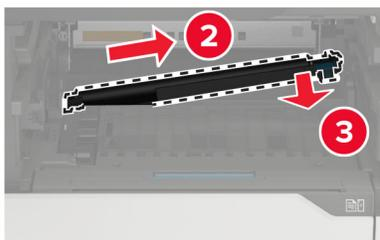
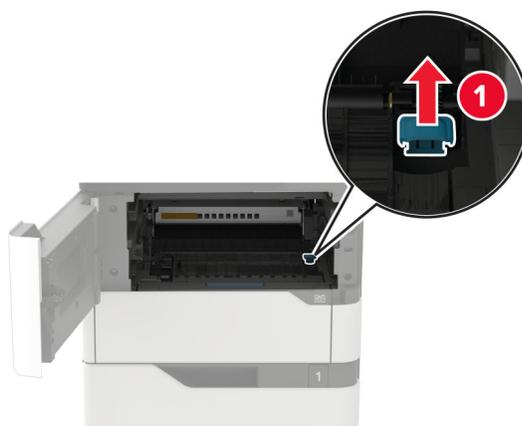

5 Vybáňte nový prenosový valec.

6 Vložte nový prenosový valec tak, aby s *kliknutím* zapadol na miesto.

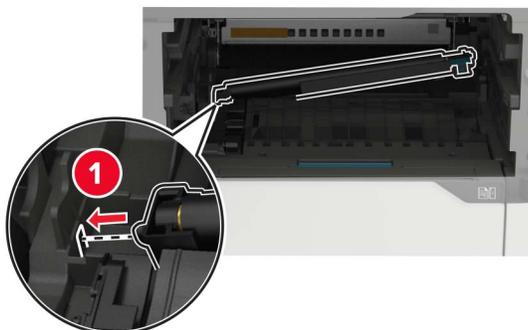

7 Vložte tlačovú jednotku.

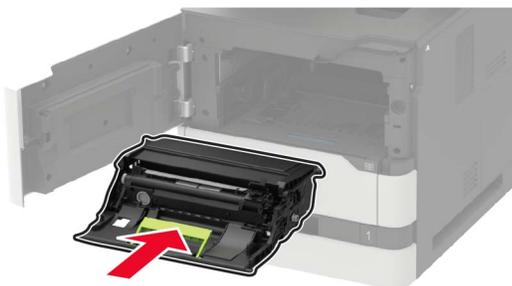

8 Vložte tonerovú kazetu.

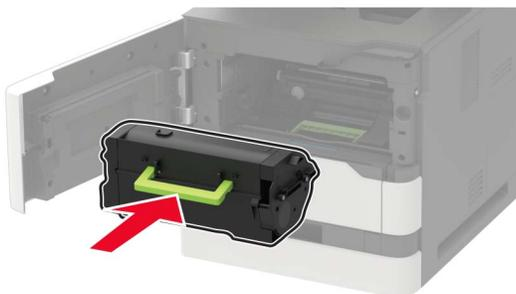

9 Zatvorte dverka.

## Výmena podávacieho valca

1 Vyberte zásobník.

**Výstraha – Riziko poranenia:** Aby sa zabránilo poškodeniu v dôsledku elektrostatického výboja, pred prístupom do vnútorných priestorov tlačiarne alebo ich dotykom sa dotknite akéhokoľvek odhaleného kovového rámu tlačiarne.



2 Vyberte použitý podávací valec.

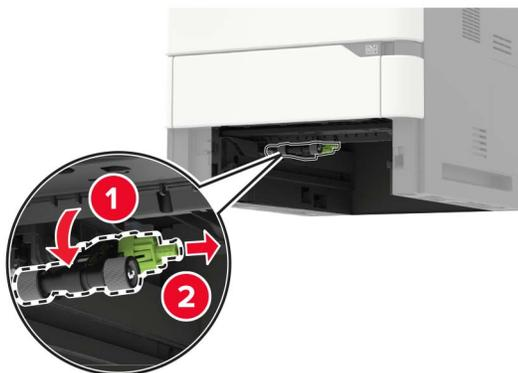

3 Vybaňte nový podávací valec.

4 Nainštalujte nový podávací valec.

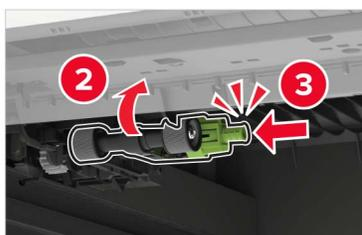

5 Vložte zásobník.

## Výmena podávacieho valca vo viacúčelovom podávači

1 Otvorte viacúčelový podávač.

**Výstraha – Riziko poranenia:** Aby sa zabránilo poškodeniu v dôsledku elektrostatického výboja, pred prístupom do vnútorných priestorov tlačiarne alebo ich dotykom sa dotknite akéhokoľvek odhaleného kovového rámu tlačiarne.



2 Vyberte použitý podávací valec.



3 Vybaňte nový podávací valec.

#### 4 Nainštalujte nový podávací valec.

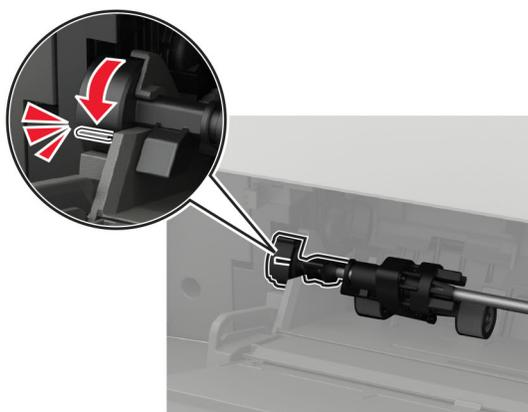
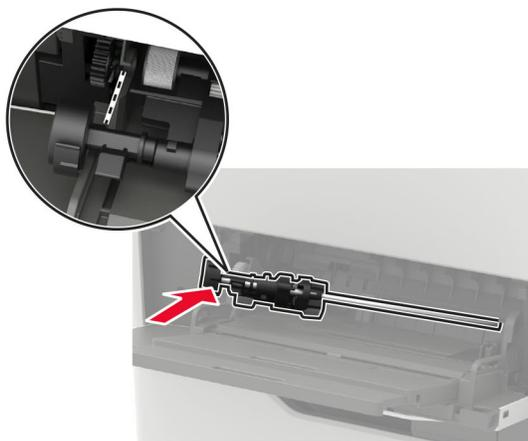
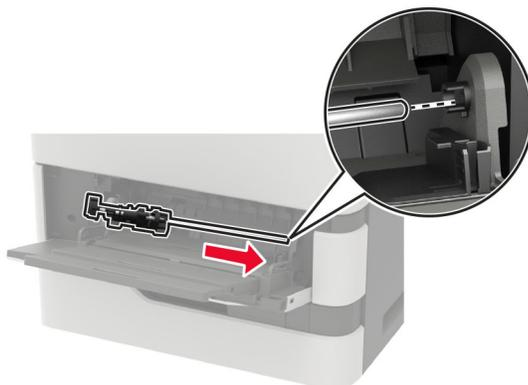

#### 5 Zatvorte viacúčelový podávač.

### Výmena podávacieho valca automatického podávača dokumentov

- 1 Vypnite tlačiareň.
- 2 Otvorte dvierka D.

**Výstraha – Riziko poranenia:** Aby sa zabránilo poškodeniu v dôsledku elektrostatického výboja, pred prístupom do vnútorných priestorov tlačiarne alebo ich dotykom sa dotknite akéhokoľvek odhaleného kovového rámu tlačiarne.

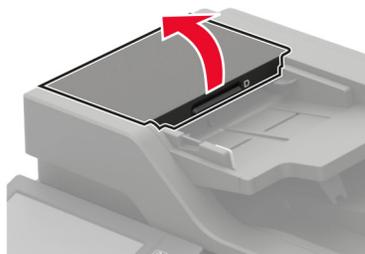

3 Odstráňte kryt podávacieho valca automatického podávača dokumentov.

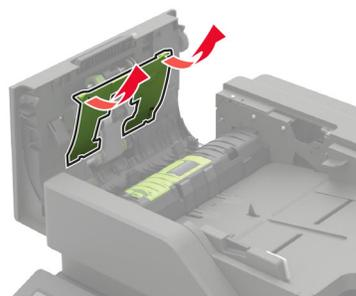

4 Vyberte použitý podávací valec automatického podávača dokumentov.

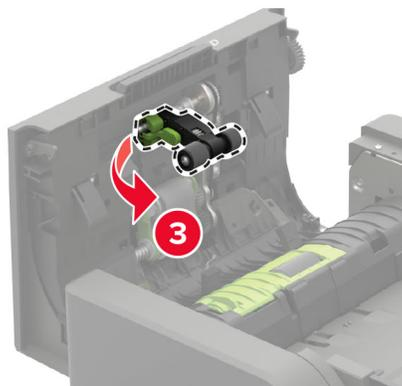
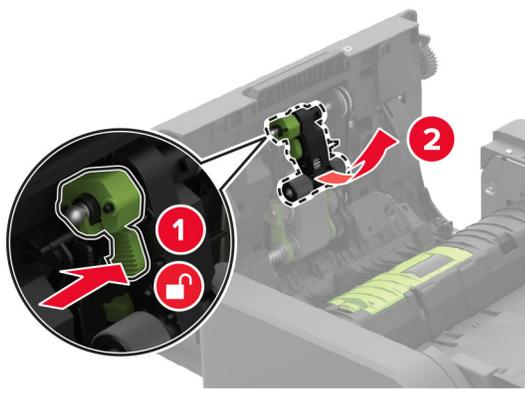

5 Vybaľte nový podávací valec automatického podávača dokumentov.

**Výstraha – Riziko poranenia:** Ak chcete predísť poškodeniu a slabému výkonu tlačiarne, zaobchádzajte s touto časťou s čistými rukami.

6 Vložte nový podávací valec automatického podávača dokumentov tak, aby s *kliknutím* zapadol na miesto.

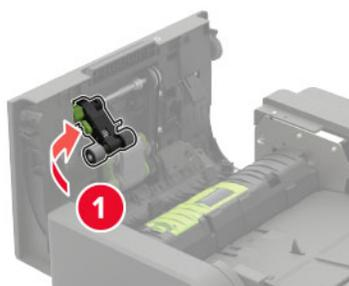

- 7 Vložte kryt podávacieho valca automatického podávača dokumentov tak, aby *s kliknutím* zapadol na miesto.

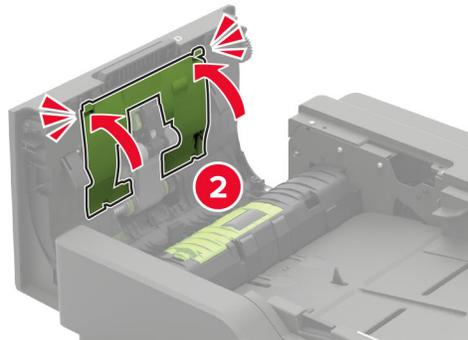
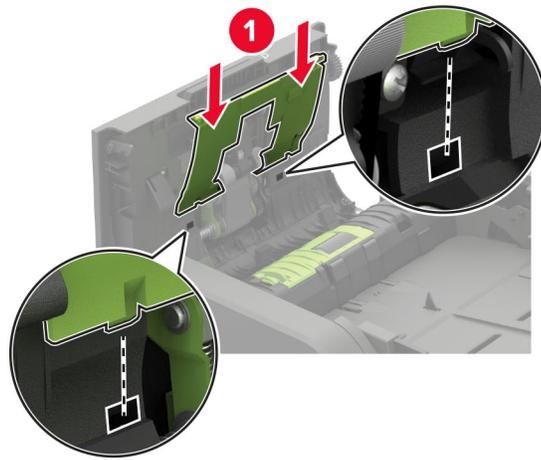

- 8 Zatvorte dvierka.  
9 Zapnite tlačiareň.

## Výmena podávacieho valca automatického podávača dokumentov

- 1 Vypnite tlačiareň.  
2 Otvorte dvierka D.

**Výstraha – Riziko poranenia:** Aby sa zabránilo poškodeniu v dôsledku elektrostatického výboja, pred prístupom do vnútorných priestorov tlačiarne alebo ich dotyk sa dotknite akéhokoľvek odhaleného kovového rámu tlačiarne.

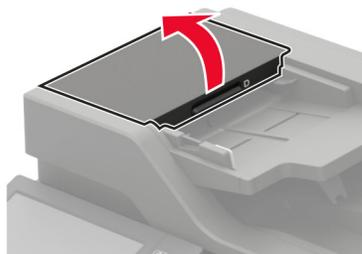

- 3 Odstráňte kryt podávacieho valca automatického podávača dokumentov.

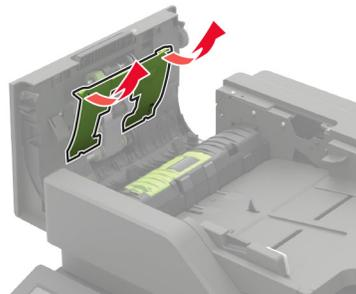

- 4 Odstráňte použitý podávací valec automatického podávača dokumentov.

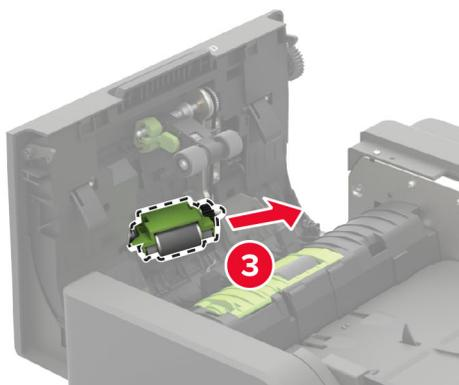
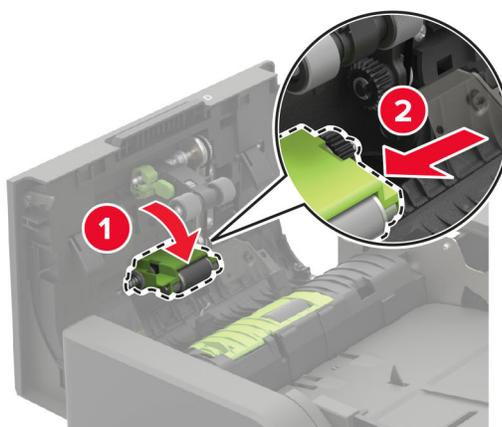

- 5 Vybáľte nový podávací valec automatického podávača dokumentov.

**Výstraha – Riziko poranenia:** Ak chcete predísť poškodeniu a slabému výkonu tlačiarne, zaobchádzajte s touto časťou s čistými rukami.

**6** Vložte nový podávací valec automatického podávača dokumentov tak, aby s *kliknutím* zapadol na miesto.

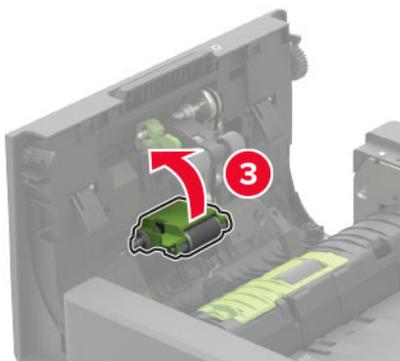
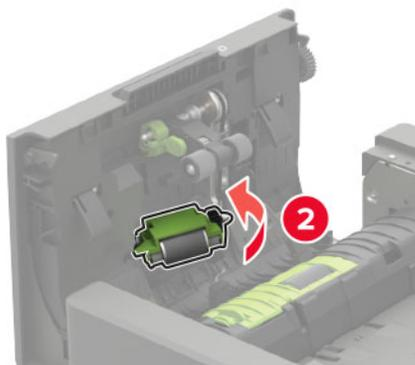
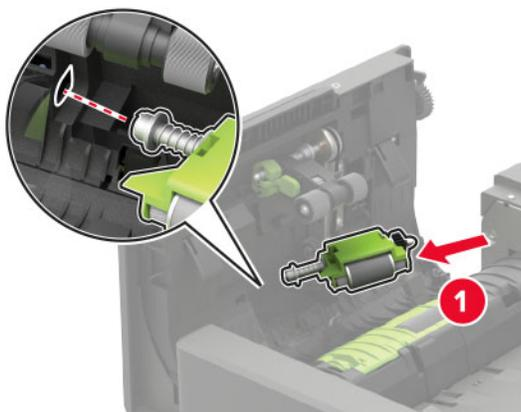

- 7 Vložte kryt podávacieho valca automatického podávača dokumentov tak, aby *s kliknutím* zapadol na miesto.

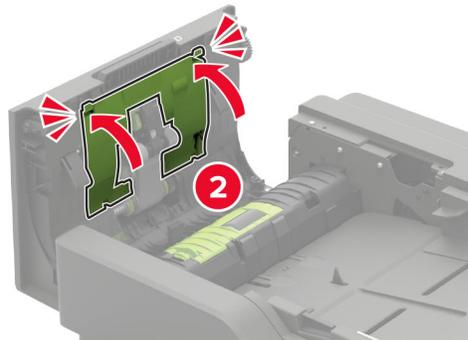
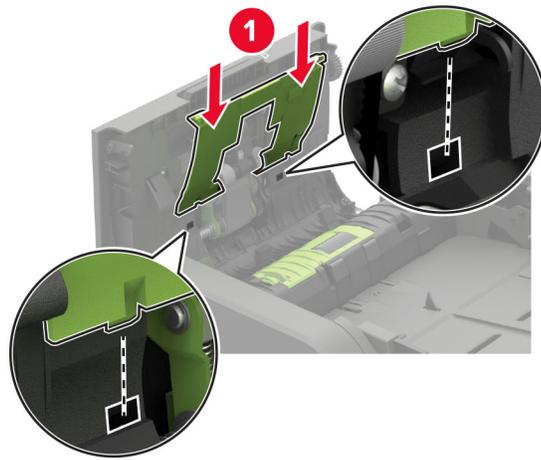

- 8 Zatvorte dvierka.  
9 Zapnite tlačiareň.

## Výmena oddeľovacieho valca automatického podávača dokumentov

- 1 Vypnite tlačiareň.  
2 Otvorte dvierka D.

**Výstraha – Riziko poranenia:** Aby sa zabránilo poškodeniu v dôsledku elektrostatického výboja, pred prístupom do vnútorných priestorov tlačiarne alebo ich dotyk sa dotknite akéhokoľvek odhaleného kovového rámu tlačiarne.

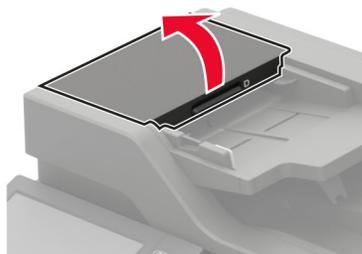

3 Odstráňte kryt oddeľovacieho valca automatického podávača dokumentov.

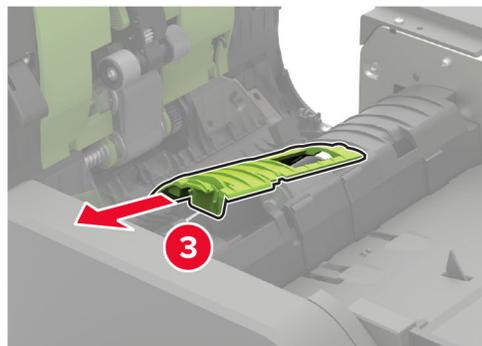
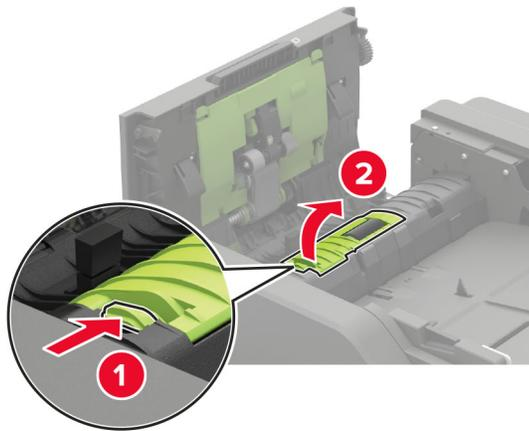

4 Odstráňte použitý oddeľovací valec automatického podávača dokumentov.

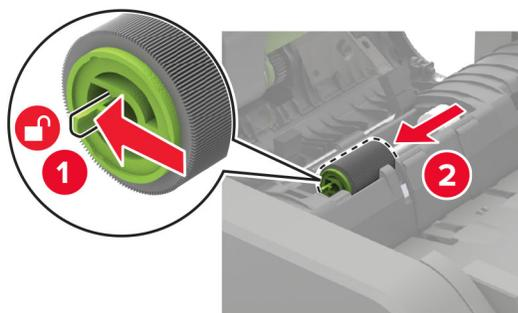

5 Vybajte nový oddeľovací valec automatického podávača dokumentov.

**Výstraha – Riziko poranenia:** Ak chcete predísť poškodeniu a slabému výkonu tlačiarne, zaobchádzajte s touto časťou s čistými rukami.

- 6 Vložte nový oddeľovací valec automatického podávača dokumentov tak, aby s *kliknutím* zapadol na miesto.

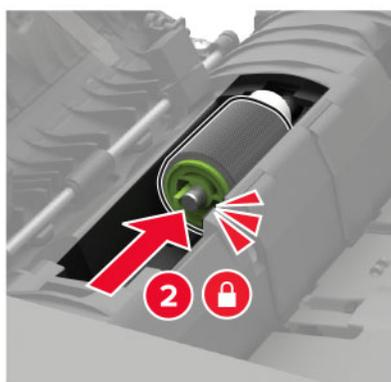
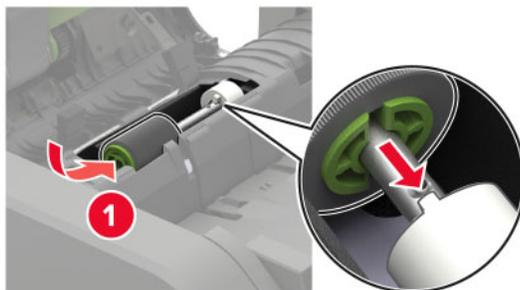

- 7 Vložte kryt oddeľovacieho valca automatického podávača dokumentov tak, aby s *kliknutím* zapadol na miesto.

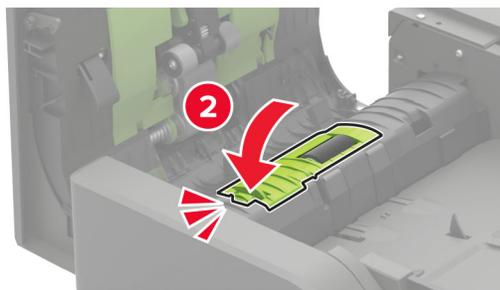
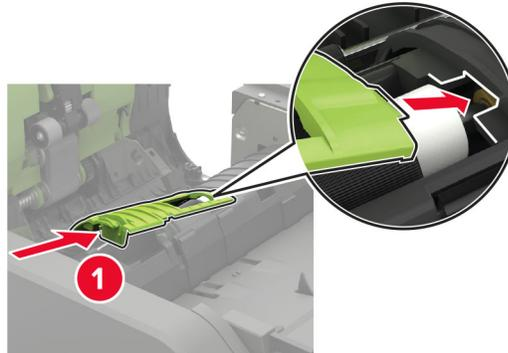

- 8 Zatvorte dvierka.  
9 Zapnite tlačiareň.

## Výmena obmedzovača točivého momentu automatického podávača dokumentov

- 1 Vypnite tlačiareň.  
2 Otvorte dvierka D.

**Výstraha – Riziko poranenia:** Aby sa zabránilo poškodeniu v dôsledku elektrostatického výboja, pred prístupom do vnútorných priestorov tlačiarne alebo ich dotyk sa dotknite akéhokoľvek odhaleného kovového rámu tlačiarne.

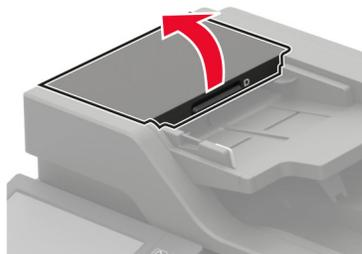

3 Odstráňte kryt oddeľovacieho valca automatického podávača dokumentov.

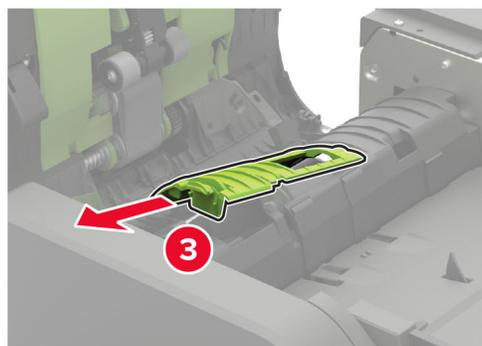
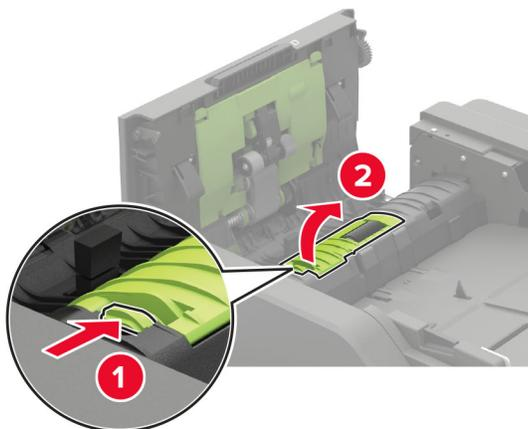

4 Odstráňte oddeľovací valec automatického podávača dokumentov.

**Výstraha – Riziko poranenia:** Ak chcete predísť poškodeniu a slabému výkonu tlačiarne, zaobchádzajte s touto časťou s čistými rukami.

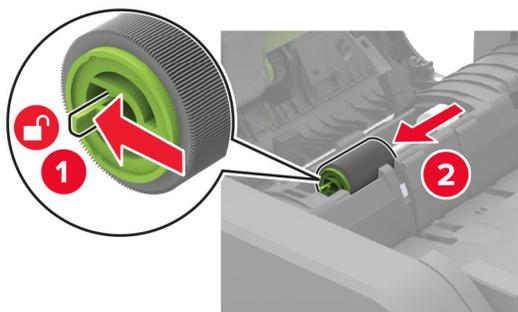

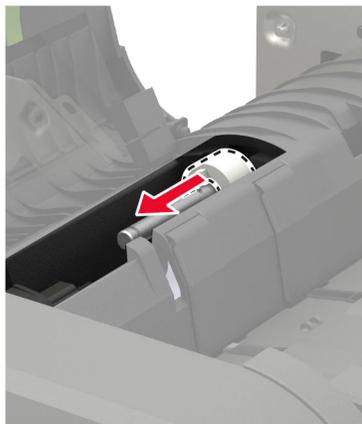
**5** Odstráňte použitý obmedzovač točivého momentu automatického podávača dokumentov**6** Vybajte nový obmedzovač točivého momentu automatického podávača dokumentov.

**Výstraha – Riziko poranenia:** Ak chcete predísť poškodeniu a slabému výkonu tlačiarne, zaobchádzajte s touto časťou s čistými rukami.

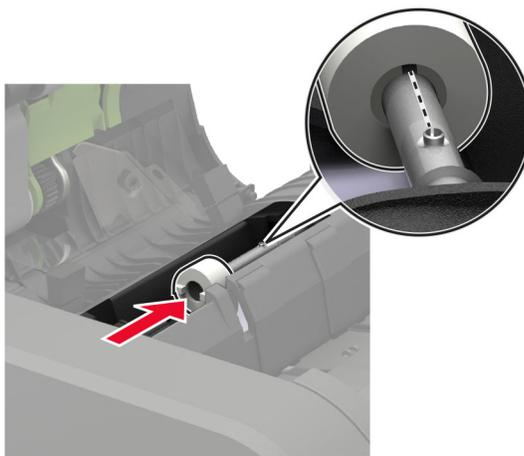
**7** Vložte nový obmedzovač točivého momentu automatického podávača dokumentov

- 8 Vložte nový oddeľovací valec automatického podávača dokumentov tak, aby s *kliknutím* zapadol na miesto.

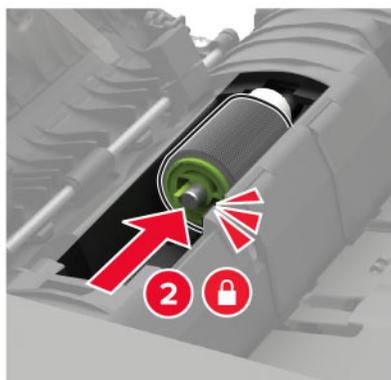
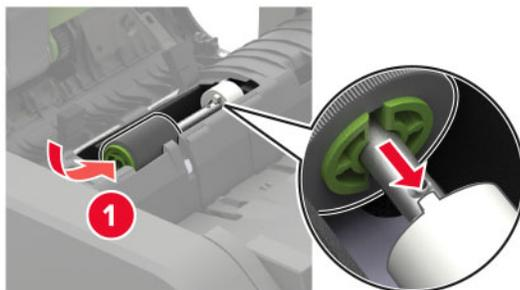

- 9 Vložte kryt oddeľovacieho valca automatického podávača dokumentov tak, aby s *kliknutím* zapadol na miesto.

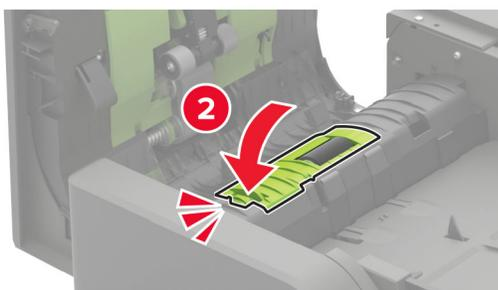
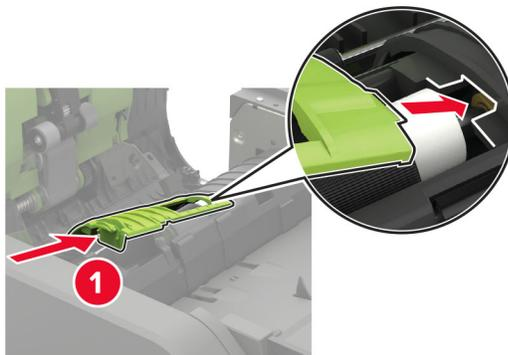

- 10 Zatvorte dvierka.  
11 Zapnite tlačiareň.

## Výmena kazety so spinkami v zošívacom dokončovači

1 Otvorte dverka F.

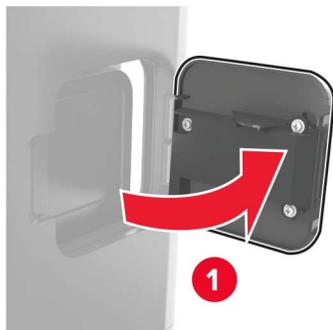

2 Vyberte držiak kazety so spinkami.

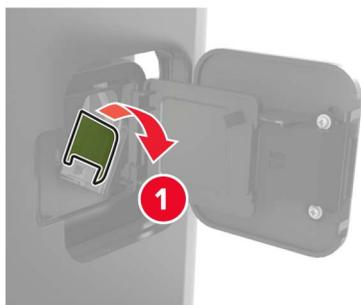

3 Vyberte prázdnu kazetu so spinkami.

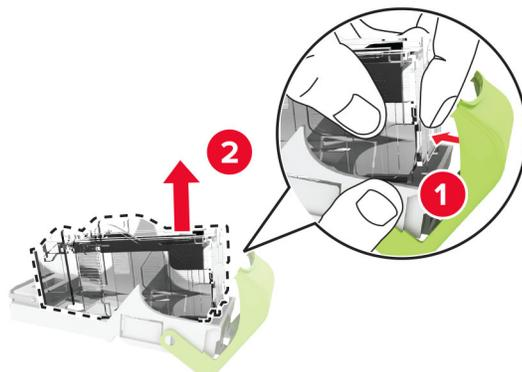

4 Založte novú kazetu so spinkami.

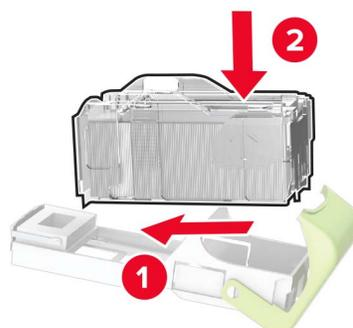

5 Vložte držiak kazety so spinkami.

6 Zatvorte dverka.

## Výmena kazety so spinkami v zošívачke s dierovačom

1 Podľa toho, ktorú kazetu so spinkami treba vymeniť, otvorte buď dvierka F, alebo dvierka G.

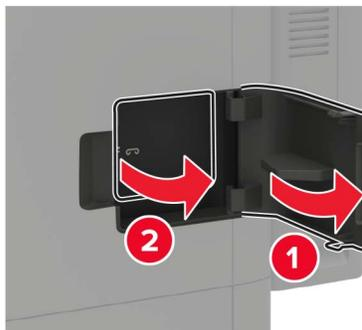

2 Vyberte držiak kazety so spinkami.

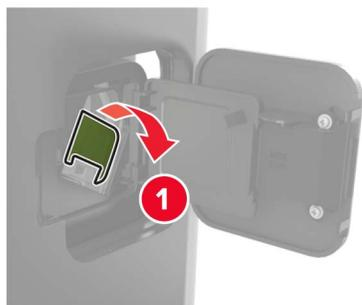

3 Vyberte prázdnu kazetu so spinkami.

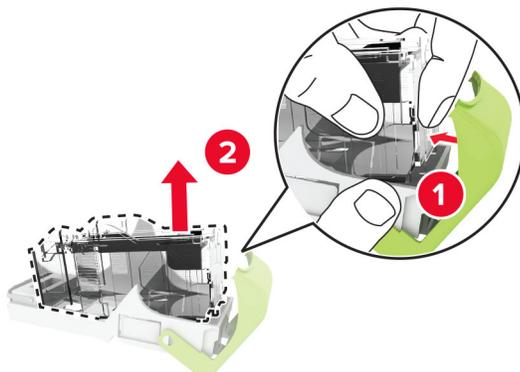

4 Zložte novú kazetu so spinkami.

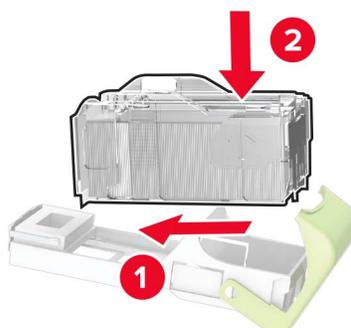

5 Vložte držiak kazety so spinkami.

6 Zatvorte dvierka.

## Obnovenie počítadiel používania spotrebného materiálu

1 Na domovskej obrazovke sa dotknite položiek **Nastavenia > Zariadenie > Údržba > Ponuka konfigurácie > Počítadlá používania spotrebného materiálu**.

2 Vyberte počítadlo, ktoré chcete obnoviť.

**Výstraha – Riziko poranenia:** Spotrebný materiál a súčasti bez zmluvy o programe vrátenia môžu byť obnovené a repasované. Záruka výrobcu sa však nevzťahuje na škody spôsobené neoriginálnymi spotrebnými materiálmi alebo súčastami. Obnovenie nastavenia počítadiel pre spotrebný materiál alebo súčasti bez správneho repasovania môže poškodiť tlačiareň. Po obnovení nastavení počítadla spotrebného materiálu alebo súčastí môže tlačiareň zobrazovať chybové hlásenie, ktoré označuje prítomnosť obnovennej položky.

## Premiestnenie tlačiarne

### Premiestnenie tlačiarne na iné miesto

 **POZOR – RIZIKO PORANENIA:** Ak je hmotnosť tlačiarne väčšia ako 20 kg (44 libier), na jej bezpečné zdvihnutie môžu byť potrebné dve alebo viaceré osoby.

 **POZOR – RIZIKO PORANENIA:** Riziku požiaru a zásahu elektrickým prúdom sa vyhnite tak, že budete používať len napájací kábel dodaný s týmto produktom alebo náhradu schválenú výrobcom.

 **POZOR – RIZIKO PORANENIA:** Keď premiestňujete tlačiareň, dodržte nasledujúce pokyny, aby ste zabránili úrazu a poškodeniu tlačiarne:

- Skontrolujte, či sú zavreté všetky dvierka a zásobníky.
- Vypnite tlačiareň a potom z elektrickej zásuvky odpojte napájací kábel.
- Z tlačiarne odpojte všetky káble.
- Ak sú k tlačiarňi pripojené samostatne stojace voliteľné zásobníky alebo výstupné voliteľné prvky, pred presunom tlačiarne ich odpojte.
- Ak má tlačiareň základňu na kolieskach, opatrne ju posuňte na nové miesto. Dávajte pozor pri prechode cez prahy dverí a nerovnosti na podlahe.
- Ak tlačiareň nemá základňu na kolieskach, ale používa voliteľné zásobníky alebo výstupné voliteľné prvky, odoberte výstupné voliteľné prvky a tlačiareň zdvihnite bez zásobníkov. Nedvíhajte tlačiareň zároveň s voliteľnými prvkami.
- Na zdvihnutie tlačiarne vždy použite držadlá na tlačiarňi.
- Ak na premiestnenie tlačiarne používate vozík, musí mať povrch, ktorý bude podopierať celú tlačiareň.
- Ak na prenos hardvérových voliteľných prvkov používate vozík, musí mať povrch, ktorý bude podopierať celé hardvérové voliteľné prvky.
- Tlačiareň prenášajte v zvislej polohe.
- Nerobte s ňou prudké a náhle pohyby.
- Pri ukladaní tlačiarne dávajte pozor, aby ste pod ňou nemali prsty.
- Skontrolujte, či je okolo tlačiarne dostatok voľného miesta.

**Poznámka:** Záruka tlačiarne sa nevzťahuje na poškodenie tlačiarne spôsobené nesprávnym zaobchádzaním pri premiestňovaní.

### Doprava tlačiarne

Pokyny o doprave získate na adrese <http://support.lexmark.com> alebo kontaktovaním podpory pre zákazníkov.

# Úspora energie a papiera

## Konfigurácia nastavení režimu úspory energie

### režim spánku

- 1 Na domovskej obrazovke sa dotknite položky **Nastavenia > Zariadenie > Správa napájania > Časové limity > Režim spánku**.
- 2 Zadajte dĺžku nečinnosti pred prepnutím tlačiarne do režimu spánku.

### režim dlhodobého spánku

- 1 Na domovskej obrazovke sa dotknite položky **Nastavenia > Zariadenie > Správa napájania > Časové limity > Časový limit dlhodobého spánku**.
- 2 Vyberte dĺžku nečinnosti pred prepnutím tlačiarne do režimu dlhodobého spánku.

### Poznámky:

- Aby funkcia Časový limit dlhodobého spánku fungovala, nastavte položku Časový limit dlhodobého spánku pri pripojení na možnosť Prejsť do režimu dlhodobého spánku.
- Funkcia Embedded Web Server je počas režimu Dlhodobý spánok vypnutá.

## Nastavenie jas displeja tlačiarne

- 1 Na domovskej obrazovke ťuknite na položky **Nastavenia > Zariadenie > Predvoľby > Jas obrazovky**.
- 2 Upravte nastavenie.

## Úspora spotrebného materiálu

- Tlačte na obe strany papiera.  
**Poznámka:** Obojstranná tlač je v ovládači tlačiarne nastavená predvolene.
- Tlačte viacero stránok na jeden hárok papiera.
- Používajte funkciu náhľadu, aby ste ešte pred tlačou videli, ako bude dokument vyzerat'.
- Vytlačte jednu kópiu dokumentu, aby ste mohli skontrolovať presnosť jej obsahu a formátu.

## Recyklácia

### Recyklácia produktov Lexmark

Vrátenie produktov Lexmark na recykláciu:

- 1 Prejdite na stránku [www.lexmark.com/recycle](http://www.lexmark.com/recycle).
- 2 Vyberte produkt, ktorý chcete recyklovať.

**Poznámka:** Spotrebný materiál a hardvér tlačiarnie, ktorý nie je súčasťou programu zberu a recyklácie spoločnosti Lexmark, je možné recyklovať cez miestne recyklačné centrum.

## Recyklácia obalov Lexmark

Spoločnosť Lexmark sa neustále snaží minimalizovať obalové materiály. Menej obalových materiálov zaručuje, že tlačiarnie Lexmark sa prenášajú čo najefektívnejšie a environmentálne najšetrnejšie a že pre vás bude jednoduchšie zbaviť sa obalov. Zabezpečíme tak aj vznik menšieho množstva emisií skleníkových plynov, úsporu energie a prírodných zdrojov. Spoločnosť Lexmark navyše v niektorých krajinách alebo regiónoch ponúka recykláciu obalových materiálov. Pre ďalšie informácie prejdite na stránku [www.lexmark.com/recycle](http://www.lexmark.com/recycle) a vyberte svoju krajinu alebo región. Informácie o dostupných programoch recyklácie obalových materiálov nájdete pri informáciách o recyklácii produktu.

Kartóny Lexmark sú 100 % recyklovateľné v zariadeniach na recykláciu lepenky. Vo vašej oblasti takéto zariadenia nemusia existovať.

Pena, ktorú spoločnosť Lexmark používa pri balení, je recyklovateľná v zariadeniach na recykláciu peny. Vo vašej oblasti takéto zariadenia nemusia existovať.

Keď vrátite kazetu spoločnosti Lexmark, môžete znovu použiť krabičku, v ktorej ste kazetu dostali. Spoločnosť Lexmark krabičku zrecykluje.

# Odstránenie zaseknutého papiera

## Predchádzanie zaseknutiu papiera

### Papier vložte správne

- Uistite sa, že papier je v zásobníku vyrovnaný.

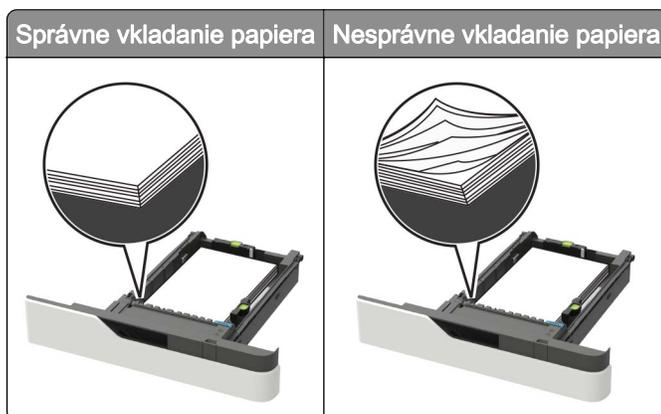

- Zásobníky nevyberajte ani nenapĺňajte, keď tlačiareň pracuje.
- Nevkladajte priveľa papiera. Uistite sa, že výška stohu nepresahuje označenie maximálnej kapacity papiera.
- Papier do zásobníka nezasúvajte. Papier vkladajte tak, ako je zobrazené na ilustrácii.



- Uistite sa, že vodiace lišty papiera sú v správnej polohe a netlačia silno na papier alebo obálky.
- Po vložení papiera zásobník dobre zasuňte do tlačiarne.

### Používajte odporúčaný papier

- Používajte iba odporúčaný papier alebo špeciálne médiá.
- Nevkladajte zvlnený, pokrčený, vlhký, ohnutý ani stočený papier.
- Pred vložení papiera ohnite, rozdeľte a zarovnajte jeho okraje.

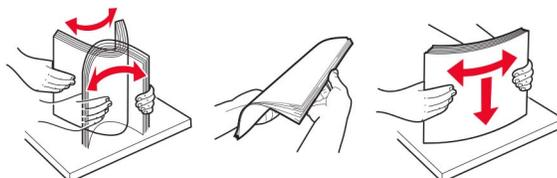

- Nepoužívajte papier, ktorý bol ručne odstrihnutý alebo orezaný.
- V jednom zásobníku nemiešajte papier rôznych veľkostí, hmotností a typov.
- Uistite sa, že veľkosť a typ papiera sú v počítači alebo na ovládacom paneli tlačiarne správne nastavené.
- Papier skladujte podľa odporúčaní výrobcu.

## Identifikácia miest zaseknutia

### Poznámky:

- Keď je zapnutý Asistent zaseknutia, po odstránení zaseknutej strany z tlačiarne vyjdú prázdne strany alebo čiastočne vytlačené strany. Skontrolujte, či sú vo výstupe tlačiarne prázdne strany.
- Keď je funkcia Obnova po zaseknutí zapnutá alebo nastavená na možnosť Automaticky, tlačiareň znova vytlačí zaseknuté strany.

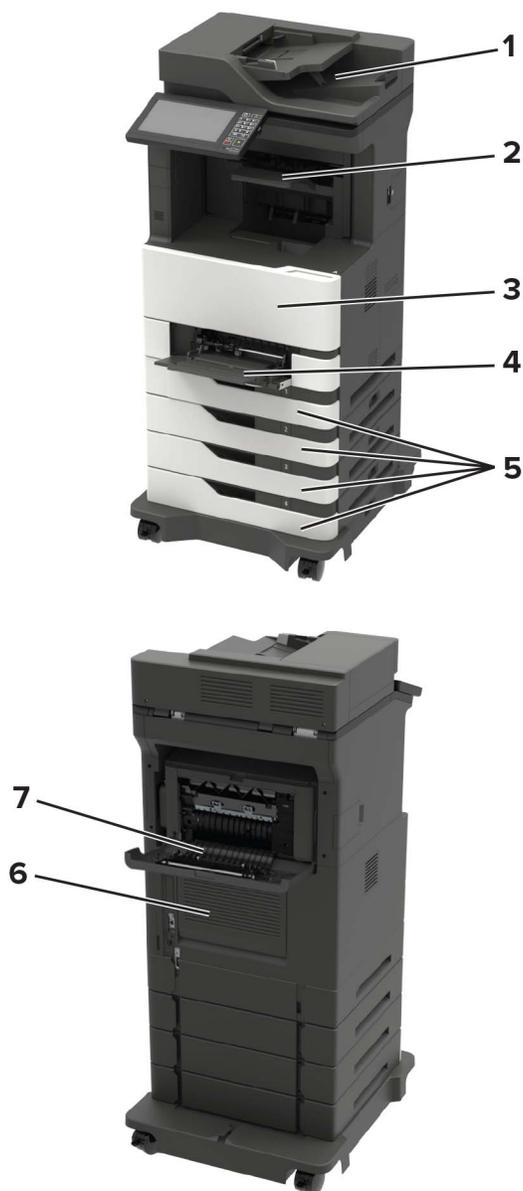

Miesta zaseknutia	
1	Automatický podávač dokumentov
2	Štandardná priehradka, priehradka dokončovača alebo priehradka voliteľného výstupného prvku
3	Dvierka A
4	Viacúčelový podávač
5	Zásobníky
6	Dvierka C
7	Zadné dvierka dokončovača alebo voliteľného výstupného prvku <ul style="list-style-type: none"> <li>• Dvierka H</li> <li>• Dvierka N</li> <li>• Dvierka P</li> </ul>

## Zaseknutie papiera v zásobníkoch

- 1 Vyberte zásobník.



**Výstraha – Riziko poranenia:** Snímač vnútri voliteľného zásobníka sa môže ľahko poškodiť statickou elektrinou. Pred odstránením zaseknutého papiera v zásobníku sa dotknite kovového povrchu.

- 2 Vyberte zaseknutý papier.

**Poznámka:** Uistite sa, že ste vybrali všetok papier.



- 3 Vložte zásobník.

## Zaseknutie papiera v dvierkach A

- 1 Otvorte dvierka A.

**Výstraha – Riziko poranenia:** Aby sa zabránilo poškodeniu v dôsledku elektrostatického výboja, pred prístupom do vnútorných priestorov tlačiarne alebo ich dotykom sa dotknite akéhokoľvek odhaleného kovového rámu tlačiarne.

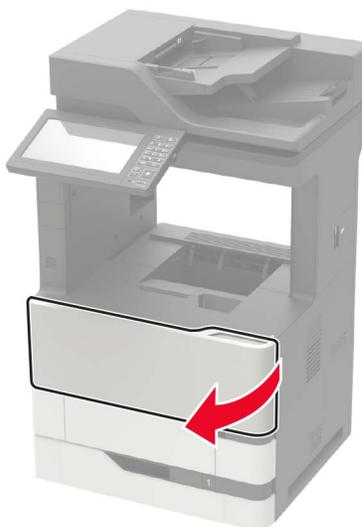

2 Vyberte tonerovú kazetu.

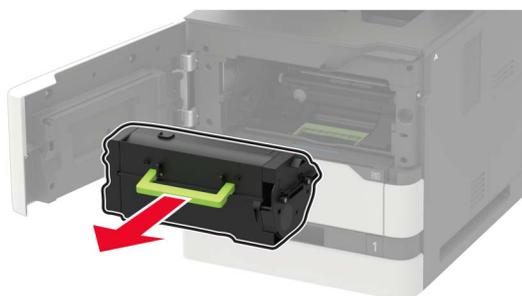

3 Vyberte tlačovú jednotku.



**Výstraha – Riziko poranenia:** Tlačovú jednotku nevystavujte priamemu svetlu na dlhšie ako 10 minút. Dlhšie vystavenie svetlu môže spôsobiť problémy s kvalitou tlače.

**Výstraha – Riziko poranenia:** Nedotýkajte sa fotovalca. Mohli by ste tým ovplyvniť kvalitu tlače budúcich tlačových úloh.



4 Vytiahnite jednotku obojstrannej tlačie.

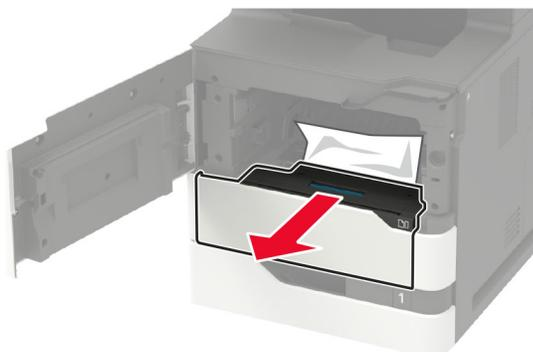

5 Vyberte zaseknutý papier.

**Poznámka:** Uistite sa, že ste vybrali všetok papier.

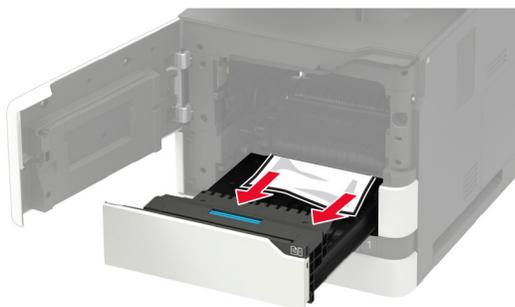

6 Vložte jednotku obojstrannej tlačie.

7 Vložte tlačovú jednotku.



8 Vložte tonerovú kazetu.

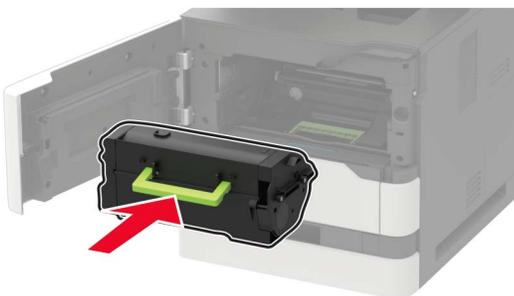

9 Zatvorte dvierka.

## Zaseknutý papier v dvierkach C

1 Otvorte dvierka C.

 **POZOR – HORÚCI POVRCH:** Vnútro tlačiarne môže byť horúce. Skôr ako sa dotknete ktorejkoľvek časti, nechajte povrch vychladnúť, aby ste predišli riziku popálenia.

**Výstraha – Riziko poranenia:** Ak chcete zabrániť poškodeniu z elektrostatického výboja, pred prístupom k vnútorným častiam tlačiarne alebo ich dotknutia, najprv sa dotknite akéhokoľvek odhaleného kovového rámu tlačiarne.

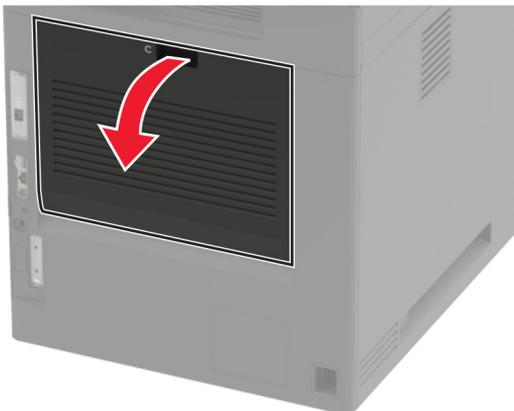

2 Vyberte zaseknutý papier zo všetkých uvedených miest:

**Poznámka:** Uistite sa, že ste vybrali všetok papier.

- Oblasť fixačnej jednotky



- Oblasť pod fixačnou jednotkou

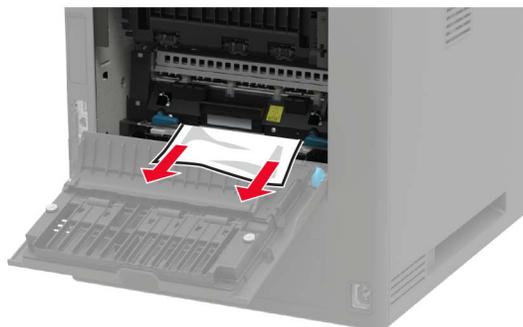

- Oblasť jednotky obojstrannej tlače



3 Zatvorte dvierka.

## Zaseknutie papiera v štandardnej priehradke

Vyberte zaseknutý papier.

**Poznámka:** Uistite sa, že ste vybrali všetok papier.



## Zaseknutie papiera vo viacúčelovom podávači

- 1 Vyberte papier z viacúčelového podávača.



- 2 Vyberte zaseknutý papier.

**Poznámka:** Uistite sa, že ste vybrali všetok papier.

- 3 Pred vloženíím papiera ohnite, rozdeľte a zarovnajte jeho okraje.

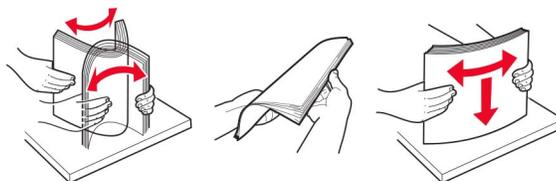

4 Doplníte papier.



## Zaseknutý papier v automatickom podávači dokumentov

- 1 Odstráňte všetky pôvodné dokumenty zo zásobníka automatického podávača dokumentov.
- 2 Otvorte dvierka D.

**Výstraha – Riziko poranenia:** Aby sa zabránilo poškodeniu v dôsledku elektrostatického výboja, pred prístupom do vnútorných priestorov tlačiarne alebo ich dotykom sa dotknite akéhokoľvek odhaleného kovového rámu tlačiarne.

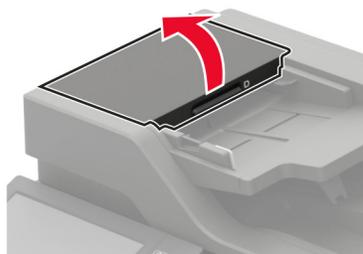

3 Vyberte zaseknutý papier.

**Poznámka:** Uistite sa, že ste vybrali všetok papier.

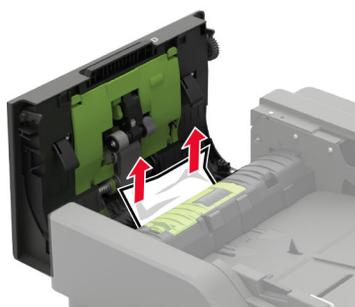

4 Zatvorte dvierka D.

5 Otvorte kryt skenera.



6 Otvorte dverka E.

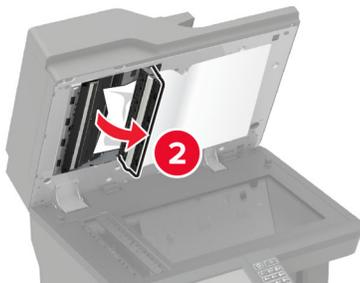

7 Vyberte zaseknutý papier.

**Poznámka:** Uistite sa, že ste vybrali všetok papier.

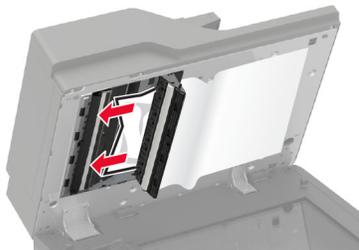

8 Zatvorte dverka E a následne zatvorte kryt skenera.

## Zaseknutie papiera v schránke so štyrmi priehradkami

### Zaseknutý papier v dvierkach N

- 1 Otvorte dvierka N.

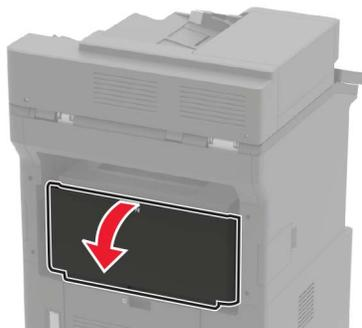

- 2 Vyberte zaseknutý papier.

**Poznámka:** Uistite sa, že ste vybrali všetok papier.



- 3 Zatvorte dvierka.

### Zaseknutý papier v priehradke schránky

Vyberte zaseknutý papier.

**Poznámka:** Uistite sa, že ste vybrali všetok papier.

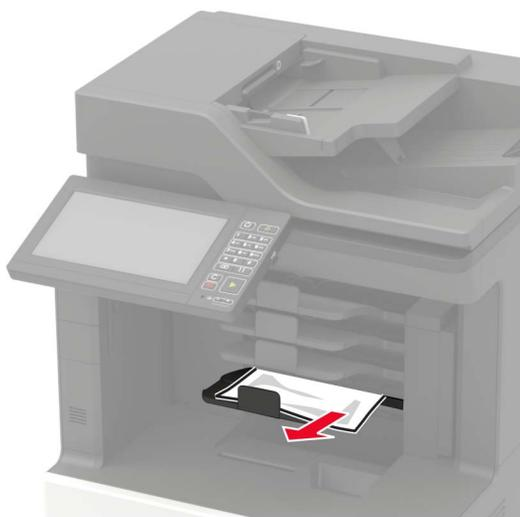

## Zaseknutie papiera v ofsetovom stohovači alebo zošívачke

### Zaseknutie papiera v dvierkach H

1 Otvorte dvierka H.

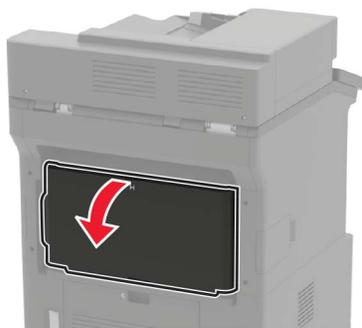

2 Vyberte zaseknutý papier.

**Poznámka:** Uistite sa, že ste vybrali všetok papier.

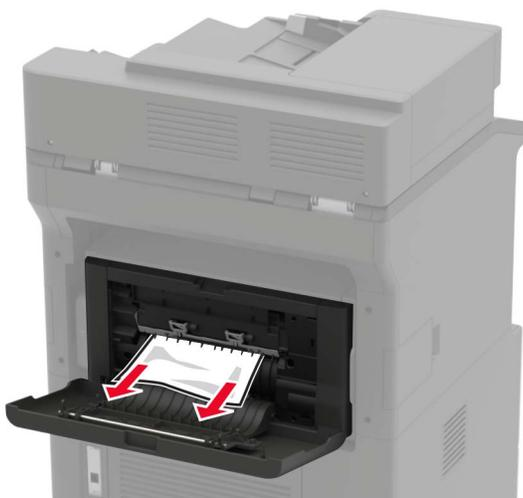

3 Zatvorte dvierka.

### Zaseknutie papiera v priehradke ofsetového stohovača alebo zošívачky

Vyberte zaseknutý papier.

**Poznámka:** Uistite sa, že ste vybrali všetok papier.



## Zaseknutie papiera v zošívачke s dierovačom

### Zaseknutý papier v dvierkach P

- 1 Otvorte dvierka P.

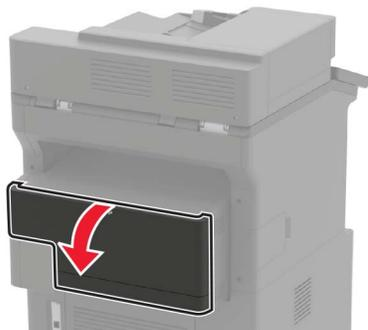

- 2 Vyberte zaseknutý papier.

**Poznámka:** Uistite sa, že ste vybrali všetok papier.

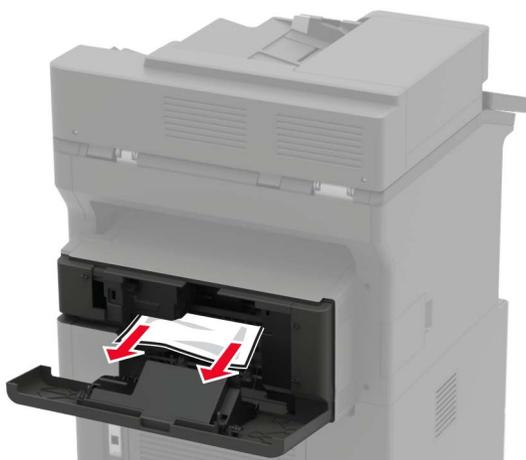

- 3 Zatvorte dvierka.

### Zaseknutý papier v priehradke zošívачky s dierovačom

Vyberte zaseknutý papier.

**Poznámka:** Uistite sa, že ste vybrali všetok papier.



## Zaseknutie spinky v zošívачke

1 Otvorte dvierka F.



2 Vyberte držiak kazety so spinkami.

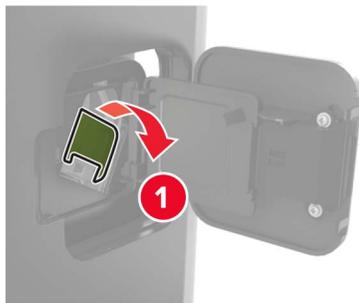

3 Vyberte uvoľnené spinky.

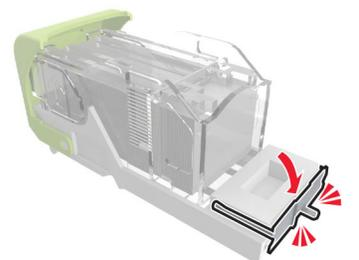
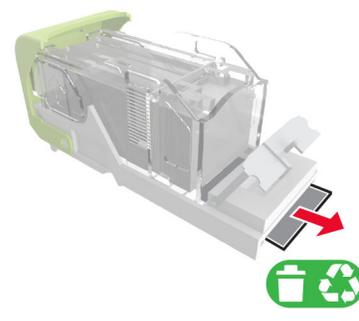
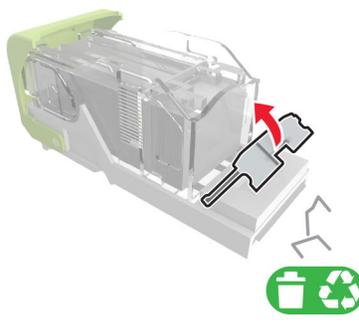

4 Pritisnite spinky ku kovovej príchytke.



**Poznámka:** Ak sú spinky vzadu v kazete, potraсте kazetou otočenou smerom nadol, aby sa spinky posunuli ku kovovej príchytke.

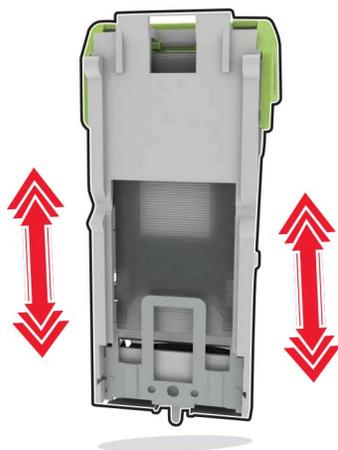

5 Vložte a zatlačte držiak kazety so spinkami, kým *nezapadne* na mieste.

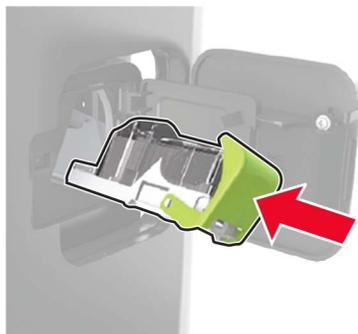

6 Zatvorte dverka.

## Zaseknutie spinky v zošívачke s dierovačom

1 Podľa toho, kde sa spinky zasekli, otvorte buď dvierka F, alebo dvierka G.

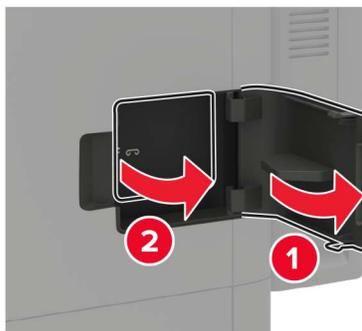

2 Vyberte držiak kazety so spinkami.

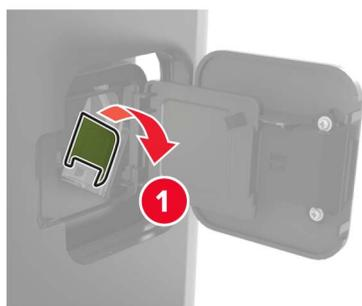

3 Vyberte uvoľnené spinky.

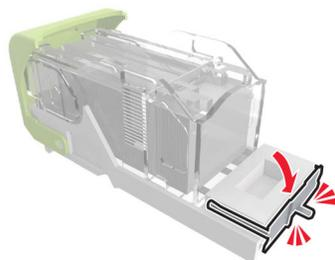
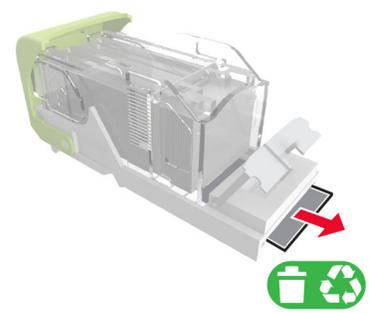
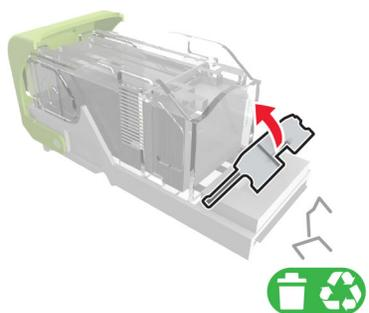

4 Pritisnite spinky ku kovovej príchytke.



**Poznámka:** Ak sú spinky vzadu v kazete, potraсте kazetou otočenou smerom nadol, aby sa spinky posunuli ku kovovej príchytke.

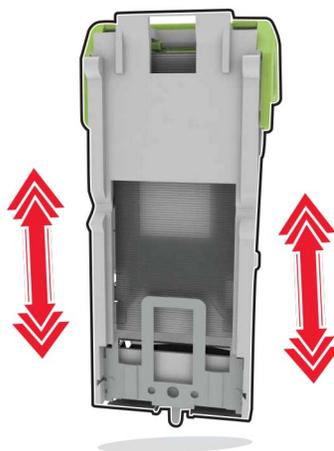

**5** Vložte a zatlačte držiak kazety so spinkami, kým *nezapadne* na mieste.

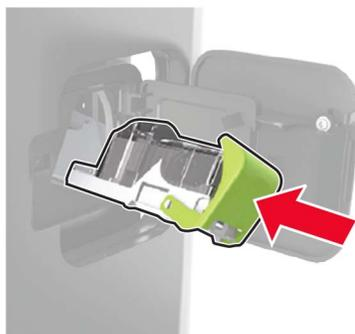

**6** Zatvorte dverka.

# Riešenie problémov

## Problémy s kvalitou tlače

Nájdite obrázok, ktorý pripomína váš problém s kvalitou tlače, kliknite na odkaz nižšie a prečítajte si kroky na vyriešenie problému.

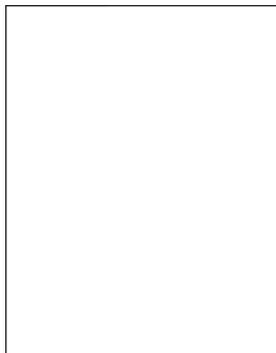

[„Prázdne alebo biele strany“ na strane 245](#)



[„Tmavá tlač“ na strane 247](#)



[„Jemné čiary nie sú vytlačené správne“ na strane 248](#)



[„Ohnutý alebo zdeformovaný papier“ na strane 249](#)



[„Sivé pozadie“ na strane 250](#)



[„Vodorovné svetlé pruhy“ na strane 260](#)



[„Nesprávne okraje“ na strane 251](#)

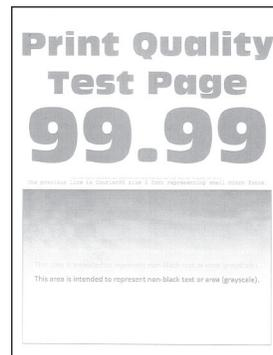

[„Svetlá tlač“ na strane 252](#)



[„Roztečená tlač a bodky“ na strane 254](#)



[„Zvlnenie papiera“ na strane 282](#)



[„Krivá alebo šikmá tlač“ na strane 255](#)



[„Opakujúce sa chyby“ na strane 270](#)



„Čierne strany“ na strane 256



„Odrezaný text alebo obrázky“ na strane 258



„Toner sa dá ľahko zotrieť“ na strane 259

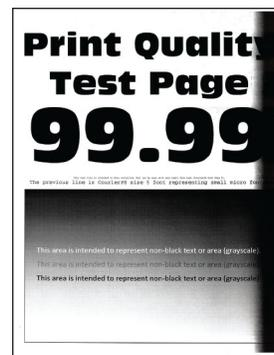

„Zvislé tmavé pruhy“ na strane 262

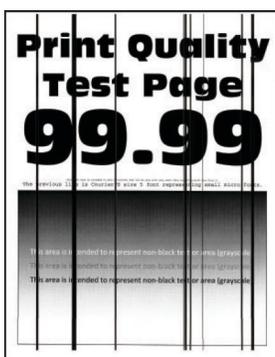

„Zvislé tmavé čiary alebo pásy“ na strane 267

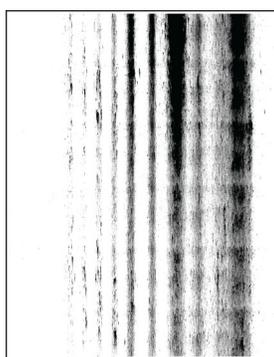

„Zvislé tmavé pásy a chýbajúci obsah“ na strane 268



„Zvislé svetlé pruhy“ na strane 261



„Zvislé biele čiary“ na strane 262

## Problémy s tlačou

### Nízka kvalita tlače

### Prázdne alebo biele strany



**Poznámka:** Skôr než sa pustíte do riešenia tohto problému, vytlačte strany testu kvality. V ovládacom paneli prejdite na **Nastavenia > Riešenie problémov > Tlačiť strany testu kvality**. V prípade modelov

tlačiarňí bez dotykovej obrazovky môžete prechádzať cez nastavenia stlačením tlačidla .

Akcia	Áno	Nie
<p><b>Krok 1</b></p> <p><b>a</b> Skontrolujte, či sa v tlačiarni nachádza originálna a podporovaná tonerová kazeta od spoločnosti Lexmark.</p> <p><b>Poznámka:</b> Ak kazeta nie je podporovaná, nainštalujte podporovanú kazetu.</p> <p><b>b</b> Vytlačte dokument.</p> <p>Tlačí tlačiareň prázdne alebo biele strany?</p>	Prejdite na krok č. 2.	Problém je vyriešený.
<p><b>Krok 2</b></p> <p><b>a</b> Odstráňte zvyšky baliaceho materiálu na tlačovej jednotke.</p> <p><b>1</b> Vyberte z tlačiarnie tonerovú kazetu a potom zobrazovaciu jednotku.</p> <p><b>Výstraha – Riziko poranenia:</b> Tlačovú jednotku nevystavujte priamemu svetlu na dlhšie ako 10 minút. Dlhšie vystavenie svetlu môže spôsobiť problémy s kvalitou tlače.</p> <p><b>Výstraha – Riziko poranenia:</b> Nedotýkajte sa fotovalca pod tlačovou jednotkou. Mohli by ste tým ovplyvniť kvalitu tlače budúcich tlačových úloh.</p> <p><b>2</b> Skontrolujte, či tlačová jednotka nie je poškodená.</p> <p><b>Poznámka:</b> Skontrolujte, či kontakt fotovalca nie je ohnutý alebo mimo svoje miesto.</p> <p><b>3</b> Poriadne zatraste tlačovou jednotkou, aby sa toner rovnomerne rozložil.</p> <p><b>4</b> Vložte tlačovú jednotku a potom vložte tonerovú kazetu.</p> <p><b>b</b> Vytlačte dokument.</p> <p>Tlačí tlačiareň prázdne alebo biele strany?</p>	Prejdite na krok č. 3.	Problém je vyriešený.
<p><b>Krok 3</b></p> <p>Skontrolujte, či je prenosový valec správne nainštalovaný.</p> <p>Je prenosový valec nainštalovaný správne?</p>	Prejdite na krok 5.	Prejdite na krok č. 4.
<p><b>Krok 4</b></p> <p><b>a</b> Vyberte a znova vložte prenosový valec.</p> <p><b>b</b> Vytlačte dokument.</p> <p>Tlačí tlačiareň prázdne alebo biele strany?</p>	Prejdite na krok č. 5.	Problém je vyriešený.
<p><b>Krok 5</b></p> <p><b>a</b> Vymeňte tlačovú jednotku.</p> <p><b>b</b> Vytlačte dokument.</p> <p>Tlačí tlačiareň prázdne alebo biele strany?</p>	Kontaktujte oddelenie <a href="#">podpory pre zákazníkov</a> .	Problém je vyriešený.

## Tmavá tlač



**Poznámka:** Skôr než sa pustíte do riešenia tohto problému, vytlačte strany testu kvality. V ovládacom paneli prejdite na **Nastavenia > Riešenie problémov > Tlačiť strany testu kvality**. V prípade modelov

tlačiarňí bez dotykovej obrazovky môžete prechádzať cez nastavenia stlačením tlačidla .

Akcia	Áno	Nie
<p><b>Krok 1</b></p> <p><b>a</b> Skontrolujte, či sa v tlačiarňi nachádza originálna a podporovaná tonerová kazeta od spoločnosti Lexmark.</p> <p><b>Poznámka:</b> Ak kazeta nie je podporovaná, nainštalujte podporovanú kazetu.</p> <p><b>b</b> Vytlačte dokument.</p> <p>Je výtlačok tmavý?</p>	Prejdite na krok č. 2.	Problém je vyriešený.
<p><b>Krok 2</b></p> <p><b>a</b> Tlačiareň vypnite, počkajte 10 sekúnd a potom ju znova zapnite.</p> <p><b>b</b> Znížte tmavosť tonera.</p> <p>Na ovládacom paneli prejdite na:</p> <p><b>Nastavenia &gt; Tlač &gt; Kvalita &gt; Tmavosť tonera</b></p> <p><b>c</b> Vytlačte dokument.</p> <p>Je výtlačok tmavý?</p>	Prejdite na krok č. 3.	Problém je vyriešený.
<p><b>Krok 3</b></p> <p><b>a</b> Špecifikujte typ papiera v dialógovom okne Predvoľby tlače alebo Tlač v závislosti od používaného operačného systému.</p> <p><b>Poznámky:</b></p> <ul style="list-style-type: none"> <li>• Uistite sa, že nastavenie zodpovedá vloženému papieru.</li> <li>• Nastavenie môžete zmeniť aj prostredníctvom ovládacieho panela tlačiarne. Prejdite na <b>Nastavenia &gt; Papier &gt; Konfigurácia zásobníka &gt; Veľkosť/typ papiera</b>.</li> </ul> <p><b>b</b> Vytlačte dokument.</p> <p>Je výtlačok tmavý?</p>	Prejdite na krok č. 4.	Problém je vyriešený.
<p><b>Krok 4</b></p> <p>Skontrolujte, či papier nemá textúrovaný alebo drsný povrch.</p> <p>Tlačíte na textúrovaný alebo drsný papier?</p>	Prejdite na krok č. 5.	Prejdite na krok 6.

Akcia	Áno	Nie
<b>Krok 5</b> <b>a</b> Textúrovaný papier nahradte obyčajným papierom. <b>b</b> Vytlačte dokument.  Je výtlačok tmavý?	Prejdite na krok č. 6.	Problém je vyriešený.
<b>Krok 6</b> <b>a</b> Vložte papier z nového balíka. <b>Poznámka:</b> Pri vysokej vlhkosti papier absorbuje vlhko. Papier vyberte z pôvodného balenia, až keď ho budete chcieť použiť. <b>b</b> Vytlačte dokument.  Je výtlačok tmavý?	Prejdite na krok č. 7.	Problém je vyriešený.
<b>Krok 7</b> <b>a</b> Vyberte a znova vložte tlačovú jednotku. <b>Výstraha – Riziko poranenia:</b> Tlačovú jednotku nevystavujte priamemu svetlu na dlhšie ako 10 minút. Dlhšie vystavenie svetlu môže spôsobiť problémy s kvalitou tlače. <b>Výstraha – Riziko poranenia:</b> Nedotýkajte sa fotovalca pod tlačovou jednotkou. Mohli by ste tým ovplyvniť kvalitu tlače budúcich tlačových úloh. <b>b</b> Vytlačte dokument.  Je výtlačok tmavý?	Prejdite na krok č. 8.	Problém je vyriešený.
<b>Krok 8</b> <b>a</b> Vymeňte tlačovú jednotku. <b>b</b> Vytlačte dokument.  Je výtlačok tmavý?	Kontaktujte oddelenie <a href="#">podpory pre zákazníkov</a> .	Problém je vyriešený.

## Jemné čiary nie sú vytlačené správne



**Poznámka:** Než sa pustíte do riešenia tohto problému, vytlačte strany testu kvality. Na ovládacom paneli prejdite na položky **Nastavenia > Riešenie problémov > Tlačiť strany testovania kvality tlače**. V prípade modelov tlačiarní bez dotykovej obrazovky môžete prechádzať cez nastavenia stlačením tlačidla .

Akcia	Áno	Nie
<p><b>Krok 1</b></p> <p><b>a</b> Skontrolujte, či sa v tlačiarni nachádza originálna a podporovaná tonerová kazeta od spoločnosti Lexmark.</p> <p><b>Poznámka:</b> Ak kazeta nie je podporovaná, nainštalujte podporovanú kazetu.</p> <p><b>b</b> Vytlačte dokument.</p> <p>Jemné čiary nie sú vytlačené správne?</p>	Prejdite na krok č. 2.	Problém je vyriešený.
<p><b>Krok 2</b></p> <p><b>a</b> Upravte nastavenia kvality tlače.</p> <p>1 Na ovládacom paneli prejdite na: <b>Nastavenie &gt; Tlač &gt; Kvalita &gt; Zvýšenie počtu pixlov &gt; Písma</b></p> <p>2 Nastavte tmavosť tonera na hodnotu 7. Na ovládacom paneli prejdite na: <b>Nastavenia &gt; Tlač &gt; Kvalita</b></p> <p><b>b</b> Vytlačte dokument.</p> <p>Jemné čiary nie sú vytlačené správne?</p>	Kontaktujte oddelenie <a href="#">podpory pre zákazníkov</a> .	Problém je vyriešený.

## Ohnutý alebo zdeformovaný papier



**Poznámka:** Skôr než sa pustíte do riešenia tohto problému, vytlačte strany testu kvality. V ovládacom paneli prejdite na **Nastavenia > Riešenie problémov > Tlačiť strany testu kvality**. V prípade modelov

tlačiarňí bez dotykovej obrazovky môžete prechádzať cez nastavenia stlačením tlačidla .

Akcia	Áno	Nie
<p><b>Krok 1</b></p> <p><b>a</b> Skontrolujte, či sa v tlačiarni nachádza originálna a podporovaná tonerová kazeta od spoločnosti Lexmark.</p> <p><b>Poznámka:</b> Ak kazeta nie je podporovaná, nainštalujte podporovanú kazetu.</p> <p><b>b</b> Vytlačte dokument.</p> <p>Je papier ohnutý alebo zdeformovaný?</p>	Prejdite na krok č. 2.	Problém je vyriešený.

Akcia	Áno	Nie
<p><b>Krok 2</b></p> <p><b>a</b> Vložte papier z nového balíka.</p> <p><b>Poznámka:</b> Pri vysokej vlhkosti papier absorbuje vlhko. Papier vyberte z pôvodného balenia, až keď ho budete chcieť použiť.</p> <p><b>b</b> Vytlačte dokument.</p> <p>Je papier ohnutý alebo zdeformovaný?</p>	Prejdite na krok č. 3.	Problém je vyriešený.
<p><b>Krok 3</b></p> <p><b>a</b> Špecifikujte typ papiera v dialógovom okne Predvoľby tlače alebo Tlač v závislosti od používaného operačného systému.</p> <p><b>Poznámky:</b></p> <ul style="list-style-type: none"> <li>• Uistite sa, že nastavenie zodpovedá vloženému papieru.</li> <li>• Nastavenie môžete zmeniť aj prostredníctvom ovládacieho panela tlačiarne. Prejdite na <b>Nastavenia &gt; Papier &gt; Konfigurácia zásobníka &gt; Veľkosť/typ papiera</b>.</li> </ul> <p><b>b</b> Vytlačte dokument.</p> <p>Je papier ohnutý alebo zdeformovaný?</p>	Kontaktujte oddelenie <a href="#">podpory pre zákazníkov</a> .	Problém je vyriešený.

## Sivé pozadie



**Poznámka:** Skôr než sa pustíte do riešenia tohto problému, vytlačte strany testu kvality. V ovládacom paneli prejdite na **Nastavenia > Riešenie problémov > Tlačiť strany testu kvality**. V prípade modelov

tlačiarňí bez dotykovej obrazovky môžete prechádzať cez nastavenia stlačením tlačidla .

Akcia	Áno	Nie
<p><b>Krok 1</b></p> <p><b>a</b> Tlačiareň vypnite, počkajte 10 sekúnd a potom ju znova zapnite.</p> <p><b>b</b> Znížte tmavosť tonera.</p> <p>Na ovládacom paneli prejdite na:</p> <p><b>Nastavenia &gt; Tlač &gt; Kvalita &gt; Tmavosť tonera</b></p> <p><b>c</b> Vytlačte dokument.</p> <p>Objavuje sa na výtlačkoch sivé pozadie?</p>	Prejdite na krok č. 2.	Problém je vyriešený.
<p><b>Krok 2</b></p> <p><b>a</b> Skontrolujte, či sa v tlačiarňi nachádza originálna a podporovaná tonerová kazeta od spoločnosti Lexmark.</p> <p><b>Poznámka:</b> Ak tonerová kazeta nie je podporovaná, nainštalujte podporovanú kazetu.</p> <p><b>b</b> Vytlačte dokument.</p> <p>Objavuje sa na výtlačkoch sivé pozadie?</p>	Prejdite na krok č. 3.	Problém je vyriešený.

Akcia	Áno	Nie
<p><b>Krok 3</b></p> <p><b>a</b> Špecifikujte typ papiera v dialógovom okne Predvoľby tlače alebo Tlač v závislosti od používaného operačného systému.</p> <p><b>Poznámky:</b></p> <ul style="list-style-type: none"> <li>• Uistite sa, že nastavenie zodpovedá vloženému papieru.</li> <li>• Nastavenie môžete zmeniť aj prostredníctvom ovládacieho panela tlačiarne. Prejdite na <b>Nastavenia &gt; Papier &gt; Konfigurácia zásobníka &gt; Veľkosť/typ papiera</b>.</li> </ul> <p><b>b</b> Vytlačte dokument.</p> <p>Objavuje sa na výtlačkoch sivé pozadie?</p>	Prejdite na krok č. 4.	Problém je vyriešený.
<p><b>Krok 4</b></p> <p><b>a</b> Vyberte a znova vložte tlačovú jednotku.</p> <p><b>Výstraha – Riziko poranenia:</b> Tlačovú jednotku nevystavujte priamemu svetlu na dlhšie ako 10 minút. Dlhšie vystavenie svetlu môže spôsobiť problémy s kvalitou tlače.</p> <p><b>Výstraha – Riziko poranenia:</b> Nedotýkajte sa fotovalca pod tlačovou jednotkou. Mohli by ste tým ovplyvniť kvalitu tlače budúcich tlačových úloh.</p> <p><b>b</b> Vytlačte dokument.</p> <p>Objavuje sa na výtlačkoch sivé pozadie?</p>	Prejdite na krok č. 5.	Problém je vyriešený.
<p><b>Krok 5</b></p> <p><b>a</b> Aktualizujte firmvér tlačiarne. Ďalšie informácie nájdete v časti <a href="#">„Aktualizácia firmvéru“ na strane 323</a>.</p> <p><b>b</b> Vytlačte dokument.</p> <p>Objavuje sa na výtlačkoch sivé pozadie?</p>	Prejdite na krok č. 6.	Problém je vyriešený.
<p><b>Krok 6</b></p> <p><b>a</b> Vymeňte tlačovú jednotku.</p> <p><b>b</b> Vytlačte dokument.</p> <p>Objavuje sa na výtlačkoch sivé pozadie?</p>	Kontaktujte oddelenie <a href="#">podpora pre zákazníkov</a> .	Problém je vyriešený.

## Nesprávne okraje



Akcia	Áno	Nie
<p><b>Krok 1</b></p> <p><b>a</b> Upravte vodiace lišty papiera do správnej polohy pre vložený papier.</p> <p><b>b</b> Vytlačte dokument.</p> <p>Sú okraje správne?</p>	Problém je vyriešený.	Prejdite na krok č. 2.
<p><b>Krok 2</b></p> <p><b>a</b> Nastavte veľkosť papiera. Na ovládacom paneli prejdite na: <b>Nastavenia &gt; Papier &gt; Konfigurácia zásobníka &gt; Veľkosť/typ papiera</b></p> <p><b>b</b> Vytlačte dokument.</p> <p>Sú okraje správne?</p>	Problém je vyriešený.	Prejdite na krok č. 3.
<p><b>Krok 3</b></p> <p><b>a</b> Špecifikujte veľkosť papiera v dialógovom okne Predvoľby tlače alebo Tlač v závislosti od používaného operačného systému. <b>Poznámka:</b> Uistite sa, že nastavenie zodpovedá vloženému papieru.</p> <p><b>b</b> Vytlačte dokument.</p> <p>Sú okraje správne?</p>	Problém je vyriešený.	Kontaktujte oddelenie <a href="#">podpory pre zákazníkov</a> .

## Svetlá tlač



**Poznámka:** Skôr než sa pustíte do riešenia tohto problému, vytlačte strany testu kvality. V ovládacom paneli prejdite na **Nastavenia > Riešenie problémov > Tlačiť strany testu kvality**. V prípade modelov tlačiarní bez dotykovej obrazovky môžete prechádzať cez nastavenia stlačením tlačidla .

Akcia	Áno	Nie
<p><b>Krok 1</b></p> <p><b>a</b> Skontrolujte, či sa v tlačiarni nachádza originálna a podporovaná tonerová kazeta od spoločnosti Lexmark.</p> <p><b>Poznámka:</b> Ak kazeta nie je podporovaná, nainštalujte podporovanú kazetu.</p> <p><b>b</b> Vytlačte dokument.</p> <p>Je tlač svetlá?</p>	Prejdite na krok č. 2.	Problém je vyriešený.
<p><b>Krok 2</b></p> <p><b>a</b> Tlačiareň vypnite, počkajte 10 sekúnd a potom ju znova zapnite.</p> <p><b>b</b> Zvýšte tmavosť tonera. Na ovládacom paneli prejdite na: <b>Nastavenia &gt; Tlač &gt; Kvalita &gt; Tmavosť tonera</b></p> <p><b>c</b> Vytlačte dokument.</p> <p>Je tlač svetlá?</p>	Prejdite na krok č. 3.	Problém je vyriešený.
<p><b>Krok 3</b></p> <p><b>a</b> Špecifikujte typ papiera v dialógovom okne Predvoľby tlače alebo Tlač v závislosti od používaného operačného systému.</p> <p><b>Poznámky:</b></p> <ul style="list-style-type: none"> <li>• Uistite sa, že nastavenie zodpovedá vloženému papieru.</li> <li>• Nastavenie môžete zmeniť aj prostredníctvom ovládacieho panela tlačiarne. Prejdite na <b>Nastavenia &gt; Papier &gt; Konfigurácia zásobníka &gt; Veľkosť/typ papiera</b>.</li> </ul> <p><b>b</b> Vytlačte dokument.</p> <p>Je tlač svetlá?</p>	Prejdite na krok č. 4.	Problém je vyriešený.
<p><b>Krok 4</b></p> <p><b>a</b> Špecifikujte rozlíšenie tlače v dialógovom okne Predvoľby tlače alebo Tlač v závislosti od používaného operačného systému.</p> <p><b>b</b> Nastavte rozlíšenie na <b>600 dpi</b>.</p> <p><b>c</b> Vytlačte dokument.</p> <p>Je tlač svetlá?</p>	Prejdite na krok č. 5.	Problém je vyriešený.

Akcia	Áno	Nie
<p><b>Krok 5</b></p> <p><b>a</b> Vyberte tlačovú jednotku.</p> <p><b>Výstraha – Riziko poranenia:</b> Tlačovú jednotku nevystavujte priamemu svetlu na dlhšie ako 10 minút. Dlhšie vystavenie svetlu môže spôsobiť problémy s kvalitou tlače.</p> <p><b>Výstraha – Riziko poranenia:</b> Nedotýkajte sa fotovalca pod tlačovou jednotkou. Mohli by ste tým ovplyvniť kvalitu tlače budúcich tlačových úloh.</p> <p><b>b</b> Poriadne zatraste tlačovú jednotkou, aby sa toner rovnomerne rozložil.</p> <p><b>c</b> Vložte tlačovú jednotku.</p> <p><b>d</b> Tlačiareň vypnite, počkajte 10 sekúnd a potom ju znova zapnite.</p> <p><b>e</b> Vytlačte dokument.</p> <p>Je tlač svetlá?</p>	Prejdite na krok č. 6.	Problém je vyriešený.
<p><b>Krok 6</b></p> <p><b>a</b> Skontrolujte stav tonerovej kazety. Na ovládacom paneli prejdite na: <b>Nastavenie &gt; Správy &gt; Zariadenie &gt; Štatistiky zariadenia</b></p> <p><b>b</b> V časti Informácie o spotrebnom materiáli na vytlačných stranách skontrolujte stav tonerovej kazety.</p> <p>Blíži sa koniec životnosti tonerovej kazety?</p>	Prejdite na krok č. 7.	Kontaktujte oddelenie <a href="#">podpora pre zákazníkov</a> .
<p><b>Krok 7</b></p> <p><b>a</b> Vymeňte tonerovú kazetu.</p> <p><b>b</b> Vytlačte dokument.</p> <p>Je tlač svetlá?</p>	Kontaktujte oddelenie <a href="#">podpora pre zákazníkov</a> .	Problém je vyriešený.

## Roztečená tlač a bodky



**Poznámka:** Skôr než sa pustíte do riešenia tohto problému, vytlačte strany testu kvality. V ovládacom paneli prejdite na **Nastavenia > Riešenie problémov > Tlačiť strany testu kvality**. V prípade modelov

tlačiarňí bez dotykovej obrazovky môžete prechádzať cez nastavenia stlačením tlačidla .

Akcia	Áno	Nie
<p><b>Krok 1</b></p> <p><b>a</b> Skontrolujte, či sa v tlačiarni nachádza originálna a podporovaná tonerová kazeta od spoločnosti Lexmark.</p> <p><b>Poznámka:</b> Ak kazeta nie je podporovaná, nainštalujte podporovanú kazetu.</p> <p><b>b</b> Vytlačte dokument.</p> <p>Je tlač roztečená?</p>	Prejdite na krok č. 2.	Problém je vyriešený.
<p><b>Krok 2</b></p> <p>Skontrolujte, či sa v tlačiarni nenachádza vytečený toner.</p> <p>Je tlačiareň čistá a nenachádza sa v nej žiadny vytečený toner?</p>	Prejdite na krok č. 3.	Kontaktujte oddelenie <a href="#">podpory pre zákazníkov</a> .
<p><b>Krok 3</b></p> <p>Skontrolujte stav tlačovej jednotky. Na ovládacom paneli prejdite na: <b>Stav/spotrebný materiál &gt; Spotrebný materiál</b></p> <p>Blíži sa koniec životnosti tlačovej jednotky?</p>	Prejdite na krok č. 4.	Kontaktujte oddelenie <a href="#">podpory pre zákazníkov</a> .
<p><b>Krok 4</b></p> <p><b>a</b> Vymeňte tlačovú jednotku.</p> <p><b>b</b> Vytlačte dokument.</p> <p>Je tlač roztečená?</p>	Kontaktujte oddelenie <a href="#">podpory pre zákazníkov</a> .	Problém je vyriešený.

## Krivá alebo šikmá tlač



**Poznámka:** Skôr než sa pustíte do riešenia tohto problému, vytlačte strany testu kvality. Na domovskej obrazovke klepnite na položky **Nastavenia > Riešenie problémov > Tlačiť strany testovania kvality tlače**.

Akcia	Áno	Nie
<b>Krok 1</b> <b>a</b> Vytiahnite zásobník. <b>b</b> Vyberte papier a potom vložte papier z nového balíka. <b>Poznámka:</b> Pri vysokej vlhkosti papier absorbuje vlhko. Papier vyberte z pôvodného balenia, až keď ho budete chcieť použiť. <b>c</b> Stlačte a potiahnite vodiace lišty papiera do správnej polohy pre veľkosť papiera, ktorý vkladáte. <b>d</b> Vložte zásobník. <b>e</b> Vytlačte dokument.  Je tlač krivá alebo šikmá?	Prejdite na krok č. 2.	Problém je vyriešený.
<b>Krok 2</b> <b>a</b> Skontrolujte, či tlačíte na podporovaný papier. <b>b</b> Vytlačte dokument.  Je tlač krivá alebo šikmá?	Kontaktujte oddelenie <a href="#">podpory pre zákazníkov</a> .	Problém je vyriešený.

## Čierne strany



**Poznámka:** Skôr než sa pustíte do riešenia tohto problému, vytlačte strany testu kvality. V ovládacom paneli prejdite na **Nastavenia > Riešenie problémov > Strany testovania kvality tlače**. V prípade modelov tlačiarní bez dotykovej obrazovky môžete prechádzať cez nastavenia stlačením tlačidla .

Akcia	Áno	Nie
<b>Krok 1</b> <b>a</b> Skontrolujte, či sa v tlačiarni nachádza originálna a podporovaná tonerová kazeta od spoločnosti Lexmark. <b>Poznámka:</b> Ak tonerová kazeta nie je podporovaná, nainštalujte podporovanú kazetu. <b>b</b> Vytlačte dokument.  Tlačí tlačiareň čierne strany?	Prejdite na krok č. 2.	Problém je vyriešený.

Akcia	Áno	Nie
<p><b>Krok 2</b></p> <p><b>a</b> Vyberte a znova vložte tlačovú jednotku.</p> <p><b>Výstraha – Riziko poranenia:</b> Tlačovú jednotku nevystavujte priamemu svetlu na dlhšie ako 10 minút. Dlhšie vystavenie svetlu môže spôsobiť problémy s kvalitou tlače.</p> <p><b>Výstraha – Riziko poranenia:</b> Nedotýkajte sa fotovalca pod tlačovou jednotkou. Mohli by ste tým ovplyvniť kvalitu tlače budúcich tlačových úloh.</p> <p><b>b</b> Vytlačte dokument.</p> <p>Tlačí tlačiareň čierne strany?</p>	Prejdite na krok č. 3.	Problém je vyriešený.
<p><b>Krok 3</b></p> <p><b>a</b> Vyberte tlačovú jednotku.</p> <p><b>Výstraha – Riziko poranenia:</b> Tlačovú jednotku nevystavujte priamemu svetlu na dlhšie ako 10 minút. Dlhšie vystavenie svetlu môže spôsobiť problémy s kvalitou tlače.</p> <p><b>Výstraha – Riziko poranenia:</b> Nedotýkajte sa fotovalca pod tlačovou jednotkou. Mohli by ste tým ovplyvniť kvalitu tlače budúcich tlačových úloh.</p> <p><b>b</b> Odstráňte zvyšky baliaceho materiálu na tlačovej jednotke.</p> <div data-bbox="407 1020 776 1528" style="text-align: center;"> </div> <p><b>Poznámka:</b> Dbajte na to, aby ste odstránili všetky prekážky medzi nabíjacím valcom a fotovalcom.</p> <p><b>c</b> Vložte tlačovú jednotku.</p> <p><b>d</b> Vytlačte dokument.</p> <p>Tlačí tlačiareň čierne strany?</p>	Prejdite na krok č. 4.	Problém je vyriešený.
<p><b>Krok 4</b></p> <p>Skontrolujte, či tlačová jednotka nie je poškodená.</p> <p>Je tlačová jednotka nepoškodená?</p>	Kontaktujte oddelenie <a href="#">podpory pre zákazníkov</a> .	Prejdite na krok č. 5.

Akcia	Áno	Nie
<b>Krok 5</b> <b>a</b> Vymeňte tlačovú jednotku. <b>b</b> Vytlačte dokument.  Tlačí tlačiareň čierne strany?	Kontaktujte oddelenie <a href="#">podpory pre zákazníkov</a> .	Problém je vyriešený.

## Odrezaný text alebo obrázky



**Poznámka:** Skôr než sa pustíte do riešenia tohto problému, vytlačte strany testu kvality. V ovládacom paneli prejdite na **Nastavenia > Riešenie problémov > Strany testovania kvality tlače**. V prípade modelov tlačiarní bez dotykovej obrazovky môžete prechádzať cez nastavenia stlačením tlačidla .

Akcia	Áno	Nie
<b>Krok 1</b> <b>a</b> Skontrolujte, či sa v tlačiarni nachádza originálna a podporovaná tonerová kazeta od spoločnosti Lexmark. <b>Poznámka:</b> Ak tonerová kazeta nie je podporovaná, nainštalujte podporovanú kazetu. <b>b</b> Vytlačte dokument.  Je odrezaný text alebo obrázky?	Prejdite na krok č. 2.	Problém je vyriešený.
<b>Krok 2</b> <b>a</b> Vyberte a znova vložte tlačovú jednotku. <b>Výstraha – Riziko poranenia:</b> Tlačovú jednotku nevystavujte priamemu svetlu na dlhšie ako 10 minút. Dlhšie vystavenie svetlu môže spôsobiť problémy s kvalitou tlače. <b>Výstraha – Riziko poranenia:</b> Nedotýkajte sa fotovalca pod tlačovou jednotkou. Mohli by ste tým ovplyvniť kvalitu tlače budúcich tlačových úloh. <b>b</b> Vytlačte dokument.  Je odrezaný text alebo obrázky?	Prejdite na krok č. 3.	Problém je vyriešený.

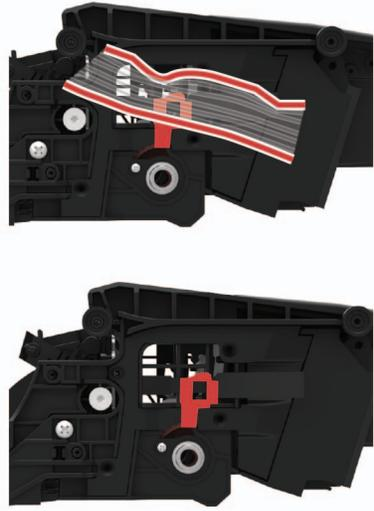
Akcia	Áno	Nie
<p><b>Krok 3</b></p> <p><b>a</b> Vyberte tlačovú jednotku.</p> <p><b>Výstraha – Riziko poranenia:</b> Tlačovú jednotku nevystavujte priamemu svetlu na dlhšie ako 10 minút. Dlhšie vystavenie svetlu môže spôsobiť problémy s kvalitou tlače.</p> <p><b>Výstraha – Riziko poranenia:</b> Nedotýkajte sa fotovalca pod tlačovou jednotkou. Mohli by ste tým ovplyvniť kvalitu tlače budúcich tlačových úloh.</p> <p><b>b</b> Odstráňte zvyšky baliaceho materiálu na tlačovej jednotke.</p> <div data-bbox="402 625 776 1136" style="text-align: center;">  </div> <p><b>Poznámka:</b> Dbajte na to, aby ste odstránili všetky prekážky medzi nabíjacím valcom a fotovalcom.</p> <p><b>c</b> Vložte tlačovú jednotku.</p> <p><b>d</b> Vytlačte dokument.</p> <p>Je odrezaný text alebo obrázky?</p>	<p>Prejdite na krok č. 4.</p>	<p>Problém je vyriešený.</p>
<p><b>Krok 4</b></p> <p><b>a</b> Vymeňte tlačovú jednotku.</p> <p><b>b</b> Vytlačte dokument.</p> <p>Je odrezaný text alebo obrázky?</p>	<p>Kontaktujte oddelenie <a href="#">podpory pre zákazníkov</a>.</p>	<p>Problém je vyriešený.</p>

## Toner sa dá ľahko zotrieť



**Poznámka:** Než sa pustíte do riešenia tohto problému, vytlačte strany testu kvality. Na ovládacom paneli prejdite na položky **Nastavenia > Riešenie problémov > Tlačiť strany testovania kvality tlače**. V prípade modelov tlačiarní bez dotykovej obrazovky môžete prechádzať cez nastavenia stlačením tlačidla .

Akcia	Áno	Nie
<p><b>Krok 1</b></p> <p><b>a</b> Skontrolujte, či sa v tlačiarni nachádza originálna a podporovaná tonerová kazeta od spoločnosti Lexmark.</p> <p><b>Poznámka:</b> Ak kazeta nie je podporovaná, nainštalujte podporovanú kazetu.</p> <p><b>b</b> Vytlačte dokument.</p> <p>Dá sa toner ľahko zotrieť?</p>	Prejdite na krok č. 2.	Problém je vyriešený.
<p><b>Krok 2</b></p> <p><b>a</b> Špecifikujte typ papiera v dialógovom okne Predvoľby tlače alebo Tlač v závislosti od používaného operačného systému.</p> <p><b>Poznámky:</b></p> <ul style="list-style-type: none"> <li>• Uistite sa, že nastavenie zodpovedá vloženému papieru.</li> <li>• Nastavenie môžete zmeniť aj prostredníctvom ovládacieho panela tlačiarnie.</li> </ul> <p><b>b</b> Vytlačte dokument.</p> <p>Dá sa toner ľahko zotrieť?</p>	Prejdite na krok č. 3.	Problém je vyriešený.
<p><b>Krok 3</b></p> <p><b>a</b> Vyberte a znova vložte fixačnú jednotku.</p> <p><b>b</b> Vytlačte dokument.</p> <p>Dá sa toner ľahko zotrieť?</p>	Kontaktujte oddelenie <a href="#">podpory pre zákazníkov</a> .	Problém je vyriešený.

## Vodorovné svetlé pruhy



**Poznámka:** Skôr než sa pustíte do riešenia tohto problému, vytlačte strany testu kvality. V ovládacom paneli prejdite na **Nastavenia > Riešenie problémov > Tlačiť strany testu kvality**. V prípade modelov tlačiarní bez dotykovej obrazovky môžete prechádzať cez nastavenia stlačením tlačidla .

Akcia	Áno	Nie
<p><b>Krok 1</b></p> <p><b>a</b> Skontrolujte, či sa v tlačiarni nachádza originálna a podporovaná tonerová kazeta od spoločnosti Lexmark.</p> <p><b>Poznámka:</b> Ak kazeta nie je podporovaná, nainštalujte podporovanú kazetu.</p> <p><b>b</b> Vytlačte dokument.</p> <p>Objavujú sa na výtlačkoch vodorovné svetlé pruhy?</p>	Prejdite na krok č. 2.	Problém je vyriešený.
<p><b>Krok 2</b></p> <p><b>a</b> Tlačiareň vypnite, počkajte 10 sekúnd a potom ju znova zapnite.</p> <p><b>b</b> Vytlačte dokument.</p> <p>Objavujú sa na výtlačkoch vodorovné svetlé pruhy?</p>	Kontaktujte oddelenie <a href="#">podpory pre zákazníkov</a> .	Problém je vyriešený.

## Zvislé svetlé pruhy



**Poznámka:** Než sa pustíte do riešenia tohto problému, vytlačte strany testu kvality. Na ovládacom paneli prejdite na položky **Nastavenia > Riešenie problémov > Tlačiť strany testovania kvality tlače**. V prípade modelov tlačiarní bez dotykovej obrazovky môžete prechádzať cez nastavenia stlačením tlačidla .

Akcia	Áno	Nie
<p><b>a</b> Skontrolujte, či sa v tlačiarni nachádza originálna a podporovaná tonerová kazeta od spoločnosti Lexmark.</p> <p><b>Poznámka:</b> Ak kazeta nie je podporovaná, nainštalujte podporovanú kazetu.</p> <p><b>b</b> Vytlačte dokument.</p> <p>Objavujú sa na výtlačkoch zvislé svetlé pruhy?</p>	Kontaktujte oddelenie <a href="#">podpory pre zákazníkov</a> .	Problém je vyriešený.

## Zvislé biele čiary



**Poznámka:** Skôr než sa pustíte do riešenia tohto problému, vytlačte strany testu kvality. V ovládacom paneli prejdite na **Nastavenia > Riešenie problémov > Tlačiť strany testu kvality**. V prípade modelov

tlačiarňí bez dotykovej obrazovky môžete prechádzať cez nastavenia stlačením tlačidla .

Akcia	Áno	Nie
<p><b>Krok 1</b></p> <p><b>a</b> Skontrolujte, či sa v tlačiarňi nachádza originálna a podporovaná tonerová kazeta od spoločnosti Lexmark.</p> <p><b>Poznámka:</b> Ak kazeta nie je podporovaná, nainštalujte podporovanú kazetu.</p> <p><b>b</b> Vytlačte dokument.</p> <p>Objavujú sa na výtlačkoch zvislé biele čiary?</p>	Prejdite na krok č. 2.	Problém je vyriešený.
<p><b>Krok 2</b></p> <p>Opraviť problémy s pomalou tlačou. Ďalšie informácie nájdete v časti <a href="#">„Pomalá tlač“ na strane 271</a>.</p> <p>Objavujú sa na výtlačkoch zvislé biele čiary?</p>	Prejdite na krok č. 3.	Problém je vyriešený.
<p><b>Krok 3</b></p> <p><b>a</b> Vymeňte tlačovú jednotku.</p> <p><b>b</b> Vytlačte dokument.</p> <p>Objavujú sa na výtlačkoch zvislé biele čiary?</p>	Kontaktujte oddelenie <a href="#">podpory pre zákazníkov</a> .	Problém je vyriešený.

## Zvislé tmavé pruhy



**Poznámka:** Než sa pustíte do riešenia tohto problému, vytlačte strany testu kvality. Na ovládacom paneli prejdite na položky **Nastavenia > Riešenie problémov > Tlačiť strany testovania kvality tlače**. V prípade

modelov tlačiarňí bez dotykovej obrazovky môžete prechádzať cez nastavenia stlačením tlačidla .

Akcia	Áno	Nie
<p><b>Krok 1</b></p> <p><b>a</b> Skontrolujte, či sa v tlačiarni nachádza originálna a podporovaná tonerová kazeta od spoločnosti Lexmark.</p> <p><b>Poznámka:</b> Ak tonerová kazeta nie je podporovaná, nainštalujte podporovanú kazetu.</p> <p><b>b</b> Vytlačte dokument.</p> <p>Objavujú sa na výtlačkoch zvislé tmavé pruhy?</p>	Prejdite na krok č. 2.	Problém je vyriešený.
<p><b>Krok 2</b></p> <p><b>a</b> Vyberte z tlačiarnie tonerovú kazetu a potom tlačovú jednotku.</p> <p><b>Výstraha – Riziko poranenia:</b> Tlačovú jednotku nevystavujte priamemu svetlu na dlhšie ako 10 minút. Dlhšie vystavenie svetlu môže spôsobiť problémy s kvalitou tlače.</p> <p><b>Výstraha – Riziko poranenia:</b> Nedotýkajte sa fotovalca pod tlačovou jednotkou. Mohli by ste tým ovplyvniť kvalitu tlače budúcich tlačových úloh.</p> <p><b>b</b> Vložte tlačovú jednotku a potom vložte kazetu.</p> <p><b>c</b> Vytlačte dokument.</p> <p>Objavujú sa na výtlačkoch zvislé tmavé pruhy?</p>	Prejdite na krok č. 3.	Problém je vyriešený.

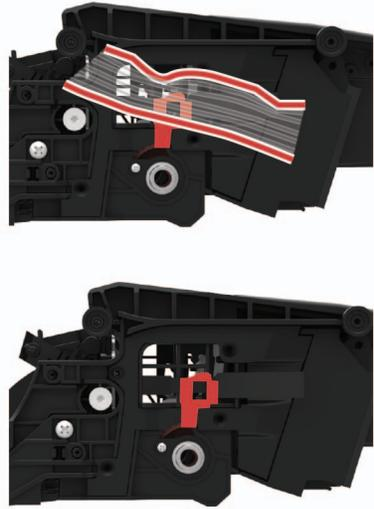
Akcia	Áno	Nie
<p><b>Krok 3</b></p> <p><b>a</b> Vyberte tlačovú jednotku.</p> <p><b>Výstraha – Riziko poranenia:</b> Tlačovú jednotku nevystavujte priamemu svetlu na dlhšie ako 10 minút. Dlhšie vystavenie svetlu môže spôsobiť problémy s kvalitou tlače.</p> <p><b>Výstraha – Riziko poranenia:</b> Nedotýkajte sa fotovalca pod tlačovou jednotkou. Mohli by ste tým ovplyvniť kvalitu tlače budúcich tlačových úloh.</p> <p><b>b</b> Odstráňte zvyšky baliaceho materiálu na tlačovej jednotke.</p> <div data-bbox="402 625 776 1134" style="text-align: center;">  </div> <p><b>Poznámka:</b> Dbajte na to, aby ste odstránili akékoľvek prekážky medzi nabíjacím valcom a fotovalcom.</p> <p><b>c</b> Vložte tlačovú jednotku.</p> <p><b>d</b> Vytlačte dokument.</p> <p>Objavujú sa na výtlačkoch zvislé tmavé pruhy?</p>	<p>Prejdite na krok č. 4.</p>	<p>Problém je vyriešený.</p>
<p><b>Krok 4</b></p> <p><b>a</b> Skontrolujte, či na pravú stranu tlačiarne nesvieti jasné svetlo a v prípade potreby tlačiareň premiestnite.</p> <p><b>b</b> Vytlačte dokument.</p> <p>Objavujú sa na výtlačkoch zvislé tmavé pruhy?</p>	<p>Kontaktujte oddelenie <a href="#">podpory pre zákazníkov</a>.</p>	<p>Problém je vyriešený.</p>

## Zvislé tmavé čiary

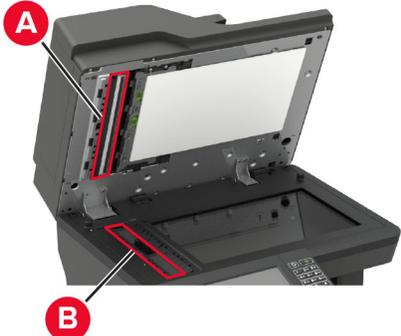

**Poznámka:** Skôr než sa pustíte do riešenia tohto problému, vytlačte strany testu kvality. V ovládacom paneli prejdite na **Nastavenia > Riešenie problémov > Tlačiť strany testu kvality**. V prípade modelov tlačiarní bez dotykovej obrazovky môžete prechádzať cez nastavenia stlačením tlačidla .

Akcia	Áno	Nie
<p><b>Krok 1</b></p> <p>S použitím prázdneho hárku papiera urobte pomocou automatického podávača dokumentov obojstrannú kópiu.</p> <p>Objavujú sa na výtlačkoch zvislé tmavé čiary alebo pruhy?</p>	Prejdite na krok č. 2.	Prejdite na krok 3.
<p><b>Krok 2</b></p> <p>Navlhčenou mäkkou handričkou, z ktorej sa neuvoľňujú vlákna, utrite nasledujúce časti:</p> <ul style="list-style-type: none"> <li>• Skenovací blok skla automatického podávača dokumentov (A) a sklo automatického podávača dokumentov (B)</li> </ul>  <ul style="list-style-type: none"> <li>• Sklo automatického podávača dokumentov (A) a skenovací blok skla automatického podávača dokumentov (B) v dvierkach E</li> </ul>  <p>Objavujú sa na výtlačkoch zvislé tmavé čiary alebo pruhy?</p>	Prejdite na krok č. 3.	Problém je vyriešený.
<p><b>Krok 3</b></p> <p><b>a</b> Špecifikujte typ papiera v dialógovom okne Predvoľby tlače alebo Tlač v závislosti od používaného operačného systému.</p> <p><b>Poznámky:</b></p> <ul style="list-style-type: none"> <li>• Uistite sa, že nastavenie zodpovedá vloženému papieru.</li> <li>• Nastavenie môžete zmeniť aj prostredníctvom ovládacieho panela tlačiarne. Prejdite na <b>Nastavenia &gt; Papier &gt; Konfigurácia zásobníka &gt; Veľkosť/typ papiera</b>.</li> </ul> <p><b>b</b> Vytlačte dokument.</p> <p>Objavujú sa na výtlačkoch zvislé tmavé čiary alebo pruhy?</p>	Prejdite na krok č. 4.	Problém je vyriešený.

Akcia	Áno	Nie
<p><b>Krok 4</b></p> <p><b>a</b> Vložte papier z nového balíka.</p> <p><b>Poznámka:</b> Pri vysokej vlhkosti papier absorbuje vlhko. Papier vyberte z pôvodného balenia, až keď ho budete chcieť použiť.</p> <p><b>b</b> Vytlačte dokument.</p> <p>Objavujú sa na výtlačkoch zvislé tmavé čiary alebo pruhy?</p>	Prejdite na krok č. 5.	Problém je vyriešený.
<p><b>Krok 5</b></p> <p><b>a</b> Vyberte a potom znova vložte tlačovú súpravu.</p> <p><b>Výstraha – Riziko poranenia:</b> Nevystavujte tlačovú súpravu priamemu svetlu. Dlhšie vystavenie svetlu môže spôsobiť problémy s kvalitou tlače.</p> <p><b>Výstraha – Riziko poranenia:</b> Nedotýkajte sa fotovalca pod tlačovou súpravou. Mohli by ste tým ovplyvniť kvalitu tlače budúcich tlačových úloh.</p> <p><b>b</b> Vytlačte dokument.</p> <p>Objavujú sa na výtlačkoch zvislé tmavé čiary alebo pruhy?</p>	Kontaktujte oddelenie <a href="#">podpory pre zákazníkov</a> .	Problém je vyriešený.

### Zvislé tmavé čiary alebo pásy



**Poznámka:** Než sa pustíte do riešenia tohto problému, vytlačte strany testu kvality. Na ovládacom paneli prejdite na položky **Nastavenia > Riešenie problémov > Tlačiť strany testovania kvality tlače**. V prípade modelov tlačiarní bez dotykovej obrazovky môžete prechádzať cez nastavenia stlačením tlačidla .

Akcia	Áno	Nie
<p><b>Krok 1</b></p> <p><b>a</b> Skontrolujte, či sa v tlačiarni nachádza originálna a podporovaná tonerová kazeta od spoločnosti Lexmark.</p> <p><b>Poznámka:</b> Ak tonerová kazeta nie je podporovaná, nainštalujte podporovanú kazetu.</p> <p><b>b</b> Vytlačte dokument.</p> <p>Objavujú sa na výtlačkoch zvislé tmavé čiary alebo pruhy?</p>	Prejdite na krok č. 2.	Problém je vyriešený.

Akcia	Áno	Nie
<p><b>Krok 2</b></p> <p><b>a</b> Odstráňte a potom znova vložte tlačovú jednotku.</p> <p><b>Výstraha – Riziko poranenia:</b> Tlačovú jednotku nevystavujte priamemu svetlu na dlhšie ako 10 minút. Dlhšie vystavenie svetlu môže spôsobiť problémy s kvalitou tlače.</p> <p><b>Výstraha – Riziko poranenia:</b> Nedotýkajte sa fotovalca pod tlačovou jednotkou. Mohli by ste tým ovplyvniť kvalitu tlače budúcich tlačových úloh.</p> <p><b>b</b> Vytlačte dokument.</p> <p>Objavujú sa na výtlačkoch zvislé tmavé čiary alebo pruhy?</p>	Prejdite na krok č. 3.	Problém je vyriešený.
<p><b>Krok 3</b></p> <p><b>a</b> Vymeňte tlačovú jednotku.</p> <p><b>b</b> Vytlačte dokument.</p> <p>Objavujú sa na výtlačkoch zvislé tmavé čiary alebo pruhy?</p>	Kontaktujte oddelenie <a href="#">podpory pre zákazníkov</a> .	Problém je vyriešený.

### Zvislé tmavé pásy a chýbajúci obsah

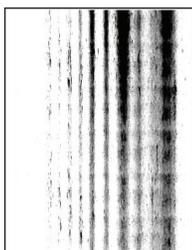

**Poznámka:** Než sa pustíte do riešenia tohto problému, vytlačte strany testu kvality. Na ovládacom paneli prejdite na položky **Nastavenia > Riešenie problémov > Tlačiť strany testovania kvality tlače**. V prípade modelov tlačiarní bez dotykovej obrazovky môžete prechádzať cez nastavenia stlačením tlačidla .

Akcia	Áno	Nie
<p><b>Krok 1</b></p> <p><b>a</b> Vyberte tlačovú jednotku.</p> <p><b>Výstraha – Riziko poranenia:</b> Tlačovú jednotku nevystavujte priamemu svetlu na dlhšie ako 10 minút. Dlhšie vystavenie svetlu môže spôsobiť problémy s kvalitou tlače.</p> <p><b>Výstraha – Riziko poranenia:</b> Nedotýkajte sa fotovalca pod tlačovou jednotkou. Mohli by ste tým ovplyvniť kvalitu tlače budúcich tlačových úloh.</p> <p><b>b</b> Odstráňte zvyšky baliaceho materiálu na tlačovej jednotke.</p> <div data-bbox="402 615 776 1142" style="text-align: center;"> </div> <p><b>Poznámka:</b> Dbajte na to, aby ste odstránili akékoľvek prekážky medzi nabíjacím valcom a fotovalcom.</p> <p><b>c</b> Vložte tlačovú jednotku.</p> <p><b>d</b> Vytlačte dokument.</p> <p>Objavujú sa na výtlačkoch zvislé tmavé pruhy a chýbajú tam obrázky?</p>	<p>Prejdite na krok č. 2.</p>	<p>Problém je vyriešený.</p>
<p><b>Krok 2</b></p> <p><b>a</b> Skontrolujte, či sa v tlačiarni nachádza originálna a podporovaná tonerová kazeta od spoločnosti Lexmark.</p> <p><b>Poznámka:</b> Ak tonerová kazeta nie je podporovaná, nainštalujte podporovanú kazetu.</p> <p><b>b</b> Vytlačte dokument.</p> <p>Objavujú sa na výtlačkoch zvislé tmavé pruhy a chýbajú tam obrázky?</p>	<p>Kontaktujte oddelenie <a href="#">podpory pre zákazníkov</a>.</p>	<p>Problém je vyriešený.</p>

## Opakujúce sa chyby



**Poznámka:** Než sa pustíte do riešenia tohto problému, vytlačte strany testu kvality. Na ovládacom paneli prejdite na položky **Nastavenia > Riešenie problémov > Tlačiť strany testovania kvality tlače**. V prípade modelov tlačiarní bez dotykovej obrazovky môžete prechádzať cez nastavenia stlačením tlačidla .

Akcia	Áno	Nie
<p><b>Krok 1</b></p> <p>Pomocou strán testu kvality skontrolujte, či sa vzdialenosť medzi opakujúcimi sa chybami rovná niektorej z nasledujúcich hodnôt:</p> <ul style="list-style-type: none"> <li>• 96,8 mm (3,81 palca)</li> <li>• 47,8 mm (1,88 palca)</li> <li>• 28,5 mm (1,12 palca)</li> </ul> <p>Zhoduje sa vzdialenosť medzi opakujúcimi sa chybami s niektorou z týchto hodnôt?</p>	Prejdite na krok č. 2.	Zaznamenajte si vzdialenosť a kontaktujte oddelenie <a href="#">podpory pre zákazníkov</a> .
<p><b>Krok 2</b></p> <p><b>a</b> Vymeňte tlačovú jednotku.</p> <p><b>b</b> Vytlačte dokument.</p> <p>Objavujú sa opakujúce sa chyby?</p>	Kontaktujte oddelenie <a href="#">podpory pre zákazníkov</a> .	Problém je vyriešený.

## Tlačové úlohy sa netlačia

Akcia	Áno	Nie
<p><b>Krok 1</b></p> <p><b>a</b> V dokumente, ktorý sa snažíte vytlačiť, otvorte okno Tlač a skontrolujte, či ste vybrali správnu tlačiareň.</p> <p><b>b</b> Vytlačte dokument.</p> <p>Vytlačil sa dokument?</p>	Problém je vyriešený.	Prejdite na krok č. 2.
<p><b>Krok 2</b></p> <p><b>a</b> Skontrolujte, či je tlačiareň zapnutá.</p> <p><b>b</b> Vyriešte všetky chybové hlásenia, ktoré sa zobrazia na displeji.</p> <p><b>c</b> Vytlačte dokument.</p> <p>Vytlačil sa dokument?</p>	Problém je vyriešený.	Prejdite na krok č. 3.

Akcia	Áno	Nie
<p><b>Krok 3</b></p> <p><b>a</b> Skontrolujte, či porty fungujú a káble sú poriadne pripojené k počítaču a tlačiarni. Ďalšie informácie nájdete v dokumentácii k inštalácii dodanej s tlačiarnou.</p> <p><b>b</b> Vytlačte dokument.</p> <p>Vytlačil sa dokument?</p>	Problém je vyriešený.	Prejdite na krok č. 4.
<p><b>Krok 4</b></p> <p><b>a</b> Tlačiareň vypnite, počkajte 10 sekúnd a potom ju znova zapnite.</p> <p><b>b</b> Vytlačte dokument.</p> <p>Vytlačil sa dokument?</p>	Problém je vyriešený.	Prejdite na krok č. 5.
<p><b>Krok 5</b></p> <p><b>a</b> Odstráňte a potom znova nainštalujte ovládač tlačiarne.</p> <p><b>b</b> Vytlačte dokument.</p> <p>Vytlačil sa dokument?</p>	Problém je vyriešený.	Kontaktujte oddelenie <a href="#">podpory pre zákazníkov</a> .

## Pomalá tlač

Akcia	Áno	Nie
<p><b>Krok 1</b></p> <p>Uistite sa, že je kábel tlačiarne riadne pripojený k tlačiarni a k počítaču, tlačovému serveru, voliteľnému prvku alebo k inému sieťovému zariadeniu.</p> <p>Tlačí tlačiareň pomaly?</p>	Prejdite na krok č. 2.	Problém je vyriešený.
<p><b>Krok 2</b></p> <p><b>a</b> Uistite sa, že tlačiareň nie je v režime Tichý režim. Na domovskej obrazovke sa dotknite položiek <b>Nastavenia &gt; Zariadenie &gt; Údržba &gt; ponuka Konfigurácia &gt; Prevádzka zariadenia &gt; Tichý režim</b>.</p> <p><b>b</b> Vytlačte dokument.</p> <p>Tlačí tlačiareň pomaly?</p>	Prejdite na krok č. 3.	Problém je vyriešený.
<p><b>Krok 3</b></p> <p><b>a</b> Špecifikujte rozlíšenie tlače v dialógovom okne Predvoľby tlače alebo Tlač v závislosti od používaného operačného systému.</p> <p><b>b</b> Nastavte rozlíšenie na <b>600 dpi</b>.</p> <p><b>c</b> Vytlačte dokument.</p> <p>Tlačí tlačiareň pomaly?</p>	Prejdite na krok č. 4.	Problém je vyriešený.

Akcia	Áno	Nie
<p><b>Krok 4</b></p> <p><b>a</b> Na domovskej obrazovke sa dotknite položiek <b>Nastavenia &gt; Tlač &gt; Kvalita &gt; Rozlíšenie tlače</b>.</p> <p><b>b</b> Nastavte rozlíšenie na <b>600 dpi</b>.</p> <p><b>c</b> Vytlačte dokument.</p> <p>Tlačí tlačiareň pomaly?</p>	Prejdite na krok č. 5.	Problém je vyriešený.
<p><b>Krok 5</b></p> <p><b>a</b> Špecifikujte typ papiera v dialógovom okne Predvoľby tlače alebo Tlač v závislosti od používaného operačného systému.</p> <p><b>Poznámky:</b></p> <ul style="list-style-type: none"> <li>• Uistite sa, že nastavenie zodpovedá vloženému papieru.</li> <li>• Nastavenie môžete zmeniť aj prostredníctvom ovládacieho panela tlačiarene.</li> <li>• Ťažší papier sa tlačí pomalšie.</li> <li>• Papier užší ako formáty list, A4 a legal sa môže tlačiť pomalšie.</li> </ul> <p><b>b</b> Vytlačte dokument.</p> <p>Tlačí tlačiareň pomaly?</p>	Prejdite na krok č. 6.	Problém je vyriešený.
<p><b>Krok 6</b></p> <p><b>a</b> Uistite sa, že nastavenia tlačiarene pre položky Štruktúra a Hmotnosť zodpovedajú vkladnému papieru.</p> <p>Na domovskej obrazovke sa dotknite položiek <b>Nastavenia &gt; Papier &gt; Konfigurácia médií &gt; Typy médií</b>.</p> <p><b>Poznámka:</b> Papier s drsnou štruktúrou povrchu a papier s vysokou hmotnosťou sa môžu tlačiť pomalšie.</p> <p><b>b</b> Vytlačte dokument.</p> <p>Tlačí tlačiareň pomaly?</p>	Prejdite na krok č. 7.	Problém je vyriešený.
<p><b>Krok 7</b></p> <p>Odstráňte zadržané úlohy.</p> <p>Tlačí tlačiareň pomaly?</p>	Prejdite na krok č. 8.	Problém je vyriešený.
<p><b>Krok 8</b></p> <p><b>a</b> Uistite sa, že sa tlačiareň neprehrieva.</p> <p><b>Poznámky:</b></p> <ul style="list-style-type: none"> <li>• Po dlhej tlačovej úlohe nechajte tlačiareň vychladnúť.</li> <li>• Dodržujte odporúčané teploty okolia pre tlačiareň. Ďalšie informácie nájdete v časti „<a href="#">Výber miesta pre tlačiareň</a>“ na <a href="#">strane 12</a>.</li> </ul> <p><b>b</b> Vytlačte dokument.</p> <p>Tlačí tlačiareň pomaly?</p>	Kontaktujte oddelenie <a href="#">podpora pre zákazníkov</a> .	Problém je vyriešený.

## Úprava tmavosti tonera

- 1 Na domovskej obrazovke klepnite na položky **Nastavenia > Tlač > Kvalita**.
- 2 V ponuke Tmavosť tonera upravte nastavenia.

## Úloha sa tlačí z nesprávneho zásobníka alebo na nesprávny papier

Akcia	Áno	Nie
<p><b>Krok 1</b></p> <p><b>a</b> Skontrolujte, či tlačíte na správny papier.</p> <p><b>b</b> Vytlačte dokument.</p> <p>Vytlačil sa dokument na správny papier?</p>	Prejdite na krok č. 2.	Vložte papier správnej veľkosti a typu.
<p><b>Krok 2</b></p> <p><b>a</b> Špecifikujte veľkosť a typ papiera v dialógovom okne Predvoľby tlače alebo Tlač v závislosti od používaného operačného systému.</p> <p><b>Poznámka:</b> Nastavenia môžete zmeniť aj prostredníctvom ovládacieho panela tlačiarne. Prejdite na: <b>Nastavenia &gt; Papier &gt; Konfigurácia zásobníka &gt; Veľkosť/typ papiera</b></p> <p><b>b</b> Uistite sa, že nastavenia zodpovedajú vloženému papieru.</p> <p><b>c</b> Vytlačte dokument.</p> <p>Vytlačil sa dokument na správny papier?</p>	Problém je vyriešený.	Prejdite na krok č. 3.
<p><b>Krok 3</b></p> <p><b>a</b> Skontrolujte, či sú zásobníky prepojené. Ďalšie informácie nájdete v časti „Prepojenie zásobníkov“ na strane 37.</p> <p><b>b</b> Vytlačte dokument.</p> <p>Tlačí sa dokument zo správneho zásobníka?</p>	Problém je vyriešený.	Kontaktujte oddelenie <a href="#">podpory pre zákazníkov</a> .

## Dôverné a iné pozastavené dokumenty sa nevytlačia

Akcia	Áno	Nie
<p><b>Krok 1</b></p> <p><b>a</b> Na ovládacom paneli si overte, či sa dokumenty zobrazujú v zozname Pozastavené úlohy.</p> <p><b>Poznámka:</b> Ak sa tam dokumenty neuvádzajú, vytlačte ich pomocou možností Tlačiť a zadržať.</p> <p><b>b</b> Vytlačte dokumenty.</p> <p>Vytlačili sa dokumenty?</p>	Problém je vyriešený.	Prejdite na krok č. 2.

Akcia	Áno	Nie
<p><b>Krok 2</b> Tlačová úloha môže obsahovať chybu formátovania alebo neplatné údaje.</p> <ul style="list-style-type: none"> <li>• Odstráňte tlačovú úlohu a znova ju odošlite.</li> <li>• V prípade súborov PDF vytvorte nový súbor a potom dokumenty vytlačte.</li> </ul> <p>Vytlačili sa dokumenty?</p>	Problém je vyriešený.	Prejdite na krok č. 3.
<p><b>Krok 3</b> Ak tlačíte z internetu, možno tlačiareň číta viaceré názvy úloh ako duplikáty.</p> <p><b>Používatelia systému Windows</b></p> <ol style="list-style-type: none"> <li>a Otvorte dialógové okno Predvoľby tlače.</li> <li>b Na karte Tlačiť a zdržať kliknite na položku <b>Tlačiť a zdržať</b> a potom kliknite na možnosť <b>Ponechať duplicitné dokumenty</b>.</li> <li>c Zadajte kód PIN a uložte zmeny.</li> <li>d Odošlite tlačovú úlohu.</li> </ol> <p><b>Používatelia systému Macintosh</b></p> <ol style="list-style-type: none"> <li>a Uložte a pomenujte každú úlohu osobitne.</li> <li>b Úlohy odošlite jednotlivo.</li> </ol> <p>Vytlačili sa dokumenty?</p>	Problém je vyriešený.	Prejdite na krok č. 4.
<p><b>Krok 4</b></p> <ol style="list-style-type: none"> <li>a Odstráňte niektoré zdržané úlohy, aby ste uvoľnili pamäť tlačiarnie.</li> <li>b Vytlačte dokumenty.</li> </ol> <p>Vytlačili sa dokumenty?</p>	Problém je vyriešený.	Prejdite na krok č. 5.
<p><b>Krok 5</b></p> <ol style="list-style-type: none"> <li>a Zväčšite pamäť tlačiarnie.</li> <li>b Vytlačte dokumenty.</li> </ol> <p>Vytlačili sa dokumenty?</p>	Problém je vyriešený.	Kontaktujte oddelenie <a href="#">podpory pre zákazníkov</a> .

## Tlačiareň nereaguje

Akcia	Áno	Nie
<p><b>Krok 1</b> Skontrolujte, či je napájací kábel zapojený do elektrickej zásuvky.</p> <p> <b>POZOR – RIZIKO PORANENIA:</b> Riziku požiaru alebo elektrického šoku sa vyhnite tak, že zapojíte napájací kábel do riadne označenej a správne uzemnenej elektrickej zásuvky, ktorá sa nachádza blízko produktu a je ľahko dostupná.</p> <p>Reaguje tlačiareň?</p>	Problém je vyriešený.	Prejdite na krok č. 2.
<p><b>Krok 2</b> Skontrolujte, či elektrická zásuvka nie je vypnutá vypínačom alebo poistkou.</p> <p>Je elektrická zásuvka vypnutá vypínačom alebo poistkou?</p>	Zapnite vypínač alebo poistku.	Prejdite na krok č. 3.
<p><b>Krok 3</b> Skontrolujte, či je tlačiareň zapnutá.</p> <p>Je tlačiareň zapnutá?</p>	Prejdite na krok č. 4.	Zapnite tlačiareň.
<p><b>Krok 4</b> Skontrolujte, či tlačiareň nie je v režime spánku alebo dlhodobého spánku.</p> <p>Je tlačiareň v režime spánku alebo dlhodobého spánku?</p>	Tlačiareň zobudíte stlačením tlačidla napájania.	Prejdite na krok č. 5.
<p><b>Krok 5</b> Skontrolujte, či sú káble spájajúce tlačiareň a počítač zapojené do správnych portov.</p> <p>Sú káble zapojené do správnych portov?</p>	Prejdite na krok č. 6.	Zapojte káble do správnych portov.
<p><b>Krok 6</b> Tlačiareň vypnite, nainštalujte hardvérové voliteľné prvky a následne tlačiareň zapnite. Ďalšie informácie nájdete v dokumentácii dodanej s voliteľným prvkom.</p> <p>Reaguje tlačiareň?</p>	Problém je vyriešený.	Prejdite na krok č. 7.
<p><b>Krok 7</b> Nainštalujte správny ovládač tlačiarne.</p> <p>Reaguje tlačiareň?</p>	Problém je vyriešený.	Prejdite na krok č. 8.
<p><b>Krok 8</b> Tlačiareň vypnite, počkajte 10 sekúnd a potom ju znova zapnite.</p> <p>Reaguje tlačiareň?</p>	Problém je vyriešený.	Kontaktujte oddelenie <a href="#">podpory pre zákazníkov</a> .

## Nemožno čítať pamäťovú jednotku flash

Akcia	Áno	Nie
<b>Krok 1</b> Skontrolujte, či tlačiareň nespracováva inú úlohu tlače, skenovania alebo faxovania.  Je tlačiareň pripravená?	Prejdite na krok č. 2.	Počkajte, kým tlačiareň ukončí spracovanie inej pracovnej úlohy.
<b>Krok 2</b> Overte, či je jednotka flash podporovaná. Ďalšie informácie nájdete v časti <a href="#">„Podporované jednotky flash a typy súborov“</a> na strane 49.  Je jednotka flash podporovaná?	Prejdite na krok č. 3.	Vložte podporovanú pamäťovú jednotku flash.
<b>Krok 3</b> <b>a</b> Skontrolujte, či je port USB povolený. Ďalšie informácie nájdete v časti <a href="#">„Zapnutie portu USB“</a> na strane 276. <b>b</b> Pamäťovú jednotku flash vyberte a znova vložte.  Rozpoznala tlačiareň pamäťovú jednotku flash?	Problém je vyriešený.	Kontaktujte oddelenie <a href="#">podpora pre zákazníkov</a> .

## Zapnutie portu USB

Na domovskej obrazovke sa dotknite položiek **Nastavenia > Sieť/porty > USB > Povoľiť port USB**.

## Problémy so sieťovým pripojením

### Nemožno otvoriť Embedded Web Server

Akcia	Áno	Nie
<b>Krok 1</b> Skontrolujte, či je tlačiareň zapnutá.  Je tlačiareň zapnutá?	Prejdite na krok č. 2.	Zapnite tlačiareň.
<b>Krok 2</b> Uistite sa, že adresa IP tlačiarne je správna. <b>Poznámky:</b> <ul style="list-style-type: none"> <li>Pozrite si adresu IP na domovskej obrazovke.</li> <li>Adresa IP sa zobrazuje ako štyri skupiny čísel, ktoré sú oddelené bodkami, napríklad 123.123.123.123.</li> </ul> Je adresa IP tlačiarne správna?	Prejdite na krok č. 3.	Do poľa adresy zadajte správnu adresu IP tlačiarne.

Akcia	Áno	Nie
<p><b>Krok 3</b> Skontrolujte, či používate podporovaný prehliadač:</p> <ul style="list-style-type: none"> <li>• Internet Explorer verzia 11 alebo novší</li> <li>• Microsoft Edge</li> <li>• Safari verzia 6 alebo novší</li> <li>• Google Chrome™ verzia 32 alebo novší</li> <li>• Mozilla Firefox verzia 24 alebo novší</li> </ul> <p>Je váš prehliadač podporovaný?</p>	Prejdite na krok č. 4.	Nainštalujte podporovaný prehliadač.
<p><b>Krok 4</b> Skontrolujte, či funguje pripojenie k sieti.</p> <p>Funguje pripojenie k sieti?</p>	Prejdite na krok č. 5.	Obráťte sa na svojho správcu.
<p><b>Krok 5</b> Uistite sa, že káble medzi tlačiarňou a tlačovým serverom sú poriadne zapojené. Ďalšie informácie nájdete v dokumentácii dodanej s tlačiarňou.</p> <p>Sú káble poriadne zapojené?</p>	Prejdite na krok č. 6.	Skontrolujte pripojenie káblov.
<p><b>Krok 6</b> Skontrolujte, či sú webové servery proxy vypnuté.</p> <p>Je server proxy vypnutý?</p>	Prejdite na krok č. 7.	Obráťte sa na svojho správcu.
<p><b>Krok 7</b> Prejdite do nástroja Embedded Web Server.</p> <p>Otvoril sa nástroj Embedded Web Server?</p>	Problém je vyriešený.	Kontaktujte oddelenie <a href="#">podpory pre zákazníkov</a> .

## Tlačiareň sa nepodarilo pripojiť k sieti Wi-Fi

Akcia	Áno	Nie
<p><b>Krok 1</b> Skontrolujte, či je položka Aktívny adaptér nastavená na možnosť Automaticky. Na domovskej obrazovke sa dotknite položiek <b>Nastavenie &gt; Siet'/porty &gt; Prehľad siete &gt; Aktívny adaptér &gt; Automaticky</b>.</p> <p>Môže sa tlačiareň pripojiť k sieti Wi-Fi?</p>	Problém je vyriešený.	Prejdite na krok č. 2.
<p><b>Krok 2</b> Skontrolujte, či je vybratá správna sieť Wi-Fi. <b>Poznámka:</b> Niektoré smerovače môžu zdieľať predvolený identifikátor SSID. Pokúšate sa pripojiť k správnej sieti Wi-Fi?</p>	Prejdite na krok 4.	Prejdite na krok č. 3.

Akcia	Áno	Nie
<b>Krok 3</b> Pripojte sa k správnej sieti Wi-Fi. Ďalšie informácie nájdete v časti <a href="#">„Pripojenie tlačiarne k sieti Wi-Fi“ na strane 167.</a>  Môže sa tlačiareň pripojiť k sieti Wi-Fi?	Problém je vyriešený.	Prejdite na krok č. 4.
<b>Krok 4</b> Skontrolujte zabezpečený bezdrôtový režim. Na domovskej obrazovke sa dotknite položiek <b>Nastavenia &gt; Sieť/porty &gt; Bezdrôtové &gt; Zabezpečený bezdrôtový režim.</b>  Je zvolený správny zabezpečený bezdrôtový režim?	Prejdite na krok 6.	Prejdite na krok č. 5.
<b>Krok 5</b> Zvoľte správny zabezpečený bezdrôtový režim.  Môže sa tlačiareň pripojiť k sieti Wi-Fi?	Problém je vyriešený.	Prejdite na krok č. 6.
<b>Krok 6</b> Skontrolujte, či ste zadali správne heslo siete. <b>Poznámka:</b> Berte do úvahy medzery, čísla a veľké písmená v hesle.  Môže sa tlačiareň pripojiť k sieti Wi-Fi?	Problém je vyriešený.	Kontaktujte oddelenie <a href="#">podpory pre zákazníkov.</a>

## Kontrola pripojenia tlačiarne

- 1 Na domovskej obrazovke sa dotknite položiek **Nastavenia > Správy > Sieť > Strana nastavenia siete.**
- 2 Skontrolujte prvú časť strany nastavenia siete a potvrdte, že ukazuje stav „pripojené“.  
 Ak stav nie je označený ako „pripojené“, prepojenie LAN môže byť neaktívne alebo sieťový kábel môže byť odpojený alebo poškodený. Vyhľadajte pomoc u svojho správcu.

## Problémy možností hardvéru

### Interný voliteľný prvok nemožno zistiť

Akcia	Áno	Nie
<b>Krok 1</b> Tlačiareň vypnite, počkajte 10 sekúnd a potom ju znova zapnite.  Funguje interný voliteľný prvok správne?	Problém je vyriešený.	Prejdite na krok č. 2.
<b>Krok 2</b> Vytlačte stranu nastavení ponúk a overte, či sa na zozname Nainštalované funkcie uvádza interný voliteľný prvok.  Nachádza sa interný voliteľný prvok na strane nastavení ponúk?	Prejdite na krok 4.	Prejdite na krok č. 3.

Akcia	Áno	Nie
<p><b>Krok 3</b> Skontrolujte, či je interný voliteľný prvok správne nainštalovaný v riadiacej jednotke.</p> <p><b>a</b> Vypnite tlačiareň a potom z elektrickej zásuvky odpojte napájací kábel.</p> <p><b>b</b> Uistite sa, že interný voliteľný prvok je nainštalovaný v správnom konektore riadiacej dosky.</p> <p><b>c</b> Zapojte napájací kábel do elektrickej zásuvky a zapnite tlačiareň.</p> <p> <b>POZOR – RIZIKO PORANENIA:</b> Riziku požiaru alebo elektrického šoku sa vyhnite tak, že zapojíte napájací kábel do riadne označenej a správne uzemnenej elektrickej zásuvky, ktorá sa nachádza blízko produktu a je ľahko dostupná.</p> <p>Funguje interný voliteľný prvok správne?</p>	Problém je vyriešený.	Prejdite na krok č. 4.
<p><b>Krok 4</b></p> <p><b>a</b> Skontrolujte, či je interný voliteľný prvok dostupný v ovládači tlačiarne.</p> <p><b>Poznámka:</b> V prípade potreby manuálne pridajte interný voliteľný prvok do ovládača tlačiarne, aby bol k dispozícii pre tlačové úlohy. Ďalšie informácie nájdete v časti „<a href="#">Pridávanie dostupných voliteľných prvkov do ovládača tlačiarne</a>“ na strane 322.</p> <p><b>b</b> Znova odošlite tlačovú úlohu.</p> <p>Funguje interný voliteľný prvok správne?</p>	Problém je vyriešený.	Kontaktujte oddelenie <a href="#">podpory pre zákazníkov</a> .

## Zistila sa chybná pamäť flash

Vyskúšajte jedno alebo viaceré z nasledujúcich riešení:

- Vymeňte chybnú pamäť flash.
- Ak chcete ignorovať správu a pokračovať v tlači, na ovládacom paneli tlačiarne vyberte položku **Pokračovať**.
- Zrušte aktuálnu tlačovú úlohu.

## Nedostatok voľného miesta pre zdroje v pamäti flash

Vyskúšajte jedno alebo viaceré z nasledujúcich riešení:

- Ak chcete vymazať správu a pokračovať v tlači, na ovládacom paneli tlačiarne vyberte položku **Pokračovať**.
- Vymažte údaje o písmach, makrách a ďalšie údaje uložené v pamäti flash.
- Nainštalujte pamäť flash s väčšou kapacitou.

**Poznámka:** Stiahnuté písmo a makrá, ktoré neboli uložené v pamäti flash, sa odstraňujú.

## Zistila sa neformátovaná pamäť flash

Vyskúšajte jedno alebo viaceré z nasledujúcich riešení:

- Ak chcete zastaviť proces defragmentácie a pokračovať v tlači, na ovládacom paneli tlačiarne vyberte položku **Pokračovať**.
- Naformátujte pamäť flash.

**Poznámka:** Ak sa chybové hlásenie zobrazuje aj naďalej, pamäť flash môže byť poškodená a je nutné ju vymeniť.

## Problémy so spotrebným materiálom

### Vymeňte kazetu, región tlačiarne sa nezhoduje

Ak chcete opraviť tento problém, zakúpte si kazetu so správnym regiónom zhodujúcim sa s regiónom tlačiarne alebo kazetu určenú na použitie kdekoľvek na svete.

- Prvé číslo v správe po čísle 42 označuje región tlačiarne.
- Druhé číslo v správe po čísle 42 označuje región kazety.

#### Regióny tlačiarne a tonerovej kazety

Región	Číselný kód
Celosvetové použitie alebo nedefinovaný región	0
Severná Amerika (Spojené štáty, Kanada)	1
Európsky hospodársky priestor, západná Európa, severské štáty, Švajčiarsko	2
Ázijsko-pacifická oblasť	3
Latinská Amerika	4
Zvyšok Európy, Blízky východ a Afrika	5
Austrália, Nový Zéland	6
Neplatný región	9

**Poznámka:** Ak chcete zistiť nastavenia regiónu tlačiarne a tonerovej kazety, vytlačte strany testu kvality. Na ovládacom paneli prejdite na: **Nastavenia > Riešenie problémov > Tlačiť strany testu kvality**.

### Spotrebný materiál, ktorého výrobcom nie je spoločnosť Lexmark

Tlačiareň zistila, že je v nej vložený spotrebný materiál alebo súčasť, ktorých výrobcom nie je spoločnosť Lexmark.

Tlačiareň Lexmark funguje najlepšie s originálnymi súčastami a spotrebným materiálom značky Lexmark. Používanie spotrebného materiálu alebo súčastí tretích strán môže ovplyvniť výkonnosť, spoľahlivosť alebo životnosť tlačiarne a jej tlačových súčastí.

Všetky indikátory životnosti sú určené na fungovanie so súčastami a spotrebným materiálom Lexmark a pri používaní spotrebného materiálu alebo súčastí tretích strán sa môžu správať nepredvídateľne. Používaním tlačových súčastí po určenej životnosti sa môže poškodiť tlačiareň Lexmark alebo priradené súčasti.

**Výstraha – Riziko poranenia:** Používanie spotrebného materiálu alebo súčastí tretích strán môže mať vplyv na záručné krytie. Záruka sa nevzťahuje na poškodenie spôsobené používaním spotrebného materiálu alebo súčastí tretích strán.

Ak chcete prijať všetky tieto riziká a pokračovať v používaní neoriginálneho spotrebného materiálu alebo súčastí tlačiarne, na ovládacom paneli naraz stlačte a 15 sekúnd podržte tlačidlá **X** a **#**.

Ak tieto riziká nechcete prijať, vyberte spotrebný materiál alebo súčasti tretích strán a vložte originálny spotrebný materiál alebo súčasť od spoločnosti Lexmark. Ďalšie informácie nájdete v časti [„Používanie originálnych súčastí a spotrebného materiálu Lexmark“ na strane 187](#).

Ak tlačiareň po súčasnom stlačení tlačidiel **X** a **#** a ich podržaní na 15 sekúnd nezačne tlačiť, vynulujte počítadlo používania spotrebného materiálu.

- 1 Na ovládacom paneli prejdite na:  
**Nastavenia > Zariadenie > Údržba > Ponuka Konfigurácia > Počítadlá používania spotrebného materiálu**
- 2 Vyberte súčasti alebo spotrebný materiál, ktorý chcete vynulovať, a vyberte položku **Spustiť**.
- 3 Prečítajte si správu s upozornením a vyberte položku **Pokračovať**.
- 4 Ak chcete správu vymazať naraz stlačte a na 15 sekúnd podržte tlačidlá **X** a **#**.

**Poznámka:** Ak sa vám nepodarí vynulovať počítadlá používania spotrebného materiálu, vráťte príslušnú položku na predajné miesto.

## Problémy s podávaním papiera

### Obálka sa zalepí počas tlače

Akcia	Áno	Nie
<p><b>Krok 1</b></p> <p><b>a</b> Používajte obálky, ktoré boli skladované v suchom prostredí. <b>Poznámka:</b> Tlač na veľmi vlhké obálky môže spôsobiť ich zalepenie.</p> <p><b>b</b> Odošlite tlačovú úlohu.</p> <p>Zalepí sa obálka pri tlači?</p>	Prejdite na krok č. 2.	Problém je vyriešený.
<p><b>Krok 2</b></p> <p><b>a</b> Uistite sa, či je typ papiera nastavený na možnosť Obálka. Na ovládacom paneli prejdite na: <b>Nastavenia &gt; Papier &gt; Konfigurácia zásobníka &gt; Veľkosť/typ papiera</b></p> <p><b>b</b> Odošlite tlačovú úlohu.</p> <p>Zalepí sa obálka pri tlači?</p>	Kontaktujte oddelenie <a href="#">podpory pre zákazníkov</a> .	Problém je vyriešený.

## Zoradená tlač nefunguje

Akcia	Áno	Nie
<p><b>Krok 1</b></p> <p><b>a</b> Na ovládacom paneli prejdite na položky:  <b>Nastavenia &gt; Tlač &gt; Rozloženie &gt; Zoradiť</b></p> <p><b>b</b> Dotknite sa položky <b>Zap.</b> [1,2,1,2,1,2].</p> <p><b>c</b> Vytlačte dokument.</p> <p>Je dokument správne zoradený?</p>	Problém je vyriešený.	Prejdite na krok č. 2.
<p><b>Krok 2</b></p> <p><b>a</b> V dokumente, ktorý chcete tlačiť, otvorte dialógové okno <b>Tlač</b> a vyberte možnosť <b>Zoradiť</b>.</p> <p><b>b</b> Vytlačte dokument.</p> <p>Je dokument správne zoradený?</p>	Problém je vyriešený.	Prejdite na krok č. 3.
<p><b>Krok 3</b></p> <p><b>a</b> Znížte počet stránok určených na tlač.</p> <p><b>b</b> Vytlačte dokument.</p> <p>Sú stránky správne zoradené?</p>	Problém je vyriešený.	Kontaktujte oddelenie <a href="#">podpory pre zákazníkov</a> .

## Zvlnenie papiera



**Poznámka:** Skôr než sa pustíte do riešenia tohto problému, vytlačte strany testu kvality. V ovládacom paneli prejdite na **Nastavenia > Riešenie problémov > Tlačiť strany testu kvality**. V prípade modelov tlačiarňi bez dotykovej obrazovky môžete prechádzať cez nastavenia stlačením tlačidla .

Akcia	Áno	Nie
<p><b>Krok 1</b></p> <p><b>a</b> Overte, či je vložený papier podporovaný.</p> <p><b>Poznámka:</b> Ak papier nie je podporovaný, vložte podporovaný papier.</p> <p><b>b</b> Vytlačte dokument.</p> <p>Je papier zvlnený?</p>	Prejdite na krok č. 2.	Problém je vyriešený.

Akcia	Áno	Nie
<p><b>Krok 2</b></p> <p><b>a</b> Skontrolujte, či sa v tlačiarni nachádza originálna a podporovaná tonerová kazeta od spoločnosti Lexmark.</p> <p><b>Poznámka:</b> Ak kazeta nie je podporovaná, nainštalujte podporovanú kazetu.</p> <p><b>b</b> Vytlačte dokument.</p> <p>Je papier zvlhčený?</p>	Prejdite na krok č. 3.	Problém je vyriešený.
<p><b>Krok 3</b></p> <p><b>a</b> Upravte vodiace lišty v zásobníku do správnej polohy pre vložený papier.</p> <p><b>b</b> Vytlačte dokument.</p> <p>Je papier zvlhčený?</p>	Prejdite na krok č. 4.	Problém je vyriešený.
<p><b>Krok 4</b></p> <p><b>a</b> Špecifikujte veľkosť a typ papiera v dialógovom okne Predvoľby tlače alebo Tlač v závislosti od používaného operačného systému.</p> <p><b>Poznámky:</b></p> <ul style="list-style-type: none"> <li>• Uistite sa, že nastavenia zodpovedajú vloženému papieru.</li> <li>• Nastavenie môžete zmeniť aj prostredníctvom ovládacieho panela tlačiarnie. Prejdite na <b>Nastavenia &gt; Papier &gt; Konfigurácia zásobníka &gt; Veľkosť/typ papiera</b>.</li> </ul> <p><b>b</b> Vytlačte dokument.</p> <p>Je papier zvlhčený?</p>	Prejdite na krok č. 5.	Problém je vyriešený.
<p><b>Krok 5</b></p> <p><b>a</b> Odstráňte papier, otočte a potom ho znova vložte.</p> <p><b>b</b> Vytlačte dokument.</p> <p>Je papier zvlhčený?</p>	Prejdite na krok č. 6.	Problém je vyriešený.
<p><b>Krok 6</b></p> <p><b>a</b> Vložte papier z nového balíka.</p> <p><b>Poznámka:</b> Pri vysokej vlhkosti papier absorbuje vlhko. Papier vyberte z pôvodného balenia, až keď ho budete chcieť použiť.</p> <p><b>b</b> Vytlačte dokument.</p> <p>Je papier zvlhčený?</p>	Kontaktujte oddelenie <a href="#">podpora pre zákazníkov</a> .	Problém je vyriešený.

## Prepojenie zásobníkov nefunguje

Akcia	Áno	Nie
<p><b>Krok 1</b></p> <p><b>a</b> Skontrolujte, či zásobníky obsahujú papier rovnakej veľkosti a rovnakého typu.</p> <p><b>b</b> Skontrolujte, či sú vodiace lišty papiera správne umiestnené.</p> <p><b>c</b> Vytlačte dokument.</p> <p>Sú zásobníky správne prepojené?</p>	Problém je vyriešený.	Prejdite na krok č. 2.
<p><b>Krok 2</b></p> <p><b>a</b> Na ovládacom paneli sa dotknite položiek <b>Nastavenia &gt; Papier &gt; Konfigurácia zásobníkov &gt; Veľkosť/typ papiera</b>.</p> <p><b>b</b> Nastavte veľkosť a typ papiera tak, aby zodpovedali papieru vloženému v prepojených zásobníkoch.</p> <p><b>c</b> Vytlačte dokument.</p> <p>Sú zásobníky správne prepojené?</p>	Problém je vyriešený.	Prejdite na krok č. 3.
<p><b>Krok 3</b></p> <p><b>a</b> Skontrolujte, či je možnosť Prepojenie na zásobník nastavená na možnosť Automatické. Ďalšie informácie nájdete v časti <a href="#">„Prepojenie zásobníkov“ na strane 37</a>.</p> <p><b>b</b> Vytlačte dokument.</p> <p>Sú zásobníky správne prepojené?</p>	Problém je vyriešený.	Kontaktujte oddelenie <a href="#">podpory pre zákazníkov</a> .

## Papier sa často zasekáva

Akcia	Áno	Nie
<p><b>Krok 1</b></p> <p><b>a</b> Vyberte zásobník.</p> <p><b>b</b> Skontrolujte, či je papier vložený správne.</p> <p><b>Poznámky:</b></p> <ul style="list-style-type: none"> <li>• Uistite sa, že sú všetky vodiace lišty papiera správne umiestnené.</li> <li>• Uistite sa, že výška stohu nepresahuje označenie maximálnej kapacity papiera.</li> <li>• Uistite sa, že tlačíte na odporúčaný typ a veľkosť papiera.</li> </ul> <p><b>c</b> Vložte zásobník.</p> <p><b>d</b> Vytlačte dokument.</p> <p>Často sa zasekáva papier?</p>	Prejdite na krok č. 2.	Problém je vyriešený.

Akcia	Áno	Nie
<p><b>Krok 2</b></p> <p><b>a</b> Na ovládacom paneli prejdite na:  <b>Nastavenia &gt; Papier &gt; Konfigurácia zásobníka &gt; Veľkosť/typ papiera</b></p> <p><b>b</b> Nastavte správnu veľkosť a typ papiera.</p> <p><b>c</b> Vytlačte dokument.</p> <p>Často sa zasekáva papier?</p>	Prejdite na krok č. 3.	Problém je vyriešený.
<p><b>Krok 3</b></p> <p><b>a</b> Vložte papier z nového balíka.</p> <p><b>Poznámka:</b> Pri vysokej vlhkosti papier absorbuje vlhko. Papier vyberte z pôvodného balenia, až keď ho budete chcieť použiť.</p> <p><b>b</b> Vytlačte dokument.</p> <p>Často sa zasekáva papier?</p>	Kontaktujte oddelenie <a href="#">podpory pre zákazníkov</a> .	Problém je vyriešený.

## Zaseknuté strany sa nevytlačia znova

Akcia	Áno	Nie
<p><b>a</b> Na ovládacom paneli prejdite na:  <b>Nastavenia &gt; Zariadenie &gt; Oznámenia &gt; Obnova zaseknutého obsahu</b></p> <p><b>b</b> V ponuke Obnova po zaseknutí vyberte položky <b>Zap.</b> alebo <b>Automaticky</b>.</p> <p><b>c</b> Vytlačte dokument.</p> <p>Vytlačili sa zaseknuté strany?</p>	Problém je vyriešený.	Kontaktujte oddelenie <a href="#">podpory pre zákazníkov</a> .

## Problémy s e-mailami

### Nemožno odoslať e-maily

Akcia	Áno	Nie
<p><b>Krok 1</b> Skontrolujte, či sú správne nakonfigurované nastavenia e-mailového protokolu SMTP. Ďalšie informácie nájdete v časti <a href="#">„Konfigurácia nastavení protokolu e-mail SMTP“ na strane 56.</a></p> <p>Môžete odoslať e-mail?</p>	Problém je vyriešený.	Prejdite na krok č. 2.
<p><b>Krok 2</b> Skontrolujte, či používate správne heslo. V závislosti od poskytovateľa e-mailových služieb použite heslo účtu, heslo aplikácie alebo heslo na overenie totožnosti. Ďalšie informácie nájdete v časti <a href="#">„Konfigurácia nastavení protokolu e-mail SMTP“ na strane 56.</a></p> <p>Môžete odoslať e-mail?</p>	Problém je vyriešený.	Prejdite na krok č. 3.
<p><b>Krok 3</b> Skontrolujte, či je tlačiareň pripojená k sieti a sieť je pripojená k internetu.</p> <p>Môžete odoslať e-mail?</p>	Problém je vyriešený.	Kontaktujte oddelenie <a href="#">podpory pre zákazníkov.</a>

## Problémy s faxovaním

### ID volajúceho sa nezobrazuje

**Poznámka:** Tieto pokyny sa vzťahujú len na tlačiarne s podporou analógového faxu. Ďalšie informácie nájdete v časti [„Nastavenie tlačiarne na faxovanie“ na strane 65.](#)

Akcia	Áno	Nie
<p>Povoliť ID volajúceho. Na domovskej obrazovke sa dotknite položiek <b>Nastavenia &gt; Fax &gt; Nastavenie faxu &gt; Nastavenia príjmu faxov &gt; Ovládacie prvky správcu &gt; Povoliť identifikáciu volajúceho.</b></p> <p>Zobrazuje sa ID volajúceho?</p>	Problém je vyriešený.	Kontaktujte oddelenie <a href="#">podpory pre zákazníkov.</a>

## Nie je možné odosielať ani prijímať faxy pomocou analógového faxu

Akcia	Áno	Nie
<p><b>Krok 1</b> Vyriešte všetky chybové hlásenia, ktoré sa zobrazia na displeji.</p> <p>Funguje prijímanie alebo odosielanie faxov?</p>	Problém je vyriešený.	Prejdite na krok č. 2.
<p><b>Krok 2</b> Uistite sa, že káblové pripojenie nasledujúcich zariadení je zabezpečené:</p> <ul style="list-style-type: none"> <li>• Telefón</li> <li>• Slúchadlo</li> <li>• Telefónny záznamník</li> </ul> <p>Funguje prijímanie alebo odosielanie faxov?</p>	Problém je vyriešený.	Prejdite na krok č. 3.
<p><b>Krok 3</b> Počúvajte, či sa ozve oznamovací tón.</p> <ul style="list-style-type: none"> <li>• Zavolajte na faxové číslo, aby ste zistili, či funguje správne.</li> <li>• Ak používate funkciu vytáčania so zloženým slúchadlom, zvýšte hlasitosť a počúvajte, či sa ozve oznamovací tón.</li> </ul> <p>Ozval sa oznamovací tón?</p>	Prejdite na krok 5.	Prejdite na krok č. 4.
<p><b>Krok 4</b> Skontrolujte telefónnu sieťovú zásuvku.</p> <p><b>a</b> Zapojte analógový telefón priamo do sieťovej zásuvky.</p> <p><b>b</b> Počúvajte, či sa ozve oznamovací tón.</p> <p><b>c</b> Ak sa oznamovací tón neozýva, použite iný telefónny kábel.</p> <p><b>d</b> Ak sa oznamovací tón stále neozýva, zapojte analógový telefón do inej sieťovej zásuvky.</p> <p><b>e</b> Ak sa oznamovací tón ozve, zapojte do tejto sieťovej zásuvky tlačiareň.</p> <p>Funguje prijímanie alebo odosielanie faxov?</p>	Problém je vyriešený.	Prejdite na krok č. 5.

Akcia	Áno	Nie
<p><b>Krok 5</b></p> <p>Skontrolujte, či je tlačiareň pripojená k analógovej telefónnej službe alebo do správnej digitálnej prípojky.</p> <ul style="list-style-type: none"> <li>• Ak využívate telefónnu službu ISDN (Integrated Services for Digital Network), tlačiareň pripojte k analógovému telefónnemu portu terminálového adaptéra ISDN. Ďalšie informácie získate od poskytovateľa služieb ISDN.</li> <li>• Ak využívate služby DSL, pripojte sa k filtru DSL alebo smerovaču, ktorý podporuje analógové použitie. Ďalšie informácie získate od poskytovateľa služieb DSL.</li> <li>• Ak využívate telefónnu službu pobočkovej ústredne (PBX), uistite sa, že tlačiareň pripájate k analógovému pripojeniu PBX. Ak žiadne pripojenie neexistuje, porozmýšľajte nad zavedením analógovej telefónnej linky pre fax.</li> </ul> <p>Funguje prijímanie alebo odosielanie faxov?</p>	Problém je vyriešený.	Prejdite na krok č. 6.
<p><b>Krok 6</b></p> <p>Dočasne odpojte ďalšie zariadenia a vypnite ďalšie telefónne služby.</p> <p><b>a</b> Odpojte ďalšie zariadenia (ako sú napr. telefónne záznamníky, počítače, modemy či rozbočovače telefónnej linky) umiestnené medzi tlačiarňou a telefónnou linkou.</p> <p><b>b</b> Vypnite funkcie čakania hovoru a hlasovej schránky. Ďalšie informácie získate od telefónnej spoločnosti.</p> <p>Funguje prijímanie alebo odosielanie faxov?</p>	Problém je vyriešený.	Prejdite na krok č. 7.
<p><b>Krok 7</b></p> <p>Naskenujte pôvodný dokument po jednotlivých stranách.</p> <p><b>a</b> Vytočte faxové číslo.</p> <p><b>b</b> Naskenujte dokument.</p> <p>Funguje prijímanie alebo odosielanie faxov?</p>	Problém je vyriešený.	Kontaktujte oddelenie <a href="#">podpory pre zákazníkov</a> .

## Analógové faxy sa dajú prijímať, ale nie odosielať

Akcia	Áno	Nie
<p><b>Krok 1</b></p> <p>Zdrojový dokument správne vložte do zásobníka automatického podávača dokumentov alebo ho položte na skenovacie sklo.</p> <p>Dajú sa faxy odosielať?</p>	Problém je vyriešený.	Prejdite na krok č. 2.
<p><b>Krok 2</b></p> <p>Správne nastavte číslo skratky.</p> <ul style="list-style-type: none"> <li>• Skontrolujte, či číslo skratky platí pre telefónne číslo, ktoré chcete zadať.</li> <li>• Telefónne číslo zadajte manuálne.</li> </ul> <p>Dajú sa faxy odosielať?</p>	Problém je vyriešený.	Kontaktujte oddelenie <a href="#">podpory pre zákazníkov</a> .

## Analógové faxy sa dajú odosielať, ale nie prijímať

Akcia	Áno	Nie
<b>Krok 1</b> Uistite sa, že zdroj papiera nie je prázdny.  Dajú sa faxy prijímať?	Problém je vyriešený.	Prejdite na krok č. 2.
<b>Krok 2</b> Skontrolujte nastavenia oneskorenia počtu zvonení. Na domovskej obrazovke sa dotknite položiek <b>Nastavenia &gt; Fax &gt; Nastavenie faxu &gt; Nastavenia príjmu faxov &gt; Počet zvonení pred odpoveďou</b> .  Dajú sa faxy prijímať?	Problém je vyriešený.	Prejdite na krok č. 3.
<b>Krok 3</b> Ak tlačiareň tlačí prázdne strany, pozrite si časť „ <a href="#">Prázdne alebo biele strany</a> “ na strane 245.  Dajú sa faxy prijímať?	Problém je vyriešený.	Kontaktujte oddelenie <a href="#">podpory pre zákazníkov</a> .

## Nie je možné nastaviť etherFAX

Akcia	Áno	Nie
<b>Krok 1</b> Skontrolujte pripojenie tlačiarny. <b>a</b> Vytlačte stránku nastavenia siete. Na domovskej obrazovke sa dotknite položiek <b>Nastavenia &gt; Správy &gt; Sieť &gt; Stránka nastavenia siete</b> . <b>b</b> Skontrolujte stav tlačiarny.  Je tlačiareň pripojená k sieti?	Prejdite na krok 3.	Prejdite na krok č. 2.
<b>Krok 2</b> Skontrolujte, či je tlačiareň pripojená k sieti a sieť je pripojená k internetu.  Môžete nastaviť etherFAX?	Problém je vyriešený.	Prejdite na krok č. 3.
<b>Krok 3</b> Uistite sa, že je služba etherFAX správne nastavená. Ďalšie informácie nájdete v časti „ <a href="#">Nastavenie funkcie faxu pomocou služby etherFAX</a> “ na strane 68.  Môžete nastaviť etherFAX?	Problém je vyriešený.	Prejdite na adresu <a href="https://www.etherfax.net/lexmark">https://www.etherfax.net/lexmark</a> .

## Nemožno prijímať alebo odosielať faxy cez etherFAX

Akcia	Áno	Nie
<p><b>Krok 1</b> Skontrolujte, či je tlačiareň pripojená k sieti a sieť je pripojená k internetu.</p> <p>Môžete odosielať a prijímať faxy pomocou služby etherFAX?</p>	Problém je vyriešený.	Prejdite na krok č. 2.
<p><b>Krok 2</b>  <b>a</b> Na domovskej obrazovke sa dotknite položiek <b>Nastavenia &gt; Fax &gt; Nastavenie faxu &gt; Všeobecné nastavenia faxu.</b>  <b>b</b> Skontrolujte, či je zadané správne faxové číslo.  <b>c</b> Skontrolujte, či je možnosť Prenos faxu nastavená na etherFAX.</p> <p>Môžete odosielať a prijímať faxy pomocou služby etherFAX?</p>	Problém je vyriešený.	Prejdite na krok č. 3.
<p><b>Krok 3</b> Veľké dokumenty rozdeľte na súbory s menšou veľkosťou.</p> <p>Môžete odosielať a prijímať faxy pomocou služby etherFAX?</p>	Problém je vyriešený.	Prejdite na adresu <a href="https://www.etherfax.net/lexmark">https://www.etherfax.net/lexmark</a> .

## Nízka kvalita tlače faxu

Akcia	Áno	Nie
<p><b>Krok 1</b> Uistite sa, či nedošlo k chybám z hľadiska kvality tlače.</p> <p><b>a</b> V ovládacom paneli sa dotknite položiek <b>Nastavenia &gt; Riešenie problémov &gt; Tlačiť strany testu kvality.</b>  <b>b</b> Opravte všetky chyby kvality tlače. Ďalšie informácie nájdete v časti „Nízka kvalita tlače“ na strane 245.</p> <p>Je kvalita tlače faxu dostatočná?</p>	Problém je vyriešený.	Prejdite na krok č. 2.
<p><b>Krok 2</b> Znížte rýchlosť prenosu prichádzajúceho faxu.</p> <p><b>a</b> Z ovládacieho panela sa dotknite položiek <b>Nastavenia &gt; Fax &gt; Nastavenie faxu &gt; Nastavenia príjmu faxov &gt; Ovládacie prvky správcu.</b>  <b>b</b> V ponuke Maximálna rýchlosť vyberte nižšiu prenosovú rýchlosť.</p> <p>Je kvalita tlače faxu dostatočná?</p>	Problém je vyriešený.	Kontaktujte oddelenie <a href="#">podpory pre zákazníkov</a> .

## Chýbajúce informácie na úvodnej strane faxu

Akcia	Nie	Áno
<p><b>a</b> Tlačiareň vypnite, počkajte 10 sekúnd a potom ju znova zapnite.  <b>b</b> Odoslanie alebo prijatie faxu.</p> <p>Chýbajú na úvodnej strane faxu informácie?</p>	Problém je vyriešený.	Kontaktujte oddelenie <a href="#">podpory pre zákazníkov</a> .

## Nie je možné z počítača odoslať úvodnú stranu faxu

Akcia	Áno	Nie
<p><b>Krok 1</b></p> <p><b>a</b> Uistite sa, že je ovládač tlače aktualizovaný. Ďalšie informácie nájdete v časti <a href="#">„Inštalácia softvéru tlačiarne“ na strane 321</a>.</p> <p><b>b</b> Odošlite fax.</p> <p>Môžete odoslať úvodnú stranu faxu?</p>	Problém je vyriešený.	Prejdite na krok č. 2.
<p><b>Krok 2</b></p> <p><b>a</b> V dokumente, ktorý chcete odoslať faxom, otvorte dialógové okno Tlač.</p> <p><b>b</b> Vyberte tlačiareň a kliknite na položky <b>Vlastnosti</b>, <b>Predvoľby</b>, <b>Možnosti</b> alebo <b>Nastavenie</b>.</p> <p><b>c</b> Kliknite na <b>Fax</b> a zrušte nastavenie <b>Pred faxovaním vždy zobrazit nastavenia</b>.</p> <p><b>d</b> Odošlite fax.</p> <p>Môžete odoslať úvodnú stranu faxu?</p>	Problém je vyriešený.	Kontaktujte oddelenie <a href="#">podpory pre zákazníkov</a> .

## Problémy so skenovaním

### Nemožno skenovať do počítača

Akcia	Áno	Nie
<p><b>Krok 1</b></p> <p>Vykonajte kopírovaciu úlohu.</p> <p>Je kopírovacia úloha úspešná?</p>	Prejdite na krok 3.	Prejdite na krok č. 2.
<p><b>Krok 2</b></p> <p><b>a</b> Tlačiareň vypnite, počkajte 10 sekúnd a potom ju znova zapnite.</p> <p><b>b</b> Naskenujte dokument.</p> <p>Môžete naskenovať dokument do počítača?</p>	Problém je vyriešený.	Prejdite na krok č. 3.
<p><b>Krok 3</b></p> <p>Skontrolujte pripojenie tlačiarne.</p> <p><b>a</b> Vytlačte stránku nastavenia siete. Na ovládacom paneli prejdite na položky: <b>Nastavenia &gt; Správy &gt; Sieť &gt; Stránka nastavenia siete</b></p> <p><b>b</b> Skontrolujte stav tlačiarne.</p> <p>Je tlačiareň pripojená k sieti?</p>	Prejdite na krok 5.	Prejdite na krok č. 4.

Akcia	Áno	Nie
<p><b>Krok 4</b></p> <p><b>a</b> Pripojte tlačiareň k sieti. <b>b</b> Naskenujte dokument.</p> <p>Môžete naskenovať dokument do počítača?</p>	Problém je vyriešený.	Prejdite na krok č. 5.
<p><b>Krok 5</b></p> <p><b>a</b> Skontrolujte, či sú tlačiareň a počítač pripojené k rovnakej sieti. <b>b</b> Naskenujte dokument.</p> <p>Môžete naskenovať dokument do počítača?</p>	Problém je vyriešený.	Kontaktujte oddelenie <a href="#">podpory pre zákazníkov</a> .

## Nemožno skenovať do sieťového priečinka

Akcia	Áno	Nie
<p><b>Krok 1</b></p> <p><b>a</b> Vytvorte odkaz na sieťový priečinok <b>b</b> Naskenujte dokument pomocou odkazu. Ďalšie informácie nájdete v časti „<a href="#">Skenovanie do sieťového priečinka</a>“ na strane <a href="#">80</a>.</p> <p>Môžete naskenovať dokument a uložiť ho do sieťového priečinka?</p>	Problém je vyriešený.	Prejdite na krok č. 2.
<p><b>Krok 2</b></p> <p>Uistite sa, že cesta k sieťovému priečinku a jeho formát sú správne. Napríklad <code>//server_hostname/foldername/path</code>, pričom <code>server_hostname</code> predstavuje plne kvalifikovanú doménu (FQDN) alebo adresu IP.</p> <p>Sú cesta k sieťovému priečinku a jej formát správne?</p>	Prejdite na krok č. 3.	Prejdite na krok 4.
<p><b>Krok 3</b></p> <p>Skontrolujte, či máte povolenie na prístup a zápis do sieťového priečinka.</p> <p>Môžete naskenovať dokument a uložiť ho do sieťového priečinka?</p>	Problém je vyriešený.	Prejdite na krok č. 4.

Akcia	Áno	Nie
<p><b>Krok 4</b> Aktualizujte odkaz na sieťový priečinok.</p> <p><b>a</b> Otvorte webový prehliadač a do poľa adresy zadajte adresu IP tlačiarne.</p> <p><b>Poznámky:</b></p> <ul style="list-style-type: none"> <li>• Pozrite si adresu IP tlačiarne na domovskej obrazovke. IP Adresa sa zobrazuje ako štyri skupiny čísel, ktoré sú oddelené bodkami, napríklad 123.123.123.123.</li> <li>• Ak používate server proxy, dočasne ho vypnite, aby sa webová stránka správne načítala.</li> </ul> <p><b>b</b> Kliknite na možnosť <b>Odkazy</b> a potom vyberte odkaz.</p> <p><b>Poznámka:</b> Ak máte viacero typov odkazov, vyberte položku <b>Sieťový priečinok</b>.</p> <p><b>c</b> Do poľa Zdieľaná cesta zadajte cestu k sieťovému priečinku.</p> <p><b>Poznámky:</b></p> <ul style="list-style-type: none"> <li>• Ak je zdieľaná cesta <code>\\server_hostname\foldername\path</code>, zadajte text <code>//server_hostname/foldername/path</code>.</li> <li>• Pri zadávaní zdieľanej cesty používajte predné lomky.</li> </ul> <p><b>d</b> V ponuke Overenie vyberte svoj spôsob overenia.</p> <p><b>Poznámka:</b> Ak je položka Overenie nastavená na možnosť Použiť pridelené používateľské meno a heslo, do polí Používateľské meno a Heslo zadajte svoje prihlasovacie údaje.</p> <p><b>e</b> Kliknite na možnosť <b>Uložiť</b>.</p> <p>Môžete naskenovať dokument a uložiť ho do sieťového priečinka?</p>	Problém je vyriešený.	Prejdite na krok č. 5.
<p><b>Krok 5</b> Skontrolujte, či sú tlačiareň a sieťový priečinok pripojené k rovnakej sieti.</p> <p>Môžete naskenovať dokument a uložiť ho do sieťového priečinka?</p>	Problém je vyriešený.	Kontaktujte oddelenie <a href="#">podpory pre zákazníkov</a> .

## Čiastočné kópie dokumentu alebo fotografie

Akcia	Áno	Nie
<p><b>Krok 1</b></p> <p><b>a</b> Uistite sa, že dokument alebo fotografia sú vložené tvárou nadol v ľavom hornom rohu skenovacieho skla.</p> <p><b>b</b> Skopírujte dokument alebo fotografiu.</p> <p>Skopíroval sa dokument alebo fotografia správne?</p>	Problém je vyriešený.	Prejdite na krok č. 2.

Akcia	Áno	Nie
<p><b>Krok 2</b></p> <p><b>a</b> Nastavenia veľkosti papiera a papier vložený v zásobníku by sa mali zhodovať.</p> <p><b>b</b> Skopírujte dokument alebo fotografiu.</p> <p>Skopíroval sa dokument alebo fotografia správne?</p>	Problém je vyriešený.	Kontakt <a href="#">podpora pre zákazníkov</a> .

## Nízka kvalita kopírovania

Akcia	Áno	Nie
<p><b>Krok 1</b></p> <p><b>a</b> Skenovacie sklo a sklo automatického podávača dokumentov vyčistite navlhčenou mäkkou tkaninou, ktorá nepúšťa vlákna. Ak sa vnútri vašej tlačiarne nachádza druhé sklo automatického podávača dokumentov, vyčistite aj to. Ďalšie informácie nájdete v časti „Čistenie skenera“ na strane <a href="#">173</a>.</p> <p><b>b</b> Uistite sa, že dokument alebo fotografia sú vložené tvárou nadol v ľavom hornom rohu skenovacieho skla.</p> <p><b>c</b> Skopírujte dokument alebo fotografiu.</p> <p>Je kvalita kópie dostatočná?</p>	Problém je vyriešený.	Prejdite na krok č. 2.
<p><b>Krok 2</b></p> <p><b>a</b> Skontrolujte kvalitu zdrojového dokumentu alebo fotografie.</p> <p><b>b</b> Upravte nastavenia kvality skenovania.</p> <p><b>c</b> Skopírujte dokument alebo fotografiu.</p> <p>Je kvalita kópie dostatočná?</p>	Problém je vyriešený.	Kontaktujte oddelenie <a href="#">podpory pre zákazníkov</a> .

## Zvislé tmavé čiary na výtlačku pri skenovaní z automatického podávača dokumentov

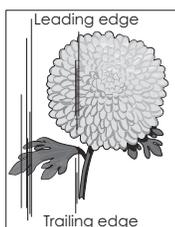
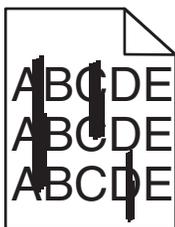

Akcia	Áno	Nie
<p><b>a</b> Otvorte kryt skenera.</p> <p><b>b</b> Navlhčenou mäkkou tkaninou, z ktorej sa neuvoľňujú vlákna, utrite sklo automatického podávača dokumentov a skenovací blok skla automatického podávača dokumentov.</p> <p><b>c</b> Zatvorte kryt skenera.</p> <p><b>d</b> Naskenujte dokument.</p> <p>Objavujú sa na skenovaných dokumentoch zvislé čiary?</p>	Kontaktujte oddelenie <a href="#">podpory pre zákazníkov</a> .	Problém je vyriešený.

## Zubatý obrázok alebo text pri skenovaní z automatického podávača dokumentov

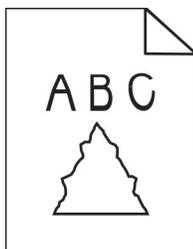

Akcia	Áno	Nie
<p><b>a</b> Vložte do automatického podávača dokumentov 50 hárkov čistého obyčajného papiera.</p> <p><b>Poznámka:</b> Obyčajný papier pomáha s čistením a odstránením prachu a ďalších nánosov z podávacích valcov automatického podávača dokumentov.</p> <p><b>b</b> Na ovládacom paneli tlačiarne stlačte tlačidlo .</p> <p><b>c</b> Vložte do automatického podávača dokumentov zdrojový dokument.</p> <p><b>d</b> Naskenujte dokument.</p> <p>Obsahuje výstup zubatý obrázok alebo text?</p>	Kontaktujte oddelenie <a href="#">podpory pre zákazníkov</a> .	Problém je vyriešený.

## Úloha skenovania nebola úspešná

Akcia	Áno	Nie
<p><b>Krok 1</b> Skontrolujte káblové pripojenie.</p> <p><b>a</b> Uistite sa, že kábel USB alebo siete Ethernet je riadne pripojený k počítaču a tlačiarne.</p> <p><b>b</b> Znova odošlite úlohu skenovania.</p> <p>Je úloha skenovania úspešná?</p>	Problém je vyriešený.	Prejdite na krok č. 2.

Akcia	Áno	Nie
<p><b>Krok 2</b> Skontrolujte súbor, ktorý chcete naskenovať.</p> <p><b>a</b> Uistite sa, že názov súboru sa ešte v cieľovom priečinku nepoužíva.</p> <p><b>b</b> Uistite sa, že dokument alebo fotografia určené na skenovanie, nie sú otvorené v inej aplikácii.</p> <p><b>c</b> Znova odošlite úlohu skenovania.</p> <p>Je úloha skenovania úspešná?</p>	Problém je vyriešený.	Prejdite na krok č. 3.
<p><b>Krok 3</b> <b>a</b> Uistite sa, že v konfiguračných nastaveniach cieľa je začiarknutá položka <b>Pridať časovú známku</b> alebo <b>Prepísať existujúci súbor</b>.</p> <p><b>b</b> Znova odošlite úlohu skenovania.</p> <p>Je úloha skenovania úspešná?</p>	Problém je vyriešený.	Kontakt <a href="#">podpora pre zákazníkov</a> .

## Skener sa nezatvára

Akcia	Áno	Nie
<p>Odstráňte prekážky, ktoré bránia zatvoreniu krytu skenera.</p> <p>Zatvorila sa kryt skenera správne?</p>	Problém je vyriešený.	Kontaktujte oddelenie <a href="#">podpora pre zákazníkov</a> .

## Skenovanie trvá príliš dlho alebo spôsobí zamrznutie počítača

Akcia	Áno	Nie
<p>Zatvorte všetky aplikácie, ktoré zasahujú do skenovania.</p> <p>Trvá skenovanie príliš dlho alebo spôsobí zamrznutie počítača?</p>	Kontaktujte oddelenie <a href="#">podpory pre zákazníkov</a> .	Problém je vyriešený.

## Skener nereaguje

Akcia	Áno	Nie
<p><b>Krok 1</b> <b>a</b> Skontrolujte, či je napájací kábel správne pripojený k tlačiarni a elektrickej zásuvke.</p> <p> <b>POZOR – RIZIKO PORANENIA:</b> Riziku požiaru alebo elektrického šoku sa vyhnite tak, že zapojíte napájací kábel do riadne označenej a správne uzemnenej elektrickej zásuvky, ktorá sa nachádza blízko produktu a je ľahko dostupná.</p> <p><b>b</b> Skopírujte alebo naskenujte dokument.</p> <p>Skener reaguje?</p>	Problém je vyriešený.	Prejdite na krok č. 2.

Akcia	Áno	Nie
<b>Krok 2</b> <b>a</b> Skontrolujte, či je tlačiareň zapnutá. <b>b</b> Vyriešte všetky chybové hlásenia, ktoré sa zobrazia na displeji. <b>c</b> Skopírujte alebo naskenujte dokument.  Skener reaguje?	Problém je vyriešený.	Prejdite na krok č. 3.
<b>Krok 3</b> <b>a</b> Tlačiareň vypnite, počkajte približne 10 sekúnd a potom tlačiareň zapnite. <b>b</b> Skopírujte alebo naskenujte dokument.  Skener reaguje?	Problém je vyriešený.	Kontaktujte oddelenie <a href="#">podpory pre zákazníkov</a> .

## Úprava registrácie skenera

- 1 Na domovskej obrazovke sa dotknite položky **Nastavenia > Zariadenie > Údržba > Ponuka konfigurácie > Konfigurácia skenera > Manuálna registrácia skenera**.
- 2 V ponuke **Rýchly test tlače** sa dotknite položky **Spustenie**.
- 3 Položte stránku rýchleho testu tlače na skenovacie sklo a dotknite sa položky **Registrácia plochého skenera**.
- 4 V ponuke **Rýchly test kopírovania** sa dotknite položky **Spustenie**.
- 5 Porovnajte stránku rýchleho testu kopírovania so zdrojovým dokumentom.

**Poznámka:** Ak sa okraje testovacej stránky líšia od zdrojového dokumentu, upravte položky **Ľavý okraj** a **Horný okraj**.

- 6 Kroky [krok 4](#) a [krok 5](#) opakujte dovtedy, kým okraje stránky rýchleho testu kopírovania nebudú zodpovedať zdrojovému dokumentu.

## Úprava registrácie automatického podávača dokumentov

- 1 Na domovskej obrazovke sa dotknite položky **Nastavenia > Zariadenie > Údržba > Ponuka konfigurácie > Konfigurácia skenera > Manuálna registrácia skenera**.
- 2 V ponuke **Rýchly test tlače** sa dotknite položky **Spustenie**.
- 3 Umiestnite stránku rýchleho testu tlače do zásobníka automatického podávača dokumentov.
- 4 Dotknite sa položky **Registrácia predného automatického podávača dokumentov** alebo položky **Registrácia zadného automatického podávača dokumentov**.

### Poznámky:

- Ak chcete zarovnať registráciu predného automatického podávača dokumentov, položte testovaciu stránku lícom nahor, krátkym okrajom napred do zásobníka automatického podávača dokumentov.
- Ak chcete zarovnať registráciu zadného automatického podávača dokumentov, položte testovaciu stránku lícom nadol, krátkym okrajom napred do zásobníka automatického podávača dokumentov.

- 5 V ponuke **Rýchly test kopírovania** sa dotknite položky **Spustenie**.

6 Porovnajte stránku rýchleho testu kopírovania so zdrojovým dokumentom.

**Poznámka:** Ak sa okraje testovacej stránky líšia od zdrojového dokumentu, upravte položky Horizontálna úprava a Horný okraj.

7 Kroky [krok 5](#) a [krok 6](#) opakujte dovtedy, kým okraje stránky rýchleho testu kopírovania nebudú zodpovedať zdrojovému dokumentu.

## Kontaktovanie podpory pre zákazníkov

Pred kontaktovaním podpory pre zákazníkov sa uistite, že máte k dispozícii nasledujúce informácie:

- Problém s tlačiarňou
- Chybové hlásenie
- Typ modelu a sériové číslo tlačiarne

Prejdite na adresu <http://support.lexmark.com>, ak chcete dostávať mailly alebo podporu cez chat, prezerat' knižnicu návodov na používanie, podpornú dokumentáciu, ovládače a iné súbory na prevzatie.

K dispozícii je aj telefonická technická podpora. V USA a Kanade volajte na číslo 1-800-539-6275. Iné krajiny a regióny – prejdite na adresu <http://support.lexmark.com>.

# Inovácia a migrácia

## Hardvér

### Dostupné interné voliteľné prvky

- Pamäťové karty
  - DDR3 DIMM
  - Pamäť Flash
- Voliteľné karty
  - Karty písíem
  - Karty s firmvérom
    - Formuláre a čiarové kódy
    - PRESCRIBE
    - IPDS
- Pevný disk tlačiarne
- Port interných riešení
  - Karta paralelného rozhrania 1284-B
  - Karta sériového rozhrania RS-232C
  - Karta optického rozhrania
  - Karta rozhrania bezdrôtového tlačového servera N8370 802.11b/g/n/ac

### Prístup k riadiacej jednotke

 **POZOR – NEBEZPEČENSTVO ZÁSAHU ELEKTRICKÝM PRÚDOM:** Ak prístupujete k riadiacej jednotke alebo inštalujete voliteľný hardvérový prvok či pamäťové zariadenie po inštalácii tlačiarne, pred pokračovaním tlačiareň vypnite a odpojte napájací kábel z elektrickej zásuvky, aby ste sa vyhli riziku zasiahnutia elektrickým prúdom. Ak sú k tlačiarňi pripojené iné zariadenia, tiež ich vypnite a odpojte všetky káble, ktoré smerujú do tlačiarne.

- 1 Vypnite tlačiareň.
- 2 Vytiahnite napájací kábel zo sieťovej zásuvky a z tlačiarne.
- 3 Pomocou skrutkovača s plochou hlavou otvorte prístupový kryt riadiacej jednotky.

**Výstraha – Riziko poranenia:** Elektronické súčasti riadiacej jednotky sa môžu ľahko poškodiť statickou elektrinou. Skôr ako sa dotknete akejkoľvek súčasti alebo konektora riadiacej dosky, dotknite sa kovového povrchu tlačiarne.

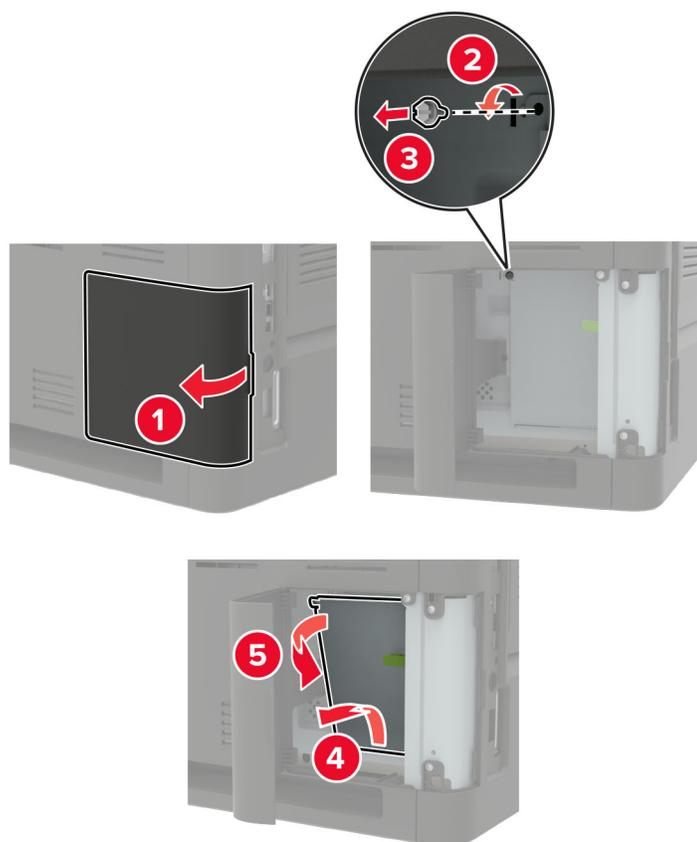

- 4 Nainštalujte všetky podporované interné voliteľné prvky. Ďalšie informácie nájdete v dokumentácii dodanej s voliteľným prvkom.

## 5 Zatvorte prístupový kryt tlačiarne.

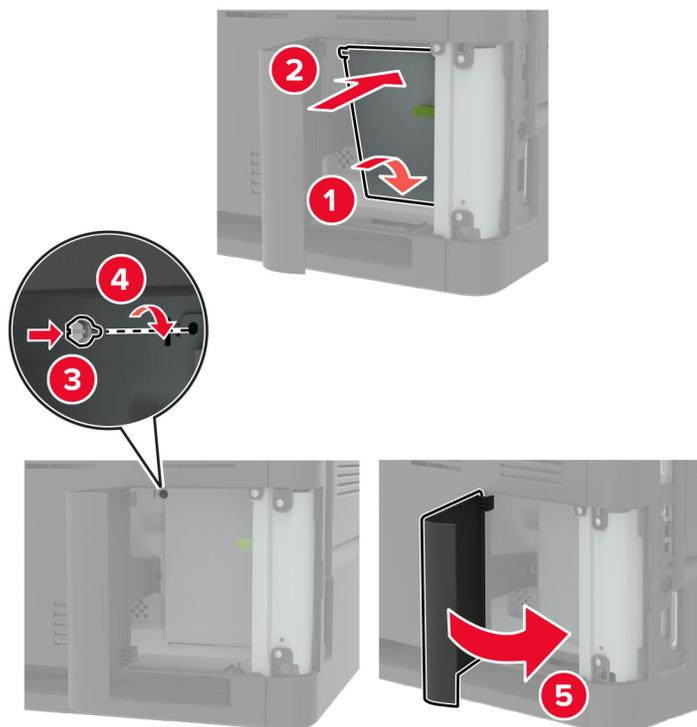

## 6 Napájací kábel pripojte k tlačiarne a potom do elektrickej zásuvky.

**⚠ POZOR – RIZIKO PORANENIA:** Riziku požiaru alebo elektrického šoku sa vyhnete tak, že zapojíte napájací kábel do riadne označenej a správne uzemnenej elektrickej zásuvky, ktorá sa nachádza blízko produktu a je ľahko dostupná.

## 7 Zapnite tlačiareň.

## Inštalácia pamäťovej karty

**Poznámka:** Tieto pokyny sa vzťahujú len na pamäťovú kartu DDR3 DIMM.

**⚠ POZOR – NEBEZPEČENSTVO ZÁSAHU ELEKTRICKÝM PRÚDOM:** Ak prístupujete k riadiacej jednotke alebo inštalujete voliteľný hardvérový prvok či pamäťové zariadenie po inštalácii tlačiarne, pred pokračovaním tlačiarne vypnite a odpojte napájací kábel z elektrickej zásuvky, aby ste sa vyhli riziku zasiahnutia elektrickým prúdom. Ak sú k tlačiarne pripojené iné zariadenia, tiež ich vypnite a odpojte všetky káble, ktoré smerujú do tlačiarne.

### 1 Vypnite tlačiareň.

### 2 Vytiahnite napájací kábel zo sieťovej zásuvky a potom z tlačiarne.

### 3 Pomocou skrutkovača s plochou hlavou otvorte prístupový kryt riadiacej jednotky.

**Výstraha – Riziko poranenia:** Elektronické súčasti riadiacej jednotky sa môžu ľahko poškodiť statickou elektrinou. Skôr ako sa dotknete akejkolvek súčasti alebo konektora riadiacej dosky, dotknite sa kovového povrchu tlačiarne.

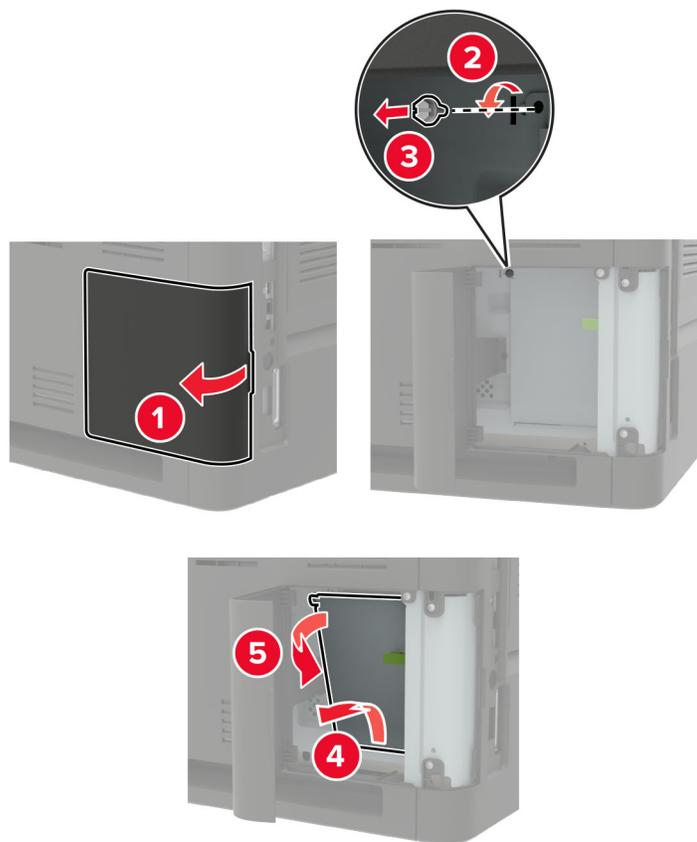

4 Rozbaľte pamäťovú kartu.

**Výstraha – Riziko poranenia:** Nedotýkajte sa konektorov pozdĺž okraja karty.

5 Vložte pamäťovú kartu tak, aby *s kliknutím* zapadla na miesto.

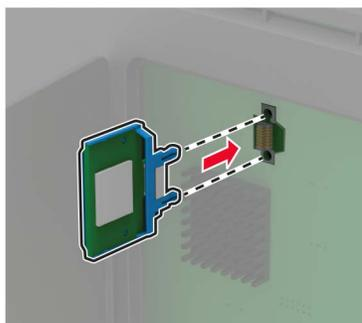

## 6 Zatvorte prístupový kryt tlačiarne.

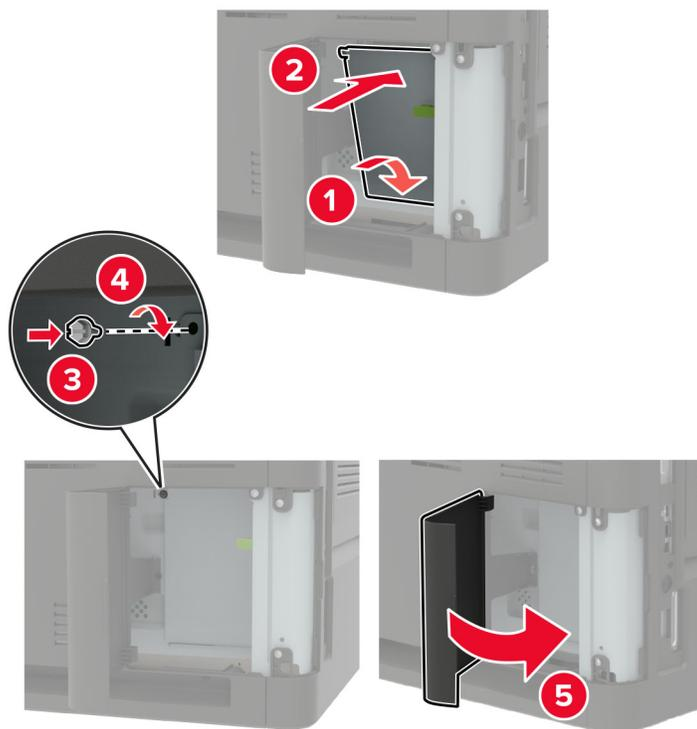

## 7 Napájací kábel pripojte k tlačiarne a potom do elektrickej zásuvky.

**⚠ POZOR – RIZIKO PORANENIA:** Riziku požiaru alebo elektrického šoku sa vyhnite tak, že zapojíte napájací kábel do riadne označenej a správne uzemnenej elektrickej zásuvky, ktorá sa nachádza blízko produktu a je ľahko dostupná.

## 8 Zapnite tlačiareň.

## Inštalácia voliteľnej karty

**Poznámka:** Voliteľná karta je buď karta písom, karta s firmvérom alebo pamäť flash.

**⚠ POZOR – NEBEZPEČENSTVO ZÁSAHU ELEKTRICKÝM PRÚDOM:** Ak prístupujete k riadiacej jednotke alebo inštalujete voliteľný hardvérový prvok či pamäťové zariadenie po inštalácii tlačiarne, pred pokračovaním tlačiarne vypnite a odpojte napájací kábel z elektrickej zásuvky, aby ste sa vyhli riziku zasiahnutia elektrickým prúdom. Ak sú k tlačiarne pripojené iné zariadenia, tiež ich vypnite a odpojte všetky káble, ktoré smerujú do tlačiarne.

### 1 Vypnite tlačiareň.

### 2 Vytiahnite napájací kábel zo sieťovej zásuvky a potom z tlačiarne.

### 3 Pomocou skrutkovača s plochou hlavou otvorte prístupový kryt riadiacej jednotky.

**Výstraha – Riziko poranenia:** Elektronické súčasti riadiacej jednotky sa môžu ľahko poškodiť statickou elektrinou. Skôr ako sa dotknete akejkolvek súčasti alebo konektora, dotknite sa kovového povrchu tlačiarne.

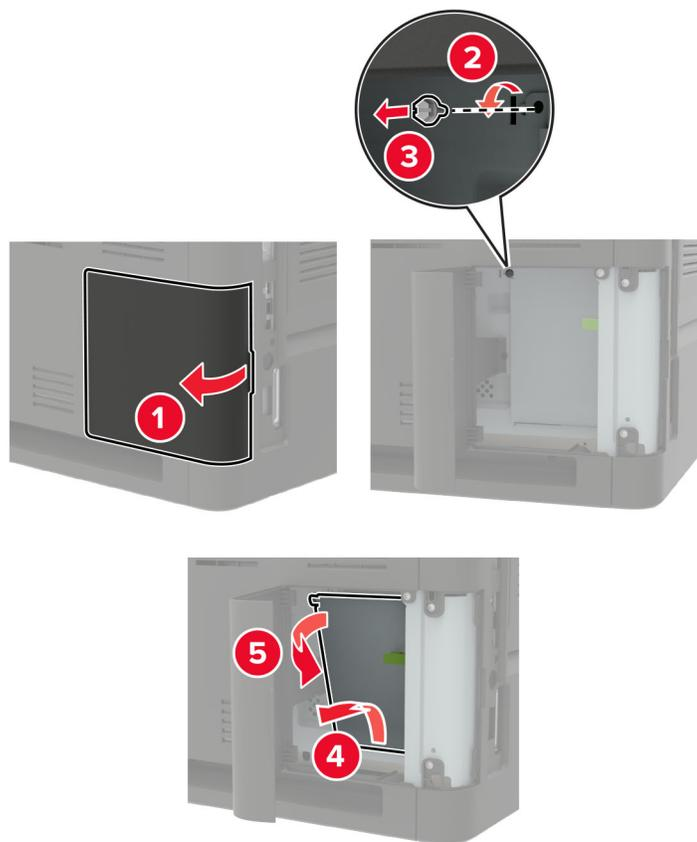

4 Rozbaľte voliteľnú kartu.

**Výstraha – Riziko poranenia:** Nedotýkajte sa konektorov pozdĺž okraja karty.

5 Kartu pevne zatlačte na miesto.

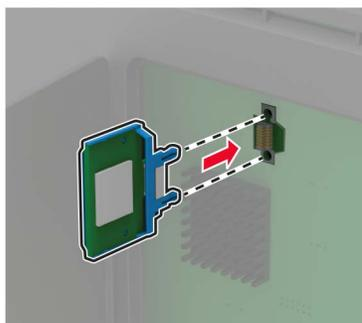

**Poznámka:** Konektor na karte sa musí po celej dĺžke dotýkať riadiacej jednotky a byť s ňou zarovnaný.

**Výstraha – Riziko poranenia:** Nesprávna inštalácia karty môže poškodiť kartu a riadiacu jednotku.

## 6 Zatvorte prístupový kryt tlačiarne.

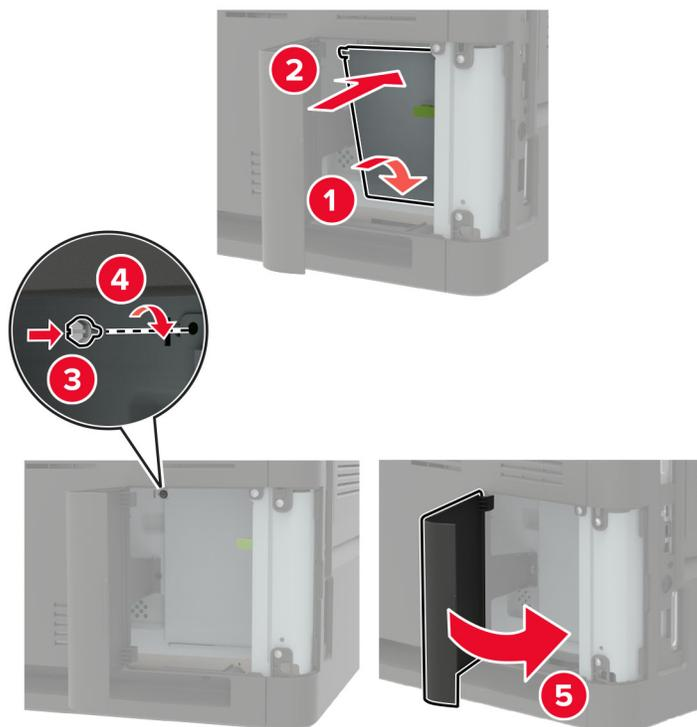

## 7 Napájací kábel pripojte k tlačiarne a potom do elektrickej zásuvky.

**⚠ POZOR – RIZIKO PORANENIA:** Riziku požiaru alebo elektrického šoku sa vyhnete tak, že zapojíte napájací kábel do riadne označenej a správne uzemnenej elektrickej zásuvky, ktorá sa nachádza blízko produktu a je ľahko dostupná.

## 8 Zapnite tlačiareň.

## Inštalácia pevného disku tlačiarne

**⚠ POZOR – NEBEZPEČENSTVO ZÁSAHU ELEKTRICKÝM PRÚDOM:** Ak prístupujete k riadiacej jednotke alebo inštalujete voliteľný hardvérový prvok či pamäťové zariadenie po inštalácii tlačiarne, pred pokračovaním tlačiarne vypnite a odpojte napájací kábel z elektrickej zásuvky, aby ste sa vyhli riziku zasiahnutia elektrickým prúdom. Ak sú k tlačiarne pripojené iné zariadenia, tiež ich vypnite a odpojte všetky káble, ktoré smerujú do tlačiarne.

1 Vypnite tlačiareň.

2 Vytiahnite napájací kábel zo sieťovej zásuvky a z tlačiarne.

3 Pomocou skrutkovača s plochou hlavou otvorte prístupový kryt riadiacej jednotky.

**Výstraha – Riziko poranenia:** Elektronické súčasti riadiacej jednotky sa môžu ľahko poškodiť statickou elektrinou. Skôr ako sa dotknete akejkoľvek súčasti alebo konektora riadiacej dosky, dotknite sa kovového povrchu tlačiarne.

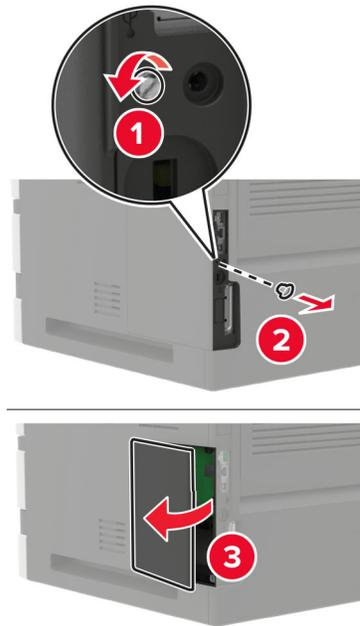

4 Rozbaľte pevný disk.

5 Pripojte pevný disk a potom zapojte pripojovací kábel pevného disku do riadiacej jednotky.

**Výstraha – Riziko poranenia:** Nedotýkajte sa stredu pevného disku, ani naň netlačte.

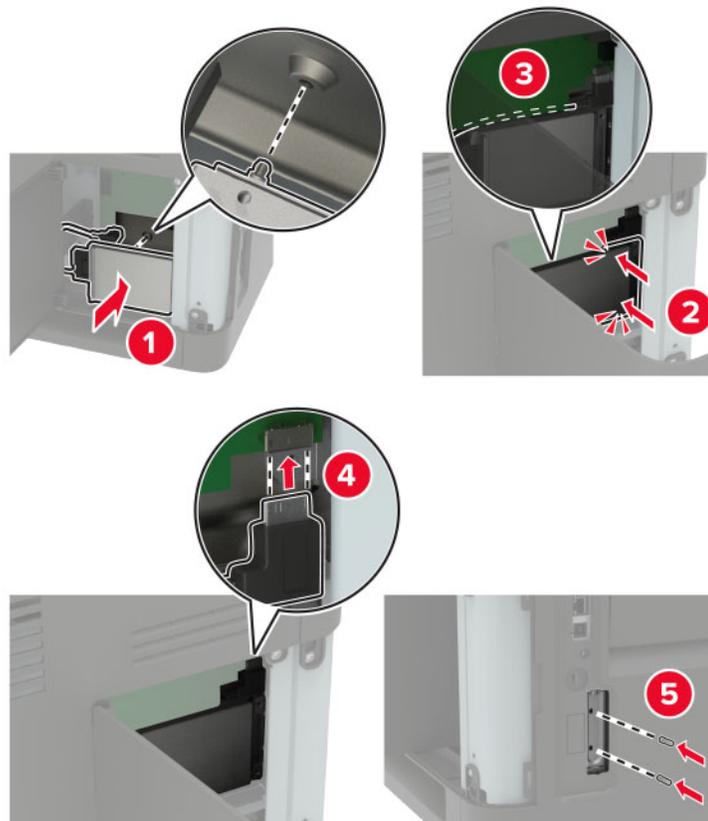

6 Zatvorte prístupový kryt tlačiarne.

7 Napájací kábel pripojte k tlačiarne a potom do elektrickej zásuvky.

**⚠ POZOR – RIZIKO PORANENIA:** Riziku požiaru alebo elektrického šoku sa vyhnite tak, že zapojíte napájací kábel do riadne označenej a správne uzemnenej elektrickej zásuvky, ktorá sa nachádza blízko produktu a je ľahko dostupná.

8 Zapnite tlačiareň.

## Inštalácia portu interných riešení

**⚠ POZOR – NEBEZPEČENSTVO ZÁSAHU ELEKTRICKÝM PRÚDOM:** Ak prístupujete k riadiacej jednotke alebo inštalujete voliteľný hardvérový prvok či pamäťové zariadenie po inštalácii tlačiarne, pred pokračovaním tlačiareň vypnite a odpojte napájací kábel z elektrickej zásuvky, aby ste sa vyhli riziku zasiahnutia elektrickým prúdom. Ak sú k tlačiarne pripojené iné zariadenia, tiež ich vypnite a odpojte všetky káble, ktoré smerujú do tlačiarne.

1 Vypnite tlačiareň a potom z elektrickej zásuvky odpojte napájací kábel.

2 Pomocou skrutkovača s plochou hlavou otvorte prístupový kryt riadiacej jednotky.

**Výstraha – Riziko poranenia:** Elektronické súčasti riadiacej jednotky sa môžu ľahko poškodiť statickou elektrinou. Skôr ako sa dotknete akejkolvek súčasti alebo konektora riadiacej dosky, dotknite sa kovového povrchu tlačiarne.

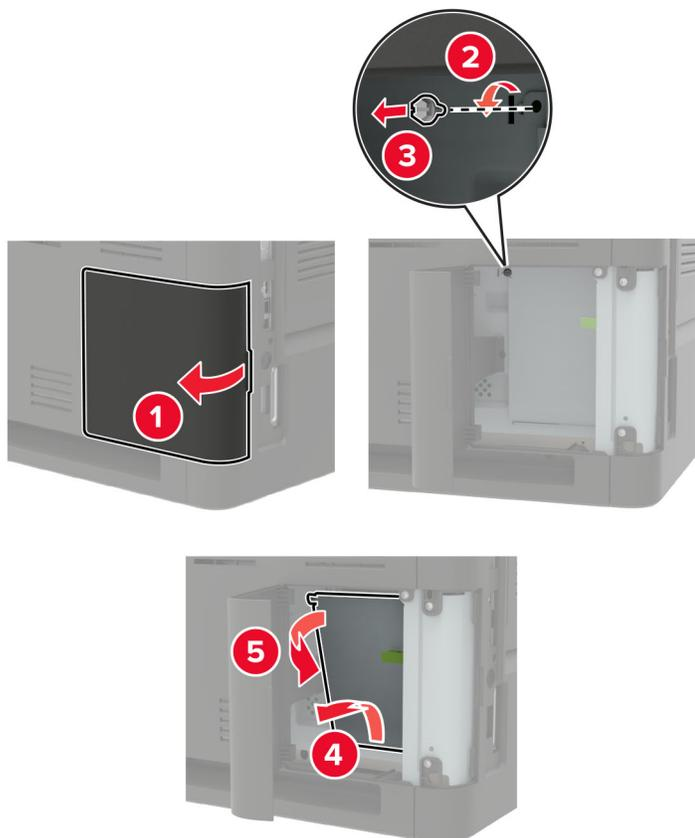

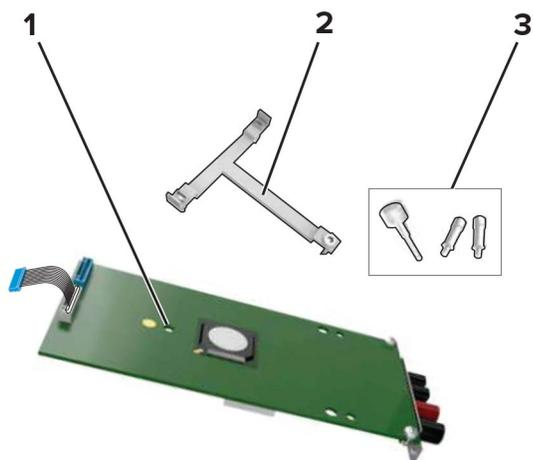
**3** Rozbaľte súpravu portu interných riešení (ISP).

1	ISP
2	Montážny držiak
3	Skrutky

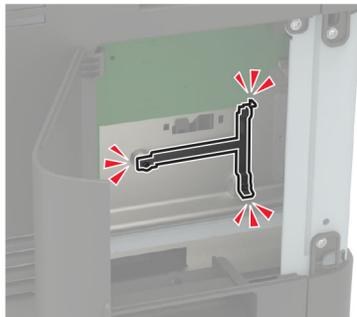
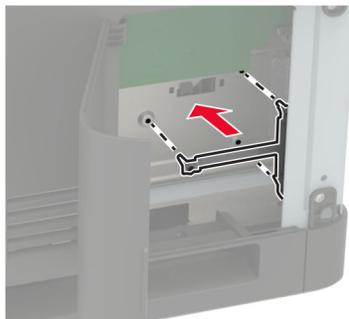
**4** V prípade potreby odstráňte pevný disk tlačiarne.**5** Vložte držiak do dosky tak, aby *s kliknutím* zapadol na miesto.

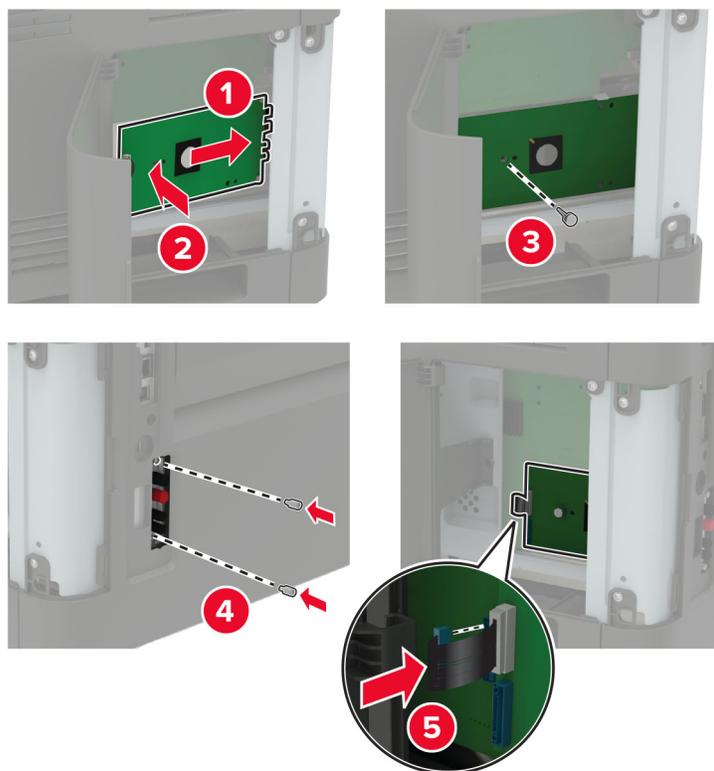
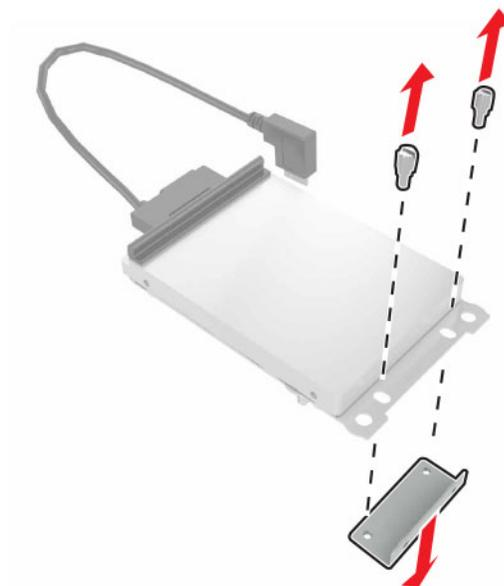
**6** Pripojte zariadenie ISP k držiaku.**7** V prípade potreby pripojte zariadenie ISP k pevnému disku.**a** Odstráňte držiak pevného disku.**b** Pripojte pevný disk k zariadeniu ISP.

**Výstraha – Riziko poranenia:** Nedotýkajte sa stredu pevného disku, ani naň netlačte.

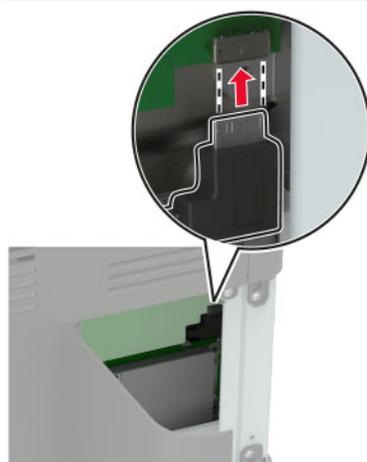
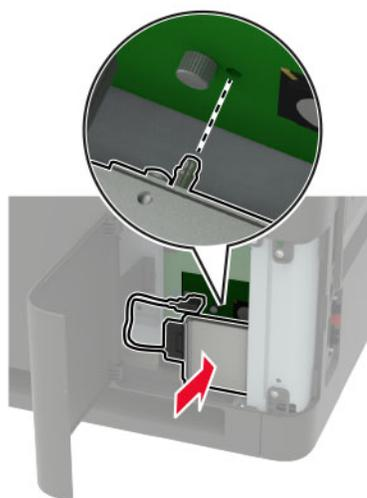

## 8 Zatvorte prístupový kryt tlačiarne.

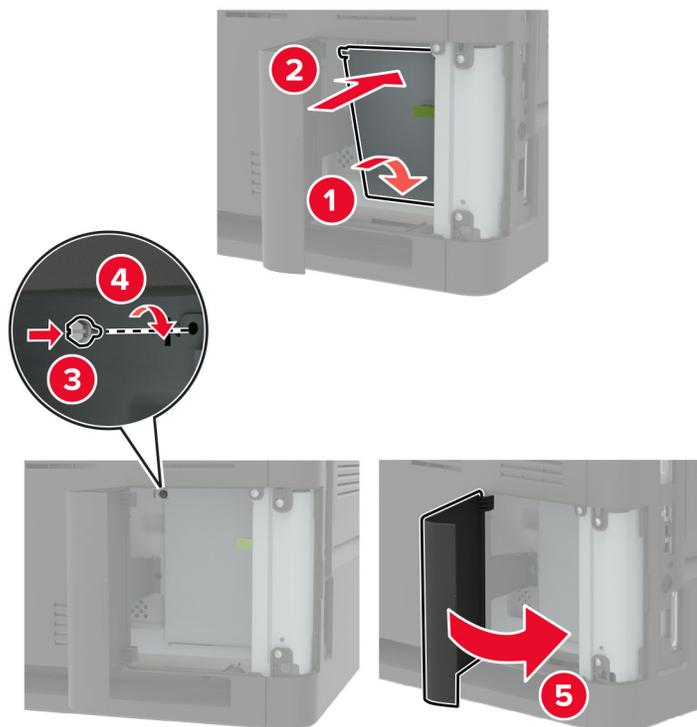

## 9 Zapojte napájací kábel do elektrickej zásuvky a zapnite tlačiareň.

**⚠ POZOR – RIZIKO PORANENIA:** Riziku požiaru alebo elektrického šoku sa vyhnete tak, že zapojíte napájací kábel do riadne označenej a správne uzemnenej elektrickej zásuvky, ktorá sa nachádza blízko produktu a je ľahko dostupná.

## Inštalácia 550-hárkového zásobníka

**⚠ POZOR – NEBEZPEČENSTVO ZÁSAHU ELEKTRICKÝM PRÚDOM:** Ak pristupujete k riadiacej jednotke alebo inštalujete voliteľný hardvérový prvok či pamäťové zariadenie po inštalácii tlačiarne, pred pokračovaním tlačiarne vypnite a odpojte napájací kábel z elektrickej zásuvky, aby ste sa vyhli riziku zasiahnutia elektrickým prúdom. Ak sú k tlačiarňi pripojené iné zariadenia, tiež ich vypnite a odpojte všetky káble, ktoré smerujú do tlačiarne.

**⚠ POZOR – NEBEZPEČENSTVO PREVRÁTENIA:** Inštalácia jedného alebo viacerých voliteľných prvkov k tlačiarňi alebo multifunkčnej tlačiarňi môže vyžadovať základňu na kolieskach, nábytok alebo iné pomôcky, ktoré zabránia nestabilite a následným možným zraneniam. Viac informácií o podporovaných konfiguráciách nájdete na adrese [www.lexmark.com/multifunctionprinters](http://www.lexmark.com/multifunctionprinters).

- 1 Vypnite tlačiareň.
- 2 Vytiahnite napájací kábel zo sieťovej zásuvky a potom z tlačiarne.
- 3 Vybaľte voliteľný zásobník a odstráňte všetok obalový materiál.

**Poznámka:** Ak sú už nainštalované voliteľné zásobníky, pred zdvihnutím tlačiarne ich vyberte. Nepokúšajte sa zdvihnúť tlačiareň a zásobníky naraz.

- 4 Zarovnajte tlačiareň s voliteľným zásobníkom a položte tlačiareň tak, aby *s kliknutím* zapadla na miesto.

**⚠ POZOR – RIZIKO PORANENIA:** Ak je hmotnosť tlačiarne väčšia ako 20 kg (44 libier), na jej bezpečné zdvihnutie môžu byť potrebné dve alebo viaceré osoby.

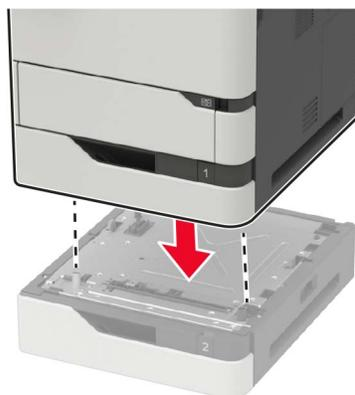

5 Napájací kábel pripojte k tlačiarne a potom do elektrickej zásuvky.

**⚠ POZOR – RIZIKO PORANENIA:** Riziku požiaru alebo zásahu elektrickým prúdom sa vyhnite tak, že zapojíte napájací kábel do riadne označenej a správne uzemnenej elektrickej zásuvky, ktorá sa nachádza blízko produktu a je ľahko dostupná.

6 Zapnite tlačiareň.

Pridajte zásobník do ovládača tlačiarne, aby bol k dispozícii pre tlačové úlohy. Ďalšie informácie nájdete v časti [„Pridávanie dostupných voliteľných prvkov do ovládača tlačiarne“ na strane 322.](#)

## Inštalácia 2100-hárkového zásobníka

**⚠ POZOR – NEBEZPEČENSTVO ZÁSAHU ELEKTRICKÝM PRÚDOM:** Ak prístupujete k riadiacej jednotke alebo inštalujete voliteľný hardvérový prvok či pamäťové zariadenie po inštalácii tlačiarne, pred pokračovaním tlačiarne vypnite a odpojte napájací kábel z elektrickej zásuvky, aby ste sa vyhli riziku zasiahnutia elektrickým prúdom. Ak sú k tlačiarne pripojené iné zariadenia, tiež ich vypnite a odpojte všetky káble, ktoré smerujú do tlačiarne.

**⚠ POZOR – NEBEZPEČENSTVO PREVRÁTENIA:** Inštalácia jedného alebo viacerých voliteľných prvkov k tlačiarne alebo multifunkčnej tlačiarne môže vyžadovať základňu na kolieskach, nábytok alebo iné pomôcky, ktoré zabránia nestabilite a následným možným zraneniam. Viac informácií o podporovaných konfiguráciách nájdete na adrese [www.lexmark.com/multifunctionprinters](http://www.lexmark.com/multifunctionprinters).

1 Vypnite tlačiareň.

2 Vytiahnite napájací kábel zo sieťovej zásuvky a potom z tlačiarne.

3 Vybaľte zásobník a odstráňte všetok obalový materiál.

**Poznámka:** Ak sú už nainštalované voliteľné zásobníky, pred zdvihnutím tlačiarne ich vyberte. Nepokúšajte sa zdvihnúť tlačiareň a zásobníky naraz.

4 Nasadte zásobník na základňu na kolieskach.

**Poznámka:** Kolieska na základni musia byť zablokované.

**⚠ POZOR – RIZIKO PORANENIA:** Ak je hmotnosť zásobníka väčšia ako 20 kg (44 libier), na jeho bezpečné zdvihnutie môžu byť potrebné dve alebo viaceré osoby.

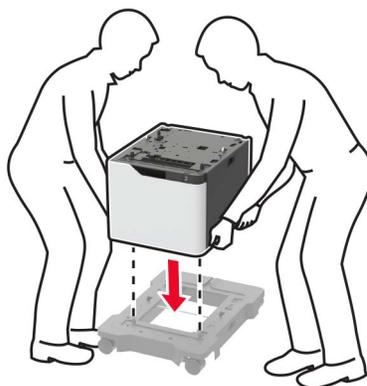

5 Zarovnajte tlačiareň so zásobníkom a položte tlačiareň tak, aby *s kliknutím* zapadla na miesto.

 **POZOR – RIZIKO PORANENIA:** Ak je hmotnosť tlačiarne väčšia ako 20 kg (44 libier), na jej bezpečné zdvihnutie môžu byť potrebné dve alebo viaceré osoby.



6 Napájací kábel pripojte k tlačiarni a potom do elektrickej zásuvky.

**⚠ POZOR – RIZIKO PORANENIA:** Riziku požiaru alebo zásahu elektrickým prúdom sa vyhnite tak, že zapojíte napájací kábel do riadne označenej a správne uzemnenej elektrickej zásuvky, ktorá sa nachádza blízko produktu a je ľahko dostupná.

7 Zapnite tlačiareň.

Pridajte zásobník do ovládača tlačiarnie, aby bol k dispozícii pre tlačové úlohy. Ďalšie informácie nájdete v časti [„Pridávanie dostupných voliteľných prvkov do ovládača tlačiarnie“ na strane 322.](#)

## Inštalácia schránky so štyrmi priehradkami

**⚠ POZOR – NEBEZPEČENSTVO PREVRÁTENIA:** Inštalácia jedného alebo viacerých voliteľných prvkov k tlačiarni alebo multifunkčnej tlačiarni môže vyžadovať základňu na kolieskach, nábytok alebo iné pomôcky, ktoré zabránia nestabilite a následným možným zraneniam. Viac informácií o podporovaných konfiguráciách nájdete na adrese [www.lexmark.com/multifunctionprinters](http://www.lexmark.com/multifunctionprinters).

- 1 Vypnite tlačiareň.
- 2 Vytiahnite napájací kábel zo sieťovej zásuvky a potom z tlačiarene.
- 3 Rozbaľte schránku.
- 4 Odstráňte horný kryt tlačiarene.

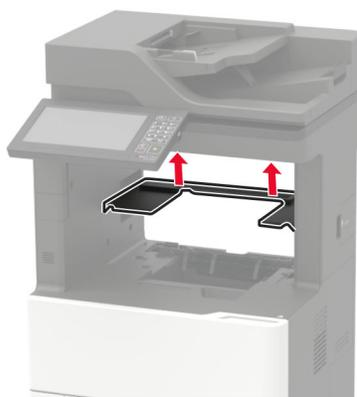

- 5 Nainštalujte schránku do tlačiarene a potom ju zatlačte nadol, aby ste sa uistili, že je bezpečne pripojená k tlačiarni.

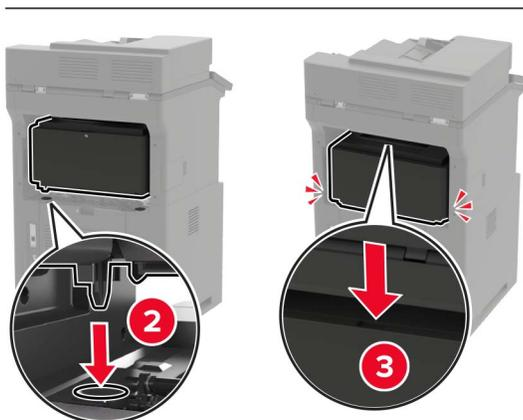

6 Napájací kábel pripojte k tlačiarni a potom do elektrickej zásuvky.

**⚠ POZOR – RIZIKO PORANENIA:** Riziku požiaru alebo zásahu elektrickým prúdom sa vyhnete tak, že zapojíte napájací kábel do riadne označenej a správne uzemnenej elektrickej zásuvky, ktorá sa nachádza blízko produktu a je ľahko dostupná.

7 Zapnite tlačiareň.

Pridajte schránku do ovládača tlačiarnie, aby bola k dispozícii pre tlačové úlohy. Ďalšie informácie nájdete v časti „[Pridávanie dostupných voliteľných prvkov do ovládača tlačiarnie](#)“ na strane 322.

## Inštalácia ofsetového stohovača

**⚠ POZOR – NEBEZPEČENSTVO PREVRÁTENIA:** Inštalácia jedného alebo viacerých voliteľných prvkov k tlačiarni alebo multifunkčnej tlačiarni môže vyžadovať základňu na kolieskach, nábytok alebo iné pomôcky, ktoré zabránia nestabilite a následným možným zraneniam. Viac informácií o podporovaných konfiguráciách nájdete na adrese [www.lexmark.com/multifunctionprinters](http://www.lexmark.com/multifunctionprinters).

1 Vypnite tlačiareň.

2 Vytiahnite napájací kábel zo sieťovej zásuvky a potom z tlačiarnie.

3 Rozbaľte ofsetový stohovač

4 Odstráňte horný kryt tlačiarnie.

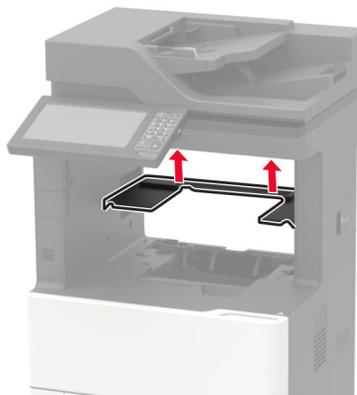

- 5 Nainštalujte ofsetový stohovač do tlačiarne a zatlačte ho nadol, aby ste sa uistili, že je bezpečne pripojený k tlačiarne.

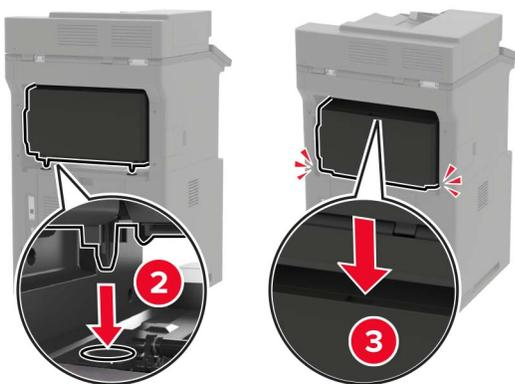

- 6 Napájací kábel pripojte k tlačiarne a potom do elektrickej zásuvky.

**⚠ POZOR – RIZIKO PORANENIA:** Riziku požiaru alebo zásahu elektrickým prúdom sa vyhnite tak, že zapojíte napájací kábel do riadne označenej a správne uzemnenej elektrickej zásuvky, ktorá sa nachádza blízko produktu a je ľahko dostupná.

- 7 Zapnite tlačiareň.

Pridajte ofsetový stohovač do ovládača tlačiarne, aby bol k dispozícii pre tlačové úlohy. Ďalšie informácie nájdete v časti „[Pridávanie dostupných voliteľných prvkov do ovládača tlačiarne](#)“ na strane 322.

## Inštalácia zošívачky

**⚠ POZOR – NEBEZPEČENSTVO PREVRÁTENIA:** Inštalácia jedného alebo viacerých voliteľných prvkov k tlačiarne alebo multifunkčnej tlačiarne môže vyžadovať základňu na kolieskach, nábytok alebo iné pomôcky, ktoré zabránia nestabilite a následným možným zraneniam. Viac informácií o podporovaných konfiguráciách nájdete na adrese [www.lexmark.com/multifunctionprinters](http://www.lexmark.com/multifunctionprinters).

- 1 Vypnite tlačiareň.
- 2 Vytiahnite napájací kábel zo sieťovej zásuvky a potom z tlačiarne.
- 3 Vybáľte zošívачku.

#### 4 Odstráňte horný kryt tlačiarne.

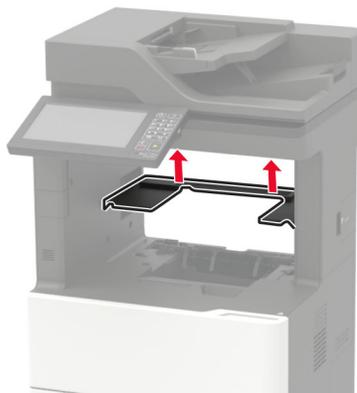

#### 5 Nainštalujte zošívачku do tlačiarne a zatlačte ju nadol, aby ste sa uistili, že je bezpečne pripojená k tlačiarňi.

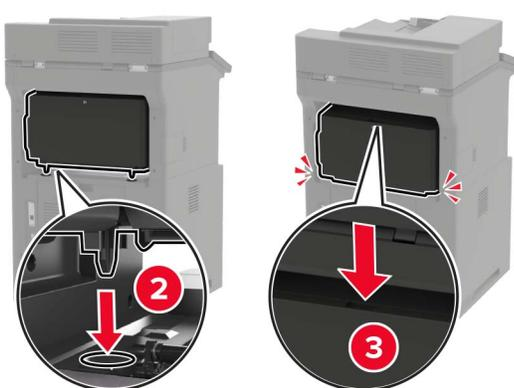

#### 6 Napájací kábel pripojte k tlačiarňi a potom do elektrickej zásuvky.

**⚠ POZOR – RIZIKO PORANENIA:** Riziku požiaru alebo zásahu elektrickým prúdom sa vyhnite tak, že zapojíte napájací kábel do riadne označenej a správne uzemnenej elektrickej zásuvky, ktorá sa nachádza blízko produktu a je ľahko dostupná.

#### 7 Zapnite tlačiareň.

Pridajte zošívачku do ovládača tlačiarne, aby bola k dispozícii pre tlačové úlohy. Ďalšie informácie nájdete v časti [„Pridávanie dostupných voliteľných prvkov do ovládača tlačiarne“](#) na strane 322.

## Inštalácia zošívачky s dierovačom

**⚠ POZOR – NEBEZPEČENSTVO PREVRÁTENIA:** Inštalácia jedného alebo viacerých voliteľných prvkov k tlačiarni alebo multifunkčnej tlačiarni môže vyžadovať základňu na kolieskach, nábytok alebo iné pomôcky, ktoré zabránia nestabilite a následným možným zraneniam. Viac informácií o podporovaných konfiguráciách nájdete na adrese [www.lexmark.com/multifunctionprinters](http://www.lexmark.com/multifunctionprinters).

- 1 Vypnite tlačiareň.
- 2 Vytiahnite napájací kábel zo sieťovej zásuvky a potom z tlačiarnie.
- 3 Vybaľte zošívачku s dierovačom.
- 4 Odstráňte horný kryt tlačiarnie.

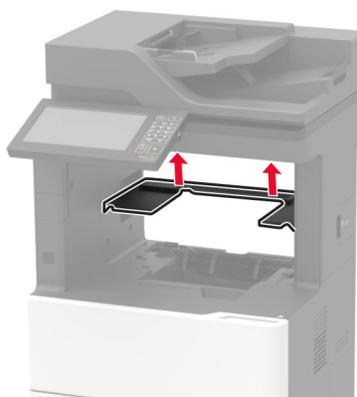

- 5 Nainštalujte zošívачku s dierovačom do tlačiarnie a zatlačte ju nadol, aby ste sa uistili, že je bezpečne pripojená k tlačiarni.

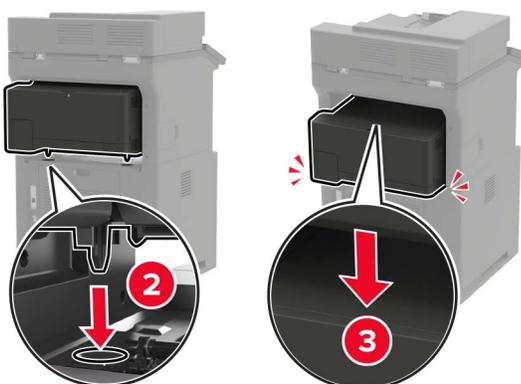

6 Napájací kábel pripojte k tlačiarňi a potom do elektrickej zásuvky.

 **POZOR – RIZIKO PORANENIA:** Riziku požiaru alebo zásahu elektrickým prúdom sa vyhnite tak, že zapojíte napájací kábel do riadne označenej a správne uzemnenej elektrickej zásuvky, ktorá sa nachádza blízko produktu a je ľahko dostupná.

7 Zapnite tlačiareň.

Pridajte zásobník do ovládača tlačiarne, aby bol k dispozícii pre tlačové úlohy. Ďalšie informácie nájdete v časti „[Pridávanie dostupných voliteľných prvkov do ovládača tlačiarne](#)“ na strane 322.

## Softvér

### Podporované operačné systémy

Softvér tlačiarne môžete nainštalovať pomocou disku CD so softvérom v nasledujúcich operačných systémoch:

- Windows 10
- Windows 8.1
- Windows Server 2012 R2
- Windows Server 2012
- Windows 7 SP1
- Windows Server 2008 R2 SP1
- Windows Server 2008 SP2
- Windows Vista SP2
- Mac OS X verzie 10.7 alebo novšej
- Red Hat Enterprise Linux WS
- openSUSE Linux
- SUSE Linux Enterprise Server
- Debian GNU/Linux
- Ubuntu
- Fedora
- IBM AIX
- Oracle Solaris SPARC
- Oracle Solaris x86

#### Poznámky:

- Ovládače tlače pre systémy Windows sú podporované v 32- aj 64-bitovej verzii.
- Ak chcete získať ovládače alebo nástroje kompatibilné so systémom Mac OS X verzie 10.6 alebo staršej a určitými verziami podporovanými operačným systémom Linux a UNIX, prejdite na adresu <http://support.lexmark.com>.
- Ďalšie informácie o kompatibilitě softvéru s ostatnými operačnými systémami vám poskytne oddelenie služieb zákazníkom.

## Inštalácia softvéru tlačiarne

### Poznámky:

- Ovládač tlače je súčasťou softvérového inštalačného balíka.
- V prípade počítačov Macintosh s verziou operačného systému macOS 10.7 alebo novším nie je potrebné inštalovať ovládač pre tlač na tlačiareň s certifikáciou AirPrint. Ak si chcete prispôbiť funkcie tlače, stiahnite si ovládač tlačiarne.

- 1 Získajte kópiu softvérového inštalačného balíka.
  - Z disku CD so softvérom dodanom s tlačiarňou.
  - Prejdite na adresu [www.lexmark.com/downloads](http://www.lexmark.com/downloads).
- 2 Spustíte inštalátor a postupujte podľa pokynov na obrazovke počítača.

## Inštalácia ovládača faxu

- 1 Prejdite na stránku [www.lexmark.com/downloads](http://www.lexmark.com/downloads), vyhľadajte model svojej tlačiarne a potom stiahnite príslušný inštalačný balík.
- 2 V počítači kliknite na položku **Vlastnosti tlačiarne** a potom prejdite na kartu **Konfigurácia**.
- 3 Vyberte položku **Fax** a potom kliknite na možnosť **Použiť**.

## Pridávanie tlačiarne do počítača

Skôr než začnete, vykonajte jeden z týchto krokov:

- Pripojte tlačiareň a počítač k rovnakej sieti. Ďalšie informácie o pripájaní tlačiarne k sieti nájdete v časti [„Pripojenie tlačiarne k sieti Wi-Fi“ na strane 167](#).
- Pripojte počítač k tlačiarňi. Ďalšie informácie nájdete v časti [„Pripojenie počítača k tlačiarňi“ na strane 170](#).
- Pomocou kábla USB pripojte tlačiareň k počítaču. Ďalšie informácie nájdete v časti [„Pripájanie káblov“ na strane 15](#).

**Poznámka:** Kábel USB sa predáva samostatne.

### Používatelia systému Windows

- 1 Pomocou počítača nainštalujte ovládač tlačiarne.

**Poznámka:** Ďalšie informácie nájdete v časti [„Inštalácia softvéru tlačiarne“ na strane 321](#).
- 2 Otvorte položku **Tlačiarne a skenery** a potom kliknite na položku **Pridať tlačiareň alebo skener**.
- 3 V závislosti od pripojenia tlačiarne vykonajte jeden z nasledujúcich krokov:
  - Vyberte tlačiareň zo zoznamu a kliknite na tlačidlo **Pridať zariadenie**.
  - Kliknite na položku **Zobraziť tlačiarne s funkciou Wi-Fi Direct**, vyberte tlačiareň a potom kliknite na položku **Pridať zariadenie**.

- Kliknite na možnosť **Požadovaná tlačiareň nie je v zozname uvedená** a potom v okne Pridať tlačiareň vykonajte nasledujúce kroky:
  - a Vyberte možnosť **Pridať tlačiareň pomocou adresy TCP/IP alebo názvu hostiteľa** a potom kliknite na možnosť **Ďalej**.
  - b Do poľa **Názov hostiteľa alebo adresa IP** zadajte adresu IP tlačiarne a potom kliknite na možnosť **Ďalej**.

**Poznámky:**

    - Pozrite si adresu IP tlačiarne na domovskej obrazovke tlačiarne. IP Adresa sa zobrazuje ako štyri skupiny čísel, ktoré sú oddelené bodkami, napríklad 123.123.123.123.
    - Ak používate server proxy, dočasne ho vypnite, aby sa správne načítala webová stránka.
  - c Vyberte ovládač tlačiarne a kliknite na tlačidlo **Ďalej**.
  - d Vyberte možnosť **Použiť aktuálne nainštalovaný ovládač tlačiarne (odporúča sa)** a potom kliknite na možnosť **Ďalej**.
  - e Zadajte názov tlačiarne a kliknite na možnosť **Ďalej**.
  - f Vyberte možnosť zdieľania tlačiarne a potom kliknite na možnosť **Ďalej**.
  - g Kliknite na položku **Dokončiť**.

### Používatelia systému Macintosh

- 1 V počítači otvorte položku **Tlačiarne a skenery**.
- 2 Kliknite na ikonu **+** a potom vyberte tlačiareň.
- 3 V ponuke **Použiť** vyberte ovládač tlačiarne.

#### Poznámky:

- Ak chcete použiť ovládač tlačiarne Macintosh, vyberte možnosť **AirPrint** alebo **Secure AirPrint**.
- Ak si chcete prispôbiť funkcie tlače, vyberte ovládač tlačiarne Lexmark. Informácie o inštalácii ovládača nájdete v časti [„Inštalácia softvéru tlačiarne“ na strane 321](#).

- 4 Pridať tlačiareň.

## Pridávanie dostupných voliteľných prvkov do ovládača tlačiarne

### Používatelia systému Windows

- 1 Otvorte priečinok tlačiarne.
- 2 Vyberte tlačiareň, ktorú chcete aktualizovať, a vykonajte jeden z týchto krokov:
  - V operačnom systéme Windows 7 alebo novšom vyberte položku **Vlastnosti tlačiarne**.
  - V predchádzajúcich verziách vyberte položku **Vlastnosti**.
- 3 Prejdite na kartu **Konfigurácia** a vyberte položku **Aktualizovať teraz – spýtať sa tlačiarne**.
- 4 Uložte zmeny.

## Používatelia systému Macintosh

- 1 V položke Systémové preferencie v ponuke Apple prejdite na tlačiareň a vyberte položku **Možnosti a spotrebný materiál**.
- 2 Prejdite na zoznam hardvérových voliteľných prvkov a pridajte nainštalované voliteľné prvky.
- 3 Uložte zmeny.

## Firmvér

### Export alebo import konfiguračného súboru

Konfiguračné nastavenia tlačiarne možno exportovať do textového súboru a potom tento súbor importovať do inej tlačiarne, kde sa použijú dané nastavenia.

- 1 Otvorte webový prehliadač a do poľa adresy zadajte adresu IP tlačiarne.

#### Poznámky:

- Pozrite si adresu IP tlačiarne na domovskej obrazovke tlačiarne. IP Adresa sa zobrazuje ako štyri skupiny čísel, ktoré sú oddelené bodkami, napríklad 123.123.123.123.
- Ak používate server proxy, dočasne ho vypnite, aby sa správne načítala webová stránka.

- 2 V nástroji Embedded Web Server kliknite na položku **Exportovať konfiguráciu** alebo **Importovať konfiguráciu**.
- 3 Postupujte podľa pokynov na obrazovke.
- 4 Ak tlačiareň podporuje aplikácie, potom postupujte takto:
  - a Kliknite na položku **Aplikácie** > vyberte aplikáciu > **Konfigurovať**.
  - b Kliknite na položku **Exportovať** alebo **Importovať**.

### Aktualizácia firmvéru

Niektoré aplikácie vyžadujú na správne fungovanie istú minimálnu úroveň firmvéru zariadenia.

Ďalšie informácie o aktualizácii firmvéru zariadenia získate od zástupcu spoločnosti Lexmark.

- 1 Otvorte webový prehliadač a do poľa adresy zadajte adresu IP tlačiarne.

#### Poznámky:

- Pozrite si adresu IP tlačiarne na domovskej obrazovke tlačiarne. IP Adresa sa zobrazuje ako štyri skupiny čísel, ktoré sú oddelené bodkami, napríklad 123.123.123.123.
- Ak používate server proxy, dočasne ho vypnite, aby sa správne načítala webová stránka.

- 2 Kliknite na položky **Nastavenia** > **Zariadenie** > **Aktualizovať firmvér**.
- 3 Vykonaňte niektorý z týchto krokov:
  - Kliknite na položky **Skontrolovať aktualizácie** > **Súhlasím, spustiť aktualizáciu**.
  - Nahrajte súbor flash.

**Poznámka:** Ak chcete získať najnovší firmvér, prejdite na adresu [www.lexmark.com/downloads](http://www.lexmark.com/downloads) a potom vyhľadajte svoj model tlačiarne.

**a** Prejdite na súbor flash.

**Poznámka:** Uistite sa, že ste rozbalili súbor zip firmvéru.

**b** Kliknite na položky **Odovzdať** > **Spustiť**.

# Oznámenia

## Informácie o produkte

Názov produktu:

Lexmark MX822ade, Lexmark MX822adtfe, Lexmark MX822adx, Lexmark MX822de; Lexmark MX826ade, Lexmark MX826adtfe, Lexmark MX826adx, Lexmark MX826de; Lexmark XM7355, Lexmark XM7355b, Lexmark XM7355bi, Lexmark XM7355i; Lexmark XM7370, Lexmark XM7370i MFPs

Typ zariadenia:

7465

Modely:

436, 496, 836, 896

## Poznámky k vydaniu

Júl 2024

**Nasledujúci odsek sa nevzťahuje na krajiny, v ktorých nie sú podobné druhy obstarávania v súlade s miestnymi zákonmi:** SPOLOČNOSŤ LEXMARK INTERNATIONAL, INC., POSKYTUJE TÚTO PUBLIKÁCIU TAK, AKO JE, TEDA BEZ AKEJKOĽVEK ZÁRUKY, PRIAMEJ ČI NEPRIAMEJ, VRÁTANE – ALE NIE VÝLUČNE – NEPRIAMEJ ZÁRUKY PREDAJNOSTI ALEBO VHODNOSTI NA KONKRÉTNY ÚČEL. Niektoré štáty nepovoľujú zrieknutie sa priamych ani nepriamych záruk v určitých transakciách, preto sa vás toto vyhlásenie nemusí týkať.

Táto publikácia môže obsahovať technické nepresnosti alebo typografické chyby. Tu uvedené informácie podliehajú pravidelným zmenám; tieto zmeny budú zahrnuté do ďalších vydaní. V popísaných produktoch alebo programoch sa môžu kedykoľvek vykonať vylepšenia alebo zmeny.

Odkazy na produkty, programy alebo služby v tejto publikácii neznamenaajú, že výrobca ich plánuje poskytovať vo všetkých krajinách, v ktorých pôsobí. Zámerom žiadneho odkazu na produkt, program alebo službu nie je tvrdiť alebo naznačovať, že použiť možno iba tento produkt, program alebo službu. Namiesto neho môže byť použitý akýkoľvek funkčne ekvivalentný produkt, program alebo služba, ktoré neporušujú existujúce práva duševného vlastníctva. Vyhodnotenie a overenie prevádzky v kombinácii s inými produktmi, programami alebo službami než tými, ktoré sú priamo určené výrobcom, je povinnosťou používateľa.

Ak potrebujete technickú podporu spoločnosti Lexmark, prejdite na lokalitu <http://support.lexmark.com>.

Viac informácií o zásadách ochrany osobných údajov spoločnosti Lexmark, ktoré regulujú používanie tohto produktu, nájdete na lokalite [www.lexmark.com/privacy](http://www.lexmark.com/privacy).

Viac informácií o spotrebnom materiáli a súboroch na prevzatie nájdete na lokalite [www.lexmark.com](http://www.lexmark.com).

© 2018 Lexmark International, Inc.

Všetky práva vyhradené.

## Ochranné známky

Lexmark a logo Lexmark sú ochranné známky alebo registrované ochranné známky spoločnosti Lexmark International, Inc. v USA a ďalších krajinách.

Gmail, Android, Google Play a Google Chrome sú ochranné známky spoločnosti Google LLC.

Macintosh, Safari, and AirPrint are trademarks of Apple Inc., registered in the U.S. and other countries. App Store and iCloud are service marks of Apple Inc., registered in the U.S. and other countries. Use of the Works with Apple badge means that an accessory has been designed to work specifically with the technology identified in the badge and has been certified by the developer to meet Apple performance standards.

Slovná ochranná známka Mopria® je registrovaná a/alebo neregistrovaná ochranná známka spoločnosti Mopria Alliance, Inc. v Spojených štátoch a iných krajinách. Neautorizované používanie je prísne zakázané.

PCL® je registrovaná ochranná známka spoločnosti Hewlett-Packard. PCL je označenie, ktoré spoločnosť Hewlett-Packard využíva pre súbor príkazov tlačiarne (jazyk) a funkcie obsiahnuté v tlačiarenských produktoch. Táto tlačiareň je kompatibilná s jazykom PCL. To znamená, že tlačiareň pozná príkazy PCL, ktoré sa používajú v rôznych aplikačných programoch, a vykonáva funkcie zodpovedajúce príslušným príkazom.

PostScript je registrovaná ochranná známka spoločnosti Adobe Systems Incorporated v USA alebo ďalších krajinách.

Wi-Fi® a Wi-Fi Direct® sú registrované ochranné známky spoločnosti Wi-Fi Alliance®.

Všetky ostatné ochranné známky sú majetkom príslušných vlastníkov.

## Informácie o licencovaní

Všetky informácie o licencovaní spájajúce sa s týmto produktom možno nájsť na CD:\NOTICES – priečinok na inštalačnom softvérovom CD.

## Hladiny emisií hluku

Nasledujúce merania boli vykonané v súlade s normou ISO 7779 a nahlásené v súlade s normou ISO 9296.

**Poznámka:** Niektoré režimy sa nemusia týkať vášho výrobku.

Priemerný akustický tlak vo vzdialenosti 1 meter, dBA	
Tlač	Jednostranne: 54 (MX822, XM7355); 56 (MX826, XM7370) Obojstranne: 53 (MX822, XM7355); 55 (MX826, XM7370)
Skenovanie	57
Kopírovanie	58 (MX822, XM7355); 59 (MX826, XM7370)
Pripravené	14

Hodnoty sa môžu meniť. Aktuálne hodnoty nájdete na stránke [www.lexmark.com](http://www.lexmark.com).

## Smernica o odpade z elektrických a elektronických zariadení (WEEE)

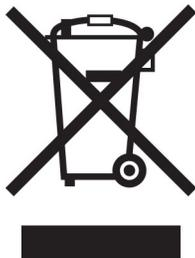

Logom WEEE sa označujú špecifické recyklačné programy a postupy pre elektronické produkty v krajinách Európskej únie. Podporujeme recykláciu našich výrobkov.

Pokiaľ máte ďalšie otázky týkajúce sa možností recyklácie, navštívte webovú lokalitu spoločnosti Lexmark na adrese [www.lexmark.com](http://www.lexmark.com), na ktorej nájdete telefónne číslo miestneho predajcu.

### Environmental labeling for packaging

Per Commission Regulation Decision 97/129/EC Legislative Decree 152/2006, the product packaging may contain one or more of the following symbols.

	This symbol indicates that the packaging may contain corrugated fiberboard.
	This symbol indicates that the packaging may contain non-corrugated fiberboard.
	This symbol indicates that the packaging may contain paper.

For more information, go to [www.lexmark.com/recycle](http://www.lexmark.com/recycle), and then choose your country or region. Information on available packaging recycling programs is included with the information on product recycling.

### Likvidácia produktu

Tlačiareň ani spotrebný materiál nevyhadzujte do kontajnerov pre domový odpad. Informácie o možnostiach likvidácie alebo recyklácie získate na príslušnom miestom úrade.

## Nabíjateľná lítium-iónová batéria

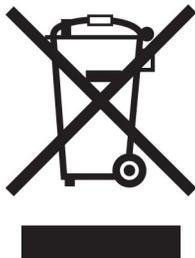

Tento produkt môže obsahovať gombíkovú, nabíjateľnú lítium-iónovú batériu, ktorú by mal vybrať iba školený technik. Prečiarknutý kôš na kolieskach znamená, že produkt sa nesmie likvidovať ako netriedený odpad, ale musí sa poslať do samostatných zberných zariadení na zhodnotenie a recykláciu. V prípade vybrania batérie nevyhadzujte batériu do domového odpadu. Vo vašej miestnej komunite môžu existovať systémy separovaného zberu batérií, napríklad miesto, kde možno batérie odovzdať na recykláciu. Separovaný zber použitých batérií zabezpečuje vhodné spracovanie odpadu vrátane opätovného použitia a recyklácie a zabraňuje akýmkoľvek možným negatívnym účinkom na ľudské zdravie a životné prostredie. Batérie zlikvidujte zodpovedne.

## Nariadenie (EÚ) 2023/1542

Tento výrobok môže obsahovať dobíjateľnú gombíkovú lítiovú batériu. Táto batéria je v súlade s nariadením (EÚ) 2023/1542. O zhode svedčí označenie CE:



Tento produkt môže obsahovať jednu z nasledujúcich gombíkových batérií:

- Identifikácia batérie: Číslo modelu Seiko MS621FE  
Výrobca: Seiko Instruments Inc.  
Adresa výrobcu: 8, Nakase 1-chome, Mihama-ku, Chiba-shi, Chiba 261-8507, Japonsko
- Identifikácia batérie: Číslo modelu Panasonic ML621  
Výrobca: Panasonic Energy Co., Ltd.  
Adresa výrobcu: 1-1 Matsushita-cho, Moriguchi City, Osaka 570-8511, Japonsko
- Identifikácia batérie: Číslo modelu FDK ML621  
Výrobca: FDK Corporation  
Adresa výrobcu: Shibaura Crystal Shinagawa, 1-6-41 Konan, Minato-ku, Tokyo 108-8212, Japonsko

## Vrátenie kaziet Lexmark na opätovné použitie alebo recykláciu

Program zberu tlačových kaziet Lexmark vám umožňuje bezplatne vrátiť použité kazety spoločnosti Lexmark na opätovné použitie alebo recykláciu. Sto percent prázdnych kaziet vrátených spoločnosti Lexmark sa znovu použije alebo sa rozoberie na recykláciu. Krabičky použité na vrátenie kaziet taktiež recyklujeme.

Ak chcete vrátiť kazety Lexmark na opätovné použitie alebo recykláciu, postupujte takto:

- 1 Prejdite na stránku [www.lexmark.com/recycle](http://www.lexmark.com/recycle).
- 2 Vyberte svoju krajinu alebo región.
- 3 Vyberte program zberu tlačových kaziet Lexmark.
- 4 Postupujte podľa pokynov na obrazovke.

## Upozornenie o statickej citlivosti



Tento symbol označuje staticky citlivé súčasti. Skôr ako sa dotknete oblastí v blízkosti týchto symbolov, dotknite sa najskôr kovového povrchu v oblasti mimo symbolu.

Aj keď označenie týmto symbolom chýba, skôr ako získate prístup k vnútorným častiam tlačiarne alebo sa ich dotknete, dotknite sa hociktorej časti odkrytého kovového rámu tlačiarne, aby ste zabránili poškodeniu elektrostatickým výbojom pri vykonávaní údržby (napr. pri vyberaní zaseknutého papiera alebo výmene spotrebného materiálu).

## ENERGY STAR

Každý produkt spoločnosti Lexmark s emblémom ENERGY STAR® na produkte alebo na spúšťačej obrazovke je k dátumu výroby certifikovaný ako produkt, ktorý je v zhode s požiadavkami certifikácie ENERGY STAR Agentúry Spojených štátov na ochranu životného prostredia (EPA – Environmental Protection Agency).



## Informácie o teplotách

Prevádzková teplota a relatívna vlhkosť	10 až 32,2 °C (50 až 90 °F) a 15 až 80 % relatívna vlhkosť
Dlhodobé skladovanie tlačiarne/kazety/tlačovej jednotky <sup>1</sup>	15,3 až 32,2 °C (60 až 90 °F) a 8 až 15 % relatívna vlhkosť Maximálna teplota mokrého teplomeru: 22,8 °C (73 °F)
Krátkodobá preprava tlačiarne/kazety/tlačovej jednotky	-40 až 43,3 °C (-40 až 110 °F)

<sup>1</sup> Spotrebný materiál je možné skladovať približne 2 roky. To platí pre skladovanie v štandardnom kancelárskom prostredí pri 22 °C (72 °F) a 45 % vlhkosti.

<sup>2</sup> Teplota vlhkého teplomera sa určuje podľa teploty vzduchu a relatívnej vlhkosti.

## Vyhlásenie o laserovom zariadení

Tlačiareň je v USA certifikovaná v súlade s požiadavkami zákona 21 Ministerstva zdravotníctva USA (DHHS), kapitoly I, podkapitoly J o laserových výrobkoch triedy I (1). V iných častiach sveta je certifikovaná ako laserový výrobok triedy I v súlade s požiadavkami normy IEC 60825-1: 2014.

Laserové zariadenia triedy 1 sa nepovažujú za nebezpečné. Laserový systém a tlačiareň sú navrhnuté tak, aby počas bežnej prevádzky, údržby používateľom alebo v predpísanom servisnom stave nedošlo ku kontaktu ľudí s laserovým žiarením väčším, ako je žiarenie zariadení triedy 1. Tlačiareň má zostavu tlačovej hlavy, na ktorú sa nevzťahuje záruka, a ktorá obsahuje laser s nasledujúcimi špecifikáciami:

Trieda: III b (3b) AlGaAs

Menovitý výstupný výkon (v miliwattoch): 25

Vlnová dĺžka (v nanometroch): 755-800.

## Spotreba energie

### Spotreba energie produktu

Nasledujúca tabuľka dokumentuje vlastnosti spotreby energie produktu.

**Poznámka:** Niektoré režimy sa nemusia týkať vášho produktu.

Režim	Popis	Spotreba energie (vo wattoch)
Tlač	Produkt vytvára výtlačky elektronických dokumentov.	Jednostranne: 690 (MX822, XM7355); 850 (MX826, XM7370) Obojstranne: 490 (MX822, XM7355); 640 (MX826, XM7370)
Kopírovanie	Produkt vytvára výtlačky z originálnych tlačенých dokumentov.	750 (MX822, XM7355); 900 (MX826, XM7370)
Skenovanie	Produkt skenuje tlačенé dokumenty.	84 (MX822, XM7355); 86 (MX826, XM7370)
Pripravené	Produkt čaká na tlačovú úlohu.	Vyššia spotreba energie: 58 (MX822, XM7355); 50 (MX826, XM7370) Nižšia spotreba energie: 36,5 (MX822, XM7355); 35 (MX826, XM7370)
Režim spánku	Produkt je v režime vysokej úrovne úspory energie.	1,78 (MX822, XM7355); 2,94 (MX826, XM7370)
Režim dlhodobého spánku	Produkt je v režime nízkej úrovne úspory energie.	0,2
Vypnuté	Produkt je zapojený do elektrickej zásuvky, no vypínač je vypnutý.	0,2

Úrovně spotreby energie uvedené v predchádzajúcej tabuľke predstavujú časovo priemerné merania. Okamžitý príkon môže byť podstatne vyšší než je priemer.

Hodnoty sa môžu meniť. Aktuálne hodnoty nájdete na stránke [www.lexmark.com](http://www.lexmark.com).

## Režim spánku

Tento produkt disponuje režimom na úsporu energie, ktorý sa označuje ako *režim spánku*. Režim spánku šetrí energiu znížením spotreby energie počas dlhších období nečinnosti. Režim spánku sa spúšťa automaticky po tom, ako sa produkt nepoužíva po určenú dobu nazývanú *časový limit režimu spánku*.

Výrobcom nastavený predvolený časový limit režimu spánku (v minútach):	15
--	----

Pomocou konfiguračných ponúk sa časový limit režimu spánku dá nastaviť v rozpätí od 1 minúty do 120 minút. Ak je rýchlosť tlače formátu A4 menšia ako alebo rovná hodnote 30 strán za minútu, potom môžete nastaviť časový limit maximálne 60 minút. Nastavenie časového limitu režimu spánku na nízku hodnotu vedie k zníženiu spotreby energie, ale môže predĺžiť čas odozvy produktu. Pri nastavení časového limitu režimu spánku na vysokú hodnotu sa zachová rýchla odozva, ale spotrebuje sa viac energie.

## Režim dlhodobého spánku

Tento produkt disponuje prevádzkovým režimom s ultranízkou spotrebou energie, ktorý sa označuje ako *režim dlhodobého spánku*. Počas prevádzky v režime dlhodobého spánku sa bezpečne vypne napájanie všetkých ostatných systémov a zariadení.

Do režimu dlhodobého spánku je možné prejsť niektorým z nasledujúcich spôsobov:

- pomocou časového limitu režimu dlhodobého spánku,
- pomocou režimov plánov napájania,

Výrobcom nastavený predvolený časový limit režimu dlhodobého spánku pre tento produkt vo všetkých krajinách alebo oblastiach	3 dni
--	-------

Časové obdobie, počas ktorého tlačiareň po dokončení predchádzajúcej tlačovej úlohy čaká, kým prejde do režimu dlhodobého spánku, je možné upraviť v rozpätí od jednej hodiny do jedného mesiaca.

## Poznámky k zobrazovacím zariadeniam registrovaným v EPEAT:

- Úroveň napájania v pohotovostnom režime sa vyskytuje v režime dlhodobého spánku alebo vypnutia.
- Produkt sa automaticky vypne na úroveň napájania v pohotovostnom režime  $\leq 1$  W. Funkcia automatického pohotovostného režimu (dlhodobý spánok alebo vypnuté) sa aktivuje pri dodaní produktu.

## Režim vypnutia

Ak tento produkt disponuje režimom vypnutia, ktorý stále spotrebuje malé množstvo energie, ak chcete úplne zastaviť spotrebu energie produktu, odpojte napájací kábel z elektrickej siete.

## Celková spotreba energie

Niekedy je užitočné odhadnúť celkovú spotrebu energie produktu. Údaje o príkone sú uvádzané vo wattoch, preto aby ste vypočítali spotrebu energie, musíte uvádzaný príkon vynásobiť časom, po ktorý výrobok pracuje v každom režime. Celková spotreba energie výrobku je súčet spotreby energie vo všetkých režimoch.

## Regulačné upozornenia týkajúce sa koncových telekomunikačných zariadení

Táto časť obsahuje regulačné informácie týkajúce sa produktov obsahujúcich analógovú faxovú kartu:

Regulačný typ/číslo modelu Lexmark:

LEX-M14-002 alebo LEX-M03-002

## Regulačné upozornenia týkajúce sa bezdrôtových produktov.

Táto časť obsahuje regulačné informácie, ktoré sa týkajú iba bezdrôtových modelov.

V prípade pochybností o tom, či váš model patrí k bezdrôtovým modelom, prejdite na adresu

<http://support.lexmark.com>.

## Poznámka o modulárnych komponentoch

Modely s funkciou bezdrôtového pripojenia obsahujú nasledujúce modulárne komponenty:

Regulačný typ/číslo modelu Lexmark: LEX-M07-001; FCC ID: IYLLEXM07001, Industry Canada IC: 2376A-M07001

## Vystavenie rádiových frekvencií žiareniu

Vyžiarený výkon tohto zariadenia je hlboko pod limitmi rádiových frekvencií komisie FCC a iných regulačných orgánov. Ak má toto zariadenie spĺňať požiadavky na objem rádiových frekvencií komisie FCC a iných regulačných orgánov, medzi anténou a človekom sa musí dodržať minimálna vzdialenosť 20 cm (8 palcov).

## Zhoda so smernicami Európskeho spoločenstva (ES)

Tento produkt je v zhode s požiadavkami ochrany smernice Rady ES 2014/53/EÚ o aproximácii a harmonizácii zákonov členských štátov týkajúcich sa rádiového zariadenia.

Výrobcom tohto produktu je: spoločnosť Lexmark International, Inc., 740 West New Circle Road, Lexington, KY, 40550 USA. Splnomocnený zástupca pre EHP/EÚ je: spoločnosť Lexmark International Technology Hungária Kft., 8 Lechner Ödön fasor, Millennium Tower III, 1095 Budapešť, MAĎARSKO. Dovozca pre EHP/EÚ je: Lexmark International Technology S.à.r.l. 20, Route de Pré-Bois, ICC Building, Bloc A, CH-1215 Ženeva, Švajčiarsko. Vyhlásenie o zhode s požiadavkami smerníc poskytuje na požiadanie splnomocnený zástupca alebo ho možno získať na adrese

[www.lexmark.com/en\\_us/about/regulatory-compliance/european-union-declaration-of-conformity.html](http://www.lexmark.com/en_us/about/regulatory-compliance/european-union-declaration-of-conformity.html).

O zhode svedčí označenie CE:



## Obmedzenia

Toto rádiové zariadenie je povolené používať iba v interiéri. Používanie vo vonkajšom prostredí je zakázané. Toto obmedzenie sa vzťahuje na všetky krajiny uvedené v nasledujúcej tabuľke:



AT	BE	BG	CH	CY	CZ	DE	DK	EE
EL	ES	FI	FR	HR	HU	IE	IS	IT
LI	LT	LU	LV	MT	NL	NO	PL	PT
RO	SE	SI	SK	TR	UK (NI)			

## Vyhlásenie EÚ a ďalších krajín o prevádzkových frekvenčných pásmach rádiového vysielača a maximálnom rádiovýkone

Tento rádiový produkt vysiela v pásme 2,4 GHz (2,412 – 2,472 GHz v EÚ) alebo pásme 5 GHz (5,15 – 5,35, 5,47 – 5,725 v EÚ). Maximálny vysielačný EIRP výkon vrátane zisku antény je v prípade oboch pásiem  $\leq 20$  dBm.

## Zhoda so smernicami Európskeho spoločenstva (ES)

Tento produkt je v zhode s požiadavkami ochrany smerníc Rady ES 2014/30/EÚ, 2014/35/EÚ a 2011/65/EÚ, zmenenými a doplnenými smernicou (EÚ) 2015/863 o aproximácii a harmonizácii zákonov členských štátov týkajúcich sa elektromagnetickej kompatibility, bezpečnosti elektrického zariadenia navrhnutého na používanie v rámci určitého rozsahu napätia a obmedzení používania určitých nebezpečných látok v elektrických a elektronických zariadeniach.

Výrobcom tohto produktu je: spoločnosť Lexmark International, Inc., 740 West New Circle Road, Lexington, KY, 40550 USA. Splnomocnený zástupca pre EHP/EÚ je: spoločnosť Lexmark International Technology Hungária Kft., 8 Lechner Ödön fasor, Millennium Tower III, 1095 Budapešť, MAĎARSKO. Dovozca pre EHP/EÚ je: Lexmark International Technology S.à.r.l. 20, Route de Pré-Bois, ICC Building, Bloc A, CH-1215 Ženeva, Švajčiarsko. Vyhlásenie o zhode s požiadavkami smerníc poskytuje na požiadanie splnomocnený zástupca alebo ho možno získať na adrese [www.lexmark.com/en\\_us/about/regulatory-compliance/european-union-declaration-of-conformity.html](http://www.lexmark.com/en_us/about/regulatory-compliance/european-union-declaration-of-conformity.html).

Tento produkt spĺňa hraničné hodnoty triedy A podľa normy EN 55032 a bezpečnostné požiadavky normy EN 62368-1.

## Upozornenie o rádiovkej interferencii

Upozornenie

Tento produkt spĺňa požiadavky týkajúce sa emisií (hraničné hodnoty pre triedu A) podľa normy EN 55032 a požiadavky týkajúce sa odolnosti podľa normy EN 55024. Tento produkt nie je určený na používanie v obytných zónach alebo v domácom prostredí.

Toto je produkt triedy A. V domácom prostredí môže tento produkt spôsobovať rádiovú interferenciu a v takom prípade sa od používateľa môže požadovať prijatie primeraných opatrení.

# Register

## Čísla

2100-hárkový zásobník  
inštalácia 312  
vkladanie 31

## A

adaptér RJ11 72  
adresa FTP  
vytvorenie skratky 80  
AirPrint  
používanie 47  
aktivácia hlasových pokynov 26  
aktualizácia firmvéru 323  
analogový fax  
nastavenie 67  
aplikácie, podporované 19  
automatický podávač  
dokumentov (ADF)  
používanie 53, 56, 65, 78

## B

bezdrôtová sieť  
pripojenie tlačiarne k 167  
Wi-Fi Protected Setup (WPS –  
nastavenie zabezpečenia  
siete Wi-Fi) 168  
bezdrôtové siete 167  
bezpečnostná zásuvka  
umiestnenie 163  
bezpečnostné informácie 8, 9  
biele strany 245  
biele čiary 262  
blokovanie nevyžiadaných  
faxov 77

## C

Centrum skenovania  
nastavenie 21  
chýbajúce informácie na úvodnej  
strane faxu 290

## D

dátum a čas  
nastavenia faxu 74  
deaktivácia siete Wi-Fi 170  
denník faxov  
zobrazenie 76

displej tlačiarne  
úprava jasu 221  
dokumenty, tlač  
z mobilného zariadenia 46  
z počítača 46  
domovská obrazovka  
prispôsobenie 19  
dotyková obrazovka  
čistenie 172  
dôverné dokumenty sa  
nevytlačia 273

## E

ekologické nastavenia 221  
etherFAX, používanie  
nastavenie funkcie faxu 68  
ethernetový kábel 15  
ethernetový port 15  
export konfiguračného súboru  
prostredníctvom nástroja  
Embedded Web Server 323  
e-mail  
odosielanie 64  
e-mailový server  
konfigurácia 56

## F

fax  
odosielanie 74  
plánovanie času a dátumu  
odoslania 75  
posielanie ďalej 77  
zadržanie 77  
faxovanie  
nastavenie dátumu a času 74  
používanie automatického  
podávača dokumentov  
(ADF) 65  
používanie skenovacieho  
skla 65  
faxový server, používanie  
nastavenie funkcie faxu 68  
firmvér, aktualizácia 323  
fixačná jednotka  
výmena 194  
fotografie, kopírovanie 53  
funkcia e-mailu  
nastavenie 56

## H

hardvérové voliteľné prvky  
inštalácia 312, 315, 316, 317,  
319  
pamäťová karta 301  
zásobníky 311  
hardvérové voliteľné prvky,  
pridávanie  
ovládač tlačiarne 322  
hladiny emisií hluku 326  
hlásenia tlačiarne  
Nedostatok voľného miesta  
v pamäti flash pre zdroje 279  
Spotrebný materiál od iného  
výrobcu ako spoločnosti  
Lexmark 280  
Vymeňte kazetu, región  
tlačiarne sa nezhoduje 280  
Zistila sa chybná pamäť  
flash 279  
Zistila sa neformátovaná pamäť  
flash 280  
Hlasové pokyny  
aktivácia 26  
rýchlosť reči 26  
hlavičkový papier  
kopírovanie na 54  
vkladanie 36  
vkladanie do 2100-hárkového  
zásobníka 31

## I

identifikácia miest  
zaseknutia 224  
ikony domovskej obrazovky  
používanie 18  
zobrazenie 19  
ikony na domovskej obrazovke  
zobrazovanie 19  
import konfiguračného súboru  
prostredníctvom nástroja  
Embedded Web Server 323  
informácie o tlačiarni  
vyhľadanie 10  
interné voliteľné prvky  
karta písíem 299  
karta s firmvérom 299  
pamäť flash 299

pevný disk tlačiarne 299, 305  
port interných riešení 299  
interné voliteľné prvky,  
pridávanie  
  ovládač tlačiarne 322  
interný voliteľný prvok nebol  
zistený 278  
inštalácia 2100-hárkového  
zásobníka 312  
Inštalácia ofsetového  
stohovača 316  
inštalácia ovládača faxu 321  
inštalácia ovládača tlače 321  
inštalácia pamäťovej karty 301  
inštalácia portu interných  
riešení 307  
inštalácia schránky so štyrmi  
priehradkami 315  
inštalácia softvéru tlačiarne 321  
inštalácia voliteľnej karty 303  
inštalácia voliteľných prvkov  
  pevný disk tlačiarne 305  
inštalácia zásobníkov 311  
inštalácia zošivačky 317  
inštalácia zošivačky  
s dierovačom 319

## J

jednotka flash  
  skenovanie do 81  
  tlač z 48

## K

kábel USB 15  
kazeta so spinkami  
  objednávanie 189  
  výmena 216, 218  
klávesnica na displeji  
  používanie 27  
kódy QR  
  pridávanie 22  
konfigurácia letného času 74  
konfigurácia nastavení  
e-mailového servera 56  
konfigurácia nastavení  
reproduktora faxu 167  
konfigurácia oznámení  
o spotrebnom materiáli 166  
konfigurácia siete Wi-Fi  
Direct 169  
konfigurácie tlačiarne 13

kontaktovanie podpory pre  
zákazníkov 298  
kontakty  
  odstránenie 25  
  pridávanie 24  
  úpravy 25  
kontrola pripojenia tlačiarne 278  
kontrola stavu súčastí  
a spotrebného materiálu 187  
kopírovanie  
  fotografie 53  
  na hlavičkový papier 54  
  na obe strany papiera 54  
  používanie automatického  
  podávača dokumentov  
  (ADF) 53  
  používanie skenovacieho  
  skla 53  
  z vybraného zásobníka 53  
kopírovanie dokumentov rôznych  
veľkostí 53  
Kopírovanie preukazov  
  nastavenie 19  
kopírovanie viacerých stránok  
  na jeden hárok 55  
kvalita tlače  
  čistenie skenera 173  
Kvóty zariadení  
  nastavenie 21

## L

letný čas  
  konfigurácia 74  
Lexmark ScanBack Utility  
  používanie 78

## M

metóda osobného  
identifikačného čísla 168  
metóda stlačenia tlačidla 168  
mobilná tlač Lexmark  
  používanie 46  
mobilné zariadenie  
  pripojenie k tlačiarne 169  
  tlač z 46, 47

## N

nádoba dierovača  
  vyprázdnenie 185  
nájdanie miest zaseknutia 224  
naplánovanie odoslania faxu 75

nastavenia portov tlačiarne  
  zmena 171  
nastavenia reproduktora faxu  
  konfigurácia 167  
nastavenia SMTP  
  konfigurácia 56  
nastavenia tlačiarne  
  obnovenie predvolených  
  výrobných nastavení 164  
nastavenie  
  analogový fax 67  
  registrácia skenera 297  
nastavenie faxu  
  podľa krajiny alebo regiónu 72  
  pripojenie štandardnou  
  telefónnou linkou 69  
nastavenie funkcie faxu  
pomocou faxového servera 68  
nastavenie funkcie faxu  
pomocou služby etherFAX 68  
nastavenie jasu displeja  
tlačiarne 221  
nastavenie kvót zariadenia 21  
nastavenie predvolenej  
hlasitosti  
  slúchadlo 167  
nastavenie registrácie  
automatického podávača  
dokumentov 297  
nastavenie tlače cez sériový  
port 171  
nastavenie tmavosti faxu 76  
nastavenie tmavosti tonera 273  
nastavenie typu papiera 28  
nastavenie univerzálnej veľkosti  
papiera 28  
nastavenie upozornení e-  
mailom 166  
nastavenie veľkosti papiera 28  
navigácia na obrazovke  
  pomocou gest 26  
navigácia na obrazovke  
pomocou gest 26  
Nedostatok voľného miesta  
v pamäti flash pre zdroje 279  
nemožno odoslať e-mailly 286  
nemožno otvoriť Embedded Web  
Server 276  
nemožno prijímať alebo  
odoslať faxy cez  
etherFAX 290

nemožno skenovať do sieťového  
priečinka 292  
nemožno čítať pamäťovú  
jednotku flash  
riešenie problémov, tlač 276  
nesprávne okraje 251  
nestála pamäť 164  
vymazanie 163  
nevytlačené tlačové úlohy 270  
nevyžiadané faxy  
blokované 77  
nie je možné odosielať ani  
prijímať faxy pomocou  
analogového faxu 287  
nie je možné prijímať faxy  
pomocou analogového faxu 289  
nie je možné z počítača odoslať  
úvodnú stranu faxu 291  
nízka kvalita tlače faxu 290

## O

obálky  
vkladanie 36  
objednanie spotrebného  
materiálu  
kazeta so spinkami 189  
tlačová jednotka 189  
tonerová kazeta 187  
objednávanie  
súprava na údržbu 189  
obmedzovač točivého momentu  
automatického podávača  
dokumentov  
výmena 211  
obnovenie  
počítadlá používania  
spotrebného materiálu 280  
obnovenie počítadiel používania  
spotrebného materiálu 219, 280  
obojsstranné kopírovanie 54  
oddeľovací valec automatického  
podávača dokumentov  
výmena 208  
odosielanie e-mailov  
používanie automatického  
podávača dokumentov  
(ADF) 56  
používanie skenovacieho  
skla 56  
odosielanie e-mailu 64  
odoslanie faxu 74  
odstránenie kontaktov 25

odstránenie skupín 25  
odstránenie zaseknutého  
papieru  
automatický podávač  
dokumentov 232  
vo viacúčelovom  
podávači 231  
vo fixačnej jednotke 229  
v dvierkach N 234  
v dvierkach A 226  
v dvierkach H 235  
v jednotke obojstrannej  
tlače 229  
v priehradke ofsetového  
stohovača 235  
v priehradke schránky 234  
v priehradke zošívачky 235  
v priehradke zošívачky  
s dierovačom 237  
v zásobníkoch 226  
v zošívачke 238  
v zošívачke s dierovačom 237  
odstránenie zaseknutých  
spiniék 238, 241  
v zošívачke s dierovačom 241  
ofsetový stohovač  
inštalácia 316  
ohnutý papier 249  
opakované tlačové úlohy 50  
operačné systémy  
podporované 320  
originálne súčasti a spotrebný  
materiál Lexmark 187  
osobné identifikačné čísla  
povolenie 27  
overenie tlačových úloh 50  
ovládací panel  
používanie 16  
ovládač faxu  
inštalácia 321  
ovládač tlačiarne  
hardvérové voliteľné prvky,  
pridávanie 322  
inštalácia 321  
oznámenia 326, 327, 330, 331,  
332  
oznámenia komisie FCC 332  
oznámenia o spotrebnom  
materiáli  
konfigurácia 166

## P

pamäť pevného disku  
vymazanie 163  
pamäť pevného disku  
tlačiarne 164  
pamäť tlačiarne  
vymazanie 163  
pamäťová karta  
inštalácia 301  
papier  
nastavenie univerzálnej  
veľkosti 28  
permanentná pamäť  
vymazanie 163  
pevný disk tlačiarne  
inštalácia 305  
šifrovanie 164  
podávací valec  
výmena 199  
podávací valec automatického  
podávača dokumentov  
výmena 205, 202  
čistenie 182, 179  
podávací valec vo viacúčelovom  
podávači  
výmena 200  
čistenie 176  
Podpora pre zákazníkov  
používanie 22  
podporované aplikácie 19  
podporované hmotnosti  
papieru 43  
podporované jednotky flash 49  
podporované operačné  
systémy 320  
podporované typy papieru 41  
podporované typy súborov 49  
podporované veľkosti  
papieru 38  
podporovaný fax 66  
podpory pre zákazníkov  
kontaktovanie 298  
pomalá tlač 271  
ponuka  
802.1x 150  
Anonymný zber údajov 90  
Bezdrôtové 142  
Denník auditu  
zabezpečenia 155  
Dokončenie 98  
Ethernet 145

- Fax 161
- HTML 105
- Informácie o tlačiarni 97
- IPSec 149
- Konfigurácia LPD 150
- Konfigurácia priehradiek 108
- Konfigurácia zásobníkov 106
- Kopírovať predvolené hodnoty 109
- Kvalita 100
- Miestne kontá 154
- Nastavenia HTTP/FTP 151
- Nastavenia LDAP riešení 159
- Nastavenie 99
- Nastavenie dôvernej tlače 158
- Nastavenie e-mailu 125
- Nastavenie faxu 113
- Nastavenie servera faxu 122
- Nastavenie webového pripojenia 131
- Obmedzenia prihlásenia 157
- Obmedzenie prístupu do externej siete 153
- Obnoviť predvolené výrobné nastavenia 91
- Obrázok 106
- Odkazy 161
- Oznámenia 87
- PCL 104
- PDF 102
- Plánovať zariadenia USB 155
- Ponuka konfigurácie 91
- PostScript 103
- Predvolené hodnoty e-mailu 126
- Predvolené hodnoty FTP 131
- Predvoľby 84
- Prehľad siete 141
- Režim faxu 113
- Riešenie problémov 162
- Rozloženie 97
- Rôzne 159
- Sieť 161
- Skenovanie do pamätevej jednotky flash 135
- SNMP 148
- Správa napájania 89
- Správa povolení 153
- Strana nastavení ponúk 160
- TCP/IP 146
- ThinPrint 152
- Tlač 160
- Tlač z pamätevej jednotky flash 139
- Typy médií 108
- Univerzálne nastavenie 107
- USB 152
- Úsporný režim 85
- Viditeľné ikony na domovskej obrazovke 96
- Vlastné veľkosti skenovania 108
- Vymazanie mimo prevádzky 96
- Vymazať dočasné údajové súbory 159
- Vzdialený ovládací panel 86
- Wi-Fi Direct 145
- XPS 102
- Zariadenie 160
- Zjednodušenie ovládania 90
- Šifrovanie disku 158
- Štatistika úloh 101
- ponuka Pomocník 161
- ponuky tlačiarne 83
- port EXT 15
- port interných riešení inštalácia 307
- port LINE 15
- port USB 15
- povolenie 276
- porty tlačiarne 15
- posielanie faxu ďalej 77
- poskytovatelia e-mailových služieb 56
- používanie automatického podávača dokumentov kopírovanie 53
- používanie automatického podávača dokumentov (ADF) 53, 56, 65, 78
- používanie domovskej obrazovky 18
- používanie funkcie Prispôsobenie displeja 20
- používanie originálnych súčastí a spotrebného materiálu Lexmark 187
- používanie ovládacieho panela 16
- používanie Podpora pre zákazníkov 22
- používanie skenovacieho skla 53, 56, 65, 78
- kopírovanie 53
- používanie Tvorby kódov QR 22
- povolenie funkcie Wi-Fi Direct 169
- pozastavené dokumenty sa netlačia 273
- pozastavené úlohy 50
- tlač 50
- počítadlá používania spotrebného materiálu obnovenie 219, 280
- počítač
- pripojenie k počítaču 170
- počítač, skenovanie do 78
- prázdne strany 245
- predchádzanie zaseknutiu papiera 223
- predvolená hlasitosť slúchadiel nastavenie 167
- predvolené výrobné nastavenia obnovenie 164
- premiestnenie tlačiarne 12, 220
- prenosový valec výmena 196
- pripojenie zásobníkov 37
- preprava tlačiarne 220
- pridanie odkazu adresa FTP 80
- cieľové umiestnenie pre fax 76
- e-mail 64
- kopírovanie 55
- pridávanie hardvérových voliteľných prvkov ovládač tlačiarne 322
- pridávanie interných voliteľných prvkov ovládač tlačiarne 322
- pridávanie kontaktov 24
- pridávanie skupín 24
- pridávanie tlačiarní do počítača 321
- pripojenie káblov 15
- pripojenie k bezdrôtovej sieti využívanie metódy PIN 168
- využívanie metódy stlačenia tlačidla 168
- pripojenie mobilného zariadenia k tlačiarni 169
- pripojenie počítača k tlačiarni 170

pripojenie tlačiarne  
 k bezdrôtovej sieti 167  
 pripojenie tlačiarne k službe  
 osobitého zvonenia 74  
 priradenie tlačiarne ku  
 kruhovému vzoru 74  
 Prispôsobenie displeja  
 používanie 20  
 prispôsobenie displeja 20  
 prístup k riadiacej jednotke 299  
 problém s kvalitou  
 skenovania 294  
 problémy s kvalitou tlače 244  
 Profil konektora Cloud  
 skenovanie do 82  
 tlač z 51  
 vytvorenie 22

## R

recyklácia  
 obalové materiály  
 Lexmark 222  
 produkty Lexmark 221  
 registrácia automatického  
 podávača dokumentov  
 nastavenie 297  
 režim dlhodobého spánku  
 konfigurácia 221  
 režim spánku  
 konfigurácia 221  
 režim zväčšenia  
 povolenie 26  
 režimy úspory energie  
 konfigurácia 221  
 riadiaca jednotka  
 prístup 299  
 riešenie problémov  
 nemožno otvoriť Embedded  
 Web Server 276  
 problémy s kvalitou tlače 244  
 tlačiareň nereaguje 275  
 tlačiareň sa nedá pripojiť k sieti  
 Wi-Fi 277  
 riešenie problémov pri  
 kopírovaní  
 nízka kvalita kópií 294  
 skener nereaguje 296  
 čiastočné kópie dokumentov  
 alebo fotografií 293  
 riešenie problémov skenovania  
 nemožno skenovať do  
 počítača 291

nemožno skenovať do  
 sieťového priečinka 292  
 nízka kvalita kópií 294  
 počítač zamrzne počas  
 skenovania 296  
 skener nereaguje 296  
 skenovanie trvá príliš dlho 296  
 úloha skenovania nebola  
 úspešná 295  
 zubatý obrázok pri skenovaní  
 z automatického podávača  
 dokumentov 295  
 zubatý text pri skenovaní  
 z automatického podávača  
 dokumentov 295  
 zvislé tmavé pásy na výstupe  
 pri skenovaní z automatického  
 podávača dokumentov 294  
 čiastočné kópie dokumentov  
 alebo fotografií 293  
 riešenie problémov s e-mailom  
 nemožno odoslať e-  
 maily 286  
 riešenie problémov s faxom  
 analógové faxy sa dajú  
 odoslať, ale nie prijímať 289  
 chýbajúce informácie na  
 úvodnej strane faxu 290  
 ID volajúceho sa  
 nezobrazuje 286  
 nemožno prijímať alebo  
 odoslať faxy cez  
 etherFAX 290  
 nie je možné nastaviť  
 etherFAX 289  
 nie je možné odoslať ani  
 prijímať faxy pomocou  
 analógového faxu 287  
 nie je možné odoslať faxy  
 pomocou analógového  
 faxu 288  
 nie je možné z počítača odoslať  
 úvodnú stranu faxu 291  
 znížená kvalita tlače 290  
 riešenie problémov s kvalitou  
 tlače  
 jemné čiary nie sú vytlačené  
 správne 248  
 odrezaný text alebo  
 obrázky 258  
 ohnutý alebo zdeformovaný  
 papier 249

opakujúce sa chyby 270  
 prázdne alebo biele strany 245  
 problémy s kvalitou tlače 244  
 roztečená tlač a bodky 254  
 sivé pozadie na výtlačkoch 250  
 svetlá tlač 252  
 tlač nakrivo 255  
 tlač našikmo 255  
 tmavá tlač 247  
 toner sa dá ľahko zotrieť 259  
 vodorovné svetlé pruhy 260  
 zvislé biele čiary 262  
 zvislé svetlé pruhy 261  
 zvislé tmavé pásy a chýbajúci  
 obsah 268  
 zvislé tmavé pruhy 262  
 zvislé tmavé čiary 265  
 zvislé tmavé čiary alebo  
 pásy 267  
 zvlnenie papiera 282  
 čierne strany 256  
 riešenie problémov s tlačou  
 dôverných a iných pozastavených  
 dokumentov sa nevytlačia 273  
 nemožno čítať pamäťovú  
 jednotku flash 276  
 nesprávne okraje 251  
 obálka sa zalepí počas  
 tlače 281  
 papier sa často zasekáva 284  
 pomalá tlač 271  
 prepojenie zásobníkov  
 nefunguje 284  
 tlačové úlohy sa netlačia 270  
 úloha sa tlačí na nesprávny  
 papier 273  
 úloha sa tlačí z nesprávneho  
 zásobníka 273  
 zaseknuté strany sa nevytlačia  
 znova 285  
 zoradená tlač nefunguje 282  
 riešenie problémov s voliteľnými  
 prvkami tlačiarne  
 interný voliteľný prvok nemožno  
 zistiť 278  
 riešenie problémov, e-mail  
 nemožno odoslať e-  
 maily 286  
 riešenie problémov, fax  
 analógové faxy sa dajú  
 odoslať, ale nie prijímať 289

- chýbajúce informácie na úvodnej strane faxu 290
- ID volajúceho sa nezobrazuje 286
- nemožno prijímať alebo odosielať faxy cez etherFAX 290
- nie je možné nastaviť etherFAX 289
- nie je možné odosielať ani prijímať faxy pomocou analógového faxu 287
- nie je možné odosielať faxy pomocou analógového faxu 288
- nie je možné z počítača odoslať úvodnú stranu faxu 291
- znižená kvalita tlače 290
- riešenie problémov, kopírovanie
- nízka kvalita kópií 294
  - skener nereaguje 296
  - skener sa nezatvára 296
  - čiasť kópie dokumentov alebo fotografií 293
- riešenie problémov, kvalita tlače
- jemné čiary nie sú vytlačené správne 248
  - odrezaný text alebo obrázky 258
  - ohnutý alebo zdeformovaný papier 249
  - opakujúce sa chyby 270
  - prázdne alebo biele strany 245
  - roztečená tlač a bodky 254
  - sivé pozadie na výtlačkoch 250
  - svetlá tlač 252
  - tlač nakrivo 255
  - tlač našikmo 255
  - tmavá tlač 247
  - toner sa dá ľahko zotrieť 259
  - vodorovné svetlé pruhy 260
  - zvislé biele čiary 262
  - zvislé svetlé pruhy 261
  - zvislé tmavé pásy a chýbajúci obsah 268
  - zvislé tmavé pruhy 262
  - zvislé tmavé čiary 265
  - zvislé tmavé čiary alebo pásy 267
  - zvlnenie papiera 282
  - čierne strany 256
- riešenie problémov, možnosti tlačiarne
- interný voliteľný prvok nemožno zistiť 278
- riešenie problémov, skenovanie
- nemožno skenovať do počítača 291
  - nemožno skenovať do sieťového priečinka 292
  - nízka kvalita kópií 294
  - skener nereaguje 296
  - skener sa nezatvára 296
  - úloha skenovania nebola úspešná 295
  - zubatý obrázok pri skenovaní z automatického podávača dokumentov 295
  - zubatý text pri skenovaní z automatického podávača dokumentov 295
  - zvislé tmavé pásy na výstupe pri skenovaní z automatického podávača dokumentov 294
  - čiasť kópie dokumentov alebo fotografií 293
- riešenie problémov, tlač
- dôverná a iné pozastavené dokumenty sa nevytlačia 273
  - nesprávne okraje 251
  - obálka sa zalepí počas tlače 281
  - papier sa často zasekáva 284
  - pomalá tlač 271
  - prepojenie zásobníkov nefunguje 284
  - tlačové úlohy sa netlačia 270
  - úloha sa tlačí na nesprávny papier 273
  - úloha sa tlačí z nesprávneho zásobníka 273
  - zaseknuté strany sa nevytlačia znova 285
  - zoradená tlač nefunguje 282
- rozlíšenie faxu
- zmena 76
- rôzne veľkosti papiera, kopírovanie 53
- Rýchlosť reči hlasových pokynov
- nastavenie 26
- S**
- Schránka so 4 priehradkami inštalácia 315
- sériové číslo, tlačiareň vyhľadanie 11
- sieť Wi-Fi
- deaktivácia 170
- sivé pozadie na výtlačkoch 250
- skener
- čistenie 173
  - skener sa nezatvára 296
  - skenovacie sklo
    - používanie 53, 56, 65, 78  - skenovanie
    - do počítača 78
    - do profilu konektora Cloud 82
    - na jednotku flash 81
    - na server FTP 80
    - používanie automatického podávača dokumentov (ADF) 78
    - používanie skenovacieho skla 78  - skenovanie do sieťového priečinka 80
  - skenovanie na server FTP
    - používanie ovládacieho panela 80  - skenovanie z automatického podávača dokumentov
    - zubatý obrázok 295
    - zubatý text 295
- skratka
- E-mail 20
  - Fax 20
  - FTP 20
  - Kopírovanie 20
- skratka cieľového umiestnenia pre fax
- vytvorenie 76
- skratka pre e-mail
- vytvorenie 64
- skratka, vytvorenie
- adresa FTP 80
  - cieľové umiestnenie pre fax 76
  - e-mail 64
  - kopírovanie 55
- skratky
- vytvorenie 20
- skupiny
- odstránenie 25

pridávanie 24  
úpravy 25  
služba osobitého zvonenia, fax  
povolenie 74  
SMB  
skenovanie 80  
softvér tlačiarne  
inštalácia 321  
spotrebný materiál  
úspora 221  
Spotrebný materiál od iného  
výrobcu ako spoločnosti  
Lexmark 280  
správa šetriča obrazovky 20  
správy  
používanie tlačiarne 166  
stav tlačiarne 166  
spustenie prezentácie 20  
stála pamäť 164  
stav spotrebného materiálu  
kontrola 187  
stav súčastí  
kontrola 187  
stav tlačiarne 17  
Strana nastavení ponúk  
tlač 162  
súprava na údržbu  
objednávanie 189  
svetlá tlač 252  
svetlo indikátora  
vysvetlenie stavu 17  
svetlo tlačidla napájania  
vysvetlenie stavu 17

## T

telefónny záznamník  
nastavenie 69  
teplota okolo tlačiarne 329  
tlač  
pomocou funkcie Wi-Fi  
Direct 47  
pomocou tlačovej služby  
Mopria 46  
pozastavené úlohy 50  
Strana nastavení ponúk 162  
úlohy dôvernej tlače 50  
zoznam adresára 52  
zoznam ukážok písom 51  
z mobilného zariadenia 46, 47  
z pamäťovej jednotky flash 48  
z počítača 46  
Z profilu konektora Cloud 51

tlač cez sériový port  
nastavenie 171  
tlač nakrivo 255  
tlač našikmo 255  
tlač stránky nastavenia  
siete 278  
tlač zoznamu adresára 52  
tlač zoznamu ukážok písom 51  
tlač z jednotky flash 48  
tlač z počítača 46  
tlačiareň  
minimálny voľný priestor 12  
preprava 220  
výber miesta 12  
tlačiareň nereaguje 275  
tlačiareň sa nedá pripojiť k sieti  
Wi-Fi 277  
Tlačiť strany testu kvality 162  
tlačová jednotka  
objednávanie 189  
výmena 192  
tlačová služba Mopria 46  
tlačová úloha  
zrušenie z ovládacieho panela  
tlačiarne 52  
zrušenie z počítača 52  
tmavá tlač 247  
tmavosť faxu  
nastavenie 76  
tmavosť tonera  
nastavenie 273  
tonerová kazeta  
objednávanie 187  
výmena 190  
typ papiera  
nastavenie 28  
typy papiera  
podporované 41

## U

uloženie tlačových úloh 50  
umiestnenie bezpečnostnej  
zásuvky 163  
umiestnenie oddeľovacích  
hárkov medzi kópie  
kopírovanie 55  
univerzálna veľkosť papiera  
nastavenie 28  
upozornenia e-mailom  
nastavenie 166  
upozornenia  
o emisiách 326, 332

## Ú

úlohy dôvernej tlače 50  
tlač 50  
úprava jasu  
 displej tlačiarne 221  
úprava kontaktov 25  
úprava rýchlosti reči  
Hlasové pokyny 26  
úprava skupín 25  
úspora papiera 55  
úspora spotrebného  
materiálu 221  
úspora tonera 55  
Úsporné nastavenia  
konfigurácia 22

## V

veľkosť papiera  
nastavenie 28  
viacúčelový podávač  
vkladanie 36  
virtuálna klávesnica  
používanie 27  
vkladanie  
2100-hárkový zásobník 31  
hlavičkový papier v 2100-  
hárkovom zásobníku 31  
vkladanie do viacúčelového  
podávača 36  
vkladanie do zásobníkov 28  
vlhkosť okolo tlačiarne 329  
voliteľná karta  
inštalácia 303  
vopred predierovaný papier  
vkladanie 36  
výber miesta pre tlačiareň 12  
vyhlásenie o nestálosti 164  
vyhľadanie sériového čísla  
tlačiarne 11  
vyhľadávanie informácií  
o tlačiarne 10  
vymazanie  
pamäť tlačiarne 163  
vymazanie pamäte pevného  
disku 163  
vymazanie pamäte tlačiarne 164  
výmena  
podávaci valec  
vo viacúčelovom  
podávači 200

výmena oddeľovacieho valca automatického podávača dokumentov 208  
 výmena podávacieho valca automatického podávača dokumentov 205  
 výmena spotrebného materiálu kazeta so spinkami 216, 218  
 tlačová jednotka 192  
 tonerová kazeta 190  
 výmena súčastí  
 fixačná jednotka 194  
 obmedzovač točivého momentu automatického podávača dokumentov 211  
 oddeľovací valec automatického podávača dokumentov 208  
 podávací valec 199  
 podávací valec automatického podávača dokumentov 202  
 prenosový valec 196  
 Vymeňte kazetu, región tlačiarne sa nezhoduje 280  
 vyprázdnenie nádoby dierovača 185  
 vytváranie kópií 53  
 vytváranie priečinkov na záložky 24  
 vytváranie skratiek 20  
 vytváranie záložiek 23  
 vytvorenie odkazu kopírovanie 55  
 vytvorenie profilu konektora Cloud 22  
 vytvorenie skratky adresa FTP 80  
 cieľové umiestnenie pre fax 76  
 e-mail 64  
 vyzdvihovacie kolieska čistenie 175

## W

Wi-Fi Direct konfigurácia 169  
 povolenie 169  
 tlač z mobilného zariadenia 47  
 Wi-Fi Protected Setup (WPS – nastavenie zabezpečenia siete Wi-Fi)  
 bezdrôtová sieť 168

## Z

zabezpečenie pamäte tlačiarne 164  
 zadržiavanie faxov 77  
 záložky  
 vytváranie priečinkov na 24  
 vytvorenie 23  
 zapnutie osobných identifikačných čísel 27  
 zapnutie portu USB 276  
 zapnutie režimu zväčšenia 26  
 zapnutie čítania hesiel 27  
 zaseknutia  
 predchádzanie 223  
 zaseknutia papiera miesto 224  
 predchádzanie 223  
 zaseknutia, odstránenie v štandardnej priehradke 230  
 zaseknutie papiera v dvierkach C 229  
 zaseknutie papiera vo viacúčelovom podávači 231  
 zaseknutie papiera v automatickom podávači dokumentov 232  
 zaseknutie papiera v dvierkach A 226  
 zaseknutie papiera v dvierkach H 235  
 zaseknutie papiera v dvierkach N 234  
 zaseknutie papiera v priehradke ofsetového stohovača 235  
 zaseknutie papiera v priehradke zošívачky 235  
 zaseknutie papiera v zásobníkoch 226  
 zaseknutie papiera, odstránenie automatického podávača dokumentov 232  
 zaseknutý papier vo fixačnej jednotke 229  
 v oblasti jednotky obojstrannej tlače 229  
 zaseknutý papier v schránke so štyrmi priehradkami 234  
 zaseknutý papier, odstránenie v štandardnej priehradke 230  
 zásobníky prepojenie 37

vkładanie 28  
 zrušenie prepojenia 37  
 zástrčka adaptéra 72  
 zásuvka na napájací kábel 15  
 zdeformovaný papier 249  
 Zistila sa chybná pamäť flash 279  
 Zistila sa neformátovaná pamäť flash 280  
 zmena nastavenia portov tlačiarne po inštalácii zariadenia ISP 171  
 zmena rozlíšenia fax 76  
 zmena tapety 20  
 zmenšenie kópií 54  
 zobrazenie denníka faxov 76  
 zobrazenie správ 166  
 zoradená tlač nefunguje 282  
 zoradenie kópií 54  
 zoraduje sa viacero kópií 54  
 zoznam adresára tlač 52  
 zoznam ukážok písom tlače 51  
 zošívачka inštalácia 317  
 zošívачka s dierovačom inštalácia 319  
 zrušenie prepojenia zásobníkov 37  
 zrušenie tlačovej úlohy z ovládacieho panela tlačiarne 52  
 z počítača 52  
 zubatý obrázok skenovanie z automatického podávača dokumentov 295  
 zubatý text skenovanie z automatického podávača dokumentov 295  
 zväčšenie kópií 54  
 zvislé pásy na výtlačkoch 267  
 zvislé tmavé pásy na výstupe pri skenovaní z automatického podávača dokumentov 294  
 zvislé tmavé čiary 265  
 zvislé tmavé čiary na výtlačkoch 267  
 zvlnenie papiera 282

**Č**

## čistenie

- vnútorné časti tlačiarne 172
- vonkajšie časti tlačiarne 172
- vzdvihovacie kolieska 175

## čistenie dotykovej

obrazovky 172

## čistenie podávacieho valca

automatického podávača

dokumentov 182, 179

## čistenie podávacieho valca

vo viacúčelovom podávači 176

Čistenie skenera 162

čistenie skenera 173

čistenie tlačiarne 172

## čítanie hesiel

povolenie 27

**Š**

## šifrovanie

pevný disk tlačiarne 164