



# Multifunktionsskrivarna MX822, MX826, XM7355, XM7370

---

## Användarhandbok

**Juli 2024**

[www.lexmark.com](http://www.lexmark.com)

---

Machine type:

7465

Modeller:

436, 496, 836, 896

# Innehåll

<b>Säkerhetsinformation.....</b>	<b>7</b>
Skrivsätt.....	7
Information om produkten.....	7
<b>Lär dig mer om skrivaren.....</b>	<b>10</b>
Hitta information om skrivaren.....	10
Hitta skrivarserienumret.....	11
Välja en plats för skrivaren.....	12
Skrivarkonfigurationer.....	13
Ansluta kablar.....	15
Använda kontrollpanelen.....	16
Så här används statusarna på strömknappen och indikatorlampan.....	17
<b>Konfigurera och använda programmen på huvudmenyn.....</b>	<b>18</b>
Använda startskärmen.....	18
Anpassa startskärmen.....	19
Program som stöds.....	19
Konfigurera Kortkopia.....	19
Skapa en genväg.....	20
Använda Anpassning av visning.....	20
Installera Scan Center.....	21
Konfigurera Device Quotas.....	21
Använda QR Code Generator.....	22
Konfigurera ekoinställningar.....	22
Använda Customer Support.....	22
Skapa en Cloud Connector-profil.....	23
Hantera bokmärken.....	23
Hantera kontakter.....	24
<b>Konfigurera och använda tillgänglighetsfunktionerna.....</b>	<b>26</b>
Aktivera förstöringsläge.....	26
Aktivera röstvägledning.....	26
Justera talhastigheten för röstvägledning.....	26
Navigera på skärmen med hjälp av gester.....	26
Använda tangentbordet på skärmen.....	27

Aktivera talade lösenord och pin-koder.....	27
<b>Fylla på papper och specialmedia.....</b>	<b>28</b>
Ställa in storlek och typ av specialmedia.....	28
Konfigurera universella pappersinställningar.....	28
Fylla på 550-arksmagasinet.....	28
Fylla på 2 100-arksmagasinet.....	31
Fylla på universalarkmataren.....	36
Länka magasin.....	37
<b>Pappersstöd.....</b>	<b>38</b>
Pappersstorlekar som kan användas.....	38
Papperstyper som kan användas.....	40
Pappersvikter som kan användas.....	42
Papper som inte kan användas.....	43
Använda returpapper.....	44
<b>Skriva ut.....</b>	<b>45</b>
Skriva ut från en dator.....	45
Skriva ut från en mobil enhet.....	45
Skriva ut från flashenhet.....	46
Flashenheter och filtyper som stöds.....	47
Konfigurera konfidentiella jobb.....	48
Skriva ut konfidentiella jobb och andra stoppade jobb.....	48
Skriva ut från en Cloud Connector-profil.....	49
Skriva ut en teckensnittlista.....	50
Skriva ut en kataloglista.....	50
Avbryta utskriftsjobb.....	50
<b>Kopiera.....</b>	<b>51</b>
Använda den automatiska dokumentmataren och skannerglaset.....	51
Göra kopior.....	51
Kopiera foton.....	51
Kopiera till brevpapper.....	52
Kopiera på papperets båda sidor.....	52
Förminska eller förstora kopior.....	52
Sortera kopior.....	52

---

Placera skiljeark mellan kopior.....	52
Kopiera flera sidor på ett ark.....	53
Skapa en genväg för kopiering.....	53
<b>E-post.....</b>	<b>54</b>
Använda den automatiska dokumentmataren och skannerglaset.....	54
Konfigurera SMTP-inställningarna för e-post.....	54
Skicka ett e-postmeddelande.....	61
Skapa en e-postgenväg.....	62
<b>Faxa.....</b>	<b>63</b>
Använda den automatiska dokumentmataren och skannerglaset.....	63
Ställa in skrivaren för att faxa.....	63
Skicka ett fax.....	71
Schemalägga ett fax.....	72
Skapa en faxdestinationsgenväg.....	72
Ändra faxupplösning.....	72
Justera svärtan för faxmeddelanden.....	73
Skriv ut en faxlogg.....	73
Blockera skräpfax.....	73
Stoppa fax.....	73
Vidarebefordra ett fax.....	73
<b>Skanna.....</b>	<b>75</b>
Använda den automatiska dokumentmataren och skannerglaset.....	75
Skanna till en dator.....	75
Skanna till en FTP-server.....	76
Skanna till en nätverksmapp.....	77
Skapa en FTP-genväg.....	77
Skanna till en flashenhet.....	77
Skanna till en Cloud Connector-profil.....	78
<b>Förstå skrivarmenyerna.....</b>	<b>79</b>
Menyöversikt.....	79
Enhet.....	80
Skriv ut.....	93
Papper.....	101

Kopiera.....	104
Fax.....	108
E-post.....	120
FTP.....	126
USB-enhet.....	130
Nätverk/portar.....	136
Säkerhet.....	147
Rapporter.....	154
Hjälp.....	155
Felsökning.....	156
Skryva ut en sida med menyinställningar.....	156
<b>Säkra skrivaren.....</b>	<b>157</b>
Lokalisera säkerhetsplats.....	157
Radera skrivarminnet.....	157
Rensa skrivarens hårddisk.....	157
Kryptera skrivarens hårddisk.....	158
Återställa fabriksinställningar.....	158
Flyktighetsredogörelse.....	158
<b>Underhålla skrivaren.....</b>	<b>160</b>
Konfigurera meddelanden om förbrukningsmaterial.....	160
Ställa in e-postaviseringar.....	160
Visa rapporter.....	160
Justera högtalarvolymen.....	161
Nätverk.....	161
Konfigurera seriell utskrift (endast Windows).....	165
Rengöra skrivarens delar.....	165
Beställa delar och förbrukningsmaterial.....	181
Byta ut delar och förbrukningsartiklar.....	184
Flytta skrivaren.....	210
Spara energi och papper.....	211
Återvinning.....	212
<b>Åtgärda pappersstopp.....</b>	<b>213</b>
Undvika pappersstopp.....	213
Hitta var papper har fastnat.....	214

Pappersstopp i magasin.....	216
Pappersstopp i lucka A.....	216
Pappersstopp i lucka C.....	219
Pappersstopp i standardfacket.....	220
Pappersstopp i universalarkmataren.....	221
Pappersstopp i den automatiska dokumentmataren.....	222
Pappersstopp i utmatningsenheten med 4 fack.....	224
Pappersstopp i offsetfacket eller häftningsenheten.....	225
Pappersstopp i häft- och håslagningsenheten.....	227
Häftningsstopp i häftenheten.....	228
Häftningsstopp i häft- och håslagningsenheten.....	231
<b>Felsökning.....</b>	<b>234</b>
Problem med utskriftskvalitet.....	234
Utskriftsproblem.....	235
Skrivaren svarar inte.....	264
Det går inte att läsa flashenheten.....	265
Aktivera USB-porten.....	265
Problem med nätverksanslutningen.....	265
Problem med maskinvarutillval.....	267
Problem med förbrukningsmaterial.....	269
Pappersmatningsproblem.....	270
E-postproblem.....	274
Faxproblem.....	275
Skanningsproblem.....	280
Kontakta kundsupport.....	286
<b>Uppgradera och migrera.....</b>	<b>287</b>
Maskinvara.....	287
Programvara.....	308
Fast programvara.....	311
<b>Meddelanden.....</b>	<b>312</b>
<b>Index.....</b>	<b>321</b>

# Säkerhetsinformation

## Skrivsätt

**Obs! Obs!** anger information som kan vara till hjälp.

**Varning! Varning!** anger att något kan skada produktens maskin- eller programvara.

**VAR FÖRSIKTIG! Var försiktig!** anger en möjlig riskfylld situation som kan leda till personskada.

Olika typer av varningsmeddelanden:

 **VAR FÖRSIKTIG – RISK FÖR SKADA:** anger risk för personskada

 **VAR FÖRSIKTIG– RISK FÖR ELEKTRISK STÖT:** anger risk för elektrisk stöt

 **VAR FÖRSIKTIG – VARM YTA:** anger risk för brännskada vid beröring

 **VAR FÖRSIKTIG – VÄLTRISK:** anger klämrisk

 **VAR FÖRSIKTIG – KLÄMRISK:** anger risk för att fastna mellan rörliga delar

## Information om produkten

 **VAR FÖRSIKTIG – RISK FÖR SKADA:** För att undvika risk för eldsvåda eller elstöt ansluter du nätsladden direkt till lämpligt och jordat vägguttag som är i närheten av produkten och är lättillgängligt.

 **VAR FÖRSIKTIG – RISK FÖR SKADA:** För att undvika brandrisk eller att få en elektrisk stöt använd endast den nätsladd som levererades med produkten eller en utbytesnätsladd som godkänts av tillverkaren.









 **VAR FÖRSIKTIG – RISK FÖR SKADA:** Använd inte produkten med förlängningssladdar, grenuttag, förlängare med grenuttag eller enheter för avbrottsfri strömförsörjning. Strömkapaciteten i den här typen av tillbehör kan enkelt överbelastas av en laserskrivare, vilket kan leda till brandrisk, materiella skador och sämre skrivarprestanda.

 **VAR FÖRSIKTIG – RISK FÖR SKADA:** Endast ett inbyggt överspänningsskydd från Lexmark som är korrekt anslutet mellan skrivaren och nätsladden som hör till skrivaren får användas med den här produkten. Användningen av överspänningsskydd som inte är från Lexmark kan leda till brandrisk, materiella skador och sämre skrivarprestanda.

 **VAR FÖRSIKTIG – RISK FÖR SKADA:** För att minska brandrisken använder du endast en 26 AWG-kabel eller större telekommunikationskabel (RJ-11) vid anslutning av den här produkten till det allmänna telenätet. För användare i Australien måste sladden vara godkänd av Australian Communications and Media Authority.

 **VAR FÖRSIKTIG– RISK FÖR ELEKTRISK STÖT:** För att undvika att få en elektrisk stöt bör du inte placera eller använda den här produkten i närheten av vatten eller våtutrymmen.

 **VAR FÖRSIKTIG– RISK FÖR ELEKTRISK STÖT:** För att undvika att få en elektrisk stöt bör du inte konfigurera produkten eller göra andra elektriska anslutningar med t.ex. nätsladden, faxfunktionen eller telefonen under åskväder.

-  **VAR FÖRSIKTIG – RISK FÖR SKADA:** Klipp, vrid, knyt eller kläm inte strömsladden. Placera inte heller tunga föremål på den. Se till så att strömsladden inte skavs eller belastas. Kläm inte fast strömsladden mellan föremål, t.ex. möbler och väggar. Om något av ovanstående sker finns det risk för brand eller elstötar. Inspektera strömsladden regelbundet för tecken på sådana problem. Koppla bort strömsladden från eluttaget innan du inspekterar den.
-  **VAR FÖRSIKTIG– RISK FÖR ELEKTRISK STÖT:** För att undvika att få en elektrisk stöt bör du se till att alla externa anslutningar (som Ethernet- och telefonanslutningar) är ordentligt installerade i de markerade inkopplingsportarna.
-  **VAR FÖRSIKTIG– RISK FÖR ELEKTRISK STÖT:** För att undvika att få en elektrisk stöt när du vill komma åt systemkortet eller installera ytterligare maskinvara eller minnesenheter efter att du har installerat skrivaren ska du först stänga av skrivaren och dra ut nätsladden från eluttaget innan du fortsätter. Om några andra enheter är anslutna till skrivaren bör du stänga av dem också och dra ut eventuella kablar till skrivaren.
-  **VAR FÖRSIKTIG– RISK FÖR ELEKTRISK STÖT:** För att undvika att få en elektrisk stöt bör du inte använda faxen under åskväder.
-  **VAR FÖRSIKTIG– RISK FÖR ELEKTRISK STÖT:** För att undvika att få en elektrisk stöt när du rengör skrivarens utsida ska du dra ut nätsladden ur eluttaget och koppla bort alla sladdar från skrivaren innan du fortsätter.
-  **VAR FÖRSIKTIG – RISK FÖR SKADA:** Om skrivaren väger mer än 20 kg (44 lbs) behövs det minst två personer för att lyfta den på ett säkert sätt.
-  **VAR FÖRSIKTIG – RISK FÖR SKADA:** När skrivaren ska flyttas följer du dessa riktlinjer för att undvika personskada eller att skrivaren skadas:
- Se till att alla luckor och magasin är stängda.
  - Stäng av skrivaren och dra ut nätsladden ur eluttaget.
  - Koppla bort alla sladdar och kablar från skrivaren.
  - Om skrivaren har separata golvstående tillvalsmagasin eller utmatningstillval anslutna måste dessa kopplas från innan skrivaren flyttas.
  - Om skrivaren har en hjulbas kan den rullas till den nya platsen. Var försiktig när du går över hinder och avbrott i golvet.
  - Om skrivaren inte har någon hjulbas, men har tillvalsmagasin eller utmatningstillval, tar du bort utmatningstillvalen och lyfter sedan av skrivaren från tillvalsmagasinen. Försök inte lyfta skrivaren och tillval samtidigt.
  - Använd handtagen när du lyfter skrivaren.
  - Om ni transporterar skrivaren på en kärra måste den vara så stor att hela skrivarens bottenplatta får plats på den.
  - Om ni transporterar maskintillval på kärra måste den vara så stor att respektive tillval får plats på den.
  - Skrivaren måste alltid vara upprätt.
  - Undvik kraftigt vibrerande rörelser.
  - Se till att du inte har fingrarna under skrivaren när du ställer ner den.
  - Se till att det finns tillräckligt med utrymme runt skrivaren.
-  **VAR FÖRSIKTIG – VÄLTRISK:** Vid installation av en eller fler tillval på skrivaren eller flerfunktionsenheten kanske en hjulbas, möbel eller annan funktion krävs för att förhindra instabilitet som kan riskera personskada. Mer information om vilka konfigurationer som stöds finns på [www.lexmark.com/multifunctionprinters](http://www.lexmark.com/multifunctionprinters).



 **VAR FÖRSIKTIG – VÄLTRISK:** Fyll på varje fack separat för att minska risken för utrustningsinstabilitet. Låt alla andra fack vara stängda tills de behövs.

 **VAR FÖRSIKTIG – VARM YTA:** Insidan av skrivaren kan vara varm. Förebygg risken för brännskador genom att vänta tills ytan har svalnat.

 **VAR FÖRSIKTIG – KLÄMRISK:** För att undvika risken för klämskador ska du vara försiktig i områden märkta med den här etiketten. Klämskador kan ske vid rörliga delar, t.ex. kugghjul, luckor och fack.

 **VAR FÖRSIKTIG – RISK FÖR SKADA:** Produkten använder laser. Användning av kontroller, justeringar eller utförande av andra procedurer än de som angivits här i *användarhandboken* kan resultera i farlig strålning.

 **VAR FÖRSIKTIG – RISK FÖR SKADA:** Litiumbatteriet i produkten är inte utbytbart. Om ett litiumbatteri byts ut på fel sätt finns det risk att det exploderar. Ladda inte upp, ta isär eller bränn ett litiumbatteri. Gör dig av med använda litiumbatterier enligt tillverkarens instruktioner och lokala föreskrifter.

Produkten är utformad, testad och godkänd för att uppfylla internationella säkerhetsstandarder vid användning av specifika delar från tillverkaren. Vissa delars säkerhetsfunktioner kanske inte alltid är självklara. Tillverkaren ansvarar inte för användning av andra ersättningsdelar.

Se till att en servicerepresentant utför service och reparationer som inte beskrivs i användarhandboken.

Produkten utnyttjar en utskriftsprocess som värmer utskriftsmaterialet, och värmen kan få materialet att avge ångor. Du måste känna till avsnittet i handböckerna som har anvisningar om hur du väljer utskriftsmaterial för att undvika risken för skadliga ångor.

Den här produkten kan alstra små mängder av ozon vid normal användning och kan därför vara utrustad med ett filter utformat för begränsning av ozonkoncentrationen till nivåer långt under rekommenderade exponeringsgränsvärden. För att undvika höga nivåer av ozonhalter vid omfattande användning ska den här produkten installeras i ett välventilerat område och ozon- och utsläppsfiltren bytas om så anges i anvisningarna för produktunderhåll. Om inga filter omnämns i anvisningarna för produktunderhåll finns det inga filter som behöver bytas ut för den här produkten.

**SPARA DESSA ANVISNINGAR.**

# Lär dig mer om skrivaren

## Hitta information om skrivaren

Vad letar du efter?	Här kan du hitta det
Instruktioner för ursprunglig konfiguration	Se installationsdokumentationen som medföljde skrivaren.
<ul style="list-style-type: none"> <li>• Skrivarprogram</li> <li>• Skrivar- eller faxdrivrutinen</li> <li>• Fast skrivarprogramvara</li> <li>• Verktyg</li> </ul>	Gå till <a href="http://www.lexmark.com/downloads">www.lexmark.com/downloads</a> , sök efter din skrivarmodell och välj den drivrutin, den fasta programvara eller det verktyg du behöver på menyn Typ.
<ul style="list-style-type: none"> <li>• Välja och lagra papper och specialmaterial</li> <li>• Fylla på med papper</li> <li>• Konfigurera skrivarinställningar</li> <li>• Visa och skriv ut dokument och foton</li> <li>• Konfigurera skrivaren i ett nätverk</li> <li>• Hantera och underhålla skrivaren</li> <li>• Felsökning och problemlösning</li> </ul>	<p>Informationscenter – gå till <a href="https://infoserve.lexmark.com">https://infoserve.lexmark.com</a>.</p> <p>Instruktionsvideofilmer – gå till <a href="https://infoserve.lexmark.com/idv/">https://infoserve.lexmark.com/idv/</a>.</p> <p>Hjälpmenysidor – använd guiderna i den fasta programvaran på skrivaren eller gå till <a href="http://support.lexmark.com">http://support.lexmark.com</a>.</p> <p>Pekskärmsguide – Gå till <a href="http://support.lexmark.com">http://support.lexmark.com</a>.</p>
Information om hur du konfigurerar tillgänglighetsfunktionerna på skrivaren	<i>Lexmark Tillgänglighetsguide</i> – Gå till <a href="http://support.lexmark.com">http://support.lexmark.com</a> .
Hjälpinformation om hur du använder skrivarprogrammet	<p>Hjälp för Microsoft Windows- och Macintosh-operativsystem – Öppna ett skrivarprogram och klicka på <b>Hjälp</b>.</p> <p>Om du vill se sammanhangsberoende information klickar du på .</p> <p><b>Anmärkning:</b></p> <ul style="list-style-type: none"> <li>• Hjälpen installeras automatiskt med skrivarprogrammet.</li> <li>• Skrivarprogramvaran finns i skrivarprogramsmappen eller på Skrivbordet, beroende på operativsystem.</li> </ul>
<ul style="list-style-type: none"> <li>• Dokumentation</li> <li>• Support via live-chatt</li> <li>• Support via e-post</li> <li>• Samtalssupport</li> </ul>	<p>Gå till <a href="http://support.lexmark.com">http://support.lexmark.com</a>.</p> <p><b>Obs!</b> Välj land eller region och välj sedan produkt för att visa lämplig supportwebbplats.</p> <p>Du hittar kontaktuppgifter och öppettider för support i din region eller ditt land på webbplatsen eller på den tryckta garantisedel som medföljde skrivaren.</p> <p>Ha följande information till hands när du kontaktar kundtjänst:</p> <ul style="list-style-type: none"> <li>• Inköpsställe och -datum</li> <li>• Skrivartyp och serienummer</li> </ul> <p>Mer information finns i <a href="#">"Hitta skrivarserienumret"</a> på sidan 11.</p>

Vad letar du efter?	Här kan du hitta det
<ul style="list-style-type: none"><li>• Säkerhetsinformation</li><li>• Information om regler</li><li>• Garantiinformation</li><li>• Miljöinformation</li></ul>	<p>Garantiinformation varierar mellan länder eller regioner:</p> <ul style="list-style-type: none"><li>• <b>USA</b> – läs Statement of Limited Warranty som medföljer skrivaren och som även finns på <a href="http://support.lexmark.com">http://support.lexmark.com</a>.</li><li>• <b>I andra länder eller regioner</b> – Se den tryckta garantin som medföljde skrivaren.</li></ul> <p><i>Produktinformationsguide</i>– Se dokumentationen som medföljde skrivaren eller gå till <a href="http://support.lexmark.com">http://support.lexmark.com</a>.</p>

## Hitta skrivarserienumret

1 Öppna lucka A.



2 Serienumret sitter på skrivarens vänstra sida.



## Välja en plats för skrivaren

- Lämna tillräckligt med utrymme för att öppna fack och luckor, och för att montera maskinvarutillägg.
- Installera skrivaren nära ett eluttag.

**⚠ VAR FÖRSIKTIG – RISK FÖR SKADA:** För att undvika brandrisk eller att få en elektrisk stöt ansluter du nätsladden direkt till lämpligt och jordat vägguttag som är i närheten av produkten och är lättillgängligt.

**⚠ VAR FÖRSIKTIG– RISK FÖR ELEKTRISK STÖT:** För att undvika att få en elektrisk stöt bör du inte placera eller använda den här produkten i närheten av vatten eller våtutrymmen.

- Säkerställ att luftflödet i rummet uppfyller den senast reviderade ASHRAE 62-standarden eller CEN Technical Committee 156-standarden.
- Att skrivaren står på en plan, stadig yta.
- Att skrivaren hålls:
  - och att den hålls ren, torr och dammfri
  - borta från lösa häftklamrar och gem
  - nära direkt luftflöde från luftkonditionering, värmeelement eller ventilationsapparater
  - borta från direkt solljus och extrem luftfuktighet
- Lägg märke till de rekommenderade temperaturerna och undvik temperaturförändringar.

Omgivningstemperatur	10 till 32,2 °C
Lagringstemperatur	-40 till 43,3 °C

- Du bör ha följande rekommenderade utrymme runt skrivaren för god ventilation:

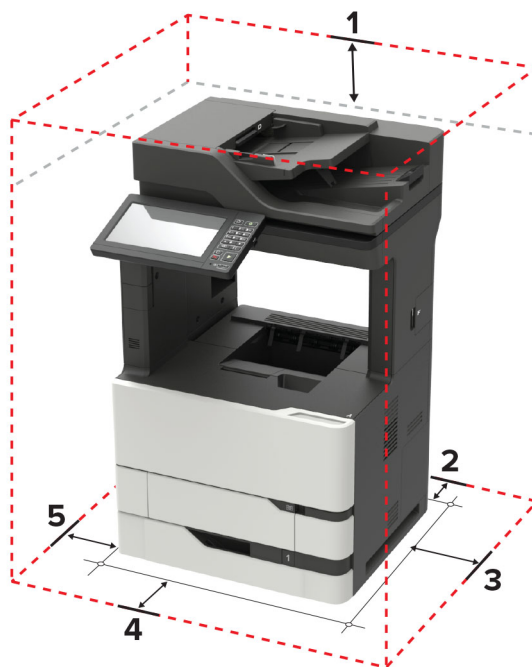

1	Överst	152 mm (6 tum)
2	Bakre	152 mm (6 tum)
3	Höger sida	152 mm (6 tum)

4	Främre	406 mm (16 tum) <b>Obs!</b> Minsta utrymme som behövs framför skrivaren är 75 mm (3 tum)
5	Vänster sida	152 mm (6 tum)

## Skrivarkonfigurationer

**VAR FÖRSIKTIG – VÄLTRISK:** Vid installation av ett eller fler tillval på skrivaren eller flerfunktionsenheten kanske en hjulbas, möbel eller annan funktion krävs för att förhindra instabilitet som kan riskera personskada. Mer information om vilka konfigurationer som stöds finns på [www.lexmark.com/multifunctionprinters](http://www.lexmark.com/multifunctionprinters).

**VAR FÖRSIKTIG – VÄLTRISK:** Fyll på varje magasin separat för att minska risken för utrustningsinstabilitet. Låt alla andra magasin vara stängda tills de behövs.

Du kan konfigurera skrivaren genom att lägga till ett 550- eller 2 100-arksmagasin (tillval). Mer information finns i ["Installera magasin för 550 ark" på sidan 299](#) och ["installera magasin för 2 100 ark" på sidan 300](#).

## Basmodell



1	Magasin för automatisk dokumentmatare
2	Den automatiska dokumentmatarens fack
3	Standardfack
4	Universalarkmatare
5	Standardmagasin för 550 ark
6	Kontrollpanel
7	Automatisk dokumentmatare

## Konfigurerad modell



	Maskinvarutillval	Alternativt maskinvarutillval
1	Utmatningsenhet med 4 fack	<ul style="list-style-type: none"> <li>• Offsetfack</li> <li>• Häftningsenhet</li> <li>• Häft- och håslagningsenhet</li> </ul>
2	magasin för 2 100 ark	550-arksmagasin
3	Hjulbas	Hjulbas
4	550-arksmagasin	magasin för 2 100 ark
5	Häftningsenhet	<ul style="list-style-type: none"> <li>• Utmatningsenhet med 4 fack</li> <li>• Häft- och håslagningsenhet</li> <li>• Offsetfack</li> </ul>

När du använder tillvalsmagasin:

- Använd alltid en hjulbas om skrivaren är konfigurerad med magasinet för 2 100 ark.
- Magasinet för 2 100 ark måste alltid vara längst ned i en konfiguration.
- Om ett 2 100-arksmagasin är installerat kan du inte använda ett tillvalsmagasin för 550 ark.
- Högst två tillvalsmagasin kan konfigureras med skrivaren.
- Skrivaren har funktioner för endast en efterbehandlare i taget.

## Ansluta kablar

- ⚠ VAR FÖRSIKTIG – RISK FÖR ELEKTRISK STÖT:** För att undvika att få en elektrisk stöt bör du inte konfigurera produkten eller göra andra elektriska anslutningar med t.ex. nätsladden, faxfunktionen eller telefonen under åskväder.
- ⚠ VAR FÖRSIKTIG – RISK FÖR SKADA:** För att undvika brandrisk eller att få en elektrisk stöt ansluter du nätsladden direkt till lämpligt och jordat vägguttag som är i närheten av produkten och är lättillgängligt.
- ⚠ VAR FÖRSIKTIG – RISK FÖR SKADA:** För att undvika brandrisk eller att få en elektrisk stöt ska endast den nätsladd som levererades med produkten eller en reservnätsladd som godkänts av tillverkaren användas.
- ⚠ VAR FÖRSIKTIG – RISK FÖR SKADA:** För att minska brandrisken använder du endast en 26 AWG-kabel eller större telekommunikationskabel (RJ-11) vid anslutning av den här produkten till det allmänna telenätet. För användare i Australien: Sladden måste vara godkänd av Australian Communications and Media Authority.

**Varning – risk för skador:** Vidrör inte USB-kabeln, någon trådlös nätverksadapter eller skrivaren på de ställen som visas, under tiden som utskrift pågår. Om du gör det kan du förlora data, alternativt så kan det medföra att skrivaren inte fungerar på rätt sätt.



	Skrivarport	Funktion
1	Nät-kabelkontakt	Ansluta skrivaren till ett korrekt jordat vägguttag.
2	USB-skrivarport	Ansluta skrivaren till en dator.
3	Ethernet-port	Anslut skrivaren till ett nätverk.
4	USB-port	Ansluta ett tangentbord eller annat kompatibelt alternativ.
5	EXT-port <b>Obs!</b> Finns endast för vissa skrivarmodeller.	Ansluta fler enheter (telefon eller telefonsvarare) till skrivaren och telefonlinjen. Använd den här porten om du inte har en särskild faxlinje för skrivaren och om den här anslutningsmetoden kan användas i ditt land eller region.
6	LINE-port <b>Obs!</b> Finns endast för vissa skrivarmodeller.	Ansluta skrivaren till en fungerande telefonlinje via ett vanligt telefonjack (RJ-11), ett DSL-filter, en VoIP-adapter eller en annan adapter som gör att du kan använda telefonlinjen för att skicka och ta emot fax.

## Använda kontrollpanelen

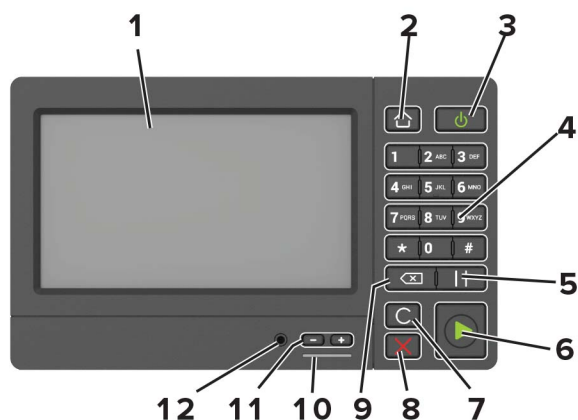

	Använd	För att
1	Visa	<ul style="list-style-type: none"> <li>• Visa skrivarmeddelanden och status för förbrukningsmaterial.</li> <li>• Installera och använda skrivaren.</li> </ul>
2	Knappen Hem	Gå till startskärmen.
3	Strömbrytare	<ul style="list-style-type: none"> <li>• Sätta på eller stänga av skrivaren.</li> <li>• <b>Obs!</b> Om du vill stänga av skrivaren trycker du på och håller in strömbrytaren i fem sekunder.</li> <li>• Sätt skrivaren i viloläge eller standbyläge.</li> <li>• Aktivera skrivaren från viloläge eller standbyläge.</li> </ul>
4	Tangentbord	Ange siffror eller symboler i ett inmatningsfält.
5	Pausknapp	Lägg in en paus i ett faxnummer.
6	Startknapp	Starta ett jobb, beroende på vilket läge som valts.
7	Knappen Ta bort alla/återställ	Återställ standardinställningarna för en viss funktion, t.ex. kopiering, faxning eller skanning.
8	Stopp- eller avstängningsknapp	Stoppa det aktuella jobbet.
9	Backstegsknapp	Flytta markören bakåt och ta bort ett tecken i ett inmatningsfält.
10	Indikatorlampa	Kontrollera skrivarens status.
11	Volymknappar	Justera volym för headset eller högtalare.
12	Headset- eller högtalarport	Anslut ett headset eller högtalare. <b>Obs!</b> Den här funktionen är endast tillgänglig på vissa skrivarenheter.



## Så här används statusarna på strömknappen och indikatorlampan

Indikatorlampa	Skrivarstatus
Av	Skrivaren är avstängd eller i standbyläge.
Blå	Skrivaren är redo eller bearbetar data.
Röd	Skrivaren kräver åtgärd av användare.

Lampan på strömknappen	Skrivarstatus
Av	Skrivaren är avstängd, redo eller bearbetar data.
Fast gult	Skrivaren är i viloläge.
Blinkande gult	Skrivaren är i standbyläge.

# Konfigurera och använda programmen på huvudmenyn

## Använda startskärmen

**Obs!** Huvudmenyn kan variera beroende på huvudmenyns anpassade inställningar, administrativa inställningar och aktiva inbäddade lösningar.



Tryck på		För att
1	Kopiera	Göra kopior.
2	E-post	Skicka e-postmeddelanden.
3	Inställningar	Komma åt skrivarmenyerna.
4	Faxa	Skicka fax.
5	Adressbok	Hantera en kontaktlista som andra program på skrivaren kommer åt.
6	Status/förbrukningsartiklar	<ul style="list-style-type: none"> <li>• Visa en skrivarvarning eller ett felmeddelande när skrivaren kräver att användaren ingriper för att fortsätta bearbetningen.</li> <li>• Visa mer information om skrivarvarningen eller meddelandet och hur du tar bort det.</li> </ul> <p><b>Obs!</b> Du kan också komma åt den här inställningen genom att trycka på den översta delen av startskärmen.</p>
7	USB-enhet	<ul style="list-style-type: none"> <li>• Skriv ut fotografier och dokument från en flashenhet.</li> <li>• Skanna fotografier och dokument till en flashenhet</li> </ul>
8	Jobbkö	<p>Visa alla pågående utskriftsjobb.</p> <p><b>Obs!</b> Du kan också komma åt den här inställningen genom att trycka på den översta delen av startskärmen.</p>
9	Stoppade jobb	Visa utskriftsjobb som finns lagrade i skrivarminnet.
10	Shortcut Center	Organisera alla genvägar.
11	Appprofiler	Öppna programprofiler.

Tryck på		För att
12	Skanningsprofiler	Skanna och spara dokument direkt till datorn.
13	FTP	Skanna och spara dokument direkt till en FTP-server.
14	Bokmärken	Organisera alla bokmärken.
15	Ändra språk	Ändra språket på displayen.

## Anpassa startskärmen

- 1 På kontrollpanelen trycker du på **Inställningar > Enhet > Synliga ikoner på startskärmen**.
- 2 Välj vilka ikoner som ska visas på huvudmenyn.
- 3 Verkställ ändringarna.

## Program som stöds

Program	Skrivarmodeller
Skanningscenter	MX822, MX826, XM7355, XM7370
Shortcut Center	MX822, MX826, XM7355, XM7370
Kortkopia	MX822, MX826, XM7355, XM7370
Display Customization	MX822, MX826, XM7355, XM7370
Cloud Connector	MX822, MX826, XM7355, XM7370
Kundsupport	XM7355, XM7370
Enhetskvoter	XM7355, XM7370
QR-kod	XM7355, XM7370
Ekoinställningar	XM7355, XM7370

## Konfigurera Kortkopia

- 1 Öppna en webbläsare och ange skrivarens IP-adress i adressfältet.

### Anmärkningar:

- Visa skrivarens IP-adress på skrivarens startskärm. IP-adressen visas som fyra nummergrupper som är åtskilda med punkter, till exempel 123.123.123.123.
- Om du använder en proxyserver inaktiverar du den tillfälligt för att kunna öppna webbsidan på rätt sätt.

- 2 Klicka på **Program > Kortkopia > Konfigurera**.

### Anmärkningar:

- Kontrollera att visningsikonen är aktiverad.
- Kontrollera att e-post- och nätverksdelningsinställningarna är konfigurerade.

- När du skannar ett kort ska du se till att skanningsupplösningen inte överstiger 200 dpi för färg och 400 dpi för svartvitt.
- När du skannar flera kort ska du se till att skanningsupplösningen inte överstiger 150 dpi för färg och 300 dpi för svartvitt.

**3** Verkställ ändringarna.

**Obs!** Du behöver en skrivarhårddisk om du vill skanna flera kort.

## Skapa en genväg

**1** På startskärmen trycker du på **Shortcut Center**.

**Obs!** Ikonen och namnet kan ha ändrats. Kontakta din systemadministratör för mer information.

**2** Välj en skrivarfunktion och tryck sedan på **Skapa genväg**.

**Obs!** Funktionen för säker e-post stöds inte.

**3** Konfigurera inställningarna och tryck sedan på **Spara**.

**4** Skriv ett unikt genvägsnamn.

**Obs!** För att undvika att namnet inte får plats på startskärmen, skriv endast upp till 25 tecken.

**5** Tryck på **OK**.

Programmet skapar automatiskt ett unikt genvägsnummer. Starta genvägen genom att trycka på #, och sedan på genvägsnumret.

## Använda Anpassning av visning

Innan du använder programmet ser du till att göra följande:

- Från den inbyggda webbservern klickar du på **Program > Anpassning av visning > Konfigurera**.
- Aktivera och konfigurera skärmläcker-, bildspels- och bakgrundsbildsinställningarna.

### Hantera skärmläcker- och bildspelsbilder

**1** Från avsnittet Skärmläcker- och bildspelsbilder lägger du till, redigerar eller tar bort en bild.

#### Anmärkningar:

- Du kan lägga till upp till tio bilder.
- När de är aktiverade visas statusikonerna på skärmläckaren endast vid fel, varningar eller molnbaserade aviseringar.

**2** Verkställ ändringarna.

### Byta bakgrundsbilden

**1** Tryck på **Byt bakgrundsbild** på startskärmen.

**2** Välj en bild.

**3** Verkställ ändringarna.

## Visa ett bildspel från en flashenhet

- 1 Sätt i en flashenhet i USB-porten.
- 2 På startskärmen trycker du på **Bildspel**.  
Bilderna visas i alfabetisk ordning.

**Obs!** Du kan ta ut flashenheten efter att bildspelet startat, men bilderna lagras inte i skrivaren. Om bildspel stoppas måste du sätta in flashenheten igen om du vill visa bilderna.

## Installera Scan Center

- 1 På startskärmen trycker du på **Scan Center**.
- 2 Välj och skapa en destination och konfigurera sedan inställningarna.

### Anmärkningar:

- När du skapar en nätverksdestination ska du validera och justera inställningarna tills inga fel uppstår.
- Endast destinationer som har skapats från den inbyggda webbservern sparas. Mer information finns i dokumentationen som levererades med lösningen.

- 3 Verkställ ändringarna.

## Konfigurera Device Quotas

### Anmärkningar:

- Endast vissa skrivarmodeller har stöd för den här funktionen. Mer information finns i ["Program som stöds" på sidan 19](#).
- Du kan behöva administrationsbehörighet för att komma åt programmet.

- 1 Öppna en webbläsare och ange skrivarens IP-adress i adressfältet.

### Anmärkningar:

- Visa skrivarens IP-adress på skrivarens startskärm. IP-adressen visas som fyra nummergrupper som är åtskilda med punkter, till exempel 123.123.123.123.
- Om du använder en proxyserver inaktiverar du den tillfälligt för att kunna öppna webbsidan på rätt sätt.

- 2 Klicka på **Program > Enhetskvoter > Konfigurera**.
- 3 I avsnittet Användarkonton lägger du till eller redigerar en användare och sedan ställer du in användarkvoten.
- 4 Verkställ ändringarna.

**Obs!** Om du vill ha information om hur du konfigurerar programmet och dess säkerhetsinställningar kan du se *administratörsguiden för enhetskvoter*.

## Använda QR Code Generator

### Anmärkningar:

- Endast vissa skrivarmodeller har stöd för den här funktionen. Mer information finns i [“Program som stöds” på sidan 19](#).
- Du kan behöva administrationsbehörighet för att komma åt programmet.

**1** Öppna en webbläsare och ange skrivarens IP-adress i adressfältet.

### Anmärkningar:

- Visa skrivarens IP-adress på skrivarens startskärm. IP-adressen visas som fyra nummergrupper som är åtskilda med punkter, till exempel 123.123.123.123.
- Om du använder en proxyserver inaktiverar du den tillfälligt för att kunna öppna webbsidan på rätt sätt.

**2** Klicka på **Program > QR Code Generator > Konfigurera**.

**3** Gör något av följande:

- Välj standardvärde för QR-kod.
- Ange ett värde för QR-kod.

**4** Verkställ ändringarna.

## Konfigurera ekoinställningar

**Obs!** Endast vissa skrivarmodeller har stöd för den här funktionen. Mer information finns i [“Program som stöds” på sidan 19](#).

**1** På huvudmenyn trycker du på **Eco-Settings**.

**2** Konfigurera inställningar för ekoläge eller schemalägg energisparläge.

## Använda Customer Support

**Obs!** Endast vissa skrivarmodeller har stöd för den här funktionen. Mer information finns i [“Program som stöds” på sidan 19](#).

**1** Tryck på **Customer Support** på startskärmen.

**2** Skriv ut informationen eller skicka den med e-post.

**Obs!** Om du vill ha information om hur du konfigurerar programmets inställningar kan du se *administratörsguiden för kundsupport*.

## Skapa en Cloud Connector-profil

**Obs!** Det här programmet är endast tillgängligt i vissa länder eller regioner. Kontakta din Lexmark-representant för mer information.

- 1 På startskärmen trycker du på **Cloud Connector**.
- 2 Välj en molntjänsteleverantör.
- 3 Tryck på **Skapa** eller .
- 4 Ange ett unikt profilnamn.  
**Obs!** Vi rekommenderar att du skapar en PIN-kod för att skydda profilen.
- 5 Tryck på **OK** och skriv sedan ner auktoriseringskoden.  
**Obs!** Auktoriseringskoden är endast giltig i 24 timmar.
- 6 Öppna en webbläsare och gå till <https://lexmark.cloud-connect.co>.
- 7 Klicka på **Nästa** och godkänn sedan användningsvillkoren.
- 8 Ange auktoriseringskoden och klicka sedan på **Anslut**.
- 9 Logga in på ditt molntjänsteleverantörskonto.
- 10 Bevilja behörigheter.  
**Obs!** Öppna profilen inom 72 timmar för att slutföra auktoriseringsprocessen.

## Hantera bokmärken

### Skapa bokmärken

Använd bokmärken för att skriva ut dokument som ofta visas som är lagrade på servrar eller webben.

- 1 Öppna en webbläsare och ange skrivarens IP-adress i adressfältet.

#### Anmärkningar:

- Visa skrivarens IP-adress på skrivarens startskärm. IP-adressen visas som fyra nummergrupper som är åtskilda med punkter, till exempel 123.123.123.123.
- Om du använder en proxyserver inaktiverar du den tillfälligt för att kunna öppna webbsidan på rätt sätt.

- 2 Klicka på **Bokmärken > Lägg till bokmärke** och ange sedan ett namn för bokmärket.
- 3 Välj en protokolltyp för adressen och gör sedan något av följande:
  - För HTTP eller HTTPS skriver du in den URL som du vill ange som bokmärke.
  - För HTTPS, se till att använda värddamn i stället för IP-adressen. Skriv till exempel **myWebsite.com/sample.pdf** i stället för att skriva **123.123.123.123/sample.pdf**. Se även till att värddamnet överensstämmer med värdet för Allmänt namn (CN) i servercertifikatet. Se hjälpinformationen för din webbläsare för mer information om hur du får CN-värdet i servercertifikatet.
  - För FTP anger du FTP-adressen. Till exempel **myServer/myDirectory**. Ange FTP-porten. Port 21 är standardporten för att skicka kommandon.

- För SMB anger du adressen till nätverksmappen. Till exempel **myServer/myShare/myFile.pdf**. Skriv in nätverkets domännamn.
- Vid behov väljer du autentiseringstyp för FTP och SMB.

Ange en PIN-kod för att begränsa åtkomsten till bokmärket.

**Obs!** Programmet stöder följande filtyper: PDF, JPEG, TIFF och HTML-baserat webbsidor. Andra filtyper, som DOCX och XLXS, stöds i vissa skrivarmodeller.

**4** Klicka på **Spara**.

## Skapa mappar

**1** Öppna en webbläsare och ange skrivarens IP-adress i adressfältet.

### Anmärkningar:

- Visa skrivarens IP-adress på skrivarens startskärm. IP-adressen visas som fyra nummergrupper som är åtskilda med punkter, till exempel 123.123.123.123.
- Om du använder en proxyserver inaktiverar du den tillfälligt för att kunna öppna webbsidan på rätt sätt.

**2** Klicka på **Bokmärken > Lägg till mapp** och ange sedan ett namn för mappen.

**Obs!** Ange en PIN-kod för att begränsa åtkomsten till mappen.

**3** Klicka på **Spara**.

**Obs!** Du kan skapa mappar eller bokmärken inuti en mapp. Se ["Skapa bokmärken" på sidan 23](#) för information om hur du skapar ett bokmärke.

## Hantera kontakter

### Lägga till kontakter

**1** Öppna en webbläsare och ange skrivarens IP-adress i adressfältet.

### Anmärkningar:

- Visa skrivarens IP-adress på skrivarens huvudmeny. IP-adressen visas som fyra nummergrupper som är åtskiljda med punkter, till exempel 123.123.123.123.
- Om du använder en proxyserver inaktiverar du den tillfälligt för att kunna öppna webbsidan på rätt sätt.

**2** Klicka på **Adressbok**.

**3** Från avsnittet Kontakter kan du lägga till en kontakt.

**Obs!** Du kan lägga till kontakten i en eller flera grupper.

**4** Om det behövs kan du ange en inloggningsmetod för att tillåta programåtkomst.

**5** Verkställ ändringarna.



## Lägga till grupper

1 Öppna en webbläsare och ange skrivarens IP-adress i adressfältet.

### Anmärkningar:

- Visa skrivarens IP-adress på skrivarens huvudmeny. IP-adressen visas som fyra nummergrupper som är åtskiljda med punkter, till exempel 123.123.123.123.
- Om du använder en proxyserver inaktiverar du den tillfälligt för att kunna öppna webbsidan på rätt sätt.

2 Klicka på **Address Book (Adressboken)**.

3 Från avsnittet Kontaktgrupper kan du lägga till ett gruppnamn.

**Obs!** Du kan lägga till en eller flera kontakter i gruppen.

4 Verkställ ändringarna.

## Redigera kontakter eller grupper

1 Öppna en webbläsare och ange skrivarens IP-adress i adressfältet.

### Anmärkningar:

- Visa skrivarens IP-adress på skrivarens huvudmeny. IP-adressen visas som fyra nummergrupper som är åtskiljda med punkter, till exempel 123.123.123.123.
- Om du använder en proxyserver inaktiverar du den tillfälligt för att kunna öppna webbsidan på rätt sätt.

2 Klicka på **Address Book (Adressboken)**.

3 Gör något av följande:

- Från avsnittet Kontakter klickar du på ett kontaktnamn och redigerar sedan informationen.
- Från avsnittet Kontaktgrupper klickar du på ett gruppnamn och redigerar sedan informationen.

4 Verkställ ändringarna.

## Ta bort kontakter eller grupper

1 Öppna en webbläsare och ange skrivarens IP-adress i adressfältet.

### Anmärkningar:

- Visa skrivarens IP-adress på skrivarens huvudmeny. IP-adressen visas som fyra nummergrupper som är åtskiljda med punkter, till exempel 123.123.123.123.
- Om du använder en proxyserver inaktiverar du den tillfälligt för att kunna öppna webbsidan på rätt sätt.

2 Klicka på **Address Book (Adressboken)**.

3 Gör något av följande:

- Från avsnittet Kontakter väljer du den kontakt som du vill ta bort.
- Från avsnittet Kontaktgrupper väljer du det gruppnamn som du vill ta bort.

# Konfigurera och använda tillgänglighetsfunktionerna

## Aktivera förstoring

- 1 Tryck på och håll ned knappen **5** på kontrollpanelen tills du hör ett röstmeddelande.
- 2 Välj **Förstoring**.
- 3 Välj **OK**.

Om du vill ha mer information om navigering på skärmar med förstoring kan du läsa [“Navigera på skärmen med hjälp av gester” på sidan 26](#).

## Aktivera röstvägledning

### Från kontrollpanelen

- 1 Tryck på och håll ned knappen **5** tills du hör ett röstmeddelande.
- 2 Välj **OK**.

### Från tangentbordet

- 1 Tryck på och håll ned knappen **5** tills du hör ett röstmeddelande.
- 2 Tryck på **Tabb** och navigera fokusmarkören till knappen **OK**. Tryck sedan på **Enter**.

### Anmärkningar:

- Röstvägledning aktiveras också när du sätter i hörlurar i hörlursuttaget.
- Du kan justera volymen med volymknapparna längst ned på kontrollpanelen.

## Justera talhastigheten för röstvägledning

- 1 Öppna startskärmen och välj **Inställningar > Enhet > Tillgänglighet > Talhastighet**.
- 2 Välj talhastigheten.

## Navigera på skärmen med hjälp av gester

### Anmärkningar:

- Gesterna är bara giltiga när röstvägledning är aktiverad.
- Aktivera Förstoring för att använda gester för zoomning och panorering.
- Använd ett fysiskt tangentbord för att skriva tecken och justera vissa inställningar.

Gest	Funktion
Dubbeltryckning	Välja ett alternativ eller objekt på skärmen.
Trippeltryckning	Zooma in eller ut i text och bilder.
Dra åt höger eller nedåt	Flytta till nästa objekt på skärmen.
Dra åt vänster eller uppåt	Flytta till föregående objekt på skärmen.
Panorera	Kom åt delar av den inzoomade bilden som ligger utanför skärmens gränser. <b>Obs!</b> För den här gesten måste du dra med två fingrar över en inzoomad bild.
Dra uppåt och sedan åt vänster	Avsluta ett program och återgå till startskärmen.
Dra nedåt och sedan åt vänster	<ul style="list-style-type: none"><li>• Avbryta en utskrift.</li><li>• Återgå till föregående inställning.</li><li>• Avsluta skärmen som visas utan att ändra inställningar eller värden.</li></ul>
Dra uppåt och sedan nedåt	Upprepa ett talat meddelande.

## Använda tangentbordet på skärmen

Prova något/några av följande alternativ:

- Dra ett finger över knappen så att tecknet läses upp.
- Lyft fingret om du vill skriva tecknet i fältet.
- Välj **Backsteg** om du vill radera tecken.
- Om du vill få innehållet i inmatningsfältet uppläst väljer du **Tabb** och sedan **Skift + Tabb**.

## Aktivera talade lösenord och pin-koder

- 1 Öppna startskärmen och välj **Inställningar > Enhet > Tillgänglighet > Talade lösenord/pin-koder**.
- 2 Aktivera inställningen.

# Fylla på papper och specialmedia

## Ställa in storlek och typ av specialmedia

Facken känner automatiskt av storleken på vanligt papper. Vid användning av specialmedia, som etiketter, tjockt papper eller kuvert, gör du så här:

- 1 Från huvudmenyn går du till:  
**Inställningar > Papper > Fackkonfiguration > Pappersstorlek/typ > välj en papperskälla**
- 2 Ställ in storlek och typ av specialmedia.

## Konfigurera universella pappersinställningar

- 1 På huvudmenyn trycker du på **Inställningar > Papper > Mediakonfiguration > Universell inställning**.
- 2 Konfigurera inställningarna.

## Fylla på 550-arksmagasinet

**⚠ VAR FÖRSIKTIG – RISK FÖR SKADA:** Fyll på varje magasin separat för att minska risken för utrustningsinstabilitet. Låt alla andra magasin vara stängda tills de behövs.

- 1 Ta ut magasinet.

**Obs!** För att undvika pappersstopp ska du inte ta bort magasinet när utskrift pågår.



- 2 Justera pappersstöden efter storleken på det papper du fyller på.

**Obs!** Använd indikatorerna på magasinets botten när du positionerar stöden.

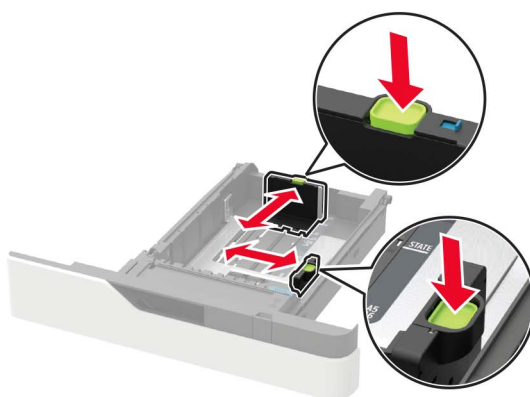
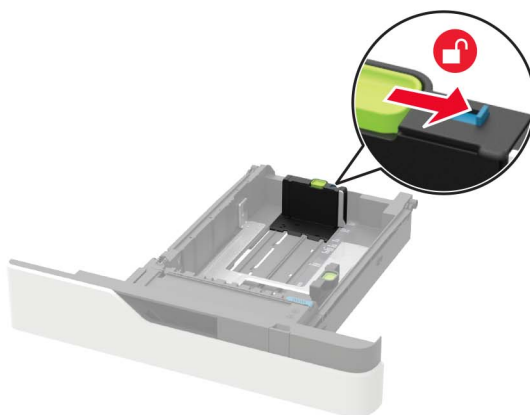

**3** Böj, lufta och justera papperskanterna innan du lägger i bunten.

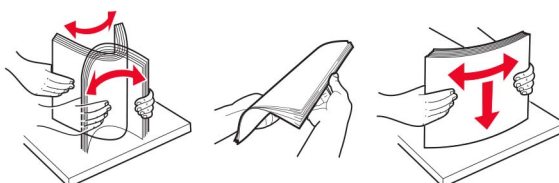

**4** Fyll på pappersbunten med utskriftssidan nedåt, och kontrollera att stöden sitter tätt mot papperet.



- Skjut inte in papper i magasinet.
- Du kan undvika pappersstopp genom att se till att buntens höjd är under märket som anger maxgränsen för papperspåfyllning.

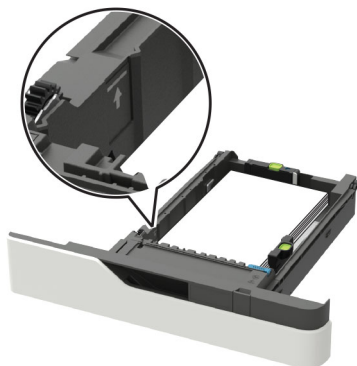

- Hur brevpapper fylls på beror på om en häftningsenhet (tillval) är installerad.

Utan häftningsenhet (tillval)	Med häftningsenhet (tillval)
<p>Enkelsidig utskrift</p>	<p>Enkelsidig utskrift</p>
<p>Dubbelsidig utskrift</p>	<p>Dubbelsidig utskrift</p>

- När du fyller på hålslaget papper ska du se till att hålen på papperets långsida är inriktade mot magasinet högra sida.

Enkelsidig utskrift	Dubbelsidig utskrift

- Fyll på kuvert med fliken uppåt mot den vänstra sidan av magasinet.

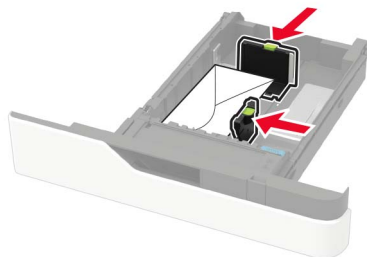

**Varning – risk för skador:** Använd inte frankerade kuvert eller kuvert med förslutningsdetaljer av metall, fönster, bestrukna ytor eller självhäftande klaff.

- 5 Sätt tillbaka magasinet.
- 6 På kontrollpanelen ställer du in pappersstorlek och -typ så att de överensstämmer med papperet som fyllts på.

## Fylla på 2 100-arksmagasinet

**VAR FÖRSIKTIG – VÄLTRISK:** Fyll på varje magasin separat för att minska risken för utrustningsinstabilitet. Låt alla andra magasin vara stängda tills de behövs.

- 1 Dra ut magasinet.
- 2 Justera stöden.

### Fylla på papper med A5-format

- a Dra upp och justera breddstödet till rätt läge för A5.



- b** Skjut längdstödet mot mitten av magasinet till A5-läget tills det *klickar* på plats.

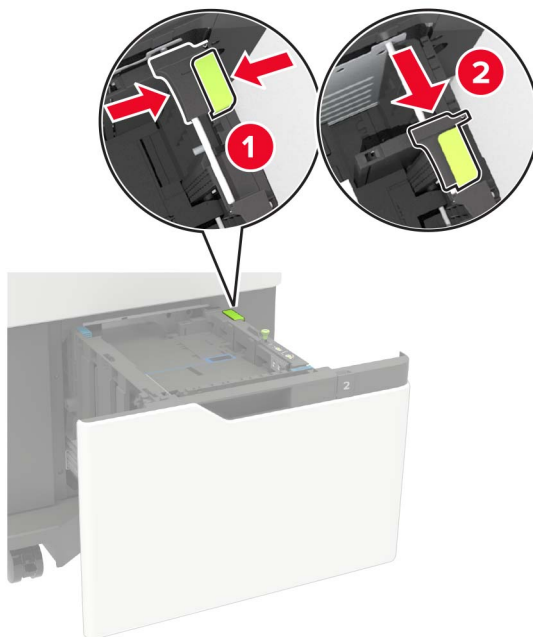

- c** Avlägsna A5-längdstödet från sin hållare.

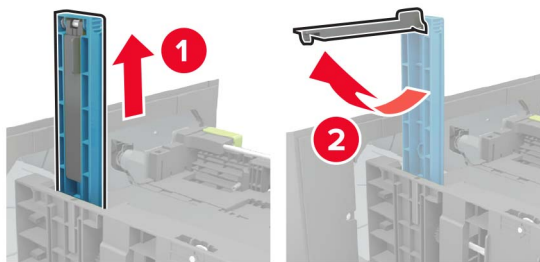

- d** Sätt in stödet i den avsedda platsen och tryck sedan tills det *klickar* på plats.

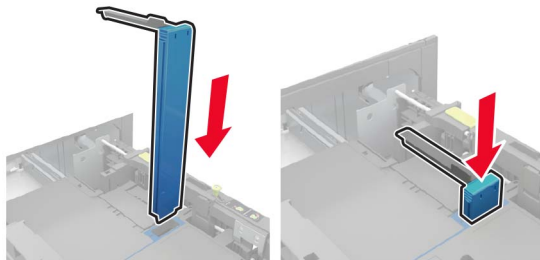



**Fylla på papper med storlekarna A4, Letter, Legal, Oficio och Folio**

- a Dra upp och skjut breddstödet till rätt läge för den pappersstorlek som du fyller på.



- b Om A5-längdstödet fortfarande är anslutet ska du ta bort det. Om A5-längdstödet inte är anslutet kan du fortsätta till [steg d på sidan 34](#).

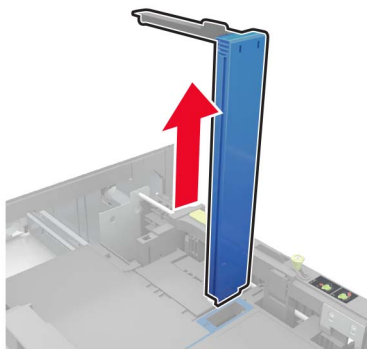

- c Placera A5-längdstödet i sin hållare.

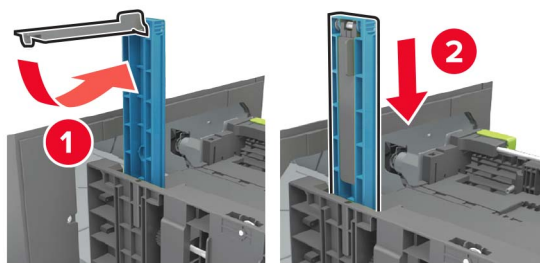

- d** Pressa ned och skjut sedan längdstödet till rätt läge för den pappersstorlek du fyller på.

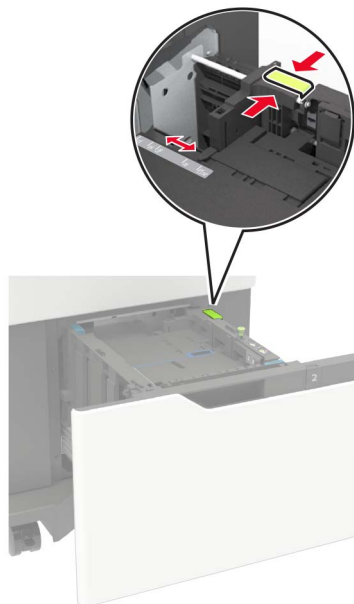

- 3** Böj, lufta och justera papperskanterna innan du lägger i bunten.

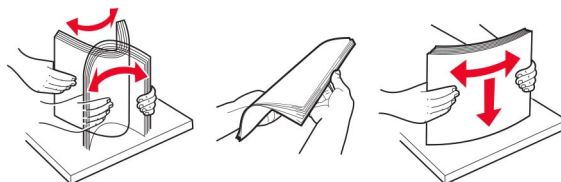

- 4** Fyll på pappersbunten med utskriftssidan nedåt.

- Hur brevpapper fylls på beror på om en häftenhet (tillval) är installerad.



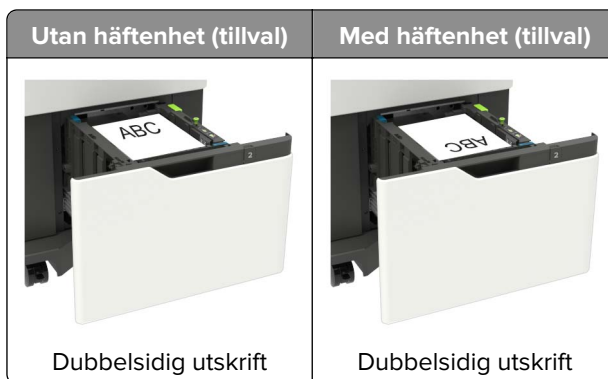

- När du fyller på hålslaget papper ska du se till att hålen på papperets långsida är inriktade mot magasinet högra sida.

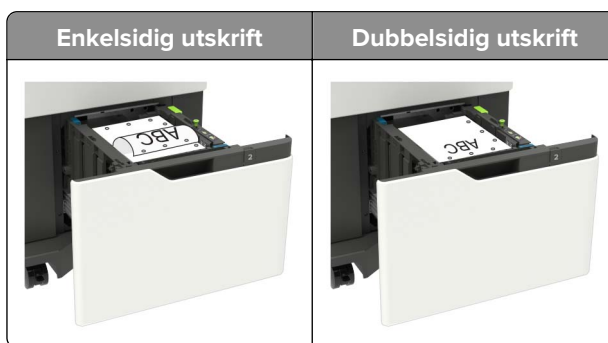

**5** Sätt tillbaka magasinet.

**Obs!** Tryck pappersbunten nedåt när du sätter in magasinet.

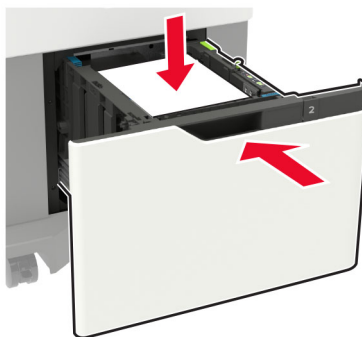

**6** På kontrollpanelen ställer du in pappersstorlek och -typ så att de överensstämmer med papperet som fyllts på.

## Fylla på universalarkmataren

1 Öppna universalarkmataren.



2 Justera pappersstödet efter storleken på det papper du fyller på.



3 Böj, lufta och justera papperskanterna innan du lägger i bunten.

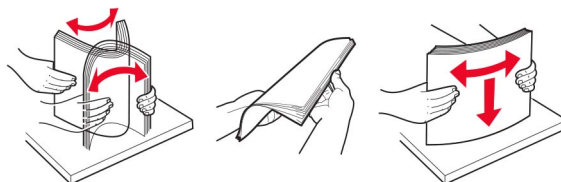

4 Fyll på papper med utskriftssidan uppåt.

- Hur brevpapper fylls på beror på om en häftenhet (tillval) är installerad.

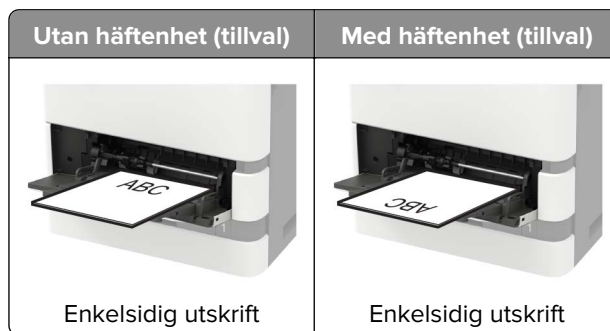

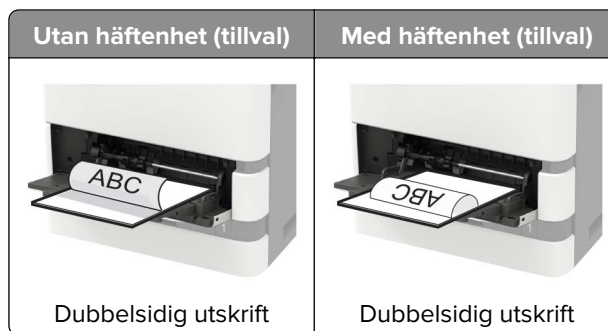

- När du fyller på hålslaget papper ska du se till att hålen på papperets långsida är inriktade mot pappersstödet högra sida.

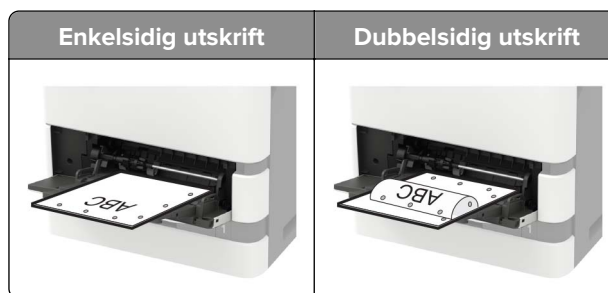

- Lägg i kuvert med fliken nedåt mot den vänstra sidan av pappersstödet.

**Varning – risk för skador:** Använd inte frankerade kuvert eller kuvert med förslutningsdetaljer av metall, fönster, bestrukna ytor eller självhäftande klaff.

- 5 På kontrollpanelen ställer du in pappersstorlek och -typ så att de överensstämmer med papperet som fyllts på.

## Länka magasin

- 1 På startskärmen trycker du på **Inställningar > Papper > Magasinkonfiguration > välj en papperskälla.**
- 2 Ange samma pappersstorlek och -typ för de magasin du länkar.
- 3 På startskärmen trycker du på **Inställningar > Enhet > Underhåll > Konfigurationsmeny > Magasinkonfiguration > Länkade magasin.**
- 4 Tryck på **Automatisk.**

När du tar bort länkar till magasin ska du se till att inga magasin har samma inställningar för pappersstorlek och -typ.

**Varning – risk för skador:** Fixeringsenhetens temperatur varierar beroende på den angivna papperstypen. För att undvika utskriftsproblem ska skrivarens papperstypinställningar matcha det papper som fylls på i magasinet.

# Pappersstöd

## Pappersstorlekar som kan användas

### Pappersstorlekar som går att använda i skrivaren

Pappersstorlek	Standard- eller tillvalsmagasin för 550 ark	Tillvalsmagasin för 2 100 ark	Universalarkmatare	Dubbelsidig utskrift
<b>A4</b> 210 x 297 mm (8,3 x 11,7 tum)	✓	✓	✓	✓
<b>A5 LEF<sup>1</sup></b> 210 x 148 mm (8,3 x 5,8 tum)	✓	✓	✓	✓
<b>A5 SEF</b> 148 x 210 mm (5,8 x 8,3 tum)	✓	x	✓	x
<b>A6</b> 105 x 148 mm (4,1 x 5,8 tum)	✓	x	✓	✓
<b>JIS B5</b> 182 x 257 mm (7,2 x 10,1 tum)	✓	x	✓	✓
<b>Oficio (Mexiko)</b> 216 x 340 mm (8,5 x 13,4 tum)	✓	✓	✓	✓
<b>Statement</b> 140 x 216 mm (5,5 x 8,5 tum)	✓	x	✓	✓
<b>Executive</b> 184 x 267 mm (7,3 x 10,5 tum)	✓	x	✓	✓
<b>US Letter</b> 216 x 279 mm (8,5 x 11 tum)	✓	✓	✓	✓
<b>US Legal</b> 216 x 356 mm (8,5 x 14 tum)	✓	✓	✓	✓
<b>Folio</b> 216 x 330 mm (8,5 x 13 tum)	✓	✓	✓	✓
<b>Universal</b> 105 x 148 mm (4,1 x 5,8 tum) till 216 x 356 mm (8,5 x 14 tum)	✓	x	✓	✓
<b>7 3/4-kuvert (Monarch)<sup>3</sup></b> 98 x 191 mm (3,9 x 7,5 tum)	✓	x	✓	x
<b>9-kuvert</b> 98 x 225 mm (3,9 x 8,9 tum)	✓	x	✓	x

<sup>1</sup> A5-långsidematning (Long Edge Feed, LEF) rekommenderas framför A5-kortsidematning (Short Edge Feed, SEF).

<sup>2</sup> Kuvert bredare än 101,6 mm kan skrynklas. Papperstypen måste acceptanstestas.

Pappersstorlek	Standard- eller tillvalsmagasin för 550 ark	Tillvalsmagasin för 2 100 ark	Universalarkmatare	Dubbelsidig utskrift
<b>10-kuvert<sup>2</sup></b> 105 x 241 mm (4,1 x 9,5 tum)	✓	X	✓	X
<b>DL-kuvert<sup>2</sup></b> 110 x 220 mm (4,3 x 8,7 tum)	✓	X	✓	X
<b>C5-kuvert<sup>2</sup></b> 162 x 229 mm (6,4 x 9 tum)	✓	X	✓	X
<b>B5-kuvert<sup>2</sup></b> 176 x 250 mm (6,9 x 9,8 tum)	✓	X	✓	X
<b>Övriga kuvert<sup>2</sup></b> 98,4 x 162 mm (3,9 x 6,4 tum) till 176 x 250 mm (6,9 x 9,8 tum)	✓	X	✓	X

<sup>1</sup> A5-långsidematning (Long Edge Feed, LEF) rekommenderas framför A5-kortsidematning (Short Edge Feed, SEF).

<sup>2</sup> Kuvert bredare än 101,6 mm kan skrynklas. Papperstypen måste acceptanstestas.

## Pappersstorlekar som går att använda med utmatningstillvalen eller häftenheter

Pappersstorlek	Offsetfack	Utmatningsenhet med 4 fack	Häftningsenhet		Häft- och hålslagingsenhet		
			Buntning	Häftning	Buntning	Häftning	Hole punch (Hålslagning)
<b>A4</b> 210 x 297 mm (8,3 x 11,7 tum)	✓	✓	✓	✓	✓	✓	✓
<b>A5 LEF</b> 210 x 148 mm (8,3 x 5,8 tum)	✓	✓	✓	✓	✓	✓	X
<b>A5 SEF</b> 148 x 210 mm (5,8 x 8,3 tum)	✓	✓	✓	X	✓	X	X
<b>A6</b> 105 x 148 mm (4,1 x 5,8 tum)	✓	✓	X	X	X	X	X
<b>JIS B5</b> 182 x 257 mm (7,2 x 10,1 tum)	✓	✓	✓	X	✓	X	X
<b>Oficio (Mexiko)</b> 216 x 340 mm (8,5 x 13,4 tum)	✓	✓	✓	✓	✓	✓	✓
<b>Statement</b> 140 x 216 mm (5,5 x 8,5 tum)	✓	✓	✓	X	✓	X	X
<b>Executive</b> 184 x 267 mm (7,3 x 10,5 tum)	✓	✓	✓	X	✓	X	X
<b>US Letter</b> 216 x 279 mm (8,5 x 11 tum)	✓	✓	✓	✓	✓	✓	✓

Pappersstorlek	Offsetfack	Utmatningsenhet med 4 fack	Häftningsenhet		Häft- och håslagningsenhet		
			Buntning	Häftning	Buntning	Häftning	Hole punch (Håslagning)
<b>US Legal</b> 216 x 356 mm (8,5 x 14 tum)	✓	✓	✓	✓	✓	✓	X
<b>Folio</b> 216 x 330 mm (8,5 x 13 tum)	✓	✓	✓	✓	✓	✓	✓
<b>Universal</b> 105 x 148 mm (4,1 x 5,8 tum) till 216 x 356 mm (8,5 x 14 tum)	✓	✓	X	X	X	X	X
<b>7 3/4-kuvert (Monarch)</b> 98 x 191 mm (3,9 x 7,5 tum)	✓	X	X	X	X	X	X
<b>9-kuvert</b> 98 x 225 mm (3,9 x 8,9 tum)	✓	X	X	X	X	X	X
<b>10-kuvert</b> 105 x 241 mm (4,1 x 9,5 tum)	✓	X	X	X	X	X	X
<b>DL-kuvert</b> 110 x 220 mm (4,3 x 8,7 tum)	✓	X	X	X	X	X	X
<b>C5-kuvert</b> 162 x 229 mm (6,4 x 9 tum)	✓	X	X	X	X	X	X
<b>B5-kuvert</b> 176 x 250 mm (6,9 x 9,8 tum)	✓	X	X	X	X	X	X
<b>Övriga kuvert</b> 98,4 x 162 mm (3,9 x 6,4 tum) till 176 x 250 mm (6,9 x 9,8 tum)	✓	X	X	X	X	X	X

## Papperstyper som kan användas

### Papperstyper som går att använda i skrivaren

Papperstyp	Standard- eller tillvalsmagasin för 550 ark	Tillvalsmagasin för 2 100 ark	Universalarkmatare	Dubbelsidig utskrift
<b>Vanligt papper</b>	✓	✓	✓	✓
<b>Styvt papper</b>	✓	X	✓	✓
<b>OH-film<sup>1</sup></b>	✓	X	✓	X
<b>Etiketter</b>	✓	X	✓	X

<sup>1</sup> För att förhindra att OH-film fastnar i varandra kan du endast skriva ut upp till 20 sidor. Skriv ut efterföljande sidor efter tre minuter.



Papperstyp	Standard- eller tillvalsmagasin för 550 ark	Tillvalsmagasin för 2 100 ark	Universalarkmatare	Dubbelsidig utskrift
Finpapper	✓	✓	✓	✓
Kuvert-	✓	x	✓	x
Grovt kuvert	✓	x	✓	x
Brevpapper	✓	✓	✓	✓
Förtryckta	✓	✓	✓	✓
Färgat papper	✓	x	✓	✓
Lätt	✓	x	✓	✓
Tungt	✓	x	✓	✓
Grovt/bomull	✓	x	✓	✓
Anpassad typ [x]	✓	x	✓	✓

<sup>1</sup> För att förhindra att OH-film fastnar i varandra kan du endast skriva ut upp till 20 sidor. Skriv ut efterföljande sidor efter tre minuter.

## Papperstyper som går att använda med utmatningstillvalen eller häftningsenheter

Papperstyp	Offsetfack	Utmatningsenhet med 4 fack	Häftningsenhet		Häft- och håslagningsenhet		
			Buntning	Häftning	Buntning	Häftning	Håslagning
Vanligt papper	✓	✓	✓	✓	✓	✓	✓
Styvt papper	✓	x	x	x	x	x	x
OH-filmer	✓	x	✓	x	✓	x	x
Etiketter	✓	x	x	x	x	x	x
Finpapper	✓	✓	✓	✓	✓	✓	✓
Kuvert-	✓	x	x	x	x	x	x
Grovt kuvert	✓	x	x	x	x	x	x
Brevpapper	✓	✓	✓	✓	✓	✓	✓
Förtryckta	✓	✓	✓	✓	✓	✓	✓

Papperstyp	Offsetfack	Utmatningsenhet med 4 fack	Häftningsenhet		Häft- och hålslagingsenhet		
			Buntning	Häftning	Buntning	Häftning	Hålslagning
Färgat papper	✓	X	X	X	X	X	X
Lätt	✓	X	X	X	X	X	X
Tungt	✓	X	X	X	X	X	X
Grovt/bomull	✓	X	X	X	X	X	X
Anpassad typ [x]	✓	X	X	X	X	X	X

## Pappersvikter som kan användas

### Pappersvikter som går att använda i skrivaren

Papperstyp och -vikt	Standard- eller tillvalsmagasin för 550 ark	Tillvalsmagasin för 2 100 ark	Universalarkmatare	Dubbelsidig utskrift
<b>Vanligt papper eller bond<sup>1</sup></b> 60–176 g/m <sup>2</sup> långfibrigt (16–47 lb bond)	✓	✓	✓	✓
<b>Styvt papper</b> 203 g/m <sup>2</sup> långfibrigt (125 lb bond)	✓	X	✓	✓
<b>Styvt papper</b> 199 g/m <sup>2</sup> långfibrigt (110 lb bond)	✓	X	✓	✓
<b>Styvt papper</b> 176 g/m <sup>2</sup> långfibrigt (65 lb bond)	✓	X	✓	✓
<b>OH-film</b> 138–146 g/m <sup>2</sup> långfibrigt (37–39 lb bond)	✓	X	✓	X
<b>Pappersetiketter</b> 180 g/m <sup>2</sup> (48 lb bond)	✓	X	✓	✓
<b>Integrerade formulär<sup>2</sup></b> 140–175 g/m <sup>2</sup> (37–47 lb bond)	✓	X	✓	✓
<b>Integrerade formulär</b> 75–135 g/m <sup>2</sup> (20–36 lb bond)	✓	X	✓	✓
<b>Kuvert<sup>3</sup></b> 60–105 g/m <sup>2</sup> (16–28 lb bond)	✓	X	✓	✓

<sup>1</sup> Kortfibrigt är att föredra för papper över 176 g/m<sup>2</sup>.

<sup>2</sup> Det tryckkänsliga området måste matas in i skrivaren först.

<sup>3</sup> Kuvert på 105 g/m<sup>2</sup> får högst innehålla 25 % bomull.

## Pappersvikter som går att använda med utmatningstillvalen eller häftenheter

Papperstyp och -vikt	Offsetfack	Utmatningsenhet med 4 fack	Häftningsenhet		Häft- och hålslagingsenhet		
			Buntning	Häftning	Buntning	Häftning	Hole punch (Hålslagning)
<b>Vanligt papper eller bond</b> 60–176 g/m <sup>2</sup> långfibrigt (16–47 lb bond)	✓	✗	✓	✗	✓	✗	✗
<b>Vanligt papper eller bond</b> 60–90 g/m <sup>2</sup> långfibrigt (16–24 lb bond)	✓	✓	✓	✓	✓	✓	✓
<b>Styvt papper</b> 203 g/m <sup>2</sup> långfibrigt (125 lb bond)	✓	✗	✓	✗	✓	✗	✗
<b>Styvt papper</b> 199 g/m <sup>2</sup> långfibrigt (110 lb bond)	✓	✗	✓	✗	✓	✗	✗
<b>Styvt papper</b> 176 g/m <sup>2</sup> långfibrigt (65 lb bond)	✓	✗	✗	✗	✗	✗	✗
<b>Styvt papper</b> 163 g/m <sup>2</sup> långfibrigt (90 lb bond)	✓	✗	✓	✗	✓	✗	✗
<b>OH-film</b> 138–146 g/m <sup>2</sup> långfibrigt (37–39 lb bond)	✓	✗	✓	✗	✓	✗	✗
<b>Pappersetiketter</b> 180 g/m <sup>2</sup> (48 lb bond)	✓	✗	✗	✗	✗	✗	✗
<b>Integrerade formulär</b> 140–175 g/m <sup>2</sup> (37–47 lb bond)	✓	✗	✗	✗	✗	✗	✗
<b>Integrerade formulär</b> 75–135 g/m <sup>2</sup> (20–36 lb bond)	✓	✗	✗	✗	✗	✗	✗
<b>Kuvert</b> 60–105 g/m <sup>2</sup> (16–28 lb bond)	✓	✗	✗	✗	✗	✗	✗

## Papper som inte kan användas

Följande papperstyper rekommenderas inte för skrivaren:

- Kemiskt behandlade papper som används för att göra kopior utan karbonpapper. De kallas även självkopierande papper, karbonlöst kopieringspapper (CCP) eller papper som inte kräver karbon (NCR).
- Förtryckt papper som innehåller kemikalier som kan förorena skrivaren.
- Förtryckt papper som kan påverkas av den höga temperaturen i fixeringsenheten.

- Förtryckt papper som kräver en registrering (exakt utskriftsplats på sidan) som är större än  $\pm 2,3$  mm ( $\pm 0,09$  tum). Till exempel, formulär med optisk teckenigenkänning (OCR).

Passningen kan ibland justeras med hjälp av ett program så att det går att skriva ut på den här typen av formulär.

- Bestruket papper (raderbart finpapper), syntetiska papper eller termopapper.
- Papper med ojämna kanter, papper med grov eller mycket strukturerad yta eller böjda papper.
- Papper som inte uppfyller EN12281:2002 (europeisk standard).
- Papper som väger mindre än  $60 \text{ g/m}^2$ .
- Flersidiga formulär eller dokument.

## Använda returpapper

Lexmark arbetar för att minska pappers miljöpåverkan genom att ge kunderna alternativ när det gäller utskrift. Ett sätt som vi uppnår detta på är att testa produkter som säkerställer att återvunnet papper kan användas – i synnerhet papper som tillverkas av 30, 50 och 100 procent återvunnet innehåll. Vår förväntan är att återvunnet papper ska fungera lika bra som nytillverkat papper i våra skrivare. Det finns ingen officiell standard för användningen av papper i kontorsutrustning, men Lexmark använder den europeiska standarden EN 12281 som lägsta standard. För att säkerställa maximal testbredd innefattar testpapperet 100 procent återvunnet papper från Nordamerika, Europa och Asien, och testerna utförs i en relativ luftfuktighet på 8–80 procent. Testerna innefattar dubbelsidig utskrift. Kontorspapper med återvunnet, återanvänt eller klorfritt innehåll kan användas.

# Skriva ut

## Skriva ut från en dator

**Obs!** För etiketter, styvt papper och kuvert ställer du in pappersstorlek och papperstyp i skrivaren innan du skriver ut dokumentet.

- 1 Öppna dialogrutan Skriv ut i det dokument som du försöker skriva ut.
- 2 Justera inställningarna om det behövs.
- 3 Skriv ut dokumentet.

## Skriva ut från en mobil enhet

### Skriva ut från en mobil enhet med Lexmark Mobile Print



Lexmark™ Med hjälp av Mobile Print kan du skicka dokument och bilder direkt till en Lexmark-skrivare som stöds.

- 1 Öppna dokumentet och skicka eller dela sedan dokumentet till Lexmark Mobile Print.  
**Obs!** Vissa program från tredje part kanske inte har stöd för funktionen för att skicka eller dela. Mer information finns i dokumentationen som medföljde programmet.
- 2 Välj en skrivare.
- 3 Skriv ut dokumentet.

### Skriva ut från en mobil enhet med Mopria Print Service

Mopria® Print Service är en mobilutskriftslösning för mobila enheter som körs med Android™ version 5.0 eller senare. Lösningen gör att du kan skriva ut direkt till alla Mopria-certifierade skrivare.

**Obs!** Se till att du laddar ned Mopria Print Service-appen från Google Play™ och aktiverar den i den mobila enheten.

- 1 Starta en kompatibel applikation från din mobila Android-enhet eller välj ett dokument från filhanteraren.
- 2 Tryck på  > **Skriv ut**.
- 3 Välj en skrivare, och justera inställningarna vid behov.
- 4 Tryck på .

### Skriva ut från en mobil enhet med AirPrint

Programvarufunktionen AirPrint är en mobil utskriftslösning som gör att du kan skriva ut direkt från Apple-enheter till en AirPrint-certifierad skrivare.

**Anmärkningar:**

- Se till att Apple-enheten och skrivaren är anslutna till samma nätverk. Om nätverket har flera trådlösa hubbar kontrollerar du att båda enheterna är anslutna till samma subnät.
- Programmet stöds endast på vissa Apple-enheter.

**1** Från din mobila enhet väljer du ett dokument från filhanteraren eller startar en kompatibel app.

**2** Tryck på  > **Skriv ut.**

**3** Välj en skrivare, och justera inställningarna vid behov.

**4** Skriv ut dokumentet.



**Skriva ut från en mobil enhet med Wi-Fi Direct®**

Wi-Fi Direct® är en utskriftstjänst som gör att du kan skriva ut till Wi-Fi Direct-förberedda skrivare.

**Obs!** Se till att den mobila enheten är ansluten till skrivarens trådlösa nätverk. Mer information finns i ["Ansluta en mobil enhet till skrivaren" på sidan 163.](#)

**1** Starta en kompatibel applikation från din mobila enhet eller välj ett dokument från filhanteraren.

**2** Gör något av följande beroende på din mobila enhet:

- Tryck på  > **Skriv ut.**
- Tryck på  > **Skriv ut.**
- Tryck på  > **Skriv ut.**

**3** Välj en skrivare, och justera inställningarna vid behov.

**4** Skriv ut dokumentet.

**Skriva ut från flashenhet**

**1** Sätt i flashenheten.



**Anmärkningar:**

- Om du sätter i flashenheten när ett felmeddelande visas ignorerar skrivaren flashenheten.
- Om du sätter i flashenheten när skrivaren är upptagen med andra utskriftsjobb visas meddelandet **Upptagen** på skärmen.

**2** På skärmen trycker du på dokumentet du vill skriva ut.

Konfigurera de övriga utskriftsinställningarna om det behövs.

**3** Skicka utskriftsjobbet.

För att skriva ut ett annat dokument, tryck på **USB-enhet**.

**Varning – risk för skador:** Vidrör inte flashenheten eller skrivaren i de områden som visas när utskrift, läsning eller skrivning från flashenheten pågår. Om du gör det kan du förlora data, alternativt så kan det medföra att skrivaren inte fungerar på rätt sätt.



## Flashenheter och filtyper som stöds

### Flashenheter

- Lexar JumpDrive S70 (16 GB och 32 GB)
- SanDisk Cruzer (16 GB och 32 GB)
- PNY Attache (16 GB och 32 GB)

### Anmärkningar:

- Skrivaren stöder USB-flashenheter med hög hastighet som stöder standarden för hög hastighet.
- USB-flashenheterna måste ha stöd för FAT-filsystemet (File Allocation Tables).

### Filtyper

Dokument

- PDF (version 1.7 eller tidigare)
- HTML

- XPS
- Microsoft-filformat (.doc, .docx, .xls, .xlsx, .ppt, .pptx)

## Bilder

- .dcx
- .gif
- .JPEG eller .jpg
- .bmp
- .pcx
- .TIFF eller .tif
- .png

## Konfigurera konfidentiella jobb

1 På kontrollpanelen går du till:

**Inställningar > Säkerhet > Konfidentiell skrivarinställning**

2 Konfigurera inställningarna.

Använd	För att
Max ogiltig PIN	Ange hur många gånger en ogiltig PIN-kod kan anges. <b>Obs!</b> När gränsen är nådd raderas utskriftsjobben för användarnamnet.
Giltighetstid för konfidentiellt jobb	Ställ in giltighetstiden för alla konfidentiella utskriftsjobb. <b>Obs!</b> Konfidentiella lagrade jobb sparas i skrivarminnet tills de startas eller tas bort manuellt.
Upprepa utgångsdatum	Ställ in giltighetstiden för en upprepad utskrift. <b>Obs!</b> Upprepa lagrade jobb som har sparats i skrivarminnet för upprepad utskrift.
Bekräfta utgångsdatum	Ställ in giltighetstid för utskrift av en kopia innan resten skrivs ut. <b>Obs!</b> Med funktionen Bekräfta utskriftsjobb kan du kontrollera den första kopian och se om du är nöjd med den innan du skriver ut resten.
Reservera utgångsdatum	Ange giltighetstid för lagring av utskrifter. <b>Obs!</b> Reserverade lagrade jobb tas bort automatiskt efter utskrift.
Kräv att alla jobb pausas	Ange att alla utskriftsjobb ska stoppas på skrivaren.
Behåll dubbla dokument	Konfigurera att skrivaren skriver ut andra dokument med samma filnamn.

## Skriva ut konfidentiella jobb och andra stoppade jobb

### För Windows-användare

- 1 Med dokumentet öppet går du till **Arkiv > Skriv ut**.
- 2 Välj en skrivare och klicka sedan på **Egenskaper, Inställningar, Alternativ** eller **Installation**.
- 3 Klicka på **Skriv ut och lagra**.
- 4 Välj **Använd skriv ut och lagra** och tilldela sedan ett användarnamn.



- 5 Välj typen av utskriftsjobb (Konfidentiellt, Reservera, Upprepa eller Bekräfta).  
Om du väljer **Konfidentiell** behöver du skydda utskriftsjobbet med en PIN-kod.
- 6 Klicka på **OK** eller **Skriv ut**.
- 7 Släpp utskriftsjobbet på skrivarens huvudmeny.
  - För konfidentiella utskriftsjobb trycker du på **Stoppade jobb** > välj ditt användarnamn > **Konfidentiellt** > ange PIN-koden > välj utskriftsjobbet > konfigurera inställningarna > **Skriv ut**.
  - För andra utskriftsjobb trycker du på **Stoppade jobb** > välj ditt användarnamn > välj utskriftsjobbet > konfigurera inställningarna > **Skriv ut**.

## För Macintosh-användare

### Använda AirPrint

- 1 Med ett dokument öppet väljer du **File** (Arkiv) > **Print** (Skriv ut).
- 2 Välj en skrivare. Välj sedan **Skriva ut med PIN-kod** i listrutan efter menyn Riktning.
- 3 Aktivera **Skriva ut med PIN-kod** och ange sedan en fyrsiffrig PIN-kod.
- 4 Klicka på **Skriv ut**.
- 5 Släpp utskriftsjobbet på skrivarens huvudmeny. Tryck på **Stoppade jobb** > välj ditt datornamn > **Konfidentiellt** > ange PIN-koden > välj utskriftsjobbet > **Skriv ut**.

### Använda skrivardrivrutinen

- 1 Med ett dokument öppet väljer du **File** (Arkiv) > **Print** (Skriv ut).
- 2 Välj en skrivare. Välj sedan **Skriv ut och pausa** i listrutan efter menyn Riktning.
- 3 Välj **Konfidentiell utskrift** och ange en fyrsiffrig PIN-kod.
- 4 Klicka på **Skriv ut**.
- 5 Släpp utskriftsjobbet på skrivarens huvudmeny. Tryck på **Stoppade jobb** > välj datornamnet > **Konfidentiell** > välj utskriftsjobbet > ange PIN-koden > **Skriv ut**.

## Skriva ut från en Cloud Connector-profil

- 1 På startskärmen trycker du på **Cloud Connector**.
- 2 Välj en molntjänsteleverantör och välj sedan en profil.  
**Obs!** Mer information om hur du skapar en Cloud Connector-profil finns i ["Skapa en Cloud Connector-profil" på sidan 23](#).
- 3 Tryck på **Skriv ut** och välj sedan en fil.  
Ändra inställningarna om det behövs.  
**Obs!** Se till att du väljer en fil som stöds.
- 4 Skriv ut dokumentet.

## Skriva ut en teckensnittslista

- 1 På huvudmenyn trycker du på **Inställningar** > **Rapporter** > **Skriv ut** > **Skriv ut teckensnitt**.
- 2 Tryck på **PCL-teckensnitt** eller **PS-teckensnitt**.

## Skriva ut en kataloglista

På huvudmenyn trycker du på **Inställningar** > **Rapporter** > **Skriv ut** > **Skriv ut katalog**.

## Avbryta utskriftsjobb

### Från skrivarens kontrollpanel

- 1 Tryck på **Jobbkö** på huvudmenyn.  
**Obs!** Du kan också komma åt den här inställningen genom att trycka på den översta delen av startskärmen.
- 2 Markera jobbet du vill avbryta.

### Från datorn

- 1 Beroende på vilket operativsystem du har gör du något av följande:
  - Öppna mappen **Skrivare** och välj skrivare.
  - Från **Systeminställningar** i **Apple**-menyn går du till skrivaren.
- 2 Markera jobbet du vill avbryta.

# Kopiera

## Använda den automatiska dokumentmataren och skannerglaset

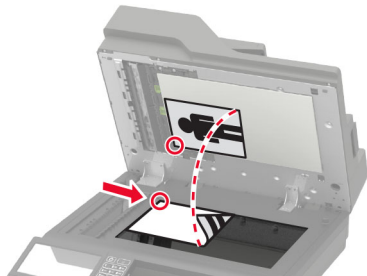
Den automatiska dokumentmataren	Skannerglas
 <ul style="list-style-type: none"> <li>• Använd den automatiska dokumentmataren för fler- eller dubbelsidiga dokument.</li> <li>• Lägg i ett originaldokument med framsidan uppåt. För flersidiga dokument ska framkanten justeras innan påfyllning.</li> <li>• Se till att justera den automatiska dokumentmataren efter bredden på det papper du fyller på.</li> </ul>	 <ul style="list-style-type: none"> <li>• Använd skannerglaset för att skanna dokument med bara en sida, små objekt (som t.ex. vykort och foton), OH-film, fotopapper och tunna material (t.ex. tidningsurklipp).</li> <li>• Lägg dokumentet med utskriftssidan nedåt i det hörn där det finns en pil.</li> </ul>

## Göra kopior

**1** Placera ett originaldokument i den automatiska dokumentmatarens fack eller på skannerglaset.

**Obs!** För att undvika att bilden beskärs bör du se till att originaldokumentet och kopian har samma pappersstorlek.

**2** På startskärmen trycker du på **Kopiera** och anger antalet kopior.

Justera kopieringsinställningarna om det behövs.

**3** Kopiera dokumentet.

**Obs!** Om du vill göra en snabbkopia trycker du på  på kontrollpanelen.

## Kopiera foton

**1** Placera ett foto på skannerglaset.

**2** På startskärmen trycker du på **Kopiera > Innehåll > Innehållstyp > Foto**.

**3** Tryck på **Innehållskälla** och välj den inställning som bäst överensstämmer med det ursprungliga fotot.

**4** Kopiera fotot.

## Kopiera till brevpapper

- 1 Placera ett originaldokument i den automatiska dokumentmatarens magasin eller på skannerglaset.
- 2 På startskärmen trycker du på **Kopiera > Kopiera från** > och anger storleken på originaldokumentet.
- 3 Tryck på **Kopiera till** och välj sedan den papperskälla som innehåller brevpapperet.  
Om du fyllde på brevpapper i universalarkmataren går du till:  
**Kopiera till > Universalarkmatare > välj en pappersstorlek > Brevpapper**
- 4 Kopiera dokumentet.

## Kopiera på papperets båda sidor

- 1 Placera ett originaldokument i den automatiska dokumentmatarens magasin eller på skannerglaset.
- 2 På startskärmen trycker du på **Kopiera > Sidor**.
- 3 Justera inställningarna.
- 4 Kopiera dokumentet.

## Förminska eller förstora kopior

- 1 Placera ett originaldokument i den automatiska dokumentmatarens fack eller på skannerglaset.
- 2 Från huvudmenyn går du till:  
**Kopiera > Skala** > ange ett skalningsvärde  
**Obs!** Ändring av storleken på originaldokumentet eller utskriften efter inställning av skala återställer skalningsvärdet till Auto.
- 3 Kopiera dokumentet.

## Sortera kopior

- 1 Placera ett originaldokument i den automatiska dokumentmatarens magasin eller på skannerglaset.
- 2 På startskärmen trycker du på **Kopiera > Sortera > På [1, 2, 1, 2, 1, 2]**.
- 3 Kopiera dokumentet.

## Placera skiljeark mellan kopior

- 1 Placera ett originaldokument i den automatiska dokumentmatarens fack eller på skannerglaset.
- 2 På startskärmen trycker du på **Kopiera > Skiljeblad**.
- 3 Justera inställningarna.
- 4 Skicka kopieringsjobbet.

## Kopiera flera sidor på ett ark

- 1 Placera ett originaldokument i den automatiska dokumentmatarens fack eller på skannerglaset.
- 2 På startskärmen trycker du på **Kopiera > Sidor per sida**.
- 3 Justera inställningarna.
- 4 Kopiera dokumentet.

## Skapa en genväg för kopiering

- 1 På startskärmen trycker du på **Kopiera**.
- 2 Konfigurera inställningarna och tryck sedan på .
- 3 Skapa en genväg.

## E-post

### Använda den automatiska dokumentmataren och skannerglaset

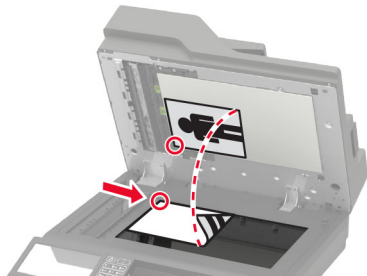
Den automatiska dokumentmataren	Skannerglas
 <ul style="list-style-type: none"> <li>• Använd den automatiska dokumentmataren för fler- eller dubbelsidiga dokument.</li> <li>• Lägg i ett originaldokument med framsidan uppåt. För flersidiga dokument ska framkanten justeras innan påfyllning.</li> <li>• Se till att justera den automatiska dokumentmataren efter bredden på det papper du fyller på.</li> </ul>	 <ul style="list-style-type: none"> <li>• Använd skannerglaset för att skanna dokument med bara en sida, små objekt (som t.ex. vykort och foton), OH-film, fotopapper och tunna material (t.ex. tidningsurklipp).</li> <li>• Lägg dokumentet med utskriftssidan nedåt i det hörn där det finns en pil.</li> </ul>

### Konfigurera SMTP-inställningarna för e-post

Konfigurera SMTP-inställningarna (Simple Mail Transfer Protocol) om du vill skicka ett skannat dokument via e-post. Alla e-postleverantörer har olika inställningar.

Se till att skrivaren är ansluten till ett nätverk och att nätverket är anslutet till internet innan du börjar.

#### Använda menyn Inställningar i skrivaren

**1** På startskärmen trycker du på **Inställningar > E-post > E-postinställningar**.

**2** Konfigurera inställningarna.

##### Anmärkningar:

- Mer information om lösenordet finns i listan över [e-postleverantörer](#).
- Om e-postleverantören inte finns med i listan kontaktar du leverantören och ber om inställningarna.

#### Använda Embedded Web Server

**1** Öppna en webbläsare och ange skrivarens IP-adress i adressfältet.

##### Anmärkningar:

- Visa skrivarens IP-adress på skrivarens startskärm. IP-adressen visas som fyra nummergrupper som är åtskilda med punkter, till exempel 123.123.123.123.

- Om du använder en proxyserver inaktiverar du den tillfälligt för att kunna öppna webbsidan på rätt sätt.

**2** Klicka på **Inställningar > E-post**.

**3** Konfigurera inställningarna i avsnittet E-postinställningar.

**Anmärkningar:**

- Mer information om lösenordet finns i listan över [e-postleverantörer](#).
- Om e-postleverantören inte finns med i listan kontaktar du leverantören och ber om inställningarna.

**4** Klicka på **Spara**.

## E-postleverantörer

- [AOL Mail](#)
- [Comcast Mail](#)
- [Gmail](#)
- [iCloud Mail](#)
- [Mail.com](#)
- [NetEase Mail \(mail.126.com\)](#)
- [NetEase Mail \(mail.163.com\)](#)
- [NetEase Mail \(mail.yeah.net\)](#)
- [Outlook Live](#)
- [QQ Mail](#)
- [Sina Mail](#)
- [Sohu Mail](#)
- [Yahoo! Mail](#)
- [Zoho Mail](#)

**Anmärkningar:**

- Kontakta e-postleverantören om du stöter på problem med inställningarna.
- Kontakta din e-postleverantör om den inte finns med i listan.

### AOL Mail

Inställning	Värde
Primär SMTP-gateway	smtp.aol.com
Primär SMTP-gatewayport	587
Använd SSL/TLS	Obligatorisk
Kräv betrott certifikat	Inaktiverad
Svarsadress	Din e-postadress
SMTP-serverautentisering	Inlog./Enkel
Enhetsinitierad e-post	Använd enhetens SMTP-uppgifter
Enhets användar-ID	Din e-postadress

Inställning	Värde
<b>Enhetens lösenord</b>	Applösenord <b>Obs!</b> Om du vill skapa ett applösenord öppnar du sidan <a href="#">AOL-kontosäkerhet</a> , loggar in på ditt konto och klickar på <b>Skapa applösenord</b> .

## Comcast Mail

Inställning	Värde
<b>Primär SMTP-gateway</b>	smtp.comcast.net
<b>Primär SMTP-gatewayport</b>	587
<b>Använd SSL/TLS</b>	Obligatorisk
<b>Kräv betrott certifikat</b>	Inaktiverad
<b>Svarsadress</b>	Din e-postadress
<b>SMTP-serverautentisering</b>	Inlog./Enkel
<b>Enhetsinitierad e-post</b>	Använd enhetens SMTP-uppgifter
<b>Enhetens användar-ID</b>	Din e-postadress
<b>Enhetens lösenord</b>	Kontrolösenord

## Gmail™

**Obs!** Kontrollera att tvåstegsverifiering är aktiverat för ditt Google-konto. Om du vill aktivera tvåstegsverifiering går du till sidan [Säkerhet för Google-kontot](#), loggar in på ditt konto och öppnar sedan avsnittet Logga in på Google. Klicka på **Tvåstegsverifiering**.

Inställning	Värde
<b>Primär SMTP-gateway</b>	smtp.gmail.com
<b>Primär SMTP-gatewayport</b>	587
<b>Använd SSL/TLS</b>	Obligatorisk
<b>Kräv betrott certifikat</b>	Inaktiverad
<b>Svarsadress</b>	Din e-postadress
<b>SMTP-serverautentisering</b>	Inlog./Enkel
<b>Enhetsinitierad e-post</b>	Använd enhetens SMTP-uppgifter
<b>Enhetens användar-ID</b>	Din e-postadress
<b>Enhetens lösenord</b>	Applösenord <b>Anmärkningar:</b> <ul style="list-style-type: none"> <li>• Om du vill skapa ett applösenord öppnar du sidan <a href="#">Säkerhet för Google-kontot</a>, loggar in på ditt konto och öppnar sedan avsnittet Logga in på Google. Klicka sedan på <b>Applösenord</b>.</li> <li>• Applösenord visas endast om tvåstegsverifiering är aktiverat.</li> </ul>



## iCloud Mail

**Obs!** Kontrollera att tvåstegsverifiering är aktiverat för ditt konto.

Inställning	Värde
Primär SMTP-gateway	smtp.mail.me.com
Primär SMTP-gatewayport	587
Använd SSL/TLS	Obligatorisk
Kräv betrott certifikat	Inaktiverad
Svarsadress	Din e-postadress
SMTP-serverautentisering	Inlog./Enkel
Enhetsinitierad e-post	Använd enhetens SMTP-uppgifter
Enhets användar-ID	Din e-postadress
Enhets lösenord	Applösenord <b>Obs!</b> Om du vill skapa ett applösenord öppnar du sidan för <a href="#">iCloud-kontohantering</a> , loggar in på ditt konto och klickar på avsnittet Säkerhet. Klicka sedan på <b>Skapa lösenord</b> .

## Mail.com

Inställning	Värde
Primär SMTP-gateway	smtp.mail.com
Primär SMTP-gatewayport	587
Använd SSL/TLS	Obligatorisk
Kräv betrott certifikat	Inaktiverad
Svarsadress	Din e-postadress
SMTP-serverautentisering	Inlog./Enkel
Enhetsinitierad e-post	Använd enhetens SMTP-uppgifter
Enhets användar-ID	Din e-postadress
Enhets lösenord	Kontolösenord

## NetEase Mail (mail.126.com)

**Obs!** Kontrollera att SMTP-tjänsten är aktiverad för ditt konto. Om du vill aktivera tjänsten öppnar du startsidan för NetEase Mail och klickar på **Inställningar > POP3/SMTP/IMAP** och aktiverar **IMAP/SMTP-tjänsten** eller **POP3/SMTP-tjänsten**.

Inställning	Värde
Primär SMTP-gateway	smtp.126.com
Primär SMTP-gatewayport	465
Använd SSL/TLS	Obligatorisk
Kräv betrott certifikat	Inaktiverad
Svarsadress	Din e-postadress

Inställning	Värde
<b>SMTP-serverautentisering</b>	Inlog./Enkel
<b>Enhetsinitierad e-post</b>	Använd enhetens SMTP-uppgifter
<b>Enhets användar-ID</b>	Din e-postadress
<b>Enhets lösenord</b>	Lösenord för auktorisering <b>Obs!</b> Lösenordet för auktorisering tillhandahålls när IMAP/SMTP-tjänsten eller POP3/SMTP-tjänsten är aktiverad.

### NetEase Mail (mail.163.com)

**Obs!** Kontrollera att SMTP-tjänsten är aktiverad för ditt konto. Om du vill aktivera tjänsten öppnar du startsidan för NetEase Mail och klickar på **Inställningar > POP3/SMTP/IMAP** och aktiverar **IMAP/SMTP-tjänsten** eller **POP3/SMTP-tjänsten**.

Inställning	Värde
<b>Primär SMTP-gateway</b>	smtp.163.com
<b>Primär SMTP-gatewayport</b>	465
<b>Använd SSL/TLS</b>	Obligatorisk
<b>Kräv betrott certifikat</b>	Inaktiverad
<b>Svarsadress</b>	Din e-postadress
<b>SMTP-serverautentisering</b>	Inlog./Enkel
<b>Enhetsinitierad e-post</b>	Använd enhetens SMTP-uppgifter
<b>Enhets användar-ID</b>	Din e-postadress
<b>Enhets lösenord</b>	Lösenord för auktorisering <b>Obs!</b> Lösenordet för auktorisering tillhandahålls när IMAP/SMTP-tjänsten eller POP3/SMTP-tjänsten är aktiverad.

### NetEase Mail (mail.yeah.net)

**Obs!** Kontrollera att SMTP-tjänsten är aktiverad för ditt konto. Om du vill aktivera tjänsten öppnar du startsidan för NetEase Mail och klickar på **Inställningar > POP3/SMTP/IMAP** och aktiverar **IMAP/SMTP-tjänsten** eller **POP3/SMTP-tjänsten**.

Inställning	Värde
<b>Primär SMTP-gateway</b>	smtp.yeah.net
<b>Primär SMTP-gatewayport</b>	465
<b>Använd SSL/TLS</b>	Obligatorisk
<b>Kräv betrott certifikat</b>	Inaktiverad
<b>Svarsadress</b>	Din e-postadress
<b>SMTP-serverautentisering</b>	Inlog./Enkel
<b>Enhetsinitierad e-post</b>	Använd enhetens SMTP-uppgifter
<b>Enhets användar-ID</b>	Din e-postadress

Inställning	Värde
<b>Enhetens lösenord</b>	Lösenord för auktorisering <b>Obs!</b> Lösenordet för auktorisering tillhandahålls när IMAP/SMTP-tjänsten eller POP3/SMTP-tjänsten är aktiverad.

## Outlook Live

De här inställningarna gäller för e-postdomänerna outlook.com och hotmail.com.

Inställning	Värde
<b>Primär SMTP-gateway</b>	smtp.office365.com
<b>Primär SMTP-gatewayport</b>	587
<b>Använd SSL/TLS</b>	Obligatorisk
<b>Kräv betrott certifikat</b>	Inaktiverad
<b>Svarsadress</b>	Din e-postadress
<b>SMTP-serverautentisering</b>	Inlog./Enkel
<b>Enhetsinitierad e-post</b>	Använd enhetens SMTP-uppgifter
<b>Enhetens användar-ID</b>	Din e-postadress
<b>Enhetens lösenord</b>	Konto- eller applösenord <b>Anmärkningar:</b> <ul style="list-style-type: none"> <li>• Använd kontolösenordet om tvåstegsverifiering inte är aktiverat för kontot.</li> <li>• Använd ett applösenord om tvåstegsverifiering är aktiverat för kontot. Om du vill skapa ett applösenord öppnar du sidan <a href="#">Outlook Live-kontohantering</a> och loggar in på ditt konto.</li> </ul>

## QQ Mail

**Obs!** Kontrollera att SMTP-tjänsten är aktiverad för ditt konto. Om du vill aktivera tjänsten går du till startsidan för QQ Mail och klickar på **Inställningar > Konto**. I avsnittet POP3/IMAP/SMTP/Exchange/CardDAV/CalDAV-tjänst aktiverar du antingen **POP3/SMTP-tjänst** eller **IMAP/SMTP-tjänst**.

Inställning	Värde
<b>Primär SMTP-gateway</b>	smtp.qq.com
<b>Primär SMTP-gatewayport</b>	587
<b>Använd SSL/TLS</b>	Obligatorisk
<b>Kräv betrott certifikat</b>	Inaktiverad
<b>Svarsadress</b>	Din e-postadress
<b>SMTP-serverautentisering</b>	Inlog./Enkel
<b>Enhetsinitierad e-post</b>	Använd enhetens SMTP-uppgifter
<b>Enhetens användar-ID</b>	Din e-postadress
<b>Enhetens lösenord</b>	Auktoriseringskod <b>Obs!</b> Om du vill generera en auktoriseringskod går du till startsidan för QQ Mail och klickar på <b>Inställningar &gt; Konto</b> . Klicka sedan på <b>Generera auktoriseringskod</b> i avsnittet POP3/IMAP/SMTP/Exchange/CardDAV/CalDAV-tjänst.

## Sina Mail

**Obs!** Se till att POP3/SMTP-tjänsten är aktiverad för ditt konto. Om du vill aktivera tjänsten går du till startsidan för Sina Mail och klickar på **Inställningar > Fler inställningar > POP/IMAP/SMTP för användare** och aktiverar **POP3/SMTP-tjänst**.

Inställning	Värde
Primär SMTP-gateway	smtp.sina.com
Primär SMTP-gatewayport	587
Använd SSL/TLS	Obligatorisk
Kräv betrott certifikat	Inaktiverad
Svarsadress	Din e-postadress
SMTP-serverautentisering	Inlog./Enkel
Enhetsinitierad e-post	Använd enhetens SMTP-uppgifter
Enhets användar-ID	Din e-postadress
Enhets lösenord	Auktoriseringskod <b>Obs!</b> Om du vill skapa en auktoriseringskod går du till startsidan för e-post och klickar på <b>Inställningar &gt; Fler inställningar &gt; POP/IMAP/SMTP för användare</b> och aktiverar <b>Auktoriseringskodstatus</b> .

## Sohu Mail

**Obs!** Kontrollera att SMTP-tjänsten är aktiverad för ditt konto. Om du vill aktivera tjänsten öppnar du startsidan för Sohu Mail och klickar på **Alternativ > Inställningar > POP3/SMTP/IMAP** och aktiverar **IMAP/SMTP-tjänsten** eller **POP3/SMTP-tjänsten**.

Inställning	Värde
Primär SMTP-gateway	smtp.sohu.com
Primär SMTP-gatewayport	465
Använd SSL/TLS	Obligatorisk
Kräv betrott certifikat	Inaktiverad
Svarsadress	Din e-postadress
SMTP-serverautentisering	Inlog./Enkel
Enhetsinitierad e-post	Använd enhetens SMTP-uppgifter
Enhets användar-ID	Din e-postadress
Enhets lösenord	Oberoende lösenord <b>Obs!</b> Det oberoende lösenordet tillhandahålls när IMAP/SMTP-tjänsten eller POP3/SMTP-tjänsten är aktiverad.

## Yahoo! Mail

Inställning	Värde
Primär SMTP-gateway	smtp.mail.yahoo.com
Primär SMTP-gatewayport	587

Inställning	Värde
Använd SSL/TLS	Obligatorisk
Kräv betrott certifikat	Inaktiverad
Svarsadress	Din e-postadress
SMTP-serverautentisering	Inlog./Enkel
Enhetsinitierad e-post	Använd enhetens SMTP-uppgifter
Enhets användar-ID	Din e-postadress
Enhets lösenord	Applösenord <b>Obs!</b> Om du vill skapa ett applösenord öppnar du sidan <a href="#">Yahoo-kontosäkerhet</a> , loggar in på ditt konto och klickar på <b>Skapa applösenord</b> .

## Zoho Mail

Inställning	Värde
Primär SMTP-gateway	smtp.zoho.com
Primär SMTP-gatewayport	587
Använd SSL/TLS	Obligatorisk
Kräv betrott certifikat	Inaktiverad
Svarsadress	Din e-postadress
SMTP-serverautentisering	Inlog./Enkel
Enhetsinitierad e-post	Använd enhetens SMTP-uppgifter
Enhets användar-ID	Din e-postadress
Enhets lösenord	Konto- eller applösenord <b>Anmärkningar:</b> <ul style="list-style-type: none"> <li>Använd kontolösenordet om tvåstegsverifiering inte är aktiverat för kontot.</li> <li>Använd ett applösenord om tvåstegsverifiering är aktiverat för kontot. Om du vill skapa ett applösenord öppnar du sidan för <a href="#">Zoho Mail-kontohantering</a>, loggar in på ditt konto och klickar på avsnittet Appspecifika lösenord. Klicka sedan på <b>Skapa nytt lösenord</b>.</li> </ul>

## Skicka ett e-postmeddelande

Kontrollera att SMTP-inställningarna är konfigurerade innan du börjar. Mer information finns i ["Konfigurera SMTP-inställningarna för e-post" på sidan 54](#).

### Använda kontrollpanelen

- 1 Placera ett originaldokument i den automatiska dokumentmatarens magasin eller på skannerglasat.
- 2 På startskärmen trycker du på **E-post** och anger den information som behövs.
- 3 Om det behövs konfigurerar du inställningarna för utdatafiltypen.
- 4 Skicka e-postmeddelandet.

## Använda ett genvägsnummer

- 1 Placera ett originaldokument i den automatiska dokumentmatarens magasin eller på skannerglasat.
- 2 På startskärmen trycker du på **Shortcut Center** > **E-post**.
- 3 Välj genvägsnumret.
- 4 Skicka e-postmeddelandet.

## Skapa en e-postgenväg

- 1 Tryck på **E-post** på startskärmen.
- 2 Konfigurera inställningarna och tryck sedan på .
- 3 Skapa en genväg.

# Faxa

## Använda den automatiska dokumentmataren och skannerglaset

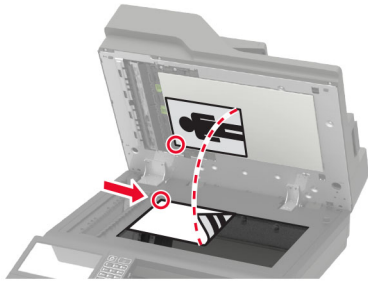
Den automatiska dokumentmataren	Skannerglaset
 <ul style="list-style-type: none"> <li>• Använd den automatiska dokumentmataren för fler- eller dubbelsidiga dokument.</li> <li>• Lägg i ett originaldokument med framsidan uppåt. För flersidiga dokument ska framkanten justeras innan påfyllning.</li> <li>• Se till att justera den automatiska dokumentmataren efter bredden på det papper du fyller på.</li> </ul>	 <ul style="list-style-type: none"> <li>• Använd skannerglaset för att skanna dokument med bara en sida, små objekt (som t.ex. vykort och foton), OH-film, fotopapper och tunna material (t.ex. tidningsurklipp).</li> <li>• Lägg dokumentet med utskriftssidan nedåt i det hörn där det finns en pil.</li> </ul>

## Ställa in skrivaren för att faxa

### Anmärkningar:

- Följande anslutningsmetoder kanske bara är tillämpliga i vissa länder eller regioner.
- Under den första skrivarinställningen väljer du bort kryssrutan för Fax och andra funktioner som du planerar att installera senare och väljer sedan **Fortsätt**.
- Om faxfunktionen är aktiverad men inte fullständigt konfigurerad kan indikatorlampan blinka med rött sken.

**Varning – risk för skador:** Vidrör inte kablar eller de visade delarna av skrivaren under sändning eller mottagning av fax, så undviker du dataförlust, eller att skrivaren inte fungerar på rätt sätt.



## Fax som stöds

Skrivarmodell	Analog fax	etherFAX <sup>1</sup>	Faxserver	Fax over IP (FoIP) <sup>2</sup>
MX822ade	✓	✓	✓	✓
MX822adtfe	✓	✓	✓	✓
MX822adx	✓	✓	✓	✓
MX822de	x	✓	✓	✓
MX826ade	✓	✓	✓	✓
MX826adtfe	✓	✓	✓	✓
MX826adx	✓	✓	✓	✓
MX826de	x	✓	✓	✓
XM7355	✓	✓	✓	✓
XM7335b	✓	✓	✓	✓
XM7335bi	x	✓	✓	✓
XM7335i	x	✓	✓	✓
XM7370	✓	✓	✓	✓
XM7370i	x	✓	✓	✓

<sup>1</sup> Behöver abonnemang. Om du vill ha mer information går du till <https://www.etherfax.net/lexmark> eller kontakta stället där du köpte skrivaren.

<sup>2</sup> Ett installerat licenspaket krävs. Om du vill få mer information kan du kontakta skrivarens inköpsställe.

## Ställa in faxfunktionen med analog fax

### Anmärkningar:

- Den här funktionen är endast tillgänglig på vissa skrivarmodeller.
- Vissa anslutningsmetoder kanske bara är tillämpliga i vissa länder eller regioner.
- Om faxfunktionen är aktiverad men inte fullständigt konfigurerad kan indikatorlampan blinka med rött sken.
- Om du inte har en TCP/IP-miljö måste du använda kontrollpanelen för att konfigurera faxfunktionen.

**Varning – risk för skador:** Vidrör inte kablar eller de visade delarna av skrivaren under sändning eller mottagning av fax, så undviker du dataförlust, eller att skrivaren inte fungerar på rätt sätt.





### Använda menyn Inställningar i skrivaren

- 1 Öppna startskärmen och tryck på **Inställningar > Fax > Faxinställning > Allmänna faxinställningar**.
- 2 Konfigurera inställningarna.

### Använda Embedded Web Server

- 1 Öppna en webbläsare och ange skrivarens IP-adress i adressfältet.

#### Anmärkningar:

- Leta efter skrivarens IP-adress på startskärmen. IP-adressen visas som fyra nummergrupper som är åtskilda med punkter, till exempel 123.123.123.123.
- Om du använder en proxyserver inaktiverar du den tillfälligt för att kunna öppna webbsidan på rätt sätt.

- 2 Klicka på **Inställningar > Fax > Faxinställning > Allmänna faxinställningar**.
- 3 Konfigurera inställningarna.
- 4 Verkställ ändringarna.

## Konfigurera faxfunktionen för etherFAX

#### Anmärkningar:

- Du måste uppdatera den fasta programvaran för skrivaren till den senaste versionen. Mer information finns i ["Uppdatera fast programvara" på sidan 311](#).
- Du måste installeras ett lämpligt licenspaket på skrivaren. Om du vill ha mer information kontaktar du etherFAX.
- Kontrollera att du har registrerat skrivaren på etherFAX-portalen. Om du vill ha mer information går du till <https://www.etherfax.net/lexmark>.
- Du måste ange skrivarserienumret vid registreringen. Information om hur du hittar serienumret finns i ["Hitta skrivarserienumret" på sidan 11](#).

- 1 Öppna en webbläsare och ange skrivarens IP-adress i adressfältet.

#### Anmärkningar:

- Leta efter skrivarens IP-adress på startskärmen. IP-adressen visas som fyra nummergrupper som är åtskilda med punkter, till exempel 123.123.123.123.

- Om du använder en proxyserver inaktiverar du den tillfälligt för att kunna öppna webbsidan på rätt sätt.

**2** Klicka på **Inställningar > Fax > Faxinställning > Allmänna faxinställningar**.

**Obs!** Faxinställning visas endas när du har angett Faxläge till Fax.

**3** Ange ett unikt namn i fältet Faxnamn.

**4** Ange det faxnummer du har fått från etherFAX i fältet Faxnummer.

**5** Välj **etherFAX** på menyn Faxtransport.

**6** Verkställ ändringarna.

## Ställa in faxfunktionen med faxservern

### Anmärkningar:

- Med den här funktionen kan du skicka faxmeddelanden till en faxleverantör som kan ta emot e-post.
- Den här funktionen stöder endast utgående faxmeddelanden. Om du vill kunna ta emot fax måste du se till att du har en enhetsbaserad fax, t.ex. analog fax, etherFAX eller FoIP (Fax over IP), konfigurerat i skrivaren.

**1** Öppna en webbläsare och ange skrivarens IP-adress i adressfältet.

### Anmärkningar:

- Leta efter skrivarens IP-adress på startskärmen. IP-adressen visas som fyra nummergrupper som är åtskilda med punkter, till exempel 123.123.123.123.
- Om du använder en proxyserver inaktiverar du den tillfälligt för att kunna öppna webbsidan på rätt sätt.

**2** Klicka på **Inställningar > Faxe**.

**3** På menyn Faxläge väljer du **Faxserver** och klickar på **Spara**.

**4** Klicka på **Faxserverinställning**.

**5** I fältet Till-format skriver du **[#]@myfax.com**. [#] är faxnumret och **myfax.com** är faxleverantörens domän.

### Anmärkningar:

- Om det behövs konfigurerar du fälten Svarsadress, Ämne och Meddelande .
- Om du vill att skrivaren ska kunna ta emot faxmeddelanden aktiverar du mottagningsinställningen för den enhetsbaserade faxen. Se till att du har konfigurerat en enhetsbaserad fax.

**6** Klicka på **Spara**.

**7** Klicka på **E-postinställningar för faxserver** och gör sedan något av följande:

- Aktivera **Använd e-post-SMTP-server**.

**Obs!** Om SMTP-inställningarna för e-post inte har konfigurerats läser du [“Konfigurera SMTP-inställningarna för e-post” på sidan 54](#).

- Konfigurera SMTP-inställningar. Kontakta e-postleverantören om du vill ha mer information.

**8** Verkställ ändringarna.

## Ställa in fax på en standardtelefonlinje

**Obs!** De här anvisningarna gäller endast för skrivare som har stöd för analog fax. Mer information finns i [“Fax som stöds” på sidan 64](#).

**⚠ VAR FÖRSIKTIG – RISK FÖR ELEKTRISK STÖT:** För att undvika att få en elektrisk stöt bör du inte konfigurera produkten eller göra andra elektriska anslutningar med t.ex. nätsladden, faxfunktionen eller telefonen under åskväder.

**⚠ VAR FÖRSIKTIG – RISK FÖR ELEKTRISK STÖT:** För att undvika att få en elektrisk stöt bör du inte använda faxen under åskväder.

**⚠ VAR FÖRSIKTIG – RISK FÖR SKADA:** För att minska brandrisken använder du endast en 26 AWG-kabel eller större telekommunikationskabel (RJ-11) vid anslutning av den här produkten till det allmänna telenätet. För användare i Australien: Sladden måste vara godkänd av Australian Communications and Media Authority.

### Lösning 1: Skrivaren är ansluten till en reserverad faxlinje

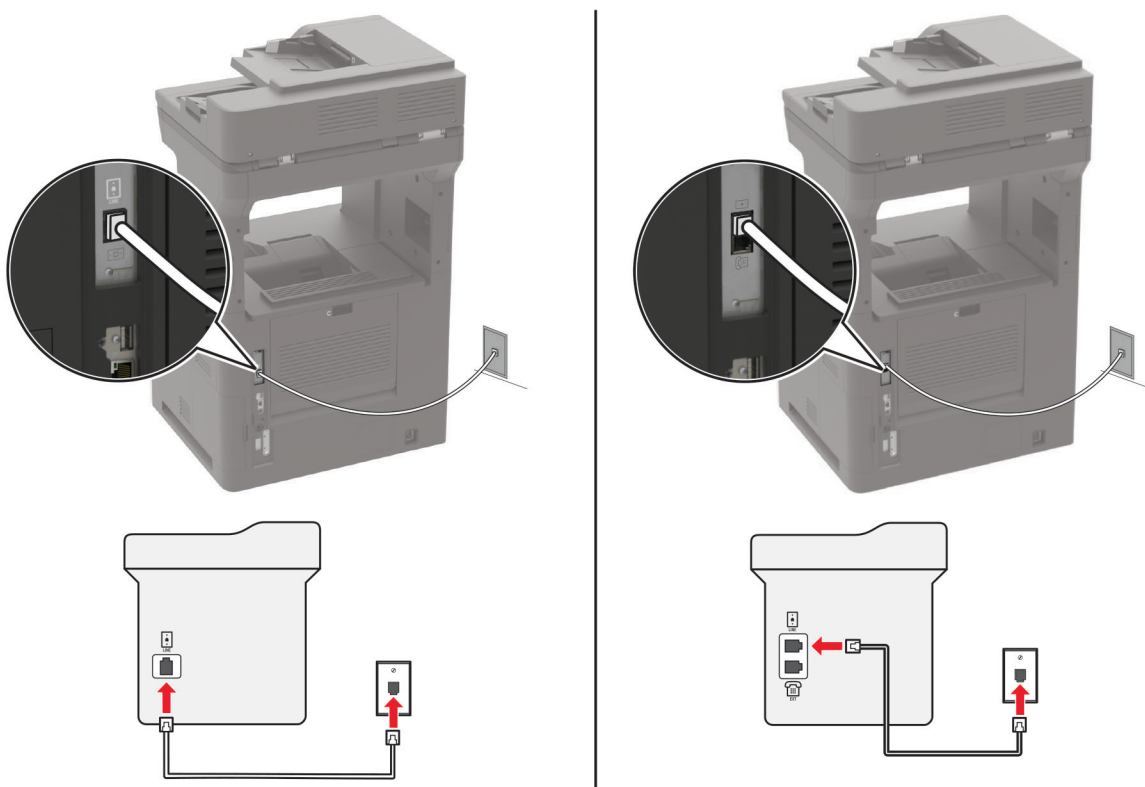

- 1 Anslut ena änden av telefonsladden till linjeporten på skrivaren.
- 2 Anslut den andra änden av telefonsladden till ett analogt telefonjack.

#### Anmärkingar:

- Du kan ställa in skrivaren så att den tar emot fax automatiskt (ställ in Autosvar på **På**) eller manuellt (ställ in Autosvar på **Av**).
- Om du vill ta emot fax automatiskt ställer du in skrivaren så att den svarar efter ett angett antal ringsignaler.

## Lösning 2: Skrivaren delar linjen med en telefonsvarare

**Obs!** Om du använder en tjänst för särskild ringsignal ställer du in rätt ringmönster för skrivaren. I annat fall tar inte skrivaren emot fax även om du ställt in den på att ta emot fax automatiskt.

### Ansluten till samma telefonjack

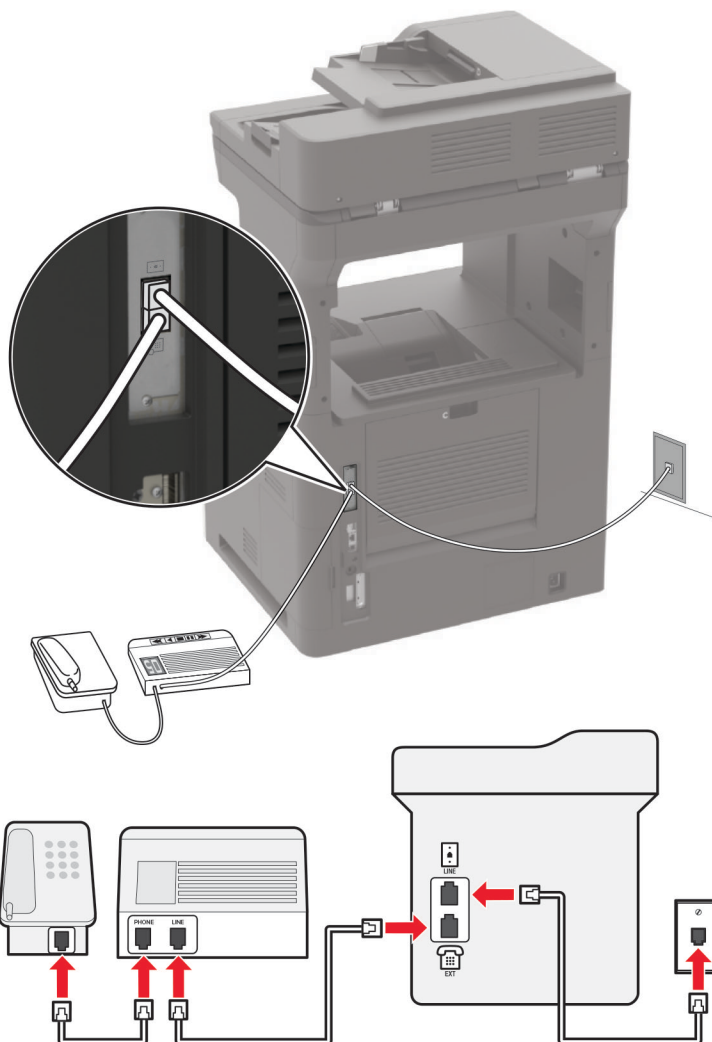

**Obs!** De här anvisningarna gäller endast för skrivare med EXT- och linjeportar.

- Anslut ena änden av telefonsladden till linjeporten på skrivaren.
- Anslut den andra änden av kabeln till ett analogt telefonjack.
- Anslut telefonsvararen till skrivarens telefonport.

## Ansluten till ett annat jack

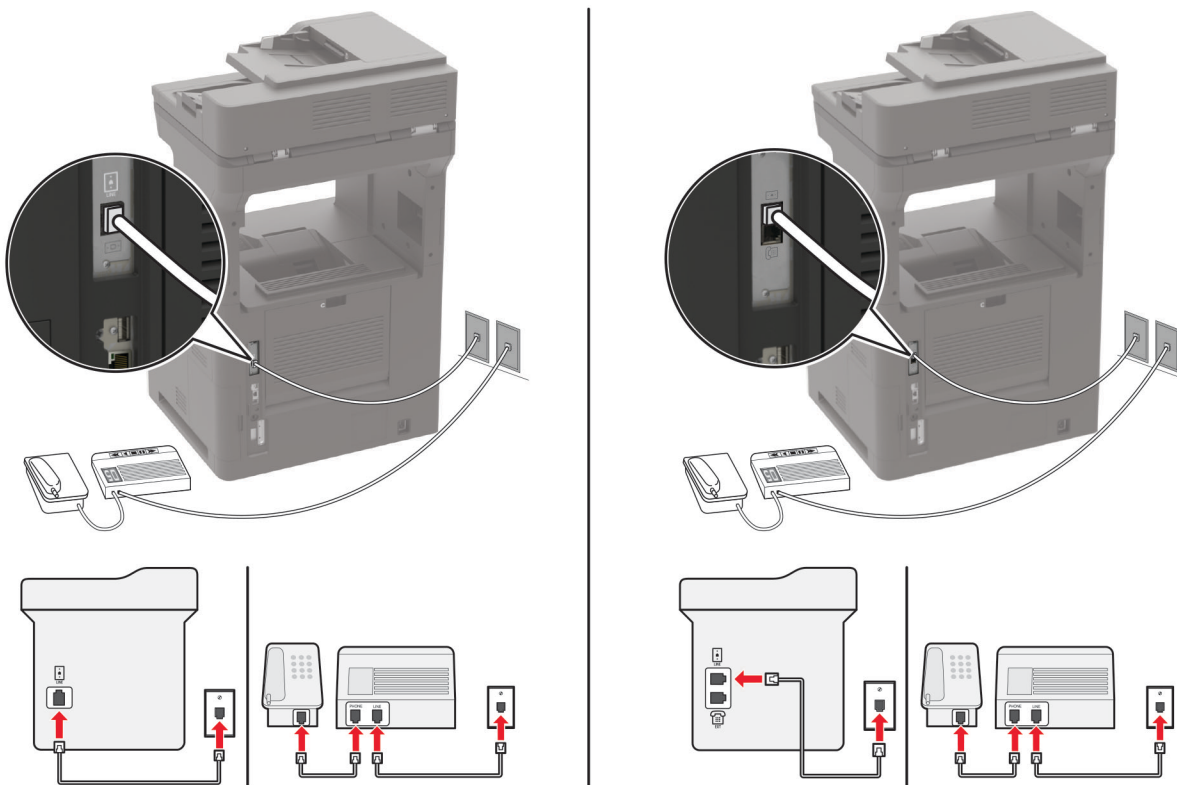

- 1 Anslut ena änden av telefonsladden till linjeporten på skrivaren.
- 2 Anslut den andra änden av kabeln till ett analogt telefonjack.

### Anmärkningar:

- Om du endast har ett telefonnummer på linjen ställer du in skrivaren så att den tar emot fax automatiskt.
- Ställ in skrivaren så att den svarar på samtal två ringsignaler efter telefonsvararen. Du kan till exempel ställa in telefonsvararen så att den svarar efter fyra signaler och sedan ställa in skivarinställningen Signaler till svar så att den svarar efter **sex** signaler.

## Ställa in fax i länder och regioner med olika telefonjack och telefonkontakter

**Obs!** De här anvisningarna gäller endast för skrivare som har stöd för analog fax. Mer information finns i ["Fax som stöds" på sidan 64](#).

**⚡ VAR FÖRSIKTIG– RISK FÖR ELEKTRISK STÖT:** För att undvika att få en elektrisk stöt bör du inte konfigurera produkten eller göra andra elektriska anslutningar med t.ex. nätsladden, faxfunktionen eller telefonen under åskväder.

**⚡ VAR FÖRSIKTIG– RISK FÖR ELEKTRISK STÖT:** För att undvika att få en elektrisk stöt bör du inte använda faxen under åskväder.

**⚠ VAR FÖRSIKTIG – RISK FÖR SKADA:** För att minska brandrisken använder du endast en 26 AWG-kabel eller större telekommunikationskabel (RJ-11) vid anslutning av den här produkten till det allmänna telenätet. För användare i Australien: Sladden måste vara godkänd av Australian Communications and Media Authority.

Standardtelefonjacket som används i de flesta länder eller regioner är RJ-11. Om vägguttaget eller utrustningen i huset inte är kompatibelt med den här typen av anslutning behöver du använda en telefonadapter. Det kan hända att skrivaren inte levereras med en adapter för ditt land eller din region och då behöver du köpa en separat.

Det kan sitta en adapterkontakt i skrivarens telefonport. Ta inte bort adapterkontakten från skrivarens telefonport om du ansluter till ett seriellt eller kaskadtelefonsystem.

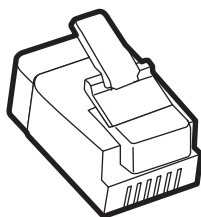

Artikelnamn	Artikelnummer
Lexmark-adapterkontakt	40X8519

### Ansluta skrivaren till ett jack som inte är RJ-11

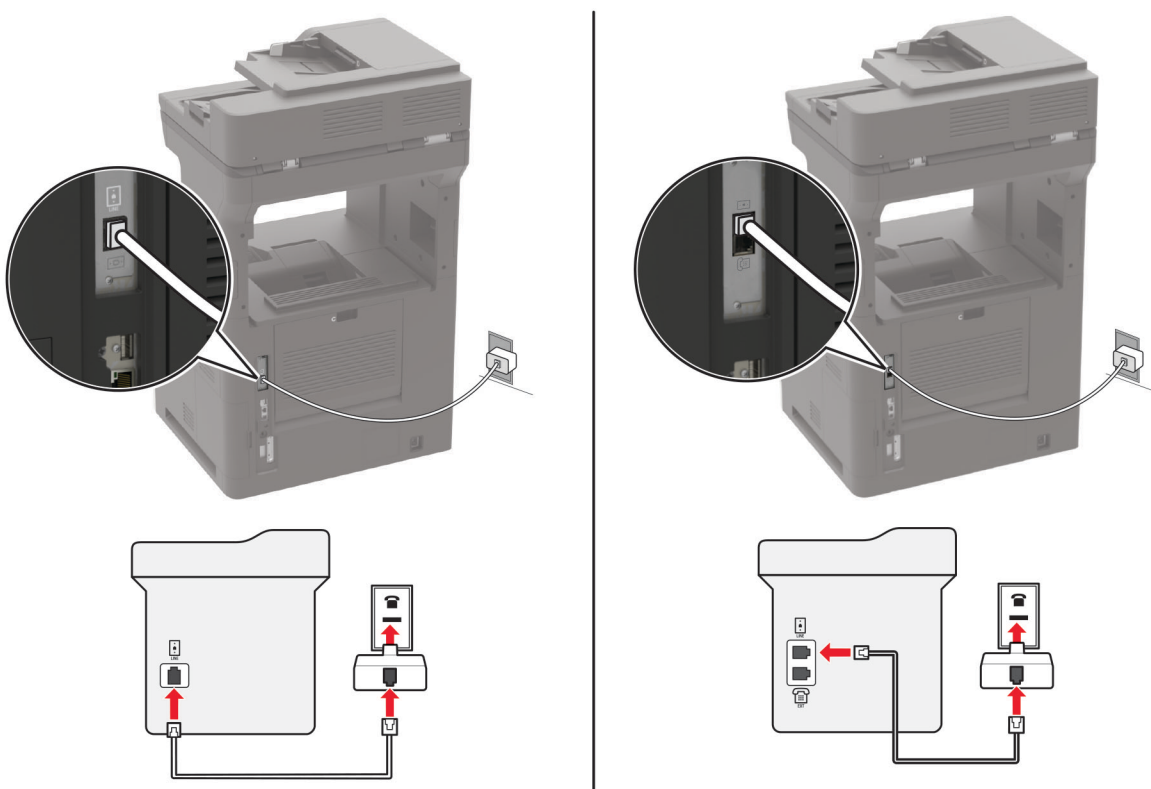

- 1 Anslut ena änden av telefonsladden till linjeporten på skrivaren.
- 2 Anslut den andra änden av telefonsladden till RJ-11-adaptern och anslut sedan adaptern till vägguttaget.

- 3 Om du vill ansluta en till enhet med en icke-RJ-11-anslutning till samma telefonjack, ansluter du den direkt till telefonadaptorn.

## Ansluta till differentierad ringsignalstjänst

Med en differentierad ringsignalstjänst kan du använda flera telefonnummer på samma telefonledning. Varje telefonnummer tilldelas en särskild ringsignal.

**Obs!** De här anvisningarna gäller endast för skrivare som har stöd för analog fax. Mer information finns i [“Fax som stöds” på sidan 64](#).

- 1 På startskärmen trycker du på **Inställningar > Fax > Faxinställning > Inställningar för att ta emot fax > Adminkontroll > Svar på**.
- 2 Välj ett ringmönster.

## Ställa in datum och tid för fax

**Obs!** Se till att faxen har konfigurerats. Mer information finns i [“Ställa in skrivaren för att faxa” på sidan 63](#).

- 1 På startskärmen trycker du på **Inställningar > Enhet > Inställningar > Datum och tid > Konfigurera**.
- 2 Konfigurera inställningarna.

## Konfigurera sommartid

**Obs!** Se till att faxen har konfigurerats. Mer information finns i [“Ställa in skrivaren för att faxa” på sidan 63](#).

- 1 På startskärmen trycker du på **Inställningar > Enhet > Inställningar > Datum och tid > Konfigurera**.
- 2 På menyn Tidszon väljer du **(UTC+använd.) anpassat**.
- 3 Konfigurera inställningarna.

## Skicka ett fax

**Obs!** Se till att faxen har konfigurerats. Mer information finns i [“Ställa in skrivaren för att faxa” på sidan 63](#).

## Använda kontrollpanelen

- 1 Placera ett originaldokument i den automatiska dokumentmatarens magasin eller på skannerglaset.
- 2 På startskärmen trycker du på **Fax** och anger sedan den information som behövs.  
Justera inställningarna om det behövs.
- 3 Skicka faxet.

## Med hjälp av datorn

Se efter att faxdrivrutinen har installerats innan du börjar. Mer information finns i [“Installera faxdrivrutinen” på sidan 309](#).

## För Windows-användare

- 1 Öppna dialogrutan Skriv ut i det dokument som du försöker faxa.
- 2 Välj skrivare och klicka sedan på **Egenskaper, Inställningar, Alternativ** eller **Installation**.
- 3 Klicka på **Fax > Aktivera fax > Visa alltid inställningar innan faxning** och ange mottagarens nummer.  
Konfigurera andra faxinställningar om det behövs.
- 4 Skicka faxet.

## För Macintosh-användare

- 1 Med ett dokument öppet väljer du **File (Arkiv) > Print (Skriv ut)**.
- 2 Välj skrivaren som har - **Fax** tillagt efter namnet.
- 3 Ange mottagarens nummer i Till-fältet.  
Konfigurera andra faxinställningar om det behövs.
- 4 Skicka faxet.

## Schemalägga ett fax

**Obs!** Se till att faxen har konfigurerats. Mer information finns i ["Ställa in skrivaren för att faxa" på sidan 63](#).

- 1 Placera ett originaldokument i den automatiska dokumentmatarens magasin eller på skannerglaset.
- 2 På startskärmen trycker du på **Fax > Till > ange faxnummer > Klar**.
- 3 Tryck på **Sändningstid**, konfigurera datum och tid och tryck sedan på **OK**.
- 4 Skicka faxet.

## Skapa en faxdestinationsgenväg

**Obs!** Se till att faxen har konfigurerats. Mer information finns i ["Ställa in skrivaren för att faxa" på sidan 63](#).

- 1 På startskärmen trycker du på **Faxa > till**.
- 2 Ange mottagarens nummer och tryck sedan på **Klar**.
- 3 Tryck på .
- 4 Skapa en genväg.

## Ändra faxupplösning

**Obs!** Se till att faxen har konfigurerats. Mer information finns i ["Ställa in skrivaren för att faxa" på sidan 63](#).

- 1 Placera ett originaldokument i den automatiska dokumentmatarens magasin eller på skannerglaset.
- 2 På startskärmen trycker du på **Fax** och anger sedan den information som behövs.



- 3 Tryck på **Upplösning** och justera sedan inställningen.
- 4 Skicka faxet.

## Justera svärtan för faxmeddelanden

**Obs!** Se till att faxen har konfigurerats. Mer information finns i ["Ställa in skrivaren för att faxa" på sidan 63](#).

- 1 Placera ett originaldokument i den automatiska dokumentmatarens magasin eller på skannerglaset.
- 2 På startskärmen trycker du på **Fax** och anger sedan den information som behövs.
- 3 Tryck på **Svärta** och justera sedan inställningen.
- 4 Skicka faxet.

## Skriv ut en faxlogg

**Obs!** Se till att faxen har konfigurerats. Mer information finns i ["Ställa in skrivaren för att faxa" på sidan 63](#).

- 1 På startskärmen trycker du på **Inställningar > Rapporter > Fax**.
- 2 Tryck på **Logg för faxjobb** eller **Logg för faxesamtal**.

## Blockera skräpfax

**Obs!** Se till att faxen har konfigurerats. Mer information finns i ["Ställa in skrivaren för att faxa" på sidan 63](#).

- 1 På startskärmen trycker du på **Inställningar > Fax > Faxinställning > Inställningar för att ta emot fax > Adminkontroll**.
- 2 Konfigurera Blockera fax utan avsändare till **På**.

## Stoppa fax

**Obs!** Se till att faxen har konfigurerats. Mer information finns i ["Ställa in skrivaren för att faxa" på sidan 63](#).

- 1 På startskärmen trycker du på **Inställningar > Fax > Faxinställning > Inställningar för att ta emot fax > Stoppa fax**.
- 2 Välj ett läge.

## Vidarebefordra ett fax

**Obs!** Se till att faxen har konfigurerats. Mer information finns i ["Ställa in skrivaren för att faxa" på sidan 63](#).

- 1 Använda en destinationsgenväg.
  - a På startskärmen trycker du på **Shortcut Center**.

**Obs!** Ikonen och namnet kan ha ändrats. Kontakta din systemadministratör för mer information.
  - b Välj en skrivarfunktion och tryck sedan på **Skapa genväg**.

- c Konfigurera inställningarna och tryck sedan på **Spara**.
- d Skriv ett unikt genvägsnamn.
- e Tryck på **OK**.

**Obs!** Anteckna genvägsnumret.

- 2 På startskärmen trycker du på **Inställningar > Fax > Faxinställning > Inställningar för att ta emot fax > Adminkontroll**.
- 3 Tryck på **Vidarebefordra fax** och sedan på **Vidarebefordra** eller **Skriv ut och vidarebefordra**.
- 4 Tryck på **Vidarebefordra till** och välj en destination.
- 5 Välj en destinationstyp och ange genvägsnumret för destinationen.

# Skanna

## Använda den automatiska dokumentmataren och skannerglas

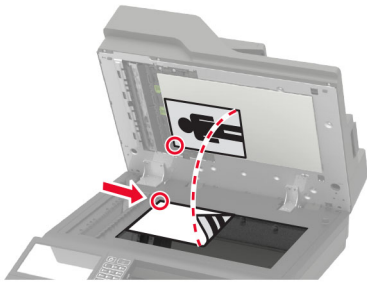
Den automatiska dokumentmataren	Skannerglas
 <ul style="list-style-type: none"> <li>• Använd den automatiska dokumentmataren för fler- eller dubbelsidiga dokument.</li> <li>• Lägg i ett originaldokument med framsidan uppåt. För flersidiga dokument ska framkanten justeras innan påfyllning.</li> <li>• Se till att justera den automatiska dokumentmataren efter bredden på det papper du fyller på.</li> </ul>	 <ul style="list-style-type: none"> <li>• Använd skannerglasen för att skanna dokument med bara en sida, små objekt (som t.ex. vykort och foton), OH-film, fotopapper och tunna material (t.ex. tidningsurklipp).</li> <li>• Lägg dokumentet med utskriftssidan nedåt i det hörn där det finns en pil.</li> </ul>

## Skanna till en dator

Innan du börjar kontrollerar du följande:

- Skrivarens fasta programvara är uppdaterad. Mer information finns i ["Uppdatera fast programvara" på sidan 311](#).
- Datorn och skrivaren är anslutna till samma nätverk.

### För Windows-användare

#### Använda Lexmark Scanback Utility

**1** Kör Lexmark Scanback Utility på datorn och klicka sedan på **Nästa**.

**Obs!** Hämta verktyget från [www.lexmark.com/downloads](http://www.lexmark.com/downloads).

**2** Klicka på **Installation** och lägg sedan till skrivarens IP-adress.

**Obs!** Visa skrivarens IP-adress på skrivarens startskärm. IP-adressen visas som fyra nummergrupper som är åtskilda med punkter, till exempel 123.123.123.123.

**3** Klicka på **Stäng > Nästa**.

**4** Välj storlek på originaldokumentet och klicka sedan på **Nästa**.

**5** Välj ett filformat och en skanningsupplösning och klicka sedan på **Nästa**.

**6** Ange ett unikt skanningsprofilnamn och klicka sedan på **Nästa**.

- 7** Bläddra till den plats där du vill spara det skannade dokumentet, skriv ett filnamn och klicka sedan på **Nästa**.  
**Obs!** Om du vill återanvända skanningsprofilen aktiverar du **Skapa genväg** och skapar sedan ett unikt genvägsnamn.
- 8** Klicka på **Slutför**.
- 9** Placera ett originaldokument i den automatiska dokumentmataren eller på skannerglaset.
- 10** På skrivarens startskärm trycker du på **Skanningsprofiler** och väljer sedan en skanningsprofil.  
**Obs!** Kontrollera att Skanningsprofiler är aktiverat. På startskärmen trycker du på **Inställningar > Enhet > Synliga ikoner på startskärmen > Skanningsprofiler > Visa**.

### Använda Windows Faxe och Skanna

**Obs!** Se till att skrivaren är tillagd till datorn. Mer information finns i ["Lägga till skrivare till en dator" på sidan 309](#).

- 1** Placera ett originaldokument i den automatiska dokumentmataren eller på skannerglaset.
- 2** På datorn öppnar du **Windows Faxe och Skanna**.
- 3** Välj en skrivarkälla från källmenyn.
- 4** Ändra skanningsinställningarna om det behövs.
- 5** Skanna dokumentet.

### För Macintosh-användare

**Obs!** Se till att skrivaren är tillagd till datorn. Mer information finns i ["Lägga till skrivare till en dator" på sidan 309](#).

- 1** Placera ett originaldokument i den automatiska dokumentmataren eller på skannerglaset.
- 2** Gör något av följande på datorn:
  - Öppna **Image Capture**.
  - Öppna **Skrivare och skannrar** och välj sedan en skrivare. Klicka på **Skanna > Öppna skanner**.
- 3** Gör något av följande i fönstret Skanner:
  - Välja var du vill spara det skannade dokumentet.
  - Välja storlek på originaldokumentet.
  - Om du vill skanna från den automatiska dokumentmataren väljer du **Dokumentmatare** på menyn Skanna eller aktiverar **Använd dokumentmatare**.
  - Konfigurera övriga skanningsinställningar om det behövs.
- 4** Klicka på **Skanna**.

## Skanna till en FTP-server

- 1** Lägg originaldokumentet i den automatiska dokumentmataren eller på skannerglaset.
- 2** På startskärmen trycker du på **FTP** och anger sedan den information som behövs.

- 3 Konfigurera andra FTP-inställningar om det behövs.
- 4 Skicka FTP-jobbet.

## Skanna till en nätverksmapp

- 1 Placera dokumentet i den automatiska dokumentmataren (ADF) eller på skannerglaset.
- 2 På startskärmen trycker du på **Scan Center**.  
**Obs!** Ikonen och namnet kan ha ändrats. Kontakta din systemadministratör för mer information.
- 3 Gör något av följande:
  - Välj en destination.
  - **Obs!** Ange portnummer **22** för SFTP.
  - Använd en genväg genom att trycka på ★ och sedan välja genvägen i listan.
- 4 Skanna dokumentet.

## Skapa en FTP-genväg

- 1 På startskärmen trycker du på **FTP**.
- 2 Ange FTP-adressen och tryck sedan på ★.
- 3 Skapa en genväg.

## Skanna till en flashenhet

- 1 Placera ett originaldokument i den automatiska dokumentmatarens magasin eller på skannerglaset.
- 2 Sätt i flashenheten.



- 3 Tryck på **Skanna till USB** och justera inställningarna vid behov.

**Anmärkningar:**

- Om du vill spara det skannade dokumentet i en mapp trycker du på **Skanna till**, väljer en mapp och sedan trycker du på **Skanna här**.
- Om USB-enhetsskärmen inte visas trycker du på **USB-enhet** på kontrollpanelen.

**4** Skanna dokumentet.

**Varning – risk för skador:** Vidrör inte flashenheten eller skrivaren i de områden som visas när utskrift, läsning eller skrivning från flashenheten pågår. Om du gör det kan du förlora data, alternativt så kan det medföra att skrivaren inte fungerar på rätt sätt.



## Skanna till en Cloud Connector-profil

- 1** Placera ett originaldokument i den automatiska dokumentmatarens magasin eller på skannerglaset.
- 2** På startskärmen trycker du på **Cloud Connector**.
- 3** Välj en molntjänsteleverantör och välj sedan en profil.

**Obs!** Mer information om hur du skapar en Cloud Connector-profil finns i ["Skapa en Cloud Connector-profil" på sidan 23](#).

- 4** Tryck på **Skanna** och tilldela sedan ett filnamn och en målmapp.
- 5** Tryck på **Skanna här**.  
Ändra skanningsinställningarna om det behövs.
- 6** Skanna dokumentet.

# Förstå skrivarmenyerna

## Menyöversikt

Enhet	<ul style="list-style-type: none"> <li>• <a href="#">Egenskaper</a></li> <li>• <a href="#">Ekoläge</a></li> <li>• <a href="#">Fjärrstyrd funktionspanel</a></li> <li>• <a href="#">Meddelanden</a></li> <li>• <a href="#">Energihantering</a></li> <li>• <a href="#">Anonym datainsamling</a></li> </ul>	<ul style="list-style-type: none"> <li>• <a href="#">Tillgänglighet</a></li> <li>• <a href="#">Återställa fabriksinställningar</a></li> <li>• <a href="#">Underhåll</a></li> <li>• <a href="#">Synliga ikoner på startskärmen</a></li> <li>• <a href="#">Om den här skrivaren</a></li> </ul>
Skriv ut	<ul style="list-style-type: none"> <li>• <a href="#">Layout</a></li> <li>• <a href="#">Slutbehandling</a></li> <li>• <a href="#">Installation</a></li> <li>• <a href="#">Kvalitet</a></li> <li>• <a href="#">Utskriftsinformation</a></li> <li>• <a href="#">XPS</a></li> </ul>	<ul style="list-style-type: none"> <li>• <a href="#">PDF</a></li> <li>• <a href="#">PostScript</a></li> <li>• <a href="#">PCL</a></li> <li>• <a href="#">HTML</a></li> <li>• <a href="#">Bild</a></li> </ul>
Papper	<ul style="list-style-type: none"> <li>• <a href="#">Magasinkonfiguration</a></li> <li>• <a href="#">Mediekonfiguration</a></li> </ul>	<ul style="list-style-type: none"> <li>• <a href="#">Fackkonfiguration</a></li> </ul>
Kopiera	<a href="#">Standardinställningar för kopiering</a>	
Faxa	<a href="#">Standardinställningar för fax</a>	
E-post	<ul style="list-style-type: none"> <li>• <a href="#">E-postinställningar</a></li> <li>• <a href="#">Standardinställningar för e-post</a></li> </ul>	<ul style="list-style-type: none"> <li>• <a href="#">Webblänksinställning</a></li> </ul>
FTP	<a href="#">FTP-standardinställningar</a>	
USB-enhet	<ul style="list-style-type: none"> <li>• <a href="#">Skanna till flash-enhet</a></li> </ul>	<ul style="list-style-type: none"> <li>• <a href="#">Skriv ut från flash-enhet</a></li> </ul>
Nätverk/portar	<ul style="list-style-type: none"> <li>• <a href="#">Nätverksöversikt</a></li> <li>• <a href="#">Trådlöst</a></li> <li>• <a href="#">Wi-Fi Direct</a></li> <li>• <a href="#">Ethernet</a></li> <li>• <a href="#">TCP/IP</a></li> <li>• <a href="#">SNMP</a></li> <li>• <a href="#">IPSec</a></li> </ul>	<ul style="list-style-type: none"> <li>• <a href="#">802.1x</a></li> <li>• <a href="#">LPD-konfiguration</a></li> <li>• <a href="#">HTTP-/FTP-inställningar</a></li> <li>• <a href="#">ThinPrint</a></li> <li>• <a href="#">USB</a></li> <li>• <a href="#">Begränsa extern nätverksåtkomst</a></li> </ul>
Säkerhet	<ul style="list-style-type: none"> <li>• <a href="#">Inloggningsmetoder</a></li> <li>• <a href="#">Schemalägg USB-enheter</a></li> <li>• <a href="#">Säkerhetsgranskningslogg</a></li> <li>• <a href="#">Inloggningsbegränsningar</a></li> <li>• <a href="#">Konfidentiell skrivarinställning</a></li> </ul>	<ul style="list-style-type: none"> <li>• <a href="#">Diskkryptering</a></li> <li>• <a href="#">Radera tillfälliga datafiler</a></li> <li>• <a href="#">Lösningar för LDAP-inställningar</a></li> <li>• <a href="#">Diverse</a></li> </ul>
Rapporter	<ul style="list-style-type: none"> <li>• <a href="#">Menyinställningssida</a></li> <li>• <a href="#">Enhet</a></li> <li>• <a href="#">Skriv ut</a></li> </ul>	<ul style="list-style-type: none"> <li>• <a href="#">Genvägar</a></li> <li>• <a href="#">Faxa</a></li> <li>• <a href="#">Nätverk</a></li> </ul>

<a href="#">Hjälp</a>	<ul style="list-style-type: none"> <li>• Skriv ut alla handböcker</li> <li>• Guide för mono-kvalitet</li> <li>• Anslutningsguide</li> <li>• Kopieringsguide</li> <li>• E-postguide</li> <li>• Faxguide</li> </ul>	<ul style="list-style-type: none"> <li>• FTP-guide</li> <li>• Informationsguide</li> <li>• Utskriftsmaterialguide</li> <li>• Flyttguide</li> <li>• Guide för utskriftskvalitet</li> <li>• Guide för förbrukningsmaterial</li> </ul>
<a href="#">Felsökning</a>	Testsidor för utskriftskvalitet	Rengöra skannern

## Enhet

### Egenskaper

Menyalternativ	Beskrivning
<b>Skärmspråk</b>	Ange vilket språk som ska visas på skärmen.
<b>Land/region</b>	Identifiera landet eller området där skrivaren är konfigurerad för att fungera.
<b>Kör första installation</b> Av* På	Kör installationsguiden.
<b>Tangentbord</b> Tangentbordstyp	Välj ett språk som tangentbordstyp. <b>Obs!</b> Alla värden för Tangentbordstyper kanske inte visas eller så kan särskild programvara behöva installeras för att de ska visas.
<b>Visad information</b> Visad text 1 (IP-adress*) Visad text 2 (datum/tid*) Anpassad text 1 Anpassad text 2	Ange vilken information som ska visas på startskärmen.
<b>Datum och tid</b> Konfigurera Dagens datum och tid Ställa in datum och tid manuellt Datumformat (MM-DD-ÅÅÅÅ*) Tidsformat (12 timmar FM/EM*) Tidszon (UTC-5:00*) Network Time Protocol Aktivera NTP (på*) NTP-server Aktivera autentisering	Konfigurera skrivarens datum och tid samt Network Time Protocol.
<b>Pappersstorlekar</b> USA* Meter	Ange måttenhet för pappersstorlekar. <b>Obs!</b> Grundinställningen för pappersstorlek beror på valet av land eller region i installationsguiden.
<b>Ljusstyrka för skärm</b> 20–100 % (100*)	Justera ljusstyrkan på skärmen.
<b>Obs!</b> En asterisk (*) bredvid ett värde anger fabriksstandardinställningen.	



Menyalternativ	Beskrivning
<b>Flashenhetsåtkomst</b> Aktiverad* Inaktiverad	Aktivera åtkomst till flashenheten.
<b>Tillåt bakgrunds borttagning</b> Av På*	Ange om bakgrunds borttagning ska tillåtas.
<b>Tillåt anpassade skanningsjobb</b> Av På*	Ange om inställningen Anpassa skanningsjobb ska visas när du kopierar, skannar och faxar. <b>Obs!</b> Det här menyalternativet visas bara om en hårddisk är installerad.
<b>Flatbäddsskanning av en sida</b> Av* På	Ställ in skrivaren på att skanna alla typer av jobb med skannerglaset på en enda sida. <b>Obs!</b> Skrivaren återgår till startskärmen när du har utfört en enkel flatbäddsskanning i stället för att visa uppmaningar.
<b>Utmatningsljus</b> Av På*	Aktivera den integrerade utmatningslampan eller indikatorlampan för ett extra utmatningsfack.
<b>Ljudfeedback</b> Knappen Feedback (på*) Volym (5*)	<ul style="list-style-type: none"> <li>• Aktivera ljudfeedback för tangenttryckningar, panelinteraktioner, meddelanden om påfyllt papper och felmeddelanden.</li> <li>• Justera feedbackvolymen.</li> </ul>
<b>Skärmtidsgräns</b> 5–300 sekunder (60*)	Ange inaktivitetstiden innan skärmen visar startskärmen, eller innan skrivaren automatiskt loggar ut ett användarkonto.
<b>Obs!</b> En asterisk (*) bredvid ett värde anger fabriksstandardinställningen.	

## Ekoläge

Menyalternativ	Beskrivning
<b>Skriv ut</b> Sidor Enkelsidigt* 2-sidig	Ange om skrivaren ska skriva ut på en sida eller på båda sidorna av papperet.
<b>Skriv ut</b> Sidor per ark Av* Två sidor per sida Tre sidor per sida Fyra sidor per sida Sex sidor per sida Nio sidor per sida Tolv sidor per sida Sexton sidor per sida	Skriv ut flera sidbilder på samma sida av ett pappersark.
<b>Obs!</b> En asterisk (*) bredvid ett värde anger fabriksstandardinställningen.	

Menyalternativ	Beskrivning
<b>Skriv ut</b> Tonersvärta 1–10 (8*)	Ange hur ljusa eller mörka textbilder ska vara.
<b>Kopiera</b> Sidor Enkelsidigt till enkelsidigt* 1-sidigt till 2-sidigt 2-sidigt till 1-sidigt Dubbelsidigt till dubbelsidigt	Ange hur skanning ska utföras baserat på originaldokumentet.
<b>Kopiera</b> Sidor per ark Av* Två stående sidor Fyra stående sidor Två liggande sidor Fyra liggande sidor	Ange hur skanning ska utföras baserat på originaldokumentet.
<b>Kopiera</b> Mörkhet 1–9 (5*)	Fastställ svärtan för de skannade textbilderna.
<b>Obs!</b> En asterisk (*) bredvid ett värde anger fabriksstandardinställningen.	

## Fjärrstyrd funktionspanel

Menyalternativ	Beskrivning
<b>Extern VNC-anslutning</b> Tillåt inte* Tillåt	Anslut en extern VNC-klient (Virtual Network Computing) till fjärrkontrollpanelen.
<b>Autentiseringstyp</b> Inga* Standardautentisering	Ställ in autentiseringstyp för åtkomst till VNC-klientservern.
<b>VNC, lösenord</b>	Ange lösenordet för att ansluta till VNC-klientservern. <b>Obs!</b> Det här menyalternativet visas endast om Autentiseringstyp är angett till Standardautentisering.
<b>Obs!</b> En asterisk (*) bredvid ett värde anger fabriksstandardinställningen.	

## Meddelanden

Menyalternativ	Beskrivning
<b>Fellampa</b> Av På*	Ange att indikatorlampan tänds när ett skrivarfel inträffar.
<b>Obs!</b> En asterisk (*) bredvid ett värde anger fabriksstandardinställningen.	

Menyalternativ	Beskrivning
<b>Signal: automatisk dokumentmatare påfylld</b> Av På*	Aktivera en ljudsignal när du fyller på papper i den automatiska dokumentmataren.
<b>Larmkontroll</b> Av En gång* Fortlöpande	Ange antalet gånger som larmet ska avges när åtgärd från användaren krävs.
<b>Förbrukningsmaterial</b> Visa uppskattningar för förbrukningsmaterial Visa uppskattningar* Visa inte uppskattningar	Visa uppskattad status för förbrukningsmaterial.
<b>Förbrukningsmaterial</b> Kassettlarm (Av*) Häftningslarm ( Av*) Hålslagningslarm (Av*)	Ange hur många gånger larmet ska ljuda när tonerkassetten börjar ta slut, häftkassetten är tom eller när hålslagruttaget är fullt eller saknas. <b>Obs!</b> Häftningslarm och Hålslagningslarm visas endast när du har monterat utmatningsalternativ.
<b>Inställningar för e-postaviseringar</b> E-postinställningar Primär SMTP-gateway Primär SMTP-gatewayport (25*) Sekundär SMTP-gateway Sekundär SMTP-gatewayport (25*) SMTP-tidsgräns (30 sekunder*) Svarsadress Använd alltid SMTP-standardsvarsadress (av*) Använd SSL/TLS (inaktiverad*) Kräv betrott certifikat (på*) SMTP-serverautentisering (ingen autentisering krävs*) Enhetsinitierad e-post (ingen*) Användarinitierad e-post (ingen*) Använd inloggningsuppgifter för Active Directory-enhet (av*) Enhetens användar-ID Enhetens lösenord Kerberos 5 REALM NTLM-domän Avaktivera felet "SMTP-servern är inte konfigurerad" (Av*)	Konfigurera e-postinställningarna på skrivaren.
<b>Inställningar för e-postaviseringar</b> Ställ in e-postlistor och aviseringar E-postlista 1 E-postlista 2 E-posthändelser	Ange e-postadresserna och aktivera aviseringar för e-posthändelser. <b>Obs!</b> Det här menyalternativet visas endast i Embedded Web Server.
<b>Obs!</b> En asterisk (*) bredvid ett värde anger fabriksstandardinställningen.	

Menyalternativ	Beskrivning
<b>Felundvikande</b> Flermatningssensor för automatisk dokumentmatare Av På*	Gör att skannern känner av när den automatiska dokumentmataren plockar fler än ett ark åt gången.
<b>Felundvikande</b> Stopphjälp Av På*	Konfigurera att skrivaren matar ut tomma eller delvis utskrivna sidor automatiskt efter att en sida som fastnat har åtgärdats.
<b>Felundvikande</b> Auto fortsättning Av På*(5 sekunder)	Låt skrivaren fortsätta att bearbeta eller skriva ut ett jobb automatiskt efter att den har rensat vissa skrivarvillkor som kräver åtgärd från användaren.
<b>Felundvikande</b> Starta om automatiskt Starta om automatiskt Starta om när inaktiv Starta alltid om* Starta aldrig om	Ställa in skrivaren för att starta om när ett fel uppstår.
<b>Felundvikande</b> Starta om automatiskt Max antal automatiska omstarter 1–20 (2*)	Ställ in antalet automatiska omstarter som skrivaren kan utföra.
<b>Felundvikande</b> Starta om automatiskt Fönster för automatisk omstart 1–525 600 (720*)	Ange tidsgränsen innan skrivaren startas om automatiskt.
<b>Felundvikande</b> Starta om automatiskt Räknare för automatisk omstart	Visa skrivskyddad information om omstartsräknaren.
<b>Felundvikande</b> Starta om automatiskt Återställ räknaren för automatisk omstart Avbryt Fortsätt	Återställ räknaren för automatisk omstart.
<b>Felundvikande</b> Visa fel för kort pappersfel På Automatisk återgång*	Ställ in skrivaren för att visa ett meddelande när ett fel på grund av kort papper inträffar. <b>Obs!</b> Kort papper är det påfyllda papperet.
<b>Felundvikande</b> Skydda sida Av* På	Ställ in skrivaren på att bearbeta hela sidan i minnet innan den skrivs ut.
<b>Obs!</b> En asterisk (*) bredvid ett värde anger fabriksstandardinställningen.	

Menyalternativ	Beskrivning
<b>Åtgärdande av papper som har fastnat</b> Åtgärda stopp Av På Auto*	Ställ in skrivaren för att skriva ut de sidor som har fastnat.
<b>Åtgärdande av papper som har fastnat</b> Återställning av stopp i skanner Jobbnivå Sidnivå*	Ange hur du vill starta om ett skanningsjobb när du har åtgärdat papperstrassel.
<b>Obs!</b> En asterisk (*) bredvid ett värde anger fabriksstandardinställningen.	

## Energihantering

Menyalternativ	Beskrivning
<b>Väntelägesprofil</b> Skriv ut från vänteläge Fortsätt vara aktiv efter utskrift Gå in i vänteläge efter utskrift*	Ställ in skrivaren att vara i läget Klar eller återgå till vänteläget efter utskrift.
<b>Tidsgränser</b> Vänteläge 1–120 minuter (15*)	Ange hur länge skrivaren får vara inaktiv innan den försätts i vänteläge.
<b>Tidsgränser</b> Tidsgräns för viloläge Inaktiverad 1 timme 2 timmar 3 timmar 6 timmar 1 dag 2 dagar 3 dagar* 1 vecka 2 veckor 1 månad	Ställ in tiden innan skrivaren stängs av.
<b>Tidsgränser</b> Tidsgräns för viloläge vid anslutning Viloläge Ej viloläge*	Ställ in Tidsgräns för viloläge för att stänga av skrivaren när det finns en aktiv Ethernet-anslutning.
<b>Ställa in energilägen</b> Scheman Lägg till nytt schema	Schemalägg när skrivaren ska försättas i vänte- eller standbyläge.
<b>Obs!</b> En asterisk (*) bredvid ett värde anger fabriksstandardinställningen.	

## Anonym datainsamling

Menyalternativ	Beskrivning
<b>Anonym datainsamling</b> Information om enhetsanvändning och prestanda Inga*	Skicka information om skrivaranvändning och prestanda till Lexmark. <b>Obs!</b> Tid för sändning av anonyma data visas bara när du ställer in Anonym datainsamling på Enhetsanvändning och -prestanda.
<b>Tid för sändning av anonyma data</b> Starttid Stopptid	
<b>Obs!</b> En asterisk (*) bredvid ett värde anger fabriksstandardinställningen.	

## Tillgänglighet

Menyalternativ	Beskrivning
<b>Intervall för dubbel knapptryckning</b> 0–5 (0*)	Anger tidsintervallet under vilket skrivaren ignorerar dubbla knapptryckningar på ett anslutet tangentbord i sekunder.
<b>Ursprunglig fördröjning för upprepning av tangenter</b> 0,25–5 (1*)	Ange ursprunglig fördröjning för upprepning av tangenter i sekunder. <b>Obs!</b> Det här menyalternativet visas bara om ett tangentbord är anslutet till skrivaren.
<b>Tangentupprepningsfrekvens</b> 0,5–30 (30*)	Ange antal knapptryckningar per sekund vid tangentupprepning. <b>Obs!</b> Det här menyalternativet visas bara om ett tangentbord är anslutet till skrivaren.
<b>Förläng skärmtidsgräns</b> Av* På	Låter användaren vara kvar på samma plats och återställer timern för Skärmtidsgräns när den löper ut istället för att återvända till startskärmen.
<b>Hörlursvolym</b> 1–10 (5*)	Justera hörlursvolymen. <b>Obs!</b> Det här menyalternativet visas bara om hörlurar är anslutna till skrivaren.
<b>Aktivera röststyrning när hörlurar är anslutna</b> Av* På	Aktivera röststyrning när hörlurar är anslutna till skrivaren.
<b>Talade lösenord/pin-koder</b> Av* På	Konfigurera att skrivaren läser ut lösenord och pin-koder högt. <b>Obs!</b> Det här menyalternativet visas bara om hörlurar eller högtalare är anslutna till skrivaren.
<b>Obs!</b> En asterisk (*) bredvid ett värde anger fabriksstandardinställningen.	

Menyalternativ	Beskrivning
<b>Talshastighet</b> Mycket långsamt Sakta Normal* Snabbt Snabbare Mycket snabbt Hög hastighet Mycket hög hastighet Snabbast	Justera talshastigheten för röststyrning. <b>Obs!</b> Det här menyalternativet visas bara om hörlurar eller högtalare är anslutna till skrivaren.
<b>Obs!</b> En asterisk (*) bredvid ett värde anger fabriksstandardinställningen.	

## Återställa fabriksinställningar

Menyalternativ	Beskrivning
<b>Återställa inställningar</b> Återställ alla inställningar Återställ skrivarinställningar Återställ nätverksinställningar Återställ faxinställningar Återställ programinställningar	Återställ standardinställningarna för skrivaren.

## Underhåll

### Konfigurationsmeny

Menyalternativ	Beskrivning
<b>USB-konfiguration</b> USB PnP 1* 2	Ändra skrivarens USB-drivrutinsläge för att förbättra dess kompatibilitet med en persondator.
<b>USB-konfiguration</b> USB-skanning till lokal Av På*	Ange om USB-enhetens drivrutiner räknas som en USB Simple-enhet (ett gränssnitt) eller en USB Composite-enhet (flera gränssnitt).
<b>USB-konfiguration</b> USB-hastighet Full Auto*	Ställ in USB-porten på att köra i full hastighet och inaktivera dess höghastighetsfunktioner.
<b>Obs!</b> En asterisk (*) bredvid ett värde anger fabriksstandardinställningen.	

Menyalternativ	Beskrivning
<b>Magasinkonfiguration</b> Storleksavkänning Avkänning för magasin [x] Av På*	Ställ in magasinet så att det automatiskt känner av den pappersstorlek som fyllts på.
<b>Magasinkonfiguration</b> Facklänkning Automatisk* Av	Ställ in skrivaren så att den länkar magasin som har samma inställningar för papperstyp och pappersstorlek.
<b>Magasinkonfiguration</b> Visa meddelande om magasininsatsen Av Endast för okända storlekar* Alltid	Visa ett meddelande om val av pappersstorlek och papperstyp när magasinet har satts in.
<b>Magasinkonfiguration</b> Påfyllning av A5 Kortsida Längsida*	Bestäm standardorientering för påfyllning av papper i A5-format i alla papperskällor.
<b>Magasinkonfiguration</b> Pappersinfo Auto* Flerfunktionsmatare Manuellt papper	Ange den papperskälla som användaren ska fylla på när ett meddelande visas om att fylla på papper.
<b>Magasinkonfiguration</b> Kuvertinfo Auto* Flerfunktionsmatare Manuellt kuvert	Ange den papperskälla som användaren ska fylla på när ett meddelande visas om att fylla på kuvert.
<b>Magasinkonfiguration</b> Åtgärd för uppmaningar Uppmana användare* Fortsätt Använd aktuellt	Ställ in skrivaren så att den kan lösa meddelanden om att byta papper eller kuvert.
<b>Rapporter</b> Menyinställningssida Händeslogg Sammanfattning av händeslogg HealthCheck-statistik	Skriv ut rapporter om skrivarens menyinställningar, status och händesloggar.
<b>Användning av förbrukningsmaterial och räknare</b> Rensa historik för materialanvändning	Återställ förbrukningsräknaren för papper eller visa det totala antalet utskrivna sidor.
<b>Obs!</b> En asterisk (*) bredvid ett värde anger fabriksstandardinställningen.	



Menyalternativ	Beskrivning
<b>Skrivaremuleringar</b> PPDS-emulering Av* På	Ställ in skrivaren på att känna igen och använda PPDS-dataströmmen.
<b>Skrivaremuleringar</b> PS-emulering Av På*	Ställ in skrivaren på att känna igen och använda PS-dataströmmen.
<b>Skrivaremuleringar</b> Emulatorsäkerhet Tidsgräns för sida 0–60 (60*)	Ställ in tidsgräns för sida under emulering.
<b>Skrivaremuleringar</b> Emulatorsäkerhet Återställ emulator efter jobb Av* På	Återställ emulatorn efter ett utskriftsjobb.
<b>Skrivaremuleringar</b> Emulatorsäkerhet Inaktivera åtkomst till skrivarmeddelande Av På*	Inaktivera åtkomst till skrivarmeddelande under emulering.
<b>Faxkonfiguration</b> Stöd för strömsparläge, fax Avaktivera vänteläge Tillåt vänteläge Auto*	Aktivera viloläge för faxen närhelst skrivaren fastställer att detta ska ske. <b>Obs!</b> Det här menyalternativet visas endast på vissa skrivarmodeller.
<b>Faxkonfiguration</b> Faxlagringsplats NAND Disk*	Konfigurera lagringsplats för alla fax. <b>Anmärkningar:</b> <ul style="list-style-type: none"> <li>• Det här menyalternativet visas bara om en hårddisk är installerad.</li> <li>• Det här menyalternativet visas endast på vissa skrivarmodeller.</li> </ul>
<b>Utskriftskonfiguration</b> Teckensnittsskärpa 0–150 (24*)	Ange ett värde för textens punktstorlek under vilket högfrequensskärmarna används när teckensnittsdata skrivs ut. Exempel: Om värdet är 24 använder alla teckensnitt med storleken 24 punkter eller färre högfrequensskärmarna.
<b>Utskriftskonfiguration</b> Utskriftstäthet 1–5 (3*) Kopieringstäthet 1–5 (3*)	Justera tonertätheten när du skriver ut eller kopierar dokument.
<b>Obs!</b> En asterisk (*) bredvid ett värde anger fabriksstandardinställningen.	

Menyalternativ	Beskrivning
<b>Utskriftskonfiguration</b> A4-fix.enhet Komprimera* Klämma	Ange fixeringsenhetens beteende vid utskrift på papper i Letterstorlek.
<b>Enhetsåtgärder</b> Tyst läge Av* På	Sätt skrivaren i Tyst läge.  <b>Obs!</b> Skrivarens övergripande prestanda försämras när den här inställningen aktiveras.
<b>Enhetsåtgärder</b> Säkert läge Av* På	Ställ in skrivaren på ett specialläge där den försöker fortsätta att tillhandahålla så mycket funktionalitet som möjligt, trots kända problem.  Exempel: Om den angivna inställningen är På och motorn för dubbelsidig utskrift inte fungerar utför skrivaren enkelsidig utskrift av dokumenten även om jobbet är dubbelsidig utskrift.
<b>Enhetsåtgärder</b> Minsta kopieringsminne 20 MB* 30 MB 50 MB 80 MB 100 MB	Konfigurera minsta minnesfördelning för lagring av kopieringsjobb.
<b>Enhetsåtgärder</b> Rensa anpassad status	Radera användardefinierade strängar för anpassade meddelanden av typ Standard eller Alternativ.
<b>Enhetsåtgärder</b> Rensa alla fjärrinstallerade meddelanden	Radera meddelanden som fjärrinstallerats.
<b>Enhetsåtgärder</b> Visa auto. felmeddelanderutor Av På*	Visa befintliga felmeddelanden på skärmen när skrivaren förblir inaktiv på startskärmen under en tidsperiod som motsvarar inställningen Skärmtidsgräns.
<b>Enhetsåtgärder</b> Använd sidriktningsinställning för snabba kopieringsjobb Av* På	Konfigurera att skrivaren kan använda inställningen Sidriktning på menyn Kopiera när du skickar snabba kopieringsjobb.
<b>Appkonfiguration</b> LES-program Av På*	Aktivera LES-programmen (Lexmark Embedded Solutions).  <b>Anmärkingar:</b> <ul style="list-style-type: none"> <li>När den här inställningen är På påverkar den inte inbyggda program.</li> <li>Det här menyalternativet visas endast i Embedded Web Server.</li> </ul>
<b>Skannerkonfiguration</b> Manuell skannerregistrering Snabbtest för utskrift	Skriv ut en målsida för snabbtest.  <b>Obs!</b> Se till att marginalens utrymme på målsidan är samma runt hela målet. Om utrymmet inte är samma måste skrivarens marginaler återställas.
<b>Obs!</b> En asterisk (*) bredvid ett värde anger fabriksstandardinställningen.	

Menyalternativ	Beskrivning
<b>Skannerkonfiguration</b> Manuell skannerregistrering Registrering av främre automatisk dokumentmatare Registrering av bakre automatisk dokumentmatare Flatbäddsregistrering	Registrera flatbädden och den automatiska dokumentmataren manuellt när du har bytt den automatiska dokumentmataren, skannerglaset eller systemkortet.
<b>Skannerkonfiguration</b> Återställ serviceräknare Återställer serviceräknaren för den automatiska dokumentmataren	Återställ räknaren efter att du har bytt ut underhållssatsen för den automatiska dokumentmataren.
<b>Skannerkonfiguration</b> Ta bort kanter Flatbädd, radera kanter (3*) Automatisk dokumentmatare, radera kanter (3*)	Ange storleken, i mm, för det oskrivbara området runt ett skanningsjobb från en automatisk dokumentmatare eller flatbädd.
<b>Skannerkonfiguration</b> Ta bort skevning i den automatiska dokumentmataren Ta elektroniskt bort skevning i den automatiska dokumentmataren (på*)	Korrigera sneda dokument som har skannats från den automatiska dokumentmataren.
<b>Skannerkonfiguration</b> Inakt. skanner Aktiverad* Avaktiverad Automatisk dokumentmatare avaktiverad	Avaktivera skannern när den inte fungerar korrekt.
<b>Skannerkonfiguration</b> Tiff-byteordning CPU-Endian* Little-Endian Big-Endian	Ange byteordningen för ett skanningsjobb i TIFF-format.
<b>Skannerkonfiguration</b> Exakt antal Tiff-rader per remsa På* Av	Ställ in värdet för taggen RowsPerStrip för ett skanningsjobb i TIFF-format.
<b>Obs!</b> En asterisk (*) bredvid ett värde anger fabriksstandardinställningen.	

## Radering ur funktion

Menyalternativ	Beskrivning
<b>Radering ur funktion</b> Minne senast rensat Hårddisk senast rensad	Visa information om när skrivarens minne eller hårddisk senast rensades. <b>Obs!</b> Hårddisk senast rensad visas bara om en hårddisk är installerad.

Menyalternativ	Beskrivning
<p><b>Radering ur funktion</b></p> <p>Rensa all information i det beständiga minnet</p> <p>Ta bort alla skrivar- och nätverksinställningar</p> <p>Radera alla appar och appinställningar</p> <p>Radera alla genvägar och kortkommandon</p> <p>Rensa all information på hårddisken</p> <p>Radera hämtningar (radera alla makron, teckensnitt, PPO:er osv.)</p> <p>Radera buffrade jobb</p> <p>Radera stoppade jobb</p>	<p>Rensa all information på beständigt minne och information på hårddisken.</p> <p><b>Obs!</b> Rensa all information på hårddisken visas bara om en hårddisk är installerad.</p>

## Synliga ikoner på startskärmen

Meny	Beskrivning
<p><b>Synliga ikoner på startskärmen</b></p> <p>Kopiera</p> <p>E-post</p> <p>Faxa</p> <p>Status/förbrukningsartiklar</p> <p>Jobbkö</p> <p>Ändra språk</p> <p>Shortcut Center</p> <p>Adressbok</p> <p>Bokmärken</p> <p>Stoppade jobb</p> <p>USB</p> <p>FTP</p> <p>Skanningsprofiler</p> <p>Appfiler</p> <p>Display Customization</p> <p>Scan Center</p> <p>Card Copy</p>	<p>Ange vilka ikoner som ska visas på startskärmen.</p>

## Om den här skrivaren

Menyalternativ	Beskrivning
<b>Inventarienummer</b>	Visa skrivarens serienummer.
<b>Skrivarens plats</b>	Identifiera skrivarens plats. Maxlängden är 63 tecken.
<b>Kontakta</b>	Anpassa skrivarens namn. Maxlängden är 63 tecken.
<b>Exportera konfigurationsfil till USB</b>	Exportera konfigurationsfilen till en flashenhet.
<b>Exportera komprimerade loggar till USB</b>	Exportera de komprimerade loggfilerna till en flashenhet.
<p><b>Skicka loggar</b></p> <p>Avbryt</p> <p>Skicka</p>	Skicka diagnostisk information till Lexmark.

# Skriv ut

## Layout

Menyalternativ	Beskrivning
<b>Sidor</b> Enkelsidigt* 2-sidig	Ange om skrivaren ska skriva ut på ena eller på båda sidorna av papperet.
<b>Vändningsformat</b> Långsida* Kortsida	Avgör vilken papperssida som binds vid dubbelsidig utskrift.
<b>Tomma sidor</b> Skriv ut Skriv inte ut*	Skriv ut tomma sidor som ingår i ett utskriftsjobb.
<b>Sortera</b> Av (1,1,1,2,2,2) På (1,2,1,2,1,2)*	Se till att sidorna i ett utskriftsjobb matas ut i rätt ordning vid utskrift av flera kopior av jobbet.
<b>Skiljeblad</b> Inga* Mellan kopior Mellan jobb Mellan sidor	Infoga tomma skiljeblad vid utskrift.
<b>Skiljebladskälla</b> Magasin [x] (1*) Universalarkmatare	Ange papperskällan för skiljebladet.
<b>Sidor per ark</b> Av* Två sidor per sida Tre sidor per sida Fyra sidor per sida Sex sidor per sida Nio sidor per sida Tolv sidor per sida Sexton sidor per sida	Skriv ut flera sidbilder på samma sida av ett pappersark.
<b>Ordning för Sidor per sida</b> Horisontellt* Omvänt horisontellt Vertikal Omvänt vertikalt	Ange placeringen av flera bilder på en sida när du använder menyn Sidor per sida.
<b>Riktning för Sidor per sida</b> Auto* Liggande Stående	Ange riktningen för flera bilder på en sida när du använder menyn Sidor per sida.
<b>Obs!</b> En asterisk (*) bredvid ett värde anger fabriksstandardinställningen.	

Menyalternativ	Beskrivning
<b>Ram för Sidor per sida</b> Inga* Fast	Skriv ut en ram runt varje sidbild när du använder menyn Sidor per sida.
<b>Kopior</b> 1–9999 (1*)	Ange antal kopior för varje utskriftsjobb.
<b>Utskriftsområde</b> Normal* Anpassa till sida Helsida	Ställ in det utskrivbara området för ett pappersark.
<b>Obs!</b> En asterisk (*) bredvid ett värde anger fabriksstandardinställningen.	

## Slutbehandling

Menyalternativ	Beskrivning
<b>Häftningsjobb</b> Av* 1 häftklammer, övre vänstra hörnet 2 häftklamrar, vänster 1 häftklammer, övre högra hörnet 2 häftklamrar, upptill 1 häftklammer, nedre vänstra hörnet 2 häftklamrar, nedtill 1 häftklammer, nedre högra hörnet 2 häftklamrar, till höger	Ange häftningsposition för alla utskriftsjobb. <b>Obs!</b> Det här menyalternativet visas endast när en efterbehandlare är installerad.
<b>Häftenh.test</b> Start	Avgör om häftningsenheten fungerar korrekt. <b>Obs!</b> Det här menyalternativet visas endast när en efterbehandlare är installerad.
<b>Håslagning</b> Av* På	Utför håslagning längs kanten på utskriften. <b>Obs!</b> Det här menyalternativet visas endast när en häftning- och håslagningsenhet med flera positioner är installerad.
<b>Håslagningsläge</b> 2 hål 3 hål 4 hål	Ställ in håslagningsläge för utskriften. <b>Anmärkningar:</b> <ul style="list-style-type: none"> <li>• 3 hål är fabriksinställt som standard i USA. 4 hål är den internationella fabriksinställningen.</li> <li>• Det här menyalternativet visas endast när en häftning- och håslagningsenhet med flera positioner är installerad.</li> </ul>
<b>Obs!</b> En asterisk (*) bredvid ett värde anger fabriksstandardinställningen.	

Menyalternativ	Beskrivning
<b>Offset-sidor</b> Inga* Mellan kopior Mellan jobb	Förskjut varje utskriftsjobb eller varje kopia av ett utskriftsjobb.  <b>Anmärkningar:</b> <ul style="list-style-type: none"> <li>• Med inställningen Mellan kopior förskjuts varje kopia av ett utskriftsjobb om inställningen för Sortera är På [1,2,1,2,1,2]. Om inställningen för Sortera är Av [1,1,2,2,2] förskjuts varje uppsättning utskrivna sidor, till exempel alla sidor 1 och alla sidor 2.</li> <li>• Med inställningen Mellan jobb används samma förskjutningsläge för hela utskriftsjobbet, oberoende av hur många kopior som skrivs ut.</li> <li>• Det här menyalternativet visas endast när en häftning- och håslagningsenhet med flera positioner är installerad.</li> </ul>
<b>Obs!</b> En asterisk (*) bredvid ett värde anger fabriksstandardinställningen.	

## Installation

Menyalternativ	Beskrivning
<b>Skrivarspråk</b> PCL-emulering* PS-emulering	Ställa in skrivarens språk.  <b>Obs!</b> Att ett visst skrivarspråk är inställt som standard hindrar inte att ett program skickar utskriftsjobb som använder ett annat skrivarspråk.
<b>Jobb väntar</b> Av* På	Spara utskriftsjobb som är i behov av förbrukningsmaterial, så att jobb som inte kräver dessa förbrukningsmaterial kan skrivas ut.  <b>Obs!</b> Det här menyalternativet visas bara om en hårddisk är installerad.
<b>Tidsgräns för stoppat jobb</b> 0–255 (30*)	Ange hur lång tid i sekunder som skrivaren väntar på information från användaren innan den stoppar jobb som kräver resurser som inte är tillgängliga och fortsätter att skriva ut andra jobb i skrivarkön.  <b>Obs!</b> Det här menyalternativet visas bara om en hårddisk är installerad.
<b>Ladda ned till</b> RAM-minne* Disk	Ange var du vill spara alla permanenta resurser, som teckensnitt och makron, som har hämtats till skrivaren.  <b>Obs!</b> Det här menyalternativet visas bara om en hårddisk är installerad.
<b>Spara resurser</b> Av* På	Avgör vad skrivaren ska göra med hämtade resurser, som teckensnitt och makron, när skrivaren tar emot ett jobb som kräver mer minne än vad som finns tillgängligt.  <b>Anmärkningar:</b> <ul style="list-style-type: none"> <li>• När funktionen är Av behåller skrivaren bara de hämtade resurserna tills minnet behövs. Resurser som är associerade med det inaktiva skrivarspråket tas bort.</li> <li>• När funktionen är På sparar skrivaren alla permanent hämtade resurser för alla språkändringar. Vid behov visar skrivaren meddelanden om att minnet är fullt istället för ta bort permanenta resurser.</li> </ul>
<b>Ordning för Skriv ut alla</b> Alfabetisk* Nyst först Äldst först	Ange i vilken ordning som sparade och konfidentiella jobb skrivs ut om Skriv ut alla väljs.  <b>Obs!</b> Det här menyalternativet visas bara om en hårddisk är installerad.
<b>Obs!</b> En asterisk (*) bredvid ett värde anger fabriksstandardinställningen.	

## Kvalitet

Menyalternativ	Beskrivning
<b>Utskr-upplösning</b> 300 dpi 600 dpi* 1 200 dpi 1200 bildkvalitet 2 400 bildkvalitet	Ange upplösningen för text och bilder på utskriften. <b>Obs!</b> Upplösningen bestäms i punkter per tum eller bildkvalitet.
<b>Pixelökning</b> Av* Teckensnitt Horisontellt Vertikalt Båda riktningarna	Aktivera fler pixlar för att skriva ut i kluster, vilket ger tydlighet och förbättrar text och bilder.
<b>Tonersvärta</b> 1 till 10 (8*)	Ange hur ljusa eller mörka textbilder ska vara.
<b>Raster</b> Normal* Detaljer	Förbättra utskriften med jämnare linjer och skarpere konturer.
<b>Ljusstyrka</b> -6 till 6 (0*)	Justera ljusstyrkan i utskriften.
<b>Kontrast</b> 0 till 5 (0*)	Justera kontrasten i utskriften.
<b>Gråkorrigering</b> Auto* Normal	Justera kontrastförbättringen som används för bilder.
<b>Obs!</b> En asterisk (*) bredvid ett värde anger fabriksstandardinställningen.	

## Utskriftsinformation

Menyalternativ	Beskrivning
<b>Utskriftsinformation</b> Av* På	Ange att skrivaren ska skapa en logg över de utskriftsjobb den tar emot. <b>Obs!</b> Det här menyalternativet visas bara om ett flashminne eller en hårddisk har installerats.
<b>Informationsloggsintervall</b> Varje dag Varje vecka Varje månad*	Ange hur ofta skrivaren ska skapa en loggfil.
<b>Obs!</b> En asterisk (*) bredvid ett värde anger fabriksstandardinställningen.	



Menyalternativ	Beskrivning
<p><b>Loggåtgärd i slutet på intervall</b></p> <p>Inga*</p> <p>Skicka aktuell logg med e-post</p> <p>E-posta och ta bort aktuell logg</p> <p>Publicera aktuell logg</p> <p>Lägg upp och ta bort aktuell logg</p>	<p>Ange hur skrivaren ska reagera när frekvenströskelvärdet upphör att gälla.</p> <p><b>Obs!</b> Värdet som anges i Intervall för utskriftsinformationslogg avgör när denna åtgärd ska utföras.</p>
<p><b>Nästan full-nivå för logg</b></p> <p>Av</p> <p>På (5)*</p>	<p>Ange hur stor loggfilen får vara innan skrivaren utför åtgärden Loggåtgärd vid Nästan full.</p> <p><b>Obs!</b> Det här menyalternativet visas bara om ett flashminne eller en hårddisk har installerats.</p>
<p><b>Nästan full-nivå för logg</b></p> <p>Inga*</p> <p>Skicka aktuell logg med e-post</p> <p>E-posta och ta bort aktuell logg</p> <p>E-posta och ta bort den äldsta loggen</p> <p>Publicera aktuell logg</p> <p>Lägg upp och ta bort aktuell logg</p> <p>Lägg upp och ta bort äldsta loggen</p> <p>Ta bort aktuell logg</p> <p>Ta bort äldsta loggen</p> <p>Ta bort alla utom aktuell</p> <p>Ta bort alla loggar</p>	<p>Ange hur skrivaren ska reagera när hårddisken nästan är full.</p> <p><b>Obs!</b> Värdet som anges i Nästan full-nivå för logg avgör när den här åtgärden ska utföras.</p>
<p><b>Loggåtgärd vid Full</b></p> <p>Inga*</p> <p>E-posta och ta bort aktuell logg</p> <p>E-posta och ta bort den äldsta loggen</p> <p>Lägg upp och ta bort aktuell logg</p> <p>Lägg upp och ta bort äldsta loggen</p> <p>Ta bort aktuell logg</p> <p>Ta bort äldsta loggen</p> <p>Ta bort alla utom aktuell</p> <p>Ta bort alla loggar</p>	<p>Ange hur skrivaren ska reagera när det använda utrymmet på hårddisken når gränsen (100 MB).</p>
<p><b>URL till postlogg</b></p>	<p>Ange var jobbinformationsloggarna ska skapas.</p>
<p><b>E-postadress för att skicka loggar</b></p>	<p>Ange den e-postadress som skrivaren ska skicka utskriftsinformationsloggar till.</p>
<p><b>Loggfilsprefix</b></p>	<p>Ange prefix för loggfilerna.</p> <p><b>Obs!</b> Det aktuella värdnamnet som är angett på menyn TCP/IP används som standardloggfilsprefix.</p>
<p><b>Obs!</b> En asterisk (*) bredvid ett värde anger fabriksstandardinställningen.</p>	

## XPS

Menyalternativ	Beskrivning
<b>Skriv ut felsidor</b> Av* På	Skriv ut en testsida med information om fel.
<b>Minsta linjebredd</b> 1–30 (2*)	Ställ in minsta linjebredd för alla utskriftsjobb som skrivs ut i 1 200 dpi.
<b>Obs!</b> En asterisk (*) bredvid ett värde anger fabriksstandardinställningen.	

## PDF

Menyalternativ	Beskrivning
<b>Anpassa</b> Av* På	Skala sidinnehållet för att passa den valda pappersstorleken.
<b>Anteckningar</b> Skriv ut Skriv inte ut*	Ange om anteckningar ska skrivas ut i PDF-filen.
<b>Skriv ut PDF-fel</b> Av På*	Aktivera utskrift av PDF-fel.
<b>Obs!</b> En asterisk (*) bredvid ett värde anger fabriksstandardinställningen.	

## PostScript

Menyalternativ	Beskrivning
<b>Skriv ut PS-fel</b> Av* På	Skriv ut en sida som beskriver PostScript® -felet. <b>Obs!</b> När ett fel inträffar upphör bearbetningen av jobbet, skrivaren skriver ut ett felmeddelande och resten av utskriftsjobbet rensas.
<b>Minsta linjebredd</b> 1–30 (2*)	Ange minsta linjebredd. <b>Anmärkingar:</b> <ul style="list-style-type: none"> <li>• Jobb som skrivs ut i 1 200 dpi använder värdet direkt.</li> <li>• Jobb som skrivs ut i 4 800 CQ använder hälften av värdet.</li> </ul>
<b>PS-uppstartsäge</b> Av På*	Avaktivera filen SysStart.
<b>Bildutjämnning</b> Av* På	Förbättra kontrasten och skärpan i bilder med låg upplösning. <b>Obs!</b> Den här inställningen påverkar inte utskriftsjobb med bilder med en upplösning på 300 dpi eller högre.
<b>Obs!</b> En asterisk (*) bredvid ett värde anger fabriksstandardinställningen.	

Menyalternativ	Beskrivning
<b>Teckensnittsprioritet</b> Inbyggd* Flash/disk	Ställ in sökordningen för teckensnitt. <b>Anmärkningar:</b> <ul style="list-style-type: none"> <li>• Inställningen Inbyggd innebär att skrivaren söker igenom skrivarminnet efter det efterfrågade teckensnittet innan den söker i flashminnet eller på skrivarhårddisken.</li> <li>• Inställningen Flash/Disk innebär att skrivaren söker igenom flashminnet eller skrivarhårddisken efter det efterfrågade teckensnittet innan den söker i skrivarminnet.</li> <li>• Det här menyalternativet visas bara om ett flashminne eller en hårddisk har installerats.</li> </ul>
<b>Väntetidsgräns</b> Av På* (40 sekunder)	Ange att skrivaren ska invänta mer data innan ett utskriftsjobb avbryts.
<b>Obs!</b> En asterisk (*) bredvid ett värde anger fabriksstandardinställningen.	

## PCL

Menyalternativ	Beskrivning
<b>Teckensnittskälla</b> Inbyggd* Disk Flashenhet Alla	Välj den källa som innehåller standardteckensnittsalternativet. <b>Anmärkningar:</b> <ul style="list-style-type: none"> <li>• Flashenhet och Disk visas bara om ett flashminne eller en skrivarhårddisk har installerats.</li> <li>• För att Flashenhet och Disk ska visas får de inte vara inte läs- eller skrivskyddade.</li> </ul>
<b>Teckensnittsnamn</b> Courier*	Välj ett teckensnitt i en angiven teckensnittskälla.
<b>Symboluppsättning</b> 10U PC-8*	Ange symboluppsättningen för varje teckensnittsnamn. <b>Obs!</b> En symboluppsättning är en uppsättning alfabetiska och numeriska tecken, skiljetecken och specialtecken. I symboluppsättningar finns tecken som är speciella för vissa språk eller program, t.ex. matematiska symboler för vetenskapliga texter.
<b>Breddsteg</b> 0,08–100 (10*)	Ange breddsteg för fasta teckensnitt eller teckensnitt med fast teckenbredd. <b>Obs!</b> Med Breddsteg avses antal fasta tecken som upptar en tum i sidled.
<b>Riktning</b> Stående* Liggande Omvänt stående* Omvänt liggande	Ange riktningen för texten och bilderna på sidan.
<b>Rader per sida</b> 1–255	Ange antalet textrader för varje sida som skrivs ut genom PCL®-dataströmmen. <b>Anmärkningar:</b> <ul style="list-style-type: none"> <li>• Det här menyalternativet aktiverar vertikalt radavstånd som gör att det valda antalet rader skrivs ut mellan standardmarginalerna på sidan.</li> <li>• 60 är fabriksinställt som standard i USA. 64 är fabriksinställt som standard internationellt.</li> </ul>
<b>Obs!</b> En asterisk (*) bredvid ett värde anger fabriksstandardinställningen.	

Menyalternativ	Beskrivning
<b>Minsta linjebredd för PCL5</b> 1–30 (2*)	Ställ in den första minsta linjebredden för alla utskriftsjobb som skrivs ut i 1 200 dpi.
<b>Minsta linjebredd för PCLXL</b> 1–30 (2*)	
<b>A4-bredd</b> 198 mm* 203 mm	Ange bredd för den logiska sidan på A4-papper. <b>Obs!</b> Den logiska sidan är mellanrummet på den fysiska sida där data skrivs ut.
<b>Auto CR efter LF</b> Av* På	Ställ in skrivaren så den gör en automatisk vagnretur efter styrkommandot för radmatning. <b>Obs!</b> Vagnretur är en mekanism som ger kommando till skrivaren att flytta positionen för markören till den första positionen på samma linje.
<b>Auto LF efter CR</b> Av* På	Ställ in skrivaren så att den gör en automatisk radmatning efter styrkommandot för vagnretur.
<b>Omnnumr. magasin</b> Tilldela univ.arkmatare Tilldela magasin [x] Tilldela man. papper Tilldela manuellt kuvert Visa fabriksinställningar Återställ standardinställningarna	<ul style="list-style-type: none"> <li>• Konfigurera så att skrivaren arbetar med en annan skrivardrivrutin eller ett anpassat program som använder en annan uppsättning källtilldelningar för att begära en given papperskälla.</li> <li>• Visa det fabriksinställda värdet som tilldelats för varje papperskälla.</li> <li>• Återställ magasinets omnumreringsvärden till fabriksinställningar.</li> </ul>
<b>Utskriftstidsgr.</b> Av På* (90 sekunder)	Ställ in att skrivaren ska avsluta ett utskriftsjobb när den har varit inaktiv under en viss tid.
<b>Obs!</b> En asterisk (*) bredvid ett värde anger fabriksstandardinställningen.	

## HTML

Menyalternativ	Beskrivning
<b>Teckensnittsnamn</b> Times*	Ställ in vilket teckensnitt som ska användas för utskrift av HTML-dokument.
<b>Teckenstorlek</b> 1–255 (12*)	Ställ in vilken teckenstorlek som ska användas för utskrift av HTML-dokument.
<b>Skala</b> 1–400 % (100*)	Skala HTML-dokument för utskrift.
<b>Riktning</b> Stående* Liggande	Ange sidriktning för HTML-dokument.
<b>Marginalstorlek</b> 8–255 mm (19*)	Ange sidmarginal för HTML-dokument.
<b>Obs!</b> En asterisk (*) bredvid ett värde anger fabriksstandardinställningen.	

Menyalternativ	Beskrivning
<b>Bakgrunder</b> Skriv inte ut Skriv ut*	Skriv ut bakgrundsinformation eller grafik i HTML-dokument.
<b>Obs!</b> En asterisk (*) bredvid ett värde anger fabriksstandardinställningen.	

## Bild

Menyalternativ	Beskrivning
<b>Autoanpassa</b> På Av*	Välj den bästa tillgängliga pappersstorleken och riktningsinställningen för en bild. <b>Obs!</b> När inställningen är På ersätter det här menyalternativet inställningarna för skalning och riktning för bilden.
<b>Invertera</b> Av* På	Invertera monokroma tvåtonsbilder. <b>Obs!</b> Inställningen gäller inte för bildformatet GIF och JPEG.
<b>Skalning</b> Ankare överst vänster Bästa passning* Ankare i mitten Anpassa höjd/bredd Anpassa höjd Anpassa bredd	Justera bilden så att den får plats i utskriftsområdet. <b>Obs!</b> När Autoanpassa är inställt på På, ställs Skalning automatiskt in på Bästa passning.
<b>Riktning</b> Stående* Liggande Omvänt stående Omvänt liggande	Ange riktningen för texten och bilderna på sidan.
<b>Obs!</b> En asterisk (*) bredvid ett värde anger fabriksstandardinställningen.	

## Papper

### Magasinkonfiguration

Menyalternativ	Beskrivning
<b>Standardkälla</b> Magasin [x] (1*) Flerfunktionsmatare Manuellt papper Manuellt kuvert	Ange en papperskälla för alla utskriftsjobb.
<b>Obs!</b> En asterisk (*) bredvid ett värde anger fabriksstandardinställningen.	

Menyalternativ	Beskrivning
<b>Pappersstorlek/-typ</b> Magasin [x] Flerfunktionsmatare Manuellt papper Manuellt kuvert	Ange den pappersstorlek och papperstyp som fyllts på i varje papperskälla.
<b>Ersättningsstorlek</b> Av Statement/A5 Letter/A4 Alla i listan*	Ställ in skrivaren så att den ersätter angiven pappersstorlek om den angivna storleken inte har fyllts på i den valda papperskällan. <b>Anmärkningar:</b> <ul style="list-style-type: none"> <li>• Med inställningen Av uppmanas användaren att fylla på rätt pappersstorlek.</li> <li>• Inställningen Statement/A5 skriver ut A5-format på papper i Statement-storlek när du har fyllt på Statement och Statement-format på papper i A5-storlek när du har fyllt på A5. Statement/A5 visas endast i Embedded Web Server.</li> <li>• Inställningen Letter/A4 skriver ut A4-format på papper i US letter-storlek när du fyller på US Letter och US Letter-format på papper i A4-storlek när du fyller på A4.</li> <li>• Inställningen Alla i listan ersätter Letter/A4.</li> </ul>
<b>Konf. univ.matare</b> Kasset* Manuellt Första	Avgör hur flerfunktionsmataren betar sig. <b>Anmärkningar:</b> <ul style="list-style-type: none"> <li>• Inställningen Kasset ställer in flerfunktionsmataren som den automatiska papperskällan.</li> <li>• Med alternativet Manuellt används flerfunktionsmataren endast till manuella utskriftsjobb.</li> <li>• Inställningen Först ställer in flerfunktionsmataren som den primära papperskällan.</li> </ul>
<b>Obs!</b> En asterisk (*) bredvid ett värde anger fabriksstandardinställningen.	

## Mediekonfiguration

### Universell inställning

Menyalternativ	Beskrivning
<b>Måttenheter</b> Tum Millimeter	Ange måttenhet för den universella pappersstorleken. <b>Obs!</b> Tum för USA. fabriksinställt som standard i USA. Millimeter är fabriksinställt som standard internationellt.
<b>Stående bredd</b> 3–52 tum (8,5*) 76–1 321 mm (216*)	Ange bredd för stående för den universella pappersstorleken.
<b>Stående höjd</b> 3–52 tum (14*) 76,2–1321 mm (356*)	Ange höjd för stående riktning för den universella pappersstorleken.
<b>Matningsriktning</b> Kortsida* Långsida	Ställ in skrivaren så att den väljer papper från kort- eller långsidan. <b>Obs!</b> Långsida visas endast när den längsta sidan är kortare än den högsta tillåtna bredd som kan hanteras.
<b>Obs!</b> En asterisk (*) bredvid ett värde anger fabriksstandardinställningen.	

## Anpassade skanningsstorlekar

Menyalternativ	Beskrivning
<b>Anpassad skanningsstorlek [x]</b> Namn på skannstorlek Bredd 1–8,5 tum (8,5*) 25,4–215,9 mm (215,9*) Höjd 1–25 tum (14*) 25,4–635 mm (355,6*) Riktning Stående* Liggande 2 skanningar per sida Av* På	Ange ett namn på skanningsstorleken och konfigurera skanningsinställningarna.

## Medietyper

Menyalternativ	Beskrivning
Plain Styvt papper OH-film Returpapper Etiketter Vinyletiketter Finpapper Kuvert- Grovt kuvert Brevpapper Förtryckt Färgat papper Lätt Tungt Grovt/bomull Anpassad typ [X]	Ange struktur, vikt och riktning för papperet.

## Fackkonfiguration

Menyalternativ	Beskrivning
<b>Utmatningsfack</b> Standardfack* Fack [x]	Ange utmatningsfacket.
<b>Obs!</b> En asterisk (*) bredvid ett värde anger fabriksstandardinställningen.	

Menyalternativ	Beskrivning
<b>Konfigurera fack</b> Utmatningsenhet* Länk Länka valfri Typtilldelning	Konfigurera användningsläget för utmatningsfacken.  <b>Anmärkningar:</b> <ul style="list-style-type: none"> <li>• Inställningen Utmatningsenhet innebär att standardfack och valfria fack kan väljas separat.</li> <li>• Inställningen Länk innebär att två eller flera utmatningsfack kan länkas ihop som de var ett enda stort fack.</li> <li>• Med inställningen Länka valfri behandlas alla tillgängliga fack som ett enda stort utmatningsfack.</li> <li>• Med inställningen Typtilldelning tilldelas varje papperstyp till ett fack eller till en uppsättning med länkade fack.</li> </ul>
<b>Anpassade facknamn</b> Standardfack Fack [x]	Tilldela ett namn till utmatningsfacket.
<b>Obs!</b> En asterisk (*) bredvid ett värde anger fabriksstandardinställningen.	

## Kopiera

### Standardinställningar för kopiering

Menyalternativ	Beskrivning
<b>Innehållstyp</b> Text Text/foto* Foto Grafik	Förbättra utskriftsresultatet baserat på innehållet i originaldokumentet.
<b>Innehållskälla</b> Svartvit laser* Färglaser Bläckstrålepapper Foto/film Tidskrift Tidning Press Annat	Förbättra utskriftsresultatet baserat på källan för originaldokumentet.
<b>Sidor</b> Enkelsidigt till enkelsidigt* 1-sidigt till 2-sidigt 2-sidigt till 1-sidigt Dubbelsidigt till dubbelsidigt	Ange hur skanning ska utföras baserat på originaldokumentet.
<b>Obs!</b> En asterisk (*) bredvid ett värde anger fabriksstandardinställningen.	



Menyalternativ	Beskrivning
<b>Skiljeblad</b> Inga* Mellan kopior Mellan jobb Mellan sidor	Ange om tomma skiljeblad ska infogas vid utskrift.
<b>Skiljebladskälla</b> Magasin [x] (1*) Flerfunktionsmatare	Ange papperskällan för skiljebladet.
<b>Sidor per sida</b> Av* Två stående sidor Fyra stående sidor Två liggande sidor Fyra liggande sidor	Ange hur många sidbilder som ska skrivas ut på en sida av papperet.
<b>Skriv ut sidkanter</b> Av* På	Placera ram runt varje bild när du skriver ut flera sidor på en sida.
<b>Sortera</b> Av [1,1,1,2,2,2] På [1,2,1,2,1,2]*	Skriv ut flera kopior i ordningsföljd.
<b>Offset-sidor</b> Inga* Mellan kopior Mellan jobb	Förskjut varje utskriftsjobb eller varje kopia av ett utskriftsjobb. <b>Anmärkingar:</b> <ul style="list-style-type: none"> <li>• Med inställningen Mellan kopior förskjuts varje kopia av ett utskriftsjobb om inställningen för Sortera är På [1,2,1,2,1,2]. Om inställningen för Sortera är Av [1,1,1,2,2,2] förskjuts varje uppsättning utskrivna sidor, till exempel alla sidor 1 och alla sidor 2.</li> <li>• Med inställningen Mellan jobb används samma förskjutningsläge för hela utskriftsjobbet, oberoende av hur många kopior som skrivs ut.</li> <li>• Det här menyalternativet visas endast när en häftningsenhet är installerad.</li> </ul>
<b>Häftning</b> Av* 1 häftklammer, övre vänstra hörnet 2 häftklamrar, vänster 1 häftklammer, övre högra hörnet 2 häftklamrar, upptill 1 häftklammer, nedre vänstra hörnet 2 häftklamrar, nedtill 1 häftklammer, nedre högra hörnet 2 häftklamrar, till höger	Ange häftningsposition för alla utskriftsjobb. <b>Obs!</b> Det här menyalternativet visas endast när en häftningsenhet är installerad.
<b>Hålslag</b> Av* 2 hål 3 hål	Ange ett hålsagningsläge för alla utskriftsjobb. <b>Obs!</b> Det här menyalternativet visas endast när en häftningsenhet är installerad.
<b>Obs!</b> En asterisk (*) bredvid ett värde anger fabriksstandardinställningen.	

Menyalternativ	Beskrivning
<b>Storlek för "Kopiera från"</b>	Ställ in originaldokumentets pappersstorlek. <b>Obs!</b> Letter är fabriksinställt som standard i USA. A4 är fabriksinställt som standard internationellt.
<b>Källa för "Kopiera till"</b> Magasin [x] (1*) Flerfunktionsmatare Automatisk storleksmatchning	Ange papperskälla för kopieringsjobbet.
<b>Svärta</b> 1 till 9 (5*)	Justera den skannade bildens svärta.
<b>Antal kopior</b> 1–9999 (1*)	Ange antal kopior.
<b>Rubrik/Sidfot</b> Vänster rubrik Mittenrubrik Höger rubrik Vänster sidfot Mittensidfot Höger sidfot	Ange sidhuvud- eller sidfotsinformation på den skannade bilden.
<b>Mall</b> Konfidentiellt Kopiera Utkast Brådskande Anpassad Av*	Ange den vattenmärkestext som ska skrivas ut på varje kopia.
<b>Anpassat vattenmärke</b>	Skriv in texten för alternativet Anpassat på menyn Vattenmärke.
<b>Obs!</b> En asterisk (*) bredvid ett värde anger fabriksstandardinställningen.	

### Avancerade bildfunktioner

Menyalternativ	Beskrivning
<b>Färgbortfall</b> Färgbortfall (ingen*) Standardtröskel för röd (128*) Standardtröskel för grön (128*) Standardtröskel för blå (128*)	Ange vilken färg som ska utelämnas under skanning och justera bortfall-sinställningen för den färgen.
<b>Kontrast</b> Bäst för innehåll* 0–5	Ange kontrasten för den skannade bilden.
<b>Obs!</b> En asterisk (*) bredvid ett värde anger fabriksstandardinställningen.	

Menyalternativ	Beskrivning
<b>Bakgrundsborttagning</b> Bakgrundsavkänning (innehållsbaserad*) Nivå (0*)	Ta bort bakgrundsfärgen eller bildbrus från originaldokumentet. <b>Anmärkningar:</b> <ul style="list-style-type: none"> <li>Innehållsbaserad tar bort bakgrundsfärgen från originaldokumentet.</li> <li>Fast tar bort bildbrus från ett foto.</li> </ul>
<b>Autocentrering</b> Av* På	Centrera innehållet på sidan.
<b>Spegelvänd bild</b> Av* På	Skapa en spegelvänd bild av originaldokumentet.
<b>Negativ bild</b> Av* På	Skapa en negativ bild av originaldokumentet.
<b>Skuggdetalj</b> -4 till 4 (0*)	Justera skuggdetaljerna i originaldokumentet.
<b>Skanna kant till kant</b> Av* På	Skanna originaldokumentet från kant till kant.
<b>Skärpa</b> 1–5 (3*)	Justera skärpan för den skannade bilden.
<b>Obs!</b> En asterisk (*) bredvid ett värde anger fabriksstandardinställningen.	

### Administratörskontroller

Menyalternativ	Beskrivning
<b>Skiljeblad OH-film</b> Av På*	Infoga en tom sida mellan varje ark med OH-film.
<b>Tillåt prioritetskopior</b> Av På*	avbryta ett utskriftsjobb för att göra kopior.
<b>Skanna anpassat jobb</b> Av* På	Ställ in skrivaren på att skanna den första uppsättningen originaldokument med de angivna inställningarna och sedan skanna nästa uppsättning med samma eller andra inställningar. <b>Obs!</b> Det här menyalternativet visas bara om en hårddisk är installerad.
<b>Tillåt spara som genväg</b> Av På*	Spara kopieringsinställningar som en genväg.
<b>Justera snedhet i automatisk dokumentmatare</b> Av* På	Ställ in skrivaren på att utföra skevhetsjusteringar av bilder från dokument som skannas från den automatiska dokumentmataren.
<b>Obs!</b> En asterisk (*) bredvid ett värde anger fabriksstandardinställningen.	

Menyalternativ	Beskrivning
<b>Provkopia</b> Av* På	Skriv ut en provkopia för att kontrollera kvaliteten innan du skriver ut de återstående kopiorna. <b>Obs!</b> Det här menyalternativet visas bara om en hårddisk är installerad.
<b>Obs!</b> En asterisk (*) bredvid ett värde anger fabriksstandardinställningen.	

## Fax

### Standardinställningar för fax

#### Faxläge

Menyalternativ	Beskrivning
<b>Faxläge</b> Fax Faxserver Avaktiverad	Välj ett faxläge. <b>Obs!</b> Fabriksstandardinställning kan variera beroende på skrivarmodellen.

#### Faxinställning

##### Allmänna faxinställningar

Menyalternativ	Beskrivning
<b>Faxnamn</b>	Identifiera din fax.
<b>Faxnummer</b>	Identifiera ditt faxnummer.
<b>Fax-ID</b> Faxnamn Faxnummer*	Meddela ditt faxnamn eller faxnummer för faxmottagare.
<b>Minnesanvändning</b> Alla mottagna De flesta mottagna Lika med* Mest skickade Alla skickade	Ställ in mängd internt skrivarminne som kan användas för att faxa. <b>Obs!</b> Det här menyalternativet förhindrar problem med minnesbuffert och misslyckade faxesändningar.
<b>Avbryt fax</b> Tillåt* Tillåt inte	Avbryt utgående fax innan de överförs eller avbryt inkommande fax innan de har skrivits ut.
<b>Dolt faxnummer</b> Av* Från vänster Från höger	Ange formatet för dolt faxnummer i ett utgående faxnummer.
<b>Obs!</b> En asterisk (*) bredvid ett värde anger fabriksstandardinställningen.	

Menyalternativ	Beskrivning
<b>Siffror att dölja</b> 0–58 (0*)	Ange antalet siffror som ska döljas i ett utgående faxnummer.
<b>Aktivera avkänning av ansluten linje</b> På* Av	Avgör om en telefonlinje är ansluten till skrivaren. <b>Obs!</b> Avkänning sker när skrivaren sätts på och före varje samtal.
<b>Optimera faxkompatibilitet</b>	Konfigurera skrivarens faxfunktioner för optimal kompatibilitet med andra faxar.
<b>Faxtransport</b> T.38 Analog G.711 etherFAX	Ange faxtransportmetod. <b>Anmärkningar:</b> <ul style="list-style-type: none"> <li>• Det här menyalternativet visas endast om ett licenspaket för etherFAX eller FAX over IP (FoIP) har installerats i skrivaren.</li> <li>• Fabriksstandardinställningarna kan variera beroende på skrivarmodellen.</li> </ul>
<b>Obs!</b> En asterisk (*) bredvid ett värde anger fabriksstandardinställningen.	

## HTTPS-faxinställningar

**Obs!** Den här meny visas endast om Faxtransport är inställd på etherFAX.

Menyalternativ	Beskrivning
<b>HTTPS-tjänste-URL</b>	Ange URL för etherFAX-tjänsten.
<b>HTTPS-proxy</b>	Ange en proxyserver-URL.
<b>HTTPS-proxyanvändare</b>	Ange användarnamn och lösenord för proxyservern.
<b>HTTPS-proxylösenord</b>	
<b>Kryptering för skickade fax</b> Avaktiverad Aktiverad* Obligatorisk	Aktivera kryptering för utgående faxmeddelanden.
<b>Kryptering för mottagna fax</b> Avaktiverad Aktiverad* Obligatorisk	Aktivera kryptering för inkommande faxmeddelanden.
<b>HTTPS-faxstatus</b>	Visa kommunikationsstatus för etherFAX.
<b>Obs!</b> En asterisk (*) bredvid ett värde anger fabriksstandardinställningen.	

## Inställningar för att skicka fax

Menyalternativ	Beskrivning
<b>Upplösning</b> Standard* Fin Superfin Ultrafin	Ställ in upplösning för den skannade bilden. <b>Obs!</b> En högre upplösning gör att det tar längre tid att skicka faxet och det krävs mer minne.
<b>Obs!</b> En asterisk (*) bredvid ett värde anger fabriksstandardinställningen.	

Menyalternativ	Beskrivning
<b>Originalstorlek</b> [Lista över pappersstorlekar] (blandade storlekar*)	Ange originaldokumentets storlek.
<b>Riktning</b> Stående* Liggande	Ange originaldokumentets riktning. <b>Obs!</b> Det här menyalternativet visas endast på vissa skrivarmodeller.
<b>Sidor</b> Av* Kortsida Långsida	Ange originaldokumentets riktning vid skanning på båda sidor av dokumentet. <b>Obs!</b> Det här menyalternativet visas endast på vissa skrivarmodeller.
<b>Innehållstyp</b> Text* Text/foto Foto Grafik	Förbättra utskriftsresultatet baserat på innehållet i originaldokumentet.
<b>Innehållskälla</b> Svartvit laser* Färglaser Bläckstrålepapper Foto/film Tidskrift Tidning Press Annat	Förbättra utskriftsresultatet baserat på källan för originaldokumentet.
<b>Svärta</b> 1–9 (5*)	Justera den skannade bildens svärta.
<b>Bakom PABX</b> På Av*	Ställ in skrivaren så att den ringer faxnumret utan att vänta på kopplingstenen. <b>Obs!</b> Ett PABX-telenätverk (Private Automated Branch Exchange) är ett telenätverk som gör det möjligt att använda flera linjer från ett enda åtkomstnummer för personer som ringer upp det utifrån.
<b>Uppringningsläge</b> Ton* Puls	Ange uppringningsläge för inkommande eller utgående fax.
<b>Obs!</b> En asterisk (*) bredvid ett värde anger fabriksstandardinställningen.	

**Avancerade bildfunktioner**

Menyalternativ	Beskrivning
<b>Färgbalans</b> Cyan - Röd -4 till +4 (0*) Magenta - Grön -4 till +4 (0*) Gul - Blå -4 till +4 (0*)	Justera färgintensiteten under skanning.
<b>Färgbortfall</b> Färgbortfall (ingen*) Standardtröskel för röd (128*) Standardtröskel för grön (128*) Standardtröskel för blå (128*)	Ange vilken färg som ska utelämnas under skanning och justera bortfallsinställningen för den färgen.
<b>Kontrast</b> Bäst för innehåll* 0 1 2 3 4 5	Ställ in kontrasten på utskriften.
<b>Bakgrunds borttagning</b> Nivå -4 till 4 (0*)	Justera hur mycket av bakgrunden som syns på en skannad bild.
<b>Spegelvänd bild</b> Av* På	Skapa en spegelvänd bild av originaldokumentet.
<b>Negativ bild</b> Av* På	Skapa en negativ bild av originaldokumentet.
<b>Skuggdetalj</b> -4 till 4 (0*)	Justera hur mycket skuggdetalj som syns på en skannad bild.
<b>Skanna kant till kant</b> På Av*	Tillåt kant-till-kant-skanning av originaldokumentet.
<b>Skärpa</b> 1–5 (3*)	Justera skärpan för den skannade bilden.
<b>Temperatur</b> -4 till 4 (0*)	Ange om du vill ha en kallare eller varmare utskrift.
<b>Obs!</b> En asterisk (*) bredvid ett värde anger fabriksstandardinställningen.	

## Administratörskontroller

Menyalternativ	Beskrivning
<b>Aktivera färgfaxskanningar</b> Av som standard* På som standard Använd aldrig Använd alltid	Aktivera färgskanning för fax.
<b>Automatisk återuppringning</b> 0–9 (5*)	Justera antal återuppringningsförsök baserat på aktivitetsnivån för mottagarfaxarna.
<b>Uppringningsintervall</b> 1–200 minuter (3*)	Öka tiden mellan återuppringningsförsöken för att öka chansen för att faxet ska skickas.
<b>Aktivera ECM</b> På* Av	Aktivera ECM (Error Correction Mode) för faxjobb. <b>Obs!</b> ECM känner av och korrigerar fel i faxöverföringsprocessen som orsakas av brus på telefonlinjen eller dålig signalstyrka.
<b>Aktivera faxskanningar</b> På* Av	Faxa dokument som har skannats i skrivaren.
<b>Drivrutin till fax</b> På* Av	Skicka fax med hjälp av skrivardrivrutinen.
<b>Tillåt spara som genväg</b> På* Av	Spara faxnummer som genvägar på skrivaren.
<b>Maxhastighet</b> 33 600* 14 400 9 600 4 800 2 400	Ställ in maximal hastighet för sändning av fax.
<b>Skanna anpassat jobb</b> Av* På	Aktivera skanning av anpassade jobb som standard. <b>Obs!</b> Det här menyalternativet visas bara om en hårddisk är installerad.
<b>Skanningsförhandsgranskning</b> Av* På	Visa en förhandsgranskning av skanningen på displayen. <b>Obs!</b> Det här menyalternativet visas bara om en hårddisk är installerad.
<b>Justera snedhet i automatisk dokumentmatare</b> Av* På	Korrigera lätt skevhet på den skannade bilden.
<b>Konvertera automatiskt färgfax till enfärgade fax</b> På* Av	Konvertera alla utgående färgfax till svartvitt.
<b>Obs!</b> En asterisk (*) bredvid ett värde anger fabriksstandardinställningen.	



Menyalternativ	Beskrivning
<b>Bekräfta faxnummer</b> Av* På	Be användaren att bekräfta faxnumret.
<b>Uppringningsprefix</b>	Ställ in ett uppringningsprefix.
<b>Regler för uppringningsprefix</b>	Upprätta en prefixregel.
<b>Obs!</b> En asterisk (*) bredvid ett värde anger fabriksstandardinställningen.	

### Inställningar för att ta emot fax

Menyalternativ	Beskrivning
<b>Faxjobb väntar</b> Inga* Toner Toner och material	Ta bort faxjobb som kräver specifika otillgängliga resurser från utskriftskön.
<b>Signaler till svar</b> 1–25 (3*)	Ange antal ringsignaler för inkommande fax.
<b>Automatisk reducering</b> På* Av	Anpassa inkommande fax till sidan.
<b>Papperskälla</b> Magasin [X] Auto*	Ange papperskälla för utskrift av inkommande fax.
<b>Sidor</b> På Av*	Skriv ut på båda sidorna av papperet.
<b>Skiljeblad</b> Inga* Före jobb Eft. jobb	Ange om tomma skiljeblad ska infogas vid utskrift.
<b>Skiljebladskälla</b> Magasin [X] (1*)	Ange papperskällan för skiljebladet.
<b>Utmatningsmagasin</b> Standardmagasin	Ange utmatningsfack för mottagna fax.
<b>Faxsidfot</b> På Av*	Skriv ut överföringsinformation längst ner på alla mottagna faxsidor.
<b>Tidsstämpel för faxsidfot</b> Ta emot* Skriv ut	Skriv ut tidsstämpelein längst ner på alla mottagna faxsidor.
<b>Obs!</b> En asterisk (*) bredvid ett värde anger fabriksstandardinställningen.	

Menyalternativ	Beskrivning
<b>Häftning</b> Av* 1 häftklammer 2 häftklamrar	Häfta det utskrivna faxdokumentet. <b>Obs!</b> Det här menyalternativet visas endast när en efterbehandlare är installerad.
<b>Stoppa fax</b> Läge för lagrade fax Av* Alltid på Manuellt Schemalagda	Stoppa fax från att skrivas ut tills de har frisläppts.
<b>Obs!</b> En asterisk (*) bredvid ett värde anger fabriksstandardinställningen.	

### Administratörskontroller

Menyalternativ	Beskrivning
<b>Aktivera faxmottagning</b> På* Av	Ställ in skrivaren på att ta emot fax.
<b>Aktivera färgfaxmottagning</b> På* Av	Ställ in skrivaren på att ta emot färgfax.
<b>Aktivera nummerpresentation</b> På Av*	Visa det nummer som skickar det inkommande faxet.
<b>Blockera fax utan avsändare</b> På Av*	Blockera inkommande fax som skickas från enheter utan angivet stations- eller fax-ID.
<b>Skräpfaxlista</b> Lägg till skräpfax	Ange de telefonnummer du vill blockera.
<b>Svar på</b> Alla ringsignaler* Endast enkelringning Endast dubbelringning Endast trippelringning Endast enkla eller dubbla ringsignaler Endast enkla eller tredubbla ringsignaler Endast dubbel- eller trippelringning	Välj en särskilt ringsignalsmönster för inkommande fax.
<b>Autosvar</b> På* Av	Ange att skrivaren ska ta emot fax automatiskt.
<b>Obs!</b> En asterisk (*) bredvid ett värde anger fabriksstandardinställningen.	

Menyalternativ	Beskrivning
<b>Vidarebefordrar fax</b> Skriv ut* Skriv ut och vidarebefordra Vidarebefordra	Ange om du vill vidarebefordra mottagna fax.
<b>Vidarebef. till</b> Destination 1 Destination 2	Ange vart du vill vidarebefordra mottagna fax. <b>Obs!</b> Det här menyalternativet visas endast när Vidarebef. fax är inställt på Skriv ut och vidarebefordra eller Vidarebefordra.
<b>Maxhastighet</b> 33 600* 14 400 9 600 4 800 2 400	Ange högsta hastighet för sändning av fax.
<b>Obs!</b> En asterisk (*) bredvid ett värde anger fabriksstandardinställningen.	

### Försättsblad till fax

Menyalternativ	Beskrivning
<b>Försättsblad till fax</b> Av som standard* På som standard Använd aldrig Använd alltid	Konfigurera inställningarna för faxförsättsblad.
<b>Ta med fältet Till</b> Av* På	
<b>Ta med fältet Från</b> Av* På	
<b>Från</b>	
<b>Ta med meddelandefält</b> Av* På	
<b>Meddelande:</b>	
<b>Ta med logotyp</b> Av* På	
<b>Inkludera sidfot [x]</b> Av* På	
<b>Sidfot [x]</b>	
<b>Obs!</b> En asterisk (*) bredvid ett värde anger fabriksstandardinställningen.	

## Inställningar för faxlogg

Menyalternativ	Beskrivning
<b>Överföringslogsintervall</b> Alltid* Aldrig Endast för fel	Ange hur ofta skrivaren ska skapa en överföringslogg.
<b>Överföringslogsåtgärd</b> Skriv ut Av På* E-post Av* På	Skriv ut eller skicka e-post med en logg för slutförda faxöverföringar och överföringsfel.
<b>Logga mottagningsfel</b> Skriv aldrig ut* Skriv ut vid fel	Skriv ut en logg för faxmottagningsfel.
<b>Skriv ut loggar automatiskt</b> På* Av	Skriv ut alla faxaktiviteter.
<b>Logga papperskälla</b> Magasin [x] (1*)	Ange papperskälla för utskrift av loggar.
<b>Visa loggar</b> Namn på fjärransluten fax* Uppringt nummer	Identifiera avsändaren med namnet på eller numret till den fjärranslutna faxen.
<b>Aktivera logg för faxjobb</b> På* Av	Visa en översikt över alla faxjobb.
<b>Aktivera logg för faxsamtal</b> På* Av	Visa en översikt över faxuppringningshistorik.
<b>Loggutmatningsfack</b> Standardfack* Fack [x]	Ange utmatningsfack för utskrivna loggar.
<b>Obs!</b> En asterisk (*) bredvid ett värde anger fabriksstandardinställningen.	

## Högtalarinställningar

Menyalternativ	Beskrivning
<b>Högtalare</b> Alltid av* Alltid på På tills ansluten	Ange faxhögtalarläge.
<b>Obs!</b> En asterisk (*) bredvid ett värde anger fabriksstandardinställningen.	

Menyalternativ	Beskrivning
<b>Högtalarvolym</b> Låg* Hög	Justera faxhögtalarvolymen.
<b>Ringvolym</b> Av* På	Aktivera ringsignalvolymen.
<b>Obs!</b> En asterisk (*) bredvid ett värde anger fabriksstandardinställningen.	

## Faxserverinställning

### Allmänna faxinställningar

Menyalternativ	Beskrivning
<b>Till format</b>	Ange en faxmottagare. <b>Obs!</b> Om du vill använda ett faxnummer skriver du nummertecknet (#) innan du skriver faxnumret.
<b>Svarsadress</b>	Ange en svarsadress för att skicka fax.
<b>Ämne</b>	Ange ärende och meddelande för faxet.
<b>Meddelande</b>	
<b>Aktivera analog mottagning</b> Av* På	Ställ in skrivaren på att ta emot analoga fax.
<b>Obs!</b> En asterisk (*) bredvid ett värde anger fabriksstandardinställningen.	

### E-postinställningar för faxserver

Menyalternativ	Beskrivning
<b>Använd e-post-SMTP-server</b> På* Av	Använd SMTP-inställningarna (Simple Mail Transfer Protocol) för e-post vid mottagning och sändning av fax. <b>Obs!</b> När inställningen är På visas inte alla andra inställningar på menyn E-postinställningar för faxserver.
<b>Primär SMTP-gateway</b>	Ange IP-adressen eller värdnamnet för den primära SMTP-servern.
<b>Primär SMTP-gatewayport</b> 1-65535 (25*)	Ange portnumret för den primära SMTP-servern.
<b>Sekundär SMTP-gateway</b>	Ange serverns IP-adress eller värdnamnet för den sekundära SMTP-servern (SMTP-reservservern).
<b>Sekundär SMTP-gatewayport</b> 1-65535 (25*)	Ange serverportnumret för den sekundära SMTP-servern (SMTP-reservservern).
<b>SMTP-tidsgräns</b> 5-30 (30*)	Ställ hur länge skrivaren ska vänta om SMTP-servern inte svarar.
<b>Svarsadress</b>	Ange en svarsadress för att skicka fax.
<b>Obs!</b> En asterisk (*) bredvid ett värde anger fabriksstandardinställningen.	

Menyalternativ	Beskrivning
<b>Använd SSL/TLS</b> Inaktiverad* Förhandla Obligatorisk	Ange om du vill skicka fax via en krypterad länk.
<b>Kräv betrott certifikat</b> Av På*	Ange ett betrott certifikat när du får åtkomst till SMTP-servern.
<b>SMTP-serverautentisering</b> Ingen autentisering krävs* Inlog./Enkel NTLM CRAM-MD5 Digest-MD5 Kerberos 5	Ställ in autentiseringstyp för SMTP-servern.
<b>Enhetsinitierad e-post</b> Inga* Använd enhetens SMTP-uppgifter	Ange om inloggningsuppgifter krävs för enhetsinitierad e-post.
<b>Användarinitierad e-post</b> Inga* Använd enhetens SMTP-uppgifter Använd sessionsanvändar-ID och lösenord Använd sessions-e-postadress och lösenord Begär användare	Ange om inloggningsuppgifter krävs för användarinitierad e-post.
<b>Använd inloggningsuppgifter för Active Directory-enhet</b> Av* På	Aktivera användarinloggningsuppgifter och gruppmedlemskap för att ansluta till SMTP-servern.
<b>Enhetens användar-ID</b>	Ange användar-ID och lösenord för att ansluta till SMTP-servern.
<b>Enhetens lösenord</b>	
<b>Kerberos 5 REALM</b>	Ange sfär för autentiseringsprotokollet Kerberos 5.
<b>NTLM-domän</b>	Ange domännamn för säkerhetsprotokollet NTLM.
<b>Avaktivera felet "SMTP-servern är inte konfigurerad"</b> Av* På	Dölj felmeddelandet "SMTP-servern är inte konfigurerad".
<b>Obs!</b> En asterisk (*) bredvid ett värde anger fabriksstandardinställningen.	

## Faxserverskanningsinställningar

Menyalternativ	Beskrivning
<b>Bildformat</b> TIFF (.tif) PDF (.pdf)* XPS (.xps)	Ange filformat för den skannade bilden.
<b>Innehållstyp</b> Text* Text/foto Foto Grafik	Förbättra utskriftsresultatet baserat på innehållet i originaldokumentet.
<b>Innehållskälla</b> Svartvit laser* Färglaser Bläckstrålepapper Foto/film Tidskrift Tidning Press Annat	Förbättra utskriftsresultatet baserat på källan för originaldokumentet.
<b>Faxupplösning</b> Standard* Fin Superfin Ultrafin	Ställ in faxupplösningen.
<b>Sidor</b> Av* Kortsida Långsida	Ange originaldokumentets riktning vid skanning på båda sidor av dokumentet.
<b>Svärta</b> 1–9 (5*)	Ställ in svärtan i utskriften.
<b>Riktning</b> Stående* Liggande	Ange riktningen för texten och bilderna på sidan.
<b>Originalstorlek</b> [Lista över pappersstorlekar]	Ställ in originaldokumentets pappersstorlek. <b>Anmärkningar:</b> <ul style="list-style-type: none"> <li>• Blandade storlekar är fabriksinställt som standard i USA. A4 är fabriksinställt som standard internationellt.</li> <li>• Den här inställningen kan variera beroende på skrivarmodellen.</li> </ul>
<b>Använd flersidig TIFF-fil</b> Av På*	Välj mellan ensidiga och flersidiga TIFF-filer.
<b>Obs!</b> En asterisk (*) bredvid ett värde anger fabriksstandardinställningen.	

# E-post

## E-postinställningar

Menyalternativ	Beskrivning
<b>Primär SMTP-gateway</b>	Ange IP-adressen eller värdnamnet för den primära SMTP-servern som används för att skicka e-post.
<b>Primär SMTP-gatewayport</b> 1–65535 (25*)	Ange portnumret för den primära SMTP-servern.
<b>Sekundär SMTP-gateway</b>	Ange serverns IP-adress eller värdnamnet för den sekundära SMTP-servern (SMTP-reservservern).
<b>Sekundär SMTP-gatewayport</b> 1–65535 (25*)	Ange serverportnumret för den sekundära SMTP-servern (SMTP-reservservern).
<b>SMTP-tidsgräns</b> 5–30 sekunder (30*)	Ställ hur länge skrivaren ska vänta om SMTP-servern inte svarar.
<b>Svarsadress</b>	Ange en svarsadress för e-postmeddelanden.
<b>Använd alltid SMTP-standardvarsadress</b> På Av*	Använd alltid standardvarsadressen i SMTP-servern.
<b>Använd SSL/TLS</b> Inaktiverad* Förhandla Obligatorisk	Ange om du vill skicka e-post via en krypterad länk.
<b>Kräv betrott certifikat</b> Av På*	Kräv ett betrott certifikat när du öppnar SMTP-servern.
<b>SMTP-serverautentisering</b> Ingen autentisering krävs* Inlog./Enkel NTLM CRAM-MD5 Digest-MD5 Kerberos 5	Ställ in autentiseringstyp för SMTP-servern.
<b>Enhetsinitierad e-post</b> Inga* Använd enhetens SMTP-uppgifter	Ange om inloggningsuppgifter krävs för enhetsinitierad e-post.
<b>Användarinitierad e-post</b> Inga* Använd enhetens SMTP-uppgifter Använd sessionsanvändar-ID och lösenord Använd sessions-e-postadress och lösenord Begär användare	Ange om inloggningsuppgifter krävs för användarinitierad e-post.
<b>Obs!</b> En asterisk (*) bredvid ett värde anger fabriksstandardinställningen.	



Menyalternativ	Beskrivning
<b>Använd inloggningsuppgifter för Active Directory-enhet</b> Av* På	Ange om inloggningsuppgifter krävs för användarinitierad e-post.
<b>Enhetens användar-ID</b>	Ange användar-ID och lösenord för att ansluta till SMTP-servern.
<b>Enhetens lösenord</b>	
<b>Kerberos 5 REALM</b>	Ange sfär för autentiseringsprotokollet Kerberos 5.
<b>NTLM-domän</b>	Ange domännamn för säkerhetsprotokollet NTLM.
<b>Avaktivera felet "SMTP-servern är inte konfigurerad"</b> Av* På	Dölj felmeddelandet "SMTP-servern är inte konfigurerad".
<b>Obs!</b> En asterisk (*) bredvid ett värde anger fabriksstandardinställningen.	

## Standardinställningar för e-post

Menyalternativ	Beskrivning
<b>Ämne:</b>	Ange ärende och meddelande för e-postmeddelandet.
<b>Meddelande:</b>	
<b>Filnamn</b>	Ange filnamn för det skannade dokumentet.
<b>Format</b> JPEG (.jpg) PDF (.pdf)* TIFF (.tif) XPS (.xps) TXT (.txt) RTF (.rtf) DOCX (.docx) CSV (.csv)	Ange filformat för det skannade dokumentet. <b>Obs!</b> Menyalternativen kan variera beroende på skrivarmodell.
<b>Globala OCR-inställningar</b> Språk som känns igen Roterat automatiskt Ta bort fläckar Automatisk kontrastökning	Konfigurera inställningarna för optisk teckenigenkänning (optical character recognition, OCR). <b>Obs!</b> Det här menyalternativet visas endast om du har köpt och installerat en OCR-lösning.
<b>PDF-inställningar</b> PDF-version (1,5*) Arkivversion (A-1a*) Högkomprimerad (av*) Säker (av*) Arkiv (PDF/A) (av*)	Konfigurera PDF-inställningarna för det skannade dokumentet. <b>Anmärkningar:</b> <ul style="list-style-type: none"> <li>• Arkivversion och Arkiv (PDF/A) stöds endast när PDF-version är konfigurerad till 1.4.</li> <li>• Högkomprimerad visas endast om en hårddisk har installerats.</li> </ul>
<b>Obs!</b> En asterisk (*) bredvid ett värde anger fabriksstandardinställningen.	

Menyalternativ	Beskrivning
<b>Innehållstyp</b> Text Text/foto* Foto Grafik	Förbättra utskriftsresultatet baserat på innehållstypen i originaldokumentet.
<b>Innehållskälla</b> Svartvit laser* Färglaser Bläckstrålepapper Foto/film Tidskrift Tidning Press Annat	Förbättra utskriftsresultatet baserat på innehållskällan i originaldokumentet.
<b>Färg</b> Svartvit Grå Färg* Auto	Ställ in skrivaren på att hämta filinnehåll i färg eller svartvitt.
<b>Upplösning</b> 75 dpi 150 dpi* 200 dpi 300 dpi 400 dpi 600 dpi	Ställ in upplösning för den skannade bilden.
<b>Svärta</b> 1–9 (5*)	Justera den skannade bildens svärta.
<b>Riktning</b> Stående* Liggande	Ange originaldokumentets riktning.
<b>Originalstorlek</b> Blandade storlekar*	Ställ in originaldokumentets pappersstorlek.
<b>Sidor</b> Av* Kortsida Långsida	Ange originaldokumentets riktning vid skanning på båda sidor av dokumentet.
<b>Obs!</b> En asterisk (*) bredvid ett värde anger fabriksstandardinställningen.	

## Avancerade bildfunktioner

Menyalternativ	Beskrivning
<b>Färgbalans</b> Cyan (0*) Magenta (0*) Gul (0*)	Justera färgintensiteten för cyan, magenta och gul.
<b>Färgbortfall</b> Färgbortfall Inga* Röd Grön Blå Standardtröskel, röd 0–255 (128*) Standardtröskel, grön 0–255 (128*) Standardtröskel, blå 0–255 (128*)	Ange vilken färg som ska utelämnas under skanning och justera bortfallsinställningen för den färgen.
<b>Automatisk färgigenkänning</b> Färgkänslighet 1–9 (5*) Områdeskänslighet 1–9 (5*) Bitdjup för e-post 1 bit* 8 bitar Lägsta skanningsupplösning 75 dpi 150 dpi 200 dpi 300 dpi*	Konfigurera inställningen för automatisk färgigenkänning.
<b>JPEG-kvalitet</b> Bäst för innehåll* 5–95	Ställ in JPEG-kvalitet för den skannade bilden.
<b>Kontrast</b> Bäst för innehåll* 0–5	Ange kontrasten för den skannade bilden.
<b>Bakgrundsavtagning</b> Bakgrundsavkänning Innehållsbaserad* Fast Nivå -4 till 4 (0*)	Ta bort bakgrundsfärgen eller bildbrus från originaldokumentet. <b>Anmärkningar:</b> <ul style="list-style-type: none"> <li>Innehållsbaserad tar bort bakgrundsfärgen från originaldokumentet.</li> <li>Fast tar bort bildbrus från ett foto.</li> </ul>
<b>Spegelvänd bild</b> Av* På	Skapa en spegelvänd bild av originaldokumentet.
<b>Obs!</b> En asterisk (*) bredvid ett värde anger fabriksstandardinställningen.	

Menyalternativ	Beskrivning
<b>Negativ bild</b> Av* På	Skapa en negativ bild av originaldokumentet.
<b>Skuggdetalj</b> -4 till 4 (0*)	Justera skuggdetaljerna på den skannade bilden.
<b>Skanna kant till kant</b> Av* På	Skanna originaldokumentet från kant till kant.
<b>Skärpa</b> 1–5 (3*)	Justera skärpan i den skannade bilden.
<b>Temperatur</b> -4 till 4 (0*)	Skapa en blåare eller rödare utskrift av originaldokumentet.
<b>Tomma sidor</b> Borttagning av tomma sidor (Ta inte bort*) Känslighet för tomma sidor (5*)	Ställ in känsligheten för skanningar i förhållande till tomma sidor i originaldokumentet.
<b>Obs!</b> En asterisk (*) bredvid ett värde anger fabriksstandardinställningen.	

### Administratörskontroller

Menyalternativ	Beskrivning
<b>Största storlek för e-postmeddelanden</b> 0–65 535 (0*)	Ställ in tillåten storlek för varje e-postmeddelande.
<b>Felmeddelande, storlek</b>	Ange ett felmeddelande som skrivaren skickar när ett e-postmeddelande överstiger den tillåtna filstorleken. <b>Obs!</b> Du kan skriva upp till 1 024 tecken.
<b>Begränsa destinationer</b>	Begränsa möjligheten att skicka e-postmeddelanden till endast den angivna listan över domännamn. <b>Obs!</b> Använd kommatecken till att avgränsa domännamn.
<b>Skicka en kopia till mig</b> Visas aldrig* På som standard Av som standard Alltid på	Skicka en kopia av e-postmeddelandet till dig själv.
<b>Tillåt endast e-post för inloggad användare</b> Av* På	Ange att skrivaren endast skickar e-postmeddelanden till dig själv.
<b>Använd cc:/bcc:</b> Av* På	Aktivera kopia och hemlig kopia i e-post.
<b>Använd flersidig TIFF-fil</b> Av På*	Aktivera skanning av flera TIFF-bilder i en TIFF-fil.
<b>Obs!</b> En asterisk (*) bredvid ett värde anger fabriksstandardinställningen.	

Menyalternativ	Beskrivning
<b>TIFF-komprimering</b> JPEG LZW*	Ange komprimeringstyp för TIFF-filer.
<b>Textstandard</b> 5–95 (75*)	Ange textkvalitet för det innehåll som ska skannas.
<b>Text/foto standard</b> 5–95 (75*)	Ange text- och fotokvalitet för det innehåll som ska skannas.
<b>Fotostandard</b> 5–95 (50*)	Ange fotokvalitet för det innehåll som ska skannas.
<b>Justera snedhet i automatisk dokumentmatare</b> Av* På	Ställ in skrivaren på att utföra skevhetsjusteringar av bilder från dokument som skannas från den automatiska dokumentmataren.
<b>Överföringslogg</b> Skriv ut logg* Skriv inte ut logg Skriv endast ut vid fel	Skriv ut en överföringslogg för e-postskanningar.
<b>Logga papperskälla</b> Magasin [x] (1*) Flerfunktionsmatare	Ange papperskällan för utskrift av e-postloggar.
<b>Skanna anpassat jobb</b> Av* På	Ställ in skrivaren på att skanna den första uppsättningen originaldokument med de angivna inställningarna och sedan skanna nästa uppsättning med samma eller andra inställningar. <b>Obs!</b> Det här menyalternativet visas bara om en hårddisk är installerad.
<b>Skanningsförhandsgranskning</b> Av På*	Visa en skanningsförhandsgranskning av originaldokumentet. <b>Obs!</b> Det här menyalternativet visas bara om en hårddisk är installerad.
<b>Tillåt spara som genväg</b> Av På*	Spara en e-postadress som en genväg.
<b>Bilder i e-postmeddelanden skickas som</b> Bilaga* Webblänk	Ange hur du vill skicka de bilder som ingår i e-postmeddelandet.
<b>Återställ e-postinformationen efter sändning</b> Av På*	Återställ fälten Till, Ämne, Meddelande och Filnamn till standardvärdena när du har skickat ett e-postmeddelande.
<b>Obs!</b> En asterisk (*) bredvid ett värde anger fabriksstandardinställningen.	

## Webblänksinställning

Menyalternativ	Beskrivning
<b>Server</b>	Ange inloggningsuppgifterna för servern som är värd för bilderna som ingår i e-postmeddelandet.
<b>Logga in</b>	
<b>Lösenord</b>	
<b>Sökväg</b>	
<b>Filnamn</b>	
<b>Webblänk</b>	

## FTP

### FTP-standardinställningar

Menyalternativ	Beskrivning
<b>Format</b> JPEG (.jpg) PDF (.pdf)* TIFF (.tif) XPS (.xps) TXT (.txt) RTF (.rtf) DOCX (.docx) CSV (.csv)	Ange filformat för den skannade bilden. <b>Obs!</b> Menyalternativen kan variera beroende på skrivarmodell.
<b>Globala OCR-inställningar</b> Språk som känns igen Roterar automatiskt Ta bort fläckar Automatisk kontrastökning	Konfigurera inställningarna för optisk teckenigenkänning (optical character recognition, OCR). <b>Obs!</b> Det här menyalternativet visas endast om du har köpt och installerat en OCR-lösning.
<b>PDF-inställningar</b> PDF-version (1,5*) Arkivversion ( A-1a*) Högkomprimerad (av*) Säker (av*) Arkiv (PDF/A) (av*)	Konfigurera PDF-inställningarna för den skannade bilden. <b>Anmärkningar:</b> <ul style="list-style-type: none"> <li>• Arkivversion och Arkiv (PDF/A) stöds endast när PDF-version är konfigurerad till 1.4.</li> <li>• Högkomprimerad visas endast om en hårddisk har installerats.</li> </ul>
<b>Innehållstyp</b> Text Text/foto* Foto Grafik	Förbättra utskriftsresultatet baserat på innehållstypen i originaldokumentet.
<b>Obs!</b> En asterisk (*) bredvid ett värde anger fabriksstandardinställningen.	

Menyalternativ	Beskrivning
<b>Innehållskälla</b> Svartvit laser* Färglaser Bläckstrålepapper Foto/film Tidskrift Tidning Press Annat	Förbättra utskriftsresultatet baserat på innehållskällan i originaldokumentet.
<b>Färg</b> Svartvit Grå Färg* Auto	Ställ in skrivaren på att hämta filinnehåll i färg eller svartvitt.
<b>Upplösning</b> 75 dpi 150 dpi* 200 dpi 300 dpi 400 dpi 600 dpi	Ställ in upplösning för den skannade bilden.
<b>Svärta</b> 1–9 (5*)	Justera den skannade bildens svärta.
<b>Riktning</b> Stående* Liggande	Ange originaldokumentets riktning.
<b>Originalstorlek</b> Blandade storlekar*	Ställ in originaldokumentets pappersstorlek.
<b>Sidor</b> Av* Långsida Kortsida	Ange riktningen vid skanning på båda sidor av dokumentet.
<b>Filnamn</b>	Ange filnamn för den skannade bilden.
<b>Obs!</b> En asterisk (*) bredvid ett värde anger fabriksstandardinställningen.	

### Avancerade bildfunktioner

Menyalternativ	Beskrivning
<b>Färgbalans</b> Cyan (0*) Magenta (0*) Gul (0*)	Justera färgintensiteten för cyan, magenta och gul.
<b>Obs!</b> En asterisk (*) bredvid ett värde anger fabriksstandardinställningen.	

Menyalternativ	Beskrivning
<b>Färgbortfall</b> Färgbortfall Inga* Röd* Grön* Blå* Standardtröskel, röd 0–255 (128*) Standardtröskel, grön 0–255 (128*) Standardtröskel, blå 0–255 (128*)	Ange vilken färg som ska utelämnas under skanning och justera bortfallsinställningen för den färgen.
<b>Automatisk färgigenkänning</b> Färgkänslighet 1–9 (5*) Områdeskänslighet 1–9 (5*) FTP, bitdjup 1 bit* 8 bitar Lägsta skanningsupplösning 75 dpi 150 dpi 200 dpi 300 dpi*	Konfigurera inställningen för automatisk färgigenkänning.
<b>JPEG-kvalitet</b> Bäst för innehåll* 5–95	Ställ in JPEG-kvalitet för den skannade bilden.
<b>Kontrast</b> Bäst för innehåll* 0 1 2 3 4 5	Ange kontrasten för den skannade bilden.
<b>Bakgrundsavtagning</b> Bakgrundsavkänning Innehållsbaserad* Fast Nivå -4 till 4 (0*)	Ta bort bakgrundsfärgen eller bildbrus från originaldokumentet.  <b>Anmärkingar:</b> <ul style="list-style-type: none"> <li>• Innehållsbaserad tar bort bakgrundsfärgen från originaldokumentet.</li> <li>• Fast tar bort bildbrus från ett foto.</li> </ul>
<b>Spegelvänd bild</b> Av* På	Skapa en spegelvänd bild av originaldokumentet.
<b>Obs!</b> En asterisk (*) bredvid ett värde anger fabriksstandardinställningen.	



Menyalternativ	Beskrivning
<b>Negativ bild</b> Av* På	Skapa en negativ bild av originaldokumentet.
<b>Skuggdetalj</b> -4 till 4 (0*)	Justera skuggdetaljerna på den skannade bilden.
<b>Skanna kant till kant</b> Av* På	Tillåt kant-till-kant-skanning av originaldokumentet.
<b>Skärpa</b> 1–5 (3*)	Justera skärpan i den skannade bilden.
<b>Temperatur</b> -4 till 4 (0*)	Skapa en blåare eller rödare utskrift av originaldokumentet.
<b>Tomma sidor</b> Borttagning av tomma sidor Ta inte bort* Ta bort Känslighet för tomma sidor 1–9 (5*)	Ställ in känsligheten för skanningar i förhållande till tomma sidor i originaldokumentet.
<b>Obs!</b> En asterisk (*) bredvid ett värde anger fabriksstandardinställningen.	

### Administratörskontroller

Menyalternativ	Beskrivning
<b>Textstandard</b> 5–95 (75*)	Ställ in kvaliteten på text för den skannade bilden.
<b>Text/foto standard</b> 5–95 (75*)	Ställ in kvaliteten på text och foto för den skannade bilden.
<b>Fotostandard</b> 5–95 (50*)	Ställ in kvaliteten på foto för den skannade bilden.
<b>Använd flersidig TIFF-fil</b> På* Av	Aktivera skanning av flera TIFF-bilder i en TIFF-fil.
<b>TIFF-komprimering</b> LZW* JPEG	Ange komprimeringstyp för TIFF-filer.
<b>Överföringslogg</b> Skriv ut logg* Skriv inte ut logg Skriv endast ut vid fel	Skriv ut en överföringslogg för FTP-skanningar.
<b>Logga papperskälla</b> Magasin [x] (1*) Flerfunktionsmatare	Ange papperskälla för utskrift av FTP-loggar.
<b>Obs!</b> En asterisk (*) bredvid ett värde anger fabriksstandardinställningen.	

Menyalternativ	Beskrivning
<b>Loggutmatningsfack</b> Standardfack* Fack [x]	Ange utmatningsfack för utskrivna FTP-loggar.
<b>Skanna anpassat jobb</b> Av* På	Aktivera skanning av anpassade jobb som standard. <b>Obs!</b> Det här menyalternativet visas bara om en hårddisk är installerad.
<b>Skanningsförhandsgranskning</b> Av På*	Visa en förhandsgranskning av skanningen på displayen. <b>Obs!</b> Det här menyalternativet visas bara om en hårddisk är installerad.
<b>Tillåt spara som genväg</b> Av På*	Spara en FTP-adress som en genväg.
<b>Justera snedhet i automatisk dokumentmatare</b> Av* På	Ställ in skrivaren på att utföra skevhetsjusteringar av bilder från dokument som skannas från den automatiska dokumentmataren.
<b>Obs!</b> En asterisk (*) bredvid ett värde anger fabriksstandardinställningen.	

## USB-enhet

### Skanna till flash-enhet

Menyalternativ	Beskrivning
<b>Format</b> JPEG (.jpg) PDF (.pdf)* TIFF (.tif) XPS (.xps) TXT (.txt) RTF (.rtf) DOCX (.docx) CSV (.csv)	Ange filformat för den skannade bilden. <b>Obs!</b> Menyalternativen kan variera beroende på skrivarmodell.
<b>Globala OCR-inställningar</b> Språk som känns igen Rotera automatiskt Ta bort fläckar Automatisk kontrastökning	Konfigurera inställningarna för optisk teckenigenkänning (optical character recognition, OCR). <b>Obs!</b> Det här menyalternativet visas endast om du har köpt och installerat en OCR-lösning.
<b>PDF-inställningar</b> PDF-version (1,5*) Arkivversion (A-1a*) Högkomprimerad (av*) Säker (av*) Arkiv (PDF/A) (av*)	Konfigurera PDF-inställningarna för den skannade bilden. <b>Anmärkningar:</b> <ul style="list-style-type: none"> <li>• Arkivversion och Arkiv (PDF/A) stöds endast när PDF-version är konfigurerad till 1.4.</li> <li>• Högkomprimerad visas endast om en hårddisk har installerats.</li> </ul>
<b>Obs!</b> En asterisk (*) bredvid ett värde anger fabriksstandardinställningen.	

Menyalternativ	Beskrivning
<b>Innehållstyp</b> Text Text/foto* Foto Grafik	Förbättra utskriftsresultatet baserat på innehållstypen i originaldokumentet.
<b>Innehållskälla</b> Svartvit laser* Färglaser Bläckstrålepapper Foto/film Tidskrift Tidning Press Annat	Förbättra utskriftsresultatet baserat på innehållskällan i originaldokumentet.
<b>Färg</b> Svartvit Grå Färg* Auto	Ställ in skrivaren på att hämta filinnehåll i färg eller svartvitt.
<b>Upplösning</b> 75 dpi 150 dpi* 200 dpi 300 dpi 400 dpi 600 dpi	Ställ in upplösning för den skannade bilden.
<b>Svärta</b> 1–9 (5*)	Justera den skannade bildens svärta.
<b>Riktning</b> Stående* Liggande	Ange originaldokumentets riktning.
<b>Originalstorlek</b> Blandade storlekar*	Ställ in originaldokumentets pappersstorlek.
<b>Sidor</b> Av* Långsida Kortsida	Ange originaldokumentets riktning vid skanning på båda sidor av dokumentet.
<b>Filnamn</b>	Ange filnamn för den skannade bilden.
<b>Obs!</b> En asterisk (*) bredvid ett värde anger fabriksstandardinställningen.	

## Avancerade bildfunktioner

Menyalternativ	Beskrivning
<b>Färgbalans</b> Cyan (0*) Magenta (0*) Gul (0*)	Justera färgintensiteten för cyan, magenta och gul.
<b>Färgbortfall</b> Färgbortfall Inga* Röd Grön Blå Standardtröskel, röd 0–255 (128*) Standardtröskel, grön 0–255 (128*) Standardtröskel, blå 0–255 (128*)	Ange vilken färg som ska utelämnas under skanning och justera bortfallsinställningen för den färgen.
<b>Automatisk färgigenkänning</b> Färgkänslighet 1–9 (5*) Områdeskänslighet 1–9 (5*) Skanningens bitdjup 1 bit* 8 bitar Lägsta skanningsupplösning 75 dpi 150 dpi 200 dpi 300 dpi*	Konfigurera inställningen för automatisk färgigenkänning.
<b>JPEG-kvalitet</b> Bäst för innehåll* 5–95	Ställ in JPEG-kvalitet för den skannade bilden.
<b>Kontrast</b> Bäst för innehåll* 0–5	Ange kontrasten för den skannade bilden.
<b>Bakgrunds borttagning</b> Bakgrundsavkänning Innehållsbaserad* Fast Nivå (0*)	Ta bort bakgrundsfärgen eller bildbrus från originaldokumentet. <b>Anmärkingar:</b> <ul style="list-style-type: none"> <li>• Innehållsbaserad tar bort bakgrundsfärgen från originaldokumentet.</li> <li>• Fast tar bort bildbrus från ett foto.</li> </ul>
<b>Spegelvänd bild</b> Av* På	Skapa en spegelvänd bild av originaldokumentet.
<b>Obs!</b> En asterisk (*) bredvid ett värde anger fabriksstandardinställningen.	

Menyalternativ	Beskrivning
<b>Negativ bild</b> Av* På	Skapa en negativ bild av originaldokumentet.
<b>Skuggdetalj</b> -4 till 4 (0*)	Justera skuggdetaljerna på den skannade bilden.
<b>Skanna kant till kant</b> Av* På	Skanna originaldokumentet från kant till kant.
<b>Skärpa</b> 1–5 (3*)	Justera skärpan i den skannade bilden.
<b>Temperatur</b> -4 till 4 (0*)	Skapa en blåare eller rödare utskrift av originaldokumentet.
<b>Tomma sidor</b> Borttagning av tomma sidor Ta inte bort* Ta bort Känslighet för tomma sidor 1–9 (5*)	Ställ in känsligheten för skanningar i förhållande till tomma sidor i originaldokumentet.
<b>Obs!</b> En asterisk (*) bredvid ett värde anger fabriksstandardinställningen.	

### Administratörskontroller

Menyalternativ	Beskrivning
<b>Textstandard</b> 5–95 (75*)	Ställ in kvaliteten på text för den skannade bilden.
<b>Text/foto standard</b> 5–95 (75*)	Ställ in kvaliteten på text och foto för den skannade bilden.
<b>Fotostandard</b> 5–95 (50*)	Ställ in kvaliteten på ett foto för den skannade bilden.
<b>Använd flersidig TIFF-fil</b> Av På*	Aktivera skanning av flera TIFF-bilder i en TIFF-fil.
<b>TIFF-komprimering</b> LZW* JPEG	Ange komprimeringstyp för TIFF-filer.
<b>Skanna anpassat jobb</b> Av* På	Aktivera skanning av anpassade jobb som standard. <b>Obs!</b> Det här menyalternativet visas bara om en hårddisk är installerad.
<b>Skanningsförhandsgranskning</b> Av På*	Visa en förhandsgranskning av skanningen på displayen. <b>Obs!</b> Det här menyalternativet visas bara om en hårddisk är installerad.
<b>Obs!</b> En asterisk (*) bredvid ett värde anger fabriksstandardinställningen.	

Menyalternativ	Beskrivning
<b>Justera snedhet i automatisk dokumentmatare</b> Av* På	Ställ in skrivaren på att utföra skevhetsjusteringar av bilder från dokument som skannas från den automatiska dokumentmataren.
<b>Obs!</b> En asterisk (*) bredvid ett värde anger fabriksstandardinställningen.	

## Skriv ut från flash-enhet

Menyalternativ	Beskrivning
<b>Antal kopior</b> 1–9999 (1*)	Ange antal kopior.
<b>Papperskälla</b> Magasin [x] (1*) Universalarkmatare Manuellt papper Manuellt kuvert	Konfigurera papperskälla för utskriftsjobbet.
<b>Sortera</b> (1,1) (2,2,2) (1,2,3) (1,2,3)*	Se till att sidorna i ett utskriftsjobb matas ut i rätt ordning vid utskrift av flera kopior av jobbet.
<b>Sidor</b> Enkelsidigt* Dubbelsidigt	Ange om skrivaren ska skriva ut på ena eller på båda sidorna av papperet.
<b>Häftning</b> Av* 1 häftklammer, övre vänstra hörnet 2 häftklamrar, vänster 1 häftklammer, övre högra hörnet 2 häftklamrar, upptill 1 häftklammer, nedre vänstra hörnet 2 häftklamrar, nedtill 1 häftklammer, nedre högra hörnet 2 häftklamrar, till höger	Ange häftningsposition för alla utskriftsjobb. <b>Obs!</b> Det här menyalternativet visas endast när en häftningsenhet är installerad.
<b>Håslagning</b> Av* 2 hål 3 hål	Ange ett håslagningsläge för alla utskriftsjobb. <b>Obs!</b> Det här menyalternativet visas endast när en häftningsenhet är installerad.
<b>Obs!</b> En asterisk (*) bredvid ett värde anger fabriksstandardinställningen.	

Menyalternativ	Beskrivning
<b>Offset-sidor</b> Inga* Mellan kopior Mellan jobb	Förskjut varje utskriftsjobb eller varje kopia av ett utskriftsjobb. <b>Anmärkningar:</b> <ul style="list-style-type: none"> <li>• Med inställningen Mellan kopior förskjuts varje kopia av ett utskriftsjobb om inställningen för Sortera är På [1,2,1,2,1,2]. Om inställningen för Sortera är Av [1,1,2,2,2] förskjuts varje uppsättning utskrivna sidor, till exempel alla sidor 1 och alla sidor 2.</li> <li>• Med inställningen Mellan jobb används samma förskjutningsläge för hela utskriftsjobbet, oberoende av hur många kopior som skrivs ut.</li> <li>• Det här menyalternativet visas endast när en häftningsenhet är installerad.</li> </ul>
<b>Vändningsformat</b> Långsida* Kortsida	Avgör vilken papperssida som binds vid dubbelsidig utskrift.
<b>Sidor per sida</b> Av* Två sidor per sida Tre sidor per sida Fyra sidor per sida Sex sidor per sida Nio sidor per sida Tolv sidor per sida Sexton sidor per sida	Skriv ut flera sidbilder på samma sida av ett pappersark.
<b>Ordning för Sidor per sida</b> Horisontellt* Omvänt horisontellt Omvänt vertikalt Vertikal	Ange placeringen av flera bilder på en sida när du använder menyn Sidor per sida.
<b>Riktning för Sidor per sida</b> Auto* Liggande Stående	Ange riktningen för flera bilder på en sida när du använder menyn Sidor per sida.
<b>Ram för Sidor per sida</b> Inga* Fast	Skriv ut en ram runt varje sidbild när du använder menyn Sidor per sida.
<b>Skiljeblad</b> Av* Mellan kopior Mellan jobb Mellan sidor	Infoga tomma skiljeblad vid utskrift.
<b>Skiljebladskälla</b> Magasin [x] (1*) Universalarkmatare	Ange papperskällan för skiljebladet.
<b>Obs!</b> En asterisk (*) bredvid ett värde anger fabriksstandardinställningen.	

Menyalternativ	Beskrivning
<b>Tomma sidor</b> Skriv inte ut* Skriv ut	Skriv ut tomma sidor i ett utskriftsjobb.
<b>Obs!</b> En asterisk (*) bredvid ett värde anger fabriksstandardinställningen.	

## Nätverk/portar

### Nätverksöversikt

Menyalternativ	Beskrivning
<b>Aktiv adapter</b> Auto* Standardnätverk Trådlöst	Ange typen av nätverksanslutning. <b>Obs!</b> Trådlöst är endast tillgängligt på skrivare som är anslutna till ett trådlöst nätverk.
<b>Nätverksstatus</b>	Visa skrivarnätverkets anslutningsstatus.
<b>Visa nätverksstatus på skrivaren</b> Av På*	Visa nätverksstatusen på skärmen.
<b>Hastighet för dubbelsidiga utskrifter</b>	Visa hastigheten för nätverkskortet som är aktivt för närvarande.
<b>IPv4</b>	Visa IPv4-adresserna.
<b>Alla IPv6-adresser</b>	Visa alla IPv6-adresser.
<b>Starta om skrivarservern</b>	Återställ alla aktiva nätverksanslutningar till skrivaren. <b>Obs!</b> Med den här inställningen tar du bort alla konfigurationsinställningar för nätverket.
<b>Tidsgräns för nätverksjobb</b> Av På* (90 sekunder)	Ställ in hur länge skrivaren ska vänta innan den avbryter ett utskriftsjobb via nätverket.
<b>Försättsblad</b> Av* På	Skriv ut ett försättsblad.
<b>Portintervall för skanning till dator</b>	Ange ett giltigt portintervall för skrivare bakom en portblockerande brandvägg.
<b>Aktivera nätverksanslutningar</b> Av På*	Aktivera att skrivaren ska ansluta till ett nätverk.
<b>Aktivera LLDP</b> Av* På	Aktivera LLDP (Link Layer Discovery Protocol) i skrivaren.
<b>Obs!</b> En asterisk (*) bredvid ett värde anger fabriksstandardinställningen.	



## Trådlöst

**Obs!** Menyn är endast tillgänglig på skrivare som är anslutna till ett Wi-Fi-nätverk eller skrivare som har en trådlös nätverksadapter.

Menyalternativ	Beskrivning
<b>Konfigurera via mobilapp</b>	Konfigurera Wi-Fi-anslutningen med Lexmark Mobile Assistant.
<b>Konfigurera på skrivarpanelen</b> Välj nätverk Lägg till Wi-Fi-nätverk Nätverksnamn Nätverksläge Infrastruktur Trådlöst säkerhetsläge Inaktiverad* WEP WPA2/WPA – Personal WPA2 – Personal 802.1x - RADIUS	Konfigurera Wi-Fi-anslutningen med hjälp av kontrollpanelen. <b>Obs!</b> 802.1x – RADIUS kan endast konfigureras från Embedded Web Server.
<b>Wi-Fi Protected Setup</b> WPS autosökning Av På* Tryckknappsstartmetod PIN-startmetod	Skapa ett Wi-Fi-nätverk och aktivera nätverkssäkerhet. <b>Anmärkningar:</b> <ul style="list-style-type: none"> <li>• WPS autosökning visas endast när Trådlöst säkerhetsläge är angett till WEP.</li> <li>• Med Tryckknappsstartmetod ansluts skrivaren till ett Wi-Fi-nätverk när knapparna på både skrivaren och åtkomstpunkten (trådlös router) trycks in inom en given tidsperiod.</li> <li>• Med PIN-startmetod ansluts skrivaren till ett Wi-Fi-nätverk när en PIN-kod på skrivaren anges i de trådlösa inställningarna för åtkomstpunkten.</li> </ul>
<b>Nätverksläge</b> BSS-typ Infrastruktur*	Ange nätverksläget.
<b>Kompatibilitet</b> 802.11b/g/n (2,4 GHz)* 802.11a/b/g/n/ac (2,4 GHz/5 GHz) 802.11a/n/ac (5 GHz)	Ange standarden för Wi-Fi-nätverket. <b>Obs!</b> 802.11a/b/g/n/ac (2,4 GHz/5 GHz) och 802.11a/n/ac (5 GHz) visas endast när ett Wi-Fi-alternativ är installerat.
<b>Trådlöst säkerhetsläge</b> Inaktiverad* WEP WPA2/WPA-Personal WPA2-Personal 802.1x - RADIUS	Ställ in säkerhetsläget för att ansluta skrivaren till Wi-Fi-enheter. <b>Obs!</b> 802.1x – RADIUS kan endast konfigureras från Embedded Web Server.
<b>WEP autentiseringsläge</b> Auto* Öppna Delad	Ange typen av Wireless Encryption Protocol (WEP) för skrivaren. <b>Obs!</b> Det här menyalternativet visas endast när Trådlöst säkerhetsläge är inställt på WEP.
<b>Ange WEP-nyckeln</b>	Ange ett WEP-lösenord för säker Wi-Fi-anslutning.

Menyalternativ	Beskrivning
<b>WPA2/WPA-Personal</b> AES	Aktivera Wi-Fi-säkerhet genom Wi-Fi Protected Access (WPA). <b>Obs!</b> Det här menyalternativet visas endast när Trådlöst säkerhetsläge är inställt på WPA2/WPA-Personal.
<b>Ange fördelad nyckel</b>	Ange lösenordet för säker Wi-Fi-anslutning.
<b>WPA2-Personal</b> AES	Aktivera Wi-Fi-säkerhet genom WPA2. <b>Obs!</b> Det här menyalternativet visas endast när Trådlöst säkerhetsläge är inställt på WPA2-Personal.
<b>802.1x krypteringsläge</b> WPA+ WPA2*	Aktivera Wi-Fi-säkerhet genom 802.1x standard. <b>Anmärkningar:</b> <ul style="list-style-type: none"> <li>• Det här menyalternativet visas endast när Trådlöst säkerhetsläge är inställt på 802.1x – RADIUS.</li> <li>• 802.1x – RADIUS kan endast konfigureras från Embedded Web Server.</li> </ul>
<b>IPv4</b> Aktivera DHCP På* Av Ange statisk IP-adress IP-adress Nätmask Gateway	Aktiverar och konfigurerar IPv4-inställningar på skrivaren.
<b>IPv6</b> Aktivera IPv6 På* Av Aktivera DHCPv6 På Av* Stateless Address Autoconfiguration På* Av DNS-serveradress Manuellt tilldelad IPv6-adress Manuellt tilldelad IPv6-router Adressprefix Alla IPv6-adresser Alla IPv6-routeradresser	Aktiverar och konfigurerar IPv6-inställningar på skrivaren.
<b>Nätverksadress</b> UAA LAA	Se nätverksadresserna.
<b>PCL SmartSwitch</b> Av På*	Ange att skrivaren ska växla automatiskt till PCL-emulering när det krävs för ett utskriftsjobb, oberoende av skrivarens standardspråk. <b>Obs!</b> Om PCL SmartSwitch är inaktiverat undersöks inte inkommande data och det standardskrivarspråk som är angett på menyn Inställningar används.

Menyalternativ	Beskrivning
<b>PS SmartSwitch</b> Av På*	Ange att skrivaren ska växla automatiskt till PS-emulering när det krävs för ett utskriftsjobb, oberoende av skrivarens standardspråk. <b>Obs!</b> Om PS SmartSwitch är inaktiverat undersöks inte inkommande data och det standardskrivarspråk som är angett på menyn Inställningar används.
<b>Jobb-buffring</b> På Av*	Spara utskriftsjobb tillfälligt på skrivarens hårddisk innan de skrivs ut. <b>Obs!</b> Det här menyalternativet visas bara om en hårddisk är installerad.
<b>Mac Binary PS</b> Auto* På Av	Ställa in skrivaren för att bearbeta binära PostScript-jobb från Macintosh. <b>Anmärkningar:</b> <ul style="list-style-type: none"> <li>• Med inställningen På bearbetas PostScript-jobb i binärt råformat.</li> <li>• Med inställningen Av filtreras utskriftsjobben med standardprotokollet.</li> </ul>

## Wi-Fi Direct

Menyalternativ	Beskrivning
<b>Aktivera Wi-Fi Direct</b> På Av*	Ställ in skrivaren på att ansluta direkt till Wi-Fi-enheter.
<b>Wi-Fi Direct-namn</b>	Ange namnet för Wi-Fi Direct-nätverket.
<b>Wi-Fi Direct-lösenord</b>	Konfigurera lösenord för autentisering och validering av Wi-Fi-användare.
<b>Visa lösenord på inställningssidan</b> Av På*	Visa Wi-Fi Direct-lösenordet på nätverksinställningssidan.
<b>Önskat kanalnummer</b> 1–11 Auto*	Ange önskad kanal för Wi-Fi-nätverket.
<b>Gruppägarens IP-adress</b>	Ange gruppägarens IP-adress.
<b>Godkänn automatiskt tryckknappsbegäran</b> Av* På	Godkänn automatiskt begäran om anslutning till nätverket. <b>Obs!</b> Det är inte säkert att automatiskt godkänna klienter.
<b>Obs!</b> En asterisk (*) bredvid ett värde anger fabriksstandardinställningen.	

## Ethernet

Menyalternativ	Beskrivning
<b>Nätverkshastighet</b>	Visa hastigheten för den aktiva nätverksadaptorn.
<b>IPv4</b> Aktivera DHCP (på*) Ange statisk IP-adress	Konfigurera IPv4-inställningarna.
<b>Obs!</b> En asterisk (*) bredvid ett värde anger fabriksstandardinställningen.	

Menyalternativ	Beskrivning
<b>IPv6</b> Aktivera IPv6 (på*) Aktivera DHCPv6 (av*) Stateless Address Autoconfiguration (på*) DNS-serveradress Manuellt tilldelad IPv6-adress Manuellt tilldelad IPv6-router Adressprefix (64*) Alla IPv6-adresser Alla IPv6-routeradresser	Konfigurera IPv6-inställningarna.
<b>Nätverksadress</b> UAA LAA	Ange nätverksadressen.
<b>PCL SmartSwitch</b> Av På*	Ange att skrivaren ska växla automatiskt till PCL-emulering när det krävs för ett utskriftsjobb, oberoende av skrivarens standardspråk. <b>Obs!</b> Om den här inställningen är avaktiverad undersöker inte skrivaren inkommande data och använder standardskrivarspråket som angetts på menyn Inställningar.
<b>PS SmartSwitch</b> Av På*	Ange att skrivaren ska växla automatiskt till PostScript-emulering när det krävs för ett utskriftsjobb, oberoende av skrivarens standardspråk. <b>Obs!</b> Om den här inställningen är avaktiverad undersöker inte skrivaren inkommande data och använder standardskrivarspråket som angetts på menyn Inställningar.
<b>Jobb-buffring</b> Av* På	Lagra jobb tillfälligt på hårddisken innan de skrivs ut. <b>Obs!</b> Det här menyalternativet visas bara om en hårddisk är installerad.
<b>Mac Binary PS</b> Auto* På Av	Ställa in skrivaren för att bearbeta binära PostScript-jobb från Macintosh. <b>Anmärkning:</b> <ul style="list-style-type: none"> <li>• Auto bearbetar utskriftsjobb från både Windows och Macintosh.</li> <li>• Av filtrerar PostScript-utskriftsjobben med standardprotokollet.</li> </ul>
<b>Energibesparande Ethernet</b> På Av Auto*	Minska strömförbrukning när skrivaren inte tar emot data från Ethernet-nätverket.
<b>Obs!</b> En asterisk (*) bredvid ett värde anger fabriksstandardinställningen.	

## TCP/IP

**Obs!** Den här menyn visas endast för nätverksskrivare och för skrivare som är anslutna till skrivarservrar.

Menyalternativ	Beskrivning
<b>Ange värddamn</b>	Ange det aktuella TCP/IP-värddamnet.
<b>Obs!</b> En asterisk (*) bredvid ett värde anger fabriksstandardinställningen.	

Menyalternativ	Beskrivning
<b>Domännamn</b>	Ange domännamnet.
<b>Tillåt DHCP/BOOTP att uppdatera NTP-servern</b> På* Av	Tillåt att NTP-inställningarna för skrivaren får uppdateras från DHCP- och BOOTP-klienter.
<b>Namn på nollkonfiguration</b>	Ange ett tjänstenamn för nollkonfigurationsnätverket.
<b>Aktivera Automatisk IP</b> Av* På	Tilldela en IP-adress automatiskt.
<b>DNS-serveradress</b>	Ange serveradress för den aktuella DNS-servern (Domain Name System).
<b>Adress till säkerhetskopierings-DNS</b>	Ange adresser för DNS-reservservrar.
<b>Adress till säkerhetskopierings-DNS 2</b>	
<b>Adress till säkerhetskopierings-DNS 3</b>	
<b>Domänsökordning</b>	Ange en lista med domännamn för att söka efter skrivaren och skrivarresurser i andra domäner i nätverket.
<b>Aktivera DDNS</b> Av* På	Uppdatera de dynamiska DNS-inställningarna.
<b>DDNS TTL</b>	Ange de aktuella DDNS-inställningarna.
<b>Standard-TTL</b>	
<b>Uppdateringstid för DDNS</b>	
<b>Aktivera mDNS</b> Av På*	Uppdatera DNS-inställningarna för fleranvändarkommunikation.
<b>WINS-serveradress</b>	Ange adressen till en WINS-server (Windows Internet Name Service).
<b>Aktivera BOOTP</b> Av* På	Tillåt att en IP-adress får tilldelas till skrivaren från BOOTP.
<b>Serverrestriktionslista</b>	Ange IP-adresserna som får kommunicera med skrivaren via TCP/IP. <b>Anmärkingar:</b> <ul style="list-style-type: none"> <li>• Använd kommatecken till att avgränsa IP-adresser.</li> <li>• Du kan läggas till upp 50 IP-adresser.</li> </ul>
<b>Alternativ för serverrestriktionslistan</b> Blockera alla portar* Blockera endast utskrift Blockera endast utskrift och HTTP	Ange åtkomstalternativet för IP-adresser som inte finns i listan.
<b>MTU</b> 256–1500 Ethernet (1500*)	Ange en parameter för högsta överföringshastighet för TCP-anslutningar.
<b>Obs!</b> En asterisk (*) bredvid ett värde anger fabriksstandardinställningen.	

Menyalternativ	Beskrivning
<b>Raw Print Port</b> 1–65535 (9100*)	Ange ett råportnummer för skrivare som är anslutna i ett nätverk.
<b>Maximal hastighet för utgående trafik</b> Av* På	Ställ in den högsta överföringshastigheten för skrivaren. <b>Obs!</b> När detta är aktiverat är alternativet för den här inställningen 100–1 000 000 kilobit/sekund.
<b>Aktivera TLSv1.0</b> Av På*	Aktivera TLSv1.0-protokoll.
<b>Aktivera TLSv1.1</b> Av På*	Aktivera TLSv1.1-protokoll.
<b>SSL-chifferlista</b>	Ange de chifferalgoritmer som ska användas för SSL- eller TLS-anslutningarna.
<b>Obs!</b> En asterisk (*) bredvid ett värde anger fabriksstandardinställningen.	

## SNMP

**Obs!** Den här menyn visas endast för nätverksskrivare och för skrivare som är anslutna till skrivarservrar.

Menyalternativ	Beskrivning
<b>SNMP-version 1 och 2c</b> Aktiverad Av På* Tillåt SNMP-inmatning Av På* Aktivera PPM MIB Av På* SNMP-gemenskapsnamn	Konfigurera SNMP (Simple Network Management Protocol) version 1 och 2c för att installera drivrutiner och program.
<b>Obs!</b> En asterisk (*) bredvid ett värde anger fabriksstandardinställningen.	

Menyalternativ	Beskrivning
<b>SNMP version 3</b> Aktiverad Av På* Kontextnamn Ange inloggningsuppgifter för att läsa/skriva Användarnamn Autentiseringslösenord Sekretesslösenord Ange inloggningsuppgifter för att läsa Användarnamn Autentiseringslösenord Sekretesslösenord Autentiseringshashning MD5 SHA1* Lägsta autentiseringsnivå Ingen autentisering, ingen sekretess Autentisering, ingen sekretess Autentisering, sekretess* Personuppgiftsalgoritm DES AES-128*	Konfigurera SNMP version 3 för att installera och uppdatera skrivarsäkerhet.
<b>Obs!</b> En asterisk (*) bredvid ett värde anger fabriksstandardinställningen.	

## IPSec

**Obs!** Den här meny visas endast för nätverksskrivare och för skrivare som är anslutna till skrivarservrar.

Menyalternativ	Beskrivning
<b>Aktivera IPSec</b> Av På*	Aktivera IPSec (Internet Protocol Security).
<b>Baskonfiguration</b> Standard* Kompatibilitet Säker	Ange baskonfiguration för IPSec.
<b>DH-gruppförslag (Diffie-Hellman)</b> modp2048 (14)* modp3072 (15) modp4096 (16) modp6144 (17)	Ange baskonfiguration för IPSec. <b>Obs!</b> Det här menyalternativet visas endast när Baskonfiguration är angett till Kompatibilitet.
<b>Obs!</b> En asterisk (*) bredvid ett värde anger fabriksstandardinställningen.	

Menyalternativ	Beskrivning
<b>Föreslagen krypteringsmetod</b> 3DES AES*	Ange krypteringsmetoden. <b>Obs!</b> Det här menyalternativet visas endast när Baskonfiguration är angett till Kompatibilitet.
<b>Föreslagen autentiseringsmetod</b> SHA1 SHA256* SHA512	Ange autentiseringsmetoden. <b>Obs!</b> Det här menyalternativet visas endast när Baskonfiguration är angett till Kompatibilitet.
<b>SA-livslängd för IKE (timmar)</b> 1 2 4 8 24*	Ange när SA för IKE upphör att gälla. <b>Obs!</b> Det här menyalternativet visas endast när Baskonfiguration är angett till Säker.
<b>SA-livslängd för IPSec (timmar)</b> 1 2 4 8* 24	Ange när SA för IPSec upphör att gälla. <b>Obs!</b> Det här menyalternativet visas endast när Baskonfiguration är angett till Säker.
<b>IPSec-enhetscertifikat</b>	Ange ett IPSec-certifikat.
<b>Autentiserade anslutningar med hjälp av fördelad nyckel</b> Värde [x]	Konfigurera autentiserade anslutningar för skrivaren.
<b>Certifikatautentiserade anslutningar</b> Värde [x] adress[/subnät]	
<b>Obs!</b> En asterisk (*) bredvid ett värde anger fabriksstandardinställningen.	

## 802.1x

**Obs!** Den här menyn visas endast för nätverksskrivare och för skrivare som är anslutna till skrivarservrar.

Menyalternativ	Beskrivning
<b>Aktiv</b> Av* På	Låt skrivaren ansluta till nätverk som kräver autentisering innan åtkomst medges.
<b>Obs!</b> En asterisk (*) bredvid ett värde anger fabriksstandardinställningen.	

## LPD-konfiguration

**Obs!** Den här menyn visas endast för nätverksskrivare och för skrivare som är anslutna till skrivarservrar.



Menyalternativ	Beskrivning
<b>LPD-tidsgräns</b> 0–65 535 sekunder (90*)	Ange ett tidsgränsvärde för att förhindra att LDP-servern (Line Printer Daemon) väntar oändligt länge på utskriftsjobb som inte svarar och ogiltiga utskriftsjobb.
<b>LPD-försättsblad</b> Av* På	Skriv ut ett försättsblad för alla LPD-utskriftsjobb. <b>Obs!</b> Ett försättsblad är den första sidan i ett utskriftsjobb som används som avgränsare för utskriftsjobb och till att identifiera den som har skapats utskriftsjobbsbegäran.
<b>LPD-slutsida</b> Av* På	Skriv ut ett en slutsida för alla LPD-utskriftsjobb. <b>Obs!</b> En slutsida är den sista sidan i ett utskriftsjobb.
<b>LPD-vagnreturkonvertering</b> Av* På	Aktivera vagnreturkonvertering. <b>Obs!</b> Vagnretur är en mekanism som ger kommando till skrivaren att flytta positionen för markören till den första positionen på samma linje.
<b>Obs!</b> En asterisk (*) bredvid ett värde anger fabriksstandardinställningen.	

## HTTP-/FTP-inställningar

Menyalternativ	Beskrivning
<b>Aktivera HTTP-server</b> Av På*	Öppna Embedded Web Server för att övervaka och hantera skrivaren.
<b>Aktivera HTTPS</b> Av På*	Aktivera HTTPS (Hypertext Transfer Protocol Secure) för att kryptera dataöverföring till och från skrivarservern.
<b>Forcera HTTPS-anslutningar</b> På Av*	Tvinga skrivaren att använda HTTPS-anslutningar.
<b>Aktivera FTP/TFTP</b> Av På*	Skicka filer med FTP/TFTP.
<b>Lokala domäner</b>	Ange domännamn för HTTP- och FTP-servrarna.
<b>IP-adress för HTTP-proxy</b>	Konfigurera inställningar för HTTP- och FTP-servrarna.
<b>IP-adress för FTP-proxy</b>	
<b>HTTP, IP-standardport</b>	
<b>HTTPS-enhetscertifikat</b>	
<b>FTP, IP-standardport</b>	
<b>Tidsgräns för HTTP-/FTP-begäran</b> 1–299 (30*)	Ange tidslängden innan serveranslutningen avbryts.
<b>Återförsök för HTTP-/FTP-begäran</b> 1–299 (3*)	Ange antal återförsök för att ansluta till HTTP-/FTP-servern.
<b>Obs!</b> En asterisk (*) bredvid ett värde anger fabriksstandardinställningen.	

## ThinPrint

Menyalternativ	Beskrivning
<b>Aktivera ThinPrint</b> Av* På	Skriv ut med ThinPrint.
<b>Portnummer</b> 4000–4999 (4000*)	Ange portnummer för ThinPrint-servern.
<b>Bandbredd (bitar/sek)</b> 100–1 000 000 (0*)	Ange hastighet för att överföra data i en ThinPrint-miljö.
<b>Paketstorlek (kB)</b> 0–64 000 (0*)	Ange paketstorlek för dataöverföringar.
<b>Obs!</b> En asterisk (*) bredvid ett värde anger fabriksstandardinställningen.	

## USB

Menyalternativ	Beskrivning
<b>PCL SmartSwitch</b> Av På*	Ange att skrivaren ska växla till PCL-emulering när en utskrift som tas emot via en USB-port kräver det, oberoende av skrivarens standardspråk. <b>Obs!</b> Om den här inställningen är avaktiverad undersöker inte skrivaren inkommande data och använder standardskrivarspråket som angetts på menyn Inställningar.
<b>PS SmartSwitch</b> Av På*	Ange att skrivaren ska växla till PostScript-emulering när en utskrift som tas emot via en USB-port kräver det, oberoende av skrivarens standardspråk. <b>Obs!</b> Om den här inställningen är avaktiverad undersöker inte skrivaren inkommande data och använder standardskrivarspråket som angetts på menyn Inställningar.
<b>Jobb-buffring</b> Av* På	Lagra jobb tillfälligt på hårddisken innan de skrivs ut. <b>Obs!</b> Det här menyalternativet visas bara om en hårddisk är installerad.
<b>Mac Binary PS</b> Auto* På Av	Ställa in skrivaren för att bearbeta binära PostScript-jobb från Macintosh. <b>Anmärkningar:</b> <ul style="list-style-type: none"> <li>• Auto bearbetar utskriftsjobb från både Windows och Macintosh.</li> <li>• Av filtrerar PostScript-utskriftsjobben med standardprotokollet.</li> </ul>
<b>Aktivera USB-port</b> Av På*	Aktivera den främre USB-enhetsporten.
<b>Obs!</b> En asterisk (*) bredvid ett värde anger fabriksstandardinställningen.	

## Begränsa extern nätverksåtkomst

Menyalternativ	Beskrivning
<b>Begränsa extern nätverksåtkomst</b> Av* På	Begränsa åtkomsten till nätverksplatser.
<b>Adress till externt nätverk</b>	Ange nätverksadresserna med begränsad åtkomst.
<b>E-postadress för aviseringar</b>	Ange en e-postadress för att skicka ett meddelande om loggade händelser.
<b>Ping-frekvens</b> 1–300 (10*)	Ange intervallet för nätverksbegäran i sekunder.
<b>Ämne</b>	Ange ämne och meddelande för e-postaviseringen.
<b>Meddelande</b>	
<b>Obs!</b> En asterisk (*) bredvid ett värde anger fabriksstandardinställningen.	

## Säkerhet

### Inloggningsmetoder

### Hantera behörigheter

Menyalternativ	Beskrivning
<b>Funktionsbehörighet</b> Åtkomst till adressboken i program Ändra adressbok Hantera genvägar Skapa profiler Hantera bokmärken Skriv ut från flash-enhet Skanna till flash-enhet Kopieringsfunktion Färgbortfall E-postfunktion Faxfunktion FTP-funktion Släpp lagrade fax Behörighet till lagrade jobb Användarprofiler Avbryt jobb vid enheten Ändra språk Internet Printing Protocol (IPP) Initiera skanningar via en fjärranslutning Svartvit utskrift Nätverksmapp – skanning	Kontrollera åtkomst till skrivarfunktioner.

Menyalternativ	Beskrivning
<b>Administrativa menyer</b> Menyn Säkerhet Menyn Nätverk/portar Pappersmeny Menyn Rapporter Menyerna för funktionskonfiguration Tillbehörsmeny Tillvalskortmeny SE Meny Enhetsmenyn	Kontrollera åtkomst till skrivarmenyinställningarna.
<b>Enhetshantering</b> Fjärrhantering Uppdateringar av fast programvara Appkonfiguration Manöverpanelens lås Importera/exportera alla inställningar Radering ur funktion Embedded Web Server-åtkomst	Kontrollera åtkomst till skrivarhanteringsalternativen.
<b>Appar</b> Nya program Bildspel Ändra bakgrundsbild Skärmläck. Card Copy Scan Center Scan Center, anpassad 1 Scan Center, anpassad 2 Scan Center, anpassad 3 Scan Center, anpassad 4 Scan Center, anpassad 5 Scan Center, anpassad 6 Scan Center, anpassad 7 Scan Center, anpassad 8 Scan Center, anpassad 9 Scan Center, anpassad 10 Forms and Favorites	Kontrollera åtkomst till skrivarprogram.

## Lokala konton

Menyalternativ	Beskrivning
<b>Hantera grupper/behörigheter</b>	Visa en lista med alla sparade grupper i skrivaren.
<b>Lägg till användare</b> Användarnamn/lösenord Användarnamn Lösenord PIN	Skapa lokala konton och ange deras åtkomst till skrivarfunktionerna, administrativa menyer, skrivarhanteringsalternativ och program.

## Schemalägg USB-enheter

Menyalternativ	Beskrivning
<b>Scheman</b> Lägg till nytt schema	Schemalägg åtkomst till den främre USB-porten.

## Säkerhetsgranskningslogg

Menyalternativ	Beskrivning
<b>Aktivera granskning</b> Av* På	Registrera händelser i säkerhetsgranskningsloggen och i fjärrsystemloggen.
<b>Aktivera fjärr-syslog</b> Av* På	Skicka granskningsloggar till en fjärrserver.
<b>Fjärrsystemloggserver</b>	Ange fjärrsystemloggservern.
<b>Fjärrsystemloggport</b> 1–65535 (514*)	Ange fjärrsystemloggporten.
<b>Fjärrsystemloggmetod</b> Normal UDP* Stunnel	Ange en systemloggsmetod för att överföra loggade händelser till fjärrserver.
<b>Obs!</b> En asterisk (*) bredvid ett värde anger fabriksstandardinställningen.	

Menyalternativ	Beskrivning
<b>Fjärrsystemloggfunktionen</b> 0 - kärnmeddelanden 1 - användarnivåmeddelanden 2 - postsystem 3 - systemdemoner 4 - säkerhets-/behörighetsmeddelanden* 5 - interna systemloggsmeddelanden 6 - linjeskrivarundersystem 7 - nätverksnyhetsundersystem 8 - UUCP-undersystem 9 - klockdemon 10 - säkerhets-/behörighetsmeddelanden 11 - FTP-demon 12 - NTP-undersystem 13 - loggranskning 14 - loggvarning 15 - klockdemon 16 - lokal användare 0 (lokal 0) 17 - lokal användare 1 (lokal 1) 18 - lokal användare 2 (lokal 2) 19 - lokal användare 3 (lokal 3) 20 - lokal användare 4 (lokal 4) 21 - lokal användare 5 (lokal 5) 22 - lokal användare 6 (lokal 6) 23 - lokal användare 7 (lokal 7)	Ange en anläggningskod som används när logghändelser skickas till fjärrservern.
<b>Allvarlighetsgrad för händelser som ska loggas</b> 0 - nödfall 1 - avisering 2 - kritiskt 3 - fel 4 - varning* 5 - meddelande 6 - informativt 7 - felsökning	Ange tröskelvärde för prioritetsnivå för loggning av meddelanden och händelser.
<b>Fjärrsystemlogg även för ej loggade händelser</b> Av* På	Skicka alla händelser, oberoende av allvarlighetsgraden, till fjärrservern.
<b>E-postadress till administratören</b>	Skicka e-postavisering för loggade händelser till administratören.
<b>Skicka e-postavisering om rensad logg</b> Av* På	Skicka e-postavisering till administratören när en loggpost tas bort.
<b>Skicka e-postavisering om avslutad logg</b> Av* På	Skicka e-postavisering till administratören när loggen är full och de äldsta posterna börjar skrivas över.
<b>Obs!</b> En asterisk (*) bredvid ett värde anger fabriksstandardinställningen.	

Menyalternativ	Beskrivning
<b>Logga fullständigt beteende</b> Avsluta äldsta poster* Skicka loggen med e-post och ta sedan bort alla poster	Lös loggningslagringsproblem när det tilldelade minnet för loggen är fullt.
<b>Varning: % nivå full</b> Av* På	Skicka e-postavisering till administratören när det tilldelade minnet för loggen är fullt.
<b>Aviseringsnivå för procentandel full</b> 1–99 (90*)	
<b>Skicka e-postavisering vid loggexport</b> Av* På	Skicka e-postavisering till administratören när en logg exporteras.
<b>Skicka e-postavisering när logginställningarna ändras</b> Av* På	Skicka e-postavisering till administratören när Aktivera granskning anges.
<b>Logglinjeslut</b> LF (\n)* CR (\r) CRLF (\r\n)	Ange hur rader i loggfilen ska avslutas.
<b>Signera exporterat digitalt</b> Av* På	Lägg till en digital signatur i slutet av varje exporterad loggfil.
<b>Rensa loggar</b>	Ta bort alla granskningsloggar.
<b>Exportera logg</b> Syslog (RFC 5424) Syslog (RFC 3164) CSV	Exportera en säkerhetslogg till en flashenhet.
<b>Obs!</b> En asterisk (*) bredvid ett värde anger fabriksstandardinställningen.	

## Inloggning.begräns.

Menyalternativ	Beskrivning
<b>Inloggningsfel</b> 1–10 (3*)	Ange antal misslyckade inloggningsförsök innan användaren låses ute.
<b>Tidsram för fel</b> 1–60 minuter (5*)	Ange tidsram mellan misslyckade inloggningsförsök innan användaren låses ute.
<b>Låstid</b> 1–60 minuter (5*)	Ange låstid.
<b>Tidsgräns för webbinloggning</b> 1–120 minuter (10*)	Ange fördröjning för fjärrinloggning innan användaren loggas ut automatiskt.
<b>Obs!</b> En asterisk (*) bredvid ett värde anger fabriksstandardinställningen.	

## Konfidentiell skrivarinställning

Menyalternativ	Beskrivning
<b>Max ogiltig PIN</b> 2–10	Ange hur många gånger en ogiltig PIN-kod kan anges. <b>Anmärkningar:</b> <ul style="list-style-type: none"> <li>• Om du anger värdet 0 avaktiveras den här inställningen.</li> <li>• När gränsen är nådd raderas utskriftsjobben för användarnamnet och PIN-koden.</li> </ul>
<b>Giltighetstid för konfidentiellt jobb</b> Av* 1 timme 4 timmar 24 timmar 1 vecka	Ställ in giltighetstiden för alla konfidentiella utskriftsjobb. <b>Anmärkningar:</b> <ul style="list-style-type: none"> <li>• Om det här menyalternativet ändras och det finns konfidentiella utskriftsjobb i RAM-minnet eller på hårddisken i skrivaren ändras inte giltighetstid för utskriftsjobb till det nya standardvärdet.</li> <li>• Om skrivaren stängs av tas alla konfidentiella jobb i skrivarens minne bort.</li> </ul>
<b>Upprepa utgångsdatum</b> Av* 1 timme 4 timmar 24 timmar 1 vecka	Ställ in giltighetstid för ett utskriftsjobb som du vill upprepa.
<b>Bekräfta utgångsdatum</b> Av* 1 timme 4 timmar 24 timmar 1 vecka	Ställ in giltighetstid för utskrift av en kopia som användaren kan använda till att granska kvaliteten innan resten skrivs ut.
<b>Reservera utgångsdatum</b> Av* 1 timme 4 timmar 24 timmar 1 vecka	Ange giltighetstid för lagring av utskriftsjobb för utskrift vid senare tillfälle.
<b>Kräv att alla jobb pausas</b> Av* På	Ange att alla utskriftsjobb ska stoppas på skrivaren.
<b>Behåll dubbla dokument</b> Av* På	Konfigurera att skrivaren skriver ut andra dokument med samma filnamn utan att skriva något av utskriftsjobben.
<b>Obs!</b> En asterisk (*) bredvid ett värde anger fabriksstandardinställningen.	

## Diskkryptering

**Obs!** Den här menyn visas bara om en hårddisk har installerats.



Menyalternativ	Beskrivning
<b>Status</b> Aktiverad Inaktiverad	Aktivera diskryptering.
<b>Starta kryptering</b>	

## Radera tillfälliga datafiler

Menyalternativ	Beskrivning
<b>Lagrade i inbyggt minne</b> Av* På	Ta bort alla filer som har sparats i minnet i skrivaren.
<b>Lagrade på hårddisken</b> Radering en gång* Radering tre gånger Radering sju gånger	Ta bort alla filer som är lagrade på hårddisken i skrivaren. <b>Obs!</b> Det här menyalternativet visas bara om en hårddisk har installerats på skrivaren.
<b>Obs!</b> En asterisk (*) bredvid ett värde anger fabriksstandardinställningen.	

## Lösningar för LDAP-inställningar

Menyalternativ	Beskrivning
<b>Följ LDAP-hänvisning</b> Av* På	Söka i alla servrar i domänen efter det inloggade användarkontot.
<b>LDAP-certifikatverifiering</b> Ja Nej*	Aktivera verifiering av LDAP-certifikat.

## Diverse

Menyalternativ	Beskrivning
<b>Skyddade funktioner</b> Visa* Dölj	Visa alla funktioner som Funktionsåtkomstkontroll (Function Access Control, FAC) skyddar oavsett vilka säkerhetsbehörigheter användaren har. <b>Obs!</b> Dölj visar endast FAC-skyddade funktioner som användaren har åtkomst till.
<b>Utskriftsbehörighet</b> Av* På	Låt användaren logga in innan utskrift.
<b>Standardinloggning för utskriftsbehörighet</b> Användarnamn/lösenord* Användarnamn	Konfigurera standardinloggning för Utskriftsbehörighet.
<b>Obs!</b> En asterisk (*) bredvid ett värde anger fabriksstandardinställningen.	

Menyalternativ	Beskrivning
<b>Bygel för säkerhetsåterställning</b> Aktivera gäståtkomst* Ingen effekt	Ange användaråtkomst till skrivaren. <b>Anmärkningar:</b> <ul style="list-style-type: none"> <li>• Bygeln finns bredvid en låsikon på styrenhetskortet.</li> <li>• Aktivera gäståtkomst ger alla åtkomst till alla delar av skrivaren.</li> <li>• Ingen effekt kan göra att det inte går att komma åt skrivaren när säkerhetsinformationen som behövs inte är tillgänglig.</li> </ul>
<b>Minsta längd på lösenord</b> 0–32	Ange lösenordslängden.
<b>Aktivera Visa lösenord/PIN-kod</b>	Visa lösenordet eller det personliga ID-numret.
<b>Obs!</b> En asterisk (*) bredvid ett värde anger fabriksstandardinställningen.	

## Rapporter

### Sida med menyinställningar

Menyalternativ	Beskrivning
<b>Sida med menyinställningar</b>	Skriv ut en rapport som innehåller skrivarmenyerna.

### Enhet

Menyalternativ	Beskrivning
<b>Enhetsinformation</b>	Skriv ut en rapport med information om skrivaren.
<b>Enhetsstatistik</b>	Skriv ut en rapport över skrivaranvändning och status för förbrukningsmaterial.
<b>Profillista</b>	Skriv ut en lista med de profiler som är lagrade på skrivaren.
<b>Inventarierapport</b>	Skriv ut en rapport som innehåller serienummer och modellnamn för skrivaren.

### Skriv ut

Menyalternativ	Beskrivning
<b>Skriva ut teckensnitt</b> PCL-teckensnitt PS-teckensnitt	Utskriftsprover ock information om de teckensnitt som finns tillgängliga för varje skrivarspråk.
<b>Testutskrift</b> Testsida	Skriv ut en sida som visar skrivarfunktioner och lösningar som stöds.
<b>Skriv ut katalog</b>	Skriv ut de resurser som finns lagrade på flashenheten eller skrivarhårddisken. <b>Obs!</b> Det här menyalternativet visas bara om en flashenhet eller skrivarhårddisk har installerats.

## Genvägar

Menyalternativ	Beskrivning
<b>Alla genvägar</b>	Skriv ut en rapport över vilka genvägar som är lagrade på skrivaren.
<b>Faxgenvägar</b>	
<b>Kopieringsgenvägar</b>	
<b>E-post genvägar</b>	
<b>FTP-genvägar</b>	
<b>Genvägar till nätverksmapp</b>	

## Fax

**Obs!** Den här menyn visas bara om Fax har konfigurerats och Aktivera jobblogg är inställd till På.

Menyalternativ	Beskrivning
<b>Logg för faxjobb</b>	Skriv ut en rapport över de 200 senaste avslutade faxjobben.
<b>Logg för faxsamtal</b>	Skriv ut en rapport över de senaste 100 samtalsförsöken, mottagna samtalen och blockerade samtalen.

## Nätverk

Menyalternativ	Beskrivning
<b>Sida för nätverksinställningar</b>	Skriv ut en sida som visar det konfigurerade nätverket och inställningarna för trådlöst för skrivaren. <b>Obs!</b> Menyalternativet visas endast för nätverksskrivare eller skrivare som är anslutna till skrivarservrar.
<b>Wi-Fi Direct-anslutna klienter</b>	Skriv ut en sida som visar listan med enheter som är anslutna till skrivaren med Wi-Fi Direct. <b>Obs!</b> Det här menyalternativet visas endast när Aktivera Wi-Fi Direct är inställt på På.

## Hjälp

Menyalternativ	Beskrivning
Skriv ut alla handböcker	Skriva ut alla guider
Anslutningsguide	Tillhandahåller information om hur du ansluter skrivaren lokalt (USB) eller till ett nätverk
Kopieringsguide	Tillhandahåller information om hur du gör kopior och konfigurerar inställningarna
E-postguide	Tillhandahåller information om hur du skickar e-post och konfigurerar inställningarna
Faxguide	Tillhandahåller information om hur du skickar fax och konfigurerar inställningarna
FTP-guide	Tillhandahåller information om hur du skannar dokument och konfigurerar inställningarna
Informationsguide	Informationskällor om skrivaren
Utskriftsmaterialguide	Tillhandahåller information om hur du fyller på papper och specialmaterial
Guide för mono-kvalitet	Information om inställningar för utskrifter av mono-kvalitet

Menyalternativ	Beskrivning
Flyttguide	Tillhandahåller information om att flytta, lokalisera och skicka skrivaren
Guide för utskriftskvalitet	Tillhandahåller information om hur du löser problem med utskriftskvalitet
Guide för förbrukningsmaterial	Tillhandahåller information om hur du beställer förbrukningsmaterial

## Felsökning

Menyalternativ	Beskrivning
<b>Testsidor för utskriftskvalitet</b>	Skriv ut exempelsidor för att identifiera och korrigera defekter i utskriftskvalitet.
<b>Rengöra skannern</b>	Skriv ut anvisningar för hur du rengör skannern.

## Skriva ut en sida med menyinställningar

På huvudmenyn trycker du på **Inställningar > Rapporter > sidan med menyinställningar**.

# Säkra skrivaren

## Lokalisera säkerhetsplats

Skrivaren är utrustad med ett säkerhetslås. Installera ett säkerhetslås som är kompatibelt med de flesta bärbara datorer på den plats som visas för att låsa skrivaren på plats.



## Radera skrivarminnet

För att radera flyktigt minne eller buffrade data i skrivaren stänger du av den.

För att radera beständigt minne eller enskilda inställningar, enhets- och nätverksinställningar, säkerhetsinställningar och inbäddade lösningar gör du följande:

- 1 På startskärmen trycker du på **Inställningar > Enhet > Underhåll > Radering ur funktion**.
- 2 Markera kryssrutan **Rensa all information om icke-flyktigt minne** och tryck sedan på **RADERA**.
- 3 Välj **Kör första installationsguiden** eller **Låt skrivaren vara offline** och tryck sedan på **Nästa**.
- 4 Utför åtgärden.

## Rensa skrivarens hårddisk

- 1 På startskärmen trycker du på **Inställningar > Enhet > Underhåll > Radering ur funktion**.
- 2 Markera kryssrutan **Rensa all information på hårddisken** och tryck sedan på **RADERA**.
- 3 Välj en metod för att radera data.
- 4 Utför åtgärden.

**Obs!** Den här processen kan ta allt från några minuter till över en timme och det går inte att använda skrivaren till andra uppgifter under tiden.

## Kryptera skrivarens hårddisk

Den här processen raderar allt innehåll på hårddisken. Om det behövs säkerhetskopierar du viktig information från skrivaren innan du startar krypteringen.

- 1 På huvudmenyn trycker du på **Inställningar > Säkerhet > Diskkryptering > Starta kryptering**.
- 2 Följ instruktionerna på skärmen.

### Anmärkningar:

- Stäng inte av skrivaren under krypteringen. Data kan försvinna om du stänger av skrivaren.
- Den här processen kan ta allt från några minuter till över en timme och det går inte att använda skrivaren till andra uppgifter under tiden.
- Efter kryptering startar skrivaren automatiskt om.

## Återställa fabriksinställningar

- 1 På startskärmen trycker du på **Inställningar > Enhet > Återställ fabriksinställningar**.
- 2 På **Återställ inställningar** > trycker du på de inställningar du vill återställa > **ÅTERSTÄLL**.
- 3 Utför åtgärden.

## Flyktighetsredogörelse

Minnestyp	Beskrivning
Flyktigt minne	Skrivaren använder vanligt RAM-minne (Random Access Memory) för att tillfälligt spara användarinformation för enkla utskrifts- och kopieringsjobb.
Icke-flyktigt minne	Skrivaren kan använda två olika typer av icke-flyktigt minne: EEPROM och NAND (flashminne). Båda typerna används för lagring av operativsystemet, skrivar- och nätverksinformationen, skanner- och bokmärkesinställningarna samt de inbyggda lösningarna.
Hårddiskutrymme	Vissa skrivare kan ha en inbyggd hårddisk. Skrivarens hårddisk är utformad för skrivarspecifika funktioner. Hårddisken gör att skrivaren kan lagra buffrad användarinformation för avancerade utskriftsjobb samt formulär- och teckensnittsinformation.

Ta bort innehållet från någon av minnesenheterna som är installerade på skrivaren i följande situationer:

- Skrivaren kasseras.
- Skrivarens hårddisk byts ut.
- Skrivaren flyttas till en annan avdelning eller plats.
- Skrivaren får service av någon som inte tillhör företaget.
- Skrivaren skickas iväg för service.
- Skrivaren säljs till ett annat företag.

### Kassera skrivarens hårddisk

- **Avmagnetisera** – Utsätta hårddisken för ett magnetfält som raderar lagrad information
- **Krossa hårddisken** – Fysiskt trycka ihop hårddisken för att förstöra komponenter och göra dem oläsliga
- **Mala ner** – Fysiskt strimla hårddisken till små metallbitar

**Obs!** För att vara säker på att all information är fullständigt raderad ska du fysiskt förstöra alla hårddiskar med information.

## Underhålla skrivaren

**Varning – risk för skador:** Om du inte upprätthåller en så optimal skrivareprestanda som möjligt eller byter ut delar och förbrukningsmaterial kan skrivaren skadas.

### Konfigurera meddelanden om förbrukningsmaterial

1 Öppna en webbläsare och ange skrivarens IP-adress i adressfältet.

**Anmärkningar:**

- Visa skrivarens IP-adress på skrivarens startskärm. IP-adressen visas som fyra nummergrupper som är åtskiljda med punkter, till exempel 123.123.123.123.
- Om du använder en proxyserver inaktiverar du den tillfälligt för att kunna öppna webbsidan på rätt sätt.

2 Klicka på **Inställningar > Enhet > Meddelanden**.

3 Från menyn Förbrukningsmaterial klickar du på **Anpassade meddelanden om förbrukningsmaterial**.

4 Välj ett meddelande för varje förbrukningsmaterial.

5 Verkställ ändringarna.

### Ställa in e-postaviseringar

Konfigurera skrivaren så att e-postaviseringar skickas när förbrukningsmaterialet börjar ta slut, när du behöver byta eller lägga i mer papper eller när papperstrassel har inträffat.

1 Öppna en webbläsare och ange skrivarens IP-adress i adressfältet.

**Anmärkningar:**

- Visa skrivarens IP-adress på skrivarens startskärm. IP-adressen visas som fyra nummergrupper som är åtskilda med punkter, till exempel 123.123.123.123.
- Om du använder en proxyserver inaktiverar du den tillfälligt för att kunna öppna webbsidan på rätt sätt.

2 Klicka på **Inställningar > Enhet > Meddelanden > Inställning av e-postavisering** och konfigurera sedan inställningarna.

**Obs!** Om du vill ha mer information om SMTP-inställningarna kontaktar du e-postleverantören.

3 Klicka på **Ställ in e-postlistor och aviseringar** och konfigurera sedan inställningarna.

4 Verkställ ändringarna.

### Visa rapporter

1 På startskärmen trycker du på **Inställningar > Rapporter**.

2 Välj rapporten du vill visa.



## Justera högtalarvolymen

### Justera standardvolym för hörlurar

1 På kontrollpanelen går du till:

**Inställningar > Enhet > Tillgänglighet**

2 Justera hörlursvolymen.

**Obs!** Volymen återställs till standardvärdet vid utloggning från sessionen eller när skrivaren aktiveras från vänteläge eller viloläge.

### Konfigurera faxhögtalarinställningarna

**Obs!** Se till att faxen har konfigurerats. Mer information finns i ["Ställa in skrivaren för att faxa" på sidan 63](#).

1 Öppna startskärmen och tryck på **Inställningar > Fax > Faxinställning > Högtalarinställningar**.

2 Gör följande:

- Ställ in Högtalarläge på **Alltid på**.
- Ställ in Högtalarvolym på **Hög**.
- Aktivera Ringvolym.

## Nätverk

### Anslut skrivaren till ett Wi-Fi-nätverk

Kontrollera att Aktiv adapter är konfigurerat till Auto. På startskärmen trycker du på **Inställningar > Nätverk/portar > Nätverksöversikt > Aktiv adapter**.

#### Använda kontrollpanelen

1 På startskärmen trycker du på **Inställningar > Nätverk/portar > Trådlöst > Konfiguration på skrivarpanelen > Välj nätverk**.

2 Välj ett Wi-Fi-nätverk och ange nätverkslösenordet.

**Obs!** Om skrivarmodellen är Wi-Fi-nätverksredo visas en uppmaning om Wi-Fi-nätverkskonfiguration under den första installationen.

#### Använda Lexmark Mobile Assistant

1 Beroende på vilken mobil enhet du har hämtar du programmet Lexmark Mobile Assistant från onlinebutiken Google Play eller App Store.

2 På skrivarens startskärm trycker du på **Inställningar > Nätverk/portar > Trådlöst > Konfiguration via mobilapp > Skrivar-ID**

3 Starta programmet från din mobila enhet och godkänn sedan användningsvillkoren.

**Obs!** Ge behörighet vid behov.

- 4 Tryck på **Anslut till skrivare >Gå till Wi-Fi-inställningar** .
- 5 Anslut den mobila enheten till det trådlösa nätverket.
- 6 Återgå till programmet och tryck sedan på **Konfigurera Wi-Fi-anslutning**.
- 7 Välj ett Wi-Fi-nätverk och ange nätverkslösenordet.
- 8 Tryck på **Klar**.

## Ansluta skrivaren till ett trådlöst nätverk med hjälp av WPS (Wi-Fi Protected Setup)

Innan du börjar ser du till att:

- Åtkomstpunkten (trådlös router) är WPS-certifierad eller WPS-kompatibel. Mer information finns i dokumentationen som levererades tillsammans med åtkomstpunkten.
- En trådlös nätverksadapter är installerad på skrivaren. Mer information finns i det instruktionsblad som medföljde adaptern.
- Aktiv adapter är inställd på Auto. På startskärmen trycker du på **Inställningar > Nätverk/portar > Nätverksöversikt > Aktiv adapter**.

### Använda tryckknappmetoden

- 1 På Startskärmen trycker du på **Inställningar > Nätverk/portar > Trådlöst > Wi-Fi Protected Setup > Tryckknappsstartmetod**.
- 2 Följ instruktionerna på skärmen.

### Använda PIN-metoden

- 1 På startskärmen trycker du på **Inställningar > Nätverk/portar > Trådlöst > Wi-Fi Protected Setup > PIN-startmetod**.
- 2 Kopiera den åttasiffriga PIN-koden för WPS.
- 3 Öppna webbläsaren och skriv sedan IP-adressen till åtkomstpunkten i adressfältet.

#### Anmärkningar:

- Information om IP-adressen finns i dokumentationen som levererades tillsammans med åtkomstpunkten.
  - Om du använder en proxyserver inaktiverar du den tillfälligt för att kunna öppna webbsidan på rätt sätt.
- 4 Så här kommer du åt WPS-inställningarna. Mer information finns i dokumentationen som levererades tillsammans med åtkomstpunkten.
  - 5 Ange den åttasiffriga PIN-koden och spara sedan ändringarna.

## Konfigurera Wi-Fi Direct

Wi-Fi Direct® är en Wi-Fi-baserad peer-to-peer-teknik som gör det möjligt för trådlösa enheter att ansluta direkt till en skrivare med Wi-Fi Direct aktiverat utan att använda en åtkomstpunkt (trådlös router).

**1** På startskärmen trycker du på **Inställningar > Nätverk/portar > Wi-Fi Direct**.

**2** Konfigurera inställningarna.

- **Aktivera Wi-Fi Direct** – Gör det möjligt för skrivaren att sända sitt eget Wi-Fi Direct-nätverk.
- **Wi-Fi Direct-namn** – Ger Wi-Fi Direct-nätverket ett namn.
- **Wi-Fi Direct-lösenord** – Tilldelar ett lösenord för att upprätta trådlös säkerhet när peer-to-peer-anslutningen används.
- **Visa lösenord på inställningssidan** – Visar lösenordet på sidan för nätverksinställningar.
- **Godkänn tryckknappsbegäran automatiskt** – Gör så att skrivaren godkänner anslutningsförfrågningar automatiskt.

**Obs!** Det är inte säkert att godkänna tryckknappsbegäran automatiskt.

**Obs!** Skriv ut sidan för nätverksinställningar om du vill veta lösenordet till Wi-Fi Direct-nätverket. På startskärmen trycker du på **Inställningar > Rapporter > Nätverk > Sida med nätverksinställningar**.

## Ansluta en mobil enhet till skrivaren

Innan du ansluter din mobila enhet kontrollerar du att Wi-Fi Direct är konfigurerat. Mer information finns i ["Konfigurera Wi-Fi Direct" på sidan 163](#).

### Ansluta genom Wi-Fi Direct

**Obs!** De här instruktionerna gäller endast för mobila Android-enheter.

- 1** Från den mobila enheten går du till inställningsmenyn.
- 2** Aktivera **Wi-Fi** och tryck sedan på **Wi-Fi Direct**.
- 3** Välj skrivarens Wi-Fi Direct-namn.
- 4** Bekräfta anslutningen på skrivarens kontrollpanel.

### Ansluta genom Wi-Fi

- 1** Från den mobila enheten går du till inställningsmenyn.
- 2** Tryck på **Wi-Fi** och välj sedan skrivarens Wi-Fi Direct-namn.  
**Obs!** Strängen DIRECT-xy (där x och y är två slumpmässiga tecken) läggs till före Wi-Fi Direct-namnet.
- 3** Ange Wi-Fi Direct-lösenordet.

## Ansluta en dator till skrivaren

Gör följande innan du ansluter datorn:

- Aktivera Wi-Fi Direct på skrivaren. På startskärmen trycker du på **Inställningar > Nätverk/portar > Wi-Fi Direct > Aktivera Wi-Fi Direct > På**.
- Skriv ner Wi-Fi Direct-namnet. På startskärmen trycker du på **Inställningar > Nätverk/portar > Wi-Fi Direct > Wi-Fi Direct-namn**.

- Skriv ner Wi-Fi Direct-lösenordet. På startskärmen trycker du på **Inställningar > Nätverk/portar > Wi-Fi Direct > Wi-Fi Direct-lösenord**.

**Obs!** Det går också att konfigurera Wi-Fi Direct-namnet och -lösenordet.

### För Windows-användare

- 1 Öppna **Skrivare och skannrar** och klicka på **Lägg till en skrivare eller skanner**.
- 2 Klicka på **Visa Wi-Fi Direct-skrivare** och välj skrivarens Wi-Fi Direct-namn.
- 3 Anteckna skrivarens åttasiffriga PIN-kod som visas på skrivarskärmen.
- 4 Ange PIN-koden på datorn.

**Obs!** Om skrivardrivrutinen inte redan är installerad hämtar Windows rätt drivrutin.

### För Macintosh-användare

- 1 Klicka på ikonen för trådlöst och välj skrivarens Wi-Fi Direct-namn.

**Obs!** Strängen DIRECT-xy (där x och y är två slumpmässiga tecken) läggs till före Wi-Fi Direct-namnet.

- 2 Skriv Wi-Fi Direct-lösenordet.

**Obs!** Växla tillbaka till det tidigare nätverket på datorn när du har kopplat bort Wi-Fi Direct-anslutningen.

## Inaktivera Wi-Fi-nätverket

- 1 På startskärmen trycker du på **Inställningar > Nätverk/portar > Nätverksöversikt > Aktiv adapter > Standardnätverk**.
- 2 Följ instruktionerna på skärmen.

## Ändra skrivarens portinställningar efter installation av en intern ISP (Internal Solutions Port)

### Anmärkningar:

- Om skrivaren har en statisk IP-adress ska du inte ändra konfigurationen.
- Om datorerna är konfigurerade för att använda nätverksnamnet istället för en IP-adress ska du inte ändra konfigurationen.
- Om du lägger till en trådlös ISP (Internal Solutions Port) för en skrivare som tidigare var konfigurerad för Ethernet-anslutning kopplar du ifrån skrivaren från Ethernet-nätverket.

### För Windows-användare

- 1 Öppna mappen **Skrivare**.
- 2 Öppna skrivaregenskaperna på snabbmenyn till skrivaren med ny ISP.
- 3 Konfigurera porten i listan.
- 4 Uppdatera IP-adressen.
- 5 Verkställ ändringarna.

## För Macintosh-användare

- 1 I Systeminställningar i Apple-menyn går du till listan med skrivare och väljer + > IP.
- 2 Ange IP-adressen i adressfältet.
- 3 Verkställ ändringarna.

## Konfigurera seriell utskrift (endast Windows)

- 1 Ställ in parametrarna i skrivaren.
  - a Navigera till menyn för portinställningar från skrivarens kontrollpanel.
  - b Leta reda på menyn för den seriella portens inställningar och justera sedan inställningarna vid behov.
  - c Verkställ ändringarna.
- 2 Från datorn, gå till mappen Skrivare och välj din skrivare.
- 3 Öppna skrivaregenskaper, och välj sedan COM-porten från listan.
- 4 Ställ in parametrarna för COM-porten i Enhetshanteraren.

### Anmärkningar:

- Seriell utskrift minskar utskriftshastigheten.
- Se till att den seriella kabeln är ansluten till den seriella porten på skrivaren.

## Rengöra skrivarens delar

### Rengöra skrivaren



**VAR FÖRSIKTIG– RISK FÖR ELEKTRISK STÖT:** För att undvika att få en elektrisk stöt när du rengör skrivarens utsida ska du dra ut nätsladden ur eluttaget och koppla bort alla sladdar från skrivaren innan du fortsätter.

### Anmärkningar:

- Upprepa ungefär varannan månad.
  - Skador på skrivaren som orsakats av att skrivaren har hanterats på felaktigt sätt täcks inte av skrivarens garanti.
- 1 Stäng av skrivaren och dra ut nätsladden ur eluttaget.
  - 2 Ta bort allt papper från standardfacket och flerk Funktionsmataren.
  - 3 Ta bort eventuellt damm, ludd och pappersbitar runt skrivaren med en mjuk borste eller en dammsugare.
  - 4 Torka av skrivarens utsida med en fuktig, ren och luddfri trasa.

### Anmärkningar:

- Använd inte vanliga rengöringsmedel, eftersom de kan skada skrivarens yta.

- Se till att skrivaren är helt torr överallt.

**5** Anslut nätsladden till vägguttaget och slå sedan på skrivaren.

**⚠ VAR FÖRSIKTIG – RISK FÖR SKADA:** För att undvika brandrisk eller att få en elektrisk stöt ansluter du nätsladden direkt till lämpligt och jordat vägguttag som är i närheten av produkten och är lättillgängligt.

## Rengöra pekskärmen

**⚠ VAR FÖRSIKTIG – RISK FÖR ELEKTRISK STÖT:** För att undvika att få en elektrisk stöt när du rengör skrivarens utsida ska du dra ut nätsladden ur eluttaget och koppla bort alla sladdar från skrivaren innan du fortsätter.

- 1** Stäng av skrivaren och dra ut nätsladden ur eluttaget.
- 2** Använd en fuktad, mjuk, luddfri trasa till att torka av pekskärmen.

### Anmärkningar:

- Använd inte vanliga rengöringsmedel, eftersom de kan skada pekskärmen.
- Se till att pekskärmen är torr efter rengöring.

**3** Anslut nätsladden till vägguttaget och slå sedan på skrivaren.

**⚠ VAR FÖRSIKTIG – RISK FÖR SKADA:** För att undvika brandrisk eller att få en elektrisk stöt ansluter du nätsladden till ett lämpligt och jordat vägguttag som är i närheten av produkten och är lättillgängligt.

## Rengöra skannern

- 1** Öppna skannerluckan.



**2** Använd en fuktad, mjuk, luddfri trasa till att torka av följande områden:

- Dokumentmatarglas

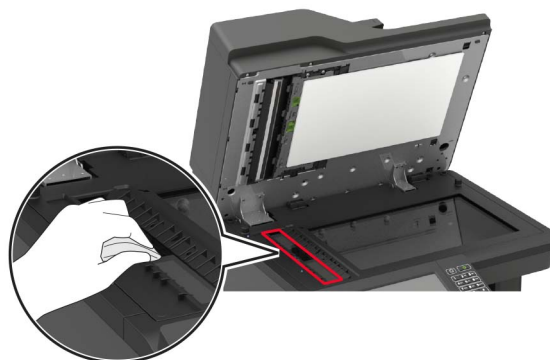

- Den automatiska dokumentmatarens glasplatta

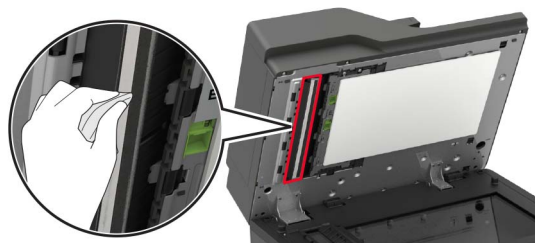

- Skannerglas



- Skannerglasets platta

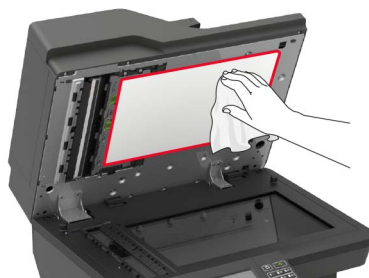

**3** Öppna lucka E.**4** Använd en fuktad, mjuk, luddfri trasa till att torka av följande områden:

- Glasplatta till den automatiska dokumentmataren i lucka E

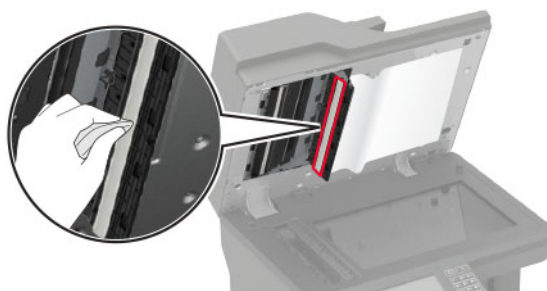

- Glas till den automatiska dokumentmataren i lucka E

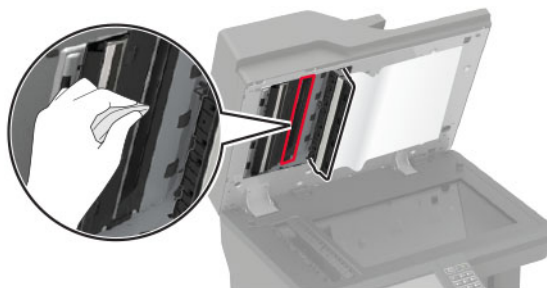
**5** Stäng lucka E och sedan skannerlocket.



## Rengöra inmatningshjulen

1 Stäng av skrivaren.

2 Ta ut magasinet.

**Varning – risk för skador:** Berör en synlig metallram på skrivaren innan du berör eller kommer åt skrivarens invändiga ytor för att förhindra skador som kan uppstå genom elektrostatisk urladdning.



3 Ta bort inmatningsrullen.

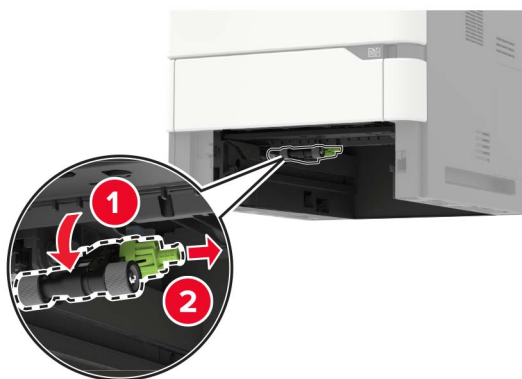

4 Använd en fuktad, mjuk, luddfri trasa till att torka av inmatningshjulen.

**Obs!** Applicera isopropylalkohol på trasan.

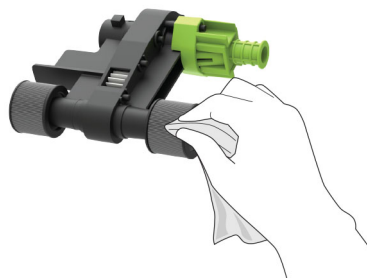

- 5 Sätt i ut inmatningsrullen.

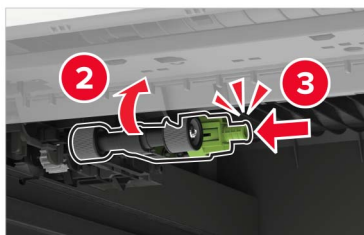

- 6 Sätt tillbaka magasinet.

## Rengöra inmatningsrullen i universalarkmataren

- 1 Stäng av skrivaren.
- 2 Öppna universalarkmataren.

**Varning – risk för skador:** Berör en synlig metallram på skrivaren innan du berör eller kommer åt skrivarens invändiga ytor för att förhindra skador som kan uppstå genom elektrostatisk urladdning.

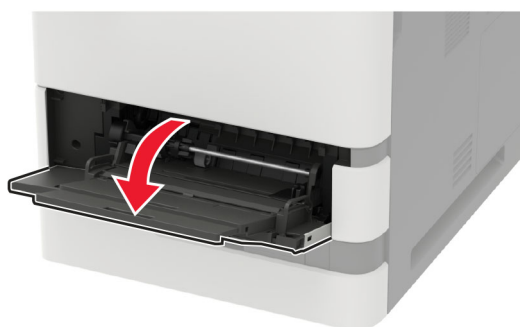

**3** Ta bort inmatningsrullen.

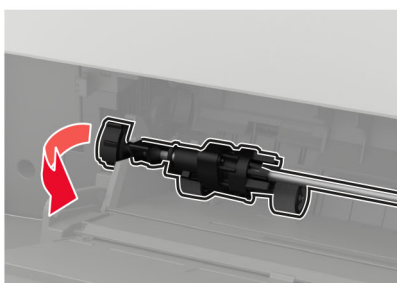

**4** Applicera isopropylalkohol på en mjuk luddfri trasa och torka av inmatningsrullen.

**5** Sätt i ut inmatningsrullen.

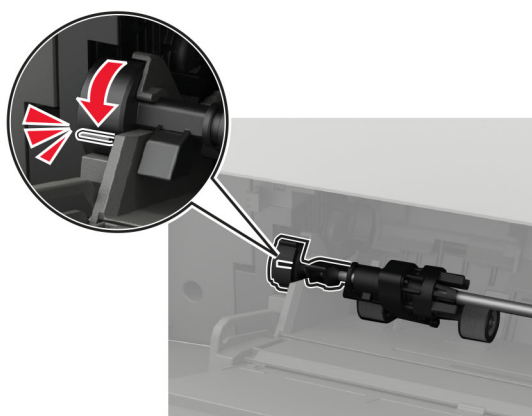
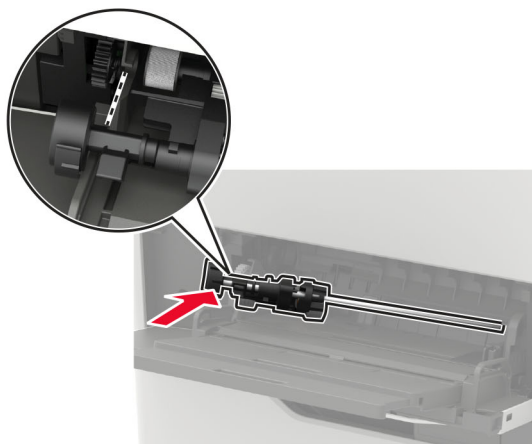
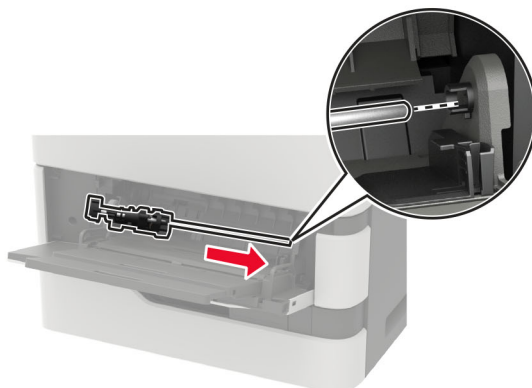

**6** Stäng universalarkmataren.

**7** Slå på skrivaren.

## Rengöra inmatningsrullen för den automatiska dokumentmataren

- 1 Stäng av skrivaren.
- 2 Öppna lucka D.

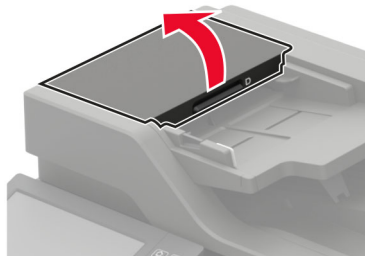

- 3 Öppna luckan till inmatningsrullen.

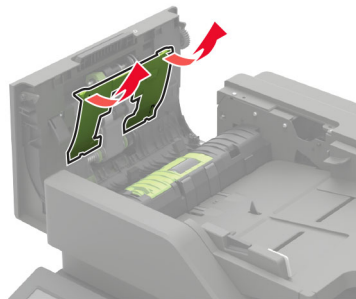

- 4 Ta bort inmatningsrullen.

**Varning – risk för skador:** Vissa delar av skrivaren kan lätt skadas av statisk elektricitet. Innan du rör vid några delar eller komponenter i ett område som är markerat med symbolen för statisk känslighet ska du röra vid någon metallyta i ett område på avstånd från symbolen.

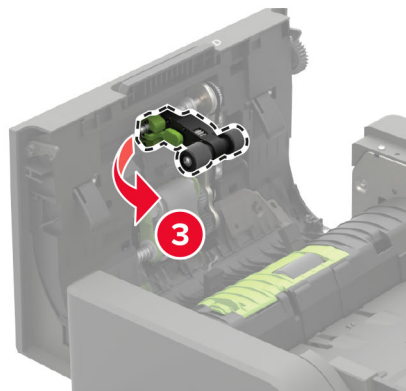
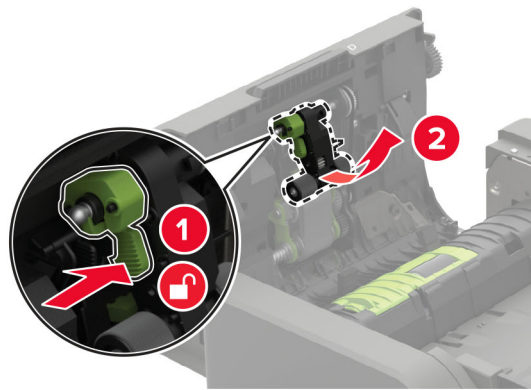

- 5 Applicera isopropylalkohol på en mjuk luddfri trasa och torka av inmatningsrullen för den automatiska dokumentmataren.
- 6 Sätt in inmatningsrullen för den automatiska dokumentmataren tills den *klickar* fast på plats.

**Varning – risk för skador:** Vissa delar av skrivaren kan lätt skadas av statisk elektricitet. Innan du rör vid några delar eller komponenter i ett område som är markerat med symbolen för statisk känslighet ska du röra vid någon metallyta i ett område på avstånd från symbolen.

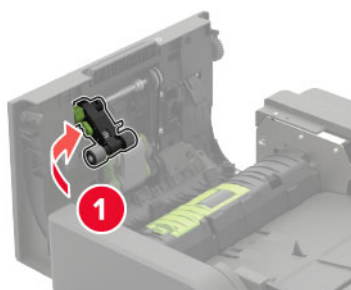

**7** Sätt in inmatningsrullens lucka tills den *klickar* på plats.

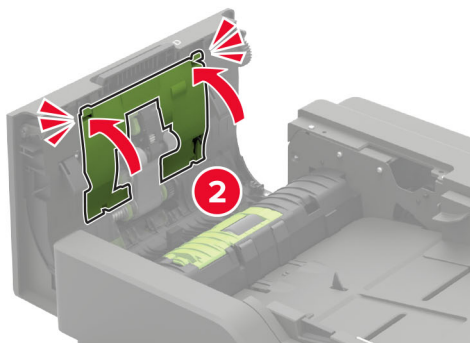
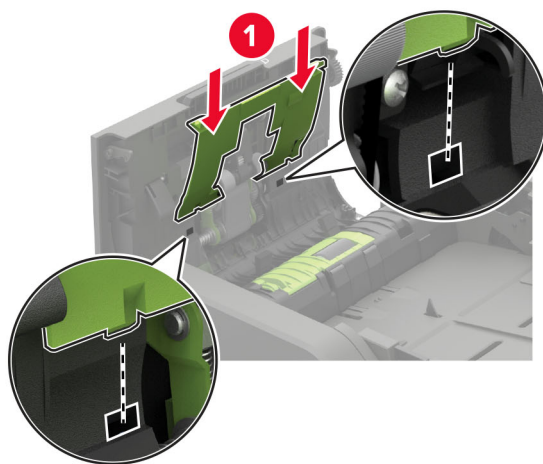

**8** Stäng lucka D.

**9** Slå på skrivaren.

## Rengöra matningsrullen för den automatiska dokumentmataren

- 1 Stäng av skrivaren.
- 2 Öppna lucka D.

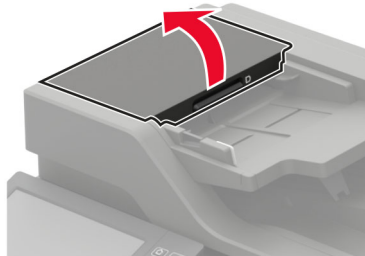

- 3 Öppna luckan till inmatningsrullen.

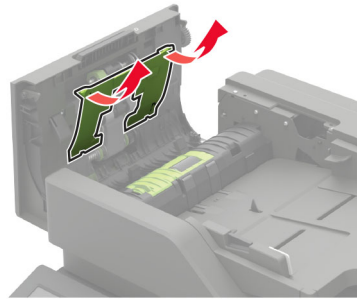

- 4 Ta ut matningsrullen.

**Varning – risk för skador:** Vissa delar av skrivaren kan lätt skadas av statisk elektricitet. Innan du rör vid några delar eller komponenter i ett område som är markerat med symbolen för statisk känslighet ska du röra vid någon metallyta i ett område på avstånd från symbolen.



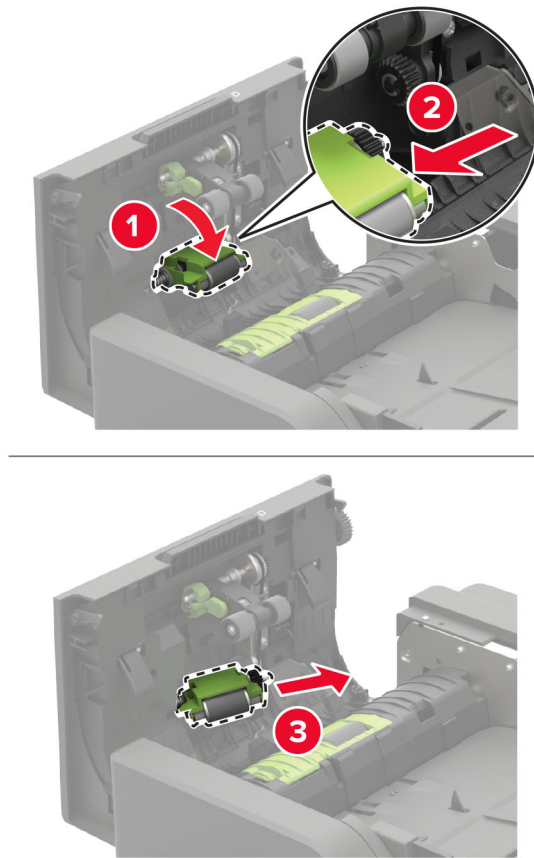

- 5 Applicera isopropylalkohol på en mjuk luddfri trasa och torka av matningsrullen för den automatiska dokumentmataren.

- 6** Sätt in matningsrullen för den automatiska dokumentmataren tills den klickar fast på plats.

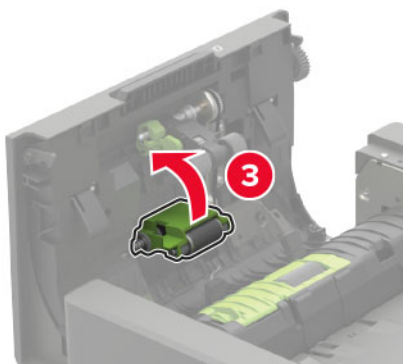
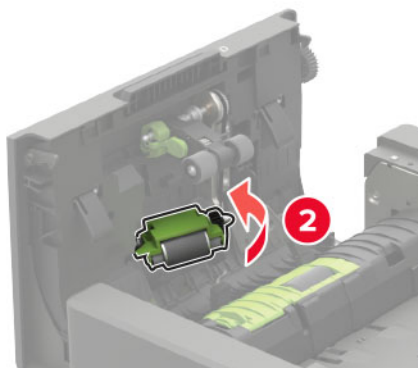
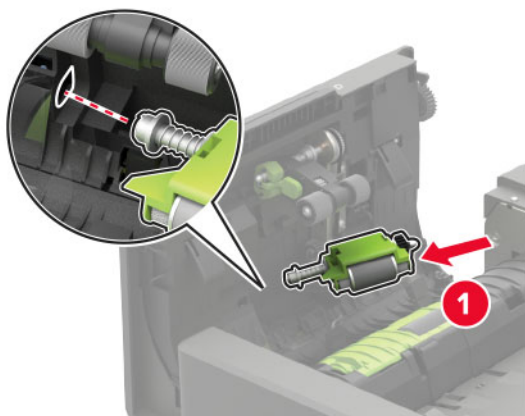

**7** Sätt in inmatningsrullens lucka tills den *klickar* på plats.

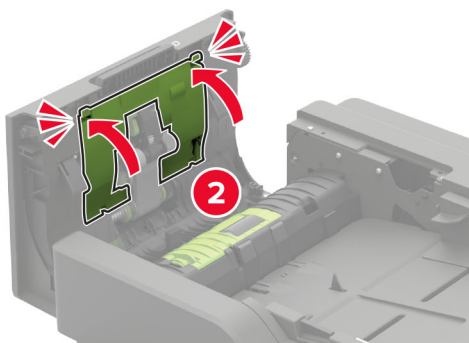
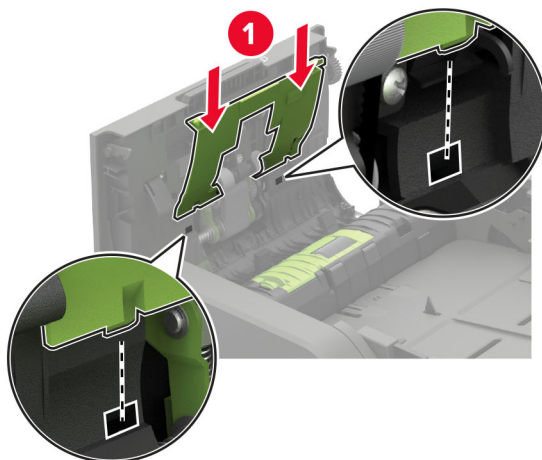

**8** Stäng lucka D.

**9** Slå på skrivaren.

## Tömma håslagslådan

**1** Öppna lucka J.



**2** Ta ut och töm håslagslådan.

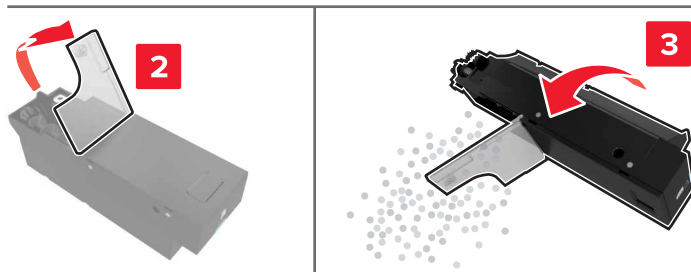
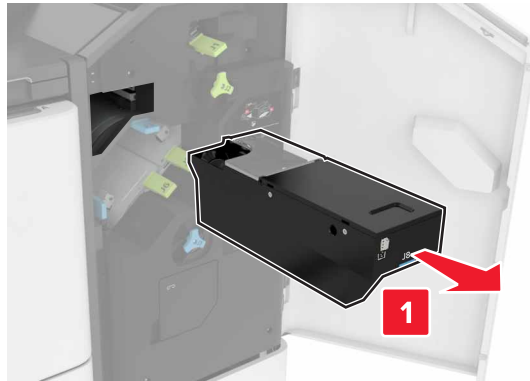

**3** Sätt i håslagsbehållaren.

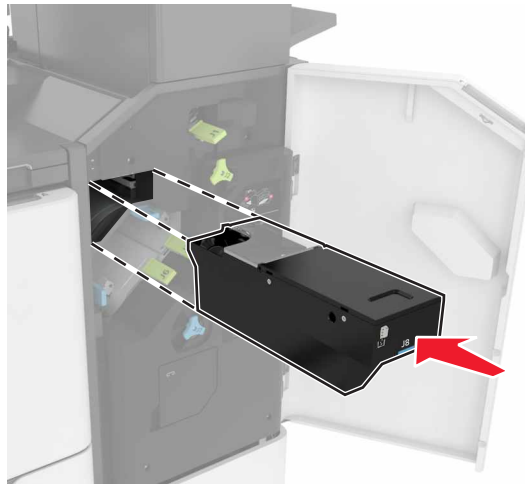

**4** Stäng lucka J.

## Beställa delar och förbrukningsmaterial

Om du vill beställa förbrukningsartiklar i USA kontaktar du Lexmark på 1-800-539-6275 där du kan få information om auktoriserade återförsäljare av Lexmark-tillbehör på orten. I andra länder eller regioner går du till [www.lexmark.com](http://www.lexmark.com) eller kontaktar det ställe där du köpte skrivaren.

**Obs!** Alla livslängdsuppskattningar för förbrukningsenheterna förutsätter utskrift på vanligt papper i storlek US Letter eller A4.

## Kontrollera status för skrivarens delar och förbrukningsmaterial

- 1 Tryck på **Status/Förbrukningsmaterial** på huvudmenyn.
- 2 Välj delarna eller förbrukningsartiklarna som du vill kontrollera.

**Obs!** Du kan också komma åt den här inställningen genom att trycka på den översta delen av startskärmen.

## Använda äkta delar och förbrukningsartiklar från Lexmark

Lexmark-skrivaren fungerar bäst med äkta delar och förbrukningsmaterial från Lexmark. Användning av tredje parts förbrukningsmaterial eller delar kan påverka prestanda, driftsäkerhet, eller livslängd för skrivaren och dess bildhanteringskomponenter. Det kan också påverka garantin. Skador som orsakas genom användning av tredje parts förbrukningsmaterial eller delar omfattas inte av garantin. Alla livslängdsindikatorer är utformade för att fungera med Lexmark-tillbehör och -delar och kan ge oförutsedda resultat om material eller delar från tredje part används. Användning av bildhanteringskomponenter utöver den avsedda livslängden kan skada din Lexmark-skrivare eller tillhörande komponenter.

**Varning – risk för skador:** Förbrukningsmaterial och delar utan villkor för returprogram kan återställas och återtillverkas. Däremot omfattar inte tillverkarens garanti skador som orsakats av förbrukningsartiklar eller delar från andra tillverkare. Återställning av räknaren på förbrukningsmaterialet eller delen utan ordentlig återtillverkning kan orsaka skador på skrivaren. Efter att räknaren för förbrukningsmaterialet eller delen har återställts kan ett felmeddelande om närvaron av ett återställt objekt visas.

## Beställa en tonerkassett

### Anmärkningar:

- Den beräknade kapaciteten för en kassett baseras på standarden ISO/IEC 19752.
- Extremt låg täckning under långa perioder kan påverka den faktiska kapaciteten negativt.

**Returprogram för tonerkassetter**

Artikel	USA och Kanada	EES	Asien/Stilla-havsområdet	Latina-merika	Övriga Europa, Mellan-östern och Afrika	Australien och Nya Zeeland	Hela världen
Returprogram för tonerkassett	58D1000	58D2000	58D3000	58D4000	58D5000	58D6000	58D000G
Returprogram för tonerkassett med hög kapacitet	58D1H00	58D2H00	58D3H00	58D4H00	58D5H00	58D6H00	58D0H0G
Företagsreturprogram för tonerkassett med hög kapacitet <sup>1</sup>	58D1H0E	58D2H0E	58D3H0E	58D4H0E	58D5H0E	58D6H0E	E/T
Returprogram för tonerkassett med extra hög kapacitet	58D1X00	58D2X00	58D3X00	58D4X00	58D5X00	58D6X00	58D0X0G
Företagsreturprogram för tonerkassetter med extra hög kapacitet <sup>1</sup>	58D1X0E	58D2X0E	58D3X0E	58D4X0E	58D5X0E	58D6X0E	E/T
Returprogram för tonerkassett med ultrahög kapacitet	58D1U00	58D2U00	58D3U00	58D4U00	58D5U00	58D6U00	58D0U0G
Företagsreturprogram för tonerkassetter med ultrahög kapacitet <sup>1</sup>	58D1U0E	58D2U0E	58D3U0E	58D4U0E	58D5U0E	58D6U0E	E/T

<sup>1</sup> Endast tillgänglig för avtalshanterade skrivare. Om du vill ha mer information kan du kontakta systemadministratören eller en Lexmark-återförsäljare.

**Lexmark XM7355 och XM7370 Returprogram för tonerkassetter**

Artikel	USA, Kanada, Australien och Nya Zeeland	Europa, Mellanöstern och Afrika	Asien/Stillahavsområdet	Latinamerika
Returprogram för tonerkassett	25B3086 <sup>1</sup> 25B3090 <sup>2</sup>	25B3101 <sup>1</sup> 25B3107 <sup>2</sup>	25B3121 <sup>1</sup> 25B3122 <sup>2</sup>	25B3128 <sup>1</sup> 25B3129 <sup>2</sup>

<sup>1</sup> Kan endast användas i skrivarmodellen Lexmark XM7355.

<sup>2</sup> Kan endast användas i skrivarmodellen Lexmark XM7370.

## Vanliga tonerkassetter

Artikel	Hela världen
Tonerkassett med mycket hög kapacitet	58D0UA0

## Beställa en bildhanteringsenhet

Extremt låg täckning under en längre tid kan göra så att bildhanteringsenhetsdelarna slutar att fungera innan tonern är slut.

Artikel	Lexmarks returprogram	Returprogram för företag*	Normal
Bildhanteringsenhet	58D0Z00	58D0Z0E	58D0ZA0

\* Den här bildhanteringsenheten är endast tillgänglig för avtalshanterade skrivare. Om du vill ha mer information kan du kontakta systemadministratören eller en Lexmark-återförsäljare.

## Beställa en häftkassett

Artikelnamn	Artikelnummer
Häftkassett	35S8500

## Beställa en underhållssats

Öppna lucka A och ta bort tonerkassetten och bildhanteringsenheten för att identifiera fixeringsenhetstypen som används. Hitta den tvåsiffriga fixeringsenhetssiffran framför fixeringsenheten, till exempel 00 eller 01.

**Varning – risk för skador:** Utsätt inte bildhanteringsenheten för direkt ljus under mer än tio minuter. Lång exponering för ljus kan leda till problem med utskriftskvaliteten.

### Anmärkningar:

- Användning av vissa typer av papper kan kräva att underhållssatsen byts oftare.
- Separeringsenheten, fixeringsenheten, inmatningsvalsenheten och överföringsrullen ingår alla i underhållssatsen och kan även beställas och bytas ut enskilt om så krävs.
- Om du vill ha mer information om hur du byter ut underhållssatsen kan du läsa dokumentationen som medföljde satsen.

### Returprogram för underhållssatser för fixeringsenheter

Typ av underhållssats för fixeringsenhet	Artikelnummer
Typ 00	41X2233
Typ 01	41X2234
Typ 02	41X2235
Typ 03	41X2236
Typ 04	41X2237
Typ 11	41X2242
Typ 13	41X2243

Typ av underhållssats för fixeringsenhet	Artikelnummer
Typ 32	41X2250
Typ 33	41X2251
Typ 35	41X2252
Typ 36	41X2253

### Vanliga underhållssatser för fixeringsenheter

Typ av underhållssats för fixeringsenhet	Artikelnummer
Typ 05	41X2238
Typ 06	41X2239
Typ 07	41X2240
Typ 08	41X2241
Typ 17	41X2244
Typ 19	41X2245

### Underhållssats för rulle

Artikel	Artikelnummer
Underhållssats för skrivarmotorns rulle	41X2352

### Underhållssats för automatisk dokumentmatare

Artikel	Artikelnummer
Underhållssats för automatisk dokumentmatare	41X2351

## Byta ut delar och förbrukningsartiklar

### Byta ut tonerkassetten

- 1 Öppna lucka A.

**Varning – risk för skador:** Berör en synlig metallram på skrivaren innan du berör eller kommer åt skrivarens invändiga ytor för att förhindra skador som kan uppstå genom elektrostatisk urladdning.



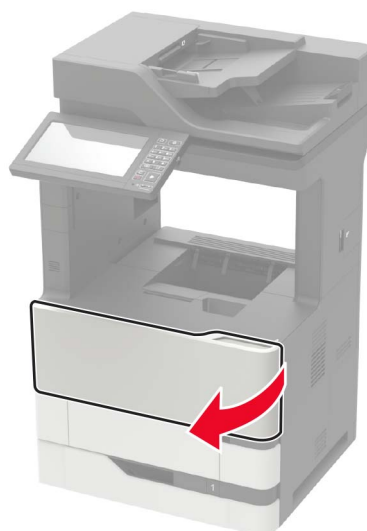

**2** Ta bort den förbrukade tonerkassetten.

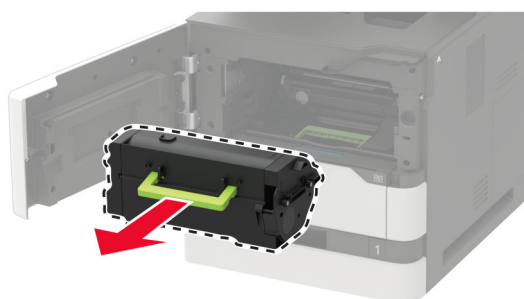

**3** Packa upp den nya tonerkassetten och skaka den så att tonern omfördelas.

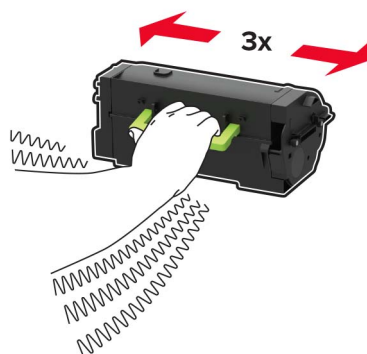

- 4 Sätt i den nya tonerkassetten.

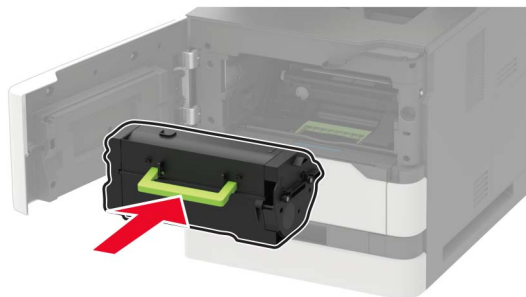

- 5 Stäng luckan.

## Byta ut bildhanteringsenheten

- 1 Öppna lucka A.

**Varning – risk för skador:** Berör en synlig metallram på skrivaren innan du berör eller kommer åt skrivarens invändiga ytor för att förhindra skador som kan uppstå genom elektrostatisk urladdning.



- 2 Ta bort tonerkassetten.

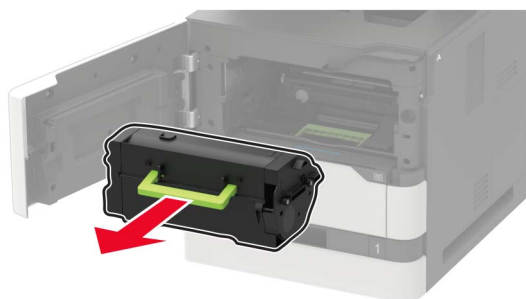

3 Ta bort den förbrukade bildhanteringsenheten.

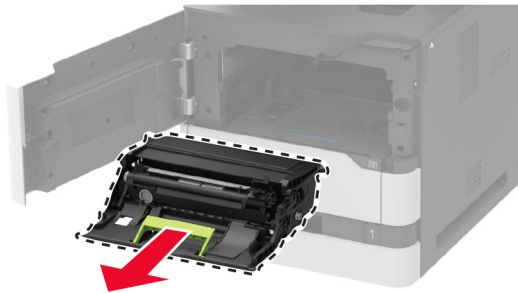

4 Packa upp den nya bildhanteringsenheten och skaka den så att tonern omfördelas.

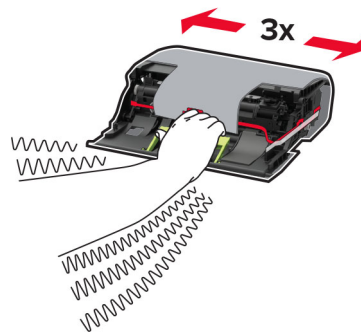

**Varning – risk för skador:** Utsätt inte bildhanteringsenheten för direkt ljus under mer än tio minuter. Lång exponering för ljus kan leda till problem med utskriftskvaliteten.

**Varning – risk för skador:** Vidrör inte fotoledarcylindern. Det kan påverka kvaliteten på kommande utskriftsjobb.



5 Ta bort förpackningsmaterialet.

6 Sätt i den nya bildhanteringsenheten.

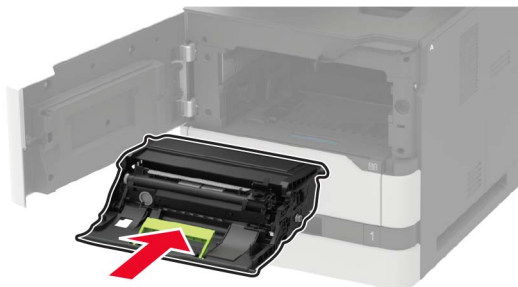

7 Sätt i tonerkassetten.

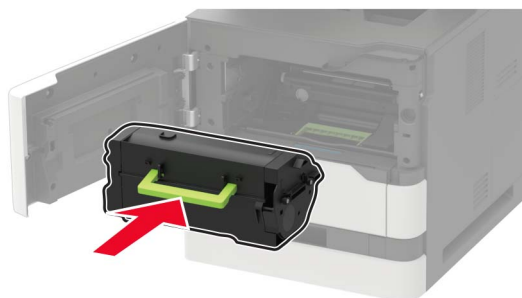

8 Stäng luckan.

## Byta ut fixeringsenheten

1 Öppna lucka C.

 **VAR FÖRSIKTIG – VARM YTA:** Insidan av skrivaren kan vara varm. Förebygg risken för brännskador genom att vänta tills ytan har svalnat.

**Varning – risk för skador:** Berör en synlig metallram på skrivaren innan du berör eller kommer åt skrivarens invändiga ytor för att förhindra skador som kan uppstå genom elektrostatisk urladdning.

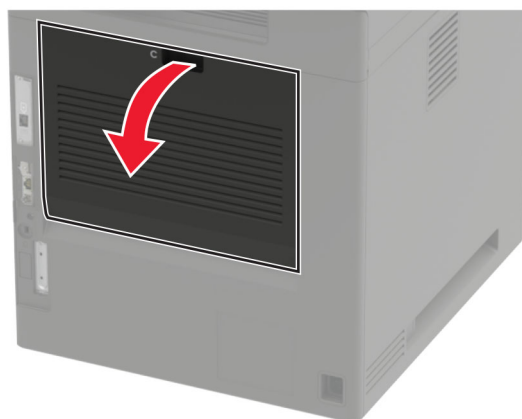

**2** Lås upp fixeringsenheten.

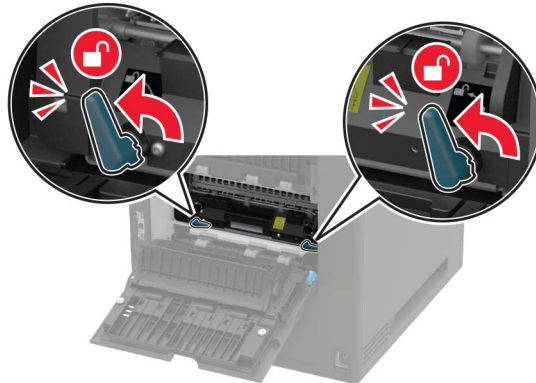

**3** Ta bort den använda fixeringsenheten.

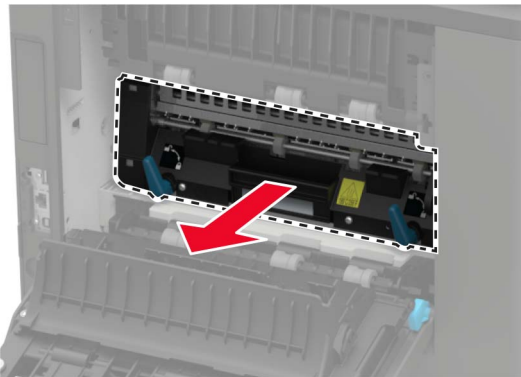

**4** Packa upp den nya fixeringsenheten.

**5** Sätt in den nya fixeringsenheten tills den *klickar* fast.

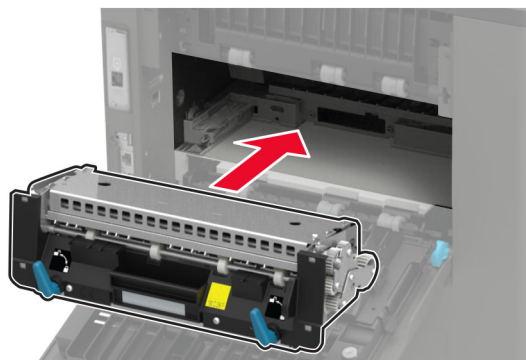

6 Lås fixeringsenheten.

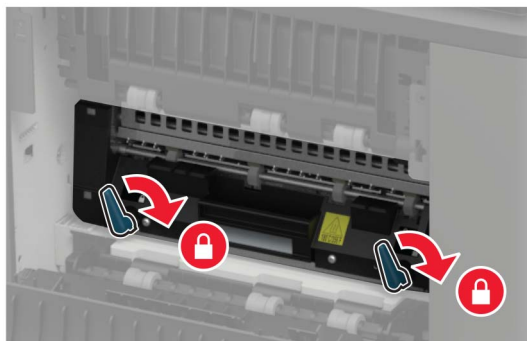

7 Stäng luckan.

## Byta ut överföringsrullen

1 Öppna lucka A.

**Varning – risk för skador:** Berör en synlig metallram på skrivaren innan du berör eller kommer åt skrivarens invändiga ytor för att förhindra skador som kan uppstå genom elektrostatisk urladdning.

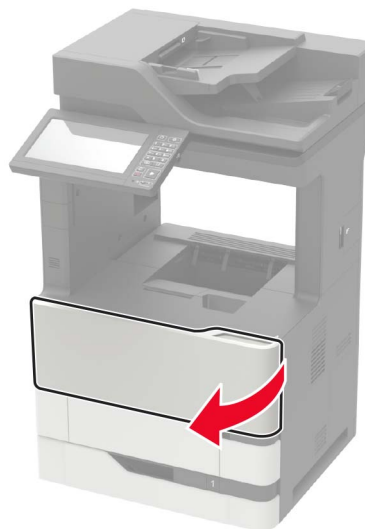

2 Ta bort tonerkassetten.

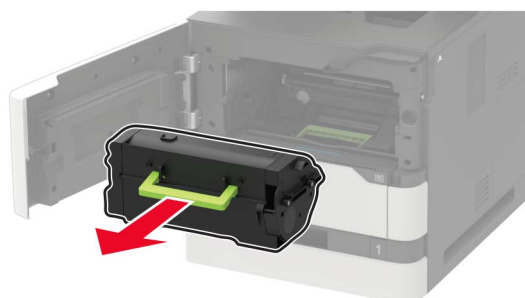

3 Ta bort bildhanteringsenheten.



4 Ta bort den använda överföringsrullen.

 **VAR FÖRSIKTIG – VARM YTA:** Insidan av skrivaren kan vara varm. Förebygg risken för brännskador genom att vänta tills ytan har svalnat.

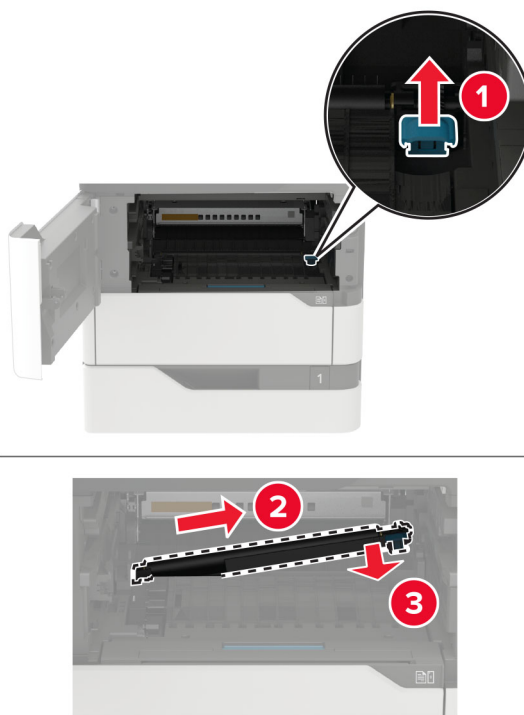

5 Packa upp den nya överföringsrullen.

**6** Sätt in den nya överföringsrullen tills den *klickar* på plats.

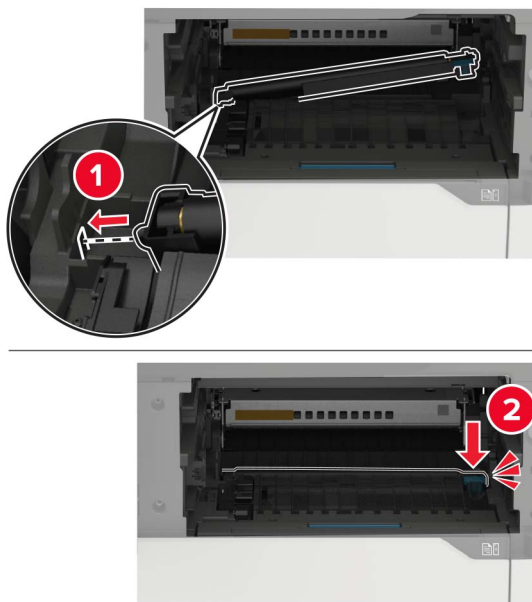

**7** Sätt i bildhanteringsenheten.

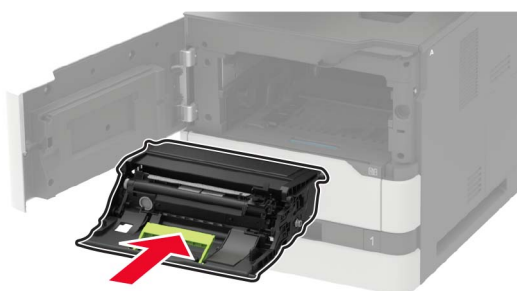

**8** Sätt i tonerkassetten.

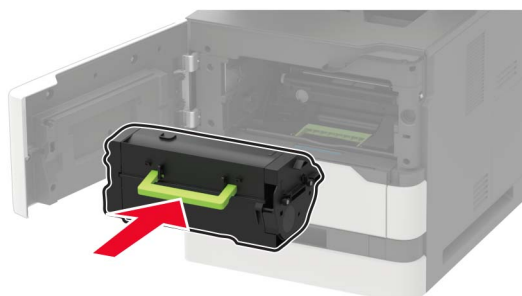

**9** Stäng luckan.

## Byta ut inmatningsrullen

**1** Ta ut magasinet.



**Varning – risk för skador:** Berör en synlig metallram på skrivaren innan du berör eller kommer åt skrivarens invändiga ytor för att förhindra skador som kan uppstå genom elektrostatisk urladdning.



**2** Ta bort den använda inmatningsrullen.

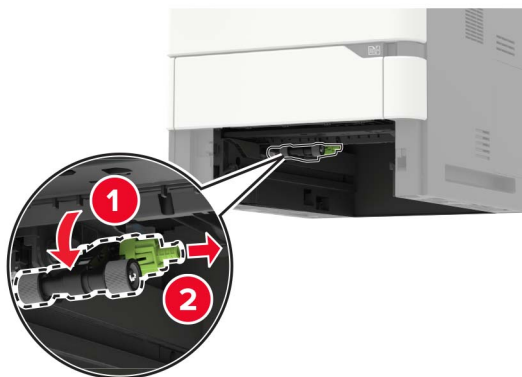

**3** Packa upp den nya inmatningsrullen.

**4** Installera den nya inmatningsrullen.

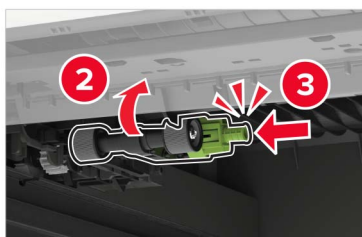

**5** Sätt tillbaka magasinet.

## Byta ut inmatningsrullen i universalarkmataren

1 Öppna universalarkmataren.

**Varning – risk för skador:** Berör en synlig metallram på skrivaren innan du berör eller kommer åt skrivarens invändiga ytor för att förhindra skador som kan uppstå genom elektrostatisk urladdning.



2 Ta bort den använda inmatningsrullen.

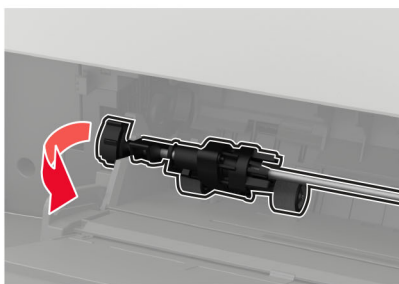

3 Packa upp den nya inmatningsrullen.

4 Installera den nya inmatningsrullen.

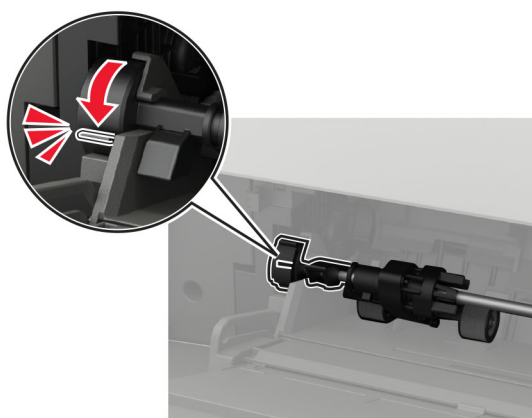
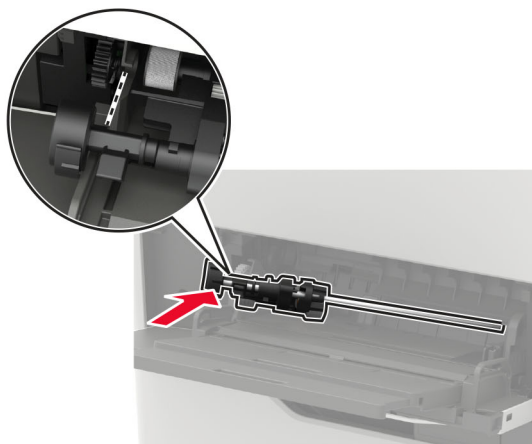
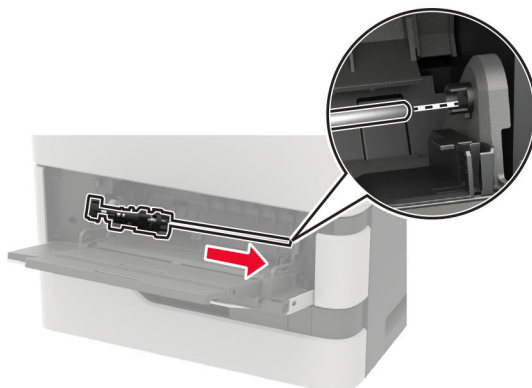

5 Stäng universalarckmataren.

## Byta ut inmatningsrulle till den automatiska dokumentmataren

- 1 Slå av skrivaren.
- 2 Öppna lucka D.

**Varning – risk för skador:** Berör en synlig metallram på skrivaren innan du berör eller kommer åt skrivarens invändiga ytor för att förhindra skador som kan uppstå genom elektrostatisk urladdning.

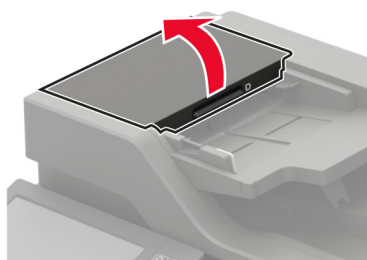

**3** Öppna luckan till inmatningsrullen.

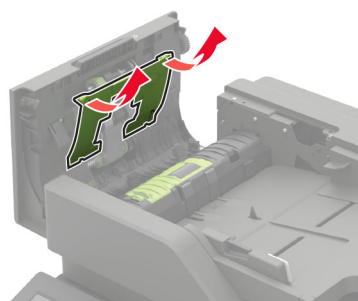

**4** Ta bort den använda inmatningsrullen från den automatiska dokumentmataren.

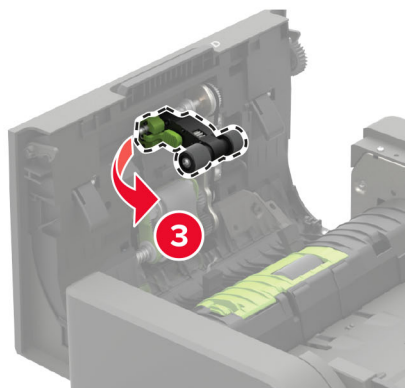
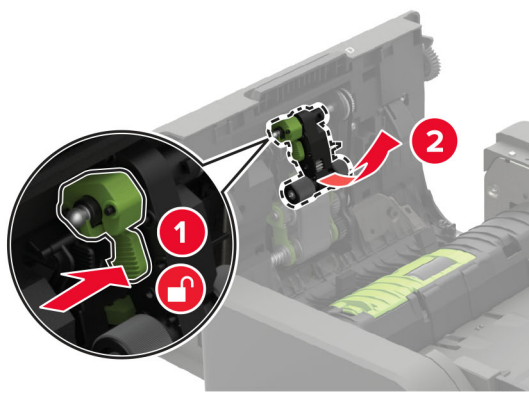

5 Packa upp den nya inmatningsrullen.

**Varning – risk för skador:** För att förhindra skador och dålig skrivarprestanda ska den här delen hanteras med rena händer.

6 Sätt in den nya inmatningsrullen tills den *klickar* på plats.

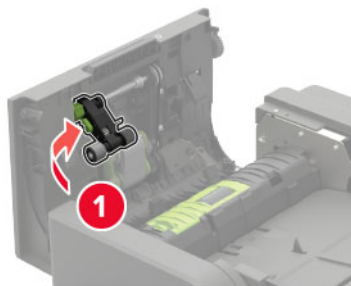

7 Sätt in inmatningsrullens lucka tills den *klickar* på plats.

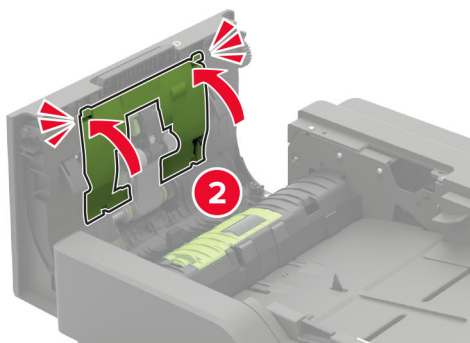
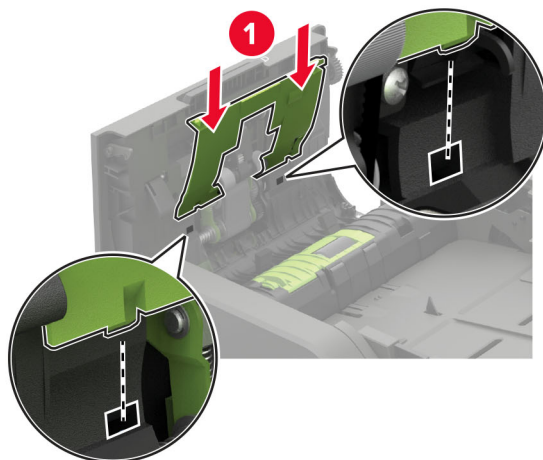

8 Stäng luckan.

9 Slå på skrivaren.

## Byta ut matningsrulle till den automatiska dokumentmataren

1 Slå av skrivaren.

2 Öppna lucka D.

**Varning – risk för skador:** Berör en synlig metallram på skrivaren innan du berör eller kommer åt skrivarens invändiga ytor för att förhindra skador som kan uppstå genom elektrostatisk urladdning.

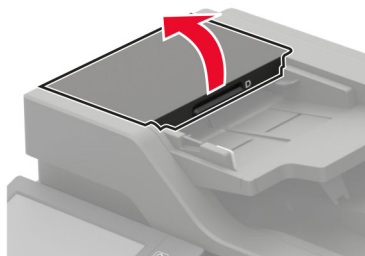

3 Öppna luckan till inmatningsrullen.

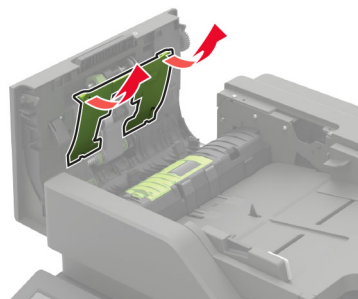

4 Ta ut den använda matningsrullen.

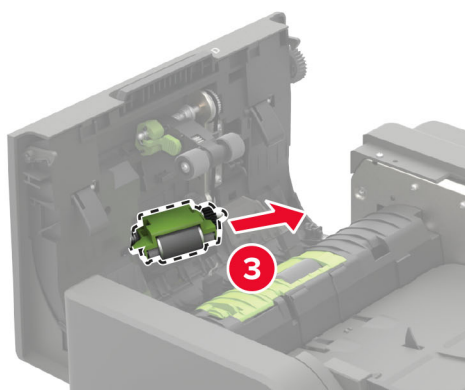
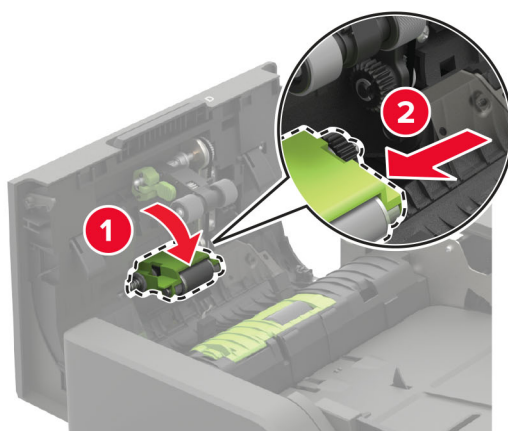

5 Packa upp den nya matningsrullen.

**Varning – risk för skador:** För att förhindra skador och dålig skrivarprestanda ska den här delen hanteras med rena händer.

**6** Sätt in den nya matningsrullen tills den *klickar* på plats.

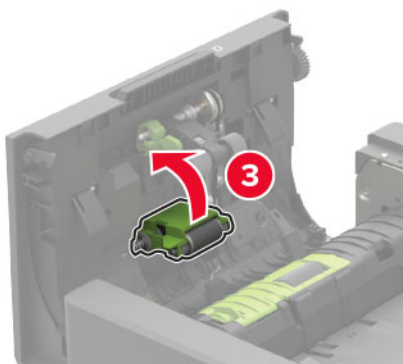
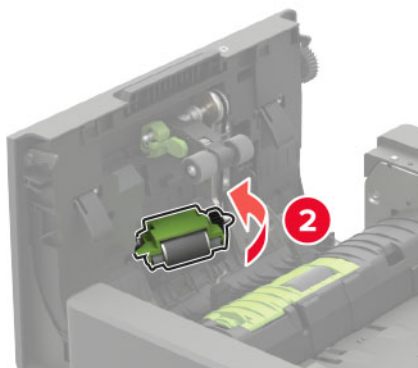
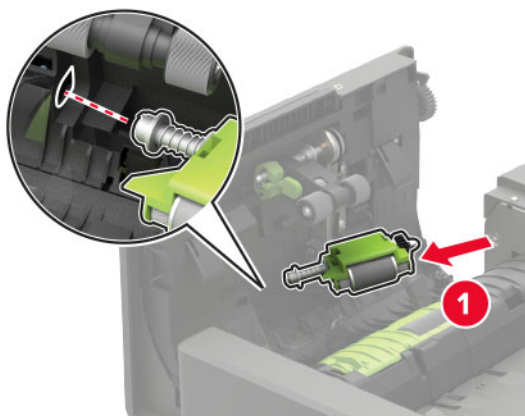



7 Sätt in inmatningsrullens lucka tills den *klickar* på plats.

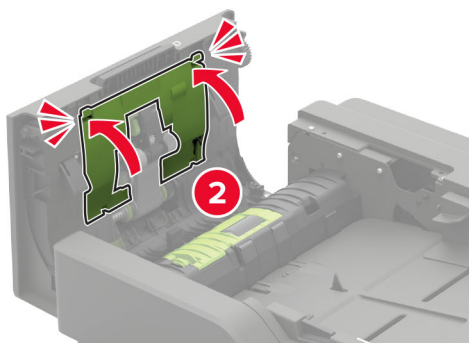
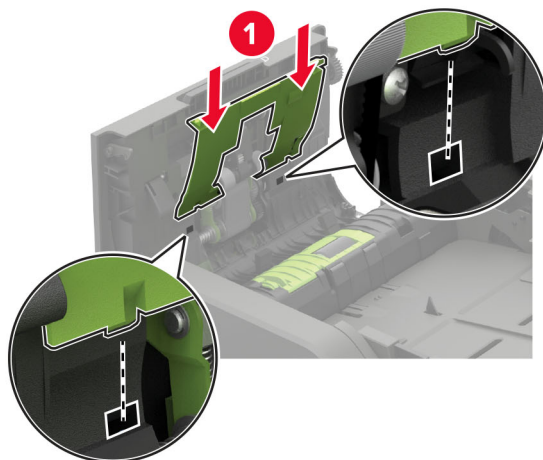

8 Stäng luckan.

9 Slå på skrivaren.

## Byta ut separeringsrulle till den automatiska dokumentmataren

1 Slå av skrivaren.

2 Öppna lucka D.

**Varning – risk för skador:** Berör en synlig metallram på skrivaren innan du berör eller kommer åt skrivarens invändiga ytor för att förhindra skador som kan uppstå genom elektrostatisk urladdning.

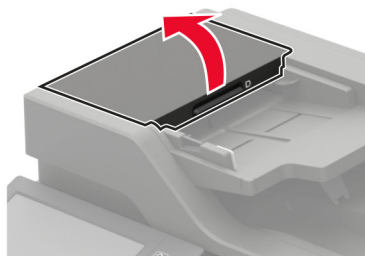

3 Öppna luckan till separeringsrullen till den automatiska dokumentmataren.

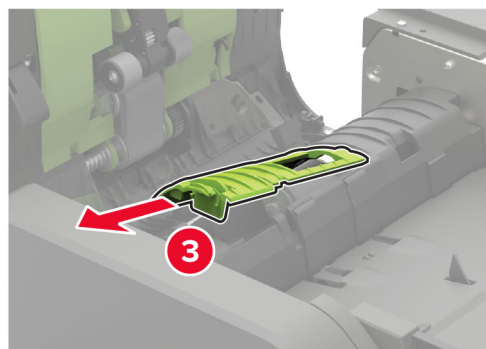
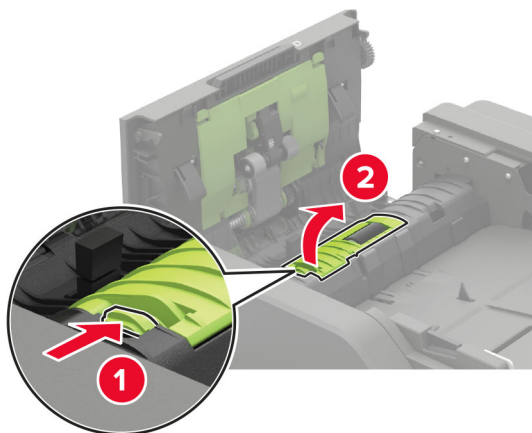

4 Ta bort den använda separeringsrullen från den automatiska dokumentmataren.

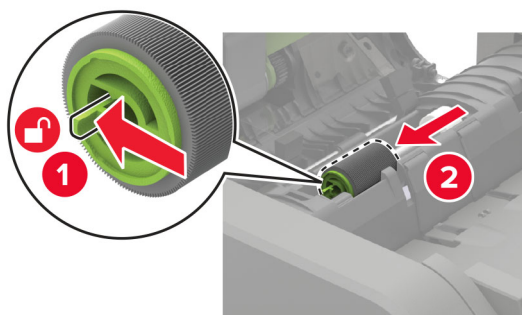

5 Packa upp den nya separeringsrullen till den automatiska dokumentmataren.

**Varning – risk för skador:** För att förhindra skador och dålig skrivareprestanda ska den här delen hanteras med rena händer.

- 6** Sätt in den nya separeringsrullen till den automatiska dokumentmataren tills den *klickar* på plats.

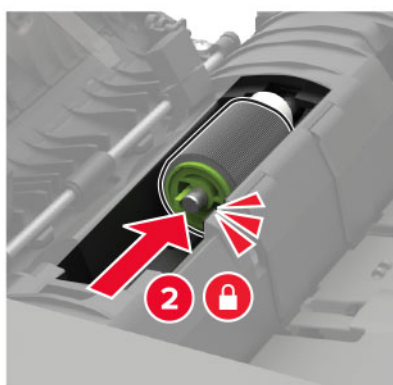
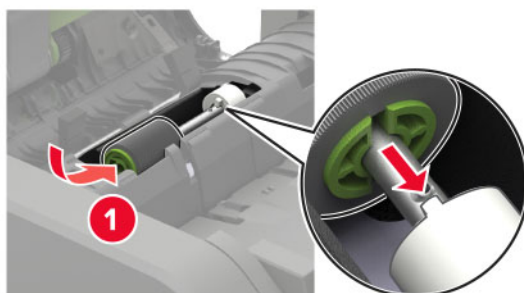

- 7** Sätt i luckan för separeringsrullen till den automatiska dokumentmataren tills den *klickar* på plats.

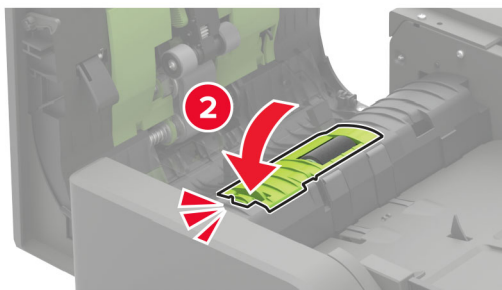
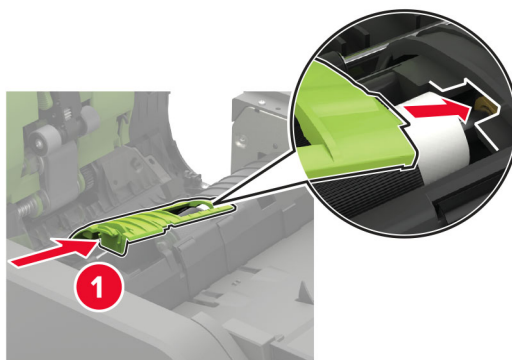

- 8 Stäng luckan.
- 9 Slå på skrivaren.

## Byta ut den automatiska dokumentmatarens vridmomentsbegränsare

- 1 Slå av skrivaren.
- 2 Öppna lucka D.

**Varning – risk för skador:** Berör en synlig metallram på skrivaren innan du berör eller kommer åt skrivarens invändiga ytor för att förhindra skador som kan uppstå genom elektrostatisk urladdning.

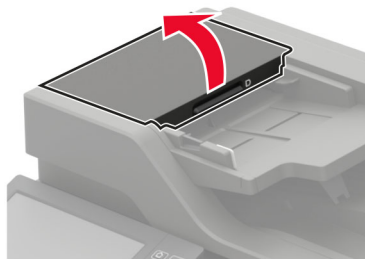

- 3 Öppna luckan till separeringsrullen till den automatiska dokumentmataren.

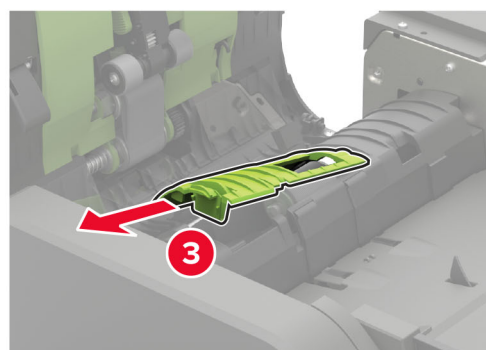
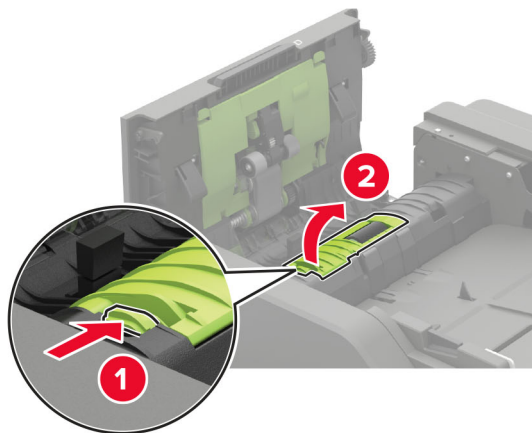

- 4 Ta bort den automatiska dokumentmatarens separeringsrulle.

**Varning – risk för skador:** För att förhindra skador och dålig skrivarprestanda ska den här delen hanteras med rena händer.

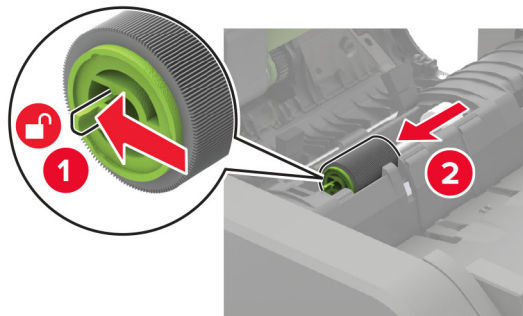

**5** Ta bort den använda vridmomentsbegränsaren från den automatiska dokumentmataren.

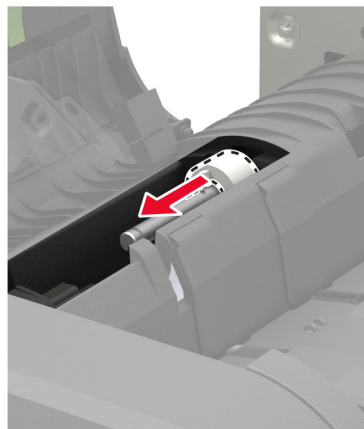

**6** Packa upp den nya vridmomentsbegränsaren till den automatiska dokumentmataren.

**Varning – risk för skador:** För att förhindra skador och dålig skrivarprestanda ska den här delen hanteras med rena händer.

**7** Sätt i den nya vridmomentsbegränsaren i den automatiska dokumentmataren.

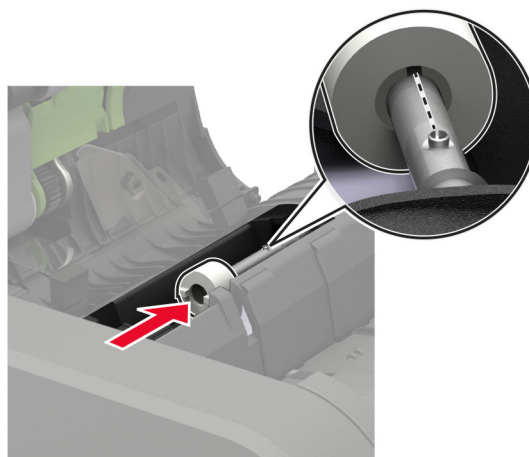

**8** Sätt in separeringsrullen till den automatiska dokumentmataren tills den *klickar* på plats.

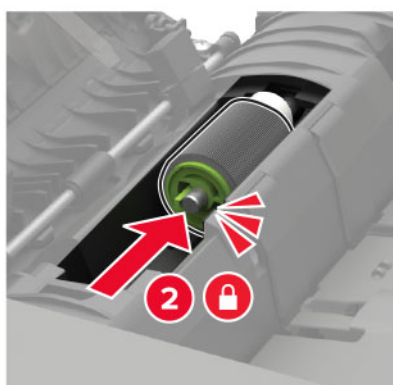
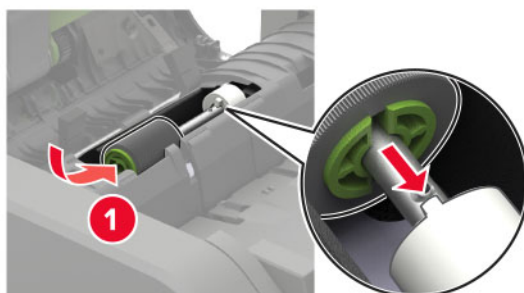

**9** Sätt i luckan för separeringsrullen till den automatiska dokumentmataren tills den *klickar* på plats.

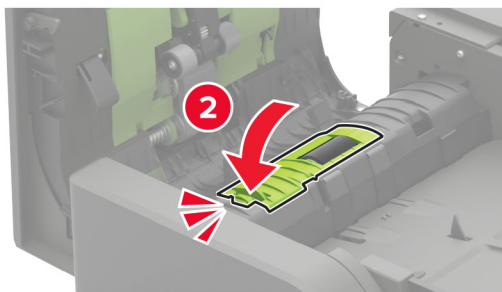
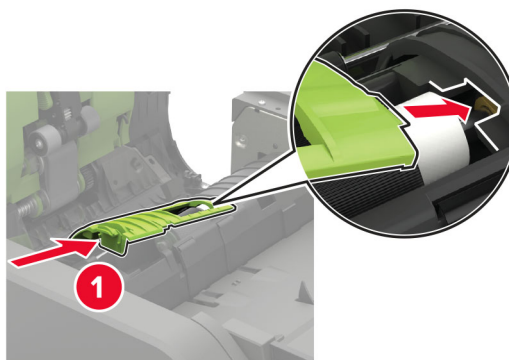

**10** Stäng luckan.

**11** Slå på skrivaren.

## Byta ut häftkassetten i häftenheten

**1** Öppna lucka F.



**2** Ta bort häftkassetthållaren.

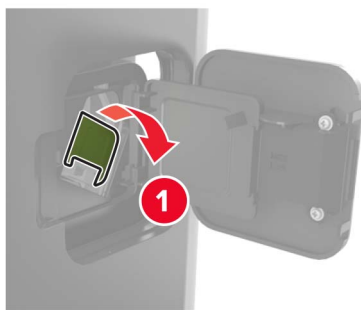

**3** Ta bort den tomma häftkassetten.

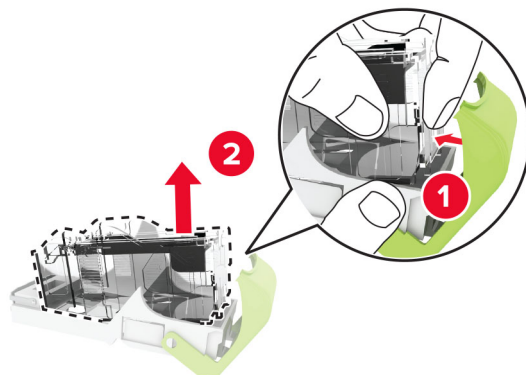

**4** Sätt i den nya häftkassetten.

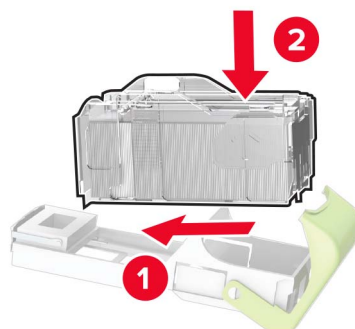

**5** Sätt i häftkassetthållaren.

**6** Stäng luckan.



## Byta ut häftkassetten i häft- och håslagningsenheten

1 Öppna antingen lucka F eller lucka G, beroende på vilken häftkasset som ska bytas.

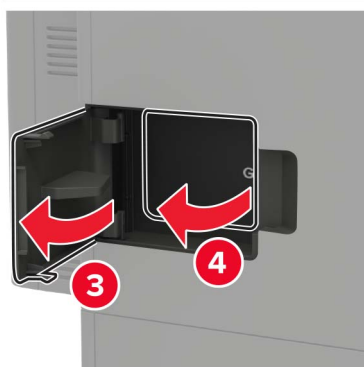
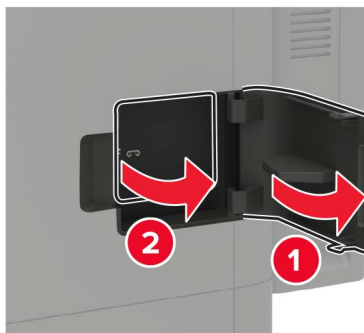

2 Ta bort häftkassetthållaren.

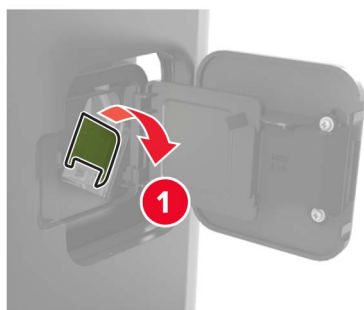

3 Ta bort den tomma häftkassetten.

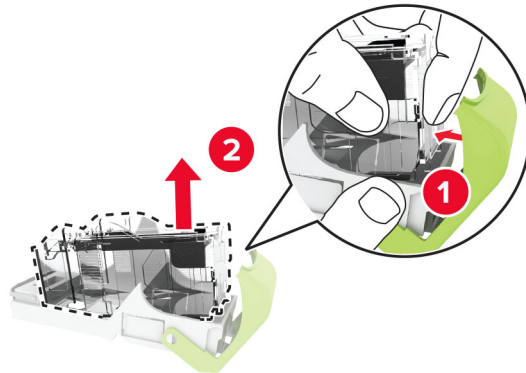

4 Sätt i den nya häftkassetten.

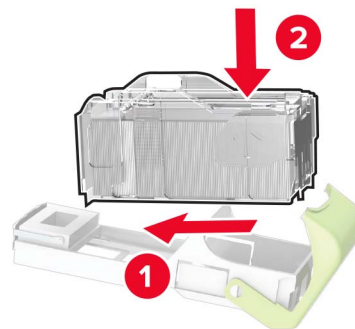

5 Sätt i häftkassetthållaren.

6 Stäng luckan.

## Återställa användningsräknare för förbrukningsmaterial

1 På startskärmen trycker du på **Inställningar > Enhet > Underhåll > Konfigurationsmenyn > Användning av förbrukningsmaterial och räknare.**

2 Välj räknaren som du vill återställa.

**Varning – risk för skador:** Förbrukningsmaterial och delar utan villkor för returprogram kan återställas och återtillverkas. Däremot omfattar inte tillverkarens garanti skador som orsakats av förbrukningsartiklar eller delar från andra tillverkare. Återställning av räknaren på förbrukningsmaterialet eller delen utan ordentlig återtillverkning kan orsaka skador på skrivaren. Efter att räknaren för förbrukningsmaterialet eller delen har återställts kan ett felmeddelande om närvaron av ett återställt objekt visas.

## Flytta skrivaren

### Flytta skrivaren till en annan plats

**⚠ VAR FÖRSIKTIG – RISK FÖR SKADA:** Om skrivaren väger mer än 20 kg (44 lbs) behövs det minst två personer för att lyfta den på ett säkert sätt.

 **VAR FÖRSIKTIG – RISK FÖR SKADA:** För att undvika brandrisk eller att få en elektrisk stöt använd endast den nätsladd som levererades med produkten eller en reservnätsladd som godkänts av tillverkaren.

 **VAR FÖRSIKTIG – RISK FÖR SKADA:** När skrivaren ska flyttas följer du dessa riktlinjer för att undvika personskada eller att skrivaren skadas:

- Se till att alla luckor och magasin är stängda.
- Stäng av skrivaren och dra ut nätsladden ur eluttaget.
- Koppla bort alla sladdar och kablar från skrivaren.
- Om skrivaren har separata golvstående tillvalsmagasin eller utmatningstillval anslutna måste dessa kopplas från innan skrivaren flyttas.
- Om skrivaren har en hjulbas kan den rullas till den nya platsen. Var försiktig när du går över hinder och springor i golvet.
- Om skrivaren inte har någon hjulbas, men har tillvalsmagasin eller utmatningstillval, tar du bort utmatningstillvalen och lyfter sedan av skrivaren från tillvalsmagasinen. Försök inte lyfta skrivaren och tillval samtidigt.
- Använd handtagen när du lyfter skrivaren.
- Om ni transporterar skrivaren på en vagn måste den vara så stor att hela skrivarens bottenplatta får plats på den.
- Om ni transporterar maskintillval på vagn måste den vara så stor att respektive tillval får plats på den.
- Skrivaren måste alltid vara upprätt.
- Undvik kraftigt vibrerande rörelser.
- Se till att du inte har fingrarna under skrivaren när du ställer ner den.
- Se till att det finns tillräckligt med utrymme runt skrivaren.

**Obs!** Skador på skrivaren som uppkommit i samband med felaktig flyttning täcks inte av skrivarens garanti.

## Skicka skrivaren

Anvisningar om frakt finns på <http://support.lexmark.com> eller så kontaktar du kundtjänst.

## Spara energi och papper

### Konfigurera inställningarna för energisparläget

#### Vänteläge

- 1 På startskärmen trycker du på **Inställningar > Enhet > Energihantering > Tidsgränser > Vänteläge**.
- 2 Ange hur länge skrivaren får vara inaktiv innan den försätts i Vänteläge.

#### Viloläge

- 1 På startskärmen trycker du på **Inställningar > Enhet > Energihantering > Tidsgränser > Tidsgräns för viloläge**.
- 2 Ange hur länge skrivaren får vara inaktiv innan den försätts i viloläge.

**Anmärkningar:**

- Konfigurera Tidsgräns för viloläge vid anslutning till Standby för att Tidsgräns för viloläge ska fungera.
- Embedded Web Server inaktiveras när skrivaren är i Viloläge.

**Justera ljusstyrkan på skrivarens skärm**

- 1 Öppna startskärmen och välj **Inställningar > Enhet > Inställningar > Skärmens ljusstyrka**.
- 2 Justera inställningen.

**Spara förbrukningsmaterial**

- Skriv ut på båda sidorna av papperet.  
**Obs!** Dubbelsidig utskrift är standardinställningen i skrivardrivrutinen.
- Skriv ut flera sidor på ett enda pappersark.
- Använd förhandsgranskningsfunktionen till att se hur dokumentet ser ut innan du skriver ut det.
- Skriv ut ett exemplar av dokumentet om du vill kontrollera att dess innehåll och format är korrekt.

**Återvinning****Återvinna produkter från Lexmark**

Så här gör du för att lämna Lexmark-produkter till återvinning:

- 1 Gå till [www.lexmark.com/recycle](http://www.lexmark.com/recycle).
- 2 Välj den produkt du vill återvinna.

**Obs!** Förbrukningsartiklar och maskinvara till skrivaren som inte finns med i Lexmarks insamlings- och återvinningsprogram kan återvinnas på en lokal återvinningsstation.

**Återvinna förpackningar från Lexmark**

Lexmark strävar kontinuerligt efter att ta fram mindre förpackningar. Mindre förpackningar betyder att Lexmark-skrivare kan transporteras på det mest effektiva och miljövänliga sättet samt att det innebär färre sopor. Den effektiva hanteringen leder till minskade utsläpp av växthusgaser, energibesparingar och sparade naturresurser. Lexmark erbjuder även återvinning av förpackningskomponenter i vissa länder och regioner. Mer information finns att läsa på [www.lexmark.com/recycle](http://www.lexmark.com/recycle) efter att du har valt land eller region. Information om tillgängliga återvinningsprogram för paketering finns i informationen om produktåtervinning.

Lexmark-kartonger är 100 % återvinningsbara i återvinningsanläggningar för wellpapp. Dessa anläggningar kanske inte finns i ditt område.

Skumplasten som används i Lexmark-förpackningar är återvinningsbar i återvinningsanläggningar för skumplast. Dessa anläggningar kanske inte finns i ditt område.

När du returnerar en bläckpatron till Lexmark kan du återanvända kartongen som den levererades i. Lexmark återvinner kartongen.

# Åtgärda pappersstopp

## Undvika pappersstopp

### Fylla på papper på rätt sätt

- Se till att pappret ligger plant i facket.

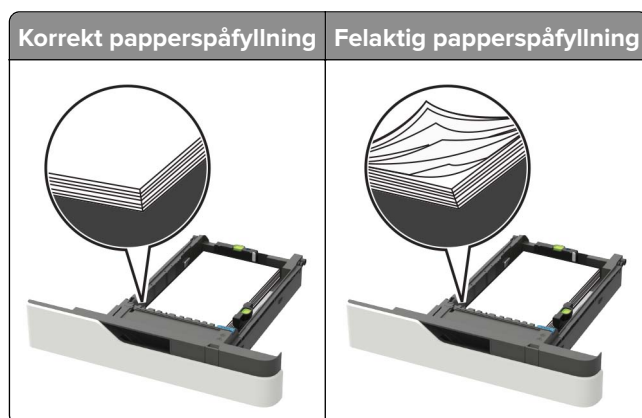

- Fyll inte på eller ta bort ett fack när skrivaren skriver ut.
- Lägg inte i för mycket papper. Se till att buntens höjd är under märket som anger maxgränsen för papperspåfyllning.
- Skjut inte in papper i facket. Fyll på papper enligt bilden.

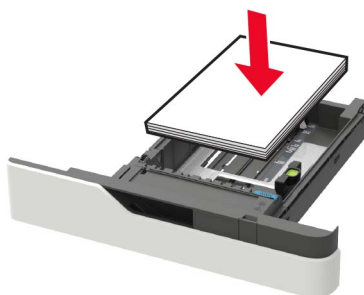

- Se till att pappersstöden är rätt placerade och att de inte trycker hårt mot papperet eller kuverten.
- Skjut in facket ordentligt i skrivaren efter att du har fyllt på papper.

### Använd rekommenderat papper

- Använd rekommenderat papper och specialmaterial.
- Lägg inte i papper som är skrynkliga, vikta, fuktiga eller böjda.
- Böj, lufta och justera papperskanterna innan du lägger i bunten.

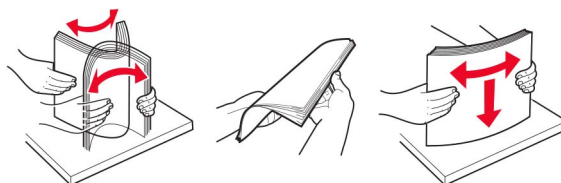

- Använd inte papper som har beskurits eller klippts för hand.
- Blanda inte olika papper av olika storlek, vikt eller typ i samma fack.
- Kontrollera att inställningen för pappersstorlek och papperstyp har ställts in korrekt på datorn eller på skrivarens kontrollpanel.
- Förvara pappret enligt tillverkarens rekommendationer.

## Hitta var papper har fastnat

### Anmärkningar:

- Om Stopp Hjälps är aktiverat skickar skrivaren automatiskt tomma sidor eller sidor med ofullständiga utskrifter när en sida som fastnat avlägsnats. Sök i utskriften efter tomma sidor.
- Om Åtgärda pappersstopp är inställt på På eller Auto skriver skrivaren ut de sidor som fastnat en gång till.

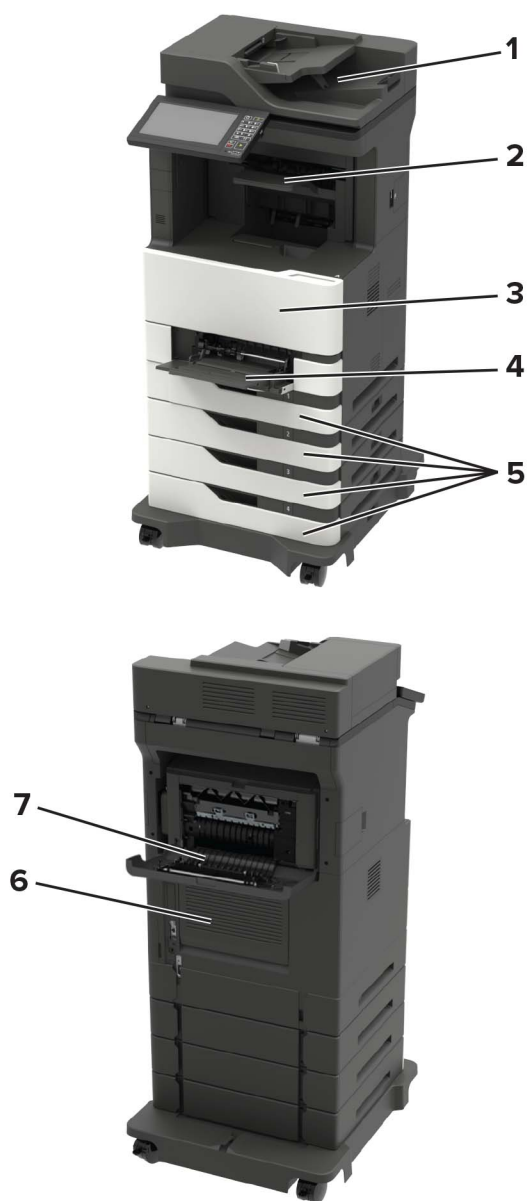

Pappersstopp	
1	Automatisk dokumentmatare
2	Standardfack, eller fack för enheter eller utmatningstillval
3	Lucka A
4	Universalarkmatare
5	Magasin
6	Lucka C
7	Baklucka för enheter eller utmatningstillval <ul style="list-style-type: none"> <li>• Lucka H</li> <li>• Lucka N</li> <li>• Lucka P</li> </ul>

## Pappersstopp i magasin

- 1 Ta ut magasinet.

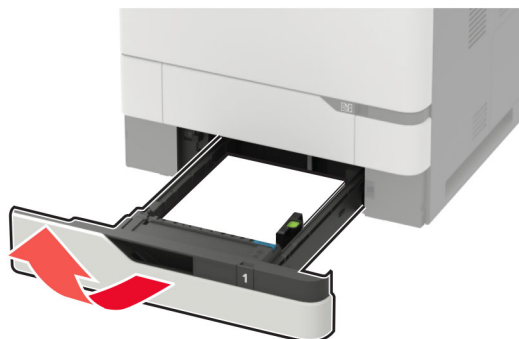

**Varning – risk för skador:** En sensor i tillvalsmagasinet skadas lätt av statisk elektricitet. Rör vid en metallyta innan du tar bort papperet som fastnat i magasinet.

- 2 Ta bort papperet som har fastnat.

**Obs!** Kontrollera att alla pappersrester är borttagna.



- 3 Sätt tillbaka magasinet.

## Pappersstopp i lucka A

- 1 Öppna lucka A.

**Varning – risk för skador:** Berör en synlig metallram på skrivaren innan du berör eller kommer åt skrivarens invändiga ytor för att förhindra skador som kan uppstå genom elektrostatisk urladdning.



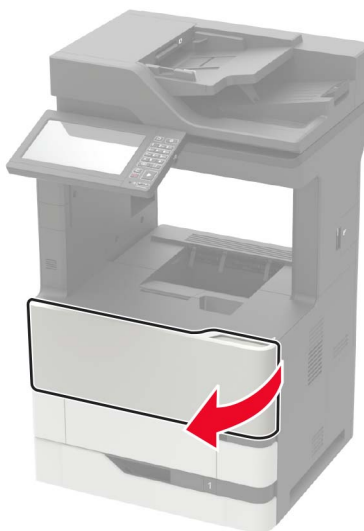

2 Ta bort tonerkassetten.

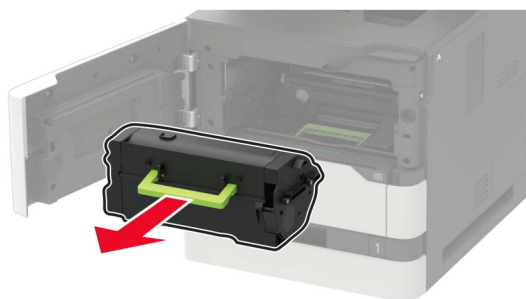

3 Ta bort bildhanteringsenheten.

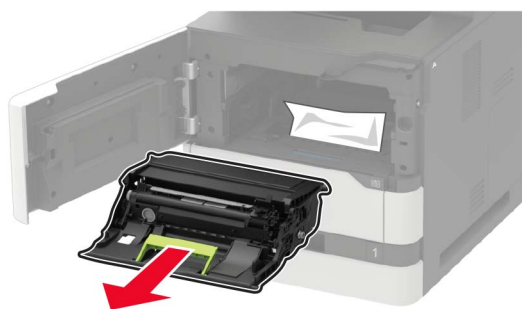

**Varning – risk för skador:** Utsätt inte bildhanteringsenheten för direkt ljus under mer än tio minuter. Lång exponering för ljus kan leda till problem med utskriftskvaliteten.

**Varning – risk för skador:** Vidrör inte fotoledarcylinern. Det kan påverka kvaliteten på kommande utskriftsjobb.



4 Dra ut enheten för dubbelsidig utskrift.

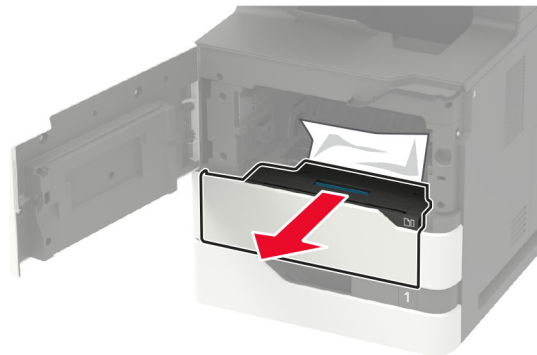

5 Ta bort papperet som har fastnat.

**Obs!** Kontrollera att alla pappersrester är borttagna.

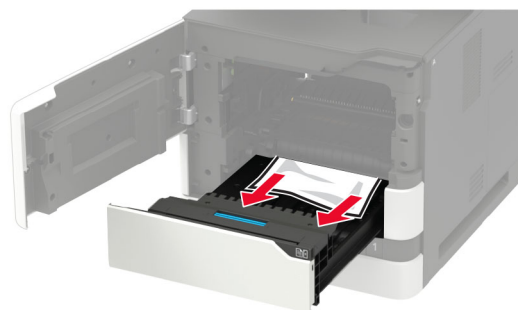

6 Sätt i enheten för dubbelsidig utskrift.

7 Sätt i bildhanteringsenheten.



8 Sätt i tonerkassetten.

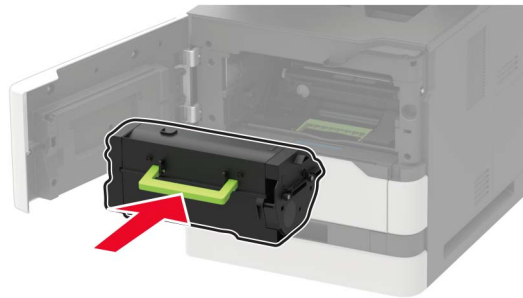

9 Stäng luckan.

## Pappersstopp i lucka C

1 Öppna lucka C.

 **VAR FÖRSIKTIG – VARM YTA:** Insidan av skrivaren kan vara varm. Förebygg risken för brännskador genom att vänta tills ytan har svalnat.

**Varning – risk för skador:** För att förhindra att skador uppstår på grund av elektrostatisk urladdning ska du beröra en exponerad metallram på skrivaren innan du rör skrivarens invändiga delar.

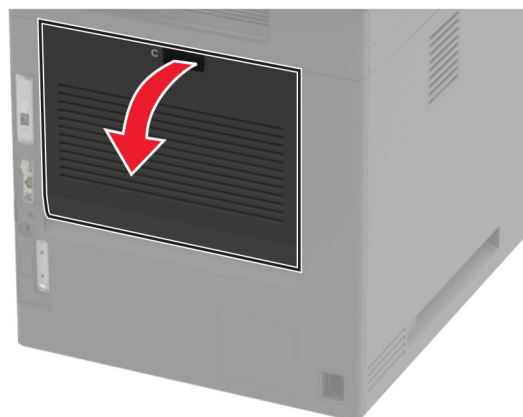

2 Ta bort eventuellt papper som fastnat från följande ytor:

**Obs!** Kontrollera att alla pappersrester är borttagna.

- Fixeringsenhetsområde



- Under fixeringsenhetsområdet

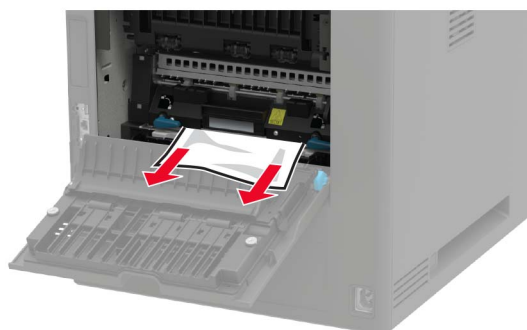

- Området för dubbelsidig utskrift



**3** Stäng luckan.

## Pappersstopp i standardfacket

Ta bort papperet som har fastnat.

**Obs!** Kontrollera att alla pappersrester är borttagna.



## Pappersstopp i universalarkmataren

- 1 Ta bort papper från universalarkmataren.



- 2 Ta bort papperet som har fastnat.

**Obs!** Kontrollera att alla pappersrester är borttagna.

- 3 Böj, lufta och justera papperskanterna innan du lägger i bunten.

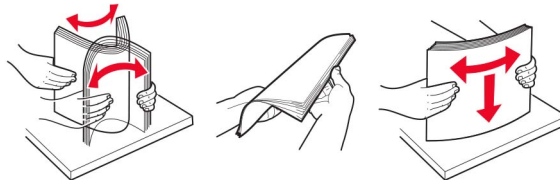

- 4 Lägg i papper igen.



## Pappersstopp i den automatiska dokumentmataren

- 1 Ta bort alla original från den automatiska dokumentmatarens magasin.
- 2 Öppna lucka D.

**Varning – risk för skador:** Berör en synlig metallram på skrivaren innan du berör eller kommer åt skrivarens invändiga ytor för att förhindra skador som kan uppstå genom elektrostatisk urladdning.

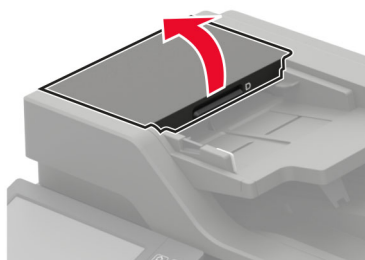

- 3 Ta bort papperet som har fastnat.

**Obs!** Kontrollera att alla pappersrester är borttagna.

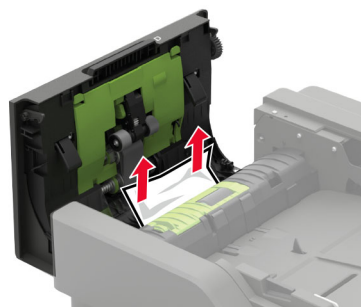

- 4 Stäng lucka D.

5 Öppna skannerluckan.



6 Öppna lucka E.

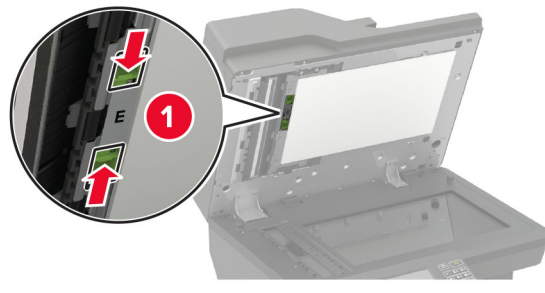

7 Ta bort papperet som har fastnat.

**Obs!** Kontrollera att alla pappersrester är borttagna.

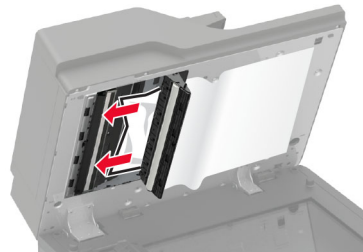

8 Stäng lucka E och sedan skannerlocket.

## Pappersstopp i utmatningsenheten med 4 fack

### Pappersstopp i lucka N

- 1 Öppna lucka N.

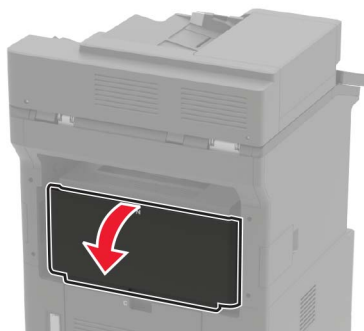

- 2 Ta bort papperet som har fastnat.

**Obs!** Kontrollera att alla pappersrester är borttagna.



- 3 Stäng luckan.

### Pappersstopp i utmatningsenhetens fack

Ta bort papperet som har fastnat.

**Obs!** Kontrollera att alla pappersrester är borttagna.



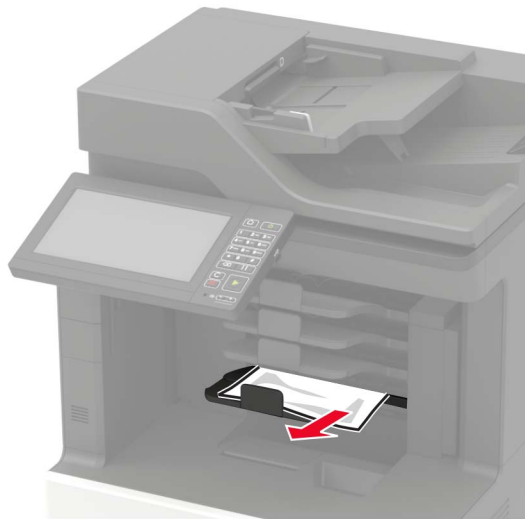

## Pappersstopp i offsetfacket eller häftningsenheten

### Pappersstopp i lucka H

1 Öppna lucka H.

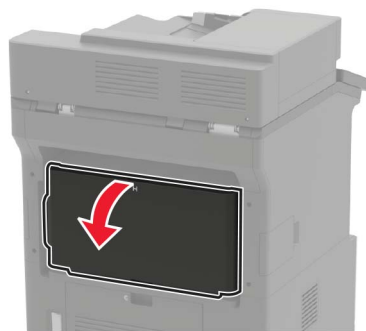

2 Ta bort papperet som har fastnat.

**Obs!** Kontrollera att alla pappersrester är borttagna.

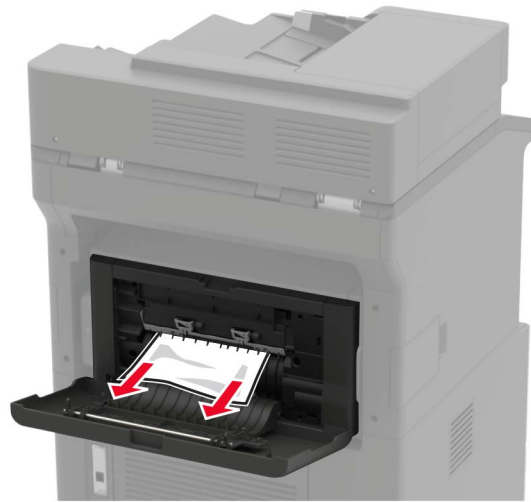

**3** Stäng luckan.

### **Pappersstopp i offsetfacket eller häftningsenhetens fack**

Ta bort papperet som har fastnat.

**Obs!** Kontrollera att alla pappersrester är borttagna.



## Pappersstopp i häft- och håslagningsenheten

### Pappersstopp i lucka P

- 1 Öppna lucka P.

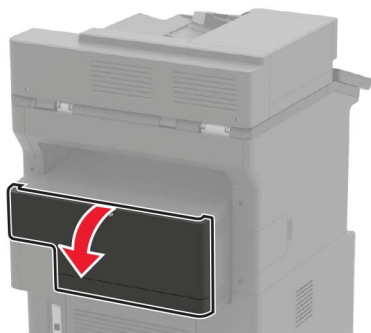

- 2 Ta bort papperet som har fastnat.

**Obs!** Kontrollera att alla pappersrester är borttagna.

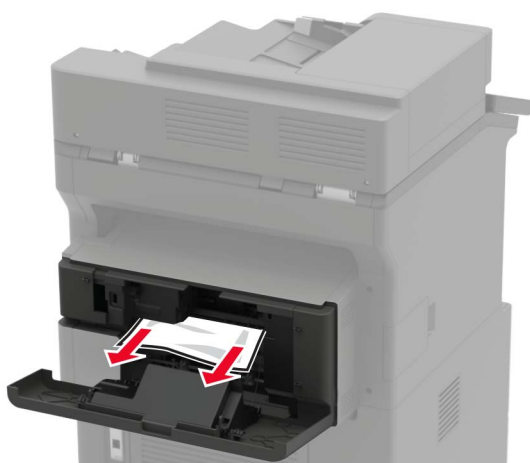

- 3 Stäng luckan.

### Pappersstopp i häft- och håslagningsenhetens fack

Ta bort papperet som har fastnat.

**Obs!** Kontrollera att alla pappersrester är borttagna.



## Häftningsstopp i häftenheten

1 Öppna lucka F.



**2** Ta bort häftkassetthållaren.

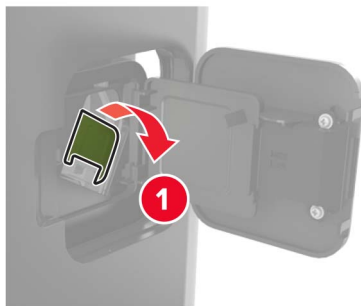

**3** Ta bort lösa häftklamrar.

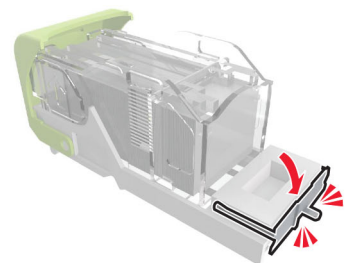
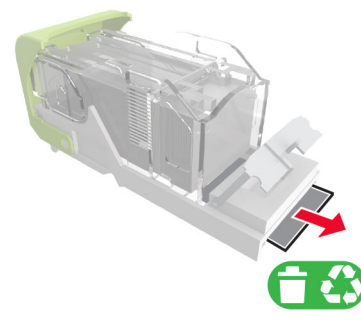
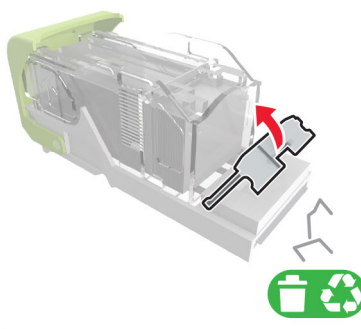

4 Tryck häftklamrarna mot metallfästet.



**Obs!** Om häftklamrarna finns längst bak i kassetten kan du skaka kassetten nedåt för att få häftklamrarna nära metallfästet.

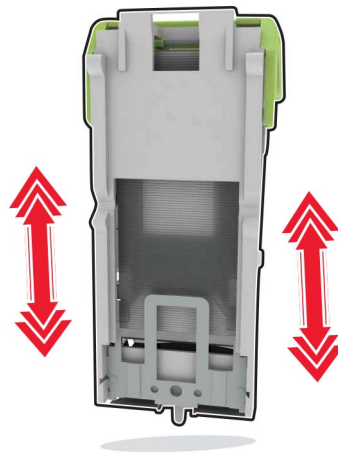

5 Sätta i häftkassetthållaren så att den *klickar* fast.

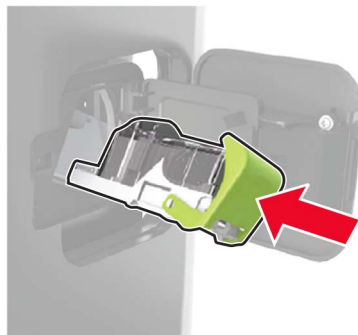

6 Stäng luckan.

## Häftningsstopp i häft- och håslagningsenheten

1 Öppna antingen lucka F eller lucka G, beroende på var häftningsstoppet är placerat.

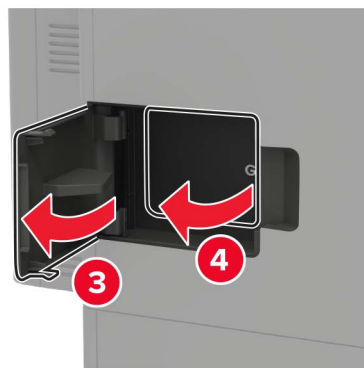
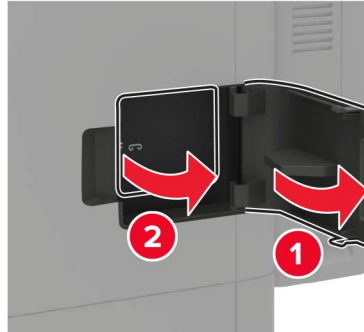

2 Ta bort häftkassetthållaren.

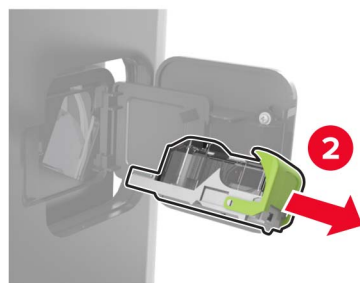
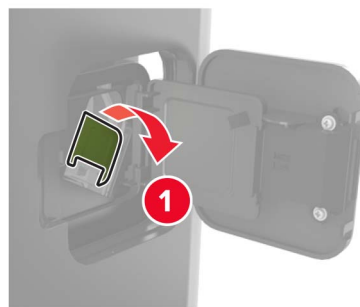

**3** Ta bort lösa häftklamrar.

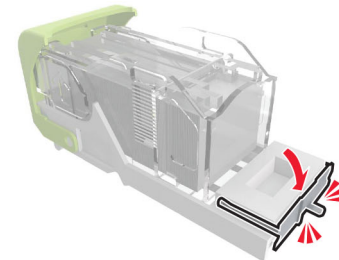
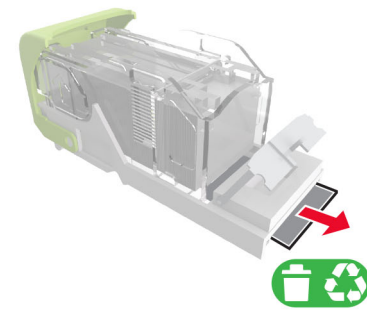
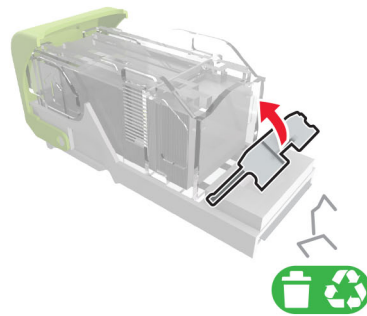

**4** Tryck häftklamrarna mot metallfästet.



**Obs!** Om häftklamrarna finns längst bak i kassetten kan du skaka kassetten nedåt för att få häftklamrarna nära metallfästet.



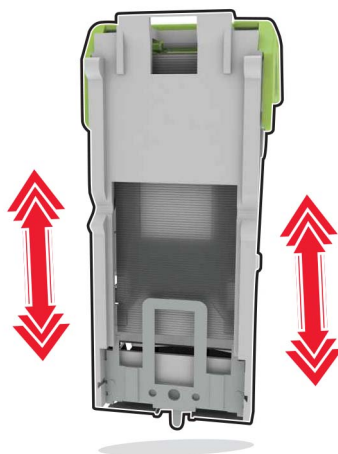

**5** Sätta i häftkassetthållaren så att den *klickar* fast.

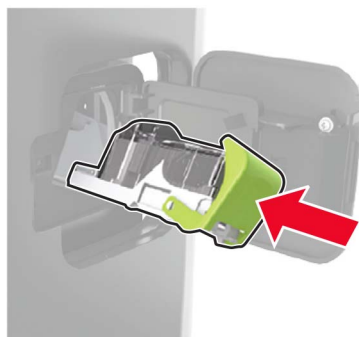

**6** Stäng luckan.

# Felsökning

## Problem med utskriftskvalitet

Leta rätt på den bild som ser ut som dina utskrifter (samma brister i utskriftskvalitet) och klicka på länken nedan för att läsa hur du åtgärdar problemet.

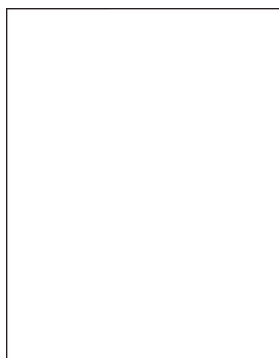

[“Tomma eller vita sidor” på sidan 235](#)

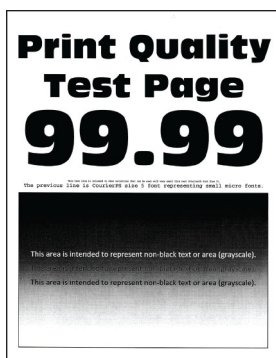

[“Mörk utskrift” på sidan 237](#)



[“Tunna linjer skrivs inte ut korrekt” på sidan 238](#)



[“Vikt eller skrynkligt papper” på sidan 239](#)

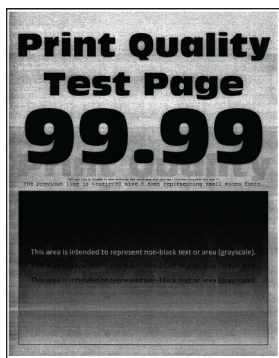

[“Grå bakgrund” på sidan 240](#)

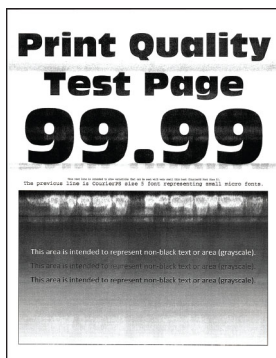

[“Horisontella ljusa band” på sidan 250](#)



[“Fel marginaler” på sidan 242](#)

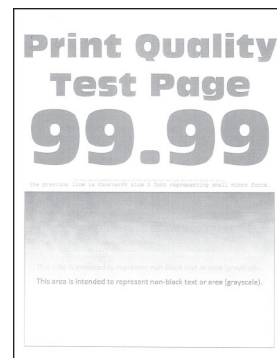

[“Ljus utskrift” på sidan 242](#)



[“Fläckiga utskrifter och punkter” på sidan 244](#)



[“Pappersböjning” på sidan 271](#)



[“Skev eller sned utskrift” på sidan 245](#)



[“Återkommande defekter” på sidan 259](#)

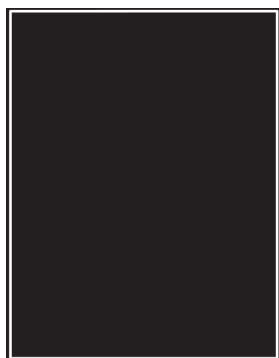

[“Helsvarta sidor” på sidan 246](#)

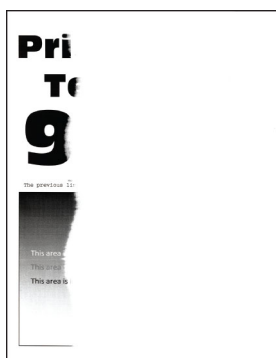

[“Text eller bild som skärs av” på sidan 248](#)



[“tonern suddas lätt bort” på sidan 249](#)



[“Vertikala mörka band” på sidan 252](#)



[“Vertikala mörka streck eller ränder” på sidan 256](#)

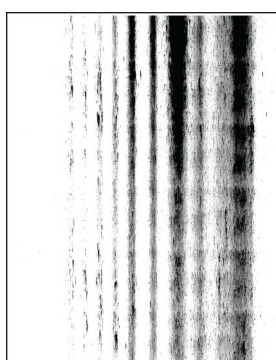

[“Vertikala mörka band och bilder saknas på utskrifterna” på sidan 257](#)



[“Vertikala ljusa band” på sidan 251](#)



[“Vertikala vita streck” på sidan 251](#)

## Utskriftsproblem

### Utskriftskvaliteten är dålig

#### Tomma eller vita sidor

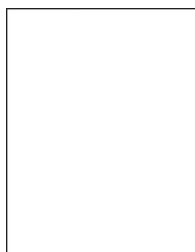

**Obs!** Innan du löser problemet kan du skriva ut testsidor för utskriftskvalitet. På kontrollpanelen väljer du **Inställningar > Felsökning > Testsidor för utskriftskvalitet**. På skrivarmodeller utan pekskärm kan du trycka

på  för att navigera genom inställningarna.

Åtgärd	Ja	Nej
<p><b>Steg</b></p> <p><b>a</b> Kontrollera om skrivaren använder en äkta Lexmark-tonerkasset som stöds.</p> <p><b>Obs!</b> Om kassetten inte stöds installerar du en som stöds.</p> <p><b>b</b> Skriv ut dokumentet.</p> <p>Skriver skrivaren ut tomma eller vita sidor?</p>	Gå till steg 2.	Problemet är löst.
<p><b>Steg</b></p> <p><b>a</b> Avlägsna allt emballage från bildhanteringsenheten.</p> <p><b>1</b> Ta ut tonerkassetten och sedan bildhanteringsenheten.</p> <p><b>Varning – risk för skador:</b> Utsätt inte bildhanteringsenheten för direkt ljus under mer än tio minuter. Lång exponering för ljus kan leda till problem med utskriftskvaliteten.</p> <p><b>Varning – risk för skador:</b> Rör inte vid fotoledartrumman under bildhanteringsenheten. Det kan påverka kvaliteten på kommande utskriftsjobb.</p> <p><b>2</b> Kontrollera om det finns skador på bildhanteringsenheten.</p> <p><b>Obs!</b> Säkerställ att fotoledarcylindern kontakter inte är böjda eller felriktade.</p> <p><b>3</b> Fördela om tonern i bildhanteringsenheten genom att skaka den ordentligt.</p> <p><b>4</b> Sätt tillbaka bildhanteringsenheten och sätt sedan tillbaka tonerkassetten.</p> <p><b>b</b> Skriv ut dokumentet.</p> <p>Skriver skrivaren ut tomma eller vita sidor?</p>	Gå till steg 3.	Problemet är löst.
<p><b>Steg</b></p> <p>Kontrollera att överföringsrullen är rätt installerad.</p> <p>Har överföringsrullen installerats korrekt?</p>	Gå till steg 5.	Gå till steg 4.
<p><b>Steg</b></p> <p><b>a</b> Ta bort överföringsrullen och sätt i den igen.</p> <p><b>b</b> Skriv ut dokumentet.</p> <p>Skriver skrivaren ut tomma eller vita sidor?</p>	Gå till steg 5.	Problemet är löst.
<p><b>Steg</b></p> <p><b>a</b> Byt ut bildhanteringsenheten.</p> <p><b>b</b> Skriv ut dokumentet.</p> <p>Skriver skrivaren ut tomma eller vita sidor?</p>	Kontakta <a href="#">kundsupport</a> .	Problemet är löst.

## Mörk utskrift



**Obs!** Innan du löser problemet kan du skriva ut testsidor för utskriftskvalitet. På kontrollpanelen väljer du **Inställningar > Felsökning > Testsidor för utskriftskvalitet**. På skrivarmodeller utan pekskärm kan du trycka

på  för att navigera genom inställningarna.

Åtgärd	Ja	Nej
<p><b>Steg</b></p> <p><b>a</b> Kontrollera om skrivaren använder en äkta Lexmark-tonerkassett som stöds.</p> <p><b>Obs!</b> Om kassetten inte stöds installerar du en som stöds.</p> <p><b>b</b> Skriv ut dokumentet.</p> <p>Är utskriften mörk?</p>	Gå till steg 2.	Problemet är löst.
<p><b>Steg</b></p> <p><b>a</b> Stäng av skrivaren, vänta i ungefär 10 sekunder och sätt sedan på skrivaren.</p> <p><b>b</b> Minska tonersvärta.</p> <p>På kontrollpanelen går du till:</p> <p><b>Inställningar &gt; Utskrifts &gt; kvalitet &gt; Tonersvärta</b></p> <p><b>c</b> Skriv ut dokumentet.</p> <p>Är utskriften mörk?</p>	Gå till steg 3.	Problemet är löst.
<p><b>Steg</b></p> <p><b>a</b> Ange papperstypen i Utskriftsinställningar eller dialogrutan Skriv ut, beroende på vilket operativsystem du har.</p> <p><b>Anmärkningar:</b></p> <ul style="list-style-type: none"> <li>• Kontrollera att inställningen överensstämmer med papperet som är påfyllt.</li> <li>• Du kan även ändra inställningen på skrivarens kontrollpanel. Gå till <b>Inställningar &gt; Papper &gt; Magasinkonfiguration &gt; Pappersstorlek/-typ</b></li> </ul> <p><b>b</b> Skriv ut dokumentet.</p> <p>Är utskriften mörk?</p>	Gå till steg 4.	Problemet är löst.
<p><b>Steg</b></p> <p>Kontrollera att papperet inte är strukturerat eller har grov yta.</p> <p>Skriver du ut på papper som är strukturerat eller har grov yta?</p>	Gå till steg 5.	Gå till steg 6.

Åtgärd	Ja	Nej
<p><b>Steg</b></p> <p><b>a</b> Byt ut strukturerat papper mot vanligt papper.</p> <p><b>b</b> Skriv ut dokumentet.</p> <p>Är utskriften mörk?</p>	Gå till steg 6.	Problemet är löst.
<p><b>Steg</b></p> <p><b>a</b> Fyll på med papper från ett nytt paket.</p> <p><b>Obs!</b> Papperet absorberar fukt på grund av hög luftfuktighet. Låt papperet ligga kvar i sin originalförpackning tills du behöver använda det.</p> <p><b>b</b> Skriv ut dokumentet.</p> <p>Är utskriften mörk?</p>	Gå till steg 7.	Problemet är löst.
<p><b>Steg</b></p> <p><b>a</b> Ta ut bildhanteringsenheten och sätt sedan tillbaka den igen.</p> <p><b>Varning – risk för skador:</b> Utsätt inte bildhanteringsenheten för direkt ljus under mer än tio minuter. Lång exponering för ljus kan leda till problem med utskriftskvaliteten.</p> <p><b>Varning – risk för skador:</b> Rör inte vid fotoledartrumman under bildhanteringsenheten. Det kan påverka kvaliteten på kommande utskriftsjobb.</p> <p><b>b</b> Skriv ut dokumentet.</p> <p>Är utskriften mörk?</p>	Gå till steg 8.	Problemet är löst.
<p><b>Steg</b></p> <p><b>a</b> Byt ut bildhanteringsenheten.</p> <p><b>b</b> Skriv ut dokumentet.</p> <p>Är utskriften mörk?</p>	Kontakta <a href="#">kundsupport</a> .	Problemet är löst.

## Tunna linjer skrivs inte ut korrekt



**Obs!** Innan du löser problemet kan du skriva ut testsidor för utskriftskvalitet. På kontrollpanelen väljer du **Inställningar > Felsökning > Testsidor för utskriftskvalitet**. På skrivarmodeller utan pekskärm kan du trycka

på  för att navigera genom inställningarna.

Åtgärd	Ja	Nej
<p><b>Steg</b></p> <p><b>a</b> Kontrollera om skrivaren använder en äkta Lexmark-tonerkassett som stöds.</p> <p><b>Obs!</b> Om kassetten inte stöds installerar du en som stöds.</p> <p><b>b</b> Skriv ut dokumentet.</p> <p>Skrivs inte tunna linjer ut korrekt?</p>	Gå till steg 2.	Problemet är löst.
<p><b>Steg</b></p> <p><b>a</b> Justera inställningarna för utskriftskvalitet.</p> <p><b>1</b> På kontrollpanelen går du till: <b>Inställningar &gt; Utskrift &gt; Kvalitet &gt; Pixelökning &gt; Teckensnitt</b></p> <p><b>2</b> Justera tonersvärtan till 7. På kontrollpanelen går du till: <b>Inställningar &gt; Utskrift &gt; Kvalitet</b></p> <p><b>b</b> Skriv ut dokumentet.</p> <p>Skrivs inte tunna linjer ut korrekt?</p>	Kontakta <a href="#">kundsupport</a> .	Problemet är löst.

## Vikt eller skrynkligt papper



**Obs!** Innan du löser problemet kan du skriva ut testsidor för utskriftskvalitet. På kontrollpanelen väljer du **Inställningar > Felsökning > Testsidor för utskriftskvalitet**. På skrivarmodeller utan pekskärm kan du trycka

på  för att navigera genom inställningarna.

Åtgärd	Ja	Nej
<p><b>Steg</b></p> <p><b>a</b> Kontrollera om skrivaren använder en äkta Lexmark-tonerkassett som stöds.</p> <p><b>Obs!</b> Om kassetten inte stöds installerar du en som stöds.</p> <p><b>b</b> Skriv ut dokumentet.</p> <p>Är papperet vikt eller skrynkligt?</p>	Gå till steg 2.	Problemet är löst.

Åtgärd	Ja	Nej
<p><b>Steg</b></p> <p><b>a</b> Fyll på med papper från ett nytt paket.</p> <p><b>Obs!</b> Papperet absorberar fukt på grund av hög luftfuktighet. Låt papperet ligga kvar i sin originalförpackning tills du behöver använda det.</p> <p><b>b</b> Skriv ut dokumentet.</p> <p>Är papperet vikt eller skrynkligt?</p>	Gå till steg 3.	Problemet är löst.
<p><b>Steg</b></p> <p><b>a</b> Ange papperstypen i Utskriftsinställningar eller dialogrutan Skriv ut, beroende på vilket operativsystem du har.</p> <p><b>Anmärkningar:</b></p> <ul style="list-style-type: none"> <li>• Kontrollera att inställningen överensstämmer med papperet som är påfyllt.</li> <li>• Du kan även ändra inställningen på skrivarens kontrollpanel. Gå till <b>Inställningar &gt; Papper &gt; Magasinkonfiguration &gt; Pappersstorlek/-typ</b></li> </ul> <p><b>b</b> Skriv ut dokumentet.</p> <p>Är papperet vikt eller skrynkligt?</p>	Kontakta <a href="#">kundsupport</a> .	Problemet är löst.

## Grå bakgrund



**Obs!** Innan du löser problemet kan du skriva ut testsidor för utskriftskvalitet. På kontrollpanelen väljer du **Inställningar > Felsökning > Testsidor för utskriftskvalitet**. På skrivarmodeller utan pekskärm kan du trycka på  för att navigera genom inställningarna.

Åtgärd	Ja	Nej
<p><b>Steg</b></p> <p><b>a</b> Stäng av skrivaren, vänta i 10 sekunder och sätt sedan på skrivaren.</p> <p><b>b</b> Minska tonersvärta.</p> <p>På kontrollpanelen går du till:</p> <p><b>Inställningar &gt; Utskrifts &gt; kvalitet &gt; Tonersvärta</b></p> <p><b>c</b> Skriv ut dokumentet.</p> <p>Uppstår det en grå bakgrund på utskrifterna?</p>	Gå till steg 2.	Problemet är löst.



Åtgärd	Ja	Nej
<p><b>Steg</b></p> <p><b>a</b> Kontrollera om skrivaren använder en äkta Lexmark-tonerkassett som stöds.  <b>Obs!</b> Om tonerkassetten inte stöds installerar du en som stöds.</p> <p><b>b</b> Skriv ut dokumentet.</p> <p>Uppstår det en grå bakgrund på utskrifterna?</p>	Gå till steg 3.	Problemet är löst.
<p><b>Steg</b></p> <p><b>a</b> Ange papperstypen i Utskriftsinställningar eller dialogrutan Skriv ut, beroende på vilket operativsystem du har.</p> <p><b>Anmärkningar:</b></p> <ul style="list-style-type: none"> <li>• Kontrollera att inställningen överensstämmer med papperet som är påfyllt.</li> <li>• Du kan även ändra inställningen på skrivarens kontrollpanel. Gå till <b>Inställningar &gt; Papper &gt; Magasinkonfiguration &gt; Pappersstorlek/-typ</b></li> </ul> <p><b>b</b> Skriv ut dokumentet.</p> <p>Uppstår det en grå bakgrund på utskrifterna?</p>	Gå till steg 4.	Problemet är löst.
<p><b>Steg</b></p> <p><b>a</b> Ta ut bildhanteringsenheten och sätt sedan tillbaka den igen.</p> <p><b>Varning – risk för skador:</b> Utsätt inte bildhanteringsenheten för direkt ljus under mer än tio minuter. Lång exponering för ljus kan leda till problem med utskriftskvaliteten.</p> <p><b>Varning – risk för skador:</b> Rör inte vid fotoledartrumman under bildhanteringsenheten. Det kan påverka kvaliteten på kommande utskriftsjobb.</p> <p><b>b</b> Skriv ut dokumentet.</p> <p>Uppstår det en grå bakgrund på utskrifterna?</p>	Gå till steg 5.	Problemet är löst.
<p><b>Steg</b></p> <p><b>a</b> Uppdatera skrivarens fasta programvara. Mer information finns i <a href="#">"Uppdatera fast programvara" på sidan 311</a>.</p> <p><b>b</b> Skriv ut dokumentet.</p> <p>Uppstår det en grå bakgrund på utskrifterna?</p>	Gå till steg 6.	Problemet är löst.
<p><b>Steg</b></p> <p><b>a</b> Byt ut bildhanteringsenheten.</p> <p><b>b</b> Skriv ut dokumentet.</p> <p>Uppstår det en grå bakgrund på utskrifterna?</p>	Kontakta <a href="#">kundsupport</a> .	Problemet är löst.

## Fel marginaler



Åtgärd	Ja	Nej
<p><b>Steg</b></p> <p><b>a</b> Justera pappersstöden till korrekt läge för det papper som har fyllts på.</p> <p><b>b</b> Skriv ut dokumentet.</p> <p>Är marginalerna korrekta?</p>	Problemet är löst.	Gå till steg 2.
<p><b>Steg</b></p> <p><b>a</b> Ange pappersstorlek. På kontrollpanelen går du till: <b>Inställningar &gt; Papper &gt; Magasinkonfiguration &gt; Pappersstorlek/-typ</b></p> <p><b>b</b> Skriv ut dokumentet.</p> <p>Är marginalerna korrekta?</p>	Problemet är löst.	Gå till steg 3.
<p><b>Steg</b></p> <p><b>a</b> Du anger pappersstorleken från Utskriftsinställningar eller dialogrutan Skriv ut, beroende på vilket operativsystem du har. <b>Obs!</b> Kontrollera att inställningen överensstämmer med papperet som är påfyllt.</p> <p><b>b</b> Skriv ut dokumentet.</p> <p>Är marginalerna korrekta?</p>	Problemet är löst.	Kontakta <a href="#">kundsupport</a> .

## Ljus utskrift

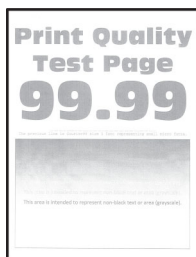

**Obs!** Innan du löser problemet kan du skriva ut testsidor för utskriftskvalitet. På kontrollpanelen väljer du **Inställningar > Felsökning > Testsidor för utskriftskvalitet**. På skrivarmodeller utan pekskärm kan du trycka

på  för att navigera genom inställningarna.

Åtgärd	Ja	Nej
<p><b>Steg</b></p> <p><b>a</b> Kontrollera om skrivaren använder en äkta Lexmark-tonerkassett som stöds. <b>Obs!</b> Om kassetten inte stöds installerar du en som stöds.</p> <p><b>b</b> Skriv ut dokumentet.</p> <p>Är utskriften ljus?</p>	Gå till steg 2.	Problemet är löst.
<p><b>Steg</b></p> <p><b>a</b> Stäng av skrivaren, vänta i ungefär 10 sekunder och sätt sedan på skrivaren.</p> <p><b>b</b> Öka tonersvärta. På kontrollpanelen går du till: <b>Inställningar &gt; Utskrifts &gt; kvalitet &gt; Tonersvärta</b></p> <p><b>c</b> Skriv ut dokumentet.</p> <p>Är utskriften ljus?</p>	Gå till steg 3.	Problemet är löst.
<p><b>Steg</b></p> <p><b>a</b> Ange papperstypen i Utskriftsinställningar eller dialogrutan Skriv ut, beroende på vilket operativsystem du har.</p> <p><b>Anmärkningar:</b></p> <ul style="list-style-type: none"> <li>• Kontrollera att inställningen överensstämmer med papperet som är påfyllt.</li> <li>• Du kan även ändra inställningen på skrivarens kontrollpanel. Gå till <b>Inställningar &gt; Papper &gt; Magasinkonfiguration &gt; Pappersstorlek/-typ</b></li> </ul> <p><b>b</b> Skriv ut dokumentet.</p> <p>Är utskriften ljus?</p>	Gå till steg 4.	Problemet är löst.
<p><b>Steg</b></p> <p><b>a</b> Ange utskriftsupplösningen i Utskriftsinställningar eller dialogrutan Skriv ut, beroende på vilket operativsystem du har.</p> <p><b>b</b> Konfigurera upplösningen till <b>600 dpi</b>.</p> <p><b>c</b> Skriv ut dokumentet.</p> <p>Är utskriften ljus?</p>	Gå till steg 5.	Problemet är löst.

Åtgärd	Ja	Nej
<p><b>Steg</b></p> <p><b>a</b> Ta bort bildhanteringsenheten.</p> <p><b>Varning – risk för skador:</b> Utsätt inte bildhanteringsenheten för direkt ljus under mer än tio minuter. Lång exponering för ljus kan leda till problem med utskriftskvaliteten.</p> <p><b>Varning – risk för skador:</b> Rör inte vid fotoledartrumman under bildhanteringsenheten. Det kan påverka kvaliteten på kommande utskriftsjobb.</p> <p><b>b</b> Fördela om tonern i bildhanteringsenheten genom att skaka den ordentligt.</p> <p><b>c</b> Sätt i bildhanteringsenheten.</p> <p><b>d</b> Stäng av skrivaren, vänta i 10 sekunder och sätt sedan på skrivaren.</p> <p><b>e</b> Skriv ut dokumentet.</p> <p>Är utskriften ljus?</p>	Gå till steg 6.	Problemet är löst.
<p><b>Steg</b></p> <p><b>a</b> Kontrollera tonerkassetts status. På kontrollpanelen går du till: <b>Inställningar &gt; Rapporter &gt; Enhet &gt; Enhetsstatistik</b></p> <p><b>b</b> I avsnittet Förbrukningsmaterialinfo för de utskrivna sidorna kan du kontrollera tonerkassetts status.</p> <p>Är tonerkassetten nästan slut?</p>	Gå till steg 7.	Kontakta <a href="#">kundsupport</a> .
<p><b>Steg</b></p> <p><b>a</b> Byt ut tonerkassetten.</p> <p><b>b</b> Skriv ut dokumentet.</p> <p>Är utskriften ljus?</p>	Kontakta <a href="#">kundsupport</a> .	Problemet är löst.

## Fläckiga utskrifter och punkter



**Obs!** Innan du löser problemet kan du skriva ut testsidor för utskriftskvalitet. På kontrollpanelen väljer du **Inställningar > Felsökning > Testsidor för utskriftskvalitet**. På skrivarmodeller utan pekskärm kan du trycka

på  för att navigera genom inställningarna.

Åtgärd	Ja	Nej
<p><b>Steg</b></p> <p><b>a</b> Kontrollera om skrivaren använder en äkta Lexmark-tonerkassett som stöds.</p> <p><b>Obs!</b> Om kassetten inte stöds installerar du en som stöds.</p> <p><b>b</b> Skriv ut dokumentet.</p> <p>Är utskriften fläckig?</p>	Gå till steg 2.	Problemet är löst.
<p><b>Steg</b></p> <p>Kontrollera om skrivaren smutsats ned av tonerläckage.</p> <p>Är skrivaren fri från tonerläckage?</p>	Gå till steg 3.	Kontakta <a href="#">kundsupport</a> .
<p><b>Steg</b></p> <p>Kontrollera bildhanteringsenhetens status. På kontrollpanelen går du till:</p> <p><b>Status/förbrukningsmaterial &gt; Förbrukningsmaterial</b></p> <p>Är bildhanteringsenheten nästan slut?</p>	Gå till steg 4.	Kontakta <a href="#">kundsupport</a> .
<p><b>Steg</b></p> <p><b>a</b> Byt ut bildhanteringsenheten.</p> <p><b>b</b> Skriv ut dokumentet.</p> <p>Är utskriften fläckig?</p>	Kontakta <a href="#">kundsupport</a> .	Problemet är löst.

## Skev eller sned utskrift

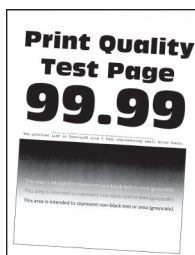

**Obs!** Innan du löser problemet kan du skriva ut testsidor för utskriftskvalitet. På startskärmen väljer du **Inställningar > Felsökning > Testsidor för utskriftskvalitet**.

Åtgärd	Ja	Nej
<p><b>Steg</b></p> <p><b>a</b> Dra ut magasinet.</p> <p><b>b</b> Ta bort papperet och fyll sedan på med papper från ett nytt paket.</p> <p><b>Obs!</b> Papperet absorberar fukt på grund av hög luftfuktighet. Låt papperet ligga kvar i sin originalförpackning tills du behöver använda det.</p> <p><b>c</b> Pressa samman och skjut pappersstöden till rätt läge för den pappersstorlek som du laddar.</p> <p><b>d</b> Sätt tillbaka magasinet.</p> <p><b>e</b> Skriv ut dokumentet.</p> <p>Är utskriften skev eller sned?</p>	Gå till steg 2.	Problemet är löst.
<p><b>Steg</b></p> <p><b>a</b> Kontrollera att du skriver ut på papper som stöds.</p> <p><b>b</b> Skriv ut dokumentet.</p> <p>Är utskriften skev eller sned?</p>	Kontakta <a href="#">kundsupport</a> .	Problemet är löst.

## Helsvarta sidor

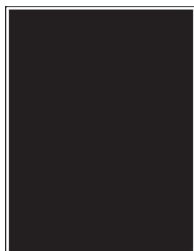

**Obs!** Innan du löser problemet kan du skriva ut testsidor för utskriftskvalitet. På kontrollpanelen väljer du **Inställningar > Felsökning > Testsidor för utskriftskvalitet**. På skrivarmodeller utan pekskärm kan du trycka på  för att navigera genom inställningarna.

Åtgärd	Ja	Nej
<p><b>Steg</b></p> <p><b>a</b> Kontrollera om skrivaren använder en äkta Lexmark-tonerkasset som stöds.</p> <p><b>Obs!</b> Om tonerkassetten inte stöds installerar du en som stöds.</p> <p><b>b</b> Skriv ut dokumentet.</p> <p>Skriver skrivaren ut helsvarta sidor?</p>	Gå till steg 2.	Problemet är löst.

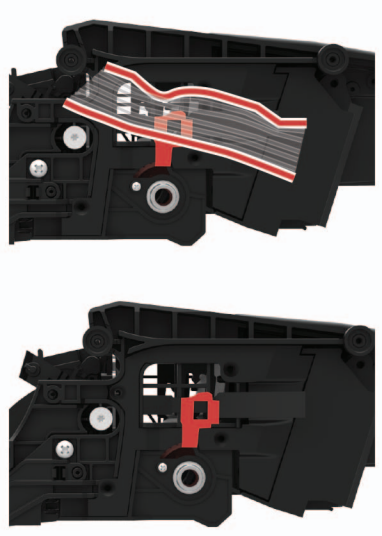
Åtgärd	Ja	Nej
<p><b>Steg</b></p> <p><b>a</b> Ta ut bildhanteringsenheten och sätt sedan tillbaka den igen.</p> <p><b>Varning – risk för skador:</b> Utsätt inte bildhanteringsenheten för direkt ljus under mer än tio minuter. Lång exponering för ljus kan leda till problem med utskriftskvaliteten.</p> <p><b>Varning – risk för skador:</b> Rör inte vid fotoledartrumman under bildhanteringsenheten. Det kan påverka kvaliteten på kommande utskriftsjobb.</p> <p><b>b</b> Skriv ut dokumentet.</p> <p>Skriver skrivaren ut helsvarta sidor?</p>	Gå till steg 3.	Problemet är löst.
<p><b>Steg</b></p> <p><b>a</b> Ta bort bildhanteringsenheten.</p> <p><b>Varning – risk för skador:</b> Utsätt inte bildhanteringsenheten för direkt ljus under mer än tio minuter. Lång exponering för ljus kan leda till problem med utskriftskvaliteten.</p> <p><b>Varning – risk för skador:</b> Rör inte vid fotoledartrumman under bildhanteringsenheten. Det kan påverka kvaliteten på kommande utskriftsjobb.</p> <p><b>b</b> Avlägsna allt emballage från bildhanteringsenheten.</p> <div data-bbox="402 1003 781 1535" style="text-align: center;">  </div> <p><b>Obs!</b> Se till att ta bort eventuella hinder mellan laddningsrullen och fotoledarcylindern.</p> <p><b>c</b> Sätt i bildhanteringsenheten.</p> <p><b>d</b> Skriv ut dokumentet.</p> <p>Skriver skrivaren ut helsvarta sidor?</p>	Gå till steg 4.	Problemet är löst.
<p><b>Steg</b></p> <p>Kontrollera om det finns skador på bildhanteringsenheten.</p> <p>Finns det inga skador på bildhanteringsenheten?</p>	Kontakta <a href="#">kundsupport</a> .	Gå till steg 5.

Åtgärd	Ja	Nej
<p><b>Steg</b></p> <p><b>a</b> Byt ut bildhanteringsenheten.</p> <p><b>b</b> Skriv ut dokumentet.</p> <p>Skriver skrivaren ut helsvarta sidor?</p>	Kontakta <a href="#">kundsupport</a> .	Problemet är löst.

## Text eller bild som skärs av



**Obs!** Innan du löser problemet kan du skriva ut testsidor för utskriftskvalitet. På kontrollpanelen väljer du **Inställningar > Felsökning > Testsidor för utskriftskvalitet**. På skrivarmodeller utan pekskärm kan du trycka på  för att navigera genom inställningarna.

Åtgärd	Ja	Nej
<p><b>Steg</b></p> <p><b>a</b> Kontrollera om skrivaren använder en äkta Lexmark-tonerkasset som stöds.</p> <p><b>Obs!</b> Om tonerkassetten inte stöds installerar du en som stöds.</p> <p><b>b</b> Skriv ut dokumentet.</p> <p>Har text eller bilder beskurits?</p>	Gå till steg 2.	Problemet är löst.
<p><b>Steg</b></p> <p><b>a</b> Ta ut bildhanteringsenheten och sätt sedan tillbaka den igen.</p> <p><b>Varning – risk för skador:</b> Utsätt inte bildhanteringsenheten för direkt ljus under mer än tio minuter. Lång exponering för ljus kan leda till problem med utskriftskvaliteten.</p> <p><b>Varning – risk för skador:</b> Rör inte vid fotoledartrumman under bildhanteringsenheten. Det kan påverka kvaliteten på kommande utskriftsjobb.</p> <p><b>b</b> Skriv ut dokumentet.</p> <p>Har text eller bilder beskurits?</p>	Gå till steg 3.	Problemet är löst.



Åtgärd	Ja	Nej
<p><b>Steg</b></p> <p><b>a</b> Ta bort bildhanteringsenheten.</p> <p><b>Varning – risk för skador:</b> Utsätt inte bildhanteringsenheten för direkt ljus under mer än tio minuter. Lång exponering för ljus kan leda till problem med utskriftskvaliteten.</p> <p><b>Varning – risk för skador:</b> Rör inte vid fotoledartrumman under bildhanteringsenheten. Det kan påverka kvaliteten på kommande utskriftsjobb.</p> <p><b>b</b> Avlägsna allt emballage från bildhanteringsenheten.</p> <div data-bbox="402 625 776 1136" style="text-align: center;"> </div> <p><b>Obs!</b> Se till att ta bort eventuella hinder mellan laddningsrullen och fotoledarcylindern.</p> <p><b>c</b> Sätt i bildhanteringsenheten.</p> <p><b>d</b> Skriv ut dokumentet.</p> <p>Har text eller bilder beskurits?</p>	<p>Gå till steg 4.</p>	<p>Problemet är löst.</p>
<p><b>Steg</b></p> <p><b>a</b> Byt ut bildhanteringsenheten.</p> <p><b>b</b> Skriv ut dokumentet.</p> <p>Har text eller bilder beskurits?</p>	<p>Kontakta <a href="#">kundsupport</a>.</p>	<p>Problemet är löst.</p>

## tonern suddas lätt bort

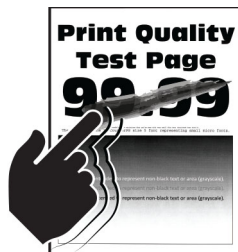

**Obs!** Innan du löser problemet kan du skriva ut testsidor för utskriftskvalitet. På kontrollpanelen väljer du **Inställningar > Felsökning > Testsidor för utskriftskvalitet**. På skrivarmodeller utan pekskärm kan du trycka

på  för att navigera genom inställningarna.

Åtgärd	Ja	Nej
<p><b>Steg</b></p> <p><b>a</b> Kontrollera om skrivaren använder en äkta Lexmark-tonerkasset som stöds.</p> <p><b>Obs!</b> Om kassetten inte stöds installerar du en som stöds.</p> <p><b>b</b> Skriv ut dokumentet.</p> <p>Går tonern att gnida bort?</p>	Gå till steg 2.	Problemet är löst.
<p><b>Steg</b></p> <p><b>a</b> Ange papperstypen i Utskriftsinställningar eller dialogrutan Skriv ut, beroende på vilket operativsystem du har.</p> <p><b>Anmärkningar:</b></p> <ul style="list-style-type: none"> <li>• Kontrollera att inställningen överensstämmer med papperet som är påfyllt.</li> <li>• Du kan även ändra inställningen på skrivarens kontrollpanel.</li> </ul> <p><b>b</b> Skriv ut dokumentet.</p> <p>Går tonern att gnida bort?</p>	Gå till steg 3.	Problemet är löst.
<p><b>Steg</b></p> <p><b>a</b> Ta bort fixeringsenheten och sätt i den igen.</p> <p><b>b</b> Skriv ut dokumentet.</p> <p>Går tonern att gnida bort?</p>	Kontakta <a href="#">kundsupport</a> .	Problemet är löst.

## Horisontella ljusa band



**Obs!** Innan du löser problemet kan du skriva ut testsidor för utskriftskvalitet. På kontrollpanelen väljer du **Inställningar > Felsökning > Testsidor för utskriftskvalitet**. På skrivarmodeller utan pekskärm kan du trycka

på  för att navigera genom inställningarna.

Åtgärd	Ja	Nej
<p><b>Steg</b></p> <p><b>a</b> Kontrollera om skrivaren använder en äkta Lexmark-tonerkassett som stöds.</p> <p><b>Obs!</b> Om kassetten inte stöds installerar du en som stöds.</p> <p><b>b</b> Skriv ut dokumentet.</p> <p>Uppstår horisontella ljusa band fortfarande på utskrifter?</p>	Gå till steg 2.	Problemet är löst.
<p><b>Steg</b></p> <p><b>a</b> Stäng av skrivaren, vänta i ungefär 10 sekunder och sätt sedan på skrivaren.</p> <p><b>b</b> Skriv ut dokumentet.</p> <p>Uppstår horisontella ljusa band fortfarande på utskrifter?</p>	Kontakta <a href="#">kundsupport</a> .	Problemet är löst.

## Vertikala ljusa band



**Obs!** Innan du löser problemet kan du skriva ut testsidor för utskriftskvalitet. På kontrollpanelen väljer du **Inställningar > Felsökning > Testsidor för utskriftskvalitet**. På skrivarmodeller utan pekskärm kan du trycka

på  för att navigera genom inställningarna.

Åtgärd	Ja	Nej
<p><b>a</b> Kontrollera om skrivaren använder en äkta Lexmark-tonerkassett som stöds.</p> <p><b>Obs!</b> Om kassetten inte stöds installerar du en som stöds.</p> <p><b>b</b> Skriv ut dokumentet.</p> <p>Uppstår vertikala ljusa band fortfarande på utskrifter?</p>	Kontakta <a href="#">kundsupport</a> .	Problemet är löst.

## Vertikala vita streck



**Obs!** Innan du löser problemet kan du skriva ut testsidor för utskriftskvalitet. På kontrollpanelen väljer du **Inställningar > Felsökning > Testsidor för utskriftskvalitet**. På skrivarmodeller utan pekskärm kan du trycka på  för att navigera genom inställningarna.

Åtgärd	Ja	Nej
<p><b>Steg</b></p> <p><b>a</b> Kontrollera om skrivaren använder en äkta Lexmark-tonerkasset som stöds.</p> <p><b>Obs!</b> Om kassetten inte stöds installerar du en som stöds.</p> <p><b>b</b> Skriv ut dokumentet.</p> <p>Uppstår det vertikala vita streck på utskrifterna?</p>	Gå till steg 2.	Problemet är löst.
<p><b>Steg</b></p> <p>Åtgärda problem rörande långsam utskrift. Mer information finns i <a href="#">"Långsam utskrift" på sidan 260</a>.</p> <p>Uppstår det vertikala vita streck på utskrifterna?</p>	Gå till steg 3.	Problemet är löst.
<p><b>Steg</b></p> <p><b>a</b> Byt ut bildhanteringsenheten.</p> <p><b>b</b> Skriv ut dokumentet.</p> <p>Uppstår det vertikala vita streck på utskrifterna?</p>	Kontakta <a href="#">kundsupport</a> .	Problemet är löst.

## Vertikala mörka band

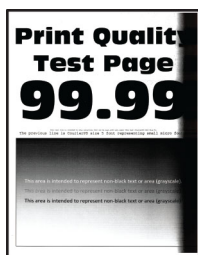

**Obs!** Innan du löser problemet kan du skriva ut testsidor för utskriftskvalitet. På kontrollpanelen väljer du **Inställningar > Felsökning > Testsidor för utskriftskvalitet**. På skrivarmodeller utan pekskärm kan du trycka på  för att navigera genom inställningarna.

Åtgärd	Ja	Nej
<p><b>Steg</b></p> <p><b>a</b> Kontrollera om skrivaren använder en äkta Lexmark-tonerkasset som stöds.</p> <p><b>Obs!</b> Om tonerkassetten inte stöds installerar du en som stöds.</p> <p><b>b</b> Skriv ut dokumentet.</p> <p>Uppstår vertikala mörka band på utskrifter?</p>	Gå till steg 2.	Problemet är löst.



Åtgärd	Ja	Nej
<p><b>Steg</b></p> <p><b>a</b> Ta ut tonerkassetten och sedan bildhanteringsenheten.</p> <p><b>Varning – risk för skador:</b> Utsätt inte bildhanteringsenheten för direkt ljus under mer än tio minuter. Lång exponering för ljus kan leda till problem med utskriftskvaliteten.</p> <p><b>Varning – risk för skador:</b> Rör inte vid fotoledartrumman under bildhanteringsenheten. Det kan påverka kvaliteten på kommande utskriftsjobb.</p> <p><b>b</b> Sätt tillbaka bildhanteringsenheten och sätt sedan tillbaka kassetten.</p> <p><b>c</b> Skriv ut dokumentet.</p> <p>Uppstår vertikala mörka band på utskrifter?</p>	Gå till steg 3.	Problemet är löst.
<p><b>Steg</b></p> <p><b>a</b> Ta bort bildhanteringsenheten.</p> <p><b>Varning – risk för skador:</b> Utsätt inte bildhanteringsenheten för direkt ljus under mer än tio minuter. Lång exponering för ljus kan leda till problem med utskriftskvaliteten.</p> <p><b>Varning – risk för skador:</b> Rör inte vid fotoledartrumman under bildhanteringsenheten. Det kan påverka kvaliteten på kommande utskriftsjobb.</p> <p><b>b</b> Avlägsna allt emballage från bildhanteringsenheten.</p> <div data-bbox="402 1087 776 1596" style="text-align: center;"> </div> <p><b>Obs!</b> Se till att ta bort eventuella hinder mellan laddningsrullen och fotoledarcylindern.</p> <p><b>c</b> Sätt i bildhanteringsenheten.</p> <p><b>d</b> Skriv ut dokumentet.</p> <p>Uppstår vertikala mörka band på utskrifter?</p>	Gå till steg 4.	Problemet är löst.

Åtgärd	Ja	Nej
<b>Steg</b> <b>a</b> Kontrollera om ljus kommer in på högersidan av skrivaren och flytta på skrivaren om det behövs. <b>b</b> Skriv ut dokumentet.  Uppstår vertikala mörka band på utskrifter?	Kontakta <a href="#">kundsupport</a> .	Problemet är löst.

## Vertikala mörka streck

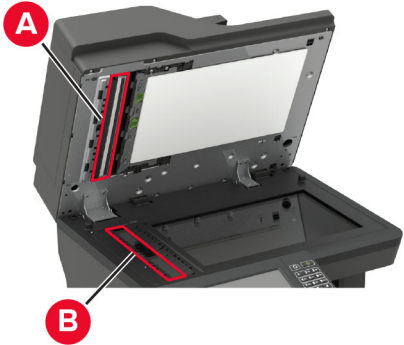

**Obs!** Innan du löser problemet kan du skriva ut testsidor för utskriftskvalitet. På kontrollpanelen väljer du **Inställningar > Felsökning > Testsidor för utskriftskvalitet**. På skrivarmodeller som inte har en pekskärm kan du trycka på  för att navigera genom inställningarna.

Åtgärd	Ja	Nej
<p><b>Steg</b></p> <p>Gör en dubbelsidig kopia av ett tomt papper med hjälp av den automatiska dokumentmataren.</p> <p>Uppstår vertikala mörka streck eller ränder på utskrifter?</p>	Gå till steg 2.	Gå till steg 3.
<p><b>Steg</b></p> <p>Använd en fuktad, mjuk, luddfri trasa till att torka av följande områden:</p> <ul style="list-style-type: none"> <li>Den automatiska dokumentmatarens glasplatta (A) och den automatiska dokumentmatarens glas (B)</li> </ul>  <ul style="list-style-type: none"> <li>Den automatiska dokumentmatarens glas (A) och den automatiska dokumentmatarens glasplatta (B) i lucka E</li> </ul>  <p>Uppstår vertikala mörka streck eller ränder på utskrifter?</p>	Gå till steg 3.	Problemet är löst.
<p><b>Steg</b></p> <p><b>a</b> Ange papperstypen i Utskriftsinställningar eller dialogrutan Skriv ut, beroende på vilket operativsystem du har.</p> <p><b>Anmärkningar:</b></p> <ul style="list-style-type: none"> <li>Kontrollera att inställningen överensstämmer med papperet som är påfyllt.</li> <li>Du kan även ändra inställningen på skrivarens kontrollpanel. Gå till <b>Inställningar &gt; Papper &gt; Magasinkonfiguration &gt; Pappersstorlek/-typ</b></li> </ul> <p><b>b</b> Skriv ut dokumentet.</p> <p>Uppstår vertikala mörka streck eller ränder på utskrifter?</p>	Gå till steg 4.	Problemet är löst.

Åtgärd	Ja	Nej
<p><b>Steg</b></p> <p><b>a</b> Fyll på med papper från ett nytt paket.</p> <p><b>Obs!</b> Papperet absorberar fukt på grund av hög luftfuktighet. Låt papperet ligga kvar i sin originalförpackning tills du behöver använda det.</p> <p><b>b</b> Skriv ut dokumentet.</p> <p>Uppstår vertikala mörka streck eller ränder på utskrifter?</p>	Gå till steg 5.	Problemet är löst.
<p><b>Steg</b></p> <p><b>a</b> Ta ut fotoenhetssatsen och sätt sedan tillbaka den igen.</p> <p><b>Varning – risk för skador:</b> Exponera inte fotoenhetssatsen för direkt ljus. Lång exponering för ljus kan leda till problem med utskriftskvaliteten.</p> <p><b>Varning – risk för skador:</b> Rör inte fotoledarcylindern under fotoenhetssatsen. Det kan påverka kvaliteten på kommande utskriftsjobb.</p> <p><b>b</b> Skriv ut dokumentet.</p> <p>Uppstår vertikala mörka streck eller ränder på utskrifter?</p>	Kontakta <a href="#">kundsupport</a> .	Problemet är löst.

## Vertikala mörka streck eller ränder

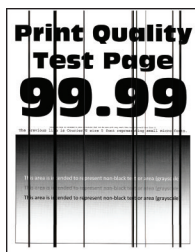

**Obs!** Innan du löser problemet kan du skriva ut testsidor för utskriftskvalitet. På kontrollpanelen väljer du **Inställningar > Felsökning > Testsidor för utskriftskvalitet**. På skrivarmodeller utan pekskärm kan du trycka

på  för att navigera genom inställningarna.

Åtgärd	Ja	Nej
<p><b>Steg</b></p> <p><b>a</b> Kontrollera om skrivaren använder en äkta Lexmark-tonerkassett som stöds.</p> <p><b>Obs!</b> Om tonerkassetten inte stöds installerar du en som stöds.</p> <p><b>b</b> Skriv ut dokumentet.</p> <p>Uppstår vertikala mörka streck eller ränder på utskrifter?</p>	Gå till steg 2.	Problemet är löst.



Åtgärd	Ja	Nej
<p><b>Steg</b></p> <p><b>a</b> Ta ut bildhanteringsenheten och sätt sedan tillbaka den igen.</p> <p><b>Varning – risk för skador:</b> Utsätt inte bildhanteringsenheten för direkt ljus under mer än tio minuter. Lång exponering för ljus kan leda till problem med utskriftskvaliteten.</p> <p><b>Varning – risk för skador:</b> Rör inte vid fotoledartrumman under bildhanteringsenheten. Det kan påverka kvaliteten på kommande utskriftsjobb.</p> <p><b>b</b> Skriv ut dokumentet.</p> <p>Uppstår vertikala mörka streck eller ränder på utskrifter?</p>	Gå till steg 3.	Problemet är löst.
<p><b>Steg</b></p> <p><b>a</b> Byt ut bildhanteringsenheten.</p> <p><b>b</b> Skriv ut dokumentet.</p> <p>Uppstår vertikala mörka streck eller ränder på utskrifter?</p>	Kontakta <a href="#">kundsupport</a> .	Problemet är löst.

### Vertikala mörka band och bilder saknas på utskrifterna

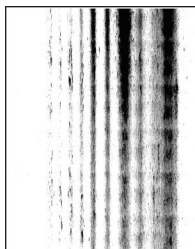

**Obs!** Innan du löser problemet kan du skriva ut testsidor för utskriftskvalitet. På kontrollpanelen väljer du **Inställningar > Felsökning > Testsidor för utskriftskvalitet**. På skrivarmodeller utan pekskärm kan du trycka på  för att navigera genom inställningarna.

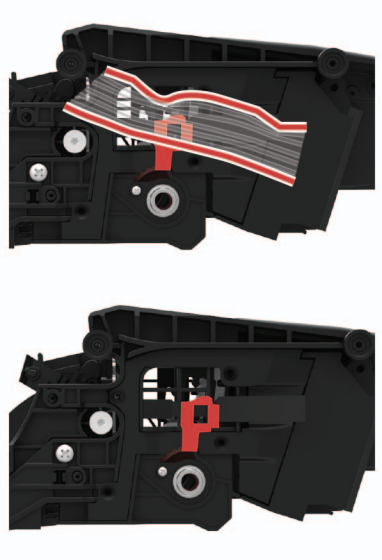
Åtgärd	Ja	Nej
<p><b>Steg</b></p> <p><b>a</b> Ta bort bildhanteringsenheten.</p> <p><b>Varning – risk för skador:</b> Utsätt inte bildhanteringsenheten för direkt ljus under mer än tio minuter. Lång exponering för ljus kan leda till problem med utskriftskvaliteten.</p> <p><b>Varning – risk för skador:</b> Rör inte vid fotoledartrumman under bildhanteringsenheten. Det kan påverka kvaliteten på kommande utskriftsjobb.</p> <p><b>b</b> Avlägsna allt emballage från bildhanteringsenheten.</p> <div data-bbox="402 615 781 1171" style="text-align: center;">  </div> <p><b>Obs!</b> Se till att ta bort eventuella hinder mellan laddningsrullen och fotoledarcylindern.</p> <p><b>c</b> Sätt i bildhanteringsenheten.</p> <p><b>d</b> Skriv ut dokumentet.</p> <p>Förekommer vertikala mörka band och saknas bilder på utskrifterna?</p>	<p>Gå till steg 2.</p>	<p>Problemet är löst.</p>
<p><b>Steg</b></p> <p><b>a</b> Kontrollera om skrivaren använder en äkta Lexmark-tonerkassett som stöds.</p> <p><b>Obs!</b> Om tonerkassetten inte stöds installerar du en som stöds.</p> <p><b>b</b> Skriv ut dokumentet.</p> <p>Förekommer vertikala mörka band och saknas bilder på utskrifterna?</p>	<p>Kontakta <a href="#">kundsupport</a>.</p>	<p>Problemet är löst.</p>

## Återkommande defekter



**Obs!** Innan du löser problemet kan du skriva ut testsidor för utskriftskvalitet. På kontrollpanelen väljer du **Inställningar > Felsökning > Testsidor för utskriftskvalitet**. På skrivarmodeller utan pekskärm kan du trycka

på  för att navigera genom inställningarna.

Åtgärd	Ja	Nej
<p><b>Steg</b></p> <p>Genom att skriva ut testsidor för utskriftskvalitet kontrollerar du om avstånden mellan de återkommande defekterna är samma som något av följande:</p> <ul style="list-style-type: none"> <li>• 96,8 mm (3,81 tum)</li> <li>• 47,8 mm (1,88 tum)</li> <li>• 28,5 mm (1,12 tum)</li> </ul> <p>Stämmer avstånden mellan de återkommande defekterna med något av måtten?</p>	Gå till steg 2.	Notera avståndet och kontakta sedan <a href="#">kundsupport</a> .
<p><b>Steg</b></p> <p><b>a</b> Byt ut bildhanteringsenheten.</p> <p><b>b</b> Skriv ut dokumentet.</p> <p>Visas de återkommande defekterna?</p>	Kontakta <a href="#">kundsupport</a> .	Problemet är löst.

## Utskriftsjobb skrivs inte ut

Åtgärd	Ja	Nej
<p><b>Steg</b></p> <p><b>a</b> I det dokument du försöker skriva ut öppnar du dialogrutan Utskrift och kontrollerar att du har valt rätt skrivare.</p> <p><b>b</b> Skriv ut dokumentet.</p> <p>Har dokumentet skrivits ut?</p>	Problemet är löst.	Gå till steg 2.
<p><b>Steg</b></p> <p><b>a</b> Kontrollera att skrivaren är på.</p> <p><b>b</b> Åtgärda eventuella felmeddelanden som visas på skärmen.</p> <p><b>c</b> Skriv ut dokumentet.</p> <p>Har dokumentet skrivits ut?</p>	Problemet är löst.	Gå till steg 3.

Åtgärd	Ja	Nej
<p><b>Steg</b></p> <p><b>a</b> Kontrollera att portarna fungerar och att kablarna är ordentligt anslutna till datorn och skrivaren. Mer information finns i installationsdokumentationen som kom med skrivaren.</p> <p><b>b</b> Skriv ut dokumentet.</p> <p>Har dokumentet skrivits ut?</p>	Problemet är löst.	Gå till steg 4.
<p><b>Steg</b></p> <p><b>a</b> Stäng av skrivaren, vänta i ungefär 10 sekunder och sätt sedan på skrivaren.</p> <p><b>b</b> Skriv ut dokumentet.</p> <p>Har dokumentet skrivits ut?</p>	Problemet är löst.	Gå till steg 5.
<p><b>Steg</b></p> <p><b>a</b> Ta bort och installera om skrivarens drivrutiner.</p> <p><b>b</b> Skriv ut dokumentet.</p> <p>Har dokumentet skrivits ut?</p>	Problemet är löst.	Kontakta <a href="#">kundsupport</a> .

## Långsam utskrift

Åtgärd	Ja	Nej
<p><b>Steg</b></p> <p>Kontrollera att skrivarkabeln är ordentligt ansluten till skrivaren och till datorn, skrivarservern, tillvalet eller annan nätverksenhet.</p> <p>Är skrivaren långsam?</p>	Gå till steg 2.	Problemet är löst.
<p><b>Steg</b></p> <p><b>a</b> Se till att skrivaren inte är i Tyst läge. På startskärmen trycker du på <b>Inställningar &gt; Enhet &gt; Underhåll &gt; Konfigurationsmeny &gt; Enhetsåtgärder &gt; Tyst läge</b>.</p> <p><b>b</b> Skriv ut dokumentet.</p> <p>Är skrivaren långsam?</p>	Gå till steg 3.	Problemet är löst.
<p><b>Steg</b></p> <p><b>a</b> Ange utskriftsupplösningen i Utskriftsinställningar eller dialogrutan. Skriv ut, beroende på vilket operativsystem du har.</p> <p><b>b</b> Konfigurera upplösningen till <b>600 dpi</b>.</p> <p><b>c</b> Skriv ut dokumentet.</p> <p>Är skrivaren långsam?</p>	Gå till steg 4.	Problemet är löst.

Åtgärd	Ja	Nej
<p><b>Steg</b></p> <p><b>a</b> På startskärmen trycker du på <b>Inställningar &gt; Utskrift &gt; Kvalitet &gt; Utskriftsupplösning</b>.</p> <p><b>b</b> Konfigurera upplösningen till <b>600 dpi</b>.</p> <p><b>c</b> Skriv ut dokumentet.</p> <p>Är skrivaren långsam?</p>	Gå till steg 5.	Problemet är löst.
<p><b>Steg</b></p> <p><b>a</b> Ange papperstypen i Utskriftsinställningar eller dialogrutan Skriv ut, beroende på vilket operativsystem du har.</p> <p><b>Anmärkningar:</b></p> <ul style="list-style-type: none"> <li>• Kontrollera att inställningen överensstämmer med papperet som är påfyllt.</li> <li>• Du kan även ändra inställningen på skrivarens kontrollpanel.</li> <li>• Tyngre papper skrivs ut långsammare.</li> <li>• Papper som är smalare än brevpapper, A4 och Legal kan skrivas ut långsammare.</li> </ul> <p><b>b</b> Skriv ut dokumentet.</p> <p>Är skrivaren långsam?</p>	Gå till steg 6.	Problemet är löst.
<p><b>Steg</b></p> <p><b>a</b> Se till att skrivarinställningarna för struktur och vikt stämmer överens med det papper som fylls på.</p> <p>På startskärmen trycker du på <b>Inställningar &gt; Papper &gt; Mediekonfiguration &gt; Medietyper</b>.</p> <p><b>Obs!</b> Grova pappersstrukturer och tunga pappersvikter kan skrivas ut långsammare.</p> <p><b>b</b> Skriv ut dokumentet.</p> <p>Är skrivaren långsam?</p>	Gå till steg 7.	Problemet är löst.
<p><b>Steg</b></p> <p>Ta bort stoppade jobb.</p> <p>Är skrivaren långsam?</p>	Gå till steg 8.	Problemet är löst.
<p><b>Steg</b></p> <p><b>a</b> Se till att skrivaren inte är överhettad.</p> <p><b>Anmärkningar:</b></p> <ul style="list-style-type: none"> <li>• Låt skrivaren svalna efter ett långt utskriftsjobb.</li> <li>• Observera rekommenderad omgivningstemperaturer för skrivaren. Mer information finns i <a href="#">"Välja en plats för skrivaren" på sidan 12</a>.</li> </ul> <p><b>b</b> Skriv ut dokumentet.</p> <p>Är skrivaren långsam?</p>	Kontakta <a href="#">kundsupport</a> .	Problemet är löst.

## Justera tonersvärtnan

- 1 På huvudmenyn trycker du på **Inställningar > Skriv ut > Kvalitet**.
- 2 Justera inställningen på menyn Tonersvärta.

## Jobben skrivs ut från fel magasin eller på fel material

Åtgärd	Ja	Nej
<p><b>Steg</b></p> <p><b>a</b> Kontrollera att du skriver ut på rätt typ av papper.</p> <p><b>b</b> Skriv ut dokumentet.</p> <p>Har dokumentet skrivits ut på rätt typ av papper?</p>	Gå till steg 2.	Fyll på med rätt pappersstorlek och papperstyp.
<p><b>Steg</b></p> <p><b>a</b> Ange pappersstorlek och papperstyp i Utskriftsinställningar eller dialogrutan Skriv ut, beroende på vilket operativsystem du har.</p> <p><b>Obs!</b> Du kan även ändra dessa inställningar på skrivarens kontrollpanel. Navigera till:</p> <p><b>Inställningar &gt; Papper &gt; Magasinkonfiguration &gt; Pappersstorlek/-typ</b></p> <p><b>b</b> Kontrollera att inställningarna överensstämmer med papperet som är påfyllt.</p> <p><b>c</b> Skriv ut dokumentet.</p> <p>Har dokumentet skrivits ut på rätt typ av papper?</p>	Problemet är löst.	Gå till steg 3.
<p><b>Steg</b></p> <p><b>a</b> Kontrollera att magasinerna är länkade.</p> <p>Mer information finns i <a href="#">"Länka magasin" på sidan 37</a>.</p> <p><b>b</b> Skriv ut dokumentet.</p> <p>Skrivs dokumentet ut från rätt magasin?</p>	Problemet är löst.	Kontakta <a href="#">kundsupport</a> .

## Konfidentiella och övriga stoppade dokument skrivs inte ut

Åtgärd	Ja	Nej
<p><b>Steg</b></p> <p><b>a</b> Gå till kontrollpanelen. Se efter om dokumenten visas i listan över Stoppade jobb.</p> <p><b>Obs!</b> Om dokumenten inte visas där: skriv ut dem med hjälp av Skriv ut och lagra.</p> <p><b>b</b> Skriv ut dokumenten.</p> <p>Skrivs dokumenten ut?</p>	Problemet är löst.	Gå till steg 2.

Åtgärd	Ja	Nej
<p><b>Steg</b> Utskriftsjobbet kan innehålla ett formateringsfel eller felaktig data.</p> <ul style="list-style-type: none"> <li>• Ta bort utskriftsjobbet och skicka det sedan igen.</li> <li>• PDF-filer: Skapa en ny fil. Skriv ut dokumenten.</li> </ul> <p>Skrivs dokumenten ut?</p>	Problemet är löst.	Gå till steg 3.
<p><b>Steg</b> Om du skriver ut från internet kan skrivaren läsa jobbtitlarna som dubletter.</p> <p><b>För Windows-användare</b></p> <ol style="list-style-type: none"> <li>a Öppna dialogrutan Utskriftsegenskaper.</li> <li>b På fliken Skriv ut och lagra klickar du på <b>Använd skriv ut och lagra</b> och sedan på <b>Behåll dubbla dokument</b>.</li> <li>c Ange en PIN-kod och spara sedan ändringarna.</li> <li>d Skicka utskriftsjobbet.</li> </ol> <p><b>För Macintosh-användare</b></p> <ol style="list-style-type: none"> <li>a Ge de olika jobben separata namn när du sparar dem.</li> <li>b Skicka jobbet enskilt.</li> </ol> <p>Skrivs dokumenten ut?</p>	Problemet är löst.	Gå till steg 4.
<p><b>Steg</b></p> <ol style="list-style-type: none"> <li>a Ta bort några stoppade jobb för att frigöra skrivarminne.</li> <li>b Skriv ut dokumenten.</li> </ol> <p>Skrivs dokumenten ut?</p>	Problemet är löst.	Gå till steg 5.
<p><b>Steg</b></p> <ol style="list-style-type: none"> <li>a Lägg till skrivarminne.</li> <li>b Skriv ut dokumenten.</li> </ol> <p>Skrivs dokumenten ut?</p>	Problemet är löst.	Kontakta <a href="#">kundsupport</a> .

## Skrivaren svarar inte

Åtgärd	Ja	Nej
<p><b>Steg</b> Kontrollera att nätsladden är ansluten till vägguttaget.</p> <p> <b>VAR FÖRSIKTIG – RISK FÖR SKADA:</b> För att undvika brandrisk eller att få en elektrisk stöt ansluter du nätsladden direkt till lämpligt och jordat vägguttag som är i närheten av produkten och är lättillgängligt.</p> <p>Svarar skrivaren?</p>	Problemet är löst.	Gå till steg 2.
<p><b>Steg</b> Kontrollera om vägguttaget är frånslaget med en ström- eller säkerhetsbrytare.</p> <p>Är vägguttaget frånslaget med en strömbrytare eller säkerhetsbrytare?</p>	Slå på strömbrytaren eller återställ säkerhetsbrytaren.	Gå till steg 3.
<p><b>Steg</b> Kontrollera att skrivaren är på.</p> <p>Är skrivaren på?</p>	Gå till steg 4.	Slå på skrivaren.
<p><b>Steg</b> Kontrollera om skrivaren är i vänteläge eller standbyläge.</p> <p>Är skrivaren i vänteläge eller standbyläge?</p>	Tryck på strömbrytaren för att aktivera skrivaren.	Gå till steg 5.
<p><b>Steg</b> Kontrollera om kablarna mellan skrivaren och datorn har anslutits till rätt portar.</p> <p>Är kablarna anslutna till rätt portar?</p>	Gå till steg 6.	Anslut kablarna till rätt portar.
<p><b>Steg</b> Stäng av skrivaren, installera maskinvarutillvalen och sätt på skrivaren igen.</p> <p>Mer information finns i dokumentationen som levererades med tillvalsutrustningen.</p> <p>Svarar skrivaren?</p>	Problemet är löst.	Gå till steg 7.
<p><b>Steg</b> Installera rätt skrivardrivrutin.</p> <p>Svarar skrivaren?</p>	Problemet är löst.	Gå till steg 8.
<p><b>Steg</b> Stäng av skrivaren, vänta i ungefär 10 sekunder och sätt sedan på skrivaren.</p> <p>Svarar skrivaren?</p>	Problemet är löst.	Kontakta <a href="#">kundsupport</a> .



## Det går inte att läsa flashenheten

Åtgärd	Ja	Nej
<p><b>Steg</b> Kontrollera att skrivaren inte är upptagen med annan utskrift, kopiering, skanning eller fax.</p> <p>Är skrivaren redo?</p>	Gå till steg 2.	Vänta tills skrivaren har slutfört det andra jobbet.
<p><b>Steg</b> Kontrollera om flashenheten stöds. Mer information finns i <a href="#">"Flashenheter och filtyper som stöds"</a> på sidan 47.</p> <p>Stöds flashenheten?</p>	Gå till steg 3.	Sätt i en flashenhet som stöds.
<p><b>Steg</b></p> <p><b>a</b> Kontrollera att USB-porten är aktiverad. Mer information finns i <a href="#">"Aktivera USB-porten"</a> på sidan 265.</p> <p><b>b</b> Ta bort flashenheten och sätt i den igen.</p> <p>Känns flashenheten igen på skrivaren?</p>	Problemet är löst.	Kontakta <a href="#">kundsupport</a> .

## Aktivera USB-porten

På huvudmenyn trycker du på **Inställningar > Nätverk/portar > USB > Aktivera USB-port**.

## Problem med nätverksanslutningen

### kan inte öppna Embedded Web Server

Åtgärd	Ja	Nej
<p><b>Steg</b> Kontrollera att skrivaren är på.</p> <p>Är skrivaren på?</p>	Gå till steg 2.	Slå på skrivaren.
<p><b>Steg</b> Kontrollera att skrivarens IP-adress är korrekt.</p> <p><b>Anmärkningar:</b></p> <ul style="list-style-type: none"> <li>• Visa IP-adressen på startskärmen.</li> <li>• En IP-adress visas som fyra uppsättningar siffror som skiljs åt med punkter, t.ex. 123.123.123.123.</li> </ul> <p>Är skrivarens IP-adress korrekt?</p>	Gå till steg 3.	Ange rätt IP-adress för skrivaren i adressfältet.

Åtgärd	Ja	Nej
<p><b>Steg</b> Säkerställ att du använder en kompatibel webbläsare:</p> <ul style="list-style-type: none"> <li>• Internet Explorer version 11 eller senare</li> <li>• Microsoft Edge</li> <li>• Safari version 10 eller senare</li> <li>• Google Chrome™ version 60 eller senare</li> <li>• Mozilla Firefox version 54 eller senare</li> </ul> <p>Har du en kompatibel webbläsare?</p>	Gå till steg 4.	Installera en kompatibel webbläsare.
<p><b>Steg</b> Kontrollera att nätverksanslutningen är aktiv.</p> <p>Fungerar nätverksanslutningen?</p>	Gå till steg 5.	Kontakta administratören.
<p><b>Steg</b> Kontrollera att kabelanslutningarna till skrivaren och skrivarservern sitter ordentligt. Mer information finns i dokumentationen som levereras med skrivaren.</p> <p>Är alla kablar ordentligt anslutna?</p>	Gå till steg 6.	Säkra kabelanslutningarna.
<p><b>Steg</b> Kontrollera att webbproxyservrarna är avaktiverade.</p> <p>Är webbproxyservrarna avaktiverade?</p>	Gå till steg 7.	Kontakta administratören.
<p><b>Steg</b> Öppna Embedded Web Server.</p> <p>Öppnades Embedded Web Server?</p>	Problemet är löst.	Kontakta <a href="#">kundsupport</a> .

## Det går inte att ansluta skrivaren till Wi-Fi-nätverket

Åtgärd	Ja	Nej
<p><b>Steg</b> Kontrollera att Aktiv adapter är konfigurerat till Auto. På startskärmen trycker du på <b>Inställningar &gt; Nätverk/portar &gt; Nätverksöversikt &gt; Aktiv adapter &gt; Auto</b>.</p> <p>Går det att ansluta skrivaren till Wi-Fi-nätverket?</p>	Problemet är löst.	Gå till steg 2.
<p><b>Steg</b> Kontrollera att du har valt rätt Wi-Fi-nätverk. <b>Obs!</b> Vissa routrar kan dela standard-SSID.</p> <p>Ansluter du till rätt Wi-Fi-nätverk?</p>	Gå till steg 4.	Gå till steg 3.

Åtgärd	Ja	Nej
<p><b>Steg</b> Anslut till rätt Wi-Fi-nätverk. Mer information finns i <a href="#">"Anslut skrivaren till ett Wi-Fi-nätverk"</a> på sidan 161.</p> <p>Går det att ansluta skrivaren till Wi-Fi-nätverket?</p>	Problemet är löst.	Gå till steg 4.
<p><b>Steg</b> Kontrollera det trådlösa säkerhetsläget. På startskärmen trycker du på <b>Inställningar &gt; Nätverk/portar &gt; Trådlöst &gt; Trådlöst säkerhetsläge</b>.</p> <p>Är rätt trådlösa säkerhetsläge valt?</p>	Gå till steg 6.	Gå till steg 5.
<p><b>Steg</b> Välj rätt trådlöst säkerhetsläge.</p> <p>Går det att ansluta skrivaren till Wi-Fi-nätverket?</p>	Problemet är löst.	Gå till steg 6.
<p><b>Steg</b> Kontrollera att du har angett rätt nätverkslösenord. <b>Obs!</b> Notera mellanslag, siffror och skiftläge i lösenordet.</p> <p>Går det att ansluta skrivaren till Wi-Fi-nätverket?</p>	Problemet är löst.	Kontakta <a href="#">kundsupport</a> .

## Kontrollera skrivarens anslutning

- 1 På huvudmenyn trycker du på **Inställningar > Rapport**er > **Nätverk > Sida med nätverksinställningar**.
- 2 På den första delen av nätverksinstallationssidan kontrollerar du att statusen är Ansluten.  
Om statusen är Ej ansluten kan det bero på att den lokala anslutningen är inaktiv eller på att nätverkskabeln är urdragen eller trasig. Kontakta systemadministratören för att få hjälp.

## Problem med maskinvarutillval

### Kan inte identifiera internt tillval

Åtgärd	Ja	Nej
<p><b>Steg</b> Stäng av skrivaren, vänta i ungefär 10 sekunder och sätt sedan på skrivaren.</p> <p>Fungerar det interna tillvalet korrekt?</p>	Problemet är löst.	Gå till steg 2.
<p><b>Steg</b> Skriv ut menyinställningssidan och kontrollera om det interna tillvalet visas på listan Installerade funktioner.</p> <p>Visas det interna tillvalet på sidan med menyinställningar?</p>	Gå till steg 4.	Gå till steg 3.

Åtgärd	Ja	Nej
<p><b>Steg</b> Kontrollera att det interna tillvalet har installerats korrekt på systemkortet.</p> <p><b>a</b> Stäng av skrivaren och dra ut nätsladden ur eluttaget.</p> <p><b>b</b> Kontrollera att det interna tillvalet är installerat i lämplig kontakt på systemkortet.</p> <p><b>c</b> Anslut nätsladden till vägguttaget och slå sedan på skrivaren.</p> <p> <b>VAR FÖRSIKTIG – RISK FÖR SKADA:</b> För att undvika brandrisk eller att få en elektrisk stöt ansluter du nätsladden till ett lämpligt och jordat vägguttag som är i närheten av produkten och är lättillgängligt.</p> <p>Fungerar det interna tillvalet korrekt?</p>	Problemet är löst.	Gå till steg 4.
<p><b>Steg</b> <b>a</b> Kontrollera om det interna tillvalet är tillgängligt i skrivardrivrutinen.</p> <p><b>Obs!</b> Om det behövs lägger du till det interna tillvalet i skrivardrivrutinen manuellt för att det ska vara tillgängligt för utskriftsjobb. Mer information finns i <a href="#">“Lägga till tillgängliga tillval i skrivardrivrutinen” på sidan 310.</a></p> <p><b>b</b> Skicka utskriftsjobbet igen.</p> <p>Fungerar det interna tillvalet korrekt?</p>	Problemet är löst.	Kontakta <a href="#">kundsupport</a> .

## Defekt flashtillval har upptäckts

Prova något/några av följande alternativ:

- Byt det defekta flashminneskortet.
- På skrivarens kontrollpanel väljer du **Fortsätt** om du vill ignorera meddelandet och fortsätta skriva ut.
- Avbryt aktuellt utskriftsjobb.

## Inte tillräckligt med ledigt utrymme i flashminnet för resurser

Prova något/några av följande alternativ:

- På skrivarens kontrollpanel väljer du **Fortsätt** om du vill ta bort meddelandet och fortsätta skriva ut.
- Ta bort teckensnitt, makron och andra data som lagrats i flashminnet.
- Sätt i ett flashminneskort med högre kapacitet.

**Obs!** Teckensnitt och makron som du hämtat och som inte tidigare sparats i flashminnet tas bort.

## Oformaterat flashminne har upptäckts

Prova något/några av följande alternativ:

- På kontrollpanelen väljer du **Fortsätt** om du vill stoppa defragmenteringen och fortsätta skriva ut.
- Formatera flashminnet.

**Obs!** Om felmeddelandet kvarstår kan flashminnet vara defekt och behöva bytas ut.

## Problem med förbrukningsmaterial

### Byt kassetten, fel skrivarområde

Om du vill åtgärda det här problemet köper du en kassett med rätt område som matchar skrivarområdet, alternativt så köper du en kassett som kan användas i hela världen.

- Det första numret i meddelandet efter "42" anger området för skrivaren.
- Det andra numret i meddelandet efter "42" anger området för kassetten.

#### Områden för skrivare och tonerkassett

Region	Numerisk kod
Hela världen eller odefinierat område	0
Nordamerika (USA och Kanada)	1
EU, Västeuropa, Norden, Schweiz	2
Asien/Stillahavsområdet	3
Latinamerika	4
EMEA (Europa, Mellanöstern och Afrika)	5
Australien och Nya Zeeland	6
Ogiltigt område	9

**Obs!** Om du vill visa områdesinställningarna för skrivaren och tonerkassetten skriver du ut testsidor för utskriftskvalitet. På kontrollpanelen går du till: **Inställningar > Felsökning > Testsidor för utskriftskvalitet.**

### Förbrukningsmaterial som inte är Lexmark-förbrukningsmaterial

Skrivaren har upptäckt att material eller reservdel från en annan tillverkare än Lexmark är installerad i skrivaren.

Din Lexmark-skrivare är utformad att fungera bäst med äkta Lexmark-förbrukningsartiklar och -delar. Användning av tredje parts förbrukningsmaterial eller delar kan påverka prestanda, driftsäkerhet, eller livslängd för skrivaren och dess bildhanteringskomponenter.

Alla livslängdsindikatorer är utformade för att fungera med Lexmark-tillbehör och -delar och kan ge oförutsedda resultat om material eller delar från tredje part används. Användning av bildhanteringskomponenter utöver den avsedda livslängden kan skada din Lexmark-skrivare eller tillhörande komponenter.

**Varning – risk för skador:** Användning av tredje parts förbrukningsmaterial eller delar kan påverka garantiskyddet. Skador som orsakas genom användning av tredje parts förbrukningsmaterial eller delar kanske inte omfattas av garantin.

Om du vill godkänna alla eventuella risker och fortsätta använda förbrukningsmaterial eller delar från andra tillverkare i skrivaren trycker du på och håller ned **X** tillsammans med **#** på kontrollpanelen i femton sekunder.

Om du inte vill acceptera de här riskerna ska du ta bort förbrukningsartiklar eller delar från tredje part från skrivaren och installera äkta förbrukningsartiklar eller delar från Lexmark. Mer information finns i ["Använda äkta delar och förbrukningsartiklar från Lexmark" på sidan 181.](#)

Om skrivaren skriver inte ut när du har tryckt på och hållit **X** tillsammans med **#** i femton sekunder återställer du räknaren för användning av förbrukningsmaterial.

**1** På kontrollpanelen går du till:

**Inställningar > Enhet > Underhåll > Konfigurationsmenyn > Användning av förbrukningsmaterial och räknare**

**2** Välj den del eller det förbrukningsmaterial du vill återställa och välj sedan **Starta**.

**3** Läs varningsmeddelandet och välj sedan **Fortsätt**.

**4** Tryck på och håll ned **X** tillsammans med **#** i femton sekunder för att stänga meddelandet.

**Obs!** Om du inte kan återställa räknarna för användning av förbrukningsmaterial återlämnar du artikeln till inköpsstället.

## Pappersmatningsproblem

### Kuverten klistras igen vid utskrift

Åtgärd	Ja	Nej
<p><b>Steg</b></p> <p><b>a</b> Använd ett kuvert som förvarats i torr miljö.</p> <p><b>Obs!</b> Om du skriver ut på kuvert med hög fukthalt kan de klistras igen.</p> <p><b>b</b> Skicka utskriftsjobbet.</p> <p>Klistras kuverten igen när du skriver ut?</p>	Gå till steg 2.	Problemet är löst.
<p><b>Steg</b></p> <p><b>a</b> Kontrollera att papperstypen är inställd på Kuvert.</p> <p>På kontrollpanelen går du till:</p> <p><b>Inställningar &gt; Papper &gt; Magasinkonfiguration &gt; Pappersstorlek/-typ</b></p> <p><b>b</b> Skicka utskriftsjobbet.</p> <p>Klistras kuverten igen när du skriver ut?</p>	Kontakta <a href="#">kundsupport</a> .	Problemet är löst.

### Sortering av utskrift fungerar inte

Åtgärd	Ja	Nej
<p><b>Steg</b></p> <p><b>a</b> På kontrollpanelen går du till:</p> <p><b>Inställningar &gt; Utskrift &gt; Layout &gt; Sortera</b></p> <p><b>b</b> Tryck på <b>På [1,2,1,2,1,2]</b>.</p> <p><b>c</b> Skriv ut dokumentet.</p> <p>Sorteras dokumentet på rätt sätt?</p>	Problemet är löst.	Gå till steg 2.

Åtgärd	Ja	Nej
<p><b>Steg</b></p> <p><b>a</b> Öppna dialogrutan Skriv ut i det dokument som du försöker skriva ut och välj sedan <b>Sortera</b>.</p> <p><b>b</b> Skriv ut dokumentet.</p> <p>Sorteras dokumentet på rätt sätt?</p>	Problemet är löst.	Gå till steg 3.
<p><b>Steg</b></p> <p><b>a</b> Minska antalet sidor som ska skrivas ut.</p> <p><b>b</b> Skriv ut dokumentet.</p> <p>Sorteras siffrorna korrekt?</p>	Problemet är löst.	Kontakta <a href="#">kundsupport</a> .

## Pappersböjning



**Obs!** Innan du löser problemet kan du skriva ut testsidor för utskriftskvalitet. På kontrollpanelen väljer du **Inställningar > Felsökning > Testsidor för utskriftskvalitet**. På skrivarmodeller utan pekskärm kan du trycka

på  för att navigera genom inställningarna.

Åtgärd	Ja	Nej
<p><b>Steg</b></p> <p><b>a</b> Kontrollera om det påfyllda papperet stöds.</p> <p><b>Obs!</b> Om papperet inte stöds lägger du i ett som stöds.</p> <p><b>b</b> Skriv ut dokumentet.</p> <p>Är papperet böjt?</p>	Gå till steg 2.	Problemet är löst.
<p><b>Steg</b></p> <p><b>a</b> Kontrollera om skrivaren använder en äkta Lexmark-tonerkassett som stöds.</p> <p><b>Obs!</b> Om kassetten inte stöds installerar du en som stöds.</p> <p><b>b</b> Skriv ut dokumentet.</p> <p>Är papperet böjt?</p>	Gå till steg 3.	Problemet är löst.

Åtgärd	Ja	Nej
<p><b>Steg</b></p> <p><b>a</b> Justera pappersstöden i magasinet till korrekt läge för det papper som har fyllts på.</p> <p><b>b</b> Skriv ut dokumentet.</p> <p>Är papperet böjt?</p>	Gå till steg 4.	Problemet är löst.
<p><b>Steg</b></p> <p><b>a</b> Ange pappersstorlek och papperstyp i Utskriftsinställningar eller dialogrutan Skriv ut, beroende på vilket operativsystem du har.</p> <p><b>Anmärkningar:</b></p> <ul style="list-style-type: none"> <li>• Kontrollera att inställningarna överensstämmer med papperet som är påfyllt.</li> <li>• Du kan även ändra inställningen på skrivarens kontrollpanel. Gå till <b>Inställningar &gt; Papper &gt; Magasinkonfiguration &gt; Pappersstorlek/-typ</b></li> </ul> <p><b>b</b> Skriv ut dokumentet.</p> <p>Är papperet böjt?</p>	Gå till steg 5.	Problemet är löst.
<p><b>Steg</b></p> <p><b>a</b> Ta ut papperet, vänd på det och lägg sedan i det igen.</p> <p><b>b</b> Skriv ut dokumentet.</p> <p>Är papperet böjt?</p>	Gå till steg 6.	Problemet är löst.
<p><b>Steg</b></p> <p><b>a</b> Fyll på med papper från ett nytt paket.</p> <p><b>Obs!</b> Papperet absorberar fukt på grund av hög luftfuktighet. Låt papperet ligga kvar i sin originalförpackning tills du behöver använda det.</p> <p><b>b</b> Skriv ut dokumentet.</p> <p>Är papperet böjt?</p>	Kontakta <a href="#">kundsupport</a> .	Problemet är löst.

## Det går inte att länka magasin

Åtgärd	Ja	Nej
<p><b>Steg</b></p> <p><b>a</b> Kontrollera om magasinen innehåller samma pappersstorlek och -typ.</p> <p><b>b</b> Kontrollera att pappersstöden befinner sig där de ska.</p> <p><b>c</b> Skriv ut dokumentet.</p> <p>Länkas magasinen korrekt?</p>	Problemet är löst.	Gå till steg 2.



Åtgärd	Ja	Nej
<p><b>Steg</b></p> <p><b>a</b> På kontrollpanelen trycker du på <b>Inställningar &gt; Papper &gt; Magasinkonfiguration &gt; Pappersstorlek/-typ</b></p> <p><b>b</b> Ställ in pappersstorlek och -typ till det påfyllda papperet i de länkade magasinerna.</p> <p><b>c</b> Skriv ut dokumentet.</p> <p>Länkas magasinerna korrekt?</p>	Problemet är löst.	Gå till steg 3.
<p><b>Steg</b></p> <p><b>a</b> Kontrollera att Länkade magasin är konfigurerat till Automatisk. Mer information finns i <a href="#">"Länka magasin" på sidan 37</a>.</p> <p><b>b</b> Skriv ut dokumentet.</p> <p>Länkas magasinerna korrekt?</p>	Problemet är löst.	Kontakta <a href="#">kundsupport</a> .

## Papper fastnar ofta

Åtgärd	Ja	Nej
<p><b>Steg</b></p> <p><b>a</b> Ta ut magasinet.</p> <p><b>b</b> Se till att du har lagt i papperet på rätt sätt.</p> <p><b>Anmärkningar:</b></p> <ul style="list-style-type: none"> <li>• Se till att pappersstöden är rätt placerade.</li> <li>• Se till att buntens höjd är under märket som anger maxgränsen för papperspåfyllning.</li> <li>• Använd rekommenderad pappersstorlek och -typ.</li> </ul> <p><b>c</b> Sätt tillbaka magasinet.</p> <p><b>d</b> Skriv ut dokumentet.</p> <p>Uppstår papperstrassel ofta?</p>	Gå till steg 2.	Problemet är löst.
<p><b>Steg</b></p> <p><b>a</b> På kontrollpanelen går du till: <b>Inställningar &gt; Papper &gt; Magasinkonfiguration &gt; Pappersstorlek/-typ</b></p> <p><b>b</b> Ställ in rätt pappersstorlek och papperstyp.</p> <p><b>c</b> Skriv ut dokumentet.</p> <p>Uppstår papperstrassel ofta?</p>	Gå till steg 3.	Problemet är löst.

Åtgärd	Ja	Nej
<p><b>Steg</b></p> <p><b>a</b> Fyll på med papper från ett nytt paket.</p> <p><b>Obs!</b> Papperet absorberar fukt på grund av hög luftfuktighet. Låt papperet ligga kvar i sin originalförpackning tills du behöver använda det.</p> <p><b>b</b> Skriv ut dokumentet.</p> <p>Uppstår papperstrassel ofta?</p>	Kontakta <a href="#">kundsupport</a> .	Problemet är löst.

## Sidor som fastnat skrivs inte ut igen

Åtgärd	Ja	Nej
<p><b>a</b> På kontrollpanelen går du till:</p> <p><b>Inställningar &gt; Enhet &gt; Meddelanden &gt; Åtgärdande av papper som har fastnat</b></p> <p><b>b</b> På menyn Åtgärda pappersstopp väljer du <b>På</b> eller <b>Auto</b>.</p> <p><b>c</b> Skriv ut dokumentet.</p> <p>Skrivs de sidor som fastnat ut igen?</p>	Problemet är löst.	Kontakta <a href="#">kundsupport</a> .

## E-postproblem

### Det går inte att skicka e-postmeddelanden

Åtgärd	Ja	Nej
<p><b>Steg</b></p> <p>Kontrollera SMTP-inställningarna för e-post. Mer information finns i <a href="#">"Konfigurera SMTP-inställningarna för e-post" på sidan 54</a>.</p> <p>Går det att skicka e-postmeddelanden?</p>	Problemet är löst.	Gå till steg 2.
<p><b>Steg</b></p> <p>Kontrollera att du använder rätt lösenord. Beroende på e-postleverantören anger du ditt konto-, app- eller autentiseringslösenord. Mer information finns i <a href="#">"Konfigurera SMTP-inställningarna för e-post" på sidan 54</a>.</p> <p>Går det att skicka e-postmeddelanden?</p>	Problemet är löst.	Gå till steg 3.
<p><b>Steg</b></p> <p>Kontrollera att skrivaren är ansluten till ett nätverk och att nätverket är anslutet till internet.</p> <p>Går det att skicka e-postmeddelanden?</p>	Problemet är löst.	Kontakta <a href="#">kundsupport</a> .

## Faxproblem

### Avsändar-ID visas inte

**Obs!** De här anvisningarna gäller endast för skrivare som har stöd för analog fax. Mer information finns i ["Ställa in skrivaren för att faxa" på sidan 63](#).

Åtgärd	Ja	Nej
<p>Aktivera Avsändar-ID.</p> <p>På startskärmen trycker du på <b>Inställningar &gt; Fax &gt; Faxinställning &gt; Inställningar för att ta emot fax &gt; Administratörskontroller &gt; Aktivera avsändar-ID</b>.</p> <p>Visas avsändar-ID:t?</p>	Problemet är löst.	Kontakta <a href="#">kundsupport</a> .

### Det går inte att skicka eller ta emot fax med analog fax

Åtgärd	Ja	Nej
<p><b>Steg</b></p> <p>Åtgärda eventuella felmeddelanden som visas på skärmen.</p> <p>Kan du skicka eller ta emot fax?</p>	Problemet är löst.	Gå till steg 2.
<p><b>Steg</b></p> <p>Kontrollera att kablarna till följande utrustning är ordentligt fastsatta:</p> <ul style="list-style-type: none"> <li>• Telefon</li> <li>• Handenhet</li> <li>• Telefonsvarare</li> </ul> <p>Kan du skicka eller ta emot fax?</p>	Problemet är löst.	Gå till steg 3.
<p><b>Steg</b></p> <p>Lyssna efter kopplingston.</p> <ul style="list-style-type: none"> <li>• Ring faxnumret för att kontrollera om det fungerar.</li> <li>• Om du använder funktionen Ringa upp med luren på, höjer du volymen och verifierar att kopplingstonen hörs.</li> </ul> <p>Hör du en kopplingston?</p>	Gå till steg 5.	Gå till steg 4.

Åtgärd	Ja	Nej
<p><b>Steg</b> Kontrollera telefonjacket.</p> <ul style="list-style-type: none"> <li><b>a</b> Anslut den analoga telefonen direkt till telefonjacket.</li> <li><b>b</b> Lyssna efter kopplingston.</li> <li><b>c</b> Om du inte hör en kopplingston använder du en annan telefonkabel.</li> <li><b>d</b> Om du fortfarande inte hör en kopplingston ansluter du den analoga telefonen till ett annat telefonjack.</li> <li><b>e</b> Om du hör en kopplingston ansluter du skrivaren till samma väggkontakt.</li> </ul> <p>Kan du skicka eller ta emot fax?</p>	Problemet är löst.	Gå till steg 5.
<p><b>Steg</b> Kontrollera om skrivaren är ansluten till en analog telefontjänst eller till rätt digital anslutning.</p> <ul style="list-style-type: none"> <li>• Om du använder en ISDN-telefontjänst (Integrated Services for Digital Network) ansluter du till en analog telefonport på en ISDN-terminaladapter. Kontakta ISDN-leverantören om du vill ha mer information.</li> <li>• Om du använder DSL ansluter du ett DSL-filter eller en DSL-router som har stöd för analog användning. Kontakta din DSL-leverantör om du vill ha mer information.</li> <li>• Om du använder en PBX-telefontjänst (för privatabonnentväxel) så ska du kontrollera att du ansluter till en analog anslutning på PBX:en. Om inget av dessa alternativ finns bör du överväga att installera en analog telefonlinje för faxmaskinen.</li> </ul> <p>Kan du skicka eller ta emot fax?</p>	Problemet är löst.	Gå till steg 6.
<p><b>Steg</b> Koppla tillfälligt från annan utrustning och avaktivera andra telefontjänster.</p> <ul style="list-style-type: none"> <li><b>a</b> Koppla från annan utrustning (t.ex. telefonsvarare, datorer, modem och telefonlinjedelare) mellan skrivaren och telefonlinjen.</li> <li><b>b</b> Avaktivera Samtal väntar och röstmeddelanden. Kontakta telefonbolaget om du vill ha mer information.</li> </ul> <p>Kan du skicka eller ta emot fax?</p>	Problemet är löst.	Gå till steg 7.
<p><b>Steg</b> Skanna originaldokumentet en sida i taget.</p> <ul style="list-style-type: none"> <li><b>a</b> Ring faxnumret.</li> <li><b>b</b> Skanna dokumentet.</li> </ul> <p>Kan du skicka eller ta emot fax?</p>	Problemet är löst.	Kontakta <a href="#">kundsupport</a> .

## Kan ta emot men inte skicka fax med analog fax

Åtgärd	Ja	Nej
<p><b>Steg</b> Lägg originaldokumentet på rätt sätt i den automatiska dokumentmataren eller på skannerglaset.</p> <p>Kan du skicka fax?</p>	Problemet är löst.	Gå till steg 2.
<p><b>Steg</b> Ställ in genvägsnumret på rätt sätt.</p> <ul style="list-style-type: none"> <li>• Kontrollera att genvägsnumret är inställt in för det nummer du vill ringa upp.</li> <li>• Slå telefonnumret manuellt.</li> </ul> <p>Kan du skicka fax?</p>	Problemet är löst.	Kontakta <a href="#">kundsupport</a> .

## Kan skicka men inte ta emot fax med analog fax

Åtgärd	Ja	Nej
<p><b>Steg</b> Se till att papperskällan inte är tom.</p> <p>Kan du ta emot fax?</p>	Problemet är löst.	Gå till steg 2.
<p><b>Steg</b> Kontrollera inställningarna för antal signaler före svar. På startskärmen trycker du på <b>Inställningar &gt; Fax &gt; Faxinställning &gt; Inställningar för att ta emot fax &gt; Signaler till svar</b>.</p> <p>Kan du ta emot fax?</p>	Problemet är löst.	Gå till steg 3.
<p><b>Steg</b> Se <a href="#">"Tomma eller vita sidor"</a> på <a href="#">sidan 235</a> om skrivaren skriver ut tomma sidor.</p> <p>Kan du ta emot fax?</p>	Problemet är löst.	Kontakta <a href="#">kundsupport</a> .

## Det går inte att konfigurera etherFAX

Åtgärd	Ja	Nej
<p><b>Steg</b> Kontrollera skrivaranslutningen.</p> <p><b>a</b> Skriv ut sidan för nätverksinställningar. På startskärmen trycker du på <b>Inställningar &gt; Rapporter &gt; Nätverk &gt; Sida med nätverksinställningar</b>.</p> <p><b>b</b> Kontrollera nätverksstatusen.</p> <p>Är skrivaren ansluten till nätverket?</p>	Gå till steg 3.	Gå till steg 2.

Åtgärd	Ja	Nej
<p><b>Steg</b> Kontrollera att skrivaren är ansluten till ett nätverk och att nätverket är anslutet till internet.</p> <p>Går det att konfigurera etherFAX?</p>	Problemet är löst.	Gå till steg 3.
<p><b>Steg</b> Kontrollera att etherFAX är konfigurerat på rätt sätt. Mer information finns i "<a href="#">Konfigurera faxfunktionen för etherFAX</a>" på sidan 65.</p> <p>Går det att konfigurera etherFAX?</p>	Problemet är löst.	Gå till <a href="https://www.etherfax.net/lexmark">https://www.etherfax.net/lexmark</a> .

## Det går inte att skicka eller ta emot fax med etherFAX

Åtgärd	Ja	Nej
<p><b>Steg</b> Kontrollera att skrivaren är ansluten till ett nätverk och att nätverket är anslutet till internet.</p> <p>Går det att skicka eller ta emot fax med hjälp av etherFAX?</p>	Problemet är löst.	Gå till steg 2.
<p><b>Steg</b></p> <ol style="list-style-type: none"> <li>Gå till startskärmen och tryck på <b>Inställningar &gt; Fax &gt; Faxinställning &gt; Allmänna faxinställningar</b>.</li> <li>Kontrollera att du har angett rätt faxnummer.</li> <li>Kontrollera att du har angett Faxtransport till etherFAX.</li> </ol> <p>Går det att skicka eller ta emot fax med hjälp av etherFAX?</p>	Problemet är löst.	Gå till steg 3.
<p><b>Steg</b> Om dokumenten är stora delar du dem i mindre filstorlekar.</p> <p>Går det att skicka eller ta emot fax med hjälp av etherFAX?</p>	Problemet är löst.	Gå till <a href="https://www.etherfax.net/lexmark">https://www.etherfax.net/lexmark</a> .

## Dålig faxutskriftskvalitet

Åtgärd	Ja	Nej
<p><b>Steg</b> Se till att det inte finns några defekter i utskriftskvaliteten.</p> <ol style="list-style-type: none"> <li>På kontrollpanelen trycker du på <b>Inställningar &gt; Felsökning &gt; Testsidor för utskriftskvalitet</b>.</li> <li>Korrigera eventuella defekter i utskriftskvaliteten. Mer information finns i "<a href="#">Utskriftskvaliteten är dålig</a>" på sidan 235.</li> </ol> <p>Är faxets utskriftskvalitet tillräckligt bra?</p>	Problemet är löst.	Gå till steg 2.

Åtgärd	Ja	Nej
<p><b>Steg</b> Minska överföringshastigheten för inkommande fax.</p> <p><b>a</b> På kontrollpanelen trycker du på <b>Inställningar &gt; Fax &gt; Faxinställning &gt; Inställningar för att ta emot fax &gt; Adminkontroll.</b></p> <p><b>b</b> Välj en lägre överföringshastighet på menyn Maxhastighet.</p> <p>Är faxets utskriftskvalitet tillräckligt bra?</p>	Problemet är löst.	Kontakta <a href="#">kundsupport.</a>

## Saknad information på faxförsättsbladet

Åtgärd	Nej	Ja
<p><b>a</b> Stäng av skrivaren, vänta i ungefär 10 sekunder och sätt sedan på skrivaren.</p> <p><b>b</b> Skicka eller hämta faxet.</p> <p>Saknas det information på faxförsättsbladet?</p>	Problemet är löst.	Kontakta <a href="#">kundsupport.</a>

## Det går inte att skicka faxförsättsbladet från datorn

Åtgärd	Ja	Nej
<p><b>Steg</b></p> <p><b>a</b> Se till att skrivardrivrutinen är uppdaterad Mer information finns i <a href="#">"Installera skrivarprogramvaran" på sidan 309.</a></p> <p><b>b</b> Skicka faxet.</p> <p>Kan du skicka faxförsättsbladet?</p>	Problemet är löst.	Gå till steg 2.
<p><b>Steg</b></p> <p><b>a</b> Öppna dialogrutan Skriv ut i det dokument som du försöker faxa.</p> <p><b>b</b> Välj skrivare och klicka sedan på <b>Egenskaper, Inställningar, Alternativ</b> eller <b>Installation.</b></p> <p><b>c</b> Klicka på <b>Fax</b> och avmarkera sedan <b>Visa alltid inställningarna innan du faxar.</b></p> <p><b>d</b> Skicka faxet.</p> <p>Kan du skicka faxförsättsbladet?</p>	Problemet är löst.	Kontakta <a href="#">kundsupport.</a>

## Skanningsproblem

### Det går inte att skanna till en dator

Åtgärd	Ja	Nej
<p><b>Steg</b> Utför ett kopieringsjobb.</p> <p>Slutfördes kopieringsjobbet?</p>	Gå till steg 3.	Gå till steg 2.
<p><b>Steg</b> <b>a</b> Stäng av skrivaren, vänta i ca 10 sekunder och slå på den igen. <b>b</b> Skanna dokumentet.</p> <p>Går det att skanna dokumentet till datorn?</p>	Problemet är löst.	Gå till steg 3.
<p><b>Steg</b> Kontrollera skrivaranslutningen. <b>a</b> Skriv ut sidan för nätverksinställningar. På kontrollpanelen går du till: <b>Inställningar &gt; Rapporter &gt; Nätverk &gt; Sida för nätverksinställningar</b> <b>b</b> Kontrollera nätverksstatusen.</p> <p>Är skrivaren ansluten till nätverket?</p>	Gå till steg 5.	Gå till steg 4.
<p><b>Steg</b> <b>a</b> Anslut skrivaren till nätverket. <b>b</b> Skanna dokumentet.</p> <p>Går det att skanna dokumentet till datorn?</p>	Problemet är löst.	Gå till steg 5.
<p><b>Steg</b> <b>a</b> Kontrollera att skrivaren och datorn är anslutna till samma nätverk. <b>b</b> Skanna dokumentet.</p> <p>Går det att skanna dokumentet till datorn?</p>	Problemet är löst.	Kontakta <a href="#">kundsupport</a> .

### Det går inte att skanna till en nätverksmapp

Åtgärd	Ja	Nej
<p><b>Steg</b> <b>a</b> Skapa en genväg för nätverksmapp. <b>b</b> Skanna ett dokument med hjälp av genvägen. Mer information finns i "<a href="#">Skanna till en nätverksmapp</a>" på sidan 77.</p> <p>Går det att skanna dokumentet och spara det i en nätverksmapp?</p>	Problemet är löst.	Gå till steg 2.



Åtgärd	Ja	Nej
<p><b>Steg</b> Kontrollera sökvägen till och formatet för nätverksmappen. Exempel: // <b>servervärdnamn</b>/<b>mappnamn</b>/<b>sökväg</b>, där <b>servervärdnamn</b> är en fullständigt kvalificerad domän eller en IP-adress.</p> <p>Är sökvägen till och formatet för nätverksmappen korrekta?</p>	Gå till steg 3.	Gå till steg 4.
<p><b>Steg</b> Kontrollera att du har skrivbehörighet för nätverksmappen.</p> <p>Går det att skanna dokumentet och spara det i en nätverksmapp?</p>	Problemet är löst.	Gå till steg 4.
<p><b>Steg</b> Uppdatera genvägen till nätverksmappen.</p> <p><b>a</b> Öppna en webbläsare och ange skrivarens IP-adress i adressfältet.</p> <p><b>Anmärkningar:</b></p> <ul style="list-style-type: none"> <li>• Leta efter skrivarens IP-adress på startskärmen. IP-adressen visas som fyra nummergrupper som är åtskilda med punkter, till exempel 123.123.123.123.</li> <li>• Om du använder en proxyserver inaktiverar du den tillfälligt för att kunna öppna webbsidan på rätt sätt.</li> </ul> <p><b>b</b> Klicka på <b>Genvägar</b> och välj en genväg.</p> <p><b>Obs!</b> Om du har flera genvägstyper väljer du <b>Nätverksmapp</b>.</p> <p><b>c</b> Ange sökvägen till nätverksmappen i fältet Delningssökväg.</p> <p><b>Anmärkningar:</b></p> <ul style="list-style-type: none"> <li>• Om delningssökvägen är \\<b>servervärdnamn</b>\<b>mappnamn</b>\<b>sökväg</b> skriver du //<b>servervärdnamn</b>/<b>mappnamn</b>/<b>sökväg</b>.</li> <li>• Skriv delningssökvägen med snedstreck.</li> </ul> <p><b>d</b> Välj autentiseringsmetod på menyn Autentisering.</p> <p><b>Obs!</b> Om Autentisering är angett till Använd det tilldelade användarnamnet och lösenordet anger du dina inloggningsuppgifter i fälten Användarnamn och Lösenord.</p> <p><b>e</b> Klicka på <b>Spara</b>.</p> <p>Går det att skanna dokumentet och spara det i en nätverksmapp?</p>	Problemet är löst.	Gå till steg 5.
<p><b>Steg</b> Kontrollera att skrivaren och nätverksmappen är anslutna till samma nätverk.</p> <p>Går det att skanna dokumentet och spara det i en nätverksmapp?</p>	Problemet är löst.	Kontakta <a href="#">kundsupport</a> .

## Ofullständiga kopior av dokument eller foton

Åtgärd	Ja	Nej
<p><b>Steg</b></p> <p><b>a</b> Se till att dokumentet eller fotot läggs med framsidan nedåt på skannerglasets övre vänstra hörn.</p> <p><b>b</b> Kopiera dokumentet eller fotot.</p> <p>Kopierades dokumentet eller fotot ordentligt?</p>	Problemet är löst.	Gå till steg 2.
<p><b>Steg</b></p> <p><b>a</b> Matcha pappersstorleksinställningen med det papper som har fyllts på i facket.</p> <p><b>b</b> Kopiera dokumentet eller fotot.</p> <p>Kopierades dokumentet eller fotot ordentligt?</p>	Problemet är löst.	Kontakta <a href="#">kundsupport</a> .

## Dålig kopieringskvalitet

Åtgärd	Ja	Nej
<p><b>Steg</b></p> <p><b>a</b> Rengör skannerglasets och dokumentmatarglasets med en fuktad, mjuk, luddfri trasa. Om skrivaren har en andra glasplatta i den automatiska dokumentmataren rengör du även den glasplattan. Mer information finns i <a href="#">"Rengöra skannern" på sidan 166</a>.</p> <p><b>b</b> Se till att dokumentet eller fotot läggs med framsidan nedåt på skannerglasets övre vänstra hörn.</p> <p><b>c</b> Kopiera dokumentet eller fotot.</p> <p>Är kopians kvalitet tillräckligt bra?</p>	Problemet är löst.	Gå till steg 2.
<p><b>Steg</b></p> <p><b>a</b> Kontrollera kvaliteten på originaldokumentet eller -fotot.</p> <p><b>b</b> Justera inställningarna för skanningskvalitet.</p> <p><b>c</b> Kopiera dokumentet eller fotot.</p> <p>Är kopians kvalitet tillräckligt bra?</p>	Problemet är löst.	Kontakta <a href="#">kundsupport</a> .

## Vertikala mörka ränder i utskriften vid skanning från den automatiska dokumentmataren

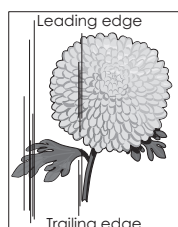
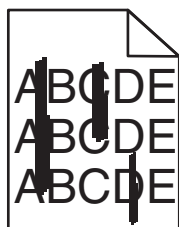

Åtgärd	Ja	Nej
<p><b>a</b> Öppna skannerluckan.</p> <p><b>b</b> Använd en fuktad, mjuk och luddfri trasa till att torka av den automatiska dokumentmatarens glas och den automatiska dokumentmatarens glasplatta.</p> <p><b>c</b> Stäng skannerluckan.</p> <p><b>d</b> Skanna dokumentet.</p> <p>Visas vertikala ränder i skannade dokument?</p>	Kontakta <a href="#">kundsupport</a> .	Problemet är löst.

## Ojämn bild eller text när du skannar från den automatiska dokumentmataren

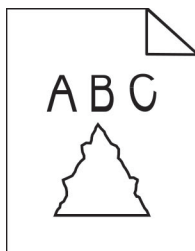

Åtgärd	Ja	Nej
<p><b>a</b> Fyll på 50 ark rent, vanligt papper i den automatiska dokumentmataren.</p> <p><b>Obs!</b> Det vanliga papperet rengör eller tar bort damm och andra beläggningar från ADM-matarvalsarna.</p> <p><b>b</b> Tryck på  på kontrollpanelen.</p> <p><b>c</b> Så här fyller du på originaldokument i den automatiska dokumentmataren:</p> <p><b>d</b> Skanna dokumentet.</p> <p>Visas taggiga bilder eller texter på utskriften?</p>	Kontakta <a href="#">kundsupport</a> .	Problemet är löst.

## Skanningen misslyckades

Åtgärd	Ja	Nej
<p><b>Steg</b></p> <p>Kontrollera kabelanslutningarna.</p> <p><b>a</b> Kontrollera att Ethernet- eller USB-kabeln är ordentligt isatt i datorn och skrivaren.</p> <p><b>b</b> Skicka skanningsjobbet igen.</p> <p>Slutfördes skanningsjobbet?</p>	Problemet är löst.	Gå till steg 2.

Åtgärd	Ja	Nej
<p><b>Steg</b> Kontrollera den fil du vill skanna.</p> <ul style="list-style-type: none"> <li><b>a</b> Kontrollera att filnamnet inte redan används i destinationsmappen.</li> <li><b>b</b> Se till att dokumentet eller fotot som du vill skanna inte är öppet i ett annat program.</li> <li><b>c</b> Skicka skanningsjobbet igen.</li> </ul> <p>Slutfördes skanningsjobbet?</p>	Problemet är löst.	Gå till steg 3.
<p><b>Steg</b> <b>a</b> Se till att antingen <b>Lägg till tidsstämpel</b> eller <b>Skriv över befintlig fil</b> har valts i konfigurationsinställningarna för destinationen.</p> <ul style="list-style-type: none"> <li><b>b</b> Skicka skanningsjobbet igen.</li> </ul> <p>Slutfördes skanningsjobbet?</p>	Problemet är löst.	Kontakta <a href="#">kundsupport</a> .

## Det går inte att stänga skannern

Åtgärd	Ja	Nej
<p>Avlägsna hinder som gör att det inte går att stänga skannerluckan.</p> <p>Gick det att stänga skannerluckan helt?</p>	Problemet är löst.	Kontakta <a href="#">kundsupport</a> .

## Skanning tar för lång tid eller gör att datorn låser sig

Åtgärd	Ja	Nej
<p>Stäng alla program som stör skanningen.</p> <p>Tar skanningen fortfarande för lång tid eller gör den så att datorn hänger sig?</p>	Kontakta <a href="#">kundsupport</a> .	Problemet är löst.

## Skannern svarar inte

Åtgärd	Ja	Nej
<p><b>Steg</b> <b>a</b> Kontrollera om nätsladden är ordentligt ansluten till skrivaren och eluttaget.</p> <p> <b>VAR FÖRSIKTIG – RISK FÖR SKADA:</b> För att undvika brandrisk eller att få en elektrisk stöt ansluter du nätsladden direkt till lämpligt och jordat vägguttag som är i närheten av produkten och är lättillgängligt.</p> <ul style="list-style-type: none"> <li><b>b</b> Kopiera eller skanna dokumentet.</li> </ul> <p>Svarar skannern?</p>	Problemet är löst.	Gå till steg 2.

Åtgärd	Ja	Nej
<p><b>Steg</b></p> <p><b>a</b> Kontrollera att skrivaren är på.</p> <p><b>b</b> Åtgärda eventuella felmeddelanden som visas på skärmen.</p> <p><b>c</b> Kopiera eller skanna dokumentet.</p> <p>Svarar skannern?</p>	Problemet är löst.	Gå till steg 3.
<p><b>Steg</b></p> <p><b>a</b> Stäng av skrivaren, vänta i ungefär 10 sekunder och slå sedan på skrivaren igen.</p> <p><b>b</b> Kopiera eller skanna dokumentet.</p> <p>Svarar skannern?</p>	Problemet är löst.	Kontakta <a href="#">kundsupport</a> .

## Justera skannerregistrering

- 1 På startskärmen trycker du på **Inställningar > Enhet > Underhåll > Konfigurationsmenyn > Skannerkonfiguration > Manuell skannerregistrering**.
  - 2 På menyn Snabbtest för utskrift trycker du på **Start**.
  - 3 Placera testsidan från Snabbtest för utskrift på skannerglasets och tryck sedan på **Flatbäddsregistrering**.
  - 4 På menyn Snabbtest för kopiering trycker du på **Start**.
  - 5 Jämför kopian från snabbtestet med originaldokumentet.
- Obs!** Om marginalerna på testsidan skiljer sig från originaldokumentet ska du justera inställningarna för vänster marginal och övre marginal.
- 6 Upprepa [steg 4](#) och [steg 5](#) tills marginalerna på kopian från snabbtestet matchar originaldokumentet.

## Justera registrering av den automatiska dokumentmataren

- 1 På startskärmen trycker du på **Inställningar > Enhet > Underhåll > Konfigurationsmenyn > Skannerkonfiguration > Manuell skannerregistrering**.
- 2 På menyn Snabbtest för utskrift trycker du på **Start**.
- 3 Placera sidan från Snabbtest för utskrift i den automatiska dokumentmatarens magasin.
- 4 Tryck på **Registrering av främre automatisk dokumentmatare** eller **Registrering av bakre automatisk dokumentmatare**.

### Anmärkningar:

- Om du vill justera registreringen av den främre delen av den automatiska dokumentmataren: Placera testsidan med utskriften uppåt och kortsidan först in i den automatiska dokumentmataren.
  - Om du vill justera registreringen av den bakre delen av den automatiska dokumentmataren: Placera testsidan med utskriften nedåt och kortsidan först in i den automatiska dokumentmataren.
- 5 På menyn Snabbtest för kopiering trycker du på **Start**.

**6** Jämför kopian från snabbtestet med originaldokumentet.

**Obs!** Om marginalerna på testsidan skiljer sig från originaldokumentet ska du justera inställningarna för horisontell justering och övre marginal.

**7** Upprepa [steg 5](#) och [steg 6](#) tills marginalerna på kopian från snabbtestet matchar originaldokumentet.

## Kontakta kundsupport

Se till att ha följande information innan du kontaktar kundsupport:

- Skrivarproblem
- Felmeddelande
- Skrivarens modell och serienummer

Gå till <http://support.lexmark.com> för att få support via e-post eller chatt eller för att bläddra bland handböcker, supportdokumentation, drivrutiner, och andra nedladdningar.

Teknisk support är även tillgänglig på telefon. I USA eller Kanada ringer du 1-800-539-6275. För övriga länder och områden, gå till <http://support.lexmark.com>.

# Uppgradera och migrera

## Maskinvara

### Tillgängliga interna tillval

- Minneskort
  - DDR3 DIMM
  - Flashminne
- Tillvalskort
  - Teckensnittskort
  - Kort för fast programvara
    - Formulär och streckkod
    - PRESCRIBE
    - IPDS
- Skrivarhårddisk
- ISP (Internal Solutions Port)
  - 1284-B parallellgränssnittskort
  - Seriellt RS-232C-gränssnittskort
  - Fibergränssnittskort
  - N8370-gränssnittskort för trådlös skrivarserver för 802.11a/b/g/n/ac

### Få åtkomst till systemkortet



**VAR FÖRSIKTIG– RISK FÖR ELEKTRISK STÖT:** För att undvika att få en elektrisk stöt när du vill komma åt systemkortet eller installera ytterligare maskinvara eller minnesenheter efter att du har installerat skrivaren ska du först stänga av skrivaren och dra ut nätsladden från eluttaget innan du fortsätter. Om några andra enheter är anslutna till skrivaren bör du stänga av dem också och dra ut eventuella kablar till skrivaren.

- 1** Slå av skrivaren.
- 2** Koppla bort nätsladden från vägguttaget och sedan från skrivaren.
- 3** Öppna systemkortets åtkomstlucka med en spårskruvmejsel.

**Varning – risk för skador:** Systemkortets elektriska komponenter kan lätt skadas av statisk elektricitet. Rör vid någon av skrivarens metallkomponenter innan du rör vid någon av systemkortets komponenter eller kontakter.

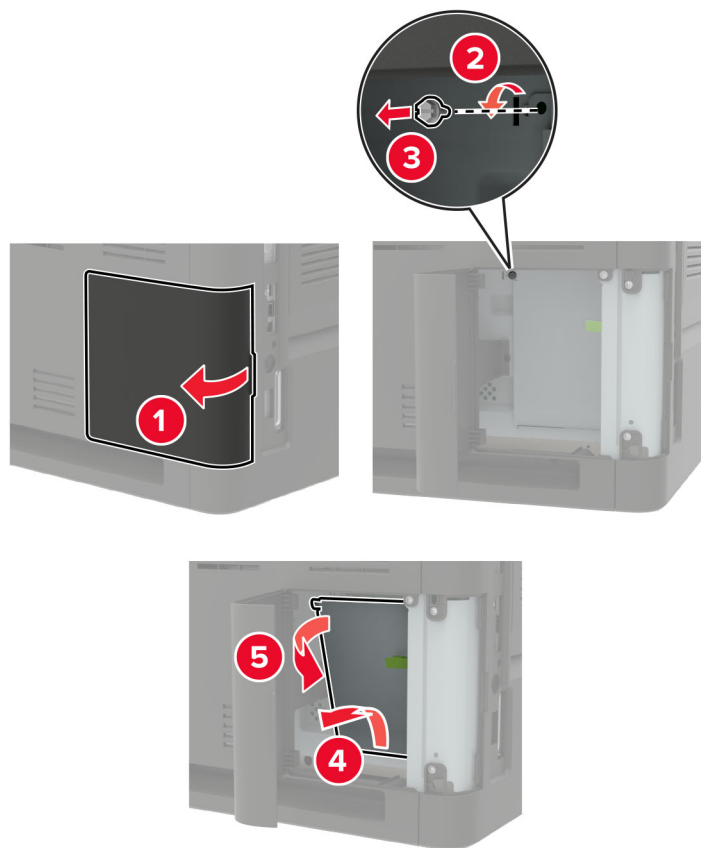

- 4** Installera något av de interna tillval som kan användas. Mer information finns i dokumentationen som levererades med tillvalsutrustningen.



## 5 Stäng åtkomstluckan.

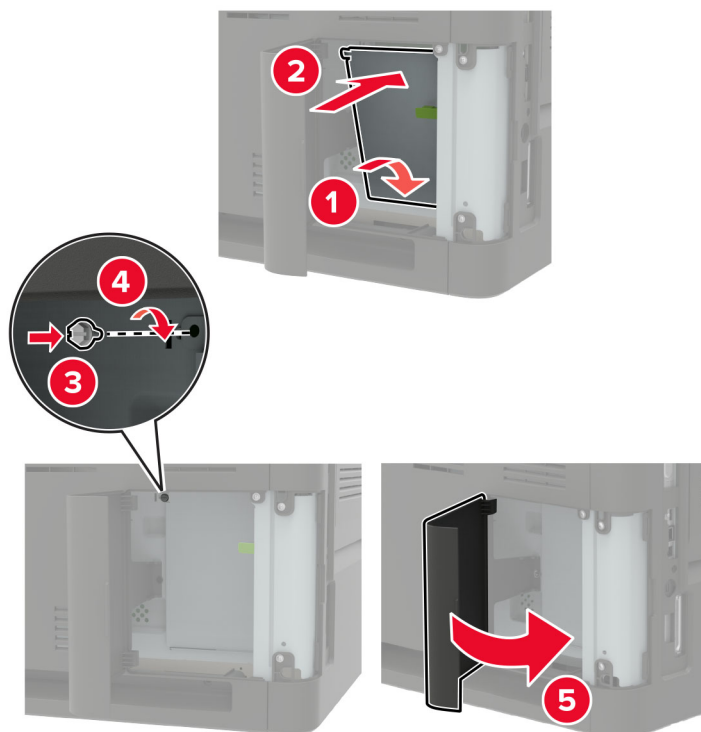

## 6 Anslut strömsladden till skrivaren och sedan till eluttaget.

**⚠ VAR FÖRSIKTIG – RISK FÖR SKADA:** För att undvika brandrisk eller att få en elektrisk stöt ansluter du nätsladden till ett lämpligt och jordat vägguttag som är i närheten av produkten och är lättillgängligt.

## 7 Slå på skrivaren.

## Installera ett minneskort

**Obs!** De här anvisningarna gäller endast för DIMM-minneskort av DDR3-typ.

**⚠ VAR FÖRSIKTIG – RISK FÖR ELEKTRISK STÖT:** För att undvika att få en elektrisk stöt när du vill komma åt systemkortet eller installera ytterligare maskinvara eller minnesenheter efter att du har installerat skrivaren ska du först stänga av skrivaren och dra ut nätsladden från eluttaget innan du fortsätter. Om några andra enheter är anslutna till skrivaren bör du stänga av dem också och dra ut eventuella kablar till skrivaren.

- 1 Stäng av skrivaren.
- 2 Koppla bort nätsladden från vägguttaget och sedan från skrivaren.
- 3 Öppna systemkortets åtkomstlucka med en spårskruvmejsel.

**Varning – risk för skador:** Systemkortets elektriska komponenter kan lätt skadas av statisk elektricitet. Rör vid någon av skrivarens metallkomponenter innan du rör vid någon av systemkortets komponenter eller kontakter.

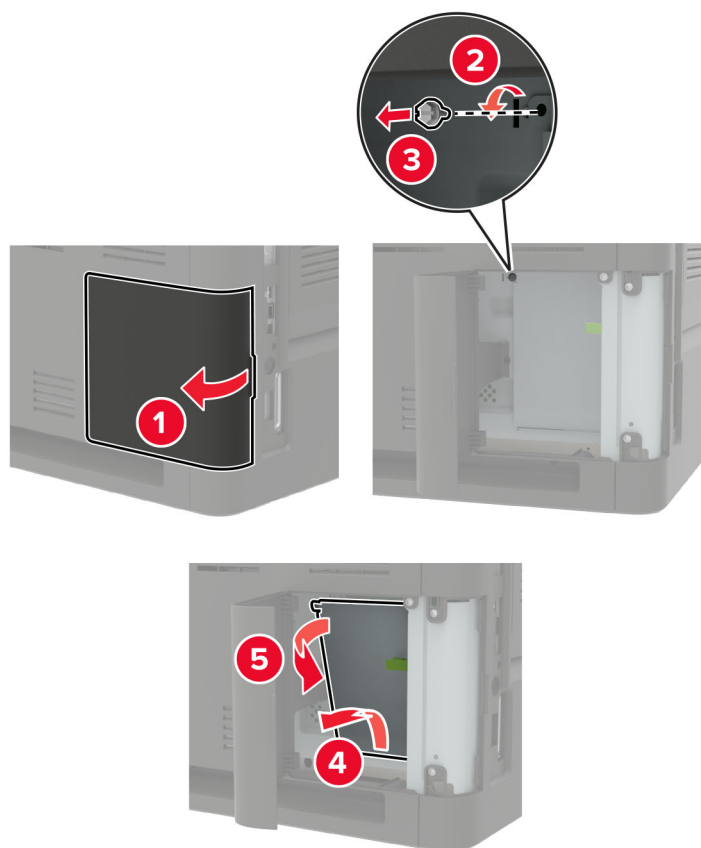

4 Packa upp minneskortet.

**Varning – risk för skador:** Rör inte vid anslutningspunkterna längs kortets kant.

5 Sätt in minneskortet tills det *klickar* fast.

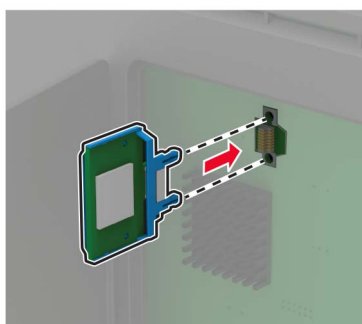

## 6 Stäng åtkomstluckan.

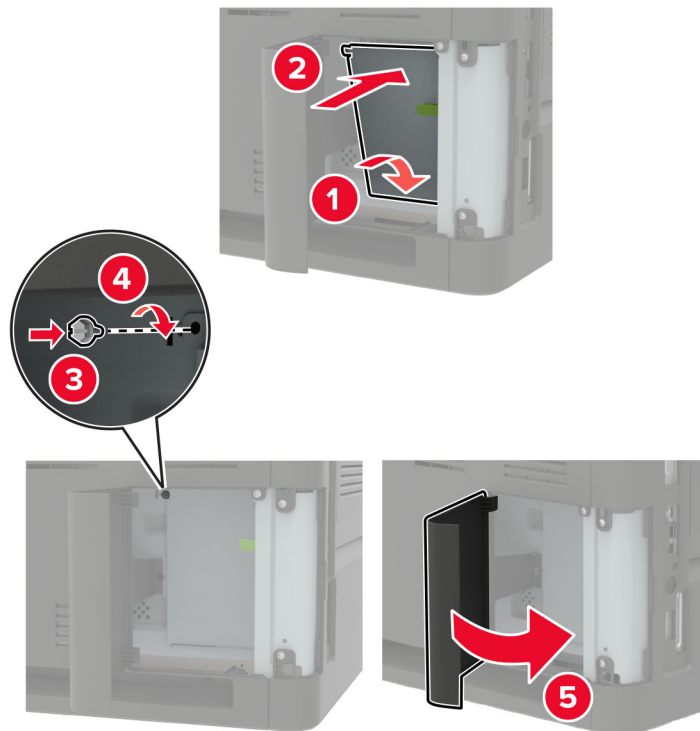

## 7 Anslut nätsladden till skrivaren och sedan till eluttaget.

**⚠ VAR FÖRSIKTIG – RISK FÖR SKADA:** För att undvika brandrisk eller att få en elektrisk stöt ansluter du nätsladden till ett lämpligt och jordat vägguttag som är i närheten av produkten och är lättillgängligt.

## 8 Slå på skrivaren.

## Installera ett tillvalskort

**Obs!** Ett tillvalskort är ett teckensnittskort, ett kort med fast programvara eller ett flashminneskort.

**⚠ VAR FÖRSIKTIG – RISK FÖR ELEKTRISK STÖT:** För att undvika att få en elektrisk stöt när du vill komma åt systemkortet eller installera ytterligare maskinvara eller minnesenheter efter att du har installerat skrivaren ska du först stänga av skrivaren och dra ut nätsladden från eluttaget innan du fortsätter. Om några andra enheter är anslutna till skrivaren bör du stänga av dem också och dra ut eventuella kablar till skrivaren.

- 1 Stäng av skrivaren.
- 2 Koppla bort nätsladden från vägguttaget och sedan från skrivaren.
- 3 Öppna systemkortets åtkomstlucka med en spårskruvmejsel.

**Varning – risk för skador:** Systemkortets elektriska komponenter kan lätt skadas av statisk elektricitet. Rör vid någon av skrivarens metallkomponenter innan du rör vid någon av komponenterna eller kontaktarna.

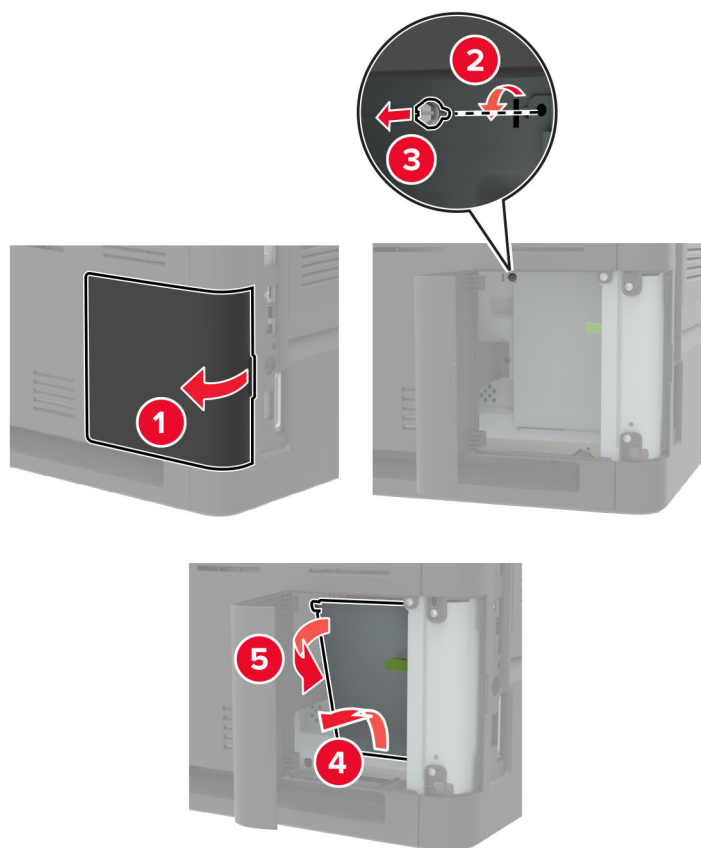

4 Packa upp tillvalskortet.

**Varning – risk för skador:** Rör inte vid anslutningspunkterna längs kortets kant.

5 Skjut kortet ordentligt på plats.

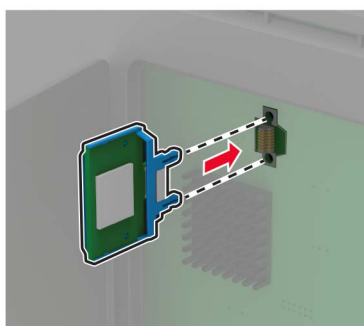

**Obs!** Kontakten på kortet måste i hela sin längd ligga an mot systemkortet.

**Varning – risk för skador:** Felaktig installationen av kortet kan orsaka skador på kortet och systemkortet.

## 6 Stäng åtkomstluckan.

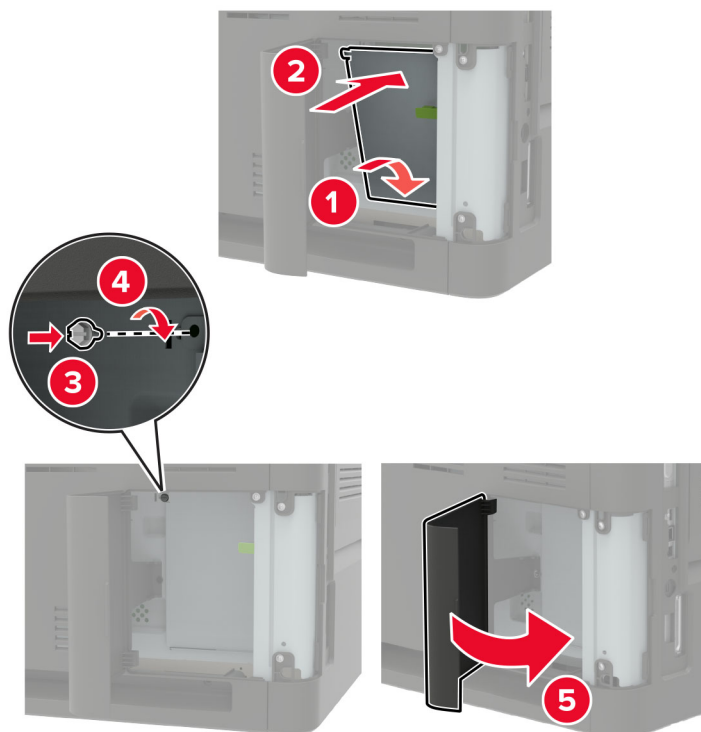

## 7 Anslut nätsladden till skrivaren och sedan till eluttaget.

**⚠ VAR FÖRSIKTIG – RISK FÖR SKADA:** För att undvika brandrisk eller att få en elektrisk stöt ansluter du nätsladden till ett lämpligt och jordat vägguttag som är i närheten av produkten och är lättillgängligt.

## 8 Slå på skrivaren.

## Installera en hårddisk på skrivaren

**⚠ VAR FÖRSIKTIG – RISK FÖR ELEKTRISK STÖT:** För att undvika att få en elektrisk stöt när du vill komma åt systemkortet eller installera ytterligare maskinvara eller minnesenheter efter att du har installerat skrivaren ska du först stänga av skrivaren och dra ut nätsladden från eluttaget innan du fortsätter. Om några andra enheter är anslutna till skrivaren bör du stänga av dem också och dra ut eventuella kablar till skrivaren.

- 1 Slå av skrivaren.
- 2 Koppla bort nätsladden från vägguttaget och sedan från skrivaren.
- 3 Öppna systemkortets åtkomstlucka med en spårskruvmejsel.

**Varning – risk för skador:** Systemkortets elektriska komponenter kan lätt skadas av statisk elektricitet. Rör vid någon av skrivarens metallkomponenter innan du rör vid någon av systemkortets komponenter eller kontakter.

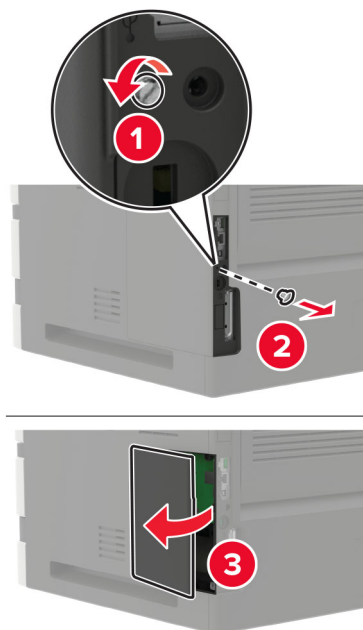

4 Packa upp hårddisken.

5 Sätt fast hårddisken, och anslut sedan hårddiskens gränssnittskabel till systemkortet.

**Varning – risk för skador:** Vidrör eller tryck inte i mitten av hårddisken.

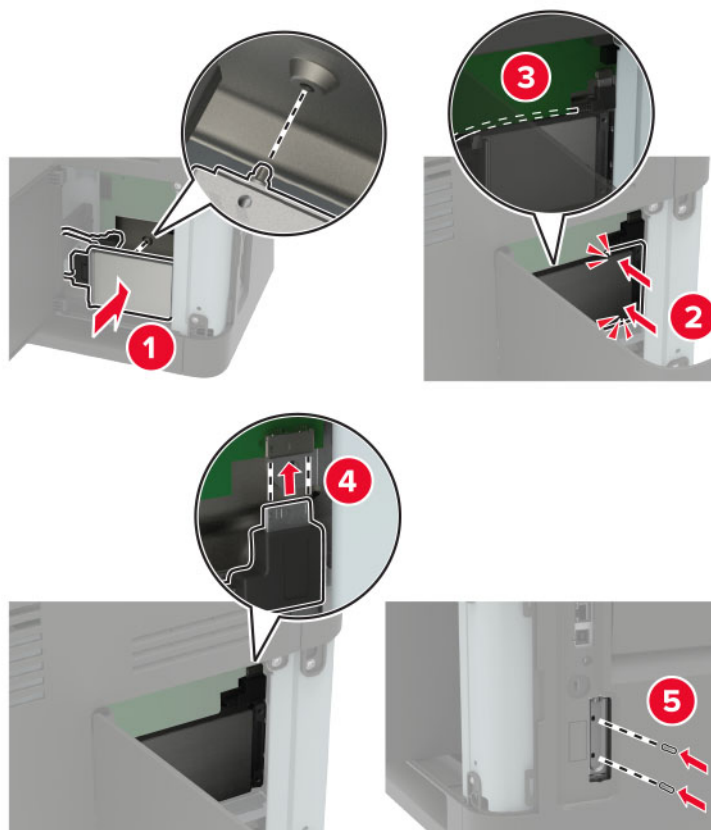

- 6 Stäng åtkomstluckan.
- 7 Anslut strömsladden till skrivaren och sedan till eluttaget.

**⚠ VAR FÖRSIKTIG – RISK FÖR SKADA:** För att undvika brandrisk eller att få en elektrisk stöt ansluter du nätsladden till ett lämpligt och jordat vägguttag som är i närheten av produkten och är lättillgängligt.

- 8 Slå på skrivaren.

## Installera en ISP (Internal Solutions Port)

**⚠ VAR FÖRSIKTIG – RISK FÖR ELEKTRISK STÖT:** För att undvika att få en elektrisk stöt när du vill komma åt systemkortet eller installera ytterligare maskinvara eller minnesenheter efter att du har installerat skrivaren ska du först stänga av skrivaren och dra ut nätsladden från eluttaget innan du fortsätter. Om några andra enheter är anslutna till skrivaren bör du stänga av dem också och dra ut eventuella kablar till skrivaren.

- 1 Stäng av skrivaren och dra ut nätsladden ur eluttaget.
- 2 Öppna systemkortets åtkomstlucka med en spårskruvmejsel.

**Varning – risk för skador:** Systemkortets elektriska komponenter kan lätt skadas av statisk elektricitet. Rör vid någon av skrivarens metallkomponenter innan du rör vid någon av systemkortets komponenter eller kontakter.

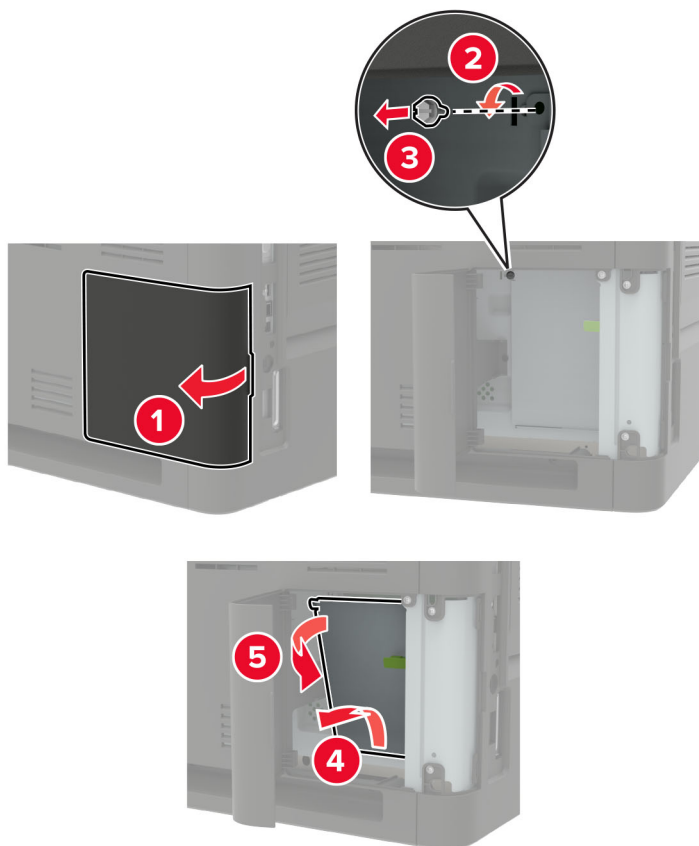

**3** Packa upp ISP-satsen.

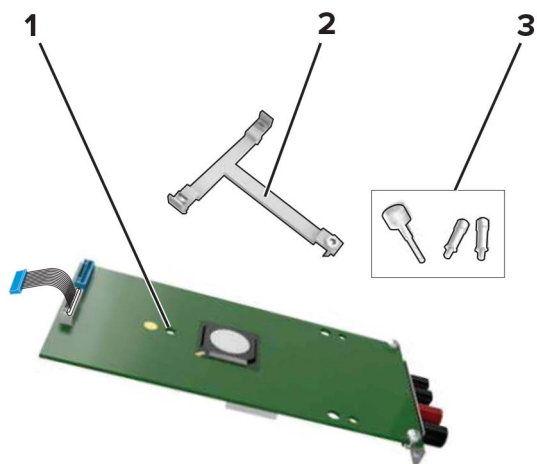

1	ISP
2	Monteringsfäste
3	Vingskruvar

**4** Ta bort skrivarhårdskivan om det behövs.

**5** Sätt in fästet i kortet tills det *klickar* fast.

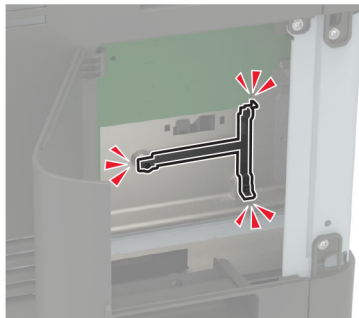
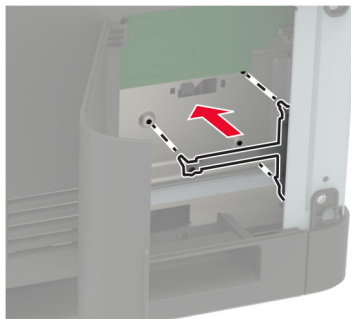

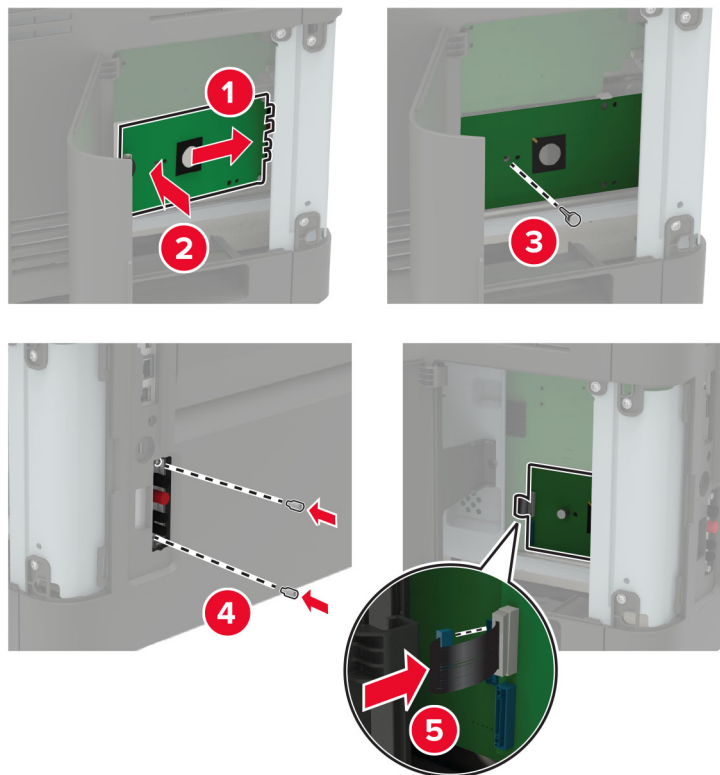
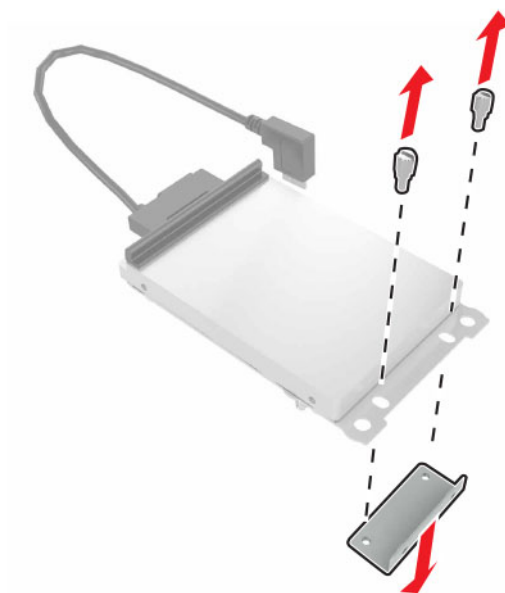

**6** Sätt fast ISP-enheten på fästet.**7** Installera hårddisken på ISP-enheten om det behövs.**a** Ta ut hårddiskkonsolen.**b** Anslut hårddisken till ISP-enheten.

**Varning – risk för skador:** Vidrör eller tryck inte i mitten av hårddisken.

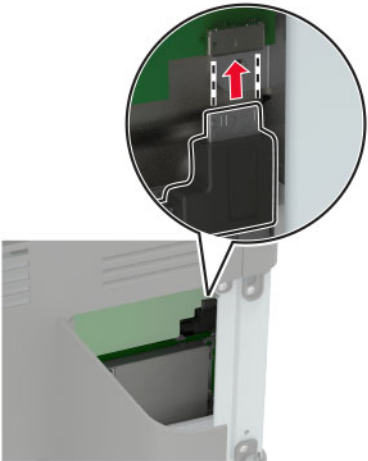
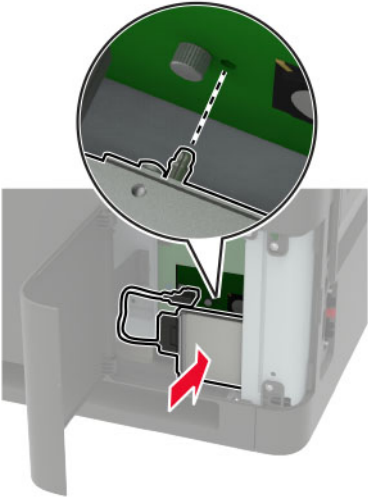

## 8 Stäng åtkomstluckan.

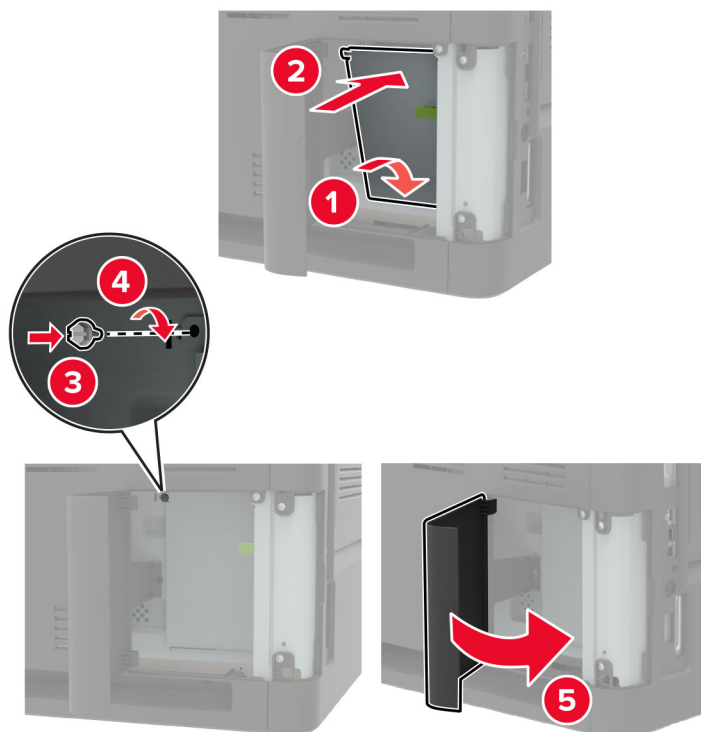

## 9 Anslut nätsladden till vägguttaget och slå sedan på skrivaren.

**⚠ VAR FÖRSIKTIG – RISK FÖR SKADA:** För att undvika brandrisk eller att få en elektrisk stöt ansluter du nätsladden direkt till lämpligt och jordat vägguttag som är i närheten av produkten och är lättillgängligt.

## Installera magasin för 550 ark

**⚠ VAR FÖRSIKTIG – RISK FÖR ELEKTRISK STÖT:** För att undvika att få en elektrisk stöt när du vill komma åt systemkortet eller installera ytterligare maskinvara eller minnesenheter efter att du har installerat skrivaren ska du först stänga av skrivaren och dra ut nätsladden från eluttaget innan du fortsätter. Om några andra enheter är anslutna till skrivaren bör du stänga av dem också och dra ut eventuella kablar till skrivaren.

**⚠ VAR FÖRSIKTIG – VÄLTRISK:** Vid installation av ett eller fler tillval på skrivaren eller flerk Funktionsenheten kanske en hjulbas, möbel eller annan funktion krävs för att förhindra instabilitet som kan riskera personskada. Mer information om vilka konfigurationer som stöds finns på [www.lexmark.com/multifunctionprinters](http://www.lexmark.com/multifunctionprinters).

- 1 Stäng av skrivaren.
- 2 Koppla bort nätsladden från vägguttaget och sedan från skrivaren.
- 3 Packa upp tillvalsmagasinet och ta bort allt emballage.

**Obs!** Om tillvalsmagasin redan är installerade låser du upp dem från skrivaren innan du lyfter den. Försök inte lyfta skrivaren och magasinerna samtidigt.

- 4 Rikta in skrivaren mot tillvalsmagasinet och sänk ner skrivaren tills den *klickar* fast.

**⚠ VAR FÖRSIKTIG – RISK FÖR SKADA:** Om skrivaren väger mer än 20 kg (44 lbs) behövs det minst två personer för att lyfta den på ett säkert sätt.

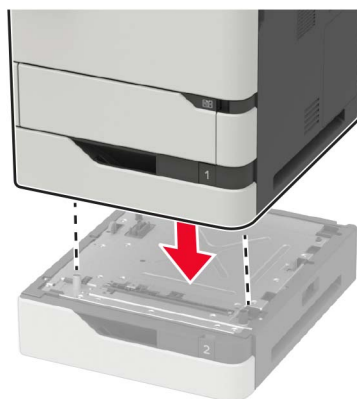

**5** Anslut nätsladden till skrivaren och sedan till eluttaget.

**⚠ VAR FÖRSIKTIG – RISK FÖR SKADA:** För att undvika brandrisk eller att få en elektrisk stöt ansluter du nätsladden direkt till lämpligt och jordat vägguttag som är i närheten av produkten och är lättillgängligt.

**6** Slå på skrivaren.

Lägg till magasinet i skrivardrivrutinen så att det blir tillgängligt för utskriftsjobb. Mer information finns i [“Lägga till tillgängliga tillval i skrivardrivrutinen” på sidan 310](#).

## installera magasin för 2 100 ark

**⚠ VAR FÖRSIKTIG – RISK FÖR ELEKTRISK STÖT:** För att undvika att få en elektrisk stöt när du vill komma åt systemkortet eller installera ytterligare maskinvara eller minnesenheter efter att du har installerat skrivaren ska du först stänga av skrivaren och dra ut nätsladden från eluttaget innan du fortsätter. Om några andra enheter är anslutna till skrivaren bör du stänga av dem också och dra ut eventuella kablar till skrivaren.

**⚠ VAR FÖRSIKTIG – VÄLTRISK:** Vid installation av ett eller fler tillval på skrivaren eller flerfunktionsenheten kanske en hjulbas, möbel eller annan funktion krävs för att förhindra instabilitet som kan riskera personskada. Mer information om vilka konfigurationer som stöds finns på [www.lexmark.com/multifunctionprinters](http://www.lexmark.com/multifunctionprinters).

**1** Stäng av skrivaren.

**2** Koppla bort nätsladden från vägguttaget och sedan från skrivaren.

**3** Packa upp magasinet och ta sedan bort allt förpackningsmaterial.

**Obs!** Om tillvalsmagasin redan är installerade låser du upp dem från skrivaren innan du lyfter den. Försök inte lyfta skrivaren och magasinerna samtidigt.

**4** Installera magasinet på hjulbasen.

**Obs!** Se till att hjulbasen hjul är låsta.

**⚠ VAR FÖRSIKTIG – RISK FÖR SKADA:** Om magasinet väger mer än 20 kg (44 lbs) behövs det minst två personer för att lyfta det på ett säkert sätt.

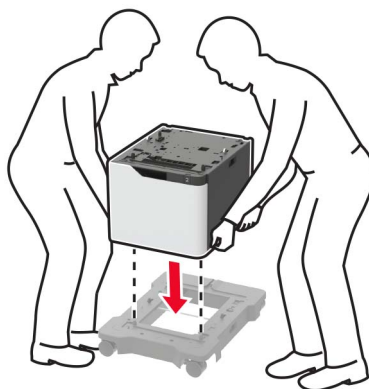

5 Rikta skrivaren mot magasinet och sänk ned den tills den *klickar* fast.

 **VAR FÖRSIKTIG – RISK FÖR SKADA:** Om skrivaren väger mer än 20 kg (44 lbs) behövs det minst två personer för att lyfta den på ett säkert sätt.

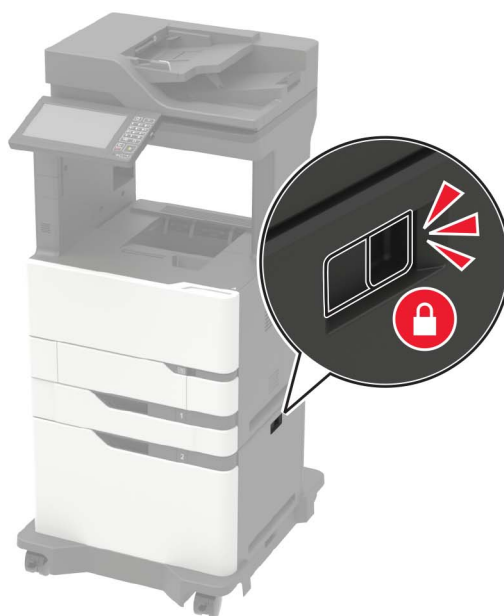

**6** Anslut nätsladden till skrivaren och sedan till eluttaget.

**⚠ VAR FÖRSIKTIG – RISK FÖR SKADA:** För att undvika brandrisk eller att få en elektrisk stöt ansluter du nätsladden direkt till lämpligt och jordat vägguttag som är i närheten av produkten och är lättillgängligt.

**7** Slå på skrivaren.

Lägg till magasinet i skrivardrivrutinen så att det blir tillgängligt för utskriftsjobb. Mer information finns i [“Lägga till tillgängliga tillval i skrivardrivrutinen”](#) på sidan 310.

## Installera utmatningsenheten med 4 fack

**VAR FÖRSIKTIG – VÄLTRISK:** Vid installation av ett eller fler tillval på skrivaren eller flerfunktionsenheten kanske en hjulbas, möbel eller annan funktion krävs för att förhindra instabilitet som kan riskera personskada. Mer information om vilka konfigurationer som stöds finns på [www.lexmark.com/multifunctionprinters](http://www.lexmark.com/multifunctionprinters).

- 1 Stäng av skrivaren.
- 2 Koppla bort nätsladden från vägguttaget och sedan från skrivaren.
- 3 Packa upp utmatningsenheten.
- 4 Ta bort skrivarens dokumentlock.

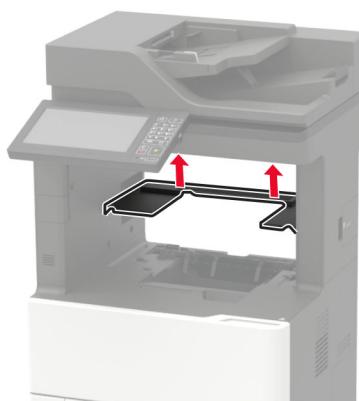

- 5 Installera utmatningsenheten på skrivaren och tryck ned den för att kontrollera att den är ordentligt ansluten till skrivaren.

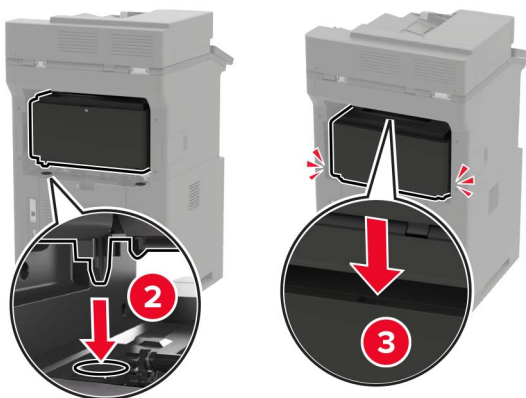

6 Anslut nätsladden till skrivaren och sedan till eluttaget.

**⚠ VAR FÖRSIKTIG – RISK FÖR SKADA:** För att undvika brandrisk eller att få en elektrisk stöt ansluter du nätsladden direkt till lämpligt och jordat vägguttag som är i närheten av produkten och är lättillgängligt.

7 Slå på skrivaren.

Lägg till utmatningsenheten i skrivardrivrutinen så att den blir tillgänglig för utskriftsjobb. Mer information finns i ["Lägga till tillgängliga tillval i skrivardrivrutinen" på sidan 310](#).

## Installera offsetfacket

**⚠ VAR FÖRSIKTIG – VÄLTRISK:** Vid installation av ett eller fler tillval på skrivaren eller flerfunktionsenheten kanske en hjulbas, möbel eller annan funktion krävs för att förhindra instabilitet som kan riskera personskada. Mer information om vilka konfigurationer som stöds finns på [www.lexmark.com/multifunctionprinters](http://www.lexmark.com/multifunctionprinters).

1 Stäng av skrivaren.

2 Koppla bort nätsladden från vägguttaget och sedan från skrivaren.

3 Packa upp offsetfacket.

4 Ta bort skrivarens dokumentlock.

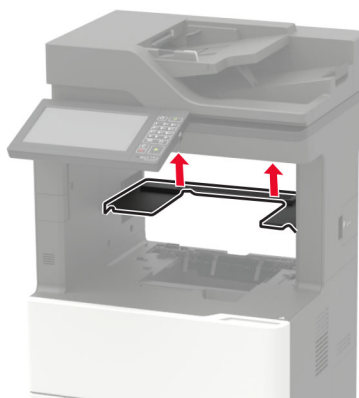



- 5 Installera offsetfacket på skrivaren och tryck ned den för att kontrollera att den är ordentligt ansluten till skrivaren.

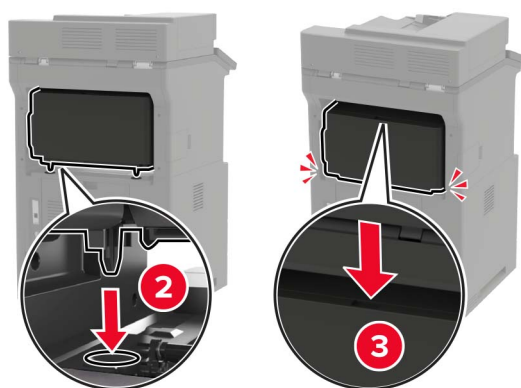

- 6 Anslut nätsladden till skrivaren och sedan till eluttaget.

**⚠ VAR FÖRSIKTIG – RISK FÖR SKADA:** För att undvika brandrisk eller att få en elektrisk stöt ansluter du nätsladden direkt till lämpligt och jordat vägguttag som är i närheten av produkten och är lättillgängligt.

- 7 Slå på skrivaren.

Lägg till offsetfacket i skrivardrivrutinen så att den blir tillgänglig för utskriftsjobb. Mer information finns i ["Lägga till tillgängliga tillval i skrivardrivrutinen" på sidan 310.](#)

## Installera häftningsenheten

**⚠ VAR FÖRSIKTIG – VÄLTRISK:** Vid installation av ett eller fler tillval på skrivaren eller flerfunktionsenheten kanske en hjulbas, möbel eller annan funktion krävs för att förhindra instabilitet som kan riskera personskada. Mer information om vilka konfigurationer som stöds finns på [www.lexmark.com/multifunctionprinters](http://www.lexmark.com/multifunctionprinters).

- 1 Stäng av skrivaren.
- 2 Koppla bort nätsladden från vägguttaget och sedan från skrivaren.
- 3 Packa upp häftningsenheten.

- 4 Ta bort skrivarens dokumentlock.

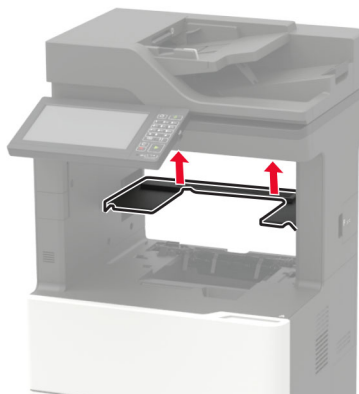

- 5 Installera häftningsenheten på skrivaren och tryck ned den för att kontrollera att den är ordentligt ansluten till skrivaren.

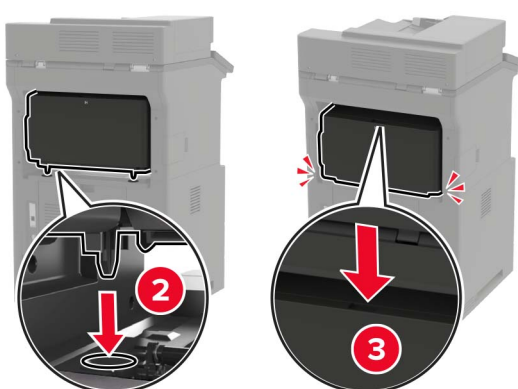

- 6 Anslut nätsladden till skrivaren och sedan till eluttaget.

**⚠ VAR FÖRSIKTIG – RISK FÖR SKADA:** För att undvika brandrisk eller att få en elektrisk stöt ansluter du nätsladden direkt till lämpligt och jordat vägguttag som är i närheten av produkten och är lättillgängligt.

- 7 Slå på skrivaren.

Lägg till häftningsenheten i skrivardrivrutinen så att den blir tillgänglig för utskriftsjobb. Mer information finns i ["Lägga till tillgängliga tillval i skrivardrivrutinen"](#) på sidan 310.

## Installera häft- och håslagningsenheten

**VAR FÖRSIKTIG – VÄLTRISK:** Vid installation av ett eller fler tillval på skrivaren eller flerfunktionsenheten kanske en hjulbas, möbel eller annan funktion krävs för att förhindra instabilitet som kan riskera personskada. Mer information om vilka konfigurationer som stöds finns på [www.lexmark.com/multifunctionprinters](http://www.lexmark.com/multifunctionprinters).

- 1 Stäng av skrivaren.
- 2 Koppla bort nätsladden från vägguttaget och sedan från skrivaren.
- 3 Packa upp häft- och håslagningsenheten.
- 4 Ta bort skrivarens dokumentlock.

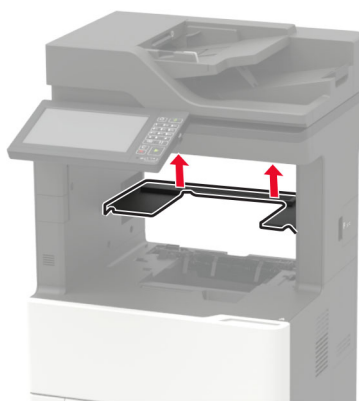

- 5 Installera efterbehandlaren på skrivaren och tryck ned den för att kontrollera att den är ordentligt ansluten till skrivaren.

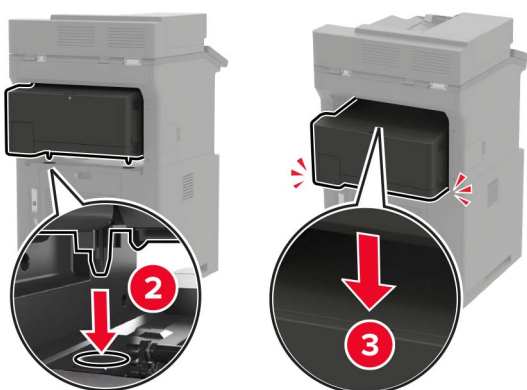

**6** Anslut nätsladden till skrivaren och sedan till eluttaget.



**VAR FÖRSIKTIG – RISK FÖR SKADA:** För att undvika brandrisk eller att få en elektrisk stöt ansluter du nätsladden direkt till lämpligt och jordat vägguttag som är i närheten av produkten och är lättillgängligt.

**7** Slå på skrivaren.

Lägg till häftenheten i skrivardrivrutinen så att den blir tillgänglig för utskriftsjobb. Mer information finns i [“Lägga till tillgängliga tillval i skrivardrivrutinen” på sidan 310.](#)

## Programvara

### Operativsystem som kan användas

Med cd-skivan med programvara kan du installera skrivarprogrammet på följande operativsystem:

- Windows 10
- Windows 8.1
- Windows Server 2012 R2
- Windows Server 2012
- Windows 7 SP1
- Windows Server 2008 R2 SP1
- Windows Server 2008 SP2
- Windows Vista SP2
- Mac OS X version 10.7 eller senare
- Red Hat Enterprise Linux WS
- openSUSE Linux
- SUSE Linux Enterprise Server
- Debian GNU/Linux
- Ubuntu
- Fedora
- IBM AIX
- Oracle Solaris SPARC
- Oracle Solaris x86

#### Anmärkningar:

- För Windows-operativsystem stöds skrivardrivrutinerna och verktygen i både 32- och 64-bitarsversioner.
- Information om drivrutiner och verktyg som är kompatibla med Mac OS X version 10.6 eller tidigare och specifika operativsystemversioner av Linux eller UNIX som stöds finns på <http://support.lexmark.com>.
- Om du vill ha mer information om programmets kompatibilitet med andra operativsystem kan du kontakta kundsupport.

## Installera skrivarprogramvaran

### Anmärkningar:

- Skrivardrivrutinen ingår i programvaruinstallationspaketet.
- För Macintosh-datorer med MacOS version 10.7 eller senare behöver du inte installera drivrutinen för att skriva ut på en AirPrint-certifierad skrivare. Om du vill använda anpassade utskriftsfunktioner hämtar du skrivardrivrutinen.

- 1 Hämta en kopia av programvaruinstallationspaketet.
  - Från cd-skivan med programvara som medföljde skrivaren.
  - Gå till [www.lexmark.com/downloads](http://www.lexmark.com/downloads).

- 2 Kör installationen och följ anvisningarna på datorskärmen.

## Installera faxdrivrutinen

- 1 Gå till [www.lexmark.com/downloads](http://www.lexmark.com/downloads), sök efter din skrivarmodell och hämta rätt installationsprogramspaket.
- 2 Klicka på **Skrivaregenskaper** på datorn och klicka på fliken **Konfiguration**.
- 3 Välj **Fax** och klicka på **Använd**.

## Lägga till skrivare till en dator

Gör så här innan du börjar:

- Anslut skrivaren och datorn till samma nätverk. Mer information om hur du ansluter skrivare till nätverk finns i ["Anslut skrivaren till ett Wi-Fi-nätverk" på sidan 161](#).
- Ansluta datorn till skrivaren. Mer information finns i ["Ansluta en dator till skrivaren" på sidan 163](#).
- Anslut skrivaren till datorn med hjälp av en USB-kabel. Mer information finns i ["Ansluta kablar" på sidan 15](#).

**Obs!** USB-kablar säljs separat.

### För Windows-användare

- 1 Installera skrivardrivrutinen på datorn.

**Obs!** Mer information finns i ["Installera skrivarprogramvaran" på sidan 309](#).
- 2 Öppna **Skrivare och skannrar** och klicka på **Lägg till en skrivare eller skanner**.
- 3 Beroende på skrivarmodell gör du något av följande:
  - Välj skrivaren i listan och klicka sedan på **Lägg till enhet**.
  - Klicka på **Visa Wi-Fi Direct-skrivare**, välj en skrivare och klicka sedan på **Lägg till enhet**.
  - Klicka på **Skrivaren jag vill använda finns inte med i listan**. Fönstret Lägg till skrivare visas. Gör följande:
    - a Markera **Lägg till en skrivare med TCP/IP-adress eller värddamn** och klicka på **Nästa**.
    - b I fältet Värddamn eller IP-adress anger du IP-adressen till skrivaren och sedan klickar du på **Nästa**.

### Anmärkningar:

- Visa skrivarens IP-adress på skrivarens startskärm. IP-adressen visas som fyra nummergrupper som är åtskilda med punkter, till exempel 123.123.123.123.

- Om du använder en proxyserver inaktiverar du den tillfälligt för att kunna öppna webbsidan på rätt sätt.
- c** Välj en skrivardrivrutin och klicka sedan på **Nästa**.
- d** Välj **Använd den installerade skrivardrivrutinen (rekommenderas)** och klicka sedan på **Nästa**.
- e** Ange ett skrivarnamn och klicka sedan på **Nästa**.
- f** Välj ett skrivardelningsalternativ och klicka sedan på **Nästa**.
- g** Klicka på **Slutför**.

### För Macintosh-användare

- 1 Öppna **Skrivare och skannrar** på datorn.
- 2 Klicka på **+** och välj sedan en skrivare.
- 3 Välj en skrivardrivrutin på menyn Använd.

#### Anmärkningar:

- Om du vill använda macOS-skrivardrivrutinen väljer du **AirPrint** eller **Säkert AirPrint**.
- Om du vill använda anpassade utskriftsfunktioner väljer du Lexmark-skrivardrivrutinen. Om du vill ha information om hur du installerar skrivardrivrutinen läser du i ["Installera skriverprogramvaran" på sidan 309](#).

- 4 Lägg till skrivaren.

## Lägga till tillgängliga tillval i skrivardrivrutinen

### För Windows-användare

- 1 Öppna mappen Skrivare.
- 2 Välj den skrivare du vill uppdatera och gör sedan något av följande:
  - För Windows 7 eller senare väljer du **Egenskaper för skrivare**.
  - För tidigare versioner väljer du **Egenskaper**.
- 3 Gå till fliken Konfiguration och välj **Uppdatera nu - Fråga skrivaren**.
- 4 Verkställ ändringarna.

### För Macintosh-användare

- 1 Från Systeminställningar i Apple-menyn går du till skrivaren och välj sedan **Tillval och förbrukningsmaterial**.
- 2 Bläddra i listan över maskinvarutillval och lägg till installerade alternativ.
- 3 Verkställ ändringarna.

## Fast programvara

### Exportera eller importera en konfigurationsfil

Du kan exportera skrivarens konfigureringsinställningar till en textfil och sedan importera filen och använda inställningarna på andra skrivare.

- 1 Öppna en webbläsare och ange skrivarens IP-adress i adressfältet.

#### Anmärkningar:

- Visa skrivarens IP-adress på skrivarens startskärm. IP-adressen visas som fyra nummergrupper som är åtskilda med punkter, till exempel 123.123.123.123.
- Om du använder en proxyserver inaktiverar du den tillfälligt för att kunna öppna webbsidan på rätt sätt.

- 2 Från den inbäddade webbservern klickar du på **Exportera konfiguration** eller **Importera konfiguration**.

- 3 Följ anvisningarna på skärmen.

- 4 Om skrivaren stöder program gör du följande:

- a Klicka på **Appar** > välj programmet > **Konfigurera**.
- b Klicka på **Exportera** eller **Importera**.

### Uppdatera fast programvara

I vissa program krävs det en viss version av den inbyggda programvaran.

Kontakta en Lexmark-återförsäljare för information om hur du uppdaterar den inbyggda programvaran i enheten.

- 1 Öppna en webbläsare och ange skrivarens IP-adress i adressfältet.

#### Anmärkningar:

- Visa skrivarens IP-adress på skrivarens startskärm. IP-adressen visas som fyra nummergrupper som är åtskilda med punkter, till exempel 123.123.123.123.
- Om du använder en proxyserver inaktiverar du den tillfälligt för att kunna öppna webbsidan på rätt sätt.

- 2 Klicka på **Inställningar** > > **Enhet** > **Uppdatera fast programvara**.

- 3 Gör något av följande:

- Klicka på **Sök efter uppdateringar** > **Jag godkänner, påbörja uppdatering**.
- Överför flashfilen.

**Obs!** Om du vill hämta den senaste fasta programvaran kan du gå in på [www.lexmark.com/downloads](http://www.lexmark.com/downloads) och söka upp din skrivarmodell.

- a Bläddra till flashfilen.

**Obs!** Kontrollera att du har extraherat zip-filen med den fasta programvaran.

- b Klicka på **Överför** > **Starta**.

# Meddelanden

## Produktinformation

Produktnamn:

Multifunktionsskrivarna Lexmark MX822ade, Lexmark MX822adtfe, Lexmark MX822adxe, Lexmark MX822de, Lexmark MX826ade, Lexmark MX826adtfe, Lexmark MX826adxe, Lexmark MX826de, Lexmark XM7355, Lexmark XM7355b, Lexmark XM7355bi, Lexmark XM7355i, Lexmark XM7370 och Lexmark XM7370i

Produkttyp:

7465

Modeller:

436, 496, 836, 896

## Om utgåvan

Juli 2024

**Följande stycke gäller inte i de länder där sådana föreskrifter står i strid med gällande lag.** LEXMARK INTERNATIONAL, INC., LEVERERAR DENNA SKRIFT I BEFINTLIGT SKICK, UTAN NÅGON SOM HELST GARANTI, VARE SIG UTTRYCKLIG ELLER UNDERFÖRSTÅDD, INKLUSIVE, MEN EJ BEGRÄNSAT TILL, UNDERFÖRSTÅDDA GARANTIER GÄLLANDE SÄLJBARHET ELLER LÄMPLIGHET FÖR ETT VISST SYFTE. Vissa stater tillåter inte friskrivningar från explicita eller implicita garantier vid vissa transaktioner, och därför är det möjligt att uttalandet ovan inte gäller just dig.

Denna skrift kan innehålla tekniska felaktigheter eller tryckfel. Innehållet är föremål för periodiska ändringar, sådana förändringar införlivas i senare utgåvor. Förbättringar eller förändringar av de produkter eller programvaror som beskrivs kan när som helst ske.

Hänvisningar till produkter, program och tjänster i det här dokumentet innebär inte att tillverkaren avser att göra dessa tillgängliga i alla länder. Hänvisningar till olika produkter, program eller tjänster innebär inte att endast dessa produkter, program eller tjänster kan användas. Andra produkter, program eller tjänster med likvärdiga funktioner där ingen konflikt föreligger vad gäller upphovsrätt kan användas istället. Det är upp till användaren att utvärdera och kontrollera funktionen i samverkan med produkter, program eller tjänster andra än de som uttryckligen anges av tillverkaren.

Teknisk support från Lexmark finns på <http://support.lexmark.com>.

Om du vill ha information om Lexmarks sekretesspolicy som reglerar användning av denna produkt, gå till [www.lexmark.com/privacy](http://www.lexmark.com/privacy).

Mer information om förbrukningsmaterial och nedladdningar finns på [www.lexmark.com](http://www.lexmark.com).

© 2018 Lexmark International, Inc.

Med ensamrätt.

## Varumärken

Lexmark och Lexmarks logotyp är varumärken eller registrerade varumärken som tillhör Lexmark International, Inc. i USA och/eller andra länder.



Gmail, Android, Google Play och Google Chrome är varumärken som tillhör Google LLC.

Macintosh, Safari, and AirPrint are trademarks of Apple Inc., registered in the U.S. and other countries. App Store and iCloud are service marks of Apple Inc., registered in the U.S. and other countries. Use of the Works with Apple badge means that an accessory has been designed to work specifically with the technology identified in the badge and has been certified by the developer to meet Apple performance standards.

Mopria<sup>®</sup>-ordmärket är ett registrerat eller oregistrerat varumärke som tillhör Mopria Alliance, Inc. i USA och andra länder. Obehörig användning är strängt förbjuden.

PCL<sup>®</sup> är ett registrerat varumärke som tillhör Hewlett-Packard Company. PCL är en uppsättning skrivarkommandon (språk) och funktioner som finns i skrivarprodukter från Hewlett-Packard Company. Skrivaren är avsedd att vara kompatibel med språket PCL. Det innebär att skrivaren känner igen PCL-kommandon som används i olika program och att den emulerar motsvarande funktioner.

PostScript är ett registrerat varumärke som tillhör Adobe Systems Incorporated i USA och/eller andra länder.

Wi-Fi<sup>®</sup> och Wi-Fi Direct<sup>®</sup> är registrerade varumärken som tillhör Wi-Fi Alliance<sup>®</sup>.

Alla andra varumärken tillhör sina respektive ägare.

## Licensinformation

All licensinformation som är associerad med den här produkten kan visas från cd-skivan:katalogen \NOTICES på installations-cd:n.

## Bullerniåver

Följande mätningar har utförts i enlighet med ISO 7779 och rapporterats i enlighet med ISO 9296.

**Obs!** Alla lägen kanske inte är tillämpliga för din produkt.

Medelljudtryck 1 meter, dBA	
Skriver ut	Enkelsidigt: 54 (MX822, XM7355); 56 (MX826, XM7370) Dubbsidigt: 53 (MX822, XM7355); 55 (MX826, XM7370)
Skanna	57
Kopiera	58 (MX822, XM7355); 59 (MX826, XM7370)
Klar	14

Värdena kan ändras. Se [www.lexmark.com](http://www.lexmark.com) för aktuella värden.

## WEEE-direktivet (Waste from Electrical and Electronic Equipment)

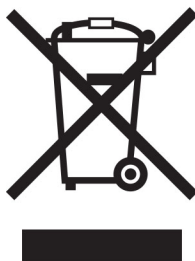

WEEE-logotypen betecknar specifika återvinningsprogram och -procedurer för elektroniska produkter i EU-länderna. Vi uppmuntrar återvinning av våra produkter.

Om du har frågor om återvinningsalternativ kan du besöka Lexmarks webbplats på [www.lexmark.com](http://www.lexmark.com) och slå upp ditt lokala säljkontors telefonnummer.

## Environmental labeling for packaging

Per Commission Regulation Decision 97/129/EC Legislative Decree 152/2006, the product packaging may contain one or more of the following symbols.

<p>20 PAP</p>	<p>This symbol indicates that the packaging may contain corrugated fiberboard.</p>
<p>21 PAP</p>	<p>This symbol indicates that the packaging may contain non-corrugated fiberboard.</p>
<p>22 PAP</p>	<p>This symbol indicates that the packaging may contain paper.</p>

For more information, go to [www.lexmark.com/recycle](http://www.lexmark.com/recycle), and then choose your country or region. Information on available packaging recycling programs is included with the information on product recycling.

## Produktkassering

Skrivaren eller dess tillbehör får inte kastas bland hushållsavfall. De lokala myndigheterna kan ge information om kasserings- och återvinningsalternativ.

## Laddningsbart litiumjonbatteri

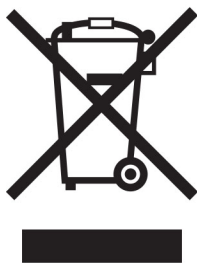

Den här produkten kan innehålla ett laddningsbart litiumjonknappcells batteri som endast bör tas bort av en utbildad tekniker. En överkryssad soptunna betyder att produkten inte ska kasseras som osorterat avfall utan måste skickas till separata insamlingsanläggningar för återvinning och återanvändning. Om batteriet tas bort ska du inte kassera det i hushållsavfall. Det kan finnas separata insamlingsystem för batterier i din kommun, till exempel en insamlingsplats för batteriåtervinning. Genom särskild insamling av förbrukade batterier säkerställs lämplig hantering av avfall, inklusive återanvändning och återvinning, samtidigt som eventuella negativa effekter på hälsa och miljö undviks. Kassera batterierna på ett ansvarsfullt sätt.

## Förordning (EU) 2023/1542

Denna punkt kan innehålla ett uppladdningsbart litiumknappcells batteri. Detta batteri överensstämmer med förordning (EU) 2023/1542. Uppfylllandet av kravet visas med CE-märkning:



Denna produkt kan innehålla ett av följande knappcells batterier:

- Batteriidentifiering: Seiko modellnummer MS621FE  
Tillverkare: Seiko Instruments Inc.  
Tillverkarens adress: 8, Nakase 1-chome, Mihama-ku, Chiba-shi, Chiba 261-8507, Japan
- Batteriidentifiering: Panasonic modellnummer ML621  
Tillverkare: Panasonic Energy Co., Ltd.  
Tillverkarens adress: 1-1 Matsushita-cho, Moriguchi City, Osaka 570-8511, Japan
- Batteriidentifiering: FDK modellnummer ML621  
Tillverkare: FDK Corporation  
Tillverkarens adress: Shibaura Crystal Shinagawa, 1-6-41 Konan, Minato-ku, Tokyo 108-8212, Japan

## Lämna tillbaka Lexmark-kassetter för återanvändning eller återvinning

Genom Lexmarks insamlingsprogram kan du lämna tillbaka använda kassetter gratis till Lexmark för återanvändning eller återvinning. Alla kassetter som återlämnas till Lexmark antingen återanvänds eller monteras isär för återvinning. Förpackningarna som kassetterna återlämnas i återvinns också.

Om du vill lämna tillbaka Lexmark-kassetter för återanvändning eller återvinning gör du följande:

- 1 Gå till [www.lexmark.com/recycle](http://www.lexmark.com/recycle).

- 2 Välj land eller område.
- 3 Välj **Lexmarks program för insamling av tonerkassetter (LCCP)**.
- 4 Följ anvisningarna på skärmen.

## Meddelande om statisk elektricitet

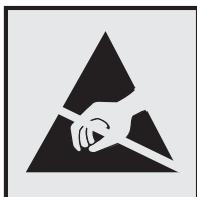

Den här symbolen identifierar delar som är känsliga för statiska laddningar. Rör aldrig områden kring denna symbol utan att först beröra en metallyta vid någon yta i ett område på avstånd från symbolen.

Berör en synlig metallram på skrivaren innan du berör eller kommer åt skrivarens invändiga ytor för att förhindra skador som kan uppstå genom elektrostatisk urladdning när du utför underhåll, som att rensa paperstopp eller byta ut förbrukningsmaterial.

## ENERGY STAR

Lexmark-produkter som bär ENERGY STAR<sup>®</sup> emblemet på produkten eller huvudmenyn är certifierade för och överensstämmer med kraven i EPA ENERGY STAR från och med tillverkningsdatum.



## Temperaturinformation

Driftstemperatur och relativ luftfuktighet	10 till 32,2 °C och 15 till 80 % relativ luftfuktighet
Långvarig förvaring av skrivare/kassett/bildhanteringsenhet <sup>1</sup>	15,3 till 32,2 °C och 8 till 15 % relativ luftfuktighet Maximal våttemperatur: 22,8 °C
Kortvarig transport av skrivare/kassett/bildhanteringsenhet	-40 till 43,3 °C
<p><sup>1</sup> Förbrukningsmaterialet har en hållbarhetstid på ca 2 år. Detta baseras på förvaring i en vanlig kontorsmiljö vid 22 °C och 45 % luftfuktighet.</p> <p><sup>2</sup> Våttemperaturen avgörs av lufttemperaturen och den relativa luftfuktigheten.</p>	

## Meddelande om laser

Skrivaren är certifierad i USA i enlighet med kraven i DHHS 21 CFR kapitel I, underkapitel J för klass I (1)-laserprodukter, och på andra platser certifierad som en klass I-laserprodukt i enlighet med kraven i IEC 60825-1: 2014.

Laserprodukter av klass I anses inte vara skadliga. Lasersystemet och skrivaren är utformade så att människor aldrig utsätts för laserstrålning över klass I-nivå under normala förhållanden vid användning, underhåll eller service. Skrivaren har en icke-servicebar skrivarhuvudenhet som innehåller en laser med följande specifikationer:

Klass: IIIb (3b) AlGaAs

Nominell uteffekt (milliwatt): 25

Våglängd (nanometer): 755–800

## Strömförbrukning

### Produktens strömförbrukning

I följande tabell dokumenteras produktens olika lägen för strömförbrukning.

**Obs!** Alla lägen kanske inte är tillämpliga för din produkt.

Läge	Beskrivning	Strömförbrukning (Watt)
Skriver ut	Produkten skapar en papperskopia av elektroniska indata.	Enkelsidigt: 690 (MX822, XM7355); 850 (MX826, XM7370) Dubbelzijdig: 490 (MX822, XM7355); 640 (MX826, XM7370)
Kopiera	Produkten skapar en papperskopia av originalpapperskopior.	750 (MX822, XM7355); 900 (MX826, XM7370)
Skanna	Produkten skannar pappersdokument.	84 (MX822, XM7355); 86 (MX826, XM7370)
Klar	Produkten väntar på ett utskriftsjobb.	Högre energiförbrukning: 58 (MX822, XM7355); 50 (MX826, XM7370) Lägre energiförbrukning: 36,5 (MX822, XM7355); 35 (MX826, XM7370)
Viloläge	Produkten är i energisparläge (hög nivå).	1,78 (MX822, XM7355), 2,94 (MX826, XM7370)
Dvala	Produkten är i energisparläge (låg nivå).	0,2
Av	Produkten är ansluten till ett eluttag, men strömbrytaren är avstängd.	0,2

Strömförbrukningsnivåerna som listades i föregående tabell representerar genomsnittsmätningar. Momentaneffekten kan vara betydligt högre än genomsnittet.

Värdena kan ändras. Se [www.lexmark.com](http://www.lexmark.com) för aktuella värden.

## Vänteläge

Den här produkten är utrustad med ett energisparläge som kallas *Vänteläge*. Vänteläget sparar ström genom att minska strömförbrukningen under längre inaktiva perioder. Vänteläget aktiveras automatiskt när produkten inte har använts under en viss tidsperiod, vilket kallas *Väntelägestimeout*.

Fabriksstandard för väntelägestimeouten för den här produkten (i minuter):	15
--	----

Med hjälp av konfigurationsmenyerna kan du ändra väntelägestimeouten mellan 1 och 120 minuter. Om utskriftshastigheten är mindre eller lika med 30 sidor per minut kan tidsgränsen endast ställas in till upp till 60 minuter. Om du ställer in väntelägestimeouten på ett lågt värde minskar strömförbrukningen, men produktens svarstid kan då öka. Om du ställer in väntelägestimeouten på ett högt värde bibehålls en snabb svarstid, men mer ström förbrukas.

## Standbyläge

Den här produkten är utrustad med ett driftläge som drar mycket lite ström och som kallas *Standbyläge*. När skrivaren är i standbyläge stängs alla andra system och enheter av på ett säkert sätt.

Skrivaren kan gå in i standbyläget med följande metoder:

- Använda standbylägestimeouten
- Använda schemalagda energilägen

Standardtimeout för standbyläget för den här produkten i alla länder och regioner	3 dagar
---	---------

Hur lång tid skrivaren ska vänta efter att ett jobb har skrivits ut innan den går in i standbyläget kan ändras mellan en timme och en månad.

### Information om EPEAT-registrerad bildhanteringsutrustning:

- Strömnivån för Standby-läget anges i Viloläge eller avstängt läge.
- Produkten ska automatiskt sänka strömnivån till Standby-läget på  $\leq 1$  W. Den automatiska standbyfunktionen (Viloläge eller Av) ska aktiveras vid produktleverans.

## Avstängt läge

Om den här produkten har ett avstängt läge som ändå drar en mindre mängd ström måste du koppla bort nätsladden från eluttaget för att stoppa strömförbrukningen helt.

## Total energiförbrukning

Ibland kan det vara användbart att kunna uppskatta produktens totala energiförbrukning. Eftersom uppgifter om energiförbrukningen står i Watt ska energiförbrukningen multipliceras med den tid produkten befinner sig i varje enskilt läge om du vill beräkna den totala förbrukningen. Produktens totala energiförbrukning är summan av förbrukningen i varje läge.

## Meddelanden om riktlinjer för terminalutrustning för telekommunikation

Detta avsnitt innehåller information om gällande bestämmelser för produkter som innehåller det analoga faxkortet:

Lexmark-regeltyp/-modellnummer:

LEX-M14-002 eller LEX-M03-002

## Information om regler för trådlösa produkter

Det här avsnittet innehåller information om regler som endast gäller för trådlösa modeller.

Om du inte är säker på om din modell är en trådlös modell går du till <http://support.lexmark.com>.

## Meddelande om modulkomponenter

Modeller som är förberedda för trådlös användning modulkomponenter innehåller följande:

Lexmark-regeltyp/-modellnummer: LEX-M07-001; FCC ID: IYLLEXM07001; Industry Canada IC: 2376A-M07001

## Exponering för RF-strålning

Strålningen från den här enheten ligger långt under FCC:s och andra reglerande myndigheters gränser för exponering av RF-strålning. Enligt FCC:s och andra reglerande myndigheters krav gällande RF-strålning måste ett avstånd på minst 20 cm hållas mellan antennen och människor.

## EU-regler

Den här produkten överensstämmer med skyddskraven i rådets direktiv 2014/53/EU om anpassning och harmonisering av medlemsstaternas lagstiftning som rör radioutrustning.

Tillverkare av denna produkt är: Lexmark International, Inc., 740 West New Circle Road, Lexington, KY, 40550 USA. Det auktoriserade EEA/EU-ombudet är: Lexmark International Technology Hungária Kft., 8 Lechner Ödön fasor, Millennium Tower III, 1095 Budapest UNGERN. Importören för EES/EU är: Lexmark International Technology S.à.r.l. 20, Route de Pré-Bois, ICC Building, Bloc A, CH-1215 Genève, Schweiz. En försäkran om överensstämmelse med direktivens krav kan fås på begäran från den auktoriserade representanten eller erhållas på

[www.lexmark.com/en\\_us/about/regulatory-compliance/european-union-declaration-of-conformity.html](http://www.lexmark.com/en_us/about/regulatory-compliance/european-union-declaration-of-conformity.html).

Uppfyllandet av kravet visas med CE-märkning:



## Begränsningar

Den här radioutrustningen får endast användas inomhus. Användning utomhus är förbjuden. Den här begränsningen gäller för alla länder som är angivna i tabellen nedan:



## Uttalande från EU och andra länder om radiosändares operationella frekvensband och maximala RF-effekt

Denna radioprodukt överför antingen inom band 2,4 GHz (2,412–2,472 GHz inom EU) eller 5 GHz (5,15–5,35, 5,47–5,725 inom EU). Sändarens maximala EIRP-ut effekt, inklusive antennförstärkning, är  $\leq 20$  dBm för båda banden.

## EU-regler

Denna produkt överensstämmer med skyddskraven i EG:s direktiv 2014/30/EU, 2014/35/EU och 2011/65/EU, som ändrats i enlighet med (EU) 2015/863, om anpassning och harmonisering av medlemsstaternas lagstiftning som rör elektromagnetisk kompatibilitet, säkerhet hos elektrisk utrustning som konstruerats för användning inom vissa spänningsgränser och begränsningar för användning av vissa farliga ämnen i elektrisk och elektronisk utrustning.

Tillverkare av denna produkt är: Lexmark International, Inc., 740 West New Circle Road, Lexington, KY, 40550 USA. Det auktoriserade ombudet för EES/EU är: Lexmark International Technology Hungária Kft., 8 Lechner Ödön fasor, Millennium Tower III, 1095 Budapest UNGERN. Importören för EES/EU är: Lexmark International Technology S.à.r.l. 20, Route de Pré-Bois, ICC Building, Bloc A, CH-1215 Genève, Schweiz. En försäkran om överensstämmelse med direktivens krav kan fås på begäran från den auktoriserade representanten eller erhållas på

[www.lexmark.com/en\\_us/about/regulatory-compliance/european-union-declaration-of-conformity.html](http://www.lexmark.com/en_us/about/regulatory-compliance/european-union-declaration-of-conformity.html).

Produkten uppfyller begränsningarna för klass A i EN 55032 och säkerhetskraven i EN 62368-1.

## Om radiostörningar

### Varning

Den här produkten följer bestämmelser om radiostörningar enligt EN55032 klass A och bestämmelser om immunitet mot elektromagnetiska störningar enligt EN55024. Produkten är inte avsedd för användning i bostads-/hemmiljöer.

Detta är en klass A-produkt. I en hemmiljö kan den här produkten orsaka radiostörningar. Användaren kan i vissa fall behöva vidta lämpliga åtgärder.



# Index

## A

adapterkontakt 69  
AirPrint  
  använda 45  
aktivera förstoringläge 26  
aktivera pin-koder 27  
aktivera röstvägledning 26  
aktivera talade lösenord 27  
aktivera USB-porten 265  
aktivera Wi-Fi Direct 163  
analog fax  
  konfigurera 64  
anpassa skärmen 20  
ansluta en dator till skrivaren 163  
ansluta kablar 15  
ansluta mobil enhet  
  till skrivare 163  
ansluta skrivaren  
  till ett trådlöst nätverk 161  
ansluta skrivaren till tjänsten för tydlig ringsignal 71  
ansluta till ett trådlöst nätverk  
  använda PIN-metoden 162  
  använda tryckknappsmetoden 162  
använda Anpassning av visning 20  
använda Customer Support 22  
använda den automatiska dokumentmataren 51, 54, 63, 75  
  kopiera 51  
använda kontrollpanelen 16  
använda QR Code Generator 22  
använda skannerglaset 51, 54, 63, 75  
  kopiera 51  
använda startskärmen 18  
använda äkta delar och förbrukningsmaterial från Lexmark 181  
användningsräknare för förbrukningsmaterial  
  återställa 210, 269  
avbryta utskriftsjobb från datorn 50  
  från skrivarens kontrollpanel 50

## B

bekräfta utskriftsjobb 48  
beställa  
  underhållssats 183  
beställa förbrukningsmaterial  
  bildhanteringsenhet 183  
  häftkassett 183  
  tonerkassett 181  
beständigt minne 158  
  rensa 157  
bildhanteringsenhet  
  beställa 183  
  byta ut 186  
blockera skräpfax 73  
bokmärken  
  skapa 23  
  skapa mappar för 24  
brevpapper  
  fylla på 36  
  fylla på, magasin för 2 100 ark 31  
  kopiera till 52  
bullernivåer 313  
Byt kassetten, fel skrivarområde 269  
byta ut  
  byta ut inmatningsrullen i universalarkmataren 194  
byta ut delar  
  fixeringsenhet 188  
  inmatningsrulle 192  
  inmatningsrulle till den automatiska dokumentmataren 195  
  separeringsrulle till den automatiska separeringsrullen 201  
  vidmomentsbegränsare till den automatiska dokumentmataren 204  
  överföringsrulle 190  
byta ut förbrukningsmaterial  
  bildhanteringsenhet 186  
  häftkassett 207, 209  
  tonerkassett 184  
byta ut inmatningsrullen i universalarkmataren  
  byta ut 194

  rengöra 170

byta ut matningsrulle till den automatiska dokumentmataren 198  
byta ut separeringsrulle till den automatiska dokumentmataren 201

## C

Cloud Connector-profil  
  skanna till 78  
  skapa 23  
  skriva ut från 49

## D

dator  
  ansluta till skrivaren 163  
dator, skanna till 75  
datum och tid  
  faxinställningar 71  
Defekt flashtillval har upptäckts 268  
den automatiska dokumentmataren  
  använda 51, 54, 63, 75  
det går inte att läsa flashenhetsen felsökning, skriva ut 265  
det går inte att skanna till en nätverksmapp 280  
det går inte att skicka e-postmeddelanden 274  
det går inte att skicka eller ta emot fax med analog fax 275  
det går inte att skicka eller ta emot fax med etherFAX 278  
det går inte att skicka faxförsättsbladet från datorn 279  
det går inte att stänga skannern 284  
det går inte att ta emot fax med analog fax 277  
Display Customization  
  använda 20  
dokument, skriva ut från en dator 45  
  från en mobil enhet 45  
dubbelsidig kopiering 52  
dålig faxutskriftskvalitet 278

**E**

e-post  
skicka 61  
e-post, felsökning  
det går inte att skicka e-  
postmeddelanden 274  
e-postaviseringar  
konfigurera 160  
e-postfunktion  
konfigurera 54  
e-postgenväg  
skapa 62  
e-postleverantörer 54  
e-postserver  
konfigurera 54  
Ekoinställningar  
konfigurera 22  
energispärlagen  
konfigurera 211  
Enhetskvoter  
konfigurera 21  
etherFAX, använda  
ställa in faxfunktionen 65  
Ethernet-kabel 15  
Ethernet-port 15  
exportera en konfigurationsfil  
använda Embedded Web  
Server 311  
EXT-port 15

**F**

fabriksinställningar  
återställa 158  
fax  
schemalägga sändningstid och -  
datum 72  
skicka 71  
stoppa 73  
vidarebefordra 73  
fax som stöds 64  
faxes  
använda den automatiska  
dokumentmataren 63  
använda skannerglaset 63  
ställa in datum och tid 71  
faxdestinationsgenväg  
skapa 72  
faxdrivrutin  
installera 309  
faxfelsökning  
avsändar-ID visas inte 275

det går inte att konfigurera  
etherFAX 277  
det går inte att skicka eller ta  
emot fax med analog fax 275  
det går inte att skicka eller ta  
emot fax med etherFAX 278  
det går inte att skicka fax med  
analog fax 277  
det går inte att skicka  
faxförsättsbladet från  
datorn 279  
kan skicka men inte ta emot fax  
med analog fax 277  
låg utskriftskvalitet 278  
saknad information på  
faxförsättsbladet 279  
faxinställning  
anslutning till  
standardtelefonlinje 67  
lands- eller regionsspecifik 69  
faxlogg  
visa 73  
faxserver, använda  
ställa in faxfunktionen 66  
faxsvärta  
justera 73  
faxupplösning  
ändra 72  
FCC-meddelanden 319  
fel marginaler 242  
felsökning  
kan inte ansluta skrivaren till Wi-  
Fi 266  
kan inte öppna den inbyggda  
webbservern 265  
problem med  
utskriftskvalitet 234  
skrivaren svarar inte 264  
felsökning för kopiering  
dålig kopieringskvalitet 282  
ofullständiga kopior av  
dokument eller foton 282  
skannern svarar inte 284  
felsökning för skrivaralternativ  
kan inte identifiera internt  
tillval 267  
felsökning vid skanning  
det går inte att skanna till en  
dator 280  
det går inte att skanna till  
nätverksmapp 280  
dålig kopieringskvalitet 282

ofullständiga kopior av  
dokument eller foton 282  
ojämn vid skanning från den  
automatiska  
dokumentmataren 283  
skannern svarar inte 284  
skanning gör att datorn låser  
sig 284  
skanningen misslyckades 283  
skanningen tar för lång tid 284  
taggig bild vid skanning från  
den automatiska  
dokumentmataren 283  
vertikala mörka ränder i  
utskriften vid skanning från  
den automatiska  
dokumentmataren 282  
felsökning, e-post  
det går inte att skicka e-  
postmeddelanden 274  
felsökning, fax  
avsändar-ID visas inte 275  
det går inte att konfigurera  
etherFAX 277  
det går inte att skicka eller ta  
emot fax med analog fax 275  
det går inte att skicka eller ta  
emot fax med etherFAX 278  
det går inte att skicka fax med  
analog fax 277  
det går inte att skicka  
faxförsättsbladet från  
datorn 279  
kan skicka men inte ta emot fax  
med analog fax 277  
låg utskriftskvalitet 278  
saknad information på  
faxförsättsbladet 279  
felsökning, kopia  
det går inte att stänga  
skannern 284  
dålig kopieringskvalitet 282  
ofullständiga kopior av  
dokument eller foton 282  
skannern svarar inte 284  
felsökning, skanna  
det går inte att skanna till en  
dator 280  
det går inte att skanna till en  
nätverksmapp 280  
det går inte att stänga  
skannern 284

dålig kopieringskvalitet 282  
ofullständiga kopior av  
dokument eller foton 282  
ojämn vid skanning från den  
automatiska  
dokumentmataren 283  
skannern svarar inte 284  
skanningen misslyckades 283  
taggig bild vid skanning från  
den automatiska  
dokumentmataren 283  
vertikala mörka ränder i  
utskriften vid skanning från  
den automatiska  
dokumentmataren 282  
felsökning, skriva ut  
det går inte att länka  
magasin 272  
fel marginaler 242  
jobbet skrivs ut från fel  
magasin 262  
jobbet skrivs ut på fel  
papper 262  
konfidentiella och övriga  
stoppade dokument skrivs inte  
ut 262  
kuverten klistras igen vid  
utskrift 270  
långsam utskrift 260  
papper fastnar ofta 273  
sidor som fastnat skrivs inte ut  
igen 274  
sortering av utskrift fungerar  
inte 270  
utskriftsjobb skrivs inte ut 259  
felsökning, skrivaralternativ  
kan inte identifiera internt  
tillval 267  
felsökning, utskriftskvalitet  
fläckiga utskrifter och  
punkter 244  
grå bakgrund på utskrifter 240  
helsvarta sidor 246  
horisontella ljusa band 250  
ljus utskrift 242  
mörk utskrift 237  
pappersböjning 271  
skev utskrift 245  
sned utskrift 245  
text eller bild som skärs av 248  
tomma eller vita sidor 235  
tonern suddas lätt bort 249

tunna linjer skrivs inte ut  
korrekt 238  
vertikala ljusa band 251  
vertikala mörka band 252  
vertikala mörka band och bilder  
saknas på utskrifterna 257  
vertikala mörka streck 254  
vertikala mörka streck eller  
ränder 256  
vertikala vita streck 251  
vikt eller skrynkligt papper 239  
återkommande defekter 259  
filtyper som stöds 47  
fixeringsenhet  
byta ut 188  
flashenhet  
skanna till 77  
skriva ut från 46  
flashenheter som stöds 47  
flerfunktionsmatare  
fylla på 36  
flyktighetsredogörelse 158  
flyktigt minne 158  
rensa 157  
flytta skrivaren 12, 210  
fotografier, kopiera 51  
FTP-adress  
skapa genväg 77  
FTP-server, skanna till  
använda kontrollpanelen 76  
fylla på  
brevpapper i magasin för 2 100  
ark 31  
magasin för 2 100 ark 31  
fylla på i magasin 28  
fylla på universalarkmataren 36  
få åtkomst till systemkortet 287  
förbrukningsmaterial  
spara 212  
Förbrukningsmaterial som inte är  
Lexmark-  
förbrukningsmaterial 269  
förminska kopior 52  
förstora kopior 52  
Förstoringsläge  
aktivera 26

**G**  
genväg  
E-post 20  
Fax 20  
FTP 20

Kopiera 20  
genväg, skapa  
e-post 62  
faxdestination 72  
FTP-adress 77  
genväg, skapa en  
kopiera 53  
genvägar  
skapa 20  
grupper  
lägga till 25  
redigera 25  
ta bort 25  
grå bakgrund på utskrifter 240  
göra kopior 51

## H

hantera skärmläckare 20  
hitta information om skrivaren 10  
hitta skrivarserienumret 11  
hitta var papper har fastnat 214  
håslaget papper  
fylla på 36  
håslagslåda  
tömma 179  
hårddiskutrymme  
rensa 157  
häft- och håslagningsenhet  
installera 307  
häftkassett  
beställa 183  
byta ut 207, 209  
häftningsenhet  
installera 305  
högtalarinställningar för fax  
konfigurera 161

## I

ikoner på startskärmen  
visa 19  
importera en konfigurationsfil  
använda Embedded Web  
Server 311  
inaktivera Wi-Fi-nätverket 164  
inbyggd programvara,  
uppdatera 311  
indikatorlampa  
förstå statusen 17  
inmatningshjul  
rengöra 169

inmatningsrulle  
byta ut 192  
inmatningsrulle till den  
automatiska dokumentmataren  
byta ut 195  
rengöra 173  
installationsalternativ  
skrivarhårddisk 293  
installera ett minneskort 289  
installera faxdrivrutinen 309  
installera häft- och  
håslagningsenheten 307  
installera häftningsenheten 305  
installera ISP (Internal Solutions  
Port) 295  
installera magasin 299  
installera magasin för 2 100  
ark 300  
installera offsetfacket 304  
installera skrivardrivrutinen 309  
installera  
skrivarprogrammet 309  
installera tillvalskort 291  
installera utmatningsenheten  
med 4 fack 303  
inställning för universell  
pappersstorlek 28  
Inte tillräckligt med ledigt  
utrymme i flashminnet för  
resurser 268  
interna tillval  
flashminne 287  
ISP (Internal Solutions Port) 287  
kort för fast programvara 287  
skrivarhårddisk 287, 293  
teckensnittskort 287  
interna tillval identifieras inte 267  
interna tillval, lägga till  
skrivardrivrutin 310  
ISP (Internal Solutions Port)  
installera 295

## J

justera  
skannerregistrering 285  
justera ljusstyrkan  
skrivarens skärm 212  
justera ljusstyrkan på skrivarens  
skärm 212  
justera registrering av den  
automatiska  
dokumentmataren 285

justera standardvolym  
hörlurar 161  
justera svärta för  
faxmeddelanden 73  
justera talhastigheten  
Röstvägledning 26  
justera tonersvärta 262

## K

kan inte ansluta skrivaren till Wi-  
Fi 266  
kan inte öppna den inbyggda  
webbservern 265  
kataloglista  
skriva ut 50  
konfidentiella dokument skrivs  
inte ut 262  
konfidentiella utskriftsjobb 48  
skriva ut 48  
konfigurera  
analog fax 64  
Konfigurera Device Quotas 21  
konfigurera faxfunktionen för  
etherFAX 65  
konfigurera  
fakhögtalarinställningar 161  
konfigurera inställningarna för e-  
postserver 54  
konfigurera meddelanden om  
förbrukningsmaterial 160  
konfigurera seriell utskrift 165  
konfigurera sommartid 71  
konfigurera Wi-Fi Direct 163  
kontakta kundsupport 286  
kontakter  
lägga till 24  
redigera 25  
ta bort 25  
kontrollera skrivarens  
anslutning 267  
kontrollera status för delar och  
förbrukningsmaterial 181  
kontrollpanel  
använda 16  
kopiera  
använda den automatiska  
dokumentmataren 51  
använda skannerglaset 51  
fotografier 51  
på brevpapper 52  
på papperets båda sidor 52

kopiera flera sidor  
på ett ark 53  
kopiera från  
valt magasin 51  
kopiera olika pappersformat 51  
Kortkopia  
konfigurera 19  
kryptering  
skrivarhårddisk 158  
kundsupport  
kontakta 286  
Kundsupport  
använda 22  
kuvert  
fylla på 36

## L

lampan på strömknappen  
förstå statusen 17  
Lexmark Mobile Print  
använda 45  
Lexmark ScanBack Utility  
använda 75  
LINE-port 15  
ljus utskrift 242  
lokalisera områden med  
stopp 214  
lokalisera säkerhetsplats 157  
luftfuktigheten runt skrivaren 316  
långsam utskrift 260  
lägga till en genväg  
kopiera 53  
lägga till genväg  
e-post 62  
faxdestination 72  
FTP-adress 77  
lägga till grupper 25  
lägga till interna tillval  
skrivardrivrutin 310  
lägga till kontakter 24  
lägga till maskinvarualternativ  
skrivardrivrutin 310  
lägga till skrivare till en  
dator 309  
länka magasin 37

## M

magasin  
fylla på 28  
länka 37  
ta bort länk 37

- magasin för 2 100 ark
  - fylla på 31
  - installera 300
- maskinvarutillval
  - installera 300, 303, 304, 305, 307
  - magasin 299
  - minneskort 289
- maskinvarutillval, lägga till skrivardrivrutin 310
- matningsrulle till den automatiska dokumentmataren
  - byta ut 198
  - rengöra 176
- meddelanden 313, 314, 317, 318, 319
- meddelanden om förbrukningsmaterial
  - konfigurera 160
- meny
  - 802.1x 144
  - Anonym datainsamling 86
  - Anpassade skanningsstorlekar 103
  - Begränsa extern nätverksåtkomst 147
  - Bild 101
  - Diskkryptering 152
  - Diverse 153
  - E-postinställningar 120
  - Egenskaper 80
  - Ekoläge 81
  - Energihantering 85
  - Enhet 154
  - Ethernet 139
  - Fackkonfiguration 103
  - Fax 155
  - Faxinställning 108
  - Faxläge 108
  - Faxserverinställning 117
  - Felsökning 156
  - Fjärrstyrd funktionspanel 82
  - FTP-standardinställningar 126
  - Genvägar 155
  - Hantera behörigheter 147
  - HTML 100
  - HTTP-/FTP-inställningar 145
  - Inloggningsbegränsningar 151
  - Installation 95
  - IPSec 143
  - Konfidentiell skrivarinställning 152
  - Konfigurationsmeny 87
  - Kvalitet 96
  - Layout 93
  - Lokala konton 148
  - LPD-konfiguration 144
  - Lösningar för LDAP-inställningar 153
  - Magasinkonfiguration 101
  - Meddelanden 82
  - Medietyper 103
  - Menyinställningssida 154
  - Nätverk 155
  - Nätverksöversikt 136
  - Om den här skrivaren 92
  - PCL 99
  - PDF 98
  - PostScript 98
  - Radera tillfälliga datafiler 153
  - Radering ur funktion 91
  - Schemalägg USB-enheter 149
  - Skanna till flash-enhet 130
  - Skriv ut 154
  - Skriv ut från flash-enhet 134
  - Slutbehandling 94
  - SNMP 142
  - Standardinställningar för e-post 121
  - Standardinställningar för kopiering 104
  - Synliga ikoner på startskärmen 92
  - Säkerhetsgranskningslogg 149
  - TCP/IP 140
  - ThinPrint 146
  - Tillgänglighet 86
  - Trådlöst 137
  - Universell inställning 102
  - USB 146
  - Utskriftsinformation 96
  - Webblänksinställning 126
  - Wi-Fi Direct 139
  - XPS 98
  - Återställa fabriksinställningar 87
  - Menyinställningssida skriva ut 156
  - Menyn Hjälp 155
  - miljöinställningar 211
  - minneskort installera 289
  - mobil enhet ansluta till skrivare 163
  - skriva ut från 45, 46
  - Mopria Print Service 45
  - mörk utskrift 237

**N**

- navigera på skärmen
  - använda gester 26
- navigera på skärmen med hjälp gester 26
- nätkabelkontakt 15

**O**

- offsetfack installera 304
- Oformaterat flashminne har upptäckts 268
- ojämn bild
  - skanning från den automatiska dokumentmataren 283
- ojämn text
  - skanning från den automatiska dokumentmataren 283
- olika pappersformat, kopiera 51
- operativsystem
  - som kan användas 308
- operativsystem som kan användas 308

**P**

- papper
  - Inställning för universell storlek 28
- pappersböjning 271
- pappersstopp
  - i fixeringsenheten 219
  - i området för dubbelsidig utskrift 219
  - plats 214
  - undvika 213
- pappersstopp i den automatiska dokumentmataren 222
- pappersstopp i flerfunktionsmataren 221
- pappersstopp i häftningsenhetens fack 225
- pappersstopp i lucka A 216
- pappersstopp i lucka C 219
- pappersstopp i lucka H 225
- pappersstopp i lucka N 224
- pappersstopp i magasin 216
- pappersstopp i offsetfacket 225

pappersstopp i  
utmatningsenheten med 4  
fack 224  
pappersstopp, rensa  
i standardfacket 220  
pappersstopp, ta bort  
automatisk dok.matare 222  
pappersstopp, åtgärda  
i standardfacket 220  
pappersstorlek  
inställning 28  
pappersstorlekar som kan  
användas 38  
pappersstorleken Universal  
inställning 28  
paperstyp  
inställning 28  
paperstyper  
som kan användas 40  
paperstyper som kan  
användas 40  
pappersvikter som kan  
användas 42  
pekskärm  
rengöra 166  
pin-koder  
aktivera 27  
PIN-metod 162  
placera skiljeark mellan kopior  
kopiera 52  
problem med  
utskriftskvalitet 234  
program som stöds 19

## Q

QR-koder  
lägga till 22

## R

radera skrivarminnet 158  
rapporter  
skrivaranvändning 160  
skrivarstatus 160  
redigera grupper 25  
redigera kontakter 25  
registrering av den automatiska  
dokumentmataren  
justera 285  
rengöra  
inmatningshjul 169  
skrivarens exteriör 165

skrivarens insida 165  
rengöra inmatningsrullen för den  
automatiska  
dokumentmataren 173  
rengöra inmatningsrullen i  
universalarkmataren 170  
rengöra matningsrullen för den  
automatiska  
dokumentmataren 176  
rengöra pekskärmen 166  
rengöra skannern 166  
Rengöra skannern 156  
rengöra skrivaren 165  
rensa  
skrivarminne 157  
rensa hårddisken 157  
RJ-11-adapter 69  
Röstvägledning  
aktivera 26  
talhastighet 26

## S

saknad information på  
faxförsättsbladet 279  
schemalägga ett fax 72  
separeringsrulle till den  
automatiska separeringsrullen  
byta ut 201  
seriell utskrift  
konfigurera 165  
skanna  
använda den automatiska  
dokumentmataren 75  
använda skannerglaset 75  
till en Cloud Connector-  
profil 78  
till en dator 75  
till en FTP-server 76  
till flashenhet 77  
skanna till en FTP-server  
använda kontrollpanelen 76  
skanna till en nätverksmapp 77  
skanner  
rengöra 166  
skannerglas  
använda 51, 54, 63, 75  
skanning från automatisk  
dokumentmatare  
ojämn bild 283  
ojämn text 283  
Skanningscenter  
konfigurera 21  
skanningskvalitetsproblem 282  
skapa bokmärken 23  
skapa en Cloud Connector-  
profil 23  
skapa en genväg  
kopiera 53  
skapa genväg  
e-post 62  
faxdestination 72  
FTP-adress 77  
skapa genvägar 20  
skapa mappar  
för bokmärken 24  
skew utskrift 245  
skicka e-post 61  
använda den automatiska  
dokumentmataren 54  
använda skannerglaset 54  
skicka fax 71  
skicka skrivaren 211  
skriva ut  
från en Cloud Connector-  
profil 49  
från en dator 45  
från en flashenhet 46  
från en mobil enhet 45, 46  
kataloglista 50  
konfidentiella utskriftsjobb 48  
med Mopria Print Service 45  
med Wi-Fi Direct 46  
Menyinställningssida 156  
stoppade jobb 48  
teckensnittslista 50  
skriva ut en kataloglista 50  
skriva ut en sida för  
nätverksinställningar 267  
skriva ut en teckensnittslista 50  
skriva ut från en dator 45  
skriva ut från en flashenhet 46  
skriva ut, felsökning  
det går inte att länka  
magasin 272  
det går inte att läsa  
flashenheten 265  
fel marginaler 242  
jobbet skrivs ut från fel  
magasin 262  
jobbet skrivs ut på fel  
papper 262  
konfidentiella och övriga  
stoppade dokument skrivs inte  
ut 262

- kuverten klistras igen vid utskrift 270
  - långsam utskrift 260
  - papper fastnar ofta 273
  - sidor som fastnat skrivs inte ut igen 274
  - sortering av utskrift fungerar inte 270
  - utskriftsjobb skrivs inte ut 259
  - skrivardrivrutin
    - installera 309
    - maskinvarutillval, lägga till 310
  - skrivare
    - friyta minimum 12
    - skicka 211
    - välja en plats 12
  - skrivaren svarar inte 264
  - skrivarens hårddiskminne 158
  - skrivarens skärm
    - justera ljusstyrkan 212
  - skrivarhårddisk
    - installera 293
    - kryptering 158
  - skrivarinformation
    - hitta 10
  - skrivarinställningar
    - återställa
      - fabriksinställningar 158
  - skrivarkonfigurationer 13
  - skrivarmeddelanden
    - Byt kassetten, fel skrivarområde 269
    - Defekt flashtillval har upptäckts 268
    - Förbrukningsmaterial som inte är Lexmark-förbrukningsmaterial 269
    - Inte tillräckligt med ledigt utrymme i flashminnet för resurser 268
    - Oformaterat flashminne har upptäckts 268
  - skrivarmenyer 79
  - skrivarminne
    - rensa 157
  - skrivarportar 15
  - skrivarportsinställningar
    - ändra 164
  - skrivarprogram
    - installera 309
  - skrivarserienummer
    - hitta 11
  - skrivarstatus 17
  - skrynkligt papper 239
  - skräpfax
    - blockera 73
  - SMB
    - skanna 77
  - SMTP-inställningar
    - konfigurera 54
  - sned utskrift 245
  - sommartid
    - konfigurera 71
  - sortera flera kopior 52
  - sortera kopior 52
  - sortering av utskrift fungerar inte 270
  - spara förbrukningsmaterial 212
  - spara papper 53
  - spara toner 53
  - spara utskriftsjobb 48
  - standardvolym för hörlurar
    - justera 161
  - startskärm
    - anpassa 19
  - startskärmsikoner
    - använda 18
    - visa 19
  - status för delar
    - kontrollera 181
  - status för förbrukningsmaterial
    - kontrollera 181
  - stoppa fax 73
  - stoppade dokument skrivs inte ut 262
  - stoppade jobb 48
    - skriva ut 48
  - strålningsinformation 313, 319
  - ställa in e-postaviseringar 160
  - ställa in fax
    - anslutning till standardtelefonlinje 67
    - lands- eller regionsspecifik 69
  - ställa in faxfunktionen med faxservern 66
  - ställa in pappersstorleken 28
  - ställa in papperstypen 28
  - systemkort
    - öppna 287
  - säkerhetsinformation 8, 9
  - säkerhetsplats
    - lokalisera 157
  - säkra skrivarminnet 158
- ## T
- ta bort grupper 25
  - ta bort häftningsstopp 228, 231
  - ta bort kontakter 25
  - ta bort länkar till magasin 37
  - ta bort pappersstopp
    - i enheten för dubbelsidig utskrift 219
    - i fixeringsenheten 219
    - i flerfunktionsmataren 221
    - i häft- och håslagningsenheten 227
    - i häft- och håslagningsenhetens fack 227
    - i häftningsenhetens fack 225
    - i lucka A 216
    - i lucka H 225
    - i lucka N 224
    - i magasin 216
    - i offsetfacket 225
    - i utmatningsenhetens fack 224
  - talade lösenord
    - aktivera 27
  - Talshastighet för röstvägledning
    - justera 26
  - tangentbord på skärmen
    - använda 27
  - teckensnittslista
    - skriva ut 50
  - telefonsvarare
    - konfigurera 67
  - temperatur runt skrivaren 316
  - Testsidor för utskriftskvalitet 156
  - tilldela ett ringmönster till skrivaren 71
  - tillvalskort
    - installera 291
  - tjänst för tydlig ringsignal, fax
    - aktivera 71
  - tomma sidor 235
  - tonerkassett
    - beställa 181
    - byta ut 184
  - tonersvärta
    - justera 262
  - Tryckknappsmetod 162
  - trådlös nätverkshantering 161
  - trådlöst nätverk
    - ansluta skrivaren till 161
    - Wi-Fi Protected Setup 162
  - tömma håslagslådan 179

**U**

underhållssats  
beställa 183  
undvika pappersstopp 213  
uppdatera fast programvara 311  
upprepa utskriftsjobb 48  
USB-kabel 15  
USB-port 15  
aktivera 265  
Utmatningsenhet med 4 fack  
installera 303  
utskriftsjobb  
avbryta från datorn 50  
avbryta från skrivarens  
kontrollpanel 50  
utskriftsjobb ej utskrivet 259  
utskriftskvalitet  
rengöra skannern 166  
utskriftskvalitet, felsökning  
fläckiga utskrifter och  
punkter 244  
grå bakgrund på utskrifter 240  
helsvarta sidor 246  
horisontella ljusa band 250  
ljus utskrift 242  
mörk utskrift 237  
pappersböjning 271  
problem med  
utskriftskvalitet 234  
skev utskrift 245  
sned utskrift 245  
text eller bild som skärs av 248  
tomma eller vita sidor 235  
tonern suddas lätt bort 249  
tunna linjer skrivs inte ut  
korrekt 238  
vertikala ljusa band 251  
vertikala mörka band 252  
vertikala mörka band och bilder  
saknas på utskrifterna 257  
vertikala mörka streck 254  
vertikala mörka streck eller  
ränder 256  
vertikala vita streck 251  
vikt eller skrynkligt papper 239  
återkommande defekter 259

**V**

vertikala mörka ränder i utskriften  
vid skanning från den

automatiska  
dokumentmataren 282  
vertikala mörka streck 254  
vertikala mörka streck på  
utskrifter 256  
vertikala ränder på utskrifter 256  
vidarebefordra fax 73  
vikt papper 239  
Viloläge  
konfigurera 211  
virtuellt tangentbord  
använda 27  
visa en faxlogg 73  
visa ett bildspel 20  
visa rapporter 160  
vita sidor 235  
vita streck 251  
vridmomentsbegränsare till den  
automatiska dokumentmataren  
byta ut 204  
välja en plats för skrivaren 12  
Vänteläge  
konfigurera 211

**W**

Wi-Fi Protected Setup  
trådlöst nätverk 162  
Wi-Fi Direct  
aktivera 163  
konfigurera 163  
skriva ut från en mobil enhet 46  
Wi-Fi-nätverk  
inaktivera 164

**Å**

återställa  
användningsräknare för  
förbrukningsmaterial 269  
återställa användningsräknare för  
förbrukningsmaterial 210, 269  
återvinning  
Lexmarks förpackningar 212  
produkter från Lexmark 212  
åtgärda häftningsstopp  
i häft- och  
hålslagingsenheten 231  
åtgärda pappersstopp  
automatisk dok.matare 222  
i enheten för dubbelsidig  
utskrift 219  
i fixeringsenheten 219

i flerfunktionsmataren 221  
i häft- och  
hålslagingsenheten 227  
i häft- och hålslagingsenhetens  
fack 227  
i häftningsenheten 228  
i häftningsenhetens fack 225  
i lucka A 216  
i lucka H 225  
i lucka N 224  
i magasin 216  
i offsetfacket 225  
i utmatningsenhetens fack 224

**Ä**

äta delar och  
förbrukningsmaterial från  
Lexmark 181  
ändra bakgrundsbild 20  
ändra skivarportsinställningar  
efter att du har installerat ISP 164  
ändra upplösning  
fax 72

**Ö**

överföringsrulle  
byta ut 190