



Многофункционален продукт MX931

Ръководство за потребителя

юли 2024 г.

www.lexmark.com

Вид машина:

7450

Модели:

238

Съдържание

Информация за безопасност.....	6
Правила.....	6
Извлечения за продукта.....	6
Научете повече за принтера.....	9
Откриване на информация за принтера.....	9
Намиране на серийния номер на принтера.....	10
Конфигурации на принтера.....	11
Използване на контролния панел.....	13
Запознаване със състоянията на индикаторната светлина.....	13
Избор на хартия.....	14
Настройване, инсталиране и конфигуриране.....	31
Избор на място за принтера.....	31
Свързване на кабели.....	32
Настройване и използване на приложенията на началния екран.....	33
Настройване и използване на функциите за достъпност.....	40
Настройване на принтера за изпращане на факс.....	43
Конфигуриране на SMTP настройките за имейл.....	51
Зареждане на хартия и специални печатни носители.....	61
Инсталиране и актуализация на софтуер, драйвери и фърмуер.....	80
Инсталиране на допълнителен хардуер.....	83
Работа в мрежа.....	155
Конфигуриране на серийно отпечатване (само за Windows).....	159
Защита на принтера.....	160
Намиране на слота за защита.....	160
Изтриване на паметта на принтера.....	160
Изтриване на запамятаващо устройство на принтера.....	161
Възстановяване на фабричните настройки по подразбиране.....	161
Изявление за енергозависимост.....	161
Печат.....	163
Отпечатване от компютър.....	163
Отпечатване от мобилно устройство.....	163

Отпечатване от флаш устройство.....	165
Поддържани флаш устройства и типове файлове.....	166
Конфигуриране на поверителни задания.....	167
Отпечатване на конфиденциални и други изчакващи задания за печат.....	167
Отпечатване на списък с примери на шрифтове.....	168
Отпечатване на списък на директории.....	168
Поставяне на разделителни листове между копията.....	169
Обработка с телбод на отпечатани листове.....	169
Перфориране на отвори в отпечатани листове.....	169
Използване на натрупване с изместване в отпечатани листове.....	170
Отмяна на задание за печат.....	170
Регулиране на тъмнотата на тонера.....	170

Копиране..... 171

С помощта на автоматичното подаващо устройство и стъклото на скенера.....	171
Правене на копия.....	171
Копиране на снимки.....	171
Копиране върху бланка.....	172
Копирайте от двете страни на хартията.....	172
Намаляване или увеличаване на копията.....	172
Сортиране на копия.....	172
Поставяне на разделителни листове между копията.....	173
Копиране на няколко страници върху един лист.....	173
Копиране на карти.....	173
Обработка с телбод на копия.....	173
Перфориране на отвори в копия.....	173
Използване на натрупване с изместване в копията.....	174
Създаване на бърза команда за копиране.....	174

Електронна поща..... 175

С помощта на автоматичното подаващо устройство и стъклото на скенера.....	175
Изпращане на имейл.....	175
Създаване на бърза команда за имейл.....	175

Факс..... 176

С помощта на автоматичното подаващо устройство и стъклото на скенера.....	176
Изпращане на факс.....	176

Насрочване на факс.....	177
Създаване на бърза команда за факсово местоназначение.....	177
Намаляване на разделителната способност на факса.....	178
Регулиране на тъмнината на факса.....	178
Печат на дневник на факсове.....	178
Блокиране на нежелани факсове.....	178
Задържане на факсове.....	179
Препращане на факс.....	179

Сканиране..... 180

С помощта на автоматичното подаващо устройство и стъклото на скенера.....	180
Сканиране към компютър.....	180
Сканиране към FTP сървър.....	182
Създаване на бърза команда за FTP.....	182
Сканиране към мрежова папка.....	182
Създаване на бърза команда за мрежова папка.....	182
Сканиране към флаш устройство.....	183

Използване на менютата на принтера..... 185

Карта на менюто.....	185
Устройство.....	186
Печат.....	201
Хартия.....	209
Копиране.....	212
Факс.....	216
Електронна поща.....	231
FTP.....	238
USB у-во.....	242
Мрежа/портове.....	248
Услуги в облака.....	262
Защита.....	263
Отчети.....	270
Откриване и отстраняване на неизправности.....	272
Отпечатване на страница с настройки на менюто.....	272

Поддръжка на принтера..... 273

Проверка на състоянието на части и консумативи.....	273
---	-----

Конфигуриране на известия за консумативи.....	273
Конфигуриране на уведомления с имейл.....	273
Преглед на отчетите.....	274
Поръчване на части и консумативи.....	274
Замяна на части и консумативи.....	275
Почистване на частите на принтера.....	319
Пестене на енергия и хартия.....	338
Преместване на принтера в друго местоположение.....	339
Транспортиране на принтера.....	340
Отстраняване на проблем.....	341
Проблеми с качеството на печата.....	341
Кодове за грешки на принтера.....	342
Проблеми с печата.....	350
Принтерът не отговаря.....	376
Не може да разчете флаш устройството.....	377
Разрешаване на USB порт.....	378
Отстраняване на заседнала хартия.....	378
Проблеми с мрежовата връзка.....	399
Проблеми с хардуерните опции.....	401
Проблеми с консумативите.....	402
Проблеми с подаването на хартия.....	403
Проблеми с изпращането на имейли.....	406
Проблеми с работата на факса.....	407
Проблеми със сканирането.....	414
Свързване с поддръжка на клиенти.....	421
Преработване и изхвърляне.....	422
Рециклиране на продукти на Lexmark.....	422
Рециклиране на опаковки на Lexmark.....	422
Известия.....	423
Индекс.....	431

Информация за безопасност





Правила

Забележка: *Забележката* посочва информация, която може да Ви помогне.







Предупреждение: *Предупреждението* посочва нещо, което може да повреди хардуера или софтуера на продукта.









ВНИМАНИЕ: Индикацията за *внимание* посочва потенциално опасна ситуация, която може да Ви нарани.

Различните видове индикации за внимание включват:

-  **ВНИМАНИЕ – ПОТЕНЦИАЛНО НАРАНЯВАНЕ:** Показва опасност от нараняване.
-  **ВНИМАНИЕ – ОПАСНОСТ ОТ ТОКОВ УДАР:** Показва опасност от токов удар.
-  **ВНИМАНИЕ – ГОРЕЩА ПОВЪРХНОСТ:** Показва опасност от изгаряне при докосване.
-  **ВНИМАНИЕ – ОПАСНОСТ ОТ СПЪВАНЕ:** Показва опасност от премазване.
-  **ВНИМАНИЕ – ОПАСНОСТ ОТ ЗАКЛЕЩВАНЕ:** Показва опасност от улавяне между движещи се части.

Извлечения за продукта

-  **ВНИМАНИЕ – ПОТЕНЦИАЛНО НАРАНЯВАНЕ:** За да избегнете риска от пожар или токов удар, свържете охранващия кабел към подходящ и правилно заземен електрически контакт, който е в близост до продукта и е леснодостъпен.
-  **ВНИМАНИЕ – ПОТЕНЦИАЛНО НАРАНЯВАНЕ:** За да избегнете риска от пожар или токов удар, използвайте само охранващия кабел, предоставен с този продукт, или предложения за замяна от производителя разрешен кабел.
-  **ВНИМАНИЕ – ПОТЕНЦИАЛНО НАРАНЯВАНЕ:** Не използвайте този продукт с удължители, разклонители или удължители с много звена или UPS устройства. Капацитетът на мощност на тези видове аксесоари може лесно да бъде надвишен от лазерен принтер и може да доведе до риск от пожар, повреда на имущество или лоша работа на принтера.
-  **ВНИМАНИЕ – ПОТЕНЦИАЛНО НАРАНЯВАНЕ:** Само вграденото защитно устройство срещу свръхнапрежение на Lexmark, което е свързано правилно между принтера и охранващия кабел, предоставен с принтера, може да се използва с този продукт. Използването на защитни устройства срещу свръхнапрежение, принадлежащи на Lexmark, може да доведе до риск от пожар, повреда на имущество или лоша работа на принтера.
-  **ВНИМАНИЕ – ПОТЕНЦИАЛНО НАРАНЯВАНЕ:** За да намалите риска от пожар, използвайте само 26 AWG или по-голям телекомуникационен (RJ-11) кабел, когато свързвате този продукт към обществената комутируема телефонна мрежа. За потребители в Австралия кабелът трябва да бъде одобрен от Службата за комуникации и медии на Австралия.
-  **ВНИМАНИЕ – ОПАСНОСТ ОТ ТОКОВ УДАР:** За да избегнете риска от токов удар, не поставяйте и не използвайте този продукт в близост до вода или мокри места.

-  **ВНИМАНИЕ – ОПАСНОСТ ОТ ТОКОВ УДАР:** За да избегнете риска от токов удар, по време на гръмотевична буря не задавайте настройки на продукта и не го свързвайте с електрически или кабелни връзки, като например със захранващия кабел, функцията за факс или телефона.
-  **ВНИМАНИЕ – ПОТЕНЦИАЛНО НАРАНЯВАНЕ:** Не режете, усуквайте, сгъвайте, пречупвайте или поставяйте тежки предмети върху кабела за захранване. Не подлагайте кабела за захранване на изтъркване или натиск. Не притискайте кабела за захранване между предмети като мебели и стени. Ако някое от тези неща се случи, има опасност от пожар или токов удар. Проверявайте редовно кабела за захранване за признаци за такива повреди. Извадете кабела за захранване от електрическия контакт, преди да го проверите.
-  **ВНИМАНИЕ – ОПАСНОСТ ОТ ТОКОВ УДАР:** За да избегнете риска от токов удар, се уверете, че всички външни връзки (като Ethernet и връзки с телефонна система) са правилно монтирани в маркираните за тях портове за свързване.
-  **ВНИМАНИЕ – ОПАСНОСТ ОТ ТОКОВ УДАР:** За да избегнете риска от токов удар при достъп до платката на контролера или при инсталирането на допълнителен хардуер или устройство за памет, след като сте настроили принтера, изключете го и извадете захранващия кабел от електрическия контакт, преди да продължите. Ако има други устройства, свързани към принтера, изключете ги и извадете кабелите, които ги свързват с принтера.
-  **ВНИМАНИЕ – ОПАСНОСТ ОТ ТОКОВ УДАР:** За да се избегне рискът от токов удар, не използвайте функцията за факс по време на гръмотевична буря.
-  **ВНИМАНИЕ – ОПАСНОСТ ОТ ТОКОВ УДАР:** За да избегнете опасността от електрически удар при почистване на външните части на принтера, изключете захранващия кабел от контакта в стената и откачете всички кабели от принтера, преди да продължите нататък.
-  **ВНИМАНИЕ – ПОТЕНЦИАЛНО НАРАНЯВАНЕ:** Ако принтерът тежи повече от 20 кг (44 фунта), тогава за безопасното му пренасяне могат да са необходими двама или повече човека.
-  **ВНИМАНИЕ – ПОТЕНЦИАЛНО НАРАНЯВАНЕ:** Следвайте указанията по-долу при преместване на принтера, за да избегнете нараняване или повреда на принтера:
- Уверете се, че всички врати и тави са затворени.
 - Изключете принтера и след това извадете кабела от контакта.
 - Разкачете всички кабели от принтера.
 - Ако принтерът има отделни допълнителни тави, стоящи на пода, или допълнителни изходни компоненти, свързани към него, тогава ги разкачете, преди да преместите принтера.
 - Ако принтерът има основа на колелца, тогава внимателно го изтърколете на новото място. Бъдете внимателни при преминаване през прагове и прекъсвания в подовата настилка.
 - Ако принтерът няма основа за колелца, но е конфигуриран с допълнителни тави или допълнителни изходни компоненти, тогава премахнете допълнителните изходни компоненти и повдигнете принтера от тавите. Не се опитвайте да вдигнете принтера и някои от допълнителните компоненти едновременно.
 - Винаги използвайте дръжките на принтера, за да го вдигнете.
 - Ако за преместване на принтера се използва количка, тя трябва да е с повърхност, побираща целия размер на принтера.
 - Ако за преместване на допълнителния хардуер се използва количка, тя трябва да е с повърхност, побираща целия размер на допълнителните компоненти.
 - Дръжте принтера в изправено положение.
 - Избягвайте силни удари при движение.

- Уверете се, че пръстите ви не са под принтера, когато го поставяте.
- Уверете се, че около принтера има достатъчно свободно пространство.

 **ВНИМАНИЕ – ОПАСНОСТ ОТ СПЪВАНЕ:** Монтирането на един или повече допълнителни компоненти във вашия принтер или многофункционално устройство може да изисква наличието на основа на колелца, мебели или друга характеристика, за да се предотврати нестабилност, която може да причини нараняване. За повече информация относно поддържаните конфигурации вижте www.lexmark.com/multifunctionprinters.

 **ВНИМАНИЕ – ОПАСНОСТ ОТ СПЪВАНЕ:** За да намалите риска от нестабилност в оборудването, заредете отделно всяка тава. Дръжте всички останали тави затворени, докато не стане необходимо.

 **ВНИМАНИЕ – ГОРЕЩА ПОВЪРХНОСТ:** Вътрешността на принтера може да е гореща. За да намалите риска от нараняване от горещ компонент, изчакайте повърхността да изстине, преди да я докоснете.

 **ВНИМАНИЕ – ОПАСНОСТ ОТ ЗАКЛЕЩВАНЕ:** За да избегнете риска от прищипване, бъдете внимателни на местата, обозначени с този етикет. Нараняванията от прищипване могат да се получат около движещите се части, като зъбни колела, врати, тави и капаци.

 **ВНИМАНИЕ – ПОТЕНЦИАЛНО НАРАНЯВАНЕ:** Литиевата батерия в този продукт не се сменя. Има опасност от експлозия, ако литиевата батерия се замени неправилно. Не трябва да презареждате, разглобявате или изгаряте литиева батерия. Изхвърляйте използваните литиеви батерии съгласно указанията на производителя и местните разпоредби.

Този продукт е разработен, изпробван и одобрен за строги световни стандарти за безопасност с употребата на специфични компоненти на производителя. Функциите за безопасност на някои части е възможно понякога да не са очевидни. Производителят не отговаря за употребата на подменени части.

По отношение на услуги или поправки, които са различни от описаните в документацията за потребителя, се обръщайте към служител от отдел по обслужване на клиенти.

ПАЗЕТЕ ТЕЗИ ИНСТРУКЦИИ.

Научете повече за принтера

Откриване на информация за принтера

Какво търсите?	Намерете го тук
Начални инструкции за конфигуриране	Вижте документацията за конфигуриране, доставена с принтера.
<ul style="list-style-type: none"> • Софтуер на принтера • Драйвер за отпечатване или факс • Фърмуер на принтера • Помощна програма 	Отидете на www.lexmark.com/downloads , потърсете Вашия модел на принтер, след което в менюто Туре (Тип) изберете нужния Ви драйвер, фърмуер или помощна програма.
<ul style="list-style-type: none"> • Избиране и съхраняване на хартия и специални носители • Зареждане на хартия • Конфигуриране на настройките на принтера • Преглеждане и отпечатване на документи и снимки • Конфигуриране на принтера в мрежа • Грижи за принтера и поддръжка • Отстраняване на неизправности и решаване на проблеми 	<p>Информационен център – отидете на https://infoserve.lexmark.com.</p> <p>Видеоклипове с инструкции – отидете на https://infoserve.lexmark.com/idv/.</p> <p>Ръководство за сензорния екран – Отидете на http://support.lexmark.com.</p>
Настройка и конфигуриране на функциите за достъпност на принтера	<i>Ръководство за функциите за достъпност на Lexmark</i> – Отидете на http://support.lexmark.com .
Помощна информация за използване на софтуера на принтера.	<p>Помощ за операционни системи Microsoft Windows или Macintosh – отворете софтуерна програма на принтера или приложение и след това щракнете върху Help (Помощ).</p> <p>Кликнете върху , за да видите информация, свързана с контекста.</p> <p>Забележки:</p> <ul style="list-style-type: none"> • Help (Помощ) се инсталира автоматично със софтуера на принтера. • В зависимост от операционната система софтуерът на принтера е в папката на програмата за принтера или на работния плот.

Какво търсите?	Намерете го тук
<ul style="list-style-type: none"> Документация Поддръжка чрез чат на живо Поддръжка по имейл Гласова поддръжка 	<p>Отидете на http://support.lexmark.com.</p> <p>Забележка: Изберете вашата държава или регион и след това изберете вашия продукт, за да видите подходящата страница за поддръжка.</p> <p>Информацията за връзка с отдела за поддръжка за Вашата държава или регион можете да намерите на уебсайта или в отпечатаната гаранция, доставена с принтера.</p> <p>Когато се свържете с поддръжката на клиенти, имайте подръка следната информация:</p> <ul style="list-style-type: none"> Място и дата на закупуване Тип и сериен номер на машината <p>За повече информация вижте "Намиране на серийния номер на принтера" на стр. 10.</p>
<ul style="list-style-type: none"> Информация за безопасност Нормативна информация Информация за гаранцията Информация за околната среда 	<p>Информацията за гаранцията варира според държавата или региона:</p> <ul style="list-style-type: none"> В САЩ – вижте декларацията за ограничена отговорност, включена към този принтер, или отидете на адрес http://support.lexmark.com. В други държави или региони – вижте отпечатаната гаранция, доставена с принтера. <p><i>Информационното ръководство за продукта</i> – вижте документацията доставена с принтера или отидете на http://support.lexmark.com.</p>
<p>Информация в цифровия паспорт на Lexmark</p>	<p>Отидете на https://csr.lexmark.com/digital-passport.php.</p>

Намиране на серийния номер на принтера

1 Отворете предната вратичка.

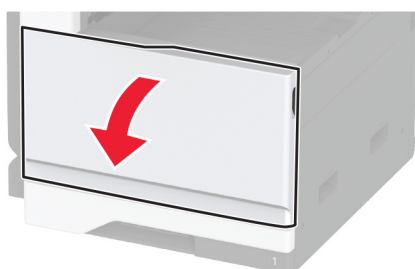

2 Откройте серийния номер на лявата страна на принтера.



Конфигурации на принтера

Забележка: задължително конфигурирайте принтера върху плоска, здрава и стабилна повърхност.

Основен модел

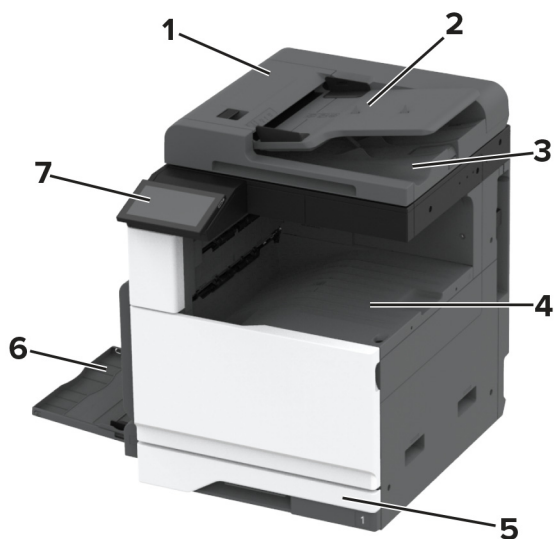

1	Автоматично подаващо устройство (АПУ)
2	Тава на АПУ
3	Изходна тава на АПУ
4	Стандартна изходна тава
5	Стандартна тава за 520 листа

6	Многоцелево подаващо устройство
7	Контролен панел

Конфигуриран модел

⚠ ВНИМАНИЕ – ОПАСНОСТ ОТ СПЪВАНЕ: Монтирането на един или повече допълнителни компоненти във вашия принтер или многофункционално устройство може да изисква наличието на основа на колелца, мебели или друга характеристика, за да се предотврати нестабилност, която може да причини нараняване. За повече информация относно поддържаните конфигурации вижте www.lexmark.com/multifunctionprinters.

⚠ ВНИМАНИЕ – ОПАСНОСТ ОТ СПЪВАНЕ: За да намалите риска от нестабилност в оборудването, заредете отделно всяка тава. Дръжте всички останали тави затворени, докато не стане необходимо да се използват.

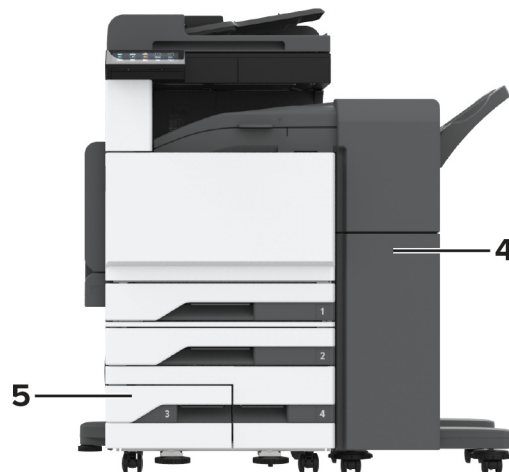
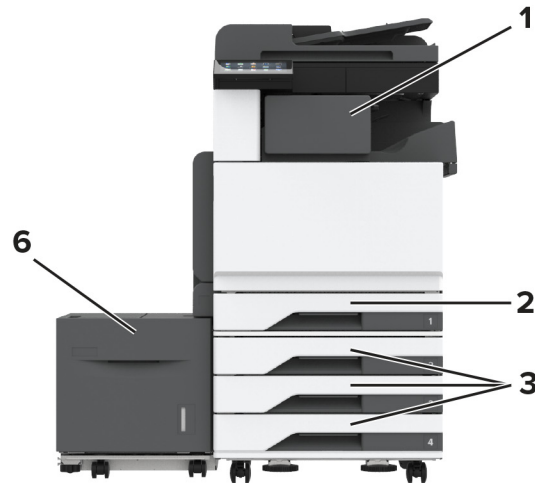

1	Устройство за крайна обработка с телбод Забележка: Не се поддържа, ако има монтирано друго устройство за крайна обработка.
2	Стандартна тава за 520 листа
3	Допълнителна тава за 3 x 520 листа
4	Телбод, перфоратор Забележка: Поддържа се само ако са монтирани допълнителни тави.
5	Допълнителна двойна входна тава за 2520 листа
6	Допълнителна тава за 2000 листа

Използване на контролния панел

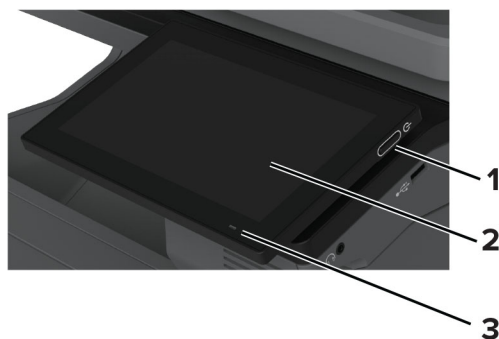

	Част на контролен панел	Функция
1	Бутон за захранване	<ul style="list-style-type: none"> Включете или изключете принтера. Забележка: За изключване на принтера натиснете и задръжте бутона за захранване за пет секунди. Задайте принтера на режим Sleep (Заспиване) или в режим Hibernate (Хибернация). Събудете принтера от режим Sleep (Заспиване) или режим Hibernate (Хибернация).
2	Дисплея	<ul style="list-style-type: none"> Преглеждате съобщенията на принтера и статуса на консумативите. Конфигурирате и извършвате задания с принтера.
3	Светлинния индикатор	Проверите състоянието на принтера.

Запознаване със състоянията на индикаторната светлина

Светлинния индикатор	Съст.принтер
Off (Изкл.)	Принтерът е изключен.
Постоянно син	Принтерът е в състояние на готовност.

Светлинния индикатор	Съст.принтер
Мигащ в синьо	Принтерът е отпечатва или обработва данни.
Мигащ в червено	Принтерът изисква намеса на потребителя.
Свети в кехлибарен цвят	Принтерът е изключен в режим „Заспиване“.
Мигащ в кехлибарен цвят	Принтерът е в режим Deep Sleep (Дълбок сън) или в режим Hibernate (Хибернация).

Избор на хартия

Указания за хартия

Използвайте подходяща хартия, за да предотвратите задръстванията и да спомогнете за безпроблемен печат.

- Винаги използвайте нова, неповредена хартия.
- Преди зареждане на хартията се запознайте с препоръчителната страна за печат на хартията. Тази информация обикновено е посочена на опаковката на хартията.
- Не използвайте хартия, която е срязана или подрязана на ръка.
- Не смесвайте хартия от различен размер, вид или тегло в една и съща тава. Смесването води до задръствания.
- Не използвайте хартия с покритие, освен ако не е специално предназначена за електрофотаграфски печат.

За повече информация вижте *Указания за хартия и специални носители*.

Характеристики на хартията

Следните характеристики на хартията влияят върху качеството на печат и надеждността. Вземете под внимание следните фактори, преди да отпечатвате върху тях.

Тегло

Тавите могат да подават хартия с различни тегла. Хартия, по-лека от 60 г/м² (16 lb), може да не е достатъчно твърда, за да се подава правилно, което може да причини засядания. За повече информация вижте темата "Поддържани тегла на хартията".

Набръчкване

Набръчкването е тенденцията хартията да се набръчка в краищата си. Ако се набръчка прекалено много, това може да доведе до проблеми с подаването на хартия. Набръчкване може да се появи, след като хартията премине през принтера, където е изложена на високи температури. Ако съхранявате хартията разопакована в горещи, влажни, студени или сухи условия, това може да доведе до набръчкване на хартията преди печат и може да създаде проблеми с подаването.

Гладкост

Гладкостта на хартията влияе директно върху качеството на печат. Ако хартията е прекалено груба, тонерът не може да отпечата правилно. Ако хартията е прекалено гладка, това може да доведе до проблеми с подаването на хартия или качеството на печат. Препоръчваме да се използва хартия с 50 точки по Шефилд.

Съдържание на влага

Количеството влага в хартията влияе както на качеството на печат, така и на способността на принтера да подава хартията правилно. Оставете хартията в оригиналната опаковка, докато не я използвате. Излагането на хартията на промени във влагата, може да понижи качеството ѝ.

Преди печата оставете хартията в нейната оригинална опаковка в продължение на 24 до 48 часа. Средата, в която се съхранява хартията, трябва да бъде същата, като тази на принтера. Удължете времето няколко дни, ако условията на съхранение или транспортиране се различават много от експлоатационните условия на принтера. Дебелата хартия може да изисква по-продължителен период на кондициониране.

Посока на влакното

Влакното се отнася до подравняването на влакната на хартията в един лист хартия. Влакната са или *дълги*, които се простират по дължината на хартията, или *къси*, които се простират по ширината на хартията. За препоръчваната посока на влакната вижте темата "Поддържани тегла на хартията".

Съдържание на влакната

Най-висококачествената ксерографска хартия е направена от 100 процентово химическо обработено пулпово дърво. Това съдържание осигурява на хартията висока степен на стабилност, което води до по-малко проблеми с подаването и по-добро качество на печат. Хартията, която съдържа влакна като памук, може да повлияе неблагоприятно на работата с хартия.

Неприемлива хартия

Следните видове хартия не се препоръчват за употреба с принтера:

- Химически обработени хартии, които се използват за правене на копия без пигментен слой за копиране. Те са известни и като хартии без пигментен слой за копиране, копирна хартия без пигмент (CCP) или хартия, която не изисква пигмент (NCR).
- Предварително отпечатани хартии с химикали, които може да замърсят принтера.
- Предварително отпечатани хартии, които могат да се влияят от температурата във фиксиращия модул на принтера.
- Предварително отпечатани хартии, които изискват регистрация (точното място на отпечатване върху страницата), по-голяма от $\pm 2,3$ мм ($\pm 0,09$ in). Например форми за оптично разпознаване на знаци (OCR).

В някои случаи регистрацията може да се регулира със софтуерно приложение за успешно отпечатване на тези формуляри.

- Хартии с покритие (гумирани), синтетични хартии или термични хартии.
- Хартии с необработени страни, грапави или сериозно текстурирана повърхност или набръчкани хартии.
- Хартии, които не съответстват на EN12281:2002 (Европа).

- Хартия, която тежи по-малко от 60 г/м² (16 lb).
- Формуляри или документи с няколко слоя.

Използване на рециклирана хартия

Lexmark работи за намаляване на въздействието на хартията върху околната среда, като предоставя на клиентите избор при печатането. Един от начините, по които постигаме това, е като тестваме продуктите, за да гарантираме, че могат да се използват рециклирани хартии – по-специално хартии, произведени с 30%, 50% и 100% рециклирано съдържание след потребление. Нашето очакване е рециклираните хартии да се представят толкова добре, колкото и първичните в нашите принтери. Въпреки че не съществува официален стандарт за използването на хартия в офис оборудването, Lexmark използва европейския стандарт EN 12281 като стандарт за минимум свойства. За да се осигури широк обхват на тестовете, тестовата хартия включва 100% рециклирани хартии от Северна Америка, Европа и Азия, а тестовете се провеждат при относителна влажност 8 – 80%. Тестването включва двустранен печат. Могат да се използва офис хартии, съдържащи възобновяеми или рециклирани материали, както и без съдържание на хлор.

Съхраняване на хартия

Използвайте тези указания за съхраняване на хартия, което ще Ви помогне за избягването на засядане на хартията и неравномерно качество на печат:

- Съхранявайте хартията в оригиналната опаковка в същата среда, в която съхранявате и принтера, в продължение на 24 до 48 часа преди печат.
- Удължете времето няколко дни, ако условията на съхранение или транспортиране се различават много от експлоатационните условия на принтера. Дебелата хартия може да изисква по-продължителен период на кондициониране.
- За най-добри резултати съхранявайте хартията на места, където температурата е 21 °C (70 °F), а относителната влажност е 40 процента.
- Повечето производители на етикети препоръчват отпечатване в температурен диапазон 18 – 24 °C (65 – 75 °F) с относителна влажност между 40 и 60 процента.
- Съхранявайте хартията в кутии, на палет или рафт, а не на пода.
- Съхранявайте отделните пакети върху хоризонтална повърхност.
- Не съхранявайте нищо върху отделните опаковки хартия.
- Изваждайте хартията от кутията или опаковката само когато сте готови да я заредите в принтера. Кутията и опаковката помагат за запазване на хартията чиста, суха и гладка.

Избор на предварително отпечатани формуляри и бланка

- Използвайте хартия с влакна по дължината на хартията.
- Използвайте само формуляри и бланки, които са отпечатани чрез офсетов литографски или гравирани процес на печат.
- Избягвайте хартия с груба или силно текстурирана повърхност.
- Използвайте мастила, които не са засегнати от смолата в тонера. Мастила, които са устойчиви на окисление или с маслена основа, обикновено отговарят на тези изисквания; латексовите мастила не отговарят.

- Преди да закупите големи количества, отпечатайте проби върху предварително отпечатани формуляри и бланки, които смятате да използвате. Така ще прецените дали мастилото на предварително отпечатания формуляр или бланка ще повлияе на качеството на печат.
- В случай на съмнение се свържете с доставчика си на хартия.
- Когато отпечатвате върху бланки, заредете хартията в правилната за Вашия принтер ориентация. За повече информация вижте *Указания за хартия и специални носители*.

Поддържани размери хартия

Размери хартия, които се поддържат от стандартната тава, многофункционалното устройство, тавата за пликове и двустранния печат

Размер на хартията	Стандарта тава за 520 листа	Многоцелево подаващо устройство	Тава за пликове	Двустранен печат
A3¹ 297 x 420 мм (11,69 x 16,54 in)	✓	✓	X	✓
A4 210 x 297 мм (8,27 x 11,7 in)	✓	✓ ²	X	✓
A5 148 x 210 мм (5,83 x 8,27 in)	✓ ¹	✓ ²	X	✓
A6 105 x 148 мм (4,13 x 5,83 in)	X	✓ ¹	X	X
Executive 184,2 x 266,7 мм (7,25 x 10,5 in)	✓	✓ ²	X	✓
Folio¹ 215,9 x 330,2 мм (8,5 x 13 in)	✓	✓	X	✓
Hagaki 100 x 148 мм (3,94 x 5,83 in)	X	✓ ¹	X	X

¹ Зарежда се само в ориентация по ширината на листа.

² Зарежда се само в ориентация по дължината на листа.

³ Поддържа размери на хартията в диапазона от 139,7 x 181,86 мм (5,5 x 7,16 in) до 296,93 x 431,8 мм (11,69 x 17 in).

⁴ Поддържа размери на хартията в диапазона от 88,9 x 98,38 мм (3,5 x 3,87 in) до 296,93 x 482,6 мм (11,69 x 19 in).

⁵ Поддържа размери на хартията в диапазона от 128 x 139,7 мм (5 x 5,5 in) до 296,93 x 482,6 мм (11,69 x 19 in).

Размер на хартията	Стандарта тава за 520 листа	Многоцелево подаващо устройство	Тава за пликове	Двустранен печат
JIS B4¹ 257 x 364 мм (10,12 x 14,33 in)	✓	✓	X	✓
JIS B5 182 x 257 мм (7,17 x 10,1 in)	✓	✓ ²	X	✓
Ledger¹ 279,4 x 4431,8 мм (11 x 17 in)	✓	✓	X	✓
Legal¹ 215,9 x 355,6 мм (8,5 x 14 in)	✓	✓	X	✓
Letter 215,9 x 279,4 мм (8,5 x 11 in)	✓	✓ ²	X	✓
Oficio (Мексико)¹ 215,9 x 340,4 мм (8,5 x 13,4 in)	✓	✓	X	✓
Заявление 139,7 x 215,9 мм (5,5 x 8,5 in)	✓ ¹	✓ ²	X	✓
Универсален размер	✓ ³	✓ ⁴	X	✓ ⁵
7 3/4 Envelope (Плик 7 3/4) 98,4 x 190,5 мм (3,875 x 7,5 in)	X	✓ ²	✓	X
Плик 9 98,4 x 225,4 мм (3,875 x 8,9 in)	X	✓ ²	✓	X
Плик 10 104,8 x 241,3 мм (4,12 x 9,5 in)	X	✓ ²	✓	X

¹ Зарежда се само в ориентация по ширината на листа.

² Зарежда се само в ориентация по дължината на листа.

³ Поддържа размери на хартията в диапазона от 139,7 x 181,86 мм (5,5 x 7,16 in) до 296,93 x 431,8 мм (11,69 x 17 in).

⁴ Поддържа размери на хартията в диапазона от 88,9 x 98,38 мм (3,5 x 3,87 in) до 296,93 x 482,6 мм (11,69 x 19 in).

⁵ Поддържа размери на хартията в диапазона от 128 x 139,7 мм (5 x 5,5 in) до 296,93 x 482,6 мм (11,69 x 19 in).

Размер на хартията	Стандарта тава за 520 листа	Многоцелево подаващо устройство	Тава за пликове	Двустранен печат
Плик В5 176 x 250 мм (6,93 x 9,84 in)	X	√ ¹	√	X
Плик С5 162 x 229 мм (6,38 x 9,01 in)	X	√ ²	√	X
Плик DL 110 x 220 мм (4,33 x 8,66 in)	X	√ ²	√	X

¹ Зарежда се само в ориентация по ширината на листа.

² Зарежда се само в ориентация по дължината на листа.

³ Поддържа размери на хартията в диапазона от 139,7 x 181,86 мм (5,5 x 7,16 in) до 296,93 x 431,8 мм (11,69 x 17 in).

⁴ Поддържа размери на хартията в диапазона от 88,9 x 98,38 мм (3,5 x 3,87 in) до 296,93 x 482,6 мм (11,69 x 19 in).

⁵ Поддържа размери на хартията в диапазона от 128 x 139,7 мм (5 x 5,5 in) до 296,93 x 482,6 мм (11,69 x 19 in).

Забележки:

- АПУ поддържа размери на хартията в диапазона от 125 x 85 мм (4,92 x 3,35 in) до 297 x 431,8 мм (11,69 x 17 in).
- Хоризонталният скенер поддържа максимален размер на хартията 297 x 431,8 мм (11,69 x 17 in).

Размери хартия, поддържани от допълнителните тави

Размер на хартията	Допълнителна тава за 520 листа, допълнителна тава за 520 листа с шкаф и допълнителна тава за 3 x 520 листа	Допълнителна двойна входна тава за 2520 листа	Допълнителна тава за 2000 листа
A3¹ 297 x 420 мм (11,69 x 16,54 in)	√	√	X
A4 210 x 297 мм (8,27 x 11,7 in)	√	√	√ ²
A5¹ 148 x 210 мм (5,83 x 8,27 in)	√	√	X

¹ Зарежда се само в ориентация по ширината на листа.

² Зарежда се само в ориентация по дължината на листа.

³ Поддържа размери на хартията в диапазона от 139,7 x 181,86 мм (5,5 x 7,16 in) до 296,93 x 431,8 мм (11,69 x 17 in).

Размер на хартията	Допълнителна тава за 520 листа, допълнителна тава за 520 листа с шкаф и допълнителна тава за 3 x 520 листа	Допълнителна двойна входна тава за 2520 листа	Допълнителна тава за 2000 листа
A6 105 x 148 мм (4,13 x 5,83 in)	X	X	X
Executive 184,2 x 266,7 мм (7,25 x 10,5 in)	✓	✓	✓ ²
Folio¹ 215,9 x 330,2 мм (8,5 x 13 in)	✓	✓	X
Hagaki 100 x 148 мм (3,94 x 5,83 in)	X	X	X
JIS B4¹ 257 x 364 мм (10,12 x 14,33 in)	✓	✓	X
JIS B5 182 x 257 мм (7,17 x 10,1 in)	✓	✓	✓ ²
Ledger¹ 279,4 x 4431,8 мм (11 x 17 in)	✓	✓	X
Legal¹ 215,9 x 355,6 мм (8,5 x 14 in)	✓	✓	X
Letter 215,9 x 279,4 мм (8,5 x 11 in)	✓	✓	✓ ²
Oficio (Мексико)¹ 215,9 x 340,4 мм (8,5 x 13,4 in)	✓	✓	X
Statement¹ 139,7 x 215,9 мм (5,5 x 8,5 in)	✓	✓	X

¹ Зарежда се само в ориентация по ширината на листа.

² Зарежда се само в ориентация по дължината на листа.

³ Поддържа размери на хартията в диапазона от 139,7 x 181,86 мм (5,5 x 7,16 in) до 296,93 x 431,8 мм (11,69 x 17 in).

Размер на хартията	Допълнителна тава за 520 листа, допълнителна тава за 520 листа с шкаф и допълнителна тава за 3 x 520 листа	Допълнителна двойна входна тава за 2520 листа	Допълнителна тава за 2000 листа
Универсален размер	√ ³	√ ³	√ ³
7 3/4 Envelope (Плик 7 3/4) 98,4 x 190,5 мм (3,875 x 7,5 in)	X	X	X
Плик 9 98,4 x 225,4 мм (3,875 x 8,9 in)	X	X	X
Плик 10 104,8 x 241,3 мм (4,12 x 9,5 in)	X	X	X
Плик В5 176 x 250 мм (6,93 x 9,84 in)	X	X	X
Плик С5 162 x 229 мм (6,38 x 9,01 in)	X	X	X
Плик DL 110 x 220 мм (4,33 x 8,66 in)	X	X	X
<p>¹ Зарежда се само в ориентация по ширината на листа.</p> <p>² Зарежда се само в ориентация по дължината на листа.</p> <p>³ Поддържа размери на хартията в диапазона от 139,7 x 181,86 мм (5,5 x 7,16 in) до 296,93 x 431,8 мм (11,69 x 17 in).</p>			

Размери на хартията, поддържани от изходните тави

Размер на хартията	Стандартна изходна тава		Горна изходна тава
	Топ	Изместване	Топ
A3¹ 297 x 420 мм (11,69 x 16,54 in)	✓	✓	✓
A4 210 x 297 мм (8,27 x 11,7 in)	✓	✓	✓
A5 148 x 210 мм (5,83 x 8,27 in)	✓	✓	✓
A6¹ 105 x 148 мм (4,13 x 5,83 in)	✓	✓	✓
Executive 184,2 x 266,7 мм (7,25 x 10,5 in)	✓	✓	✓
Folio¹ 215,9 x 330,2 мм (8,5 x 13 in)	✓	✓	✓
Hagaki¹ 100 x 148 мм (3,94 x 5,83 in)	✓	✓	✓
JIS B4¹ 257 x 364 мм (10,12 x 14,33 in)	✓	✓	✓
JIS B5 182 x 257 мм (7,17 x 10,1 in)	✓	✓	✓
Ledger¹ 279,4 x 4431,8 мм (11 x 17 in)	✓	✓	✓
Legal¹ 215,9 x 355,6 мм (8,5 x 14 in)	✓	✓	✓

¹ Зарежда се само в ориентация по ширината на листа.

² Зарежда се само в ориентация по дължината на листа.

³ Поддържа размери на хартията в диапазона от 88,9 x 98,38 мм (3,5 x 3,87 in) до 296,93 x 482,6 мм (11,69 x 19 in).

⁴ Поддържа размери на хартията в диапазона от 88,9 x 98,38 мм (3,5 x 3,87 in) до 296,93 x 431,8 мм (11,69 x 17 in).

Размер на хартията	Стандартна изходна тава		Горна изходна тава
	Топ	Изместване	Топ
Letter 215,9 x 279,4 мм (8,5 x 11 in)	✓	✓	✓
Oficio (Мексико)¹ 215,9 x 340,4 мм (8,5 x 13,4 in)	✓	✓	✓
Заявление 139,7 x 215,9 мм (5,5 x 8,5 in)	✓	✓	✓
Универсален размер	✓ ₃	✓ ₄	x
7 3/4 Envelope² 98,4 x 190,5 мм (3,875 x 7,5 in)	✓	✓	✓
9 Envelope² 98,4 x 225,4 мм (3,875 x 8,9 in)	✓	✓	✓
10 Envelope² 104,8 x 241,3 мм (4,12 x 9,5 in)	✓	✓	✓
B5 Envelope² 176 x 250 мм (6,93 x 9,84 in)	✓	✓	✓
C5 Envelope² 162 x 229 мм (6,38 x 9,01 in)	✓	✓	✓
DL Envelope² 110 x 220 мм (4,33 x 8,66 in)	✓	✓	✓

¹ Зарежда се само в ориентация по ширината на листа.

² Зарежда се само в ориентация по дължината на листа.

³ Поддържа размери на хартията в диапазона от 88,9 x 98,38 мм (3,5 x 3,87 in) до 296,93 x 482,6 мм (11,69 x 19 in).

⁴ Поддържа размери на хартията в диапазона от 88,9 x 98,38 мм (3,5 x 3,87 in) до 296,93 x 431,8 мм (11,69 x 17 in).

Размери на хартията, поддържани от устройствата за крайна обработка

Размер на хартията	Устройство за крайна обработка с телбод			Телбод, перфоратор			
	Топ	Изместване	Телбод	Топ	Изместване	Телбод	Перфориране
A3¹ 297 x 420 мм (11,69 x 16,54 in)	✓	✓	✓	✓	✓	✓	✓
A4 210 x 297 мм (8,27 x 11,7 in)	✓	✓	✓	✓	✓	✓	✓
A5 148 x 210 мм (5,83 x 8,27 in)	✓	✓ ²	✗	✓	✓ ²	✓ ²	✓ ⁶
A6 105 x 148 мм (4,13 x 5,83 in)	✓	✗	✗	✓	✗	✗	✗
Банерна Максимална ширина: 215,9 мм (8,5 инча) Максимална дължина: 1320,8 мм (52 инча)	✓ ¹	✗	✗	✓ ¹	✗	✗	✗
Executive 184,2 x 266,7 мм (7,25 x 10,5 in)	✓ ²	✓ ²	✓ ²	✓	✓ ²	✓ ²	✓ ²
Folio¹ 215,9 x 330,2 мм (8,5 x 13 in)	✓	✓	✓	✓	✓	✓	✓
Hagaki 100 x 148 мм (3,94 x 5,83 in)	✓	✗	✗	✓	✗	✗	✗

¹ Зарежда се само в ориентация по ширината на листа.

² Зарежда се само в ориентация по дължината на листа.

³ Поддържа размери на хартията в диапазона от 88,9 x 98,38 мм (3,5 x 3,87 in) до 296,93 x 431,8 мм (11,69 x 17 in).

⁴ Поддържа размери на хартията в диапазона от 190 x 139,7 мм (7,48 x 5,5 in) до 296,93 x 431,8 мм (11,69 x 17 in).

⁵ Поддържа размери на хартията в диапазона от 202,9 x 182,03 мм (7,99 x 7,17 in) до 296,93 x 431,8 мм (11,69 x 17 in).

⁶ Поддържа само перфориране с до 2 отвора.

⁷ Поддържа само перфориране с до 2 отвора при зареждане в ориентация по ширината на листа.

⁸ Поддържа размери на хартията в диапазона от 88,9 x 98,38 мм (3,5 x 3,87 in) до 320,04 x 1320,8 мм (12,6 x 52 in).

⁹ Поддържа размери на хартията в диапазона от 209,97 x 148 мм (8,27 x 5,83 in) до 296,93 x 431,8 мм (11,69 x 17 in).

Размер на хартията	Устройство за крайна обработка с телбод			Телбод, перфоратор			
	Топ	Изместване	Телбод	Топ	Изместване	Телбод	Перфо-риране
JIS B4 ¹ 257 x 364 мм (10,12 x 14,33 in)	✓	✓	✓	✓	✓	✓	✓
JIS B5 182 x 257 мм (7,17 x 10,1 in)	✓	✓ ²	✓ ²	✓	✓ ²	✓ ²	✓ ⁷
Ledger ¹ 279,4 x 4431,8 мм (11 x 17 in)	✓	✓	✓	✓	✓	✓	✓
Legal ¹ 215,9 x 355,6 мм (8,5 x 14 in)	✓	✓	✓	✓	✓	✓	✓
Letter 215,9 x 279,4 мм (8,5 x 11 in)	✓	✓	✓	✓	✓	✓	✓
Oficio (Мексико) ¹ 215,9 x 340,4 мм (8,5 x 13,4 in)	✓	✓	✓	✓	✓	✓	✓
Заявление 139,7 x 215,9 мм (5,5 x 8,5 in)	✓	✓ ²	✗	✗	✗	✗	✗
Универсален размер	✓ ³	✓ ⁴	✓ ⁵	✓ ⁸	✓ ⁹	✓ ⁹	✗
7 3/4 Envelope (Плик 7 3/4) 98,4 x 190,5 мм (3,875 x 7,5 in)	✓	✗	✗	✗	✗	✗	✗

¹ Зарежда се само в ориентация по ширината на листа.

² Зарежда се само в ориентация по дължината на листа.

³ Поддържа размери на хартията в диапазона от 88,9 x 98,38 мм (3,5 x 3,87 in) до 296,93 x 431,8 мм (11,69 x 17 in).

⁴ Поддържа размери на хартията в диапазона от 190 x 139,7 мм (7,48 x 5,5 in) до 296,93 x 431,8 мм (11,69 x 17 in).

⁵ Поддържа размери на хартията в диапазона от 202,9 x 182,03 мм (7,99 x 7,17 in) до 296,93 x 431,8 мм (11,69 x 17 in).

⁶ Поддържа само перфориране с до 2 отвора.

⁷ Поддържа само перфориране с до 2 отвора при зареждане в ориентация по ширината на листа.

⁸ Поддържа размери на хартията в диапазона от 88,9 x 98,38 мм (3,5 x 3,87 in) до 320,04 x 1320,8 мм (12,6 x 52 in).

⁹ Поддържа размери на хартията в диапазона от 209,97 x 148 мм (8,27 x 5,83 in) до 296,93 x 431,8 мм (11,69 x 17 in).

Размер на хартията	Устройство за крайна обработка с телбод			Телбод, перфоратор			
	Топ	Изместване	Телбод	Топ	Изместване	Телбод	Перфо-риране
Плик 9 98,4 x 225,4 мм (3,875 x 8,9 in)	✓	X	X	X	X	X	X
Плик 10 104,8 x 241,3 мм (4,12 x 9,5 in)	✓	X	X	X	X	X	X
Плик В5 176 x 250 мм (6,93 x 9,84 in)	✓ ²	X	X	X	X	X	X
Плик С5 162 x 229 мм (6,38 x 9,01 in)	✓ ¹	X	X	X	X	X	X
Плик DL 110 x 220 мм (4,33 x 8,66 in)	✓	X	X	X	X	X	X

¹ Зарежда се само в ориентация по ширината на листа.
² Зарежда се само в ориентация по дължината на листа.
³ Поддържа размери на хартията в диапазона от 88,9 x 98,38 мм (3,5 x 3,87 in) до 296,93 x 431,8 мм (11,69 x 17 in).
⁴ Поддържа размери на хартията в диапазона от 190 x 139,7 мм (7,48 x 5,5 in) до 296,93 x 431,8 мм (11,69 x 17 in).
⁵ Поддържа размери на хартията в диапазона от 202,9 x 182,03 мм (7,99 x 7,17 in) до 296,93 x 431,8 мм (11,69 x 17 in).
⁶ Поддържа само перфориране с до 2 отвора.
⁷ Поддържа само перфориране с до 2 отвора при зареждане в ориентация по ширината на листа.
⁸ Поддържа размери на хартията в диапазона от 88,9 x 98,38 мм (3,5 x 3,87 in) до 320,04 x 1320,8 мм (12,6 x 52 in).
⁹ Поддържа размери на хартията в диапазона от 209,97 x 148 мм (8,27 x 5,83 in) до 296,93 x 431,8 мм (11,69 x 17 in).

Поддържани типове хартия

Поддържани типове хартия

Типове хартия, които се поддържат от стандартната тава, многофункционално устройство, тава за пликосе и двустранен печат

Тип хартия	Стандарта тава за 520 листа	Многоцелево подаващо устройство	Тава за пликосе	Двустранен печат
Ленена хартия	✓	✓	X	✓
X-я за визитки	✓	✓	X	✓
Цветна хартия	✓	✓	X	✓

Тип хартия	Стандарта тава за 520 листа	Многоцелево подаващо устройство	Тава за пликове	Двустранен печат
Персонализиран тип	✓	✓	х	✓
Плик	х	✓	✓	х
Гланцирана	✓	✓	х	✓
Тежка гланц.	✓	✓	х	✓
Тежка хартия	✓	✓	х	✓
Етикети	✓	✓	х	х
Бланка	✓	✓	х	✓
Лека хартия	✓	✓	х	✓
Обикн.хартия	✓	✓	х	✓
Пред.отп.	✓	✓	х	✓
Рецикл. хартия	✓	✓	х	✓
Тежки пликове	х	✓	✓	х
Груба, памук	✓	✓	х	✓
Винил.етикети	х	х	х	х

Типове хартия, поддържани от допълнителните тави

Тип хартия	Допълнителна тава за 520 листа, допълнителна тава за 520 листа с шкаф и допълнителна тава за 3 x 520 листа	Допълнителна двойна входна тава за 2520 листа	Допълнителна тава за 2000 листа
Ленена хартия	✓	✓	✓
Х-я за визитки	✓	✓	✓
Цветна хартия	✓	✓	✓
Персонализиран тип	✓	✓	✓
Плик	х	х	х
Гланцирана	✓	✓	✓
Тежка гланц.	✓	✓	✓
Тежка хартия	✓	✓	✓
Етикети	✓	✓	✓
Бланка	✓	✓	✓
Лека хартия	✓	✓	✓

Тип хартия	Допълнителна тава за 520 листа, допълнителна тава за 520 листа с шкаф и допълнителна тава за 3 x 520 листа	Допълнителна двойна входна тава за 2520 листа	Допълнителна тава за 2000 листа
Обикн.хартия	✓	✓	✓
Пред.отп.	✓	✓	✓
Рецикл. хартия	✓	✓	✓
Тежки пликосе	х	х	х
Груба, памук	✓	✓	✓
Винил.етикети	х	х	х

Типове хартия, поддържани от изходящите тави

Тип хартия	Стандартна изходна тава		Горна изходна тава
	Топ	Изместване	Топ
Ленена хартия	✓	✓	✓
Х-я за визитки	✓	✓	✓
Цветна хартия	✓	✓	✓
Персонализиран тип	✓	✓	✓
Плик	✓	✓	✓
Гланцирана	✓	✓	✓
Тежка гланц.	✓	✓	✓
Тежка хартия	✓	✓	✓
Етикети	✓	✓	✓
Бланка	✓	✓	✓
Лека хартия	✓	✓	✓
Обикн.хартия	✓	✓	✓
Пред.отп.	✓	✓	✓
Рецикл. хартия	✓	✓	✓
Тежки пликосе	✓	✓	✓
Груба, памук	✓	✓	✓
Винил.етикети	х	х	х

Типове хартия, поддържани от устройствата за крайна обработка

Тип хартия	Устройство за крайна обработка с телбод			Телбод, перфоратор			
	Топ	Изместване	Телбод	Топ	Изместване	Телбод	Перфорирани
Ленена хартия	✓	✓	✓	✓	✓	✓	✓
Х-я за визитки	✓	✓	✗	✓	✓	✗	✓
Цветна хартия	✓	✓	✓	✓	✓	✓	✓
Персонализиран тип	✓	✓	✓	✓	✓	✓	✓
Плик	✓	✗	✗	✗	✗	✗	✗
Гланцирана	✓	✓	✓	✓	✓	✓	✓
Тежка гланц.	✓	✓	✗	✓	✓	✗	✓
Тежка хартия	✓	✓	✗	✓	✓	✗	✓
Етикети	✓	✓	✗	✗	✗	✗	✗
Бланка	✓	✓	✓	✓	✓	✓	✓
Лека хартия	✓	✓	✓	✓	✓	✓	✓
Обикн. хартия	✓	✓	✓	✓	✓	✓	✓
Пред.отп.	✓	✓	✓	✓	✓	✓	✓
Рецикл. хартия	✓	✓	✓	✓	✓	✓	✓
Тежки пликкове	✓	✗	✗	✗	✗	✗	✗
Груба, памук	✓	✓	✗	✓	✓	✗	✓
Винил. етикети	✗	✗	✗	✗	✗	✗	✗

Поддържано тегло на хартията

Тава за 520 листа, тава за 520 листа с шкаф, тава за 3 x 520 листа и двойна входна тава за 2520 листа	Многоцелево подаващо устройство	Тава за пликкове	Допълнителна тава за 2000 листа
60 – 256 г/м ² (12 – 68 lb)	60 – 216 г/м ² (12 – 57 lb)	75 – 90 г/м ² (20 – 24 lb)	60 – 216 г/м ² (12 – 57 lb)

Забележки:

- За хартия с тегло 60 – 176 г/м² (16 – 47 lb документна хартия) се препоръчва използването на хартия с влакна по дължината на хартията.
- За хартия, която е по-лека от 75 г/м² (20 lb документна хартия), трябва да се печата при Paper Type (Тип хартия), зададен на Light Paper (Лека хартия). Ако не го направите това може да

причини прекалено огъване, което може да доведе до грешки при подаване особено при по-влажни среди.

- Двустранният печат поддържа тегло на хартията 60 – 162 г/м² (16 – 43 lb документна хартия).
- Максималното тегло при 100% съдържание на памук е 90 г/м² (24 lb документна хартия).

Настройване, инсталиране и конфигуриране

Избор на място за принтера

- Оставете достатъчно място за отваряне на тавите, капациите и вратичките и за инсталиране на хардуерни опции.
- Поставете принтера близо до електрически контакт.

⚠ ВНИМАНИЕ – ПОТЕНЦИАЛНО НАРАНЯВАНЕ: За да избегнете риска от пожар или токов удар, свържете захранващия кабел към подходящ и правилно заземен електрически контакт, който е в близост до продукта и е леснодостъпен.

⚠ ВНИМАНИЕ – ОПАСНОСТ ОТ ТОКОВ УДАР: За да избегнете риска от токов удар, не поставяйте и не използвайте този продукт в близост до вода или мокри места.

- Уверете се, че въздушният поток в помещението отговаря на най-новите изисквания на стандарта 62 на ASHRAE или стандарт 156 на Техническия комитет на Европейския комитет за стандартизация.
- Осигурете равна, здрава и стабилна повърхност.
- Дръжте принтера:
 - чист, сух и непрашен.
 - далеч от отделни скоби от телбод или кламери.
 - далеч от пряко излагане на въздушния поток на климатици, отоплителни уреди или вентилатори.
 - при условия, които не включват директна слънчева светлина или силно количество влага.
- Спазвайте препоръчителните температури и избягвайте резки промени:

Околна температура	10 to 32.2°C (50 to 90°F)
Температура на съхранение	15.6 to 32.2°C (60 to 90°F)

- За добра вентилация е необходимо да осигурите следното препоръчително свободно пространство около принтера:

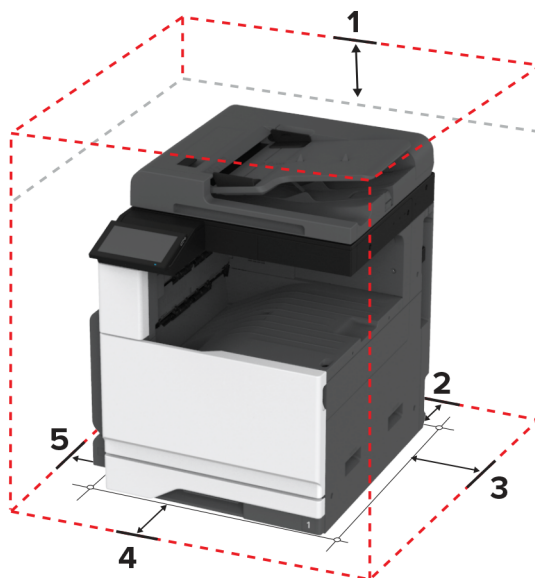

1	Отгоре	400 mm (15.70 in.)
2	Задна страна	120 mm (4.80 in.)
3	Дясна страна	120 mm (4.80 in.)
4	Предна страна	444.5 mm (17.50 in.)
5	Лява страна	400 mm (15.70 in.)

Свързване на кабели

⚠ ВНИМАНИЕ – ОПАСНОСТ ОТ ТОКОВ УДАР: За да избегнете риска от токов удар, по време на гръмотевична буря не задавайте настройки на продукта и не го свързвайте с електрически или кабелни връзки, като например със захранващия кабел, функцията за факс или телефона.

⚠ ВНИМАНИЕ – ПОТЕНЦИАЛНО НАРАНЯВАНЕ: За да избегнете риска от пожар или токов удар, свържете захранващия кабел към подходящ и правилно заземен електрически контакт, който е в близост до продукта и е леснодостъпен.

⚠ ВНИМАНИЕ – ПОТЕНЦИАЛНО НАРАНЯВАНЕ: За да избегнете риска от пожар или токов удар, използвайте само захранващия кабел, предоставен с този продукт, или предложения за замяна от производителя разрешен кабел.

⚠ ВНИМАНИЕ – ПОТЕНЦИАЛНО НАРАНЯВАНЕ: За да намалите риска от пожар, използвайте само 26 AWG или по-голям телекомуникационен (RJ-11) кабел, когато свързвате този продукт към обществената комутирема телефонна мрежа. За потребители в Австралия кабелът трябва да бъде одобрен от Службата за комуникации и медии на Австралия.

Предупреждение – потенциални щети: За да избегнете загуба на данни или повреда на принтера, не докосвайте USB кабели, безжични мрежови адаптери или принтера в показаните зони по време на печат.

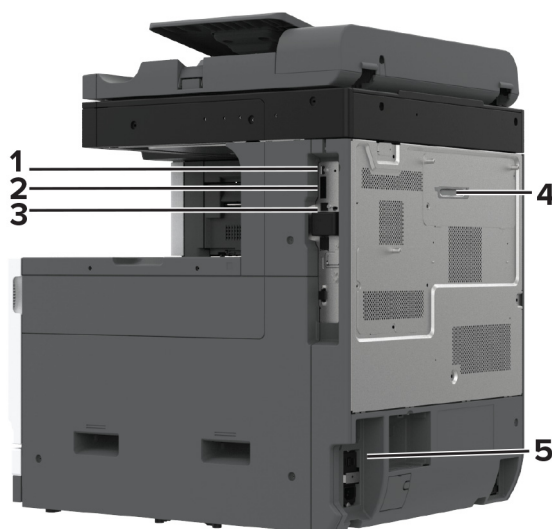

	Порт на принтера	Функция
1	портът	Свържете клавиатура или друга съвместима опция.
2	USB порт на принтера	Свържете принтера към компютър.
3	Ethernet порт	Свържете принтера към мрежа.
4	LINE порт Забележка: наличен само при монтирана факс-платка.	Свържете принтера към активна телефонна линия през стандартна стенна розетка (RJ-11), DSL филтър, VoIP адаптер или друг адаптер, който Ви позволява достъп до телефонната линия за изпращане и получаване на факсове.
5	Гнездо за захранващия кабел	Свържете принтера към правилно заземен електрически контакт.

Настройване и използване на приложенията на началния екран

Използване на началния екран

Забележка: Вашият начален екран може да варира в зависимост от настройките за персонализиране на началния екран, администраторската конфигурация, както и активните Embedded Solutions.



№	Икона	Функция
1	бутон за стоп или отмяна	Спрете текущото задание.
2	Копиране	Прави копия.
3	Смяна на език	Сменете езика на дисплея на принтера.
4	Имейл	Изпраща имейли.
5	Настройки	Получите достъп до менютата на принтера.

№	Икона	Функция
6	Факс	Изпраща факс.
7	Адресен указател	Достъп до, създаване и организиране на контакти.
8	Състояние/Консумативи	<ul style="list-style-type: none"> Покажете предупреждение или съобщение за грешка от принтера всеки път, когато е необходима намеса на потребителя за продължаване на работата. Видете повече информация относно предупреждението или съобщението от принтера и как да ги изчистите. <p>Забележка: Можете също да имате достъп до тази настройка, като докоснете горната част на началния екран.</p>
9	Задържани задания	Показва всички настоящи задържани задания за печат
10	Опашка на заданията	Показва всички настоящи задания за печат. Забележка: Можете също да имате достъп до тази настройка, като докоснете горната част на началния екран.
11	USB у-во	Преглеждате, избирате или отпечатвате снимки и документи от флаш устройство.
12	Scan Profiles (Профили на сканиране)	Сканира и запазва документите директно на компютъра.
13	FTP	Сканира и запазва документите директно на FTP сървър.
14	Маркери	Организира всички маркери.
15	Твърд диск	Преглед, избор и управление на документи от твърд диск или интелигентно запаметяващо устройство.
16	Мрежова папка	Сканиране към мрежова папка или към място в мрежата.
17	Бутона „Старт“	Стартирате задание в зависимост от избрания режим.
18	Екранна клавиатура	За въвеждане на числа или символи в поле за въвеждане.

Персонализиране на началния екран

1 Отворете уеб браузър и въведете IP адреса на принтера в полето за адрес.

Забележки:

- Вижте IP адреса на принтера на началния екран на принтера. IP адресът се появява като четири поредици от цифри, разделени с точки, напр. 123.123.123.123.
- В случай че използвате прокси сървър, временно го изключете, за да заредите уеб страницата правилно.

2 Кликнете върху **Settings (Настройки) > Device (Устройство) > Home Screen Customization (Персонализиране на началния екран)**.

3 Извършете едно или повече от следните действия:

- За да добавите икона към началния екран, кликнете върху **+**, изберете името на приложението, след което кликнете върху **Add (Добавяне)**.
- За да отстраните икона от началния екран, изберете името на приложението, след което кликнете върху **Remove (Отстраняване)**.

- За да персонализирате име на приложение, изберете името на приложението, кликнете върху **Edit (Редактиране)**, след което назначете име.
- За да възстановите името на приложение, изберете името на приложението, кликнете върху **Edit (Редактиране)**, след което изберете **Restore app label (Възстановяване на етикета на приложение)**.
- За да добавите интервал между приложения, кликнете върху **+**, изберете **BLANK SPACE (ИНТЕРВАЛ)**, след което кликнете върху **Add (Добавяне)**.
- За да подредите приложенията, плъзнете имената на приложенията в желаната от Вас последователност.
- За да възстановите началния екран по подразбиране, кликнете върху **Restore home screen (Възстановяване на началния екран)**.

4 Приложете промените.

Поддържани приложения

- Scan Center (Център за сканиране)
- Център за бързи команди
- Копиране на карти
- Копиране на карти

Настройване на центъра за сканиране

1 От началния екран докоснете **Scan Center (Център за сканиране)**.

2 Изберете и създайте местоназначение, а след това конфигурирайте настройките.

Забележки:

- При създаване на мрежово местоназначение се уверете, че сте валидирали и коригирали настройките, докато не възникват никакви грешки.
- Запомняват се само местоназначения, създадени от вградения уебсървър. За повече информация вижте документацията на решението.

3 Приложете промените.

Създаване на бърза команда

1 От началния екран докоснете **Shortcut Center (Център за бързи команди)**.

Забележка: Иконата и името може да са променени. За повече информация се свържете с Вашия администратор.

2 Изберете функция на принтера, след което докоснете **Create Shortcut (Създаване на бърза команда)**.

Забележка: Функцията за сигурен имейл не се поддържа.

3 Конфигурирайте настройките, след което докоснете **Save (Записване)**.

4 Въведете уникално име на бързата команда.

Забележка: За да избегнете показването на отрязани имена върху началния екран, въведете само до 25 символа.

5 Докоснете **ОК**.

Приложението автоматично генерира уникален номер на бързата команда.

Забележка: За да стартирате бързата команда, докоснете , докоснете **# (№)**, след което въведете номера на бързата команда.

Настройване на Копиране на карти

1 Отворете уеб браузър и въведете IP адреса на принтера в полето за адрес.

Забележки:

- Вижте IP адреса на принтера на началния екран на принтера. IP адресът се появява като четири поредици от цифри, разделени с точки, напр. 123.123.123.123.
- В случай че използвате прокси сървър, временно го изключете, за да заредите уеб страницата правилно.

2 Кликнете върху **Apps (Приложения) > Card Copy (Копиране на карти) > Configure (Конфигуриране)**.

Забележки:

- Уверете се, че Показването на икони е активирано.
- Уверете се, че Настройките за имейл и Настройките за мрежов дял са конфигурирани.
- Когато сканирате карта, се уверете, че разделителната способност на сканиране не превишава 200 dpi за цветно и 400 dpi за черно-бяло сканиране.
- Когато сканирате множество карти, се уверете, че разделителната способност на сканиране не превишава 150 dpi за цветно и 300 dpi за черно-бяло сканиране.

3 Приложете промените.

Забележка: На принтера се нуждаете от твърд диск или интелигентно запаметяващо устройство, за да сканирате множество карти.

Използване на "Персонализиране на дисплея"

Преди да използвате приложението, се уверете, че сте направили следното:

- От Embedded Web Server (Вграден уеб сървър) кликнете **Apps (Приложения) > Display Customization (Персонализиране на дисплея) > Configure (Конфигуриране)**.
- Активирайте и конфигурирайте настройките за скрийнсейвъра, слайдшоуто и тапета.

Управление на изображенията за скрийнсейвър и слайдшоу

1 От раздела за изображения за Screen Saver (Скринсейвър) и Slideshow (Слайдшоу) добавете, редактирайте или изтрийте изображение.

Забележки:

- Можете да добавите до 10 изображения.

- Когато са активирани, иконите за състоянието се появяват върху скрийнсейвъра само когато има грешки, предупреждения или облачно базирани известия.

2 Приложете промените.

Смяна на изображението на тапета

- 1 От началния екран докоснете **Change Wallpaper (Смяна на тапета)**.
- 2 Изберете изображение, което да използвате.
- 3 Приложете промените.

Показване на слайдшоу от флаш устройство

- 1 Поставете флаш устройство в USB порта.
- 2 От началния екран докоснете **Slideshow (Слайдшоу)**.
Изображенията се появяват в азбучен ред.

Забележка: Можете да извадите флаш устройството, след като започне слайдшоуто, но изображенията няма да бъдат съхранени в принтера. Ако слайдшоуто спре, поставете отново флаш устройството, за да прегледате изображенията.

Използване на Поддръжка на клиенти

Забележки:

- Това приложение се поддържа само при някои модели на принтер. За повече информация вижте ["Поддържани приложения" на стр. 35](#).
- За информация относно начина на конфигуриране на настройките на приложението вижте *Ръководството за администратора за поддръжка на клиенти*.

- 1 От началния екран докоснете **Customer Support (Поддръжка на клиенти)**.
- 2 Отпечатайте или изпратете информацията по имейл.

Настройка на Device Quotas (Квоти на устройството)

Забележки:

- Това приложение се поддържа само при някои модели на принтер. За повече информация вижте ["Поддържани приложения" на стр. 35](#).
- За информация относно начина на конфигуриране на настройките на приложението вижте *Ръководството за администратора за квоти на устройството*.

- 1 Отворете уеб браузър и въведете IP адреса на принтера в полето за адрес.

Забележки:

- Вижте IP адреса на принтера на началния екран на принтера. IP адресът се появява като четири поредици от цифри, разделени с точки, напр. 123.123.123.123.

- В случай че използвате прокси сървър, временно го изключете, за да заредите уеб страницата правилно.
- 2 Кликнете върху **Apps (Приложения) > Device Quotas (Квоти на устройството) > Configure (Конфигуриране)**.
 - 3 От раздела Потребителски профили добавете или редактирайте потребител и след това задайте потребителската квота.
 - 4 Приложете промените.

Управление на отметки

Създаване на маркери

Използвайте маркери, за да отпечатвате често използвани документи, които се съхраняват в сървъри или в мрежата.

- 1 Отворете уеб браузър и въведете IP адреса на принтера в полето за адрес.

Забележки:

- Вижте IP адреса на принтера на началния екран на принтера. IP адресът се появява като четири поредици от цифри, разделени с точки, напр. 123.123.123.123.
- В случай че използвате прокси сървър, временно го изключете, за да заредите уеб страницата правилно.

- 2 Кликнете върху **Bookmarks (Маркери) > Add Bookmark (Добавяне на маркер)**, след което въведете име на маркер.
- 3 Изберете тип на протокол за Address (Адрес), след което направете едно от следните неща:
 - За HTTP и HTTPS въведете URL адреса, който искате да маркирате.
 - За HTTPS се уверете, че използвате името на хоста вместо IP адреса. Например въведете **myWebsite.com/sample.pdf**, вместо да въведете **123.123.123.123/sample.pdf**. Уверете се, че името на хоста също съответства на стойността на обичайното име (CN) в сертификата на сървъра. За повече информация относно получаването на стойността на CN в сертификата на сървъра вижте помощната информация за Вашия уеббраузър.
 - За FTP въведете FTP адреса. Например **myServer/myDirectory**. Въведете номера на FTP порта. Порт 21 е портът по подразбиране за изпращане на команди.
 - За SMB въведете адреса на мрежовата папка. Например **myServer/myShare/myFile.pdf**. Въведете името на мрежовия домейн.
 - Ако е необходимо, изберете типа Authentication (Удостоверяване) за FTP и SMB.

За да ограничите достъпа до маркера, въведете PIN.

Забележка: Приложението поддържа следните типове файлове: PDF, JPEG и TIFF. Други типове файлове, като DOCX и XLSX, се поддържат при някои модели на принтери.

- 4 Кликнете върху **Save (Записване)**.

Създаване на папки

- 1 Отворете уеб браузър и въведете IP адреса на принтера в полето за адрес.

Забележки:

- Вижте IP адреса на принтера на началния екран на принтера. IP адресът се появява като четири поредици от цифри, разделени с точки, напр. 123.123.123.123.
- В случай че използвате прокси сървър, временно го изключете, за да заредите уеб страницата правилно.

2 Щракнете върху **Bookmarks (Маркери) > Add Folder (Добавяне на папка)**, след което напишете име на папка.

Забележка: За да ограничите достъпа до папката, въведете PIN.





3 Кликнете върху **Save (Записване)**.

Забележка: Можете да създавате папки или маркери в дадена папка. За да създадете маркер, вижте ["Създаване на маркери" на стр. 38](#).

Управление на контактите

1 От началния екран докоснете **Address Book (Адресен указател)**.

2 Извършете едно или повече от следните действия:

- За да добавите контакт, докоснете  в горната част на екрана, след което докоснете **Create Contact (Създаване на контакт)**. Ако е необходимо, укажете начин за влизане, за да се позволи достъп до приложението.
- За да изтриете контакт, докоснете  в горната част на екрана, докоснете **Delete Contacts (Изтриване на контакти)**, след което изберете контакта.
- За да редактирате информация за контакт, докоснете името на контакта.
- За да създадете група, докоснете  в горната част на екрана, след което докоснете **Create Group (Създаване на група)**. Ако е необходимо, укажете начин за влизане, за да се позволи достъп до приложението.
- За да изтриете група, докоснете  в горната част на екрана, докоснете **Delete Groups (Изтриване на групи)**, след което изберете групата.
- За да редактирате група с контакти, докоснете **GROUPS (ГРУПИ) >**, изберете име на група **>**  **>** изберете действието, което желаете да извършите.

3 Приложете промените.

Настройване и използване на функциите за достъпност

Активиране на гласовата навигация

От началния екран

- 1 С едно движение и с един пръст плъзгайте бавно наляво и след това нагоре по дисплея, докато чуete гласово съобщение.
- 2 Докоснете с два пръста **OK**.

Забележка: Ако управлението с жестове не работи, тогава приложете по-силен натиск.

От клавиатурата

- 1 Натиснете и задръжте клавиша **5**, докато чуete гласово съобщение.
- 2 Натиснете **Tab**, за да навигирате курсора на фокуса до бутона **OK**, след това натиснете **Enter**.

Забележки:

- Когато е активирана Voice Guidance (Гласова навигация), винаги използвайте два пръста за избор на някой от елементите на дисплея.
- Voice Guidance (Гласова навигация) има ограничена езикова поддръжка.

Деактивиране на гласовата навигация

- 1 С едно движение и с един пръст плъзгайте бавно наляво и след това нагоре по дисплея, докато чуete гласово съобщение.
- 2 С два пръста направете някое от следните неща:
 - Докоснете **Voice Guidance (Гласова навигация)**, след което докоснете **OK**.
 - Докоснете **Cancel (Отмяна)**.

Забележка: Ако управлението с жестове не работи, тогава приложете по-силен натиск.

Можете също да деактивирате гласовата навигация, като направите някое от следните неща:

- Чукнете два пъти по началния екран с два пръста.
- Натиснете бутона за захранване, за да поставите принтера в режим Sleep (Заспиване) или Hibernate (Хибернация).

Навигиране на екрана с помощта на жестове

Забележки:

- Повечето от жестовете са приложими само когато е активирана Voice Guidance (Гласова навигация).
- Активирайте Magnification (Увеличение), за да използвате мащабирането и панорамните жестове.

- Използвайте физическа клавиатура, за да въведете знаци и да регулирате определени настройки.

Жест	Функция
Плъзгане с един пръст наляво и след това нагоре	Включва режим Accessibility (Достъпност). Използвайте същия жест, за да излезете от режим Accessibility (Достъпност). Забележка: Този жест е приложим и когато принтерът е в нормален режим.
Двукратно чукване с един пръст	Изберете опция или елемент на екрана.
Двукратно чукване с два пръста върху иконата за началния екран	Деактивира режим Accessibility (Достъпност).
Трикратно чукване с един пръст	Увеличете или намалете мащаба на текст и изображения.
Плъзгане с един пръст надясно или надолу	Придвигете се към следващия елемент на екрана.
Плъзгане с един пръст наляво или нагоре	Придвигете се към предишния елемент на екрана.
Плъзгане с един пръст нагоре и след това надолу	Премества до първия елемент на екрана.
Панорамиране	Достъп до частите на мащабираното изображение, които са извън границата на екрана. Забележка: Използвайте два пръста за преместване на мащабирано изображение.
Плъзгане с един пръст нагоре и след това надясно	Увеличава силата на звука. Забележка: Този жест е приложим и когато принтерът е в нормален режим.
Плъзгане с един пръст надолу и след това надясно	Намалява силата на звука. Забележка: Този жест е приложим и когато принтерът е в нормален режим.
Плъзгане с един пръст нагоре и след това наляво	Излезте от приложение и се върнете към началния екран.
Плъзгане с един пръст надолу и след това наляво	Върнете се назад към предишната настройка.

Използване на екранната клавиатура

Когато се появи екранната клавиатура, извършете едно или повече от следните действия:

- Докоснете клавиш за потвърждаване и въведете знака в полето.
- Плъзгайте пръста върху различни знаци, за да ги потвърдите, и въведете знака в полето.
- Докоснете текстово поле с два пръста, за да потвърдите знаците в полето.
- Изберете **Backspace**, за да изтриете знаци.

Активиране на режим "Увеличение"

- 1 С едно движение и с един пръст плъзгайте бавно наляво и след това нагоре по дисплея, докато чуete гласово съобщение.

Забележка: За модели на принтери без вградени високоговорители използвайте слушалки, за да чуete съобщението.

- 2 С два пръста направете следното:
 - а Докоснете режим **Magnification (Увеличение)**.
 - б Докоснете **OK**.

Забележка: Ако управлението с жестове не работи, тогава приложете по-силен натиск.

За повече информация относно навигирането в увеличен екран вижте ["Навигиране на екрана с помощта на жестове" на стр. 40](#).

Регулирайте скоростта на говорене на гласовата навигация

- 1 От началния екран докоснете **Settings (Настройки) > Device (Устройство) > Accessibility (Достъпност) > Speech Rate (Скорост на говора)**.
- 2 Изберете скоростта на говорене.

Регулиране на силата на звука на слушалките по подразбиране

- 1 От началния екран докоснете **Settings (Настройки) > Device (Устройство) > Accessibility (Достъпност)**.
- 2 Регулира силата на звука на слушалките.

Забележка: Силата на звука се нулира до стойността по подразбиране, след като потребителят излезе от режима Accessibility (Достъпност) или когато принтерът се събуди от режим Sleep (Заспиване) или Hibernate (Хибернация).

Регулиране на силата на звука за вътрешния говорител по подразбиране

- 1 От началния екран докоснете .
- 2 Регулиране на силата на звука.

Забележки:

- Ако е активиран Quiet Mode (Безшумен режим), звуковите предупреждения са изключени. Тази настройка също забавя работното представяне на принтера.
- Силата на звука се нулира до стойността по подразбиране, след като потребителят излезе от режима Accessibility (Достъпност) или когато принтерът се събуди от режим Sleep (Заспиване) или Hibernate (Хибернация).

Активиране на гласови пароли или персонални идентификационни номера

- 1 От началния екран докоснете **Settings (Настройки) > Device (Устройство) > Accessibility (Достъпност) > Speak Passwords/PINs (Гласови пароли/ПИН)**.
- 2 Активирайте настройката.

Настройване на принтера за изпращане на факс

Поддържан факс

- Аналогов факс

Забележка: Необходима е монтирана факс-платка. За повече информация се свържете с мястото, откъдето сте закупили принтера.

- etherFAX

Забележка: Необходим е абонамент. За повече информация отидете на <https://www.etherfax.net/lexmark> или се свържете с мястото, откъдето сте закупили принтера.

- Факс по IP (FoIP)

Забележка: Необходим е монтиран лицензионен пакет. За повече информация се свържете с мястото, откъдето сте закупили принтера.

- Факс сървър

Настройване на функцията за факс чрез използване на аналогов факс

Забележки:

- Трябва да се монтира факс-платка, за да може принтерът да използва аналогов факс.
- Някои начини за свързване са приложими само в някои държави или региони.
- Ако функцията за факс е активирана и не е напълно настроена, тогава индикаторната светлина може да мига в червено.
- Ако не разполагате с TCP/IP среда, тогава използвайте контролния панел за настройка на факса.

Предупреждение – потенциални щети: За да избегнете загуба на данни или повреда на принтера, не докосвайте кабелите или принтера в показаните зони по време на активно изпращане или получаване на факс.



Използване на менюто **Settings (Настройки)** в принтера

- 1 От началния екран докоснете **Settings (Настройки) > Fax (Факс) > Fax Setup (Конфигуриране на факс) > General Fax Settings (Общи настройки на факс)**.
- 2 Конфигурирайте настройките.

Използване на **Embedded Web Server**

- 1 Отворете уеб браузър и въведете IP адреса на принтера в полето за адрес.

Забележки:

- Виджте IP адреса на принтера на началния екран. IP адресът се появява като четири поредици от цифри, разделени с точки, напр. 123.123.123.123.
- В случай че използвате прокси сървър, временно го изключете, за да заредите уеб страницата правилно.

- 2 Кликнете върху **Settings (Настройки) > Fax (Факс) > Fax Setup (Конфигуриране на факс) > General Fax Settings (Общи настройки на факс)**.
- 3 Конфигурирайте настройките.
- 4 Приложете промените.

Настройване на функцията за факс чрез използване на etherFAX

Забележки:

- Фърмуерът на принтера трябва да се актуализира до най-новата версия. За повече информация вижте "[Актуализиране на фърмуера](#)" на стр. 81.
- Във Вашия принтер трябва да се инсталира подходящ лицензионен пакет. За повече информация се свържете с etherFAX.
- Уверете се, че сте регистрирали принтера си в портала на etherFAX. За повече информация отидете на <https://www.etherfax.net/lexmark>.
- При регистрацията се изисква серийният номер на принтера. За да откриете серийния номер, вижте "[Намиране на серийния номер на принтера](#)" на стр. 10.

1 Отворете уеб браузър и въведете IP адреса на принтера в полето за адрес.

Забележки:

- Вижте IP адреса на принтера на началния екран. IP адресът се появява като четири поредици от цифри, разделени с точки, напр. 123.123.123.123.
- В случай че използвате прокси сървър, временно го изключете, за да заредите уеб страницата правилно.

2 Кликнете върху **Settings (Настройки) > Fax (Факс) > Fax Setup (Конфигуриране на факс) > General Fax Settings (Общи настройки на факс)**.

Забележка: Fax Setup (Конфигуриране на факс) се показва само ако опцията Fax Mode (Режим факс) е зададена на Fax (Факс).

3 В полето Fax Name (Име на факс) въведете уникално име.

4 В полето Fax Number (Номер на факс) въведете номера на факс, предоставен от etherFAX.

5 От менюто Fax Transport (Транспортиране на факс) изберете **etherFAX**.

Забележки:

- Това меню се показва само когато има повече от един вид предаване на факс.
- Ако принтерът има инсталиран само etherFAX, тогава той се конфигурира автоматично.

6 Приложете промените.

Настройване на функцията за факс чрез факс сървър

Забележки:

- Тази функция Ви позволява да изпращате факс съобщения до доставчик на факс услуги, който поддържа получаване на имейли.
- Тази функция поддържа само изходящи факс съобщения. За поддържане на получаването на факс се уверете, че имате базиран на устройство факс, като например аналогов факс, etherFAX или факс по IP (FoIP), конфигуриран във Вашия принтер.

1 Отворете уеб браузър и въведете IP адреса на принтера в полето за адрес.

Забележки:

- Вижте IP адреса на принтера на началния екран. IP адресът се появява като четири поредици от цифри, разделени с точки, напр. 123.123.123.123.
- В случай че използвате прокси сървър, временно го изключете, за да заредите уеб страницата правилно.

2 Кликнете върху **Settings (Настройки) > Fax (Факс)**.

3 От менюто Fax Mode (Режим факс) изберете **Fax Server (Факс сървър)**, след което кликнете върху **Save (Запазване)**.

4 Кликнете върху **Fax Server Setup (Конфигуриране на факс сървър)**.

5 В полето To Format (До формат) въведете **[#]@myfax.com**, където **[#]** е факс номерът, а **myfax.com** е домейнът на доставчика на факс.

Забележки:

- Ако е необходимо, конфигурирайте полетата Reply Address (Адрес за отговор), Subject (Тема) или Message (Съобщение).
- За да позволите на принтера да получава факс съобщения, разрешете настройката за базирано на устройство получаване на факс. Уверете се, че сте конфигурирали базиран на устройство факс.

6 Кликнете върху **Save (Записване)**.

7 Кликнете върху **Fax Server E-mail Settings (Имейл настройки на факс сървър)**, след което направете едно от следните неща:

- Разрешете **Use E-mail SMTP Server (Използване на SMTP сървър на имейл)**.

Забележка: Ако SMTP настройките за на имейл не са конфигурирани, тогава вижте ["Конфигуриране на SMTP настройките за имейл" на стр. 51](#).

- Конфигурирайте SMTP настройките. За повече информация се свържете с Вашия доставчик на имейл услуги.

8 Приложете промените.

Настройване на факса чрез използване на стандартна телефонна линия

Забележка: Тези инструкции се отнасят само за принтери, които поддържат аналогов факс. За повече информация вижте ["Поддържан факс" на стр. 43](#).



ВНИМАНИЕ – ОПАСНОСТ ОТ ТОКОВ УДАР: За да избегнете риска от токов удар, по време на гръмотевична буря не задавайте настройки на продукта и не го свързвайте с електрически или кабелни връзки, като например със захранващия кабел, функцията за факс или телефона.



ВНИМАНИЕ – ОПАСНОСТ ОТ ТОКОВ УДАР: За да се избегне рискът от токов удар, не използвайте функцията за факс по време на гръмотевична буря.



ВНИМАНИЕ – ПОТЕНЦИАЛНО НАРАНЯВАНЕ: За да намалите риска от пожар, използвайте само 26 AWG или по-голям телекомуникационен (RJ-11) кабел, когато свързвате този продукт към обществената комутируема телефонна мрежа. За потребители в Австралия кабелът трябва да бъде одобрен от Службата за комуникации и медии на Австралия.

Настройка 1: Принтерът е свързан към специално отредена за целта факс линия

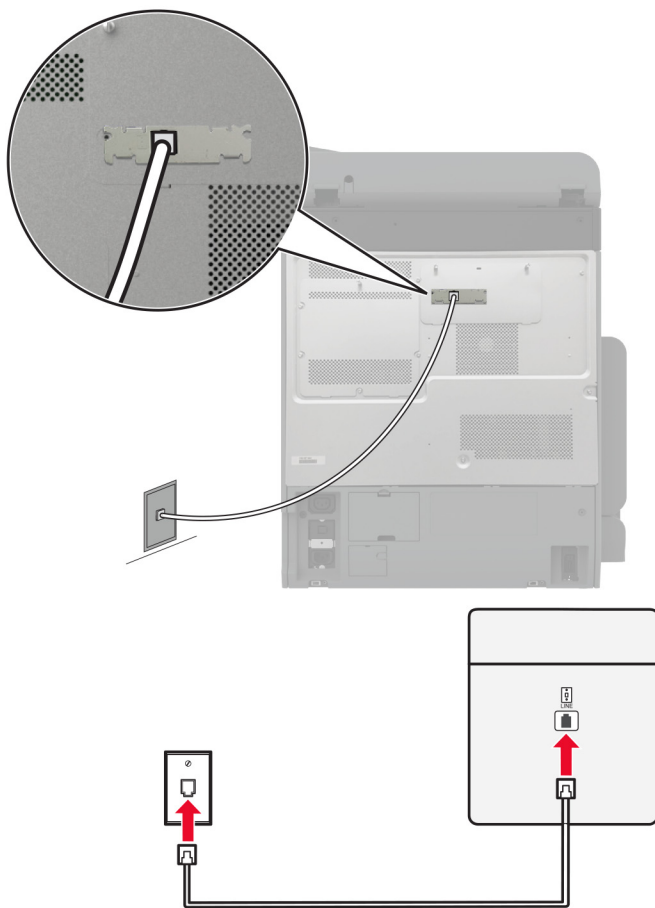

- 1 Свържете единия край на телефонния кабел към порта Line на принтера.
- 2 Свържете другия край на кабела към активна аналогова стенна розетка.

Забележки:

- Можете да настроите принтера да приема факсове автоматично (задайте Автоматичен отговор на **Вкл.**) или ръчно (задайте Автоматичен отговор на **Изкл.**).
- Ако искате да получавате факсове автоматично, тогава настройте принтера да приема факсове след определен брой позвънявания.

Настройка 2: Принтерът споделя линията с телефонен секретар

Забележка: Ако се абонирате за услуга за специално позвъняване, се уверете, че сте задали правилния начин на звънене за принтера. В противен случай принтерът няма да получава факсове дори ако сте го настроили да приема факсове автоматично.

Ако са свързани към различни стенни розетки

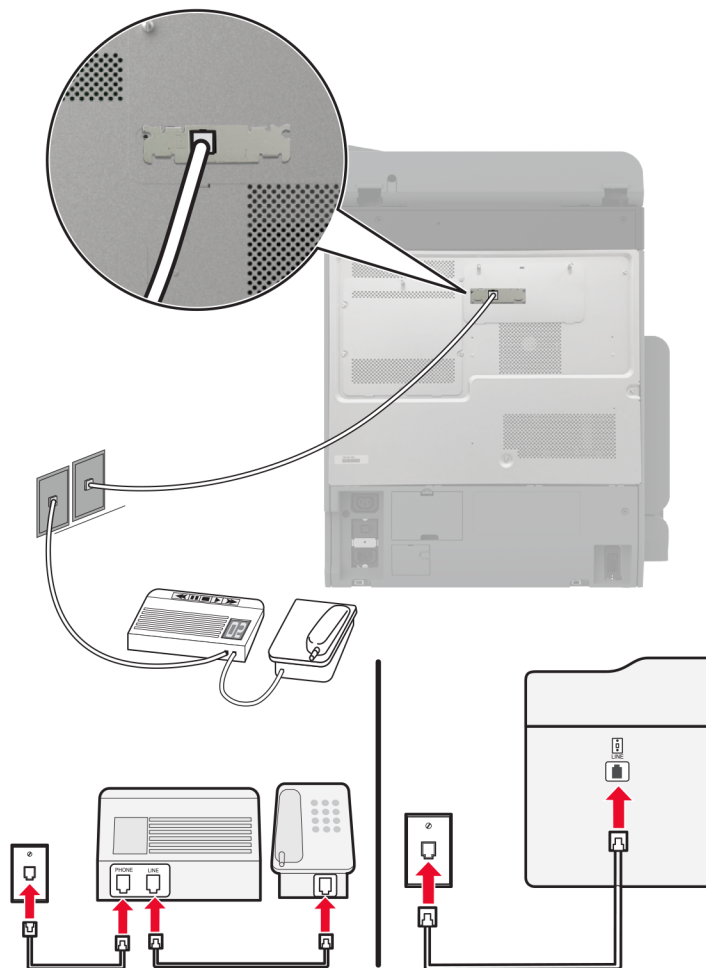

- 1 Свържете единия край на телефонния кабел към порта Line на принтера.
- 2 Свържете другия край на кабела към активна аналогова стенна розетка.

Забележки:

- Ако на телефонната Ви линия има само един номер, трябва да зададете автоматично получаване на факсове от принтера.
- Настройте принтера да приема обаждания две позвънявания след телефонния секретар. Например, ако сте настроили телефонния секретар да приема повиквания след четири позвънявания, настройте функцията Позвънявания преди отговор на **6**.

Настройване на факс в страни или региони с различни телефонни стенни розетки и щепсели

Забележка: Тези инструкции се отнасят само за принтери, които поддържат аналогов факс. За повече информация вижте ["Поддържан факс" на стр. 43](#).

⚡ ВНИМАНИЕ – ОПАСНОСТ ОТ ТОКОВ УДАР: За да избегнете риска от токов удар, по време на гръмотевична буря не задавайте настройки на продукта и не го свързвайте с електрически или кабелни връзки, като например със захранващия кабел, функцията за факс или телефона.

⚡ ВНИМАНИЕ – ОПАСНОСТ ОТ ТОКОВ УДАР: За да се избегне рискът от токов удар, не използвайте функцията за факс по време на гръмотевична буря.

⚠ ВНИМАНИЕ – ПОТЕНЦИАЛНО НАРАНЯВАНЕ: За да намалите риска от пожар, използвайте само 26 AWG или по-голям телекомуникационен (RJ-11) кабел, когато свързвате този продукт към обществената комутируема телефонна мрежа. За потребители в Австралия кабелът трябва да бъде одобрен от Службата за комуникации и медии на Австралия.

Стандартната стенна розетка, приета от повечето държави или региони, е RJ-11. Ако стенната розетка или оборудването в помещението Ви не е съвместимо с този тип свързване, тогава използвайте телефонен адаптер. Възможно е принтерът Ви да не е оборудван с адаптер за Вашата страна или регион и може да се наложи да закупите такъв отделно.

Може да има адаптерен щепсел, монтиран в телефонния порт на принтера. Не сваляйте адаптерния щепсел от телефонния порт на принтера, ако се свързвате към серийна или каскадна телефонна система.

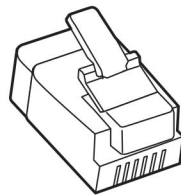

Име на частта	Номер на част
Адаптерен щепсел на Lexmark	40X8519

Свързване на принтера със стенна розетка, която не е RJ-11

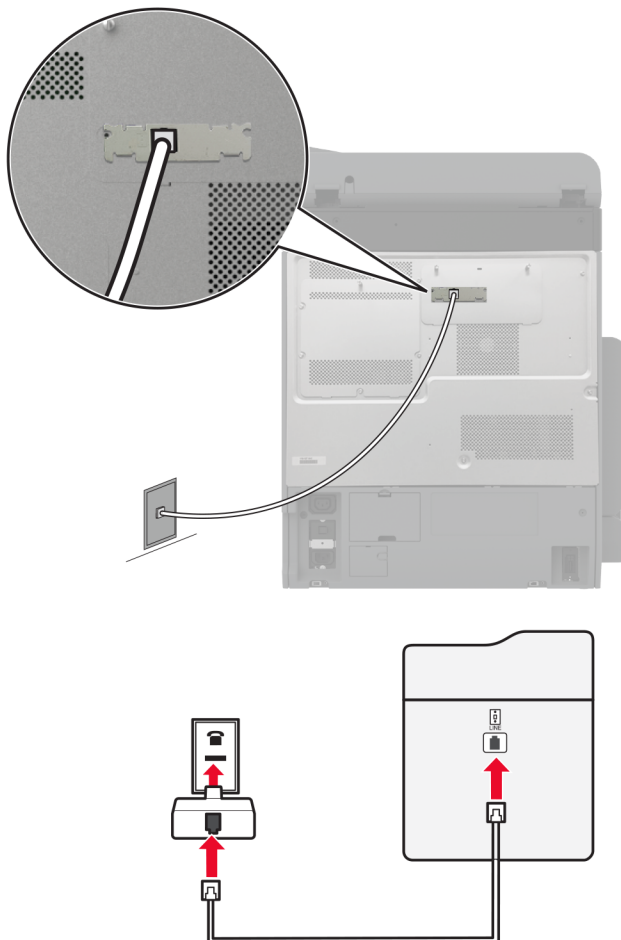

- 1 Свържете единия край на телефонния кабел към порта Line на принтера.
- 2 Свържете другия край на кабела към адаптера RJ-11, след което свържете адаптера към стенната розетка.
- 3 Ако искате да свържете друго устройство, което няма конектор RJ-11, към същата стенна розетка, тогава го свържете директно към телефонния адаптер.

Свързване към услуга за специално позвъняване

С услугата за специално позвъняване можете да имате множество телефонни номера на една телефонна линия. На всеки телефонен номер е назначен различен модел на звънене.

Забележка: Тези инструкции се отнасят само за принтери, които поддържат аналогов факс. За повече информация вижте ["Поддържан факс" на стр. 43](#).

- 1 От началния екран докоснете **Settings (Настройки) > Fax (Факс) > Fax Setup (Конфигуриране на факс) > Fax Receive Settings (Настройки за получаване на факс) > Admin Controls (Контроли за администратор) > Answer On (Отговор – включен)**.
- 2 Изберете модел на звънене.

Задаване на датата и часа на факса

Забележка: Уверете се, че факсът е конфигуриран. За повече информация вижте раздела [Конфигуриране на принтера за факс](#).

- 1 От началния екран докоснете **Settings (Настройки) > Device (Устройство) > Preferences (Предпочитания) > Date and Time (Дата и час) > Configure (Конфигуриране)**.
- 2 Конфигурирайте настройките.

Конфигуриране на лятното часово време

Забележка: Уверете се, че факсът е конфигуриран. За повече информация вижте раздела [Конфигуриране на принтера за факс](#).

- 1 От началния екран докоснете **Settings (Настройки) > Device (Устройство) > Preferences (Предпочитания) > Date and Time (Дата и час) > Configure (Конфигуриране)**.
- 2 От менюто Времева зона изберете **(UTC + потребител) Персонализиране**.
- 3 Докоснете **UTC (GMT) Offset (UTC (GMT) офсет)**, след което конфигурирайте настройките.

Конфигуриране на настройките за говорителя на факса

Забележка: Уверете се, че факсът е конфигуриран. За повече информация вижте раздела [Конфигуриране на принтера за факс](#).

- 1 От началния екран докоснете **Settings (Настройки) > Fax (Факс) > Fax Setup (Конфигуриране на факс) > Speaker Settings (Настройки на високоговорителя)**.
- 2 Направете следното:
 - Задайте Режим на високоговор. на **Винаги включено**.
 - Задайте Сила на звука на високогов. на **Висока**.
 - Разрешаване на Сила на звънене.

Конфигуриране на SMTP настройките за имейл

Конфигурирайте настройките на Протокола за обикновено прехвърляне на имейли (SMTP), за да изпратите сканиран документ чрез имейл. Настройките варират при всеки доставчик на имейл услуги.

Преди да започнете, се уверете, че принтерът е свързан с мрежа и че мрежата е свързана с интернет.

Използване на Embedded Web Server

- 1 Отворете уеб браузър и въведете IP адреса на принтера в полето за адрес.

Забележки:

- Вижте IP адреса на принтера на началния екран на принтера. IP адресът се появява като четири поредици от цифри, разделени с точки, напр. 123.123.123.123.
- В случай че използвате прокси сървър, временно го изключете, за да заредите уеб страницата правилно.

- 2 Натиснете върху **Settings (Настройки) > Имейл**.

3 От раздела **Настройка на имейл** конфигурирайте настройките.

Забележки:

- За повече информация, вижте списъка с [доставчиците на имейл услуги](#).
- За доставчици на имейл услуги, които не са в списъка, се свържете с Вашия доставчик и поискайте настройките.

4 Натиснете върху **Save (Записване)**.

Използване на менюто Settings (Настройки) в принтера

1 От началния екран докоснете **Settings (Настройки)**. > **Имейл** > **Конфигурирайте имейла**.

2 Конфигурирайте настройките.

Забележки:

- За повече информация, вижте списъка с [доставчиците на имейл услуги](#).
- За доставчици на имейл услуги, които не са в списъка, се свържете с Вашия доставчик и поискайте настройките.

Доставчици на имейл услуги

- [AOL Mail](#)
- [Comcast Mail](#)
- [Gmail](#)
- [iCloud Mail](#)
- [Mail.com](#)
- [NetEase Mail \(mail.126.com\)](#)
- [NetEase Mail \(mail.163.com\)](#)
- [NetEase Mail \(mail.yeah.net\)](#)
- [Outlook Live или Microsoft 365](#)
- [QQ Mail](#)
- [Sina Mail](#)
- [Sohu Mail](#)
- [Yahoo! Mail](#)
- [Zoho Mail](#)

Забележки:

- Ако възникнат грешки при използване на предоставените настройки, се свържете с Вашия доставчик на имейл услуги.
- За доставчици на имейл услуги, които не са в списъка, се свържете с Вашия доставчик.

AOL Mail

Настройка	Стойност
Primary SMTP Gateway (Първичен SMTP шлюз)	smtp.aol.com
Първичен порт на SMTP шлюза	587

Настройка	Стойност
Използване на SSL/TLS	Задължителен
Изисква доверен сертификат	Disabled (Забранено)
Reply Address (Адрес за отговор)	Вашият имейл адрес
SMTP Server Authentication (Удостоверяване на SMTP сървър)	Login / Plain (Вход / Опростен)
Инициран от устройството имейл	Изп. SMTP данни от у-вото
Device UserID (ИД на потребителя на устройството)	Вашият имейл адрес
Device Password (Парола на устройството)	Парола на приложението Забележка: За да създадете парола на приложението, отидете на страницата AOL Account Security (Защита на акаунта в AOL) , влезте във Вашия акаунт, след което натиснете върху Generate app password (Генериране на парола на приложение) .

Comcast Mail

Настройка	Стойност
Primary SMTP Gateway (Първичен SMTP шлюз)	smtp.comcast.net
Първичен порт на SMTP шлюза	587
Използване на SSL/TLS	Задължителен
Изисква доверен сертификат	Disabled (Забранено)
Reply Address (Адрес за отговор)	Вашият имейл адрес
SMTP Server Authentication (Удостоверяване на SMTP сървър)	Login / Plain (Вход / Опростен)
Инициран от устройството имейл	Изп. SMTP данни от у-вото
Device UserID (ИД на потребителя на устройството)	Вашият имейл адрес
Device Password (Парола на устройството)	Парола на акаунта

Забележка: Уверете се, че в настройката за достъп на Вашия акаунт има разрешение за достъп на трети страни. За повече информация отидете на [страницата с помощ на Comcast Xfinity Connect](#).

Gmail™

Забележка: Уверете се, че е разрешено потвърждаване в две стъпки във Вашия акаунт в Google. За да разрешите потвърждаване в две стъпки, отидете на страницата [Google Account Security \(Защита на акаунта в Google\)](#), влезте във Вашия акаунт, след което от раздела „Signing in to Google (Влизане в Google)“ натиснете върху **2-Step Verification (Потвърждаване в 2 стъпки)**.

Настройка	Стойност
Primary SMTP Gateway (Първичен SMTP шлюз)	smtp.gmail.com
Първичен порт на SMTP шлюза	587

Настройка	Стойност
Използване на SSL/TLS	Задължителен
Изисква доверен сертификат	Disabled (Забранено)
Reply Address (Адрес за отговор)	Вашият имейл адрес
SMTP Server Authentication (Удостоверяване на SMTP сървър)	Login / Plain (Вход / Опростен)
Инициран от устройството имейл	Изп. SMTP данни от у-вото
Device UserID (ИД на потребителя на устройството)	Вашият имейл адрес
Device Password (Парола на устройството)	<p>Парола на приложението</p> <p>Забележки:</p> <ul style="list-style-type: none"> • За да създадете парола на приложението, отидете на страницата Google Account Security (Защита на акаунта в Google), влезте във Вашия акаунт, след което от раздела „Signing in to Google (Влизане в Google)“ натиснете върху App passwords (Пароли на приложението). • „App passwords (Пароли на приложението)“ се показва само ако е разрешено потвърждаване в две стъпки.

iCloud Mail

Забележка: Уверете се, че е разрешено потвърждаване в две стъпки във Вашия акаунт.

Настройка	Стойност
Primary SMTP Gateway (Първичен SMTP шлюз)	smtp.mail.me.com
Първичен порт на SMTP шлюза	587
Използване на SSL/TLS	Задължителен
Изисква доверен сертификат	Disabled (Забранено)
Reply Address (Адрес за отговор)	Вашият имейл адрес
SMTP Server Authentication (Удостоверяване на SMTP сървър)	Login / Plain (Вход / Опростен)
Инициран от устройството имейл	Изп. SMTP данни от у-вото
Device UserID (ИД на потребителя на устройството)	Вашият имейл адрес
Device Password (Парола на устройството)	<p>Парола на приложението</p> <p>Забележка: За да създадете парола на приложението, отидете на страницата iCloud Account Management (Управление на акаунти в iCloud), влезте във Вашия акаунт, след което от раздела Security (Защита) натиснете върху Generate Password (Генериране на парола).</p>

Mail.com

Настройка	Стойност
Primary SMTP Gateway (Първичен SMTP шлюз)	smtp.mail.com
Първичен порт на SMTP шлюза	587
Използване на SSL/TLS	Задължителен
Изисква доверен сертификат	Disabled (Забранено)
Reply Address (Адрес за отговор)	Вашият имейл адрес
SMTP Server Authentication (Удостоверяване на SMTP сървър)	Login / Plain (Вход / Опростен)
Инициран от устройството имейл	Изп. SMTP данни от у-вото
Device UserID (ИД на потребителя на устройството)	Вашият имейл адрес
Device Password (Парола на устройството)	Парола на акаунта

NetEase Mail (mail.126.com)

Забележка: Уверете се, че SMTP service (SMTP услуга) е разрешена във Вашия акаунт. За да разрешите услугата, от началната страница на QQ Mail, натиснете върху **Settings** (Настройки), > **POP3/SMTP/IMAP** и след това разрешете или **IMAP/SMTP service** (IMAP/SMTP услуга) или **POP3/SMTP service** (POP3/SMTP услуга).

Настройка	Стойност
Primary SMTP Gateway (Първичен SMTP шлюз)	smtp.126.com
Първичен порт на SMTP шлюза	465
Използване на SSL/TLS	Задължителен
Изисква доверен сертификат	Disabled (Забранено)
Reply Address (Адрес за отговор)	Вашият имейл адрес
SMTP Server Authentication (Удостоверяване на SMTP сървър)	Login / Plain (Вход / Опростен)
Инициран от устройството имейл	Изп. SMTP данни от у-вото
Device UserID (ИД на потребителя на устройството)	Вашият имейл адрес
Device Password (Парола на устройството)	Парола за удостоверяване Забележка: Паролата за удостоверяване се предоставя, когато е разрешена IMAP/SMTP service (IMAP/SMTP услуга) или POP3/SMTP service (POP3/SMTP услуга).

NetEase Mail (mail.163.com)

Забележка: Уверете се, че SMTP service (SMTP услуга) е разрешена във Вашия акаунт. За да разрешите услугата, от началната страница на QQ Mail, натиснете върху **Settings** (Настройки), > **POP3/SMTP/IMAP** и след това разрешете или **IMAP/SMTP service** (IMAP/SMTP услуга) или **POP3/SMTP service** (POP3/SMTP услуга).

Настройка	Стойност
Primary SMTP Gateway (Първичен SMTP шлюз)	smtp.163.com
Първичен порт на SMTP шлюза	465
Използване на SSL/TLS	Задължителен
Изисква доверен сертификат	Disabled (Забранено)
Reply Address (Адрес за отговор)	Вашият имейл адрес
SMTP Server Authentication (Удостоверяване на SMTP сървър)	Login / Plain (Вход / Опростен)
Инициран от устройството имейл	Изп. SMTP данни от у-вото
Device UserID (ИД на потребителя на устройството)	Вашият имейл адрес
Device Password (Парола на устройството)	Парола за удостоверяване Забележка: Паролата за удостоверяване се предоставя, когато е разрешена IMAP/SMTP service (IMAP/SMTP услуга) или POP3/SMTP service (POP3/SMTP услуга).

NetEase Mail (mail.yeah.net)

Забележка: Уверете се, че SMTP service (SMTP услуга) е разрешена във Вашия акаунт. За да разрешите услугата, от началната страница на QQ Mail, натиснете върху **Settings** (Настройки), > **POP3/SMTP/IMAP** и след това разрешете или **IMAP/SMTP service** (IMAP/SMTP услуга) или **POP3/SMTP service** (POP3/SMTP услуга).

Настройка	Стойност
Primary SMTP Gateway (Първичен SMTP шлюз)	smtp.yeah.net
Първичен порт на SMTP шлюза	465
Използване на SSL/TLS	Задължителен
Изисква доверен сертификат	Disabled (Забранено)
Reply Address (Адрес за отговор)	Вашият имейл адрес
SMTP Server Authentication (Удостоверяване на SMTP сървър)	Login / Plain (Вход / Опростен)
Инициран от устройството имейл	Изп. SMTP данни от у-вото
Device UserID (ИД на потребителя на устройството)	Вашият имейл адрес

Настройка	Стойност
Device Password (Парола на устройството)	Парола за удостоверяване Забележка: Паролата за удостоверяване се предоставя, когато е разрешена IMAP/SMTP service (IMAP/SMTP услуга) или POP3/SMTP service (POP3/SMTP услуга).

Outlook Live или Microsoft 365

Тези настройки се отнасят за имейл домейните на outlook.com и hotmail.com, както и за акаунтите в Microsoft 365.

Настройка	Стойност
Primary SMTP Gateway (Първичен SMTP шлюз)	smtp.office365.com
Първичен порт на SMTP шлюза	587
Използване на SSL/TLS	Задължителен
Изисква доверен сертификат	Disabled (Забранено)
Reply Address (Адрес за отговор)	Вашият имейл адрес
SMTP Server Authentication (Удостоверяване на SMTP сървър)	Login / Plain (Вход / Опростен)
Инициран от устройството имейл	Изп. SMTP данни от у-вото
Device UserID (ИД на потребителя на устройството)	Вашият имейл адрес
Device Password (Парола на устройството)	Парола на акаунта или парола на приложението Забележки: <ul style="list-style-type: none"> • За акаунти със забранено потвърждаване в две стъпки използвайте паролата на Вашия акаунт. • За акаунти в outlook.com или hotmail.com с разрешено потвърждаване в две стъпки използвайте парола на приложението. За да създадете парола на приложението, отидете на страницата Outlook Live Account Management (Управление на акаунти в Outlook Live), след което влезте във Вашия акаунт.

Забележка: За допълнителни опции за настройка за бизнеса, използващ Microsoft 365, отидете на [помощната страница на Microsoft 365](#).

QQ Mail

Забележка: Уверете се, че SMTP service (SMTP услуга) е разрешена във Вашия акаунт. За да разрешите услугата, от началната страница на QQ Mail, натиснете върху **Settings** (Настройки). > **Профил**. От раздела POP3/IMAP/SMTP/Exchange/CardDAV/CalDAV Service (POP3/IMAP/SMTP/размяна/CardDAV/CalDAV услуга) разрешете или **POP3/SMTP service** (POP3/SMTP услуга), или **IMAP/SMTP service** (IMAP/SMTP услуга).

Настройка	Стойност
Primary SMTP Gateway (Първичен SMTP шлюз)	smtp.qq.com
Първичен порт на SMTP шлюза	587
Използване на SSL/TLS	Задължителен
Изисква доверен сертификат	Disabled (Забранено)
Reply Address (Адрес за отговор)	Вашият имейл адрес
SMTP Server Authentication (Удостоверяване на SMTP сървър)	Login / Plain (Вход / Опростен)
Иницириран от устройството имейл	Изп. SMTP данни от у-вото
Device UserID (ИД на потребителя на устройството)	Вашият имейл адрес
Device Password (Парола на устройството)	Код за удостоверяване Забележка: За да генерирате код за удостоверяване, от началната страница на QQ Mail, натиснете върху Settings (Настройки), > Account (Акаунт) и след това от раздела на услугата POP3/IMAP/SMTP/Exchange/CardDAV/CalDAV, натиснете върху Generate authorization code (Създаване на код за разрешаване).

Sina Mail

Забележка: Уверете се, че POP3/SMTP service (POP3/SMTP услуга) е разрешена във Вашия акаунт. За да разрешите услугата, от началната страница на Sina Mail, натиснете върху **Settings** (Настройки) > **Повече настройки** > **User-end POP/IMAP/SMTP** (Краен потребител POP/IMAP/SMTP) и след това разрешете **POP3/SMTP service** (POP3/SMTP услуга).

Настройка	Стойност
Primary SMTP Gateway (Първичен SMTP шлюз)	smtp.sina.com
Първичен порт на SMTP шлюза	587
Използване на SSL/TLS	Задължителен
Изисква доверен сертификат	Disabled (Забранено)
Reply Address (Адрес за отговор)	Вашият имейл адрес
SMTP Server Authentication (Удостоверяване на SMTP сървър)	Login / Plain (Вход / Опростен)
Иницириран от устройството имейл	Изп. SMTP данни от у-вото

Настройка	Стойност
Device UserID (ИД на потребителя на устройството)	Вашият имейл адрес
Device Password (Парола на устройството)	Код за удостоверяване Забележка: За да създадете код за удостоверяване, от началната страница натиснете върху Settings (Настройки). > Повече настройки > User-end POP/IMAP/SMTP (Краен потребител POP/IMAP/SMTP) и след това разрешете Authorization code status (Състояние на кода за разрешаване).

Sohu Mail

Забележка: Уверете се, че SMTP service (SMTP услуга) е разрешена във Вашия акаунт. За да разрешите услугата, от началната страница на Sohu Mail, натиснете върху **Options** (Опции). > **Настройки** > **POP3/SMTP/IMAP** и след това разрешете или **IMAP/SMTP service** (IMAP/SMTP услуга) или **POP3/SMTP service** (POP3/SMTP услуга).

Настройка	Стойност
Primary SMTP Gateway (Първичен SMTP шлюз)	smtp.sohu.com
Първичен порт на SMTP шлюза	465
Използване на SSL/TLS	Задължителен
Изисква доверен сертификат	Disabled (Забранено)
Reply Address (Адрес за отговор)	Вашият имейл адрес
SMTP Server Authentication (Удостоверяване на SMTP сървър)	Login / Plain (Вход / Опростен)
Инициран от устройството имейл	Изп. SMTP данни от у-вото
Device UserID (ИД на потребителя на устройството)	Вашият имейл адрес
Device Password (Парола на устройството)	Независима парола Забележка: Независимата парола се предоставя, когато е разрешена IMAP/SMTP service (IMAP/SMTP услуга) или POP3/SMTP service (POP3/SMTP услуга).

Yahoo! Mail

Настройка	Стойност
Primary SMTP Gateway (Първичен SMTP шлюз)	smtp.mail.yahoo.com
Първичен порт на SMTP шлюза	587
Използване на SSL/TLS	Задължителен
Изисква доверен сертификат	Disabled (Забранено)
Reply Address (Адрес за отговор)	Вашият имейл адрес
SMTP Server Authentication (Удостоверяване на SMTP сървър)	Login / Plain (Вход / Опростен)

Настройка	Стойност
Инициран от устройството имейл	Изп. SMTP данни от у-вото
Device UserID (ИД на потребителя на устройството)	Вашият имейл адрес
Device Password (Парола на устройството)	Парола на приложението Забележка: За да създадете парола на приложението, отидете на страницата Yahoo Account Security (Защита на акаунта в Yahoo) , влезте във Вашия акаунт, след което натиснете върху Generate app password (Генериране на парола на приложение) .

Zoho Mail

Настройка	Стойност
Primary SMTP Gateway (Първичен SMTP шлюз)	smtp.zoho.com
Първичен порт на SMTP шлюза	587
Използване на SSL/TLS	Задължителен
Изисква доверен сертификат	Disabled (Забранено)
Reply Address (Адрес за отговор)	Вашият имейл адрес
SMTP Server Authentication (Удостоверяване на SMTP сървър)	Login / Plain (Вход / Опростен)
Инициран от устройството имейл	Изп. SMTP данни от у-вото
Device UserID (ИД на потребителя на устройството)	Вашият имейл адрес
Device Password (Парола на устройството)	Парола на акаунта или парола на приложението Забележки: <ul style="list-style-type: none"> • За акаунти със забранено потвърждаване в две стъпки използвайте паролата на Вашия акаунт. • За акаунти с разрешено потвърждаване в две стъпки използвайте парола на приложението. За да създадете парола на приложението, отидете на страницата Zoho Mail Account Security (Защита на акаунта в Zoho Mail), влезте във Вашия акаунт, след което от раздела Application-Specific Passwords (Пароли, специфични за приложението) кликнете върху Generate New Password (Генериране на нова парола).

Зареждане на хартия и специални печатни носители

Настройка на размера и типа на специални печатни носители

Тавите автоматично откриват размера на обикновената хартия. За специалните печатни носители, като етикети, картички или пликкове, направете следното:

- 1 От началния екран докоснете **Settings (Настройки) > Paper (Хартия) > Tray Configuration (Конфигуриране на тава) > Paper Size/Type (Размер/тип на хартията)** > изберете източник на хартия.
- 2 Настройте размера и типа на специалните печатни носители.

Конфигуриране на универсални настройки за хартия

- 1 От началния екран докоснете **Settings (Настройки) > Paper (Хартия) > Media Configuration (Конфигуриране на носителите) > Universal Setup (Универсална настройка)**.
- 2 Конфигурирайте настройките.

Разрешаване на настройката Multiple Universal Sizes (Множество универсални размери)

- 1 От началния екран докоснете **Settings (Настройки) > Device (Устройство) > Maintenance (Поддръжка) > Configuration Menu (Меню за конфигуриране) > Tray Configuration (Конфигуриране на тава)**.
- 2 Разрешете настройката Multiple Universal Sizes (Множество универсални размери).

Зареждане на тавата за 520 листа

 **ВНИМАНИЕ – ОПАСНОСТ ОТ СПЪВАНЕ:** За да намалите риска от нестабилност в оборудването, заредете отделно всяка тава. Дръжте всички останали тави затворени, докато не стане необходимо да се използват.

- 1 Извадете тавата.

Забележка: За да избегнете засядания на хартия, не дърпайте тави, докато принтерът работи.



2 Регулирайте водачите спрямо размера на хартията, която зареждате.

Забележка: Използвайте индикаторите от долната страна на тавата, за да позиционирате водачите.

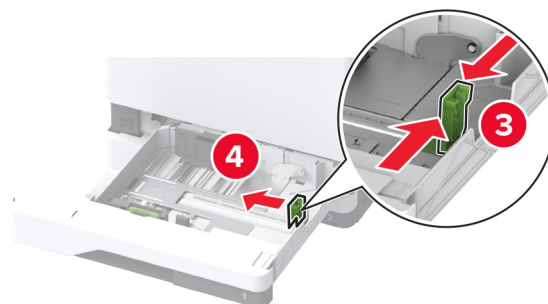
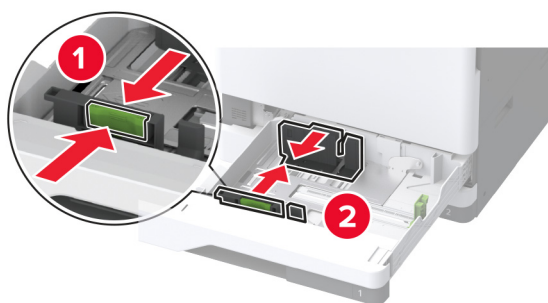

3 Изпънете, развейте и изгладете ръбовете на хартията преди зареждане.

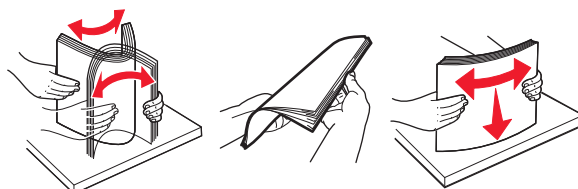

4 Заредете хартията със страната за печат с лице нагоре.

При зареждане на бланка или предварително перфорирана хартия направете едно от следните неща:

За едностранен печат по дължината на листа

- Заредете бланката с лицето нагоре и с горния колонтитул, насочен към задната страна на тавата.

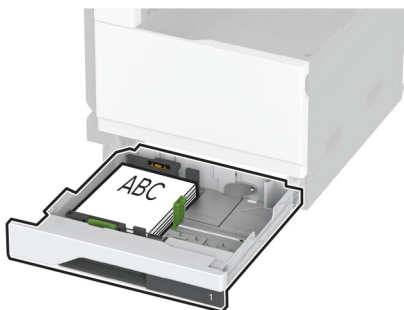

- Заредете предварително перфорираната хартия с лицето нагоре и с отворите към лявата страна на тавата.

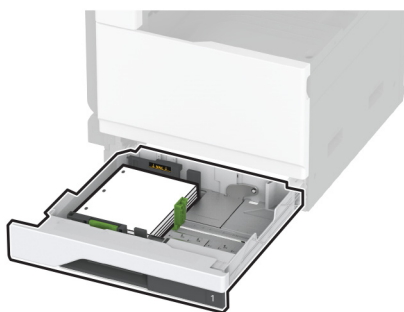

За едностранен печат по ширината на листа

- Заредете бланката с лицето нагоре и с горния колонтитул, насочен към лявата страна на тавата.

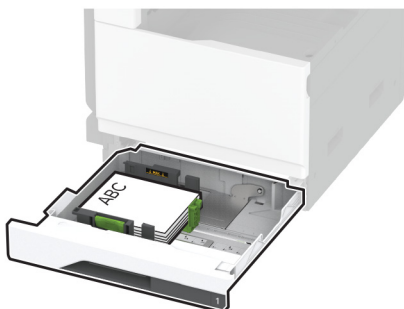

- Заредете предварително перфорираната хартия с лицето нагоре и с отворите към предната страна на тавата.

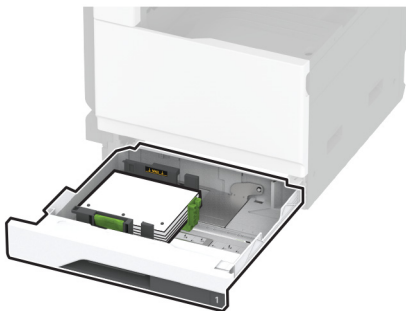

За двустранен печат по дължината на листа

- Заредете бланката с лицето надолу и с горния колонтитул, насочен към задната страна на тавата.

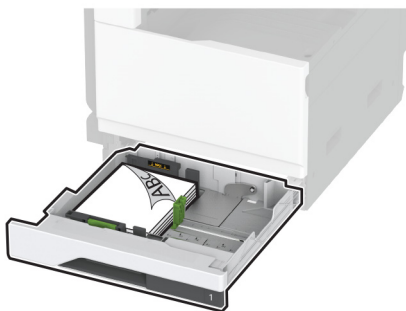

- Заредете предварително перфорираната хартия с лицето надолу и с отворите към дясната страна на тавата.

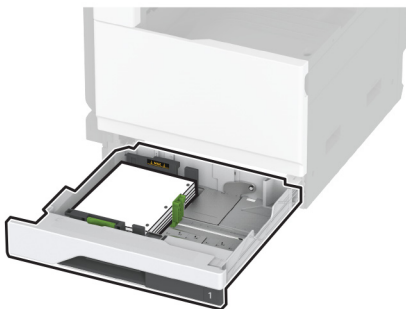

За двустранен печат по ширината на листа

- Заредете бланката с лицето надолу и с горния колонтитул, насочен към лявата страна на тавата.

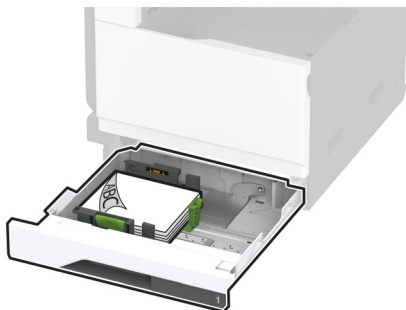

- Заредете предварително перфорираната хартия с лицето надолу и с отворите към задната страна на тавата.

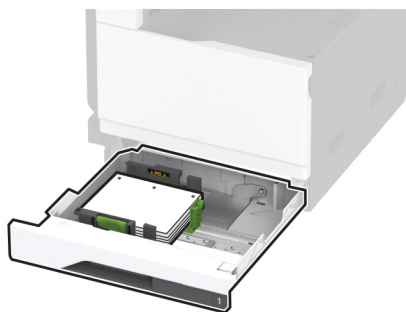

Забележки:

- Не плъзгайте хартията в тавата.
- Уверете се, че страничните водачи прилепват плътно към хартията.
- Уверете се, че височината на топа е под индикатора за максимално ниво на хартията. Прекомерното зареждане може да предизвика засядания на хартия.

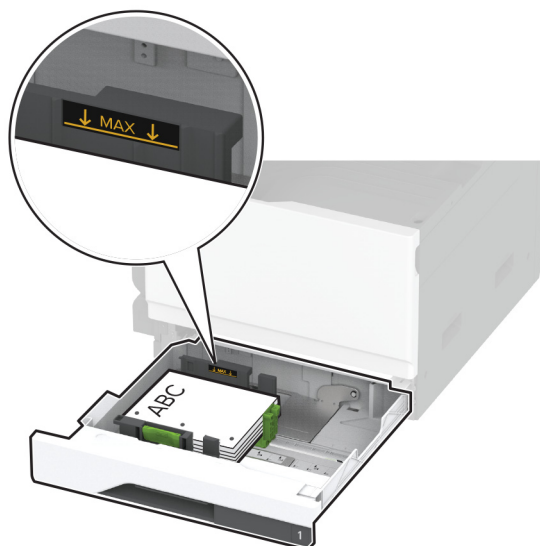

5 Поставете тавата.

Ако е необходимо, задайте размера и типа на хартията да отговарят на хартията, заредена в тавата.

Забележка: Когато е монтирано устройство за окончателна обработка, изображенията са завъртяни на 180° при отпечатването.

Зареждане на двойната входна тава за 2520 листа

⚠ ВНИМАНИЕ – ОПАСНОСТ ОТ СПЪВАНЕ: За да намалите риска от нестабилност в оборудването, заредете отделно всяка тава. Дръжте всички останали тави затворени, докато не стане необходимо да се използват.

1 Извадете тавата.

Забележка: За да избегнете засядания на хартия, не дърпайте тави, докато принтерът работи.

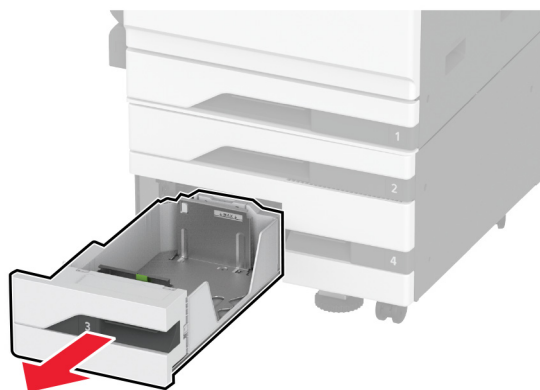

2 Регулирайте водачите спрямо размера на хартията, която зареждате.

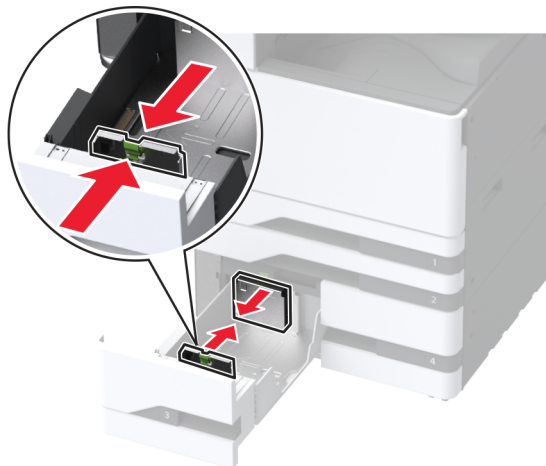

3 Изпънете, развейте и изгладете ръбовете на хартията преди зареждане.

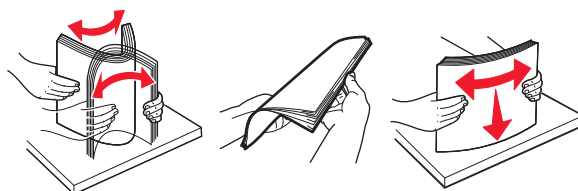

4 Заредете хартията.

- За едностранен печат зареждайте хартията със страната за печат, обърната нагоре.
- За двустранен печат зареждайте хартията със страната за печат, обърната надолу.

При зареждане на бланка или предварително перфорирана хартия направете едно от следните неща:

За едностранен печат

- Заредете бланката с лицето нагоре и с горния колонтитул, насочен към задната страна на тавата.



- Заредете предварително перфорираната хартия с лицето нагоре и с отворите към лявата страна на тавата.



За двустранен печат

- Заредете бланката с лицето надолу и с горния колонтитул, насочен към задната страна на тавата.



- Заредете перфорираната хартия с лицето надолу и с отворите към дясната страна на тавата.



Забележки:

- Не плъзгайте хартията в тавата.
- Уверете се, че височината на топа е под индикатора за максимално ниво на хартията. Прекомерното зареждане може да предизвика засядания на хартия.



5 Поставете тавата.

Ако е необходимо, задайте размера и типа на хартията да отговарят на хартията, заредена в тавата.

Забележка: Когато е монтирано устройство за окончателна обработка, изображенията са завъртани на 180° при отпечатването.

Зареждане на тавата за 2000 листа

⚠ ВНИМАНИЕ – ОПАСНОСТ ОТ СПЪВАНЕ: За да намалите риска от нестабилност в оборудването, заредете отделно всяка тава. Дръжте всички останали тави затворени, докато не стане необходимо да се използват.

1 Издърпайте навън тавата и след това отворете страничната ѝ вратичка.

Забележка: За да избегнете засядания на хартия, не дърпайте тави, докато принтерът работи.

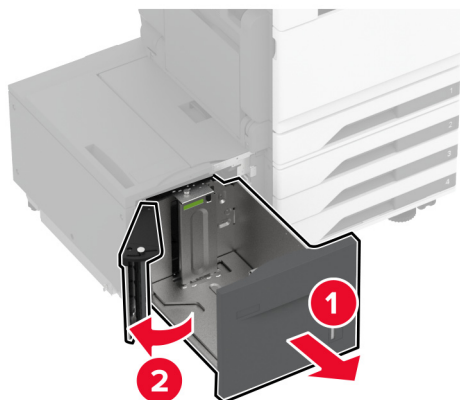

2 Регулирайте водача в задната част на тавата. Направете същото за предната част на тавата.

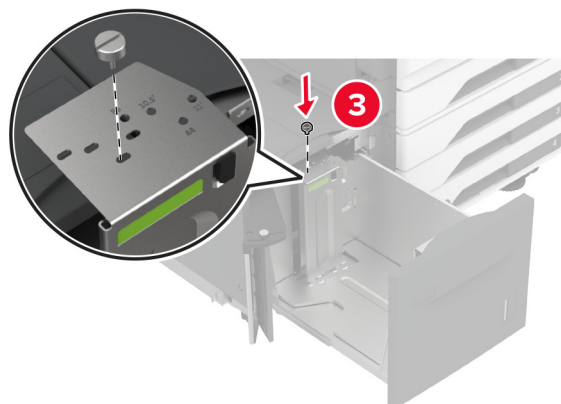
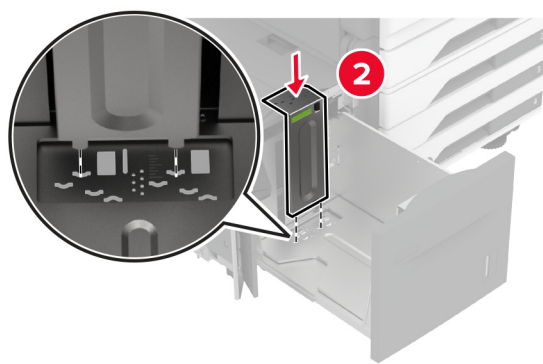
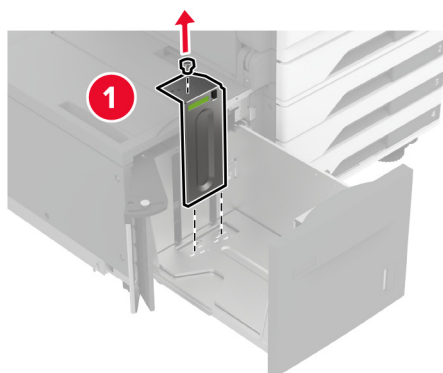

3 Регулирайте лоста на страничната вратичка на тавата.

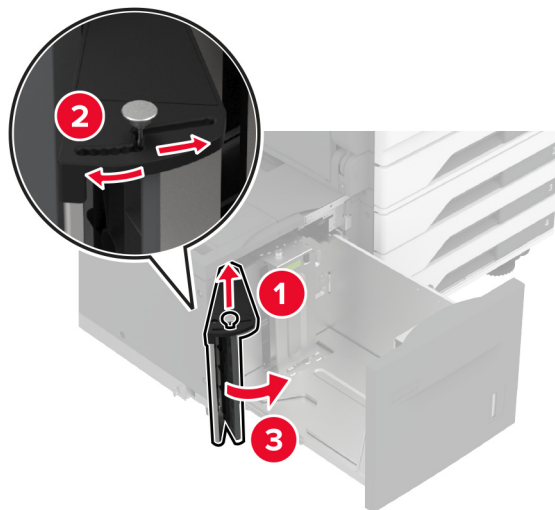

4 Изпънете, развейте и изгладете ръбовете на хартията преди зареждане.

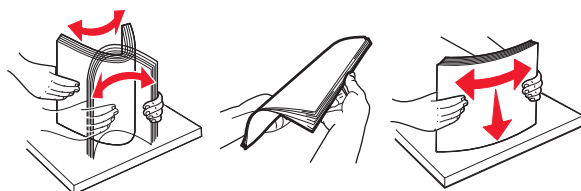

5 Заредете хартията със страната за печат с лице нагоре.

При зареждане на бланка или предварително перфорирана хартия направете едно от следните неща:

За едностранен печат

- Заредете бланката с лицето надолу и с горния колонтитул, насочен към задната страна на тавата.

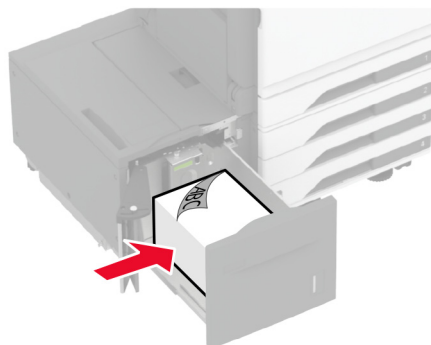

- Заредете предварително перфорираната хартия с лицето надолу и с отворите към лявата страна на тавата.

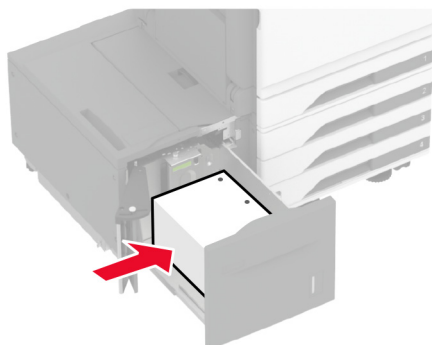

За двустранен печат

- Заредете бланката с лицето нагоре и с горния колонтитул, насочен към задната страна на тавата.

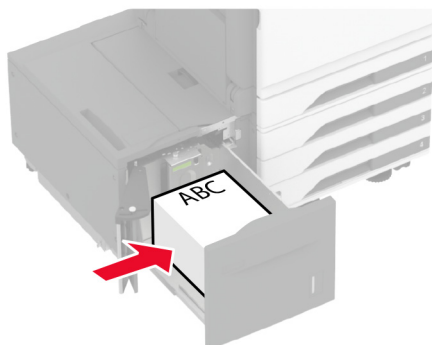

- Заредете предварително перфорираната хартия с лицето нагоре и с отворите към лявата страна на тавата.

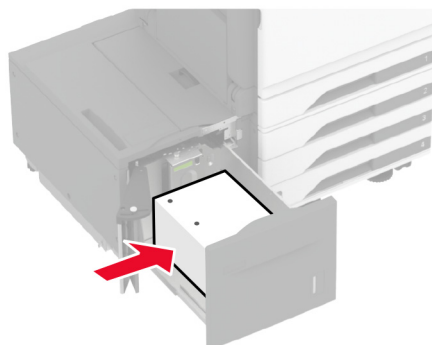

Забележка: Уверете се, че височината на топа е под индикатора за максимално ниво на хартията. Прекомерното зареждане може да предизвика засядания на хартия.

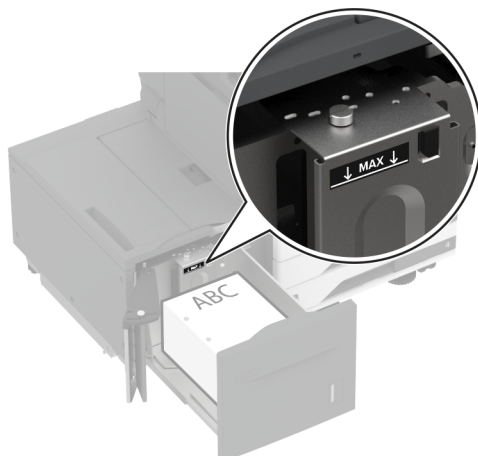

6 Затворете страничната вратичка на тавата, след което вкарайте тавата.

Ако е необходимо, задайте размера и типа на хартията да отговарят на хартията, заредена в тавата.

Забележка: Когато е монтирано устройство за окончателна обработка, изображенията са завъртани на 180° при отпечатването.

Зареждане на тавата за пликове

⚠ ВНИМАНИЕ – ОПАСНОСТ ОТ СПЪВАНЕ: За да намалите риска от нестабилност в оборудването, заредете отделно всяка тава. Дръжте всички останали тави затворени, докато не стане необходимо да се използват.

1 Издърпайте навън тавата за пликове.

Забележка: За да избегнете засядания на хартия, не дърпайте тави, докато принтерът работи.

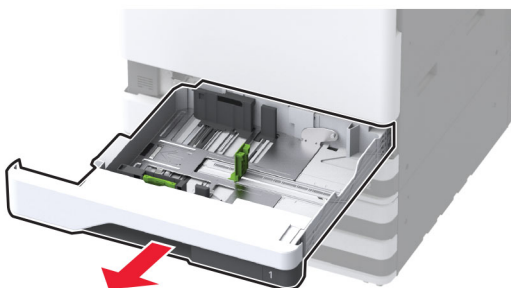

2 Преди зареждането огънете, разделете и подравнете ръбовете на пликовете.

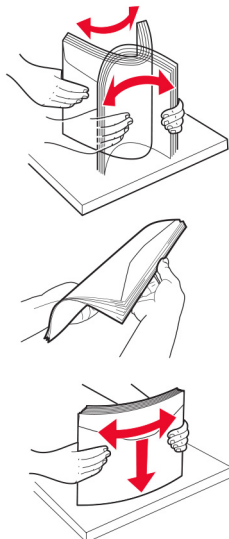

3 Регулирайте водачите спрямо размера на плика, които зареждате.

Забележка: Използвайте индикаторите от долната страна на тавата, за да позиционирате водачите.

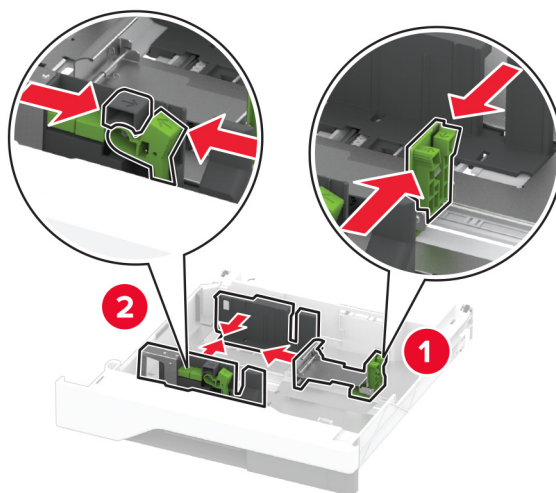

4 Заредете пликове със страната на предкрилката надолу и към лявата страна на тавата.

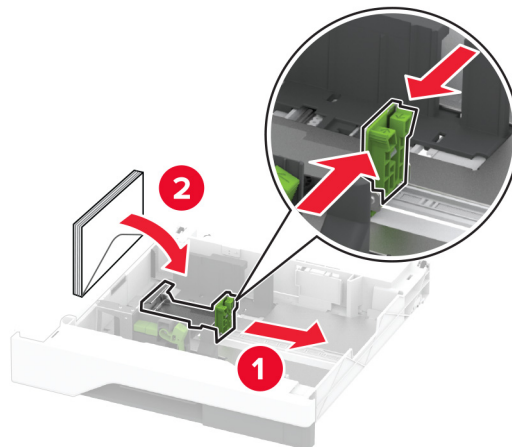

Забележки:

- Уверете се, че страничните водачи прилепват плътно към пликите.
- Уверете се, че височината на топа е под индикатора за максимално ниво на хартията. Прекомерното зареждане може да причини засядания.

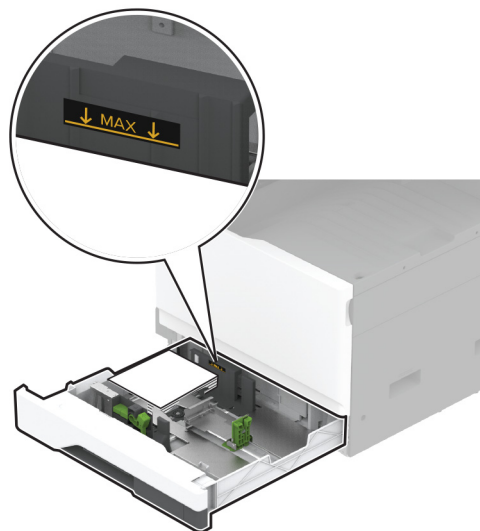

5 Поставете тавата.

Ако е необходимо, задайте размера и типа на хартията по такъв начин, че да отговарят на заредения в тавата плик.

Зареждане на многоцелевото подаващо устройство

- 1 Отворете многоцелевото подаващо устройство.

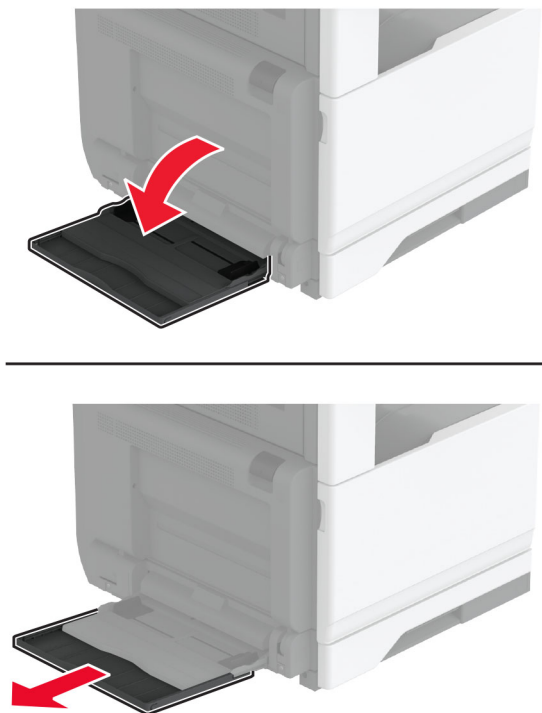

- 2 Регулирайте страничните водачи спрямо размера на хартията, която зареждате.

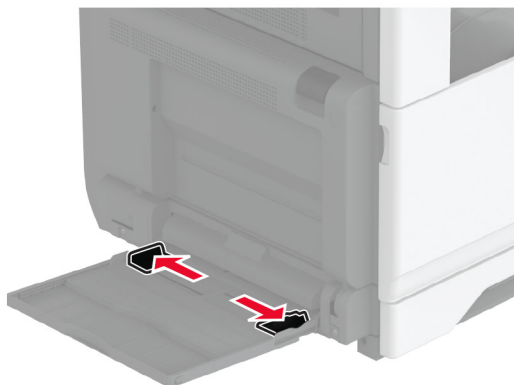

- 3 Изпънете, развейте и изгладете ръбовете на хартията преди зареждане.

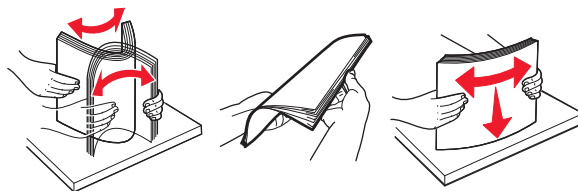

- 4 Заредете хартията.

Забележка: Уверете се, че страничните водачи прилепват плътно към хартията.

За захранване с дълъг ръб:

- За едностранен печат заредете бланката с лицето надолу и с горния колонтитул, насочен към задната част на принтера. Заредете перфорираната хартия с лицето надолу и с отворите към дясната страна на хартията.

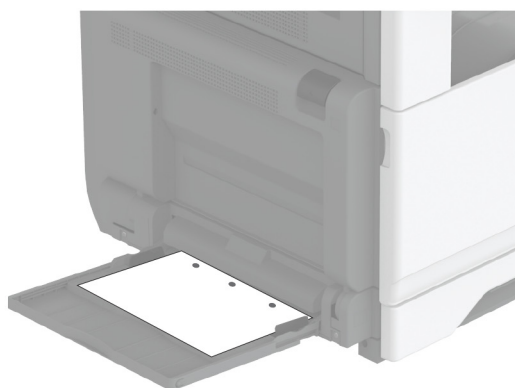
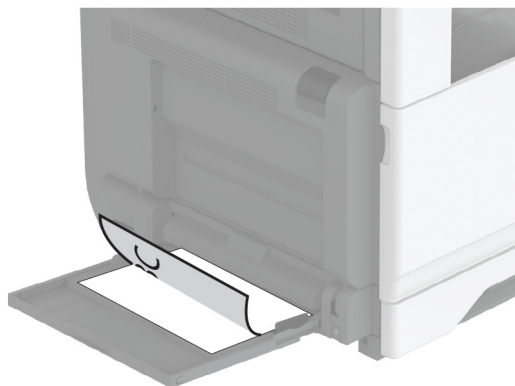

- За двустранен печат заредете бланката с лицето нагоре и с горния колонтитул, насочен към задната част на принтера. Заредете перфорираната хартия с лицето нагоре и с отворите към лявата страна на хартията.

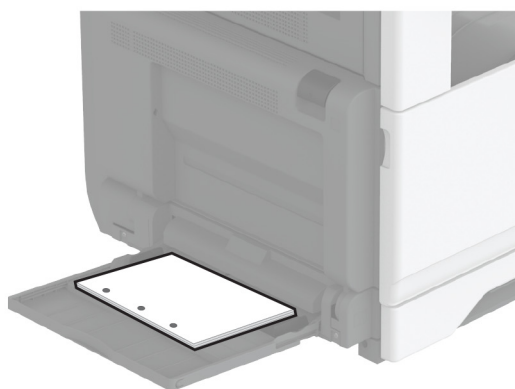
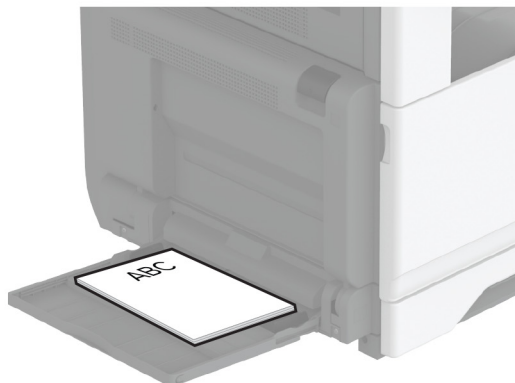

За подаване по ширината на листа:

- За едностранен печат заредете бланката с лицето надолу и с горния колонтитул към лявата страна на хартията. Заредете перфорираната хартия с лицето надолу и с отворите, насочени към предната част на принтера.



- За двустранен печат заредете бланката с лицето нагоре и с горния колонтитул към лявата страна на хартията. Заредете перфорираната хартия с лицето нагоре и с отворите, насочени към задната част на принтера.

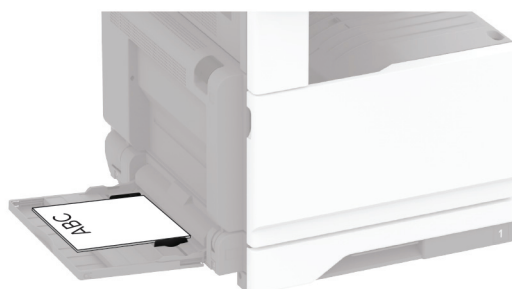

Забележка: Когато е монтирано устройство за крайна обработка, принтерът завърта изображенията на 180°.

Свързване на тави

- 1 От началния екран докоснете **Settings (Настройки) > > Paper (Хартия) > Tray Configuration (Конфигуриране на тави) > >**, изберете източник на хартия.
- 2 Задайте същия размер хартия и тип хартия за тавите, които свързвате.
- 3 От началния екран докоснете **Настройки > Устройство > Поддръжка > Меню за конфигуриране > Конфигуриране на тави > Свързване на тавите**.
- 4 Докоснете **Automatic (Автоматично)**.

За премахване на свързването на тавите се уверете, че няма тави с еднакви настройки за размер и тип хартия.

Предупреждение – потенциални щети: Температурата на модула варира в зависимост от определения тип хартия. За избягване на проблеми с отпечатването изберете настройка за типа на хартията в принтера, които съответстват на хартията, заредена в тавата.

Инсталиране и актуализация на софтуер, драйвери и фърмуер

Инсталиране на софтуера на принтера

Забележки:

- Драйверът на принтера е включен в инсталационния пакет на софтуера.
 - За компютри Macintosh с macOS версия 10.7 или по-нова не е необходимо да инсталирате драйвера за отпечатване на сертифициран принтер AirPrint. Ако желаете персонализирани функции за печат, изтеглете драйвера на принтера.
- 1 Сдобийте се с копие от инсталационния пакет на софтуера.
 - От CD със софтуера, който се доставя с принтера.
 - Отидете на www.lexmark.com/downloads.
 - 2 Стартирайте инсталиращата програма и след това следвайте инструкциите на екрана на компютъра.

Инсталиране на факс драйвера

- 1 Отидете на www.lexmark.com/downloads, потърсете модела на Вашия принтер, след което изтеглете подходящия инсталационен пакет.
- 2 От Вашия компютър кликнете върху **Printer Properties (Свойства на принтера)**, след което навигирайте до раздела **Configuration (Конфигуриране)**.
- 3 Изберете **Fax (Факс)**, след което кликнете върху **Apply (Приложи)**.

Актуализиране на фърмуера

За да подобрите производителността на принтера и да отстраните проблемите, актуализирайте редовно фърмуера на принтера.

За повече информация относно актуализирането на фърмуера се свържете с Вашия представител на Lexmark.

За да получите най-новия фърмуер, отидете на www.lexmark.com/downloads и потърсете вашия модел на принтер.

- 1 Отворете уеб браузър и въведете IP адреса на принтера в полето за адрес.

Забележки:

- Вижте IP адреса на принтера на началния екран на принтера. IP адресът се появява като четири поредици от цифри, разделени с точки, напр. 123.123.123.123.
- В случай че използвате прокси сървър, временно го изключете, за да заредите уеб страницата правилно.

- 2 Кликнете върху **Settings (Настройки) > Device (Устройство) > Update Firmware (Актуализиране на фърмуер)**.

- 3 Извършете едно от следните неща:

- Кликнете върху **Check for updates (Проверка за актуализации) > I agree, start update (Приемам, стартиране на актуализацията)**.
- Качете файл за запис на данни.
 - а Потърсете флаш файла.

Забележка: Уверете се, че сте разархивирали zip файла на фърмуера.

- б Кликнете върху **Upload (Качване) > Start (Старт)**.

Добавяне на принтери към компютър

Преди да започнете, направете едно от следните неща:

- Свържете принтера и компютъра към една и съща мрежа. За повече информация относно свързването на принтера към мрежа вижте "[Свързване на принтера с Wi-Fi мрежа](#)" на стр. 155.
- Свържете компютъра към принтера. За повече информация вижте "[Свързване на компютър към принтера](#)" на стр. 158.
- Свържете принтера към компютъра чрез USB кабел. За повече информация вижте "[Свързване на кабели](#)" на стр. 32.

Забележка: USB кабелът се продава отделно.

За потребители на Windows

- 1 От компютър инсталирайте драйвера на принтера.

Забележка: За повече информация вижте "[Инсталиране на софтуера на принтера](#)" на стр. 80.

- 2 Отворете **Printers & scanners (Принтери и скенери)**, след което кликнете върху **Add a printer or scanner (Добавяне на принтер или скенер)**.

3 В зависимост от връзката на Вашия принтер направете едно от следните неща:

- Изберете принтер от списъка и след това кликнете върху **Add device (Добавяне на устройство)**.
- Кликнете върху **Show Wi-Fi Direct printers (Показване на принтери с Wi-Fi Direct)**, изберете принтер и след това кликнете върху **Add device (Добавяне на устройство)**.
- Кликнете върху **The printer that I want isn't listed (Желаният от мен принтер не е в списъка)** и след това от прозореца Add Printer (Добавяне на принтер) направете следното:
 - а** Изберете **Add a printer using a TCP/IP address or hostname (Добавяне на принтер чрез TCP/IP адрес или име на хост)** и след това кликнете върху **Next (Напред)**.
 - б** В полето „Hostname or IP address (Име на хост или IP адрес)“ напишете IP адреса и след това кликнете върху **Next (Напред)**.

Забележки:

- Вижте IP адреса на принтера на началния екран на принтера. IP адресът се появява като четири поредици от цифри, разделени с точки, напр. 123.123.123.123.
 - В случай че използвате прокси сървър, временно го изключете, за да заредите уеб страницата правилно.
- в** Изберете драйвер на принтер и след това кликнете върху **Next (Напред)**.
- г** Изберете **Use the print driver that is currently installed (recommended) (Използване на драйвера на принтер, който е инсталиран в момента (препоръчително))** и след това кликнете върху **Next (Напред)**.
- д** Напишете име на принтера и след това кликнете върху **Next (Напред)**.
- е** Изберете опция за споделяне на принтер и след това кликнете върху **Next (Напред)**.
- ж** Кликнете върху **Готово**.

За потребители на Macintosh

- 1** От компютър отворете **Printers & Scanners (Принтери и скенери)**.
- 2** Кликнете върху **+** и след това изберете принтер.
- 3** От менюто Use (Използване) изберете драйвер на принтер.

Забележки:

- За да използвате драйвера на принтер на Macintosh, изберете **AirPrint** или **Secure AirPrint (Защитен AirPrint)**.
- Ако желаете персонализирани функции за печат, изберете драйвера на принтер на Lexmark. За да инсталирате драйвера, вижте ["Инсталиране на софтуера на принтера"](#) на стр. 80.

- 4** Добавете принтера.

Експортиране или импортиране на конфигурационен файл

Може да експортирате конфигурационни настройки на Вашия принтер в текстов файл и след това да импортирате файла, за да приложите настройките на други принтери.

- 1** Отворете уеб браузър и въведете IP адреса на принтера в полето за адрес.

Забележки:

- Вижте IP адреса на принтера на началния екран на принтера. IP адресът се появява като четири поредици от цифри, разделени с точки, напр. 123.123.123.123.

- В случай че използвате прокси сървър, временно го изключете, за да заредите уеб страницата правилно.
- 2 От вградения уеб сървър щракнете върху **Export Configuration** (Експортиране на конфигурация) или **Import Configuration** (Импортиране на конфигурация).
 - 3 Следвайте инструкциите на екрана.
 - 4 Ако принтерът поддържа приложения, направете следното:
 - а Щракнете върху **Приложения** > изберете приложението > **Конфигуриране**.
 - б Щракнете върху **Export** (Експортиране) или **Import** (Импортиране).

Добавяне на налични опции в драйвера за принтера

За потребители на Windows

- 1 Отворете папката с принтери.
- 2 Изберете принтера, който искате да актуализирате, и извършете едно от следните действия:
 - За Windows 7 или по-нова версия изберете **Printer properties** (Свойства на принтера).
 - За по-ранни версии изберете **Properties** (Свойства).
- 3 Отидете до раздела Configuration (Конфигурация), след което изберете **Update Now - Ask Printer** (Актуализиране сега – Допитване до принтера).
- 4 Приложете промените.

За потребители на Macintosh

- 1 От системните предпочитания в менюто на Apple се придвижете до Вашия принтер и изберете **Options & Supplies** (Опции и консумативи).
- 2 Отидете до списъка с хардуерни опции, след което добавете всички инсталирани опции.
- 3 Приложете промените.

Инсталиране на допълнителен хардуер

Монтиране на тавата за пликове

- 1 Отстранете стандартната тава.
Забележка: Не изхвърляйте стандартната тава.

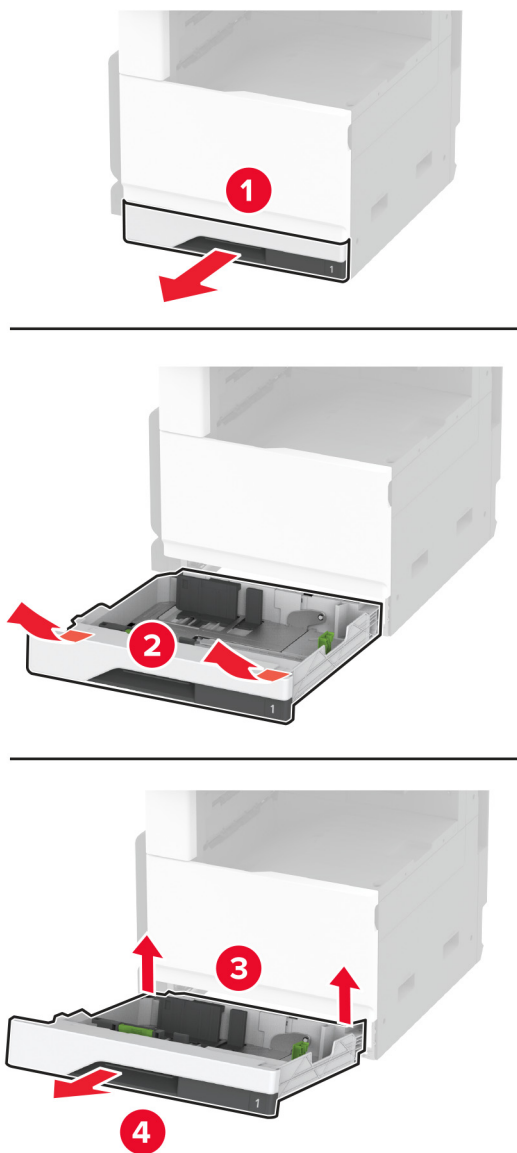

2 Разопакувайте тавата за плiкове и след това отстранете целия опаковъчен материал.

3 Вкарайте тавата за пликове.

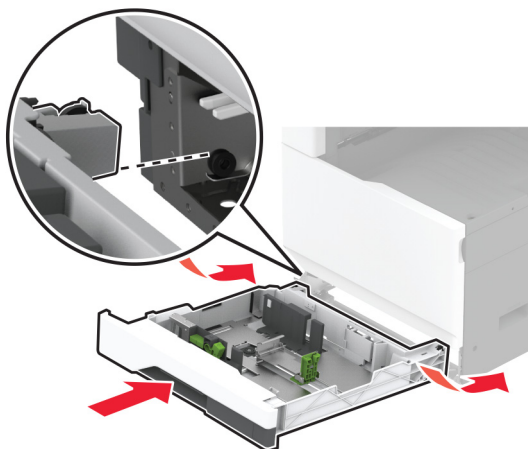

За да подготвите тавата за пликове за задания за печат, от началния екран докоснете **Settings** (Настройки) > **Device** (Устройство) > **Maintenance** (Поддръжка) > **Configuration Menu** (Меню за конфигуриране) > **Tray Configuration** (Конфигуриране на тавата) > **Envelope Tray Setup** (Конфигуриране на тавата за пликове) > **On** (Вкл.).

Монтиране на допълнителна тава за 520 листа

⚠ ВНИМАНИЕ – ОПАСНОСТ ОТ ТОКОВ УДАР: За да избегнете риска от токов удар при достъп до платката на контролера или при инсталирането на допълнителен хардуер или устройство за памет, след като сте настроили принтера, изключете го и извадете захранващия кабел от електрическия контакт, преди да продължите. Ако има други устройства, свързани към принтера, изключете ги и извадете кабелите, които ги свързват с принтера.

1 Изключете принтера.

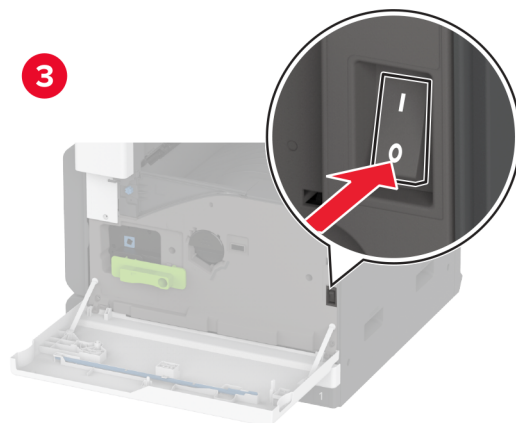
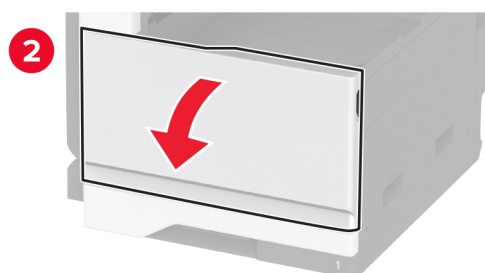

2 Извадете кабела за захранване от електрическия контакт и след това от принтера.

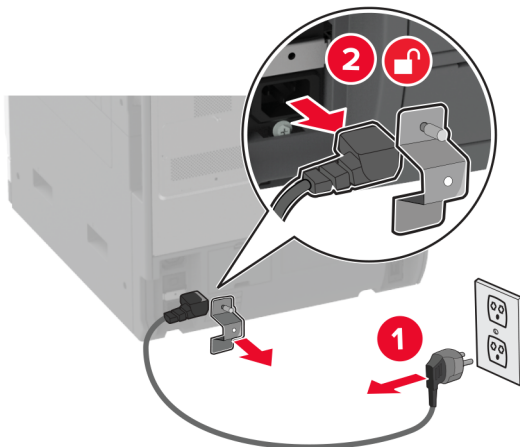

3 Разопакувайте допълнителната тава, след което отстранете целия опаковъчен материал.

4 Изравнете принтера с допълнителната тава и след това спуснете принтера, докато щракне на място.

⚠ ВНИМАНИЕ – ПОТЕНЦИАЛНО НАРАНЯВАНЕ: Ако принтерът тежи повече от 20 кг (44 lb), тогава за безопасното му повдигане може да са необходими двама или повече човека.

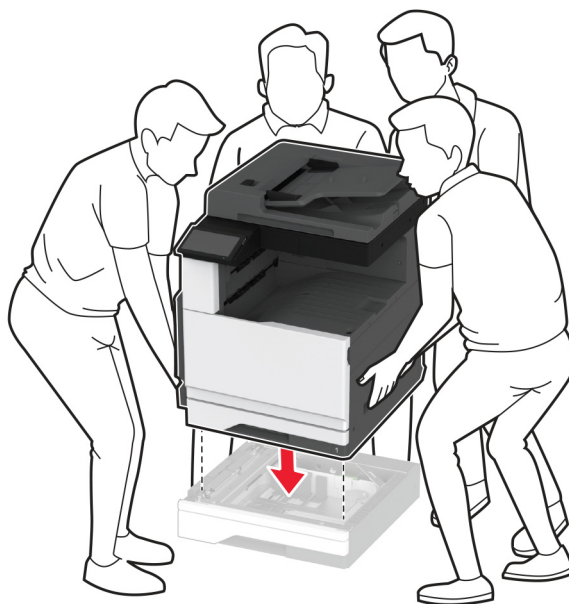

5 Отстранете стандартната тава.

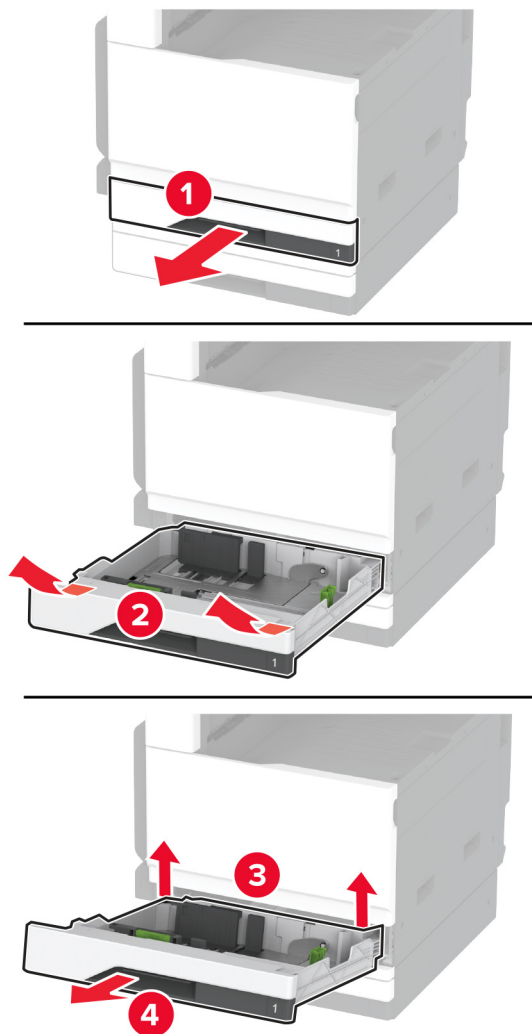

6 Фиксирайте допълнителната тава към принтера с винтове.

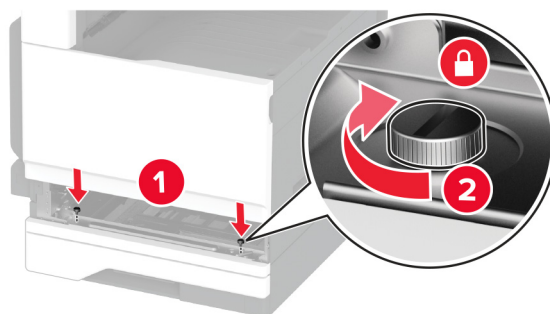
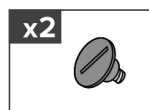

7 Поставете стандартната тава.

8 Отстранете капака на конектора от задната страна на принтера.

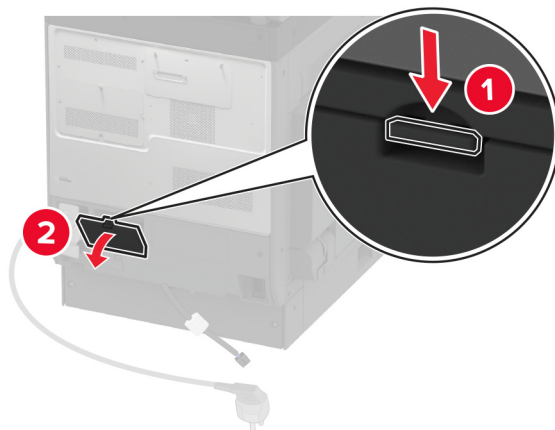

9 Свържете конектора на тавата към принтера и след това закрепете капака.

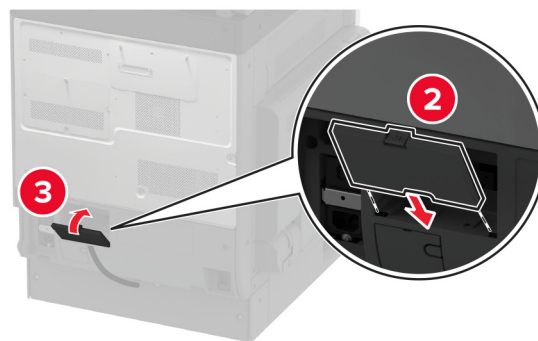
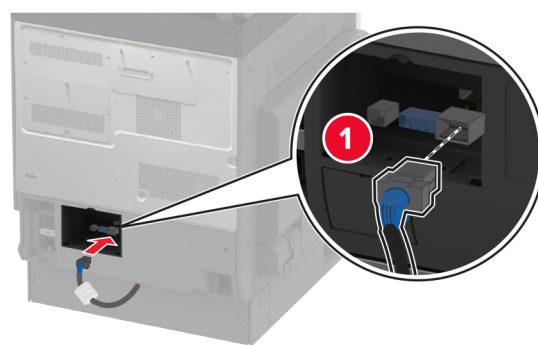

10 Фиксирайте задната част на допълнителната тава към принтера.

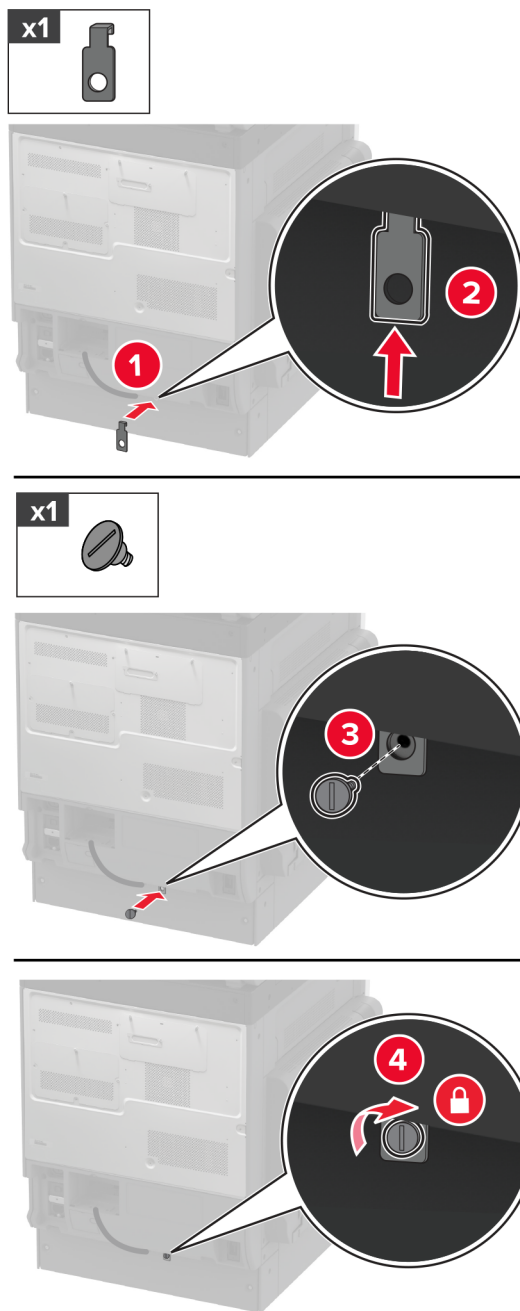

11 Свържете захранващия кабел към принтера, а след това и към електрическия контакт.

⚠ ВНИМАНИЕ – ПОТЕНЦИАЛНО НАРАНЯВАНЕ: За да избегнете риска от пожар или токов удар, свържете захранващия кабел към подходящ и правилно заземен електрически контакт, който е в близост до продукта и е леснодостъпен.

12 Включете принтера.

Добавете тавата в драйвера на принтера, за да я направите достъпна за задания за печат. За повече информация вижте ["Добавяне на налични опции в драйвера за принтера" на стр. 83](#).

Монтиране на допълнителната тава за 520 листа с шкаф

⚠ ВНИМАНИЕ – ОПАСНОСТ ОТ ТОКОВ УДАР: За да избегнете риска от токов удар при достъп до платката на контролера или при инсталирането на допълнителен хардуер или устройство за памет, след като сте настроили принтера, изключете го и извадете захранващия кабел от електрическия контакт, преди да продължите. Ако има други устройства, свързани към принтера, изключете ги и извадете кабелите, които ги свързват с принтера.

1 Изключете принтера.

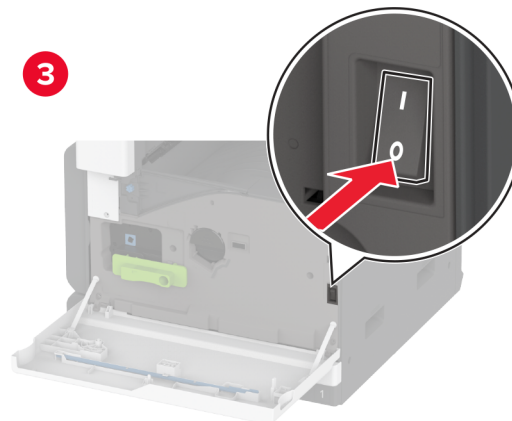
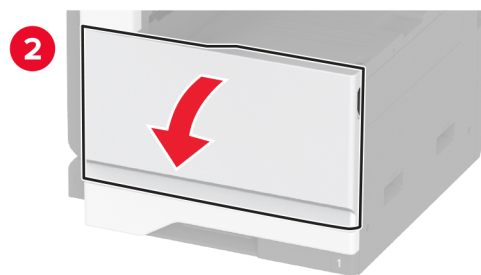
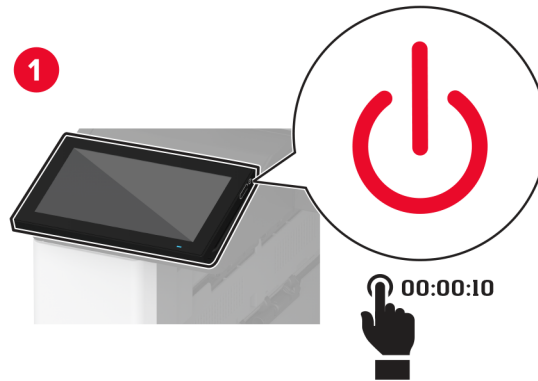

2 Извадете кабела за захранване от електрическия контакт и след това от принтера.

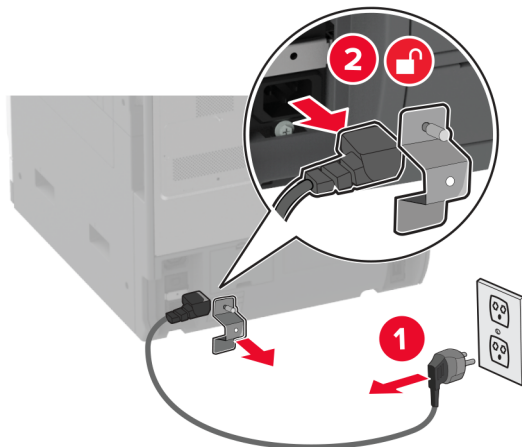

3 Разопакувайте допълнителната тава, след което отстранете целия опаковъчен материал.

4 Заклучете колелцето, за да предотвратите движението на шкафа.

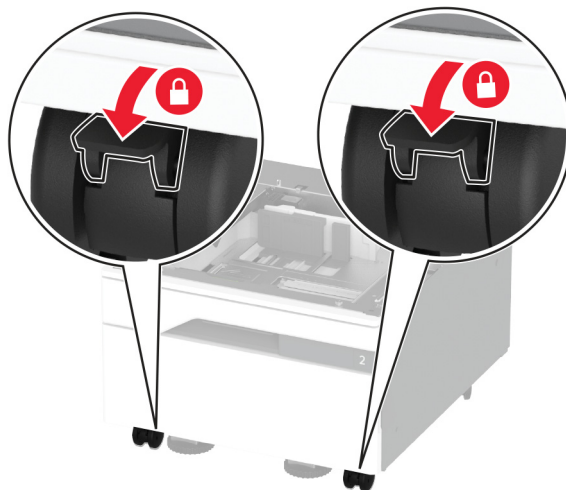

5 Изравнете принтера с допълнителната тава и след това спуснете принтера, докато щракне на място.

⚠ ВНИМАНИЕ – ПОТЕНЦИАЛНО НАРАНЯВАНЕ: Ако принтерът тежи повече от 20 кг (44 lb), тогава за безопасното му повдигане може да са необходими двама или повече човека.

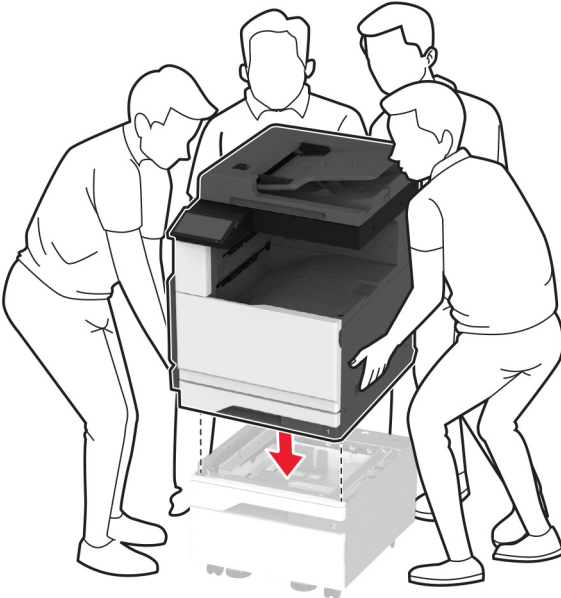

6 Отстранете стандартната тава.

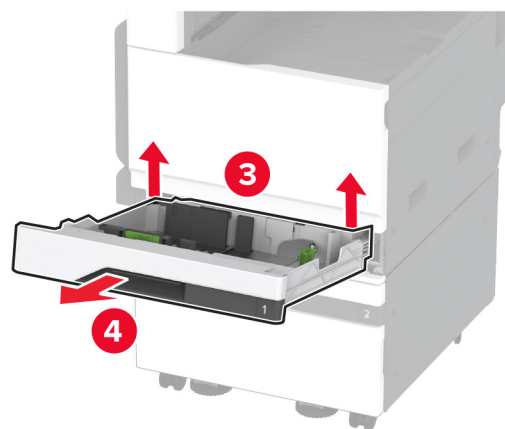
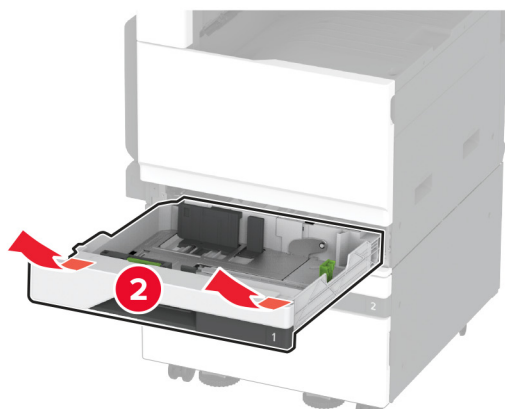

7 Фиксирайте допълнителната тава към принтера с винтове.

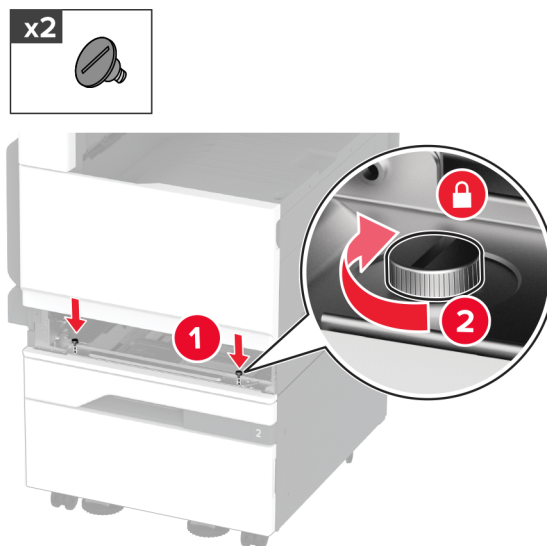

8 Поставете стандартната тава.

9 Отстранете капака на конектора от задната страна на принтера.

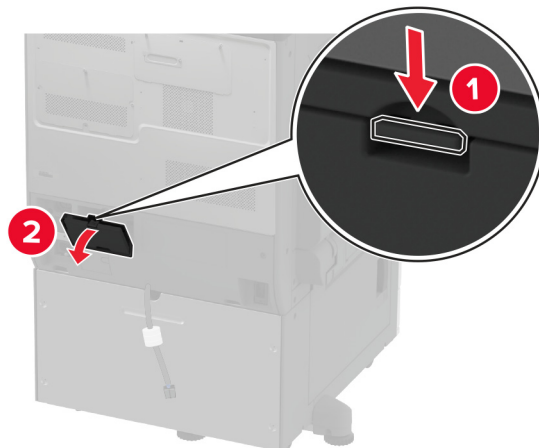

10 Свържете конектора на тавата към принтера и след това закрепете капака.

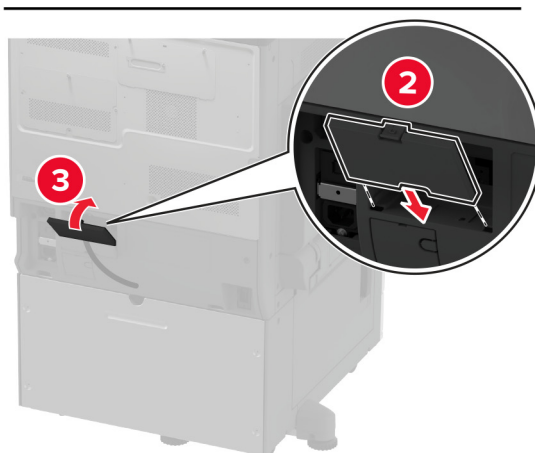
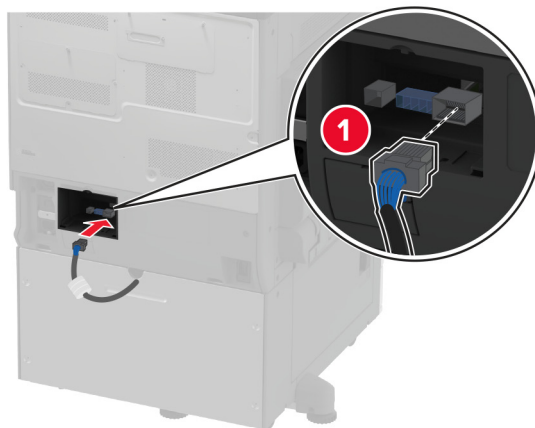

11 Фиксирайте задната част на допълнителната тава към принтера.

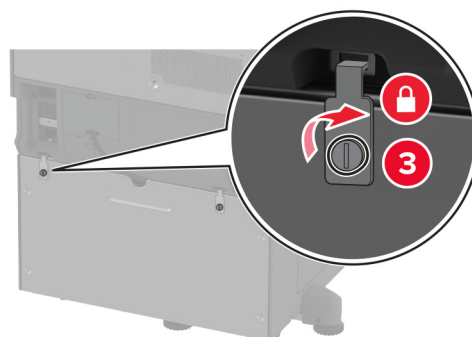
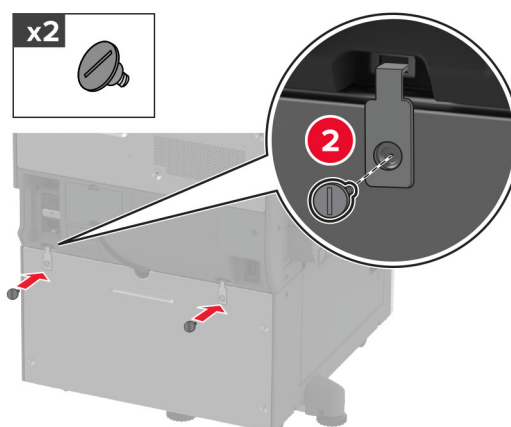
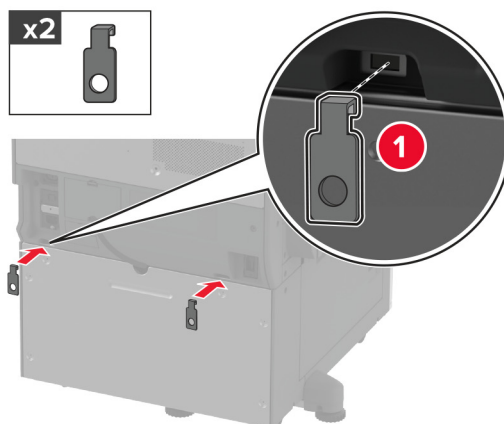

- 12** Регулирайте винтовете за подравняване, за да се сте сигурни, че всички страни на принтерите са с една и съща височина.

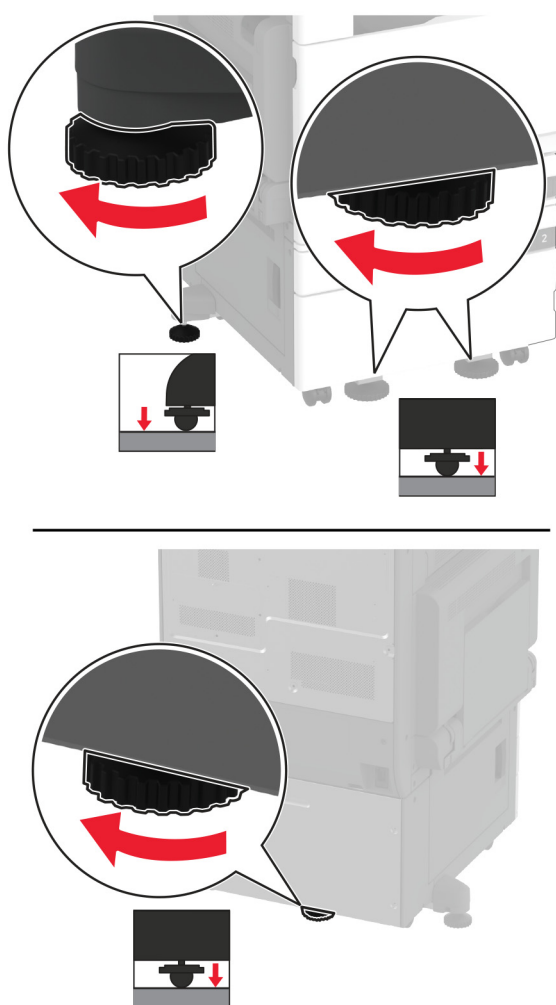

- 13** Свържете захранващия кабел към принтера, а след това и към електрическия контакт.

⚠ ВНИМАНИЕ – ПОТЕНЦИАЛНО НАРАНЯВАНЕ: За да избегнете риска от пожар или токов удар, свържете захранващия кабел към подходящ и правилно заземен електрически контакт, който е в близост до продукта и е леснодостъпен.

- 14** Включете принтера.

Добавете тавата в драйвера на принтера, за да я направите достъпна за задания за печат. За повече информация вижте ["Добавяне на налични опции в драйвера за принтера"](#) на стр. 83.

Монтиране на допълнителната тава за 3 x 520 листа

⚠ ВНИМАНИЕ – ОПАСНОСТ ОТ ТОКОВ УДАР: За да избегнете риска от токов удар при достъп до платката на контролера или при инсталирането на допълнителен хардуер или устройство за памет, след като сте настроили принтера, изключете го и извадете захранващия кабел от електрическия контакт, преди да продължите. Ако има други устройства, свързани към принтера, изключете ги и извадете кабелите, които ги свързват с принтера.

1 Изключете принтера.

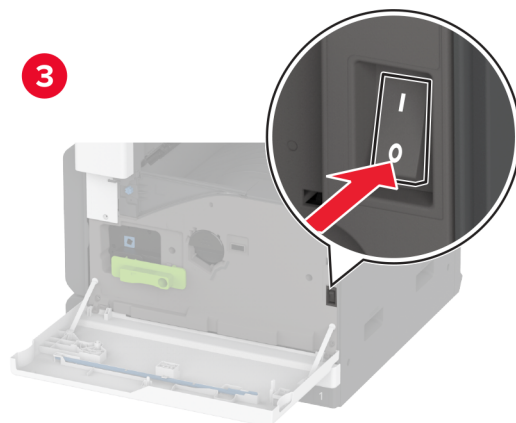
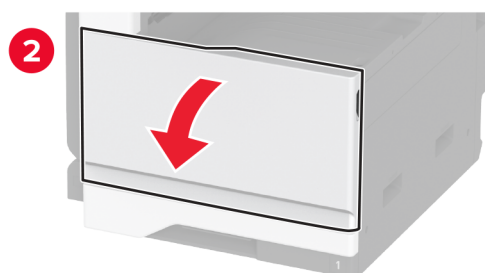
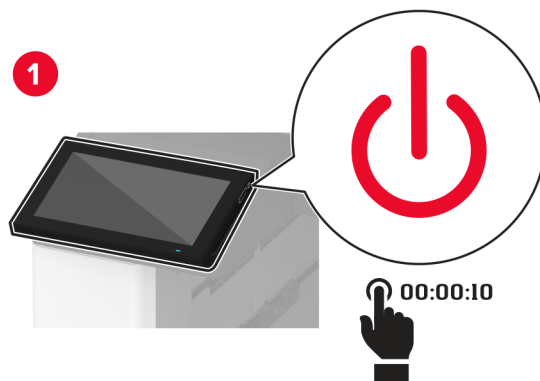

2 Извадете кабела за захранване от електрическия контакт и след това от принтера.

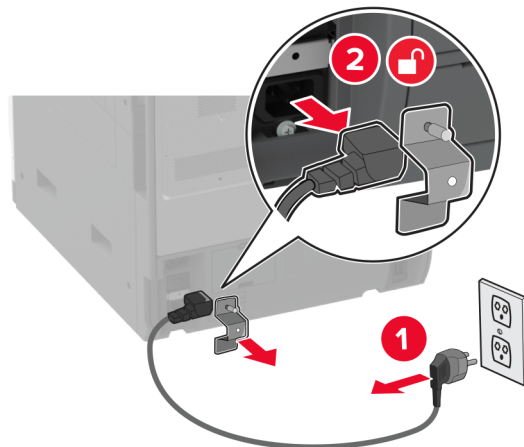

3 Разопакувайте допълнителната тава, след което отстранете целия опаковъчен материал.

4 Заклучете колелцето, за да предотвратите движението на тавата.

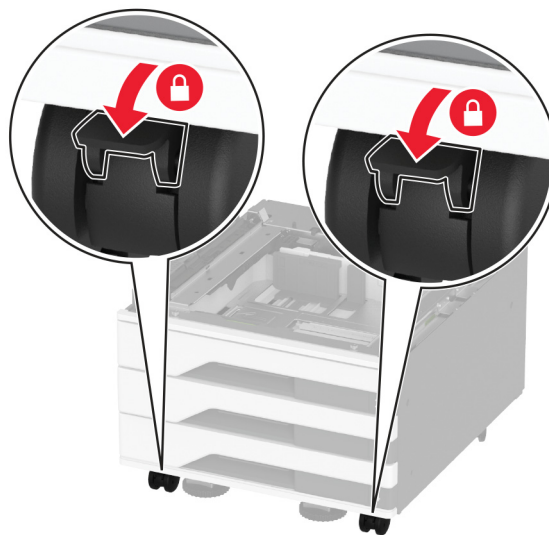

5 Изравнете принтера с допълнителната тава и след това спуснете принтера, докато щракне на място.

⚠ ВНИМАНИЕ – ПОТЕНЦИАЛНО НАРАНЯВАНЕ: Ако принтерът тежи повече от 20 кг (44 lb), тогава за безопасното му повдигане може да са необходими двама или повече човека.



6 Отстранете стандартната тава.

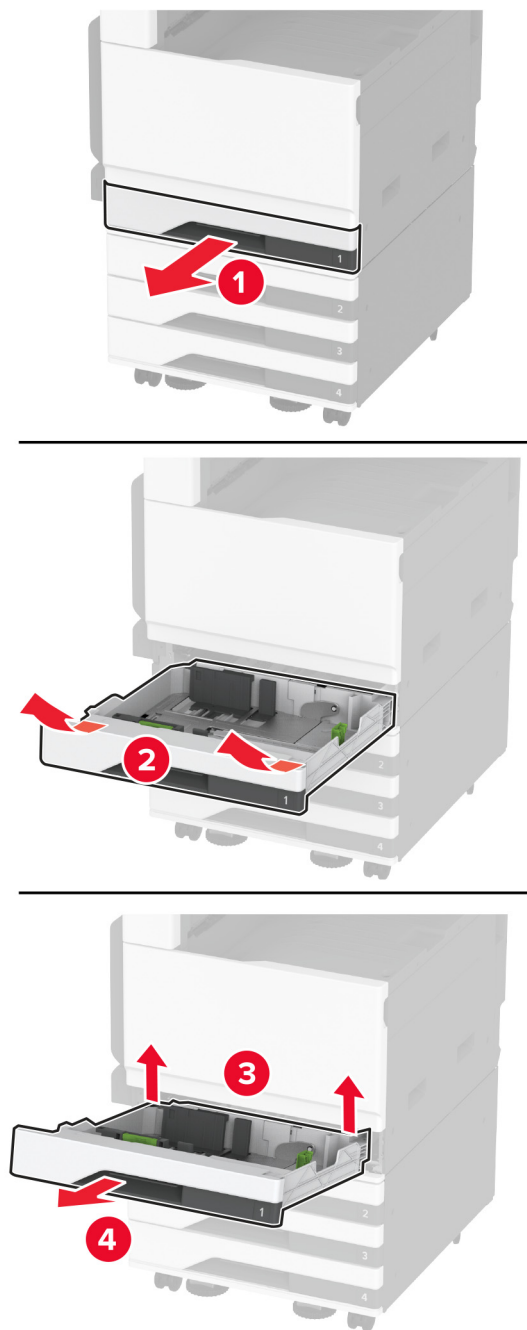

7 Фиксирайте допълнителната тава към принтера с винтове.

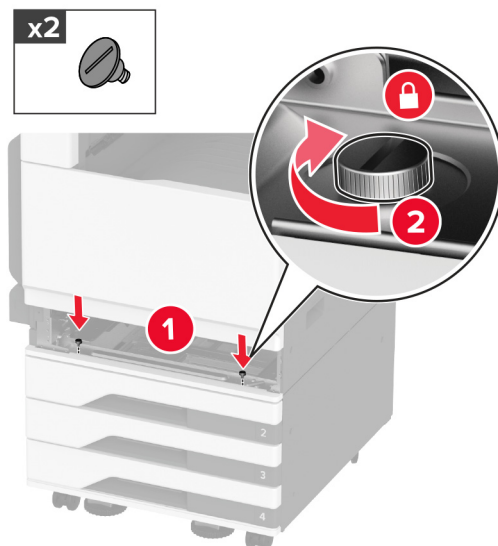

8 Поставете стандартната тава.

9 Отстранете капака на конектора от задната страна на принтера.

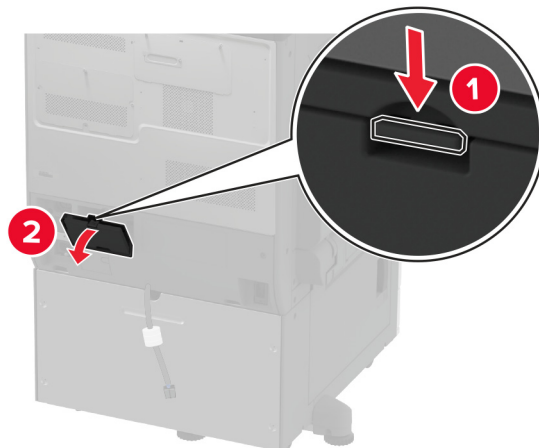

10 Свържете конектора на тавата към принтера и след това закрепете капака.

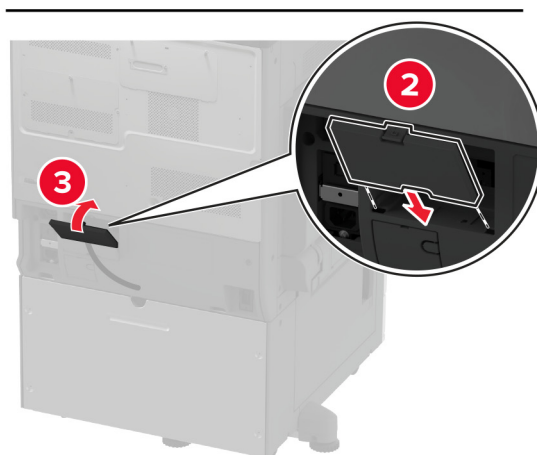
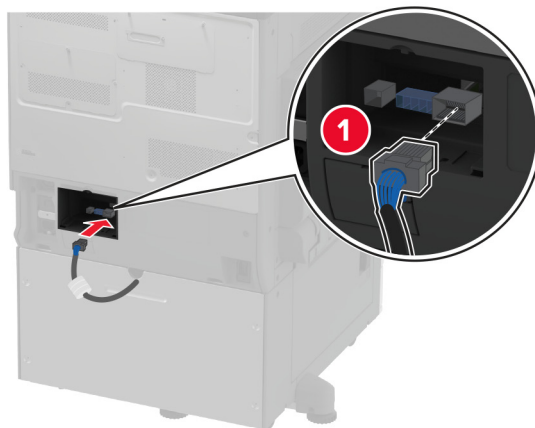

11 Фиксирайте задната част на допълнителната тава към принтера.

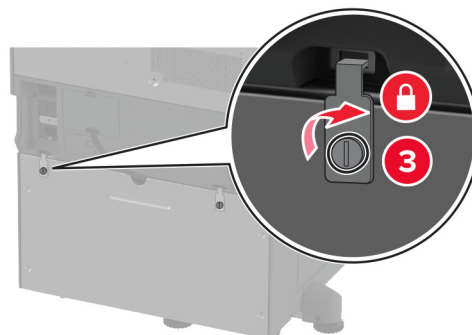
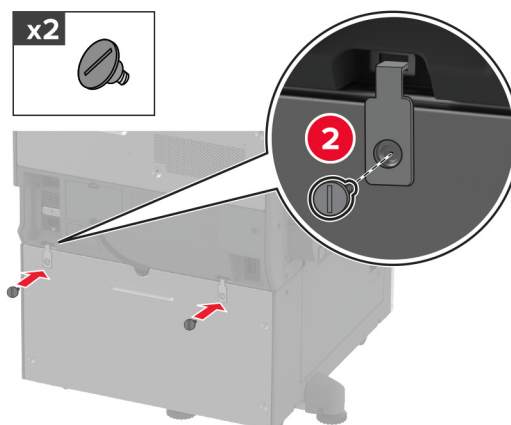
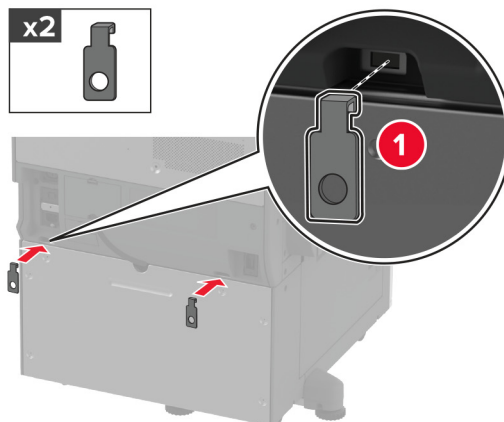

- 12** Регулирайте винтовете за подравняване, за да се сте сигурни, че всички страни на принтера са с една и съща височина.

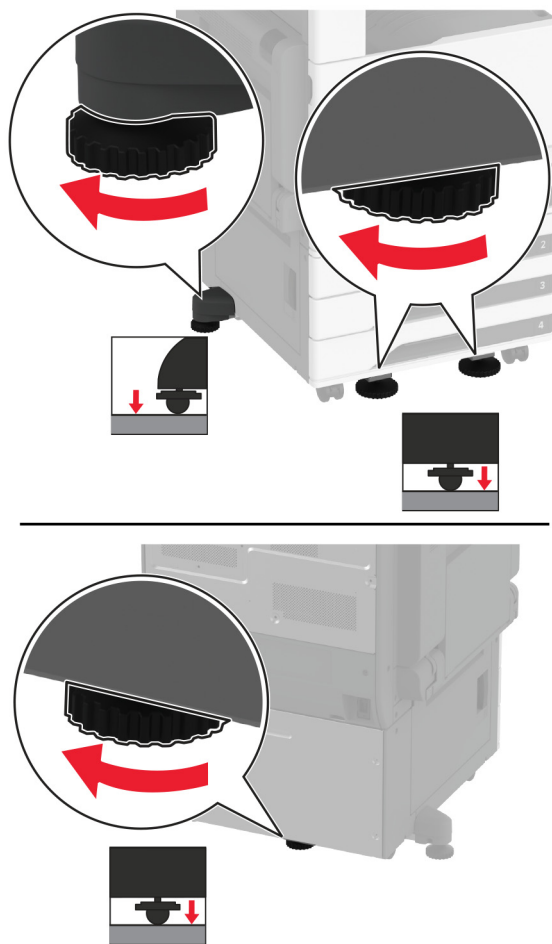

- 13** Свържете захранващия кабел към принтера, а след това и към електрическия контакт.

⚠ ВНИМАНИЕ – ПОТЕНЦИАЛНО НАРАНЯВАНЕ: За да избегнете риска от пожар или токов удар, свържете захранващия кабел към подходящ и правилно заземен електрически контакт, който е в близост до продукта и е леснодостъпен.

- 14** Включете принтера.

Добавете тавата в драйвера на принтера, за да я направите достъпна за задания за печат. За повече информация вижте ["Добавяне на налични опции в драйвера за принтера"](#) на стр. 83.

Монтиране на допълнителната двойна входна тава за 2520 листа

⚠ ВНИМАНИЕ – ОПАСНОСТ ОТ ТОКОВ УДАР: За да избегнете риска от токов удар при достъп до платката на контролера или при инсталирането на допълнителен хардуер или устройство за памет, след като сте настроили принтера, изключете го и извадете захранващия кабел от електрическия контакт, преди да продължите. Ако има други устройства, свързани към принтера, изключете ги и извадете кабелите, които ги свързват с принтера.

1 Изключете принтера.

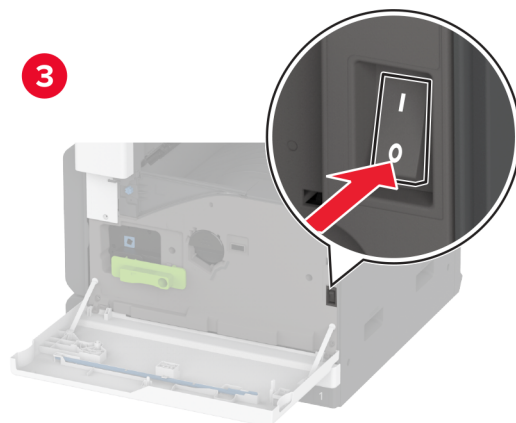
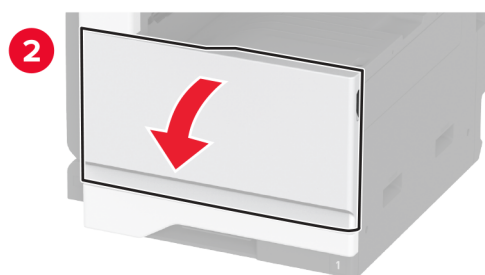
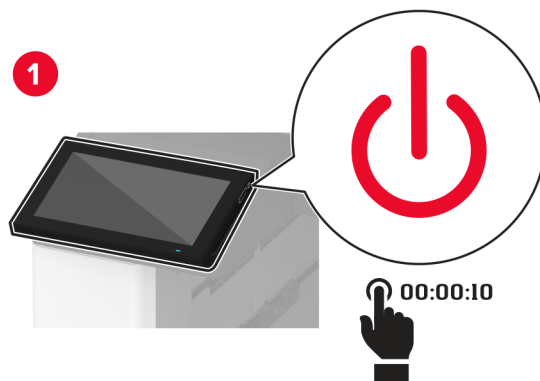

2 Извадете кабела за захранване от електрическия контакт и след това от принтера.

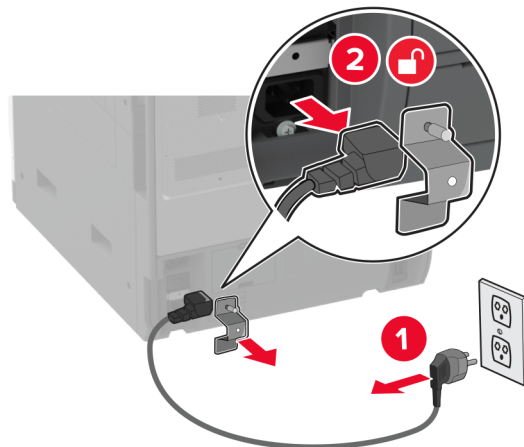

3 Разопакувайте допълнителната тава, след което отстранете целия опаковъчен материал.

4 Заклучете колелцето, за да предотвратите движението на тавата.

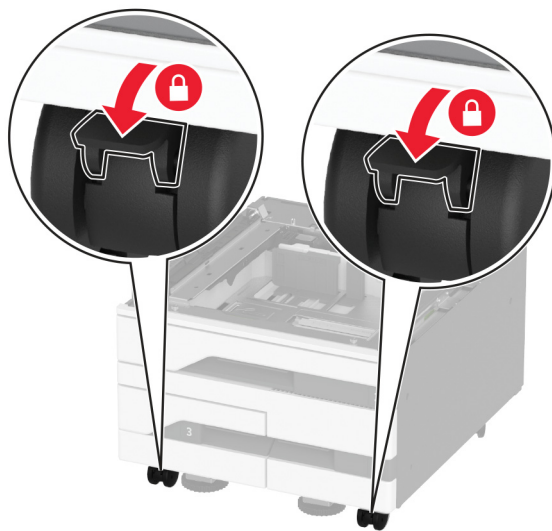

5 Изравнете принтера с допълнителната тава и след това спуснете принтера, докато щракне на място.

⚠ ВНИМАНИЕ – ПОТЕНЦИАЛНО НАРАНЯВАНЕ: Ако принтерът тежи повече от 20 кг (44 lb), тогава за безопасното му повдигане може да са необходими двама или повече човека.

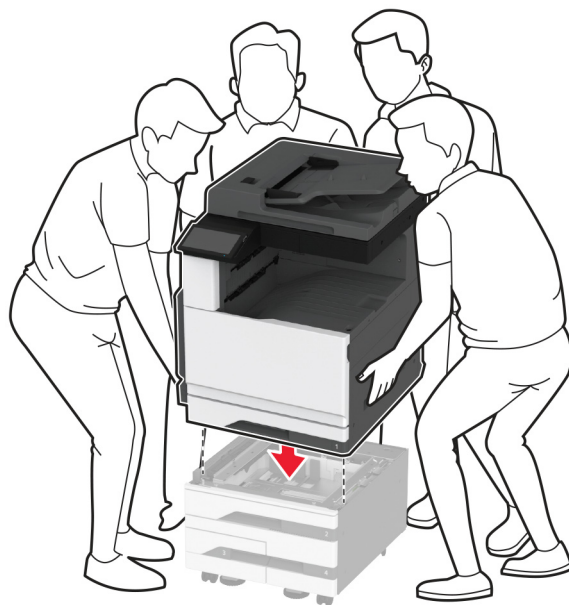

6 Отстранете стандартната тава.

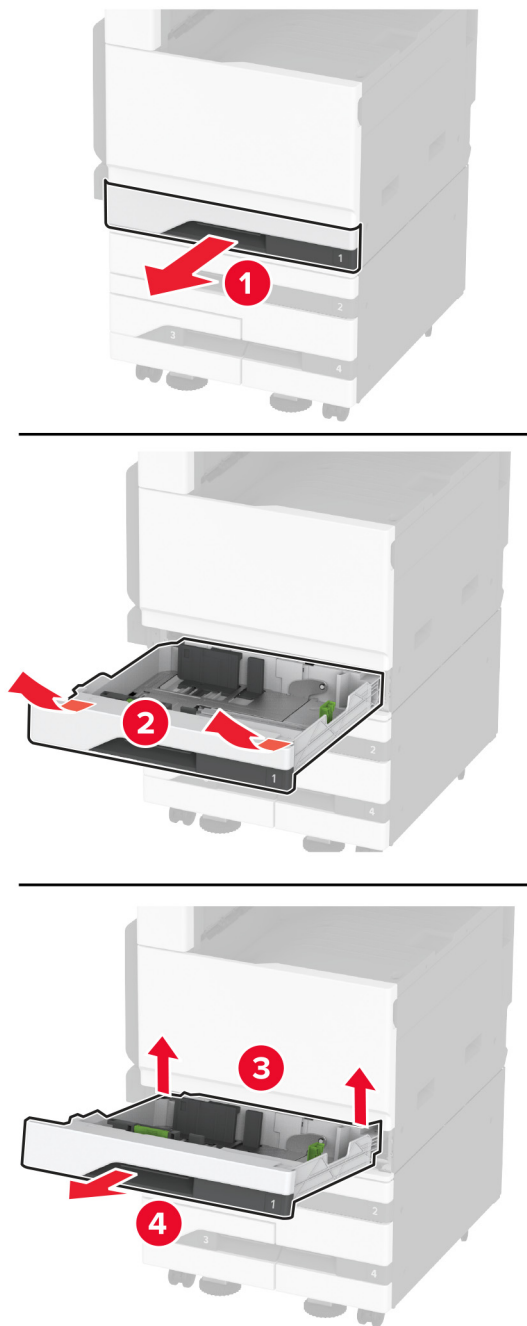

7 Фиксирайте допълнителната тава към принтера с винтове.

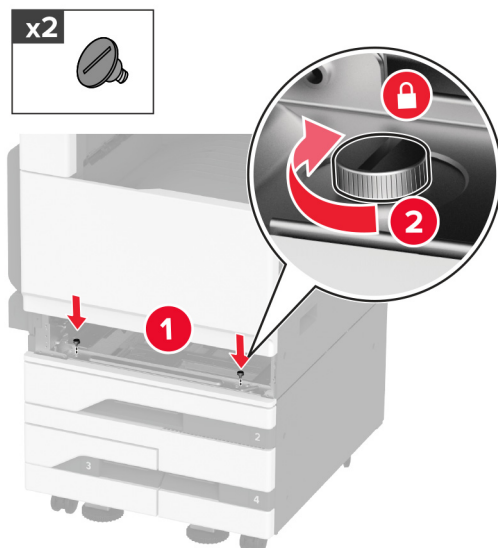

8 Поставете стандартната тава.

9 Отстранете капака на конектора от задната страна на принтера.

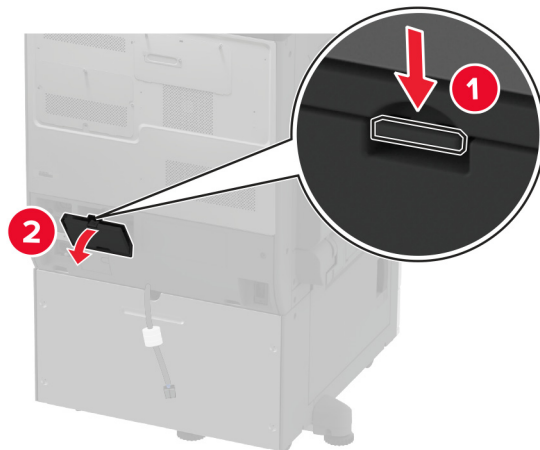

10 Свържете конектора на тавата към принтера и след това закрепете капака.

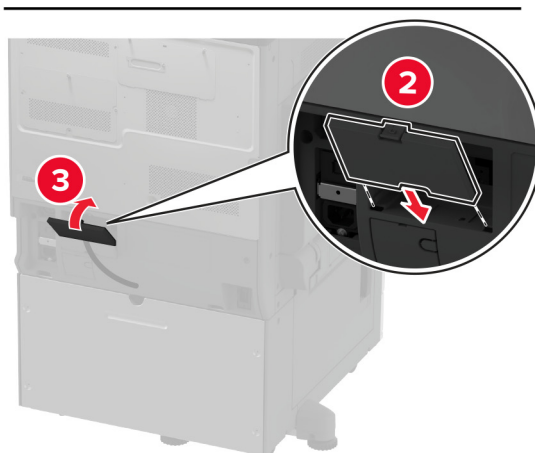
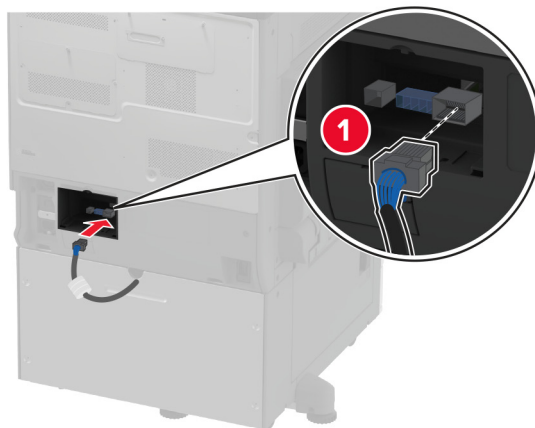

11 Фиксирайте задната част на допълнителната тава към принтера.

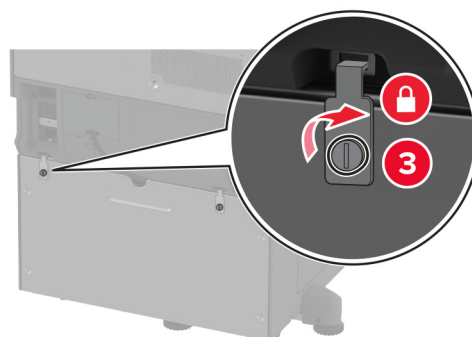
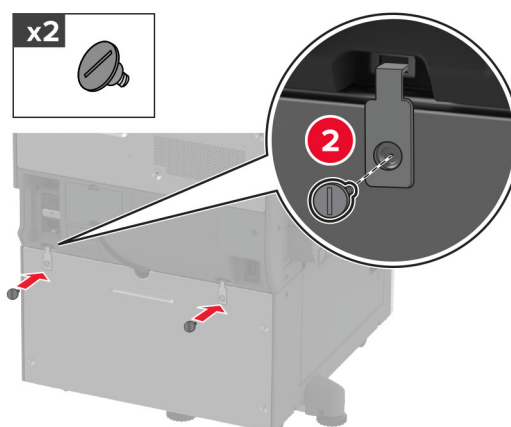
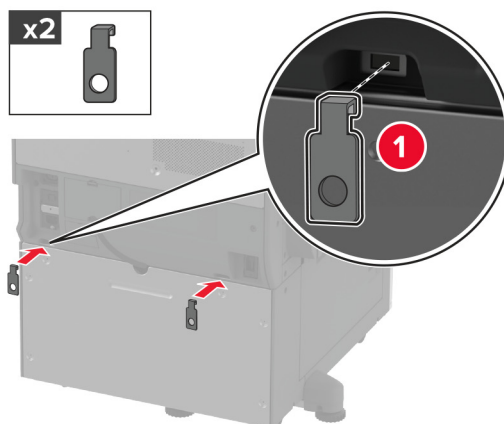

- 12** Регулирайте винтовете за подравняване, за да се сте сигурни, че всички страни на принтерите са с една и съща височина.

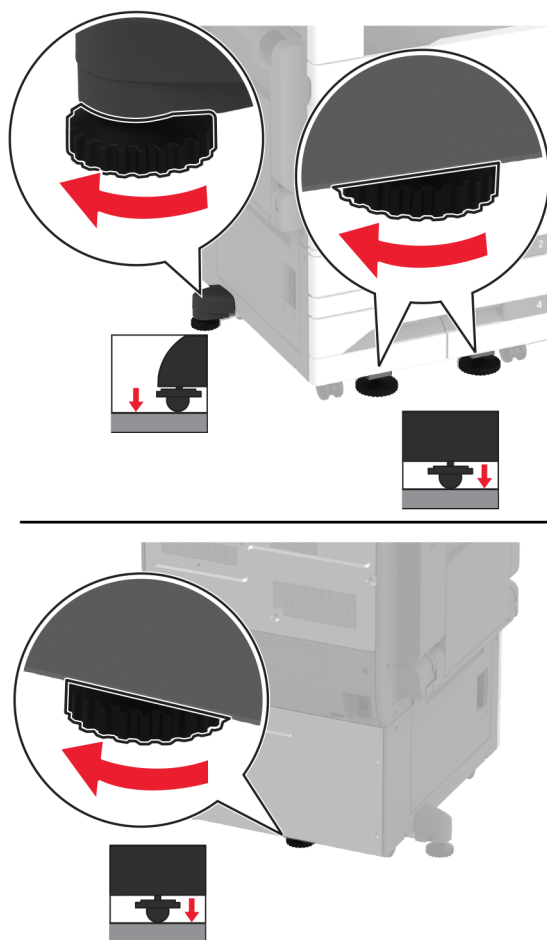

- 13** Свържете захранващия кабел към принтера, а след това и към електрическия контакт.

⚠ ВНИМАНИЕ – ПОТЕНЦИАЛНО НАРАНЯВАНЕ: За да избегнете риска от пожар или токов удар, свържете захранващия кабел към подходящ и правилно заземен електрически контакт, който е в близост до продукта и е леснодостъпен.

- 14** Включете принтера.

Добавете тавата в драйвера на принтера, за да я направите достъпна за задания за печат. За повече информация вижте ["Добавяне на налични опции в драйвера за принтера"](#) на стр. 83.

Инсталиране на допълнителна тава за 2000 листа

⚠ ВНИМАНИЕ – ОПАСНОСТ ОТ ТОКОВ УДАР: За да избегнете риска от токов удар при достъп до платката на контролера или при инсталирането на допълнителен хардуер или устройство за памет, след като сте настроили принтера, изключете го и извадете захранващия кабел от електрическия контакт, преди да продължите. Ако има други устройства, свързани към принтера, изключете ги и извадете кабелите, които ги свързват с принтера.

1 Изключете принтера.

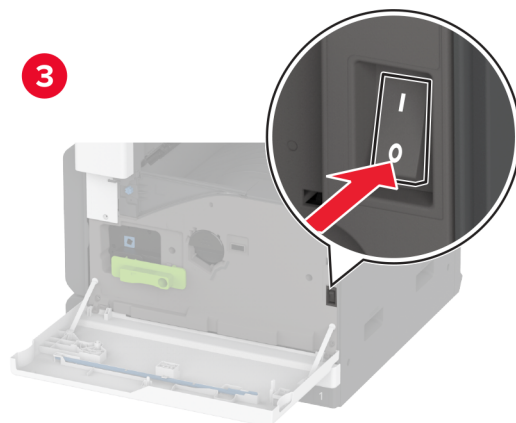
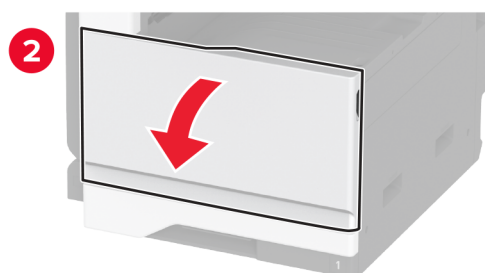
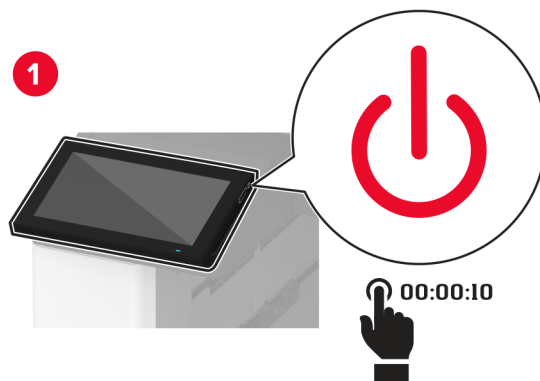

2 Извадете кабела за захранване от електрическия контакт и след това от принтера.

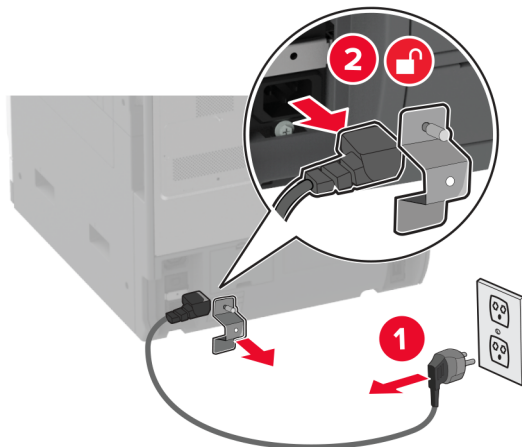

3 Разопакувайте допълнителната тава, след което отстранете целия опаковъчен материал.

4 Отстранете нивелиращия винт от лявата страна на принтера.

Забележка: Не изхвърляйте винта.

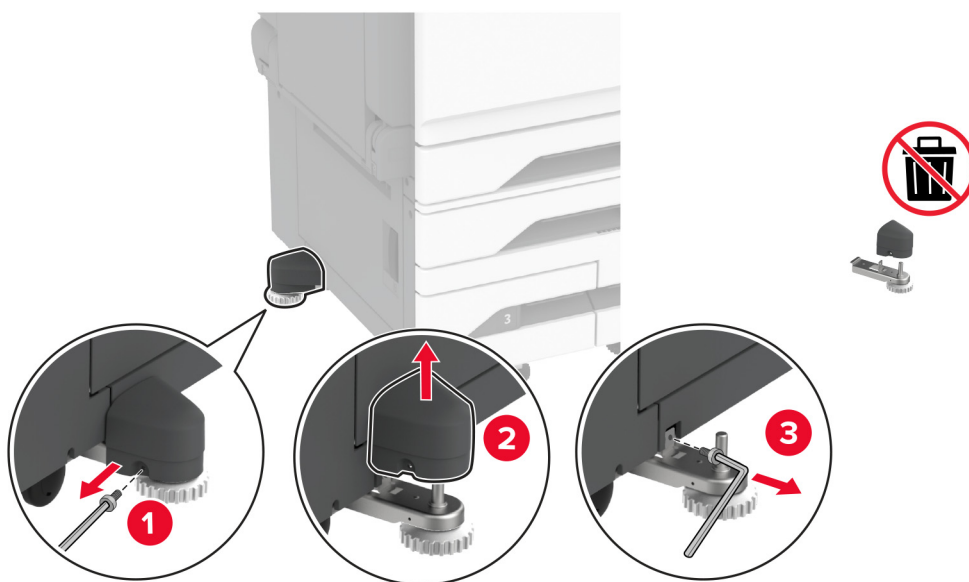

5 Присъединете опорната планка към принтера.

Забележка: Използвайте опорната планка, която се получава с допълнителната тава.

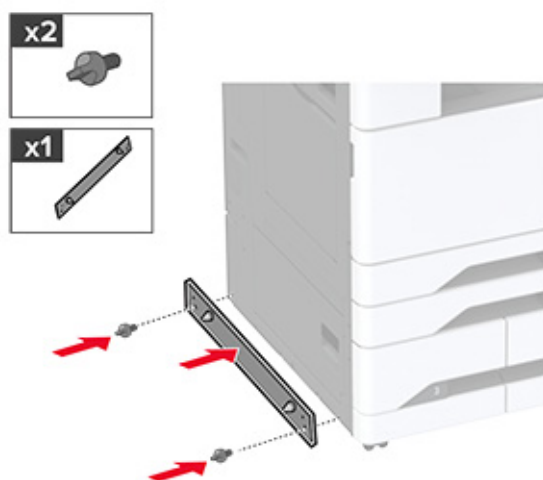

6 Инсталирайте допълнителната тава.

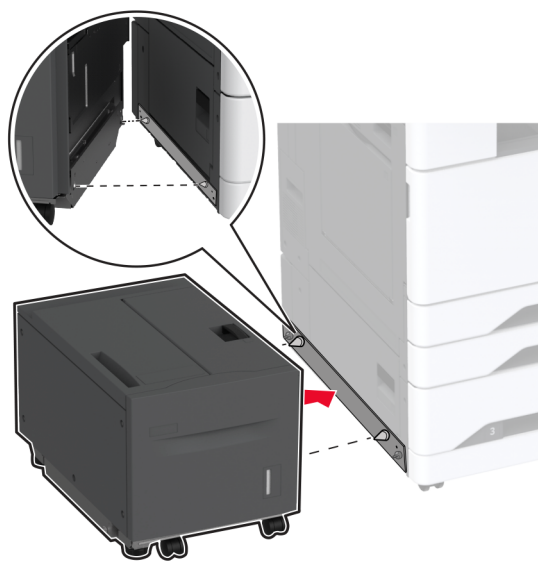

7 Свържете конектора на тавата към принтера.

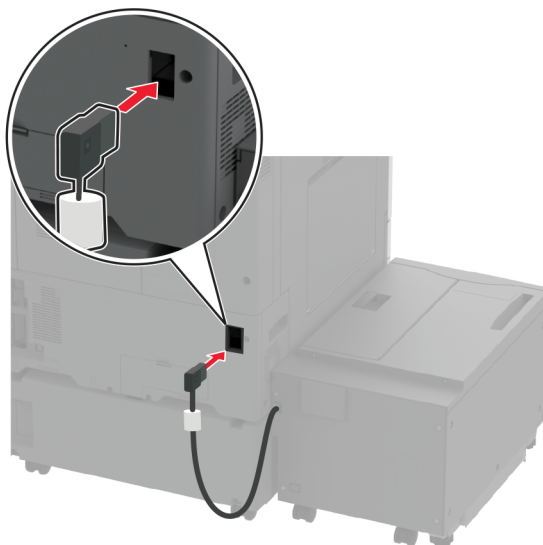

- 8 Регулирайте винтовете за подравняване, за да сте сигурни, че тавата е със същата височина, като тази на принтера.

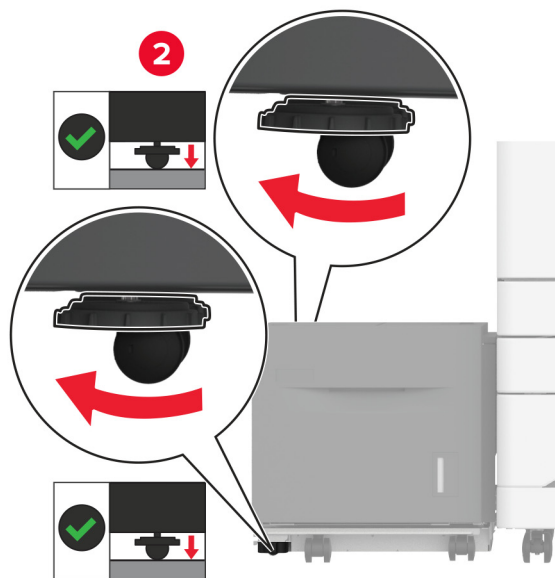
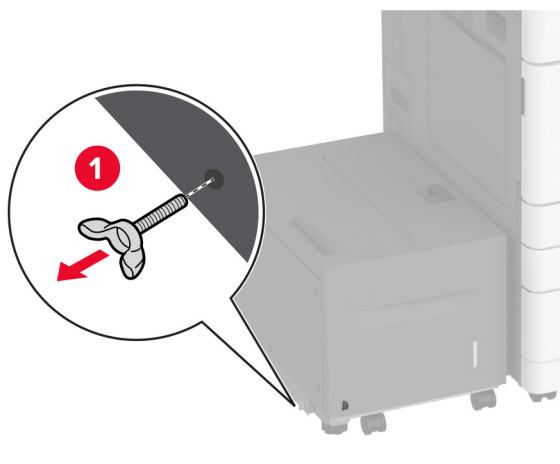

- 9 Свържете захранващия кабел към принтера, а след това и към електрическия контакт.

⚠ ВНИМАНИЕ – ПОТЕНЦИАЛНО НАРАНЯВАНЕ: За да избегнете риска от пожар или токов удар, свържете захранващия кабел към подходящ и правилно заземен електрически контакт, който е в близост до продукта и е леснодостъпен.

- 10 Включете принтера.

Добавете тавата в драйвера на принтера, за да я направите достъпна за задания за печат. За повече информация вижте ["Добавяне на налични опции в драйвера за принтера"](#) на стр. 83.

Монтиране на факс-платка

Монтиране на факс-платка

⚠ ВНИМАНИЕ – ОПАСНОСТ ОТ ТОКОВ УДАР: За да избегнете риска от токов удар при достъп до платката на контролера или при инсталирането на допълнителен хардуер или устройство за памет, след като сте настроили принтера, изключете го и извадете захранващия кабел от електрическия контакт, преди да продължите. Ако има други устройства, свързани към принтера, изключете ги и извадете кабелите, които ги свързват с принтера.

1 Изключете принтера.

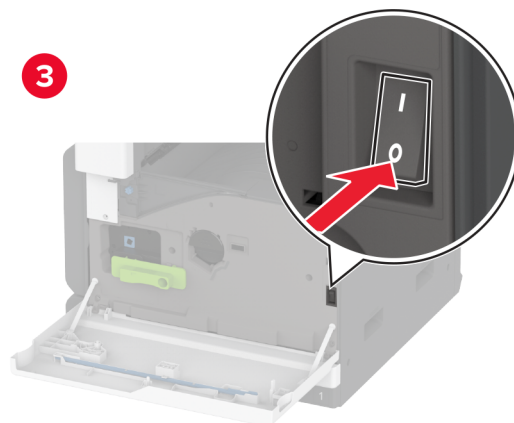
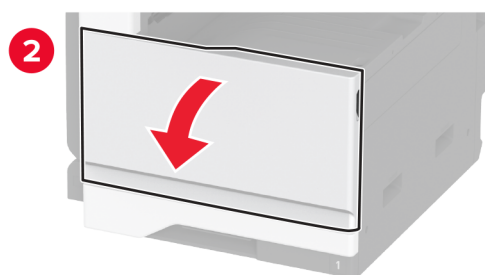

2 Извадете кабела за захранване от електрическия контакт и след това от принтера.

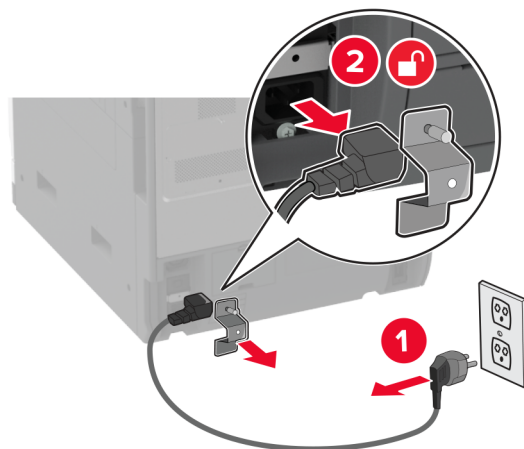

3 Чрез плоска отвертка отстранете капака на факса.

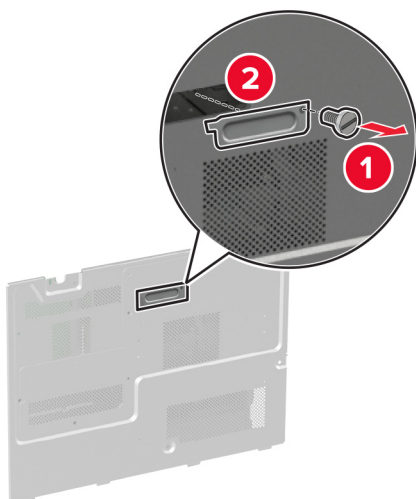

4 Отстранете капака на твърдия диск.

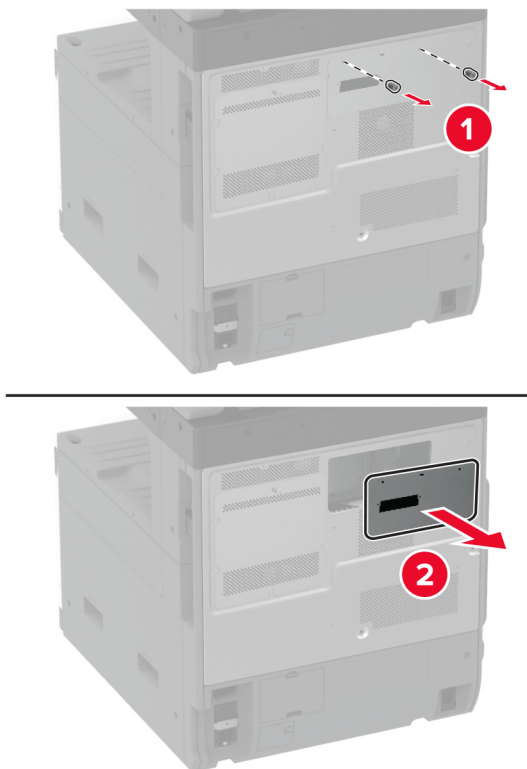

5 Отстранете предпазителя на контролерната платка.

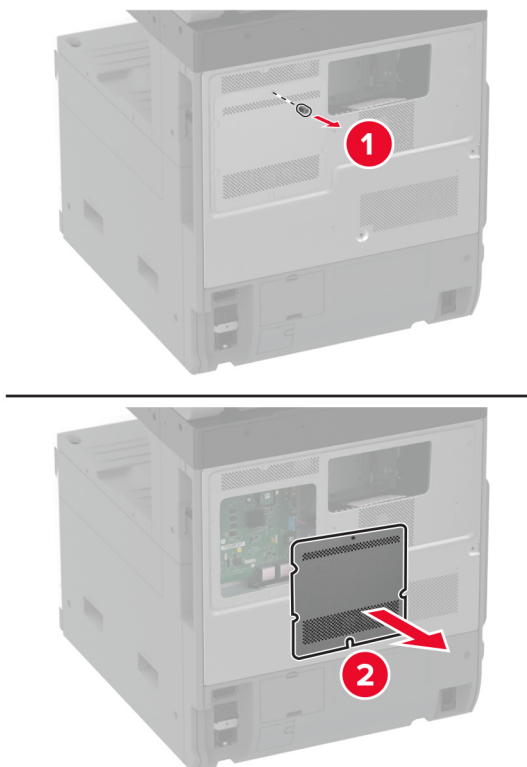

6 Разопаковайте факс-платката.

7 Закрепете факс-платката към капака на твърдия диск.

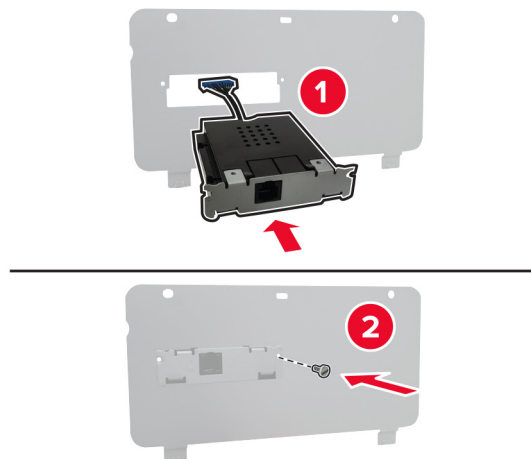

8 Вкарайте кабела с конектора на факса в отделениято на контролерната платка.

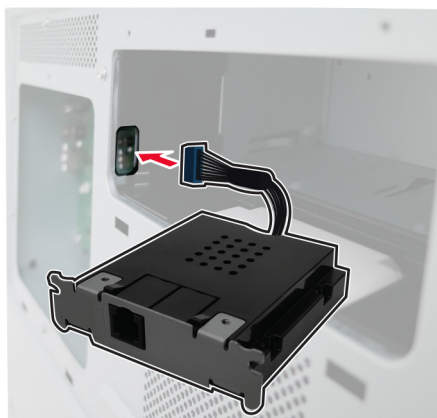

9 Закрепете капака на твърдия диск.

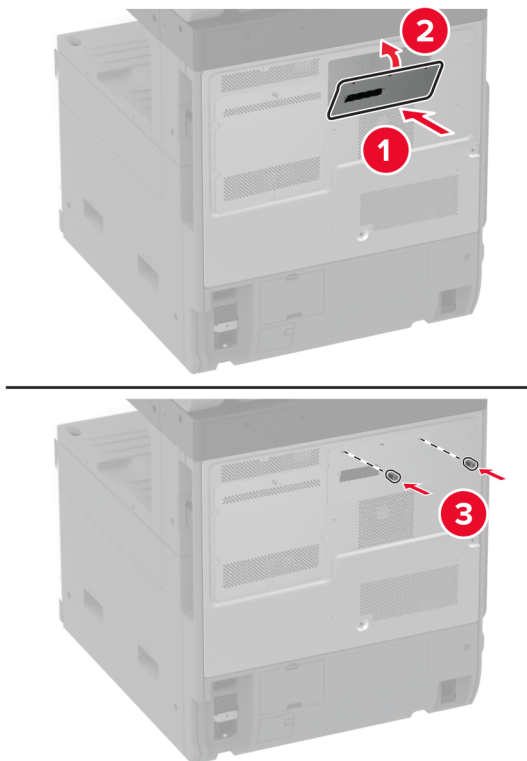

10 Свържете кабела с конектора на факса към контролнерната платка.

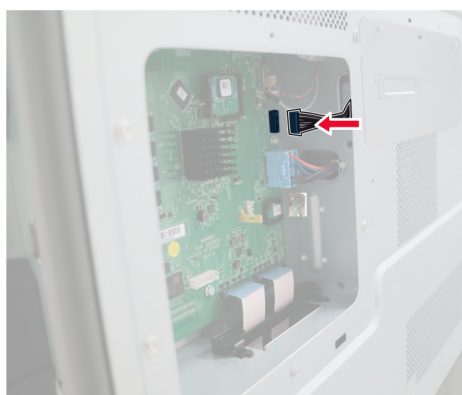

11 Закрепете предпазителя на контролнерната платка.

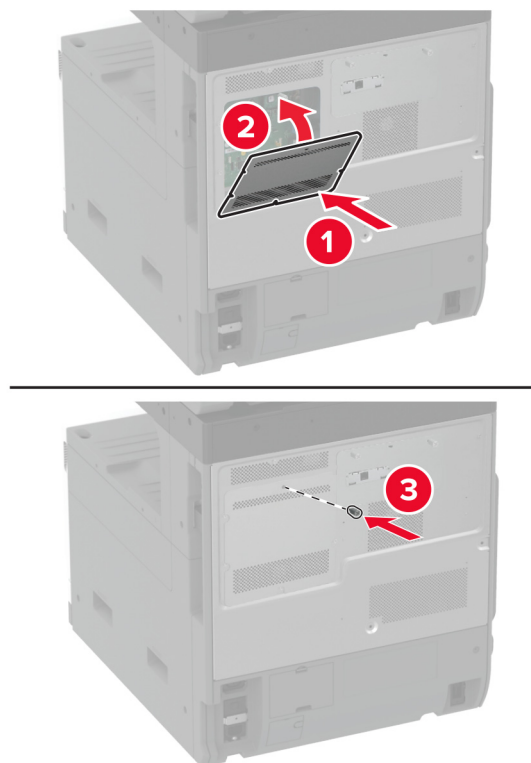

12 Свържете захранващия кабел към принтера, а след това и към електрическия контакт.

⚠ ВНИМАНИЕ – ПОТЕНЦИАЛНО НАРАНЯВАНЕ: За да избегнете риска от пожар или токов удар, свържете захранващия кабел към правилно заземен електрически контакт с подходящо напрежение, който е в близост до продукта и е леснодостъпен.

13 Включете принтера.

Инсталиране на твърд диск на принтера

Инсталиране на твърд диск на принтера

⚠ ВНИМАНИЕ – ОПАСНОСТ ОТ ТОКОВ УДАР: За да избегнете риска от токов удар при достъп до платката на контролера или при инсталирането на допълнителен хардуер или устройство за памет, след като сте настроили принтера, изключете го и извадете захранващия кабел от електрическия контакт, преди да продължите. Ако има други устройства, свързани към принтера, изключете ги и извадете кабелите, които ги свързват с принтера.

1 Изключете принтера.

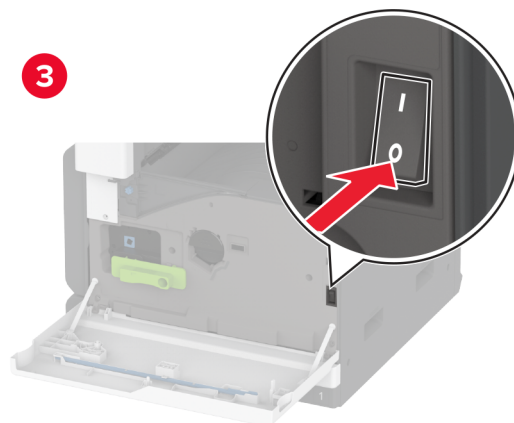
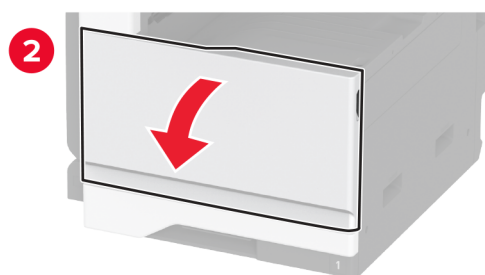

2 Извадете кабела за захранване от електрическия контакт и след това от принтера.

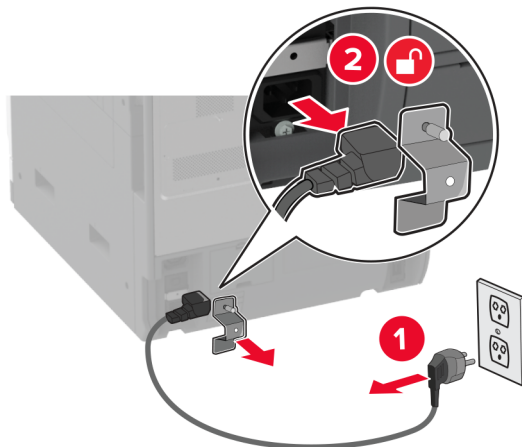

3 Разопакувайте твърдия диск и след това отстранете планката.

Предупреждение – потенциални щети: Не докосвайте или натискайте твърдия диск в центъра.

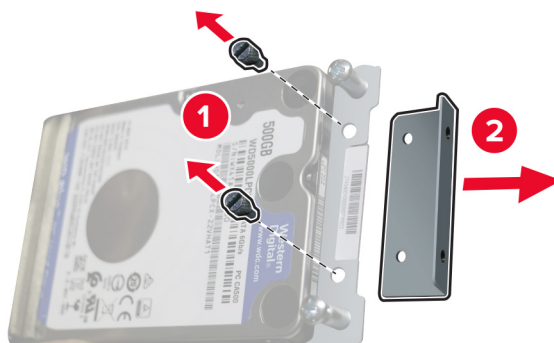

4 Отстранете капака на твърдия диск.

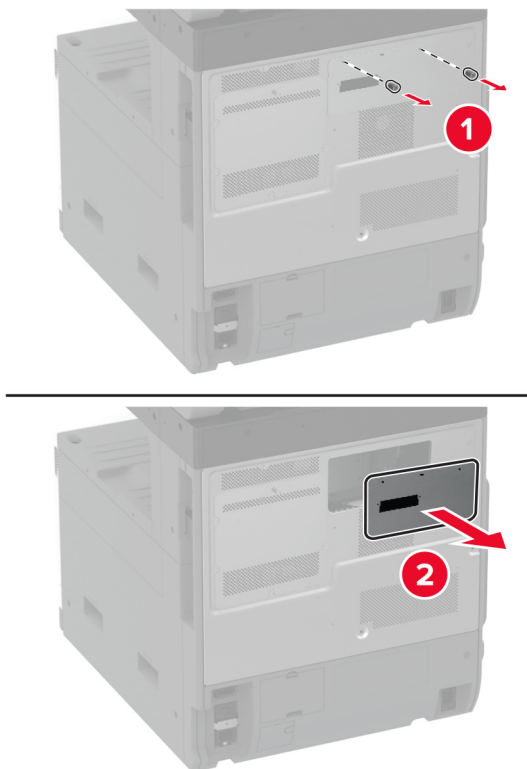

5 Отстранете предпазителя на контролерната платка.

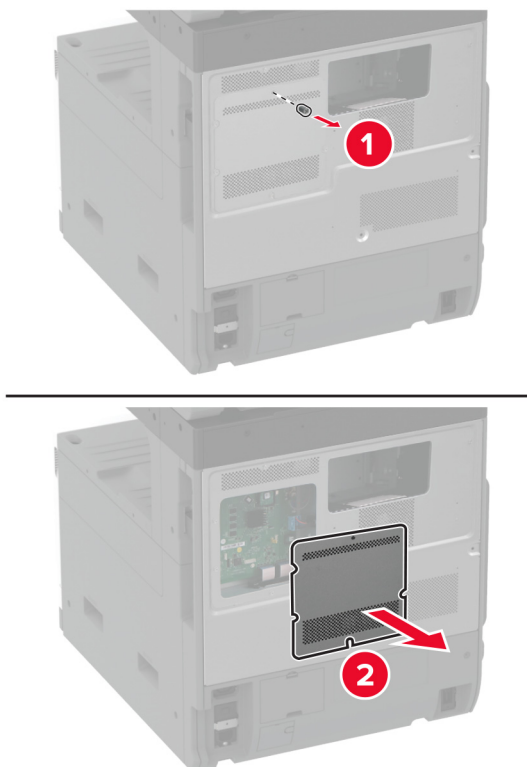

- 6** Вкарайте кабела с конектора на твърдия диск в отделението на контролърната платка.

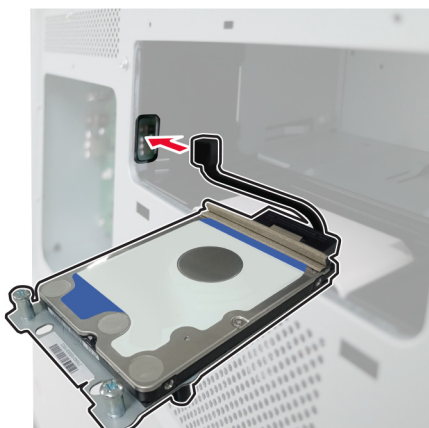

- 7** Разположете твърдия диск върху монтажните отвори и след това го натиснете, докато *щракне* на мястото си.

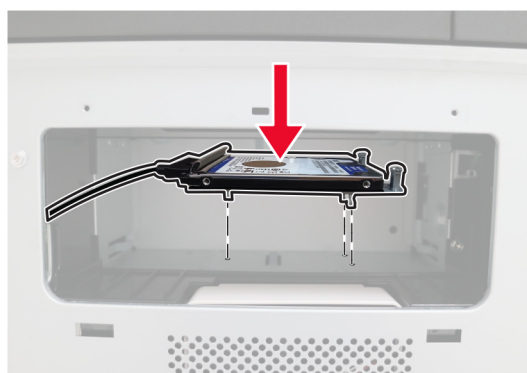

8 Закрепете капака на твърдия диск.

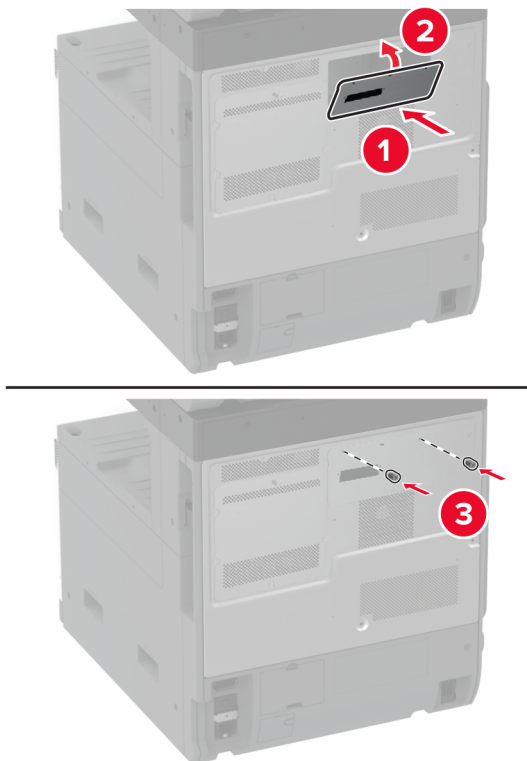

9 Свържете кабела с конектора на твърдия диск към контролърната платка.

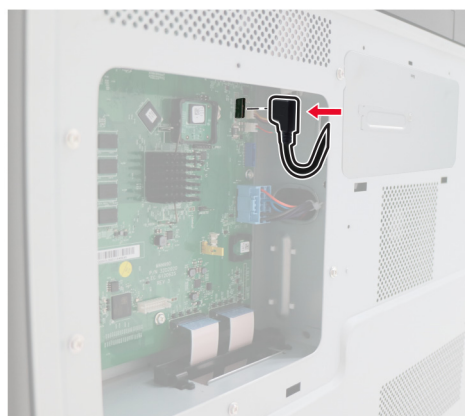

10 Закрепете предпазителя на контролнерната платка.

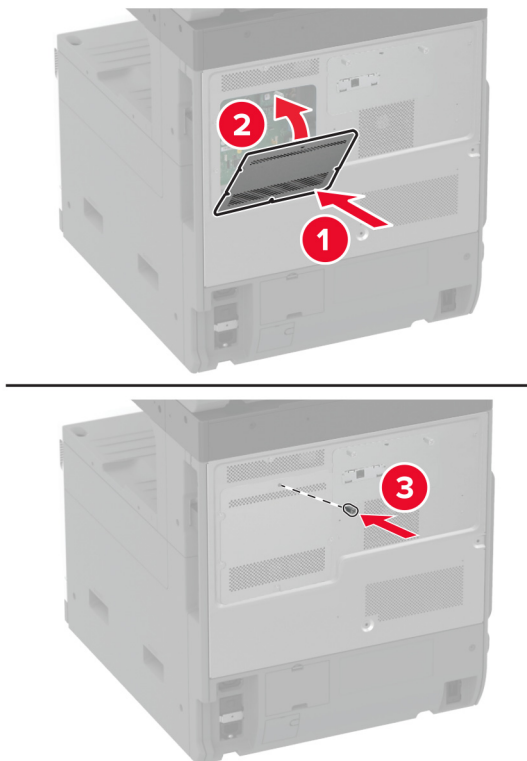

11 Включете захранващия кабел в контакт на стената и след това включете принтера.

⚠ ВНИМАНИЕ – ПОТЕНЦИАЛНО НАРАНЯВАНЕ: За да избегнете риска от пожар или токов удар, свържете захранващия кабел към правилно заземен електрически контакт с подходящо напрежение, който е в близост до продукта и е леснодостъпен.

Монтиране на работния рафт

1 Изключете принтера.

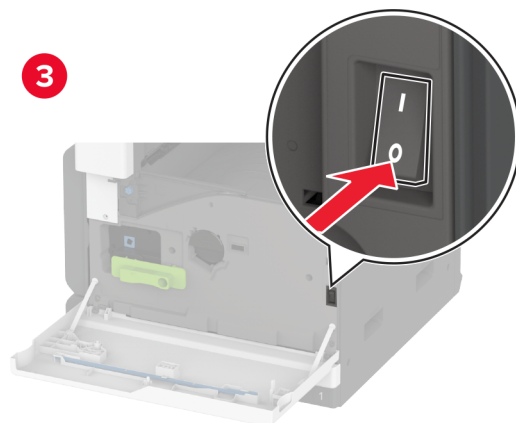
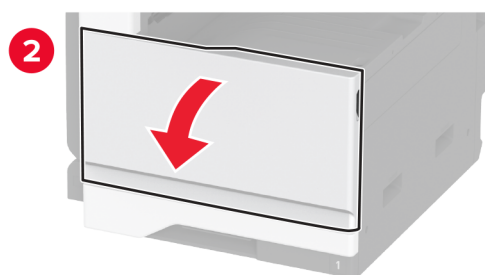
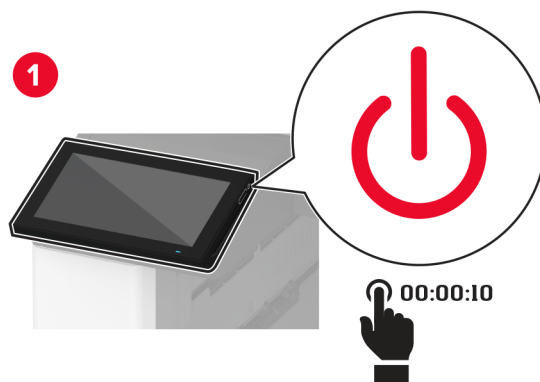

2 Отстранете покриващите плочи чрез отвертка.

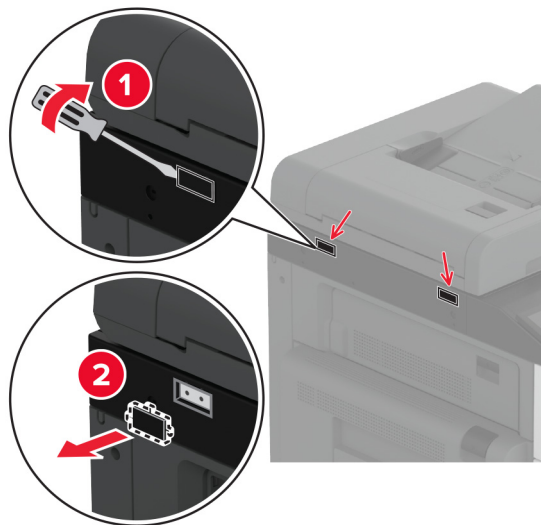

3 Разопакувайте работния рафт.

4 Закрепете работния рафт към принтера.

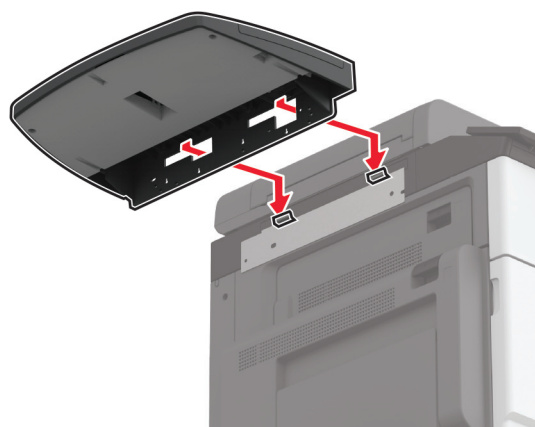
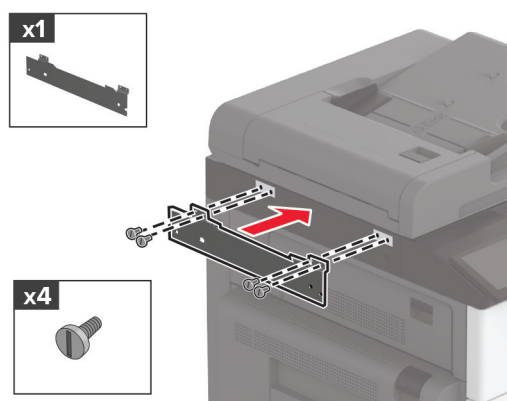

5 Фиксирайте рафта към принтера.

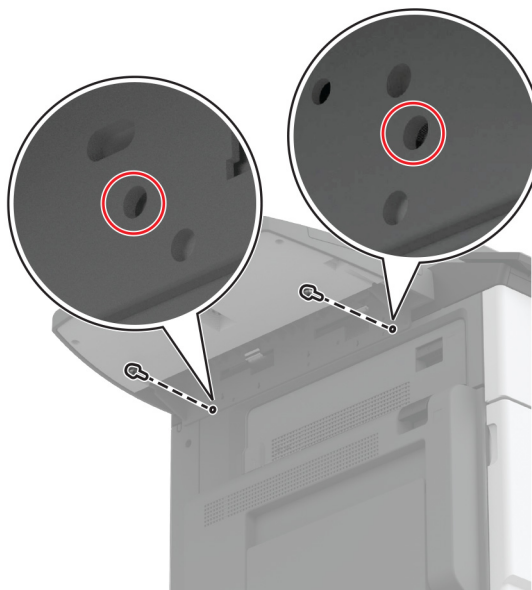

6 Включете принтера.

Монтиране на двойната изходна тава

- 1 Разопакувайте двойната изходна тава.
- 2 Закрепете двойната изходна тава към принтера.

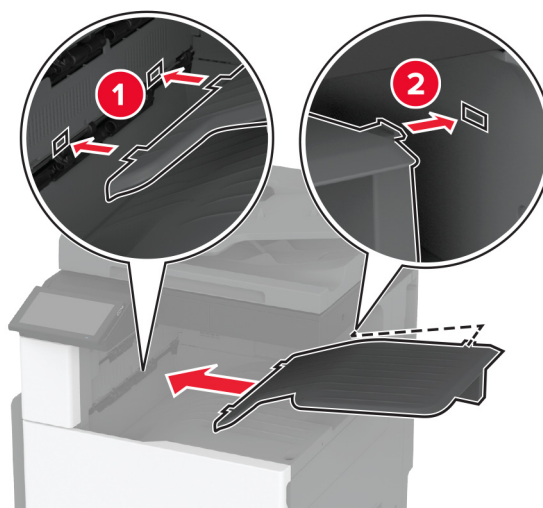

За да направите кошчето достъпно за задачи за печат, от началния екран докоснете **Settings** (Настройки). > **Устройство** > **Поддръжка** > **Меню „Конфигур.“** > **Finisher Configuration** (Конфигуриране на устройството за крайна обработка) > **Настройки за изход от тава 2** > **On** (Вкл.)

Инсталиране на устройството за крайна обработка с телбод

⚠ ВНИМАНИЕ – ОПАСНОСТ ОТ ТОКОВ УДАР: За да избегнете риска от токов удар при достъп до платката на контролера или при инсталирането на допълнителен хардуер или устройство за памет, след като сте настроили принтера, изключете го и извадете захранващия кабел от електрическия контакт, преди да продължите. Ако има други устройства, свързани към принтера, изключете ги и извадете кабелите, които ги свързват с принтера.

1 Изключете принтера.

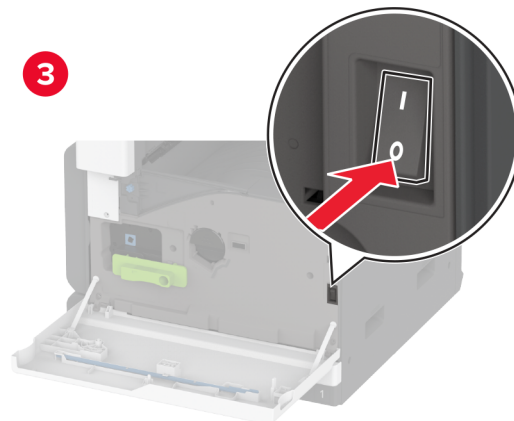
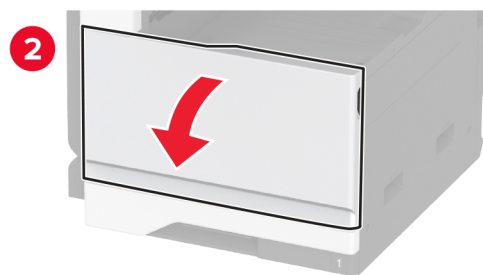
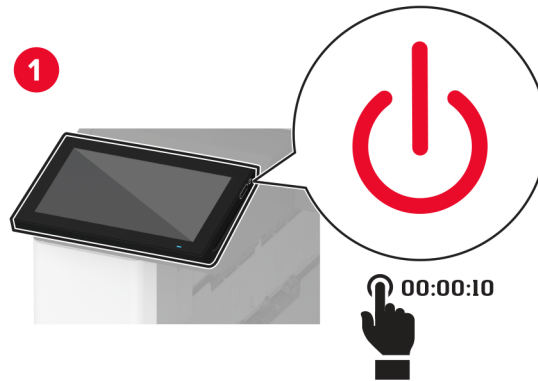

- 2** Извадете кабела за захранване от електрическия контакт и след това от принтера.

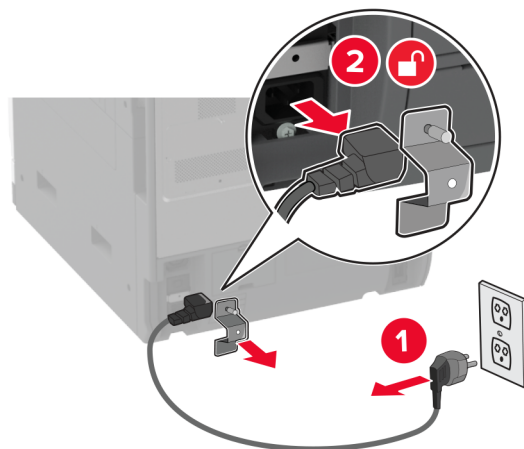

- 3** Отстранете стандартната изходна тава.

Забележка: Не изхвърляйте изходната тава.

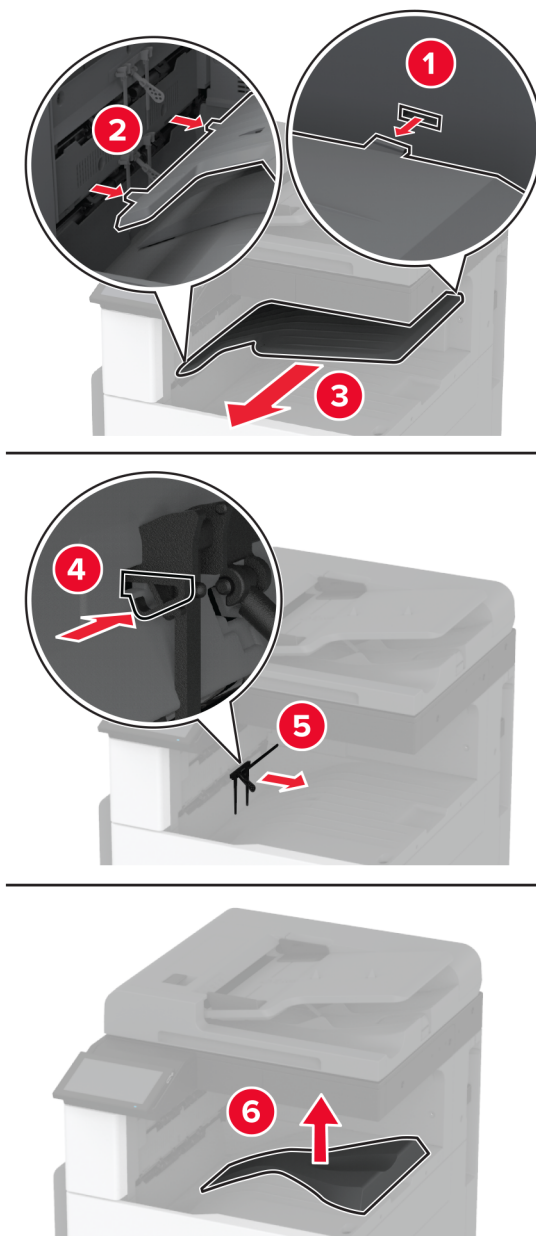

4 Отворете предната вратичка и след това отстранете синия палец.

Забележка: Не изхвърляйте палеца.

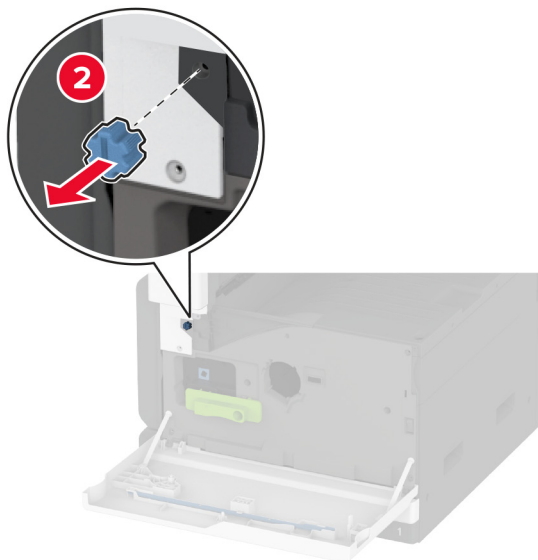
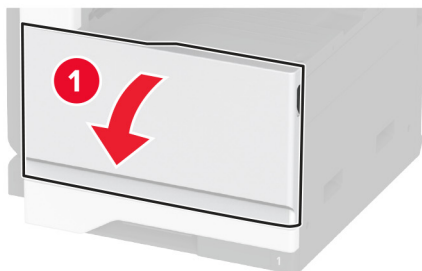

5 Отстранете страничния капак на стандартната изходна тава.

Забележка: Не изхвърляйте страничния капак на изходната тава.

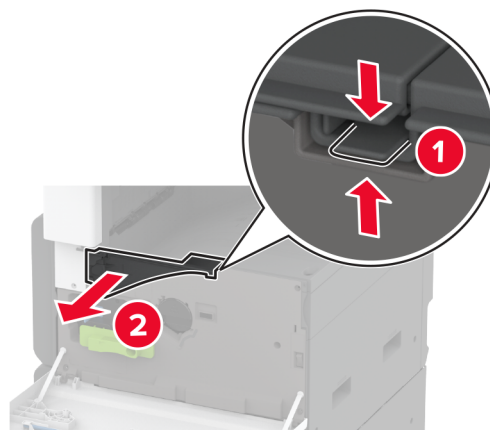

6 Разопакувайте устройството за крайна обработка с телбод и след това отстранете опаковъчния материал.

7 Разположете устройството за крайна обработка с телбод върху задната му част и след това отстранете опаковъчния материал.

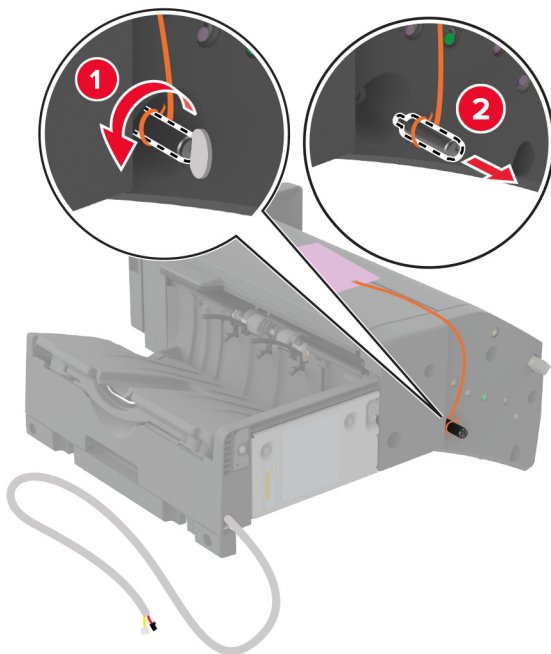

8 Регулирайте планката.

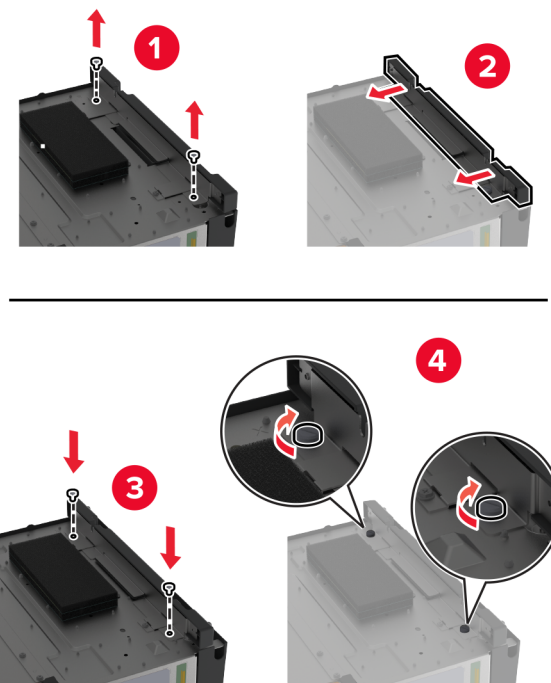

9 Вкарайте устройството за крайна обработка.



10 Затворете предната вратичка.

11 Фиксирайте устройството за крайна обработка към принтера.

Забележка: Използвайте винтовете, които са получени с устройството за крайна обработка.

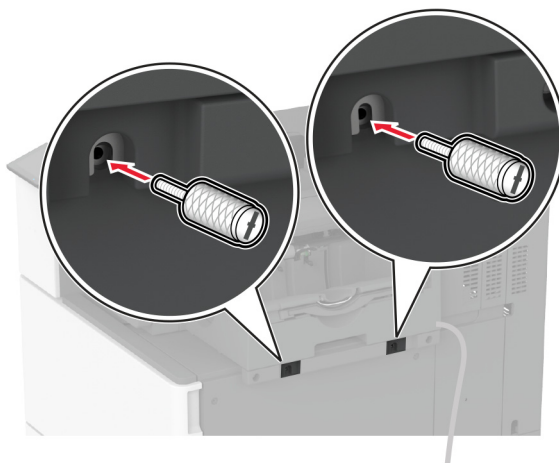

12 Фиксирайте кабела на устройството за крайна обработка към принтера.

Забележка: Използвайте скобите, които са получени с устройството за крайна обработка.

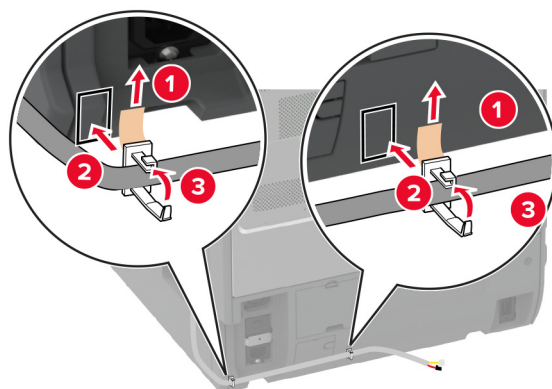
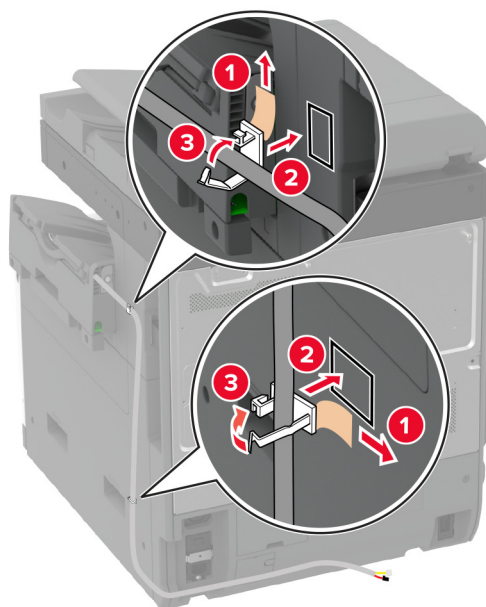

13 Свържете кабела на устройството за крайна обработка към принтера.

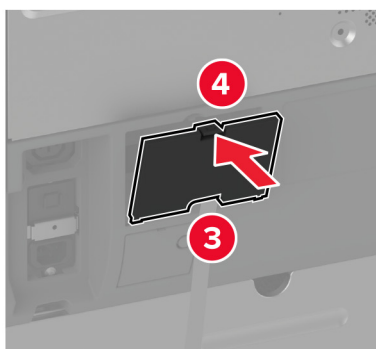
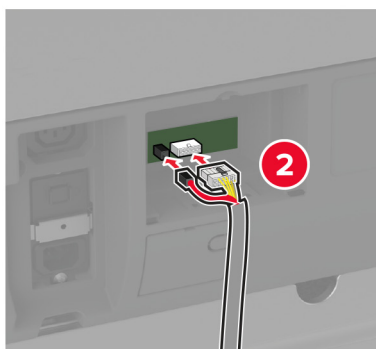

14 Свържете захранващия кабел към принтера, а след това и към електрическия контакт.

⚠ ВНИМАНИЕ – ПОТЕНЦИАЛНО НАРАНЯВАНЕ: За да избегнете риска от пожар или токов удар, свържете захранващия кабел към подходящ и правилно заземен електрически контакт, който е в близост до продукта и е леснодостъпен.

15 Включете принтера.

Добавете устройството за крайна обработка в печатния драйвер, за да го направите достъпен за задания за печат. За повече информация вижте ["Добавяне на налични опции в драйвера за принтера" на стр. 83.](#)

Монтиране на устройството за крайна обработка с телбод и перфоратор

⚠ ВНИМАНИЕ – ОПАСНОСТ ОТ ТОКОВ УДАР: За да избегнете риска от токов удар при достъп до платката на контролера или при инсталирането на допълнителен хардуер или устройство за памет, след като сте настроили принтера, изключете го и извадете захранващия кабел от електрическия контакт, преди да продължите. Ако има други устройства, свързани към принтера, изключете ги и извадете кабелите, които ги свързват с принтера.

1 Изключете принтера.

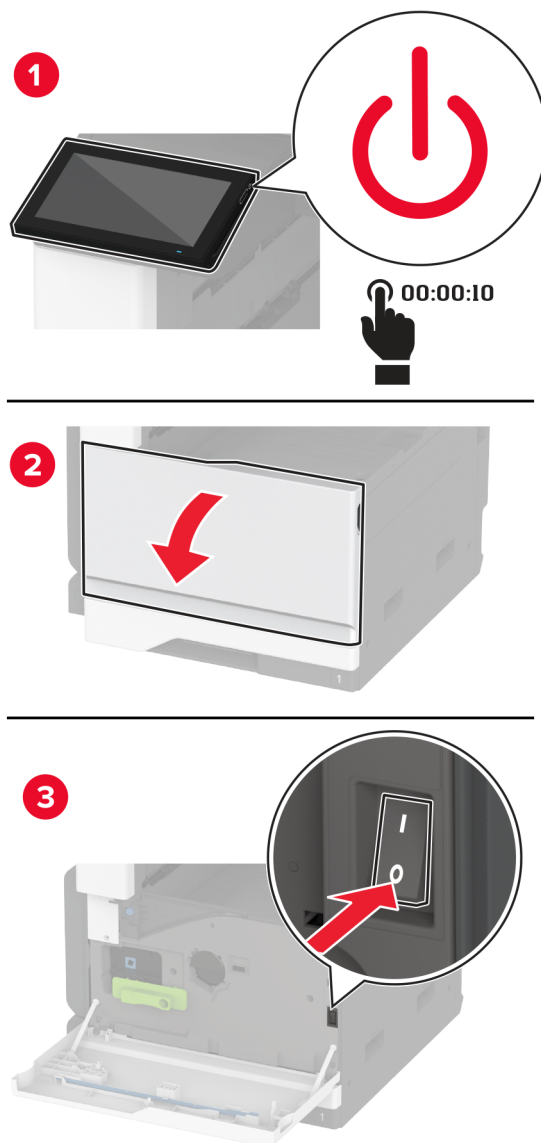

2 Извадете кабела за захранване от електрическия контакт и след това от принтера.

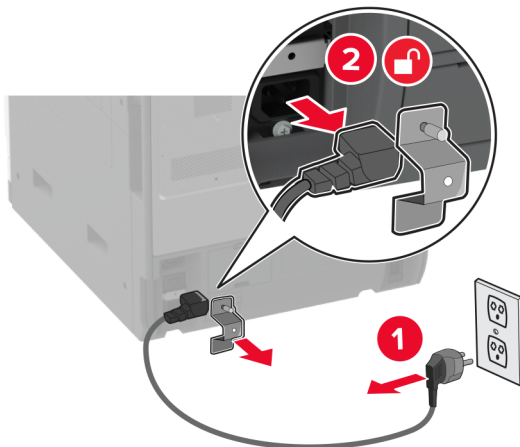

3 Разопакувайте устройството за крайна обработка с телбод и перфоратор и след това отстранете целия опаковъчен материал.

4 Вкарайте държача на касети със скоби за телбод в устройството за крайна обработка.

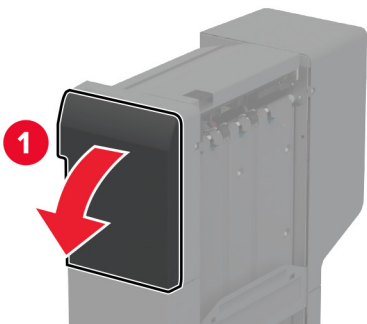

5 Чрез плоска отвертка закрепете планките към устройството за крайна обработка.

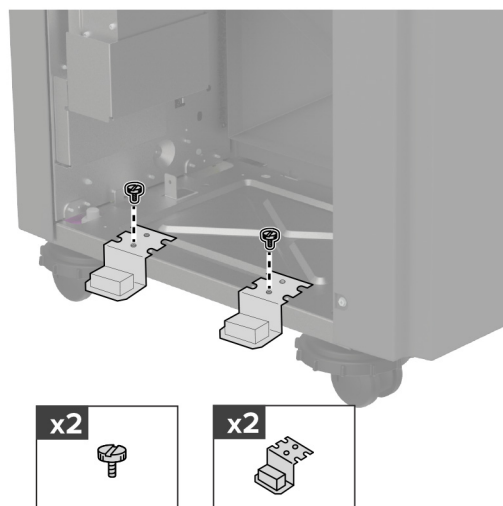

6 Поставете изходната тава в устройството за крайна обработка.

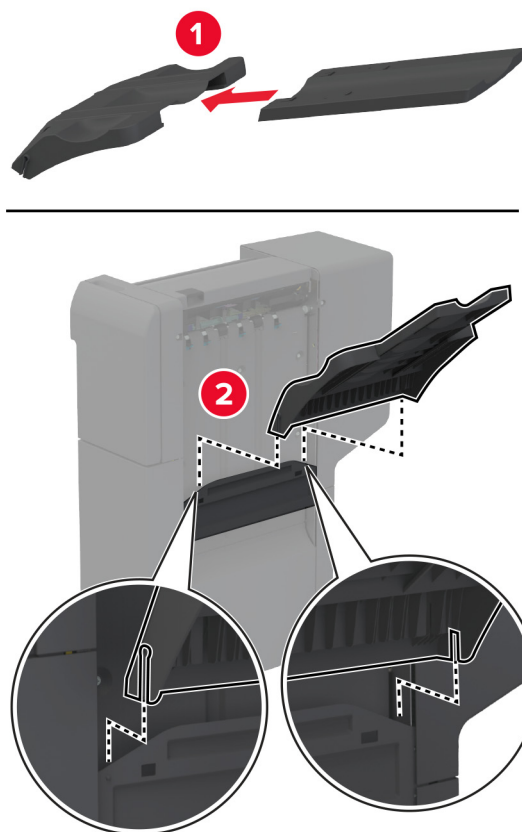

7 Отстранете стандартната изходна тава.

Забележка: Не изхвърляйте стандартната изходна тава.

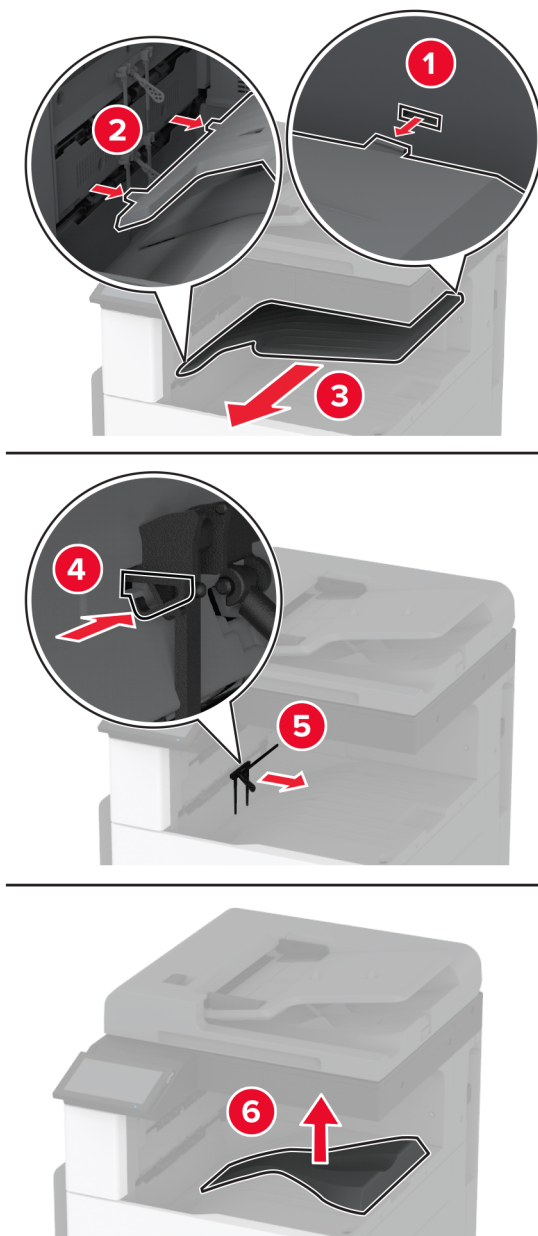

8 Отворете предната вратичка и след това отстранете синия палец.

Забележка: Не изхвърляйте палеца.

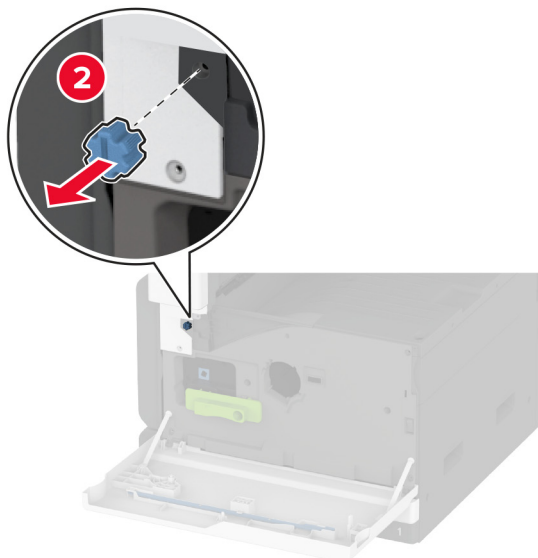
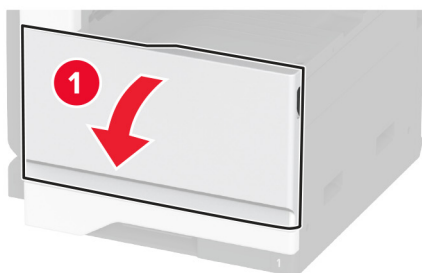

9 Отстранете страничния капак на стандартната изходна тава.

Забележка: Не изхвърляйте страничния капак на изходната тава.

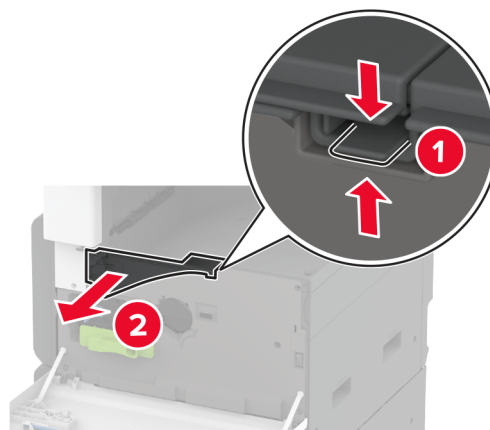

10 Чрез плоска отвертка закрепете планките към дясната страна на принтера.

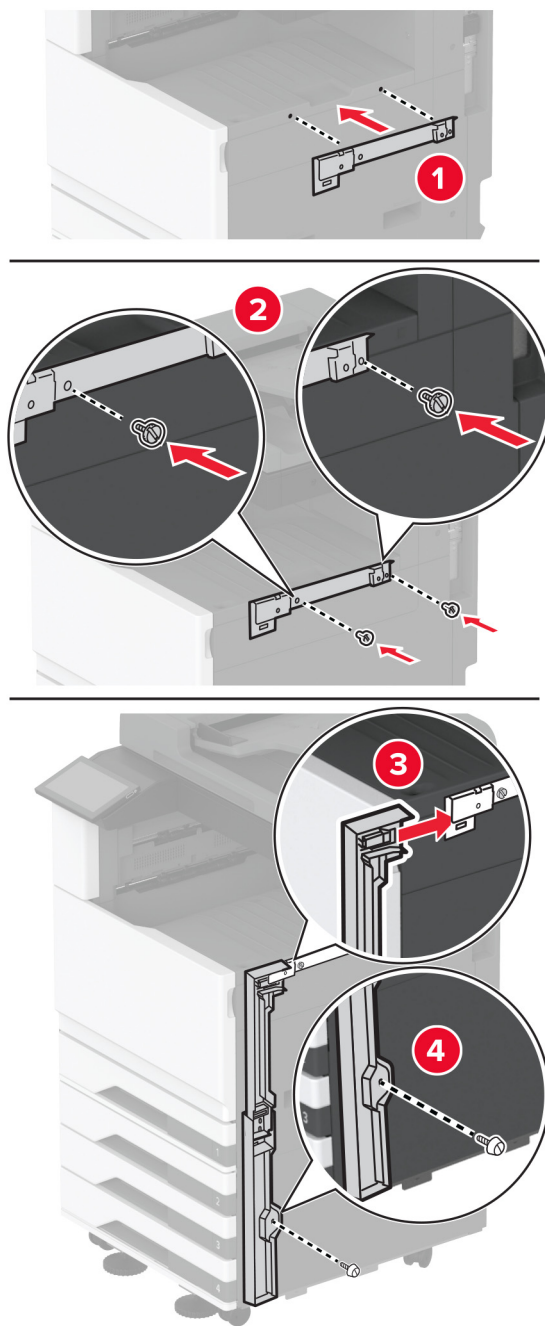

11 Вкарайте транспортъра на хартия и след това го фиксирайте с винтове.

Забележка: Използвайте винтовете, които са получени с устройството за крайна обработка.

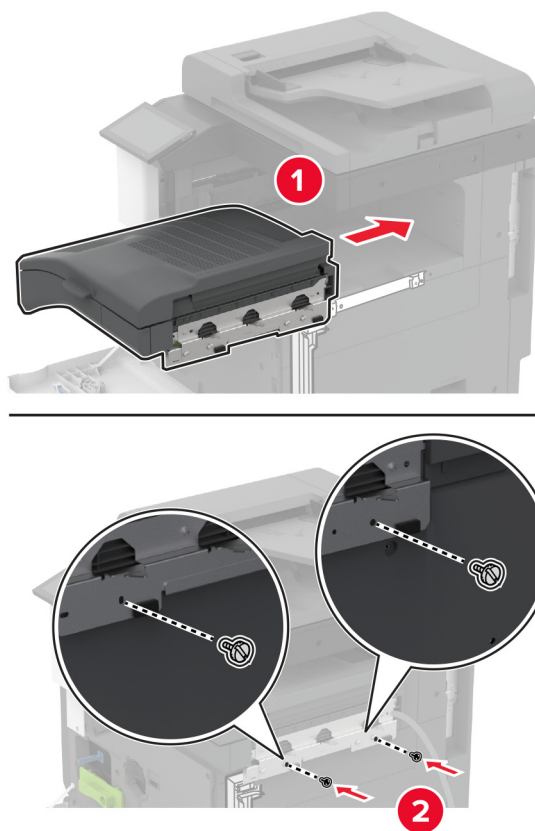

12 Затворете предната вратичка.

13 Закрепете устройството за крайна обработка към принтера.

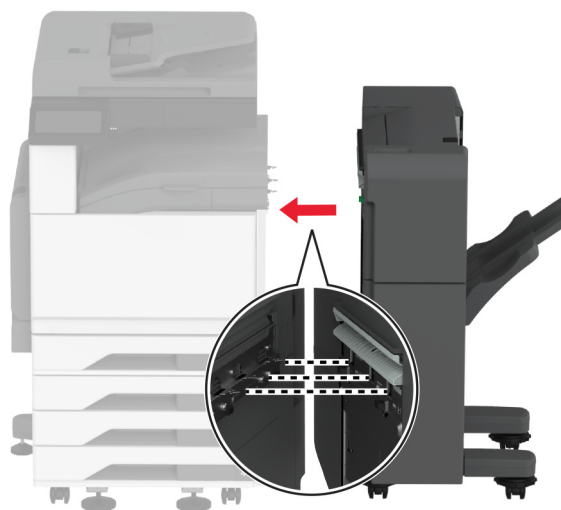

- 14** Регулирайте винтовете за подравняване, за да се сте сигурни, че всички страни на устройството за крайна обработка са със същата височина като тази на принтера.

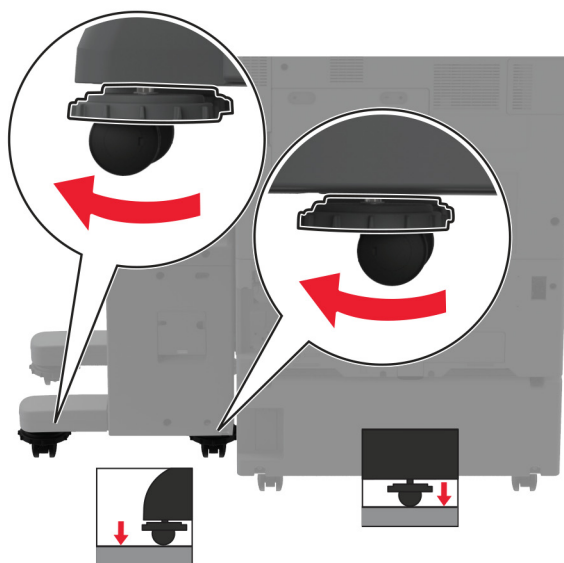
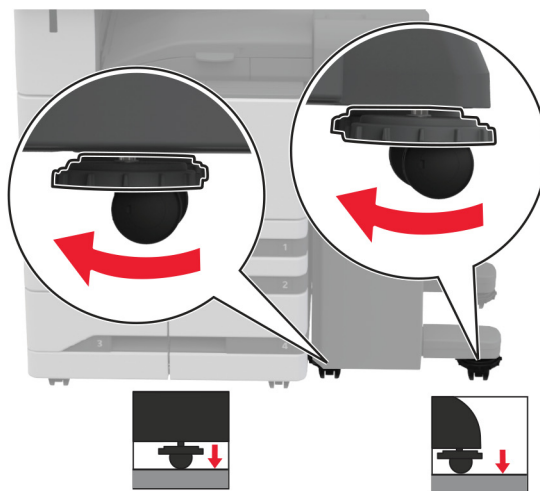

- 15** Отворете вратичката на устройството за крайна обработка и след това монтирайте винта на лявата част на устройството за крайна обработка.

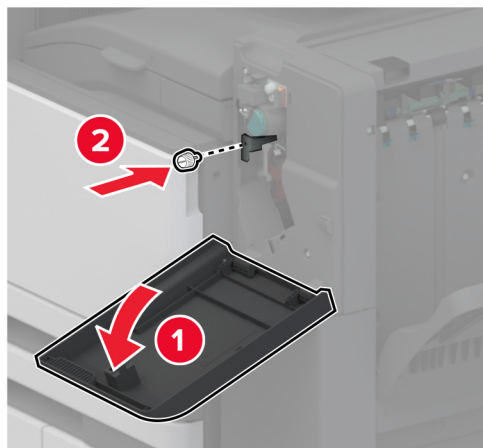

- 16** Затворете вратичката на устройството за крайна обработка.

- 17** Свържете кабела на транспортъра на хартия към задната част на устройството за крайна обработка.

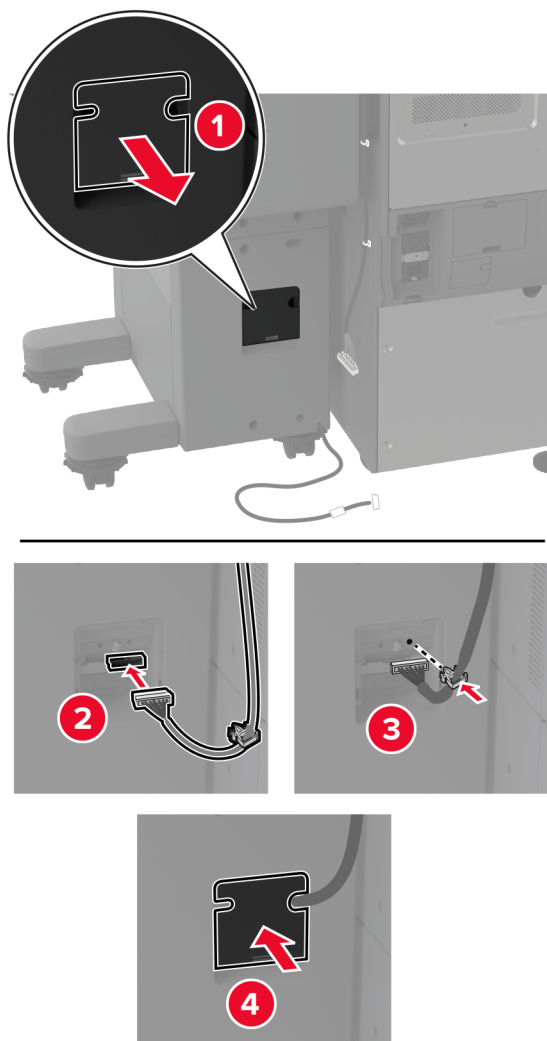

18 Свържете кабела на устройството за крайна обработка към задната част на принтера.

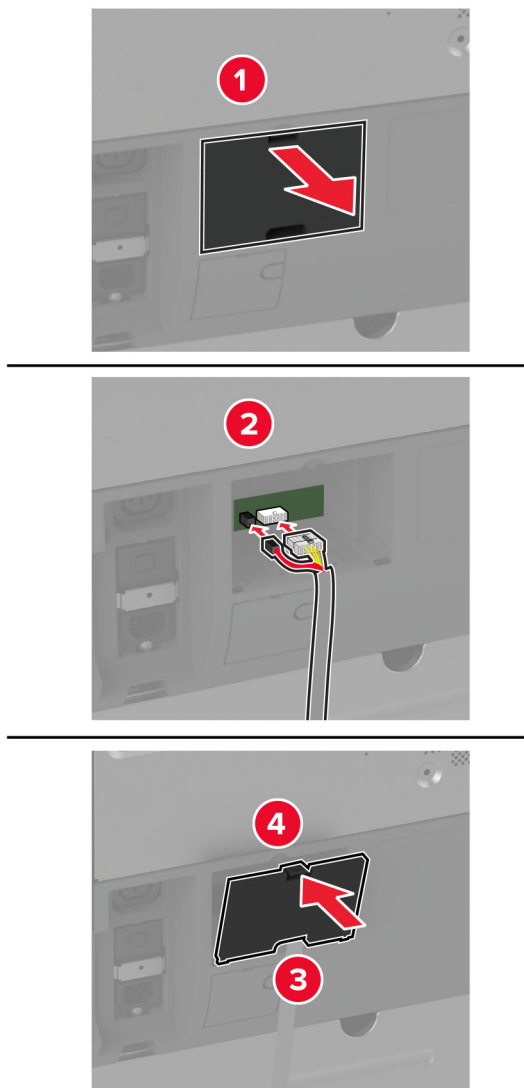

19 Свържете захранващия кабел към принтера, а след това и към електрическия контакт.

⚠ ВНИМАНИЕ – ПОТЕНЦИАЛНО НАРАНЯВАНЕ: За да избегнете риска от пожар или токов удар, свържете захранващия кабел към подходящ и правилно заземен електрически контакт, който е в близост до продукта и е леснодостъпен.

20 Включете принтера.

Добавете устройството за крайна обработка в печатния драйвер, за да го направите достъпен за задания за печат. За повече информация вижте ["Добавяне на налични опции в драйвера за принтера" на стр. 83](#).

За да подготвите устройството за крайна обработка за задания за печат, от началния екран докоснете **Settings (Настройки) > Device (Устройство) > Maintenance (Поддръжка) > Configuration Menu (Меню за конфигуриране) > Finisher Configuration (Конфигуриране на устройството за крайна обработка) > Hole Punch Configuration (Конфигуриране на телбода)** > изберете конфигуриране.

Монтиране на безжичен сървър за печат

Монтиране на безжичния сървър за печат MarkNet N8372

- 1 Изключете принтера.
- 2 Нанесете изопропилов алкохол върху влажна мека кърпа без власинки, след което избършете повърхността около USB порта.
- 3 Монтирайте безжичния модул.

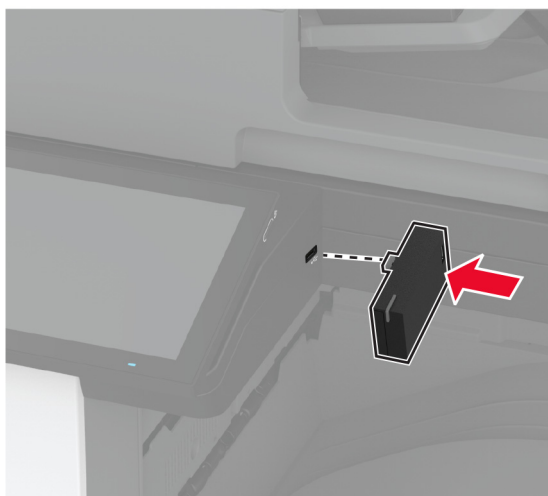

Забележки:

- Натиснете силно, за да сте сигурни, че лентата ще залепне към повърхността на принтера.
 - Уверете се, че повърхността на принтера е суха и върху нея няма кондензирана влага.
 - Модулът се залепва най-добре към принтера след 72 часа.
- 4 Проверете за междина между модула и принтера, след което закрепете модула на дистанционния елемент, ако е необходимо.

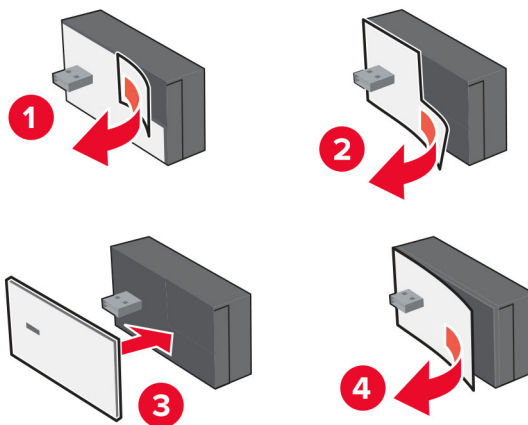

5 Закрепете NFC картата.

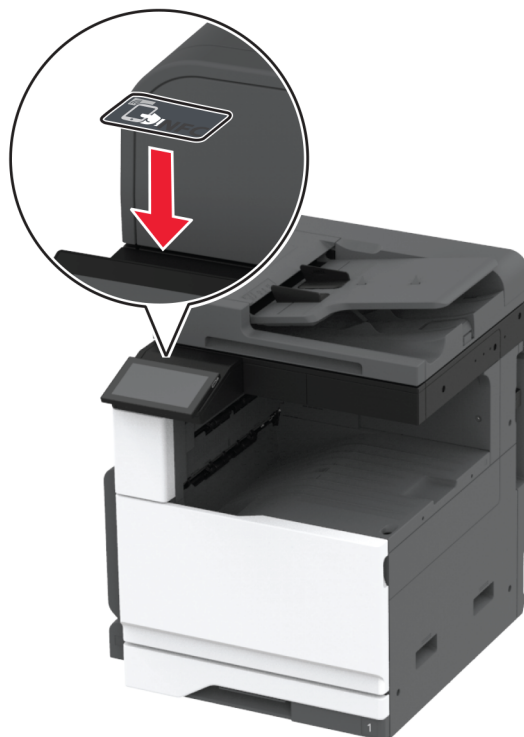

6 Включете принтера.

Работа в мрежа

Този продукт не е снабден с технология за безжична мрежа. За да активирате безжичната мрежа, закупете и инсталирайте следната опция:

MarkNet™ N8372 Wireless Print Server

Следващите инструкции се прилагат само ако опцията е инсталирана. За повече информация относно инсталирането на опцията, вижте раздел „Инсталиране на безжичен сървър за печат“.

Свързване на принтера с Wi-Fi мрежа

Преди да започнете, се уверете, че:

- Във Вашия принтер е монтиран безжичен модул.
- Active Adapter (Активен адаптер) е зададен на Auto (Автоматично). От началния екран докоснете **Settings (Настройки) > Network/Ports (Мрежа/портове) > Network Overview (Преглед на мрежата) > Active Adapter (Активен адаптер)**.

Използване на контролния панел

- 1 От началния екран докоснете **Settings (Настройки) > Network/Ports (Мрежа/портове) > Wireless (Безжична връзка) > Setup On Printer Panel (Конфигуриране на панела на принтера) > Choose Network (Избор на мрежа)**.
- 2 Изберете Wi-Fi мрежа, след което въведете паролата на мрежата.
Забележка: При принтерите, които са готови за работа с Wi-Fi мрежа, по време на първоначалното конфигуриране се появява подкана за настройка на Wi-Fi мрежата.

Използване на Lexmark Mobile Assistant

- 1 В зависимост от Вашето мобилно устройство изтеглете приложението Мобилен асистент на Lexmark от App Store или от магазина Google Play™.
- 2 От началния екран на принтера докоснете **Settings (Настройки) > Network/Ports (Мрежа/портове) > Wireless (Безжична връзка) > Setup Using Mobile App (Конфигуриране с помощта на мобилно приложение) > Printer ID (ID на принтер)**.
- 3 Стартирайте приложението от мобилното си устройство и приемете условията за ползване.
Забележка: Ако е необходимо, предоставете разрешения.
- 4 Докоснете **Connect to Printer (Свързване към принтер) > Go to Wi-Fi Settings (Отиване до Wi-Fi настройките)**.
- 5 Свържете мобилното си устройство към безжичната мрежа на принтера.
- 6 Върнете се към приложението, след което докоснете **Setup Wi-Fi Connection (Конфигуриране на Wi-Fi връзка)**.
- 7 Изберете Wi-Fi мрежа, след което въведете паролата на мрежата.
- 8 Докоснете **Done (Готово)**.

Свързване на принтера към безжична мрежа чрез Wi-Fi Protected Setup (WPS)

Преди да започнете, се уверете, че:

- Точката за достъп (безжичния рутер) е сертифицирана по WPS или е съвместима с WPS. За повече информация вижте документацията, доставена с точката за достъп.
- Безжичен мрежов адаптер е инсталиран на вашия принтер. За повече информация вижте инструкциите, доставени с адаптера.
- Active Adapter (Активен адаптер) е зададен на Auto (Автоматично). От началния екран докоснете **Settings (Настройки) > Network/Ports (Мрежа/портове) > Network Overview (Преглед на мрежата) > Active Adapter (Активен адаптер)**.

Използване на метода чрез натискане на бутон

- 1 От началния екран докоснете **Settings (Настройки) > Network/Ports (Мрежа/портове) > Wireless (Безжична връзка) > Wi-Fi Protected Setup (Защитено конфигуриране на Wi-Fi) > Start Push Button Method (Метод с натискане на стартов бутон)**.
- 2 Следвайте инструкциите на дисплея.

Използване на метода с персонален идентификационен номер (PIN)

- 1 От началния екран докоснете **Settings (Настройки) > Network/Ports (Мрежа/портове) > Wireless (Безжична връзка) > Wi-Fi Protected Setup (Защитено конфигуриране на Wi-Fi) > Start PIN Method (Метод за стартиране с PIN)**.
- 2 Копирайте осемцифрения WPS PIN.
- 3 Отворете уеб браузър и въведете IP адреса на точката за достъп в полето за адрес.

Забележки:

- За да разберете IP адреса, вижте документацията, доставена с точката за достъп.
 - В случай че използвате прокси сървър, временно го изключете, за да заредите уеб страницата правилно.
- 4 Отворете на настройките за WPS. За повече информация вижте документацията, доставена с точката за достъп.
 - 5 Въведете осемцифрения PIN и след това запишете промените.

Конфигуриране на Wi-Fi Direct

Wi-Fi Direct® е базирана на Wi-Fi технология за равноправен достъп, която позволява на безжични устройства да се свързват директно към принтер с разрешена Wi-Fi Direct, без да се използва точка за достъп (безжичен рутер).

- 1 От началния екран докоснете **Settings (Настройки) > Network/Ports (Мрежа/портове) > Wi-Fi Direct**.
- 2 Конфигурирайте настройките.
 - **Enable Wi-Fi Direct (Разрешаване на Wi-Fi Direct)** – разрешава на принтера да излъчва своя собствена Wi-Fi Direct мрежа.
 - **Wi-Fi Direct Name (Име на Wi-Fi Direct)** – назначава име за Wi-Fi Direct мрежата.
 - **Wi-Fi Direct Password (Парола на Wi-Fi Direct)** – назначава паролата за договаряне на безжичната защита, когато се използва връзката с равноправен достъп.
 - **Show Password on Setup Page (Показване на парола на страницата за конфигуриране)** – показва паролата на страницата за настройка на мрежата.
 - **Auto-Accept Push Button Requests (Автоматично приемане на заявки с бутон)** – позволява на принтера да приема автоматично заявки за връзка.

Забележка: Автоматичното приемане на заявки с бутон не е защитено.

Забележки:

- По подразбиране паролата за Wi-Fi Direct мрежата не се вижда на дисплея на принтера. За да се покаже паролата, разрешете иконата за надникване в паролата. От началния екран докоснете **Settings (Настройки) > Security (Защита) > Miscellaneous (Разни) > Enable Password/PIN Reveal (Разрешаване на показването на паролата/PIN)**.
- За да разберете каква е паролата за Wi-Fi Direct мрежата, без да се показва на дисплея на принтера, от началния екран докоснете **Settings (Настройки) > Reports (Отчети) > Network (Мрежа) > Network Setup Page (Страница за настройка на мрежата)**.

Свързване на мобилно устройство към принтера

Преди да свържете своето мобилно устройство, се уверете, че Wi-Fi Direct е конфигуриран. За повече информация вижте ["Конфигуриране на Wi-Fi Direct" на стр. 157](#).

Свързване чрез Wi-Fi Direct

Забележка: Тези инструкции се отнасят само за мобилни устройства с Android.

- 1 От мобилното устройство отидете на менюто с настройки.
- 2 Разрешете **Wi-Fi** и след това докоснете **Wi-Fi Direct**.
- 3 Изберете името на Wi-Fi Direct на принтера.
- 4 Потвърдете връзката на контролния панел на принтера.

Свързване чрез Wi-Fi

- 1 От мобилното устройство отидете на менюто с настройки.
- 2 Докоснете **Wi-Fi** и след това изберете името на Wi-Fi Direct на принтера.

Забележка: Низът DIRECT-ху (където х и у са два произволни знака) се добавя преди името на Wi-Fi Direct.

- 3 Въведете паролата на Wi-Fi Direct.

Свързване на компютър към принтера

Преди да свържете своя компютър, се уверете, че Wi-Fi Direct е конфигуриран. За повече информация вижте ["Конфигуриране на Wi-Fi Direct" на стр. 157](#).

За потребители на Windows

- 1 Отворете **Printers & scanners (Принтери и скенери)**, след което кликнете върху **Add a printer or scanner (Добавяне на принтер или скенер)**.
- 2 Кликнете върху **Show Wi-Fi Direct printers (Показване на принтери с Wi-Fi Direct)**, след което изберете името на принтера с Wi-Fi Direct.
- 3 От дисплея на принтера обърнете внимание на осемцифрения PIN на принтера.
- 4 Въведете PIN на принтера в компютъра.

Забележка: Ако драйверът на принтера вече не е инсталиран, тогава Windows изтегля подходящия драйвер.

За потребители на Macintosh

- 1 Кликнете върху иконата за безжична връзка, след което изберете името на принтера с Wi-Fi Direct.
Забележка: Низът DIRECT-ху (където х и у са два произволни знака) се добавя преди името на Wi-Fi Direct.
- 2 Въведете паролата на Wi-Fi Direct.

Забележка: Върнете компютъра си към неговата предишна мрежа, след като прекъснете връзката с Wi-Fi Direct мрежата.

Деактивиране на Wi-Fi мрежата

- 1 От началния екран докоснете **Settings (Настройки) > Network/Ports (Мрежа/портове) > Network Overview (Преглед на мрежа) > Active Adapter (Активен адаптер) > Standard Network (Стандартна мрежа)**.
- 2 Следвайте инструкциите на дисплея.

Проверка на свързването на принтера

- 1 От началния екран докоснете **Settings (Настройки) > Reports (Отчети) > Network (Мрежа) > Network Setup Page (Страница за настройка на мрежа)**.
- 2 Проверете първия раздел на Страница за настройка на мрежа и потвърдете, че състоянието е Свързано.

Ако състоянието е несвързано, отворът за LAN може да не е активен или мрежовият кабел може да е дефектен. Свържете се с вашия администратор за помощ.

Конфигуриране на серийно отпечатване (само за Windows)

Преди да започнете, се уверете, че във Вашия принтер е инсталиран сериен вътрешен порт за решения.

- 1 Задайте параметрите в принтера.
 - а От контролния панел отидете до менюто за настройки на порта.
 - б Намерете менюто за настройки на серийния порт, след което коригирайте настройките, ако е необходимо.
 - в Приложете промените.
- 2 От Вашия компютър отворете папката с принтери и изберете Вашия принтер.
- 3 Отворете свойствата на принтера и изберете COM порта от списъка.
- 4 Задайте параметрите на COM порта в диспечера на устройствата.

Забележки:

- Серийното отпечатване намалява скоростта на печат.
- Уверете се, че серийният кабел е свързан към серийния порт на Вашия принтер.

Защита на принтера

Намиране на слота за защита

Принтерът е оборудван с функция за заключване за защита. Закрепете катинар за защита на показаното място, съвместимо с повечето модели лаптопи, за да фиксирате принтера и твърдия диск на мястото им.

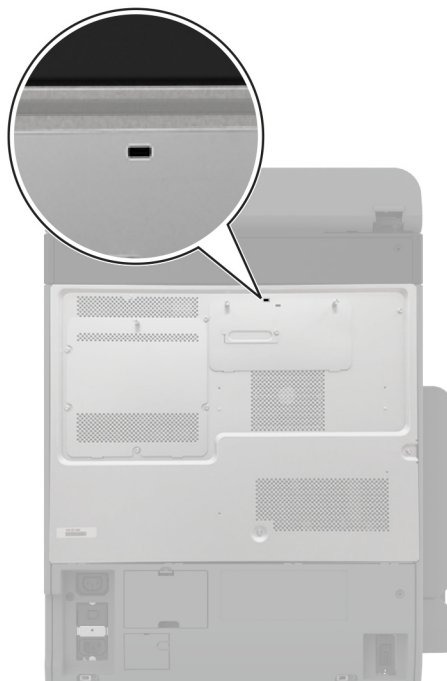

Изтриване на паметта на принтера

Изключете принтера, за да изтриете енергозависимата памет или буферизаните данни във Вашия принтер.

За изтриване на енергонезависимата памет, настройки на устройството и мрежата, настройки на защитата и внедрени решения извършете следното:

- 1 От началния екран докоснете **Settings (Настройки) > Device (Устройство) > Maintenance (Поддръжка) > Out of Service Erase (Изтр. при неизправност)**.
- 2 Докоснете полето с отметка **Sanitize all information on nonvolatile memory (Изчистване на цялата информация на енергонезависимата памет)**, след което докоснете **ERASE (ИЗТРИВАНЕ)**.
- 3 Докоснете **Start initial setup wizard (Стартиране на съветник за първоначално конфигуриране)** или **Leave printer offline (Оставяне на принтера офлайн)**, след което докоснете **Next (Напред)**.
- 4 Стартирайте операцията.

Забележка: Този процес унищожават също кода за шифроване, който се използва за защита на потребителските данни. Унищожаването на кода за шифроване прави данните невъзстановими.

Изтриване на запаметяващо устройство на принтера

- 1 От началния екран докоснете **Settings (Настройки) > Device (Устройство) > Maintenance (Поддръжка) > Out of Service Erase (Изтр. при неизправност)**.
- 2 В зависимост от монтираното на Вашия принтер запаметяващо устройство направете едно от следните неща:
 - За твърдия диск докоснете квадратчето за отметка **Sanitize all information on hard disk (Изчистване на цялата информация на твърдия диск)**, докоснете **ERASE (ИЗТРИВАНЕ)** и след това изберете метод за изтриване на данните.

Забележка: Процесът за изчистване на твърдия диск може да отнеме от няколко минути до повече от час, през което време принтерът не е на разположение за други задания.

 - За интелигентно запаметяващо устройство (ISD) докоснете **Erase Intelligent Storage Drive (Изтриване на интелигентно запаметяващо устройство)** и след това докоснете **ERASE (ИЗТРИВАНЕ)**, за да изтриете всички потребителски данни.
- 3 Стартирайте операцията.

Възстановяване на фабричните настройки по подразбиране

- 1 От началния екран докоснете **Settings (Настройки) > Device (Устройство) > Restore Factory Defaults (Възстановяване на фабрични настройки по подразбиране)**.
- 2 От менюто **Restore Settings (Възст. настр.)** > изберете настройките, които искате да възстановите > **RESTORE (ВЪЗСТАНОВЯВАНЕ)**.
- 3 Стартирайте операцията.

Изявление за енергозависимост

Типове памет	Описание
Енергозависима памет	Вашият принтер използва стандартна оперативна памет с произволен достъп (RAM), за да буферира временно потребителски данни по време на обикновени задания за печат и копиране.
Енергонезависима памет	Принтерът може да използва две форми енергонезависима памет: EEPROM и NAND (флаш памет). Двата типа запаметяват операционната система, настройките за принтера и информацията за мрежата. Те също така запаметяват настройки на скенера и маркерите и внедрени решения.
Запаметяващо устройство – твърд диск	Някои принтери може да разполагат с инсталиран твърд диск. Твърдият диск на принтера е проектиран за характерна за принтера функция. Твърдият диск позволява на принтера да задържа буферирани потребителски данни от сложни задания за печат, данни за формуляри и за шрифтове.

Типове памет	Описание
Интелигентно запаметяващо устройство (ISD)	В някои принтери може да е монтирано ISD. В ISD се използва енергонезависима флаш памет за запаметяване на потребителски данни от сложни задания за печат, данни от формуляри и данни за шрифтове.

Изтрийте съдържанието на даден вид инсталирана памет на принтера при следните обстоятелства:

- Принтерът се извежда от експлоатация.
- Твърдият диск на принтера или ISD е сменен.
- Принтерът е преместен в различен раздел или на различно местоположение.
- Принтерът е обслужван от лице извън вашата организация.
- Принтерът е отстранен от вашето помещение за обслужване.
- Принтерът е продаден на друга организация.

Забележка: За изхвърлянето като отпадък на запаметяващото устройство следвайте политиките и процедурите на Вашата организация.

Печат

Отпечатване от компютър

Забележка: За етикети, картони и пликосе задайте размера и типа на хартията в принтера, преди да отпечатате документа.

- 1 Отворете диалоговия прозорец „Печат“ от документа, който искате да отпечатате.
- 2 Променете настройките, ако е необходимо.
- 3 Отпечатайте документа.

Отпечатване от мобилно устройство

Отпечатване от мобилно устройство чрез Lexmark Mobile Print

Отпечатване от мобилно устройство чрез Lexmark Mobile Print

Lexmark™ C Mobile Print можете да изпращате документи и изображения директно до поддържан принтер Lexmark.

- 1 Отворете документа и след това изпратете до или споделете документа с Lexmark Mobile Print.
Забележка: Някои приложения на трети страни може да не поддържат версията за изпращане или споделяне. За повече информация вижте документацията на приложението.
- 2 Изберете принтер.
- 3 Отпечатайте документа.

Отпечатване от мобилно устройство чрез печат на Lexmark

Lexmark Print (Печат) е решение за мобилен печат за мобилни устройства, които използват Android™, версия 6.0 или по-нова. То Ви позволява да изпращате документи и изображения към свързани в мрежа принтери и сървъри за управление на печат.

Забележки:

- Уверете се, че сте изтеглили приложението за печат на Lexmark от магазина на Google Play, и го активирайте в мобилното устройство.
- Уверете се, че принтерът и мобилното устройство са свързани към една и съща мрежа.

- 1 От Вашето мобилно устройство изберете документ от мениджъра на файлове.
- 2 Изпратете на или споделете документа с печата на Lexmark.



Забележка: Някои приложения на трети страни може да не поддържат версията за изпращане или споделяне. За повече информация вижте документацията на приложението.

- 3 Изберете принтер, след което регулирайте настройките, ако е необходимо.
- 4 Отпечатайте документа.

Отпечатване от мобилно устройство чрез услугата на принтера Moria

Moria® Услугата на принтера е решение за мобилен печат за мобилни устройства, които използват Android, версия 5.0 или по-нова. Позволява директното отпечатване на всеки сертифициран за Moria принтер.

Забележка: Уверете се, че сте свалили приложението за услуга на принтер Moria от магазина на Google Play, и го активирайте в мобилното устройство.

- 1 От Вашето мобилно устройство с Android стартирайте съвместимо приложение или изберете документ от Вашия файлов мениджър.
- 2 Докоснете  > **Print (Отпечатване)**.
- 3 Изберете принтер, след което регулирайте настройките, ако е необходимо.
- 4 Натиснете .

Отпечатване от мобилно устройство чрез AirPrint

Софтуерната функция AirPrint е решение за мобилен печат, което ви позволява да отпечатвате директно от устройства на Apple на принтер, сертифициран по AirPrint.



Забележки:

- Уверете се, че Apple устройството и принтерът са свързани към една и съща мрежа. Ако в мрежата има няколко безжични хъба, се уверете, че и двете устройства са свързани към една и съща подмрежа.
 - Това приложение е поддържано само в някои устройства Apple.
- 1 От Вашето мобилно устройство изберете документ от файловия мениджър или стартирайте съвместимо приложение.
 - 2 Докоснете  > **Print (Отпечатване)**.
 - 3 Изберете принтер, след което регулирайте настройките, ако е необходимо.
 - 4 Отпечатайте документа.

Отпечатване от мобилно устройство чрез Wi-Fi Direct®

Wi-Fi Direct е услуга на принтер, която Ви позволява да отпечатвате на всеки принтер с готовност за печат от Wi-Fi Direct.

Забележка: Уверете се, че мобилното устройство е свързано към безжичната мрежа на принтера. За повече информация вижте "[Свързване на мобилно устройство към принтера](#)" на стр. 158.

- 1 От Вашето мобилно устройство стартирайте съвместимо приложение или изберете документ от Вашия файлов мениджър.
- 2 В зависимост от мобилното Ви устройство направете едно от следните:
 - Докоснете  > **Print (Отпечатване)**.
 - Докоснете  > **Print (Отпечатване)**.
 - Докоснете **...** > **Print (Отпечатване)**.
- 3 Изберете принтер, след което регулирайте настройките, ако е необходимо.
- 4 Отпечатайте документа.

Отпечатване от флаш устройство

- 1 Поставете флаш устройството.

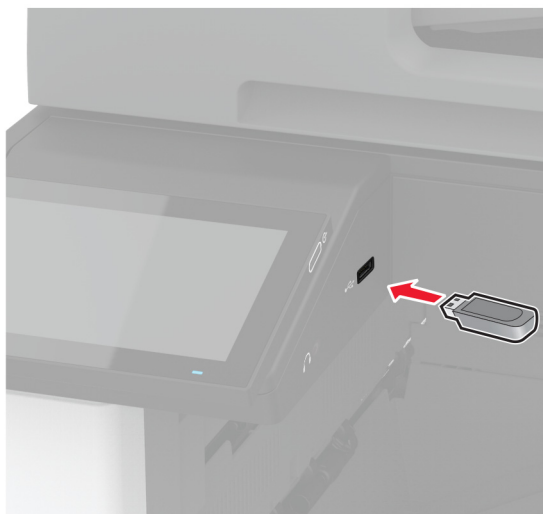

Забележки:

- Ако вкарате флаш устройството, когато се появи съобщение за грешка, принтерът игнорира флаш устройството.
 - Ако поставите флаш устройството, докато принтерът обработва други задания за печат, тогава на дисплея се появява **Busy (Зает)**.
- 2 От дисплея докоснете документа, който желаете да отпечатате.
Ако е необходимо, конфигурирайте настройките за печат.
 - 3 Отпечатайте документа.
За отпечатване на друг документ докоснете **USB Drive (USB устройство)**.

Предупреждение – потенциални щети: За да избегнете загуба на данни или повреда на принтера, не докосвайте флаш устройството или принтера в показаните зони по време на печат, разчитане и записване от устройството с памет.



Поддържани флаш устройства и типове файлове

Флаш устройства

- Lexar JumpDrive S70 (16 GB и 32 GB)
- SanDisk Cruzer Micro (16 GB и 32 GB)
- PNY Attaché (16 GB и 32 GB)

Забележки:

- Принтерът поддържа високоскоростни флаш устройства със стандарт на пълна скорост.
- Флаш устройствата трябва да поддържат системата File Allocation Table (FAT).

Типове файлове

Оригинален	Изображения
<ul style="list-style-type: none"> • PDF (версия 1.7 или по-ранна) • Файлови формати на Microsoft (DOC, DOCX, XLS, XLSX, PPT, PPTX) 	<ul style="list-style-type: none"> • JPEG или JPG • TIFF или TIF • GIF • BMP • PNG • PCX • DCX

Конфигуриране на поверителни задания

- 1 От началния екран докоснете **Settings (Настройки) > Security (Защита) > Confidential Print Setup (Конфигуриране на поверителен печат)**.
- 2 Конфигурирайте настройките.

Настройка	Описание
Макс. невалидни PIN кодове	Задава ограничение за въвеждане на невалиден PIN. Забележка: Когато се достигне лимитът, заданията за печат за това потребителско име се изтриват.
Срок на поверително задание	Задава индивидуален срок за всяко задържано задание, преди да бъде изтрито автоматично от паметта на принтера, твърдия диск или от интелигентното запаметяващо устройство. Забележка: Задържаното задание е Confidential (Поверително), Repeat (Повторение), Reserve (Резервно) или Verify (Проверка).
Повтаряне на срока на задание	Задава срока за заданията за печат, които желаете да повторите.
Потвърждаване на крайния срок на задание	Задава срока за отпечатване на копие на задание, за да проверите качеството му, преди да отпечатате останалите копия.
Резервиране на срока на задание	Задава срока за задания, които желаете да запаметите в принтера за отпечатване по-късно.
Require All Jobs to be Held (Изискване всички задания да бъдат задържани)	Настройва принтера да задържи всички задания за печат.
Запазване на дублирани документи	Задава принтерът да запази всички документи със същото име на файл.

Отпечатване на конфиденциални и други изчакващи задания за печат

За потребители на Windows

- 1 С отворен документ кликнете върху **File (Файл) > Print (Отпечатване)**.
- 2 Изберете принтер, след което кликнете върху **Properties (Свойства), Preferences (Предпочитания), Options (Опции) или Setup (Конфигуриране)**.
- 3 Кликване върху **Print and Hold (Отпечатване и задържане)**.
- 4 Изберете **Use Print and Hold (Използване на отпечатване и задържане)** и след това задайте име на потребител.
- 5 Изберете типа задание за печат ("Поверителен", "Повтарящ се", "Резервен" или "Потвърждаващ").
Ако изберете **Confidential (Поверителен)**, след това защитете заданието за печат с персонален идентификационен номер (PIN).
- 6 Кликнете върху **OK или Print (Отпечатване)**.

7 Пуснете заданието за печат от началния екран на принтера.

- За задания за поверителен печат докоснете **Задържани задания** > изберете потребителското си име > **Поверително** > въведете PIN > изберете заданието за печат > конфигурирайте настройките > **Отпечатване**.
- За други задания за печат докоснете **Задържани задания** > изберете потребителското си име > изберете заданието за печат > конфигурирайте настройките > **Отпечатване**.

За потребители на Macintosh

Използване на AirPrint

- 1 С отворен документ изберете **File** (Файл) > **Print** (Отпечатване).
- 2 Изберете принтер, след което от падащото меню, следващо менюто Orientation (Ориентация), изберете **PIN Printing (Отпечатване с PIN)**.
- 3 Разрешете **Отпечатване с PIN** и след това въведете четирицифрен PIN.
- 4 Натиснете **[Print/Печат]**.
- 5 Пуснете заданието за печат от началния екран на принтера. Докоснете **Задържани задания** > изберете името на Вашия компютър > **Поверително** > въведете PIN > изберете заданието за печат > **Отпечатване**.

Използване на драйвера на принтера

- 1 С отворен документ изберете **File** (Файл) > **Print** (Отпечатване).
- 2 Изберете принтер, след което от падащото меню, следващо менюто Orientation (Ориентация), изберете **Print and Hold (Отпечатване и задържане)**.
- 3 Изберете **Confidential Print (Поверителен печат)**, след което въведете четирицифрен PIN.
- 4 Натиснете **[Print/Печат]**.
- 5 Пуснете заданието за печат от началния екран на принтера. Докоснете **Held jobs (Задържани задания)** > изберете името на Вашия компютър > **Confidential (Поверителен)** > изберете заданието за печат > въведете PIN > **Print (Отпечатване)**.

Отпечатване на списък с примери на шрифтове

- 1 От началния екран докоснете **Settings (Настройки)** > **Reports (Отчети)** > **Print (Отпечатване)** > **Print Fonts (Отпечатване на шрифтовете)**.
- 2 Докоснете **PCL Fonts (PCL шрифтове)** или **PS Fonts (PS шрифтове)**.

Отпечатване на списък на директории

От началния екран докоснете **Settings (Настройки)** > **Reports (Отчети)** > **Print (Отпечатване)** > **Print Directory (Отпечатване на директория)**.

Поставяне на разделителни листове между копията

- 1 От началния екран докоснете **Настройки > Отпечатване > Оформление > Разделителни листове > Между копията**.
- 2 Отпечатайте документа.

Обработка с телбод на отпечатани листове

За потребители на Windows

- 1 С отворен документ кликнете върху **File (Файл) > Print (Отпечатване)**.
- 2 Изберете принтер, след което кликнете върху **Properties (Свойства), Preferences (Предпочитания), Options (Опции)** или **Setup (Конфигуриране)**.
- 3 Кликнете върху **Paper/Finisher (Хартия/устройство за крайна обработка)**.
Ако е необходимо, конфигурирайте настройките за Paper (Хартия).
- 4 В менюто Finishing (Крайна обработка) изберете настройката за обработка с телбод.
- 5 Кликнете върху **ОК** или **Print (Отпечатване)**.

За потребители на Macintosh

- 1 С отворен документ изберете **File (Файл) > Print (Отпечатване)**.
- 2 Изберете принтер и след това от падащото меню, следващо менюто Orientation (Ориентация), изберете **Finishing (Крайна обработка)**.
- 3 Кликнете върху **Staple (Телбод)** и след това изберете настройка.
- 4 Натиснете [**Print/Печат**].

Перфориране на отвори в отпечатани листове

Забележка: Преди да започнете, се уверете, че настройката за перфориране е конфигурирана. От началния екран докоснете **Settings (Настройки) > Device (Устройство) > Maintenance (Поддръжка) > Configuration Menu (Меню за конфигуриране) > Finisher Configuration (Конфигуриране на устройството за крайна обработка) > Hole Punch Configuration (Конфигуриране на перфорирането)** > изберете конфигуриране.

За потребители на Windows

- 1 С отворен документ кликнете върху **File (Файл) > Print (Отпечатване)**.
- 2 Изберете принтер, след което кликнете върху **Properties (Свойства), Preferences (Предпочитания), Options (Опции)** или **Setup (Конфигуриране)**.
- 3 Кликнете върху **Paper/Finisher (Хартия/устройство за крайна обработка)**.
Ако е необходимо, конфигурирайте настройките за Paper (Хартия).
- 4 В менюто Finishing (Крайна обработка) изберете настройката за перфориране.
- 5 Кликнете върху **ОК** или **Print (Отпечатване)**.

За потребители на Macintosh

- 1 С отворен документ изберете **File (Файл) > Print (Отпечатване)**.
- 2 Изберете принтер и след това от падащото меню, следващо менюто Orientation (Ориентация), изберете **Finishing (Крайна обработка)**.
- 3 Докоснете **Punch (Перфориране)** и след това изберете настройка.
- 4 Натиснете **[Print/Печат]**.

Използване на натрупване с изместване в отпечатани листове

За потребители на Windows

- 1 С отворен документ кликнете върху **File (Файл) > Print (Отпечатване)**.
- 2 Изберете принтер, след което кликнете върху **Properties (Свойства), Preferences (Предпочитания), Options (Опции)** или **Setup (Конфигуриране)**.
- 3 Кликнете върху **Paper/Finisher (Хартия/устройство за крайна обработка)**.
Ако е необходимо, конфигурирайте настройките за Paper (Хартия).
- 4 В менюто Finishing (Крайна обработка) изберете настройката Offset (Изместване).
- 5 Кликнете върху **ОК** или **Print (Отпечатване)**.

За потребители на Macintosh

- 1 С отворен документ изберете **File (Файл) > Print (Отпечатване)**.
- 2 Изберете принтер и след това от падащото меню, следващо менюто Orientation (Ориентация), изберете **Finishing (Крайна обработка)**.
- 3 Кликнете върху **Offset (Изместване)** и след това изберете настройка.
- 4 Натиснете **[Print/Печат]**.

Отмяна на задание за печат

- 1 От началния екран докоснете .
- 2 Изберете заданието, което искате да отмените.

Забележка: Можете също да отмените дадено задание чрез докосване на **Job Queue (Опашка на заданията)**.

Регулиране на тъмнотата на тонера

- 1 От началния екран докоснете **Settings (Настройки) > Print (Отпечатване) > Quality (Качество)**.
- 2 От менюто Тъмнота на тонера регулирайте настройката.

Копиране

С помощта на автоматичното подаващо устройство и стъклото на скенера

Автоматично подаващо устройство (АПУ)	Стъкло на скенера
 <ul style="list-style-type: none"> • Използвайте АПУ за многостранични или двустранни документи. • Заредете оригинален документ с лицевата част нагоре. За многостранични документи подравнете водещия край преди зареждане. • Регулирайте водачите на АПУ спрямо ширината на хартията, която зареждате. 	 <ul style="list-style-type: none"> • Използвайте стъклото на скенера за документи от една страница, страници от книга, малки обекти (като пощенски картички или снимки), прозрачно фолио, фотохартия или тънки носители (като изрезки от списания). • Поставете документа с лицевата част надолу в ъгъла със стрелката.

Правене на копия

- 1 Заредете оригиналния документ в тавата на АПУ или върху стъклото на скенера.

Забележка: За да не допуснете изрязано изображение, уверете се, че оригиналният документ и изходящият са с еднакъв размер на хартията.

- 2 От началния екран докоснете **Сору (Копиране)**, след което посочете броя на копията.
Променете настройките за копиране, ако е необходимо.
- 3 Копирайте документа.

Забележка: За да направите бързо копие, докоснете  от началния екран.

Копиране на снимки

- 1 Поставете снимка върху стъклото на скенера.
- 2 От началния екран докоснете **Сору (Копиране) > Content (Съдържание) > Content Type (Вид съдържание) > Photo (Снимка)**.

- 3 Докоснете **Content Source (Източник на съдържание)**, след което изберете настройката, която съответства най-добре на оригиналната снимка.
- 4 Копирайте снимката.

Копиране върху бланка

- 1 Заредете оригиналния документ в тавата на АПУ или върху стъклото на скенера.
- 2 От началния екран докоснете **Copy (Копиране) > Copy From (Копиране от)** > изберете размера на оригиналния документ.
- 3 Докоснете **Copy to (Копиране в)**, след което изберете източника на хартия, който съдържа бланката. Ако сте заредили бланката в многоцелевото подаващо устройство, тогава докоснете **Copy To (Копиране в) > Multipurpose Feeder (Многоцелево подаващо устройство)** > изберете размера на хартията > **Letterhead (Бланка)**.
- 4 Копирайте документа.

Копирайте от двете страни на хартията

- 1 Заредете оригиналния документ в тавата на АПУ или върху стъклото на скенера.
- 2 От началния екран докоснете **Copy (Копиране) > Sides (Страни)**.
- 3 Докоснете **1 sided to 2 sided (едностранно към двустранно)** или **2 sided to 2 sided (двустранно към двустранно)**.
- 4 Копирайте документа.

Намаляване или увеличаване на копията

- 1 Заредете оригиналния документ в тавата на АПУ или върху стъклото на скенера.
- 2 От началния екран докоснете **Copy (Копиране) > Scale (Мащаб)** > изберете стойност на мащаба.
Забележка: Промяна на размера на оригиналния документ или изходящ резултат след задаването на Мащабиране възстановява стойността на мащаба на Автоматично.
- 3 Копирайте документа.

Сортиране на копия

- 1 Заредете оригиналния документ в тавата на АПУ или върху стъклото на скенера.
- 2 От началния екран докоснете **Copy (Копиране) > Collate (Колиране) > On (Вкл.) [1,2,1,2,1,2]**.
- 3 Копирайте документа.

Поставяне на разделителни листове между копията

- 1 Заредете оригиналния документ в тавата на АПУ или върху стъклото на скенера.
- 2 От началния екран докоснете **Copy (Копиране) > Separator Sheets (Разделителни листове)**.
- 3 Регулирайте настройките.
- 4 Изпратете заданието за копиране.

Копиране на няколко страници върху един лист

- 1 Заредете оригиналния документ в тавата на АПУ или върху стъклото на скенера.
- 2 От началния екран докоснете **Copy (Копиране) > Pages per Side (Страници на страна)**.
- 3 Регулирайте настройките.
- 4 Копирайте документа.

Копиране на карти

- 1 Заредете карта върху стъклото на скенера.
- 2 От началния екран докоснете **Copy (Копиране) > Copy From (Копиране от)**.
- 3 Докоснете **ID Card (ID карта)**.
- 4 Копирайте картата.

Обработка с телбод на копия

- 1 Заредете оригиналния документ в тавата на АПУ или върху стъклото на скенера.
Забележка: За да не допуснете изрязано изображение, уверете се, че оригиналният документ и изходящият са с еднакъв размер на хартията.
- 2 От началния екран докоснете **Copy (Копиране)**, след което посочете броя на копията.
Променете настройките за копиране, ако е необходимо.
- 3 Докоснете **Finishing (Крайна обработка) > Staple (Обработка с телбод)** и след това изберете настройката за обработка с телбод.
- 4 Копирайте документа.

Перфориране на отвори в копия

- 1 Заредете оригиналния документ в тавата на АПУ или върху стъклото на скенера.
Забележка: За да не допуснете изрязано изображение, уверете се, че оригиналният документ и изходящият са с еднакъв размер на хартията.
- 2 От началния екран докоснете **Copy (Копиране)**, след което посочете броя на копията.
Променете настройките за копиране, ако е необходимо.

- 3 Докоснете **Finishing (Крайна обработка) > Punch (Перфориране)** и след това изберете настройката за перфориране.
- 4 Копирайте документа.

Използване на натрупване с изместване в копията

- 1 Заредете оригиналния документ в тавата на АПУ или върху стъклото на скенера.
Забележка: За да не допуснете изрязано изображение, уверете се, че оригиналният документ и изходящият са с еднакъв размер на хартията.
- 2 От началния екран докоснете **Copy (Копиране)**, след което посочете броя на копията.
Променете настройките за копиране, ако е необходимо.
- 3 Докоснете **Offset Pages (Изместване на страници)** и след това изберете настройка.
- 4 Копирайте документа.

Създаване на бърза команда за копиране

- 1 От началния екран докоснете **Copy (Копиране)**.
- 2 Коригирайте настройките и след това докоснете .
- 3 Създайте бърза команда.

Електронна поща

С помощта на автоматичното подаващо устройство и стъклото на скенера

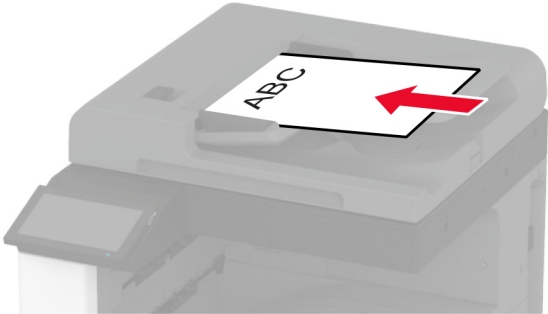
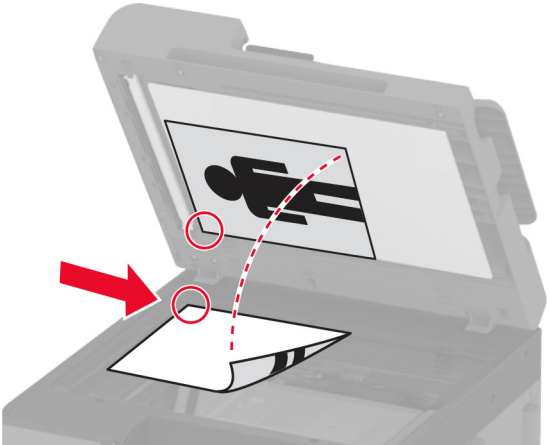
Автоматично подаващо устройство (АПУ)	Стъкло на скенера
 <ul style="list-style-type: none"> • Използвайте АПУ за многостранични или двустранни документи. • Заредете оригинален документ с лицевата част нагоре. За многостранични документи подравнете водещия край преди зареждане. • Регулирайте водачите на АПУ спрямо ширината на хартията, която зареждате. 	 <ul style="list-style-type: none"> • Използвайте стъклото на скенера за документи от една страница, страници от книга, малки обекти (като пощенски картички или снимки), прозрачно фолио, фотохартия или тънки носители (като изрезки от списания). • Поставете документа с лицевата част надолу в ъгъла със стрелката.

Изпращане на имейл

Преди да започнете, се уверете, че SMTP настройките са конфигурирани. За повече информация вижте ["Конфигуриране на SMTP настройките за имейл" на стр. 51](#).

- 1 Заредете оригиналния документ в тавата на АПУ или върху стъклото на скенера.
- 2 От началния екран докоснете **E-mail (Имейл)**, след което въведете необходимата информация.
- 3 Ако е необходимо, конфигурирайте настройките за сканиране.
- 4 Изпратете имейла.

Създаване на бърза команда за имейл

- 1 От началния екран докоснете **E-mail (Имейл)**.
- 2 Коригирайте настройките и след това докоснете ★.
- 3 Създайте бърза команда.

Факс

С помощта на автоматичното подаващо устройство и стъклото на скенера

Автоматично подаващо устройство (АПУ)	Стъкло на скенера
 <ul style="list-style-type: none"> • Използвайте АПУ за многостранични или двустранни документи. • Заредете оригинален документ с лицевата част нагоре. За многостранични документи подравнете водещия край преди зареждане. • Регулирайте водачите на АПУ спрямо ширината на хартията, която зареждате. 	 <ul style="list-style-type: none"> • Използвайте стъклото на скенера за документи от една страница, страници от книга, малки обекти (като пощенски картички или снимки), прозрачно фолио, фотохартия или тънки носители (като изрезки от списания). • Поставете документа с лицевата част надолу в ъгъла със стрелката.

Изпращане на факс

Забележка: Уверете се, че факсът е конфигуриран. За повече информация вижте раздела [Конфигуриране на принтера за факс](#).

Използване на контролния панел

- 1 Заредете оригиналния документ в тавата на АПУ или върху стъклото на скенера.
- 2 От началния екран докоснете **Fax (Факс)**, след което въведете необходимата информация. Променете настройките, ако е необходимо.
- 3 Изпратете факса.

С помощта на компютър

Преди да започнете, се уверете, че драйверът на факса е инсталиран. За повече информация вижте ["Инсталиране на факс драйвера" на стр. 80](#).

За потребители на Windows

- 1 От документа, който се опитвате да изпратите по факса, отворете диалоговия прозорец Print (Отпечатване).
- 2 Изберете принтера, след което кликнете върху **Properties** (Свойства), **Preferences** (Предпочитания), **Options** (Опции) или **Setup** (Конфигуриране).
- 3 Кликнете върху **Fax (Факс) > Enable fax (Разрешаване на факс) > Always display settings prior to faxing (Винаги показвай настройките преди изпращане по факс)**, след което въведете номера на получателя.
Ако е необходимо, конфигурирайте други настройките за факс.
- 4 Изпратете факса.

За потребители на Macintosh

- 1 С отворен документ изберете **File (Файл) > Print (Отпечатване)**.
- 2 Изберете принтера, към който след името му е добавена думата – **Факс**.
- 3 В полето To (До) въведете номера на получателя.
Ако е необходимо, конфигурирайте други настройките за факс.
- 4 Изпратете факса.

Насрочване на факс

Забележка: Уверете се, че факсът е конфигуриран. За повече информация вижте раздела [Конфигуриране на принтера за факс](#).

- 1 Заредете оригиналния документ в тавата на АПУ или върху стъклото на скенера.
- 2 От началния екран докоснете **Fax (Факс) > To (Към) > въведете номера на факса > Done (Готово)**.
- 3 Докоснете **Send Time (Час на изпращане)**, конфигурирайте датата и часа, след което докоснете **OK**.
- 4 Изпратете факса.

Създаване на бърза команда за факсово местоназначение

Забележка: Уверете се, че факсът е конфигуриран. За повече информация вижте раздела [Конфигуриране на принтера за факс](#).

- 1 От началния екран докоснете **Fax (Факс) > To (До)**.
- 2 Въведете номера на получателя, след което докоснете **Done (Готово)**.
- 3 Корижирайте настройките и след това докоснете .
- 4 Създайте бърза команда.

Намаляване на разделителната способност на факса

Забележка: Уверете се, че факсът е конфигуриран. За повече информация вижте раздела [Конфигуриране на принтера за факс](#).

- 1 Заредете оригиналния документ в тавата на АПУ или върху стъклото на скенера.
- 2 От началния екран докоснете **Fax (Факс)**, след което въведете необходимата информация.
- 3 Докоснете **Resolution (Разделителна способност)**, след което изберете настройка.
- 4 Изпратете факса.

Регулиране на тъмнината на факса

Забележка: Уверете се, че факсът е конфигуриран. За повече информация вижте раздела [Конфигуриране на принтера за факс](#).

- 1 Заредете оригиналния документ в тавата на АПУ или върху стъклото на скенера.
- 2 От началния екран докоснете **Fax (Факс)**, след което въведете необходимата информация.
- 3 Докоснете **Darkness (Тъмнина)**, след което регулирайте настройката.
- 4 Изпратете факса.

Печат на дневник на факсове

Забележка: Уверете се, че аналоговият факс или etherFAX е конфигуриран. За повече информация вижте раздела [Конфигуриране на принтера за факс](#).

- 1 От началния екран докоснете **Settings (Настройки) > Reports (Отчети) > Fax (Факс)**.
- 2 Щракнете върху **Fax Job Log (Дневник задания факс)** или **Fax Call Log (Дневник повик. факс)**.

Блокиране на нежелани факсове

Забележка: Уверете се, че аналоговият факс или etherFAX е конфигуриран. За повече информация вижте раздела [Конфигуриране на принтера за факс](#).

- 1 От началния екран докоснете **Settings (Настройки) > Fax (Факс) > Fax Setup (Конфигуриране на факс) > Fax Receive Settings (Настройки за получаване на факс) > Admin Controls (Контроли за администратор)**.
- 2 Настройте Block No Name Fax (Блокиране на факсове без име) на **On (Вкл.)**.

Задържане на факсове

Забележка: Уверете се, че аналоговият факс или etherFAX е конфигуриран. За повече информация вижте раздела [Конфигуриране на принтера за факс](#).

- 1 От началния екран докоснете **Settings (Настройки) > Fax (Факс) > Fax Setup (Конфигуриране на факс) > Fax Receive Settings (Настройки за получаване на факс) > Holding Faxes (Задържане на факсове)**.
- 2 Изберете режим.

Препращане на факс

Забележка: Уверете се, че аналоговият факс или etherFAX е конфигуриран. За повече информация вижте раздела [Конфигуриране на принтера за факс](#).

- 1 Създайте бърза команда за местоназначение.
 - а Отворете уеб браузър и въведете IP адреса на принтера в полето за адрес.
Забележки:
 - Вижте IP адреса на принтера на началния екран. IP адресът се появява като четири поредици от цифри, разделени с точки, напр. 123.123.123.123.
 - В случай че използвате прокси сървър, временно го изключете, за да заредите уеб страницата правилно.
 - б Кликнете върху **Shortcuts (Бързи команди) > Add Shortcut (Добавяне на бърза команда)**.
 - в Изберете тип бърза команда, след което конфигурирайте настройките.
Забележка: Запишете си номера на бързата команда.
 - г Приложете промените.
- 2 Кликнете върху **Settings (Настройки) > Fax (Факс) > Fax Setup (Конфигуриране на факс) > Fax Receive Settings (Настройки за получаване на факс) > Admin Controls (Контроли за администратор)**.
- 3 От менюто Fax Forwarding (Препращане на факс) изберете **Forward (Препращане)** или **Print and Forward (Отпечатване и препращане)**.
- 4 В менюто Forward to (Препращане до) изберете типа местоназначение, след което въведете номера на бързата команда.
- 5 Приложете промените.

Сканиране

С помощта на автоматичното подаващо устройство и стъклото на скенера

Автоматично подаващо устройство (АПУ)	Стъкло на скенера
 <ul style="list-style-type: none"> • Използвайте АПУ за многостранични или двустранни документи. • Заредете оригинален документ с лицевата част нагоре. За многостранични документи подравнете водещия край преди зареждане. • Регулирайте водачите на АПУ спрямо ширината на хартията, която зареждате. 	 <ul style="list-style-type: none"> • Използвайте стъклото на скенера за документи от една страница, страници от книга, малки обекти (като пощенски картички или снимки), прозрачно фолио, фотохартия или тънки носители (като изрезки от списания). • Поставете документа с лицевата част надолу в ъгъла със стрелката.

Сканиране към компютър

Преди да започнете, се уверете, че компютърът и принтерът са свързани към една и съща мрежа.

За потребители на Windows

Използване на помощна програма Lexmark ScanBack

- 1 От компютъра стартирайте помощната програма Lexmark ScanBack, след което кликнете върху **Next (Напред)**.

Забележка: За да изтеглите помощната програма, отидете на www.lexmark.com/downloads.

- 2 Кликнете върху **Настройка** и след това добавете IP адреса на принтера.

Забележка: Вижте IP адреса на принтера на началния екран на принтера. IP адресът се появява като четири поредици от цифри, разделени с точки, напр. 123.123.123.123.

- 3 Кликнете върху **Close (Затваряне) > Next (Напред)**.
- 4 Изберете размера на оригиналния документ и след това кликнете върху **Напред**.

- 5 Изберете формат на файла и разделителната способност на сканиране и след това кликнете върху **Напред**.
- 6 Въведете уникално име на профил на сканиране и след това кликнете върху **Напред**.
- 7 Отидете до мястото, където искате да запазите сканирания документ, създайте име на файла, след което кликнете върху **Next (Напред)**.
Забележка: За повторно използване на профила на сканиране разрешете **Create Shortcut (Създаване на бърза команда)**, след което създайте уникално име на бърза команда.
- 8 Кликнете върху **Готово**.
- 9 Заредете оригинален документ в автоматичното подаващо устройство или върху стъклото на скенера.
- 10 От началния екран на принтера докоснете **Scan Profiles (Сканиране на профили) > Scan to Computer (Сканиране към компютър)**, след което изберете профил за сканиране.
Забележка: Уверете се, че към началния екран е добавено Scan Profiles (Сканиране на профили). За повече информация вижте ["Персонализиране на началния екран" на стр. 34](#).

Използване на програмата за факс и сканиране в Windows

Забележка: Уверете се, че принтерът е добавен в компютъра. За повече информация вижте ["Добавяне на принтери към компютър" на стр. 81](#).

- 1 Заредете оригинален документ в автоматичното подаващо устройство или върху стъклото на скенера.
- 2 От компютъра отворете **Windows Fax and Scan (Факс и сканиране в Windows)**.
- 3 От менюто Source (Източник) изберете източник на сканиране.
- 4 Ако е необходимо, променете настройките за сканиране.
- 5 Сканирайте документа.

За потребители на Macintosh

Забележка: Уверете се, че принтерът е добавен в компютъра. За повече информация вижте ["Добавяне на принтери към компютър" на стр. 81](#).

- 1 Заредете оригинален документ в автоматичното подаващо устройство или върху стъклото на скенера.
- 2 От компютъра извършете едно от следните действия:
 - Отворете **Image Capture (Заснемане на изображение)**.
 - Отворете **Printers & Scanners (Принтери и скенери)**, след което изберете принтер. Кликнете върху **Scan (Сканиране) > Open Scanner (Отваряне на скенер)**.
- 3 От прозореца Scanner (Скенер) извършете едно от следните действия:
 - Изберете къде искате да запазите сканирания документ.
 - Изберете размера на оригиналния документ.

- За да сканирате от АПУ, изберете **Document Feeder (Подаващо устройство)** от Scan Menu (Меню за сканиране) или разрешете **Use Document Feeder (Използване на подаващо устройство)**.
- Ако е необходимо, конфигурирайте настройките за сканиране.

4 Кликнете върху **Сканиране**.

Сканиране към FTP сървър

- 1 Заредете оригиналния документ в тавата на АПУ или върху стъклото на скенера.
- 2 От началния екран докоснете **FTP**, след което въведете необходимата информация.
- 3 Ако е необходимо, конфигурирайте другите настройки на FTP.
- 4 Изпратете заданието за FTP.

Създаване на бърза команда за FTP

- 1 От началния екран докоснете **FTP**.
- 2 Въведете адреса на FTP сървъра, след което докоснете .
- 3 Създайте бърза команда.

Сканиране към мрежова папка

- 1 Заредете оригиналния документ в тавата на АПУ или върху стъклото на скенера.
- 2 От началния екран докоснете **Scan Center (Център за сканиране)**.
Забележка: Иконата и името може да са променени. За повече информация се свържете с Вашия администратор.
- 3 Извършете едно от следните неща:
 - Изберете местоназначение.
Забележка: При SFTP, за номер на порта задайте **22**.
 - Използвайте бърза команда, като докоснете , а след това изберете бързата команда от списъка.
- 4 Сканирайте документа.

Създаване на бърза команда за мрежова папка

- 1 Отворете уеб браузър и въведете IP адреса на принтера в полето за адрес.
Забележки:
 - Вижте IP адреса на принтера на началния екран на принтера. IP адресът се появява като четири поредици от цифри, разделени с точки, напр. 123.123.123.123.

- В случай че използвате прокси сървър, временно го изключете, за да заредите уеб страницата правилно.
- 2 Кликнете върху **Shortcuts** (Бързи команди) > **Add Shortcut** (Добавяне на бърза команда).
 - 3 От менюто **Shortcut Type** (Тип бърза команда) изберете **Network Folder (Мрежова папка)**, след което конфигурирайте настройките.
 - 4 Приложете промените.

Сканиране към флаш устройство

- 1 Заредете оригиналния документ в тавата на АПУ или върху стъклото на скенера.
- 2 Поставете флаш устройството.

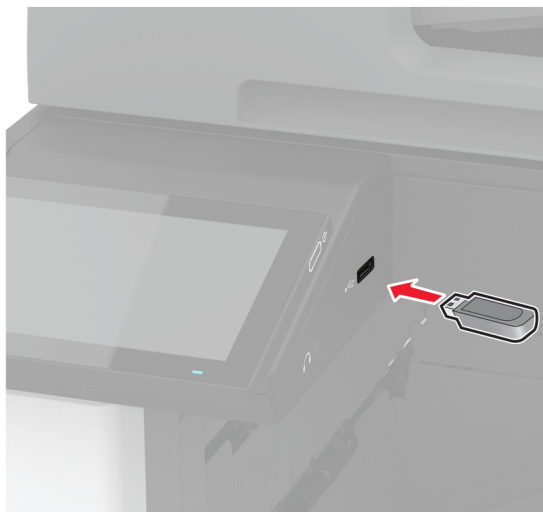

- 3 Докоснете **Сканиране към USB** и коригирайте настройките, ако е необходимо.

Забележки:

- За да запазите сканирания документ в папка, докоснете **Scan to (Сканиране към)**, изберете папка, след което докоснете **Scan Here (Сканиране тук)**.
- Ако екранът на **USB Drive (USB устройство)** не се изведе, тогава докоснете **USB Drive (USB устройство)** на контролния панел.

- 4 Сканирайте документа.

Предупреждение – потенциални щети: За да избегнете загуба на данни или повреда на принтера, не докосвайте флаш устройството или принтера в показаните зони по време на печат, разчитане и записване от устройството с памет.



Използване на менютата на принтера

Карта на менюто

Устройство	<ul style="list-style-type: none"> • Предпочитания • Екологичен режим • Панел Remote Operator (Дистанционен оператор) • Известия • Управление на захранването • Събиране на анонимни данни 	<ul style="list-style-type: none"> • Достъпност • Възстановяване на фабрични настройки • Поддръжка • Персонализиране на начален екран • Информация за този принтер
Печат	<ul style="list-style-type: none"> • Оформление • Завършване • Настройка • Качество • Отчитане задан. 	<ul style="list-style-type: none"> • PDF • PostScript • PCL • Изображение
Хартия	<ul style="list-style-type: none"> • Конфигуриране на тава 	<ul style="list-style-type: none"> • Конфигурация на носител
Копиране	Копиране по подр.	
Факс	Факс по подр.	
Имейл	<ul style="list-style-type: none"> • Конфигуриране на имейл • Имейл по подразбиране 	<ul style="list-style-type: none"> • Настр.уеб връзка
FTP	FTP по подразбиране	
USB у-во	<ul style="list-style-type: none"> • Сканиране от флаш устройство 	<ul style="list-style-type: none"> • Печатане от флаш устройство
Мрежа/портове	<ul style="list-style-type: none"> • Преглед на мрежата • Безжично • Wi-Fi Direct • AirPrint • Управление на мобилни услуги • Ethernet • TCP/IP • SNMP 	<ul style="list-style-type: none"> • IPSec • 802.1x • Конфигуриране на LPD • Настройки на HTTP/FTP • ThinPrint • USB • Ограничаване на външен достъп до мрежата
Защита	<ul style="list-style-type: none"> • Методи за влизане • Планиране на USB устройства • Дневник на проведена защита • Ограничения за вход • Настройка на поверителен печат 	<ul style="list-style-type: none"> • Кодирание диск • Изтр. временни файлове • Решения за настройки на LDAP • Разни
Услуги в облака	Регистрация за услуги в облака	
Отчети	<ul style="list-style-type: none"> • Стр. с настр. на меню • Устройство • Печат 	<ul style="list-style-type: none"> • Бързи команди • Факс • Мрежа

Откриване и отстраняване на неизправности	Тестови страници за качество на печат	Почистване на скенера
---	---------------------------------------	-----------------------

Устройство

Предпочитания

Елемент от меню	Описание
Display Language (Език на дисплея) [Списък с езици]	Зададете езика на текста, който се появява на дисплея.
Country/Region (Държава/Регион) [List of countries or regions] (Списък с държави и региони)	Идентифицирайте държавата или региона, където принтерът е конфигуриран да работи.
Run initial setup (Стартиране на първоначални настройки) Off (Изкл.)* On (Вкл.)	Изпълните съветника за конфигуриране.
Keyboard (Клавиатура) Keyboard Type (Вид клавиатура) [Списък с езици]	Изберете език като тип клавиатура. Забележка: Всичките стойности за Keyboard Type (вид клавиатура) могат да не се появят или могат да изискват специален хардуер, за да се появят.
Displayed information (Показвана информация) Display Text 1 (Текст на дисплея 1) (IP Address (IP адрес)*) Display Text 2 (Текст на дисплея 2) (Date/Time (Дата/час)*) Custom Text 1 (Персонализиран текст 1) Custom Text 2 (Персонализиран текст 2)	Посочете информацията, която да се появява на началния екран.
Date and Time (Дата и час) Configure (Конфигуриране) Current Date and Time (Текущи дата и час) Manually Set Date and Time (Ръчно задаване на дата и час) Date Format (Формат за дата) (ММ-ДД-ГГГГ*) Time Format (Формат за час) (12 часа преди обяд/след обяд*) Time Zone (Часова зона) (UTC-5:00*) NTP (Network Time Protocol) Enable NTP (Разрешаване на NTP) (On (Вкл.)*) NTP Server (NTP сървър) Enable Authentication (Разрешаване на удостоверяване) (None (Няма)*)	Конфигурира датата и часа на принтера и протокола за време на мрежата.
Забележка: Звездичка (*) до стойността указва фабричната настройка по подразбиране.	

Елемент от меню	Описание
Paper Sizes (Размери на хартия) U.S. (САЩ)* Metric (Метрични)	Определете единицата за измерване на размери хартия. Забележка: Страната или регионът, избрани в съветника за първоначално конфигуриране, определя първоначалната настройка за размер на хартия.
Screen Brightness (Яркост на екран) 20 – 100% (100*)	Регулира яркостта на дисплея.
Flash Drive Access (Достъп до флаш устройство) Disabled (Забранено) Enabled (Разрешено)*	Позволява достъп до флаш устройството.
Позволяване отстраняване на фон Off (Изкл.) On (Вкл.)*	Посочва дали е позволено отстраняването на фона.
Позвол. сканир. персон. задан. Off (Изкл.) On (Вкл.)*	Посочва дали настройката Custom Job Scanning (Сканиране на персонализирано задание) се показва за копиране, сканиране и факс. Забележка: Тази настройка за меню се показва само когато е инсталиран твърд диск.
One Page Flatbed Scanning (Хоризонтално сканиране на една страница) Off (Изкл.)* On (Вкл.)	Конфигурира принтера да сканира всякакъв вид задание, включващо стъклото на скенера като една страница. Забележка: Принтерът се връща в началния екран след извършване на единично хоризонтално сканиране, вместо да извежда подкани.
Звукови сигнали на устройството Mute All Sounds (Заглушаване на всички звукови сигнали) (Off (Изкл.)*) Button Feedback (Обратна връзка от бутона) (On (Вкл.)*) Access Device Feedback (Обратна връзка на устройството за достъп) (On (Вкл.)*) Volume (Сила на звука) (5*) ADF Loaded Веер (Звуков сигнал за заредено АПУ) (On (Вкл.)*) Alarm Control (Управление на алармата) (Single (Единично)*) Cartridge Alarm (Аларма на касета) (Single (Единична)*) Speaker Mode (Режим на високоговор.) (Always Off (Винаги изкл.)*) Ringer Volume (Сила на звънене) (Off (Изкл.)*	Конфигурира настройките на звуковия сигнал на принтера.
Screen Timeout (Време за изчакване на екрана) 5 – 300 секунди (60*)	Задайте времето за режим на готовност в секунди, преди на дисплея да бъде изведен началният екран или преди принтерът автоматично да изключи акаунт на потребител.
Забележка: Звездичка (*) до стойността указва фабричната настройка по подразбиране.	

Еко-режим

Елемент от меню	Описание
Отпечатване Страни Еностранно* 2-Sided (Двустранно)	Определя дали отпечатването да се извършва от едната страна или и на двете страни на хартията.
Отпечатване Страници на страна Off (Изкл.)* 2 pages per side (2 страници на страна) 3 pages per side (3 страници на страна) 4 pages per side (4 страници на страна) 6 pages per side (6 страници на страна) 9 pages per side (9 страници на страна) 12 pages per side (12 страници на страна) 16 pages per side (16 страници на страна)	Отпечатване на многостранични изображения на едната страна на лист хартия.
Отпечатване Плътност на тонера 1 – 10 (8*)	Определете светлостта или тъмнотата на текстовите изображения.
Копиране Страни Еностранно към еностранно* Еностранно към двустранно Двустранно към еностранно Двустранно към двустранно	Посочва сканиращото поведение въз основа на оригиналния документ.
Копиране Страници на страна Off (Изкл.)* 2 страници с вертикална ориентация 4 страници с вертикална ориентация 2 страници с хоризонтална ориентация 4 страници с хоризонтална ориентация	Посочва сканиращото поведение въз основа на оригиналния документ.
Копиране Мрак 1 – 9 (5*)	Определя плътността на сканираните текстови изображения.
Забележка: Звездичка (*) до стойността указва фабричната настройка по подразбиране.	

Панел Remote Operator (Дистанционен оператор)

Елемент от меню	Описание
External VNC Connection (Външна VNC връзка) Не позволявам* Позволяване	Свързва външен Virtual Network Computing (VNC) клиент към отдалечения контролен панел.
Забележка: Звездичка (*) до стойността указва фабричната настройка по подразбиране.	

Елемент от меню	Описание
Вид удостоверяване Няма* Standard Authentication (Стандартно удостоверяване)	Задава типа на удостоверяването при достъп до клиентския сървър VNC.
VNC Password (VNC парола)	Задава паролата за свързване към клиентския сървър VNC. Забележка: Този елемент от менюто се появява само ако Тип на удостоверяването е зададен на Стандартно удостоверяване.
Забележка: Звездичка (*) до стойността указва фабричната настройка по подразбиране.	

Известия

Елемент от меню	Описание
ADF Loaded Beep (Звуков сигнал за заредено АПУ) Off (Изкл.) On (Вкл.)*	Активира звук при зареждане на хартия в АПУ.
Alarm Control (Управление на аларма) Off (Изкл.) Single (Единично)* Continuous (Продължителен)	Задава колко пъти да звучи алармата, когато принтерът изисква намеса от потребителя.
Консумативи Show Supply Estimates (Показване на приблизителни изчисления на консумативи) Show estimates (Показване на приблизителни изчисления)* Do not show estimates (Без показване на приблизителни изчисления)	Показва очакваното състояние на консумативите.
Консумативи Cartridge Alarm (Аларма на касета) (Single (Единична)*) Staple Alarm (Аларма телбод) (Off (Изкл.)*) Hole Punch Alarm (Аларма перфоратор) (Off (Изкл.)*)	Задава колко пъти прозвучава алармата, когато касетата с тонер е изчерпана, касетата със скоби за телбод е празна или гнездото на перфоратора е съответно пълно или липсва. Забележка: Staple Alarm (Аларма телбод) и Hole Punch Alarm (Аларма перфоратор) се показват само когато са инсталирани опции за изход.
Консумативи Custom Supply Notifications (Персонализирани известявания за консумативи)	Настройте модула, който принтера използва, да прави приблизителни изчисления относно използването на консумативи и да задейства персонализирани известия, когато е необходима намеса от страна на потребителя. Забележка: Този елемент от менюто е достъпен само в вградения уебсървър.
Забележка: Звездичка (*) до стойността указва фабричната настройка по подразбиране.	

Елемент от меню	Описание
<p>E-mail Alerts Setup (Настройка на известия по имейл) Конфигуриране на имейл Primary SMTP Gateway (Първичен SMTP шлюз) Primary SMTP Gateway Port (Първичен порт на SMTP шлюза) (25*) Secondary SMTP Gateway (Вторичен SMTP шлюз) Secondary SMTP Gateway Port (Вторичен порт на SMTP шлюза) (25*) SMTP Timeout (Таймаут на SMTP сървъра) (30 секунди*) Reply Address (Адрес за отговор) Always use SMTP default Reply Address (Да се използва винаги адрес за отговор по подразбиране на SMTP) (Off (Изкл.)*) Use SSL/TLS (Използване на SSL/TLS) (Disabled (Забранено)* Изискване на доверен сертификат (Вкл.*) SMTP Server Authentication (Удостоверяване на SMTP сървър) (No authentication required* (Не е необходимо удостоверяване)*) Device-Initiated E-mail (Инициран от устройството имейл) (None (Няма)*) User-Initiated E-mail (Инициран от потребителя имейл) (None (Няма)*) Use Active Directory Device Credentials (Използ. удостов. от у-то за Active Directory) (Off (Изкл.)*) Device Userid (ИД потребител у-во) Device Password (Парола на устройството) Kerberos 5 зона NTLM Domain (NTLM домейн) Disable "SMTP server not set up" error (Деактивиране на грешката „SMTP сървърът не е настроен“) (Off (Изкл.)*</p>	<p>Конфигурирайте настройките за имейл на принтера.</p>
<p>E-mail Alerts Setup (Настройка на известия по имейл) Настройка на списъци и известия по имейл E-mail List 1 (Имейл списък 1) E-mail List 2 (Имейл списък 2) E-mail Events (Събития на имейли)</p>	<p>Посочва имейл адресите и разрешава събития за имейл известия. Забележка: Този елемент от менюто е достъпен само в вградения уебсървър.</p>
<p>Error Prevention (Предотвратяване на грешки) Jam Assist (Подпомагане при засядане) Off (Изкл.) On (Вкл.)*</p>	<p>Настройва принтера автоматично да почиства празни страници или страници с частичен печат след изчистване на заседнала страница.</p>
<p>Error Prevention (Предотвратяване на грешки) Auto Continue (Автоматично продължаване) Off (Изкл.) Вкл.* (5 секунди)</p>	<p>Оставете принтера да продължи да обработва или да отпечата задание автоматично след изчистване на определени условия на принтера, които изискват намеса от потребителя.</p>
<p>Забележка: Звездичка (*) до стойността указва фабричната настройка по подразбиране.</p>	

Елемент от меню	Описание
Error Prevention (Предотвратяване на грешки) Auto Reboot (Автоматично рестартиране) Auto Reboot (Автоматично рестартиране) Reboot when idle (Рестарт при режим на готовност) Reboot always (Рестарт – всеки път)* Reboot never (Рестарт – никога)	Задайте на принтера да се рестартира, когато се появи грешка.
Error Prevention (Предотвратяване на грешки) Auto Reboot (Автоматично рестартиране) Максимален брой автоматични рестартирания 1 – 20 (2*)	Задайте броя автоматични рестартирания, които принтерът може да извърши.
Error Prevention (Предотвратяване на грешки) Auto Reboot (Автоматично рестартиране) Прозорец за автоматично рестартиране 1 – 525 600 секунди (720*)	Задава времето, преди принтерът да извърши автоматично рестартиране.
Error Prevention (Предотвратяване на грешки) Auto Reboot (Автоматично рестартиране) Auto Reboot Counter (Брояч за автоматично рестартиране)	Показване на информация само за четене на брояча за рестартиране.
Error Prevention (Предотвратяване на грешки) Auto Reboot (Автоматично рестартиране) Reset Auto Reboot Counter (Нулиране на брояч за автоматично рестартиране) Отказ Продължаване	Reset Auto Reboot Counter (Нулиране на брояч за автоматично рестартиране).
Error Prevention (Предотвратяване на грешки) Display Short Paper Error (Показване на грешка за къса хартия) On (Вкл.) Auto-clear (Автоматично изчистване)*	Задайте на принтера да показва съобщение при възникването на грешка на къса хартия. Забележка: Късата хартия се отнася до размера на заредената хартия.
Error Prevention (Предотвратяване на грешки) Page Protect (Защита на страница) Off (Изкл.)* On (Вкл.)	Задайте на принтера да обработва цялата страница в паметта, преди да я отпечата.
Jam Content Recovery (Възстановяване при засядане на съдържание) Jam Recovery (Възстановяване при засядане на хартия) Off (Изкл.) On (Вкл.) Auto (Автоматично)*	Задайте на принтера да отпечата отново заседналите страници.
Jam Content Recovery (Възстановяване при засядане на съдържание) Scanner Jam Recovery (Възстановяване на засядане на скенер) Job level (Ниво на задание) Page level (Ниво на страница)*	Посочва как да се рестартира задание за сканиране след отстраняване на засядане на хартия.
Забележка: Звездичка (*) до стойността указва фабричната настройка по подразбиране.	

Управление на захранването

Елемент от меню	Описание
Sleep Mode Profile (Профил на режим на заспиване) Отпечатване от режим на заспиване Оставане в будно състояние след отпечатване Влизане в режим на заспиване след отпечатване*	Задава принтерът да остане в будно състояние или да влезе в режим Sleep (Заспиване) след отпечатване.
Sleep Mode Profile (Профил на режим на заспиване) Докосване за събуждане от режим Deep Sleep (Дълбок сън) Off (Изкл.)* On (Вкл.)	Събужда принтера от режим Deep Sleep (Дълбок сън) чрез докосване на дисплея на принтера.
Край на време Режим на заспиване 1 – 114 минути (15*)	Задайте времето на готовност, преди принтерът да започне да работи в режим на заспиване.
Край на време Време на изчакване за активиране на режим на хибернация Disabled (Забранено) 1 час 2 часа 3 часа 6 часа 1 ден 2 дни 3 дни* 1 седмица 2 седмици 1 месец	Задаване на времето, преди принтерът да се изключи.
Край на време Време на изчакване за хибернация при връзка Хибернация Без хибернация*	Задаване на Време на изчакване за активиране на режим на хибернация, за да се изключи принтерът, докато съществува активна Ethernet връзка.
Планиране на режими на захранване Schedules (Планове) Add New Schedule (Добавяне на нов график)	Планиране кога принтерът да влиза в режим Sleep (Заспиване) или в режим Hibernate (Хибернация).
Забележка: Звездичка (*) до стойността указва фабричната настройка по подразбиране.	

Събиране на анонимни данни

Елемент от меню	Описание
Събиране на анонимни данни Информация за използването и производителността на устройството Няма*	Изпратете на Lexmark информация за използването и производителността на принтера. Забележка: Anonymous Data Send Time (Час на изпращане на анонимни данни) се показва само когато сте задали Anonymous Data Collection (Събиране на анонимни данни) на Device Usage and Performance (Използване и производителност на устройство).
Час на изпращане на анонимни данни Начален час Краен час	
Забележка: Звездичка (*) до стойността указва фабричната настройка по подразбиране.	

Достъпност

Елемент от меню	Описание
Duplicate Key Strike Interval (Интервал за двойно натискане на клавиши) 0 – 5 (0*)	Задава интервала в секунди, пред който принтерът игнорира дублираното натискане на клавиши на прикрепена клавиатура.
Закъснение повторен. клавиш 0,25 – 5 (1*)	Задава първоначалната продължителност на закъснението в секунди, преди повтарящият клавиш да започне повтарянето. Забележка: Този елемент от менюто се появява само когато към принтера е прикрепена клавиатурата.
Честота повторение клавиш 0,5 – 30 (30*)	Задава броя на натисканията в секунда за повтарящ се клавиш. Забележка: Този елемент от менюто се появява само когато към принтера е прикрепена клавиатурата.
Удължаване време изч. екран Изкл.* Вкл.	Позволява на потребителя да остане на същото място и да нулира Край на време за изчакване на екрана таймера, когато изтече, вместо да се връща на началния екран.
Звук на слушалката 1 – 10 (5*)	Регулира силата на звука на слушалките. Забележка: Този елемент от менюто се появява само когато към принтера е прикрепена слушалка.
Enable Voice Guidance When Headphone Is Attached (Активиране на гласова навигация при прикачена слушалка) Изкл.* Вкл.	Активира гласова навигация при прикачена слушалка към принтера.
Speak Passwords/PINs (Гласови пароли/ПИН) Изкл.* Вкл.	Настройва принтера да разчита гласови пароли или персонални идентификационни номера. Забележка: Този елемент от менюто се появява само когато към принтера е прикрепена слушалка или говорител.
Забележка: Звездичка (*) до стойността указва фабричната настройка по подразбиране.	

Елемент от меню	Описание
Скорост на говор Много бавна Бавна Нормална* Бърза По-бърза Много бърза Рязка Много рязка Най-бърза	Задава скоростта на говорене на гласовата навигация. Забележка: Този елемент от менюто се появява само когато към принтера е прикрепена слушалка или говорител.
Забележка: Звездичка (*) до стойността указва фабричната настройка по подразбиране.	

Възстановяване на фабрични настройки по подразбиране

Елемент от меню	Описание
Възст. настр. Restore all settings (Възст. всички настр.) Restore printer settings (Възст. настр. принтер) Restore network settings (Възстан. мрежови настр.) Restore fax settings (Възст. настр. за факс) Restore app settings (Възст. настр. за приложение)	Възстановите фабричните настройки по подразбиране на принтера.

Поддръжка

Меню „Конфигур.“

Елемент от меню	Описание
USB Configuration (Конфигуриране на USB) USB PnP 1* 2	Променете режима на USB драйвера на принтера, за да подобрите неговата съвместимост с персонален компютър.
USB Configuration (Конфигуриране на USB) USB сканиране към локален On (Вкл.)* Off (Изкл.)	Посочва дали драйверът на USB устройството да отчита като обикновено USB устройство (единичен интерфейс) или като комплексно USB устройство (няколко интерфейса).
USB Configuration (Конфигуриране на USB) USB скорост Full (Пълно) Auto (Автоматично)*	Кара USB порта да работи на пълна скорост и дезактивира неговите възможности за висока скорост.
Забележка: Звездичка (*) до стойността указва фабричната настройка по подразбиране.	

Елемент от меню	Описание
Конфигуриране на тава Отчитане на размер Тава [x] Отчитане Off (Изкл.) On (Вкл.)* Откриване на Oficio/Folio Folio (Фолио)* Размер Oficio (Мексико) Откриване на Statement/A5 Sense Statement (Заявл. отчит.)* Отчитане A5 Откриване на Executive/B5 Sense Exec (Изп. отчит.)* Sense B5 (Отчит. B5)	Конфигурира тавата да разпознава автоматично заредения в нея размер хартия.
Конфигуриране на тава Тавата се свързва Автоматично* Off (Изкл.)	Задайте принтера да свързва тавите, които имат същите настройки на тип и размер хартия.
Конфигуриране на тава Показване на съобщение за подвижен модул на тава Off (Изкл.) Само за неизвестни размери* Винаги	Показва съобщение, което позволява на потребителя да сменя настройките за размер и тип на хартията след поставяне на тавата.
Конфигуриране на тава Запитвания за хартия Auto (Автоматично)* Многоф.подав. у-во Ръчно под.х-я	Задава източника на хартия, който потребителят да постави при показване на подкана за зареждане на хартия. Забележка: За да се появи Multipurpose Feeder (Многоцелево подаващо устройство) в менюто Paper (Хартия), задайте Configure MP (Конфигуриране на MP) на Cassette (Касета).
Конфигуриране на тава Запитване за плик Auto (Автоматично)* Многоф.подав. у-во Ръчно плик	Задава източника на хартия, който потребителят да постави при показване на подкана за зареждане на плик. Забележка: За да се появи Multipurpose Feeder (Многоцелево подаващо устройство) в менюто Paper (Хартия), задайте Configure MP (Конфигуриране на MP) на Cassette (Касета).
Конфигуриране на тава Действие при запитвания Запитване на потребител* Продължаване Използв. настоящите	Задайте принтера да разрешава подкани, свързани с промяна на хартията или плика.
Забележка: Звездичка (*) до стойността указва фабричната настройка по подразбиране.	

Елемент от меню	Описание
Конфигуриране на тава Envelope Tray Setup (Конфигуриране на тава за пликосе) Off (Изкл.)* On (Вкл.)	Разрешава тавата за пликосе за отпечатване върху пликосе.
Конфигуриране на тава Multiple Universal Sizes (Множество универсални размери) Off (Изкл.)* On (Вкл.)	Задава тавата за поддръжка на множество универсални размери хартия.
Отчети Стр. с настр. на меню Дневник на събития Обобщение на регистъра на събитията	Отпечатване на отчети относно настройки на менюто на принтера, състоянието и регистри за събития.
Използване на консумативи и броячи Изчистване на хронология за използването на консумативи	Нулира хронологията за използването на консумативи, например броя страници и оставащите дни, до фабричните нива.
Използване на консумативи и броячи Large Media Adjustments (Регулировки за носители с голям размер) Off (Изкл.)* On (Вкл.)	Осигурява възможност за регулировки за печат върху носители с голям размер или дебели носители.
Емулации на принтер PPDS дубликат Off (Изкл.)* On (Вкл.)	Задайте принтера да разпознава и използва потока за данни на PPDS.
Емулации на принтер PS дубликат Off (Изкл.) On (Вкл.)*	Задайте принтера да разпознава и използва потока за данни на PS.
Емулации на принтер Enable Prescribe (Разрешаване на предписание) Off (Изкл.)* On (Вкл.)	Активира PRESCRIBE. Забележка: Трябва да се инсталира лиценз за PRESCRIBE.
Емулации на принтер Emulator Security (Защита на емулатор) Page Timeout (Време на изчакване на страница) 0 – 60 (60*)	Задайте времето на изчакване на страница по време на емуляция.
Емулации на принтер Emulator Security (Защита на емулатор) Reset Emulator After Job (Нулиране на емулатор след заданието) Off (Изкл.)* On (Вкл.)	Нулирайте емулатора след задание за печат.
Забележка: Звездичка (*) до стойността указва фабричната настройка по подразбиране.	

Елемент от меню	Описание
Емулации на принтер Emulator Security (Защита на емулатор) Disable Printer Message Access (Забраняване на достъп до съобщение на принтера) Off (Изкл.) On (Вкл.)*	Забранете достъпа до съобщението на принтера по време на емулация.
Fax Configuration (Конфигуриране на факс) Режим на факс на ниска консум. Деактивиране на „спящ“ режим Разрешаване на "спящ" режим Auto (Автоматично)*	Настройва факса да влиза в режим на заспиване, когато принтерът определи, че това трябва да се случи.
Fax Configuration (Конфигуриране на факс) Местоп. за съхран. на факс NAND Disk (Диск)*	Задава мястото за съхраняване на всички факсове. Забележка: Този елемент от менюто се показва само когато е монтиран твърд диск или ISD.
Конфигурация на печат Увеличаване на рязкостта на шрифта 0 – 150 (24*)	Задайте стойността на размера на точките на текста, под който високочестотните екрани се използват при отпечатване на данни на шрифта. Например, ако стойността е 24, тогава всички размери на шрифтове с размер 24 точки или по-малко използват високочестотни екрани.
Операции с устройство Безшум. режим Off (Изкл.)* On (Вкл.)	Настройте принтера да работи в Безшумен режим. Забележка: Разрешаването на тази настройка забавя общата производителност на принтера.
Операции с устройство Менюта на панел Off (Изкл.) On (Вкл.)*	Разрешава достъп до менютата на принтера от контролния панел.
Операции с устройство Безопасен режим Off (Изкл.)* On (Вкл.)	Задайте принтера да работи в специален режим, в който се опитва да продължи да предлага възможно най-много функционалност, въпреки известни проблеми. Например, когато се настрои на Вкл и моторът за двустранен печат не функционира, принтерът извършва едностранен печат на документите дори ако заданието е двустранен печат.
Операции с устройство Minimum Copy Memory (Минимална памет за копиране) 20 MB* 30 MB 50 MB 80 MB 100 MB	Задава минималното разпределяне на паметта за съхраняване на задания за копиране.

Забележка: Звездичка (*) до стойността указва фабричната настройка по подразбиране.

Елемент от меню	Описание
Операции с устройство Изчистване на персонализирано състояние	Изтриване на дефинирани от потребителя низове за съобщения по избор По подразбиране или Алтернативно.
Операции с устройство Изчистване на всички дистанционно инсталирани съобщения	Изтриване на съобщения, които са били дистанционно инсталирани.
Операции с устройство Автоматично показване на екрани с грешки Off (Изкл.) On (Вкл.)*	Показва съществуващи съобщения за грешка на дисплея, след като принтерът остане неактивен на началния екран за известно време.
Операции с устройство Honor orientation on fast path copy (Съобразяване с ориентация на копието на прекия избор) Off (Изкл.)* On (Вкл.)	Разрешава на принтера да използва настройката за ориентация от менюто Copy (Копиране), когато изпращате задания за бързо копиране.
App Configuration (Конфигуриране на приложения) LES приложения Off (Изкл.) On (Вкл.)*	Активира приложенията Lexmark Embedded Solutions (LES).
Finisher Configuration (Конфигуриране на устройството за крайна обработка) Настройка на изходяща тава 2 Off (Изкл.)* On (Вкл.)	Разрешава използването на втората изходна тава.
Scanner Configuration (Конфигуриране на скенера) Ръчна регистрацията на скенера Бърз тест за отпечатване	Отпечатва "Бърз тест за целева страница". Забележка: Уверете се, че разстоянието на полетата на целевата страница е равномерно от всичките ѝ страни. Ако не е, тогава трябва да нулирате полетата на принтера.
Scanner Configuration (Конфигуриране на скенера) Ръчна регистрацията на скенера Front ADF Registration (Предна регистрацията на АПУ) Rear ADF Registration (Задна регистрацията на АПУ) Flatbed Registration (Хоризонтална регистрацията)	Ръчно регистрирайте хоризонталния скенер и АПУ след подмяна на АПУ, стъклото на скенера или контролната платка.
Scanner Configuration (Конфигуриране на скенера) Нулиране на брояча за поддръжка	Нулира брояча след смяната на комплекта за поддръжка на АПУ.
Scanner Configuration (Конфигуриране на скенера) Изтриване ръбове Flatbed Edge Erase (Изтриване по хоризонтални ръбове) (3*) ADF Edge Erase (Изтриване на ръбове от АПУ) (3*)	Задава размера в милиметри на зоната без печат около АПУ или задание за хоризонтално сканиране.
Забележка: Звездичка (*) до стойността указва фабричната настройка по подразбиране.	

Елемент от меню	Описание
Scanner Configuration (Конфигуриране на скенера) Деактивирание на скенер No (Не)* Да Само АПУ	Деактивира скенера, когато не работи правилно.
Scanner Configuration (Конфигуриране на скенера) Tiff Byte Order (Tiff Byte ред) CPU формат за следване на байтовете* Little Endian (Формат за следване на байтове, започващ от най-малко значимия) Big Endian (Формат за следване на байтове, започващ от най-значимия от тях)	Задава реда на байтовете на резултат от сканирането с формат TIFF.
Scanner Configuration (Конфигуриране на скенера) Exact Tiff Rows Per Strip (Точни Tiff редове на лента) On (Вкл.)* Off (Изкл.)	Задава стойността на етикета RowsPerStrip (Редове на лента) на форматиран с TIFF резултат от сканирането.
Забележка: Звездичка (*) до стойността указва фабричната настройка по подразбиране.	

Изтр. при неизправност

Елемент от меню	Описание
Изтр. при неизправност Memory Last Sanitized (Последно изчистване на памет) Hard Disk Last Sanitized (Последно изчистване на твърд диск) ISD last erased (Последно изтрито ISD)	Показва информация само за четене при последното изтриване на паметта на принтера или запаметяващото устройство. Забележка: Hard Disk Last Sanitized (Последно изчистване на твърд диск) се показва само когато има инсталиран твърд диск.
Изтр. при неизправност Sanitize all information on nonvolatile memory (Изчистване на цялата информация на енергонезависимата памет) Erase all printer and network settings (Изтриване на всички настройки на принтера и мрежата) Изтриване на всички приложения и настройки на приложения Изтрийте всички преки пътища и настройки на преки пътища Sanitize all information on hard disk (Изтриване на цялата информация на твърдия диск) Изтриване на изтегляния (изтриване на всички макроси, шрифтове, PFO и т.н.) Изтриване на буферирани задания Изтриване задържани задания Изтриване на интелигентно запаметяващо устройство	Изчиства цялата информация на енергонезависимата памет и информацията на запаметяващото устройство. Забележка: Sanitize all information on hard disk (Изчистване на цялата информация на твърдия диск) се показва само когато има инсталиран твърд диск.

Персонализиране на начален екран

Забележка: Това меню се появява само в Embedded Web Server.

Меню	Описание
Копиране Имейл Факс Задърж. факсове Освобождаване на задържани факсове Състояние/Консумативи Опашка на заданията Настройки Смяна на език Адресен указател Маркери Задържани задания USB у-во FTP Scan Profiles (Профили на сканиране) Заклуч. у-во Scan Center (Център за сканиране) Копиране на карти Център за бързи команди	Определя кои икони да се показват на началния екран.

Информация за този принтер

Елемент от меню	Описание
Маркер за актив	Определя идентификационната информация на принтера. Максималната дължина е 32 знака.
Printer's Location (Местоположение на принтера)	Посочите местоположението на принтера. Максималната дължина е 63 знака.
Свържете се със	Определя информацията за контакт за принтера. Максималната дължина е 63 знака.
Версия на фърмуера	Показва инсталираната на принтера версия на фърмуера.
Двигател	Показва фабричния номер на принтера.
Сериен номер	Показва серийния номер на принтера.
Export Configuration File to USB (Експортиране на конфигурационен файл на USB)	Експортира конфигурационния файл към флаш устройство.
Export Compressed Logs to USB (Експортиране на компресирани. регистрационни файлове на USB)	Експортира компресираните файлове с дневници на флаш устройство.
Send Logs (Изпращане на регистрационни файлове)	Изпраща документирана информация за принтера до Lexmark.

Печат

Оформление

Елемент от меню	Описание
Страни Еностранно* 2-Sided (Двустранно)	Определя дали да отпечатва от едната страна или и от двете страни на хартията.
Начин на обръщане Дълга страна* Къса страна	Определя коя страна на хартията ще бъде свързана при двустранен печат.
Празни страници Отпечатване Do Not Print (Без печат)*	Отпечатайте празни страници, които са включени в задание за печат.
Сортиране Off (Изкл.) (1,1,1,2,2,2) On (Вкл.) (1,2,1,2,1,2)*	Запазва страниците на задание за печат наредени една върху друга в последователност, особено когато печатате множество копия на заданието.
Разделящи листове Няма* Между копията Между задания Между стран.	Вкарва празни разделящи листове по време на печат.
Източник на разделителен лист Tray (Тава) [x] (1*) Многоф.подав. у-во	Определете източника на хартия за разделящия лист.
Страници на страна Off (Изкл.)* 2 pages per side (2 страници на страна) 3 pages per side (3 страници на страна) 4 pages per side (4 страници на страна) 6 pages per side (6 страници на страна) 9 pages per side (9 страници на страна) 12 pages per side (12 страници на страна) 16 pages per side (16 страници на страна)	Отпечатване на многостранични изображения на едната страна на лист хартия.
Pages per Side Ordering (Подреждане на страници на една страна) Горизонтално* Гориз., обърн. Вертикално Верт., обърн.	Посочва позиционирането на многостранични изображения, когато използвате менюто Pages per Side (Страници на страна).
Забележка: Звездичка (*) до стойността указва фабричната настройка по подразбиране.	

Елемент от меню	Описание
Pages per Side Orientation (Ориентация на страници на една страна) Auto (Автоматично)* Пейзаж Портрет	Посочва ориентацията на многостранични изображения, когато използвате менюто Pages per Side (Страници на страна).
Pages per Side Border (Граница на страници на една страна) Няма* Солидна	Отпечатва рамка около изображението на всяка страница, когато използвате менюто Pages per Side (Страници на страна).
Копия 1 – 9999 (1*)	Посочете броя копия за всяко задание за печат.
Зона на печат Нормална* Побиране на страница Цяла страница	Задава зоната за печат върху лист хартия.
Забележка: Звездичка (*) до стойността указва фабричната настройка по подразбиране.	

Завършване

Елемент от меню	Описание
Задание за телбод Off (Изкл.)* 1 телбод, горен ляв ъгъл 2 телбод, ляво 1 телбод, горен десен ъгъл 2 телбод, отгоре 1 телбод, долен ляв ъгъл 2 телбод, отдолу 1 телбод, долен десен ъгъл 2 телбод, отдясно	Задайте позицията на телбода за всички задания за печат. Забележка: Този елемент от менюто се показва само когато е инсталирано устройство за крайна обработка с телбод.
Тест на телбода Стартиране	Проверете дали устройството за крайна обработка с телбод работи правилно. Забележка: Този елемент от менюто се показва само когато е инсталирано устройство за крайна обработка с телбод.
Перфориране Off (Изкл.)* On (Вкл.)	Пробийте отвори по протежение на ръба на разпечатките. Забележка: Този елемент от менюто се показва само когато е инсталирано устройство за крайна обработка с телбод и перфоратор.
Режим перфор. 2 дупки 3 дупки 4 дупки	Задайте режима за пробиване на отвори за разпечатките. Забележки: <ul style="list-style-type: none"> • 3 holes (3 отвора) е фабричната настройка по подразбиране в САЩ. 4 holes (4 отвора) е международната фабрична настройка по подразбиране. • Този елемент от менюто се показва само когато е инсталирано устройство за крайна обработка с телбод и перфоратор.
Забележка: Звездичка (*) до стойността указва фабричната настройка по подразбиране.	

Елемент от меню	Описание
Офсетни стран. Няма* Между копията Между задания	Отместете разпечатките за всяко задание за печат или всяко копие на задание за печат. Забележки: <ul style="list-style-type: none"> Функцията Between Copies (Между копията) измества всяко копие на задание за печат, ако Collate (Колиране) е зададено на On (Вкл.) [1,2,1,2,1,2]. Ако Collate (Колиране) е зададено на Off (Изкл.) [1,1,1,2,2,2], тогава всеки набор от отпечатани страници се измества, като например всички обозначени 1-ви и всички обозначени 2-ри страници. Between Jobs (Между заданията) задава същата разделяща позиция за цялото задание за печат, независимо от броя на отпечатаните копия.
Забележка: Звездичка (*) до стойността указва фабричната настройка по подразбиране.	

Настройка

Елемент от меню	Описание
Език на принтера PCL Emulation (PCL дубликат)* PS дубликат	Задайте езика на принтера. Забележка: Настройването на език на принтера по подразбиране не възпрепятства софтуерна програма да изпраща задания за печат, които използват друг език на принтера.
Изчакване на задание Off (Изкл.)* On (Вкл.)	Задържа задания за печат, изискващи консумативи, така че заданията, неизискващи липсващите консумативи, да се отпечатат. Забележка: Този елемент от менюто се показва само когато е инсталиран твърд диск.
Край задържане 0 – 255 (30*)	Задайте периода от време в секунди, през който принтерът да изчаква за намеса от страна на потребителя, преди да задържи задания, изискващи ресурси, които не са налични, и да продължи да отпечатва други задания в опашката за печат. Забележка: Този елемент от менюто се показва само когато е инсталиран твърд диск.
Изтегляне от RAM* Диск	Определете къде да се записват всички постоянни ресурси, които се изтеглят на принтера, като например шрифтове и макроси. Забележка: Този елемент от менюто се показва само когато е инсталиран твърд диск.
Иконом.ресурси Off (Изкл.)* On (Вкл.)	Определете как принтерът да работи с изтеглените ресурси, като например шрифтове и макроси, в случай че получи задание, изискващо повече от наличната памет. Забележки: <ul style="list-style-type: none"> Когато се настрои на Изкл., принтерът запазва изтеглените ресурси само докато е необходима памет. Ресурсите, свързани с неактивния език на принтера, се изтриват. Когато се настрои на Вкл., принтерът запазва всички изтеглени постоянни ресурси при всяко превключване на езици. Когато е необходимо, принтерът показва съобщения, че паметта е пълна, вместо да изтрие постоянни ресурси.
Забележка: Звездичка (*) до стойността указва фабричната настройка по подразбиране.	

Елемент от меню	Описание
Ред печат вс.докум. По азбучен ред* Първо най-новите Първо най-старите	Посочете реда, по който задържаните и поверителните задания да се отпечатват, когато е избрана опцията Отпечатване на всички. Забележка: Този елемент от менюто се показва само когато е инсталиран твърд диск.
Забележка: Звездичка (*) до стойността указва фабричната настройка по подразбиране.	

Качество

Елемент от меню	Описание
Разделителна способност на печат 600 dpi* 1200 изобр.Q 1200 dpi	Задава разделителната способност за текста и изображенията на разпечатката. Забележка: Разделителната способност се определя в точки на инч или качество на образа.
Плътност на тонера 1 – 10 (8*)	Определете светлостта или тъмнатата на текстовите изображения.
Фотогравюра Нормална* Detail (Подробни данни)	Подобрете разпечатката за по-плавни линии с по-остри ръбове.
Яркост -6 до 6 (0*)	Регулира яркостта на разпечатката.
Контраст 0 – 5 (0*)	Регулира контраста на разпечатката.
Корекция на сивото Auto (Автоматично)* Off (Изкл.)	Регулира подобряването на контраста, приложен към изображенията.
Забележка: Звездичка (*) до стойността указва фабричната настройка по подразбиране.	

Отчитане задан.

Елемент от меню	Описание
Отчитане задан. Off (Изкл.)* On (Вкл.)	Настройва принтерът да създава дневник на заданията за печат, които получава. Забележка: Този елемент от менюто се показва само ако е инсталирана флаш памет или твърд диск.
Честота на дневник за отчитане Ежедневно Седмично Monthly (Месечно)*	Посочва колко често принтерът създава файл с дневник.
Забележка: Звездичка (*) до стойността указва фабричната настройка по подразбиране.	

Елемент от меню	Описание
<p>Действие с дневник в края на честотата</p> <p>Няма*</p> <p>Изпращане на текущия дневник по имейл</p> <p>Изпращане на текущия дневник по имейл и изтриване</p> <p>Публикуване на текущ дневник</p> <p>Изпращане на текущия дневник по поща и изтриване</p>	<p>Посочва как принтерът да реагира, когато се надвиши праговата стойност за честота.</p> <p>Забележка: Стойността, зададена в Accounting Log Frequency (Честота на дневник за отчитане) определя кога се активира това действие.</p>
<p>Ниво на почти пълен дневник</p> <p>Off (Изкл.)</p> <p>On (Вкл.) (5)*</p>	<p>Посочете максималния размер на регистрационния файл, преди принтерът да изпълни Действие с дневник при почти пълно.</p> <p>Забележка: Този елемент от менюто се показва само ако е инсталирана флаш памет или твърд диск.</p>
<p>Действие с дневник при почти пълно</p> <p>Няма*</p> <p>Изпращане на текущия дневник по имейл</p> <p>Изпращане на текущия дневник по имейл и изтриване</p> <p>Изпращане на най-стар дневник по имейл и изтриване</p> <p>Публикуване на текущ дневник</p> <p>Изпращане на текущия дневник по поща и изтриване</p> <p>Публик. най-стария дневн. и изтриване</p> <p>Изтриване на текущия дневник</p> <p>Изтриване на най-стария дневник</p> <p>Изтриване на всички освен текущия</p> <p>Изтриване на всички регистрационни файлове</p>	<p>Посочва как принтерът реагира, когато твърдият диск е почти пълен.</p> <p>Забележка: Стойността, зададена в Log Near Full Level (Ниво на почти пълен дневник) определя кога се активира това действие.</p>
<p>Действие с дневник при пълно</p> <p>Няма*</p> <p>Изпращане на текущия дневник по имейл и изтриване</p> <p>Изпращане на най-стар дневник по имейл и изтриване</p> <p>Изпращане на текущия дневник по поща и изтриване</p> <p>Публик. най-стария дневн. и изтриване</p> <p>Изтриване на текущия дневник</p> <p>Изтриване на най-стария дневник</p> <p>Изтриване на всички освен текущия</p> <p>Изтриване на всички регистрационни файлове</p>	<p>Посочва как реагира принтерът, когато използването на твърдият диск достигне максималната граница (100 MB).</p>
<p>URL публик. дневник</p>	<p>Посочва къде принтерът да изпраща дневниците за отчитане на заданията.</p>
<p>Имейл адрес за изпращане на дневници</p>	<p>Посочите имейл адреса, на който принтерът изпраща дневниците за отчитане на заданията.</p>
<p>Забележка: Звездичка (*) до стойността указва фабричната настройка по подразбиране.</p>	

Елемент от меню	Описание
Префикс за файл с дневник	Посочва префикса за файловете с дневник. Забележка: Текущото име на хост, дефинирано в меню TCP/IP, се използва като префикс за файловете с дневници по подразбиране.
Забележка: Звездичка (*) до стойността указва фабричната настройка по подразбиране.	

PDF

Елемент от меню	Описание
Scale To Fit (Мащабиране до побиране) Off (Изкл.)* On (Вкл.)	Мащабира съдържанието на страницата, за да съответства на избрания размер на хартията.
Annotations (Анотации) Print (Отпечатване) Do Not Print (Без печат)*	Определя дали да се отпечатват анотации в PDF.
Print PDF Error (Отпечатване на PDF грешка) Off (Изкл.) On (Вкл.)*	Разрешава отпечатването на PDF грешка.
Забележка: Звездичка (*) до стойността указва фабричната настройка по подразбиране.	

PostScript

Елемент от меню	Описание
Отпечатване на PS грешка Off (Изкл.)* On (Вкл.)	Отпечатва една страница, която описва грешката PostScript®. Забележка: Когато се появи грешка, обработката на заданието спира, принтерът разпечатва съобщение за грешка и останалата част от задание за печат се изчиства.
Минимална ширина на линията 1 – 30 (2*)	Задава минимална ширина на щрих. Забележка: Задания, отпечатани в 1200 dpi, използват стойността директно.
PS режим на стартиране Off (Изкл.) On (Вкл.)*	Деактивирайте файла SysStart. Забележка: Активирането на файла SysStart излага принтера или мрежата на риск за сигурността.
Заснемане на изображение Off (Изкл.)* On (Вкл.)	Увеличете контраста и рязкостта на изображения с ниска разделителна способност. Забележка: Тази настройка няма ефект при изображения с разделителна способност 300 dpi или по-висока.
Забележка: Звездичка (*) до стойността указва фабричната настройка по подразбиране.	

Елемент от меню	Описание
Приоритет на шрифта Resident (На устройство)* От флаш/диск	Установяване на последователността за търсене на шрифт. Забележки: <ul style="list-style-type: none"> • Resident (На устройство) задава принтера да търси в неговата памет необходимия шрифт, преди да извърши търсене в твърдия диск или в интелигентното запамяващо устройство (ISD). • Flash/Disk (Запис на данни/диск) задава принтера да търси в твърдия диск или в ISD необходимия шрифт, преди да извърши търсене в паметта на принтера. • Този елемент от менюто се показва само когато е монтиран твърд диск или ISD.
Край изчакване Off (Изкл.) Вкл.* (40 секунди)	Активира времето, през което принтерът да изчаква допълнителни данни, преди да отмени задание за печат.
Забележка: Звездичка (*) до стойността указва фабричната настройка по подразбиране.	

PCL

Елемент от меню	Описание
Източник на шрифт Resident (На устройство)* Диск Изтегляне Флаш устройства Всички	Изберете източника, който съдържа селекцията от шрифтове по подразбиране. Забележки: <ul style="list-style-type: none"> • Disk (Диск) и Flash (Запис на данни) се показват само когато е монтиран незащитен твърд диск без дефекти или флаш памет, която съдържа шрифтове. • Изтегляне се появява само ако изтеглените шрифтове съществуват в паметта на принтера.
Име на шрифт [Списък на наличните шрифтове] (Courier*)	Изберете шрифт от посочения източник на шрифтове.
Набор символи [Списък на наличния набор символи] (10U PC-8*)	Определете комплекта от символи за всяко име на шрифт. Забележка: Комплектът от символи е набор от символи от букви и цифри, препинателни знаци и специални символи. Комплектите от символи поддържат различни езици или специфични програми, като например математически символи за научен текст.
Стъпка 0,08 – 100,00 (10,00*)	Посочете стъпката за фиксирани или едноразредни шрифтове. Забележка: Pitch (Стъпка) се отнася за броя на символите с фиксирано разстояние на хоризонтален инч тип.
Ориентация Вертикална ориентация* Пейзаж Reverse Portrait (Обръщане на вертикална ориентация) Reverse Landscape (Обръщане на хоризонтална ориентация)	Определете ориентацията на текста и изображенията на страницата.
Забележка: Звездичка (*) до стойността указва фабричната настройка по подразбиране.	

Елемент от меню	Описание
Редове стр. 1 – 255	Определете броя редове текст за всяка страница, отпечатана чрез потока за данни PCL®. Забележки: <ul style="list-style-type: none"> • Този елемент от менюто задейства вертикалния механизъм, който осигурява отпечатването на избрания брой редове между полетата по подразбиране на страницата. • 60 е фабричната настройка по подразбиране в САЩ. 64 е международната фабрична настройка по подразбиране.
PCL5 Minimum Line Width (Минимална ширина на линията PCL5) 1 – 30 (2*)	Задава първоначалната минимална ширина на щрих.
PCLXL Minimum Line Width (Минимална ширина на линията PCLXL) 1 – 30 (2*)	
Ширина на A4 198 mm* 203 mm*	Задава ширината на логическата страница при печатане върху хартия с размер A4. Забележка: Логическата страница е мястото върху физическата страница, на което се отпечатва информацията.
Авт.CR след LF On (Вкл.) Off (Изкл.)*	Настройва да връща касетата след контролна команда за подаване на ред. Забележка: Връщането на касетата е механизъм, който кара принтера да премести позицията на курсора до първата позиция на същия ред.
Авт.LF след CR On (Вкл.) Off (Изкл.)*	Настройва принтера да извършва подаване на ред след връщане на касетата след контролна команда.
Повт.номер.тава Задав.под.у-во Задаване на тава [x] Задав.ръчно подав. Задаване ръчно подаване на пликосе	Конфигурира принтерът да работи с различен драйвер за печат или с приложение по избор, което използва различен набор от задания за източник за заявка на посочен източник на хартия.
Повт.номер.тава Преглед фабрични настройки	Показва фабричната стойност по подразбиране, зададена за всеки източник на хартия.
Повт.номер.тава Възст. осн.	Възстановяване на повтарящите номера на тавата към фабричните им стойности по подразбиране.
Край на време за печат Off (Изкл.) Вкл.* (90 секунди)	Зададете на принтера да завършва задание за печат, след като е бил в режим на готовност за определения период от време.

Забележка: Звездичка (*) до стойността указва фабричната настройка по подразбиране.

Изображение

Елемент от меню	Описание
Авт.побиране Вкл. Изкл.*	Изберете най-добрия наличен размер на хартията и ориентация на настройката за дадено изображение. Забележка: Когато е зададен на Вкл., този елемент от менюто заменя настройките за мащабиране и ориентация за изображението.
Инверсия Изкл.* Вкл.	Инвертирани двутонни монохромни изображения. Забележка: Това меню не се прилага за GIF или JPEG формати на изображенията.
Мащабиране Фиксир.горе вляво Най-добро побиране* Фиксир.в център Побир.шир./вис. Побир.височ. Побир.ширина	Кorigира изображението, за да се вмести в зоната за печат. Забележка: Когато Автоматично побиране е зададена като Вкл., Мащабиране автоматично се задава като Най-добро побиране.
Ориентация Вертикална ориентация* Пейзаж Reverse Portrait (Обръщане на вертикална ориентация) Reverse Landscape (Обръщане на хоризонтална ориентация)	Определете ориентацията на текста и изображенията на страницата.
Забележка: Звездичка (*) до стойността указва фабричната настройка по подразбиране.	

Хартия

Конфигуриране на тава

Елемент от меню	Описание
Осн.източник Tray (Тава) [x] (1*) Многоф.подав. у-во Ръчно под.х-я Ръчно плик	Задава източника на хартия за всички задания за печат.
Разм./вид х-я Tray (Тава) [x] Многофункционално подаващо устройство Ръчно под.х-я Ръчно плик	Определя размера на хартията или вида на хартията, заредена във всеки източник на хартия.
Забележка: Звездичка (*) до стойността указва фабричната настройка по подразбиране.	

Елемент от меню	Описание
Смяна на размер Off (Изкл.) Заявление/A5 Letter/A4 11 x 17/A3 Всички в списъка*	Указва на принтера да замени определен размер хартия, ако исканият размер не е зареден в нито един от източниците на хартия. Забележки: <ul style="list-style-type: none"> • Изкл. изисква от потребителя да зареди искания размер на хартията. • All Listed (Всички в списъка) разрешава всички налични замествания.
Конф.подав. у-во Cassette (Касета)* Ръчен Първи	Определя поведението на многоцелевото подаващо устройство. Забележки: <ul style="list-style-type: none"> • Cassette (Касета) конфигурира многоцелевото подаващо устройство като автоматичен източник на хартия. • Manual (Ръчно) настройва многоцелевото подаващо устройство само за задания за печат с ръчно подаване. • First (Първи) конфигурира многоцелевото подаващо устройство като основен източник на хартия.
Забележка: Звездичка (*) до стойността указва фабричната настройка по подразбиране.	

Конфигурация на носител

Универсална настройка

Елемент от меню	Описание
Мерни единици Инчове Милиметри	Определя единицата за измерване за универсалната хартия. Забележка: Инчове е фабричната настройка по подразбиране в САЩ. Милиметри е международната фабрична настройка по подразбиране.
Ширина на вертикалната ориентация 3,5 – 19 инча (8,5*) 88,9 – 482,6 мм (216*)	Задава ширината на вертикалната ориентация на универсалната хартия.
Височина на портрета 3,5 – 19 инча (14*) 88,9 – 482,6 мм (356*)	Задава височината на вертикалната ориентация на универсалната хартия.
Посока на подаване Къса страна* Дълга страна	Настройва принтера да взема хартия от посоката на късата или дългата страна. Забележка: Дълга страна се появява само когато най-дългата страна е по-къса от максималната поддържана ширина.
Забележка: Звездичка (*) до стойността указва фабричната настройка по подразбиране.	

Елемент от меню	Описание
Multiple Universal Sizes (Множество универсални размери) Тава [x] Многоф.подав. у-во	Назначете уникален размер за множеството универсални размери, които се зареждат, за всеки източник на хартия. Забележка: Тази настройка се показва само когато е разрешена в менюто Device (Устройство). От началния екран докоснете Settings (Настройки) > Device (Устройство) > Maintenance (Поддръжка) > Configuration Menu (Меню за конфигуриране) > Tray Configuration (Конфигуриране на тава) > Multiple Universal Sizes (Множество универсални размери) .
Забележка: Звездичка (*) до стойността указва фабричната настройка по подразбиране.	

Персонал. размери скан.

Елемент от меню	Описание
Персонализиран размер на сканиране [x] Име на размера за сканиране Ширина 1 – 8,5 инча (8,5*) 25,4 – 215,9 mm (215,9*) Височина 1 – 25 инча (11*) 25,4 – 635 mm (279,4*) Ориентация Вертикална ориентация* Пейзаж 2 сканирания на страна Off (Изкл.)* On (Вкл.)	Задава име на размера на сканиране и конфигурира настройките за сканиране.

Типове носители

Елемент от меню	Описание
Обикновена X-я за визитки Рецикл. хартия Гланцирана Етикети Ленена хартия Плик Тежки пликове Бланка Пред.отп. Цветна хартия Леко Тежко Груба/памук Custom Type (Персонализиран тип) [X]	Задава текстурата, теглото и ориентацията на хартията.

Копиране

Копиране по подр.

Елемент от меню	Описание
Вид съдържание Текст Текст/снимка* Снимка Графики	Подобрява изходния резултат въз основа на съдържанието на оригиналния документ.
Източник на съдържание Black and White Laser (Черно-бял лазерен)* Цветен лазерен Мастиленоструен Снимка/филм Списание Вестник Печатно издание Други	Подобрява изходния резултата въз основа на източника на оригиналния документ.
Страни Едностранно към едностранно* Едностранно към двустранно Двустранно към едностранно Двустранно към двустранно	Посочва сканиращото поведение въз основа на оригиналния документ.
Разделящи листове Няма* Между копията Между задания Между стран.	Определя дали да включва празни разделящи листове по време на отпечатване.
Източник на разделителен лист Трау (Тава) [x] (1*) Многоф.подав. у-во	Определете източника на хартия за разделящия лист.
Страници на страна Off (Изкл.)* 2 страници с вертикална ориентация 4 страници с вертикална ориентация 2 страници с хоризонтална ориентация 4 страници с хоризонтална ориентация	Определя дали броя на страниците с изображения да бъдат отпечатвани на едната страна на хартията.
Печат рамк.стр. Off (Изкл.)* Оп (Вкл.)	Поставя граница около всяко изображение, когато отпечатва много страници на една-единствена страница.
Сортиране Изкл. [1,1,1,2,2,2] Вкл. [1,2,1,2,1,2]*	Отпечатване на множество копия в поредица.
Забележка: Звездичка (*) до стойността указва фабричната настройка по подразбиране.	

Елемент от меню	Описание
Офсетни стран. Няма* Между копията Между задания	Разделете разпечатките за всяко задание за печат или всяко копие на задание за печат. Забележки: <ul style="list-style-type: none"> • Between Copies (Между копията) измества всяко копие на задание за печат, ако Collate (Колиране) е зададено на On (Вкл.) [1,2,1,2,1,2]. Ако Collate (Колиране) е зададено на Off (Изкл.) [1,1,1,2,2,2], тогава всеки набор от отпечатани страници се измества, като например всички обозначени 1-ви и всички обозначени 2-ри страници. • Between Jobs (Между заданията) задава същата разделяща позиция за цялото задание за печат, независимо от броя на отпечатаните копия.
Телбод Off (Изкл.)* 1 телбод, горен ляв ъгъл 2 телбода, ляво 1 телбод, горен десен ъгъл 2 телбода, отгоре 1 телбод, долен ляв ъгъл 2 телбода, отдолу 1 телбод, долен десен ъгъл 2 телбода, отдясно 4 телбода	Задайте позицията на телбода за всички задания за печат. Забележка: Този елемент от менюто се показва само когато е инсталирано устройство за крайна обработка.
Перфориране Off (Изкл.)* 2 дупки 3 дупки 4 дупки	Перфориране на отвори в отпечатания материал. Забележка: Този елемент от менюто се показва само когато е инсталирано устройство за крайна обработка с телбод и перфоратор.
„Копиране от“ размер [Списък с размери хартия]	Посочва размера на хартията на оригиналния документ. Забележка: Letter е фабричната настройка по подразбиране в САЩ. A4 е международната фабрична настройка по подразбиране.
„Копиране в“ източник Tray (Тава) [x] (1*) Многоф.подав. у-во Автом. съвпад. размер	Посочва източника на хартия за заданията за копиране.
Температура –4 до 4 (0*)	Посочете дали да се генерира по-студено или по-топло изходящо изображение.
Мрак 1 до 9 (5*)	Посочва тъмнината на сканираното изображение.
Брой копия 1 – 9999 (1*)	Посочва броя на копията.
Забележка: Звездичка (*) до стойността указва фабричната настройка по подразбиране.	

Елемент от меню	Описание
Гор./дол.колонт. Ляв горен колонтитул Среден горен колонтитул Десен горен колонтитул Ляв долен колонтитул Среден долен колонтитул Десен долен колонтитул	Посочва информация за горен и долен колонтитул на сканираното изображение.
Наслагване Поверително Копиране Чернова Спешно По избор Off (Изкл.)*	Посочете текста за наслагване за отпечатване върху всяко копие.
Персонализирано наслагване	Напишете текст за Custom (Персонализиран) избор в менюто Overlay (Наслагване).
Забележка: Звездичка (*) до стойността указва фабричната настройка по подразбиране.	

Усъвършенствани изображения

Елемент от меню	Описание
Премахване на цвят Color Dropout (Премахване на цвят) (None (Няма)*) Default Red Threshold (Осн. граница на червеното) (128*) Default Green Threshold (Осн. граница на зеленото) (128*) Default Blue Threshold (Осн. граница на синьото) (128*)	Посочва кой цвят да се изпусне по време на сканиране и регулира настройката за премахване на този цвят.
Контраст Best for content (Оптимално за съдържание)* 0 – 5	Посочва контраста на сканираното изображение.
Изчистване на фона Разпознаване на фон На база съдържание* Фиксирано Подравняване –4 до 4 (0*)	Премахва фоновия цвят или цифровия шум на изображението от оригиналния документ. Забележки: <ul style="list-style-type: none"> Content-based (На база на съдържание) премахва фоновия цвят от оригиналния документ. Fixed (Фиксирано) премахва цифровия шум от снимка.
Автом. център Off (Изкл.)* On (Вкл.)	Подравнява съдържанието в центъра на страницата.
Забележка: Звездичка (*) до стойността указва фабричната настройка по подразбиране.	

Елемент от меню	Описание
Огледално изображение Off (Изкл.)* On (Вкл.)	Създадете огледално изображение на оригиналния документ.
Негатив Off (Изкл.)* On (Вкл.)	Създадете негативно изображение на оригиналния документ.
Сенки –4 до 4 (0*)	Регулира сенките в оригиналния документ.
Сканиране от край до край Off (Изкл.)* On (Вкл.)	Сканира оригиналния документ от край до край.
Рязкост 1 – 5 (3*)	Регулира рязкостта на сканираното изображение.
Забележка: Звездичка (*) до стойността указва фабричната настройка по подразбиране.	

Контроли за администратор

Елемент от меню	Описание
Позволяване на приоритетни копия Off (Изкл.) On (Вкл.)*	Прекъсва задание за печат за разпечатване на копия.
Сканиране по избор Off (Изкл.)* On (Вкл.)	Задава принтера да сканира първия комплект оригинални документи с помощта на посочените настройки, след което сканира следващия комплект със същите или с различни настройки. Забележка: Този елемент от менюто се показва само когато е инсталиран твърд диск.
Позволяв. „Запамет. като бърза команда“ Off (Изкл.) On (Вкл.)*	Запазва настройките за копиране като пряк път.
Пробно копие Off (Изкл.)* On (Вкл.)	Отпечатва пробно копие за проверка на качеството преди отпечатване на останалите копия. Забележка: Този елемент от менюто се показва само когато е инсталиран твърд диск.
Забележка: Звездичка (*) до стойността указва фабричната настройка по подразбиране.	

Факс

Настройки по подразбиране за факс

Режим факс

Елемент от меню	Описание
Режим факс Факс Сървър за факс Disabled (Забранено)	Изберете режим факс. Забележка: В зависимост от модела на принтера фабричната настройка по подразбиране може да варира.

Факс нас.

Забележка: Това меню е налично само за принтери, които са регистрирани в портала etherFAX или имат монтирана факс-платка.

Общи настройки за факс

Елемент от меню	Описание
Име на факс	Идентифицира Вашата факс машина.
Номер на факс	Идентифицира Вашия номер на факс.
Идент. на факс Име на факс Номер на факс*	Уведомява получателите на факса за името и номера на Вашия факс.
Включване ръчен факс Off (Изкл.)* On (Вкл.)	Включва функцията за ръчен факс на принтера. Забележки: <ul style="list-style-type: none"> Този елемент на менюто изисква сплитер на линия или телефонна слушалка. Използвайте обикновена телефонна линия за отговор на входящо задание за факс или за набиране на факс номер. За да отидете директно на функцията за ръчен факс, докоснете # и 0 на клавиатурата.
Използвана памет Всичката за получаване Повечето за получаване Равно* Повечето за изпращане Всичката за изпращане	Настройва количеството вътрешна памет на принтера, определена за изпращане или получаване на факсове. Забележка: Този елемент на менюто предотвратява буферни състояния на паметта и неуспешни факсове.
Отмяна факсове Позволявам* Не позволявам	Отменя изходящите и входящите факсове.
Забележка: Звездичка (*) до стойността указва фабричната настройка по подразбиране.	

Елемент от меню	Описание
ИД на търсеция Off (Изкл.) On (Вкл.) Смяна	Разрешава модел на ИД на повикващия. Забележка: Тази настройка се показва само когато избраната в съветника за първоначална настройка страна или регион поддържа множество модели на ИД на повикващия.
Маскиране на факс номер Off (Изкл.)* Отляво Отдясно	Посочва формата за маскиране на номер на изходящ факс.
Цифри за маскиране 0 – 58 (0*)	Посочите броя цифри за маскиране в номер на изходящ факс.
Разреши установяване свързана линия Off (Изкл.) On (Вкл.)*	Определя дали телефонна линия е свързана с принтера. Забележка: Откриването на събития е мигновено.
Разреши установяване линия в грешно гнездо Off (Изкл.) On (Вкл.)*	Определя дали телефонна линия е свързана с правилния порт на принтера. Забележка: Откриването на събития е мигновено.
Разреши поддръжка на използвано разширение Off (Изкл.) On (Вкл.)*	Определя дали телефонна линия се използва от друго устройство, като например друг телефон на същата линия. Забележка: Откриването на събития е мигновено.
Оптимизиране съвместимост факс.	Конфигурира функционалността на факса с принтера за оптимална съвместимост с други факс машини.
Транспорт. факс T.38 Аналогов G.711 etherFAX	Задайте метода за транспортиране на факс. Забележка: Този елемент от менюто се показва само ако в принтера е инсталиран лицензионен пакет за etherFAX или Факс по IP (FoIP).
Забележка: Звездичка (*) до стойността указва фабричната настройка по подразбиране.	

Настройки на факс чрез HTTPS

Забележка: Това меню се показва само ако опцията Fax Transport (Транспортиране на факс) е зададена на etherFAX.

Елемент от меню	Описание
URL адрес на HTTPS услуга	Посочете URL адреса на etherFAX услугата.
HTTPS прокси сървър	Посочете URL адрес на прокси сървър.
Потребител на HTTPS прокси сървър	Посочете потребителското име и парола за прокси сървъра.
Парола за HTTPS прокси сървър	
Забележка: Звездичка (*) до стойността указва фабричната настройка по подразбиране.	

Елемент от меню	Описание
Шифроване за изпращане на факс Disabled (Забранено) Enabled (Разрешено)* Задължителен	Разрешете шифроване за изходящите факс съобщения.
Шифроване за получаване на факс Disabled (Забранено) Enabled (Разрешено)* Задължителен	Разрешете шифроване за входящите факс съобщения.
Състояние на факс чрез HTTPS	Покажете състоянието на комуникацията на etherFAX.
Забележка: Звездичка (*) до стойността указва фабричната настройка по подразбиране.	

Настройки за изпращане на факс

Елемент от меню	Описание
Разделителна способност Стандартен* Фино Суперфино Ултрафина	Задава разделителната способност на сканираното изображение. Забележки: <ul style="list-style-type: none"> Standard (Стандартно) и Super Fine (Суперфино) се показват само когато настройката Enable Color Fax Scans (Разрешаване на сканирания на цветен факс) е зададена на Off by Default (Изключена по подразбиране). По-високата разделителна способност увеличава времето за предаване на факс и изисква по-голяма памет.
Оригинален размер [List of paper sizes (Списък с размери на хартия)] (Mixed Sizes (Смес. размери)*)	Посочите размера на оригиналния документ.
Ориентация Вертикална ориентация* Пейзаж	Посочва ориентацията на оригиналния документ.
Страни Off (Изкл.)* Къса страна Дълга страна	Посочете ориентацията на оригиналния документ, когато сканирате и двете страни на документа.
Вид съдържание Текст* Текст/снимка Снимка Графики	Подобрява изходния резултат въз основа на съдържанието на оригиналния документ.
Забележка: Звездичка (*) до стойността указва фабричната настройка по подразбиране.	

Елемент от меню	Описание
Източник на съдържание Black and White Laser (Черно-бял лазерен)* Цветен лазерен Мастиленоструен Снимка/филм Списание Вестник Печатно издание Други	Подобрява изходния резултата въз основа на източника на оригиналния документ.
Мрак 1 – 9 (5*)	Посочва тъмнината на сканираното изображение.
През телефонна централа On (Вкл.) Off (Изкл.)*	Настройва принтера да набира номера на факса, без да чака да разпознае сигнала "свободно". Забележка: Вътрешна телефонна централа (PABX) е телефонна мрежа, която позволява от един телефонен номер за външни повиквания да бъде осъществяван достъп до множество линии.
Режим набиране Тонално* Импулсно	Посочва режима на набиране за входящи и изходящи факсове.
Забележка: Звездичка (*) до стойността указва фабричната настройка по подразбиране.	

Усъвършенствани изображения

Елемент от меню	Описание
Баланс на цветовете Циан – Червен –4 до 4 (0*) Магента – Зелен –4 до 4 (0*) Жълт – Син –4 до 4 (0*)	Регулирайте наситеността на цвета по време на сканиране.
Премахване на цвят Color Dropout (Премахване на цвят) (None (Няма)*) Default Red Threshold (Осн. граница на червеното) (128*) Default Green Threshold (Осн. граница на зеленото) (128*) Default Blue Threshold (Осн. граница на синьото) (128*)	Посочва кой цвят да се изпусне по време на сканиране и регулира настройката за премахване на този цвят.
Контраст Best for content (Оптимално за съдържание)* 0 1 2 3 4 5	Настройва контраста на изходящото изображение.
Забележка: Звездичка (*) до стойността указва фабричната настройка по подразбиране.	

Елемент от меню	Описание
Изчистване на фона Подравняване -4 до 4 (0*)	Регулирайте количеството на фона, който се вижда на дадено сканирано изображение.
Огледално изображение Off (Изкл.)* On (Вкл.)	Създадете огледално изображение на оригиналния документ.
Негатив Off (Изкл.)* On (Вкл.)	Създадете негативно изображение на оригиналния документ.
Сенки -4 до 4 (0*)	Регулирайте количеството на сенките, които се виждат на дадено сканирано изображение.
Сканиране от край до край On (Вкл.) Off (Изкл.)*	Позволява сканиране от край до край на оригиналния документ.
Рязкост 1 – 5 (3*)	Регулира рязкостта на сканираното изображение.
Температура -4 до 4 (0*)	Посочете дали да се генерира по-студено или по-топло изходящо изображение.
Забележка: Звездичка (*) до стойността указва фабричната настройка по подразбиране.	

Контроли за администратор

Елемент от меню	Описание
Автомат. повторно набиране 0 – 9 (5*)	Регулира броя опити за повторно набиране според нивата на дейност на факс машините на получателя.
Честота на повторно набиране 1 – 200 минути (3*)	Увеличава времеви интервал между опитите за повторно набиране, за да се увеличи вероятността за успешно изпращане на факс.
Включване ЕСМ On (Вкл.)* Off (Изкл.)	Активира "Режим коригиране на грешки" (ЕСМ) за задания за факс. Забележка: ЕСМ открива и коригира грешки в процеса на предаване на факс, причинени от шум по телефонната линия и слаба сила на сигнала.
Включв. сканиране факс On (Вкл.)* Off (Изкл.)	Факсови документи, които се сканират на принтера.
Драйвер към факс On (Вкл.)* Off (Изкл.)	Позволява драйвера на принтера да изпраща факс.
Позволяв. „Запамет. като бърза команда“ On (Вкл.)* Off (Изкл.)	Запазва факс номера като бързи команди на принтера.
Забележка: Звездичка (*) до стойността указва фабричната настройка по подразбиране.	

Елемент от меню	Описание
Максимална скорост 33600* 14400 9600 4800 2400	Настройва максималната скорост за изпращане на факс.
Сканиране по избор Off (Изкл.)* On (Вкл.)	Включва сканиране по избор по подразбиране. Забележка: Този елемент от менюто се показва само когато е монтиран твърд диск или интелигентно запаметяващо устройство (ISD).
Преглед Off (Изкл.)* On (Вкл.)	Показва преглед на сканираното изображение върху дисплея. Забележка: Този елемент от менюто се показва само когато е монтиран твърд диск или ISD.
Включ. сканиране цветен факс Off by Default (Изкл. по подразбиране)* On by Default (Вкл. по подразбиране) Never Use (Никога не се използва) Always Use (Винаги се използва)	Разрешава цветни сканирания за факс.
Автомат. конвертиране на цветни в едноцветни факсове On (Вкл.)* Off (Изкл.)	Конвертира всички изходящи цветни факсове в черно-бели.
Потвърждение на номер на факс Off (Изкл.)* On (Вкл.)	Приканва потребителя да потвърди номера на факса.
Код за набиране	Настройва код за набиране.
Правила за кодове на набиране	Установите правило за код за набиране.
Забележка: Звездичка (*) до стойността указва фабричната настройка по подразбиране.	

Настройки за получаване на факс

Елемент от меню	Описание
Изчакващо задание за факс Няма* Тонер Тонер и консум.	Отстранява задания за факс от опашката за отпечатване, изискващи специфични ресурси, които не са налични.
Позвънявания преди отговор 1 – 25 (3*)	Задава броя позвънявания, преди устройството да отговори на входящи повиквания.
Авт. намаляв. On (Вкл.)* Off (Изкл.)	Мащабира входящ факс до размера на страницата.
Забележка: Звездичка (*) до стойността указва фабричната настройка по подразбиране.	

Елемент от меню	Описание
Източник хартия Tray (Тава) [X] Auto (Автоматично)*	Настройва източника на хартията за отпечатване на входящ факс.
Страни On (Вкл.) Off (Изкл.)*	Отпечатвайте от двете страни на хартията.
Разделящи листове Няма* Преди заданието След заданието	Определя дали да включва празни разделящи листове по време на отпечатване.
Източник на разделителен лист Tray (Тава) [X] (1*)	Определете източника на хартия за разделящия лист.
Изходяща тава Станд.изх.т.	Посочва изходна тава за получени факсове.
Долен колонтитул факс On (Вкл.) Off (Изкл.)*	Отпечатате информация за предаването в долния край на всяка страница от получен факс.
Обозн. час за факс в долен колонт. Получаване* Печат	Отпечатва времеви щемпел в долния край на всяка страница от получен факс.
Перфориране Off (Изкл.)* 2 дупки 3 дупки 4 дупки	Определя функцията за перфориране за входящи факсове. Забележка: Този елемент от менюто се показва само когато е инсталирано устройство за крайна обработка с телбод и перфоратор.
Телбод Off (Изкл.)* 1 телбод 2 телбода 4 телбода	Определя функцията за обработка с телбод за входящи факсове. Забележка: Този елемент от менюто се показва само когато е инсталирано устройство за крайна обработка.
Задържане на факсове Режим Задържан факс Off (Изкл.)* Винаги включ. Ръчен Планиран	Задържа получени факсове, за да не се отпечатват, докато не се освободят.
Задържане на факсове План за задържане на факс	Назначава план за задържане на факсове. Забележка: Тази настройка се показва само когато Held Fax Mode (Режим на задържан факс) е зададен на Scheduled (Планиран).
Забележка: Звездичка (*) до стойността указва фабричната настройка по подразбиране.	

Контроли за администратор

Елемент от меню	Описание
Включв. получаване факс On (Вкл.)* Off (Изкл.)	Настройва принтера за получаване на факс.
Включ. получав. цветен факс On (Вкл.)* Off (Изкл.)	Настройва принтера за получаване на факс в цвят.
Разреши ИД викац On (Вкл.) Off (Изкл.)*	Показва телефонния номер на входящото повикване на контролния панел.
Блокиране на факсове без име On (Вкл.) Off (Изкл.)*	Блокира входящи факсове, изпратени от устройства без посочени ИД на станция или ИД на факс.
Списък с блокирани факс номера Добавя блокиран факс номер	Посочва телефонните номера, които желаете да блокирате.
Отговор включен Всички позвънявания* Само едно звънене Само двойно звънене Само тройно звънене Само единично или двойно звънене Само единично или тройно звънене Само двойно или тройно звънене	Настройва специална последователност на позвъняване за входящ факс.
Автоматичен отговор On (Вкл.)* Off (Изкл.)	Настройва принтера да получава факсове автоматично.
Код за ръчен отговор 0 – 9 (9*)	Въведете ръчно код от цифровата клавиатура на телефона, за да започнете да получавате факс. Забележки: <ul style="list-style-type: none"> Този елемент от менюто се извежда само когато принтерът споделя една линия с телефон. Този елемент от менюто се извежда само когато настроите принтера да получава факс ръчно.
Препращане на факс Print (Отпечатване)* Отпечатване и препращане Препращане	Посочва дали да бъде препратен получен факс.
Препращане към Местоназначение 1 Местоназначение 2	Посочва къде да бъде препратен получен факс. Забележка: Това меню се показва само когато Fax Forwarding (Препращане на факс) е зададено на Print and Forward (Отпечатване и препращане) или Forward (Препращане).
Забележка: Звездичка (*) до стойността указва фабричната настройка по подразбиране.	

Елемент от меню	Описание
Максимална скорост 33600* 14400 9600 4800 2400	Настройва максималната скорост при предаване на факс.
Забележка: Звездичка (*) до стойността указва фабричната настройка по подразбиране.	

Заглавна страница на факс

Елемент от меню	Описание
Заглавна страница на факс Off by Default (Изкл. по подразбиране)* On by Default (Вкл. по подразбиране) Never Use (Никога не се използва) Always Use (Винаги се използва)	Конфигурира настройките за заглавната страница на факс.
Включване на поле „До“ Off (Изкл.)* On (Вкл.)	
Включване на поле „От“ Off (Изкл.)* On (Вкл.)	
От	
Включване на поле „Съобщение“ Off (Изкл.)* On (Вкл.)	
Съобщ.:	
Включване на лого Off (Изкл.)* On (Вкл.)	
Include Footer (Включва долен колонтитул) [x] Off (Изкл.)* On (Вкл.)	
Footer (Долен колонтитул) [x]	
Забележка: Звездичка (*) до стойността указва фабричната настройка по подразбиране.	

Настройки факс дневник

Елемент от меню	Описание
Transmission Log Frequency (Честота на дневник за предаване) Винаги* Никога Само за грешка	Посочва колко често принтерът създава файл за предаване.
Transmission Log Action (Действие на дневник за предаване) Печат Off (Изкл.) On (Вкл.)* Имейл Off (Изкл.)* On (Вкл.)	Отпечатване или изпращане по имейл на дневник за успешно изпращане на факс или грешка при изпращането.
Получаване дневник грешки Отпечатване никога* Печатане при грешка	Отпечатване на дневник за проблеми при получаване на факс.
Автом. печат дневници On (Вкл.)* Off (Изкл.)	Отпечатване на цялата дейност на факса.
Дневн.източ.х-я Tray (Тава) [x] (1*)	Посочва източника на хартия за отпечатване на дневници.
Показване дневници Име на другия факс* Набран номер	Установява подателя по име на другия факс или номер на факс.
Включв. дневник задания On (Вкл.)* Off (Изкл.)	Вижте резюме на всички задания на факса.
Включв. дневник повикв. On (Вкл.)* Off (Изкл.)	Преглежда резюме на хронологията на повикванията на факса.
Дневник изходяща тава Стандартна изходна тава* Bin (Изходна тава) [x]	Посочва изходна тава за отпечатани дневници.
Забележка: Звездичка (*) до стойността указва фабричната настройка по подразбиране.	

Настройки високоговорител

Елемент от меню	Описание
Режим на високоговор. Always Off (Винаги изключ.)* Винаги включ. Включ. докато е свързан	Настройва режима на високоговорителя на факса.
Забележка: Звездичка (*) до стойността указва фабричната настройка по подразбиране.	

Елемент от меню	Описание
Сила звук високогов. Слаба* Висока	Регулира силата на звука на високоговорителя на факса.
Сила на звънене Off (Изкл.)* On (Вкл.)	Разрешава силата на звука на звънене.
Забележка: Звездичка (*) до стойността указва фабричната настройка по подразбиране.	

VoIP Settings (Настройки на VoIP)

Елемент от меню	Описание
VoIP Protocol (VoIP протокол) SIP* H.323	Задава протокол за гласова комуникация по интернет (VoIP).
STUN сървър	Определя STUN сървъра за преминаване през защитна стена.
Принудителен режим Факс Off (Изкл.) On (Вкл.)*	Превключва шлюза VoIP от аналогов на T.38 в началото на повикване на факса.
Принуд. забав. факс режим 0 – 15 (7*)	Задава закъснение в секунди при изпращането на друга покана за Force Fax Mode (Принудителен режим Факс).
Забележка: Звездичка (*) до стойността указва фабричната настройка по подразбиране.	

SIP Settings (Настройки на SIP)

Елемент от меню	Описание
Прокси	Определя IP адреса на системата, която обработва конвертирането на телефонен номер в IP адрес, където се изпраща факсът.
Registrar (Регистратор)	Определя име или IP адрес на системата, която оперира със SIP регистрация на клиенти.
User (Потребител)	Определя потребителско име за прокси сървъра на SIP.
Парола	Определя паролата, която се използва в SIP регистратора.
Auth ID (ID за удостоверяване)	Определя потребителско име за SIP регистратора. Забележка: Ако не бъде зададена настройка за Auth ID (ID за удостоверяване), вместо нея настройката използва потребителското име в полето User (Потребител).
Transport For Registration (Предаване за регистрацията) UDP* TCP	Задава типа предаване на SIP за регистрацията.
Забележка: Звездичка (*) до стойността указва фабричната настройка по подразбиране.	

Елемент от меню	Описание
Transport For Incoming Calls (Предаване за входящи повиквания) UDP* TCP UDP и TCP	Задава типа предаване за входящи повиквания.
Transport For Outgoing Calls (Предаване за изходящи повиквания) UDP* TCP	Задава типа предаване за изходящи повиквания.
Outbound Proxy (Изходящ прокси)	Определя изходящ прокси за препращане на цялата SIP комуникация.
Свържете се със	Определя име на контакт за SIP.
Зона	Определя име на област за SIP. Забележка: Ако не е зададена настройката за име на област, вместо нея настройката използва името на Contact (Контакт).
SIP Registration Status (Състояние на регистрацията на SIP)	Показва състоянието на регистрацията на SIP.
Забележка: Звездичка (*) до стойността указва фабричната настройка по подразбиране.	

H.323 Settings (Настройки на H.323)

Елемент от меню	Описание
Gateway (Шлюз)	Определя IP адреса на шлюза H.323.
Gatekeeper (Контрольор на шлюза)	Определя контролъора на шлюза H.323.
User (Потребител)	Определя потребителското име, което се използва с шлюза H.323.
Парола	Определя паролата за шлюза H.323.
Enable Fast Start (Разрешаване на бързо стартиране) Off (Изкл.)* On (Вкл.)	Разрешава бързо стартиране.
Disable H.245 Tunneling (Забрана за тунелиране на H.245) Off (Изкл.)* On (Вкл.)	Забранява тунелирането на H.323.
Disable Gatekeeper Discovery (Забрана за разкриването на контролъора на шлюза) Off (Изкл.) On (Вкл.)*	Забранява разкриването на контролъора на шлюза H.323.
Забележка: Звездичка (*) до стойността указва фабричната настройка по подразбиране.	

T.38 Settings (Настройки на T.38)

Елемент от меню	Описание
Indicator Redundancy (Резервиране на индикатор) 0 – 5 (3*)	Задава колко пъти се повтаря индикаторът на факса в комуникацията на T.38.
Low Speed Redundancy (Резервиране при ниска скорост) 0 – 5 (3*)	Задава колко пъти се повтарят данните с ниска скорост в комуникацията на T.38.
High Speed Redundancy (Резервиране при висока скорост) 0 – 5 (1*)	Задава колко пъти се повтарят данните с висока скорост в комуникацията на T.38.
Забележка: Звездичка (*) до стойността указва фабричната настройка по подразбиране.	

Настройка факс сървър

Настройка факс сървър

Общи настройки за факс

Елемент от меню	Описание
Формат за изпращане	Посочва получател на факса. Забележка: Ако желаете да използвате номера на факса, тогава въведете знака за номер (#) преди номера.
Reply Address (Адрес за отговор)	Посочете адрес за отговор на изпращания факс.
Тема	Посочва темата на факса и съобщението.
Съобщение	
Включване приемане на аналогов сигнал Off (Изкл.)* On (Вкл.)	Задава на принтера да приема аналогови факсове.
Забележка: Звездичка (*) до стойността указва фабричната настройка по подразбиране.	

Настройки на имейл във факс сървър

Елемент от меню	Описание
Използване на SMTP сървър на имейл On (Вкл.) Off (Изкл.)*	Използвайте настройките за имейл на Протокола за обикновено прехвърляне на имейли (SMTP) при получаване и изпращане на факсове. Забележка: Когато опцията е зададена на On (Вкл.), всички други настройки на менюто Fax Server E-mail Settings (Имейл настройки на факс сървър) не се показват.
Primary SMTP Gateway (Първичен SMTP шлюз)	Въведете IP адреса или името на хоста на първичния SMTP сървър.
Забележка: Звездичка (*) до стойността указва фабричната настройка по подразбиране.	

Елемент от меню	Описание
Първичен порт на SMTP шлюза 1 – 65535 (25*)	Въведете номер на порт на първичния SMTP сървър.
Secondary SMTP Gateway (Вторичен SMTP шлюз)	Въведете IP адрес на сървъра или име на хост на вторичен или резервен SMTP сървър.
Вторичен порт на SMTP шлюза 1 – 65535 (25*)	Въведете номер на порта на сървъра на Вашия вторичен или резервен SMTP сървър.
Таймаут на SMTP сървъра 5 – 30 (30*)	Задайте времето, преди да изтече времето на сесията за принтера, ако SMTP сървъра не отговаря.
Reply Address (Адрес за отговор)	Посочете адрес за отговор на изпращания факс.
Използване на SSL/TLS Disabled (Забранено)* Договаряне Задължителен	Посочете дали да се изпрати факс, като се използва шифрована връзка.
Изисква доверен сертификат Off (Изкл.) On (Вкл.)*	Изисква доверен сертификат при достъп за SMTP сървър.
SMTP Server Authentication (Удостоверяване на SMTP сървър) Не е необходимо удостоверяване* Login / Plain (Вход / Опростен) NTLM CRAM-MD5 Digest-MD5 Kerberos 5	Посочва вида на удостоверяване на SMTP сървър.
Инициран от устройството имейл Няма* Изп. SMTP данни от у-вото	Посочва дали са необходими данни за устройството за инициран от устройството имейл.
Инициран от потребителя имейл Няма* Изп. SMTP данни от у-вото Използване на потребителско ИД и парола за сесията Използване на имейл адрес и парола за сесията Запитване на потребител	Посочва дали са необходими данни за устройството за инициран от потребителя имейл.
Използ. удостов. от у-то за Active Directory Off (Изкл.)* On (Вкл.)	Активира данни за потребителя и наименования на групи за свързване към SMTP сървър.
Device Userid (ИД потребител у-во)	Посочва потребителска ИД и парола за свързване към SMTP сървъра.
Device Password (Парола на устройството)	
Kerberos 5 зона	Посочва протокола за удостоверяване на зоната за Kerberos 5.
Забележка: Звездичка (*) до стойността указва фабричната настройка по подразбиране.	

Елемент от меню	Описание
NTLM Domain (NTLM домейн)	Посочва име на домейна за протокол на NTLM защита.
Деактивира грешката „SMTP сървърът не е настроен“ Off (Изкл.)* On (Вкл.)	Скрива съобщението за грешка “SMTP сървър не е настроен”.
Забележка: Звездичка (*) до стойността указва фабричната настройка по подразбиране.	

Настройки на сканиране във факс сървър

Елемент от меню	Описание
Формат изображение TIFF (.tif) PDF (.pdf)* XPS (.xps) TXT (.txt) RTF (.rtf) DOCX (.docx) XLSX (.xlsx) CSV (.csv)	Посочва формата на файла за сканираното изображение.
Вид съдържание Текст* Текст/снимка Снимка Графики	Подобрява изходния резултат въз основа на съдържанието на оригиналния документ.
Източник на съдържание Black and White Laser (Черно-бял лазерен)* Цветен лазерен Мастиленоструен Снимка/филм Списание Вестник Печатно издание Други	Подобрява изходния резултата въз основа на източника на оригиналния документ.
Разделителна способн. факс Стандартен* Фино Суперфино Ултрафина	Задава разделителната способност на факса.
Страни Off (Изкл.)* Къса страна Дълга страна	Посочете ориентацията на оригиналния документ, когато сканирате и двете страни на документа.
Мрак 1 – 9 (5*)	Задава тъмнината на изходящото изображение.
Забележка: Звездичка (*) до стойността указва фабричната настройка по подразбиране.	

Елемент от меню	Описание
Ориентация Вертикална ориентация* Пейзаж	Определете ориентацията на текста и изображенията на страницата.
Оригинален размер [Списък с размери хартия]	Посочва размера на хартията на оригиналния документ. Забележки: <ul style="list-style-type: none"> Смес. размери е настройката по подразбиране в САЩ. А4 е международната фабрична настройка по подразбиране. Тази настройка може да варира в зависимост от модела на Вашия принтер.
Изп. TIFF множество стран. Off (Изкл.) On (Вкл.)*	Избор между TIFF файлове от една или от много страници.
Забележка: Звездичка (*) до стойността указва фабричната настройка по подразбиране.	

Електронна поща

Конфигуриране на имейл

Елемент от меню	Описание
Primary SMTP Gateway (Първичен SMTP шлюз)	Въведете IP адрес или име на хост на първичния SMTP сървър за изпращане на имейл.
Първичен порт на SMTP шлюза 1 – 65535 (25*)	Въведете номер на порт на първичния SMTP сървър.
Secondary SMTP Gateway (Вторичен SMTP шлюз)	Въведете IP адрес на сървъра или име на хост на вторичен или резервен SMTP сървър.
Вторичен порт на SMTP шлюза 1 – 65535 (25*)	Въведете номер на порта на сървъра на Вашия вторичен или резервен SMTP сървър.
Таймаут на SMTP сървъра 5 – 30 секунди (30*)	Задайте времето, преди да изтече времето на сесията за принтера, ако SMTP сървъра не отговаря.
Reply Address (Адрес за отговор)	Посочете адрес за отговор в имейла.
Винаги използвайте адреса за отговор по подразбиране на SMTP On (Вкл.) Off (Изкл.)*	Винаги използвайте адрес за отговор по подразбиране в SMTP сървъра.
Използване на SSL/TLS Disabled (Забранено)* Договаряне Задължителен	Посочете дали да се изпрати имейл, като се използва шифрована връзка.
Забележка: Звездичка (*) до стойността указва фабричната настройка по подразбиране.	

Елемент от меню	Описание
Изисква доверен сертификат Off (Изкл.) On (Вкл.)*	Изисква доверен сертификат при достъп до SMTP сървър.
SMTP Server Authentication (Удостоверяване на SMTP сървър) Не е необходимо удостоверяване* Вход / Опростен NTLM CRAM-MD5 Digest-MD5 Kerberos 5	Посочва вида на удостоверяване на SMTP сървър.
Инициран от устройството имейл Няма* Изп. SMTP данни от у-вото	Посочва дали са необходими данни за устройството за инициран от устройството имейл.
Инициран от потребителя имейл Няма* Изп. SMTP данни от у-вото Използване на потребителско ИД и парола за сесията Използване на имейл адрес и парола за сесията Запитване на потребител	Посочва дали са необходими данни за устройството за инициран от потребителя имейл.
Използ. удостов. от у-то за Active Directory Off (Изкл.)* On (Вкл.)	Посочва дали са необходими данни за устройството за инициран от потребителя имейл.
Device Userid (ИД потребител у-во)	Посочва потребителска ИД и парола за свързване към SMTP сървъра.
Device Password (Парола на устройството)	
Kerberos 5 зона	Посочва протокола за удостоверяване на зоната за Kerberos 5.
NTLM Domain (NTLM домейн)	Посочва име на домейна за протокол на NTLM защита.
Disable "SMTP server not set up" error (Деактивира грешката "SMTP сървърът не е настроен") Off (Изкл.)* On (Вкл.)	Скрива съобщението за грешка "SMTP сървър не е настроен".
Забележка: Звездичка (*) до стойността указва фабричната настройка по подразбиране.	

Имейл по подразбиране

Елемент от меню	Описание
Тема:	Посочва темата на имейла и съобщението.
Съобщ.:	
Име на файл	Посочва името на файла за сканирания документ.
Забележка: Звездичка (*) до стойността указва фабричната настройка по подразбиране.	

Елемент от меню	Описание
Формат JPEG (.jpg) PDF (.pdf)* TIFF (.tif) XPS (.xps) TXT (.txt) RTF (.rtf) DOCX (.docx) CSV (.csv)	Посочва формата на файла за сканирания документ. Забележка: Елементите на менюто могат да варират в зависимост от модела на Вашия принтер.
Глобални OCR настройки Разпознати езици Автоматично завъртане Изчистване Автоматично увеличаване на контраста	Конфигурира настройките за оптично разпознаване на знаци (OCR). Забележка: Този елемент от менюто се появява само ако сте закупили и инсталирали OCR решение.
PDF настройки PDF Version (Версия на PDF) (1,5*) Archival Version (Архивна версия) (A-1a*) Highly Compressed (Изключително компресиран) (Off (Изкл.)*) Secure (Защитено) (Off (Изкл.)*) Archival (PDF/A) (Архивни (PDF/A) (Off (Изкл.)*))	Конфигурира PDF настройките на сканирания документ. Забележки: <ul style="list-style-type: none"> • Archival Version (Архивна версия) и Archival (PDF/A) (Архивни (PDF/A) се поддържат само ако PDF Version (Версия на PDF) е зададена на 1,4. • Highly Compressed (Изключително компресиран) се показва само когато е инсталиран твърд диск.
Вид съдържание Текст Текст/снимка* Снимка Графики	Подобрява изходния резултат въз основа на вида съдържание на оригиналния документ.
Източник на съдържание Black and White Laser (Черно-бял лазерен)* Цветни лазерни принтери Мастиленоструен Снимка/филм Списание Вестник Печатно издание Друга	Подобрява изходния резултат въз основа на източника на съдържание на оригиналния документ.
Цвят Черно-бяло Сиво Цветно* Auto (Автоматично)	Задава принтера да отпечата съдържание на файл в цвят или черно-бяло.
Забележка: Звездичка (*) до стойността указва фабричната настройка по подразбиране.	

Елемент от меню	Описание
Разделителна способност 75 dpi 150 dpi* 200 dpi 300 dpi 400 dpi 600 dpi	Задава разделителната способност на сканираното изображение.
Мрак 1 – 9 (5*)	Посочва тъмнината на сканираното изображение.
Ориентация Вертикална ориентация* Пейзаж	Посочва ориентацията на оригиналния документ.
Оригинален размер Mixed Sizes (Смес. размери)*	Посочва размера на хартията на оригиналния документ.
Страни Off (Изкл.)* Къса страна Дълга страна	Посочете ориентацията на оригиналния документ, когато сканирате и двете страни на документа.
Забележка: Звездичка (*) до стойността указва фабричната настройка по подразбиране.	

Усъвършенствани изображения

Елемент от меню	Описание
Баланс на цветовете Cyan (Циан) (0*) Magenta (Магента) (0*) Yellow (Жълто) (0*)	Регулира интензивността на цвета за циан, магента и жълто.
Премахване на цвят Премахване на цвят Няма* Червен Зелен Син Осн. граница на червеното 0 – 255 (128*) Осн. граница на зеленото 0 – 255 (128*) Осн. граница на синьото 0 – 255 (128*)	Посочва кой цвят да се изпусне по време на сканиране и регулира настройката за премахване на този цвят.
Забележка: Звездичка (*) до стойността указва фабричната настройка по подразбиране.	

Елемент от меню	Описание
Автоматично откриване на цвят Цветна чувствителност 1 – 9 (5*) Чувствителност на зона 1 – 9 (5*) Брой битове имейл 1 бит* 8 бита Минимална разделителна способност на сканиране 75 dpi 150 dpi 200 dpi 300 dpi*	Конфигурира автоматичната настройка за откриване на цвят.
Качество JPEG Оптимално за съдържание* 5-95	Задава качество JPEG на сканираното изображение.
Контраст Оптимално за съдържание* 0 – 5	Посочва контраста на сканираното изображение.
Изчистване на фона Разпознаване на фон Content-based (На база съдържание)* Фиксирано Ниво от –4 до 4 (0*)	Премахва фоновия цвят или цифровия шум на изображението от оригиналния документ. Забележки: <ul style="list-style-type: none"> • Content-based (На база на съдържание) премахва фоновия цвят от оригиналния документ. • Fixed (Фиксирано) премахва цифровия шум от снимка.
Огледално изображение Off (Изкл.)* On (Вкл.)	Създадете огледално изображение на оригиналния документ.
Негатив Off (Изкл.)* On (Вкл.)	Създадете негативно изображение на оригиналния документ.
Сенки –4 до 4 (0*)	Регулира сенките в сканираното изображение.
Сканиране от край до край Off (Изкл.)* On (Вкл.)	Сканира оригиналния документ от край до край.
Рязкост 1 – 5 (3*)	Регулира рязкостта в сканираното изображение.
Температура –4 до 4 (0*)	Генерира по-сини или по-червени изходящи изображения на оригиналния документ.
Забележка: Звездичка (*) до стойността указва фабричната настройка по подразбиране.	

Елемент от меню	Описание
Празни страници Blank Page Removal (Премахване на празни страници) (Do Not Remove (Не премахвайте)*) Blank Page Sensitivity (Чувствителност спрямо празна страница) (5*)	Задава чувствителността на сканирани изображения по отношение на празни страници в оригиналния документ.
Забележка: Звездичка (*) до стойността указва фабричната настройка по подразбиране.	

Контроли за администратор

Елемент от меню	Описание
Максимален размер на имейл 0 – 65535 (0*)	Посочва разрешения размер на файла за всеки имейл.
Размер съобщение за грешка	Посочва съобщението за грешка, което принтера изпраща, когато имейла надвиши разрешения размер на файла. Забележка: Можете да въведете до 1024 знака.
Ограничаване на направления	Ограничава изпращането на имейл само до посочения списък с име на домейн. Забележка: Използвайте запетая за отделяне на адреси.
Изпрати ми копие Никога не се появява* On by Default (Вкл. по подразбиране) Изкл. по подразбиране Винаги включ.	Изпраща копие от имейла към Вас.
Разрешаване само на имейли до Вас Off (Изкл.)* On (Вкл.)	Настройва принтера да изпраща имейли само до Вас.
Използв. сс:/bcc: Off (Изкл.)* On (Вкл.)	Активира копие с индиго и скрито копие в имейла.
Изп. TIFF множество стран. Off (Изкл.) On (Вкл.)*	Разрешава сканиране на множество TIFF изображения в един TIFF файл.
TIFF компресиране JPEG LZW*	Посочва типа компресиране за TIFF файлове.
Настройки по подразбиране за текст 5 – 95 (75*)	Задава качеството на текста в съдържанието, което ще сканирате.
Осн. настр. за текст/снимка 5 – 95 (75*)	Задава качеството на текста и снимката в съдържанието, което ще сканирате.
Настройки по подразбиране за снимка 5 – 95 (50*)	Задава качеството на снимката в съдържанието, което ще сканирате.
Забележка: Звездичка (*) до стойността указва фабричната настройка по подразбиране.	

Елемент от меню	Описание
Регулиране АПУ изкривяне Off (Изкл.)* On (Вкл.)	Конфигурира принтера да регулира изкривени изображения от документи, които са сканирани от АПУ.
Дневник за предаване Отпечатване дневник* Без отпечатване дневник Отпечатване само при грешка	Отпечатва дневник за предаване за сканиране на имейли.
Дневн.източ.х-я Tray (Тава) [x] (1*) Многоф.подав. у-во	Посочва източника на хартия за отпечатване на имейл дневници.
Сканиране по избор Off (Изкл.)* On (Вкл.)	Задава принтера да сканира първия комплект оригинални документи с помощта на посочените настройки, а след това следващия комплект със същите или с различни настройки. Забележка: Този елемент от менюто се показва само когато е инсталиран твърд диск.
Преглед Off (Изкл.) On (Вкл.)*	Показва преглед на сканиране на оригиналния документ. Забележка: Този елемент от менюто се показва само когато е инсталиран твърд диск.
Позволяв. „Запамет. като бърза команда“ Off (Изкл.) On (Вкл.)*	Запамятава имейл адрес като бърза команда.
Изображения от имейли „Изпрати като“ Attachment (Прикачен файл)* Уеб връзка	Посочва как да изпращате изображенията, които са включени в имейла.
Нулирайте информацията за имейла след изпращане Off (Изкл.) On (Вкл.)*	Нулира полетата To (До), Subject (Тема), Message (Съобщение) и Filename (Име на файл) до техните стойности по подразбиране, след като изпратите имейл.
Забележка: Звездичка (*) до стойността указва фабричната настройка по подразбиране.	

Настр.уеб връзка

Елемент от меню	Описание
Сървър	Посочва идентификационните данни на сървъра, който хоства изображенията, които са включени в имейла.
Вход	
Парола	
Път	
Име на файл	
Уеб връзка	

FTP

FTP по подразбиране

Елемент от меню	Описание
Формат JPEG (.jpg) PDF (.pdf)* TIFF (.tif) XPS (.xps) TXT (.txt) RTF (.rtf) DOCX (.docx) CSV (.csv)	Посочва формата на файла за сканираното изображение. Забележка: Елементите на менюто могат да варират в зависимост от модела на Вашия принтер.
Глобални OCR настройки Разпознати езици Автоматично завъртане Изчистване Автоматично увеличаване на контраста	Конфигурира настройките за оптично разпознаване на знаци (OCR). Забележка: Този елемент от менюто се появява само ако сте закупили и инсталирали OCR решение.
PDF настройки PDF Version (Версия на PDF) (1,5*) Archival Version (Архивна версия) (A-1a*) Highly Compressed (Изключително компресиран) (Off (Изкл.)*) Secure (Защитено) (Off (Изкл.)*) Archival (PDF/A) (Архивни (PDF/A) (Off (Изкл.)*))	Конфигурира PDF настройките за сканираното изображение. Забележки: <ul style="list-style-type: none"> • Archival Version (Архивна версия) и Archival (PDF/A) (Архивни (PDF/A) се поддържат само ако PDF Version (Версия на PDF) е зададена на 1,4. • Highly Compressed (Изключително компресиран) се показва само когато е инсталиран твърд диск.
Вид съдържание Текст Текст/снимка* Снимка Графики	Подобрява изходния резултат въз основа на вида съдържание на оригиналния документ.
Източник на съдържание Black and White Laser (Черно-бял лазерен)* Цветен лазерен Мастиленоструен Снимка/филм Списание Вестник Печатно издание Други	Подобрява изходния резултат въз основа на източника на съдържание на оригиналния документ.
Забележка: Звездичка (*) до стойността указва фабричната настройка по подразбиране.	

Елемент от меню	Описание
Цвят Черно-бяло Сиво Цветно* Auto (Автоматично)	Задава принтера да отпечата съдържание на файл в цвят или черно-бяло.
Разделителна способност 75 dpi 150 dpi* 200 dpi 300 dpi 400 dpi 600 dpi	Задава разделителната способност на сканираното изображение.
Мрак 1 – 9 (5*)	Посочва тъмнината на сканираното изображение.
Ориентация Вертикална ориентация* Пейзаж	Посочва ориентацията на оригиналния документ.
Оригинален размер Mixed Sizes (Смес. размери)*	Посочва размера на хартията на оригиналния документ.
Страни Off (Изкл.)* Дълга страна Къса страна	Посочва ориентацията, когато сканирате и двете страни на документа.
Име на файл	Посочва името файла на сканираното изображение.
Забележка: Звездичка (*) до стойността указва фабричната настройка по подразбиране.	

Усъвършенствани изображения

Елемент от меню	Описание
Баланс на цветовете Cyan (Циан) (0*) Magenta (Магента) (0*) Yellow (Жълто) (0*)	Регулира интензивността на цвета за циан, магента и жълто.
Забележка: Звездичка (*) до стойността указва фабричната настройка по подразбиране.	

Елемент от меню	Описание
<p>Премахване на цвят</p> <p>Премахване на цвят</p> <ul style="list-style-type: none"> Няма* Червено* Зелено* Синьо* <p>Осн. граница на червеното 0 – 255 (128*)</p> <p>Осн. граница на зеленото 0 – 255 (128*)</p> <p>Осн. граница на синьото 0 – 255 (128*)</p>	<p>Посочва кой цвят да се изпусне по време на сканиране и регулира настройката за премахване на този цвят.</p>
<p>Автоматично откриване на цвят</p> <p>Цветна чувствителност 1 – 9 (5*)</p> <p>Чувствителност на зона 1 – 9 (5*)</p> <p>Брой битове за FTP 1 бит* 8 бита</p> <p>Минимална разделителна способност на сканиране 75 dpi 150 dpi 200 dpi 300 dpi*</p>	<p>Конфигурира автоматичната настройка за откриване на цвят.</p>
<p>Качество JPEG</p> <p>Best for content (Оптимално за съдържание)* 5-95</p>	<p>Задава качество JPEG на сканираното изображение.</p>
<p>Контраст</p> <p>Best for content (Оптимално за съдържание)* 0 1 2 3 4 5</p>	<p>Посочва контраста на сканираното изображение.</p>
<p>Изчистване на фона</p> <p>Разпознаване на фон Content-based (На база съдържание)* Фиксирано Ниво от –4 до 4 (0*)</p>	<p>Премахва фоновия цвят или цифровия шум на изображението от оригиналния документ.</p> <p>Забележки:</p> <ul style="list-style-type: none"> • Content-based (На база на съдържание) премахва фоновия цвят от оригиналния документ. • Fixed (Фиксирано) премахва цифровия шум от снимка.
<p>Забележка: Звездичка (*) до стойността указва фабричната настройка по подразбиране.</p>	

Елемент от меню	Описание
Огледално изображение Off (Изкл.)* On (Вкл.)	Създадете огледално изображение на оригиналния документ.
Негатив Off (Изкл.)* On (Вкл.)	Създадете негативно изображение на оригиналния документ.
Сенки –4 до 4 (0*)	Регулира сенките в сканираното изображение.
Сканиране от край до край Off (Изкл.)* On (Вкл.)	Позволява сканиране от край до край на оригиналния документ.
Рязкост 1 – 5 (3*)	Регулира рязкостта в сканираното изображение.
Температура –4 до 4 (0*)	Генерира по-сини или по-червени изходящи изображения на оригиналния документ.
Празни страници Премахване на празни страници Не премахвайте* Изтриване Чувствителност към празна страница 1 – 9 (5*)	Задава чувствителността на сканирани изображения по отношение на празни страници в оригиналния документ.
Забележка: Звездичка (*) до стойността указва фабричната настройка по подразбиране.	

Контроли за администратор

Елемент от меню	Описание
Настройки по подразбиране за текст 5 – 95 (75*)	Задава качеството на текст на сканираното изображение.
Осн. настр. за текст/снимка 5 – 95 (75*)	Задава качеството на текст и снимка на сканираното изображение.
Настройки по подразбиране за снимка 5 – 95 (50*)	Задава качеството на снимка на сканираното изображение.
Иzp. TIFF множество стран. On (Вкл.)* Off (Изкл.)	Разрешава сканиране на множество TIFF изображения в един TIFF файл.
TIFF компресиране LZW* JPEG	Посочва типа компресиране за TIFF файлове.
Дневник за предаване Отпечатване дневник* Без отпечатване дневник Отпечатване само при грешка	Отпечатва дневник за предаване за FTP сканиране.
Забележка: Звездичка (*) до стойността указва фабричната настройка по подразбиране.	

Елемент от меню	Описание
Дневн.източ.х-я Tray (Тава) [x] (1*) Многоф.подав. у-во	Посочва източника на хартия за отпечатване на FTP дневници.
Дневник изходяща тава Стандартна изходна тава* Bin (Изходна тава) [x]	Посочва изходната тава за отпечатани FTP дневници.
Сканиране по избор Off (Изкл.)* On (Вкл.)	Включва сканиране по избор по подразбиране. Забележка: Този елемент от менюто се показва само когато е инсталиран твърд диск.
Преглед Off (Изкл.) On (Вкл.)*	Показва преглед на сканираното изображение върху дисплея. Забележка: Този елемент от менюто се показва само когато е инсталиран твърд диск.
Позволяв. „Запамет. като бърза команда“ Off (Изкл.) On (Вкл.)*	Запамята FTP адрес като пряк път.
Забележка: Звездичка (*) до стойността указва фабричната настройка по подразбиране.	

USB у-во

Сканиране от флаш устройство

Елемент от меню	Описание
Формат JPEG (.jpg) PDF (.pdf)* TIFF (.tif) XPS (.xps)	Посочва формата на файла за сканираното изображение.
Глобални OCR настройки Разпознати езици Автоматично завъртане Изчистване Автоматично увеличаване на контраста	Конфигурира настройките за оптично разпознаване на знаци (OCR). Забележка: Това меню се появява само ако сте закупили и инсталирали OCR решение.
PDF настройки PDF Version (Версия на PDF) (1,5*) Archival Version (Архивна версия) (A-1a*) Highly Compressed (Изключително компресиран) (Off (Изкл.)*) Secure (Защитено) (Off (Изкл.)*) Archival (PDF/A) (Архивни (PDF/A) (Off (Изкл.)*))	Конфигуриране на PDF настройките на сканираното изображение. Забележки: <ul style="list-style-type: none"> Archival Version (Архивна версия) и Archival (PDF/A) (Архивни (PDF/A) се поддържат само ако PDF Version (Версия на PDF) е зададена на 1,4. Highly Compressed (Изключително компресиран) се показва само когато е инсталиран твърд диск.
Забележка: Звездичка (*) до стойността указва фабричната настройка по подразбиране.	

Елемент от меню	Описание
Вид съдържание Текст Текст/снимка* Графики Снимка	Подобрява изходния резултат въз основа на вида съдържание на оригиналния документ.
Източник на съдържание Black and White Laser (Черно-бял лазерен)* Цветен лазерен Мастиленоструен Снимка/филм Списание Вестник Печатно издание Други	Подобрява изходния резултат въз основа на източника на съдържание на оригиналния документ.
Цвят Черно-бяло Сиво Цветно* Auto (Автоматично)	Задава принтера да отпечата съдържание на файл в цвят или черно-бяло.
Разделителна способност 75 dpi 150 dpi* 200 dpi 300 dpi 400 dpi 600 dpi	Задава разделителната способност на сканираното изображение.
Мрак 1 – 9 (5*)	Посочва тъмнината на сканираното изображение.
Ориентация Вертикална ориентация* Пейзаж	Посочва ориентацията на оригиналния документ.
Оригинален размер Mixed Sizes (Смес. размери)*	Посочва размера на хартията на оригиналния документ.
Страни Off (Изкл.)* Дълга страна Къса страна	Посочете ориентацията на оригиналния документ, когато сканирате и двете страни на документа.
Име на файл	Посочва името на файла на сканираното изображение.
Забележка: Звездичка (*) до стойността указва фабричната настройка по подразбиране.	

Усъвършенствани изображения

Елемент от меню	Описание
Баланс на цветовете Cyan (Циан) (0*) Magenta (Магента) (0*) Yellow (Жълто) (0*)	Регулира интензивността на цвета за циан, магента и жълто.
Премахване на цвят Color Dropout (Премахване на цвят) (None (Няма)*) Осн. граница на червеното (128*) Осн. граница на зеленото (128*) Осн. граница на синьото (128*)	Посочва кой цвят да се изпусне по време на сканиране и регулира настройката за премахване на този цвят.
Автоматично откриване на цвят Color Sensitivity (Цветна чувствителност) (5*) Area Sensitivity (Чувствителност на зона) (5*) Scan Bit Depth (Брой битове за сканиране) (1 бит*) Minimum Scan Resolution (Минимална разделителна способност за сканиране) (300 dpi*)	Конфигурира автоматичната настройка за откриване на цвят.
Качество JPEG Best for content (Оптимално за съдържание)* 5-95	Задава качество JPEG на сканираното изображение.
Контраст Best for content (Оптимално за съдържание)* 0 – 5	Посочва контраста на сканираното изображение.
Изчистване на фона Разпознаване на фон (Content-based (На база съдържание)* Фиксирано Level (Ниво) (0*)	Премахва фоновия цвят или цифровия шум на изображението от оригиналния документ. Забележки: <ul style="list-style-type: none"> • Content-based (На база на съдържание) премахва фоновия цвят от оригиналния документ. • Fixed (Фиксирано) премахва цифровия шум от снимка.
Огледално изображение Off (Изкл.)* On (Вкл.)	Създадете огледално изображение на оригиналния документ.
Негатив Off (Изкл.)* On (Вкл.)	Създадете негативно изображение на оригиналния документ.
Сенки –4 до 4 (0*)	Регулира сенките в сканираното изображение.
Сканиране от край до край Off (Изкл.)* On (Вкл.)	Сканира оригиналния документ от край до край.
Рязкост 1 – 5 (3*)	Регулира рязкостта в сканираното изображение.

Забележка: Звездичка (*) до стойността указва фабричната настройка по подразбиране.

Елемент от меню	Описание
Температура –4 до 4 (0*)	Генерира по-сини или по-червени изходящи изображения на оригиналния документ.
Празни страници Blank Page Removal (Премахване на празни страници) (Remove (Изтриване)*) Blank Page Sensitivity (Чувствителност спрямо празна страница) (5*)	Задава чувствителността на сканирани изображения по отношение на празни страници в оригиналния документ.
Забележка: Звездичка (*) до стойността указва фабричната настройка по подразбиране.	

Контроли за администратор

Елемент от меню	Описание
Настройки по подразбиране за текст 5 – 95 (75*)	Задава качеството на текст на сканираното изображение.
Осн. настр. за текст/снимка 5 – 95 (75*)	Задава качеството на текст и снимка на сканираното изображение.
Настройки по подразбиране за снимка 5 – 95 (50*)	Задава качеството на снимка на сканираното изображение.
Изп. TIFF множество стран. Off (Изкл.) On (Вкл.)*	Разрешава сканиране на множество TIFF изображения в един TIFF файл.
TIFF компресиране LZW* JPEG	Посочва типа компресиране за TIFF файлове.
Сканиране по избор Off (Изкл.)* On (Вкл.)	Задава принтера да сканира първия комплект оригинални документи с помощта на посочените настройки, след което сканира следващия комплект със същите или с различни настройки. Забележка: Този елемент от менюто се показва само когато е инсталиран твърд диск.
Преглед Off (Изкл.) On (Вкл.)*	Показва преглед на сканиране на оригиналния документ. Забележка: Този елемент от менюто се показва само когато е инсталиран твърд диск.
Забележка: Звездичка (*) до стойността указва фабричната настройка по подразбиране.	

Печатане от флаш устройство

Елемент от меню	Описание
Брой копия 1 – 9999 (1*)	Задава броя на копията.
Забележка: Звездичка (*) до стойността указва фабричната настройка по подразбиране.	

Елемент от меню	Описание
Източник хартия Tray (Тава) [x] (1*) Многоф.подав. у-во Ръчно под.х-я Ръчно плик	Задава източника на хартия за заданието за печат.
Сортиране (1,1,1) (2,2,2) (1,2,3) (1,2,3)*	Запазва страниците на задание за печат наредени една върху друга в последователност, особено когато печатате множество копия на заданието.
Страни Едностранно* 2-Sided (Двустранно)	Определя дали да отпечатва от едната страна или и от двете страни на хартията.
Телбод Off (Изкл.)* 1 телбод, горен ляв ъгъл 2 телбод, ляво 1 телбод, горен десен ъгъл 2 телбод, отгоре 1 телбод, долен ляв ъгъл 2 телбод, отдолу 1 телбод, долен десен ъгъл 2 телбод, отдясно 4 телбод	Задайте позицията на телбод за всички задания за печат. Забележка: Този елемент от менюто се показва само когато е инсталирано устройство за крайна обработка с телбод.
Перфориране Off (Изкл.)* 2 дупки 3 дупки 4 дупки	Задава режим на перфориране за всички задания за печат. Забележка: Този елемент от менюто се показва само когато е инсталирано устройство за крайна обработка с телбод и перфоратор.
Офсетни стран. Няма* Между копията Между задания	Отместете разпечатките за всяко задание за печат или всяко копие на задание за печат. Забележки: <ul style="list-style-type: none"> • Функцията Between Copies (Между копията) измества всяко копие на задание за печат, ако Collate (Колиране) е зададено на On (Вкл.) [1,2,1,2,1,2]. Ако Collate (Колиране) е зададено на Off (Изкл.) [1,1,1,2,2,2], тогава всеки набор от отпечатани страници се измества, като например всички обозначени 1-ви и всички обозначени 2-ри страници. • Between Jobs (Между заданията) задава същата разделяща позиция за цялото задание за печат, независимо от броя на отпечатаните копия.
Начин на обръщане Дълга страна* Къса страна	Определя коя страна на хартията ще бъде свързана при двустранен печат.

Забележка: Звездичка (*) до стойността указва фабричната настройка по подразбиране.

Елемент от меню	Описание
Страници на страна Off (Изкл.)* 2 pages per side (2 страници на страна) 3 pages per side (3 страници на страна) 4 pages per side (4 страници на страна) 6 pages per side (6 страници на страна) 9 pages per side (9 страници на страна) 12 pages per side (12 страници на страна) 16 pages per side (16 страници на страна)	Отпечатване на многостранични изображения на едната страна на лист хартия.
Pages per Side Ordering (Подреждане на страници на една страна) Горизонтално* Хориз., обърн. Верт., обърн. Вертикално	Посочва позиционирането на многостранични изображения, когато използвате менюто Pages per Side (Страници на страна).
Pages per Side Orientation (Ориентация на страници на една страна) Auto (Автоматично)* Пейзаж Портрет	Посочва ориентацията на многостранични изображения, когато използвате менюто Pages per Side (Страници на страна).
Pages per Side Border (Граница на страници на една страна) Няма* Солидна	Отпечатва рамка около изображението на всяка страница, когато използвате менюто Pages per Side (Страници на страна).
Разделящи листове Off (Изкл.)* Между копията Между задания Между стран.	Вкарва празни разделящи листове по време на печат.
Източник на разделителен лист Трау (Тава) [x] (1*) Многоф.подав. у-во	Определете източника на хартия за разделящия лист.
Празни страници Do Not Print (Без печат)* Печат	Отпечатва празни страници в задание за печат.
Забележка: Звездичка (*) до стойността указва фабричната настройка по подразбиране.	

Мрежа/портове

Преглед на мрежата

Елемент от меню	Описание
Active Adapter (Активен адаптер) Автоматично* Стандартна мрежа Безжично	Посочете типа мрежова връзка. Забележка: Wireless (Безжично) е налично само при принтери, които са свързани към безжична мрежа.
Network Status (Състояние на мрежата)	Показва състоянието на свързване на мрежата на принтера.
Показва състоянието на мрежата на принтера Изкл. Вкл.*	Показва състоянието на мрежата на дисплея.
Скорост, дуплекс	Показва скоростта на текущата активна мрежова карта.
IPv4	Показва IPv4 адреса.
Всички IPv6 адреси	Показва всички IPv6 адреси.
Рестартиране на сървъра за печат	Нулира всички активни мрежови свързвания към принтера. Забележка: Тази настройка премахва всички настройки за мрежова конфигурация.
Таймаут на задача в мрежата Изкл. Оп (Вкл.)* (90 секунди)	Задава времето, преди принтерът да анулира мрежово задание за печат.
Разделителна страница Изкл.* Вкл.	Отпечатване на разделителна страница.
Скан. в обхват комп.порт	Посочете валиден обхват на порта за принтери, които са зад защитна стена, блокираща порта.
Активиране на мрежови връзки Изкл. Вкл.*	Разрешете на принтера да се свърже с мрежа.
Разрешаване на LLDP Изкл.* Вкл.	Разрешете Link Layer Discovery Protocol (LLDP) в принтера.
Забележка: Звездичка (*) до стойността указва фабричната настройка по подразбиране.	

Безжично

Забележка: Това меню е налично само при принтери, свързани с Wi-Fi мрежа или принтери, които имат безжичен мрежов адаптер.

Елемент от меню	Описание
Setup Using Mobile App (Конфигуриране чрез използване на мобилно приложение)	Конфигурирайте Wi-Fi връзката чрез използване на Lexmark Mobile Assistant.
Setup On Printer Panel (Конфигуриране на панела на принтера) Избор на мрежа Прибавяне на Wi-Fi мрежа Мрежово име Мрежов режим Инфраструктура Режим безжична защита Disabled (Забранено)* WEP WPA2/WPA – персонален WPA2 – персонален 802.1x – RADIUS	Конфигурирайте Wi-Fi връзката чрез използване на контролния панел. Забележка: 802.1x – RADIUS може да се конфигурира само чрез Embedded Web Server.
Wi-Fi Protected Setup Автоматично откриване на WPS Off (Изкл.) On (Вкл.)* Метод с натискане на стартов бутон Метод за стартиране с PIN	Установете Wi-Fi мрежа и активирайте мрежовата защита. Забележки: <ul style="list-style-type: none"> • WPS Auto Detect (Автоматично откриване на WPS) се появява само когато Wireless Security Mode (Режим на безжична защита) е зададен на WEP. • Методът на стартиране с натискане на бутон свързва принтера с Wi-Fi мрежа, когато бутоните на принтера и точката за достъп (безжичния рутер) бъдат натиснати в рамките на определен период от време. • Методът на стартиране с PIN свързва принтера с Wi-Fi мрежа след въвеждане на PIN на принтера в настройките за безжична мрежа на точката за достъп.
Мрежов режим Тип BSS Инфраструктура*	Определете мрежовия режим.
Съвместимост 802.11b/g/n (2,4 GHz)* 802.11a/b/g/n/ac (2,4 GHz/5 GHz) 802.11a/n/ac (5 GHz)	Определете стандарт за Wi-Fi мрежата. Забележка: 802.11a/b/g/n/ac (2,4 GHz/5 GHz) и 802.11a/n/ac (5 GHz) се появяват само когато е инсталирана Wi-Fi опция.
Режим безжична защита Disabled (Забранено)* WEP WPA2/WPA – персонален WPA2 – персонален 802.1x – RADIUS	Задайте режима на защита при свързване на принтера с Wi-Fi устройства. Забележка: 802.1x – RADIUS може да се конфигурира само чрез Embedded Web Server.
Режим WEP удостоверяване Auto (Автоматично)* Отвори Споделен	Задайте типа протокол за безжично шифроване (WEP) за принтера. Забележка: Този елемент от менюто се появява само когато Режимът на безжичната защита е настроен на WEP.
Задаване на WEP ключ	Посочете WEP парола за защитена Wi-Fi връзка.

Елемент от меню	Описание
WPA2/WPA персонален AES	Активирайте Wi-Fi защитата чрез защитено конфигуриране на Wi-Fi (WPA). Забележка: Този елемент от менюто се появява само когато Режимът на безжична защита е настроен на WPA2/WPA – Персонален.
Задаване на предварително споделен ключ	Задайте паролата за защитена Wi-Fi връзка.
WPA2 – персонален AES	Активиране на Wi-Fi защита чрез WPA2. Забележка: Този елемент от менюто се появява само когато Режимът на безжична защита е настроен на WPA2 – Персонален.
Режим 802.1x шифроване WPA+ WPA2*	Активиране на Wi-Fi защита чрез стандарта 802.1x. Забележки: <ul style="list-style-type: none"> • Този елемент от менюто се появява само когато Режимът на безжична защита е настроен на 802.1x – RADIUS. • 802.1x – RADIUS може да се конфигурира само чрез Embedded Web Server.
IPv4 Enable DHCP (Разрешаване на DHCP) On (Вкл.)* Off (Изкл.) Set Static IP Address (Задава статичен IP адрес) IP Address (IP адрес) Netmask (Маска на мрежата) Gateway (Шлюз)	Разрешава и конфигурира IPv4 настройките на принтера.
IPv6 Enable IPv6 (Разрешаване на IPv6) On (Вкл.)* Off (Изкл.) Enable DHCPv6 (Разрешаване на IPv6) On (Вкл.) Off (Изкл.)* Stateless Address Autoconfiguration (Сателитен адрес за автоматично конфигуриране) On (Вкл.)* Off (Изкл.) Адрес на DNS сървър Ръчно зададен IPv6 адрес Ръчно зададен IPv6 маршрутизатор Address Prefix (Префикс на адреса) All IPv6 Addresses (Всички IPv6 адреси) All IPv6 Router Addresses (Всички IPv6 адреси на маршрутизатори)	Разрешава и конфигурира IPv6 настройките на принтера.

Елемент от меню	Описание
Network Address (Мрежов адрес) UAA LAA	Видите мрежовите адреси.
PCL SmartSwitch Off (Изкл.) On (Вкл.)*	Задава на принтера автоматично да превключва на „PCL дубликат“, когато заданието за печат го изисква, без значение от езика по подразбиране на принтера. Забележка: Ако PCL SmartSwitch е изключен, тогава принтерът не преглежда входящите данни и използва езика по подразбиране на принтера, зададен в меню Конфигуриране.
PS SmartSwitch Off (Изкл.) On (Вкл.)*	Задава на принтера автоматично да превключва на „PS дубликат“, когато заданието за печат го изисква, без значение от езика по подразбиране на принтера. Забележка: Ако PS SmartSwitch е изключен, принтерът не преглежда входящите данни и използва езика по подразбиране на принтера, зададен в меню Конфигуриране.
Буфер.задание On (Вкл.) Off (Изкл.)*	Съхранявате временно задания за печат на твърдия диск на принтера, преди да печатате. Забележка: Този елемент от менюто се показва само когато е инсталиран твърд диск.
Mac Binary PS (Бинарен PS на Mac) Auto (Автоматично)* On (Вкл.) Off (Изкл.)	Задава на принтера да обработва бинарни PostScript задания за печат на Macintosh. Забележки: <ul style="list-style-type: none"> • Вкл. обработва необработени бинарни PostScript задания за печат. • Изкл. филтрира заданията за печат чрез стандартния протокол.

Wi-Fi Direct

Елемент от меню	Описание
Активирайте Wi-Fi Direct On (Вкл.) Off (Изкл.)*	Задайте принтера за директно свързване към Wi-Fi устройства.
Име на Wi-Fi Direct	Посочете името на Wi-Fi Direct мрежата.
Парола за Wi-Fi Direct	Задайте паролата за удостоверяване и потвърждаване на потребителите на Wi-Fi връзка.
Show Password on Setup Page (Показване на паролата на страницата за конфигуриране) Off (Изкл.) On (Вкл.)*	Показване на Wi-Fi Direct Password (Парола за Wi-Fi Direct) на Network Setup Page (Страницата за настройка на мрежата).
Предпочитан номер на канал 1 – 11 Auto (Автоматично)*	Задайте предпочитания канал на Wi-Fi мрежата.
Забележка: Звездичка (*) до стойността указва фабричната настройка по подразбиране.	

Елемент от меню	Описание
Group Owner IP Address (Собственик на група на IP адрес)	Определя IP адреса на собственика на групата.
Auto-Accept Push Button Requests (Бутони за автоматични искания) Off (Изкл.)* On (Вкл.)	Приема автоматично искания за свързване към мрежа. Забележка: Автоматичното приемане на клиенти не е сигурно.
Забележка: Звездичка (*) до стойността указва фабричната настройка по подразбиране.	

AirPrint

Забележка: Това меню се появява само в Embedded Web Server.

Елемент от меню	Описание
All AirPrint Functions (Всички функции на AirPrint)	Показва състоянието на AirPrint на принтера.
Активиране на AirPrint On (Вкл.)* Off (Изкл.)	Разрешава функцията AirPrint. Забележка: Този елемент от менюто се показва само ако е забранен интернет протоколът за печат (IPP) или mDNS.
Bonjour Name (Име в Bonjour)	Идентифицира обозначението и местоположението на принтера.
Име на организацията	
Организационна единица	
Местоположение на принтера	
Геогр. ширина на принтера	
Геогр. дължина на принтера	
Геогр. височина на принтера	
More Options (Още опции)	
Забележка: Звездичка (*) до стойността указва фабричната настройка по подразбиране.	

Управление на мобилни услуги

Забележка: Това меню се появява само в Embedded Web Server.

Елемент от меню	Описание
Enable IPP Print (Разрешаване на отпечатване чрез IPP) On (Вкл.)* Off (Изкл.)	Разрешава печат от мобилни устройства чрез интернет протокол за печат (IPP).
Enable IPP Fax (Разрешаване на факс чрез IPP) On (Вкл.)* Off (Изкл.)	Разрешава изпращането на факсове чрез интернет протокол за печат (IPP).
Забележка: Звездичка (*) до стойността указва фабричната настройка по подразбиране.	

Елемент от меню	Описание
Enable IPP Over USB (Разрешаване на IPP чрез USB) On (Вкл.)* Off (Изкл.)	Разрешава задания за печат или за сканиране чрез USB връзка.
Enable Scan (Разрешаване на сканиране) On (Вкл.)* Off (Изкл.)	Разрешава сканиране чрез протокол eSCL.
Enable Mopria Discovery (Разрешаване на откриване на Mopria) On (Вкл.)* Off (Изкл.)	Разрешава принтерът да бъде откриван чрез устройства, способни да работят с Mopria.
Забележка: Звездичка (*) до стойността указва фабричната настройка по подразбиране.	

Ethernet

Елемент от меню	Описание
Network Speed (Мрежова скорост)	Показва скоростта на активния мрежов адаптер.
IPv4 Enable DHCP (Разрешаване на DHCP) (On (Вкл.)*) Set Static IP Address (Задава статичен IP адрес)	Конфигурира IPv4 настройките.
IPv6 Enable IPv6 (Разрешаване на IPv6) (On (Вкл.)*) Enable DHCPv6 (Разрешаване на IPv6) (Off (Изкл.)*) Stateless Address Autoconfiguration (Сателитен адрес за автоматично конфигуриране) (On (Вкл.)*) Адрес на DNS сървър Ръчно зададен IPv6 адрес Ръчно зададен IPv6 маршрутизатор Префикс на адреса (64*) All IPv6 Addresses (Всички IPv6 адреси) All IPv6 Router Addresses (Всички IPv6 адреси на маршрутизатори)	Конфигурира IPv6 настройките.
Network Address (Мрежов адрес) UAA LAA	Определя мрежовия адрес.
PCL SmartSwitch Off (Изкл.) On (Вкл.)*	Задава на принтера автоматично да превключва на „PCL дубликат“, когато заданието за печат го изисква, без значение от езика по подразбиране на принтера. Забележка: Когато тази настройка е дезактивирана, принтерът не преглежда входящите данни и използва езика по подразбиране на принтера, зададен в меню Setup (Настройка).
Забележка: Звездичка (*) до стойността указва фабричната настройка по подразбиране.	

Елемент от меню	Описание
PS SmartSwitch Off (Изкл.) On (Вкл.)*	Задава на принтера автоматично да превключва на „PostScript дубликат“, когато заданието за печат го изисква, без значение от езика по подразбиране на принтера. Забележка: Когато тази настройка е дезактивирана, принтерът не преглежда входящите данни и използва езика по подразбиране на принтера, зададен в меню Setup (Настройка).
Буфер.задание Off (Изкл.)* On (Вкл.)	Съхранява временно задания на твърдия диск преди отпечатване. Забележка: Този елемент от менюто се показва само когато е инсталиран твърд диск.
Mac Binary PS (Бинарен PS на Mac) Auto (Автоматично)* On (Вкл.) Off (Изкл.)	Задава на принтера да обработва бинарни PostScript задания за печат на Macintosh. Забележки: <ul style="list-style-type: none"> • Auto (Автоматично) обработва задания за печат от компютрите, като използва операционна система Windows или Macintosh. • Off (Изкл.) филтрира PostScript заданията за печат чрез стандартния протокол.
Energy Efficient Ethernet (Енергийно-ефективен Ethernet) On (Вкл.) Off (Изкл.) Auto (Автоматично)*	Намалява консумацията на енергия, когато принтерът не получава данни от Ethernet мрежа.
Забележка: Звездичка (*) до стойността указва фабричната настройка по подразбиране.	

TCP/IP

Забележка: Това меню се появява само в мрежовите принтери или принтерите, свързани към сървърите за печат.

Елемент от меню	Описание
Задаване на име на хост	Задайте текущото TCP/IP име на хост.
Име на домейна	Задава името на домейна.
Позволява на DHCP/BOOTP да актуализира NTP сървър On (Вкл.)* Off (Изкл.)	Позволява на DHCP и BOOTP клиентите да актуализират NTP настройките на принтера.
Няма име на конфигурация	Посочва име на услуга за нулева мрежова конфигурация.
Разрешаване на автоматичен IP On (Вкл.)* Off (Изкл.)	Автоматично задаване на IP адрес.
Забележка: Звездичка (*) до стойността указва фабричната настройка по подразбиране.	

Елемент от меню	Описание
Адрес на DNS сървър	Посочва адреса на настоящия сървър на Системата от домейн имена (DNS).
Архивиране на адреса на DNS сървъра	Посочва адреса на резервния DNS сървър.
Архивиране на адрес 2 на DNS сървъра	
Архивиране на адрес 3 на DNS сървъра	
Последователност за търсене на домейни	Посочва списък с имена на домейни за локализиране на принтера и неговите ресурси, които се намират в различни домейни на мрежата.
Разрешаване на DDNS Off (Изкл.)* On (Вкл.)	Актуализиране на динамичните настройки на DNS.
DDNS TTL 300 – 31 536 000 секунди (3600*)	Посочва текущите настройки на DDNS.
TTL (Time-to-live) по подразбиране 5 – 254 секунди (254*)	
Време за обновяване на DDNS 300 – 31 536 000 секунди (604 800*)	
Разрешаване на mDNS On (Вкл.)* Off (Изкл.)	Актуализира мултикаст настройките на DNS.
Адрес на WINS сървър	Посочва адрес на сървъра за Windows Internet Name Service (WINS).
Разрешаване на BOOTP Off (Изкл.)* On (Вкл.)	Позволява BOOTP да зададе IP адрес на принтера.
Ограничен списък със сървъри	Посочва IP адрес за TCP връзки. Забележки: <ul style="list-style-type: none"> • Използвайте запетая за отделяне на всеки IP адрес. • Можете да добавите до 50 IP адреса.
Опции „Списък с ограничени сървъри“ Блокира всички портове* Блокира само отпечатване Блокира само отпечатване и HTTP	Посочва как IP адресите в списъка могат да имат достъп до функционалността на принтера.
MTU 256 – 1500 (1500*)	Посочва параметър на максимална единица на предаване (MTU) за TCP връзки.
Raw порт за отпечатване 1 – 65535 (9100*)	Посочва номер на raw порт за принтери, свързани в мрежа.
Забележка: Звездичка (*) до стойността указва фабричната настройка по подразбиране.	

Елемент от меню	Описание
Максимална скорост на изходящия трафик Disabled (Забранено)* Enabled (Разрешено) 100 – 1 000 000 (100 000*)	Активира максимална скорост на предаване на принтера.
Enable TLSv1.0 (Активиране на TLSv1.0) On (Вкл.)* Off (Изкл.)	Активиране на протокол TLSv1.0.
Enable TLSv1.1 (Активиране на TLSv1.1) On (Вкл.)* Off (Изкл.)	Активиране на протокол TLSv1.1.
SSL Cipher List (Списък с шифри SSL)	Посочва алгоритмите с шифри за използване за SSL или TLS връзките.
Забележка: Звездичка (*) до стойността указва фабричната настройка по подразбиране.	

SNMP

Забележка: Това меню се появява само в мрежовите принтери или в принтерите, които са прикачени към сървъри за печат.

Елемент от меню	Описание
SNMP Versions 1 and 2c (SNMP протокол за управление на опростена мрежа версии 1 и 2c) Enabled (Разрешено) Off (Изкл.) On (Вкл.)* Разрешаване на SNMP Off (Изкл.) On (Вкл.)* Enable RPP MIB (Активирай RPP MIB) Off (Изкл.) On (Вкл.)* SNMP група	Конфигурирайте Протокол за управление на опростена мрежа (SNMP) версии 1 и 2c, за да инсталирате драйвери и приложения за печат.
Забележка: Звездичка (*) до стойността указва фабричната настройка по подразбиране.	

Елемент от меню	Описание
SNMP версия 3 Enabled (Разрешено) Off (Изкл.) On (Вкл.)* Име на контекст Set Read/Write Credentials (Задаване на данни за четене/запис) Потребителско име Парола за удостоверяване Парола за поверителност Set Read-only Credentials (Задаване на данни само за четене) Потребителско име Парола за удостоверяване Парола за поверителност Authentication Hash (Удостоверяване на хеширане) MD5 SHA1* Minimum Authentication Level (Минимално ниво за удостоверяване) Няма удостоверяване, няма поверителност Удостоверяване, няма поверителност Удостоверяване, поверителност* Privacy Algorithm (Алгоритъм за поверителност) DES AES-128*	Конфигурирайте SNMP версия 3, за да инсталирате и обновявате защитата на принтера.
Забележка: Звездичка (*) до стойността указва фабричната настройка по подразбиране.	

IPSec

Забележка: Това меню се появява само в мрежовите принтери или в принтерите, които са прикачени към сървъри за печат.

Елемент от меню	Описание
Активиране на IPSec Off (Изкл.)* On (Вкл.)	Активира защита на интернет протокол (IPSec).
Базова конфигурация По подразбиране* Съвместимост Защитено	Задава базовата конфигурация на IPSec. Забележка: Този елемент от менюто се появява само когато Активиране на IPSec е зададено на Вкл.
DH (Diffie-Hellman) Group Proposal (Предложение на група DH (Diffie-Hellman Group)) modp 2048 (14)* modp3072 (15) modp4096 (16) modp6144 (17)	Задава базовата конфигурация на IPSec. Забележка: Този елемент от менюто се появява само когато Базова конфигурация е зададена на Съвместимост.
Забележка: Звездичка (*) до стойността указва фабричната настройка по подразбиране.	

Елемент от меню	Описание
Предложен метод за шифроване 3DES AES*	Задава метода на шифроване. Забележка: Този елемент от менюто се появява само когато Базова конфигурация е зададена на Съвместимост.
Предложен метод за удостоверяване SHA1 SHA256* SHA512	Задава метода на удостоверяване. Забележка: Този елемент от менюто се появява само когато Базова конфигурация е зададена на Съвместимост.
IKE SA Lifetime (Hours) (IKE SA работен ресурс (часове)) 1 2 4 8 24*	Посочете срок на IKE SA. Забележка: Този елемент от менюто се появява само когато Базова конфигурация е зададена на Защитена.
IPSec SA Lifetime (Hours) (IPSec SA работен ресурс (часове)) 1 2 4 8* 24	Посочете срок на IPSec SA. Забележка: Този елемент от менюто се появява само когато Базова конфигурация е зададена на Защитена.
IPSec сертификат на устройство	Посочва сертификат на IPSec. Забележка: Този елемент от менюто се появява само когато Активиране на IPSec е зададено на Вкл.
Връзки, удостоверени с предварително споделен ключ Хост [x]	Конфигурира удостоверените връзки на принтера. Забележка: Тези елементи от менюто се появяват само когато Активиране на IPSec е зададено на Вкл.
Връзки, удостоверени със сертификат Хост [x] Адрес[/подмрежа]	
Забележка: Звездичка (*) до стойността указва фабричната настройка по подразбиране.	

802.1x

Забележка: Това меню се появява само в мрежовите принтери или в принтерите, които са прикачени към сървъри за печат.

Елемент от меню	Описание
Активен Off (Изкл.)* On (Вкл.)	Позволява на принтера да се присъедини към мрежи, които изискват удостоверяване преди разрешаване на достъп.
Забележка: Звездичка (*) до стойността указва фабричната настройка по подразбиране.	

Елемент от меню	Описание
802.1x удостоверяване Име за влизане на устройството Парола за влизане на устройството Validate Serve Certificate (Потвърждаване на сертификата на сървъра) (On (Вкл.)*) Enable Event Logging (Разрешаване на регистрирането на събития) (Off (Изкл.)*) 802.1x сертификат на устройство	Конфигурира настройките за удостоверяване на връзката на 802.1x.
Допустими механизми за удостоверяване EAP – MD5 (On (Вкл.)*) EAP – MSCHAPv2 (On (Вкл.)*) LEAP (On (Вкл.)*) PEAP (On (Вкл.)*) EAP – TLS (On (Вкл.)*) EAP – TTLS (On (Вкл.)*) TTLS Authentication Method (Метод за удостоверяване на TTLS) (MSCHAPv2*)	Конфигурира разрешените механизми за удостоверяване на връзката на 802.1x.
Забележка: Звездичка (*) до стойността указва фабричната настройка по подразбиране.	

Конфигуриране на LPD

Забележка: Това меню се появява само в мрежовите принтери или в принтерите, които са прикачени към сървъри за печат.

Елемент от меню	Описание
LPD таймаут 0–65535 seconds (90*) (0 – 65 535 секунди (90*))	Задава стойността за таймаут, за да спре сървъра Line Printer Daemon (LPD) от неопределено изчакване за висящи или невалидни задания за печат.
Разделителна страница при протокола LPD Изкл.* Вкл.	Отпечатване на разделителна страница за всички задания за печат за LPD. Забележка: Разделителната страница е първата страница на дадено задание за печат, използвана за отделяне на заданията за печат и за идентифициране на автора на заявката на заданието за печат.
Страница за край при протокола LPD Изкл.* Вкл.	Отпечатване на страница за край за всички задания за печат за LPD. Забележка: Страницата за край е последната страница на заданието за печат.
Преобразуване на символа за връщане на каретката при протокола LPD Изкл.* Вкл.	Активира преобразуването при връщане на касетата. Забележка: Връщането на касетата е механизъм, който кара принтера да премести позицията на курсора до първата позиция на същия ред.
Забележка: Звездичка (*) до стойността указва фабричната настройка по подразбиране.	

Настройки на HTTP/FTP

Елемент от меню	Описание
Прокси IP адрес на HTTP прокси IP порт по подразбиране за HTTP IP адрес на прокси сървър за FTP IP порт по подразбиране за FTP Удостоверяване Потребителско име Парола Локални домейни	Конфигуриране на настройките на HTTP и FTP сървъра.
Други настройки Enable HTTP Server (Разрешаване на HTTP сървър) (On (Вкл.)*)	Достъп до вградения уебсървър да наблюдава и управлява принтера.
Други настройки Enable HTTPS (Разрешаване на HTTPS) (On (Вкл.)*)	Разрешава Защитен протокол за прехвърляне на хипертекст (HTTPS) за криптиране на данни, които се прехвърлят към и от сървър за печат.
Други настройки Force HTTPS Connections (Принудителни HTTPS връзки) (Off (Изкл.)*)	Принуждава принтера да използва HTTPS връзки.
Други настройки Enable FTP/TFTP (Разрешаване на FTP/TFTP) (On (Вкл.)*)	Изпраща файлове с помощта на FTP/TFTP.
Други настройки HTTPS Device Certificate (HTTPS сертификат на устройство) (по подразбиране*)	Вижте използвания на принтера HTTP сертификат на устройство.
Други настройки Timeout for HTTP/FTP Requests (Време за изчакване на HTTP/FTP заявки) (30*)	Задайте необходимото време преди връзката на сървъра да спре.
Други настройки Retries for HTTP/FTP Requests (Повторни опити за HTTP/FTP заявки) (3*)	Задаване на броя на повторни опити за свързване към HTTP/FTP сървъра.
Забележка: Звездичка (*) до стойността указва фабричната настройка по подразбиране.	

ThinPrint

Елемент от меню	Описание
Enable ThinPrint (Активирайте ThinPrint) Off (Изкл.)* On (Вкл.)	Отпечатване с ThinPrint.
Номер на порт 4000 – 4999 (4000*)	Задава номера на порта за сървъра ThinPrint.
Честотна лента (бита/сек.) 100 – 1 000 000 (0*)	Задава скоростта за предаване на данни в средата ThinPrint.
Забележка: Звездичка (*) до стойността указва фабричната настройка по подразбиране.	

Елемент от меню	Описание
Размер на пакета (килобайта) 0 – 64000 (0*)	Задава размера на пакета за предаване на данни.
Забележка: Звездичка (*) до стойността указва фабричната настройка по подразбиране.	

USB

Елемент от меню	Описание
PCL SmartSwitch Off (Изкл.) On (Вкл.)*	Задава принтерът автоматично да превключва на „PCL дубликат“, когато полученото от USB порт задание за печат го изисква, без значение от езика на принтера по подразбиране. Забележка: Когато тази настройка е дезактивирана, принтерът не преглежда входящите данни и използва езика по подразбиране на принтера, зададен в меню Setup (Настройка).
PS SmartSwitch Off (Изкл.) On (Вкл.)*	Задава принтерът да превключва на PostScript емуляция, когато полученото от USB порт задание за печат го изисква, без значение от езика по подразбиране на принтера. Забележка: Когато тази настройка е дезактивирана, принтерът не преглежда входящите данни и използва езика по подразбиране на принтера, зададен в меню Setup (Настройка).
Буфер.задание Off (Изкл.)* On (Вкл.)	Съхранява временно задания на твърдия диск преди отпечатване. Забележка: Този елемент от менюто се показва само когато е инсталиран твърд диск.
Mac Binary PS (Бинарен PS на Mac) Auto (Автоматично)* On (Вкл.) Off (Изкл.)	Задава на принтера да обработва бинарни PostScript задания за печат на Macintosh. Забележки: <ul style="list-style-type: none"> • Auto (Автоматично) обработва задания за печат от компютрите, като използва операционна система Windows или Macintosh. • Off (Изкл.) филтрира PostScript заданията за печат чрез стандартния протокол.
Активиране на USB порт Off (Изкл.) On (Вкл.)*	Активиране на предния порт за USB устройство.
Забележка: Звездичка (*) до стойността указва фабричната настройка по подразбиране.	

Ограничаване на външен достъп до мрежата

Елемент от меню	Описание
Ограничаване на външен достъп до мрежата Изкл.* Вкл.	Ограничаване на достъпа до места в мрежата.
Външен мрежов адрес	Посочване на мрежовите адреси с ограничен достъп.
Забележка: Звездичка (*) до стойността указва фабричната настройка по подразбиране.	

Елемент от меню	Описание
Имейл адрес за известия	Посочване на имейл адреса, на който да се изпращат известия за вписани събития.
Честота на PING 1-300 (10*)	Посочване на интервала за заявки към мрежата в секунди.
Тема	Посочете темата и съобщението на имейла за уведомяване.
Съобщение	
Забележка: Звездичка (*) до стойността указва фабричната настройка по подразбиране.	

Услуги в облака

Регистрация за услуги в облака

Елемент от меню	Описание
Преглед на допълнителна информация	Преглед на допълнителна информация за използването на услуги в облака на Lexmark.
Разрешаване на комуникация с услуги в облака на Lexmark Off (Изкл.)* On (Вкл.)	Разрешава на принтера да комуникира с услуги в облака на Lexmark.
Преглед на текущото състояние	Преглед на състоянието на връзката между принтера и услуги в облака на Lexmark.
Забележка: Звездичка (*) до стойността указва фабричната настройка по подразбиране.	

Защита

Методи за влизане

Управление на разрешения

Елемент от меню	Описание
<p>Достъп до функции</p> <ul style="list-style-type: none"> Access Address Book in Apps (Достъп до адресника в приложенията) Промяна на адресен указател Управление на бързи команди Създаване на профили Manage Bookmarks (Управление на маркери) Печатане от флаш устройство Цветен печат от флаш устройство Сканиране от флаш устройство Функция „Копиране“ Копиране на цветен печат Премахване на цвят E-mail Function (Функция Имейл) Функция на факс FTR функция Освобождаване на задържани факсове Достъп до задържани задания Използване на профили Отмяна на задания в устройството Смяна на език Протокол за интернет печат (IPP) Initiate Scans Remotely (Започнете сканирания дистанционно) B/W Print (Черно-бял печат) Color Print (Цветен печат) Сканиране на мрежова папка Твърд диск – отпечатване Твърд диск – цветно отпечатване Твърд диск – сканиране 	<p>Контролира достъпа до функциите на принтера.</p> <p>Забележка: Някои елементи от менюто се показват само когато е монтиран твърд диск или интелигентно запамяващо устройство.</p>
<p>Административни менюта</p> <ul style="list-style-type: none"> Security Menu (Меню за сигурност) Network/Ports Menu (Меню мрежа/портове) Меню „Хартия“ Меню Reports (Отчети) Function Configuration Menus (Менюта конфигуриране на функция) Меню Supplies (Консумативи) Меню на допълнителна карта SE меню Menu Device (Меню устройство) 	<p>Контролира достъпа до настройките за менюто на принтера.</p>

Елемент от меню	Описание
Управление на устройство Външно управление Актуализации на фърмуера Apps Configuration (Конфигуриране на приложения) Заключ. операторски панел Достъп до Embedded Web Server Import/Export All Settings (Импортиране/експортиране на всички настройки) Изтр. при неизправност Регистрация за услуги в облака	Контролира достъпа до опциите за управление на принтера.
Приложения New Apps (Нови приложения) Слайдшоу Смяна на тапета Екранна защита Копиране на карти Scan Center (Център за сканиране) Scan Center Custom (Персонализиран център за сканиране) [X]	Контролира достъпа до приложенията на принтера.

Local Accounts (Локални акаунти)

Елемент от меню	Описание
Manage Groups/Permissions (Управление на групи/разрешения)	Показване на списък на всички запаметени групи в принтера.
Add User (Добавяне на потребител) User Name/Password (Потребителско име/парола) Потребителско име Парола ПИН	Създайте локални акаунти и посочете техния достъп до функциите на принтера, административните менюта, опциите за управление на примера и приложенията.

Методи за влизане по подразбиране

Забележка: Това меню се появява само когато конфигурирате настройките в менюто Локални акаунти.

Елемент от меню	Описание
Control Panel (Контролен панел) User Name/Password (Потребителско име/парола) Потребителско име Парола ПИН	Посочва метода за влизане по подразбиране за достъп до контролния панел.
Browser (Браузър) User Name/Password (Потребителско име/парола) Потребителско име Парола ПИН	Посочва метода за влизане по подразбиране за достъп до браузъра.

Планиране на USB устройства

Елемент от меню	Описание
Schedules (Планове) Add New Schedule (Добавяне на нов график)	Планира достъп до предния USB порт.

Дневник на проведена защита

Елемент от меню	Описание
Вкл.проверка Off (Изкл.)* On (Вкл.)	Записва събитията в сигурен дневник на проверките и дистанционен системен регистър (syslog).
Вкл.външ.Syslog Off (Изкл.)* On (Вкл.)	Изпраща дневник на проверки до дистанционен сървър.
Външ.Syslog сърв.	Определя сървъра на дистанционния системен регистър.
Външ.Syslog порт 1 – 65535 (514*)	Определя порта на дистанционния системен регистър.
Външ.Syslog метод Normal UDP (Нормален UDP)* Stunnel	Определя метода, чрез който системният регистър изпраща регистрирани събития до дистанционен сървър.
Забележка: Звездичка (*) до стойността указва фабричната настройка по подразбиране.	

Елемент от меню	Описание
<p>Външ.Syslog съоръж.</p> <ul style="list-style-type: none"> 0 - Kernel Messages (Основни съобщения) 1 - User-Level Messages (Съобщения ниво – потребител) 2 - Mail System (Система за имейл) 3 - System Daemons (Системни демони) 4 – Security/Authorization Messages (Съобщения за защита/оторизация)* 5 – Messages Generated Internally by Syslogs (Съобщения, генерирани вътрешно от системния регистър) 6 – Line Printer Subsystem (Подсистема линеен принтер) 7- Network News Subsystem (Подсистема мрежови новини) 8 - UUCP Subsystem (Подсистема UUCP) 9 - Clock Daemon (Часовников демон) 10 – Security/Authorization Messages (Съобщения за защита/оторизация) 11 - FTP Daemon (FTP демон) 12 – NTP Subsystem (Подсистема NTP) 13 – Log Audit (Проверка на дневника) 14 – Log Alert (Сигнал за дневник) 15 - Clock Daemon (Часовников демон) 16 – Local Use 0 (local0) (Местно, използвай 0 (местно0)) 17 – Local Use 1 (local1) (Местно, използвай 1 (местно1)) 18 – Local Use 2 (local2) (Местно, използвай 2 (местно2)) 19 – Local Use 3 (local3) (Местно, използвай 3 (местно3)) 20 – Local Use 4 (local4) (Местно, използвай 4 (местно4)) 21 – Local Use 5 (local5) (Местно, използвай 5 (местно5)) 22 – Local Use 6 (local6) (Местно, използвай 6 (местно6)) 23 – Local Use 7 (local7) (Местно, използвай 7 (местно7)) 	<p>Определя код на устройството, което принтерът използва при изпращане на събития от дневника до дистанционен сървър.</p>
<p>Сериозност на събития, които да се записват в дневника</p> <ul style="list-style-type: none"> 0 - Emergency (Спешно) 1 - Alert (Внимание) 2 - Critical (Критично) 3 - Error (Грешка) 4 – Warning (Предупреждение)* 5 - Notice (Известие) 6 - Informational (Информационно) 7 - Debug (Отстраняване на грешки) 	<p>Определя границата за приоритетно ниво за регистриране на съобщения и събития.</p>
<p>Remote Syslog Non-Logged Events (Събития, незаписани в дневника на дистанционния системен регистър)</p> <ul style="list-style-type: none"> Off (Изкл.)* On (Вкл.) 	<p>Изпраща всички събития, независимо от нивото на тежест, до дистанционния сървър.</p>
<p>Admin's E-mail Address (Имейл адрес на администратора)</p>	<p>Изпраща известие по имейл за регистрираните събития до администратора.</p>
<p>E-mail Log Cleared Alert (Имейл сигнал за изтрит дневник)</p> <ul style="list-style-type: none"> Off (Изкл.)* On (Вкл.) 	<p>Изпраща известие по имейл до администратора при изтриване на запис от дневника.</p>
<p>Забележка: Звездичка (*) до стойността указва фабричната настройка по подразбиране.</p>	

Елемент от меню	Описание
E-mail Log Wrapped Alert (Имейл сигнал за запис върху дневник) Off (Изкл.)* On (Вкл.)	Изпраща известие по имейл до администратора, когато дневникът се запълни и започне да презаписва върху най-старите записи.
Log Full Behavior (Поведение при пълен дневник) Wrap Over Oldest Entries (Пренасяне на най-старите записи)* E-mail Log Then Delete All Entries (Изпращане на дневника по имейл и изтриване на всички записи)	Решава проблемите със съхранението, когато дневникът запълни разпределената му памет.
E-mail % Full Alert (Сигнал за пълна имейл кутия %) Off (Изкл.)* On (Вкл.)	Изпраща известие по имейл до администратора, когато дневникът запълни разпределената му памет.
% Full Alert Level (Ниво на сигнал за % пълна памет) 1 – 99 (90*)	
E-mail Log Exported Alert (Имейл сигнал за експортиран дневник) Off (Изкл.)* On (Вкл.)	Изпраща известие по имейл до администратора при експортиране на дневник.
E-mail Log Settings Changed Alert (Имейл сигнал за променени настройки на дневник) Off (Изкл.)* On (Вкл.)	Изпраща известие по имейл до администратора при задаване на Enable Audit (Разрешаване на проверка).
Log Line Endings (Окончателни записи) LF (\n)* CR (\r) CRLF (\r\n)	Определя как файлът от регистър прекратява края на всеки ред.
Digitally Sign Exports (Цифров подпис на експорта) Off (Изкл.)* On (Вкл.)	Добавя цифров подпис към всеки експортиран файл от регистъра.
Clear Log (Изчистване на дневник)	Изтрива всички дневници от проверки.
Днев.експорт Syslog (RFC 5424) (Системен регистър (RFC 5424)) Syslog (RFC 3164) (Системен регистър (RFC 3164)) CSV (Стойности, разделени със запетая)	Експортира регистър за сигурност до флаш устройство.
Забележка: Звездичка (*) до стойността указва фабричната настройка по подразбиране.	

Ограничения за вход

Елемент от меню	Описание
Неуспешни опити за вход 1 – 10 (3*)	Задава броя неуспешни опити за влизане, преди потребителят да бъде блокиран.
Недостатъчно време 1–60 minutes (5*) (1 – 60 минути (5*))	Задава времевата рамка между неуспешните опити за влизане, преди потребителят да бъде блокиран.
Забележка: Звездичка (*) до стойността указва фабричната настройка по подразбиране.	

Елемент от меню	Описание
Време за заключване 1–60 minutes (5*) (1 – 60 минути (5*))	Задава времето за заключване.
Web Login Timeout (Край на време за уеб влизане) 1–120 minutes (10*) (1 – 120 минути (10*))	Задава закъснението за дистанционно влизане, преди потребителят да бъде изключен автоматично.
Забележка: Звездичка (*) до стойността указва фабричната настройка по подразбиране.	

Настройка на поверителен печат

Елемент от меню	Описание
Макс. невалидни PIN кодове 2–10	Задава ограничение за въвеждане на невалиден PIN. Забележка: Когато се достигне лимитът, заданията за печат за това потребителско име се изтриват.
Срок на поверително задание Off (Изкл.)* 1 Hour (1 час) 4 Hours (4 часа) 24 Hours (24 часа) 1 Week (1 седмица)	Задава индивидуален срок за всяко задържано задание, преди да бъде изтрито автоматично от паметта на принтера или твърдия диск. Забележка: Задържаното задание е Confidential (Поверително), Repeat (Повторение), Reserve (Резервно) или Verify (Проверка).
Повтаряне на срока на задание Off (Изкл.)* 1 Hour (1 час) 4 Hours (4 часа) 24 Hours (24 часа) 1 Week (1 седмица)	Задава срока за заданието за печат, което желаете да повторите.
Потвърждаване на крайния срок на задание Off (Изкл.)* 1 Hour (1 час) 4 Hours (4 часа) 24 Hours (24 часа) 1 Week (1 седмица)	Задава срока за отпечатване на копие на задание, за да проверите качеството му, преди да отпечатате останалите копия.
Резервиране на срока на задание Off (Изкл.)* 1 Hour (1 час) 4 Hours (4 часа) 24 Hours (24 часа) 1 Week (1 седмица)	Задава срока за задания, които желаете да запаметите в принтера за отпечатване по-късно.
Require All Jobs to be Held (Изискване всички задания да бъдат задържани) Off (Изкл.)* On (Вкл.)	Настройва принтера да задържи всички задания за печат.
Запазване на дублирани документи Off (Изкл.)* On (Вкл.)	Задава принтерът да запази всички документи със същото име на файл.
Забележка: Звездичка (*) до стойността указва фабричната настройка по подразбиране.	

Кодирание диск

Забележка: Това меню се показва само когато е монтиран твърд диск или интелигентно запаметяващо устройство.

Елемент от меню	Описание
Твърд диск	Показва състоянието на шифроване на твърдия диск.
Интелигентно запаметяващо устройство	Показва състоянието на шифроване на интелигентното запаметяващо устройство (ISD). Забележка: ISD се забранява автоматично при монтиране на твърд диск.

Изтр. временни файлове

Елемент от меню	Описание
Stored in onboard memory (Съхранени в паметта на машината) Off (Изкл.)* On (Вкл.)	Изтрива всички файлове, съхранени в паметта на принтера.
Stored on hard disk (Съхранени на твърдия диск) 1 Pass Erase (Изтриване с 1 преминаване)* 3 Pass Erase (Изтриване на 3 преминавания) 7 Pass Erase (Изтриване на 7 преминавания)	Изтрива всички файлове, съхранени на твърдия диск на принтера. Забележка: Този елемент от менюто се показва само когато е инсталиран твърд диск на принтера.
Забележка: Звездичка (*) до стойността указва фабричната настройка по подразбиране.	

Решения за настройки на LDAP

Елемент от меню	Описание
Следване на LDAP препращания Off (Изкл.)* On (Вкл.)	Търсене в различните сървъри в домейна на профили на потребители, които са влезнали.
Удостоверяване на LDAP сертификат Yes (Да) No (Не)*	Активиране на проверка на LDAP сертификати.

Разни

Елемент от меню	Описание
Защитени функции Show (Показване)* Скриване	Показва всички функции, които „Контрол на достъп до функции (FAC)“ защитава независимо от разрешението за сигурност, което потребителя има. Забележка: Hide (Скриване) показва само защитени с FAC функции, до които има достъп потребителят.
Забележка: Звездичка (*) до стойността указва фабричната настройка по подразбиране.	

Елемент от меню	Описание
Разрешение за отпечатване Off (Изкл.)* On (Вкл.)	Оставя потребителя да влезе преди печат.
Влизане по подразбиране в „Разрешение за печат“ User Name/Password (Потребителско име/парола)* Потребителско име	Задава влизането по подразбиране в Print Permission (Разрешение за отпечатване).
Security Reset Jumper (Джъмпер за нулиране на защитата) Enable “Guest” access (Разрешаване на достъп на „Гост“)* No Effect (Няма ефект)	Посочете потребителски достъп до принтера. Забележки: <ul style="list-style-type: none"> • Enable “Guest” access (Разрешаване на достъп на „Гост“) предоставя на всички лица достъп до всички аспекти на принтера. • No Effect (Няма ефект) може да направи достъпа до принтера невъзможен, когато няма достъпна задължителна информация за защита.
Използване на интелигентно запаметяващо устройство за потребителски данни Off (Изкл.) On (Вкл.)*	Разрешава на интелигентното запаметяващо устройство да запаметява потребителски данни. Забележка: Този елемент от менюто се забранява, когато е монтиран твърд диск.
Minimum Password Length (Минимална дължина на паролата) 0 – 32 (0*)	Посочете дължината на паролата.
Разрешаване на показването на паролата/PIN Off (Изкл.)* On (Вкл.)	Покажете паролата или персоналния идентификационен номер.
Забележка: Звездичка (*) до стойността указва фабричната настройка по подразбиране.	

Отчети

Стр. с настр. на меню

Елемент от меню	Описание
Стр. с настр. на меню	Отпечатване на отчет, който съдържа менютата на принтера.

Устройство

Устройство

Елемент от меню	Описание
Информация за устройството	Отпечатване на отчет, съдържащ информация за принтера.

Елемент от меню	Описание
Статистики за устройството	Отпечатване на отчет за използването на принтера и статуса на консумативите.
Списък профили	Отпечатване на списък с профили, съхранени в принтера.
Отчет за актив	Отпечатва диагностичен инструмент за проблеми с печата. Забележка: За да избегнете изрязването на съдържанието, отпечатайте отчета на хартия с размер Letter или A4.

Печат

Елемент от меню	Описание
Шрифт печат PCL шрифтове PS шрифтове	Печатни мостри и информация за наличните шрифтове за всеки език на принтера.
Демо печат Демо стр.	Отпечатайте страница, която показва възможностите на принтера и поддържаните решения.
Печат указател	Отпечатва ресурсите, които са съхранени във флаш устройството или твърдия диск на принтера. Забележка: Този елемент от менюто се показва само при инсталирано флаш устройство или твърд диск на принтера.

Бързи команди

Елемент от меню	Описание
Всички бързи команди	Отпечатване на справка, която изброява бързите команди, съхранени в принтера. Забележка: Fax Shortcuts (Бързи команди за факс) се появява само когато е монтиран факс.
Бързи команди факс	
Бързи команди копиране	
Бързи команди имейл	
FTP бързи команди	
Бърза команда за мрежова папка	

Факс

Забележка: Това меню се показва само ако Fax (Факс) е конфигуриран, а опцията Enable Job Log (Разрешаване на дневник на заданията) е зададена на On (Вкл.).

Елемент от меню	Описание
Дневник задания факс	Отпечатване на отчет за последните 200 изпълнени задания за факс.
Дневник повик. факс	Отпечатване на отчет за последните 100 опитани, получени и блокирани обаждания.

Мрежа

Елемент от меню	Описание
Страница за настройка на мрежата	Отпечатване на страница, показваща конфигурираната мрежа и безжичните настройки по принтера. Забележка: Елементът на това меню е наличен само в мрежовите принтери или принтери, свързани със сървърите за печат.
Свързани клиенти чрез Wi-Fi Direct	Отпечатване на страница със списък на устройствата, които са свързани към принтера чрез Wi-Fi Direct. Забележка: Този елемент от менюто се появява само когато Разрешаване на Wi-Fi Direct е зададено на Вкл.

Откриване и отстраняване на неизправности

Елемент от меню	Описание
Тестови страници за качество на печат	Отпечатайте пробни страници, за да идентифицирате и коригирате дефектите в качеството на печата.
Почистване на скенера	Отпечатайте инструкции за това как да почиствате на скенера.

Отпечатване на страница с настройки на менюто

От началния екран докоснете **Settings (Настройки) > Reports (Отчети) > Menu Settings Page (Страница с настройки на менюто)**.

Поддръжка на принтера

Предупреждение – потенциални щети: Неуспешното поддържане на оптимална работа на принтера или неподмянето на части и консумативи може да доведе до повреда на Вашия принтер.

Проверка на състоянието на части и консумативи

- 1 От началния екран докоснете **Status/Supplies (Състояние/консумативи)**.
- 2 Изберете детайлите или консумативите, които желаете да проверите.

Забележка: Можете също да имате достъп до тази настройка, като докоснете горната част на началния екран.

Конфигуриране на известия за консумативи

- 1 Отворете уеб браузър и въведете IP адреса на принтера в полето за адрес.

Забележки:

- Вижте IP адреса на принтера на началния екран на принтера. IP адресът се появява като четири поредици от цифри, разделени с точки, напр. 123.123.123.123.
- В случай че използвате прокси сървър, временно го изключете, за да заредите уеб страницата правилно.

- 2 Щракнете върху **Настройки > Устройство > Известия**.
- 3 От меню **Консумативи** щракнете върху **Персонализирани известия за консумативи**.
- 4 Изберете известие за всеки консуматив.
- 5 Приложете промените.

Конфигуриране на уведомления с имейл

Конфигурирайте принтера да изпраща имейл уведомления, когато консумативите са на привършване, когато хартията трябва да бъде сменена или добавена или когато има заседнала хартия.

- 1 Отворете уеб браузър и въведете IP адреса на принтера в полето за адрес.

Забележки:

- Вижте IP адреса на принтера на началния екран на принтера. IP адресът се появява като четири поредици от цифри, разделени с точки, напр. 123.123.123.123.
- В случай че използвате прокси сървър, временно го изключете, за да заредите уеб страницата правилно.

- 2 Кликнете върху **Settings (Настройки) > Device (Устройство) > Notifications (Известия) > E-mail Alert Setup (Конфигуриране на имейл уведомления)**, след което конфигурирайте настройките.

Забележка: За повече информация относно SMTP настройки се свържете с Вашия имейл доставчик.

- 3 Приложете промените.
- 4 Щракнете върху **Задаване на имейл списъци и уведомления**, след което конфигурирайте настройките.
- 5 Приложете промените.

Преглед на отчетите

- 1 От началния екран докоснете **Settings (Настройки) > Reports (Отчети)**.
- 2 Изберете отчета, който желаете да прегледате.

Поръчване на части и консумативи

За да поръчате консумативи в САЩ, свържете се с Lexmark на 1-800-539-6275 за информация относно оторизирани доставчици на консумативи Lexmark във Вашия регион. Ако се намирате в друга държава или регион, отидете на www.lexmark.com или се свържете с мястото, откъдето сте закупили принтера.

Забележка: Очакваната трайност на консумативите на принтера е съобразена с печатане на обикновена хартия с размер A4 или letter.

Предупреждение – потенциални щети: Неуспешното поддържане на оптимална работа на принтера или неподмянето на части и консумативи може да доведе до повреда на вашия принтер.

Употреба на оригинални части и консумативи Lexmark

Вашият принтер Lexmark е проектиран за най-добра работа с оригинални части и консумативи на Lexmark. Използването на консумативи и части от трети страни може да повлияе на качеството на работа, надеждността или живота на принтера и неговите компоненти. Може също да засегне покритието на гаранцията. Повреди, причинени от използването на части и консумативи от трети страни, не се покриват от гаранцията. Всички показатели за срока на експлоатация са проектирани за работа с части и консумативи на Lexmark и може да предоставят неочаквани резултати, ако се използват части и консумативи от трети страни. Използването на модула за изображения извън предназначения срок на експлоатация може да повреди вашия принтер Lexmark или свързаните с него компоненти.

Предупреждение – потенциални щети: Консумативи и части, които не са обхванати от споразумение по програма за връщане, могат да бъдат нулирани и преработени. Гаранцията на производителя обаче не покрива щети, причинени от употребата на неоригинални консумативи или части. Нулирането на броячите за консумативи или части без правилно преработване може да причини повреда на Вашия принтер. След нулиране на брояча за консумативи или части Вашият принтер може да покаже грешка на дисплея, според която нулираният елемент е още наличен.

Поръчване на касетата с тонер

Забележки:

- Прогнозираният капацитет на касетата е въз основа на стандарт ISO/IEC 19752.
- Изключително ниското покритие на отпечатване за продължителен период от време може да се отрази негативно на действителния капацитет.

Елемент	По света
Касета с тонер 37K	63D0H00

Поръчване на модула за изображения

Изключително слабото покритие на отпечатване за продължителен период от време може да доведе до неизправност на частите на модула за изображения преди изчерпване на тонера.

Елемент	Номер на частта
Модул за изображения	63D0Z00

Замяна на части и консумативи

Смяна на касетата с тонер

- 1 Отворете предната вратичка.

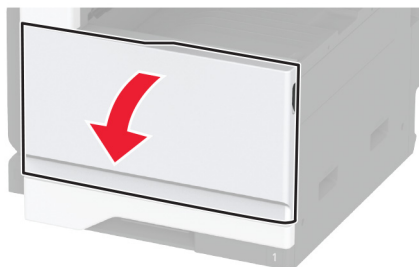

- 2 Отстранете използваната касета с тонер.

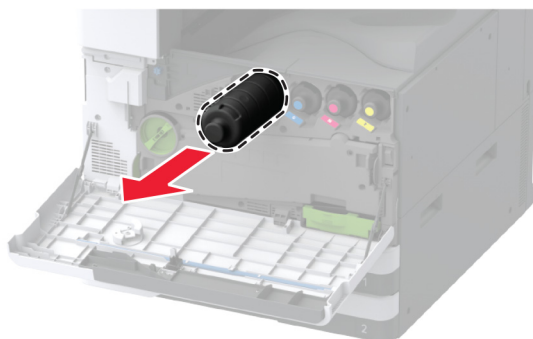

- 3 Разопакувайте новата касета с тонер, след което отстранете целия опаковъчен материал.

4 Разклатете тонер касетата, за да разпределите тонера.

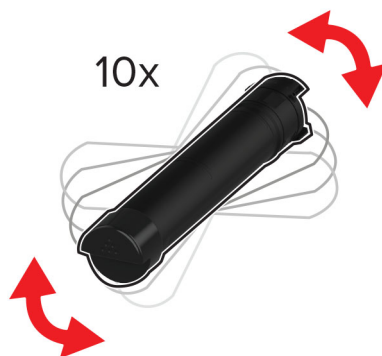

5 Поставете новата касета с тонер.

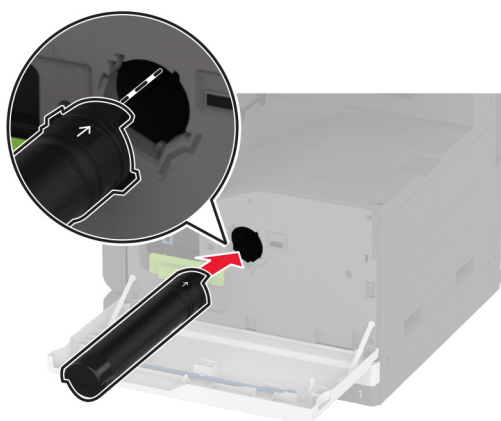

6 Отстранете чистачката на печатащата глава и след това почистете лещата на печатащата глава.

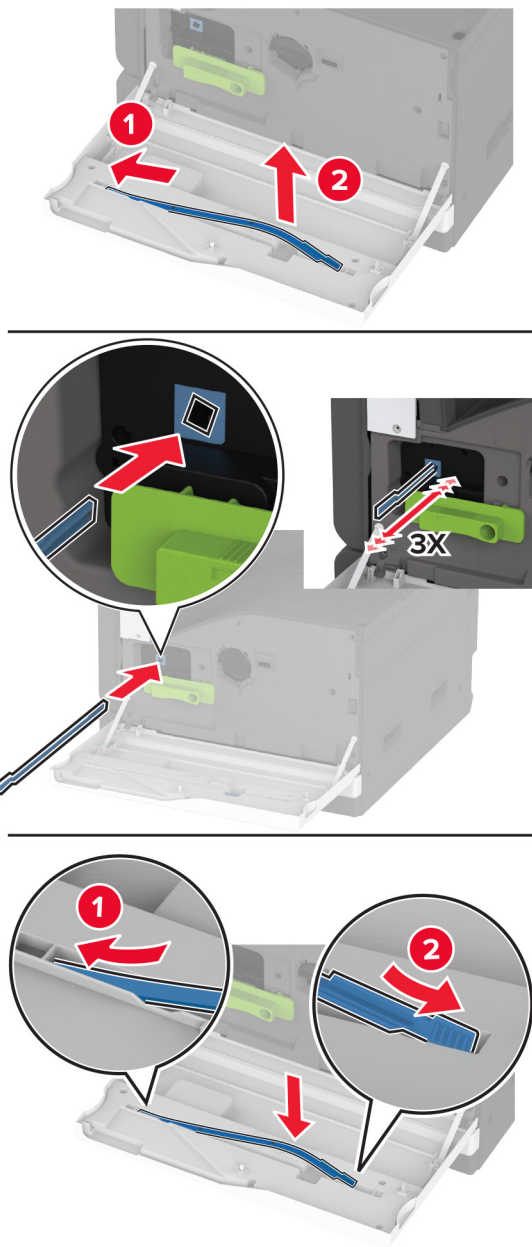

7 Поставете чистачката на печатащата глава обратно на мястото ѝ.

8 Затворете вратичката.

Подмяна на модула за изображения

1 Отворете вратичка А.

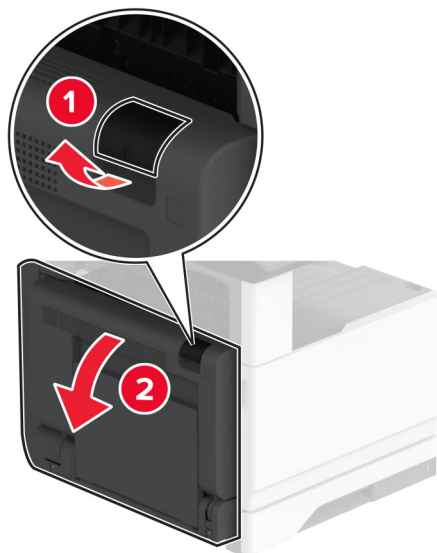

2 Отворете предната вратичка.

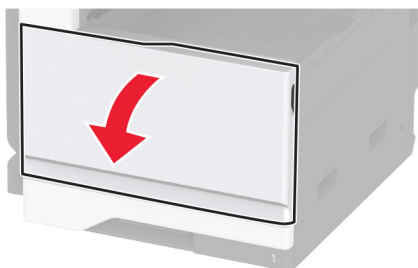

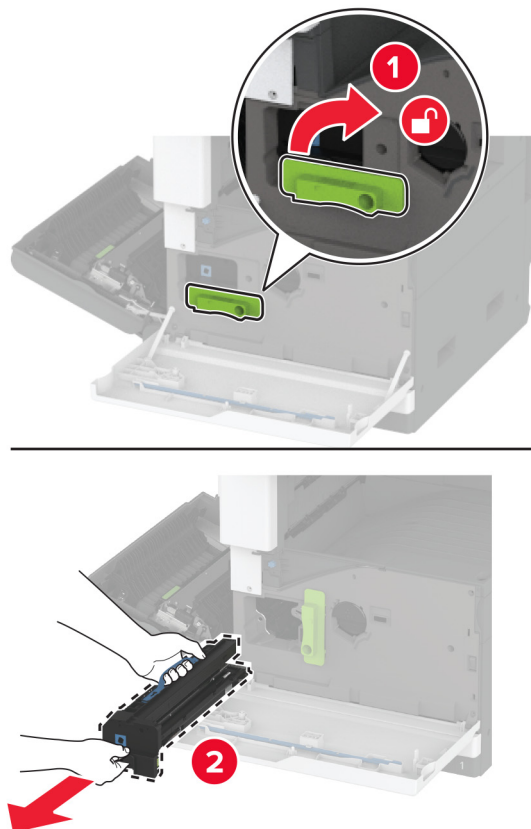
3 Отстранете използвания модул за изображения.**4** Разопакувайте новия модул за изображения, след което отстранете целия опаковъчен материал.

Предупреждение – потенциални щети: Не излагайте модула за изображения на директна светлина за повече от 10 минути. Продължителното излагане на светлина може да причини някои проблеми при качеството на печат.

Предупреждение – потенциални щети: Не докосвайте фоточувствителния барабан. Това може да се отрази на качеството на бъдещите задания за печат.

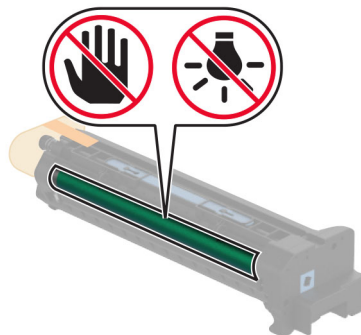

5 Вкарайте новия модул за изображения, след което го фиксирайте на място.

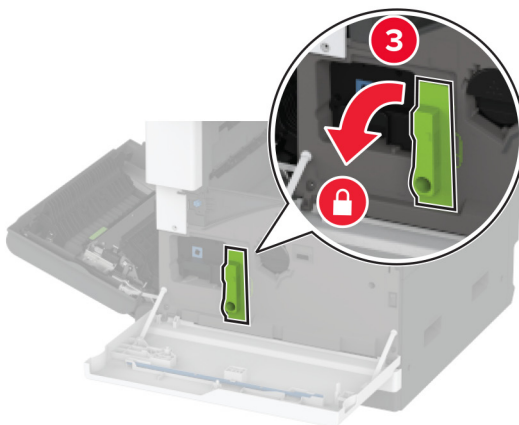
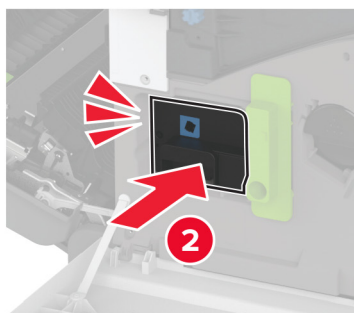
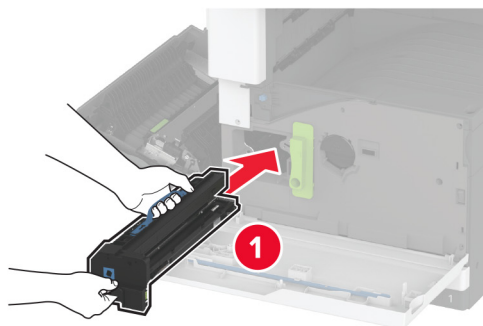

6 Отстранете чистачката на печатащата глава и след това почистете лещата на печатащата глава.

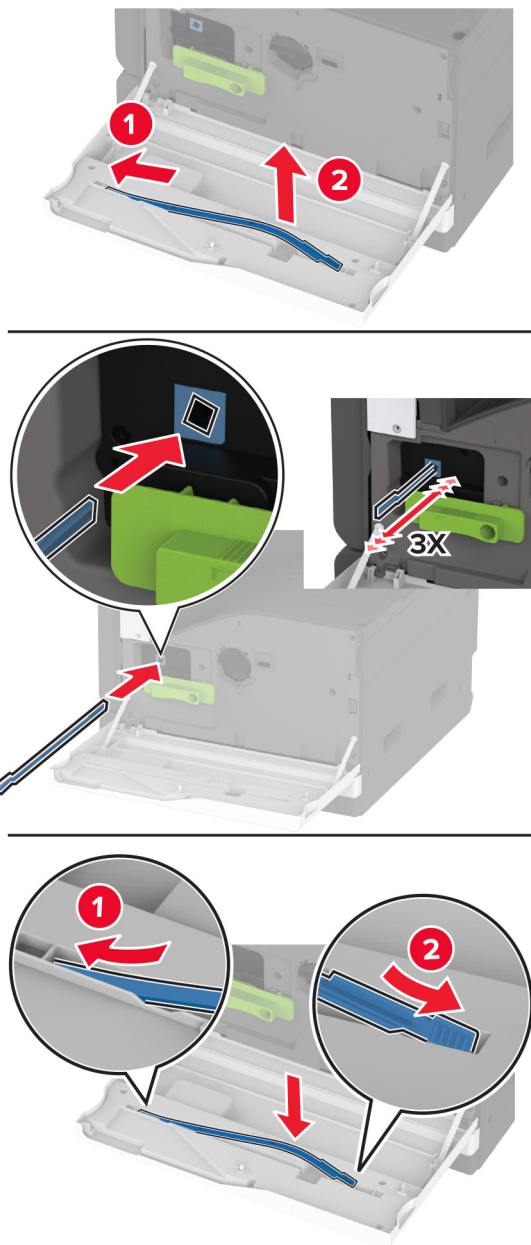

7 Поставете чистачката на печатащата глава на място, след което затворете предната вратичка.

8 Затворете вратичка А.

Смяна на подвижния модул на тава за 520 листа

Смяна на подвижния модул на тава за 520 листа

1 Отстранете подвижния модул на тавата.

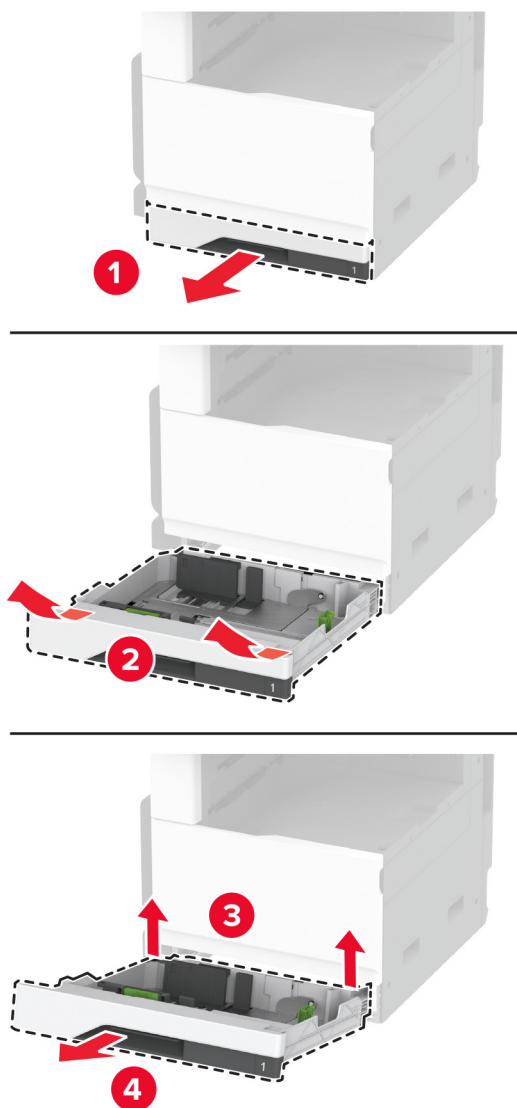

2 Разопакувайте новия подвижен модул на тава и след това отстранете целия опаковъчен материал.

3 Поставете новия подвижен модул на тавата.

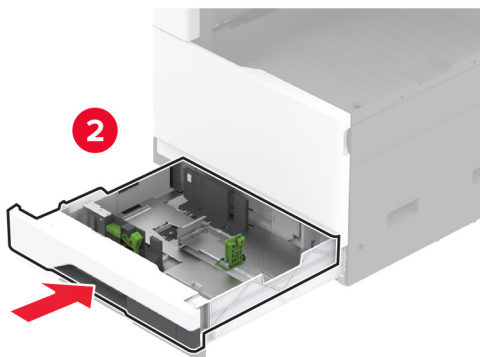
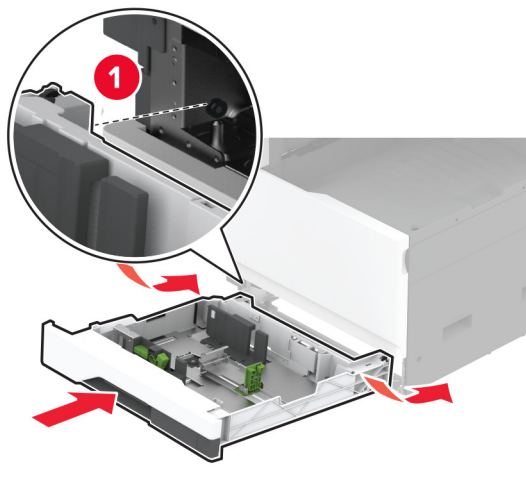

Смяна на фиксиращия модул

1 Изключете принтера.

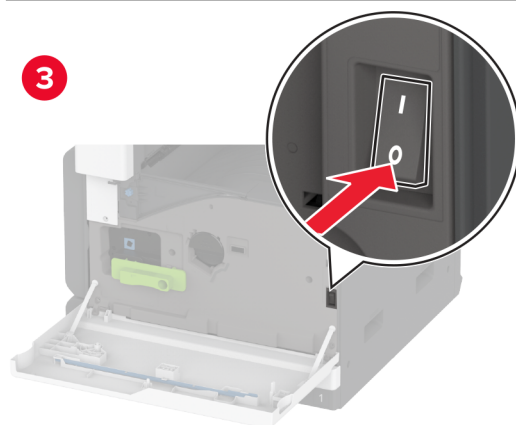
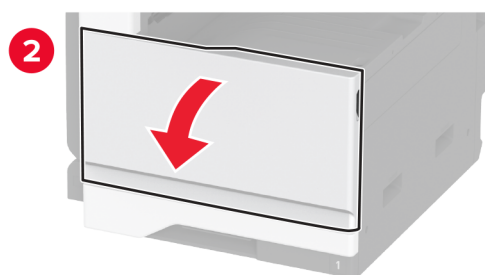
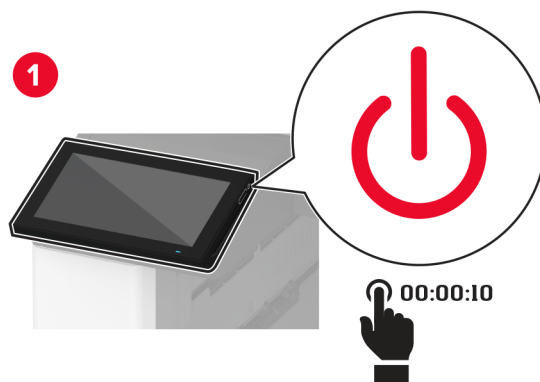

2 Отворете вратичка А.



ВНИМАНИЕ – ГОРЕЩА ПОВЪРХНОСТ: Вътрешността на принтера може да е гореща. За да намалите риска от нараняване от горещ компонент, изчакайте повърхността да изстине, преди да я докоснете.

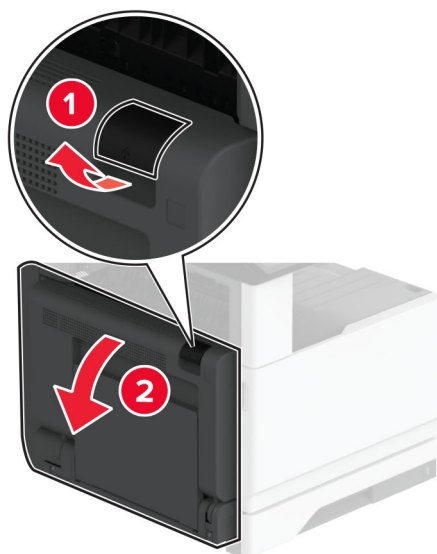

3 Отключете използвания фиксиращ модул.

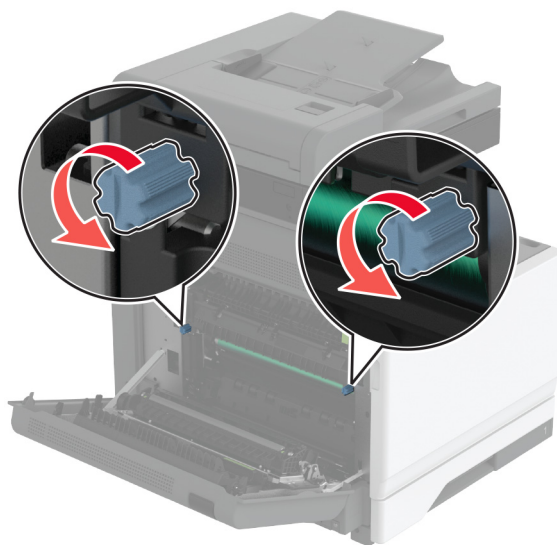

4 Отстранете използвания фиксиращ модул.

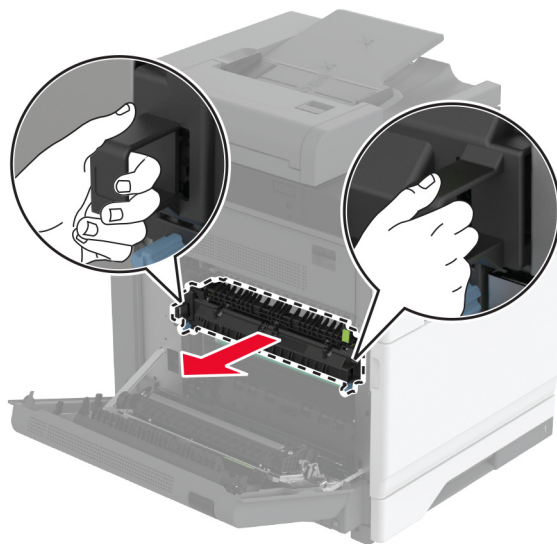

5 Разопакувайте новия фиксиращ модул.

6 Поставете новия фиксиращ модул.

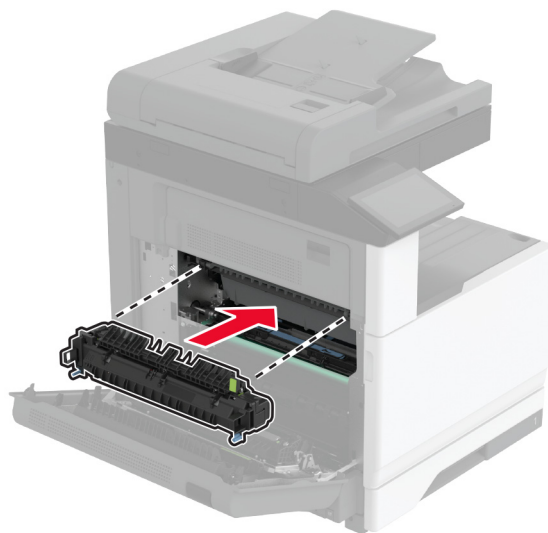

7 Заклучете новия фиксиращ модул.

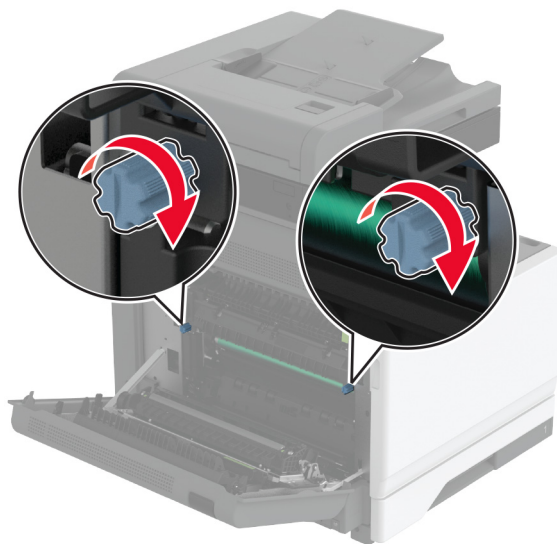

8 Затворете вратичката.

9 Включете принтера.

Подмяна на ролката на прехвърлящото устройство

1 Изключете принтера.

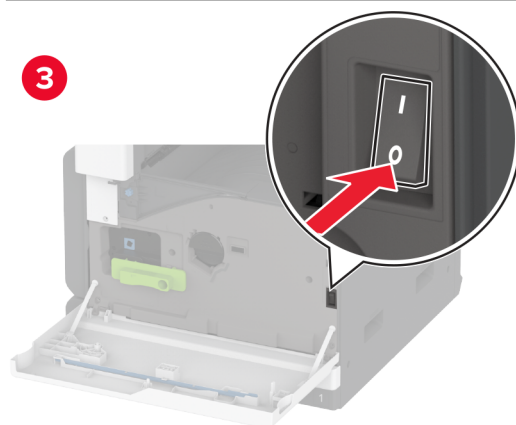
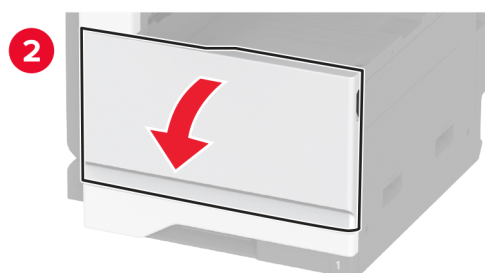
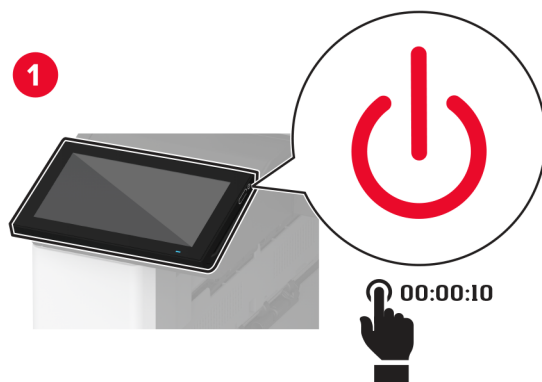

2 Отворете вратичка А.



ВНИМАНИЕ – ГОРЕЩА ПОВЪРХНОСТ: Вътрешността на принтера може да е гореща. За да намалите риска от нараняване от горещ компонент, изчакайте повърхността да изстине, преди да я докоснете.

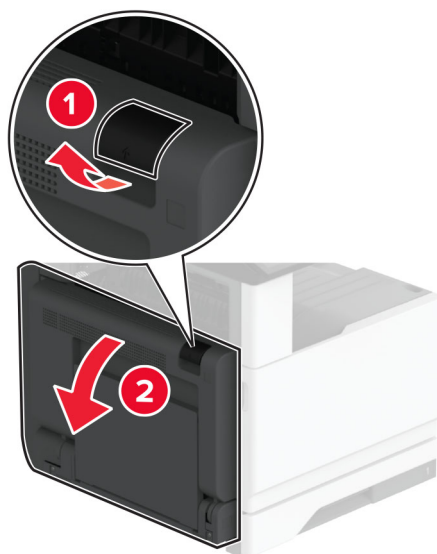

3 Премахнете използваната ролка на прехвърлящото устройство.

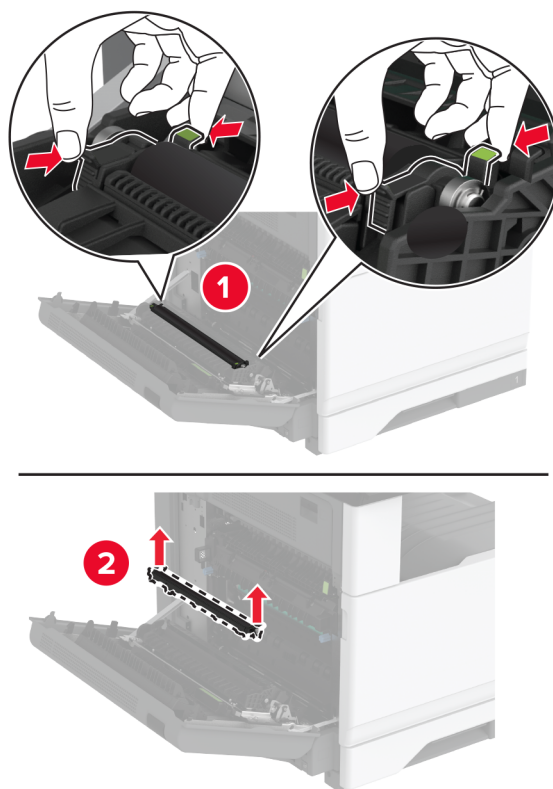

4 Разопакувайте новата ролка на прехвърлящото устройство.

5 Вкарвайте новата ролка на прехвърлящото устройство, докато *щракне* на място.

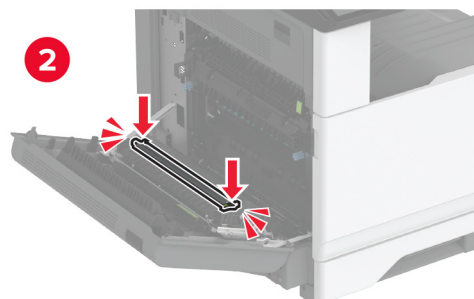
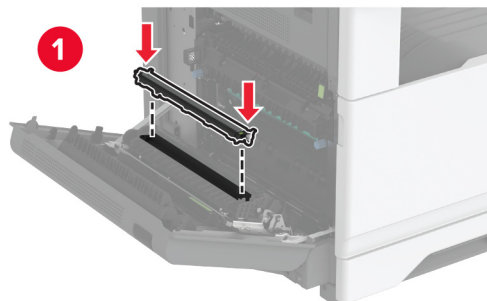

6 Затворете вратичката А и след това затворете предната вратичка.

7 Включете принтера.

Смяна на комплекта ролки на тавата

Смяна на комплекта ролки на тавата

1 Изключете принтера.

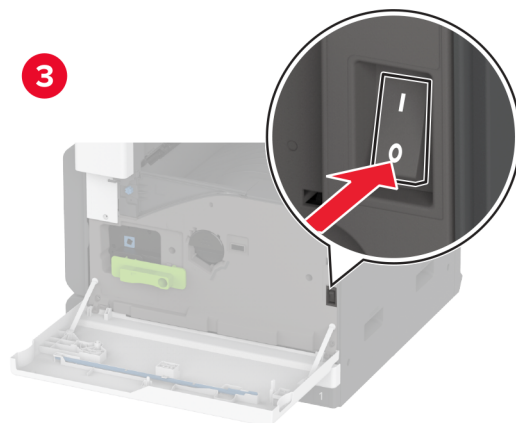
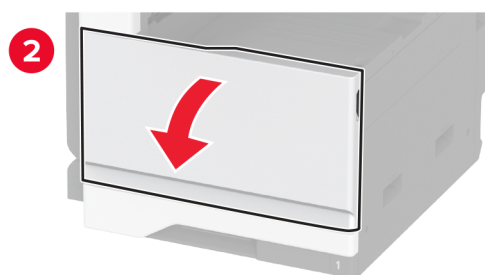
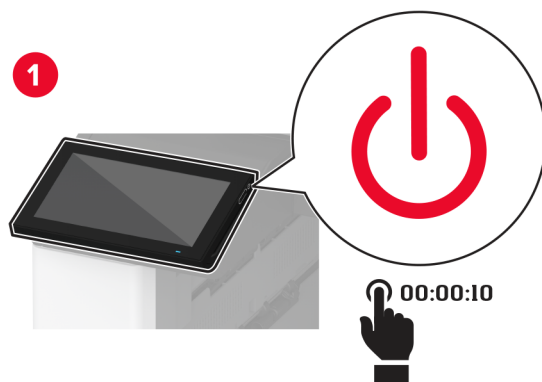

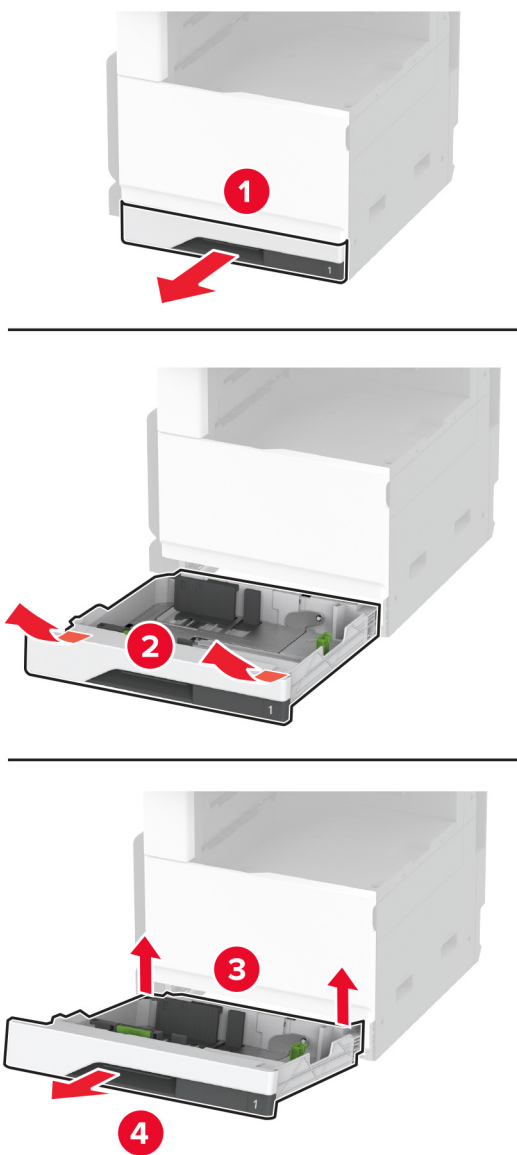
2 Отстранете стандартната тава.**3** Отстранете използвания комплект ролки на тавата.

Предупреждение – потенциални щети: За да предотвратите повреди от електростатичен разряд, докоснете която и да е открита метална рамка на принтера, преди да осъществите достъп до или да докоснете вътрешните части на принтера.

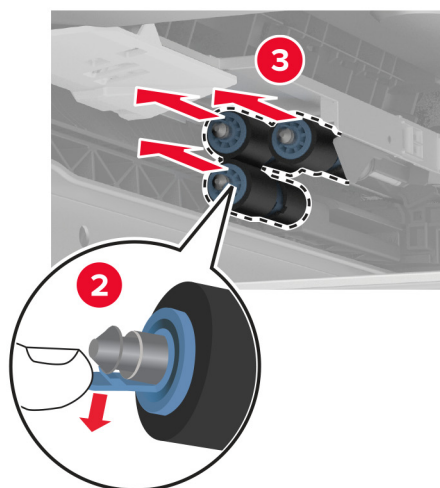
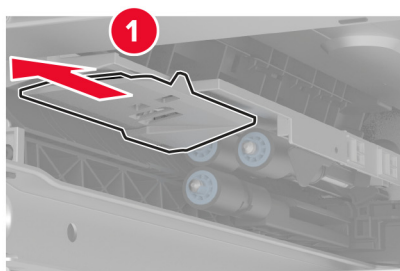
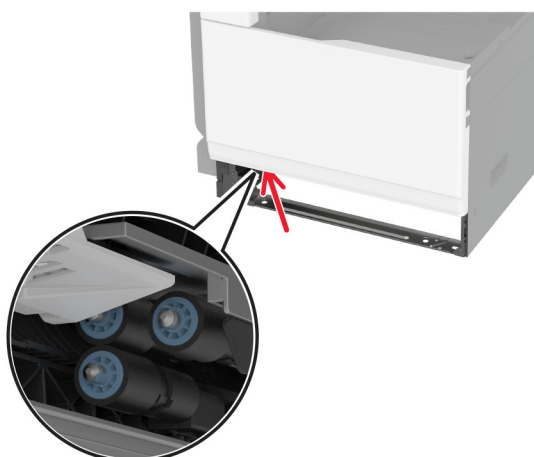

4 Разопакувайте новия комплект ролки на тавата.

5 Вкарайте новия комплект ролки на тавата, докато същият *щракне* на мястото си.

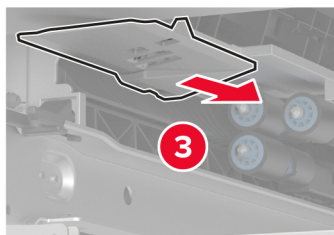
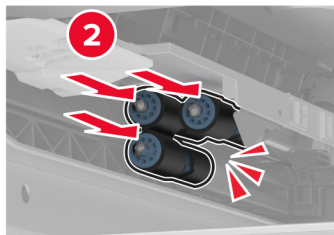
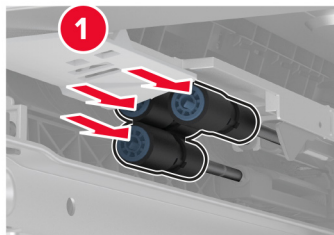

6 Поставете тавата.

7 Включете принтера.

Смяна на комплекта ролки на АПУ

1 Изключете принтера.

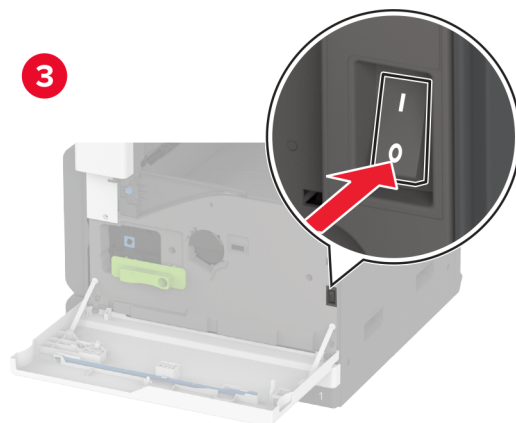
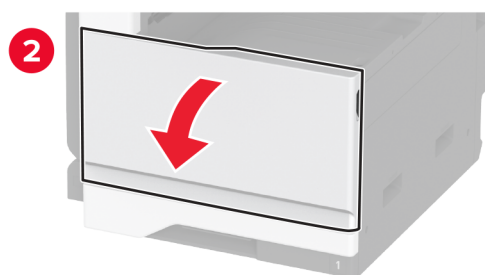
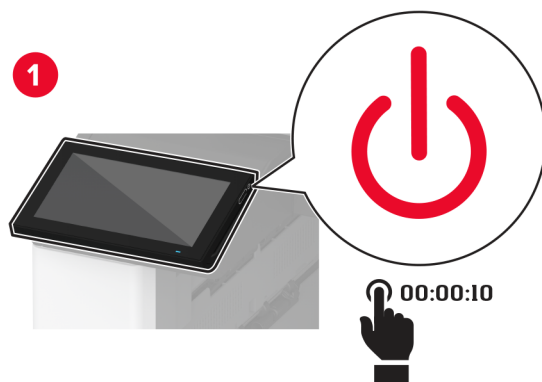

2 Отворете горния капак на АПУ.

s

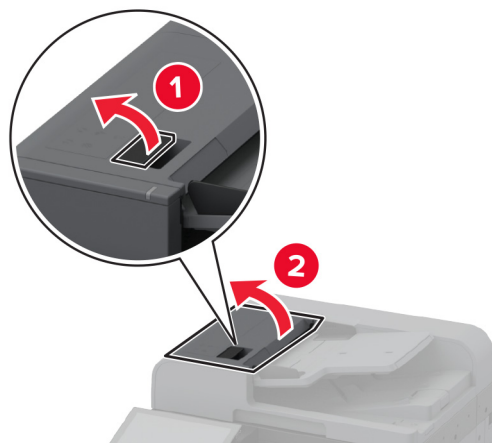

3 Отстранете капака на разделителната ролка.

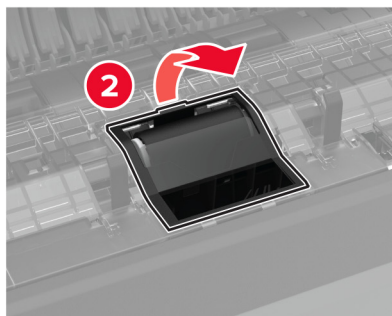
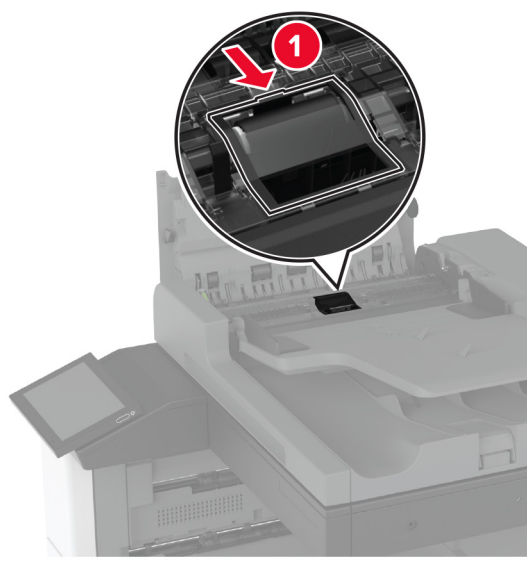

4 Отстранете използваната разделителна ролка.

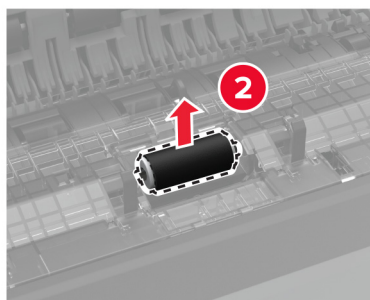
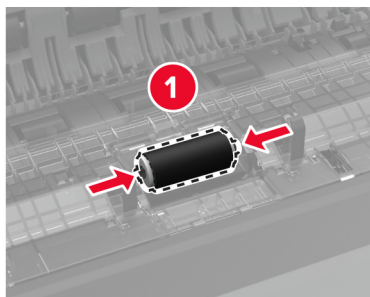

5 Разопакувайте новата разделителна ролка.

6 Поставете новата разделителна ролка.

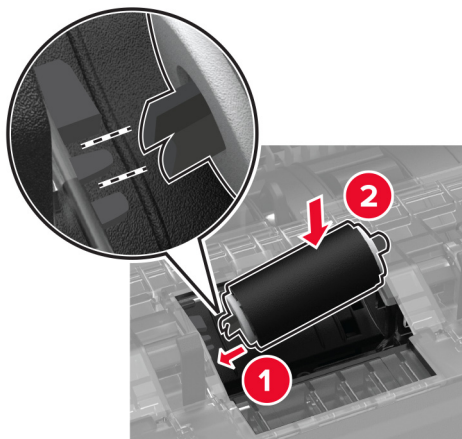

7 Вкарайте капака на разделителната ролка, докато *щракне* на мястото си.

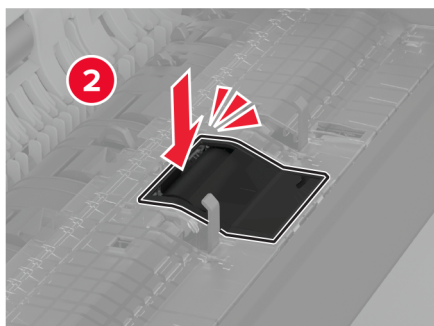
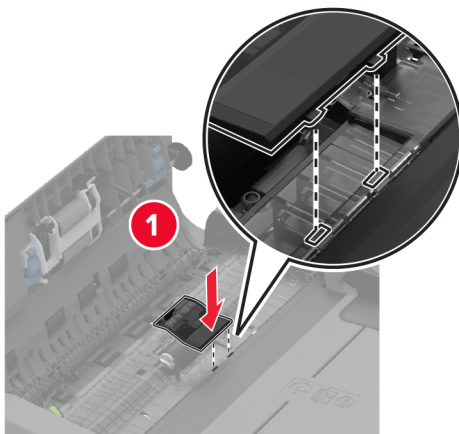

8 Отстранете използвания модул на разделителната ролка.

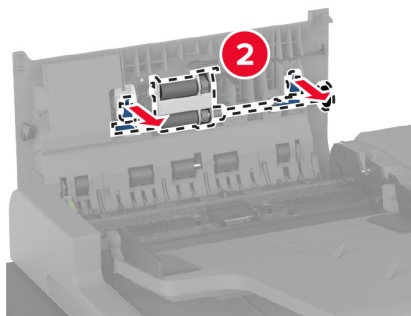
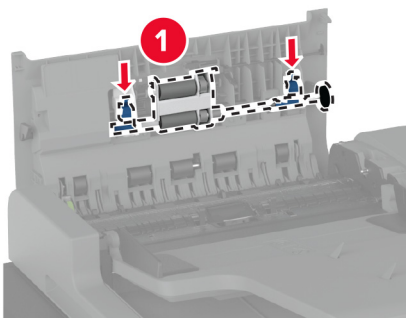

9 Разопакувайте новия модул на разделителната ролка.

10 Вкарайте новия модул на разделителната ролка, докато *щракне* на мястото си.

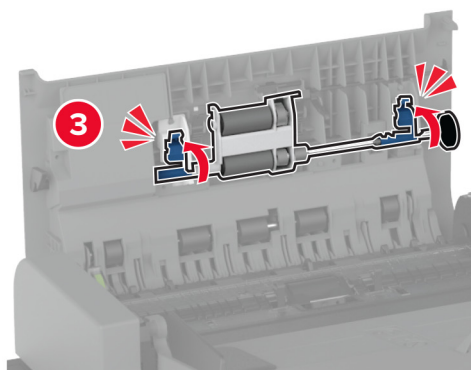
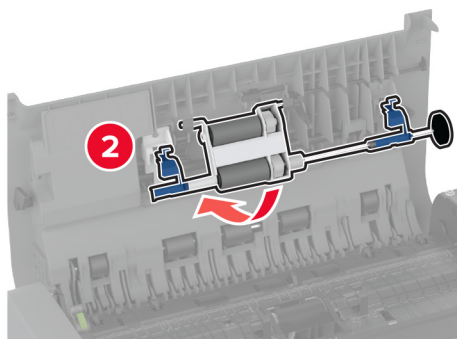
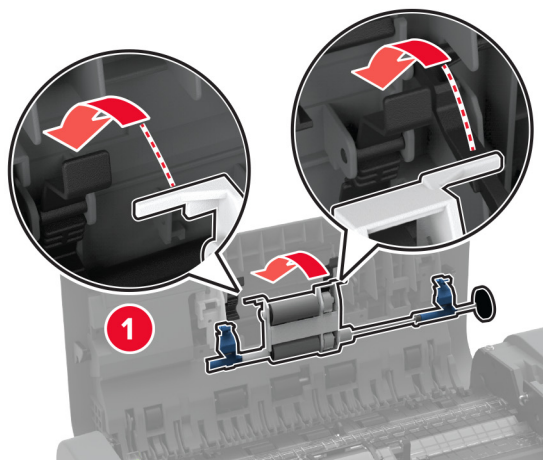

11 Затворете горния капак на АПУ.

12 Включете принтера.

Смяна на чистачката на печатащата глава

1 Отворете предната вратичка.

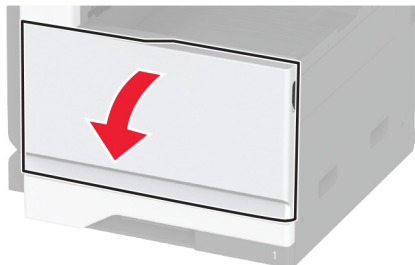

2 Отстранете използваната чистачка на печатащата глава.

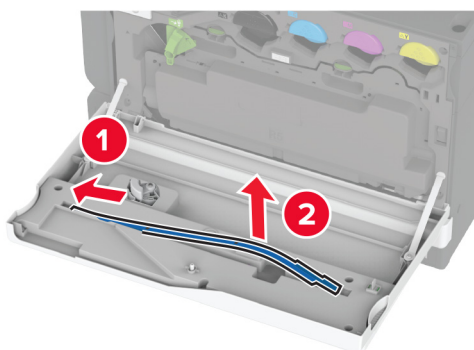

3 Разопакувайте новата чистачка на печатащата глава.

4 Вкарайте новата чистачка на печатащата глава.

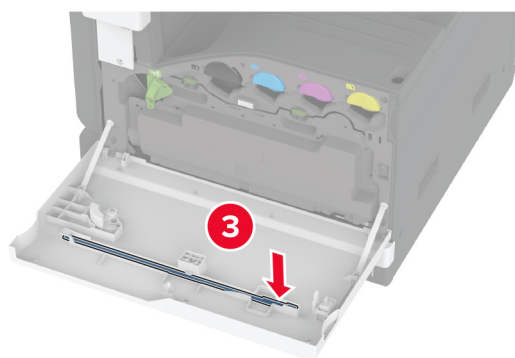
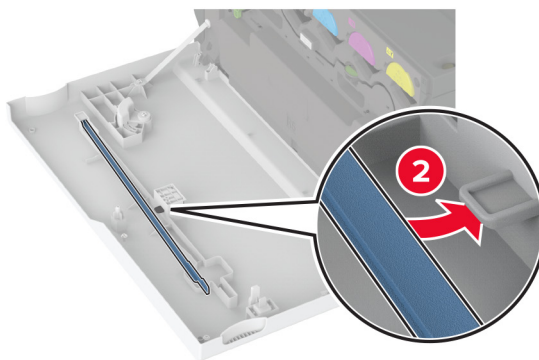
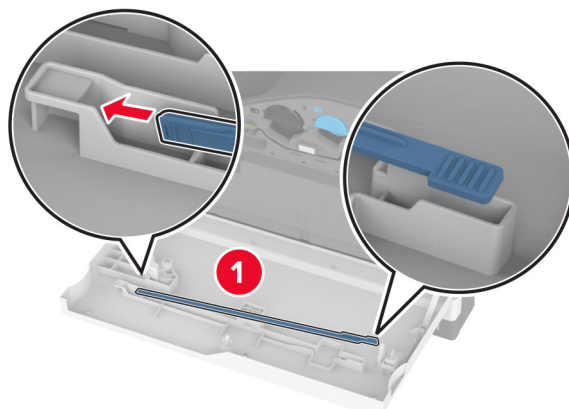

5 Затворете вратичката.

Смяна на комплекта ролки на тавата за 2000 листа

Смяна на комплекта ролки на тавата за 2000 листа

1 Изключете принтера.

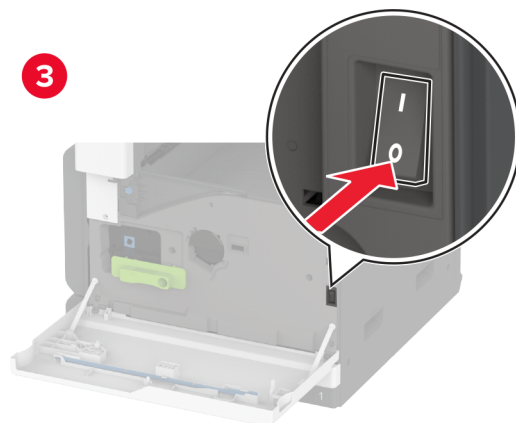
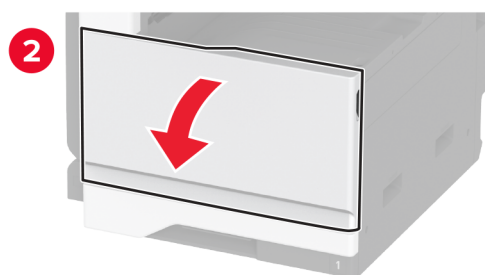
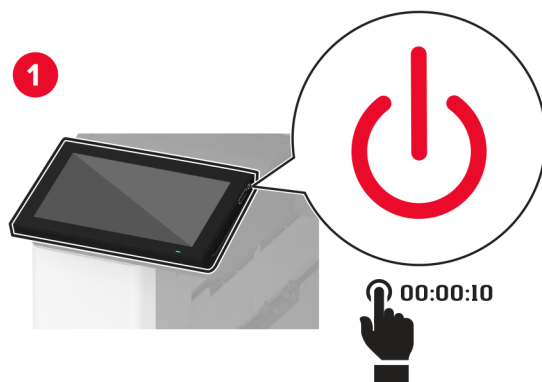

2 Плъзнете тавата наляво.

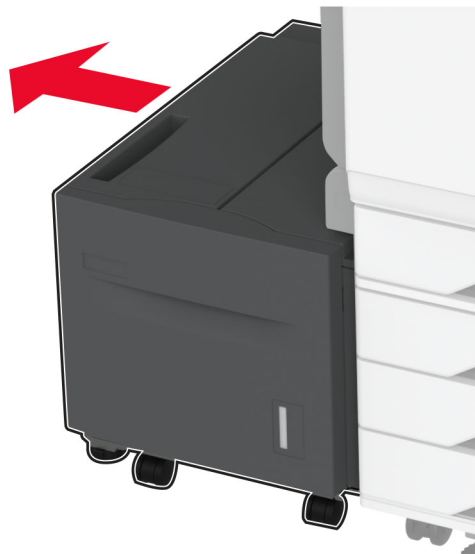

3 Отворете вратичката J и след това отворете капака на комплекта ролки.

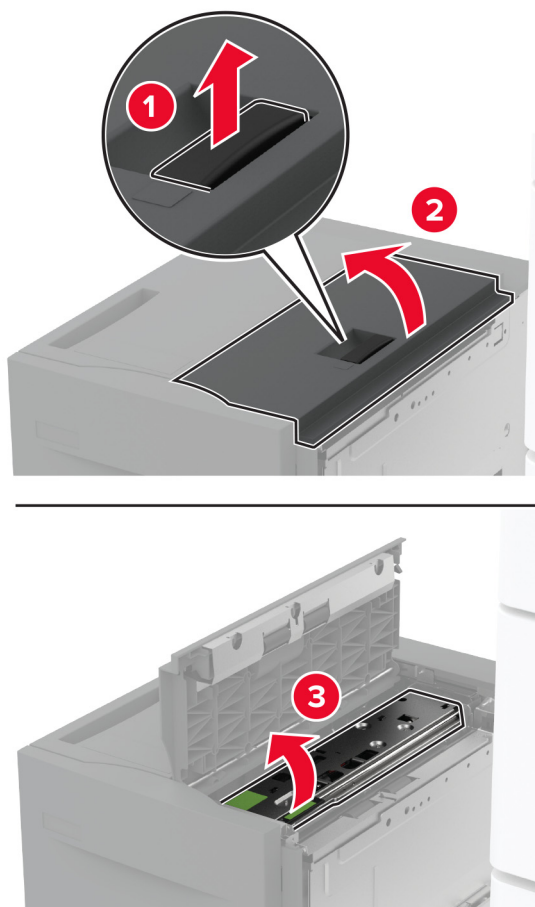

4 Намерете и след това отстранете използвания комплект ролки.

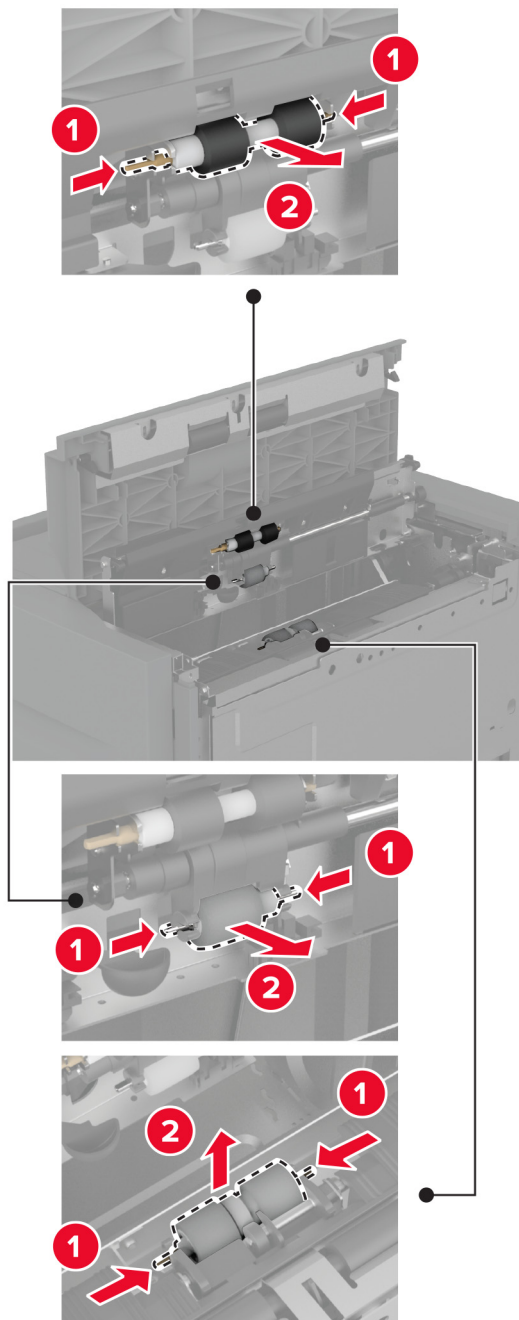

5 Разопакувайте новия комплект ролки.

6 Вкарайте новия комплект ролки.

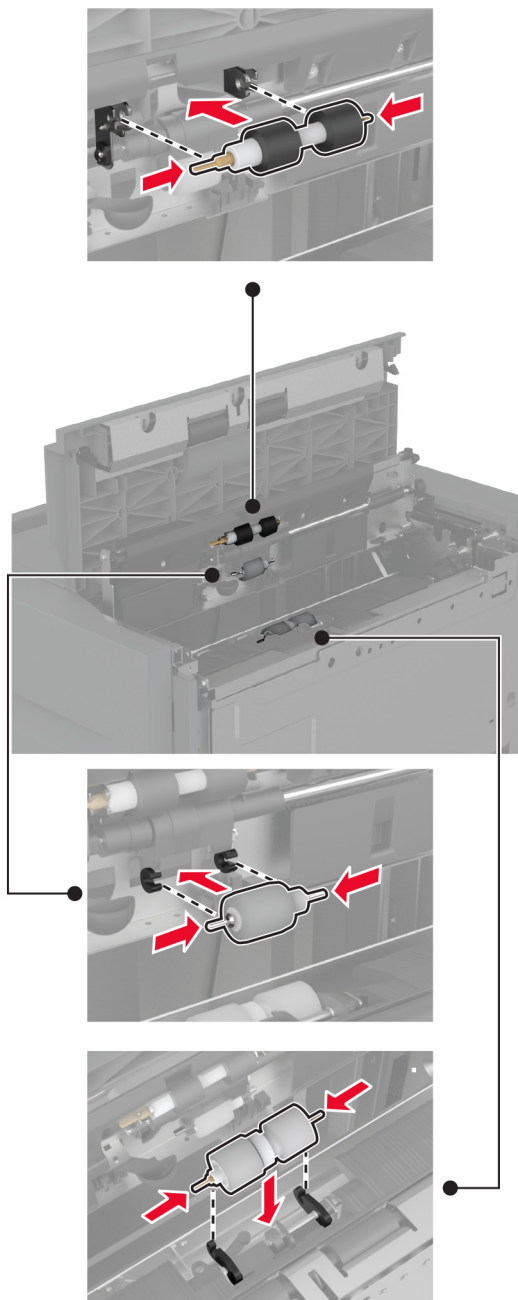

7 Затворете капака на комплекта ролки и след това затворете вратичката J.

8 Плъзнете тавата обратно на мястото ѝ.

9 Включете принтера.

Смяна на капака на разделителната ролка на АПУ

Смяна на капака на разделителната ролка на АПУ

1 Отворете горния капак на АПУ.

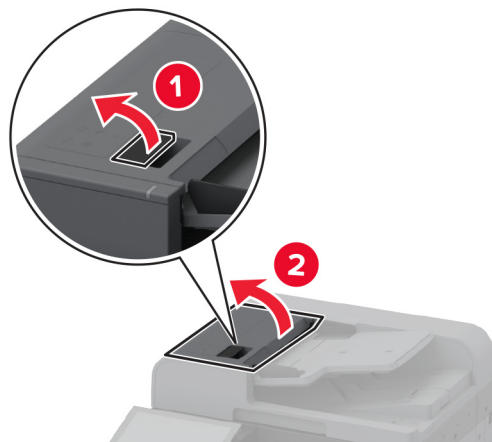

2 Отстранете използвания капак на разделителната ролка.

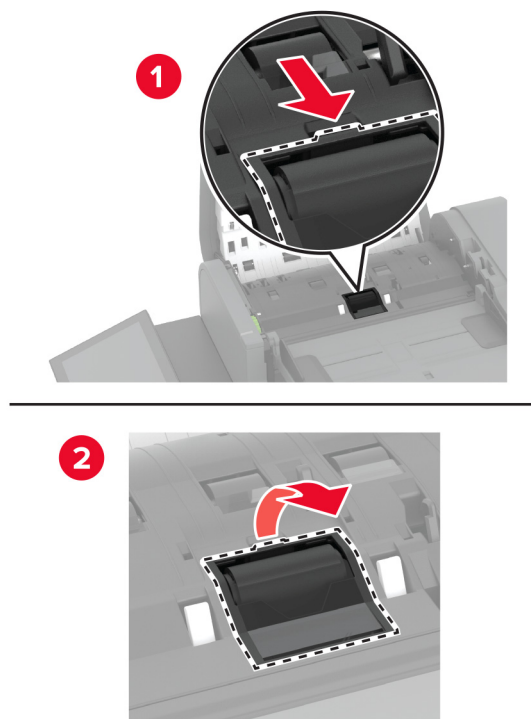

3 Разопакувайте новия капак на разделителната ролка.

4 Вкарайте новия капак на разделителната ролка, докато *щракне* на мястото си.

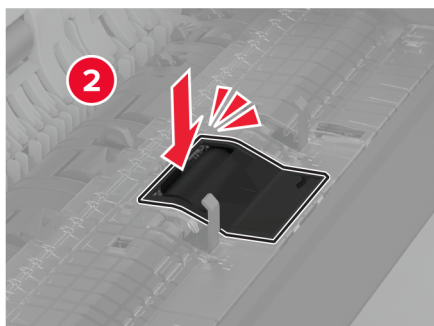
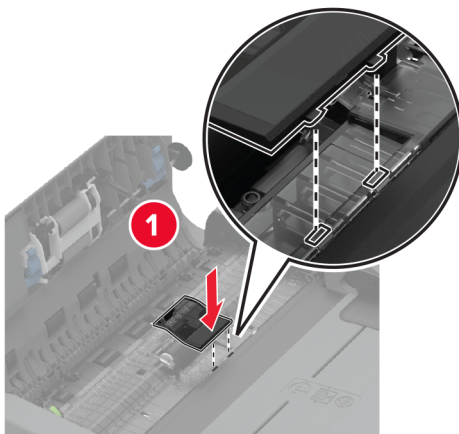

5 Затворете горния капак на АПУ.

Смяна на капака на долния заден конектор

Смяна на капака на долния заден конектор

- 1 Отстранете използвания капак на долния заден конектор.

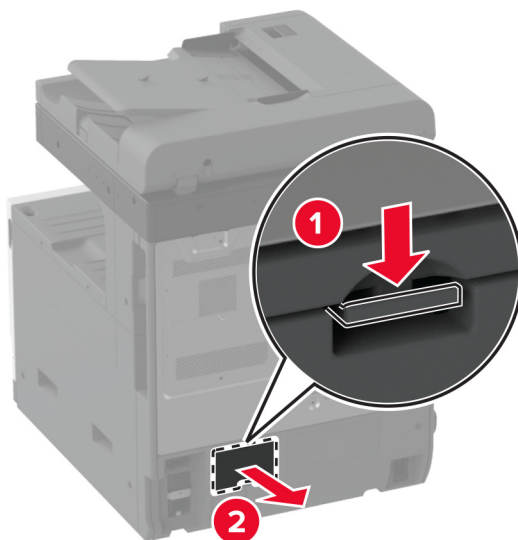

- 2 Разопакувайте новия капак на долния заден конектор.
- 3 Вкарайте новия капак на долния заден конектор, докато *щракне* на мястото си.

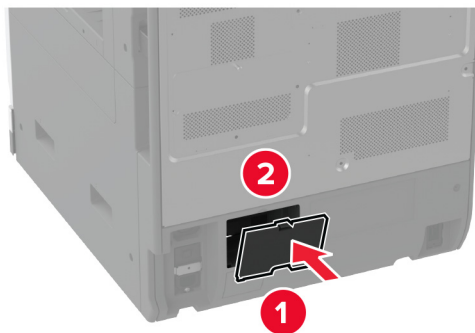

Смяна на ограничителя на хартията на изходната тава на АПУ

1 Отстранете ограничителя на хартията на изходната тава на АПУ.

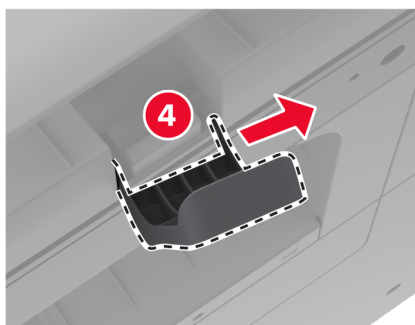
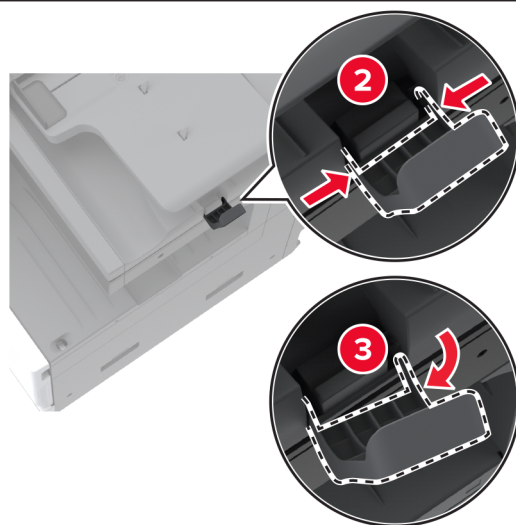
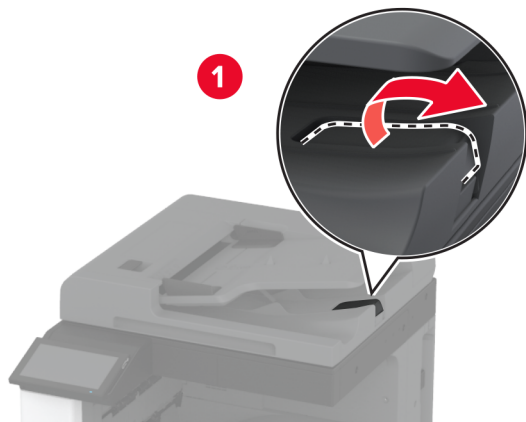

2 Разопакувайте новия ограничител на хартията на изходната тава на АПУ.

3 Вкарайте новия ограничител на хартията на изходната тава на АПУ.

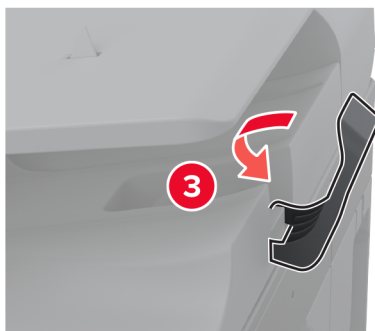
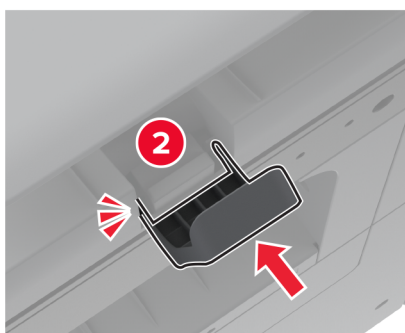
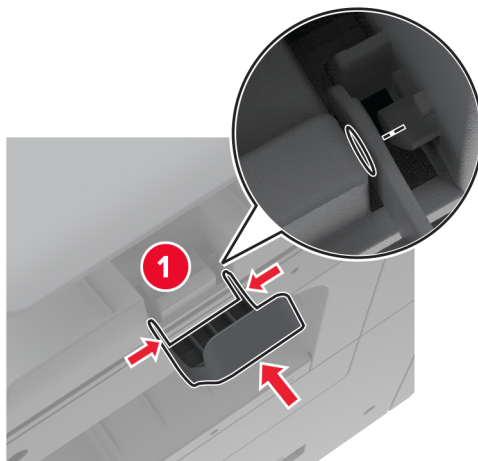

Нулиране на брояча за поддръжка

- 1 От началния екран докоснете **Settings (Настройки) > Device (Устройство) > Maintenance (Поддръжка) > Configuration Menu (Меню за конфигуриране) > Supply Usage And Counters (Използване на консумативи и броячи)**.
- 2 Докоснете **Reset Maintenance Counter (Нулиране на брояча за поддръжка)**.

Нулиране на броячите за използването на консумативи

- 1 От началния екран докоснете **Settings (Настройки) > Device (Устройство) > Maintenance (Поддръжка) > Configuration Menu (Меню за конфигуриране) > Supply Usage And Counters (Използване на консумативи и броячи)**.
- 2 Изберете брояча, който искате да нулирате.

Предупреждение – потенциални щети: Консумативи и части, които не са обхванати от споразумение по програма за връщане, могат да бъдат нулирани и преработени. Гаранцията на производителя обаче не покрива щети, причинени от употребата на неоригинални консумативи или части. Нулирането на броячите за консумативи или части без правилно преработване може да причини повреда на Вашия принтер. След нулиране на брояча за консумативи или части Вашият принтер може да покаже грешка на дисплея, според която нулираният елемент е още наличен.

Смяна на касетата със скоби за телбод

Смяна на касетата със скоби за телбод в устройството за крайна обработка с телбод

- 1 Отворете вратичката на устройството за крайна обработка.



2 Отстранете държача на касетата със скоби за телбод.

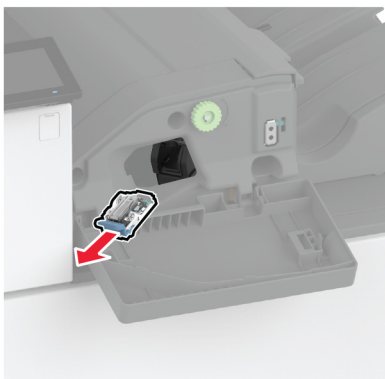

3 Отстранете празната касета с телбод.

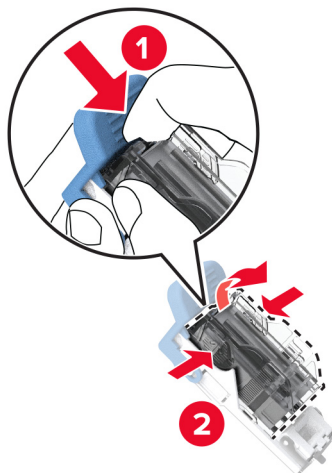

4 Разопакувайте новата касета със скоби за телбод.

5 Вкарайте новата касета със скоби за телбод в държача, докато *щракне* на мястото си.

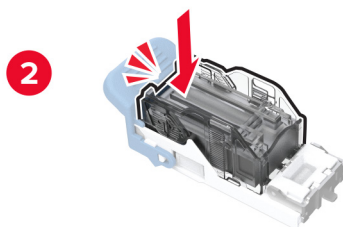
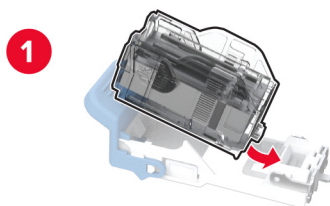

6 Вкарвайте държача с касетата със скоби за телбод, докато *щракне* на място.



7 Затворете вратичката.

Подмяна на касетата със скоби за телбод в устройството за крайна обработка с телбод и перфоратор

- 1 Отворете вратичката на устройството за крайна обработка.



- 2 Отстранете държача на касетата със скоби за телбод.

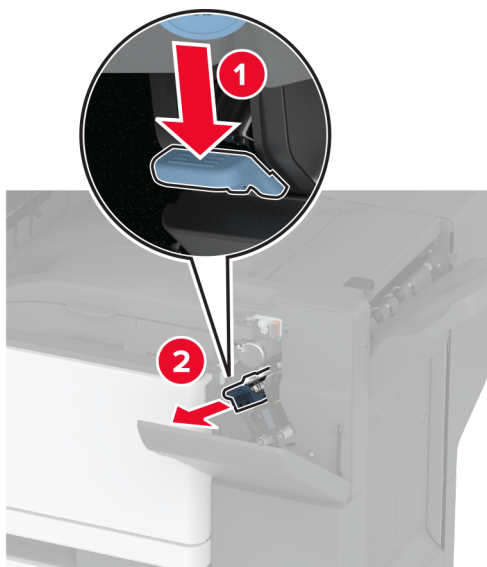

3 Отстранете празната касета с телбод.

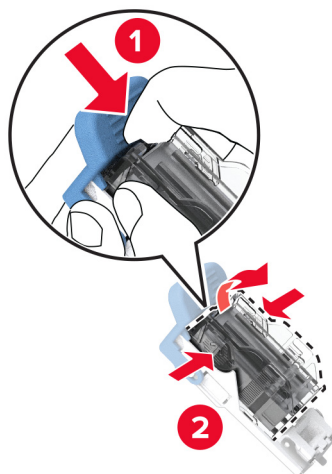

4 Разопакувайте новата касета със скоби за телбод.

5 Вкарайте новата касета със скоби за телбод, докато щракне на мястото си.

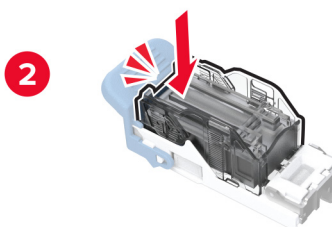
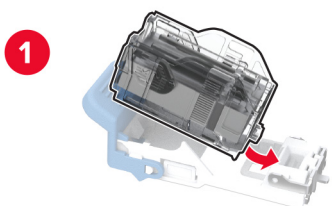

6 Поставете нова касета със скоби за телбод в държача.

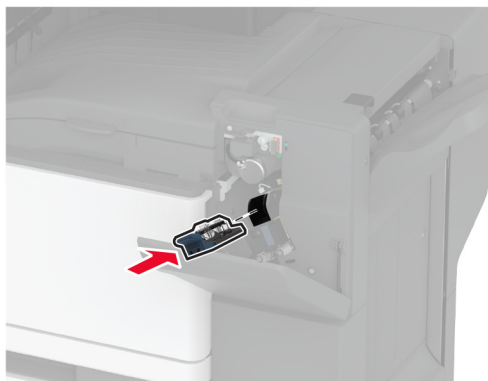

7 Затворете вратичката.

Смяна на стандартния държач на касети със скоби за телбод

Смяна на стандартния държач на касети със скоби за телбод

1 Отворете вратичката на устройството за крайна обработка.

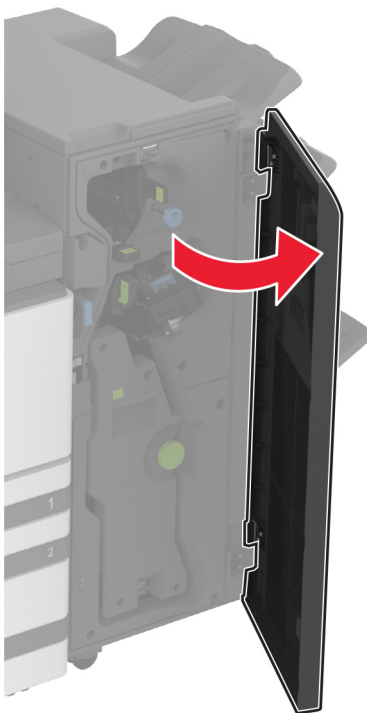

2 Отстранете използвания държач на касети със скоби за телбод.

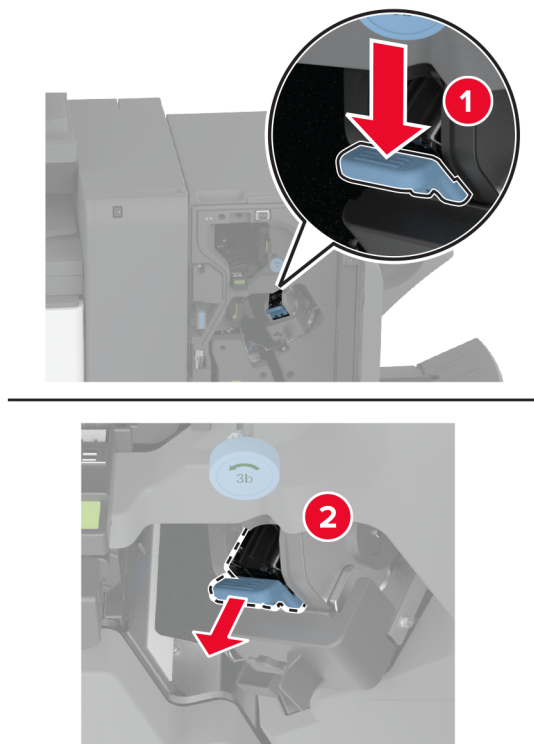

3 Отстранете касетата със скоби за телбод.

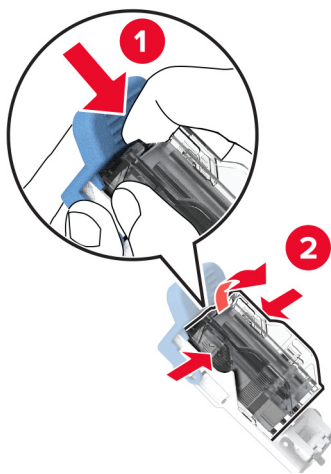

4 Разопакувайте новия държач на касети със скоби за телбод.

- 5** Вкарайте касетата със скоби за телбод в новия държач на касети със скоби за телбод, докато тя *щракне* на мястото си.

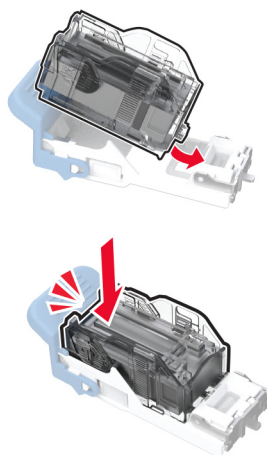

- 6** Вкарайте новия държач на касети със скоби за телбод, докато *щракне* на мястото си.

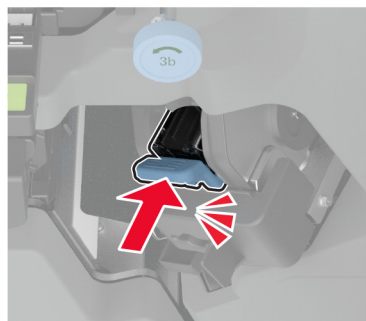

- 7** Затворете вратичката на устройството за крайна обработка.

Почистване на частите на принтера

Почистване на принтера

 **ВНИМАНИЕ – ОПАСНОСТ ОТ ТОКОВ УДАР:** За да избегнете опасността от електрически удар при почистване на външните части на принтера, изключете захранващия кабел от контакта в стената и откачете всички кабели от принтера, преди да продължите нататък.

Забележки:

- Изпълнявайте тази задача на всеки няколко месеца.
- Щети по принтера, които са причинени от неправилно обслужване, не се покриват от гаранцията на принтера.

- 1 Изключете принтера и след това извадете кабела от контакта.
- 2 Извадете хартията от стандартната изходна тава и многоцелевото подаващо устройство.
- 3 Отстранете прах, влакна и парчета хартия около принтера чрез мека четка или прахосмукачка.
- 4 Изтрийте външните повърхности на принтера с мокра, мека, немъхеста кърпа.

Забележки:

- Не използвайте битови почистващи или перилни препарати, тъй като могат да повредят покритието на принтера.
- Уверете се, че всички части на принтера са сухи след почистване.

- 5 Включете захранващия кабел в контакт на стената и след това включете принтера.

 **ВНИМАНИЕ – ПОТЕНЦИАЛНО НАРАНЯВАНЕ:** За да избегнете риска от пожар или токов удар, свържете захранващия кабел към подходящ и правилно заземен електрически контакт, който е в близост до продукта и е леснодостъпен.

Почистване на сензорния екран

 **ВНИМАНИЕ – ОПАСНОСТ ОТ ТОКОВ УДАР:** За да избегнете опасността от електрически удар при почистване на външните части на принтера, изключете захранващия кабел от електрическия контакт и откачете всички кабели от принтера, преди да продължите нататък.

- 1 Изключете принтера и след това извадете кабела от контакта.
- 2 Почистете сензорния екран с помощта на влажна, мека и немъхеста кърпа.

Забележки:

- Не използвайте домакински препарати или почистващи препарати, тъй като те може да повредят сензорния екран.
- След почистване се уверете, че сензорният екран е сух.

- 3 Включете захранващия кабел в контакт на стената и след това включете принтера.

 **ВНИМАНИЕ – ПОТЕНЦИАЛНО НАРАНЯВАНЕ:** За да избегнете риска от пожар или токов удар, свържете захранващия кабел към подходящ и правилно заземен електрически контакт, който е в близост до продукта и е леснодостъпен.

Почистване на скенера

1 Отворете капака на скенера.

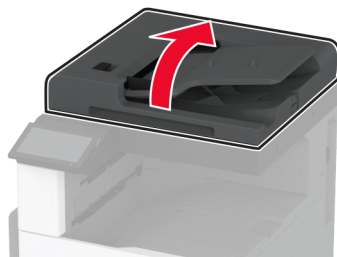

2 Почистете следните зони с помощта на влажна, мека и немъхеста кърпа:

- Подложката на стъклото на АПУ



- Подложката на стъклото на скенера



- Стъкло на АПУ



- Стъкло на скенера



3 Затворете капака на скенера.

Почистване на леща на печатаща глава

Почистване на леща на печатаща глава

- 1 Отворете предната вратичка.

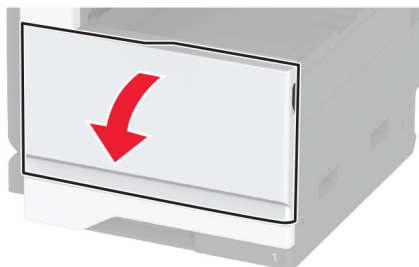

2 Отстранете чистачката на печатащата глава и след това почистете лещата на печатащата глава.

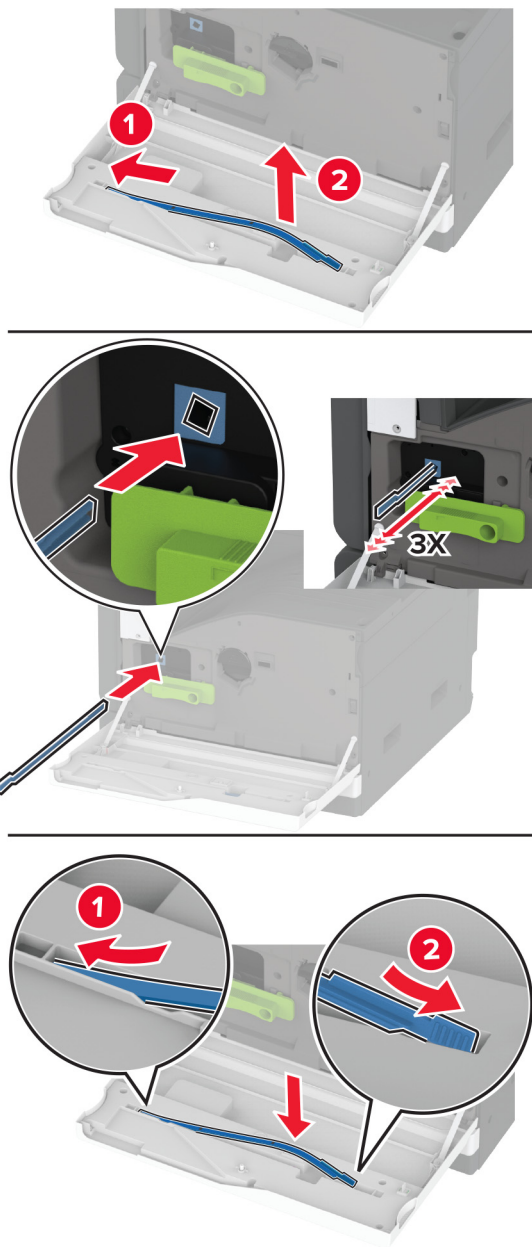

3 Поставете чистачката на печатащата глава обратно на мястото ѝ.

4 Затворете предната вратичка.

Почистване на комплекта ролки на тавата

1 Изключете принтера.

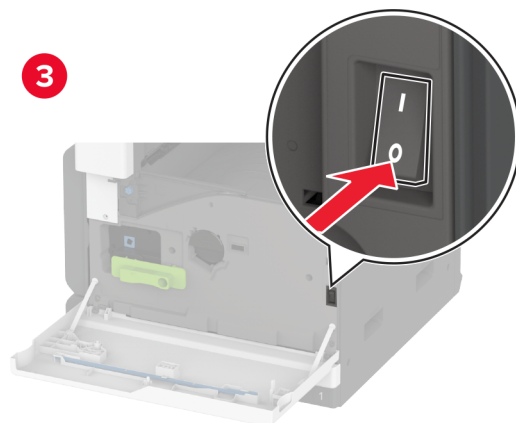
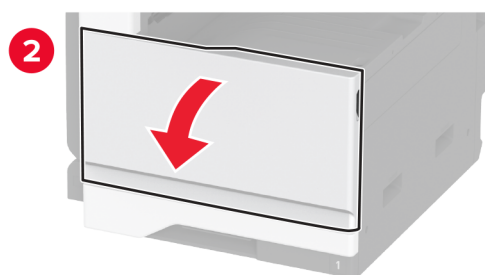
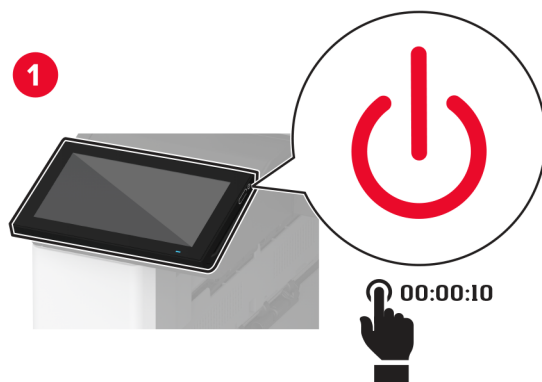

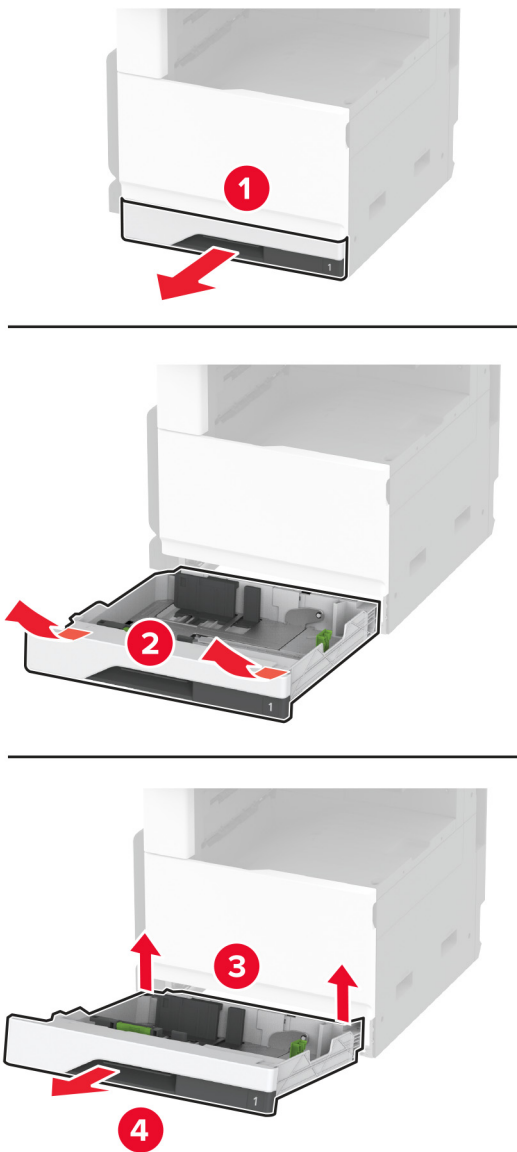
2 Отстранете стандартната тава.**3** Отстранете комплекта ролки на тавата.

Предупреждение – потенциални щети: За да предотвратите повреди от електростатичен разряд, докоснете която и да е открита метална рамка на принтера, преди да осъществите достъп до или да докоснете вътрешните части на принтера.

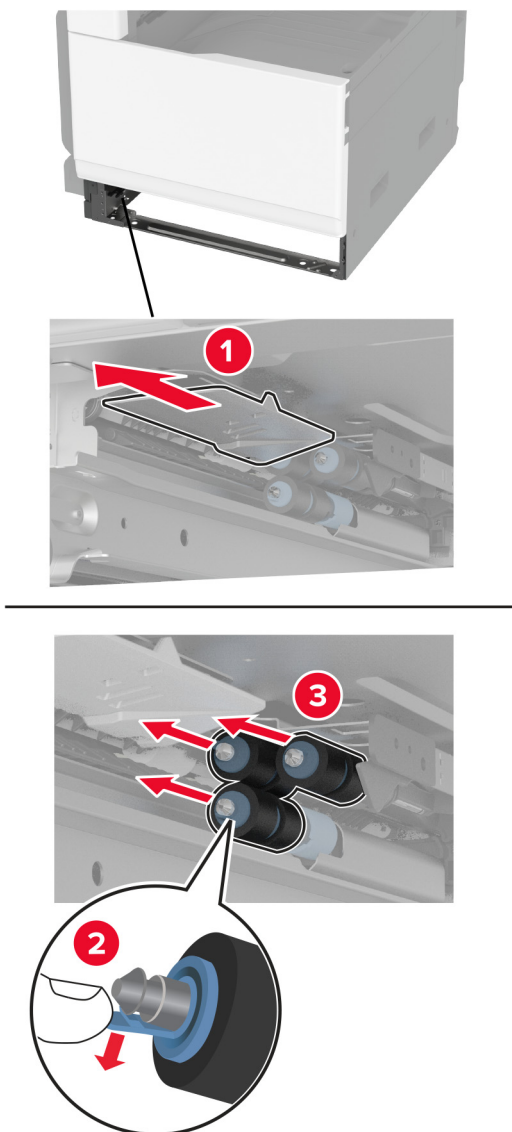

4 Навлажнете с вода мека кърпа без власинки и след това забършете подаващите ролки.

5 Вкарайте комплекта ролки, докато *щракне* на мястото си.

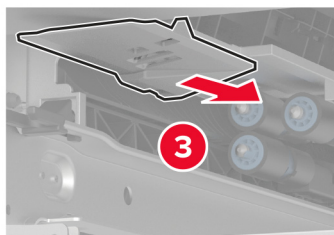
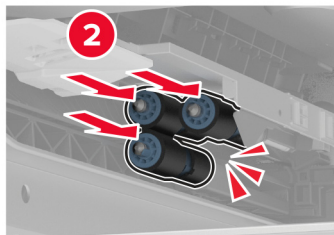
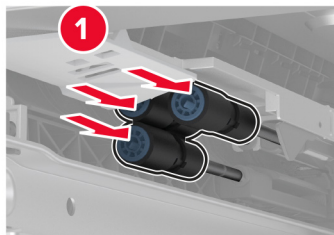

6 Поставете тавата.

7 Включете принтера.

Почистване на комплекта ролки на АПУ

1 Изключете принтера.

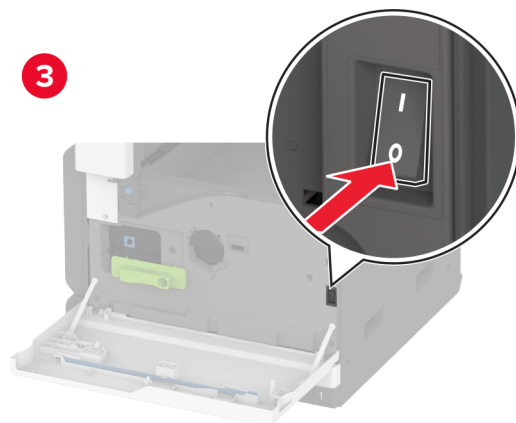
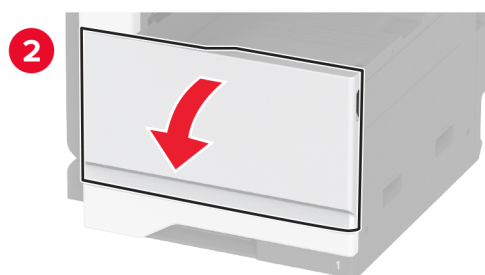
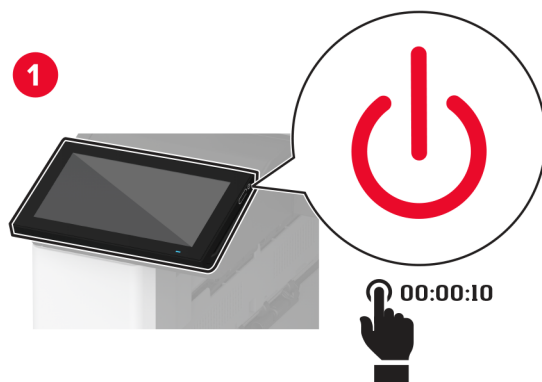

2 Отворете горния капак на АПУ.

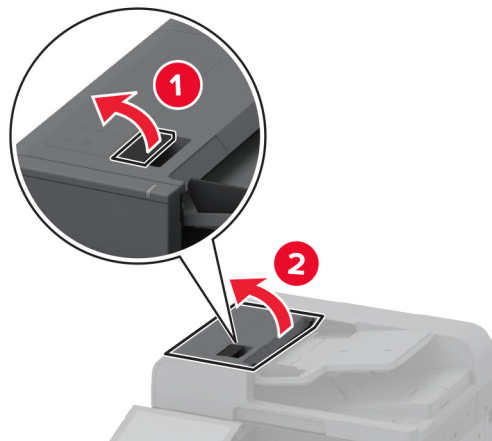

3 Отстранете капака на разделителната ролка.

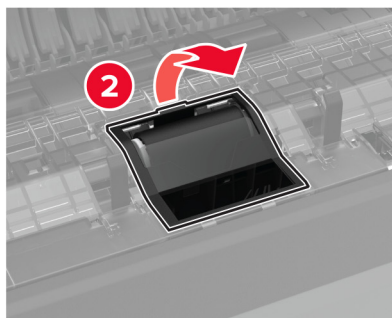
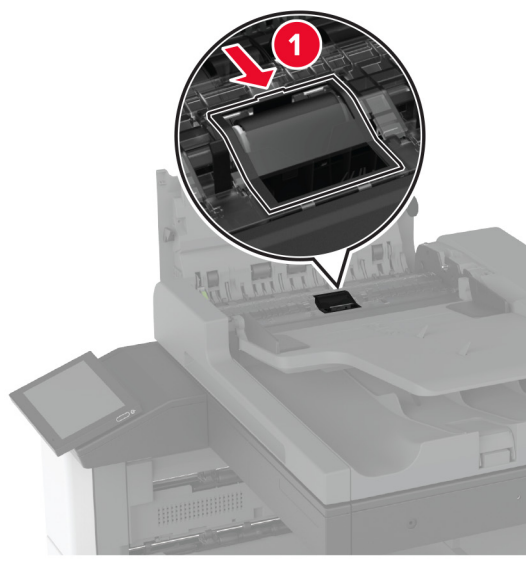

4 Отстранете разделителната ролка.

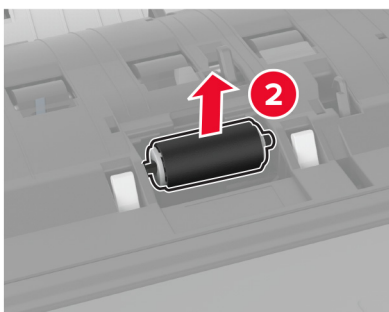
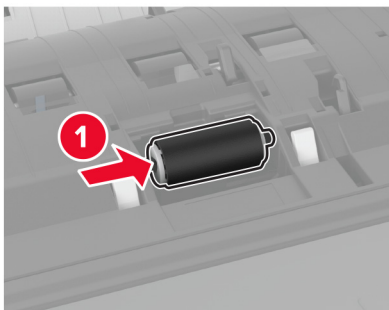

5 Навлажнете с вода мека кърпа без власинки и след това забършете комплекта ролки.

6 Вкарайте разделителната ролка.

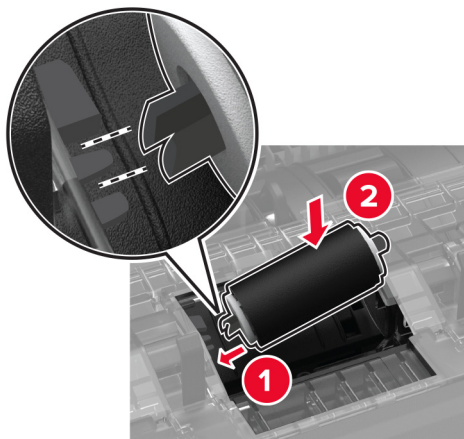

7 Вкарайте капака на разделителната ролка, докато щракне на мястото си.

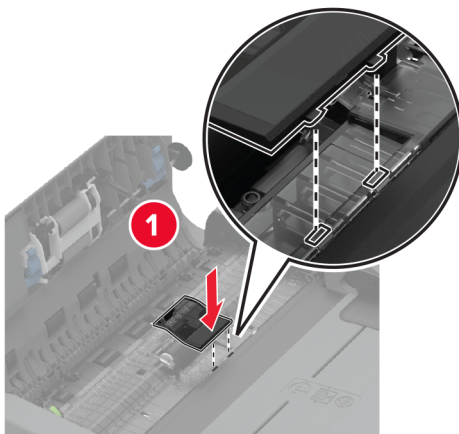

8 Отстранете модула на разделителната ролка.

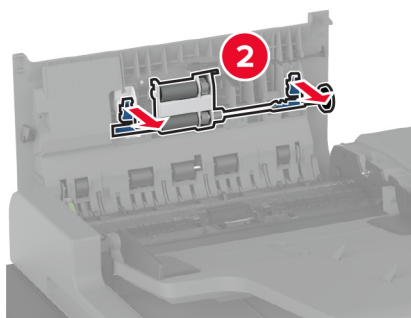
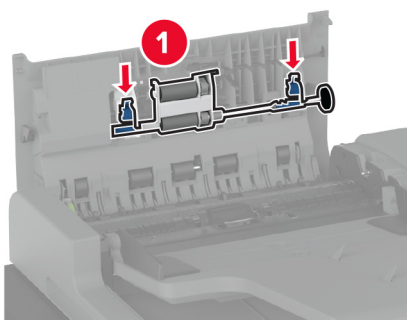

9 Навлажнете с вода мека кърпа без власинки и след това забършете комплекта ролки.

10 Вкарайте модула на разделителната ролка, докато щракне на мястото си.

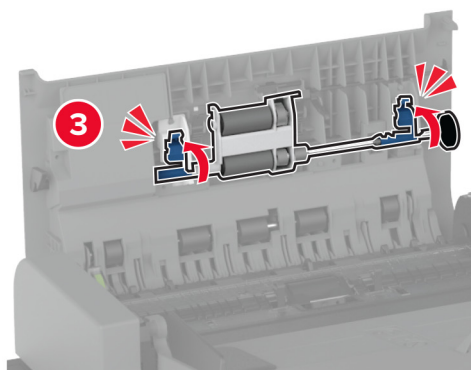
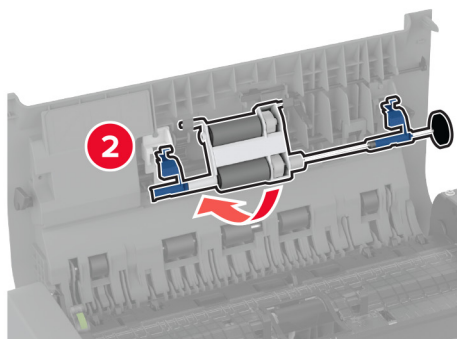
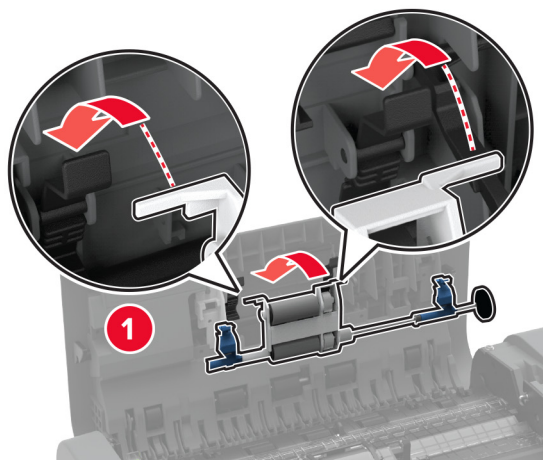

11 Затворете горния капак на АПУ.

12 Включете принтера.

Почистване на комплекта ролки на тавата за 2000 листа

1 Изключете принтера.

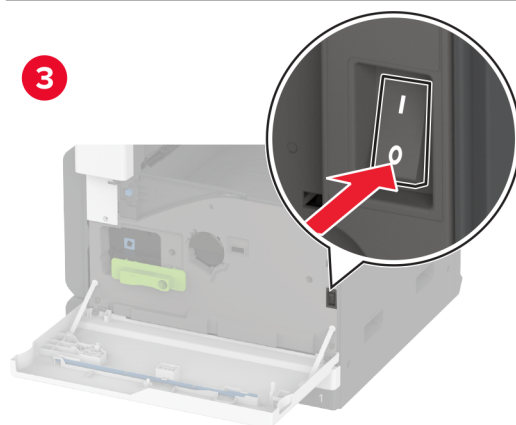
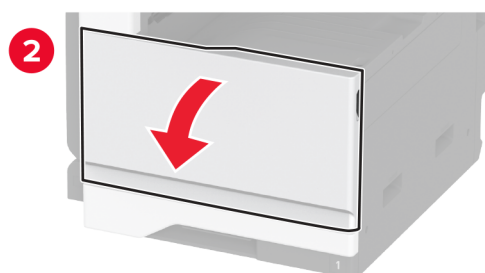
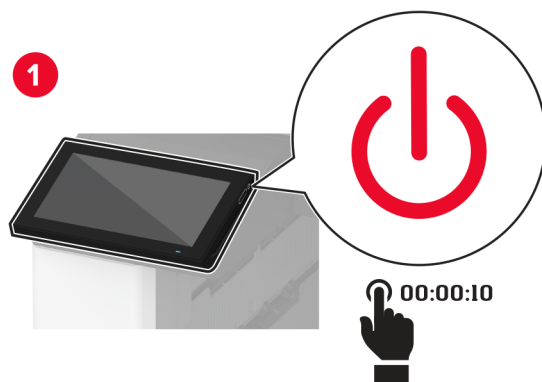

2 Плъзнете тавата наляво.

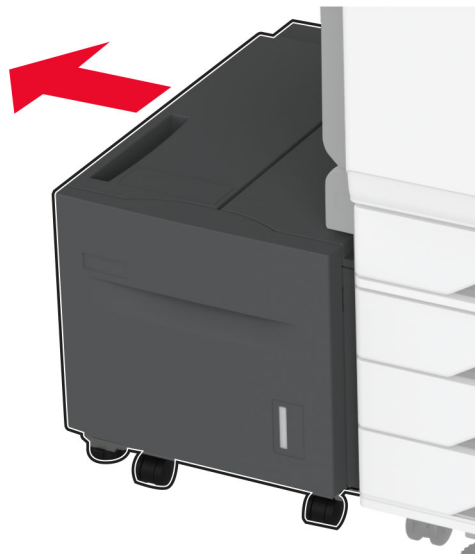

3 Отворете вратичката J и след това отворете капака на комплекта ролки.

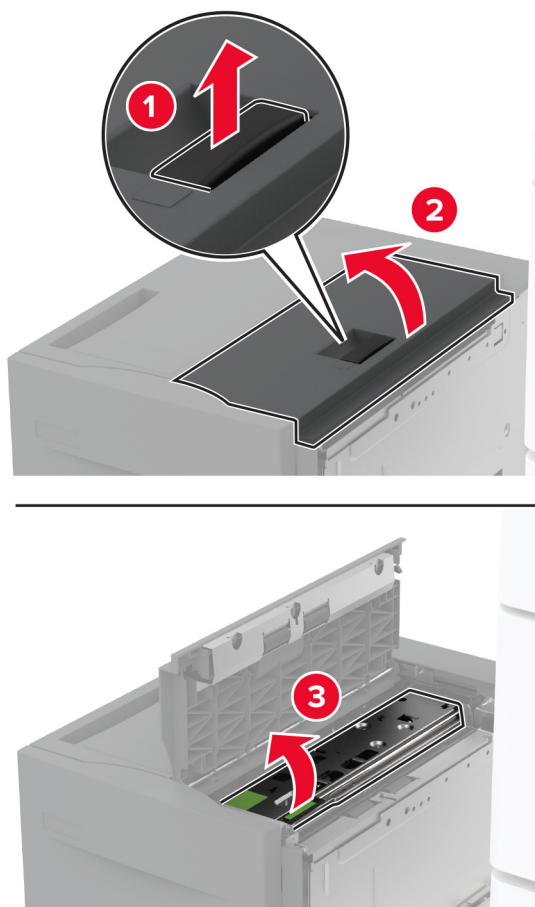

4 Намерете и след това отстранете комплекта ролки на тавата.

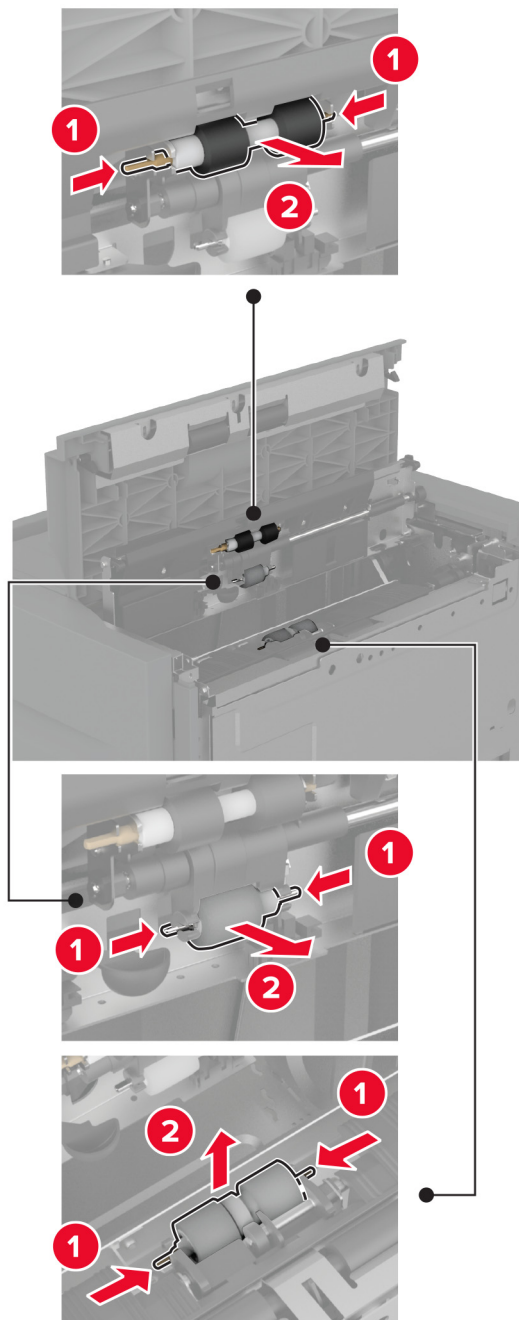

5 Навлажнете с вода мека кърпа без власинки и след това забършете комплекта ролки.

6 Вкарайте комплекта ролки.

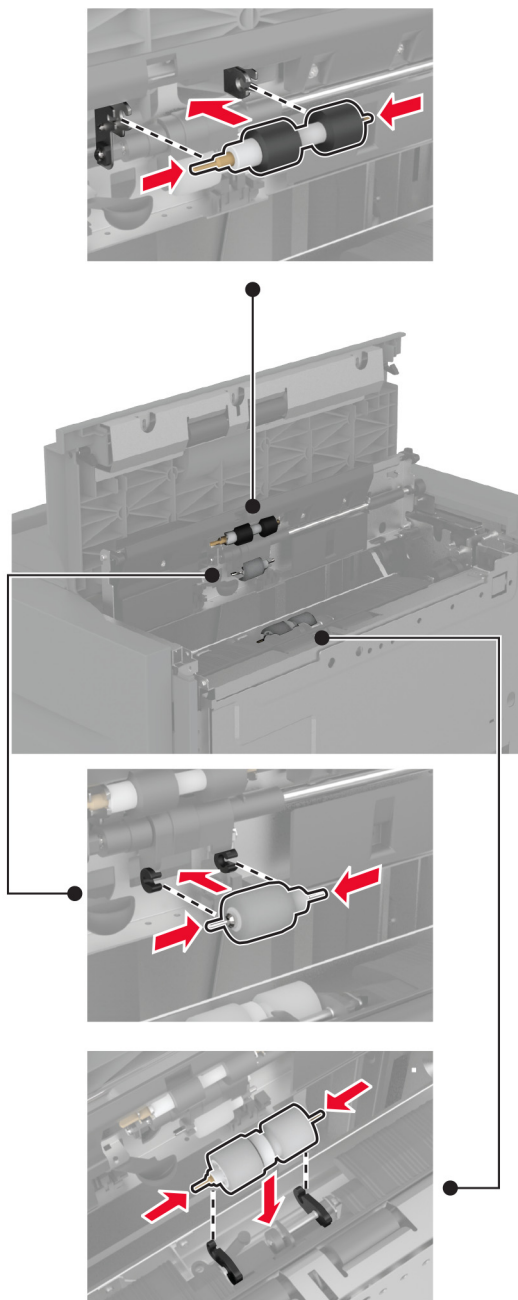

7 Затворете капака на комплекта ролки и след това затворете вратичката J.

8 Плъзнете тавата обратно на мястото ѝ.

9 Включете принтера.

Изпразване на кутията за перфориране

- 1 Вдигнете капака на транспортъора на хартия F.

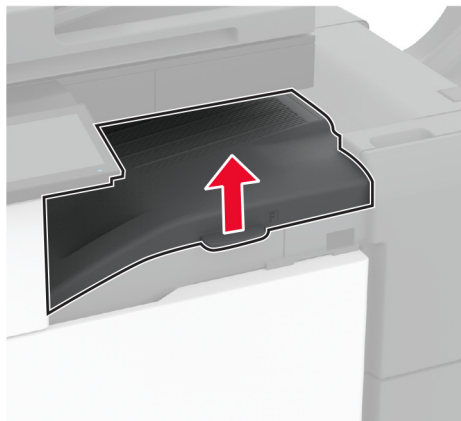

- 2 Отстранете и след това изпразнете кутията за перфориране.

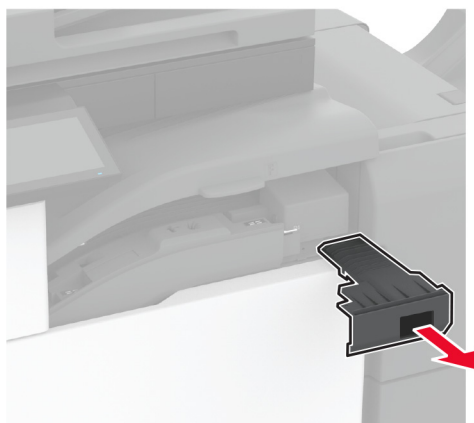

3 Поставете кутията за перфориране.

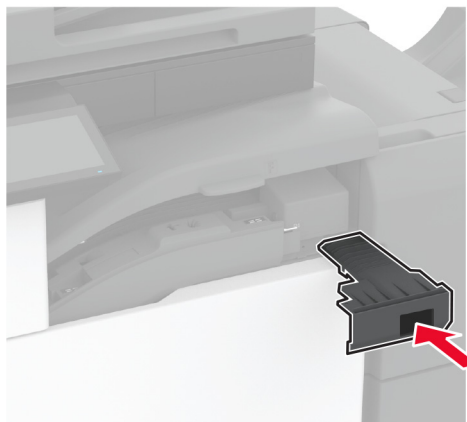

4 Затворете капака.

Пестене на енергия и хартия

Конфигуриране на настройките за режим на пестене на енергия

Режим на заспиване

- 1 От началния екран докоснете **Settings (Настройки) > Device (Устройство) > Power Management (Управление на захранването) > Timeouts (Времена на изчакване) > Sleep Mode (Режим на заспиване)**.
- 2 Определете времето, през което принтерът остава в режим на готовност, преди да влезе в Sleep Mode (Режим на заспиване).

Режим на хибернация

- 1 От началния екран докоснете **Settings (Настройки) > Device (Устройство) > Power Management (Управление на захранването) > Timeouts (Времена на изчакване) > Hibernate Timeout (Време на изчакване за активиране на режим на хибернация)**.
- 2 Изберете времето, през което принтерът остава в режим на готовност, преди да влезе в режим Hibernate (Хибернация).

Забележки:

- За да работи Hibernate Timeout (Време на изчакване за активиране на режим на хибернация), настройте Hibernate Timeout on Connection (Време на изчакване за хибернация при връзка) на Hibernate (Хибернация).
- Embedded Web Server е дезактивиран, когато принтерът е в режим Hibernate (Хибернация).

Регулира яркостта на дисплея



- 1 От началния екран докоснете **Settings (Настройки) > Device (Устройство) > Preferences (Предпочитания)**.
- 2 От менюто Screen Brightness (Яркост на екран) регулирайте настройката.

Пестене на консумативи

- Отпечатвайте от двете страни на хартията.
Забележка: Двустранният печат е настройка по подразбиране в драйвера на принтера.
- Отпечатвайте няколко страници на един лист хартия.
- Използвайте функцията за предварителен преглед, за да видите как ще изглежда документа, преди да го разпечатате.
- Разпечатайте едно копие на документа, за да проверите съдържанието му и формата за точност.

Преместване на принтера в друго местоположение

Преместване на принтера в друго местоположение

-  **ВНИМАНИЕ – ПОТЕНЦИАЛНО НАРАНЯВАНЕ:** Ако принтерът тежи повече от 20 кг (44 фунта), тогава за безопасното му пренасяне могат да са необходими двама или повече човека.
-  **ВНИМАНИЕ – ПОТЕНЦИАЛНО НАРАНЯВАНЕ:** За да избегнете риска от пожар или токов удар, използвайте само захранващия кабел, предоставен с този продукт, или предложения за замяна от производителя разрешен кабел.
-  **ВНИМАНИЕ – ПОТЕНЦИАЛНО НАРАНЯВАНЕ:** Следвайте указанията по-долу при преместване на принтера, за да избегнете нараняване или повреда на принтера:
 - Уверете се, че всички врати и тави са затворени.
 - Изключете принтера и след това извадете кабела от контакта.
 - Разкачете всички кабели от принтера.
 - Ако принтерът има отделни допълнителни тави, стоящи на пода, или допълнителни изходни компоненти, свързани към него, тогава ги разкачете, преди да преместите принтера.
 - Ако принтерът има основа на колелца, тогава внимателно го изтърколете на новото място. Бъдете внимателни при преминаване през прагове и прекъсвания в подовата настилка.
 - Ако принтерът няма основа за колелца, но е конфигуриран с допълнителни тави или допълнителни изходни компоненти, тогава премахнете допълнителните изходни компоненти и повдигнете принтера от тавите. Не се опитвайте да вдигнете принтера и някои от допълнителните компоненти едновременно.
 - Винаги използвайте дръжките на принтера, за да го вдигнете.
 - Ако за преместване на принтера се използва количка, тя трябва да е с повърхност, побираща целия размер на принтера.
 - Ако за преместване на допълнителния хардуер се използва количка, тя трябва да е с повърхност, побираща целия размер на допълнителните компоненти.
 - Дръжте принтера в изправено положение.

- Избягвайте силни удари при движение.
- Уверете се, че пръстите ви не са под принтера, когато го поставяте.
- Уверете се, че около принтера има достатъчно свободно пространство.

Забележка: Щети по принтера, които са причинени от неправилно преместване, не се покриват от гаранцията на принтера.

Транспортиране на принтера

За инструкции за изпращане отидете на <http://support.lexmark.com> или се свържете с поддръжка на клиенти.

Отстраняване на проблем

Проблеми с качеството на печата

Намерете изображението, което прилича на проблема с качеството на печат, който изпитвате, и после кликнете на връзката под него, за да прочетете стъпките по решаването на проблема.

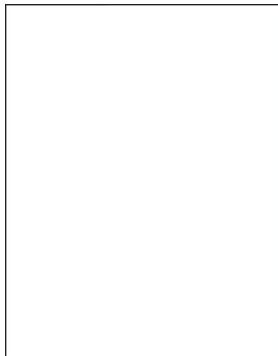

["Празни или бели страници" на стр. 350](#)



["Тъмно отпечатване" на стр. 351](#)

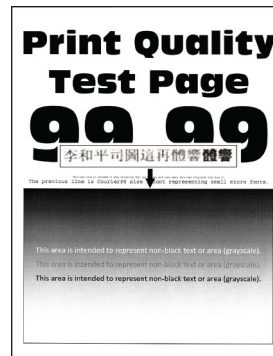

["Фините линии не се отпечатват правилно" на стр. 352](#)



["Прегъната или намачкана хартия" на стр. 353](#)

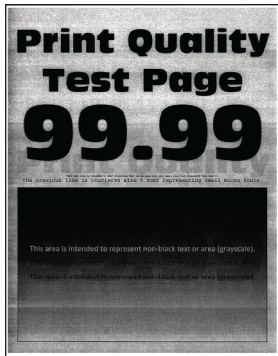

["Сив фон" на стр. 354](#)



["Светли хоризонтални ленти" на стр. 364](#)



["Грешни полета" на стр. 356](#)

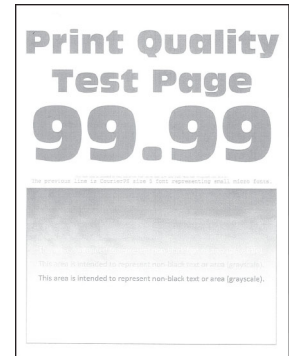

["Светло отпечатване" на стр. 357](#)



["Изцапана разпечатка и точки" на стр. 359](#)



["Набръчкване на хартията" на стр. 360](#)



["Изкривени или наклонени разпечатки" на стр. 361](#)



["Повтарящи се дефекти" на стр. 370](#)



"Изцяло черни страници" на стр. 361

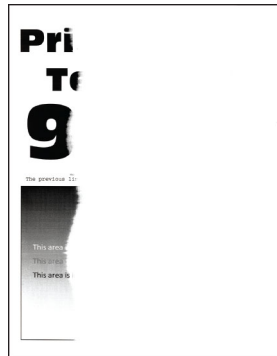

"Изрязан текст или изображения" на стр. 362



"Тонерът се изтрива лесно" на стр. 364

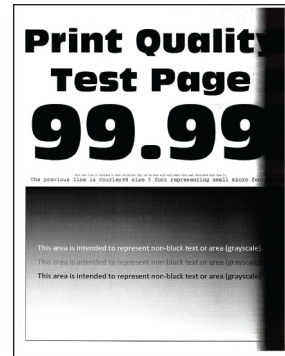

"Тъмни вертикални ленти" на стр. 367



"Вертикални тъмни линии или черти" на стр. 368

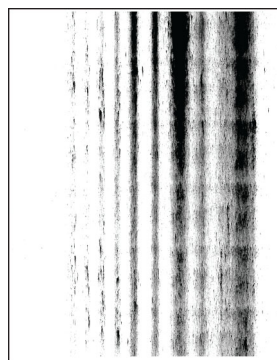

"Тъмни вертикални черти с липса в разпечатката" на стр. 369



"Светли вертикални ленти" на стр. 365

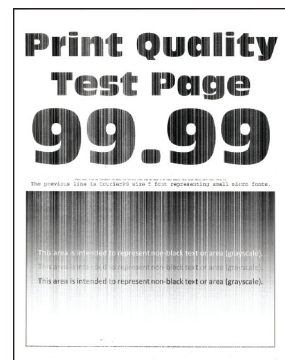

"Вертикални бели линии" на стр. 366

Кодове за грешки на принтера

Кодове за грешки на принтера

Кодове за грешки	Съобщение за грешка	Решение
2.01	Необходимо е зареждане.	Докоснете Cancel Job (Отказване на задача) и поръчайте необходимото зареждане. За повече информация вижте "Поръчване на части и консумативи" на стр. 274.
3.01	Стандартният контейнер за готова продукция е пълен.	Извадете хартията от контейнера и след това докоснете Continue (Продължение).
3.21, 3.22, 3.23, 3.24	Извадете хартията зад тавата [x].	<ol style="list-style-type: none"> 1 Отстранете посочената тава. 2 Извадете захванатата хартия в зоната. 3 Поставете тавата.
7.13, 7.23, 7.33, 7.43, 7.53	Поставете тавата [x].	Опитайте която и да е от следните две опции: <ul style="list-style-type: none"> • Вкарайте посочената тава. • Отменете текущото задание за печат.

Кодове за грешки	Съобщение за грешка	Решение
8.01	Затворете предната вратичка.	Дръжте предната вратичка затворена, освен ако не извършвате дейност по поддръжката.
8.02, 8.03, 8.04, 8.05	Затворете вратичката [x].	Дръжте посочената вратичка затворена, освен ако не извършвате дейност по поддръжката.
8.06	Поставете тава 5.	Плъзнете тавата наляво, след което я върнете на мястото ѝ.
8.07	Затворете капака на транспортъора на хартия F.	Дръжте капака на транспортъора на хартия F затворен, освен ако не извършвате поддръжка.
8.08	Затворете предната вратичка на устройството за крайна обработка с телбод.	Дръжте предната вратичка на устройството за крайна обработка затворена, освен ако не извършвате дейност по поддръжката.
8.09	Затворете горния капак на устройството за крайна обработка с телбод и перфоратор.	Дръжте горния капак на устройството за крайна обработка затворена, освен ако не извършвате дейност по поддръжката.
9.00	Принтерът трябваше да се рестартира. Последното задание може да не е завършено.	Докоснете Continue (Продължаване) , за да изчистите съобщението и да продължите да печатате.
11.11, 11.21, 11.31, 11.41, 11.51	Заредете [source] с [type] [size].	Заредете посочената тава с хартия. За повече информация вижте "Зареждане на хартия и специални печатни носители" на стр. 61.
11.12, 11.22, 11.32, 11.42, 11.52	Заредете [source] с [type] [size] [orientation].	
11.81, 11.91	Заредете многоцелевото подаващо устройство с [type] [size].	Заредете многоцелевото подаващо устройство с хартия. За повече информация вижте "Зареждане на многоцелевото подаващо устройство" на стр. 76.
11.82, 11.92	Заредете многоцелевото подаващо устройство с [type] [size] [orientation].	
12.11, 12.21, 12.31, 12.41, 12.51	Променете [source] на [type] [size].	Извадете посочената тава, отстранете хартията, след което заредете правилния тип и размер хартия. За повече информация вижте "Зареждане на хартия и специални печатни носители" на стр. 61.
12.12, 12.22, 12.32, 12.42, 12.52	Променете [source] на [type] [size] [orientation].	
12.91	Променете многоцелевото подаващо устройство на [type] [size].	Отстранете хартията, след което заредете правилния тип и размер хартия. За повече информация вижте "Зареждане на многоцелевото подаващо устройство" на стр. 76.
12.92	Променете многоцелевото подаващо устройство на [type] [size] [orientation].	

Кодове за грешки	Съобщение за грешка	Решение
31.00	Поставете кутия за перфориране.	<ol style="list-style-type: none"> 1 Отворете капака на транспортъора на хартия F. 2 Отстранете кутията за перфориране. 3 Поставете кутията за перфориране.
31.40	Монтирайте отново черната липсваща касета или тази, която не отговаря.	<ol style="list-style-type: none"> 1 Отворете предната вратичка. 2 Извадете касетата. 3 Поставете касетата. 4 Затворете предната вратичка.
31.60	Монтирайте отново липсващия модул за изображения в черно или този, който не отговаря.	<ol style="list-style-type: none"> 1 Отворете вратичка А. 2 Отворете предната вратичка. 3 Отключете и след това отстранете модула за изображения. 4 Вкарайте модула за изображения, след което го фиксирайте на място. 5 Затворете предната вратичка и след това вратичката А.
32.40	Сменете неподдържаната черна касета.	Вижте "Смяна на касетата с тонер" на стр. 275.
34.00	Хартията е прекалено къса.	Направете настройка за размер на хартията, за да отговаря на хартията, заредена в тавата. От началния екран докоснете Settings (Настройки) > Paper (Хартия) > Tray (Тави) > Configuration (Конфигуриране) > Paper Size/Type (Размер/тип на хартията).
34.10, 34.20, 34.30, 34.40, 34.50	Проверете [source], регулирането на водачите и ориентацията.	Издърпайте посочената тава, след което се уверете, че хартията е заредена правилно. За повече информация вижте "Зареждане на хартия и специални печатни носители" на стр. 61.
34.90	Проверете многоцелевото подаващо устройство, регулирайте водачите и ориентацията.	Уверете се, че хартията е заредена правилно. За повече информация вижте "Зареждане на многоцелевото подаващо устройство" на стр. 76.
37.10	Недостатъчно памет за копиране на задание.	Опитайте която и да е от следните две опции: <ul style="list-style-type: none"> • Докоснете Continue (Продължаване), за да отпечатате частта от заданието, която е запаметена, и да започнете копирането на останалата част от заданието за печат. • Отменете текущото задание за печат.
37.30	Недостатъчно памет, някои задържани задания са изтрети.	Докоснете Continue (Продължаване) , за да изчистите съобщението и да продължите да печатате.
38.10	Паметта е пълна.	Опитайте едно или няколко от следните неща: <ul style="list-style-type: none"> • Докоснете Continue (Продължаване), за да изчистите съобщението и да продължите да печатате. • Отменете текущото задание за печат. • Инсталирайте още памет на принтера. • Намалете броя на страниците в заданието за печат.

Кодове за грешки	Съобщение за грешка	Решение
39.10	Сложна страница, възможно е някои данни да не са отпечатани.	<p>Опитайте едно или няколко от следните неща:</p> <ul style="list-style-type: none"> • Докоснете Continue (Продължаване), за да изчистите съобщението и да продължите да печатате. • Отменете текущото задание за печат. • Инсталирайте още памет на принтера. • Намалете сложността и размера на заданието за печат, преди да го изпратите отново за отпечатване. • Намалете броя на страниците в заданието за печат. • Намалете броя и размера на изтеглените шрифтове. • Изтрийте излишните шрифтове или макроси от заданието за печат. • Намалете броя на графиките в заданието за печат.
51	Открито е дефектно флаш устройство.	<p>Опитайте едно или няколко от следните неща:</p> <ul style="list-style-type: none"> • Сменете флаш картата. • Докоснете Continue (Продължаване), за да изчистите съобщението и да продължите да печатате. • Отменете текущото задание за печат.
52	Няма достатъчно свободно пространство във флаш паметта за ресурси	<p>Опитайте едно или няколко от следните неща:</p> <ul style="list-style-type: none"> • Докоснете Continue (Продължаване), за да изчистите съобщението и да продължите да печатате. • Изтрийте шрифтове, макроси и други данни, съхранени във флаш паметта. • Монтирайте твърд диск. За повече информация вижте "Инсталиране на твърд диск на принтера" на стр. 125. <p>Забележка: Изтеглените шрифтове и макроси, които преди това не са съхранени във флаш паметта, се изтриват.</p>
55.1	Греш.чет.USB Извадете USB.	Отстранете флаш устройството, за да продължите.
55.2	Грешка при четене на USB хъба. Премахнете хъба.	Отстранете USB хъба, за да продължите.
55.3	Изключете и сменете режима.	
61	Отстранете дефектния диск.	Сменете дефектното запамятаващо устройство.
62	Дискът е пълен.	<p>Опитайте едно или няколко от следните неща:</p> <ul style="list-style-type: none"> • Докоснете Continue (Продължаване), за да изчистите съобщението и да продължите да печатате. • Изтрийте шрифтове, макроси и други данни, съхранявани на твърдия диск. • Монтирайте твърд диск. За повече информация вижте "Инсталиране на твърд диск на принтера" на стр. 125.

Кодове за грешки	Съобщение за грешка	Решение
63	Форматирайте диска.	Форматирането на момента изтрива цялата информация от запаметяващото устройство. За да форматирате запаметяващото устройство, направете следното: <ol style="list-style-type: none"> 1 Докоснете Настройки > Устройство > Поддръжка > Изтриване при изваждане от употреба. 2 Докоснете Sanitize all information on hard disk (Изчистване на цялата информация на твърдия диск), след което докоснете ERASE (ИЗТРИВАНЕ).
71.01	Име на факс станция не е конфигурирано. Свържете се със системния администратор.	Вижте "Настройване на функцията за факс чрез използване на аналогов факс" на стр. 43.
71.02	Номер на факс станция не е конфигуриран. Свържете се със системния администратор.	
71.03	Няма аналог.тел. линия свърз.с модема, факсът не раб.	Проверете връзката и линията за сигнал. За повече информация вижте "Настройване на функцията за факс чрез използване на аналогов факс" на стр. 43.
71.06	Свързването с HTTPS факс сървъра е невъзможно.	Връзката с HTTPS факс сървъра е прекъсната. Проверете интернет връзката на принтера.
71.07	Принтерът не е регистриран в HTTPS факс сървъра.	Уверете се, че принтерът е добавен в списъка с устройства в портала на HTTPS факс сървъра. Свържете се със системния администратор.
71.11	Разделяне на факса.	Опцията за разделяне на факса не работи. Свържете се със системния администратор.
71.12	Паметта е пълна, не могат да се отпечатват факсове.	Докоснете Print All (Отпечатване на всички) , за да отпечатате всички запазени факсове.
71.13	Паметта е пълна. Не могат да се изпращат факсове.	Опитайте която и да е от следните две опции: <ul style="list-style-type: none"> • Продължете и се опитайте да изпратите факса отново. • Сканирайте страниците на оригиналния документ една по една, наберете номера на факса, след което пратете документа по факса.
71.40	Времето на принтера не е правилно.	Конфигурирайте времето на принтера. От началния екран докоснете Settings (Настройки) > Device (Устройство) > Preferences (Предпочитания) > Date and Time (Дата и час) > Configure (Конфигуриране) .
72.01	SMTP сървърът за имейл не е конфигуриран. Свържете се със системния администратор.	Опитайте която и да е от следните две опции: <ul style="list-style-type: none"> • Конфигурирайте Вашата функция за имейл. За повече информация вижте "Конфигуриране на SMTP настройките за имейл" на стр. 51. • Деактивирайте съобщението за грешка. За повече информация вижте "Деактивиране на съобщението за грешка „SMTP сървърът не е настроен" на стр. 406.

Кодове за грешки	Съобщение за грешка	Решение
72.02	Сървърът за уеб връзки не е настроен. Свържете се със системния администратор.	Свържете се с Вашия системния администратор.
72.04	Факс сървър „За форматиране“ не е конфигуриран. Свържете се със системния администратор.	Опитайте която и да е от следните две опции: <ul style="list-style-type: none"> • Докоснете Настройки > Факс > Настройка на сървър на факс > Общи анстройки на факс. Конфигурирайте настройката To Format (За форматиране). • Свържете се с Вашия системния администратор.
81.31	Сменете комплекта за ролката, препоръчителният срок на експлоатация е надхвърлен.	Вижте "Смяна на комплекта ролки на АПУ" на стр. 295 .
83.20	Скобите са малко или липсват.	Опитайте която и да е от следните две опции: <ul style="list-style-type: none"> • Отстранете и след това вкарайте касетата със скоби за телбод. • Смяна на касетата със скоби за телбод. За повече информация вижте "Смяна на касетата със скоби за телбод" на стр. 311.
83.30	Лисват скоби или са подредени неправилно.	Опитайте която и да е от следните две опции: <ul style="list-style-type: none"> • Отстранете и след това вкарайте касетата със скоби за телбод. • Смяна на касетата със скоби за телбод. За повече информация вижте "Смяна на касетата със скоби за телбод" на стр. 311.
84.01	Нивото на модула за изображения е почти ниско.	Докоснете Continue (Продължаване), за да изчистите съобщението.
84.11	Нивото на модула за изображения е ниско.	
84.21	Нивото на модула за изображения е много ниско.	
84.31	Сменете модула за изображения, препоръчителният срок на експлоатация е надхвърлен.	Вижте "Подмяна на модула за изображения" на стр. 278 .
86.23	Скоро е необходима поддръжка на скенера.	Докоснете Continue (Продължаване), за да изчистите съобщението.
86.33	Сменете комплекта АПУ, препоръчителният срок на експлоатация е надхвърлен.	Вижте "Смяна на комплекта ролки на АПУ" на стр. 295 .
87.20	Кутията за перфориране е почти пълна.	Докоснете Continue (Продължаване), за да изчистите съобщението.
87.30	Изпразнете кутията за перфориране.	<ol style="list-style-type: none"> 1 Отворете капака на транспортъора на хартия F. 2 Отстранете кутията за перфориране и я изпразнете. 3 Поставете кутията за перфориране. 4 Затворете капака.

Кодове за грешки	Съобщение за грешка	Решение
200.03, 240.06	Задръстване с хартия, [заседнал горен колон- титул].	Вижте "Заседнала хартия в многоцелевото подаващо устройство" на стр. 387.
200.16[x], 241.16a	Задръстване с хартия, [заседнал горен колон- титул].	Вижте "Заседнала хартия в стандартната тава" на стр. 381.
200.26[x], 200.36[x], 200.46[x], 200.56a, 202.95[x], 242,26, 242,33, 242,43, 243,33, 243,36, 243,43, 244,43, 244,46	Задръстване с хартия, [заседнал горен колон- титул].	Вижте "Засядане на хартия в допълнителните тави" на стр. 383.
200.56a, 245.53[x], 245,56	Задръстване с хартия, [заседнал горен колон- титул].	Вижте "Заседнала хартия в тавата за 2000 листа" на стр. 387.
200.95, 201.96, 202.93, 202.94, 221.93, 221.95, 232.93, 240.25, 240.35, 240.55	Задръстване с хартия, [заседнал горен колон- титул].	Вижте "Засядане на хартия във врата А" на стр. 388.
280.06	Моля, заредете отново оригиналите в АПУ и рестартирайте задачата.	Опитайте едно или няколко от следните неща: <ul style="list-style-type: none"> • Извадете и след това заредете документа обратно в ADF. • Сканирайте документа от стъклото на скенера. • Завършете работата, без да сканирате останалите страници. • Отменете заданието.

Кодове за грешки	Съобщение за грешка	Решение
280.11, 280.13, 280.15, 280.91, 280.93, 280.95, 281.11, 281.15, 281.16, 281.91, 281.95, 281.96, 282.11, 282.13, 282.15, 282.91, 282.93, 282.95, 283.11, 283.13, 283.15, 283.91, 283.93, 283.95, 284.11, 284.13, 284.15, 284.91, 284.93, 284.95, 288.10, 288.90, 295.01, 680.10	Засядане на скенер.	Вижте "Заседнала хартия в автоматичното подаващо устройство (АПУ)" на стр. 392.
280.13Q, 280.15Q, 295.01Q, 680.20Q	Подменете заседналите оригинали.	Опитайте едно или няколко от следните неща: <ul style="list-style-type: none"> • Извадете и след това заредете документа в ADF. • Сканирайте документа от стъклото на скенера. • Завършете работата, без да сканирате останалите страници. • Откажете задачата.
280.13K, 280.15K, 680.20K, 680.40K, 295.01K,	Заредете оригиналите отново и рестартирайте.	Опитайте която и да е от следните две опции: <ul style="list-style-type: none"> • Извадете и след това заредете документа обратно в ADF или стъклото на скенера. • Откажете задачата.
420.11a, 420.13a, 420.15a, 420.15b, 420.54a, 420.54b, 425.13a	Задръстване с хартия, [заседнал горен колонтитул].	Вижте "Засядане на хартия в устройството за крайна обработка с телбод" на стр. 392.

Кодове за грешки	Съобщение за грешка	Решение
400.13, 400.13b, 420.13b, 420.15b, 420.54c, 450.23b, 450.91b, 451.33b, 454.23b, 454.25b, 457.25b	Задръстване с хартия, [заседнал горен колон-титул].	Вижте "Засядане на хартия в устройството за крайна обработка с телбод и перфоратор" на стр. 396.
457.35b	Задръстване с хартия, [заседнал горен колон-титул].	<ul style="list-style-type: none"> • Ако сте инсталирали устройство за крайна обработка с телбод, тогава вижте "Засядане на хартия в устройството за крайна обработка с телбод" на стр. 392. • Ако сте инсталирали устройство за крайна обработка с телбод и перфоратор, тогава вижте "Засядане на хартия в устройството за крайна обработка с телбод и перфоратор" на стр. 396.

Проблеми с печата

Качеството на печат е лошо

Празни или бели страници



Забележка: Преди разрешаване на проблема отпечатайте тестови страници за качество на печат. От началния екран докоснете **Settings (Настройки) > Troubleshooting (Отстраняване на неизправности) > Print Quality Test Pages (Тестови страници за качество на печат)**.

Действие	Да	Не
<p>Стъпка 1</p> <p>а Проверете дали в принтера се използва оригинална и поддържана касета с тонер на Lexmark.</p> <p>Забележка: Ако касетата не се поддържа, инсталирайте такава, която се поддържа.</p> <p>б Отпечатайте документа.</p> <p>Печата ли принтерът празни или бели страници?</p>	Отидете на стъпка 2.	Проблемът е решен.

Действие	Да	Не
<p>Стъпка 2</p> <p>а Отстранете модула за изображения.</p> <p>Предупреждение – потенциални щети: Не излагайте модула за изображения на директна светлина. Продължителното излагане на светлина може да причини някои проблеми при качеството на печат.</p> <p>Предупреждение – потенциални щети: Не докосвайте фоточувствителния барабан. Това може да се отрази на качеството на бъдещите задания за печат.</p> <p>б Вкарайте модула за изображения.</p> <p>в Отпечатайте документа.</p> <p>Печата ли принтерът празни или бели страници?</p>	<p>Свържете се с поддръжка на клиенти.</p>	<p>Проблемът е решен.</p>

Тъмно отпечатване



Забележка: Преди разрешаване на проблема отпечатайте тестови страници за качество на печат. От началния екран докоснете **Settings (Настройки) > Troubleshooting (Отстраняване на неизправности) > Print Quality Test Pages (Тестови страници за качество на печат)**.

Действие	Да	Не
<p>Стъпка 1</p> <p>а В зависимост от операционната система намалете плътността на тонера от диалоговия прозорец Preferences (Предпочитания за печат) или Print (Отпечатване).</p> <p>Забележка: Можете също да промените настройките от контролния панел на принтера. От началния екран докоснете Settings (Настройки) > Print (Отпечатване) > Quality (Качество) > Toner Darkness (Плътност на тонера).</p> <p>б Отпечатайте документа.</p> <p>Отпечатването все още ли е твърде тъмно?</p>	<p>Отидете на стъпка 2.</p>	<p>Проблемът е решен.</p>

Действие	Да	Не
<p>Стъпка 2</p> <p>а В зависимост от операционната система определете типа на хартията от диалоговия прозорец Printing Preferences (Предпочитания за печат) или Print (Отпечатване).</p> <p>Забележки:</p> <ul style="list-style-type: none"> • Уверете се, че настройките отговарят на заредената в тавата хартия. • Можете също да промените настройките от контролния панел на принтера. От началния екран докоснете Settings (Настройки) > Paper (Хартия) > Tray Configuration (Конфигуриране на тавата) > Paper Size/Type (Размер/тип на хартията). <p>б Отпечатайте документа.</p> <p>Отпечатването все още ли е твърде тъмно?</p>	Отидете на стъпка 3 .	Отидете на стъпка 6 .
<p>Стъпка 3</p> <p>Уверете се, че хартията няма текстурирано или грубо покритие.</p> <p>Отпечатвате ли върху текстурирана или груба хартия?</p>	Отидете на стъпка 4 .	Отидете на стъпка 6 .
<p>Стъпка 4</p> <p>а Заменете текстурираната или грубата хартия с обикновена хартия.</p> <p>б Отпечатайте документа.</p> <p>Отпечатването все още ли е твърде тъмно?</p>	Отидете на стъпка 5 .	Проблемът е решен.
<p>Стъпка 5</p> <p>а Заредете хартия от нов пакет.</p> <p>Забележка: Хартията абсорбира влагата поради високото ниво на влажност. Съхранявайте хартията в оригиналната опаковка, докато не сте готови да я използвате.</p> <p>б Отпечатайте документа.</p> <p>Отпечатването все още ли е твърде тъмно?</p>	Свържете се с поддръжка на клиенти .	Проблемът е решен.

Фините линии не се отпечатват правилно

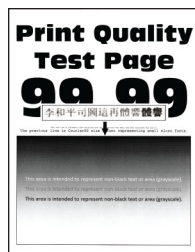

Забележка: Преди разрешаване на проблема отпечатайте тестови страници за качество на печат. От началния екран докоснете **Settings (Настройки) > Troubleshooting (Отстраняване на неизправности) > Print Quality Test Pages (Тестови страници за качество на печат)**.

Действие	Да	Не
<p>Стъпка 1</p> <p>а Проверете дали в принтера се използва оригинална и поддържана касета с тонер на Lexmark.</p> <p>Забележка: Ако касетата не се поддържа, инсталирайте такава, която се поддържа.</p> <p>б Отпечатайте документа.</p> <p>Правилно ли се отпечатват фините линии?</p>	Проблемът е решен.	Отидете на стъпка 2.
<p>Стъпка 2</p> <p>а Увеличаване на тъмнината на тонера.</p> <p>От началния екран докоснете Settings (Настройки) > Print (Отпечатване) > Quality (Качество) > Toner Darkness (Плътност на тонера).</p> <p>б Отпечатайте документа.</p> <p>Правилно ли се отпечатват фините линии?</p>	Проблемът е решен.	Свържете се с поддръжка на клиенти .

Прегъната или намачкана хартия



Забележка: Преди разрешаване на проблема отпечатайте тестови страници за качество на печат. От началния екран докоснете **Settings (Настройки) > Troubleshooting (Отстраняване на неизправности) > Print Quality Test Pages (Тестови страници за качество на печат)**.

Действие	Да	Не
<p>Стъпка 1</p> <p>а Проверете дали в принтера се използва оригинална и поддържана касета с тонер на Lexmark.</p> <p>Забележка: Ако касетата не се поддържа, инсталирайте такава, която се поддържа.</p> <p>б Отпечатайте документа.</p> <p>Прегъната или намачкана ли е хартията?</p>	Отидете на стъпка 2.	Проблемът е решен.

Действие	Да	Не
<p>Стъпка 2</p> <p>а Заредете хартия от нов пакет.</p> <p>Забележка: Хартията абсорбира влагата поради високото ниво на влажност. Съхранявайте хартията в оригиналната опаковка, докато не сте готови да я използвате.</p> <p>б Отпечатайте документа.</p> <p>Прегъната или намачкана ли е хартията?</p>	Отидете на стъпка 3 .	Проблемът е решен.
<p>Стъпка 3</p> <p>а В зависимост от операционната система определете типа на хартията от диалоговия прозорец Printing Preferences (Предпочитания за печат) или Print (Отпечатване).</p> <p>Забележки:</p> <ul style="list-style-type: none"> • Уверете се, че настройките отговарят на заредената хартия. • Можете също да промените настройките от контролния панел на принтера. От началния екран докоснете Settings (Настройки) > Paper (Хартия) > Tray Configuration (Конфигуриране на тава) > Paper Size/Type (Размер/тип на хартията). <p>б Отпечатайте документа.</p> <p>Прегъната или намачкана ли е хартията?</p>	Свържете се с поддръжка на клиенти .	Проблемът е решен.

Сив фон

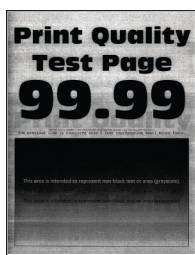

Забележка: Преди разрешаване на проблема отпечатайте тестови страници за качество на печат. От началния екран докоснете **Settings (Настройки) > Troubleshooting (Отстраняване на неизправности) > Print Quality Test Pages (Тестови страници за качество на печат)**.

Действие	Да	Не
<p>Стъпка 1</p> <p>а Изключете принтера, изчакайте 10 секунди и след това включете принтера.</p> <p>б Намалете тъмнината на тонера. От началния екран докоснете Settings (Настройки) > Print (Отпечатване) > Quality (Качество) > Toner Darkness (Плътност на тонера).</p> <p>в Отпечатайте документа.</p> <p>Върху разпечатките появява ли се сив фон?</p>	Отидете на стъпка 2.	Проблемът е решен.
<p>Стъпка 2</p> <p>а Проверете дали в принтера се използва оригинална и поддържана касета с тонер на Lexmark. Забележка: Ако касетата с тонер не се поддържа, инсталирайте такава, която се поддържа.</p> <p>б Отпечатайте документа.</p> <p>Върху разпечатките появява ли се сив фон?</p>	Отидете на стъпка 3.	Проблемът е решен.
<p>Стъпка 3</p> <p>а В зависимост от операционната система определете типа на хартията от диалоговия прозорец Printing Preferences (Предпочитания за печат) или Print (Отпечатване). Забележки:</p> <ul style="list-style-type: none"> • Уверете се, че настройките отговарят на заредената хартия. • Можете също да промените настройките от контролния панел на принтера. От началния екран докоснете Settings (Настройки) > Paper (Хартия) > Tray Configuration (Конфигуриране на тава) > Paper Size/Type (Размер/тип на хартията). <p>б Отпечатайте документа.</p> <p>Върху разпечатките появява ли се сив фон?</p>	Отидете на стъпка 4.	Проблемът е решен.
<p>Стъпка 4</p> <p>а Отстранете и след това поставете модула за изображения. Предупреждение – потенциални щети: Не излагайте модула за изображения на директна светлина. Продължителното излагане на светлина може да причини някои проблеми при качеството на печат. Предупреждение – потенциални щети: Не докосвайте fotocувствителния барабан. Това може да се отрази на качеството на бъдещите задания за печат.</p> <p>б Отпечатайте документа.</p> <p>Върху разпечатките появява ли се сив фон?</p>	Отидете на стъпка 5.	Проблемът е решен.

Действие	Да	Не
<p>Стъпка 5</p> <p>а Актуализирайте фърмуера на принтера. За повече информация вижте "Актуализиране на фърмуера" на стр. 81.</p> <p>б Отпечатайте документа.</p> <p>Върху разпечатките появява ли се сив фон?</p>	Отидете на стъпка 6.	Проблемът е решен.
<p>Стъпка 6</p> <p>а Подменете модула за изображения.</p> <p>б Отпечатайте документа.</p> <p>Върху разпечатките появява ли се сив фон?</p>	Свържете се с поддръжка на клиенти .	Проблемът е решен.

Грешни полета



Действие	Да	Не
<p>Стъпка 1</p> <p>а Регулирайте водачите на хартията в тавата до правилната позиция за заредената хартия.</p> <p>б Отпечатайте документа.</p> <p>Правилни ли да полетата?</p>	Проблемът е решен.	Отидете на стъпка 2.
<p>Стъпка 2</p> <p>а В зависимост от операционната система определете размера на хартията от диалоговия прозорец "Предпочитания за печат" или "Отпечатване".</p> <p>Забележки:</p> <ul style="list-style-type: none"> Уверете се, че настройките отговарят на заредената хартия. Можете също да промените настройките от контролния панел на принтера. От началния екран докоснете Settings (Настройки) > Paper (Хартия) > Tray Configuration (Конфигуриране на тава) > Paper Size/Type (Размер/тип на хартията). <p>Забележка:</p> <p>б Отпечатайте документа.</p> <p>Правилни ли да полетата?</p>	Проблемът е решен.	Свържете се с поддръжка на клиенти .

Светло отпечатване

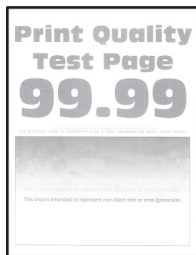

Забележка: Преди разрешаване на проблема отпечатайте тестови страници за качество на печат. От началния екран докоснете **Settings (Настройки) > Troubleshooting (Отстраняване на неизправности) > Print Quality Test Pages (Тестови страници за качество на печат)**.

Действие	Да	Не
<p>Стъпка 1</p> <p>а Проверете дали в принтера се използва оригинална и поддържана касета с тонер на Lexmark.</p> <p>Забележка: Ако касетата не се поддържа, инсталирайте такава, която се поддържа.</p> <p>б Отпечатайте документа.</p> <p>Светла ли е разпечатката?</p>	Отидете на стъпка 2.	Проблемът е решен.
<p>Стъпка 2</p> <p>а Изключете принтера, изчакайте около 10 секунди и след това включете принтера.</p> <p>б Увеличаване на тъмнината на тонера.</p> <p>От началния екран докоснете Settings (Настройки) > Print (Отпечатване) > Quality (Качество) > Toner Darkness (Плътност на тонера).</p> <p>в Отпечатайте документа.</p> <p>Светла ли е разпечатката?</p>	Отидете на стъпка 3.	Проблемът е решен.
<p>Стъпка 3</p> <p>а В зависимост от операционната система определете типа на хартията от диалоговия прозорец Printing Preferences (Предпочитания за печат) или Print (Отпечатване).</p> <p>Забележки:</p> <ul style="list-style-type: none"> Уверете се, че настройките отговарят на заредената хартия. Можете също да промените настройките от контролния панел на принтера. От началния екран докоснете Settings (Настройки) > Paper (Хартия) > Tray Configuration (Конфигуриране на тава) > Paper Size/Type (Размер/тип на хартията). <p>б Отпечатайте документа.</p> <p>Светла ли е разпечатката?</p>	Отидете на стъпка 4.	Проблемът е решен.

Действие	Да	Не
<p>Стъпка 4</p> <p>а В зависимост от операционната система определете разделителната способност за печат от диалоговия прозорец Printing Preferences (Предпочитания за печат) или Print (Отпечатване).</p> <p>б Задайте разделителната способност на 600 dpi.</p> <p>в Отпечатайте документа.</p> <p>Светла ли е разпечатката?</p>	Отидете на стъпка 5.	Проблемът е решен.
<p>Стъпка 5</p> <p>а Отстранете модула за изображения.</p> <p>Предупреждение – потенциални щети: Не излагайте модула за изображения на директна светлина. Продължителното излагане на светлина може да причини проблеми с качеството на печат.</p> <p>Предупреждение – потенциални щети: Не докосвайте фоточувствителния барабан. Това може да се отрази на качеството на бъдещите задания за печат.</p> <p>б Разклатете модула за изображения енергично, за да разпределите тонера.</p> <p>в Вкарайте модула за изображения.</p> <p>г Изключете принтера, изчакайте 10 секунди и след това включете принтера.</p> <p>д Отпечатайте документа.</p> <p>Светла ли е разпечатката?</p>	Отидете на стъпка 6.	Проблемът е решен.
<p>Стъпка 6</p> <p>а Проверете състоянието на касетата с тонер. От началния екран докоснете Settings (Настройки) > Reports (Отчети) > Device (Устройство) > Device Statistics (Статистики за устройството).</p> <p>б От раздела Информация за консуматив на отпечатаните страници проверете състоянието на касетата с тонер.</p> <p>Изтича ли експлоатационният срок на касетата с тонер?</p>	Отидете на стъпка 7.	Свържете се с поддръжка на клиенти .
<p>Стъпка 7</p> <p>а Сменете касетата с тонер.</p> <p>б Отпечатайте документа.</p> <p>Светла ли е разпечатката?</p>	Свържете се с поддръжка на клиенти .	Проблемът е решен.

Изцапана разпечатка и точки



Забележка: Преди разрешаване на проблема отпечатайте тестови страници за качество на печат. От началния екран докоснете **Settings (Настройки) > Troubleshooting (Отстраняване на неизправности) > Print Quality Test Pages (Тестови страници за качество на печат)**.

Действие	Да	Не
<p>Стъпка 1</p> <p>а Проверете дали в принтера се използва оригинална и поддържана касета с тонер на Lexmark.</p> <p>Забележка: Ако касетата не се поддържа, инсталирайте такава, която се поддържа.</p> <p>б Отпечатайте документа.</p> <p>Изцапана ли е разпечатката?</p>	Отидете на стъпка 2.	Проблемът е решен.
<p>Стъпка 2</p> <p>Проверете принтера за замърсяване от протекъл тонер.</p> <p>Има ли в принтера протекъл тонер?</p>	Отидете на стъпка 3.	Свържете се с поддръжка на клиенти .
<p>Стъпка 3</p> <p>а Вижте състоянието на модула за изображения.</p> <p>От началния екран докоснете Settings (Настройки) > Reports (Отчети) > Device (Устройство) > Device Statistics (Статистики за устройството).</p> <p>б От раздела Информация за консуматив на отпечатаните страници проверете състоянието и модула за изображения.</p> <p>Почти изтекъл ли е експлоатационният срок на модула за изображения?</p>	Отидете на стъпка 4.	Свържете се с поддръжка на клиенти .
<p>Стъпка 4</p> <p>а Подменете модула за изображения.</p> <p>б Отпечатайте документа.</p> <p>Изцапана ли е разпечатката?</p>	Свържете се с поддръжка на клиенти .	Проблемът е решен.

Набръчкване на хартията



Действие	Да	Не
<p>Стъпка 1</p> <p>а Регулирайте водачите в тавата до правилната позиция за заредената хартия.</p> <p>б Отпечатайте документа.</p> <p>Набръчкана ли е хартията?</p>	Отидете на стъпка 2.	Проблемът е решен.
<p>Стъпка 2</p> <p>а В зависимост от операционната система определете типа на хартията от диалоговия прозорец Printing Preferences (Предпочитания за печат) или Print (Отпечатване).</p> <p>Забележки:</p> <ul style="list-style-type: none"> • Уверете се, че настройките отговарят на заредената хартия. • Можете също да промените настройките от контролния панел на принтера. От началния екран докоснете Settings (Настройки) > Paper (Хартия) > Tray Configuration (Конфигуриране на тава) > Paper Size/Type (Размер/тип на хартията). <p>б Отпечатайте документа.</p> <p>Набръчкана ли е хартията?</p>	Отидете на стъпка 3.	Проблемът е решен.
<p>Стъпка 3</p> <p>Отпечатайте върху другата страна на хартията.</p> <p>а Отстранете хартията, обърнете я, след което я заредете отново.</p> <p>б Отпечатайте документа.</p> <p>Набръчкана ли е хартията?</p>	Отидете на стъпка 4.	Проблемът е решен.
<p>Стъпка 4</p> <p>а Заредете хартия от нов пакет.</p> <p>Забележка: Хартията абсорбира влагата поради високото ниво на влажност. Съхранявайте хартията в оригиналната опаковка, докато не сте готови да я използвате.</p> <p>б Отпечатайте документа.</p> <p>Набръчкана ли е хартията?</p>	Свържете се с поддръжка на клиенти .	Проблемът е решен.

Изкривени или наклонени разпечатки

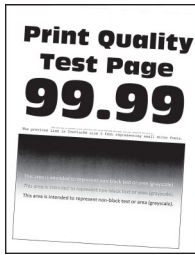

Забележка: Преди разрешаване на проблема отпечатайте тестови страници за качество на печат. От началния екран докоснете **Settings (Настройки) > Troubleshooting (Отстраняване на неизправности) > Print Quality Test Pages (Тестови страници за качество на печат)**.

Действие	Да	Не
<p>Стъпка 1</p> <p>а Извадете тавата.</p> <p>б Отстранете хартията, след което заредете хартия от нов пакет.</p> <p>Забележка: Хартията абсорбира влагата поради високото ниво на влажност. Съхранявайте хартията в оригиналната опаковка, докато не сте готови да я използвате.</p> <p>в Регулирайте водачите на хартията в тавата до правилната позиция за заредената хартия.</p> <p>г Поставете тавата.</p> <p>д Отпечатайте документа.</p> <p>Изкривена или наклонена ли е разпечатката?</p>	Отидете на стъпка 2.	Проблемът е решен.
<p>Стъпка 2</p> <p>а Уверете се, че печатате върху тип хартия, който се поддържа.</p> <p>б Отпечатайте документа.</p> <p>Изкривена или наклонена ли е разпечатката?</p>	Свържете се с поддръжка на клиенти .	Проблемът е решен.

Изцяло черни страници

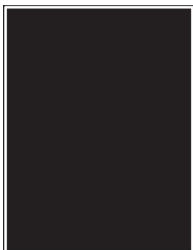

Забележка: Преди разрешаване на проблема отпечатайте тестови страници за качество на печат. От началния екран докоснете **Settings (Настройки) > Troubleshooting (Отстраняване на неизправности) > Print Quality Test Pages (Тестови страници за качество на печат)**.

Действие	Да	Не
<p>Стъпка 1</p> <p>а Проверете дали в принтера се използва оригинална и поддържана касета с тонер на Lexmark.</p> <p>Забележка: Ако касетата с тонер не се поддържа, инсталирайте такава, която се поддържа.</p> <p>б Отпечатайте документа.</p> <p>Принтерът отпечатва ли изцяло черни страници?</p>	Отидете на стъпка 2.	Проблемът е решен.
<p>Стъпка 2</p> <p>а Отстранете и след това поставете модула за изображения.</p> <p>Предупреждение – потенциални щети: Не излагайте модула за изображения на директна светлина. Продължителното излагане на светлина може да причини някои проблеми при качеството на печат.</p> <p>Предупреждение – потенциални щети: Не докосвайте фоточувствителния барабан. Това може да се отрази на качеството на бъдещите задания за печат.</p> <p>б Отпечатайте документа.</p> <p>Принтерът отпечатва ли изцяло черни страници?</p>	Отидете на стъпка 3.	Проблемът е решен.
<p>Стъпка 3</p> <p>Проверете модула за изображения за признаци на повреда.</p> <p>Забележка: Уверете се, че контактите на барабана на фотопроводника не са изкривени или изместени.</p> <p>Има ли повреда в модула за изображения?</p>	Отидете на стъпка 4.	Свържете се с поддръжка на клиенти .
<p>Стъпка 4</p> <p>а Подменете модула за изображения.</p> <p>б Отпечатайте документа.</p> <p>Принтерът отпечатва ли изцяло черни страници?</p>	Свържете се с поддръжка на клиенти .	Проблемът е решен.

Изрязан текст или изображения



Забележка: Преди разрешаване на проблема отпечатайте тестови страници за качество на печат. От началния екран докоснете **Settings (Настройки) > Troubleshooting (Отстраняване на неизправности) > Print Quality Test Pages (Тестови страници за качество на печат)**.

Действие	Да	Не
<p>Стъпка 1</p> <p>а Проверете дали в принтера се използва оригинална и поддържана касета с тонер на Lexmark.</p> <p>Забележка: Ако касетата с тонер не се поддържа, инсталирайте такава, която се поддържа.</p> <p>б Отпечатайте документа.</p> <p>Текстът или изображението отрязани ли са?</p>	Отидете на стъпка 2.	Проблемът е решен.
<p>Стъпка 2</p> <p>а Отстранете и след това поставете модула за изображения.</p> <p>Предупреждение – потенциални щети: Не излагайте модула за изображения на директна светлина. Продължителното излагане на светлина може да причини някои проблеми при качеството на печат.</p> <p>Предупреждение – потенциални щети: Не докосвайте фоточувствителния барабан. Това може да се отрази на качеството на бъдещите задания за печат.</p> <p>б Отпечатайте документа.</p> <p>Текстът или изображението отрязани ли са?</p>	Отидете на стъпка 3.	Проблемът е решен.
<p>Стъпка 3</p> <p>а В зависимост от операционната система определете размера на хартията от диалоговия прозорец "Предпочитания за печат" или "Отпечатване".</p> <p>Забележки:</p> <ul style="list-style-type: none"> • Уверете се, че настройките отговарят на заредената в тавата хартия. • Можете също да промените настройките от контролния панел на принтера. От началния екран докоснете Settings (Настройки) > Paper (Хартия) > Tray Configuration (Конфигуриране на тава) > Paper Size/Type (Размер/тип на хартията). <p>б Отпечатайте документа.</p> <p>Текстът или изображението отрязани ли са?</p>	Отидете на стъпка 4.	Проблемът е решен.
<p>Стъпка 4</p> <p>а Подменете модула за изображения.</p> <p>б Отпечатайте документа.</p> <p>Текстът или изображението отрязани ли са?</p>	Свържете се с поддръжка на клиенти .	Проблемът е решен.

Тонерът се изтрива лесно



Забележка: Преди разрешаване на проблема отпечатайте тестови страници за качество на печат. От началния екран докоснете **Settings (Настройки) > Troubleshooting (Отстраняване на неизправности) > Print Quality Test Pages (Тестови страници за качество на печат)**.

Действие	Да	Не
<p>Стъпка 1</p> <p>а Проверете дали в принтера се използва оригинална и поддържана касета с тонер на Lexmark.</p> <p>Забележка: Ако касетата с тонер не се поддържа, инсталирайте такава, която се поддържа.</p> <p>б Отпечатайте документа.</p> <p>Лесно ли се изтрива тонерът?</p>	<p>Отидете на стъпка 2.</p>	<p>Проблемът е решен.</p>
<p>Стъпка 2</p> <p>а В зависимост от операционната система определете типа на хартията от диалоговия прозорец Printing Preferences (Предпочитания за печат) или Print (Отпечатване).</p> <p>Забележки:</p> <ul style="list-style-type: none"> Уверете се, че настройките отговарят на заредената хартия. Можете също да промените настройките от контролния панел на принтера. От началния екран докоснете Settings (Настройки) > Paper (Хартия) > Tray Configuration (Конфигуриране на тава) > Paper Size/Type (Размер/тип на хартията). <p>б Отпечатайте документа.</p> <p>Лесно ли се изтрива тонерът?</p>	<p>Свържете се с поддръжка на клиенти.</p>	<p>Проблемът е решен.</p>

Светли хоризонтални ленти

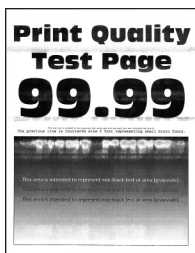

Забележка: Преди разрешаване на проблема отпечатайте тестови страници за качество на печат. От началния екран докоснете **Settings (Настройки) > Troubleshooting (Отстраняване на неизправности) > Print Quality Test Pages (Тестови страници за качество на печат)**.

Действие	Да	Не
<p>Стъпка 1</p> <p>а Проверете дали в принтера се използва оригинална и поддържана касета с тонер на Lexmark.</p> <p>Забележка: Ако касетата не се поддържа, инсталирайте такава, която се поддържа.</p> <p>б Отпечатайте документа.</p> <p>Появяват ли се върху разпечатките светли хоризонтални ленти?</p>	Отидете на стъпка 2.	Проблемът е решен.
<p>Стъпка 2</p> <p>а Отстранете чистачката на печатащата глава и след това почистете лещата на печатащата глава.</p> <p>б Отпечатайте документа.</p> <p>Появяват ли се върху разпечатките светли хоризонтални ленти?</p>	Отидете на стъпка 3.	Проблемът е решен.
<p>Стъпка 3</p> <p>а Отстранете и след това поставете модула за изображения.</p> <p>Предупреждение – потенциални щети: Не излагайте модула за изображения на директна светлина. Продължителното излагане на светлина може да причини някои проблеми при качеството на печат.</p> <p>Предупреждение – потенциални щети: Не докосвайте фоточувствителния барабан. Това може да се отрази на качеството на бъдещите задания за печат.</p> <p>б Отпечатайте документа.</p> <p>Появяват ли се върху разпечатките светли хоризонтални ленти?</p>	Отидете на стъпка 4.	Проблемът е решен.
<p>Стъпка 4</p> <p>а Подменете модула за изображения.</p> <p>б Отпечатайте документа.</p> <p>Появяват ли се върху разпечатките светли хоризонтални ленти?</p>	Свържете се с поддръжка на клиенти .	Проблемът е решен.

Светли вертикални ленти



Забележка: Преди разрешаване на проблема отпечатайте тестови страници за качество на печат. От началния екран докоснете **Settings (Настройки) > Troubleshooting (Отстраняване на неизправности) > Print Quality Test Pages (Тестови страници за качество на печат)**.

Действие	Да	Не
<p>Стъпка 1</p> <p>а Отстранете чистачката на печатащата глава и след това почистете лещата на печатащата глава.</p> <p>б Отпечатайте документа.</p> <p>Появяват ли се върху разпечатките светли хоризонтални ленти?</p>	Отидете на стъпка 2.	Проблемът е решен.
<p>Стъпка 2</p> <p>а Проверете дали в принтера се използва оригинална и поддържана касета с тонер на Lexmark.</p> <p>Забележка: Ако касетата не се поддържа, инсталирайте такава, която се поддържа.</p> <p>б Отпечатайте документа.</p> <p>Появяват ли се върху разпечатките светли вертикални ленти?</p>	Отидете на стъпка 3.	Проблемът е решен.
<p>Стъпка 3</p> <p>а Проверете състоянието на касетата с тонер.</p> <p>От началния екран докоснете Settings (Настройки) > Reports (Отчети) > Device (Устройство) > Device Statistics (Статистики за устройството).</p> <p>б От раздела Информация за консуматив на отпечатаните страници проверете състоянието на касетата с тонер.</p> <p>Появяват ли се върху разпечатките светли вертикални ленти?</p>	Отидете на стъпка 4.	Проблемът е решен.
<p>Стъпка 4</p> <p>а Сменете касетата с тонер.</p> <p>б Отпечатайте документа.</p> <p>Появяват ли се върху разпечатките светли вертикални ленти?</p>	Свържете се с поддръжка на клиенти .	Проблемът е решен.

Вертикални бели линии



Забележка: Преди разрешаване на проблема отпечатайте тестови страници за качество на печат. От началния екран докоснете **Settings (Настройки) > Troubleshooting (Отстраняване на неизправности) > Print Quality Test Pages (Тестови страници за качество на печат)**.

Действие	Да	Не
<p>Стъпка 1</p> <p>а Проверете дали в принтера се използва оригинална и поддържана касета с тонер на Lexmark.</p> <p>Забележка: Ако касетата не се поддържа, инсталирайте такава, която се поддържа.</p> <p>б Отпечатайте документа.</p> <p>Появяват ли се върху разпечатките бели вертикални линии?</p>	Отидете на стъпка 2.	Проблемът е решен.
<p>Стъпка 2</p> <p>а В зависимост от операционната система определете типа на хартията от диалоговия прозорец Printing Preferences (Предпочитания за печат) или Print (Отпечатване).</p> <p>Забележки:</p> <ul style="list-style-type: none"> Уверете се, че настройките отговарят на заредената хартия. Можете също да промените настройките от контролния панел на принтера. От началния екран докоснете Settings (Настройки) > Paper (Хартия) > Tray Configuration (Конфигуриране на тава) > Paper Size/Type (Размер/тип на хартията). <p>б Отпечатайте документа.</p> <p>Появяват ли се върху разпечатките бели вертикални линии?</p>	Свържете се с поддръжка на клиенти .	Проблемът е решен.

Тъмни вертикални ленти

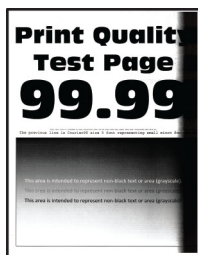

Забележка: Преди разрешаване на проблема отпечатайте тестови страници за качество на печат. От началния екран докоснете **Settings (Настройки) > Troubleshooting (Отстраняване на неизправности) > Print Quality Test Pages (Тестови страници за качество на печат)**.

Действие	Да	Не
<p>Стъпка 1</p> <p>а Проверете дали в принтера се използва оригинална и поддържана касета с тонер на Lexmark.</p> <p>Забележка: Ако касетата с тонер не се поддържа, инсталирайте такава, която се поддържа.</p> <p>б Отпечатайте документа.</p> <p>Появяват ли се върху разпечатките тъмни вертикални ленти?</p>	Отидете на стъпка 2.	Проблемът е решен.

Действие	Да	Не
<p>Стъпка 2</p> <p>а Отстранете чистачката на печатащата глава и след това почистете лещата на печатащата глава.</p> <p>б Отпечатайте документа.</p> <p>Появяват ли се върху разпечатките тъмни вертикални ленти?</p>	Отидете на стъпка 3.	Проблемът е решен.
<p>Стъпка 3</p> <p>а Отстранете и след това поставете модула за изображения.</p> <p>Предупреждение – потенциални щети: Не излагайте модула за изображения на директна светлина. Продължителното излагане на светлина може да причини някои проблеми при качеството на печат.</p> <p>Предупреждение – потенциални щети: Не докосвайте фоточувствителния барабан. Това може да се отрази на качеството на бъдещите задания за печат.</p> <p>б Отпечатайте документа.</p> <p>Появяват ли се върху разпечатките тъмни вертикални ленти?</p>	Свържете се с поддръжка на клиенти .	Проблемът е решен.

Вертикални тъмни линии или черти

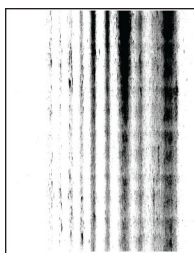

Забележка: Преди разрешаване на проблема отпечатайте тестови страници за качество на печат. От началния екран докоснете **Settings (Настройки) > Troubleshooting (Отстраняване на неизправности) > Print Quality Test Pages (Тестови страници за качество на печат)**.

Действие	Да	Не
<p>Стъпка 1</p> <p>а Проверете дали в принтера се използва оригинална и поддържана касета с тонер на Lexmark.</p> <p>Забележка: Ако касетата с тонер не се поддържа, инсталирайте такава, която се поддържа.</p> <p>б Отпечатайте документа.</p> <p>Има ли върху разпечатките вертикални тъмни линии или ивици?</p>	Отидете на стъпка 2.	Проблемът е решен.

Действие	Да	Не
<p>Стъпка 2</p> <p>а Отстранете чистачката на печатащата глава и след това почистете лещата на печатащата глава.</p> <p>б Отпечатайте документа.</p> <p>Има ли върху разпечатките вертикални тъмни линии или ивици?</p>	Отидете на стъпка 3.	Проблемът е решен.
<p>Стъпка 3</p> <p>а Отстранете и след това поставете модула за изображения.</p> <p>Предупреждение – потенциални щети: Не излагайте модула за изображения на директна светлина. Продължителното излагане на светлина може да причини проблеми с качеството на печат.</p> <p>Предупреждение – потенциални щети: Не докосвайте фоточувствителния барабан. Това може да се отрази на качеството на бъдещите задания за печат.</p> <p>б Отпечатайте документа.</p> <p>Има ли върху разпечатките вертикални тъмни линии или ивици?</p>	Отидете на стъпка 4.	Проблемът е решен.
<p>Стъпка 4</p> <p>а Подменете модула за изображения.</p> <p>б Отпечатайте документа.</p> <p>Има ли върху разпечатките вертикални тъмни линии или ивици?</p>	Свържете се с поддръжка на клиенти .	Проблемът е решен.

Тъмни вертикални черти с липса в разпечатката

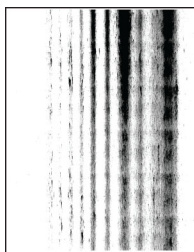

Забележка: Преди разрешаване на проблема отпечатайте тестови страници за качество на печат. От началния екран докоснете **Settings (Настройки) > Troubleshooting (Отстраняване на неизправности) > Print Quality Test Pages (Тестови страници за качество на печат)**.

Действие	Да	Не
<p>Стъпка 1</p> <p>а Отстранете чистачката на печатащата глава и след това почистете лещата на печатащата глава.</p> <p>б Отпечатайте документа.</p> <p>В разпечатките появяват ли се тъмни вертикални черти и има ли липсващи изображения?</p>	Отидете на стъпка 2.	Проблемът е решен.

Действие	Да	Не
<p>Стъпка 2</p> <p>а Отстранете и след това поставете модула за изображения.</p> <p>Предупреждение – потенциални щети: Не излагайте модула за изображения на директна светлина. Продължителното излагане на светлина може да причини някои проблеми при качеството на печат.</p> <p>Предупреждение – потенциални щети: Не докосвайте фоточувствителния барабан. Това може да се отрази на качеството на бъдещите задания за печат.</p> <p>б Отпечатайте документа.</p> <p>В разпечатките появяват ли се тъмни вертикални черти и има ли липсващи изображения?</p>	Отидете на стъпка 3 .	Проблемът е решен.
<p>Стъпка 3</p> <p>а Проверете дали в принтера се използва оригинална и поддържана касета с тонер на Lexmark.</p> <p>Забележка: Ако касетата с тонер не се поддържа, инсталирайте такава, която се поддържа.</p> <p>б Отпечатайте документа.</p> <p>В разпечатките появяват ли се тъмни вертикални черти и има ли липсващи изображения?</p>	Свържете се с поддръжка на клиенти .	Проблемът е решен.

Повтарящи се дефекти



Забележка: Преди разрешаване на проблема отпечатайте тестови страници за качество на печат. От началния екран докоснете **Settings (Настройки) > Troubleshooting (Отстраняване на неизправности) > Print Quality Test Pages (Тестови страници за качество на печат)**.

Действие	Да	Не
<p>Стъпка 1</p> <p>С използване на Тестови страници за качество на печат проверете дали разстоянието между повтарящите се дефекти е равно на някое от следните:</p> <p>Модул за изображения</p> <ul style="list-style-type: none"> • 94,2 мм (3,7 in) • 37,7 мм (1,48 in) • 31,8 мм (1,25 in) <p>Втора ролка на прехвърлящото устройство</p> <ul style="list-style-type: none"> • 50,3 мм (1,98 in) <p>Фиксиращ модул</p> <ul style="list-style-type: none"> • 95,1 мм (3,74 in) • 82,5 мм (3,25 in) <p>Съпада ли разстоянието между повтарящите се дефекти с измерванията?</p>	<p>Отидете на стъпка 2.</p> <p>Забележка: Ако повтарящите се дефекти съпадат с измерванията на втората ролка на прехвърлящото устройство или на фиксиращия модул, тогава се свържете с поддръжка на клиенти.</p>	<p>Запишете си разстоянието и след това се свържете с поддръжка на клиенти.</p>
<p>Стъпка 2</p> <p>а Заменете засегнатия консуматив.</p> <p>б Отпечатайте документа.</p> <p>Повтарящите се дефекти появяват ли се?</p>	<p>Свържете се с поддръжка на клиенти.</p>	<p>Проблемът е решен.</p>

Заданията за печат не се отпечатват

Действие	Да	Не
<p>Стъпка 1</p> <p>а Отворете диалоговия прозорец "Отпечатване" от документа, който се опитвате да отпечатате, и проверете дали сте избрали правилния принтер.</p> <p>б Отпечатайте документа.</p> <p>Отпечатан ли е документът?</p>	<p>Проблемът е решен.</p>	<p>Отидете на стъпка 2.</p>
<p>Стъпка 2</p> <p>а Проверете дали принтерът е включен.</p> <p>б Разрешете всички съобщения за грешка, които се появяват на дисплея.</p> <p>в Отпечатайте документа.</p> <p>Отпечатан ли е документът?</p>	<p>Проблемът е решен.</p>	<p>Отидете на стъпка 3.</p>

Действие	Да	Не
<p>Стъпка 3</p> <p>а Проверете дали портовете работят и дали кабелите са добре свързани към компютъра и принтера. За повече информация вижте документацията за конфигуриране, доставена с принтера.</p> <p>б Отпечатайте документа.</p> <p>Отпечатан ли е документът?</p>	Проблемът е решен.	Отидете на стъпка 4.
<p>Стъпка 4</p> <p>а Изключете принтера, изчакайте около 10 секунди и след това включете принтера.</p> <p>б Отпечатайте документа.</p> <p>Отпечатан ли е документът?</p>	Проблемът е решен.	Отидете на стъпка 5.
<p>Стъпка 5</p> <p>а Премахнете и повторно инсталирайте драйвера за принтера.</p> <p>б Отпечатайте документа.</p> <p>Отпечатан ли е документът?</p>	Проблемът е решен.	Свържете се със поддръжката на клиенти .

Поверителни и други изчакващи документи не се отпечатват

Действие	Yes (Да)	Не
<p>Стъпка 1</p> <p>а От контролния панел проверете дали документите се показват в списъка със Задържани задания.</p> <p>Забележка: Ако документите не са в списъка, тогава отпечатайте документите чрез опциите Отпечатване и задържане.</p> <p>б Отпечатайте документите.</p> <p>Отпечатани ли са документите?</p>	Проблемът е решен.	Отидете на стъпка 2.
<p>Стъпка 2</p> <p>Заданието за печат може да съдържа грешки във формата или невалидни данни.</p> <ul style="list-style-type: none"> Изтрийте заданието за печат и след това го изпратете отново. За PDF файлове генерирайте нов файл, след което отпечатайте документите. <p>Отпечатани ли са документите?</p>	Проблемът е решен.	Отидете на стъпка 3.

Действие	Yes (Да)	Не
<p>Стъпка 3</p> <p>Ако отпечатвате от интернет, тогава принтерът може да разчита множеството заглавия на задания като дубликати.</p> <p>За потребители на Windows</p> <p>а Отворете диалоговия прозорец Printing Preferences (Предпочитания за печат).</p> <p>б От раздела Print and Hold (Отпечатване и задържане) кликнете върху Use Print and Hold (Използване на отпечатване и задържане), след което кликнете върху Keep duplicate documents (Запазване на дублирани документи).</p> <p>в Въведете PIN код и след това запазете промените.</p> <p>г Изпратете заданието за печат.</p> <p>За потребители на Macintosh</p> <p>а Запазете и наименовайте всяко задание отделно.</p> <p>б Изпратете заданието отделно.</p> <p>Отпечатани ли са документите?</p>	Проблемът е решен.	Отидете на стъпка 4.
<p>Стъпка 4</p> <p>а Изтрийте някои задържани задания, за да освободите памет в принтера.</p> <p>б Отпечатайте документите.</p> <p>Отпечатани ли са документите?</p>	Проблемът е решен.	Отидете на стъпка 5.
<p>Стъпка 5</p> <p>а Добавяне на памет на принтера.</p> <p>б Отпечатайте документите.</p> <p>Отпечатани ли са документите?</p>	Проблемът е решен.	Свържете се със поддръжката на клиенти .

Заданието се отпечатва от грешната тава или върху грешната хартия

Действие	Да	Не
<p>Стъпка 1</p> <p>а Проверете дали печатате върху правилната хартия.</p> <p>б Отпечатайте документа.</p> <p>Документът отпечатан ли е върху правилната хартия?</p>	Отидете на стъпка 2.	Заредете правилния размер и вид на хартията.

Действие	Да	Не
<p>Стъпка 2</p> <p>а В зависимост от операционната система определете размера и типа на хартия от диалоговия прозорец „Предпочитания за печат“ или „Печат“.</p> <p>Забележка: Можете също да промените настройките от контролния панел на принтера. От началния екран докоснете Settings (Настройки) > Paper (Хартия) > Tray Configuration (Конфигуриране на тава) > Paper Size/Type (Размер/тип на хартията).</p> <p>б Уверете се, че настройките отговарят на тези на заредената хартия.</p> <p>в Отпечатайте документа.</p> <p>Документът отпечатан ли е върху правилната хартия?</p>	Проблемът е решен.	Отидете на стъпка 3.
<p>Стъпка 3</p> <p>а Проверете дали тавите са свързани. За повече информация вижте "Свързване на тави" на стр. 80.</p> <p>б Отпечатайте документа.</p> <p>Документът отпечатан ли е от правилната тава?</p>	Проблемът е решен.	Свържете се с поддръжка на клиенти .

Бавно отпечатване

Действие	Yes (Да)	Не
<p>Стъпка 1</p> <p>Уверете се, че кабелът на принтера е свързан надеждно към принтера и компютъра, сървъра за печат, допълнително или друго мрежово устройство.</p> <p>Принтерът отпечатва ли бавно?</p>	Отидете на стъпка 2.	Проблемът е решен.
<p>Стъпка 2</p> <p>а Уверете се, че принтерът не е в Quiet Mode (Безшумен режим). От началния екран докоснете Settings (Настройки) > Device (Устройство) > Maintenance (Поддръжка) > Config Menu (Меню за конфигурация) > Device Operations (Операции с устройство) > Quiet Mode (Безшумен режим).</p> <p>б Отпечатайте документа.</p> <p>Принтерът отпечатва ли бавно?</p>	Отидете на стъпка 3.	Проблемът е решен.

Действие	Yes (Да)	Не
<p>Стъпка 3</p> <p>а В зависимост от операционната система определете разделителната способност за печат от диалоговия прозорец Printing Preferences (Предпочитания за печат) или Print (Отпечатване).</p> <p>б Задайте разделителната способност на 4800 CQ.</p> <p>в Отпечатайте документа.</p> <p>Принтерът отпечатва ли бавно?</p>	Отидете на стъпка 4.	Проблемът е решен.
<p>Стъпка 4</p> <p>а В зависимост от операционната система определете типа на хартията от диалоговия прозорец "Предпочитания за печат" или "Отпечатване".</p> <p>Забележки:</p> <ul style="list-style-type: none"> • Уверете се, че настройките отговарят на заредената хартия. • Можете също да промените настройките от контролния панел на принтера. От началния екран докоснете Settings (Настройки) > Paper (Хартия) > Tray Configuration (Конфигурация на тавата) > Paper Size/Type (Размер/тип хартия). • Разпечатките с по-тежка хартия са по-бавни. • Хартия, която е по-тясна от Letter, A4 и Legal може да се отпечатва по-бавно. <p>б Отпечатайте документа.</p> <p>Принтерът отпечатва ли бавно?</p>	Отидете на стъпка 5.	Проблемът е решен.
<p>Стъпка 5</p> <p>а Уверете се, че настройките на принтера за текстура и тегло съвпадат със заредената хартия.</p> <p>От началния екран докоснете Настройки > Хартия > Конфигуриране на носителите > Типове носители.</p> <p>Забележка: Хартията с груба текстура и тежката хартия може да се отпечатват по-бавно.</p> <p>б Отпечатайте документа.</p> <p>Принтерът отпечатва ли бавно?</p>	Отидете на стъпка 6.	Проблемът е решен.
<p>Стъпка 6</p> <p>Отстраняване на задържани задания.</p> <p>Принтерът отпечатва ли бавно?</p>	Отидете на стъпка 7.	Проблемът е решен.

Действие	Yes (Да)	Не
<p>Стъпка 7</p> <p>а Уверете се, че принтерът не прегрява.</p> <p>Забележки:</p> <ul style="list-style-type: none"> • Оставете принтера да се охлади след дълго задание за печат. • Спазвайте препоръчаната околна температура за принтера. За повече информация вижте "Избор на място за принтера" на стр. 31. <p>б Отпечатайте документа.</p> <p>Принтерът отпечатва ли бавно?</p>	<p>Свържете се със поддръжката на клиенти.</p>	<p>Проблемът е решен.</p>

Принтерът не отговаря

Действие	Да	Не
<p>Стъпка 1</p> <p>Проверете дали захранващият кабел е свързан към електрическия контакт.</p> <p> ВНИМАНИЕ – ПОТЕНЦИАЛНО НАРАНЯВАНЕ: За да избегнете риска от пожар или токов удар, свържете захранващия кабел към подходящ и правилно заземен електрически контакт, който е в близост до продукта и е леснодостъпен.</p> <p>Отговаря ли принтерът?</p>	<p>Проблемът е решен.</p>	<p>Отидете на стъпка 2.</p>
<p>Стъпка 2</p> <p>Проверете дали електрическият контакт не е изключен от превключвател или прекъсвач.</p> <p>Изключен ли е електрическият контакт от превключвател или прекъсвач?</p>	<p>Включете превключвателя или рестартирайте прекъсвача.</p>	<p>Отидете на стъпка 3.</p>
<p>Стъпка 3</p> <p>Проверете дали принтерът е включен.</p> <p>Включен ли е принтерът?</p>	<p>Отидете на стъпка 4.</p>	<p>Включете принтера.</p>
<p>Стъпка 4</p> <p>Проверете дали принтерът се намира в режим „Заспиване“ или в режим „Хибернация“.</p> <p>Намира ли се принтерът в режим „Заспиване“, или в режим „Хибернация“?</p>	<p>Натиснете бутона за захранване, за да събудите принтера.</p>	<p>Отидете на стъпка 5.</p>
<p>Стъпка 5</p> <p>Проверете дали кабелите, свързващи принтера и компютъра, са включени в правилните портове.</p> <p>В правилните портове ли са включени кабелите?</p>	<p>Отидете на стъпка 6.</p>	<p>Включете кабелите в правилните портове.</p>

Действие	Да	Не
<p>Стъпка 6</p> <p>Изключете принтера, инсталирайте хардуерните опции и след това го включете отново.</p> <p>За повече информация вижте документацията на опцията.</p> <p>Отговаря ли принтерът?</p>	Проблемът е решен.	Отидете на стъпка 7.
<p>Стъпка 7</p> <p>Инсталирайте правилния драйвер на принтера.</p> <p>Отговаря ли принтерът?</p>	Проблемът е решен.	Отидете на стъпка 8.
<p>Стъпка 8</p> <p>Изключете принтера, изчакайте около 10 секунди и след това включете принтера.</p> <p>Отговаря ли принтерът?</p>	Проблемът е решен.	Свържете се със поддръжката на клиенти .

Не може да разчете флаш устройството

Действие	Да	Не
<p>Стъпка 1</p> <p>Проверете дали принтерът не е зает с обработването на друго задание за отпечатване, копиране, сканиране или факс.</p> <p>Готов ли е принтерът?</p>	Отидете на стъпка 3.	Отидете на стъпка 2.
<p>Стъпка 2</p> <ul style="list-style-type: none"> Изчакайте, докато принтерът обработва другото задание. Отстранете и след това вкарайте флаш устройството. <p>Разпознава ли принтерът флаш устройството?</p>	Проблемът е решен.	Отидете на стъпка 3.
<p>Стъпка 3</p> <p>Проверете дали флаш устройството е поставено в предния USB порт.</p> <p>Забележка: Флаш устройството не работи, когато е поставено в задния USB порт.</p> <p>Флаш устройството поставено ли е в правилния порт?</p>	Отидете на стъпка 5.	Отидете на стъпка 4.
<p>Стъпка 4</p> <p>Поставете флаш устройството в правилния порт.</p> <p>Разпознава ли принтерът флаш устройството?</p>	Проблемът е решен.	Отидете на стъпка 5.

Действие	Да	Не
<p>Стъпка 5 Проверете дали флаш устройството се поддържа. За повече информация вижте "Поддържани флаш устройства и типове файлове" на стр. 166.</p> <p>Поддържано ли е флаш устройството?</p>	Отидете на стъпка 7.	Отидете на стъпка 6.
<p>Стъпка 6 Вкарайте поддържано флаш устройство.</p> <p>Разпознава ли принтерът флаш устройството?</p>	Проблемът е решен.	Отидете на стъпка 7.
<p>Стъпка 7 Отстранете и след това вкарайте флаш устройството.</p> <p>Разпознава ли принтерът флаш устройството?</p>	Проблемът е решен.	Свържете се с поддръжка на клиенти .

Разрешаване на USB порт

От началния екран докоснете **Settings (Настройки) > Network/Ports (Мрежи/портове) > USB > Enable USB Port (Активиране на USB порт)**.

Отстраняване на заседнала хартия

Предотвратяване на засядането

Правилно зареждане на хартия

- Уверете се, че хартията е поставена хоризонтално в тавата.

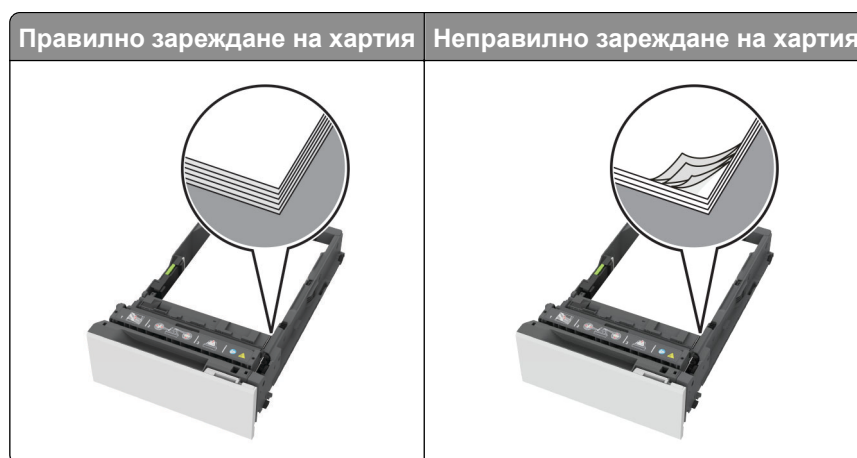

- Не зареждайте и не изваждайте тавата, докато принтерът печата.
- Не зареждайте прекалено много хартия. Уверете се, че височината на топа е под индикатора за максимално ниво на хартията.

- Не плъзгайте хартията в тавата. Заредете хартията, както е показано на илюстрацията.

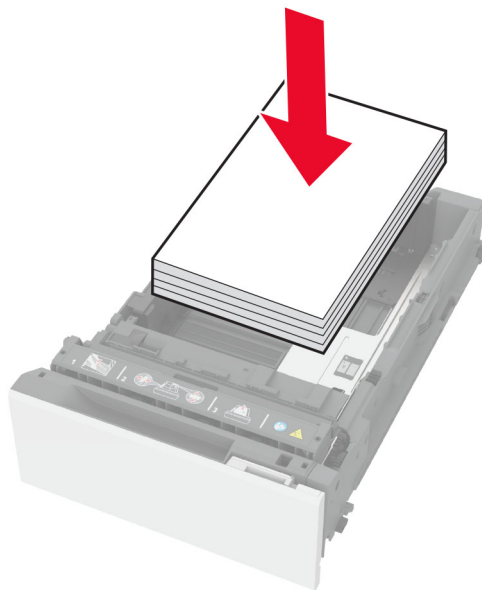

- Уверете се, че водачите на хартията са позиционирани правилно и не са притиснати плътно към хартията или пликите.
- Избутайте добре тавата в принтера, след като заредите хартията.

Използване на препоръчана хартия

- Използвайте само препоръчана хартия или специален печатен носител.
- Не зареждайте намачкана, нагъната, влажна, подгъната или набръчкана хартия.
- Изпънете, развейте и изгладете ръбовете на хартията преди зареждане.

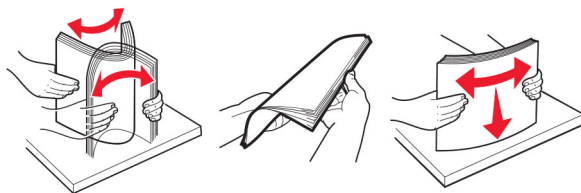

- Не използвайте хартия, която е срязана или подрязана на ръка.
- Не смесвайте хартия с различен размер, тегло или тип в същата тавана.
- Уверете се, че размерът и типът хартия са зададени правилно на компютъра или контролния панел на принтера.
- Съхранявайте хартията в съответствие с препоръките на производителя.

Идентифициране на места на засядане

Забележки:

- Когато функцията Помощ при засядане е зададена на Вкл., принтерът почиства празни страници или страници с частичен печат след изчистване на заседнала страница. Проверете Вашите отпечатани страници за празни страници.

- Когато функцията Възстановяване при засядане е зададена на Вкл. или Автоматично, принтерът отпечатва повторно заседналите страници.

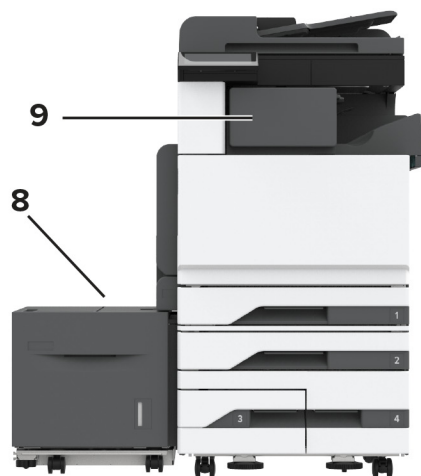
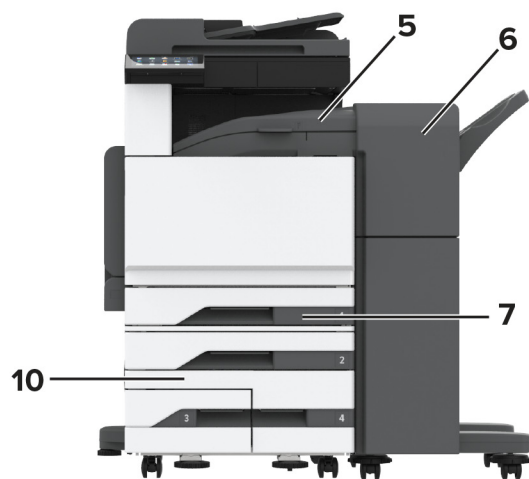
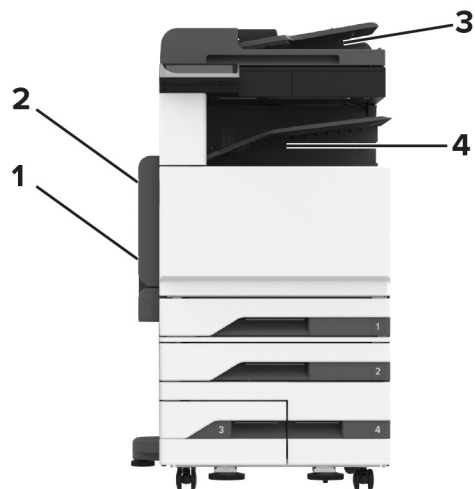

	Места на заседнала хартия
1	Многоцелево подаващо устройство
2	Вратичка А
3	Устройство за автоматично подаване на документи
4	Стандартна изходна тава
5	Хоризонтален транспортен модул
6	Телбод, перфоратор
7	Стандартна тава
8	Тава за 2000 листа
9	Устройство за крайна обработка с телбод
10	Допълнителни тави

Заседнала хартия в стандартната тава

- 1 Отворете вратичка А.

 **ВНИМАНИЕ – ГОРЕЦА ПОВЪРХНОСТ:** Вътрешността на принтера може да е гореща. За да намалите риска от нараняване от горещ компонент, изчакайте повърхността да изстине, преди да я докоснете.

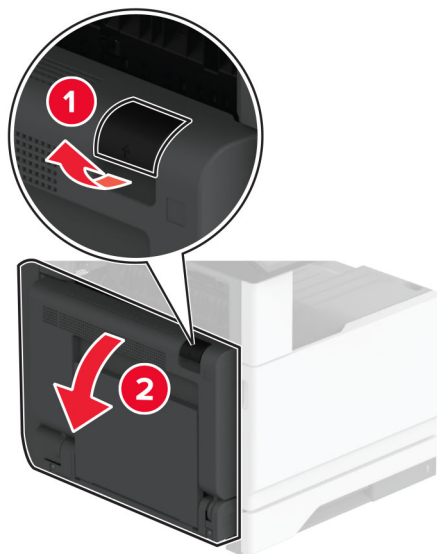

- 2 Отстранете заседналата хартия.

Забележка: Уверете се, че всички парчета хартия са отстранени.

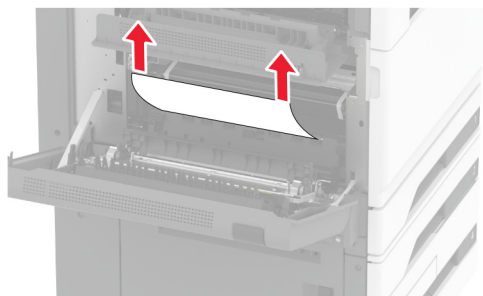

3 Издърпайте навън стандартната изходна тава.

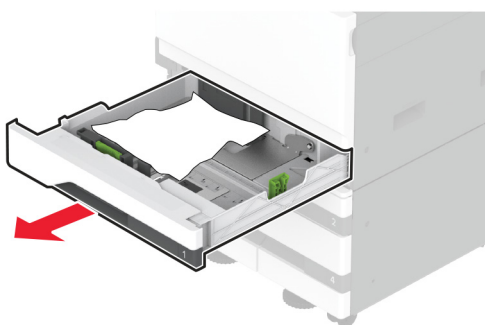

4 Отстранете заседналата хартия.

Забележка: Уверете се, че всички парчета хартия са отстранени.

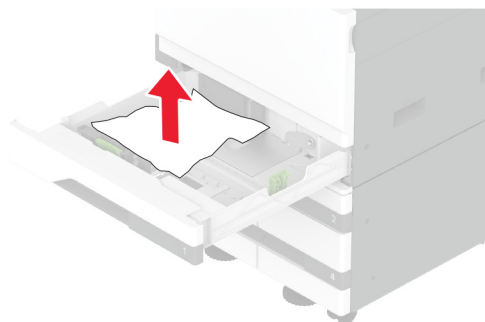

5 Вкарайте тавата, след което затворете вратичката А.

Засядане на хартия в допълнителните тави

- 1 Отворете врата В.

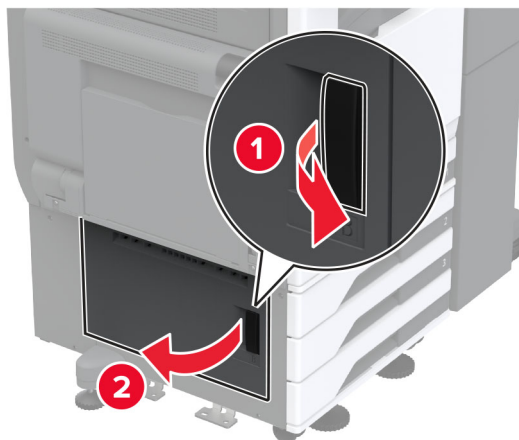

- 2 Отстранете заседналата хартия.

Забележка: Уверете се, че всички парчета хартия са отстранени.

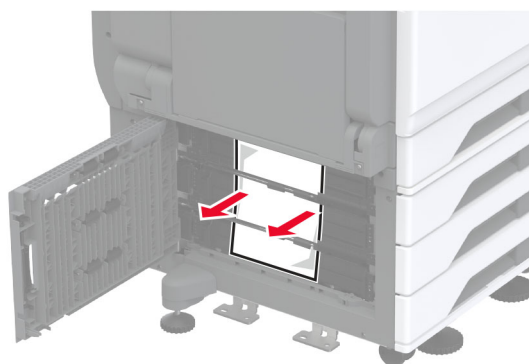

- 3 Затворете вратичката.

- 4 Издърпайте навън допълнителната тава за 520 листа или в двойната входна тава за 2000 листа.

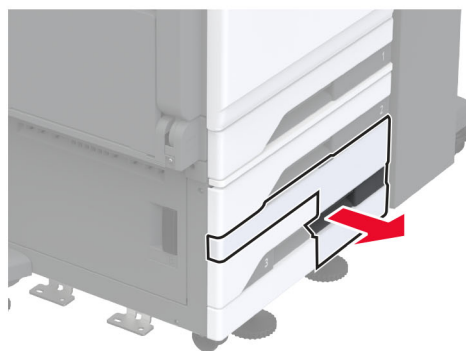
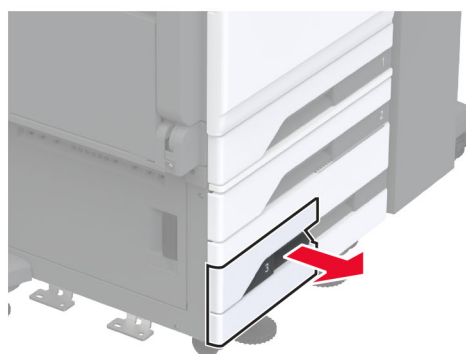

- 5 Отстранете заседналата хартия.

Забележка: Уверете се, че всички парчета хартия са отстранени.

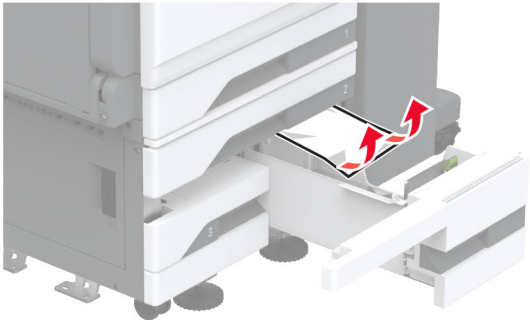
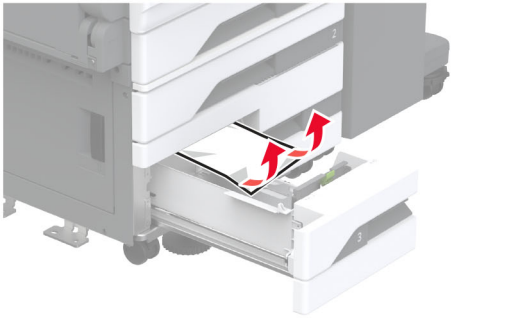
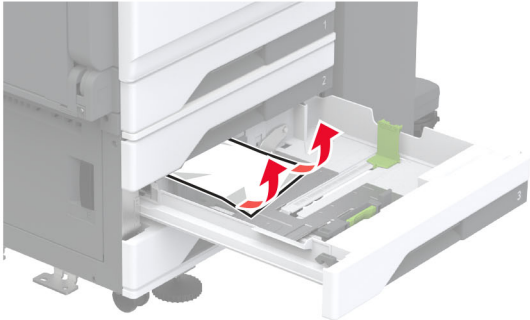

6 При двойни входни тави издърпайте навън ръкохватката С и след това отворете вътрешния капак.

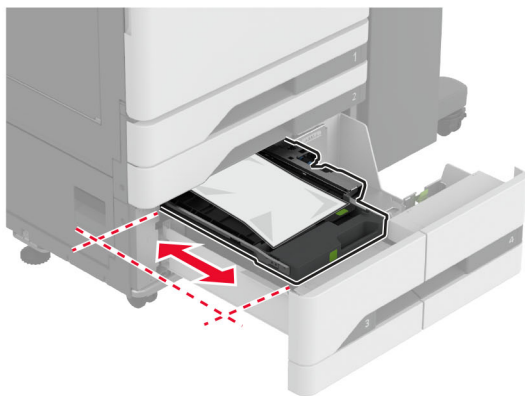
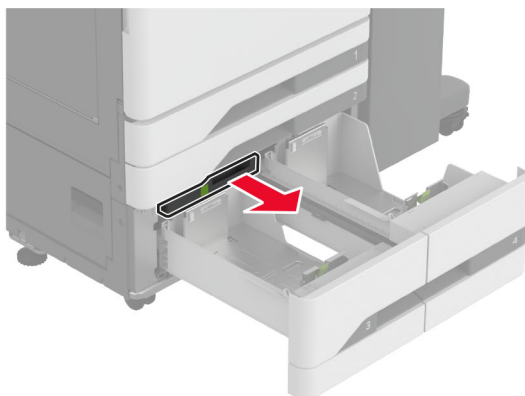

7 Отстранете заседналата хартия.

Забележка: Уверете се, че всички парчета хартия са отстранени.

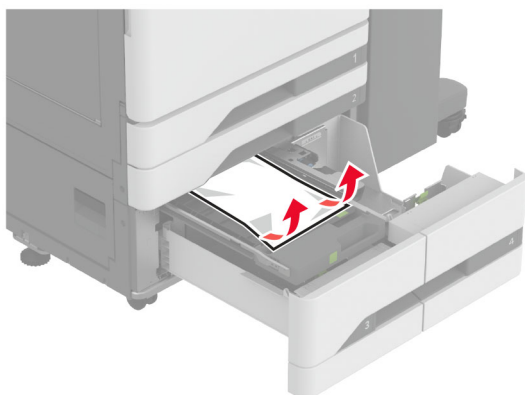

8 Затворете капака и след това вкарайте ръкохватката С.

9 Поставете тавата.

Заседнала хартия в многоцелевото подаващо устройство

Отстранете заседналата хартия.

Забележка: Уверете се, че всички парчета хартия са отстранени.

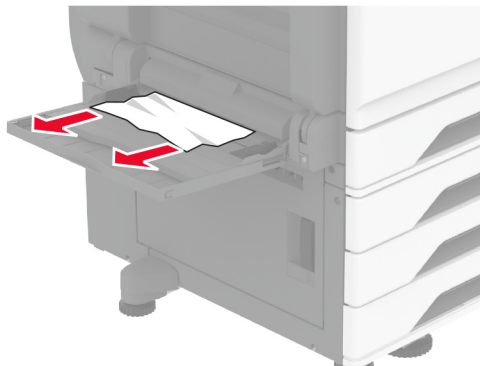

Заседнала хартия в тавата за 2000 листа

1 Плъзнете тавата наляво.

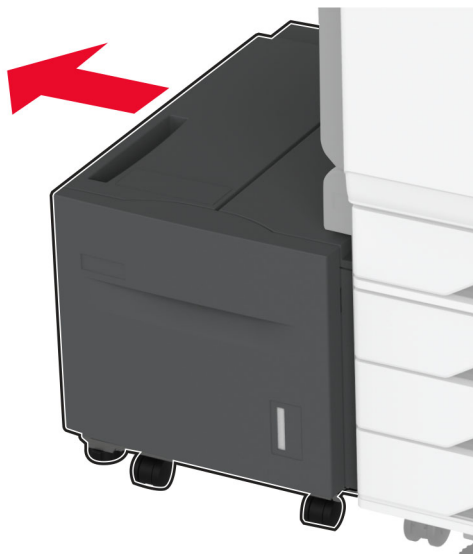

2 Отворете вратичка J и след това отстранете заседналата хартия.

Забележка: Уверете се, че всички парчета хартия са отстранени.

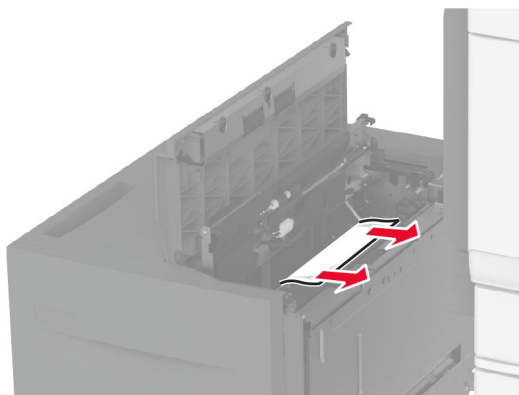

- 3 Затворете вратичката и след това плъзнете тавата обратно на мястото ѝ.
- 4 Издърпайте навън подвижния модул на тавата и след това отстранете заседналата хартия.
Забележка: Уверете се, че всички парчета хартия са отстранени.

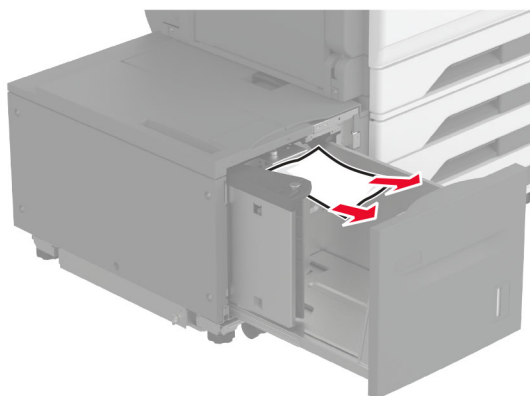

- 5 Плъзнете подвижния модул на тавата обратно на мястото му.

Засядане на хартия във врата А

Засядане на хартия във врата А

- 1 Отворете вратичка А.



ВНИМАНИЕ – ГОРЕЩА ПОВЪРХНОСТ: Вътрешността на принтера може да е гореща. За да намалите риска от нараняване от горещ компонент, изчакайте повърхността да изстине, преди да я докоснете.

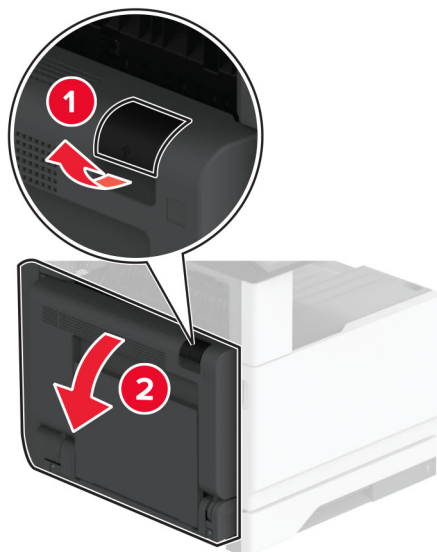

2 Отстранете заседналата хартия от някоя от следните области:

Забележка: Уверете се, че всички парчета хартия са отстранени.

- Област фиксиращия модул

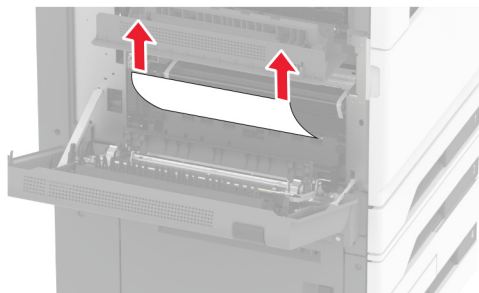

- Модул за двустранен печат

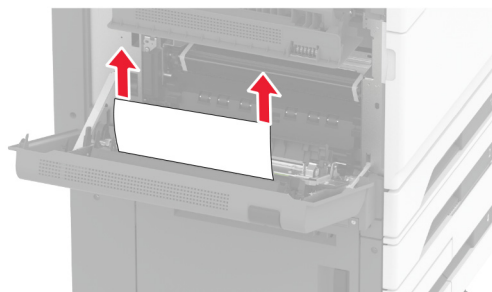

- Вратичка С

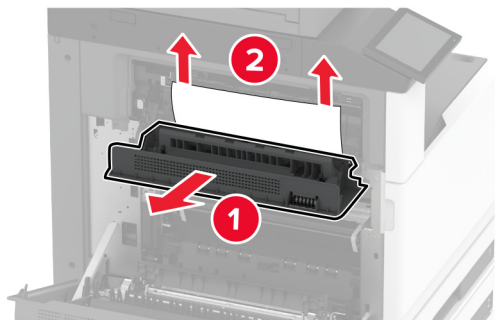

- 3 Затворете вратичка А.

Заседнала хартия в стандартната изходна тава

- 1 Отворете вратичка А.

 **ВНИМАНИЕ – ГОРЕЩА ПОВЪРХНОСТ:** Вътрешността на принтера може да е гореща. За да намалите риска от нараняване от горещ компонент, изчакайте повърхността да изстине, преди да я докоснете.

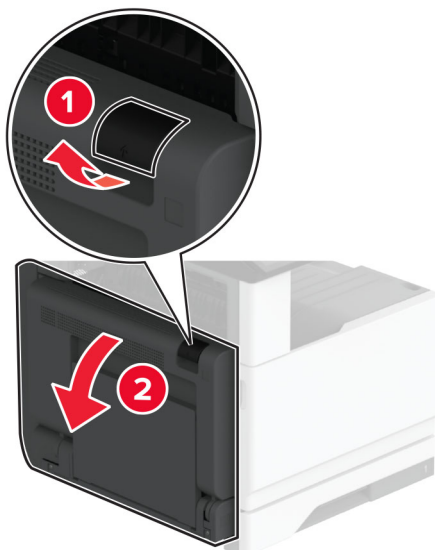

- 2 Отворете вратичката С и след това отстранете заседналата хартия.

Забележка: Уверете се, че всички парчета хартия са отстранени.

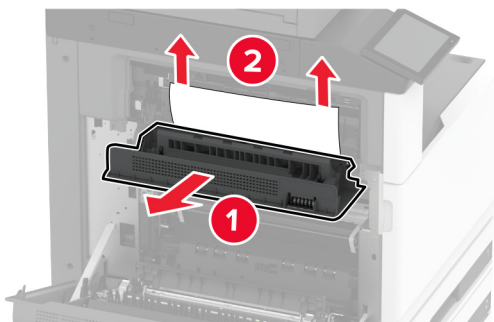

- 3 Затворете вратичката С и след това затворете вратичката А.
- 4 Отстранена заседнала хартия от стандартната изходна тава.
Забележка: Уверете се, че всички парчета хартия са отстранени.



Заседнала хартия в автоматичното подаващо устройство (АПУ)

- 1 Отстр. всички оригинали от тавата на АПУ.
- 2 Отворете капака на АПУ.

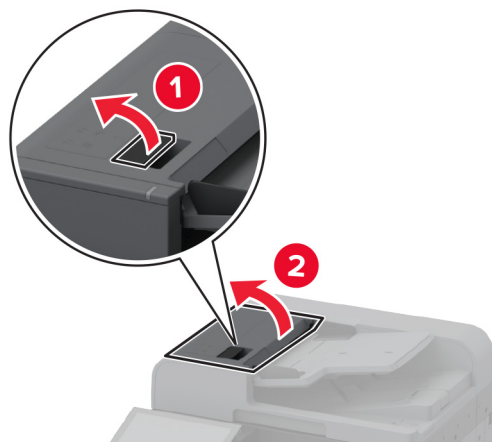

- 3 Отстранете заседналата хартия.

Забележка: Уверете се, че всички парчета хартия са отстранени.

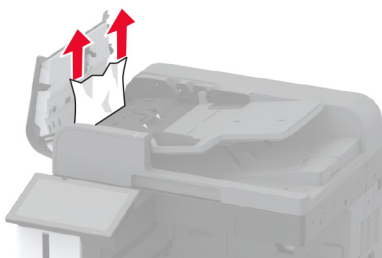

- 4 Затворете капака на АПУ.

Засядане на хартия в устройството за крайна обработка с телбод

- 1 Отворете вратичка А.

 **ВНИМАНИЕ – ГОРЕЩА ПОВЪРХНОСТ:** Вътрешността на принтера може да е гореща. За да намалите риска от нараняване от горещ компонент, изчакайте повърхността да изстине, преди да я докоснете.

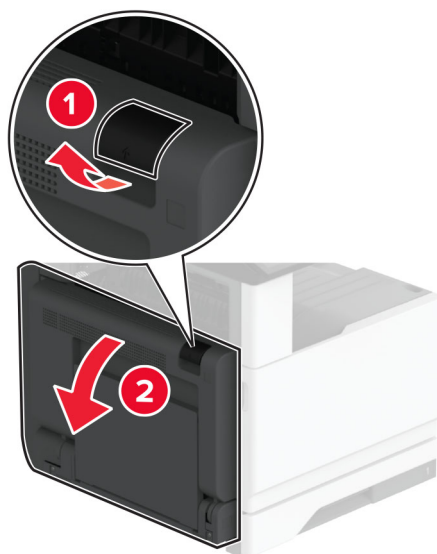

2 Отворете вратичка A1 и отстранете заседналата хартия.

Забележка: Уверете се, че всички парчета хартия са отстранени.

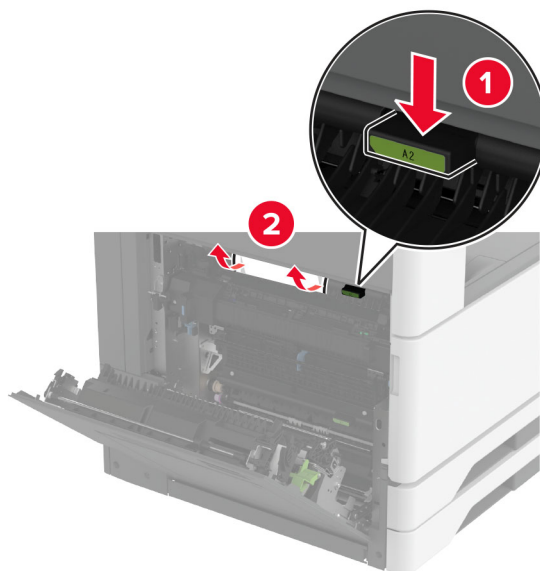

3 Затворете вратичка A1, след което затворете вратичка A.

4 Отворете горния капак на устройството за крайна обработка и след това отстранете заседналата хартия.

Забележка: Уверете се, че всички парчета хартия са отстранени.

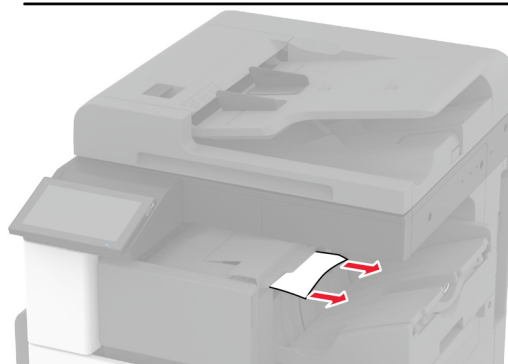
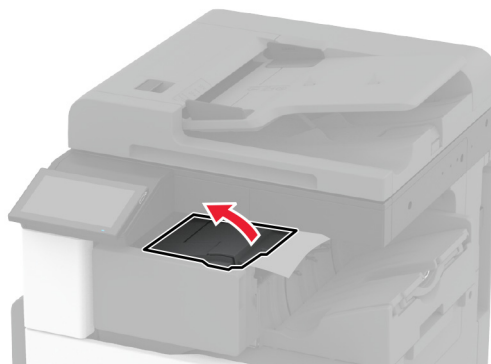

5 Затворете капака.

6 Отворете предния капак на устройството за крайна обработка, завъртете бутона и след това отстранете заседналата хартия.

Забележка: Уверете се, че всички парчета хартия са отстранени.

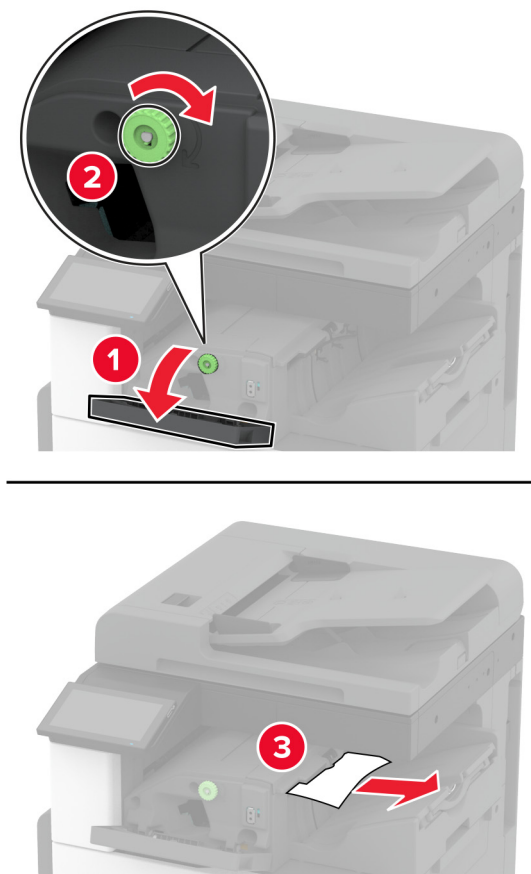

7 Затворете капака.

8 Отворете вратичка А.

 **ВНИМАНИЕ – ГОРЕЦА ПОВЪРХНОСТ:** Вътрешността на принтера може да е гореща. За да намалите риска от нараняване от горещ компонент, изчакайте повърхността да изстине, преди да я докоснете.

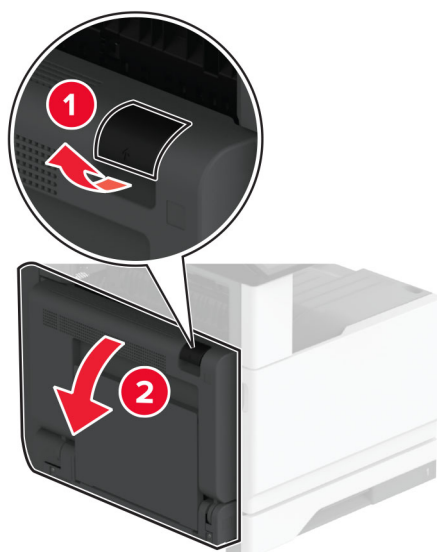

9 Отворете вратичката С и след това отстранете заседналата хартия.

Забележка: Уверете се, че всички парчета хартия са отстранени.

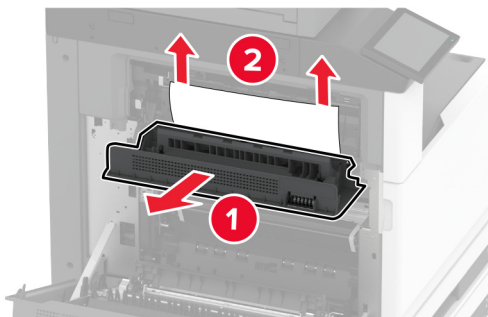

10 Затворете вратичката С и след това затворете вратичката А.

Засядане на хартия в устройството за крайна обработка с телбод и перфоратор

1 Отворете вратичка А.

 **ВНИМАНИЕ – ГОРЕЩА ПОВЪРХНОСТ:** Вътрешността на принтера може да е гореща. За да намалите риска от нараняване от горещ компонент, изчакайте повърхността да изстине, преди да я докоснете.



2 Отворете вратичка А1 и отстранете заседналата хартия.

Забележка: Уверете се, че всички парчета хартия са отстранени.

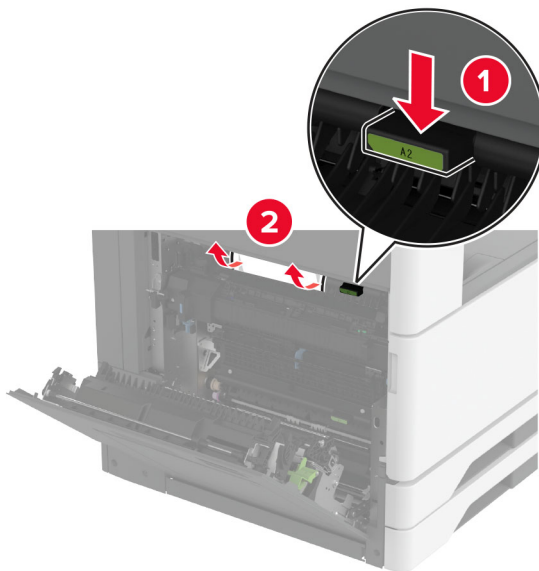

- 3 Затворете вратичка A1, след което затворете вратичка A.
- 4 Повдигнете капака F на транспортъора на хартия и отстранете заседналата хартия.
Забележка: Уверете се, че всички парчета хартия са отстранени.

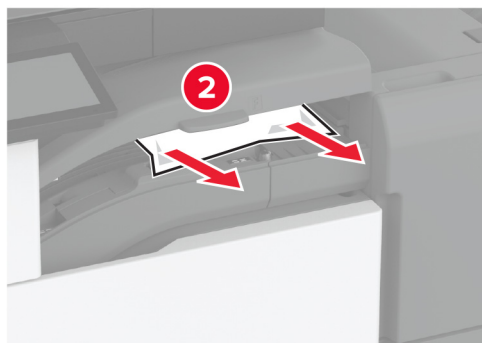

- 5 Затворете капака на транспортъора на хартия.

- 6 Издърпайте лоста на устройството за крайна обработка с телбод, перфоратор и след това повдигнете капака.

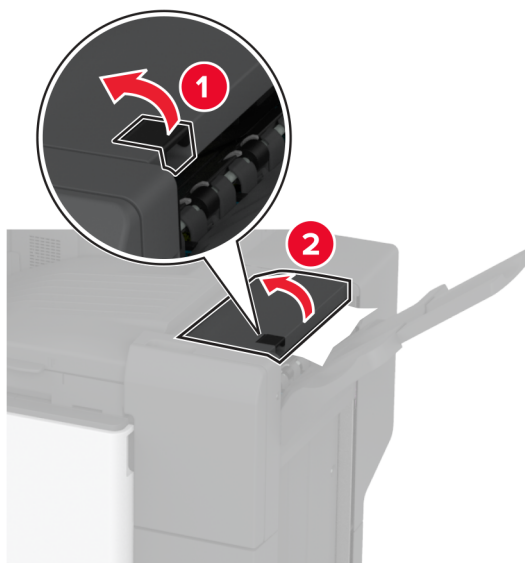

- 7 Отстранете заседналата хартия.

Забележка: Уверете се, че всички парчета хартия са отстранени.

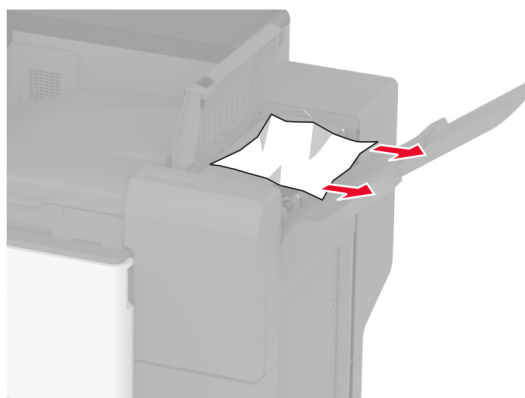

- 8 Затворете вратичката на устройството за крайна обработка.

Проблеми с мрежовата връзка

не може да отвори вграденият уеб сървър

Действие	Да	Не
<p>Стъпка 1</p> <p>а Проверете дали принтерът е включен.</p> <p>б Достъп до Embedded Web Server (EWS) на принтера.</p> <p>Можете ли да отворите EWS?</p>	Проблемът е решен.	Отидете на стъпка 2.
<p>Стъпка 2</p> <p>а Уверете се, че IP адресът на принтера е правилен.</p> <p>Забележки:</p> <ul style="list-style-type: none"> • Вижте IP адреса на началния екран. • IP адресът се показва като четири числа, разделени с точки, например 123.123.123.123. <p>б Отидете на EWS.</p> <p>Можете ли да отворите EWS?</p>	Проблемът е решен.	Отидете на стъпка 3.
<p>Стъпка 3</p> <p>а Уверете се, че сте инсталирали поддържан браузър:</p> <ul style="list-style-type: none"> • Internet Explorer версия 11 или по-нова • Microsoft Edge • Safari version 6 or later • Google Chrome™ version 32 or later • Mozilla Firefox version 24 or later <p>б Отидете на EWS.</p> <p>Можете ли да отворите EWS?</p>	Проблемът е решен.	Отидете на стъпка 4.
<p>Стъпка 4</p> <p>а Проверете дали мрежовата връзка работи.</p> <p>Забележка: Ако връзката не функционира, тогава се свържете с Вашия администратор.</p> <p>б Отидете на EWS.</p> <p>Можете ли да отворите EWS?</p>	Проблемът е решен.	Отидете на стъпка 5.
<p>Стъпка 5</p> <p>а Уверете се, че кабелните връзки към принтера и сървъра за печат са добре фиксирани. За повече информация вижте доставената със сървъра за печат документация.</p> <p>б Отидете на EWS.</p> <p>Можете ли да отворите EWS?</p>	Проблемът е решен.	Отидете на стъпка 6.

Действие	Да	Не
<p>Стъпка 6</p> <p>а Проверете дали са забранени уеб прокси сървърите.</p> <p>Забележка: Ако сървърите са дезактивирани, тогава се свържете с Вашия администратор.</p> <p>б Отидете на EWS.</p> <p>Можете ли да отворите EWS?</p>	Проблемът е решен.	Свържете се с поддръжка на клиенти .

Неуспешно свързване на принтера с Wi-Fi мрежата

Действие	Yes (Да)	Не
<p>Стъпка 1</p> <p>Уверете се, че Active Adapter (Активен адаптер) е зададен на Auto (Автоматично).</p> <p>От началния екран докоснете Настройки > Мрежа/портове > Преглед на мрежата > Активен адаптер > Автоматично.</p> <p>Може ли принтерът да се свърже с Wi-Fi мрежата?</p>	Проблемът е решен.	Отидете на стъпка 2.
<p>Стъпка 2</p> <p>Проверете дали е избрана правилната Wi-Fi мрежа.</p> <p>Забележка: Някои рутери може да споделят SSID по подразбиране.</p> <p>Свързвате ли се с правилната Wi-Fi мрежа?</p>	Отидете на стъпка 4.	Отидете на стъпка 3.
<p>Стъпка 3</p> <p>Свържете се с правилната Wi-Fi мрежа. За повече информация вижте "Свързване на принтера с Wi-Fi мрежа" на стр. 155.</p> <p>Може ли принтерът да се свърже с Wi-Fi мрежата?</p>	Проблемът е решен.	Отидете на стъпка 4.
<p>Стъпка 4</p> <p>Проверете режима безжична защита.</p> <p>От началния екран докоснете Настройки > Мрежа/портове > Безжична връзка > Режим безжична защита.</p> <p>Избран ли е правилният режим безжична защита?</p>	Отидете на стъпка 6.	Отидете на стъпка 5.
<p>Стъпка 5</p> <p>Изберете правилния режим безжична защита.</p> <p>Може ли принтерът да се свърже с Wi-Fi мрежата?</p>	Проблемът е решен.	Отидете на стъпка 6.
<p>Стъпка 6</p> <p>Уверете се, че сте въвели правилната парола на мрежата.</p> <p>Забележка: Обърнете внимание на интервалите, цифрите и главните букви в паролата.</p> <p>Може ли принтерът да се свърже с Wi-Fi мрежата?</p>	Проблемът е решен.	Свържете се със поддръжката на клиенти .

Проблеми с хардуерните опции

Не може да бъде разпознат вътрешен допълнителен компонент

Действие	Да	Не
<p>Стъпка 1 Изключете принтера, изчакайте около 10 секунди и след това включете принтера.</p> <p>Принтерът открива ли вътрешната опция?</p>	Проблемът е решен.	Отидете на стъпка 2.
<p>Стъпка 2 Отпечатайте страница с настройки на менюто и след това проверете дали вътрешната опция фигурира в списъка на инсталираните функции.</p> <p>Вътрешната опция посочена ли е?</p>	Отидете на стъпка 4.	Отидете на стъпка 3.
<p>Стъпка 3 Проверете дали вътрешната опция е инсталирана правилно в контролерната платка.</p> <p>а Изключете принтера и след това извадете кабела от контакта.</p> <p>б Уверете се, че вътрешната опция е монтирана на подходящия конектор в контролерната платка.</p> <p>в Включете захранващия кабел в контакт на стената и след това включете принтера.</p> <p> ВНИМАНИЕ – ПОТЕНЦИАЛНО НАРАНЯВАНЕ: За да избегнете риска от пожар или токов удар, свържете захранващия кабел към правилно заземен електрически контакт с подходящо напрежение, който е в близост до продукта и е леснодостъпен.</p> <p>Принтерът открива ли вътрешната опция?</p>	Проблемът е решен.	Отидете на стъпка 4.
<p>Стъпка 4 а Проверете дали вътрешната опция е налична в драйвера на принтера.</p> <p>Забележка: Ако е необходимо, ръчно добавете вътрешната опция в драйвера на принтера, за да я направите достъпна за задания за печат. За повече информация вижте "Добавяне на налични опции в драйвера за принтера" на стр. 83.</p> <p>б Отпечатайте документа.</p> <p>Принтерът открива ли вътрешната опция?</p>	Проблемът е решен.	Свържете се с поддръжка на клиенти .

Открито дефектно флаш устройство

Опитайте едно или няколко от следните неща:

- Сменете дефектното интелигентно запаметяващо устройство.
- От началния екран докоснете **Continue (Продължаване)**, за да игнорирате съобщението и да продължите печатането.
- Отменете текущото задание за печат.

Няма достатъчно свободно пространство във флаш паметта за ресурси

Опитайте едно или няколко от следните неща:

- Докоснете **Continue (Продължаване)**, за да изчистите съобщението и да продължите да печатате.
- Изтрийте шрифтове, макроси и други данни, съхранени във флаш паметта.
- Монтирайте твърд диск.

Забележка: Изтеглените шрифтове и макроси, които преди това не са съхранени във флаш паметта, се изтриват.

Проблеми с консумативите

Липсваща касета с тонер или липса на реакция от касетата с тонер

Действие	Да	Не
<p>Стъпка 1</p> <p>а Отворете предната вратичка.</p> <p>б Отстранете и след това вкарайте касетата с тонер.</p> <p>Липсва ли касета с тонер или касетата не реагира?</p>	Отидете на стъпка 2 .	Проблемът е решен.
<p>Стъпка 2</p> <p>Проверете дали в принтера се използва оригинална и поддържана касета с тонер на Lexmark.</p> <p>Забележка: Ако касетата с тонер не се поддържа, инсталирайте такава, която се поддържа.</p> <p>Липсва ли касета с тонер или касетата не реагира?</p>	Свържете се с поддръжка на клиенти .	Проблемът е решен.

Консумативи, които не са на Lexmark

Принтерът установи поставен консуматив или част, която не е от Lexmark.

Вашият принтер Lexmark е разработен за най-добра работа с оригинални консумативи и части от Lexmark. Използването на консумативи и части от трети страни може да повлияе на качеството на работа, надеждността или живота на принтера и неговите компоненти.

Всички показатели за срока на експлоатация са проектирани за работа с консумативи и части от Lexmark и може да предоставят неочаквани резултати, ако се използват консумативи или части от трети страни. Използването на модула за изображения извън предназначения срок на експлоатация може да повреди Вашия принтер Lexmark или свързаните с него компоненти.

Предупреждение – потенциални щети: Използването на консумативи или части от трети страни може да повлияе на гаранционния обхват. Щети, причинени от използването на консумативи или части от трети страни, може да не се покриват от гаранцията.

За да приемете някои или всички тези рискове и да продължите с използването на неоригинални консумативи или части във Вашия принтер, докоснете и задръжте съобщението за грешка върху дисплея в продължение на 15 секунди. Когато се появи диалогов прозорец за потвърждение, докоснете **Continue (Продължаване)**.

Ако не желаете да приемате тези рискове, отстранете консумативите или частите на трети страни и след това поставете в принтера си оригинални консумативи или части на Lexmark. За повече информация вижте "[Употреба на оригинални части и консумативи Lexmark](#)" на стр. 274.

Ако принтерът не печата след изчистването на съобщението за грешка, тогава нулирайте брояча за използването на консумативи.

- 1 От началния екран докоснете **Settings (Настройки) > Device (Устройство) > Maintenance (Поддръжка) > Configuration Menu (Меню за конфигуриране) > Supply Usage And Counters (Използване на консумативи и броячи)**.
- 2 Изберете частта или консуматива, който желаете да нулирате, след което докоснете **Start (Старт)**.
- 3 Прочетете предупредителното съобщение, след което докоснете **Continue (Продължаване)**.
- 4 Докоснете с два пръста дисплея в продължение на 15 секунди, за да изчистите съобщението.

Забележка: Ако не успеете да нулирате броячите за използване на консумативи, тогава върнете консуматива на обекта на закупуване.

Проблеми с подаването на хартия

Пликът се запечатва при отпечатване

Действие	Да	Не
<p>Стъпка 1</p> <p>а Използвайте плик, който е съхраняван в суха среда.</p> <p>Забележка: Отпечатването на пликове при силно овлажнено съдържание може да запечата предкрилката.</p> <p>б Изпратете заданието за печат.</p> <p>Пликът запечатва ли се по време на отпечатване?</p>	Отидете на стъпка 2.	Проблемът е решен.

Действие	Да	Не
<p>Стъпка 2</p> <p>а Уверете се, че типът на хартията е настроен на Envelope (Плик).</p> <p>От началния екран докоснете Settings (Настройки) > Paper (Хартия) > Tray Configuration (Конфигуриране на тава) > Paper Size/Type (Размер/тип на хартията).</p> <p>б Изпратете заданието за печат.</p> <p>Пликът запечатва ли се по време на отпечатване?</p>	<p>Свържете се с поддръжка на клиенти.</p>	<p>Проблемът е решен.</p>

Отпечатването с колиране не работи

Действие	Да	Не
<p>Стъпка 1</p> <p>а От началния екран докоснете Settings (Настройки) > Print (Отпечатване) > Layout (Оформление) > Collate (Колиране).</p> <p>б Докоснете On [1,2,1,2,1,2] (Вкл. [1,2,1,2,1,2]).</p> <p>в Отпечатайте документа.</p> <p>Документът правилно ли е колиран?</p>	<p>Проблемът е решен.</p>	<p>Отидете на стъпка 2.</p>
<p>Стъпка 2</p> <p>а От документа, който искате да отпечатате, отворете диалоговия прозорец за отпечатване, след което изберете Collate (Колиране).</p> <p>б Отпечатайте документа.</p> <p>Документът правилно ли е колиран?</p>	<p>Проблемът е решен.</p>	<p>Отидете на стъпка 3.</p>
<p>Стъпка 3</p> <p>а Намалете броя на страниците за отпечатване.</p> <p>б Отпечатайте документа.</p> <p>Правилно ли са колирани страниците?</p>	<p>Проблемът е решен.</p>	<p>Свържете се с поддръжка на клиенти.</p>

Свързването на тавите не работи

Действие	Yes (Да)	Не
<p>Стъпка 1</p> <p>а Проверете дали хартията в тавите е с еднакъв размер и от един и същи тип.</p> <p>б Проверете дали водачите на хартията са позиционирани правилно.</p> <p>в Отпечатайте документа.</p> <p>Свързани ли са правилно тавите?</p>	<p>Проблемът е решен.</p>	<p>Отидете на стъпка 2.</p>

Действие	Yes (Да)	Не
<p>Стъпка 2</p> <p>а От началния екран докоснете Settings (Настройки) > Paper (Хартия) > Tray Configuration (Конфигурация на тавата) > Paper Size/Type (Размер/тип хартия).</p> <p>б Задайте размера и типа хартия да съвпадат с хартията, заредена в свързаните тави.</p> <p>в Отпечатайте документа.</p> <p>Свързани ли са правилно тавите?</p>	Проблемът е решен.	Отидете на стъпка 3.
<p>Стъпка 3</p> <p>а Уверете се, че Tray Linking (Тавата се свързва) е настроено на Automatic (Автоматично). За повече информация вижте "Свързване на тави" на стр. 80.</p> <p>б Отпечатайте документа.</p> <p>Свързани ли са правилно тавите?</p>	Проблемът е решен.	Свържете се със поддръжката на клиенти .

Хартията често засяда

Действие	Да	Не
<p>Стъпка 1</p> <p>а Извадете тавата.</p> <p>б Проверете дали хартията е заредена правилно.</p> <p>Забележки:</p> <ul style="list-style-type: none"> Уверете се, че водачите на хартия са позиционирани правилно. Уверете се, че височината на топа е под индикатора за максимално ниво на хартията. Уверете се, че отпечатват на препоръчаните тип и размер хартия. <p>в Поставете тавата.</p> <p>г Отпечатайте документа.</p> <p>Често ли засяда хартията?</p>	Отидете на стъпка 2.	Проблемът е решен.
<p>Стъпка 2</p> <p>а От началния екран докоснете Settings (Настройки) > Paper (Хартия) > Tray Configuration (Конфигуриране на тава) > Paper Size/Type (Размер/тип на хартията).</p> <p>б Задайте правилния размер и вид на хартията.</p> <p>в Отпечатайте документа.</p> <p>Често ли засяда хартията?</p>	Отидете на стъпка 3.	Проблемът е решен.

Действие	Да	Не
<p>Стъпка 3</p> <p>а Заредете хартия от нов пакет.</p> <p>Забележка: Хартията абсорбира влагата поради високото ниво на влажност. Съхранявайте хартията в оригиналната опаковка, докато не сте готови да я използвате.</p> <p>б Отпечатайте документа.</p> <p>Често ли засяда хартията?</p>	Свържете се с поддръжка на клиенти .	Проблемът е решен.

Заседналите страници не се отпечатват повторно

Действие	Да	Не
<p>а От началния екран докоснете Settings (Настройки) > Device (Устройство) > Notifications (Известия) > Jam Content Recovery (Възстановяване на заседнало съдържание).</p> <p>б В менюто Jam Recovery (Възстановяване при засядане) докоснете On (Вкл.) или Auto (Автоматично).</p> <p>в Отпечатайте документа.</p> <p>Заседналите страници отпечатват ли се отново?</p>	Проблемът е решен.	Свържете се с поддръжка на клиенти .

Проблеми с изпращането на имейли

Деактивиране на съобщението за грешка „SMTP сървърът не е настроен“

От началния екран докоснете **Settings (Настройки) > E-mail (Имейл) > E-mail Setup (Конфигуриране на имейл) > Disable "SMTP Server not set up" error (Деактивиране на грешката "SMTP сървърът не е конфигуриран") > On (Вкл.)**.

За да предотвратите повторното възникване на грешката, извършете едно или повече от следните:

- Актуализирайте фърмуера на принтера. За повече информация вижте ["Актуализиране на фърмуера" на стр. 81](#).
- Конфигурирайте SMTP настройките за имейл. За повече информация вижте ["Конфигуриране на SMTP настройките за имейл" на стр. 51](#).

Не могат да се изпращат имейли

Действие	Yes (Да)	Не
<p>Стъпка 1</p> <p>Уверете се, че SMTP настройките за имейл са конфигурирани правилно. За повече информация вижте "Конфигуриране на SMTP настройките за имейл" на стр. 51.</p> <p>Можете ли да изпратите имейл?</p>	Проблемът е решен.	Отидете на стъпка 2.
<p>Стъпка 2</p> <p>Уверете се, че използвате правилната парола. В зависимост от Вашия доставчик на имейл услуги използвайте Вашата парола на акаунта, парола на приложението или парола за удостоверяване. За повече информация вижте "Конфигуриране на SMTP настройките за имейл" на стр. 51.</p> <p>Можете ли да изпратите имейл?</p>	Проблемът е решен.	Отидете на стъпка 3.
<p>Стъпка 3</p> <p>Уверете се, че принтерът е свързан с мрежа и че мрежата е свързана с интернет.</p> <p>Можете ли да изпратите имейл?</p>	Проблемът е решен.	Свържете се със поддръжката на клиенти .

Проблеми с работата на факса

Не се показва ID на повикващ

Забележка: Тези инструкции се отнасят само за принтери, които поддържат аналогов факс. За повече информация вижте раздела [Конфигуриране на принтера за факс](#).

Действие	Да	Не
<p>Разрешете ID на повикващия.</p> <p>От началния екран докоснете Settings (Настройки) > Fax (Факс) > Fax Setup (Конфигуриране на факс) > Fax Receive Settings (Настройки за получаване на факс) > Admin Controls (Контроли за администратор) > Enable Caller ID (Разрешаване на ID на повикващия).</p> <p>Появява ли се ID на повикващ?</p>	Проблемът е решен.	Свържете се с поддръжката на клиенти .

Не могат да се изпратят или получават факсове чрез използване на аналогов факс

Действие	Yes (Да)	Не
<p>Стъпка 1</p> <p>Разрешете всички съобщения за грешка, които се появяват на дисплея.</p> <p>Можете ли да изпратите или получите факс?</p>	Проблемът е решен.	Отидете на стъпка 2.
<p>Стъпка 2</p> <p>Уверете се, че кабелните връзки за следното оборудване са стабилни:</p> <ul style="list-style-type: none"> • Телефон • Слушалки с микрофон • Телефонен секретар <p>Можете ли да изпратите или получите факс?</p>	Проблемът е решен.	Отидете на стъпка 3.
<p>Стъпка 3</p> <p>Проверете за сигнал „свободно“.</p> <ul style="list-style-type: none"> • Обадете се на факс номера, за да се уверите, че работи правилно. • Ако използвате функцията „On Hook Dial“, усилете нивото на звука, за да проверите дали чувате сигнал „свободно“. <p>Можете ли да чуete сигнал "свободно"?</p>	Отидете на стъпка 5.	Отидете на стъпка 4.
<p>Стъпка 4</p> <p>Проверете стенната розетка на телефона.</p> <p>а Свържете аналоговия телефон директно към стенната розетка.</p> <p>б Слушайте за сигнал „свободно“.</p> <p>в Ако не чувате сигнал "свободно", тогава използвайте друг телефонен кабел.</p> <p>г Ако все още не чувате сигнал "свободно", свържете аналоговия телефон към друга стенна розетка.</p> <p>д Ако чуete сигнал „свободно“, принтерът е свързан правилно.</p> <p>Можете ли да изпратите или получите факс?</p>	Проблемът е решен.	Отидете на стъпка 5.

Действие	Yes (Да)	Не
<p>Стъпка 5</p> <p>Проверете дали принтерът е свързан към аналогова телефонна услуга или към правилния цифров конектор.</p> <ul style="list-style-type: none"> • Ако използвате телефонна услуга с комплексни услуги за дигитална мрежа (Integrated Services for Digital Network, ISDN), свържете към аналогов телефонен порт на ISDN клемен адаптер. За повече информация се обърнете към Вашия ISDN доставчик. • Ако използвате DSL (цифрова абонатна линия), се свържете към DSL филтър или рутер, който поддържа аналогова употреба. За повече информация се обърнете към вашия DSL доставчик. • Ако използвате телефонна услуга с частна телефонна централа (PBX), се уверете, че се свързвате към аналогова връзка в PBX. Ако не съществува такава, обмислете инсталирането на аналогова телефонна линия за факс машината. <p>Можете ли да изпратите или получите факс?</p>	Проблемът е решен.	Отидете на стъпка 6.
<p>Стъпка 6</p> <p>Временно изключете другото оборудване и дезактивирайте другите телефонни услуги.</p> <p>а Разкачете другото оборудване (като телефонни секретари, компютри, модеми или сплитери на телефонни линии) между принтера и телефонната линия.</p> <p>б Дезактивирайте изчакване на обаждането и гласова поща. За повече информация се обърнете към вашата телефонна компания.</p> <p>Можете ли да изпратите или получите факс?</p>	Проблемът е решен.	Отидете на стъпка 7.
<p>Стъпка 7</p> <p>Сканирайте оригиналния документ страница по страница.</p> <p>а Наберете номера на факса.</p> <p>б Сканирайте документа.</p> <p>Можете ли да изпратите или получите факс?</p>	Проблемът е решен.	Свържете се със поддръжката на клиенти .

Могат да се получават, но не могат да се изпращат факсове чрез използване на аналогов факс

Действие	Yes (Да)	Не
<p>Стъпка 1 Заредете оригинален документ правилно в тавата на АПУ или върху стъклото на скенера.</p> <p>Можете ли да изпращате факсове?</p>	Проблемът е решен.	Отидете на стъпка 2.
<p>Стъпка 2 Настройте правилно номера на бързата команда.</p> <ul style="list-style-type: none"> Проверете дали номерът на бързата команда е зададен за телефонния номер, който искате да наберете. Наберете телефонния номер ръчно. <p>Можете ли да изпращате факсове?</p>	Проблемът е решен.	Свържете се със поддръжката на клиенти .

Могат да се изпращат, но не могат да се получават факсове чрез използване на аналогов факс

Действие	Yes (Да)	Не
<p>Стъпка 1 Уверете се, че източникът на хартията не е празен.</p> <p>Можете ли да изпращате факсове?</p>	Проблемът е решен.	Отидете на стъпка 2.
<p>Стъпка 2 Проверете настройките за забавяне чрез броя позвънявания. От началния екран докоснете Settings (Настройки) > Fax (Факс) > Fax Setup (Конфигуриране на факс) > Fax Receive Settings (Настройки за получаване на факс) > Rings to Answer (Позвънявания преди отговор).</p> <p>Можете ли да изпращате факсове?</p>	Проблемът е решен.	Отидете на стъпка 3.
<p>Стъпка 3 Ако принтерът отпечатва празни страници, тогава вижте "Празни или бели страници" на стр. 350.</p> <p>Можете ли да изпращате факсове?</p>	Проблемът е решен.	Свържете се със поддръжката на клиенти .

Не може да се настрои etherFAX

Действие	Yes (Да)	Не
<p>Стъпка 1 Проверете връзката на принтера.</p> <p>а Печат на страницата за настройки на мрежата. От началния екран докоснете Settings (Настройки) > Reports (Отчети) > Network (Мрежа) > Network Setup Page (Страница за настройка на мрежа).</p> <p>б Проверете състоянието на мрежата.</p> <p>Принтерът свързан ли е към мрежата?</p>	Отидете на стъпка 3.	Отидете на стъпка 2.
<p>Стъпка 2 Уверете се, че принтерът е свързан с мрежа и че мрежата е свързана с интернет.</p> <p>Можете ли да настроите etherFAX?</p>	Проблемът е решен.	Отидете на стъпка 3.
<p>Стъпка 3 Уверете се, че etherFAX е настроен правилно. За повече информация вижте "Настройване на функцията за факс чрез използване на etherFAX" на стр. 45.</p> <p>Можете ли да настроите etherFAX?</p>	Проблемът е решен.	Отидете на https://www.etherfax.net/lexmark .

Не могат да се изпращат или получават факсове чрез използване на etherFAX

Действие	Да	Не
<p>Стъпка 1</p> <p>Уверете се, че принтерът е свързан с мрежа и че мрежата е свързана с интернет.</p> <p>Можете ли да изпращате или получавате факсове чрез използване на etherFAX?</p>	Проблемът е решен.	Отидете на стъпка 2.
<p>Стъпка 2</p> <p>Уверете се, че etherFAX е настроен правилно.</p> <p>а От началния екран докоснете Settings (Настройки) > Fax (Факс) > Fax Setup (Конфигуриране на факс) > General Fax Settings (Общи настройки на факс).</p> <p>б Уверете се, че имате правилния номер на факс.</p> <p>в Уверете се, че опцията Fax Transport (Транспортиране на факс) е зададена на etherFAX.</p> <p>Забележки:</p> <ul style="list-style-type: none"> • Това меню се показва само когато има повече от един вид предаване на факс. • Ако принтерът има инсталиран само etherFAX, тогава той се конфигурира автоматично. <p>Можете ли да изпращате или получавате факсове чрез използване на etherFAX?</p>	Проблемът е решен.	Отидете на стъпка 3.
<p>Стъпка 3</p> <p>Разделете големите документи на по-малки размери на файловете.</p> <p>Можете ли да изпращате или получавате факсове чрез използване на etherFAX?</p>	Проблемът е решен.	Отидете на https://www.etherfax.net/lexmark .

Лошо качество на печат на факса

Действие	Да	Не
<p>Стъпка 1</p> <p>Уверете се, че няма дефекти по качеството на печат.</p> <p>а От началния екран докоснете Settings (Настройки) > Troubleshooting (Отстраняване на неизправности) > Print Quality Test Pages (Тестови страници за качество на печат).</p> <p>б Коригирайте всеки дефект по качеството на печат. За повече информация вижте "Качеството на печат е лошо" на стр. 350.</p> <p>Задоволително ли е качеството на отпечатване на факса?</p>	Проблемът е решен.	Отидете на стъпка 2.

Действие	Да	Не
<p>Стъпка 2</p> <p>Ако използвате аналогов факс, тогава намалете скоростта на предаване на входящите факс съобщения.</p> <p>а От началния екран докоснете Settings (Настройки) > Fax (Факс) > Fax Setup (Конфигуриране на факс) > Fax Receive Settings (Настройки за получаване на факс) > Admin Controls (Контроли за администратор).</p> <p>б В менюто Max Speed (Максимална скорост) изберете по-бавна скорост на предаване.</p> <p>Задоволително ли е качеството на отпечатване на факса?</p>	Проблемът е решен.	Свържете се с поддръжка на клиенти .

Липсваща информация на заглавната страница за факс

Действие	Не	Yes (Да)
<p>а Изключете принтера, изчакайте около 10 секунди и след това включете принтера.</p> <p>б Изпратете или извлечете факса.</p> <p>Появи ли се липсващата информация на заглавната страница за факс?</p>	Проблемът е решен.	Свържете се със поддръжката на клиенти .

Не може да се изпраща заглавната страница за факс от компютъра

Действие	Yes (Да)	Не
<p>Стъпка 1</p> <p>а Уверете се, че драйверът на принтера е актуализиран. За повече информация вижте "Инсталиране на софтуера на принтера" на стр. 80.</p> <p>б Изпратете факса.</p> <p>Можете ли да изпратите заглавната страница за факс?</p>	Проблемът е решен.	Отидете на стъпка 2.
<p>Стъпка 2</p> <p>а От документа, който се опитвате да изпратите по факса, отворете диалоговия прозорец Print (Отпечатване).</p> <p>б Изберете принтера, след което кликнете върху Properties (Свойства), Preferences (Предпочитания), Options (Опции) или Setup (Конфигуриране).</p> <p>в Кликнете върху Fax (Факс), след което изчистете настройката Always display settings prior to faxing (Винаги показвай настройките преди изпращане по факс).</p> <p>г Изпратете факса.</p> <p>Можете ли да изпратите заглавната страница за факс?</p>	Проблемът е решен.	Свържете се със поддръжката на клиенти .

Проблеми със сканирането

Не може да се извърши сканиране към компютър

Действие	Да	Не
<p>Стъпка 1 Изпълнете задание за копиране.</p> <p>Успешно ли е заданието за копиране?</p>	Отидете на стъпка 3.	Отидете на стъпка 2.
<p>Стъпка 2</p> <p>а Изключете принтера, изчакайте около 10 секунди и след това го включете отново.</p> <p>б Сканирайте документа.</p> <p>Можете ли да изпълните сканиране на документа към компютър?</p>	Проблемът е решен.	Отидете на стъпка 3.
<p>Стъпка 3 Проверете връзката на принтера.</p> <p>а Печат на Network Setup Page (Страница за настройка на мрежа). От началния екран докоснете Settings (Настройки) > Reports (Отчети) > Network (Мрежа) > Network Setup Page (Страница за настройка на мрежа).</p> <p>б Проверете състоянието на мрежата.</p> <p>Принтерът свързан ли е към мрежата?</p>	Отидете на стъпка 5.	Отидете на стъпка 4.
<p>Стъпка 4</p> <p>а Свържете принтера към мрежата.</p> <p>б Сканирайте документа.</p> <p>Можете ли да изпълните сканиране на документа към компютър?</p>	Проблемът е решен.	Отидете на стъпка 5.
<p>Стъпка 5</p> <p>а Уверете се, че принтерът и компютърът са свързани към една и съща мрежа.</p> <p>б Сканирайте документа.</p> <p>Можете ли да изпълните сканиране на документа към компютър?</p>	Проблемът е решен.	Свържете се с поддръжка на клиенти .

Не може да се извърши сканиране към мрежова папка

Действие	Yes (Да)	Не
<p>Стъпка 1</p> <p>а Създайте бърза команда за мрежова папка.</p> <p>б Сканирайте документ, като използвате бързата команда. За повече информация вижте "Сканиране към мрежова папка" на стр. 182.</p> <p>Можете ли да сканирате документ и да го запазите в мрежова папка?</p>	Проблемът е решен.	Отидете на стъпка 2.
<p>Стъпка 2</p> <p>Уверете се, че пътят и форматът до мрежовата папка са правилни. Например, <code>//server_hostname/foldername/path</code>, където server_hostname е потребителски домейн в пълен вид (FQDN) или IP адрес.</p> <p>Правилен ли е пътят и форматът до мрежовата папка?</p>	Отидете на стъпка 3.	Отидете на стъпка 4.
<p>Стъпка 3</p> <p>Уверете се, че имате разрешение за достъп за записване в мрежовата папка.</p> <p>Можете ли да сканирате документ и да го запазите в мрежова папка?</p>	Проблемът е решен.	Отидете на стъпка 4.

Действие	Yes (Да)	Не
<p>Стъпка 4</p> <p>Актуализирайте бързата команда за мрежовата папка.</p> <p>а Отворете уеб браузър и въведете IP адреса на принтера в полето за адрес.</p> <p>Забележки:</p> <ul style="list-style-type: none"> • Виджте IP адреса на принтера на началния екран. IP адресът се появява като четири поредици от цифри, разделени с точки, напр. 123.123.123.123. • В случай че използвате прокси сървър, временно го изключете, за да заредите уеб страницата правилно. <p>б Кликнете върху Shortcuts (Бързи команди), след което изберете бърза команда.</p> <p>Забележка: Ако имате няколко типа бързи команди, тогава изберете Network Folder (Мрежова папка).</p> <p>в В полето Share Path (Път за споделяне) въведете пътя до мрежовата папка.</p> <p>Забележки:</p> <ul style="list-style-type: none"> • Ако Вашият път за споделяне е <code>\\server_hostname\foldername\path</code>, тогава въведете <code>//server_hostname/foldername/path</code>. • Уверете се, че използвате наклонени напред черти, когато въвеждате пътя за споделяне. <p>г От менюто Authentication (Удостоверяване) изберете Вашия метод за удостоверяване.</p> <p>Забележка: Ако Authentication (Удостоверяване) е зададено на „Use assigned username and password (Използване на присвоено потребителско име и парола)“, тогава въведете Вашите идентификационни данни в полетата User Name (Потребителско име) и Password (Парола).</p> <p>д Кликнете върху Save (Записване).</p> <p>Можете ли да сканирате документ и да го запазите в мрежова папка?</p>	Проблемът е решен.	Отидете на стъпка 5.
<p>Стъпка 5</p> <p>Уверете се, че принтерът и мрежовата папка са свързани към една и съща мрежа.</p> <p>Можете ли да сканирате документ и да го запазите в мрежова папка?</p>	Проблемът е решен.	Свържете се със поддръжката на клиенти .

Частични копия на документ или снимка

Действие	Да	Не
<p>Стъпка 1</p> <p>а Уверете се, че документът или снимката е поставен в горния ляв ъгъл на стъклото на скенера с лицевата част надолу.</p> <p>б Копирайте документа или снимката.</p> <p>Копиран ли е правилно документът или снимката?</p>	Проблемът е решен.	Отидете на стъпка 2.
<p>Стъпка 2</p> <p>а Настройката за размер на хартията трябва да отговаря на хартията, заредена в тавата.</p> <p>б Копирайте документа или снимката.</p> <p>Копиран ли е правилно документът или снимката?</p>	Проблемът е решен.	Свържете се със поддръжката на клиенти .

Лошо качество на копиране

Действие	Да	Не
<p>Стъпка 1</p> <p>а Почистване на стъклото на скенера и стъклото на АПУ с влажна мека кърпа без влакна. Ако принтерът Ви има второ стъкло на АПУ вътре в АПУ, почистете също и това стъкло. За повече информация вижте "Почистване на скенера" на стр. 320.</p> <p>б Уверете се, че документът или снимката е поставен в горния ляв ъгъл на стъклото на скенера с лицевата част надолу.</p> <p>в Копирайте документа или снимката.</p> <p>Задоволително ли е качеството на копиране?</p>	Проблемът е решен.	Отидете на стъпка 2.
<p>Стъпка 2</p> <p>а Проверете качеството на оригиналния документ или снимка.</p> <p>б Регулирайте настройките за качество на сканиране.</p> <p>в Копирайте документа или снимката.</p> <p>Задоволително ли е качеството на копиране?</p>	Проблемът е решен.	Свържете се със поддръжката на клиенти .

Тъмни вертикални черти по изходящия документ при сканиране от АПУ

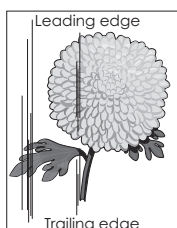
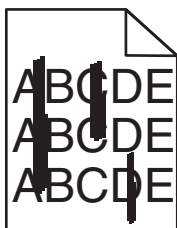

Действие	Да	Не
<p>а Отворете капака на скенера.</p> <p>б С помощта на влажна, мека кърпа без власинки избършете стъклото на АПУ и стъклената подложка на АПУ.</p> <p>в Затворете капака на скенера.</p> <p>г Сканирайте документа.</p> <p>Появяват ли се вертикални черти по сканираните документи?</p>	Свържете се със поддръжката на клиенти .	Проблемът е решен.

Назъбено изображение или текст при сканиране от АПУ

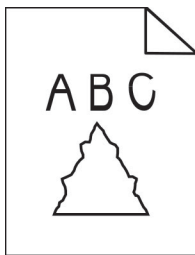

Действие	Да	Не
<p>а Заредете 50 страници чиста обикновена хартия в АПУ. Забележка: Обикновената хартия помага да се почисти или отстрани прахът и другото покритие от подаващите ролки на АПУ.</p> <p>б От началния екран докоснете .</p> <p>в Заредете оригинален документ в АПУ.</p> <p>г Сканирайте документа.</p> <p>Появяват ли се назъбени изображения или текстове върху разпечатките?</p>	Свържете се с поддръжката на клиенти .	Проблемът е решен.

Заданието за сканиране е неуспешно

Действие	Да	Не
<p>Стъпка 1 Проверете кабелните връзки.</p> <p>а Уверете се, че Ethernet или USB кабелът е свързан безопасно към компютъра и принтера.</p> <p>б Изпратете повторно заданието за сканиране.</p> <p>Успешна ли е задачата за сканиране?</p>	Проблемът е решен.	Отидете на стъпка 2.

Действие	Да	Не
<p>Стъпка 2</p> <p>Проверете файла, който желаете да сканирате.</p> <p>а Уверете се, че името на файла вече не се използва в папката на местоназначението.</p> <p>б Уверете се, че документът или снимката, които желаете да сканирате, не са отворени в друго приложение.</p> <p>в Изпратете повторно заданието за сканиране.</p> <p>Успешна ли е задачата за сканиране?</p>	Проблемът е решен.	Отидете на стъпка 3.
<p>Стъпка 3</p> <p>а Уверете се, че отметките Append time stamp (Добавяне на времево клеймо) или Overwrite existing file (Записване върху съществуващ файл) са избрани в конфигурационните настройки на местоназначението.</p> <p>б Изпратете повторно заданието за сканиране.</p> <p>Успешна ли е задачата за сканиране?</p>	Проблемът е решен.	Свържете се със поддръжката на клиенти .

Скенерът не се затваря

Действие	Да	Не
<p>Отстранете препятствията, които задържат капака на скенера отворен.</p> <p>Затвори ли се правилно капакът на скенера?</p>	Проблемът е решен.	Свържете се със поддръжката на клиенти .

Сканирането е много бавно или блокира компютъра

Действие	Да	Не
<p>Затворете всички приложения, които пречат на сканирането.</p> <p>Продължава ли сканирането да е много бавно или да блокира компютъра?</p>	Свържете се със поддръжката на клиенти .	Проблемът е решен.

Скенерът не реагира

Действие	Да	Не
<p>Стъпка 1</p> <p>а Проверете дали захранващият кабел е правилно свързан към принтера и електрическият контакт.</p> <p> ВНИМАНИЕ – ПОТЕНЦИАЛНО НАРАНЯВАНЕ: За да избегнете риска от пожар или токов удар, свържете захранващия кабел към подходящ и правилно заземен електрически контакт, който е в близост до продукта и е леснодостъпен.</p> <p>б Копиране или сканиране на документ.</p> <p>Реагира ли скенерът?</p>	Проблемът е решен.	Отидете на стъпка 2.
<p>Стъпка 2</p> <p>а Проверете дали принтерът е включен.</p> <p>б Разрешете всички съобщения за грешка, които се появяват на дисплея.</p> <p>в Копиране или сканиране на документ.</p> <p>Реагира ли скенерът?</p>	Проблемът е решен.	Отидете на стъпка 3.
<p>Стъпка 3</p> <p>а Изключете принтера, изчакайте около 10 секунди и след това го включете отново.</p> <p>б Копиране или сканиране на документ.</p> <p>Реагира ли скенерът?</p>	Проблемът е решен.	Свържете се със поддръжката на клиенти .

Коригиране на регистрацията на скенера

- От началния екран докоснете **Settings (Настройки) > Device (Устройство) > Maintenance (Поддръжка) > Configuration Menu (Меню за конфигуриране) > Scanner Configuration (Конфигуриране на скенера) > Scanner Manual Registration (Ръчна регистрация на скенера)**.
 - В менюто Print Quick Test (Бърз тест за отпечатване) докоснете **Start (Старт)**.
 - Поставете страницата Print Quick Test (Бърз тест за отпечатване) върху стъклото на скенера и докоснете **Flatbed Registration (Регистрация на хориз. скенер)**.
 - В менюто Copy Quick Test (Бърз тест за копиране) докоснете **Start (Старт)**.
 - Сравнете страницата Copy Quick Test (Бърз тест за копиране) с оригиналния документ.
- Забележка:** Ако границите на тестовата страница се различават от оригиналния документ, то коригирайте Left Margin (Лява граница) и Top Margin (Горна граница).
- Повторете [стъпка 4](#) и [стъпка 5](#), докато полетата на страницата Copy Quick Test (Бърз тест за копиране) съвпадат с оригиналния документ.

Коригиране на регистрацията на АПУ

- 1 От началния екран докоснете **Settings (Настройки) > Device (Устройство) > Maintenance (Поддръжка) > Configuration Menu (Меню за конфигуриране) > Scanner Configuration (Конфигуриране на скенера) > Scanner Manual Registration (Ръчна регистрация на скенера)**.
- 2 В менюто Print Quick Test (Бърз тест за отпечатване) докоснете **Start (Старт)**.
- 3 Поставете страницата от Print Quick Test (Бърз тест за отпечатване) върху тавата на АПУ.
- 4 Докоснете **Front ADF Registration (Предна регистрация на АПУ)** или **Rear ADF Registration (Задна регистрация на АПУ)**.

Забележки:

- За да подравните Front ADF Registration (Предна регистрация на АПУ), поставете тестовата страница с лицето нагоре, с късата страна първо в АПУ.
- За да подравните Rear ADF Registration (Задна регистрация на АПУ), поставете тестовата страница с лицето надолу, с късата страна първо в АПУ.

- 5 В менюто Copy Quick Test (Бърз тест за копиране) докоснете **Start (Старт)**.
- 6 Сравнете страницата Copy Quick Test (Бърз тест за копиране) с оригиналния документ.

Забележка: Ако границите на тестовата страница се различават от оригиналния документ, то коригирайте Horizontal Adjust (Хоризонтална корекция) и Top Margin (Горна граница).

- 7 Повторете [стъпка 5](#) и [стъпка 6](#), докато полетата на страницата Copy Quick Test (Бърз тест за копиране) съвпадат с оригиналния документ.

Свързване с поддръжка на клиенти

Преди да се свържете с поддръжка на клиенти, се уверете, че разполагате със следната информация:

- Проблеми с принтера
- Съобщение за грешка
- Тип на модела на принтера и сериен номер

Отидете на <http://support.lexmark.com>, за да получавате поддръжка по имейл или чат или прегледайте библиотеката от ръководства, документация за поддръжка, драйвери и други изтегляния.

Техническа поддръжка през телефона също е достъпна. За САЩ или Канада използвайте 1-800-539-6275. За други държави или региони отидете на <http://support.lexmark.com>.

Преработване и изхвърляне

Рециклиране на продукти на Lexmark

За да върнете продукти на Lexmark за рециклиране:

- 1 Отидете на www.lexmark.com/recycle.
- 2 Изберете продукта, който искате да рециклирате.

Забележка: Консумативите и хардуерът на принтера, които не са включени в списъка на програмата на Lexmark за събиране и рециклиране, могат да се рециклират чрез местния център за рециклиране.

Рециклиране на опаковки на Lexmark

Lexmark се стреми непрекъснато към свеждане на опаковките до минимум. По-малкият брой опаковки помага да се гарантира, че принтерите на Lexmark се транспортират по най-ефективния и предпазващ околната среда начин и че има по-малък брой опаковки за изхвърляне. Тези ефективни мерки водят до по-малко емисии на парникови газове, пестят се енергия и природни ресурси. Lexmark също предлага рециклиране на компоненти на опаковки в някои страни или региони. За повече информация отидете на www.lexmark.com/recycle и после изберете вашата страна или регион. Информацията относно наличните програми за рециклиране на опаковки е включена в информацията за рециклиране на продукта.

Картонените опаковки на Lexmark са 100% годни за рециклиране, където съществуват съоръжения за рециклиране на велпапе. Може да не съществуват подобни съоръжения във вашия район.

Пяната, която се използва при опаковките на Lexmark, може да се рециклира, където съществуват съоръжения за рециклиране на пена. Може да не съществуват подобни съоръжения във вашия район.

Когато върнете касета на Lexmark, можете да използвате повторно кутията, в която сте получили касетата. Lexmark рециклира кутията.

Известия

Информация за продукта

Име на продукта:

Lexmark MX931dse MFP

Вид машина:

7450

Модел:

238

Известие за нова версия

юли 2024 г.

Следващият параграф не важи за страни, в които такива разпоредби противоречат на закона: LEXMARK INTERNATIONAL, INC. ПРЕДОСТАВЯ ТОВА ИЗДАНИЕ ВЪВ ВИДА, В КОЙТО Е, БЕЗ КАКВАТО И ДА Е ГАРАНЦИЯ, ИЗРИЧНА ИЛИ МЪЛЧАЛИВА, ВКЛЮЧИТЕЛНО, НО НЕ САМО, ПОДРАЗБИРАЩИТЕ СЕ ГАРАНЦИИ ЗА ПРОДАВАЕМОСТ ИЛИ ПРИГОДНОСТ ЗА ОПРЕДЕЛЕНА ЦЕЛ. Някои щати не допускат отказ от изрични или мълчаливи гаранции за определени сделки; поради тази причина настоящата декларация може да не се отнася за вас.

Настоящото издание може да съдържа технически неточности или печатни грешки. Информацията в настоящото издание периодично се обновява. Тези промени ще бъдат включени в следващите издания. В описаните продукти или програми могат по всяко време да бъдат направени подобрения или промени.

Споменаването на продукти, програми или услуги в това издание не означава, че производителят възнамерява да ги предлага във всички страни, в които развива дейност. Всяко споменаване на продукт, програма или услуга не означава и няма за цел да подсказва, че единствено този продукт, програма или услуга могат да се ползват. Всеки функционално еквивалентен продукт, програма или услуга, които не нарушават съществуващо право върху интелектуална собственост, могат да се ползват вместо тях. Потребителят носи отговорност за оценка и проверка на съвместната работа с други продукти, програми или услуги, с изключение на изрично посочените от производителя.

За техническа поддръжка на Lexmark посетете <http://support.lexmark.com>.

За информация относно политиката за поверителност на Lexmark, уреждаща използването на този продукт, посетете www.lexmark.com/privacy.

За информация за консумативи и файлове за изтегляне посетете www.lexmark.com.

© 2022 Lexmark International, Inc.

Всички права запазени.

Търговски марки

Lexmark, емблемата на Lexmark и MarkNet са търговски марки или регистрирани търговски марки на Lexmark International, Inc. в САЩ и/или други държави.

Gmail, Android, Google Play, и Google Chrome са търговски марки на Google LLC.

Macintosh, macOS, Safari, and AirPrint are trademarks of Apple Inc., registered in the U.S. and other countries. App Store and iCloud are service marks of Apple Inc., registered in the U.S. and other countries. Use of the Works with Apple badge means that an accessory has been designed to work specifically with the technology identified in the badge and has been certified by the developer to meet Apple performance standards.

Microsoft, Internet Explorer, Microsoft 365, Microsoft Edge, Outlook и Windows са търговски марки на групата компании на Microsoft.

Словната марка на Mopria® е регистрирана и/или нерегистрирана търговска марка на Mopria Alliance, Inc. в САЩ и други държави. Неоторизираното използване е строго забранено.

PCL® е регистрирана търговска марка на Hewlett-Packard Company. PCL е обозначение на Hewlett-Packard Company за набор от команди (език) и функции на принтера, включени в нейните принтери. Този принтер е разработен, за да бъде съвместим с езика PCL. Това означава, че принтерът разпознава командите на PCL, използвани в различни програмни приложения и че принтерът дублира функциите, които отговарят на командите.

PostScript е регистрирана търговска марка на Adobe Systems Incorporated в САЩ и/или други страни.

Wi-Fi® и Wi-Fi Direct® са регистрирани търговски марки на Wi-Fi Alliance®.

Всички други търговски марки са собственост на съответните им притежатели.

Известия за лицензиране

Всички известия за лицензиране, свързани с този продукт, може да бъдат разгледани от компактдиска:\NOTICES директория на компактдиска за инсталиране на софтуер.

Нива на емисии на шум

Следните измервания са направени в съответствие с ISO 7779 и отчетени в съответствие с ISO 9296.

Забележка: Някои режими може да не се отнасят до вашия продукт.

Средно еднометрово звуково налягане, dBA	
Отпечатване	51
Сканиране	55
Копиране	56
Готово	15

Стойностите се променят. Вижте www.lexmark.com за текущи стойности.

Директива относно отпадъци от електрическо и електронно оборудване (WEEE)

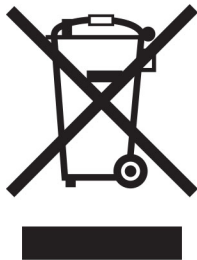

Логото WEEE обозначава специални програми и процедури за рециклиране на електронни продукти в страни от Европейския съюз. Ние насърчаваме рециклирането на нашите продукти.

Ако имате допълнителни въпроси относно възможностите за рециклиране, посетете уеб сайта на Lexmark на www.lexmark.com за телефонния номер на вашето търговско представителство.

Литиевойонна презареждаема батерия

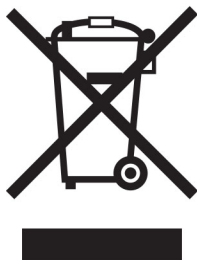

Този продукт може да съдържа литиевойонна презареждаема батерия тип копче, която трябва да се сваля само от обучен техник. Задрасканият кош за отпадъци на колела означава, че продуктът не трябва да се изхвърля като несортиран отпадък, а трябва да бъде изпратен в съоръжения за разделно събиране на отпадъци за възстановяване и рециклиране. В случай че батерията е свалена, не изхвърляйте батерията като битов отпадък. Може да има системи за разделно събиране на батерии в местната Ви общност, като например място за оставяне на батерии за рециклиране. Разделното събиране на отпадъци от батерии гарантира правилната обработка на отпадъците, включително повторната употреба и рециклирането, и предотвратява потенциални негативни ефекти върху човешкото здраве и околната среда. Моля, изхвърляйте батериите отговорно.

Регламент (ЕС) 2023/1542

Регламент (ЕС) 2023/1542

Този продукт може да съдържа дискова литиева акумулаторна батерия. Тази батерия е в съответствие с Регламент (ЕС) 2023/1542. Съвместимостта е обозначена със знака CE:





Този продукт може да съдържа една от следните клетъчни батерии с размер на монета:

- Идентификация на батерията: Seiko Номер на модела MS621FE
Производител: Seiko Instruments Inc.
Адрес на производството: 8, Nakase 1-chome, Mihama-ku, Chiba-shi, Chiba 261-8507, Япония
- Идентификация на батерията: Panasonic Номер на модела ML621
Производител: Panasonic Energy Co., Ltd.
Адрес на производството: 1-1 Matsushita-cho, Moriguchi City, Osaka 570-8511, Япония
- Идентификация на батерията: FDK Номер на модела ML621
Производител: FDK Corporation
Адрес на производството: Shibaura Crystal Shinagawa, 1-6-41 Konan, Minato-ku, Tokyo 108-8212, Япония

Environmental labeling for packaging

Per Commission Regulation Decision 97/129/EC Legislative Decree 152/2006, the product packaging may contain one or more of the following symbols.

	<p>This symbol indicates that the packaging may contain corrugated fiberboard.</p>
	<p>This symbol indicates that the packaging may contain non-corrugated fiberboard.</p>
	<p>This symbol indicates that the packaging may contain paper.</p>

For more information, go to www.lexmark.com/recycle, and then choose your country or region. Information on available packaging recycling programs is included with the information on product recycling.

Изхвърляне на продукта

Не изхвърляйте принтера или консумативите по същия начин като нормален домашен боклук. Консултирайте се с местните власти относно изхвърляне и рециклиране.

Връщане на касетите на Lexmark за повторна употреба или рециклиране

Програмата на Lexmark за събиране на касети ви позволява да върнете използваните касети безплатно до Lexmark за повторна употреба или рециклиране. Сто процента от празните касети, върнати на Lexmark, се използват повторно или се преработват за рециклиране. Кутиите, които се използват за връщане на касетите, също се рециклират.

За да върнете касети на Lexmark за повторна употреба или рециклиране, направете следното:

- 1 Отидете на www.lexmark.com/recycle.
- 2 Изберете вашата страна или регион.
- 3 Изберете **Lexmark Cartridge Collection Program (Програма на Lexmark за събиране на касети)**.
- 4 Следвайте инструкциите на екрана.

Известие за чувствителност към статично електричество



Този символ обозначава части, чувствителни към статично електричество. Не докосвайте зоните около тези символи, преди първо да докоснете метална повърхност в зона, далеч от символа.

За да предотвратите повреди от електростатичен разряд при извършване на задачите по поддръжка, като например почистване на заседнала хартия или подмяна на консумативи, докоснете която и да е открита метална рамка на принтера, преди да осъществите достъп до или да докоснете вътрешните части на принтера.

ENERGY STAR

Всеки продукт на Lexmark, който носи ENERGY STAR® емблемата на продукта или на екрана за стартиране, е сертифициран, че съответства с изискванията на ENERGY STAR на Агенцията за опазване на околната среда на САЩ (EPA) от датата на производството.



Информация за температурата

Работна температура и относителна влажност	от 10 до 32,2 °C (от 50 до 90 °F) и от 15 до 80% относителна влажност 15,6 до 32,2°C (60 до 90°F) и 8 до 80% относителна влажност Максимална температура при използване на мокър термометър ² : 22,8°C (73°F) Среда без конденз
Дългосрочно съхранение на принтер/касета/модул за изображения ¹	15,6 до 32,2°C (60 до 90°F) и 8 до 80% относителна влажност Максимална температура при използване на мокър термометър ² : 22,8°C (73°F)
Краткосрочно съхранение на принтер/касета/модул за изображения	от -40 до 40°C (от -40 до 104°F)
<p>¹ Срокът на експлоатация на консумативите е приблизително 2 години. Това се базира на съхранение в стандартна офис среда при 22°C (72°F) и влажност от 45%.</p> <p>² Температурата при използване на мокър термометър се определя от температурата на въздуха и относителната влажност.</p>	

Потребление на енергия

Потребление на енергия от продукта

Следната таблица представя характеристиките на потреблението на енергия на продукта.

Забележка: Някои режими може да не се отнасят до вашия продукт.

Режим	Описание	Потребление на енергия (ватове)
Отпечатване	Продуктът генерира продукция от хартия от входящото електричество.	One-sided: 455 Two-sided: 438
Копиране	Продуктът генерира продукция от хартия от оригиналните документи от хартия.	490 W
Scan (Сканиране)	Продуктът сканира документи от хартия.	130 W
Готово	Продуктът чака задание за печат.	87 W
Режим на заспиване	Продуктът е в режим на пестене на енергия от високо ниво.	1.1 W
Хибернация	Продуктът е в режим на пестене на енергия от ниско ниво.	0.2 W
Изкл.	Продуктът е включен в електрически контакт, но захранването е спряно.	0.1 W

Нивата на потребление на енергия, показани в предишната таблица, представят усреднени измервания за време. Мигновените изтегляния на енергия може да са значително по-високи от средното.

Стойностите се променят. Вижте www.lexmark.com за текущи стойности.

Режим на заспиване

Този продукт притежава режим за пестене на енергия, наречен *Режим на заспиване*. Режимът на заспиване спестява енергия, като намалява консумацията на енергия по време на продължителни периоди на бездействие. Режимът на заспиване се включва автоматично, след като продуктът не се използва за определен период от време, наречен *Време на изчакване за активиране на режима на заспиване*.

Стойностите по подразбиране на времето на изчакване за този продукт са (в минути):	15
--	----

Чрез менютата за конфигуриране времето на изчакване за режима на заспиване може да бъде променяно между 1 минута и 120 минути или между 1 минута и 114 минути – в зависимост от модела на принтера. Ако скоростта на принтера е по-малка от или равна на 30 страници в минута, тогава можете да зададете времето на изчакване само до 60 минути или 54 минути – в зависимост от модела на принтера. Задаването на времето на изчакване на ниска стойност намалява консумацията на енергия, но може да увеличи времето за реакция на продукта. Задаването на времето на изчакване на висока стойност запазва бърза скоростта на реакция, но се изразходва повече енергия.

Някои модели поддържат *режим на дълбок сън*, който намалява допълнително разхода на енергия след по-дълги периоди на неактивност.

Режим Хибернация

Този продукт притежава работен режим за изключително ниска консумация на енергия, наречен *Режим на хибернация*. При работа в режим на хибернация всички други системи и устройства се изключват безопасно.

Режимът на хибернация може да бъде активиран по един от следните начини:

- Чрез времето на изчакване за активиране на хибернация
- Чрез режими за планиране на хранването

Фабрично зададено време на изчакване за активиране на хибернация за този продукт във всички страни или региони	3 days
--	--------

Периодът от време, който принтерът изчаква след отпечатването на задание, преди да влезе в режим на хибернация, може да бъде зададен между един час и един месец.

Забележки относно продуктите за оборудване за изображения, регистрирани по ЕРЕАТ:

- Нивото на мощност в режим на готовност се появява в режим на хибернация или изключен режим.
- Продуктът ще се изключи автоматично до ниво на мощност в режим на готовност ≤ 1 W. Функцията за автоматично преминаване в режим на готовност (при хибернация или изключен режим) трябва да бъде активирана при изпращане на продукта.

Режим „Изключен“

Ако режимът „Изключен“ на този продукт все пак изразходва малко количество енергия, извадете хранящия кабел от електрическия контакт, за да прекратите напълно потреблението на енергия.

Общо потребление на енергия

Понякога е полезно да се определи общото потребление на енергия. Тъй като се изисква консумацията на енергия да се осигурява във ватова мощност, тя трябва да бъде умножена по времето, което продуктът прекарва във всеки режим, за да се изчисли потреблението на енергия. Общото потребление на енергия е сумата от потреблението на енергия във всеки режим.

Нормативни разпоредби, касаещи оборудване за телекомуникационни терминали

Този раздел съдържа нормативна информация за продукти, които съдържат аналогова факс карта:

Регулиращ вид/номер на модел на Lexmark:

LEX-M14-002

Съответствие с директиви на Европейската общност (ЕО)

Този продукт е в съответствие със защитните изисквания на Директиви 2014/30/ЕС, 2014/35/ЕС и 2011/65/ЕС на Съвета на ЕК, изменени с (ЕС) 2015/863, относно унифицирането и хармонизацията на законодателството на държавите членки относно електромагнитната съвместимост и безопасността на електрическото оборудване, предназначено за използване при някои ограничения на напрежението, и относно ограниченията за употреба на определени опасни вещества в електрическото и електронното оборудване.

Производителят на този продукт е: Lexmark International, Inc., 740 West New Circle Road, Lexington, KY, 40550 САЩ. Упълномощеният представител за ЕИП/ЕС е: Lexmark International Technology Hungária Kft., 8 Lechner Ödön fasor, Millennium Tower III, 1095 Budapest, УНГАРИЯ. Вносителят за ЕИП/ЕС е: Lexmark International Technology S.à.r.l. 20, Route de Pré-Bois, ICC Building, Bloc A, CH-1215 Genève, Швейцария. Декларация за съответствие с изискванията на Директивите е налична при поискване от упълномощения представител или може да бъде получена на адрес www.lexmark.com/en_us/about/regulatory-compliance/european-union-declaration-of-conformity.html

Този продукт удовлетворява ограниченията от Клас А на EN 55032 и изискванията за безопасност на EN 62368-1.

Бележка за радиосмущения

Предупреждение

Това е продукт, който отговаря на изискванията за ограничение на емисии от клас А на EN 55032 и изискванията за устойчивост на EN 55035. Този продукт не е предназначен за използване в жилищни/битови условия.

Това е продукт от клас А. В домашна среда този продукт може да причини радиосмущения, като в този случай потребителят може да се наложи да вземе адекватни мерки.

Индекс

Числа

Тава за 2000 листа
монтиране 115

Подаващи ролки на тавата за
2000 листа
почистване 333

Комплект ролки на тава за
2000 листа
замяна 301

Двойна входна тава за 2520
листа
зареждане 66, 69

Тава за 2520 листа
монтиране 107

Тава за 3 x 520 листа
монтиране 99

Тава за 520 листа
монтиране 86
зареждане 61

подвижен модул на тава за 520
листа
замяна 281

Тава за 520 листа с шкаф
монтиране 91

А

активиране на гласовата
навигация 40

адаптерен щепсел 48

добавяне на бърза команда
копиране 174

добавяне на приложения на
началния екран 34

добавяне на групи с
контакти 39

добавяне на контакти 39

добавяне на опции за хардуер
драйвер за принтера 83

добавяне на вътрешни опции
драйвер за принтера 83

добавяне на принтери към
компютър 81

добавяне на бърза команда
имейл 175

факсово
местоназначение 177

FTP адрес 182

Адресен указател
използване 39

Ограничител на хартията на
изходната тава на АПУ
замяна 309

регистриране на АПУ
регулиране 421

Комплект ролки на АПУ
почистване 328
замяна 295

Капак на разделителната
ролка на АПУ
замяна 305

регулиране
регистриране на скенер 420

коригиране на регистрацията
на АПУ 421

регулиране на яркостта
на дисплея 339

регулиране на силата на звука
по подразбиране
слушалки 42

високоговорител 42

регулиране на тъмнината на
факса 178

регулиране на скоростта на
говора
Гласова навигация 42

регулиране на тъмнотата на
тонера 170

AirPrint
използване 164

аналогов факс
настройване 43

телефонен секретар
настройване 46

назначаване на принтер към
модел на звънене 50

свързване на кабели 32

предотвратяване на
засядането на хартия 378

В

основна конфигурация на
принтера 11

празни страници 350

блокиране на нежелани
факсове 178

показалци
създаване 38

създаване на папки за 38

С

не се показва ID на
повикващ 407

отмяна на задание за
печат 170

неуспешно свързване на
принтера към Wi-Fi 400

не може да отвори Embedded
Web Server 399

не могат да се получават
факсове чрез използване на
аналогов факс 410

не може да се извърши
сканиране към компютър 414

не може да се извърши
сканиране към мрежова
папка 415

не могат да се изпращат
имейли 407

не могат да се изпращат или
получават факсове чрез
използване на аналогов
факс 408

не могат да се изпращат или
получават факсове чрез
използване на etherFAX 412

не може да се изпраща
заглавната страница за факс
от компютъра 413

Копиране на карти
настройване 36

карти
копиране 173

промяна на разделителната
способност на факса 178

смяна на тапета 36

проверка на състоянието на
части и консумативи 273

почистване
външни части на
принтера 319

вътрешни части на
принтера 319

почистване на леща на печатаща глава 321
почистване на подаващите ролки на тавата за 2000 листа 333
почистване на комплекта ролки на АПУ 328
почистване на принтера 319
Почистване на скенера 272
почистване на скенера 320
почистване на сензорния екран 319
почистване на комплекта ролки на тавата 324
отстраняване на заседнала хартия
 във врата А 388
 във врата В 383
 във вратичка С 388
в многоцелево подаващо устройство 387
в допълнителни тави 383
в стандартната изходна тава 390
в устройство за крайна обработка с телбод и перфоратор 396
в двойната входна тава за 2000 листа 383
в тавата за 2000 листа 387
в тавата за 520 листа 383
в автоматичното подаващо устройство 392
в устройството за двустранен печат 388
в областта на фиксиращия модул 388
в стандартната тава 381
в устройството за крайна обработка с телбод 392
отпечатването с копиране не работи 404
сортиране на копия 172
компютър
 свързване към принтера 158
компютър, сканиране към 180
поверителни документи не се отпечатват 372
задания за поверителен печат
 конфигуриране 167
 отпечатване 167

конфигуриране на лятното часово време 51
конфигуриране на настройките на говорителя на факса 51
конфигуриране на уведомления за консумативи 273
конфигуриране на настройките за имейл сървъра 51
конфигуриране на Wi-Fi Direct 157
свързване на компютър към принтера 158
свързване на мобилно устройство
 към принтер 158
свързване на принтер към услуга за специално позвъняване 50
свързване на принтера с безжична мрежа 155
свързване с безжична мрежа чрез метода с PIN 156
 чрез метода с натискане на бутон 156
пестене на консумативи 339
свързване с поддръжката на клиенти 421
контролен панел използване 13
копия
 натрупване с изместване 174
 перфорирани на отвори 173
 обработка с телбод 173
отстраняване на неизправности при копиране
 частични копия на документи или снимки 417
 лошо качество на копиране 417
 скенерът не отговаря 420
копиране
 карти 173
 от двете страни на хартията 172
 върху бланка 172
 снимки 171
с помощта на автоматичното подаващо устройство (АПУ) 171
използване на стъклото на скенера 171

копиране на различни размери хартия 171
копиране от
 избрана тава 171
копиране на множество страници
 върху единичен лист 173
създаване на пряк път копиране 174
 мрежова папка 182
създаване на маркери 38
създаване на папки за маркери 38
създаване на бърза команда имейл 175
 факсово
 местоназначение 177
 FTP адрес 182
създаване на бързи команди 35
разпечатка с изкривяване 361
Customer Support (Поддръжка на клиенти)
 използване 37
поддръжката на клиенти
 осъществяване на контакт 421
персонализиране на дисплея 36

D

тъмно отпечатване 351
дата и час
 настройки на факса 51
лятно часово време
 конфигуриране 51
дезактивиране на Wi-Fi мрежата 159
дезактивиране на гласовата навигация 40
сила на звука на слушалките по подразбиране
 регулиране 42
сила на звука на високоговорителя по подразбиране
 регулиране 42
дефектно интелигентно запаметяващо устройство 402
изтриване на групи с контакти 39
изтриване на контакти 39

Device Quotas (Квоти на устройството)
настройване 37
различни размери хартия, копиране 171
списък на директории
отпечатване 168
дезактивиране на грешка
„SMTP сървърът не е настроен“ 406
яркост на дисплея
регулиране 339
Персонализиране на дисплея
използване 36
показване на приложения на началния екран 34
услуга за специално позвъняване, факс разрешаване 50
документи, отпечатване от компютър 163
от мобилно устройство 163
точки на разпечатката 359
двойна изходна тава
монтиране 134

Е

редактиране на контакти 39
известия за лъчения 424
изпразване на кутията за перфориране 337
активиране на режим „Увеличение“ 42
активиране на лични идентификационни номера 43
активиране на гласови пароли 43
разрешаване на USB порт 378
активиране на Wi-Fi Direct 158
увеличаване на размера на копиране 172
пликът се запечатва при отпечатване 403
тава за пликове
монтиране 83
зареждане 73
настройки за опазване на околната среда 338
изтриване
памет на принтера 160
изтриване на паметта на принтера 161

изтриване на запамятаващо устройство на принтера 161
кодове за грешки 342
съобщения за грешки 342
etherFAX
настройване на функцията за факс 45
Ethernet кабел 32
Ethernet порт 32
експортиране на конфигурационен файл
използване на Embedded Web Server 82
имейл
изпращане 175
уведомления с имейл
настройване 273
функция за имейл
настройване 51
имейл сървър
конфигуриране 51
доставчици на имейл услуги 51
бърза команда за имейл създаване 175
отстраняване на неизправности с имейл
не могат да се изпращат имейли 407
изпращане на имейл с помощта на автоматичното подаващо устройство (АПУ) 175
използване на стъклото на скенера 175

Ф

фабрични настройки по подразбиране
възстановяване 161
факс
препращане 179
задържане 179
изпращане 176
факс-платка
монтиране 119
тъмнина на факс
регулиране 178
бърза команда за местоназначение на факс създаване 177

факс драйвер
монтиране 80
дневник на факсове
отпечатване 178
разделителна способност на факса
променяне 178
факс сървър, използване
настройване на функцията за факс 45
конфигуриране на факс специфично за държава или регион 48
връзка по стандартна телефонна линия 46
настройки на говорителя на факса
конфигуриране 51
отстраняване на неизправности при работа с факс
не се показва ID на повикващ 407
могат да се изпращат, но не могат да се получават факсове чрез използване на аналогов факс 410
не могат да се изпращат факсове чрез използване на аналогов факс 410
не могат да се изпращат или получават факсове чрез използване на аналогов факс 408
не могат да се изпращат или получават факсове чрез използване на etherFAX 412
не може да се изпраща заглавната страница за факс от компютъра 413
не може да се настрои etherFAX 411
липсваща информация на заглавната страница за факс 413
лошо качество на печат 412
факс, планиране 177
изпращане на факс
задаване на датата и часа 51
с помощта на автоматичното подаващо устройство (АПУ) 176

използване на стъклото на скенера 176
 видове файлове
 поддържани 166
 намиране на информация за принтера 9
 намиране на серийния номер на принтера 10
 фините линии не се отпечатват правилно 352
 фърмуер, актуализиране 81
 флаш устройство
 отпечатване от 165
 сканиране към 183
 флаш устройства
 поддържани 166
 прегъната хартия 353
 списък с примери на шрифтове
 отпечатване 168
 препращане на факс 179
 FTP адрес
 създаване на бърза команда 182
 FTP сървър, сканиране към използване на контролния панел 182
 напълно конфигуриран принтер 11
 фиксиращ мод.
 замяна 284

G

оригинални части и консумативи Lexmark 274
 оригинални части и консумативи 274
 сив фон върху разпечатките 354

H

твърд диск
 изтриване 161
 запамятаващо устройство – твърд диск 161
 хардуерна опция
 Тава за 520 листа с шкаф 91
 хардуерни опции
 Тава за 2000 листа 115
 Тава за 2520 листа 107
 Тава за 3 x 520 листа 99

Тава за 520 листа 86
 тава за пликосе 83
 устройство за крайна обработка с телбод 135
 опции за хардуер, добавяне драйвер за принтера 83
 задържаните документи не се отпечатват 372
 задържани задания
 отпечатване 167
 задаване на срок 167
 Режим на хибернация конфигуриране 338
 задържане на факсове 179
 кутия за перфорирани изпражнения 337
 начален екран
 персонализиране 34
 използване 33
 икони на началния екран
 показване 34
 светли хоризонтални ленти 364
 влажност около принтера 428

I

икони на началния екран
 показване 34
 изрязване на изображения при отпечатване 362
 Модул за изображения
 поръчване 275
 замяна 278
 импортиране конфигурационен файл
 използване на Embedded Web Server 82
 грешни полета 356
 светлинен индикатор запознаване със състоянието 13
 монтиране
 устройство за крайна обработка с телбод и перфоратор 143
 монтиране на тава за 2000 листа 115
 монтиране на тава за 2520 листа 107
 монтиране на тава за 3 x 520 листа 99

монтиране на тава за 520 листа 86
 монтиране на тава за 520 листа с шкаф 91
 монтиране на вътрешни опции
 факс-платка 119
 инсталиране на допълнителни компоненти
 твърд диск на принтера 125
 монтиране на двойната изходна тава 134
 монтиране на тавата за пликосе 83
 инсталиране на факс драйвера 80
 инсталиране на драйвера на принтера 80
 инсталиране на софтуера на принтера 80
 инсталиране на устройството за крайна обработка с телбод 135
 монтиране на устройството за крайна обработка с телбод и перфоратор 143
 монтиране на работния рафт 132
 монтиране на безжичен сървър за печат 154
 интелигентно запамятаващо устройство 161
 изтриване 161
 не е открита вътрешна опция 401
 вътрешни опции, добавяне драйвер за принтера 83

J

назъбено изображение
 сканиране от АПУ 418
 назъбен текст
 сканиране от АПУ 418
 места на заседнала хартия
 разпознаване 379
 заседналите страници не се отпечатват повторно 406
 засядания, хартия
 избягване 378
 задания за печат от неправилната тава 373
 задания за печат върху неправилната хартия 373

нежелани факсове
блокиране 178

L

бланка
копиране върху 172
избор 16
Мобилен печат на Lexmark
използване 163
Печат на Lexmark
използване 163
Помощна програма Lexmark
ScanBack
използване 180
светло отпечатване 357
свързване на тави 80
зареждане на двойна входна
тава за 2520 листа 66, 69
зареждане на тави за 520
листа 61
зареждане на тави за
пликове 73
зареждане на бланка 76
зареждане, многоцелево
подаващо устройство 76
Зареждане с предварително
надупчена хартия 76
зареждане на тави 61, 66
намиране на слота за
защита 160
капак на долния заден
конектор
замяна 307

M

режим „Увеличение“
разрешаване 42
брояч за поддръжка
нулиране 310
правене на копия 171
управление на
скрийнсейвър 36
Безжичен сървър за печат
MarkNet N8372 154
меню
802.1x 258
Информация за този
принтер 200
Достъпност 193
AirPrint 252

Събиране на анонимни
данни 193
Регистрация за услуги в
облака 262
Настройка на поверителен
печат 268
Меню „Конфигур.“ 194
Копиране по подр. 212
Персонал. размери скан. 211
Методи за влизане по
подразбиране 264
Устройство 270
Кодиране диск 269
Екологичен режим 188
Изтр. временни файлове 269
Ethernet 253
Имейл по подразбиране 232
Конфигуриране на имейл 231
Факс 271
Режим факс 216
Настройка факс сървър 228
Конфигуриране на факс 216
Завършване 202
Печатане от флаш
устройство 245
Сканиране от флаш
устройство 242
FTP по подразбиране 238
Персонализиране на начален
екран 199
Настройки на HTTP/FTP 260
Изображение 209
IPSec 257
Отчитане задан. 204
Оформление 201
Local Accounts (Локални
акаунти) 264
Ограничения за вход 267
Конфигуриране на LPD 259
Управление на
разрешения 263
Типове носители 211
Страница с настройки на
менюто 270
Разни 269
Управление на мобилни
услуги 252
Мрежа 272
Преглед на мрежата 248
Известия 189
Изтр. при неизправност 199
PCL 207

PDF 206
PostScript 206
Управление на
захранването 192
Предпочитания 186
Печат 271
Качество 204
Панел Remote Operator
(Дистанционен
оператор) 188
Възстановяване на фабрични
настройки 194
Ограничаване на външен
достъп до мрежата 261
Планиране на USB
устройства 265
Дневник на проведена
защита 265
Настройка 203
Бързи команди 271
SNMP 256
Решения за настройки на
LDAP 269
TCP/IP 254
ThinPrint 260
Конфигуриране на тави 209
отстраняване на
неизправности 272
Универсална настройка 210
USB 261
Настр.уеб връзка 237
Безжично 248
Wi-Fi Direct 251
Страница с настройки на
менюто
отпечатване 272
липсваща информация на
заглавната страница за
факс 413
липсваща касета с тонер или
липса на реакция от касетата с
тонер 402
липсващ печат 369
мобилен устройство
свързване към принтер 158
отпечатване от 163, 164, 165
Услуги на принтер Mopria 164
изцапана разпечатка 359
преместване на
принтера 31, 339

Multiple Universal Sizes
(Множество универсални
размери)

разрешаване 61
многоцелево подаващо
устройство
зареждане 76

N

навигиране по екрана
използване на жестове 40
навигиране на екрана с
помощта на жестове 40
мрежова папка
създаване на пряк път 182
страница за настройка на
мрежа
отпечатване 159
нива на емисии на шум 424
енергонезависима памет
изтриване 160
Консумативи, които не са на
Lexmark 402
енергонезависима памет 161
Няма достатъчно свободно
пространство във флаш
паметта за ресурси 402
известия 424, 427, 428, 429

O

натрупване с изместване в
копията 174
натрупване с изместване в
отпечатани листове 170
екранна клавиатура
използване 41
поръчка на консумативи
Модул за изображения 275

P

хартия
бланка 16
предварително отпечатани
формуляри 16
избор 14
неприемливо 15
Универсална настройка на
размера на хартията 61
характеристики на хартията 14
хартията често засяда 405
указания за хартия 14

задръстване с хартия
в стандартната изходна
тава 390
в тавата за 2000 листа 387
в автоматичното подаващо
устройство 392
в стандартната тава 381
в устройството за крайна
обработка с телбод 392
задръстване с хартия във
врата А 388
задръстване с хартия във
врата В 383
задръстване с хартия във
врата С 388
задръстване с хартия в
многоцелево подаващо
устройство 387
задръстване с хартия в
допълнителни тави 383
задръстване с хартия в
устройството за крайна
обработка с телбод и
перфоратор 396
задръстване с хартия в
двойната входна тава за 2000
листа 383
задръстване с хартия в тавата
за 520 листа 383
задръстване с хартия в
устройството за двустранен
печат 388
Задръстване с хартия в зоната
на фиксиращия модул 388
задръстване с хартия
избягване 378
намиране 379
размер на хартията
настройка 61
размери на хартия,
поддържани 17
вид хартия
настройка 61
видове хартия
поддържани 26
тегло на хартията
поддържани 29
статус на частите
проверка 273
метод с персонален
идентификационен номер 156

персонални
идентификационни номера
разрешаване 43
снимки, копиране 171
поставяне на разделителни
листове 169
поставяне на разделителни
листове между копията
копиране 173
лошо качество на печат на
факса 412
гнездо за захранващия
кабел 32
режими за енергоспестяване
конфигуриране 338
предварително отпечатани
формуляри
избор 16
драйвер за принтера
опции за хардуер,
добавяне 83
монтиране 80
задание за печат
отменяне 170
неотпечатани задания за
печат 371
качество на печат
почистване на скенера 320
проблеми с качеството на
печата 341
Тестови страници за качество
на печат 272
отстраняване на
неизправности с качеството на
печата
черни страници 350
разпечатка с
изкривяване 361
тъмно отпечатване 351
фините линии не се
отпечатват правилно 352
прегъната или намачкана
хартия 353
сив фон върху
разпечатките 354
светли хоризонтални
ленти 364
светло отпечатване 357
изцапана разпечатка и
точки 359
набръчкване на хартията 360
повтарящи се дефекти 370

- изкривен печат 361
 изцяло черни страници 361
 изрязан текст или
 изображения 362
 тонерът се изтрива
 лесно 364
 тъмни вертикални ленти 367
 вертикални тъмни линии или
 черти 368
 тъмни вертикални черти с
 липса в разпечатката 369
 светли вертикални ленти 365
 вертикални бели линии 366
 бели страници 350
 отстраняване на
 неизправности на печата
 отпечатването с копиране не
 работи 404
 конфиденциални и други
 изчакващи документи не се
 отпечатват 372
 пликът се запечатва при
 отпечатване 403
 грешни полета 356
 задания за печат от
 неправилната тава 373
 задания за печат върху
 неправилната хартия 373
 хартията често засяда 405
 заданията за печат не се
 отпечатват 371
 проблеми с качеството на
 печата 341
 бавно отпечатване 374
 свързането на тавите не
 работи 404
 не може да разчете флаш
 устройството 377
 отпечатани листове
 натрупване с изместване 170
 перфориране на отвори 169
 обработка с телбод 169
 принтер
 минимални свободни
 пространства 31
 избор на място за 31
 транспортиране 340
 конфигурации на принтера 11
 твърд диск на принтера
 монтиране 125
 информация за принтера
 намиране 9
- принтерът не отговаря 376
 памет на принтера
 изтриване 160
 менюта на принтера 185, 272
 съобщения на принтера
 Открито дефектно флаш
 устройство 402
 Консумативи, които не са на
 Lexmark 402
 Няма достатъчно свободно
 пространство във флаш
 паметта за ресурси 402
 отстраняване на
 неизправности с опциите на
 принтера
 не може да бъде разпозната
 вътрешна опция 401
 портове на принтера 32
 настройки на принтера
 възстановяване на фабрични
 настройки по
 подразбиране 161
 софтуер на принтера
 монтиране 80
 състояние на принтера 13
 лещи на печатаща глава
 почистване 321
 чистачка на печатащата глава
 замяна 300
 отпечатване
 задания за поверителен
 печат 167
 списък на директории 168
 списък с примери на
 шрифтове 168
 от компютър 163
 от флаш устройство 165
 от мобилно
 устройство 164, 165
 задържани задания 167
 Страница с настройки на
 менюто 272
 страница за настройка на
 мрежа 159
 Услуга на принтер Mopria 164
 чрез Wi-Fi Direct 165
 отпечатване на списък на
 директории 168
 печат на дневник на
 факсове 178
 отпечатване на списък с
 примери на шрифтове 168
- отпечатване на страница за
 настройка на мрежа 159
 отпечатване от компютър 163
 перфориране на отвори в
 копия 173
 перфориране на отвори в
 отпечатани листове 169
 Метод с натискане на
 бутон 156
- R**
 получени факсове
 задържане 179
 рециклиране
 опаковки на Lexmark 422
 продукти на Lexmark 422
 намаляване на размера на
 копиране 172
 отстраняване на заседнала
 хартия
 във врата А 388
 във врата В 383
 във вратичка С 388
 в многоцелево подаващо
 устройство 387
 в допълнителни тави 383
 в устройство за крайна
 обработка с телбод и
 перфоратор 396
 в двойната входна тава за
 2000 листа 383
 в тавата за 2000 листа 387
 в тавата за 520 листа 383
 в автоматичното подаващо
 устройство 392
 в устройството за двустранен
 печат 388
 в областта на фиксиращия
 модул 388
 в стандартната тава 381
 в устройството за крайна
 обработка с телбод 392
 стандартна изходна тава 390
 повтаряне на задания за
 печат 167
 повтарящи се дефекти върху
 разпечатките 370
 подмяна на части
 Комплект ролки на тава за
 2000 листа 301
 подвижен модул на тава за
 520 листа 281

Ограничител на хартията на изходната тава на АПУ 309
Комплект ролки на АПУ 295
Капак на разделителната ролка на АПУ 305
фиксиращ мод. 284
капак на долния заден конектор 307
чистачка на печатащата глава 300
държач на касети със скоби за телбод 316
ролка на прехвърлящото устройство 288
комплект ролки на тавата 290
подмяна на консумативи
Модул за изображения 278
касети със скоби за телбод 311, 314
касета с тонер 275
отчети
състояние на принтера 274
използване на принтера 274
нулиране
броячи за използването на консумативи 402
нулиране на броячите за използването на консумативи 311
нулиране на брояча за поддръжка 310
нулиране на броячите за използването на консумативи 402
адаптер RJ-11 48
показване на слайдшоу 36

S

информация за безопасност 7, 8
спестяване на хартия 173
спестяване на тонер 173
Scan Center (Център за сканиране)
настройване 35
отстраняване на неизправности при сканиране
не може да се извърши сканиране към компютър 414

не може да се извърши сканиране към мрежова папка 415
назъбено изображение при сканиране от АПУ 418
назъбен текст при сканиране от АПУ 418
частични копия на документи или снимки 417
лошо качество на копиране 417
заданието за сканиране е неуспешно 418
скенерът не отговаря 420
при сканиране компютърът "замръзва" 419
сканирането отнема твърде дълго 419
тъмни вертикални черти по изходящия документ при сканиране от АПУ 417
скенер
почистване 320
скенерът не се затваря 419
сканиране
към компютър 180
към FTP сървър 182
към флаш устройство 183
с помощта на автоматичното подаващо устройство (АПУ) 180
използване на стъклото на скенера 180
сканиране от АПУ
назъбено изображение 418
назъбен текст 418
проблем с качеството на сканирането 417
сканиране към мрежова папка 182
сканиране към FTP сървър
използване на контролния панел 182
насрочване на факс 177
защитаване на данните на принтера 161
слот за защита намиране 160
избор на място за принтера 31
изпращане на имейл 175
изпращане на факс 176

разделителна ролка
замяна 295
модул на разделителна ролка
замяна 295
разделящи листове
поставяне 169
сериен номер, принтер намиране 10
сериен отпечатване
настройване 159
настройка на размер на хартията
Multiple Universal Sizes (Множество универсални размери) 61
настройка на размера на хартията 61
настройка на типа хартия 61
задаване на универсалния размер за хартия 61
настройване
аналогов факс 43
настройка на Квоти на устройството 37
конфигуриране на уведомления с имейл 273
настройване на факса
специфично за държава или регион 48
връзка по стандартна телефонна линия 46
настройване на функцията за факс
използване на etherFAX 45
настройка за серийно отпечатване 159
настройване на функцията за факс чрез факс сървър 45
транспортиране на принтера 340
бърза команда
Копиране 35
Имейл 35
Факс 35
FTP 35
бърза команда, създаване имейл 175
факсово
местоназначение 177
FTP адрес 182
бърза команда, създаване копиране 174

- бързи команди
 създаване 35
 изкривен печат 361
 Режим на заспиване
 конфигуриране 338
 бавно отпечатване 374
 SMB
 сканиране 182
 Деактивирайте грешка „SMTP
 сървърът не е настроен“
 деактивиране 406
 SMTP настройки
 конфигуриране 51
 изцяло черни страници 361
 сортиране на множество
 копия 172
 гласови пароли
 разрешаване 43
 касета със скоби за телбод
 замяна 311, 314
 държач на касети със скоби за
 телбод
 замяна 316
 устройство за крайна
 обработка с телбод
 монтиране 135
 обработка с телбод на
 копия 173
 обработка с телбод на
 отпечатани листове 169
 изявление за
 енергозависимост 161
 запаметяващо устройство
 изтриване 161
 съхраняване на хартия 16
 Няма задания за печат 167
 консумативи
 пестене 339
 състояние на консумативите
 проверка 273
 консумативи – отстраняване на
 неизправности
 липсваща касета с тонер или
 липса на реакция от
 касетата с тонер 402
 консумативи, поръчка
 касета с тонер 274
 известявания за консумативи
 конфигуриране 273
 броячи за използването на
 консумативи
 нулиране 311, 402
 поддържани приложения 35
 поддържан факс 43
 поддържани видове
 файлове 166
 поддържани флаш
 устройства 166
 поддържани размери
 хартия 17
 поддържани типове хартия 26
 поддържани тегла на
 хартията 29
- Т**
- температура около
 принтера 428
 изрязване на текст при
 отпечатване 362
 касета с тонер
 поръчване 274
 замяна 275
 тъмнота на тонера
 регулиране 170
 тонерът се изтрива лесно 364
 сензорен екран
 почистване 319
 ролка на прехвърлящото
 устройство
 замяна 288
 комплект ролки на тавата
 почистване 324
 замяна 290
 тави
 свързване 80
 прекъсване на връзката 80
 отстраняване на
 неизправности
 неуспешно свързване на
 принтера към Wi-Fi 400
 не може да отвори Embedded
 Web Server 399
 проблеми с качеството на
 печата 341
 принтерът не отговаря 376
 Деактивирайте грешка
 „SMTP сървърът не е
 настроен“ 406
 отстраняване на
 неизправности, копиране
 частични копия на документи
 или снимки 417
 лошо качество на
 копиране 417
 скенерът не се затваря 419
 скенерът не отговаря 420
 отстраняване на
 неизправности, имейл
 не могат да се изпращат
 имейли 407
 отстраняване на
 неизправности, факс
 не се показва ID на
 повикващ 407
 могат да се изпращат, но не
 могат да се получават
 факсове чрез използване на
 аналогов факс 410
 не могат да се изпращат
 факсове чрез използване на
 аналогов факс 410
 не могат да се изпращат или
 получават факсове чрез
 използване на аналогов
 факс 408
 не могат да се изпращат или
 получават факсове чрез
 използване на etherFAX 412
 не може да се изпраща
 заглавната страница за
 факс от компютъра 413
 не може да се настрои
 etherFAX 411
 липсваща информация на
 заглавната страница за
 факс 413
 лошо качество на печат 412
 отстраняване на
 неизправности, отпечатване
 отпечатването с копиране не
 работи 404
 конфиденциални и други
 изчакващи документи не се
 отпечатват 372
 пликът се запечатва при
 отпечатване 403
 грешни полета 356
 заседналите страници не се
 отпечатват повторно 406
 задания за печат от
 неправилната тава 373
 задания за печат върху
 неправилната хартия 373
 хартията често засяда 405
 заданията за печат не се
 отпечатват 371

бавно отпечатване 374
свързането на тавите не работи 404
отстраняване на неизправности, качество на печата
празни страници 350
разпечатка с изкривяване 361
тъмно отпечатване 351
фините линии не се отпечатват правилно 352
прегъната или намачкана хартия 353
сив фон върху разпечатките 354
светли хоризонтални ленти 364
светло отпечатване 357
изцапана разпечатка и точки 359
набръчкване на хартията 360
повтарящи се дефекти 370
изкривен печат 361
изцяло черни страници 361
изрязан текст или изображения 362
тонерът се изтрива лесно 364
тъмни вертикални ленти 367
вертикални тъмни линии или черти 368
тъмни вертикални черти с липса в разпечатката 369
светли вертикални ленти 365
вертикални бели линии 366
бели страници 350
отстраняване на неизправности, опции на принтера
не може да бъде разпозната вътрешна опция 401
отстраняваме на неизправности, сканиране
не може да се извърши сканиране към компютър 414
не може да се извърши сканиране към мрежова папка 415
назъбено изображение при сканиране от АПУ 418

назъбен текст при сканиране от АПУ 418
частични копия на документи или снимки 417
лошо качество на копиране 417
заданието за сканиране е неуспешно 418
скенерът не се затваря 419
скенерът не отговаря 420
тъмни вертикални черти по изходящия документ при сканиране от АПУ 417
отстраняване на неизправности, консумативи
липсваща касета с тонер или липса на реакция от касетата с тонер 402
двустранно копиране 172

U

не може да разчете флаш устройството
отстраняване на неизправности, отпечатване 377
Универсален размер хартия настройка 61
прекъсване на връзката между тавите 80
актуализиране на фърмуера 81
USB кабел 32
USB порт 32
разрешаване 378
използване на Поддръжка на клиенти 37
използване на Персонализиране на дисплея 36
употреба на оригинални части и консумативи Lexmark 274
използване на АПУ копиране 171
използване на контролния панел 13
използване на началния екран 33
използване на стъклото на скенера
копиране 171

V

потвърдете задания за печат 167
тъмни вертикални ленти 367
вертикални тъмни линии на разпечатките 368
вертикални тъмни черти 369
тъмни вертикални черти по изходящия документ при сканиране от АПУ 417
светли вертикални ленти 365
вертикални черти на разпечатките 368
вертикални бели линии 366
преглед на отчетите 274
Гласова навигация
активиране 40
дезактивиране 40
скорост на говор 42
Скорост на говор при гласовата навигация
регулиране 42
енергозависима памет 161
изтриване 160

W

бели линии 366
бели страници 350
безжична мрежа
свързване на принтера с 155
Wi-Fi Protected Setup 156
безжична мрежа 155
безжичен сървър за печат
монтиране 154
Wi-Fi Direct
конфигуриране 157
разрешаване 158
отпечатване от мобилно устройство 165
Wi-Fi мрежа
дезактивиране 159
Wi-Fi Protected Setup
безжична мрежа 156
работен рафт
монтиране 132
намачкана хартия 353