



Lexmark™

# **MX931 MFP**

---

## **Használati útmutató**

**2024. július**

**[www.lexmark.com](http://www.lexmark.com)**

---

Készülék típusa:

7450

Modellek:

238

# Tartalom

<b>Biztonsági információk.....</b>	<b>6</b>
Konvenciók.....	6
Terméknyilatkozatok.....	6
<b>Információk a nyomtatóról.....</b>	<b>9</b>
További információk a nyomtatóról.....	9
A nyomtató sorozatszámának megtalálása.....	10
Nyomtatóbeállítások.....	11
A kezelőpanel használata.....	13
A jelzőfény állapotának értelmezése.....	13
Papír kiválasztása.....	13
<b>Beállítás, telepítés és konfigurálás.....</b>	<b>29</b>
A nyomtató helyének kiválasztása.....	29
A kábelek csatlakoztatása.....	30
A kezdőképernyő-alkalmazások beállítása és használata.....	31
A kisegítő funkciók telepítése és használata.....	37
Nyomtató beállítása faxolásra.....	39
E-mail SMTP-beállítások konfigurálása.....	47
Papír és speciális hordozó betöltése.....	55
Szoftver, illesztőprogramok és firmware telepítése, illetve frissítése.....	75
Hardveropciók telepítése.....	78
Hálózatok.....	150
Soros porton keresztüli nyomtatás beállítása (csak Windows rendszeren).....	154
<b>A nyomtató biztonsága.....</b>	<b>155</b>
Biztonsági nyílás pozíciója.....	155
Nyomtatómemória törlése.....	155
Nyomtató tárolómeghajtójának törlése.....	156
Gyári alapbeállítások visszaállítása.....	156
Törölhetőségi nyilatkozat.....	156
<b>Nyomtatás.....</b>	<b>157</b>
Nyomtatás a számítógépről.....	157
Nyomtatás mobileszközről.....	157

Nyomatás flash-meghajtóról.....	159
Támogatott flash meghajtók és fájlípusok.....	160
Titkosított feladatok konfigurálása.....	161
Titkosított és más felfüggesztett feladatok nyomtatása.....	161
Betűtípusminták listájának nyomtatása.....	162
Könyvtárlista nyomtatása.....	162
Elválasztólapok másolatok közé helyezése.....	162
Kinyomtatott lapok tűzése.....	163
Kinyomtatott lapok lyukasztása.....	163
Kötegeléseltolás használata nyomtatott lapokon.....	164
Nyomatási munka törlése.....	164
Toner sötétségének beállítása.....	164

## **Másolás..... 165**

Az automatikus lapadagoló és a lapolvasó üveglapjának használata.....	165
Másolatok készítése.....	165
Fényképmásolás.....	165
Másolás fejléces papírra.....	166
Másolás a papír mindkét oldalára.....	166
A másolatok kicsinyítése és nagyítása.....	166
Példányok leválogatása.....	166
Elválasztólapok másolatok közé helyezése.....	166
Több oldal másolása egyetlen lapra.....	167
Kártyák másolása.....	167
Másolatok tűzése.....	167
Lyukasztás másolatokon.....	167
Kötegeléseltolás használata másolatoknál.....	168
Másolási parancsikon létrehozása.....	168

## **E-mail..... 169**

Az automatikus lapadagoló és a lapolvasó üveglapjának használata.....	169
E-mail küldése.....	169
E-mail parancsikon létrehozása.....	169

## **Fax..... 170**

Az automatikus lapadagoló és a lapolvasó üveglapjának használata.....	170
Faxküldés.....	170

Fax ütemezése.....	171
Faxelérési útvonal parancsikon létrehozása.....	171
A fax felbontásának módosítása.....	172
Fax sötétségének módosítása.....	172
Faxnapló nyomtatása.....	172
Kéretlen faxok blokkolása.....	172
Faxok tartása.....	173
Fax továbbítása.....	173

## **Beolvasás..... 174**

Az automatikus lapadagoló és a lapolvasó üveglapjának használata.....	174
Beolvasás számítógépre.....	174
Beolvasás FTP-kiszolgálóra.....	176
FTP-parancsikon létrehozása.....	176
Beolvasás hálózati mappába.....	176
Hálózati mappa hivatkozásának hozzáadása.....	176
Beolvasás flash-meghajtóra.....	177

## **A nyomtató menüi..... 178**

Menüterkép.....	178
Eszköz.....	179
Nyomtatás.....	192
Papír.....	200
Másolás.....	203
Fax.....	206
E-mail.....	221
FTP.....	228
USB-meghajtó.....	232
Hálózat/portok.....	237
Cloud Services.....	250
Biztonság.....	251
Jelentések.....	258
Hibaelhárítás.....	260
Menübeállítási oldal nyomtatása.....	260

## **A nyomtató karbantartása..... 261**

Az alkatrészek és kellékek állapotának ellenőrzése.....	261
---	-----

Kellékanyagok értesítéseinek konfigurálása.....	261
E-mail riasztások beállítása.....	261
Jelentések megtekintése.....	262
Alkatrészek és kellékanyagok rendelése.....	262
Alkatrészek és kellékanyagok cseréje.....	263
Nyomtatóalkatrészek tisztítása.....	306
Energia- és papírtakarékosság.....	325
A nyomtató áthelyezése más helyre.....	326
A nyomtató szállítása.....	326
<b>Problémák elhárítása.....</b>	<b>327</b>
Nyomtatási minőséggel kapcsolatos problémák.....	327
A nyomtató hibakódjai.....	328
Nyomtatási problémák.....	335
A nyomtató nem válaszol.....	360
Nem lehet olvasni a flash meghajtót.....	361
Az USB port engedélyezése.....	361
Elakadások megszüntetése.....	362
Hálózati kapcsolat problémák.....	382
Hardveropciókkal kapcsolatos problémák.....	384
Kellékanyagokkal kapcsolatos problémák.....	385
Papíradagolási problémák.....	386
E-mail-küldési problémák.....	389
Faxolási problémák.....	390
Beolvasási problémák.....	395
Kapcsolatba lépés az ügyfélszolgálattal.....	402
<b>Újrahasznosítás és hulladékkezelés.....</b>	<b>403</b>
Lexmark termékek újrahasznosítása.....	403
A Lexmark csomagolások újrahasznosítása.....	403
<b>Értesítések.....</b>	<b>404</b>
<b>Index.....</b>	<b>412</b>

# Biztonsági információk





## Konvenciók

**Megjegyzés:** A *Megjegyzés* jelölés olyan információra utal, amely segítséget nyújthat.







**Vigyázat!** A *Vigyázat!* jelölésű részek olyan dolgokra hívják fel a figyelmet, amelyek kárt okozhatnak a készülék hardverében vagy szoftverében.









**FIGYELEM!** A *Figyelem!* jelölés olyan veszélyes helyzetre hívja fel a figyelmet, amelyek sérülést okozhatnak Önnek.

A következő figyelmeztetéstípusok fordulhatnak elő:

-  **VIGYÁZAT – SÉRÜLÉSVESZÉLY:** Személyi sérülés veszélyére hívja fel a figyelmet.
-  **VIGYÁZAT – ÁRAMÜTÉS VESZÉLYE:** Áramütés veszélyére hívja fel a figyelmet.
-  **VIGYÁZAT – FORRÓ FELÜLET:** Égési sérülés veszélyére hívja fel a figyelmet érintés esetén.
-  **VIGYÁZAT – LELÖKÉS VESZÉLYE:** Az összenyomás veszélyére hívja fel a figyelmet.
-  **VIGYÁZAT – A RÁZÓEGYSÉG BIZTONSÁGI KOCKÁZATOT JELENT:** A mozgó alkatrészek közé szorulás veszélyére hívja fel a figyelmet.

## Terméknyilatkozatok

-  **VIGYÁZAT – SÉRÜLÉSVESZÉLY:** A tűz és áramütés kockázatának elkerülése érdekében csatlakoztassa a tápkábelt közvetlenül egy megfelelő teljesítményt biztosító, gondosan földelt, a készülék közelében levő és könnyen hozzáférhető csatlakozóaljzathoz.
-  **VIGYÁZAT – SÉRÜLÉSVESZÉLY:** A tűzveszély és az áramütés elkerülése érdekében csak a termékhez kapott vagy a gyártó által hitelesített tápkábelt használja.
-  **VIGYÁZAT – SÉRÜLÉSVESZÉLY:** Ne használjon a készülék csatlakoztatásánál hosszabbító kábelt, elosztót, hosszabbító elosztót, illetve szünetmentes tápegységet. Az ilyen készülékek kapacitását könnyen túlterhelheti egy lézernyomtató, aminek következménye lehet a tűzveszély, az anyagi kár, illetve a nyomtató hibás működése.
-  **VIGYÁZAT – SÉRÜLÉSVESZÉLY:** A készülékkel csak olyan Lexmark túlfeszültségvédő használható, amelyik megfelelően van csatlakoztatva a nyomtató és a nyomtatóhoz kapott tápkábel között. A nem a Lexmark által biztosított túlfeszültségvédő eszközök használatának következménye lehet a tűzveszély, az anyagi kár, illetve a nyomtató hibás működése.
-  **VIGYÁZAT – SÉRÜLÉSVESZÉLY:** Ha a terméket a nyilvános telefonhálózathoz csatlakoztatja, a tűzveszély csökkentése érdekében csak 26 AWG vagy nagyobb keresztmetszetű telekommunikációs (RJ-11) kábelt használjon. Ausztráliai felhasználás esetén a kábelnek az ausztrál kommunikációs és médiahatóság által jóváhagyottnak kell lennie.
-  **VIGYÁZAT – ÁRAMÜTÉS VESZÉLYE:** Az áramütés kockázatának elkerülése érdekében ne helyezze a terméket víz közelébe vagy nedves helyekre.

-  **VIGYÁZAT – ÁRAMÜTÉS VESZÉLYE:** Az áramütés kockázatának elkerülése érdekében zivataros időben ne végezze a készülék üzembe helyezését, illetve elektromos vagy kábelezési csatlakozásokat, például a fax, a tápkábel vagy a telefon csatlakoztatását.
-  **VIGYÁZAT – SÉRÜLÉSVESZÉLY:** Ne vágja meg, ne csavarja meg és ne nyomja össze a tápkábelt, és ne helyezzen rá nehéz tárgyakat. Ne tegye ki a tápkábelt dörzsölődésnek és nyomásnak. Ne engedje, hogy a tápkábel becsípődjön tárgyak, például bútorok vagy falak közé. A fentiek bármelyikének előfordulása tüzet vagy áramütést okozhat. Rendszeresen ellenőrizze, hogy vannak-e a tápkábelen ilyen problémákra utaló jelek. A vizsgálat előtt távolítsa el a tápkábelt az elektromos aljzatból.
-  **VIGYÁZAT – ÁRAMÜTÉS VESZÉLYE:** Az áramütés kockázatának elkerülése érdekében győződjön meg arról, hogy minden külső csatlakozást (például az Ethernet- és a telefonkapcsolatokat) megfelelően létesítettek a számukra kijelölt aljzatoknál.
-  **VIGYÁZAT – ÁRAMÜTÉS VESZÉLYE:** Ha a vezérlőkártyával dolgozik, vagy kiegészítő hardvert vagy memóriát helyez a nyomtatóba a beállítást követően, akkor az áramütés kockázatának elkerülése érdekében kapcsolja ki a nyomtatót, és húzza ki a tápkábelt a konnektorból. Ha bármilyen más eszköz is csatlakozik a nyomtatóhoz, akkor azt is kapcsolja ki, és húzza ki a nyomtatóval összekötő kábelt.
-  **VIGYÁZAT – ÁRAMÜTÉS VESZÉLYE:** Az áramütés kockázatának elkerülése érdekében ne használja a faxot olyankor, amikor villámlik.
-  **VIGYÁZAT – ÁRAMÜTÉS VESZÉLYE:** A nyomtató külsejének tisztításakor az áramütés veszélyének elkerülése érdekében először húzza ki a tápkábelt a fali aljzatból, majd húzzon ki minden kábelt a nyomtatóból.
-  **VIGYÁZAT – SÉRÜLÉSVESZÉLY:** Ha a nyomtató nehezebb mint 20 kg (44 font), a biztonságos megemeléséhez legalább két ember szükséges.
-  **VIGYÁZAT – SÉRÜLÉSVESZÉLY:** A nyomtató mozgatásakor tartsa be az alábbi útmutatásokat a személyi sérülések és a nyomtató károsodásának elkerülése érdekében:
- Ellenőrizze, hogy az összes ajtó és tálca zárva legyen.
  - Kapcsolja ki a nyomtatót, és húzza ki a tápkábelt a konnektorból.
  - Húzzon ki a nyomtatóból minden vezetékét és kábelt.
  - Ha a nyomtatóhoz padlón álló, külön megvásárolható tálcák vagy kimeneti egységek csatlakoznak, a nyomtató mozgatása előtt csatlakoztassa le azokat.
  - Ha a nyomtatóhoz görgős talp tartozik, tolja át a készüléket óvatosan az új helyére. Legyen óvatos, amikor küszöbökön vagy padlórepedéseken halad keresztül!
  - Ha a nyomtató nem rendelkezik görgős talppal, de külön megvásárolható tálcák vagy kimeneti egységek csatlakoznak hozzá, vegye le a kimeneti egységeket, majd emelje le a nyomtatót a tálcákról. Ne próbálja egyszerre megemelni a nyomtatót és a többi egységet.
  - A nyomtatót mindig a rajta található fogantyúk használatával emelje fel.
  - A nyomtató mozgatására használt kocsinak elegendő rakfelülettel kell rendelkeznie a nyomtató teljes alapterületéhez.
  - A hardveres kiegészítők mozgatására használt kocsinak elegendő rakfelülettel kell rendelkeznie a kiegészítők teljes méretéhez.
  - Tartsa a nyomtatót függőlegesen.
  - Óvakodjon az rázkódással járó mozgástól.
  - Ügyeljen rá, hogy az ujjá ne kerüljön a nyomtató alá, amikor lerakja.
  - Ügyeljen rá, hogy elég szabad hely maradjon a nyomtató körül.

 **VIGYÁZAT – LELÖKÉS VESZÉLYE:** Amennyiben egy vagy több kiegészítő egységet helyez nyomtatójára vagy többfunkciós eszközére, akkor görgős talpra, bútordarabra vagy más tárgyra lehet szükség annak érdekében, hogy elkerülje az instabilitásból adódó esetleges sérüléseket. A támogatott konfigurációkra vonatkozó további információért látogasson el a [www.lexmark.com/multifunctionprinters](http://www.lexmark.com/multifunctionprinters) webhelyre.

 **VIGYÁZAT – LELÖKÉS VESZÉLYE:** A berendezés stabilitásvesztésének elkerülése érdekében minden egyes tálcába külön-külön tölts be a papírt. A többi tálcát tartsa csukva, amíg szüksége nincs rájuk.

 **VIGYÁZAT – FORRÓ FELÜLET:** Előfordulhat, hogy a nyomtató belseje forró. Az égési sérülések elkerülése érdekében várja meg, amíg a forró felületek kihűlnek.

 **VIGYÁZAT – A RÁZÓEGYSÉG BIZTONSÁGI KOCKÁZATOT JELENT:** A becsípődés veszélyének elkerülése érdekében legyen óvatos az erre figyelmeztető címkével ellátott területeknél. A mozgó alkatrészek – pl. fogaskerekek, ajtók, tálcák és fedelek – becsípődést okozhatnak.

 **VIGYÁZAT – SÉRÜLÉSVESZÉLY:** A termékben található lítium akkumulátor nem cserélhető. Ha nem megfelelően cserélik ki a lítium akkumulátort, az azzal a veszéllyel jár, hogy felrobban az akkumulátor. A lítium akkumulátort ne töltsse újra, ne szedje szét és ne égesse el. A használt lítium akkumulátorokat a gyártó utasításai és a helyi előírások szerint dobja el.

A készülékben speciális gyártói alkatrészeket használtunk, hogy a készülék megfeleljen a szigorú, globális biztonsági előírásoknak. Előfordulhat, hogy egyes alkatrészek biztonsági jellemzői nem maguktól értetődőek. A gyártó nem vállal felelősséget a cserealkatrészekért.

A használati útmutatóban nem szereplő szervizelési és javítási teendőket bízza szakemberre.

**ŐRIZZE MEG EZEKET AZ UTASÍTÁSOKAT.**



# Információk a nyomtatóról

## További információk a nyomtatóról

Mit keres?	Itt található
Kezdeti beállítási utasítások	Lásd a nyomtatóhoz mellékelt üzembe helyezési útmutatóban.
<ul style="list-style-type: none"> <li>Nyomtatószoftver</li> <li>Nyomtató- vagy faxillesztő-program</li> <li>Nyomtatófirmware</li> <li>Segédprogram</li> </ul>	Látogasson el a <a href="http://www.lexmark.com/downloads">www.lexmark.com/downloads</a> weboldalra, keresse ki a nyomtatómodelljét, majd a Típus menüben válassza ki a szükséges illesztőprogramot, firmware-t vagy segédprogramot.
<ul style="list-style-type: none"> <li>Papír és speciális hordozók kiválasztása és tárolása</li> <li>Papír betöltése</li> <li>Nyomtatóbeállítások konfigurálása</li> <li>Dokumentumok és fotók megtekintése, nyomtatása</li> <li>A nyomtató konfigurálása a hálózaton</li> <li>A nyomtató ápolása és karbantartása</li> <li>Hibaelhárítás és problémamegoldás</li> </ul>	<p>Információs Központ – A következő címen: <a href="https://infoserve.lexmark.com">https://infoserve.lexmark.com</a>.</p> <p>Útmutató videók – A következő címen: <a href="https://infoserve.lexmark.com/idv/">https://infoserve.lexmark.com/idv/</a>.</p> <p>Az érintőképernyő útmutatója – A következő címen: <a href="http://support.lexmark.com">http://support.lexmark.com</a>.</p>
A nyomtató kiegészítő lehetőségeinek beállítása és konfigurálása	<i>Lexmark kiegészítő megoldások útmutató</i> – A következő címen: <a href="http://support.lexmark.com">http://support.lexmark.com</a> .
Súgó a nyomtatószoftver használatához.	<p>Súgó Microsoft Windows vagy Macintosh operációs rendszerhez – Nyissa meg a nyomtatószoftver programját vagy alkalmazását, majd kattintson a <b>Súgó</b> lehetőségre.</p> <p>Környezetérzékeny segítséget a  ikonra kattintva kaphat.</p> <p><b>Megjegyzések:</b></p> <ul style="list-style-type: none"> <li>A súgó automatikusan települ a nyomtatószoftverrel.</li> <li>Az operációs rendszertől függően a nyomtatószoftver a nyomtatóprogram mappájában vagy az asztalon található.</li> </ul>
<ul style="list-style-type: none"> <li>Dokumentáció</li> <li>Élő chat támogatás</li> <li>E-mail támogatás</li> <li>Telefonos támogatás</li> </ul>	<p>Látogasson el a következő címre: <a href="http://support.lexmark.com">http://support.lexmark.com</a>.</p> <p><b>Megj.:</b> A megfelelő támogatási webhely megjelenítéséhez válassza ki az országot vagy régiót, majd a terméket.</p> <p>Az adott országban vagy régióban érvényes támogatási elérhetőségeket a támogatási webhelyen vagy a nyomtatóhoz kapott garancialapon találja.</p> <p>Az ügyfélszolgálatvaló kapcsolatfelvétel előtt készítse elő a következő adatokat:</p> <ul style="list-style-type: none"> <li>Vásárlás helye és ideje</li> <li>A készülék típusa és sorozatszama</li> </ul> <p>További információkért, lásd: <a href="#">“A nyomtató sorozatszámának megtalálása” itt: 10. oldal.</a></p>

Mit keres?	Itt található
<ul style="list-style-type: none"> <li>• Biztonsági információk</li> <li>• Jogszabályi információk</li> <li>• Jótállási információk</li> <li>• Környezetvédelmi információ</li> </ul>	<p>A jótállási feltételek országonként, területenként változhatnak:</p> <ul style="list-style-type: none"> <li>• <b>Az Egyesült Államokban</b> – lásd a nyomtatóhoz mellékelt Korlátozott szavatosságról szóló nyilatkozatot vagy látogasson el a következő weblapra: <a href="http://support.lexmark.com">http://support.lexmark.com</a>.</li> <li>• <b>Más országokban, illetve régiókban</b> – lásd a készülékhez mellékelt nyomtatott jótállási jegyet.</li> </ul> <p><i>Termékismertető</i> – lásd a készülékhez mellékelt dokumentációt, vagy látogasson el a következő weboldalra: <a href="http://support.lexmark.com">http://support.lexmark.com</a>.</p>
Információk a Lexmark digitális útlevelel kapcsolatban	Látogasson el a következő oldalra: <a href="https://csr.lexmark.com/digital-passport.php">https://csr.lexmark.com/digital-passport.php</a> .

## A nyomtató sorozatszámának megtalálása

1 Nyissa ki az elülső ajtót.

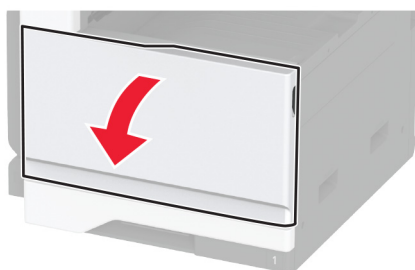

2 Keresse meg a nyomtató sorozatszámának helyét a nyomtató bal oldalán.



## Nyomtatóbeállítások

**Megj.:** Fontos, hogy a nyomtatót sík, szilárd és stabil felületen állítsa be.

### Alapmodell

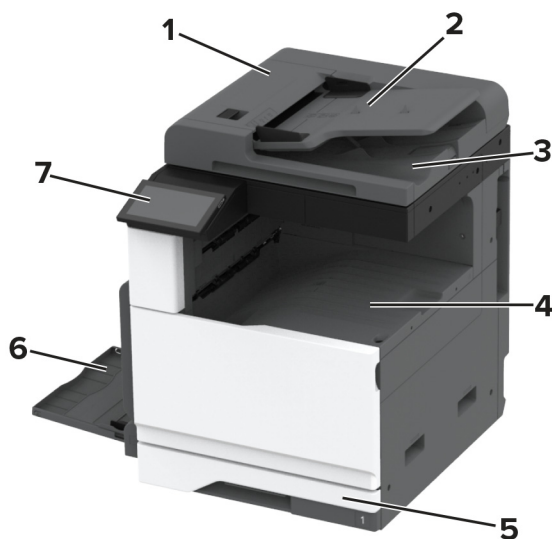

1	Automatikus lapadagoló (ADF)
2	Automatikus lapadagoló (ADF) tálcája
3	Automatikus lapadagoló (ADF) rekesze
4	Normál rekesz
5	Normál 520 lapos tálca
6	Többcélú adagoló
7	Kezelőpanel

### Konfigurált modell

**⚠ VIGYÁZAT – LELÖKÉS VESZÉLYE:** Amennyiben egy vagy több kiegészítő egységet telepít nyomtatójára vagy többfunkciós eszközére, akkor görgős talpra, bútordarabra vagy más berendezésre lehet szükség annak érdekében, hogy elkerülje az instabilitásból adódó esetleges sérüléseket. A támogatott konfigurációkra vonatkozó további információért látogasson el a [www.lexmark.com/multifunctionprinters](http://www.lexmark.com/multifunctionprinters) webhelyre.

**⚠ VIGYÁZAT – LELÖKÉS VESZÉLYE:** A berendezés stabilitásvesztésének elkerülése érdekében minden egyes tálcába külön-külön töltsen be a papírt. A többi tálcát tartsa csukva, amíg szüksége nincs rájuk.

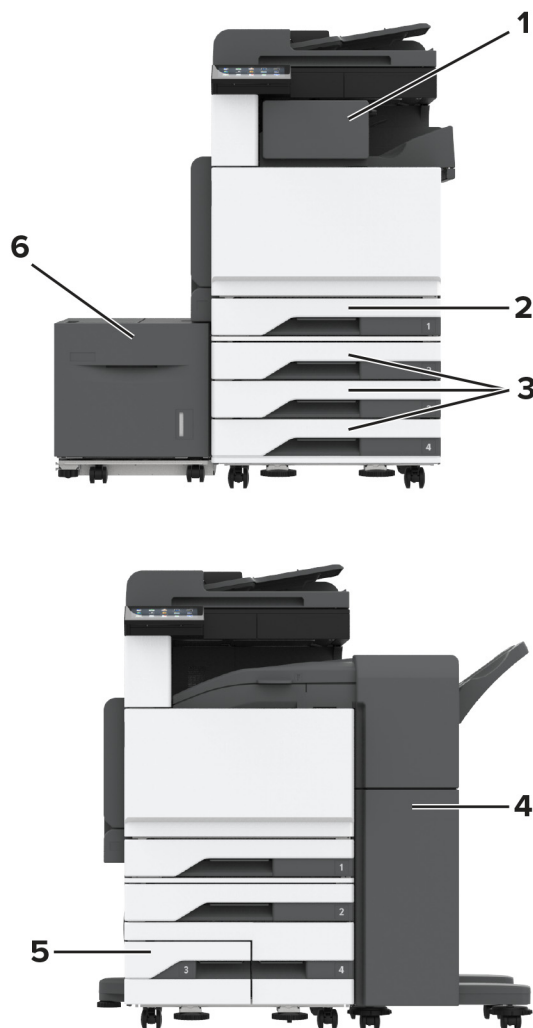

1	Kapcsoló kiadó <b>Megj.:</b> Nem használható, ha már van másik kiadóegység a nyomtatóban.
2	Normál 520 lapos tálca
3	Külön megvásárolható 3x520 lapos tálca
4	Kapcsoló-lyukasztó kiadóegység <b>Megj.:</b> Csak akkor támogatott, ha vannak telepítve külön megvásárolható tálcák.
5	Külön megvásárolható 2520 lapos kettős bemeneti egység
6	Külön megvásárolható 2000 lapos fiók

## A kezelőpanel használata

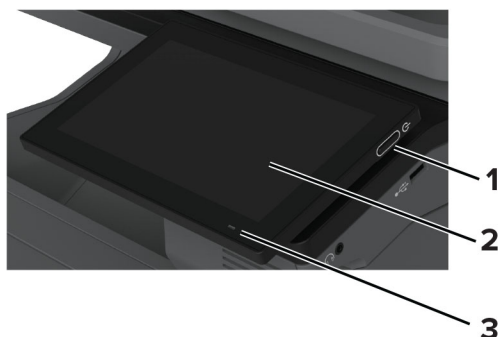

	A kezelőpanel részei	Funkció
1	Tápkapcsoló	<ul style="list-style-type: none"> <li>A nyomtató be- és kikapcsolása.</li> <li><b>Megj.:</b> A nyomtató kikapcsolásához tartsa nyomva öt másodpercig a tápkapcsolót.</li> <li>A nyomtató beállítása Alvó vagy Hibernált üzemmódba.</li> <li>Aktiválja a nyomtatót Alvó vagy Hibernált üzemmódból.</li> </ul>
2	Megjelenítés	<ul style="list-style-type: none"> <li>A nyomtató üzeneteinek és a kiegészítők állapotának megtekintése.</li> <li>A nyomtató beállítása és kezelése.</li> </ul>
3	Jelzőfény	A nyomtató állapotának ellenőrzése.

## A jelzőfény állapotának értelmezése

Jelzőfény	A nyomtató állapota
Ki	A nyomtató ki van kapcsolva.
Folyamatos kék	A nyomtató készen áll.
Villogó kék	A nyomtató nyomtat vagy adatokat dolgoz fel.
Villogó vörös	A nyomtató felhasználói beavatkozást igényel.
Folyamatos aranyárga fény	A nyomtató alvó üzemmódban van.
Villogó aranyárga	A nyomtató mély alvás vagy hibernált üzemmódban van.

## Papír kiválasztása

### Útmutató a papírokhoz

A megfelelő papír használata megakadályozza az elakadást, és segít a problémamentes nyomtatásban.

- Mindig új, sértetlen papírt használjon.
- A papír betöltése előtt legyen tisztában vele, melyik a papír javasolt nyomtatási oldala. Ez az információ általában fel van tüntetve a papír csomagolásán.
- Ne használjon vágott vagy kézzel tépett papírt.

- Ne keverje a papírméreteket, -típusokat és -súlyokat ugyanabban a tálcában; a keverés elakadást okoz.
- Ne használjon bevonatos papírt, hacsak azt nem kifejezetten elektro-fotografikus nyomtatáshoz tervezték.

További információért lásd a *Papír és speciális hordozó útmutatót*.

## Papírjellemzők

A következő papírjellemzők hatással vannak a nyomtatás minőségére és megbízhatóságára. Vegye figyelembe ezeket a tényezőket, mielőtt nyomtatna.

### Súly

A tálcákkal különböző súlyú papírok adagolhatók. Előfordulhat, hogy a 60 g/m<sup>2</sup>-nél (16 fontnál) könnyebb papírok nem elég merevek a megfelelő adagoláshoz, így elakadást okozhatnak. További információkért tekintse át a „Támogatott papírsúlyok” című fejezetet.

### Meghajlás

A meghajlás a papír szélein jelentkező elhajlást jelenti. Az intenzív meghajlás problémákat okozhat a papíradagolásban. Meghajlás akkor is történhet, amikor a papír végighalad a nyomtatón, ahol magas hőmérsékletnek van kitéve. Ha a papírt csomagolás nélkül forró, nedves, hideg vagy száraz környezetben tárolják, akkor ez a papír nyomtatás előtti meghajlásához vezethet, és adagolási problémákat okozhat.

### Simaság

A papír simasága közvetlen hatással van a nyomtatás minőségére. Ha a papír durva, akkor a festék nem képes megfelelően beégni. Ha a papír túl sima, akkor az papíradagolási vagy nyomtatásminőségi problémákhoz vezethet. 50 Sheffield pontos papír használatát javasoljuk.

### Nedvességtartalom

A papír nedvességtartalma hatással van a nyomtatás minőségére és a nyomtató adagolási képességére is. Tárolja a papírt az eredeti csomagolásban, amíg nem használja fel. A papír nedvességváltozásnak való kitettsége csökkentheti a teljesítményét.

A nyomtatás előtt tárolja a papírokat az eredeti csomagolásukban 24–48 órán keresztül. A papírt ugyanolyan környezetben kell tárolni, mint amilyenben a nyomtató van. Nyújtsa meg az időszakot több nappal, ha a tárolási vagy szállítási környezet jelentősen eltér a nyomtató környezetétől. A vastag papírnak szintén hosszabb időre van szüksége az alkalmazkodáshoz.

### Szálirány

A szálirány a papírlap rostjainak elrendeződését jelenti. A szálirány lehet *hosszanti*, amely a papír hosszúságával párhuzamosan fut, vagy *keresztirányú*, amely a papír szélességével párhuzamosan fut. Az ajánlott szálirányért tekintse át a „Támogatott papírsúlyok” című fejezetet.

### Rosttartalom

A legtöbb jó minőségű másolópapír 100% kémiaileg kezelt farostból áll. Ez a tartalom nagyfokú stabilitást biztosít a papírnak, amely kevesebb papíradagolási problémát és jobb nyomtatási minőséget okoz. A szálakat, például pamutot tartalmazó papír negatívan befolyásolhatja a papírkezelést.

## Nem támogatott papír

Az alábbi papírtípusok használata nem ajánlott a nyomtatóhoz:

- Karbonpapírok nélküli fénymásoláshoz használt, kémiaileg kezelt papírok. Karbonmentes papíroknak, karbonmentes fénymásolópapíroknak (CCP) vagy karbon nélküli (NCR) papíroknak is nevezik őket.
- Olyan vegyi anyagokat tartalmazó előnyomott papírok, amelyek szennyeződést okozhatnak a nyomtatóban.
- Olyan előnyomott papírok, amelyekre hatással lehet a nyomtató bégető egységének belső hőmérséklete.
- Előnyomtatott papírok (a nyomtatás helyéhez a papíron), ahol a szükséges pozicionálás  $\pm 2,3$  mm ( $\pm 0,09$  hüvelyk). Például az optikai karakterfelismerő (OCR) űrlapok.

Egyes esetekben a regisztráció egy szoftveralkalmazással állítható be, hogy ezekre az űrlapokra is lehessen nyomtatni.

- Bevonatos (törölhető, finom) papírok, szintetikus papírok, hőpapírok.
- Durva szélű, durva vagy nehéz felületű papírok vagy hullámos papírok.
- Az EN12281:2002 (európai) szabványnak nem megfelelő papírok.
- $60 \text{ g/m}^2$ -nél (16 fontnál) kisebb tömegű papírok.
- Több részből álló űrlapok vagy dokumentumok.

## Újrahasznosított papír használata

A Lexmark a papír környezeti hatásának csökkentésén dolgozik azért, hogy választási lehetőséget biztosít az ügyfeleknek a nyomtatás során. Ezt többek között úgy érzük el, hogy teszteljük a termékeket annak érdekében, hogy újrahasznosított papírokat használhassunk – pontosabban olyan papírokat, amelyek 30%-ban, 50%-ban és 100%-ban újrahasznosított anyagból készültek. Elvárásunk, hogy az újrahasznosított papírok ugyanolyan jól teljesítsenek, mint a szűz papír a nyomtatóinkban. Bár az irodai berendezések papírfelhasználására nincs hivatalos szabvány, a Lexmark az EN 12281 európai szabványt használja a minimális jellemzőkre vonatkozó szabványként. A tesztelés széleskörűségének biztosítása érdekében a tesztpapírok között Észak-Amerikából, Európából és Ázsiából származó, 100%-ban újrahasznosított papírok is szerepelnek, és a tesztet 8–80%-os relatív páratartalom mellett végzik. A tesztelés magában foglalja a kétoldalas nyomtatást. Megújuló, újrahasznosított vagy klórmentes irodai papír is használható.

## A papír tárolása

A papírelakadás és a nem egyenletes nyomtatási minőség elkerüléséhez kövesse a következő papírtárolási ajánlásokat:

- Nyomtatás előtt 24–48 óráig tárolja a papírt a nyomtatóval azonos környezetben, hogy a papír alkalmazkodjon az adott környezethez.
- Nyújtsa meg az időszakot több nappal, ha a tárolási vagy szállítási környezet jelentősen eltér a nyomtató környezetétől. A vastag papírnak szintén hosszabb időre van szüksége az alkalmazkodáshoz.
- A legjobb eredmény érdekében a papírt  $21^\circ\text{C}$  ( $70^\circ\text{F}$ ) hőmérsékleten, 40%-os relatív páratartalom mellett tárolja.
- A legtöbb címkegyártó  $18\text{--}24^\circ\text{C}$  ( $65\text{--}75^\circ\text{F}$ ) közötti hőmérsékleten és 40–60%-os relatív páratartalom mellett ajánlja a nyomtatást.
- A papírt inkább kartonban, raklapon vagy polcon tárolja, és ne a földön.
- Az önálló csomagokat sima felületen tárolja.

- Ne helyezzen semmit az önálló papírcsomagok tetejére.
- A papírt csak akkor vegye ki a kartonból vagy a csomagolásból, amikor a nyomtatóba tölti. A karton és a csomagolás segít, hogy a papír tiszta, száraz és sima maradjon.

## Előnyomott úrlapok és fejlécek kiválasztása

- Hosszanti szálirányú papírt használjon.
- Csak ofszetnyomtatással vagy mélynyomtatással készült úrlapokat és fejléceket használjon.
- Ne használjon durva vagy érdes felületű papírokat.
- Használjon olyan festéket, amelyet nem befolyásol a festékkazettában található gyanta. Az oxidálódó vagy olaj alapú festékek általában megfelelőek; a latex festékek nem feltétlenül.
- A használandó nyomatról nyomtasson mintát az előnyomott úrlapokra és fejléces papírokra, mielőtt nagyobb mennyiséget vásárolna. Ez meghatározza, hogy az előnyomott úrlapokon és fejléces papírokon levő tinta befolyásolja-e a nyomtatás minőségét.
- Ha kétségei vannak, forduljon a papír szállítójához.
- Fejléces papír nyomtatásakor a megfelelő tájolással helyezze a papírt a nyomtatóba. További információért lásd a *Papír és speciális hordozó útmutatót*.

## Támogatott papírméretetek

**A normál tálca, az MPF, a borítéktálca és a kétoldalas nyomtatás által támogatott papírméretetek**

Papírméret	Normál 520 lapos tálca	Többcélú adagoló	Borítéktálca	Kétoldalas nyomtatás
<b>A3<sup>1</sup></b> 297 x 420 mm (11,69 x 16,54 hüvelyk)	✓	✓	X	✓
<b>A4</b> 210 x 297 mm (8,27 x 11,7 hüvelyk)	✓	✓ <sup>2</sup>	X	✓
<b>A5</b> 148 x 210 mm (5,83 x 8,27 hüvelyk)	✓ <sup>1</sup>	✓ <sup>2</sup>	X	✓
<b>A6</b> 105 x 148 mm (4,13 x 5,83 hüvelyk)	X	✓ <sup>1</sup>	X	X
<b>Executive</b> 184,2 x 266,7 mm (7,25 x 10,5 hüvelyk)	✓	✓ <sup>2</sup>	X	✓

<sup>1</sup> Betöltés csak rövidebb éllel befelé tájolás esetén.

<sup>2</sup> Betöltés csak hosszabb éllel befelé tájolás esetén.

<sup>3</sup> Támogatja a 139,7 x 181,86 mm (5,5 x 7,16 hüvelyk) és 296,93 x 431,8 mm (11,69 x 17 hüvelyk) közötti papírméreteket.

<sup>4</sup> Támogatja a 88,9 x 98,38 mm (3,5 x 3,87 hüvelyk) és 296,93 x 482,6 mm (11,69 x 19 hüvelyk) közötti papírméreteket.

<sup>5</sup> Támogatja a 128 x 139,7 mm (5 x 5,5 hüvelyk) és 296,93 x 482,6 mm (11,69 x 19 hüvelyk) közötti papírméreteket.



Papírméret	Normál 520 lapos tálca	Többcélu adagoló	Borítéktálca	Kétoldalas nyomtatás
<b>Folio</b> <sup>1</sup> 215,9 x 330,2 mm (8,5 x 13 hüvelyk)	✓	✓	X	✓
<b>Hagaki</b> 100 x 148 mm (3,94 x 5,83 hüvelyk)	X	✓ <sub>1</sub>	X	X
<b>JIS B4</b> <sup>1</sup> 257 x 364 mm (10,12 x 14,33 hüvelyk)	✓	✓	X	✓
<b>JIS B5</b> 182 x 257 mm (7,17 x 10,1 hüvelyk)	✓	✓ <sub>2</sub>	X	✓
<b>Ledger</b> <sup>1</sup> 279,4 x 443,18 mm (11 x 17 hüvelyk)	✓	✓	X	✓
<b>Legal</b> <sup>1</sup> 215,9 x 355,6 mm (8,5 x 14 hüvelyk)	✓	✓	X	✓
<b>Letter</b> 215,9 x 279,4 mm (8,5 x 11 hüvelyk)	✓	✓ <sub>2</sub>	X	✓
<b>Oficio (Mexico)</b> <sup>1</sup> 215,9 x 340,4 mm (8,5 x 13,4 hüvelyk)	✓	✓	X	✓
<b>Statement</b> 139,7 x 215,9 mm (5,5 x 8,5 hüvelyk)	✓ <sub>1</sub>	✓ <sub>2</sub>	X	✓
<b>Universal</b>	✓ <sub>3</sub>	✓ <sub>4</sub>	X	✓ <sub>5</sub>
<b>7 3/4 boríték</b> 98,4 x 190,5 mm (3,875 x 7,5 hüvelyk)	X	✓ <sub>2</sub>	✓	X
<b>9-es boríték</b> 98,4 x 225,4 mm (3,875 x 8,9 hüvelyk)	X	✓ <sub>2</sub>	✓	X

<sup>1</sup> Betöltés csak rövidebb éllel befelé tájolás esetén.

<sup>2</sup> Betöltés csak hosszabb éllel befelé tájolás esetén.

<sup>3</sup> Támogatja a 139,7 x 181,86 mm (5,5 x 7,16 hüvelyk) és 296,93 x 431,8 mm (11,69 x 17 hüvelyk) közötti papírméreteket.

<sup>4</sup> Támogatja a 88,9 x 98,38 mm (3,5 x 3,87 hüvelyk) és 296,93 x 482,6 mm (11,69 x 19 hüvelyk) közötti papírméreteket.

<sup>5</sup> Támogatja a 128 x 139,7 mm (5 x 5,5 hüvelyk) és 296,93 x 482,6 mm (11,69 x 19 hüvelyk) közötti papírméreteket.

Papírméret	Normál 520 lapos tálca	Többcélú adagoló	Borítéktálca	Kétoldalas nyomtatás
<b>10-es boríték</b> 104,8 x 241,3 mm (4,12 x 9,5 hüvelyk)	X	√ <sup>2</sup>	√	X
<b>B5 boríték</b> 176 x 250 mm (6,93 x 9,84 hüvelyk)	X	√ <sup>1</sup>	√	X
<b>C5 boríték</b> 162 x 229 mm (6,38 x 9,01 hüvelyk)	X	√ <sup>2</sup>	√	X
<b>DL boríték</b> 110 x 220 mm (4,33 x 8,66 hüvelyk)	X	√ <sup>2</sup>	√	X

<sup>1</sup> Betöltés csak rövidebb éllel befelé tájolás esetén.  
<sup>2</sup> Betöltés csak hosszabb éllel befelé tájolás esetén.  
<sup>3</sup> Támogatja a 139,7 x 181,86 mm (5,5 x 7,16 hüvelyk) és 296,93 x 431,8 mm (11,69 x 17 hüvelyk) közötti papírméreteket.  
<sup>4</sup> Támogatja a 88,9 x 98,38 mm (3,5 x 3,87 hüvelyk) és 296,93 x 482,6 mm (11,69 x 19 hüvelyk) közötti papírméreteket.  
<sup>5</sup> Támogatja a 128 x 139,7 mm (5 x 5,5 hüvelyk) és 296,93 x 482,6 mm (11,69 x 19 hüvelyk) közötti papírméreteket.

**Megjegyzések:**

- Az automatikus lapadagoló támogatja a 125 x 85 mm (4,92 x 3,35 hüvelyk) és 297 x 431,8 mm (11,69 x 17 hüvelyk) közötti papírméreteket.
- A síkágvas lapolvasó legfeljebb 297 x 431,8 mm-es (11,69 x 17 hüvelykes) papírméretet támogat.

**A külön megvásárolható tálcák által támogatott papírméreték**

Papírméret	Külön megvásárolható 520 lapos tálca, külön megvásárolható 520 lapos tálca szekrényel, és külön megvásárolható 3 x 520 lapos tálca	Külön megvásárolható 2520 lapos kettős bemeneti egység	Külön megvásárolható 2000 lapos fiók
<b>A3<sup>1</sup></b> 297 x 420 mm (11,69 x 16,54 hüvelyk)	√	√	X
<b>A4</b> 210 x 297 mm (8,27 x 11,7 hüvelyk)	√	√	√ <sup>2</sup>
<b>A5<sup>1</sup></b> 148 x 210 mm (5,83 x 8,27 hüvelyk)	√	√	X

<sup>1</sup> Betöltés csak rövidebb éllel befelé tájolás esetén.  
<sup>2</sup> Betöltés csak hosszabb éllel befelé tájolás esetén.  
<sup>3</sup> Támogatja a 139,7 x 181,86 mm (5,5 x 7,16 hüvelyk) és 296,93 x 431,8 mm (11,69 x 17 hüvelyk) közötti papírméreteket.

Papírméret	Külön megvásárolható 520 lapos tálca, külön megvásárolható 520 lapos tálca szekrényel, és külön megvásárolható 3 x 520 lapos tálca	Külön megvásárolható 2520 lapos kettős bemeneti egység	Külön megvásárolható 2000 lapos fiók
<b>A6</b> 105 x 148 mm (4,13 x 5,83 hüvelyk)	X	X	X
<b>Executive</b> 184,2 x 266,7 mm (7,25 x 10,5 hüvelyk)	✓	✓	✓ <sup>2</sup>
<b>Folio</b> <sup>1</sup> 215,9 x 330,2 mm (8,5 x 13 hüvelyk)	✓	✓	X
<b>Hagaki</b> 100 x 148 mm (3,94 x 5,83 hüvelyk)	X	X	X
<b>JIS B4</b> <sup>1</sup> 257 x 364 mm (10,12 x 14,33 hüvelyk)	✓	✓	X
<b>JIS B5</b> 182 x 257 mm (7,17 x 10,1 hüvelyk)	✓	✓	✓ <sup>2</sup>
<b>Ledger</b> <sup>1</sup> 279,4 x 443,18 mm (11 x 17 hüvelyk)	✓	✓	X
<b>Legal</b> <sup>1</sup> 215,9 x 355,6 mm (8,5 x 14 hüvelyk)	✓	✓	X
<b>Letter</b> 215,9 x 279,4 mm (8,5 x 11 hüvelyk)	✓	✓	✓ <sup>2</sup>
<b>Oficio (Mexico)</b> <sup>1</sup> 215,9 x 340,4 mm (8,5 x 13,4 hüvelyk)	✓	✓	X
<b>Statement</b> <sup>1</sup> 139,7 x 215,9 mm (5,5 x 8,5 hüvelyk)	✓	✓	X
<b>Universal</b>	✓ <sup>3</sup>	✓ <sup>3</sup>	✓ <sup>3</sup>

<sup>1</sup> Betöltés csak rövidebb éllel befelé tájolás esetén.

<sup>2</sup> Betöltés csak hosszabb éllel befelé tájolás esetén.

<sup>3</sup> Támogatja a 139,7 x 181,86 mm (5,5 x 7,16 hüvelyk) és 296,93 x 431,8 mm (11,69 x 17 hüvelyk) közötti papírméreteket.

Papírméret	Külön megvásárolható 520 lapos tálca, külön megvásárolható 520 lapos tálca szekrényel, és külön megvásárolható 3 x 520 lapos tálca	Külön megvásárolható 2520 lapos kettős bemeneti egység	Külön megvásárolható 2000 lapos fiók
<b>7 3/4 boríték</b> 98,4 x 190,5 mm (3,875 x 7,5 hüvelyk)	<b>X</b>	<b>X</b>	<b>X</b>
<b>9-es boríték</b> 98,4 x 225,4 mm (3,875 x 8,9 hüvelyk)	<b>X</b>	<b>X</b>	<b>X</b>
<b>10-es boríték</b> 104,8 x 241,3 mm (4,12 x 9,5 hüvelyk)	<b>X</b>	<b>X</b>	<b>X</b>
<b>B5 boríték</b> 176 x 250 mm (6,93 x 9,84 hüvelyk)	<b>X</b>	<b>X</b>	<b>X</b>
<b>C5 boríték</b> 162 x 229 mm (6,38 x 9,01 hüvelyk)	<b>X</b>	<b>X</b>	<b>X</b>
<b>DL boríték</b> 110 x 220 mm (4,33 x 8,66 hüvelyk)	<b>X</b>	<b>X</b>	<b>X</b>

<sup>1</sup> Betöltés csak rövidebb éllel befelé tájolás esetén.  
<sup>2</sup> Betöltés csak hosszabb éllel befelé tájolás esetén.  
<sup>3</sup> Támogatja a 139,7 x 181,86 mm (5,5 x 7,16 hüvelyk) és 296,93 x 431,8 mm (11,69 x 17 hüvelyk) közötti papírméreteket.

**A kimeneti rekeszek által támogatott papírméretek**

Papírméret	Normál rekesz		Felső rekesz
	Köteg	Eltolás	Köteg
<b>A3<sup>1</sup></b> 297 x 420 mm (11,69 x 16,54 hüvelyk)	✓	✓	✓
<b>A4</b> 210 x 297 mm (8,27 x 11,7 hüvelyk)	✓	✓	✓
<b>A5</b> 148 x 210 mm (5,83 x 8,27 hüvelyk)	✓	✓	✓

<sup>1</sup> Betöltés csak rövidebb éllel befelé tájolás esetén.  
<sup>2</sup> Betöltés csak hosszabb éllel befelé tájolás esetén.  
<sup>3</sup> Támogatja a 88,9 x 98,38 mm (3,5 x 3,87 hüvelyk) és 296,93 x 482,6 mm (11,69 x 19 hüvelyk) közötti papírméreteket.  
<sup>4</sup> Támogatja a 88,9 x 98,38 mm (3,5 x 3,87 hüvelyk) és 296,93 x 431,8 mm (11,69 x 17 hüvelyk) közötti papírméreteket.

Papírméret	Normál rekesz		Felső rekesz
	Köteg	Eltolás	Köteg
<b>A6<sup>1</sup></b> 105 x 148 mm (4,13 x 5,83 hüvelyk)	✓	✓	✓
<b>Executive</b> 184,2 x 266,7 mm (7,25 x 10,5 hüvelyk)	✓	✓	✓
<b>Folio<sup>1</sup></b> 215,9 x 330,2 mm (8,5 x 13 hüvelyk)	✓	✓	✓
<b>Hagaki<sup>1</sup></b> 100 x 148 mm (3,94 x 5,83 hüvelyk)	✓	✓	✓
<b>JIS B4<sup>1</sup></b> 257 x 364 mm (10,12 x 14,33 hüvelyk)	✓	✓	✓
<b>JIS B5</b> 182 x 257 mm (7,17 x 10,1 hüvelyk)	✓	✓	✓
<b>Ledger<sup>1</sup></b> 279,4 x 443,8 mm (11 x 17 hüvelyk)	✓	✓	✓
<b>Legal<sup>1</sup></b> 215,9 x 355,6 mm (8,5 x 14 hüvelyk)	✓	✓	✓
<b>Letter</b> 215,9 x 279,4 mm (8,5 x 11 hüvelyk)	✓	✓	✓
<b>Oficio (Mexico)<sup>1</sup></b> 215,9 x 340,4 mm (8,5 x 13,4 hüvelyk)	✓	✓	✓
<b>Statement</b> 139,7 x 215,9 mm (5,5 x 8,5 hüvelyk)	✓	✓	✓
<b>Universal</b>	✓ <sub>3</sub>	✓ <sub>4</sub>	X

<sup>1</sup> Betöltés csak rövidebb éllel befelé tájolás esetén.

<sup>2</sup> Betöltés csak hosszabb éllel befelé tájolás esetén.

<sup>3</sup> Támogatja a 88,9 x 98,38 mm (3,5 x 3,87 hüvelyk) és 296,93 x 482,6 mm (11,69 x 19 hüvelyk) közötti papírméreteket.

<sup>4</sup> Támogatja a 88,9 x 98,38 mm (3,5 x 3,87 hüvelyk) és 296,93 x 431,8 mm (11,69 x 17 hüvelyk) közötti papírméreteket.

Papírméret	Normál rekesz		Felső rekesz
	Köteg	Eltolás	Köteg
<b>7 3/4-es boríték<sup>2</sup></b> 98,4 x 190,5 mm (3,875 x 7,5 hüvelyk)	✓	✓	✓
<b>9-es boríték<sup>2</sup></b> 98,4 x 225,4 mm (3,875 x 8,9 hüvelyk)	✓	✓	✓
<b>10-es boríték<sup>2</sup></b> 104,8 x 241,3 mm (4,12 x 9,5 hüvelyk)	✓	✓	✓
<b>B5 boríték<sup>2</sup></b> 176 x 250 mm (6,93 x 9,84 hüvelyk)	✓	✓	✓
<b>C5 boríték<sup>2</sup></b> 162 x 229 mm (6,38 x 9,01 hüvelyk)	✓	✓	✓
<b>DL boríték<sup>2</sup></b> 110 x 220 mm (4,33 x 8,66 hüvelyk)	✓	✓	✓

<sup>1</sup> Betöltés csak rövidebb éllel befelé tájolás esetén.

<sup>2</sup> Betöltés csak hosszabb éllel befelé tájolás esetén.

<sup>3</sup> Támogatja a 88,9 x 98,38 mm (3,5 x 3,87 hüvelyk) és 296,93 x 482,6 mm (11,69 x 19 hüvelyk) közötti papírméreteket.

<sup>4</sup> Támogatja a 88,9 x 98,38 mm (3,5 x 3,87 hüvelyk) és 296,93 x 431,8 mm (11,69 x 17 hüvelyk) közötti papírméreteket.

### A kiadóegységek által támogatott papírméretek

Papírméret	Kapcsoló kiadó			Kapcsoló–lyukasztó kiadóegység			
	Köteg	Eltolás	Tűzés	Köteg	Eltolás	Tűzés	Lyukasztás
<b>A3<sup>1</sup></b> 297 x 420 mm (11,69 x 16,54 hüvelyk)	✓	✓	✓	✓	✓	✓	✓

<sup>1</sup> Betöltés csak rövidebb éllel befelé tájolás esetén.

<sup>2</sup> Betöltés csak hosszabb éllel befelé tájolás esetén.

<sup>3</sup> Támogatja a 88,9 x 98,38 mm (3,5 x 3,87 hüvelyk) és 296,93 x 431,8 mm (11,69 x 17 hüvelyk) közötti papírméreteket.

<sup>4</sup> Támogatja a 190 x 139,7 mm (7,48 x 5,5 hüvelyk) és 296,93 x 431,8 mm (11,69 x 17 hüvelyk) közötti papírméreteket.

<sup>5</sup> Támogatja a 202,9 x 182,03 mm (7,99 x 7,17 hüvelyk) és 296,93 x 431,8 mm (11,69 x 17 hüvelyk) közötti papírméreteket.

<sup>6</sup> Csak a legfeljebb 2 lyukú lyukasztást támogatja.

<sup>7</sup> Csak a legfeljebb 2 lyukú lyukasztást támogatja a rövidebb éllel befelé történő betöltés esetén.

<sup>8</sup> Támogatja a 88,9 x 98,38 mm (3,5 x 3,87 hüvelyk) és 320,04 x 1320,8 mm (12,6 x 52 hüvelyk) közötti papírméreteket.

<sup>9</sup> Támogatja a 209,97 x 148 mm (8,27 x 5,83 hüvelyk) és 296,93 x 431,8 mm (11,69 x 17 hüvelyk) közötti papírméreteket.

Papírméret	Kapcsoló kiadó			Kapcsoló-lyukasztó kiadóegység			
	Köteg	Eltolás	Tűzés	Köteg	Eltolás	Tűzés	Lyukasztás
<b>A4</b> 210 x 297 mm (8,27 x 11,7 hüvelyk)	✓	✓	✓	✓	✓	✓	✓
<b>A5</b> 148 x 210 mm (5,83 x 8,27 hüvelyk)	✓	✓ <sup>2</sup>	✗	✓	✓ <sup>2</sup>	✓ <sup>2</sup>	✓ <sup>6</sup>
<b>A6</b> 105 x 148 mm (4,13 x 5,83 hüvelyk)	✓	✗	✗	✓	✗	✗	✗
<b>Szalagcímlap</b> Maximális szélesség: 215,9 mm (8,5 hüvelyk) Maximális hosszúság: 1320,8 mm (52 hüvelyk)	✓ <sup>1</sup>	✗	✗	✓ <sup>1</sup>	✗	✗	✗
<b>Executive</b> 184,2 x 266,7 mm (7,25 x 10,5 hüvelyk)	✓ <sup>2</sup>	✓ <sup>2</sup>	✓ <sup>2</sup>	✓	✓ <sup>2</sup>	✓ <sup>2</sup>	✓ <sup>2</sup>
<b>Folio<sup>1</sup></b> 215,9 x 330,2 mm (8,5 x 13 hüvelyk)	✓	✓	✓	✓	✓	✓	✓
<b>Hagaki</b> 100 x 148 mm (3,94 x 5,83 hüvelyk)	✓	✗	✗	✓	✗	✗	✗
<b>JIS B4<sup>1</sup></b> 257 x 364 mm (10,12 x 14,33 hüvelyk)	✓	✓	✓	✓	✓	✓	✓
<b>JIS B5</b> 182 x 257 mm (7,17 x 10,1 hüvelyk)	✓	✓ <sup>2</sup>	✓ <sup>2</sup>	✓	✓ <sup>2</sup>	✓ <sup>2</sup>	✓ <sup>7</sup>
<b>Ledger<sup>1</sup></b> 279,4 x 4431,8 mm (11 x 17 hüvelyk)	✓	✓	✓	✓	✓	✓	✓

<sup>1</sup> Betöltés csak rövidebb éllel befelé tájolás esetén.

<sup>2</sup> Betöltés csak hosszabb éllel befelé tájolás esetén.

<sup>3</sup> Támogatja a 88,9 x 98,38 mm (3,5 x 3,87 hüvelyk) és 296,93 x 431,8 mm (11,69 x 17 hüvelyk) közötti papírméreteket.

<sup>4</sup> Támogatja a 190 x 139,7 mm (7,48 x 5,5 hüvelyk) és 296,93 x 431,8 mm (11,69 x 17 hüvelyk) közötti papírméreteket.

<sup>5</sup> Támogatja a 202,9 x 182,03 mm (7,99 x 7,17 hüvelyk) és 296,93 x 431,8 mm (11,69 x 17 hüvelyk) közötti papírméreteket.

<sup>6</sup> Csak a legfeljebb 2 lyukú lyukasztást támogatja.

<sup>7</sup> Csak a legfeljebb 2 lyukú lyukasztást támogatja a rövidebb éllel befelé történő betöltés esetén.

<sup>8</sup> Támogatja a 88,9 x 98,38 mm (3,5 x 3,87 hüvelyk) és 320,04 x 1320,8 mm (12,6 x 52 hüvelyk) közötti papírméreteket.

<sup>9</sup> Támogatja a 209,97 x 148 mm (8,27 x 5,83 hüvelyk) és 296,93 x 431,8 mm (11,69 x 17 hüvelyk) közötti papírméreteket.

Papírméret	Kapcsoló kiadó			Kapcsoló–lyukasztó kiadóegység			
	Köteg	Eltolás	Tűzés	Köteg	Eltolás	Tűzés	Lyukasztás
<b>Legal<sup>1</sup></b> 215,9 x 355,6 mm (8,5 x 14 hüvelyk)	✓	✓	✓	✓	✓	✓	✓
<b>Letter</b> 215,9 x 279,4 mm (8,5 x 11 hüvelyk)	✓	✓	✓	✓	✓	✓	✓
<b>Oficio (Mexico)<sup>1</sup></b> 215,9 x 340,4 mm (8,5 x 13,4 hüvelyk)	✓	✓	✓	✓	✓	✓	✓
<b>Statement</b> 139,7 x 215,9 mm (5,5 x 8,5 hüvelyk)	✓	✓ <sup>2</sup>	✗	✗	✗	✗	✗
<b>Universal</b>	✓ <sup>3</sup>	✓ <sup>4</sup>	✓ <sup>5</sup>	✓ <sup>8</sup>	✓ <sup>9</sup>	✓ <sup>9</sup>	✗
<b>7 3/4 boríték</b> 98,4 x 190,5 mm (3,875 x 7,5 hüvelyk)	✓	✗	✗	✗	✗	✗	✗
<b>9-es boríték</b> 98,4 x 225,4 mm (3,875 x 8,9 hüvelyk)	✓	✗	✗	✗	✗	✗	✗
<b>10-es boríték</b> 104,8 x 241,3 mm (4,12 x 9,5 hüvelyk)	✓	✗	✗	✗	✗	✗	✗
<b>B5 boríték</b> 176 x 250 mm (6,93 x 9,84 hüvelyk)	✓ <sup>2</sup>	✗	✗	✗	✗	✗	✗
<b>C5 boríték</b> 162 x 229 mm (6,38 x 9,01 hüvelyk)	✓ <sup>1</sup>	✗	✗	✗	✗	✗	✗

<sup>1</sup> Betöltés csak rövidebb éllel befelé tájolás esetén.

<sup>2</sup> Betöltés csak hosszabb éllel befelé tájolás esetén.

<sup>3</sup> Támogatja a 88,9 x 98,38 mm (3,5 x 3,87 hüvelyk) és 296,93 x 431,8 mm (11,69 x 17 hüvelyk) közötti papírméreteket.

<sup>4</sup> Támogatja a 190 x 139,7 mm (7,48 x 5,5 hüvelyk) és 296,93 x 431,8 mm (11,69 x 17 hüvelyk) közötti papírméreteket.

<sup>5</sup> Támogatja a 202,9 x 182,03 mm (7,99 x 7,17 hüvelyk) és 296,93 x 431,8 mm (11,69 x 17 hüvelyk) közötti papírméreteket.

<sup>6</sup> Csak a legfeljebb 2 lyukú lyukasztást támogatja.

<sup>7</sup> Csak a legfeljebb 2 lyukú lyukasztást támogatja a rövidebb éllel befelé történő betöltés esetén.

<sup>8</sup> Támogatja a 88,9 x 98,38 mm (3,5 x 3,87 hüvelyk) és 320,04 x 1320,8 mm (12,6 x 52 hüvelyk) közötti papírméreteket.

<sup>9</sup> Támogatja a 209,97 x 148 mm (8,27 x 5,83 hüvelyk) és 296,93 x 431,8 mm (11,69 x 17 hüvelyk) közötti papírméreteket.



Papírméret	Kapcsoló kiadó			Kapcsoló–lyukasztó kiadóegység			
	Köteg	Eltolás	Tűzés	Köteg	Eltolás	Tűzés	Lyukasztás
<b>DL boríték</b> 110 x 220 mm (4,33 x 8,66 hüvelyk)	✓	X	X	X	X	X	X
<p><sup>1</sup> Betöltés csak rövidebb éllel befelé tájolás esetén.</p> <p><sup>2</sup> Betöltés csak hosszabb éllel befelé tájolás esetén.</p> <p><sup>3</sup> Támogatja a 88,9 x 98,38 mm (3,5 x 3,87 hüvelyk) és 296,93 x 431,8 mm (11,69 x 17 hüvelyk) közötti papírméreteket.</p> <p><sup>4</sup> Támogatja a 190 x 139,7 mm (7,48 x 5,5 hüvelyk) és 296,93 x 431,8 mm (11,69 x 17 hüvelyk) közötti papírméreteket.</p> <p><sup>5</sup> Támogatja a 202,9 x 182,03 mm (7,99 x 7,17 hüvelyk) és 296,93 x 431,8 mm (11,69 x 17 hüvelyk) közötti papírméreteket.</p> <p><sup>6</sup> Csak a legfeljebb 2 lyukú lyukasztást támogatja.</p> <p><sup>7</sup> Csak a legfeljebb 2 lyukú lyukasztást támogatja a rövidebb éllel befelé történő betöltés esetén.</p> <p><sup>8</sup> Támogatja a 88,9 x 98,38 mm (3,5 x 3,87 hüvelyk) és 320,04 x 1320,8 mm (12,6 x 52 hüvelyk) közötti papírméreteket.</p> <p><sup>9</sup> Támogatja a 209,97 x 148 mm (8,27 x 5,83 hüvelyk) és 296,93 x 431,8 mm (11,69 x 17 hüvelyk) közötti papírméreteket.</p>							

Támogatott papírtípusok

## Támogatott papírtípusok

**A normál tálca, az MPF, a borítéktálca és a kétoldalas nyomtatás által támogatott papírtípusok**

Papírtípus	Normál 520 lapos tálca	Többcélú adagoló	Borítéktálca	Kétoldalas nyomtatás
Bankpostapapír	✓	✓	X	✓
Kártya	✓	✓	X	✓
Színes papír	✓	✓	X	✓
Egyéni típus	✓	✓	X	✓
Boríték	X	✓	✓	X
Fényes	✓	✓	X	✓
Nehéz fényes	✓	✓	X	✓
Nehéz papír	✓	✓	X	✓
Címkék	✓	✓	X	X
Fejléces papír	✓	✓	X	✓
Könnyű papír	✓	✓	X	✓
Normál papír	✓	✓	X	✓
Előnyomott	✓	✓	X	✓
Újrahasznosított	✓	✓	X	✓

Papírtípus	Normál 520 lapos tálca	Többcélú adagoló	Borítéktálca	Kétoldalas nyomtatás
Durva boríték	X	✓	✓	X
Durva karton	✓	✓	X	✓
Vinil címkék	X	X	X	X

**A külön megvásárolható tálcák által támogatott papírtípusok**

Papírtípus	Külön megvásárolható 520 lapos tálca, külön megvásárolható 520 lapos tálca szekrényel, és külön megvásárolható 3 x 520 lapos tálca	Külön megvásárolható 2520 lapos kettős bemeneti egység	Külön megvásárolható 2000 lapos fiók
Bankpostapapír	✓	✓	✓
Kártya	✓	✓	✓
Színes papír	✓	✓	✓
Egyéni típus	✓	✓	✓
Boríték	X	X	X
Fényes	✓	✓	✓
Nehéz fényes	✓	✓	✓
Nehéz papír	✓	✓	✓
Címkék	✓	✓	✓
Fejléces papír	✓	✓	✓
Könnyű papír	✓	✓	✓
Normál papír	✓	✓	✓
Előnyomott	✓	✓	✓
Újrahasznosított	✓	✓	✓
Durva boríték	X	X	X
Durva karton	✓	✓	✓
Vinil címkék	X	X	X

**A kimeneti rekeszek által támogatott papírméretek**

Papírtípus	Normál rekesz		Felső rekesz
	Köteg	Eltolás	Köteg
Bankpostapapír	✓	✓	✓
Kártya	✓	✓	✓

Papírtípus	Normál rekesz		Felső rekesz
	Köteg	Eltolás	Köteg
Színes papír	✓	✓	✓
Egyéni típus	✓	✓	✓
Boríték	✓	✓	✓
Fényes	✓	✓	✓
Nehéz fényes	✓	✓	✓
Nehéz papír	✓	✓	✓
Címkék	✓	✓	✓
Fejléces papír	✓	✓	✓
Könnyű papír	✓	✓	✓
Normál papír	✓	✓	✓
Előnyomott	✓	✓	✓
Újrahasznosított	✓	✓	✓
Durva boríték	✓	✓	✓
Durva karton	✓	✓	✓
Vinil címkék	X	X	X

### A kiadóegységek által támogatott papírtípusok

Papírtípus	Kapcsoló kiadó			Kapcsoló–lyukasztó kiadóegység			
	Köteg	Eltolás	Tűzés	Köteg	Eltolás	Tűzés	Lyukasztás
Bankpostapapír	✓	✓	✓	✓	✓	✓	✓
Kártya	✓	✓	X	✓	✓	X	✓
Színes papír	✓	✓	✓	✓	✓	✓	✓
Egyéni típus	✓	✓	✓	✓	✓	✓	✓
Boríték	✓	X	X	X	X	X	X
Fényes	✓	✓	✓	✓	✓	✓	✓
Nehéz fényes	✓	✓	X	✓	✓	X	✓
Nehéz papír	✓	✓	X	✓	✓	X	✓
Címkék	✓	✓	X	X	X	X	X
Fejléces papír	✓	✓	✓	✓	✓	✓	✓

Papírtípus	Kapcsoló kiadó			Kapcsoló–lyukasztó kiadóegység			
	Köteg	Eltolás	Tűzés	Köteg	Eltolás	Tűzés	Lyukasztás
Könnyű papír	✓	✓	✓	✓	✓	✓	✓
Normál papír	✓	✓	✓	✓	✓	✓	✓
Előnyomott	✓	✓	✓	✓	✓	✓	✓
Újrahasznosított	✓	✓	✓	✓	✓	✓	✓
Durva boríték	✓	X	X	X	X	X	X
Durva karton	✓	✓	X	✓	✓	X	✓
Vinil címkék	X	X	X	X	X	X	X

## Támogatott papírsúlyok

520 lapos tálcá, 520 lapos tálcá szekrényel, 3 x 520 lapos tálcá és 2520 lapos kettős bemeneti egység	Többcélú adagoló	Borítéktálcá	Külön megvásárolható 2000 lapos fiók
60-256 g/m <sup>2</sup> (12–68 font)	60–216 g/m <sup>2</sup> (12–57 font)	75–90 g/m <sup>2</sup> (20–24 font)	60–216 g/m <sup>2</sup> (12–57 font)

### Megjegyzések:

- A 60–176 g/m<sup>2</sup>-es (16–47 fontos bankpostapapír) papírok esetében hosszanti szálirányú szálak használata ajánlott.
- A 75 g/m<sup>2</sup>-nél (20 fontos bankpostapapír) könnyebb papír esetében a Papírtípus beállítása Könnyű papír legyen. Ellenkező esetben a papír felhullámosodhat, ami – különösen a magasabb páratartalmú környezetekben – adagolási hibákhoz vezethet.
- A kétoldalas nyomtatás támogatja a 60–162 g/m<sup>2</sup> (16–43 fontos bankpostapapír) papírt.
- A 100% pamutot tartalmazó hordozó maximális súlya 90 g/m<sup>2</sup>-es (24 fontos bankpostapapír).

# Beállítás, telepítés és konfigurálás

## A nyomtató helyének kiválasztása

- Hagyjon elég helyet a tálcák, fedelek és ajtók kinyitásához, illetve hardveropciók telepítéséhez.
- Elektromos aljzat közelébe helyezze a nyomtatót.

**⚠ VIGYÁZAT – SÉRÜLÉSVESZÉLY:** A tűzveszély és az áramütés elkerülése érdekében a tápkábelt közvetlenül egy, a készülékhez közeli, könnyen hozzáférhető, megfelelő besorolású és megfelelően földelt konnektorba csatlakoztassa.

**⚡ VIGYÁZAT – ÁRAMÜTÉS VESZÉLYE:** Az áramütés kockázatának elkerülése érdekében ne helyezze a terméket víz közelébe vagy nedves helyekre.

- Győződjön meg róla, hogy a helyiségben a légmozgás megfelel az ASHRAE 62 szabvány vagy a CEN Technical Committee 156 szabvány legutolsó verziójának.
- A készüléket egy sima, szilárd és stabil felületre helyezze.
- A nyomtatót:
  - Tartsa tisztán, szárazon és pormentesen.
  - Tartsa távol tűzőkapcsoktól és gemkapcsoktól.
  - Tartsa távol a légkondicionálók, fűtőtestek vagy ventilátorok közvetlen légmozgásától.
  - Ne tegye ki közvetlen napfénynek vagy túlzott nedvességnek.
- Tartsa be az ajánlott hőmérsékleti értékeket, és kerülje az ingadozásokat:

Környezeti hőmérséklet	10 to 32.2°C (50 to 90°F)
Tárolási hőmérséklet	15.6 to 32.2°C (60 to 90°F)

- A megfelelő szellőzés érdekében tartsa be a következő javasolt távolságokat:

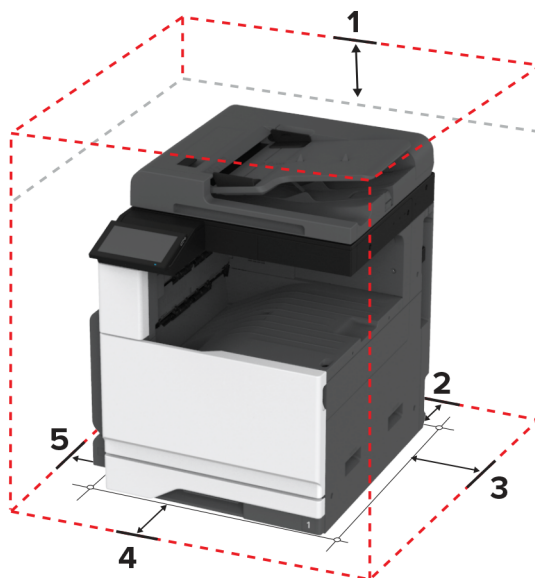

1	Felül	400 mm (15.70 in.)
2	Hátul	120 mm (4.80 in.)
3	Jobb oldalon	120 mm (4.80 in.)

4	Elöl	444.5 mm (17.50 in.)
5	Bal oldalon	400 mm (15.70 in.)

## A kábelek csatlakoztatása

**⚠ VIGYÁZAT – ÁRAMÜTÉS VESZÉLYE:** Az áramütés elkerülése érdekében zivataros időben ne helyezze üzembe a készüléket, illetve ne csatlakoztasson hozzá kábeleket, vagy elektromos berendezéseket, például a tápkábelt, a faxfunkciót vagy a telefont.

**⚠ VIGYÁZAT – SÉRÜLÉSVESZÉLY:** A tűzveszély és az áramütés elkerülése érdekében a tápkábelt közvetlenül egy, a készülékhez közeli, könnyen hozzáférhető, megfelelő besorolású és megfelelően földelt konnektorba csatlakoztassa.

**⚠ VIGYÁZAT – SÉRÜLÉSVESZÉLY:** A tűzveszély és az áramütés elkerülése érdekében csak a termékhez kapott vagy a gyártó által hitelesített tápkábelt használja.

**⚠ VIGYÁZAT – SÉRÜLÉSVESZÉLY:** Ha a terméket a nyilvános telefonhálózathoz csatlakoztatja, a tűzveszély csökkentése érdekében csak 26 AWG, vagy nagyobb keresztmetszetű telekommunikációs (RJ-11) kábelt használjon. Ausztráliai felhasználás esetén a kábelnek az ausztrál kommunikációs és médiahatóság által jóváhagyottnak kell lennie.

**Figyelem – sérülésveszély:** Az adatvesztés és a nyomtató hibás működésének elkerülése érdekében nyomtatás közben ne érjen az USB-kábelhez, a vezeték nélküli hálózati adapterhez, valamint a nyomtató ábrán jelzett részeihez.

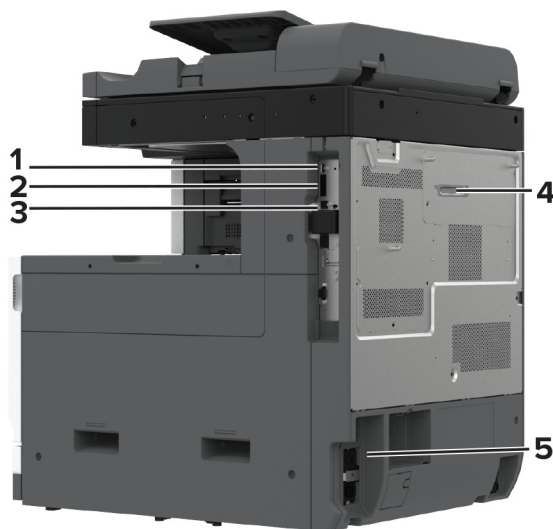

	Nyomtatóport	Funkció
1	USB-port	Billentyűzetet vagy bármely más, kompatibilis kiegészítő csatlakoztatása.
2	USB-nyomtatóport	A nyomtató számítógéphez csatlakoztatása.
3	Ethernet-port	A nyomtató hálózathoz csatlakoztatása.

	Nyomtatóport	Funkció
4	LINE-port <b>Megj.:</b> Csak akkor elérhető, ha van beszerelve faxkártya.	A nyomtató csatlakoztatása aktív telefonvonalhoz, normál fali csatlakozóval (RJ-11), DSL-szűrővel, VoIP-adapterrel vagy egyéb olyan adapterrel, amely lehetővé teszi a telefonvonalhoz való hozzáférést faxküldés és -fogadás céljából.
5	Tápkábel csatlakozója	Csatlakoztassa a nyomtatót egy megfelelően földelt konnektorhoz.

## A kezdőképernyő-alkalmazások beállítása és használata

### A kezdőképernyő használata

**Megj.:** A kezdőképernyő a kezdőképernyő testre szabási beállításaitól, a rendszergazdai beállítástól és az aktív beágyazott megoldásoktól függően változhat.



#	Ikon	Funkció
1	Leállítás vagy Mégse gomb	Aktuális feladat leállítása.
2	Másolás	Másolatok készítése.
3	Nyelv módosítása	Nyelv kiválasztása a nyomtató kijelzőjén.
4	E-mail	E-mail küldése.
5	beállítások	A nyomtató menüinek elérése.
6	Fax	Faxküldés.
7	Címjegyzék	Névjegyek elérése, létrehozása és rendezése.
8	Állapot/Kellékanyagok	<ul style="list-style-type: none"> <li>Figyelmeztető vagy hibaüzenet megjelenítése, amikor a feldolgozás folytatásához beavatkozás szükséges.</li> <li>További információkat tekinthet meg a nyomtató figyelmeztetéséről vagy üzenetéről, illetve azok törléséről.</li> </ul> <p><b>Megj.:</b> A kezdőképernyő felső részének megérintése ehhez a beállításhoz is hozzáférést biztosít.</p>

#	Ikon	Funkció
9	Felfüggesztett feladatok	Az összes aktuális függő nyomtatási feladat megjelenítése.
10	Feladatsor	Az összes nyomtatási feladat megjelenítése. <b>Megj.:</b> A kezdőképernyő felső részének megérintése ehhez a beállításhoz is hozzáférést biztosít.
11	USB-meghajtó	Fényképek és dokumentumok megtekintése, kiválasztása vagy nyomtatása flash meghajtóról.
12	Profilok beolvasása	Dokumentumok beolvasása és mentése közvetlenül a számítógépre.
13	FTP	Dokumentumok beolvasása és mentése közvetlenül FTP-kiszolgálóra.
14	Könyvjelzők	Az összes könyvjelző rendezése.
15	Merevlemez	Dokumentumok megtekintése, kiválasztása és kezelése merevlemezről vagy intelligens tárolómeghajtóról.
16	Hálózati mappa	Beolvasás hálózati mappába vagy hálózati helyre.
17	Start gomb	A kiválasztott módtól függő feladat elindítása.
18	Képernyőn megjelenő billentyűzet	Számok és szimbólumok megadása a beviteli mezőkben.

## A kezdőképernyő testreszabása

1 Nyisson meg egy webböngészőt, és írja be a nyomtató IP-címét a címmezőbe.

### Megjegyzések:

- Tekintse meg a nyomtató IP-címét a nyomtató kezdőképernyőjén. Az IP-cím számok négyelemű, pontokkal elválasztott halmaza, például 123.123.123.123.
- Ha proxykiszolgálót használ, átmenetileg tiltsa le azt a weboldal megfelelő betöltése érdekében.

2 Kattintson a **Beállítások > Eszköz > Kezdőképernyő testreszabása** elemre.

3 Próbálkozzon az alábbiakkal:

- Ha ikont szeretne hozzáadni a főképernyőn, kattintson a **+** gombra, válassza ki az alkalmazás nevét, majd kattintson a **Hozzáadása** lehetőségre.
- Ha ikont szeretne eltávolítani a főképernyőről, válassza ki az alkalmazás nevét, majd kattintson az **Eltávolítás** lehetőségre.
- Az alkalmazások nevének személyre szabásához válassza ki az alkalmazás nevét, kattintson a **Szerkesztés** gombra, majd módosítsa a nevet.
- Az alkalmazások nevének visszaállításához válassza ki az alkalmazás nevét, kattintson a **Szerkesztés** gombra, majd válassza ki az **Alkalmazáscímke visszaállítása** lehetőséget.
- Amennyiben nagyobb helyet szeretne az alkalmazások között, kattintson a **+** gombra, válassza ki az **ÜRES HELY** elemet, majd kattintson a **Hozzáadás** lehetőségre.
- Az alkalmazások elrendezéséhez húzza az alkalmazásneveket a kívánt sorrendbe.
- Az alapértelmezett főképernyő visszaállításához kattintson a **Főképernyő visszaállítása** gombra.

4 Alkalmazza a módosításokat.



## Támogatott alkalmazások

- Beolvasási központ
- Hivatkozásközpont
- Kártya másolása
- Kártya másolása

## A Scan Center beállítása

- 1 Érintse meg a kezdőképernyőn a **Scan Center** parancsot.
- 2 Válasszon ki és hozzon létre egy célhelyet, majd végezze el a beállítások konfigurálását.

### Megjegyzések:

- Hálózati célhely létrehozásakor addig érvényesítse és módosítsa a beállításokat, amíg már nem történnek hibák.
- Csak a beágyazott webkiszolgáló segítségével létrehozott célhelyek kerülnek mentésre. További tudnivalók a megoldás dokumentációjában találhatóak.

- 3 Alkalmazza a módosításokat.

## Parancsikon létrehozása

- 1 Érintse meg a kezdőképernyőn a **Hivatkozásközpont** parancsot.

**Megj.:** Előfordulhat, hogy az ikon és a név megváltozott. További tájékoztatásért forduljon a rendszergazdához.

- 2 Válasszon egy nyomtatófunkciót, majd érintse meg a **Parancsikon létrehozása** lehetőséget.

**Megj.:** A biztonságos e-mail funkció nem támogatott.

- 3 Konfigurálja a beállításokat, majd érintse meg a **Mentés** lehetőséget.

- 4 Írjon be egy egyedi parancsikonnevet.

**Megj.:** Legfeljebb 25 karaktert használjon, hogy a nevek teljesen kiférjenek a kezdőképernyőn.

- 5 Érintse meg az **OK** gombot.

Az alkalmazás automatikusan létrehoz egy egyedi parancsikonszámot.

**Megj.:** A parancsikon elindításához érintse meg a , majd a # elemet, majd adja meg a parancsikon számát.

## Kártya másolása funkció beállítása

- 1 Nyisson meg egy webböngészőt, és írja be a nyomtató IP-címét a címmezőbe.

### Megjegyzések:

- Tekintse meg a nyomtató IP-címét a nyomtató kezdőképernyőjén. Az IP-cím számok négyelemű, pontokkal elválasztott halmaza, például 123.123.123.123.

- Ha proxykiszolgálót használ, átmenetileg tiltsa le azt a weboldal megfelelő betöltése érdekében.

**2** Kattintson az **Alkalmazások > Kártya másolása > Konfigurálás** elemre.

#### **Megjegyzések:**

- Győződjön meg róla, hogy az Ikon megjelenítése funkció engedélyezve van.
- Győződjön meg róla, hogy az E-mail beállítások és a Hálózatmegosztási beállítások konfigurálva vannak.
- Kártya beolvasásakor a beolvasás felbontása ne legyen nagyobb mint 200 dpi színes, illetve 400 dpi fekete-fehér dokumentum esetén.
- Több kártya beolvasásakor a beolvasás felbontása ne legyen nagyobb mint 150 dpi színes, illetve 300 dpi fekete-fehér dokumentum esetén.

**3** Alkalmazza a módosításokat.

**Megj.:** Több kártya beolvasásához nyomtató-merevlemez vagy egy intelligens tárolómeghajtó szükséges.

## **Megjelenés testreszabásának használata**

Az alkalmazás futtatása előtt végezze el az alábbiakat:

- Kattintson a beágyazott webkiszolgálón az **Alkalmazások > Megjelenés testreszabása > Konfigurálás** opcióra.
- A képernyővédő, a diavetítés és a háttérkép beállításainak engedélyezése és konfigurálása.

### **A képernyővédő és a diavetítés képeinek kezelése**

**1** A Képernyővédő és diavetítési képek részénél adjon hozzá, szerkesszen vagy töröljön egy képet.

#### **Megjegyzések:**

- Legfeljebb 10 képet adhat hozzá.
- Bekapcsolt állapotban az állapotikonok csak akkor jelennek meg a képernyővédőn, ha hibák, figyelmeztetések vagy felhőalapú értesítések vannak a rendszerben.

**2** Alkalmazza a módosításokat.

### **Háttérkép módosítása**

**1** Érintse meg a **Háttérkép módosítása** elemet a kezdőképernyőn.

**2** Válassza ki a használni kívánt képet.

**3** Alkalmazza a módosításokat.

### **Diavetítés futtatása flash-meghajtóról**

**1** Helyezzen be egy flash-meghajtót az USB-portba.

**2** Érintse meg a kezdőképernyőn a **Diavetítés** opciót.

A képek betűrendben jelennek meg.

**Megj.:** A diavetítés indítását követően eltávolíthatja a flash-meghajtót, de a nyomtató nem fogja tárolni a képeket. Ha a diavetítés leáll, a képek megtekintéséhez helyezze vissza a flash-meghajtót.

## Az ügyfélszolgálat elérése

### Megjegyzések:

- Ezt az alkalmazást nem minden nyomtatómodell támogatja. További információkért, lásd: [“Támogatott alkalmazások” itt: 33. oldal.](#)
- Az alkalmazásbeállítások konfigurálásával kapcsolatos információkért illetően lásd: *Ügyféltámogatás rendszergazdai kézikönyve.*

**1** A kezdőképernyőn érintse meg az **Ügyféltámogatás** elemet.

**2** Nyomtassa ki vagy küldje el e-mailben az információkat.

## Eszközkvóták beállítása

### Megjegyzések:

- Ezt az alkalmazást nem minden nyomtatómodell támogatja. További információkért, lásd: [“Támogatott alkalmazások” itt: 33. oldal.](#)
- Az alkalmazásbeállítások konfigurálásával kapcsolatos információkért illetően lásd: *Eszközkvóták rendszergazdai kézikönyve.*

**1** Nyisson meg egy webböngészőt, és írja be a nyomtató IP-címét a címmezőbe.

### Megjegyzések:

- Tekintse meg a nyomtató IP-címét a nyomtató kezdőképernyőjén. Az IP-cím számok négyelemű, pontokkal elválasztott halmaza, például 123.123.123.123.
- Ha proxykiszolgálót használ, átmenetileg tiltsa le azt a weboldal megfelelő betöltése érdekében.

**2** Kattintson az **Alkalmazások > Eszközkvóták > Konfigurálás** elemre.

**3** A Felhasználói fiókok részben adjon meg egy új felhasználót vagy nyisson meg egy már meglévőt szerkesztésre, majd állítsa be a felhasználó kvótáját.

**4** Alkalmazza a módosításokat.

## Könyvjelzők kezelése

### Könyvjelzők létrehozása

Használjon könyvjelzőket a kiszolgálókon vagy az interneten tárolt, gyakran felkeresett dokumentumok nyomtatásához.

**1** Nyisson meg egy webböngészőt, és írja be a nyomtató IP-címét a címmezőbe.

### Megjegyzések:

- Tekintse meg a nyomtató IP-címét a nyomtató kezdőképernyőjén. Az IP-cím számok négyelemű, pontokkal elválasztott halmaza, például 123.123.123.123.
- Ha proxykiszolgálót használ, átmenetileg tiltsa le azt a weboldal megfelelő betöltése érdekében.

**2** Kattintson a **Könyvjelzők > Könyvjelző hozzáadása** elemre, majd írjon be egy könyvjelzőnevet.

**3** Válasszon ki egy cím protokolltípust, majd tegye a következők egyikét:

- HTTP és HTTPS esetén írja be a könyvjelzőni kívánt URL-címet.
- HTTPS esetében az állomásnevet használja az IP-cím helyett. Például gépelje be a **myWebsite.com/sample.pdf** szöveget a **123.123.123.123/sample.pdf** helyett. Győződjön meg arról, hogy az állomásnév megegyezik a kiszolgálótanúsítvány CN (Common Name) értékével. Ha további információra van szüksége azzal kapcsolatban, hogyan juthat hozzá a kiszolgálótanúsítványban található CN-értékhez, tekintse meg böngészőjének súgóját.
- FTP esetén írja be az FTP-címet. Például **myServer/myDirectory**. Írja be az FTP-port számát. A 21. port az alapértelmezett port a parancsküldéshez.
- Az SMB mezőbe írja be a hálózati mappa címét. Például **myServer/myShare/myFile.pdf**. Írja be a hálózati tartomány nevét.
- Szükség esetén válassza ki a hitelesítés típusát az FTP-hez és az SMB-hez.

A könyvjelzőhöz való hozzáférés korlátozása érdekében adjon meg egy PIN-kódot.

**Megj.:** Az alkalmazás a következő fájlformátumokat támogatja: PDF, JPEG és TIFF. A DOCX-hez és az XLSX-hez hasonló egyéb fájlformátumok támogatottak egyes nyomtatómodelleken.

**4** Kattintson a **Mentés** gombra.

## Mappák létrehozása

**1** Nyisson meg egy webböngészőt, és írja be a nyomtató IP-címét a címmezőbe.

### Megjegyzések:

- Tekintse meg a nyomtató IP-címét a nyomtató kezdőképernyőjén. Az IP-cím számok négyelemű, pontokkal elválasztott halmaz, például 123.123.123.123.
- Ha proxykiszolgálót használ, átmenetileg tiltsa le azt a weboldal megfelelő betöltése érdekében.

**2** Kattintson a **Könyvjelzők > Mappa hozzáadása** elemre, majd írjon be egy mappanevet.

**Megj.:** A mappához való hozzáférés korlátozása érdekében adjon meg egy PIN-kódot.

**3** Kattintson a **Mentés** gombra.



**Megj.:** Mappákat vagy könyvjelzőket hozhat létre egy mappán belül. A könyvjelző létrehozását lásd: ["Könyvjelzők létrehozása" itt: 35. oldal.](#)

## Partnerek kezelése

**1** A kezdőképernyőn érintse meg a **Címjegyzék** lehetőséget.

**2** Próbálkozzon az alábbiakkal:

- Névjegy hozzáadásához érintse meg a **+** gombot a képernyő tetején, majd érintse meg a **Névjegy létrehozása** elemet. Ha szükséges, adja meg a bejelentkezés módját, hogy lehetővé tegye az alkalmazások számára a hozzáférést.
- Névjegy törléséhez érintse meg a **-** gombot a képernyő tetején, érintse meg a **Névjegy törlése** elemet, majd válassza ki a névjegyét.
- A névjegy-információk szerkesztéséhez érintse meg a névjegy nevét.
- Csoport létrehozásához érintse meg a **+** gombot a képernyő tetején, majd érintse meg a **Csoport létrehozása** elemet. Ha szükséges, adja meg a bejelentkezés módját, hogy lehetővé tegye az alkalmazások számára a hozzáférést.

- Csoport törléséhez érintse meg a  gombot a képernyő tetején, érintse meg a **Csoport törlése** elemet, majd válassza ki a csoportot.
- Névjegycsoport szerkesztéséhez érintse meg a **CSOPORTOK** > elemet, válassza ki a csoport nevét, >  > majd válassza ki az elvégezni kívánt műveletet.

**3** Alkalmazza a módosításokat.

## A kiegészítő funkciók telepítése és használata

### Hangutasítások aktiválása

#### A kezdőképernyőről

- 1** Egy mozdulattal húzza el balra, majd felfelé a képernyőn egy ujját, amíg hangüzenetet nem hall.
- 2** Két ujjal érintse meg az **OK** gombot.

**Megj.:** Ha a mozdulat nem működik, fejtse ki nagyobb nyomást.

#### A billentyűzetről

- 1** Tartsa nyomva az **5**-ös billentyűt, amíg egy hangüzenetet nem hall.
- 2** Nyomja meg a **Tab** billentyűt, hogy az OK gombhoz navigálja a fókuszkurzort, majd nyomja meg az **Enter** billentyűt.

#### Megjegyzések:

- Ha a hangutasítások aktiválva vannak, mindig két ujjal válassza ki a kijelzőn lévő elemeket.
- A hangutasítások korlátozott számú nyelvet támogatnak.

### Hangutasítások inaktíválása

- 1** Egy mozdulattal húzza el balra, majd felfelé a képernyőn egy ujját, amíg hangüzenetet nem hall.
- 2** Két ujjal végezze a következők egyikét:
  - Érintse meg a **Hangutasítás**, majd az **OK** gombot.
  - Érintse meg a **Mégse** gombot.

**Megj.:** Ha a mozdulat nem működik, fejtse ki nagyobb nyomást.

A következők egyikével is inaktíválhatja a hangutasításokat:

- Két ujjal koppintson duplán a főképernyőn.
- Nyomja meg a tápkapcsolót, hogy Alvó vagy Hibernált üzemmódba kapcsolja a nyomtatót.

### Navigáció a képernyőn kézmozdulatok segítségével

#### Megjegyzések:

- A legtöbb kézmozdulatot csak akkor lehet használni, ha a hangutasítások aktiválva vannak.
- A nagyítás és a széthúzó ujjmozdulatok használatához engedélyezze a Nagyítás opciót.

- Karakterek begépeléséhez és bizonyos beállítások módosításához használjon fizikai billentyűzetet.

Kézmozdulat	Funkció
Balra, majd felfelé húzás egy ujjal	Kisegítő lehetőségek mód elindítása. A Kisegítő lehetőségek módból ugyanezzel a mozdulattal léphet ki. <b>Megj.:</b> Ugyanez a mozdulat használható a nyomtató normál üzemmódjában is.
Dupla koppintás egy ujjal	Egy beállítás vagy elem kiválasztása a képernyőn.
Dupla koppintás a főképernyő ikonjára két ujjal	A Kisegítő lehetőségek mód inaktiválása.
Tripla koppintás egy ujjal	Szövegek és képek nagyítása vagy kicsinyítése.
Jobbra húzás vagy lefelé húzás egy ujjal	Lépés a képernyő következő elemére.
Balra húzás vagy felfelé húzás egy ujjal	Lépés a képernyő előző elemére.
Felfelé húzás, majd lefelé húzás egy ujjal	Lépés a képernyő első elemére.
Pásztázás	A nagyított kép olyan részeihez férhet hozzá, melyek a képernyő keretén kívülre esnek. <b>Megj.:</b> Két ujjal húzhat el egy kinagyított képet.
Felfelé húzás, majd jobbra húzás egy ujjal	Hangerő növelése. <b>Megj.:</b> Ugyanez a mozdulat használható a nyomtató normál üzemmódjában is.
Lefelé húzás, majd jobbra húzás egy ujjal	Hangerő csökkentése. <b>Megj.:</b> Ugyanez a mozdulat használható a nyomtató normál üzemmódjában is.
Felfelé húzás, majd balra húzás egy ujjal	Kilépés az alkalmazásból, majd visszatérés a kezdőképernyőre.
Lefelé húzás, majd balra húzás egy ujjal	Visszalépés az előző beállításra.

## A képernyőn megjelenő billentyűzet használata

A képernyőn megjelenő billentyűzet megjelenésekor tegye a következők egyikét:

- Érintsen meg egy gombot a bejelentéshez, és írja be a karaktert a mezőbe.
- Húzza végig az ujját különböző karaktereken a bejelentéshez, majd írja be a karaktert a mezőbe.
- Érintsen meg egy szövegdobozt két ujjával a mezőben lévő karakterek bejelentéséhez.
- Érintse meg a **Törlés** billentyűt a karakterek törléséhez.

## Nagyítás üzemmód engedélyezése

**1** Egy mozdulattal húzza el balra, majd felfelé a képernyőn egy ujját, amíg hangüzenetet nem hall.

**Megj.:** Beépített hangszórók nélküli nyomtatómodell esetén használjon fejhallgatót az üzenet meghallgatásához.

**2** Két ujjal végezze a következőket:

- Érintse meg a **Nagyítás üzemmód** lehetőséget.
- Érintse meg az **OK** gombot.

**Megj.:** Ha a mozdulat nem működik, fejtse ki nagyobb nyomást.

A nagyított képernyőn történő navigálással kapcsolatos további információért lásd: [“Navigáció a képernyőn kézmozdulatok segítségével” itt: 37. oldal.](#)

## A hangutasítások beszédsebességének beállítása

- 1 A kezdőképernyőn válassza ki a **Beállítások > Eszköz > Kisegítő lehetőségek > Beszédsebesség** elemeket.
- 2 Válassza ki a beszédsebességet.

## Az alapértelmezett fejhallgató-hangerő módosítása

- 1 A kezdőképernyőn válassza ki a **Beállítások > Eszköz > Kisegítő lehetőségek** lehetőséget.
- 2 A fejhallgató hangerejének módosítása.

**Megj.:** A hangerő az alapértelmezett értékre áll vissza a Kisegítő lehetőségek üzemmódból való kilépést követően, amikor a nyomtató alvó vagy hibernált üzemmódból felébred.

## Az alapértelmezett belső hangszóróhangerő módosítása

- 1 Érintse meg a kezdőképernyőn a(z)  lehetőséget.
- 2 Állítsa be a hangerőt.

### Megjegyzések:

- Ha a csendes üzemmód engedélyezve van, akkor ki vannak kapcsolva a hallható riasztások. Ez a beállítás lassítja a nyomtató működését.
- A hangerő az alapértelmezett értékre áll vissza a Kisegítő lehetőségek üzemmódból való kilépést követően, amikor a nyomtató alvó vagy hibernált üzemmódból felébred.

## Hangos jelszavak vagy személyes azonosítószámok engedélyezése

- 1 A kezdőképernyőn válassza ki a **Beállítások > Eszköz > Kisegítő lehetőségek > Hangos jelszavak/PIN-ek** elemeket.
- 2 Engedélyezze a beállítást.

## Nyomtató beállítása faxolásra

### Támogatott fax

- Analóg fax

**Megj.:** Beszerelt faxkártya szükséges. További információért fáradjon el oda, ahol a nyomtatót vásárolta.

- etherFAX

**Megj.:** Előfizetést igényel. További információért lásd: <https://www.etherfax.net/lexmark>, vagy lépjen kapcsolatba azzal a kereskedővel, akitől a nyomtatót vásárolta.

- IP-faxolás (FoIP)

**Megj.:** Telepített licenccsomagot igényel. További információért fáradjon el oda, ahol a nyomtatót vásárolta.

- Faxkiszolgáló

## Az analóg faxot használó faxfunkció beállítása

### Megjegyzések:

- Egy faxkártyát kell beszerezni az analóg fax használatához.
- Néhány csatlakozási módszer csak bizonyos országokban vagy régiókban használható.
- Ha a faxolás funkció engedélyezve van, de nincs teljesen beállítva, a jelzőfény pirosan villoghat.
- Ha nem rendelkezik TCP/IP környezettel, a fax beállítási adatainak megadásához a nyomtató kezelőpanelét kell használnia.

**Figyelem – sérülésveszély:** Az adatvesztés és a nyomtatóhibák elkerülése érdekében fax küldése vagy fogadása közben ne érjen hozzá a kábelekhez és a nyomtató ábrán jelzett részéhez.



### A nyomtató Beállítások menüjének használata

- 1 A kezdőképernyőn érintse meg a következőket: **Beállítások > Fax > Fax beállítása > Általános faxbeállítások**.
- 2 Konfigurálja a beállításokat.

### Embedded Web Server használata

- 1 Nyisson meg egy webböngészőt, és írja be a nyomtató IP-címét a címmezőbe.

#### Megjegyzések:

- Tekintse meg a nyomtató IP-címét a kezdőképernyőn. Az IP-cím számok négyelemű, pontokkal elválasztott halmaz, például 123.123.123.123.
- Ha proxykiszolgálót használ, átmenetileg tiltsa le azt a weboldal megfelelő betöltése érdekében.

- 2 Kattintson a következőre: **Beállítások > Fax > Fax beállítása > Általános faxbeállítások**.



- 3 Konfigurálja a beállításokat.
- 4 Alkalmazza a módosításokat.

## Az etherFAX-ot használó faxfunkció beállítása

### Megjegyzések:

- A nyomtató-firmware-t frissíteni kell a legújabb verzióra. További információkért, lásd: [“Firmware frissítése” itt: 75. oldal.](#)
- A nyomtatóra megfelelő licenccsomagot kell telepíteni. További információkért vegye fel a kapcsolatot az etherFAX-szal.
- Győződjön meg arról, hogy nyomtatóját regisztrálta az etherFAX portálon. További információért lásd: <https://www.etherfax.net/lexmark>.
- A regisztrációkor szükség van a nyomtató sorozatszámára. A sorozatszám helyének azonosításához lásd: [“A nyomtató sorozatszámának megtalálása” itt: 10. oldal.](#)

- 1 Nyisson meg egy webböngészőt, és írja be a nyomtató IP-címét a címmezőbe.

### Megjegyzések:

- Tekintse meg a nyomtató IP-címét a kezdőképernyőn. Az IP-cím számok négyelemű, pontokkal elválasztott halmaz, például 123.123.123.123.
- Ha proxykiszolgálót használ, átmenetileg tiltsa le azt a weboldal megfelelő betöltése érdekében.

- 2 Kattintson a következőre: **Beállítások > Fax > Fax beállítása > Általános faxbeállítások.**

**Megj.:** A Fax beállítása csak akkor jelenik meg, ha a Fax módFax értékre van állítva.

- 3 A Faxnév mezőben adjon meg egy egyedi nevet.
- 4 A Faxszám mezőben adja meg az etherFAX által megadott faxszámot.
- 5 A Faxtovábbítás menüben válassza az **etherFAX** lehetőséget.

### Megjegyzések:

- Ez a menü csak akkor jelenik meg, ha egynél több faxtovábbítás érhető el.
- Ha a nyomtatóra csak etherFAX van telepítve, akkor az automatikusan konfigurálásra kerül.

- 6 Alkalmazza a módosításokat.

## A faxfunkció beállítása a faxkiszolgáló használatával

### Megjegyzések:

- Ezzel a funkcióval faxüzeneteket küldhet olyan faxszolgáltatóknak, amelyek támogatják az e-mail-fogadást.
- Ez a funkció csak a kimenő faxüzeneteket támogatja. A faxfogadáshoz bizonyosodjon meg róla, hogy a nyomtatójához konfigurálva van egy eszközalapú faxmegoldás. Ilyen például az analóg fax, az etherFAX, vagy a Fax over IP (FoIP).

- 1 Nyisson meg egy webböngészőt, és írja be a nyomtató IP-címét a címmezőbe.

**Megjegyzések:**

- Tekintse meg a nyomtató IP-címét a főképernyőn. Az IP-cím számok négyelemű, pontokkal elválasztott halmaza, például 123.123.123.123.
- Ha proxykiszolgálót használ, átmenetileg tiltsa le azt a weboldal megfelelő betöltése érdekében.

**2** Kattintson a **Beállítások > Fax** elemre.

**3** A Fax mód menüből válassza ki **Faxkiszolgáló** opciót, majd kattintson a **Mentés** gombra.

**4** Kattintson a **Faxkiszolgáló beállítása** opcióra

**5** A Címjegyzék formátuma mezőbe írja be, hogy „[#]@myfax.com”, amelyben [#] a faxszám és myfax.com a faxszolgáltató tartománya.

**Megjegyzések:**

- Ha szükséges, konfigurálja a Válaszcím, a Címzett, vagy az Üzenet mezőket.
- Ha szeretné, hogy a nyomtató faxüzeneteket fogadjon, engedélyezze az eszközalapú faxfogadás beállítását. Bizonyosodjon meg róla, hogy az eszközalapú fax be van állítva.

**6** Kattintson a **Mentés** gombra.

**7** Kattintson a **Faxkiszolgáló e-mail beállításai** elemre, és tegye a következők egyikét:

- Engedélyezze az **E-mail SMTP-kiszolgáló használata** lehetőséget

**Megj.:** Ha az e-mail SMTP beállítások nincsenek konfigurálva, lásd: [“E-mail SMTP-beállítások konfigurálása” itt: 47. oldal.](#)

- Az SMTP-beállítások konfigurálása. További információért forduljon a e-mail-szolgáltatójához.

**8** Alkalmazza a módosításokat.

## Fax beállítása normál telefonvonal használatával

**Megj.:** Ezek az utasítások csak az analóg faxot támogató nyomtatókra vonatkoznak. További információért lásd: [“Támogatott fax” itt: 39. oldal.](#)



**VIGYÁZAT – ÁRAMÜTÉS VESZÉLYE:** Az áramütés elkerülése érdekében zivataros időben ne helyezze üzembe a készüléket, illetve ne csatlakoztasson hozzá kábeleket, vagy elektromos berendezéseket, például a tápkábelt, a faxfunkciót vagy a telefont.



**VIGYÁZAT – ÁRAMÜTÉS VESZÉLYE:** Az áramütés kockázatának elkerülése érdekében ne használja a faxot villámlással járó vihar idején.



**VIGYÁZAT – SÉRÜLÉSVESZÉLY:** Ha a terméket a nyilvános telefonhálózathoz csatlakoztatja, a tűzveszély csökkentése érdekében csak 26 AWG, vagy nagyobb keresztmetszetű telekommunikációs (RJ-11) kábelt használjon. Ausztráliai felhasználás esetén a kábelnek az ausztrál kommunikációs és médiahatóság által jóváhagyottnak kell lennie.

## 1. konfiguráció: A nyomtató dedikált faxvonalhoz csatlakozik

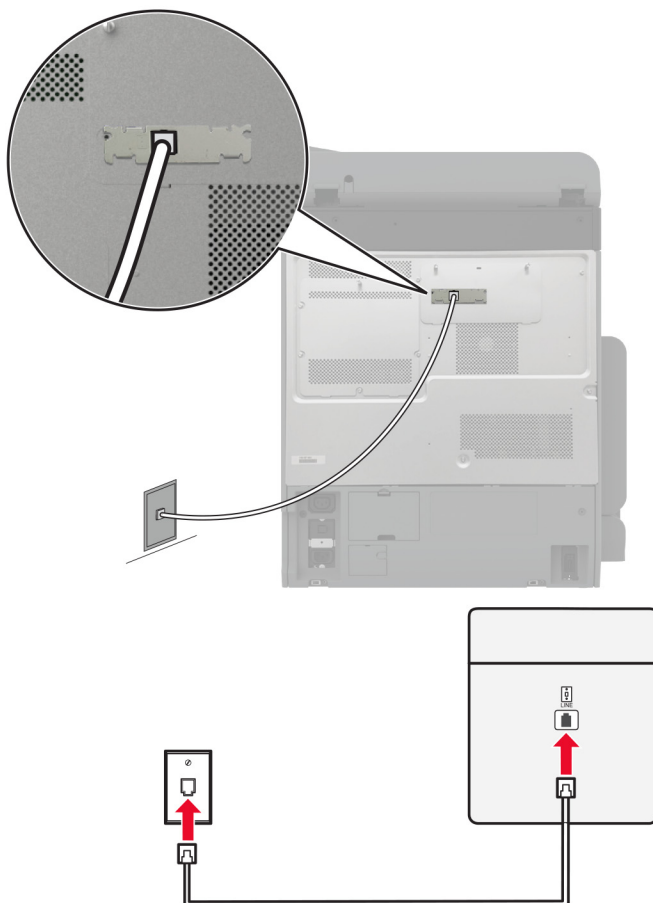

- 1 Csatlakoztassa a telefonkábel egyik végét a nyomtató telefonvonal-portjához.
- 2 A kábel másik végét csatlakoztassa egy aktív analóg fali telefonaljzathoz.

### Megjegyzések:

- Beállíthatja, hogy a nyomtató automatikusan (Automatikus válasz **Be**) vagy manuálisan (Automatikus válasz **Ki**) fogadja a faxokat.
- Ha azt szeretné, hogy a nyomtató automatikusan fogadja a faxokat, állítsa be a kívánt csengésszámot, amely után a nyomtató válaszol.

## 2. konfiguráció: A nyomtató egy üzenetrögzítővel közösen használja a telefonvonalat

**Megj.:** Ha előfizet a megkülönböztető csengetési minta szolgáltatásra, akkor győződjön meg róla, hogy a megfelelő csengetési mintát rendeli a nyomtatóhoz. Ellenkező esetben a nyomtató még akkor sem fogadja a faxokat, ha Ön az automatikus fogadást állította be.

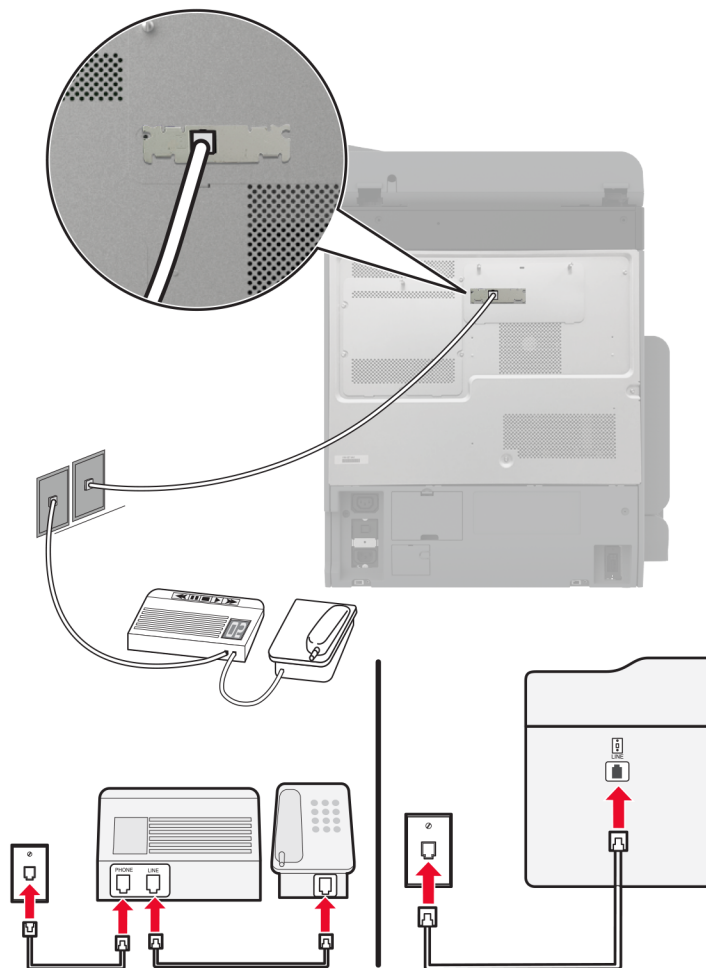
**Külön fali aljzathoz csatlakoztatva**

- 1 Csatlakoztassa a telefonkábel egyik végét a nyomtató telefonvonal-portjához.
- 2 A kábel másik végét csatlakoztassa egy aktív analóg fali telefonaljzathoz.

**Megjegyzések:**

- Ha csak egy telefonszám tartozik a telefonfonalhoz, akkor állítsa automatikus faxfogadásra a nyomtatót.
- Állítsa be, hogy a nyomtató az üzenetrögzítő után két csengéssel válaszoljon a hívásra. Ha például az üzenetrögzítő négy csengés után veszi fel a hívást, állítsa a nyomtató Csengések a válaszig beállítását 6 csengésre.

**Fax beállítása olyan országokban vagy régiókban, amelyekben különböző fali telefonaljzat van használatban**

**Megj.:** Ezek az utasítások csak az analóg faxot támogató nyomtatókra vonatkoznak. További információkért lásd: ["Támogatott fax" itt: 39. oldal.](#)

**⚡ VIGYÁZAT – ÁRAMÜTÉS VESZÉLYE:** Az áramütés elkerülése érdekében zivataros időben ne helyezze üzembe a készüléket, illetve ne csatlakoztasson hozzá kábeleket, vagy elektromos berendezéseket, például a tápkábelt, a faxfunkciót vagy a telefont.

**VIGYÁZAT – ÁRAMÜTÉS VESZÉLYE:** Az áramütés kockázatának elkerülése érdekében ne használja a faxot villámlással járó vihar idején.

**VIGYÁZAT – SÉRÜLÉSVESZÉLY:** Ha a terméket a nyilvános telefonhálózathoz csatlakoztatja, a tűzveszély csökkentése érdekében csak 26 AWG, vagy nagyobb keresztmetszetű telekommunikációs (RJ-11) kábelt használjon. Ausztráliai felhasználás esetén a kábelnek az ausztrál kommunikációs és médiahatóság által jóváhagyottnak kell lennie.

A szabványos fali csatlakozó az RJ-11 a legtöbb országban, illetve régióban. Ha a fali telefonaljzat vagy az adott készülék nem használható ilyen típusú csatlakozással, akkor telefonadapterre lesz szüksége. Az adaptert általában nem mellékelik a nyomtatóhoz, hanem külön kell megvásárolnia.

Előfordulhat, hogy a nyomtató telefonportjában egy adaptercsatlakozó is található. Ne húzza ki az adaptercsatlakozót a nyomtató telefonportjából, ha a készüléket soros vagy kaszkád telefonrendszerhez csatlakoztatja.

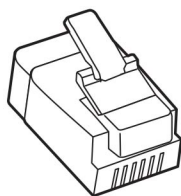

Az alkatrész neve	Cikkszám
Lexmark adaptercsatlakozó	40X8519

## A nyomtató csatlakoztatása nem RJ-11 típusú fali aljzathoz

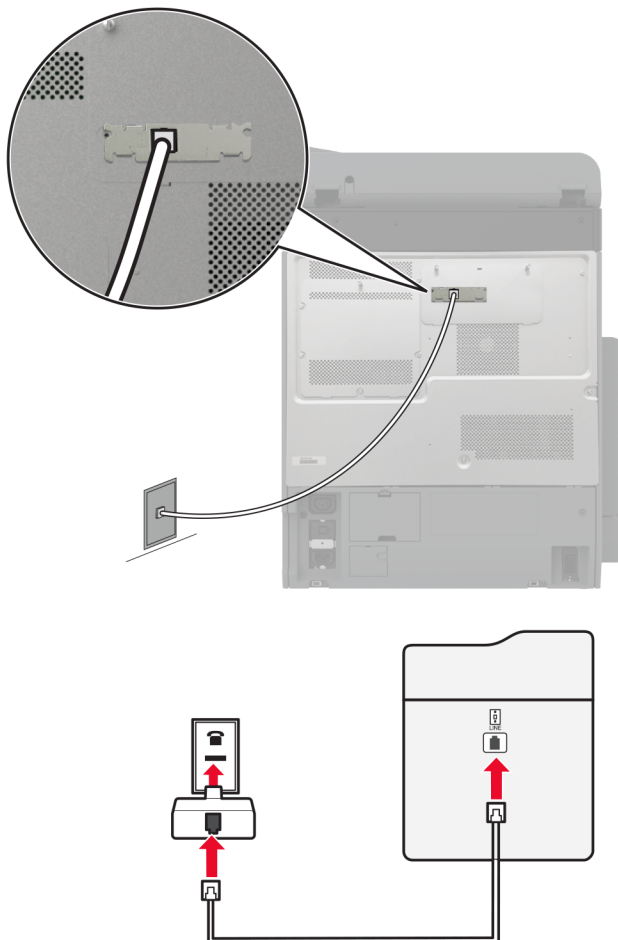

- 1 Csatlakoztassa a telefonkábel egyik végét a nyomtató telefonvonal-portjához.
- 2 Csatlakoztassa a kábel másik végét az RJ-11 adapterhez, majd dugja az adaptert a fali aljzatba.
- 3 Ha egy másik, nem RJ-11 típusú csatlakozóval ellátott készüléket is szeretne ugyanahhoz a fali aljzathoz csatlakoztatni, csatlakoztassa közvetlenül a telefonadapterhez.

## Csatlakozás megkülönböztető csengetési szolgáltatáshoz

A megkülönböztető csengetési szolgáltatással több telefonszámmal rendelkezhetsz ugyanazon a telefonvonalon. Mindegyik telefonszámhoz különböző csengetési minta van hozzárendelve.

**Megj.:** Ezek az utasítások csak az analóg faxot támogató nyomtatókra vonatkoznak. További információkért lásd: ["Támogatott fax" itt: 39. oldal.](#)

- 1 Érintse meg a kezdőképernyőn a **Beállítások > Fax > Fax beállítása > Faxfogadási beállítások > Rendszergazdai beállítások > Válassz be** lehetőséget.
- 2 Válasszon ki egy csengetési mintát.

## Faxdátum és -idő beállítása

**Megj.:** Győződjön meg arról, hogy a fax konfigurálva van. További információ [A nyomtató beállítása faxolásra](#) című fejezetben található.

- 1 Érintse meg a kezdőképernyőn a **Beállítások > Készülék > Beállítások > Dátum és idő > Konfigurálás** lehetőséget.
- 2 Konfigurálja a beállításokat.

## Nyári időszámítás konfigurálása

**Megj.:** Győződjön meg arról, hogy a fax konfigurálva van. További információ [A nyomtató beállítása faxolásra](#) című fejezetben található.

- 1 Érintse meg a kezdőképernyőn a **Beállítások > Készülék > Beállítások > Dátum és idő > Konfigurálás** lehetőséget.
- 2 Az Időzóna menüben érintse meg az **(UTC+felhasználó) Egyéni** elemet.
- 3 Érintse meg az **UTC (GMT)-eltérés** lehetőséget, majd konfigurálja a beállításokat.

## Faxhangszóró beállításainak konfigurálása

**Megj.:** Győződjön meg arról, hogy a fax konfigurálva van. További információ [A nyomtató beállítása faxolásra](#) című fejezetben található.

- 1 A kezdőképernyőn érintse meg a következőket: **Beállítások > Fax > Fax beállítása > Hangszóró-beállítások**.
- 2 Tegye a következőt:
  - Állítsa a hangszóró üzemmódot **Mindig be** értékre.
  - Állítsa a hangszóró hangerejét **Nagy** értékre.
  - A csengetési hangerő beállításának engedélyezése.

## E-mail SMTP-beállítások konfigurálása

Konfigurálja a Simple Mail Transfer Protocol (SMTP) beállításokat, hogy beolvasott dokumentumot küldhessen e-mailben. A beállítások az e-mail-szolgáltatótól függően változhatnak.

Mielőtt elkezdené a műveleteket, ellenőrizze, hogy a nyomtató csatlakozik-e egy hálózathoz, és hogy a hálózat csatlakozik-e az internethez.

### Az Embedded Web Server használata

- 1 Nyisson meg egy webböngészőt, és írja be a nyomtató IP-címét a címezőbe.

#### Megjegyzések:

- A nyomtató IP-címét a nyomtató kezdőképernyőjén láthatja. Az IP-cím számok négyelemű, pontokkal elválasztott halmaza, például 123.123.123.123.
- Ha proxyt használ, átmenetileg tiltsa le a weboldal megfelelő betöltése érdekében.

- 2 Kattintson a **Beállítások** lehetőségre. > **E-mail**.

**3** Az E-mail beállítása részben konfigurálja a beállításokat.

**Megjegyzések:**

- További információkért lásd az [e-mail-szolgáltatók](#) listáját.
- Ha az e-mail-szolgáltatója nem szerepel a listán, lépjen kapcsolatba a szolgáltatójával, és kérdezze őket a beállításokról.

**4** Kattintson a **Mentés** gombra.

## A nyomtató Beállítások menüjének használata

**1** Érintse meg a kezdőképernyőn a **Beállítások** lehetőséget > **E-mail** > **E-mail beállítása**.

**2** Konfigurálja a beállításokat.

**Megjegyzések:**

- További információkért lásd az [e-mail-szolgáltatók](#) listáját.
- Ha az e-mail-szolgáltatója nem szerepel a listán, lépjen kapcsolatba a szolgáltatójával, és kérdezze őket a beállításokról.

## E-mail-szolgáltatók

- [AOL Mail](#)
- [Comcast Mail](#)
- [Gmail](#)
- [iCloud Mail](#)
- [Mail.com](#)
- [NetEase Mail \(mail.126.com\)](#)
- [NetEase Mail \(mail.163.com\)](#)
- [NetEase Mail \(mail.yeah.net\)](#)
- [Outlook Live vagy Microsoft 365](#)
- [QQ Mail](#)
- [Sina Mail](#)
- [Sohu Mail](#)
- [Yahoo! Mail](#)
- [Zoho Mail](#)

**Megjegyzések:**

- Ha hibába ütközik a megadott beállítások használata közben, lépjen kapcsolatba az e-mail-szolgáltatójával.
- Ha az e-mail-szolgáltatója nem szerepel a listán, lépjen kapcsolatba a szolgáltatójával.

### AOL Mail

Beállítás	Érték
Elsődleges SMTP-átjáró	smtp.aol.com
Elsődleges SMTP-átjáró port	587



Beállítás	Érték
<b>SSL/TLS használata</b>	Szükséges
<b>Megbízható tanúsítvány kérése</b>	Letiltva
<b>Válaszcím</b>	Az Ön e-mail-címe
<b>SMTP-kiszolgáló hitelesítése</b>	Bejelentkezés/sima
<b>Eszköz által kezdeményezett e-mail</b>	Az eszköz SMTP-hitelesítő adatainak használata
<b>Eszköz felhasználói azonosítója</b>	Az Ön e-mail-címe
<b>Eszköz jelszava</b>	Alkalmazás jelszava <b>Megj.:</b> Az alkalmazás jelszavának létrehozásához menjen az <a href="#">AOL Account Security (AOL Fiókbiztonság)</a> oldalra, jelentkezzen be a fiókjába, majd kattintson a <b>Generate app password (Alkalmazásjelszó létrehozása)</b> lehetőségre.

## Comcast Mail

Beállítás	Érték
<b>Elsődleges SMTP-átjáró</b>	smtp.comcast.net
<b>Elsődleges SMTP-átjáró port</b>	587
<b>SSL/TLS használata</b>	Szükséges
<b>Megbízható tanúsítvány kérése</b>	Letiltva
<b>Válaszcím</b>	Az Ön e-mail-címe
<b>SMTP-kiszolgáló hitelesítése</b>	Bejelentkezés/sima
<b>Eszköz által kezdeményezett e-mail</b>	Az eszköz SMTP-hitelesítő adatainak használata
<b>Eszköz felhasználói azonosítója</b>	Az Ön e-mail-címe
<b>Eszköz jelszava</b>	Fiók jelszava

**Megj.:** Győződjön meg arról, hogy a harmadik fél biztonsági beállításai engedélyezve vannak a fiókjában. A további információkért látogasson el a [Comcast Xfinity Connect súgóoldalára](#).

## Gmail™

**Megj.:** Győződjön meg arról, hogy a kétlépcsős azonosítás engedélyezve van a Google-fiókjában. A kétlépcsős azonosítás bekapcsolásához menjen a [Google-fiók Biztonság](#) oldalra, jelentkezzen be a fiókjába, majd a „Bejelentkezés a Google-ba” szakaszban kattintson a **Kétlépcsős azonosítás** opcióra.

Beállítás	Érték
<b>Elsődleges SMTP-átjáró</b>	smtp.gmail.com
<b>Elsődleges SMTP-átjáró port</b>	587
<b>SSL/TLS használata</b>	Szükséges
<b>Megbízható tanúsítvány kérése</b>	Letiltva
<b>Válaszcím</b>	Az Ön e-mail-címe
<b>SMTP-kiszolgáló hitelesítése</b>	Bejelentkezés/sima

Beállítás	Érték
<b>Eszköz által kezdeményezett e-mail</b>	Az eszköz SMTP-hitelesítő adatainak használata
<b>Eszköz felhasználói azonosítója</b>	Az Ön e-mail-címe
<b>Eszköz jelszava</b>	Alkalmazás jelszava <b>Megjegyzések:</b> <ul style="list-style-type: none"> <li>Alkalmazásjelszó létrehozásához menjen a <a href="#">Google-fiók Biztonság</a> oldalra, jelentkezzen be a fiókjába, majd a „Bejelentkezés a Google-ba” szakaszban kattintson az <b>Alkalmazásjelszavak</b> opcióra.</li> <li>Az „Alkalmazásjelszó” csak akkor jelenik meg, ha a kétlépcsős azonosítás engedélyezve van.</li> </ul>

## iCloud Mail

**Megj.:** Győződjön meg arról, hogy a kétlépcsős azonosítás engedélyezve van a fiókjában.

Beállítás	Érték
<b>Elsődleges SMTP-átjáró</b>	smtp.mail.me.com
<b>Elsődleges SMTP-átjáró port</b>	587
<b>SSL/TLS használata</b>	Szükséges
<b>Megbízható tanúsítvány kérése</b>	Letiltva
<b>Válaszcím</b>	Az Ön e-mail-címe
<b>SMTP-kiszolgáló hitelesítése</b>	Bejelentkezés/sima
<b>Eszköz által kezdeményezett e-mail</b>	Az eszköz SMTP-hitelesítő adatainak használata
<b>Eszköz felhasználói azonosítója</b>	Az Ön e-mail-címe
<b>Eszköz jelszava</b>	Alkalmazás jelszava <b>Megj.:</b> Alkalmazásjelszó létrehozásához menjen az <a href="#">iCloud Fiókkezelés</a> oldalra, jelentkezzen be a fiókjába, majd a Biztonság szakaszban kattintson a <b>Jelszó létrehozása</b> opcióra.

## Mail.com

Beállítás	Érték
<b>Elsődleges SMTP-átjáró</b>	smtp.mail.com
<b>Elsődleges SMTP-átjáró port</b>	587
<b>SSL/TLS használata</b>	Szükséges
<b>Megbízható tanúsítvány kérése</b>	Letiltva
<b>Válaszcím</b>	Az Ön e-mail-címe
<b>SMTP-kiszolgáló hitelesítése</b>	Bejelentkezés/sima
<b>Eszköz által kezdeményezett e-mail</b>	Az eszköz SMTP-hitelesítő adatainak használata
<b>Eszköz felhasználói azonosítója</b>	Az Ön e-mail-címe
<b>Eszköz jelszava</b>	Fiók jelszava

**NetEase Mail (mail.126.com)**

**Megj.:** Győződjön meg arról, hogy az SMTP-szolgáltatás engedélyezve van a fiókjában. A szolgáltatás engedélyezéséhez menjen a NetEase Mail kezdőoldalára, és kattintson a **Settings** (Beállítások) > **POP3/SMTP/IMAP** lehetőségre, majd engedélyezze az **IMAP/SMTP szolgáltatást** vagy a **POP3/SMTP szolgáltatást**.

Beállítás	Érték
Elsődleges SMTP-átjáró	smtp.126.com
Elsődleges SMTP-átjáró port	465
SSL/TLS használata	Szükséges
Megbízható tanúsítvány kérése	Letiltva
Válaszcím	Az Ön e-mail-címe
SMTP-kiszolgáló hitelesítése	Bejelentkezés/sima
Eszköz által kezdeményezett e-mail	Az eszköz SMTP-hitelesítő adatainak használata
Eszköz felhasználói azonosítója	Az Ön e-mail-címe
Eszköz jelszava	Hitelesítő jelszó <b>Megj.:</b> Akkor kapja meg a hitelesítő jelszót, ha az IMAP/SMTP szolgáltatás vagy POP3/SMTP szolgáltatás engedélyezve van.

**NetEase Mail (mail.163.com)**

**Megj.:** Győződjön meg arról, hogy az SMTP-szolgáltatás engedélyezve van a fiókjában. A szolgáltatás engedélyezéséhez menjen a NetEase Mail kezdőoldalára, és kattintson a **Settings** (Beállítások) > **POP3/SMTP/IMAP** lehetőségre, majd engedélyezze az **IMAP/SMTP szolgáltatást** vagy a **POP3/SMTP szolgáltatást**.

Beállítás	Érték
Elsődleges SMTP-átjáró	smtp.163.com
Elsődleges SMTP-átjáró port	465
SSL/TLS használata	Szükséges
Megbízható tanúsítvány kérése	Letiltva
Válaszcím	Az Ön e-mail-címe
SMTP-kiszolgáló hitelesítése	Bejelentkezés/sima
Eszköz által kezdeményezett e-mail	Az eszköz SMTP-hitelesítő adatainak használata
Eszköz felhasználói azonosítója	Az Ön e-mail-címe
Eszköz jelszava	Hitelesítő jelszó <b>Megj.:</b> Akkor kapja meg a hitelesítő jelszót, ha az IMAP/SMTP szolgáltatás vagy POP3/SMTP szolgáltatás engedélyezve van.

## NetEase Mail (mail.yeah.net)

**Megj.:** Győződjön meg arról, hogy az SMTP-szolgáltatás engedélyezve van a fiókjában. A szolgáltatás engedélyezéséhez menjen a NetEase Mail kezdőoldalára, és kattintson a **Settings** (Beállítások) > **POP3/SMTP/IMAP** lehetőségre, majd engedélyezze az **IMAP/SMTP szolgáltatást** vagy a **POP3/SMTP szolgáltatást**.

Beállítás	Érték
Elsődleges SMTP-átjáró	smtp.yeah.net
Elsődleges SMTP-átjáró port	465
SSL/TLS használata	Szükséges
Megbízható tanúsítvány kérése	Letiltva
Válaszcím	Az Ön e-mail-címe
SMTP-kiszolgáló hitelesítése	Bejelentkezés/sima
Eszköz által kezdeményezett e-mail	Az eszköz SMTP-hitelesítő adatainak használata
Eszköz felhasználói azonosítója	Az Ön e-mail-címe
Eszköz jelszava	Hitelesítő jelszó <b>Megj.:</b> Akkor kapja meg a hitelesítő jelszót, ha az IMAP/SMTP szolgáltatás vagy POP3/SMTP szolgáltatás engedélyezve van.

## Outlook Live vagy Microsoft 365

Ezek a beállítások érvényesek az outlook.com és a hotmail.com e-mail tartományokra, valamint a Microsoft 365 fiókokra.

Beállítás	Érték
Elsődleges SMTP-átjáró	smtp.office365.com
Elsődleges SMTP-átjáró port	587
SSL/TLS használata	Szükséges
Megbízható tanúsítvány kérése	Letiltva
Válaszcím	Az Ön e-mail-címe
SMTP-kiszolgáló hitelesítése	Bejelentkezés/sima
Eszköz által kezdeményezett e-mail	Az eszköz SMTP-hitelesítő adatainak használata
Eszköz felhasználói azonosítója	Az Ön e-mail-címe
Eszköz jelszava	Fiók jelszava vagy az alkalmazás jelszava <b>Megjegyzések:</b> <ul style="list-style-type: none"> <li>Azoknál a fiókoknál, amelyeknél a kétlépcsős azonosítás ki van kapcsolva, használja a fiók jelszavát.</li> <li>Azoknál az outlook.com vagy hotmail.com fiókoknál, amelyeknél a kétlépcsős azonosítás be van kapcsolva, használja az alkalmazás jelszavát. Alkalmazásjelszó létrehozásához menjen az <a href="#">Outlook Live Fiókkezelés</a> oldalra, majd jelentkezzen be a fiókába.</li> </ul>

**Megj.:** A Microsoft 365 szolgáltatást használó üzleti vállalkozások rendelkezésére álló további beállítási lehetőségeket a [Microsoft 365 Súgó oldalán](#) találja.

## QQ Mail

**Megj.:** Győződjön meg arról, hogy az SMTP-szolgáltatás engedélyezve van a fiókjában. A szolgáltatás engedélyezéséhez menjen a QQ Mail kezdőoldalára, és kattintson a **Settings** (Beállítások) > **Account** (Fiók) opcióra. A POP3/IMAP/SMTP/Exchange/CardDAV/CalDAV Service szakaszban engedélyezze a **POP3/SMTP szolgáltatást** vagy az **IMAP/SMTP szolgáltatást**.

Beállítás	Érték
Elsődleges SMTP-átjáró	smtp.qq.com
Elsődleges SMTP-átjáró port	587
SSL/TLS használata	Szükséges
Megbízható tanúsítvány kérése	Letiltva
Válaszcím	Az Ön e-mail-címe
SMTP-kiszolgáló hitelesítése	Bejelentkezés/sima
Eszköz által kezdeményezett e-mail	Az eszköz SMTP-hitelesítő adatainak használata
Eszköz felhasználói azonosítója	Az Ön e-mail-címe
Eszköz jelszava	Engedélyezési kód <b>Megj.:</b> Engedélyezési kód létrehozásához a QQ Mail kezdőoldalán kattintson a <b>Settings</b> (Beállítások) > <b>Account</b> (Fiók) elemre, majd a POP3/IMAP/SMTP/Exchange/CardDAV/CalDAV Service szakaszban kattintson az <b>Engedélyezési kód létrehozása</b> lehetőségre.

## Sina Mail

**Megj.:** Győződjön meg arról, hogy a POP3/SMTP-szolgáltatás engedélyezve van a fiókjában. A szolgáltatás engedélyezéséhez menjen a Sina Mail kezdőoldalára, és kattintson a **Settings** (Beállítások) > **További beállítások** > **User-end (felhasználóoldali) Pop/IMAP/SMTP** lehetőségre, majd azután engedélyezze a **POP3/SMTP szolgáltatást**

Beállítás	Érték
Elsődleges SMTP-átjáró	smtp.sina.com
Elsődleges SMTP-átjáró port	587
SSL/TLS használata	Szükséges
Megbízható tanúsítvány kérése	Letiltva
Válaszcím	Az Ön e-mail-címe
SMTP-kiszolgáló hitelesítése	Bejelentkezés/sima
Eszköz által kezdeményezett e-mail	Az eszköz SMTP-hitelesítő adatainak használata
Eszköz felhasználói azonosítója	Az Ön e-mail-címe

Beállítás	Érték
<b>Eszköz jelszava</b>	Engedélyezési kód <b>Megj.:</b> Engedélyezési kód létrehozásához az e-mail szolgáltató kezdőoldalán kattintson a <b>Settings</b> (Beállítások) > <b>További beállítások</b> > <b>User-end (felhasználóoldali) POP/IMAP/SMTP</b> lehetőségre, majd engedélyezze ezt: <b>Authorization code status</b> (Engedélyezési kód státusza).

## Sohu Mail

**Megj.:** Győződjön meg arról, hogy az SMTP-szolgáltatás engedélyezve van a fiókjában. A szolgáltatás engedélyezéséhez menjen a Sohu Mail kezdőoldalára, és kattintson az **Options** > **Beállítások** > **POP3/SMTP/IMAP** lehetőségre, majd engedélyezze az **IMAP/SMTP szolgáltatást** vagy a **POP3/SMTP szolgáltatást**.

Beállítás	Érték
<b>Elsődleges SMTP-átjáró</b>	smtp.sohu.com
<b>Elsődleges SMTP-átjáró port</b>	465
<b>SSL/TLS használata</b>	Szükséges
<b>Megbízható tanúsítvány kérése</b>	Letiltva
<b>Válaszcím</b>	Az Ön e-mail-címe
<b>SMTP-kiszolgáló hitelesítése</b>	Bejelentkezés/sima
<b>Eszköz által kezdeményezett e-mail</b>	Az eszköz SMTP-hitelesítő adatainak használata
<b>Eszköz felhasználói azonosítója</b>	Az Ön e-mail-címe
<b>Eszköz jelszava</b>	Független jelszó <b>Megj.:</b> Akkor kap független jelszót, amikor engedélyezi az IMAP/SMTP szolgáltatást vagy a POP3/SMTP szolgáltatást.

## Yahoo! Mail

Beállítás	Érték
<b>Elsődleges SMTP-átjáró</b>	smtp.mail.yahoo.com
<b>Elsődleges SMTP-átjáró port</b>	587
<b>SSL/TLS használata</b>	Szükséges
<b>Megbízható tanúsítvány kérése</b>	Letiltva
<b>Válaszcím</b>	Az Ön e-mail-címe
<b>SMTP-kiszolgáló hitelesítése</b>	Bejelentkezés/sima
<b>Eszköz által kezdeményezett e-mail</b>	Az eszköz SMTP-hitelesítő adatainak használata
<b>Eszköz felhasználói azonosítója</b>	Az Ön e-mail-címe
<b>Eszköz jelszava</b>	Alkalmazás jelszava <b>Megj.:</b> Az alkalmazás jelszavának létrehozásához menjen a <b>Yahoo Account Security (Fiókbiztonság)</b> oldalra, jelentkezzen be a fiókjába, majd kattintson a <b>Generate app password (Alkalmazásjelszó létrehozása)</b> opcióra.

## Zoho Mail

Beállítás	Érték
Elsődleges SMTP-átjáró	smtp.zoho.com
Elsődleges SMTP-átjáró port	587
SSL/TLS használata	Szükséges
Megbízható tanúsítvány kérése	Letiltva
Válaszcím	Az Ön e-mail-címe
SMTP-kiszolgáló hitelesítése	Bejelentkezés/sima
Eszköz által kezdeményezett e-mail	Az eszköz SMTP-hitelesítő adatainak használata
Eszköz felhasználói azonosítója	Az Ön e-mail-címe
Eszköz jelszava	<p>Fiók jelszava vagy az alkalmazás jelszava</p> <p><b>Megjegyzések:</b></p> <ul style="list-style-type: none"> <li>Azoknál a fiókoknál, amelyeknél a kétlépcsős azonosítás ki van kapcsolva, használja a fiók jelszavát.</li> <li>Azoknál a fiókoknál, amelyeknél a kétlépcsős azonosítás be van kapcsolva, használja az alkalmazás jelszavát. Alkalmazásjelszó létrehozásához menjen a <a href="#">Zoho Mail Account Security (Fiókbiztonság)</a> oldalra, jelentkezzen be a fiókjába, majd az Application-Specific Passwords (Alkalmazásspecifikus jelszavak) szakaszban kattintson a <b>Generate New Password (Új jelszó létrehozása)</b> opcióra.</li> </ul>

## Papír és speciális hordozó betöltése

### Speciális hordozó méretének és típusának megadása

A tálcák automatikusan érzékelik a normál papír méretét. Speciális hordozó, például címke, kártya vagy boríték alkalmazása esetén tegye a következőket:

- 1 A főképernyőn érintse meg a **Beállítások > Papír > Tálcakonfiguráció > Papírméret/-típus >** elemet, és válasszon ki egy papírforrást.
- 2 Állítsa be a speciális hordozó méretét és típusát.

### Az Univerzális papírbeállítások konfigurálása

- 1 A kezdőképernyőn érintse meg a **Beállítások > Papír > Média konfigurációja > Univerzális beállítás** elemet.
- 2 Konfigurálja a beállításokat.

## A Többféle univerzális méret beállítás engedélyezése

- 1 A kezdőképernyőn érintse meg a **Beállítások > Eszköz > Karbantartás > Konfigurációs menü > Tálcakonfiguráció** elemet.
- 2 Engedélyezze a Többféle univerzális méret beállítást.

## Az 520 lapos tálca betöltése

**VIGYÁZAT – LELÖKÉS VESZÉLYE:** A berendezés stabilitásvesztésének elkerülése érdekében minden egyes tálcába külön-külön töltsse be a papírt. A többi tálcát tartsa csukva, amíg szüksége nincs rájuk.

- 1 Húzza ki a tálcát.

**Megj.:** A papírelakadás elkerülése érdekében ne húzza ki a tálcákat, amíg a nyomtató elfoglalt.

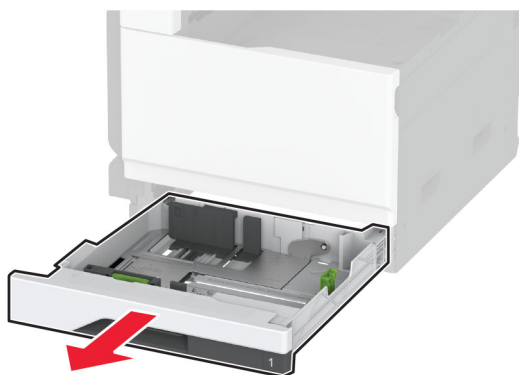

- 2 Igazítsa úgy a papírvezetőket, hogy azok megegyezzenek a betöltött papír méretével.

**Megj.:** Használja a tálca alján lévő mutatókat a vezető beállításához.



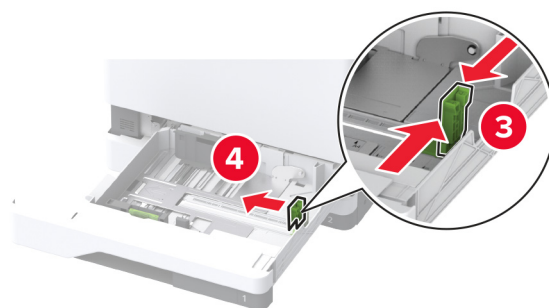
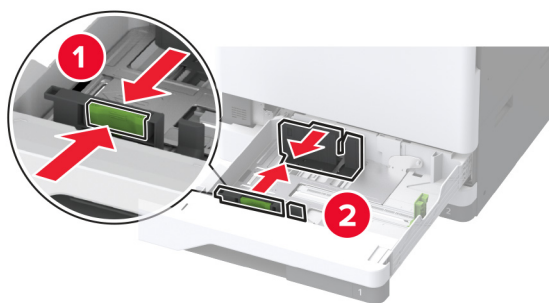

**3** Mielőtt behelyezné a papírt, hajlítsa meg, pörgesse át, és igazítsa össze a köteget.

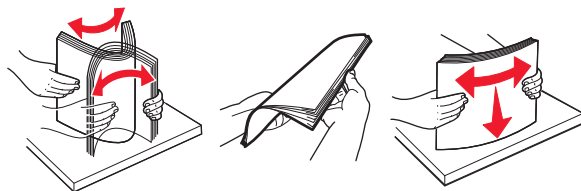

**4** Töltse be a papírköteget a nyomtatandó oldallal felfelé.

Fejléces vagy előlyukasztott papír betöltésénél tegye a következők egyikét:

#### **Egyoldalas, hosszú oldali nyomtatás esetén**

- A fejléces papírt a nyomtatott oldalával felfelé, a fejléccel a tálca hátulja felé töltse be.

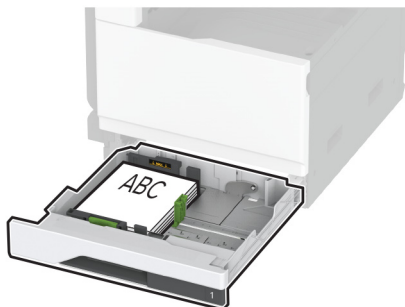

- Előlyukasztott papírt úgy töltsön be a nyomtatandó oldalával felfelé, hogy a lyukak a tálca bal oldala felé nézzenek.

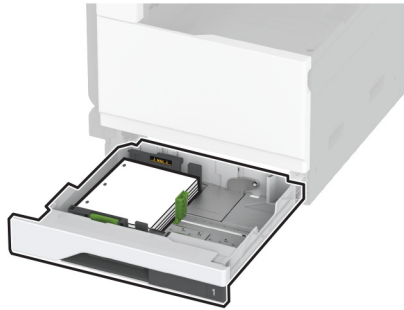

### Egyoldalas, rövid oldali nyomtatás esetén

- A fejléces papírt a nyomtatott oldalával felfelé, a fejléccel a tálca bal oldala felé töltsse be.

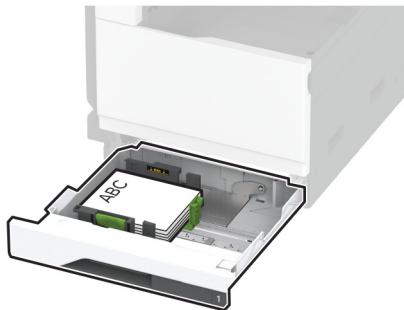

- Előlyukasztott papírt úgy töltsön be a nyomtatandó oldalával felfelé, hogy a lyukak a tálca eleje felé nézzenek.

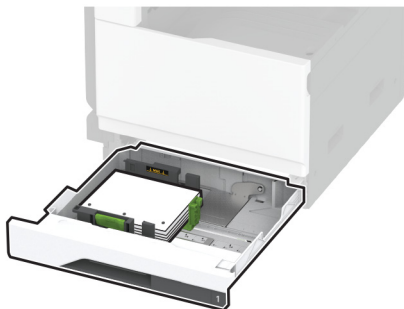

**Kétoldalas, hosszú oldali nyomtatás esetén**

- A fejléces papírt a nyomtatott oldalával lefelé, a fejléccel a tálca hátulja felé töltse be.

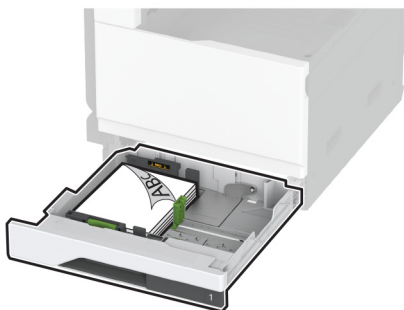

- Előlyukasztott papírt úgy töltsön be a nyomtatandó oldalával lefelé, hogy a lyukak a tálca jobb oldala felé nézzenek.

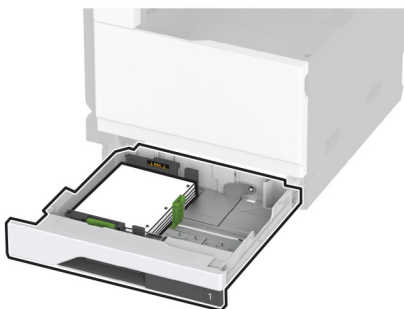
**Kétoldalas, rövid oldali nyomtatás esetén**

- A fejléces papírt a nyomtatott oldalával lefelé, a fejléccel a tálca bal oldala felé töltse be.

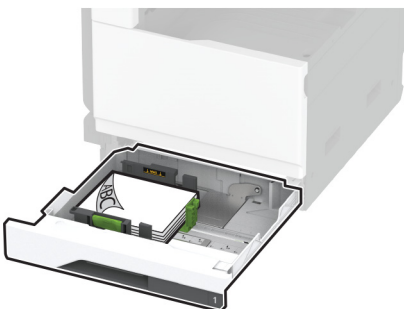

- Előlyukasztott papírt úgy töltsön be a nyomtatandó oldalával lefelé, hogy a lyukak a tálca hátulja felé nézzenek.

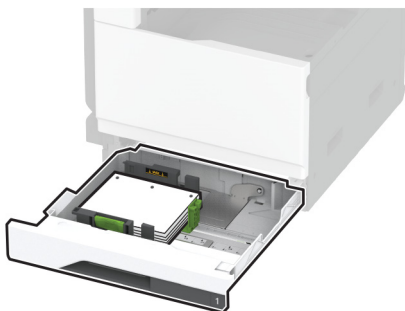

### Megjegyzések:

- Ne csúsztasson papírt a tálcába.
- Győződjön meg arról, hogy az oldalsó vezetők szorosan illeszkednek a papírhoz.
- Ügyeljen arra, a köteg magassága ne haladja meg a maximális papírmennyiséget mutató jelet. A tálca túltöltése papírelakadást okozhat.

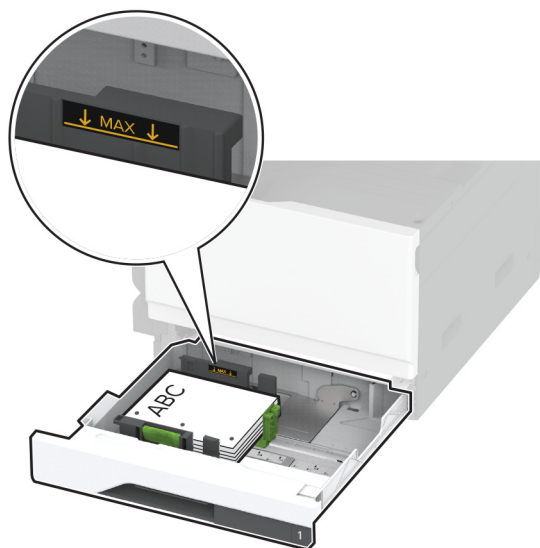

**5** Helyezze vissza a tálcát.

Ha szükséges, állítsa be a tálcákba betöltött papír paramétereivel megegyező papírméretet és -típust.

**Megj.:** Ha van beszerelve kiadóegység, a képeket nyomtatáskor 180°-kal elfordítja a rendszer.

## A 2520 lapos kettős bemeneti egység betöltése

**⚠ VIGYÁZAT – LELÖKÉS VESZÉLYE:** A berendezés stabilitásvesztésének elkerülése érdekében minden egyes tálcába külön-külön töltsön be a papírt. A többi tálcát tartsa csukva, amíg szüksége nincs rájuk.

**1** Húzza ki a tálcát.

**Megj.:** A papírelakadás elkerülése érdekében ne húzza ki a tálcákat, amíg a nyomtató elfoglalt.

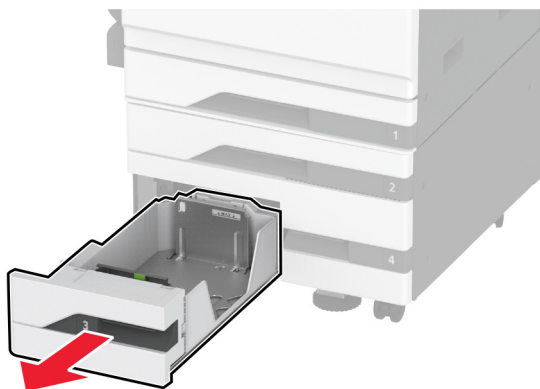

**2** Igazítsa úgy a papírvezetőket, hogy azok megegyezzenek a betöltött papír méretével.

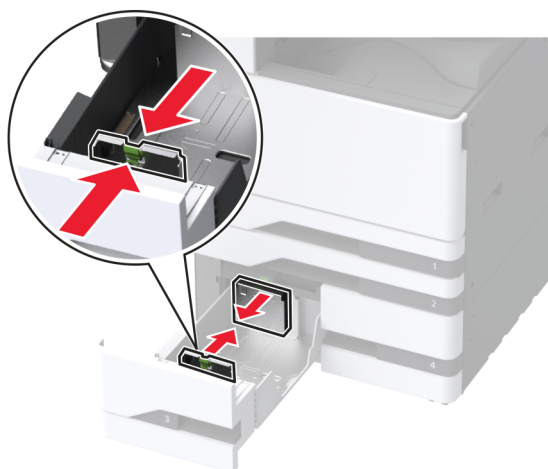

**3** Mielőtt behelyezné a papírt, hajlítsa meg, pörgesse át, és igazítsa össze a köteget.

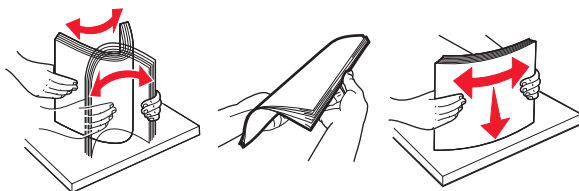

**4** Töltse be a papírt.

- Egyoldalas nyomtatás esetén a nyomtatandó oldalával felfelé töltse be a papírt.
- Kétoldalas nyomtatás esetén a nyomtatandó oldalával lefelé töltse be a papírt.

Fejléces vagy előlyukasztott papír betöltésénél tegye a következők egyikét:

### Egyoldalas nyomtatás esetén

- A fejléces papírt a nyomtatott oldalával felfelé, a fejléccel a tálca hátulja felé töltse be.



- Előlyukasztott papírt úgy töltsön be a nyomtatandó oldalával felfelé, hogy a lyukak a tálca bal oldala felé nézzenek.



### Kétoldalas nyomtatás esetén

- A fejléces papírt a nyomtatott oldalával lefelé, a fejléccel a tálca hátulja felé töltse be.



- Lyukasztott papírt úgy töltsön be a nyomtatandó oldalával lefelé, hogy a lyukak a tálca jobb oldala felé nézzenek.



### Megjegyzések:

- Ne csúsztasson papírt a tálcába.
- Ügyeljen arra, a köteg magassága ne haladja meg a maximális papírmennyiséget mutató jelet. A tálca túltöltése papírelakadást okozhat.



### 5 Helyezze vissza a tálcat.

Ha szükséges, állítsa be a tálcákba betöltött papír paramétereivel megegyező papírméretet és -típust.

**Megj.:** Ha van beszerelve kiadóegység, a képeket nyomtatáskor 180°-kal elfordítja a rendszer.

## Az 2000 lapos fiók betöltése



**VIGYÁZAT – LELÖKÉS VESZÉLYE:** A berendezés stabilitásvesztésének elkerülése érdekében minden egyes tálcába külön-külön töltsön be a papírt. A többi tálcat tartsa csukva, amíg szüksége nincs rájuk.

### 1 Húzza ki a tálcat, majd nyissa ki a tálca oldalsó ajtaját.

**Megj.:** A papírelakadás elkerülése érdekében ne húzza ki a tálcákat, amíg a nyomtató elfoglalt.

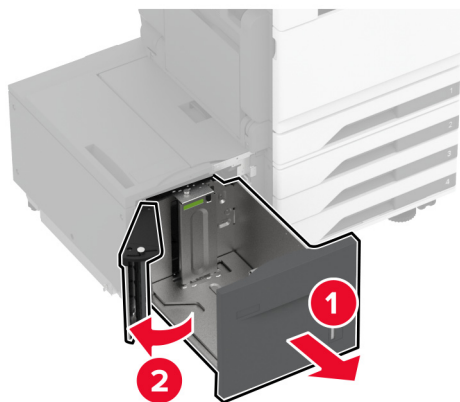



**2** Állítsa be a vezetőt a tálca hátuljánál. Végezze el ezt a műveletet a tálca elejénél is.

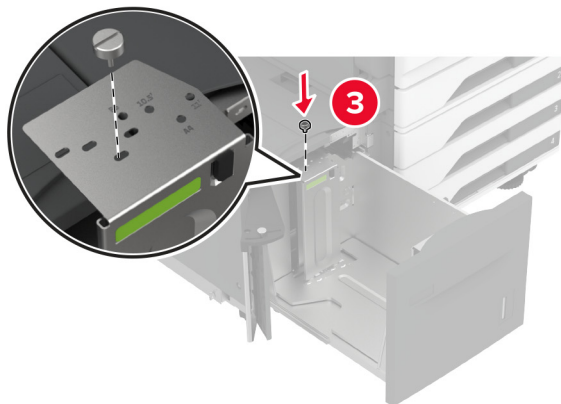
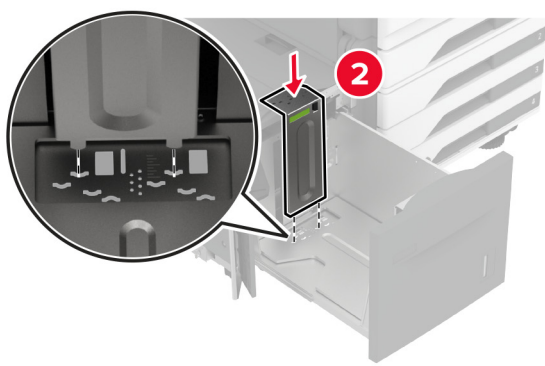
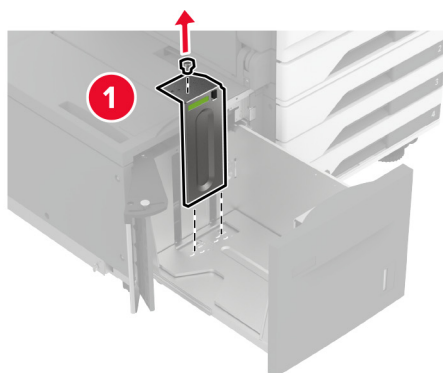

**3** Állítsa be a tálca oldalsó ajtaján lévő kart.

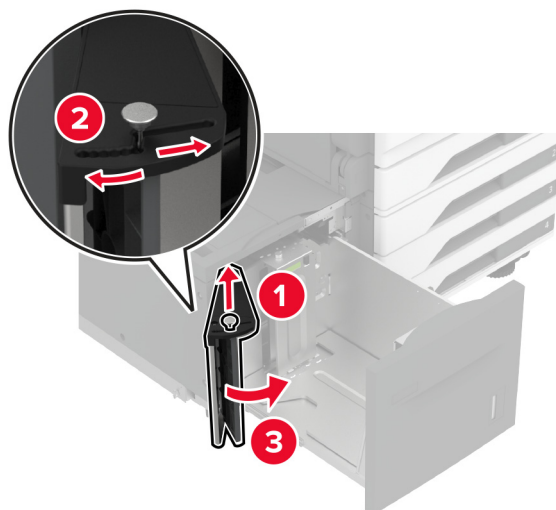

**4** Mielőtt behelyezné a papírt, hajlítsa meg, pörgesse át, és igazítsa össze a köteget.

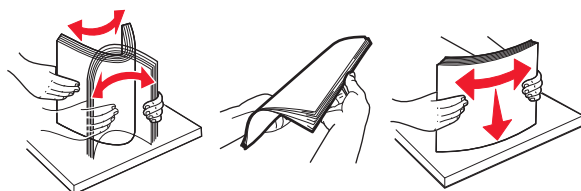

**5** Töltse be a papírköteget a nyomtatandó oldallal felfelé.

Fejléces vagy előlyukasztott papír betöltésénél tegye a következők egyikét:

#### **Egyoldalas nyomtatás esetén**

- A fejléces papírt a nyomtatott oldalával lefelé, a fejléccel a tálca hátulja felé töltse be.

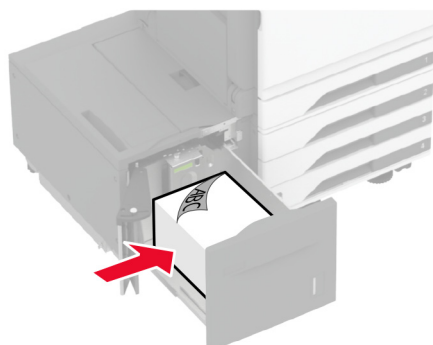

- Előlyukasztott papírt úgy töltsön be a nyomtatandó oldalával lefelé, hogy a lyukak a tálca bal oldala felé nézzenek.

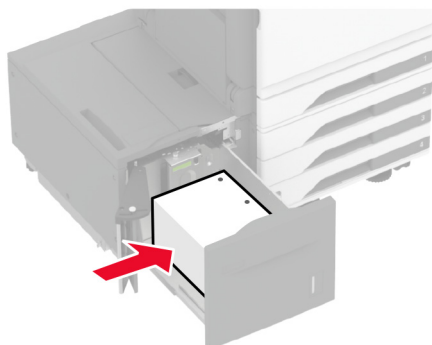

### Kétoldalas nyomtatás esetén

- A fejléces papírt a nyomtatott oldalával felfelé, a fejléccel a tálca hátulja felé töltsse be.

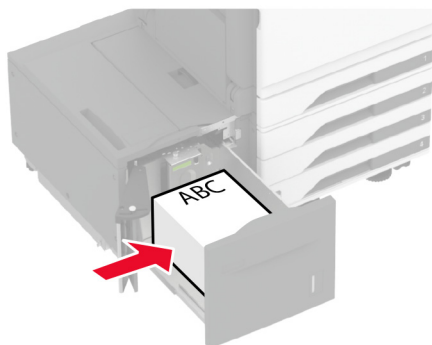

- Előlyukasztott papírt úgy töltsön be a nyomtatandó oldalával felfelé, hogy a lyukak a tálca bal oldala felé nézzenek.

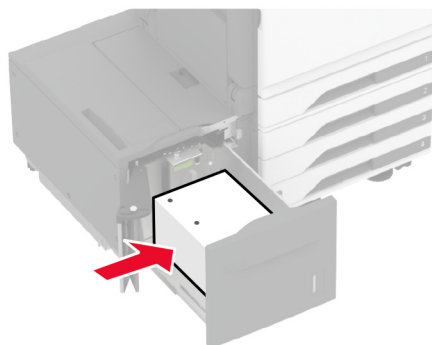

**Megj.:** Ügyeljen arra, a köteg magassága ne haladja meg a maximális papírmennyiséget mutató jelet. A tálca túltöltése papírelakadást okozhat.

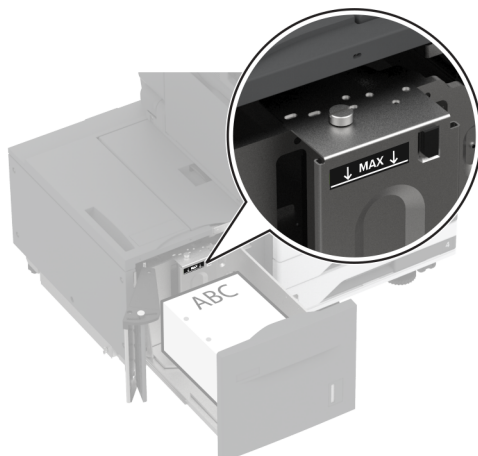

**6** Csukja be a tálca oldalsó ajtaját, majd helyezze be a tálcát.

Ha szükséges, állítsa be a tálcákba betöltött papír paramétereivel megegyező papírméretet és -típust.

**Megj.:** Ha van beszerelve kiadóegység, a képeket nyomtatáskor 180°-kal elfordítja a rendszer.

## A borítéktálca betöltése

 **VIGYÁZAT – LELÖKÉS VESZÉLYE:** A berendezés stabilitásvesztésének elkerülése érdekében minden egyes tálcába külön-külön töltsen be a papírt. A többi tálcát tartsa csukva, amíg szüksége nincs rájuk.

**1** Húzza ki a borítéktálcát.

**Megj.:** A papírelakadás elkerülése érdekében ne húzza ki a tálcákat, amíg a nyomtató elfoglalt.



**2** Behelyezés előtt hajlítsa meg, pörgesse át és igazítsa össze a borítékokat.

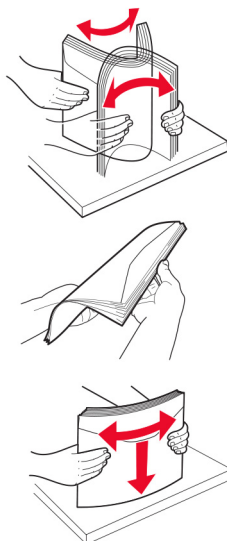

**3** Igazítsa úgy a vezetőket, hogy azok megegyezzenek a betöltött boríték méretével.

**Megj.:** Használja a tálca alján lévő mutatókat a vezető beállításához.

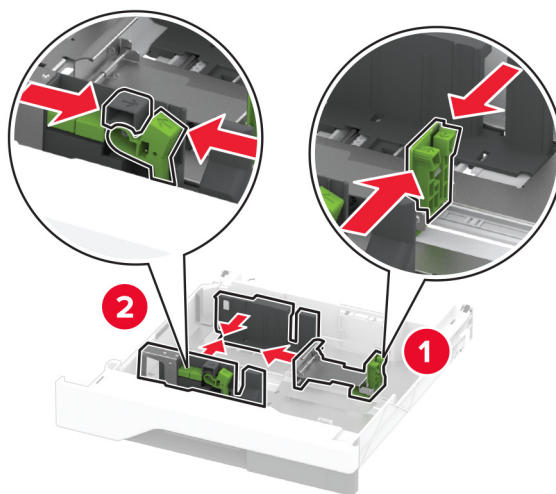

**4** A borítékokat a hajtókával lefelé töltse be, a tálca bal széléhez igazítva.

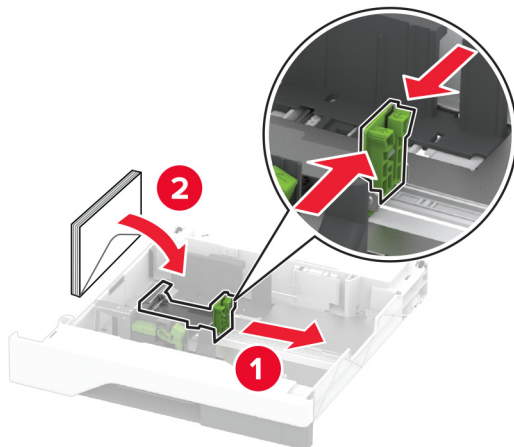

**Megjegyzések:**

- Győződjön meg arról, hogy az oldalsó vezetők szorosan illeszkednek a borítékhoz.
- Ügyeljen arra, a köteg magassága ne haladja meg a maximális mennyiséget mutató jelet. A tálca túltöltése elakadást okozhat.

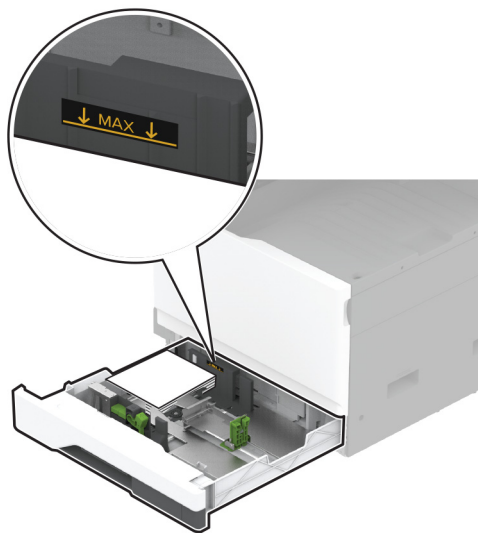

**5** Helyezze vissza a tálcat.

Ha szükséges, állítsa be a tálcákba betöltött boríték paramétereivel megegyező papírméretet és papírtípust.

## A többcélú adagoló betöltése

1 Nyissa ki a többcélú adagolót.

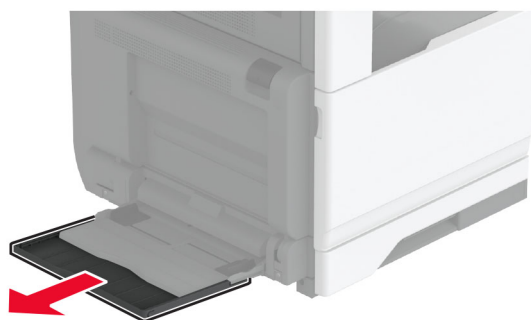
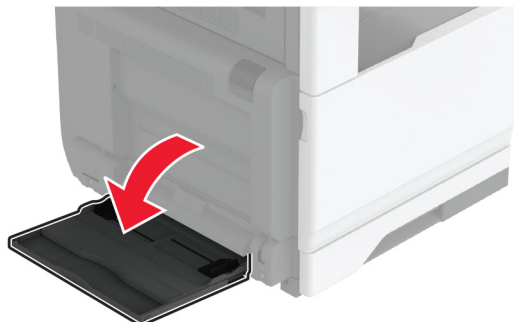

2 Igazítsa úgy az oldalsó vezetőket, hogy azok megegyezzenek a betöltött papír méretével.

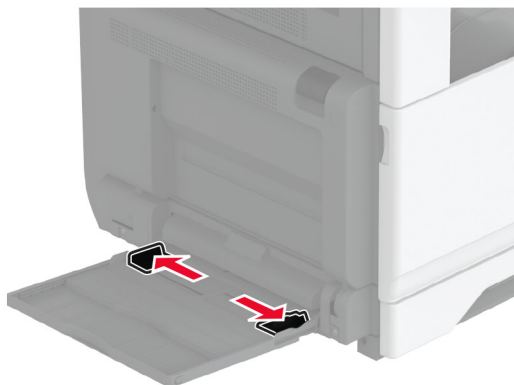

3 Mielőtt behelyezné a papírt, hajlítsa meg, pörgesse át, és igazítsa össze a köteget.

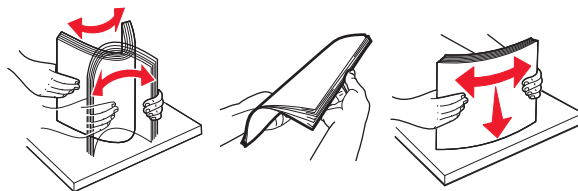

4 Töltse be a papírt.

**Megj.:** Győződjön meg arról, hogy az oldalsó vezetők szorosan illeszkednek a papírhoz.

**Hosszú él mentén történő betöltés esetén:**

- Egyoldalas nyomtatás esetén a fejléces papírt lefelé nézve, a fejléccel a nyomtató hátulja felé töltsse be. Lyukasztott papírt úgy töltsön be a nyomtatandó oldalával lefelé, hogy a lyukak a papír jobb oldala felé nézzenek.

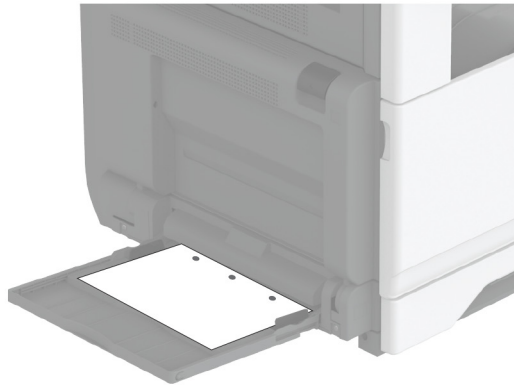
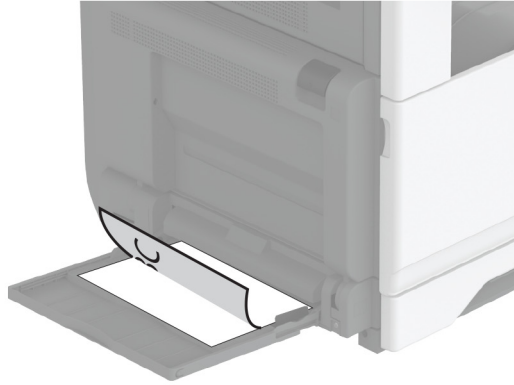



- Kétoldalas nyomtatás esetén a fejléces papírt felfelé nézve, a fejléccel a nyomtató hátulja felé töltsse be. Lyukasztott papírt úgy töltsön be a nyomtatandó oldalával felfelé, hogy a lyukak a papír bal oldala felé nézzenek.

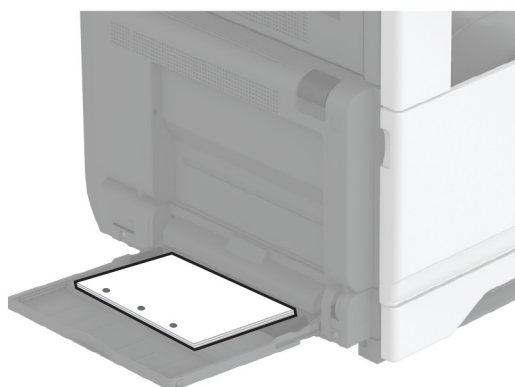
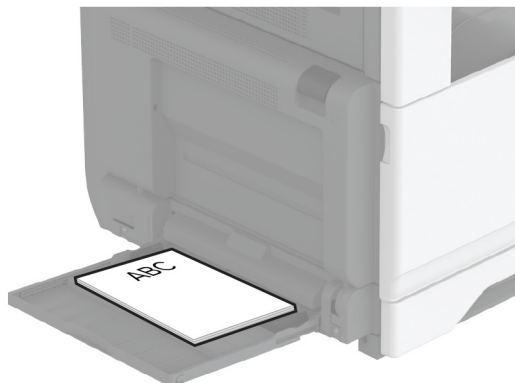

**Rövid él mentén történő betöltés esetén:**

- Egyoldalas nyomtatás esetén a fejléces papírt lefelé nézve, a fejléccel a papír bal oldala felé töltse be. A lyukasztott papírt lefelé nézve töltse be úgy, hogy a lyukak a nyomtató eleje felé essenek.



- Kétoldalas nyomtatás esetén a fejléces papírt felfelé nézve, a fejléccel a papír bal oldala felé töltse be. A lyukasztott papírt felfelé nézve töltse be úgy, hogy a lyukak a nyomtató hátulja felé essenek.



**Megj.:** Ha van kiadóegység telepítve, a nyomtató 180°-kal elforgatja a képeket.

## Tálcák összekapcsolása

- 1 A kezdőképernyőn érintse meg a **Beállítások > Papír > Tálcakonfiguráció > Papírforrás kiválasztása** elemet.
- 2 Állítsa be ugyanazt a papírméretet és -típust az összekapcsolni kívánt tálcákhoz.
- 3 A kezdőképernyőn érintse meg a **Beállítások > Eszköz > Karbantartás > Konfigurációs menü > Tálcakonfiguráció > Tálca-összekapcsolás** elemet.
- 4 Érintse meg az **Automatikus** lehetőséget.

A tálcák szétkapcsolásánál ügyeljen arra, hogy egyik tálcának se legyenek ugyanazok a papírméret- és papírtípus-beállításai.

**Figyelem – sérülésveszély:** A beégető egység hőmérséklete a beállított papírtípustól függ. A nyomtatási problémák elkerülése érdekében egyeztesse össze a nyomtató papírtípus-beállításait a tálcába betöltött papírral.

## Szoftver, illesztőprogramok és firmware telepítése, illetve frissítése

### Nyomtatószoftver telepítése

#### Megjegyzések:

- A nyomtató illesztőprogramja a szoftvertelepítő csomagban található.
  - A macOS 10.7 vagy újabb verziójú operációs rendszert használó Macintosh számítógépek esetén nem kell illesztőprogramot telepítenie az AirPrint-nyomtatókra történő nyomtatáshoz. Ha egyéni nyomtatási funkciókat szeretne, töltsse le a nyomtató-illesztőprogramot.
- 1 Szerezze be a szoftvertelepítő csomag egy példányát.
    - A nyomtatóhoz kapott szoftvereket tartalmazó CD lemezről.
    - Látogasson el a [www.lexmark.com/downloads](http://www.lexmark.com/downloads) webhelyre.
  - 2 Indítsa el a telepítőt, és kövesse a képernyőn megjelenő utasításokat.

### Faxoláshoz használt illesztőprogram telepítése

- 1 Lépjen a [www.lexmark.com/downloads](http://www.lexmark.com/downloads) oldalra, keresse meg a nyomtatómodellt, majd töltsse le a megfelelő telepítőcsomagot.
- 2 A számítógépén kattintson a **Nyomtató tulajdonságai** elemre, majd lépjen a **Konfiguráció** lapra.
- 3 Válassza ki a **Fax** elemet, majd kattintson az **Alkalmaz** gombra.

### Firmware frissítése

A nyomtató teljesítményének fokozása és az esetleges problémák megoldása érdekében rendszeresen frissítse a nyomtató firmware-ét.

Ha további tájékoztatást szeretne kapni a firmware frissítésével kapcsolatban, forduljon a Lexmark képviselőjéhez.

A legújabb firmware letöltéséhez látogasson el a [www.lexmark.com/downloads](http://www.lexmark.com/downloads) weboldalra, majd keresse ki a nyomtatómodellt.

**1** Nyisson meg egy webböngészőt, és írja be a nyomtató IP-címét a címmezőbe.

**Megjegyzések:**

- Tekintse meg a nyomtató IP-címét a nyomtató kezdőképernyőjén. Az IP-cím számok négyelemű, pontokkal elválasztott halmaz, például 123.123.123.123.
- Ha proxykiszolgálót használ, átmenetileg tiltsa le azt a weboldal megfelelő betöltése érdekében.

**2** Kattintson a **Beállítások > Eszköz > Firmware frissítése** elemre.

**3** Tegye az alábbiak valamelyikét:

- Kattintson a **Frissítések keresése > Elfogadom, elindítom a frissítést** lehetőségre.
- Töltse fel a frissítésfájlt.
  - a Tallózással keresse meg a frissítésfájlt.

**Megj.:** Ellenőrizze, hogy kicsomagolta-e a firmware zip fájlját.

**b** Kattintson a **Feltöltés > Indítás** gombra.

## Nyomtatók hozzáadása a számítógéphez

Mielőtt elkezdené, tegye a következők egyikét:

- Csatlakoztassa a nyomtatót és a számítógépet ugyanahhoz a hálózathoz. A nyomtató hálózathoz való csatlakoztatásával kapcsolatos további információkat lásd: [“Nyomtató csatlakoztatása Wi-Fi hálózathoz” itt: 150. oldal.](#)
- A számítógép csatlakoztatása a nyomtatóhoz. További információkért lásd: [“A számítógép csatlakoztatása a nyomtatóhoz” itt: 153. oldal.](#)
- A nyomtató csatlakoztatása a számítógéphez USB-kábel használatával. További információkért lásd: [“A kábelek csatlakoztatása” itt: 30. oldal.](#)

**Megj.:** Az USB-kábel külön vásárolható meg.

## Útmutatás Windows-felhasználók számára

**1** Számítógépről telepítse a nyomtató-illesztőprogramot.

**Megj.:** További információkért lásd: [“Nyomtatószoftver telepítése” itt: 75. oldal.](#)

**2** Nyissa meg a következőt: **Nyomtatók és lapolvasók**, majd kattintson a **Nyomtató vagy lapolvasó hozzáadása** elemre.

**3** A nyomtató csatlakozásától függően tegye a következők egyikét:

- Válasszon ki egy nyomtatót a listából, majd kattintson az **Eszköz hozzáadása** lehetőségre.
- Kattintson a **Wi-Fi Direct nyomtatók megjelenítése** elemre, válasszon ki egy nyomtatót, majd kattintson az **Eszköz hozzáadása** lehetőségre.
- Kattintson **A kívánt nyomtató nem szerepel a listán** elemre, majd a Nyomtató hozzáadása ablakban tegye a következőket:
  - a Válassza ki a **Nyomtató hozzáadása TCP/IP-cím vagy állomásnév használatával** lehetőséget, majd kattintson a **Tovább** gombra.
  - b Az „Állomásnév vagy IP-cím” mezőben adja meg a nyomtató IP-címét, majd kattintson a **Tovább** gombra.

**Megjegyzések:**

- Tekintse meg a nyomtató IP-címét a nyomtató kezdőképernyőjén. Az IP-cím számok négyelemű, pontokkal elválasztott halmaza, például 123.123.123.123.
  - Ha proxykiszolgálót használ, átmenetileg tiltsa le azt a weboldal megfelelő betöltése érdekében.
- c** Válasszon ki egy nyomtató-illesztőprogramot, majd kattintson a **Tovább** gombra.
  - d** Válassza ki a **Jelenleg telepített nyomtató-illesztőprogram használata (ajánlott)** lehetőséget, majd kattintson a **Tovább** gombra.
  - e** Gépelje be a nyomtató nevét, majd kattintson a **Tovább** gombra.
  - f** Válasszon ki egy nyomtatómegosztási beállítást, majd kattintson a **Tovább** gombra.
  - g** Kattintson a **Befejezés** gombra.

**Útmutatás Macintosh-felhasználók számára**

- 1** Számítógépről nyissa meg a **Nyomtatók és lapolvasók** elemet.
- 2** Kattintson a(z) **+** elemre, majd válasszon ki egy nyomtatót.
- 3** Válasszon ki egy nyomtató-illesztőprogramot a Használat menüből.

**Megjegyzések:**

- Macintosh nyomtató-illesztőprogram használatához válassza az **AirPrint** vagy a **Biztonságos AirPrint** lehetőséget.
  - Ha egyéni nyomtatási funkciókat szeretne, válassza a Lexmark nyomtató-illesztőprogramot. Az illesztőprogram telepítésével kapcsolatban lásd: [“Nyomtatószoftver telepítése” itt: 75. oldal.](#)
- 4** Végezze el a nyomtató hozzáadását.

**Konfigurációs fájl exportálása vagy importálása**

Lehetőség van a nyomtató konfigurációs beállításainak exportálására egy szöveges fájlba, majd a fájl importálására a beállítások másik nyomtatóra történő alkalmazásához.

- 1** Nyisson meg egy webböngészőt, és írja be a nyomtató IP-címét a címmezőbe.

**Megjegyzések:**

- Tekintse meg a nyomtató IP-címét a nyomtató kezdőképernyőjén. Az IP-cím számok négyelemű, pontokkal elválasztott halmaza, például 123.123.123.123.
  - Ha proxykiszolgálót használ, átmenetileg tiltsa le azt a weboldal megfelelő betöltése érdekében.
- 2** Kattintson a beágyazott webkiszolgálóban alkalmazásban a **Konfiguráció exportálás** vagy a **Konfiguráció importálása** elemre.
  - 3** Kövesse a kijelzőn megjelenő utasításokat.
  - 4** Ha a nyomtató támogat alkalmazásokat, tegye a következőt:
    - a** Kattintson a következőre: **Alkalmazások** > válassza ki az alkalmazást > **Konfigurálás**.
    - b** Kattintson az **Exportálás** vagy **Importálás** lehetőségre.

## Választható lehetőségek hozzáadása a nyomtató-illesztőprogramban

### Útmutatás Windows-felhasználók számára

- 1 Nyissa meg a nyomtatók mappáját.
- 2 Válassza ki a frissíteni kívánt nyomtatót, majd tegye az alábbiak egyikét:
  - Windows 7 vagy újabb rendszeren válassza a **Nyomtató tulajdonságai** elemet.
  - Korábbi verziójú rendszeren válassza a **Tulajdonságok** elemet.
- 3 Lépjen a Konfiguráció lapra, majd válassza a **Frissítés most - Nyomtató megkérdezése** elemet.
- 4 Alkalmazza a módosításokat.

### Macintosh-felhasználók számára

- 1 Az Apple menüben a System Preferences (Rendszerbeállítások) lehetőségnél lépjen a nyomtatóhoz, majd válassza az **Options & Supplies** (Kiegészítők és kellékanyagok) lehetőséget.
- 2 Lépjen a hardverkiegészítők listájára, majd adja hozzá a telepített hardverkiegészítőket.
- 3 Alkalmazza a módosításokat.

## Hardveropciók telepítése

### A borítéktálcáca beszerelése

- 1 Távolítsa el a normál tálcát.  
**Megj.:** Ne dobja ki a normál tálcát.

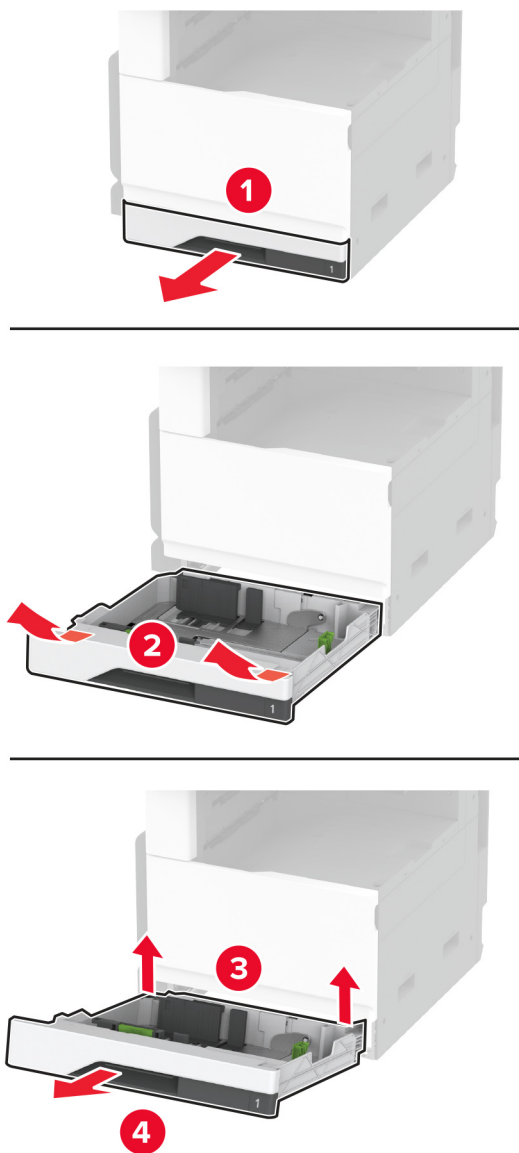

**2** Csomagolja ki a borítéktálcát, majd távolítsa el róla az összes csomagolóanyagot.

**3** Helyezze be a borítéktálcát.

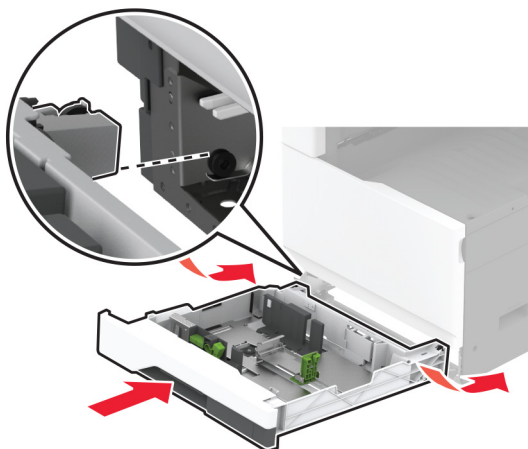

Ahhoz, hogy a borítéktálca elérhető legyen a nyomtatási feladatokhoz, a kezdőképernyőről kiindulva érintse meg a **Beállítások > Eszköz > Karbantartás > Konfiguráció menü > Tálcakonfiguráció > Borítéktálca beállítása > Be** elemet.



## A külön megvásárolható 520 lapos tálca beszerelése

**⚠ VIGYÁZAT – ÁRAMÜTÉS VESZÉLYE:** Ha a vezérlőkártyával dolgozik, illetve külön megvásárolható hardvert vagy memóriaeszközöket helyez a nyomtatóba a beállítást követően, akkor az áramütés kockázatának elkerülése érdekében kapcsolja ki a nyomtatót, és húzza ki a tápkábelt a konnektorból. Ha bármilyen más eszköz is csatlakozik a nyomtatóhoz, akkor azt is kapcsolja ki, és húzza ki a nyomtatóval összekötő kábelt.

1 Kapcsolja ki a nyomtatót.

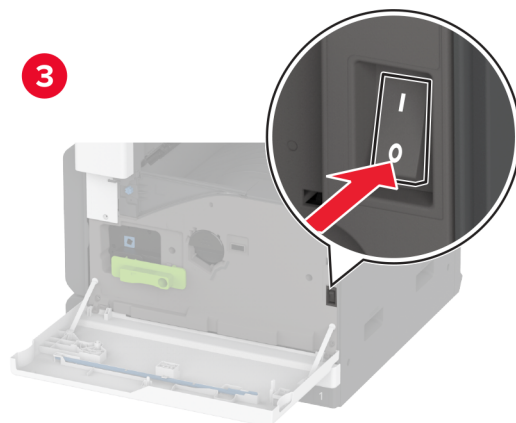
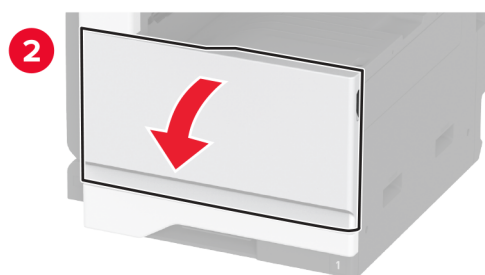
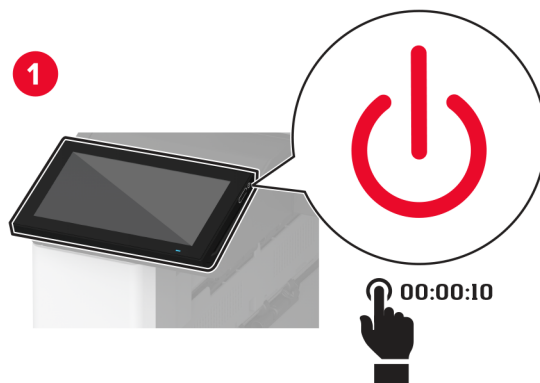

**2** Húzza ki a tápkábelt a konnektorból, majd a nyomtatóból.

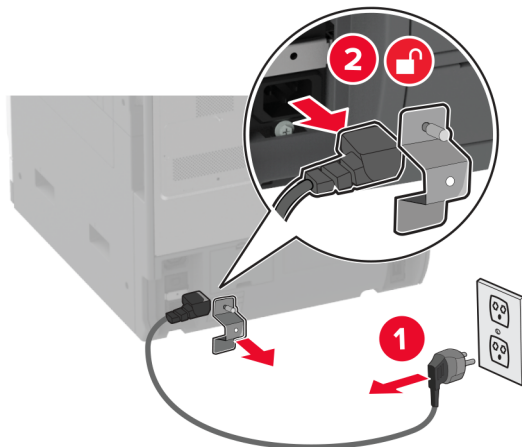

**3** Csomagolja ki a külön megvásárolható tálcát, majd távolítsa el róla az összes csomagolóanyagot.

**4** Igazítsa egymáshoz a nyomtatót és a külön megvásárolható tálcát, majd eresse le a nyomtatót a helyére.

**⚠ VIGYÁZAT – SÉRÜLÉSVESZÉLY:** Ha a nyomtató nehezebb mint 20 kg (44 font), előfordulhat, hogy a biztonságos megemeléséhez legalább két ember szükséges.

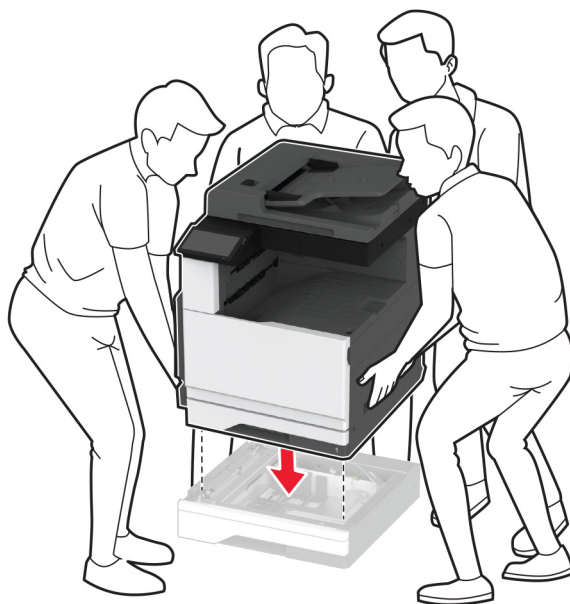

**5** Távolítsa el a normál tálcát.

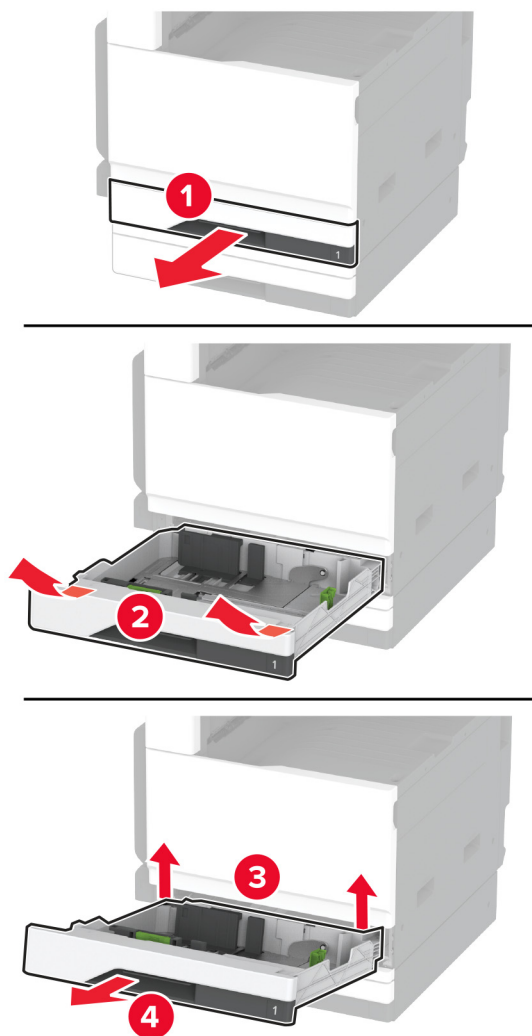

**6** Rögzítse a külön megvásárolható tálcát a nyomtatóhoz csavarokkal.

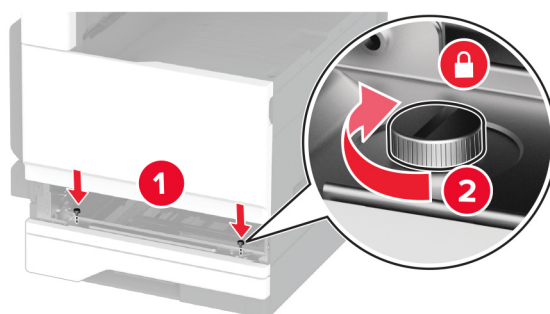
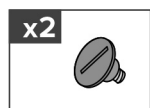

**7** Helyezze be a normál tálcát.

**8** Vegye le a csatlakozófedelelet a nyomtató hátuljáról.

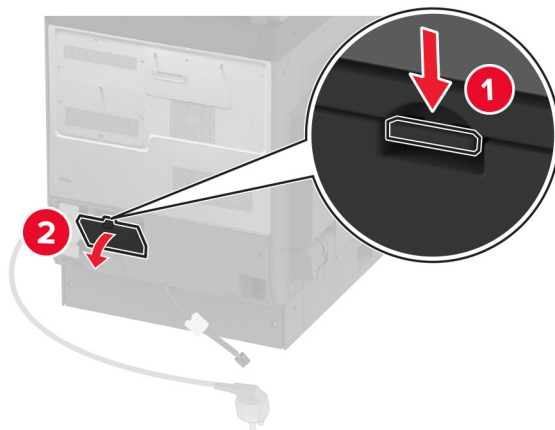

**9** Csatlakoztassa a tálcacsatlakozót a nyomtatóhoz, majd szerelje fel a fedelet.

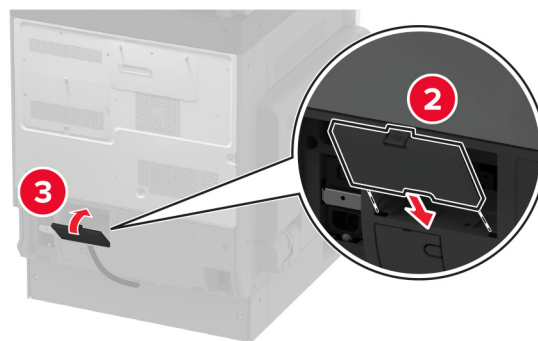
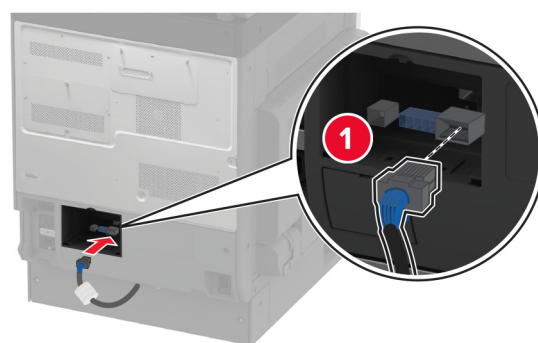

**10** Rögzítse a külön megvásárolható tálca hátsó részét a nyomtatóhoz.

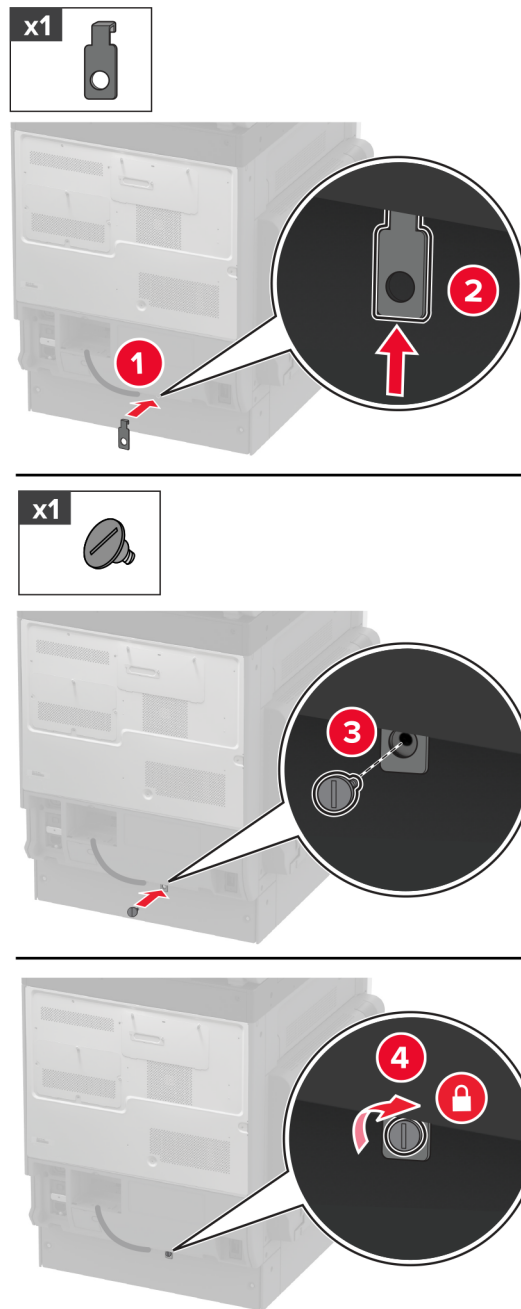

**11** Csatlakoztassa a tápkábelt a nyomtatóhoz, majd ezután a konnektorhoz.

**⚠ VIGYÁZAT – SÉRÜLÉSVESZÉLY:** A tűzveszély és az áramütés elkerülése érdekében a tápkábelt közvetlenül egy, a készülékhez közeli, könnyen hozzáférhető, megfelelő besorolású és megfelelően földelt konnektorba csatlakoztassa.

**12** Kapcsolja be a nyomtatót.

Adja hozzá a tálcát a nyomtató-illesztőprogramban, hogy az elérhető legyen a nyomtatási feladatokhoz. További információkért, lásd: [“Választható lehetőségek hozzáadása a nyomtató-illesztőprogramban” itt: 78. oldal.](#)

## A szekrényrel ellátott 520 lapos külön megvásárolható tálca beszerelése

**⚠ VIGYÁZAT – ÁRAMÜTÉS VESZÉLYE:** Ha a vezérlőkártyával dolgozik, illetve külön megvásárolható hardvert vagy memóriaeszközöket helyez a nyomtatóba a beállítást követően, akkor az áramütés kockázatának elkerülése érdekében kapcsolja ki a nyomtatót, és húzza ki a tápkábelt a konnektorból. Ha bármilyen más eszköz is csatlakozik a nyomtatóhoz, akkor azt is kapcsolja ki, és húzza ki a nyomtatóval összekötő kábelt.

1 Kapcsolja ki a nyomtatót.

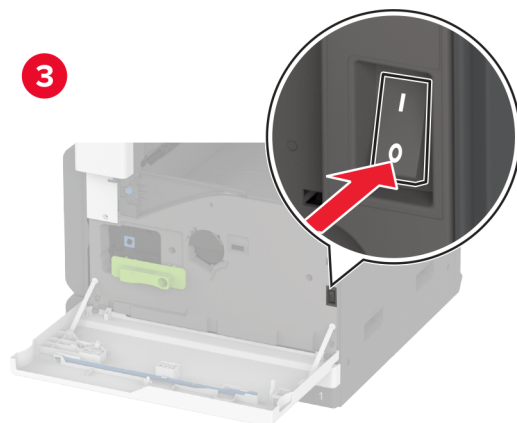
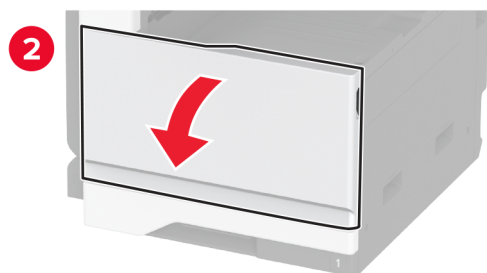
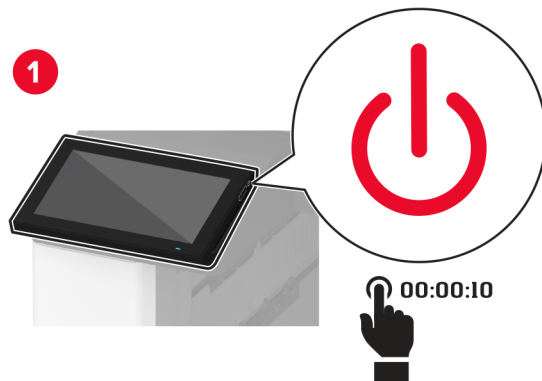

2 Húzza ki a tápkábelt a konnektorból, majd a nyomtatóból.

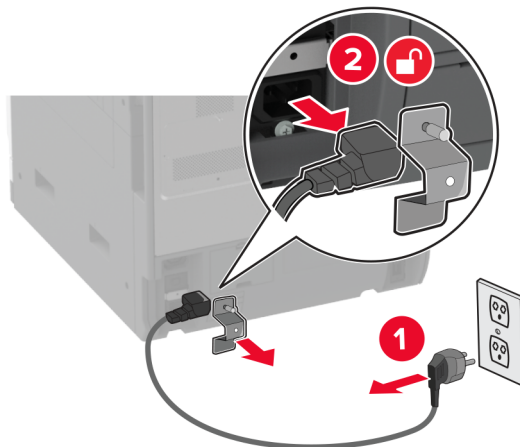

3 Csomagolja ki a külön megvásárolható tálcát, majd távolítsa el róla az összes csomagolóanyagot.

4 Rögzítse a görgőt, hogy megakadályozza a szekrény elmozdulását.

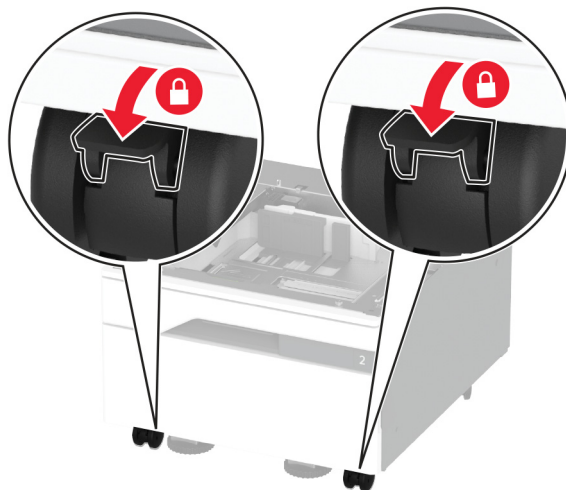

5 Igazítsa egymáshoz a nyomtatót és a külön megvásárolható tálcát, majd eressze le a nyomtatót a helyére.

**⚠ VIGYÁZAT – SÉRÜLÉSVESZÉLY:** Ha a nyomtató nehezebb mint 20 kg (44 font), előfordulhat, hogy a biztonságos megemeléséhez legalább két ember szükséges.

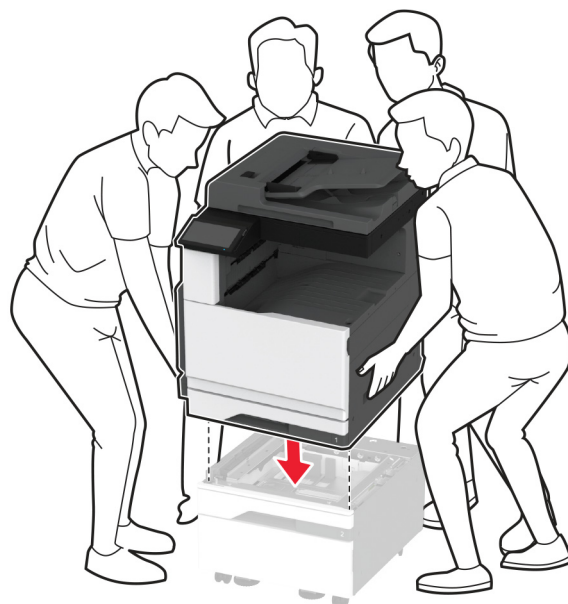

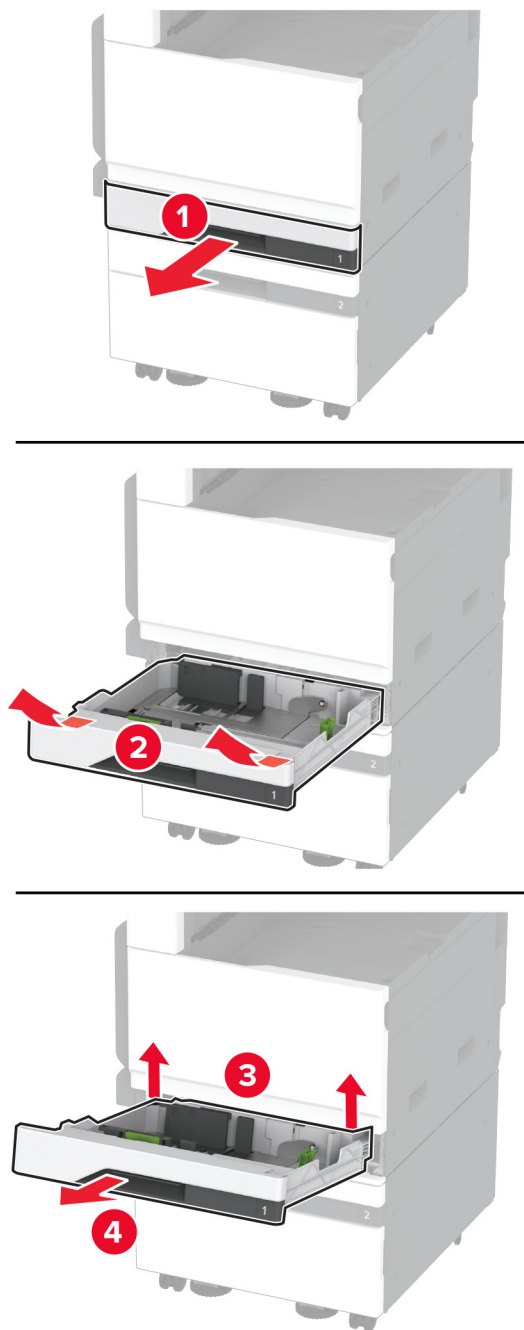

**6** Távolítsa el a normál tálcát.

**7** Rögzítse a külön megvásárolható tálcát a nyomtatóhoz csavarokkal.

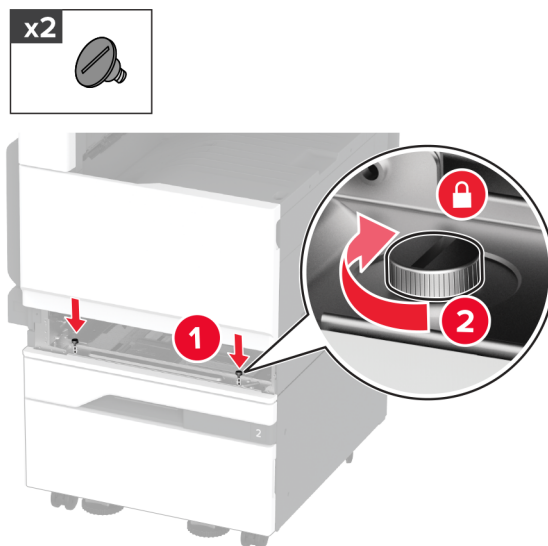

**8** Helyezze be a normál tálcát.

**9** Vegye le a csatlakozófedelelet a nyomtató hátuljáról.

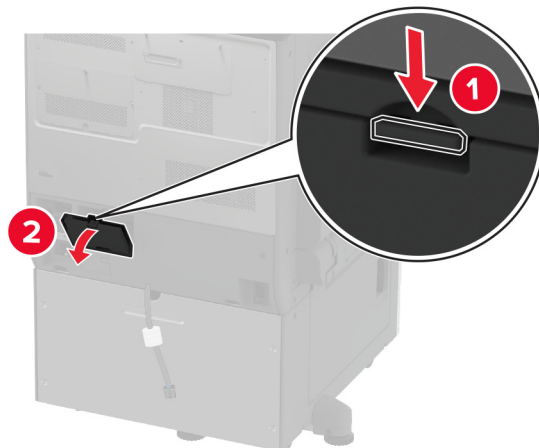

**10** Csatlakoztassa a tálcacsatlakozót a nyomtatóhoz, majd szerelje fel a fedelet.

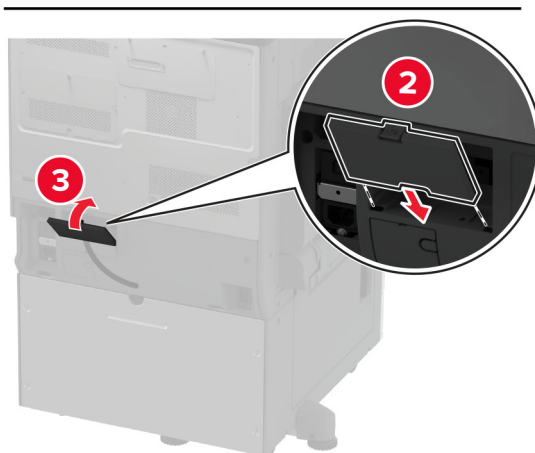
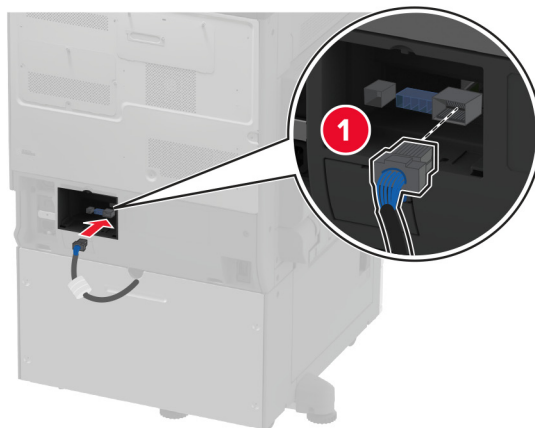

**11** Rögzítse a külön megvásárolható tálca hátsó részét a nyomtatóhoz.

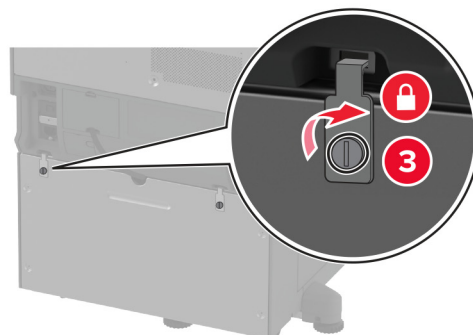
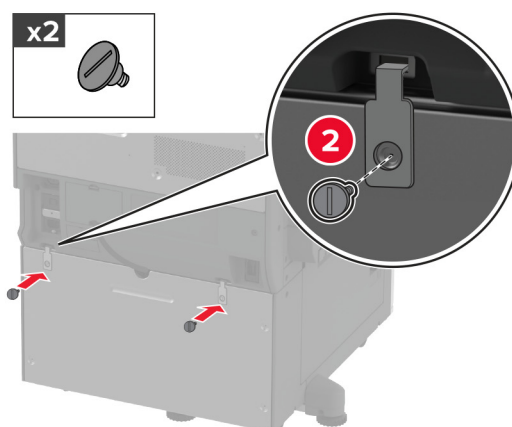
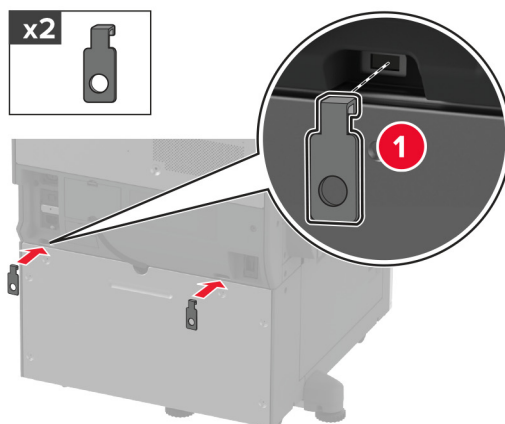

- 12** Állítsa be a szintezőcsavarokat, és győződjön meg arról, hogy a nyomtatók minden oldala azonos magasságban van.

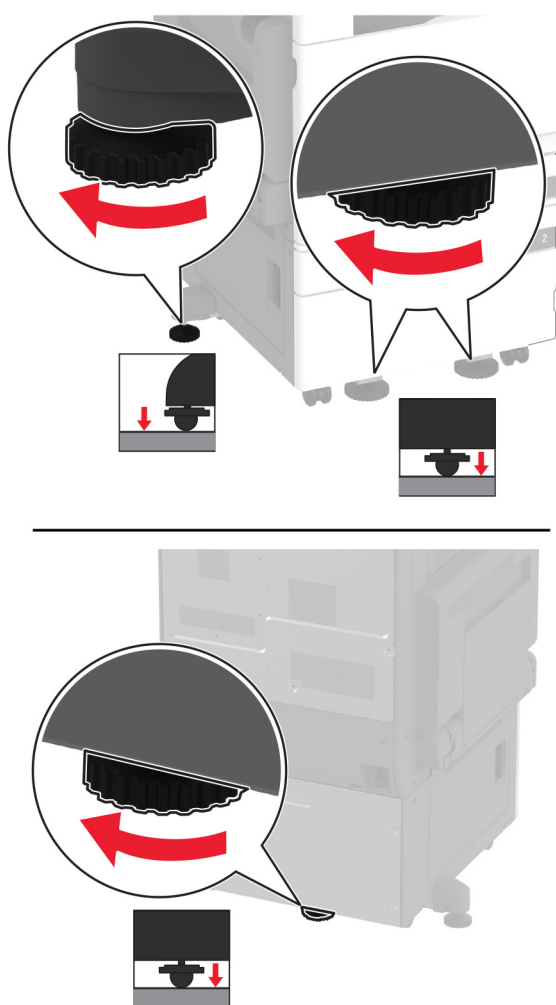

- 13** Csatlakoztassa a tápkábelt a nyomtatóhoz, majd ezután a konnektorhoz.

**⚠ VIGYÁZAT – SÉRÜLÉSVESZÉLY:** A tűzveszély és az áramütés elkerülése érdekében a tápkábelt közvetlenül egy, a készülékhez közeli, könnyen hozzáférhető, megfelelő besorolású és megfelelően földelt konnektorba csatlakoztassa.

- 14** Kapcsolja be a nyomtatót.

Adja hozzá a tálcát a nyomtató-illesztőprogramban, hogy az elérhető legyen a nyomtatási feladatokhoz. További információkért, lásd: [“Választható lehetőségek hozzáadása a nyomtató-illesztőprogramban” itt: 78. oldal.](#)

## A külön megvásárolható 3x520 lapos tálca beszerelése

**⚠ VIGYÁZAT – ÁRAMÜTÉS VESZÉLYE:** Ha a vezérlőkártyával dolgozik, illetve külön megvásárolható hardvert vagy memóriaeszközöket helyez a nyomtatóba a beállítást követően, akkor az áramütés kockázatának elkerülése érdekében kapcsolja ki a nyomtatót, és húzza ki a tápkábelt a konnektorból. Ha bármilyen más eszköz is csatlakozik a nyomtatóhoz, akkor azt is kapcsolja ki, és húzza ki a nyomtatóval összekötő kábelt.

1 Kapcsolja ki a nyomtatót.

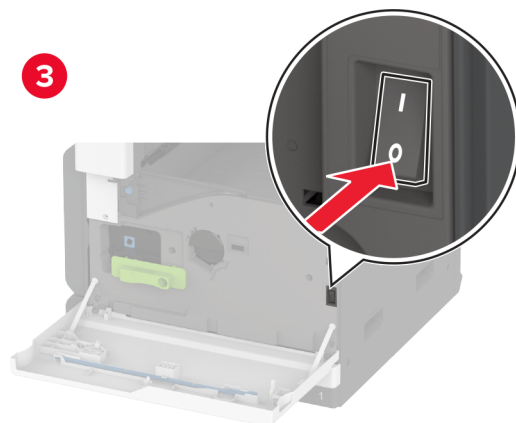
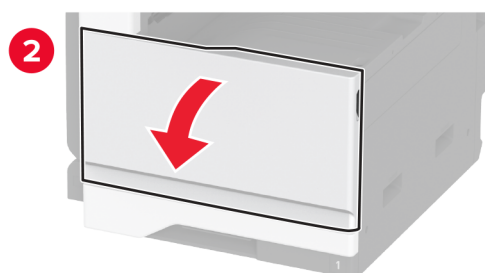

**2** Húzza ki a tápkábelt a konnektorból, majd a nyomtatóból.

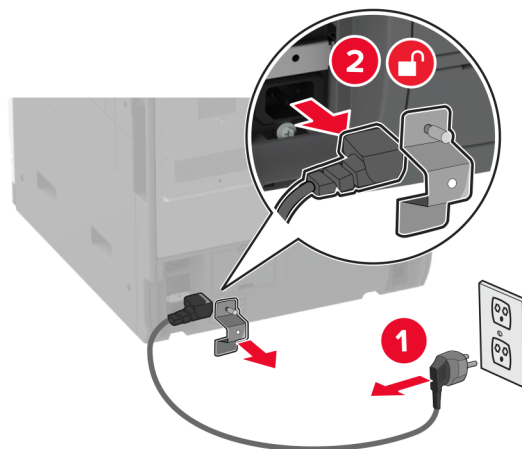

**3** Csomagolja ki a külön megvásárolható tálcat, majd távolítsa el róla az összes csomagolóanyagot.

**4** Rögzítse a görgőket, hogy megakadályozza a tálca elmozdulását.

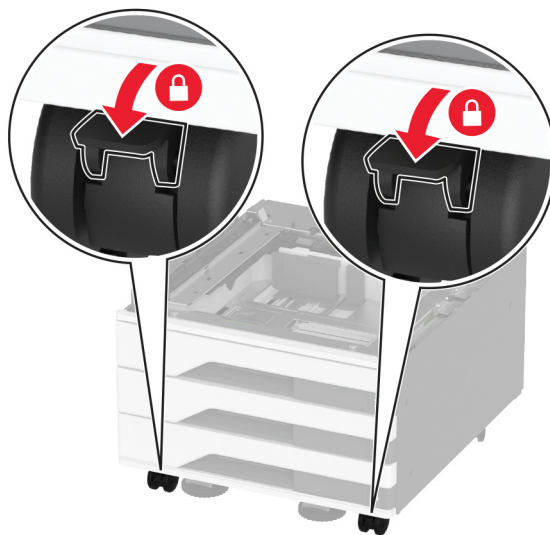

**5** Igazítsa egymáshoz a nyomtatót és a külön megvásárolható tálcat, majd eresse le a nyomtatót a helyére.

**⚠ VIGYÁZAT – SÉRÜLÉSVESZÉLY:** Ha a nyomtató nehezebb mint 20 kg (44 font), előfordulhat, hogy a biztonságos megemeléséhez legalább két ember szükséges.





**6** Távolítsa el a normál tálcát.

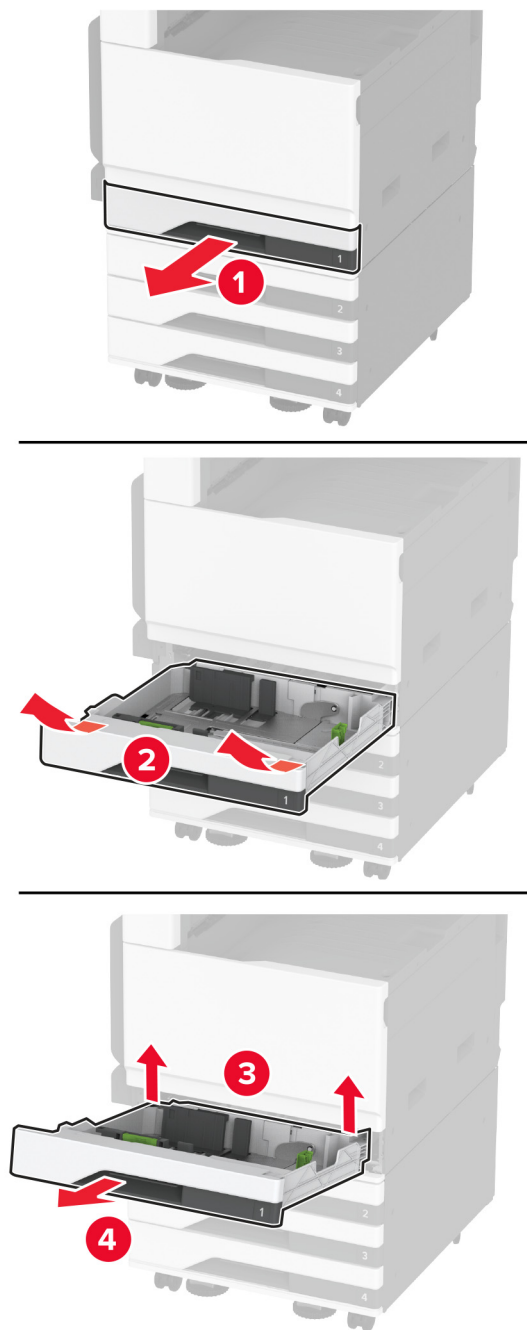

**7** Rögzítse a külön megvásárolható tálcát a nyomtatóhoz csavarokkal.

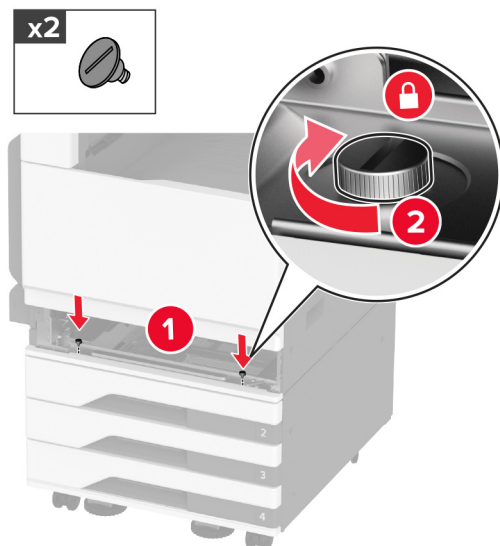

**8** Helyezze be a normál tálcát.

**9** Vegye le a csatlakozófedelelet a nyomtató hátuljáról.

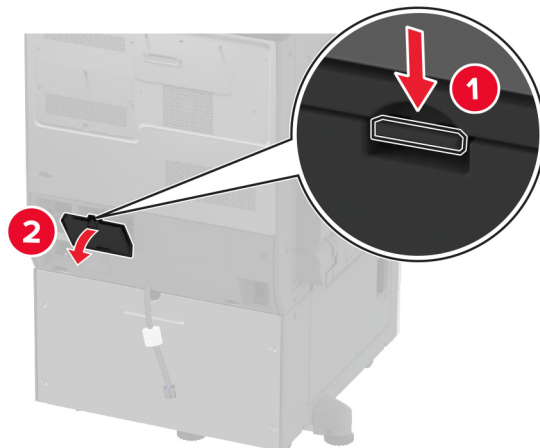

**10** Csatlakoztassa a tálcacsatlakozót a nyomtatóhoz, majd szerelje fel a fedelet.

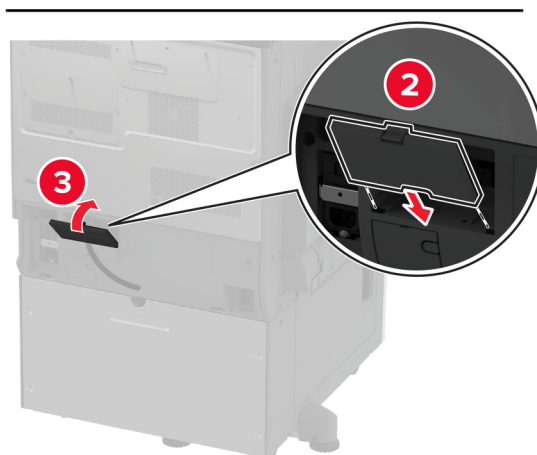
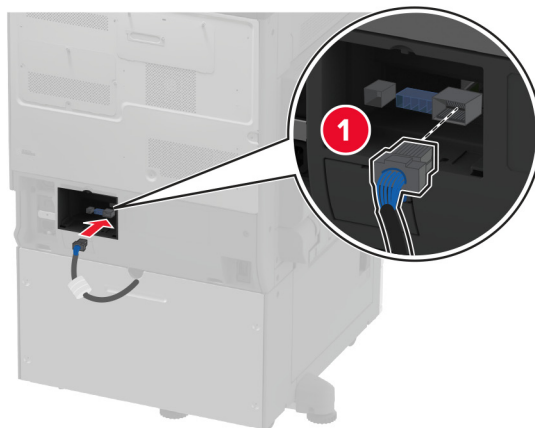

**11** Rögzítse a külön megvásárolható tálca hátsó részét a nyomtatóhoz.

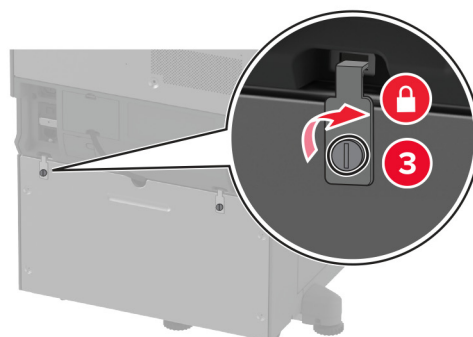
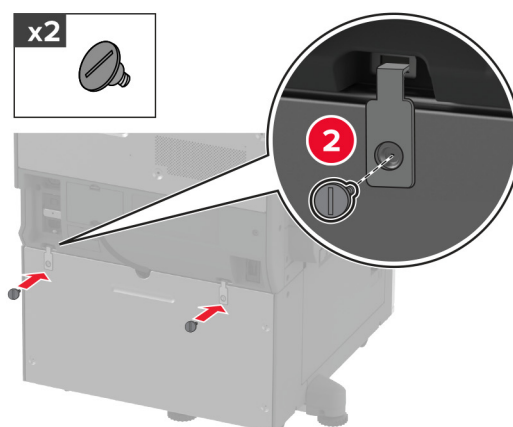
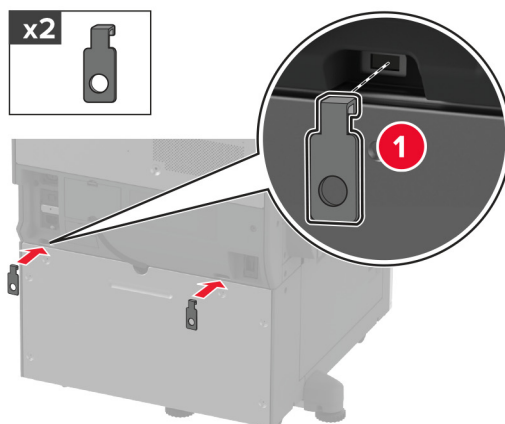

- 12** Állítsa be a szintezőcsavarokat, és győződjön meg arról, hogy a nyomtató minden oldala azonos magasságban van.

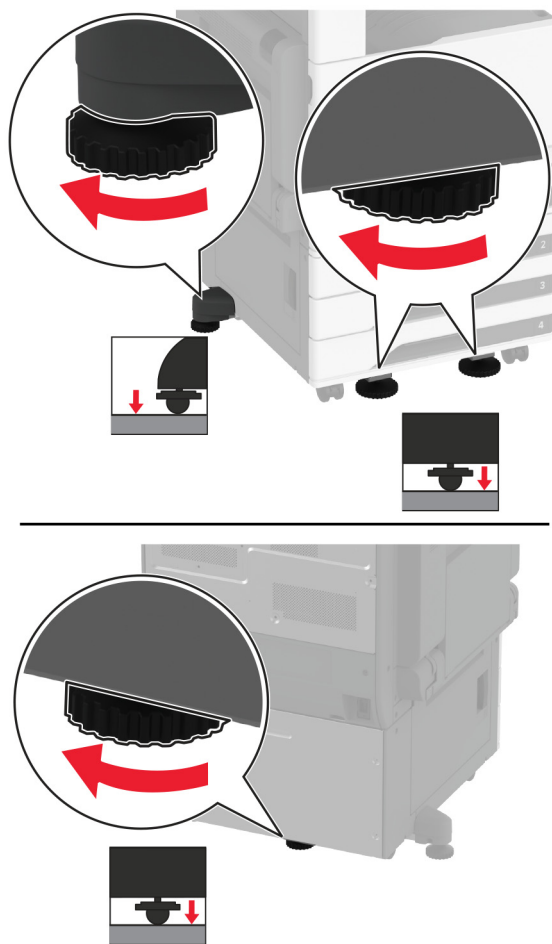

- 13** Csatlakoztassa a tápkábelt a nyomtatóhoz, majd ezután a konnektorhoz.

**⚠ VIGYÁZAT – SÉRÜLÉSVESZÉLY:** A tűzveszély és az áramütés elkerülése érdekében a tápkábelt közvetlenül egy, a készülékhez közeli, könnyen hozzáférhető, megfelelő besorolású és megfelelően földelt konnektorba csatlakoztassa.

- 14** Kapcsolja be a nyomtatót.

Adja hozzá a tálcát a nyomtató-illesztőprogramban, hogy az elérhető legyen a nyomtatási feladatokhoz. További információkért, lásd: [“Választható lehetőségek hozzáadása a nyomtató-illesztőprogramban” itt: 78. oldal.](#)

## A 2520 lapos kettős bemeneti egység beszerelése

**⚠ VIGYÁZAT – ÁRAMÜTÉS VESZÉLYE:** Ha a vezérlőkártyával dolgozik, illetve külön megvásárolható hardvert vagy memóriaeszközöket helyez a nyomtatóba a beállítást követően, akkor az áramütés kockázatának elkerülése érdekében kapcsolja ki a nyomtatót, és húzza ki a tápkábelt a konnektorból. Ha bármilyen más eszköz is csatlakozik a nyomtatóhoz, akkor azt is kapcsolja ki, és húzza ki a nyomtatóval összekötő kábelt.

1 Kapcsolja ki a nyomtatót.

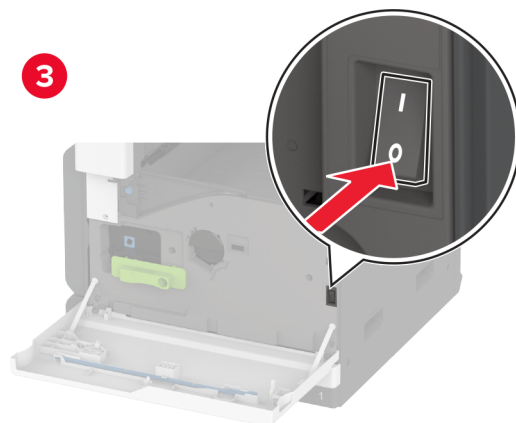
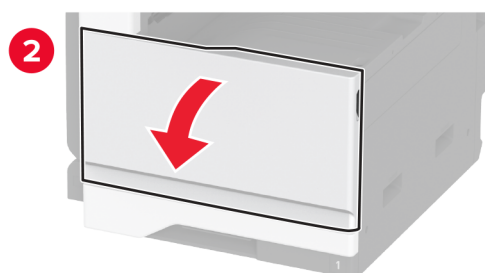

**2** Húzza ki a tápkábelt a konnektorból, majd a nyomtatóból.

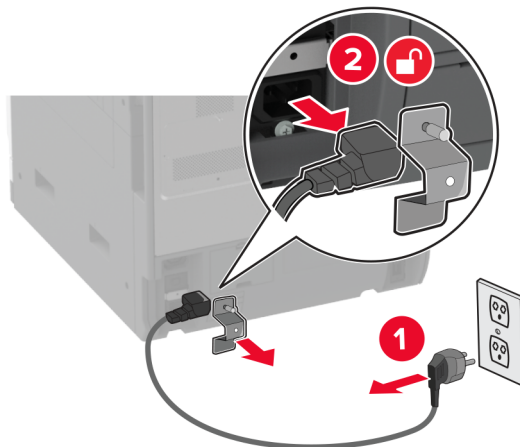

**3** Csomagolja ki a külön megvásárolható tálcat, majd távolítsa el róla az összes csomagolóanyagot.

**4** Rögzítse a görgőket, hogy megakadályozza a tálca elmozdulását.

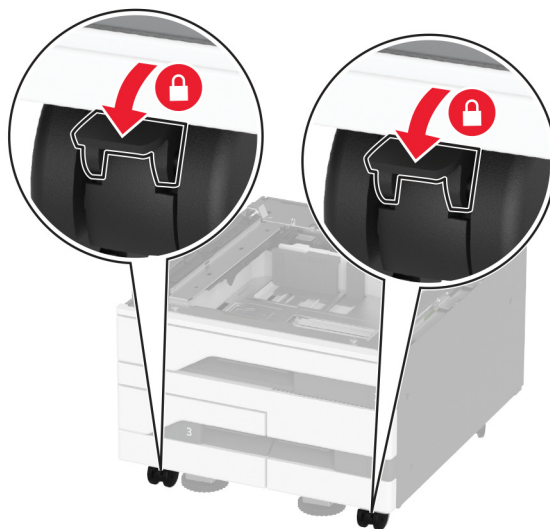

**5** Igazítsa egymáshoz a nyomtatót és a külön megvásárolható tálcat, majd eresse le a nyomtatót a helyére.

**⚠ VIGYÁZAT – SÉRÜLÉSVESZÉLY:** Ha a nyomtató nehezebb mint 20 kg (44 font), előfordulhat, hogy a biztonságos megemeléséhez legalább két ember szükséges.



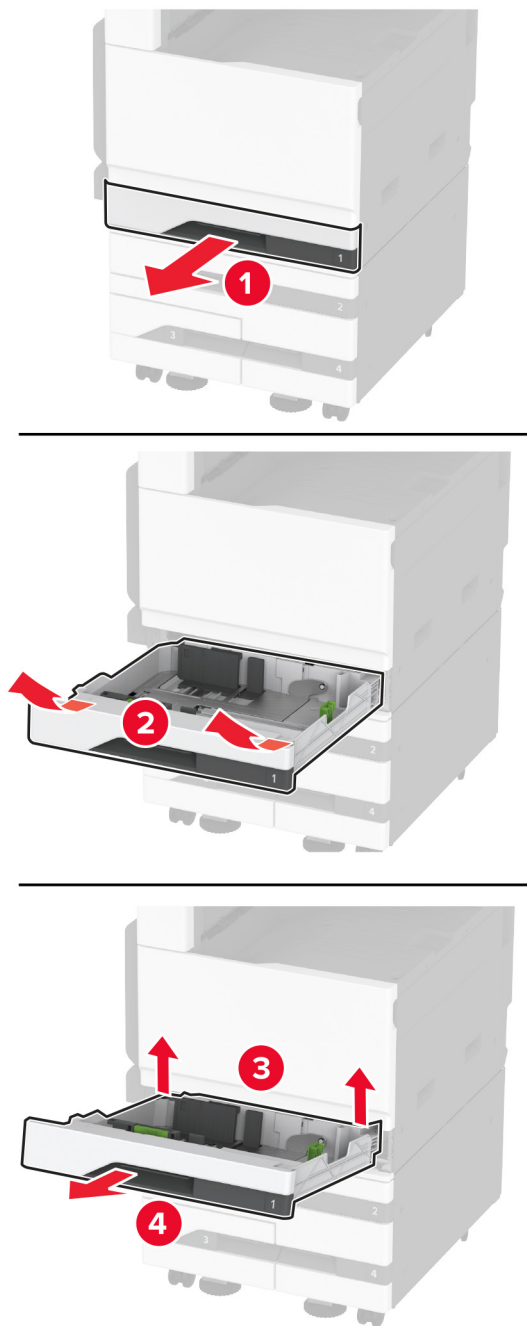

**6** Távolítsa el a normál tálcát.

**7** Rögzítse a külön megvásárolható tálcát a nyomtatóhoz csavarokkal.

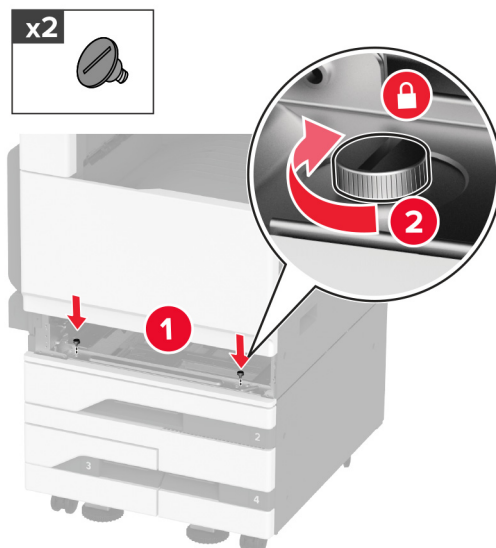

**8** Helyezze be a normál tálcát.

**9** Vegye le a csatlakozófedelelet a nyomtató hátuljáról.

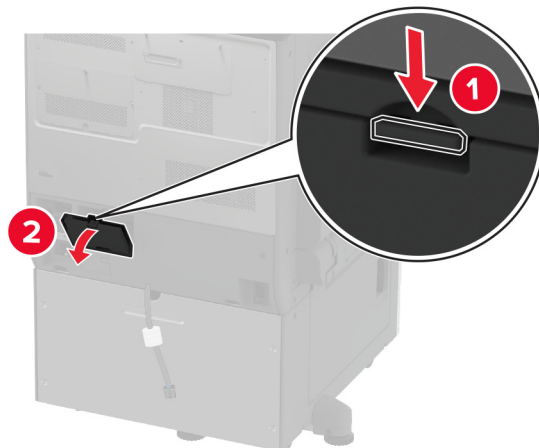

**10** Csatlakoztassa a tálcacsatlakozót a nyomtatóhoz, majd szerelje fel a fedelet.

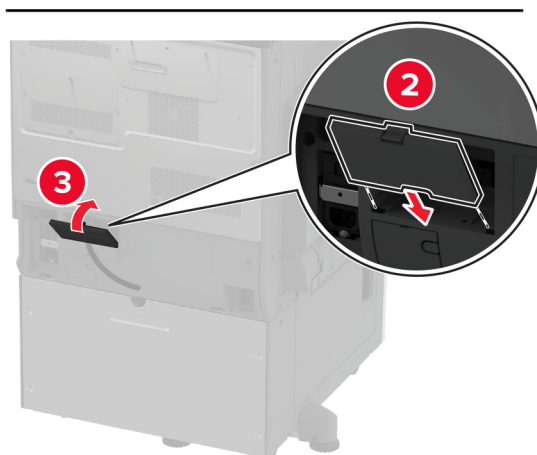
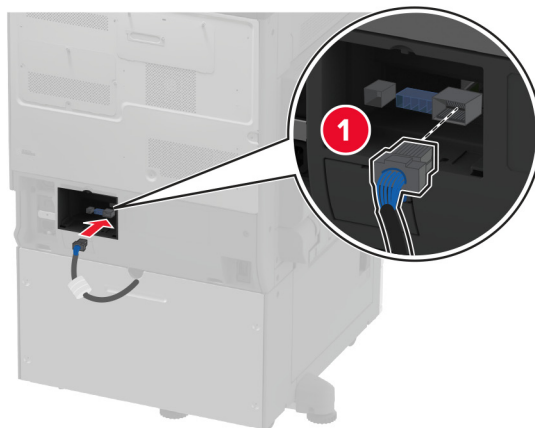

**11** Rögzítse a külön megvásárolható tálca hátsó részét a nyomtatóhoz.

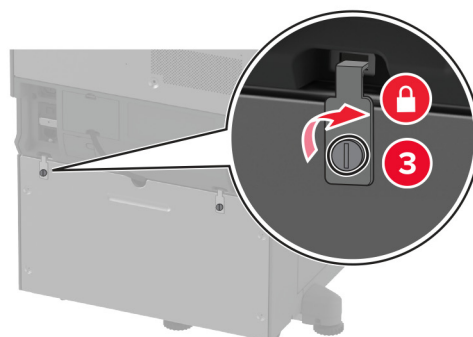
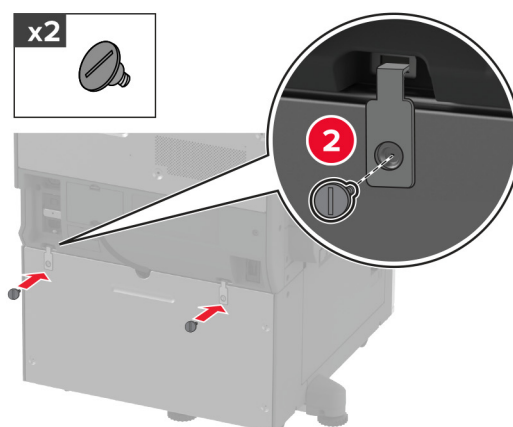
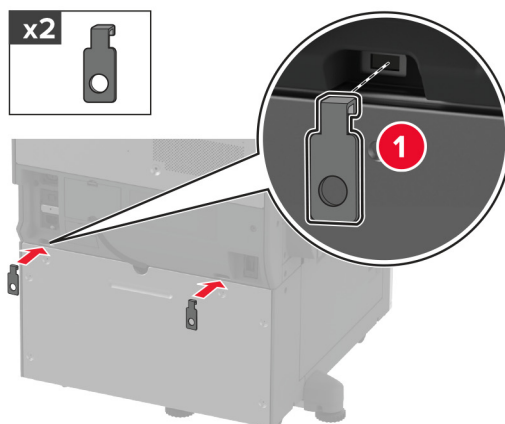

- 12** Állítsa be a szintezőcsavarokat, és győződjön meg arról, hogy a nyomtatók minden oldala azonos magasságban van.

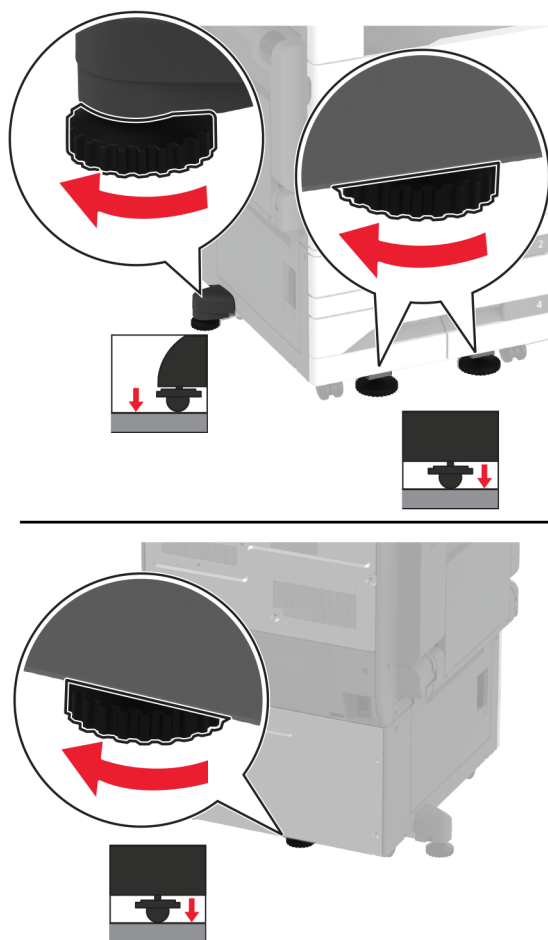

- 13** Csatlakoztassa a tápkábelt a nyomtatóhoz, majd ezután a konnektorhoz.

**⚠ VIGYÁZAT – SÉRÜLÉSVESZÉLY:** A tűzveszély és az áramütés elkerülése érdekében a tápkábelt közvetlenül egy, a készülékhez közeli, könnyen hozzáférhető, megfelelő besorolású és megfelelően földelt konnektorba csatlakoztassa.

- 14** Kapcsolja be a nyomtatót.

Adja hozzá a tálcát a nyomtató-illesztőprogramban, hogy az elérhető legyen a nyomtatási feladatokhoz. További információkért, lásd: [“Választható lehetőségek hozzáadása a nyomtató-illesztőprogramban” itt: 78. oldal.](#)

## A külön megvásárolható 2000 lapos fiók beszerelése

**⚠ VIGYÁZAT – ÁRAMÜTÉS VESZÉLYE:** Ha a vezérlőkártyával dolgozik, illetve külön megvásárolható hardvert vagy memóriaeszközöket helyez a nyomtatóba a beállítást követően, akkor az áramütés kockázatának elkerülése érdekében kapcsolja ki a nyomtatót, és húzza ki a tápkábelt a konnektorból. Ha bármilyen más eszköz is csatlakozik a nyomtatóhoz, akkor azt is kapcsolja ki, és húzza ki a nyomtatóval összekötő kábelt.

**1** Kapcsolja ki a nyomtatót.

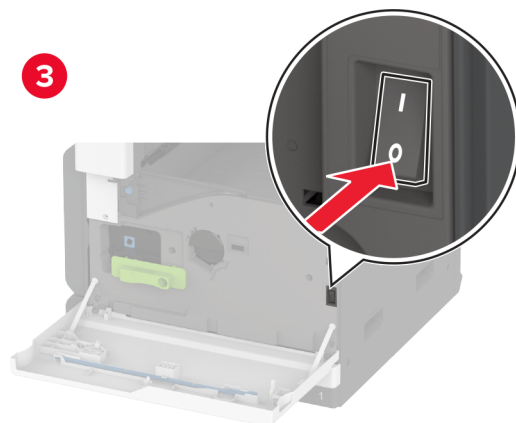
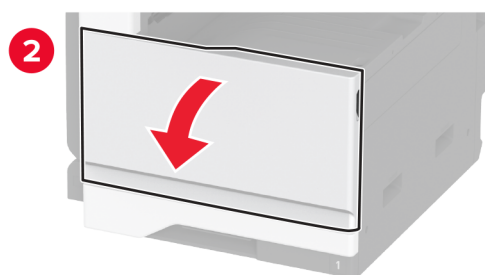
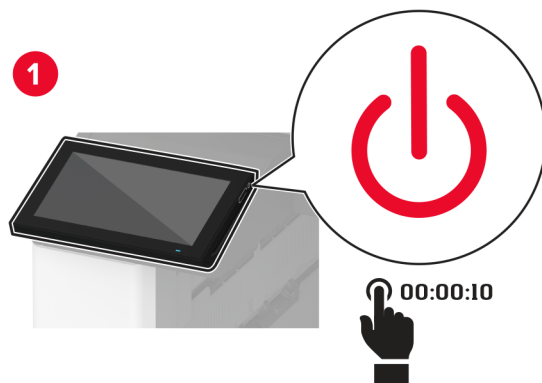

**2** Húzza ki a tápkábelt a konnektorból, majd a nyomtatóból.

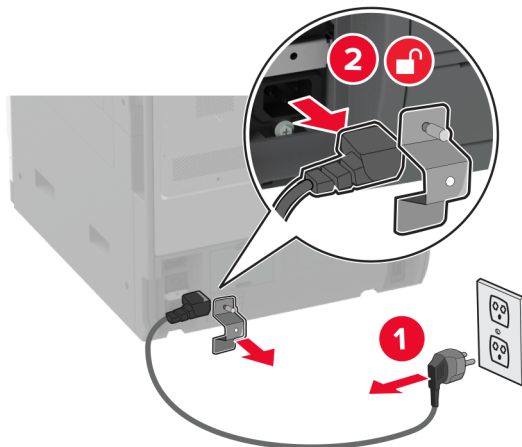

**3** Csomagolja ki a külön megvásárolható tálcát, majd távolítsa el róla az összes csomagolóanyagot.

**4** Távolítsa el a szintezőcsavart a nyomtató bal oldaláról.

**Megj.:** Ne dobja ki a csavart.

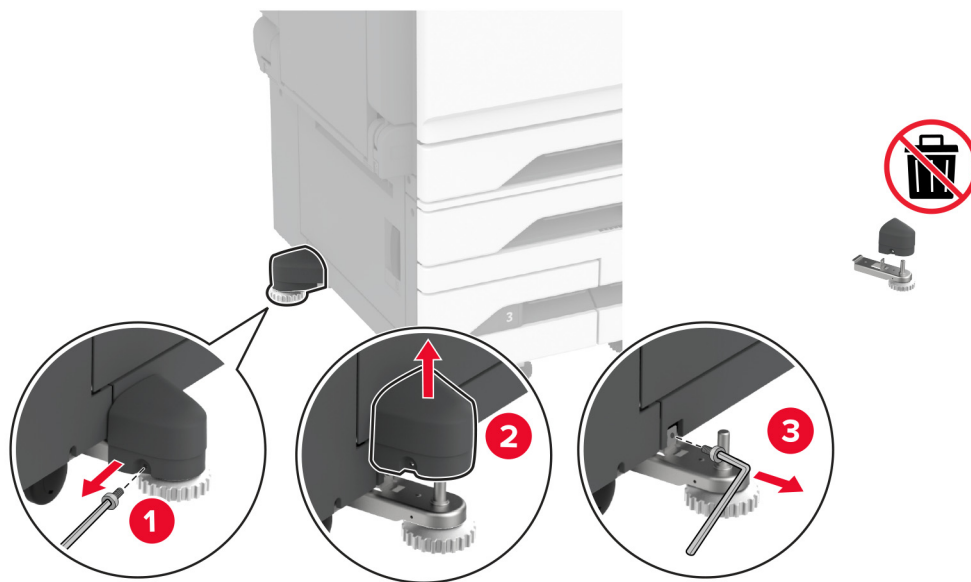

**5** Szerelje fel a dokkoló tartóelemet a nyomtatóra.

**Megj.:** Használja a külön megvásárolható tálcához mellékelt dokkoló tartóelemet.

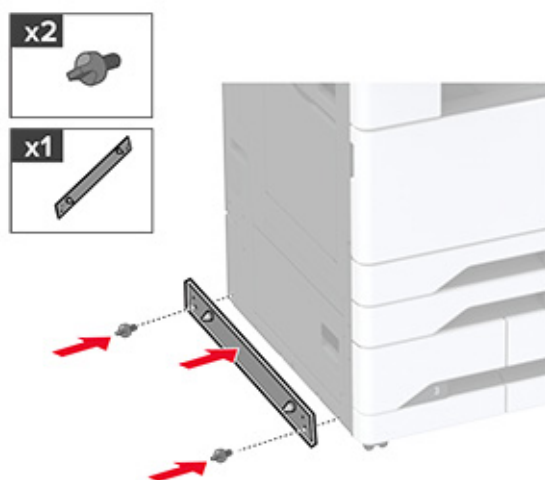

**6** Szerelje be a külön megvásárolható tálcát.

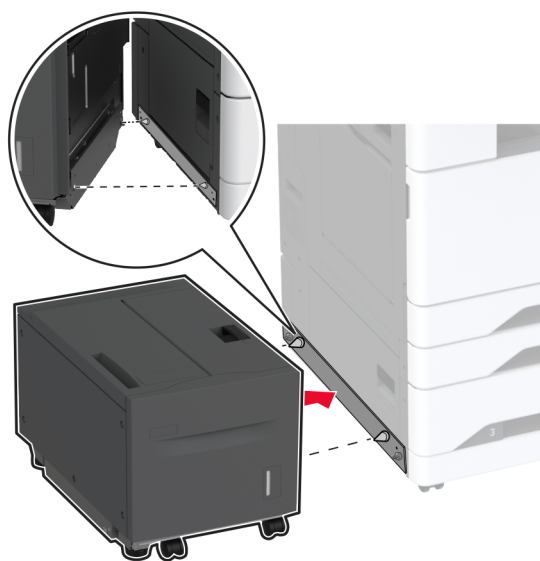



**7** Csatlakoztassa a tálcacsatlakozót a nyomtatóhoz.

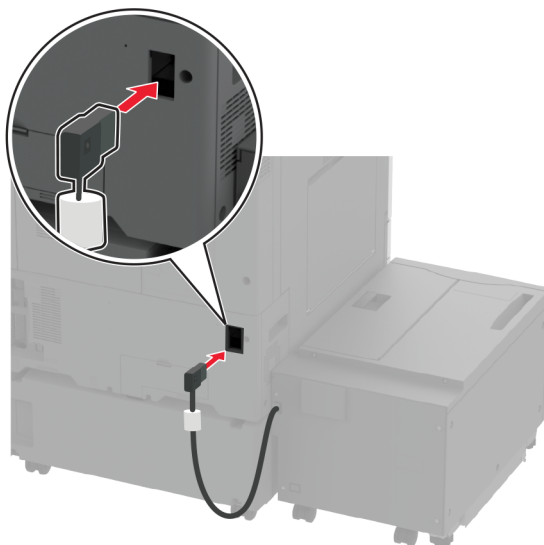

- 8** Állítsa be a szintezőcsavarokat, és győződjön meg arról, hogy a tálca a nyomtatóval azonos magasságban van.

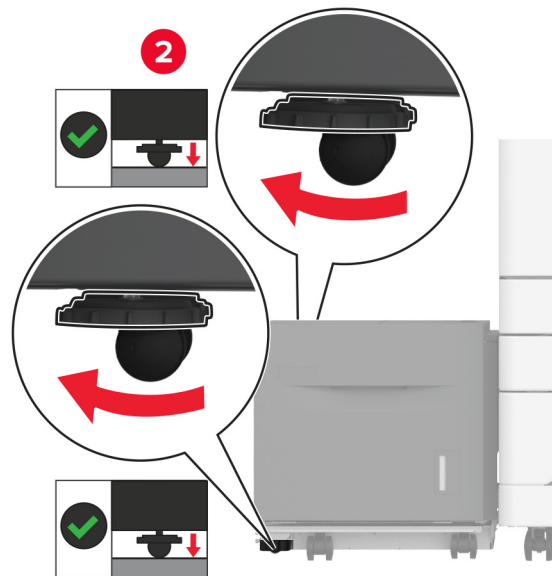
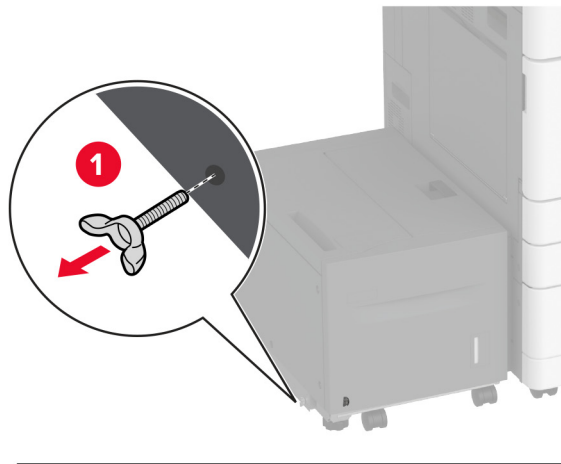

- 9** Csatlakoztassa a tápkábelt a nyomtatóhoz, majd ezután a konnektorhoz.

**⚠ VIGYÁZAT – SÉRÜLÉSVESZÉLY:** A tűzveszély és az áramütés elkerülése érdekében a tápkábelt közvetlenül egy, a készülékhez közeli, könnyen hozzáférhető, megfelelő besorolású és megfelelően földelt konnektorba csatlakoztassa.

- 10** Kapcsolja be a nyomtatót.

Adja hozzá a tálcát a nyomtató-illesztőprogramban, hogy az elérhető legyen a nyomtatási feladatokhoz. További információkért, lásd: [“Választható lehetőségek hozzáadása a nyomtató-illesztőprogramban” itt: 78. oldal.](#)

Faxoláshoz használt kártya telepítése

## Faxoláshoz használt kártya telepítése

**⚠ VIGYÁZAT – ÁRAMÜTÉS VESZÉLYE:** Ha a vezérlőkártyával dolgozik, illetve külön megvásárolható hardvert vagy memóriaeszközöket helyez a nyomtatóba a beállítást követően, akkor az áramütés kockázatának elkerülése érdekében kapcsolja ki a nyomtatót, és húzza ki a tápkábelt a konnektorból. Ha bármilyen más eszköz is csatlakozik a nyomtatóhoz, akkor azt is kapcsolja ki, és húzza ki a nyomtatóval összekötő kábelt.

**1** Kapcsolja ki a nyomtatót.

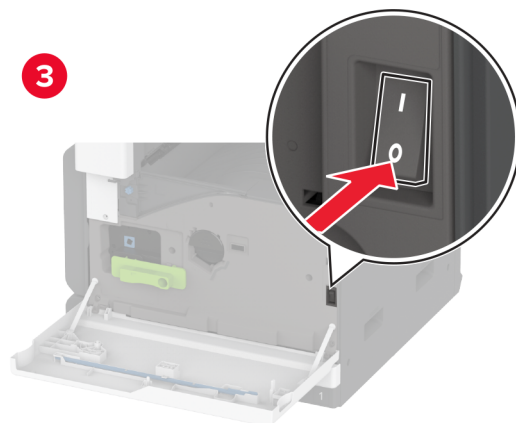
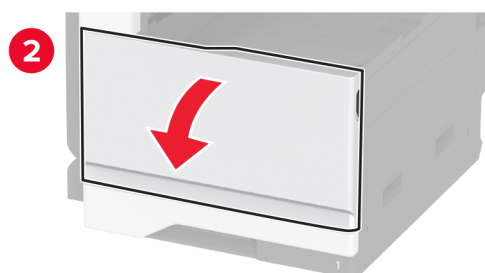

**2** Húzza ki a tápkábelt a konnektorból, majd a nyomtatóból.

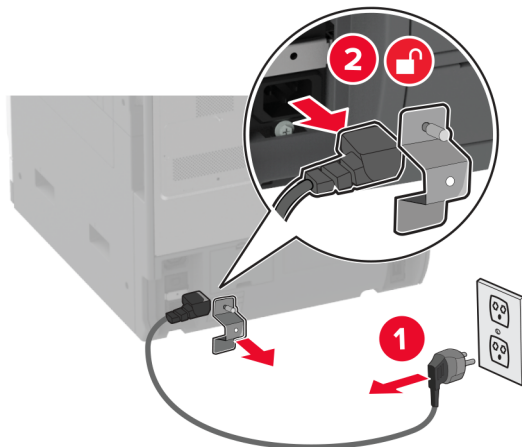

**3** Egy laposfejű csavarhúzó segítségével távolítsa el a fax fedelét.

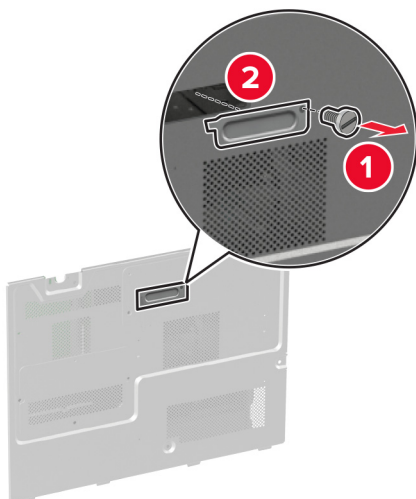

**4** Vegye ki a merevlemez fedelét.

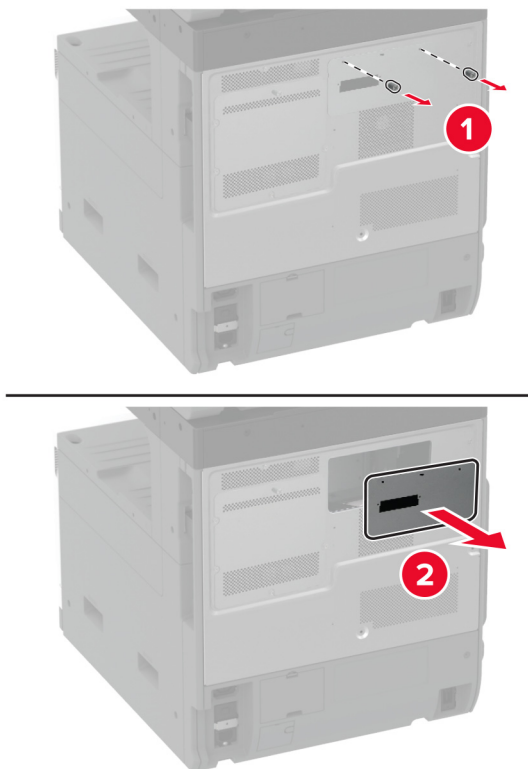

**5** Távolítsa el a vezérlőkártya védőlemezét.

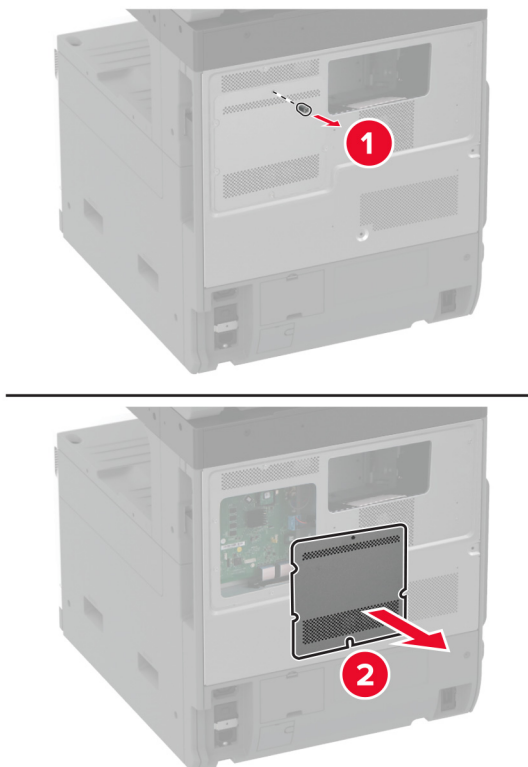

- 6** Vegye ki a faxkártyát a védőcsomagolásból.
- 7** Csatlakoztassa a kis faxkártyát a merevlemez fedeléhez.

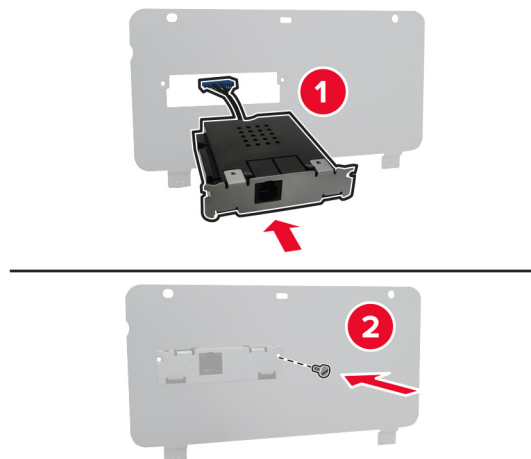

- 8** Illessze be a fax csatlakozókábelét a vezérlőkártya rekeszébe.

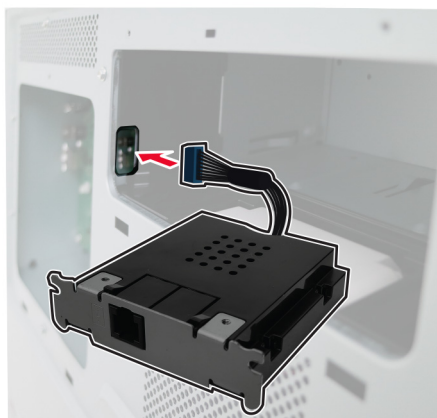

**9** Szerelje be a merevlemezt.

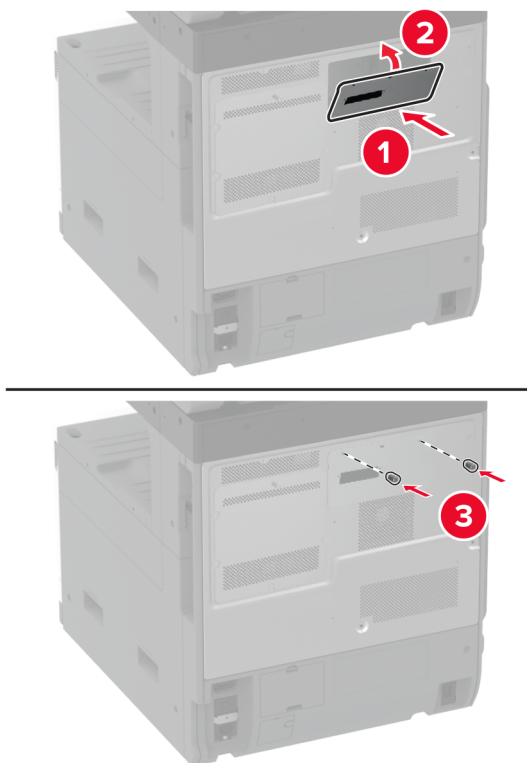

**10** Csatlakoztassa a fax csatlakozókábelét a vezérlőkártyához.

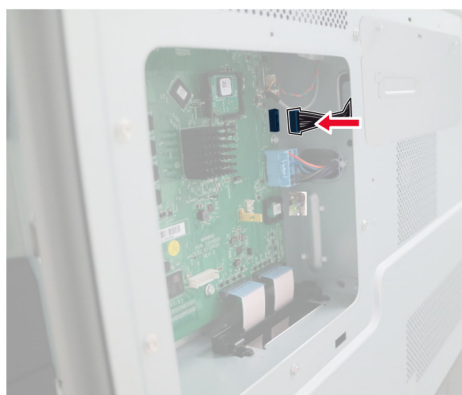

**11** Szerelje fel a vezérlőkártya védőlapját.

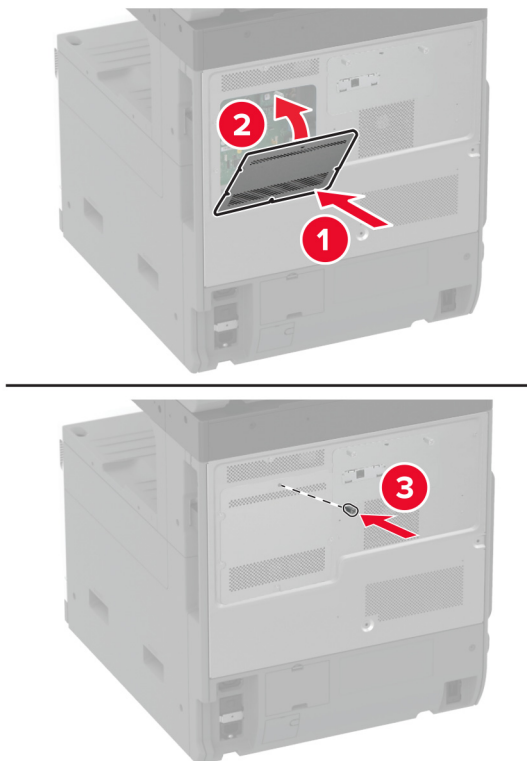

**12** Csatlakoztassa a tápkábelt a nyomtatóhoz, majd ezután a konnektorhoz.

**⚠ VIGYÁZAT – SÉRÜLÉSVESZÉLY:** A tűzveszély és az áramütés elkerülése érdekében a tápkábelt közvetlenül egy, a készülékhez közeli, könnyen hozzáférhető, megfelelő besorolású és megfelelően földelt konnektorba csatlakoztassa.

**13** Kapcsolja be a nyomtatót.

Nyomtató merevlemezének beszerelése



## Nyomtató merevlemezének beszerelése

**⚠ VIGYÁZAT – ÁRAMÜTÉS VESZÉLYE:** Ha a vezérlőkártyával dolgozik, illetve külön megvásárolható hardvert vagy memóriaeszközöket helyez a nyomtatóba a beállítást követően, akkor az áramütés kockázatának elkerülése érdekében kapcsolja ki a nyomtatót, és húzza ki a tápkábelt a konnektorból. Ha bármilyen más eszköz is csatlakozik a nyomtatóhoz, akkor azt is kapcsolja ki, és húzza ki a nyomtatóval összekötő kábelt.

1 Kapcsolja ki a nyomtatót.

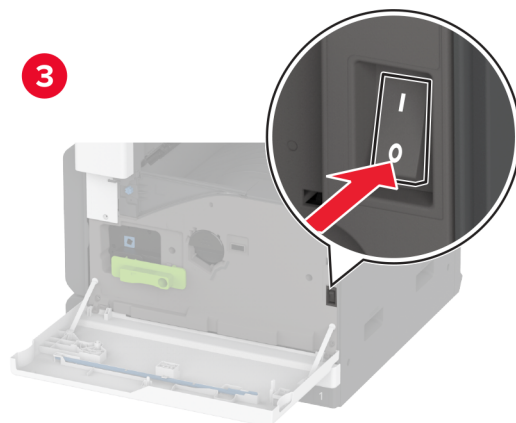
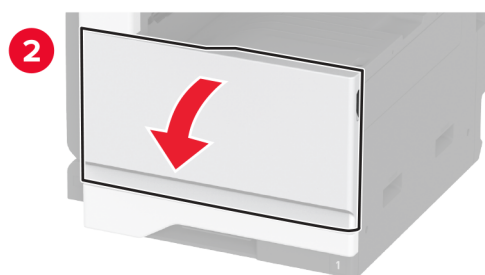
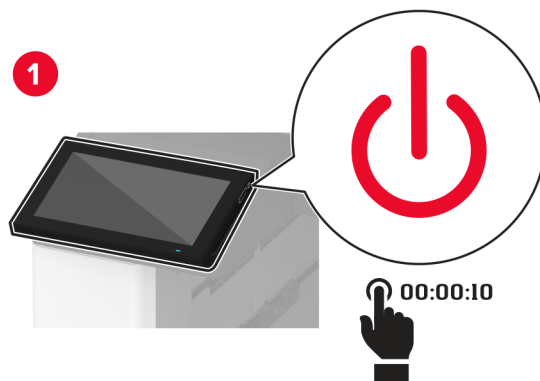

**2** Húzza ki a tápkábelt a konnektorból, majd a nyomtatóból.

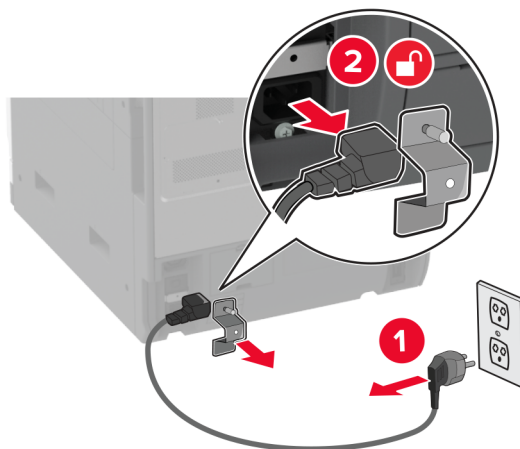

**3** Csomagolja ki a merevlemezt, majd távolítsa el a keretet.

**Figyelem – sérülésveszély:** Ne érintse vagy nyomja meg a merevlemez közepét.

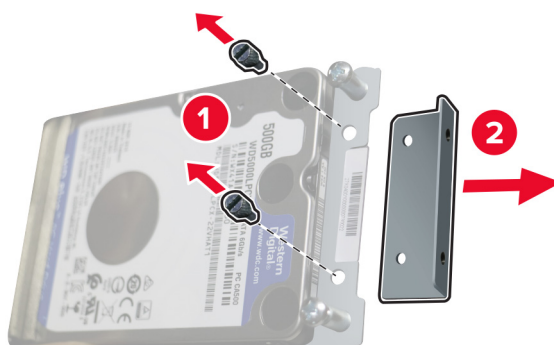

**4** Vegye ki a merevlemez fedelét.

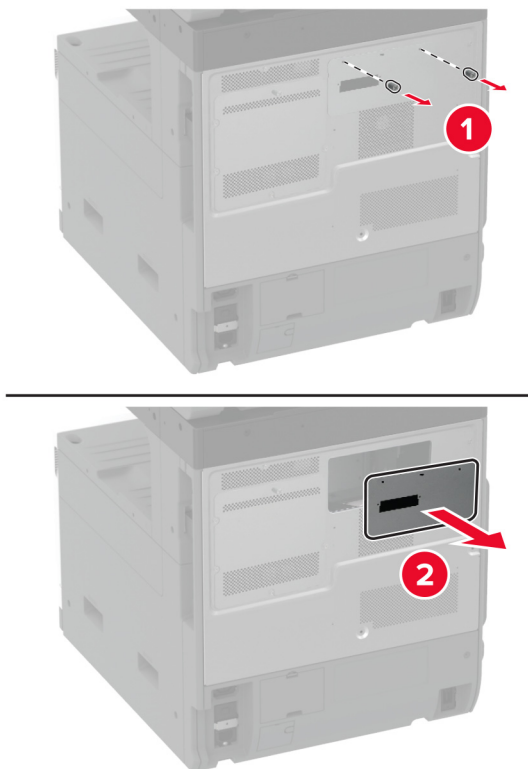

**5** Távolítsa el a vezérlőkártya védőlemezét.

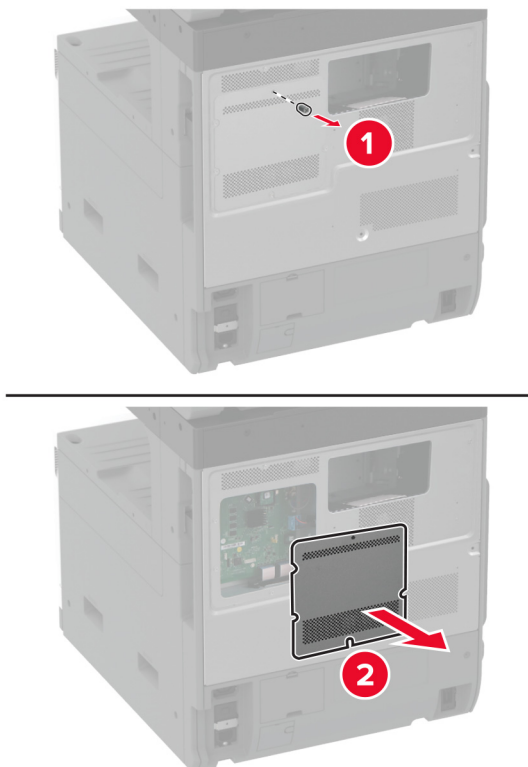

**6** Illessze be a merevlemez csatlakozókábelét a vezérlőkártya rekeszébe.

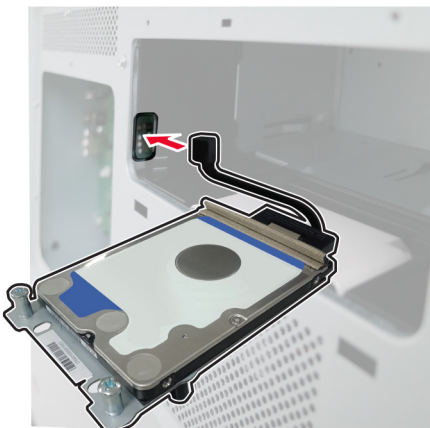

**7** Helyezze a merevlemez a rögzítőfuratok fölé, majd nyomja le, amíg a helyére nem *kattan*.

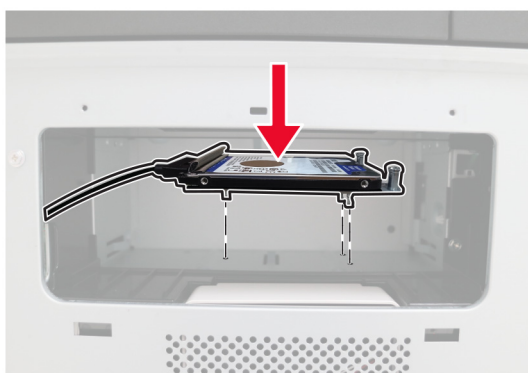

**8** Szerelje be a merevlemez.

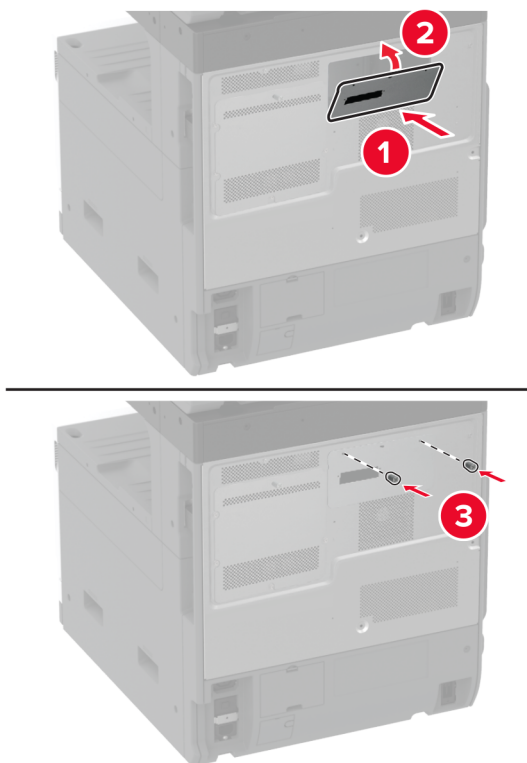

**9** Csatlakoztassa a merevlemez csatlakozókábelét a vezérlőkártyához.

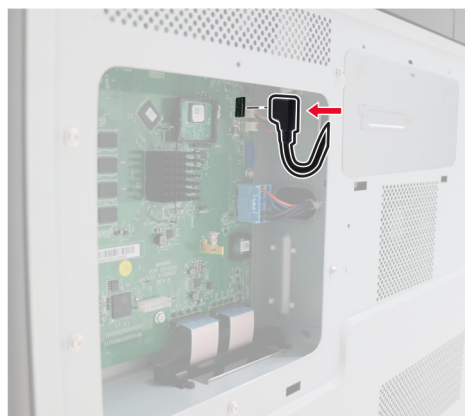

**10** Szerelje fel a vezérlőkártya védőlapját.

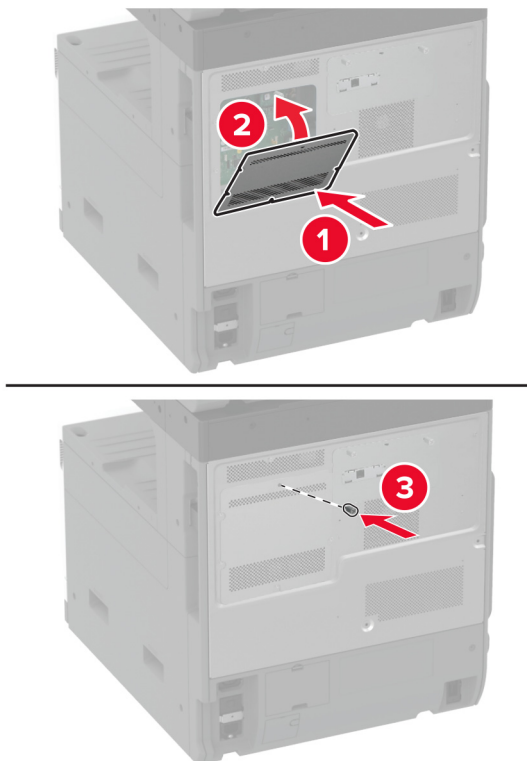

**11** Csatlakoztassa a tápkábelt a fali konnektorhoz, majd kapcsolja be a nyomtatót.

**⚠ VIGYÁZAT – SÉRÜLÉSVESZÉLY:** A tűzveszély és az áramütés elkerülése érdekében a tápkábelt közvetlenül egy, a készülékhez közeli, könnyen hozzáférhető, megfelelő besorolású és megfelelően földelt konnektorba csatlakoztassa.

## A munkapalc felszerelése

1 Kapcsolja ki a nyomtatót.

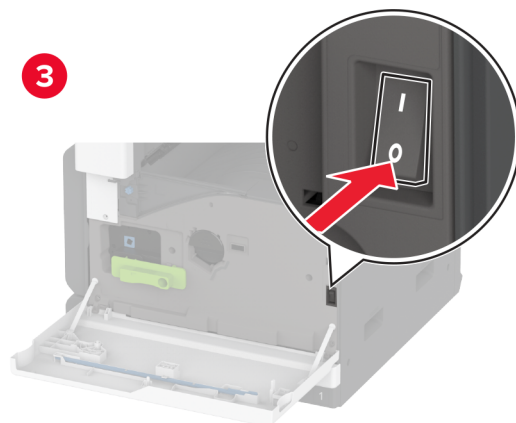
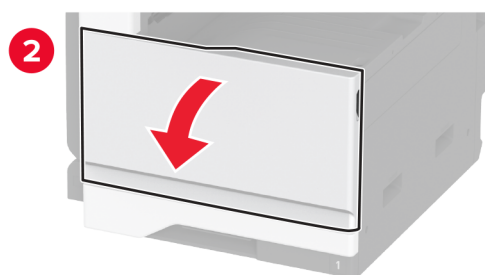
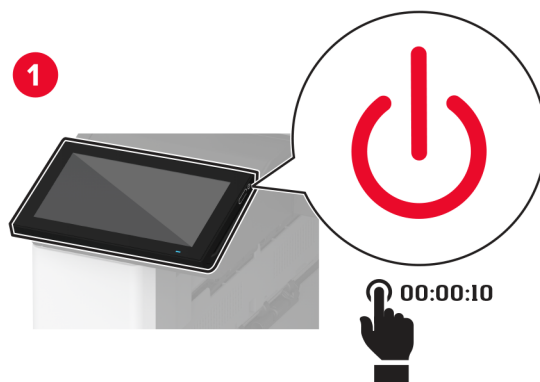

**2** Egy csavarhúzó segítségével távolítsa el a védőlemezeket.

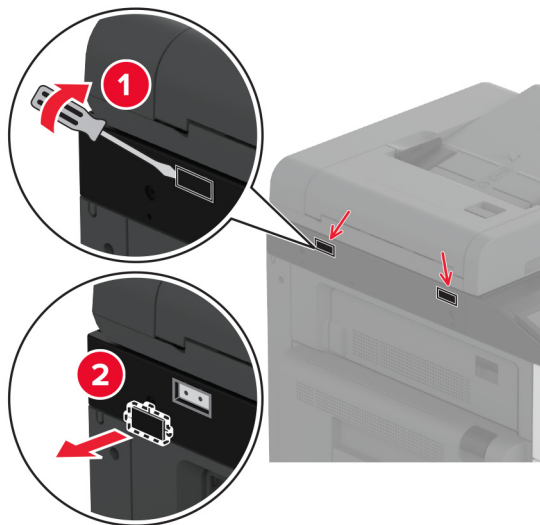

**3** Csomagolja ki a munkapolcot.

**4** Szerelje fel a munkapolcot a nyomtatóra.

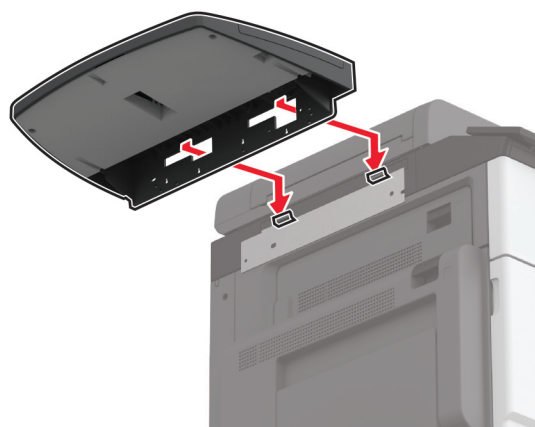
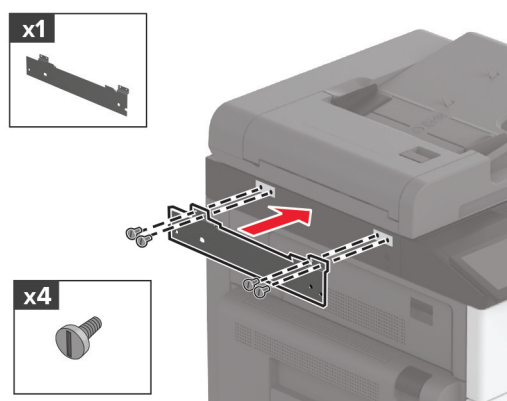



5 Rögzítse a polcot a nyomtatóhoz.

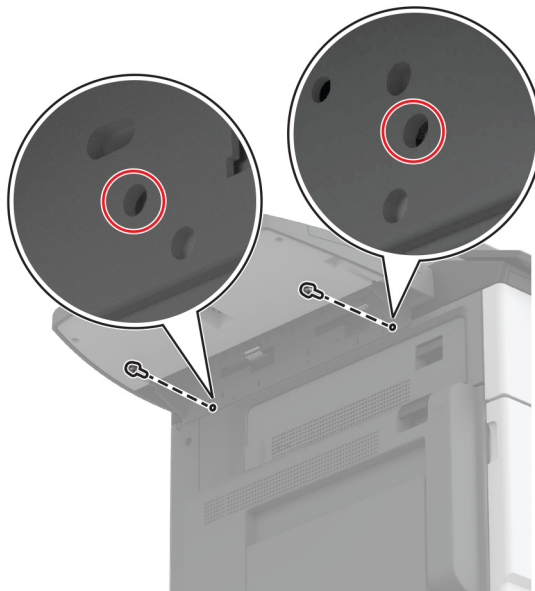

6 Kapcsolja be a nyomtatót.

## A kettős felfogórekesz beszerelése

- 1 Csomagolja ki a kettős felfogórekeszt.
- 2 Szerelje fel a kettős felfogórekeszt a nyomtatóra.

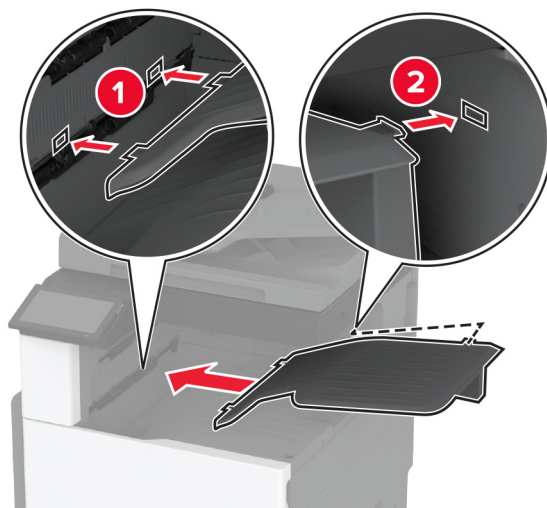

Ahhoz, hogy a rekesz elérhetővé váljon a nyomtatási feladatokhoz, a kezdőképernyőn érintse meg a **Beállítások** lehetőséget > **Eszköz** > **Karbantartás** > **Konfiguráció menü** > **Kiadóegység konfigurálása** > **2-es kimeneti tálca beállítása** > **Be**.

## A kapcsoló kiadó beszerelése

**⚠ VIGYÁZAT – ÁRAMÜTÉS VESZÉLYE:** Ha a vezérlőkártyával dolgozik, illetve külön megvásárolható hardvert vagy memóriaeszközöket helyez a nyomtatóba a beállítást követően, akkor az áramütés kockázatának elkerülése érdekében kapcsolja ki a nyomtatót, és húzza ki a tápkábelt a konnektorból. Ha bármilyen más eszköz is csatlakozik a nyomtatóhoz, akkor azt is kapcsolja ki, és húzza ki a nyomtatóval összekötő kábelt.

1 Kapcsolja ki a nyomtatót.

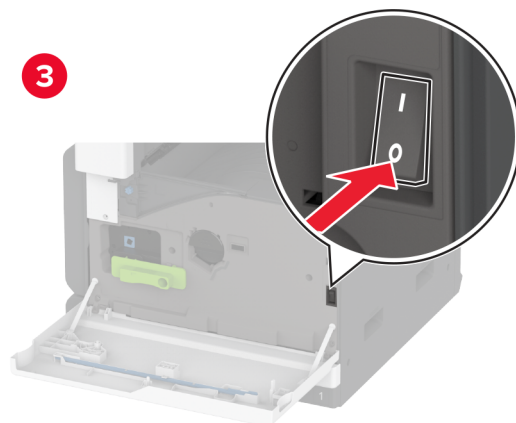
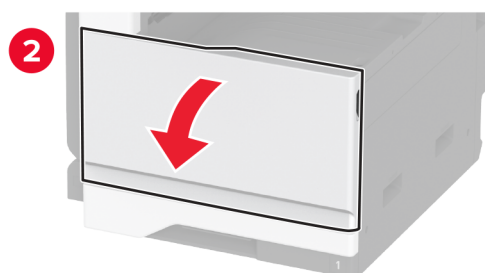

**2** Húzza ki a tápkábelt a konnektorból, majd a nyomtatóból.

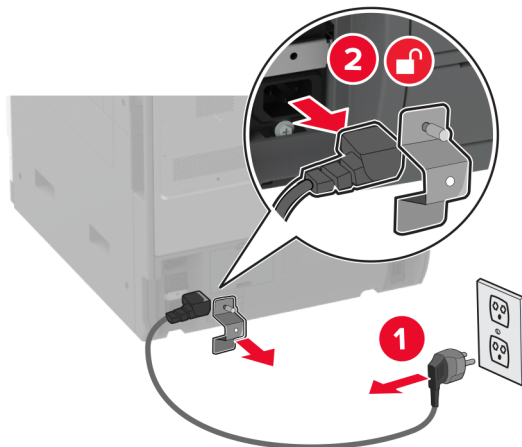

**3** Távolítsa el a normál rekeszt.

**Megj.:** Ne dobja ki a rekeszt.

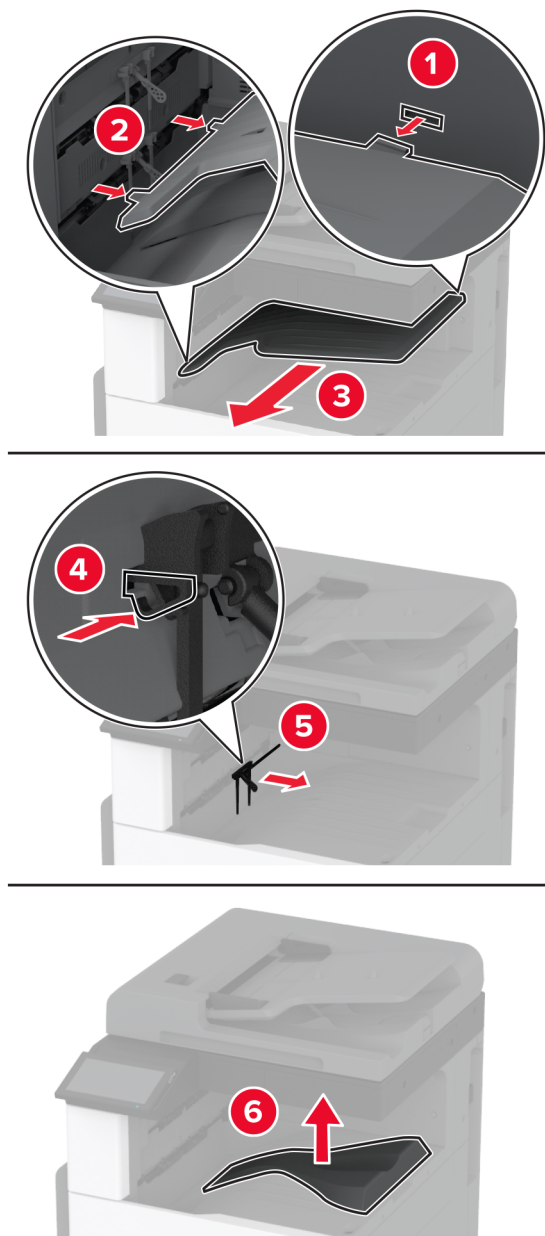

**4** Nyissa ki az elülső ajtót, majd távolítsa el a kék gombot.

**Megj.:** Ne dobja ki a gombot.

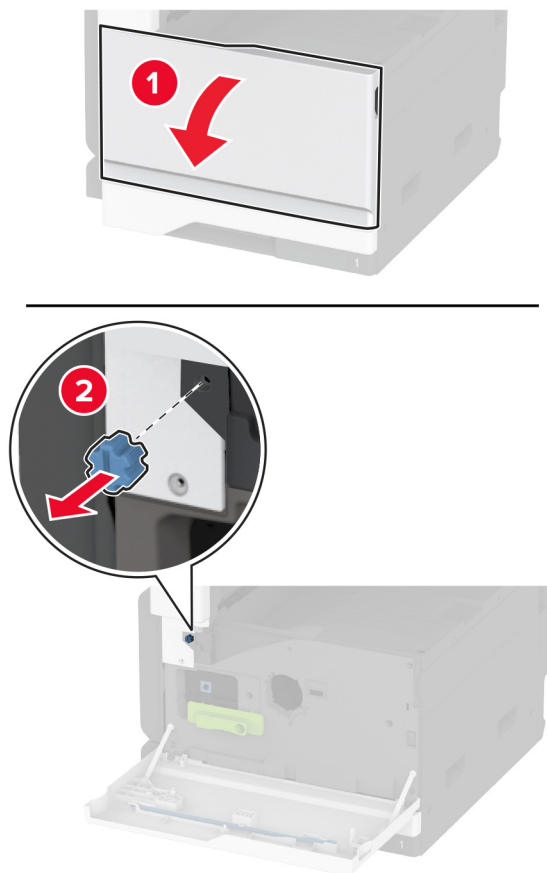

**5** Távolítsa el a normál rekesz oldalsó fedelét.

**Megj.:** Ne dobja ki a rekesz oldalsó fedelét.

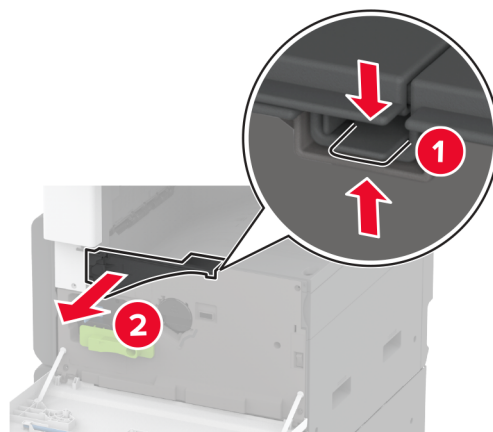

**6** Csomagolja ki a kapcsoló kiadógységet, majd távolítsa el róla csomagolóanyagot.

**7** Helyezze el a kapcsoló kiadót a hátulján, majd távolítsa el róla csomagolóanyagot.

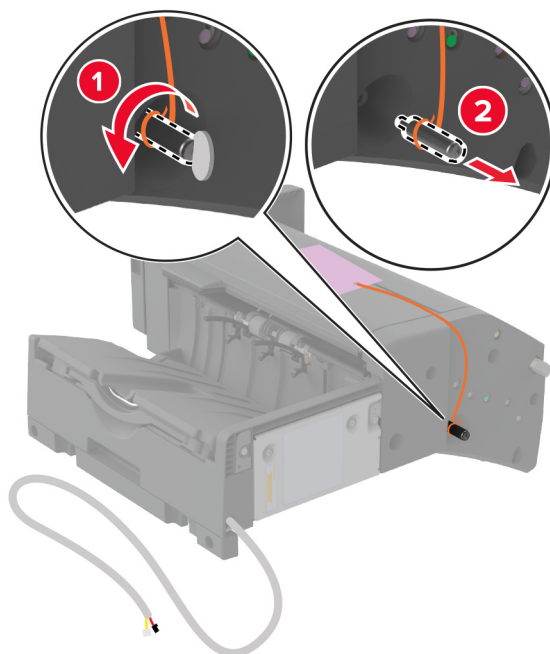

**8** Állítsa be a tartóelemet.

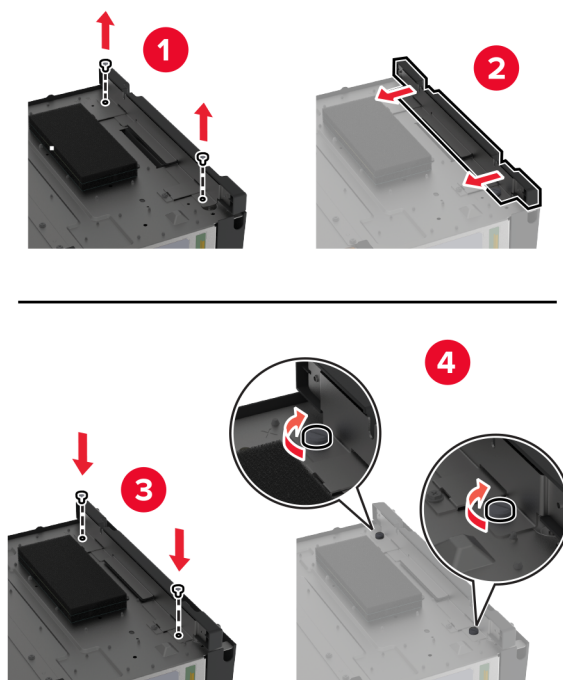

9 Tegye be a kiadóegységet.



10 Csukja be az elülső ajtót.

11 Rögzítse a kiadóegységet a nyomtatóhoz.

**Megj.:** Használja a kiadóegységhez mellékelt csavarokat.

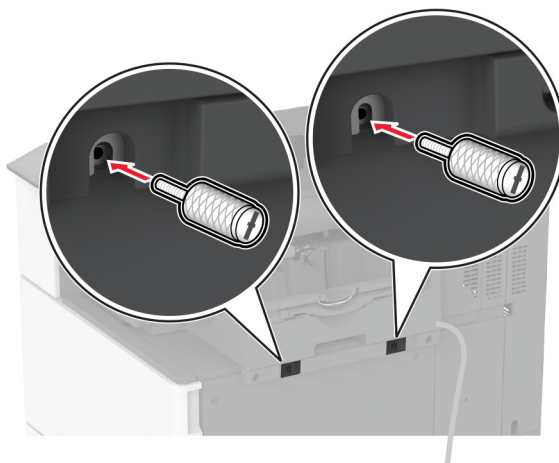

12 Rögzítse a kiadóegység kábelét a nyomtatóhoz.

**Megj.:** Használja a kiadóegységhez mellékelt szorítókapcsokat.

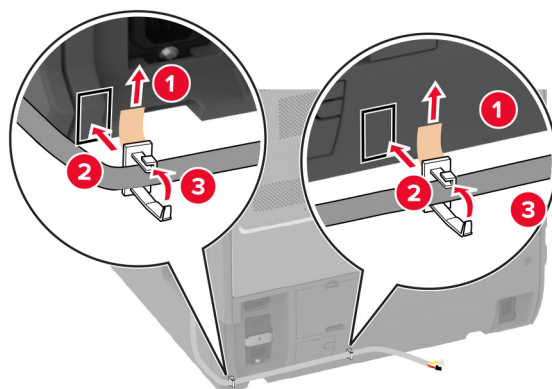
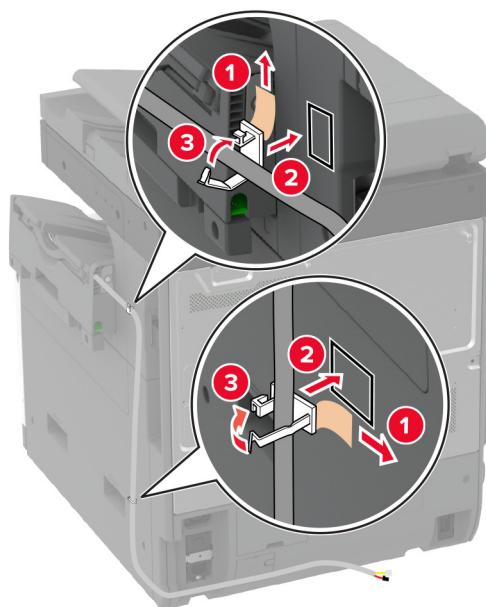



**13** Csatlakoztassa a kiadóegység kábelét a nyomtatóhoz.

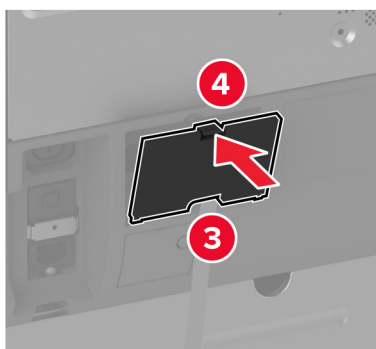
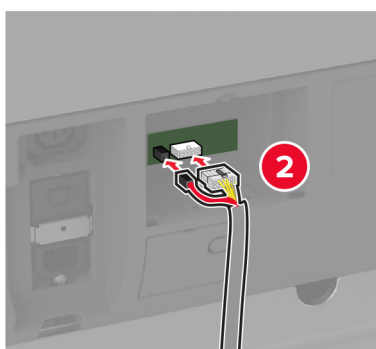

**14** Csatlakoztassa a tápkábelt a nyomtatóhoz, majd ezután a konnektorhoz.

**⚠ VIGYÁZAT – SÉRÜLÉSVESZÉLY:** A tűzveszély és az áramütés elkerülése érdekében a tápkábelt közvetlenül egy, a készülékhez közeli, könnyen hozzáférhető, megfelelő besorolású és megfelelően földelt konnektorba csatlakoztassa.

**15** Kapcsolja be a nyomtatót.

Adja hozzá a kiadóegységet a nyomtató-illesztőprogramban, hogy az elérhető legyen a nyomtatási feladatokhoz. További információkért, lásd: [“Választható lehetőségek hozzáadása a nyomtató-illesztőprogramban” itt: 78. oldal.](#)

## A kapcsoló-lyukasztó kiadóegység beszerelése

**⚠ VIGYÁZAT – ÁRAMÜTÉS VESZÉLYE:** Ha a vezérlőkártyával dolgozik, illetve külön megvásárolható hardvert vagy memóriaeszközöket helyez a nyomtatóba a beállítást követően, akkor az áramütés kockázatának elkerülése érdekében kapcsolja ki a nyomtatót, és húzza ki a tápkábelt a konnektorból. Ha bármilyen más eszköz is csatlakozik a nyomtatóhoz, akkor azt is kapcsolja ki, és húzza ki a nyomtatóval összekötő kábelt.

1 Kapcsolja ki a nyomtatót.

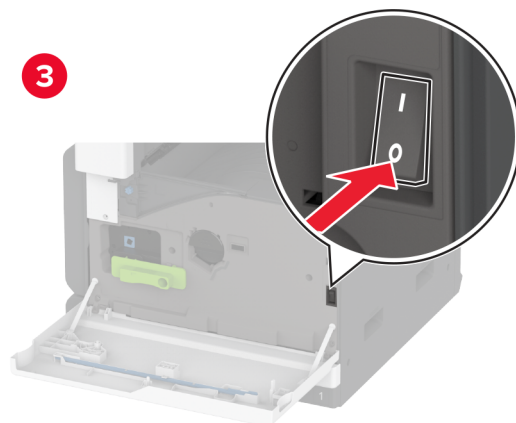
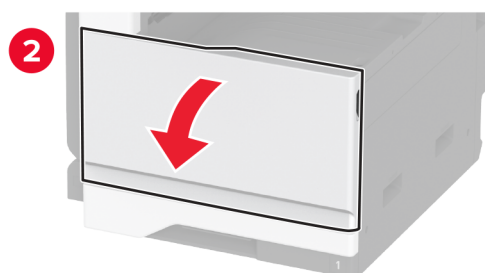

**2** Húzza ki a tápkábelt a konnektorból, majd a nyomtatóból.

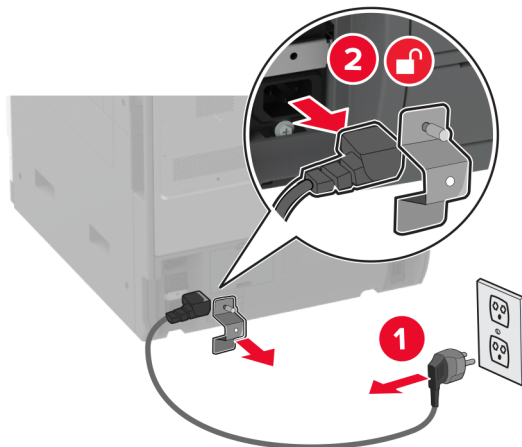

**3** Csomagolja ki a kapcsoló-lyukasztó kiadóegységet, majd távolítsa el róla az összes csomagolóanyagot.

**4** Illessze be a tűzőkazetta-tartót a kiadóegységbe.

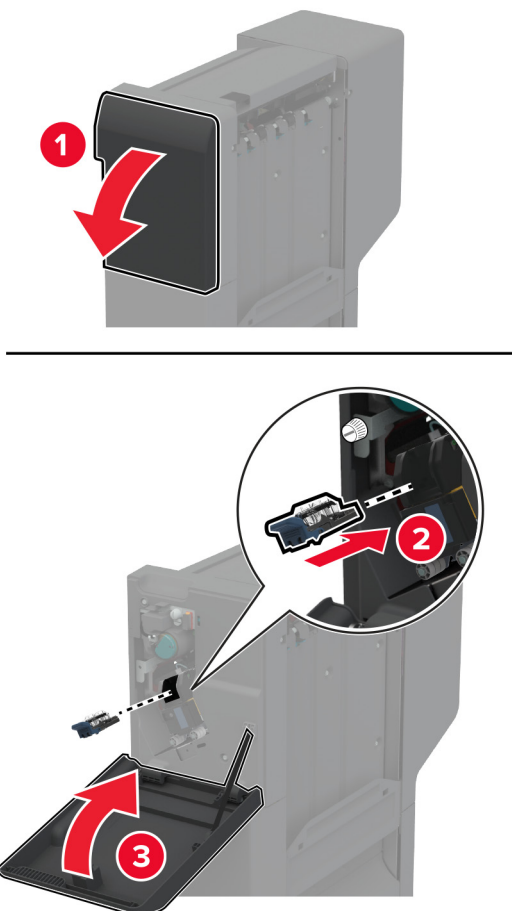

5 Egy laposfejű csavarhúzó segítségével rögzítse a tartópántokat a kiadóegységre.

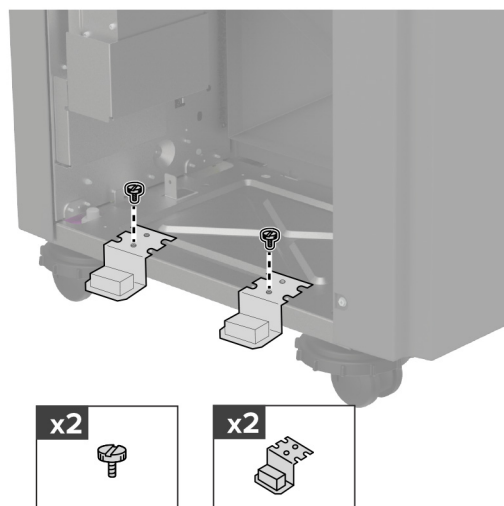

6 Helyezze a rekeszt a kiadóegységbe.

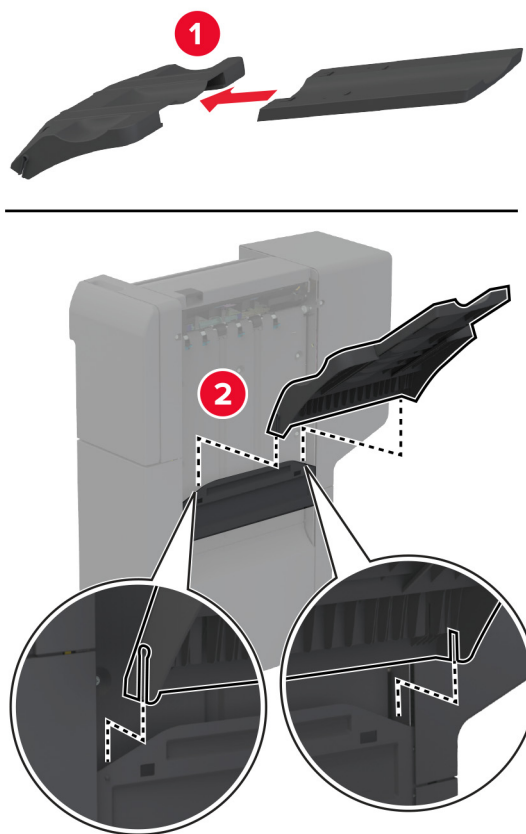

7 Távolítsa el a normál rekeszt.

**Megj.:** Ne dobja ki a normál rekeszt.

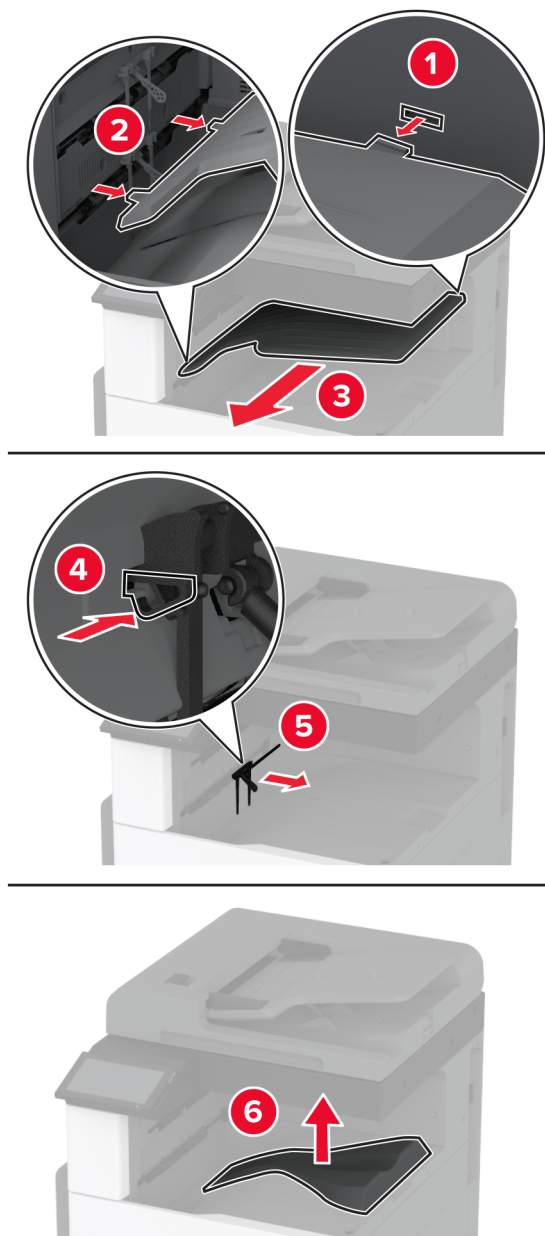

**8** Nyissa ki az elülső ajtót, majd távolítsa el a kék gombot.

**Megj.:** Ne dobja ki a gombot.

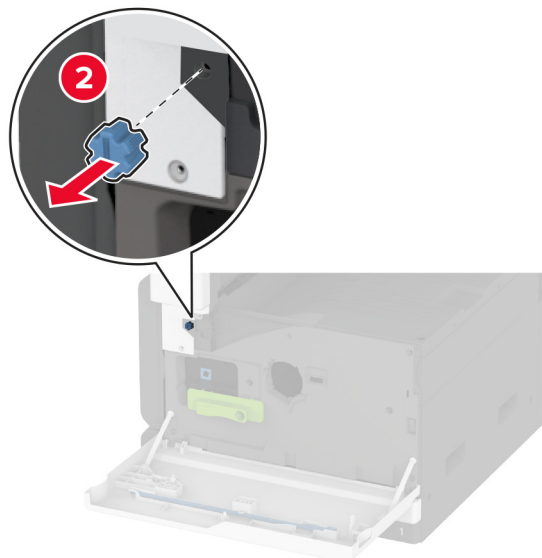
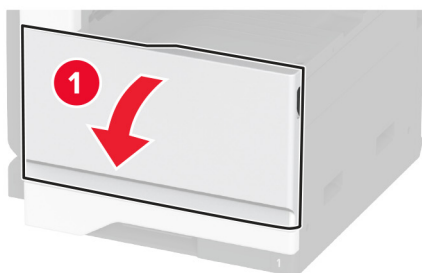

9 Távolítsa el a normál rekesz oldalsó fedelét.

**Megj.:** Ne dobja ki a rekesz oldalsó fedelét.

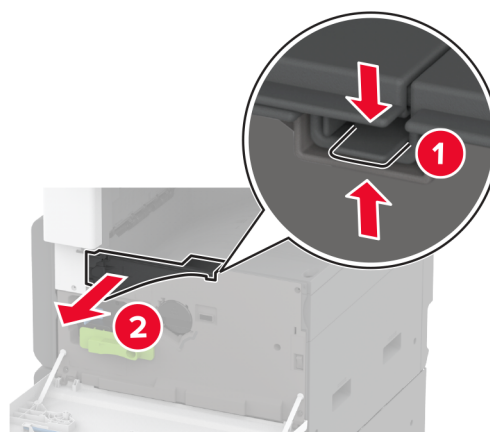

**10** Egy laposfejű csavarhúzó segítségével rögzítse a tartóelemeket a nyomtató jobb oldalára.

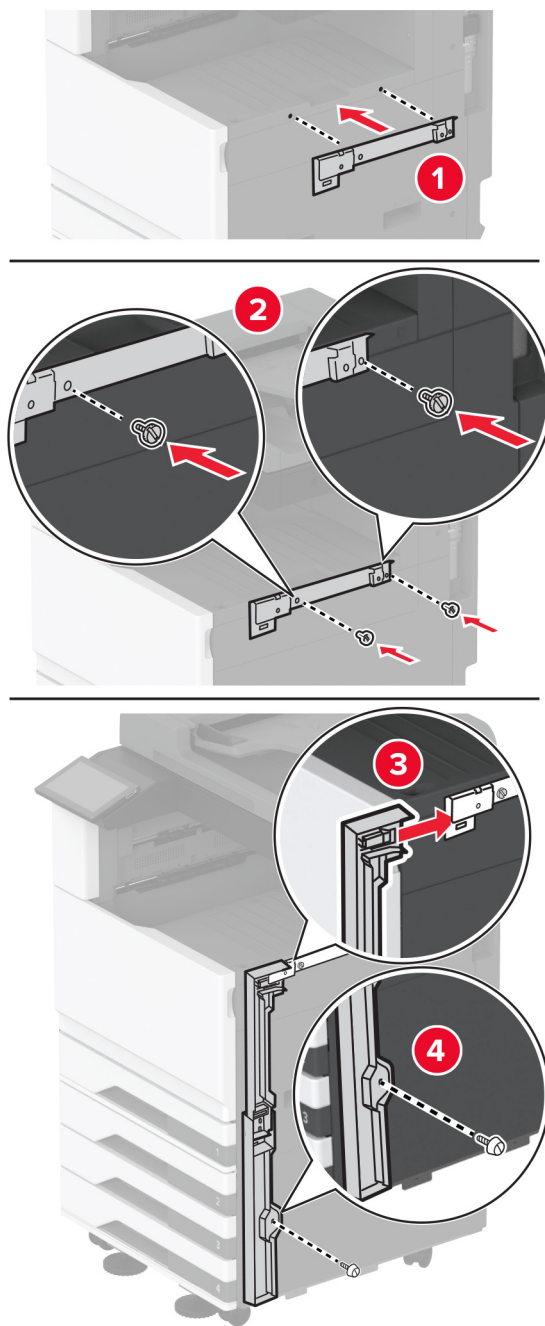

**11** Helyezze be a papírszállító egységet, majd rögzítse csavarokkal.

**Megj.:** Használja a kiadóegységhez mellékelt csavarokat.

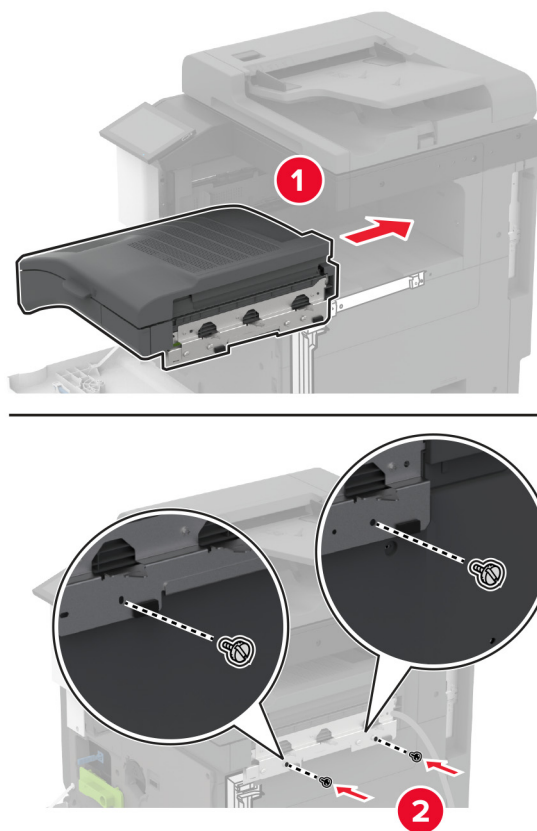

**12** Csukja be az elülső ajtót.

**13** Csatlakoztassa a kiadóegységet a nyomtatóhoz.

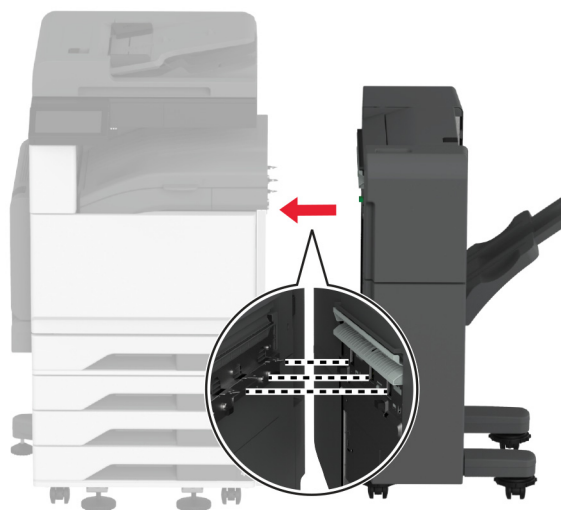



- 14** Állítsa be a szintezőcsavarokat, és győződjön meg arról, hogy a kiadóegység minden oldala a nyomtatóval azonos magasságban van.

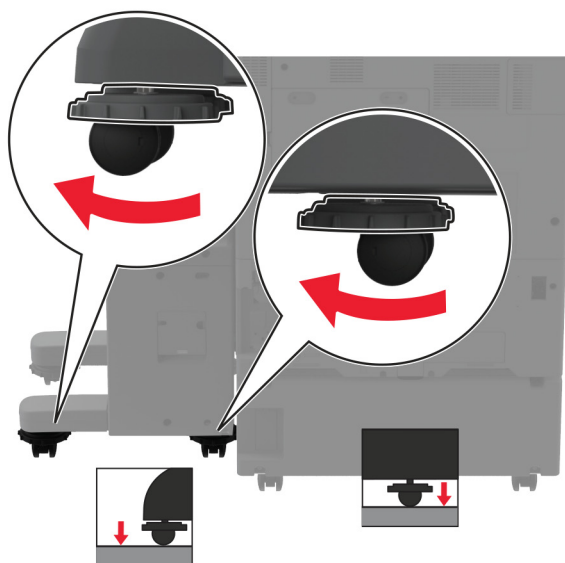
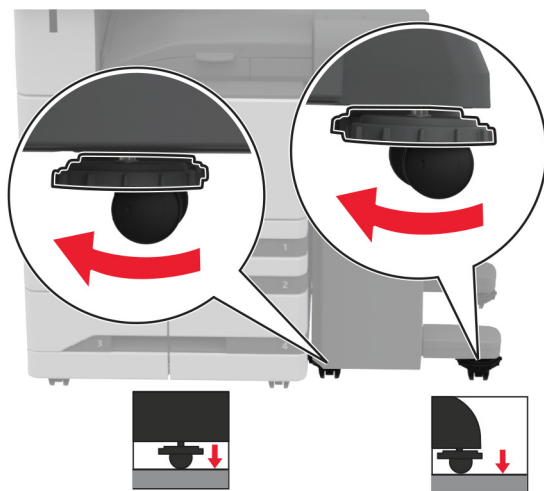

**15** Nyissa ki a kiadóegység ajtaját, majd szerelje be a csavart a kiadóegység bal oldali részébe.



**16** Csukja be a szétválogató ajtaját.

**17** Csatlakoztassa a papírszállító egység kábelét a kiadóegység hátuljához.

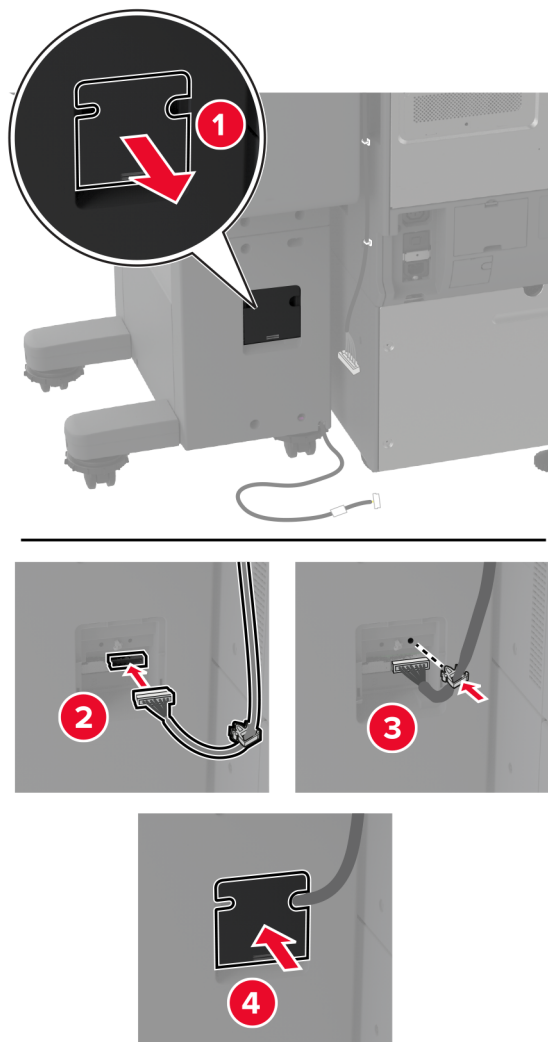

**18** Csatlakoztassa a kiadóegység kábelét a nyomtató hátuljához.

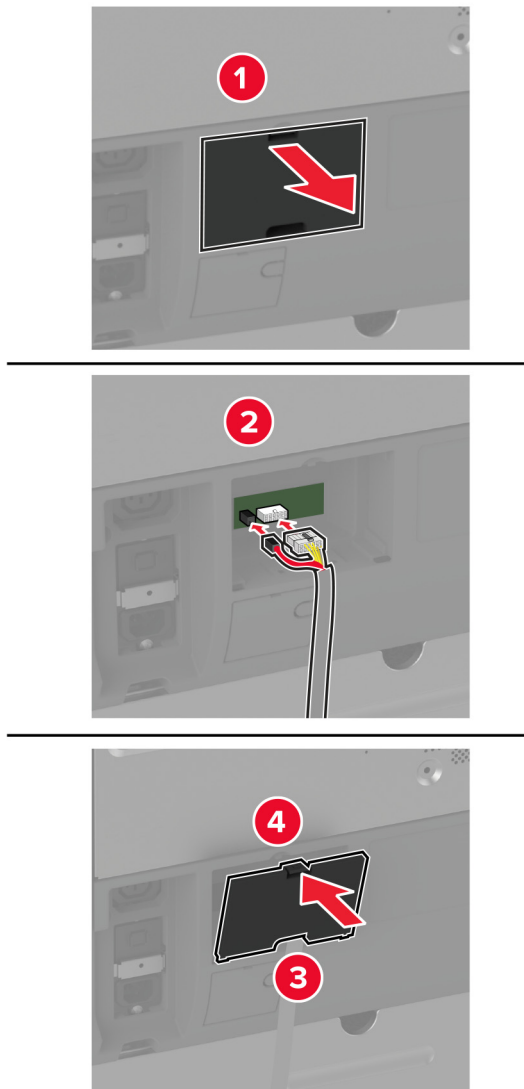

**19** Csatlakoztassa a tápkábelt a nyomtatóhoz, majd ezután a konnektorhoz.

**⚠ VIGYÁZAT – SÉRÜLÉSVESZÉLY:** A tűzveszély és az áramütés elkerülése érdekében a tápkábelt közvetlenül egy, a készülékhez közeli, könnyen hozzáférhető, megfelelő besorolású és megfelelően földelt konnektorba csatlakoztassa.

**20** Kapcsolja be a nyomtatót.

Adja hozzá a kiadóegységet a nyomtató-illesztőprogramban, hogy az elérhető legyen a nyomtatási feladatokhoz. További információkért, lásd: [“Választható lehetőségek hozzáadása a nyomtató-illesztőprogramban” itt: 78. oldal.](#)

Ahhoz, hogy a kiadóegység elérhető legyen a nyomtatási feladatokhoz, a kezdőképernyőről kiindulva érintse meg a **Beállítások > Eszköz > Karbantartás > Konfiguráció menü > Kiadóegység konfigurálása > Lyukasztó konfigurálása** > elemet, és válasszon ki egy konfigurációt.

## Vezeték nélküli nyomtatókiszolgáló telepítése

### MarkNet N8372 vezeték nélküli nyomtatókiszolgáló telepítése

- 1 Kapcsolja ki a nyomtatót.
- 2 Vigyen fel egy kis izopropil alkoholt egy puha, szőszmentes ruhaanyagra, és törölje le vele az USB-port körüli területet.
- 3 Szerelje be a vezeték nélküli modult.

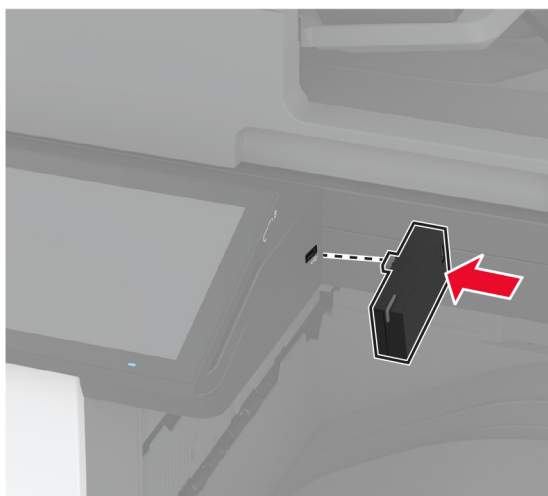

#### Megjegyzések:

- Nyomja le erősen, és győződjön meg arról, hogy a ragasztószalag a nyomtató felületéhez tapad.
  - Ügyeljen arra, hogy a nyomtató felülete száraz és kondenzvíz-mentes legyen.
  - A modul 72 órával később ragasztható legjobban a nyomtatóra.
- 4 Ellenőrizze a modul és a nyomtató közötti hézagot, majd szükség esetén szerelje fel a távtartó modult.

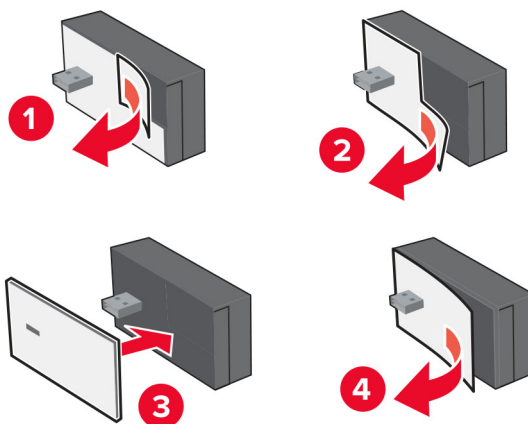

## 5 Csatlakoztassa az NFC-kártyát.

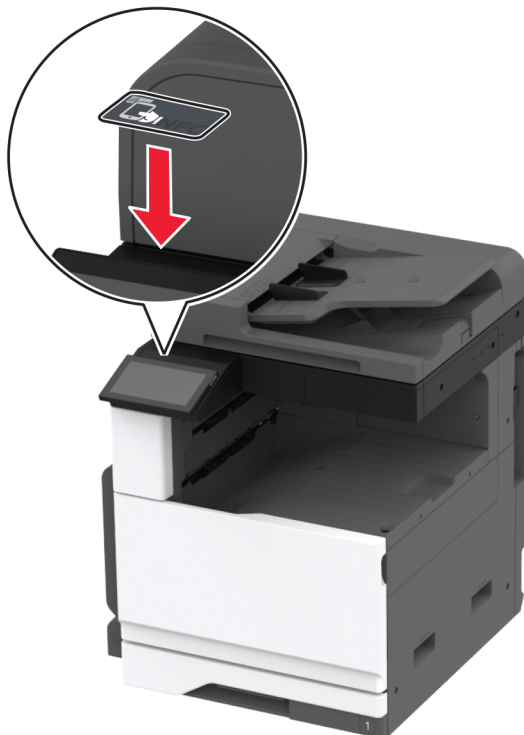

## 6 Kapcsolja be a nyomtatót.

# Hálózatok

Ez a termék nincs felszerelve vezeték nélküli hálózati technológiával. A vezeték nélküli hálózat használatához vásárolja meg és telepítse a következő opciót:

MarkNet™ N8372 Wireless Print Server

A következő utasítások csak akkor érvényesek, ha az opciót telepítették. Ha többet akar tudni az opció telepítéséről, olvassa el „Vezeték nélküli nyomatókiszolgáló telepítése” című szakaszt.

## Nyomtató csatlakoztatása Wi-Fi hálózathoz

Mielőtt elkezdené a műveleteket, ellenőrizze a következőket:

- A vezeték nélküli modul csatlakoztatva van a nyomtatójához.
- Az Aktív adapterAutomatikus értékre van állítva. A kezdőképernyőn érintse meg a **Beállítások** > **Hálózat/Portok** > **Hálózati áttekintés** > **Aktív adapter** elemet.

### A kezelőpanel használata

- 1 Érintse meg a kezdőképernyőn a **Beállítások** > **Hálózat/Portok** > **Vezeték nélküli** > **Beállítás a nyomtató kezelőpaneljén** > **Hálózat kiválasztása** elemet.
- 2 Válasszon ki egy Wi-Fi hálózatot, majd írja be a hálózati jelszót.

**Megj.:** A Wi-Fi hálózatra csatlakoztatható nyomtatómodellek esetén a kezdeti beállításoknál megjelenik a Wi-Fi hálózati beállítások ablaka.

### A Lexmark Mobile Assistant használata

- 1 Mobileszközétől függően letöltheti a Lexmark Mobile Assistant alkalmazást az App Store vagy a Google Play™ online áruházból.
- 2 A nyomtató kezdőképernyőjén érintse meg a **Beállítások > Hálózat/Portok > Vezeték nélküli > Beállítás mobil alkalmazással > Nyomtatóazonosító** elemet.
- 3 Indítsa el az alkalmazást mobileszközén, és fogadja el a felhasználási feltételeket.

**Megj.:** Adjon jogosultságot, ha szükséges.

- 4 Koppintson a **Csatlakozás nyomtatóra > Ugrás a Wi-Fi-beállításokra** elemre.
- 5 Csatlakoztassa mobileszközét a nyomtató vezeték nélküli hálózatához.
- 6 Lépjen vissza az alkalmazásra, majd koppintson a **Wi-Fi-kapcsolat beállítása** elemre
- 7 Válasszon ki egy Wi-Fi hálózatot, majd írja be a hálózati jelszót.
- 8 Koppintson a **Kész** elemre.

### A nyomtató csatlakoztatása vezeték nélküli hálózathoz Wi-Fi Protected Setup (WPS) használatával

Mielőtt elkezdené a műveleteket, ellenőrizze a következőket:

- A hozzáférési pont (vezeték nélküli útválasztó) rendelkezik WPS-tanúsítvánnyal, illetve kompatibilis a WPS technológiával. További információ a hozzáférési ponthoz mellékelt dokumentációban található.
- A vezeték nélküli hálózati adapter csatlakoztatva van a nyomtatójához. További információ az adapterhez mellékelt útmutatóban található.
- Az Aktív adapter Automatikus értékre van állítva. A kezdőképernyőn érintse meg a **Beállítások > Hálózat/Portok > Hálózati áttekintés > Aktív adapter** elemet.

### A gombnyomós módszer használata

- 1 A kezdőképernyőn érintse meg a **Beállítások > Hálózat/portok > Vezeték nélküli > Wi-Fi védett beállítás > Gombnyomós módszer indítása** elemet.
- 2 Kövesse a kijelzőn megjelenő utasításokat.

### A személyes azonosító kód (PIN-kód) használata

- 1 A kezdőképernyőn érintse meg a **Beállítások > Hálózat/portok > Vezeték nélküli > Wi-Fi védett beállítás > PIN-kódos módszer indítása** elemet.
- 2 Másolja ki a nyolc karakteres WPS PIN-kódot.
- 3 Nyisson meg egy webböngészőt, és írja be a hozzáférési pont IP-címét a címmezőbe.

#### Megjegyzések:

- Az IP-cím megismeréséhez szükséges információ a hozzáférési ponthoz mellékelt dokumentációban található.
- Ha proxykiszolgálót használ, átmenetileg tiltsa le azt a weboldal megfelelő betöltése érdekében.

- 4 Hozzáférés a WPS-beállításokhoz: További információ a hozzáférési ponthoz mellékelt dokumentációban található.
- 5 Adja meg a nyolc számjegyű PIN-kódot, majd mentse a módosításokat.

## Wi-Fi Direct konfigurálása

A Wi-Fi Direct® egy Wi-Fi-alapú peer-to-peer technológia, amely segítségével a vezeték nélküli eszközök közvetlenül, hozzáférési pont (vezeték nélküli útválasztó) nélkül csatlakozhatnak egy Wi-Fi Direct nyomtatóhoz.

- 1 A kezdőképernyőn érintse meg a **Beállítások > Hálózat/Portok > Wi-Fi Direct** elemet.
- 2 Konfigurálja a beállításokat.
  - **Wi-Fi Direct engedélyezése** – Engedélyezi, hogy a nyomtató a saját Wi-Fi Direct hálózatát szórja.
  - **Wi-Fi Direct neve** – Nevet rendel a Wi-Fi Direct hálózathoz.
  - **Wi-Fi Direct jelszava** – Jelszót rendel az eszközhöz, aminek segítségével az engedi egy peer-to-peer eszköz kapcsolódását a vezeték nélküli hálózathoz.
  - **Mutassa a jelszót Beállítások oldalon** – Megjeleníti a jelszót a Hálózatbeállítási oldalon.
  - **A nyomógombkérések automatikus elfogadása** – Engedélyezi, hogy a nyomtató automatikusan elfogadja a kapcsolódási kéréseket.

**Megj.:** A nyomógombkérések automatikus elfogadása nem biztonságos.

### Megjegyzések:

- Alapbeállítás szerint a Wi-Fi Direct hálózati jelszó nem látható a nyomtató kijelzőjén. A jelszó megjelenítéséhez engedélyezze a jelszóbetekintő ikont. Érintse meg a következő lehetőséget a kezdőképernyőn: **Beállítások > Biztonság > Egyéb > Jelszó/PIN-kód mutatásának engedélyezése**.
- Ha úgy szeretné megismerni a Wi-Fi Direct hálózat jelszavát, hogy nem jeleníti meg a nyomtató kijelzőjén, érintse meg a kezdőképernyőn a következőt: **Beállítások > Jelentések > Hálózat > Hálózati beállítások oldala**.

## Mobileszköz csatlakoztatása a nyomtatóhoz

A mobileszköz csatlakoztatása előtt győződjön meg róla, hogy a Wi-Fi Direct konfigurálva van. További információkért lásd: [“Wi-Fi Direct konfigurálása” itt: 152. oldal](#).

### Csatlakozás Wi-Fi Direct használatával

**Megj.:** Ezek az utasítások csak Android mobileszközökre vonatkoznak.

- 1 A mobileszközön lépjen a beállítások menüre.
- 2 Engedélyezze a **Wi-Fi** funkciót, majd érintse meg a **Wi-Fi Direct** elemet.
- 3 Válassza ki a nyomtató Wi-Fi Direct nevét.
- 4 Erősítse meg a csatlakozást a nyomtató kezelőpaneljén.



## Csatlakozás Wi-Fi használatával

- 1 A mobil eszközön lépjen a beállítások menüjére.
- 2 Érintse meg a **Wi-Fi** elemet, majd válassza ki a nyomtató Wi-Fi Direct nevét.  
**Megj.:** A Wi-Fi Direct név elé a DIRECT-xy karakterlánc kerül (ahol x és y két véletlenszerű karakter).
- 3 Írja be a Wi-Fi Direct jelszót.

## A számítógép csatlakoztatása a nyomtatóhoz

A számítógép csatlakoztatása előtt győződjön meg róla, hogy a Wi-Fi Direct konfigurálva van. További információkért lásd: ["Wi-Fi Direct konfigurálása" itt: 152. oldal.](#)

### Útmutatás Windows-felhasználók számára

- 1 Nyissa meg a következőt: **Nyomtatók és lapolvasók**, majd kattintson a **Nyomtató vagy lapolvasó hozzáadása** elemre.
- 2 Kattintson a **Wi-Fi Direct nyomtatók megjelenítése** elemre, majd válassza ki a nyomtató Wi-Fi Direct nevét.
- 3 Jegyezze meg a nyomtató nyolcjegyű PIN-kódját, amely a nyomtató kijelzőjén jelenik meg.
- 4 Adja meg a PIN-kódot a számítógépen.  
**Megj.:** Ha a nyomtató illesztőprogramja még nincs telepítve, a Windows letölti a megfelelő illesztőprogramot.

### Útmutatás Macintosh-felhasználók számára

- 1 Kattintson a vezeték nélküli ikonra, majd válassza ki a nyomtató Wi-Fi Direct nevét.  
**Megj.:** A Wi-Fi Direct név elé a DIRECT-xy karakterlánc kerül (ahol x és y két véletlenszerű karakter).
- 2 Írja be a Wi-Fi Direct jelszavát.

**Megj.:** Miután lecsatlakozott a Wi-Fi Direct hálózatról, váltson vissza a számítógépén az előző hálózatra.

## Wi-Fi hálózat kikapcsolása

- 1 A kezdőképernyőn érintse meg a **Beállítások > Hálózat/Portok > Hálózati áttekintés > Aktív adapter > Szabványos hálózat** elemet.
- 2 Kövesse a kijelzőn megjelenő utasításokat.

## A nyomtató csatlakozásának ellenőrzése

- 1 A kezdőképernyőn érintse meg a **Beállítások > Jelentések > Hálózat > Hálózatbeállítási oldal** elemet.
- 2 Ellenőrizze a hálózatbeállítási oldal első szakaszát, és győződjön meg arról, hogy az állapot értéke a csatlakoztatva.

Ha az állapot értéke a nincs csatlakoztatva, akkor előfordulhat, hogy a hálózati csatlakozó inaktív, vagy a hálózati kábel hibásan működik. Kérjen segítséget a rendszergazdától.

## Soros porton keresztüli nyomtatás beállítása (csak Windows rendszeren)

A művelet megkezdése előtt győződjön meg arról, hogy van soros belső megoldások port telepítve a nyomtatóra.

- 1** Állítsa be a paramétereit a nyomtatón.
  - a** A kezelőpanelről navigáljon a portbeállításokat tartalmazó menühöz.
  - b** Keresse meg a soros portbeállítások menüjét, majd szükség esetén módosítsa a beállításokat.
  - c** Alkalmazza a módosításokat.
- 2** A számítógépen nyissa meg a Nyomtatók mappát, majd válassza ki a nyomtatót.
- 3** Nyissa meg a Nyomtató tulajdonságai párbeszédpanelét, majd válassza a COM port lehetőséget a listából.
- 4** Adja meg a COM port paramétereit az Eszközkezelőben.

### Megjegyzések:

- A soros nyomtatás csökkenti a nyomtatási sebességet.
- Ügyeljen rá, hogy a soros kábel a nyomtató soros portjához legyen csatlakoztatva.

# A nyomtató biztonsága

## Biztonsági nyílás pozíciója

A nyomtató biztonsági zár funkcióval van ellátva. A nyomtató biztonsága érdekében szereljen be egy legtöbb laptop számítógéppel kompatibilis biztonsági zárat a nyomtatón és a merevlemezen jelölt helyre.

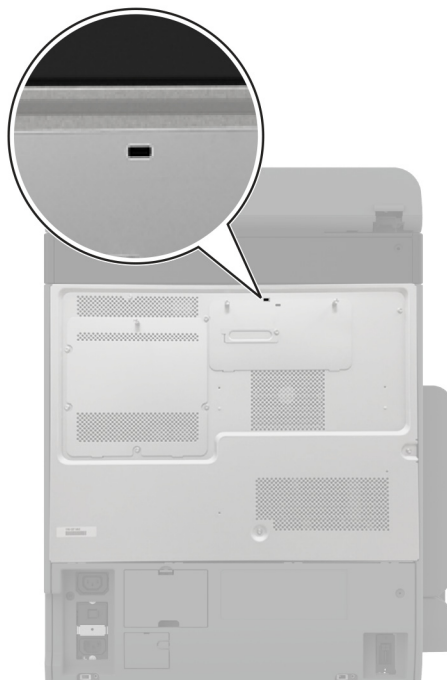

## Nyomtatómemória törlése

A nyomtató felejtő memóriájának vagy puffertelt adatainak törléséhez kapcsolja ki a nyomtatót.

A nem felejtő memória, eszköz- és hálózati beállítások, biztonsági beállítások és beépített megoldások törléséhez az alábbiak szerint járjon el:

- 1** A kezdőképernyőn érintse meg a **Beállítások > Eszköz > Karbantartás > Üzemen kívüli törlés** lehetőséget.
- 2** Érintse meg az **A nem felejtő memóriában lévő összes adat törlése** jelölőnégyzetet, majd érintse meg a **TÖRLÉS** gombot.
- 3** Érintse meg az **Első beállítás varázsló indítása** vagy a **Nyomtató offline üzemmódban marad** lehetőséget, majd érintse meg a **Következő** elemet.
- 4** Indítsa el a műveletet.

**Megj.:** Ez a módszer a felhasználói adatok védelmére szolgáló titkosítási kulcsot is megsemmisíti. A titkosítási kulcs megsemmisítése után az adatok nem lesznek helyreállíthatók.

## Nyomtató tároló meghajtójának törlése

- 1 A kezdőképernyőn érintse meg a **Beállítások > Eszköz > Karbantartás > Üzemen kívüli törlés** lehetőséget.
- 2 A nyomtatóra szerelt tároló meghajtótól függően tegye a következők egyikét:
  - Merevlemez esetén érintse meg a **Minden információ törlése a merevlemezeiről** jelölőnégyzetet, érintse meg a **TÖRLÉS** lehetőséget, majd válassza ki az adatok törlésének módját.
  - **Megj.:** Az összes információ merevlemezeiről való tisztítása néhány perctől akár több mint egy óráig is eltarthat, ezalatt a nyomtató nem vehető igénybe más feladatokra.
  - Intelligens tároló meghajtó (ISD) esetén érintse meg az **Intelligens tároló meghajtó törlése** lehetőséget, majd érintse meg a **TÖRLÉS** lehetőséget az összes felhasználói adat törléséhez.
- 3 Indítsa el a műveletet.

## Gyári alapbeállítások visszaállítása

- 1 A kezdőképernyőn érintse meg a **Beállítások > Eszköz > Gyári alapértelmezett értékek visszaállítása** elemet.
- 2 A **Beállítások visszaállítása** menüben válassza ki a visszaállítani kívánt beállításokat, és kattintson a **> VISSZAÁLLÍTÁS** lehetőségre.
- 3 Indítsa el a műveletet.

## Törölhetőségi nyilatkozat

Memóriatípus	Leírás
Felejtő memória	A nyomtató szabványos közvetlen elérésű memóriát (RAM) használ az ideiglenes felhasználói adatok puffereleséhez az egyszerű nyomtatási és másolási feladatok végrehajtása során.
Nem felejtő memória	A nyomtató a következő két típusú nem felejtő memóriát használhatja: EEPROM és NAND (flash-memória). Mindkét típus eltárolja az operációs rendszert, nyomtatóbeállításokat és hálózati információkat. A szkennelés- és könyvjelző-beállításokat, valamint a beépített megoldásokat is eltárolják.
Merevlemez meghajtós tárolás	Egyes nyomtatókban merevlemez is található. A nyomtató-merevlemez nyomtatóspecifikus feladatokhoz van kialakítva. A merevlemez segítségével a nyomtatón összetett nyomtatási feladatok puffereelt felhasználói adatai, űrlapadatok és betűtípusadatok tárolhatók.
Intelligens tároló meghajtó (ISD)	Egyes nyomtatók ISD-vel szereltek. Az ISD nem felejtő flash memóriát használ az összetett nyomtatási feladatok, űrlapadatok és betűtípusadatok felhasználói adatainak tárolásához.

A következő körülmények esetén törölje a telepített nyomtatómemóriák tartalmát:

- A nyomtatót szétszerelik.
- Lecserélik a nyomtató-merevlemez vagy az ISD-t.
- A nyomtatót másik részlegbe vagy helyre szállítják.
- A nyomtatót egy külső szolgáltató javítja.
- A nyomtatót javítás céljából elszállítják a vállalat telephelyéről.
- A nyomtatót eladják egy másik szervezetnek.

**Megj.:** A tároló meghajtó ártalmatlanításához kövesse szervezete irányelveit és eljárásait.

# Nyomtatás

## Nyomtatás a számítógépről

**Megj.:** Címkek, kártyák és borítékok esetén a dokumentum kinyomtatása előtt állítsa be a nyomtatón a papír méretét és típusát.

- 1 Nyissa meg a Nyomtatás párbeszédablakot úgy, hogy közben meg van nyitva a nyomtatandó dokumentum.
- 2 Szükség esetén módosítson a beállításokon.
- 3 Nyomtassa ki a dokumentumot.

## Nyomtatás mobileszközről

Nyomtatás mobileszközről a Lexmark Mobile Print szolgáltatás használatával

### Nyomtatás mobileszközről a Lexmark Mobile Print szolgáltatás használatával

Lexmark™ A Mobile Print segítségével dokumentumok és képek közvetlenül a támogatott Lexmark nyomtatóra küldhetők.

- 1 Nyissa meg a dokumentumot, majd küldje el a Lexmark Mobile Printre vagy ossza meg.  
**Megj.:** Néhány, harmadik fél által nyújtott alkalmazás nem támogatja a küldés vagy a megosztás funkciót. További tudnivalók az alkalmazás dokumentációjában találhatóak.
- 2 Itt kiválaszthatja a kívánt nyomtatót.
- 3 Nyomtassa ki a dokumentumot.

### Nyomtatás mobileszközről a Lexmark Print szolgáltatás használatával

Lexmark A Nyomtatás egy mobilnyomtatási megoldást kínál az Android™ 6.0 vagy újabb rendszerű mobileszközök számára. Segítségével dokumentumokat és képeket küldhet hálózati nyomtatókra és nyomtatáskezelő kiszolgálókra.

#### Megjegyzések:



- Töltse le a Lexmark Nyomtatási alkalmazást a Google Play áruházból, és engedélyezze mobileszközén.
  - Győződjön meg arról, hogy a nyomtató és a mobileszköz ugyanahhoz a hálózathoz csatlakozik.
- 1 A mobileszközén válasszon ki egy dokumentumot a fájlkezelőben.
  - 2 Küldje el vagy ossza meg a dokumentumot a Lexmark Print alkalmazással.  
**Megj.:** Néhány, harmadik fél által nyújtott alkalmazás nem támogatja a küldés vagy a megosztás funkciót. További tudnivalók az alkalmazás dokumentációjában találhatóak.

- 3 Válasszon ki egy nyomtatót, majd szükség esetén állítsa be a beállításokat.
- 4 Nyomtassa ki a dokumentumot.

## Nyomtatás mobil eszközről a Mopria nyomtatószolgáltatás használatával

A Mopria® nyomtatási szolgáltatás egy mobilnyomtatási megoldást kínál az Android 5.0 vagy újabb rendszerű mobil eszközök számára. Lehetőséget biztosít, hogy közvetlenül nyomtasson bármilyen Mopria-tanúsítvánnyal rendelkező nyomtató használatával.

**Megj.:** Töltse le a Mopria nyomtatási szolgáltatás alkalmazást a Google Play áruházból, és engedélyezze mobil eszközén.

- 1 Indítson el egy kompatibilis alkalmazást az Android alapú mobil eszközön, vagy válasszon ki egy dokumentumot a fájlkezelőben.
- 2 Koppintson a  > **Nyomtatás** gombra.
- 3 Válasszon ki egy nyomtatót, majd szükség esetén állítsa be a beállításokat.
- 4 Koppintson ide: .

## Nyomtatás mobil eszközről az AirPrint szolgáltatás használatával

Az AirPrint szoftver egy mobilnyomtatási megoldás, amely lehetővé teszi az Apple eszközökről közvetlenül egy AirPrint-tanúsítvánnyal rendelkező nyomtatóval történő nyomtatást.



### Megjegyzések:

- Győződjön meg róla, hogy az Apple eszköz és a nyomtató ugyanahhoz a hálózathoz csatlakozik. Ha a hálózat több vezeték nélküli hubbal rendelkezik, akkor győződjön meg róla, hogy mindkét eszköz ugyanahhoz az alhálózathoz csatlakozik.
  - Az alkalmazást csak néhány Apple készülék támogatja.
- 1 A mobilkészületről válasszon ki egy dokumentumot a fájlkezelőben, vagy indítson el egy kompatibilis alkalmazást.
  - 2 Koppintson a  > **Nyomtatás** gombra.
  - 3 Válasszon ki egy nyomtatót, majd szükség esetén állítsa be a beállításokat.
  - 4 Nyomtassa ki a dokumentumot.

## Nyomtatás mobil eszközről a Wi-Fi Direct® szolgáltatás használatával

Wi-Fi Direct® egy nyomtatási szolgáltatás, amely lehetővé teszi, hogy bármilyen Wi-Fi Direct szolgáltatást támogató nyomtatóval nyomtathasson.

**Megj.:** Bizonyosodjon meg arról, hogy a mobil eszköz csatlakozik a nyomtató vezeték nélküli hálózatához. További információkért lásd: [“Mobil eszköz csatlakoztatása a nyomtatóhoz” itt: 152. oldal.](#)

- 1 Indítson el egy kompatibilis alkalmazást a mobil eszközön, vagy válasszon ki egy dokumentumot a fájlkezelőben.
- 2 Tegye a következők egyikét a mobil eszköztől függően:
  - Koppintson a  > **Nyomtatás** gombra.
  - Koppintson a  > **Nyomtatás** gombra.
  - Koppintson a **...** > **Nyomtatás** gombra.
- 3 Válasszon ki egy nyomtatót, majd szükség esetén állítsa be a beállításokat.
- 4 Nyomtassa ki a dokumentumot.

## Nyomtatás flash-meghajtóról

- 1 Helyezze be a flash-meghajtót.

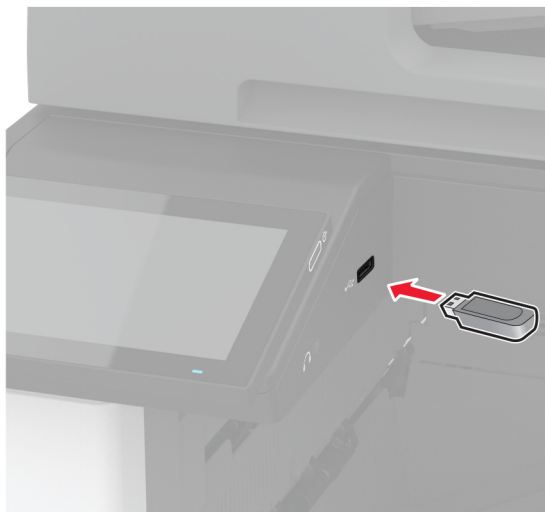

### Megjegyzések:

- Ha a flash-meghajtót olyankor helyezi be, amikor a kijelzőn hibaüzenet látható, a nyomtató figyelmen kívül hagyja a flash-meghajtót.
  - Ha a flash-meghajtót olyankor helyezi be, amikor a nyomtató más nyomtatási feladatokat dolgoz fel, a kijelzőn a **Busy** (Foglalt) üzenet jelenik meg.
- 2 A kijelzőn érintse meg a nyomtatni kívánt dokumentumot.  
Szükség szerint konfigurálja a nyomtatási beállításokat.
  - 3 Nyomtassa ki a dokumentumot.  
Másik dokumentum nyomtatásához érintse meg az **USB-meghajtó** elemet.

**Figyelem – sérülésveszély:** Az adatvesztés és a nyomtatóhibák elkerülése érdekében memóriaeszközzől való nyomtatás, olvasás vagy írás közben ne érjen hozzá a flash-meghajtóhoz vagy a nyomtatóhoz az ábrán jelzett részen.



## Támogatott flash meghajtók és fájltypusok

### Flash meghajtók

- Lexar JumpDrive S70 (16 GB és 32 GB méretben)
- SanDisk Cruzer Micro (16 GB és 32 GB)
- PNY Attaché (16 GB és 32 GB méretben)

### Megjegyzések:

- A nyomtató támogatja a teljes sebességű szabvány alapján készült nagy sebességű flash meghajtókat.
- A flash meghajtóknak támogatniuk kell a Fájlallokációs tábla (FAT) rendszert.

### Fájltypusok

Dokumentumok	Képek
<ul style="list-style-type: none"> <li>• PDF (1.7-es vagy korábbi verziószámú)</li> <li>• Microsoft-fájlformátumok (DOC, DOCX, XLS, XLSX, PPT, PPTX)</li> </ul>	<ul style="list-style-type: none"> <li>• JPEG vagy JPG</li> <li>• TIFF vagy TIF</li> <li>• GIF</li> <li>• BMP</li> <li>• PNG</li> <li>• PCX</li> <li>• DCX</li> </ul>



## Titkosított feladatok konfigurálása

- 1 A kezdőképernyőn érintse meg a **Beállítások > Biztonság > Titkosított nyomtatás beállításai** lehetőséget.
- 2 Konfigurálja a beállításokat.

Beállítás	Leírás
Érvénytelen PIN-kód maximális száma	Állítsa be az érvénytelen PIN-kód megadására vonatkozó korlátot. <b>Megj.:</b> A korlát elérésekor a nyomtató törli az adott felhasználónévhez tartozó nyomtatási feladatokat.
Titkosított feladatok lejárata	Állítson be lejárati időt minden felfüggesztett feladathoz, mielőtt az automatikusan törlődne a nyomtatómemóriából, a merevlemezről vagy az intelligens tárolómeghajtóból. <b>Megj.:</b> A felfüggesztett feladat típusa lehet Titkosított, Ismétlés, Tartalék vagy Ellenőrzés.
Feladatismétlés lejárata	Ismételni kívánt nyomtatási feladatok lejárati idejének beállítása.
Feladat-ellenőrzés lejárata	Lejárati idő beállítása a feladat egyetlen példányban történő nyomtatásához annak érdekében, hogy ellenőrizni lehessen a minőséget a fennmaradó példányok nyomtatása előtt.
Feladatmegőrzés lejárata	Lejárati idő beállítása azokhoz a feladatokhoz, amelyeket a nyomtatóban későbbi nyomtatáshoz tárolni szeretne.
Minden feladat váraкоzzon	Ezzel a funkcióval beállíthatja, hogy a nyomtató váraкоztassa a nyomtatási feladatokat.
Másolat megőrzése a dokumentumokról	Beállítja, hogy a nyomtató az összes azonos fájlnevű dokumentumot megőrizze.

## Titkosított és más felfüggesztett feladatok nyomtatása

### Útmutatás Windows-felhasználók számára

- 1 Miközben a dokumentum meg van nyitva, kattintson a **Fájl > Nyomtatás** parancsra.
- 2 Válasszon ki egy nyomtatót, majd kattintson a **Tulajdonságok, Jellemzők, Beállítások** vagy **Beállítás** gombra.
- 3 Kattintson a **Nyomtatás és váraкоzás** lehetőségre.
- 4 Válassza a **Nyomtatás és váraкоztatás használata** lehetőséget, majd rendeljen hozzá felhasználónevet.
- 5 Válassza ki a nyomtatási feladat típusát (titkos, ismétlés, megőrzés vagy ellenőrzés).  
Ha kiválasztja a **Bizalmas** opciót, biztosítsa a nyomtatási feladatot egy személyes azonosítószámmal (PIN-kód).
- 6 Kattintson az **OK** vagy a **Nyomtatás** gombra.
- 7 A nyomtató kezdőképernyőjén szüntesse meg a nyomtatási feladat visszatartását.
  - Titkosított nyomtatási feladatokhoz érintse meg a **Felfüggesztett feladatok** lehetőséget > válassza ki a felhasználónevet > **Titkosított** > adja meg a PIN-kódot > válassza ki a nyomtatási feladatot > konfigurálja a beállításokat > **Nyomtatás**.
  - Egyéb nyomtatási feladatokhoz érintse meg a **Felfüggesztett feladatok** lehetőséget > válassza ki a felhasználónevet > válassza ki a nyomtatási feladatot > konfigurálja a beállításokat > **Nyomtatás**.

## Útmutatás Macintosh-felhasználók számára

### AirPrint használata

- 1 Miközben a dokumentum meg van nyitva, válassza a **Fájl > Nyomtatás** menüpontot.
- 2 Válasszon ki egy nyomtatót, majd a Tájékozás után megjelenő legördülő menüből válassza ki a **PIN nyomtatás** opciót.
- 3 Engedélyezze a **Nyomtatás PIN-kóddal** opciót, majd adja meg a négy számjegyből álló PIN-kódot.
- 4 Kattintson a **Nyomtatás** gombra.
- 5 A nyomtató kezdőképernyőjén szüntesse meg a nyomtatási feladat visszatartását. Érintse meg a **Felfüggesztett feladatok** > lehetőséget, válassza ki a számítógépe nevét > **Titkosított** > adja meg a PIN-kódot > válassza ki a nyomtatási feladatot > **Nyomtatás**.

### A nyomtató-illesztőprogram használata

- 1 Miközben a dokumentum meg van nyitva, válassza a **Fájl > Nyomtatás** menüpontot.
- 2 Válasszon ki egy nyomtatót, majd a Tájékozás után megjelenő legördülő menüből válassza ki a **Nyomtatás és várakozás** opciót.
- 3 Válassza a **Titkosított nyomtatás** opciót, majd adja meg a négyjegyű PIN-kódot.
- 4 Kattintson a **Nyomtatás** gombra.
- 5 A nyomtató kezdőképernyőjén szüntesse meg a nyomtatási feladat visszatartását. Érintse meg a következőt: **Felfüggesztett feladatok** > válassza ki a számítógépe nevét > **Titkosított** > válassza ki a nyomtatási feladatot > adja meg a PIN-kódot > **Nyomtatás**.

## Betűtípusminták listájának nyomtatása

- 1 A kezdőképernyőn érintse meg a **Beállítások > Jelentések > Nyomtatás > Betűtípusok nyomtatása** elemet.
- 2 Érintse meg a **PCL betűtípusok** vagy a **PS betűtípusok** elemet.

## Könyvtárlista nyomtatása

A kezdőképernyőn érintse meg a **Beállítások > Jelentések > Nyomtatás > Könyvtár nyomtatása** elemet.

## Elválasztólapok másolatok közé helyezése

- 1 Érintse meg a kezdőképernyőn a **Beállítások > Nyomtatás > Elrendezés > Elválasztólapok > Másolatok között** elemet.
- 2 Nyomtassa ki a dokumentumot.

## Kinyomtatott lapok tűzése

### Útmutatás Windows-felhasználók számára

- 1 Miközben a dokumentum meg van nyitva, kattintson a **Fájl > Nyomtatás** lehetőségre.
- 2 Válasszon ki egy nyomtatót, majd kattintson a **Tulajdonságok, Jellemzők, Beállítások** vagy **Beállítás** gombra.
- 3 Kattintson a **Papír/utófeldolgozás** elemre.  
Ha szükséges, konfigurálja a papírbeállításokat.
- 4 Az Utófeldolgozás menüben válassza a tűzés beállítását.
- 5 Kattintson az **OK** vagy a **Nyomtatás** gombra.

### Macintosh-felhasználók számára

- 1 Miközben a dokumentum meg van nyitva, válassza a **Fájl > Nyomtatás** menüpontot.
- 2 Válasszon ki egy nyomtatót, majd a Tájékozás után megjelenő legördülő menüből válassza ki az **Utófeldolgozás** opciót.
- 3 Kattintson a **Tűzés** elemre, majd válasszon egy beállítást.
- 4 Kattintson a **Nyomtatás** parancsra.

## Kinyomtatott lapok lyukasztása

**Megj.:** Mielőtt elkezdené a műveletet, győződjön meg arról, hogy a lyukasztási beállítások konfigurálva vannak. A kezdőképernyőről kiindulva érintse meg a **Beállítások > Eszköz > Karbantartás > Konfiguráció menü > Kiadóegység konfigurálása > Lyukasztó konfiguráció >** elemet, és válasszon ki egy konfigurációt.

### Útmutatás Windows-felhasználók számára

- 1 Miközben a dokumentum meg van nyitva, kattintson a **Fájl > Nyomtatás** lehetőségre.
- 2 Válasszon ki egy nyomtatót, majd kattintson a **Tulajdonságok, Jellemzők, Beállítások** vagy **Beállítás** gombra.
- 3 Kattintson a **Papír/utófeldolgozás** elemre.  
Ha szükséges, konfigurálja a papírbeállításokat.
- 4 Az Utófeldolgozás menüben válassza a lyukasztás beállítását.
- 5 Kattintson az **OK** vagy a **Nyomtatás** gombra.

### Macintosh-felhasználók számára

- 1 Miközben a dokumentum meg van nyitva, válassza a **Fájl > Nyomtatás** menüpontot.
- 2 Válasszon ki egy nyomtatót, majd a Tájékozás után megjelenő legördülő menüből válassza ki az **Utófeldolgozás** opciót.
- 3 Kattintson a **Lyukasztás** elemre, majd válasszon egy beállítást.
- 4 Kattintson a **Nyomtatás** parancsra.

## Kötegeléseltolás használata nyomtatott lapokon

### Útmutatás Windows-felhasználók számára

- 1 Miközben a dokumentum meg van nyitva, kattintson a **Fájl > Nyomtatás** lehetőségre.
- 2 Válasszon ki egy nyomtatót, majd kattintson a **Tulajdonságok, Jellemzők, Beállítások** vagy **Beállítás** gombra.
- 3 Kattintson a **Papír/utófeldolgozás** elemre.  
Ha szükséges, konfigurálja a papírbeállításokat.
- 4 Az Utófeldolgozás menüben válassza az Eltolás beállítást.
- 5 Kattintson az **OK** vagy a **Nyomtatás** gombra.

### Macintosh-felhasználók számára

- 1 Miközben a dokumentum meg van nyitva, válassza a **Fájl > Nyomtatás** menüpontot.
- 2 Válasszon ki egy nyomtatót, majd a Tájékozás után megjelenő legördülő menüből válassza ki az **Utófeldolgozás** opciót.
- 3 Kattintson az **Eltolás** elemre, majd válasszon egy beállítást.
- 4 Kattintson a **Nyomtatás** parancsra.

## Nyomtatási munka törlése

- 1 Érintse meg a kezdőképernyőn a(z)  lehetőséget.
- 2 Válassza ki a törölni kívánt munkát.

**Megj.:** Feladatot a **Feladatsor** megérintésével is törölhet.

## Toner sötétségének beállítása

- 1 A kezdőképernyőn érintse meg a **Beállítások > Nyomtatás > Minőség** elemet.
- 2 Módosítsa a beállításokat a Festék sötétsége menüben.

## Másolás

### Az automatikus lapadagoló és a lapolvasó üveglapjának használata

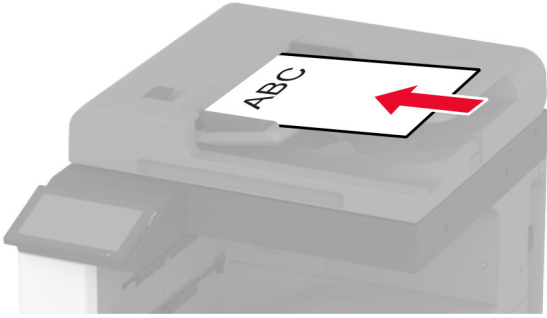
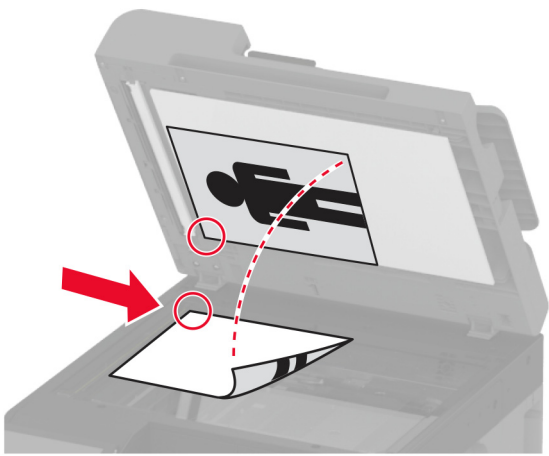
Automatikus lapadagoló (ADF)	Lapolvasó üveglapja
 <ul style="list-style-type: none"> <li>• Az automatikus lapadagolót egy- és többoldalas dokumentumok esetén használja.</li> <li>• Töltse be az eredeti, felfelé néző dokumentumot. Többoldalas dokumentumok betöltésekor ellenőrizze, hogy a vezetőik széle a lapokhoz vannak-e igazítva.</li> <li>• Igazítsa úgy az ADF-papírvezetőket, hogy azok megegyezzenek a betöltött papír szélességével.</li> </ul>	 <ul style="list-style-type: none"> <li>• Egyetlen oldalból álló dokumentumok, könyvoldalak, kisméretű anyagok (például képeslapok vagy fényképek), valamint fólia, fotópapír vagy vékony papír (például újságkivágások) beolvasásához használja a lapolvasó üveglapját.</li> <li>• Tegye a dokumentumok nyomtatott oldalával lefelé a nyíllal jelölt sarokba.</li> </ul>

## Másolatok készítése

1 Tegye az eredeti dokumentumot az automatikus lapadagoló tálcájába vagy a lapolvasó üveglapjára.

**Megj.:** A kép levágásának elkerülése érdekében győződjön meg arról, hogy az eredeti dokumentum és a kimeneti papír mérete megegyezik.

2 Érintse meg a kezdőképernyőn a **Másolás** elemet, majd adja meg a másolatok számát.

Szükség szerint állítsa be a másolási beállításokat.

3 Indítsa el a másolási műveletet.

**Megj.:** Gyors másoláshoz érintse meg a  gombot a kezdőképernyőn.

## Fényképmásolás

1 Tegye a fényképet a lapolvasó üveglapjára.

2 Érintse meg a kezdőképernyőn a **Másolás** > **Tartalom** > **Tartalom típusa** > **Fénykép** elemeket.

- 3 Érintse meg a **Tartalom forrása** elemet, majd válassza ki az eredeti fényképnek leginkább megfelelő beállítást.
- 4 Másolja át a fényképet.

## Másolás fejléces papírra

- 1 Tegye az eredeti dokumentumot az automatikus lapadagoló tálcájába vagy a lapolvasó üveglapjára.
- 2 A kezdőképernyőn érintse meg a **Másolás > Másolás innen >** elemet, majd válassza ki az eredeti dokumentum méretét.
- 3 Érintse meg a **Másolás ide** elemet, majd válassza ki a papírforrást, amely a fejléces papírt tartalmazza.  
Ha fejléces papírt töltött be a többcélú adagolóba, érintse meg a **Másolás célhelye > Többcélú adagoló >**elemet, majd válassza ki a papírméretet, és érintse meg a **> Fejléces papír** elemet.
- 4 Indítsa el a másolási műveletet.

## Másolás a papír mindkét oldalára

- 1 Tegye az eredeti dokumentumot az automatikus lapadagoló tálcájába vagy a lapolvasó üveglapjára.
- 2 Érintse meg a kezdőképernyőn a **Diák > másolása** elemet.
- 3 Válassza ki az **Egyold. kétoldalassá** vagy **Kétold. kétoldalassá** lehetőséget.
- 4 Indítsa el a másolási műveletet.

## A másolatok kicsinyítése és nagyítása

- 1 Tegye az eredeti dokumentumot az automatikus lapadagoló tálcájába vagy a lapolvasó üveglapjára.
- 2 A főképernyőn érintse meg a **Másolás > Arány >** lehetőséget az arányérték kiválasztásához.  
**Megj.:** Az eredeti vagy a kimeneti dokumentum méretének a Méretezés beállítása utáni változtatásakor a méretezés visszaáll Automatikus értékre.
- 3 Indítsa el a másolási műveletet.

## Példányok leválogatása

- 1 Tegye az eredeti dokumentumot az automatikus lapadagoló tálcájába vagy a lapolvasó üveglapjára.
- 2 A kezdőképernyőn érintse meg a **Másolás > Leválogatás > Be [1,2,1,2,1,2]** lehetőséget.
- 3 Indítsa el a másolási műveletet.

## Elválasztólapok másolatok közé helyezése

- 1 Tegye az eredeti dokumentumot az automatikus lapadagoló tálcájába vagy a lapolvasó üveglapjára.
- 2 Érintse meg a kezdőképernyőn a **Másolás > Elválasztólapok** elemeket.

- 3 Adja meg a beállításokat.
- 4 Indítsa el a másolást.

## Több oldal másolása egyetlen lapra

- 1 Tegye az eredeti dokumentumot az automatikus lapadagoló tálcájába vagy a lapolvasó üveglapjára.
- 2 Érintse meg a főképernyőn a **Másolás** > **Oldal/lap** elemeket.
- 3 Adja meg a beállításokat.
- 4 Indítsa el a másolási műveletet.

## Kártyák másolása

- 1 Helyezzen egy kártyát a lapolvasó üveglapjára.
- 2 Érintse meg a kezdőképernyőn a **Másolás** > **Másolás innen** elemet.
- 3 Érintse meg a **Személyi igazolvány** lehetőséget.
- 4 Másolja le a kártyát.

## Másolatok tűzése

- 1 Tegye az eredeti dokumentumot az automatikus lapadagoló tálcájába vagy a lapolvasó üveglapjára.  
**Megj.:** A kép levágásának elkerülése érdekében győződjön meg arról, hogy az eredeti dokumentum és a kimeneti papír mérete megegyezik.
- 2 Érintse meg a kezdőképernyőn a **Másolás** elemet, majd adja meg a példányszámot.  
Szükség szerint állítsa be a másolási beállításokat.
- 3 Érintse meg a **Utófeldolgozás** > **Tűzés** elemet, majd válassza ki a tűzés beállítását.
- 4 Indítsa el a másolási műveletet.

## Lyukasztás másolatokon

- 1 Tegye az eredeti dokumentumot az automatikus lapadagoló tálcájába vagy a lapolvasó üveglapjára.  
**Megj.:** A kép levágásának elkerülése érdekében győződjön meg arról, hogy az eredeti dokumentum és a kimeneti papír mérete megegyezik.
- 2 Érintse meg a kezdőképernyőn a **Másolás** elemet, majd adja meg a példányszámot.  
Szükség szerint állítsa be a másolási beállításokat.
- 3 Érintse meg az **Utófeldolgozás** > **Lyukasztás** elemet, majd válassza ki a lyukasztás beállítását.
- 4 Indítsa el a másolási műveletet.

## Kötegeléseltolás használata másolatoknál

- 1 Tegye az eredeti dokumentumot az automatikus lapadagoló tálcájába vagy a lapolvasó üveglapjára.  
**Megj.:** A kép levágásának elkerülése érdekében győződjön meg arról, hogy az eredeti dokumentum és a kimeneti papír mérete megegyezik.
- 2 Érintse meg a kezdőképernyőn a **Másolás** elemet, majd adja meg a példányszámot.  
Szükség szerint állítsa be a másolási beállításokat.
- 3 Érintse meg az **Oldalak eltolása** elemet, majd válasszon egy beállítást.
- 4 Indítsa el a másolási műveletet.

## Másolási parancsikon létrehozása

- 1 Érintse meg a kezdőképernyőn a **Másolás** parancsot.
- 2 Konfigurálja a beállításokat, majd érintse meg a  lehetőséget.
- 3 Hozzon létre egy parancsikont.



## E-mail

### Az automatikus lapadagoló és a lapolvasó üveglapjának használata

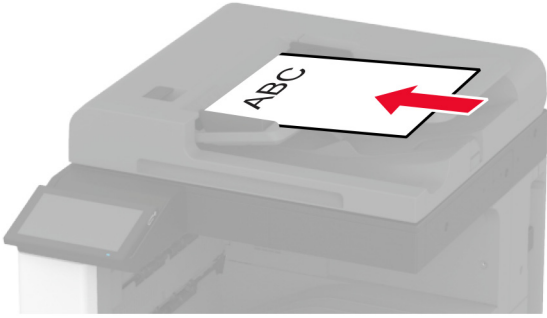
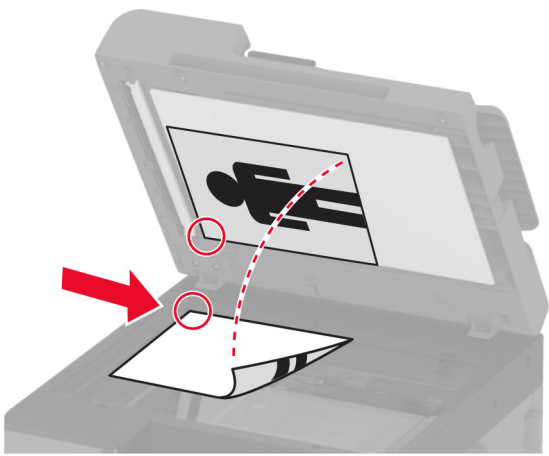
Automatikus lapadagoló (ADF)	Lapolvasó üveglapja
 <ul style="list-style-type: none"> <li>• Az automatikus lapadagolót egy- és többoldalas dokumentumok esetén használja.</li> <li>• Töltse be az eredeti, felfelé néző dokumentumot. Többoldalas dokumentumok betöltésekor ellenőrizze, hogy a vezetők széle a lapokhoz vannak-e igazítva.</li> <li>• Igazítsa úgy az ADF-papírvezetőket, hogy azok megegyezzenek a betöltött papír szélességével.</li> </ul>	 <ul style="list-style-type: none"> <li>• Egyetlen oldalból álló dokumentumok, könyvoldalak, kisméretű anyagok (például képeslapok vagy fényképek), valamint fólia, fotópapír vagy vékony papír (például újságkivágások) beolvasásához használja a lapolvasó üveglapját.</li> <li>• Tegye a dokumentumok nyomtatott oldalával lefelé a nyíllal jelölt sarokba.</li> </ul>

## E-mail küldése

Mielőtt elkezdené a műveletet, győződjön meg róla, hogy az SMTP-beállítások konfigurálva vannak-e. További információkért, lásd: [“E-mail SMTP-beállítások konfigurálása” itt: 47. oldal.](#)

- 1 Tegye az eredeti dokumentumot az automatikus lapadagoló tálcájába vagy a lapolvasó üveglapjára.
- 2 A kezdőképernyőn érintse meg az **E-mail** elemet, majd adja meg a kért adatokat.
- 3 Ha szükséges, konfigurálja a beolvasási beállításokat.
- 4 Küldje el az e-mailt.

## E-mail parancsikon létrehozása

- 1 A kezdőképernyőn érintse meg az **E-mail** elemet.
- 2 Konfigurálja a beállításokat, majd érintse meg a ★ lehetőséget.
- 3 Hozzon létre egy parancsikont.

## Fax

### Az automatikus lapadagoló és a lapolvasó üveglapjának használata

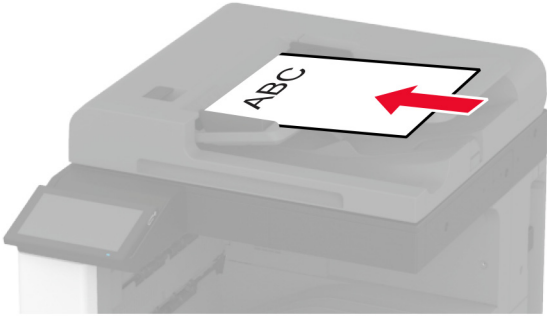
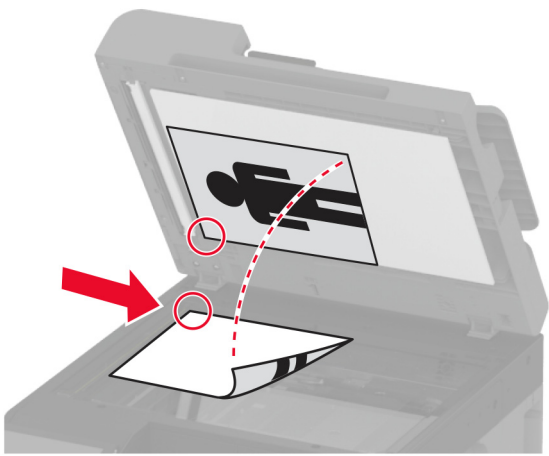
Automatikus lapadagoló (ADF)	Lapolvasó üveglapja
 <ul style="list-style-type: none"> <li>• Az automatikus lapadagolót egy- és többoldalas dokumentumok esetén használja.</li> <li>• Töltse be az eredeti, felfelé néző dokumentumot. Többoldalas dokumentumok betöltésekor ellenőrizze, hogy a vezetőik széle a lapokhoz vannak-e igazítva.</li> <li>• Igazítsa úgy az ADF-papírvezetőket, hogy azok megegyezzenek a betöltött papír szélességével.</li> </ul>	 <ul style="list-style-type: none"> <li>• Egyetlen oldalból álló dokumentumok, könyvoldalak, kisméretű anyagok (például képeslapok vagy fényképek), valamint fólia, fotópapír vagy vékony papír (például újságkivágások) beolvasásához használja a lapolvasó üveglapját.</li> <li>• Tegye a dokumentumok nyomtatott oldalával lefelé a nyíllal jelölt sarokba.</li> </ul>

## Faxküldés

**Megj.:** Győződjön meg arról, hogy a fax konfigurálva van. További információ [A nyomtató beállítása faxolásra](#) című fejezetben található.

### A kezelőpanel használata

- 1 Tegye az eredeti dokumentumot az automatikus lapadagoló tálcájába vagy a lapolvasó üveglapjára.
- 2 A kezdőképernyőn érintse meg a **Fax** lehetőséget, majd adja meg a szükséges adatokat.  
Szükség esetén módosítson a beállításokon.
- 3 Küldje el a faxot.

### Számítógép segítségével

Mielőtt elkezdené a műveleteket, ellenőrizze, hogy a fax illesztőprogramja telepítve van-e. További információkért, lásd: ["Faxoláshoz használt illesztőprogram telepítése" itt: 75. oldal.](#)

## Útmutatás Windows-felhasználók számára

- 1 Nyissa meg a Nyomtatás párbeszédpanelét úgy, hogy közben meg van nyitva a faxolni kívánt dokumentum.
- 2 Válassza ki a nyomtatót, majd kattintson a **Tulajdonságok, Jellemzők, Beállítások** vagy **Beállítás** gombra.
- 3 Kattintson a következőkre: **Fax > Fax engedélyezése > Mindig mutassa a beállításokat a fax elküldése előtt**, majd adja meg a címzett faxszámát.  
Ha szükséges, konfigurálja a fax egyéb beállításait.
- 4 Küldje el a faxot.

## Macintosh-felhasználók számára

- 1 Miközben a dokumentum meg van nyitva, válassza a **Fájl > Nyomtatás** menüpontot.
- 2 Válassza ki azt a nyomtatót, amelynek a neve után a - **Fax** szöveg szerepel.
- 3 A Címzett mezőben adja meg a címzett számát.  
Ha szükséges, konfigurálja a fax egyéb beállításait.
- 4 Küldje el a faxot.

## Fax ütemezése

**Megj.:** Győződjön meg arról, hogy a fax konfigurálva van. További információ [A nyomtató beállítása faxolásra](#) című fejezetben található.

- 1 Tegye az eredeti dokumentumot az automatikus lapadagoló tálcájába vagy a lapolvasó üveglapjára.
- 2 Érintse meg a kezdőképernyőn a **Fax > Címzett > faxszám megadása > Kész** elemet.
- 3 Érintse meg a **Küldés ideje** lehetőséget a dátum és az idő beállításához, majd érintse meg az **OK** elemet.
- 4 Küldje el a faxot.

## Faxelérési útvonal parancsikon létrehozása

**Megj.:** Győződjön meg arról, hogy a fax konfigurálva van. További információ [A nyomtató beállítása faxolásra](#) című fejezetben található.

- 1 Érintse meg a kezdőképernyőn a **Fax > Cél** elemet.
- 2 Adja meg a címzett faxszámát, majd érintse meg a **Kész** elemet.
- 3 Konfigurálja a beállításokat, majd érintse meg a  lehetőséget.
- 4 Hozzon létre egy parancsikont.

## A fax felbontásának módosítása

**Megj.:** Győződjön meg arról, hogy a fax konfigurálva van. További információ [A nyomtató beállítása faxolásra](#) című fejezetben található.

- 1 Tegye az eredeti dokumentumot az automatikus lapadagoló tálcájába vagy a lapolvasó üveglapjára.
- 2 A kezdőképernyőn érintse meg a **Fax** lehetőséget, majd adja meg a szükséges adatokat.
- 3 Érintse meg a **Felbontás** elemet, majd válasszon egy beállítást.
- 4 Küldje el a faxot.

## Fax sötétségének módosítása

**Megj.:** Győződjön meg arról, hogy a fax konfigurálva van. További információ [A nyomtató beállítása faxolásra](#) című fejezetben található.

- 1 Tegye az eredeti dokumentumot az automatikus lapadagoló tálcájába vagy a lapolvasó üveglapjára.
- 2 A kezdőképernyőn érintse meg a **Fax** lehetőséget, majd adja meg a szükséges adatokat.
- 3 Érintse meg a **Sötétség** elemet, majd végezze el a beállítást.
- 4 Küldje el a faxot.

## Faxnapló nyomtatása

**Megj.:** Győződjön meg arról, hogy az analóg fax vagy az etherFAX konfigurálva van. További információ [A nyomtató beállítása faxolásra](#) című fejezetben található.

- 1 A kezdőképernyőn érintse meg a **Beállítások > Jelentések > Fax** elemet.
- 2 Érintse meg a **Faxolási feladat naplója** vagy a **Faxhívási napló** elemet.

## Kéretlen faxok blokkolása

**Megj.:** Győződjön meg arról, hogy az analóg fax vagy az etherFAX konfigurálva van. További információ [A nyomtató beállítása faxolásra](#) című fejezetben található.

- 1 A kezdőképernyőn érintse meg a következőket: **Beállítások > Fax > Fax beállítása > Faxfogadási beállítások > Rendszergazdai beállítások**.
- 2 Állítsa a Névtelen fax tiltása lehetőséget **Be** értékre.

## Faxok tartása

**Megj.:** Győződjön meg arról, hogy az analóg fax vagy az etherFAX konfigurálva van. További információ [A nyomtató beállítása faxolásra](#) című fejezetben található.

- 1 A kezdőképernyőn érintse meg a következőket: **Beállítások > Fax > Fax beállítása > Faxfogadási beállítások > Faxok tartása.**
- 2 Válasszon egy üzemmódot.

## Fax továbbítása

**Megj.:** Győződjön meg arról, hogy az analóg fax vagy az etherFAX konfigurálva van. További információ [A nyomtató beállítása faxolásra](#) című fejezetben található.

- 1 Célhely parancsikon létrehozása.
  - a Nyisson meg egy webböngészőt, és írja be a nyomtató IP-címét a címmezőbe.

**Megjegyzések:**

    - Tekintse meg a nyomtató IP-címét a kezdőképernyőn. Az IP-cím számok négyelemű, pontokkal elválasztott halmaz, például 123.123.123.123.
    - Ha proxykiszolgálót használ, átmenetileg tiltsa le azt a weboldal megfelelő betöltése érdekében.
  - b Kattintson a **Parancsikonok > Parancsikon hozzáadása** gombra.
  - c Válasszon ki egy parancsikontípust, majd végezze el a beállítások konfigurálását.

**Megj.:** Jegyezze fel a hivatkozás számát.
  - d Alkalmazza a módosításokat.
- 2 Kattintson a következőkre: **Beállítások > Fax > Fax beállítása > Faxfogadási beállítások > Rendszergazdai beállítások.**
- 3 A Fax továbbítása menüben válassza a **Továbbítás** vagy a **Nyomtatás és továbbítás** lehetőséget.
- 4 A Továbbítás ide menüben válassza ki a célhely típusát, majd írja be a hivatkozás számát.
- 5 Alkalmazza a módosításokat.

## Beolvasás

### Az automatikus lapadagoló és a lapolvasó üveglapjának használata

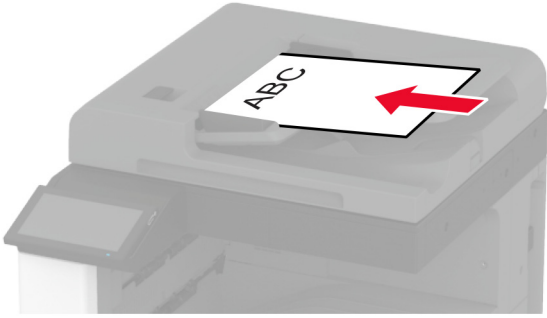
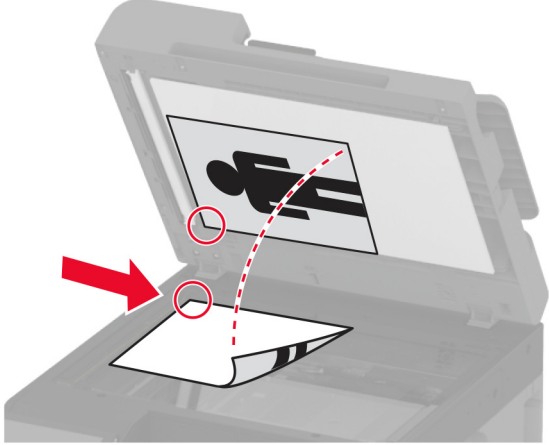
Automatikus lapadagoló (ADF)	Lapolvasó üveglapja
 <ul style="list-style-type: none"> <li>• Az automatikus lapadagolót egy- és többoldalas dokumentumok esetén használja.</li> <li>• Töltse be az eredeti, felfelé néző dokumentumot. Többoldalas dokumentumok betöltésekor ellenőrizze, hogy a vezetőik szélére a lapokhoz vannak-e igazítva.</li> <li>• Igazítsa úgy az ADF-papírvezetőket, hogy azok megegyezzenek a betöltött papír szélességével.</li> </ul>	 <ul style="list-style-type: none"> <li>• Egyetlen oldalból álló dokumentumok, könyvoldalak, kisméretű anyagok (például képeslapok vagy fényképek), valamint fólia, fotópapír vagy vékony papír (például újságkivágások) beolvasásához használja a lapolvasó üveglapját.</li> <li>• Tegye a dokumentumok nyomtatott oldalával lefelé a nyíllal jelölt sarokba.</li> </ul>

## Beolvasás számítógépre

Mielőtt elkezdené a műveletet, győződjön meg róla, hogy a számítógép és a nyomtató ugyanahhoz a hálózathoz csatlakozik.

### Útmutatás Windows-felhasználók számára

#### A Lexmark ScanBack Utility segédprogram használata

- 1 A számítógépről futtassa a Lexmark ScanBack Utility segédprogramot, majd kattintson a **Tovább** gombra.

**Megj.:** A segédprogram letöltéséhez látogasson el ide: [www.lexmark.com/downloads](http://www.lexmark.com/downloads).

- 2 Kattintson a **Beállítás** lehetőségre, majd adja meg a nyomtató IP-címét.

**Megj.:** Tekintse meg a nyomtató IP-címét a nyomtató kezdőképernyőjén. Az IP-cím számok négyelemű, pontokkal elválasztott halmaza, például 123.123.123.123.

- 3 Kattintson a **Bezárás** > **Tovább** lehetőségre.

- 4 Válassza ki az eredeti dokumentum méretét, majd kattintson a **Tovább** gombra.

- 5 Válasszon ki egy fájlformátumot és egy beolvasási felbontást, majd kattintson a **Tovább** gombra.

- 6 Gépeljen be egy egyedi beolvasási profilnevet, majd kattintson a **Tovább** gombra.
- 7 Tallózással keresse meg, ahová el akarja menteni a beolvasott dokumentumot, adjon meg egy fájlnévet, majd kattintson a **Tovább** gombra.  
**Megj.:** A beolvasási profil újbóli használatához engedélyezze a **Parancsikon létrehozása** lehetőséget, majd adja meg a parancsikon egyedi nevét.
- 8 Kattintson a **Befejezés** gombra.
- 9 Tegyen egy eredeti dokumentumot az automatikus lapadagolóba, vagy a lapolvasó üveglapjára.
- 10 A nyomtató kezdőképernyőjén érintse meg a **Profilok beolvasása > Beolvasás számítógépre** lehetőséget, majd válasszon ki egy beolvasási profilt.  
**Megj.:** Győződjön meg arról, hogy a Profilok beolvasása lehetőség hozzáadásra került a kezdőképernyőhöz. További információkért, lásd: [“A kezdőképernyő testreszabása” itt: 32. oldal.](#)

### Windows Fax és Beolvasás

**Megj.:** Győződjön meg róla, hogy a nyomtató hozzá van adva a számítógéphez. További információkért, lásd: [“Nyomtatók hozzáadása a számítógéphez” itt: 76. oldal.](#)

- 1 Tegyen egy eredeti dokumentumot az automatikus lapadagolóba, vagy a lapolvasó üveglapjára.
- 2 A számítógépről nyissa meg a **Windows fax és lapolvasó** elemet.
- 3 Válasszon ki egy lapolvasó forrást a Forrás menüből.
- 4 Szükség szerint módosítsa a beolvasási beállításokat.
- 5 Olvassa be a dokumentumot.

### Macintosh-felhasználók számára

**Megj.:** Győződjön meg róla, hogy a nyomtató hozzá van adva a számítógéphez. További információkért, lásd: [“Nyomtatók hozzáadása a számítógéphez” itt: 76. oldal.](#)

- 1 Tegyen egy eredeti dokumentumot az automatikus lapadagolóba, vagy a lapolvasó üveglapjára.
- 2 A számítógépről végezze el a következő lépések valamelyikét:
  - Nyissa meg az **Image Capture** programot.
  - Nyissa meg a következőt: **Nyomtatók és lapolvasók**, majd válasszon ki egy nyomtatót. Kattintson a **Beolvasás > Lapolvasó megnyitása** lehetőségre.
- 3 A Lapolvasó ablakból próbálkozzon az alábbiakkal:
  - Válassza ki azt a helyet, ahová menteni szeretné a beolvasott dokumentumot.
  - Válassza ki az eredeti dokumentum méretét.
  - Az ADF-ből való beolvasáshoz válassza ki a **Lapadagoló** opciót a Beolvasási menüből, vagy engedélyezze a **Lapadagoló használata** opciót.
  - Ha szükséges, konfigurálja a beolvasási beállításokat.
- 4 Kattintson a **Beolvasás** gombra.

Beolvasás FTP-kiszolgálóra

## Beolvasás FTP-kiszolgálóra

- 1 Tegye az eredeti dokumentumot az automatikus lapadagoló tálcájára vagy a lapolvasó üveglapjára.
- 2 Érintse meg a főképernyőn az **FTP** elemet, majd adja meg a kért adatokat.
- 3 Ha szükséges, konfigurálja az egyéb FTP-beállításokat.
- 4 Indítsa el az FTP-beolvasást.

## FTP-parancsikon létrehozása

- 1 Érintse meg a kezdőképernyőn az **FTP** lehetőséget.
- 2 Adja meg az FTP-kiszolgáló címét, majd érintse meg a  lehetőséget.
- 3 Hozzon létre egy parancsikont.

## Beolvasás hálózati mappába

- 1 Helyezze a dokumentumot az automatikus lapadagoló tálcájára vagy a lapolvasó üvegére.
- 2 Érintse meg a kezdőképernyőn a **Scan Center** parancsot.  
**Megj.:** Előfordulhat, hogy az ikon és a név megváltozott. További tájékoztatásért forduljon a rendszergazdához.
- 3 Tegye az alábbiak valamelyikét:
  - Válasszon célhelyet.  
**Megj.:** SFTP esetén a portszám legyen **22**.
  - Parancsikon használatához érintse meg a  elemet, majd válassza ki a parancsikont a listából.
- 4 Olvassa be a dokumentumot.

## Hálózati mappa hivatkozásának hozzáadása

- 1 Nyisson meg egy webböngészőt, és írja be a nyomtató IP-címét a címmezőbe.  
**Megjegyzések:**
  - Tekintse meg a nyomtató IP-címét a nyomtató kezdőképernyőjén. Az IP-cím számok négyelemű, pontokkal elválasztott halmazra, például 123.123.123.123.
  - Ha proxykiszolgálót használ, átmenetileg tiltsa le azt a weboldal megfelelő betöltése érdekében.
- 2 Kattintson a **Parancsikonok** > **Parancsikon hozzáadása** gombra.
- 3 A parancsikontípus-menüből válassza a **Hálózati mappa** lehetőséget, majd módosítsa a beállításokat.
- 4 Alkalmazza a módosításokat.



## Beolvasás flash-meghajtóra

- 1 Tegye az eredeti dokumentumot az automatikus lapadagoló tálcájába vagy a lapolvasó üveglapjára.
- 2 Helyezze be a flash-meghajtót.

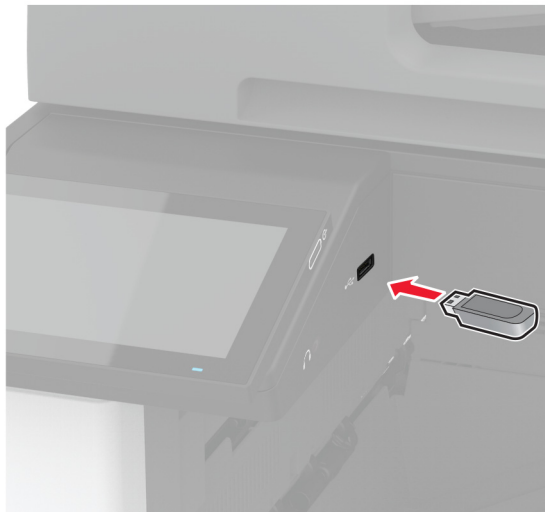

- 3 Érintse meg a **Beolvasás USB-re** lehetőséget, majd módosítsa a beállításokat, ha szükséges.

### Megjegyzések:

- A beolvasott dokumentum mappába történő elmentéséhez érintse meg a **Beolvasási célhely** lehetőséget, válassza ki a kívánt mappát, majd érintse meg a **Beolvasás ide** elemet.
- Ha nem jelenik meg az USB-meghajtó képernyője, érintse meg az **USB-meghajtó** elemet a kezelőpanelen.

- 4 Olvassa be a dokumentumot.

**Figyelem – sérülésveszély:** Az adatvesztés és a nyomtatóhibák elkerülése érdekében memóriaeszközzel való nyomtatás, olvasás vagy írás közben ne érjen hozzá a flash-meghajtóhoz vagy a nyomtatóhoz az ábrán jelzett részen.



# A nyomtató menüi

## Menüterkép

<b>Eszköz</b>	<ul style="list-style-type: none"> <li>• <a href="#">Beállítások</a></li> <li>• <a href="#">Gazdaságos mód</a></li> <li>• <a href="#">Távoli kezelőpanel</a></li> <li>• <a href="#">Értesítések</a></li> <li>• <a href="#">Energiagazdálkodás</a></li> <li>• <a href="#">Névtelen adatgyűjtés</a></li> </ul>	<ul style="list-style-type: none"> <li>• <a href="#">Kisegítő lehetőségek</a></li> <li>• <a href="#">Gyári alapbeállítások visszaállítása</a></li> <li>• <a href="#">Karbantartás</a></li> <li>• <a href="#">Kezdőképernyő testreszabása</a></li> <li>• <a href="#">Nyomtató névjegye</a></li> </ul>
<b>Nyomtatás</b>	<ul style="list-style-type: none"> <li>• <a href="#">Elrendezés</a></li> <li>• <a href="#">Utófeldolgozás</a></li> <li>• <a href="#">Beállítás</a></li> <li>• <a href="#">Minőség</a></li> <li>• <a href="#">Feladat-nyilvántartás</a></li> </ul>	<ul style="list-style-type: none"> <li>• <a href="#">PDF</a></li> <li>• <a href="#">PostScript</a></li> <li>• <a href="#">PCL</a></li> <li>• <a href="#">Kép</a></li> </ul>
<b>Papír</b>	<ul style="list-style-type: none"> <li>• <a href="#">Tálcakonfiguráció</a></li> </ul>	<ul style="list-style-type: none"> <li>• <a href="#">Hordozókonfiguráció</a></li> </ul>
<b>Másolás</b>	<a href="#">Másolási alapbeállítások</a>	
<b>Fax</b>	<a href="#">Fax alapbeállítások</a>	
<b>E-mail</b>	<ul style="list-style-type: none"> <li>• <a href="#">E-mail beállítása</a></li> <li>• <a href="#">E-mail alapbeállítások</a></li> </ul>	<ul style="list-style-type: none"> <li>• <a href="#">Webes kapcsolat beállítása</a></li> </ul>
<b>FTP</b>	<a href="#">FTP alapbeállítások</a>	
<b>USB-meghajtó</b>	<ul style="list-style-type: none"> <li>• <a href="#">Flash-meghajtó beolvasása</a></li> </ul>	<ul style="list-style-type: none"> <li>• <a href="#">Nyomtatás flash-meghajtóról</a></li> </ul>
<b>Hálózat/portok</b>	<ul style="list-style-type: none"> <li>• <a href="#">Hálózati áttekintés</a></li> <li>• <a href="#">Vezeték nélküli</a></li> <li>• <a href="#">Wi-Fi Direct</a></li> <li>• <a href="#">AirPrint</a></li> <li>• <a href="#">Mobilszolgáltatás-kezelő</a></li> <li>• <a href="#">Ethernet</a></li> <li>• <a href="#">TCP/IP</a></li> <li>• <a href="#">SNMP</a></li> </ul>	<ul style="list-style-type: none"> <li>• <a href="#">IPSec</a></li> <li>• <a href="#">802.1x</a></li> <li>• <a href="#">LPD-konfiguráció</a></li> <li>• <a href="#">HTTP-/FTP-beállítások</a></li> <li>• <a href="#">ThinPrint</a></li> <li>• <a href="#">USB</a></li> <li>• <a href="#">Külső hálózati hozzáférés korlátozása</a></li> </ul>
<b>Biztonság</b>	<ul style="list-style-type: none"> <li>• <a href="#">Bejelentkezési módok</a></li> <li>• <a href="#">USB-eszközök ütemezése</a></li> <li>• <a href="#">Biztonsági ellenőrzési napló</a></li> <li>• <a href="#">Bejelentkezési korlátozások</a></li> <li>• <a href="#">Titkosított nyomtatás beállításai</a></li> </ul>	<ul style="list-style-type: none"> <li>• <a href="#">Lemeztitkosítás</a></li> <li>• <a href="#">Ideiglenes adatfájlok törlése</a></li> <li>• <a href="#">Megoldások LDAP-beállításai</a></li> <li>• <a href="#">Egyéb</a></li> </ul>
<b>Cloud Services</b>	<a href="#">Felhőalapú szolgáltatások – Regisztráció</a>	
<b>Jelentések</b>	<ul style="list-style-type: none"> <li>• <a href="#">Menübeállítási oldal</a></li> <li>• <a href="#">Eszköz</a></li> <li>• <a href="#">Nyomtatás</a></li> </ul>	<ul style="list-style-type: none"> <li>• <a href="#">Parancsikonok</a></li> <li>• <a href="#">Fax</a></li> <li>• <a href="#">Hálózat</a></li> </ul>
<b>Hibaelhárítás</b>	Tesztoldal nyomtatása	Lapolvasó tisztítása

# Eszköz

## Beállítások

Menüelem	Leírás
<b>Kijelző nyelve</b> [Nyelvlista]	Beállíthatja a kijelzőn megjelenő szöveg nyelvét.
<b>Ország/terület</b> [Országok vagy területek listája]	Adja meg a nyomtató működéséhez beállított országot vagy területet.
<b>Kezdeti beállítások futtatása</b> Ki* Be	A beállítási varázsló futtatása.
<b>Billentyűzet</b> Billentyűzettípus [Nyelvlista]	Válasszon nyelvet a billentyűzettípushoz. <b>Megj.:</b> Előfordulhat, hogy a Billentyűzettípus nem minden értéke jelenik meg, vagy ahhoz speciális hardverre lehet szükség.
<b>Megjelenített adatok</b> 1. szöveg megjelenítése (IP-cím*) 2. szöveg megjelenítése (Dátum/Idő*) 1. egyéni szöveg 2. egyéni szöveg	A kezdőképernyőn megjelenítendő információk beállítása.
<b>Dátum és idő</b> Konfigurálás Aktuális dátum és idő Dátum és idő kézi beállítása Dátumformátum (ÉÉÉÉ-HH-NN*) Időformátum (12 órás de./du.*) Időzóna (UTC-5:00*) Hálózati időprotokoll Hálózati időprotokoll (NTP) engedélyezése (Be*) NTP-kiszolgáló Hitelesítés engedélyezése (Nincs*)	A nyomtató dátumának és óraidejének, valamint a hálózati időprotokoll megadása.
<b>Papírméret</b> U.S.* Metrikus	A papírméret mértékegységeinek meghatározása. <b>Megj.:</b> A papírméret kezdeti beállítását a kezdeti beállításvarázslóban kiválasztott ország és régió határozza meg.
<b>Kijelző fényereje</b> 20–100% (100*)	A kijelző fényerejének beállítása.
<b>Hozzáférés a flash-meghajtóhoz</b> Letiltva Engedélyezve*	Hozzáférés engedélyezése a flash meghajtóhoz.
<b>Háttér eltávolításának engedélyezése</b> Ki Be*	Meghatározza, hogy engedélyezve van-e a háttér eltávolítása.
<b>Megj.:</b> Az érték melletti csillag (*) az alapértelmezett gyári beállításokat jelöli.	

Menüelem	Leírás
<b>Egyéni beolvasási feladat engedélyezése</b> Ki Be*	Meghatározhatja, hogy az Egyéni feladat beolvasása beállítás megjelenjen-e másoláshoz, beolvasáshoz és faxoláshoz. <b>Megj.:</b> Ez a menübeállítás csak telepített merevlemez esetén jelenik meg.
<b>Egyoldalas síkágybeolvasás</b> Ki* Be	Úgy állítja be a nyomtatót, hogy a lapolvasó üveglapját igénybe vevő bármilyen feladatot egyetlen oldalként olvasson be. <b>Megj.:</b> Rákérdezés helyett a nyomtató visszatér a kezdőképernyőre egyoldalas síkágybeolvasás után.
<b>A készülék hangjelzései</b> Minden hang elnémítása (Ki*) Gombos visszajelzés (Be*) Eszköz visszajelzéséhez való hozzáférés (Be*) Hangerő (5*) ADF betöltve hangjelzés (Be*) Riasztásvezérlés (Szimpla*) Festékkazetta riasztás (Egyszeri*) Hangszóró mód (Mindig kikapcsolva*) Csengetés hangereje (Ki*)	A nyomtató hangbeállításainak megadása.
<b>Kijelző időtűllépése</b> 5-300 másodperc (60*)	Adja meg, hogy a kijelzőn hány másodperc tétlenség után jelenjen meg a kezdőképernyő, illetve a nyomtató mennyi idő után jelentkeztesse ki automatikusan a felhasználót.
<b>Megj.:</b> Az érték melletti csillag (*) az alapértelmezett gyári beállításokat jelöli.	

## Gazdaságos üzemmód

Menüelem	Leírás
<b>Nyomtatás</b> Oldalak Egyoldalas* Kétoldalas	Megadhatja, hogy a nyomtatás egyoldalasan vagy kétoldalasan történjen-e.
<b>Nyomtatás</b> Oldal/lap Ki* 2 oldal/lap 3 oldal/lap 4 oldal/lap 6 oldal/lap 9 oldal/lap 12 oldal/lap 16 oldal/lap	Több egy oldalon lévő kép nyomtatása a papír egyik oldalára.
<b>Nyomtatás</b> Festék sötétsége 1-10 (8)*	A szövegbeli képek fényességének vagy sötétségének a beállítása.
<b>Megj.:</b> Az érték melletti csillag (*) az alapértelmezett gyári beállításokat jelöli.	

Menüelem	Leírás
<b>Másolás</b> Oldalak Egyoldal-as egyoldalassá* Egyoldal-as kétoldalassá Kétold. egyoldalassá Kétold. kétoldalassá	A beolvasás módjának beállítása az eredeti dokumentum alapján.
<b>Másolás</b> Oldal/lap Ki* 2 álló oldal 4 álló oldal 2 fekvő oldal 4 fekvő oldal	A beolvasás módjának beállítása az eredeti dokumentum alapján.
<b>Másolás</b> Sötétség 1–9 (5*)	Határozza meg a beolvasott szövegbeli képek sötétségét.
<b>Megj.:</b> Az érték melletti csillag (*) az alapértelmezett gyári beállításokat jelöli.	

## Távoli kezelőpanel

Menüelem	Leírás
<b>Külső VNC csatlakozás</b> Nem engedélyez* Engedélyezés	Egy külső Virtual Network Computing (VNC) ügyfél csatlakoztatása a távoli kezelőpanelhez.
<b>Hitelesítés típusa</b> Nincs* Standard hitelesítés	A VNC-ügyfélszolgáltató elérésekor használandó hitelesítési típus beállítása.
<b>VNC Jelszó</b>	A VNC-ügyfélszolgáltatóhoz való csatlakozáskor használandó jelszó beállítása. <b>Megj.:</b> Ez a menüpont csak akkor jelenik meg, ha a Hitelesítés típusa beállítás értéke Standard hitelesítés.
<b>Megj.:</b> Az érték melletti csillag (*) az alapértelmezett gyári beállításokat jelöli.	

## Értesítések

Menüelem	Leírás
<b>ADF betöltve hangjelzés</b> Ki Be*	A papír automatikus lapadagolóba (ADF) való betöltését jelző hang engedélyezése.
<b>Riasztásvezérlés</b> Ki Egyszeri* Folyamatos	Állítsa be hányszor szólaljon meg a riasztó, amikor a nyomtató felhasználói beavatkozást igényel.
<b>Megj.:</b> Az érték melletti csillag (*) az alapértelmezett gyári beállításokat jelöli.	

Menüelem	Leírás
<b>Kellékanyagok</b> Kellékanyagbecslés megjelenítése Becslések megjelenítése* Becslések elrejtése	A kellékanyagok becsült állapotának megjelenítése.
<b>Kellékanyagok</b> Festékkazetta riasztás (Egyszeri*) Iratkapocs riasztás (Ki*) Lyukasztó riasztás (Ki*)	Állítsa be, hányszor szólaljon meg a riasztó amiatt, mert a tonerkazetta kifogyóban van, a tűzőkazetta üres, vagy a lyukasztó aljzata tele van vagy adott esetben hiányzik. <b>Megj.:</b> Az Iratkapocs riasztás és a Lyukasztó riasztás csak akkor jelenik meg, ha a kimeneti opciók telepítésre kerültek.
<b>Kellékanyagok</b> Egyéni kellékanyag-értesítések	Meghatározza a mértékegységet, amelyet a nyomtató használ a kellékanyag-használat becsüléséhez, és egyéni értesítéseket aktivál a felhasználói beavatkozás szükségessége esetén. <b>Megj.:</b> Ezt a menüelemet csak a Embedded Web Server kiszolgáló használatával lehet elérni.
<b>E-mail-riasztások beállítása</b> E-mail beállítása Elsődleges SMTP-átjáró Elsődleges SMTP-átjáró port (25*) Másodlagos SMTP-átjáró Másodlagos SMTP-átjáró port (25*) SMTP időtúllépés (30 másodperc*) Válaszcím Alapértelmezett SMTP-válaszcím használata mindig (Ki*) SSL/TLS használata (Letiltva*) Megbízható tanúsítvány kérése (Be*) SMTP-kiszolgáló hitelesítése (Nincs szükség hitelesítésre*) Eszköz által kezdeményezett e-mail (Nincs*) Felhasználó által kezdeményezett e-mail (Nincs*) Aktív könyvtáreszköz hitelesítési adatok használata (Ki*) Eszköz felhasználói azonosítója Eszköz jelszava Kerberos 5 TARTOMÁNY NTLM-tartomány „Az SMTP-kiszolgáló nincs beállítva.” hiba letiltása (Ki*)	A nyomtató e-mail beállításainak megadása.
<b>E-mail-riasztások beállítása</b> E-mail listák és értesítések beállítása 1. e-mail-cím lista 2. e-mail-cím lista Események küldése e-mailben	Adja meg az e-mail-címeket, és engedélyezze az e-mail riasztási eseményeket. <b>Megj.:</b> Ezt a menüelemet csak a Embedded Web Server kiszolgáló használatával lehet elérni.
<b>Hibamegelőzés</b> Elakadássegéd Ki Be*	Beállítja, hogy a nyomtató egy elakadt oldalt eltávolítását követően automatikusan továbbítsa az üres vagy részleges nyomtatot tartalmazó oldalakat.

**Megj.:** Az érték melletti csillag (\*) az alapértelmezett gyári beállításokat jelöli.

Menüelem	Leírás
<b>Hibamegelőzés</b> Automatikus folytatás Ki Be* (5 másodperc)	Beállíthatja, hogy a nyomtató bizonyos felhasználói beavatkozást igénylő feltételek törlése után automatikusan folytassa a feldolgozást vagy a nyomtatást.
<b>Hibamegelőzés</b> Automatikus újraindítás Automatikus újraindítás Újraindítás, ha tétlen Újraindítás mindig* Újraindítás soha	A nyomtató újraindítása, ha valamilyen hiba történt.
<b>Hibamegelőzés</b> Automatikus újraindítás Automatikus újraindítások maximális száma 1-20 (2*)	Meghatározza a nyomtató által végrehajtható automatikus újraindítások számát.
<b>Hibamegelőzés</b> Automatikus újraindítás Automatikus újraindítási időtartam 1-525600 másodperc (720*)	Beállíthatja, hogy a nyomtató mennyi idő után induljon újra automatikusan.
<b>Hibamegelőzés</b> Automatikus újraindítás automatikus újraindítások számlálóját	Az újraindítás-számláló információinak csak olvasható formátumban való megjelenítése.
<b>Hibamegelőzés</b> Automatikus újraindítás Automatikus újraindítások számlálójának nullázása Mégse Folytatás	Az Automatikus újraindítások számlálója elem nullázása.
<b>Hibamegelőzés</b> Hibamegjelenítés rövid papír esetén Be Automatikus törlés*	A nyomtató beállítása a papír rövidege esetén küldött hibaüzenet megjelenítésére. <b>Megj.:</b> A rövid papír a betöltött papír méretére vonatkozik.
<b>Hibamegelőzés</b> Oldalvédelem Ki* Be	Ezzel a funkcióval azt állíthatja be, hogy a nyomtató a nyomtatási művelet elindítása előtt az egész oldalt beolvassa a memóriába.
<b>Elakadáselhárítás</b> Elakadás utáni helyreállítás Ki Be Auto*	Úgy állítja be a nyomtatót, hogy újból kinyomtassa az elakadt oldalakat.
<b>Elakadáselhárítás</b> Lapolvasó elakadásának elhárítása Feladatszint Oldalszint*	Azt határozza meg, hogy a rendszer hogyan indítsa újra a beolvasási feladatokat a papírelakadás elhárítása után.
<b>Megj.:</b> Az érték melletti csillag (*) az alapértelmezett gyári beállításokat jelöli.	

## Energiagazdálkodás

Menüelem	Leírás
<b>Alvó üzemmód profilja</b> Nyomtatás alvó üzemmódból Aktív állapot nyomtatás után Nyomtatás után belépés alvó üzemmódba*	Beállítja a nyomtatót, hogy nyomtatás után maradjon aktív, vagy lépjen alvó üzemmódba.
<b>Alvó üzemmód profilja</b> Megérintés mély alvás befejezéséhez Ki* Be	Ébressze fel a nyomtatót a Mély alvás üzemmódból a nyomtató kijelzőjének megérintésével.
<b>Időtúllépések</b> Alvó üzemmód 1–114 perc (15*)	Beállítja azt az időt, mielőtt a nyomtató Alvó üzemmódba lép.
<b>Időtúllépések</b> Hibernálási idő Letiltva 1 óra 2 óra 3 óra 6 óra 1 nap 2 nap 3 nap* 1 hét 2 hét 1 hónap	Beállítja azt az időt, mielőtt a nyomtató kikapcsol.
<b>Időtúllépések</b> Hibernálási idő kapcsolat esetén Hibernálás Ne hibernáljon*	Beállítja a Hibernálási időt, hogy kikapcsolja a nyomtatót, amíg van aktív Ethernet kapcsolat.
<b>Teljesítmény-üzemmódok ütemezése</b> Ütemezések Új ütemezés hozzáadása	A nyomtató Alvás vagy a Hibernálás üzemmódba történő lépésének ütemezése.
<b>Megj.:</b> Az érték melletti csillag (*) az alapértelmezett gyári beállításokat jelöli.	



## Névtelen adatgyűjtés

Menüelem	Leírás
<b>Névtelen adatgyűjtés</b> Eszk. haszn. és telj. adatok Nincs*	Nyomtatóhasználati és teljesítményinformációk küldése a Lexmarknak. <b>Megj.:</b> A Névtelen adatküldés időpontja csak akkor jelenik meg, ha a Névtelen adatgyűjtés az Eszk. haszn. és telj. adatok lehetőségre van állítva.
<b>Névtelen adatküldés időpontja</b> Kezdési idő Befejezési idő	
<b>Megj.:</b> Az érték melletti csillag (*) az alapértelmezett gyári beállításokat jelöli.	

## Kisegítő lehetőségek

Menüelem	Leírás
<b>Duplabillentyű-leütési intervallum</b> 0-5 (0*)	Beállítja azt a másodpercenkénti időközt, amely során a nyomtató figyelmen kívül hagyja a dupla billentyűleütést a csatlakoztatott billentyűzet esetén.
<b>Gombismétlési kezdeti késleltetés</b> 0,25-5 (1*)	Beállítja a kezdeti késleltetés hosszát (másodpercben), mielőtt az ismétlődő gomb megismétlődne. <b>Megj.:</b> Ez a menüelem csak akkor jelenik meg, ha billentyűzetet csatlakoztatnak a nyomtatóhoz.
<b>Gombismétlési arány</b> 0,5–30 (30*)	Beállítja egy ismétlődő gomb másodpercenkénti megnyomásának számát. <b>Megj.:</b> Ez a menüelem csak akkor jelenik meg, ha billentyűzetet csatlakoztatnak a nyomtatóhoz.
<b>Kijelző időtűllépésének hosszabbítása</b> Ki* Be	Lehetővé teszi, hogy a felhasználó ugyanazon a helyen maradjon, és alaphelyzetbe állítsa a Kijelző időtűllépése időzítő értékét, amikor az lejárna, ahelyett, hogy visszatérne a kezdőképernyőre.
<b>Fejhallgató-hangerő</b> 1–10 (5*)	A fejhallgató hangerejének módosítása. <b>Megj.:</b> Ez a menüelem csak akkor jelenik meg, ha fejhallgatót csatlakoztatnak a nyomtatóhoz.
<b>Hangutasítások engedélyezése, amikor a fejhallgató csatlakoztatva van</b> Ki* Be	Hangutasítások engedélyezése, amikor a fejhallgató csatlakoztatva van a nyomtatóhoz.
<b>Jelszavak/PIN-kódok felolvasása</b> Ki* Be	Nyomtató beállítása a jelszavak és személyes azonosító kódok felolvasásához. <b>Megj.:</b> Ez a menüelem csak akkor jelenik meg, ha fejhallgatót vagy hangszórót csatlakoztatnak a nyomtatóhoz.
<b>Megj.:</b> Az érték melletti csillag (*) az alapértelmezett gyári beállításokat jelöli.	

Menüelem	Leírás
<b>Beszédsebesség</b> Nagyon lassú Lassú Normál* Gyors Gyorsabb Nagyon gyors Sebes Nagyon sebes Leggyorsabb	A hangutasítások beszédsebességének beállítása. <b>Megj.:</b> Ez a menüelem csak akkor jelenik meg, ha fejhallgatót vagy hangszórót csatlakoztatnak a nyomtatóhoz.
<b>Megj.:</b> Az érték melletti csillag (*) az alapértelmezett gyári beállításokat jelöli.	

## Gyári alapbeállítások visszaállítása

Menüelem	Leírás
<b>Beállítások visszaállítása</b> Összes beállítás visszaállítása Nyomtatóbeállítások visszaállítása Hálózati beállítások visszaállítása Faxbeállítások visszaállítása Alkalmazásbeállítások visszaállítása	A nyomtató gyári alapbeállításainak visszaállítása.

## Karbantartás

### Konfiguráció menü

Menüelem	Leírás
<b>USB-konfiguráció</b> USB PnP 1* 2	A nyomtató és a számítógép kompatibilitásának javításához változtassa meg a nyomtató USB-illesztőjének üzemmódját.
<b>USB-konfiguráció</b> USB-beolvasás helyire Be* Ki	Beállíthatja, hogy az USB-eszközillesztő egyszerű USB-eszközként (egyetlen kezelőfelület) vagy összetett USB-eszközként (több kezelőfelület) szerepeljen.
<b>USB-konfiguráció</b> USB-sebesség Full Auto*	Állítsa be az USB-port futtatását teljes sebességre, és kapcsolja ki a nagy sebességű üzemmódot.
<b>Megj.:</b> Az érték melletti csillag (*) az alapértelmezett gyári beállításokat jelöli.	

Menüelem	Leírás
<b>Tálcakonfiguráció</b> Méretérzékelés [x]. tálcáérzékelője Ki Be* Oficio/Folio érzékelése Folio* Oficio (Mexico) Statement/A5 érzékelése Statement érzékelése* A5 érzékelése Executive/B5 érzékelése Exec érzékelése* B5 érzékelése	Beállítja a tálcát a beletöltött papír méretének automatikus érzékelésére.
<b>Tálcakonfiguráció</b> Tálca csatolása Automatikus* Ki	Meghatározza, hogy a nyomtató összekapcsolja-e az azonos papírtípusra és -méretre beállított tálcákat.
<b>Tálcakonfiguráció</b> Tálcabehelyezés üzenet megjelenítése Ki Csak az ismeretlen méretek esetében* Mindig	A tálca beillesztése után üzenetet jelenít meg, melynek segítségével a felhasználó módosíthatja a papírméret- és papírtípus-beállításokat.
<b>Tálcakonfiguráció</b> Papír megadása Auto* Többcélú adagoló Kézi papíradagolás	Amikor a rendszer papír behelyezését kéri, határozza meg a használni kívánt papírforrást.  <b>Megj.:</b> A Többcélú adagoló megjelenítéséhez állítsa a Papír menü MP konfigurálása beállítását Kazetta értékre.
<b>Tálcakonfiguráció</b> Boríték megadása Auto* Többcélú adagoló Manuális borítékadagolás	Amikor a rendszer boríték behelyezését kéri, határozza meg a használni kívánt papírforrást.  <b>Megj.:</b> A Többcélú adagoló megjelenítéséhez állítsa a Papír menü MP konfigurálása beállítását Kazetta értékre.
<b>Tálcakonfiguráció</b> Kérdésekhez tartozó műveletek Azonosító adatok bekérése* Folytatás Aktuális használata	Azt határozza meg, hogy a nyomtató automatikusan váltson-e papír vagy boríték nyomtatására.
<b>Tálcakonfiguráció</b> Borítéktálca beállítása Ki* Be	Engedélyezze, hogy a borítéktálca borítékokat nyomtasson.
<b>Megj.:</b> Az érték melletti csillag (*) az alapértelmezett gyári beállításokat jelöli.	

Menüelem	Leírás
<b>Tálcakonfiguráció</b> Többféle univerzális méret Ki* Be	Állítsa be a tálcát, hogy több univerzális papírméretet támogasson.
<b>Jelentések</b> Menübeállítási oldal Eseménynapló Eseménynapló összegzése	Jelentések nyomtatása a nyomtató menüinek beállításairól és állapotról, illetve eseménynaplók nyomtatása.
<b>Kellékanyag-használat és számlálók</b> Kellékanyag-használat előzményeinek törlése	Visszaállítja a gyári beállításokra a kellékhasználat előzményeit, például az oldalak és a hátralévő napok számát.
<b>Kellékanyag-használat és számlálók</b> Nagy méretű hordozók beállításai Ki* Be	Engedélyezze a beállításokat nagy vagy vastag hordozóra történő nyomtatáskor.
<b>Nyomtatóemulációk</b> PPDS-emuláció Ki* Be	A nyomtató beállítása a PPDS-adatfolyam felismerésére és használatára.
<b>Nyomtatóemulációk</b> PS-emuláció Ki Be*	A nyomtató beállítása a PS-adatfolyam felismerésére és használatára.
<b>Nyomtatóemulációk</b> Prescribe engedélyezése Ki* Be	PRESCRIBE aktiválása. <b>Megj.:</b> A PRESCRIBE-licencnek telepítve kell lennie.
<b>Nyomtatóemulációk</b> Emulátorbiztonság Oldal időtúllépés 0–60 (60*)	Az oldal időtúllépésének beállítása emuláció alatt.
<b>Nyomtatóemulációk</b> Emulátorbiztonság Emulátor visszaállítása a feladat után Ki* Be	Az emulátor visszaállítása nyomtatási feladat után.
<b>Nyomtatóemulációk</b> Emulátorbiztonság Nyomtatóüzenet hozzáférés letiltása Ki Be*	Hozzáférés letiltása a nyomtatóüzenethez emuláció alatt.
<b>Megj.:</b> Az érték melletti csillag (*) az alapértelmezett gyári beállításokat jelöli.	

Menüelem	Leírás
<b>Fax beállítása</b> Fax alacsony telj. támogat. Alvó üzemmód letiltása Alvó üzemmód engedélyezése Auto*	A fax Alvó üzemmódjának beállítása a nyomtató megítélése szerint.
<b>Fax beállítása</b> Faxtárolási hely NAND Lemez*	Meghatározza az összes fax tárolási helyét. <b>Megj.:</b> Ez a menüelem csak telepített merevlemez vagy ISD esetén jelenik meg.
<b>Nyomtatás konfigurálása</b> Betűélesítés 0–150 (24*)	Állítsa be azt a betűtípusméretet, amely alatt a rendszer a nagy frissítési gyakoriságú képernyőket használja a betűtípusadatok nyomtatásához. Ha ez az érték például 24, akkor az összes 24-es vagy annál kisebb betűméret a nagy frissítési gyakoriságú képernyőt használja.
<b>Eszközműveletek</b> Csendes üzemmód Ki* Be	A nyomtató beállítása Csendes üzemmód funkcióra. <b>Megj.:</b> Ennek a beállításnak az engedélyezése lelassítja a nyomtató általános teljesítményét.
<b>Eszközműveletek</b> Panelmenük Ki Be*	Hozzáférés engedélyezése a nyomtató menüihez a kezelőpanelről.
<b>Eszközműveletek</b> Biztonságos mód Ki* Be	A nyomtató speciális üzemmódjának beállítása, amelyben az ismert problémák ellenére is számos funkciót képes nyújtani. Ha például a funkció be van kapcsolva, és a kétoldalas egység motorja nem működik, a nyomtató a kétoldalas nyomtatási feladat ellenére csak az egyik oldalra nyomtat.
<b>Eszközműveletek</b> Minimális másolási memória 20 MB* 30 MB 50 MB 80 MB 100 MB	A másolási feladatok tárolásához használható minimális memória mennyiségének beállítása.
<b>Eszközműveletek</b> Egyéni állapot törlése	Törölje az alapértelmezett vagy módosított egyéni üzenetek felhasználó által beállított karaktersorait.
<b>Eszközműveletek</b> A távolról telepített üzenetek törlése	Töröljön minden távolról telepített üzenetet.
<b>Eszközműveletek</b> Hibaképernyők automatikus megjelenítése Ki Be*	A fennálló hibaüzenetek megjelenítése a kijelzőn, ha a nyomtató kezdőképernyője adott ideig inaktív marad.
<b>Megj.:</b> Az érték melletti csillag (*) az alapértelmezett gyári beállításokat jelöli.	

Menüelem	Leírás
<b>Eszközműveletek</b> Tájéolás megtartása gyors fénymásolás esetén Ki* Be	Engedélyezi, hogy a nyomtató gyors másolási feladatok küldése esetén a Másolás menüben megadott tájéolási beállítást használja.
<b>Alkalmazások konfigurálása</b> LES alkalmazások Ki Be*	Lexmark Embedded Solutions (LES) alkalmazások engedélyezése.
<b>Kiadóegység konfigurálása</b> 2. kimeneti tálcá beállítása Ki* Be	Engedélyezze a második kimeneti rekesz használatát.
<b>Lapolvasó beállítása</b> Lapolvasó kézi regisztrálása Nyomatási gyorsteszt	Gyorsteszt oldal nyomtatása. <b>Megj.:</b> Győződjön meg arról, hogy a margó térköze mindenhol egységes az oldalon. Ellenkező esetben a nyomtatómargókat vissza kell állítani.
<b>Lapolvasó beállítása</b> Lapolvasó kézi regisztrálása Elülső ADF regisztrálása Hátsó ADF regisztrálása Síkágys regisztrálása	A síkágys és az ADF manuális regisztrálása az ADF, a lapolvasó üveglapjának vagy a vezérlőkártya cseréjét követően.
<b>Lapolvasó beállítása</b> Karbantartási számláló nullázása	Az ADF karbantartó készletének cseréje után nullázza a számlálót.
<b>Lapolvasó beállítása</b> Szegélytörlés Síkágys szél törlése (3*) ADF szél törlése (3*)	Adja meg milliméterben az ADF vagy síkágys beolvasási feladat nem nyomtatandó területének méretét.
<b>Lapolvasó beállítása</b> Lapolvasó letiltása Nem* Igen Csak ADF	Tiltsa le a lapolvasót, ha az nem működik megfelelően.
<b>Lapolvasó beállítása</b> Tiff-bájtsorrend CPU-bájtsorrend* Kis bájtsorrend Nagy bájtsorrend	TIFF-formázott beolvasott fájl bájtsorrendjének beállítása.
<b>Lapolvasó beállítása</b> Pontos Tiff-sorok csíkonként Be* Ki	A TIFF-formázott beolvasás-kimeneteli fájl RowsPerStrip címkéjének értékének beállítása.
<b>Megj.:</b> Az érték melletti csillag (*) az alapértelmezett gyári beállításokat jelöli.	

## Üzemen kívüli törlés

Menüelem	Leírás
<b>Üzemen kívüli törlés</b> Memória utolsó tisztítása Merevlemez utolsó tisztítása Az ISD utolsó törlése	Csak olvasható információk megjelenítése arról, hogy mikor törölték a nyomtatómemóriát vagy a tárolómeghajtót utoljára. <b>Megj.:</b> A Merevlemez utolsó tisztítása csak telepített merevlemez esetén jelenik meg.
<b>Üzemen kívüli törlés</b> A nem felejtő memórián található összes adat törlése Az összes nyomtató- és hálózati beállítás törlése Az összes alkalmazás és alkalmazásbeállítás törlése Összes parancsikon és parancsikon-beállítás törlése Minden információ törlése a merevlemezeiről Letöltések törlése (minden makró, betűtípus, PFO stb. törlése) Pufferelt feladatok törlése Felfüggesztett feladatok törlése Intelligens tárolómeghajtó törlése	Minden információ törlése a nem felejtő memóriáról és a tárolómeghajtóról. <b>Megj.:</b> A Minden információ törlése a merevlemezeiről lehetőség csak telepített merevlemez esetén jelenik meg.

## Kezdőképernyő testreszabása

**Megj.:** Ez a menü csak az Embedded Web Server kiszolgáló használatkor jelenik meg.

Menü	Leírás
Másolás E-mail Fax Független faxok Felfüggesztett faxüzenetek feloldása Állapot/Kellékanyagok Feladatsor beállítások Nyelv módosítása Címjegyzék Könyvjelzők Felfüggesztett feladatok USB-meghajtó FTP Profilok beolvasása Készülék zárolása Beolvasási központ Kártya másolása Hivatkozásközpont	A kezdőképernyőn megjelenített ikonok beállítása.

## Nyomtató névjegye

Menüelem	Leírás
<b>Leltári címke</b>	Meghatározza a nyomtató identitását. A maximális hossz 32 karakter.
<b>Nyomtató helye</b>	Meghatározza a nyomtató helyét. A maximális hossz 63 karakter.
<b>Forduljon a</b>	Meghatározza a kapcsolattartói adatokat a nyomtatóhoz. A maximális hossz 63 karakter.
<b>Firmware-verzió</b>	A nyomtatóra telepített firmware-verzió megjelenítése.
<b>Motor</b>	A nyomtató motorszámának megjelenítése.
<b>Sorozatszám</b>	A nyomtató sorozatszámának megjelenítése.
<b>Konfigurációs fájl exportálása USB-re</b>	Konfigurációs fájlok exportálása flash meghajtóra.
<b>Tömörített naplófájl exportálása USB-re</b>	Tömörített naplófájlok exportálása flash meghajtóra.
<b>Naplók küldése</b>	Nyomtatónapló-információk küldése a Lexmarknak.

## Nyomtatás

### Elrendezés

Menüelem	Leírás
<b>Oldalak</b> Egyoldalas* Kétoldalas	Meghatározhatja, hogy a nyomtatás a papír egyik vagy mindkét oldalára készüljön.
<b>Lapozási stílus</b> Hosszú oldal* Rövid oldal	Meghatározza, hogy a lap melyik oldala lesz kötve kétoldalas nyomtatáskor.
<b>Üres oldalak</b> Nyomtatás Nincs nyomtatás*	A nyomtatási feladathoz tartozó üres oldalak nyomtatása.
<b>Leválogatás</b> Ki (1,1,1,2,2,2) Be (1,2,1,2,1,2)*	Ha ugyanarról az eredetiről több másolatot is nyomtat, akkor a nyomtató az egyes példányokat összerendezi.
<b>Elválasztólapok</b> Nincs* Példányok között Feladatok között Oldalak között	Üres elválasztólapok beillesztése a nyomtatás során.
<b>Elválasztólap forrása</b> [x]. tálca (1*) Többcélú adagoló	Papírforrás beállítása elválasztólapokhoz.
<b>Megj.:</b> Az érték melletti csillag (*) az alapértelmezett gyári beállításokat jelöli.	



Menüelem	Leírás
<b>Oldal/lap</b> Ki* 2 oldal/lap 3 oldal/lap 4 oldal/lap 6 oldal/lap 9 oldal/lap 12 oldal/lap 16 oldal/lap	Több egy oldalon lévő kép nyomtatása a papír egyik oldalára.
<b>Oldal/lap rendelése</b> Vízszintes* Fordított vízszintes Függőleges Fordított függőleges	Több, az oldalon lévő kép elrendezésének beállítása az Oldal/lap menü használata esetén.
<b>Oldal/lap tájolása</b> Auto* Fekvő Álló	Több, az oldalon lévő kép tájolásának beállítása az Oldal/lap menü használata esetén.
<b>Oldal/lap szegélye</b> Nincs* Folytonos	Oldalszegély nyomtatása az oldalon lévő képek köré az Oldal/lap menü használata esetén.
<b>Példányok</b> 1–9999 (1*)	Itt adhatja meg a példányszámot az egyes nyomtatási feladatokhoz.
<b>Nyomtatási terület</b> Normál* Az oldalnak megfelelő Teljes oldal	Nyomtatási terület beállítása a papíron.
<b>Megj.:</b> Az érték melletti csillag (*) az alapértelmezett gyári beállításokat jelöli.	

## Utófeldolgozás

Menüelem	Leírás
<b>Tűzési feladat</b> Ki* 1 kapocs, bal felső sarok 2 kapocs, balra 1 kapocs, jobb felső sarok 2 kapocs, fent 1 kapocs, bal alsó sarok 2 kapocs, alul 1 kapocs, jobb alsó sarok 2 kapocs, jobb oldalt	A kapcsok helyzetének beállítása az összes nyomtatási feladathoz. <b>Megj.:</b> Ez a menü csak akkor jelenik meg, ha a kapcsosó kiadóegység telepítve van.
<b>Megj.:</b> Az érték melletti csillag (*) az alapértelmezett gyári beállításokat jelöli.	

Menüelem	Leírás
<b>Tűzőteszt</b> Indítás	A kapcsoló kiadóegység megfelelő működésének ellenőrzése. <b>Megj.:</b> Ez a menü csak akkor jelenik meg, ha a kapcsoló kiadóegység telepítve van.
<b>Lyukasztó</b> Ki* Be	A kinyomtatott oldalak széleinek kilyukasztása. <b>Megj.:</b> Ez a menü csak akkor jelenik meg, ha támogatott tűző és lyukasztó kiadóegység van telepítve.
<b>Lyukasztó mód</b> 2 lyuk 3 lyuk 4 lyuk	A lyukasztási mód beállítása a kinyomtatott oldalhoz. <b>Megjegyzések:</b> <ul style="list-style-type: none"> <li>A 3 lyuk az amerikai egyesült államokbeli gyári alapértelmezett érték. A nemzetközi gyári alapértelmezett érték a 4 lyuk.</li> <li>Ez a menü csak akkor jelenik meg, ha támogatott tűző és lyukasztó kiadóegység van telepítve.</li> </ul>
<b>Oldalak eltolása</b> Nincs* Példányok között Feladatok között	Az egyes nyomtatási feladatok, vagy az azokból származó egyes példányok kimenetének eltolása. <b>Megjegyzések:</b> <ul style="list-style-type: none"> <li>Ha a Példányok között beállítást választja, a rendszer a nyomtatási feladat minden példányát eltolja, ha a Leválogatás beállításnál a Be [1, 2, 1, 2, 1, 2] értéket választotta. Ha a Leválogatás beállításnál a Ki [1, 1, 1, 2, 2, 2] értéket választotta, akkor a rendszer készletenként tolja el az oldalakat (azaz az összes elsőként megjelölt oldalt, az összes másodikként megjelölt oldalt stb.).</li> <li>A Feladatok között lehetőség ugyanazt az eltolási helyzetet állítja be a teljes nyomtatási feladatra, függetlenül a kinyomtatott példányszámtól.</li> </ul>
<b>Megj.:</b> Az érték melletti csillag (*) az alapértelmezett gyári beállításokat jelöli.	

## Beállítás

Menüelem	Leírás
<b>Nyomtató nyelve</b> PCL-emuláció* PS-emuláció	Beállítja a nyomtató nyelvét. <b>Megj.:</b> A nyomtatónyelv alapértelmezettként való beállítása nem akadályozza meg a szoftvert abban, hogy más nyomtatónyelvet használó nyomtatási feladatokat küldjön.
<b>Feladatvárakoztatás</b> Ki* Be	Az anyagra váró nyomtatási feladatokat úgy őrzi meg, hogy az anyagra nem váró nyomtatási feladatokat kinyomtatja. <b>Megj.:</b> Ez a menüelem csak telepített merevlemez esetén jelenik meg.
<b>Feladattartási időtúllépés</b> 0–255 (30*)	Beállítja azt az időtartamot (másodpercben), amennyit a nyomtató vár a felhasználó beavatkozására, mielőtt felfüggeszti a nem létező erőforrásokat igénylő feladatokat, és folytatja a nyomtatási várakozási sorban lévő egyéb nyomtatási feladatok feldolgozását. <b>Megj.:</b> Ez a menüelem csak telepített merevlemez esetén jelenik meg.
<b>Célfájl letöltése</b> RAM* Lemez	Adja meg a nyomtatóra letöltött állandó erőforrások (például betűtípusok, makrók) mentési helyét. <b>Megj.:</b> Ez a menüelem csak telepített merevlemez esetén jelenik meg.
<b>Megj.:</b> Az érték melletti csillag (*) az alapértelmezett gyári beállításokat jelöli.	

Menüelem	Leírás
<b>Erőforrás-takarékos</b> Ki* Be	Megállapítja, hogy a nyomtató hogyan kezelje a letöltött erőforrásokat (például betűtípusokat és makrókat) azoknál a feladatoknál, amelyek az elérhető memóriánál többet igényelnek.  <b>Megjegyzések:</b> <ul style="list-style-type: none"> <li>• Kikapcsolás esetén a nyomtató csak addig őrzi meg a letöltött erőforrásokat, amíg memóriára van szükség. Az inaktív nyomtatónyelvvel kapcsolatos erőforrások törlésre kerülnek.</li> <li>• Bekapcsolás esetén a nyomtató minden nyelvváltoztatáskor megőrzi az összes letöltött állandó erőforrást. Szükség esetén a nyomtató a memória megteltére vonatkozó üzeneteket jelenít meg az állandó erőforrások törlése helyett.</li> </ul>
<b>Az összes kinyomtatása</b> Betűrendben* A legújabbat előre A legrégebbit előre	Megadja a titkosított és függő feladatok nyomtatásának sorrendjét Az összes kinyomtatása beállítás esetén.  <b>Megj.:</b> Ez a menüelem csak telepített merevlemez esetén jelenik meg.
<b>Megj.:</b> Az érték melletti csillag (*) az alapértelmezett gyári beállításokat jelöli.	

## Minőség

Menüelem	Leírás
<b>Nyomtatási felbontás</b> 600 dpi* 1200 Image Q 1200 dpi	Állítsa be a kinyomtatott oldalak szövegeinek és ábráinak felbontását.  <b>Megj.:</b> A felbontás értékét pont/hüvelykben vagy képminőségben adhatja meg.
<b>Festék sötétsége</b> 1-10 (8)*	A szövegbeli képek fényességének vagy sötétségének a beállítása.
<b>Féltónus</b> Normál* Részlet	Javítja a kinyomtatott anyag minőségét azáltal, hogy simább vonalakat hoz létre élesebb szélekkel.
<b>Világosság</b> -6–6 (0*)	A nyomtatott anyag fényerejének beállítása.
<b>Kontraszt</b> 0-5 (0*)	A nyomtatott anyag kontrasztjának beállítása.
<b>Szürkekorrekció</b> Auto* Ki	Beállítja a képekre alkalmazott kontrasztjavítást.
<b>Megj.:</b> Az érték melletti csillag (*) az alapértelmezett gyári beállításokat jelöli.	

## Feladat-nyilvánt.

Menüelem	Leírás
<b>Feladat-nyilvánt.</b> Ki* Be	Meghatározza, hogy a nyomtató készítsen-e naplót a kapott nyomtatási feladatokról. <b>Megj.:</b> Ez a menüpont csak telepített flash memória vagy merevlemez esetén látható.
<b>Nyilvántartási napló készítésének gyakorisága</b> Naponta Hetente Havonta*	A naplófájl-létrehozás gyakoriságának beállítása.
<b>Naplózási művelet az időköz végén</b> Nincs* Aktuális napló küldése e-mailben Aktuális napló küldése e-mailben, majd törlése Aktuális napló küldése Aktuális napló küldése, majd törlése	Beállítja, hogyan reagáljon a nyomtató, amikor a gyakorisági küszöbérték lejár. <b>Megj.:</b> A Nyilvántartási napló készítésének gyakorisága pontban megadott érték határozza meg, hogy a művelet mikor induljon el.
<b>Napló majdnem megtelt szint</b> Ki Be (5)*	Meghatározza a naplófájl maximális méretét, mielőtt a nyomtató végrehajtaná a Naplóművelet majdnem megtelt szintnél műveletet. <b>Megj.:</b> Ez a menüpont csak telepített flash memória vagy merevlemez esetén látható.
<b>Naplóművelet majdnem megtelt szintnél</b> Nincs* Aktuális napló küldése e-mailben Aktuális napló küldése e-mailben, majd törlése Legrégebbi napló küldése e-mailben, majd törlése Aktuális napló küldése Aktuális napló küldése, majd törlése Legrégebbi napló küldése, majd törlése Aktuális napló törlése A legrégebbi napló törlése Minden napló törlése, az aktuális kivételével Minden napló törlése	Beállítja, hogy hogyan reagáljon a nyomtató, amikor a merevlemez kezd megtelni. <b>Megj.:</b> A Napló majdnem megtelt szintnél megadott érték meghatározza, hogy a művelet mikor induljon el.
<b>Naplózási művelet tele szintnél</b> Nincs* Aktuális napló küldése e-mailben, majd törlése Legrégebbi napló küldése e-mailben, majd törlése Aktuális napló küldése, majd törlése Legrégebbi napló küldése, majd törlése Aktuális napló törlése A legrégebbi napló törlése Minden napló törlése, az aktuális kivételével Minden napló törlése	Beállítja, hogy hogyan reagáljon a nyomtató, amikor a merevlemez foglaltsága eléri a maximális határértéket (100 MB).
<b>URL-cím a napló küldéséhez</b>	A nyomtató által készített feladat-nyilvántartási naplók küldési helyének beállítása.
<b>Megj.:</b> Az érték melletti csillag (*) az alapértelmezett gyári beállításokat jelöli.	

Menüelem	Leírás
<b>E-mail-cím a naplók küldéséhez</b>	Meghatározza azt az e-mail címet, amelyre a nyomtató a feladat-nyilvántartási naplókat küldi.
<b>Naplófájl-előtag</b>	A naplófájlok nevéhez használt előtag megadása. <b>Megj.:</b> A TCP/IP menüben meghatározott állomásnevet használják alapértelmezett naplófájl-előtagként.
<b>Megj.:</b> Az érték melletti csillag (*) az alapértelmezett gyári beállításokat jelöli.	

## PDF

Menüelem	Leírás
<b>Lapmérethez igazítás</b> Ki* Be	Úgy méretezi az oldal tartalmát, hogy elférjen a kiválasztott méretű papíron.
<b>Megjegyzések</b> Nyomtatás Nincs nyomtatás*	Azt határozza meg, hogy az eszköz kinyomtassa-e a PDF-ben szereplő megjegyzéseket.
<b>PDF-hiba nyomtatása</b> Ki Be*	PDF-hiba nyomtatásának engedélyezése.
<b>Megj.:</b> Az érték melletti csillag (*) az alapértelmezett gyári beállításokat jelöli.	

## PostScript

Menüelem	Leírás
<b>PS-hiba nyomtatása</b> Ki* Be	A PostScript® hibát leíró oldal kinyomtatása. <b>Megj.:</b> Hiba esetén a nyomtatási feladat feldolgozása szünetel, a nyomtató hibaüzenetet nyomtat és a nyomtatási feladat hátralévő része törlődik.
<b>Minimális vonalvastagság</b> 1-30 (2*)	Minimális leütési szélesség beállítása. <b>Megj.:</b> Az 1200 dpi felbontásban nyomtatott feladatok a teljes értéket használják.
<b>PS-indítási mód zárolása</b> Ki Be*	A SysStart fájl letiltása. <b>Megj.:</b> A SysStart fájl engedélyezése biztonsági kockázatot jelent a nyomtató vagy a hálózat számára.
<b>Képsimítás</b> Ki* Be	Az alacsony felbontású képek kontrasztjának és élességének javítása. <b>Megj.:</b> Ez a beállítás nincs hatással a legalább 300 dpi felbontású képekre.
<b>Megj.:</b> Az érték melletti csillag (*) az alapértelmezett gyári beállítást jelöli.	

Menüelem	Leírás
<b>Betűkészlet prioritása</b> Beépített* Flash meghajtó/lemez	Megadja a betűtípusok keresési sorrendjét. <b>Megjegyzések:</b> <ul style="list-style-type: none"> <li>• Ha a Beépített beállítást választja, a nyomtató először a saját memóriájában próbálja megkeresni a kért betűtípust, és csak utána a merevlemezen vagy az intelligens tároló-meghajtón (ISD).</li> <li>• Ha a Flash meghajtó/lemez beállítást választja, a nyomtató először a merevlemezen vagy az ISD-n próbálja megkeresni a kért betűtípust, és csak utána a saját memóriájában.</li> <li>• Ez a menüelem csak telepített merevlemez vagy ISD esetén jelenik meg.</li> </ul>
<b>Várakozási időtúllépés</b> Ki Be* (40 másodperc)	Engedélyezi, hogy a nyomtató további adatokra várjon, mielőtt törölné a nyomtatási feladatot.
<b>Megj.:</b> Az érték melletti csillag (*) az alapértelmezett gyári beállítást jelöli.	

## PCL

Menüelem	Leírás
<b>Forrás betűtípus</b> Beépített* Lemez Letöltés Flash meghajtó Mind	Kiválasztja azt a forrást, amely az alapértelmezett betűkészletet tartalmazza. <b>Megjegyzések:</b> <ul style="list-style-type: none"> <li>• A Lemez és a Flash meghajtó csak akkor jelenik meg, ha nem hibás, nem védett merevlemez vagy betűtípusokat tartalmazó flash memória van telepítve.</li> <li>• A Letöltés csak akkor jelenik meg, ha a nyomtató memóriájában letöltött betűkészletek vannak.</li> </ul>
<b>Betűtípus</b> [Elérhető betűtípusok listája] (Courier*)	Betűtípus kiválasztása a megadott betűtípusforrásból.
<b>Szimbólumtábla</b> [Elérhető betűtípusok listája] (10U PC-8*)	Megadja az egyes betűtípusnevekhez tartozó jelkészletet. <b>Megj.:</b> A jelkészlet egy betűkből és számokból, írásjelekből és különleges szimbólumokból álló készlet. A jelkészletek támogatják az egyes nyelveket, illetve a különleges alkalmazásokat, pl. a matematikai szimbólumokat tudományos szövegekben.
<b>Betűtávolság</b> 0,08-100,00 (10,00*)	Megadja a rögzített vagy az egy szélességű betűtípusok betűtávolságát. <b>Megj.:</b> A Betűtávolság a rögzített szélességű betűtípusok számát jelöli hüvelykenként.
<b>Tájolás</b> Álló* Fekvő Fordított álló Fordított fekvő	Megadja a szöveg és grafika tájolását az oldalon.
<b>Megj.:</b> Az érték melletti csillag (*) az alapértelmezett gyári beállításokat jelöli.	

Menüelem	Leírás
<b>Sorok/lap</b> 1-255	Megadja a PCL® adatfolyamon keresztül nyomtatott oldalon megjelenő szöveg-sorok számát. <b>Megjegyzések:</b> <ul style="list-style-type: none"> <li>Ez a menüelem függőleges térközöt aktivál, amely a megadott számú nyomtatandó sorokat az oldal alapértelmezett margói közé nyomtatja.</li> <li>Az Egyesült Államokban 60 gyári alapértelmezett érték. A nemzetközi gyári alapértelmezett érték 64.</li> </ul>
<b>PCL5 minimális vonalvastagság</b> 1-30 (2*)	Kezdeti minimális leütési szélesség beállítása.
<b>PCLXL minimális vonalvastagság</b> 1-30 (2*)	
<b>A4-es szélesség</b> 198 mm* 203 mm	Az A4-es papírméretben való nyomtatás esetén használandó logikai oldalszélesség beállítása. <b>Megj.:</b> A logikai oldal a fizikai lap azon területe, amelyre az adat nyomtatásra kerül.
<b>CR automatikusan LF után</b> Be Ki*	Azt állítja be, hogy a nyomtató automatikusan hajtson-e végre egy „kocsi vissza” műveletet a soremelés vezérlőparancs után. <b>Megj.:</b> A „kocsi vissza” művelet parancsot ad a nyomtatónak arra, hogy a kurzort az aktuális sor első pozíciójába állítsa.
<b>LF automatikusan CR után</b> Be Ki*	Azt állítja be, hogy a nyomtató automatikusan szűrjön-e be egy soremelést minden „kocsi vissza” vezérlőparancs után.
<b>Tálcák átszámozása</b> MP-adagoló hozzárendelése [x]. tálcá hozzárendelése Kézi papíradagoló hozzárendelése Kézi borítékadagoló hozzárendelése	Azt állítja be, hogy a nyomtató olyan más nyomtató-illesztőprogrammal vagy egyedi alkalmazásokkal is működjön-e együtt, amelyek különböző forráshozzárendelés-készleteket használnak egy adott papírforráshoz.
<b>Tálcák átszámozása</b> Gyári beállítások megtekintése	Az egyes papírforrásokhoz hozzárendelt gyári alapértelmezett érték megjelölése.
<b>Tálcák átszámozása</b> Alapbeállítások visszaállítása	A tálcá visszaállításával az értékek visszaállnak a gyári alapértelmezettre.
<b>Nyomtatási időtűllépés</b> Ki Be* (90 másodperc)	Beállíthatja, hogy a nyomtató fejezze be a nyomtatási feladatot, ha az megadott ideig készenlétben volt.
<b>Megj.:</b> Az érték melletti csillag (*) az alapértelmezett gyári beállításokat jelöli.	

## Kép

Menüelem	Leírás
<b>Auto. igazítás</b> Be Ki*	A képhez legjobban illő papírméret és tájolás kiválasztása az elérhető lehetőségek közül. <b>Megj.:</b> Ha a Be beállítást választotta, ez felülírja a képre vonatkozó nagyítási és tájolási beállításokat.
<b>Megfordítás</b> Ki* Be	Felcseréli a feketét és a fehéret a fekete-fehér képeken. <b>Megj.:</b> Ez a menüpont a GIF és a JPEG formátumú képekre nem lesz érvényes.
<b>Nagyítás</b> Bal f. sarok rögz. Legjobb illesztés* Közeppontr rögz. Mag./szél. ig. Magasság igazítása Szélesség igazítása	A kép igazítása úgy, hogy illeszkedjen a nyomtatási területhez. <b>Megj.:</b> Ha az Automatikus kitöltés Be van kapcsolva, a Méretezés értéke automatikusan Legjobb kitöltésre vált.
<b>Tájolás</b> Álló* Fekvő Fordított álló Fordított fekvő	Megadja a szöveg és grafika tájolását az oldalon.

**Megj.:** Az érték melletti csillag (\*) az alapértelmezett gyári beállításokat jelöli.

## Papír

### Tálcakonfiguráció

Menüelem	Leírás
<b>Alapértelmezett forrás</b> [x]. tálca (1*) Többcélú adagoló Kézi papíradagolás Kézi borítékadagolás	A papírforrás beállítása az összes nyomtatási feladathoz.
<b>Papírméret/-típus</b> [x]. tálca Multi-Purpose Feeder Kézi papíradagolás Kézi borítékadagolás	Az egyes papírforrásokba töltött papír méretének vagy típusának beállítása.

**Megj.:** Az érték melletti csillag (\*) az alapértelmezett gyári beállításokat jelöli.



Menüelem	Leírás
<b>Csereméret</b> Ki Statement/A5 Letter/A4 11 x 17/A3 Mindegyik*	Ezzel a funkcióval beállíthat egy papírméretet, amelyet a nyomtató akkor fog használni, ha a papírforrásban nincs a kért méretű papírból. <b>Megjegyzések:</b> <ul style="list-style-type: none"> <li>Ha a Ki beállítást választja, a rendszer felszólítja a felhasználót, hogy töltsse be a megfelelő méretű papírt.</li> <li>Az Összes felsorolt az összes elérhető cserét lehetővé teszi.</li> </ul>
<b>MP konfigurálása</b> Kazetta* Kézi Első	A többcélú adagoló viselkedésének meghatározása. <b>Megjegyzések:</b> <ul style="list-style-type: none"> <li>A Kazetta a többcélú adagolót állítja be automatikus papírforrásként.</li> <li>A Kézi csak a kézi adagolású nyomtatási feladatoknál állítja be a többcélú adagolót.</li> <li>Az Első a többcélú adagolót állítja be elsődleges papírforrásként.</li> </ul>
<b>Megj.:</b> Az érték melletti csillag (*) az alapértelmezett gyári beállításokat jelöli.	

## Hordozókonfiguráció

### Univerzális beállítás

Menüelem	Leírás
<b>Mértékegységek</b> Hüvelyk Milliméter	Az univerzális papírmérethez használt mértékegység meghatározása. <b>Megj.:</b> A hüvelyk az USA-beli gyári alapértelmezett érték. A gyári alapértelmezett érték világszerte a milliméter.
<b>Lapszélesség</b> 3,5–19 hüvelyk (8,5*) 88,9–482,6 mm (216*)	Az univerzális papírméret szélességének beállítása álló tájolás esetén.
<b>Lapmagasság</b> 3,5–19 hüvelyk (14*) 88,9–482,6 mm (356*)	Az univerzális papírméret magasságának beállítása álló tájolás esetén.
<b>Adagolási irány</b> Rövid oldal* Hosszú oldal	Azt határozza meg, hogy a nyomtató a hosszú vagy a rövid oldal irányából kezdje el felvenni a lapokat. <b>Megj.:</b> A Hosszú oldal lehetőség csak akkor látható, ha a leghosszabb oldal rövidebb, mint a támogatott maximális lapszélesség.
<b>Többféle univerzális méret</b> [x]. tálca Többcélú adagoló	Rendeljen egyedi méretet az egyes papírforrásokba betöltött többféle univerzális mérethez. <b>Megj.:</b> Ez a beállítás csak akkor jelenik meg, ha az Eszköz menüben engedélyezve van. A kezdőképernyőn érintse meg a <b>Beállítások &gt; Eszköz &gt; Karbantartás &gt; Konfigurációs menü &gt; Tálcakonfiguráció &gt; Többféle univerzális méret</b> elemet.
<b>Megj.:</b> Az érték melletti csillag (*) az alapértelmezett gyári beállításokat jelöli.	

## Egyéni beolvasási méretek

Menüelem	Leírás
<b>[x] egyéni beolvasási méret</b> A beolvasási méret neve Szélesség 1–8,5 hüvelyk (8,5*) 25,4–215,9 mm (215,9*) Magasság 1–25 hüvelyk (11*) 25,4–635 mm (279,4*) Tájolás Álló* Fekvő 2 beolvasás oldalanként Ki* Be	A beolvasási méret nevének megadása, valamint a beolvasási beállítások konfigurálása.

## Hordozótípusok

Menüelem	Leírás
Normál papír Kártya Újrahasznosított Fényes Címkék Bankpostapapír Boríték Durva boríték Fejléces papír Előnyomott Színes papír Könnyű Nehéz Durva/karton [x] egyéni típus	A papír anyagát, súlyát és tájolását határozza meg.

# Másolás

## Másolási alapbeállítások

Menüelem	Leírás
<b>Tartalom típusa</b> Szöveg Szöveg/fénykép* Fénykép Grafika	A kimeneteli fájl minőségének javítása az eredeti dokumentum tartalmának használatával.
<b>Tartalom forrása</b> Fekete-fehér lézer* Színes lézer Tintasugaras Fénykép/Film Magazin Újság Sajtótermék Egyéb	A kimeneteli fájl minőségének javítása az eredeti dokumentum forrásának használatával.
<b>Oldalak</b> Egyoldalas egyoldalassá* Egyold. – kétold. Kétold. – egyold. Kétold. – kétold.	A beolvasás módjának beállítása az eredeti dokumentum alapján.
<b>Elválasztólapok</b> Nincs* Példányok között Feladatok között Oldalak között	Azt határozza meg, hogy a rendszer illesszen-e be üres elválasztólapokat a nyomtatás során.
<b>Elválasztólap forrása</b> [x]. tálca (1*) Többcélú adagoló	Papírforrás beállítása elválasztólapokhoz.
<b>Oldal/lap</b> Ki* 2 álló oldal 4 álló oldal 2 fekvő oldal 4 fekvő oldal	Azt adja meg, hogy az eszköz hány oldalképet nyomtasson a papír egyik oldalára.
<b>Oldalszegélyek nyomtatása</b> Ki* Be	Oldalszegély elhelyezése az egyes képek köré, ha egy oldalra több oldalt nyomtat.
<b>Leválogatás</b> Ki [1, 1, 1, 2, 2, 2] Be [1, 2, 1, 2, 1, 2]*	Több példány nyomtatása egymás után.
<b>Megj.:</b> Az érték melletti csillag (*) az alapértelmezett gyári beállításokat jelöli.	

Menüelem	Leírás
<b>Oldalak eltolása</b> Nincs* Példányok között Feladatok között	Az egyes nyomtatási feladatok, vagy az adott nyomtatási feladat egyes példányai kimenetének különválasztása. <b>Megjegyzések:</b> <ul style="list-style-type: none"> <li>Ha a Példányok között beállítást választja, a rendszer a nyomtatási feladat minden példányát eltolja, ha a Leválogatás beállításnál a Be [1, 2, 1, 2, 1, 2] értéket választotta. Ha a Leválogatás beállításnál a Ki [1, 1, 1, 2, 2, 2] értéket választotta, akkor a rendszer készletenként tolja el az oldalakat (azaz az összes elsőként megjelölt oldalt, az összes másodikként megjelölt oldalt stb.).</li> <li>A Feladatok között lehetőség ugyanazt az eltolási helyzetet állítja be a teljes nyomtatási feladatra, függetlenül a kinyomtatott példányszámtól.</li> </ul>
<b>Tűzés</b> Ki* 1 kapocs, bal felső sarok 2 kapocs, balra 1 kapocs, jobb felső sarok 2 kapocs, fent 1 kapocs, bal alsó sarok 2 kapocs, alul 1 kapocs, jobb alsó sarok 2 kapocs, jobb oldalt 4 kapocs	A kapcsok helyzetének beállítása az összes nyomtatási feladathoz. <b>Megj.:</b> Ez a menü csak telepített kiadóegység esetén jelenik meg.
<b>Lyukasztás</b> Ki* 2 lyuk 3 lyuk 4 lyuk	Lyukassza ki a nyomtatott anyagot. <b>Megj.:</b> Ez a menü csak akkor jelenik meg, ha támogatott tűző és lyukasztó kiadóegység van telepítve.
<b>„Másolás innen” mérete</b> [Papírméreték listája]	Az eredeti dokumentum papírméretének beállítása. <b>Megj.:</b> A Letter az egyesült államokbeli gyári alapértelmezett érték. A gyári alapértelmezett érték világszerte az A4.
<b>„Másolás ide” forrása</b> [x]. tálca (1*) Többcélú adagoló Automatikus méretegyeztetés	A másolási feladatokhoz tartozó papírforrás megadása.
<b>Hőmérséklet</b> -4–4 (0*)	Meghatározza, hogy hűvösebb vagy melegebb színű legyen az eredmény.
<b>Sötétség</b> 1 – 9 (5*)	A beolvasott kép sötétségének beállítása.
<b>Példányszám</b> 1–9999 (1*)	Azt határozza meg, hogy hány fénymásolt példány készüljön.
<b>Megj.:</b> Az érték melletti csillag (*) az alapértelmezett gyári beállításokat jelöli.	

Menüelem	Leírás
<b>Fejléc/lábléc</b> Bal fejléc Középső fejléc Jobb fejléc Bal lábléc Középső lábléc Jobb lábléc	A fejléc és lábléc adatokat határozza meg a beolvasott képen.
<b>Fedvény</b> Bizalmas Másolás Vázlat Sürgős Egyéni Ki*	Háttérnyomat szöveg meghatározása az egyes másolatokon.
<b>Egyéni háttérnyomat</b>	Szöveget adhat meg az Átfedés menü Egyéni lehetőségénél.
<b>Megj.:</b> Az érték melletti csillag (*) az alapértelmezett gyári beállításokat jelöli.	

### Speciális képkialakítás

Menüelem	Leírás
<b>Színkihagyás</b> Színkihagyás (Nincs*) Alapértelmezett vörös szín küszöbérték (128*) Alapértelmezett zöld szín küszöbérték (128*) Alapértelmezett kék szín küszöbérték (128*)	Azt határozza meg, hogy a beolvasás során melyik színt kell elhagyni, illetve lehetőséget kínál a színre vonatkozó elhagyási beállítások módosítására.
<b>Kontraszt</b> A tartalomhoz legjobb* 0–5	A beolvasott kép kontrasztjának beállítása.
<b>Háttér-eltávolítás</b> Háttér érzékelése Tartalomalapú* Fix Szint -4–4 (0*)	Eltávolítja a háttérszínt vagy képzajt az eredeti dokumentumból. <b>Megjegyzések:</b> <ul style="list-style-type: none"> <li>A Tartalomalapú lehetőség eltávolítja a háttérszínt az eredeti dokumentumból.</li> <li>A Fix lehetőség eltávolítja a képzajt a fényképről.</li> </ul>
<b>Automatikus középre igazítás</b> Ki* Be	A tartalom középre igazítása az oldalon.
<b>Tükörkép</b> Ki* Be	Tükörképet készít az eredeti dokumentumról.
<b>Inverz kép</b> Ki* Be	Negatív képet készít az eredeti dokumentumról.
<b>Megj.:</b> Az érték melletti csillag (*) az alapértelmezett gyári beállításokat jelöli.	

Menüelem	Leírás
<b>Mélyárnyék</b> -4–4 (0*)	Az árnyék részleteinek beállítása az eredeti dokumentumban.
<b>Beolvasás széltől szélig</b> Ki* Be	Az eredeti dokumentum beolvasása széltől szélig.
<b>Élesség</b> 1-5 (3)*	A beolvasott kép élességének beállítása.
<b>Megj.:</b> Az érték melletti csillag (*) az alapértelmezett gyári beállításokat jelöli.	

### Rendszergazdai beállítások

Menüelem	Leírás
<b>Prioritási másolatok engedélyezése</b> Ki Be*	Nyomatási feladat félbeszakítása másolatok készítéséhez.
<b>Egyéni feladat beolvasása</b> Ki* Be	Úgy állítja be a nyomtatót, hogy az eredeti dokumentumok első készletét a megadott beállításokkal olvassa be, majd a következő készletet ugyanazokkal vagy más beállításokkal olvassa be. <b>Megj.:</b> Ez a menüelem csak telepített merevlemez esetén jelenik meg.
<b>Mentés engedélyezése parancsiként</b> Ki Be*	A másolási beállítások mentése parancsiként.
<b>Próbamásolat</b> Ki* Be	Egy mintapéldány kinyomtatásával ellenőrzi a minőséget, és csak ezután nyomtatja ki a többi példányt. <b>Megj.:</b> Ez a menüelem csak telepített merevlemez esetén jelenik meg.
<b>Megj.:</b> Az érték melletti csillag (*) az alapértelmezett gyári beállításokat jelöli.	

## Fax

### Fax alapbeállítások

#### Fax mód

Menüelem	Leírás
<b>Fax mód</b> Fax Faxkiszolgáló Letiltva	Válasszon ki egy faxolási üzemmódot. <b>Megj.:</b> A nyomtatómodellől függően változhatnak a gyári alapértelmezett beállítások.

#### Fax beállítása

**Megj.:** Ez a menü csak az etherFax portálon regisztrált vagy faxkártyával felszerelt nyomtatókon érhető el.

## Általános faxbeállítások

Menüelem	Leírás
<b>Fax neve</b>	A faxkészülék azonosítására szolgál.
<b>Faxszám</b>	A faxszám azonosítására szolgál.
<b>Faxazonosító</b> Fax neve Faxszám*	A fax címzettjeinek értesítése az Ön faxának nevééről és számáról.
<b>Kézi faxolás engedélyezve</b> Ki* Be	Kapcsolja be a manuális fax funkciót a nyomtatón. <b>Megjegyzések:</b> <ul style="list-style-type: none"> <li>• A menüelem használatához vonalmegosztó, illetve kézibeszélős telefon szükséges.</li> <li>• A beérkező faxok fogadásához és a faxszámok tárcsázásához használjon hagyományos telefonvonalat.</li> <li>• A manuális faxfunkció közvetlen használatához érintse meg a billentyűzet <b>#</b> és <b>0</b> elemeit.</li> </ul>
<b>Memóriahasználat</b> Az összes fogadás Legtöbbet fogadott Egyenlő* Nagyrészt küldés Az összes küldés	A belső nyomtatómemória mennyiségének beállítása a faxküldéshez. <b>Megj.:</b> Ez a menüelem megakadályozza a memóriapufferelést, valamint a sikertelen faxküldést.
<b>Faxok törlése</b> Engedélyezett* Nem engedélyezett	Kimenő és bejövő faxok törlése.
<b>Hívófél-azonosító</b> Ki Be Alternatív	Engedélyezzen egy hívóazonosító mintát. <b>Megj.:</b> Ez a beállítás csak akkor jelenik meg, ha a kezdeti beállítási varázslóban kiválasztott ország vagy régió több hívófél-azonosító mintát is támogat.
<b>Faxszám maszkolása</b> Ki* Balról Jobbról	A kimenő faxszám maszkolásának formátuma.
<b>Maszkolandó számjegyek</b> 0–58 (0)*	Megadja egy kimenő faxszám maszkolandó számjegyeinek a darabszámát.
<b>Vonal csatlakoztatva érzékelés engedélyezése</b> Ki Be*	A telefonvonal és a nyomtató közötti kapcsolat ellenőrzése. <b>Megj.:</b> Az események észlelése azonnali.
<b>Vonal a rossz aljzatban érzékelés engedélyezése</b> Ki Be*	A telefonvonal és a megfelelő nyomtatóport közötti kapcsolat ellenőrzése. <b>Megj.:</b> Az események észlelése azonnali.
<b>Megj.:</b> Az érték melletti csillag (*) az alapértelmezett gyári beállításokat jelöli.	

Menüelem	Leírás
<b>Mellék használatának megállapítása</b> Ki Be*	Annak megállapítása, hogy a telefonvonalat nem használja-e valamilyen másik eszköz, például egy másik telefon. <b>Megj.:</b> Az események észlelése azonnali.
<b>Faxkompatibilitás optimalizálása</b>	A nyomtató faxolási funkciójának optimalizálása a más faxokkal való együttműködés érdekében.
<b>Faxtovábbítás</b> T.38 Analóg G.711 etherFAX	Állítsa be a faxküldés módját. <b>Megj.:</b> Ez a menüelem csak akkor jelenik meg, ha telepítve van egy etherFAX vagy IP-faxolási licenccsomag a nyomtatón.
<b>Megj.:</b> Az érték melletti csillag (*) az alapértelmezett gyári beállításokat jelöli.	

## HTTPS fax beállításai

**Megj.:** Ez a menü csak akkor jelenik meg, ha a FaxtovábbításetherFAX értékre van állítva.

Menüelem	Leírás
<b>HTTPS szolgáltatás URL-címe</b>	Határozza meg az etherFAX-szolgáltatás URL-címét.
<b>HTTPS proxy</b>	Határozza meg egy proxy kiszolgáló URL-címét.
<b>HTTPS proxy felhasználója</b>	Határozza meg a proxy kiszolgáló felhasználónevét és jelszavát.
<b>HTTPS proxy jelszava</b>	
<b>Faxküldés titkosítása</b> Letiltva Engedélyezve* Szükséges	Engedélyezze a kimenő faxüzenetek titkosítását.
<b>Faxfogadás titkosítása</b> Letiltva Engedélyezve* Szükséges	Engedélyezze a bejövő faxüzenetek titkosítását.
<b>HTTPS fax állapota</b>	Az etherFAX kommunikációs állapotának megjelenítése.
<b>Megj.:</b> Az érték melletti csillag (*) az alapértelmezett gyári beállításokat jelöli.	

## Faxküldési beállítások

Menüelem	Leírás
<b>Felbontás</b> Normál* Kiváló Szuperfinom Ultrafinom	A beolvasott kép felbontásának beállítása. <b>Megjegyzések:</b> <ul style="list-style-type: none"> <li>A Normál és a Szuperfinom csak akkor jelenik meg, ha a Színes faxbeolvasás engedélyezése beállítása Kikapcs. alapértelmezésben.</li> <li>A magasabb felbontás megnöveli a faxátvitel idejét és több memória szükséges hozzá.</li> </ul>
<b>Megj.:</b> Az érték melletti csillag (*) az alapértelmezett gyári beállításokat jelöli.	



Menüelem	Leírás
<b>Eredeti méret</b> [Papírméreték listája] (Vegyes méretek*)	Az eredeti dokumentum méretének megadása.
<b>Tájolás</b> Álló* Fekvő	Az eredeti dokumentum tájolásának megadása.
<b>Oldalak</b> Ki* Rövid oldal Hosszú oldal	Az eredeti dokumentum tájolásának meghatározása a dokumentum mindkét oldalának beolvasása esetén.
<b>Tartalom típusa</b> Szöveg* Szöveg/fénykép Fénykép Grafika	A kimeneteli fájl minőségének javítása az eredeti dokumentum tartalmának használatával.
<b>Tartalom forrása</b> Fekete-fehér lézer* Színes lézer Tintasugaras Fénykép/Film Magazin Újság Sajtótermék Egyéb	A kimeneteli fájl minőségének javítása az eredeti dokumentum forrásának használatával.
<b>Sötétség</b> 1–9 (5)*	A beolvasott kép sötétségének beállítása.
<b>PABX mögött</b> Be Ki*	Beállíthatja, hogy a nyomtató a tárcsahangra való várakozás nélkül tárcsázza a faxszámot. <b>Megj.:</b> A Private Automated Branch Exchange (PABX) egy olyan telefonhálózat, amely egy egyedi hozzáférési kóddal lehetővé teszi a vonal biztonságát kívülről jövő hívások esetén.
<b>Hívás módja</b> Hangfrekvencia* Impulzusos	A ki- és bejövő faxok tárcsázási módjának megadása.
<b>Megj.:</b> Az érték melletti csillag (*) az alapértelmezett gyári beállításokat jelöli.	

## Speciális képalkotás

Menüelem	Leírás
<b>Színegyensúly</b> Cián - vörös -4-4 (0*) Bíbor - zöld -4-4 (0*) Sárga - kék -4-4 (0*)	Színintenzitás beállítása beolvasás közben.
<b>Színkihagyás</b> Színkihagyás (Nincs*) Alapértelmezett vörös szín küszöbérték (128*) Alapértelmezett zöld szín küszöbérték (128*) Alapértelmezett kék szín küszöbérték (128*)	Azt határozza meg, hogy a beolvasás során melyik színt kell elhagyni, illetve lehetőséget kínál a színre vonatkozó elhagyási beállítások módosítására.
<b>Kontraszt</b> A tartalomhoz legjobb* 0 1 2 3 4 5	A kimenet kontrasztjának beállítása.
<b>Háttér-eltávolítás</b> Szint -4-4 (0*)	Megadja, hogy a háttér mennyire látszódjék a beolvasott képen.
<b>Tükörkép</b> Ki* Be	Tükörképet készít az eredeti dokumentumról.
<b>Inverz kép</b> Ki* Be	Negatív képet készít az eredeti dokumentumról.
<b>Mélyárnyék</b> -4-4 (0*)	Megadja, hogy az árnyékok mennyire részletesen jelenjenek meg a beolvasott képen.
<b>Beolvasás széltől szélig</b> Be Ki*	Engedélyezze az eredeti dokumentum széltől szélig tartó beolvasását.
<b>Élesség</b> 1-5 (3)*	A beolvasott kép élességének beállítása.
<b>Hőmérséklet</b> -4-4 (0*)	Meghatározza, hogy hűvösebb vagy melegebb színű legyen az eredmény.
<b>Megj.:</b> Az érték melletti csillag (*) az alapértelmezett gyári beállításokat jelöli.	

## Rendszergazdai beállítások

Menüelem	Leírás
<b>Automatikus újrarahívás</b> 0–9 (5)*	Az újrarahívások számának beállítása a fogadó faxkészülékek aktivitási szintje alapján.
<b>Újrarahívás gyakorisága</b> 1–200 perc (3*)	Az újrarahívások között eltelt idő növelésével a sikeres faxküldés esélye is nő.
<b>ECM bekapcsolása</b> Be* Ki	Engedélyezze a hibajavító üzemmódot (ECM) faxműveletek esetén. <b>Megj.:</b> Az ECM felismeri és kijavítja a vonalzaj és gyenge jelerősség okozta hibákat a faxátviteli folyamat során.
<b>Faxbeolvasás engedélyezése</b> Be* Ki	A nyomtatón beolvasott dokumentumok faxolása.
<b>Faxoláshoz használt illesztőprogram</b> Be* Ki	Engedélyezze, hogy a nyomtató illesztőprogramja faxolási feladatokat küldjön.
<b>Mentés engedélyezése parancsikonként</b> Be* Ki	Faxszámok gyors hívó számokként történő mentése a nyomtatóban.
<b>Max. sebesség</b> 33600* 14400 9600 4800 2400	A faxküldés maximális sebességének beállítása.
<b>Egyéni feladat beolvasása</b> Ki* Be	Egyéni feladat beolvasásának bekapcsolása alapértelmezésben. <b>Megj.:</b> Ez a menüelem csak telepített merevlemez vagy intelligens tárolómeghajtó (ISD) esetén jelenik meg.
<b>Beolvasási előnézet</b> Ki* Be	Beolvasási előnézet megjelenítése a kijelzőn. <b>Megj.:</b> Ez a menüelem csak telepített merevlemez vagy ISD esetén jelenik meg.
<b>Színes faxbeolvasás engedélyezése</b> Kikapcs. alapértelmezésben* Alapértelmezés szerint bekapcsolva Soha ne használja Mindig használja	Színes faxbeolvasás engedélyezése.
<b>Színes faxok auto. átalakítása fekete-fehérré</b> Be* Ki	A kimenő faxok fekete-fehérré alakítása.
<b>Erősítse meg a faxszámot</b> Ki* Be	Azt határozza meg, hogy a rendszer kérje-e meg a felhasználót a faxszám megerősítésére.
<b>Előhívószám</b>	Tárcsázási előtag beállítása.
<b>Előtagtárcsázási szabályok</b>	Előtagtárcsázási szabály létrehozása.
<b>Megj.:</b> Az érték melletti csillag (*) az alapértelmezett gyári beállításokat jelöli.	

## Faxfogadási beállítások

Menüelem	Leírás
<b>Várákzó faxfeladat</b> Nincs* Festék Festékkazetta és kellékek	Eltávolítja azokat a faxfeladatokat, amelyek külön, rendelkezésre nem álló erőforrásokat igényelnek a nyomtatási sorból.
<b>Csengések a válaszig</b> 1–25 (3)*	Állítsa be, hogy a készülék hány csengetés után fogadja a beérkező hívásokat.
<b>Aut. kicsinyítés</b> Be* Ki	Beérkező faxok méretének igazítása az oldalhoz.
<b>Papírforrás</b> <input checked="" type="checkbox"/> . tálca Auto*	A beérkező faxok nyomtatásához használt papírforrás beállítása.
<b>Oldalak</b> Be Ki*	Nyomtatás a papír mindkét oldalára.
<b>Elválasztólapok</b> Nincs* Feladat előtt Feladat után	Azt határozza meg, hogy a rendszer illesszen-e be üres elválasztólapokat a nyomtatás során.
<b>Elválasztólap forrása</b> <input checked="" type="checkbox"/> . tálca (1*)	Papírforrás beállítása elválasztólapokhoz.
<b>Kimeneti rekesz</b> Normál rekesz	Kimeneti rekesz beállítása a fogadott faxokhoz.
<b>Fax lábléce</b> Be Ki*	Az átviteli adatokat a beérkező fax oldalainak aljára nyomtatja.
<b>Faxlábléc időbélyegző</b> Fogadás* Nyomtatás	Az időbélyegzőket a beérkező fax oldalainak aljára nyomtatja.
<b>Lyukasztás</b> Ki* 2 lyuk 3 lyuk 4 lyuk	A lyukasztási funkció megadása bejövő faxokhoz. <b>Megj.:</b> Ez a menü csak akkor jelenik meg, ha támogatott tűző és lyukasztó kiadóegység van telepítve.
<b>Tűzés</b> Ki* 1 kapocs 2 kapocs 4 kapocs	A tűzési funkció megadása bejövő faxokhoz. <b>Megj.:</b> Ez a menü csak telepített kiadóegység esetén jelenik meg.
<b>Megj.:</b> Az érték melletti csillag (*) az alapértelmezett gyári beállításokat jelöli.	

Menüelem	Leírás
<b>Faxok tartása</b> Fügő fax mód Ki* Mindig be Kézi Ütemezett	Lehetővé teszi a nyomtató számára, hogy visszatartsa a beérkezett faxok nyomtatását, amíg azok tartása megszűnik.
<b>Faxok tartása</b> Faxvárákoztatási ütemezés	Ütemezés beállítása a faxok tartásához. <b>Megj.:</b> Ez a beállítás csak akkor jelenik meg, ha a Fügő fax mód az Ütemezett lehetőségre van állítva.
<b>Megj.:</b> Az érték melletti csillag (*) az alapértelmezett gyári beállításokat jelöli.	

### Rendszergazdai beállítások

Menüelem	Leírás
<b>Faxfogadás engedélyezése</b> Be* Ki	A nyomtató beállítása a faxok fogadására.
<b>Színes faxok fogadásának engedélyezése</b> Be* Ki	A nyomtató beállítása a színes faxok fogadására.
<b>Hívófél-azonosító engedélyezése</b> Be Ki*	A bejövő hívás telefonszámának megjelenítése a kezelőpanelen.
<b>Névtelen fax tiltása</b> Be Ki*	Az állomásazonosítót vagy faxazonosítót nem tartalmazó eszközökről érkező faxok letiltása.
<b>Tiltott faxszámok listája</b> Tiltott faxszám hozzáadása	A letiltani kívánt telefonszámok beállítása.
<b>Válasz bekapcsolva</b> Minden csengés* Csak az egycsengéses Csak a kétcsengéses Csak a háromcsengéses Csak szimpla vagy dupla csengés Csak szimpla vagy tripla csengés Csak a két- vagy háromcsengéses	Egyedi csengőhang beállítása a beérkező faxokhoz.
<b>Automatikus válasz</b> Be* Ki	A nyomtató beállítása a faxok automatikus fogadására.
<b>Megj.:</b> Az érték melletti csillag (*) az alapértelmezett gyári beállításokat jelöli.	

Menüelem	Leírás
<b>Kézi válasz kódja</b> 0-9 (9)*	Írjon be kézzel egy kódot a faxok fogadásához a telefon numerikus billentyűzetén.  <b>Megjegyzések:</b> <ul style="list-style-type: none"> <li>• Ezt a menüelemet abban az esetben kell használni, ha a nyomtató telefonnal osztozik a vonalon.</li> <li>• Ezt a menüelemet abban az esetben kell használni, ha a nyomtató be van állítva a faxok manuális fogadására.</li> </ul>
<b>Fax továbbítása</b> Nyomtatás* Nyomtatás és továbbítás Tovább	Beállítja, hogy továbbítsa-e a beérkező faxokat.
<b>Továbbítás ide</b> 1. célhely 2. célhely	A beérkező faxok továbbítási célhelyének beállítása.  <b>Megj.:</b> Ez a menüelem csak akkor jelenik meg, ha a Fax továbbításaNyomtatás és továbbítás vagy Továbbítás értékre van állítva.
<b>Max. sebesség</b> 33600* 14400 9600 4800 2400	A faxátvitel maximális sebességének beállítása.
<b>Megj.:</b> Az érték melletti csillag (*) az alapértelmezett gyári beállításokat jelöli.	

**Faxfedőlap**

Menüelem	Leírás
<b>Faxfedőlap</b> Kikapcs. alapértelmezésben* Alapértelmezés szerint bekapcsolva Soha ne használja Mindig használja	A fax fedőlapjára vonatkozó beállítások megadása.
<b>Címzett mező beillesztése</b> Ki* Be	
<b>Feladó mező beillesztése</b> Ki* Be	
<b>Feladó</b>	
<b>Üzenetmező beillesztése</b> Ki* Be	
<b>Üzenet:</b>	
<b>Logó beillesztése</b> Ki* Be	
<b>[x]. lábléc beillesztése</b> Ki* Be	
<b>Lábléc [x]</b>	
<b>Megj.:</b> Az érték melletti csillag (*) az alapértelmezett gyári beállításokat jelöli.	

**Faxnaplózási beállítások**

Menüelem	Leírás
<b>Átviteli napló gyakorisága</b> Mindig* Soha Csak hiba esetén	Az átviteli napló létrehozási gyakoriságának beállítása.
<b>Átviteli napló tevékenység</b> Nyomtatás Ki Be* E-mail Ki* Be	Napló nyomtatása vagy küldése e-mailben a sikeresen elküldött faxok és az átviteli hibák esetén.
<b>Megj.:</b> Az érték melletti csillag (*) az alapértelmezett gyári beállításokat jelöli.	

Menüelem	Leírás
<b>Fogadási hiba naplója</b> Soha nincs nyomtatás* Nyomtatás hiba esetén	Napló nyomtatása faxfogadási hiba esetén.
<b>Naplók automatikus nyomtatása</b> Be* Ki	Napló nyomtatása minden faxos tevékenység esetén.
<b>Naplópapír forrása</b> [x]. tálca (1*)	Megadja a naplók nyomtatásához használt papír forrását.
<b>Naplók megjelenítése</b> Távoli fax neve* Tárcsázott szám	A feladó azonosítása a távoli fax neve vagy a faxszám alapján.
<b>Feladatnapló engedélyezése</b> Be* Ki	Az összes faxfeladat összegzésének megtekintése.
<b>Hívásnapló engedélyezése</b> Be* Ki	A fax híváselőzményeinek megtekintése.
<b>Napló kimeneti rekesze</b> Normál rekesz* [X]. rekesz	Megadja, hogy a nyomtatott naplók melyik kimeneti rekeszbe kerüljenek.
<b>Megj.:</b> Az érték melletti csillag (*) az alapértelmezett gyári beállításokat jelöli.	

## Hangszóró-beállítások

Menüelem	Leírás
<b>Hangszórómód</b> Mindig ki* Mindig be Kapcsolódásig	A faxhangszóró üzemmódjának beállítása.
<b>Kihangosító hangereje</b> Alacsony* Magas	A faxhangszóró hangerejének módosítása.
<b>Csengési hangerő</b> Ki* Be	A csengetési hangerő beállításának engedélyezése.
<b>Megj.:</b> Az érték melletti csillag (*) az alapértelmezett gyári beállításokat jelöli.	

## VoIP beállítások

Menüelem	Leírás
<b>VoIP-protokoll</b> SIP* H.323	Állítsa be a Voice over Internet Protocol (VoIP) protokollt.
<b>Megj.:</b> Az érték melletti csillag (*) az alapértelmezett gyári beállításokat jelöli.	



Menüelem	Leírás
<b>STUN-kiszolgáló</b>	Adja meg a STUN-kiszolgálót a tűzfalakon való áthatoláshoz.
<b>Kényszerített Fax mód</b> Ki Be*	VoIP-átjáró átváltása analógról T.38-ra a faxhívás elején.
<b>Fax mód késleltetése</b> 0-15 (7*)	Késleltetés megadása másodpercekben másik Kényszerített Fax módra való meghívás küldésekor.
<b>Megj.:</b> Az érték melletti csillag (*) az alapértelmezett gyári beállításokat jelöli.	

## SIP beállítások

Menüelem	Leírás
<b>Proxy</b>	Adja meg annak a rendszernek az IP-címét, amely a fax célhelyeként szolgáló telefonszám IP-címmé alakítását végzi.
<b>Regisztráció</b>	A SIP-kliens regisztrációját kezelő rendszer nevének vagy IP-címének megadása.
<b>Felhasználó</b>	A SIP-proxy felhasználónevének megadása.
<b>Jelszó</b>	A SIP-jegyzékben használt jelszó megadása.
<b>Hitelesítési azonosító</b>	Felhasználónév meghatározása a SIP-jegyzékhez. <b>Megj.:</b> Ha a hitelesítési azonosító beállítása nincs megadva, a beállítás a Felhasználó mezőben lévő felhasználónevet fogja használni.
<b>Áthelyezés regisztrációhoz</b> UDP* TCP	A SIP szállítási típus beállítása a regisztrációhoz.
<b>Áthelyezés bejövő hívásokhoz</b> UDP* TCP UDP és TCP	A SIP szállítási típus beállítása a bejövő hívásokhoz.
<b>Áthelyezés kimenő hívásokhoz</b> UDP* TCP	A SIP szállítási típus beállítása a kimenő hívásokhoz.
<b>Kimenő proxy</b>	Kimenő proxy meghatározása az összes SIP-kommunikáció továbbításához.
<b>Forduljon a</b>	Kapcsolattartó nevének meghatározása a SIP-hez.
<b>Tartomány</b>	Tartománynév meghatározása a SIP-hez. <b>Megj.:</b> Ha a Tartomány beállítása nincs megadva, a beállítás a Kapcsolattartó nevet fogja használni.
<b>SIP regisztrációs státusz</b>	A SIP regisztrációs állapotának megjelenítése.
<b>Megj.:</b> Az érték melletti csillag (*) az alapértelmezett gyári beállításokat jelöli.	

## H.323 beállítások

Menüelem	Leírás
<b>Átjáró</b>	A H.323 átjáró IP-címének megadása.
<b>Megj.:</b> Az érték melletti csillag (*) az alapértelmezett gyári beállításokat jelöli.	

Menüelem	Leírás
<b>Forgalomirányító</b>	A H.323 forgalomirányító megadása.
<b>Felhasználó</b>	A H.323 átjárónál használt felhasználónév megadása.
<b>Jelszó</b>	A H.323 átjáró jelszavának megadása.
<b>Gyorsindítás engedélyezése</b> Ki* Be	Gyorsindítás engedélyezése.
<b>H.245-alagút letiltása</b> Ki* Be	H.323-alagút letiltása.
<b>Forgalomirányító észlelésének letiltása</b> Ki Be*	H.323 forgalomirányító észlelésének letiltása.
<b>Megj.:</b> Az érték melletti csillag (*) az alapértelmezett gyári beállításokat jelöli.	

### T.38 beállítások

Menüelem	Leírás
<b>Jelzőredundancia</b> 0–5 (3*)	A faxjelző ismétlései számának beállítása T.38 kommunikáció esetén.
<b>Redundancia kis sebességű adatok esetében</b> 0–5 (3*)	A kis sebességű adatok ismétlései számának beállítása T.38 kommunikáció esetén.
<b>Redundancia nagy sebességű adatok esetében</b> 0-5 (1*)	A nagy sebességű adatok ismétlései számának beállítása T.38 kommunikáció esetén.
<b>Megj.:</b> Az érték melletti csillag (*) az alapértelmezett gyári beállításokat jelöli.	

Faxkiszolgáló beállítása

### Faxkiszolgáló beállítása

#### Általános faxbeállítások

Menüelem	Leírás
<b>Címjegyzék formátuma</b>	A fax címzettjének megadása. <b>Megj.:</b> Ha faxszámot szeretne használni, írja be a kettős kereszt (#) karaktert, és írja utána a számot.
<b>Válaszcím</b>	A faxoláshoz használatos válaszadási cím megadása.
<b>Tárgy</b>	A fax tárgyának megadása, és az üzenet megkomponálása.
<b>Üzenet</b>	
<b>Analóg fogadás engedélyezése</b> Ki* Be	A nyomtató beállítása analóg faxok fogadására.
<b>Megj.:</b> Az érték melletti csillag (*) az alapértelmezett gyári beállításokat jelöli.	

## Faxkiszolgáló e-mail-beállításai

Menüelem	Leírás
<b>E-mail SMTP-kiszolgáló használata</b> Be Ki*	Faxok küldéséhez és fogadásához használja az e-mailekre vonatkozó Simple Mail Transfer Protocol (SMTP) beállításokat. <b>Megj.:</b> Ha a Be érték van beállítva, a Faxkiszolgáló e-mail-beállításai menü egyéb beállításai nem jelennek meg.
<b>Elsődleges SMTP-átjáró</b>	Adja meg az elsődleges SMTP-kiszolgáló IP-címét vagy állomásnevét.
<b>Elsődleges SMTP-átjáró port</b> 1–65535 (25*)	Adja meg az elsődleges SMTP-kiszolgáló portszámát.
<b>Másodlagos SMTP-átjáró</b>	Adja meg a másodlagos vagy tartalék SMTP-kiszolgáló kiszolgálói IP-címét vagy állomásnevét.
<b>Másodlagos SMTP-átjáró port</b> 1–65535 (25*)	Adja meg a másodlagos vagy tartalék SMTP-kiszolgáló kiszolgálói portszámát.
<b>SMTP időtűllépés</b> 5–30 (30*)	Azt az időtartamot adja meg, amelynek elteltével a nyomtató megszakítja a kapcsolatot, ha az SMTP-kiszolgáló nem válaszol.
<b>Válaszcím</b>	A faxoláshoz használatos válaszadási cím megadása.
<b>SSL/TLS használata</b> Letiltva* Egyeztetés Szükséges	Azt határozza meg, hogy a rendszer titkosított kapcsolat segítségével küldje-e el a faxokat.
<b>Megbízható tanúsítvány kérése</b> Ki Be*	Azt határozza meg, hogy a rendszer kérjen-e megbízható tanúsítványt az SMTP-kiszolgálóhoz való hozzáféréshez.
<b>SMTP-kiszolgáló hitelesítése</b> Nem szükséges hitelesítés* Bejelentkezés/normál NTLM CRAM-MD5 Digest-MD5 Kerberos 5	Az SMTP-kiszolgáló hitelesítési típusának beállítása.
<b>Eszköz által kezdeményezett e-mail</b> Nincs* Az eszköz SMTP-belépési adatainak használata	Azt határozza meg, hogy kérjen-e a rendszer hitelesítő adatokat az eszköz által kezdeményezett e-mailek esetében.
<b>Felhasználó által kezdeményezett e-mail</b> Nincs* Az eszköz SMTP-belépési adatainak használata Munkamenet felhasználói azonosítójának és jelszavának használata Munkafolyamat e-mail-cím és jelszó haszn. Azonosító adatok bekérése	Azt határozza meg, hogy kérjen-e a rendszer hitelesítő adatokat a felhasználók által kezdeményezett e-mailek esetében.
<b>Megj.:</b> Az érték melletti csillag (*) az alapértelmezett gyári beállításokat jelöli.	

Menüelem	Leírás
<b>Active Directory eszköz hitelesítő használata</b> Ki* Be	Ezzel a funkcióval engedélyezheti a felhasználói hitelesítő adatok és a csoportcélok használatát az SMTP-kiszolgálóhoz való csatlakozáshoz.
<b>Eszköz felhasználói azonosítója</b>	Az SMTP-kiszolgálóhoz való csatlakozáshoz használandó felhasználói azonosítót és jelszót határozza meg.
<b>Eszköz jelszava</b>	
<b>Kerberos 5 TARTOMÁNY</b>	A Kerberos 5 hitelesítési protokoll tartományának meghatározására szolgál.
<b>NTLM-tartomány</b>	Az NTLM biztonsági protokoll tartománynevének meghatározására szolgál.
<b>„Az SMTP-kiszolgáló nincs beállítva” hiba letiltása</b> Ki* Be	„Az SMTP-kiszolgáló nincs beállítva” hiba elrejtése.
<b>Megj.:</b> Az érték melletti csillag (*) az alapértelmezett gyári beállításokat jelöli.	

### Faxkiszolgáló beolvasási beállításai

Menüelem	Leírás
<b>Képfarmátum</b> TIFF (.tif) PDF (.pdf)* XPS (.xps) TXT (.txt) RTF (.rtf) DOCX (.docx) XLSX (.xlsx) CSV (.csv)	A beolvasott kép fájlformátumának kiválasztása.
<b>Tartalom típusa</b> Szöveg* Szöveg/fénykép Fénykép Grafika	A kimeneteli fájl minőségének javítása az eredeti dokumentum tartalmának használatával.
<b>Tartalom forrása</b> Fekete-fehér lézer* Színes lézer Tintasugaras Fénykép/Film Magazin Újság Sajtótermék Egyéb	A kimeneteli fájl minőségének javítása az eredeti dokumentum forrásának használatával.
<b>Megj.:</b> Az érték melletti csillag (*) az alapértelmezett gyári beállításokat jelöli.	

Menüelem	Leírás
<b>Faxfelbontás</b> Normál* Kiváló Szuperfinom Ultrafinom	A faxok felbontásának beállítása.
<b>Oldalak</b> Ki* Rövid oldal Hosszú oldal	Az eredeti dokumentum tájolásának meghatározása a dokumentum mindkét oldalának beolvasása esetén.
<b>Sötétség</b> 1–9 (5)*	A nyomtatott anyag sötétségének beállítása.
<b>Tájolás</b> Álló* Fekvő	Megadja a szöveg és grafika tájolását az oldalon.
<b>Eredeti méret</b> [Papírméreték listája]	Az eredeti dokumentum papírméretének beállítása. <b>Megjegyzések:</b> <ul style="list-style-type: none"> <li>• A Vegyes méretek az egyesült államokbeli gyári alapértelmezett érték. A gyári alapértelmezett érték világszerte az A4.</li> <li>• Ez a beállítás a nyomtatómodellől függően változhat.</li> </ul>
<b>Többoldalas TIFF használata</b> Ki Be*	Lehetővé teszi a választást az egyoldalas és a többoldalas TIFF-fájlok között.
<b>Megj.:</b> Az érték melletti csillag (*) az alapértelmezett gyári beállításokat jelöli.	

## E-mail

### E-mail beállítása

Menüelem	Leírás
<b>Elsődleges SMTP-átjáró</b>	Adja meg az e-mail küldéshez használt elsődleges SMTP-kiszolgáló IP-címét vagy állomásnevét.
<b>Elsődleges SMTP-átjáró port</b> 1–65535 (25*)	Adja meg az elsődleges SMTP-kiszolgáló portszámát.
<b>Másodlagos SMTP-átjáró</b>	Adja meg a másodlagos vagy tartalék SMTP-kiszolgáló kiszolgálói IP-címét vagy állomásnevét.
<b>Másodlagos SMTP-átjáró port</b> 1–65535 (25*)	Adja meg a másodlagos vagy tartalék SMTP-kiszolgáló kiszolgálói portszámát.
<b>SMTP időtúllépés</b> 5-30 másodperc (30*)	Azt az időtartamot adja meg, amelynek elteltével a nyomtató megszakítja a kapcsolatot, ha az SMTP-kiszolgáló nem válaszol.
<b>Válaszcím</b>	Válaszcím megadása az e-mailben.
<b>Megj.:</b> Az érték melletti csillag (*) az alapértelmezett gyári beállításokat jelöli.	

Menüelem	Leírás
<b>Alapértelmezett SMTP-válaszcím használata mindig</b> Be Ki*	Mindig használja az alapértelmezett válaszadási címet az SMTP-kiszolgálóban.
<b>SSL/TLS használata</b> Letiltva* Egyeztetés Szükséges	Azt határozza meg, hogy a rendszer titkosított kapcsolat segítségével küldje-e el az e-maileket.
<b>Megbízható tanúsítvány kérése</b> Ki Be*	Kérjen megbízható tanúsítványt az SMTP-kiszolgálóhoz való hozzáféréshez.
<b>SMTP-kiszolgáló hitelesítése</b> Nem szükséges hitelesítés* Bejelentkezés / normál NTLM CRAM-MD5 Digest-MD5 Kerberos 5	Az SMTP-kiszolgáló hitelesítési típusának beállítása.
<b>Eszköz által kezdeményezett e-mail</b> Nincs* Az eszköz SMTP-belépési adatainak használata	Azt határozza meg, hogy kérjen-e a rendszer hitelesítő adatokat az eszköz által kezdeményezett e-mailek esetében.
<b>Felhasználó által kezdeményezett e-mail</b> Nincs* Az eszköz SMTP-belépési adatainak használata Munkamenet felhasználói azonosítójának és jelszavának használata Munkafolyam e-mail cím és jelszó haszn. Azonosító adatok bekérése	Azt határozza meg, hogy kérjen-e a rendszer hitelesítő adatokat a felhasználók által kezdeményezett e-mailek esetében.
<b>Active Directory eszköz hitelesítő használata</b> Ki* Be	Azt határozza meg, hogy kérjen-e a rendszer hitelesítő adatokat a felhasználók által kezdeményezett e-mailek esetében.
<b>Eszköz felhasználói azonosítója</b>	Az SMTP-kiszolgálóhoz való csatlakozáshoz használandó felhasználói azonosítót és jelszót határozza meg.
<b>Eszköz jelszava</b>	
<b>Kerberos 5 TARTOMÁNY</b>	A Kerberos 5 hitelesítési protokoll tartományának meghatározására szolgál.
<b>NTLM-tartomány</b>	Az NTLM biztonsági protokoll tartománynevének meghatározására szolgál.
<b>„Az SMTP-kiszolgáló nincs beállítva.” hiba letiltása</b> Ki* Be	„Az SMTP-kiszolgáló nincs beállítva” hiba elrejtése.
<b>Megj.:</b> Az érték melletti csillag (*) az alapértelmezett gyári beállításokat jelöli.	

## E-mail alapbeállítások

Menüelem	Leírás
<b>Tárgy:</b>	Az e-mail tárgyának megadása, és az üzenet megkomponálása.
<b>Üzenet:</b>	
<b>Fájlnev</b>	A beolvasott dokumentum fájlnevének megadása.
<b>Formátum</b> JPEG (.jpg) PDF (.pdf)* TIFF (.tif) XPS (.xps) TXT (.txt) RTF (.rtf) DOCX (.docx) CSV (.csv)	A beolvasott dokumentum fájlformátumának meghatározása. <b>Megj.:</b> A menüelemek a nyomtatómodellől függően változhatnak.
<b>Globális OCR-beállítások</b> Felismert nyelvek Auto. elforg. Fekete pontok eltávolítása Autom. kontr. jav.	Az optikai karakterfelismerés (OCR) beállításainak konfigurálása. <b>Megj.:</b> Ez a menüelem csak akkor jelenik meg, ha megvásárolt és telepített egy OCR megoldást.
<b>PDF-beállítások</b> PDF-verzió (1.5*) Archív változat (A-1a*) Nagymértékben tömörített (Ki*) Biztonságos (Ki*) Archiválás (PDF/A) (Ki*)	A beolvasott dokumentum PDF-beállításainak konfigurálása. <b>Megjegyzések:</b> <ul style="list-style-type: none"> <li>• Az Archív változat és az Archiválás (PDF/A) csak akkor támogatott, ha a PDF-verzió 1.4-re van beállítva.</li> <li>• A Nagymértékben tömörített menüelem csak telepített merevlemez esetén jelenik meg.</li> </ul>
<b>Tartalom típusa</b> Szöveg Szöveg/fénykép* Fénykép Grafikák	A kimeneti eredmény javítása az eredeti dokumentum tartalomtípusa alapján.
<b>Tartalom forrása</b> Fekete-fehér lézer* Színes lézer Tintasugaras Fénykép/Film Magazin Újság Sajtótermék Egyéb	A kimeneteli eredmény javítása az eredeti dokumentum tartalomforrása alapján.
<b>Megj.:</b> Az érték melletti csillag (*) az alapértelmezett gyári beállításokat jelöli.	

Menüelem	Leírás
<b>Színes</b> Fekete-fehér Szürkeárnyalatos Színes* Automatikus	A nyomtató beállítása, hogy színesben vagy fekete-fehérben rögzítse a fájl tartalmát.
<b>Felbontás</b> 75 dpi 150 dpi* 200 dpi 300 dpi 400 dpi 600 dpi	A beolvasott kép felbontásának beállítása.
<b>Sötétség</b> 1-9 (5)*	A beolvasott kép sötétségének beállítása.
<b>Tájolás</b> Álló* Fekvő	Az eredeti dokumentum tájolásának megadása.
<b>Eredeti méret</b> Vegyes méretek*	Az eredeti dokumentum papírméretének beállítása.
<b>Oldalak</b> Ki* Rövid oldal Hosszú oldal	Az eredeti dokumentum tájolásának meghatározása a dokumentum mindkét oldalának beolvasása esetén.
<b>Megj.:</b> Az érték melletti csillag (*) az alapértelmezett gyári beállításokat jelöli.	

### Haladó képfeldolgozás

Menüelem	Leírás
<b>Színegyensúly</b> Ciánkék (0*) Bíbor (0*) Sárga (0*)	A ciánkék, bíbor és sárga színintenzitásának beállítása.
<b>Színkihagyás</b> Színkihagyás Nincs* Vörös Zöld Kék Alapértelmezett vörös szín küszöbérték 0–255 (128*) Alapértelmezett zöld szín küszöbérték 0–255 (128*) Alapértelmezett kék szín küszöbérték 0–255 (128*)	Azt határozza meg, hogy a beolvasás során melyik színt kell elhagyni, illetve lehetőséget kínál a színre vonatkozó elhagyási beállítások módosítására.
<b>Megj.:</b> Az érték melletti csillag (*) az alapértelmezett gyári beállításokat jelöli.	



Menüelem	Leírás
<b>Au. színérzékelés</b> Színérzékenység 1-9 (5)* Ter. érzékenység 1-9 (5)* E-mail bitmélysége 1 bites* 8 bites Minimális beolvasási felbontás 75 dpi 150 dpi 200 dpi 300 dpi*	Az automatikus színérzékelés beállításának megadása.
<b>JPEG minőség</b> A tartalomhoz legjobb* 5-95	A beolvasott kép JPEG-minőségének beállítása.
<b>Kontraszt</b> A tartalomhoz legjobb* 0-5	A beolvasott kép kontrasztjának beállítása.
<b>Háttér-eltávolítás</b> Háttér érzékelése Tartalomalapú* Fix Szint: - 4–4 (0*)	Eltávolítja a háttérszínt vagy képzajt az eredeti dokumentumból.  <b>Megjegyzések:</b> <ul style="list-style-type: none"> <li>• A Tartalomalapú lehetőség eltávolítja a háttérszínt az eredeti dokumentumból.</li> <li>• A Fix lehetőség eltávolítja a képzajt a fényképről.</li> </ul>
<b>Kép tükrözése</b> Ki* Be	Tükröképet készít az eredeti dokumentumról.
<b>Inverz kép</b> Ki* Be	Negatív képet készít az eredeti dokumentumról.
<b>Árnyék részletei</b> -4 – 4 (0*)	Az árnyék részleteinek beállítása a beolvasott képen.
<b>Beolvasás széltől szélig</b> Ki* Be	Az eredeti dokumentum beolvasása széltől szélig.
<b>Élesség</b> 1-5 (3)*	A beolvasott kép élességének beállítása.
<b>Hőmérséklet</b> -4 – 4 (0*)	Az eredeti dokumentum kékebb vagy vörösebb kimenetét hozza létre.
<b>Üres oldalak</b> Üres oldal eltávolítása (Ne távolítsa el*) Üres oldal érzékelése (5*)	A beolvasások érzékenységét állítja be az üres oldalakhoz viszonyítva az eredeti dokumentumban.
<b>Megj.:</b> Az érték melletti csillag (*) az alapértelmezett gyári beállításokat jelöli.	

## Rendszergazdai beállítások

Menüelem	Leírás
<b>E-mailek maximális mérete</b> 0-65535 (0)*	Az egyes e-mailek esetében megengedett maximális fájl méret beállítása.
<b>Méret-hibaüzenet</b>	Itt azt választhatja ki, hogy milyen hibaüzenetet küldjön a nyomtató, ha az e-mail meghaladja a megengedett fájl méretet. <b>Megj.:</b> Legfeljebb 1024 karaktert írhat be.
<b>Célok korlátozása</b>	Ezzel beállíthat egy tartománynévlistát, és megadhatja, hogy a rendszer csak ezekre engedélyezze az e-mailek küldését. <b>Megj.:</b> Az egyes tartományneveket vesszővel elválasztva adja meg.
<b>Más. küld. nekem</b> Soha ne jelenjen meg! Alapértelmezés szerint bekapcsolva Kikapcs. alapértelmezésben Mindig bekapcsolva	Elküldi az e-mail másolatát Önnek is.
<b>Csak saját e-mailek engedélyezése</b> Ki* Be	Ezzel a funkcióval beállíthatja, hogy a nyomtató csak Önnek küldjön e-maileket.
<b>A Másolatot kap: (cc:)/Titkos másolat: (bcc:) használata</b> Ki* Be	A „másolatot kap” és a „titkos másolat” funkciók engedélyezése az e-mailekben.
<b>Többoldalas TIFF használata</b> Ki Be*	Egyetlen TIFF-fájlban több TIFF-kép beolvasásának engedélyezése.
<b>TIFF-tömörítés</b> JPEG LZW*	A TIFF-fájlok tömörítési típusának meghatározása.
<b>Szöveg mód alapértelmezett értéke</b> 5-95 (75)*	A beolvasás alatt lévő tartalomban található szöveg minőségének beállítása.
<b>Szöveg/fénykép mód alapértelmezett értéke</b> 5-95 (75)*	A beolvasás alatt lévő tartalomban található szöveg és fénykép minőségének beállítása.
<b>Fénykép mód alapértelmezett értéke</b> 5-95 (50)*	A beolvasás alatt lévő fényképben található szöveg minőségének beállítása.
<b>Automatikus lapadagoló ferdeségének igazítása</b> Ki* Be	Úgy állítja be a nyomtatót, hogy kiigazítsa az automatikus lapadagolóból beolvasott dokumentumok képeinek ferdeségét.
<b>Átviteli napló</b> Napló nyomtatása* Ne nyomtasson naplót Csak a hibák ny.	Átviteli napló nyomtatása e-mail beolvasásokhoz.
<b>Megj.:</b> Az érték melletti csillag (*) az alapértelmezett gyári beállításokat jelöli.	

Menüelem	Leírás
<b>Naplópapír forrása</b> [x]. tálca (1*) Többcélú adagoló	Az e-mail naplók nyomtatásához használt papír forrásának megadása.
<b>Egyéni feladat beolvasása</b> Ki* Be	A nyomtató beállítása úgy, hogy az eredeti dokumentumok első készletét a megadott beállításokkal, majd a következő készletet ugyanazokkal vagy más beállításokkal olvassa be. <b>Megj.:</b> Ez a menüelem csak telepített merevlemez esetén jelenik meg.
<b>Beolvasási előnézet</b> Ki Be*	Az eredeti dokumentum beolvasási előnézetének megjelenítése. <b>Megj.:</b> Ez a menüelem csak telepített merevlemez esetén jelenik meg.
<b>Mentés engedélyezése parancsikonként</b> Ki Be*	E-mail cím mentése parancsikonként.
<b>A következő formában küldött e-mail képek</b> Melléklet* Webes kapcsolat	Az e-mailben szereplő képek küldési módjának meghatározása.
<b>E-mail adatok visszaállítása a küldés után</b> Ki Be*	A Címzett, Tárgy, Üzenet és Fájlnév mezők visszaállítása az alapértelmezett értékekre e-mail küldés után.
<b>Megj.:</b> Az érték melletti csillag (*) az alapértelmezett gyári beállításokat jelöli.	

## Webes kapcsolat beállítása

Menüelem	Leírás
<b>Kiszolgáló</b>	Az e-mailbe beillesztett képeket tároló kiszolgáló hitelesítési adatainak meghatározása.
<b>Bejelentkezés</b>	
<b>Jelszó</b>	
<b>Útvonal</b>	
<b>Fájlnév</b>	
<b>Webes kapcsolat</b>	

# FTP

## FTP alapbeállítások

Menüelem	Leírás
<b>Formátum</b> JPEG (.jpg) PDF (.pdf)* TIFF (.tif) XPS (.xps) TXT (.txt) RTF (.rtf) DOCX (.docx) CSV (.csv)	A beolvasott kép fájlformátumának kiválasztása. <b>Megj.:</b> A menüelemek a nyomtatómodellől függően változhatnak.
<b>Globális OCR-beállítások</b> Felismert nyelvek Auto. elforg. Fekete pontok eltávolítása Autom. kontr. jav.	Az optikai karakterfelismerés (OCR) beállításainak konfigurálása. <b>Megj.:</b> Ez a menüelem csak akkor jelenik meg, ha megvásárolt és telepített egy OCR megoldást.
<b>PDF-beállítások</b> PDF-verzió (1.5*) Archív változat (A-1a*) Nagymértékben tömörített (Ki*) Biztonságos (Ki*) Archiválás (PDF/A) (Ki*)	A beolvasott kép PDF-beállításainak konfigurálása. <b>Megjegyzések:</b> <ul style="list-style-type: none"> <li>• Az Archív változat és az Archiválás (PDF/A) csak akkor támogatott, ha a PDF-verzió 1.4-re van beállítva.</li> <li>• A Nagymértékben tömörített menüelem csak telepített merevlemez esetén jelenik meg.</li> </ul>
<b>Tartalom típusa</b> Szöveg Szöveg/fénykép* Fénykép Grafika	A kimeneti eredmény javítása az eredeti dokumentum tartalomtípusa alapján.
<b>Tartalom forrása</b> Fekete-fehér lézer* Színes lézer Tintasugaras Fénykép/Film Magazin Újság Sajtótermék Egyéb	A kimeneteli eredmény javítása az eredeti dokumentum tartalomforrása alapján.
<b>Színes</b> Fekete-fehér Szürkeárnyalatos Színes* Automatikus	A nyomtató beállítása, hogy színesben vagy fekete-fehérben rögzítse a fájl tartalmát.
<b>Megj.:</b> Az érték melletti csillag (*) az alapértelmezett gyári beállításokat jelöli.	

Menüelem	Leírás
<b>Felbontás</b> 75 dpi 150 dpi* 200 dpi 300 dpi 400 dpi 600 dpi	A beolvasott kép felbontásának beállítása.
<b>Sötétség</b> 1–9 (5)*	A beolvasott kép sötétségének beállítása.
<b>Tájolás</b> Álló* Fekvő	Az eredeti dokumentum tájolásának megadása.
<b>Eredeti méret</b> Vegyes méretek*	Az eredeti dokumentum papírméretének beállítása.
<b>Oldalak</b> Ki* Hosszú oldal Rövid oldal	A tájolás meghatározása a dokumentum mindkét oldalának beolvasása esetén.
<b>Fájlnév</b>	A beolvasott kép fájlnevének beállítása.
<b>Megj.:</b> Az érték melletti csillag (*) az alapértelmezett gyári beállításokat jelöli.	

### Speciális képalkotás

Menüelem	Leírás
<b>Színegyensúly</b> Ciánkék (0*) Bíbor (0*) Sárga (0*)	A ciánkék, bíbor és sárga színintenzitásának beállítása.
<b>Színkihagyás</b> Színkihagyás Nincs* Vörös* Zöld* Kék* Alapértelmezett vörös szín küszöbérték 0–255 (128*) Alapértelmezett zöld szín küszöbérték 0–255 (128*) Alapértelmezett kék szín küszöbérték 0–255 (128*)	Azt határozza meg, hogy a beolvasás során melyik színt kell elhagyni, illetve lehetőséget kínál a színre vonatkozó elhagyási beállítások módosítására.
<b>Megj.:</b> Az érték melletti csillag (*) az alapértelmezett gyári beállításokat jelöli.	

Menüelem	Leírás
<b>Au. színérzékelés</b> Színérzékenység 1–9 (5)* Ter. érzékenység 1–9 (5)* FTP bitmélysége 1 bites* 8 bites Minimális beolvasási felbontás 75 dpi 150 dpi 200 dpi 300 dpi*	Az automatikus színérzékelés beállításának megadása.
<b>JPEG-minőség</b> A tartalomhoz legjobb* 5-95	A beolvasott kép JPEG-minőségének beállítása.
<b>Kontraszt</b> A tartalomhoz legjobb* 0 1 2 3 4 5	A beolvasott kép kontrasztjának beállítása.
<b>Háttér-eltávolítás</b> Háttér érzékelése Tartalomalapú* Fix Szint: -4 – 4 (0*)	Eltávolítja a háttérszínt vagy képzajt az eredeti dokumentumból. <b>Megjegyzések:</b> <ul style="list-style-type: none"> <li>• A Tartomalapú lehetőség eltávolítja a háttérszínt az eredeti dokumentumból.</li> <li>• A Fix lehetőség eltávolítja a képzajt a fényképről.</li> </ul>
<b>Tükörkép</b> Ki* Be	Tükörképet készít az eredeti dokumentumról.
<b>Inverz kép</b> Ki* Be	Negatív képet készít az eredeti dokumentumról.
<b>Mélyárnyék</b> -4–4 (0*)	Az árnyék részleteinek beállítása a beolvasott képen.
<b>Beolvasás széltől szélig</b> Ki* Be	Engedélyezze az eredeti dokumentum széltől szélig tartó beolvasását.
<b>Élesség</b> 1-5 (3)*	A beolvasott kép élességének beállítása.
<b>Megj.:</b> Az érték melletti csillag (*) az alapértelmezett gyári beállításokat jelöli.	

Menüelem	Leírás
<b>Hőmérséklet</b> -4–4 (0*)	Az eredeti dokumentum kékebb vagy vörösebb kimenetét hozza létre.
<b>Üres oldalak</b> Üres oldal eltávolítása Ne távolítsa el* Eltávolítás Üres oldal érzékelése 1–9 (5)*	A beolvasások érzékenységét állítja be az üres oldalakhoz viszonyítva az eredeti dokumentumban.
<b>Megj.:</b> Az érték melletti csillag (*) az alapértelmezett gyári beállításokat jelöli.	

### Rendszergazdai beállítások

Menüelem	Leírás
<b>Szöveg mód alapértelmezett értéke</b> 5–95 (75)*	A beolvasott képeken szereplő szöveg minőségének beállítása.
<b>Szöveg/fénykép mód alapértelmezett értéke</b> 5–95 (75)*	A beolvasott képeken szereplő szöveg és fénykép minőségének beállítása.
<b>Fénykép mód alapértelmezett értéke</b> 5–95 (50)*	A beolvasott képeken szereplő fénykép minőségének beállítása.
<b>Többoldalas TIFF használata</b> Be* Ki	Egyetlen TIFF-fájlban több TIFF-kép beolvasásának engedélyezése.
<b>TIFF-tömörítés</b> LZW* JPEG	A TIFF-fájlok tömörítési típusának meghatározása.
<b>Átviteli napló</b> Napló nyomtatása* Ne nyomtasson naplót Csak a hibák ny.	Átviteli napló nyomtatása FTP-beolvasásokhoz.
<b>Naplópapír forrása</b> [x]. tálca (1*) Többcélú adagoló	Az FTP-naplók nyomtatásához használt papír forrásának megadása.
<b>Napló kimeneti rekesze</b> Normál rekesz* [X]. rekesz	Megadja, hogy a nyomtatott FTP-naplók melyik kimeneti rekeszbe kerüljenek.
<b>Egyéni feladat beolvasása</b> Ki* Be	Egyéni feladat beolvasásának bekapcsolása alapértelmezésben. <b>Megj.:</b> Ez a menüelem csak telepített merevlemez esetén jelenik meg.
<b>Beolvasási előnézet</b> Ki Be*	Beolvasási előnézet megjelenítése a kijelzőn. <b>Megj.:</b> Ez a menüelem csak telepített merevlemez esetén jelenik meg.
<b>Megj.:</b> Az érték melletti csillag (*) az alapértelmezett gyári beállításokat jelöli.	

Menüelem	Leírás
<b>Mentés engedélyezése parancsikonként</b> Ki Be*	FTP-cím mentése parancsikonként.
<b>Megj.:</b> Az érték melletti csillag (*) az alapértelmezett gyári beállításokat jelöli.	

## USB-meghajtó

### Flash-meghajtó beolvasása

Menüelem	Leírás
<b>Formátum</b> JPEG (.jpg) PDF (.pdf)* TIFF (.tif) XPS (.xps)	A beolvasott kép fájlformátumának kiválasztása.
<b>Globális OCR-beállítások</b> Felismert nyelvek Auto. elforg. Fekete pontok eltávolítása Autom. kontr. jav.	Az optikai karakterfelismerés (OCR) beállításainak konfigurálása. <b>Megj.:</b> Ez a menü csak akkor jelenik meg, ha megvásárolt és telepített egy OCR megoldást.
<b>PDF-beállítások</b> PDF-verzió (1.5*) Archív változat (A-1a*) Nagymértékben tömörített (Ki*) Biztonságos (Ki*) Archiválás (PDF/A) (Ki*)	A beolvasott kép PDF-beállításainak konfigurálása. <b>Megjegyzések:</b> <ul style="list-style-type: none"> <li>Az Archív változat és az Archiválás (PDF/A) csak akkor támogatott, ha a PDF-verzió 1.4-re van beállítva.</li> <li>A Nagymértékben tömörített menüelem csak telepített merevlemez esetén jelenik meg.</li> </ul>
<b>Tartalom típusa</b> Szöveg Szöveg/fénykép* Grafika Fénykép	A kimeneti eredmény javítása az eredeti dokumentum tartalomtípusa alapján.
<b>Tartalom forrása</b> Fekete-fehér lézer* Színes lézer Tintasugaras Fénykép/Film Magazin Újság Sajtótermék Egyéb	A kimeneteli eredmény javítása az eredeti dokumentum tartalomforrása alapján.
<b>Megj.:</b> Az érték melletti csillag (*) az alapértelmezett gyári beállításokat jelöli.	



Menüelem	Leírás
<b>Színes</b> Fekete-fehér Szürkeárnyalatos Színes* Automatikus	A nyomtató beállítása, hogy színesben vagy fekete-fehérben rögzítse a fájl tartalmát.
<b>Felbontás</b> 75 dpi 150 dpi* 200 dpi 300 dpi 400 dpi 600 dpi	A beolvasott kép felbontásának beállítása.
<b>Sötétség</b> 1–9 (5)*	A beolvasott kép sötétségének beállítása.
<b>Tájolás</b> Álló* Fekvő	Az eredeti dokumentum tájolásának megadása.
<b>Eredeti méret</b> Vegyes méretek*	Az eredeti dokumentum papírméretének beállítása.
<b>Oldalak</b> Ki* Hosszú oldal Rövid oldal	Az eredeti dokumentum tájolásának meghatározása a dokumentum mindkét oldalának beolvasása esetén.
<b>Fájlnév</b>	A beolvasott kép fájlnevének beállítása.
<b>Megj.:</b> Az érték melletti csillag (*) az alapértelmezett gyári beállításokat jelöli.	

### Speciális képközpont

Menüelem	Leírás
<b>Színegyensúly</b> Ciánkék (0*) Bíbor (0*) Sárga (0*)	A ciánkék, bíbor és sárga színintenzitásának beállítása.
<b>Színkihagyás</b> Színkihagyás (Nincs*) Alapértelmezett vörös szín küszöbérték (128*) Alapértelmezett zöld szín küszöbérték (128*) Alapértelmezett kék szín küszöbérték (128*)	Azt határozza meg, hogy a beolvasás során melyik színt kell elhagyni, illetve lehetőséget kínál a színre vonatkozó elhagyási beállítások módosítására.
<b>Au. színérzékelés</b> Színérzékenység (5*) Ter. érzékenység (5*) A beolvasás bitmélysége (1 bit*) Minimális beolvasási felbontás (300 dpi*)	Az automatikus színérzékelés beállításának megadása.
<b>Megj.:</b> Az érték melletti csillag (*) az alapértelmezett gyári beállításokat jelöli.	

Menüelem	Leírás
<b>JPEG-minőség</b> A tartalomhoz legjobb* 5-95	A beolvasott kép JPEG-minőségének beállítása.
<b>Kontraszt</b> A tartalomhoz legjobb* 0–5	A beolvasott kép kontrasztjának beállítása.
<b>Háttér-eltávolítás</b> Háttér érzékelése ( Tartalomalapú* Fix Szint (0*))	Eltávolítja a háttérszintet vagy képzajt az eredeti dokumentumból. <b>Megjegyzések:</b> <ul style="list-style-type: none"> <li>• A Tartalomalapú lehetőség eltávolítja a háttérszintet az eredeti dokumentumból.</li> <li>• A Fix lehetőség eltávolítja a képzajt a fényképről.</li> </ul>
<b>Tükörkép</b> Ki* Be	Tükörképet készít az eredeti dokumentumról.
<b>Inverz kép</b> Ki* Be	Negatív képet készít az eredeti dokumentumról.
<b>Mélyárnyék</b> -4–4 (0*)	Az árnyék részleteinek beállítása a beolvasott képen.
<b>Beolvasás széltől szélig</b> Ki* Be	Az eredeti dokumentum beolvasása széltől szélig.
<b>Élesség</b> 1-5 (3)*	A beolvasott kép élességének beállítása.
<b>Hőmérséklet</b> -4–4 (0*)	Az eredeti dokumentum kékebb vagy vörösebb kimenetét hozza létre.
<b>Üres oldalak</b> Üres oldal eltávolítása (Eltávolítás*) Üres oldal érzékelése (5*)	A beolvasások érzékenységet állítja be az üres oldalakhoz viszonyítva az eredeti dokumentumban.
<b>Megj.:</b> Az érték melletti csillag (*) az alapértelmezett gyári beállításokat jelöli.	

### Rendszergazdai beállítások

Menüelem	Leírás
<b>Szöveg mód alapértelmezett értéke</b> 5–95 (75)*	A beolvasott képeken szereplő szöveg minőségének beállítása.
<b>Szöveg/fénykép mód alapértelmezett értéke</b> 5–95 (75)*	A beolvasott képeken szereplő szöveg és fénykép minőségének beállítása.
<b>Fénykép mód alapértelmezett értéke</b> 5–95 (50)*	A beolvasott képen szereplő fénykép minőségének beállítása.
<b>Megj.:</b> Az érték melletti csillag (*) az alapértelmezett gyári beállításokat jelöli.	

Menüelem	Leírás
<b>Többoldalas TIFF használata</b> Ki Be*	Egyetlen TIFF-fájlban több TIFF-kép beolvasásának engedélyezése.
<b>TIFF-tömörítés</b> LZW* JPEG	A TIFF-fájlok tömörítési típusának meghatározása.
<b>Egyéni feladat beolvasása</b> Ki* Be	Úgy állítja be a nyomtatót, hogy az eredeti dokumentumok első készletét a megadott beállításokkal olvassa be, majd a következő készletet ugyanazokkal vagy más beállításokkal olvassa be. <b>Megj.:</b> Ez a menüelem csak telepített merevlemez esetén jelenik meg.
<b>Beolvasási előnézet</b> Ki Be*	Az eredeti dokumentum beolvasási előnézetének megjelenítése. <b>Megj.:</b> Ez a menüelem csak telepített merevlemez esetén jelenik meg.
<b>Megj.:</b> Az érték melletti csillag (*) az alapértelmezett gyári beállításokat jelöli.	

## Nyomtatás flash-meghajtóról

Menüelem	Leírás
<b>Példányszám</b> 1–9999 (1*)	A példányszám megadása.
<b>Papírforrás</b> [x]. tálca (1*) Többcélú adagoló Kézi papíradagolás Manuális borítékadagolás	Papírforrás beállítása a nyomtatási feladathoz.
<b>Leválogatás</b> (1,1) (2,2,2) (1,2,3) (1,2,3)*	Ha ugyanarról az eredetiről több másolatot is nyomtat, akkor a nyomtató az egyes példányokat összerendezi.
<b>Oldalak</b> Egyoldalas* Kétoldalas	Meghatározhatja, hogy a nyomtatás a papír egyik vagy mindkét oldalára készüljön.
<b>Tűzés</b> Ki* 1 kapocs, bal felső sarok 2 kapocs, balra 1 kapocs, jobb felső sarok 2 kapocs, fent 1 kapocs, bal alsó sarok 2 kapocs, alul 1 kapocs, jobb alsó sarok 2 kapocs, jobb oldalt 4 kapocs	A kapcsok helyzetének beállítása az összes nyomtatási feladathoz. <b>Megj.:</b> Ez a menü csak akkor jelenik meg, ha a kapcsoló kiadóegység telepítve van.
<b>Megj.:</b> Az érték melletti csillag (*) az alapértelmezett gyári beállításokat jelöli.	

Menüelem	Leírás
<b>Lyukasztó</b> Ki* 2 lyuk 3 lyuk 4 lyuk	A lyukasztási mód beállítása az összes nyomtatási feladathoz. <b>Megj.:</b> Ez a menü csak akkor jelenik meg, ha támogatott tűző és lyukasztó kiadóegység van telepítve.
<b>Oldalak eltolása</b> Nincs* Példányok között Feladatok között	Az egyes nyomtatási feladatok, vagy az azokból származó egyes példányok kimenetének eltolása. <b>Megjegyzések:</b> <ul style="list-style-type: none"> <li>• Ha a Példányok között beállítást választja, a rendszer a nyomtatási feladat minden példányát eltolja, ha a Leválogatás beállításnál a Be [1, 2, 1, 2, 1, 2] értéket választotta. Ha a Leválogatás beállításnál a Ki [1, 1, 1, 2, 2, 2] értéket választotta, akkor a rendszer készletenként tolja el az oldalakat (azaz az összes elsőként megjelölt oldalt, az összes másodikként megjelölt oldalt stb.).</li> <li>• A Feladatok között lehetőség ugyanazt az eltolási helyzetet állítja be a teljes nyomtatási feladatra, függetlenül a kinyomtatott példányszámtól.</li> </ul>
<b>Lapozási stílus</b> Hosszú oldal* Rövid oldal	Meghatározza, hogy a lap melyik oldala lesz kötve kétoldalas nyomtatáskor.
<b>Oldal/lap</b> Ki* 2 oldal/lap 3 oldal/lap 4 oldal/lap 6 oldal/lap 9 oldal/lap 12 oldal/lap 16 oldal/lap	Több egy oldalon lévő kép nyomtatása a papír egyik oldalára.
<b>Oldal/lap rendelése</b> Vízszintes* Fordított vízszintes Fordított függőleges Függőleges	Több egy oldalon lévő kép elrendezésének beállítása az Oldal/lap menü használata esetén.
<b>Oldal/lap tájolása</b> Auto* Fekvő Álló	Több egy oldalon lévő kép tájolásának beállítása az Oldal/lap menü használata esetén.
<b>Oldal/lap szegélye</b> Nincs* Folytonos	Oldalszegély nyomtatása az oldalon lévő képek köré az Oldal/lap menü használata esetén.
<b>Elválasztólapok</b> Ki* Példányok között Feladatok között Oldalak között	Üres elválasztólapok beillesztése a nyomtatás során.
<b>Megj.:</b> Az érték melletti csillag (*) az alapértelmezett gyári beállításokat jelöli.	

Menüelem	Leírás
<b>Elválasztólap forrása</b> [x]. tálcá (*) Többcélú adagoló	Papírforrás beállítása elválasztólapokhoz.
<b>Üres oldalak</b> Nincs nyomtatás* Nyomtatás	Üres oldalak nyomtatása egy nyomtatási feladatban.
<b>Megj.:</b> Az érték melletti csillag (*) az alapértelmezett gyári beállításokat jelöli.	

## Hálózat/portok

### Hálózati áttekintés

Menüelem	Leírás
<b>Aktív adapter</b> Auto* Szabványos hálózat Vezeték nélküli	A hálózati kapcsolat típusát határozza meg. <b>Megj.:</b> A Vezeték nélküli opció kizárólag vezeték nélküli hálózathoz csatlakoztatott nyomtatóknál áll rendelkezésre.
<b>Hálózat állapota</b>	A nyomtatóhálózat kapcsolódási állapotának megjelenítése.
<b>A hálózati állapot megjelenítése a nyomtatón</b> Ki Be*	A hálózat állapotának megjelenítése a kijelzőn.
<b>Sebesség, kétoldalas</b>	Az éppen aktív hálózati kártya sebességét jeleníti meg.
<b>IPv4</b>	IPv4-cím megjelenítése.
<b>Összes IPv6-cím</b>	Összes IPv6-cím megjelenítése.
<b>Nyomtatókiszolgáló visszaállítása</b>	A nyomtatóra irányuló aktív hálózati kapcsolatok visszaállítása. <b>Megj.:</b> Ez a beállítás törli a hálózati konfiguráció összes beállítását.
<b>Hálózati feladat időtúllépése</b> Ki Be* (90 másodperc)	Beállíthatja azt az időt, ameddig a nyomtató várakozik, mielőtt törölné a hálózati nyomtatási feladatokat.
<b>Szalagcímlap</b> Ki* Be	Szalagcímlap nyomtatása.
<b>PC-re szkennelés porttartománya</b>	Megadja a portokat letiltó tűzfal mögötti nyomtatók érvényes porttartományát.
<b>Hálózati kapcsolatok engedélyezése</b> Ki Be*	Engedélyezi a nyomtató hálózathoz való kapcsolódását.
<b>LLDP engedélyezése</b> Ki* Be	A kapcsolati réteg felderítő protokollt (LLDP) engedélyezi a nyomtatóban.
<b>Megj.:</b> Az érték melletti csillag (*) az alapértelmezett gyári beállításokat jelöli.	

## Vezeték nélküli

**Megj.:** Ez a menü csak vezeték nélküli hálózathoz csatlakoztatott nyomtatókon vagy vezeték nélküli hálózati adapterrel rendelkező nyomtatómodelleken érhető el.

Menüelem	Leírás
<b>Beállítás mobilalkalmazás segítségével</b>	Wi-Fi kapcsolat beállítása Lexmark Mobile Assistant alkalmazás segítségével.
<b>Beállítás a nyomtató kezelőpaneljén</b> Hálózat kiválasztása Wi-Fi hálózat hozzáadása Hálózat neve Hálózati mód Infrastruktúra Vezeték nélküli biztonságos mód Letiltva* WEP WPA2/WPA – Személyes WPA2 – Személyes 802.1x– HATÓKÖR	A vezeték nélküli kapcsolat beállítása a kezelőpanelen keresztül. <b>Megj.:</b> A 802.1x - RADIUS szolgáltatást csak a beágyazott webkiszolgálón keresztül lehet módosítani.
<b>Wi-Fi Protected Setup</b> WPS automatikus felismerés Ki Be* Gombnyomásos módszer indítása PIN-kódos módszer indítása	Hozzon létre egy vezeték nélküli hálózatot, és aktiválja a hálózati biztonság beállítását. <b>Megjegyzések:</b> <ul style="list-style-type: none"> <li>• A WPS automatikus felismerés menüelem csak akkor jelenik meg, ha a Vezeték nélküli biztonságos mód a WEP lehetőségre van állítva.</li> <li>• A gombnyomásos módszer indítása lehetővé teszi a nyomtató csatlakoztatását a vezeték nélküli hálózathoz, ha a nyomtatón és a hozzáférési ponton lévő (vezeték nélküli útválasztó) gombokat a megadott időn belül nyomja meg.</li> <li>• A PIN-kódos módszer indítása lehetővé teszi a nyomtató csatlakozását a vezeték nélküli hálózathoz, ha a nyomtató PIN-kódját megadja a vezeték nélküli hozzáférési pont beállításainál.</li> </ul>
<b>Hálózati mód</b> BSS-típus Infrastruktúra*	Adja meg a hálózati módot.
<b>Kompatibilitás</b> 802.11b/g/n (2,4 GHz)* 802.11a/b/g/n/ac (2.4GHz/5GHz) 802.11a/n/ac (5GHz)	Adja meg a Wi-Fi hálózat vezeték nélküli szabványát. <b>Megj.:</b> A 802.11a/b/g/n/ac (2,4 GHz / 5 GHz) és 802.11a/n/ac (5 GHz) csak a Wi-Fi opció telepítése után jelenik meg.
<b>Vezeték nélküli biztonságos mód</b> Letiltva* WEP WPA2/WPA-személyes WPA2-személyes 802.1x– HATÓKÖR	A nyomtató Wi-Fi eszközökre történő csatlakoztatásához állítsa be a biztonságos módot. <b>Megj.:</b> A 802.1x - RADIUS szolgáltatást csak a beágyazott webkiszolgálón keresztül lehet módosítani.

Menüelem	Leírás
<b>WEP hitelesítési mód</b> Auto* Nyílt Megosztott	Adja meg a nyomtató vezeték nélküli titkosítási protokollját (WEP). <b>Megj.:</b> Ez a menüelem csak akkor jelenik meg, ha a Vezeték nélküli biztonságos mód a WEP-lehetőségre van állítva.
<b>WEP-kulcs beállítása</b>	A biztonságos Wi-Fi kapcsolathoz állítson be WEP-jelszót.
<b>WPA2/WPA – Személyes</b> AES	Vezeték nélküli biztonság engedélyezése Wi-Fi-védett hozzáféréssel (WPA). <b>Megj.:</b> Ez a menüelem csak akkor jelenik meg, ha a Vezeték nélküli biztonságos mód WPA2/WPA-személyes módra van állítva.
<b>Előzetesen megosztott kulcs beállítása</b>	Jelszó beállítása a biztonságos vezeték nélküli kapcsolódáshoz.
<b>WPA2-személyes</b> AES	Vezeték nélküli biztonság engedélyezése WPA2 beállítással. <b>Megj.:</b> Ez a menüelem csak akkor jelenik meg, ha a Vezeték nélküli biztonságos mód beállítás a WPA2-személyes lehetőségre van állítva.
<b>802.1x titkosítási mód</b> WPA+ WPA2*	Vezeték nélküli biztonság engedélyezése 802.1x szabvánnyal. <b>Megjegyzések:</b> <ul style="list-style-type: none"> <li>• Ez a menüelem csak akkor jelenik meg, ha a Vezeték nélküli biztonságos mód beállítás a 802.1x - RADIUS (802.1x – Hatókör) lehetőségre van állítva.</li> <li>• A 802.1x - RADIUS szolgáltatást csak a beágyazott webkiszolgálón keresztül lehet módosítani.</li> </ul>
<b>IPv4</b> DHCP engedélyezése Be* Ki Statikus IP-cím beállítása IP-cím Hálózati maszk Átjáró	Az IPv4 beállítások engedélyezése és konfigurálása a nyomtatón.
<b>IPv6</b> IPv6 engedélyezése Be* Ki DHCPv6 engedélyezése Be Ki* Állapotmentes automatikus címbeállítás Be* Ki DNS-kiszolgáló címe Manuálisan kirendelt IPv6-cím Manuálisan kirendelt IPv6-útválasztó Cím előtagja Összes IPv6-cím Összes IPv6-útválasztócím	Az IPv6 beállítások engedélyezése és konfigurálása a nyomtatón.

Menüelem	Leírás
<b>Hálózati cím</b> UAA LAA	A hálózati címek megtekintése.
<b>PCL SmartSwitch</b> Ki Be*	Beállíthatja, hogy a nyomtató az alapértelmezett nyomtatónyelvtől függetlenül átváltson-e PCL-emulációra, amikor egy nyomtatási feladathoz arra van szükség. <b>Megj.:</b> Ha a PCL SmartSwitch ki van kapcsolva, a nyomtató nem vizsgálja meg a bejövő adatokat, és a Beállítás menüben megadott alapértelmezett nyomtatónyelvet használja.
<b>PS SmartSwitch</b> Ki Be*	Beállíthatja, hogy a nyomtató az alapértelmezett nyomtatónyelvtől függetlenül átváltson-e PS-emulációra, amikor egy nyomtatási feladathoz arra van szükség. <b>Megj.:</b> Ha a PS SmartSwitch ki van kapcsolva, a nyomtató nem vizsgálja meg a bejövő adatokat, és a Beállítás menüben megadott alapértelmezett nyomtatónyelvet használja.
<b>Feladat pufferelése</b> Be Ki*	A nyomtatás előtt ideiglenesen tárolja a nyomtatási feladatokat a nyomtató merevlemezén. <b>Megj.:</b> Ez a menüelem csak telepített merevlemez esetén jelenik meg.
<b>Mac bináris PS</b> Auto* Be Ki	Beállítja, hogy a nyomtató Macintosh rendszerbeli bináris PostScript nyomtatási feladatokat dolgozzon fel. <b>Megjegyzések:</b> <ul style="list-style-type: none"> <li>• A Be beállítással a nyomtató nyers bináris PostScript nyomtatási feladatokat dolgoz fel.</li> <li>• A Ki beállítás normál protokollt használva szűri a nyomtatási feladatokat.</li> </ul>

## Wi-Fi Direct

Menüelem	Leírás
<b>Wi-Fi Direct engedélyezése</b> Be Ki*	Állítsa be a nyomtatót, hogy közvetlenül kapcsolódhasson a Wi-Fi-eszközökre.
<b>Wi-Fi Direct név</b>	Adja meg a Wi-Fi Direct hálózat nevét.
<b>Wi-Fi Direct jelszó</b>	A Wi-Fi-kapcsolat felhasználóinak hitelesítésére és ellenőrzésére szolgáló jelszó megadása.
<b>Jelszó megjelenítése a Beállítások oldalon</b> Ki Be*	A Wi-Fi Direct jelszó megjelenítése a Hálózati beállítások oldalán.
<b>Preferált csatornaszám</b> 1–11 Auto*	Állítsa be a Wi-Fi-hálózat kívánt csatornáját.
<b>Csoporttulajdonos IP-címe</b>	A csoporttulajdonos IP-címének megadása.
<b>Megj.:</b> Az érték melletti csillag (*) az alapértelmezett gyári beállításokat jelöli.	



Menüelem	Leírás
<b>A nyomógombkérések automatikus elfogadása</b> Ki* Be	A hálózati csatlakozási kérések automatikus elfogadása. <b>Megj.:</b> Az ügyfelek automatikus elfogadása nem biztonságos.
<b>Megj.:</b> Az érték melletti csillag (*) az alapértelmezett gyári beállításokat jelöli.	

## AirPrint

**Megj.:** Ez a menü csak az Embedded Web Server kiszolgáló használatakor jelenik meg.

Menüelem	Leírás
<b>Minden AirPrint funkció</b>	A nyomtató AirPrint-állapotának megjelenítése.
<b>AirPrint engedélyezése</b> Be* Ki	Engedélyezze az AirPrint funkciót. <b>Megj.:</b> Ez a menüpont csak akkor jelenik meg, ha az internetes nyomtatási protokoll (IPP) vagy az mDNS le van tiltva.
<b>Bonjour-név</b>	Adja meg a nyomtató megnevezését és helyét.
<b>Szervezet neve</b>	
<b>Szervezeti egység</b>	
<b>Nyomtató helye:</b>	
<b>Nyomtató szélességi adatai</b>	
<b>Nyomtató hosszúsági adatai</b>	
<b>Nyomtató tengerszint feletti magassága</b>	
<b>További beállítások</b>	
<b>Megj.:</b> Az érték melletti csillag (*) az alapértelmezett gyári beállításokat jelöli.	

## Mobilszolgáltatás-kezelő

**Megj.:** Ez a menü csak az Embedded Web Server kiszolgáló használatakor jelenik meg.

Menüelem	Leírás
<b>IPP nyomtatás engedélyezése</b> Be* Ki	Mobileszközökről való nyomtatás engedélyezése az internetes nyomtatási protokoll (IPP) használatával.
<b>IPP faxolás engedélyezése</b> Be* Ki	Faxküldés engedélyezése internetes nyomtatási protokoll (IPP) használatával.
<b>IPP engedélyezése USB-n keresztül</b> Be* Ki	Nyomtatási vagy beolvasási feladatok engedélyezése USB-kapcsolat használatával.
<b>Megj.:</b> Az érték melletti csillag (*) az alapértelmezett gyári beállításokat jelöli.	

Menüelem	Leírás
<b>Beolvasás engedélyezése</b> Be* Ki	Beolvasás engedélyezése eSCL-protokoll használatával.
<b>Mopria észlelés engedélyezése</b> Be* Ki	Annak engedélyezése, hogy a nyomtatót észleljék a Mopria-kompatibilis eszközök.
<b>Megj.:</b> Az érték melletti csillag (*) az alapértelmezett gyári beállításokat jelöli.	

## Ethernet

Menüelem	Leírás
<b>Hálózati sebesség</b>	Az aktív hálózati adapter sebességét jeleníti meg.
<b>IPv4</b> DHCP engedélyezése (Be*) Statikus IP-cím beállítása	Az IPv4 beállítások konfigurálása.
<b>IPv6</b> IPv6 engedélyezése (Be*) DHCPv6 engedélyezése (Ki*) Állapotmentes automatikus címbeállítás (Be*) DNS-kiszolgáló címe Manuálisan kirendelt IPv6-cím Manuálisan kirendelt IPv6-útválasztó Cím előtagja (64*) Összes IPv6-cím Összes IPv6-útválasztócím	Az IPv6 beállítások konfigurálása.
<b>Hálózati cím</b> UAA LAA	A hálózati cím meghatározása.
<b>PCL SmartSwitch</b> Ki Be*	Beállíthatja, hogy a nyomtató az alapértelmezett nyomtatónyelvtől függetlenül átváltson-e PCL-emulációra, amikor egy nyomtatási feladathoz arra van szükség. <b>Megj.:</b> Ha ez a beállítás le van tiltva, akkor a nyomtató nem vizsgálja meg a bejövő adatokat, és a Beállítás menüben megadott alapértelmezett nyomtatónyelvet használja.
<b>PS SmartSwitch</b> Ki Be*	Beállíthatja, hogy a nyomtató az alapértelmezett nyomtatónyelvtől függetlenül átváltson-e automatikusan a PostScript emulációra, amikor egy nyomtatási feladathoz arra van szükség. <b>Megj.:</b> Ha ez a beállítás le van tiltva, akkor a nyomtató nem vizsgálja meg a bejövő adatokat, és a Beállítás menüben megadott alapértelmezett nyomtatónyelvet használja.
<b>Feladat pufferelése</b> Ki* Be	A nyomtatás előtt ideiglenesen tárolja a feladatokat a merevlemezen. <b>Megj.:</b> Ez a menüelem csak telepített merevlemez esetén jelenik meg.
<b>Megj.:</b> Az érték melletti csillag (*) az alapértelmezett gyári beállításokat jelöli.	

Menüelem	Leírás
<b>Mac bináris PS</b> Auto* Be Ki	Beállítja, hogy a nyomtató Macintosh rendszerbeli bináris PostScript nyomtatási feladatokat dolgozzon fel.  <b>Megjegyzések:</b> <ul style="list-style-type: none"> <li>• Az Automatikus beállítással a nyomtató Windows vagy Macintosh operációs rendszert futtató számítógépekről származó nyomtatási feladatokat dolgoz fel.</li> <li>• A Ki beállítás normál protokollt használva szűri a PostScript nyomtatási feladatokat.</li> </ul>
<b>Energiahatékony Ethernet</b> Be Ki Auto*	Csökkenti az energiafelhasználást, amikor a nyomtató nem kap adatokat az Ethernet-hálózatból.
<b>Megj.:</b> Az érték melletti csillag (*) az alapértelmezett gyári beállításokat jelöli.	

## TCP/IP

**Megj.:** Ez a menü csak a hálózati nyomtatók, illetve a nyomtatókiszolgálókhöz csatlakoztatott nyomtatók esetében jelenik meg.

Menüelem	Leírás
<b>Állomásnév beállítása</b>	Itt állíthatja be az aktuális TCP/IP-állomásnevet.
<b>Tartománynév</b>	Állítsa be a tartománynevet.
<b>DHCP/BOOTP engedélyezése az NTP-kiszolgáló frissítéséhez</b> Be* Ki	Ezzel engedélyezi, hogy a DHCP- és a BOOTP-ügyfelek frissítsék a nyomtató NTP-beállításait.
<b>Konfigurációmentes név</b>	Szolgáltatásnév megadása a konfigurációmentes hálózathoz.
<b>Auto IP engedélyezése</b> Be* Ki	IP-cím automatikus hozzárendelése.
<b>DNS-kiszolgáló címe</b>	Az aktuális Domain Name System (DNS) kiszolgáló címének beállítása.
<b>Másodlagos DNS-kiszolgáló címe</b>	A másodlagos DNS-kiszolgáló címének beállítása.
<b>Másodlagos DNS-kiszolgáló címe 2</b>	
<b>Másodlagos DNS-kiszolgáló címe 3</b>	
<b>Tartománykeresési sorrend</b>	Egy tartománynévlista beállítása, amely leegyszerűsíti a keresést, ha a nyomtató és erőforrásai a hálózat különböző tartományaiban helyezkednek el.
<b>DDNS engedélyezése</b> Ki* Be	A Dynamic DNS beállításainak frissítése.
<b>Megj.:</b> Az érték melletti csillag (*) az alapértelmezett gyári beállításokat jelöli.	

Menüelem	Leírás
<b>DDNS TTL</b> 300-31536000 másodperc (3600*)	A DDNS-beállítások megadása.
<b>Alapértelmezett TTL</b> 5-254 másodperc (254*)	
<b>DDNS frissítési ideje</b> 300-31536000 másodperc (604800*)	
<b>mDNS engedélyezése</b> Be* Ki	A Multicast DNS beállításainak frissítése.
<b>WINS-kiszolgálócím</b>	Kiszolgáló címének beállítása a Windows Internet Name Service (WINS) szolgáltatáshoz.
<b>BOOTP engedélyezése</b> Ki* Be	A BOOTP engedélyezése a nyomtató IP-címének kiosztásához.
<b>Korlátozott kiszolgálólista</b>	IP-cím beállítása a TCP-kapcsolatokhoz. <b>Megjegyzések:</b> <ul style="list-style-type: none"> <li>• Tegyen vesszőt az egyes IP-címek közé.</li> <li>• Legfeljebb 50 IP-címet adhat meg.</li> </ul>
<b>Korlátozott kiszolgálólista beállításai</b> Összes port blokkolása* Csak a nyomtatás blokkolása Csak a nyomtatás és a HTTP blokkolása	A listán lévő IP-címek nyomtatóhoz való hozzáféréseinek beállítása.
<b>MTU</b> 256-1500 (1500)*	A maximális átviteli egység (MTU) paraméter beállítása a TCP-kapcsolatokhoz.
<b>Nyomtató nyers portja</b> 1-65535 (9100*)	A hálózathoz csatlakoztatott nyomtatók nyers portszámának beállítása.
<b>Kimenő forgalom maximális sebessége</b> Letiltva* Engedélyezve 100-1000000 (100000)*	A nyomtató maximális átviteli sebességének engedélyezése.
<b>TLSv1.0 engedélyezése</b> Be* Ki	TLSv1.0 protokoll engedélyezése.
<b>TLSv1.1 engedélyezése</b> Be* Ki	TLSv1.1 protokoll engedélyezése.
<b>SSL titkosítási lista</b>	Adja meg az SSL vagy a TLS csatlakozókon használatos titkosítási algoritmusokat.
<b>Megj.:</b> Az érték melletti csillag (*) az alapértelmezett gyári beállításokat jelöli.	

## SNMP

**Megj.:** Ez a menü kizárólag hálózati nyomtatókon, illetve nyomtatókiszolgálóra csatlakoztatott nyomtatókon érhető el.

Menüelem	Leírás
<b>SNMP 1 és 2c verziók</b> Engedélyezve Ki Be* SNMP-beállítás engedélyezése Ki Be* Enable PPM MIB Ki Be* SNMP-közösség	Azt határozza meg, hogy a Simple Network Management Protocol (SNMP) 1 és 2c verziója telepítse-e a nyomtató illesztőprogramjait és alkalmazásait.
<b>SNMP 3 verzió</b> Engedélyezve Ki Be* Kontextus neve Írási/olvasási hitelesítő adatok beállítása Felhasználónév Hitelesítési jelszó: Adatvédelmi jelszó: Csak olvasási hitelesítő adatok beállítása Felhasználónév Hitelesítési jelszó: Adatvédelmi jelszó: Hitelesítési kivonat MD5 SHA1* Minimális hitelesítési szint Nincs hitelesítés, nincs adatvédelem Hitelesítés, nincs adatvédelem Hitelesítés, adatvédelem* Adatvédelmi algoritmus DES AES-128*	Azt határozza meg, hogy az SNMP 3 verzió konfigurálja és frissítse-e a nyomtató biztonsági beállításait.
<b>Megj.:</b> Az érték melletti csillag (*) az alapértelmezett gyári beállításokat jelöli.	

## IPSec

**Megj.:** Ez a menü kizárólag hálózati nyomtatókon, illetve nyomtatókiszolgálóra csatlakoztatott nyomtatókon érhető el.

Menüelem	Leírás
<b>IPSec engedélyezése</b> Ki* Be	Az Internet Protocol Security (IPSec) protokoll engedélyezése.
<b>Alapkonfiguráció</b> Alapértelmezett* Kompatibilitás Biztonságos	Az IPSec alapkonfigurációjának beállítása. <b>Megj.:</b> Ez a menüelem csak akkor jelenik meg, ha az IPSec engedélyezése lehetőség a Be értékre van állítva.
<b>DH (Diffie-Hellman) csoportos javaslat</b> modp2048 (14)* modp3072 (15) modp4096 (16) modp6144 (17)	Az IPSec alapkonfigurációjának beállítása. <b>Megj.:</b> Ez a menüelem csak akkor használható, ha az Alapkonfiguráció beállítás értéke Kompatibilitás.
<b>Javasolt titkosítási módszer</b> 3DES AES*	Titkosítási módszer beállítása. <b>Megj.:</b> Ez a menüelem csak akkor használható, ha az Alapkonfiguráció beállítás értéke Kompatibilitás.
<b>Javasolt hitelesítési módszer</b> SHA1 SHA256* SHA512	Hitelesítési módszer beállítása. <b>Megj.:</b> Ez a menüelem csak akkor használható, ha az Alapkonfiguráció beállítás értéke Kompatibilitás.
<b>IKE SA élettartam (órában)</b> 1 2 4 8 24*	Adja meg az IKE SA lejáratí idõtartamát. <b>Megj.:</b> Ez a menüelem csak akkor jelenik meg, ha az Alapkonfiguráció beállítás értéke Biztonságos.
<b>IPSec SA élettartam (órában)</b> 1 2 4 8* 24	Adja meg az IPSec SA lejáratí idõtartamát. <b>Megj.:</b> Ez a menüelem csak akkor jelenik meg, ha az Alapkonfiguráció beállítás értéke Biztonságos.
<b>IPSec-eszköztanúsítvány</b>	Az IPSec-tanúsítvány beállítása. <b>Megj.:</b> Ez a menüelem csak akkor jelenik meg, ha az IPSec engedélyezése lehetőség a Be értékre van állítva.
<b>Elõmegosztott kulcs hitelesített kapcsolatai</b> [x] gazdagép	A nyomtató hitelesített kapcsolatainak konfigurálása. <b>Megj.:</b> Ezek a menüelemek csak akkor jelennek meg, ha az IPSec engedélyezése lehetőség a Be értékre van állítva.
<b>Tanúsítvány hitelesített kapcsolatai</b> [X] gazdagép címe[/alhálózat]	
<b>Megj.:</b> Az érték melletti csillag (*) az alapértelmezett gyári beállításokat jelöli.	

## 802.1x

**Megj.:** Ez a menü kizárólag hálózati nyomtatókon, illetve nyomtatókiszolgálóra csatlakoztatott nyomtatókon érhető el.

Menüelem	Leírás
<b>Aktív</b> Ki* Be	Engedélyezi, hogy a nyomtató olyan hálózatokhoz csatlakozzon, amelyek a hozzáférés engedélyezése előtt hitelesítést kérnek.
<b>802.1x hitelesítés</b> Eszköz bejelentkezési neve Eszköz bejelentkezési jelszava Kiszolgáló-tanúsítvány érvényesítése (Be*) Eseménynaplózás engedélyezése (Ki*) 802.1x-eszköztanúsítvány	A 802.1x csatlakozás hitelesítési beállításainak konfigurálása.
<b>Engedélyezhető hitelesítési mechanizmusok</b> EAP – MD5 (Be*) EAP – MSCHAPv2 (Be*) LEAP (Be*) PEAP (Be*) EAP – TLS (Be*) EAP – TTLS (Be*) TTLS-hitelesítési módszer (MSCHAPv2*)	A 802.1x-csatlakozás engedélyezett hitelesítési mechanizmusainak konfigurálása.
<b>Megj.:</b> Az érték melletti csillag (*) az alapértelmezett gyári beállításokat jelöli.	

## LPD-konfiguráció

**Megj.:** Ez a menü kizárólag hálózati nyomtatókon, illetve nyomtatókiszolgálóra csatlakoztatott nyomtatókon érhető el.

Menüelem	Leírás
<b>LPD időtúllépés</b> 0–65535 másodperc (90*)	Ezzel a beállítással megadhat egy időtúllépési értéket, így megakadályozhatja, hogy a Line Printer Daemon (LPD) kiszolgáló határozatlan ideig várjon a megakadt vagy hibás nyomtatási feladatokra.
<b>LPD szalagcím-lap</b> Ki* Be	Szalagcím-lap nyomtatása az összes LPD-s nyomtatási feladat esetében. <b>Megj.:</b> A szalagcím-lap a nyomtatási feladat első oldala, amely a nyomtatási feladatok elválasztására, valamint a nyomtatási kérések küldőjének azonosítására szolgál.
<b>LPD lezárólap</b> Ki* Be	Lezárólap nyomtatása az összes LPD-s nyomtatási feladat esetében. <b>Megj.:</b> A lezárólap a nyomtatási feladatok utolsó oldala.
<b>LPD kocsi vissza konverzió</b> Ki* Be	A kocsi-vissza-konverzió engedélyezése. <b>Megj.:</b> A „kocsi vissza” művelet parancsot ad a nyomtatónak arra, hogy a kurzort az aktuális sor első pozíciójába állítsa.
<b>Megj.:</b> Az érték melletti csillag (*) az alapértelmezett gyári beállításokat jelöli.	

## HTTP-/FTP-beállítások

Menüelem	Leírás
<b>Proxy</b> HTTP Proxy IP-cím HTTP alapértelmezett IP-port FTP Proxy IP-cím FTP alapértelmezett IP-port Hitelesítés Felhasználónév Jelszó Helyi tartományok	A HTTP- és az FTP-kiszolgálók beállításainak konfigurálása.
<b>Egyéb beállítások</b> HTTP-kiszolgáló engedélyezése (Be*)	A nyomtató figyelésére és felügyeletére használható beágyazott webkiszolgáló elérése.
<b>Egyéb beállítások</b> Hálózati időprotokoll (HTTPPS) engedélyezése (Be*)	A biztonságos hiperszöveg-átviteli protokoll (HTTPS) engedélyezése a nyomtatókiszolgáló felé irányuló és onnan származó adatátvitel titkosításához.
<b>Egyéb beállítások</b> HTTPS-kapcsolatok kényszerítése (Ki*)	A nyomtató kényszerítése a HTTPS-kapcsolatok használatára.
<b>Egyéb beállítások</b> FTP/TFTP engedélyezése (Be*)	Fájlok küldése FTP/TFTP használatával.
<b>Egyéb beállítások</b> HTTPS-eszköztanúsítvány (alapértelmezett*)	A nyomtatón használt HTTPS-eszköztanúsítvány megtekintése.
<b>Egyéb beállítások</b> HTTP/FTP kérések időtúllépése (30*)	Azt az időtartamot határozza meg, amelynek elteltével a rendszer megszakítja a kapcsolódást a kiszolgálóhoz.
<b>Egyéb beállítások</b> HTTP/FTP kérések ismétlései (3*)	Azt határozza meg, hogy a rendszer hányszor próbáljon meg csatlakozni a HTTP-/FTP-kiszolgálóhoz.
<b>Megj.:</b> Az érték melletti csillag (*) az alapértelmezett gyári beállításokat jelöli.	

## ThinPrint

Menüelem	Leírás
<b>ThinPrint engedélyezése</b> Ki* Be	Nyomtatás ThinPrint használatával.
<b>Portszám</b> 4000–4999 (4000*)	A ThinPrint-kiszolgáló portszámának beállítása.
<b>Sávszélesség (bit/másodperc)</b> 100–1 000 000 (0*)	A ThinPrint-környezetben használandó adatátviteli sebesség beállítása.
<b>Csomagméret (kbyte)</b> 0–64 000 (0*)	Az adatátviteli csomagok méretének beállítása.
<b>Megj.:</b> Az érték melletti csillag (*) az alapértelmezett gyári beállításokat jelöli.	



## USB

Menüelem	Leírás
<b>PCL SmartSwitch</b> Ki Be*	Beállítja, hogy a nyomtató átváltson-e PCL-emulációra, amikor egy USB-porton érkező nyomtatási feladatnak arra van szüksége, az alapértelmezett nyomtatónyelvtől függetlenül. <b>Megj.:</b> Ha ez a beállítás le van tiltva, akkor a nyomtató nem vizsgálja meg a bejövő adatokat, és a Beállítás menüben megadott alapértelmezett nyomtatónyelvet használja.
<b>PS SmartSwitch</b> Ki Be*	Beállítja, hogy a nyomtató az alapértelmezett nyomtatónyelvtől függetlenül átváltson-e PostScript emulációra, amikor egy USB-porton érkező nyomtatási feladathoz arra van szükség. <b>Megj.:</b> Ha ez a beállítás le van tiltva, akkor a nyomtató nem vizsgálja meg a bejövő adatokat, és a Beállítás menüben megadott alapértelmezett nyomtatónyelvet használja.
<b>Feladat pufferelése</b> Ki* Be	A nyomtatás előtt ideiglenesen tárolja a feladatokat a merevlemezen. <b>Megj.:</b> Ez a menüelem csak telepített merevlemez esetén jelenik meg.
<b>Mac bináris PS</b> Auto* Be Ki	Beállítja, hogy a nyomtató Macintosh rendszerbeli bináris PostScript nyomtatási feladatokat dolgozzon fel. <b>Megjegyzések:</b> <ul style="list-style-type: none"> <li>• Az Automatikus beállítással a nyomtató Windows vagy Macintosh operációs rendszert futtató számítógépekről származó nyomtatási feladatokat dolgoz fel.</li> <li>• A Ki beállítás normál protokollt használva szűri a PostScript nyomtatási feladatokat.</li> </ul>
<b>USB-port engedélyezése</b> Ki Be*	Az elülső USB-port engedélyezése.
<b>Megj.:</b> Az érték melletti csillag (*) az alapértelmezett gyári beállításokat jelöli.	

## Külső hálózati hozzáférés korlátozása

Menüelem	Leírás
<b>Külső hálózati hozzáférés korlátozása</b> Ki* Be	Korlátozza a hozzáférést a hálózati oldalakhoz.
<b>Külső hálózati cím</b>	Meghatározza a korlátozott hozzáférésű hálózati címeket.
<b>Értesítési e-mail cím</b>	Meghatároz egy e-mail címet, amelyre a naplózott eseményekről értesítést küld.
<b>Pingelés gyakorisága</b> 1–300 (10*)	Meghatározza a hálózati lekérés időközzeit másodpercben.
<b>Tárgy</b>	Meghatározza az értesítő e-mail tárgyát és tartalmát.
<b>Üzenet</b>	
<b>Megj.:</b> Az érték melletti csillag (*) az alapértelmezett gyári beállításokat jelöli.	

## Cloud Services

### Felhőalapú szolgáltatások – Regisztráció

Menüelem	Leírás
<b>További információ megtekintése</b>	A Lexmark Cloud Services használatára vonatkozó kiegészítő információk megtekintése.
<b>Kommunikáció engedélyezése a Lexmark Cloud Services szolgáltatással</b> Ki* Be	Engedélyezze a kommunikációt a nyomtató és a Lexmark Cloud Services szolgáltatás között.
<b>Aktuális állapot megtekintése</b>	A nyomtató és a Lexmark Cloud Services közötti csatlakozási állapot megtekintése.
<b>Megj.:</b> Az érték melletti csillag (*) az alapértelmezett gyári beállításokat jelöli.	

# Biztonság

## Bejelentkezési módok

### Engedélyek kezelése

Menüelem	Leírás
<p><b>Funkció elérése</b></p> <ul style="list-style-type: none"> <li>Címjegyzék elérése az alkalmazásokban</li> <li>Címjegyzék módosítása</li> <li>Parancsikonok kezelése</li> <li>Profilok létrehozása</li> <li>Könyvjelzők kezelése</li> <li>Nyomtatás flash-meghajtóról</li> <li>Flash-meghajtó színes nyomtatása</li> <li>Flash-meghajtó beolvasása</li> <li>Másolás funkció</li> <li>Színes nyomtatás másolása</li> <li>Színkihagyás</li> <li>E-mail-funkció</li> <li>Fax funkció</li> <li>FTP funkció</li> <li>Felfüggesztett faxüzenetek feloldása</li> <li>Felfüggesztett feladatok elérése</li> <li>Profilok használata</li> <li>Feladatok megszakítása az eszközön</li> <li>Nyelv módosítása</li> <li>Internetes Nyomt. Prot. (IPP)</li> <li>Beolvasás indítása távolról</li> <li>B/W nyomtatás</li> <li>Színes nyomtatás</li> <li>Hálózati mappa – Beolvasás</li> <li>Merevlemez – Nyomtatás</li> <li>Merevlemez – Színes nyomtatás</li> <li>Merevlemez – Beolvasás</li> </ul>	<p>A nyomtatófunkciókhoz való hozzáférés szabályozása.</p> <p><b>Megj.:</b> Egyes menüelemek csak telepített merevlemez vagy intelligens tárolómeghajtó esetén jelennek meg.</p>
<p><b>Adminisztrációs menük</b></p> <ul style="list-style-type: none"> <li>Biztonság menü</li> <li>Hálózat/portok menü</li> <li>Papír menü</li> <li>Jelentések menü</li> <li>Funkciókonfigurációs menü</li> <li>Kellékanyagok menü</li> <li>Kiegészítő kártya menü</li> <li>SE menü</li> <li>Eszközmenü</li> </ul>	<p>A nyomtató menübeállításaihoz való hozzáférés szabályozása.</p>

Menüelem	Leírás
<b>Eszközkezelés</b> Távoli kezelés Firmware-frissítések Alkalmazások konfigurálása Kezelőpanelzár Embedded Web Server kiszolgáló hozzáférés Minden beállítás importálása/exportálása Üzemen kívüli törlés Felhőalapú szolgáltatások – Regisztráció	A nyomtató felügyeleti beállításaihoz való hozzáférés szabályozása.
<b>Alkalmazások</b> Új alkalmazások Diavetítés Háttérkép módosítása Képernyővédő Kártya másolása Beolvasási központ [X]. egyéni beolvasási központ	A nyomtatóalkalmazásokhoz való hozzáférés szabályozása.

## Helyi fiókok

Menüelem	Leírás
<b>Csoportok/engedélyek kezelése</b>	A nyomtatón elmentett összes csoport listájának megjelenítése.
<b>Felhasználó hozzáadása</b> Felhasználónév/jelszó Felhasználónév Jelszó PIN-kód	Helyi fiókok létrehozása, valamint e fiókok hozzáféréseinek beállítása a nyomtató funkcióihoz, a rendszergazdai menükhöz, a nyomtatáskezelési lehetőségekhez és az alkalmazásokhoz.

## Alapértelmezett bejelentkezési módok

**Megj.:** Ez a menü csak akkor jelenik meg, ha a Helyi fiókok menüben konfigurálja a beállításokat.

Menüelem	Leírás
<b>Kezelőpanel</b> Felhasználónév/jelszó Felhasználónév Jelszó PIN-kód	Adja meg az alapértelmezett bejelentkezési módot a kezelőpanelhez való hozzáféréshez.
<b>Böngésző</b> Felhasználónév/jelszó Felhasználónév Jelszó PIN-kód	Adja meg az alapértelmezett bejelentkezési módot a böngészőhöz való hozzáféréshez.

## USB-eszközök ütemezése

Menüelem	Leírás
<b>Ütemezések</b> Új ütemezés hozzáadása	Az elülső USB-porthoz való hozzáférés ütemezése.

## Biztonsági ellenőrzési napló

Menüelem	Leírás
<b>Ellenőrzés engedélyezése</b> Ki* Be	Események rögzítése a biztonsági ellenőrzési naplóban és a távoli rendszernaplóban.
<b>Távoli rendszernapló engedélyezése</b> Ki* Be	Ellenőrzési naplók küldése egy távoli kiszolgálóra.
<b>Távoli rendszernapló-kiszolgáló</b>	Adja meg a távoli rendszernapló-kiszolgálót.
<b>Távoli rendszernaplóport</b> 1–65535 (514*)	Adja meg a távoli rendszernaplóportot.
<b>Távoli rendszernaplózási módszer</b> Normál UDP* Stunnel	Rendszernaplózási módszer beállítása a naplózott események távoli kiszolgálóra történő továbbításához.
<b>Megj.:</b> Az érték melletti csillag (*) az alapértelmezett gyári beállításokat jelöli.	

Menüelem	Leírás
<b>Távoli rendszernaplózási szolgáltatás</b> 0 – Kernelüzenetek 1 – Felhasználószintű üzenetek 2 – Levelezőrendszer 3 – Rendszerdémonok 4 – Biztonsági/hitelesítési üzenetek* 5 – A rendszernaplók által belsőleg generált üzenetek 6 – Soros nyomtató alrendszere 7 – Hálózati hírek alrendszere 8 – UUCP-alrendszer 9 – Óradémon 10 – Biztonsági/hitelesítési üzenetek 11 – FTP-démon 12 – NTP-alrendszer 13 – Megfigyelési napló 14 – Riasztási napló 15 – Óradémon 16 – Helyi használat 0 (helyi0) 17 – Helyi használat 1 (helyi1) 18 – Helyi használat 2 (helyi2) 19 – Helyi használat 3 (helyi3) 20 – Helyi használat 4 (helyi4) 21 – Helyi használat 5 (helyi5) 22 – Helyi használat 6 (helyi6) 23 – Helyi használat 7 (helyi7)	A nyomtató által a naplóesemények távoli kiszolgálóra történő küldésekor használt létesítménykód beállítása.
<b>Naplózendő események súlyossága</b> 0 – Vészhelyzet 1 – Riasztás 2 – Kritikus 3 – Hiba 4 – Figyelmeztetés* 5 – Értesítés 6 – Tájékoztató jellegű 7 – Hibakeresés	A naplózendő üzenetekre és az eseményekre vonatkozó prioritási szint beállítása.
<b>Távoli rendszernapló által nem naplózott események</b> Ki* Be	Súlyossági szinttől függetlenül minden esemény küldése távoli kiszolgálóra.
<b>Rendszergazda e-mail-címe</b>	Értesítő e-mail küldése a rendszergazdának a naplózott eseményekről.
<b>Naplóból való törlésre vonatkozó e-mail-riasztás</b> Ki* Be	Értesítő e-mail küldése a rendszergazdának, ha egy naplóbejegyzést törölnek.
<b>Napló megtelésére vonatkozó e-mail-riasztás</b> Ki* Be	Értesítő e-mail küldése a rendszergazdának abban az esetben, ha a napló megtelik, és a rendszer elkezd felülírni a legrégebbi bejegyzéseket.
<b>Megj.:</b> Az érték melletti csillag (*) az alapértelmezett gyári beállításokat jelöli.	

Menüelem	Leírás
<b>Művelet napló megtelése esetén</b> Legrégebbi bejegyzések felülírása Napló küldése e-mailben, majd az összes bejegyzés törlése	Naplótárolási problémák megoldása abban az esetben, ha a naplóktól megtelik a rendelkezésre álló memória.
<b>E-mail % teljes riasztása</b> Ki* Be	Értesítő e-mail küldése a rendszergazdának abban az esetben, ha a naplóktól megtelik a rendelkezésre álló memória.
<b>Százalékos telítettségi riasztás szintje</b> 1–99 (90*)	
<b>Napló exportálására figyelmeztető riasztás</b> Ki* Be	Értesítő e-mail küldése a rendszergazdának, ha a naplót valaki exportálja.
<b>Naplóbeállítások módosítására figyelmeztető riasztás</b> Ki* Be	Értesítő e-mail küldése a rendszergazdának, ha az Ellenőrzés engedélyezése funkciót bekapcsolják.
<b>Naplózási sor vége</b> LF (\n)* CR (\r) CRLF (\r\n)	Azt határozza meg, hogy a naplófájl hogyan jelezze az egyes sorok végét.
<b>Exportált fájlok digitális aláírása</b> Ki* Be	Digitális aláírás hozzáadása minden exportált napló-fájlhoz.
<b>Napló törlése</b>	Az összes ellenőrzési napló törlése.
<b>Napló exportálása</b> Rendszernapló (RFC 5424) Rendszernapló (RFC 3164) CSV	A biztonsági napló exportálása egy flash-meghajtóra.
<b>Megj.:</b> Az érték melletti csillag (*) az alapértelmezett gyári beállításokat jelöli.	

## Bejelentkezési korlátozások

Menüelem	Leírás
<b>Sikertelen bejelentkezések</b> 1-10 (3*)	A felhasználók felfüggesztése előtt tehető sikertelen bejelentkezési kísérletek számát adja meg.
<b>Sikertelenség időkerete</b> 1–60 perc (5*)	A felhasználók felfüggesztése előtt tehető sikertelen bejelentkezési kísérletek közötti időtartamot adja meg.
<b>Felfüggesztés időtartama</b> 1–60 perc (5*)	A felfüggesztés időtartamát határozza meg.
<b>Webes bejelentkezés időkorlátja</b> 1-120 perc (10*)	Azt határozza meg, hogy mennyi idő után jelentkeztesse ki a rendszer automatikusan a távolról bejelentkező felhasználókat.
<b>Megj.:</b> Az érték melletti csillag (*) az alapértelmezett gyári beállításokat jelöli.	

## Titkosított nyomtatás beállításai

Menüelem	Leírás
<b>Érvénytelen PIN-kód maximális száma</b> 2–10	Állítsa be az érvénytelen PIN-kód megadására vonatkozó korlátot. <b>Megj.:</b> A korlát elérésekor a nyomtató törli az adott felhasználónévhez tartozó nyomtatási feladatokat.
<b>Titkosított feladatok lejárata</b> Ki* 1 óra 4 óra 24 óra 1 hét	Állítson be lejárati időt minden felfüggesztett feladathoz, mielőtt az automatikusan törlődne a nyomtató memóriájából vagy a merevlemezről. <b>Megj.:</b> A felfüggesztett feladat típusa lehet Titkosított, Ismétlés, Tartalék vagy Ellenőrzés.
<b>Feladatismétlés lejárata</b> Ki* 1 óra 4 óra 24 óra 1 hét	Ismételni kívánt nyomtatási feladatok lejárati idejének beállítása.
<b>Feladat-ellenőrzés lejárata</b> Ki* 1 óra 4 óra 24 óra 1 hét	Lejárati idő beállítása a feladat egyetlen példányban történő nyomtatásához annak érdekében, hogy ellenőrizni lehessen a minőséget a fennmaradó példányok nyomtatása előtt.
<b>Feladatmegőrzés lejárata</b> Ki* 1 óra 4 óra 24 óra 1 hét	Lejárati idő beállítása azokhoz a feladatokhoz, amelyeket a nyomtatóban későbbi nyomtatáshoz tárolni szeretne.
<b>Minden feladat várakozzon</b> Ki* Be	Ezzel a funkcióval beállíthatja, hogy a nyomtató várakoztassa a nyomtatási feladatokat.
<b>Másolat megőrzése a dokumentumokról</b> Ki* Be	Beállítja, hogy a nyomtató az összes azonos fájlnevű dokumentumot megőrizze.
<b>Megj.:</b> Az érték melletti csillag (*) az alapértelmezett gyári beállításokat jelöli.	

## Lemeztitkosítás

**Megj.:** Ez a menü csak telepített merevlemez vagy intelligens tárolómeghajtó esetén jelenik meg.

Menüelem	Leírás
<b>Merevlemez</b>	A merevlemez titkosítási állapotának megjelenítése.



Menüelem	Leírás
<b>Intelligens tárolómeghajtó</b>	Az intelligens tárolómeghajtó (ISD) titkosítási állapotának megjelenítése. <b>Megj.:</b> Az ISD automatikusan letiltásra kerül, ha merevlemez van telepítve.

## Ideiglenes adatfájlok törlése

Menüelem	Leírás
<b>Beépített memóriában tárolt elemek</b> Ki* Be	A nyomtató memóriájában tárolt összes fájl törlése.
<b>Merevlemezen tárolt elemek</b> Egysz. törl.* Háromsz. törl. Hétsz. törl.	A nyomtató merevlemezen tárolt összes fájl törlése. <b>Megj.:</b> Ez a menüelem csak akkor jelenik meg, ha a nyomtató merevlemeze telepítve van.
<b>Megj.:</b> Az érték melletti csillag (*) az alapértelmezett gyári beállításokat jelöli.	

## Megoldások LDAP-beállításai

Menüelem	Leírás
<b>LDAP-hivatkozások követése</b> Ki* Be	Bejelentkezett felhasználói fiók keresése a tartományban lévő különböző kiszolgálókban.
<b>LDAP-tanúsítvány ellenőrzése</b> Igen Nem*	LDAP-tanúsítványok ellenőrzésének engedélyezése.

## Egyéb

Menüelem	Leírás
<b>Védett funkciók</b> Megjelenítés* Elrejtés	Megmutatja azokat a funkciókat, amelyeket a funkció-hozzáférési vezérlés (FAC) a felhasználó biztonsági engedélyétől függetlenül véd. <b>Megj.:</b> Az Elrejtés csak azokat a FAC-védett funkciókat jeleníti meg, amelyekhez a felhasználó hozzáfér.
<b>Nyomatási engedély</b> Ki* Be	Lehetővé teszi a felhasználó bejelentkezését nyomtatás előtt.
<b>Alapértelmezett nyomtatási engedély bejelentkezési adatai</b> Felhasználónév/jelszó* Felhasználónév	Beállítja a Nyomatási engedély alapértelmezett bejelentkezési adatait.
<b>Megj.:</b> Az érték melletti csillag (*) az alapértelmezett gyári beállításokat jelöli.	

Menüelem	Leírás
<b>Biztonsági visszaállító összekötő</b> Vendég hozzáférés engedélyezése* Nincs hatása	A felhasználói hozzáférést határozza meg a nyomtatóhoz. <b>Megjegyzések:</b> <ul style="list-style-type: none"> <li>A Vendég hozzáférés engedélyezése mindenkinek hozzáférést biztosít a nyomtató összes funkciójához.</li> <li>A Nincs hatása letilthatja a hozzáférést a nyomtatóhoz abban az esetben, ha a szükséges biztonsági információk nem állnak rendelkezésre.</li> </ul>
<b>Intelligens tárolómeghajtó használata a felhasználói adatok számára</b> Ki Be*	A felhasználói adatok tárolásának engedélyezése az intelligens tárolómeghajtón. <b>Megj.:</b> Ez a menüelem telepített merevlemez esetén le van tiltva.
<b>Jelszó minimális hossza</b> 0-32 (0*)	A jelszó hosszúságának meghatározása.
<b>Jelszó/PIN-kód mutatásának engedélyezése</b> Ki* Be	A jelszó vagy a személyes azonosítószám megjelenítése.
<b>Megj.:</b> Az érték melletti csillag (*) az alapértelmezett gyári beállításokat jelöli.	

## Jelentések

### Menübeállítási oldal

Menüelem	Leírás
<b>Menübeállítási oldal</b>	A nyomtató menüit felsoroló jelentés nyomtatása.

Eszköz

### Eszköz

Menüelem	Leírás
<b>Készülékadatok</b>	A nyomtatóval kapcsolatos információkat tartalmazó jelentés nyomtatása.
<b>Készülékstatisztika</b>	A nyomtatóhasználatra, illetve a kellékanyagok állapotára vonatkozó jelentés nyomtatása.
<b>Profilok lista</b>	A nyomtatóban tárolt profilok listájának nyomtatása.
<b>Asset Report (Készletjelentés)</b>	A nyomtatási problémák diagnosztikai eszközének nyomtatása. <b>Megj.:</b> A tartalom levágásának elkerülése érdekében letter vagy A4 méretű papírra nyomtassa a jelentést.

## Nyomtatás

Menüelem	Leírás
<b>Betűtípusok nyomtatása</b> PCL karakterkészletek PS betűtípusok	Minták nyomtatása és információk az egyes nyomtatónyelvekhez elérhető betűtípusokról.
<b>Nyomtatási bemutató</b> Demó oldal	A nyomtató funkcióit és a használható megoldásokat ismertető oldal nyomtatása.
<b>Könyvtár nyomtatása</b>	A flash-meghajtón vagy nyomtató-merevlemezen tárolt források nyomtatása. <b>Megj.:</b> Ez a menüpont csak akkor látható, ha tartozik a nyomtatóhoz flash-meghajtó vagy merevlemez.

## Parancsikonok

Menüelem	Leírás
<b>Összes parancsikon</b>	A nyomtatóban tárolt összes parancsikont tartalmazó lista nyomtatása.
<b>Faxolási parancsikonok</b>	<b>Megj.:</b> A faxolási parancsikonok csak fax beszerelése esetén jelennek meg.
<b>Másolási parancsikonok</b>	
<b>E-mail parancsikonok</b>	
<b>FTP-parancsikonok</b>	
<b>Hálózati mappa parancsikonok</b>	

## Fax

**Megj.:** Ez a menü csak akkor jelenik meg, ha a fax konfigurálva van, és a Feladatnapló engedélyezése értéke Be.

Menüelem	Leírás
<b>Faxfeladatok naplója</b>	A legutóbb végrehajtott 200 faxolási feladatra vonatkozó jelentés nyomtatása.
<b>Faxhívási napló</b>	Kinyomtat egy, a legutóbbi 100 megkísérelt, fogadott vagy letiltott hívásra vonatkozó jelentést.

## Hálózat

Menüelem	Leírás
<b>Hálózati beállítások oldala</b>	A konfigurált hálózatot, valamint a nyomtató vezeték nélküli beállításait tartalmazó oldal nyomtatása. <b>Megj.:</b> Ez a menüelem csak a hálózati nyomtatók, illetve a nyomtatókiszolgálókhoz csatlakoztatott nyomtatók esetében jelenik meg.
<b>Wi-Fi Direct segítségével csatlakozott ügyfelek</b>	A nyomtatóhoz WiFi Direct segítségével csatlakozott eszközöket tartalmazó oldal nyomtatása. <b>Megj.:</b> Ez a menüelem csak akkor jelenik meg, ha a Wi-Fi Direct engedélyezése lehetőség a Be értékre van állítva.

## Hibaelhárítás

Menüelem	Leírás
<b>Tesztoldal nyomtatása</b>	A nyomtatási minőséggel kapcsolatos hibák azonosítására és kijavítására nyomtasson tesztoldalat.
<b>Lapolvasó tisztítása</b>	Nyomtassa ki a lapolvasó tisztításával kapcsolatos utasításokat.

## Menübeállítási oldal nyomtatása

A kezdőképernyőn érintse meg a **Beállítások > Jelentések > Menübeállítási oldal** elemet.

# A nyomtató karbantartása

**Figyelem – sérülésveszély:** Ha nem gondoskodik a nyomtató optimális teljesítményének megőrzéséről, vagy nem cseréli az alkatrészeket és kellékanyagokat, a nyomtató károsodhat.

## Az alkatrészek és kellékek állapotának ellenőrzése

- 1 A kezdőképernyőn érintse meg az **Állapot/Kiegészítők** elemet.
- 2 Válassza ki az ellenőrizni kívánt alkatrészeket vagy kiegészítőket.

**Megj.:** A kezdőképernyő felső részének megérintése ehhez a beállításhoz is hozzáférést biztosít.

## Kellékanyagok értesítéseinek konfigurálása

- 1 Nyisson meg egy webböngészőt, és írja be a nyomtató IP-címét a címmezőbe.

### Megjegyzések:

- Tekintse meg a nyomtató IP-címét a nyomtató főképernyőjén. Az IP-cím számok négyelemű, pontokkal elválasztott halmaza, például 123.123.123.123.
- Ha proxykiszolgálót használ, átmenetileg tiltsa le azt a weboldal megfelelő betöltése érdekében.

- 2 Kattintson a **Beállítások > Eszköz > Értesítések** elemre.
- 3 A Kellékek menüben kattintson az **Egyéni értesítések kellékanyagokhoz** elemre.
- 4 Válasszon ki értesítést az egyes kellékekhez.
- 5 Alkalmazza a módosításokat.

## E-mail riasztások beállítása

A nyomtató beállítása úgy, hogy az e-mailen riasztást küldjön, ha a kellékanyagok fogynak, illetve ha papírt kell cserélni vagy pótolni, illetve papírelakadás esetén.

- 1 Nyisson meg egy webböngészőt, és írja be a nyomtató IP-címét a címmezőbe.

### Megjegyzések:

- Tekintse meg a nyomtató IP-címét a nyomtató kezdőképernyőjén. Az IP-cím számok négyelemű, pontokkal elválasztott halmaza, például 123.123.123.123.
- Ha proxykiszolgálót használ, átmenetileg tiltsa le azt a weboldal megfelelő betöltése érdekében.

- 2 Kattintson a **Beállítások > Eszköz > Értesítések > E-mail riasztás beállítása** elemre, és módosítsa a beállításokat.

**Megj.:** Az SMTP-beállításokra vonatkozó bővebb információkért vegye fel a kapcsolatot az e-mail szolgáltatóval.

- 3 Alkalmazza a módosításokat.

- 4 Kattintson az **E-mail listák és riasztások beállítása** elemre, és módosítsa a beállításokat.
- 5 Alkalmazza a módosításokat.

## Jelentések megtekintése

- 1 A kezdőképernyőn érintse meg a **Beállítások > Jelentések** elemet.
- 2 Válassza ki a megtekinteni kívánt jelentést.

## Alkatrészek és kellékanyagok rendelése

Kellékanyagok rendeléséhez az Egyesült Államokban lépjen kapcsolatba a Lexmarkkal a 1-800-539-6275 számon, ahol információkat kaphat az Önhez közeli hivatalos Lexmark-vizonteladóról. Más országokban/térségekben keresse fel a [www.lexmark.com](http://www.lexmark.com) oldalt, vagy lépjen kapcsolatba a nyomtatót értékesítő kereskedővel.

**Megj.:** A nyomtató kellékanyagainak élettartambecslése A4-es, sima papírra való nyomtatást tételez fel.

**Figyelem – sérülésveszély:** Ha nem gondoskodik a nyomtató optimális teljesítményének megőrzéséről, vagy nem cseréli az alkatrészeket és kellékanyagokat, azzal kárt tehet a nyomtatóban.

## Eredeti Lexmark-alkatrészek és -kellékanyagok használata

A Lexmark nyomtatót úgy tervezték, hogy a legjobban eredeti Lexmark alkatrészekkel és kellékanyagokkal működjön. Egyéb márkájú kellékanyag vagy alkatrész használata befolyásolhatja a nyomtató teljesítményét, megbízhatóságát vagy élettartamát, valamint képalkotó-alkatrészeit. Emellett a garancia érvényességét is befolyásolhatja. Nem vállalunk garanciát az egyéb márkájú alkatrészek és kellékanyagok használata által okozott kárra. A termék élettartama eredeti Lexmark alkatrészek és kellékanyagok használatához van megtervezve; ha egyéb márkájú alkatrészeket vagy kellékanyagokat használ, az váratlan eredményhez vezethet. A tervezett élettartama után használt képalkotó-összetevő károsíthatja a Lexmark nyomtatót vagy a hozzá kapcsolt alkatrészeket.

**Figyelem – sérülésveszély:** A visszajuttatási program szerződési feltételekkel nem rendelkező kellékanyagok és alkatrészek visszaállíthatók és utángyárthatók. A gyártói garancia azonban nem vonatkozik a nem eredeti kellékanyagok vagy alkatrészek által okozott károkra. Ha megfelelő utángyártás nélküli kellékanyagra vagy alkatrészsre állítja vissza a számlálót, az kárt okozhat a nyomtatóban. A kellékanyag- vagy alkatrészszámláló visszaállítása után előfordulhat, hogy a nyomtató a visszaállított elem hiányára utaló hibát jelez.

## Tonerkazetta rendelése

### Megjegyzések:

- A becsült oldalkapacitás meghatározása az ISO/IEC 19752 szabványon alapul.
- Ha hosszabb ideig nagyon alacsony a nyomtatás lefedettsége, az negatívan befolyásolhatja a tényleges kapacitást.

Elem	Világszerte
37K tonerkazetta	63D0H00

## Képalkotó egység rendelése

Ha hosszabb ideig nagyon alacsony a nyomtatási fedettség, előfordulhat, hogy a képalkotó egység a festék kifogyása előtt tönkremegy.

Elem	Cikkszám
Képalkotó egység	63D0Z00

## Alkatrészek és kellékanyagok cseréje

### A tonerkazetta kicserélése

- 1 Nyissa ki az elülső ajtót.

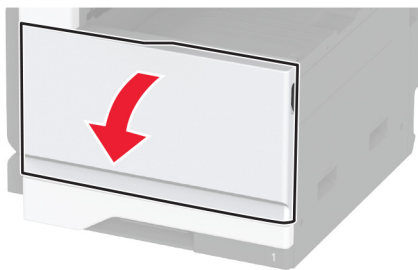

- 2 Vegye ki a használt tonerkazettát.

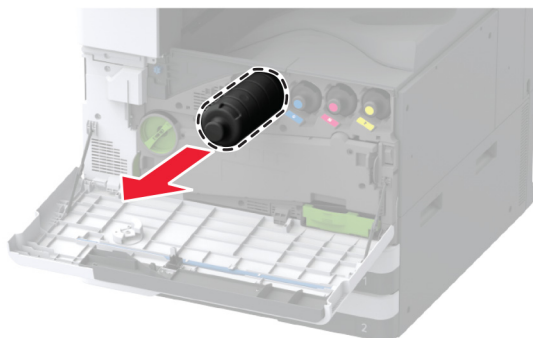

- 3 Csomagolja ki az új tonerkazettát, majd távolítsa el róla az összes csomagolóanyagot.

**4** Oszlassa el a festéket a tonerkazetta megrázásával.



**5** Helyezze be az új tonerkazettát.

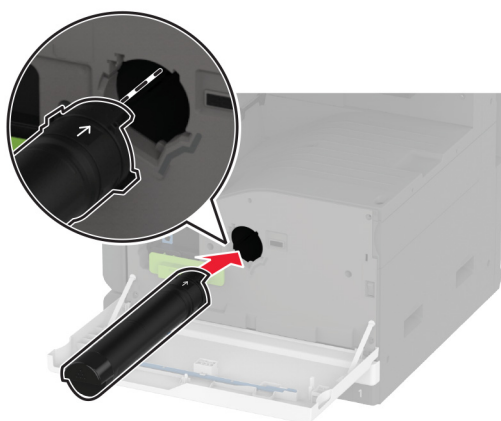



**6** Távolítsa el a nyomtatófejtörölőt, majd tisztítsa meg a nyomtatófej lencséjét.

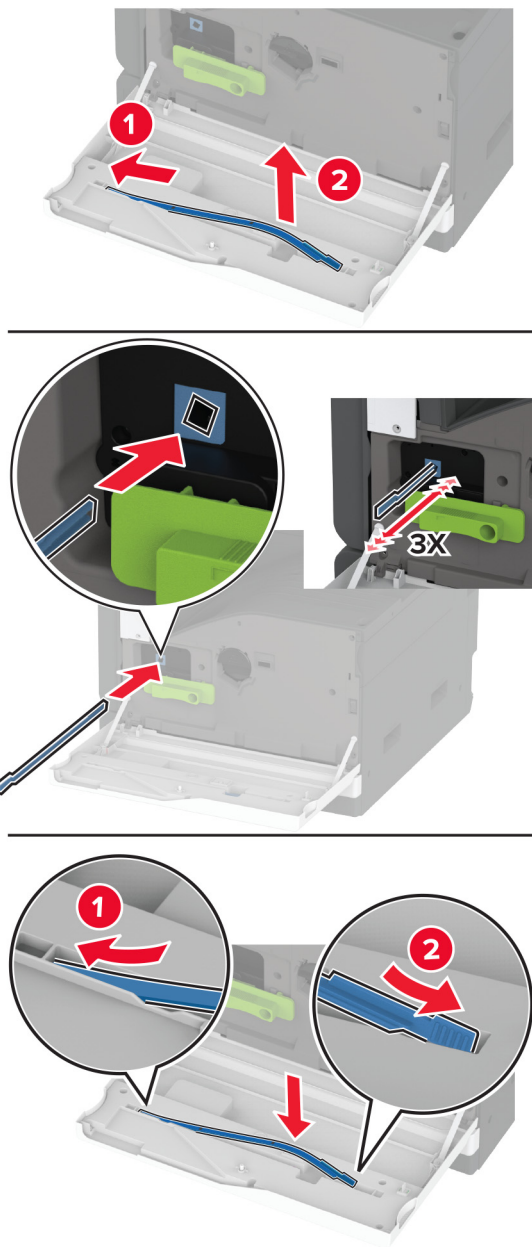

**7** Tegye vissza a nyomtatófejtörölőt a helyére.

**8** Csukja be az ajtót.

## A képkötő egység cseréje

1 Nyissa ki az A ajtót.

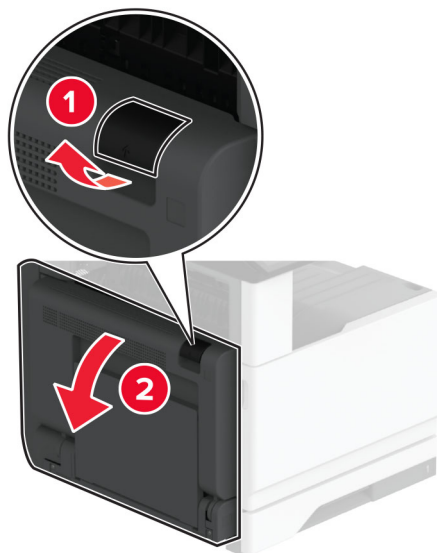

2 Nyissa ki az elülső ajtót.

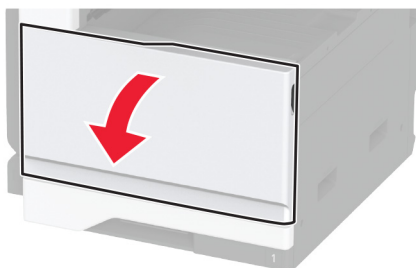

**3** Távolítsa el a használt képalkotó egységet.

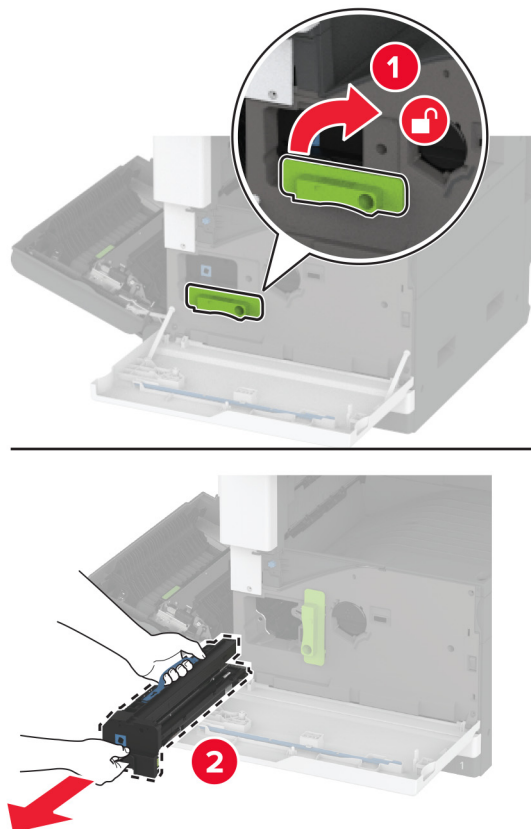

**4** Csomagolja ki az új képalkotó egységet, majd távolítsa el róla az összes csomagolóanyagot.

**Figyelem – sérülésveszély:** Ne tegye ki közvetlen fény hatásának a képalkotó egységet 10 percnél hosszabb ideig. A hosszabb ideig tartó közvetlen napsugárzás nyomtatási minőségbeli problémákat okozhat.

**Figyelem – sérülésveszély:** Ne érjen a fényvezetődobhoz. Ha hozzáér, azzal később romolhat a nyomtatási feladatok minősége.

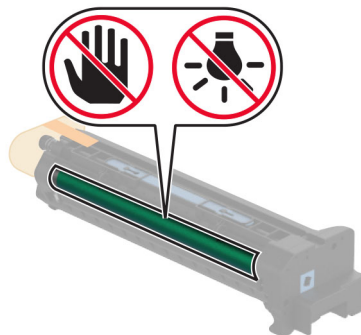

**5** Helyezze be az új képkalkotó egységet, majd rögzítse a helyére.

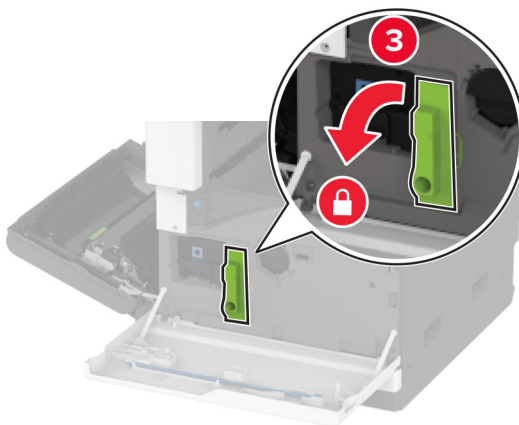
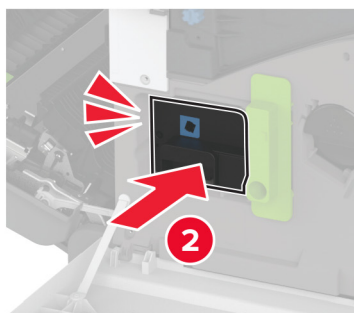
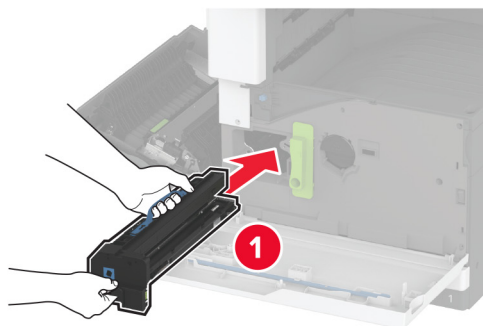

**6** Távolítsa el a nyomtatófejtörölőt, majd tisztítsa meg a nyomtatófej lencséjét.

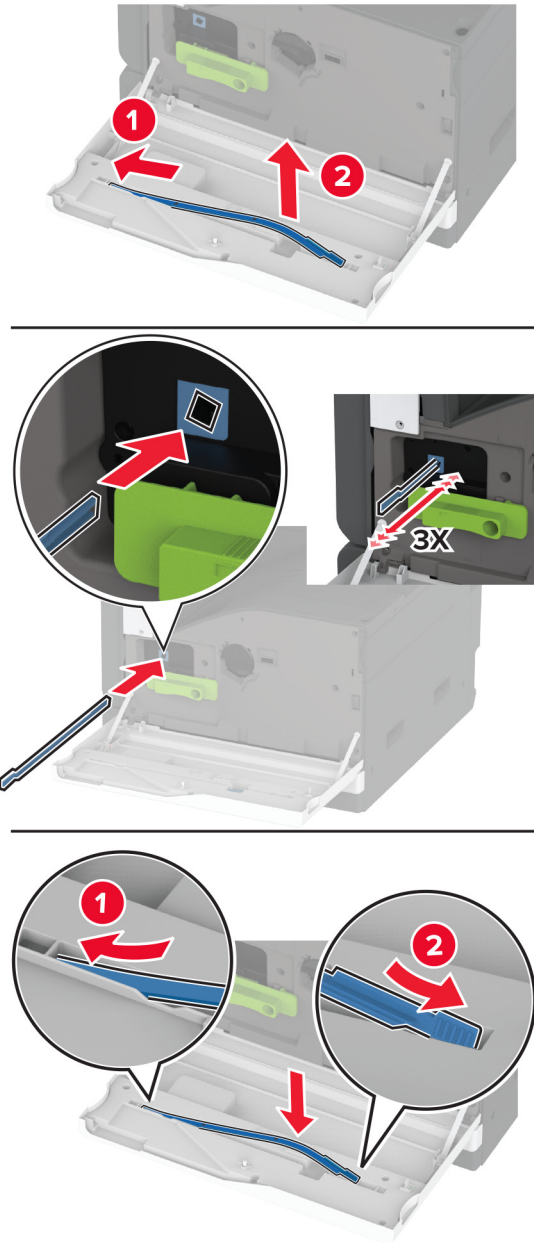

**7** Tegye vissza a nyomtatófejtörölőt a helyére, és csukja be az elülső ajtót.

**8** Csukja be az A ajtót.

Az 520 lapos tálca mozgatható részének cseréje

## Az 520 lapos tálca mozgatható részének cseréje

1 Távolítsa el a tálca használt mozgatható részét.

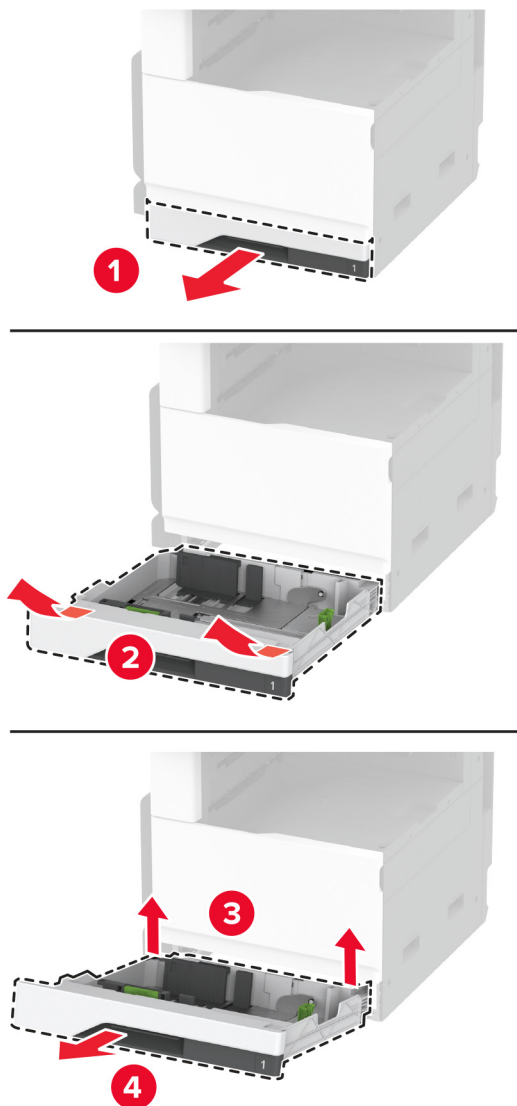

2 Csomagolja ki a tálca új mozgatható részét, majd távolítsa el róla az összes csomagolóanyagot.

**3** Helyezze be a tálca új mozgatható részét.

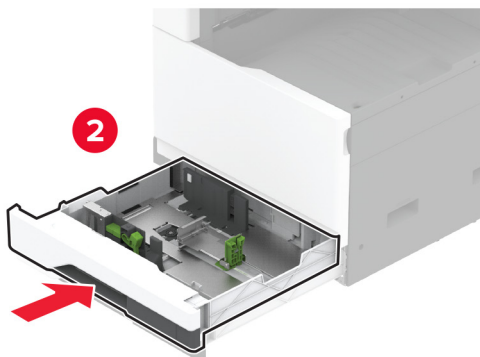
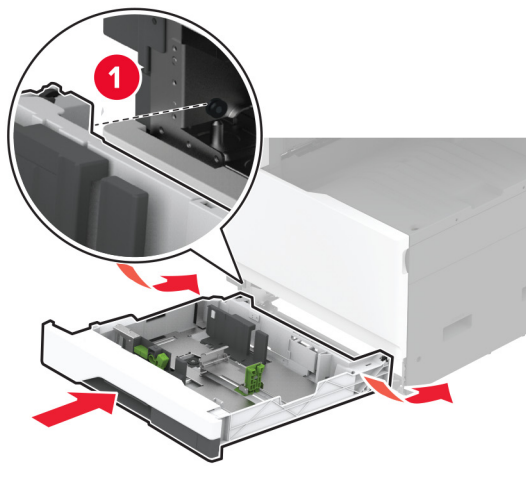

## Beégető cseréje

1 Kapcsolja ki a nyomtatót.

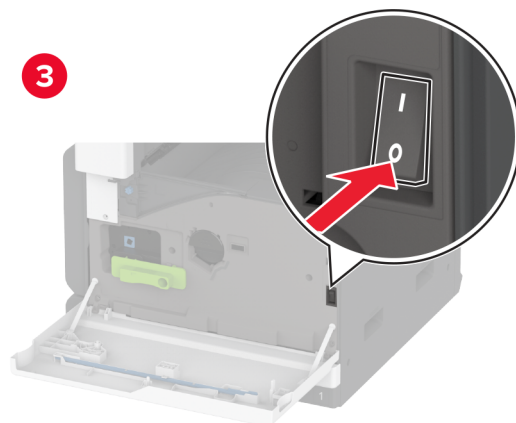
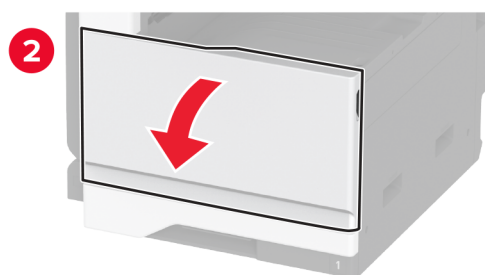
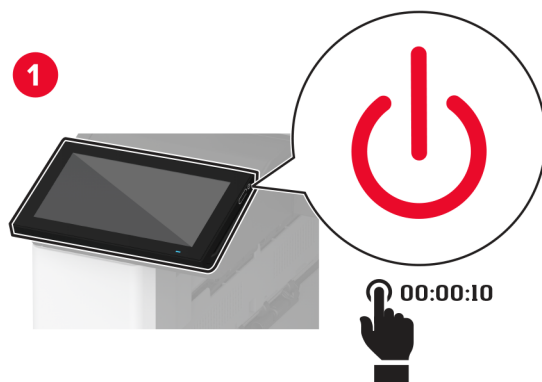

2 Nyissa ki az A ajtót.



**VIGYÁZAT – FORRÓ FELÜLET:** Előfordulhat, hogy a nyomtató belseje forró. Az égési sérülések elkerülése érdekében várja meg, amíg a forró felületek kihűlnek.



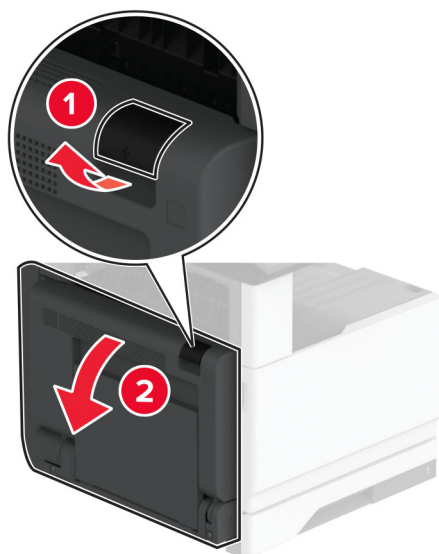

**3** Oldja ki a használt beégetőt.

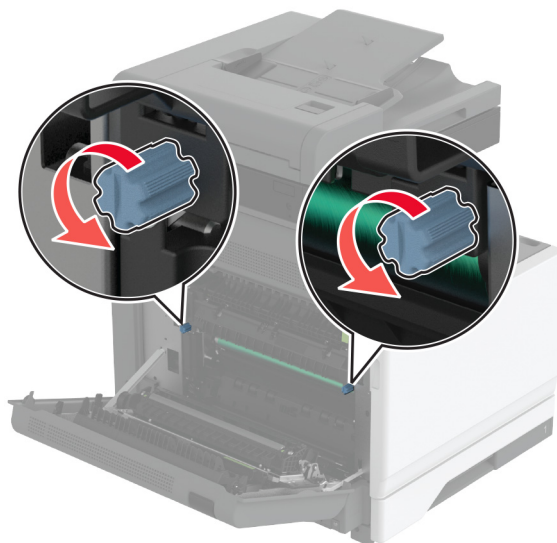

**4** Távolítsa el a használt beégetőt.

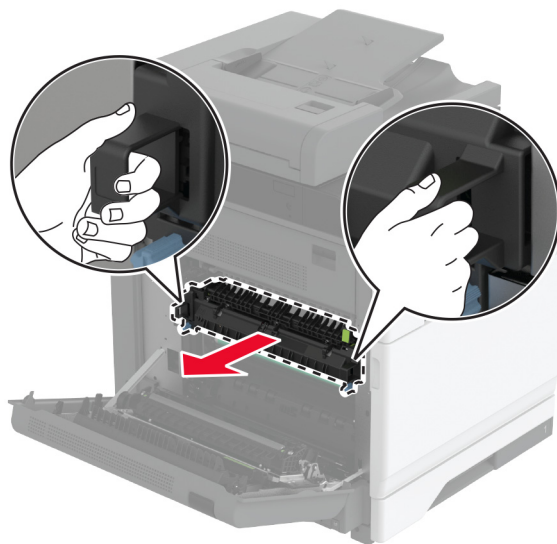

**5** Csomagolja ki az új beégetőt.

**6** Helyezze be az új beégetőt.

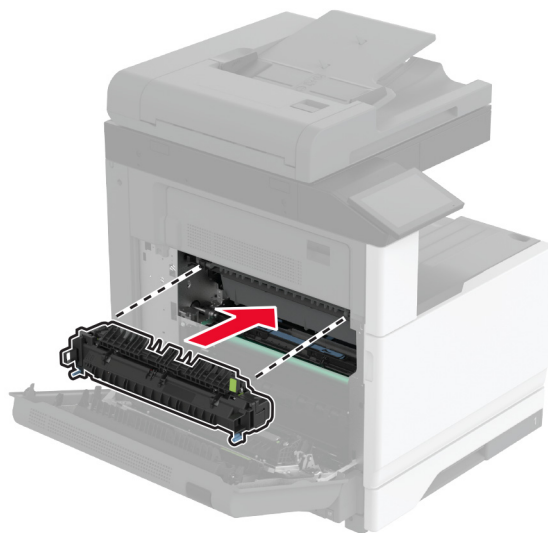

**7** Rögzítse be az új beégetőt.

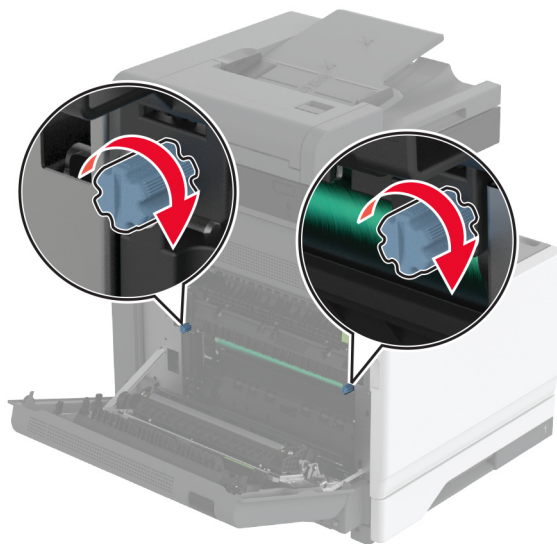

**8** Csukja be az ajtót.

**9** Kapcsolja be a nyomtatót.

## A továbbítógörgő cseréje

1 Kapcsolja ki a nyomtatót.

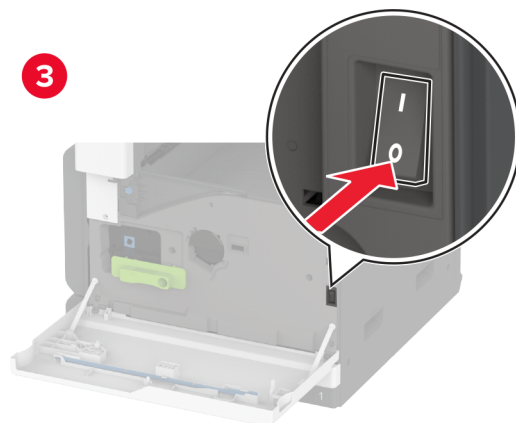
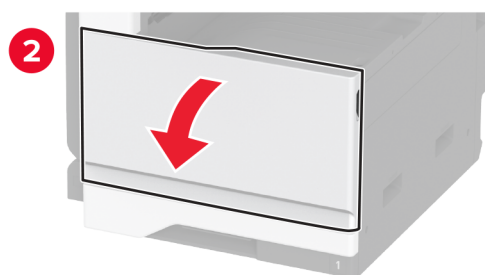
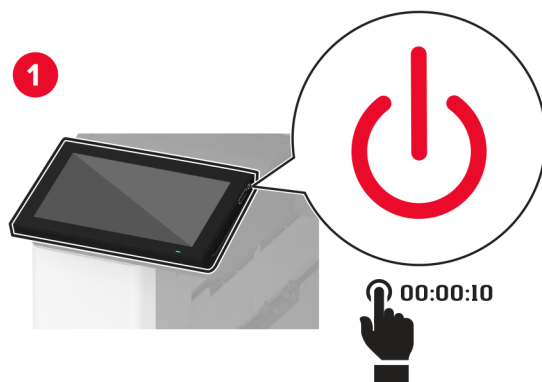

2 Nyissa ki az A ajtót.



**VIGYÁZAT – FORRÓ FELÜLET:** Előfordulhat, hogy a nyomtató belseje forró. Az égési sérülések elkerülése érdekében várja meg, amíg a forró felületek kihűlnek.

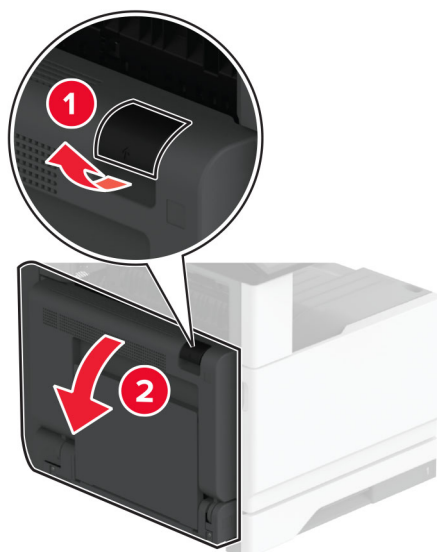

**3** Távolítsa el a használt továbbítógörgőt.

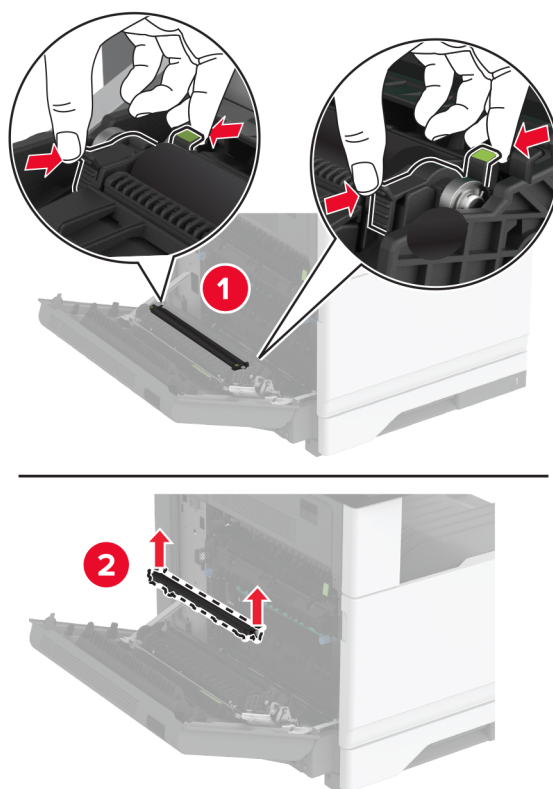

**4** Csomagolja ki az új továbbítógörgőt.

**5** Tolja be az új továbbítógörgőt, amíg a helyére nem *kattan*.

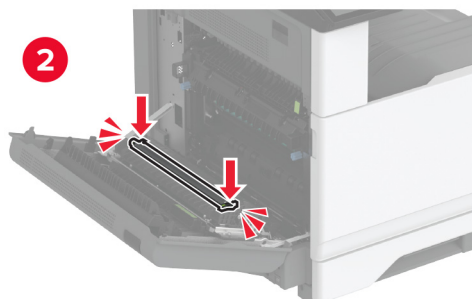
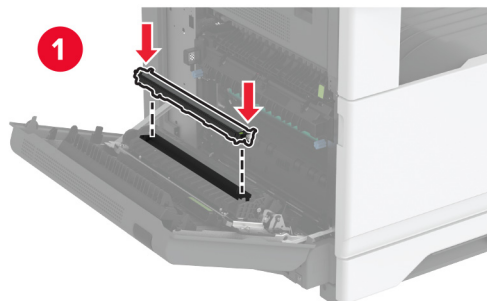

**6** Zárja be az A ajtót, majd csukja be az elülső ajtót.

**7** Kapcsolja be a nyomtatót.

A tálca görgőkészletének cseréje

## A tálca görgőkészletének cseréje

1 Kapcsolja ki a nyomtatót.

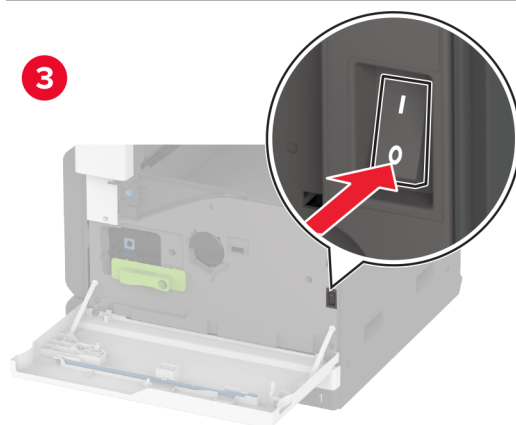
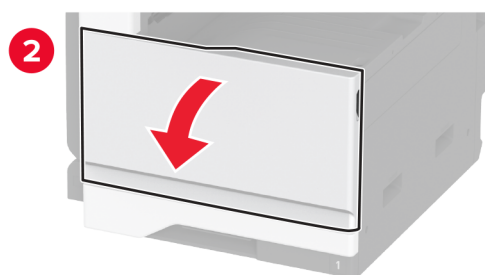
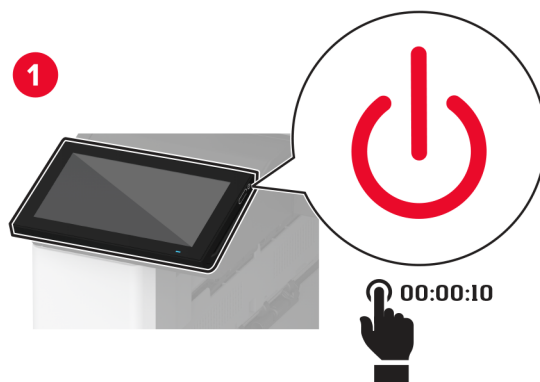

**2** Távolítsa el a normál tálcát.

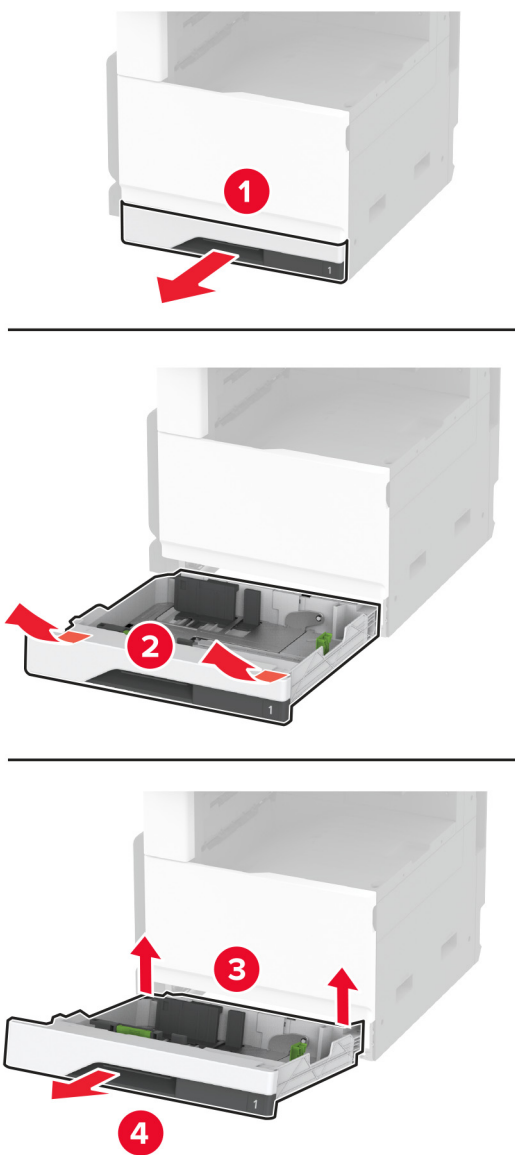

**3** Távolítsa el a tálca használt görgőkészletét.

**Figyelem – sérülésveszély:** Mielőtt a nyomtató belső részébe nyúlna, érintse meg a nyomtató valamelyik fém alkatrészét, így elkerülhetők az elektrosztatikus kisülések okozta károk.



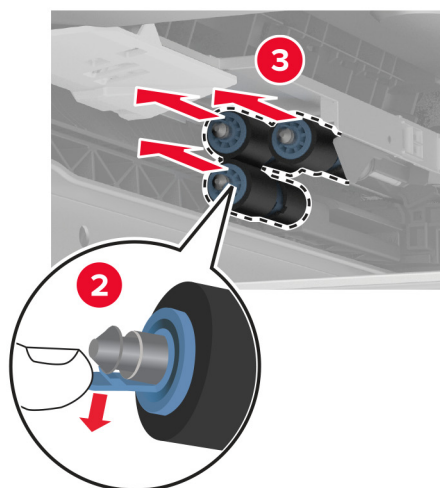
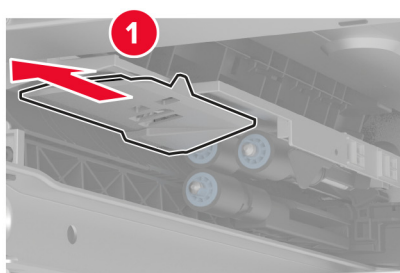
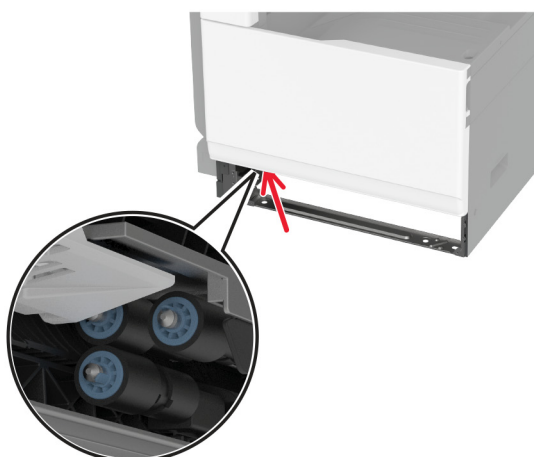

**4** Csomagolja ki a tálca új görgőkészletét.

**5** Tolja be a tálca új görgőkészletét, amíg a helyére nem *kattan*.

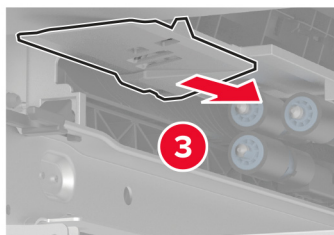
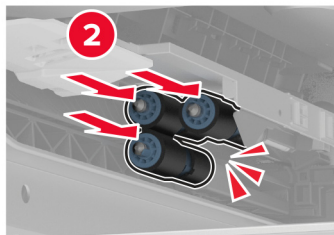
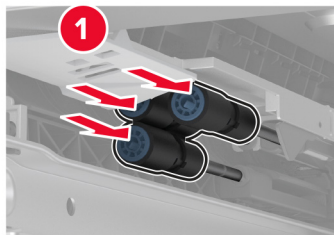

**6** Helyezze vissza a tálcát.

**7** Kapcsolja be a nyomtatót.

## Az automatikus lapadagoló görgőkészletének cseréje

1 Kapcsolja ki a nyomtatót.

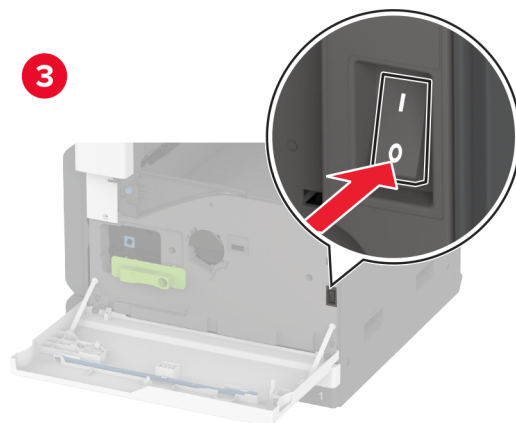
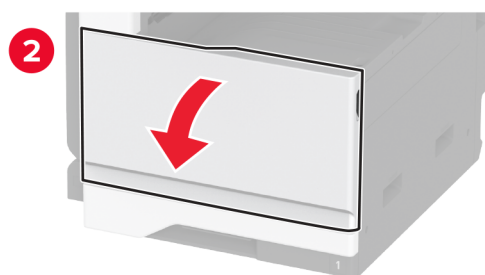
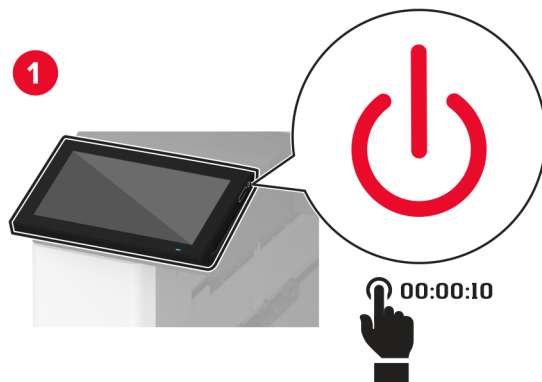

2 Nyissa ki az automatikus lapadagoló felső fedelét.

s

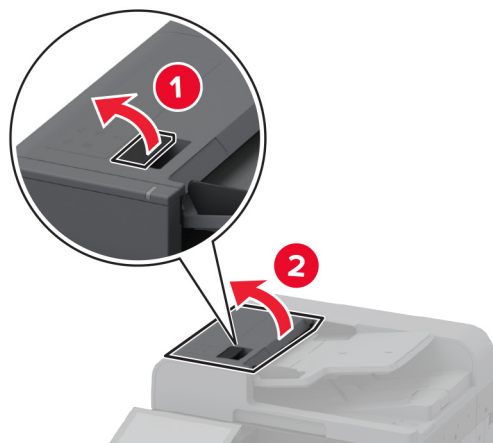

**3** Távolítsa el az elválasztógörgő fedelét.

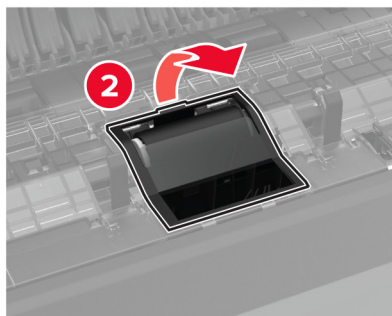
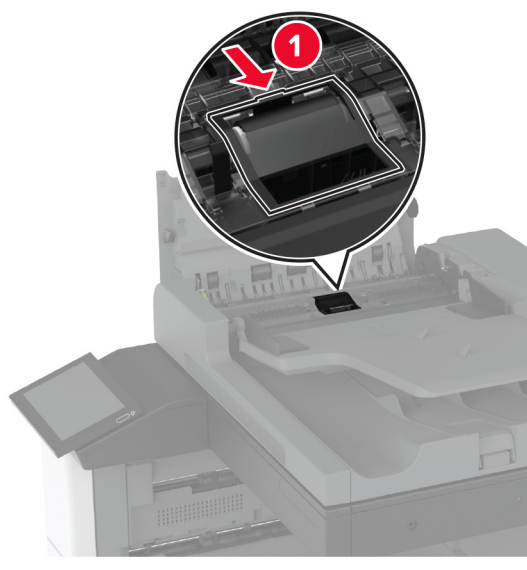

4 Távolítsa el a használt elválasztógörgőt.

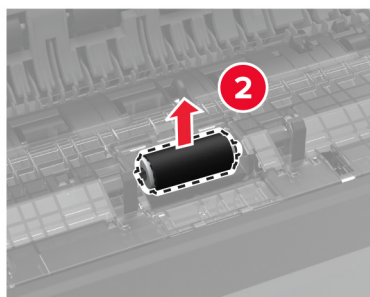
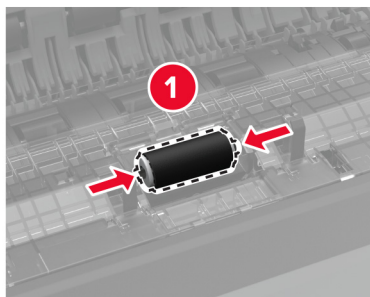

5 Csomagolja ki az új elválasztógörgőt.

6 Helyezze be az új elválasztógörgőt.

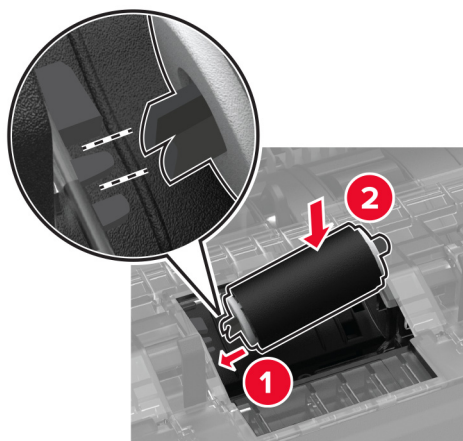

**7** Tolja be az elválasztógörgő fedelét, amíg a helyére nem *kattan*.

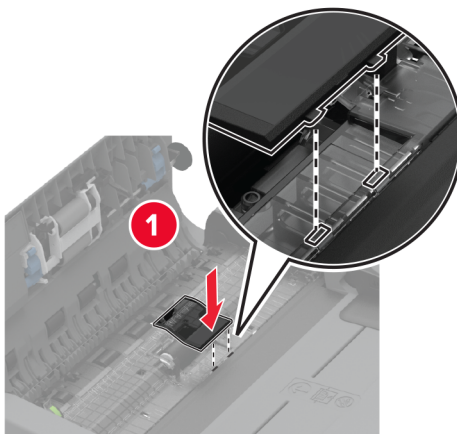

**8** Távolítsa el a használt elválasztógörgő-egységet.

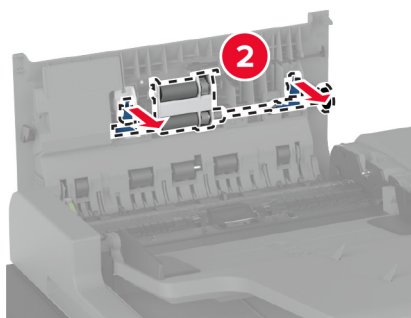
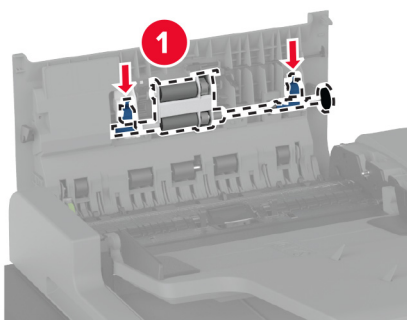

**9** Csomagolja ki az új elválasztógörgő-egységet.

**10** Tolja be az új elválasztógörgő-egységet, amíg a helyére nem kattan.

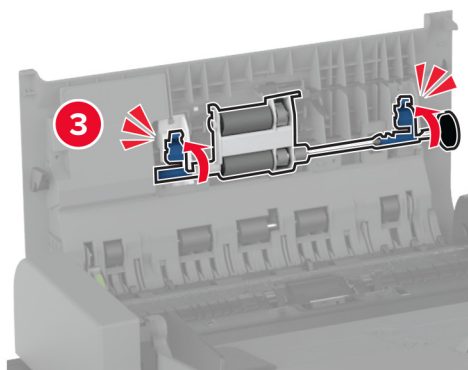
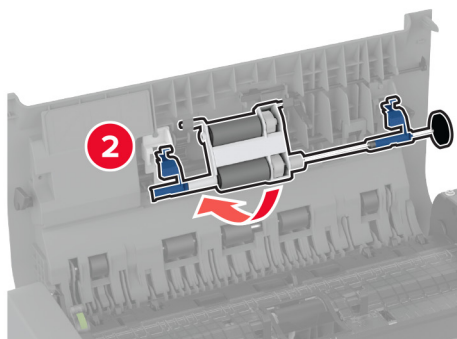
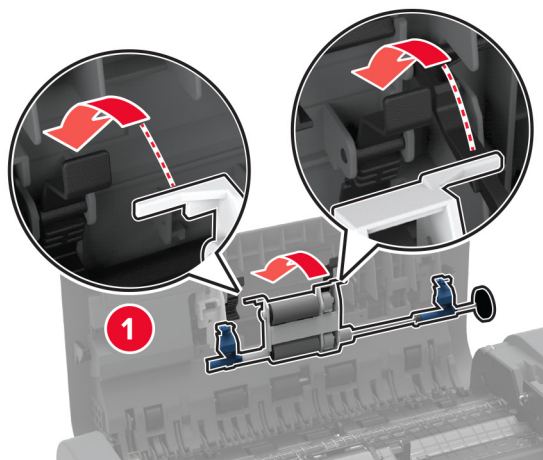

**11** Csukja le az automatikus lapadagoló felső fedelét.

**12** Kapcsolja be a nyomtatót.

## A nyomtatófejtörő cseréje

1 Nyissa ki az elülső ajtót.

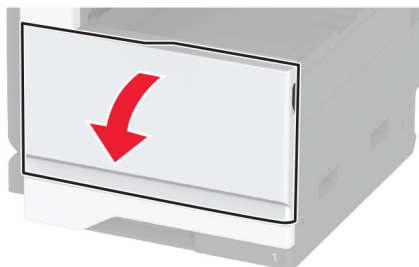

2 Vegye ki a nyomtatófejtörőt.

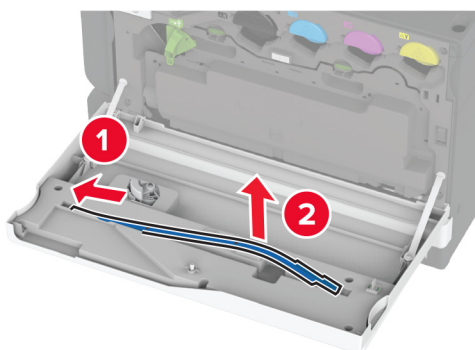

3 Csomagolja ki az új nyomtatófejtörőt.



**4** Illessze be az új nyomtatófejtörölt.

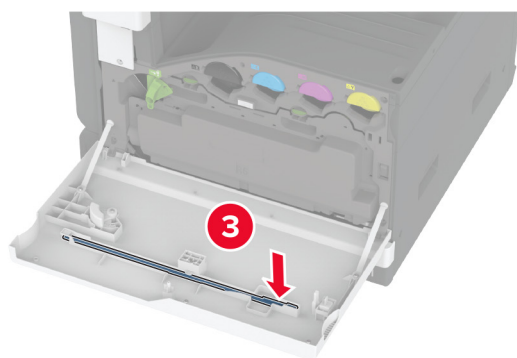
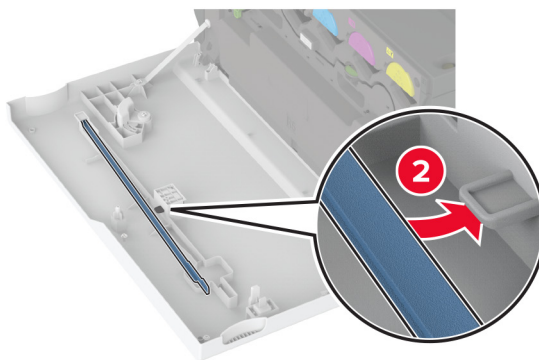
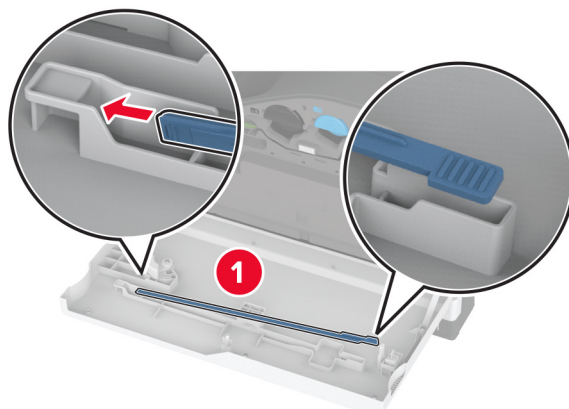

**5** Csukja be az ajtót.

Az 2000 lapos fiók görgőkészletének cseréje

## Az 2000 lapos fiók görgőkészletének cseréje

1 Kapcsolja ki a nyomtatót.

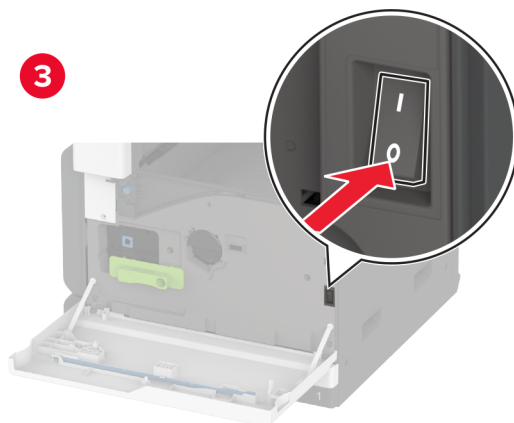
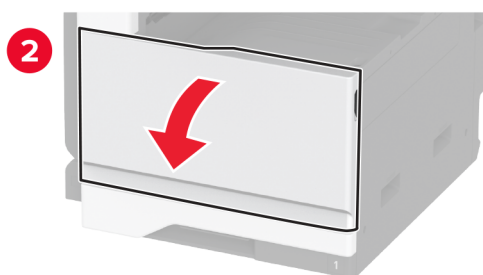
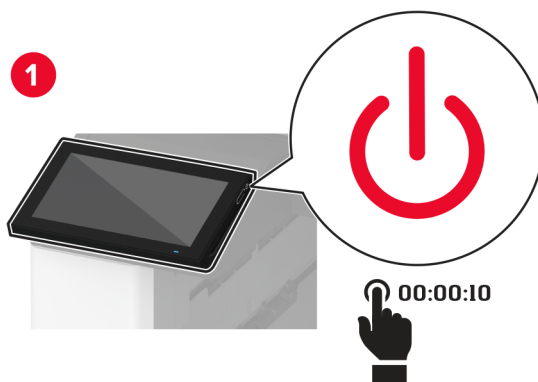

**2** Csúsztassa balra a tálcát.

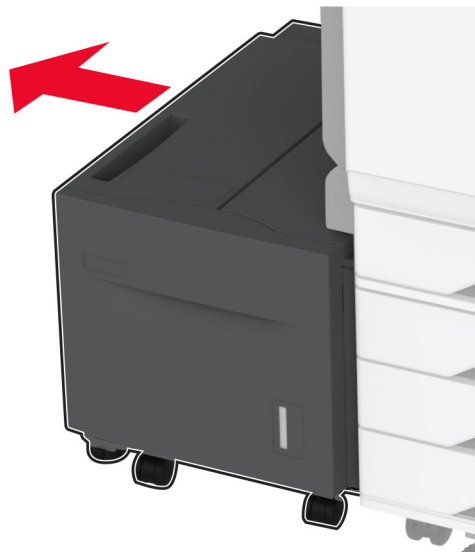

**3** Nyissa ki a J ajtót, majd nyissa ki a görgőkészlet fedelét.

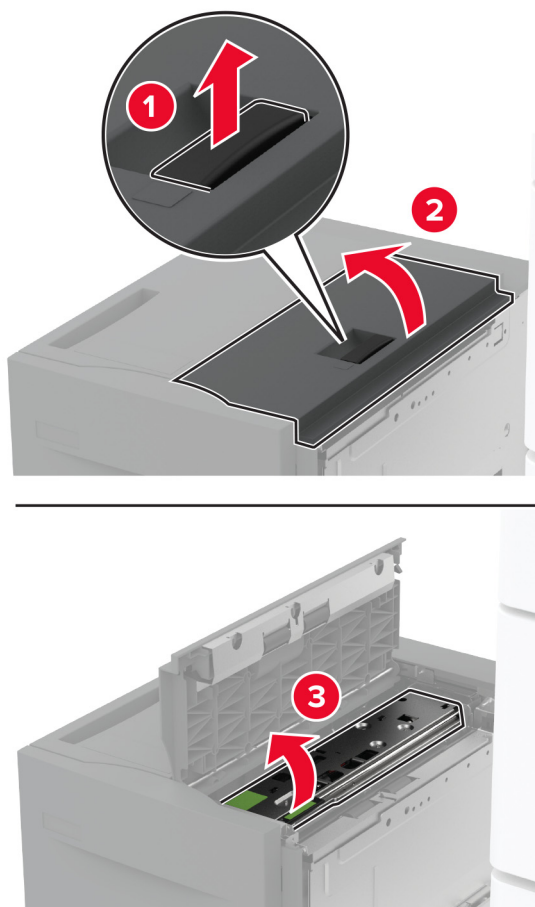

**4** Keresse meg, majd távolítsa el a használt görgőkészletet.

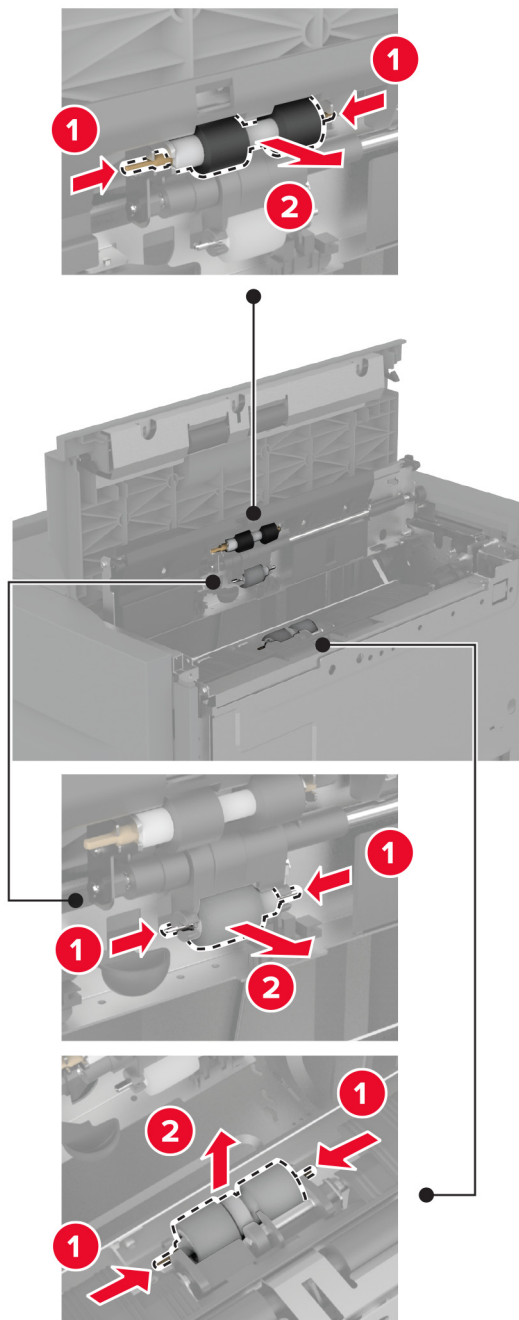

**5** Csomagolja ki az új görgőkészletet.

**6** Helyezze be az új görgőkészletet.

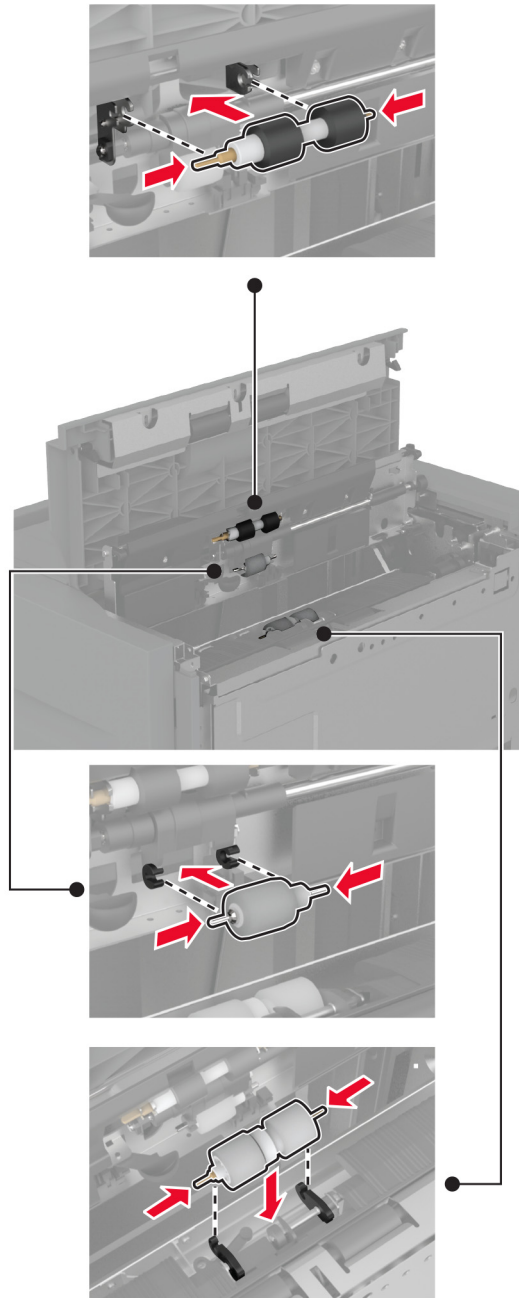

**7** Csukja be a görgőkészlet fedelét, majd csukja be a J ajtót.

**8** Csúsztassa vissza a helyére a tálcát.

**9** Kapcsolja be a nyomtatót.

Az automatikus lapadagoló elválasztógörgő-fedelének cseréje

## Az automatikus lapadagoló elválasztógörgő-fedelének cseréje

1 Nyissa ki az automatikus lapadagoló felső fedelét.

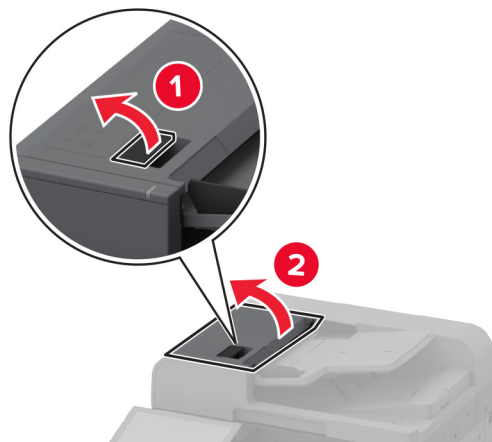

2 Távolítsa el a használt elválasztógörgő-fedelet.

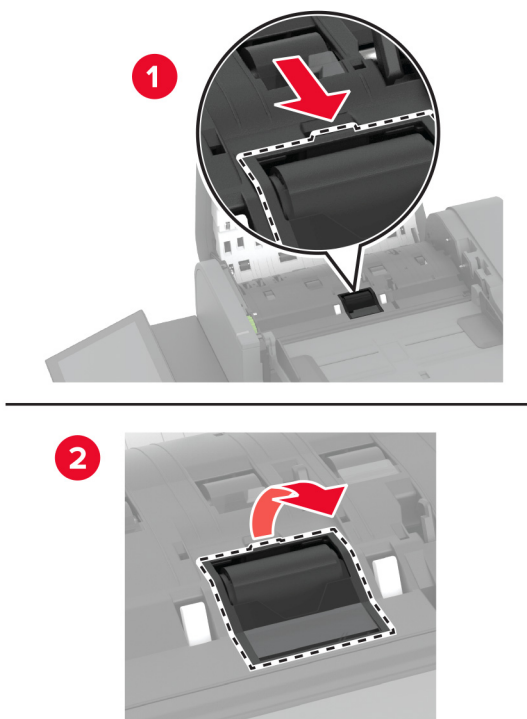

3 Csomagolja ki az új elválasztógörgő-fedelet.

- 4** Tolja be az új elválasztógörgő-fedelelet, amíg a helyére nem *kattan*.

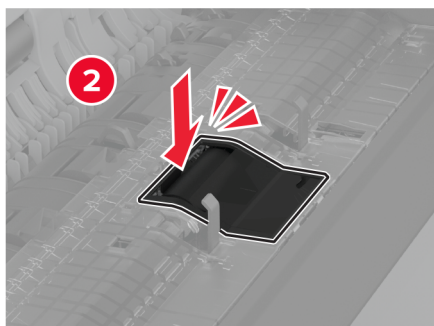
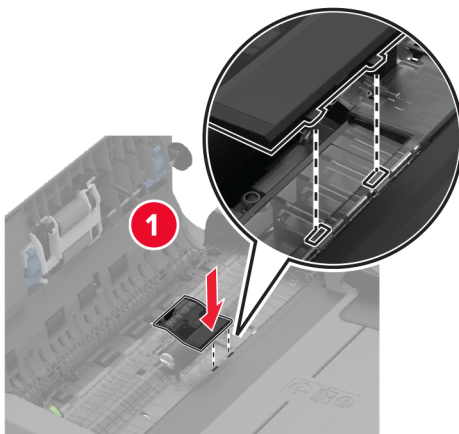

- 5** Csukja le az automatikus lapadagoló felső fedelét.

Az alsó hátsó csatlakozó fedelének cseréje

## Az alsó hátsó csatlakozó fedelének cseréje

- 1 Távolítsa el az alsó hátsó csatlakozó használt fedelét.

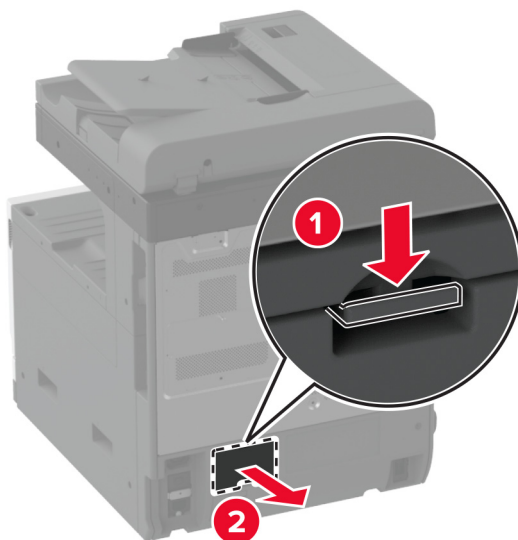

- 2 Csomagolja ki az alsó hátsó csatlakozó új fedelét.

- 3 Szerelje fel az alsó hátsó csatlakozó fedelét úgy, hogy *bepattanjon* a helyére.

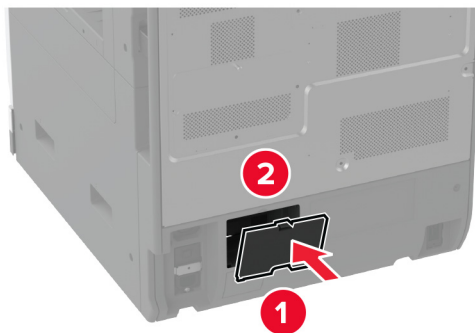



## Az automatikus lapadagolóban lévő rekesz papírűtközőjének cseréje

1 Távolítsa el a használt automatikus lapadagoló rekeszének papírűtközőjét.

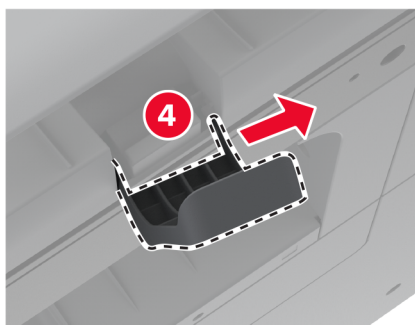
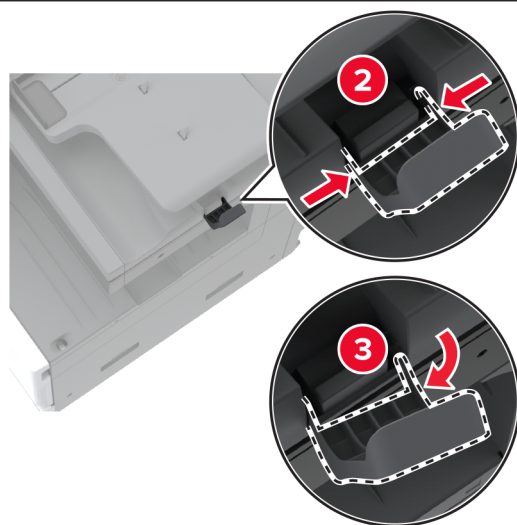
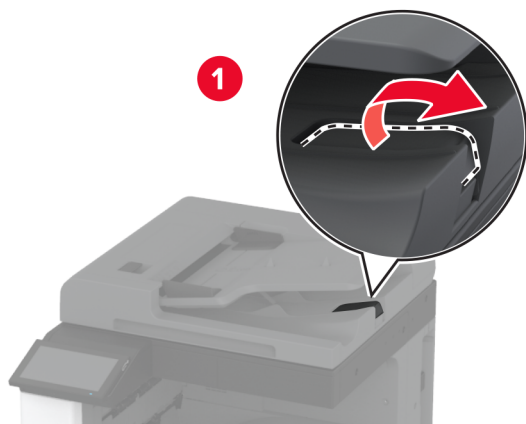

2 Csomagolja ki az automatikus lapadagoló rekeszének új papírűtközőjét.

**3** Szerelje be az automatikus lapadagoló rekeszének új papírütközőjét.

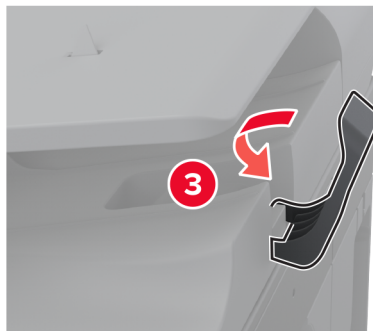
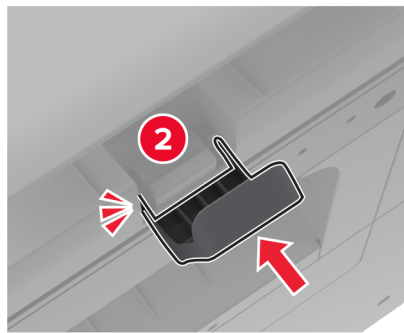
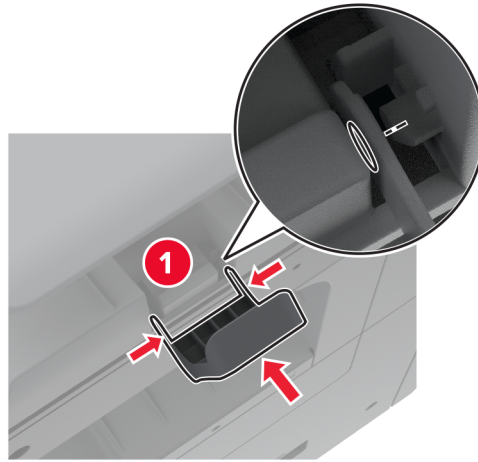

## A karbantartási számláló visszaállítása

- 1 A kezdőképernyőn érintse meg a **Beállítások > Eszköz > Karbantartás > Konfigurációs menü > Kellékhasználat és számlálók** elemet.
- 2 Érintse meg a **Karbantartási számláló nullázása** elemet.

## Kellékanyag-használati számlálók visszaállítása

- 1 A kezdőképernyőn érintse meg a **Beállítások > Eszköz > Karbantartás > Konfigurációs menü > Kellékhasználat és számlálók** elemet.
- 2 Válassza ki a visszaállítani kívánt számlálót.

**Figyelem – sérülésveszély:** A visszajuttatási program szerződési feltételekkel nem rendelkező kellékanyagok és alkatrészek visszaállíthatók és utángyárthatók. A gyártói garancia azonban nem vonatkozik a nem eredeti kellékanyagok vagy alkatrészek által okozott károkra. Ha megfelelő utángyártás nélküli kellékanyagra vagy alkatrésze állítja vissza a számlálót, az kárt okozhat a nyomtatóban. A kellékanyag- vagy alkatrészszámláló visszaállítása után előfordulhat, hogy a nyomtató a visszaállított elem hiányára utaló hibát jelez.

## Tűzőkazetta cseréje

### A kapcsoló kiadó tűzőkazettájának cseréje

- 1 Nyissa ki a kiadóegység ajtaját.

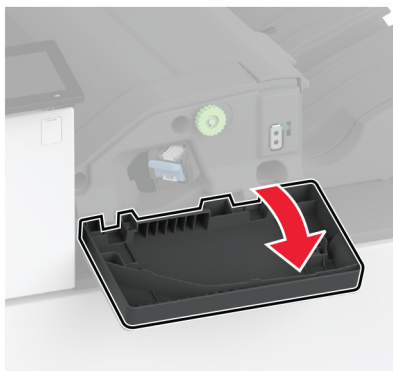

- 2 Vegye ki a tűzőkazetta tartóját.

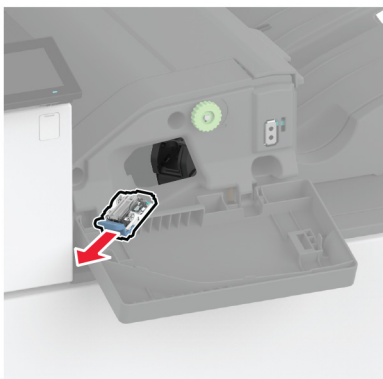

**3** Vegye ki az üres tűzőkazettát.

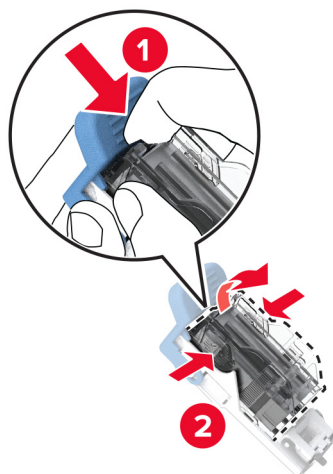

**4** Bontsa ki az új tűzőkazettát.

**5** Nyomja be az új tűzőkazettát a tartóba, amíg a helyére nem *pattan*.

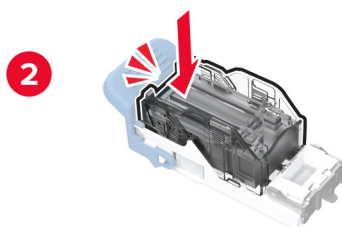
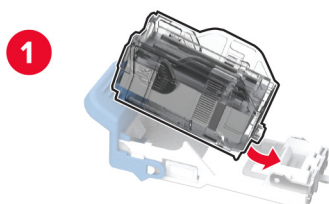

**6** Nyomással *pattintsa be* a helyére a tűzőkazetta tartóját.



**7** Csukja be az ajtót.

### A kapcsoló-lyukasztó kiadóegység tűzőkazettájának cseréje

**1** Nyissa ki a kiadóegység ajtaját.



**2** Vegye ki a tűzőkazetta tartóját.

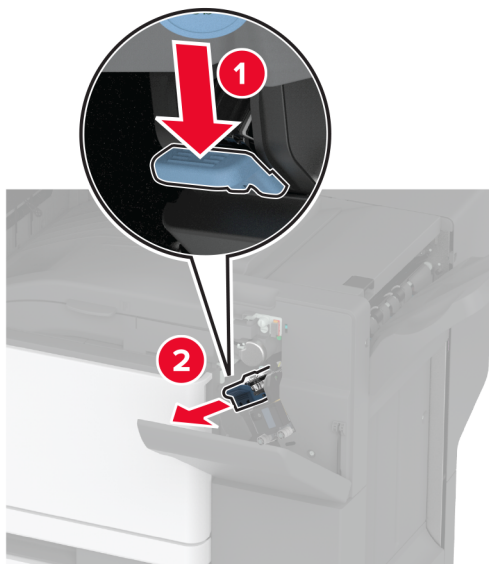

**3** Vegye ki az üres tűzőkazettát.

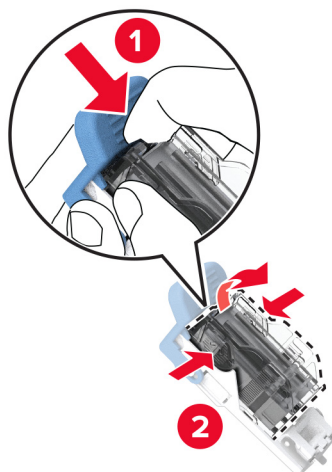

**4** Bontsa ki az új tűzőkazettát.

**5** Tegye be az új tűzőkazettát úgy, hogy *bepattanjon* a helyére.

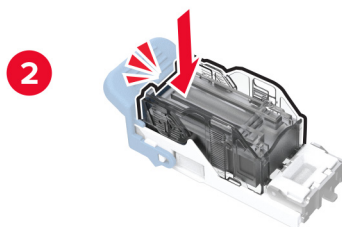
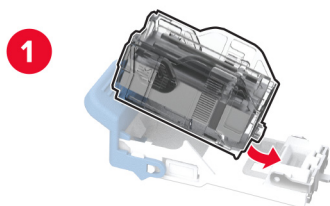

**6** Helyezze vissza a tűzőkazetta tartóját.



**7** Csukja be az ajtót.

A normál tűzőkazetta-tartó cseréje

## A normál tűzőkazetta-tartó cseréje

1 Nyissa ki a kiadóegység ajtaját.

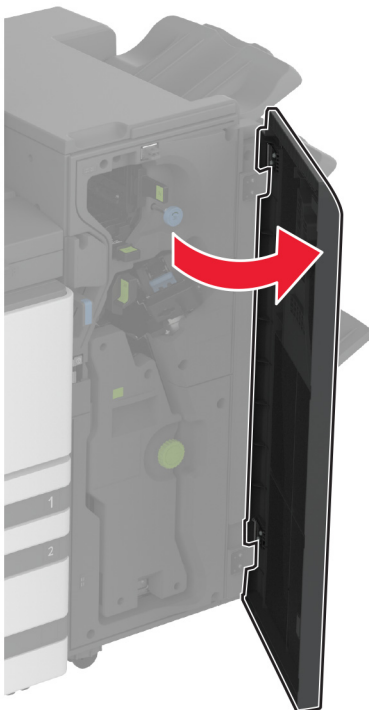

2 Vegye ki a használt tűzőkazetta-tartót.

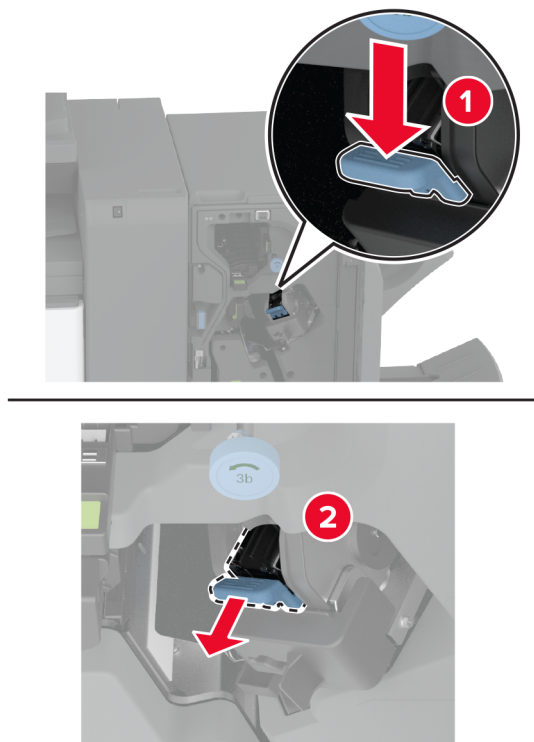



**3** Vegye ki a tűzőkazettát.

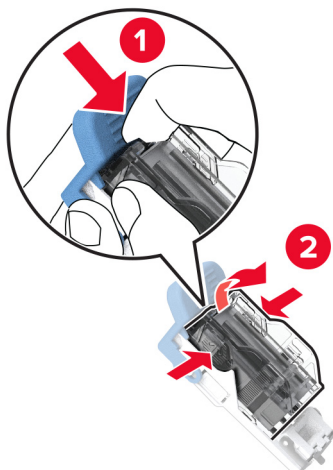

**4** Bontsa ki az új tűzőkazetta-tartót.

**5** Nyomja be a tűzőkazettát az új tűzőkazetta-tartóba, amíg a helyére nem *kattan*.

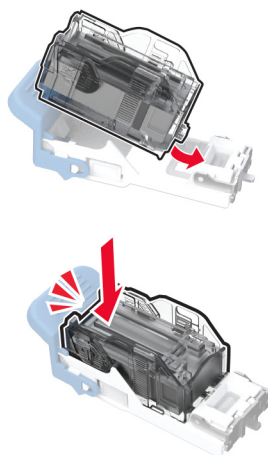

6 Tegye be az új tűzőkazetta-tartót úgy, hogy *bekattanjon* a helyére.

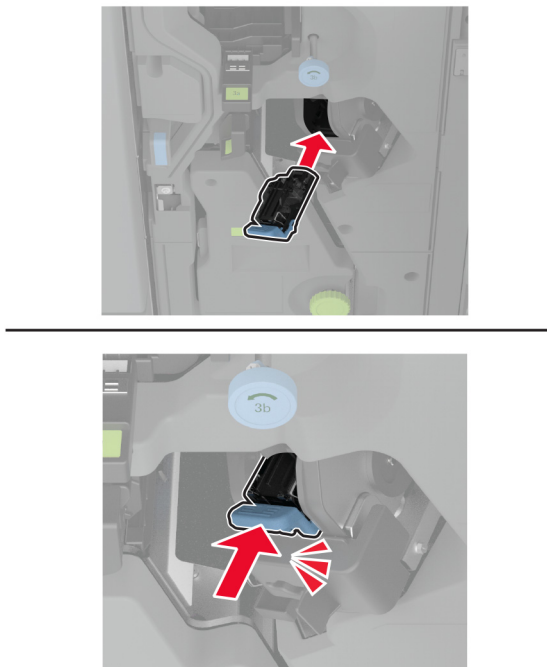

7 Csukja be a szétválogató ajtaját.

## Nyomtatóalkatrészek tisztítása

### A nyomtató tisztítása

**⚠ VIGYÁZAT – ÁRAMÜTÉS VESZÉLYE:** A nyomtató külsejének tisztításakor az áramütés veszélyének elkerülése érdekében először húzza ki a tápkábelt a fali aljzatból, majd húzza ki minden kábelt a nyomtatóból.

#### Megjegyzések:

- Néhány havonta végezze el ezt a feladatot.
- A helytelen kezelésből adódó károokra a nyomtató jóállása nem terjed ki.

- 1 Kapcsolja ki a nyomtatót, és húzza ki a tápkábelt a konnektorból.
- 2 Vegye ki a papírt a normál rekeszből és a többcélú adagolóból.
- 3 Távolítsa el puha kefével vagy porszívóval a port, a szalagfoszlányokat és a papírdarabokat a nyomtatóról.
- 4 Törölje le a nyomtató külsejét nedves, puha, szőszmentes ronggyal.

#### Megjegyzések:

- Ne használjon háztartási tisztítószereket vagy mosószereket, mert azok kárt tehetnek a nyomtató külsejében.

- Ügyeljen, hogy a tisztítás után a nyomtató összes része száraz legyen.

**5** Csatlakoztassa a tápkábelt a fali konnektorhoz, majd kapcsolja be a nyomtatót.

**⚠ VIGYÁZAT – SÉRÜLÉSVESZÉLY:** A tűzveszély és az áramütés elkerülése érdekében a tápkábelt közvetlenül egy, a készülékhez közeli és könnyen hozzáférhető, megfelelő besorolású és megfelelően földelt csatlakozóaljzatba csatlakoztassa.

## Az érintőkijelző tisztítása

**⚠ VIGYÁZAT – ÁRAMÜTÉS VESZÉLYE:** A nyomtató külsejének tisztításakor az áramütés veszélyének elkerülése érdekében először húzza ki a tápkábelt a csatlakozóaljzataból, majd húzzon ki minden kábelt a nyomtatóból.

- 1** Kapcsolja ki a nyomtatót, majd húzza ki a tápkábelt a csatlakozóaljzataból.
- 2** Egy puha, nedves, szőszmentes ruhaanyaggal törölje le az érintőkijelzőt.

### Megjegyzések:

- Ne használjon háztartási tisztítószert vagy mosószert, mert ezek kárt tehetnek az érintőkijelzőben.
- Tisztítás után ellenőrizze, hogy az érintőkijelző száraz-e.

**3** Csatlakoztassa a tápkábelt a fali konnektorhoz, majd kapcsolja be a nyomtatót.

**⚠ VIGYÁZAT – SÉRÜLÉSVESZÉLY:** A tűzveszély és az áramütés elkerülése érdekében a tápkábelt közvetlenül egy, a készülékhez közeli, könnyen hozzáférhető, megfelelő besorolású és megfelelően földelt konnektorba csatlakoztassa.

## Lapolvasó tisztítása

- 1** Nyissa fel a lapolvasó fedelét.

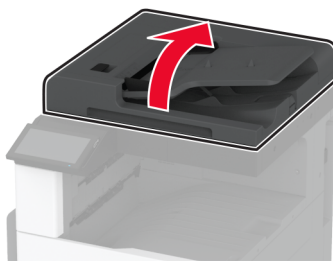

**2** Egy puha, nedves, szőszmentes ruhaanyaggal törölje le a következő területeket:

- Az automatikus lapadagoló üvegének beolvasólapja



- Lapolvasó üveg beolvasólapja



- Az automatikus lapadagoló üvege



- Lapolvasó üveglapja



**3** Zárja le a lapolvasó fedelét.

A nyomtatófej lencséjének tisztítása

## **A nyomtatófej lencséjének tisztítása**

**1** Nyissa ki az elülső ajtót.

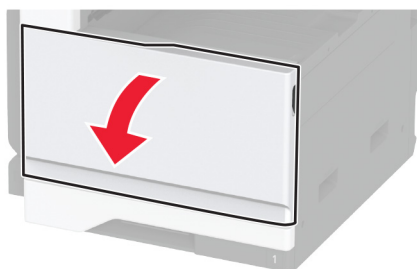

**2** Távolítsa el a nyomtatófejtörlőt, majd tisztítsa meg a nyomtatófej lencséjét.

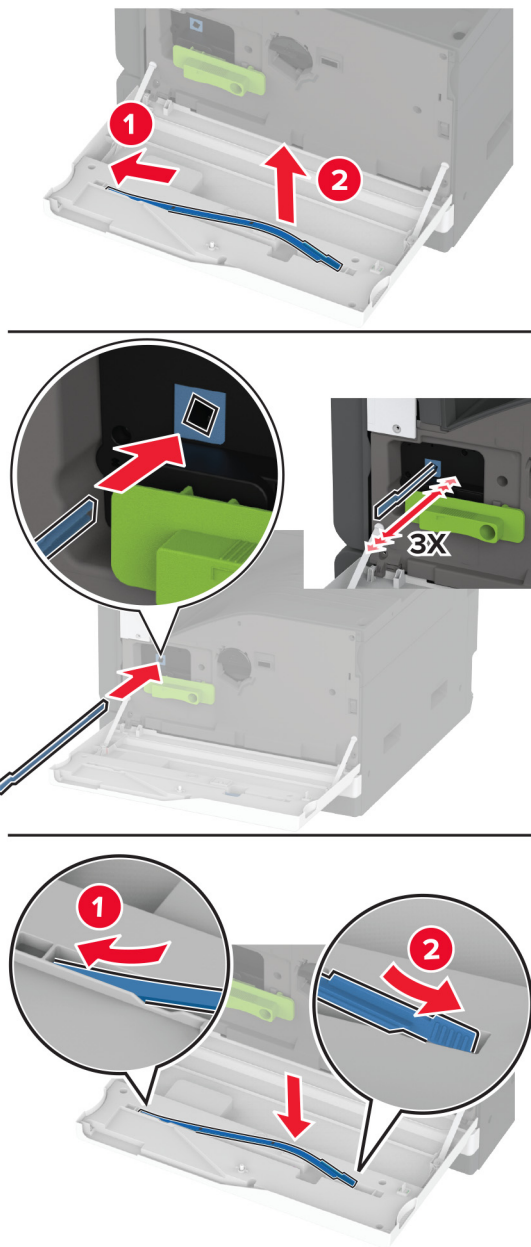

**3** Tegye vissza a nyomtatófej törlőt a helyére.

**4** Csukja be az elülső ajtót.

## A tálca görgőkészletének tisztítása

1 Kapcsolja ki a nyomtatót.

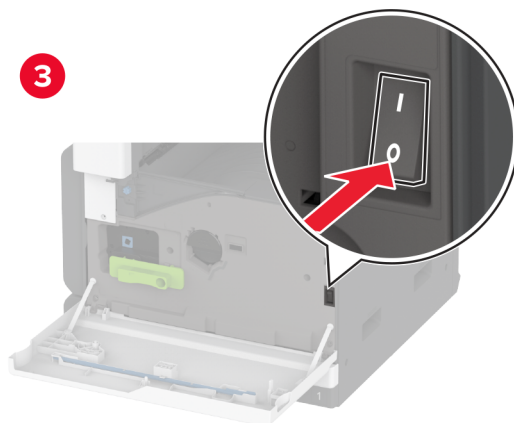
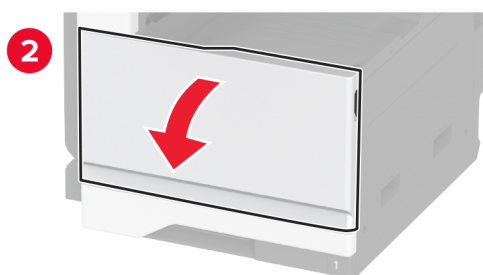
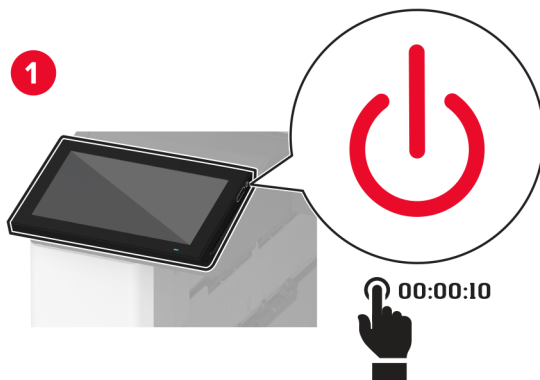

**2** Távolítsa el a normál tálcat.

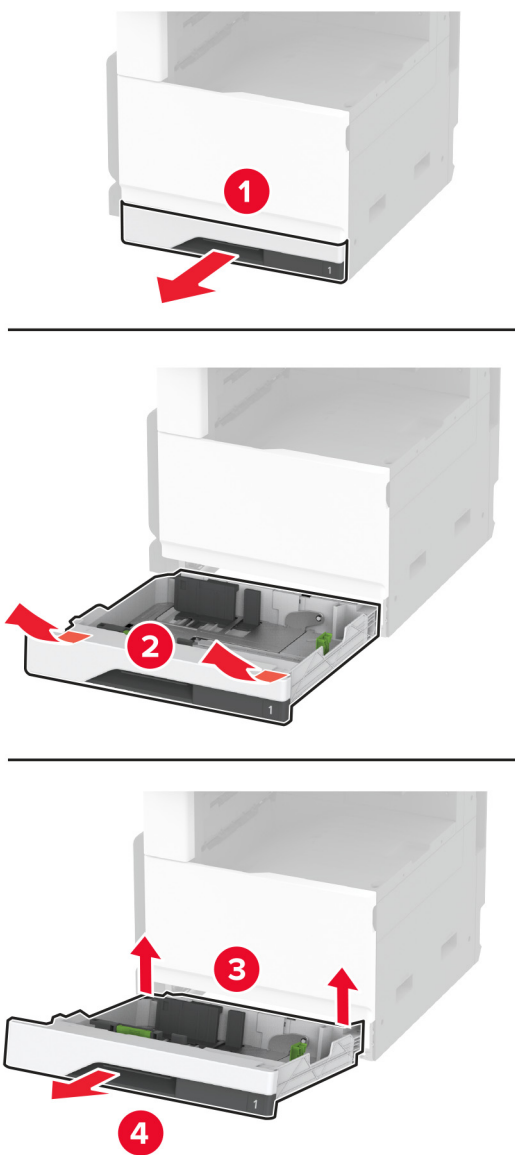

**3** Távolítsa el a tálca görgőkészletét.

**Figyelem – sérülésveszély:** Mielőtt a nyomtató belső részébe nyúlna, érintse meg a nyomtató valamelyik fém alkatrészét, így elkerülhetők az elektrosztatikus kisülések okozta károk.



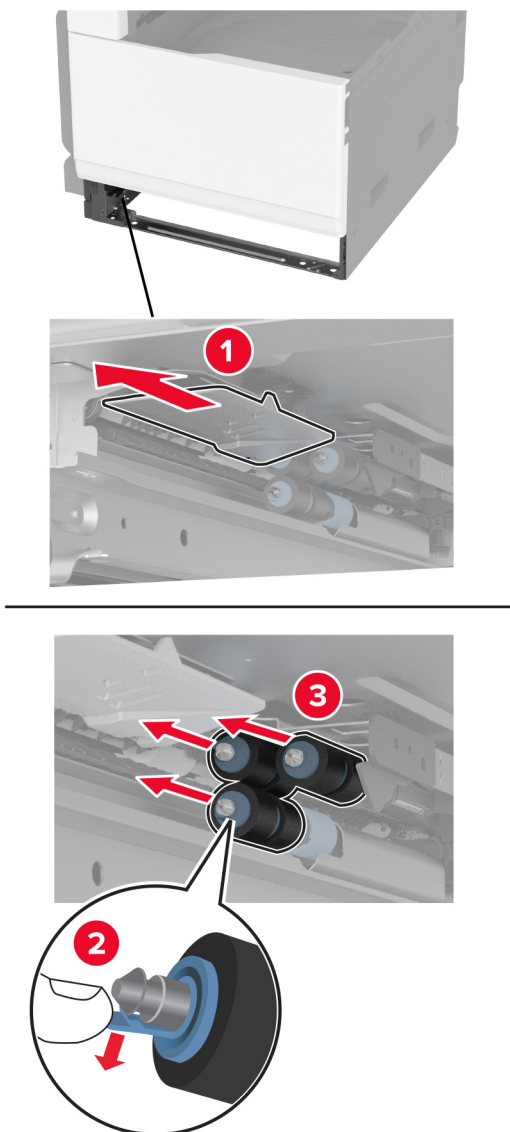

**4** Nedvesítsen meg vízzel egy puha, szőszmentes ruhaanyagot, és törölje át vele az adagológörgőket.

**5** Tolja be az görgőkészletet, amíg a helyére nem *kattan*.

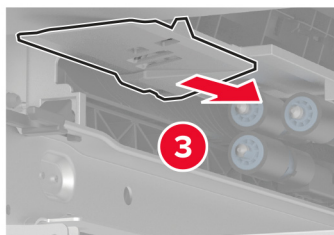
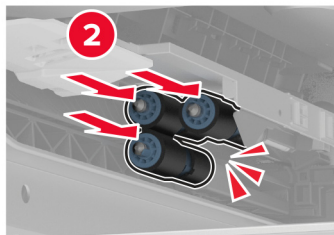
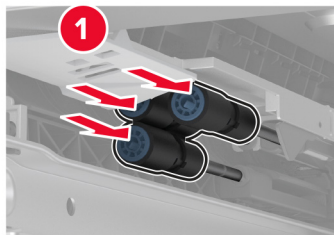

**6** Helyezze vissza a tálcát.

**7** Kapcsolja be a nyomtatót.

## Az automatikus lapadagoló görgőkészletének tisztítása

1 Kapcsolja ki a nyomtatót.

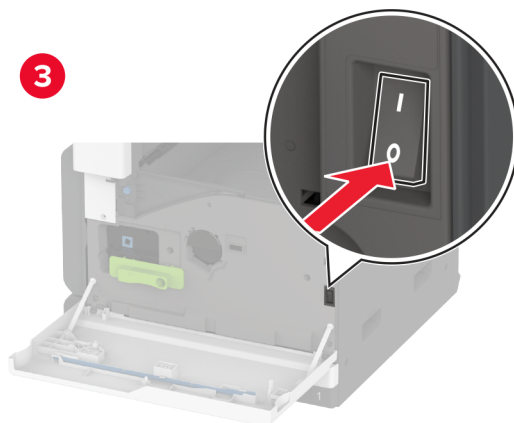
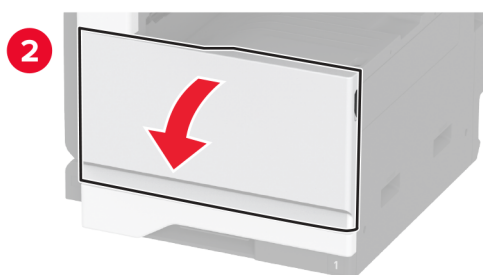
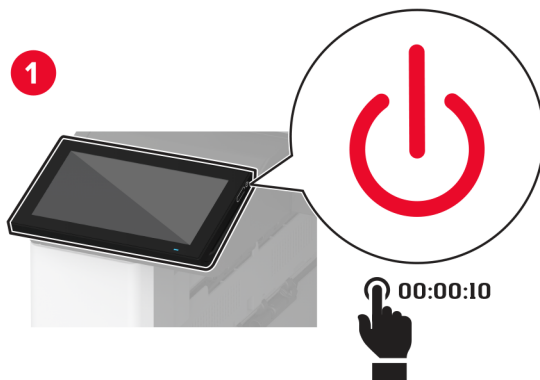

**2** Nyissa ki az automatikus lapadagoló felső fedelét.

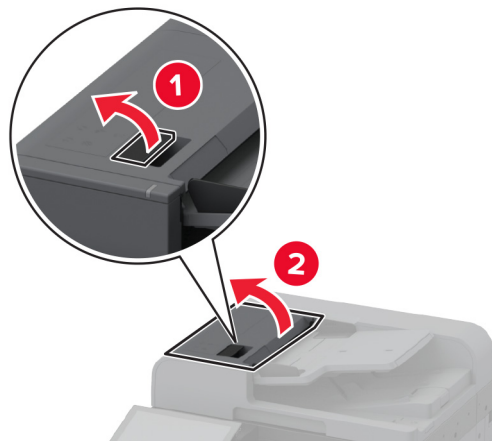

**3** Távolítsa el az elválasztógörgő fedelét.

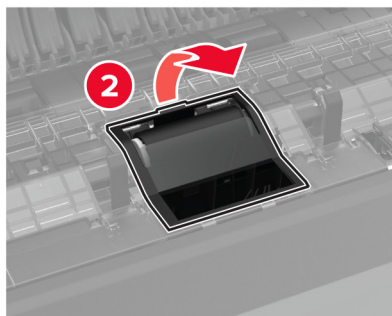
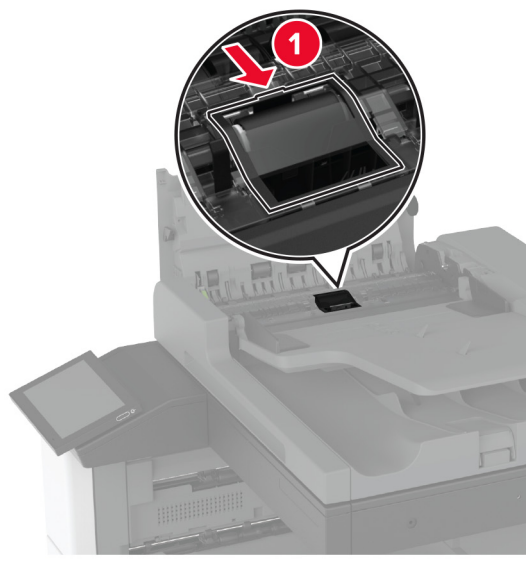

**4** Távolítsa el az elválasztógörgőt.

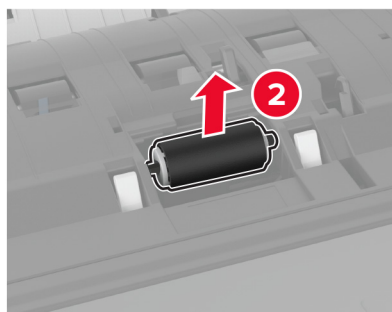
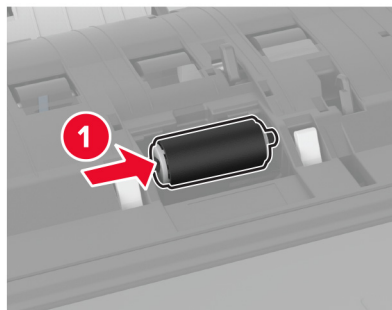

**5** Nedvesítsen meg vízzel egy puha, szőszmentes ruhaanyagot, és törölje át vele a görgőkészletet.

**6** Helyezze be az elválasztógörgőt.

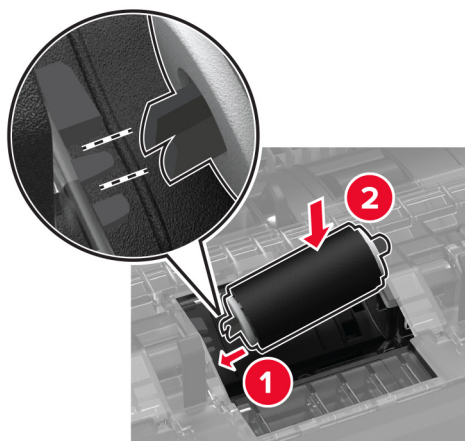

**7** Tolja be az elválasztógörgő fedelét, amíg a helyére nem *kattan*.

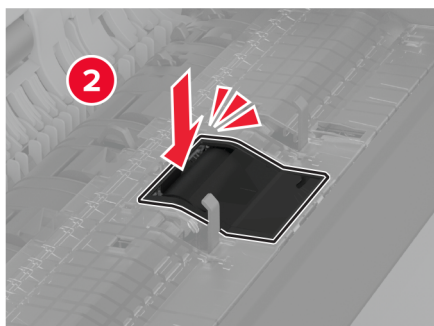
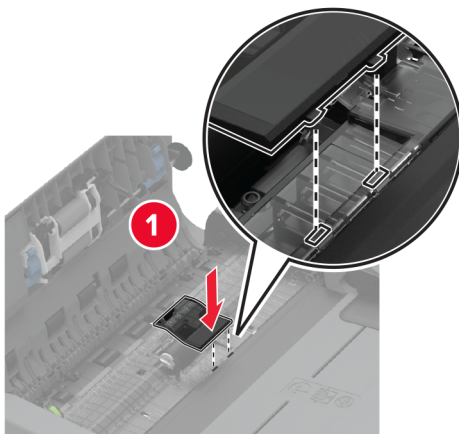

**8** Távolítsa el az elválasztógörgő-egységet.

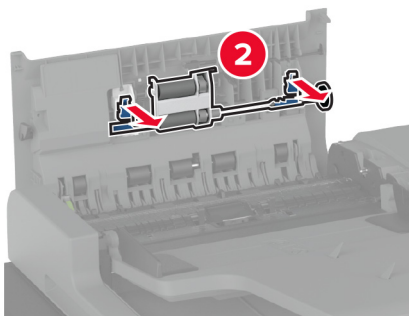
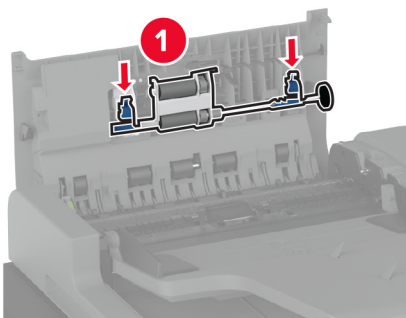

**9** Nedvesítsen meg vízzel egy puha, szőszmentes ruhaanyagot, és törölje át vele a görgőkészletet.

**10** Tolja be az elválasztógörgő-egységet, amíg a helyére nem *kattan*.

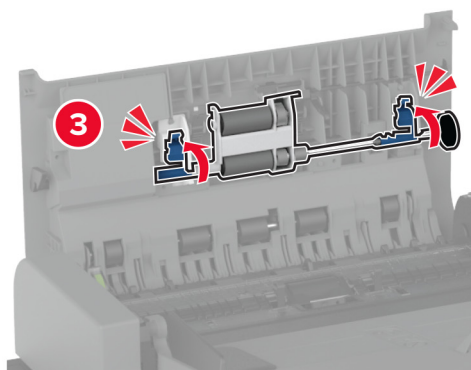
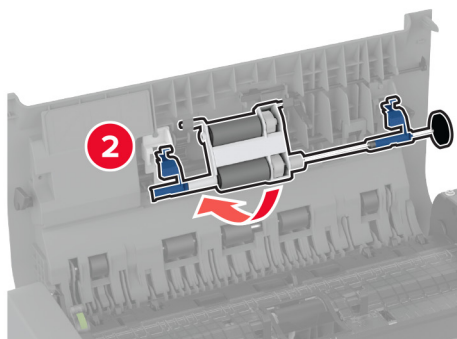
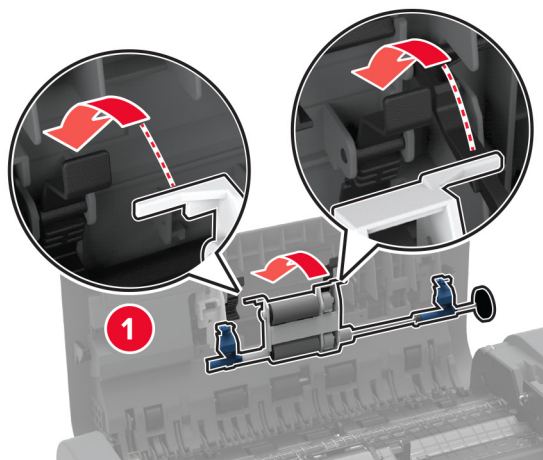

**11** Csukja le az automatikus lapadagoló felső fedelét.

**12** Kapcsolja be a nyomtatót.

## A 2000 lapos fiók görgőkészletének tisztítása

1 Kapcsolja ki a nyomtatót.

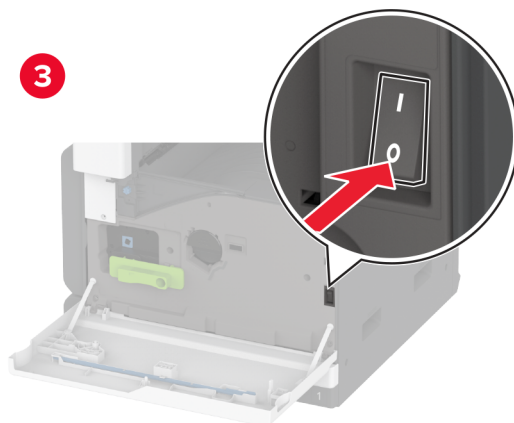
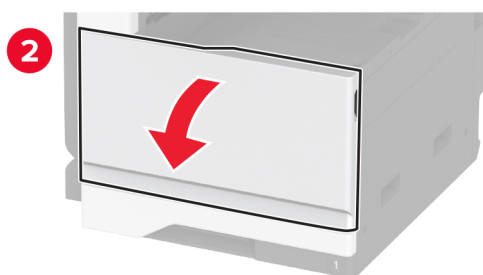
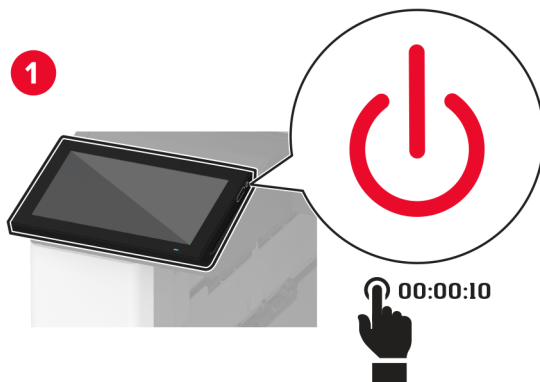



**2** Csúsztassa balra a tálcát.

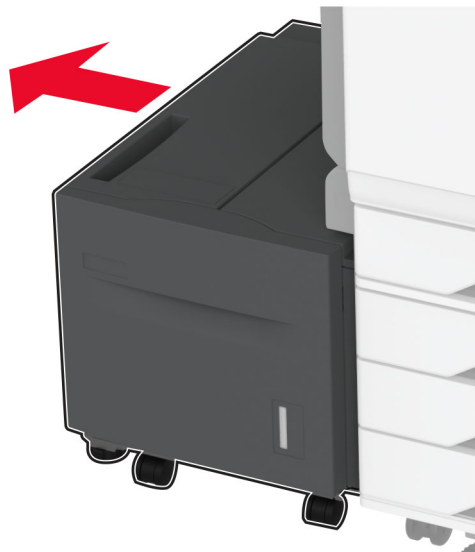

**3** Nyissa ki a J ajtót, majd nyissa ki a görgőkészlet fedelét.

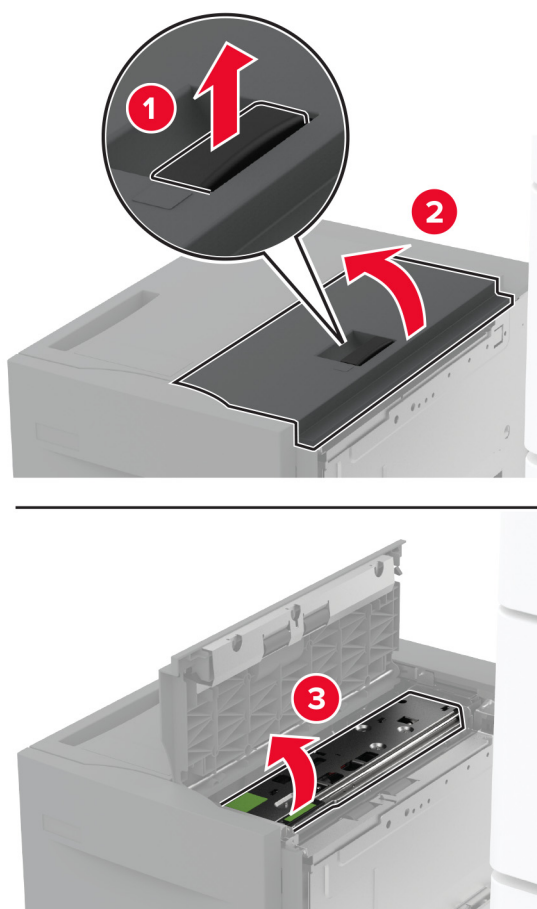

**4** Keresse meg, majd távolítsa el a tálca görgőkészletét.

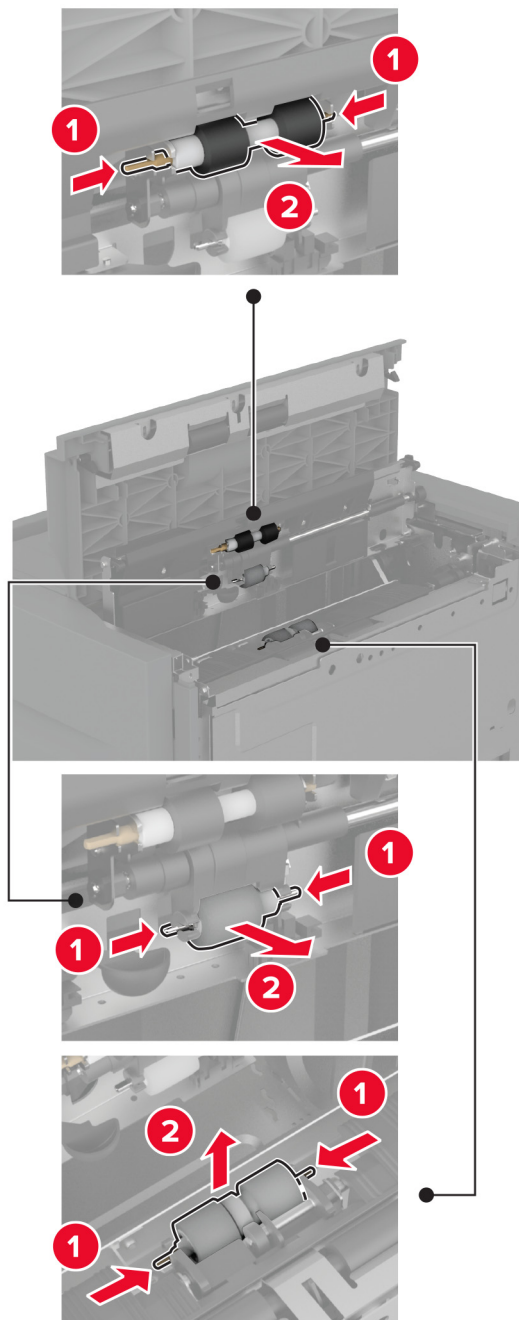

**5** Nedvesítsen meg vízzel egy puha, szőszmentes ruhaanyagot, és törölje át vele a görgőkészletet.

**6** Helyezze be a görgőkészletet.

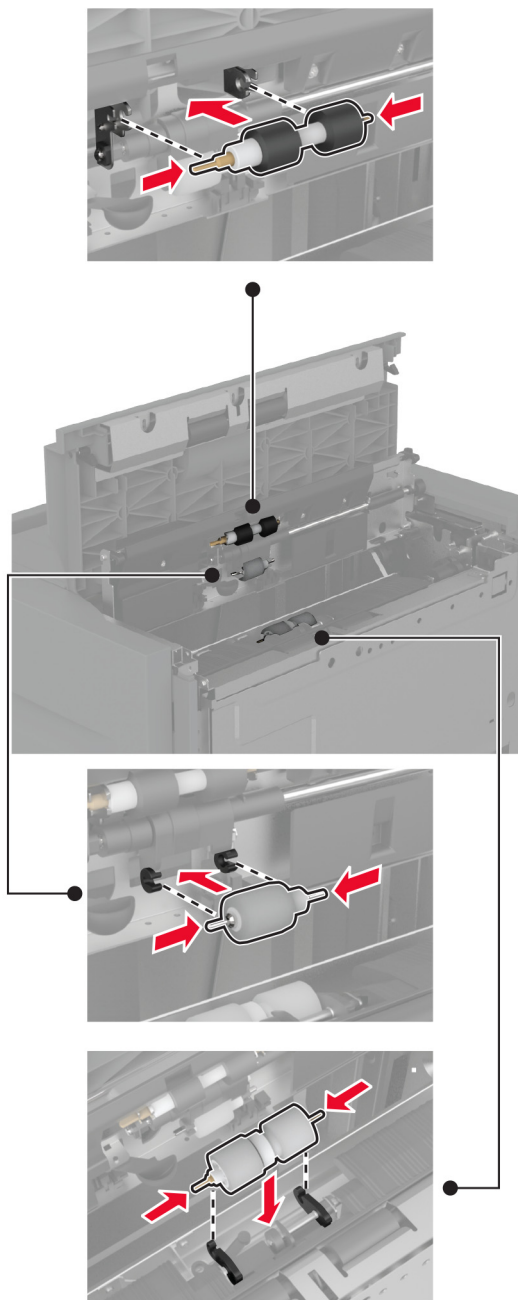

**7** Csukja be a görgőkészlet fedelét, majd csukja be a J ajtót.

**8** Csúsztassa vissza a helyére a tálcát.

**9** Kapcsolja be a nyomtatót.

## A lyukasztódoboz ürítése

- 1 Emelje fel a papírszállító egység F fedelét.

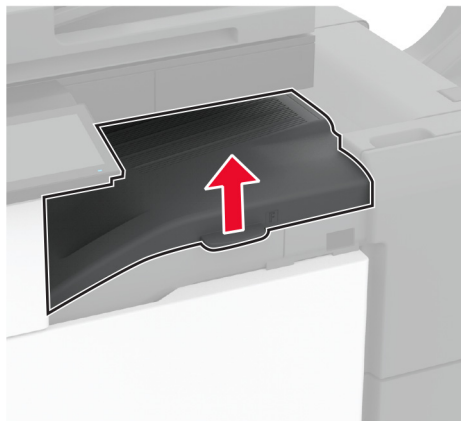

- 2 Vegye ki, és ürítse ki a lyukasztódobozt.

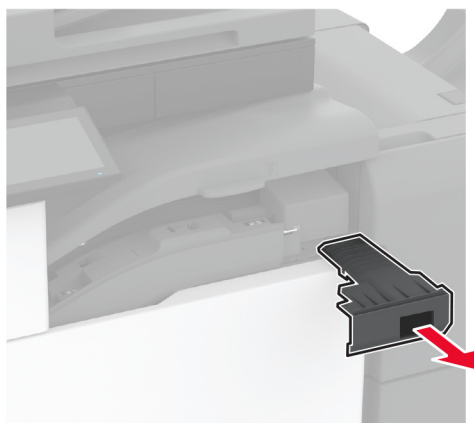

**3** Helyezze be a lyukasztódobozt.

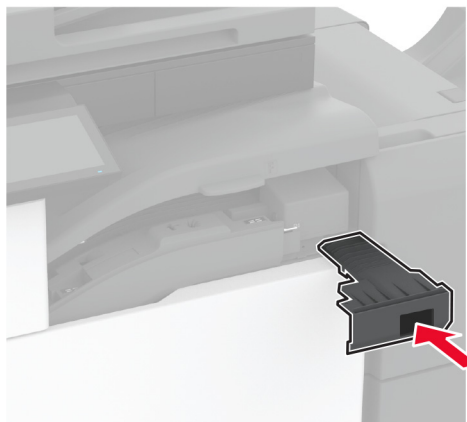

**4** Zárja be a fedelet.

## Energia- és papírtakarékosság

### Energiatakarékos üzemmód beállításainak módosítása

#### Alvó üzemmód

- 1** A kezdőképernyőről érintse meg a **Beállítások > Eszköz > Energiagazdálkodás > Időtúllépések > Alvó üzemmód** elemeket.
- 2** Állítsa be, hogy a nyomtató mennyi ideig maradjon készenléti állapotban, mielőtt Alvó üzemmódra váltana.

#### Hibernált üzemmód

- 1** A kezdőképernyőről érintse meg a **Beállítások > Eszköz > Energiagazdálkodás > Időtúllépések > Hibernálás csatlakozáskor** elemeket.
- 2** Állítsa be, hogy a nyomtató mennyi ideig maradjon készenléti állapotban, mielőtt Hibernált üzemmódra váltana.

#### Megjegyzések:

- A Hibernálási idő működtetéséhez állítsa be a Hibernálási idő kapcsolat esetén elemet Hibernált értékre.
- A beágyazott webkiszolgáló le van tiltva, amikor a nyomtató Hibernált üzemmódban van.

### A kijelző fényerejének beállítása

- 1** A kezdőképernyőn válassza ki a **Beállítások > Eszköz > Tulajdonságok** lehetőséget.
- 2** A Kijelző fényereje menüben módosítsa a beállítást.

## Kellékanyagok megőrzése

- Nyomtatás a papír mindkét oldalára.

**Megj.:** A kétoldalas nyomtatás az alapértelmezett beállítás a nyomtató-illesztőprogram.

- Több oldal nyomtatása egyetlen lapra.
- A nyomtatás előtt az előnézet funkció használatával tekintheti meg, hogyan fog mutatni a kész nyomtatás.
- Nyomtasson egy példányt a dokumentumból és ellenőrizze tartalmának és formátumának helyességét.

A nyomtató áthelyezése más helyre

## A nyomtató áthelyezése más helyre

 **VIGYÁZAT – SÉRÜLÉSVESZÉLY:** Ha a nyomtató nehezebb mint 20 kg (44 font), a biztonságos megemeléséhez legalább két ember szükséges.

 **VIGYÁZAT – SÉRÜLÉSVESZÉLY:** A tűzveszély és az áramütés elkerülése érdekében csak a termékhez kapott vagy a gyártó által hitelesített tápkábelt használja.

 **VIGYÁZAT – SÉRÜLÉSVESZÉLY:** A nyomtató mozgatásakor tartsa be az alábbi útmutatásokat a személyi sérülések és a nyomtató károsodásának elkerülése érdekében:

- Ellenőrizze, hogy az összes ajtó és tálca zárva legyen.
- Kapcsolja ki a nyomtatót, és húzza ki a tápkábelt a konnektorból.
- Húzzon ki a nyomtatóból minden vezetékét és kábelt.
- Ha a nyomtatóhoz padlón álló, külön megvásárolható tálcák vagy kimeneti egységek csatlakoznak, a nyomtató mozgatása előtt csatlakoztassa le azokat.
- Ha a nyomtatóhoz görgős talp tartozik, tolja át a készüléket óvatosan az új helyére. Legyen óvatos, amikor küszöbökön vagy padlórepedéseken halad keresztül!
- Ha a nyomtató nem rendelkezik görgős talppal, de külön megvásárolható tálcák vagy kimeneti egységek csatlakoznak hozzá, vegye le a kimeneti egységeket, majd emelje le a nyomtatót a tálcákról. Ne próbálja egyszerre megemelni a nyomtatót és a többi egységet.
- A nyomtatót mindig a rajta található fogantyúk használatával emelje fel.
- A nyomtató mozgatására használt kocsinak elegendő rakfelülettel kell rendelkeznie a nyomtató teljes alapterületéhez.
- A hardveres kiegészítők mozgatására használt kocsinak elegendő rakfelülettel kell rendelkeznie a kiegészítők teljes méretéhez.
- Tartsa a nyomtatót függőlegesen.
- Óvakodjon az rázkódással járó mozgástól.
- Ügyeljen rá, hogy az ujjá ne kerüljön a nyomtató alá, amikor lerakja.
- Ügyeljen rá, hogy elég szabad hely maradjon a nyomtató körül.

**Megj.:** A helytelen áthelyezésből adódó károokra a nyomtató jótállása nem terjed ki.

## A nyomtató szállítása

A szállítással kapcsolatos információkért látogasson el a <http://support.lexmark.com> webhelyre, vagy lépjen kapcsolatba az ügyfélszolgálattal.

# Problémák elhárítása

## Nyomtatási minőséggel kapcsolatos problémák

Keresse meg az Ön által tapasztalt nyomtatási hibát illusztráló képet, majd kattintson az alatta lévő hivatkozásra a megoldás megtekintéséhez.

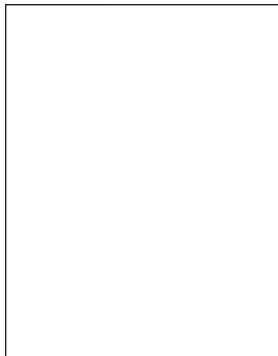

[“Üres vagy fehér oldalak” itt: 335. oldal](#)

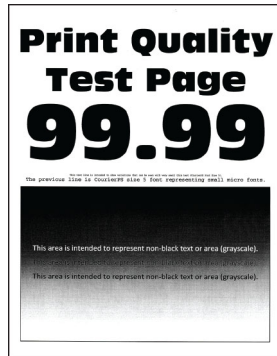

[“Sötét nyomat” itt: 336. oldal](#)

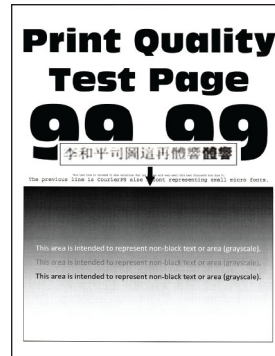

[“A vékony vonalak nyomtatása nem megfelelő” itt: 337. oldal](#)



[“Hajlott vagy gyűrött papír” itt: 338. oldal](#)

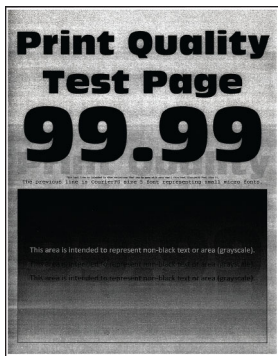

[“Szürke háttér” itt: 339. oldal](#)



[“Vízszintes világos sávok” itt: 348. oldal](#)



[“Helytelen margók” itt: 340. oldal](#)

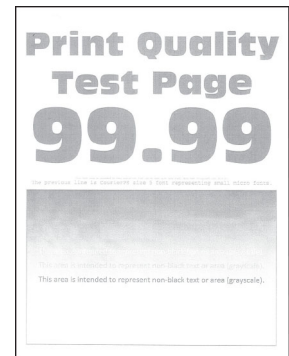

[“Túl világos nyomat” itt: 341. oldal](#)



[“Tarka és pöttyös nyomat” itt: 343. oldal](#)



[“Papírmeghajlás” itt: 344. oldal](#)



[“Görbe vagy ferde nyomat” itt: 345. oldal](#)



[“Ismétlődő hibák” itt: 354. oldal](#)



“Egyszínű fekete oldalak”  
itt: 345. oldal

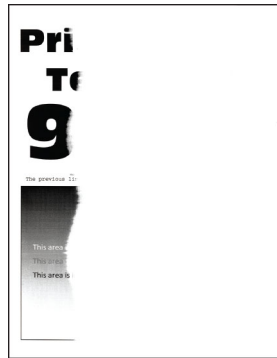

“Levágott szöveg vagy kép”  
itt: 346. oldal



“Könnyen ledörzsölődik a festék” itt: 348. oldal

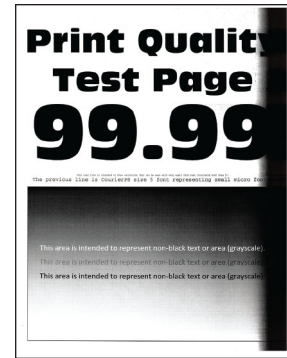

“Függőleges sötét sávok”  
itt: 351. oldal



“Függőleges sötét vonalak vagy csíkok”  
itt: 352. oldal

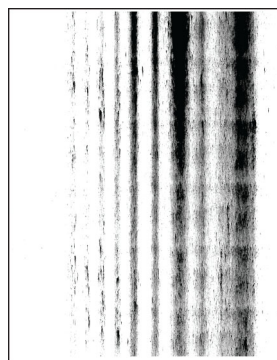

“Függőleges sötét csíkok és hiányos nyomat” itt: 353. oldal



“Függőleges világos sávok”  
itt: 349. oldal

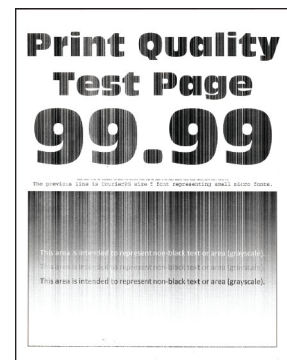

“Függőleges fehér vonalak” itt: 350. oldal

A nyomtató hibakódjai

## A nyomtató hibakódjai

Hibakódok	A hibaüzenet	Megoldás
2.01	<b>Kellékanyag szükséges.</b>	Érintse meg a <b>Feladat törlése</b> gombot rendelje meg a szükséges kellékanyagot. További információkért lásd: <a href="#">“Alkatrészek és kellékanyagok rendelése”</a> itt: 262. oldal.
3.01	<b>A normál kimeneti rekesz megtelt.</b>	Vegye ki a papírt a rekeszből, majd érintse meg a <b>Folytatás</b> gombot.
3.21, 3.22, 3.23, 3.24	<b>Távolítsa el a papírt az [x] tálcáról.</b>	<ol style="list-style-type: none"> <li>1 Vegye ki a megadott tálcát.</li> <li>2 Távolítsa el minden elakadt papírt a területről.</li> <li>3 Helyezze vissza a tálcát.</li> </ol>
7.13, 7.23, 7.33, 7.43, 7.53	<b>A(z) [x] tálcá beillesztése</b>	Próbálja meg az alábbiak valamelyikét: <ul style="list-style-type: none"> <li>• Illessze be a megadott tálcát.</li> <li>• Szakítsa meg az aktuális nyomtatási feladatot.</li> </ul>
8.01	<b>Csukja be az elülső ajtót.</b>	Csak akkor nyissa ki az elülső ajtót, ha karbantartást végez.
8.02, 8.03, 8.04, 8.05	<b>Csukja be az ajtót: [x]</b>	Csak akkor nyissa ki a jelzett ajtót, ha karbantartást végez.



Hibakódok	A hibaüzenet	Megoldás
8.06	<b>Helyezze be az 5-ös tálcát.</b>	Csúsztassa a tálcát balra, majd csúsztassa vissza a helyére.
8.07	<b>Csukja be a papírszállító egység F fedelét.</b>	Tartsa zárva az F papírszállító egység fedelét, hacsak nem végez karbantartást.
8.08	<b>Csukja be a kapcsoló kiadó elülső ajtaját.</b>	Csak akkor nyissa ki a kiadó egység elülső ajtaját, ha karbantartást végez.
8.09	<b>Csukja be a kapcsoló-lyukasztó kiadóegység felső fedelét.</b>	Csak akkor nyissa ki a kiadó egység felső fedelét, ha karbantartást végez.
9.00	<b>A nyomtató újraindult. Lehet, hogy az utolsó feladat nincs befejezve.</b>	Nyomja meg a <b>Folytatás</b> gombot az üzenet törléséhez és a nyomtatás folytatásához.
11.11, 11.21, 11.31, 11.41, 11.51	<b>[forrás] feltöltése ezzel: [típus] [méret].</b>	Töltse fel a megadott tálcát papírral. További információkért lásd: <a href="#">"Papír és speciális hordozó betöltése" itt: 55. oldal.</a>
11.12, 11.22, 11.32, 11.42, 11.52	<b>[forrás] feltöltése ezzel: [típus] [méret] [tájéolás].</b>	
11.81, 11.91	<b>Töltse fel a többcélú adagolót ezzel: [típus] [méret].</b>	Töltsön papírt a többcélú adagolóba. További információkért lásd: <a href="#">"A többcélú adagoló betöltése" itt: 71. oldal.</a>
11.82, 11.92	<b>Töltse fel a többcélú adagolót ezzel: [típus] [méret] [tájéolás].</b>	
12.11, 12.21, 12.31, 12.41, 12.51	<b>[forrás] módosítása erre: [típus] [méret].</b>	Húzza ki a megadott tálcát, vegye ki a papírt, majd töltsön be megfelelő típusú és méretű papírt. További információkért lásd: <a href="#">"Papír és speciális hordozó betöltése" itt: 55. oldal.</a>
12.12, 12.22, 12.32, 12.42, 12.52	<b>[forrás] módosítása erre: [típus] [méret] [tájéolás].</b>	
12.91	<b>Módosítsa a többcélú adagolót erre: [típus] [méret].</b>	Vegye ki a papírt, majd töltsön be megfelelő típusú és méretű papírt. További információkért lásd: <a href="#">"A többcélú adagoló betöltése" itt: 71. oldal.</a>
12.92	<b>Módosítsa a többcélú adagolót erre: [típus] [méret] [tájéolás].</b>	
31.00	<b>A lyukasztódoboz behelyezése</b>	<ol style="list-style-type: none"> <li>1 Nyissa ki a papírszállító egység F fedelét.</li> <li>2 Távolítsa el a lyukasztódobozt.</li> <li>3 Helyezze be a lyukasztódobozt.</li> </ol>
31.40	<b>Hiányzó vagy nem működő fekete festékkazetta pótlása.</b>	<ol style="list-style-type: none"> <li>1 Nyissa ki az elülső ajtót.</li> <li>2 Vegye ki a festékkazettát.</li> <li>3 Helyezze be a festékkazettát.</li> <li>4 Csukja be az elülső ajtót.</li> </ol>
31.60	<b>A hiányzó vagy nem reagáló fekete képpalkotó egység újra beszerelése.</b>	<ol style="list-style-type: none"> <li>1 Nyissa ki az A ajtót.</li> <li>2 Nyissa ki az elülső ajtót.</li> <li>3 Oldja ki, majd távolítsa el a képpalkotó egységet.</li> <li>4 Helyezze be a képpalkotó egységet, majd rögzítse a helyére.</li> <li>5 Zárja be az A ajtót, majd csukja be az elülső ajtót.</li> </ol>
32.40	<b>Cserélje ki a nem támogatott fekete kazettát.</b>	Lásd: <a href="#">"A tonerkazetta kicserélése" itt: 263. oldal.</a>

Hibakódok	A hibaüzenet	Megoldás
34.00	<b>Túl rövid papír.</b>	Állítsa be a papírméretet a tálcába betöltött papírnak megfelelően. A kezdőképernyőn érintse meg a <b>Beállítások &gt; Papír &gt; Tálca &gt; Konfiguráció &gt; Papírméret/-típus</b> elemet.
34.10, 34.20, 34.30, 34.40, 34.50	<b>Ellenőrizze a következőt: [forrás], állítsa be a papírvezetőket és a tájolást.</b>	Húzza ki a megadott tálcát, majd győződjön meg arról, hogy a papír megfelelően van-e betöltve. További információkért lásd: <a href="#">"Papír és speciális hordozó betöltése"</a> itt: <b>55. oldal.</b>
34.90	<b>Ellenőrizze a többcélú adagolót, állítsa be a papírvezetőket és a tájolást.</b>	Ellenőrizze, hogy a papír helyesen van-e betöltve. További információkért lásd: <a href="#">"A többcélú adagoló betöltése"</a> itt: <b>71. oldal.</b>
37.10	<b>Nincs elég memória a feladat leválogatásához.</b>	Próbálja meg az alábbiak valamelyikét: <ul style="list-style-type: none"> <li>• Ha szeretné kinyomtatni a munka tárolt részét és elkezdni a nyomtatási feladat maradék részének leválogatását, akkor nyomja meg a <b>Folytatás</b> gombot.</li> <li>• Szakítsa meg az aktuális nyomtatási feladatot.</li> </ul>
37.30	<b>Nincs elég memória, egyes felfüggesztett feladatok törölődtek.</b>	Nyomja meg a <b>Folytatás</b> gombot az üzenet törléséhez és a nyomtatás folytatásához.
38.10	<b>A memória megtelt.</b>	Próbálkozzon az alábbiakkal: <ul style="list-style-type: none"> <li>• Nyomja meg a <b>Folytatás</b> gombot az üzenet törléséhez és a nyomtatás folytatásához.</li> <li>• Szakítsa meg az aktuális nyomtatási feladatot.</li> <li>• Telepítsen további nyomtatómemóriát.</li> <li>• Csökkentse a nyomtatási feladatban lévő lapok számát.</li> </ul>
39.10	<b>Bonyolult oldal; előfordulhat, hogy egyes adatok nem kerültek kinyomtatásra.</b>	Próbálkozzon az alábbiakkal: <ul style="list-style-type: none"> <li>• Nyomja meg a <b>Folytatás</b> gombot az üzenet törléséhez és a nyomtatás folytatásához.</li> <li>• Szakítsa meg az aktuális nyomtatási feladatot.</li> <li>• Telepítsen további nyomtatómemóriát.</li> <li>• Csökkentse a nyomtatási feladat összetettségét és méretét, mielőtt ismét nyomtatásba küldené.</li> <li>• Csökkentse a nyomtatási feladatban lévő lapok számát.</li> <li>• Csökkentse a letöltött betűtípusok számát és méretét.</li> <li>• Törölje a felesleges betűtípusokat vagy makrókat a nyomtatási feladatból.</li> <li>• Csökkentse a nyomtatási feladatban lévő grafikák számát.</li> </ul>
51	<b>Hibás flash észlelve</b>	Próbálkozzon az alábbiakkal: <ul style="list-style-type: none"> <li>• Cserélje ki a flash kártyát.</li> <li>• Nyomja meg a <b>Folytatás</b> gombot az üzenet törléséhez és a nyomtatás folytatásához.</li> <li>• Szakítsa meg az aktuális nyomtatási feladatot.</li> </ul>

Hibakódok	A hibaüzenet	Megoldás
52	<b>Nincs elég szabad hely a flash memóriában az erőforrások számára.</b>	Próbálkozzon az alábbiakkal: <ul style="list-style-type: none"> <li>• Nyomja meg a <b>Folytatás</b> gombot az üzenet törléséhez és a nyomtatás folytatásához.</li> <li>• Törölje a flash memórián tárolt betűtípusokat, makrókat és egyéb adatokat.</li> <li>• Szereljen be egy merevlemez. További információkért lásd: <a href="#">“Nyomtató merevlemezének beszerelése” itt: 120. oldal.</a></li> </ul> <b>Megj.:</b> A flash memórián előzőleg nem tárolt, letöltött betűtípusok és makrók törölve lesznek.
55.1	<b>Hiba az USB-meghajtó olvasása közben. Távolítsa el az USB-t</b>	A folytatáshoz távolítsa el a flash meghajtót.
55.2	<b>Hiba az USB-hub olvasásakor. Távolítsa el a hubot.</b>	A folytatáshoz távolítsa el az USB-hubot.
55.3	<b>Húzza ki és váltson üzemmódot</b>	
61	<b>Hibás lemez eltávolítása.</b>	Cserélje ki a hibás tárolómeghajtót.
62	<b>A lemez megtelt.</b>	Próbálkozzon az alábbiakkal: <ul style="list-style-type: none"> <li>• Nyomja meg a <b>Folytatás</b> gombot az üzenet törléséhez és a nyomtatás folytatásához.</li> <li>• Törölje a betűkészleteket, makrókat és a nyomtató merevlemezén tárolt egyéb adatokat.</li> <li>• Szereljen be egy merevlemez. További információkért lásd: <a href="#">“Nyomtató merevlemezének beszerelése” itt: 120. oldal.</a></li> </ul>
63	<b>Lemez formázása.</b>	A formázás mostantól minden adatot töröl a tárolómeghajtóról. A tárolómeghajtó formázásához tegye a következőket: <ol style="list-style-type: none"> <li>1 Érintse meg a <b>Beállítások &gt; Eszköz &gt; Karbantartás &gt; Üzemen kívüli törlés</b> lehetőséget.</li> <li>2 Érintse meg a <b>Minden információ letisztítása a merevlemezről</b> elemet, majd érintse meg a <b>TÖRLÉS</b> gombot.</li> </ol>
71.01	<b>A faxállomás neve nincs beállítva Lépjen kapcsolatba a rendszergazdával.</b>	Lásd: <a href="#">“Az analóg faxot használó faxfunkció beállítása” itt: 40. oldal.</a>
71.02	<b>A faxállomás száma nincs beállítva Lépjen kapcsolatba a rendszergazdával.</b>	
71.03	<b>Nem kapcsolódik analóg telefonvonal a modemhez, fax kikapcsolva.</b>	Ellenőrizze a csatlakozást és a vonalat, hogy van-e jel. További információkért lásd: <a href="#">“Az analóg faxot használó faxfunkció beállítása” itt: 40. oldal.</a>
71.06	<b>Nem lehet csatlakozni a HTTPS faxkiszolgálóhoz.</b>	Megszakadt a kapcsolat a HTTPS faxkiszolgálóval. Ellenőrizze a nyomtató internetkapcsolatát.
71.07	<b>A nyomtató nincs regisztrálva a HTTPS faxkiszolgálóhoz.</b>	Ellenőrizze, hogy a nyomtatót hozzáadták-e az eszközlísta-hoz a HTTPS faxkiszolgáló portálon. Forduljon a rendszergazdához.
71.11	<b>Faxpartíció.</b>	A faxpartíció nem működik. Forduljon a rendszergazdához.

Hibakódok	A hibaüzenet	Megoldás
71.12	<b>A memória megtelt, nem nyomtathatók faxok.</b>	Érintse meg az <b>Összes nyomtatása</b> lehetőséget, hogy kinyomtassa az összes elmentett faxot.
71.13	<b>A memória megtelt. Nem lehet faxot küldeni.</b>	Próbálja meg az alábbiak valamelyikét: <ul style="list-style-type: none"> <li>• Folytassa a műveletet, és próbálja meg ismét elküldeni a faxot.</li> <li>• Olvassa be az eredeti dokumentumot oldalanként, tárcsázza a faxszámot, majd olvassa be a dokumentumot.</li> </ul>
71.40	<b>A nyomtatón kijelzett idő nem megfelelő.</b>	Nyomtató idejének konfigurálása. Érintse meg a kezdőképernyőn a <b>Beállítások &gt; Készülék &gt; Beállítások &gt; Dátum és idő &gt; Konfigurálás</b> lehetőséget.
72.01	<b>Az e-mail SMTP kiszolgáló nincs beállítva. Lépjen kapcsolatba a rendszergazdával.</b>	Próbálja meg az alábbiak valamelyikét: <ul style="list-style-type: none"> <li>• Állítsa be az e-mail funkciót. További információkért lásd: <a href="#">"E-mail SMTP-beállítások konfigurálása" itt: 47. oldal.</a></li> <li>• Tiltsa le a hibaüzenetet. További információkért lásd: <a href="#">"»Az SMTP-kiszolgáló nincs beállítva« hiba letiltása" itt: 389. oldal.</a></li> </ul>
72.02	<b>A Web Link kiszolgáló nincs beállítva. Lépjen kapcsolatba a rendszergazdával.</b>	Forduljon a rendszergazdához.
72.04	<b>A faxkiszolgálón a „Címjegyzék formátum" nincs beállítva. Lépjen kapcsolatba a rendszergazdával.</b>	Próbálja meg az alábbiak valamelyikét: <ul style="list-style-type: none"> <li>• Érintse meg a következőket: <b>Beállítások &gt; Fax &gt; Faxkiszolgáló beállítása &gt; Általános faxbeállítások.</b> Konfigurálja a Címjegyzék formátum beállítását.</li> <li>• Forduljon a rendszergazdához.</li> </ul>
81.31	<b>Cserélje ki a görgőkészletet, ha az túllépte a javasolt élettartamot.</b>	Lásd: <a href="#">"Az automatikus lapadagoló görgőkészletének cseréje" itt: 283. oldal.</a>
83.20	<b>Kevés vagy hiányzó kapocs</b>	Próbálja meg az alábbiak valamelyikét: <ul style="list-style-type: none"> <li>• Távolítsa el, majd helyezze vissza a tűzőkazettát.</li> <li>• Cserélje ki a tűzőkazettát. További információkért lásd: <a href="#">"Tűzőkazetta cseréje" itt: 299. oldal.</a></li> </ul>
83.30	<b>Elfogyott vagy rosszul betöltött kapcsok</b>	Próbálja meg az alábbiak valamelyikét: <ul style="list-style-type: none"> <li>• Távolítsa el, majd helyezze vissza a tűzőkazettát.</li> <li>• Cserélje ki a tűzőkazettát. További információkért lásd: <a href="#">"Tűzőkazetta cseréje" itt: 299. oldal.</a></li> </ul>
84.01	<b>A képpalkotó egység festékszintje közepesen alacsony.</b>	Érintse meg a <b>Folytatás</b> gombot az üzenet törléséhez.
84.11	<b>A képpalkotó egység festékszintje alacsony.</b>	
84.21	<b>A képpalkotó egység festékszintje nagyon alacsony.</b>	
84.31	<b>Cserélje ki a képpalkotó egységet, ha az túllépte a javasolt élettartamot.</b>	Lásd: <a href="#">"A képpalkotó egység cseréje" itt: 266. oldal.</a>
86.23	<b>Hamarosan lapolvasó-karbantartásra lesz szükség</b>	Érintse meg a <b>Folytatás</b> gombot az üzenet törléséhez.

Hibakódok	A hibaüzenet	Megoldás
86.33	<b>Cserélje ki az ADF készletet, ha az túllépte a javasolt élettartamot</b>	Lásd: <a href="#">“Az automatikus lapadagoló görgőkészletének cseréje” itt: 283. oldal.</a>
87.20	<b>A lyukasztódoboz majdnem megtelt.</b>	Érintse meg a <b>Folytatás</b> gombot az üzenet törléséhez.
87.30	<b>Ürítse a lyukasztódobozt</b>	<ol style="list-style-type: none"> <li><b>1</b> Nyissa ki a papírszállító egység F fedelét.</li> <li><b>2</b> Távolítsa el a lyukasztódobozt, és ürítse ki.</li> <li><b>3</b> Helyezze be a lyukasztódobozt.</li> <li><b>4</b> Zárja be a fedelet.</li> </ol>
200.03, 240.06	<b>Papírelakadás, [elakadás, fejléc].</b>	Lásd: <a href="#">“Papírelakadás a többcélú adagolóban” itt: 370. oldal.</a>
200.16[x], 241.16a	<b>Papírelakadás, [elakadás, fejléc].</b>	Lásd: <a href="#">“Papírelakadás a normál tálcában” itt: 364. oldal.</a>
200.26[x], 200.36[x], 200.46[x], 200.56a, 202.95[x], 242.26, 242.33, 242.43, 243.33, 243.36, 243.43, 244.43, 244.46	<b>Papírelakadás, [elakadás, fejléc].</b>	Lásd: <a href="#">“Papírelakadás az opcionális tálcákban” itt: 366. oldal.</a>
200.56a, 245.53[x], 245.56	<b>Papírelakadás, [elakadás, fejléc].</b>	Lásd: <a href="#">“Papírelakadás a 2000 lapos fiókban” itt: 370. oldal.</a>
200.95, 201.96, 202.93, 202.94, 221.93, 221.95, 232.93, 240.25, 240.35, 240.55	<b>Papírelakadás, [elakadás, fejléc].</b>	Lásd: <a href="#">“Papírelakadás az A ajtónál” itt: 371. oldal.</a>
280.06	<b>Töltse be újra az eredeti példányokat az automatikus lapadagolóba, és indítsa újra a feladatot</b>	<p>Próbálkozzon az alábbiakkal:</p> <ul style="list-style-type: none"> <li>• Vegye ki, majd helyezze vissza a dokumentumot az automatikus lapadagolóba.</li> <li>• Olvassa be a dokumentumot a lapolvasó üveglapjáról.</li> <li>• Fejezze be a feladatot a fennmaradó oldalak beolvasása nélkül.</li> <li>• Feladat törlése.</li> </ul>

Hibakódok	A hibaüzenet	Megoldás
280.11, 280.13, 280.15, 280.91, 280.93, 280.95, 281.11, 281.15, 281.16, 281.91, 281.95, 281.96, 282.11, 282.13, 282.15, 282.91, 282.93, 282.95, 283.11, 283.13, 283.15, 283.91, 283.93, 283.95, 284.11, 284.13, 284.15, 284.91, 284.93, 284.95, 288.10, 288.90, 295.01, 680.10	<b>Szkennerelakadás.</b>	Lásd: <a href="#">“Papírelakadás az automatikus lapadagolóban” itt: 375. oldal.</a>
280.13Q, 280.15Q, 295.01Q, 680.20Q	<b>Cserélje ki az elakadt eredeteket.</b>	Próbálkozzon az alábbiakkal: <ul style="list-style-type: none"> <li>• Vegye ki, majd helyezze vissza a dokumentumot az automatikus lapadagolóba.</li> <li>• Olvassa be a dokumentumot a lapolvasó üveglapjáról.</li> <li>• Fejezze be a feladatot a fennmaradó oldalak beolvasása nélkül.</li> <li>• Törölje a feladatot.</li> </ul>
280.13K, 280.15K, 680.20K, 680.40K, 295.01K,	<b>Töltse be újra az eredeti példányokat és indítsa újra.</b>	Próbálja meg az alábbiak valamelyikét: <ul style="list-style-type: none"> <li>• Vegye ki, majd helyezze vissza a dokumentumot az automatikus lapadagolóba vagy a lapolvasó üveglapjára.</li> <li>• Törölje a feladatot.</li> </ul>
420.11a, 420.13a, 420.15a, 420.15b, 420.54a, 420.54b, 425.13a	<b>Papírelakadás, [elakadás, fejléc].</b>	Lásd: <a href="#">“Papírelakadás a kapcsoló kiadó tárolójában” itt: 375. oldal.</a>
400.13, 400.13b, 420.13b, 420.15b, 420.54c, 450.23b, 450.91b, 451.33b, 454.23b, 454.25b, 457.25b	<b>Papírelakadás, [elakadás, fejléc].</b>	Lásd: <a href="#">“Papírelakadás a kapcsoló-lyukasztó kiadóegységben” itt: 379. oldal.</a>
457.35b	<b>Papírelakadás, [elakadás, fejléc].</b>	<ul style="list-style-type: none"> <li>• Ha telepítette a kapcsoló kiadót, lásd <a href="#">“Papírelakadás a kapcsoló kiadó tárolójában” itt: 375. oldal.</a></li> <li>• Ha telepítette a kapcsoló, lyukasztó kiadóegységet, lásd <a href="#">“Papírelakadás a kapcsoló-lyukasztó kiadóegységben” itt: 379. oldal.</a></li> </ul>

# Nyomtatási problémák

## Gyenge a nyomtatási minőség

### Üres vagy fehér oldalak



**Megj.:** A probléma megoldása előtt nyomtasson tesztoldalakat. A kezdőképernyőről navigáljon a következő lehetőségre: **Beállítások > Hibaelhárítás > Tesztoldal nyomtatása.**

Művelet	Igen	Nem
<p><b>1. lépés</b></p> <p><b>a</b> Ellenőrizze, hogy a nyomtató eredeti, támogatott Lexmark-toner-kazettát használ-e.</p> <p><b>Megj.:</b> Ha a kazetta nem támogatott, helyezzen be egy támogatott kazettát.</p> <p><b>b</b> Nyomtassa ki a dokumentumot.</p> <p>A nyomtató üres vagy fehér lapokat ad ki a nyomtatásnál?</p>	<p>Ugorjon a(z) 2. lépéshez.</p>	<p>Probléma megoldva.</p>
<p><b>2. lépés</b></p> <p><b>a</b> Távolítsa el a képalkotó egységet.</p> <p><b>Figyelem – sérülésveszély:</b> Ne tegye ki közvetlen fény hatásának a képalkotó egységet. A hosszabb ideig tartó közvetlen napsugárzás nyomtatási minőségbeli problémákat okozhat.</p> <p><b>Figyelem – sérülésveszély:</b> Ne érjen a fényvezetődobhoz. Ha hozzáér, azzal később romolhat a nyomtatási feladatok minősége.</p> <p><b>b</b> Helyezze be a képalkotó egységet.</p> <p><b>c</b> Nyomtassa ki a dokumentumot.</p> <p>A nyomtató üres vagy fehér lapokat ad ki a nyomtatásnál?</p>	<p>Forduljon az <a href="#">ügyfélszolgálathoz</a>.</p>	<p>Probléma megoldva.</p>

## Sötét nyomat



**Megj.:** A probléma megoldása előtt nyomtasson tesztoldalakat. A kezdőképernyőről navigáljon a következő lehetőségre: **Beállítások > Hibaelhárítás > Tesztoldal nyomtatása.**

Művelet	Igen	Nem
<p><b>1. lépés</b></p> <p><b>a</b> A festék sötétségét az operációs rendszertől függően a Nyomatási beállítások vagy a Nyomatás párbeszédpanelen csökkentheti.</p> <p><b>Megj.:</b> A beállítások a nyomtató kezelőpaneljéről is módosíthatók. A kezdőképernyőn érintse meg a <b>Beállítások &gt; Nyomatás &gt; Minőség &gt; Festék sötétsége</b> elemet.</p> <p><b>b</b> Nyomtassa ki a dokumentumot.</p> <p>Túl sötét a nyomat?</p>	<p>Ugorjon a(z) 2. lépéshez.</p>	<p>Probléma megoldva.</p>
<p><b>2. lépés</b></p> <p><b>a</b> A papír típusát az operációs rendszertől függően a Nyomatási beállítások vagy a Nyomatás párbeszédpanelen adhatja meg.</p> <p><b>Megjegyzések:</b></p> <ul style="list-style-type: none"> <li>• Ügyeljen arra, hogy a beállítások megfeleljenek a tálcába töltött papírnak.</li> <li>• A beállítások a nyomtató kezelőpaneljéről is módosíthatók. A kezdőképernyőn érintse meg a <b>Beállítások &gt; Papír &gt; Tálca konfigurációja &gt; Papírméret/-típus</b> elemet.</li> </ul> <p><b>b</b> Nyomtassa ki a dokumentumot.</p> <p>Túl sötét a nyomat?</p>	<p>Ugorjon a(z) 3. lépéshez.</p>	<p>Folytassa a 6. lépéssel.</p>
<p><b>3. lépés</b></p> <p>Ellenőrizze, hogy a tálcába töltött papír felülete nem túl durva-e.</p> <p>Durva felületű papírra nyomtat?</p>	<p>Ugorjon a(z) 4. lépéshez.</p>	<p>Folytassa a 6. lépéssel.</p>
<p><b>4. lépés</b></p> <p><b>a</b> Cserélje ki a texturált vagy durva papírt normál papírra.</p> <p><b>b</b> Nyomtassa ki a dokumentumot.</p> <p>Túl sötét a nyomat?</p>	<p>Ugorjon a(z) 5. lépéshez.</p>	<p>Probléma megoldva.</p>



Művelet	Igen	Nem
<p><b>5. lépés</b></p> <p><b>a</b> Töltsön be papírt egy bontatlan csomagból.</p> <p><b>Megj.:</b> A papír magas páratartalom esetén megszívja magát nedvességgel. Tárolja a papírt az eredeti csomagolásban, amíg nem használja fel.</p> <p><b>b</b> Nyomtassa ki a dokumentumot.</p> <p>Túl sötét a nyomat?</p>	<p>Forduljon az <a href="#">ügyfélszolgálathoz</a>.</p>	<p>Probléma megoldva.</p>

### A vékony vonalak nyomtatása nem megfelelő

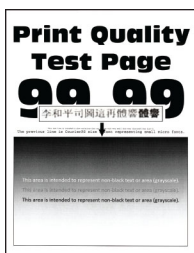

**Megj.:** A probléma megoldása előtt nyomtasson tesztoldalakat. A kezdőképernyőről navigáljon a következő lehetőségre: **Beállítások > Hibaelhárítás > Tesztoldal nyomtatása**.

Művelet	Igen	Nem
<p><b>1. lépés</b></p> <p><b>a</b> Ellenőrizze, hogy a nyomtató eredeti, támogatott Lexmark-tonerkazettát használ-e.</p> <p><b>Megj.:</b> Ha a kazetta nem támogatott, helyezzen be egy támogatott kazettát.</p> <p><b>b</b> Nyomtassa ki a dokumentumot.</p> <p>A vékony vonalak nyomtatása megfelelő?</p>	<p>Probléma megoldva.</p>	<p>Ugorjon a(z) 2. lépéshez.</p>
<p><b>2. lépés</b></p> <p><b>a</b> A festék sötétségének növelése. A kezdőképernyőn érintse meg a <b>Beállítások &gt; Nyomtatás &gt; Minőség &gt; Festék sötétsége</b> elemet.</p> <p><b>b</b> Nyomtassa ki a dokumentumot.</p> <p>A vékony vonalak nyomtatása megfelelő?</p>	<p>Probléma megoldva.</p>	<p>Forduljon az <a href="#">ügyfélszolgálathoz</a>.</p>

## Hajlott vagy gyűrött papír



**Megj.:** A probléma megoldása előtt nyomtasson tesztoldalakat. A kezdőképernyőről navigáljon a következő lehetőségre: **Beállítások > Hibaelhárítás > Tesztoldal nyomtatása.**

Művelet	Igen	Nem
<p><b>1. lépés</b></p> <p><b>a</b> Ellenőrizze, hogy a nyomtató eredeti, támogatott Lexmark-toner-kazettát használ-e.</p> <p><b>Megj.:</b> Ha a kazetta nem támogatott, helyezzen be egy támogatott kazettát.</p> <p><b>b</b> Nyomtassa ki a dokumentumot.</p> <p>A papír hajlott vagy gyűrött?</p>	Ugorjon a(z) 2. lépéshez.	Probléma megoldva.
<p><b>2. lépés</b></p> <p><b>a</b> Töltsön be papírt egy bontatlan csomagból.</p> <p><b>Megj.:</b> A papír magas páratartalom esetén megszívja magát nedvességgel. Tárolja a papírt az eredeti csomagolásban, amíg nem használja fel.</p> <p><b>b</b> Nyomtassa ki a dokumentumot.</p> <p>A papír hajlott vagy gyűrött?</p>	Ugorjon a(z) 3. lépéshez.	Probléma megoldva.
<p><b>3. lépés</b></p> <p><b>a</b> A papír típusát az operációs rendszertől függően a Nyomtatási beállítások vagy a Nyomtatás párbeszédpanelen adhatja meg.</p> <p><b>Megjegyzések:</b></p> <ul style="list-style-type: none"> <li>• Ügyeljen arra, hogy a beállítás megfeleljen a betöltött papírnak.</li> <li>• A beállítás a nyomtató kezelőpaneljéről is módosítható. A kezdőképernyőn érintse meg a <b>Beállítások &gt; Papír &gt; Tálca konfigurációja &gt; Papírméret/-típus</b> elemet.</li> </ul> <p><b>b</b> Nyomtassa ki a dokumentumot.</p> <p>A papír hajlott vagy gyűrött?</p>	Forduljon az <a href="#">ügyfélszolgálathoz</a> .	Probléma megoldva.

## Szürke háttér



**Megj.:** A probléma megoldása előtt nyomtasson tesztoldalakat. A kezdőképernyőről navigáljon a következő lehetőségre: **Beállítások > Hibaelhárítás > Tesztoldal nyomtatása.**

Művelet	Igen	Nem
<p><b>1. lépés</b></p> <p><b>a</b> Kapcsolja ki a nyomtatót, várjon 10 másodpercet, majd kapcsolja vissza.</p> <p><b>b</b> Festéksötétség csökkentése. A kezdőképernyőn érintse meg a <b>Beállítások &gt; Nyomtatás &gt; Minőség &gt; Festék sötétsége</b> elemet.</p> <p><b>c</b> Nyomtassa ki a dokumentumot.</p> <p>Szürke háttér látható a nyomatokon?</p>	Ugorjon a(z) 2. lépéshez.	Probléma megoldva.
<p><b>2. lépés</b></p> <p><b>a</b> Ellenőrizze, hogy a nyomtató eredeti, támogatott Lexmark-tonerkazettát használ-e. <b>Megj.:</b> Ha a tonerkazetta nem támogatott, helyezzen be egy támogatott kazettát.</p> <p><b>b</b> Nyomtassa ki a dokumentumot.</p> <p>Szürke háttér látható a nyomatokon?</p>	Ugorjon a(z) 3. lépéshez.	Probléma megoldva.
<p><b>3. lépés</b></p> <p><b>a</b> A papír típusát az operációs rendszertől függően a Nyomtatási beállítások vagy a Nyomtatás párbeszédpanelen adhatja meg. <b>Megjegyzések:</b></p> <ul style="list-style-type: none"> <li>• Ügyeljen arra, hogy a beállítás megfeleljen a betöltött papírnak.</li> <li>• A beállítás a nyomtató kezelőpaneljéről is módosítható. A kezdőképernyőn érintse meg a <b>Beállítások &gt; Papír &gt; Tálca konfigurációja &gt; Papírméret/-típus</b> elemet.</li> </ul> <p><b>b</b> Nyomtassa ki a dokumentumot.</p> <p>Szürke háttér látható a nyomatokon?</p>	Ugorjon a(z) 4. lépéshez.	Probléma megoldva.

Művelet	Igen	Nem
<p><b>4. lépés</b></p> <p><b>a</b> Vegye ki a képkötő egységet, majd helyezze be újra.</p> <p><b>Figyelem – sérülésveszély:</b> Ne tegye ki közvetlen fény hatásának a képkötő egységet. A hosszabb ideig tartó közvetlen napsugárzás nyomtatási minőségbeli problémákat okozhat.</p> <p><b>Figyelem – sérülésveszély:</b> Ne érjen a fényvezetődobhoz. Ha hozzáér, azzal később romolhat a nyomtatási feladatok minősége.</p> <p><b>b</b> Nyomtassa ki a dokumentumot.</p> <p>Szürke háttér látható a nyomatokon?</p>	Ugorjon a(z) 5. lépéshez.	Probléma megoldva.
<p><b>5. lépés</b></p> <p><b>a</b> Frissítse a nyomtató-firmware-t. További információkért, lásd: <a href="#">“Firmware frissítése” itt: 75. oldal.</a></p> <p><b>b</b> Nyomtassa ki a dokumentumot.</p> <p>Szürke háttér látható a nyomatokon?</p>	Ugorjon a(z) 6. lépéshez.	Probléma megoldva.
<p><b>6. lépés</b></p> <p><b>a</b> Cserélje ki a képkötő egységet.</p> <p><b>b</b> Nyomtassa ki a dokumentumot.</p> <p>Szürke háttér látható a nyomatokon?</p>	Forduljon az <a href="#">ügyfélszolgálathoz</a> .	Probléma megoldva.

### Helytelen margók



Művelet	Igen	Nem
<p><b>1. lépés</b></p> <p><b>a</b> Állítsa a tálcában lévő papírvezetőket a betöltött papírnak megfelelő pozícióba.</p> <p><b>b</b> Nyomtassa ki a dokumentumot.</p> <p>Helyesek a margók?</p>	Probléma megoldva.	Ugorjon a(z) 2. lépéshez.

Művelet	Igen	Nem
<p><b>2. lépés</b></p> <p><b>a</b> A papír méretét az operációs rendszertől függően a Nyomatási beállítások vagy a Nyomatás párbeszédpanelen adhatja meg.</p> <p><b>Megjegyzések:</b></p> <ul style="list-style-type: none"> <li>• Ügyeljen arra, hogy a beállítás megfeleljen a betöltött papírnak.</li> <li>• A beállítások a nyomtató kezelőpaneljéről is módosíthatók. A kezdőképernyőn érintse meg a <b>Beállítások &gt; Papír &gt; Tálca konfigurációja &gt; Papírméret/-típus</b> elemet.</li> </ul> <p><b>Megj.:</b></p> <p><b>b</b> Nyomtassa ki a dokumentumot.</p> <p>Helyesek a margók?</p>	<p>Probléma megoldva.</p>	<p>Forduljon az <a href="#">ügyfélszolgálathoz</a>.</p>

### Túl világos nyomat

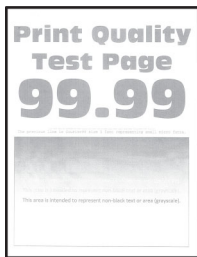

**Megj.:** A probléma megoldása előtt nyomtasson tesztoldalakat. A kezdőképernyőről navigáljon a következő lehetőségre: **Beállítások > Hibaelhárítás > Tesztoldal nyomtatása**.

Művelet	Igen	Nem
<p><b>1. lépés</b></p> <p><b>a</b> Ellenőrizze, hogy a nyomtató eredeti, támogatott Lexmark-toner-kazettát használ-e.</p> <p><b>Megj.:</b> Ha a kazetta nem támogatott, helyezzen be egy támogatott kazettát.</p> <p><b>b</b> Nyomtassa ki a dokumentumot.</p> <p>Túl világos a nyomat?</p>	<p>Ugorjon a(z) 2. lépéshez.</p>	<p>Probléma megoldva.</p>
<p><b>2. lépés</b></p> <p><b>a</b> Kapcsolja ki a nyomtatót, várjon körülbelül 10 másodpercet, majd kapcsolja vissza.</p> <p><b>b</b> A festék sötétségének növelése. A kezdőképernyőn érintse meg a <b>Beállítások &gt; Nyomatás &gt; Minőség &gt; Festék sötétsége</b> elemet.</p> <p><b>c</b> Nyomtassa ki a dokumentumot.</p> <p>Túl világos a nyomat?</p>	<p>Ugorjon a(z) 3. lépéshez.</p>	<p>Probléma megoldva.</p>

Művelet	Igen	Nem
<p><b>3. lépés</b></p> <p><b>a</b> A papír típusát az operációs rendszertől függően a Nyomtatási beállítások vagy a Nyomtatás párbeszédpanelen adhatja meg.</p> <p><b>Megjegyzések:</b></p> <ul style="list-style-type: none"> <li>• Ügyeljen arra, hogy a beállítás megfeleljen a betöltött papírnak.</li> <li>• A beállítások a nyomtató kezelőpaneljéről is módosíthatók. A kezdőképernyőn érintse meg a <b>Beállítások &gt; Papír &gt; Tálca konfigurációja &gt; Papírméret/-típus</b> elemet.</li> </ul> <p><b>b</b> Nyomtassa ki a dokumentumot.</p> <p>Túl világos a nyomat?</p>	Ugorjon a(z) 4. lépéshez.	Probléma megoldva.
<p><b>4. lépés</b></p> <p><b>a</b> A nyomtatási felbontást az operációs rendszertől függően a Nyomtatási beállítások vagy a Nyomtatás párbeszédpanelen adhatja meg.</p> <p><b>b</b> Állítsa a felbontást <b>600 dpi</b> értékre.</p> <p><b>c</b> Nyomtassa ki a dokumentumot.</p> <p>Túl világos a nyomat?</p>	Ugorjon a(z) 5. lépéshez.	Probléma megoldva.
<p><b>5. lépés</b></p> <p><b>a</b> Távolítsa el a képalkotó egységet.</p> <p><b>Figyelem – sérülésveszély:</b> Ne tegye ki közvetlen fény hatásának a képalkotó egységet. A hosszabb ideig tartó közvetlen napsugárzás nyomtatási minőségbeli problémákat okozhat.</p> <p><b>Figyelem – sérülésveszély:</b> Ne érjen a fényvezetődobhoz. Ha hozzáér, azzal később romolhat a nyomtatási feladatok minősége.</p> <p><b>b</b> Erősen rázza meg a képalkotó egységet a festék elosztatásához.</p> <p><b>c</b> Helyezze be a képalkotó egységet.</p> <p><b>d</b> Kapcsolja ki a nyomtatót, várjon 10 másodpercet, majd kapcsolja vissza.</p> <p><b>e</b> Nyomtassa ki a dokumentumot.</p> <p>Túl világos a nyomat?</p>	Ugorjon a(z) 6. lépéshez.	Probléma megoldva.
<p><b>6. lépés</b></p> <p><b>a</b> Ellenőrizze a tonerkazetta állapotát. A kezdőképernyőn érintse meg a <b>Beállítások &gt; Jelentések &gt; Készülék &gt; Készülékstatisztikák</b> elemet.</p> <p><b>b</b> A kinyomtatott lapok kellékanyag-információs részén ellenőrizze a tonerkazetta állapotát.</p> <p>A tonerkazetta élettartama hamarosan lejár?</p>	Ugorjon a(z) 7. lépéshez.	Forduljon az <a href="#">ügyfélszolgálat</a> hoz.

Művelet	Igen	Nem
<p><b>7. lépés</b></p> <p><b>a</b> Cserélje ki a tonerkazettát.</p> <p><b>b</b> Nyomtassa ki a dokumentumot.</p> <p>Túl világos a nyomat?</p>	<p>Forduljon az <a href="#">ügyfélszolgálathoz</a>.</p>	<p>Probléma megoldva.</p>

### Tarka és pöttyös nyomat

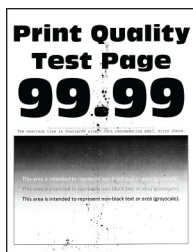

**Megj.:** A probléma megoldása előtt nyomtasson tesztoldalakat. A kezdőképernyőről navigáljon a következő lehetőségre: **Beállítások > Hibaelhárítás > Tesztoldal nyomtatása.**

Művelet	Igen	Nem
<p><b>1. lépés</b></p> <p><b>a</b> Ellenőrizze, hogy a nyomtató eredeti, támogatott Lexmark-tonerkazettát használ-e.</p> <p><b>Megj.:</b> Ha a kazetta nem támogatott, helyezzen be egy támogatott kazettát.</p> <p><b>b</b> Nyomtassa ki a dokumentumot.</p> <p>Tarka a nyomat?</p>	<p>Ugorjon a(z) 2. lépéshez.</p>	<p>Probléma megoldva.</p>
<p><b>2. lépés</b></p> <p>Ellenőrizze, nem szennyezte-e be a nyomtatót a kiszivárgott festék.</p> <p>A nyomtató kiszivárgott festéktől mentes?</p>	<p>Ugorjon a(z) 3. lépéshez.</p>	<p>Forduljon az <a href="#">ügyfélszolgálathoz</a>.</p>
<p><b>3. lépés</b></p> <p><b>a</b> Ellenőrizze a képkalkotó egység állapotát.</p> <p>A kezdőképernyőn érintse meg a <b>Beállítások &gt; Jelentések &gt; Készülék &gt; Készülékstatisztikák</b> elemet.</p> <p><b>b</b> A kinyomtatott lapok Kellékanyag-információs részén ellenőrizze a képkalkotó egység állapotát.</p> <p>A képkalkotó egység élettartama végéhez közeledik?</p>	<p>Ugorjon a(z) 4. lépéshez.</p>	<p>Forduljon az <a href="#">ügyfélszolgálathoz</a>.</p>
<p><b>4. lépés</b></p> <p><b>a</b> Cserélje ki a képkalkotó egységet.</p> <p><b>b</b> Nyomtassa ki a dokumentumot.</p> <p>Tarka a nyomat?</p>	<p>Forduljon az <a href="#">ügyfélszolgálathoz</a>.</p>	<p>Probléma megoldva.</p>

## Papírmeghajlás



Művelet	Igen	Nem
<p><b>1. lépés</b></p> <p><b>a</b> Állítsa a tálcában lévő vezetőket a betöltött papírnak megfelelő pozícióba.</p> <p><b>b</b> Nyomtassa ki a dokumentumot.</p> <p>Meghajlik a papír?</p>	Ugorjon a(z) 2. lépéshez.	Probléma megoldva.
<p><b>2. lépés</b></p> <p><b>a</b> A papír típusát az operációs rendszertől függően a Nyomatási beállítások vagy a Nyomatás párbeszédpanelen adhatja meg.</p> <p><b>Megjegyzések:</b></p> <ul style="list-style-type: none"> <li>• Ügyeljen arra, hogy a beállítás megfeleljen a betöltött papírnak.</li> <li>• A beállítások a nyomtató kezelőpaneljéről is módosíthatók. A kezdőképernyőn érintse meg a <b>Beállítások &gt; Papír &gt; Tálca konfigurációja &gt; Papírméret/-típus</b> elemet.</li> </ul> <p><b>b</b> Nyomtassa ki a dokumentumot.</p> <p>Meghajlik a papír?</p>	Ugorjon a(z) 3. lépéshez.	Probléma megoldva.
<p><b>3. lépés</b></p> <p>Nyomtasson a papír másik oldalára.</p> <p><b>a</b> Vegye ki a papírt, fordítsa meg, majd töltsse be újra.</p> <p><b>b</b> Nyomtassa ki a dokumentumot.</p> <p>Meghajlik a papír?</p>	Ugorjon a(z) 4. lépéshez.	Probléma megoldva.
<p><b>4. lépés</b></p> <p><b>a</b> Töltsön be papírt egy bontatlan csomagból.</p> <p><b>Megj.:</b> A papír magas páratartalom esetén megszívja magát nedvességgel. Tárolja a papírt az eredeti csomagolásban, amíg nem használja fel.</p> <p><b>b</b> Nyomtassa ki a dokumentumot.</p> <p>Meghajlik a papír?</p>	Forduljon az <a href="#">ügyfélszolgálathoz</a> .	Probléma megoldva.



## Görbe vagy ferde nyomat



**Megj.:** A probléma megoldása előtt nyomtasson tesztoldalakat. A kezdőképernyőről navigáljon a következő lehetőségre: **Beállítások > Hibaelhárítás > Tesztoldal nyomtatása.**

Művelet	Igen	Nem
<p><b>1. lépés</b></p> <p><b>a</b> Húzza ki a tálcát.</p> <p><b>b</b> Távolítsa el a papírt, majd töltsön be papírt egy bontatlan csomagból.</p> <p><b>Megj.:</b> A papír magas páratartalom esetén megszívja magát nedvességgel. Tárolja a papírt az eredeti csomagolásban, amíg nem használja fel.</p> <p><b>c</b> Állítsa a tálcában lévő papírvezetőket a betöltött papírnak megfelelő pozícióba.</p> <p><b>d</b> Helyezze vissza a tálcát.</p> <p><b>e</b> Nyomtassa ki a dokumentumot.</p> <p>A nyomat görbe vagy ferde?</p>	<p>Ugorjon a(z) 2. lépéshez.</p>	<p>Probléma megoldva.</p>
<p><b>2. lépés</b></p> <p><b>a</b> Győződjön meg arról, hogy támogatott papírra nyomtat.</p> <p><b>b</b> Nyomtassa ki a dokumentumot.</p> <p>A nyomat görbe vagy ferde?</p>	<p>Forduljon az <a href="#">ügyfélszolgálathoz</a>.</p>	<p>Probléma megoldva.</p>

## Egyszínű fekete oldalak

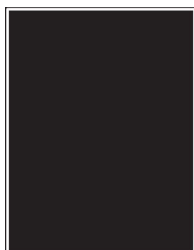

**Megj.:** A probléma megoldása előtt nyomtasson tesztoldalakat. A kezdőképernyőről navigáljon a következő lehetőségre: **Beállítások > Hibaelhárítás > Tesztoldal nyomtatása.**

Művelet	Igen	Nem
<p><b>1. lépés</b></p> <p><b>a</b> Ellenőrizze, hogy a nyomtató eredeti, támogatott Lexmark-toner-kazettát használ-e.</p> <p><b>Megj.:</b> Ha a tonerkazetta nem támogatott, helyezzen be egy támogatott kazettát.</p> <p><b>b</b> Nyomtassa ki a dokumentumot.</p> <p>A nyomtató egyszínű fekete lapokat ad ki a nyomtatásnál?</p>	Ugorjon a(z) 2. lépéshez.	Probléma megoldva.
<p><b>2. lépés</b></p> <p><b>a</b> Vegye ki a képkötő egységet, majd helyezze be újra.</p> <p><b>Figyelem – sérülésveszély:</b> Ne tegye ki közvetlen fény hatásának a képkötő egységet. A hosszabb ideig tartó közvetlen napsugárzás nyomtatási minőségbeli problémákat okozhat.</p> <p><b>Figyelem – sérülésveszély:</b> Ne érjen a fényvezetődobhoz. Ha hozzáér, azzal később romolhat a nyomtatási feladatok minősége.</p> <p><b>b</b> Nyomtassa ki a dokumentumot.</p> <p>A nyomtató egyszínű fekete lapokat ad ki a nyomtatásnál?</p>	Ugorjon a(z) 3. lépéshez.	Probléma megoldva.
<p><b>3. lépés</b></p> <p>Ellenőrizze, hogy a képkötő egység nem sérült-e meg.</p> <p><b>Megj.:</b> Győződjön meg arról, hogy a fényvezető dob érintkezője nem hajlott meg és nem mozdult el.</p> <p>Megsérült a képkötő egység?</p>	Ugorjon a(z) 4. lépéshez.	Forduljon az <a href="#">ügyfélszolgálathoz</a> .
<p><b>4. lépés</b></p> <p><b>a</b> Cserélje ki a képkötő egységet.</p> <p><b>b</b> Nyomtassa ki a dokumentumot.</p> <p>A nyomtató egyszínű fekete lapokat ad ki a nyomtatásnál?</p>	Forduljon az <a href="#">ügyfélszolgálathoz</a> .	Probléma megoldva.

### Levágott szöveg vagy kép



**Megj.:** A probléma megoldása előtt nyomtasson tesztoldalakat. A kezdőképernyőről navigáljon a következő lehetőségre: **Beállítások > Hibaelhárítás > Tesztoldal nyomtatása.**

Művelet	Igen	Nem
<p><b>1. lépés</b></p> <p><b>a</b> Ellenőrizze, hogy a nyomtató eredeti, támogatott Lexmark-tonerkazettát használ-e.</p> <p><b>Megj.:</b> Ha a tonerkazetta nem támogatott, helyezzen be egy támogatott kazettát.</p> <p><b>b</b> Nyomtassa ki a dokumentumot.</p> <p>Le van vágva a szöveg vagy kép?</p>	Ugorjon a(z) 2. lépéshez.	Probléma megoldva.
<p><b>2. lépés</b></p> <p><b>a</b> Vegye ki a képalkotó egységet, majd helyezze be újra.</p> <p><b>Figyelem – sérülésveszély:</b> Ne tegye ki közvetlen fény hatásának a képalkotó egységet. A hosszabb ideig tartó közvetlen napsugárzás nyomtatási minőségbeli problémákat okozhat.</p> <p><b>Figyelem – sérülésveszély:</b> Ne érjen a fényvezetődobhoz. Ha hozzáér, azzal később romolhat a nyomtatási feladatok minősége.</p> <p><b>b</b> Nyomtassa ki a dokumentumot.</p> <p>Le van vágva a szöveg vagy kép?</p>	Ugorjon a(z) 3. lépéshez.	Probléma megoldva.
<p><b>3. lépés</b></p> <p><b>a</b> A papír méretét az operációs rendszertől függően a Nyomtatási beállítások vagy a Nyomtatás párbeszédpanelen adhatja meg.</p> <p><b>Megjegyzések:</b></p> <ul style="list-style-type: none"> <li>• Ügyeljen arra, hogy a beállítások megfeleljenek a tálcába töltött papírnak.</li> <li>• A beállítások a nyomtató kezelőpaneljéről is módosíthatók. A kezdőképernyőn érintse meg a <b>Beállítások &gt; Papír &gt; Tálca konfigurációja &gt; Papírméret/-típus</b> elemet.</li> </ul> <p><b>b</b> Nyomtassa ki a dokumentumot.</p> <p>Le van vágva a szöveg vagy kép?</p>	Ugorjon a(z) 4. lépéshez.	Probléma megoldva.
<p><b>4. lépés</b></p> <p><b>a</b> Cserélje ki a képalkotó egységet.</p> <p><b>b</b> Nyomtassa ki a dokumentumot.</p> <p>Le van vágva a szöveg vagy kép?</p>	Forduljon az <a href="#">ügyfélszolgálathoz</a> .	Probléma megoldva.

## Könnyen ledörzsölődik a festék

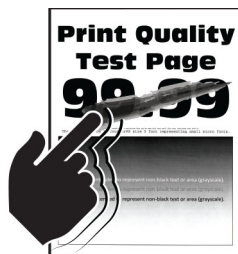

**Megj.:** A probléma megoldása előtt nyomtasson tesztoldalakat. A kezdőképernyőről navigáljon a következő lehetőségre: **Beállítások > Hibaelhárítás > Tesztoldal nyomtatása.**

Művelet	Igen	Nem
<p><b>1. lépés</b></p> <p><b>a</b> Ellenőrizze, hogy a nyomtató eredeti, támogatott Lexmark-tonerkazettát használ-e.</p> <p><b>Megj.:</b> Ha a tonerkazetta nem támogatott, helyezzen be egy támogatott kazettát.</p> <p><b>b</b> Nyomtassa ki a dokumentumot.</p> <p>Könnyen ledörzsölődik a festék?</p>	<p>Ugorjon a(z) 2. lépéshez.</p>	<p>Probléma megoldva.</p>
<p><b>2. lépés</b></p> <p><b>a</b> A papír típusát az operációs rendszertől függően a Nyomatási beállítások vagy a Nyomatás párbeszédpanelen adhatja meg.</p> <p><b>Megjegyzések:</b></p> <ul style="list-style-type: none"> <li>• Ügyeljen arra, hogy a beállítás megfeleljen a betöltött papírnak.</li> <li>• A beállítások a nyomtató kezelőpaneljéről is módosíthatók. A kezdőképernyőn érintse meg a <b>Beállítások &gt; Papír &gt; Tálca konfigurációja &gt; Papírméret/-típus</b> elemet.</li> </ul> <p><b>b</b> Nyomtassa ki a dokumentumot.</p> <p>Könnyen ledörzsölődik a festék?</p>	<p>Forduljon az <a href="#">ügyfélszolgálathoz</a>.</p>	<p>Probléma megoldva.</p>

## Vízszintes világos sávok

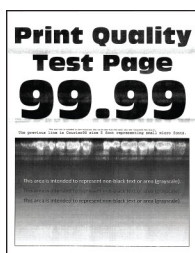

**Megj.:** A probléma megoldása előtt nyomtasson tesztoldalakat. A kezdőképernyőről navigáljon a következő lehetőségre: **Beállítások > Hibaelhárítás > Tesztoldal nyomtatása.**

Művelet	Igen	Nem
<p><b>1. lépés</b></p> <p><b>a</b> Ellenőrizze, hogy a nyomtató eredeti, támogatott Lexmark-toner-kazettát használ-e.</p> <p><b>Megj.:</b> Ha a kazetta nem támogatott, helyezzen be egy támogatott kazettát.</p> <p><b>b</b> Nyomtassa ki a dokumentumot.</p> <p>Megjelennek vízszintes világos sávok a nyomatokon?</p>	Ugorjon a(z) 2. lépéshez.	Probléma megoldva.
<p><b>2. lépés</b></p> <p><b>a</b> Távolítsa el a nyomtatófejtörlőt, majd tisztítsa meg a nyomtatófej lencsáját.</p> <p><b>b</b> Nyomtassa ki a dokumentumot.</p> <p>Megjelennek vízszintes világos sávok a nyomatokon?</p>	Ugorjon a(z) 3. lépéshez.	Probléma megoldva.
<p><b>3. lépés</b></p> <p><b>a</b> Vegye ki a képkötő egységet, majd helyezze be újra.</p> <p><b>Figyelem – sérülésveszély:</b> Ne tegye ki közvetlen fény hatásának a képkötő egységet. A hosszabb ideig tartó közvetlen napsugárzás nyomtatási minőségbeli problémákat okozhat.</p> <p><b>Figyelem – sérülésveszély:</b> Ne érjen a fényvezetődobhoz. Ha hozzáér, azzal később romolhat a nyomtatási feladatok minősége.</p> <p><b>b</b> Nyomtassa ki a dokumentumot.</p> <p>Megjelennek vízszintes világos sávok a nyomatokon?</p>	Ugorjon a(z) 4. lépéshez.	Probléma megoldva.
<p><b>4. lépés</b></p> <p><b>a</b> Cserélje ki a képkötő egységet.</p> <p><b>b</b> Nyomtassa ki a dokumentumot.</p> <p>Megjelennek vízszintes világos sávok a nyomatokon?</p>	Forduljon az <a href="#">ügyfélszolgálathoz</a> .	Probléma megoldva.

### Függőleges világos sávok



**Megj.:** A probléma megoldása előtt nyomtasson tesztoldalakat. A kezdőképernyőről navigáljon a következő lehetőségre: **Beállítások > Hibaelhárítás > Tesztoldal nyomtatása.**

Művelet	Igen	Nem
<p><b>1. lépés</b></p> <p><b>a</b> Távolítsa el a nyomtatófejtörölőt, majd tisztítsa meg a nyomtatófej lencséjét.</p> <p><b>b</b> Nyomtassa ki a dokumentumot.</p> <p>Megjelennek vízszintes világos sávok a nyomatokon?</p>	Ugorjon a(z) 2. lépéshez.	Probléma megoldva.
<p><b>2. lépés</b></p> <p><b>a</b> Ellenőrizze, hogy a nyomtató eredeti, támogatott Lexmark-tonerkazettát használ-e.</p> <p><b>Megj.:</b> Ha a kazetta nem támogatott, helyezzen be egy támogatott kazettát.</p> <p><b>b</b> Nyomtassa ki a dokumentumot.</p> <p>Megjelennek függőleges világos sávok a nyomatokon?</p>	Ugorjon a(z) 3. lépéshez.	Probléma megoldva.
<p><b>3. lépés</b></p> <p><b>a</b> Ellenőrizze a tonerkazetta állapotát. A kezdőképernyőn érintse meg a <b>Beállítások &gt; Jelentések &gt; Készülék &gt; Készülékstatisztikák</b> elemet.</p> <p><b>b</b> A kinyomtatott lapok kellékanyag-információs részén ellenőrizze a tonerkazetta állapotát.</p> <p>Megjelennek függőleges világos sávok a nyomatokon?</p>	Ugorjon a(z) 4. lépéshez.	Probléma megoldva.
<p><b>4. lépés</b></p> <p><b>a</b> Cserélje ki a tonerkazettát.</p> <p><b>b</b> Nyomtassa ki a dokumentumot.</p> <p>Megjelennek függőleges világos sávok a nyomatokon?</p>	Forduljon az <a href="#">ügyfélszolgálathoz</a> .	Probléma megoldva.

### Függőleges fehér vonalak



**Megj.:** A probléma megoldása előtt nyomtasson tesztoldalakat. A kezdőképernyőről navigáljon a következő lehetőségre: **Beállítások > Hibaelhárítás > Tesztoldal nyomtatása**.

Művelet	Igen	Nem
<p><b>1. lépés</b></p> <p><b>a</b> Ellenőrizze, hogy a nyomtató eredeti, támogatott Lexmark-toner-kazettát használ-e.</p> <p><b>Megj.:</b> Ha a kazetta nem támogatott, helyezzen be egy támogatott kazettát.</p> <p><b>b</b> Nyomtassa ki a dokumentumot.</p> <p>Függőleges fehér vonalak jelennek meg a nyomatokon?</p>	<p>Ugorjon a(z) 2. lépéshez.</p>	<p>Probléma megoldva.</p>
<p><b>2. lépés</b></p> <p><b>a</b> A papír típusát az operációs rendszertől függően a Nyomatási beállítások vagy a Nyomatás párbeszédpanelen adhatja meg.</p> <p><b>Megjegyzések:</b></p> <ul style="list-style-type: none"> <li>• Ügyeljen arra, hogy a beállítás megfeleljen a betöltött papírnak.</li> <li>• A beállítások a nyomtató kezelőpaneljéről is módosíthatók. A kezdőképernyőn érintse meg a <b>Beállítások &gt; Papír &gt; Tálca konfigurációja &gt; Papírméret/-típus</b> elemet.</li> </ul> <p><b>b</b> Nyomtassa ki a dokumentumot.</p> <p>Függőleges fehér vonalak jelennek meg a nyomatokon?</p>	<p>Forduljon az <a href="#">ügyfélszolgálathoz</a>.</p>	<p>Probléma megoldva.</p>

### Függőleges sötét sávok

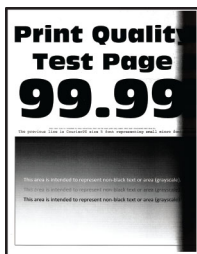

**Megj.:** A probléma megoldása előtt nyomtasson tesztoldalakat. A kezdőképernyőről navigáljon a következő lehetőségre: **Beállítások > Hibaelhárítás > Tesztoldal nyomtatása**.

Művelet	Igen	Nem
<p><b>1. lépés</b></p> <p><b>a</b> Ellenőrizze, hogy a nyomtató eredeti, támogatott Lexmark-toner-kazettát használ-e.</p> <p><b>Megj.:</b> Ha a tonerkazetta nem támogatott, helyezzen be egy támogatott kazettát.</p> <p><b>b</b> Nyomtassa ki a dokumentumot.</p> <p>Megjelennek függőleges sötét sávok a nyomatokon?</p>	<p>Ugorjon a(z) 2. lépéshez.</p>	<p>Probléma megoldva.</p>

Művelet	Igen	Nem
<p><b>2. lépés</b></p> <p><b>a</b> Távolítsa el a nyomtatófejtörlőt, majd tisztítsa meg a nyomtatófej lencsáját.</p> <p><b>b</b> Nyomtassa ki a dokumentumot.</p> <p>Megjelennek függőleges sötét sávok a nyomatokon?</p>	Ugorjon a(z) 3. lépéshez.	Probléma megoldva.
<p><b>3. lépés</b></p> <p><b>a</b> Vegye ki a képkötő egységet, majd helyezze be újra.</p> <p><b>Figyelem – sérülésveszély:</b> Ne tegye ki közvetlen fény hatásának a képkötő egységet. A hosszabb ideig tartó közvetlen napsugárzás nyomtatási minőségbeli problémákat okozhat.</p> <p><b>Figyelem – sérülésveszély:</b> Ne érjen a fényvezetődobhoz. Ha hozzáér, azzal később romolhat a nyomtatási feladatok minősége.</p> <p><b>b</b> Nyomtassa ki a dokumentumot.</p> <p>Megjelennek függőleges sötét sávok a nyomatokon?</p>	Forduljon az <a href="#">ügyfélszolgálathoz</a> .	Probléma megoldva.

### Függőleges sötét vonalak vagy csíkok

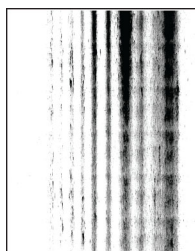

**Megj.:** A probléma megoldása előtt nyomtasson tesztoldalakat. A kezdőképernyőről navigáljon a következő lehetőségre: **Beállítások > Hibaelhárítás > Tesztoldal nyomtatása.**

Művelet	Igen	Nem
<p><b>1. lépés</b></p> <p><b>a</b> Ellenőrizze, hogy a nyomtató eredeti, támogatott Lexmark-tonerkazettát használ-e.</p> <p><b>Megj.:</b> Ha a tonerkazetta nem támogatott, helyezzen be egy támogatott kazettát.</p> <p><b>b</b> Nyomtassa ki a dokumentumot.</p> <p>Függőleges sötét vonalak vagy csíkok láthatók a nyomatokon?</p>	Ugorjon a(z) 2. lépéshez.	Probléma megoldva.
<p><b>2. lépés</b></p> <p><b>a</b> Távolítsa el a nyomtatófejtörlőt, majd tisztítsa meg a nyomtatófej lencsáját.</p> <p><b>b</b> Nyomtassa ki a dokumentumot.</p> <p>Függőleges sötét vonalak vagy csíkok láthatók a nyomatokon?</p>	Ugorjon a(z) 3. lépéshez.	Probléma megoldva.



Művelet	Igen	Nem
<p><b>3. lépés</b></p> <p><b>a</b> Vegye ki a képkötő egységet, majd helyezze be újra.</p> <p><b>Figyelem – sérülésveszély:</b> Ne tegye ki közvetlen fény hatásának a képkötő egységet. A hosszabb ideig tartó közvetlen napsugárzás nyomtatási minőségbeli problémákat okozhat.</p> <p><b>Figyelem – sérülésveszély:</b> Ne érjen a fényvezetődobhoz. Ha hozzáér, azzal később romolhat a nyomtatási feladatok minősége.</p> <p><b>b</b> Nyomtassa ki a dokumentumot.</p> <p>Függőleges sötét vonalak vagy csíkok láthatók a nyomatokon?</p>	Ugorjon a(z) 4. lépéshez.	Probléma megoldva.
<p><b>4. lépés</b></p> <p><b>a</b> Cserélje ki a képkötő egységet.</p> <p><b>b</b> Nyomtassa ki a dokumentumot.</p> <p>Függőleges sötét vonalak vagy csíkok láthatók a nyomatokon?</p>	Forduljon az <a href="#">ügyfélszolgálathoz</a> .	Probléma megoldva.

### Függőleges sötét csíkok és hiányos nyomat

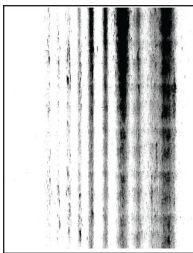

**Megj.:** A probléma megoldása előtt nyomtasson tesztoldalakat. A kezdőképernyőről navigáljon a következő lehetőségre: **Beállítások > Hibaelhárítás > Tesztoldal nyomtatása.**

Művelet	Igen	Nem
<p><b>1. lépés</b></p> <p><b>a</b> Távolítsa el a nyomtatófejtörölt, majd tisztítsa meg a nyomtatófej lencséjét.</p> <p><b>b</b> Nyomtassa ki a dokumentumot.</p> <p>Függőleges sötét csíkok jelennek meg a nyomatokon, és képek hiányoznak róluk?</p>	Ugorjon a(z) 2. lépéshez.	Probléma megoldva.

Művelet	Igen	Nem
<p><b>2. lépés</b></p> <p><b>a</b> Vegye ki a képkotó egységet, majd helyezze be újra.</p> <p><b>Figyelem – sérülésveszély:</b> Ne tegye ki közvetlen fény hatásának a képkotó egységet. A hosszabb ideig tartó közvetlen napsugárzás nyomtatási minőségbeli problémákat okozhat.</p> <p><b>Figyelem – sérülésveszély:</b> Ne érjen a fényvezetődobhoz. Ha hozzáér, azzal később romolhat a nyomtatási feladatok minősége.</p> <p><b>b</b> Nyomtassa ki a dokumentumot.</p> <p>Függőleges sötét csíkok jelennek meg a nyomatokon, és képek hiányoznak róluk?</p>	<p>Ugorjon a(z) 3. lépéshez.</p>	<p>Probléma megoldva.</p>
<p><b>3. lépés</b></p> <p><b>a</b> Ellenőrizze, hogy a nyomtató eredeti, támogatott Lexmark-toner-kazettát használ-e.</p> <p><b>Megj.:</b> Ha a tonerkazetta nem támogatott, helyezzen be egy támogatott kazettát.</p> <p><b>b</b> Nyomtassa ki a dokumentumot.</p> <p>Függőleges sötét csíkok jelennek meg a nyomatokon, és képek hiányoznak róluk?</p>	<p>Forduljon az <a href="#">ügyfélszolgálathoz</a>.</p>	<p>Probléma megoldva.</p>

### Ismétlődő hibák



**Megj.:** A probléma megoldása előtt nyomtasson tesztoldalakat. A kezdőképernyőről navigáljon a következő lehetőségre: **Beállítások > Hibaelhárítás > Tesztoldal nyomtatása.**

Művelet	Igen	Nem
<p><b>1. lépés</b></p> <p>A Tesztoldal nyomtatása funkció segítségével ellenőrizze, hogy az ismétlődő hibák közötti távolság megegyezik-e a következők egyikével:</p> <p><b>Képkalkotó egység</b></p> <ul style="list-style-type: none"> <li>• 94,2 mm (3,7 hüvelyk)</li> <li>• 37,7 mm (1,48 hüvelyk)</li> <li>• 31,8 mm (1,25 hüvelyk)</li> </ul> <p><b>Második továbbítógörgő</b></p> <ul style="list-style-type: none"> <li>• 50,3 mm (1,98 hüvelyk)</li> </ul> <p><b>Beégető egység</b></p> <ul style="list-style-type: none"> <li>• 95,1 mm (3,74 hüvelyk)</li> <li>• 82,5 mm (3,25 hüvelyk)</li> </ul> <p>Megegyezik az ismétlődő hibák közötti távolság a méretekkel?</p>	<p>Ugorjon a(z) 2. lépéshez.</p> <p><b>Megj.:</b> Ha az ismétlődő hibák közötti távolság a második továbbítógörgő vagy a beégető egység méreteinek felelnek meg, vegye fel a kapcsolatot az <a href="#">Ügyféltámogatással</a>.</p>	<p>Jegyezze le a távolságot, és vegye fel a kapcsolatot az <a href="#">Ügyféltámogatással</a>.</p>
<p><b>2. lépés</b></p> <p><b>a</b> Cserélje ki az érintett kelléket.</p> <p><b>b</b> Nyomtassa ki a dokumentumot.</p> <p>Megjelennek az ismétlődő hibák?</p>	<p>Forduljon az <a href="#">ügyfélszolgálathoz</a>.</p>	<p>Probléma megoldva.</p>

## Nyomatási feladatok nem nyomtatódnak ki

Művelet	Igen	Nem
<p><b>1. lépés</b></p> <p><b>a</b> Nyissa meg a Nyomtatás párbeszédpanelt a nyomtatni kívánt dokumentumból, majd ellenőrizze, hogy a helyes nyomtatót választotta-e ki.</p> <p><b>b</b> Nyomtassa ki a dokumentumot.</p> <p>Kinyomtatódott a dokumentum?</p>	<p>Probléma megoldva.</p>	<p>Ugorjon a(z) 2. lépéshez.</p>
<p><b>2. lépés</b></p> <p><b>a</b> Ellenőrizze, hogy be van-e kapcsolva a nyomtató.</p> <p><b>b</b> Hárítsa el a kijelzőn megjelenő esetleges hibaüzeneteket.</p> <p><b>c</b> Nyomtassa ki a dokumentumot.</p> <p>Kinyomtatódott a dokumentum?</p>	<p>Probléma megoldva.</p>	<p>Ugorjon a(z) 3. lépéshez.</p>
<p><b>3. lépés</b></p> <p><b>a</b> Ellenőrizze, hogy a portok működnek-e, és a kábelek megfelelően csatlakoznak-e a számítógéphez és a nyomtatóhoz.</p> <p>További információ a nyomtatóhoz mellékelt beállítási útmutatóban található.</p> <p><b>b</b> Nyomtassa ki a dokumentumot.</p> <p>Kinyomtatódott a dokumentum?</p>	<p>Probléma megoldva.</p>	<p>Ugorjon a(z) 4. lépéshez.</p>

Művelet	Igen	Nem
<p><b>4. lépés</b></p> <p><b>a</b> Kapcsolja ki a nyomtatót, várjon körülbelül 10 másodpercet, majd kapcsolja vissza.</p> <p><b>b</b> Nyomtassa ki a dokumentumot.</p> <p>Kinyomtatódott a dokumentum?</p>	Probléma megoldva.	Ugorjon a(z) 5. lépéshez.
<p><b>5. lépés</b></p> <p><b>a</b> Távolítsa el, majd telepítse újra a nyomtató-illesztőprogramot.</p> <p><b>b</b> Nyomtassa ki a dokumentumot.</p> <p>Kinyomtatódott a dokumentum?</p>	Probléma megoldva.	Forduljon <a href="#">az ügyféltámogatáshoz</a> .

## Titkosított és felfüggesztett dokumentumok nem nyomtatódnak ki

Művelet	Igen	Nem
<p><b>1. lépés</b></p> <p><b>a</b> Ellenőrizze a kezelőpanelen, hogy a dokumentumok megjelennek-e a Felfüggesztett feladatok listájában.</p> <p><b>Megj.:</b> Ha a dokumentumok nem szerepelnek a listában, nyomtassa ki őket a Nyomtatás és várakozás lehetőség használatával.</p> <p><b>b</b> Nyomtassa ki a dokumentumokat.</p> <p>Kinyomtatódtak a dokumentumok?</p>	Probléma megoldva.	Ugorjon a(z) 2. lépéshez.
<p><b>2. lépés</b></p> <p>A nyomtatási feladat formázási hibát vagy érvénytelen adatot tartalmaz.</p> <ul style="list-style-type: none"> <li>Törölje a nyomtatási feladatot, majd küldje el újra.</li> <li>PDF fájlok esetében hozzon létre egy új fájlt, majd nyomtassa ki a dokumentumokat.</li> </ul> <p>Kinyomtatódtak a dokumentumok?</p>	Probléma megoldva.	Ugorjon a(z) 3. lépéshez.

Művelet	Igen	Nem
<p><b>3. lépés</b>                      Internetről történő nyomtatás esetén a nyomtató a több feladalcímet másolatként olvashatja be.</p> <p><b>Útmutatás Windows-felhasználók számára</b></p> <p><b>a</b> Nyissa meg a Nyomtatási beállítások párbeszédpanelt.  <b>b</b> A Nyomtatás és várakozás lapon kattintson a <b>Nyomtatás és várakozás használata</b> lehetőségre, majd a <b>Dokumentummásolatok megőrzése</b> lehetőségre.  <b>c</b> Adja meg a PIN-kódot, majd mentse a módosításokat.  <b>d</b> Küldje el a nyomtatási feladatot.</p> <p><b>Útmutatás Macintosh-felhasználók számára</b></p> <p><b>a</b> Minden nyomtatási feladatot különböző néven mentsen.  <b>b</b> Egyenként küldje el a feladatokat.</p> <p>Kinyomtatódtak a dokumentumok?</p>	<p>Probléma megoldva.</p>	<p>Ugorjon a(z) 4. lépéshez.</p>
<p><b>4. lépés</b></p> <p><b>a</b> Nyomtatómemória felszabadításához töröljön néhány felfüggesztett feladatot.  <b>b</b> Nyomtassa ki a dokumentumokat.</p> <p>Kinyomtatódtak a dokumentumok?</p>	<p>Probléma megoldva.</p>	<p>Ugorjon a(z) 5. lépéshez.</p>
<p><b>5. lépés</b></p> <p><b>a</b> Telepítsen nyomtatómemóriát.  <b>b</b> Nyomtassa ki a dokumentumokat.</p> <p>Kinyomtatódtak a dokumentumok?</p>	<p>Probléma megoldva.</p>	<p>Vegye fel a kapcsolatot <a href="#">ügyféltámogatás</a>.</p>

### A feladat nyomtatása rossz tálcából vagy rossz papírra történik

Művelet	Igen	Nem
<p><b>1. lépés</b></p> <p><b>a</b> Ellenőrizze, hogy megfelelő papírra nyomtat-e.  <b>b</b> Nyomtassa ki a dokumentumot.</p> <p>A dokumentum nyomtatása a megfelelő papírra történt?</p>	<p>Ugorjon a(z) 2. lépéshez.</p>	<p>Töltse be a megfelelő papírméretet és -típust.</p>

Művelet	Igen	Nem
<p><b>2. lépés</b></p> <p><b>a</b> A papírméretet és papírtípust az operációs rendszertől függően a Nyomatási beállítások vagy a Nyomatás párbeszédpanelen adhatja meg.</p> <p><b>Megj.:</b> A beállítások a nyomtató kezelőpaneljéről is módosíthatók. A kezdőképernyőn érintse meg a <b>Beállítások &gt; Papír &gt; Tálca konfigurációja &gt; Papírméret/-típus</b> elemet.</p> <p><b>b</b> Ügyeljen arra, hogy a beállítások megfeleljenek a betöltött papírnak.</p> <p><b>c</b> Nyomtassa ki a dokumentumot.</p> <p>A dokumentum nyomtatása a megfelelő papírra történt?</p>	<p>Probléma megoldva.</p>	<p>Ugorjon a(z) 3. lépéshez.</p>
<p><b>3. lépés</b></p> <p><b>a</b> Ellenőrizze, hogy a tálcák össze vannak-e kapcsolva. További információkért, lásd: <a href="#">"Tálcák összekapcsolása" itt: 75. oldal.</a></p> <p><b>b</b> Nyomtassa ki a dokumentumot.</p> <p>A nyomtatás a megfelelő tálcából történt?</p>	<p>Probléma megoldva.</p>	<p>Forduljon az <a href="#">ügyfélszolgálathoz</a>.</p>

## Lassú nyomtatás

Művelet	Igen	Nem
<p><b>1. lépés</b></p> <p>Ellenőrizze, hogy a nyomtatókábel biztonságosan csatlakozik-e a nyomtatóhoz, illetve a számítógéphez, a nyomtatókiszolgálóhoz, kiegészítőhöz vagy egyéb hálózati eszközhöz.</p> <p>A nyomtató lassan nyomtat?</p>	<p>Ugorjon a(z) 2. lépéshez.</p>	<p>Probléma megoldva.</p>
<p><b>2. lépés</b></p> <p><b>a</b> Győződjön meg arról, hogy a nyomtató nincs Csendes üzemmódban. A kezdőképernyőn érintse meg a <b>Beállítások &gt; Eszköz &gt; Karbantartás &gt; Konfigurációs menü &gt; Eszközműveletek &gt; Csendes üzemmód</b> elemet.</p> <p><b>b</b> Nyomtassa ki a dokumentumot.</p> <p>A nyomtató lassan nyomtat?</p>	<p>Ugorjon a(z) 3. lépéshez.</p>	<p>Probléma megoldva.</p>
<p><b>3. lépés</b></p> <p><b>a</b> A nyomtatási felbontást az operációs rendszertől függően a Nyomatási beállítások vagy a Nyomatás párbeszédpanelen adhatja meg.</p> <p><b>b</b> Állítsa a felbontást 4800 CQ értékre.</p> <p><b>c</b> Nyomtassa ki a dokumentumot.</p> <p>A nyomtató lassan nyomtat?</p>	<p>Ugorjon a(z) 4. lépéshez.</p>	<p>Probléma megoldva.</p>

Művelet	Igen	Nem
<p><b>4. lépés</b></p> <p><b>a</b> A papír típusát az operációs rendszertől függően a Nyomtatási beállítások vagy a Nyomtatás párbeszédpanelen adhatja meg.</p> <p><b>Megjegyzések:</b></p> <ul style="list-style-type: none"> <li>• Ügyeljen arra, hogy a beállítás megfeleljen a betöltött papírnak.</li> <li>• A beállítások a nyomtató kezelőpaneljéről is módosíthatók. A kezdőképernyőn érintse meg a <b>Beállítások &gt; Papír &gt; Tálca konfigurációja &gt; Papírméret/-típus</b> elemet.</li> <li>• A nehezebb papírra lassabban történik a nyomtatás.</li> <li>• A levél, A4 és legal papíroknál keskenyebb papírokra sokkal lassabban történhet a nyomtatás.</li> </ul> <p><b>b</b> Nyomtassa ki a dokumentumot.</p> <p>A nyomtató lassan nyomtat?</p>	<p>Ugorjon a(z) 5. lépéshez.</p>	<p>Probléma megoldva.</p>
<p><b>5. lépés</b></p> <p><b>a</b> Győződjön meg arról, hogy a nyomtató Textúra és Tömeg beállításai megegyeznek a betöltött papír adataival.</p> <p>A kezdőképernyőn érintse meg a <b>Beállítások &gt; Papír &gt; Hordozó-konfiguráció &gt; Adathordozó-típusok</b> elemet.</p> <p><b>Megj.:</b> A durva papírtextúrákra és a nehezebb papírokra lassabban történhet a nyomtatás.</p> <p><b>b</b> Nyomtassa ki a dokumentumot.</p> <p>A nyomtató lassan nyomtat?</p>	<p>Ugorjon a(z) 6. lépéshez.</p>	<p>Probléma megoldva.</p>
<p><b>6. lépés</b></p> <p>Törölje a felfüggesztett feladatokat.</p> <p>A nyomtató lassan nyomtat?</p>	<p>Ugorjon a(z) 7. lépéshez.</p>	<p>Probléma megoldva.</p>
<p><b>7. lépés</b></p> <p><b>a</b> Ellenőrizze, hogy a nyomtató nem melegedett-e túl.</p> <p><b>Megjegyzések:</b></p> <ul style="list-style-type: none"> <li>• Hosszabb nyomtatási feladat után hagyja a nyomtatót hűlni.</li> <li>• Vegye figyelembe a nyomtató számára ajánlott környezeti hőmérsékletet. További információkért lásd: <a href="#">"A nyomtató helyének kiválasztása" itt: 29. oldal.</a></li> </ul> <p><b>b</b> Nyomtassa ki a dokumentumot.</p> <p>A nyomtató lassan nyomtat?</p>	<p>Vegye fel a kapcsolatot <a href="#">az ügyfélszolgálat</a>tal.</p>	<p>Probléma megoldva.</p>

## A nyomtató nem válaszol

Művelet	Igen	Nem
<p><b>1. lépés</b> Ellenőrizze, hogy a tápkábel csatlakoztatva van-e a csatlakozóaljzathoz.</p> <p> <b>VIGYÁZAT – SÉRÜLÉSVESZÉLY:</b> A tűzveszély és az áramütés elkerülése érdekében a tápkábelt közvetlenül egy, a készülékhez közeli és könnyen hozzáférhető, megfelelő besorolású és megfelelően földelt csatlakozóaljzatba csatlakoztassa.</p> <p>Válaszol a nyomtató?</p>	Probléma megoldva.	Ugorjon a(z) 2. lépéshez.
<p><b>2. lépés</b> Ellenőrizze, hogy a konnektor ki van-e kapcsolva kapcsolóval vagy megszakítóval.</p> <p>A konnektor ki van kapcsolva kapcsolóval vagy megszakítóval?</p>	Kapcsolja vissza a kapcsolót vagy élesítse újra a megszakítót.	Ugorjon a(z) 3. lépéshez.
<p><b>3. lépés</b> Ellenőrizze, hogy be van-e kapcsolva a nyomtató.</p> <p>A nyomtató be van kapcsolva?</p>	Ugorjon a(z) 4. lépéshez.	Kapcsolja be a nyomtatót.
<p><b>4. lépés</b> Ellenőrizze, hogy a nyomtató nincs-e alvó vagy hibernált üzemmódban.</p> <p>A nyomtató alvó vagy hibernált üzemmódban van?</p>	A nyomtató felébresztéséhez nyomja meg a bekapcsológombot.	Ugorjon a(z) 5. lépéshez.
<p><b>5. lépés</b> Ellenőrizze, hogy a nyomtatót és a számítógépet csatlakoztató kábelek a megfelelő portokhoz csatlakoznak-e.</p> <p>A kábelek a megfelelő portokba csatlakoznak?</p>	Ugorjon a(z) 6. lépéshez.	Csatlakoztassa a kábeleket a megfelelő portokhoz.
<p><b>6. lépés</b> Kapcsolja ki a nyomtatót, szerelje be a hardverkiegészítőket, majd kapcsolja be a nyomtatót. További tudnivalók az opció dokumentációjában találhatóak.</p> <p>Válaszol a nyomtató?</p>	Probléma megoldva.	Ugorjon a(z) 7. lépéshez.
<p><b>7. lépés</b> Telepítse a megfelelő nyomtató-illesztőprogramot.</p> <p>Válaszol a nyomtató?</p>	Probléma megoldva.	Ugorjon a(z) 8. lépéshez.
<p><b>8. lépés</b> Kapcsolja ki a nyomtatót, várjon körülbelül 10 másodpercet, majd kapcsolja vissza.</p> <p>Válaszol a nyomtató?</p>	Probléma megoldva.	Forduljon <a href="#">az ügyfélszolgálat</a> hoz.



## Nem lehet olvasni a flash meghajtót

Művelet	Igen	Nem
<p><b>1. lépés</b> Ellenőrizze, hogy a nyomtató nem végez-e másik nyomtatási, másolási, beolvasási vagy faxolási feladatot.</p> <p>A nyomtató készen áll?</p>	Folytassa a 3. lépéssel.	Ugorjon a(z) 2. lépéshez.
<p><b>2. lépés</b></p> <ul style="list-style-type: none"> <li>• Várja meg, amíg a nyomtató feldolgozza a másik munkát.</li> <li>• Távolítsa el, majd helyezze vissza a flash meghajtót.</li> </ul> <p>Felismeri a nyomtató a flash meghajtót?</p>	Probléma megoldva.	Ugorjon a(z) 3. lépéshez.
<p><b>3. lépés</b> Ellenőrizze, hogy a flash meghajtó csatlakoztatva van-e az elülső USB-porthoz.</p> <p><b>Megj.:</b> A flash meghajtó nem működik, ha a hátsó USB-porthoz van csatlakoztatva.</p> <p>A flash meghajtó a megfelelő porthoz van csatlakoztatva?</p>	Ugorjon az 5-ös lépéshez.	Ugorjon a(z) 4. lépéshez.
<p><b>4. lépés</b> Helyezze be a flash meghajtót a megfelelő portba.</p> <p>Felismeri a nyomtató a flash meghajtót?</p>	Probléma megoldva.	Ugorjon a(z) 5. lépéshez.
<p><b>5. lépés</b> Ellenőrizze, hogy a rendszer támogatja-e a flash meghajtót. További információkért, lásd: <a href="#">"Támogatott flash meghajtók és fájlípusok" itt: 160. oldal.</a></p> <p>Támogatja a nyomtató a flash meghajtót?</p>	Folytassa a 7. lépéssel.	Ugorjon a(z) 6. lépéshez.
<p><b>6. lépés</b> Helyezzen be egy támogatott flash meghajtót.</p> <p>Felismeri a nyomtató a flash meghajtót?</p>	Probléma megoldva.	Ugorjon a(z) 7. lépéshez.
<p><b>7. lépés</b> Távolítsa el, majd helyezze vissza a flash meghajtót.</p> <p>Felismeri a nyomtató a flash meghajtót?</p>	Probléma megoldva.	Forduljon az <a href="#">ügyfélszolgálat</a> hoz.

## Az USB port engedélyezése

A kezdőképernyőn érintse meg a **Beállítások > Hálózat/Portok > USB > USB-port engedélyezése** elemet.

## Elakadások megszüntetése

### Papírelakadások elkerülése

#### Töltse be a papírt megfelelően

- Ügyeljen, hogy a papír egyenletesen feküdjön a tálcában.

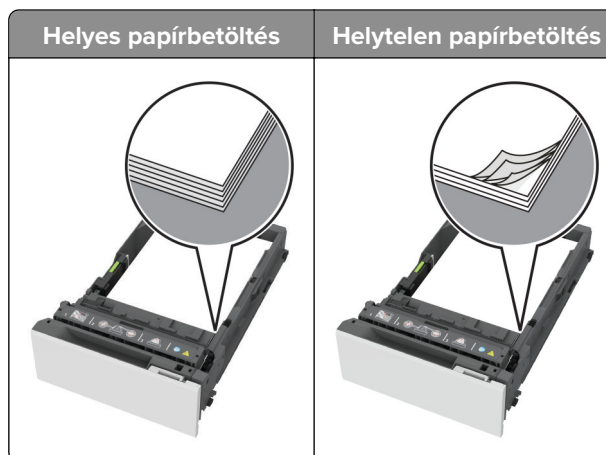

- Ne töltse fel és ne távolítsa el a tálcákat nyomtatás közben.
- Ne töltsön be túl sok papírt. Ügyeljen arra, a köteg magassága ne haladja meg a maximális papírmennyiséget mutató jelet.
- Ne csúsztasson papírt a tálcába. A papírt az ábrán látható módon töltse be.

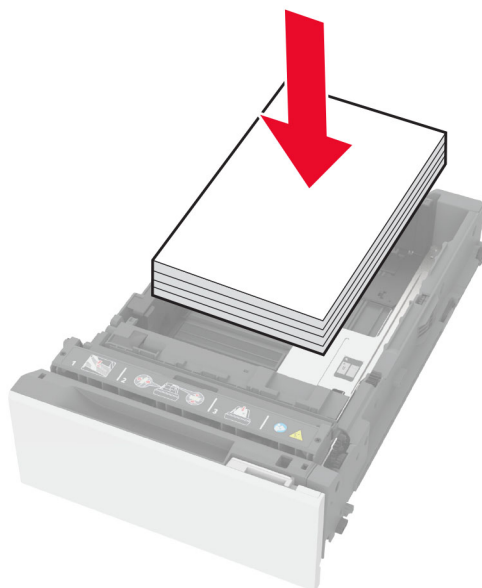

- Ügyeljen arra, hogy a papírvezetők helyesen helyezkedjenek el, és ne nyomódjanak neki szorosan a papírnak vagy borítékoknak.
- A papír behelyezése után határozott mozdulattal helyezze vissza a tálcát a nyomtatóba.

### Használjon javasolt papírfajtát

- Csak ajánlott papírtípusokat és nyomathordozókat használjon.
- Ne töltsön be gyűrött, szamárfüles, nedves, behajtott vagy hullámos papírt.
- Mielőtt behelyezné a papírt, hajlítsa meg, pörgesse át, és igazítsa össze a köteget.

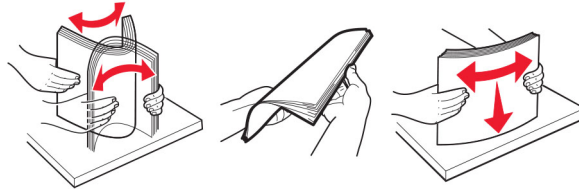

- Ne használjon vágott vagy kézzel tépett papírt.
- Ne tegyen különböző papírméreteket, -súlyokat és -típusokat egy tálcába.
- Ügyeljen, hogy helyesen legyen megadva a papír mérete és típusa a nyomtató kezelőpanelén.
- A papírt tárolja a gyártó előírásai szerint.

### Elakadás helyének azonosítása

#### Megjegyzések:

- Ha az Elakadássegéd funkció beállítása Be, akkor a nyomtató egy elakadt oldal eltávolítását követően az üres vagy részleges nyomatot tartalmazó oldalakat a normál tárolóba továbbítja. Ellenőrizze, hogy a kinyomtatott oldalak között nincsenek-e üres oldalak.
- Ha az Elakadás-elhárítás beállítása Be vagy Auto, akkor a nyomtató újból kinyomtatja az elakadt oldalakat.

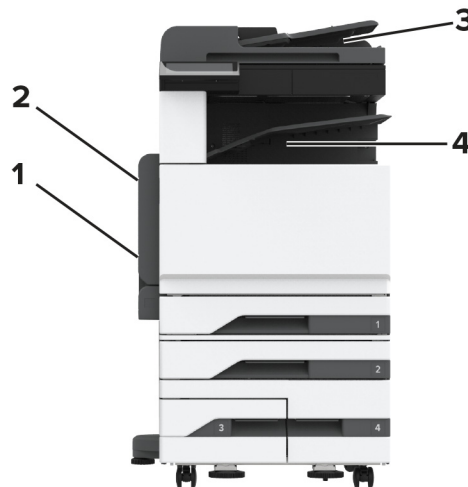

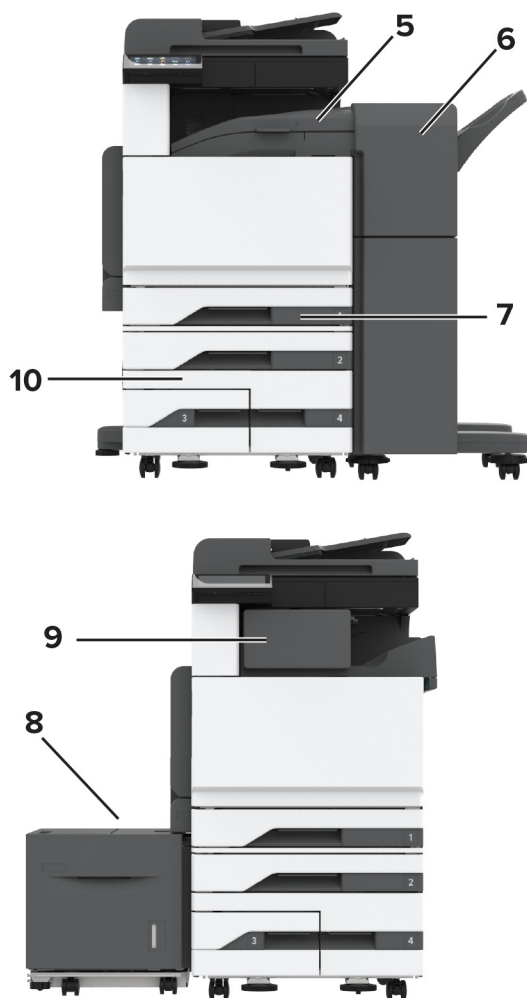

	Elakadás helye
1	Többcélú adagoló
2	A ajtó
3	Automatikus lapadagoló
4	Normál rekesz
5	Vízszintes továbbítóegység
6	Kapcsoló–lyukasztó kiadóegység
7	Normál tálca
8	2000 lapos fiók
9	Kapcsoló kiadó
10	Külön megvásárolható tálcák

### Papírelakadás a normál tálcában

- 1 Nyissa ki az A ajtót.

 **VIGYÁZAT – FORRÓ FELÜLET:** Előfordulhat, hogy a nyomtató belseje forró. Az égési sérülések elkerülése érdekében várja meg, amíg a forró felületek kihűlnek.

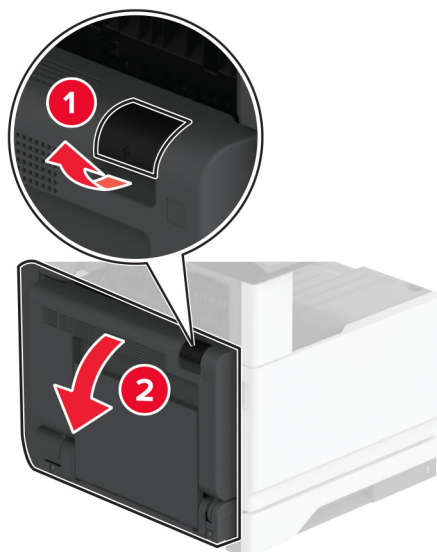

**2** Távolítsa el az elakadt papírlapot.

**Megj.:** Ügyeljen arra, hogy minden papírdarabot eltávolítson.

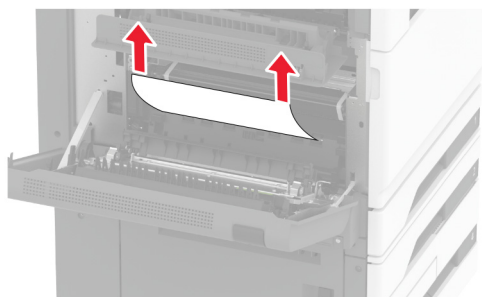

**3** Húzza ki a normál tálcát.

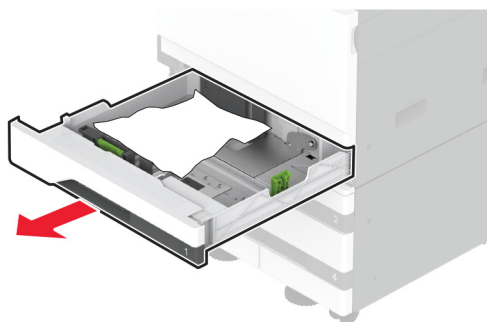

**4** Távolítsa el az elakadt papírlapot.

**Megj.:** Ügyeljen arra, hogy minden papírdarabot eltávolítson.

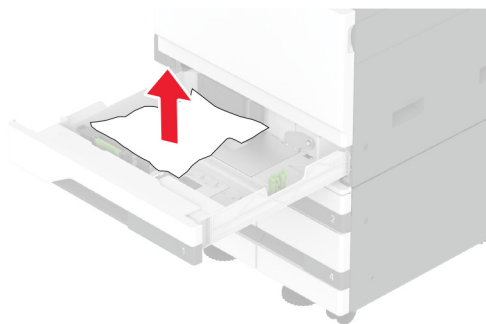

**5** Helyezze be a tálcát, majd csukja be az A ajtót.

## Papírelakadás az opcionális tálcákban

**1** Nyissa ki a B ajtót.

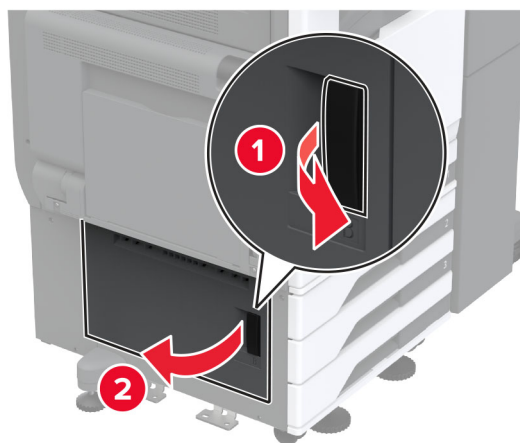

**2** Távolítsa el az elakadt papírlapot.

**Megj.:** Ügyeljen arra, hogy minden papírdarabot eltávolítson.

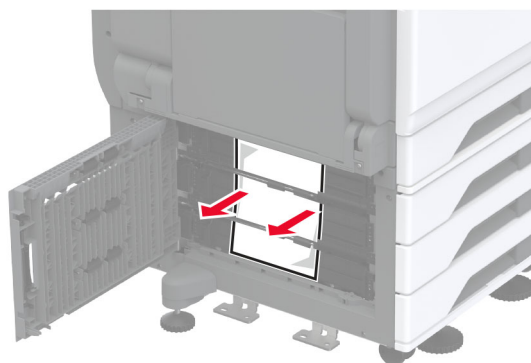

**3** Csukja be az ajtót.

- 4 Húzza ki a külön megvásárolható 520 lapos tálcát vagy a 2000 lapos kettős bemeneti egységet.

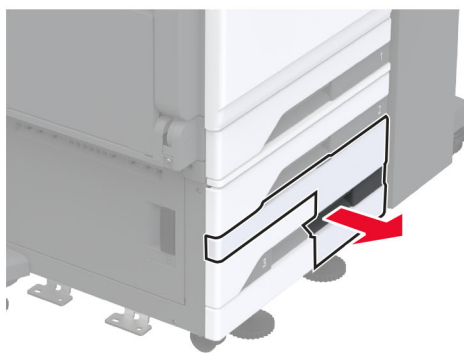
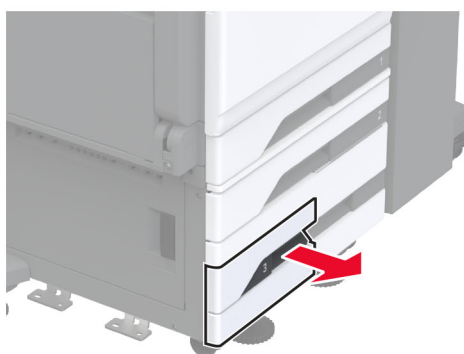

- 5 Távolítsa el az elakadt papírlapot.

**Megj.:** Ügyeljen arra, hogy minden papírdarabot eltávolítson.

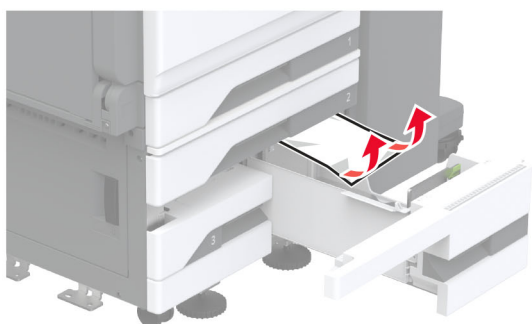
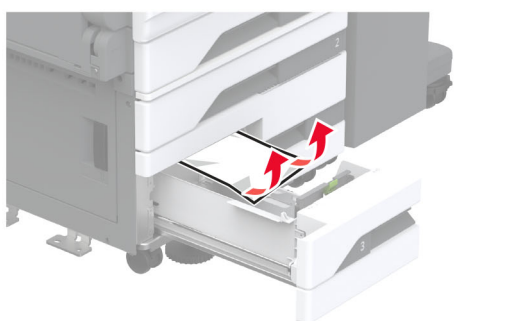
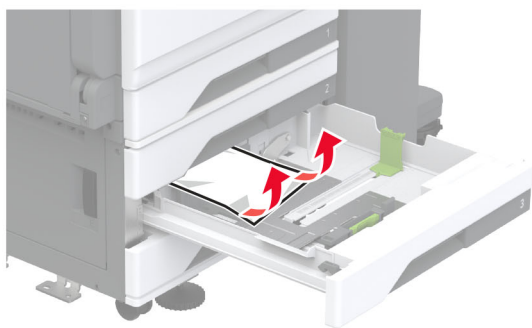



**6** A kettős bemeneti egységekben húzza ki a C fogantyút, majd nyissa ki a belső fedelet.

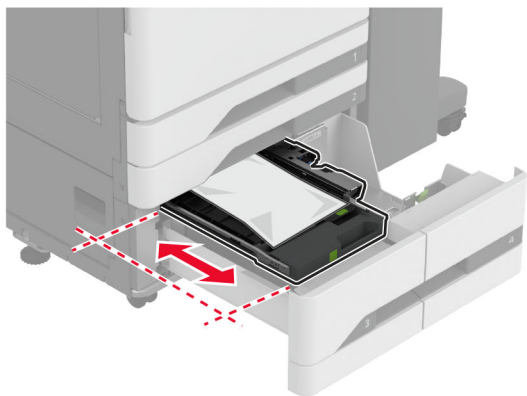
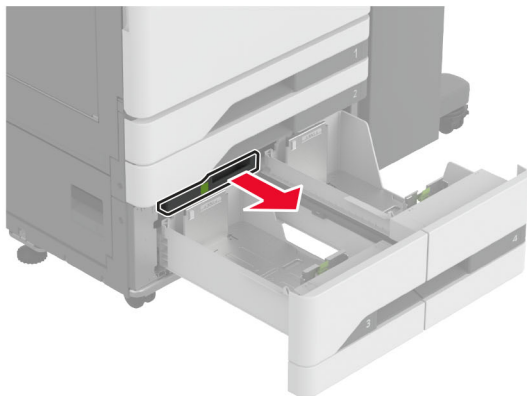

**7** Távolítsa el az elakadt papírlapot.

**Megj.:** Ügyeljen arra, hogy minden papírdarabot eltávolítson.

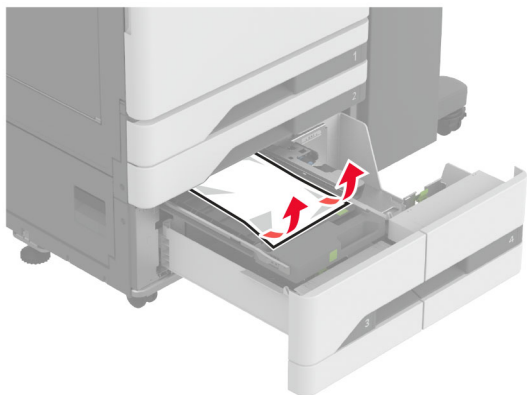

**8** Csukja be a fedelet, majd helyezze vissza a C fogantyút.

**9** Helyezze vissza a tálcát.

## Papírelakadás a többcélú adagolóban

Távolítsa el az elakadt papírlapot.

**Megj.:** Ügyeljen arra, hogy minden papírdarabot eltávolítson.

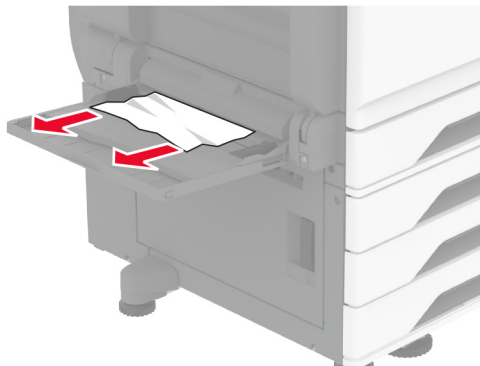

## Papírelakadás a 2000 lapos fiókban

**1** Csúsztassa balra a tálcát.

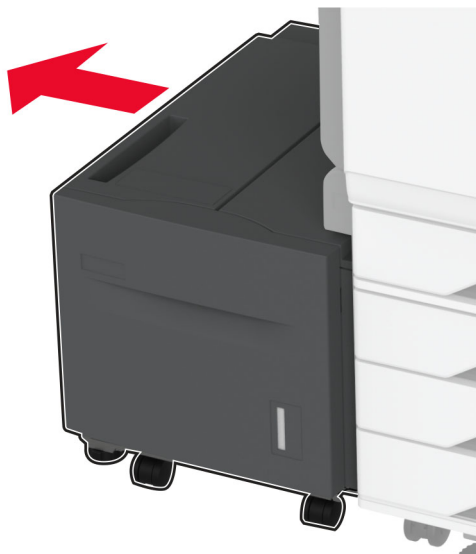

**2** Nyissa ki a J ajtót, és távolítsa el az elakadt papírt.

**Megj.:** Ügyeljen arra, hogy minden papírdarabot eltávolítson.

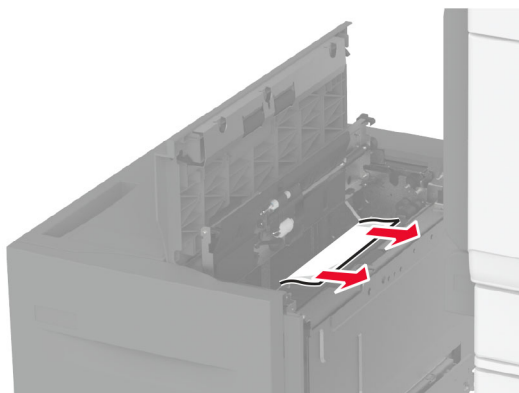

- 3** Csukja be az ajtót, és csúsztassa vissza a helyére a tálcát.
- 4** Húzza ki a tálca mozgatható részét, és távolítsa el az elakadt papírt.

**Megj.:** Ügyeljen arra, hogy minden papírdarabot eltávolítson.

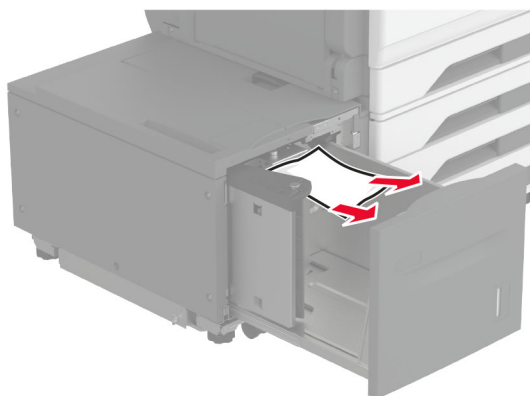

- 5** Tolja vissza a helyére a tálca mozgatható részét.

Papírelakadás az A ajtónál

## Papírelakadás az A ajtónál

- 1** Nyissa ki az A ajtót.



**VIGYÁZAT – FORRÓ FELÜLET:** Előfordulhat, hogy a nyomtató belseje forró. Az égési sérülések elkerülése érdekében várja meg, amíg a forró felületek kihűlnek.

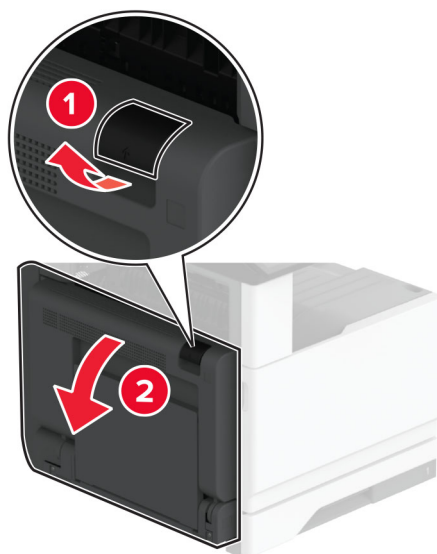

**2** Távolítsa el az esetlegesen elakadt papírt a következő területekről:

**Megj.:** Ügyeljen arra, hogy minden papírdarabot eltávolítson.

- Beégető egység környéke

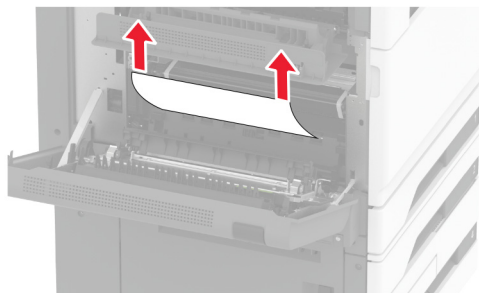

- Kétoldalas egység

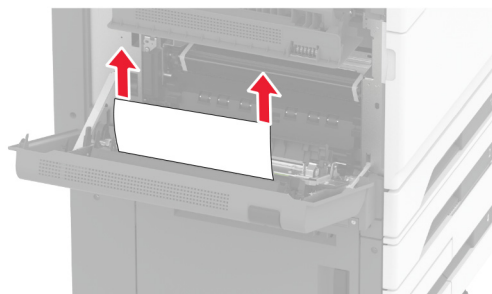

- C ajtó

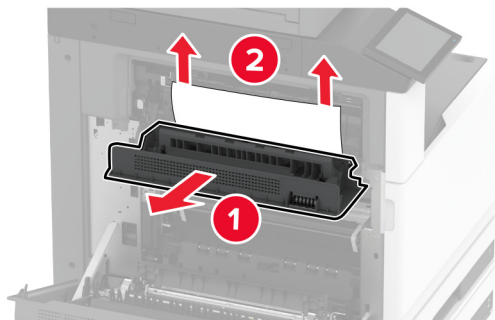

- 3 Csukja be az A ajtót.

## Papírelakadás a normál rekeszben

- 1 Nyissa ki az A ajtót.

 **VIGYÁZAT – FORRÓ FELÜLET:** Előfordulhat, hogy a nyomtató belseje forró. Az égési sérülések elkerülése érdekében várja meg, amíg a forró felületek kihűlnek.



- 2 Nyissa ki a C ajtót, és távolítsa el az elakadt papírt.

**Megj.:** Ügyeljen arra, hogy minden papírdarabot eltávolítson.

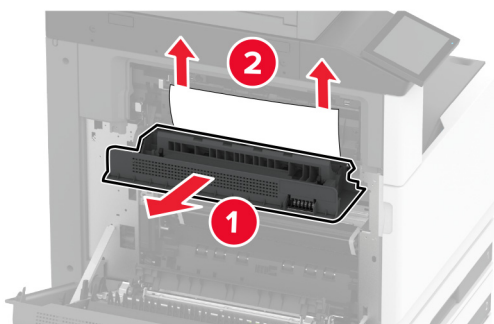

**3** Csukja be a C ajtót, majd az A ajtót.

**4** Az elakadt papír eltávolításra került a normál rekeszből.

**Megj.:** Ügyeljen arra, hogy minden papírdarabot eltávolítson.



## Papírelakadás az automatikus lapadagolóban

- 1 Vegye ki az eredeti dokumentumokat az automatikus lapadagoló tálcájáról.
- 2 Nyissa ki az automatikus lapadagoló fedelét.

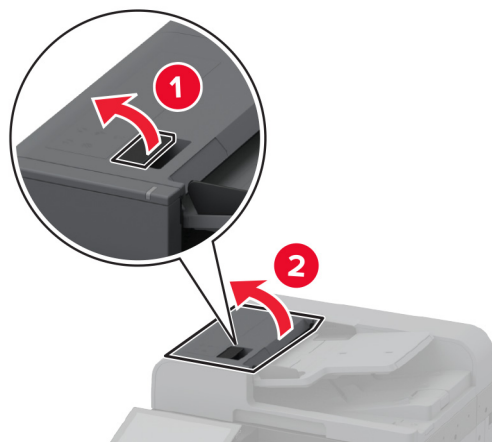

- 3 Távolítsa el az elakadt papírlapot.

**Megj.:** Ügyeljen arra, hogy minden papírdarabot eltávolítson.

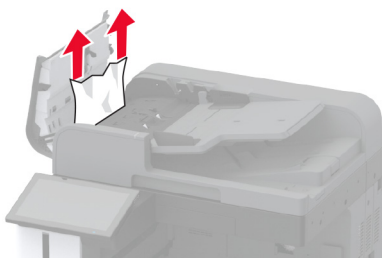

- 4 Csukja le az automatikus lapadagoló fedelét.

## Papírelakadás a kapcsozó kiadó tárolójában

- 1 Nyissa ki az A ajtót.



**VIGYÁZAT – FORRÓ FELÜLET:** Előfordulhat, hogy a nyomtató belseje forró. Az égési sérülések elkerülése érdekében várja meg, amíg a forró felületek kihűlnek.

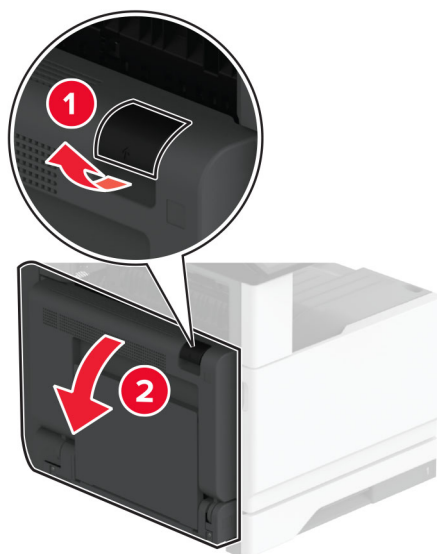

**2** Nyissa ki az A1 ajtót, és távolítsa el az elakadt papírt.

**Megj.:** Ügyeljen arra, hogy minden papírdarabot eltávolítson.

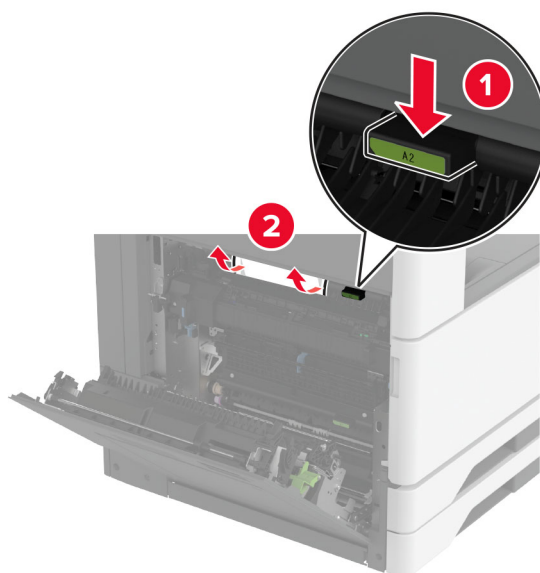

**3** Csukja be az A1 ajtót, majd az A ajtót.

**4** Nyissa ki a kiadóegység felső fedelét, és távolítsa el az elakadt papírt.

**Megj.:** Ügyeljen arra, hogy minden papírdarabot eltávolítson.



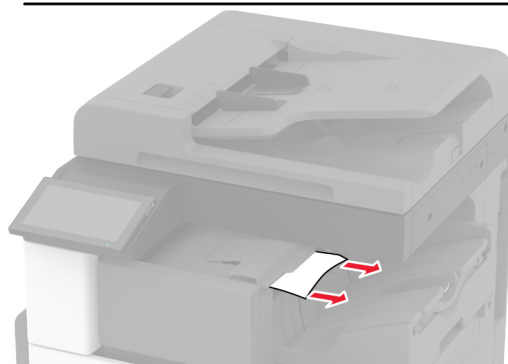
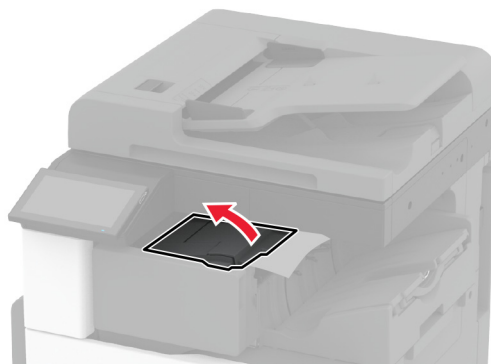

**5** Zárja be a fedelet.

**6** Nyissa ki a kiadóegység első fedelét, fordítsa el a gomb, és távolítsa el az elakadt papírt.

**Megj.:** Ügyeljen arra, hogy minden papírdarabot eltávolítson.

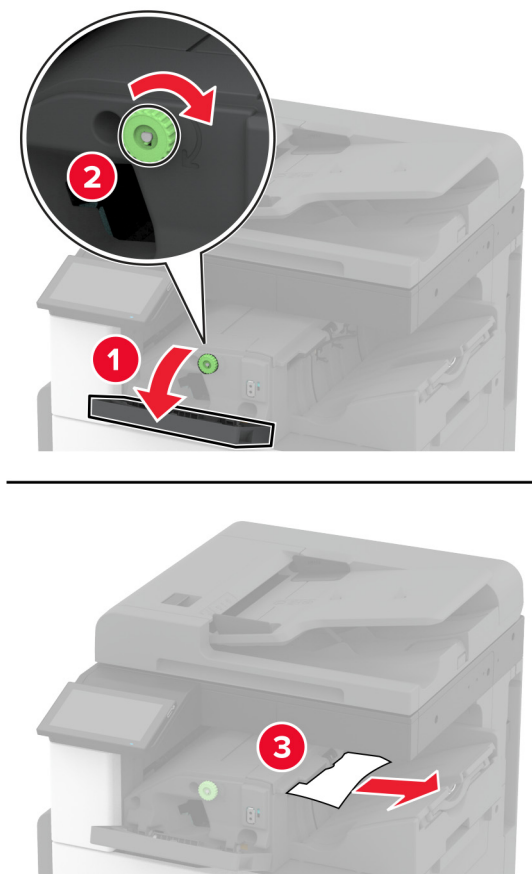

**7** Zárja be a fedelet.

**8** Nyissa ki az A ajtót.

 **VIGYÁZAT – FORRÓ FELÜLET:** Előfordulhat, hogy a nyomtató belseje forró. Az égési sérülések elkerülése érdekében várja meg, amíg a forró felületek kihűlnek.

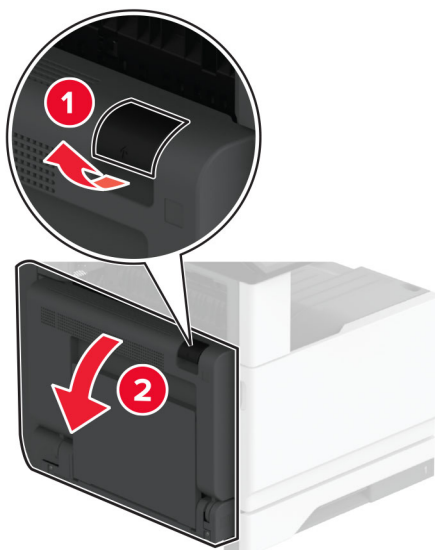

**9** Nyissa ki a C ajtót, és távolítsa el az elakadt papírt.

**Megj.:** Ügyeljen arra, hogy minden papírdarabot eltávolítson.

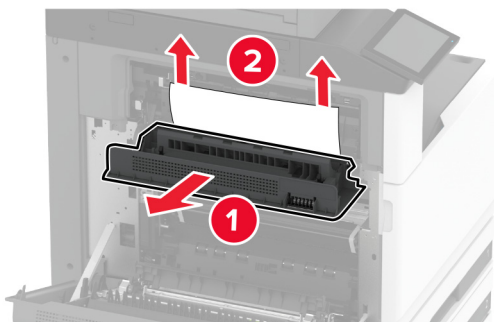

**10** Csukja be a C ajtót, majd az A ajtót.

## Papírelakadás a kapcsozó-lyukasztó kiadóegységben

**1** Nyissa ki az A ajtót.

**⚠ VIGYÁZAT – FORRÓ FELÜLET:** Előfordulhat, hogy a nyomtató belseje forró. Az égési sérülések elkerülése érdekében várja meg, amíg a forró felületek kihűlnek.

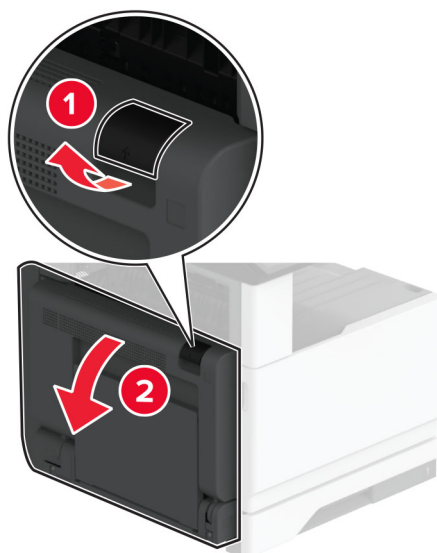

**2** Nyissa ki az A1 ajtót, és távolítsa el az elakadt papírt.

**Megj.:** Ügyeljen arra, hogy minden papírdarabot eltávolítson.

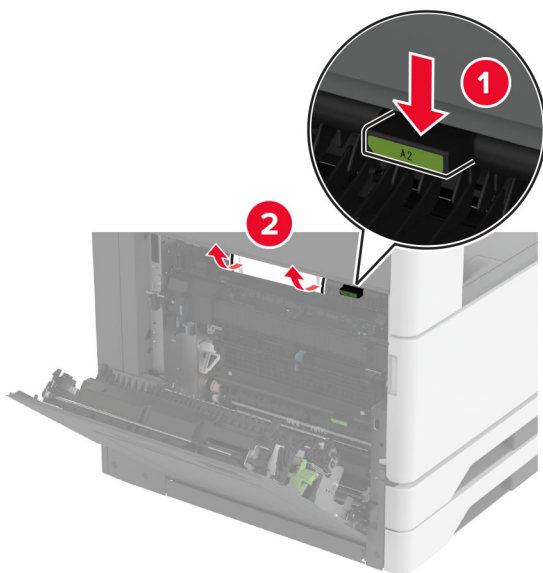

**3** Csukja be az A1 ajtót, majd az A ajtót.

**4** Emelje fel a papírszállító egység F fedelét, majd távolítsa el az elakadt papírlapot.

**Megj.:** Ügyeljen arra, hogy minden papírdarabot eltávolítson.

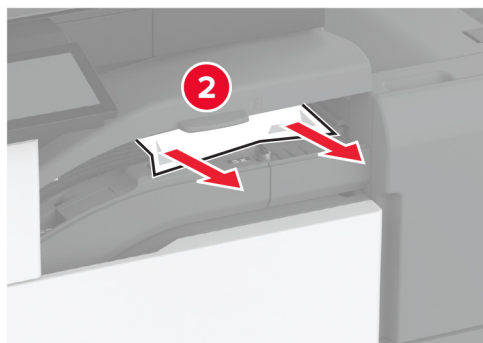

**5** Csukja be a papírszállító egység fedelét.

**6** Húzza meg a kart a kapcsoló-lyukasztó kiadóegységen, majd emelje fel a fedelet.

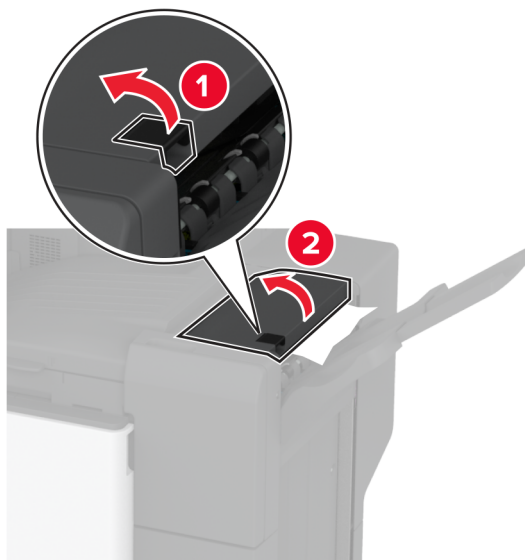

**7** Távolítsa el az elakadt papírlapot.

**Megj.:** Ügyeljen arra, hogy minden papírdarabot eltávolítson.

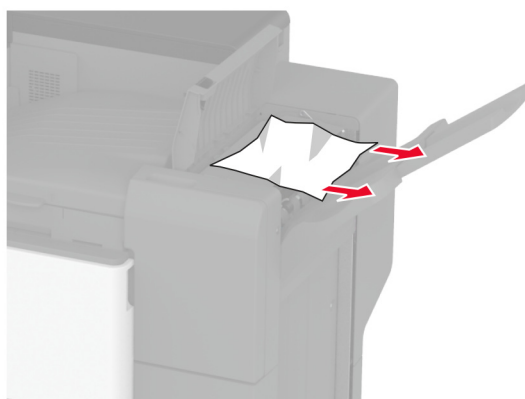

**8** Csukja be a kiadóegység fedelét.

# Hálózati kapcsolat problémák

## A beágyazott webkiszolgálót nem lehet megnyitni

Művelet	Igen	Nem
<p><b>1. lépés</b></p> <p><b>a</b> Ellenőrizze, hogy be van-e kapcsolva a nyomtató.</p> <p><b>b</b> Nyissa meg a nyomtató Embedded Web Server (EWS) oldalát.</p> <p>Meg tudja nyitni az EWS-t?</p>	Probléma megoldva.	Ugorjon a(z) 2. lépéshez.
<p><b>2. lépés</b></p> <p><b>a</b> Ügyeljen, hogy helyes legyen a nyomtató IP-címe.</p> <p><b>Megjegyzések:</b></p> <ul style="list-style-type: none"> <li>• Tekintse meg az IP-címet a főképernyőn.</li> <li>• Az IP-cím számok négyelemű, pontokkal elválasztott halmaza, például 123.123.123.123.</li> </ul> <p><b>b</b> Az EWS megnyitása.</p> <p>Meg tudja nyitni az EWS-t?</p>	Probléma megoldva.	Ugorjon a(z) 3. lépéshez.
<p><b>3. lépés</b></p> <p><b>a</b> Ügyeljen arra, hogy támogatott böngésző legyen telepítve:</p> <ul style="list-style-type: none"> <li>• 11-es verziójú vagy újabb Internet Explorer</li> <li>• Microsoft Edge</li> <li>• 6-os verziójú vagy újabb Safari</li> <li>• Google Chrome™ 32-es verziójú vagy újabb</li> <li>• 24-es verziójú vagy újabb Mozilla Firefox</li> </ul> <p><b>b</b> Az EWS megnyitása.</p> <p>Meg tudja nyitni az EWS-t?</p>	Probléma megoldva.	Ugorjon a(z) 4. lépéshez.
<p><b>4. lépés</b></p> <p><b>a</b> Ellenőrizze, hogy működik-e a hálózati kapcsolat.</p> <p><b>Megj.:</b> Ha a kapcsolat nem működik, forduljon a rendszergazdához.</p> <p><b>b</b> Az EWS megnyitása.</p> <p>Meg tudja nyitni az EWS-t?</p>	Probléma megoldva.	Ugorjon a(z) 5. lépéshez.
<p><b>5. lépés</b></p> <p><b>a</b> Ügyeljen, hogy megfelelőek legyenek a nyomtató és a nyomtatókiszolgáló kábelcsatlakozásai. További tudnivalók a nyomtatókiszolgáló dokumentációjában található.</p> <p><b>b</b> Az EWS megnyitása.</p> <p>Meg tudja nyitni az EWS-t?</p>	Probléma megoldva.	Ugorjon a(z) 6. lépéshez.

Művelet	Igen	Nem
<p><b>6. lépés</b></p> <p><b>a</b> Ellenőrizze, hogy le vannak-e tiltva a webes proxykiszolgálók.</p> <p><b>Megj.:</b> Ha a kiszolgálók le vannak tiltva, forduljon a rendszergazdához.</p> <p><b>b</b> Az EWS megnyitása.</p> <p>Meg tudja nyitni az EWS-t?</p>	Probléma megoldva.	Forduljon az <a href="#">ügyfélszolgálat</a> hoz.

## A nyomtató nem csatlakoztatható a Wi-Fi hálózathoz

Művelet	Igen	Nem
<p><b>1. lépés</b></p> <p>Ügyeljen rá, hogy az Aktív adapter Automatikus beállításra legyen állítva.</p> <p>A főképernyőről indulva érintse meg a <b>Beállítások &gt; Hálózat/portok &gt; Hálózati áttekintés &gt; Aktív adapter &gt; Automatikus</b> elemet.</p> <p>Csatlakoztatható a nyomtató a Wi-Fi hálózathoz?</p>	Probléma megoldva.	Ugorjon a(z) 2. lépéshez.
<p><b>2. lépés</b></p> <p>Ellenőrizze, hogy a megfelelő Wi-Fi hálózat van-e kiválasztva.</p> <p><b>Megj.:</b> Előfordulhat, hogy egyes útválasztók osztoznak az alapértelmezett SSID-n.</p> <p>A megfelelő Wi-Fi hálózathoz csatlakozik?</p>	Folytassa a 4. lépéssel.	Ugorjon a(z) 3. lépéshez.
<p><b>3. lépés</b></p> <p>Csatlakozzon a megfelelő Wi-Fi hálózathoz. További információkért lásd: <a href="#">"Nyomtató csatlakoztatása Wi-Fi hálózathoz" itt: 150. oldal.</a></p> <p>Csatlakoztatható a nyomtató a Wi-Fi hálózathoz?</p>	Probléma megoldva.	Ugorjon a(z) 4. lépéshez.
<p><b>4. lépés</b></p> <p>Ellenőrizze a vezeték nélküli biztonságos módot.</p> <p>A kezdőképernyőn érintse meg a <b>Beállítások &gt; Hálózat/portok &gt; Vezeték nélküli &gt; Vezeték nélküli biztonságos mód</b> elemet.</p> <p>A megfelelő vezeték nélküli biztonságos mód van kiválasztva?</p>	Folytassa a 6. lépéssel.	Ugorjon a(z) 5. lépéshez.
<p><b>5. lépés</b></p> <p>Válassza ki a megfelelő vezeték nélküli biztonságos módot.</p> <p>Csatlakoztatható a nyomtató a Wi-Fi hálózathoz?</p>	Probléma megoldva.	Ugorjon a(z) 6. lépéshez.
<p><b>6. lépés</b></p> <p>Ellenőrizze, hogy a megfelelő hálózati jelszót adta-e meg.</p> <p><b>Megj.:</b> Ellenőrizze a jelszóban használt szóközoeket, számokat és nagybetűket.</p> <p>Csatlakoztatható a nyomtató a Wi-Fi hálózathoz?</p>	Probléma megoldva.	Vegye fel a kapcsolatot <a href="#">az ügyféltámogatással</a> .

# Hardveropciókkal kapcsolatos problémák

## Nem található belső kiegészítő

Művelet	Igen	Nem
<p><b>1. lépés</b> Kapcsolja ki a nyomtatót, várjon körülbelül 10 másodpercet, majd kapcsolja vissza.</p> <p>Észlel a nyomtató belső opciót?</p>	Probléma megoldva.	Ugorjon a(z) 2. lépéshez.
<p><b>2. lépés</b> Nyomtassa ki a menübeállítási oldalt, és ellenőrizze, hogy a belső kiegészítő megjelenik-e a Telepített funkciók listában.</p> <p>Fel vannak sorolva a belső opciók?</p>	Folytassa a 4. lépéssel.	Ugorjon a(z) 3. lépéshez.
<p><b>3. lépés</b> Ellenőrizze, hogy a belső kiegészítő megfelelően van-e a vezérlőkártyára szerelve.</p> <p><b>a</b> Kapcsolja ki a nyomtatót, majd húzza ki a tápkábelt a csatlakozójából.</p> <p><b>b</b> Győződjön meg arról, hogy a belső kiegészítő a vezérlőkártya megfelelő csatlakozójába van helyezve.</p> <p><b>c</b> Csatlakoztassa a tápkábelt a fali konnektorhoz, majd kapcsolja be a nyomtatót.</p> <p> <b>VIGYÁZAT – SÉRÜLÉSVESZÉLY:</b> A tűzveszély és az áramütés elkerülése érdekében a tápkábelt közvetlenül egy, a készülékhez közeli, könnyen hozzáférhető, megfelelő besorolású és megfelelően földelt konnektorba csatlakoztassa.</p> <p>Észlel a nyomtató belső opciót?</p>	Probléma megoldva.	Ugorjon a(z) 4. lépéshez.
<p><b>4. lépés</b></p> <p><b>a</b> Ellenőrizze, hogy a belső kiegészítő elérhető-e a nyomtató-illesztőprogramban.</p> <p><b>Megj.:</b> Szükség esetén kézzel adja hozzá a belső kiegészítőt a nyomtató-illesztőprogramban, hogy az elérhető legyen a nyomtatási feladatokhoz. További információkért, lásd: <a href="#">“Választható lehetőségek hozzáadása a nyomtató-illesztőprogramban” itt: 78. oldal.</a></p> <p><b>b</b> Nyomtassa ki a dokumentumot.</p> <p>Észlel a nyomtató belső opciót?</p>	Probléma megoldva.	Forduljon az <a href="#">ügyfélszolgálat</a> hoz.



## Hibás flash észlelve

Próbálkozzon az alábbiakkal:

- Cserélje ki a hibás intelligens tárolómeghajtót.
- A kezdőképernyőn érintse meg a **Folytatás** elemet az üzenet figyelmen kívül hagyásához és a nyomtatás folytatásához.
- Szakítsa meg az aktuális nyomtatási feladatot.

## Nincs elég szabad hely a flash memóriában az erőforrások számára

Próbálkozzon az alábbiakkal:

- Nyomja meg a **Folytatás** gombot az üzenet törléséhez és a nyomtatás folytatásához.
- Törölje a flash memórián tárolt betűtípusokat, makrókat és egyéb adatokat.
- Szereljen be egy merevlemezt.

**Megj.:** A flash memórián előzőleg nem tárolt, letöltött betűtípusok és makrók törölve lesznek.

## Kellékanyagokkal kapcsolatos problémák

### Hiányzó vagy nem válaszoló tonerkazetta

Művelet	Igen	Nem
<p><b>1. lépés</b></p> <p><b>a</b> Nyissa ki az elülső ajtót.</p> <p><b>b</b> Távolítsa el, majd helyezze vissza a tonerkazettát.</p> <p>Hiányzik vagy nem reagál a tonerkazetta?</p>	Ugorjon a(z) 2. lépéshez.	Probléma megoldva.
<p><b>2. lépés</b></p> <p>Ellenőrizze, hogy a nyomtató eredeti, támogatott Lexmark-tonerkazettát használ-e.</p> <p><b>Megj.:</b> Ha a tonerkazetta nem támogatott, helyezzen be egy támogatott kazettát.</p> <p>Hiányzik vagy nem reagál a tonerkazetta?</p>	Forduljon az <a href="#">ügyfélszolgálat</a> hoz.	Probléma megoldva.

### Nem Lexmark márkájú kellékanyagok

A nyomtató nem a Lexmark által gyártott kellékanyag vagy alkatrész beszerelését észlelte.

A Lexmark nyomtatót úgy tervezték, hogy legjobban eredeti Lexmark-kellékanyagokkal és kiegészítőkkel működjön. Egyéb márkájú kellékanyag vagy alkatrész használata befolyásolhatja a nyomtató teljesítményét, megbízhatóságát vagy élettartamát, valamint képalkotó-alkatrészeit.

A termék élettartamának becslése eredeti Lexmark-kellékanyagok és kiegészítők használatán alapul. Egyéb márkájú kellékanyagok vagy alkatrészek használata váratlan eredményhez vezethet. A képalkotó alkatrész tervezett élettartamot meghaladó használata károsíthatja a Lexmark nyomtatót vagy a kapcsolódó alkatrészeket.

**Figyelem – sérülésveszély:** Egyéb márkájú kellékanyag vagy alkatrész használata befolyásolhatja a garancia érvényességét. Az egyéb márkájú kellékanyagok vagy kiegészítők használata által okozott kárra nem vállalunk garanciát.

Ezen kockázatok részben és egészben való elfogadásához és a nyomtatóhoz nem eredeti kellék vagy kiegészítő használatának folytatásához érintse meg és tartsa lenyomva 15 másodpercig a kijelzőn lévő hibaüzenetet. Amikor megjelenik egy megerősítő párbeszédpanel, érintse meg a **Folytatás** gombot.

Ha nem szeretné felvállalni ezeket a kockázatokat, akkor távolítsa el a nyomtatóból az egyéb márkájú kellékanyagot vagy kiegészítőt, majd szereljen be egy eredeti, Lexmark által gyártottat. További információkért, lásd: ["Eredeti Lexmark-alkatrészek és -kellékanyagok használata" itt: 262. oldal.](#)

Ha a nyomtató a hibaüzenet törlése után sem nyomtat, állítsa vissza a kellékanyag-használati számlálót.

- 1 A kezdőképernyőn érintse meg a **Beállítások > Eszköz > Karbantartás > Konfigurációs menü > Kellékhasználat és számlálók** elemet.
- 2 Jelölje ki a visszaállítani kívánt alkatrészeket és kellékanyagokat, majd érintse meg a **Start** elemet.
- 3 Olvassa el a „Vigyázat!” üzenetet, majd érintse meg a **Folytatás** elemet.
- 4 Két ujjával érintse meg a kijelzőt 15 másodpercig az üzenet törléséhez.

**Megj.:** Ha nem tudja visszaállítani a kellékanyag-használat számlálóját, vigye vissza a kellékanyagot a vásárlás helyére.

## Papíradagolási problémák

### Boríték összetapad nyomtatás közben

Művelet	Igen	Nem
<p><b>1. lépés</b></p> <p><b>a</b> Használjon száraz helyen tárolt borítékokat.</p> <p><b>Megj.:</b> Ha nagy nedvességtartalmú borítékokra nyomtat, a ragasztós fülek összetapadhatnak.</p> <p><b>b</b> Küldje el a nyomtatási feladatot.</p> <p>Összetapad a boríték nyomtatás közben?</p>	Ugorjon a(z) 2. lépéshez.	Probléma megoldva.
<p><b>2. lépés</b></p> <p><b>a</b> Ügyeljen rá, hogy a papírtípus Boríték legyen.</p> <p>A kezdőképernyőn érintse meg a <b>Beállítások &gt; Papír &gt; Tálca konfigurációja &gt; Papírméret/-típus</b> elemet.</p> <p><b>b</b> Küldje el a nyomtatási feladatot.</p> <p>Összetapad a boríték nyomtatás közben?</p>	Forduljon az <a href="#">ügyfélszolgálathoz</a> .	Probléma megoldva.

## Nem működik a leválogatás

Művelet	Igen	Nem
<p><b>1. lépés</b></p> <p><b>a</b> A kezdőképernyőn érintse meg a <b>Beállítások &gt; Nyomtatás &gt; Elrendezés &gt; Leválogatás</b> elemet.</p> <p><b>b</b> Érintse meg az <b>1,2,1,2,1,2]</b> elemet.</p> <p><b>c</b> Nyomtassa ki a dokumentumot.</p> <p>Megfelelően van leválogatva a dokumentum?</p>	Probléma megoldva.	Ugorjon a(z) 2. lépéshez.
<p><b>2. lépés</b></p> <p><b>a</b> A nyomtatandó dokumentumból nyissa meg a Nyomtatás párbeszédpanelt, majd válassza a <b>Leválogatás</b> lehetőséget.</p> <p><b>b</b> Nyomtassa ki a dokumentumot.</p> <p>Megfelelően van leválogatva a dokumentum?</p>	Probléma megoldva.	Ugorjon a(z) 3. lépéshez.
<p><b>3. lépés</b></p> <p><b>a</b> Csökkentse a kinyomtatandó oldalak számát.</p> <p><b>b</b> Nyomtassa ki a dokumentumot.</p> <p>Megfelelően vannak leválogatva az oldalak?</p>	Probléma megoldva.	Forduljon az <a href="#">ügyfélszolgálathoz</a> .

## Tálca-összekapcsolás nem működik

Művelet	Igen	Nem
<p><b>1. lépés</b></p> <p><b>a</b> Ellenőrizze, hogy a tálcáknál azonos papírméret és -típus van-e megadva.</p> <p><b>b</b> Ellenőrizze, hogy a papírvezetők megfelelően vannak-e beállítva.</p> <p><b>c</b> Nyomtassa ki a dokumentumot.</p> <p>Megfelelően össze vannak kapcsolva a tálcák?</p>	Probléma megoldva.	Ugorjon a(z) 2. lépéshez.
<p><b>2. lépés</b></p> <p><b>a</b> A kezdőképernyőn érintse meg a <b>Beállítások &gt; Papír &gt; Tálca konfigurációja &gt; Papírméret/-típus</b> elemet.</p> <p><b>b</b> Az összekapcsolt tálcákba betöltött papír paramétereivel megegyező papírméretet és -típust állítson be.</p> <p><b>c</b> Nyomtassa ki a dokumentumot.</p> <p>Megfelelően össze vannak kapcsolva a tálcák?</p>	Probléma megoldva.	Ugorjon a(z) 3. lépéshez.
<p><b>3. lépés</b></p> <p><b>a</b> Ügyeljen rá, hogy a Tálca-összekapcsolás Automatikus beállításra legyen állítva. További információkért lásd: <a href="#">"Tálcák összekapcsolása" itt: 75. oldal</a>.</p> <p><b>b</b> Nyomtassa ki a dokumentumot.</p> <p>Megfelelően össze vannak kapcsolva a tálcák?</p>	Probléma megoldva.	Vegye fel a kapcsolatot <a href="#">az ügyfélszolgálattal</a> .

## Gyakori papírelakadás

Művelet	Igen	Nem
<p><b>1. lépés</b></p> <p><b>a</b> Vegye ki a tálcát.</p> <p><b>b</b> Ellenőrizze, hogy megfelelő módon van-e betöltve a papír.</p> <p><b>Megjegyzések:</b></p> <ul style="list-style-type: none"> <li>• Ügyeljen arra, hogy a papírvezetők megfelelően legyenek beállítva.</li> <li>• Ügyeljen arra, a köteg magassága ne haladja meg a maximális papírmennyiséget mutató jelet.</li> <li>• Ügyeljen arra, hogy az ajánlott méretű és típusú papírra nyomtasson.</li> </ul> <p><b>c</b> Helyezze vissza a tálcát.</p> <p><b>d</b> Nyomtassa ki a dokumentumot.</p> <p>Még mindig gyakran előfordul papírelakadás?</p>	<p>Ugorjon a(z) 2. lépéshez.</p>	<p>Probléma megoldva.</p>
<p><b>2. lépés</b></p> <p><b>a</b> A kezdőképernyőn érintse meg a <b>Beállítások &gt; Papír &gt; Tálca konfigurációja &gt; Papírméret/-típus</b> elemet.</p> <p><b>b</b> Állítsa be a papírméretet és a típust.</p> <p><b>c</b> Nyomtassa ki a dokumentumot.</p> <p>Még mindig gyakran előfordul papírelakadás?</p>	<p>Ugorjon a(z) 3. lépéshez.</p>	<p>Probléma megoldva.</p>
<p><b>3. lépés</b></p> <p><b>a</b> Töltsön be papírt egy bontatlan csomagból.</p> <p><b>Megj.:</b> A papír magas páratartalom esetén megszívja magát nedvességgel. Tárolja a papírt az eredeti csomagolásban, amíg nem használja fel.</p> <p><b>b</b> Nyomtassa ki a dokumentumot.</p> <p>Még mindig gyakran előfordul papírelakadás?</p>	<p>Forduljon az <a href="#">ügyfélszolgálat</a>hoz.</p>	<p>Probléma megoldva.</p>

## Az elakadt lapokat a nyomtató nem nyomtatja ki újra

Művelet	Igen	Nem
<p><b>a</b> A kezdőképernyőn érintse meg a <b>Beállítások &gt; Eszköz &gt; Értesítések &gt; Elakadáselhárítás</b> elemeket.</p> <p><b>b</b> Az Elakadás elhárítása menüben érintse meg a <b>Be</b> vagy az <b>Automatikus</b> lehetőséget.</p> <p><b>c</b> Nyomtassa ki a dokumentumot.</p> <p>A nyomtató újranyomtatta az elakadt lapokat?</p>	<p>Probléma megoldva.</p>	<p>Forduljon az <a href="#">ügyfélszolgálat</a>hoz.</p>

## E-mail-küldési problémák

### „Az SMTP-kiszolgáló nincs beállítva” hiba letiltása

A kezdőképernyőről indulva érintse meg a **Beállítások > E-mail > E-mail beállítása > „Az SMTP-kiszolgáló nincs beállítva” hibaüzenet letiltása > Be** lehetőséget.

A hiba ismételt előfordulásának elkerülése érdekében végezzen el a következő feladatok közül egyet vagy többet:

- Frissítse a nyomtató-firmware-t. További információkért, lásd: [“Firmware frissítése” itt: 75. oldal.](#)
- Konfigurálja az e-mail SMTP-beállításokat. További információkért, lásd: [“E-mail SMTP-beállítások konfigurálása” itt: 47. oldal.](#)

### Nem lehet e-mailt küldeni

Művelet	Igen	Nem
<p><b>1. lépés</b></p> <p>Ellenőrizze, hogy az e-mail SMTP-beállításai megfelelően vannak-e konfigurálva. További információkért lásd: <a href="#">“E-mail SMTP-beállítások konfigurálása” itt: 47. oldal.</a></p> <p>Tud e-mailt küldeni?</p>	Probléma megoldva.	Ugorjon a(z) 2. lépéshez.
<p><b>2. lépés</b></p> <p>Győződjön meg róla, hogy a megfelelő jelszót használja. E-mail szolgáltatójától függően használja a fiók jelszavát, az alkalmazás jelszavát vagy a hitelesítési jelszót. További információkért lásd: <a href="#">“E-mail SMTP-beállítások konfigurálása” itt: 47. oldal.</a></p> <p>Tud e-mailt küldeni?</p>	Probléma megoldva.	Ugorjon a(z) 3. lépéshez.
<p><b>3. lépés</b></p> <p>Ellenőrizze, hogy a nyomtató csatlakozik-e egy hálózathoz, és hogy a hálózat csatlakozik-e az internethez.</p> <p>Tud e-mailt küldeni?</p>	Probléma megoldva.	Vegye fel a kapcsolatot <a href="#">az Ügyféltámogatással.</a>

## Faxolási problémák

### Nem jelenik meg a hívófél-azonosító

**Megj.:** Ezek az utasítások csak az analóg faxot támogató nyomtatókra vonatkoznak. További információ [A nyomtató beállítása faxolásra](#) című fejezetben található.

Művelet	Igen	Nem
<p>Hívófél-azonosító engedélyezése.</p> <p>Érintse meg a kezdőképernyőn a <b>Beállítások &gt; Fax &gt; Fax beállítása &gt; Faxfogadási beállítások &gt; Rendszergazdai beállítások &gt; Hívófél-azonosító engedélyezése</b> lehetőséget.</p> <p>Megjelenik a hívófél-azonosító?</p>	<p>Probléma megoldva.</p>	<p>Forduljon az <a href="#">ügyfélszolgálathoz</a>.</p>

### Nem lehet faxot küldeni vagy fogadni analóg fax használatakor

Művelet	Igen	Nem
<p><b>1. lépés</b></p> <p>Hárítsa el a kijelzőn megjelenő esetleges hibaüzeneteket.</p> <p>Tud faxot küldeni vagy fogadni?</p>	<p>Probléma megoldva.</p>	<p>Ugorjon a(z) 2. lépéshez.</p>
<p><b>2. lépés</b></p> <p>Ügyeljen, hogy a következő berendezések kábelcsatlakozásai megfelelőek legyenek:</p> <ul style="list-style-type: none"> <li>• Telefon</li> <li>• Kézibeszélő</li> <li>• Üzenetrögzítő</li> </ul> <p>Tud faxot küldeni vagy fogadni?</p>	<p>Probléma megoldva.</p>	<p>Ugorjon a(z) 3. lépéshez.</p>
<p><b>3. lépés</b></p> <p>Ellenőrizze a tárcsahangot.</p> <ul style="list-style-type: none"> <li>• Hívja fel a faxszámot a helyes működése ellenőrzéséhez.</li> <li>• Ha az On Hook Dial alkalmazást használja, akkor csavarja fel a hangerőt a tárcsahang ellenőrzéséhez.</li> </ul> <p>Hallható a tárcsahang?</p>	<p>Ugorjon az 5-ös lépéshez.</p>	<p>Ugorjon a(z) 4. lépéshez.</p>

Művelet	Igen	Nem
<p><b>4. lépés</b></p> <p>Ellenőrizze a fali telefonaljzatot.</p> <p><b>a</b> Csatlakoztassa az analóg telefont közvetlenül a fali aljzathoz.</p> <p><b>b</b> Várja meg, hogy hallható legyen a tárcsahang.</p> <p><b>c</b> Ha nem hall tárcsahangot, használjon másik telefonkábelt.</p> <p><b>d</b> Ha ezután sem hall tárcsahangot, csatlakoztassa az analóg telefont egy másik fali aljzathoz.</p> <p><b>e</b> Ha hall tárcsahangot, akkor csatlakoztassa a nyomtatót abba a fali aljzatba.</p> <p>Tud faxot küldeni vagy fogadni?</p>	<p>Probléma megoldva.</p>	<p>Ugorjon a(z) 5. lépéshez.</p>
<p><b>5. lépés</b></p> <p>Ellenőrizze, hogy a nyomtató csatlakozik-e analóg telefonszolgáltatáshoz vagy megfelelő digitális csatlakozóhoz.</p> <ul style="list-style-type: none"> <li>• Ha integrált szolgáltatású digitális hálózati (Integrated Services Digital Network, ISDN) telefonszolgáltatást használ, csatlakoztassa a készüléket egy ISDN termináladapter analóg telefonportjához. További információért forduljon az ISDN szolgáltatóhoz.</li> <li>• Ha DSL telefont használ, csatlakozzon olyan DSL szűrőhöz vagy forgalomirányítóhoz, amely lehetővé teszi az analóg használatot. További információért forduljon az DSL szolgáltatóhoz.</li> <li>• Ha alközpontos (private branch exchange, PBX) telefonszolgáltatást használ, ügyeljen arra, hogy az alközponton analóg porthoz csatlakoztassa a készüléket. Ha az alközpont nem rendelkezik analóg aljzattal, javasoljuk, hogy a faxkészülékhez helyezzen üzembe egy analóg telefonvonalat.</li> </ul> <p>Tud faxot küldeni vagy fogadni?</p>	<p>Probléma megoldva.</p>	<p>Ugorjon a(z) 6. lépéshez.</p>
<p><b>6. lépés</b></p> <p>Ideiglenesen válassza le az egyéb berendezéseket, és kapcsolja ki az egyéb telefonszolgáltatásokat.</p> <p><b>a</b> Válassza le a nyomtató és a telefonvonal közötti egyéb berendezéseket (például üzenetrögzítőket, számítógépeket, modemeket vagy telefonvonalai frekvenciaosztókat).</p> <p><b>b</b> Tiltsa le a hívásvárakoztatást és a hangpostát. További információért forduljon a telefonszolgáltatóhoz.</p> <p>Tud faxot küldeni vagy fogadni?</p>	<p>Probléma megoldva.</p>	<p>Ugorjon a(z) 7. lépéshez.</p>
<p><b>7. lépés</b></p> <p>Olvassa be az eredeti dokumentumot oldalanként.</p> <p><b>a</b> Tárcsázza a faxszámot.</p> <p><b>b</b> Olvassa be a dokumentumot.</p> <p>Tud faxot küldeni vagy fogadni?</p>	<p>Probléma megoldva.</p>	<p>Vegye fel a kapcsolatot <a href="#">az ügyfélszolgálat</a>tal.</p>

## Faxot küldeni lehet, de fogadni nem analóg fax használatakor

Művelet	Igen	Nem
<p><b>1. lépés</b> Tegyen egy eredeti dokumentumot az automatikus lapadagolóba vagy a lapolvasó üveglapjára.</p> <p>Tud faxot küldeni?</p>	Probléma megoldva.	Ugorjon a(z) 2. lépéshez.
<p><b>2. lépés</b> Állítsa be helyesen a parancsikonnevet.</p> <ul style="list-style-type: none"> <li>Ellenőrizze, hogy korábban beállított-e gyorstárcsázó számot a tárcsázni kívánt számhoz.</li> <li>Manuálisan tárcsázza a kívánt számot.</li> </ul> <p>Tud faxot küldeni?</p>	Probléma megoldva.	Vegye fel a kapcsolatot <a href="#">az ügyfélszolgá-lattal</a> .

## Faxot küldeni lehet, de fogadni nem analóg fax használatakor

Művelet	Igen	Nem
<p><b>1. lépés</b> Ellenőrizze, hogy a papírforrás nem üres-e.</p> <p>Tud faxot fogadni?</p>	Probléma megoldva.	Ugorjon a(z) 2. lépéshez.
<p><b>2. lépés</b> Ellenőrizze a kicsengések számához tartozó beállítást. Érintse meg a kezdőképernyőn a következő elemeket: <b>Beállítások &gt; Fax &gt; Fax beállítása &gt; Faxfogadási beállítások &gt; Csengések a válaszig.</b></p> <p>Tud faxot fogadni?</p>	Probléma megoldva.	Ugorjon a(z) 3. lépéshez.
<p><b>3. lépés</b> Ha a nyomtató üres oldalakat nyomtat, lásd a következőt: <a href="#">"Üres vagy fehér oldalak" itt: 335. oldal.</a></p> <p>Tud faxot fogadni?</p>	Probléma megoldva.	Vegye fel a kapcsolatot <a href="#">az ügyfélszolgá-lattal</a> .

## Sikertelen etherFAX-beállítás

Művelet	Igen	Nem
<p><b>1. lépés</b> Ellenőrizze a nyomtató csatlakozását.</p> <p><b>a</b> Nyomtassa ki a Hálózati beállítások oldalát. A kezdőképernyőn érintse meg a <b>Beállítások &gt; Jelentések &gt; Hálózat &gt; Hálózatbeállítás</b> oldal elemet.</p> <p><b>b</b> Ellenőrizze a hálózat állapotát.</p> <p>Csatlakozik a nyomtató a hálózathoz?</p>	Folytassa a 3. lépéssel.	Ugorjon a(z) 2. lépéshez.



Művelet	Igen	Nem
<p><b>2. lépés</b></p> <p>Ellenőrizze, hogy a nyomtató csatlakozik-e egy hálózathoz, és hogy a hálózat csatlakozik-e az internethez.</p> <p>Be tudja állítani az etherFAX-ot?</p>	Probléma megoldva.	Ugorjon a(z) 3. lépéshez.
<p><b>3. lépés</b></p> <p>Győződjön meg arról, hogy az etherFAX megfelelően van beállítva. További információkért lásd: <a href="#">“Az etherFAX-ot használó faxfunkció beállítása” itt: 41. oldal.</a></p> <p>Be tudja állítani az etherFAX-ot?</p>	Probléma megoldva.	Látogasson el a következő oldalra: <a href="https://www.etherfax.net/lexmark">https://www.etherfax.net/lexmark</a> .

## Nem lehet faxot küldeni vagy fogadni az etherFAX használatával

Művelet	Igen	Nem
<p><b>1. lépés</b></p> <p>Ellenőrizze, hogy a nyomtató csatlakozik-e egy hálózathoz, és hogy a hálózat csatlakozik-e az internethez.</p> <p>Tud faxot küldeni vagy fogadni az etherFAX használatával?</p>	Probléma megoldva.	Ugorjon a(z) 2. lépéshez.
<p><b>2. lépés</b></p> <p>Győződjön meg arról, hogy az etherFAX megfelelően van beállítva.</p> <p><b>a</b> A kezdőképernyőn érintse meg a következőket: <b>Beállítások &gt; Fax &gt; Fax beállítása &gt; Általános faxbeállítások.</b></p> <p><b>b</b> Ellenőrizze, hogy a megfelelő faxszámot adta-e meg.</p> <p><b>c</b> Ellenőrizze, hogy a Faxtovábbítás beállítása etherFAX értékre legyen állítva.</p> <p><b>Megjegyzések:</b></p> <ul style="list-style-type: none"> <li>• Ez a menü csak akkor jelenik meg, ha egynél több faxtovábbítás érhető el.</li> <li>• Ha a nyomtatóra csak etherFAX van telepítve, akkor az automatikusan konfigurálásra kerül.</li> </ul> <p>Tud faxot küldeni vagy fogadni az etherFAX használatával?</p>	Probléma megoldva.	Ugorjon a(z) 3. lépéshez.
<p><b>3. lépés</b></p> <p>Ossza fel a nagy dokumentumokat kisebb méretű fájlokra.</p> <p>Tud faxot küldeni vagy fogadni az etherFAX használatával?</p>	Probléma megoldva.	Látogasson el a következő oldalra: <a href="https://www.etherfax.net/lexmark">https://www.etherfax.net/lexmark</a> .

## Gyenge faxnyomtatási minőség

Művelet	Igen	Nem
<p><b>1. lépés</b> Győződjön meg arról, hogy a nyomtatási minőség hibátlan.</p> <p><b>a</b> A kezdőképernyőről navigáljon a következő lehetőségre: <b>Beállítások &gt; Hibaelhárítás &gt; Tesztoldal nyomtatása.</b></p> <p><b>b</b> Javítsa ki a nyomtatási minőséggel kapcsolatos hibákat. További információkért, lásd: <a href="#">"Gyenge a nyomtatási minőség" itt: 335. oldal.</a></p> <p>Megfelelő a faxnyomtatási minőség?</p>	<p>Probléma megoldva.</p>	<p>Ugorjon a(z) 2. lépéshez.</p>
<p><b>2. lépés</b> Ha analóg faxot használ, növelje a bejövő faxok átviteli sebességét.</p> <p><b>a</b> A kezdőképernyőn érintse meg a következőket: <b>Beállítások &gt; Fax &gt; Fax beállítása &gt; Faxfogadási beállítások &gt; Rendszergazdai beállítások.</b></p> <p><b>b</b> A Max. sebesség menüben válasszon ki egy alacsonyabb átviteli sebességet.</p> <p>Megfelelő a faxnyomtatási minőség?</p>	<p>Probléma megoldva.</p>	<p>Forduljon az <a href="#">ügyfélszolgálathoz</a>.</p>

## Hiányzó információk a fax fedőlapján

Művelet	Nem	Igen
<p><b>a</b> Kapcsolja ki a nyomtatót, várjon körülbelül 10 másodpercet, majd kapcsolja vissza.</p> <p><b>b</b> Küldje el vagy kérje le a faxot.</p> <p>Hiányoznak információk a fax fedőlapjáról?</p>	<p>Probléma megoldva.</p>	<p>Vegye fel a kapcsolatot <a href="#">az ügyfélszolgálattal</a>.</p>

## Nem lehet elküldeni a fax fedőlapját a számítógépről

Művelet	Igen	Nem
<p><b>1. lépés</b></p> <p><b>a</b> Győződjön meg róla, hogy a nyomtató-illesztőprogram frissítve van. További információkért lásd: <a href="#">"Nyomtatószoftver telepítése" itt: 75. oldal.</a></p> <p><b>b</b> Küldje el a faxot.</p> <p>El tudja küldeni a fax fedőlapját?</p>	<p>Probléma megoldva.</p>	<p>Ugorjon a(z) 2. lépéshez.</p>

Művelet	Igen	Nem
<p><b>2. lépés</b></p> <p><b>a</b> Nyissa meg a Nyomtatás párbeszédpanelt úgy, hogy közben meg van nyitva a faxolni kívánt dokumentum.</p> <p><b>b</b> Válassza ki a nyomtatót, majd kattintson a <b>Tulajdonságok, Jellemzők, Beállítások</b> vagy <b>Beállítás</b> gombra.</p> <p><b>c</b> Kattintson a <b>Fax</b> elemre, majd törölje a <b>Mindig mutassa a beállításokat a fax elküldése előtt</b> beállítást.</p> <p><b>d</b> Küldje el a faxot.</p> <p>El tudja küldeni a fax fedőlapját?</p>	<p>Probléma megoldva.</p>	<p>Vegye fel a kapcsolatot <a href="#">az ügyfélszolgálat</a>tal.</p>

## Beolvasási problémák

### Nem lehetséges a beolvasás számítógépre

Művelet	Igen	Nem
<p><b>1. lépés</b></p> <p>Hajtson végre egy másolási feladatot.</p> <p>Sikeres a másolási feladat?</p>	<p>Folytassa a 3. lépéssel.</p>	<p>Ugorjon a(z) 2. lépéshez.</p>
<p><b>2. lépés</b></p> <p><b>a</b> Kapcsolja ki a nyomtatót, várjon körülbelül 10 másodpercet, majd kapcsolja vissza.</p> <p><b>b</b> Olvassa be a dokumentumot.</p> <p>Be tudja olvasni a dokumentumot a számítógépre?</p>	<p>Probléma megoldva.</p>	<p>Ugorjon a(z) 3. lépéshez.</p>
<p><b>3. lépés</b></p> <p>Ellenőrizze a nyomtató csatlakozását.</p> <p><b>a</b> Nyomtassa ki a Hálózati beállítások oldalát. A kezdőképernyőn érintse meg a <b>Beállítások &gt; Jelentések &gt; Hálózat &gt; Hálózatbeállítási oldal</b> elemet.</p> <p><b>b</b> Ellenőrizze a hálózat állapotát.</p> <p>Csatlakozik a nyomtató a hálózathoz?</p>	<p>Ugorjon az 5-ös lépéshez.</p>	<p>Ugorjon a(z) 4. lépéshez.</p>
<p><b>4. lépés</b></p> <p><b>a</b> Csatlakoztassa a nyomtatót a hálózathoz.</p> <p><b>b</b> Olvassa be a dokumentumot.</p> <p>Be tudja olvasni a dokumentumot a számítógépre?</p>	<p>Probléma megoldva.</p>	<p>Ugorjon a(z) 5. lépéshez.</p>

Művelet	Igen	Nem
<p><b>5. lépés</b></p> <p><b>a</b> Győződjön meg róla, hogy a nyomtató és a számítógép ugyanahhoz a hálózathoz csatlakozik.</p> <p><b>b</b> Olvassa be a dokumentumot.</p> <p>Be tudja olvasni a dokumentumot a számítógépre?</p>	Probléma megoldva.	Forduljon az <a href="#">ügyfélszolgálat</a> hoz.

## Nem lehetséges a beolvasás hálózati mappába

Művelet	Igen	Nem
<p><b>1. lépés</b></p> <p><b>a</b> Hálózati mappa parancsikonzjának létrehozása.</p> <p><b>b</b> Dokumentum beolvasása a parancsikonz használatával. További információkért lásd: <a href="#">"Beolvasás hálózati mappába" itt: 176. oldal.</a></p> <p>Be tud olvasni egy dokumentumot és el tudja menteni egy hálózati mappába?</p>	Probléma megoldva.	Ugorjon a(z) 2. lépéshez.
<p><b>2. lépés</b></p> <p>Ellenőrizze, hogy a hálózati mappa elérési útvonala és formátuma megfelelő-e. Például : <code>//server_hostname/foldername/path</code>, ahol a <b>server_hostname</b> teljes tartománynév (FQDN) vagy IP-cím.</p> <p>Megfelelő a hálózati mappa elérési útvonala és formátuma?</p>	Ugorjon a(z) 3. lépéshez.	Folytassa a 4. lépéssel.
<p><b>3. lépés</b></p> <p>Ellenőrizze, hogy rendelkezik-e írási jogosultsággal a hálózati mappához.</p> <p>Be tud olvasni egy dokumentumot és el tudja menteni egy hálózati mappába?</p>	Probléma megoldva.	Ugorjon a(z) 4. lépéshez.

Művelet	Igen	Nem
<p><b>4. lépés</b></p> <p>Frissítse a hálózati mappa parancsikonját.</p> <p><b>a</b> Nyisson meg egy webböngészőt, és írja be a nyomtató IP-címét a címmezőbe.</p> <p><b>Megjegyzések:</b></p> <ul style="list-style-type: none"> <li>• Tekintse meg a nyomtató IP-címét a kezdőképernyőn. Az IP-cím számok négyelemű, pontokkal elválasztott halmaza, például 123.123.123.123.</li> <li>• Ha proxykiszolgálót használ, átmenetileg tiltsa le azt a weboldal megfelelő betöltése érdekében.</li> </ul> <p><b>b</b> Kattintson a <b>Parancsikonok</b> elemre, majd válasszon ki egy parancsikont.</p> <p><b>Megj.:</b> Több parancsikontípus esetén válassza a <b>Hálózati mappa</b> lehetőséget.</p> <p><b>c</b> Írja be a hálózati mappa elérési útvonalát az Elérési útvonal megosztása mezőbe.</p> <p><b>Megjegyzések:</b></p> <ul style="list-style-type: none"> <li>• Ha az elérési útvonal <code>\\server_hostname\foldername\path</code> formátumú, akkor írja be a <code>//server_hostname/foldername/path</code> adatokat.</li> <li>• A megosztandó elérési útvonal beírásakor előre dőlt perjelket használjon.</li> </ul> <p><b>d</b> A Hitelesítés menüben válassza ki a hitelesítés típusát.</p> <p><b>Megj.:</b> Ha a Hitelesítés beállítása „Hozzárendelt felhasználónév és jelszó használata”, akkor a Felhasználónév és a Jelszó mezőkben adja meg hitelesítési adatait.</p> <p><b>e</b> Kattintson a <b>Mentés</b> gombra.</p> <p>Be tud olvasni egy dokumentumot és el tudja menteni egy hálózati mappába?</p>	<p>Probléma megoldva.</p>	<p>Ugorjon a(z) 5. lépéshez.</p>
<p><b>5. lépés</b></p> <p>Győződjön meg róla, hogy a nyomtató és a hálózati mappa ugyanahhoz a hálózathoz csatlakozik.</p> <p>Be tud olvasni egy dokumentumot és el tudja menteni egy hálózati mappába?</p>	<p>Probléma megoldva.</p>	<p>Vegye fel a kapcsolatot <a href="#">ügyféltámogatás</a>.</p>

## A dokumentum vagy fénykép részleges másolása

Művelet	Igen	Nem
<p><b>1. lépés</b></p> <p><b>a</b> Ügyeljen arra, hogy a dokumentum vagy fénykép a színével lefelé legyen betöltve, a lapolvasó üveglapjának bal felső sarkához.</p> <p><b>b</b> Másolja le a dokumentumot vagy fényképet.</p> <p>Megfelelően került lemásolásra a dokumentum vagy fénykép?</p>	<p>Probléma megoldva.</p>	<p>Ugorjon a(z) 2. lépéshez.</p>

Művelet	Igen	Nem
<p><b>2. lépés</b></p> <p><b>a</b> Állítsa be a papírméretet a tálcába betöltött papírnak megfelelően.</p> <p><b>b</b> Másolja le a dokumentumot vagy fényképet.</p> <p>Megfelelően került lemásolásra a dokumentum vagy fénykép?</p>	Probléma megoldva.	Forduljon <a href="#">az ügyfélszolgálathoz</a> .

## Gyenge másolási minőség

Művelet	Igen	Nem
<p><b>1. lépés</b></p> <p><b>a</b> Tisztítsa meg a lapolvasó üveglapját és az automatikus lapadagoló üvegét nedves, puha, szőszmentes ronggyal. Ha a nyomtatója második automatikus lapadagoló üveggel is rendelkezik az automatikus lapadagolón belül, azt az üveget is tisztítsa meg. További információkért lásd: <a href="#">"Lapolvasó tisztítása" itt: 307. oldal.</a></p> <p><b>b</b> Ügyeljen arra, hogy a dokumentum vagy fénykép a színével lefelé legyen betöltve, a lapolvasó üveglapjának bal felső sarkához.</p> <p><b>c</b> Másolja le a dokumentumot vagy fényképet.</p> <p>Megfelelő a nyomtatási minőség?</p>	Probléma megoldva.	Ugorjon a(z) 2. lépéshez.
<p><b>2. lépés</b></p> <p><b>a</b> Ellenőrizze az eredeti dokumentum vagy fénykép minőségét.</p> <p><b>b</b> Módosítsa a beolvasási minőség beállításait.</p> <p><b>c</b> Másolja le a dokumentumot vagy fényképet.</p> <p>Megfelelő a nyomtatási minőség?</p>	Probléma megoldva.	Forduljon <a href="#">ügyféltámogatás</a> .

## Függőleges sötét csíkok a beolvasott oldalakon, amikor az automatikus lapadagolóból olvas be

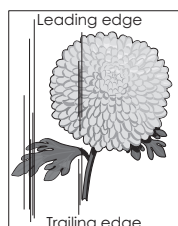
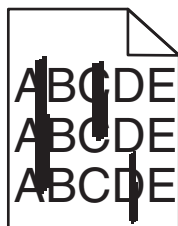

Művelet	Igen	Nem
<p><b>a</b> Nyissa fel a lapolvasó fedelét.</p> <p><b>b</b> Egy puha, nedves, szőszmentes ruhaanyaggal törölje le az automatikus lapadagoló üvegét és az automatikus lapadagoló üveg beolvasólapját.</p> <p><b>c</b> Zárja le a lapolvasó fedelét.</p> <p><b>d</b> Olvassa be a dokumentumot.</p> <p>Függőleges csíkok vannak a beolvasott dokumentumokon?</p>	<p>Kapcsolatfelvétel <a href="#">ügyféltámogatás</a>.</p>	<p>Probléma megoldva.</p>

### Recés kép vagy szöveg az automatikus lapadagolóból való beolvasáskor

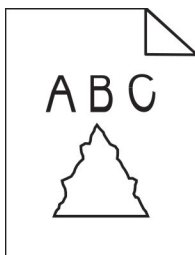

Művelet	Igen	Nem
<p><b>a</b> Töltsön 50 tiszta, normál papírlapot az automatikus lapadagolóba. <b>Megj.:</b> A normál papír segít megtisztítani az automatikus lapadagoló adagológörgőit a portól és a rajtuk lévő egyéb anyagoktól.</p> <p><b>b</b> Érintse meg a kezdőképernyőn a(z)  lehetőséget.</p> <p><b>c</b> Tegyen be egy eredeti dokumentumot az automatikus lapadagolóba.</p> <p><b>d</b> Olvassa be a dokumentumot.</p> <p>Recés kép vagy szöveg jelenik meg a nyomaton?</p>	<p>Forduljon az <a href="#">ügyfélszolgálathoz</a>.</p>	<p>Probléma megoldva.</p>

### A beolvasási feladat nem sikerült

Művelet	Igen	Nem
<p><b>1. lépés</b> Ellenőrizze a kábeles összeköttetéseket.</p> <p><b>a</b> Ügyeljen, hogy az Ethernet- vagy az USB-kábel biztonságosan csatlakozzon a számítógéphez és a nyomtatóhoz.</p> <p><b>b</b> Küldje el újra a beolvasási feladatot.</p> <p>Sikeres a beolvasási feladat?</p>	<p>Probléma megoldva.</p>	<p>Ugorjon a(z) 2. lépéshez.</p>

Művelet	Igen	Nem
<p><b>2. lépés</b> Ellenőrizze a beolvasni kívánt fájlt.</p> <p><b>a</b> Ügyeljen, hogy a fájlnev mg ne legyen használatban a célmap-pában.</p> <p><b>b</b> Ügyeljen, hogy a beolvasni kívánt dokumentum vagy fénykép ne legyen nyitva egy másik alkalmazásban.</p> <p><b>c</b> Küldje el újra a beolvasási feladatot.</p> <p>Sikeres a beolvasási feladat?</p>	Probléma megoldva.	Ugorjon a(z) 3. lépéshez.
<p><b>3. lépés</b> <b>a</b> Ügyeljen, hogy az <b>Időbélyeg hozzáfűzése</b> vagy a <b>Meglévő fájl felülírása</b> négyzet be legyen jelölve a célhely konfigurációs beállításai között.</p> <p><b>b</b> Küldje el újra a beolvasási feladatot.</p> <p>Sikeres a beolvasási feladat?</p>	Probléma megoldva.	Forduljon <a href="#">az ügyfélszolgálathoz</a> .

### Nem lehet lecsukni a lapolvasót

Művelet	Igen	Nem
<p>Távolítsa el a lapolvasó fedelét nyitva tartó akadályokat.</p> <p>Megfelelően le lehetett csukni a lapolvasót?</p>	Probléma megoldva.	Kapcsolatfelvétel <a href="#">ügyféltámogatás</a> .

### A beolvasás sokáig tart, vagy lefagy tőle a számítógép

Művelet	Igen	Nem
<p>Zárja be a beolvasást zavaró összes alkalmazást.</p> <p>Sokáig tart a beolvasás, vagy lefagy tőle a számítógép?</p>	Forduljon <a href="#">ügyfélszolgálat</a> .	Probléma megoldva.

### lapolvasó nem válaszol

Művelet	Igen	Nem
<p><b>1. lépés</b> <b>a</b> Ellenőrizze, hogy a tápkábel megfelelően csatlakoztatva van-e a nyomtatóhoz és a csatlakozóaljzathoz.</p> <p> <b>VIGYÁZAT – SÉRÜLÉSVESZÉLY:</b> A tűzveszély és az áramütés elkerülése érdekében a tápkábelt közvetlenül egy, a készülékhez közeli, és könnyen hozzáférhető, megfelelő besorolású és megfelelően földelt konnektorba csatlakoztassa.</p> <p><b>b</b> Másolja le vagy olvassa be a dokumentumot.</p> <p>Válaszol a lapolvasó?</p>	Probléma megoldva.	Ugorjon a(z) 2. lépéshez.



Művelet	Igen	Nem
<p><b>2. lépés</b></p> <p><b>a</b> Ellenőrizze, hogy a nyomtató be van-e kapcsolva.</p> <p><b>b</b> Hárítsa el a kijelzőn megjelenő esetleges hibaüzeneteket.</p> <p><b>c</b> Másolja le vagy olvassa be a dokumentumot.</p> <p>Válaszol a lapolvasó?</p>	Probléma megoldva.	Ugorjon a(z) 3. lépéshez.
<p><b>3. lépés</b></p> <p><b>a</b> Kapcsolja ki a nyomtatót, várjon körülbelül 10 másodpercet, majd kapcsolja vissza.</p> <p><b>b</b> Másolja le vagy olvassa be a dokumentumot.</p> <p>Válaszol a lapolvasó?</p>	Probléma megoldva.	Forduljon <a href="#">ügyféltámogatás</a> .

## A lapolvasó-regisztráció módosítása

- 1 A kezdőképernyőn érintse meg a **Beállítások > Eszköz > Karbantartás > Konfiguráció menü > Lapolvasó beállítása > Lapolvasó kézi regisztrálása** elemet.
- 2 A Nyomatási gyorsteszt menüben érintse meg a **Start** elemet.
- 3 Helyezze a Nyomatási gyorsteszt oldalt a lapolvasó üveglapjára, majd érintse meg a **Síkágy regisztrálása** elemet.
- 4 A Másolási gyorsteszt menüben érintse meg a **Start** elemet.
- 5 Hasonlítsa össze a Másolási gyorsteszt oldalt az eredeti dokumentummal.  
**Megj.:** Ha a tesztoldal margói eltérnek az eredeti dokumentumétól, módosítsa a bal és a felső margót.
- 6 Ismételje a [4. lépés](#). és [5. lépés](#). lépéseket addig, amíg a Másolási gyorsteszt oldal margói meg nem egyeznek az eredeti dokumentum margóival.

## Az ADF-regisztráció módosítása

- 1 A kezdőképernyőn érintse meg a **Beállítások > Eszköz > Karbantartás > Konfiguráció menü > Lapolvasó beállítása > Lapolvasó kézi regisztrálása** elemet.
- 2 A Nyomatási gyorsteszt menüben érintse meg a **Start** elemet.
- 3 Helyezze a Nyomatási gyorsteszt oldalt az ADF tálcájára.
- 4 Érintse meg az **Elülső ADF regisztrálása** vagy a **Hátsó ADF regisztrálása** elemet.

### Megjegyzések:

- Az elülső ADF regisztrálásához a tesztoldalt színével felfelé, rövid oldalával előre helyezze az ADF-be.
- A hátsó ADF regisztrálásához a tesztoldalt színével lefelé, rövid oldalával előre helyezze az ADF-be.

- 5 A Másolási gyorsteszt menüben érintse meg a **Start** elemet.

**6** Hasonlítsa össze a Másolási gyorsteszt oldalt az eredeti dokumentummal.

**Megj.:** Ha a tesztoldal margói eltérnek az eredeti dokumentumétól, módosítsa a vízszintes beállítást és a felső margót.

**7** Ismétlje a [5. lépés](#). és [6. lépés](#). lépéseket addig, amíg a Másolási gyorsteszt oldal margói meg nem egyeznek az eredeti dokumentum margóival.

## Kapcsolatba lépés az ügyfélszolgálattal

Mielőtt felvenné a kapcsolatot az ügyfélszolgálattal, gyűjtse össze a következő információkat:

- A probléma
- A hibaüzenet
- A nyomtató típusa és sorozatszám

Látogasson el a következő címre: <http://support.lexmark.com> címre e-mailes vagy chat alapú támogatásért, illetve a kézikönyvek, dokumentációk, illesztőprogramok és más letöltések eléréséért.

Telefonos műszaki támogatás is elérhető. Az Egyesült Államokban vagy Kanadában hívja az 1-800-539-6275 számot. Más ország vagy régió esetén: <http://support.lexmark.com>.

# Újrahasznosítás és hulladékkezelés

## Lexmark termékek újrahasznosítása

Ha vissza szeretné küldeni a Lexmark termékeket újrafelhasználás céljából, tegye a következőket:

**1** Keresse fel a [www.lexmark.com/recycle](http://www.lexmark.com/recycle) weboldalt.

**2** Válassza ki az újrahasznosítani kívánt terméket.

**Megj.:** A Lexmark begyűjtési és újrahasznosítási programjában nem szereplő nyomtatókellékek és hardverek újrafelhasználása a helyi újrahasznosítási központon keresztül történhet.

## A Lexmark csomagolások újrahasznosítása

A Lexmark folyamatosan arra törekszik, hogy minél kevesebb csomagolóanyagot használjon. A kevesebb csomagolóanyag azt jelenti, hogy a Lexmark nyomtatókat a lehető leghatékonyabb és legkörnyezetbarátabb módon szállítjuk, és gondoskodunk arról, ahogy minél kevesebb legyen a kidobott csomagolóanyag. Az ilyen hatékonyságnövelő törekvések révén kevesebb üvegházgáz kerül a légkörbe, miközben mérsékeltebb az energia- és természeteserőforrás-felhasználás. A Lexmark emellett egyes országokban és régiókban a csomagolóanyagok összetevőinek újrahasznosítását is kínálja. További információkért látogasson el a [www.lexmark.com/recycle](http://www.lexmark.com/recycle) webhelyre, majd válassza ki az országát vagy régióját. A rendelkezésre álló csomagolóanyag-újrahasznosítási programokról a termék-újrahasznosítási tájékoztatóban olvashat.

A Lexmark kartonpapírok 100%-ban újrahasznosíthatók ott, ahol található hullámpapír-újrahasznosító létesítmények. Előfordulhat, hogy ilyen létesítmények nincsenek az Ön területén.

A Lexmark csomagolásaiban használt puha anyagok újrahasznosíthatók ott, ahol található ilyen jellegű újrahasznosító létesítmények. Előfordulhat, hogy ilyen létesítmények nincsenek az Ön területén.

Amikor visszaküld egy patron a Lexmarknak, újrahasználhatja a patron eredeti dobozát. A Lexmark ezt követően újrahasznosítja a dobozt.

# Értesítések

## Termékinformációk

A termék neve:

Lexmark MX931dse MFP

Készülék típusa:

7450

Modellek:

238

## Megjegyzés a kiadáshoz

2024. július

**A következő bekezdés nem vonatkozik azokra az országokra, ahol ütközne a helyi törvényekkel:** A LEXMARK INTERNATIONAL, INC. ERRE A DOKUMENTUMRA NEM VÁLLAL SEMMILYEN – SEM KIFEJEZETT, SEM JÁRULÉKOS – GARANCIÁT, BELEÉRTVE TÖBBEK KÖZÖTT AZ ÉRTÉKESÍTHETŐSÉGRE VAGY EGY ADOTT CÉLRA VALÓ FELHASZNÁLÁSRA VONATKOZÓ JÁRULÉKOS GARANCIÁKAT IS. Egyes államok bizonyos tranzakciók esetén nem teszik lehetővé a kifejezett vagy a járulékos garanciákról való lemondást, így lehet, hogy önre ez a bekezdés nem vonatkozik.

Előfordulhat, hogy a dokumentum technikai pontatlanságokat és gépelési hibákat tartalmaz. A dokumentum tartalmát folyamatosan módosítjuk; ezek a változtatások a későbbi kiadásokban fognak megjelenni. A leírt termékek vagy programok bármikor megváltozhatnak vagy továbbfejlesztett verziójuk jelenhet meg.

A kiadványban a termékekre, programokra vagy szolgáltatásokra való hivatkozások nem jelentik azt, hogy a gyártó azokat minden olyan országban elérhetővé kívánja tenni, ahol üzleti tevékenységet folytat. A termékekre, programokra vagy szolgáltatásokra való hivatkozás nem jelenti azt, hogy csak az a termék, program vagy szolgáltatás használható. Használható helyettük bármilyen, működésében egyenértékű termék, program vagy szolgáltatás, amely nem sért létező szellemi tulajdonjogot. Azon termékek, programok vagy szolgáltatások működésének kiértékelése és ellenőrzése, amelyeket nem a gyártó ajánlott, a felhasználó feladata.

A Lexmark terméktámogatáshoz látogasson el a következő címre: <http://support.lexmark.com>.

A Lexmark termékhasználatot érintő adatvédelmi szabályzatát a következő oldalon olvashatja el: [www.lexmark.com/privacy](http://www.lexmark.com/privacy).

Információ a kellékanyagokkal és a letöltésekkel kapcsolatban: [www.lexmark.com](http://www.lexmark.com).

© 2022 Lexmark International, Inc.

**Minden jog fenntartva.**

## Védjegyek

A Lexmark, a Lexmark logó és a MarkNet a Lexmark International, Inc. védjegye vagy bejegyzett védjegye az Egyesült Államokban és/vagy más országokban.

A Gmail, az Android, a Google Play és a Google Chrome a Google LLC védjegye.

Macintosh, macOS, Safari, and AirPrint are trademarks of Apple Inc., registered in the U.S. and other countries. App Store and iCloud are service marks of Apple Inc., registered in the U.S. and other countries. Use of the Works with Apple badge means that an accessory has been designed to work specifically with the technology identified in the badge and has been certified by the developer to meet Apple performance standards.

A Microsoft, Internet Explorer, Microsoft 365, Microsoft Edge, Outlook és Windows a Microsoft cégcsoport védjegyei.

A Mopria® szóvédjegye a Mopria Alliance, Inc. társaságnak az Egyesült Államokban és más országokban bejegyzett és/vagy nem bejegyzett védjegye. A jogosulatlan felhasználás szigorúan tilos.

A PCL® a Hewlett-Packard Company bejegyzett védjegye. A PCL jelölést a Hewlett-Packard Company a nyomtatóiban használt nyomtatóparancsok (nyelv) és funkciók megjelölésére használja. A tervek szerint ez a nyomtató kompatibilis a PCL nyelvvel. Ez azt jelenti, hogy a nyomtató felismeri a különböző alkalmazásokban használt PCL parancsokat, és a nyomtató képes emulálni a parancsoknak megfelelő funkciókat.

A PostScript az Adobe Systems Incorporated bejegyzett védjegye az Egyesült Államokban és/vagy más országokban.

A Wi-Fi® és a Wi-Fi Direct® a Wi-Fi Alliance® bejegyzett védjegye.

A többi védjegy a megfelelő tulajdonosok védjegye.

## Licencnyilatkozat

A termékhez kapcsolódó összes licencnyilatkozat megtekinthető a CD-ről:\NOTICES (nyilatkozatok) könyvtár a telepítő szoftver CD-n.

## Zajkibocsátási szintek

A következő méréseket végeztük el az ISO 7779 előírással kapcsolatban, és azokat az ISO 9296 szerint tettük közzé.

**Megj.:** Egyes üzemmódok nem vonatkoznak az Ön által vásárolt termékre.

Átlagos hangnyomás 1 m távolságban (dBA)	
Nyomtatás	51
Beolvasás	55
Másolás	56
Kész	15

Az értékek megváltozhatnak. Az aktuális értékeket lásd a [www.lexmark.com](http://www.lexmark.com) webhelyen.

## Az elektromos és elektronikus termékekből keletkező hulladékokra vonatkozó (WEEE) direktíva

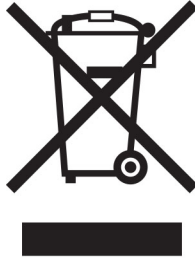

A WEEE logó az Európai Unió országaiban az elektronikai készülékek újrafelhasználására bevezetett programokat és eljárásokat jelöl. Vásárlóinkat bátorítjuk készülékeink újrafelhasználására.

Ha az újrahasznosítási opciókkal kapcsolatban további kérdései lennének, keresse fel a Lexmark webhelyét a [www.lexmark.com](http://www.lexmark.com) címen, ahol megtalálható a helyi képviselők telefonszáma.

## Újratölthető lítium-ion elem

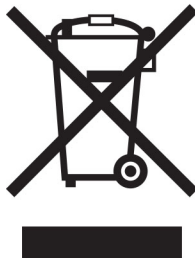

Ez a termék újratölthető lítium-ion gombelemet tartalmazhat, amelyet csak képzett szakember távolíthat el. Az áthúzott kerekese kuka szimbólum azt jelenti, hogy a termék nem helyezhető el nem szelektív hulladékgyűjtőkben, hanem külön begyűjtőhelyekre kell eljuttatni újrafeldolgozás és újrahasznosítás céljából. Az elem eltávolításakor ne dobja azt a háztartási hulladékgyűjtőbe. A helyi közösségben működhetnek erre szolgáló külön rendszerek, például az újrahasznosítható elemek gyűjtésére kialakított helyszín. A hulladékelemek külön történő gyűjtésével gondoskodhatunk a hulladék megfelelő kezeléséről, ideértve az újrafelhasználást és az újrahasznosítást, és megelőzhetjük az emberi egészségre és a környezetre esetlegesen gyakorolt káros hatásokat. Kérjük, járjon el felelősséggel az elemek ártalmatlanításakor.

(EU) 2023/1542 rendelet

## (EU) 2023/1542 rendelet

A készülék újratölthető lítium gombelemet tartalmazhat. Ez az akkumulátor megfelel az (EU) 2023/1542 rendeletnek. A megfelelőséget a CE felirat jelzi:



Ez a termék a következő gombelemek egyikét tartalmazhatja:

- Akkumulátorazonosító: Seiko modellszám: MS621FE  
Gyártó: Seiko Instruments Inc.  
Gyártó címe: 8, Nakase 1-chome, Mihama-ku, Chiba-shi, Chiba 261-8507, Japán
- Akkumulátor azonosítás: Panasonic modellszám ML621  
Gyártó: Panasonic Energy Co., Ltd.  
Gyártó címe: 1-1 Matsushita-cho, Moriguchi City, Osaka 570-8511, Japán
- Akkumulátor azonosító: FDK modellszám ML621  
Gyártó: FDK Corporation  
Gyártó címe: Shibaura Crystal Shinagawa, 1-6-41 Konan, Minato-ku, Tokió 108-8212, Japán

## Environmental labeling for packaging

Per Commission Regulation Decision 97/129/EC Legislative Decree 152/2006, the product packaging may contain one or more of the following symbols.

	This symbol indicates that the packaging may contain corrugated fiberboard.
	This symbol indicates that the packaging may contain non-corrugated fiberboard.
	This symbol indicates that the packaging may contain paper.

For more information, go to [www.lexmark.com/recycle](http://www.lexmark.com/recycle), and then choose your country or region. Information on available packaging recycling programs is included with the information on product recycling.

## A termék kidobása

A nyomtatót és kellékanyagokat ne dobja a háztartási hulladékba. Az elhelyezéssel és újrahasznosítással kapcsolatban forduljon a helyi hatóságokhoz.

## A Lexmark festékkazetták visszajuttatása újbóli felhasználásra vagy újrahasznosításra

A Lexmark Kellékvisszagyűjtési Program lehetővé teszi a festékkazetták ingyenes visszaküldését ismételt használat vagy újrahasznosítás céljából. A Lexmarkhoz visszajuttatott üres festékkazetták 100%-át ismételten felhasználjuk vagy újrahasznosítjuk. A festékkazetták visszajuttatásához használt dobozokat is újrahasznosítjuk.

A Lexmark festékkazetták ismételt felhasználásához vagy újrahasznosításához tegye a következőket:

- 1 Keresse fel a [www.lexmark.com/recycle](http://www.lexmark.com/recycle) weboldalt.
- 2 Válassza ki az országot vagy a régiót.
- 3 Válassza ki a **Lexmark Kellékvisszagyűjtési Program** lehetőséget.
- 4 Kövesse a kijelzőn megjelenő utasításokat.

## Statikus érzékenységgel kapcsolatos figyelmeztetés

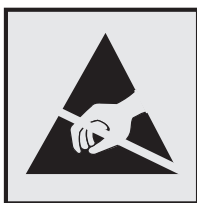

Ez a jel statikus elektromosságra érzékeny alkatrészeket jelöl. Az ezen szimbólumokkal jelölt területek megérintése előtt mindig érintsen meg egy, a szimbólumtól távol lévő fém felületet.

Az elektrosztatikus kisülés miatti sérülés megelőzése érdekében a karbantartási feladatok (például: papírelakadás megszüntetése vagy kellékanyagok cseréje) végzésekor a nyomtató kinyitása vagy belső területeinek megérintése előtt érintse meg a nyomtató bármely külső fém keretét még akkor is, ha erre külön szimbólum nem hívja fel a figyelmet.

## ENERGY STAR

Valamennyi Lexmark-termék, melynek esetében az ENERGY STAR® embléma magán a terméken vagy a kezdőképernyőn látható, a gyártás időpontjában megfelelt az Environmental Protection Agency (EPA) ENERGY STAR követelményeinek.





## Hőmérsékletadatok

Üzemi hőmérséklet és relatív páratartalom	10–32,2 °C (50–90 °F) és 15–80% RH 15,6–32,2 °C (60–90 °F) és 8–80% RH Nedves izzó max. hőmérséklete <sup>2</sup> : 22,8 °C (73 °F) Nem kondenzáló környezet
Nyomatató/tonerkazetta/képalkotó egység hosszútávú tárolása <sup>1</sup>	15,6–32,2 °C (60–90 °F) és 8–80% RH Nedves izzó max. hőmérséklete <sup>2</sup> : 22,8 °C (73 °F)
Nyomatató/tonerkazetta/képalkotó egység rövidtávú szállítása	-40–40 °C (-40–104 °F)
<p><sup>1</sup> A kellékanyagok szavatossági ideje kb. 2 év. Ez normál irodai környezetben, 22 °C (72 °F) és 45%-os páratartalom mellett érvényes.</p> <p><sup>2</sup> A nedves léghőmérséklet meghatározása a levegő hőmérséklete és relatív páratartalma alapján történik.</p>	

## Energiafelhasználás

### A termék áramfogyasztása

A következő táblázat a készülék áramfogyasztási adatait tartalmazza.

**Megj.:** Egyes üzemmódok nem vonatkoznak az Ön által vásárolt termékre.

Mód	Leírás	Teljesítményfelvétel (W)
Nyomatás	A készülék elektronikus formátumú eredetiről nyomtat.	One-sided: 455 Two-sided: 438
Másolás	A készülék papíron lévő eredetiről nyomtat.	490 W
Beolvasás	A készülék papírról olvas be.	130 W
Kész	A készülék nyomtatásra vár.	87 W
Alvó üzemmód	A készülék magas szintű energiatakarékos módban van.	1.1 W
Hibernált mód	A készülék alacsony szintű energiatakarékos módban van.	0.2 W
Ki	A készülék be van dugva a konnektorba, de ki van kapcsolva.	0.1 W

A táblázatban szereplő energiefelhasználási szintek átlagértékek. A pillanatnyi teljesítményfelvétel lényegesen meghaladhatja az átlagot.

Az értékek megváltozhatnak. Az aktuális értékeket lásd a [www.lexmark.com](http://www.lexmark.com) webhelyen.

### Alvó üzemmód

A termék energiatakarékos módban is tud működni, amelynek neve *alvó üzemmód*. Az alvó üzemmódban a készülék csökkenti a teljesítményfelvételt a hosszabb inaktív időszakokban. Ha a készüléket az *alvó üzemmód időhatárát* meghaladó ideig nem használják, a készülék automatikusan alvó üzemmódba vált.

Az alvó üzemmód alapértelmezett gyári időhatára ennél a termékénél (perc):	15
--	----

A konfiguráció menük használatával az Alvó üzemmód időhatára a nyomtató típusától függően 1 perc és 120 perc, illetve 1 perc és 114 perc között módosítható. Ha a nyomtatási sebesség percenként legfeljebb 30 oldal, az időhatárt csak maximum 60 vagy 54 percre lehet beállítani, a nyomtató típusától függően. Ha alacsony értékre állítja az alvó üzemmód időhatárát, kisebb lesz az energiafelhasználás, nagyobb lehet viszont a termék válaszideje. Ha magas értékre állítja az alvó üzemmód időhatárát, megmarad a rövid reakcióidő, viszont a készülék több energiát fog felhasználni.

Egyes típusok támogatják a *Mély alvás üzemmódot*, amely hosszabb idejű inaktivitás után tovább csökkenti az energiafogyasztást.

## Hibernált üzemmód

A termék ultraalacsony energiafelhasználású módban is tud működni, amelynek neve *Hibernált üzemmód*. Hibernált üzemmódban történő működéskor minden más rendszer és eszköz tápellátása biztonságosan ki van kapcsolva.

A Hibernált üzemmódba az alábbi módszerek valamelyikével lehet belépni:

- A hibernálási idő beállításával
- A Teljesítmény-üzemmódok ütemezése funkció használatával

Gyári alapértelmezett Hibernálási idő erre a termékre vonatkozóan minden országban vagy régióban	3 days
--	--------

Az az időtartam, amennyit a nyomtató egy feladat kinyomtatása után a hibernált üzemmódra való váltás előtt vár, egy óra és egy hónap közötti értékre állítható be.

## Megjegyzések az EPEAT-regisztrált képkalkotó-berendezésekhez:

- A készenléti energiaszint Hibernált vagy kikapcsolt üzemmódban lép életbe.
- Az eszköz automatikusan  $\leq 1W$ -os készenléti energiaszintre kapcsol. Az automatikus készenléti funkció (Hibernált vagy kikapcsolt üzemmódban) a termék szállításakor engedélyezve van.

## Kikapcsolva

Ha a készülék rendelkezik olyan kikapcsolt üzemmóddal, amelyben vesz fel némi áramot, akkor ha teljesen meg szeretné akadályozni az áramfelvételt, húzza ki a készüléket a konnektorból.

## Teljes energiafelhasználás

Esetenként hasznos lehet megbecsülni a készülék teljes energiafelhasználását. Mivel az energiafelhasználást wattban adják meg, a teljes energiafelhasználás kiszámításához a fogyasztást meg kell szorozni azzal az idővel, amit a készülék az egyes üzemmódokban eltölt. A készülék teljes energiafelhasználását az egyes üzemmódokban kiszámított energiafelhasználás összege adja meg.

## A telekommunikációs végberendezésekre vonatkozó szabályok

Ez a szakasz tájékoztatást tartalmaz azokról a szabályokról, amelyek analóg faxkártyát tartalmazó termékekre vonatkoznak:

Lexmark hatósági típus-/modellmegjelölés:

LEX-M14-002

## Az Európai Közösség (EK) előírásainak való megfelelés

Ez a termék megfelel az Európai Közösség Tanácsának 2014/30/EU, 2014/35/EU és az (EU) 2015/863 irányelvvel módosított 2011/65/EU irányelvben lefektetett védelmi követelményeknek, melyek a tagállamok elektromágneses kompatibilitásra, a meghatározott feszültséghatáron belüli használatra tervezett elektromos berendezések biztonságára, valamint egyes veszélyes anyagok elektromos és elektronikus berendezésekben való alkalmazásának korlátozására vonatkozó jogszabályainak közelítéséről és harmonizációjáról szólnak.

E termék gyártója: Lexmark International, Inc., 740 West New Circle Road, Lexington, KY, 40550 USA. Az EGT/EU területén a hivatalos képviselő: Lexmark International Technology Hungária Kft., Lechner Ödön fasor 8., Millennium Tower III, 1095 Budapest MAGYARORSZÁG. Az EGT/EU importőr: Lexmark International Technology S.à.r.l. 20, Route de Pré-Bois, ICC Building, Bloc A, CH-1215 Genève, Svájc. Az előírásoknak való megfelelést igazoló tanúsítvány a hivatalos képviselőtől, illetve a következő weboldaltól szerezhető be:

[www.lexmark.com/en\\_us/about/regulatory-compliance/european-union-declaration-of-conformity.html](http://www.lexmark.com/en_us/about/regulatory-compliance/european-union-declaration-of-conformity.html).

Ez a termék megfelel az EN 55032 Class B előírásoknak és az EN 62368-1 biztonsági követelményeknek.

## Rádióinterferenciával kapcsolatos tudnivalók

### Vigyázat!

Ez a termék megfelel az EN 55032 Class A előírásokban szereplő kibocsátási követelményeknek és az EN 55035 zavartűrési követelményeknek. Ezt a terméket nem lakossági környezetben való felhasználásra szánták.

Ez egy Class A termék. Lakossági felhasználás esetén a készülék rádióinterferenciát okozhat. Ebben az esetben megfelelő lépéseket kell tenni az interferencia megszüntetése érdekében.

# Index

## Számok

- 2000 lapos fiók
  - beszerelés 110
- 2000 lapos fiók adagológörgői tisztítás 320
- 2000 lapos fiók görgőkészlete csere 289
- 2520 lapos kettős bemeneti egység
  - betöltés 60, 63
- 2520 lapos tálca
  - beszerelés 102
- 3×520 lapos tálca
  - beszerelés 94
- 520 lapos tálca
  - beszerelés 81
  - betöltés 56
- 520 lapos tálca mozgatható része
  - csere 269
- 520 lapos tálca szekrényel
  - beszerelés 86

## A

- hangutasítások aktiválása 37
- adaptercsatlakozó 44
- parancsikon hozzáadása
  - másolás 168
- alkalmazások hozzáadása a főképernyőhöz 32
- partnercsoportok hozzáadása 36
- partnerek hozzáadása 36
- hardveropciók hozzáadása
  - nyomtató-illesztőprogram 78
- belső opciók hozzáadása
  - nyomtató-illesztőprogram 78
- nyomtatók hozzáadása a számítógéphez 76
- parancsikon hozzáadása
  - e-mail 169
  - fax címzettje 171
  - FTP-cím 176
- Címjegyzék
  - használata 36
- az automatikus lapadagoló rekeszének papírütközője csere 297

- ADF regisztrálása
  - beállítás 401
- automatikus lapadagoló görgőkészlete
  - tisztítás 315
  - csere 283
- automatikus lapadagoló elválasztógörgő-fedele
  - csere 293
- beállítás
  - lapolvasó regisztrálása 401
- ADF-regisztráció módosítása 401
- fényerő módosítása
  - a kijelzőnél 325
- alapértelmezett hangerő módosítása
  - fejhallgató 39
  - hangszóró 39
- fax sötétségének módosítása 172
- beszédsebesség beállítása
  - Hangutasítások 39
- a festék sötétségének beállítása 164
- AirPrint
  - használata 158
- analóg fax
  - beállítás 40
- üzenetrögítő
  - beállítás 42
- nyomtató hozzárendelése csengőhanghoz 46
- kábelek csatlakoztatása 30
- papírelakadások elkerülése 362

## B

- alapvető
  - nyomtatókonfiguráció 11
  - üres oldalak 335
  - kéretlen faxok blokkolása 172
- könyvjelzők
  - létrehozás 35
  - mappák létrehozása 36

## C

- a hívó azonosítója nem jelenik meg 390

- nyomtatási feladat megszakítása 164
- a nyomtató nem csatlakoztatható a Wi-Fi-hez 383
- az Embedded Web Servert nem lehet megnyitni 382
- nem lehet faxot fogadni analóg fax használatkor 392
- nem lehetséges a beolvasás számítógépre 395
- nem lehetséges a beolvasás hálózati mappába 396
- nem lehet e-mailt küldeni 389
- nem lehet faxot küldeni vagy fogadni analóg fax használatkor 390
- nem lehet faxot küldeni vagy fogadni az etherFAX használatával 393
- nem lehet elküldeni a fax fedőlapját a számítógépről 394
- Kártya másolása
  - beállítás 33
- kártyák
  - másolás 167
- fax felbontásának módosítása 172
- háttérkép módosítása 34
- az alkatrészek és kellékek állapotának ellenőrzése 261
- tisztítás
  - nyomtató külseje 306
  - nyomtató belseje 306
- a nyomtatófej lencséjének megtisztítása 309
- a 2000 lapos fiók adagológörgőinek tisztítása 320
- az automatikus lapadagoló görgőkészletének tisztítása 315
- a nyomtató tisztítása 306
- A lapolvasó tisztítása 260
- a lapolvasó tisztítása 307
- az érintőkijelző tisztítása 307
- a tálca görgőkészletének tisztítása 311
- elakadás megszüntetése
  - az „A” ajtóban 371
  - a „B” ajtóban 366

a C ajtóban 371  
 a többcélú adagolóban 370  
 a külön megvásárolható  
 tálcákban 366  
 a normál rekeszben 373  
 a kapcszó-lyukasztó  
 kiadóegységben 379  
 a 2000 lapos kettős bemeneti  
 egységben 366  
 a 2000 lapos fiókban 370  
 az 520 lapos tálcában 366  
 az automatikus  
 lapadagolóban 375  
 a kétoldalas egységben 371  
 a beégető egység  
 környékén 371  
 a normál tálcában 364  
 a kapcszó kiadóban 375  
 nem működik a leválogatás 387  
 példányok leválogatása 166  
 számítógép  
 csatlakozás a nyomtatóhoz 153  
 számítógép, beolvasás 174  
 titkosított dokumentumok nem  
 nyomtatódnak ki 356  
 titkosított nyomtatási feladatok  
 konfigurálás 161  
 nyomtatás 161  
 nyári időszámítás  
 konfigurálása 47  
 faxhangszóró beállításainak  
 konfigurálása 47  
 kellékanyagok értesítésének  
 konfigurálása 261  
 az e-mail-kiszolgáló  
 beállításainak konfigurálása 47  
 Wi-Fi Direct konfigurálása 152  
 számítógép csatlakoztatása a  
 nyomtatóhoz 153  
 mobil eszköz csatlakoztatása  
 nyomtatóhoz 152  
 a nyomtató csatlakoztatása  
 megkülönböztető csengési  
 szolgáltatáshoz 46  
 nyomtató csatlakoztatása  
 vezeték nélküli hálózathoz 150  
 csatlakozás vezeték nélküli  
 hálózathoz  
 PIN-módszer használata 151  
 gombnyomásos módszer  
 használata 151  
 kellékanyagok megőrzése 326

kapcsolatba lépés az  
 ügyfélszolgálattal 402  
 kezelőpanel  
 használata 13  
 példányszám  
 kötegelés eltolása 168  
 lyukasztás 167  
 fűzés 167  
 másolással kapcsolatos  
 hibaelhárítás  
 dokumentum vagy fénykép  
 részleges másolása 397  
 gyenge másolási minőség 398  
 a lapolvasó nem válaszol 400  
 másolás  
 kártyák 167  
 a papír mindkét oldalán 166  
 fejleces papírra 166  
 fénykép 165  
 az automatikus lapadagoló  
 (ADF) használatával 165  
 lapolvasó üveglapja  
 segítségével 165  
 különböző papírméretű oldalak  
 másolása 165  
 másolás innen  
 kiválasztott tálca 165  
 több oldal másolása  
 egyetlen lapra 167  
 parancsikon létrehozása  
 másolás 168  
 hálózati mappa 176  
 könyvjelzők létrehozása 35  
 mappák létrehozása  
 könyvjelzőkhöz 36  
 parancsikon létrehozása  
 e-mail 169  
 fax címzettje 171  
 FTP-cím 176  
 parancsikonok létrehozása 33  
 görbe nyomtatás 345  
 Ügyfélszolgálat  
 használata 35  
 ügyfélszolgálat  
 kapcsolatfelvétel 402  
 a kijelző testreszabása 34

## D

sötét nyomtatás 336  
 dátum és idő  
 faxbeállítások 47

nyári időszámítás  
 konfigurálás 47  
 Wi-Fi hálózat kikapcsolása 153  
 hangutasítások inaktíválása 37  
 alapértelmezett fejhallgató-  
 hangerő  
 beállítás 39  
 alapértelmezett  
 hangszóróhangerő  
 beállítás 39  
 hibás intelligens  
 tárolómeghajtó 385  
 partnerscsoportok törlése 36  
 partnerek törlése 36  
 Eszközkvóták  
 beállítás 35  
 különböző papírméretet,  
 másolás 165  
 könyvtárlista  
 nyomtatás 162  
 „Az SMTP-kiszolgáló nincs  
 beállítva” hiba letiltása 389  
 kijelző fényereje  
 beállítás 325  
 Megjelenítés testreszabása  
 használata 34  
 alkalmazások megjelenítése a  
 főképernyőn 32  
 megkülönböztető csengési  
 szolgáltatás, fax  
 engedélyezés 46  
 dokumentumok, nyomtatás  
 számítógépről 157  
 mobil eszközről 157  
 pöttyös nyomtatás 343  
 kettős felfogórekesz  
 beszerelés 129

## E

partnerek szerkesztése 36  
 kibocsátással kapcsolatos  
 nyilatkozatok 405  
 a lyukasztódoboz ürítése 324  
 nagyítás üzemmód  
 engedélyezése 38  
 személyes azonosítószámok  
 engedélyezése 39  
 hangos jelszavak  
 engedélyezése 39  
 USB-port engedélyezése 361  
 Wi-Fi Direct engedélyezése 152  
 másolat méretének növelése 166

boríték összetapad nyomtatás közben 386  
 borítéktálca  
   beszerelés 78  
   betöltés 68  
 környezeti beállítások 325  
 törlés  
   nyomtatómemória 155  
 nyomtatómemória törlése 156  
 nyomtató tárolómeghajtójának törlése 156  
 hibakódok 328  
 hibaüzenetek 328  
 etherFAX  
   faxfunkció beállítása 41  
 Ethernet-kábel 30  
 Ethernet-port 30  
 konfigurációs fájl exportálása  
   Embedded Web Server használata 77  
 e-mail  
   küldés 169  
 e-mail riasztások  
   beállítás 261  
 e-mail-funkció  
   beállítás 47  
 e-mail kiszolgáló  
   konfigurálás 47  
 e-mail-szolgáltatók 47  
 e-mail parancsikon  
   létrehozás 169  
 e-maillal kapcsolatos  
 hibaelhárítás  
   nem lehet e-mailt küldeni 389  
 e-mail küldés  
   az automatikus lapadagoló (ADF) használatával 169  
   lapolvasó üveglapja segítségével 169

## F

gyári alapértelmezett beállítások visszaállítása 156  
 fax  
   továbbítás 173  
   tartása 173  
   küldés 170  
 faxkártya  
   beszerelés 114  
 fax sötétsége  
   beállítás 172

faxelérési útvonal parancsikon létrehozás 171  
 faxoláshoz használt illesztőprogram  
   beszerelés 75  
 faxnapló  
   nyomtatás 172  
 faxfelbontás  
   módosítás 172  
 faxkiszolgáló, használat  
   a faxfunkció beállítása 41  
 fax beállítása  
   ország-, illetve régióspecifikus 44  
   normál telefonvonalas kapcsolat 42  
 fax hangszóró-beállításai konfigurálás 47  
 faxolással kapcsolatos hibaelhárítás  
   a hívó azonosítója nem jelenik meg 390  
   faxot küldeni lehet, de fogadni nem analóg fax használatakor 392  
   nem lehet faxot küldeni analóg fax használatakor 392  
   nem lehet faxot küldeni vagy fogadni analóg fax használatakor 390  
   nem lehet faxot küldeni vagy fogadni az etherFAX használatával 393  
   nem lehet elküldeni a fax fedőlapját a számítógépről 394  
 sikertelen etherFAX-beállítás 392  
 hiányzó információk a fax fedőlapján 394  
 gyenge nyomtatási minőség 394  
 fax, ütemezés 171  
 faxolás  
   dátum és idő beállítása 47  
   az automatikus lapadagoló (ADF) használatával 170  
   lapolvasó üveglapja segítségével 170  
 fájl típusok  
   támogatott 160

nyomtató adatainak megkeresése 9  
 a nyomtató sorozatszámának megkeresése 10  
 vékony vonalak nyomtatása nem megfelelő 337  
 firmware, frissítés 75  
 flash meghajtó  
   nyomtatás innen: 159  
   beolvasás a következőre 177  
 flash meghajtók támogatott 160  
 hajlott papír 338  
 betűtípusminták listája nyomtatás 162  
 faxtovábbítás 173  
 FTP-cím  
   parancsikon létrehozása 176  
 FTP-kiszolgáló, beolvasás ide a kezelőpanel használata 175  
 teljesen konfigurált nyomtató 11  
 beégető egység csere 272

## G

eredeti Lexmark alkatrészek és -kellékanyagok 262  
 eredeti alkatrészek és kellékanyagok 262  
 szürke háttér nyomatokon 339

## H

merevlemez  
   törlés 156  
 merevlemez  
   tárolómeghajtó 156  
 hardveropció  
   520 lapos tálca szekrényel 86  
 hardveropciók  
   2000 lapos fiók 110  
   2520 lapos tálca 102  
   3×520 lapos tálca 94  
   520 lapos tálca 81  
   borítéktálca 78  
   kapcsoló kiadó 130  
 hardveropciók, hozzáadás  
   nyomtató-illesztőprogram 78  
 felfüggesztett dokumentumok nem nyomtatódnak ki 356  
 felfüggesztett feladatok nyomtatás 161

lejárati idő beállítása 161  
 Befagyasztott üzemmód  
 konfigurálás 325  
 faxok tartása 173  
 lyukasztódoboz  
 ürítés 324  
 kezdőképernyő  
 testreszabás 32  
 használata 31  
 kezdőképernyő ikonjai  
 megjelenítés 32  
 vízszintes világos sávok 348  
 nyomtató körüli nedvesség 409

**I**

ikonok a kezdőképernyőn  
 megjelenítés 32  
 képek levágása a nyomaton 346  
 képalkotó egység  
 rendelés 263  
 csere 266  
 konfigurációs fájl importálása  
 Embedded Web Server  
 használata 77  
 helytelen margók 340  
 jelzőfény  
 állapot értelmezése 13  
 beszerelés  
 kapcsoló-lyukasztó  
 kiadóegység 138  
 2000 lapos fiók beszerelése 110  
 2520 lapos tálca  
 beszerelése 102  
 3x520 lapos tálca  
 beszerelése 94  
 520 lapos tálca beszerelése 81  
 szekrényvel ellátott 520 lapos  
 tálca beszerelése 86  
 belső kiegészítők telepítése  
 faxkártya 114  
 opciók beszerelése  
 nyomtató merevlemeze 120  
 a kettős felfogórekesz  
 beszerelése 129  
 borítéktálca beszerelése 78  
 faxoláshoz használt  
 illesztőprogram telepítése 75  
 nyomtató-illesztőprogram  
 telepítése 75  
 nyomtatószoftver telepítése 75  
 kapcsoló kiadó beszerelése 130

kapcsoló-lyukasztó kiadóegység  
 beszerelése 138  
 munkapalc felszerelése 127  
 vezeték nélküli  
 nyomtatókiszolgáló  
 telepítése 149  
 intelligens tárolómeghajtó 156  
 törlés 156  
 belső opció nem  
 érzékelhető 384  
 belső opciók, hozzáadás  
 nyomtató-illesztőprogram 78

**J**

recés kép  
 beolvasás az automatikus  
 lapadagolóból 399  
 recés szöveg  
 beolvasás az automatikus  
 lapadagolóból 399  
 elakadás helye  
 azonosítás 363  
 az elakadt lapokat a nyomtató  
 nem nyomtatja ki újra 388  
 elakadások, papír  
 elkerülés 362  
 rossz tálcából történő  
 nyomtatás 357  
 nem megfelelő papírra történő  
 feladatnyomtatás 357  
 kéretlen faxok  
 blokkolása 172

**L**

fejléces papír  
 másolás 166  
 kiválasztás 16  
 Lexmark Mobile Print  
 használata 157  
 Lexmark Nyomtatás  
 használata 157  
 Lexmark ScanBack Utility  
 használata 174  
 túl világos nyomtatás 341  
 tálca csatolása 75  
 2520 lapos kettős bemeneti  
 egység betöltése 60, 63  
 520 lapos tálca betöltése 56  
 borítéktálca betöltése 68  
 fejléces papír betöltése 71

betöltés, multifunkciós  
 adagoló 71  
 Előlyukasztott papír betöltése 71  
 tálca betöltése 56, 60  
 biztonsági nyílás pozíciója 155  
 alsó hátsó csatlakozó fedele  
 csere 295

**M**

Nagyítás üzemmód  
 engedélyezés 38  
 karbantartásszámláló  
 visszaállítás 298  
 másolatok készítése 165  
 képernyővédő kezelése 34  
 MarkNet N8372 Vezeték nélküli  
 nyomtatókiszolgáló 149  
 menü  
 802.1x 247  
 Nyomtató névjegye 192  
 Kisegítő lehetőségek 185  
 AirPrint 241  
 Névtelen adatgyűjtés 185  
 Felhőalapú szolgáltatások –  
 Regisztráció 250  
 Titkosított nyomtatás  
 beállításai 256  
 Konfiguráció menü 186  
 Másolási alapbeállítások 203  
 Egyéni beolvasási méretek 202  
 Alapértelmezett bejelentkezési  
 módok 252  
 Eszköz 258  
 Lemeztitkosítás 256  
 Gazdaságos üzemmód 180  
 Ideiglenes adatfájlok  
 törlése 257  
 Ethernet 242  
 E-mail alapbeállítások 223  
 E-mail beállítása 221  
 Fax 259  
 Fax mód 206  
 Faxkiszolgáló beállítása 218  
 Fax beállítása 206  
 Utófeldolgozás 193  
 Nyomtatás flash-  
 meghajtóról 235  
 Flash-meghajtó  
 beolvasása 232  
 FTP alapbeállítások 228  
 Kezdőképernyő  
 testreszabása 191

HTTP-/FTP-beállítások 248  
 Kép 200  
 IPSec 245  
 Feladat-nyilvántartás 196  
 Elrendezés 192  
 Helyi fiókok 252  
 Bejelentkezési  
   korlátozások 255  
 LPD-konfiguráció 247  
 Engedélyek kezelése 251  
 Hordozótípusok 202  
 Menübeállítási oldal 258  
 Egyéb 257  
 Mobilszolgáltatás-kezelő 241  
 Hálózat 259  
 Hálózati áttekintés 237  
 Értesítések 181  
 Üzemen kívül törlése 191  
 PCL 198  
 PDF 197  
 PostScript 197  
 Energiagazdálkodás 184  
 Beállítások 179  
 Nyomtatás 259  
 Minőség 195  
 Távoli kezelőpanel 181  
 Gyári alapbeállítások  
   visszaállítása 186  
 Külső hálózati hozzáférés  
   korlátozása 249  
 USB-eszközök ütemezése 253  
 Biztonsági ellenőrzési  
   napló 253  
 Beállítás 194  
 Parancsikonok 259  
 SNMP 245  
 Megoldások LDAP-  
   beállításai 257  
 TCP/IP 243  
 ThinPrint 248  
 Tálcakonfiguráció 200  
 Hibaelhárítás 260  
 Univerzális beállítás 201  
 USB 249  
 Webes kapcsolat beállítása 227  
 Vezeték nélküli 238  
 Wi-Fi Direct 240  
 Menübeállítási oldal  
   nyomtatás 260  
 hiányzó információk a fax  
   fedőlapján 394

hiányzó vagy nem működő  
 tonerkazetta 385  
 hiányzó nyomat 353  
 mobil eszköz  
   a nyomtató csatlakoztatása 152  
   nyomtatás innen: 157, 158, 159  
 Mopria nyomtatási  
   szolgáltatás 158  
 foltos nyomat 343  
 a nyomtató áthelyezése 29, 326  
 Többféle univerzális méret  
   engedélyezés 56  
 többcélú adagoló  
   betöltés 71

## N

navigáció a képernyőn  
   kézmozdulatok segítségével 37  
 navigáció a képernyőn  
   kézmozdulatok segítségével 37  
 hálózati mappa  
   parancsikon létrehozása 176  
 hálózati beállítások oldala  
   nyomtatás 153  
 zajkibocsátási szintek 405  
 nem felejtő memória  
   törlés 155  
 Nem Lexmark kellékanyag 385  
 nem felejtő memória 156  
 Nincs elég szabad hely a flash  
   memóriában az erőforrások  
   számára 385  
 értesítések 405, 408, 409, 410

## O

kötegeléseltolás  
   másolatoknál 168  
 kötegeléseltolás nyomtatott  
   lapokon 164  
 kijelzőn megjelenő billentyűzet  
   használata 38  
 kellékanyagok rendelése  
   képpalkotó egység 263

## P

papír  
   fejléces papír 16  
   előnyomott űrlapok 16  
   kiválasztás 13  
   nem elfogadható 15  
   Univerzális méret beállítása 55

papírjellemezők 14  
 papír gyakran elakad 388  
 útmutató a papírokhöz 13  
 papírelakadás  
   a normál rekeszben 373  
   a 2000 lapos fiókban 370  
   az automatikus  
     lapadagolóban 375  
   a normál tálcában 364  
   a kapcsoló kiadóban 375  
 papírelakadás az A ajtónál 371  
 papírelakadás a B ajtónál 366  
 papírelakadás a C ajtónál 371  
 Papírelakadás a többcélú  
   adagolóban 370  
 papírelakadás a külön  
   megvásárolható tálcákban 366  
 papírelakadás a kapcsoló-  
   lyukasztó kiadóegységben 379  
 papírelakadás a 2000 lapos  
   kettős bemeneti egységben 366  
 papírelakadás az 520 lapos  
   tálcában 366  
 papírelakadás a kétoldalas  
   egységben 371  
 Papírelakadás a beégető  
   területén 371  
 papírelakadás  
   elkerülés 362  
   keresés 363  
 papírméret  
   beállítás 55  
 támogatott papírméret 16  
 papírtípus  
   beállítás 55  
 papírtípusok  
   támogatott 25  
 papírsúlyok  
   támogatott 28  
 alkatrészek állapota  
   ellenőrzés 261  
 személyes azonosítószámok  
   módszer 151  
 személyes azonosítószámok  
   engedélyezés 39  
 fényképek, másolás 165  
 elválasztólapok elhelyezése 162  
 elválasztólapok másolatok közé  
   helyezése  
   másolás 166  
 gyenge faxnyomtatási  
   minőség 394



tápkábel csatlakozója 30  
 energiatakarékos üzemmódok  
 konfigurálása 325  
 előnyomott űrlapok  
 kiválasztás 16  
 nyomtató-illesztőprogram  
 hardveropciók, hozzáadás 78  
 beszerelés 75  
 nyomtatási feladat  
 megszakítása 164  
 nyomtatási feladatok nem  
 nyomtatódnak ki 355  
 nyomtatási minőség  
 a lapolvasó tisztítása 307  
 nyomtatási minőséggel  
 kapcsolatos problémák 327  
 tesztoldalak a nyomtatási  
 minőséghez 260  
 nyomtatási minőség,  
 hibaelhárítás  
 fekete oldalak 335  
 görbe nyomat 345  
 sötét nyomtatás 336  
 vékony vonalak nyomtatása  
 nem megfelelő 337  
 hajlott vagy gyűrt papír 338  
 szürke háttér nyomatokon 339  
 vízszintes világos sávok 348  
 túl világos nyomat 341  
 tarka és pöttyös nyomat 343  
 papírmeghajlás 344  
 ismétlődő hibák 354  
 eltorzult nyomtatás 345  
 egyszínű fekete oldalak 345  
 levágott szöveg vagy kép 346  
 könnyen ledörzsölődik a  
 festék 348  
 függőleges sötét sávok 351  
 függőleges sötét vonalak vagy  
 csíkok 352  
 függőleges sötét csíkok és  
 hiányos nyomat 353  
 függőleges világos sávok 349  
 függőleges fehér vonalak 350  
 fehér lapok 335  
 nyomtatás, hibaelhárítás  
 nem működik a leválogatás 387  
 titkosított és felfüggesztett  
 dokumentumok nem  
 nyomtatódnak ki 356  
 boríték összetapad nyomtatás  
 közben 386

helytelen margók 340  
 rossz tálcából történő  
 nyomtatás 357  
 nem megfelelő papírra történő  
 feladatnyomtatás 357  
 papír gyakran elakad 388  
 nyomtatási feladatok nem  
 nyomtatódnak ki 355  
 nyomtatási minőséggel  
 kapcsolatos problémák 327  
 lassú nyomtatás 358  
 a tálcá-összekapcsolás nem  
 működik 387  
 nem lehet olvasni a flash-  
 meghajtót 361  
 nyomtatott lapok  
 kötegelés eltolása 164  
 lyukasztás 163  
 fűzés 163  
 nyomtató  
 minimális távolságok 29  
 hely kiválasztása a  
 következőhöz: 29  
 szállítás 326  
 nyomtatóbeállítások 11  
 nyomtató merevlemeze  
 beszerelés 120  
 információk a nyomtatóról  
 keresés 9  
 nyomtató nem válaszol 360  
 nyomtatómemória  
 törlés 155  
 nyomtató menük 178, 260  
 nyomtatóüzenetek  
 Hibás flash észlelve 385  
 Nem Lexmark kellékanyag 385  
 Nincs elég szabad hely a flash  
 memóriában az erőforrások  
 számára 385  
 nyomtató opciók hibaelhárítása  
 nem található belső opció 384  
 nyomtatóportok 30  
 nyomtatóbeállítások  
 gyári alapértékek  
 visszaállítása 156  
 nyomtatószoftver  
 beszerelés 75  
 nyomtató állapota 13  
 nyomtatófej lencséje  
 tisztítás 309  
 nyomtatófej-törlő  
 csere 288

nyomtatás  
 titkosított nyomtatási  
 feladatok 161  
 könyvtárlista 162  
 betűtípusminták listája 162  
 számítógépről 157  
 flash meghajtóról 159  
 mobil eszközről 158, 159  
 felfüggesztett feladatok 161  
 Menübeállítási oldal 260  
 hálózati beállítások oldala 153  
 Mopria nyomtatási szolgáltatás  
 használata 158  
 Wi-Fi Direct használata 159  
 könyvtárlista nyomtatása 162  
 faxnapló nyomtatása 172  
 betűtípusminták listájának  
 nyomtatása 162  
 hálózati beállítási oldal  
 nyomtatása 153  
 nyomtatás számítógépről 157  
 lyukasztás másolatokon 167  
 kinyomtatott lapok  
 lyukasztása 163  
 Gombnyomós módszer 151

## R

beérkező faxok  
 tartása 173  
 újrahasonosítás  
 Lexmark csomagolás 403  
 Lexmark termékek 403  
 másolat méretének  
 csökkentése 166  
 papírelakadás megszüntetése  
 az „A” ajtóban 371  
 a „B” ajtóban 366  
 a C ajtóban 371  
 a többcélú adagolóban 370  
 a külön megvásárolható  
 tálcákban 366  
 a kapcsoló-lyukasztó  
 kiadóegységben 379  
 a 2000 lapos kettős bemeneti  
 egységben 366  
 a 2000 lapos fiókban 370  
 az 520 lapos tálcában 366  
 az automatikus  
 lapadagolóban 375  
 a kétoldalas egységben 371  
 a beégető egység  
 környékén 371

- a normál tálcában 364
  - a kapcsoló kiadóban 375
  - normál rekesz 373
  - nyomatási feladatok ismétlése 161
  - ismétlődő hibák a nyomaton 354
  - alkatrészek cseréje
    - 2000 lapos fiók görgőkészlete 289
    - 520 lapos tálca mozgatható része 269
    - az automatikus lapadagoló rekeszének papírútközoje 297
  - automatikus lapadagoló görgőkészlete 283
  - automatikus lapadagoló elválasztógörgő-fedele 293
  - beégető egység 272
  - alsó hátsó csatlakozó fedele 295
  - nyomtatófej-törlő 288
  - tűzőkazetta-tartó 303
  - továbbítóörgő 276
  - tálca görgőkészlete 278
  - kellékanyagok cseréje
    - képalkotó egység 266
    - tűzőkazetta 299, 301
    - tonerkazetta 263
  - jelentések
    - nyomtató állapota 262
    - nyomtatóhasználat 262
  - visszaállítás
    - kellékanyag-használati számlálók 385
  - kellékanyag-használati számlálók alaphelyzetbe állítása 299
  - karbantartási számláló visszaállítása 298
  - kellékanyag-használati számlálók visszaállítása 385
  - RJ-11 adapter 44
  - diavetítés indítása 34
- S**
- biztonsági információk 7, 8
  - papírtakarékosság 167
  - tonertakarékosság 167
  - Beolvasási központ
    - beállítás 33
  - beolvasással kapcsolatos hibaelhárítás
    - nem lehetséges a beolvasás számítógépre 395
    - nem lehetséges a beolvasás hálózati mappába 396
    - recés a kép az automatikus lapadagolóból való beolvasáskor 399
    - recés a szöveg az automatikus lapadagolóból való beolvasáskor 399
  - dokumentum vagy fénykép részleges másolása 397
  - gyenge másolási minőség 398
  - beolvasási feladat nem sikerült 399
  - a lapolvasó nem válaszol 400
  - a beolvasás lefagyasztja a számítógépet 400
  - a beolvasás túl sokáig tart 400
  - függőleges sötét csíkok a beolvasott oldalakon, amikor az automatikus lapadagolóból olvas be 398
  - lapolvasó
    - tisztítás 307
  - nem lehet lecsukni a lapolvasót 400
  - beolvasás
    - számítógépre 174
    - FTP-kiszolgálóra 175
    - flash-meghajtóra 177
    - az automatikus lapadagoló (ADF) használatával 174
    - lapolvasó üveglapja segítségével 174
  - beolvasás automatikus lapadagolóból
    - recés kép 399
    - recés szöveg 399
  - beolvasás minőségével kapcsolatos problémák 398
  - beolvasás hálózati mappába 176
  - beolvasás FTP-kiszolgálóra
    - a kezelőpanel használata 175
  - fax beütemezése 171
  - nyomtatóadatok biztosítása 156
  - biztonsági nyílás
    - keresés 155
  - hely kiválasztása
    - a nyomtató számára 29
  - e-mail küldése 169
  - faxküldés 170
  - elválasztógörgő
    - cseréje 283
  - elválasztógörgő-egység
    - cseréje 283
  - elválasztólapok
    - elhelyezés 162
  - sorozatszám, nyomtató
    - keresés 10
  - soros nyomtatás
    - beállítás 154
  - papírméret beállítása
    - Többféle univerzális méret 56
  - a papírméret beállítása 55
  - a papírtípus beállítása 55
  - az Univerzális papírméret beállítása 55
  - beállítás
    - analóg fax 40
    - eszközkvóták beállítása 35
    - e-mail riasztások beállítása 261
    - faxbeállítás
      - ország-, illetve régióspecifikus 44
      - normál telefonvonalas kapcsolat 42
    - faxfunkció beállítása
      - etherFAX használata 41
    - soros nyomtatás beállítása 154
    - a faxfunkció beállítása
      - faxkiszolgáló használatával 41
    - nyomtató szállítása 326
    - parancsikon
      - Másolás 33
      - E-mail 33
      - Fax 33
      - FTP 33
    - parancsikon, létrehozás
      - e-mail 169
      - fax címzettje 171
      - FTP-cím 176
    - parancsikon, létrehozás
      - másolás 168
    - parancsikonok
      - létrehozás 33
    - eltorzult nyomtatás 345
    - Alvó üzemmód
      - konfigurálása 325
    - lassú nyomtatás 358
    - SMB
      - beolvasás 176

„Az SMTP-kiszolgáló nincs beállítva” hiba  
 letiltás 389  
 SMTP-beállítások  
 konfigurálás 47  
 egyszínű fekete oldalak 345  
 több példány rendezése 166  
 hangos jelszavak  
 engedélyezés 39  
 tűzőkazetta  
 csere 299, 301  
 tűzőkazetta-tartó  
 csere 303  
 kapcsoló kiadó  
 beszerelés 130  
 másolatok tűzése 167  
 kinyomtatott lapok tűzése 163  
 törölhetőségi nyilatkozat 156  
 tárolómeghajtó  
 törlés 156  
 papír tárolása 15  
 nyomtatási feladatok  
 eltárolása 161  
 kellékek  
 takarékoskodás 326  
 kellékanyagok állapota  
 ellenőrzés 261  
 kellékanyagok hibaelhárítása  
 hiányzó vagy nem működő  
 tonerkazetta 385  
 kellékanyagok, rendelés  
 tonerkazetta 262  
 értesítés kellékanyagokról  
 konfigurálása 261  
 kellékanyag-használati  
 számlálók  
 visszaállítás 299, 385  
 támogatott alkalmazások 33  
 támogatott fax 39  
 támogatott fájltypusok 160  
 támogatott flash-meghajtók 160  
 támogatott papírméretetek 16  
 támogatott papírtypusok 25  
 támogatott papírsúlyok 28

## T

nyomtató körüli  
 hőmérséklet 409  
 szöveg levágása a  
 nyomaton 346  
 tonerkazetta  
 rendelés 262

csere 263  
 festék sötétsége  
 beállítás 164  
 könnyen ledörzsölődik a  
 festék 348  
 érintőkijelző  
 tisztítás 307  
 továbbítógörgő  
 csere 276  
 tálca görgőkészlete  
 tisztítás 311  
 csere 278  
 tálcák  
 összekapcsolás 75  
 összekapcsolás bontása 75  
 hibaelhárítás  
 a nyomtató nem  
 csatlakoztatható a Wi-Fi-  
 hez 383  
 az Embedded Web Servert nem  
 lehet megnyitni 382  
 nyomtatási minőséggel  
 kapcsolatos problémák 327  
 nyomtató nem válaszol 360  
 „Az SMTP-kiszolgáló nincs  
 beállítva” hiba 389  
 hibaelhárítás, másolással  
 kapcsolatos  
 dokumentum vagy fénykép  
 részleges másolása 397  
 gyenge másolási minőség 398  
 nem lehet lecsukni a  
 lapolvasót 400  
 a lapolvasó nem válaszol 400  
 hibaelhárítás, e-mail  
 nem lehet e-mailt küldeni 389  
 hibaelhárítás, faxolással  
 kapcsolatos  
 a hívó azonosítója nem jelenik  
 meg 390  
 faxot küldeni lehet, de fogadni  
 nem analóg fax  
 használatakor 392  
 nem lehet faxot küldeni analóg  
 fax használatakor 392  
 nem lehet faxot küldeni vagy  
 fogadni analóg fax  
 használatakor 390  
 nem lehet faxot küldeni vagy  
 fogadni az etherFAX  
 használatával 393

nem lehet elküldeni a fax  
 fedőlapját a  
 számítógépről 394  
 sikertelen etherFAX-  
 beállítás 392  
 hiányzó információk a fax  
 fedőlapján 394  
 gyenge nyomtatási  
 minőség 394  
 hibaelhárítás, nyomtatás  
 nem működik a leválogatás 387  
 titkosított és felfüggesztett  
 dokumentumok nem  
 nyomtatódnak ki 356  
 boríték összetapad nyomtatás  
 közben 386  
 helytelen margók 340  
 az elakadt lapokat a nyomtató  
 nem nyomtatja ki újra 388  
 rossz tálcából történő  
 nyomtatás 357  
 nem megfelelő papírra történő  
 feladatnyomtatás 357  
 papír gyakran elakad 388  
 nyomtatási feladatok nem  
 nyomtatódnak ki 355  
 lassú nyomtatás 358  
 a tálca-összekapcsolás nem  
 működik 387  
 hibaelhárítás, nyomtatási  
 minőség  
 üres oldalak 335  
 görbe nyomtatás 345  
 sötét nyomtatás 336  
 vékony vonalak nyomtatása  
 nem megfelelő 337  
 hajlott vagy gyűrött papír 338  
 szürke háttér nyomtatásokon 339  
 vízszintes világos sávok 348  
 túl világos nyomtatás 341  
 tarka és pöttyös nyomtatás 343  
 papírmeghajlás 344  
 ismétlődő hibák 354  
 eltorzult nyomtatás 345  
 egyszínű fekete oldalak 345  
 levágott szöveg vagy kép 346  
 könnyen ledörzsölődik a  
 festék 348  
 függőleges sötét sávok 351  
 függőleges sötét vonalak vagy  
 csíkok 352

függőleges sötét csíkok és hiányos nyomat 353  
 függőleges világos sávok 349  
 függőleges fehér vonalak 350  
 fehér lapok 335  
 hibaelhárítás, nyomtató opciók nem található belső opció 384  
 hibaelhárítás, beolvasás nem lehetséges a beolvasás számítógépre 395  
 nem lehetséges a beolvasás hálózati mappába 396  
 recés a kép az automatikus lapadagolóból való beolvasáskor 399  
 recés a szöveg az automatikus lapadagolóból való beolvasáskor 399  
 dokumentum vagy fénykép részleges másolása 397  
 gyenge másolási minőség 398  
 beolvasási feladat nem sikerült 399  
 nem lehet lecsukni a lapolvasót 400  
 a lapolvasó nem válaszol 400  
 függőleges sötét csíkok a beolvasott oldalakon, amikor az automatikus lapadagolóból olvas be 398  
 hibaelhárítás, kellékanyagok hiányzó vagy nem működő tonerkazetta 385  
 kétoldalas másolás 166

## U

nem lehet olvasni a flash-meghajtót  
 hibaelhárítás, nyomtatás 361  
 Univerzális papírméret beállítás 55  
 tálca-összekapcsolás bontása 75  
 firmware frissítése 75  
 USB-kábel 30  
 USB-port 30  
 engedélyezés 361  
 az Ügyféltámogatás segítségével 35  
 a megjelenés testreszabásának segítségével 34  
 eredeti Lexmark-alkatrészek és -kellékanyagok használata 262

automatikus lapadagoló segítségével másolás 165  
 a kezelőpanel használata 13  
 kezdőképernyő segítségével 31  
 lapolvasó üveglapja segítségével másolás 165

## V

nyomtatási feladatok ellenőrzése 161  
 függőleges sötét sávok 351  
 függőleges sötét vonalak a nyomatokon 352  
 függőleges sötét vonalak 353  
 függőleges sötét csíkok a beolvasott oldalakon, amikor az automatikus lapadagolóból olvas be 398  
 függőleges világos sávok 349  
 függőleges csíkok a nyomatokon 352  
 függőleges fehér vonalak 350  
 jelentések megtekintése 262  
 Hangutasítások aktiválása 37  
 kikapcsolása 37  
 beszédsebesség 39  
 Hangutasítások beszédsebessége beállítás 39  
 felejtő memória 156  
 törlés 155

## W

fehér vonalak 350  
 fehér lapok 335  
 vezeték nélküli hálózat nyomtató csatlakoztatása 150  
 Wi-Fi védett beállítás 151  
 vezeték nélküli hálózatok 150  
 vezeték nélküli nyomtatókiszolgáló beszerelés 149  
 Wi-Fi Direct konfigurálása 152  
 engedélyezés 152  
 nyomtatás mobil eszközről 159  
 Wi-Fi hálózat kikapcsolása 153

Wi-Fi védett beállítás vezeték nélküli hálózat 151  
 munkapalc beszerelés 127  
 gyűrt papír 338