



# MX931 MFP

---

## Notendahandbók

Júlí 2024

[www.lexmark.com](http://www.lexmark.com)

---

Tegund vélar:

7450

Gerðir:

238

# Innihald

<b>Öryggisupplýsingar.....</b>	<b>6</b>
Tilkynningar.....	6
Yfirlýsingar um vöruna.....	6
<b>Fræðast um prentarann.....</b>	<b>9</b>
Finna upplýsingar um prentarann.....	9
Finna raðnúmerið á prentaranum.....	10
Uppsetningar prentara.....	11
Nota stjórnborð prentara.....	13
Skilja stöðuna á gaumljósinu.....	13
Val á pappír.....	13
<b>Setja upp, setja inn og stilla.....</b>	<b>29</b>
Velja staðsetningu fyrir prentarann.....	29
Tenging á köplum.....	30
Setja upp og nota forrit á heimaskjánum.....	31
Setja upp og nota eiginleika aðgengis.....	37
Setja upp prentarann til að senda fax.....	39
Setja upp SMTP stillingar tölvupósts.....	47
Setja í pappír og sérstaka miðla.....	55
Setja upp og uppfæra hugbúnað, prentrekla og fastbúnað.....	73
Setja upp valkosti vélbúnaðar.....	76
Nettenging.....	148
Setja upp prentun á raðtengi (aðeins Windows).....	151
<b>Gera prentarann öruggan.....</b>	<b>153</b>
Finna öryggistengi.....	153
Eyða minni prentara.....	153
Eyða af geymsludrifi prentara.....	154
Endurheimta sjálfgefnar verksmiðjustillingar.....	154
Yfirlýsing varðandi óstöðugleika.....	154
<b>Prenta.....</b>	<b>155</b>
Prentun frá tölvu.....	155
Prentun frá fartæki.....	155

Prentun af minniskorti.....	157
Studd minniskort og skráargerðir.....	158
Setja upp trúnaðarverk.....	158
Prentun á trúnaðarmálum og öðrum vernduðum verkum.....	159
Prenta lista yfir sýnishorn leturgerða.....	159
Prenta lista skráasafns.....	160
Setja aðskilnaðarsíður á milli afrita.....	160
Hefta prentuð blöð.....	160
Gata prentuð blöð.....	160
Nota hliðrunarstöflun í prentuðum blöðum.....	161
Hætta við verk í prentun.....	161
Stilla svertustig prentdufts.....	161
<b>Afritun.....</b>	<b>162</b>
Nota sjálfvirkan matara skjala (ADF) og.....	162
Taka afrit.....	162
Afritun á myndum.....	162
Afritun á bréfhaus.....	163
Afritun á báðar hliðar á pappírnum.....	163
Minnka eða stækka afrit.....	163
Samraða afritum.....	163
Setja aðskilnaðarsíður á milli afrita.....	163
Afrita margar síður á eina örk.....	164
Afrita kort.....	164
Hefta afrit.....	164
Gata afrit.....	164
Nota hliðrunarstöflun í afritum.....	165
Búa til flýtvísi afritunar.....	165
<b>Tölvupóstur.....</b>	<b>166</b>
Nota sjálfvirkan matara skjala (ADF) og.....	166
Senda tölvupóst.....	166
Búa til flýtvísi fyrir tölvupóst.....	166
<b>Fax.....</b>	<b>167</b>
Nota sjálfvirkan matara skjala (ADF) og.....	167
Senda fax.....	167

Skipuleggja fax.....	168
Búa til flýttivísi fyrir ákvörðunarstað á faxi.....	168
Breyta upplausn í faxi.....	168
Stilla svertustig á faxi.....	169
Prenta atvikaskrá fyrir fax.....	169
Loka á ruslföx.....	169
Geyma föx.....	169
Framsenda fax.....	169
<b>Skönnun.....</b>	<b>171</b>
Nota sjálfvirkan matara skjala (ADF) og.....	171
Skanna til tölvu.....	171
Skanna til FTP-miðlara.....	172
Búa til FTP-flýttivísi.....	173
Skanna í möppu á netinu.....	173
Búa til flýttivísi fyrir möppu netkerfis.....	173
Skanna til minnskorts.....	174
<b>Nota valmyndir prentarans.....</b>	<b>175</b>
Yfirlit valmynda.....	175
Tæki.....	176
Prenta.....	189
Pappír.....	197
Afritun.....	199
Fax.....	202
Tölvupóstur.....	216
FTP.....	223
USB-drif.....	227
Netkerfi/tengi.....	232
Skýjaþjónustur.....	244
Öryggi.....	245
Skýrslur.....	252
Bilanaleit.....	253
Prentar Stillingarsíðu valmyndar.....	253
<b>Viðhald á prentaranum.....</b>	<b>254</b>
Athugun á stöðunni á hlutum og rekstrarvörum.....	254

Stilla tilkynningar varðandi rekstrarvöru.....	254
Setja upp viðvaranir tölvupósts.....	254
Skoða skýrslur.....	255
Pöntun á hlutum og rekstrarvörum.....	255
Skipta um hluti og rekstrarvörur.....	256
Hreinsun á hlutum prentarans.....	299
Spara orku og pappír.....	318
Prentarinn færður á aðra staðsetningu.....	319
Flutningur á prentaranum.....	319
<b>Leysa vandamál.....</b>	<b>320</b>
Vandamál varðandi prentgæði.....	320
Villukóðar prentara.....	321
Vandamál við prentun.....	327
Prentarinn svarar ekki.....	351
Get ekki lesið minnskort.....	352
Virkja USB-tengið.....	352
Losa um flækjur.....	353
Vandamál við nettengingu.....	373
Vandamál varðandi valkosti vélbúnaðar.....	375
Vandamál varðandi rekstarvörur.....	376
Vandamál við mötun pappírs.....	377
Vandamál við sendingu tölvupósts.....	380
Vandamál við faxsendingu.....	381
Vandamál við skönnun.....	386
Hafa samband við stuðning viðskiptavina.....	392
<b>Endurvinnsla og förgun.....</b>	<b>393</b>
Endurnýting á vörum Lexmark.....	393
Endurvinnsla Lexmark umbúða.....	393
<b>Tilkynningar.....</b>	<b>394</b>
<b>Yfirlit.....</b>	<b>402</b>

# Öryggisupplýsingar





## Tilkynningar

**Athugasemd:** *Athugasemd* gefur til kynna upplýsingar sem geta aðstoðað þig.







**Viðvörðun:** *Viðvörðun* gefur eitthvað til kynna sem gæti skemmt vélbúnað eða hugbúnað vörunnar.









**VARÚÐ:** *Varúð* gefur til kynna mögulega hættu sem gæti skaðað þig.





Mismunandi gerðir af varúðaryfirlýsingum innifela:

-  **VARÚÐ—HUGSANLEG HÆTTA:** Gefur til kynna hættu á að meiðast.
-  **VARÚÐ—HÆTTA Á RAFLOSTI:** Gefur til kynna hættu á raflosti.
-  **VARÚÐ—HEITT YFIRBORD:** Gefur til kynna hættu á að brennast við snertingu.
-  **VARÚÐ—HÆTTA Á AÐ VELTA:** Gefur til kynna hættu á að klemmast.
-  **VARÚÐ—HÆTTA Á AÐ KLEMMAST:** Gefur til kynna hættu á að festast á milli hreyfanlegra hluta.

## Yfirlýsingar um vöruna

-  **VARÚÐ—HUGSANLEG HÆTTA:** Til að koma í veg fyrir hættu á eldsvoða eða raflosti tengið rafmagnssnúruna við innstungu með viðeigandi getu og rétta jarðtengingu sem er nálægt vörunni og auðveldlega aðgengileg.
-  **VARÚÐ—HUGSANLEG HÆTTA:** Til að koma í veg fyrir hættu á eldsvoða eða raflosti notið aðeins rafmagnssnúruna sem fylgdi með þessari vöru eða viðurkenndri skiptivöru frá framleiðanda.
-  **VARÚÐ—HUGSANLEG HÆTTA:** Ekki nota þessa vöru með framlengingarsnúrum, fjöltengjum eða varaspennugjafa (UPS). Straumgeta á þessum tegundum aukahluta getur hæglega verið yfirhlaðin af leysiprentara og getur leitt til hættu á eldsvoða, eignatjóni, eða lélegri frammistöðu prentara.
-  **VARÚÐ—HUGSANLEG HÆTTA:** Aðeins má nota Lexmark yfirspennuvara í lögn sem er rétt tengdur á milli prentara og rafmagnsleiðslu sem fylgir með prentaranum með þessari vöru. Notkun á yfirspennuvörn frá öðrum en Lexmark getur leitt til eldhættu, eignatjóns eða lélegri frammistöðu prentarans.
-  **VARÚÐ—HUGSANLEG HÆTTA:** Til að draga úr hættu á eldsvoða, notið aðeins 26 AWG eða stærri samskiptasnúru (RJ-11) þegar þessi vara er tengd við almennt símkerfi. Fyrir notendur í Ástralíu veður snúran að vera samþykkt af yfirvöldum samskipta og miðla í Ástralíu (Australian Communications and Media Authority).
-  **VARÚÐ—HÆTTA Á RAFLOSTI:** Til að koma í veg fyrir hættu á raflosti, ekki setja þessa vöru upp eða nota nálægt vatni eða blautum stöðum.
-  **VARÚÐ—HÆTTA Á RAFLOSTI:** Til að koma í veg fyrir hættu á raflosti skal ekki setja upp þessa vöru eða tengja einhverjar rafmagns- og kaplatengingar, svo sem rafmagnsleiðslu, faxeiginleika eða síma, á meðan á eldingarveður gengur yfir.

-  **VARÚÐ—HUGSANLEG HÆTTA:** Ekki skera, snúa, binda, klemma eða setja þunga hluti á rafmagnsleiðsluna. Ekki láta rafmagnsleiðsluna verða fyrir núningi eða álagi. Ekki klemma rafmagnssnúruna á milli hluta svo sem húsgagna og veggis. Ef eitthvað af þessu gerist, er hættu á bruna eða raflosti. Skoðið rafmagnssnúruna reglulega varðandi slík einkenni. Taktu rafmagnssnúruna úr sambandi við rafstraum áður en hún er skoðuð.
-  **VARÚÐ—HÆTTA Á RAFLOSTI:** Til að koma í veg fyrir hættuna á raflosti, skal ganga úr skugga um að allar ytri tengingar (t.d. ethernet og símatengingar) eru rétt tengdar í merktum tengjum þeirra.
-  **VARÚÐ—HÆTTA Á RAFLOSTI:** Til að koma í veg fyrir hættuna á raflosti, ef þú ert að fá aðgang að stjórnborði eða setja upp viðbótarvélbúnað eða minnisbúnað eftir að prentarinn var settur upp, þá skal slökkva á prentaranum og taka rafmagnssnúruna úr sambandi við rafmagn áður en haldið er áfram. Ef þú hefur einhverjar önnur tæki áföst prentaranum, þá skal einnig slökkva á þeim og taka snúrur sem fara í prentarann úr sambandi.
-  **VARÚÐ—HÆTTA Á RAFLOSTI:** Til að koma í veg fyrir hættu á raflosti, notið ekki fax eiginleikann í þrumuveðri.
-  **VARÚÐ—HÆTTA Á RAFLOSTI:** Til að koma í veg fyrir hættu á raflosti þegar verið er að þrifa prentarann að utan, takið rafmagnssnúruna úr sambandi úr innstungunni og aftengið allar snúrur frá prentaranum áður en haldið er áfram.
-  **VARÚÐ—HUGSANLEG HÆTTA:** Ef þyngd prentarans er meiri en 20 kg (44 lb), þá kann það að þarfnast tveggja eða fleiri manna til að lyfta honum á öruggan hátt.
-  **VARÚÐ—HUGSANLEG HÆTTA:** Fylgdu þessum leiðbeiningum þegar verið er að flytja prentarann til að koma í veg fyrir slyss eða skemmdir á prentaranum:
- Gangið úr skugga um að allar hurðir og skúffur séu lokaðar.
  - Slökktu á prentaranum og taktu síðan rafmagnssnúruna úr sambandi við rafmagn.
  - Aftengdu allar snúrur og kapla frá prentaranum.
  - Ef prentarinn er með aðskildar viðbótarskúffur standandi á gólfi eða áfesta úttaksvalkosti, þá á að aftengja þá áður en prentarinn er fluttur.
  - Ef prentarinn er á hjólavagni, rúllið þá honum varlega á nýja staðinn. Sýnið aðgát þegar farið er yfir þröskulda og mishæðir í gólfi.
  - Ef prentarinn er ekki á hjólavagni en er uppsettur með viðbótarskúffum eða úttaksvalkostum, fjarlægðu úttaksvalkostina og lyftu honum af skúffunum. Reynið ekki að lyfta prentaranum og neinum valkostum samtímis.
  - Notið ávallt handföngin á prentaranum til að lyfta honum.
  - Sérhver vagn sem er notaður til að færa prentarann verður að vera fær um að styðja undir allan prentarann.
  - Sérhver vagn sem notaður er til að færa vélbúnaðarvalkosti verður að vera með yfirborð sem er fært um að bera búnaðinn.
  - Haldið prentaranum í uppréttri stöðu.
  - Varist allar harkalegar hreyfingar.
  - Gangið úr skugga um að fingurnir séu ekki undir prentarann þegar hann er settur niður.
  - Gangið úr skugga um að það sé fullnægjandi pláss í kringum prentarann.
-  **VARÚÐ—HÆTTA Á AÐ VELTA:** Uppsetning á einum eða fleiri valkostum á þínum prentara eða fjölnotatæki (MFP) getur krafist undirstöðu á hjólum, húsgagni eða öðrum eiginleika til að koma í veg óstöðugleika sem getur valdið hugsanlegum meiðslum. Fyrir frekari upplýsingar um studdar uppsetningar, sjá [www.lexmark.com/multifunctionprinters](http://www.lexmark.com/multifunctionprinters).

-  **VARÚÐ—HÆTTA Á AÐ VELTA:** Til að draga úr hættu á óstöðugleika búnaðar, hlaðið hvern bakka fyrir sig. Haldið öllum öðrum bökkum lokuðum þar til þörf er á.
-  **VARÚÐ—HEITT YFIRBORD:** Prentarinn kann að vera heitur að innanverðu. Til að draga úr hættu á meiðslum frá heitum hlut, leyfið yfirborðinu að kólna áður en það er snert.
-  **VARÚÐ—HÆTTA Á AÐ KLEMMAST:** Til að koma í veg fyrir hættu á meiðslum vegna þess að klemmast, sýnið aðgát á svæðum sem merkt eru með þessu merki. Meiðsl vegna þess að klemmast geta átt sér stað í kring um hreyfanlega hluti, svo sem tannhjól, hurðir, bakka og hlífar.
-  **VARÚÐ—HUGSANLEG HÆTTA:** Ekki er ætlast til þess að litíum rafhlöðunni í þessari vöru sé skipt út. Það er hættu á sprengingu ef litíum rafhlöðunni er rangt skipt út. Ekki endurhlaða, taka í sundur eða brenna litíum rafhlöðu. Fargið notuðum litíum rafhlöðum í samræmi við leiðbeiningar framleiðanda og staðbundnar reglugerðir.

Þessi vara er hönnuð, prófuð og samþykkt til að uppfylla stranga alþjóðlega staðla um öryggi við notkun skilgreindum efnisþáttum framleiðanda. Öryggiseiginleikar sumra hluta eru ekki alltaf augljósir. Framleiðandinn er ekki ábyrgur gagnvart notkun á öðrum varahlutum.

Vísa þjónustu eða viðgerðum, öðru en sem er lýst í notendahandbók, til þjónustuaðila.

**GEYMIÐ ÞESSAR LEIÐBEININGAR.**



# Fræðast um prentarann

## Finna upplýsingar um prentarann

Að hverju ertu að leita?	Finndu það hér
Leiðbeiningar varðandi fyrstu uppsetningu	Skoðaðu uppsetningarskjölin sem fylgdu með prentaranum.
<ul style="list-style-type: none"> <li>Hugbúnaður prentara</li> <li>Rekill fyrir prentun eða fax</li> <li>Fastbúnaður prentara</li> <li>Hjálparforrit</li> </ul>	Farðu á <a href="http://www.lexmark.com/downloads">www.lexmark.com/downloads</a> , leitaðu að þinni gerð prentara, og síðan í valmynd fyrir gerð, vedlu rekil, fastbúnað eða hjálparforrit sem þú þarfnast.
<ul style="list-style-type: none"> <li>Velja og geyma pappír og sérstaka miðla</li> <li>Hlaða pappír</li> <li>Breyta stillingum prentarans</li> <li>Skoða og prenta skjöl og myndir</li> <li>Setja prentarann upp á netkerfi</li> <li>Umhirða og viðhald á prentaranum</li> <li>Villuleit og lausn vandamála</li> </ul>	<p>Upplýsingamiðstöð—Farðu á <a href="https://infoserve.lexmark.com">https://infoserve.lexmark.com</a>.</p> <p>Leiðbeiningarvídeó—Farðu á <a href="https://infoserve.lexmark.com/idv/">https://infoserve.lexmark.com/idv/</a>.</p> <p>Leiðbeiningar á snertiskjá—Farðu á <a href="http://support.lexmark.com">http://support.lexmark.com</a>.</p>
Uppsetning og stilling á aðgangseigileikum á þínum prentara	<i>Leiðbeiningar um aðgengi Lexmark</i> —Farðu á <a href="http://support.lexmark.com">http://support.lexmark.com</a> .
Upplýsingar um aðstoð við að nota hugbúnað prentarans.	<p>Hjálp fyrir stýrikerfi Microsoft Windows® eða Macintosh—Opnaðu hugbúnað prentara eða forrit og smelltu síðan á <b>Hjálp</b>.</p> <p>Smelltu á  til að sjá samhengisnæmar upplýsingar.</p> <p><b>Athugasemdir:</b></p> <ul style="list-style-type: none"> <li>Hjálp er uppsett sjálfvirkt með hugbúnaði prentarans.</li> <li>Prentarahugbúnaðurinn er annað hvort í kerfismöppu prentara eða á skjábörðinu, en það fer eftir stýrikerfinu.</li> </ul>
<ul style="list-style-type: none"> <li>Skjöl</li> <li>Stuðningur í beinu spjalli</li> <li>Stuðningur í tölvupósti</li> <li>Stuðningur í síma</li> </ul>	<p>Farðu á <a href="http://support.lexmark.com">http://support.lexmark.com</a>.</p> <p><b>Athugasemd:</b> Veldu landið þitt eða svæði, og veldu síðan vöruna til að skoða viðeigandi vefsvæði stuðnings.</p> <p>Upplýsingar varðandi stuðningstengiliði fyrir land þitt eða svæði er hægt að finna á vefsíðunni eða í prentaðri ábyrgð sem fylgdi með prentaranum þínum.</p> <p>Hafðu eftirfarandi upplýsingar tilbúnar þegar þú hefur samband við þjónustudeild:</p> <ul style="list-style-type: none"> <li>Staður og dagsetning kaupa</li> <li>Gerð vélar og raðnúmer</li> </ul> <p>Varðandi frekari upplýsingar, sjá <a href="#">“Finna raðnúmerið á prentaranum” á síðu 10</a>.</p>

Að hverju ertu að leita?	Finndu það hér
<ul style="list-style-type: none"> <li>Öryggisupplýsingar</li> <li>Upplýsingar um reglugerðir</li> <li>Upplýsingar um ábyrgð</li> <li>Umhverfisupplýsingar</li> </ul>	<p>Ábyrgðarupplýsingar mismunandi eftir löndum eða svæðum:</p> <ul style="list-style-type: none"> <li>Í <b>Bandaríkjunum</b>—Sjá yfirlýsingu varðandi takmörkun ábyrgðar sem fylgdi með prentaranum, eða farðu á <a href="http://support.lexmark.com">http://support.lexmark.com</a>.</li> <li>Í <b>öðrum löndum eða svæðum</b>—Sjá prentaða ábyrgð sem fylgdi með prentaranum.</li> </ul> <p><i>Upplýsingahandbók vöru</i>—Skoðaðu skjölin sem fylgdu með prentaranum eða farðu á <a href="http://support.lexmark.com">http://support.lexmark.com</a>.</p>
Upplýsingar um stafrænt vegabréf Lexmark	Farðu á <a href="https://csr.lexmark.com/digital-passport.php">https://csr.lexmark.com/digital-passport.php</a> .

## Finna raðnúmerið á prentaranum

1 Opnaðu hurð að framan.

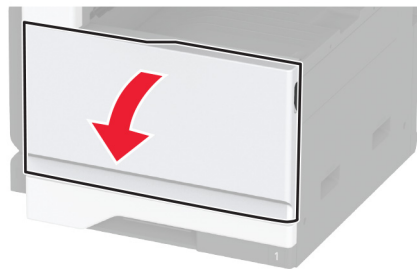

2 Finndu raðnúmerið á vinstri hlið prentarans.

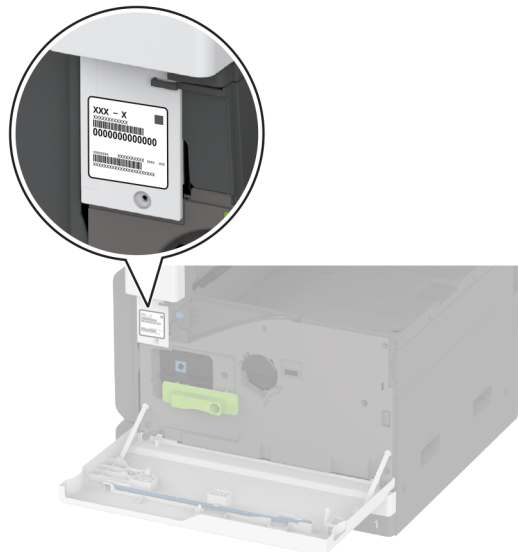

## Uppsetningar prentara

Athugasemd: Vertu viss um að setja upp prentarann á flötu, traustu og stöðugu yfirborði.

### Grunngerð

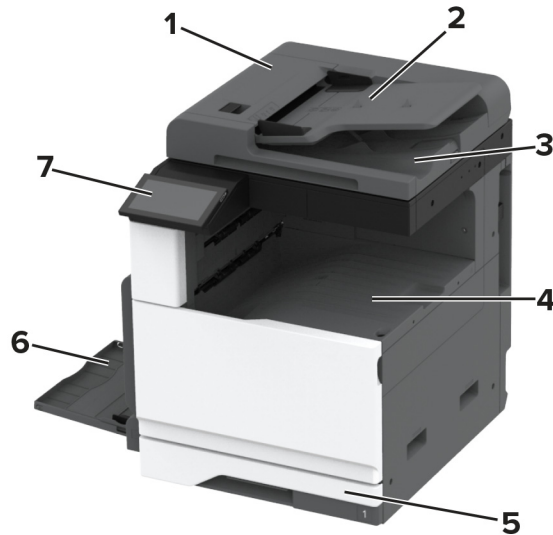

1	Sjálfvirkur matari skjala (ADF)
2	Skúffa sjálfvirks matara
3	Bakki sjálfvirks matara
4	Staðalbakki
5	520-blaða staðalskúffa
6	Fjölnotamatari
7	Stjórnborð

### Uppsett gerð

**VARÚÐ—HÆTTA Á AÐ VELTA:** Uppsetning á einum eða fleiri valkostum á þínum prentara eða fjölnotatæki (MFP) getur krafist undirstöðu á hjólum, húsgagni eða öðrum eiginleika til að koma í veg óstöðugleika sem getur valdið hugsanlegum meiðslum. Fyrir frekari upplýsingar um studdar uppsetningar, sjá [www.lexmark.com/multifunctionprinters](http://www.lexmark.com/multifunctionprinters).

**VARÚÐ—HÆTTA Á AÐ VELTA:** Hlaðið í hverja skúffu fyrir sig inn til að koma í veg fyrir óstöðugleika tækisins. Haldið öllum öðrum skúffum lokuðum þar til þörf er á.

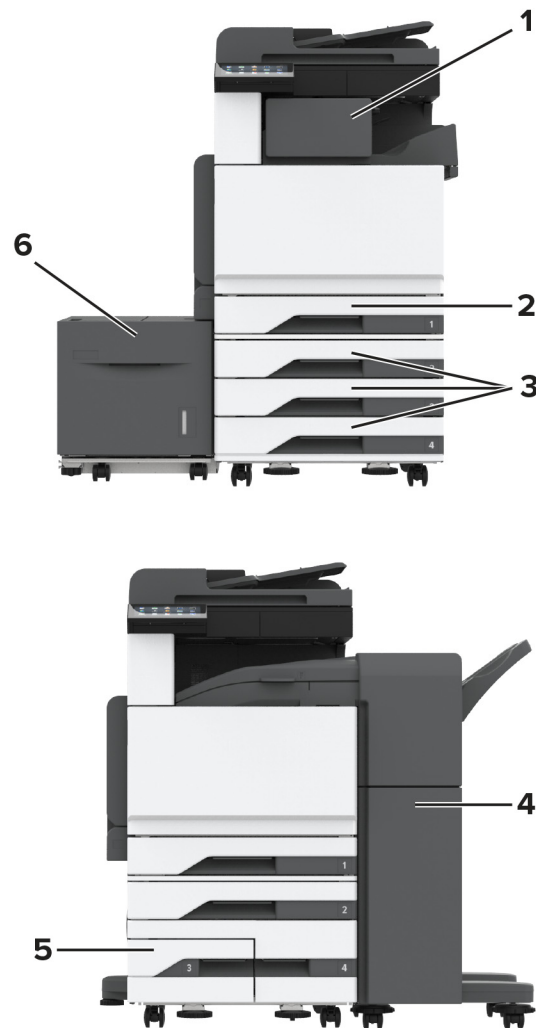

1	Heftarabúnaður <b>Athugasemd:</b> Ekki stutt ef önnur frágangseining er sett upp.
2	520-blaða staðalskúffa
3	3 x 520-blaða skúffa sem er aukabúnaður
4	Frágangseining með heftara og gatara <b>Athugasemd:</b> Eingöngu stutt ef aukaskúffur eru settar upp.
5	2520-blaða samstæðuskúffa sem er aukabúnaður
6	Skúffa fyrir 2000 blöð sem er aukabúnaður

## Nota stjórnborð prentara

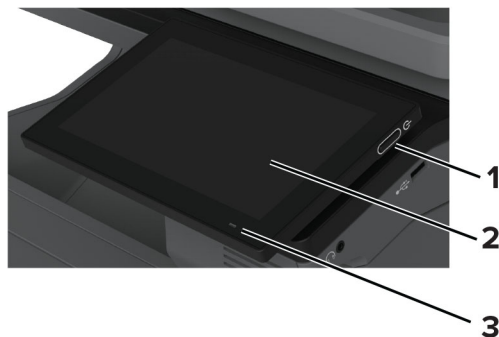

	Hlutur á stjórnborði	Virkni
1	Straumhnappur	<ul style="list-style-type: none"> <li>Kveikja á eða slökkva á prentaranum</li> <li><b>Athugasemd:</b> Til að slökkva á prentaranum, ýtið á og haldið straumhnappi í fimm sekúndur.</li> <li>Stilla prentarann til að fara í svefnstillingu eða stillingu í dvala.</li> <li>Vekja prentarann úr svefnstillingu eða stillingu í dvala.</li> </ul>
2	Skjár	<ul style="list-style-type: none"> <li>Skoða skilaboð prentara og stöðu á rekstrarvörum.</li> <li>Setja upp og nota prentarann.</li> </ul>
3	Gaumljós	Athuga stöðu prentarans.

## Skilja stöðuna á gaumljósinu

Gaumljós	Staða prentara
Slökkt	Slökkt er á prentaranum.
Stöðugt blátt	Prentarinn er tilbúinn
Blikkandi blátt	Prentarinn er að prenta eða er að vinna úr gögnum.
Blikkandi rautt	Prentarinn þarfnast íhlutunar notandans.
Stöðugt gult ljós	Prentarinn er í svefnstillingu.
Blikkandi gult	Prentarinn er í djúpri svefnstillingu eða stillingu í dvala.

## Val á pappír

### Viðmiðunarreglur varðandi pappír

Notið viðeigandi pappír til að koma í veg fyrir flækjur og tryggja prentun án vandræða.

- Ávallt skal nota nýjan og óskemmdan pappír.
- Vertu viss um meðmælda hlið fyrir prentun áður en pappír er hlaðið. Þessar upplýsingar er yfirleitt að finna á umbúðum pappírs.
- Ekki nota pappír sem hefur verið skorinn eða klipptur með hendi.

- Ekki blanda saman pappírsstærðum, gerðum eða þyngdum í sömu skúffu; blöndun orsakar flækjur.
- Ekki nota húðaðan pappír nema hann sé sérstaklega hannaður fyrir rafræna prentun

Varðandi frekari upplýsingar, sjá *Leiðbeiningar varðandi pappír og sérstaka miðla*.

## Eiginleikar pappírs

Eftirfarandi eiginleikar hafa áhrif á prentgæði og áreiðanleika. Hafðu þessar breytur í huga áður en prentað er á hann.

### Þyngd

Skúffur geta matað pappír af mismunandi þyngd. Pappír léttari en 60 g/m<sup>2</sup> (16 lb) kann að vera ekki nægilega stífur til að mötun hans sé ekki rétt og hann valdi stíflum. Varðandi frekari upplýsingar, sjá efnið „Studdar pappírþyngdir“.

### Krullun

Krullun er tilhneiging pappírs til að krullast á jöðrum. Mikil krullun getur valdið vandamálum í mötun á pappír. Krullun getur komið fram eftir að pappír fer í gegnum prentarann, þar sem hann er verður fyrir miklum hita. Geymsla á ópökkuðum pappír við heitar, rakar, kaldar eða þurrar aðstæður, jafnvel í skúffum, getur stuðlað að því að pappír krullast fyrir prentun og getur valdið vandamálum við mötun.

### Sléttleiki

Sléttleiki pappírs hefur bein áhrif á prentgæði. Ef pappír er of grófur þá nær prentliturinn ekki að samlagast honum á réttan hátt. Ef pappír er of sléttur, þá getur það valdið vandamálum við mötun hans eða prentgæði. Við mælum með notkun á pappír með 50 Sheffield-punktum.

### Rakainnihald

Magn af raka í pappírnum hefur áhrif á bæði á prentgæði og getu prentarans til að mata pappírinn á réttan hátt. Láttu pappír vera í upphaflegum umbúðum þar til að það á að nota hann. Þetta takmarkar útsetningu af pappír gagnvart rakabreytingum sem geta rýrt frammistöðu hans.

Fyrir prentun skal geyma pappír í upprunalegum umbúðum í 24 til 48 klukkustundir. Umhverfið sem pappírinn er geymdur í verður að vera það sama og prentarinn. Lengdu tímann í nokkra daga ef umhverfi geymslu eða flutnings er mjög frábrugðið umhverfi prentarans. Þykkur pappír getur einnig þurft lengri aðlögunartíma.

### Stefna á trefjum

Trefjar eiga við um hvernig pappírstrefjar liggja í pappírsörk. Trefjar eru annað hvort *langar trefjar* sem liggja eftir lengd á pappírnum, eða *stuttar trefjar* sem liggja þvert á breidd pappírs. Varðandi meðmæltu stefnu trefja, sjá efnið „Studdar pappírþyngdir“.

### Trefjainnihald

Mest af hágæða ljósritunarpappír er búinn til úr 100% efnameðhöndlaðri trjákvöðu. Þetta innihald gefur pappírnum mikinn stöðugleika sem leiðir til færri vandamála við mötun pappírs og betri prentgæði. Pappír sem inniheldur trefjar eins og bómull getur haft neikvæð áhrif á meðhöndlun pappírs.

## Óásættanlegur pappír

Ekki er mælt með eftirfarandi pappírsgerðum til nota í prentaranum:

- Efnafræðilega meðhöndlaðir pappírar sem eru notaðir til að gera afrit án kalkipappírs. Þeir eru einnig þekktir sem kolefnislausir pappírar, kolefnislaus afritunarpappír (CCP) eða pappír sem ekki þarfnast kolefnis (NCR).
- Forprentaður pappír með kemískum efnum sem geta mengað prentarann
- Forprentaður pappír sem getur orðið fyrir áhrifum að hitastigi í prentaranum
- Forprentaður pappír sem þarfnast stillingar (nákvæmni prentunar á pappírinn) meiri eða minni en  $\pm 2.3$  mm ( $\pm 0.09$  to.). Til dæmis eyðublöð með ljóskennsl stafa (OCR).  
Í sumum tilfellum, er hægt að stilla samfærslu með hugbúnaði til að prenta með árangri á þessi eyðublöð.
- Húðaður pappír (útþurrkanlegur), pappír úr gerviefnum eða hitanæmur pappír
- Með grófum brúnum. grófan eða mjög munstraður pappír eða krumpaður pappír
- Pappírar sem ekki uppfylla EN12281:2002 (evrópa).
- Pappír sem er þynnri en  $60\text{g/m}^2$  (16lb)
- Margskipt eyðublöð eða skjöl.

## Notkun á endurunnum pappír

Lexmark vinnur að því að draga úr umhverfisáhrifum pappírs með því að bjóða viðskiptavinum val þegar kemur að prentun. Ein leið til þess að ná þessu er að prófa vörur til að tryggja að hægt sé að nota endurunnum pappír, sérstaklega pappíra sem eru úr 30%, 50% og 100% endurunnu efni. Við gerum ráð fyrir því að endurunnum pappír virki jafn vel og pappír sem ekki er endurunnum virkar í prenturum okkar. Þó að enginn opinber staðall sé til fyrir notkun pappírs á skrifstofum notar Lexmark Evrópustaðalinn EN 12281 sem staðal fyrir lágmarkskröfur. Til að tryggja umfang prófana inniheldur prófunarpappír 100% endurunnum pappír frá Norður-Ameríku, Evrópu og Asíu og prófanir eru gerðar við 8–80% rakastig. Prófun felur í sér tvíhliða prentun. Nota má allan skrifstofupappír sem er gerður úr endurnýjanlegu, endurunnu eða klórlausu efni.

## Geymsla á pappír

Notaðu þessar viðmiðunarreglur varðandi pappírsgeymslu til að hjálpa til við að forðast flækjur og misjöfn prentgæði:

- Geymið pappír í upprunalegum umbúðum í sama umhverfi og prentarinn í 24 til 48 klukkustundir fyrir prentun.
- Lengdu tímann í nokkra daga ef umhverfi geymslu eða flutnings er mjög frábrugðið umhverfi prentarans. Þykkur pappír getur einnig þurft lengri aðlögunartíma.
- Fyrir bestu útkomu, geymið pappír þar sem hitastigið er  $21^{\circ}\text{C}$  ( $70^{\circ}\text{F}$ ) og rakastig er 40 prósent.
- Flestir miðaframleiðendur mæla með prentun við hitastig á bilinu  $18\text{--}24^{\circ}\text{C}$  ( $65\text{--}75^{\circ}\text{F}$ ) og með hlutfallslegum raka á bilinu 40 og 60 prósent.
- Geymið pappír í öskjum, á bretti eða hillu, frekar en á gólfinu.
- Geymið einstaka pakka á flötu yfirborði.
- Ekki geyma neitt ofan á stökum pappírspökkum.
- Taktu pappír út úr öskjunni eða umbúðum aðeins þegar þú ert tilbúinn til að hlaða honum í prentarann. Askjan og umbúðirnar að halda pappírnum hreinum, þurrum og flötum.

## Val á forprentuðum eyðublöðum og bréfhausum

- Notaðu pappír með löngum trefjum.
- Notaðu aðeins eyðublöð sem eru offsetprentuð eða prentuð með aðferð djúpprentunar.
- Varastu pappír með grófri eða mjög mynstraðri áferð.
- Notaðu blek sem prentliturinn í prentaranum hefur ekki áhrif á. Prentlitir sem þorna við oxun eða eru á olíugrunni uppfylla venjulegast þessar kröfur; latex-prentlitir kunna ekki að gera það.
- Prentaðu prufueintök á forprentuð eyðublöð og bréfsefni sem ætlun er að nota áður en mikið magn er keypt. Þessi aðgerð ákvarðar hvort blek í forprentuðu eyðublaði eða bréfsefni mun hafa áhrif á prentgæðin.
- Hafðu samráð við söluaðila pappírs ef í vafa.
- Hlaðið pappír í rétta stefnu fyrir prentarann þegar verið er að prenta á bréfhaus. Varðandi frekari upplýsingar, sjá *Leiðbeiningar varðandi pappír og sérstaka miðla*.

## Studdar pappírsstærðir

Pappírsstærðir studdar af staðalbakka, fjölnotamatara, skúffu fyrir umslög og prentun á tvær hliðar

Pappírsstærð	Staðalskúffa fyrir 520 blöð	Fjölnotamatari	Skúffa fyrir umslög	Prentun á tvær hliðar
<b>A3<sup>1</sup></b> 297 x 420 mm (11,69 x 16,54 to.)	✓	✓	X	✓
<b>A4</b> 210 x 297 mm (8,27 x 11,7 to.)	✓	✓ <sup>2</sup>	X	✓
<b>A5</b> 148 x 210 mm (5,83 x 8,27 to.)	✓ <sup>1</sup>	✓ <sup>2</sup>	X	✓
<b>A6</b> 105 x 148 mm (4,13 x 5,83 to.)	X	✓ <sup>1</sup>	X	X
<b>Stjórnunarleg (Executive)</b> 184,2 x 266,7 mm (7,25 x 10,5 to.)	✓	✓ <sup>2</sup>	X	✓
<b>Fólió<sup>1</sup></b> 215,9 x 330,2 mm (8,5 x 13 to.)	✓	✓	X	✓

<sup>1</sup> Hleðst eingöngu í stuttri brún.

<sup>2</sup> Hleðst eingöngu í langri brún.

<sup>3</sup> Styður við pappírsstærðir frá 139,7 x 181,86 mm (5,5 x 7,16 to.) til 296,93 x 431,8 mm (11,69 x 17 to.).

<sup>4</sup> Styður við pappírsstærðir frá 88,9 x 98,38 mm (3,5 x 3,87 to.) til 296,93 x 482,6 mm (11,69 x 19 to.).

<sup>5</sup> Styður við pappírsstærðir frá 128 x 139,7 mm (5 x 5,5 to.) til 296,93 x 482,6 mm (11,69 x 19 to.).



Pappírsstærð	Staðalskúffa fyrir 520 blöð	Fjölnotamatari	Skúffa fyrir umslög	Prentun á tvær hliðar
<b>Hagaki</b> 100 x 148 mm (3,94 x 5,83 to.)	X	√ <sub>1</sub>	X	X
<b>JIS B4<sup>1</sup></b> 257 x 364 mm (10,12 x 14,33 to.)	√	√	X	√
<b>JIS B5</b> 182 x 257 mm (7,17 x 10,1 to.)	√	√ <sub>2</sub>	X	√
<b>Kladdi<sup>1</sup></b> 279,4 x 4431,8 mm (11 x 17 to.)	√	√	X	√
<b>Lögfræði (Legal)<sup>1</sup></b> 215,9 x 355,6 mm (8,5 x 14 to.)	√	√	X	√
<b>Bréf (Letter)</b> 215,9 x 279,4 mm (8,5 x 11 to.)	√	√ <sub>2</sub>	X	√
<b>Oficio (Mexico)<sup>1</sup></b> 215,9 x 340,4 mm (8,5 x 13,4 to.)	√	√	X	√
<b>Yfirlýsing</b> 139,7 x 215,9 mm (5,5 x 8,5 to.)	√ <sub>1</sub>	√ <sub>2</sub>	X	√
<b>Alhliða</b>	√ <sub>3</sub>	√ <sub>4</sub>	X	√ <sub>5</sub>
<b>7 3/4 umslag</b> 98,4 x 190,5 mm (3,875 x 7,5 to.)	X	√ <sub>2</sub>	√	X
<b>9 umslag</b> 98,4 x 225,4 mm (3,875 x 8,9 to.)	X	√ <sub>2</sub>	√	X
<b>10 umslag</b> 104,8 x 241,3 mm (4,12 x 9,5 to.)	X	√ <sub>2</sub>	√	X

<sup>1</sup> Hleðst eingöngu í stuttri brún.

<sup>2</sup> Hleðst eingöngu í langri brún.

<sup>3</sup> Styður við pappírsstærðir frá 139,7 x 181,86 mm (5,5 x 7,16 to.) til 296,93 x 431,8 mm (11,69 x 17 to.).

<sup>4</sup> Styður við pappírsstærðir frá 88,9 x 98,38 mm (3,5 x 3,87 to.) til 296,93 x 482,6 mm (11,69 x 19 to.).

<sup>5</sup> Styður við pappírsstærðir frá 128 x 139,7 mm (5 x 5,5 to.) til 296,93 x 482,6 mm (11,69 x 19 to.).

Pappírsstærð	Staðalskúffa fyrir 520 blöð	Fjölnotamatari	Skúffa fyrir umslög	Prentun á tvær hliðar
<b>B5 umslag</b> 176 x 250 mm (6,93 x 9,84 to.)	X	✓ <sup>1</sup>	✓	X
<b>C5 umslag</b> 162 x 229 mm (6,38 x 9,01 to.)	X	✓ <sup>2</sup>	✓	X
<b>DL umslag</b> 110 x 220 mm (4,33 x 8,66 to.)	X	✓ <sup>2</sup>	✓	X

<sup>1</sup> Hleðst eingöngu í stuttri brún.  
<sup>2</sup> Hleðst eingöngu í langri brún.  
<sup>3</sup> Styður við pappírsstærðir frá 139,7 x 181,86 mm (5,5 x 7,16 to.) til 296,93 x 431,8 mm (11,69 x 17 to.).  
<sup>4</sup> Styður við pappírsstærðir frá 88,9 x 98,38 mm (3,5 x 3,87 to.) til 296,93 x 482,6 mm (11,69 x 19 to.).  
<sup>5</sup> Styður við pappírsstærðir frá 128 x 139,7 mm (5 x 5,5 to.) til 296,93 x 482,6 mm (11,69 x 19 to.).

**Athugasemdir:**

- Sjálfvirkur matari styður við pappírsstærðir frá 125 x 85 mm (4,92 x 3,35 to.) til 297 x 431,8 mm (11,69 x 17 to.).
- Flatskanni styður við hámarks pappírsstærðina 297 x 431,8 mm (11,69 x 17 to.).

**Pappírsstærðir studdar af aukaskúffum**

Pappírsstærð	520-blaða aukaskúffa, 520-blaða aukaskúffa með skáp og 3 x 520-blaða aukaskúffa	2520-blaða samstæðuskúffa sem er aukabúnaður	Skúffa fyrir 2000 blöð sem er aukabúnaður
<b>A3<sup>1</sup></b> 297 x 420 mm (11,69 x 16,54 to.)	✓	✓	X
<b>A4</b> 210 x 297 mm (8,27 x 11,7 to.)	✓	✓	✓ <sup>2</sup>
<b>A5<sup>1</sup></b> 148 x 210 mm (5,83 x 8,27 to.)	✓	✓	X
<b>A6</b> 105 x 148 mm (4,13 x 5,83 to.)	X	X	X

<sup>1</sup> Hleðst eingöngu í stuttri brún.  
<sup>2</sup> Hleðst eingöngu í langri brún.  
<sup>3</sup> Styður við pappírsstærðir frá 139,7 x 181,86 mm (5,5 x 7,16 to.) til 296,93 x 431,8 mm (11,69 x 17 to.).

Pappírsstærð	520-blaða aukaskúffa, 520-blaða aukaskúffa með skáp og 3 x 520-blaða aukaskúffa	2520-blaða samstæðuskúffa sem er aukabúnaður	Skúffa fyrir 2000 blöð sem er aukabúnaður
<b>Stjórnunarleg (Executive)</b> 184,2 x 266,7 mm (7,25 x 10,5 to.)	✓	✓	✓ <sup>2</sup>
<b>Fólió<sup>1</sup></b> 215,9 x 330,2 mm (8,5 x 13 to.)	✓	✓	X
<b>Hagaki</b> 100 x 148 mm (3,94 x 5,83 to.)	X	X	X
<b>JIS B4<sup>1</sup></b> 257 x 364 mm (10,12 x 14,33 to.)	✓	✓	X
<b>JIS B5</b> 182 x 257 mm (7,17 x 10,1 to.)	✓	✓	✓ <sup>2</sup>
<b>Kladdi<sup>1</sup></b> 279,4 x 4431,8 mm (11 x 17 to.)	✓	✓	X
<b>Lögfræði (Legal)<sup>1</sup></b> 215,9 x 355,6 mm (8,5 x 14 to.)	✓	✓	X
<b>Bréf (Letter)</b> 215,9 x 279,4 mm (8,5 x 11 to.)	✓	✓	✓ <sup>2</sup>
<b>Oficio (Mexico)<sup>1</sup></b> 215,9 x 340,4 mm (8,5 x 13,4 to.)	✓	✓	X
<b>Yfirlýsing<sup>1</sup></b> 139,7 x 215,9 mm (5,5 x 8,5 to.)	✓	✓	X
<b>Alhliða</b>	✓ <sup>3</sup>	✓ <sup>3</sup>	✓ <sup>3</sup>
<b>7 3/4 umslag</b> 98,4 x 190,5 mm (3,875 x 7,5 to.)	X	X	X

<sup>1</sup> Hleðst eingöngu í stuttri brún.

<sup>2</sup> Hleðst eingöngu í langri brún.

<sup>3</sup> Styður við pappírsstærðir frá 139,7 x 181,86 mm (5,5 x 7,16 to.) til 296,93 x 431,8 mm (11,69 x 17 to.).

Pappírsstærð	520-blaða aukaskúffa, 520-blaða aukaskúffa með skáp og 3 x 520-blaða aukaskúffa	2520-blaða samstæðuskúffa sem er aukabúnaður	Skúffa fyrir 2000 blöð sem er aukabúnaður
<b>9 umslag</b> 98,4 x 225,4 mm (3,875 x 8,9 to.)	X	X	X
<b>10 umslag</b> 104,8 x 241,3 mm (4,12 x 9,5 to.)	X	X	X
<b>B5 umslag</b> 176 x 250 mm (6,93 x 9,84 to.)	X	X	X
<b>C5 umslag</b> 162 x 229 mm (6,38 x 9,01 to.)	X	X	X
<b>DL umslag</b> 110 x 220 mm (4,33 x 8,66 to.)	X	X	X

<sup>1</sup> Hleðst eingöngu í stuttri brún.  
<sup>2</sup> Hleðst eingöngu í langri brún.  
<sup>3</sup> Styður við pappírsstærðir frá 139,7 x 181,86 mm (5,5 x 7,16 to.) til 296,93 x 431,8 mm (11,69 x 17 to.).

### Pappírsstærðir studdar af úttaksbökkum

Pappírsstærð	Staðalbakki		Efri bakki
	Stafla	Hliðrun	Stafla
<b>A3<sup>1</sup></b> 297 x 420 mm (11,69 x 16,54 to.)	✓	✓	✓
<b>A4</b> 210 x 297 mm (8,27 x 11,7 to.)	✓	✓	✓
<b>A5</b> 148 x 210 mm (5,83 x 8,27 to.)	✓	✓	✓
<b>A6<sup>1</sup></b> 105 x 148 mm (4,13 x 5,83 to.)	✓	✓	✓

<sup>1</sup> Hleðst eingöngu í stuttri brún.  
<sup>2</sup> Hleðst eingöngu í langri brún.  
<sup>3</sup> Styður við pappírsstærðir frá 88,9 x 98,38 mm (3,5 x 3,87 to.) til 296,93 x 482,6 mm (11,69 x 19 to.).  
<sup>4</sup> Styður við pappírsstærðir frá 88,9 x 98,38 mm (3,5 x 3,87 to.) til 296,93 x 431,8 mm (11,69 x 17 to.).

Pappírsstærð	Staðalbakki		Efri bakki
	Stafla	Hliðrun	Stafla
<b>Stjórnunarleg (Executive)</b> 184,2 x 266,7 mm (7,25 x 10,5 to.)	✓	✓	✓
<b>Fólió<sup>1</sup></b> 215,9 x 330,2 mm (8,5 x 13 to.)	✓	✓	✓
<b>Hagaki<sup>1</sup></b> 100 x 148 mm (3,94 x 5,83 to.)	✓	✓	✓
<b>JIS B4<sup>1</sup></b> 257 x 364 mm (10,12 x 14,33 to.)	✓	✓	✓
<b>JIS B5</b> 182 x 257 mm (7,17 x 10,1 to.)	✓	✓	✓
<b>Kladdi<sup>1</sup></b> 279,4 x 4431,8 mm (11 x 17 to.)	✓	✓	✓
<b>Lögfræði (Legal)<sup>1</sup></b> 215,9 x 355,6 mm (8,5 x 14 to.)	✓	✓	✓
<b>Bréf (Letter)</b> 215,9 x 279,4 mm (8,5 x 11 to.)	✓	✓	✓
<b>Oficio (Mexico)<sup>1</sup></b> 215,9 x 340,4 mm (8,5 x 13,4 to.)	✓	✓	✓
<b>Yfirlýsing</b> 139,7 x 215,9 mm (5,5 x 8,5 to.)	✓	✓	✓
<b>Alhliða</b>	✓ <sup>3</sup>	✓ <sup>4</sup>	X
<b>7 3/4 umslag<sup>2</sup></b> 98,4 x 190,5 mm (3,875 x 7,5 to.)	✓	✓	✓

<sup>1</sup> Hleðst eingöngu í stuttri brún.  
<sup>2</sup> Hleðst eingöngu í langri brún.  
<sup>3</sup> Styður við pappírsstærðir frá 88,9 x 98,38 mm (3,5 x 3,87 to.) til 296,93 x 482,6 mm (11,69 x 19 to.).  
<sup>4</sup> Styður við pappírsstærðir frá 88,9 x 98,38 mm (3,5 x 3,87 to.) til 296,93 x 431,8 mm (11,69 x 17 to.).

Pappírsstærð	Staðalbakki		Efri bakki
	Staðla	Hliðrun	Staðla
<b>9 umslag<sup>2</sup></b> 98,4 x 225,4 mm (3,875 x 8,9 to.)	✓	✓	✓
<b>10 umslag<sup>2</sup></b> 104,8 x 241,3 mm (4,12 x 9,5 to.)	✓	✓	✓
<b>B5 umslag<sup>2</sup></b> 176 x 250 mm (6,93 x 9,84 to.)	✓	✓	✓
<b>C5 umslag<sup>2</sup></b> 162 x 229 mm (6,38 x 9,01 to.)	✓	✓	✓
<b>DL umslag<sup>2</sup></b> 110 x 220 mm (4,33 x 8,66 to.)	✓	✓	✓
<sup>1</sup> Hleðst eingöngu í stuttri brún. <sup>2</sup> Hleðst eingöngu í langri brún. <sup>3</sup> Styður við pappírsstærðir frá 88,9 x 98,38 mm (3,5 x 3,87 to.) til 296,93 x 482,6 mm (11,69 x 19 to.). <sup>4</sup> Styður við pappírsstærðir frá 88,9 x 98,38 mm (3,5 x 3,87 to.) til 296,93 x 431,8 mm (11,69 x 17 to.).			

### Pappírsstærðir studdar af frágangseiningum

Pappírsstærð	Heftarabúnaður			Frágangseining með heftara og gatara			
	Staðla	Hliðrun	Hefta	Staðla	Hliðrun	Hefta	Gatari
<b>A3<sup>1</sup></b> 297 x 420 mm (11,69 x 16,54 to.)	✓	✓	✓	✓	✓	✓	✓
<b>A4</b> 210 x 297 mm (8,27 x 11,7 to.)	✓	✓	✓	✓	✓	✓	✓
<sup>1</sup> Hleðst eingöngu í stuttri brún. <sup>2</sup> Hleðst eingöngu í langri brún. <sup>3</sup> Styður við pappírsstærðir frá 88,9 x 98,38 mm (3,5 x 3,87 to.) til 296,93 x 431,8 mm (11,69 x 17 to.). <sup>4</sup> Styður við pappírsstærðir frá 190 x 139,7 mm (7,48 x 5,5 to.) til 296,93 x 431,8 mm (11,69 x 17 to.). <sup>5</sup> Styður við pappírsstærðir frá 202,9 x 182,03 mm (7,99 x 7,17 to.) til 296,93 x 431,8 mm (11,69 x 17 to.). <sup>6</sup> Styður eingöngu við allt að 2 göt á gatara <sup>7</sup> Styður eingöngu við allt að 2 göt á gatara þegar hlaðið í stuttri brún. <sup>8</sup> Styður við pappírsstærðir frá 88,9 x 98,38 mm (3,5 x 3,87 to.) til 320,04 x 1320,8 mm (12,6 x 52 to.). <sup>9</sup> Styður við pappírsstærðir frá 209,97 x 148 mm (8,27 x 5,83 to.) til 296,93 x 431,8 mm (11,69 x 17 to.).							

Pappírsstærð	Heftarabúnaður			Frágangseining með heftara og gatara			
	Stafla	Hliðrun	Hefta	Stafla	Hliðrun	Hefta	Gatari
<b>A5</b> 148 x 210 mm (5,83 x 8,27 to.)	✓	✓ <sup>2</sup>	✗	✓	✓ <sup>2</sup>	✓ <sup>2</sup>	✓ <sup>6</sup>
<b>A6</b> 105 x 148 mm (4,13 x 5,83 to.)	✓	✗	✗	✓	✗	✗	✗
<b>Borði</b> Hámarksbreidd: 215,9 mm (8,5 to.) Hámarkslengd: 1320,8 mm (52 to.)	✓ <sup>1</sup>	✗	✗	✓ <sup>1</sup>	✗	✗	✗
<b>Stjórnunarleg (Executive)</b> 184,2 x 266,7 mm (7,25 x 10,5 to.)	✓ <sup>2</sup>	✓ <sup>2</sup>	✓ <sup>2</sup>	✓	✓ <sup>2</sup>	✓ <sup>2</sup>	✓ <sup>2</sup>
<b>Fólió<sup>1</sup></b> 215,9 x 330,2 mm (8,5 x 13 to.)	✓	✓	✓	✓	✓	✓	✓
<b>Hagaki</b> 100 x 148 mm (3,94 x 5,83 to.)	✓	✗	✗	✓	✗	✗	✗
<b>JIS B4<sup>1</sup></b> 257 x 364 mm (10,12 x 14,33 to.)	✓	✓	✓	✓	✓	✓	✓
<b>JIS B5</b> 182 x 257 mm (7,17 x 10,1 to.)	✓	✓ <sup>2</sup>	✓ <sup>2</sup>	✓	✓ <sup>2</sup>	✓ <sup>2</sup>	✓ <sup>7</sup>
<b>Kladdi<sup>1</sup></b> 279,4 x 4431,8 mm (11 x 17 to.)	✓	✓	✓	✓	✓	✓	✓
<b>Lögfræði (Legal)<sup>1</sup></b> 215,9 x 355,6 mm (8,5 x 14 to.)	✓	✓	✓	✓	✓	✓	✓

<sup>1</sup> Hleðst eingöngu í stuttri brún.

<sup>2</sup> Hleðst eingöngu í langri brún.

<sup>3</sup> Styður við pappírsstærðir frá 88,9 x 98,38 mm (3,5 x 3,87 to.) til 296,93 x 431,8 mm (11,69 x 17 to.).

<sup>4</sup> Styður við pappírsstærðir frá 190 x 139,7 mm (7,48 x 5,5 to.) til 296,93 x 431,8 mm (11,69 x 17 to.).

<sup>5</sup> Styður við pappírsstærðir frá 202,9 x 182,03 mm (7,99 x 7,17 to.) til 296,93 x 431,8 mm (11,69 x 17 to.).

<sup>6</sup> Styður eingöngu við allt að 2 göt á gatara

<sup>7</sup> Styður eingöngu við allt að 2 göt á gatara þegar hlaðið í stuttri brún.

<sup>8</sup> Styður við pappírsstærðir frá 88,9 x 98,38 mm (3,5 x 3,87 to.) til 320,04 x 1320,8 mm (12,6 x 52 to.).

<sup>9</sup> Styður við pappírsstærðir frá 209,97 x 148 mm (8,27 x 5,83 to.) til 296,93 x 431,8 mm (11,69 x 17 to.).

Pappírsstærð	Heftarabúnaður			Frágangseining með heftara og gatara			
	Stafla	Hliðrun	Hefta	Stafla	Hliðrun	Hefta	Gatari
<b>Bréf (Letter)</b> 215,9 x 279,4 mm (8,5 x 11 to.)	✓	✓	✓	✓	✓	✓	✓
<b>Oficio (Mexico)<sup>1</sup></b> 215,9 x 340,4 mm (8,5 x 13,4 to.)	✓	✓	✓	✓	✓	✓	✓
<b>Yfirlýsing</b> 139,7 x 215,9 mm (5,5 x 8,5 to.)	✓	✓ <sup>2</sup>	X	X	X	X	X
<b>Alhliða</b>	✓ <sup>3</sup>	✓ <sup>4</sup>	✓ <sup>5</sup>	✓ <sup>8</sup>	✓ <sup>9</sup>	✓ <sup>9</sup>	X
<b>7 3/4 umslag</b> 98,4 x 190,5 mm (3,875 x 7,5 to.)	✓	X	X	X	X	X	X
<b>9 umslag</b> 98,4 x 225,4 mm (3,875 x 8,9 to.)	✓	X	X	X	X	X	X
<b>10 umslag</b> 104,8 x 241,3 mm (4,12 x 9,5 to.)	✓	X	X	X	X	X	X
<b>B5 umslag</b> 176 x 250 mm (6,93 x 9,84 to.)	✓ <sup>2</sup>	X	X	X	X	X	X
<b>C5 umslag</b> 162 x 229 mm (6,38 x 9,01 to.)	✓ <sup>1</sup>	X	X	X	X	X	X
<b>DL umslag</b> 110 x 220 mm (4,33 x 8,66 to.)	✓	X	X	X	X	X	X

<sup>1</sup> Hleðst eingöngu í stuttri brún.

<sup>2</sup> Hleðst eingöngu í langri brún.

<sup>3</sup> Styður við pappírsstærðir frá 88,9 x 98,38 mm (3,5 x 3,87 to.) til 296,93 x 431,8 mm (11,69 x 17 to.).

<sup>4</sup> Styður við pappírsstærðir frá 190 x 139,7 mm (7,48 x 5,5 to.) til 296,93 x 431,8 mm (11,69 x 17 to.).

<sup>5</sup> Styður við pappírsstærðir frá 202,9 x 182,03 mm (7,99 x 7,17 to.) til 296,93 x 431,8 mm (11,69 x 17 to.).

<sup>6</sup> Styður eingöngu við allt að 2 göt á gatara

<sup>7</sup> Styður eingöngu við allt að 2 göt á gatara þegar hlaðið í stuttri brún.

<sup>8</sup> Styður við pappírsstærðir frá 88,9 x 98,38 mm (3,5 x 3,87 to.) til 320,04 x 1320,8 mm (12,6 x 52 to.).

<sup>9</sup> Styður við pappírsstærðir frá 209,97 x 148 mm (8,27 x 5,83 to.) til 296,93 x 431,8 mm (11,69 x 17 to.).

Studdar pappírsgerðir



## Studdar pappírsgerðir

Pappírsgerðir studdar af staðalbakka, fjölnotamatara, skúffu fyrir umslög og prentun á tvær hliðar

Pappírsgerð	Staðalskúffa fyrir 520 blöð	Fjölnotamatari	Skúffa fyrir umslög	Prentun á tvær hliðar
Þykkur pappír	✓	✓	X	✓
Þykkur pappír	✓	✓	X	✓
Litaður pappír	✓	✓	X	✓
Sérsniðin gerð	✓	✓	X	✓
Umslag	X	✓	✓	X
Glanspappír	✓	✓	X	✓
Þykkur glansandi	✓	✓	X	✓
Mjög þykkur pappír	✓	✓	X	✓
Miðar	✓	✓	X	X
Bréfhaus	✓	✓	X	✓
Þunnur pappír	✓	✓	X	✓
Venjulegur pappír	✓	✓	X	✓
Forprentaður	✓	✓	X	✓
Endurunninn	✓	✓	X	✓
Gróft umslag	X	✓	✓	X
Grófur bómull	✓	✓	X	✓
Vínýlmiðar	X	X	X	X

## Pappírsgerðir studdar af aukaskúffum

Pappírsgerð	520-blaða aukaskúffa, 520-blaða aukaskúffa með skáp og 3 x 520-blaða aukaskúffa	2520-blaða samstæðuskúffa sem er aukabúnaður	Skúffa fyrir 2000 blöð sem er aukabúnaður
Þykkur pappír	✓	✓	✓
Þykkur pappír	✓	✓	✓
Litaður pappír	✓	✓	✓
Sérsniðin gerð	✓	✓	✓
Umslag	X	X	X
Glanspappír	✓	✓	✓

Pappírsgerð	520-blaða aukaskúffa, 520-blaða aukaskúffa með skáp og 3 x 520-blaða aukaskúffa	2520-blaða samstæðuskúffa sem er aukabúnaður	Skúffa fyrir 2000 blöð sem er aukabúnaður
Þykkur glansandi	✓	✓	✓
Mjög þykkur pappír	✓	✓	✓
Miðar	✓	✓	✓
Bréfhaus	✓	✓	✓
Þunnur pappír	✓	✓	✓
Venjulegur pappír	✓	✓	✓
Forprentaður	✓	✓	✓
Endurunninn	✓	✓	✓
Gróft umslag	X	X	X
Grófur bómull	✓	✓	✓
Vínýmiðar	X	X	X

### Pappírsgerðir studdar af úttaksbökkum

Pappírsgerð	Staðalbakki		Efri bakki
	Stafla	Hliðrun	Stafla
Þykkur pappír	✓	✓	✓
Þykkur pappír	✓	✓	✓
Litaður pappír	✓	✓	✓
Sérsniðin gerð	✓	✓	✓
Umslag	✓	✓	✓
Glanspappír	✓	✓	✓
Þykkur glansandi	✓	✓	✓
Mjög þykkur pappír	✓	✓	✓
Miðar	✓	✓	✓
Bréfhaus	✓	✓	✓
Þunnur pappír	✓	✓	✓
Venjulegur pappír	✓	✓	✓
Forprentaður	✓	✓	✓
Endurunninn	✓	✓	✓

Pappírsgerð	Staðalbakki		Efri bakki
	Stafla	Hliðrun	Stafla
Gróft umslag	✓	✓	✓
Grófur bómmull	✓	✓	✓
Vínýlmiðar	X	X	X

### Pappírsgerðir studdar af frágangseiningum

Pappírsgerð	Heftarabúnaður			Frágangseining með heftara og gatara			
	Stafla	Hliðrun	Hefta	Stafla	Hliðrun	Hefta	Gatari
Þykkur pappír	✓	✓	✓	✓	✓	✓	✓
Þykkur pappír	✓	✓	X	✓	✓	X	✓
Litaður pappír	✓	✓	✓	✓	✓	✓	✓
Sérsniðin gerð	✓	✓	✓	✓	✓	✓	✓
Umslag	✓	X	X	X	X	X	X
Glanspappír	✓	✓	✓	✓	✓	✓	✓
Þykkur glansandi	✓	✓	X	✓	✓	X	✓
Mjög þykkur pappír	✓	✓	X	✓	✓	X	✓
Miðar	✓	✓	X	X	X	X	X
Bréfhous	✓	✓	✓	✓	✓	✓	✓
Þunnur pappír	✓	✓	✓	✓	✓	✓	✓
Venjulegur pappír	✓	✓	✓	✓	✓	✓	✓
Forprentaður	✓	✓	✓	✓	✓	✓	✓
Endurunninn	✓	✓	✓	✓	✓	✓	✓
Gróft umslag	✓	X	X	X	X	X	X
Grófur bómmull	✓	✓	X	✓	✓	X	✓
Vínýlmiðar	X	X	X	X	X	X	X

### Studdar pappírspyngdir

520-blaða skúffa, 520-blaða skúffa með skáp, 3 x 520-blaða skúffa og 2520-blaða samstæðuskúffa	Fjölnotamatari	Skúffa fyrir umslög	Skúffa fyrir 2000 blöð sem er aukabúnaður
60-256 g/m <sup>2</sup> (12-68 lb)	60-216 g/m <sup>2</sup> (12-57 lb)	75-90 g/m <sup>2</sup> (20-24 lb)	60-216 g/m <sup>2</sup> (12-57 lb)

**Athugasemdir:**

- Fyrir 60–176 g/m<sup>2</sup> (16–47-lb) þykkan pappír er mælt með löngum trefjum.
- Pappír sem er minna en 75 g/m<sup>2</sup> (20-lb þykkur) verður að prenta með gerð pappírs stillta á þunnan pappír. Misbrestur á að gera það gæti valdið óhóflegri krullun sem getur leitt til villu við mötun, sérstaklega í rakara umhverfi.
- Prentun á tvær hliðar styður þyngd pappírs frá 60–162 g/m<sup>2</sup> (16–43-lb þykkan) pappír.
- Hámarksþyngd 100% bómullarinnihalds er 90 g/m<sup>2</sup> (24-lb þykkur).

# Setja upp, setja inn og stilla

## Velja staðsetningu fyrir prentarann

- Skilja eftir nægt pláss til að opna skúffur, hlífar og hurðir og til að setja upp valkosti vélbúnaðar.
- Settu prentarann upp nálægt rafmagnstengli.

**VARÚÐ—HUGSANLEG HÆTTA:** Til að koma í veg fyrir hættu á eldsvoða eða raflosti tengið rafmagnssnúruna við innstungu með viðeigandi getu og rétta jarðtengingu sem er nálægt vörunni og auðveldlega aðgengileg.

**VARÚÐ—HÆTTA Á RAFLOSTI:** Til að koma í veg fyrir hættu á raflosti, ekki setja þessa vöru upp eða nota nálægt vatni eða blautum stöðum.

- Gangið úr skugga um að loftflæði í herberginu uppfylli ASHRAE 62 staðal eða staðal CEN Technical Committee 156.
- Tryggið flatt, sterkt og stöðugt yfirborð.
- Haldið prentaranum:
  - Hreinum, þurrum og lausum við ryk.
  - Fjarri lausum heftum og pappírsklemmum.
  - Fjarri beinu loftflæði frá loftræstitækjum, hiturum eða blásurum.
  - Fjarri beinu sólarljósi eða miklum raka.
- Fylgið meðmæltu hitastigi og varist óstöðugleika:

Umhverfishiti	10 to 32.2°C (50 to 90°F)
Geymsluhiti	15.6 to 32.2°C (60 to 90°F)

- Haldið meðmæltu plássi umhverfis prentarann fyrir rétta loftræstingu:

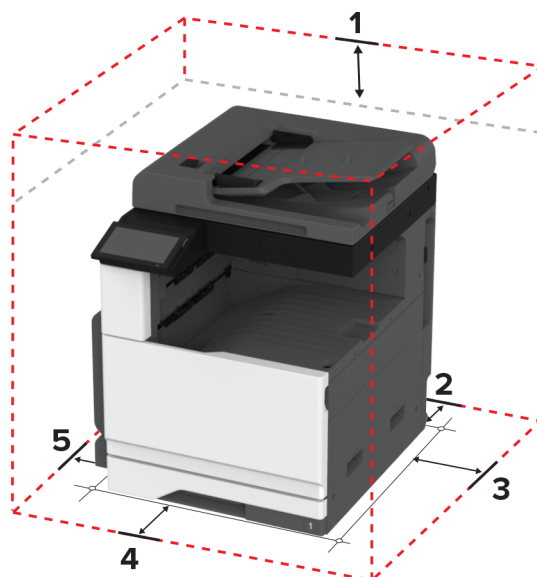

1	Ofan	400 mm (15.70 in.)
2	Aftan	120 mm (4.80 in.)
3	Hægri hlið	120 mm (4.80 in.)

4	Framan	444.5 mm (17.50 in.)
5	Vinstri hlið	400 mm (15.70 in.)

## Tenging á köplum

- ⚠ VARÚÐ—HÆTTA Á RAFLOSTI:** Til að koma í veg fyrir hættu á raflosti skal ekki setja upp þessa vöru eða tengja einhverjar rafmagns- og kaplatengingar, svo sem rafmagnsleiðslu, faxeiginleika eða síma, á meðan á eldingarveður gengur yfir.
- ⚠ VARÚÐ—HUGSANLEG HÆTTA:** Til að koma í veg fyrir hættu á eldsvoða eða raflosti tengið rafmagnssnúruna við innstungu með viðeigandi getu og rétta jarðtengingu sem er nálægt vörunni og auðveldlega aðgengileg.
- ⚠ VARÚÐ—HUGSANLEG HÆTTA:** Til að koma í veg fyrir hættu á eldsvoða eða raflosti notið aðeins rafmagnssnúruna sem fylgdi með þessari vöru eða viðurkennda skiptivöru frá framleiðanda.
- ⚠ VARÚÐ—HUGSANLEG HÆTTA:** Til að draga úr hættu á eldsvoða, notið aðeins 26 AWG eða stærri samskiptasnúru (RJ-11) þegar þessi vara er tengd við almennt símkerfi. Fyrir notendur í Ástralíu verður snúran að vera samþykkt af yfirvöldum samskipta og miðla í Ástralíu (Australian Communications and Media Authority).

**Viðvörðun—hugsanleg hættu:** Til að forðast gagnatap eða truflun prentara, ekki snerta USB snúruna, millistykki fyrir þráðlaust net, eða prentarann á þeim svæðum sem eru sýnd þegar prentun er virk.

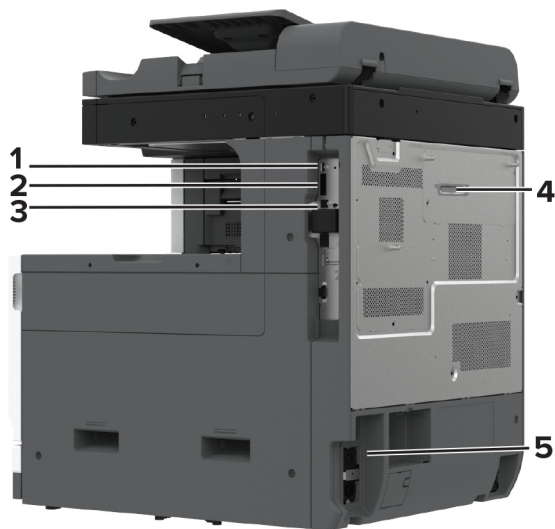

	Prentaratengi	Virgni
1	USB-tengi	Tengja lykklaborð eða einhvern samhæfan valkost.
2	USB-prentaratengi	Tengja prentarann við tölvu.
3	Ethernet-tengi	Tengja prentarann við netkerfi.

	Prentaratengi	Virkni
4	LINE-tengi <b>Athugasemd:</b> Eingöngu í boði þegar faxkort er sett upp.	Tengja prentarann við virka símalínu með venjulegt veggteni (RJ-11), DSL-síu eða VoIP-millistykki eða eitthvað annað millistykki sem leyfir þér aðgengi að símalínu til að senda og taka á móti faxi.
5	Tengi fyrir straumsnúru	Tengja prentarann við rétt jarðtengda rafmagnsinnstungu.

## Setja upp og nota forrit á heimaskjánum

### Nota heimaskjáinn

**Athugasemd:** Heimaskjárinn þinn getur verið mismunandi eftir á sérstillingum á heimaskjánum, stjórnendauppsetningu og virkum innfelldum lausnum.



#	Tákn	Virkni
1	Stopp-hnappur eða hnappur til að hætta við	Hætta við núverandi verk.
2	Afritun	Taka afrit.
3	Breyta um tungumál	Breyta tungumálinu á skjá prentarans.
4	Tölvupóstur	Sendu tölvupósta.
5	Stillingar	Aðgengi að valmyndum prentarans.
6	Fax	Sendu fax.
7	Heimilisfangabók	Fara í, búa til og skipuleggja tengiliði.

#	Tákn	Virkni
8	Staða/birgðir	<ul style="list-style-type: none"> <li>Sýna viðvörðun prentara eða villuskilaboð þegar prentari þarf íhlutun til að halda áfram vinnslu.</li> <li>Skoða frekari upplýsingar um viðvörðun prentara eða skilaboð, og um hvernig á að hreinsa þau.</li> </ul> <p><b>Athugasemd:</b> Þú getur líka farið í þessa stillingu með því að snerta efsta hlutann á heimaskjánum.</p>
9	Verk í bið	Sýna öll núverandi prentverk í bið.
10	Verk í biðröð	Sýna öll núverandi prentverk. <b>Athugasemd:</b> Þú getur líka farið í þessa stillingu með því að snerta efsta hlutann á heimaskjánum.
11	USB-drif	Skoða, velja eða prenta myndir og skjöl af minnskorti.
12	Prófilar skönnunar	Skanna og vista skjöl beint á tölvunni.
13	FTP	Skanna og vista skjöl beint á FTP-miðlara.
14	Bókmerki	Skipuleggja öll bókamerki.
15	Harður diskur	Skoða, velja og stjórna skjölum af harða disknum eða skynvæddu geymsludrifi.
16	Mappa netkerfis	Skanna í möppu á netinu eða staðsetningar á netinu.
17	Start-hnappur	Gangsetja verk, fer eftir hvaða stilling er valin.
18	Hnappaborð á skjánum	Skrá tölur eða tákn í inntakssvæði.

## Sérstíða heimaskjáinn

1 Opnaðu vafra og skráðu IP-tölu prentarans í svæði vistfangs.

### Athugasemdir:

- Skoða IP-tölu prentara á heimaskjá prentarans. IP-talan birtist sem fjögur sett af tölum sem eru aðskildar af punktum, svo sem 123.123.123.123.
- Ef verið er að nota staðgengilsþjón (proxy), gerðu hann óvirkan tímabundið til að opna vefsíðuna rétt.

2 Smelltu á **Stillingar > Tæki > Sýnileg tákn á heimaskjá**.

3 Gerðu eitt eða fleira af eftirfarandi:

- Til að bæta við tákni á heimaskjáinn, smelltu á **+**, veldu heitið á appinu, og smelltu síðan á **Bæta við**.
- Til að fjarlægja tákn af heimaskjánum, veldu heitið á appinu, og smelltu síðan á **Fjarlægja**.
- Til að sérsníða heiti á appi, veldu heitið á appinu, smelltu á **Breyta**, og úthlutaðu heiti.
- Til að endurvekja heiti á appi, veldu heitið á appinu, smelltu á **Breyta**, og veldu síðan **Endurvekja merki apps**.
- Til að bæta við bili á milli appa, smelltu á **+**, veldu **AUTT BIL**, og smelltu síðan á **Bæta við**.
- Til að raða öppunum skaltu draga nöfn appanna í þá röð sem þú vilt.
- Til að endurheimta sjálfgefna heimaskjáinn, smelltu á **Endurheimta heimaskjáinn**.

4 Beittu breytingunum.



## Studd forrit

- Skönnunarmiðstöð
- Miðstöð flýtvísa
- Afrita kort
- Afrita kort

## Setja upp skönnunarmiðstöð

- 1 Á heimaskjá prentarans, veldu **Skönnunarmiðstöð**.
- 2 Veldu og búðu til ákvörðunarstað og settu upp stillingarnar.

### Athugasemdir:

- Gakktu úr skugga um að þú staðfestir og stillir stillingar þar til engar villur eiga sér stað þegar þú ert að búa til ákvörðunarstað á netinu.
- Aðeins ákvörðunarstaðir búnir til frá innbyggða vefþjóninum eru vistaðir. Skoðaðu skjölin sem fylgdu með lausninni varðandi frekari upplýsingar.

- 3 Beittu breytingunum.

## Búa til flýtvísi

- 1 Á heimaskjá prentarans, veldu **Miðstöð flýtvísa**.

**Athugasemd:** Tákni og heiti gæti hafa breyst. Hafðu samband við þinn kerfisstjóra varðandi frekari upplýsingar

- 2 Veldu aðgerð prentara og snertu síðan **Búa til flýtvísi**.

**Athugasemd:** Aðgerðin fyrir öruggan tölvupóst er ekki studd.

- 3 Settu upp stillingarnar og snertu síðan **Vista**.

- 4 Skráðu einstakt heiti á flýtvísi.

**Athugasemd:** Til að komast hjá að klippt sé af heitum á heimaskjánum, skráðu aðeins allt að 25 staftáknum

- 5 Snertu **OK**.

Forritið býr sjálfvirkt til einstakt númer á flýtvísi.

**Athugasemd:** Til að ræsa flýtvísi, ýttu á , snertu # og skráðu síðan númer flýtvísis.

## Setja upp afritun á korti

- 1 Opnaðu vafra og skráðu IP-tölu prentarans í svæði vistfangs.

### Athugasemdir:

- Skoða IP-tölu prentara á heimaskjá prentarans. IP-talan birtist sem fjögur sett af tölum sem eru aðskildar af punktum, svo sem 123.123.123.123.

- Ef verið er að nota staðgengilsþjón (proxy), gerðu hann óvirkan tímabundið til að opna vefsíðuna rétt.

## 2 Smelltu á **Forrit > Afrita kort > Setja upp.**

### Athugasemdir:

- Vertu viss um að sýna tákn sé virkt.
- Vertu viss um að stillingar fyrir tölvupóst og samnýtingu netkerfis séu uppsettar.
- Þegar verið er að skanna kort, vertu viss um að upplausn í skönnun sé ekki meiri en 200 dpi fyrir lit, og 400 dpi fyrir svart og hvítt.
- Þegar verið er að skanna mörg kort, vertu viss um að upplausn í skönnun sé ekki meiri en 150 dpi fyrir lit, og 300 dpi fyrir svart og hvítt.

## 3 Beittu breytingunum.

**Athugasemd:** Þú þarft harðan disk prentara eða skynvætt geymsludrif til að skanna mörg kort.

## Nota sérsnið á skjá

Vertu viss um að gera eftirfarandi áður en forritið er notað:

- Í innbyggða vefþjónum, smella á **Forrit > Sérsníða skjá > Setja upp.**
- Virkja og setja upp stillingar fyrir skjáhvílu, myndasýningu og veggfóður.

## Stjórna myndum fyrir skjáhvílu og myndasýningu

### 1 Í hluta fyrir myndir skjáhvílu og myndasýningar, bættu við, breyttu eða eyddu mynd.

#### Athugasemdir:

- Þú getur bætt við allt að 10 myndum.
- Þegar virkt þá birtast stöðutákn aðeins á skjáhvílu þegar villur, viðvaranir eða tilkynningar frá skýi eru til staðar.

### 2 Beittu breytingunum.

## Breyta um mynd veggfóðurs

### 1 Á heimaskjá prentarans, veldu **Breyta um veggfóður.**

### 2 Veldu mynd til að nota.

### 3 Beittu breytingunum.

## Keyra myndasýningu frá minniskorti

### 1 Settu minniskort í USB-tengið.

### 2 Frá heimaskjá, snertu **Myndasýning.**

Myndirnar birtast í stafrófsröð.

**Athugasemd:** Þú getur fjarlægt minniskortið eftir að myndasýningin byrjar en myndirnar eru ekki vistaðar í prentaranum. Ef myndasýningin stöðvast, settu minniskortið inn aftur til að skoða myndirnar.

## Nota Aðstoð við viðskiptavini

### Athugasemdir:

- Þetta forrit er aðeins stutt í sumum gerðum prentara. Varðandi frekari upplýsingar, sjá [“Studd forrit” á síðu 33](#).
- Upplýsingar um hvernig á að setja upp stillingar forritsins má sjá í *Stjórnendaleiðbeiningar fyrir aðstoð við viðskiptavini*.

- 1 Á heimaskjá prentarans, veldu **Aðstoð við viðskiptavini**.
- 2 Prenta upplýsingarnar eða senda í tölvupósti.

## Setja upp kvóta tækis

### Athugasemdir:

- Þetta forrit er aðeins stutt í sumum gerðum prentara. Varðandi frekari upplýsingar, sjá [“Studd forrit” á síðu 33](#).
- Upplýsingar um hvernig stilla á forritið má sjá í *Stjórnendaleiðbeiningar fyrir kvóta tækis*.

- 1 Opnaðu vafra og skráðu IP-tölu prentarans í svæði vistfangs.

### Athugasemdir:

- Skoða IP-tölu prentara á heimaskjá prentarans. IP-talan birtist sem fjögur sett af tölum sem eru aðskildar af punktum, svo sem 123.123.123.123.
- Ef verið er að nota staðgengilsþjón (proxy), gerðu hann óvirkan tímabundið til að opna vefsíðuna rétt.

- 2 Smelltu á **Forrit > Kvótar tækis > Setja upp**.
- 3 Í kaflanum Reikningar notanda bættu við eða breyttu notanda og stilltu síðan kvóta notanda.
- 4 Beittu breytingunum.

## Stjórna bókmerkjum

### Búa til bókmerki

Nota bókmerki til að prenta skjöl sem oft eru notuð og sem eru geymd á netþjónum eða á vefnum.

- 1 Opnaðu vafra og skráðu IP-tölu prentarans í svæði vistfangs.

### Athugasemdir:

- Skoða IP-tölu prentara á heimaskjá prentarans. IP-talan birtist sem fjögur sett af tölum sem eru aðskildar af punktum, svo sem 123.123.123.123.
- Ef verið er að nota staðgengilsþjón (proxy), gerðu hann óvirkan tímabundið til að opna vefsíðuna rétt.

- 2 Smelltu á **Bókmerki > Bæta við bókmerki**, og skráðu síðan nafn á bókmerki.

### 3 Veldu gerð samskiptareglu Vistfangs og gerðu síðan eitt af eftirfarandi:

- Fyrir HTTP og HTTPS, skráðu vefsíðuslóðina sem þú vilt bókmerkja.
- Fyrir HTTPS, vertu viss um að nota heiti hýsils í stað IP-tölu. Til dæmis, skráðu **myWebsite.com/sample.pdf** í stað þess að skrá **123.123.123.123/sample.pdf**. Vertu einnig viss um að heiti hýsils samsvari einnig gildi almenns heitis (CN) í vottorði netþjóns. Nánari upplýsingar um að fá CN-gildi í vottorði netþjóns er að finna í hjálparupplýsingum fyrir vafrann þinn.
- Fyrir FTP, skráðu FTP vistfangið. Til dæmis, **myServer/myDirectory**. Skráðu númer FTP-tengis. Tenging 21 er sjálfvalið tengi til að senda skipanir.
- Fyrir SMB, skráðu vistfang fyrir möppu netkerfis. Til dæmis, **myServer/myShare/myFile.pdf**. Skráðu heiti á léni netkerfis.
- Ef þörf krefur, veldu gerð sannvottunar fyrir FTP og SMB.

Skráðu PIN-númer til að takmarka aðgengi að bókmerkinu.

**Athugasemd:** Forritið styður eftirfarandi gerðir skráa: PDF, JPEG og TIFF. Aðrar gerðir á skráum, svo sem DOCX og XLSX eru studdar í sumum gerðum prentara.

### 4 Smelltu á Vista.

## Búa til möppur

#### 1 Opnaðu vafra og skráðu IP-tölu prentarans í svæði vistfangs.

**Athugasemdir:**

- Skoða IP-tölu prentara á heimaskjá prentarans. IP-talan birtist sem fjögur sett af tölum sem eru aðskildar af punktum, svo sem 123.123.123.123.
- Ef verið er að nota staðgengilsþjón (proxy), gerðu hann óvirkan tímabundið til að opna vefsíðuna rétt.

#### 2 Smelltu á **Bókmerki** > **Bæta við möppu**, og skrá síðan nafn á möppu.

**Athugasemd:** Skráðu PIN-númer til að takmarka aðgengi að möppunni.





#### 3 Smelltu á Vista.

**Athugasemd:** Þú getur búið til möppur og bókmerki í möppu. Til að búa til bókmerki, sjá [“Búa til bókmerki” á síðu 35](#).

## Stjórna tengiliðum

#### 1 Á heimaskjá prentarans, veldu **Heimilisfangabók**.

#### 2 Gerðu eitt eða fleira af eftirfarandi:

- Til að bæta við tengilið, snertu  efst á skjánum, og snertu síðan **Búa til tengilið**. Skilgreindu innskráningaraðferð ef þörf krefur til að leyfa aðgengi að forritum.
- Til að eyða tengilið, snertu  efst á skjánum, snertu **Eyða tengiliðum**, og veldu síðan tengiliðinn.
- Til að breyta upplýsingum um tengilið, snertu nafn tengiliðar.
- Til að búa til hóp, snertu  efst á skjánum, og snertu síðan **Búa til hóp**. Skilgreindu innskráningaraðferð ef þörf krefur til að leyfa aðgengi að forritum.
- Til að eyða tengilið, snertu  efst á skjánum, snertu **Eyða hópum**, og veldu síðan hópinn.
- Til að breyta tengiliðahóp, snertu **HÓPAR** > veldu heiti á hóp >  > veldu aðgerðina sem þú vilt gera.

3 Beittu breytingunum.

## Setja upp og nota eiginleika aðgengis

### Virkja raddstýringu

#### Frá heimaskjánum

- 1 Í einni hreyfingu og með einum fingri, strjúktu hægt til vinstri og síðan upp á skjáinn þar til þú heyrir raddskilaboð.
- 2 Notaðu tvo fingur, snertu **OK**.

**Athugasemd:** Ef bendingin virkar ekki, beittu þá meiri þrýstingi.

#### Frá hnappaborðinu

- 1 Ýttu á og haltu **5** hnappinum þar til að talboð heyrast.
- 2 Ýttu á **Tab** til að færa bendilinn á OK-hnappinn og ýttu síðan á **Enter**.

#### Athugasemdir:

- Þegar kveikt er á raddstýringu skaltu alltaf nota tvo fingur til að velja hvaða atriði sem er á skjánum.
- Raddstýring er takmarkaðan tungumálastuðning.

### Slökkva á raddstýringu

- 1 Í einni hreyfingu og með einum fingri, strjúktu hægt til vinstri og síðan upp á skjáinn þar til þú heyrir raddskilaboð.
- 2 Notaðu tvo fingur til að gera annað hvort af eftirfarandi:
  - Snertu **Raddstýring**, snertu síðan **OK**.
  - Snertu **Hætta við**.

**Athugasemd:** Ef bendingin virkar ekki, beittu þá meiri þrýstingi.

Þú getur líka slökkt á raddstýringu með því að gera annað hvort af eftirfarandi:

- Tvísmelltu á heimaskjáinn með tveimur fingrum.
- Ýttu á straumtakkann til að setja prentarann í svefnstillingu eða stillingu í dvala.

### Fara um skjáinn með því að nota bendingar

#### Athugasemdir:

- Flestar bendingar eiga aðeins við þegar raddstýring er virk.
- Virkja stækkun til að nota bendingar aðdráttar og skimunar.
- Notaðu áþreifanlegt lyklorð til að skrá staftákn og stilla ákveðnar stillingar.

Bending	Virgni
Strjúktu til vinstri og svo upp með einum fingri	Kveikja á stillingu aðgengis. Nota sömu bendingu til að hætta í stillingu aðgengis. <b>Athugasemd:</b> Þessi bending á einnig við þegar prentarinn er í venjulegri stillingu.
Tvísmella með því að nota einn fingur	Velja valkost eða hlut á skjánum.
Tvísmella á heimatáknið með því að nota tvo fingur	Slökkva á stillingu aðgengis.
Þrísmella með því að nota einn fingur	Aðdráttur inn eða út í texta eða myndum.
Strjúktu til hægri eða strjúktu niður með einum fingri	Fara í næsta hlut á skjánum.
Strjúktu til vinstri eða strjúktu upp með einum fingri	Fara í fyrri hlut á skjánum.
Strjúktu upp og svo niður með einum fingri	Fara í fyrsta hlutinn á skjánum.
Skima	Fara í hluta af mynd með aðrætti sem eru fyrir utan mörk skjásins. <b>Athugasemd:</b> Nota tvo fingur til að draga mynd með aðrætti.
Strjúktu upp og svo til hægri með einum fingri	Hækka hljóðstyrkinn. <b>Athugasemd:</b> Þessi bending á einnig við þegar prentarinn er í venjulegri stillingu.
Strjúktu niður og svo til hægri með einum fingri	Lækka hljóðstyrkinn. <b>Athugasemd:</b> Þessi bending á einnig við þegar prentarinn er í venjulegri stillingu.
Strjúktu upp og svo til vinstri með einum fingri	Hætta í forriti og fara til baka í heimaskjá
Strjúktu niður og svo til vinstri með einum fingri	Fara til baka í fyrri stillingu.

## Nota hnappaborðið á skjánum

Þegar hnappaborðið á skjánum birtist, gerðu eitt af eftirfarandi:

- Snertu takka til að nota og slá inn staftákn í reitinn.
- Dragðu fingur yfir mismunandi staftákn til að nota og slá staftáknið inn í reitinn.
- Snertu textareit með tveimur fingrum til að nota stafina í reitnum.
- Snertu **Hnapp til baka** til að eyða staftáknum.

## Virka stillingu stækkunar

1 Í einni hreyfingu og með einum fingri, strjúktu hægt til vinstri og síðan upp á skjáinn þar til þú heyrir raddskilaboð.

**Athugasemd:** Fyrir gerðir prentara án innbyggðra hátalara skaltu nota heyrnartól til að heyra skilaboðin.

2 Notaðu tvo fingur, gerðu eftirfarandi:

- Snertu **Stækkunarstilling**.
- Snertu **OK**.

**Athugasemd:** Ef bendingin virkar ekki, beittu þá meiri þrýstingi.

Varðandi frekari upplýsingar varðandi færslu á stækkuðum skjá, sjá [“Fara um skjáinn með því að nota bendingar” á síðu 37](#).

## Stilla hraða á raddstýringu

- 1 Frá heimaskjánum, veldu **Stillingar > Tæki > Aðgengileiki > Hraði raddstýringar**.
- 2 Veldu hraða tals.

## Stilla sjálfvalinn hljóðstyrk höfuðheyrnatóla

- 1 Frá heimaskjánum, veldu **Stillingar > Tæki > Aðgengileiki**.
- 2 Stilla hljóðstyrk höfuðheyrnatóla.

**Athugasemd:** Hljóðstyrkur verður endurstilltur í sjálfgefið gildi eftir að notandinn fer úr stillingu aðgengis eða þegar prentarinn vaknar eftir svefn eða dvala.

## Stilla sjálfvalinn hljóðstyrk innri hátalara

- 1 Frá heimaskjá, snertu .
- 2 Stilla hljóðstyrkinn.

### Athugasemdir:

- Ef hljóðlát stilling er valin er slökkt á öllum hljóðviðvörðunum. Þessi stilling hægir einnig á frammistöðu prentarans.
- Hljóðstyrkur verður endurstilltur í sjálfgefið gildi eftir að notandinn fer úr stillingu aðgengis eða þegar prentarinn vaknar eftir svefn eða dvala.

## Virkja töluð aðgangsorð eða persónuauðkennanleg númer (PIN)

- 1 Frá heimaskjánum, snertu **Stillingar > Tæki > Aðgengileiki > Tala aðgangsorð/persónuauðkennanleg númer (PIN)**.
- 2 Virkja stillinguna.

## Setja upp prentarann til að senda fax

### Stutt fax

- Hliðstætt fax

**Athugasemd:** Þarfnast uppsetts faxkorts. Hafðu samband við þann stað sem þú keyptir prentarann varðandi frekari upplýsingar.

- etherFAX

**Athugasemd:** Þarfnast áskriftar. Varðandi frekari upplýsingar, farðu á <https://www.etherfax.net/lexmark> eða hafðu samband við þann stað sem þú keyptir prentarann.

- Fax yfir IP (FoIP)

**Athugasemd:** Þarfnast uppsetts leyfispakka. Hafðu samband við þann stað sem þú keyptir prentarann varðandi frekari upplýsingar.

- Faxþjónn

## Setja upp faxesgerð sem notar hliðstætt fax

### Athugasemdir:

- Setja þarf upp faxkort til að prentarinn geti notað hliðrænt fax.
- Sumar aðferðir við tengingu eiga aðeins við í sumum löndum eða svæðum.
- Ef faxesgerð er virk og ekki uppsett að fullu þá gæti gaumljósið blikkað með rauðu ljósi.
- Ef þú ert ekki með TCP/IP-umhverfi, notaðu þá stjórnborð prentara til að setja upp faxið.

**Viðvörðun—hugsanleg hættu:** Til að forðast gagnatap eða truflun, ekki snerta snúrur eða prentarann á þeim svæðum sem eru sýnd þegar sending eða móttaka á faxi er virk.



### Nota valmyndina Stillingar í prentaranum

- 1 Af heimaskjánum, snertu **Stillingar > Fax > Uppsetning á faxi > Almennar stillingar á faxi**.
- 2 Settu upp stillingarnar.

### Nota innbyggða vefþjóninn

- 1 Opnaðu vafra og skráðu IP-tölu prentarans í svæði vistfangs.

#### Athugasemdir:

- Skoða IP-tölu prentara á heimaskjánum. IP-talan birtist sem fjögur sett af tölum sem eru aðskildar af punktum, svo sem 123.123.123.123.
- Ef verið er að nota staðgengilsþjón (proxy), gerðu hann óvirkan tímabundið til að opna vefsíðuna rétt.

- 2 Smelltu á **Stillingar > Fax > Uppsetning á faxi > Almennar stillingar á faxi**.



- 3 Settu upp stillingarnar.
- 4 Beittu breytingunum.

## Setja upp faxaðgerð sem notar etherFAX

### Athugasemdir:

- Fastbúnaður prentara verður að vera uppfærður í nýjstu útgáfu. Varðandi frekari upplýsingar, sjá "[Uppfæra fastbúnað](#)" á síðu 73.
- Viðeigandi leyfispakki verður að vera uppsettur í prentaranum þínum. Varðandi frekari upplýsingar, hafðu samband við etherFAX.
- Gakktu úr skugga um að þú hafir skráð prentarann þinn í etherFAX gáttina. Varðandi frekari upplýsingar, farðu á <https://www.etherfax.net/lexmark>.
- Raðnúmers prentara er krafist við skráningu. Til að finna raðnúmerið, sjá "[Finna raðnúmerið á prentaranum](#)" á síðu 10.

- 1 Opnaðu vafra og skráðu IP-tölu prentarans í svæði vistfangs.

### Athugasemdir:

- Skoða IP-tölu prentara á heimaskjánum. IP-talan birtist sem fjögur sett af tölum sem eru aðskildar af punktum, svo sem 123.123.123.123.
- Ef verið er að nota staðgengilsþjón (proxy), gerðu hann óvirkan tímabundið til að opna vefsíðuna rétt.

- 2 Smelltu á **Stillingar > Fax > Uppsetning á faxi > Almennar stillingar á faxi**.

**Athugasemd:** Uppsetning á faxi birtist aðeins ef Fax-stilling er stillt á Fax.

- 3 Í svæði Heiti á faxi skráðu einkvæmt heiti.
- 4 Í svæði Faxnúmer skráðu faxnúmerið sem etherFAX lét í té.
- 5 Í valmyndinni Flutningur á faxi veldu **etherFAX**.

### Athugasemdir:

- Þessi valmynd birtist aðeins þegar fleiri en einn faxflutningur er tiltækur.
- Ef aðeins etherFAX er uppsett á prentaranum er það sjálfkrafa stillt.

- 6 Beittu breytingunum.

## Setja upp aðgerð á faxi með því að nota faxþjón

### Athugasemdir:

- Þessi aðgerð gerir þér kleift að senda faxskilaboð til faxþjónustuveitu sem styður móttöku tölvupósts.
- Þessi eiginleiki styður aðeins föx á útleið. Til að styðja við faxmóttöku skaltu ganga úr skugga um að þú hafir fax sem byggir á tæki, svo sem hliðrænt fax, etherFAX eða Fax yfir IP (FoIP), í prentaranum.

- 1 Opnaðu vafra og skráðu IP-tölu prentarans í svæði vistfangs.

**Athugasemdir:**

- Skoða IP-tölu prentara á heimaskjánum. IP-talan birtist sem fjögur sett af tölum sem eru aðskildar af punktum, svo sem 123.123.123.123.
- Ef verið er að nota staðgengilsþjón (proxy), gerðu hann óvirkan tímabundið til að opna vefsíðuna rétt.

2 Smelltu á **Stillingar > Fax**.

3 Í valmyndinni Faxstillingar veldu **Faxþjónn**, og smelltu síðan á **Vista**.

4 Smelltu á **Uppsetning faxþjóns**.

5 Í svæðinu Til að sníða skráðu **[#]@myfax.com**, þar sem **[#]** er faxnúmerið og **myfax.com** er lén faxveitunnar.

**Athugasemdir:**

- Ef þörf krefur, stilltu svæðin Vistfang svars, Efni, eða Skilaboð.
- Til að láta prentarann taka á móti faxskilaboðum skaltu virkja stillinguna fyrir tækið í prentaranum til að taka á móti faxi. Gangtu úr skugga um að þú sért með fax í prentaranum uppsett.

6 Smelltu á **Vista**.

7 Smelltu á **Stillingar tölvupósts í faxþjóni**, og gerðu síðan annað af eftirfarandi:

- Virkja **Nota SMTP þjón tölvupósts**.

**Athugasemd:** Ef SMTP stillingar tölvupósts eru ekki stilltar, skoðuðu þá [“Setja upp SMTP stillingar tölvupósts” á síðu 47](#).

- Stilla SMTP-stillingarnar. Hafðu samband við þína veitu tölvupósts varðandi frekari upplýsingar.

8 Beittu breytingunum.

## Setja upp fax með því að nota venjulega símalínu.

**Athugasemd:** Þessar leiðbeiningar eiga aðeins við prentara sem styðja hliðstætt fax. Varðandi frekari upplýsingar, sjá [“Stutt fax” á síðu 39](#).

 **VARÚÐ—HÆTTA Á RAFLOSTI:** Til að koma í veg fyrir hættu á raflosti skal ekki setja upp þessa vöru eða tengja einhverjar rafmagns- og kaplatengingar, svo sem rafmagnsleiðslu, faxeiginleika eða síma, á meðan á eldingarveður gengur yfir.

 **VARÚÐ—HÆTTA Á RAFLOSTI:** Til að koma í veg fyrir hættu á raflosti, notið ekki fax eiginleikann í þrumuveðri.

 **VARÚÐ—HUGSANLEG HÆTTA:** Til að draga úr hættu á eldsvoða, notið aðeins 26 AWG eða stærri samskiptasnúru (RJ-11) þegar þessi vara er tengd við almennt símkerfi. Fyrir notendur í Ástralíu verður snúran að vera samþykkt af yfirvöldum samskipta og miðla í Ástralíu (Australian Communications and Media Authority).

## Uppsetning 1: Prentarinn er tengdur við sérnota faxlínu

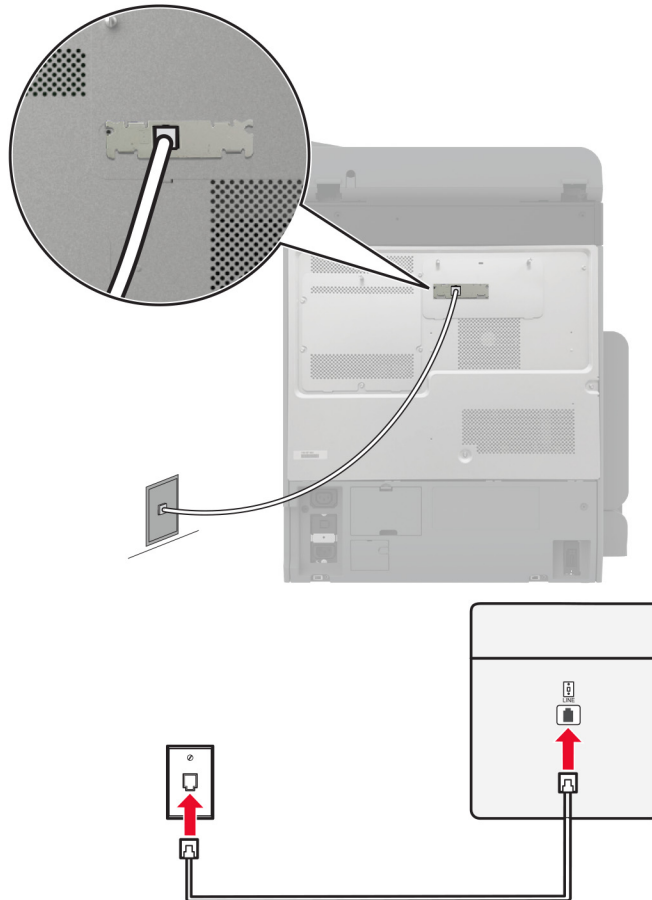

- 1 Tengdu annan endann á símasnúru við línutengi á prentaranum.
- 2 Tengdu hinn enda símasnúrunnar í virkt hliðrænt vegg tengi.

### Athugasemdir:

- Þú getur stillt prentarann til að taka við faxsendingum sjálfvirkt (stilling á sjálfvirkri svörun á **Kveikt**) eða handvirkt (stilling á sjálfvirkri svörun á **Slökkt**).
- Ef þú vilt taka sjálfvirkt á móti faxsendingum, stilltu þá prentarann til að svara eftir tiltekinn fjölda hringinga.

## Uppsetning 2: Prentarinn er að deila línu með símsvara

**Athugasemd:** Ef þú ert áskrifandi að sérstakri hringiþjónustu vertu þá viss um að þú stilltir rétt hringimynstur fyrir prentarann. Að öðrum kosti tekur prentarinn ekki á móti faxsendingum jafnvel þótt þú hafir stillt hann til að taka sjálfvirkt við faxsendingum.

## Tengdur við annað vegg tengi

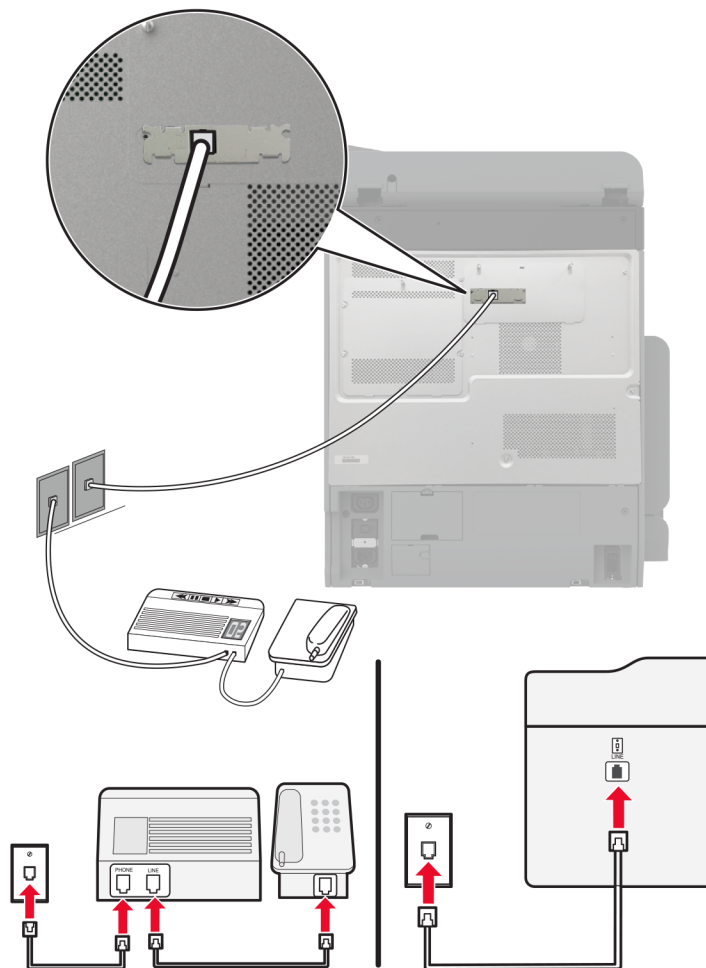

- 1 Tengdu annan endann á símasnúru við línutengi á prentaranum.
- 2 Tengdu hinn enda símasnúrunnar í virkt hliðrænt vegg tengi.

## Athugasemdir:

- Ef þú ert aðeins með eitt símanúmer á línunni þinni, þá þarf að stilla prentarann til að taka sjálfvirkt við faxesendingum.
- Stilltu prentarann til að taka við símhringingum tveimur hringingum á eftir símsvaranum. Til dæmis, ef símsvarinn svarar eftir fjórar hringingar þá á að setja stillingu prentarans í Hringingar að svörun á 6.

## Setja upp fax í löndum eða svæðum með öðru vísi vegg tengjum og tengjum.

**Athugasemd:** Þessar leiðbeiningar eiga aðeins við prentara sem styðja hliðstætt fax. Varðandi frekari upplýsingar, sjá [“Stutt fax” á síðu 39](#).

**⚠ VARÚÐ—HÆTTA Á RAFLOSTI:** Til að koma í veg fyrir hættu á raflosti skal ekki setja upp þessa vöru eða tengja einhverjar rafmagns- og kaplatengingar, svo sem rafmagnsleiðslu, faxeiginleika eða síma, á meðan á eldingarveður gengur yfir.

 **VARÚÐ—HÆTTA Á RAFLOSTI:** Til að koma í veg fyrir hættu á raflosti, notið ekki fax eiginleikann í þrumuveðri.

 **VARÚÐ—HUGSANLEG HÆTTA:** Til að draga úr hættu á eldsvoða, notið aðeins 26 AWG eða stærri samskiptasnúru (RJ-11) þegar þessi vara er tengd við almennt símkerfi. Fyrir notendur í Ástralíu verður snúran að vera samþykkt af yfirvöldum samskipta og miðla í Ástralíu (Australian Communications and Media Authority).

Staðalgerð vegg tengis sem flest lönd eða svæði hafa tekið upp er RJ-11. Ef vegg tengi eða búnaður á þínum stað er ekki með þessari tegund af tengi, notaðu þá símamillistykki. Millistykki fyrir land eða svæði kunna ekki að koma með prentarann, og þú gætir þurft að kaupa það sérstaklega.

Það kann að vera millistykki uppsett í símatengi á prentaranum. Ekki fjarlægja millistykkið úr símatengi prentarans ef þú ert að tengjast raðtengdu eða keðjutengdu símakerfi.

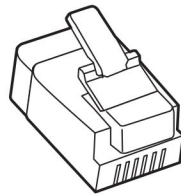

Heiti hlutar	Hlutanúmer
Lexmark millistykki	40X8519

Tengja prentarann við veggengi sem er ekki RJ-11.

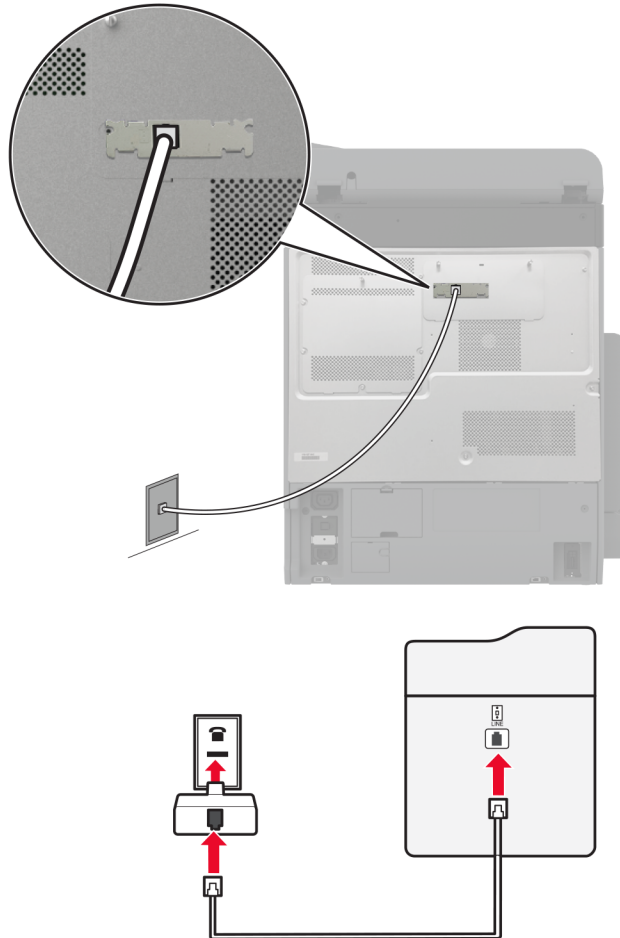

- 1 Tengdu annan endann á símasnúru við línutengi á prentaranum.
- 2 Tengdu hinn enda símasnúrunnar í RJ-11 millistykkið, og tengdu síðan millistykkið í veggengið.
- 3 Ef þú vilt tengja annað tæki sem er ekki með RJ-11 tengi í sama veggengi, tengdu það þá beint við símamillistykkið.

## Tengjast sérstakri hringþjónustu

Sérstök hringþjónusta lætur þig fá mörg símanúmer á einni símalínu. Hvert símanúmer fær úthlutað mismunandi hringimynstri.

**Athugasemd:** Þessar leiðbeiningar eiga aðeins við prentara sem styðja hliðstætt fax. Varðandi frekari upplýsingar, sjá [“Stutt fax” á síðu 39](#).

- 1 Frá heimaskjánum, snertu **Stillingar > Fax > Uppsetning á faxi > Móttökustillingar á faxi > Stillingar stjórnanda > Svara á**.
- 2 Veldu hringimynstur

## Stilla dagsetningu á faxi og tíma

**Athugasemd:** Gangtu úr skugga um að fax sé uppsett. Frekari upplýsingar má sjá í kaflanum [Setja upp prentarann fyrir fax](#).

- 1 Frá heimaskjánum, snertu **Stillingar > Tæki > Kjörstillingar > Dagsetning og tími > Setja upp**.
- 2 Settu upp stillingarnar.

## Stilla sumartíma

**Athugasemd:** Gangtu úr skugga um að fax sé uppsett. Frekari upplýsingar má sjá í kaflanum [Setja upp prentarann fyrir fax](#).

- 1 Frá heimaskjánum, snertu **Stillingar > Tæki > Kjörstillingar > Dagsetning og tími > Setja upp**.
- 2 Í valmynd fyrir Tímabelti snertu (UTC+notandi) sérsnið.
- 3 Snertu UTC (GMT) hliðrun, og settu upp stillingarnar.

## Setja upp stillingar hátalara fyrir fax

**Athugasemd:** Gangtu úr skugga um að fax sé uppsett. Frekari upplýsingar má sjá í kaflanum [Setja upp prentarann fyrir fax](#).

- 1 Af heimaskjánum, snertu **Stillingar > Fax > Uppsetning á faxi > Stillingar hátalara**.
- 2 Gerðu eftirfarandi:
  - Stilltu Stillingu hátalara á **Alltaf á**.
  - Stilltu Hljóðstyrk hátalara á **Hátt**.
  - Virkja hljóðstyrk hringingar.

## Setja upp SMTP stillingar tölvupósts

Stillta SMTP-stillingar (Simple Mail Transfer Protocol) til að senda skannað skjal í tölvupósti. Stillingar eru mismunandi hjá hverri þjónustu tölvupósts.

Áður en þú byrjar skaltu ganga úr skugga um að prentarinn sé tengdur við netkerfi og að netið sé tengt internetinu.

### Nota innbyggða vefþjóninn

- 1 Opnaðu vafra og skráðu IP-tölu prentarans í svæði vistfangs.

#### Athugasemdir:

- Skoða IP-tölu prentara á heimaskjá prentarans. IP-talan birtist sem fjögur sett af tölum sem eru aðskildar af punktum, svo sem 123.123.123.123.
- Ef verið er að nota staðgengilsþjón (proxy), gerðu hann óvirkan tímabundið til að opna vefsíðuna rétt.

- 2 Smelltu á **Stillingar > Tölvupóstur**.
- 3 Í kaflanum Uppsetning á tölvupósti stilltu stillingarnar.

**Athugasemdir:**

- Hafðu samband við [lista yfir þína veitu tölvupósts](#) varðandi frekari upplýsingar.
- Fyrir tölvupóstþjónustur sem ekki eru á listanum skaltu hafa samband við þjónustuveituna þína og biðja um stillingarnar.

**4 Smelltu á Vista.****Nota valmyndina Stillingar í prentaranum**

1 Frá heimaskjánum, snertu **Stillingar > Tölvupóstur > Uppsetning tölvupósts**.

2 Settu upp stillingarnar.

**Athugasemdir:**

- Hafðu samband við [lista yfir þína veitu tölvupósts](#) varðandi frekari upplýsingar.
- Fyrir tölvupóstþjónustur sem ekki eru á listanum skaltu hafa samband við þjónustuveituna þína og biðja um stillingarnar.

**Þjónustur tölvupósts**

- [AOL Mail](#)
- [Comcast Mail](#)
- [Gmail](#)
- [iCloud Mail](#)
- [Mail.com](#)
- [NetEase Mail \(mail.126.com\)](#)
- [NetEase Mail \(mail.163.com\)](#)
- [NetEase Mail \(mail.yeah.net\)](#)
- [Outlook Live eða Microsoft 365](#)
- [QQ Mail](#)
- [Sina Mail](#)
- [Sohu Mail](#)
- [Yahoo! Mail](#)
- [Zoho Mail](#)

**Athugasemdir:**

- Ef þú lendir í villum með því að nota stillingarnar skaltu hafa samband við tölvupóstþjónustuna þína.
- Varðandi beitur tölvupóstþjónustu sem ekki eru á listanum hafðu samband við þjónustuveituna þína.

**AOL Mail**

Stilling	Gildi
Aðal SMTP-gátt	smtp.aol.com
Aðaltengi SMTP-gáttar	587
Nota SSL/TLS	Þarfnast
Krefjast áreiðanlegs vottorðs	Óvirkt



Stilling	Gildi
Vistfang svörunar	Þitt tölvupóstfang
Sannvottun á SMTP-þjóni	Innskráning / venjuleg
Tölvupóstur að frumkvæði tækis	Nota SMTP-réttindi tækis
Notandaauðkenni tækis	Þitt tölvupóstfang
Aðgangsorð tækis	Aðgangsorð apps <b>Athugasemd:</b> Til að búa til aðgangsorð fyrir app, farðu á síðuna <a href="#">AOL Account Security</a> skráðu þig inn á þinn reikning, og smelltu síðan á <a href="#">Búa til aðgangsorð apps</a> .

## Comcast Mail

Stilling	Gildi
Aðal SMTP-gátt	smtp.comcast.net
Aðaltengi SMTP-gáttar	587
Nota SSL/TLS	Þarfnast
Krefjast áreiðanlegs vottorðs	Óvirkt
Vistfang svörunar	Þitt tölvupóstfang
Sannvottun á SMTP-þjóni	Innskráning / venjuleg
Tölvupóstur að frumkvæði tækis	Nota SMTP-réttindi tækis
Notandaauðkenni tækis	Þitt tölvupóstfang
Aðgangsorð tækis	Aðgangsorð reiknings

**Athugasemd:** Gakktu úr skugga um að aðgangssöryggisstilling þriðja aðila sé virkjuð á reikningnum þínum. Varðandi frekari upplýsingar, farðu á [hjálparsíðu Comcast Xfinity Connect](#).

## Gmail™

**Athugasemd:** Vertu viss um að tveggja þrepa sannvottun sé virk á þínum Google reikningi. Til að virkja tveggja þrepa sannvottun, farðu á síðuna [Google Account Security](#) skráðu þig inn á reikninginn þinn, og í kaflanum „Skrá inn í Google“ smelltu á **2ja þrepa sannvottun**.

Stilling	Gildi
Aðal SMTP-gátt	smtp.gmail.com
Aðaltengi SMTP-gáttar	587
Nota SSL/TLS	Þarfnast
Krefjast áreiðanlegs vottorðs	Óvirkt
Vistfang svörunar	Þitt tölvupóstfang
Sannvottun á SMTP-þjóni	Innskráning / venjuleg
Tölvupóstur að frumkvæði tækis	Nota SMTP-réttindi tækis
Notandaauðkenni tækis	Þitt tölvupóstfang

Stilling	Gildi
Aðgangsorð tækis	Aðgangsorð apps <b>Athugasemdir:</b> <ul style="list-style-type: none"> <li>Til að búa til aðgangsorð fyrir app, farðu á síðuna <a href="#">Google Account Security</a> skráðu þig inn á reikninginn þinn, og síðan frá kaflanum „Skrá inn í Google“ smelltu á <b>Aðgangsorð apps</b>.</li> <li>„App passwords“ sést aðeins ef tveggja þrepa sannvottun er virk.</li> </ul>

## iCloud Mail

**Athugasemd:** Gangtu úr skugga um að tveggja þrepa sannvottun sé virk á reikningnum þínum.

Stilling	Gildi
Aðal SMTP-gátt	smtp.mail.me.com
Aðaltengi SMTP-gáttar	587
Nota SSL/TLS	Þarfnast
Krefjast áreiðanlegs vottorðs	Óvirkt
Vistfang svörunar	Þitt tölvupóstfang
Sannvottun á SMTP-þjóni	Innskráning / venjuleg
Tölvupóstur að frumkvæði tækis	Nota SMTP-réttindi tækis
Notandaauðkenni tækis	Þitt tölvupóstfang
Aðgangsorð tækis	Aðgangsorð apps <b>Athugasemd:</b> Til að búa til aðgangsorð fyrir app, farðu á síðuna <a href="#">iCloud Account Management</a> skráðu þig inn á reikninginn þinn, og síðan frá kaflanum Öryggi smelltu á <b>Búa til aðgangsorð</b> .

## Mail.com

Stilling	Gildi
Aðal SMTP-gátt	smtp.mail.com
Aðaltengi SMTP-gáttar	587
Nota SSL/TLS	Þarfnast
Krefjast áreiðanlegs vottorðs	Óvirkt
Vistfang svörunar	Þitt tölvupóstfang
Sannvottun á SMTP-þjóni	Innskráning / venjuleg
Tölvupóstur að frumkvæði tækis	Nota SMTP-réttindi tækis
Notandaauðkenni tækis	Þitt tölvupóstfang
Aðgangsorð tækis	Aðgangsorð reiknings

**NetEase Mail (mail.126.com)**

**Athugasemd:** Gangtu úr skugga um að SMTP þjónusta sé virk á reikningnum þínum. Til að virkja þjónustuna, frá heimasíðu NetEase Mail, smelltu á **Stillingar > POP3/SMTP/IMAP** og virkjaðu síðan annað hvort **IMAP/SMTP þjónustu** eða **POP3/SMTP þjónustu**.

Stilling	Gildi
Aðal SMTP-gátt	smtp.126.com
Aðaltengi SMTP-gáttar	465
Nota SSL/TLS	Þarfnast
Krefjast áreiðanlegs vottorðs	Óvirkt
Vistfang svörunar	Þitt tölvupóstfang
Sannvottun á SMTP-þjóni	Innskráning / venjuleg
Tölvupóstur að frumkvæði tækis	Nota SMTP-réttindi tækis
Notandaauðkenni tækis	Þitt tölvupóstfang
Aðgangsorð tækis	Aðgangsorð heimildar <b>Athugasemd:</b> Aðgangsorð heimildar er látið í té þegar IMAP/SMTP þjónusta eða POP3/SMTP þjónusta er virk.

**NetEase Mail (mail.163.com)**

**Athugasemd:** Gangtu úr skugga um að SMTP þjónusta sé virk á reikningnum þínum. Til að virkja þjónustuna, frá heimasíðu NetEase Mail, smelltu á **Stillingar > POP3/SMTP/IMAP** og virkjaðu síðan annað hvort **IMAP/SMTP þjónustu** eða **POP3/SMTP þjónustu**.

Stilling	Gildi
Aðal SMTP-gátt	smtp.163.com
Aðaltengi SMTP-gáttar	465
Nota SSL/TLS	Þarfnast
Krefjast áreiðanlegs vottorðs	Óvirkt
Vistfang svörunar	Þitt tölvupóstfang
Sannvottun á SMTP-þjóni	Innskráning / venjuleg
Tölvupóstur að frumkvæði tækis	Nota SMTP-réttindi tækis
Notandaauðkenni tækis	Þitt tölvupóstfang
Aðgangsorð tækis	Aðgangsorð heimildar <b>Athugasemd:</b> Aðgangsorð heimildar er látið í té þegar IMAP/SMTP þjónusta eða POP3/SMTP þjónusta er virk.

## NetEase Mail (mail.yeah.net)

**Athugasemd:** Gangtu úr skugga um að SMTP þjónusta sé virk á reikningnum þínum. Til að virkja þjónustuna, frá heimasíðu NetEase Mail, smelltu á **Stillingar > POP3/SMTP/IMAP** og virkjaðu síðan annað hvort **IMAP/SMTP þjónustu** eða **POP3/SMTP þjónustu**.

Stilling	Gildi
Aðal SMTP-gátt	smtp.yeah.net
Aðaltengi SMTP-gáttar	465
Nota SSL/TLS	Þarfnast
Krefjast áreiðanlegs vottorðs	Óvirkt
Vistfang svörunar	Þitt tölvupóstfang
Sannvottun á SMTP-þjóni	Innskráning / venjuleg
Tölvupóstur að frumkvæði tækis	Nota SMTP-réttindi tækis
Notandaauðkenni tækis	Þitt tölvupóstfang
Aðgangsorð tækis	Aðgangsorð heimildar <b>Athugasemd:</b> Aðgangsorð heimildar er látið í té þegar IMAP/SMTP þjónusta eða POP3/SMTP þjónusta er virk.

## Outlook Live eða Microsoft 365

Þessar stillingar eiga við um lén outlook.com og hotmail.com og reikninga Microsoft 365.

Stilling	Gildi
Aðal SMTP-gátt	smtp.office365.com
Aðaltengi SMTP-gáttar	587
Nota SSL/TLS	Þarfnast
Krefjast áreiðanlegs vottorðs	Óvirkt
Vistfang svörunar	Þitt tölvupóstfang
Sannvottun á SMTP-þjóni	Innskráning / venjuleg
Tölvupóstur að frumkvæði tækis	Nota SMTP-réttindi tækis
Notandaauðkenni tækis	Þitt tölvupóstfang
Aðgangsorð tækis	Aðgangsorð reiknings eða aðgangsorð apps <b>Athugasemdir:</b> <ul style="list-style-type: none"> <li>Notaðu aðgangsorð reikningsins þíns fyrir reikninga með tveggja þrepa staðfestingu óvirka.</li> <li>Notaðu aðgangsorð apps fyrir reikninga outlook.com eða hotmail.com með tveggja þrepa staðfestingu virka. Til að búa til aðgangsorð apps, farðu á síðuna <a href="#">Outlook Live Account Management</a> og skráðu þig síðan inn á reikninginn þinn.</li> </ul>

**Athugasemd:** Fyrir frekari uppsetningarvalkosti fyrir fyrirtæki sem nota Microsoft 365, farðu á [hjálparsíðu Microsoft 365](#).

## QQ Mail

**Athugasemd:** Gangtu úr skugga um að SMTP þjónusta sé virk á reikningnum þínum. Til að virkja þjónustuna, frá heimasíðu QQ Mail, smelltu á **Stillingar > Reikningur**. Í kaflanum POP3/IMAP/SMTP/Exchange/CardDAV/CalDAV Service virkjaðu annað hvort **POP3/SMTP þjónustu** eða **IMAP/SMTP þjónustu**.

Stilling	Gildi
Aðal SMTP-gátt	smtp.qq.com
Aðaltengi SMTP-gáttar	587
Nota SSL/TLS	Þarfnast
Krefjast áreiðanlegs vottorðs	Óvirkt
Vistfang svörunar	Þitt tölvupóstfang
Sannvottun á SMTP-þjóni	Innskráning / venjuleg
Tölvupóstur að frumkvæði tækis	Nota SMTP-réttindi tækis
Notandaauðkenni tækis	Þitt tölvupóstfang
Aðgangsorð tækis	Kóði heimildar <b>Athugasemd:</b> Til að búa til kóða heimildar frá heimasíðu QQ Mail, smelltu á <b>Stillingar &gt; Reikningur</b> , og síðan frá kaflanum POP3/IMAP/SMTP/Exchange/CardDAV/CalDAV Service, smelltu á <b>Búa til kóða heimildar</b> .

## Sina Mail

**Athugasemd:** Gangtu úr skugga um að POP3/SMTP þjónustan sé virk á þínum reikningi. Til að virkja þjónustuna, frá heimasíðu Sina Mail, smelltu á **Stillingar > Fleiri stillingar > POP/IMAP/SMTP endanotanda** og virkjaðu síðan **POP3/SMTP þjónustu**.

Stilling	Gildi
Aðal SMTP-gátt	smtp.sina.com
Aðaltengi SMTP-gáttar	587
Nota SSL/TLS	Þarfnast
Krefjast áreiðanlegs vottorðs	Óvirkt
Vistfang svörunar	Þitt tölvupóstfang
Sannvottun á SMTP-þjóni	Innskráning / venjuleg
Tölvupóstur að frumkvæði tækis	Nota SMTP-réttindi tækis
Notandaauðkenni tækis	Þitt tölvupóstfang
Aðgangsorð tækis	Kóði heimildar <b>Athugasemd:</b> Til að búa til kóða heimildar frá heimasíðu netfangs, smelltu á <b>Stillingar &gt; Fleiri stillingar &gt; POP/IMAP/SMTP endanotanda</b> og virkjaðu síðan <b>Stöðu kóða heimildar</b> .

## Sohu Mail

**Athugasemd:** Gangtu úr skugga um að SMTP þjónusta sé virk á reikningnum þínum. Til að virkja þjónustuna, frá heimasíðu Sohu Mail, smelltu á **Valkostir > Stillingar > POP3/SMTP/IMAP** og virkjaðu síðan annað hvort **IMAP/SMTP þjónustu** eða **POP3/SMTP þjónustu**.

Stilling	Gildi
Aðal SMTP-gátt	smtp.sohu.com
Aðaltengi SMTP-gáttar	465
Nota SSL/TLS	Þarfnast
Krefjast áreiðanlegs vottorðs	Óvirkt
Vistfang svörunar	Þitt tölvupóstfang
Sannvottun á SMTP-þjóni	Innskráning / venjuleg
Tölvupóstur að frumkvæði tækis	Nota SMTP-réttindi tækis
Notandaauðkenni tækis	Þitt tölvupóstfang
Aðgangsorð tækis	Sjálfstætt aðgangsorð <b>Athugasemd:</b> Sjálfstæða aðgangsorðið er veitt þegar IMAP/SMTP þjónusta eða POP3/SMTP þjónusta er virk.

## Yahoo! Mail

Stilling	Gildi
Aðal SMTP-gátt	smtp.mail.yahoo.com
Aðaltengi SMTP-gáttar	587
Nota SSL/TLS	Þarfnast
Krefjast áreiðanlegs vottorðs	Óvirkt
Vistfang svörunar	Þitt tölvupóstfang
Sannvottun á SMTP-þjóni	Innskráning / venjuleg
Tölvupóstur að frumkvæði tækis	Nota SMTP-réttindi tækis
Notandaauðkenni tækis	Þitt tölvupóstfang
Aðgangsorð tækis	Aðgangsorð apps <b>Athugasemd:</b> Til að búa til aðgangsorð apps, farðu á síðuna <a href="#">Yahoo Account Security</a> skráðu þig inn á reikninginn þinn og smelltu síðan á <b>Búa til aðgangsorð apps</b> .

## Zoho Mail

Stilling	Gildi
Aðal SMTP-gátt	smtp.zoho.com
Aðaltengi SMTP-gáttar	587
Nota SSL/TLS	Þarfnast
Krefjast áreiðanlegs vottorðs	Óvirkt
Vistfang svörunar	Þitt tölvupóstfang

Stilling	Gildi
Sannvottun á SMTP-þjóni	Innskráning / venjuleg
Tölvupóstur að frumkvæði tækis	Nota SMTP-réttindi tækis
Notandaauðkenni tækis	Þitt tölvupóstfang
Aðgangsorð tækis	Aðgangsorð reiknings eða aðgangsorð apps <b>Athugasemdir:</b> <ul style="list-style-type: none"> <li>Notaðu aðgangsorð reikningsins þíns fyrir reikninga með tveggja þrepa staðfestingu óvirka.</li> <li>Notaðu aðgangsorð apps fyrir reikninga með tveggja þrepa staðfestingu virka. Til að búa til aðgangsorð apps, farðu á síðuna <a href="#">Zoho Mail Account Security</a> skráðu þig inn á reikninginn þinn og síðan frá kaflanum Application-Specific Passwords smelltu á <b>Búa til nýtt aðgangsorð</b>.</li> </ul>

## Setja í pappír og sérstaka miðla

### Stilla stærðir og gerð á sérstökum miðli.

Skúffurnar uppgötva sjálfkrafa stærð á venjulegum pappír. Fyrir sérstaka miðla eins og miða, þykkan pappír eða umslög, gerðu eftirfarandi:

- 1 Frá heimaskjánum, snertu **Stillingar > Pappír > Uppsetning skúffu > Pappírsstærð/gerð >** veldu uppruna pappírs.
- 2 Stilltu stærð og gerð á sérstökum miðli.

### Stilla alhliða pappírsstillingar

- 1 Frá heimaskjánum, snertu **Stillingar > Pappír > Uppsetning á miðli > Alhliða uppsetning**.
- 2 Settu upp stillingarnar.

### Virkja stillinguna Margar alhliða stærðir

- 1 Á heimaskjánum, snertu **Stillingar > Tæki > Viðhald > Valmynd uppsetningar > Uppsetning skúffu**.
- 2 Virkjaðu stillinguna Margar alhliða stærðir.

### Hlaða 520-blaða skúffu

 **VARÚÐ—HÆTTA Á AÐ VELTA:** Hlaðið í hverja skúffu fyrir sig inn til að koma í veg fyrir óstöðugleika tækisins. Haldið öllum öðrum skúffum lokuðum þar til þörf er á.

- 1 Dragðu skúffuna út.

**Athugasemd:** Ekki toga út skúffur þegar prentarinn er upptekinn, til að komast hjá flækjum.

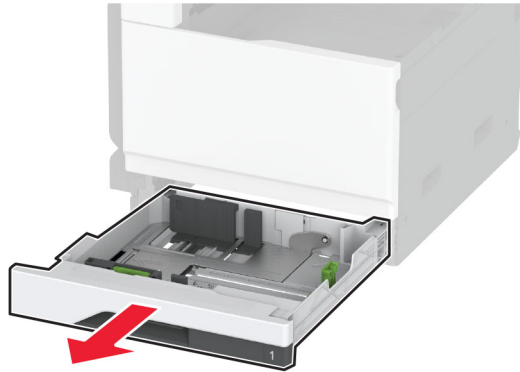

2 Stilltu stýringarnar til að samvara stærð á pappír sem verið er að hlaða.

**Athugasemd:** Notið vísun á stærð pappírs í botni skúffu til að staðsetja stýringarnar.

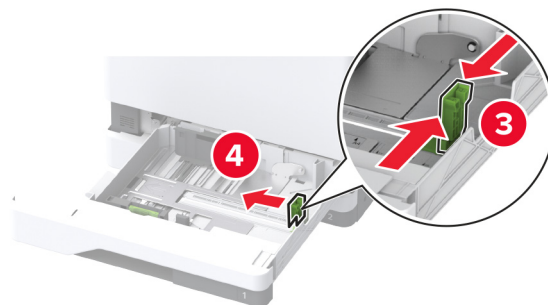
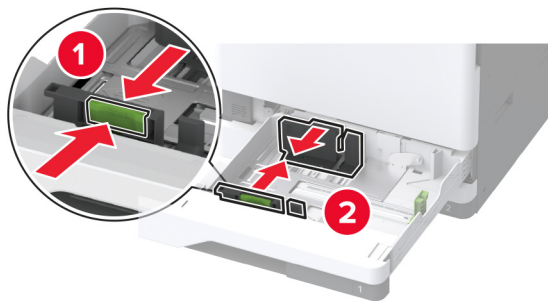

3 Sveigðu, blaðaðu og jafnaðu pappírsbrúnir áður en pappírnum er hlaðið.

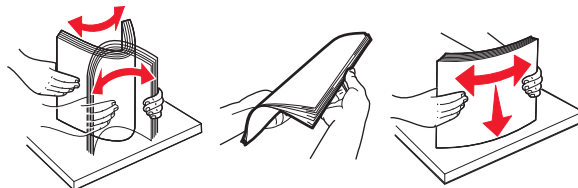

4 Hlaðið pappírsstaflanum með prenthliðina upp.

Þegar verið er að hlaða bréfhaus eða forstimplaðan pappír, gerðu annað af eftirfarandi:



**Fyrir prentun á eina hlið, löng brún**

- Hladdu pappír með bréfhaus snúandi upp og í átt að aftari hluta skúffunnar.

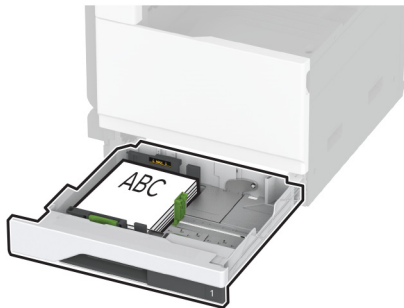

- Hladdu forstimpluðum pappír snúandi upp með götin vinstra megin í skúffunni.

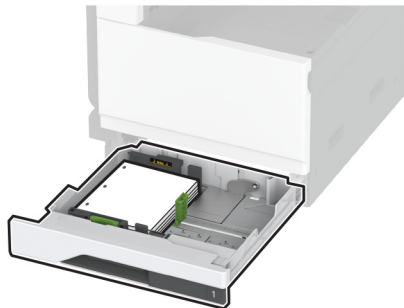
**Fyrir prentun á eina hlið, stutt brún**

- Hladdu pappír með bréfhaus snúandi upp og í átt að vinstri hlið skúffunnar.

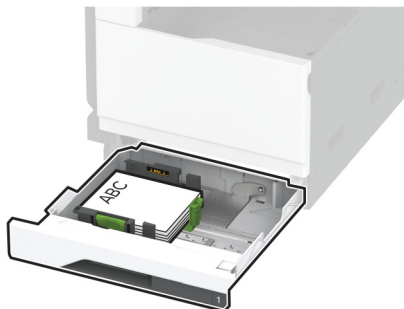

- Hladdu forstimpluðum pappír snúandi upp með götin í átt að framhlið skúffunnar.

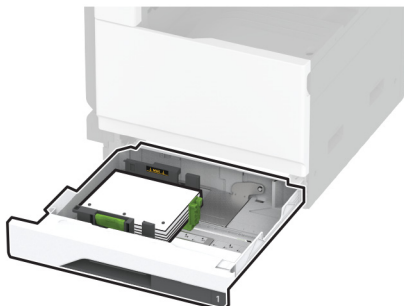

**Fyrir prentun á tvær hliðar, löng brún**

- Hladdu pappír með bréfhaus snúandi niður og í átt að aftari hluta skúffunnar.

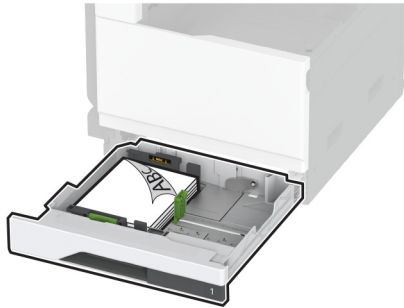

- Hladdu forstimpluðum pappír snúandi niður með götin hægra megin í skúffunni.

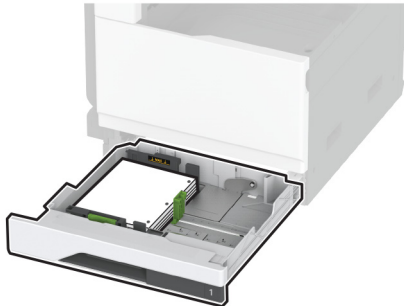
**Fyrir prentun á tvær hliðar, stutt brún**

- Hladdu pappír með bréfhaus snúandi niður og í átt að vinstri hlið skúffunnar.

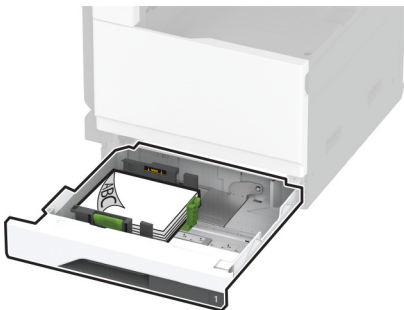

- Hladdu forstimpluðum pappír snúandi niður með götin í átt að aftari hluta skúffunnar.

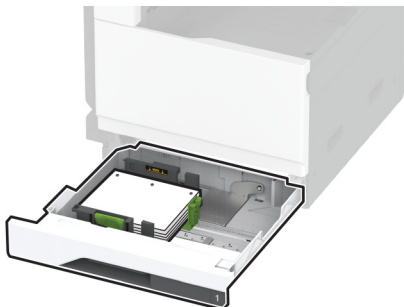

**Athugasemdir:**

- Ekki renna pappírnum í skúffuna.
- Vertu viss um að hliðarstýringarnar passi þétt upp við pappírinn.
- Vertu viss um að hæð á stafla sé fyrir neðan vísun á hámarksfyllingu. Yfirfylling getur valdi flækju.

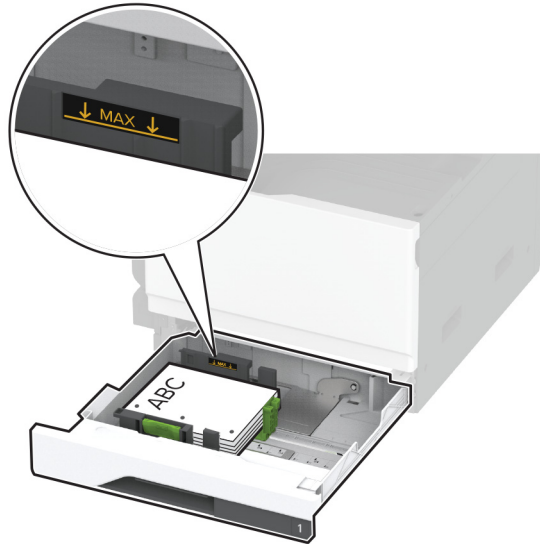
**5** Settu skúffuna inn.

Ef þörf krefur, stilltu stærð pappírs og gerð til að samsvara pappír sem er í skúffunni.

**Athugasemd:** Þegar frágangseining er sett upp er myndunum snúið í 180° þegar þær eru prentaðar. when printed.

**Hlaða 2520-blaða samstæðuskúffu**

**VARÚÐ—HÆTTA Á AÐ VELTA:** Hlaðið í hverja skúffu fyrir sig inn til að koma í veg fyrir óstöðugleika tækisins. Haldið öllum öðrum skúffum lokuðum þar til þörf er á.

**1** Dragðu skúffuna út.

**Athugasemd:** Ekki toga út skúffur þegar prentarinn er upptekinn, til að komast hjá flækjum.

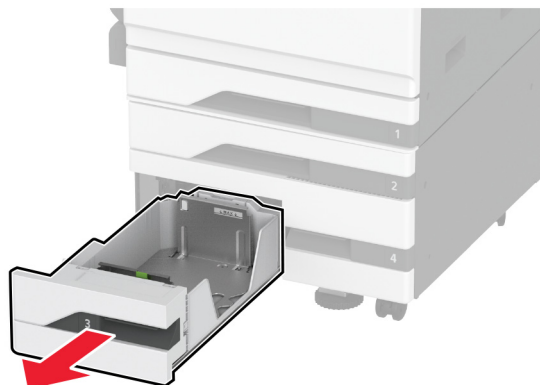

2 Stilltu stýringarnar til að samvara stærð á pappír sem verið er að hlaða.

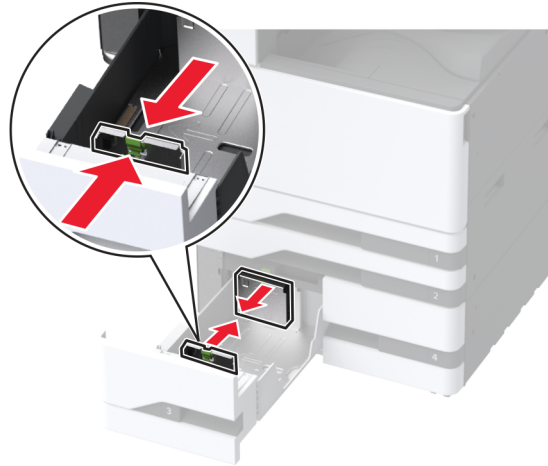

3 Sveigðu, blaðaðu og jafnaðu pappírsbrúnir áður en pappírnum er hlaðið.

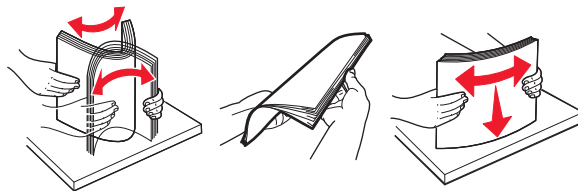

4 Settu pappírinn í.

- Fyrir prentun á einni hlið, hladdu pappír með prenthliðina upp.
- Fyrir prentun á tvær hliðar, hladdu pappír með prenthliðina niður.

Þegar verið er að hlaða bréfhaus eða forgötuðum pappír, gerðu annað af eftirfarandi:

#### Fyrir prentun á einni hlið

- Hladdu pappír með bréfhaus snúandi upp og í átt að aftari hluta skúffunnar.



- Hladdu forgötuðum pappír snúandi upp með götin vinstra megin í skúffunni.



### Fyrir prentun á tvær hliðar

- Hladdu pappír með bréfhaus snúandi niður og í átt að aftari hluta skúffunnar.



- Hladdu forgötuðum pappír snúandi niður með götin hægra megin í skúffunni.



### Athugasemdir:

- Ekki renna pappírnum í skúffuna.
- Vertu viss um að hæð á stafla sé fyrir neðan vísun á hámarksfyllingu. Yfirfylling getur valdi flækju.



##### 5 Settu skúffuna inn.

Ef þörf krefur, stilltu stærð pappírs og gerð til að samsvara pappír sem er í skúffunni.

**Athugasemd:** Þegar frágangseining er sett upp er myndunum snúið í 180° þegar þær eru prentaðar.

## Hlaða 2000-blaða skúffu

**VARÚÐ—HÆTTA Á AÐ VELTA:** Hlaðið í hverja skúffu fyrir sig inn til að koma í veg fyrir óstöðugleika tækisins. Haldið öllum öðrum skúffum lokuðum þar til þörf er á.

##### 1 Dragðu skúffuna út og opnaðu síðan hurðina á hlið skúffunnar.

**Athugasemd:** Ekki toga út skúffur þegar prentarinn er upptekinn, til að komast hjá flækjum.

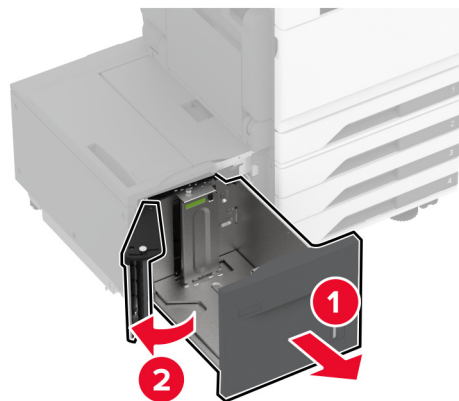

2 Stilltu stýringuna aftan á skúffunni. Gerðu það sama framan á skúffunni.

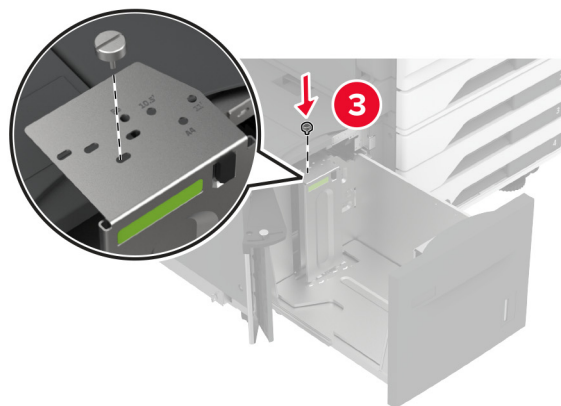
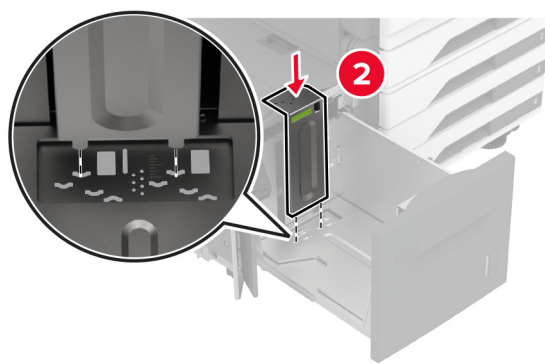
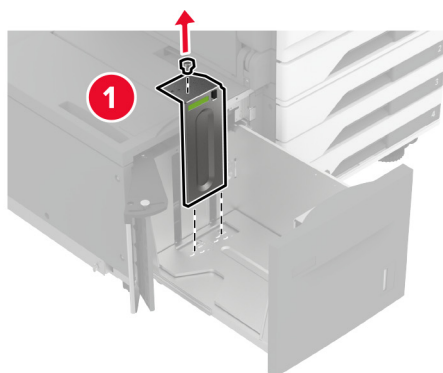

3 Stilltu stöngina á hurðinni á hlið skúffunnar.

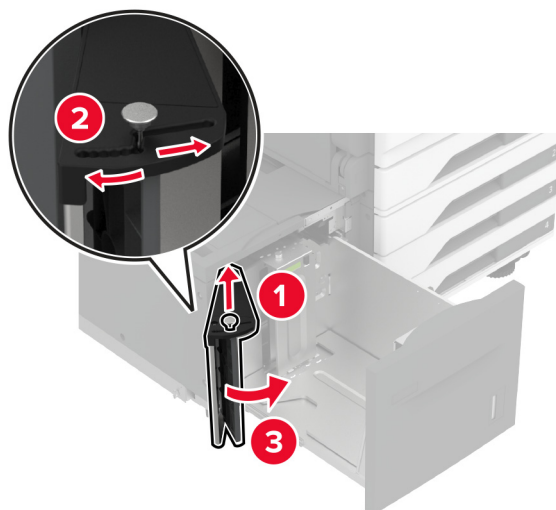

4 Sveigðu, blaðaðu og jafnaðu pappírbrúnir áður en pappírnum er hlaðið.

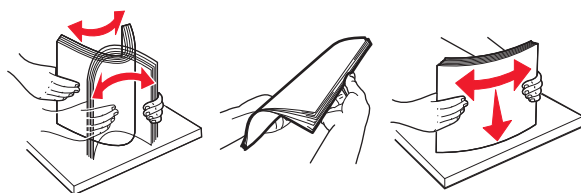

5 Hlaðið pappírsstaflanum með prenthliðina upp.

Þegar verið er að hlaða bréfhaus eða forgataðan pappír, gerðu annað af eftirfarandi:

#### Fyrir prentun á einni hlið

- Hladdu pappír með bréfhaus snúandi niður og í átt að aftari hluta skúffunnar.

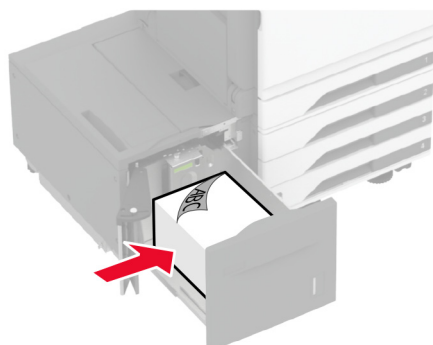



- Hladdu forgötuðum pappír snúandi niður með götin vinstra megin í skúffunni.

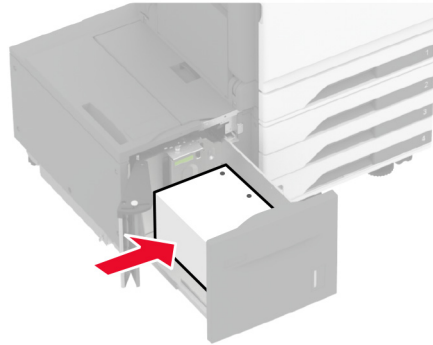

### Fyrir prentun á tvær hliðar

- Hladdu pappír með bréfhaus snúandi upp og í átt að aftari hluta skúffunnar.

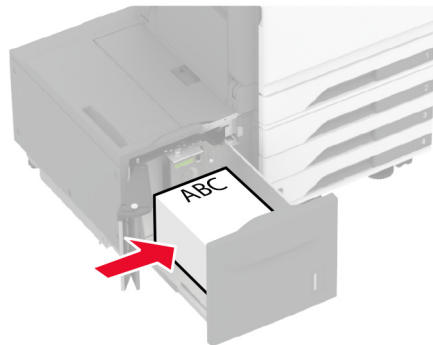

- Hladdu forgötuðum pappír snúandi upp með götin vinstra megin í skúffunni.

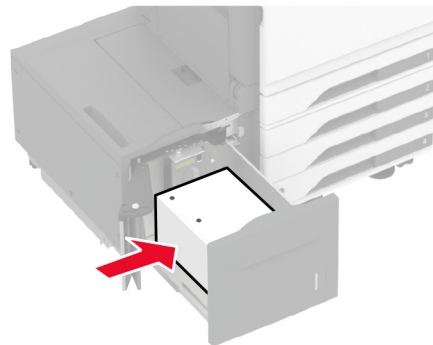

**Athugasemd:** Vertu viss um að hæð á stafla sé fyrir neðan vísun á hámarksfyllingu. Yfirfylling getur valdi flækju.

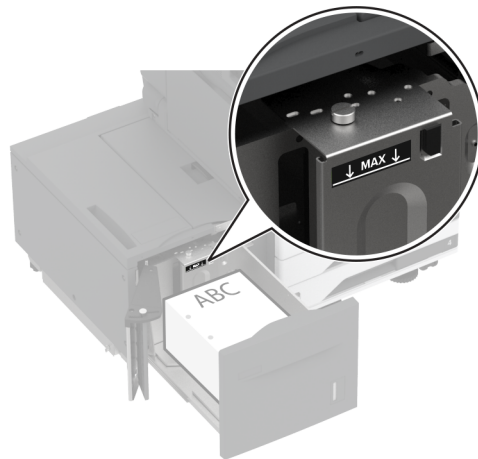

6 Lokaðu hurðinni á hlið skúffunnar og settu síðan inn skúffuna..

Ef þörf krefur, stilltu stærð pappírs og gerð til að samsvara pappír sem er í skúffunni.

**Athugasemd:** Þegar frágangseining er sett upp er myndunum snúið í 180° þegar þær eru prentaðar.

## Hlaða skúffa fyrir umslög

 **VARÚÐ—HÆTTA Á AÐ VELTA:** Hlaðið í hverja skúffu fyrir sig inn til að koma í veg fyrir óstöðugleika tækisins. Haldið öllum öðrum skúffum lokuðum þar til þörf er á.

1 Dragðu skúffuna fyrir umslög út.

**Athugasemd:** Ekki toga út skúffur þegar prentarinn er upptekinn, til að komast hjá flækjum.

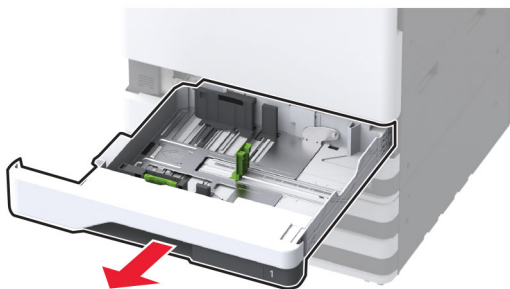

2 Sveigðu, blaðaðu og jafnaðu umslög áður en þeim er hlaðið.

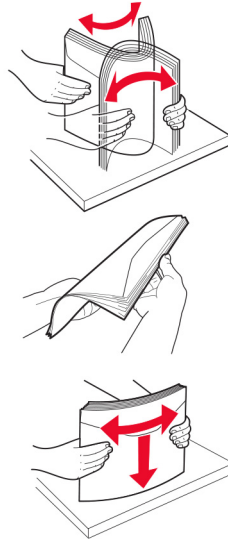

3 Stilltu stýringarnar til að samvara stærð á umslagi sem verið er að hlaða.

**Athugasemd:** Notið vísun á stærð pappírs í botni skúffu til að staðsetja stýringarnar.

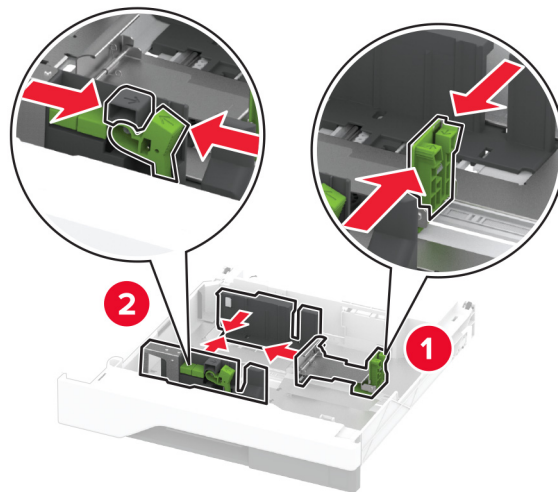

4 Hladdu umslögum með hlið með flipa niður og að vinstri hlið á skúffunni.

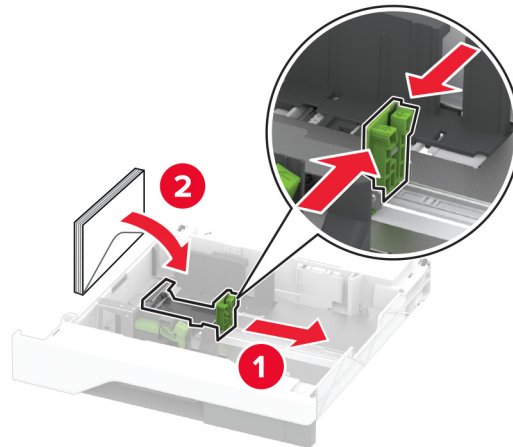

**Athugasemdir:**

- Vertu viss um að hliðarstýringarnar passi þétt upp við umslögin.
- Vertu viss um að hæð á stafla sé fyrir neðan vísun á hámarksfyllingu. Yfirfylling getur valdi flækju.

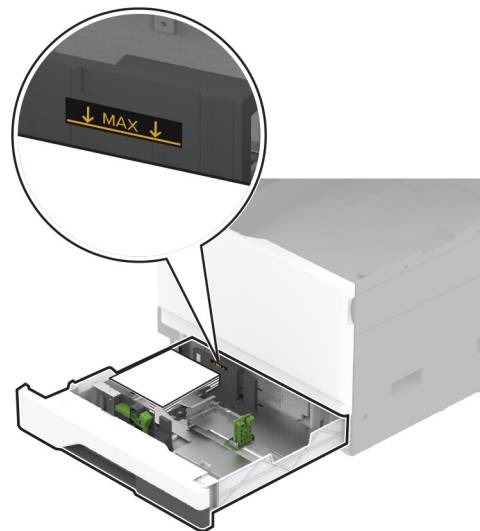

5 Settu skúffuna inn.

Ef þörf krefur, stilltu stærð pappírs og gerð til að samsvara umslaginu sem er í skúffunni.

## Hlaða í fjölnotamatara

- 1 Opnaðu fjölnotamatarann.

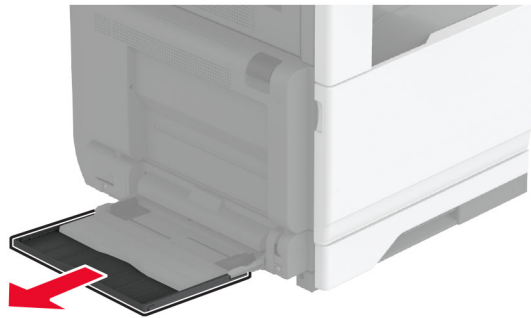
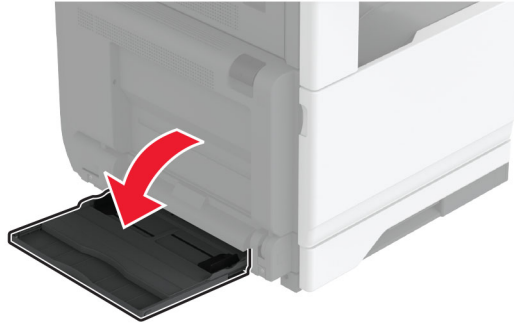

- 2 Stilltu hliðarstýringarnar til að samvara stærð á pappír sem verið er að hlaða.

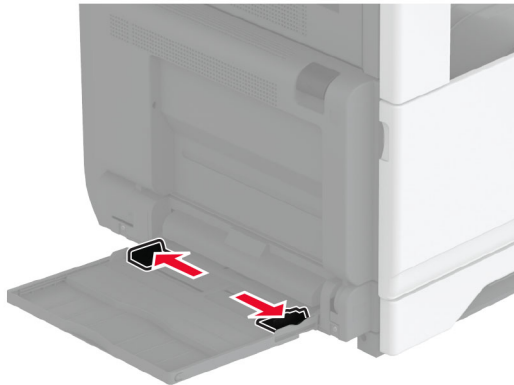

- 3 Sveigðu, blaðaðu og jafnaðu pappírsbrúnir áður en pappírnum er hlaðið.

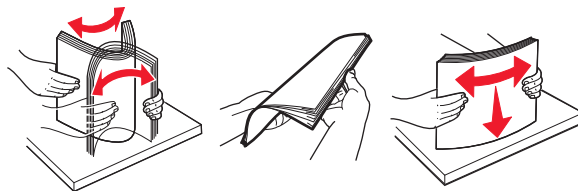

- 4 Settu pappírinn í.

**Athugasemd:** Vertu viss um að hliðarstýringarnar passi þétt upp við pappírinn.

**Fyrir mötun með langri brún:**

- Hlaðið pappír með bréfhaus snúandi niður og í átt að aftari hluta prentarans fyrir prentun á eina hlið. Hladdu forgötuðum pappír snúandi niður með götin hægra megin á pappírnum.

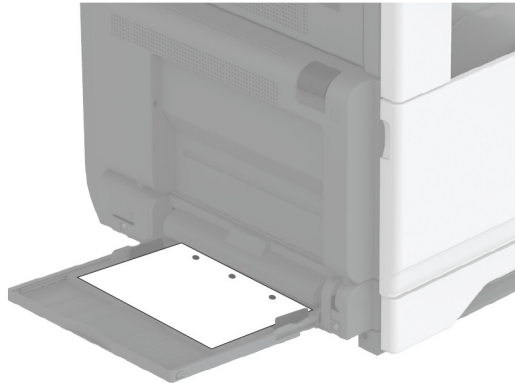
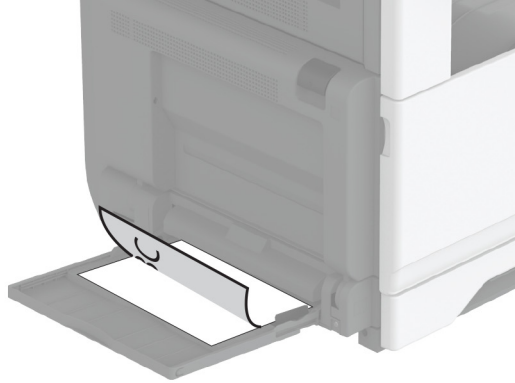

- Hladdu pappír með bréfhaus snúandi upp og í átt að aftari hluta prentarans fyrir prentun á báðar hliðar. Hladdu forgötuðum pappír snúandi upp með götin vinstra megin á pappírnum.

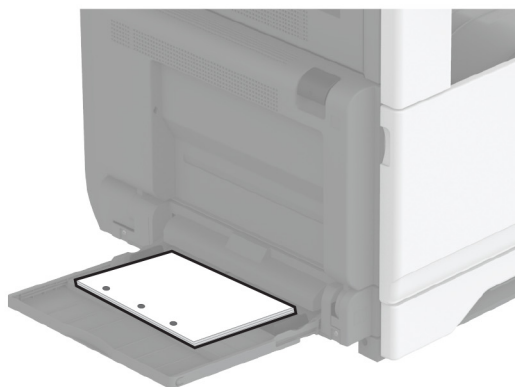
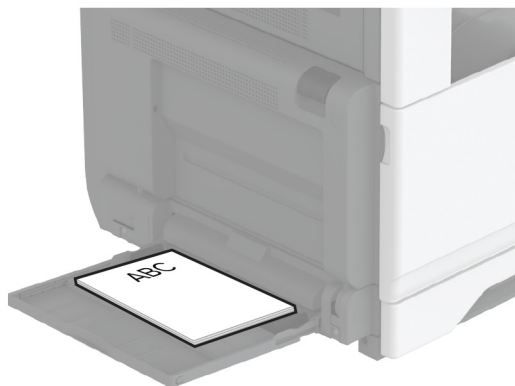

**Fyrir mötun með stuttri brún:**

- Hladdu pappír með bréfhaus snúandi niður og í átt að vinstri hlið pappírsins fyrir prentun á eina hlið. Hladdu forgötuðum pappír snúandi niður með götin í átt að framhlið prentarans.

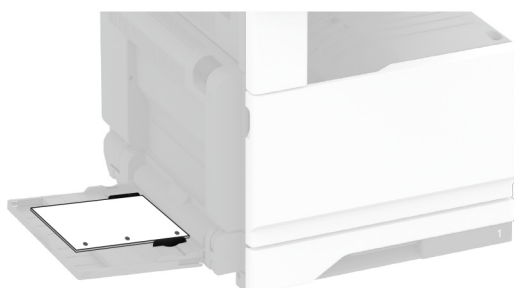

- Hladdu pappír með bréfhaus snúandi niður og í átt að hægri hlið pappírsins fyrir prentun á báðar hliðar. Hladdu forgötuðum pappír snúandi upp með götin í átt afturhlið prentarans.



**Athugasemd:** Þegar frágangseining er sett upp snýr prentarinn myndunum í 180°.



## Tengja skúffur

- 1 Frá heimaskjánum, snertu **Stillingar** > > **Pappír** > **Uppsetning skúffu** > > veldu uppruna pappírs.
- 2 Stilla sömu pappírsstærð og pappírsgerð fyrir skúffur sem þú ert að tengja.
- 3 Á heimaskjánum, snertu **Stillingar** > **Tæki** > **Viðhald** > **Valmynd uppsetningar** > **Uppsetning skúffu** > **Tenging skúffu**.
- 4 Snertu **Sjálfvirkt**.

Til að aftengja bakka skaltu ganga úr skugga um að engar skúffur séu með sömu stillingar á pappírsstærð eða gerð.

**Viðvörðun—hugsanleg hættu:** Hitastig á hitagjafa er breytilegt og fer eftir skilgreindri pappírsgerð. Samstilltu stillingar á pappírsgerð í prentaranum við pappírinn sem hlaðið er í skúffuna til að komast hjá vandamálum í prentun.

## Setja upp og uppfæra hugbúnað, prentrekla og fastbúnað

### Setja upp hugbúnað prentara

Athugasemdir:

- Prentekilinn er innifalinn í uppsetningarpakka hugbúnaðar.
  - Fyrir Macintosh tölvur með macOS útgáfu 10.7 eða nýrri þarftu ekki að setja upp rekilinn til að prenta á AirPrint-vottaðan prentara. Ef þú vilt sértæka eiginleika prentunar, hladdu þá niður prenteklinum.
- 1 Náðu í afrit af uppsetningarbúnaði hugbúnaðar.
    - Á geisladiski hugbúnaðar sem fylgdi með prentaranum.
    - Farðu á [www.lexmark.com/downloads](http://www.lexmark.com/downloads).
  - 2 Keyrðu uppsetningarforritið og fylgdu leiðbeiningum sem birtast á tölvuskjánum.

### Setja upp faxrekilinn

- 1 Farðu á [www.lexmark.com/downloads](http://www.lexmark.com/downloads), leitaðu að þinni gerð prentara, og hladdu síðan niður viðeigandi uppsetningarpakka.
- 2 Á tölvunni þinni, smelltu á **Eiginleika prentara**, og farðu síðan á flipann **Uppsetning**.
- 3 Veldu **Fax**, og smelltus íðan á **Nota**.

### Uppfæra fastbúnað

Uppfærðu fastbúnað prentarans reglulega til að bæta frammistöðu prentarans og lagfæra vandamál.

Varðandi nánari upplýsingar um uppfærslu á fastbúnaði, hafðu samband við þinn söluaðila Lexmark.

Til að sækja nýjasta fastbúnað, farðu á [www.lexmark.com/downloads](http://www.lexmark.com/downloads), og leitaðu síðan að þinni gerð prentara.

- 1 Opnaðu vafra og skráðu IP-tölu prentarans í svæði vistfangs.

**Athugasemdir:**

- Skoða IP-tölu prentara á heimaskjá prentarans. IP-talan birtist sem fjögur sett af tölum sem eru aðskildar af punktum, svo sem 123.123.123.123.
- Ef verið er að nota staðgengilsþjón (proxy), gerðu hann óvirkan tímabundið til að opna vefsíðuna rétt.

**2 Smelltu á Stillingar > Tæki > Uppfæra fastbúnað.****3 Gerðu annað hvort af eftirfarandi:**

- Smelltu á **Athuga varðandi uppfærslur > Ég samþykki, hefja uppfærslu.**
- Hlaða upp flasskrá.
  - a Skoða flass-skrána.

**Athugasemd:** Vertu viss um að hafa dregið út zip-skrá fastbúnaðar.

- b Smelltu á **Hlaða upp > Byrja.**

## Bæta prenturum við tölvu

Gerðu eitt af eftirfarandi, áður en þú byrjar:

- Tengdu prentarann og tölvuna við sama netkerfi. Varðandi frekari upplýsingar um að tengja prentarann við netkerfi, sjá [“Tengja prentarann við þráðlaust netkerfi \(Wi-Fi\)” á síðu 148.](#)
- Tengja tölvuna við prentarann. Varðandi frekari upplýsingar, sjá [“Tengja tölvu við prentarann” á síðu 151.](#)
- Tengdu prentarann við tölvuna með því að nota USB-kapal. Varðandi frekari upplýsingar, sjá [“Tenging á köplum” á síðu 30.](#)

**Athugasemd:** USB-kapallinn er seldur sérstaklega.

## Fyrir Windows-notendur

**1 Frá tölvunni, settu upp prentrekilinn.**

**Athugasemd:** Varðandi frekari upplýsingar, sjá [“Setja upp hugbúnað prentara” á síðu 73.](#)

**2 Opnaðu Prentarar og skannar, og smelltu síðan á Bæta við prentarar eða skanner.****3 Það fer eftir gerð á þínum prentara, gerðu eitt af eftirfarandi:**

- Veldu prentarann úr listanum, og smelltu síðan á **Bæta við tæki.**
- Smelltu á **Sýna Wi-Fi Direct prentara**, veldu prentara, og smelltu síðan á **Bæta við tæki.**
- Smelltu á **Prentarinn sem mig vantar er ekki á lista**, og síðan í glugganum Bæta við prentara gerðu eftirfarandi:
  - a Veldu **Bæta við prentara sem notar TCP/IP-tölu eða hýsiheiti**, og smelltu síðan á **Næst.**
  - b Í svæðinu „Hýsiheiti eða IP-tala“ skráðu IP-tölu prentarans, og smelltu síðan á **Næst.**

**Athugasemdir:**

- Skoða IP-tölu prentara á heimaskjá prentarans. IP-talan birtist sem fjögur sett af tölum sem eru aðskildar af punktum, svo sem 123.123.123.123.
- Ef verið er að nota staðgengilsþjón (proxy), gerðu hann óvirkan tímabundið til að opna vefsíðuna rétt.

- c Veldu prentrekil og smelltu síðan á **Næst.**

- d Veldu **Nota þann prentrekil sem er uppsettur núna (meðmælt)**, og smelltu síðan á **Næst**.
- e Skráðu heiti prentara, og smelltu síðan á **Næst**.
- f Veldu valkost deilingar prentara, og smelltu síðan á **Næst**.
- g Smelltu á **Ljúka**.

### Fyrir Macintosh-notendur

- 1 Frá tölvunni, opnaðu **Prentarar og skannar**.
- 2 Pikkaðu á **+**, og veldu síðan prentara.
- 3 Í valmynd Nota, veldu prentrekil.

#### Athugasemdir:

- Til að nota Macintosh prentrekilinn, veldu annað hvort **AirPrint** eða **Secure AirPrint**.
- Ef þú vilt sértæka eiginleika prentunar, veldu þá Lexmark prentrekilinn. Til að setja upp rekilinn, sjá [“Setja upp hugbúnað prentara” á síðu 73](#).

- 4 Bæta við prentara.

### Flytja út eða flytja inn uppsetningarskrá.

Þú getur flutt uppsetningarstillingar út í textaskrá, og flutt síðan skrána inn til að beita stillingum á aðra prentara.

- 1 Opnaðu vafra og skráðu IP-tölu prentarans í svæði vistfangs.

#### Athugasemdir:

- Skoða IP-tölu prentara á heimaskjá prentarans. IP-talan birtist sem fjögur sett af tölum sem eru aðskildar af punktum, svo sem 123.123.123.123.
- Ef verið er að nota staðgengilsþjón (proxy), gerðu hann óvirkan tímabundið til að opna vefsíðuna rétt.

- 2 Í innfellda vefþjóninum, smelltu á **Flytja út uppsetningu** eða **Flytja inn uppsetningu**.
- 3 Fylgdu leiðbeiningum á skjánum.
- 4 Ef prentarinn styður forrit, framkvæmdu þá eftirfarandi:
  - a Smelltu á **Forrit** > veldu forritið > **Setja upp**.
  - b Smelltu á **Flytja út** eða **Flytja inn**.

### Bæta við tiltækum valkostum í prentrekli

#### Fyrir Windows-notendur

- 1 Opnaðu möppu fyrir prentara.
- 2 Veldu prentarann sem þú vilt uppfæra, og gerðu síðan annað af eftirfarandi:
  - Fyrir Windows 7 eða nýrra, veldu **Eiginleika prentara**.
  - Fyrir eldri gerðir, veldu **Eiginleikar**.
- 3 Farðu í flipa fyrir stillingar og veldu síðan **Uppfæra núna - spyrja prentara**.
- 4 Beittu breytingunum.

## Fyrir Macintosh-notendur

- 1 Frá kjörstillingum kerfis í Apple-valmyndinni, farðu í þinn prentara og veldu síðan **Valkostir & Birgðir**.
- 2 Farðu í lista yfir valkosti vélbúnaðar og bættu síðan við uppsettum valkostum.
- 3 Beittu breytingunum.

## Setja upp valkosti vélbúnaðar

### Setja upp skúffu fyrir umslög

- 1 Fjarlægðu staðalskúffuna.

**Athugasemd:** Ekki fleygja staðalskúffunni.

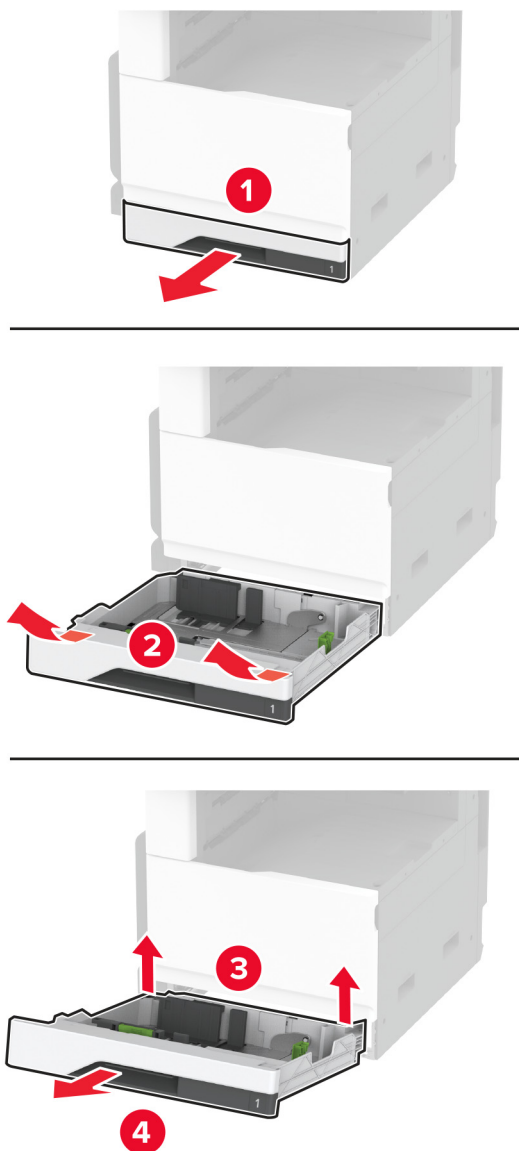

2 Taktu skúffu fyrir umslög úr umbúðunum og fjarlægðu allar umbúðir.

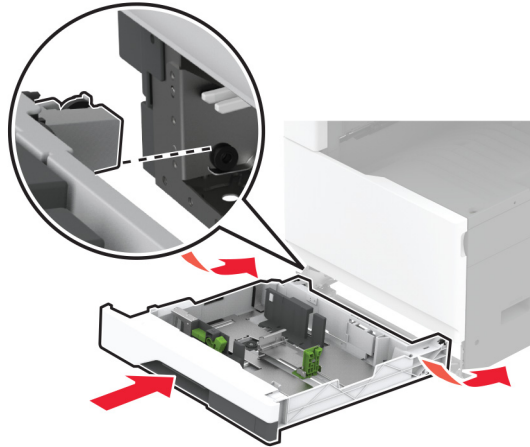
**3** Settu skúffu fyrir umslög inn.

Til að geta notað skúffu fyrir umslög fyrir prentun, farðu í heimaskjáinn og snertu **Stillingar > Tæki > Viðhald > Uppsetningarvalmynd > Stilling skúffu > Uppsetning skúffu fyrir umslög > Kveikt.**

## Setja upp 520-blaða skúffu sem aukabúnað

**VARÚÐ—HÆTTA Á RAFLOSTI:** Til að koma í veg fyrir hættuna á raflosti, ef þú ert að fá aðgang að stjórnborði eða setja upp viðbótarvélbúnað eða minnisbúnað eftir að prentarinn var settur upp, þá skal slökkva á prentaranum og taka rafmagnssnúruna úr sambandi við rafmagn áður en haldið er áfram. Ef þú hefur einhverjar önnur tæki áföst prentaranum, þá skal einnig slökkva á þeim og taka snúrur sem fara í prentarann úr sambandi.

- 1 Slökktu á prentaranum.

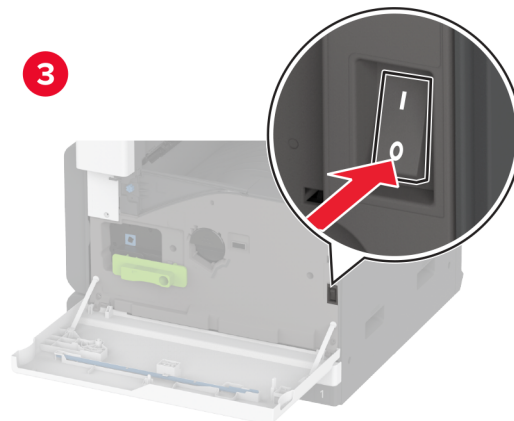
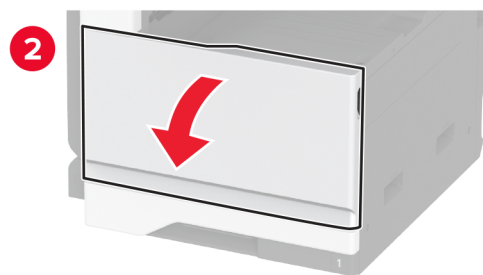
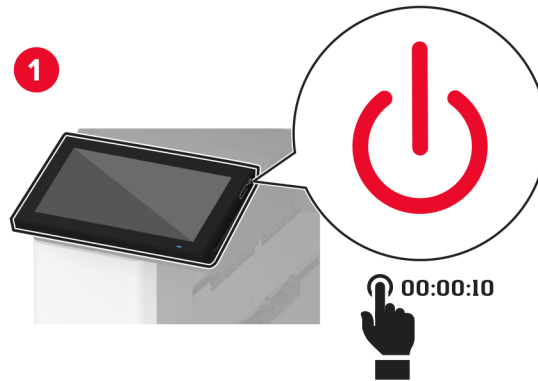

2 Taktu straumsnúruna úr rafmagnsinnstungunni og síðan úr prentaranum.

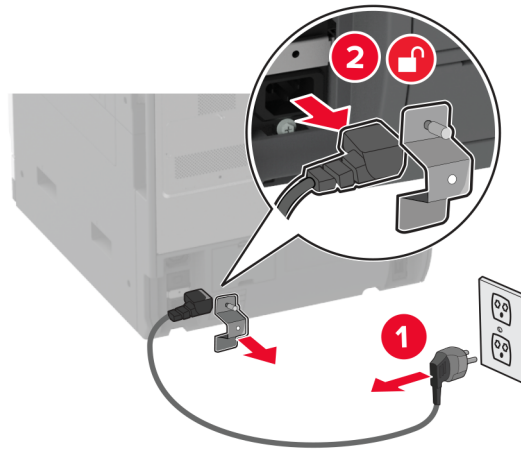

3 Taktu viðbótarskúffuna úr umbúðunum og fjarlægðu allar umbúðir.

4 Stilltu prentarann af við skúffuna sem er aukabúnaður og láttu prentarann síga á sinn stað.

**⚠️ VARÚÐ—HUGSANLEG HÆTTA:** Ef þyngd prentarans er meiri en 20kg (44lb), þá kann það að þarfnast tveggja eða fleiri manna til að lyfta honum á öruggan hátt.



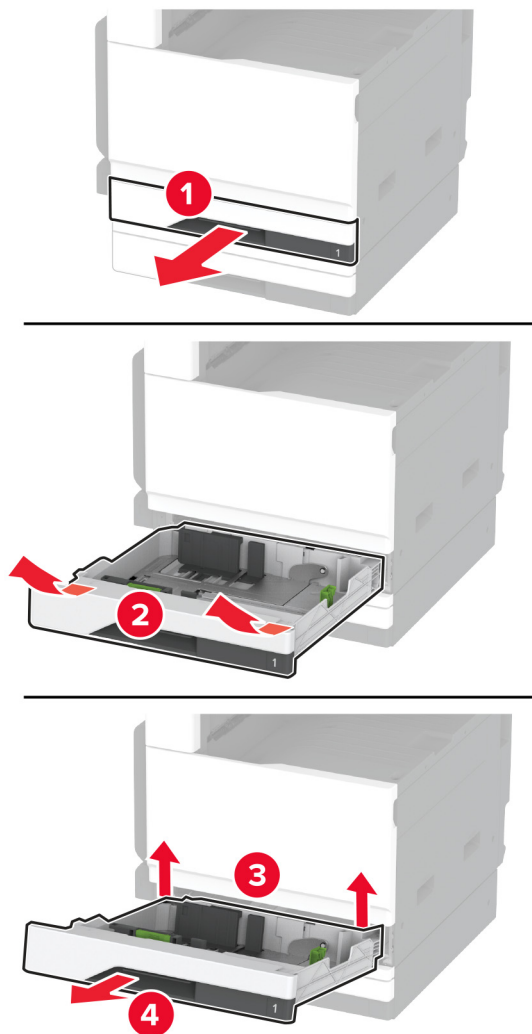
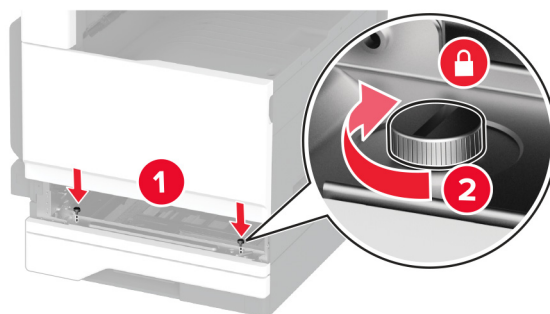
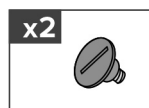

**5** Fjarlægðu staðalskúffuna.**6** Festu aukaskúffuna við prentarann með skrúfum.**7** Settu staðalskúffuna á sinn stað.

8 Fjarlægðu hlíf yfir tengi frá aftari hlið prentarans.

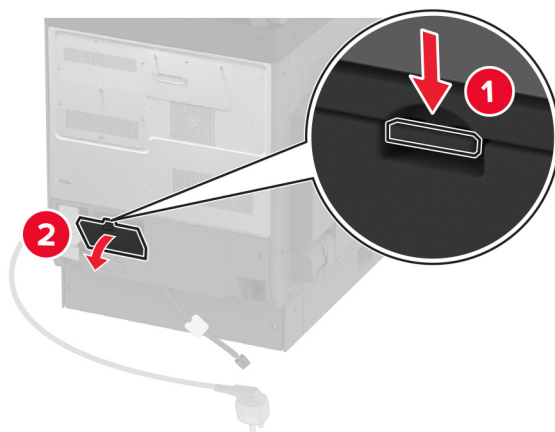

9 Tengdu skúffutengið við prentarann og festu síðan hlífina á.

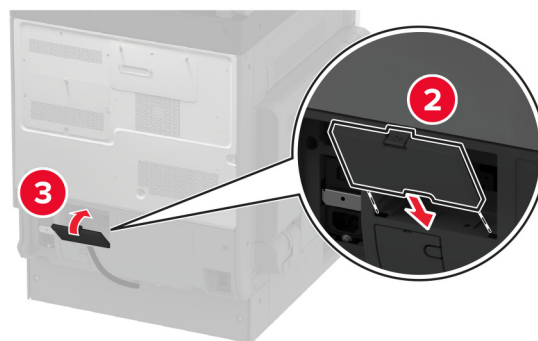
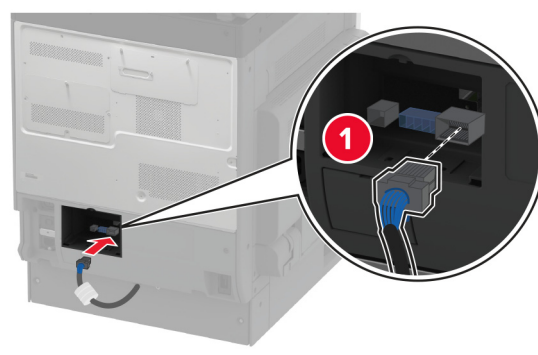

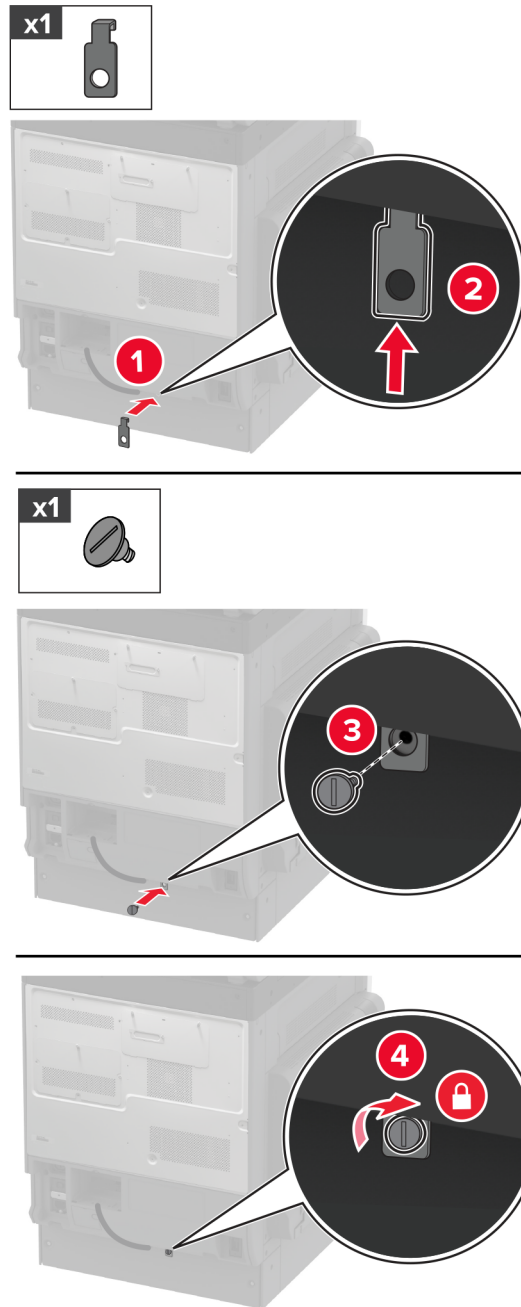
**10 Festu aftari hluta aukaskúffunnar við prentarann.****11 Tengdu straumsnúru við prentarann og síðan við rétt jarðtengda rafmagnsinnstungu.**

**⚠ VARÚÐ—HUGSANLEG HÆTTA:** Til að koma í veg fyrir hættu á eldsvoða eða raflosti tengið rafmagnssnúruna við innstungu með viðeigandi getu og rétta jarðtengingu sem er nálægt vörinni og auðveldlega aðgengileg.

**12 Kveiktu á prentaranum.**

Bættu skúffunni handvirkt inn í prentararekilinn til að gera hana tiltæka fyrir prentverk. Varðandi frekari upplýsingar, sjá [“Bæta við tiltækum valkostum í prentrekli” á síðu 75](#).

## Setja upp 520-blaða skúffu með skáp sem er aukabúnaður

**VARÚÐ—HÆTTA Á RAFLOSTI:** Til að koma í veg fyrir hættuna á raflosti, ef þú ert að fá aðgang að stjórnborði eða setja upp viðbótarvélbúnað eða minnisbúnað eftir að prentarinn var settur upp, þá skal slökkva á prentaranum og taka rafmagnssnúruna úr sambandi við rafmagn áður en haldið er áfram. Ef þú hefur einhverjar önnur tæki áföst prentaranum, þá skal einnig slökkva á þeim og taka snúrur sem fara í prentarann úr sambandi.

- 1 Slökktu á prentaranum.

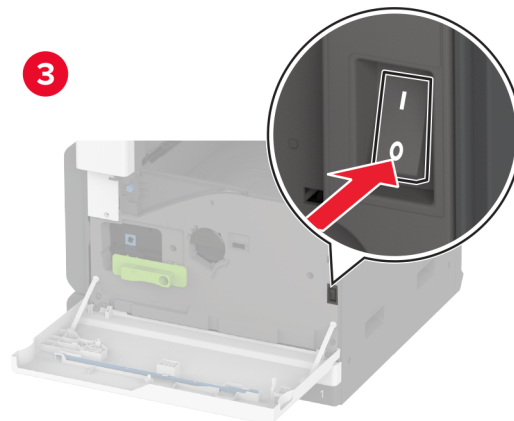
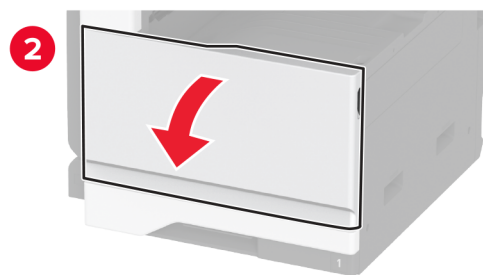
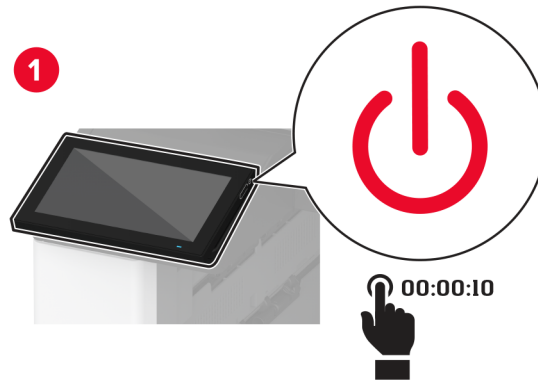

2 Taktu straumsnúruna úr rafmagnsinnstungunni og síðan úr prentaranum.

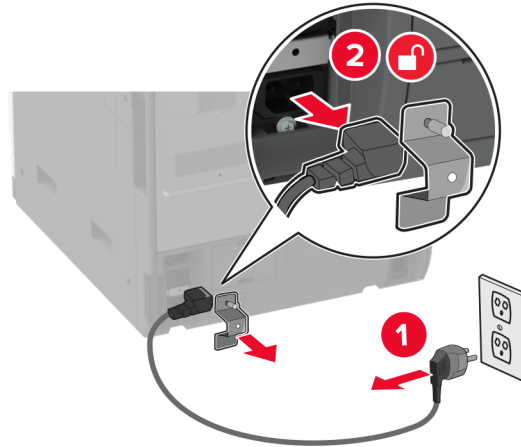

3 Taktu viðbótarskúffuna úr umbúðunum og fjarlægðu allar umbúðir.

4 Læstu hjólinu til að koma í veg fyrir að skápurinn hreyfist.

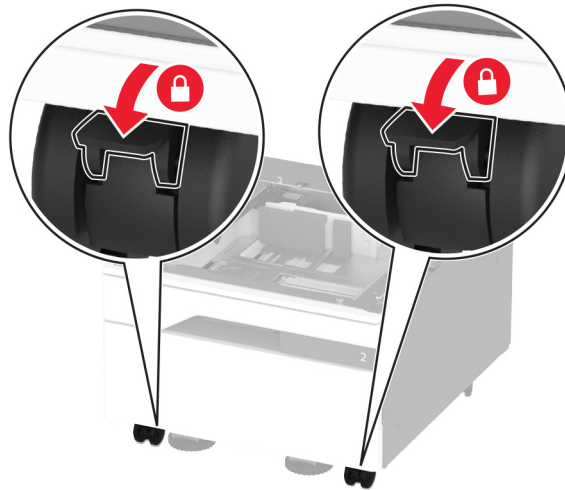

5 Stilltu prentarann af við skúffuna sem er aukabúnaður og láttu prentarann síga á sinn stað.

**VARÚÐ—HUGSANLEG HÆTTA:** Ef þyngd prentarans er meiri en 20kg (44lb), þá kann það að þarfnast tveggja eða fleiri manna til að lyfta honum á öruggan hátt.

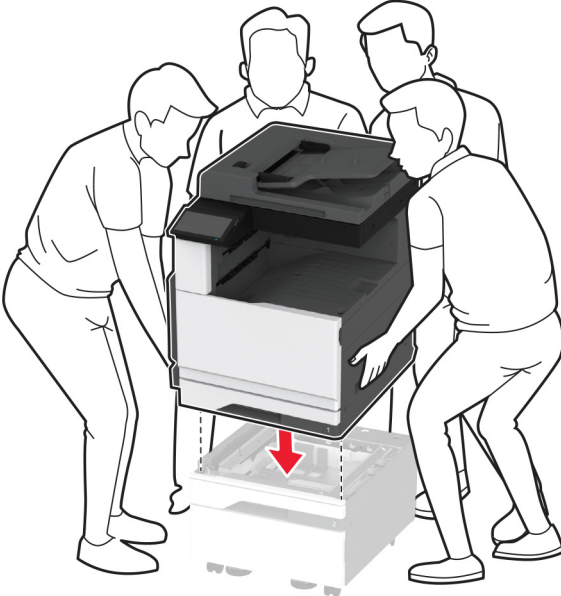

6 Fjarlægðu staðalskúffuna.

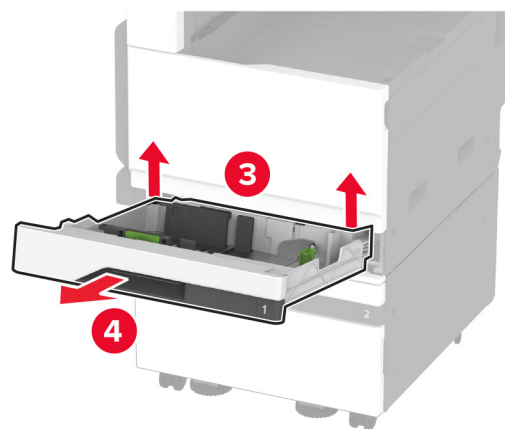
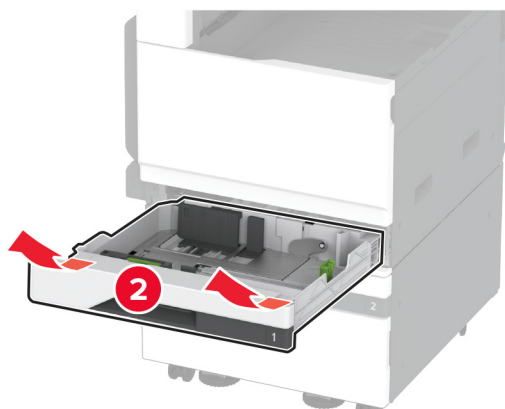

7 Festu aukaskúffuna við prentarann með skrúfum.

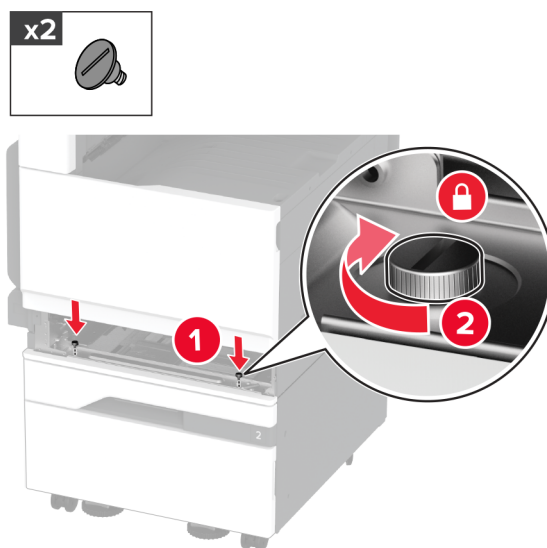

8 Settu staðalskúffuna á sinn stað.

9 Fjarlægðu hlíf yfir tengi frá aftari hlið prentarans.

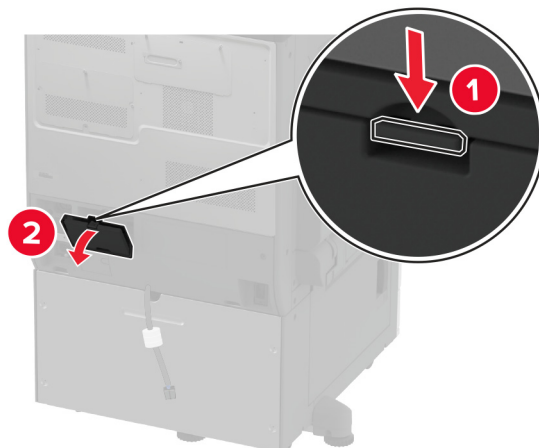



10 Tengdu skúffutengið við prentarann og festu síðan hlífina á.

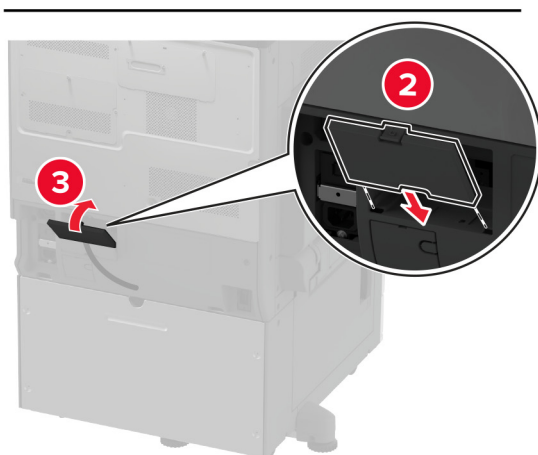
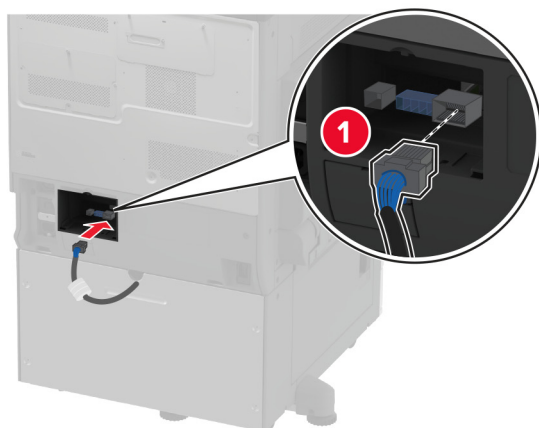

11 Festu aftari hluta aukaskúffunnar við prentarann.

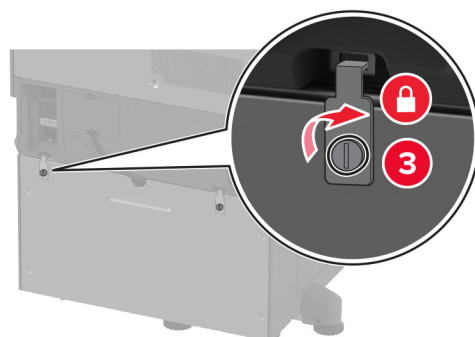
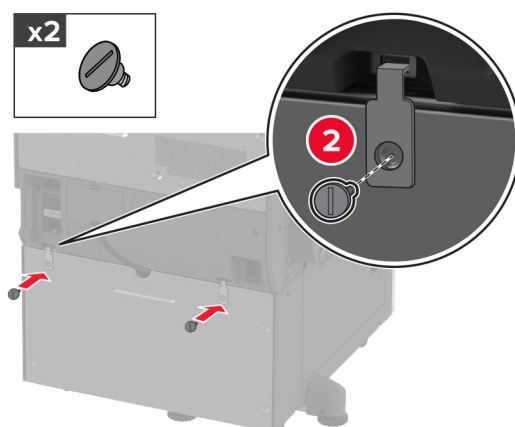
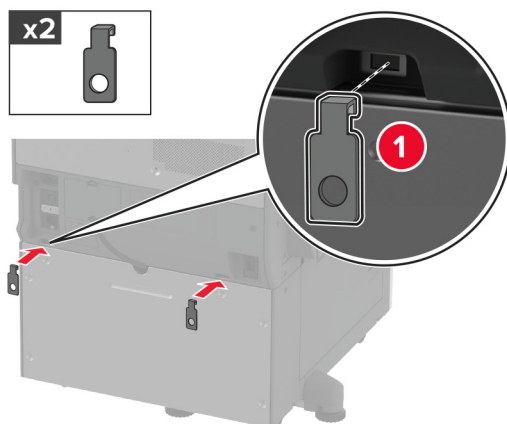

12 Stilltu jöfnunarskrúfurnar til að tryggja að allar hliðar prentarans séu í sömu hæð.

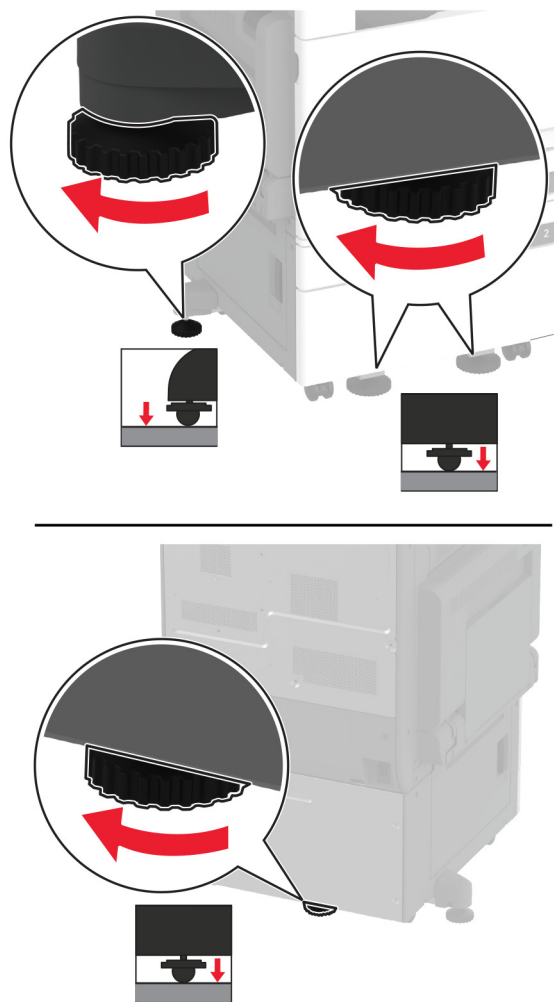

13 Tengdu straumsnúru við prentarann og síðan við rétt jarðtengda rafmagnsinnstungu.

**VARÚÐ—HUGSANLEG HÆTTA:** Til að koma í veg fyrir hættu á eldsvoða eða raflosti tengið rafmagnssnúruna við innstungu með viðeigandi getu og rétta jarðtengingu sem er nálægt vörinni og auðveldlega aðgengileg.

14 Kveiktu á prentaranum.

Bættu skúffunni handvirkt inn í prentararekilinn til að gera hana tiltæka fyrir prentverk. Varðandi frekari upplýsingar, sjá [“Bæta við tiltækum valkostum í prentrekli” á síðu 75](#).

## Setja upp 3 x 520-blaða skúffu sem er aukabúnað ur

**VARÚÐ—HÆTTA Á RAFLOSTI:** Til að koma í veg fyrir hættuna á raflosti, ef þú ert að fá aðgang að stjórnborði eða setja upp viðbótarvélbúnað eða minnisbúnað eftir að prentarinn var settur upp, þá skal slökkva á prentaranum og taka rafmagnssnúruna úr sambandi við rafmagn áður en haldið er áfram. Ef þú hefur einhverjar önnur tæki áföst prentaranum, þá skal einnig slökkva á þeim og taka snúrur sem fara í prentarann úr sambandi.

1 Slökktu á prentaranum.

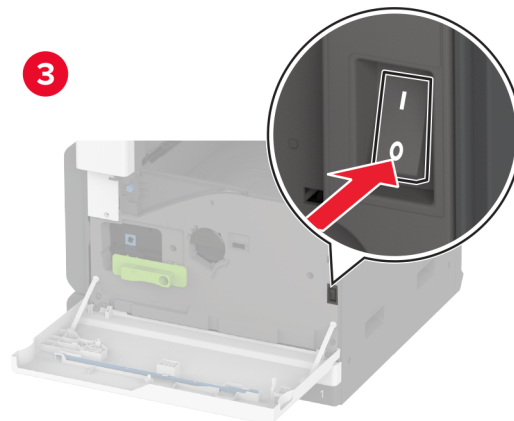
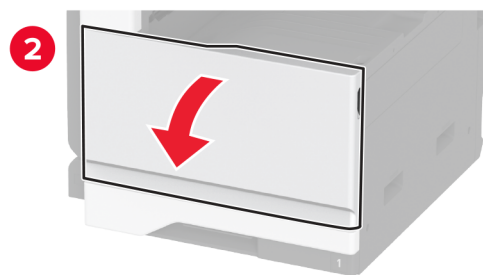
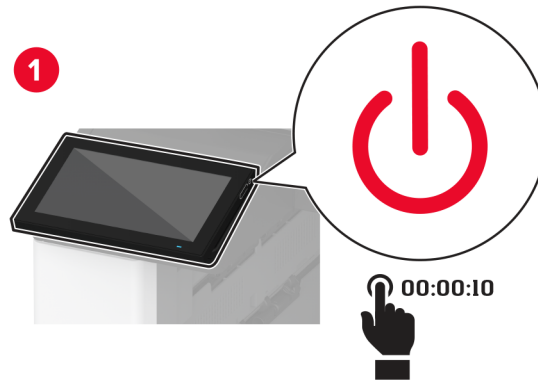

2 Taktu straumsnúruna úr rafmagnsinnstungunni og síðan úr prentaranum.

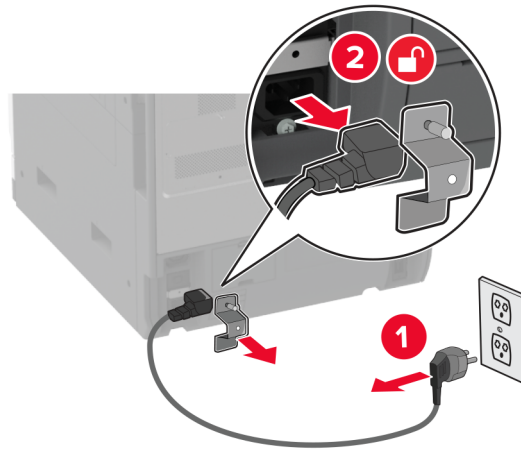

3 Taktu viðbótarskúffuna úr umbúðunum og fjarlægðu allar umbúðir.

4 Læstu hjólinu til að koma í veg fyrir að skúffan hreyfist.

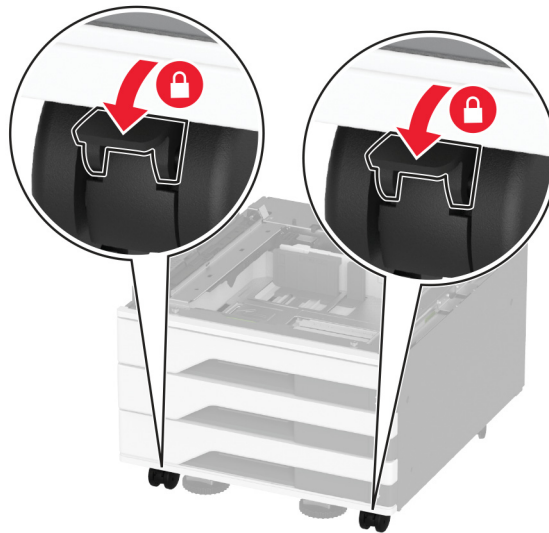

5 Stilltu prentarann af við skúffuna sem er aukabúnaður og láttu prentarann síga á sinn stað.

**VARÚÐ—HUGSANLEG HÆTTA:** Ef þyngd prentarans er meiri en 20kg (44lb), þá kann það að þarfnast tveggja eða fleiri manna til að lyfta honum á öruggan hátt.



6 Fjarlægðu staðalskúffuna.

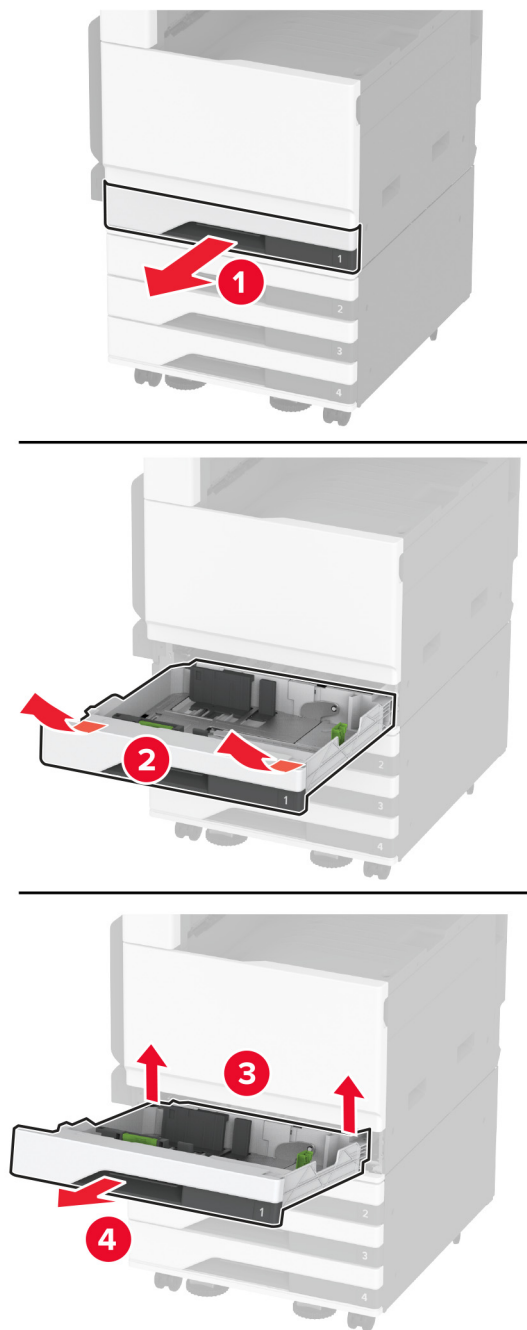

7 Festu aukaskúffuna við prentarann með skrúfum.

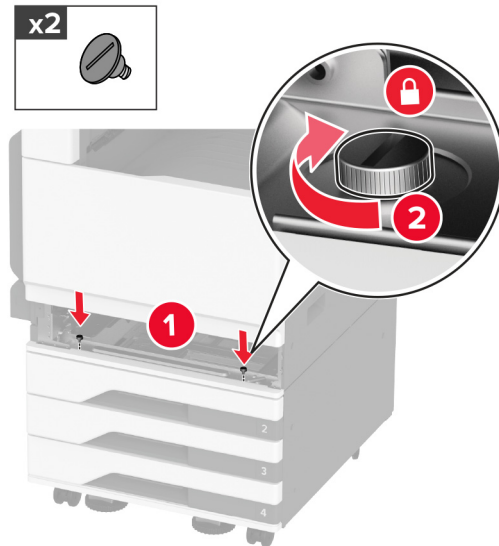

8 Settu staðalskúffuna á sinn stað.

9 Fjarlægðu hlíf yfir tengi frá aftari hlið prentarans.

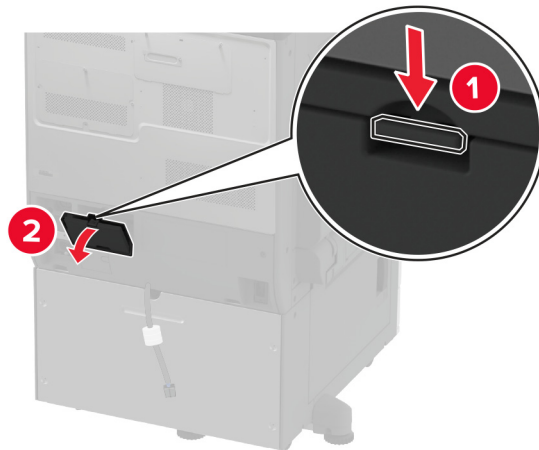



10 Tengdu skúffutengið við prentarann og festu síðan hlífina á.

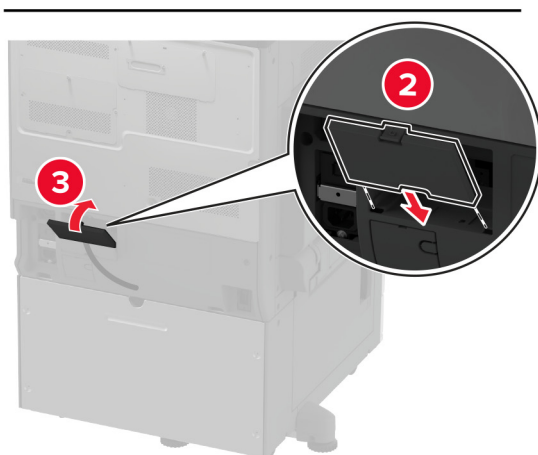
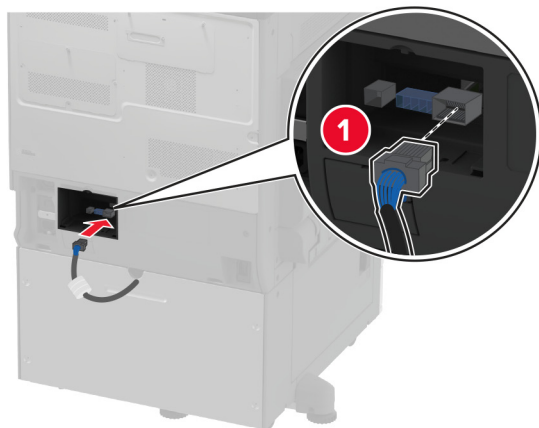

11 Festu aftari hluta aukaskúffunnar við prentarann.

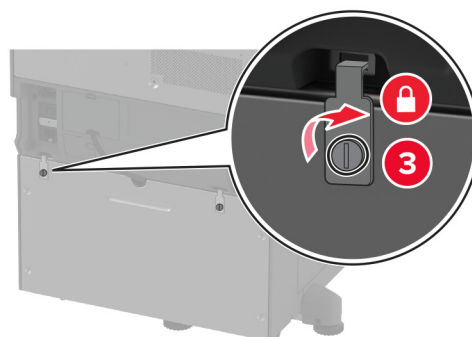
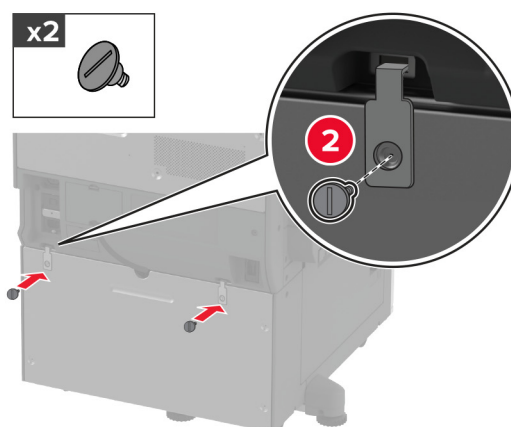
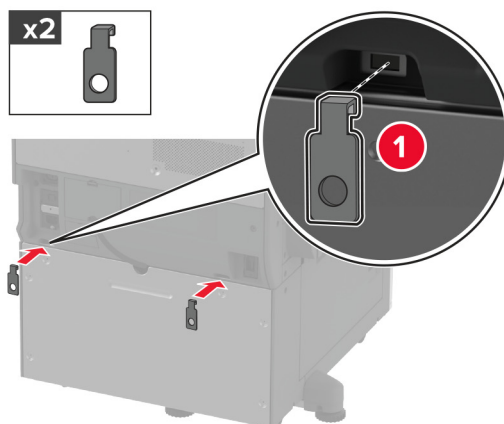

12 Stilltu jöfnunarskrúfurnar til að tryggja að allar hliðar prentarans séu í sömu hæð.

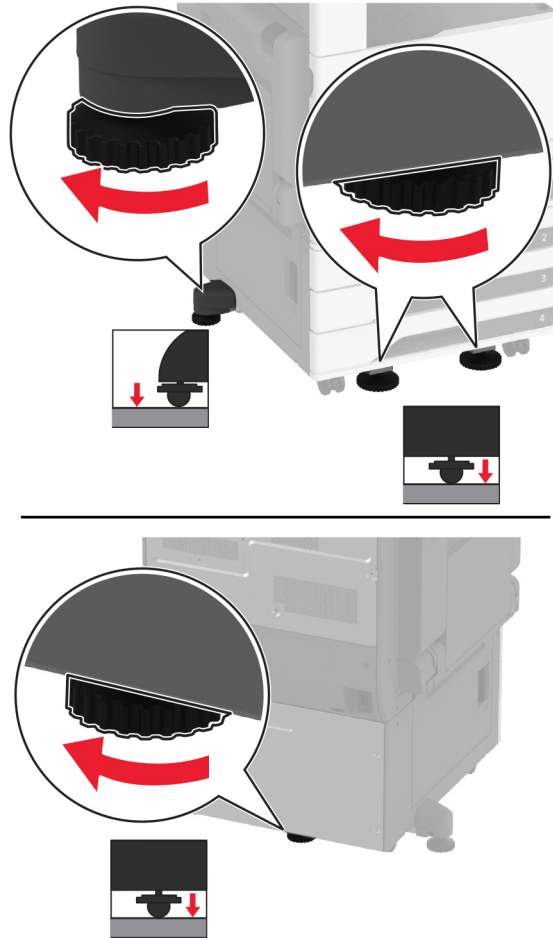

13 Tengdu straumsnúru við prentarann og síðan við rétt jarðtengda rafmagnsinnstungu.

**VARÚÐ—HUGSANLEG HÆTTA:** Til að koma í veg fyrir hættu á eldsvoða eða raflosti tengið rafmagnssnúruna við innstungu með viðeigandi getu og rétta jarðtengingu sem er nálægt vörunni og auðveldlega aðgengileg.

14 Kveiktu á prentaranum.

Bættu skúffunni handvirkt inn í prentararekilinn til að gera hana tiltæka fyrir prentverk. Varðandi frekari upplýsingar, sjá [“Bæta við tiltækum valkostum í prentrekli” á síðu 75](#).

## Setja upp 2520-blaða samstæðuskúffu sem er aukabúnaður

**VARÚÐ—HÆTTA Á RAFLOSTI:** Til að koma í veg fyrir hættuna á raflosti, ef þú ert að fá aðgang að stjórnborði eða setja upp viðbótarvélbúnað eða minnisbúnað eftir að prentarinn var settur upp, þá skal slökkva á prentaranum og taka rafmagnssnúruna úr sambandi við rafmagn áður en haldið er áfram. Ef þú hefur einhverjar önnur tæki áföst prentaranum, þá skal einnig slökkva á þeim og taka snúrur sem fara í prentarann úr sambandi.

- 1 Slökktu á prentaranum.

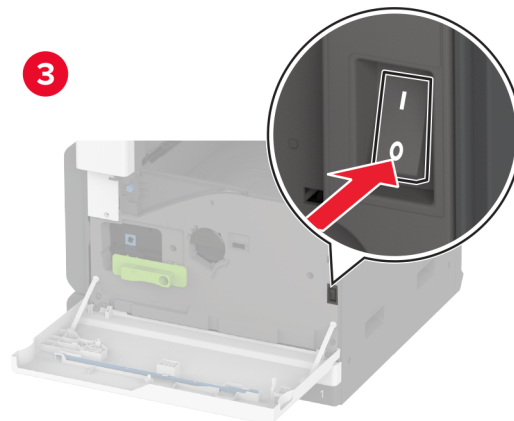
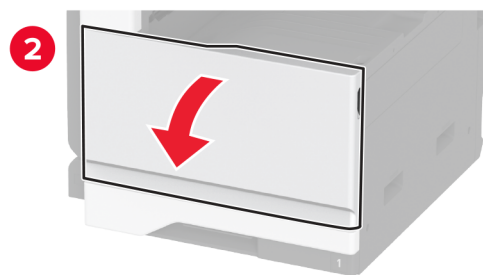
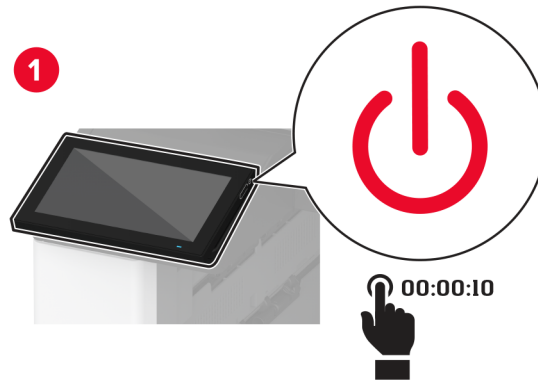

2 Taktu straumsnúruna úr rafmagnsinnstungunni og síðan úr prentaranum.

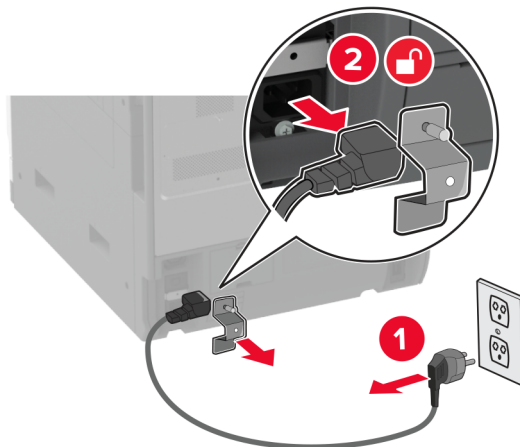

3 Taktu viðbótarskúffuna úr umbúðunum og fjarlægðu allar umbúðir.

4 Læstu hjólinu til að koma í veg fyrir að skúffan hreyfist.

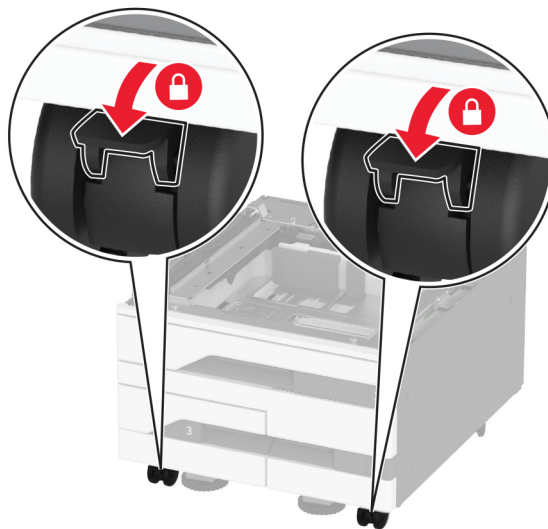

5 Stilltu prentarann af við skúffuna sem er aukabúnaður og láttu prentarann síga á sinn stað.

**VARÚÐ—HUGSANLEG HÆTTA:** Ef þyngd prentarans er meiri en 20kg (44lb), þá kann það að þarfnast tveggja eða fleiri manna til að lyfta honum á öruggan hátt.



6 Fjarlægðu staðalskúffuna.

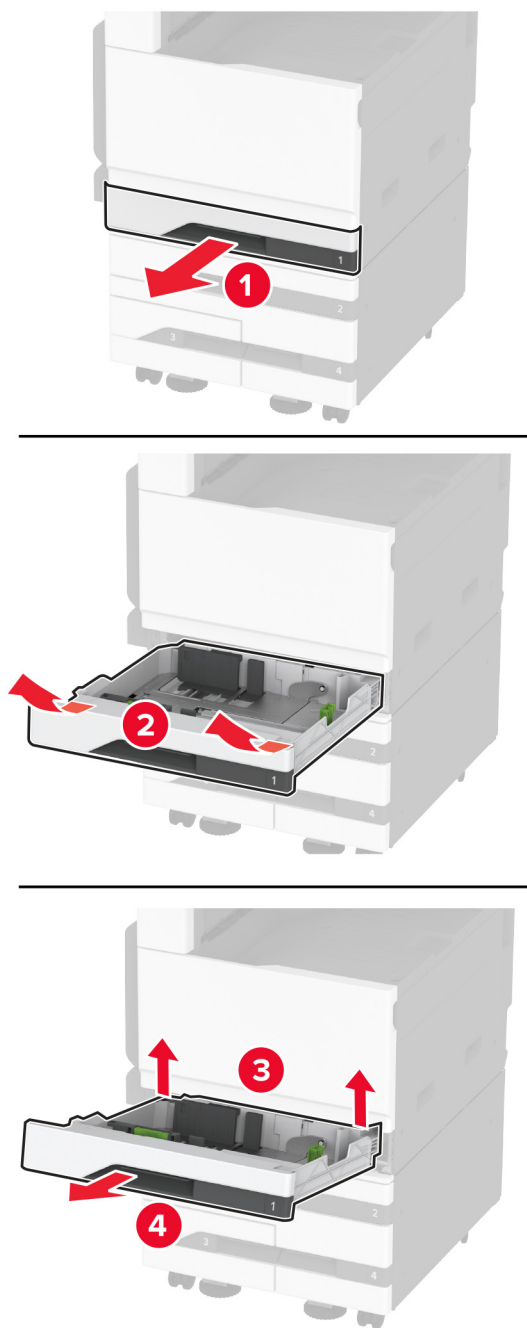

7 Festu aukaskúffuna við prentarann með skrúfum.

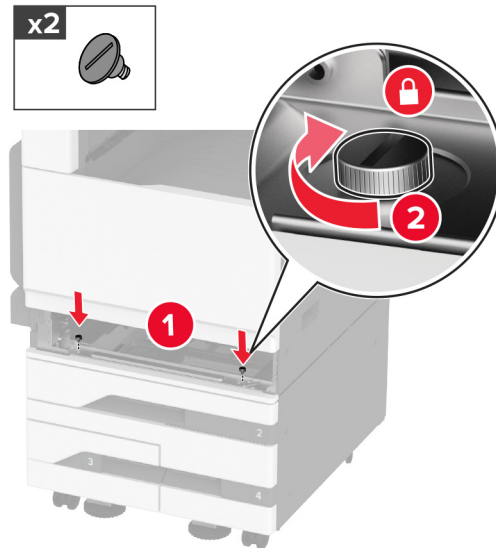

8 Settu staðalskúffuna á sinn stað.

9 Fjarlægðu hlíf yfir tengi frá aftari hlið prentarans.

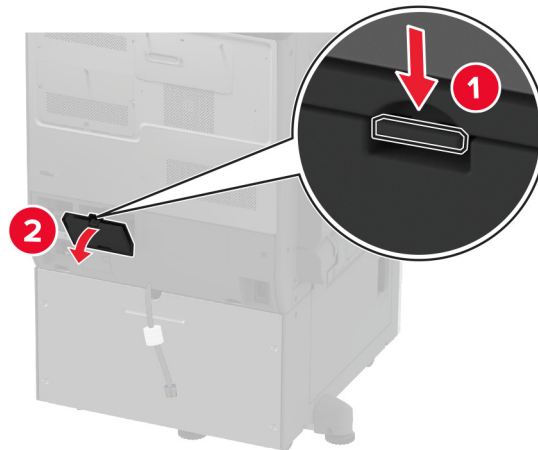



10 Tengdu skúffutengið við prentarann og festu síðan hlífina á.

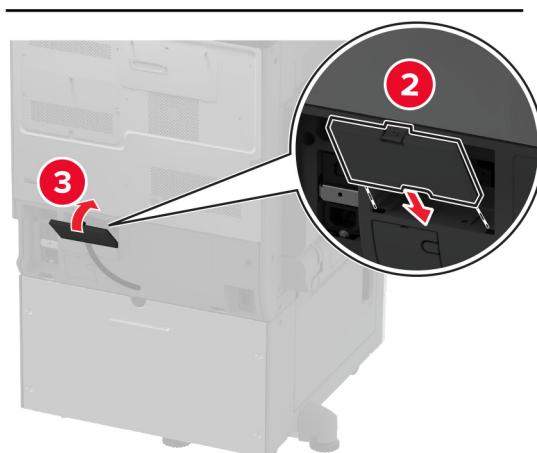
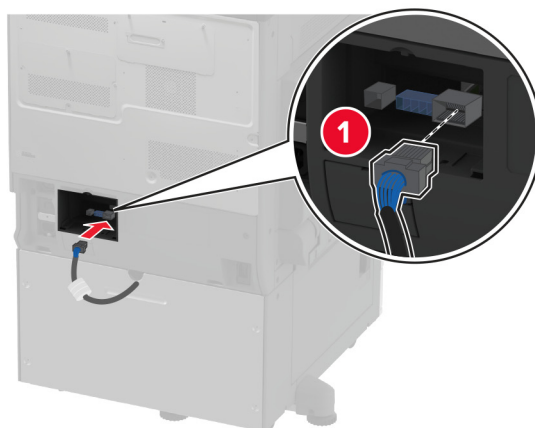

11 Festu aftari hluta aukaskúffunnar við prentarann.

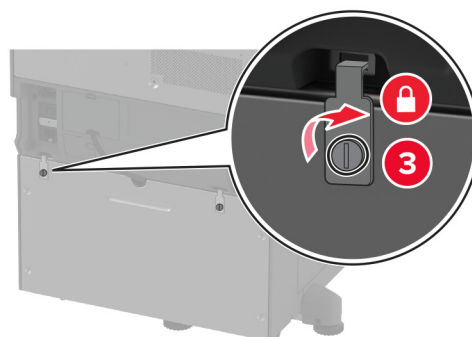
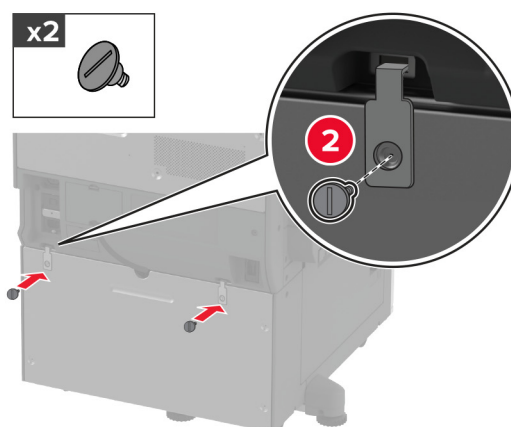
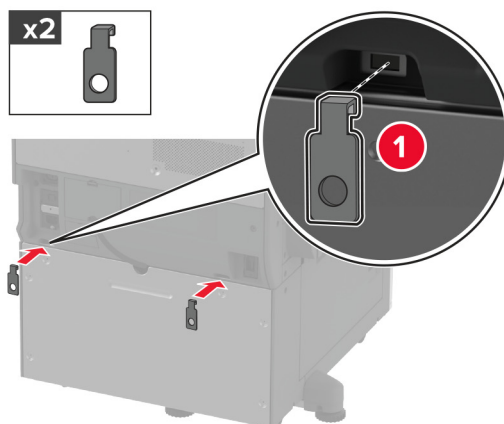

12 Stilltu jöfnunarskrúfurnar til að tryggja að allar hliðar prentarans séu í sömu hæð.

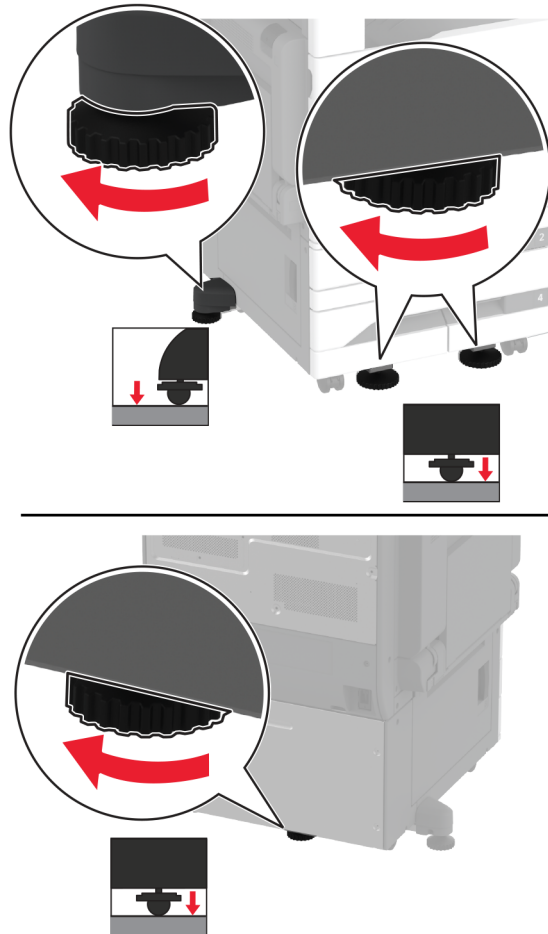

13 Tengdu straumsnúru við prentarann og síðan við rétt jarðtengda rafmagnsinnstungu.

**VARÚÐ—HUGSANLEG HÆTTA:** Til að koma í veg fyrir hættu á eldsvoða eða raflosti tengið rafmagnssnúruna við innstungu með viðeigandi getu og rétta jarðtengingu sem er nálægt vörunni og auðveldlega aðgengileg.

14 Kveiktu á prentaranum.

Bættu skúffunni handvirkt inn í prentararekilinn til að gera hana tiltæka fyrir prentverk. Varðandi frekari upplýsingar, sjá [“Bæta við tiltækum valkostum í prentrekli” á síðu 75](#).

## Setja upp 2000-blaða skúffu sem aukabúnað

**VARÚÐ—HÆTTA Á RAFLOSTI:** Til að koma í veg fyrir hættuna á raflosti, ef þú ert að fá aðgang að stjórnborði eða setja upp viðbótarvélbúnað eða minnisbúnað eftir að prentarinn var settur upp, þá skal slökkva á prentaranum og taka rafmagnssnúruna úr sambandi við rafmagn áður en haldið er áfram. Ef þú hefur einhverjar önnur tæki áföst prentaranum, þá skal einnig slökkva á þeim og taka snúrur sem fara í prentarann úr sambandi.

- 1 Slökktu á prentaranum.

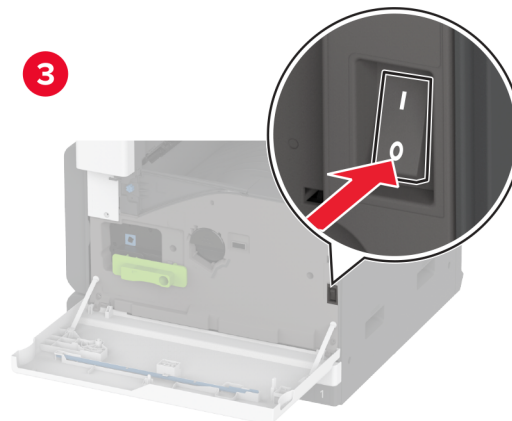
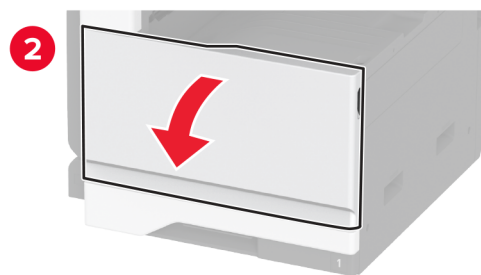
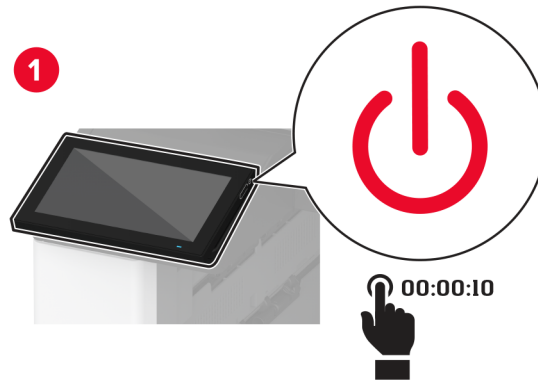

2 Taktu straumsnúrana úr rafmagnsinnstungunni og síðan úr prentaranum.

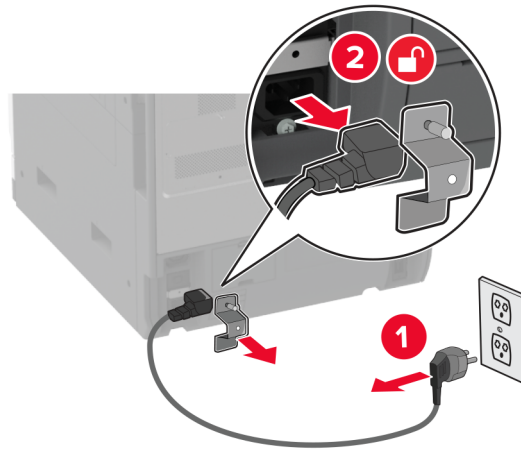

3 Taktu viðbótarskúffuna úr umbúðunum og fjarlægðu allar umbúðir.

4 Fjarlægðu jöfnunarskrúfuna frá vinstri hlið prentarans.

**Athugasemd:** Ekki fleygja skrufunni.

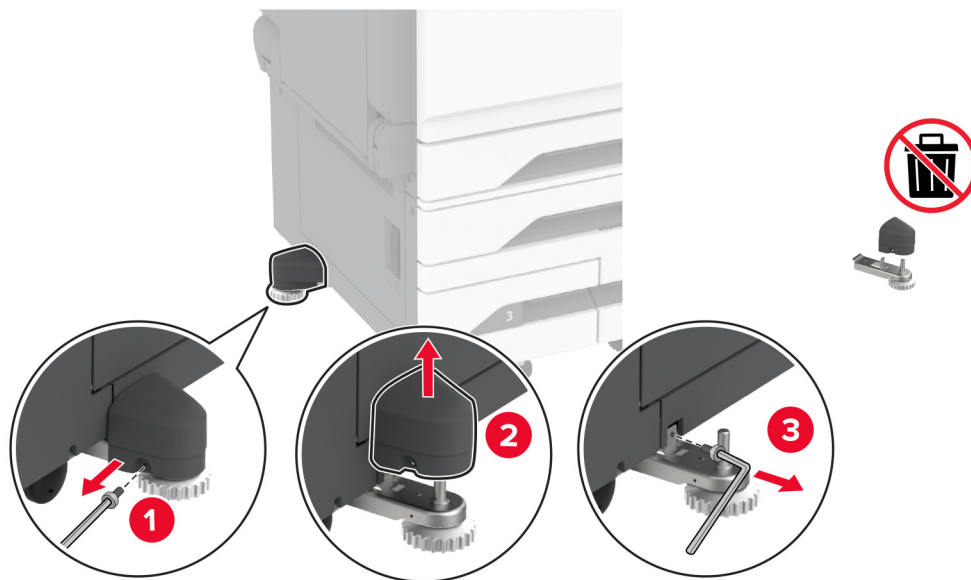

5 Festu festinguna við prentarann.

**Athugasemd:** Notaðu festinguna sem fylgdi með aukaskúffunni.

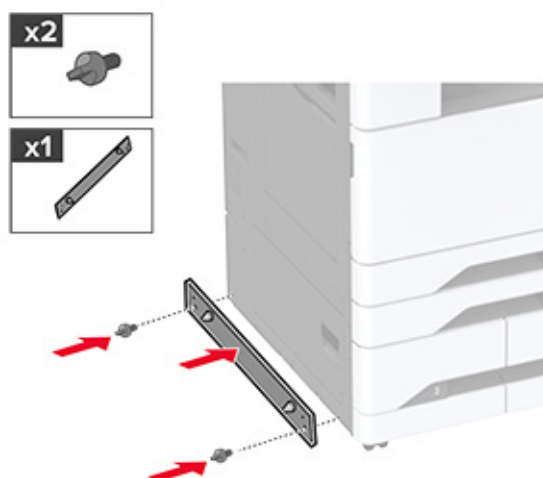

**6** Settu upp aukaskúffuna.

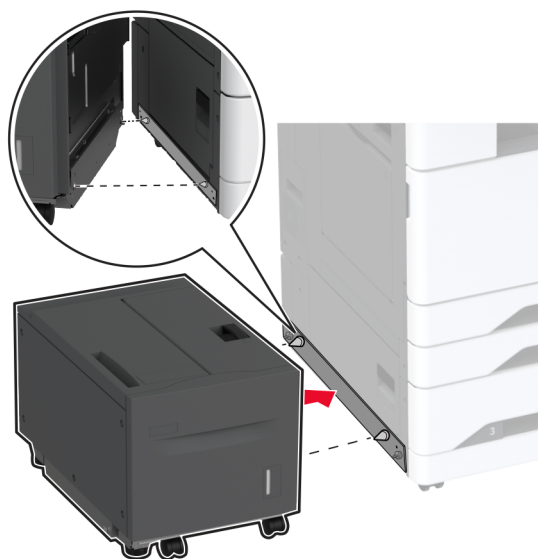

7 Tengdu skúffutengið við prentarann.

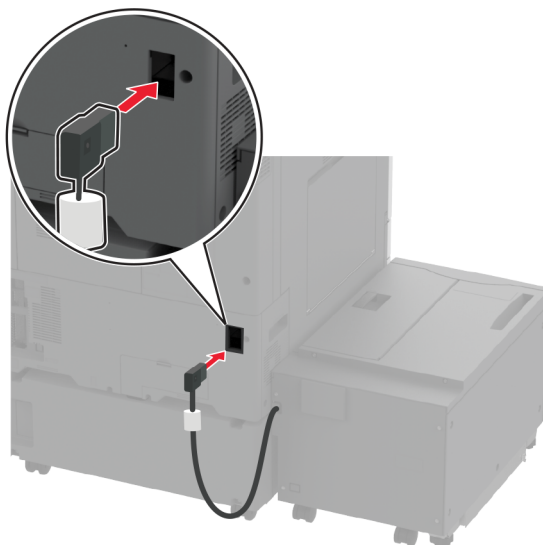

8 Stilltu jöfnunarskrúfurnar til að tryggja að skúffan sé í sömu hæð við prentarann.

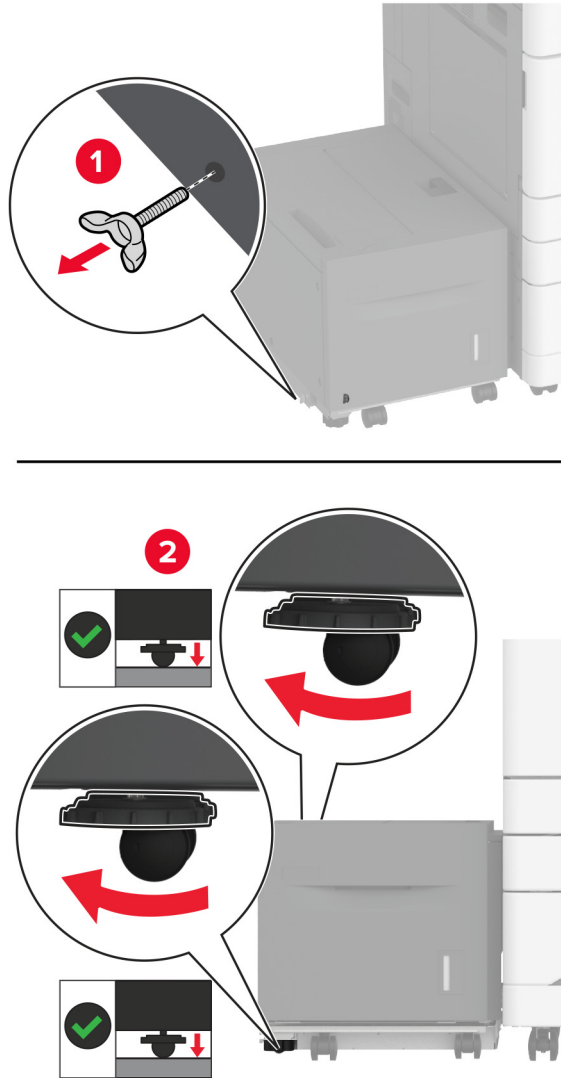

9 Tengdu straumsnúru við prentarann og síðan við rétt jarðtengda rafmagnsinnstungu.

**VARÚÐ—HUGSANLEG HÆTTA:** Til að koma í veg fyrir hættu á eldsvoða eða raflosti tengið rafmagnssnúruna við innstungu með viðeigandi getu og rétta jarðtengingu sem er nálægt vörunni og auðveldlega aðgengileg.

10 Kveiktu á prentaranum.

Bættu skúffunni handvirkt inn í prentararekilinn til að gera hana tiltæka fyrir prentverk. Varðandi frekari upplýsingar, sjá [“Bæta við tiltækum valkostum í prentrekli” á síðu 75](#).

Setja faxkortið upp



## Setja faxkortið upp

**VARÚÐ—HÆTTA Á RAFLOSTI:** Til að koma í veg fyrir hættuna á raflosti, ef þú ert að fá aðgang að stjórnborði eða setja upp viðbótarvélbúnað eða minnisbúnað eftir að prentarinn var settur upp, þá skal slökkva á prentaranum og taka rafmagnssnúruna úr sambandi við rafmagn áður en haldið er áfram. Ef þú hefur einhverjar önnur tæki áföst prentaranum, þá skal einnig slökkva á þeim og taka snúrur sem fara í prentarann úr sambandi.

- 1 Slökktu á prentaranum.

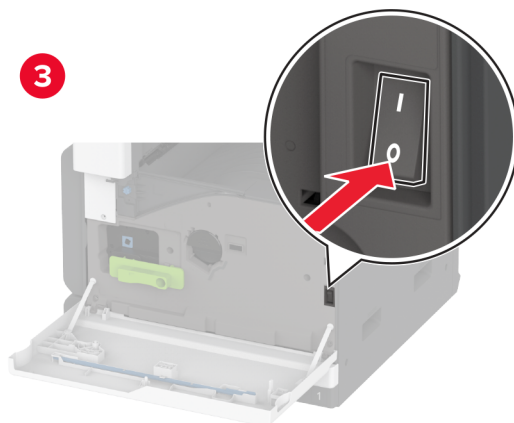
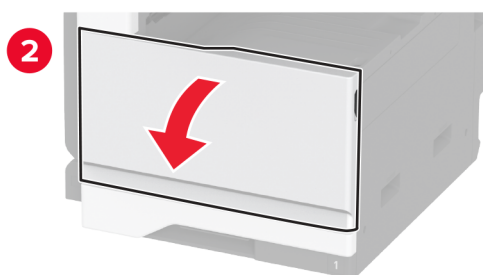
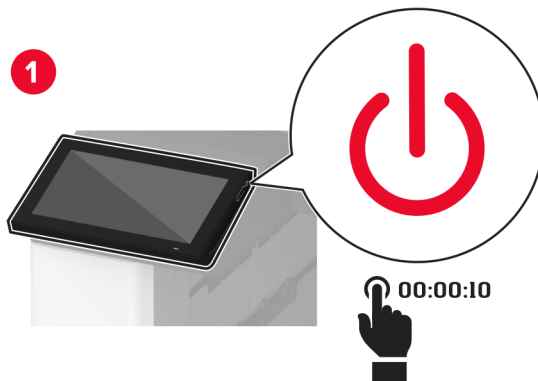

2 Taktu straumsnúrana úr rafmagnsinnstungunni og síðan úr prentaranum.

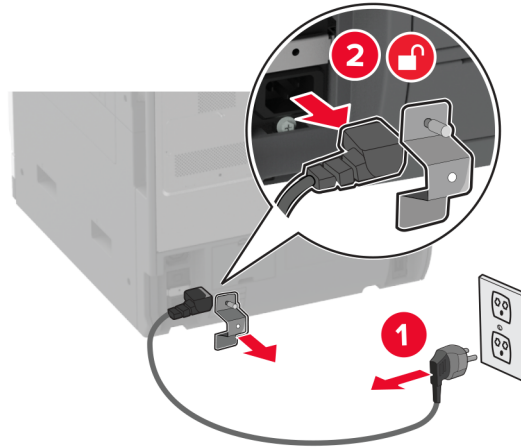

3 Fjarlægðu faxhlífina með því að nota skrúfjárn með beinum haus.

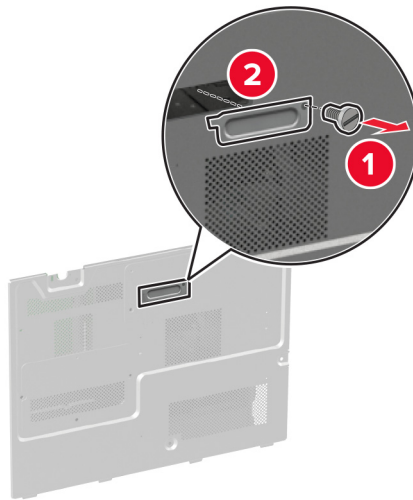

4 Fjarlægðu hlífina fyrir harða diskinn

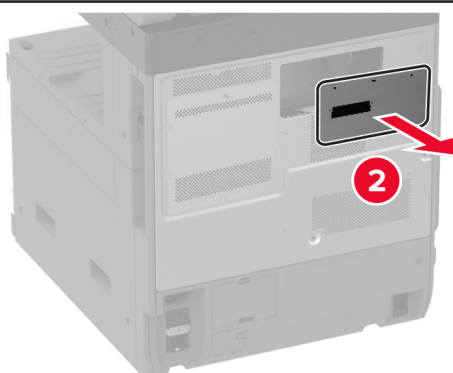
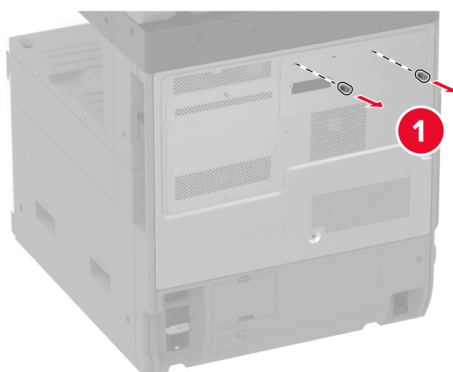

5 Fjarlægðu hlíf fyrir stjórnborðið.

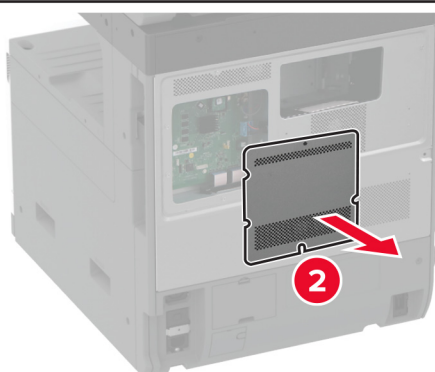
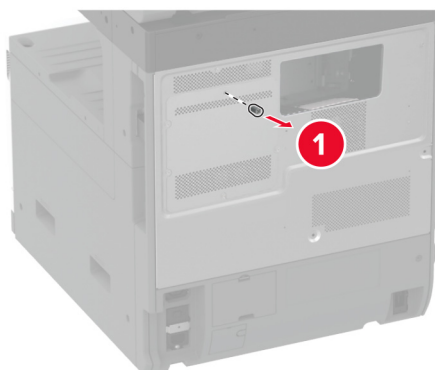

6 Taktu faxkortið úr umbúðum.

7 Festu faxkortið við hlífina á harða disknum.

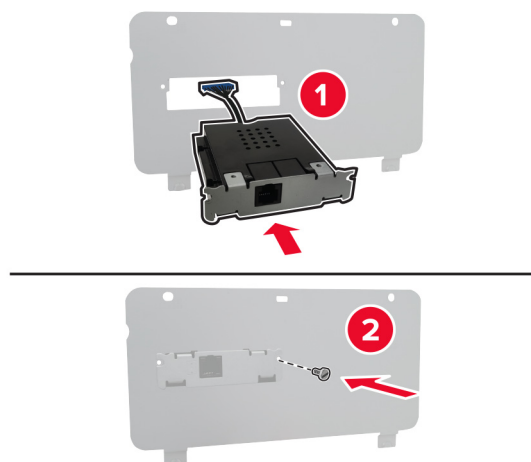

8 Settu snúruna fyrir faxtengið inn í hólfi stjórnborðsins.

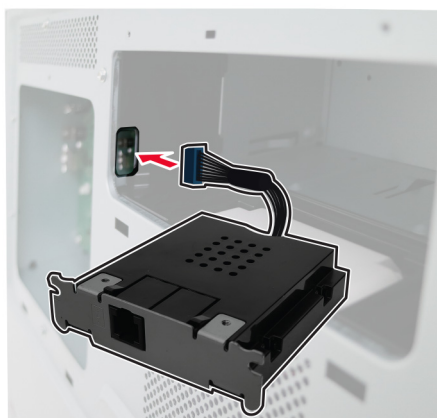

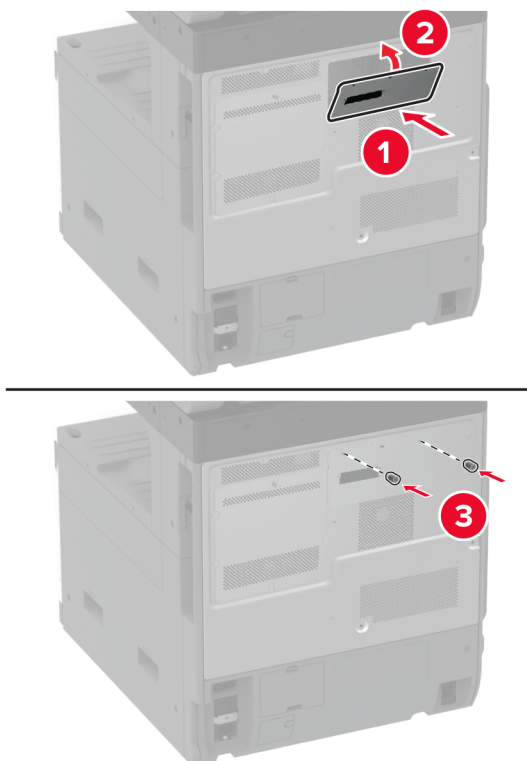
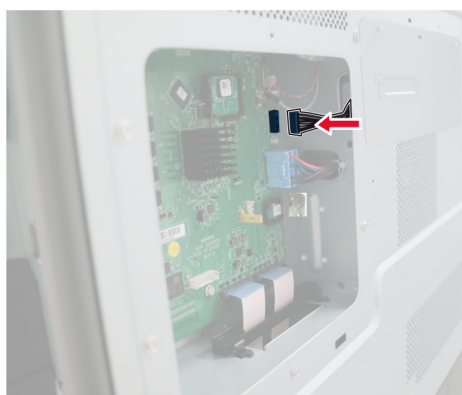
**9** Festu hlífina fyrir harða diskinn**10** Festu tengisnúru faxtengisins við stjórnborðið.

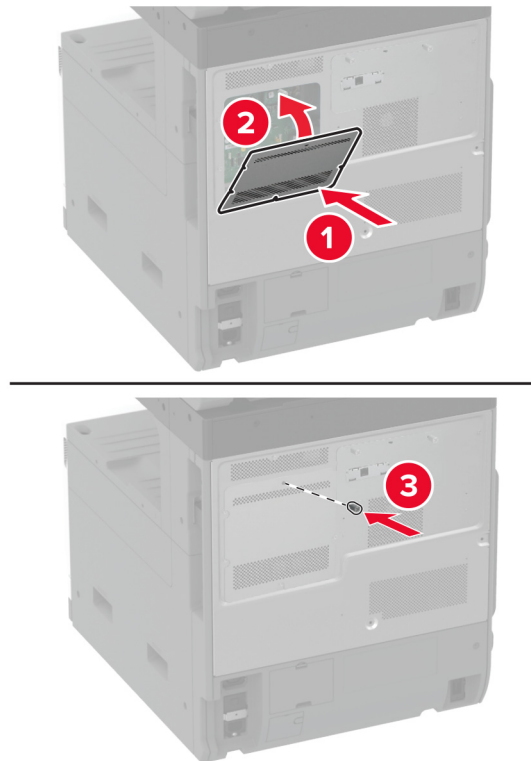
**11** Festu hlíf að stýrispjaldi.**12** Tengdu straumsnúru við prentarann og síðan við rétt jarðtengda rafmagnsinnstungu.

**⚠ VARÚÐ—HUGSANLEG HÆTTA:** Til að koma í veg fyrir hættu á eldsvoða eða raflosti tengið rafmagnssnúruna við innstungu með viðeigandi getu og rétta jarðtengingu sem er nálægt vörunni og auðveldlega aðgengileg.

**13** Kveiktu á prentaranum

Setja upp harðan disk prentara

## Setja upp harðan disk prentara

**VARÚÐ—HÆTTA Á RAFLOSTI:** Til að koma í veg fyrir hættuna á raflosti, ef þú ert að fá aðgang að stjórnborði eða setja upp viðbótarvélbúnað eða minnisbúnað eftir að prentarinn var settur upp, þá skal slökkva á prentaranum og taka rafmagnssnúruna úr sambandi við rafmagn áður en haldið er áfram. Ef þú hefur einhverjar önnur tæki áföst prentaranum, þá skal einnig slökkva á þeim og taka snúrur sem fara í prentarann úr sambandi.

- 1 Slökktu á prentaranum.

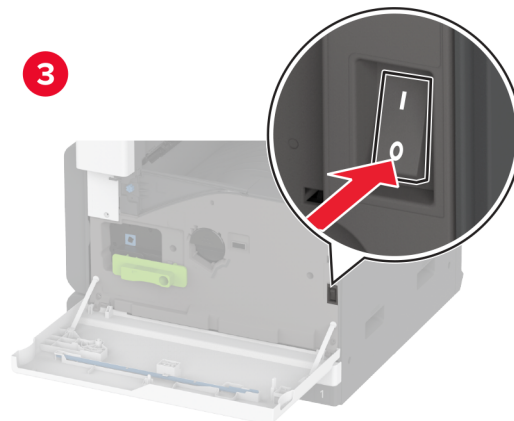
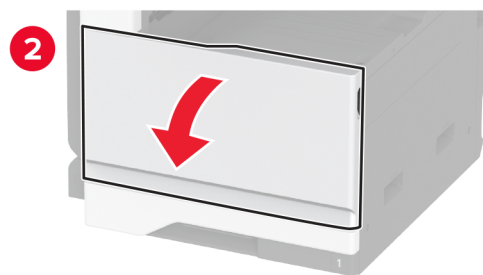
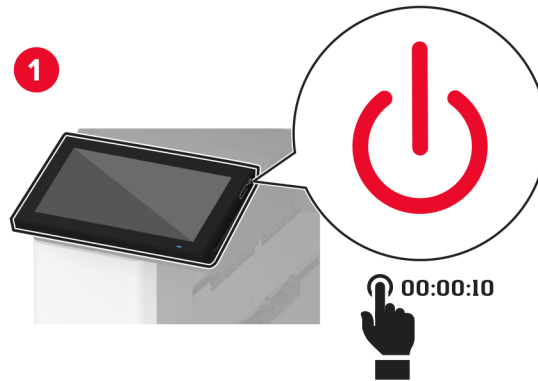

2 Taktu straumsnúrana úr rafmagnsinnstungunni og síðan úr prentaranum.

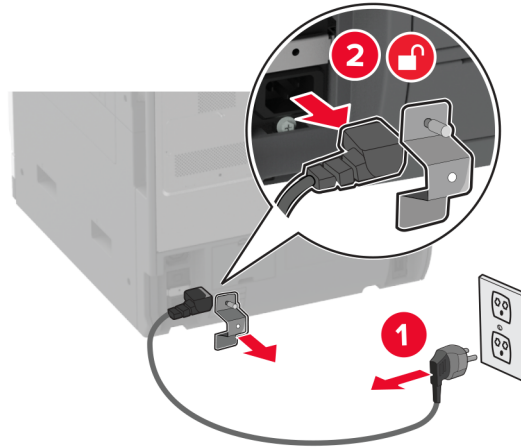

3 Taktu harða diskinn úr umbúðunum og fjarlægðu síðan festinguna.

**Viðvörðun—hugsanleg hættu:** Ekki snerta eða ýta á miðjuna á harða disknum.

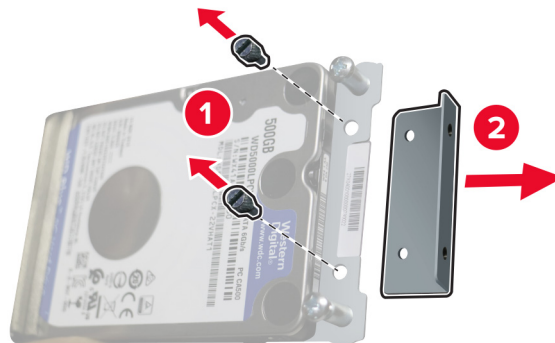



4 Fjarlægðu hlífina fyrir harða diskinn

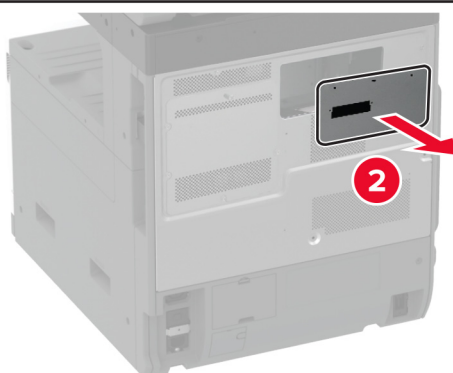
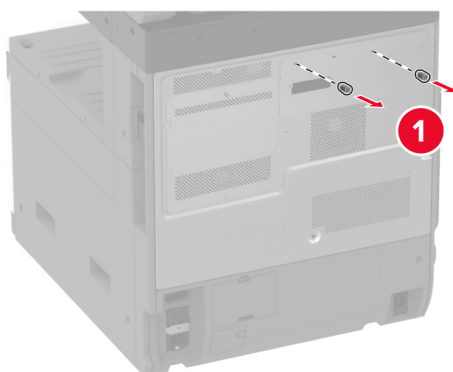

5 Fjarlægðu hlíf fyrir stjórnborðið.

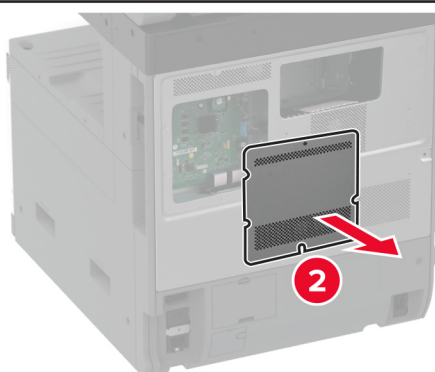
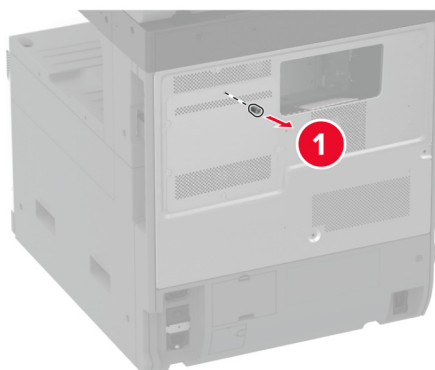

6 Settu tengisnúruna fyrir harða diskinn inn í hólfi stjórnborðsins.

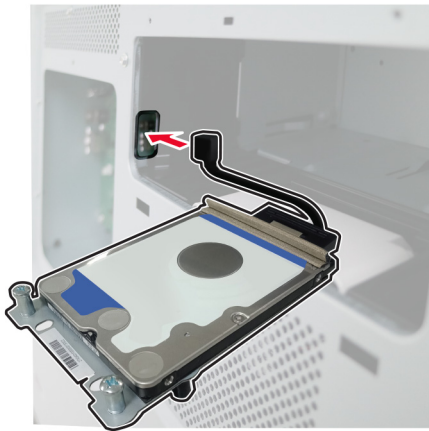

7 Settu harðadiskinn yfir festiopin og ýttu síðan þar til að hann *smellur* á sinn stað.

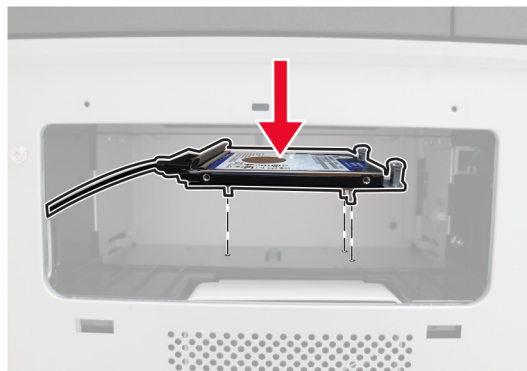

### 8 Festu hlífina fyrir harða diskinn

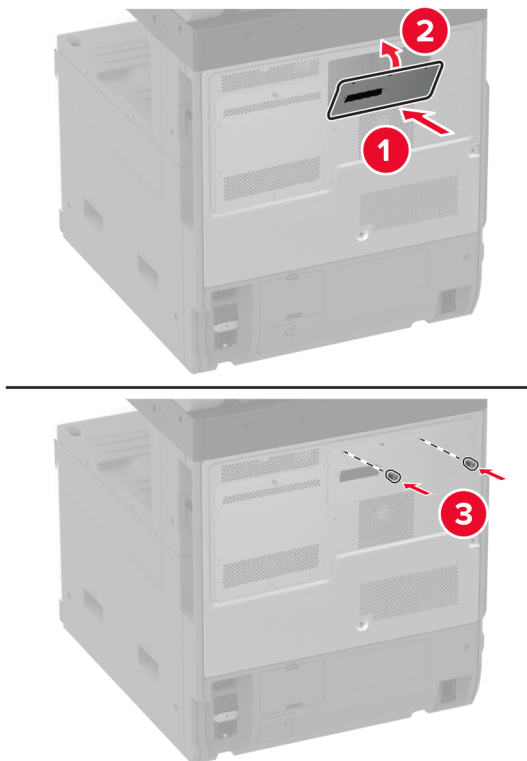

### 9 Tengdu tengisnúru harða disksins við stjórnborðið.

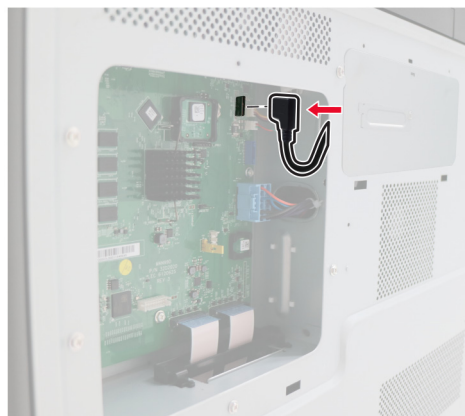

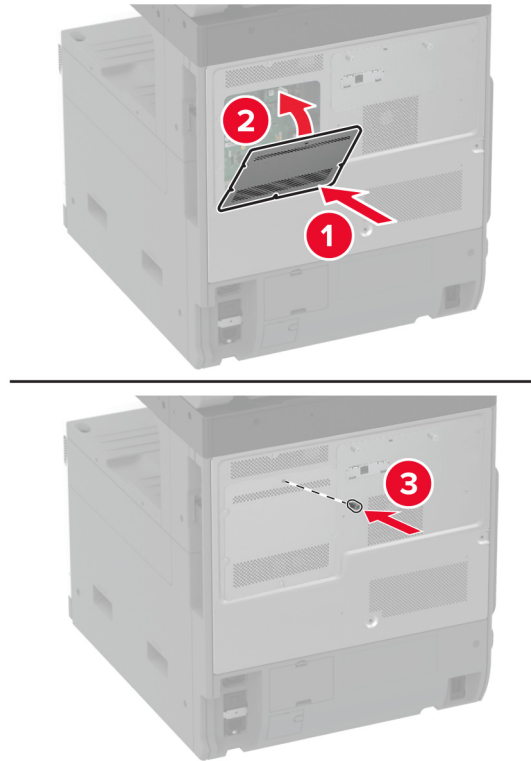
**10** Festu hlíf að stýrispjaldi.**11** Tengdu straumsnúruna við rafmagnsinnstunguna og kveiktu síðan á prentaranum.

**⚠ VARÚÐ—HUGSANLEG HÆTTA:** Til að koma í veg fyrir hættu á eldsvoða eða raflosti tengið rafmagnssnúruna við innstungu með viðeigandi getu og rétta jarðtengingu sem er nálægt vörinni og auðveldlega aðgengileg.

## Setja upp vinnuhillu

1 Slökktu á prentaranum.

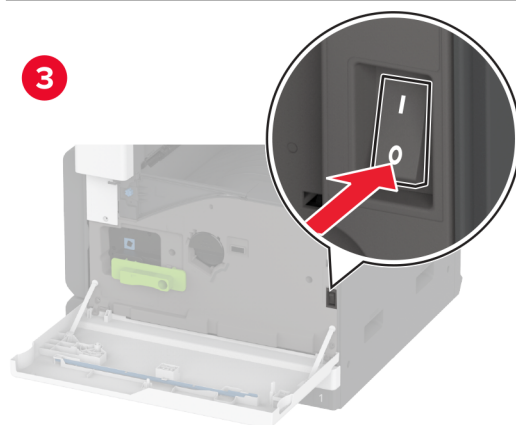
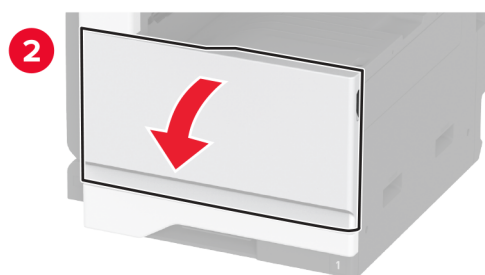
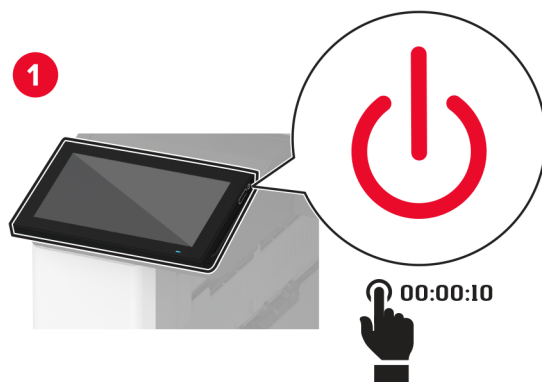

2 Fjarlægðu hlífar með því að nota skrúfjárn.

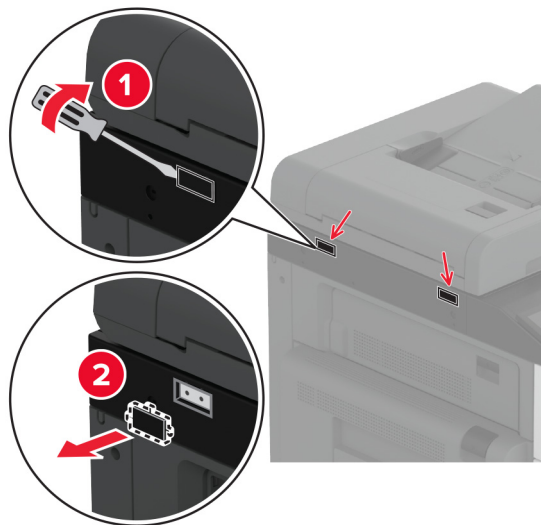

3 Taktu vinnuhilluna úr umbúðunum.

4 Festu vinnuhilluna við prentarann.

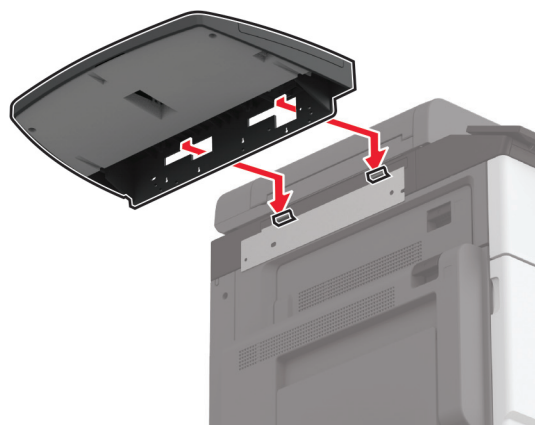
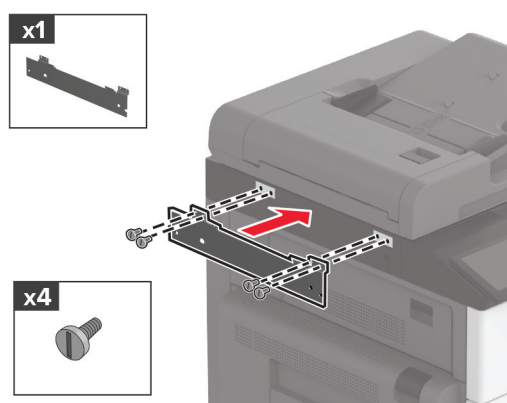

5 Festu hilluna á prentarann.

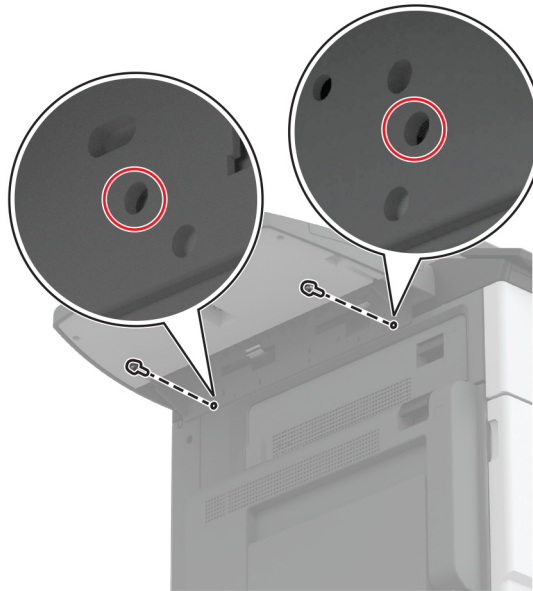

6 Kveiktu á prentaranum.

## Setja upp tvöfalda móttökuhillu

- 1 Taktu tvöföldu móttökuhilluna úr umbúðum.
- 2 Festu tvöföldu móttökuhilluna við prentarann.

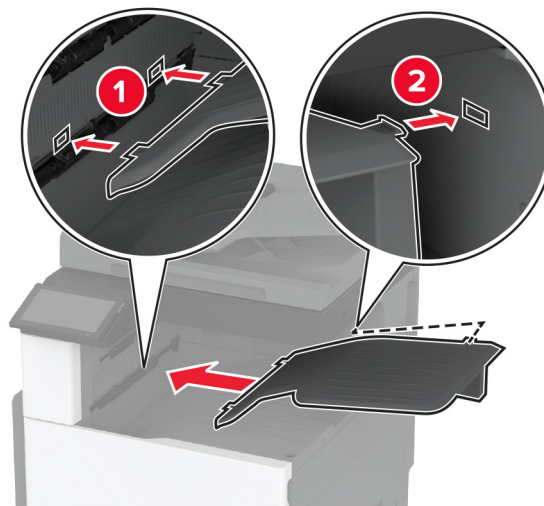

Til að gera bakkann tiltækan fyrir prentverk, á heimaskjánum skaltu smella á **Stillingar > Tæki > Viðhald > Upsetningarvalmynd > Stilling frágangseiningar > Hætta í stillingu fyrir skúffu 2 > Kveikt.**

## Setja upp frágangseiningu heftara

**VARÚÐ—HÆTTA Á RAFLOSTI:** Til að koma í veg fyrir hættuna á raflosti, ef þú ert að fá aðgang að stjórnborði eða setja upp viðbótarvélbúnað eða minnisbúnað eftir að prentarinn var settur upp, þá skal slökkva á prentaranum og taka rafmagnssnúruna úr sambandi við rafmagn áður en haldið er áfram. Ef þú hefur einhverjar önnur tæki áföst prentaranum, þá skal einnig slökkva á þeim og taka snúrur sem fara í prentarann úr sambandi.

1 Slökktu á prentaranum.

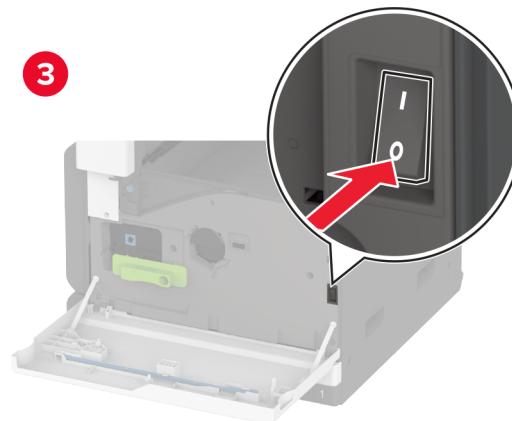
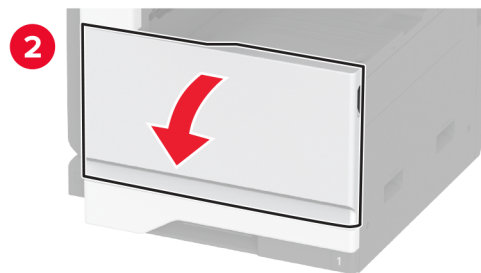
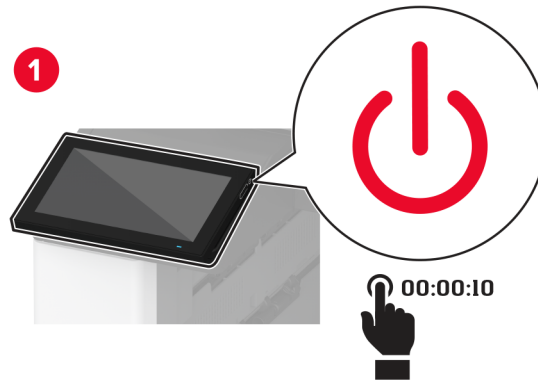



2 Taktu straumsnúruna úr rafmagnsinnstungunni og síðan úr prentaranum.

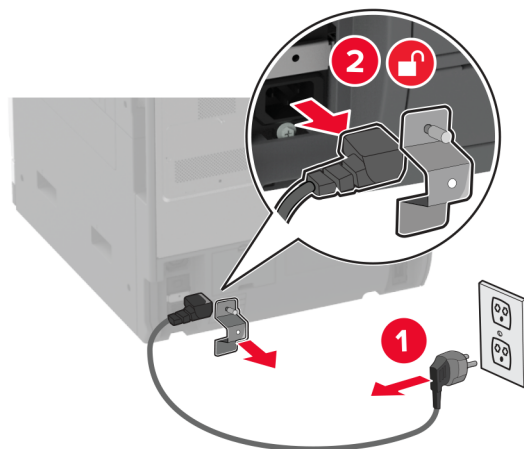

3 Fjarlægðu staðalbakka.

**Athugasemd:** Ekki fleygja bakkanum.

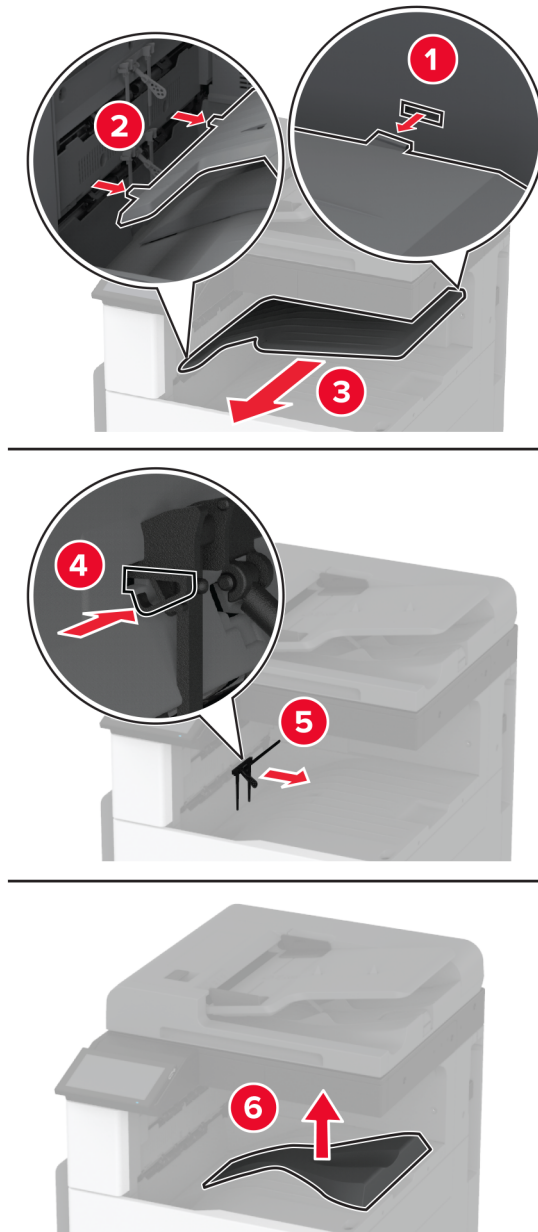

4 Opnaðu hurð að framan, og fjarlægðu síðan bláa hnúðinn.

**Athugasemd:** Ekki fleygja hnúðnum.

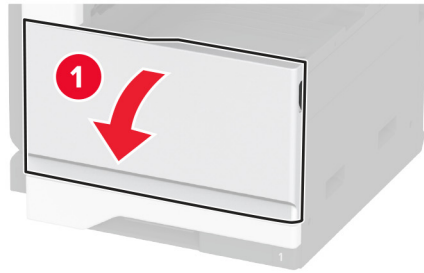

5 Fjarlægði hliðarhlíf yfir staðalbakka.

**Athugasemd:** Ekki fleygja hliðarhlíf yfir staðalbakka.

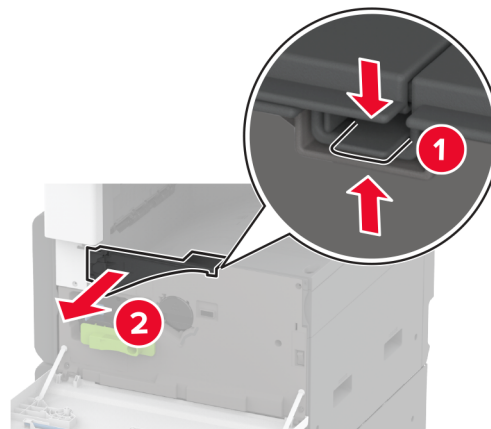

6 Taktu frágangseiningu heftara úr umbúðunum og fjarlægðu síðan allar umbúðir.

7 Settu frágangseiningu heftara á bakið og fjarlægðu síðan umbúðirnar.

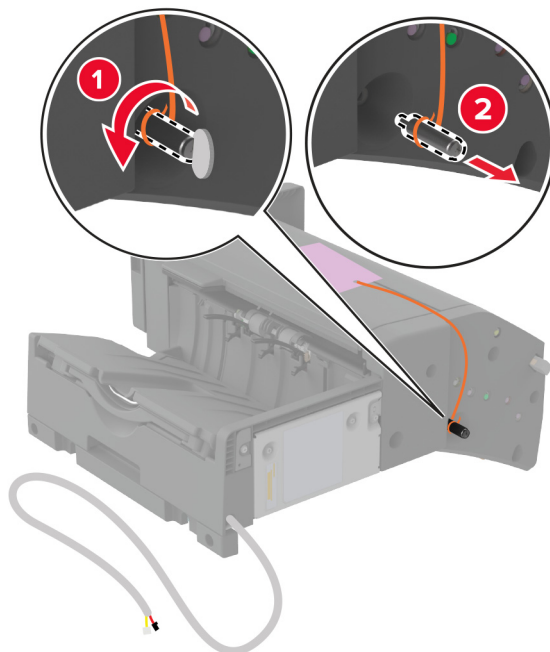

8 Stilltu festinguna.

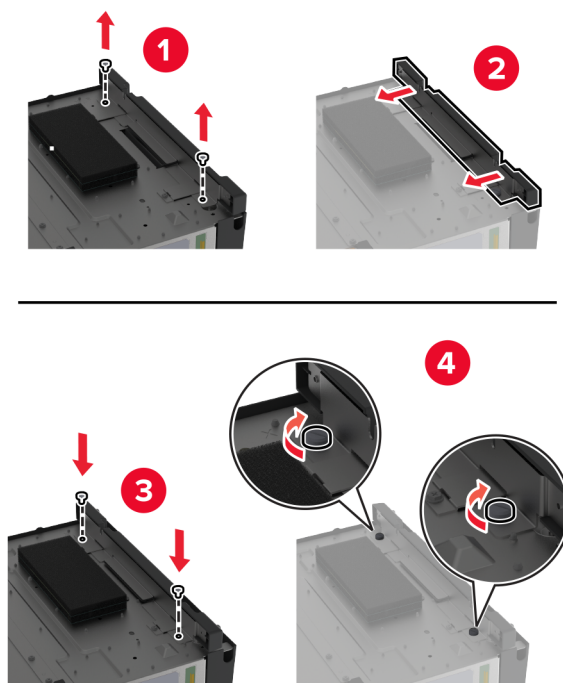

9 Settu frágangseininguna í.

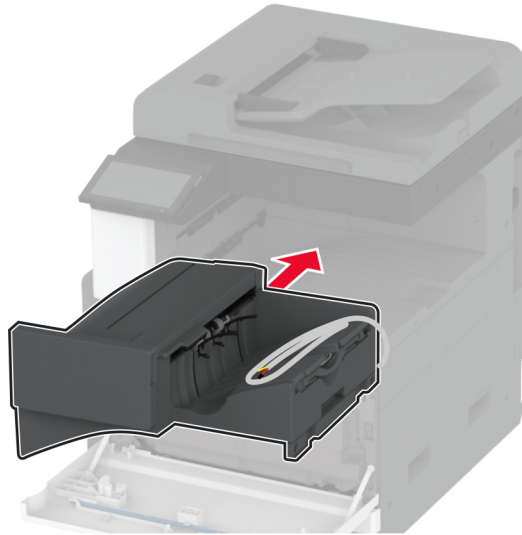

10 Lokaðu hurð að framan.

11 Festu frágangseininguna við prentarann.

**Athugasemd:** Notaðu skrúfurnar sem fylgdu með frágangseiningunni.

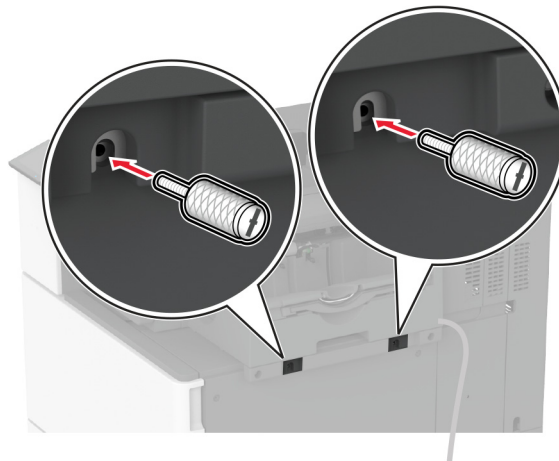

12 Festu snúru frágangseiningar við prentarann.

**Athugasemd:** Notaðu klemmurnar sem fylgdu með frágangseiningunni.

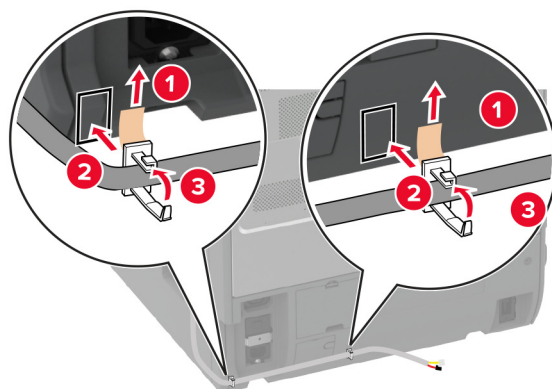
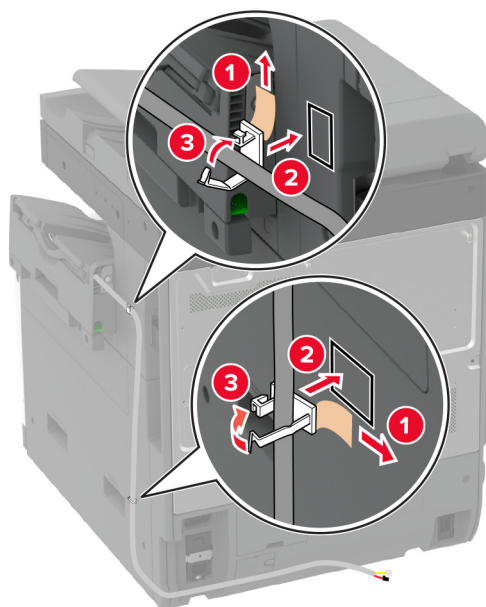

13 Tengdu snúru frágangseiningar við prentarann.

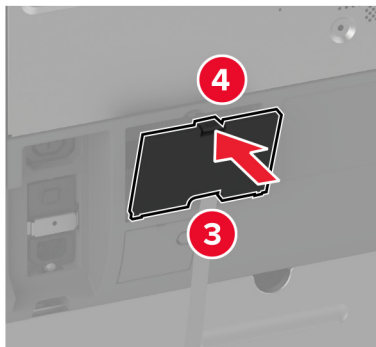
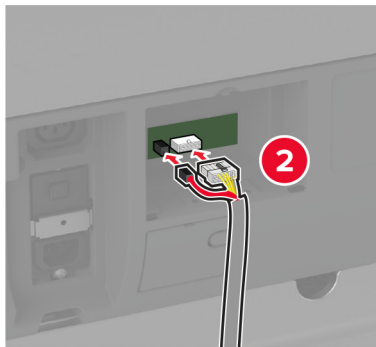

14 Tengdu straumsnúru við prentarann og síðan við rétt jarðtengda rafmagnsinnstungu.

**VARÚÐ—HUGSANLEG HÆTTA:** Til að koma í veg fyrir hættu á eldsvoða eða raflosti tengið rafmagnssnúruna við innstungu með viðeigandi getu og rétta jarðtengingu sem er nálægt vörinni og auðveldlega aðgengileg.

15 Kveiktu á prentaranum.

Bættu frágangseiningunni handvirkt inn í prentararekilinn til að gera hana tiltæka fyrir prentverk. Varðandi frekari upplýsingar, sjá [“Bæta við tiltækum valkostum í prentrekli” á síðu 75](#).

## Setja upp frágangseiningu með heftara og gatara

**VARÚÐ—HÆTTA Á RAFLOSTI:** Til að koma í veg fyrir hættuna á raflosti, ef þú ert að fá aðgang að stjórnborði eða setja upp viðbótarvélbúnað eða minnisbúnað eftir að prentarinn var settur upp, þá skal slökkva á prentaranum og taka rafmagnssnúruna úr sambandi við rafmagn áður en haldið er áfram. Ef þú hefur einhverjar önnur tæki áföst prentaranum, þá skal einnig slökkva á þeim og taka snúrur sem fara í prentarann úr sambandi.

- 1 Slökktu á prentaranum.

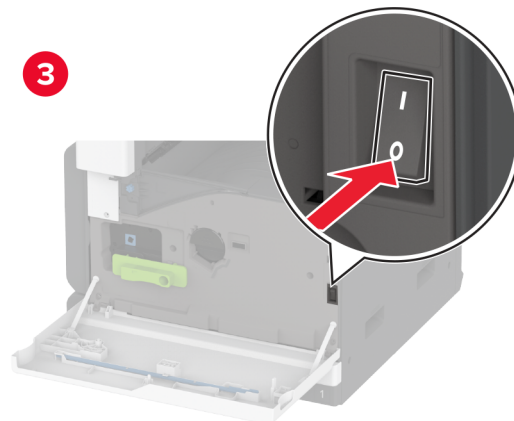
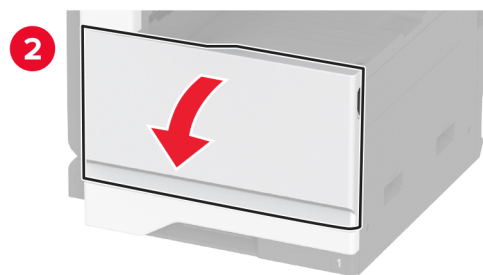
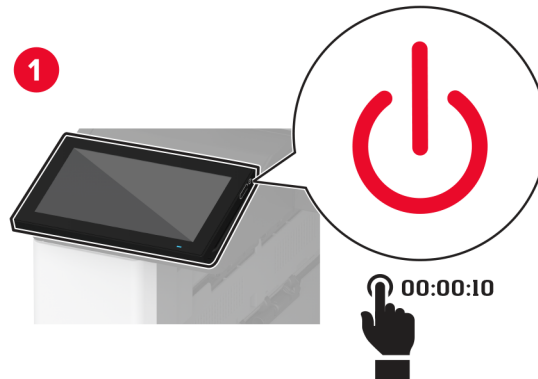



2 Taktu straumsnúrana úr rafmagnsinnstungunni og síðan úr prentaranum.

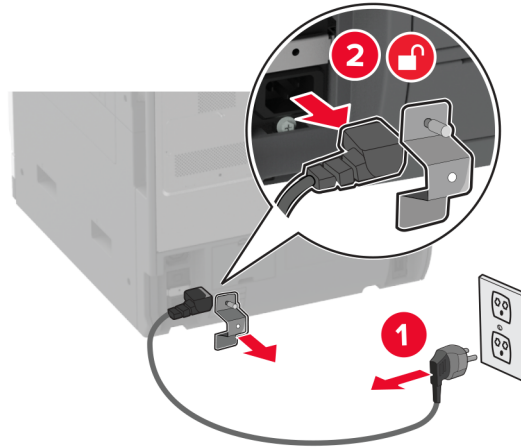

3 Taktu frágangseiningu heftara og gatara úr umbúðunum og fjarlægðu síðan allar umbúðir.

4 Settu haldara fyrir heftarahylki í frágangseininguna.

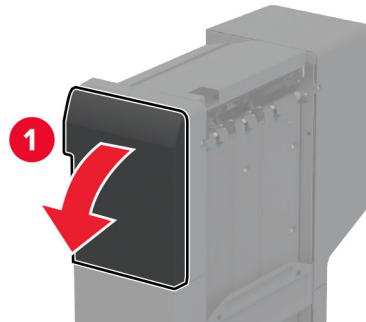

5 Notaðu skrúfjárn með beinum haus til að festa festingarnar við frágangseininguna.

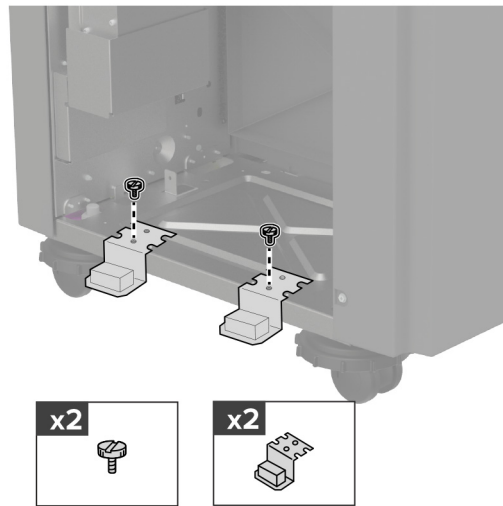

6 Settu bakkann í frágangseininguna.

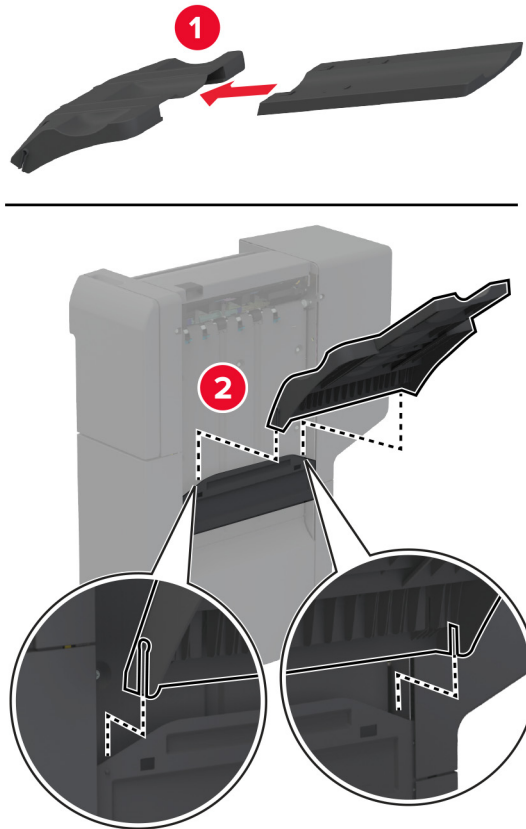

7 Fjarlægðu staðalbakka.

**Athugasemd:** Ekki fleygja staðalbakkanum.

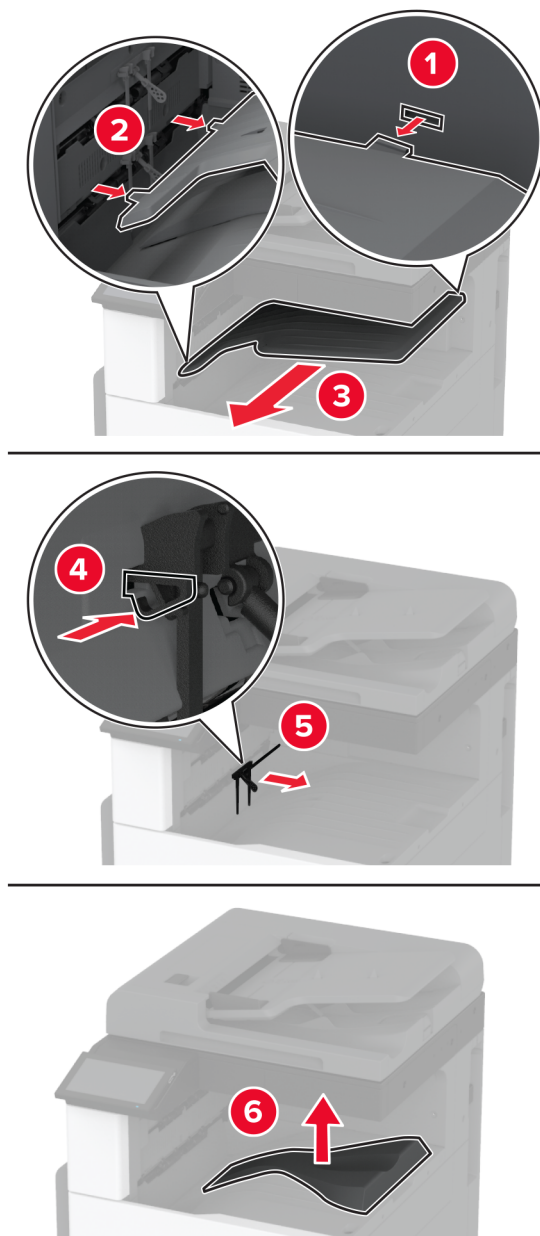

8 Opnaðu hurð að framan, og fjarlægðu síðan bláa hnúðinn.

**Athugasemd:** Ekki fleygja hnúðnum.

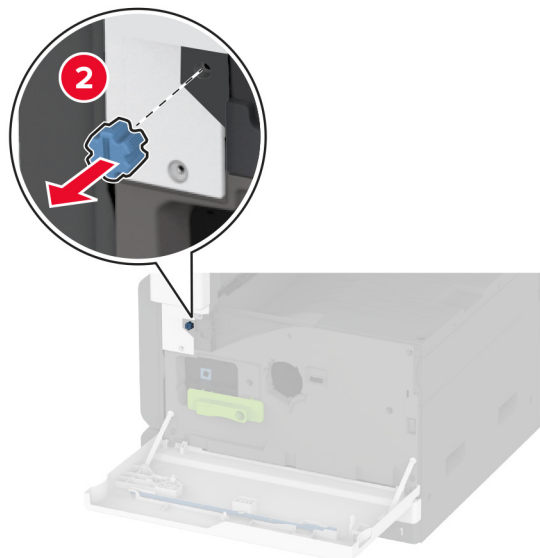
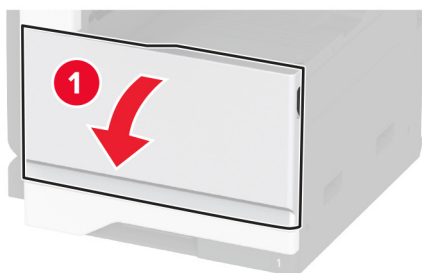

9 Fjarlægði hliðarhlíf yfir staðalbakka.

**Athugasemd:** Ekki fleygja hliðarhlíf yfir staðalbakka.

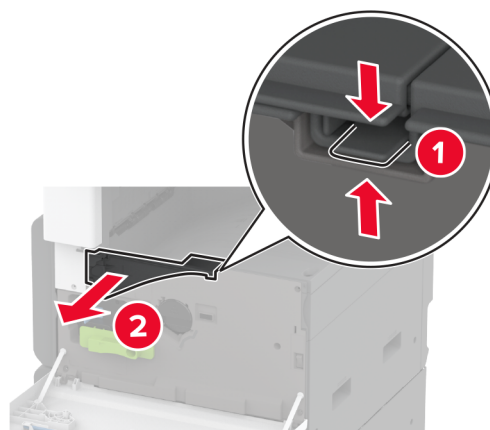

10 Notaðu skrúfjárn með beinum haus til að festa festingarnar við hægri hlið prentarans.

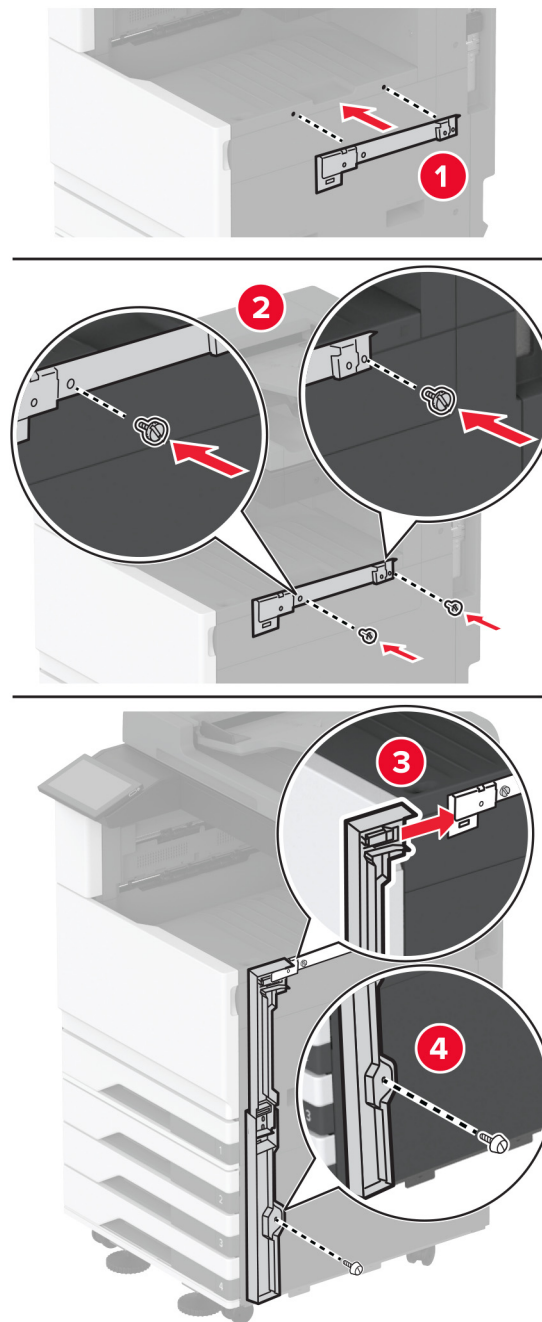

11 Settu pappírshlutninginn inn og festu hann með skrúfunum.

**Athugasemd:** Notaðu skrúfurnar sem fylgdu með frágangseiningunni.

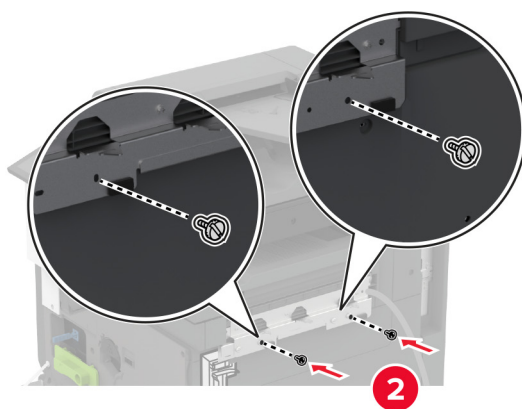
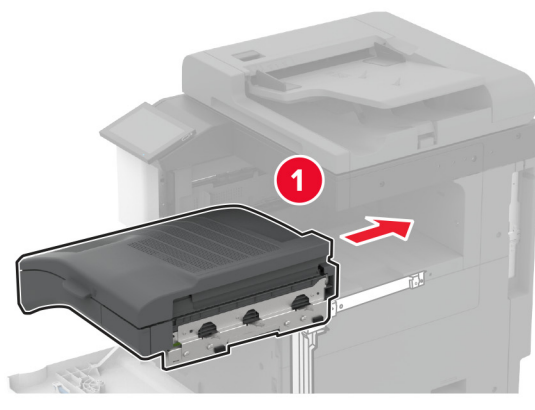

12 Lokaðu hurð að framan.

13 Festu frágangseininguna við prentarann.

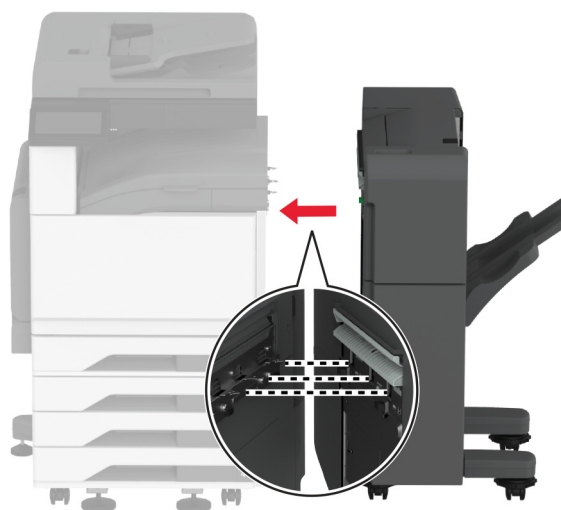

14 Stilltu jöfnunarskrúfurnar til að tryggja að allar hliðar frágangseiningar séu í sömu hæð við prentarann.

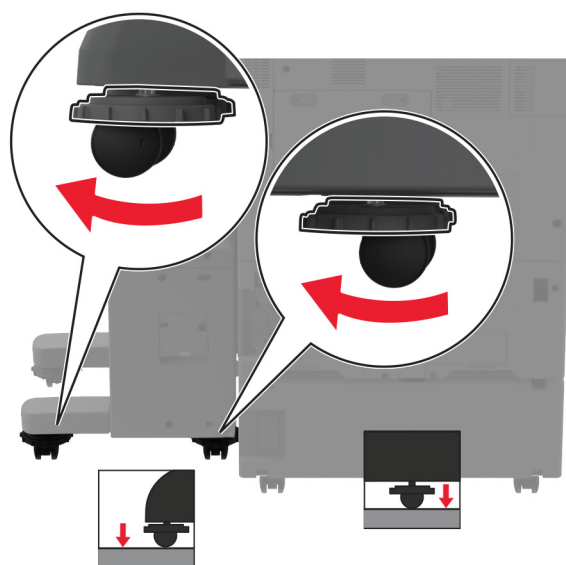
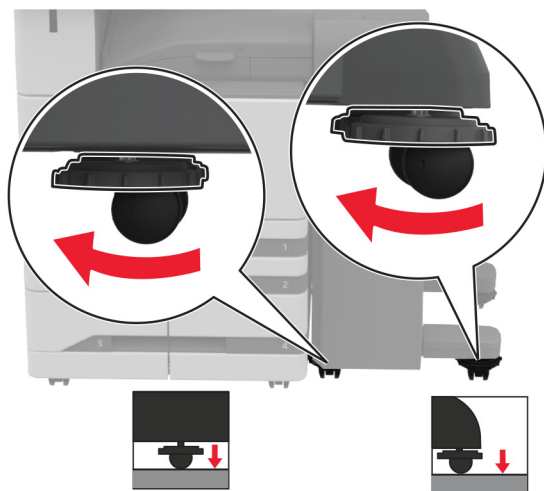

**15** Opnaðu hurð frágangseiningar og festu síðan skrúfuna á vinstri hlið frágangseiningarinnar.

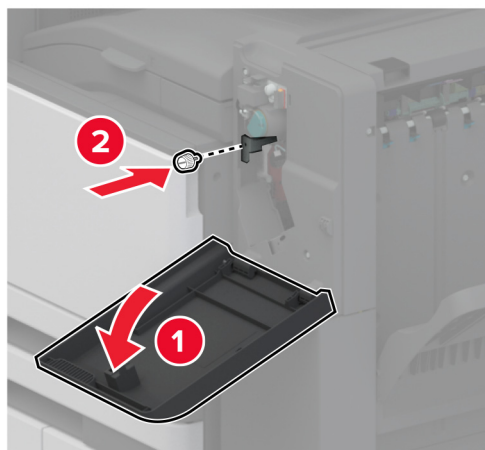

**16** Lokaðu hurð á frágangseiningu.



17 Tengdu kapal pappírslutningur aftan á frágangseiningunni.

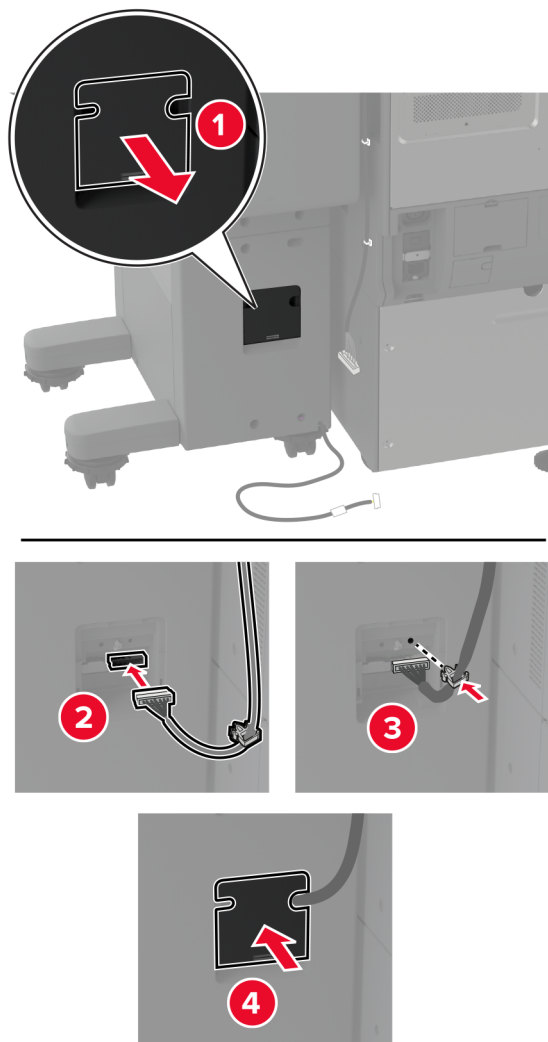

18 Tengdu kapal frágangseiningar aftan á prentarann.

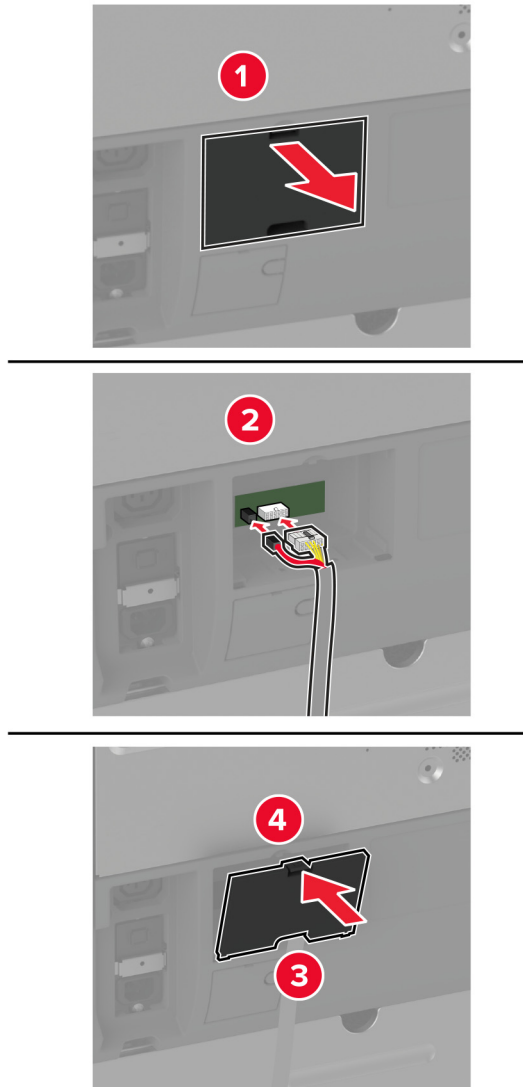

19 Tengdu straumsnúru við prentarann og síðan við rétt jarðtengda rafmagnsinnstungu.

**VARÚÐ—HUGSANLEG HÆTTA:** Til að koma í veg fyrir hættu á eldsvoða eða raflosti tengið rafmagnssnúruna við innstungu með viðeigandi getu og rétta jarðtengingu sem er nálægt vörunni og auðveldlega aðgengileg.

20 Kveiktu á prentaranum

Bættu frágangseiningunni handvirkt inn í prentararekilinn til að gera hana tiltæka fyrir prentverk. Varðandi frekari upplýsingar, sjá [“Bæta við tiltækum valkostum í prentrekli” á síðu 75](#).

Til að get notað frágangseininguna fyrir prentun, farðu í heimaskjáinn og snertu **Stillingar > Tæki > Viðhald > Uppsetningarvalmynd > Stillingar frágangseiningar > Stillingar gatara > velja stillingu**.

## Setja upp þráðlausan prentþjón

### Setja upp MarkNet N8372 þráðlausan prentþjónn

- 1 Slökktu á prentaranum.
- 2 Settu ísóprópýl alkóhól í mjúkan lófrían klút, og þurrkaðu síðan svæðið í kring um USB-tengið.
- 3 Settu þráðlausu eininguna á sinn stað.

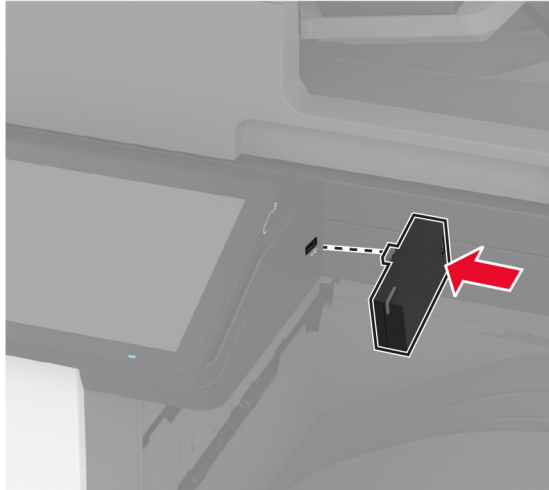

#### Athugasemdir:

- Beittu góðum þrýstingi til að tryggja að límbandið festist við yfirborð prentarans.
  - Gakktu úr skugga um að yfirborð prentarans sé þurrt og laust við raka.
  - Einingin er best tengd við prentarann eftir 72 klst.
- 4 Athugaðu hvort bil sé á milli einingarinnar og prentarans, festu síðan millibilseiningu ef þörf krefur.

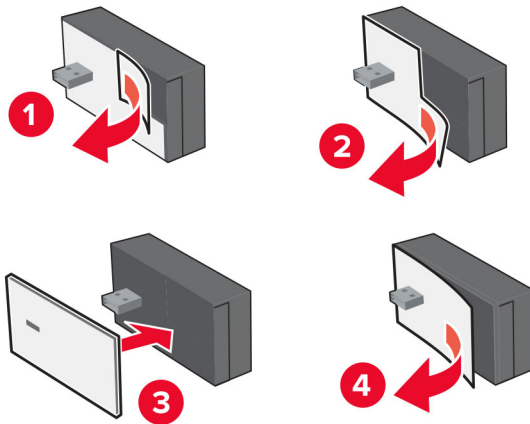

## 5 Tengja NFC-kortið.

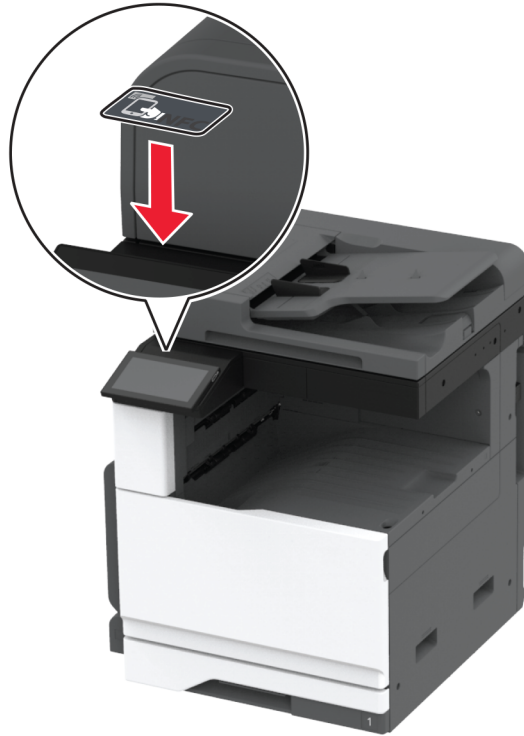

## 6 Kveiktu á prentaranum

# Nettenging

Þessi vara er ekki með þráðlausa nettækni. Til að virkja þráðlaust net skaltu kaupa og setja upp eftirfarandi valbúnað:

MarkNet™ N8372 Wireless Print Server

Eftirfarandi leiðbeiningar eiga aðeins við ef valbúnaðurinn hefur verið settur upp. Frekari upplýsingar um uppsetningu valbúnaðarins eru í hlutanum „Setja upp þráðlausan prentþjón“.

## Tengja prentarann við þráðlaust netkerfi (Wi-Fi)

Áður en þú byrjar, vertu viss um:

- Þráðlaus eining er uppsett í prentaranum þínum.
- Virktur tengibúnaður sé stilltur á Sjálfvirkt. Á heimaskjánum, snertu **Stillingar > Netkerfi/tengi > Yfirlit netkerfis > Virkur tengibúnaður**.

### Nota stjórnborð prentara

- 1 Frá heimaskjánum, snertu **Stillingar > Netkerfi/tengi > Þráðlaust > Uppsetning á stjórnborði prentara > Velja netkerfi**.
- 2 Veldu þráðlaust netkerfi og skráðu síðan aðgangsorð netkerfis.

**Athugasemd:** Fyrir prentara sem eru tilbúnir fyrir þráðlaus netkerfi (Wi-Fi) birtist kvaðning til að setja upp þráðlaust netkerfi við fyrstu uppsetningu.

### Nota „Lexmark Mobile Assistant“

- 1 Það fer eftir þínu fartæki, hladdu niður Lexmark Mobile Assistant forritinu annað hvort frá App Store eða Google Play™.
- 2 Frá heimaskjánum, snertu **Stillingar > Netkerfi/tengi > Þráðlaust > Upsetning með forriti fartækis > Auðkenni prentara**.
- 3 Gangsettu forritið frá þínu fartæki og samþykktu síðan notkunarskilmálana.  
**Athugasemd:** Fáðu heimildir ef þörf krefur.
- 4 Pikkaðu á **Tengjast prentara > Fara í stillingar fyrir þráðlaust net (Wi-Fi)**.
- 5 Tengdu fartækið þitt við þráðlaust netkerfi prentara
- 6 Farðu til baka í forritið og pikkaðu síðan á **Setja upp þráðlausa tengingu**
- 7 Veldu þráðlaust netkerfi og skráðu síðan aðgangsorð netkerfis.
- 8 Pikkaðu á **Búið**.

## Tengja prentarann við þráðlaust netkerfi með því að nota verndaða þráðlausa uppsetningu (WPS)

Áður en þú byrjar, vertu viss um:

- Aðgangsstaðurinn (þráðlaus beinir) sé vottaður sem vernduð þráðlaus uppsetning (WPS) eða WPS-samhæfður. Skoðaðu skjölin sem fylgdu með aðgangsstaðnum varðandi frekari upplýsingar.
- Tenging fyrir þráðlaust net er uppsett í prentaranum þínum. Skoðaðu leiðbeiningarskjölin sem fylgdu með tengingu varðandi frekari upplýsingar.
- Virkur tengibúnaður sé stilltur á Sjálfvirkt. Á heimaskjánum, snertu **Stillingar > Netkerfi/tengi > Yfirlit netkerfis > Virkur tengibúnaður**.

### Nota stillingaraðferð með hnöppum

- 1 Frá heimaskjánum, snertu **Stillingar > Netkerfi/tengi > Þráðlaust > Vernduð þráðlaus uppsetning (Wi-Fi Protected Setup (WPS)) > Aðferð með hnöppum**.
- 2 Fylgdu leiðbeiningum á skjánum.

### Nota aðferð persónuauðkennanlegs númers (PIN)

- 1 Frá heimaskjánum, snertu **Stillingar > Netkerfi/tengi > Þráðlaust > Vernduð þráðlaus uppsetning (Wi-Fi Protected Setup (WPS)) > Aðferð með PIN**.
- 2 Afritaðu átta stafa PIN fyrir WPS.
- 3 Opnaðu vafra og skráðu síðan IP-tölu aðgangsstaðarins í svæði vistfangs.

**Athugasemdir:**

- Skoðaðu skjölin sem fylgdu með aðgangsstaðnum til að þekkja IP-töluna.
- Ef verið er að nota staðgengilsþjón (proxy), gerðu hann óvirkan tímabundið til að opna vefsíðuna rétt.

- 4 Aðgengi að WPS-stillingum. Skoðaðu skjölin sem fylgdu með aðgangsstaðnum varðandi frekari upplýsingar.
- 5 Skráðu átta stafa PIN-númer, og vistaðu síðan breytingarnar.

## Stilla Wi-Fi Direct

Wi-Fi Direct® er jafningjatækni byggð á Wi-Fi sem gerir þráðlausum tækjum kleift að tengjast beint við Wi-Fi Direct virkan prentara án þess að nota aðgangsstað (þráðlausan beini).

- 1 Frá heimaskjánum, snertu **Stillingar > Netkerfi/tengi > Þráðlaust** Wi-Fi Direct.
- 2 Settu upp stillingarnar.
  - **Virkja Wi-Fi Direct**—Gerir prentaranum kleift að senda út sitt eigið Wi-Fi Direct net.
  - **Wi-Fi Direct heiti**—Úthlutar heiti fyrir Wi-Fi Direct netkerfið.
  - **Wi-Fi Direct aðgangsorð**—Úthlutar aðgangsorðinu til að semja um þráðlaust öryggi þegar notuð er tenging milli jafningja.
  - **Sýna aðgangsorð á uppsetningarsíðu**—Sýnir aðgangsorðið á uppsetningarsíðu netkerfis.
  - **Samþykkja sjálfvirkt beiðni ýtihnappa**—Lætur prentarans samþykkja tengibeirni sjálfvirkt.

**Athugasemd:** Samþykki á beiðni ýtihnappa er ekki öruggt.

### Athugasemdir:

- Það ers jálvalið að aðgangsorð netkerfis Wi-Fi Direct er ekki sýnilegt á skjá prentarans. Til að sýna aðgangsorðið, virkjaðu tákni sýnileika aðgangsorðs. Á heimaskjánum, snertu **Stillingar > Öryggi > Ýmislegt > Virkja sýnileika aðgangsorðs/PIN**.
- Til að vita aðgangsorð Wi-Fi Direct netkerfis án þess að sýna það á prentaraskjánum, snertu á heimaskjánum **Stillingar > Skýrslur > Netkerfi > Uppsetningarsíða netkerfis**.

## Tengja fartæki við prentarann

Gangtu úr skugga um að Wi-Fi Direct hafi verið sett upp áður en þú tengir fartækið þitt. Varðandi frekari upplýsingar, sjá [“Stilla Wi-Fi Direct” á síðu 150](#).

### Tengja með því að nota Wi-Fi Direct

**Athugasemd:** Þessar leiðbeiningar eiga aðeins við um Android fartæki.

- 1 Farðu í valmynd stillinga á fartækinu.
- 2 Virkjaðu **Wi-Fi**, og smelltu síðan á **Wi-Fi Direct**.
- 3 Veldu heiti á Wi-Fi Direct prentara.
- 4 Staðfestu tenginguna á stjórnborði prentarans.

### Tengja með því að nota Wi-Fi

- 1 Farðu í valmynd stillinga á fartækinu.
- 2 Smelltu á **Wi-Fi**, veldu síðan heiti á Wi-Fi Direct prentara.

**Athugasemd:** Strengnum DIRECT-xy (þar sem x og y eru tvö staftákn af handahófi) er bætt fyrir framan heitið á Wi-Fi prentaranum.

3 Skráðu aðgangsorð Wi-Fi Direct.

## Tengja tölvu við prentarann

Gangtu úr skugga um að Wi-Fi Direct hafi verið uppsett áður en tölvan er tengd. Varðandi frekari upplýsingar, sjá [“Stilla Wi-Fi Direct” á síðu 150](#).

### Fyrir Windows-notendur

- 1 Opnaðu **Prentarar og skannar**, og smelltu síðan á **Bæta við prentarar eða skanner**.
- 2 Smelltu á **Sýna Wi-Fi Direct prentara**, veldu síðan heiti á Wi-Fi Direct prentara.
- 3 Taktu eftir átta stafa PIN prentarans á skjá prentarans.
- 4 Skráðu PIN á tölvunni.

**Athugasemd:** Ef prentrekill er ekki þegar uppsettur, þá hleður Windows niður viðeigandi rekli.

### Fyrir Macintosh-notendur

- 1 Smelltu á þráðlausa táknið og veldu síðan heiti á Wi-Fi Direct prentaranum.

**Athugasemd:** Strengnum DIRECT-xy (þar sem x og y eru tvö staftákn af handahófi) er bætt fyrir framan heitið á Wi-Fi prentaranum.

- 2 Skráðu aðgangsorð Wi-Fi Direct.

**Athugasemd:** Settu tölvuna aftur í fyrra netkerfi eftir að hafa aftengt frá netkerfi Wi-Fi Direct.

## Wi-Fi netið gert óvirkt

- 1 Á heimaskjánum, snertu **Stillingar > Netkerfi/tengi > Yfirlit netkerfis > Virkur tengibúnaður > Staðalnetkerfi**.
- 2 Fylgdu leiðbeiningum á skjánum.

## Athugun á tengingu prentarans

- 1 Frá heimaskjánum, snertu **Stillingar > Skýrslur > Netkerfi > Uppsetningarsíða netkerfis**.

- 2 Athugaðu fyrsta kaflann í uppsetningarsíðu netkerfis, og staðfestu að staðan sé Tengdur.

Ef staðan er ekki tengdur, þá kann tengistaður við netið að vera ekki virkur eða netkapalinn er ekki tengdur eða í lagi. Hafðu samband við þinn kerfisstjóra varðandi aðstoð.

## Setja upp prentun á raðtengi (aðeins Windows)

Áður en þú byrjar, vertu viss um að tengi fyrir innri lausnir sé uppsett í prentaranum þínum.

- 1 Stilla breytur í prentaranum.
  - a Frá stjórnborði, farðu í valmynd fyrir stillingar á tengjum.
  - b Finndu valmynd fyrir stillingar á raðtengi og stilltu tengingarnar ef þörf er á.
  - c Beittu breytingunum.

- 2 Frá tölvunni, opnaðu möppu fyrir prentara og veldu þinn prentara.
- 3 Opnaðu eiginleika prentara, og veldu síðan COM-tengið í listanum.
- 4 Stilltu breytur fyrir COM-tengið í Tækjastjóra.

**Athugasemdir:**

- Prentun um raðtengi hægir á prenthraðanum.
- Vertu viss um að kapall fyrir raðtengi sé tengdur við raðtengið á prentaranum þínum.



# Gera prentarann öruggan

## Finna öryggistengi

Prentarinn er búinn eiginleika öryggislæsingar. Festu öryggislæsingu sem er samhæfð við flestar fartölvur á staðinn sem er sýndur til að tryggja prentarann og harða diskinn á staðnum.

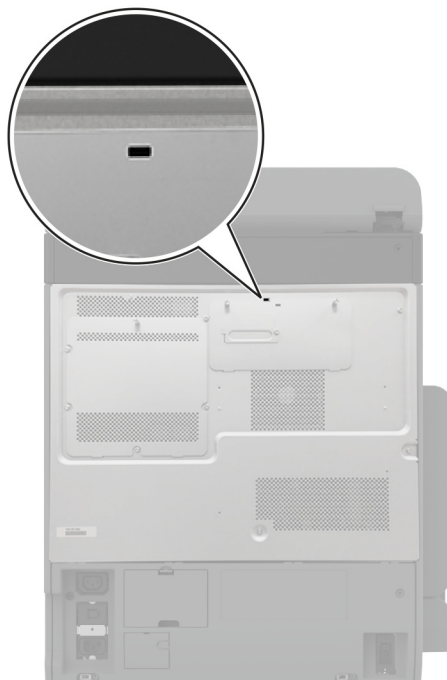

## Eyða minni prentara

Til að eyða gögnum í lausheldnu minni eða biðminni, slökktu á prentaranum.

Til að eyða fastheldnu minni, stillingum tækis og nets, öryggisstillingum og innbyggðum lausnum skaltu gera eftirfarandi:

- 1 Frá heimaskjánum, snertu **Stillingar > Tæki > Viðhald > Eyða utan þjónustu**.
- 2 Snertu gátreitinn **Hreinsa allar upplýsingar á fastheldnu minni** og snertu síðan **EYÐA**.
- 3 Snertu **Gangsetja upphaflega leiðsagnarforrit uppsetningar** eða **Láta prentarann vera utan nets**, og snertu síðan **Næst**.
- 4 Gangsetja aðgerðina.

**Athugasemd:** Þetta ferli eyðileggur einnig dulkóðunarlykilinn sem er notaður til að vernda notendagögn. Að eyða dulkóðunarlyklinum gerir gögnin óafturkræf.

## Eyða af geymsludrifi prentara

- Frá heimaskjánum, snertu **Stillingar > Tæki > Viðhald > Eyða utan þjónustu**.
- Það fer eftir geymsludrifinu sem er uppsett á prentaranum þínum, gerðu annað hvort af eftirfarandi:
  - Fyrir harða diskinn, snertu **Hreinsa allar upplýsingar á hörðum disk** gátreitinn, snertu **EYÐA** og veldu síðan aðferð til að eyða gögnum.
 

**Athugasemd:** Ferlið að hreinsa harða diskinn getur tekið frá nokkrum mínútum í allt að meira en klukkustund, þar sem prentarinn verður ekki tiltækur fyrir önnur verkefni notanda.
  - Fyrir skynvætt geymsludrif (ISD) snertu **Eyða skynvæddu geymsludrifi** og snertu síðan **EYÐA** til að eyða öllum gögnum notanda.
- Gangsetja aðgerðina.

## Endurheimta sjálfgefnar verksmiðjustillingar

- Á heimaskjánum, snertu **Stillingar > Tæki > Endurheimta sjálfgildi frá verksmiðju**.
- Snertu **Endurheimta stillingar** > veldu stillingarnar sem þú vilt endurheimta > **ENDURHEIMTA**.
- Gangsetja aðgerðina.

## Yfirlýsing varðandi óstöðugleika

Gerð minnis	Lýsing
Óstöðugt minni	Prentarinn þinn notar staðalgerð vinnsluminnis (RAM) til að geyma gögn tímabundið í biðminni við einföld prentverk og afritun.
Fastheldið minni	Prentarinn þinn kann að nota tvær gerðir af fastheldnu minni: EEPROM og NAND (skyndiminni). Báðar gerðir geyma stýrikerfið, stillingar prentara og upplýsingar um netið. Þær geyma einnig stillingar skanna og bókamerkja og innbyggðar lausnir.
Harður geymsludiskur	Sumir prentarar eru með uppsettan harðan disk. Harður diskur prentara er ætlaður fyrir sérstaka prent-virkni tækisins. Harður diskur lætur prentarann viðhalda gögnum í biðminni varðandi flókin prentverk, jafnt sem gögn varðandi eyðublöð og leturgerðir.
Skynvætt geymsludrif (ISD)	Sumir prentarar eru með ISD uppsett. ISD notar fastheldið minni til að geyma notendagögn úr flóknum prentverkum, eyðublaðagögnum og leturgögn.

Eyðið innihaldi í uppsettu minni prentara við eftirfarandi aðstæður:

- Prentarinn er tekinn úr notkun.
- Skipt er um harða diskinn eða ISD í prentaranum.
- Prentarinn er fluttur í aðra deild eða staðsetningu.
- Prentarinn er þjónustaður af einhverjum fyrir utan þitt fyrirtæki.
- Prentarinn er fluttur úr þínu húsnæði vegna þjónustu.
- Prentarinn er seldur til annars fyrirtækis.

**Athugasemd:** Til að farga geymsludrifi skaltu fylgja reglum og verklagsreglum fyrirtækisins þíns.

# Prenta

## Prentun frá tölvu

**Athugasemd:** Fyrir miða, þykkan pappír og umslög, stilltu pappírsstærð og gerð í prentaranum áður en skjalið er prentað.

- 1 Opnaðu Prentsamskipti úr því skjali sem þú ert að reyna að prenta.
- 2 Breyttu stillingum ef þörf krefur.
- 3 Prentaðu skjalið.

## Prentun frá fartæki

Prenta frá fartæki með því að nota Lexmark Mobile Print

### Prenta frá fartæki með því að nota Lexmark Mobile Print

Lexmark™ Mobile Print leyfir þér að senda skjöl og myndir beint til studds Lexmark prentara.

- 1 Opnaðu skjalið og sendu eða deildu því til Lexmark Mobile Print.

**Athugasemd:** Sum forrit frá þriðja aðila kunna ekki að styðja eiginleika deilingar eða sendingar. Skoðaðu skjölin sem fylgdu með forritinu varðandi frekari upplýsingar.

- 2 Veldu prentara.
- 3 Prentaðu skjalið.

### Prenta frá fartæki með því að nota Lexmark Print

Lexmark Print er prentlausn fartækja fyrir fartæki sem nota Android™ útgáfu 6.0 eða nýrri. Það gerir þér kleift að senda skjöl og myndir til nettengdra prentara og prentstjórnunarþjóna.

**Athugasemdir:**

- Gættu þess að hlaða niður Lexmark Print forritinu frá Google Play versluninni og gera það virkt á fartækinu.
- Vertu viss um að prentarinn og fartækið séu tengd við sama netkerfið.

- 1 Í fartækinu þínu, veldu skjal í skráarstjóranum.
- 2 Sendu eða deildu skjalinu til Lexmark Print.



**Athugasemd:** Sum forrit frá þriðja aðila kunna ekki að styðja eiginleika deilingar eða sendingar. Skoðaðu skjölin sem fylgdu með forritinu varðandi frekari upplýsingar.

- 3 Veldu prentara og stilltu stillingar ef þörf er á.
- 4 Prentaðu skjalið.

## Prenta frá fartæki með því að nota Mopria Print Service

Mopria® Print Service er prentlausn fartækja fyrir fartæki sem nota Android útgáfu 5.0 eða nýrri. Hún leyfir þér að prenta beint á einhvern Mopria-vottaðan prentara.

**Athugasemd:** Tryggðu að þú hlaðið niður Mopria Print Service forritinu frá Google Play versluninni og gerir það virkt á fartækinu.

- 1 Opnaðu samhæft forrit í Android fartækinu þínu eða veldu skjal í þínum skráarstjóra.
- 2 Pikkaðu á  > **Prenta**.
- 3 Veldu prentara og stilltu stillingar ef þörf er á.
- 4 Pikkaðu á .

## Prenta frá fartæki með því að nota AirPrint

AirPrint-hugbúnaður er prentlausn fyrir fartæki sem leyfir þér að prenta beint frá Apple-tækjum á AirPrint-vottuðum prentara.

**Athugasemdir:**



- Vertu viss um að Apple-tækið og prentarinn séu tengd við sama netkerfið. Ef netið er með margar þráðlausar miðstöðvar skaltu ganga úr skugga um að bæði tækin séu tengd við sama undirnet.
- Þetta forrit er aðeins stutt í sumum tækjum Apple.

- 1 Frá fartækinu þínu veldu skjal frá þinni skjalastjórnun eða ræstu samhæft forrit.
- 2 Pikkaðu á  > **Prenta**.
- 3 Veldu prentara og stilltu stillingar ef þörf er á.
- 4 Prentaðu skjalið.

## Prenta frá fartæki með því að nota Wi-Fi Direct®

Wi-Fi Direct er prentþjónusta fartækja sem gerir þér mögulegt til að prenta á hvaða Wi-Fi Direct-tilbúnum prentara sem er.

**Athugasemd:** Tryggðu að fartækið sé tengt við þráðlaust netkerfi prentara. Varðandi frekari upplýsingar, sjá [“Tengja fartæki við prentarann” á síðu 150](#).

- 1 Opnaðu samhæft forrit í fartækinu þínu eða veldu skjal í þínum skráarstjóra.
- 2 Það fer eftir gerð á þínu fartæki, gerðu eitt af eftirfarandi:
  - Pikkaðu á  > **Prenta**.
  - Pikkaðu á  > **Prenta**.
  - Pikkaðu á **...** > **Prenta**.
- 3 Veldu prentara og stilltu stillingar ef þörf er á.
- 4 Prentaðu skjalið.

## Prentun af minnskorti

### 1 Settu inn minnskort.

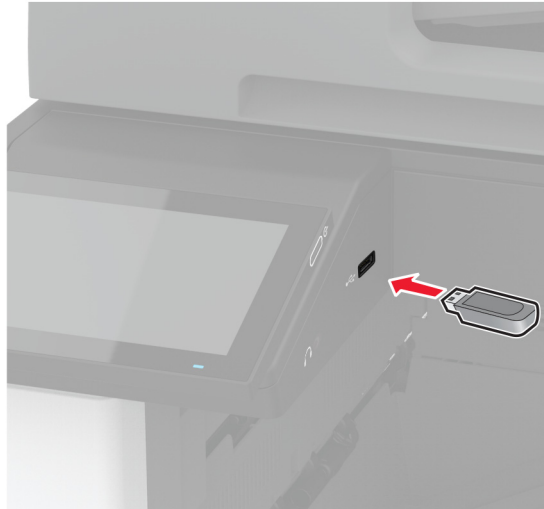

#### Athugasemdir:

- Ef þú setur inn minnskortið þegar villuskilaboð birtast, hunsar prentarinn minnskortið.
- Ef þú setur inn minnskort þegar prentarinn er að vinna önnur prentverk, þá birtist **Upptekinn** á skjánum.

### 2 Snertu skjalið á skjánum sem þú vilt prenta.

Stilltu stillingar prentara ef þörf krefur.

### 3 Prentaðu skjalið.

Til að prenta annað skjal, snertu **USB-drif**.

**Viðvörðun—hugsanleg hættu:** Til að forðast gagnatap eða truflun, ekki snerta minnskortið eða prentarann á þeim svæðum sem eru sýnd þegar prentun, lestur eða skrif er virk frá minnskorti.



## Studd minniskort og skráargerðir

### Minniskort

- Lexar JumpDrive S70 (16GB og 32GB)
- SanDisk Cruzer Micro (16GB og 32GB)
- PNY Attaché (16GB and 32GB)

### Athugasemdir:

- Prentarinn styður háhraða minniskort með fullum háhraðastaðli.
- Minniskort verða að styðja kerfi skráarúthlutunartöflu (FAT).

### Skráargerðir

Skjöl	Myndir
<ul style="list-style-type: none"> <li>• PDF (útgáfa 1.7 eða eldri)</li> <li>• Microsoft skráarsnið (DOC, DOCX, XLS, XLSX, PPT, PPTX)*</li> </ul>	<ul style="list-style-type: none"> <li>• JPEG eða JPG</li> <li>• TIFF eða TIF</li> <li>• GIF</li> <li>• BMP</li> <li>• PNG</li> <li>• PCX</li> <li>• DCX</li> </ul>

## Setja upp trúnaðarverk

1 Frá heimaskjánum, snertu **Stillingar > Öryggi > Uppsetning á prentun trúnaðarverka**.

2 Settu upp stillingarnar.

Stilling	Lýsing
Hámark ógildra PIN-númera	Stilla mörkin á að skrá inn ógilt PIN. <b>Athugasemd:</b> Þegar mörkunum er náð er prentverkum fyrir það notandaheiti eytt.
Gildislok trúnaðarverka	Stilltu einstakan tíma gildisloka fyrir hvert verk sem er í bið áður en því er sjálfkrafa eytt úr minni prentara, af harða disknum eða skynvædda geymsludrífínu. <b>Athugasemd:</b> Verk í bið er annað hvort Trúnaðarverk, Endurtekið, Frestað, eða Staðfest.
Gildislok endurtekinnna verka	Stilla tíma gildisloka fyrir prentverk sem þú vilt endurtaka.
Gildislok staðfesta verka	Stilla tíma fyrir gildislok til að prenta afrit af verki til að athuga gæði þess áður en þú prentar afritin sem eftir eru.
Gildislok frestaðra verka	Stilla tíma fyrir gildislok fyrir verk sem þú vilt geyma í prentaranum til að prenta síðar.
Krefjast að öll verk séu geymd	Stillir prentarann til að geyma öll prentverk.
Geyma afrit skjala	Stilla prentarann til að geyma öll skjöl með sama skráarheiti.

## Prentun á trúnaðarmálum og öðrum vernduðum verkum

### Fyrir Windows-notendur

- 1 Með skjalið opið, smelltu á **Skrá > Prenta**.
- 2 Veldu prentara og smelltu síðan á **Eiginleikar, Kjörstillingar, Valkostir, eða Uppsetning**.
- 3 Smelltu á **Prenta og vernda**.
- 4 Veldu **Nota Prenta og vernda** og úthlutaðu notandaheiti.
- 5 Veldu gerð prentverks (trúnaðarmál, endurtaka, frestað eða staðfest).  
Ef þú velur **Trúnaðarmál**, tryggðu þá prentverkið með persónulegu auðkennisnúmeri (PIN).
- 6 Smelltu á **OK** eða **Prenta**.
- 7 Sendu prentverkið frá heimaskjá prentarans.
  - Fyrir trúnaðarprentverk, snertu **Verk í bið** > veldu þitt notandaheiti > **Trúnaðarmál** > skráðu PIN > veldu prentverkið > settu upp stillingarnar > **Prenta**.
  - Fyrir önnur prentverk, snertu **Verk í bið** > veldur þitt notandaheiti > veldu prentverkið > settu upp stillingarnar > **Prenta**.

### Fyrir Macintosh-notendur

#### Noat AirPrint

- 1 Með skjalið opið, veldu **Skrá > Prenta**.
- 2 Veldu prentara, og síðan frá felligluggavalmynd sem kemur á eftir valmyndinni Stefna veldu **Prentun með PIN**.
- 3 Virkja **Prentun með PIN**, og skráðu fjögurra stafa PIN.
- 4 Smelltu á **Prenta**.
- 5 Sendu prentverkið frá heimaskjá prentarans. Snertu **Verk í bið** > veldu nafnið á þínum prentara > **Trúnaðarmál** > skráðu PIN > veldu prentverkið > **Prenta**.

#### Nota rekil fyrir prentara

- 1 Með skjalið opið, veldu **Skrá > Prenta**.
- 2 Veldu prentara, og síðan frá felligluggavalmynd sem kemur á eftir valmyndinni Stefna veldu **Prenta og bið**.
- 3 Veldu **Trúnaðarprentun**, og skráðu síðan fjögurra stafa PIN.
- 4 Smelltu á **Prenta**.
- 5 Sendu prentverkið frá heimaskjá prentarans. Snertu **Verk í boð** > veldu heiti prentarans þíns > **Trúnaðarmál** > veldu prentverkið > skráðu PIN > **Prent**.

## Prenta lista yfir sýnishorn leturgerða

- 1 Frá heimaskjánum, snertu **Stillingar > Skýrslur > Prenta > Prenta leturgerðir**.
- 2 Snertu **PCL-leturgerðir** eða **PS-leturgerðir**.

## Prenta lista skráasafns

Frá heimaskjánum, snertu **Stillingar** > **Skýrslur** > **Prenta** > **Prenta skráasafn**.

## Setja aðskilnaðarsíður á milli afrita

- 1 Á heimaskjánum, snertu **Stillingar** > **Prenta** > **Útlit** > **Aðskilnaðarsíður** > **Á milli afrita**.
- 2 Prentaðu skjalið.

## Hefta prentuð blöð

### Fyrir Windows-notendur

- 1 Með skjalið opið, smelltu á **Skrá** > **Prenta**.
- 2 Veldu prentara og smelltu síðan á **Eiginleikar**, **Kjörstillingar**, **Valkostir**, eða **Uppsetning**.
- 3 Smelltu á **Pappír/frágangseining**.  
Aðlagaðu pappírsstillingar ef þörf krefur.
- 4 Veldu stillingar heftara í valmynd frágangseiningar.
- 5 Smelltu á **OK** eða **Prenta**.

### Fyrir Macintosh-notendur

- 1 Með skjalið opið, veldu **Skrá** > **Prenta**.
- 2 Veldu prentara, og síðan frá felliluggavalmynd sem kemur á eftir valmyndinni **Stefna** veldu **Frágangur**.
- 3 Smelltu á **Hefta**, og veldu síðan stillinguna.
- 4 Smelltu á **Prenta**.

## Gata prentuð blöð

**Athugasemd:** Vertu viss um að stillingar fyrir gatara séu uppsettar áður en þú byrjar. Frá heimaskjánum, snertu **Stillingar** > **Tæki** > **Viðhald** > **Uppsetningarvalmynd** > **Stilling frágangseiningar** > **Stilling gatara** > og veldu stillingu.

### Fyrir Windows-notendur

- 1 Með skjalið opið, smelltu á **Skrá** > **Prenta**.
- 2 Veldu prentara og smelltu síðan á **Eiginleikar**, **Kjörstillingar**, **Valkostir**, eða **Uppsetning**.
- 3 Smelltu á **Pappír/frágangseining**.  
Aðlagaðu pappírsstillingar ef þörf krefur.
- 4 Veldu stillingar gatara í valmynd frágangseiningar.
- 5 Smelltu á **OK** eða **Prenta**.



## Fyrir Macintosh-notendur

- 1 Með skjalið opið, veldu **Skrá > Prenta**.
- 2 Veldu prentara, og síðan frá felligluggavalmynd sem kemur á eftir valmyndinni Stefna veldu **Frágangur**.
- 3 Smelltu á **Gatari**, og veldu síðan stillinguna.
- 4 Smelltu á **Prenta**.

## Nota hliðrunarstöflun í prentuðum blöðum

### Fyrir Windows-notendur

- 1 Með skjalið opið, smelltu á **Skrá > Prenta**.
- 2 Veldu prentara og smelltu síðan á **Eiginleikar**, **Kjörstillingar**, **Valkostir**, eða **Uppsetning**.
- 3 Smelltu á **Pappír/frágangseining**.  
Aðlagaðu pappírsstillingar ef þörf krefur.
- 4 Veldu stillingar hliðrunar í valmynd frágangseiningar.
- 5 Smelltu á **OK** eða **Prenta**.

### Fyrir Macintosh-notendur

- 1 Með skjalið opið, veldu **Skrá > Prenta**.
- 2 Veldu prentara, og síðan frá felligluggavalmynd sem kemur á eftir valmyndinni Stefna veldu **Frágangur**.
- 3 Smelltu á **Hliðrun**, og veldu síðan stillinguna.
- 4 Smelltu á **Prenta**.

## Hætta við verk í prentun

- 1 Frá heimaskjá, snertu .
- 2 Veldu verkið sem á að hætta við.

**Athugasemd:** Þú getur einnig hætt við verk með því að snerta **Biðröð verks**.

## Stilla svertustig prentdufts

- 1 Frá heimaskjánum, snertu **Stillingar > Prenta > Gæði**.
- 2 Stilltu stillinguna í valmynd fyrir svertustig prentdufts.

# Afritun

## Nota sjálfvirkan matara skjala (ADF) og

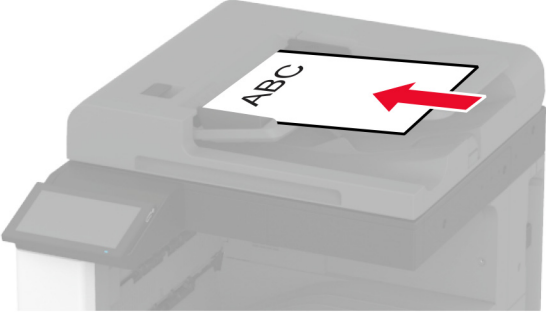
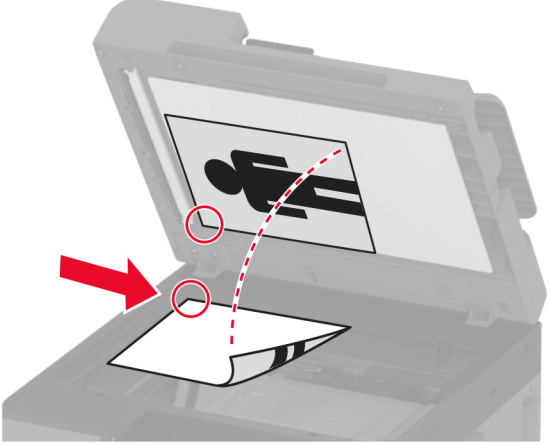
Sjálfvirkur matari skjala (ADF)	Gler á skanna
 <ul style="list-style-type: none"> <li>• Nota sjálfvirkan matara fyrir skjöl með mörgum síðum eða á báðum hliðum.</li> <li>• Hlaða upphaflegu skjali snúandi upp. Fyrir skjöl með mörgum síðum, gætið þess að stilla af upphafsbrún fyrir hleðslu.</li> <li>• Vertu viss um að stilla stýringarnar í sjálfvirka mataranum til að samvara breidd á pappír sem verið er að hlaða.</li> </ul>	 <ul style="list-style-type: none"> <li>• Nota gler á skanna fyrir einnar síðu skjöl, bókersíður, minni hluti (svo sem póstkort eða myndir), glærur, ljósmyndapappír eða þunnt efni (svo sem úrklippur úr tímaritum).</li> <li>• Setja skjalið snúandi niður í hornið með örinni.</li> </ul>

## Taka afrit

- 1 Settu upprunalega skjalið í skúffu á sjálfvirka mataranum eða á gler skannans.

**Athugasemd:** Til að forðast skurð á mynd, vertu viss um að upprunalega skjalið og útprentunin séu með sömu stærð pappírs.

- 2 Á heimaskjánum, snertu **Afrit**, og skilgreindu síðan fjölda á afritum. Aðlagðu stillingar afritunar ef þörf krefur.
- 3 Afritaðu skjalið.

**Athugasemd:** Til að taka fljótlegt afrit frá heimaskjánum, snertu .

## Afritun á myndum

- 1 Settu ljósmynd á gler skannans.
- 2 Á heimaskjánum, snertu **Afrit** > **Innihald** > **Gerð innihalds** > **Ljósmynd**.
- 3 Snertu **uppruna innihalds**, veldu síðan stillinguna sem passar best við upprunalegu myndina.
- 4 Afritaðu myndina.

## Afritun á bréfhaus

- 1 Settu upprunalega skjalið í skúffu á sjálfvirka mataranum eða á gler skannans.
- 2 Á heimaskjánum, snertu **Afrit > Afrita frá** > og veldu stærðina á upphaflega skjalinu.
- 3 Snertu **Afrita til**, og veldu síðan uppruna pappírs sem inniheldur bréfhausinn.  
Ef þú hlóðst bréfhausnum í fjölnota matarann skaltu snerta **Afrita til > fjölnotamatara** > veldu pappírsstærð > **Bréfhaus**.
- 4 Afritaðu skjalið.

## Afritun á báðar hliðar á pappírnum

- 1 Settu upprunalega skjalið í skúffu á sjálfvirka mataranum eða á gler skannans.
- 2 Frá heimaskjánum, snertu **Afrit > Hliðar**.
- 3 Veldu **1 hlið til 2 hliðar** eða **2 hliðar til 2 hliðar**.
- 4 Afritaðu skjalið.

## Minnka eða stækka afrit

- 1 Settu upprunalega skjalið í skúffu á sjálfvirka mataranum eða á gler skannans.
- 2 Frá heimaskjá, snertu **Afrit > Kvörðun** > veldu gildi kvörðunar.  
**Athugasemd:** Breyting á stærð á upprunalega skjalinu eða útprentun eftir stillingu á kvörðun endurheimtir gildið í Sjálfvirkt.
- 3 Afritaðu skjalið.

## Samraða afritum

- 1 Settu upprunalega skjalið í skúffu á sjálfvirka mataranum eða á gler skannans.
- 2 Á heimaskjánum, snertu **Afrit > Samraða > Kveikt [1,2,1,2,1,2]**.
- 3 Afritaðu skjalið.

## Setja aðskilnaðarsíður á milli afrita

- 1 Settu upprunalega skjalið í sjálfvirka matarann eða á gler skannans.
- 2 Á heimaskjá prentarans, snertu **Afrit > Aðskilnaðarsíður**.
- 3 Aðlagaðu stillingarnar.
- 4 Sendu verkið sem verið er að afrita.

## Afrita margar síður á eina örk

- 1 Settu upprunalega skjalið í sjálfvirka matarann eða á gler skannans.
- 2 Á heimaskjánum, snertu **Afrita > Síður á hlið**.
- 3 Aðlagaðu stillingarnar.
- 4 Afritaðu skjalið.

## Afrita kort

- 1 Settu kort á gler skannans.
- 2 Á heimaskjá prentarans, snertu **Afrit > Afrita frá**.
- 3 Snertu **ID kort**.
- 4 Afritaðu kortið.

## Hefta afrit

- 1 Settu upprunalega skjalið í skúffu á sjálfvirka mataranum eða á gler skannans.  
**Athugasemd:** Til að forðast skurð á mynd, vertu viss um að upprunalega skjalið og útprentunin séu með sömu stærð pappírs.
- 2 Á heimaskjánum, snertu **Afrit**, og skilgreindu síðan fjölda á afritum.  
Aðlagaðu stillingar afritunar ef þörf krefur.
- 3 Snertu **Frágangur > Hefta**, og veldu síðan stillingu heftara.
- 4 Afritaðu skjalið.

## Gata afrit

- 1 Settu upprunalega skjalið í skúffu á sjálfvirka mataranum eða á gler skannans.  
**Athugasemd:** Til að forðast skurð á mynd, vertu viss um að upprunalega skjalið og útprentunin séu með sömu stærð pappírs.
- 2 Á heimaskjánum, snertu **Afrit**, og skilgreindu síðan fjölda á afritum.  
Aðlagaðu stillingar afritunar ef þörf krefur.
- 3 Snertu **Frágangur > Gata**, og veldu síðan stillingu gatara.
- 4 Afritaðu skjalið.

## Nota hliðrunarstöflun í afrítum

1 Settu upprunalega skjalið í skúffu á sjálfvirka mataranum eða á gler skannans.

**Athugasemd:** Til að forðast skurð á mynd, vertu viss um að upprunalega skjalið og útprentunin séu með sömu stærð pappírs.

2 Á heimaskjánum, snertu **Afrit**, og skilgreindu síðan fjölda á afrítum.

Aðlagaðu stillingar afritunar ef þörf krefur.

3 Snertu **Hliðraðar síður**, og veldu síðan stillinguna.

4 Afritaðu skjalið.

## Búa til flýtvísi afritunar

1 Á heimaskjá prentarans, snertu **Afrit**.

2 Aðlagaðu stillinguna og snertu síðan .

3 Búa til flýtvísi.

# Tölvupóstur

## Nota sjálfvirkan matara skjala (ADF) og

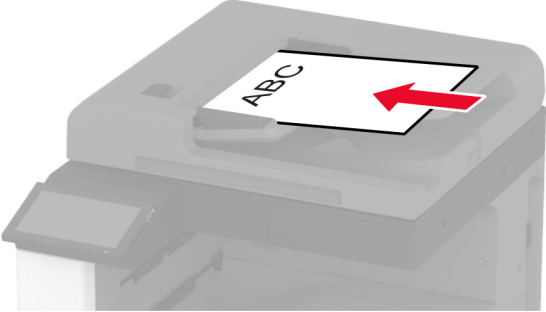
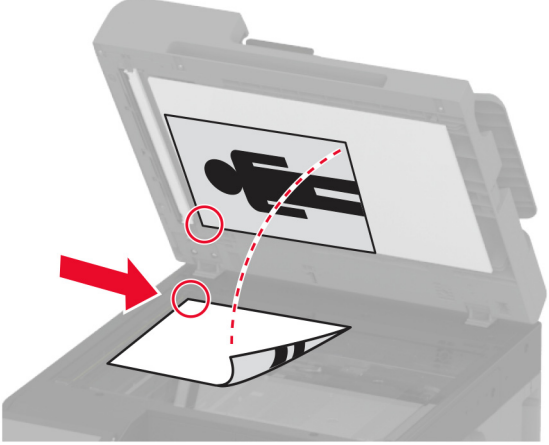
Sjálfvirkur matari skjala (ADF)	Gler á skanna
 <ul style="list-style-type: none"> <li>• Notað sjálfvirkan matara fyrir skjöl með mörgum síðum eða á báðum hliðum.</li> <li>• Hlaða upphaflegu skjali snúandi upp. Fyrir skjöl með mörgum síðum, gætið þess að stilla af upphafsbrún fyrir hleðslu.</li> <li>• Vertu viss um að stilla stýringarnar í sjálfvirka mataranum til að samvara breidd á pappír sem verið er að hlaða.</li> </ul>	 <ul style="list-style-type: none"> <li>• Notað gler á skanna fyrir einnar síðu skjöl, bókersíður, minni hluti (svo sem póstkort eða myndir), glærur, ljósmyndapappír eða þunnt efni (svo sem úrklippur úr tímaritum).</li> <li>• Setja skjalið snúandi niður í hornið með örinni.</li> </ul>

## Senda tölvupóst

Vertu viss um að SMTP stillingar séu uppsettar áður en þú byrjar. Varðandi frekari upplýsingar, sjá [“Setja upp SMTP stillingar tölvupósts” á síðu 47](#).

- 1 Settu upprunalega skjalið í skúffu á sjálfvirka mataranum eða á gler skannans.
- 2 Á heimaskjá, snertu **Tölvupóstur**, og skráðu upplýsingar sem þörf er á.
- 3 Aðlagðu stillingar skönnunar ef þörf krefur.
- 4 Sendu tölvupóstinn.

## Búa til flýtvísi fyrir tölvupóst

- 1 Á heimaskjá prentarans, veldu **Tölvupóstur**.
- 2 Aðlagðu stillinguna og snertu síðan ★.
- 3 Búa til flýtvísi.

# Fax

## Nota sjálfvirkan matara skjala (ADF) og

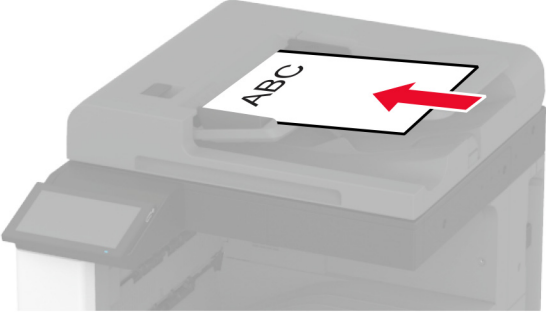
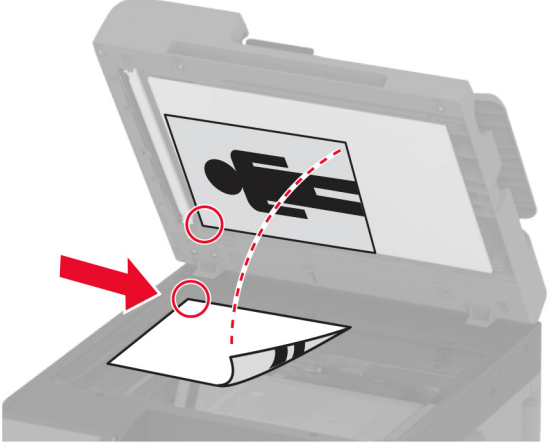
Sjálfvirkur matari skjala (ADF)	Gler á skanna
 <ul style="list-style-type: none"> <li>• Nota sjálfvirkan matara fyrir skjöl með mörgum síðum eða á báðum hliðum.</li> <li>• Hlaða upphaflegu skjali snúandi upp. Fyrir skjöl með mörgum síðum, gætið þess að stilla af upphafsbrún fyrir hleðslu.</li> <li>• Vertu viss um að stilla stýringarnar í sjálfvirka mataranum til að samvara breidd á pappír sem verið er að hlaða.</li> </ul>	 <ul style="list-style-type: none"> <li>• Nota gler á skanna fyrir einnar síðu skjöl, bókersíður, minni hluti (svo sem póstkort eða myndir), glærur, ljósmyndapappír eða þunnt efni (svo sem úrklippur úr tímaritum).</li> <li>• Setja skjalið snúandi niður í hornið með örinni.</li> </ul>

## Senda fax

**Athugasemd:** Gangtu úr skugga um að fax sé uppsett. Frekari upplýsingar má sjá í kaflanum [Setja upp prentarann fyrir fax](#).

### Nota stjórnborð prentara

- 1 Settu upprunalega skjalið í skúffu á sjálfvirka mataranum eða á gler skannans.
- 2 Á heimaskjá, snertu **Fax**, og skráðu upplýsingar sem þörf er á.  
Breyttu stillingum ef þörf krefur.
- 3 Sendu faxið.

### Nota tölvuna

Gangtu úr skugga um að faxrekill sé uppsettur áður en þú byrjar. Varðandi frekari upplýsingar, sjá [“Setja upp faxrekillinn” á síðu 73](#).

### Fyrir Windows-notendur

- 1 Opnaðu samskipti Prenta úr því skjali sem þú ert að reyna að faxa.
- 2 Veldu prentarann og smelltu síðan á **Eiginleikar**, **Kjörstillingar**, **Valkostir**, eða **Uppsetning**.

- 3 Smelltu á **Fax > Virkja fax > Ávallt sýna faxstillingar áður en fax er sent**, og skráðu númer viðtakanda. Stilltu aðrar faxstillingar ef þörf krefur.
- 4 Sendu faxið.

### Fyrir Macintosh-notendur

- 1 Með skjalið opið, veldu **Skrá > Prenta**.
- 2 Veldu prentara sem er með - **Fax** á eftir heiti sínu.
- 3 Í svæði Til, skráðu númer viðtakanda. Stilltu aðrar faxstillingar ef þörf krefur.
- 4 Sendu faxið.

## Skipuleggja fax

**Athugasemd:** Gangtu úr skugga um að fax sé uppsett. Frekari upplýsingar má sjá í kaflanum [Setja upp prentarann fyrir fax](#).

- 1 Settu upprunalega skjalið í skúffu á sjálfvirka mataranum eða á gler skannans.
- 2 Á heimaskjá, snertu **Fax > Til > skráðu faxnúmerið > Búið**.
- 3 Snertu **Tími sendingar**, stilltu dagsetningu og tíma og veldu síðan **OK**.
- 4 Sendu faxið.

## Búa til flýtvísi fyrir ákvörðunarstað á faxi

**Athugasemd:** Gangtu úr skugga um að fax sé uppsett. Frekari upplýsingar má sjá í kaflanum [Setja upp prentarann fyrir fax](#).

- 1 Frá heimaskjá, snertu **Fax > Til**.
- 2 Skráðu númer viðtakanda og snertu síðan **Búið**.
- 3 Aðlagaðu stillinguna og snertu síðan .
- 4 Búa til flýtvísi.

## Breyta upplausn í faxi

**Athugasemd:** Gangtu úr skugga um að fax sé uppsett. Frekari upplýsingar má sjá í kaflanum [Setja upp prentarann fyrir fax](#).

- 1 Settu upprunalega skjalið í skúffu á sjálfvirka mataranum eða á gler skannans.
- 2 Á heimaskjá, snertu **Fax**, og skráðu upplýsingar sem þörf er á.
- 3 Snertu **Upplausn**, og veldu síðan stillinguna.
- 4 Sendu faxið.



## Stilla svertustig á faxi

**Athugasemd:** Gangtu úr skugga um að fax sé uppsett. Frekari upplýsingar má sjá í kaflanum [Setja upp prentarann fyrir fax](#).

- 1 Settu upprunalega skjalið í skúffu á sjálfvirka mataranum eða á gler skannans.
- 2 Á heimaskjá, snertu **Fax**, og skráðu upplýsingar sem þörf er á.
- 3 Snertu **Svertustigs**, og aðlagaðu síðan stillinguna.
- 4 Sendu faxið.

## Prenta atvikaskrá fyrir fax

**Athugasemd:** Gakktu úr skugga um að hliðrænt fax eða etherFAX sé uppsett. Frekari upplýsingar má sjá í kaflanum [Setja upp prentarann fyrir fax](#).

- 1 Frá heimaskjánum, snertu **Stillingar > Skýrslur > Fax**.
- 2 Snertu **Atvikaskrá fyrir fax** eða **Atvikaskrá yfir faxhringingar**.

## Loka á ruslföx

**Athugasemd:** Gakktu úr skugga um að hliðrænt fax eða etherFAX sé uppsett. Frekari upplýsingar má sjá í kaflanum [Setja upp prentarann fyrir fax](#).

- 1 Frá heimaskjánum, snertu **Stillingar > Fax > Upsetning á faxi > Móttökustillingar á faxi > Stýringar stjórnanda**.
- 2 Stilltu Loka á föx án nafns á **Kveikt**.

## Geyma föx

**Athugasemd:** Gakktu úr skugga um að hliðrænt fax eða etherFAX sé uppsett. Frekari upplýsingar má sjá í kaflanum [Setja upp prentarann fyrir fax](#).

- 1 Frá heimaskjánum, snertu **Stillingar > Fax > Upsetning á faxi > Móttökustillingar á faxi > Geyma föx**.
- 2 Veldu stillingu.

## Framsenda fax

**Athugasemd:** Gakktu úr skugga um að hliðrænt fax eða etherFAX sé uppsett. Frekari upplýsingar má sjá í kaflanum [Setja upp prentarann fyrir fax](#).

- 1 Búa til flýtvísi fyrir ákvörðunarstað.
  - a Opnaðu vafra og skráðu IP-tölu prentarans í svæði vistfangs.

**Athugasemdir:**

- Skoða IP-tölu prentara á heimaskjánum. IP-talan birtist sem fjögur sett af tölum sem eru aðskildar af punktum, svo sem 123.123.123.123.

- Ef verið er að nota staðgengilsþjón (proxy), gerðu hann óvirkan tímabundið til að opna vefsíðuna rétt.

**b** Smelltu á **Flýtvísar > Bæta við flýtvísi**.

**c** Veldu gerð flýtvísis og settu síðan upp stillingarnar.

**Athugasemd:** Skráðu númerið á flýtvísinum.

**d** Beittu breytingunum.

**2** Smelltu á **Stillingar > Fax > Uppsetning á faksi > Móttökustillingar á faksi > Stýringar stjórnanda**.

**3** Í valmyndinni Áframsending á faksi veldu **Áframsenda** eða **Prenta og áframsenda**.

**4** Í valmyndinni Áframsenda til veldu gerð ákvörðunarstaðar og skráðu síðan númer á flýtvísi.

**5** Beittu breytingunum.

# Skönnun

## Nota sjálfvirkan matara skjala (ADF) og

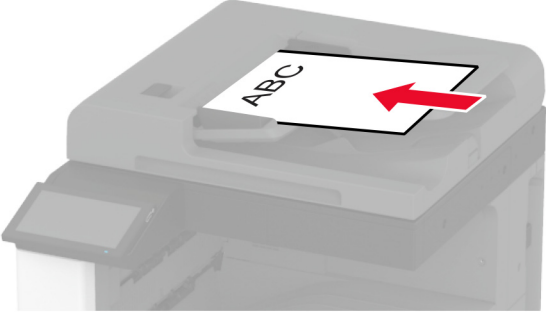
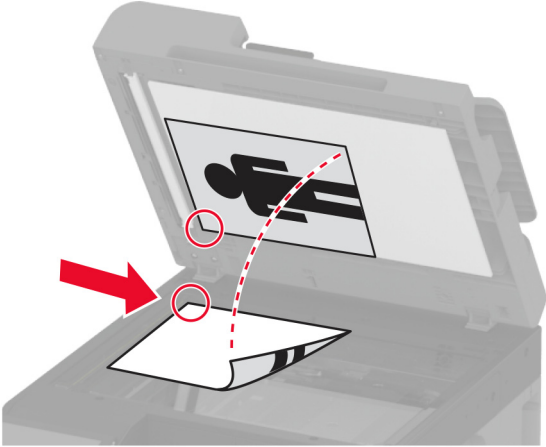
Sjálfvirkur matari skjala (ADF)	Gler á skanna
 <ul style="list-style-type: none"> <li>• Nota sjálfvirkan matara fyrir skjöl með mörgum síðum eða á báðum hliðum.</li> <li>• Hlaða upphaflegu skjali snúandi upp. Fyrir skjöl með mörgum síðum, gætið þess að stilla af upphafsbrún fyrir hleðslu.</li> <li>• Vertu viss um að stilla stýringarnar í sjálfvirka mataranum til að samvara breidd á pappír sem verið er að hlaða.</li> </ul>	 <ul style="list-style-type: none"> <li>• Nota gler á skanna fyrir einnar síðu skjöl, bókersíður, minni hluti (svo sem póstkort eða myndir), glærur, ljósmyndapappír eða þunnt efni (svo sem úrklippur úr tímaritum).</li> <li>• Setja skjalið snúandi niður í hornið með örinni.</li> </ul>

## Skanna til tölvu

Vertu viss um að tölvan og prentarinn séu tengd við sama netkerfið áður en þú byrjar.

### Fyrir Windows-notendur

#### Nota Lexmark „ScanBack“ þjónustu

- 1 Keyrðu Lexmark „Scanback“ þjónustu frá tölvunni, og smelltu síðan **Næst**.

**Athugasemd:** Til að hlaða niður þjónustunni, farðu á [www.lexmark.com/downloads](http://www.lexmark.com/downloads).

- 2 Smelltu á **Uppsetning**, og bættu síðan við IP-tölu prentarans.

**Athugasemd:** Skoða IP-tölu prentara á heimaskjá prentarans. IP-talan birtist sem fjögur sett af tölum sem eru aðskildar af punktum, svo sem 123.123.123.123.

- 3 Smelltu á **Loka > Næst**.

- 4 Veldu stærðina á upphaflega skjalinu, og smelltu síðan á **Næst**.

- 5 Veldu skráarsnið og upplausn í skönnun, og smelltu síðan á **Næst**.

- 6 Skráðu einkvæmt nafn á skönnunarprófil, og smelltu síðan á **Næst**.

7 Flettu að þeim stað þar sem þú vilt vista skannaða skjalið, búðu til heiti skjals og smelltu síðan á **Næst**.

**Athugasemd:** Til að endurnota skönnunarprófil, virkjaðu **Búa til flýtvísi**, og skráðu síðan einkvæmt nafn á flýtvísi.

8 Smelltu á **Ljúka**.

9 Settu upprunalega skjalið í sjálfvirkan matara skjal eða á gler skannans.

10 Frá heimaskjá prentara, snertu **Skanna prófíla > Skanna til tölvu**, og veldu síðan skönnunarprófil.

**Athugasemd:** Gakktu úr skugga um að Skönnunarprófilar sé bætt við heimaskjáinn. Varðandi frekari upplýsingar, sjá [“Sérstíða heimaskjáinn” á síðu 32](#).

### Nota Windows Fax og skönnun

**Athugasemd:** Vertu viss um að prentaranum hafi verið bætt við tölvuna. Varðandi frekari upplýsingar, sjá [“Bæta prenturum við tölvu” á síðu 74](#).

1 Settu upprunalega skjalið í sjálfvirkan matara skjal eða á gler skannans.

2 Í tölvunni, opnaðu **Windows Fax og skönnun**.

3 Í valmynd Uppruni, veldu uppruna skanna.

4 Breyttu stillingum skönnunar ef þörf krefur.

5 Skannaðu skjalið.

### Fyrir Macintosh-notendur

**Athugasemd:** Vertu viss um að prentaranum hafi verið bætt við tölvuna. Varðandi frekari upplýsingar, sjá [“Bæta prenturum við tölvu” á síðu 74](#).

1 Settu upprunalega skjalið í sjálfvirkan matara skjal eða á gler skannans.

2 Frá tölvunni, gerðu annað af eftirfarandi:

- Opna **Image Capture**.
- Opna **Prentara og skannar**, og velja síðan prentara. Smelltu á **Skanna > Opna skanna**.

3 Í glugga fyrir skanna, gerðu eitt af eftirfarandi:

- Veldu hvar þú vilt vista skannaða skjalið.
- Veldu stærðina á upphaflega skjalinu.
- Til að skanna frá sjálfvirka matara skjala (ADF), veldu **Matari skjals** í Valmynd skönnunar eða virkjaðu **Nota matara skjala**.
- Aðlagaðu stillingar skönnunar ef þörf krefur.

4 Smelltu á **Skanna**.

## Skanna til FTP-miðlara

1 Settu upprunalega skjalið í skúffu sjálfvirka matarans eða á gler skannans.

2 Á heimaskjá, snertu **FTP**, og skráðu síðan upplýsingar sem þarf.

3 Stilltu aðrar FTP-stillingar ef þörf krefur.

4 Sendu FTP-verkið.

## Búa til FTP-flýtivísi

- 1 Frá heimaskjá, snertu **FTP**.
- 2 Skráðu vistfang á FTP-miðlara og snertu síðan .
- 3 Búa til flýtivísi.

## Skanna í möppu á netinu

- 1 Settu upprunalega skjalið í sjálfvirka matarann eða á gler skannans.
- 2 Á heimaskjá prentarans, veldu **Skönnunarmiðstöð**.

**Athugasemd:** Tákn og heiti gæti hafa breyst. Hafðu samband við þinn kerfisstjóra varðandi frekari upplýsingar

- 3 Gerðu annað hvort af eftirfarandi:
  - Veldu ákvörðunarstað.  
**Athugasemd:** Fyrir SFTP, stilltu númer á gátt á **22**.
  - Nota flýtivísi með því að snerta , og veldu síðan flýtivísi á listanum.
- 4 Skannaðu skjalið.

## Búa til flýtivísi fyrir möppu netkerfis

- 1 Opnaðu vafra og skráðu IP-tölu prentarans í svæði vistfangs.

**Athugasemdir:**

- Skoða IP-tölu prentara á heimaskjá prentarans. IP-talan birtist sem fjögur sett af tölum sem eru aðskildar af punktum, svo sem 123.123.123.123.
  - Ef verið er að nota staðgengilsþjón (proxy), gerðu hann óvirkan tímabundið til að opna vefsíðuna rétt.
- 2 Smelltu á **Flýtivísar > Bæta við flýtivísi**.
  - 3 Í valmynd fyrir flýtivísa, veldu **Mappa netkerfis** og settu síðan upp stillingarnar.
  - 4 Beittu breytingunum.

## Skanna til minnskorts

- 1 Settu upprunalega skjalið í skúffu á sjálfvirka mataranum eða á gler skannans.
- 2 Settu inn minnskort.

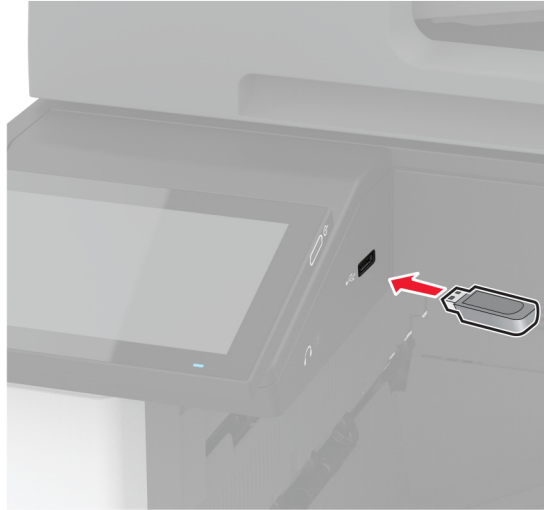

- 3 Snertu **Skanna til USB** og aðlagaðu stillingar ef þarf.

### Athugasemdir:

- Til að vista skannaðs kjal í möppu, snertu **Skanna til**, veldu möppu, og snertu síðan **Skanna hér**.
- Ef skjámynd fyrir USB-drif birtist ekki, snertu þá **USB-drif** á stjórnborðinu.

- 4 Skannaðu skjalið.

**Viðvörðun—hugsanleg hættu:** Til að forðast gagnatap eða truflun, ekki snerta minnskortið eða prentarann á þeim svæðum sem eru sýnd þegar prentun, lestur eða skrif er virk frá minnskorti.



# Nota valmyndir prentarans

## Yfirlit valmynda

Tæki	<ul style="list-style-type: none"> <li>• <a href="#">Kjörstillingar</a></li> <li>• <a href="#">sparnaðarstilling</a></li> <li>• <a href="#">Fjarstýrt stjórnborð</a></li> <li>• <a href="#">Tilkynningar</a></li> <li>• <a href="#">Orkustýring</a></li> <li>• <a href="#">Nafnlaus söfnun gagna</a></li> </ul>	<ul style="list-style-type: none"> <li>• <a href="#">Aðgengileiki</a></li> <li>• <a href="#">Endurheimta sjálfgefnar verksmiðjustillingar</a></li> <li>• <a href="#">Viðhald</a></li> <li>• <a href="#">Sérnsið á heimaskjá</a></li> <li>• <a href="#">Um þennan prentara</a></li> </ul>
Prenta	<ul style="list-style-type: none"> <li>• <a href="#">Útlit</a></li> <li>• <a href="#">Frágangur</a></li> <li>• <a href="#">Uppsetning</a></li> <li>• <a href="#">Gæði</a></li> <li>• <a href="#">Verkreikningar</a></li> </ul>	<ul style="list-style-type: none"> <li>• <a href="#">PDF</a></li> <li>• <a href="#">PostScript</a></li> <li>• <a href="#">PCL</a></li> <li>• <a href="#">Mynd</a></li> </ul>
Pappír	<ul style="list-style-type: none"> <li>• <a href="#">Uppsetning skúffu</a></li> </ul>	<ul style="list-style-type: none"> <li>• <a href="#">Uppsetning á miðli</a></li> </ul>
Afritun	<a href="#">Sjálfgildi afritunar</a>	
Fax	<a href="#">Sjálfgildi fax</a>	
Tölvupóstur	<ul style="list-style-type: none"> <li>• <a href="#">Uppsetning tölvupósts</a></li> <li>• <a href="#">Sjálfgildi tölvupósts</a></li> </ul>	<ul style="list-style-type: none"> <li>• <a href="#">Uppsetning vefteygils</a></li> </ul>
FTP	<a href="#">Sjálfgildi FTP</a>	
USB-drif	<ul style="list-style-type: none"> <li>• <a href="#">Skönnun frá minniskorti</a></li> </ul>	<ul style="list-style-type: none"> <li>• <a href="#">Prentun frá minniskorti</a></li> </ul>
Netkerfi/tengi	<ul style="list-style-type: none"> <li>• <a href="#">Yfirlit netkerfis</a></li> <li>• <a href="#">Þráðlaust</a></li> <li>• <a href="#">Wi-Fi Direct</a></li> <li>• <a href="#">AirPrint</a></li> <li>• <a href="#">Stjórnun þjónustu fartækja</a></li> <li>• <a href="#">Ethernet</a></li> <li>• <a href="#">TCP/IP</a></li> <li>• <a href="#">SNMP</a></li> </ul>	<ul style="list-style-type: none"> <li>• <a href="#">IPSec</a></li> <li>• <a href="#">802.1x</a></li> <li>• <a href="#">LPD-uppsetning</a></li> <li>• <a href="#">HTTP/FTP-stillingar</a></li> <li>• <a href="#">ThinPrint</a></li> <li>• <a href="#">USB</a></li> <li>• <a href="#">Takmarka ytra aðgengi að netkerfi</a></li> </ul>
Öryggi	<ul style="list-style-type: none"> <li>• <a href="#">Aðferðir innskráningar</a></li> <li>• <a href="#">Skipuleggja USB-tæki</a></li> <li>• <a href="#">Eftirlitsskrá öryggis</a></li> <li>• <a href="#">Hömlur á innskráningu</a></li> <li>• <a href="#">Uppsetning trúnaðarprentunar</a></li> </ul>	<ul style="list-style-type: none"> <li>• <a href="#">Dulkóðun disks</a></li> <li>• <a href="#">Eyða tímabundnum gagnaskrá</a></li> <li>• <a href="#">Stillingar LDAP-laúsna</a></li> <li>• <a href="#">Ýmislegt</a></li> </ul>
Skýjaþjónustur	<a href="#">Skráning í skýjaþjónustu</a>	
Skýrslur	<ul style="list-style-type: none"> <li>• <a href="#">Síða yfir stillingar valmynda</a></li> <li>• <a href="#">Tæki</a></li> <li>• <a href="#">Prenta</a></li> </ul>	<ul style="list-style-type: none"> <li>• <a href="#">Flýtvísar</a></li> <li>• <a href="#">Fax</a></li> <li>• <a href="#">Netkerfi</a></li> </ul>
<b>Bilanaleit</b>	Prenta gæðaprófunarsíður	Skanninn hreinsaður

# Tæki

## Kjörstillingar

Atriði valmyndar	Lýsing
<b>Tungumál á skjá</b> [Listi yfir tungumál]	Stillir tungumál texta sem birtist á skjánum.
<b>Land/svæði</b> [Listi yfir lönd eða svæði]	Auðkennir landið eða svæðið sem prentarinn er settur upp fyrir.
<b>Keyra byrjunaruppsetningu</b> Slökkt* Kveikt	Keyra leiðsagnarforrit uppsetningar.
<b>Lyklaborð</b> Gerð lyklaborðs [Listi yfir tungumál]	Velja tungumál sem gerð lyklaborðs. <b>Athugasemd:</b> Öll gildi yfir gerð lyklaborðs kunna ekki að birtast eða gætu krafist þess að sérstakur vélbúnaður sé uppsettur til að birtast.
<b>Upplýsingar á skjá</b> Skjátexti 1 (IP-tala*) Skjátexti 2 (Dags/Tími*) Sérniðinn texti 1 Sérniðinn texti 2	Skilgreina upplýsingar sem á að birtast á heimaskjánum.
<b>Dagsetning og tími</b> Setja upp Núverandi dagsetning og tími Stilla dagsetningu og tíma handvirkt Snið dagsetningar (MM-DD-ÁÁÁÁ*) Snið tíma (12 klst. F.H./E.H.*) Tímabelti (UTC-5:00*) Samskiptatími netkerfis (NTP) Virkja samskiptatíma netkerfis (NTP) (kveikt*) NTP-þjónn Virkja sannvottun (Engin*)	Stilla dagsetningu og tíma prentarans og samskiptatími netkerfis.
<b>Pappírsstærðir</b> U.S.* Metramál	Skilgreinir mælieiningar fyrir pappírsstærðir. <b>Athugasemd:</b> Land eða svæði sem þú valdir í leiðsagnarforriti uppsetningar í byrjun ákvarðar upphafsstillingar á pappírsstærð.
<b>Birtustig á skjá</b> 20–100% (100*)	Stilla birtustig á úttaki.
<b>Aðgengi að minnskorti</b> Óvirkt Virkt*	Virkja aðgengi að minnskorti.
<b>Leyfa að fjarlægja bakgrunn</b> Slökkt Kveikt*	Skilgreina hvort fjarlægging á bakgrunni sé leyfð.
<b>Athugasemd:</b> Stjarna (*) næst gildi gefur til kynna sjálfvalda stillingu frá verksmiðju.	



Atriði valmyndar	Lýsing
<b>Leyfa skönnun á sérsniðnum verkum</b> Slökkt Kveikt*	Skilgreina hvort stilling á Skönnun á sérsniðnu verki birtist fyrir afritun, skönnun og fax. <b>Athugasemd:</b> Þessi stilling valmyndar birtist aðeins þegar harður diskur prentara er uppsettur.
<b>Einnar síðu skönnun á flötum skanna</b> Slökkt* Kveikt	Stilltu prentarann til að skanna hvers konar gerð verks sem felur í sér glers skanna sem eina síðu. <b>Athugasemd:</b> Prentarinn snýr aftur á heimaskjáinn eftir að hafa gert eina flatskönnun í stað þess að sýna fyrirmæli.
<b>Hljóð tækis</b> Þagga öll hljóð (Slökkt*) Hnappur fyrir svörun (Kveikt*) Svörun fyrir aðgang tækis (Kveikt*) Hljóðstig (5*) Hljóðmerki fyrir hleðslu á sjálfvirkum matara (Kveikt*) Stýring á viðvörunum (Einfalt*) Viðvörun hylkis (Einfalt*) Stilling hátalara (Alltaf kveikt*) Hljóðstyrkur hringingar (slökkt*)	Setja upp hljóðstillingar prentarans.
<b>Tímarof á skjá</b> 5–300 sekúndur (60*)	Stilla aðgerðalausnartíma í sekúndum áður en skjáinn sýnir heimaskjáinn, eða áður en prentari skráir sjálfkrafa út af notandareikningi.
<b>Athugasemd:</b> Stjarna (*) næst gildi gefur til kynna sjálfvalda stillingu frá verksmiðju.	

## Sparnaðarstilling

Atriði valmyndar	Lýsing
<b>Prenta</b> Hliðar 1-hlið* 2-hliðar	Skilgreina hvort prentað er á eina hlið eða báðar hliðar á pappír.
<b>Prenta</b> Síður á hlið Slökkt* 2 síður á hlið 3 síður á hlið 4 síður á hlið 6 síður á hlið 9 síður á hlið 12 síður á hlið 16 síður á hlið	Prenta margar síðumyndir á einni hlið á pappírsörk.
<b>Prenta</b> Svertustig prentdufts 1–10 (8*)	Ákvarða stig birtu eða svertu í textamyndum.
<b>Athugasemd:</b> Stjarna (*) næst gildi gefur til kynna sjálfvalda stillingu frá verksmiðju.	

Atriði valmyndar	Lýsing
<b>Afritun</b> Hliðar 1 hlið til 1 hliðar* 1 hlið til 2 hliðar 2 hlið til 1 hliðar 2 hlið til 2 hliðar	Skilgreina hegðun skönnunar byggt á upphaflegu skjali.
<b>Afritun</b> Síður á hlið Slökkt* 2 síður með skammsniði 4 síður með skammsniði 2 síður með langsniði 4 síður með langsniði	Skilgreina hegðun skönnunar byggt á upphaflegu skjali.
<b>Afritun</b> Svertustig 1–9 (5*)	Skilgreina svertustig á skönnuðum textamyndum.
<b>Athugasemd:</b> Stjarna (*) næst gildi gefur til kynna sjálfvalda stillingu frá verksmiðju.	

## Fjarstýrt stjórnborð

Atriði valmyndar	Lýsing
<b>Ytri VNC-tenging</b> Ekki leyfa* Leyfa	Tengja ytri „Virtual Network Computing“ (VNC) biðlara við fjarstýrt stjórnborð.
<b>Gerð sannprófunar</b> Engin* Staðal sannprófun	Stilla gerð sannprófunar þegar tengst er við VNC-þjón biðlara.
<b>Aðgangsorð VNC</b>	Skilgreina aðgangsorð til að tengjast við VNC-þjón biðlara. <b>Athugasemd:</b> Þetta atriði valmyndar birtist aðeins ef Gerð sannprófunar er stillt á Staðalgerð sannprófunar.
<b>Athugasemd:</b> Stjarna (*) næst gildi gefur til kynna sjálfvalda stillingu frá verksmiðju.	

## Tilkynningar

Atriði valmyndar	Lýsing
<b>Hljóðmerki fyrir hleðslu á sjálfvirkum matara</b> Slökkt Kveikt*	Virkja hljóð þegar pappír er hlaðið í sjálfvirkan matara.
<b>Stýring á viðvörnum</b> Slökkt Einföld* Stöðug	Stilltu fjölda sem viðvörnum hljómar þegar prentari krefst íhlutunar notanda.
<b>Athugasemd:</b> Stjarna (*) næst gildi gefur til kynna sjálfvalda stillingu frá verksmiðju.	

Atriði valmyndar	Lýsing
<b>Rekstrarvörur</b> Sýna áætlaðar rekstrarvörur Sýna áætlun* Ekki sýna áætlun	Sýna áætlaða stöðu á rekstrarvörum.
<b>Rekstrarvörur</b> Viðvörðun hylkis (Einfalt*) Viðvörðun heftara (Slökkt*) Viðvörðun fyrir gatara (Slökkt*)	Stilltu fjölda skipta sem viðvörðunin heyrir þegar blekhyliki er með lága stöðu, heftahylkið er tomt eða móttakari götunar er fullt eða vantar, í þessari röð. <b>Athugasemd:</b> Viðvörðun fyrir gatara og Viðvörðun gatara birtast aðeins þegar úttaksvalkostir eru uppsettir.
<b>Rekstrarvörur</b> Sérniðnar tilkynningar rekstrarvöru	Stilla eininguna sem prentarinn notar til að áætla notkun á rekstrarvöru og gangsetja tilkynningar þegar þörf er á íhlutun notanda. <b>Athugasemd:</b> Þetta atriði valmyndar birtist aðeins í innbyggða vefþjóninum.
<b>Uppsetning viðvarana í tölvupósti</b> Uppsetning tölvupósts Aðal SMTP-gátt Aðaltengi SMTP-gáttar (25*) Auka SMTP-gátt Aukatengi SMTP-gáttar (25*) SMTP tímarof (30 sekúndur*) Vistfang svörunar Nota ávallt sjálfvalið vistfang svörunar SMTP (Slökkt*) Nota SSL/TLS (Óvirkt*) Krefjast áreiðanlegs vottorðs (Kveikt*) Sannvottun SMTP þjóns (Engrar sannvottunar krafist*) Tölvupóstur að frumkvæði tækis (Engin*) Tölvupóstur að frumkvæði notanda (Enginn*) Nota virk vottorð skráarsafns tækis (Slökkt*) Notandaauðkenni tækis Aðgangsorð tækis Kerberos 5 REALM NTLM-lén Gera villu „SMTP-þjónn ekki uppsettur“ óvirka (Slökkt*)	Setja upp tölvupóststillingar prentarans.
<b>Uppsetning viðvarana í tölvupósti</b> Uppsetning tölvupóststila og viðvarana Tölvupóststila 1 Tölvupóststila 2 Atvik tölvupósts	Skilgreina netföng tölvupósts og virkja viðvörðunaratvik tölvupóstsins. <b>Athugasemd:</b> Þetta atriði valmyndar birtist aðeins í innbyggða vefþjóninum.
<b>Komist hjá villum</b> Hjálp við flækju Slökkt Kveikt*	Stilla prentarann til að senda sjálfkrafa auðar síður eða síður með prentun að hluta eftir að flæktri síðu hefur verið eytt.
<b>Athugasemd:</b> Stjarna (*) næst gildi gefur til kynna sjálfvalda stillingu frá verksmiðju.	

Atriði valmyndar	Lýsing
<b>Komist hjá villum</b> Halda áfram sjálfvirkt Slökkt Kveikt* (5 sekúndur)	Láta prentarann halda áfram að vinna eða prenta verk sjálfkrafa eftir að hreinsa ákveðin prentunarskilyrði sem þarfnast íhlutunar notanda.
<b>Komist hjá villum</b> Sjálfvirk endurræsing Sjálfvirk endurræsing Endurræsing þegar óvirkur Ávallt endurræsa* Aldrei endurræsa	Stilla prentarann til að endurræsa þegar villa á sér stað.
<b>Komist hjá villum</b> Sjálfvirk endurræsing Hám. sjálfvirkar endurræsingar 1–20 (2*)	Stilla fjölda sjálfvirkra endurræsinga sem prentarinn getur framkvæmt.
<b>Komist hjá villum</b> Sjálfvirk endurræsing Gluggi sjálfvirkrar endurræsingar 1–525600 sekúndur (720*)	Stilla tímann áður en prentarinn framkvæmir sjálfvirka endurræsinguna.
<b>Komist hjá villum</b> Sjálfvirk endurræsing Teljari sjálfvirkrar endurræsingar	Sýna eingöngu lesnar upplýsingar um teljara endurræsingar.
<b>Komist hjá villum</b> Sjálfvirk endurræsing Endurstilla teljara sjálfvirkrar endurræsingar Hætta við Halda áfram	Endurstilla teljara sjálfvirkrar endurræsingar.
<b>Komist hjá villum</b> Sýna villu varðandi of stuttan pappír Kveikt Sjálfvirk hreinsun*	Stilla prentarann til að sýna skilaboð þegar villan of stuttur pappír á sér stað. <b>Athugasemd:</b> Of stuttur pappír á við um pappír sem verið er að hlaða.
<b>Komist hjá villum</b> Verndun síðu Slökkt* Kveikt	Stilla prentarann til að vinna alla síðuna í minni áður en hún er prentuð.
<b>Endurheimta innihald flækju</b> Endurheimta flækju Slökkt Kveikt Sjálfvirkt*	Stilla prentarann til að endurprenta flæktar síður.
<b>Endurheimta innihald flækju</b> Endurheimta flækju í skanna Stig verks Stig síðu*	Skilgreina hvernig á að endurræsa verk í skönnun eftir að pappirsflækja er leyst.
<b>Athugasemd:</b> Stjarna (*) næst gildi gefur til kynna sjálfvalda stillingu frá verksmiðju.	

## Orkustýring

Atriði valmyndar	Lýsing
<b>Prófill svefnstillingar</b> Prenta úr svefnstillingu Halda vakandi eftir prentun Fara í svefnstillingu eftir prentun*	Stilla prentarann til að haldast vakandi eða fara aftur til baka í Svefnstillingu eftir prentun.
<b>Prófill svefnstillingar</b> Snertu til að vekja úr djúpri svefnstillingu Slökkt* Kveikt	Vekja prentarann úr djúpri svefnstillingu með því að snerta prentaraskjáinn.
<b>Tímarof</b> Svefnstilling 1–114 mínútur (15*)	Stilla tímalengd aðgerðarleysis áður en prentarinn fer í svefnstöðu.
<b>Tímarof</b> Tímarof stillingar í dvala Óvirkt 1 klst. 2 klst. 3 klst. 6 klst. 1 dagur 2 dagar 3 dagar* 1 vika 2 vikur 1 mánuður	Stilla tímann áður en það slokknar á prentaranum.
<b>Tímarof</b> Tímarof dvala í tengingu Setja í dvala Ekki setja í dvala*	Stilla Tímarof dvala til að slökkva á prentaranum þegar virk Ethernet-tenging er til staðar.
<b>Tímastilla straumstillingar</b> Skipulag Bæta við nýju skipulagi	Tímastilla þegar prentarinn á að fara í svefnstillingu eða stillingu í dvala.
<b>Athugasemd:</b> Stjarna (*) næst gildi gefur til kynna sjálfvalda stillingu frá verksmiðju.	

## Nafnlaus söfnun gagna

Atriði valmyndar	Lýsing
<b>Nafnlaus söfnun gagna</b> Notkun tækis og upplýsingar um frammistöðu Engin*	Senda upplýsingar um notkun prentarans og frammistöðu til Lexmark. <b>Athugasemd:</b> Senditími nafnlausra gagna birtist aðeins þegar þú stillir Nafnlaus söfnun gagna á Notkun tækis og frammistaða.
<b>Senditími nafnlausra gagna</b> Upphafstími Lokatími	
<b>Athugasemd:</b> Stjarna (*) næst gildi gefur til kynna sjálfvalda stillingu frá verksmiðju.	

## Aðgengileiki

Atriði valmyndar	Lýsing
<b>Millibil endurtekings ásláttar lykils</b> 0–5 (0*)	Stilltu bilið í sekúndum þar sem prentari hunsar endurtekinn þrýsting á lykil á áföstu lykllaborði.
<b>Upphaflegur biðtími endurtekings ásláttar á lykil</b> 0,25–5 (1*)	Stilla upphaflegan biðtíma í sekúndum áður en endurtekinn lykill byrjar endurtekningu. <b>Athugasemd:</b> Þetta atriði valmyndir birtist aðeins þegar lykllaborð er áfast prentaranum.
<b>Hlutfall endurtekings lykils</b> 0,5–30 (30*)	Stilla fjölda hve oft á sekúndu er ýtt á endurtekinn lykil. <b>Athugasemd:</b> Þetta atriði valmyndir birtist aðeins þegar lykllaborð er áfast prentaranum.
<b>Lengja tímarof á skjá</b> Slökkt* Kveikt	Láta notandann vera kyrran á sama stað og endurstilla tímastillingu fyrir tímarof á skjá í stað þess að fara til baka í heimaskjá.
<b>Hljóðstig heyrnatóla</b> 1–10 (5*)	Stilla hljóðstyrk höfuðheyrnatóla. <b>Athugasemd:</b> Þetta atriði valmyndar birtist aðeins þegar höfuðheyrnatól er áfast prentaranum.
<b>Leyfa raddstýringu þegar höfuðheyrnatólk eru tengd</b> Slökkt* Kveikt	Leyfa raddstýringu þegar höfuðheyrnatólk eru tengd prentara.
<b>Tala aðgangsorð/PIN-númer</b> Slökkt* Kveikt	Stilla prentarann til að tala aðgangsorð eða persónuauðkennanleg númer upphátt. <b>Athugasemd:</b> Þetta atriði valmyndar birtist aðeins þegar höfuðheyrnatól eða hátalari eru áföst prentaranum.
<b>Athugasemd:</b> Stjarna (*) næst gildi gefur til kynna sjálfvalda stillingu frá verksmiðju.	

Atriði valmyndar	Lýsing
<b>Hraði tals</b> Mjög hægt Hægt Venjuleg* Hratt Hraðara Mjög hratt Ör Mjög ör Hraðast	Stilla hraða tals í raddstýringu <b>Athugasemd:</b> Þetta atriði valmyndar birtist aðeins þegar höfuðheyrn-artól eða hátalari eru áföst prentaranum.
<b>Athugasemd:</b> Stjarna (*) næst gildi gefur til kynna sjálfvalda stillingu frá verksmiðju.	

## Endurheimta sjálfgefnar verksmiðjustillingar

Atriði valmyndar	Lýsing
<b>Endurheimta stillingar</b> Endurheimta allar stillingar Endurheimta stillingar prentarans Endurheimta stillingar netkerfisins. Endurheimta faxstillingar Endurheimta stillingar forrits	Endurheimta sjálfgefnar stillingar frá verksmiðju.

## Viðhald

### Uppsetningarvalmynd

Atriði valmyndar	Lýsing
<b>USB-uppsetning</b> USB PnP 1* 2	Breyta stillingu á USB-rekli prentarans til að bæta samhæfni við einkatölvu.
<b>USB-uppsetning</b> Skanna USB staðbundið Kveikt* Slökkt	Stilla hvort rekill USB-tækisstjóra teljist sem einfalt USB-tæki (eitt tengi) eða sem samsett USB-tæki (margar tengingar).
<b>USB-uppsetning</b> USB-hraði Fullur Sjálfvirkt*	Stilla USB-tengið til að virka á fullum hraða og gera háhraðagetu þess óvirka.
<b>Athugasemd:</b> Stjarna (*) næst gildi gefur til kynna sjálfvalda stillingu frá verksmiðju.	

Atriði valmyndar	Lýsing
<b>Uppsetning skúffu</b> Skynjun stærðar Skúffa [x] skynjun Slökkt Kveikt* Oficio/Fólíó skynjun Fólíó* Oficio (Mexico) Yfirlýsing/A5 skynjun Yfirlýsing skynjunar* Skynja A5 Stjórnunarleg (Executive)/B5 skynjun Skynja Exec* Skynja B5	Stilla bakkann þannig að hann skynji sjálfkrafa pappírsstærðina sem er hlaðin í hann.
<b>Uppsetning skúffu</b> Tenging á skúffum Sjálfvirkt* Slökkt	Stilla prentarann til að tengja skúffur sem eru með stillingar á sömu pappírsgerð og pappírsstærð.
<b>Uppsetning skúffu</b> Sýna skilaboð um innsetningu á skúffu Slökkt Aðeins fyrir óþekktar stærðir* Alltaf	Birta skilaboð sem gerir notanda kleift að breyta pappírsstærð og pappírsgerð eftir að bakkinn er settur inn.
<b>Uppsetning skúffu</b> Pappírskvaðingar Sjálfvirkt* Fjölnotamatari Handvirk stilling pappírs	Stilla uppruna pappírs sem notandinn fyllir á þegar kvaðning birtist um að hlaða pappír.  <b>Athugasemd:</b> Til að Fjölnotamatari birtist í valmynd fyrir Pappír stilltu Stilltu MP á Kasettu.
<b>Uppsetning skúffu</b> Kvaðningar umslags Sjálfvirkt* Fjölnotamatari Handvirk stilling umslags	Stilla uppruna pappírs sem notandinn fyllir á þegar kvaðning birtist um að hlaða umslagi.  <b>Athugasemd:</b> Til að Fjölnotamatari birtist í valmynd fyrir Pappír stilltu Stilltu MP á Kasettu.
<b>Uppsetning skúffu</b> Aðgerð vegna kvaðninga Kvaðning notanda* Halda áfram Nota núverandi	Stilla prentarann til að leysa kvaðningar vegna pappírs eða umslaga.
<b>Uppsetning skúffu</b> Uppsetning skúffu fyrir umslög Slökkt* Kveikt	Kveikja á skúffu fyrir umslög til að prenta umslög.
<b>Athugasemd:</b> Stjarna (*) næst gildi gefur til kynna sjálfvalda stillingu frá verksmiðju.	



Atriði valmyndar	Lýsing
<b>Uppsetning skúffu</b> Margar alhliða stærðir Slökkt* Kveikt	Stilla skúffuna á að styðja margar alhliða pappírsstærðir.
<b>Skýrslur</b> Síða yfir stillingar valmyndar Atvikaskráning Samantekt atvikaskrár	Prentar skýrslur um stillingar á valmynd prentara, stöðu og atvikaskráningu.
<b>Notkun rekstrarvöru og teljarar</b> Hreinsa notkunarsögu rekstrarvöru	Endurstilla ferilssögu rekstrarvöru, svo sem fjölda síðna og daga eftir, í stillingu frá verksmiðju.
<b>Notkun rekstrarvöru og teljarar</b> Stillingar á stórum miðli Slökkt* Kveikt	Leyfa breytingar þegar prentað er á stórt eða þykkt efni.
<b>Herming prentara</b> PPDS-herming Slökkt* Kveikt	Stilla prentarann til að bera kennsl á og nota PPDS-gagnastreymi.
<b>Herming prentara</b> PS-herming Slökkt* Kveikt*	Stilla prentarann til að bera kennsl á og nota PS-gagnastreymi.
<b>Herming prentara</b> Virka Prescribe Slökkt* Kveikt	Kveikja á PRESCRIBE. <b>Athugasemd:</b> Leyfi PRESCRIBE verður að vera uppsett.
<b>Herming prentara</b> Öryggi hermingar Tímarof síðu 0–60 (60*)	Stilla tímarof síðu við hermingu.
<b>Herming prentara</b> Öryggi hermingar Endurstilla hermingu eftir verk Slökkt* Kveikt	Endurstilla hermingu eftir verk í prentun.
<b>Herming prentara</b> Öryggi hermingar Gera aðgengi skilaboða prentara óvirk Slökkt* Kveikt*	Gera aðgengi að skilaboðum prentara óvirkt á meðan á hermingu stendur.
<b>Athugasemd:</b> Stjarna (*) næst gildi gefur til kynna sjálfvalda stillingu frá verksmiðju.	

Atriði valmyndar	Lýsing
<b>Uppsetning á faxi</b> Stuðningur fax við litla straumnotkun Gera svefn óvirkan Leyfa svefn Sjálfvirkt*	Stilla fax til að fara í svefnstillingu þegar prentarinn ákvarðar að það skuli gerast.
<b>Uppsetning á faxi</b> Staðsetning á faxgeymslu NAND Diskur*	Stilla staðsetningu á geymslu fyrir öll föx. <b>Athugasemd:</b> Þetta atriði valmyndar birtist aðeins þegar harður diskur eða ISD er til staðar.
<b>Uppsetning prentunar</b> Skerping leturs 0–150 (24*)	Stilla gildi fyrir punktastærð texta fyrir neðan hátiðnistasta sem er notaður við prentun leturgagna. Til dæmis ef gildið er 24, þá notar allt letur í 24 punkta stærð eða minna hátiðnistasta.
<b>Notkun tækis</b> Hljóðlát stilling Slökkt* Kveikt	Stilla prentarann til að vinna í hljóðlátri stillingu. <b>Athugasemd:</b> Virkjun á þessari stillingu hægir á heildarafköstum prentarans.
<b>Notkun tækis</b> Valmyndir stjórnborðs Slökkt Kveikt*	Virkja aðgang að valmyndum prentara frá stjórnborðinu.
<b>Notkun tækis</b> Örugg stilling Slökkt* Kveikt	Stilla prentarann til notkunar í sérstakri stillingu, þar sem hann reynir að halda áfram að bjóða upp á eins mikla virkni og mögulegt er, þrátt fyrir þekkt vandamál. Til dæmis, þegar stillt á kveikt og mótur fyrir tvíhliða prentun (duplex) er ekki virkur, prentar prentarinn með einar hliðar prentun á skjölunum, jafnvel þótt verkið sé tvíhliða prentun.
<b>Notkun tækis</b> Lágmarksminni afritunar 20 MB* 30 MB 50 MB 80 MB 100 MB	Stilla úthlutun lágmarksminnis fyrir vistun á verkum í afritun.
<b>Notkun tækis</b> Hreinsa stöðu sérstillingar	Hreinsa notendaskilgreinda strengi fyrir sérsniðnar sjálfvaldar eða aðrar tilkynningar.
<b>Notkun tækis</b> Hreinsa öll fjarstillt skilaboð	Hreinsa skilaboð sem sett hafa verið inn með fjarstillingu.
<b>Notkun tækis</b> Sýna skjámyndir villu sjálfvirkt Slökkt Kveikt*	Sýna núverandi villuboð á skjánum eftir að prentarinn er óvirkur á heimaskjánum í ákveðinn tíma.
<b>Athugasemd:</b> Stjarna (*) næst gildi gefur til kynna sjálfvalda stillingu frá verksmiðju.	

Atriði valmyndar	Lýsing
<b>Notkun tækis</b> Virða stefnu á hraðafritun Slökkt* Kveikt	Virkja prentarann til að nota stillingu á stefnu í valmynd Afrit þegar verið er að senda verk í hraðafritun.
<b>Uppsetning forrita</b> LES-forrit Slökkt Kveikt*	Virkja forrit fyrir innbyggðar lausnir Lexmark (LES).
<b>Stilling frágangseiningar</b> Hætta í stillingu fyrir skúffu 2 Slökkt* Kveikt	Kveikja á notkun annars úttaksbakka.
<b>Uppsetning á skanna</b> Handvirk stilling á skanna Prenta fljótvirka prófun	Prenta marksíðu fyrir fljótvirka prófun. <b>Athugasemd:</b> Gangið úr skugga um að spássíubil á marksíðunni sé eins allt í kring um takmarkið. Ef ekki gæti verður að endurstilla spássíur prentarans.
<b>Uppsetning á skanna</b> Handvirk stilling á skanna Stilling á sjálfvirkum matara að framan Stilling á sjálfvirkum matara að aftan Stilling á flatskanna	Stilla flatskanna og sjálfvirkan matara handvirkt eftir að hafa komið sjálfvirkum matara, gleri skanna eða stýrispjaldi fyrir á sinn stað.
<b>Uppsetning á skanna</b> Endurstilla viðhaldsteljara	Endurstillið teljarann eftir að skipt hefur verið um viðhaldssett fyrir sjálfvirkan matara.
<b>Uppsetning á skanna</b> Eyða brún Eyða brún á flatskanna (3*) Eyða brún í sjálfvirkum matara (3*)	Stilla stærð, í millímetrum, á svæði án prentunar í verki í sjálfvirkum matara eða á flatskanna.
<b>Uppsetning á skanna</b> Gera skanna óvirkan Nei* Já Aðeins sjálfvirkur matari (ADF )	Gera skannann óvirkan ef hann virkar ekki rétt.
<b>Uppsetning á skanna</b> Röð Tiff-bæta Endasnið CPU (Endianness)* Lítið endasnið Stórt endasnið	Ákvarða röð bæta í TIFF-sniðnu úttaki skönnunar.
<b>Uppsetning á skanna</b> Nákvæmni Tiff-raða á umferð Kveikt* Slökkt	Stilla gildi fyrir röð á umferð á TIFF-sniðnu úttaki skönnunar.
<b>Athugasemd:</b> Stjarna (*) næst gildi gefur til kynna sjálfvalda stillingu frá verksmiðju.	

## Eyða utan þjónustu

Atriði valmyndar	Lýsing
<b>Eyða utan þjónustu</b> Minni síðast hreinsað Harður diskur síðast hreinsaður Skynvætt geymsludrif síðast hreinsað	Sýna skrifvarðar upplýsingar um hvenær prentar- aminni eða geymsludrifinu var síðast eytt. <b>Athugasemd:</b> Harður diskur síðast hreinsaður birtist aðeins þegar harður diskur er uppsettur.
<b>Eyða utan þjónustu</b> Hreinsa allar upplýsingar á fastheldnu minni Eyða öllum stillingum fyrir prentara og netkerfi Eyða öllum forritum og stillingum forrita Eyða öllum flýtvísu og stillingum fyrir flýtvísa Hreinsa allar upplýsingar á hörðum diskum Eyða niðrhali (eyða öllum fjölvum, leturgerðum, PFO o.s.frv.) Eyða verkum í biðminni Eyða verkum í bið Eða skynvæddu geymsludrifi	Hreinsa allar upplýsingar á fastheldnu minni og á geymsludrifinu. <b>Athugasemd:</b> Hreinsa allar upplýsingar á hörðum diskum birtist aðeins þegar harður diskur er uppsettur.

## Sérsvið á heimaskjá

**Athugasemd:** Þessi valmynd birtist aðeins í innbyggða vefþjóninum.

Valmynd	Lýsing
Afritun Tölvupóstur Fax Föx í bið Sleppa geymdum faxsendingum Staða/birgðir Verk í biðröð Stillingar Breyta um tungumál Heimilisfangabók Bókmerki Verk í bið USB-drif FTP Prófilar skönnunar Læsa tæki Skönnunarmiðstöð Afrita kort Miðstöð flýtvísa	Skilgreina hvaða tákn á að sýna á heimaskjánum.

## Um þennan prentara

Atriði valmyndar	Lýsing
Flipi eignar	Skilgreina auðkenni á prentaranum. Hámarks lengd er 32 staffákn.
Staðsetningu prentarans	Skilgreina staðsetningu prentarans. Hámarks lengd er 63 staffákn.
Hafa samband við	Skilgreina upplýsingar tengiliðar fyrir prentarann. Hámarks lengd er 63 staffákn.
Útgáfa fastbúnaðar	Sýna fastbúnaðarútgáfuna sem er uppsett á prentaranum.
Vél	Sýna númer vélar prentarans.
Raðnúmer	Sýna raðnúmer prentarans.
Flytja út uppsetningarskrá til USB	Flytja út uppsetningarskrár á minniskort.
Flytja út þjappaða atvikaskrá til USB	Flytja út þjappaða atvikaskrá á minniskort.
Sendu atvikaskrár	Sendu upplýsingar um atvikaskrá prentara til Lexmark.

## Prenta

### Útlit

Atriði valmyndar	Lýsing
<b>Hliðar</b> 1-hlið* 2-hliðar	Skilgreina hvort prentað er á eina hlið eða báðar hliðar á pappírinn.
<b>Veltistill</b> Löng brún* Stutt brún	Ákvarða hvaða hlið á pappír er bundin þegar prentað er á báðar hliðar.
<b>Auðar síður</b> Prenta Ekki prenta*	Prenta auðar síður sem eru innifaldar í prentverki.
<b>Raða</b> Slökkt [1,1,1,2,2,2] Kveikt [1,2,1,2,1,2]*	Stafla síðum í prentverki í röð þegar verið er að prenta mörg eintök af verkinu..
<b>Aðskilnaðarsíður</b> Engin* Á milli eintaka Á milli verka Á milli síðna	Setja inn auðar aðskilnaðarsíður við prentun.
<b>Uppruni aðskilnaðarsíðu</b> Skúffa [x] (1*) Fjölnotamatari	Skilgreina uppruna pappírs á aðskilnaðarsíðum.
<b>Athugasemd:</b> Stjarna (*) næst gildi gefur til kynna sjálfvalda stillingu frá verksmiðju.	

Atriði valmyndar	Lýsing
<b>Síður á hlið</b> Slökkt* 2 síður á hlið 3 síður á hlið 4 síður á hlið 6 síður á hlið 9 síður á hlið 12 síður á hlið 16 síður á hlið	Prenta margar síðumyndir á einni hlið á pappírsörk.
<b>Röðun á síðum á hlið</b> Lárétt* Öfugt lárétt Lóðrétt Öfugt lóðrétt	Skilgreina staðsetningu á mörgum síðum þegar verið er að nota vamynd Síður á hlið.
<b>Stefna á síðum á hlið</b> Sjálfvirkt* Langsnið Skammsnið	Skilgreina staðsetningu á mörgum síðum þegar verið er að nota valmynd Síður á hlið.
<b>Spássía á síðum á hlið</b> Engin* Heil	Prenta spássíu á hverja síðumynd þegar verið er að nota valmynd Síður á hlið.
<b>Eintök</b> 1–9999 (1*)	Skilgreina fjölda eintaka fyrir hvert prentverk.
<b>Prentsvæði</b> Venjuleg* Láta passa á síðu Heil síða	Stilla prentanlegt svæði á pappírsörk.
<b>Athugasemd:</b> Stjarna (*) næst gildi gefur til kynna sjálfvalda stillingu frá verksmiðju.	

## Frágangur

Atriði valmyndar	Lýsing
<b>Hefta verk</b> Slökkt* 1 hefti, efra vinstra horni 2 hefti, vinstra megin 1 hefti, efra hægra horni 2 hefti, efst 1 hefti, neðra vinstra horni 2 hefti, neðst 1 hefti, neðst í hægra horni 2 hefti, hægra megin	Skilgreina staðsetningu hefta fyrir öll prentverk. <b>Athugasemd:</b> Þetta atriði valmyndar birtist aðeins þegar frágangseining heftara er til staðar.
<b>Athugasemd:</b> Stjarna (*) næst gildi gefur til kynna sjálfvalda stillingu frá verksmiðju.	

Atriði valmyndar	Lýsing
<b>Prófun á heftun</b> Gangsetja	Ákvarða hvort frágangseining heftara sé að vinna rétt. <b>Athugasemd:</b> Þetta atriði valmyndar birtist aðeins þegar frágangseining heftara er til staðar.
<b>Gatari</b> Slökkt* Kveikt	Setur göt á brún prentaðs úttaks. <b>Athugasemd:</b> Þetta atriði valmyndar birtist aðeins þegar frágangseining heftara, gatari er til staðar.
<b>Stilling fyrir gatara</b> 2 göt 3 göt 4 göt	Stillir úttak gatara fyrir prentverk. <b>Athugasemdir:</b> <ul style="list-style-type: none"> <li>• 3 göt er sjálfvalin verksmiðjustilling fyrir Bandaríkin. 4 göt er sjálfvalin alþjóðleg stilling frá verksmiðju.</li> <li>• Þetta atriði valmyndar birtist aðeins þegar frágangseining heftara, gatari er til staðar.</li> </ul>
<b>Hliðraðar síður</b> Engin* Á milli afrita Á milli verka	Hliðrar úttaki á hverju prentverki eða hverju eintaki á prentverki. <b>Athugasemdir:</b> <ul style="list-style-type: none"> <li>• Á milli afrita hliðrar hverju prentverki ef Samröðun er stillt á Kveikt [1,2,1,2,1,2]. Ef Samröðun er stillt á Slökkt [1,1,1,2,2,2], þá er hverju setti á prentuðum síðum hliðrað, svo sem allar síður merktar 1 eða allar síður merktar 2.</li> <li>• Milli verka verka setur sömu stöðu í hliðrun fyrir allt verkið í prentun óháð fjölda eintaka sem eru prentuð.</li> </ul>
<b>Athugasemd:</b> Stjarna (*) næst gildi gefur til kynna sjálfvalda stillingu frá verksmiðju.	

## Uppsetning

Atriði valmyndar	Lýsing
<b>Tungumál prentara</b> PCL-herming* PS-herming	Stilla tungumál prentara. <b>Athugasemd:</b> Stilling á sjálfgefnu tungumáli prentara kemur ekki í veg fyrir að hugbúnaður sendi prentverk sem nota annað tungumál prentara.
<b>Verk í bið</b> Slökkt* Kveikt	Geyma prentverk sem þarfnast rekstrarvöru þannig að hægt sé að prenta verk sem ekki þarfnast rekstrarvöru. <b>Athugasemd:</b> Þetta atriði valmyndar birtist aðeins þegar harður diskur er til staðar.
<b>Tímarof verk í bið</b> 0–255 (30*)	Stilla tímann í sekúndum sem prentarinn bíður eftir íhlutun notanda áður en hann setur verk í bið sem krefjast ótiltækra tilfanga og heldur áfram að prenta önnur verk í prentbiðröðinni. <b>Athugasemd:</b> Þetta atriði valmyndar birtist aðeins þegar harður diskur er til staðar.
<b>Hlaða niður markí</b> Vinnsluminni (RAM)* Diskur	Skilgreina hvar á að vista öll varanleg aðföng, svo sem leturgerðir og fjölva, sem hefur verið hlaðið niður í prentarann. <b>Athugasemd:</b> Þetta atriði valmyndar birtist aðeins þegar harður diskur er til staðar.
<b>Athugasemd:</b> Stjarna (*) næst gildi gefur til kynna sjálfvalda stillingu frá verksmiðju.	

Atriði valmyndar	Lýsing
<b>Vista aðföng</b> Slökkt* Kveikt	Skilgreina hvað prentarinn gerir með niðurhlaðin aðföng, svo sem leturgerðir og fjölva, þegar hann fær verk sem krefst meira minnis en er tiltækt. <b>Athugasemdir:</b> <ul style="list-style-type: none"> <li>• Þegar stillt á Slökkt þá geymir prentarinn niðurhlaðin aðföng aðeins þar til að þörf er á meira minni. Aðföngum sem eru tengd óvirku tungumáli prentara er eytt.</li> <li>• Þegar stillt á Kveikt geymir prentarinn öll varanleg aðföng þvert á allar tungumálastillingar. Þegar þörf krefur sýnir prentarinn skilaboð um fullt minni í stað þess að eyða varanlegum aðföngum.</li> </ul>
<b>Skipun prenta allt</b> Í stafrófsröð* Nýjast fyrst Það elsta fyrst	Skilgreina í hvaða röð geymd verk og trúnaðarmál eru prentuð þegar Prenta allt allt er valið. <b>Athugasemd:</b> Þetta atriði valmyndar birtist aðeins þegar harður diskur er til staðar.
<b>Athugasemd:</b> Stjarna (*) næst gildi gefur til kynna sjálfvalda stillingu frá verksmiðju.	

## Gæði

Atriði valmyndar	Lýsing
<b>Prentupplausn</b> 600 dpi* 1200 myndgæði 1200 dpi	Stilla upplausn fyrir texta og myndir í prentuðu úttaki. <b>Athugasemd:</b> Upplausn er ákvörðuð í punktum á tommu eða gæðum myndar.
<b>Svertustig prentdufts</b> 1–10 (8*)	Ákvarða stig birtu eða svertu í textamyndum.
<b>Hálfóna</b> Venjuleg* Smáatriði	Bæta prentað úttak til að vera með mjúkar línur með skörpum brúnum.
<b>Birtustig</b> -6 til 6 (0*)	Skilgreina birtustig á prentuðu úttaki.
<b>Birtuskil</b> 0–5 (0*)	Skilgreina birtuskil á prentuðu úttaki.
<b>Grátónaleiðrétting</b> Sjálfvirkt* Slökkt	Stilla bættu skerpustillingu sem stillt er á myndum.
<b>Athugasemd:</b> Stjarna (*) næst gildi gefur til kynna sjálfvalda stillingu frá verksmiðju.	

## Verkreikningar

Atriði valmyndar	Lýsing
<b>Verkreikningar</b> Slökkt* Kveikt	Stilla prentarann til að búa loggskrá yfir prentverk sem hann tekur á móti. <b>Athugasemd:</b> Þetta atriði valmyndar birtist aðeins þegar minniskort eða harður diskur prentara eru uppsett.
<b>Athugasemd:</b> Stjarna (*) næst gildi gefur til kynna sjálfvalda stillingu frá verksmiðju.	



Atriði valmyndar	Lýsing
<b>Tíðni loggskrár verkreikninga</b> Daglega Vikulega Mánaðarlega*	Skilgreina hve oft prentarinn býr til loggskrá.
<b>Aðgerð loggskrár við lok á tíðni.</b> Engin* Senda núverandi loggskrá í tölvupósti Senda núverandi loggskrá í tölvupósti og eyða Senda núverandi loggskrá í pósti Senda núverandi loggskrá í pósti og eyða	Stilla hvernig prentarinn bregst við þegar mörk tíðni renna út. <b>Athugasemd:</b> Gildið sem er skilgreint í tíðni loggskrár reiknings ákvarðar hvenær þessi aðgerð er gangsett.
<b>Loggskrá nærri því að verða full</b> Slökkt Kveikt (5)*	Skilgreina hámarksstærð á loggskrá áður en prentarinn sendir viðvörðunina um að loggskrá nærri því að verða full. <b>Athugasemd:</b> Þetta atriði valmyndar birtist aðeins þegar minniskort eða harður diskur prentara eru uppsett.
<b>Aðgerð loggskrár þegar nærri því full</b> Engin* Senda núverandi loggskrá í tölvupósti Senda núverandi loggskrá í tölvupósti og eyða Senda elstu loggskrá í tölvupósti og eyða Senda núverandi loggskrá í pósti Senda núverandi loggskrá í pósti og eyða Senda elstu loggskrá í pósti og eyða Eyða núverandi loggskrá Eyða elstu loggskrá Eyða öllu nema núverandi Eyða öllum loggskrá	Stilla hvernig prentarinn bregst við þegar harði diskurinn er nánast fullur. <b>Athugasemd:</b> Gildið sem er skilgreint í loggskrá nærri því full ákvarðar hvenær þessi aðgerð er gangsett.
<b>Aðgerð loggskrár þegar full</b> Engin* Senda núverandi loggskrá í tölvupósti og eyða Senda elstu loggskrá í tölvupósti og eyða Senda núverandi loggskrá í pósti og eyða Senda elstu loggskrá í pósti og eyða Eyða núverandi loggskrá Eyða elstu loggskrá Eyða öllu nema núverandi Eyða öllum loggskrá	Stilla hvernig prentarinn bregst við þegar notkun á hörðum diskum nálgast hámarksstærð (100MB).
<b>Vefslóð til að senda loggskrár í pósti</b>	Skilgreina hvert prentarinn sendir loggskrár verkreikninga.
<b>Tölvupóstfang til að senda loggskrár</b>	Skilgreina netfangið sem tækið sendir loggskrár verkreikninga.
<b>Forskeyti á loggskrá</b>	Skilgreina forskeytið sem þú setur á heiti loggskrár. <b>Athugasemd:</b> Núverandi hýsisnafn skilgreint í TCP/IP -valmyndinni er notað sem sjálfvalið forskeyti á loggskrár.
<b>Athugasemd:</b> Stjarna (*) næst gildi gefur til kynna sjálfvalda stillingu frá verksmiðju.	

## PDF

Atriði valmyndar	Lýsing
<b>Kvarða til að passa</b> Slökkt* Kveikt	Kvarða innihald síðu til að passa á valda pappírsstærð.
<b>Glósur</b> Prenta Ekki prenta*	Skilgreina hvort prenta á glósur á PDF.
<b>Villa prentun PDF</b> Slökkt Kveikt*	Virkja prentun á PDF-villu.
<b>Athugasemd:</b> Stjarna (*) næst gildi gefur til kynna sjálfvalda stillingu frá verksmiðju.	

## PostScript

Atriði valmyndar	Lýsing
<b>Villa prentun PS</b> Slökkt* Kveikt	Prenta síðu sem lýsir PostScript®-villunni. <b>Athugasemd:</b> Þegar villa kemur upp hættir vinnsla á verkinu, prentari prentar villuskilaboð og restin af prentuninni er sleppt.
<b>Lágmarkslínbreidd</b> 1–30 (2*)	Stilla lágmarksbreidd slaga. <b>Athugasemd:</b> Verk sem prentuð eru í 1200 dpi nota gildið beint.
<b>Læsa PS-gangsetningarstillingu</b> Slökkt Kveikt*	Gera SysStart-skrá óvirka. <b>Athugasemd:</b> Virkjun á SysStart-skrá gerir prentarann eða netið útsett fyrir öryggishættu.
<b>Sléttun mynda</b> Slökkt* Kveikt	Bæta birtuskil og skerpu á myndum með lága upplausn. <b>Athugasemd:</b> Þessi stilling hefur engin áhrif á myndir með upplausn 300 dpi eða hærri.
<b>Forgangur leturtegundar</b> Vistfast* Skyndiminni/diskur	Setja upp leitarröð leturtegunda. <b>Athugasemdir:</b> <ul style="list-style-type: none"> <li>• Vistfast stillir prentarann til að leita í sínu minni að umbeðinni leturgerð áður en leitað er á harða disknum eða skynvædda geymsludrifinu (ISD).</li> <li>• Skyndiminni/diskur stillir prentarann til að leita á harða disknum eða ISD að umbeðinni leturgerð áður en leitað er í minni prentarans.</li> <li>• Þetta atriði valmyndar birtist aðeins þegar harður diskur eða ISD er til staðar.</li> </ul>
<b>Tímarof í bið</b> Slökkt Kveikt* (40 sekúndur)	Virkja prentarann til að bíða eftir fleiri gögnum áður en hætt er við prentverk.
<b>Athugasemd:</b> Stjarna (*) næst gildi gefur til kynna sjálfvalda stillingu frá verksmiðju.	

## PCL

Atriði valmyndar	Lýsing
<b>Uppruni leturgerða</b> Vistfast* Diskur Niðurhal Minnskort Allt	Velja uppruna sem inniheldur sjálfvalið val á leturgerð. <b>Athugasemdir:</b> <ul style="list-style-type: none"> <li>Diskur og Flass birtast aðeins þegar ógallaður, óvarinn harður diskur eða flassminni sem innihalda letur eru uppsett.</li> <li>Niðurhal birtist aðeins ef niðrhalaðar leturgerðir eru til staðar í minni prentarans.</li> </ul>
<b>Heiti leturgerðar</b> [Listi yfir tiltækar leturgerðir] (Courier*)	Veldu leturgerð úr skilgreindum uppruna leturs.
<b>Stilling á tákni</b> [Listi yfir tiltæk sett tákna] (10U PC-8*)	Skilgreina tákni sem er stillt fyrir hvert heiti leturgerðar. <b>Athugasemd:</b> Stilling á tákni er sett staftákna stafrófs og talna, punkta og sérstakra tákna. Stilling tákna styður mismunandi tungumál eða sérstök kerfi, svo sem reiknitákni eða vísindatexta.
<b>Halli</b> 0,08–100,00 (10,00*)	Skilgreina halla á leturgerðum með föstu eða jafnbreiðu millibili. <b>Athugasemd:</b> Halli á við um staftákni með föstu millibili á gerð láréttar færslu.
<b>Stefna</b> Skammsnið* Langsnið Viðsnúðið skammsnið Viðsnúðið langsnið	Skilgreina stefnu á texta og myndefni á síðu.
<b>Línur á síðu</b> 1–255	Skilgreina fjölda af línur af texta fyrir hverja síðu sem prentuð er í gegnum PCL® gagnastrauminn. <b>Athugasemdir:</b> <ul style="list-style-type: none"> <li>Þetta valmyndaratriði virkjar lóðréttu stýringu sem veldur því að valinn fjöldi af umbeðnum línur er prentaður á milli sjálfgefinnna spássía á síðunni.</li> <li>60 er sjálfvalin verksmiðjustilling fyrir Bandaríkin. 64 er sjálfvalin alþjóðleg stilling frá verksmiðju.</li> </ul>
<b>PCL5 lágmarksbreidd á línu</b> 1–30 (2*)	Stillir lágmark upphafsbreiddar slaga.
<b>PCLXL lágmarksbreidd á línu</b> 1–30 (2*)	
<b>A4 breidd</b> 198 mm* 203 mm	Stillir breidd á rökrænni síðu þegar prentað er á A4-stærð pappírs. <b>Athugasemd:</b> Rökræn síða er plássíð á raunverulegri síðu þegar gögn eru prentuð.
<b>Sjálfvirk ný lína (CR) eftir línuskipti (LF)</b> Kveikt Slökkt*	Stillir prentarann til að framkvæma sjálfvirkt stýriskipunina ný lína (CR) eftir línuskipti (LF). <b>Athugasemd:</b> Ný lína er búnaður sem stjórnar prentara til að færa stöðu bendilsins í fyrstu stöðu á sömu línu.
<b>Athugasemd:</b> Stjarna (*) næst gildi gefur til kynna sjálfvalda stillingu frá verksmiðju.	

Atriði valmyndar	Lýsing
<b>Sjálfvirk ný lína (LF) eftir línuskipti (CR)</b> Kveikt Slökkt*	Stilla prentarann til að framkvæma sjálfvirkt stýriskipunina línuskipti (LF) eftir nýja línu (CR).
<b>Endurvelja númer á skúffu</b> Úthluta fjölnotamatara Úthluta skúffu [x] Úthluta handvirkum pappír Úthluta handvirkri stillingu umslags	Stilla prentarann til að vinna með öðrum prentrekli eða sérsniðnu forriti sem notar annað sett af úthlutun verka til að biðja um tiltekinn uppruna pappírs.
<b>Endurvelja númer á skúffu</b> Skoða sjálfgefnar verksmiðjustillingar	Sýna sjálfvalda verksmiðjustillingu úthlutaða fyrir hvern uppruna pappírs.
<b>Endurvelja númer á skúffu</b> Endurheimta sjálfvaldar stillingar	Endurvefja endurval á númeri fyrir skúffu í sjálfval frá verksmiðju.
<b>Tímarof prentunar</b> Slökkt Kveikt* (90 sekúndur)	Stilla prentarann til að ljúka við prentverk eftir að hann hefur verið í aðgerðarleysi í tilgreindan tíma.
<b>Athugasemd:</b> Stjarna (*) næst gildi gefur til kynna sjálfvalda stillingu frá verksmiðju.	

## Mynd

Atriði valmyndar	Lýsing
<b>Sjálfvirk aðlögun</b> Kveikt Slökkt*	Velja bestu tiltæku pappírsstærð og stillingu á stefnu fyrir mynd. <b>Athugasemd:</b> Þegar þetta er stillt á Kveikt mun þetta valmyndaratriði yfirkeyra stillingar fyrir kvörðun og stefnu fyrir myndina.
<b>Snúa við</b> Slökkt* Kveikt	Snúa við tvítóna einlitum myndum. <b>Athugasemd:</b> Þessi stilling á ekki við um GIF eða JPEG snið fyrir myndir.
<b>Kvörðun</b> Festipunktur efst vinstra megin Besta aðlögun* Festipunktur í miðju Láta hæð/breidd passa Lát hæð passa Láta breidd passa	Stilla mynd til að passa í prentanlegt svæði. <b>Athugasemd:</b> Þegar sjálfvirk aðlögun er stillt á kveikt, er kvörðun sjálfkrafa stillt á bestu aðlögun.
<b>Stefna</b> Skammsnið* Langsnið Viðsnúðið skammsnið Viðsnúðið langsnið	Skilgreina stefnu á texta og myndefni á síðu.
<b>Athugasemd:</b> Stjarna (*) næst gildi gefur til kynna sjálfvalda stillingu frá verksmiðju.	

# Pappír

## Uppsetning skúffu

Atriði valmyndar	Lýsing
<b>Sjálfvalinn uppruni</b> Skúffa [x] (1*) Fjölnotamatari Handvirk stilling pappírs Handvirk stilling umslags	Stilla uppruna fyrir öll prentverk.
<b>Pappírsstærð/gerð</b> Skúffa [x] Fjölnotamatari Handvirk stilling pappírs Handvirk stilling umslags	Skilgreina pappírsstærð eða pappír sem hlaðið er í hvern uppruna pappírs.
<b>Stærð í staðinn</b> Slökkt Yfirlýsing/A5 Bréf (Letter)/A4 11 x 17/A3 Allt uppgafið*	Stilltu prentara til að setja tiltekna pappírsstærð í staðinn ef umbeðinni stærð er ekki hlaðið í neinn uppruna pappírs. <b>Athugasemdir:</b> <ul style="list-style-type: none"> <li>• Slökkt setur kvaðningu til notanda að hlaða pappírsstærð sem beðið er um.</li> <li>• Allt uppgafið leyfir allar tiltækar skiptingar.</li> </ul>
<b>Setja upp fjölnotaprentara (MP)</b> Kasetta* Handvirkt Fyrst	Ákvarða hegðun fjölnotamatara. <b>Athugasemdir:</b> <ul style="list-style-type: none"> <li>• Kasetta stillir fjölnotamatarann sem sjálfvirkan uppruna pappírs.</li> <li>• Handvirkt stillir fjölnotamatarann aðeins fyrir handvirka fæðingu prentverka.</li> <li>• Fyrst stillir fjölnotamatarann sem aðaluppruna pappírs.</li> </ul>
<b>Athugasemd:</b> Stjarna (*) næst gildi gefur til kynna sjálfvalda stillingu frá verksmiðju.	

## Uppsetning á miðli

### Alhliða uppsetning

Atriði valmyndar	Lýsing
<b>Mælieiningar</b> Tommur Millímetrar	Skilgreinir mælieiningar fyrir alhliða pappír. <b>Athugasemd:</b> Tommur er sjálfvalin verksmiðjustilling fyrir Bandaríkin. Millímetrar er sjálfvalin alþjóðleg stilling frá verksmiðju.
<b>Breidd á skammsniði</b> 3,5–19 tommur (8,5*) 88,9–482,6 mm (216*)	Stilla breidd á skammsniði á alhliða pappír.
<b>Hæð á skammsniði</b> 3,5–19 tommur (14*) 88,9–482,6 mm (356*)	Stilla hæð á skammsniði á alhliða pappír.
<b>Athugasemd:</b> Stjarna (*) næst gildi gefur til kynna sjálfvalda stillingu frá verksmiðju.	

Atriði valmyndar	Lýsing
<b>Stefna færslu</b> Stutt brún* Löng brún	Stilla prentarann til að grípa pappír frá stuttri brún eða langri brún. <b>Athugasemd:</b> Löng brún birtist aðeins þegar lengsta brún er styttri en hámarks breidd sem er studd.
<b>Margar alhliða stærðir</b> Skúffa [x] Fjölnotamatari	Úthlutaðu sérstakri stærð fyrir margar alhliða stærðir sem er hlaðið í hvern uppruna pappírs. <b>Athugasemd:</b> Þessi stilling birtist eingöngu þegar kveikt er á henni í valmyndinni Tæki. Á heimaskjánum, snertu <b>Stillingar &gt; Tæki &gt; Viðhald &gt; Valmynd uppsetningar &gt; Uppsetning skúffu &gt; Margar alhliða stærðir</b> .
<b>Athugasemd:</b> Stjarna (*) næst gildi gefur til kynna sjálfvalda stillingu frá verksmiðju.	

## Sérsniðnar stærðir skönnunar

Atriði valmyndar	Lýsing
<b>Sérsniðin stærð skönnunar [x]</b> Heiti á stærð skönnunar Breidd 1–8.5 tommur (8,5*) 25.4–215.9 mm (215.9*) Hæð 1–25 tommur (11*) 25,4–635 mm (279,4*) Stefna Skammsnið* Langsnið Tvær skannanir á hlið Slökkt* Kveikt	Úthluta heiti á stærð skönnunar og setja upp stillingar skönnunar.

## Gerðir miðla

Atriði valmyndar	Lýsing
Venjulegur Þykkur pappír Endurunninn Glanspappír Miðar Þykkur pappír Umslag Gróft umslag Bréfhous Forprentaður Litaður pappír Létt Þung Grófur/bómull Sérsniðin gerð [X]	Skilgreina áferð, þyngd og stefnu á pappírnum.

# Afritun

## Sjálfgildi afritunar

Atriði valmyndar	Lýsing
<b>Gerð innihalds</b> Texti Texti/ljósmynd* Ljósmynd Gröf/teikningar	Bæta útkomu úttaks byggt á innihaldi upphafslegs skjals.
<b>Uppruni innihalds</b> Svart/hvítur leysiprentari* Litaleysiprentari Bleksprautuprentari Ljósmynd/filma Tímarit Dagblað Prentvél Annað	Bæta útkomu úttaks byggt á uppruna upphafslegs skjals.
<b>Hliðar</b> 1 hlið til 1 hliðar* 1 hlið til 2 hliðar 2 hlið til 1 hliðar 2 hlið til 2 hliðar	Skilgreina hegðun skönnunar byggt á upphaflegu skjali.
<b>Aðskilnaðarsíður</b> Engin* Á milli afrita Á milli verka Á milli síðna	Skilgreina hvort setja eigi auðar aðskilnaðarsíður við prentun.
<b>Uppruni aðskilnaðarsíðu</b> Skúffá [x] (1*) Fjölnotamatari	Skilgreina uppruna pappírs á aðskilnaðarsíðum.
<b>Síður á hlið</b> Slökkt* 2 síður með skammsniði 4 síður með skammsniði 2 síður með langsniði 4 síður með langsniði	Skilgreina fjölda á síðumyndum sem á að prenta á einni hlið á pappír.
<b>Prenta síðuspássíur</b> Slökkt* Kveikt	Setja spássíu í kring um hverja mynd þegar margar síður eru prentaðar á eina örku af pappír.
<b>Raða</b> Slökkt [1,1,1,2,2,2] Kveikt [1,2,1,2,1,2]*	Prenta mörg afrit í röð.
<b>Athugasemd:</b> Stjarna (*) næst gildi gefur til kynna sjálfvalda stillingu frá verksmiðju.	

Atriði valmyndar	Lýsing
<b>Hliðraðar síður</b> Engin* Á milli afrita Á milli verka	Aðskilja úttak á hverju prentverki eða hverju eintaki af prentverki. <b>Athugasemdir:</b> <ul style="list-style-type: none"> <li>Á milli afrita hliðrar hverju afriti af prentverki ef samröðun er stillt á Kveikt [1,2,1,2,1,2]. Ef Samröðun er stillt á Slökkt [1,1,1,2,2,2], þá er hverju setti á prentuðum síðum hliðrað, svo sem allar síður merktar 1 eða allar síður merktar 2.</li> <li>Milli verka verka setur sömu stöðu í hliðrun fyrir allt verkið í prentun óháð fjölda eintaka sem eru prentuð.</li> </ul>
<b>Hefta</b> Slökkt* 1 hefti, efra vinstra horni 2 hefti, vinstra megin 1 hefti, efra hægra horni 2 hefti, efst 1 hefti, neðra vinstra horni 2 hefti, neðst 1 hefti, neðst í hægra horni 2 hefti, hægra megin 4 hefti	Skilgreina staðsetningu hefta fyrir öll prentverk. <b>Athugasemd:</b> Þetta atriði valmyndar birtist aðeins þegar frágangseining er til staðar.
<b>Gatari</b> Slökkt* 2 göt 3 göt 4 göt	Gata prentað blað. <b>Athugasemd:</b> Þetta atriði valmyndar birtist aðeins þegar frágangseining heftara, gatari er til staðar.
<b>„Afrita frá“ stærð</b> [Listi yfir pappírsstærðir]	Stilla pappírsstærð á upphaflega skjalinu. <b>Athugasemd:</b> Bréf (Letter) er sjálfvalin verksmiðjustilling fyrir Bandaríkin. A4 er sjálfvalin alþjóðleg stilling frá verksmiðju.
<b>„Afrita til“ uppruna</b> Skúffa [x] (1*) Fjölnotamatari Samsvara sjálfvirkt stærð	Skilgreina uppruna pappírs fyrir afritunarverk.
<b>Hitastig</b> -4 til 4 (0*)	Skilgreina hvor það á að búa til kaldara eða heitara úttak.
<b>Svertustig</b> 1 til 9 (5*)	Skilgreina svertustig á skannaðri mynd.
<b>Fjöldi eintaka</b> 1–9999 (1*)	Skilgreina fjölda eintaka.
<b>Haus/fótur</b> Vinstri haus Haus í miðju Hægri haus Vinstri fótur Fótur í miðju Hægri fótur	Skilgreina upplýsingar um haus eða fót á skönnuðu myndinni.
<b>Athugasemd:</b> Stjarna (*) næst gildi gefur til kynna sjálfvalda stillingu frá verksmiðju.	



Atriði valmyndar	Lýsing
<b>Yfirlögn</b> Trúnaðarverk Afritun Drög Mikilvægt Sérniðið Slökkt*	Skilgreina texta yfirlagnar sem á að prenta á hvert eintak.
<b>Sérniðin yfirlögn</b>	Skráðu textann fyrir Sérniðið val í valmynd Yfirlögn.
<b>Athugasemd:</b> Stjarna (*) næst gildi gefur til kynna sjálfvalda stillingu frá verksmiðju.	

### Þróuð myndvinnsla

Atriði valmyndar	Lýsing
<b>Brottfall á lit</b> Brottfall á lit (Ekkert*) Sjálfvalin mörk á rauðu (128*) Sjálfvalin mörk á grænu (128*) Sjálfvalin mörk á bláu (128*)	Skilgreina hvaða litur á að falla út við skönnun og stilla stillingu á brottfalli fyrir þann lit.
<b>Birtuskil</b> Best fyrir innihald* 0–5	Skilgreina birtuskil á skannaðri mynd.
<b>Fjarlægja bakgrunn</b> Uppgötvun bakgrunns Byggt á innihaldi* Fast Stig -4 til 4 (0*)	Fjarlægja bakgrunnslit eða truflun úr upprunalegu skjali. <b>Athugasemdir:</b> <ul style="list-style-type: none"> <li>Byggt á innihaldi fjarlægir bakgrunnslit úr upprunalega skjalinu.</li> <li>Fast fjarlægir truflanir úr mynd.</li> </ul>
<b>Sjálfvirk miðjun</b> Slökkt* Kveikt	Stilla sjálfvirk innihald í miðju á síðu.
<b>Speglun á mynd</b> Slökkt* Kveikt	Búa til speglaða mynd af upphaflega skjalinu.
<b>Andhverf mynd</b> Slökkt* Kveikt	Búa til andhverfa mynd af upphaflega skjalinu.
<b>Atriði skugga</b> -4 til 4 (0*)	Stilla atriði skugga í upphaflegu skjali.
<b>Skanna brún í brún</b> Slökkt* Kveikt	Skanna upphaflegt skjal frá brún til brún.
<b>Skerpa</b> 1–5 (3*)	Stilla magn skerpu á skannaðri mynd.
<b>Athugasemd:</b> Stjarna (*) næst gildi gefur til kynna sjálfvalda stillingu frá verksmiðju.	

## Stýringar stjórnanda

Atriði valmyndar	Lýsing
<b>Leyfa forgangsafrít</b> Slökkt Kveikt*	Rjúfa prentverk til að afrita.
<b>Skönnun á sérsniðnu verki</b> Slökkt* Kveikt	Stiltu prentarann til að skanna fyrsta settið af upphaflegum skjölum með tilgreindum stillingum og skannaðu síðan næsta sett með sömu eða mismunandi stillingum. <b>Athugasemd:</b> Þetta atriði valmyndar birtist aðeins þegar harður diskur er til staðar.
<b>Leyfa Vista sem flýtvísi</b> Slökkt Kveikt*	Vista afritunarstillingar sem flýtvísi.
<b>Sýnishorn afritunar</b> Slökkt* Kveikt	Prentaðu sýnishorn afrits til að kanna gæði áður en afritin sem eru eftir eru prentuð. <b>Athugasemd:</b> Þetta atriði valmyndar birtist aðeins þegar harður diskur er til staðar.
<b>Athugasemd:</b> Stjarna (*) næst gildi gefur til kynna sjálfvalda stillingu frá verksmiðju.	

## Fax

## Sjálfgildi fax

## Fax-stilling

Atriði valmyndar	Lýsing
<b>Fax-stilling</b> Fax Faxþjónn Óvirkt	Veldu stillingu fyrir fax. <b>Athugasemd:</b> Sjálfvalin verksmiðjustilling getur verið breytileg, en það fer eftir þinni gerð prentara.

## Uppsetning á faxi

**Athugasemd:** Þessi valmynd er eingöngu í prenturum sem eru skráðir í etherFax gáttina eða eru með faxkort uppsett.

## Almennar faxstillingar

Atriði valmyndar	Lýsing
<b>Heiti á faxi</b>	Auðkenna þitt faxtæki.
<b>Faxnúmer</b>	Auðkenna þitt faxnúmer.
<b>Auðkenni á faxi</b> Heiti á faxi Faxnúmer*	Tilkynna viðtakendum á faxi um þitt heiti á faxi eða faxnúmer.
<b>Athugasemd:</b> Stjarna (*) næst gildi gefur til kynna sjálfvalda stillingu frá verksmiðju.	

Atriði valmyndar	Lýsing
<b>Virkja handvirkt fax</b> Slökkt* Kveikt	Kveikja á handvirkri aðgerð í prentaranum. <b>Athugasemdir:</b> <ul style="list-style-type: none"> <li>• Þetta atriði valmyndar þarfnast línudeilis og símtækis.</li> <li>• Nota venjulegan síma til að svara faxi á innleið og til að hringja í faxnúmer.</li> <li>• Til að fara beint í aðgerð handvirks fax, snertu <b>#</b> og <b>0</b> á hnappab-orðinu.</li> </ul>
<b>Notkun á minni</b> Taka við öllu Aðallega móttaka Jafnt* Aðallega senda Senda allt	Stilla magn á innra minni sem er úthlutað fyrir fax. <b>Athugasemd:</b> Þetta atriði valmyndar kemur í veg fyrir ástand á biðminni og að föx mistakist.
<b>Hætta við föx</b> Leyfa* Ekki leyfa	Hætta við föx á útleið og innleið.
<b>Símanúmerabirtir</b> Slökkt Kveikt Önnur	Kveikja á símanúmerabirti. <b>Athugasemd:</b> Þessi stilling birtist eingöngu þegar landið eða svæðið sem var valið við upphaflega uppsetningu styður við símanúmerabirtingu.
<b>Möskun á faxnúmeri</b> Slökkt* Frá vinstri Frá hægri	Skilgreina sniðið fyrir möskun í útsendu faxnúmeri.
<b>Staftákn sem á að maska</b> 0–58 (0*)	Skilgreina fjölda staftákna sem á að maska í útsendu faxnúmeri.
<b>Virkja uppgötvun á tengdri línu</b> Slökkt Kveikt*	Ákvarða hvort símalína sé tengd við prentarann. <b>Athugasemd:</b> Atvik greinast strax.
<b>Virkja uppgötvun á að lína sé í röngu tengi</b> Slökkt Kveikt*	Ákvarða hvort símalína sé tengd við rétt tengi á prentaranum. <b>Athugasemd:</b> Atvik greinast strax.
<b>Leyfa framlengingu í stuðningi notkunar</b> Slökkt Kveikt*	Ákveða hvort símalína sé notuð af öðru tæki eins og öðrum síma á sömu línu. <b>Athugasemd:</b> Atvik greinast strax.
<b>Hámarka samhæfni á faxi</b>	Stilla virkni á faxi prentarans fyrir bestu samhæfni við önnur faxtæki.
<b>Flutningur á faxi</b> T.38 Hliðræn G.711 etherFAX	Stilla aðferð flutnings á faxi. <b>Athugasemd:</b> Þetta atriði valmyndar birtist aðeins ef leyfispakki etherFAX eða Fax over IP (FoIP) er uppsettur í prentaranum.
<b>Athugasemd:</b> Stjarna (*) næst gildi gefur til kynna sjálfvalda stillingu frá verksmiðju.	

## HTTPS faxstillingar

**Athugasemd:** Þessi valmynd birtist aðeins ef Flutningur á faxi er stillt á etherFax.

Atriði valmyndar	Lýsing
<b>Vefslóð HTTPS þjónustu</b>	Skilgreina vefslóð etherFAX þjónustu.
<b>HTTPS Proxy</b>	Skilgreina vefslóð proxy þjóns.
<b>Notandi HTTPS Proxy</b>	Skilgreina nafnið og aðgangsorðið fyrir proxy þjóninn.
<b>Aðgangsorð HTTPS Proxy</b>	
<b>Dulkóðun sendingar á faxi</b> Óvirkt Virkt* Þarfnast	Virka dulkóðun á faxskilaboðum á útleið.
<b>Dulkóðun á móttöku á faxi</b> Óvirkt Virkt* Þarfnast	Virka dulkóðun fyrir innkomandi faxskilaboð.
<b>Staða á HTTPS Faxi</b>	Sýna stöðu samskipta á etherFAX.
<b>Athugasemd:</b> Stjarna (*) næst gildi gefur til kynna sjálfvalda stillingu frá verksmiðju.	

## Sendistillingar á faxi

Atriði valmyndar	Lýsing
<b>Upplausn</b> Staðal* Fínt Mjög fínt Ofur fínt	Skilgreina upplausn á skannaðri mynd. <b>Athugasemdir:</b> <ul style="list-style-type: none"> <li>Staðal og Mjög fínt birtast eingöngu þegar stillingin Virka faxskönnun í lit er stillt á Sjálfvalið slökkt.</li> <li>Meiri upplausn eykur tíma faxsendingar og þarfnast meira minnis.</li> </ul>
<b>Upphafleg stærð</b> [Listi yfir pappírsstærðir] (Blandaðar stærðir*)	Skilgreina stærð á upphaflega skjalinu.
<b>Stefna</b> Skammsnið* Langsnið	Skilgreina stefnu á upphaflega skjalinu.
<b>Hliðar</b> Slökkt* Stutt brún Löng brún	Skilgreina stefnu á upphaflega skjalinu þegar verið er að skanna báðar hliðar á skjalinu.
<b>Gerð innihalds</b> Texti* Texti/ljósmynd Ljósmynd Gröf/teikningar	Bæta útkomu úttaks byggt á innihaldi upphafslegs skjals.
<b>Athugasemd:</b> Stjarna (*) næst gildi gefur til kynna sjálfvalda stillingu frá verksmiðju.	

Atriði valmyndar	Lýsing
<b>Uppruni innihalds</b> Svart/hvítur leysiprentari* Litaleysiprentari Bleksprautuprentari Ljósmynd/filma Tímarit Dagblað Prentvél Annað	Bæta útkomu úttaks byggt á uppruna upphafslegs skjals.
<b>Svertustig</b> 1-9 (5*)	Skilgreina svertustig á skannaðri mynd.
<b>Fyrir aftan PABX-símstöð</b> Kveikt Slökkt*	Stilla prentarann til að hringja í faxnúmer án þess að bíða eftir því að þekkja hringitóninn. <b>Athugasemd:</b> „Private Automated Branch Exchange“ (PABX) er símkerfi sem leyfir að eitt aðgangsnúmer bjóði margar línur til utanaðkomandi aðila.
<b>Stilling hringingar</b> Tónn* Púls	Skilgreina stillingu hringingar fyrir föx á inn- og útleið.
<b>Athugasemd:</b> Stjarna (*) næst gildi gefur til kynna sjálfvalda stillingu frá verksmiðju.	

## Þróuð myndvinnsla

Atriði valmyndar	Lýsing
<b>Litajafnvægi</b> Blágrænn - Rauður -4 til 4 (0*) Blárauður - Grænn -4 til 4 (0*) Gulur - Blár -4 til 4 (0*)	Stilla litabéttleika við skönnun.
<b>Brottfall á lit</b> Brottfall á lit (Ekkert*) Sjálfvalin mörk á rauðu (128*) Sjálfvalin mörk á grænu (128*) Sjálfvalin mörk á bláu (128*)	Skilgreina hvaða litur á að falla út við skönnun og stilla stillingu á brottfalli fyrir þann lit.
<b>Birtuskil</b> Best fyrir innihald* 0 1 2 3 4 5	Stilla birtuskil á úttaki.
<b>Athugasemd:</b> Stjarna (*) næst gildi gefur til kynna sjálfvalda stillingu frá verksmiðju.	

Atriði valmyndar	Lýsing
<b>Fjarlægja bakgrunn</b> Stig -4 til 4 (0*)	Stilla hve mikið af bakgrunni sést á skannaðri mynd.
<b>Speglun á mynd</b> Slökkt* Kveikt	Búa til speglaða mynd af upphaflega skjalinu.
<b>Andhverf mynd</b> Slökkt* Kveikt	Búa til andhverfa mynd af upphaflega skjalinu.
<b>Atriði skugga</b> -4 til 4 (0*)	Stilla magn af skugga sem er sýnilegt á skannaðri mynd.
<b>Skanna brún í brún</b> Kveikt Slökkt*	Leyfa skönnun brún-í-brún á upphaflegu skjali.
<b>Skerpa</b> 1-5 (3*)	Stilla magn skerpu á skannaðri mynd.
<b>Hitastig</b> -4 til 4 (0*)	Skilgreina hvor það á að búa til kaldara eða heitara úttak.
<b>Athugasemd:</b> Stjarna (*) næst gildi gefur til kynna sjálfvalda stillingu frá verksmiðju.	

### Stýringar stjórnanda

Atriði valmyndar	Lýsing
<b>Sjálfvirkt endurval</b> 0-9 (5*)	Stilla fjölda tilrauna til endurhringinga byggt á virknistigi á faxtækjum viðtakanda.
<b>Tíðni endurvals</b> 1-200 mínútur (3*)	Auktu tímann á milli endurtekinna tilrauna til að auka möguleika á að senda fax með góðum árangri.
<b>Virkja stillingu villuleiðréttingar (ECM)</b> Kveikt* Slökkt	Virkja stillingu villuleiðréttingar (ECM) fyrir faxverk. <b>Athugasemd:</b> ECM skynjar og leiðréttir villur í sendingarferli á faxi sem stafa af hávaða á símalínu og lélegs sendistyrks.
<b>Virkja faxskönnun</b> Kveikt* Slökkt	Faxa skjöl sem eru skönnuð í prentaranum.
<b>Rekill fyrir fax</b> Kveikt* Slökkt	Leyfa rekli prentarans að senda föx.
<b>Leyfa Vista sem flýtvísi</b> Kveikt* Slökkt	Vista faxnúmer sem flýtvísa á prentaranum.
<b>Athugasemd:</b> Stjarna (*) næst gildi gefur til kynna sjálfvalda stillingu frá verksmiðju.	

Atriði valmyndar	Lýsing
<b>Hámarkshraði</b> 33600* 14400 9600 4800 2400	Stilla hámarkshraða fyrir sendingu á faxi.
<b>Skönnun á sérsniðnu verki</b> Slökkt* Kveikt	Kveikja á að skönnun á sérsniðnum verkum sé sjálfvalið. <b>Athugasemd:</b> Þetta atriði valmyndar birtist aðeins þegar harður diskur eða skynvætt geymsludrif (ISD) eru uppsettir.
<b>Forskoðun skönnunar</b> Slökkt* Kveikt	Sýna forskoðun af skönnun á skjánum. <b>Athugasemd:</b> Þetta atriði valmyndar birtist aðeins þegar harður diskur eða ISD er til staðar.
<b>Virkja faxskönnun í lit</b> Sjálfvalið slökkt* Sjálfvalið kveikt Nota aldrei Nota alltaf	Virkja litaskönnun fyrir fax.
<b>Breyta sjálfvirk föxum í lit í einn lit</b> Kveikt* Slökkt	Breyta öllum föxum á útleið í svart-hvítt.
<b>Staðfesta faxnúmer</b> Slökkt* Kveikt	Biðja notandann að staðfesta faxnúmerið.
<b>Forvalsnúmer</b>	Stilla forvalsnúmer hringingar.
<b>Reglur varðandi forvalsnúmer</b>	Búa til reglu varðandi forval.
<b>Athugasemd:</b> Stjarna (*) næst gildi gefur til kynna sjálfvalda stillingu frá verksmiðju.	

### Móttökustillingar á faxi

Atriði valmyndar	Lýsing
<b>Faxverk bíður</b> Engin* Prentduft Prentduft og birgðir	Fjarlægja faxverk sem óska eftir sérstökum ótiltækum úrræðum úr biðröð prentunar.
<b>Hringingar fyrir svörum</b> 1–25 (3*)	Stilla fjölda hringinga áður en tækið svarar símtölum.
<b>Sjálfvirk minnkun</b> Kveikt* Slökkt	Kvarða föx á innleið svo að þau passi á síðu.
<b>Uppruni pappírs</b> Skúffa [X] Sjálfvirk* Kveikt*	Stilla uppruna pappírs fyrir prentun á föxum á innleið.
<b>Athugasemd:</b> Stjarna (*) næst gildi gefur til kynna sjálfvalda stillingu frá verksmiðju.	

Atriði valmyndar	Lýsing
<b>Hliðar</b> Kveikt Slökkt*	Prentaðu á báðar hliðar á pappírnum.
<b>Aðskilnaðarsíður</b> Engin* Fyrir verk Á eftir verki	Skilgreina hvort setja eigi auðar aðskilnaðarsíður við prentun.
<b>Uppruni aðskilnaðarsíðu</b> Skúffa [X] (1*)	Skilgreina uppruna pappírs á aðskilnaðarsíðum.
<b>Úttaksbakki</b> Staðalbakki	Skilgreina úttaksbakka fyrir móttekin föx.
<b>Fax-fótur</b> Kveikt Slökkt*	Prenta upplýsingar um sendinguna neðst á hverri síðu á mótteknu faxi.
<b>Tímastimpill á faxfæti</b> Móttaka* Prenta	Prenta tímastimpil neðst á hverri síðu á mótteknu faxi.
<b>Gatari</b> Slökkt* 2 göt 3 göt 4 göt	Tilgreina götun fyrir föx sem berast. <b>Athugasemd:</b> Þetta atriði valmyndar birtist aðeins þegar frágangseining heftara, gatari er til staðar.
<b>Hefta</b> Slökkt* 1 hefti 2 hefti 4 hefti	Tilgreina heftun fyrir föx sem berast. <b>Athugasemd:</b> Þetta atriði valmyndar birtist aðeins þegar frágangseining er til staðar.
<b>Föx í bið</b> Stilling fyrir föx í bið Slökkt* Alltaf kveikt Handvirkt Skipulagt	Hafa föx í bið fyrir prentun þar til að þeim er sleppt.
<b>Föx í bið</b> Skipulag fyrir föx í bið	Úthluta áætlun fyrir bið á föxum. <b>Athugasemd:</b> Þessi stilling birtist aðeins þegar Stilling fyrir föx í bið er stillt á Skipulagt.
<b>Athugasemd:</b> Stjarna (*) næst gildi gefur til kynna sjálfvalda stillingu frá verksmiðju.	

### Stýringar stjórnanda

Atriði valmyndar	Lýsing
<b>Virkja móttöku á faxi</b> Kveikt* Slökkt	Stilla prentarann til að taka á móti faxi.
<b>Athugasemd:</b> Stjarna (*) næst gildi gefur til kynna sjálfvalda stillingu frá verksmiðju.	



Atriði valmyndar	Lýsing
<b>Virkja móttöku á faxi í lit</b> Kveikt* Slökkt	Stilla prentarann til að taka á móti faxi í lit.
<b>Virkja símanúmerabirti</b> Kveikt Slökkt*	Sýna símanúmer þess sem hringir í stjórnborðinu.
<b>Loka á fõx án nafns</b> Kveikt Slökkt*	Virkja lokun á fõx á innleið frá tækjum án auðkennis stöðvar eða skilgreindu auðkenni á faxi.
<b>Listi yfir bönnuð fõx</b> Bæta við bönnuðu faxi	Skilgreina símanúmer sem þú vilt loka á.
<b>Svörun á</b> Allar hringingar* Aðeins ein hringing Aðeins tvær hringingar Aðeins þrjár hringingar Aðeins ein eða tvær hringingar Aðeins ein eða þrjár hringingar Aðeins tvær eða þrjár hringingar	Stilla sérstakt hringimynstur fyrir fax á innleið.
<b>Sjálfvirk svörun</b> Kveikt* Slökkt	Stilla prentarann til að taka sjálfvirk á móti faxi.
<b>Kóði handvirkar svörunar</b> 0–9 (9*)	Skrá kóða handvirkt á takkaborð síma til að byrja að taka við faxi. <b>Athugasemdir:</b> <ul style="list-style-type: none"> <li>• Þetta atriði valmyndar birtist aðeins þegar prentarinn deilir línu með síma.</li> <li>• Þetta atriði valmyndar birtist aðeins þegar þú stillir prentarann til að taka handvirkt á móti faxi.</li> </ul>
<b>Áframsending á faxi</b> Prenta* Prenta og áframsenda Fransenda	Skilgreina hvort að framsenda skuli móttekið fax.
<b>Fransenda til</b> Ákvörðunarstaður 1 Ákvörðunarstaður 2	Skilgreina hvert á að framsenda móttekið fax. <b>Athugasemd:</b> Þetta atriði valmyndar birtist aðeins þegar Fransending á faxi er stillt á Prenta og framsenda eða Fransenda.
<b>Hámarkshraði</b> 33600* 14400 9600 4800 2400	Stilla hámarkshraða fyrir sendingu á faxi.
<b>Athugasemd:</b> Stjarna (*) næst gildi gefur til kynna sjálfvalda stillingu frá verksmiðju.	

## Forsíða á faxi

Atriði valmyndar	Lýsing
<b>Forsíða á faxi</b> Sjálfvalið slökkt* Sjálfvalið kveikt Nota aldrei Nota alltaf	Setja upp stillingar fyrir forsíðu á faxi.
<b>Innifela svæði Til</b> Slökkt* Kveikt	
<b>Innifela svæði Frá</b> Slökkt* Kveikt	
<b>Frá</b>	
<b>Innifela svæði skilaboða</b> Slökkt* Kveikt	
<b>Skilaboð:</b>	
<b>Innifela lógó</b> Slökkt* Kveikt	
<b>Innifela fót [x]</b> Slökkt* Kveikt	
<b>Fótur [x]</b>	
<b>Athugasemd:</b> Stjarna (*) næst gildi gefur til kynna sjálfvalda stillingu frá verksmiðju.	

## Stillingar á atvikaskrá fyrir föx

Atriði valmyndar	Lýsing
<b>Tíðni atvikaskrár sendinga</b> Ávallt* Aldrei Aðeins vegna villu	Skilgreina hve oft prentarinn býr til atvikaskrá sendinga.
<b>Aðgerð atvikaskrár sendinga</b> Prenta Slökkt Kveikt* Tölvupóstur Slökkt* Kveikt	Prenta atvikaskrá fyrir heppnaða faxsendingu eða flutningsvillu.
<b>Athugasemd:</b> Stjarna (*) næst gildi gefur til kynna sjálfvalda stillingu frá verksmiðju.	

Atriði valmyndar	Lýsing
<b>Villuatvikaskrá móttöku</b> Aldrei prenta* Prenta við villu	Prenta atvikaskrá fyrir móttöku faxsendinga sem hafa misfarist.
<b>Sjálfvirk prentun á atvikaskrá</b> Kveikt* Slökkt	Prenta alla virkni á faxi.
<b>Atvikaskrá uppruna pappírs</b> Skúffa [x] (1*)	Skilgreina uppruna pappírs fyrir prentun á atvikaskrá.
<b>Sýna atvikaskrá</b> Heiti fjartengds fax* Númer sem hringt var í	Auðkenna sendanda með heiti fjartengds fax eða faxnúmeri.
<b>Virkja atvikaskrá</b> Kveikt* Slökkt	Skoða yfirlit yfir öll faxverk.
<b>Virkja atvikaskrá faxhringinga</b> Kveikt* Slökkt	Skoða yfirlit yfir sögu faxhringinga.
<b>Atvikaskrá fyrir úttaksbakka</b> Staðalbakki* Bakki [x]	Skilgreina úttaksbakka fyrir prentaðar atvikaskrá.
<b>Athugasemd:</b> Stjarna (*) næst gildi gefur til kynna sjálfvalda stillingu frá verksmiðju.	

### Stillingar hátalara

Atriði valmyndar	Lýsing
<b>Stilling hátalara</b> Alltaf slökkt* Alltaf kveikt Á þar til tengt	Stilla stillingu á hátalara á faxi.
<b>Hljóðstig hátalara</b> Lágt* Hátt	Stilla hljóðstyrk hátalara á faxi.
<b>Hljóðstyrkur hringingar</b> Slökkt* Kveikt	Virkja hljóðstyrk hringingar.
<b>Athugasemd:</b> Stjarna (*) næst gildi gefur til kynna sjálfvalda stillingu frá verksmiðju.	

### VoIP Stillingar

Atriði valmyndar	Lýsing
<b>VoIP samskiptaaðferð</b> SIP* H.323	Stilla VoIP samskiptaaðferð.
<b>Athugasemd:</b> Stjarna (*) næst gildi gefur til kynna sjálfvalda stillingu frá verksmiðju.	

Atriði valmyndar	Lýsing
<b>STUN þjónn</b>	Tilgreindu STUN þjóninn til að fara yfir eldvegg.
<b>Stilling fyrir þvinguð föx</b> Slökkt Kveikt*	Skiptu VoIP-gátt úr hliðrænu yfir í T.38 í upphafi faxsimtals.
<b>Bið á stillingu fyrir þvinguð föx</b> 0–15 (7*)	Stilltu tímatöfina í sekúndum þegar þú sendir annað boð um Stillingu fyrir þvinguð föx .
<b>Athugasemd:</b> Stjarna (*) næst gildi gefur til kynna sjálfvalda stillingu frá verksmiðju.	

### SIP-stillingar

Atriði valmyndar	Lýsing
<b>Proxy</b>	Tilgreindu IP tölu kerfisins sem breytir símanúmerinu í IP tölu sem faxið er sent til.
<b>Skrásetjari</b>	Tilgreina heiti eða IP tölu kerfisins sem sér um skráningu SIP þjóns.
<b>Notandi</b>	Tilgreina notandanafn fyrir SIP staðgengilsþjón.
<b>Aðgangsorð</b>	Tilgreina aðgangsorðið sem er notað í SIP skrá.
<b>Sannvottun auðkennis</b>	Skilgreina nafn notanda fyrir SIP skrá. <b>Athugasemd:</b> Ef stillingin sannvottun auðkennis er ekki stillt notar stillingin notandanafn reitsins Notanda í staðinn.
<b>Flutningur fyrir skráningu</b> UDP* TCP	Stillir SIP gerð flutnings fyrir skráningu.
<b>Flutningur fyrir símtöl á innleið</b> UDP* TCP UDP og TCP	Stillir SIP gerð flutnings fyrir símtöl á innleið.
<b>Flutningur fyrir símtöl á útleið</b> UDP* TCP	Stillir SIP gerð flutnings fyrir símtöl á útleið.
<b>Proxy á útleið</b>	Tilgreindu proxy á útleið til að framsenda öll SIP samskipti.
<b>Hafa samband við</b>	Skilgreina nafn tengiliðar fyrir SIP.
<b>Vettvangur</b>	Skilgreina nafn vettvangs fyrir SIP. <b>Athugasemd:</b> Ef stilling fyrir vettvang er ekki stillt notar stillingin nafnið á Tengilið í staðinn.
<b>Staða SIP skráningar</b>	Sýna stöðu á skráningu SIP.
<b>Athugasemd:</b> Stjarna (*) næst gildi gefur til kynna sjálfvalda stillingu frá verksmiðju.	

### H.323 stillingar

Atriði valmyndar	Lýsing
<b>Gátt</b>	Skilgreina IP-tölu fyrir H.323 gáttina.
<b>Hliðvörður</b>	Skilgreina hliðvörð fyrir H.323.
<b>Athugasemd:</b> Stjarna (*) næst gildi gefur til kynna sjálfvalda stillingu frá verksmiðju.	

Atriði valmyndar	Lýsing
<b>Notandi</b>	Skilgreina nafn notanda sem notað er með H.323 gátt.
<b>Aðgangsorð</b>	Skilgreina aðgangsorð fyrir H.323 gáttina.
<b>Virkja hraða gangsetningu</b> Slökkt* Kveikt	Virkja hraða gangsetningu.
<b>Afvirkja H.245 smugun</b> Slökkt* Kveikt	Afvirkja H.323 smugun.
<b>Afvirkja uppgötvun hliðvarðar</b> Slökkt Kveikt*	Afvirkja uppgötvun H.323 hliðvarðar.
<b>Athugasemd:</b> Stjarna (*) næst gildi gefur til kynna sjálfvalda stillingu frá verksmiðju.	

### T.38 stillingar

Atriði valmyndar	Lýsing
<b>Endurtekning vísunar</b> 0–5 (3*)	Stilltu fjölda skipta sem vísun á faxi er endurtekin í T.38 samskiptum.
<b>Endurtekning lágs hraða</b> 0–5 (3*)	Stilltu fjölda skipta sem gögn lágs hraða eru endurtekin í T.38 samskiptum.
<b>Endurtekning hærri hraða</b> 0–5 (1*)	Stilltu fjölda skipta sem gögn hærri hraða eru endurtekin í T.38 samskiptum.
<b>Athugasemd:</b> Stjarna (*) næst gildi gefur til kynna sjálfvalda stillingu frá verksmiðju.	

Uppsetning faxþjóns

## Uppsetning faxþjóns

### Almennar faxstillingar

Atriði valmyndar	Lýsing
<b>Til að sníða</b>	Skilgreina viðtakanda á faxi. <b>Athugasemd:</b> Ef þú vilt nota faxnúmerið, skráðu þá númeratáknið (#) fyrir framan númerið.
<b>Vistfang svörunar</b>	Skilgreina vistfang svörunar fyrir sendingu á faxi.
<b>Efni</b>	Skilgreina efni í faxi og skilaboð.
<b>Skilaboð</b>	
<b>Virkja hliðræna móttöku</b> Slökkt* Kveikt	Stilla prentarann til að taka á móti hliðrænum faxverkum.
<b>Athugasemd:</b> Stjarna (*) næst gildi gefur til kynna sjálfvalda stillingu frá verksmiðju.	

## Stillingar tölvupósts faxþjóns

Atriði valmyndar	Lýsing
<b>Nota SMTP þjón tölvupósts</b> Kveikt Slökkt*	Notaðu SMTP-stillingar (Simple Mail Transfer Protocol) fyrir tölvupóst við móttöku og sendingu á faxi. <b>Athugasemd:</b> Þegar stillt á Kveikt, eru allar aðrar stillingar í valmyndStillingum tölvupósts faxþjóns ekki sýndar.
<b>Aðal SMTP-gátt</b>	Skráðu inn IP-tölu eða hýsingarheiti aðal SMTP-miðlara.
<b>Aðaltengi SMTP-gáttar</b> 1-65535 (25*)	Skráðu númer á gátt fyrir aðal SMTP-miðlara.
<b>Auka SMTP-gátt</b>	Sláðu inn IP-tölu eða hýsingarheiti á vara eða öryggisafriti SMTP-miðlara.
<b>Aukatengi SMTP-gáttar</b> 1-65535 (25*)	Sláðu inn númer tengis á vara eða öryggisafriti SMTP-miðlara.
<b>Tímarof SMTP</b> 5-30 (30*)	Stilla tímarnum hversu lengi prentarinn er með tímarof ef SMTP-þjónninn svarar ekki.
<b>Vistfang svörunar</b>	Skilgreina vistfang svörunar fyrir sendingu á faxi.
<b>Nota SSL/TLS</b> Óvirkt* Framselja Þarfnast	Skilgreina hvort senda eigi fax með því að nota dulkóðaðan tengil.
<b>Krefjast áreiðanlegs vottorðs</b> Slökkt Kveikt*	Skilgreina áreiðanlegt vottorð þegar tengst er SMTP þjóni.
<b>Sannvottun á SMTP-þjóni</b> Ekki þörf á sannvottun* Innskráning / venjuleg NTLM CRAM-MD5 Digest-MD5 Kerberos 5	Stilla gerð sannprófunar fyrir SMTP þjón.
<b>Tölvupóstur að frumkvæði tækis</b> Engin* Nota SMTP-réttindi tækis	Stilla hvort þörf er á vottorðum fyrir tölvupóst að frumkvæði tækis.
<b>Tölvupóstur að frumkvæði notanda</b> Engin* Nota SMTP-réttindi tækis Nota notandaauðkenni lotu og aðgangsorð Nota tölvupóstfang lotu og aðgangsorð Kvaðning notanda	Stilla hvort þörf er á vottorðum fyrir tölvupóst að frumkvæði notanda.
<b>Nota virk vottorð skráarsafns tækis</b> Slökkt* Kveikt	Virkja vottorð notanda og úthlutun hóps til að tengjast við SMTP-þjóninn.
<b>Athugasemd:</b> Stjarna (*) næst gildi gefur til kynna sjálfvalda stillingu frá verksmiðju.	

Atriði valmyndar	Lýsing
<b>Notandaauðkenni tækis</b>	Skilgreina auðkenni notanda og aðgangsorð til að tengjast SMTP-þjóni.
<b>Aðgangsorð tækis</b>	
<b>Kerberos 5 REALM</b>	Skilgreina svið fyrir samskiptareglur Kerberos 5 sannvottunar.
<b>NTLM-lén</b>	Skilgreina heiti fyrir samskipti NTLM öryggis.
<b>Gera villu „SMTP-þjónn ekki uppsettur“ óvirka</b> Slökkt* Kveikt	Fela villuboð „SMTP-þjónn ekki uppsettur“.
<b>Athugasemd:</b> Stjarna (*) næst gildi gefur til kynna sjálfvalda stillingu frá verksmiðju.	

### Stillingar skönnunar faxþjóns

Atriði valmyndar	Lýsing
<b>Snið myndar</b> TIFF (.tif) PDF (.pdf)* XPS (.xps) TXT (.txt) RTF (.rtf) DOCX (.docx) XLSX (.xlsx) CSV (.csv)	Skilgreina skráarsnið á skannaðri mynd.
<b>Gerð innihalds</b> Texti* Texti/ljósmynd Ljósmynd Gröf/teikningar	Bæta útkomu úttaks byggt á innihaldi upphafslegs skjals.
<b>Uppruni innihalds</b> Svart/hvítur leysiprentari* Litaleysiprentari Bleksprautuprentari Ljósmynd/filma Tímarit Dagblað Prentvél Annað	Bæta útkomu úttaks byggt á uppruna upphafslegs skjals.
<b>Upplausn á faxi</b> Staðal* Fínt Mjög fínt Ofur fínt	Stilla upplausn í faxi
<b>Athugasemd:</b> Stjarna (*) næst gildi gefur til kynna sjálfvalda stillingu frá verksmiðju.	

Atriði valmyndar	Lýsing
<b>Hliðar</b> Slökkt* Stutt brún Löng brún	Skilgreina stefnu á upphaflega skjalinu þegar verið er að skanna báðar hliðar á skjalinu.
<b>Svertustig</b> 1-9 (5*)	Stilla svertustig á úttaki.
<b>Stefna</b> Skammsnið* Langsnið	Skilgreina stefnu á texta og myndefni á síðu.
<b>Upphafleg stærð</b> [Listi yfir pappírsstærðir]	Stilla pappírsstærð á upphaflega skjalinu. <b>Athugasemdir:</b> <ul style="list-style-type: none"> <li>Blandaðar stærðir er sjálfvalin verksmiðjustilling fyrir Bandaríkin. A4 er sjálfvalin alþjóðleg stilling frá verksmiðju.</li> <li>Þessi stilling getur verið breytileg eftir þinni gerð prentara.</li> </ul>
<b>Nota TIFF fyrir margar síður</b> Slökkt Kveikt*	Velja á milli TIFF-skrá fyrir eina síðu og TIFF-skrám fyrir margar síður.
<b>Athugasemd:</b> Stjarna (*) næst gildi gefur til kynna sjálfvalda stillingu frá verksmiðju.	

## Tölvupóstur

### Uppsetning tölvupósts

Atriði valmyndar	Lýsing
<b>Aðal SMTP-gátt</b>	Sláðu inn IP-tölu eða hýsingarheiti aðal SMTP-miðlara til að senda tölvupóst.
<b>Aðaltengi SMTP-gáttar</b> 1-65535 (25*)	Skráðu númer á gátt fyrir aðal SMTP-miðlara.
<b>Auka SMTP-gátt</b>	Sláðu inn IP-tölu eða hýsingarheiti á vara eða öryggisafriti SMTP-miðlara.
<b>Aukatengi SMTP-gáttar</b> 1-65535 (25*)	Sláðu inn númer tengis á vara eða öryggisafriti SMTP-miðlara.
<b>Tímarof SMTP</b> 5-30 sekúndur (30*)	Stilla tímann hversu lengi prentarinn er með tímarof ef SMTP-þjónninn svarar ekki.
<b>Vistfang svörunar</b>	Skilgreina vistfang svörunar í tölvupósti.
<b>Nota ávallt sjálfvalið vistfang svörunar SMTP</b> Kveikt Slökkt*	Nota ávallt sjálfvalið vistfang svörunar í SMTP þjóninum.
<b>Athugasemd:</b> Stjarna (*) næst gildi gefur til kynna sjálfvalda stillingu frá verksmiðju.	



Atriði valmyndar	Lýsing
<b>Nota SSL/TLS</b> Óvirkt* Framseltja Þarfnast	Skilgreina hvort senda eigi tölvupóst með því að nota dulkóðaðan tengil.
<b>Krefjast áreiðanlegs vottorðs</b> Slökkt Kveikt*	Krefjast áreiðanlegs vottorðs þegar tengst er SMTP þjóni.
<b>Sannvottun á SMTP-þjóni</b> Ekki þörf á sannvottun* Innskráning / venjuleg NTLM CRAM-MD5 Digest-MD5 Kerberos 5	Stilla gerð sannprófunar fyrir SMTP þjón.
<b>Tölvupóstur að frumkvæði tækis</b> Engin* Nota SMTP-réttindi tækis	Stilla hvort þörf er á vottorðum fyrir tölvupóst að frumkvæði tækis.
<b>Tölvupóstur að frumkvæði notanda</b> Engin* Nota SMTP-réttindi tækis Nota notandaauðkenni lotu og aðgangsorð Nota tölvupóstfang lotu og aðgangsorð Kvaðning notanda	Stilla hvort þörf er á vottorðum fyrir tölvupóst að frumkvæði notanda.
<b>Nota virk vottorð skráarsafns tækis</b> Slökkt* Kveikt	Stilla hvort þörf er á vottorðum fyrir tölvupóst að frumkvæði notanda.
<b>Notandaauðkenni tækis</b>	Skilgreina auðkenni notanda og aðgangsorð til að tengjast SMTP-þjóni.
<b>Aðgangsorð tækis</b>	
<b>Kerberos 5 REALM</b>	Skilgreina svið fyrir samskiptareglur Kerberos 5 sannvottunar.
<b>NTLM-lén</b>	Skilgreina heiti fyrir samskipti NTLM öryggis.
<b>Gera villu „SMTP-þjónn ekki uppsettur“ óvirka</b> Slökkt* Kveikt	Fela villuboð „SMTP-þjónn ekki uppsettur“.
<b>Athugasemd:</b> Stjarna (*) næst gildi gefur til kynna sjálfvalda stillingu frá verksmiðju.	

## Sjálfgildi tölvupósts

Atriði valmyndar	Lýsing
<b>Efni:</b>	Skilgreina efni tölvupósts og skilaboð.
<b>Skilaboð:</b>	
<b>Skráarheiti</b>	Skilgreina skráarheiti á skönnuðu skjali.
<b>Athugasemd:</b> Stjarna (*) næst gildi gefur til kynna sjálfvalda stillingu frá verksmiðju.	

Atriði valmyndar	Lýsing
<b>Snið</b> JPEG (.jpg) PDF (.pdf)* TIFF (.tif) XPS (.xps) TXT (.txt) RTF (.rtf) DOCX (.docx) CSV (.csv)	Skilgreina skráarsniðið á skönnuðu skjali. <b>Athugasemd:</b> Atriði valmyndar geta verið breytileg eftir þinni gerð prentara.
<b>Altækar OCR-stillingar</b> Viðurkennd tungumál Sjálfvirkur snúningur Hreinsa bletti Sjálfvirk bæting birtuskila	Setja upp stillingarnar fyrir sjónræna stafgreiningu (OCR). <b>Athugasemd:</b> Þetta atriði valmyndar birtist aðeins ef þú hefur keypt og sett upp OCR lausn.
<b>PDF-stillingar</b> PDF útgáfa (1.5*) Skjalasafnsútgáfa (A-1a*) Mjög þjappað (Off*) Öruggt (Off*) Skjalasafn (PDF/A) (Off*)	Stilla PDF-stillingarnar á skönnuðu skjali. <b>Athugasemdir:</b> <ul style="list-style-type: none"> <li>• Skjalasafnsútgáfa og Skjalasafn (PDF/A) eru aðeins studd PDF-útgáfa er stillt á 1.4.</li> <li>• Mikil þjöppun birtist aðeins þegar harður diskur er uppsettur.</li> </ul>
<b>Gerð innihalds</b> Texti Texti/ljósmynd* Ljósmynd Gröf/teikningar	Bæta útkomu úttaks byggt á gerð innihalds í upphafslegu skjali.
<b>Uppruni innihalds</b> Svart/hvítur leysiprentari* Litaleysiprentari Bleksprautuprentari Ljósmynd/filma Tímarit Dagblað Prentvél Annað	Bæta útkomu úttaks byggt á uppruna innihalds upphafslegs skjals.
<b>Litur</b> Svart/hvít Grátt Litur* Sjálfvirkt	Stilla prentarann til að grípa innihald skráar í lit eða í einlit.
<b>Athugasemd:</b> Stjarna (*) næst gildi gefur til kynna sjálfvalda stillingu frá verksmiðju.	

Atriði valmyndar	Lýsing
<b>Upplausn</b> 75 dpi 150 dpi* 200 dpi 300 dpi 400 dpi 600 dpi	Skilgreina upplausn á skannaðri mynd.
<b>Svertustig</b> 1–9 (5*)	Skilgreina svertustig á skannaðri mynd.
<b>Stefna</b> Skammsnið* Langsnið	Skilgreina stefnu á upphaflega skjalinu.
<b>Upphafleg stærð</b> Blandaðar stærðir*	Stilla pappírsstærð á upphaflega skjalinu.
<b>Hliðar</b> Slökkt* Stutt brún Löng brún	Skilgreina stefnu á upphaflega skjalinu þegar verið er að skanna báðar hliðar á skjalinu.
<b>Athugasemd:</b> Stjarna (*) næst gildi gefur til kynna sjálfvalda stillingu frá verksmiðju.	

### Þróuð myndvinnsla

Atriði valmyndar	Lýsing
<b>Litajafnvægi</b> Blágrænn (0*) Blárauður (0*) Gult (0*)	Stilla litstyrkinn fyrir blágrænan, blárauðan og gulan.
<b>Brottfall á lit</b> Brottfall á lit Engin* Rauður Grænn Blár Sjálfvalin mörk á rauðu 0–255 (128*) Sjálfvalin mörk á grænu 0–255 (128*) Sjálfvalin mörk á bláu 0–255 (128*)	Skilgreina hvaða litur á að falla út við skönnun og stilla stillingu á brottfalli fyrir þann lit.
<b>Athugasemd:</b> Stjarna (*) næst gildi gefur til kynna sjálfvalda stillingu frá verksmiðju.	

Atriði valmyndar	Lýsing
<b>Sjálfvirk uppgötvun á lit</b> Litanæmni 1–9 (5*) Næmni á svæði 1–9 (5*) Bitadýpt tölvupósts 1 bita* 8 bita Lágmarksupplausn í skönnun 75 dpi 150 dpi 200 dpi 300 dpi*	Stilla stillingu á sjálfvirkri uppgötvun á lit.
<b>JPEG-gæði</b> Best fyrir innihald* 5–95	Stilla JPEG-gæði á skannaðri mynd.
<b>Birtuskil</b> Best fyrir innihald* 0–5	Skilgreina birtuskil á skannaðri mynd.
<b>Fjarlægja bakgrunn</b> Uppgötvun bakgrunns Byggt á innihaldi* Fast Stig -4 til 4 (0*)	Fjarlægja bakgrunnslit eða truflun úr upprunalegu skjali. <b>Athugasemdir:</b> <ul style="list-style-type: none"> <li>• Byggt á innihaldi fjarlægir bakgrunnslit úr upprunalega skjalinu.</li> <li>• Fast fjarlægir truflanir úr mynd.</li> </ul>
<b>Speglun á mynd</b> Slökkt* Kveikt	Búa til speglaða mynd af upphaflega skjalinu.
<b>Andhverf mynd</b> Slökkt* Kveikt	Búa til andhverfa mynd af upphaflega skjalinu.
<b>Atriði skugga</b> -4 til 4 (0*)	Stilla atriði skugga í skannaðri mynd.
<b>Skanna brún í brún</b> Slökkt* Kveikt	Skanna upphaflegt skjal frá brún til brún.
<b>Skerpa</b> 1–5 (3*)	Stilla magn skerpu í skannaðri mynd.
<b>Hitastig</b> -4 til 4 (0*)	Búða til blárra eða rauðara úttak af upprunalega skjalinu.
<b>Auðar síður</b> Fjarlægja auða síðu (Ekki fjarlægja*) Skynja auða síðu (5*)	Stilla næmi skannanna í hlutfalli við auðar síður í upphaflega skjalinu.
<b>Athugasemd:</b> Stjarna (*) næst gildi gefur til kynna sjálfvalda stillingu frá verksmiðju.	

## Stýringar stjórnanda

Atriði valmyndar	Lýsing
<b>Hámarksstærð tölvupósts</b> 0–65535 (0*)	Stilla leyfilega stærð á skrá fyrir hvern tölvupóst.
<b>Villuboð stærðar</b>	Skilgreina villuboð sem prentarinn sendir þegar tölvupóstur fer yfir leyfilega stærð. <b>Athugasemd:</b> Þú getur skráð allt að 1024 staftákn.
<b>Takmörkun ákvörðunarstaða</b>	Takmarka sendingu á tölvupósti aðeins til skilgreinds lista yfir heiti á léni. <b>Athugasemd:</b> Nota kommu til að aðgreina hvert lén.
<b>Sendu mér afrit</b> Birtist aldrei* Sjálfsvalið kveikt Sjálfsvalið slökkt Alltaf kveikt	Senda afrit af tölvupóstinum til þín.
<b>Leyfa aðeins eigin tölvupóst</b> Slökkt* Kveikt	Stilla prentarann til að senda aðeins tölvupóst til þín sjálfs.
<b>Nota samrit:/aukasamrit:</b> Slökkt* Kveikt	Virkja afrit og lokað afrit í tölvupósti.
<b>Nota TIFF fyrir margar síður</b> Slökkt Kveikt*	Virkja skönnun á mörgum TIFF myndum í einni TIFF skrá.
<b>TIFF-þjöppun</b> JPEG LZW*	Skilgreina gerð þjöppunar fyrir TIFF-skrár.
<b>Sjálfsvalið fyrir texta</b> 5–95 (75*)	Stilla gæði á texta í innihaldið sem er skannað.
<b>Texti/mynd sjálfsvalið</b> 5–95 (75*)	Stilla Ljósmynd gæði á texta og ljósmynd í innihaldið sem er skannað.
<b>Sjálfsvalið fyrir mynd</b> 5–95 (50*)	Stilla gæði á ljósmynd í innihaldið sem er skannað.
<b>Stilla skekkingu frá sjálfvirkum matara</b> Slökkt* Kveikt	Stilla prentarann til að aðlaga skekkju á myndum úr skjölum sem eru skönnuð úr sjálfvirkum matara.
<b>Atvikaskrá sendinga</b> Prenta atvikaskrá* Ekki prenta atvikaskrá Prenta aðeins vegna villu	Prenta atvikaskrá sendinga feyrir skönnun á tölvupósti.
<b>Atvikaskrá uppruna pappírs</b> Skúffa [x] (1*) Fjölnotamatari	Skilgreina uppruna pappírs fyrir prentun á atvikaskrá tölvupósts-endinga.
<b>Athugasemd:</b> Stjarna (*) næst gildi gefur til kynna sjálfvalda stillingu frá verksmiðju.	

Atriði valmyndar	Lýsing
<b>Skönnun á sérsniðnu verki</b> Slökkt* Kveikt	Stilltu prentarann til að skanna fyrsta settið af upphaflegum skjölum með tilgreindum stillingum og síðan næsta sett með sömu eða mismunandi stillingum. <b>Athugasemd:</b> Þetta atriði valmyndar birtist aðeins þegar harður diskur er til staðar.
<b>Forskoðun skönnunar</b> Slökkt Kveikt*	Sýna forskoðun skönnunar á upphaflega skjalinu. <b>Athugasemd:</b> Þetta atriði valmyndar birtist aðeins þegar harður diskur er til staðar.
<b>Leyfa Vista sem flýtvísi.</b> Slökkt Kveikt*	Vista tölvupóstfang sem flýtvísi.
<b>Senda myndir í tölvupósti sem</b> Viðhengi* Veftengil	Skilgreina hvernig senda á myndirnar sem eru innifaldar í tölvupóstinum.
<b>Endurstilla upplýsingar um tölvupóst eftir sendingu</b> Slökkt Kveikt*	Endurstilla reitina Til, Efni, Skilaboð og Skráarheiti á sjálfgefin gildi eftir að þú hefur sent tölvupóst.
<b>Athugasemd:</b> Stjarna (*) næst gildi gefur til kynna sjálfvalda stillingu frá verksmiðju.	

## Uppsetning veftengils

Atriði valmyndar	Lýsing
<b>Þjónn</b>	Skilgreina skilríki netþjónsins sem hýsir myndirnar sem eru innifaldar í tölvupóstinum.
<b>Innskráning</b>	
<b>Aðgangsorð</b>	
<b>Slóð</b>	
<b>Skráarheiti</b>	
<b>Veftengil</b>	

# FTP

## Sjálfgildi FTP

Atriði valmyndar	Lýsing
<b>Snið</b> JPEG (.jpg) PDF (.pdf)* TIFF (.tif) XPS (.xps) TXT (.txt) RTF (.rtf) DOCX (.docx) CSV (.csv)	Skilgreina skráarsnið á skannaðri mynd. <b>Athugasemd:</b> Atriði valmyndar geta verið breytileg eftir þinni gerð prentara.
<b>Altækar OCR-stillingar</b> Viðurkennd tungumál Sjálfvirkur snúningur Hreinsa bletti Sjálfvirk bæting birtuskila	Setja upp stillingarnar fyrir sjónræna stafgreiningu (OCR). <b>Athugasemd:</b> Þetta atriði valmyndar birtist aðeins ef þú hefur keypt og sett upp OCR lausn.
<b>PDF-stillingar</b> PDF útgáfa (1.5*) Skjalasafnsútgáfa (A-1a*) Mjög þjappað (Off*) Öruggt (Slökkt*) Skjalasafn (PDF/A) (Slökkt*)	Stilla PDF-stillingar fyrir skannaða mynd. <b>Athugasemdir:</b> <ul style="list-style-type: none"> <li>• Skjalasafnsútgáfa og Skjalasafn (PDF/A) eru aðeins studd PDF-útgáfa er stillt á 1.4.</li> <li>• Mikil þjöppun birtist aðeins þegar harður diskur er uppsettur.</li> </ul>
<b>Gerð innihalds</b> Texti Texti/ljósmynd* Ljósmynd Gröf/teikningar	Bæta útkomu úttaks byggt á gerð innihalds í upphafslegu skjali.
<b>Uppruni innihalds</b> Svart/hvítur leysiprentari* Litaleysiprentari Bleksprautuprentari Ljósmynd/filma Tímarit Dagblað Prentvél Annað	Bæta útkomu úttaks byggt á uppruna innihalds upphafslegs skjals.
<b>Litur</b> Svart/hvít Grátt Litur* Sjálfvirkt	Stilla prentarann til að grípa innihald skráar í lit eða í einlit.
<b>Athugasemd:</b> Stjarna (*) næst gildi gefur til kynna sjálfvalda stillingu frá verksmiðju.	

Atriði valmyndar	Lýsing
<b>Upplausn</b> 75 dpi 150 dpi* 200 dpi 300 dpi 400 dpi 600 dpi	Skilgreina upplausn á skannaðri mynd.
<b>Svertustig</b> 1-9 (5*)	Skilgreina svertustig á skannaðri mynd.
<b>Stefna</b> Skammsnið* Langsnið	Skilgreina stefnu á upphaflega skjalinu.
<b>Upphafleg stærð</b> Blandaðar stærðir*	Stilla pappírsstærð á upphaflega skjalinu.
<b>Hliðar</b> Slökkt* Löng brún Stutt brún	Skilgreina stefnu þegar verið er að skanna báðar hliðar á skjalinu.
<b>Skráarheiti</b>	Skilgreina skráarheiti á skannaðri mynd.
<b>Athugasemd:</b> Stjarna (*) næst gildi gefur til kynna sjálfvalda stillingu frá verksmiðju.	

### Þróuð myndvinnsla

Atriði valmyndar	Lýsing
<b>Litajafnvægi</b> Blágrænn (0*) Blárauður (0*) Gult (0*)	Stilla litstyrkinn fyrir blágrænan, blárauðan og gulan.
<b>Brottfall á lit</b> Brottfall á lit Engin* Rauður* Grænn* Blár* Sjálfvalin mörk á rauðu 0–255 (128*) Sjálfvalin mörk á grænu 0–255 (128*) Sjálfvalin mörk á bláu 0–255 (128*)	Skilgreina hvaða litur á að falla út við skönnun og stilla stillingu á brottfalli fyrir þann lit.
<b>Athugasemd:</b> Stjarna (*) næst gildi gefur til kynna sjálfvalda stillingu frá verksmiðju.	



Atriði valmyndar	Lýsing
<b>Sjálfvirk uppgötvun á lit</b> Litanæmni 1-9 (5*) Næmni á svæði 1-9 (5*) Bitadýpt FTP 1 bita* 8 bita Lágmarksupplausn í skönnun 75 dpi 150 dpi 200 dpi 300 dpi*	Stilla stillingu á sjálfvirkri uppgötvun á lit.
<b>JPEG-gæði</b> Best fyrir innihald* 5–95	Stilla JPEG-gæði á skannaðri mynd.
<b>Birtuskil</b> Best fyrir innihald* 0 1 2 3 4 5	Skilgreina birtuskil á skannaðri mynd.
<b>Fjarlægja bakgrunn</b> Uppgötvun bakgrunns Byggt á innihaldi* Fast Stig -4 til 4 (0*)	Fjarlægja bakgrunnslit eða truflun úr upprunalegu skjali. <b>Athugasemdir:</b> <ul style="list-style-type: none"> <li>Byggt á innihaldi fjarlægir bakgrunnslit úr upprunalega skjalinu.</li> <li>Fast fjarlægir truflanir úr mynd.</li> </ul>
<b>Speglun á mynd</b> Slökkt* Kveikt	Búa til speglaða mynd af upphaflega skjalinu.
<b>Andhverf mynd</b> Slökkt* Kveikt	Búa til andhverfa mynd af upphaflega skjalinu.
<b>Atriði skugga</b> -4 til 4 (0*)	Stilla atriði skugga í skannaðri mynd.
<b>Skanna brún í brún</b> Slökkt* Kveikt	Leyfa skönnun brún-í-brún á upphaflegu skjali.
<b>Skerpa</b> 1–5 (3*)	Stilla magn skerpu í skannaðri mynd.
<b>Athugasemd:</b> Stjarna (*) næst gildi gefur til kynna sjálfvalda stillingu frá verksmiðju.	

Atriði valmyndar	Lýsing
<b>Hitastig</b> -4 til 4 (0*)	Búða til blárra eða rauðara úttak af upprunalega skjalinu.
<b>Auðar síður</b> Fjarlægja auða síðu Ekki fjarlægja* Fjarlægja Skynja auða síðu 1-9 (5*)	Stilla næmi skannanna í hlutfalli við auðar síður í upphaflega skjalinu.
<b>Athugasemd:</b> Stjarna (*) næst gildi gefur til kynna sjálfvalda stillingu frá verksmiðju.	

### Stýringar stjórnanda

Atriði valmyndar	Lýsing
<b>Sjálfvalið fyrir texta</b> 5-95 (75*)	Stilla gæði á texta á skannaðri mynd.
<b>Texti/mynd sjálfvalið</b> 5-95 (75*)	Stilla gæði á texta og ljósmynd á skannaðri mynd.
<b>Sjálfvalið fyrir mynd</b> 5-95 (50*)	Stilla gæði á ljósmynd á skannaðri mynd.
<b>Nota TIFF fyrir margar síður</b> Kveikt* Slökkt	VirkJa skönnun á mörgum TIFF myndum í einni TIFF skrá.
<b>TIFF-þjöppun</b> LZW* JPEG	Skilgreina gerð þjöppunar fyrir TIFF-skrár.
<b>Atvikaskrá sendinga</b> Prenta atvikaskrá* Ekki prenta atvikaskrá Prenta aðeins vegna villu	Prenta atvikaskrá sendinga fyrir FTP skannanir.
<b>Atvikaskrá uppruna pappírs</b> Skúffa [x] (1*) Fjölnotamatari	Skilgreina uppruna pappírs fyrir prentun á atvikaskrá FTP.
<b>Atvikaskrá fyrir úttaksbakka</b> Staðalbakki* Bakki [x]	Skilgreina úttaksbakka fyrir prentaðar FTP atvikaskrár.
<b>Skönnun á sérsniðnu verki</b> Slökkt* Kveikt	Kveikja á að skönnun á sérsniðnum verkum sé sjálfvalið. <b>Athugasemd:</b> Þetta atriði valmyndar birtist aðeins þegar harður diskur er til staðar.
<b>Forskoðun skönnunar</b> Slökkt Kveikt*	Sýna forskoðun af skönnun á skjánum. <b>Athugasemd:</b> Þetta atriði valmyndar birtist aðeins þegar harður diskur er til staðar.
<b>Athugasemd:</b> Stjarna (*) næst gildi gefur til kynna sjálfvalda stillingu frá verksmiðju.	

Atriði valmyndar	Lýsing
<b>Leyfa Vista sem flýtvísi</b> Slökkt Kveikt*	Vista FTP-vistfang sem flýtvísi.
<b>Athugasemd:</b> Stjarna (*) næst gildi gefur til kynna sjálfvalda stillingu frá verksmiðju.	

## USB-drif

### Skönnun frá minniskorti

Atriði valmyndar	Lýsing
<b>Snið</b> JPEG (.jpg) PDF (.pdf)* TIFF (.tif) XPS (.xps)	Skilgreina skráarsnið á skannaðri mynd.
<b>Altækar OCR-stillingar</b> Viðurkennd tungumál Sjálfvirkur snúningur Hreinsa bletti Sjálfvirk bæting birtuskila	Setja upp stillingarnar fyrir sjónræna stafgreiningu (OCR). <b>Athugasemd:</b> Þessi valmynd birtist aðeins ef þú hefur keypt og sett upp OCR lausn.
<b>PDF-stillingar</b> PDF útgáfa (1.5*) Skjalasafnsútgáfa (A-1a*) Mjög þjappað (Off*) Öruggt (Slökkt*) Skjalasafn (PDF/A) (Slökkt*)	Stilla PDF-stillingu á skannaðri mynd. <b>Athugasemdir:</b> <ul style="list-style-type: none"> <li>Skjalasafnsútgáfa og Skjalasafn (PDF/A) eru aðeins studd PDF-útgáfa er stillt á 1.4.</li> <li>Mikil þjöppun birtist aðeins þegar harður diskur er uppsettur.</li> </ul>
<b>Gerð innihalds</b> Texti Texti/ljósmynd* Gröf/teikningar Ljósmynd	Bæta útkomu úttaks byggt á gerð innihalds í upphafslegu skjali.
<b>Uppruni innihalds</b> Svart/hvítur leysiprentari* Litaleysiprentari Bleksprautuprentari Ljósmynd/filma Tímarit Dagblað Prentvél Annað	Bæta útkomu úttaks byggt á uppruna innihalds upphafslegs skjals.
<b>Athugasemd:</b> Stjarna (*) næst gildi gefur til kynna sjálfvalda stillingu frá verksmiðju.	

Atriði valmyndar	Lýsing
<b>Litur</b> Svart/hvít Grátt Litur* Sjálfvirkt	Stilla prentarann til að grípa innihald skráar í lit eða í einlit.
<b>Upplausn</b> 75 dpi 150 dpi* 200 dpi 300 dpi 400 dpi 600 dpi	Skilgreina upplausn á skannaðri mynd.
<b>Svertustig</b> 1-9 (5*)	Skilgreina svertustig á skannaðri mynd.
<b>Stefna</b> Skammsnið* Langsnið	Skilgreina stefnu á upphaflega skjalinu.
<b>Upphafleg stærð</b> Blandaðar stærðir*	Stilla pappírsstærð á upphaflega skjalinu.
<b>Hliðar</b> Slökkt* Löng brún Stutt brún	Skilgreina stefnu á upphaflega skjalinu þegar verið er að skanna báðar hliðar á skjalinu.
<b>Skráarheiti</b>	Skilgreina skráarheiti á skannaðri mynd.
<b>Athugasemd:</b> Stjarna (*) næst gildi gefur til kynna sjálfvalda stillingu frá verksmiðju.	

### Þróuð myndvinnsla

Atriði valmyndar	Lýsing
<b>Litajafnvægi</b> Blágrænn (0*) Blárauður (0*) Gulur (0*)	Stilla litstyrkinn fyrir blágrænan, blárauðan og gulan.
<b>Brottfall á lit</b> Brottfall á lit (Ekkert*) Sjálfvalin mörk á rauðu (128*) Sjálfvalin mörk á grænu (128*) Sjálfvalin mörk á bláu (128*)	Skilgreina hvaða litur á að falla út við skönnun og stilla stillingu á brottfalli fyrir þann lit.
<b>Sjálfvirk uppgötvun á lit</b> Litanæmni (5*) Næmni á svæði (5*) Bitadýpt skönnunar (1 bit*) Lágmarks upplausn í skönnun (300 dpi*)	Stilla stillingu á sjálfvirkri uppgötvun á lit.
<b>Athugasemd:</b> Stjarna (*) næst gildi gefur til kynna sjálfvalda stillingu frá verksmiðju.	

Atriði valmyndar	Lýsing
<b>JPEG-gæði</b> Best fyrir innihald* 5–95	Stilla JPEG-gæði á skannaðri mynd.
<b>Birtuskil</b> Best fyrir innihald* 0–5	Skilgreina birtuskil á skannaðri mynd.
<b>Fjarlægja bakgrunn</b> Uppgötvun bakgrunns ( Byggt á innihaldi* Fast Stig (0*)	Fjarlægja bakgrunnslit eða truflun úr upprunalegu skjali. <b>Athugasemdir:</b> <ul style="list-style-type: none"> <li>• Byggt á innihaldi fjarlægir bakgrunnslit úr upprunalega skjalinu.</li> <li>• Fast fjarlægir truflanir úr mynd.</li> </ul>
<b>Speglun á mynd</b> Slökkt* Kveikt	Búa til speglaða mynd af upphaflega skjalinu.
<b>Andhverf mynd</b> Slökkt* Kveikt	Búa til andhverfa mynd af upphaflega skjalinu.
<b>Atriði skugga</b> –4 til 4 (0*)	Stilla atriði skugga í skannaðri mynd.
<b>Skanna brún í brún</b> Slökkt* Kveikt	Skanna upphaflegt skjal frá brún til brún.
<b>Skerpa</b> 1–5 (3*)	Stilla magn skerpu í skannaðri mynd.
<b>Hítastig</b> –4 til 4 (0*)	Búða til blárra eða rauðara úttak af upprunalega skjalinu.
<b>Auðar síður</b> Fjarlægja auða síðu (Fjarlægja*) Skynja auða síðu (5*)	Stilla næmi skannanna í hlutfalli við auðar síður í upphaflega skjalinu.
<b>Athugasemd:</b> Stjarna (*) næst gildi gefur til kynna sjálfvalda stillingu frá verksmiðju.	

## Stýringar stjórnanda

Atriði valmyndar	Lýsing
<b>Sjálfvalið fyrir texta</b> 5–95 (75*)	Stilla gæði á texta á skannaðri mynd.
<b>Texti/mynd sjálfvalið</b> 5–95 (75*)	Stilla gæði á texta og ljósmynd á skannaðri mynd.
<b>Sjálfvalið fyrir mynd</b> 5–95 (50*)	Stilla gæði á ljósmynd á skannaðri mynd.
<b>Athugasemd:</b> Stjarna (*) næst gildi gefur til kynna sjálfvalda stillingu frá verksmiðju.	

Atriði valmyndar	Lýsing
<b>Nota TIFF fyrir margar síður</b> Slökkt Kveikt*	Virkja skönnun á mörgum TIFF myndum í einni TIFF skrá.
<b>TIFF-þjöppun</b> LZW* JPEG	Skilgreina gerð þjöppunar fyrir TIFF-skrár.
<b>Skönnun á sérsniðnu verki</b> Slökkt* Kveikt	Stilltu prentarann til að skanna fyrsta settið af upphaflegum skjölum með tilgreindum stillingum og skannaðu síðan næsta sett með sömu eða mismunandi stillingum. <b>Athugasemd:</b> Þetta atriði valmyndar birtist aðeins þegar harður diskur er til staðar.
<b>Forskoðun skönnunar</b> Slökkt Kveikt*	Sýna forskoðun skönnunar á upphaflega skjalinu. <b>Athugasemd:</b> Þetta atriði valmyndar birtist aðeins þegar harður diskur er til staðar.
<b>Athugasemd:</b> Stjarna (*) næst gildi gefur til kynna sjálfvalda stillingu frá verksmiðju.	

## Prentun frá minnskorti

Atriði valmyndar	Lýsing
<b>Fjöldi eintaka</b> 1–9999 (1*)	Stilla fjölda eintaka.
<b>Uppruni pappírs</b> Skúffa [x] (1*) Fjölnotamatari Handvirk stilling pappírs Handvirk stilling umslags	Stilla uppruna pappírs fyrir prentverk.
<b>Raða</b> (1,1,1) (2,2,2) (1,2,3) (1,2,3)*	Stafla síðum í prentverki í röð þegar verið er að prenta mörg eintök af verkinu..
<b>Hliðar</b> 1-hlið* 2-hliðar	Skilgreina hvort prentað er á eina hlið eða báðar hliðar á pappírinn.
<b>Hefta</b> Slökkt* 1 hefti, efra vinstra horni 2 heftir, vinstra megin 1 hefti, efra hægra horni 2 hefti, efst 1 hefti, neðra vinstra horni 2 hefti, neðst 1 hefti, neðst í hægra horni 2 hefti, hægra megin 4 hefti	Skilgreina staðsetningu hefta fyrir öll prentverk. <b>Athugasemd:</b> Þetta atriði valmyndar birtist aðeins þegar frágangseining heftara er til staðar.
<b>Athugasemd:</b> Stjarna (*) næst gildi gefur til kynna sjálfvalda stillingu frá verksmiðju.	

Atriði valmyndar	Lýsing
<b>Gatari</b> Slökkt* 2 göt 3 göt 4 göt	Stilla stillingu götunar fyrir öll prentverk. <b>Athugasemd:</b> Þetta atriði valmyndar birtist aðeins þegar frágangseining heftara, gatari er til staðar.
<b>Hliðraðar síður</b> Engin* Á milli afrita Á milli verka	Hliðrar úttaki á hverju prentverki eða hverju eintaki á prentverki. <b>Athugasemdir:</b> <ul style="list-style-type: none"> <li>Á milli afrita hliðrar hverju prentverki ef Samröðun er stillt á Kveikt [1,2,1,2,1,2]. Ef Samröðun er stillt á Slökkt [1,1,1,2,2,2], þá er hverju setti á prentuðum síðum hliðrað, svo sem allar síður merktar 1 eða allar síður merktar 2.</li> <li>Milli verka verka setur sömu stöðu í hliðrun fyrir allt verkið í prentun óháð fjölda eintaka sem eru prentuð.</li> </ul>
<b>Veltistill</b> Löng brún* Stutt brún	Ákvarða hvaða hlið á pappír er bundin þegar prentað er á báðar hliðar.
<b>Síður á hlið</b> Slökkt* 2 síður á hlið 3 síður á hlið 4 síður á hlið 6 síður á hlið 9 síður á hlið 12 síður á hlið 16 síður á hlið	Prenta margar síðumyndir á einni hlið á pappírsörk.
<b>Röðun á síðum á hlið</b> Lárétt* Öfugt lárétt Öfugt lóðrétt Lóðrétt	Skilgreina staðsetningu á mörgum síðum þegar verið er að nota valmynd Síður á hlið.
<b>Stefna á síðum á hlið</b> Sjálfvirkt* Langsnið Skammsnið	Skilgreina staðsetningu á mörgum síðum þegar verið er að nota valmynd Síður á hlið.
<b>Spássía á síðum á hlið</b> Engin* Heil	Prenta spássíu á hverja síðumynd þegar verið er að nota valmynd Síður á hlið.
<b>Aðskilnaðarsíður</b> Slökkt* Á milli afrita Á milli verka Á milli síðna	Setja inn auðar aðskilnaðarsíður við prentun.
<b>Athugasemd:</b> Stjarna (*) næst gildi gefur til kynna sjálfvalda stillingu frá verksmiðju.	

Atriði valmyndar	Lýsing
Uppruni aðskilnaðarsíðu Skúffa [x] (1*) Fjölnotamatari	Skilgreina uppruna pappírs á aðskilnaðarsíðum.
Auðar síður Ekki prenta* Prenta	Prenta auðar síður í prentverki.
<b>Athugasemd:</b> Stjarna (*) næst gildi gefur til kynna sjálfvalda stillingu frá verksmiðju.	

## Netkerfi/tengi

### Yfirlit netkerfis

Atriði valmyndar	Lýsing
Virkur tengibúnaður Sjálfvirkt* Staðalnetkerfi Þráðlaust	Skilgreina gerð af tengingu netkerfis. <b>Athugasemd:</b> Þráðlaust er aðeins í boði í gerðum prentara sem eru tengdir við þráðlaust net.
Staða netkerfis	Sýna stöðu tengingar við netkerfi prentarans.
Sýna stöðu netkerfis á prentara Slökkt Kveikt*	Sýna stöðu netkerfis á skjánum.
Hraði, Duplex	Sýna hraðann á núverandi virku netkorti.
IPv4	Sýna IPv4-vistfangið.
Öll IPv6-vistföng	Sýna öll IPv6-vistföng.
Endurstilla prentþjón	Endurstilla allar virkar nettengingar prentarans. <b>Athugasemd:</b> Þessi stilling fjarlægir allar uppsetningarstillingar netkerfis.
Tímarof verks í netkerfi Slökkt Kveikt* (90 sekúndur)	Stilla tímann áður en prentarinn hættir við prentverk á netinu.
Upplýsingasíða Slökkt* Kveikt	Prenta upplýsingasíðu.
Skanna til tengisviðs PC	Skilgreina gilt svið tengis fyrir prentara sem eru á bak við eldvegg sem lokar á tengi.
Virkja nettengingar Slökkt Kveikt*	Virkja tengingu á prentaranum við netkerfi.
Virkja LLDP Slökkt* Kveikt	Virkja LLDP (Link Layer Discovery Protocol) í prentaranum.
<b>Athugasemd:</b> Stjarna (*) næst gildi gefur til kynna sjálfvalda stillingu frá verksmiðju.	



## Þráðlaust

**Athugasemd:** Þessi valmynd er aðeins tiltæk í gerðum prentara sem er tengdur við þráðlaust net eða prenturum sem eru með tengi fyrir þráðlaust net.

Atriði valmyndar	Lýsing
<b>Uppsetning með því að nota forrit fyrir fartæki</b>	Stilla tengingu við þráðlaust net með því að nota Lexmark Mobile Assistant.
<b>Uppsetning á stjórnborði prentara</b> Velja netkerfi Bæta við þráðlausu netkerfi Heiti netkerfis Stilling netkerfis Grunnkerfi Öryggisstilling þráðlausrar tengingar Óvirkt* WEP WPA2/WPA - Persónulegt WPA2 - Persónulegt 802.1x - RADIUS	Stilla þráðlausu tengingu með því að nota stjórnborðið. <b>Athugasemd:</b> Aðeins er hægt að stilla 802.1x - RADIUS frá innbyggða vefþjóninum.
<b>Vernduð þráðlaus uppsetning (Wi-Fi Protected Setup (WPS))</b> Sjálfvirk uppgötvun WPS Slökkt Kveikt* Aðferð gangsetningar með hnöppum Gangsetning með PIN-aðferð	Koma á þráðlaustu neti og virkja öryggi netkerfis <b>Athugasemdir:</b> <ul style="list-style-type: none"> <li>Sjálfvirk uppgötvun WPS birtist aðeins þegar Öryggisstilling þráðlausrar tengingar er stillt á WEP.</li> <li>Aðferð gangsetningar með hnöppum tengir prentara við þráðlaust net þegar ýtt er á hnappa á bæði prentara og aðgangsstað (þráðlausum beini) innan ákveðins tíma.</li> <li>Gangsetning með PIN-aðferð tengir prentara við þráðlaust net þegar PIN-númer á prentaranum er skráð í þráðlausar stillingar á aðgangsstaðnum.</li> </ul>
<b>Stilling netkerfis</b> BSS-gerð Grunnkerfi*	Skilgreina stillingu netkerfis.
<b>Samhæfni</b> 802.11b/g/n (2.4GHz)* 802.11a/b/g/n/ac (2.4GHz/5GHz) 802.11a/n/ac (5GHz)	Skilgreina staðal fyrir þráðlaust netkerfi. <b>Athugasemd:</b> 802.11a/b/g/n/ac (2.4GHz/5GHz) og 802.11a/n/ac (5GHz) birtast aðeins þegar þráðlaus valkostur er uppsettur.
<b>Öryggisstilling þráðlausrar tengingar</b> Óvirkt* WEP WPA2/WPA-Persónulegt WPA2-Persónulegt 802.1x - RADIUS	Stilla öryggisstillingu til að tengja prentarann við þráðlaus tæki. <b>Athugasemd:</b> Aðeins er hægt að stilla 802.1x - RADIUS frá innbyggða vefþjóninum.
<b>WEP staðfestingarstilling</b> Sjálfvirkt* Opin Sameiginleg	Stilla tegund þráðlausrar dulkóðunar (WEP) fyrir prentarann. <b>Athugasemd:</b> Þetta atriði valmyndar birtist aðeins þegar öryggisstilling þráðlausrar tengingar er stillt á WEP.

Atriði valmyndar	Lýsing
<b>Stilla WEP-lykil</b>	Skilgreina aðgangsorð WEP fyrir örugga þráðlausa tengingu.
<b>WPA2/WPA Persónulegt</b> AES	Virkja þráðlaust öryggi með öruggu þráðlausu aðgengi (WPA). <b>Athugasemd:</b> Þetta atriði valmyndar birtist aðeins þegar öryggisstilling þráðlausrar tengingar er stillt á WPA2/WPA-Persónulegt.
<b>Stilla fyrir fram sameiginlegan lykil</b>	Stilla aðgangsorð fyrir örugga þráðlausa tengingu.
<b>WPA2-Persónulegt</b> AES	Virkja þráðlaust öryggi með WPA2. <b>Athugasemd:</b> Þetta atriði valmyndar birtist aðeins þegar öryggisstilling þráðlausrar tengingar er stillt á WPA2-Persónulegt.
<b>802.1x dulkóðunarstilling</b> WPA+ WPA2*	Virkja þráðlaust öryggi með 802.1x staðli. <b>Athugasemdir:</b> <ul style="list-style-type: none"> <li>• Þetta atriði valmyndar birtist aðeins þegar öryggisstilling þráðlausrar tengingar er stillt á 802.1x - RADIUS.</li> <li>• Aðeins er hægt að stilla 802.1x - RADIUS frá innbyggða vefþjónum.</li> </ul>
<b>IPv4</b> Virkja DHCP Kveikt* Slökkt Stilla fasta IP-tölu IP-tala Netsía Gátt	Virkja og stilla IPv4-stillingar í prentaranum.
<b>IPv6</b> Virkja IPv6 Kveikt* Slökkt Virkja DHCPv6 Kveikt Slökkt* Sjálfvirk uppsetning vistfangs án staðsetningar Kveikt* Slökkt DNS-tala netþjóns Handvirkt úthlutað IPv6 vistfang Handvirkt úthlutaður IPv6 beinir Forskeyti vistfangs Öll IPv6-vistföng Öll IPv6-vistföng beinis.	Virkja og stilla IPv6-stillingar í prentaranum.
<b>Vistfang netkerfis</b> UAA LAA	Skoða vistföng netkerfis.

Atriði valmyndar	Lýsing
<b>PCL SmartSwitch</b> Slökkt Kveikt*	Stilla prentarann til skipta sjálfkrafa í PCL-hermingu þegar prentverk krefst þess, án tillits til sjálfgefins tungumáls prentara. <b>Athugasemd:</b> Ef slökkt er á PCL SmartSwitch skoðar prentarinn ekki gögn á innleið og notar sjálfvalið tungumál prentara sem er skilgreint í valmynd Uppsetning.
<b>PS SmartSwitch</b> Slökkt Kveikt*	Stilla prentarann til skipta sjálfkrafa í PS-hermingu þegar prentverk krefst þess, án tillits til sjálfgefins tungumáls prentara. <b>Athugasemd:</b> Ef slökkt er á PS SmartSwitch skoðar prentarinn ekki gögn á innleið og notar sjálfvalið tungumál prentara sem er skilgreint í valmynd Uppsetning.
<b>Verki í biðminni</b> Kveikt Slökkt*	Vista verk tímabundið á hörðum diskum prentara fyrir prentun. <b>Athugasemd:</b> Þetta atriði valmyndar birtist aðeins þegar harður diskur er til staðar.
<b>Mac Binary PS</b> Sjálfvirkt* Kveikt Slökkt	Stillir prentarann til að vinna úr Macintosh binary PostScript prentverkum. <b>Athugasemdir:</b> <ul style="list-style-type: none"> <li>• Kveikt vinnur úr raw binary PostScript prentverkum.</li> <li>• Slökkt sýar prentverk sem nota staðalsamskipti.</li> </ul>

## Wi-Fi Direct

Atriði valmyndar	Lýsing
<b>Virkja beint þráðlaust net (Wi-Fi)</b> Kveikt Slökkt*	Stilla prentarann til að tengjast beint við tæki með þráðlausu neti (Wi-Fi).
<b>Heiti Wi-Fi Direct</b>	Skilgreina heiti fyrir Wi-Fi Direct netkerfi.
<b>Wi-Fi Direct aðgangsorð</b>	Setja aðgangsorð til að sannvotta og sannreyna notendur á Wi-Fi tengingu.
<b>Sýna aðgangsorð á uppsetningarsíðu</b> Slökkt Kveikt*	Sýna Wi-Fi Direct aðgangsorð á uppsetningarsíðu netkerfisins.
<b>Forgangsrásarnúmer</b> 1–11 Sjálfvirkt*	Stilla æskilega rás í þráðlausa netkerfinu.
<b>IP-tala eiganda hóps</b>	Skilgreina IP-tölu fyrir eiganda hóps.
<b>Samþykkja sjálfvirkt beiðni ýtihnappa</b> Slökkt* Kveikt	Samþykkja beiðnir til að tengjast netkerfi sjálfvirkt. <b>Athugasemd:</b> Sjálfvirkt samþykki viðskiptavina er ekki öruggt.
<b>Athugasemd:</b> Stjarna (*) næst gildi gefur til kynna sjálfvalda stillingu frá verksmiðju.	

## AirPrint

**Athugasemd:** Þessi valmynd birtist aðeins í innbyggða vefþjóninum.

Atriði valmyndar	Lýsing
Allar AirPrint aðgerðir	Sýna AirPrint stöðu prentarans.
Virkja AirPrint Kveikt* Slökkt	Virkja AirPrint aðgerð. <b>Athugasemd:</b> Þetta atriði valmyndar birtist eingöngu ef slökkt er á Internet Printing Protocol (IPP) eða mDNS.
Bonjour Nafn	Auðkenna heiti og staðsetningu prentara.
Heiti fyrirtækis	
Fyrirtækiseining	
Staðsetning prentara	
Breiddargráða prentara	
Lengdargráða prentara	
Hæð prentara yfir sjávarmáli	
Fleiri valkostir	
<b>Athugasemd:</b> Stjarna (*) næst gildi gefur til kynna sjálfvalda stillingu frá verksmiðju.	

## Stjórnun þjónustu fartækja

**Athugasemd:** Þessi valmynd birtist aðeins í innbyggða vefþjóninum.

Atriði valmyndar	Lýsing
Virkja IPP prentun Kveikt* Slökkt	Leyfa prentun frá fartækjum með því að nota Internet Printing Protocol (IPP).
Virkja IPP fax Kveikt* Slökkt	Leyfa faxsendingar með því að nota Internet Printing Protocol (IPP).
Virkja IPP Over USB Kveikt* Slökkt	Leyfa að prenta eða skanna verk með því að nota USB tengingu.
Virkja skönnun Kveikt* Slökkt	Leyfa skönnun með eSCL.
Virkja Mopria uppgötvun Kveikt* Slökkt	Leyfa tækjum með virkjað Mopria að finna prentarann.
<b>Athugasemd:</b> Stjarna (*) næst gildi gefur til kynna sjálfvalda stillingu frá verksmiðju.	

## Ethernet

Atriði valmyndar	Lýsing
<b>Hraði netkerfis</b>	Sýna hraða á virkum tengibúnaði netkerfis.
<b>IPv4</b> Virka samskiptatíma netkerfis (DHCP) (kveikt*) Stilla fasta IP-tölu	Stilla IPv4-stillingarnar.
<b>IPv6</b> Virka IPv6 (kveikt*) Virka DHCPv6 (slökkt *) Sjálfvirk uppsetning vistfangs án staðsetningar (kveikt*) DNS-tala netþjóns Handvirk úthlutað IPv6 vistfang Handvirk úthlutaður IPv6 beinir Forskeyti vistfangs (64*) Öll IPv6-vistföng Öll IPv6-vistföng beinis.	Stilla IPv6-stillingarnar.
<b>Vistfang netkerfis</b> UAA LAA	Skilgreina vistfang netkerfis.
<b>PCL SmartSwitch</b> Slökkt Kveikt*	Stilla prentarann til skipta sjálfkrafa í PCL-hermingu þegar prentverk krefst þess, án tillits til sjálfgefins tungumáls prentara. <b>Athugasemd:</b> Þegar þessi stilling er óvirk skoðar prentarinn ekki gögn á innleið og notar sjálfvalið tungumál prentara sem er skilgreint í valmynd Uppsetning.
<b>PS SmartSwitch</b> Slökkt Kveikt*	Stilla prentarann til skipta sjálfkrafa í PostScript-hermingu þegar prentverk krefst þess, án tillits til sjálfgefins tungumáls prentara. <b>Athugasemd:</b> Þegar þessi stilling er óvirk skoðar prentarinn ekki gögn á innleið og notar sjálfvalið tungumál prentara sem er skilgreint í valmynd Uppsetning.
<b>Verki í biðminni</b> Slökkt* Kveikt	Vista verk tímabundið á hörðum diskum fyrir prentun. <b>Athugasemd:</b> Þetta atriði valmyndar birtist aðeins þegar harður diskur er til staðar.
<b>Mac Binary PS</b> Sjálfvirk* Kveikt Slökkt	Stillir prentarann til að vinna úr Macintosh binary PostScript prentverkum. <b>Athugasemdir:</b> <ul style="list-style-type: none"> <li>Sjálfvirk vinnur prentverkum frá tölvum sem nota annað hvort stýrikerfi frá Windows eða Macintosh.</li> <li>Slökkt sýnar PostScript-prentverk sem nota staðalsamskipti.</li> </ul>
<b>Ethernet með orkuskilvirkni</b> Kveikt Slökkt Sjálfvirk*	Draga úr orkunotkun þegar prentarinn tekur ekki við gögnum frá Ethernet-netkerfi.
<b>Athugasemd:</b> Stjarna (*) næst gildi gefur til kynna sjálfvalda stillingu frá verksmiðju.	

## TCP/IP

**Athugasemd:** Þessi valmynd birtist aðeins í nettengdum prenturum eða prenturum sem eru tengdir prentþjónum.

Atriði valmyndar	Lýsing
Stilla heiti hýsis.	Stilla núverandi hýsisnafn TCP/IP.
Heiti léns	Stilla heiti léns
Leyfa DHCP/BOOTP að uppfæra NTP-þjón Kveikt* Slökkt	Leyfa DHCP og BOOTP biðlurum að uppfæra NTP-stillingar á prentaranum.
Nafn núllstillingar	Skilgreina þjónustuheiti fyrir núllstillt netkerfi.
Virkja sjálfvirka IP-tölu Kveikt* Slökkt	Úthlutar IP-tölu sjálfvirkt.
DNS-tala netþjóns	Skilgreina núverandi DNS-tölu netþjóns.
Afrit DNS-tölu netþjóns	Skilgreina afritun á DNS-tölu netþjóna.
Afrit DNS-tölu netþjóns 2	
Afrit DNS-tölu netþjóns 3	
Leitarröð léns	Skilgreina lista yfir lén til að finna prentara og tilföng hans sem eru í mismunandi lénum á netinu.
Virkja DDNS Slökkt* Kveikt	Uppfæra breytilegar DNS-stillingar.
DDNS TTL 300–31536000 sekúndur (3600*)	Skilgreina núverandi DDNS-stillingar.
Sjálfvalið TTL 5–254 sekúndur (254*)	
Endurnýjunartími DDNS 300–31536000 sekúndur (604800*)	
Virkja mDNS Kveikt* Slökkt	Uppfæra stillingar DNS margvarps.
WINS-tala netþjóns	Skilgreina vistfang fyrir Windows Internet Name Service (WINS).
Virkja BOOTP Slökkt* Kveikt	Leyfa BOOTP að úthluta IP-tölu prentara.
Listi yfir takmarkanir netþjóns	Skilgreina IP-tölu fyrir TCP-tengingar <b>Athugasemdir:</b> <ul style="list-style-type: none"> <li>Nota kommu til að aðgreina hverja IP-tölu.</li> <li>Þú getur bætt við allt að 50 IP-tölum.</li> </ul>
<b>Athugasemd:</b> Stjarna (*) næst gildi gefur til kynna sjálfvalda stillingu frá verksmiðju.	

Atriði valmyndar	Lýsing
<b>Listi yfir valkosti takmarkana netþjóns</b> Loka á öll tengi* Loka aðeins á prentun Loka aðeins á prentun og HTTP	Skilgreina hvernig IP-tölur á listanum geta fengið aðgengi að virkni prentarans.
<b>MTU</b> 256–1500 (1500*)	Skilgreina breytu hámarkseiningu samskipta (MTU) fyrir TCP-tengingar.
<b>Raw-prentaratengi</b> 1–65535 (9100*)	Skilgreina númer raw-tengis fyrir prentara sem tengdir eru netkerfi.
<b>Hámarkshraði umferðar á útleið</b> Óvirkt* Virkt 100–1000000 (100000*)	Virka hámarksflutningshraða prentarans.
<b>Virka TLSv1.0</b> Kveikt* Slökkt	Virka TLSv1.0 samskiptamátann
<b>Virka TLSv1.1</b> Kveikt* Slökkt	Virka TLSv1.1 samskiptamátann
<b>SSL dulmálslisti</b>	Skilgreina algrím dulmáls til að nota við SSL eða TLS tengingar.
<b>Athugasemd:</b> Stjarna (*) næst gildi gefur til kynna sjálfvalda stillingu frá verksmiðju.	

## SNMP

**Athugasemd:** Þessi valmynd birtist aðeins í nettengdum prenturum eða prenturum sem eru tengdir prentþjónum.

Atriði valmyndar	Lýsing
<b>SNMP útgáfa 1 og 2c</b> Virkt Slökkt Kveikt* Leyfa stillingu SNMP Slökkt Kveikt* Virka PPM MIB Slökkt Kveikt* SNMP umhverfi	Setja upp „Simple Network Management Protocol“ (SNMP) útgáfur 1 og 2c til að setja upp prentrekla og forrit.
<b>Athugasemd:</b> Stjarna (*) næst gildi gefur til kynna sjálfvalda stillingu frá verksmiðju.	

Atriði valmyndar	Lýsing
<b>SNMP útgáfa 3</b> Virkt Slökkt Kveikt* Samhengisheiti Stilla skírteini lesa/skrifa Nafn notanda Aðgangsorð sannvottunar Aðgangsorð persónuverndar Stilla skírteini aðeins lesa Nafn notanda Aðgangsorð sannvottunar Aðgangsorð persónuverndar Myllutákn vottunar MD5 SHA1* Lágmarksstig sannvottunar Engin sannvottun, engin gagnaleynd Sannvottun, engin gagnaleynd Sannvottun, gagnaleynd* Algrím gagnaleyndar DES AES-128*	Stilla SNMP útgáfu 3 til að setja upp og uppfæra öryggi prentara.
<b>Athugasemd:</b> Stjarna (*) næst gildi gefur til kynna sjálfvalda stillingu frá verksmiðju.	

## IPSec

**Athugasemd:** Þessi valmynd birtist aðeins í nettengdum prenturum eða prenturum sem eru tengdir prentþjónum.

Atriði valmyndar	Lýsing
<b>Virkja IPSec</b> Slökkt* Kveikt	Virkja „Internet Protocol Security“ (IPSec).
<b>Grunnuppsetning</b> Sjálfvalið* Samhæfni Öruggt	Stilla grunnuppsetningu IPSec. <b>Athugasemd:</b> Þetta atriði valmyndar birtist aðeins þegar Virkja IPSec er stillt á Kveikt.
<b>DH (Diffie-Hellman) uppástunga hóps</b> modp2048 (14)* modp3072 (15) modp4096 (16) modp6144 (17)	Stilla grunnuppsetningu IPSec. <b>Athugasemd:</b> Þetta atriði valmyndar birtist aðeins þegar Grunnuppsetning er stillt á Samhæfi.
<b>Athugasemd:</b> Stjarna (*) næst gildi gefur til kynna sjálfvalda stillingu frá verksmiðju.	



Atriði valmyndar	Lýsing
<b>Tillaga um dulkóðunaraðferð</b> 3DES AES*	Stilla aðferð dulkóðunar. <b>Athugasemd:</b> Þetta atriði valmyndar birtist aðeins þegar Grunnuppsetning er stillt á Samhæfi.
<b>Tillaga um staðfestingaraðferð</b> SHA1 SHA256* SHA512	Stilla aðferð sannvottunar. <b>Athugasemd:</b> Þetta atriði valmyndar birtist aðeins þegar Grunnuppsetning er stillt á Samhæfi.
<b>IKE SA líftími (klst)</b> 1 2 4 8 24*	Skilgreina tímabil gildisloka IKE SA. <b>Athugasemd:</b> Þetta atriði valmyndar birtist aðeins þegar Grunnuppsetning er stillt á Öruggt.
<b>IPSec SA líftími (klst)</b> 1 2 4 8* 24	Skilgreina tímabil gildisloka IPSec SA. <b>Athugasemd:</b> Þetta atriði valmyndar birtist aðeins þegar Grunnuppsetning er stillt á Öruggt.
<b>Skírteini IPSec-tækis</b>	Skilgreina IPSec vottorð. <b>Athugasemd:</b> Þetta atriði valmyndar birtist aðeins þegar Virkja IPSec er stillt á Kveikt.
<b>Fyrir fram samnýttar lykilvottaðar tengingar</b> Hýsill [x]	Setja upp staðfestar tengingar á prentaranum. <b>Athugasemd:</b> Þessi atriði valmyndar birtast aðeins þegar Virkja IPSec er stillt á Kveikt.
<b>Votta staðfestar tengingar</b> Hýsill [x] Vistfang[/undirnet]	
<b>Athugasemd:</b> Stjarna (*) næst gildi gefur til kynna sjálfvalda stillingu frá verksmiðju.	

## 802.1x

**Athugasemd:** Þessi valmynd birtist aðeins í nettengdum prenturum eða prenturum sem eru tengdir prentþjónum.

Atriði valmyndar	Lýsing
<b>Virkt</b> Slökkt* Kveikt	Láta prentarann tengjast netkerfum sem þarfnast sannvottunar áður en aðgengi er leyft.
<b>802.1x sannvottun</b> Innskráningarnafn tækis Aðgangsorð innskráningar tækis Staðfesta vottorð þjónustu (Kveikt*) Virka atvikaskráningu (Slökkt*) 802.1x skírteini tækis	Setja upp stillingarnar fyrir sannvottun á 802.1x tengingu.
<b>Athugasemd:</b> Stjarna (*) næst gildi gefur til kynna sjálfvalda stillingu frá verksmiðju.	

Atriði valmyndar	Lýsing
<b>Leyfilegt auðkenningarkerfi</b> EAP - MD5 (Kveikt*) EAP - MSCHAPv2 (Kveikt*) LEAP (Kveikt*) PEAP (Kveikt*) EAP - TLS (Kveikt*) EAP - TTLS (Kveikt*) TTLS auðkenningaraðferð (MSCHAPv2*)	Stilla leyfilegt auðkenningarkerfi fyrir 802.1x tenginguna.
<b>Athugasemd:</b> Stjarna (*) næst gildi gefur til kynna sjálfvalda stillingu frá verksmiðju.	

## LPD-uppsetning

**Athugasemd:** Þessi valmynd birtist aðeins í nettengdum prenturum eða prenturum sem eru tengdir prentþjónum.

Atriði valmyndar	Lýsing
<b>Tímarof LPD</b> 0–65535 sekúndur (90*)	Stilla gildi tímarofs til að stöðva að Line Printer Daemon-miðlarinn (LPD) sé að biða endalaust fetir föstum eða ógildum prentverkum.
<b>Upplýsingasiða LPD</b> Slökkt* Kveikt	Prenta upplýsingasiðu fyrir öll LPD prentverk <b>Athugasemd:</b> Upplýsingasiða er fyrsta blaðsíðu prentunar sem notað er sem aðskilnaðarsíða prentverka og til að bera kennsl á upphaf beiðni prentunar.
<b>Lokasiða LPD</b> Slökkt* Kveikt	Prenta lokasiðu fyrir öll LPD prentverk <b>Athugasemd:</b> Lokasiða er síðasta síðan í prentverki.
<b>Umbreyting á nýrri línu LPD</b> Slökkt* Kveikt	Virkja umbreytingu á nýrri línu <b>Athugasemd:</b> Ný lína er búnaður sem stjórnar prentara til að færa stöðu bendilsins í fyrstu stöðu á sömu línu.
<b>Athugasemd:</b> Stjarna (*) næst gildi gefur til kynna sjálfvalda stillingu frá verksmiðju.	

## HTTP/FTP-stillingar

Atriði valmyndar	Lýsing
<b>Proxy</b> IP-tala HTTP Proxy HTTP sjálfvalið IP-tengi IP-tala FTP Proxy FTP sjálfvalið IP-tengi Sannvottun Nafn notanda Aðgangsorð Staðbundin lén	Setja upp stillingar fyrir HTTP- og FTP-þjón.
<b>Aðrar stillingar</b> Virkja HTTP-þjón (Kveikt*)	Aðgengi að innbyggðum vefþjón til að fylgjast með og stjórna prentaranum.
<b>Athugasemd:</b> Stjarna (*) næst gildi gefur til kynna sjálfvalda stillingu frá verksmiðju.	

Atriði valmyndar	Lýsing
<b>Aðrar stillingar</b> Virka samskiptatíma netkerfis (HTPPS) (Kveikt*)	Virka „Hypertext Transfer Protocol Secure“ (HTTPS) til að dulkóða gögn til og frá prentþjóni.
<b>Aðrar stillingar</b> Þvinga HTTPS-tengingar (Slökkt*)	Þvinga prentarann til að nota HTTPS-tengingar.
<b>Aðrar stillingar</b> Virka FTP/TFTP (Kveikt*)	Sendu skrár með því að nota FTP/TFTP.
<b>Aðrar stillingar</b> Skírteini HTTPS-tækis (sjálfvalið*)	Skoða HTTP skírteini tækis sem notað er á prentaranum.
<b>Aðrar stillingar</b> Tímarof fyrir HTTP/FTP beiðnir (30*)	Skilgreina tímann áður en tenging þjóns stöðvast.
<b>Aðrar stillingar</b> Beiðnir fyrir endurtengingu HTTP/FTP (3*)	Stilla fjölda á tilraunum til endurtengingar á HTTP/FTP-þjón.
<b>Athugasemd:</b> Stjarna (*) næst gildi gefur til kynna sjálfvalda stillingu frá verksmiðju.	

## ThinPrint

Atriði valmyndar	Lýsing
<b>Virka ThinPrint</b> Slökkt* Kveikt	Prenta með því að nota ThinPrint.
<b>Númer á tengi</b> 4000–4999 (4000*)	Stilla númer á tengi fyrir ThinPrint-þjóninn.
<b>Bandbreidd (bitar/sek)</b> 100–1000000 (0*)	Stilla hraða fyrir sendingu á gögnum í ThinPrint-umhverfi.
<b>Pakkastærð (kbæti)</b> 0–64000 (0*)	Stilla pakkastærð fyrir sendingu á gögnum.
<b>Athugasemd:</b> Stjarna (*) næst gildi gefur til kynna sjálfvalda stillingu frá verksmiðju.	

## USB

Atriði valmyndar	Lýsing
<b>PCL SmartSwitch</b> Slökkt Kveikt*	Stilla prentarann til skipta sjálfkrafa í PCL-hermingu þegar prentverk sem tekið er á móti í gegnum USB-tengi krefst þess, án tillits til sjálfgefins tungumáls prentara. <b>Athugasemd:</b> Þegar þessi stilling er óvirk skoðar prentarinn ekki gögn á innleið og notar sjálfvalið tungumál prentara sem er skilgreint í valmynd Uppsetning.
<b>PS SmartSwitch</b> Slökkt Kveikt*	Stilla prentarann til skipta sjálfkrafa í PostScript-hermingu þegar prentverk sem tekið er á móti í gegnum USB-tengi krefst þess, án tillits til sjálfgefins tungumáls prentara. <b>Athugasemd:</b> Þegar þessi stilling er óvirk skoðar prentarinn ekki gögn á innleið og notar sjálfvalið tungumál prentara sem er skilgreint í valmynd Uppsetning.
<b>Athugasemd:</b> Stjarna (*) næst gildi gefur til kynna sjálfvalda stillingu frá verksmiðju.	

Atriði valmyndar	Lýsing
<b>Verki í biðminni</b> Slökkt* Kveikt	Vista verk tímabundið á hörðum diskum fyrir prentun. <b>Athugasemd:</b> Þetta atriði valmyndar birtist aðeins þegar harður diskur er til staðar.
<b>Mac Binary PS</b> Sjálfvirkt* Kveikt Slökkt	Stillir prentarann til að vinna úr Macintosh binary PostScript prentverkum. <b>Athugasemdir:</b> <ul style="list-style-type: none"> <li>Sjálfvirkt vinnur prentverkum frá tölvum sem nota annað hvort stýrikerfi frá Windows eða Macintosh.</li> <li>Slökkt síar PostScript-prentverk sem nota staðalsamskipti.</li> </ul>
<b>Virka USB-tengi</b> Slökkt Kveikt*	Virka USB-tengi að framan.
<b>Athugasemd:</b> Stjarna (*) næst gildi gefur til kynna sjálfvalda stillingu frá verksmiðju.	

## Takmarka ytra aðgengi að netkerfi

Atriði valmyndar	Lýsing
<b>Takmarka ytra aðgengi að netkerfi</b> Slökkt* Kveikt	Takmarka aðgengi að svæðum á netinu
<b>Ytra vistfang netkerfis</b>	Skilgreina vistfang netkerfis með takmarkað aðgengi.
<b>Tölvupóstfang fyrir tilkynningu</b>	Skilgreina tölvupóstfang til að senda tilkynningu um skráð atvik.
<b>Ping-tíðni</b> 1–300 (10*)	Skilgreina millibil leitar í netkerfi í sekúndum.
<b>Efni</b>	Skilgreina efni og skilaboð í tilkynningartölvupósti.
<b>Skilaboð</b>	
<b>Athugasemd:</b> Stjarna (*) næst gildi gefur til kynna sjálfvalda stillingu frá verksmiðju.	

## Skýjaþjónustur

### Skráning í skýjaþjónustu

Atriði valmyndar	Lýsing
<b>Skoða frekari upplýsingar</b>	Skoða frekari upplýsingar um notkun skýjaþjónustu Lexmark.
<b>Virka samskipti við skýjaþjónustu Lexmark</b> Slökkt* Kveikt	Gera prentaranum kleift að eiga samskipti við skýjaþjónustu Lexmark.
<b>Skoða núverandi stöðu</b>	Skoða stöðu á tengingu milli prentarans og skýjaþjónustu Lexmark.
<b>Athugasemd:</b> Stjarna (*) næst gildi gefur til kynna sjálfvalda stillingu frá verksmiðju.	

# Öryggi

## Aðferðir innskráningar

### Stjórna heimildum

Atriði valmyndar	Lýsing
<b>Aðgengi að aðgerðum</b> Aðgengi að heimilisfangabók í forritum Breyta heimilisfangabók. Stjórna flýttivísun Stofna prófíla Stjórna bókarmerkjum Prentun frá minniskorti Litaprentun frá minniskorti Skönnun frá minniskorti Aðgerð afritunar Afrita litaprentun Brottfall á lit Aðgerð tölvupósts Fax-aðgerð FTP-aðgerð Sleppa geymdum faxsendingum Aðgengi að verkum í bið Nota prófíla Hætta við verk við tækið Breyta um tungumál Samskiptaaðferð internetprentunar (IPP) Fjarstýra gangsetningu skönnunar Svart-hvít prentun Litaprentun Mappa á neti - Skanna Diskadrif - Prenta Diskadrif - Litaprentun Diskadrif - Skanna	Stjórna aðgengi að aðgerðum prentarans <b>Athugasemd:</b> Sum atriði valmyndar birtast aðeins þegar harður diskur eða skynvætt geymsludrif (ISD) eru uppsettir.
<b>Stjórnunarlegar valmyndir</b> Öryggisvalmynd Valmynd fyrir netkerfi/tengi Pappírvalmynd Skýrsluvalmynd Valmyndir uppsetningar aðgerða Valmynd rekstrarvöru Valmynd aukakorts SE-valmynd Valmynd tækis	Stjórna aðgengi að stillingarvalmynd prentarans

Atriði valmyndar	Lýsing
<b>Stjórnun tækis</b> Fjarstýrð stjórnun Uppfærsla fastbúnaðar Uppsetning forrita Stjórnborðslæsing stjórnanda Aðgengi að innbyggðum vefþjóni Flytja inn / flytja út allar stillingar Eyða utan þjónustu Skráning í skýjaþjónustu	Stjórna aðgengi að stjórnunarvalkostum prentarans
<b>Forrit</b> Ný forrit Skyggusýning Breyta um veggfóður Skjáhvíla Afrita kort Skönnunarmiðstöð Skönnunarmiðstöð sérsnið [x]	Stjórna aðgengi að forritum prentarans

## Staðbundnir reikningar

Atriði valmyndar	Lýsing
<b>Stjórna hópum/heimildum</b>	Sýna lista yfir alla vistaða hópa í prentaranum.
<b>Bæta við notanda</b> Nafn notanda/aðgangsorð Nafn notanda Aðgangsorð PIN-númer	Búa til staðbundna reikninga og skilgreina aðgengi þeirra að aðgerðum prentarans, stjórnunarlegum valmyndum, valkostum stjórnunar prentarans og forritum.

## Sjálfvaldar aðferðir innskráningar

**Athugasemd:** Þessi valmynd birtist aðeins þegar þú stillir stillingar í valmynd Staðbundnir reikningar.

Atriði valmyndar	Lýsing
<b>Stjórnborð</b> Nafn notanda/aðgangsorð Nafn notanda Aðgangsorð PIN-númer	Skilgreina sjálfvalda aðferð innskráningar til að komast á stjórnborðið.
<b>Vafri</b> Nafn notanda/aðgangsorð Nafn notanda Aðgangsorð PIN-númer	Skilgreina sjálfvalda aðferð innskráningar til að komast í vafrann.

## Skipuleggja USB-tæki

Atriði valmyndar	Lýsing
<b>Skipulag</b> Bæta við nýju skipulagi	Skipuleggja aðgengi að USB-tengjum að framan.

## Eftirlitsskrá öryggis

Atriði valmyndar	Lýsing
<b>Virkja eftirlit</b> Slökkt* Kveikt	Skrá atvik í örugga atvikaskrá eftirlits og fjartengda atvikaskrá kerfis.
<b>Virkja fjartengda kerfisskrá</b> Slökkt* Kveikt	Sendu atvikaskrár eftirlits til fjartengds þjóns.
<b>Þjónn fjartengdrar kerfisskrár</b>	Skilgreina þjón fjartengdrar kerfisskrár
<b>Tengi fjartengdrar kerfisskrár</b> 1-65535 (514*)	Skilgreina tengi fjartengdrar kerfisskrár
<b>Aðferð fjartengdrar kerfisskrár</b> Venjulegt UDP* Stunnel	Skilgreina aðferð kerfisskrár til að senda skráð atvik til fjartengds þjóns.
<b>Athugasemd:</b> Stjarna (*) næst gildi gefur til kynna sjálfvalda stillingu frá verksmiðju.	

Atriði valmyndar	Lýsing
<b>Aðstaða fjartengdrar kerfisskrár</b> 0 - Kjarnaskilaboð 1 - Skilaboð á stigi notanda 2 - Póstkerfi 3 - Kerfispúkar 4 - Skilaboð öryggis/sannvottunar* 5 - Innri skilaboð búin til af kerfisskrám 6 - Undirkerfi línuprentara 7 - Undirkerfi fréttanetkerfis 8 - UUCP-undirkerfi 9 - Klukkupúki 10 - Skilaboð öryggis/sannvottunar 11 - FTP-púki 12 - NTP-undirkerfi 13 - Atvikaskrá endurskoðunar 14 - Atvikaskrá viðvörunar 15 - Klukkupúki 16 - Staðbundin notkun 0 (local0) 17 - Staðbundin notkun 1 (local1) 18 - Staðbundin notkun 2 (local2) 19 - Staðbundin notkun 3 (local3) 20 - Staðbundin notkun 4 (local4) 21 - Staðbundin notkun 5 (local5) 22 - Staðbundin notkun 6 (local6) 23 - Staðbundin notkun 7 (local7)	Skilgreina aðgerðarkóða sem prentari notar þegar hann sendir atvikaskrár til fjarlægs miðlara.
<b>Alvarleiki atvika sem á að skrá</b> 0 - Neyð 1 - Aðvörun 2 - Alvarleg 3 - Villa 4 - Viðvörun* 5 - Tilkynning 6 - Til upplýsingar 7 - Aflúsa	Skilgreina stig afmörkunar forgangs fyrir skráningu á skilaboðum og atvikum.
<b>Óskráð atvik fjartengdar kerfisskrár</b> Slökkt* Kveikt	Sendu öll atvik óháð stigi alvarleika til fjartengds þjóns.
<b>Tölvupóstfang stjórnanda</b>	Sendu tilkynningu í tölvupósti um skráð atvik til stjórnandans.
<b>Viðvörun loggskrár í tölvupósti um hreinsuð atvik</b> Slökkt* Kveikt	Sendu tilkynningu í tölvupósti um skráð atvik til stjórnandans þegar atvik eru hreinsuð.
<b>Viðvörun í tölvupósti skrifað yfir viðvörun</b> Slökkt* Kveikt	Sendu tilkynningu í tölvupósti um skráð atvik til stjórnandans þegar atvikaskrá er full og byrjar að skrifa yfir atvik.
<b>Athugasemd:</b> Stjarna (*) næst gildi gefur til kynna sjálfvalda stillingu frá verksmiðju.	



Atriði valmyndar	Lýsing
<b>Skrá fulla hegðun</b> Skrifa yfir elstu innfærslur* Senda loggskrá í tölvupósti og eyða öllum færslum	Leysa geymsluvandamál þegar atvikaskrá fyllir úthlutað pláss.
<b>Tölvupóstur % full viðvörðun</b> Slökkt* Kveikt	Senda tilkynningu í tölvupósti til stjórnandans þegar atvikaskrá fyllir úthlutað minni.
<b>% stig fullrar viðvörðunar</b> 1–99 (90*)	
<b>Útflutt viðvörðun loggskrár í tölvupósti</b> Slökkt* Kveikt	Senda tilkynningu í tölvupósti til stjórnandans þegar atvikaskrá er send.
<b>Viðvörðun stillingum loggskrár breytt í tölvupósti</b> Slökkt* Kveikt	Senda tilkynningu í tölvupósti til stjórnandans þegar virkja endurskoðun er stillt.
<b>Endingar línuskráninga í atvikaskrá</b> LF (\n)* CR (\r) CRLF (\r\n)	Skilgreina hvernig atvikaskrá lokar hverri línuendingu.
<b>Undirrita útflutning stafrænt</b> Slökkt* Kveikt	Bæta við stafrænni undirritun við hverja útflutta skrá.
<b>Hreinsa atvikaskrá</b>	Eyða öllum endurskoðunarskrám.
<b>Flytja út loggskrá</b> Atvikaskrá kerfis (Syslog) (RFC 5424) Atvikaskrá kerfis (Syslog) (RFC 3164) CSV	Flytja út öryggisskrá á minniskort.
<b>Athugasemd:</b> Stjarna (*) næst gildi gefur til kynna sjálfvalda stillingu frá verksmiðju.	

## Hömlur á innskráningu

Atriði valmyndar	Lýsing
<b>Misheppnaðar innskráningar</b> 1–10 (3*)	Skilgreina fjölda misheppnaðra innskráningartilrauna áður en notendur eru læstir úti.
<b>Misheppnaður tímarammi</b> 1–60 mínútur (5*)	Skilgreina tímaramma á milli misheppnaðra innskráningartilrauna áður en notendur eru læstir úti.
<b>Tími læsingar</b> 1–60 mínútur (5*)	Skilgreina tímalengd lokunar.
<b>Tímarof fjartengdrar innskráningar</b> 1–120 mínútur (10*)	Skilgreina biðtíma fyrir fjartengda innskráningu áður en notandi er útskráður sjálfvirk.
<b>Athugasemd:</b> Stjarna (*) næst gildi gefur til kynna sjálfvalda stillingu frá verksmiðju.	

## Uppsetning trúnaðarprentunar

Atriði valmyndar	Lýsing
<b>Hámark ógildra PIN-númera</b> 2–10	Stilla mörkin á að skrá inn ógilt PIN. <b>Athugasemd:</b> Þegar mörkunum er náð er prentverkum fyrir það notandaheiti eytt.
<b>Gildislok trúnaðarverka</b> Slökkt* 1 klst. 4 klst. 24 klst. 1 vika	Stilltu einstakan tíma gildisloka fyrir hvert verk sem er í bið áður en því er sjálfkrafa eytt úr minni prentara eða af harða disknum. <b>Athugasemd:</b> Verk í bið er annað hvort Trúnaðarverk, Endurtekið, Frestað, eða Staðfest.
<b>Gildislok endurtekinnna verka</b> Slökkt* 1 klst. 4 klst. 24 klst. 1 vika	Stilla tíma gildisloka fyrir prentverk sem þú vilt endurtaka.
<b>Gildislok staðfesta verka</b> Slökkt* 1 klst. 4 klst. 24 klst. 1 vika	Stilla tíma fyrir gildislok til að prenta afrit af verki til að athuga gæði þess áður en þú prentar afritin sem eftir eru.
<b>Gildislok frestaðra verka</b> Slökkt* 1 klst. 4 klst. 24 klst. 1 vika	Stilla tíma fyrir gildislok fyrir verk sem þú vilt geyma í prentaranum til að prenta síðar.
<b>Krefjast að öll verk séu geymd</b> Slökkt* Kveikt	Stillir prentarann til að geyma öll prentverk.
<b>Geyma afrit skjala</b> Slökkt* Kveikt	Stilla prentarann til að geyma öll skjöl með sama skráarheiti.
<b>Athugasemd:</b> Stjarna (*) næst gildi gefur til kynna sjálfvalda stillingu frá verksmiðju.	

## Dulkóðun disks

**Athugasemd:** Þessi valmynd birtist aðeins þegar harður diskur eða skynvætt geymsludrif eru uppsett.

Atriði valmyndar	Lýsing
<b>Harður diskur</b>	Sýna stöðu dulkóðunar á harða disknum.
<b>Skynvætt geymsludrif</b>	Sýna stöðu dulkóðunar á skynvæddu geymsludrifi (ISD). <b>Athugasemd:</b> Skynvætt geymsludrif er gert óvirkt sjálfkrafa þegar harður diskur er settur upp.

## Eyða tímabundnum gagnaskrá

Atriði valmyndar	Lýsing
<b>Vistað í minni á staðnum</b> Slökkt* Kveikt	Eyða öllum skráum sem eru vistaðar í minni prentara.
<b>Vistuð á hörðum disk</b> 1 umferð eyðingar* 3 umferðir eyðingar 7 umferðir eyðingar	Eyða öllum skráum sem geymdar eru á hörðum disk prentarans. <b>Athugasemd:</b> Þetta atriði valmyndar birtist aðeins þegar harður diskur prentara er uppsettur.
<b>Athugasemd:</b> Stjarna (*) næst gildi gefur til kynna sjálfvalda stillingu frá verksmiðju.	

## Stillingar LDAP-lausna

Atriði valmyndar	Lýsing
<b>Fylgja tilvísunum LDAP</b> Slökkt* Kveikt	Leita á mismunandi þjónum í léninu að innþráðum notendareikningum.
<b>LDAP staðfesting vottorðs</b> Já Nei*	Virkja staðfestingu á LDAP-vottorðum.

## Ýmislegt

Atriði valmyndar	Lýsing
<b>Verndaðir eiginleikar</b> Sýna* Fela	Sýna alla þá eiginleika sem aðgangsstjórnun aðgerða (FAC) verndar óháð öryggisheimildum sem notandinn hefur. <b>Athugasemd:</b> Fela sýnir aðeins FAC-vernda eiginleika sem notandinn hefur aðgengi að.
<b>Prentheimildir</b> Slökkt* Kveikt	Láta stjórnandann skrá sig inn fyrir prentun.
<b>Sjálfvalin innskráning prentheimilda</b> Nafn notanda/aðgangsorð* Nafn notanda	Stilla sjálfvalda innskráningu fyrir Prentheimildir.
<b>Öryggisendurstilling</b> Virkja aðgengi „gesta“* Engin áhrif	Skilgreina aðgengi notenda að prentaranum. <b>Athugasemdir:</b> <ul style="list-style-type: none"> <li>• Virkja aðgengi „gesta“ veitir öllum aðgengi að öllum atriðum prentarans.</li> <li>• Engin áhrif getur gert aðgengi að prentaranum ómögulegt þegar nauðsynlegar öryggisupplýsingar eru ekki tiltækar.</li> </ul>
<b>Athugasemd:</b> Stjarna (*) næst gildi gefur til kynna sjálfvalda stillingu frá verksmiðju.	

Atriði valmyndar	Lýsing
<b>Nota skynvætt geymsludrif fyrir gögn notanda</b> Slökkt Kveikt*	Virkja skynvætt geymsludrif til að geyma gögn notanda. <b>Athugasemd:</b> Þetta atriði valmyndar er óvirkt þegar harður diskur er til staðar.
<b>Lágmarkslengd aðgangsorðs</b> 0–32 (0*)	Skilgreina lengd á aðgangsorði.
<b>Virkja birtingu á aðgangsorði/PIN</b> Slökkt* Kveikt	Sýna aðgangsorð eða persónuauðkennanlegt númer (PIN).
<b>Athugasemd:</b> Stjarna (*) næst gildi gefur til kynna sjálfvalda stillingu frá verksmiðju.	

## Skýrslur

### Síða yfir stillingar valmyndar

Atriði valmyndar	Lýsing
<b>Stillingarsíða valmyndar</b>	Prenta skýrslu sem inniheldur valmyndir prentara.

Tæki

### Tæki

Atriði valmyndar	Lýsing
<b>Upplýsingar um tæki</b>	Prenta skýrslu sem inniheldur upplýsingar um prentarann.
<b>Tölfræði tækis</b>	Prenta skýrslu um notkun prentarans og stöðu á rekstrarvörum.
<b>Listi yfir prófíla</b>	Prenta lista yfir prófíla sem eru vistaðir í prentaranum.
<b>Eignaskýrsla</b>	Prenta greiningartól fyrir vandamál við prentun. <b>Athugasemd:</b> Til að forðast að klippa innihaldið skaltu prenta skýrsluna á pappír í „letter“- eða A4-stærð.

### Prenta

Atriði valmyndar	Lýsing
<b>Leturgerðir prentunar</b> PCL-leturgerðir PS-leturgerðir	Prenta sýnishorn og upplýsingar um leturgerðir sem eru tiltækar í hverju tungumáli prentarans.
<b>Sýnishorn prentunar</b> Sýnishornasíða	Prenta síðu sem sýnir getu prentarans og studdar lausnir.
<b>Prentskrá</b>	Prenta tilföng sem eru vistuð á minnskorti eða á hörðum diskum prentarans. <b>Athugasemd:</b> Þetta atriði valmyndar birtist aðeins þegar minnskort eða harður diskur prentara eru uppsettur.

## Flýtvísar

Atriði valmyndar	Lýsing
Allir flýtvísar	Prenta skýrslu sem sýnir alla flýtvísa sem eru vistaðir í prentaranum.
Flýtvísar fax	<b>Athugasemd:</b> Flýtvísar fax birtast aðeins þegar fax er uppsett.
Flýtvísar afritunar	
Flýtvísar tölvupósts	
Flýtvísar FTP	
Flýtvísar möppu á neti	

## Fax

**Athugasemd:** Þessi valmynd birtist aðeins ef fax er uppsett, og Virkja atvikaskrá er stillt á Kveikt.

Atriði valmyndar	Lýsing
Atvikaskrá faxverka	Prenta skýrslu yfir síðustu 200 faxverk sem lokið var við.
Atvikaskrá faxhringinga	Prenta skýrslu sem er með upplýsingar um síðustu 100 reyndu, móttæknu og lokuðu hringingar.

## Netkerfi

Atriði valmyndar	Lýsing
Uppsetningarsíða netkerfis	Prenta síðu sem uppsett net og þráðlausar stillingar á prentara. <b>Athugasemd:</b> Þetta atriði valmyndar birtist aðeins í nettengdum prenturum eða prenturum sem eru tengdir prentþjónum.
Tengdir biðlarar Wi-Fi Direct	Prenta síðu sem sýnir lista yfir tæki sem eru tengd við prentarann með því að nota Wi-Fi Direct. <b>Athugasemd:</b> Þetta atriði valmyndar birtist aðeins þegar Virkja Wi-Fi Direct er stillt á Kveikt.

## Bilanaleit

Atriði valmyndar	Lýsing
Prenta gæðaprófunarsíður	Prenta sýnishornasíður til að finna og leiðrétta galla í prentgæðum.
Skanninn hreinsaður	Prenta leiðbeiningar hvernig hreinsa á skannann.

## Prentar Stillingarsíðu valmyndar

Frá heimaskjánum, snertu **Stillingar > Skýrslur > Síða yfir stillingar valmyndar**.

## Viðhald á prentaranum

**Viðvörðun—hugsanleg hættu:** Misbrestur á að viðhalda bestu frammistöðu prentara, eða við að skipta út hlutum og rekstrarvörum, getur valdið skemmdum á prentaranum.

### Athugun á stöðunni á hlutum og rekstrarvörum

- 1 Á heimaskjánum, ýttu á **Staða/rekstrarvörur**.
- 2 Veldu hlutina eða rekstrarvöru sem þú vilt merkja við.

**Athugasemd:** Þú getur líka farið í þessa stillingu með því að snerta efsta hlutann á heimaskjánum.

### Stilla tilkynningar varðandi rekstrarvöru

- 1 Opnaðu vafra og skráðu IP-tölu prentarans í svæði vistfangs.

**Athugasemdir:**

- Skoða IP-tölu prentara á heimaskjá prentarans. IP-talan birtist sem fjögur sett af tölum sem eru aðskildar af punktum, svo sem 123.123.123.123.
- Ef verið er að nota staðgengilsþjón (proxy), gerðu hann óvirkan tímabundið til að opna vefsíðuna rétt.

- 2 Smelltu á **Stillingar > Tæki > Tilkynningar**.
- 3 Í valmynd fyrir rekstrarvöru, smelltu á **Sérstilla tilkynningar varðandi rekstrarvöru**.
- 4 Veldu tilkynningu fyrir hvert atriði rekstrarvöru.
- 5 Beittu breytingunum.

### Setja upp viðvaranir tölvupósts

Stilla prentarann til að senda viðvaranir í tölvupósti þegar birgðir eru litlar eða þegar verður að breyta pappír eða bæta við eða þegar það er pappírslækja.

- 1 Opnaðu vafra og skráðu IP-tölu prentarans í svæði vistfangs.

**Athugasemdir:**

- Skoða IP-tölu prentara á heimaskjá prentarans. IP-talan birtist sem fjögur sett af tölum sem eru aðskildar af punktum, svo sem 123.123.123.123.
- Ef verið er að nota staðgengilsþjón (proxy), gerðu hann óvirkan tímabundið til að opna vefsíðuna rétt.

- 2 Smelltu á **Stillingar > Tæki > Tilkynningar > Uppsetning á viðvörðun tölvupósts**, og settu síðan upp stillingarnar.

**Athugasemd:** Hafðu samband við tölvupóstþjónustu þína til að fá frekari upplýsingar um SMTP-stillingar.

- 3 Beittu breytingunum.

- 4 Smelltu á **Uppsetning á tölvupóstlista og viðvörnum**, og settu síðan upp stillingarnar.
- 5 Beittu breytingunum.

## Skoða skýrslur

- 1 Frá heimaskjánum, snertu **Stillingar > Skýrslur**.
- 2 Veldu skýrsluna sem þú vilt prenta.

## Pöntun á hlutum og rekstrarvörum

Til að panta rekstrarvörur í Bandaríkjunum, hafið samband við Lexmark í 1-800-539-6275 varðandi viðurkenndan dreifingaraðila á vottuðum rekstrarvörum fyrir Lexmark á þínu svæði. Í öðrum löndum eða svæðum, farið á [www.lexmark.com](http://www.lexmark.com) eða hafið samband við þann stað sem prentarinn var keyptur.

**Athugasemd:** Áætlun um endingu á rekstrarvörum prentara miðað við pöntun á venjulegan pappír í bréfa- eða A4-stærð.

**Viðvörðun—hugsanleg hættu:** Misbrestur á að viðhalda bestu frammistöðu prentara, eða við að skipta út hlutum og rekstrarvörum, getur valdið skemmdum á prentaranum.

## Nota upprunalega hluti og rekstarvörur frá Lexmark

Lexmark prentarinn þinn er hannaður til að virka best með upprunalegum hlutum og rekstrarvörum frá Lexmark. Notkun á rekstrarvörum eða hlutum frá þriðja aðila getur haft áhrif á afköst, áreiðanleika eða endingu prentans og myndeyningu hans. Það getur einnig haft áhrif á gildi ábyrgðar. Ábyrgðin nær ekki yfir skemmdir sem verða vegna notkunar á rekstrarvörum eða hlutum frá þriðja aðila. Allar vísanir á endingu eru hannaðar til að virka með rekstrarvörum eða hlutum frá Lexmark og geta því gefið ónákvæmar niðurstöður ef rekstrarvörur eða hlutir frá þriðja aðila eru notaðir. Notkun á hlutum myndeyningar umfram ætlaða endingu geta skaðað Lexmark-prentarann þinn eða tengda hluti.

**Viðvörðun—hugsanleg hættu:** Rekstrarvöru og íhluti án skilakerfis er hægt að endurstilla og endurframleiða. Hins vegar nær ábyrgð framleiðanda ekki yfir tjón sem stafar af rekstrarvörum eða íhlutum sem eru ekki upprunalegir. Endurstilling teljara á rekstrarvöru eða íhlutum án réttar endurvinnslu getur valdið skemmdum á prentara. Eftir endurstillingu á teljara fyrir rekstrarvöru eða íhlut getur prentari sýnt villu sem sýnir tilvist endurstilla hlutarins.

## Pöntun á blekhyliki

**Athugasemdir:**

- Áætluð ending blekhyllkis er byggð á ISO/IEC 19752 staðlinum.
- Einstaklega lítil þekja um langan tíma kann að hafa neikvæð áhrif á raunverulega endingu.

Hlutur	Á heimsvísu
37K blekhyliki	63D0H00

## Pöntun á myndvals

Afar lítil þekja prentunar um lengri tíma getur hugsanlega valdið því að hlutir myndeingar bili áður en prentlitur klárast í prenthylkinu.

Hlutur	Hlutanúmer
Myndeiningarsett	63D0Z00

## Skipta um hluti og rekstrarvörur

### Skipt um blekhylki

- 1 Opnaðu hurð að framan.

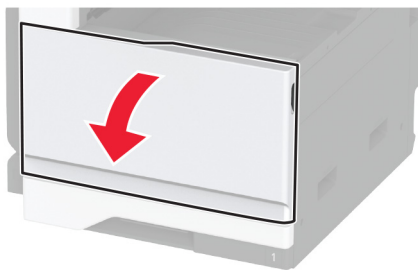

- 2 Fjarlægðu notaða blekhylkið.

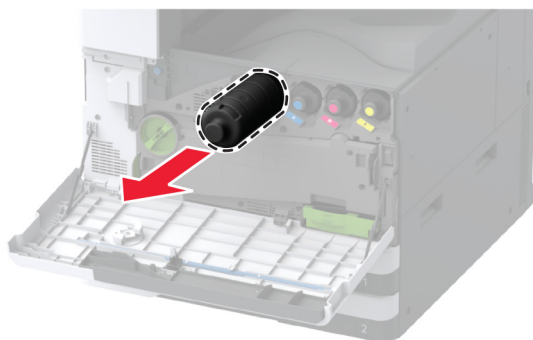

- 3 Taktu nýja blekhylkið úr umbúðunum og fjarlægðu síðan allar umbúðir.



4 Hristu blekhylkið til að jafna prentlitinn.

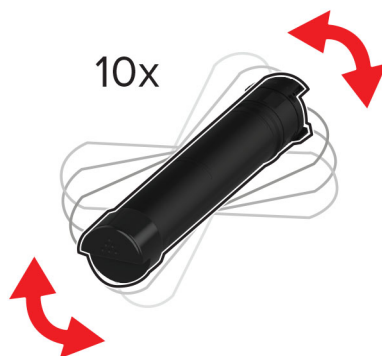

5 Settu nýja blekhylkið á sinn stað.

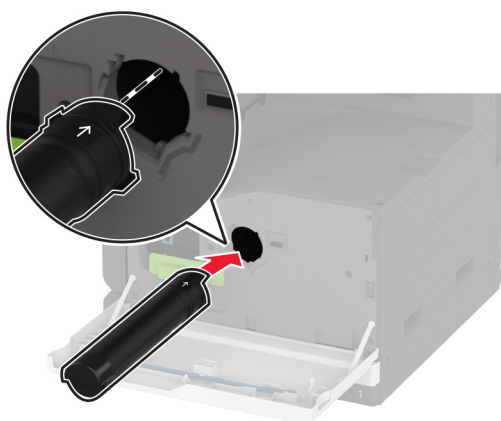

6 Fjarlægðu þurrku prentarahaussins og þrifðu síðan linsu prentarahaussins.

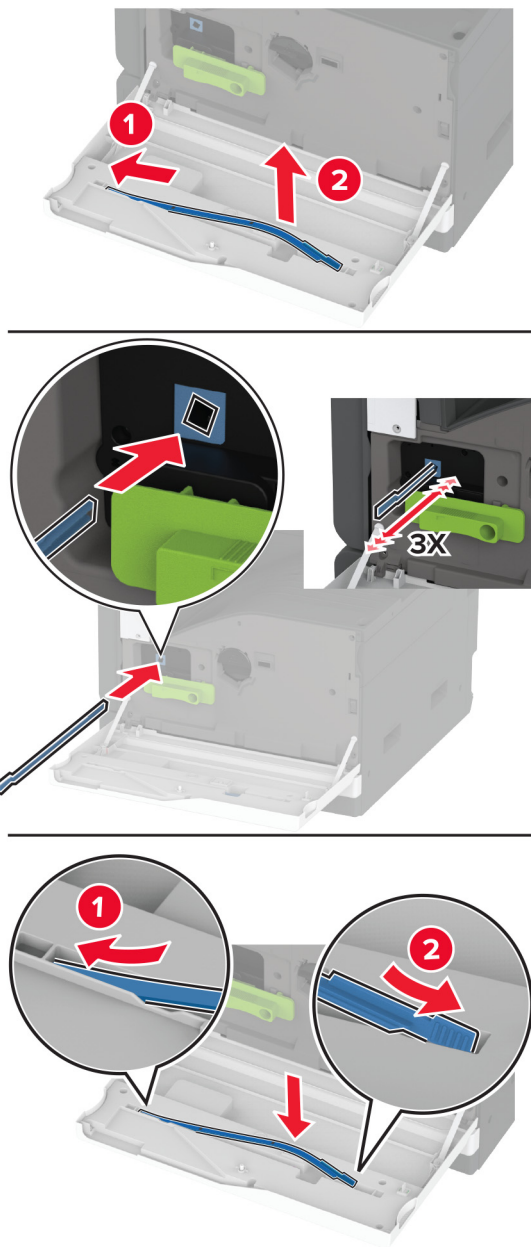

7 Settu þurrku prentarahaussins aftur í.

8 Lokaðu hurðinni.

## Skipt um myndvalsinn

1 Opnaðu hurð A.

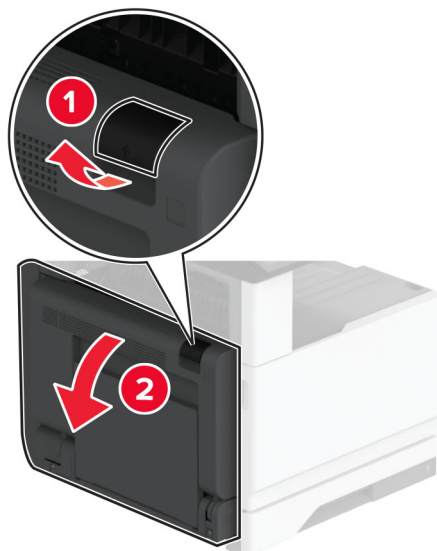

2 Opnaðu hurð að framan.

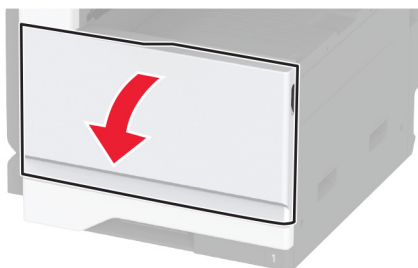

### 3 Fjarlægðu notaða myndeingarsettið.

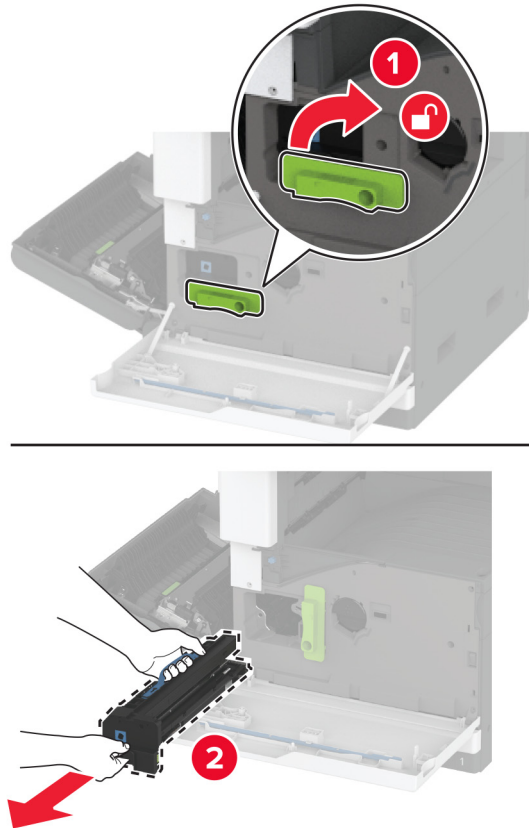

### 4 Taktu nýju myndeinguna úr umbúðunum og fjarlægðu síðan allar umbúðir.

**Viðvörðun—hugsanleg hættu:** Ekki láta myndvalsinn vera í beinu ljósi meira en 10 mínútur. Löng viðvera í ljósi gæti valdið gæðavandamálum við prentun.

**Viðvörðun—hugsanleg hættu:** Snertu ekki myndvalsinn. Sé það gert getur það haft áhrif á prentgæði prentverka í framtíðinni.

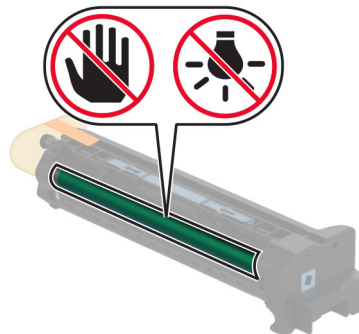

5 Settu inn nýja mynddeiningu og læstu síðan neðri hlutanum.

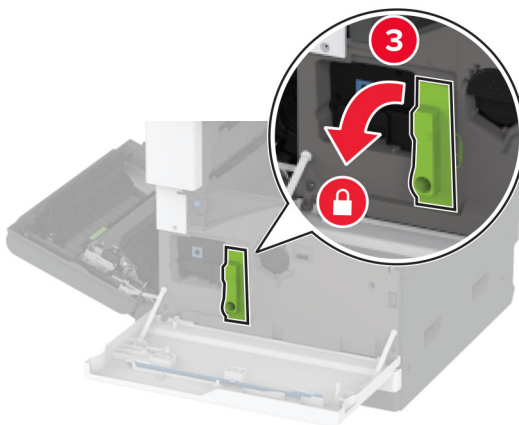
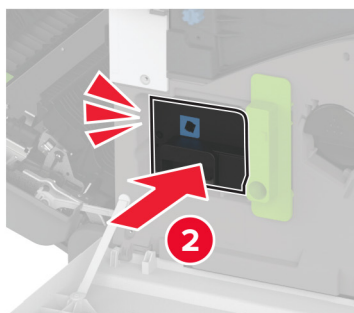
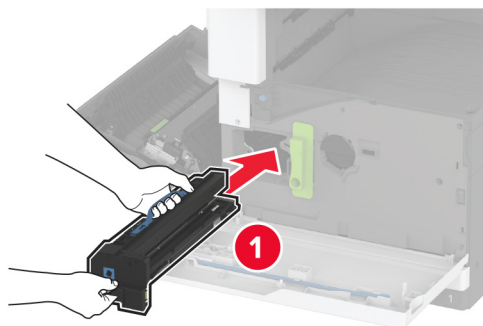

6 Fjarlægðu þurrku prentarahaussins og þrifðu síðan linsu prentarahaussins.

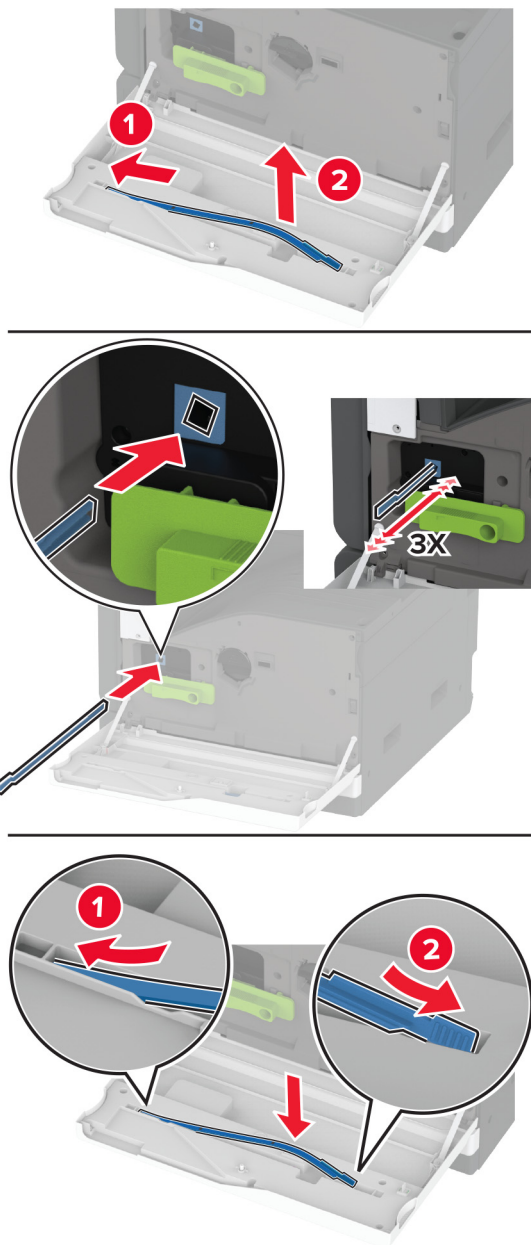

7 Settu þurrku prentarahaussins aftur á sinn stað og lokaðu síðan hurð að framan.

8 Loka hurð A.

Skipta um innskot í 520-blaða skúffu

## Skipta um innskot í 520-blaða skúffu

1 Fjarlægðu notaða innskotið.

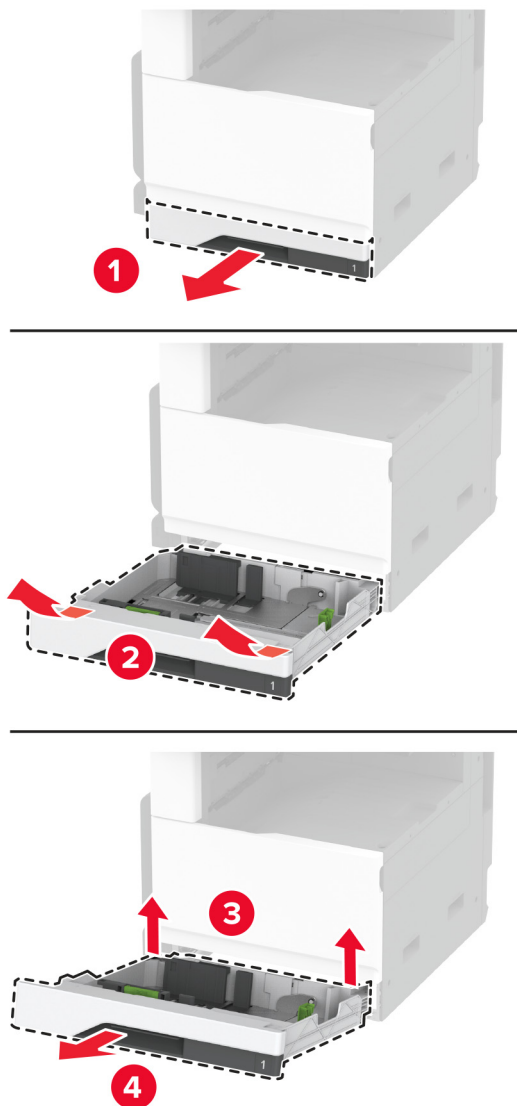

2 Taktu nýja innskotið úr umbúðunum og fjarlægðu síðan allar umbúðir.

3 Settu nýja innskotið á sinn stað.

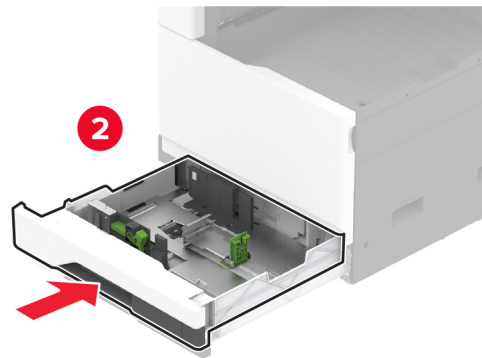
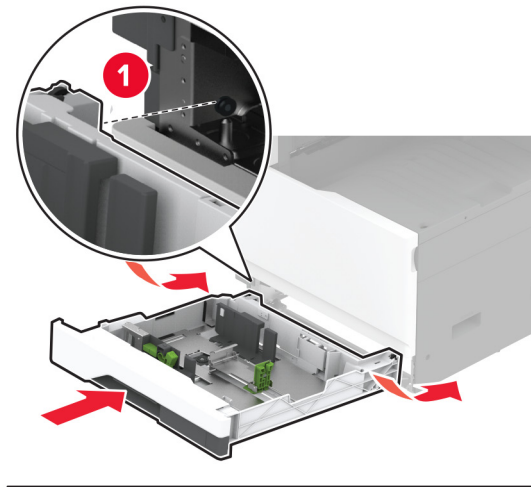



## Skipt um hitagjafann

1 Slökktu á prentaranum.

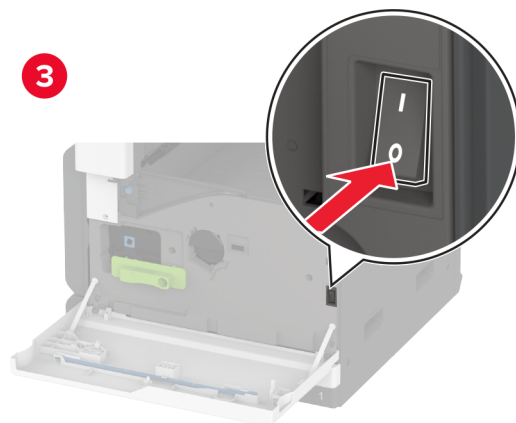
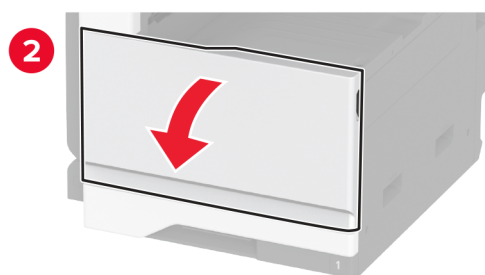
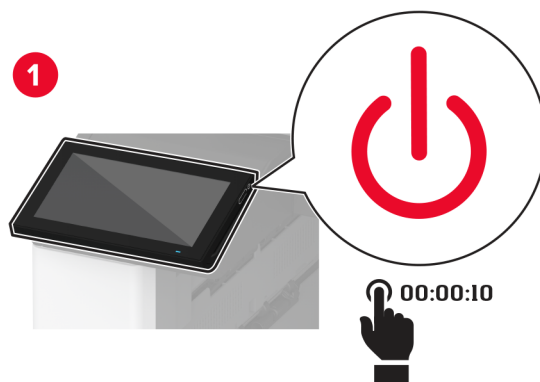

2 Opnaðu hurð A.

 **VARÚÐ—HEITT YFIRBORD:** Prentarinn kann að vera heitur að innanverðu. Til að draga úr hættu á meiðslum frá heitum hlut, leyfið yfirborðinu að kólna áður en það er snert.

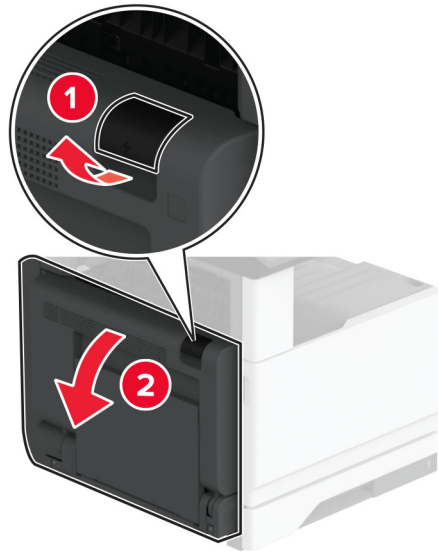

3 Opnaðu notaða hitagjafann.

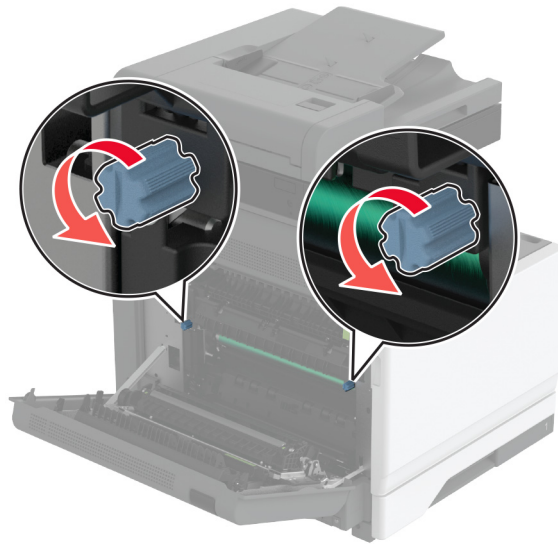

4 Fjarlægðu notaða hitagjafann.

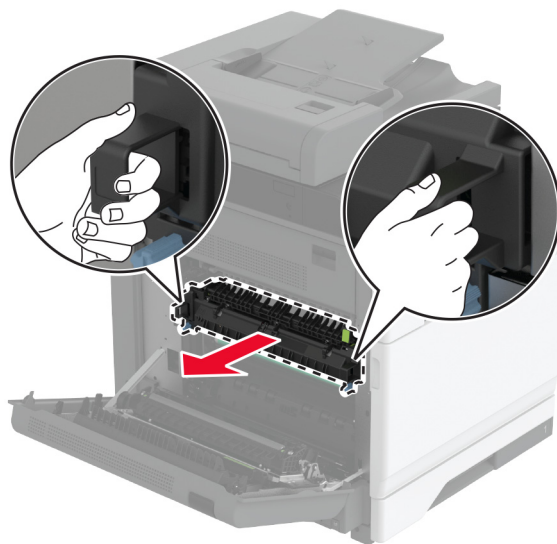

5 Taktu nýja hitagjafann úr umbúðum.

6 Settu nýja hitagjafann á sinn stað.

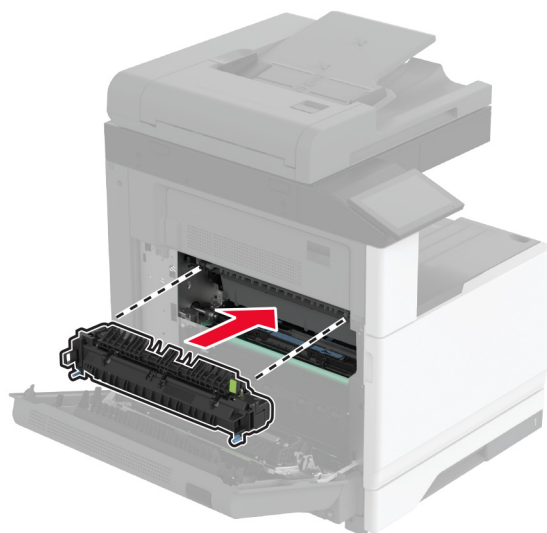

7 Læstu nýja hitagjafanum.

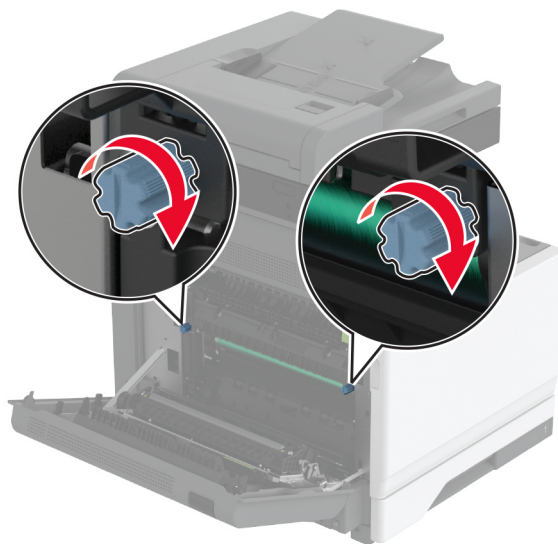

8 Lokaðu hurðinni.

9 Kveiktu á prentaranum.

## Skipt um færslurúllu

1 Slökktu á prentaranum.

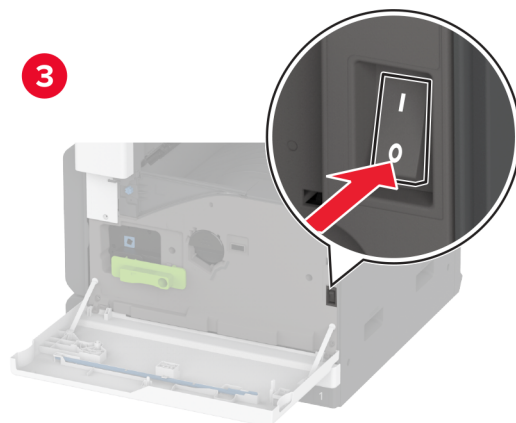
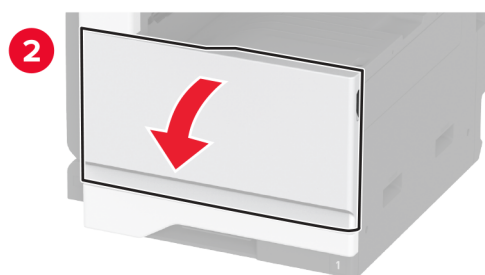
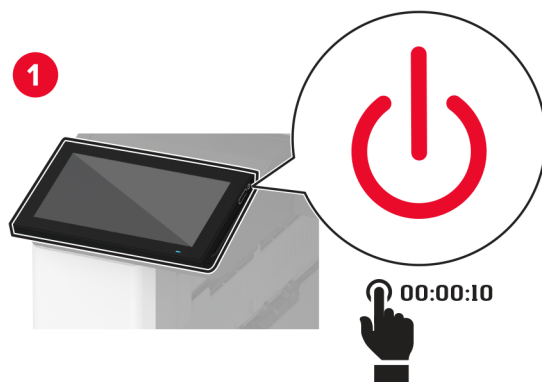

2 Opnaðu hurð A.

 **VARÚÐ—HEITT YFIRBORD:** Prentarinn kann að vera heitur að innanverðu. Til að draga úr hættu á meiðslum frá heitum hlut, leyfið yfirborðinu að kólna áður en það er snert.

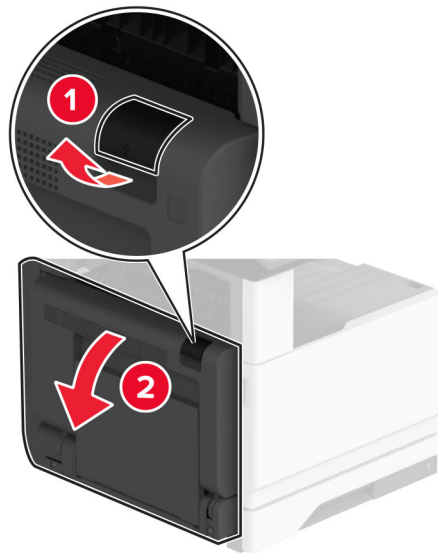

3 Fjarlægðu notuðu færslurúlluna.

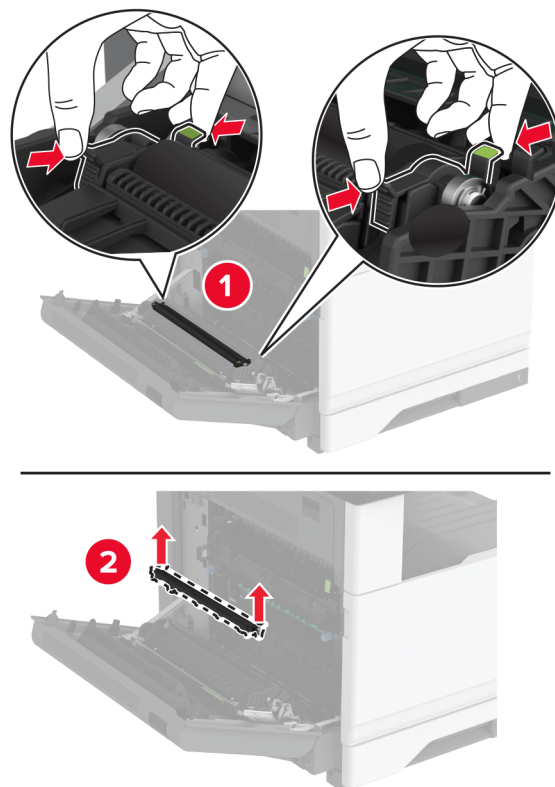

4 Taktu nýju færslurúlluna úr umbúðum.

5 Settu nýju færslurúlluna inn þar til að hún *smellur* á sinn stað.

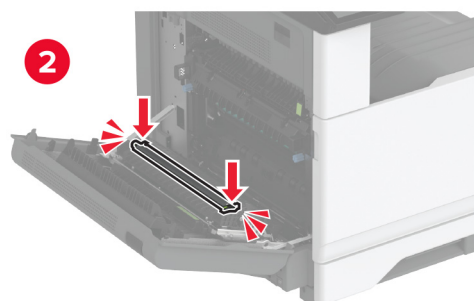
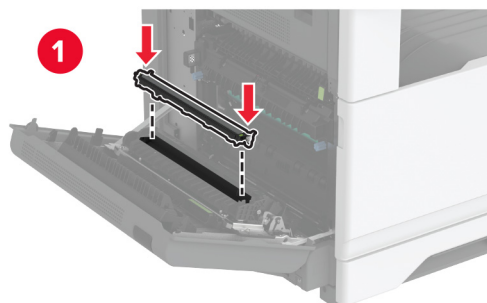

6 Lokaðu hurð A og lokaðu hurð að framan.

7 Kveiktu á prentaranum.

Skipta um rúllusettt skúffu

## Skipta um rúllusett skúffu

1 Slökktu á prentaranum.

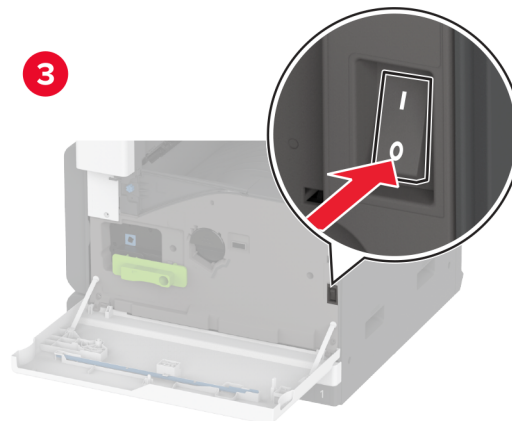
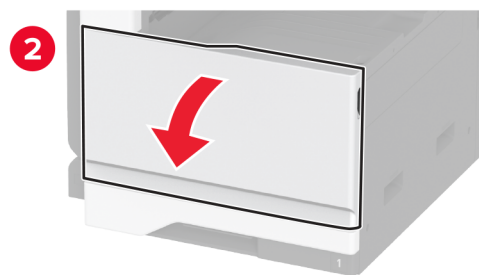
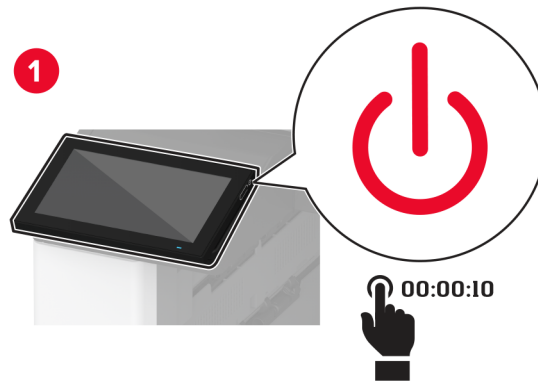



## 2 Fjarlægðu staðalskúffuna.

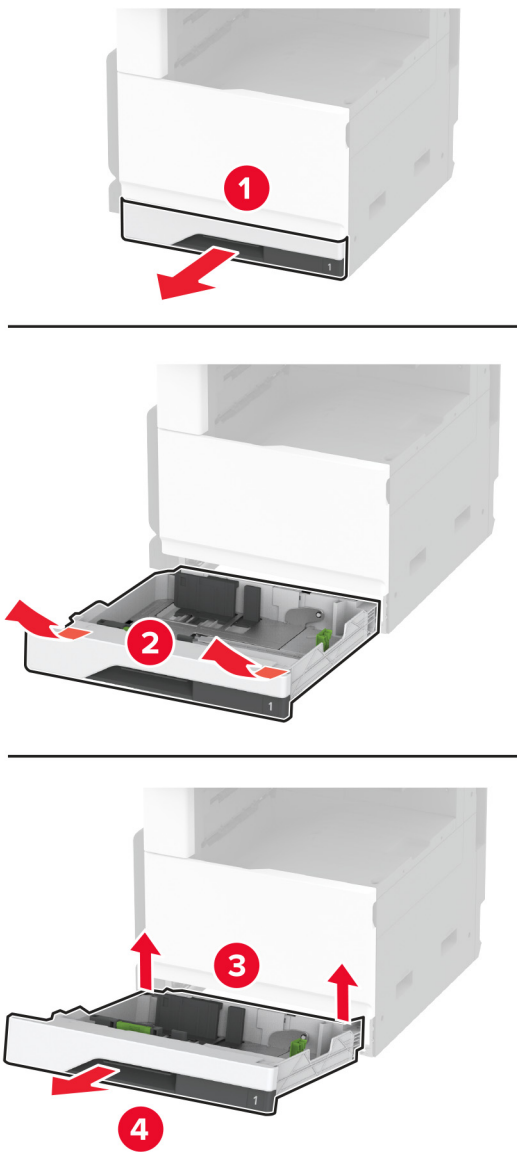

## 3 Fjarlægðu notað rúllusett skúffu.

**Viðvörðun—hugsanleg hættu:** Til að koma í veg fyrir skemmdir frá rafstöðuhleðslu, skaltu snerta einhvern sýnilegan málmramma í prentaranum áður en þú nálgast eða snertir innri hluta prentarans.

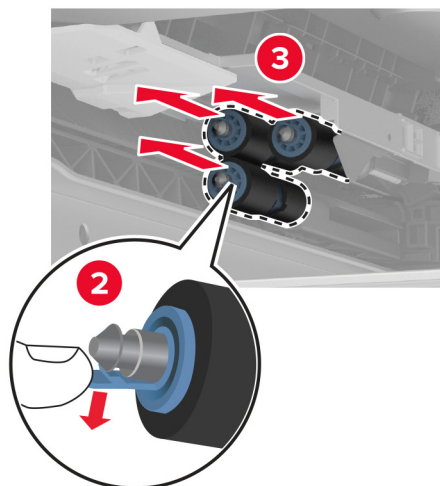
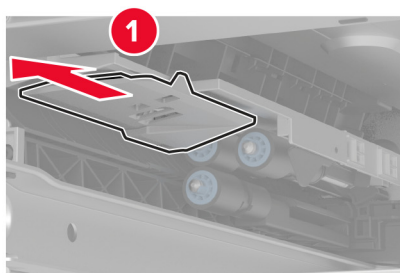
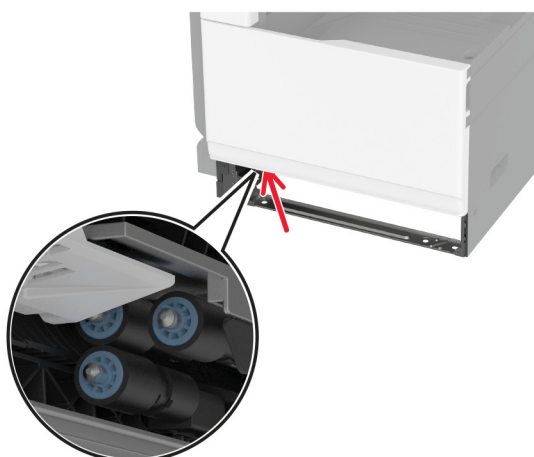

4 Taktu nýja rúllusett skúffu úr umbúðum.

5 Settu nýtt rúlluset skúffu inn þar til að það *smellur* á sinn stað.

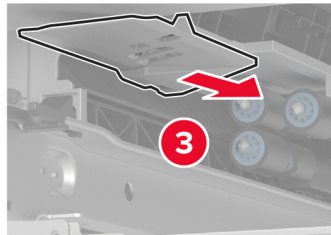
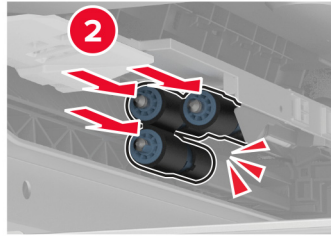
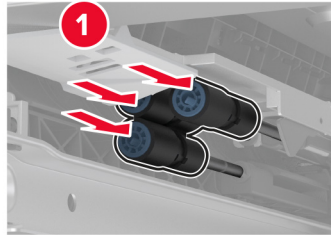

6 Settu skúffuna inn.

7 Kveiktu á prentaranum.

## Skipta um rúllur sjálfvirks matara skjala

1 Slökktu á prentaranum.

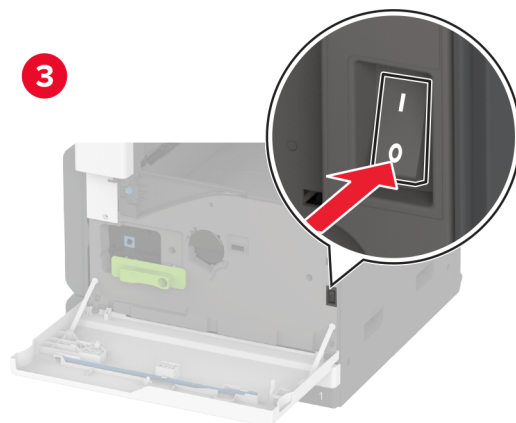
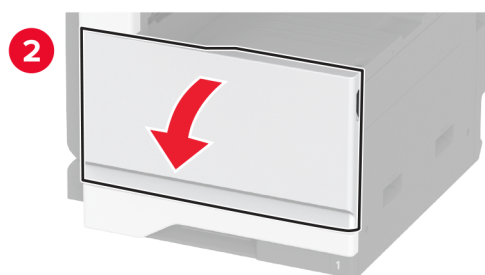
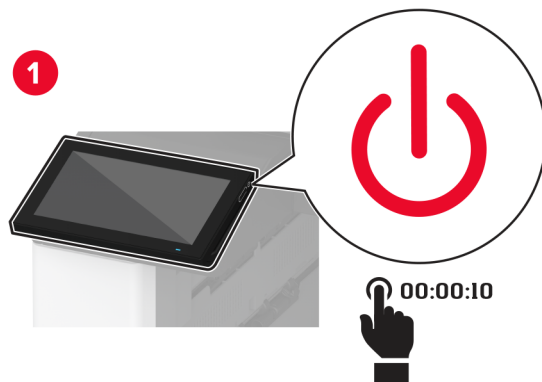

2 Opnaðu efri hlíf á sjálfvirkum matara.

s

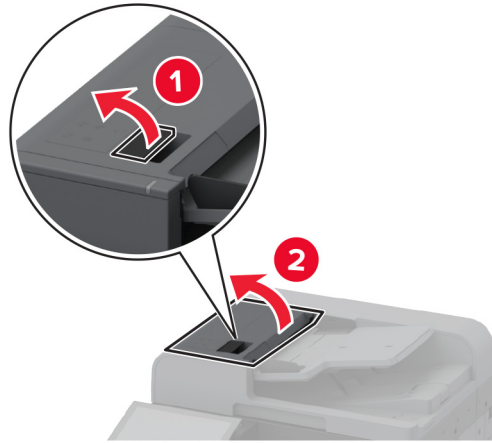

3 Fjarlægðu hlíf á aðskilnaðarrúllu.

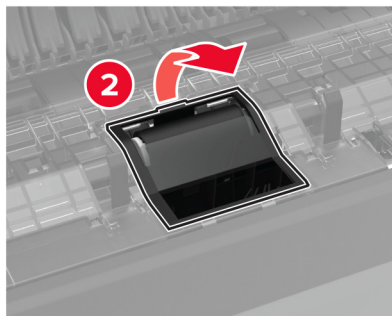
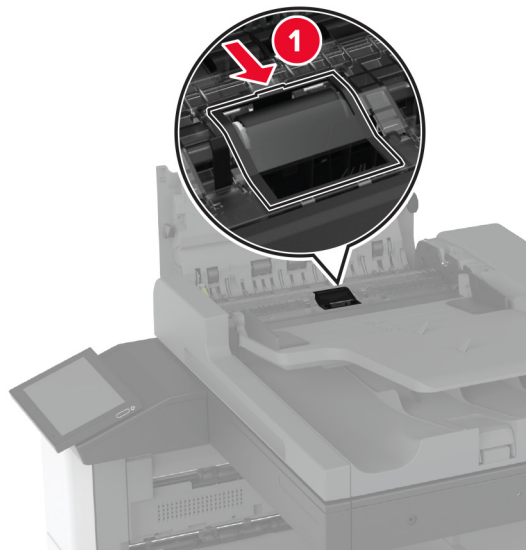

4 Fjarlægðu notaða aðskilnaðarrúllu.

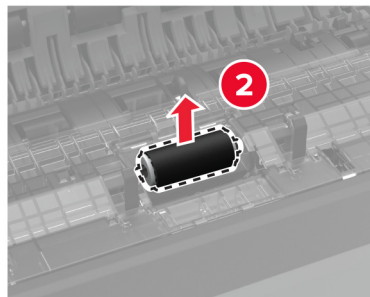
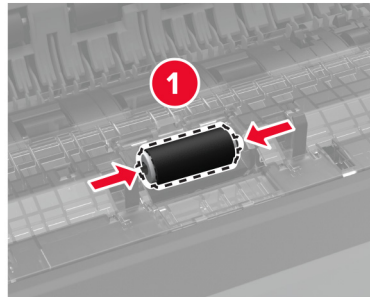

5 Taktu nýju aðskilnaðarrúlluna úr umbúðum.

6 Settu nýju aðskilnaðarrúlluna á sinn stað.

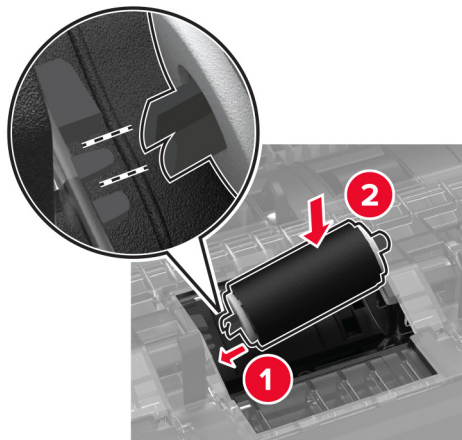

7 Settu lok á aðskilnaðarrúllu sjálfvirks matara á sinn stað þar til að það *smellur* á sinn stað.

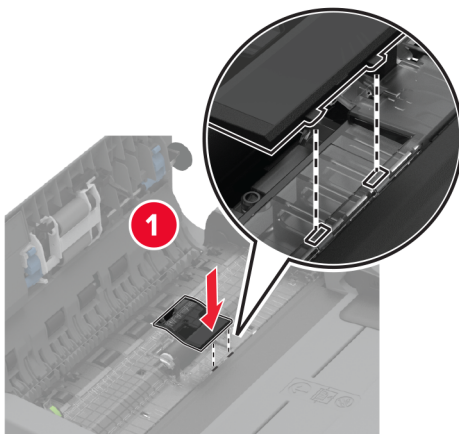

8 Fjarlægðu notaða samstæðu aðskilnaðarrúllu.

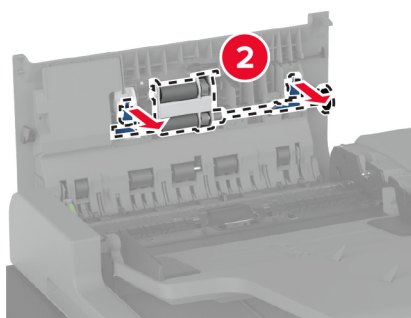
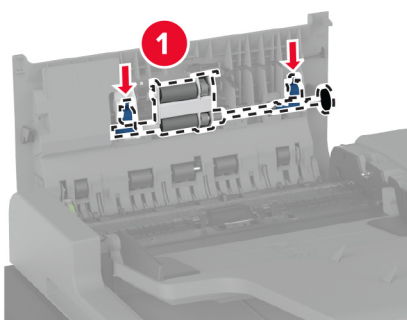

9 Taktu nýju samstæðu aðskilnaðarrúllu úr umbúðum.

10 Settu nýja aðskilnaðarrúllu sjálfvirkis matara á sinn stað þar til að hún *smellur* á sinn stað.

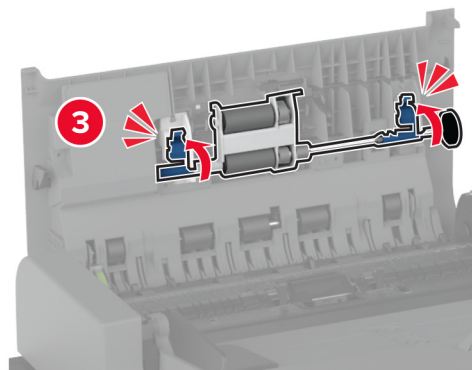
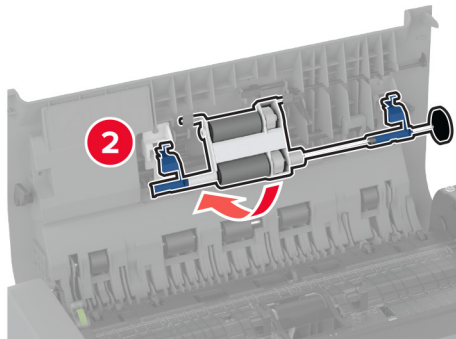
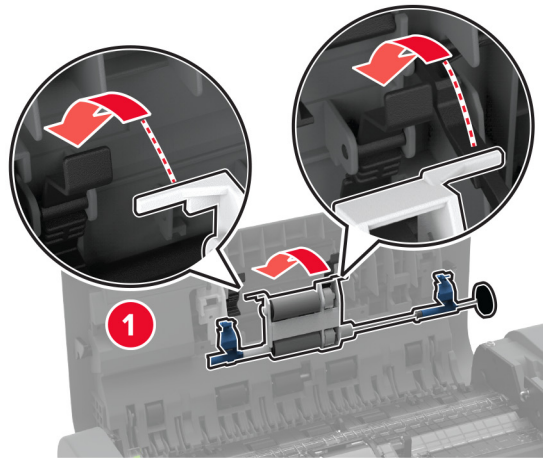

11 Lokaðu efra loki á sjálfvirkum matara.

12 Kveiktu á prentaranum.



## Skipta um þurrku prentarahauss

1 Opnaðu hurð að framan.

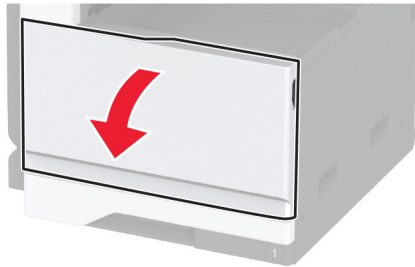

2 Fjarlægðu notaða þurrku prentarahauss.

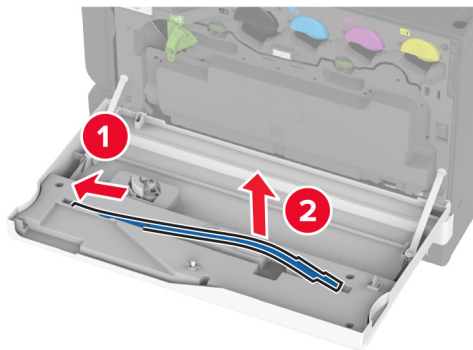

3 Taktu nýja þurrku prentarahauss úr umbúðunum.

#### 4 Settu nýja þurrku prentarahauss í.

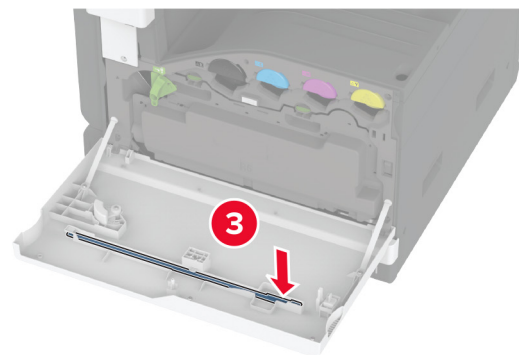
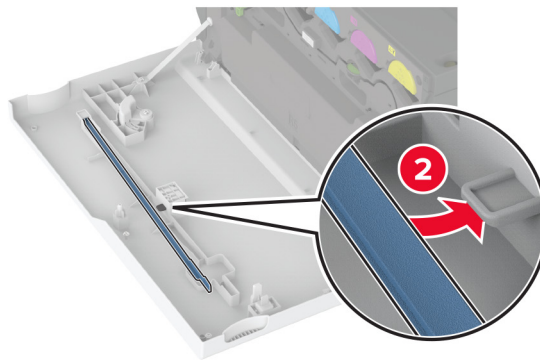
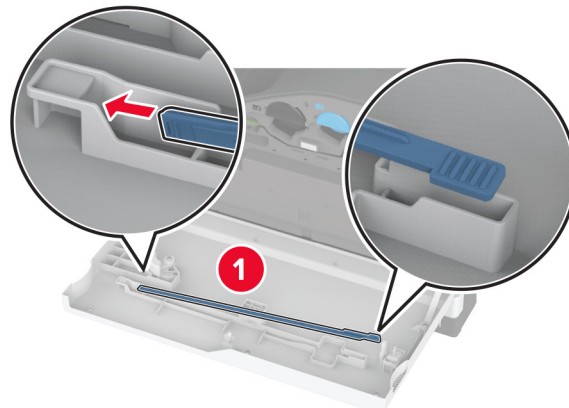

#### 5 Lokaðu hurðinni.

Skipta um rúllusettt í 2000-blaða skúffu

## Skipta um rúllusett í 2000-blaða skúffu

1 Slökktu á prentaranum.

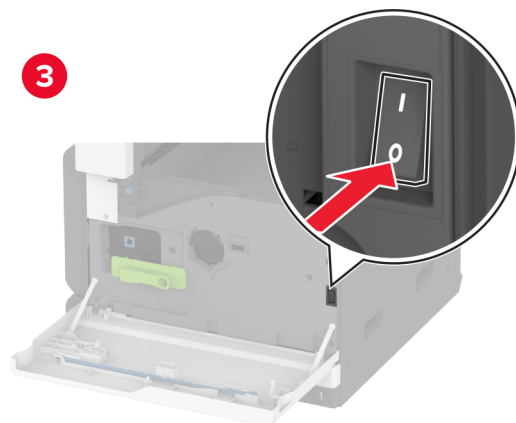
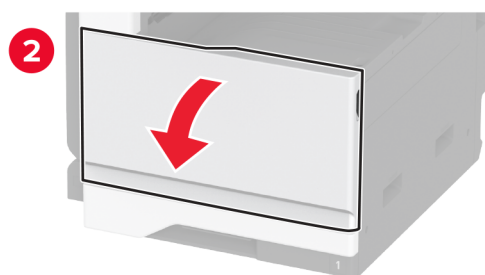
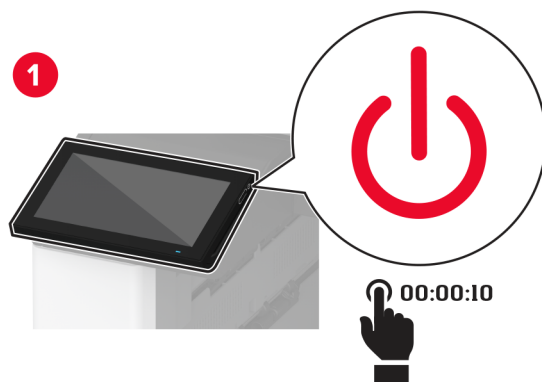

2 Renndu skúffunni til vinstri.

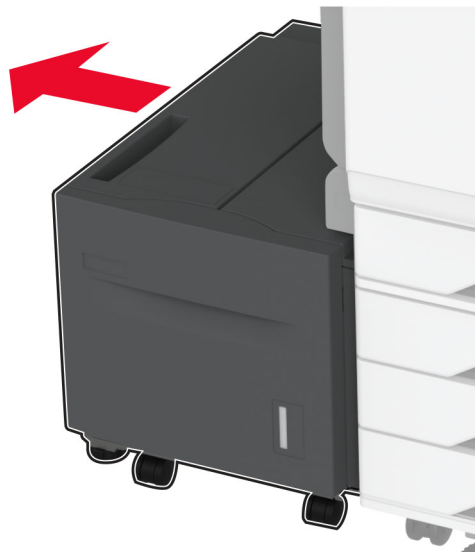

3 Opnaðu hurð J og opnaðu síðan hlíf yfir rúllusetti.

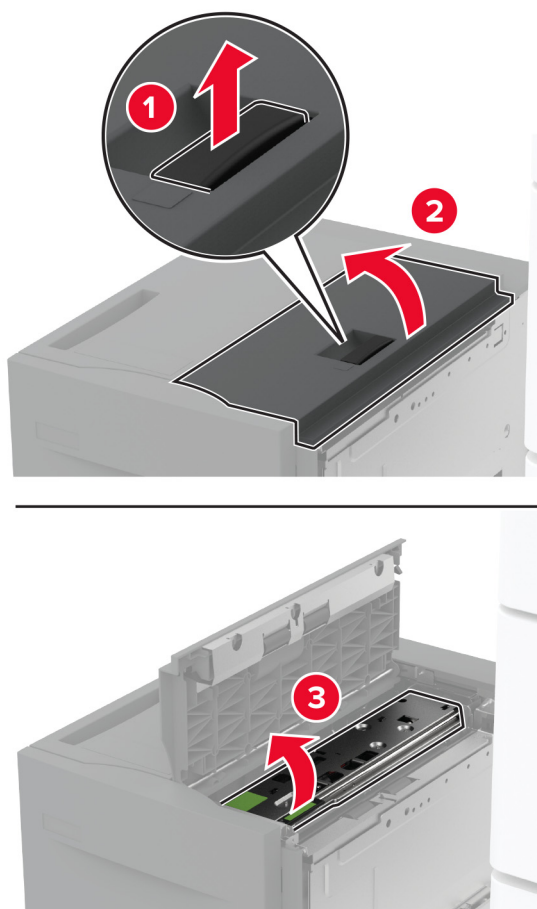

4 Finndu og fjarlægðu notaða rúllusettið.

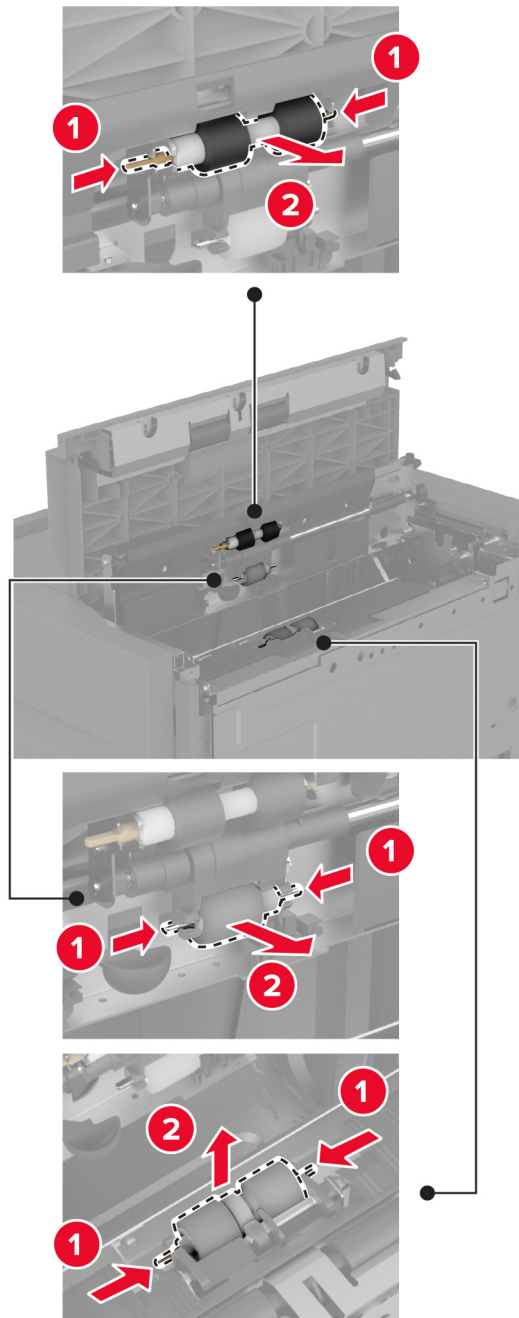

5 Taktu nýja rúllusettið úr umbúðum.

6 Settu nýja rúllusettið á sinn stað.

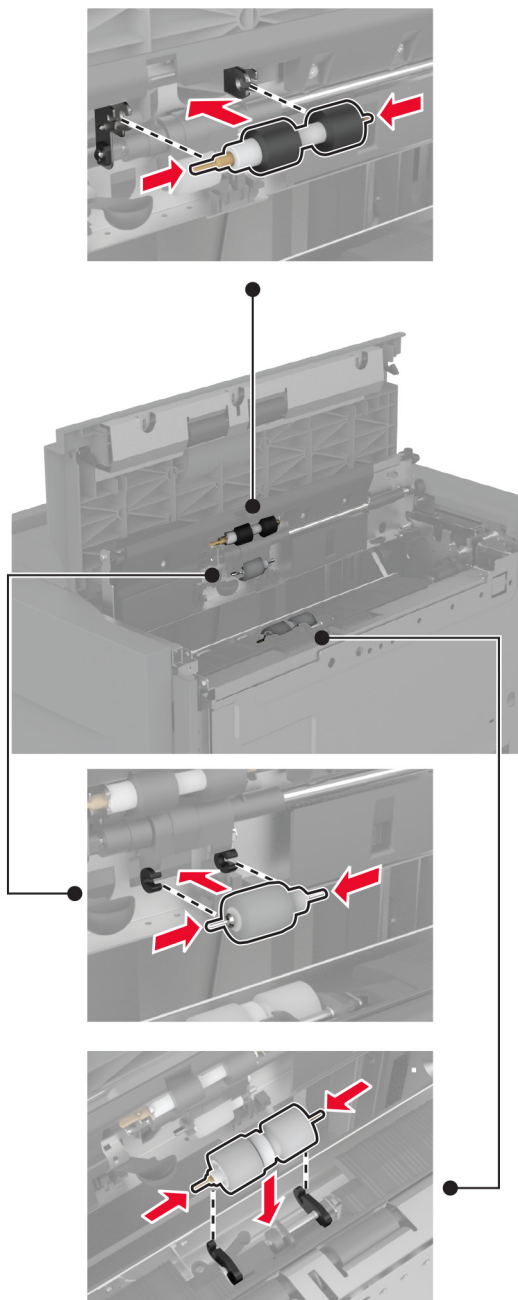

7 Lokaðu hlíf yfir rúllusetti og lokaðu síðan hurð J.

8 Renndu skúffunni aftur á sinn stað.

9 Kveiktu á prentaranum.

Skipta um hlíf á aðskilnaðarrúllu sjálfvirks matara

## Skipta um hlíf á aðskilnaðarrúllu sjálfvirks matara

1 Opnaðu efri hlíf á sjálfvirkum matara.

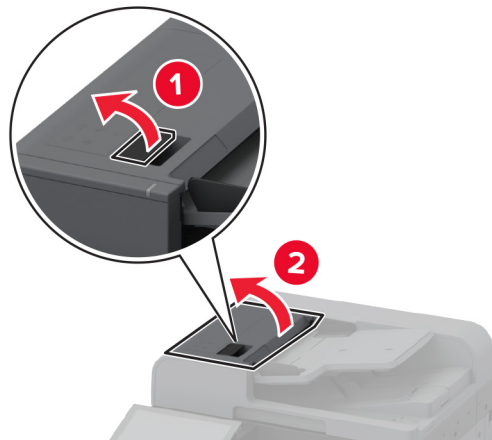

2 Fjarlægðu notaða hlíf á aðskilnaðarrúllu sjálfvirks matara.

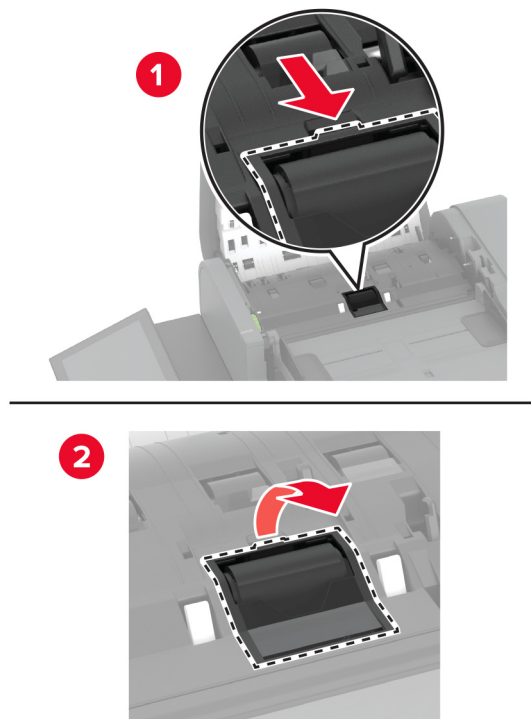

3 Taktu nýju hlífina á aðskilnaðarrúllu úr umbúðum.

4 Settu hlíf á aðskilnaðarrúllu sjálfvirks matara á sinn stað þar til að hún *smellur* á sinn stað.

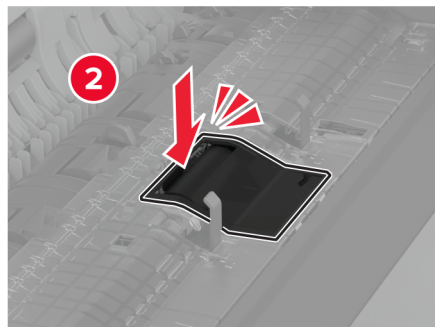
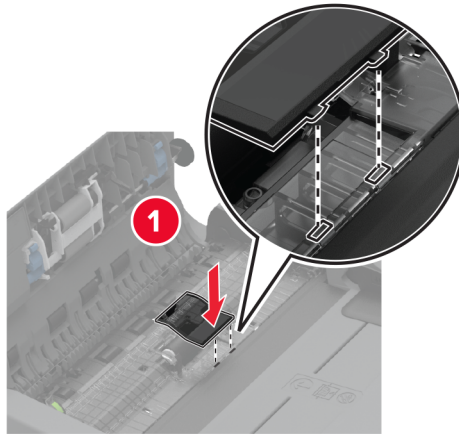

5 Lokaðu efra loki á sjálfvirkum matara.

Skipta um hlíf yfir neðra tengi að aftan



## Skipta um hlíf yfir neðra tengi að aftan

1 Fjarlægðu notuðu hlífina yfir neðra tengi að aftan.

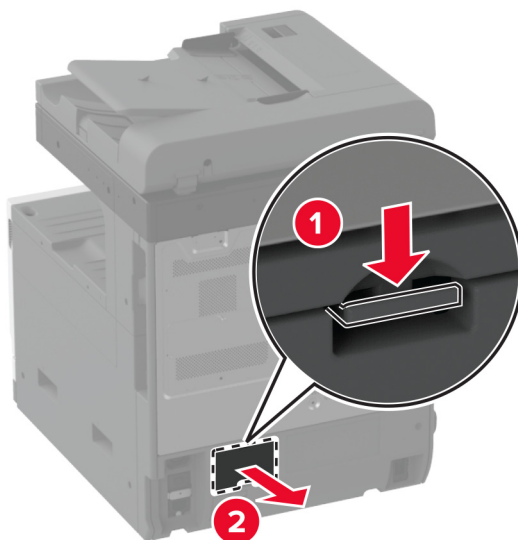

2 Taktu nýju hlífina yfir neðra tengi að aftan úr umbúðum.

3 Settu nýju hlífina yfir neðra tengi að aftan á sinn stað þar til að hún *smellur* á sinn stað.

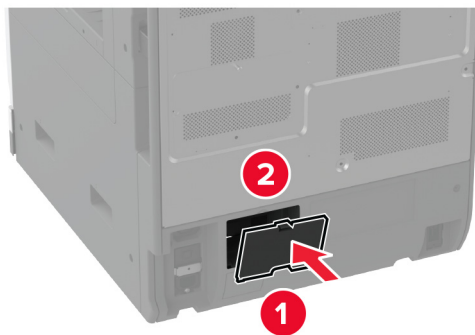

## Skipta um pappírsstoppara í bakka sjálfvirks matara

1 Fjarlægðu notaða pappírsstopparann í bakka sjálfvirks matara.

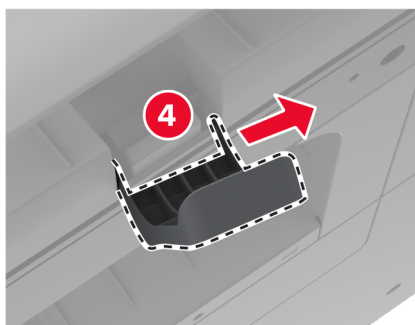
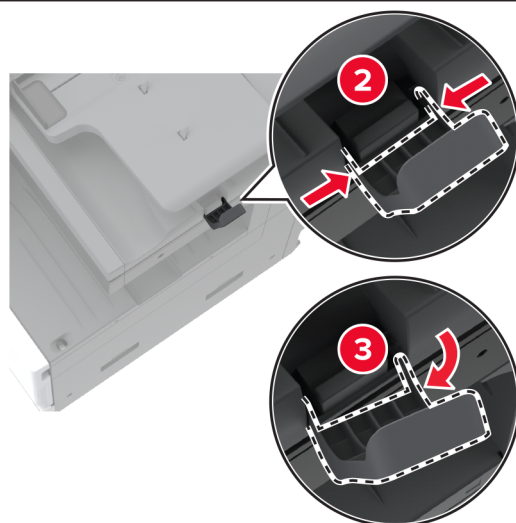
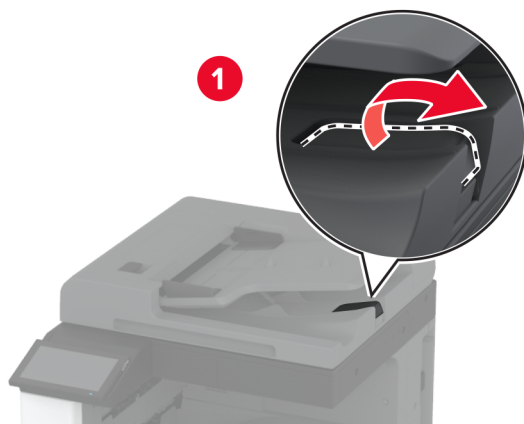

2 Taktu nýjan pappírsstoppara í bakka sjálfvirks matara úr umbúðum.

3 Settu inn nýjan pappírsstoppara í bakka sjálfvirks matara.

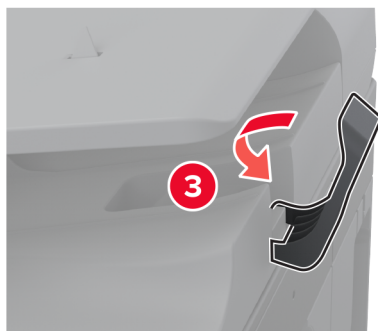
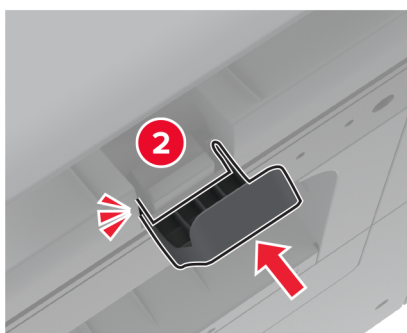
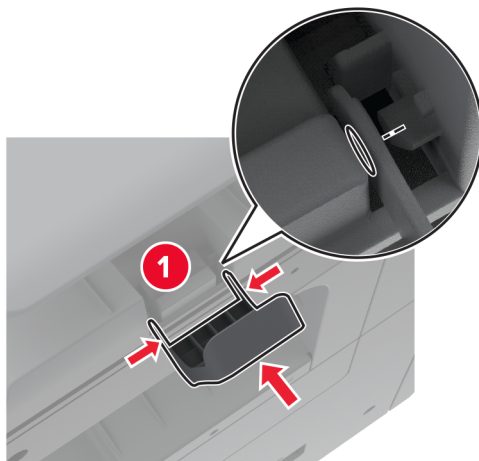

## Endurstilla teljara viðhalds

- 1 Frá heimaskjánum, snertu **Stillingar > Tæki > Viðhald > Uppsetningarvalmynd > Notkun rekstrarvöru og teljarar**.
- 2 Snertu **Endurstilla viðhaldsteljara**.

## Endurstilla teljara notkunar rekstrarvöru

- 1 Frá heimsskjánum, snertið **Stillingar > Tæki > Viðhald > Uppsetningarvalmynd > Notkun rekstrarvöru og teljarar**.
- 2 Veldu teljarann sem á að endurstilla.

**Viðvörðun—hugsanleg hættu:** Rekstrarvöru og íhluti án skilakerfis er hægt að endurstilla og endurframleiða. Hins vegar nær ábyrgð framleiðanda ekki yfir tjón sem stafar af rekstrarvörum eða íhlutum sem eru ekki upprunalegir. Endurstilling teljara á rekstrarvöru eða íhlutum án réttar endurvinnslu getur valdið skemmdum á prentara. Eftir endurstillingu á teljara fyrir rekstrarvöru eða íhlut getur prentari sýnt villu sem sýnir tilvist endurstilla hlutarins.

## Skipta um hylki fyrir hefti

### Skipt um hylki fyrir hefti í frágangseiningu heftara

- 1 Opnaðu hurð á frágangseiningu.

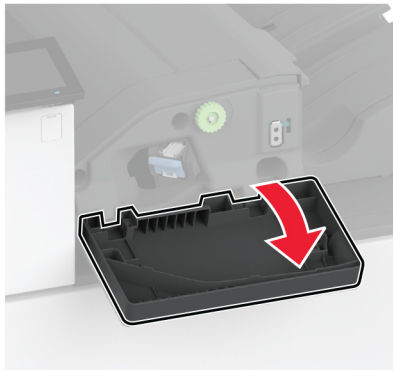

- 2 Fjarlægðu haldara fyrir heftarahylki.

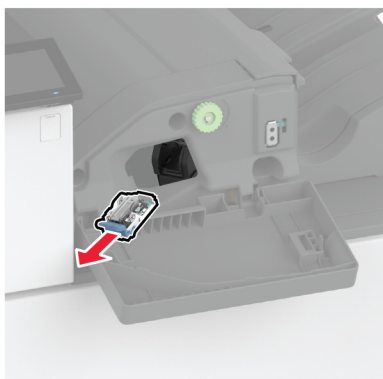

3 Fjarlægðu tóma heftarahylkið.

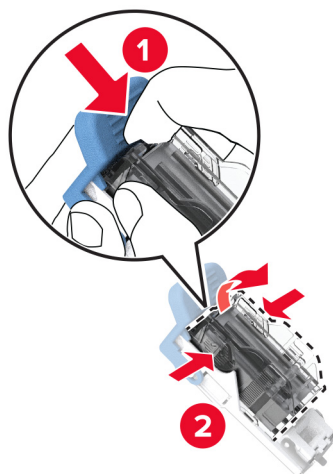

4 Taktu nýja heftarahylkið úr umbúðunum.

5 Settu nýja heftarahylkið í haldarann þar til að það *smellur* á sinn stað.

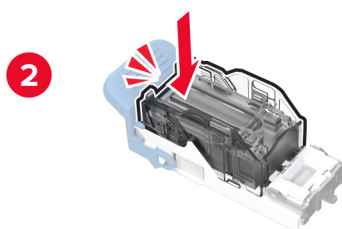
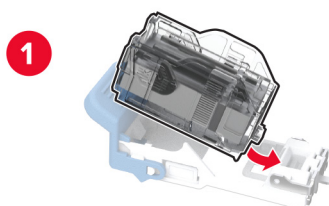

6 Settu haldara fyrir heftarahylki inn þar til að hann *smellur* á sinn stað.



7 Lokaðu hurðinni.

### Skipt um haldara fyrir hefti í heftara- og gatarabúnaði

1 Opnaðu hurð á frágangseiningu.



2 Fjarlægðu haldara fyrir heftarhylki.

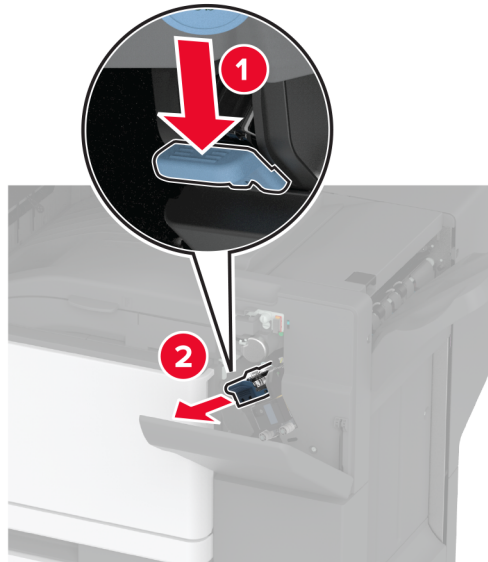

3 Fjarlægðu tóma heftarahylkið.

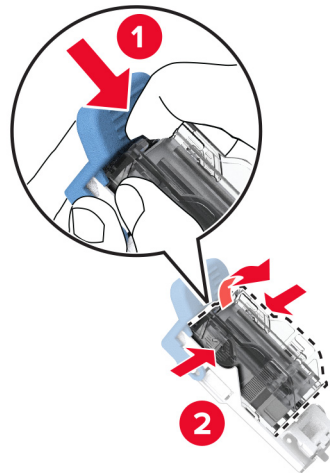

4 Taktu nýja heftarahylkið úr umbúðunum.

5 Settu nýja hylkið fyrir hefti á sinn stað þar til að það *smellur* á sinn stað.

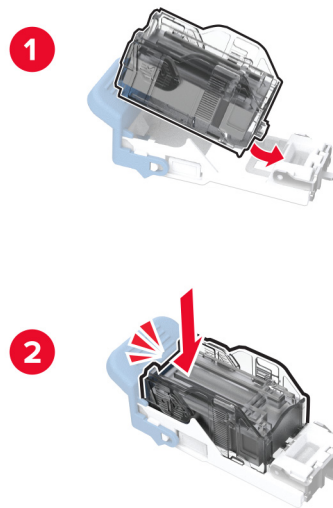

6 Settu haldara fyrir heftarahylki á sinn stað.



7 Lokaðu hurðinni.

Skipta um staðlaðan haldara hylkis fyrir hefti



## Skipta um staðlaðan haldara hylkis fyrir hefti

1 Opnaðu hurð á frágangseiningu.

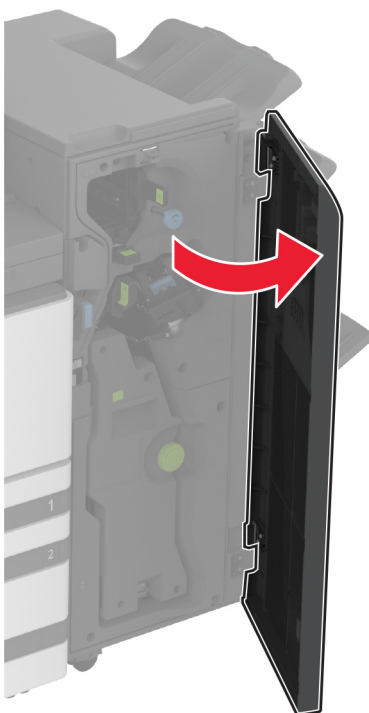

2 Fjarlægðu notaða haldara hylkis fyrir hefti.

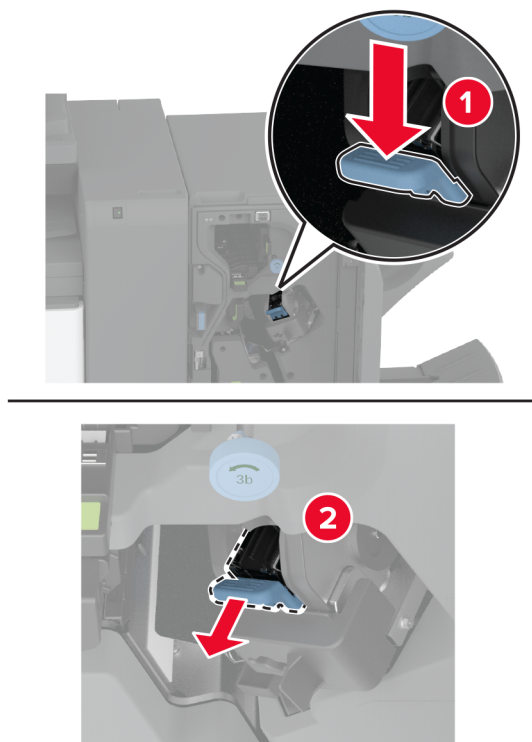

3 Fjarlægðu heftarahylkið.

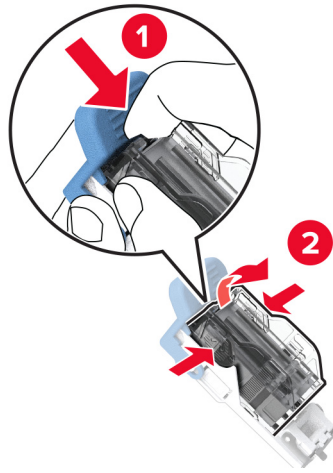

4 Taktu nýja hylkið fyrir hefti úr umbúðunum.

5 Settu hylkið fyrir hefti í nýja haldarann þar til að það *smellur* á sinn stað.

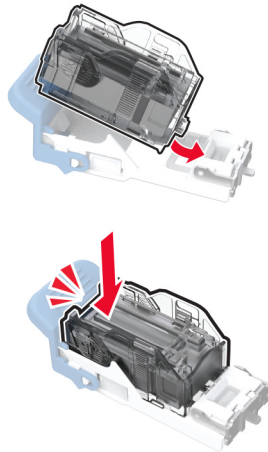

6 Settu nýja haldara hylkis fyrir hefti inn þar til að hann *smellur* á sinn stað.

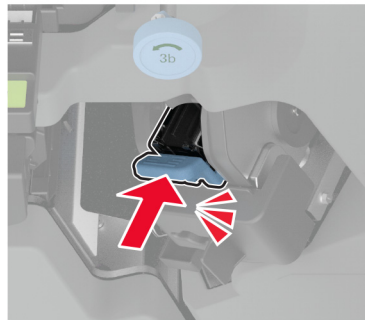

7 Lokaðu hurð á frágangseiningu.

## Hreinsun á hlutum prentarans

### Prentarinn hreinsaður

**⚠ VARÚÐ—HÆTTA Á RAFLOSTI:** Til að koma í veg fyrir hættu á raflosti þegar verið er að þrifa prentarann að utan, takið rafmagnssnúruna úr sambandi úr innstungunni og aftengið allar snúrur frá prentaranum áður en haldið er áfram.

#### Athugasemdir:

- Framkvæmdu þetta verk á nokkurra mánaða fresti.
- Skemmdir á prentaranum af völdum óviðeigandi meðhöndlunar fellur ekki undir ábyrgð prentarans.

- 1 Slökktu á prentaranum og taktu síðan rafmagnssnúruna úr sambandi við rafmagn.
- 2 Fjarlægðu pappír úr staðalskúffu og fjölnotamataranum.
- 3 Fjarlægið allt ryk, ló og pappírssnifsi í prentaranum með mjúkum burstu eða ryksugu.
- 4 Þurrkaðu af prentaranum að utan með rökum mjúkum og lófríum klút.

#### Athugasemdir:

- Ekki nota hreinsiefni eða sápu, þar sem slík efni geta skemmt ytra byrði prentarans.

- Vertu viss um að öll svæði prentarans séu þurr eftir hreinsun.

5 Tengdu straumsnúruna við rafmagnsinnstunguna og síðan við prentarann.

**VARÚÐ—HUGSANLEG HÆTTA:** Til að koma í veg fyrir hættu á eldsvoða eða raflosti tengið rafmagnssnúruna við innstungu með viðeigandi getu og rétta jarðtengingu sem er nálægt vörunni og auðveldlega aðgengileg.

## Hreinsun á snertiskjánum

**VARÚÐ—HÆTTA Á RAFLOSTI:** Til að koma í veg fyrir hættu á raflosti þegar verið er að þrifa prentarann að utan, taktu rafmagnssnúruna úr sambandi úr innstungunni og aftengdu allar snúrur frá prentaranum áður en haldið er áfram.

- 1 Slökktu á prentaranum og taktu síðan rafmagnssnúruna úr sambandi við rafmagn.
- 2 Notaðu rakan, mjúkan og lófrían klút, þurrkaðu af snertiskjánum.

### Athugasemdir:

- Ekki nota hreinsiefni eða sápu, þar sem slík efni geta skemmt snertiskjáinn.
- Gangtu úr skugga um að snertiskjárinn sé þurr eftir hreinsunina.

3 Tengdu straumsnúruna við rafmagnsinnstunguna og kveiktu síðan á prentaranum.

**VARÚÐ—HUGSANLEG HÆTTA:** Til að koma í veg fyrir hættu á eldsvoða eða raflosti tengið rafmagnssnúruna við innstungu með viðeigandi getu og rétta jarðtengingu sem er nálægt vörunni og auðveldlega aðgengileg.

## Skanninn hreinsaður

- 1 Opnaðu lokið á skannanum.

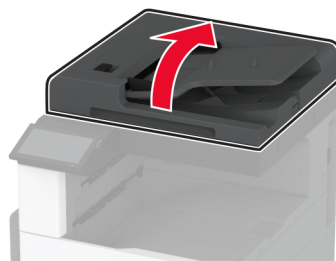

**2** Notaðu rakan, mjúkan og lófrían klút, þurrkaðu af eftirfarandi svæðum:

- Púða fyrir sjálfvirkan matara



- Púði fyrir gler skannans



- Gler á sjálfvirkum matara



- Gler á skanna



**3** Lokaðu loki á skannanum.

Hreinsa auga á prenthaus

## Hreinsa auga á prenthaus

**1** Opnaðu hurð að framan.

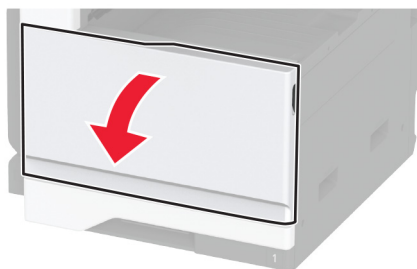

2 Fjarlægðu þurrku prentarahaussins og þrifðu síðan linsu prentarahaussins.

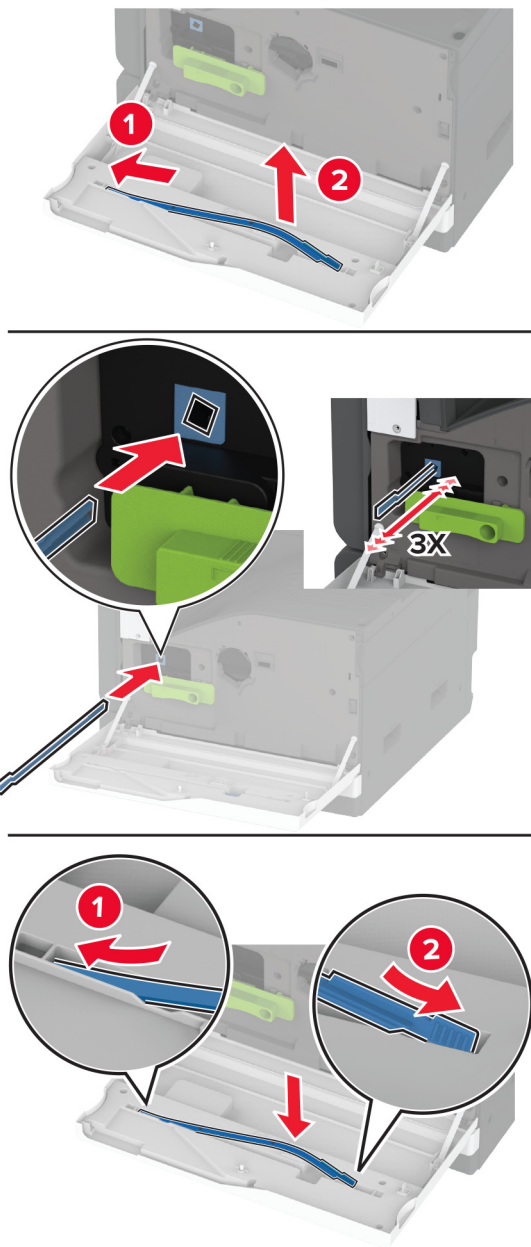

3 Settu þurrku prentarahaussins aftur í.

4 Lokaðu hurð að framan.

## Hreinsa rúllusett skúffu

1 Slökktu á prentaranum.

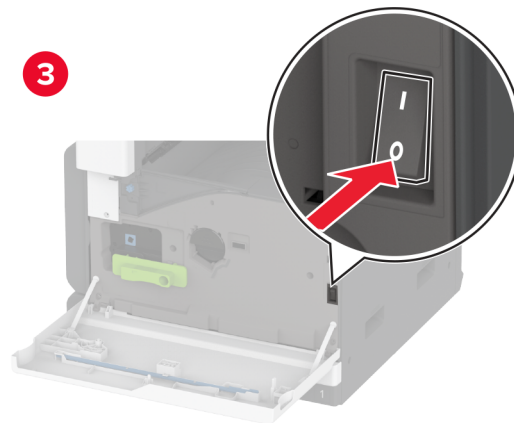
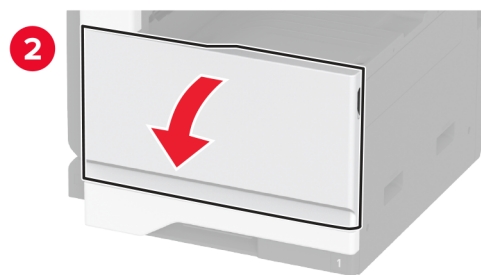
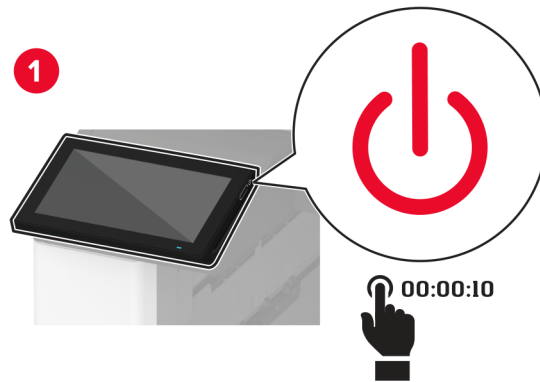



## 2 Fjarlægðu staðalskúffuna.

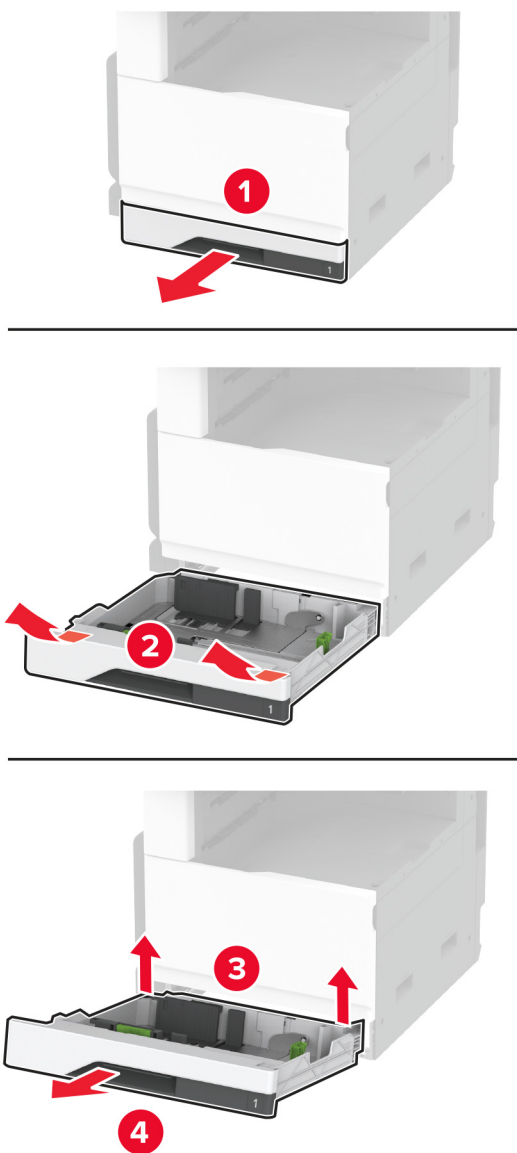

## 3 Fjarlægðu rúllusettt skúffu.

**Viðvörðun—hugsanleg hættu:** Til að koma í veg fyrir skemmdir frá rafstöðuhleðslu, skaltu snerta einhvern sýnilegan málmramma í prentaranum áður en þú nálgast eða snertir innri hluta prentarans.

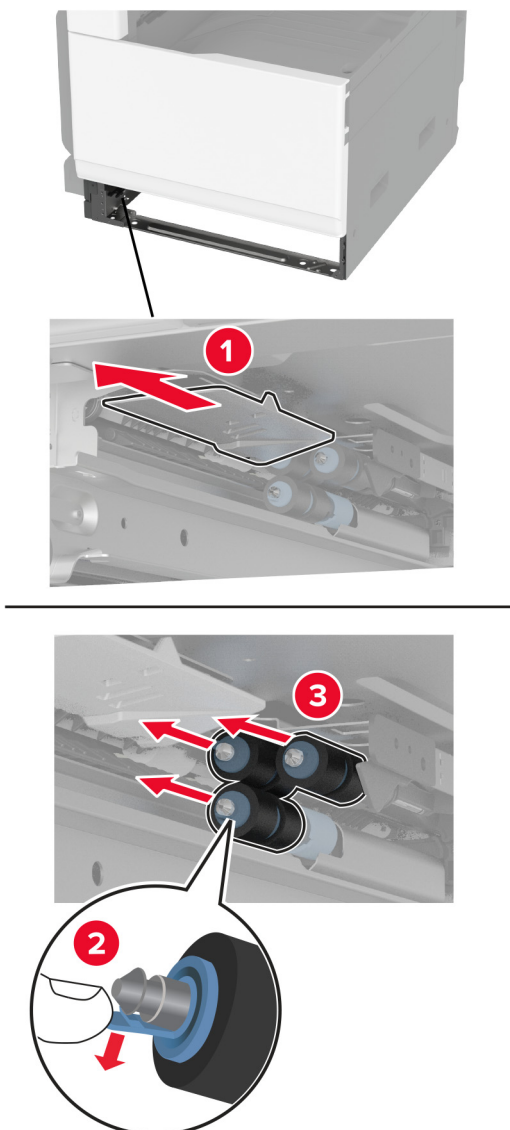

4 Settu vatn í mjúkan lófrían klút, og þurrkaðu síðan af mótunarrúllunum.

5 Settu rúllusettið á sinn stað þar til að það *smellur* á sinn stað.

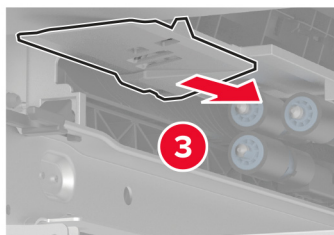
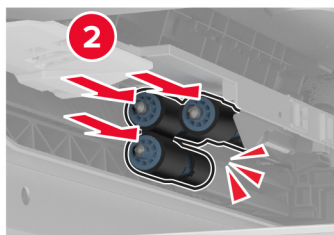
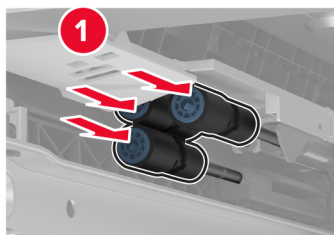

6 Settu skúffuna inn.

7 Kveiktu á prentaranum.

## Hreinsa rúllusett sjálfvirks matara

1 Slökktu á prentaranum.

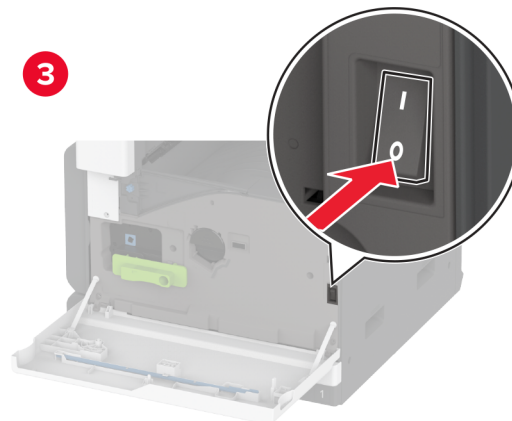
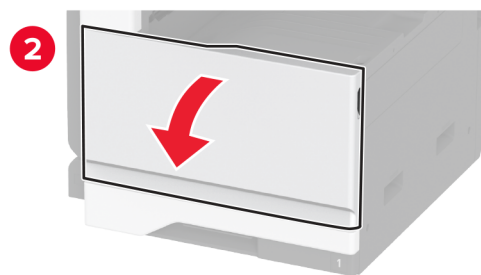
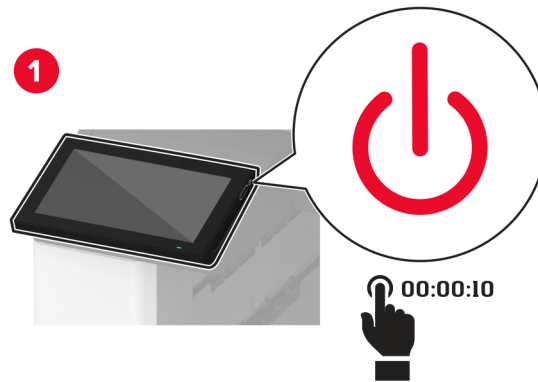

2 Opnaðu efri hlíf á sjálfvirkum matara.

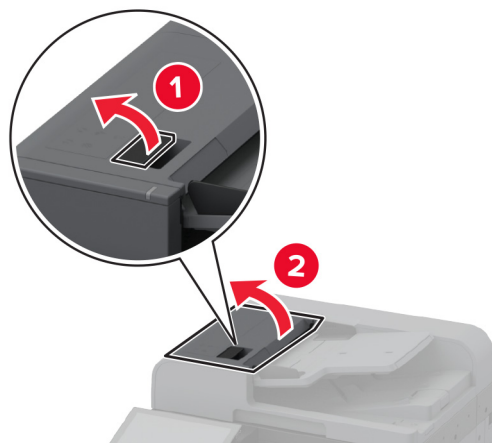

3 Fjarlægðu hlíf á aðskilnaðarrúllu.

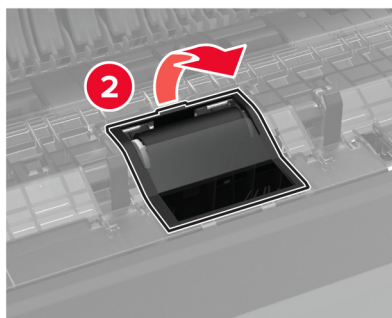
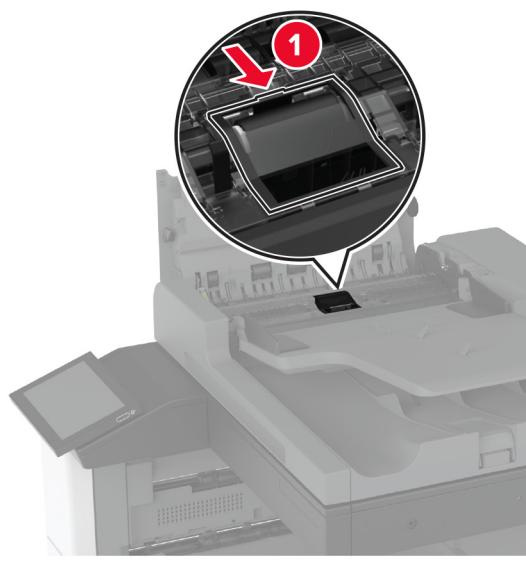

4 Fjarlægðu aðskilnaðarrúlluna.

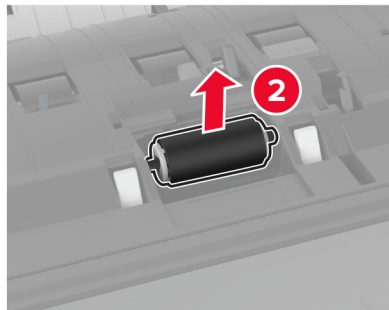
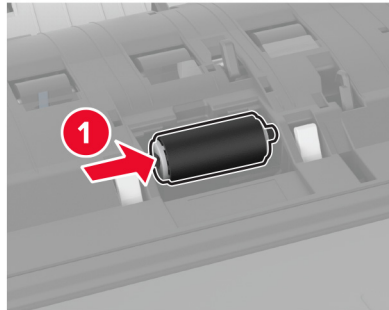

5 Settu vatn í mjúkan lófrían klút, og þurrkaðu síðan af rúllusettnu.

6 Settu aðskilnaðarrúlluna á sinn stað.

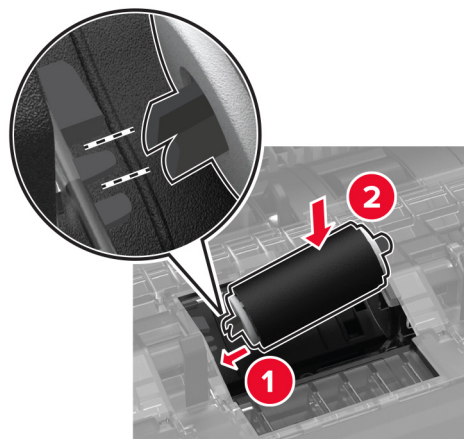

7 Settu lok á aðskilnaðarrúllu sjálfvirks matara á sinn stað þar til að það *smellur* á sinn stað.

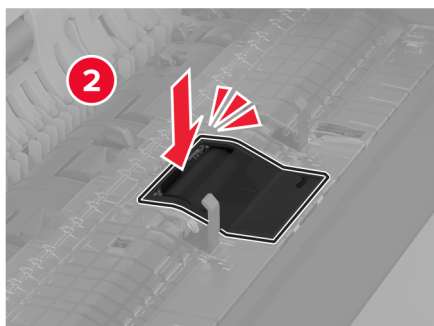
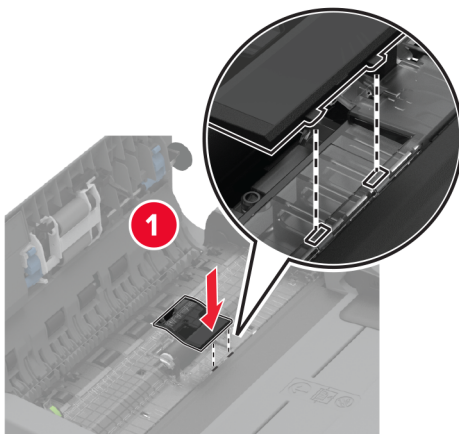

8 Fjarlægðu samstæðu aðskilnaðarrúllu.

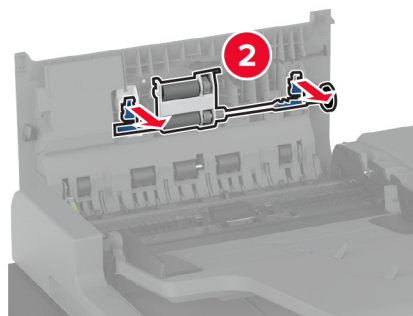
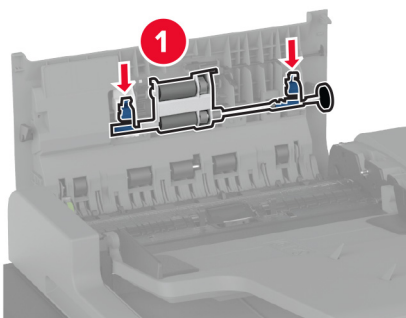

9 Settu vatn í mjúkan lófrían klút, og þurrkaðu síðan af rúllusettinu.

10 Settu aðskilnaðarrúllu á sinn stað þar til að hún *smellur* á sinn stað.

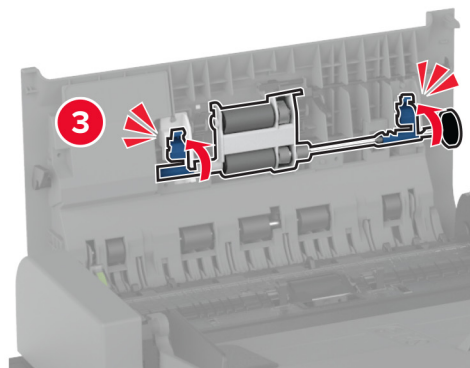
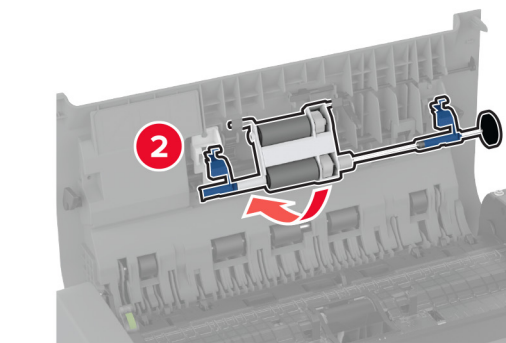
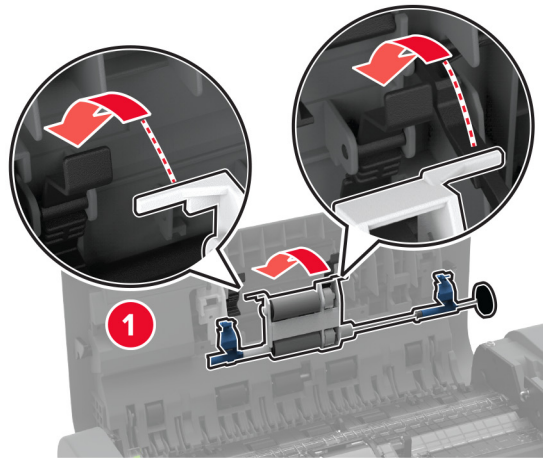

11 Lokaðu efra loki á sjálfvirkum matara.

12 Kveiktu á prentaranum.



## Hreinsa rúllusetið í 2000-blaða skúffu

1 Slökktu á prentaranum.

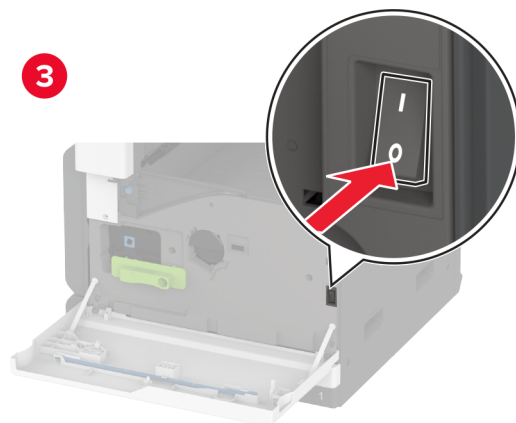
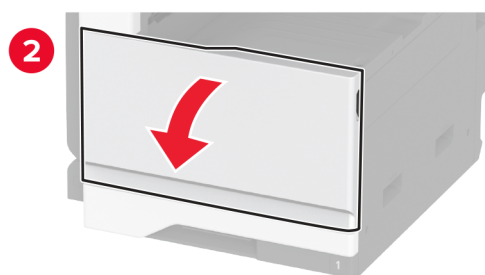
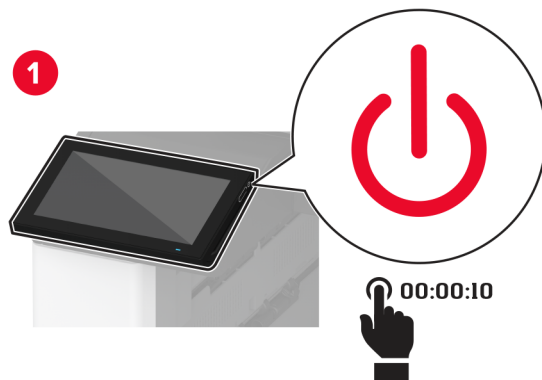

2 Renndu skúffunni til vinstri.

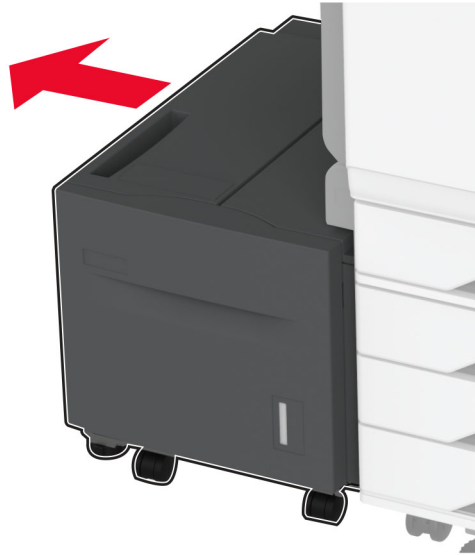

3 Opnaðu hurð J og opnaðu síðan hlíf yfir rúllusetti.

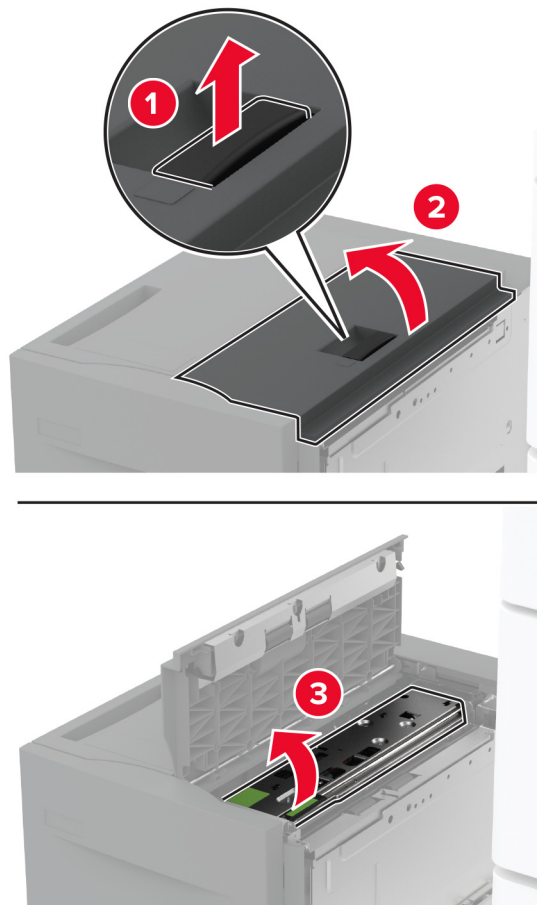

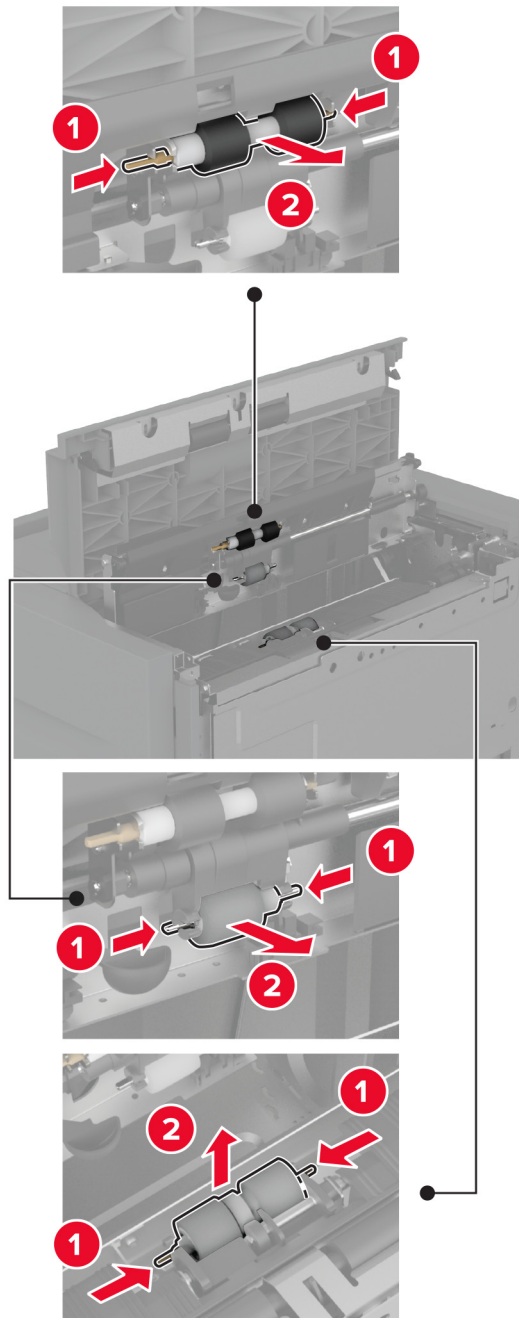
**4** Finndu og fjarlægðu rúllusettið.**5** Settu vatn í mjúkan lófrían klút, og þurrkaðu síðan af rúllusettinu.

6 Settu rúllusettið á sinn stað.

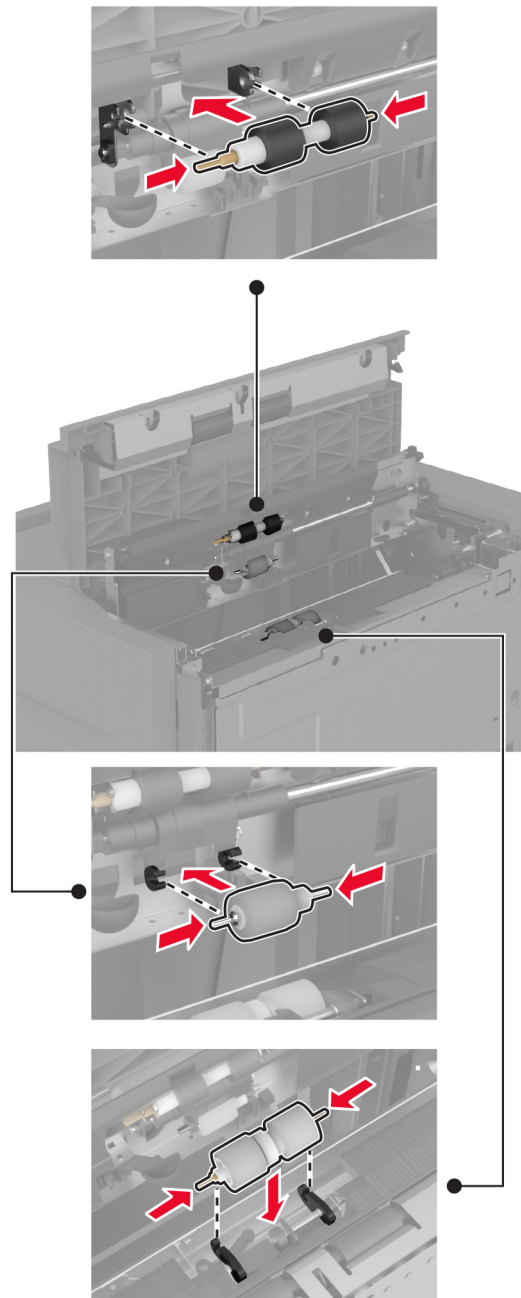

7 Lokaðu hlíf yfir rúllusetti og lokaðu síðan hurð J.

8 Renndu skúffunni aftur á sinn stað.

9 Kveiktu á prentaranum.

## Tæming á boxi fyrir gatara

1 Lyftu hlíf F yfir pappírslutningi.

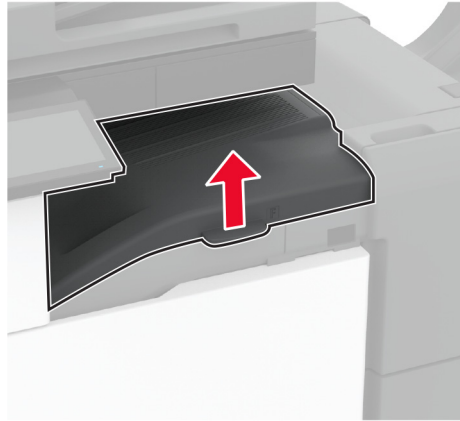

2 Fjarlægðu og tæmdu síðan box fyrir gatara.

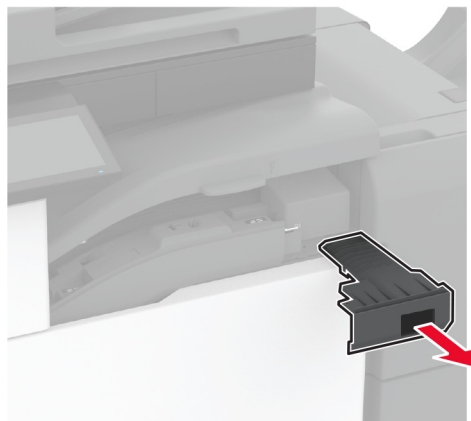

3 Settu box fyrir gatara á sinn stað.

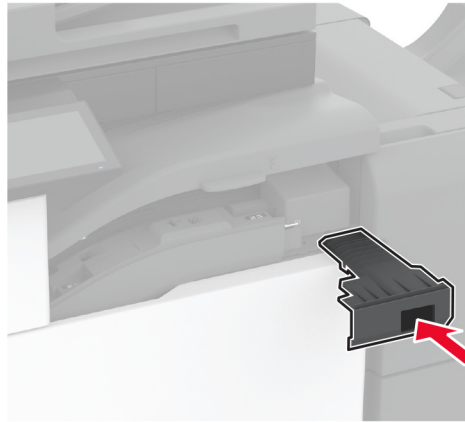

4 Lokaðu lokinu.

## Spara orku og pappír

### Setja upp stillingar orkusparnaðar

#### Svefnstilling

- 1 Frá heimaskjánum, snertu **Stillingar > Tæki > Orkustýring > Tímarof > Svefnstilling**.
- 2 Skrá tímalengd sem prentarinn er iðjulaus áður en hann fer í Svefnstillingu.

#### Stilling í dvala

- 1 Frá heimaskjánum, snertu **Stillingar > Tæki > Orkustýring > Tímarof > Tímarof stillingar í dvala**.
- 2 Skrá tímalengd sem prentarinn er iðjulaus áður en hann fer í stillingu í dvala.

#### Athugasemdir:

- Til að Tímarof í dvala virki, stilltu Tímarof í dvala á tengingu í Dvala.
- Innbyggði vefþjónninn er óvirkur þegar prentarinn er í stillingu fyrir Dvala.

### Stilla birtustig á skjánum

- 1 Frá heimaskjánum, snertu **Stillingar > Tæki > Kjörstillingar**.
- 2 Aðlagaðu stillinguna í valmynd fyrir birtustig á skjá.

## Spara rekstrarvörur

- Prentaðu á báðar hliðar á pappírnum.

**Athugasemd:** Prentun á báðar hliðar er sjálfvalin stilling í rekli prentarans.

- Prentaðu margar síður á eina pappírsörk.
- Notaðu eiginleika forskoðunar til að sjá hvernig skjalið lítur áður en það er prentað.
- Prentaðu eitt eintak af skjalinu til að athuga innihald þess og snið varðandi nákvæmni.

Prentarinn færður á aðra staðsetningu

## Prentarinn færður á aðra staðsetningu

 **VARÚÐ—HUGSANLEG HÆTTA:** Ef þyngd prentarans er meiri en 20 kg (44 lb), þá kann það að þarfnast tveggja eða fleiri manna til að lyfta honum á öruggan hátt.

 **VARÚÐ—HUGSANLEG HÆTTA:** Til að koma í veg fyrir hættu á eldsvoða eða raflosti notið aðeins rafmagnssnúruna sem fylgdi með þessari vöru eða viðurkennda skiptivöru frá framleiðanda.

 **VARÚÐ—HUGSANLEG HÆTTA:** Fylgdu þessum leiðbeiningum þegar verið er að flytja prentarann til að koma í veg fyrir slys eða skemmdir á prentaranum:

- Gangið úr skugga um að allar hurðir og skúffur séu lokaðar.
- Slökktu á prentaranum og taktu síðan rafmagnssnúruna úr sambandi við rafmagn.
- Aftengdu allar snúrur og kapla frá prentaranum.
- Ef prentarinn er með aðskildar viðbótarskúffur standandi á gólfi eða áfesta úttaksvalkosti, þá á að aftengja þá áður en prentarinn er fluttur.
- Ef prentarinn er á hjólavagni, rúllið þá honum varlega á nýja staðinn. Sýnið aðgát þegar farið er yfir þröskulda og mishæðir í gólfi.
- Ef prentarinn er ekki á hjólavagni en er uppsettur með viðbótarskúffum eða úttaksvalkostum, fjarlægðu úttaksvalkostina og lyftu honum af skúffunum. Reynið ekki að lyfta prentaranum og neinum valkostum samtímis.
- Notið ávallt handföngin á prentaranum til að lyfta honum.
- Sérhver vagn sem er notaður til að færa prentarann verður að vera fær um að styðja undir allan prentarann.
- Sérhver vagn sem notaður er til að færa vélbúnaðarvalkosti verður að vera með yfirborð sem er fært um að bera búnaðinn.
- Haldið prentaranum í uppréttri stöðu.
- Varist allar harkalegar hreyfingar.
- Gangið úr skugga um að fingurnir séu ekki undir prentarann þegar hann er settur niður.
- Gangið úr skugga um að það sé fullnægjandi pláss í kringum prentarann.

**Athugasemd:** Skemmdir á prentaranum af völdum óviðeigandi tilfærslu fellur ekki undir ábyrgð prentarans.

## Flutningur á prentaranum

Varðandi flutningsupplýsingar, farðu á <http://support.lexmark.com> eða hafðu samband við þjónustu viðskiptavina.

# Leysa vandamál

## Vandamál varðandi prentgæði

Finndu myndina sem líkist vandamáli prentgæða sem þú ert með og smelltu síðan á tengilinn fyrir neðan hana til að lesa skref til lausnar vandanum.

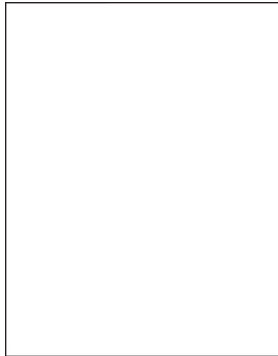

[“Auðar eða hvítar síður” á síðu 327](#)

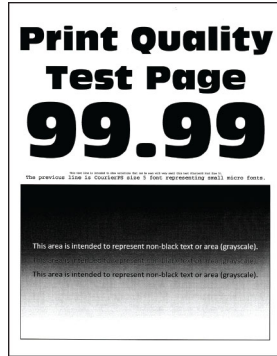

[“Dökk prentun” á síðu 328](#)

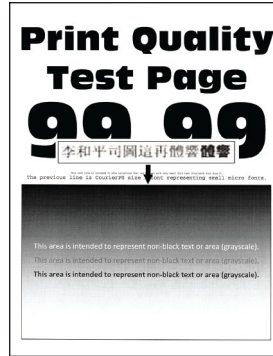

[“Fínar línur prentast ekki rétt” á síðu 329](#)



[“Brotinn eða krumpaður pappír” á síðu 330](#)

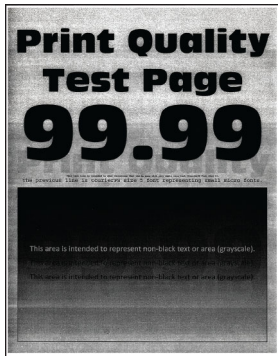

[“Grár bakgrunnur” á síðu 331](#)



[“Láréttar ljósar rendur” á síðu 340](#)



[“Rangar spássíur” á síðu 332](#)

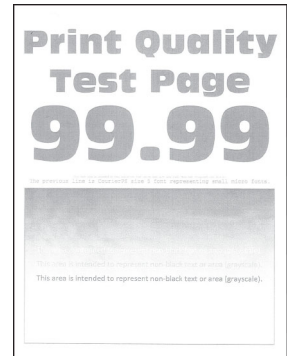

[“Ljós prentun” á síðu 333](#)



[“Flekkótt prentun og punktar” á síðu 335](#)



[“Pappír krullast” á síðu 336](#)



[“Útprentun skáhallandi eða skökk” á síðu 337](#)



[“Endurteknir gallar” á síðu 346](#)





[“Heilar svartar síður” á síðu 338](#)



[“Skorið af texta eða myndum” á síðu 339](#)



[“Prentlitur nuddast auðveldlega af” á síðu 340](#)

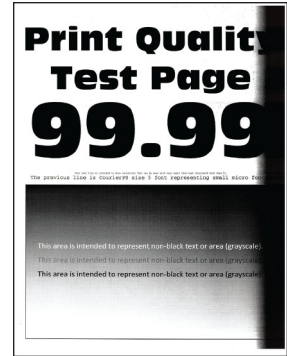

[“Lóðréttar dökkr rákir” á síðu 343](#)



[“Lóðréttar dökkr línur eða rákir” á síðu 344](#)

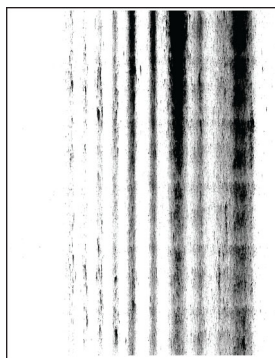

[“Lóðréttar dökkr rákir með prentun sem vantar” á síðu 345](#)



[“Lóðréttar ljósar rendur” á síðu 341](#)

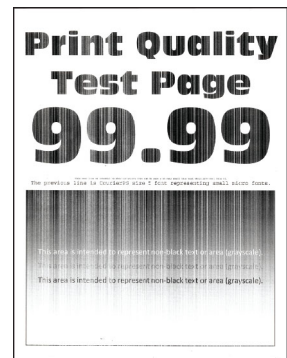

[“Lóðréttar hvítar línur” á síðu 342](#)

Villukóðar prentara

## Villukóðar prentara

Villukóðar	Villuboð	Lausn
2.01	<b>Þörf á birgðum.</b>	Snertu <b>Hætta við verk</b> og pantaðu þær birgðir sem þarf. Varðandi frekari upplýsingar, sjá <a href="#">“Pöntun á hlutum og rekstrarvörum” á síðu 255.</a>
3.01	<b>Staðalúttaksbakinn er fullur.</b>	Fjarlægðu pappír úr bakkanum og snertu síðan <b>Halda áfram.</b>
3.21, 3.22, 3.23, 3.24	<b>Fjarlægðu pappír fyrir aftan skúffuna [x].</b>	<ol style="list-style-type: none"> <li>1 Fjarlægðu tilgreinda skúffu.</li> <li>2 Fjarlægðu flæktan pappír á svæðinu.</li> <li>3 Settu skúffuna inn.</li> </ol>
7.13, 7.23, 7.33, 7.43, 7.53	<b>Setja inn skúffu [x].</b>	Reyndu annað af eftirfarandi: <ul style="list-style-type: none"> <li>• Settu tilgreinda skúffu í.</li> <li>• Hætta við núverandi verk í prentun.</li> </ul>
8.01	<b>Lokaðu hurð að framan.</b>	Haltu hurð að framan lokaðri nema þegar viðhald er framkvæmt.
8.02, 8.03, 8.04, 8.05	<b>Lokaðu hurð [x].</b>	Haltu tilgreindri hurð lokaðri nema þegar viðhald er framkvæmt.

Villukóðar	Villuboð	Lausn
8.06	Tengdu skúffu 5.	Renndu skúffunni til vinstri og renndu henni síðan aftur á sinn stað.
8.07	Lokaðu hlíf F yfir pappír-sflutningi.	Hafðu hlíf % yfir pappírslutningi lokaða nema verið sé að framkvæma viðhald.
8.08	Lokaðu hurð að framan fyrir heftarabúnað.	Haltu hurð að framan lokaðri nema þegar viðhald er framkvæmt.
8.09	Lokaðu loki að ofan fyrir frágangseiningu með heftara og gatara.	Haltu loki að ofan lokuðu nema þegar viðhald er framkvæmt.
9.00	Prentarinn þurfti að endur-ræsast. Síðasta verk kann að vera ófullkomið.	Snertu <b>Halda áfram</b> til að hreinsa skilaboðin og halda áfram að prenta.
11.11, 11.21, 11.31, 11.41, 11.51	Hlaða [source] með [type] [size].	Fylla á merкта skúffu með pappír Varðandi frekari upplýsingar, sjá <a href="#">“Setja í pappír og sérstaka miðla” á síðu 55.</a>
11.12, 11.22, 11.32, 11.42, 11.52	Hlaða [source] með [type] [size] [orientation].	
11.81, 11.91	Hlaða fjölnotamatara með [type] [size].	Settu pappír í fjölnotamatarann. Varðandi frekari upplýsingar, sjá <a href="#">“Hlaða í fjölnotamatara” á síðu 69.</a>
11.82, 11.92	Hlaða fjölnotamatara með [type] [size] [orientation].	
12.11, 12.21, 12.31, 12.41, 12.51	Breyta [source] í [type] [size].	Togaðu út tilgreindan bakka, fjarlægðu pappír og settu síðan rétta pappírsgerð og stærð. Varðandi frekari upplýsingar, sjá <a href="#">“Setja í pappír og sérstaka miðla” á síðu 55.</a>
12.12, 12.22, 12.32, 12.42, 12.52	Breyta [source] í [type] [size] [orientation].	
12,91	Breyta fjölnotamatara í [type] [size].	Fjarlægðu pappír og settu síðan rétta pappírsgerð og stærð. Varðandi frekari upplýsingar, sjá <a href="#">“Hlaða í fjölnotamatara” á síðu 69.</a>
12,92	Breyta fjölnotamatara í [type] [size] [orientation].	
31.00	Setja inn box fyrir gatara.	<ol style="list-style-type: none"> <li>1 Opnaðu hlíf F yfir pappírslutningi.</li> <li>2 Fjarlægðu boxið fyrir gatara.</li> <li>3 Settu box fyrir gatara á sinn stað.</li> </ol>
31.40	Setja svart hylki sem vantar eða svarar ekki inn aftur.	<ol style="list-style-type: none"> <li>1 Opnaðu hurð að framan.</li> <li>2 Fjarlægðu hylkið.</li> <li>3 Setja hylkið í.</li> <li>4 Lokaðu hurð að framan.</li> </ol>
31,60	Setja upp aftur svarta myndeyningu sem vantar eða svarar ekki.	<ol style="list-style-type: none"> <li>1 Opnaðu hurð A.</li> <li>2 Opnaðu hurð að framan.</li> <li>3 Aflæstu og fjarlægðu síðan myndeyninguna.</li> <li>4 Settu inn myndeyningu og læstu síðan neðri hlutanum.</li> <li>5 Lokaðu hurð að framan og hurð A.</li> </ol>
32.40	Skipt um óstutt svart hylki.	Sjá <a href="#">“Skipt um blekhyliki” á síðu 256.</a>

Villukóðar	Villuboð	Lausn
34.00	<b>Pappír of stuttur.</b>	Stilltu samsvarandi stærð á pappír og á pappírnum sem var hlaðið í skúffuna. Frá heimaskjánum, snertu <b>Stillingar &gt; Pappírs &gt; skúffa &gt; Uppsetning &gt; Pappírsstærð/gerð.</b>
34.10, 34.20, 34.30, 34.40, 34.50	<b>Athugaðu [source], stilltu stýringar og snúningsátt.</b>	Togaðu tilgreinda skúffu út og gættu þess að pappír sé rétt hlaðið í. Varðandi frekari upplýsingar, sjá " <a href="#">Setja í pappír og sérstaka miðla</a> " á síðu 55.
34.90	<b>Athugaðu fjölnotamatara, stilltu stýringar og snúningsátt.</b>	Vertu viss um að pappír sé rétt hlaðið í. Varðandi frekari upplýsingar, sjá " <a href="#">Hlaða í fjölnotamatara</a> " á síðu 69.
37.10	<b>Ekki nægt minni til að samraða verki.</b>	Reyndu annað af eftirfarandi: <ul style="list-style-type: none"> <li>• Snertu <b>Halda áfram</b> til að prenta hluta verks sem er þegar vistað og byrja að samraða afgangnum af prentverkinu.</li> <li>• Hætta við núverandi verk í prentun.</li> </ul>
37.30	<b>Ekki nægt minni, sumum verkum í bið var eytt.</b>	Snertu <b>Halda áfram</b> til að hreinsa skilaboðin og halda áfram að prenta.
38.10	<b>Minni fullt.</b>	Reyndu eitt eða fleira af eftirfarandi: <ul style="list-style-type: none"> <li>• Snertu <b>Halda áfram</b> til að hreinsa skilaboðin og halda áfram að prenta.</li> <li>• Hætta við núverandi verk í prentun.</li> <li>• Settu upp meira minni prentara.</li> <li>• Fækkaðu fjölda á síðum sem eru í prentverkinu.</li> </ul>
39.10	<b>Margþætt síða, sum gögn kunna að hafa ekki náð að prentast.</b>	Reyndu eitt eða fleira af eftirfarandi: <ul style="list-style-type: none"> <li>• Snertu <b>Halda áfram</b> til að hreinsa skilaboðin og halda áfram að prenta.</li> <li>• Hætta við núverandi verk í prentun.</li> <li>• Settu upp meira minni prentara.</li> <li>• Minnkaðu margbreytileika og stærð prentverksins áður en þú sendir það í prentun aftur.</li> <li>• Fækkaðu fjölda á síðum sem eru í prentverkinu.</li> <li>• Minnkaðu fjölda og stærð allra niðurhalaðra leturgerða.</li> <li>• Eyddu óþarfa leturgerðum eða fjölvum úr prentverkinu.</li> <li>• Fækkaðu fjölda á gröfum/teikningum sem eru í prentverkinu.</li> </ul>
51	<b>Bilað minniskort uppgötvað.</b>	Reyndu eitt eða fleira af eftirfarandi: <ul style="list-style-type: none"> <li>• Skiptu um minniskort.</li> <li>• Snertu <b>Halda áfram</b> til að hreinsa skilaboðin og halda áfram að prenta.</li> <li>• Hætta við núverandi verk í prentun.</li> </ul>
52	<b>Ekki nægilegt pláss á minniskorti fyrir tilföng.</b>	Reyndu eitt eða fleira af eftirfarandi: <ul style="list-style-type: none"> <li>• Snertu <b>Halda áfram</b> til að hreinsa skilaboðin og halda áfram að prenta.</li> <li>• Eyða leturgerðum, fjölvum og öðrum gögnum á minniskortinu.</li> <li>• Settu harðan disk á sinn stað. Varðandi frekari upplýsingar, sjá "<a href="#">Setja upp harðan disk prentara</a>" á síðu 118.</li> </ul> <p><b>Athugasemd:</b> Niðurhlöðnum leturtegundum og fjölvum sem eru ekki áður vistuð á minniskorti er eytt.</p>

Villukóðar	Villuboð	Lausn
55,1	Villa við lestur á USB-kubb. Fjarlægja USB	Fjarlægja minnskort til að halda áfram.
55,2	Villa við lestur á USB-tengistöð. Fjarlægja tengistöð.	Fjarlægja USB-tengistöð til að halda áfram.
55.3	Taktu úr sambandi og skiptu um stillingu.	
61	Fjarlægja gallaðan disk.	Skiptu út gallaða geymsludrifinu.
62	Diskur fullur.	<p>Reyndu eitt eða fleira af eftirfarandi:</p> <ul style="list-style-type: none"> <li>• Snertu <b>Halda áfram</b> til að hreinsa skilaboðin og halda áfram að prenta.</li> <li>• Eyða leturgerðum, fjölvum og öðrum gögnum sem vistuð eru á hörðum disk.</li> <li>• Settu harðan disk á sinn stað. Varðandi frekari upplýsingar, sjá <a href="#">“Setja upp harðan disk prentara” á síðu 118.</a></li> </ul>
63	Forsníða diskinn.	<p>Forsníða núna eyðir öllum upplýsingum af geymsludrifinu. Til að forsníða geymsludrifið skaltu gera eftirfarandi:</p> <ol style="list-style-type: none"> <li>1 Snertu <b>Stillingar &gt; Tæki &gt; Viðhald &gt; Eyða úr þjónustu.</b></li> <li>2 Snertu <b>Hreinsa allar upplýsingar á hörðum disk</b> og snertu síðan <b>EYÐA.</b></li> </ol>
71,01	Stöðvarheiti á faxi ekki sett upp. Hafðu samband við kerfisstjóra.	Sjá <a href="#">“Setja upp faxaögerð sem notar hliðstætt fax” á síðu 40.</a>
71.02	Stöðvarnúmer á faxi ekki sett upp. Hafðu samband við kerfisstjóra.	
71.03	Engin hliðræn lína tengd við móttald, fax óvirkt	Athugaðu tenginguna og línuna fyrir merki. Varðandi frekari upplýsingar, sjá <a href="#">“Setja upp faxaögerð sem notar hliðstætt fax” á síðu 40.</a>
71,06	Get ekki tengst HTTPS faxþjóni.	Tenging við HTTPS Fax Server er aftengd. Athuga internet-tengingu prentarans.
71.07	Prentari er ekki skráður á HTTPS Fax Server.	Gættu þess að prentaranum sé bætt við í tækjalistanum í gátt HTTPS Fax Server. Hafðu samband við kerfisstjóran.
71.11	Svæði fyrir fax.	Svæði fyrir fax virkar ekki. Hafðu samband við kerfisstjóran.
71.12	Minni fullt, get ekki prentað föx.	Snertu <b>Prenta allt</b> til að prenta eins mörg af föxunum og hafa verið vistuð.
71.13	Minni fullt. Get ekki sent föx.	<p>Reyndu annað af eftirfarandi:</p> <ul style="list-style-type: none"> <li>• Haltu áfram og reyndu að senda faxið aftur.</li> <li>• Skannaðu upprunalega skjalið eina síðu í einu, hringdu í faxnúmerið og faxaðu síðan skjalið.</li> </ul>
71.40	Tími prentara er rangur.	Setja tíma prentarans. Frá heimaskjánum, snertu <b>Stillingar &gt; Tæki &gt; Kjörstillingar &gt; Dagsetning og tími &gt; Setja upp.</b>

Villukóðar	Villuboð	Lausn
72.01	SMTP-þjónn tölvupósts ekki uppsettur. Hafðu samband við kerfisstjóra.	Reyndu annað af eftirfarandi: <ul style="list-style-type: none"> <li>• Setja upp þína aðgerð fyrir tölvupóst Varðandi frekari upplýsingar, sjá <a href="#">“Setja upp SMTP stillingar tölvupósts”</a> á síðu 47.</li> <li>• Gera villuboðin óvirk. Varðandi frekari upplýsingar, sjá <a href="#">“Gera villuboð ‘SMTP-þjónn ekki uppsettur’ óvirk.”</a> á síðu 380.</li> </ul>
72.02	Þjónn vef tengingar ekki uppsettur. Hafðu samband við kerfisstjóra.	Hafðu samband við kerfisstjóra.
72.04	Faxþjónn Fyrir snið ekki uppsettur Hafðu samband við kerfisstjóra.	Reyndu annað af eftirfarandi: <ul style="list-style-type: none"> <li>• Snertu <b>Stillingar &gt; Fax &gt; Uppsetning faxþjóns &gt; Almennar faxstillingar.</b> Settu upp Fyrir snið stillinguna.</li> <li>• Hafðu samband við kerfisstjóra.</li> </ul>
81.31	Skiptu um rúllusett, farið yfir meðmæltu endingu.	Sjá <a href="#">“Skipta um rúllur sjálfvirks matara skjala”</a> á síðu 276.
83.20	Lítið að heftum eða þau vantar.	Reyndu annað af eftirfarandi: <ul style="list-style-type: none"> <li>• Fjarlægðu hylki með heftum og settu inn aftur.</li> <li>• Skipta um hylki fyrir hefti Varðandi frekari upplýsingar, sjá <a href="#">“Skipta um hylki fyrir hefti”</a> á síðu 292.</li> </ul>
83.30	Hefti tóm eða rangt sett í.	Reyndu annað af eftirfarandi: <ul style="list-style-type: none"> <li>• Fjarlægðu hylki með heftum og settu inn aftur.</li> <li>• Skipta um hylki fyrir hefti Varðandi frekari upplýsingar, sjá <a href="#">“Skipta um hylki fyrir hefti”</a> á síðu 292.</li> </ul>
84.01	Myndeining nálægt lágri stöðu.	Snertu <b>Halda áfram</b> til að hreinsa skilaboðin.
84.11	Staða myndeiningar lág.	
84.21	Staða myndeiningar mjög lág.	
84.31	Skiptu um myndeiningu, farið yfir meðmæltu endingu.	Sjá <a href="#">“Skipt um myndvalsinn”</a> á síðu 259.
86.23	Brátt er þörf á viðhaldi skanna.	Snertu <b>Halda áfram</b> til að hreinsa skilaboðin.
86.33	Skiptu um ADF-sett, farið yfir meðmæltu endingu.	Sjá <a href="#">“Skipta um rúllur sjálfvirks matara skjala”</a> á síðu 276.
87.20	Box fyrir gatara næstum fullt.	Snertu <b>Halda áfram</b> til að hreinsa skilaboðin.
87.30	Tæma boxið fyrir gatara.	<ol style="list-style-type: none"> <li>1 Opnaðu hlíf F yfir pappírslutningi.</li> <li>2 Fjarlægðu box fyrir gatara og tæmdu það síðan.</li> <li>3 Settu box fyrir gatara á sinn stað.</li> <li>4 Lokaðu lokinu.</li> </ol>
200.03, 240.06	Pappírslækja [flækja í haus].	Sjá <a href="#">“Pappírstífla í fjölnotamatara”</a> á síðu 361.
200.16[x], 241.16a	Pappírslækja [flækja í haus].	Sjá <a href="#">“Pappírstífla í staðalskúffu”</a> á síðu 355.

Villukóðar	Villuboð	Lausn
200.26[x], 200.36[x], 200.46[x], 200.56a, 202.95[x], 242.26, 242.33, 242.43, 243.33, 243.36, 243.43, 244.43, 244.46	<b>Pappírslækja [flækja í haus].</b>	Sjá <a href="#">“Pappírslækja í aukaskúffum” á síðu 357.</a>
200.56a, 245.53[x], 245.56	<b>Pappírslækja [flækja í haus].</b>	Sjá <a href="#">“Pappírslækja í 2000-blaða skúffunni” á síðu 361.</a>
200.95, 201.96, 202.93, 202.94, 221.93, 221.95, 232.93, 240.25, 240.35, 240.55	<b>Pappírslækja [flækja í haus].</b>	Sjá <a href="#">“Pappírslækja í hurð A” á síðu 362.</a>
280.06	<b>Settu upphafleg skjöl aftur í í ADF og endurræstu verkið.</b>	Reyndu eitt eða fleira af eftirfarandi: <ul style="list-style-type: none"> <li>• Fjarlægðu og settu skjalið aftur í ADF.</li> <li>• Skannaðu skjalið í gleri á skanna.</li> <li>• Ljúktu verkinu án þess að skanna eftirstandandi síður.</li> <li>• Hætta við verk.</li> </ul>
280.11, 280.13, 280.15, 280.91, 280.93, 280.95, 281.11, 281.15, 281.16, 281.91, 281.95, 281.96, 282.11, 282.13, 282.15, 282.91, 282.93, 282.95, 283.11, 283.13, 283.15, 283.91, 283.93, 283.95, 284.11, 284.13, 284.15, 284.91, 284.93, 284.95, 288.10, 288.90, 295.01, 680.10	<b>Flækja í skanna.</b>	Sjá <a href="#">“Pappírstífla í sjálfvirkum matara skjala” á síðu 366.</a>
280.13Q, 280.15Q, 295.01Q, 680.20Q	<b>Skiptu um upphafleg skjöl sem flækt eru.</b>	Reyndu eitt eða fleira af eftirfarandi: <ul style="list-style-type: none"> <li>• Fjarlægðu og settu skjalið aftur í ADF.</li> <li>• Skannaðu skjalið í gleri á skanna.</li> <li>• Ljúktu verkinu án þess að skanna eftirstandandi síður.</li> <li>• Hættu við verkið.</li> </ul>
280.13K, 280.15K, 680.20K, 680.40K, 295.01K,	<b>Settu upphafleg skjöl aftur í og endurræstu.</b>	Reyndu annað af eftirfarandi: <ul style="list-style-type: none"> <li>• Fjarlægðu og settu skjalið aftur í ADF eða gler á skanna.</li> <li>• Hættu við verkið.</li> </ul>

Villukóðar	Villuboð	Lausn
420.11a, 420.13a, 420.15a, 420.15b, 420.54a, 420.54b, 425.13a	Pappírslækja [flækja í haus].	Sjá <a href="#">“Pappírslækja í frágangsbúnaði heftara” á síðu 366.</a>
400.13, 400.13b, 420.13b, 420.15b, 420.54c, 450.23b, 450.91b, 451.33b, 454.23b, 454.25b, 457.25b	Pappírslækja [flækja í haus].	Sjá <a href="#">“Pappírslækja í heftara- og gatarabúnaði” á síðu 370.</a>
457.35b	Pappírslækja [flækja í haus].	<ul style="list-style-type: none"> <li>• Ef þú settir upp heftarabúnað, sjá þá <a href="#">“Pappírslækja í frágangsbúnaði heftara” á síðu 366.</a></li> <li>• Ef þú settir upp frágangseiningu með heftara og gatara, sjá þá <a href="#">“Pappírslækja í heftara- og gatarabúnaði” á síðu 370.</a></li> </ul>

## Vandamál við prentun

Prentgæði eru léleg

Auðar eða hvítar síður



**Athugasemd:** Prenta gæðaprófunarsíður áður en reynt er að leysa vandamálið. Frá heimaskjánum, snertu **Stillingar > Bilanaleit > Prenta gæðaprófunarsíður.**

Aðgerð	Já	Nei
<p><b>Skref 1</b></p> <p><b>a</b> Athugaðu hvort prentarinn er að nota ekta blekhylki frá Lexmark eða hylki sem er stutt.</p> <p><b>Athugasemd:</b> Ef hylkið er ekki stutt, settu í hylki sem er stutt.</p> <p><b>b</b> Prentaðu skjalið.</p> <p>Er prentarinn að prenta auðar eða hvítar síður?</p>	Farðu í skref 2.	Vandamálið er leyst.
<p><b>Skref 2</b></p> <p><b>a</b> Fjarlægðu myndeininguna.</p> <p><b>Viðvörðun—hugsanleg hættu:</b> Ekki láta myndeininguna lenda í beinu ljósi. Löng viðvera í ljósi gæti valdið gæðavandamálum við prentun.</p> <p><b>Viðvörðun—hugsanleg hættu:</b> Snertu ekki myndvalsinn. Sé það gert getur það haft áhrif á prentgæði prentverka í framtíðinni.</p> <p><b>b</b> Settu myndeininguna á sinn stað.</p> <p><b>c</b> Prentaðu skjalið.</p> <p>Er prentarinn að prenta auðar eða hvítar síður?</p>	Hafðu samband við <a href="#">stuðning viðskiptavina</a> .	Vandamálið er leyst.

## Dökk prentun



**Athugasemd:** Prenta gæðaprófunarsíður áður en reynt er að leysa vandamálið. Frá heimaskjánum, snertu **Stillingar > Bilanaleit > Prenta gæðaprófunarsíður**.

Aðgerð	Já	Nei
<p><b>Skref 1</b></p> <p><b>a</b> Það fer eftir þínu stýrikerfi, dragðu úr svertustigi prentdufts í kjörstillingum prentunar eða í samskiptum prentunar.</p> <p><b>Athugasemd:</b> Þú getur einnig breytt stillingunum á stjórnborði prentarans. Frá heimaskjánum, snertu <b>Stillingar &gt; Prenta &gt; Gæði &gt; Svertustig prentdufts</b>.</p> <p><b>b</b> Prentaðu skjalið.</p> <p>Er prentun of dökk?</p>	Farðu í skref 2.	Vandamálið er leyst.



Aðgerð	Já	Nei
<p><b>Skref 2</b></p> <p><b>a</b> Það fer eftir þínu stýrikerfi, skilgreindu gerð pappírs í kjörstillingum prentunar eða í samskiptum prentunar.</p> <p><b>Athugasemdir:</b></p> <ul style="list-style-type: none"> <li>• Vertu viss um að stillingar samsvari pappírnum sem var hlaðið í skúffuna.</li> <li>• Þú getur einnig breytt stillingunum á stjórnborði prentarans. Frá heimaskjánum, snertu <b>Stillingar &gt; Pappír &gt; Uppsetning skúffu &gt; Pappírsstærð/gerð</b>.</li> </ul> <p><b>b</b> Prentaðu skjalið.</p> <p>Er prentun of dökk?</p>	Farðu í skref 3.	Farðu í skref 6.
<p><b>Skref 3</b></p> <p>Vertu viss um að pappírinn sé ekki með neina áferð eða að hann sé grófur.</p> <p>Er að prenta á pappír með áferð eða sem er grófur?</p>	Farðu í skref 4.	Farðu í skref 6.
<p><b>Skref 4</b></p> <p><b>a</b> Skiptu út pappír með áferð eða grófum með venjulegum pappír.</p> <p><b>b</b> Prentaðu skjalið.</p> <p>Er prentun of dökk?</p>	Farðu í skref 5.	Vandamálið er leyst.
<p><b>Skref 5</b></p> <p><b>a</b> Settu í pappír úr nýjum pakka.</p> <p><b>Athugasemd:</b> Pappírinn dregur til sín raka vegna þess að rakastig er hátt. Geymdu pappír í upphaflegum umbúðum þar til það á að nota hann.</p> <p><b>b</b> Prentaðu skjalið.</p> <p>Er prentun of dökk?</p>	Hafðu samband við <a href="#">stuðning viðskiptavina</a> .	Vandamálið er leyst.

## Fínar línur prentast ekki rétt

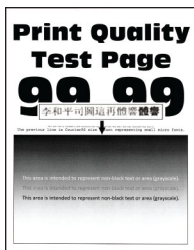

**Athugasemd:** Prenta gæðaprófunarsíður áður en reynt er að leysa vandamálið. Frá heimaskjánum, snertu **Stillingar > Bilanaleit > Prenta gæðaprófunarsíður**.

Aðgerð	Já	Nei
<p><b>Skref 1</b></p> <p><b>a</b> Athugaðu hvort prentarinn er að nota ekta blekhylki frá Lexmark eða hylki sem er stutt.</p> <p><b>Athugasemd:</b> Ef hylkið er ekki stutt, settu í hylki sem er stutt.</p> <p><b>b</b> Prentaðu skjalið.</p> <p>Prentast fínar línur rétt?</p>	Vandamálið er leyst.	Farðu í skref 2.
<p><b>Skref 2</b></p> <p><b>a</b> Auka svertustig prentdufts</p> <p>Frá heimaskjánum, snertu <b>Stillingar &gt; Prenta &gt; Gæði &gt; Svertustig prentdufts</b>.</p> <p><b>b</b> Prentaðu skjalið.</p> <p>Prentast fínar línur rétt?</p>	Vandamálið er leyst.	Hafðu samband við <a href="#">stuðning viðskiptavina</a> .

## Brotinn eða krumpaður pappír



**Athugasemd:** Prenta gæðaprófunarsíður áður en reynt er að leysa vandamálið. Frá heimaskjánum, snertu **Stillingar > Bilanaleit > Prenta gæðaprófunarsíður**.

Aðgerð	Já	Nei
<p><b>Skref 1</b></p> <p><b>a</b> Athugaðu hvort prentarinn er að nota ekta blekhylki frá Lexmark eða hylki sem er stutt.</p> <p><b>Athugasemd:</b> Ef hylkið er ekki stutt, settu í hylki sem er stutt.</p> <p><b>b</b> Prentaðu skjalið.</p> <p>Er pappírinn brotinn eða krumpaður?</p>	Farðu í skref 2.	Vandamálið er leyst.
<p><b>Skref 2</b></p> <p><b>a</b> Settu í pappír úr nýjum pakka.</p> <p><b>Athugasemd:</b> Pappírinn dregur til sín raka vegna þess að rakastig er hátt. Geymdu pappír í upphaflegum umbúðum þar til það á að nota hann.</p> <p><b>b</b> Prentaðu skjalið.</p> <p>Er pappírinn brotinn eða krumpaður?</p>	Farðu í skref 3.	Vandamálið er leyst.

Aðgerð	Já	Nei
<p><b>Skref 3</b></p> <p><b>a</b> Það fer eftir þínu stýrikerfi, skilgreindu gerð pappírs í kjörstillingum prentunar eða í samskiptum prentunar.</p> <p><b>Athugasemdir:</b></p> <ul style="list-style-type: none"> <li>• Vertu viss um að stillingin samsvari pappírnum sem var hlaðið.</li> <li>• Þú getur einnig breytt stillingunni á stjórnborði prentarans. Frá heimaskjánum, snertu <b>Stillingar &gt; Pappír &gt; Uppsetning skúffu &gt; Pappírsstærð/gerð</b>.</li> </ul> <p><b>b</b> Prentaðu skjalið.</p> <p>Er pappírinn brotinn eða krumpaður?</p>	<p>Hafðu samband við <a href="#">stuðning viðskiptavina</a>.</p>	<p>Vandamálið er leyst.</p>

## Grár bakgrunnur



**Athugasemd:** Prenta gæðaprófunarsíður áður en reynt er að leysa vandamálið. Frá heimaskjánum, snertu **Stillingar > Bilanaleit > Prenta gæðaprófunarsíður**.

Aðgerð	Já	Nei
<p><b>Skref 1</b></p> <p><b>a</b> Slökktu á prentaranum, bíddu síðan í um það bil 10 sekúndur, og kveiktu á honum aftur.</p> <p><b>b</b> Draga úr svertustigi prentdufts Frá heimaskjánum, snertu <b>Stillingar &gt; Prenta &gt; Gæði &gt; Svertustig prentdufts</b>.</p> <p><b>c</b> Prentaðu skjalið.</p> <p>Birtist grár bakgrunnur á útprintun?</p>	<p>Farðu í skref 2.</p>	<p>Vandamálið er leyst.</p>
<p><b>Skref 2</b></p> <p><b>a</b> Athugaðu hvort prentarinn er að nota ekta blekhyliki frá Lexmark eða hylki sem er stutt. <b>Athugasemd:</b> Ef blekhylikið er ekki stutt, settu í hylki sem er stutt.</p> <p><b>b</b> Prentaðu skjalið.</p> <p>Birtist grár bakgrunnur á útprintun?</p>	<p>Farðu í skref 3.</p>	<p>Vandamálið er leyst.</p>

Aðgerð	Já	Nei
<p><b>Skref 3</b></p> <p><b>a</b> Það fer eftir þínu stýrikerfi, skilgreindu gerð pappírs í kjörstillingum prentunar eða í samskiptum prentunar.</p> <p><b>Athugasemdir:</b></p> <ul style="list-style-type: none"> <li>• Vertu viss um að stillingin samsvari pappírnum sem var hlaðið.</li> <li>• Þú getur einnig breytt stillingunni á stjórnborði prentarans. Frá heimaskjánum, snertu <b>Stillingar &gt; Pappír &gt; Uppsetning skúffu &gt; Pappírsstærð/gerð</b>.</li> </ul> <p><b>b</b> Prentaðu skjalið.</p> <p>Birtist grár bakgrunnur á útprintun?</p>	Farðu í skref 4.	Vandamálið er leyst.
<p><b>Skref 4</b></p> <p><b>a</b> Fjarlægðu myndeyninguna og settu inn aftur.</p> <p><b>Viðvörðun—hugsanleg hættu:</b> Ekki láta myndeyninguna lenda í beinu ljósi. Löng viðvera í ljósi gæti valdið gæðavandamálum við prentun.</p> <p><b>Viðvörðun—hugsanleg hættu:</b> Snertu ekki myndvalsinn. Sé það gert getur það haft áhrif á prentgæði prentverka í framtíðinni.</p> <p><b>b</b> Prentaðu skjalið.</p> <p>Birtist grár bakgrunnur á útprintun?</p>	Farðu í skref 5.	Vandamálið er leyst.
<p><b>Skref 5</b></p> <p><b>a</b> Uppfæra fastbúnað prentarans. Varðandi frekari upplýsingar, sjá <a href="#">"Uppfæra fastbúnað" á síðu 73</a>.</p> <p><b>b</b> Prentaðu skjalið.</p> <p>Birtist grár bakgrunnur á útprintun?</p>	Farðu í skref 6.	Vandamálið er leyst.
<p><b>Skref 6</b></p> <p><b>a</b> Skiptu um myndeyninguna.</p> <p><b>b</b> Prentaðu skjalið.</p> <p>Birtist grár bakgrunnur á útprintun?</p>	Hafðu samband við <a href="#">stuðning viðskiptavina</a> .	Vandamálið er leyst.

## Rangar spássíur

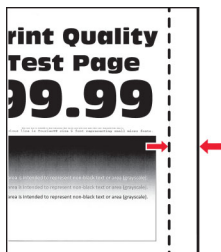

Aðgerð	Já	Nei
<p><b>Skref 1</b></p> <p><b>a</b> Færðu stýringar í skúffunni í rétta stöðu fyrir pappír sem var hlaðið.</p> <p><b>b</b> Prentaðu skjalið.</p> <p>Eru spássiur réttar?</p>	Vandamálið er leyst.	Farðu í skref 2.
<p><b>Skref 2</b></p> <p><b>a</b> Það fer eftir þínu stýrikerfi, skilgreindu pappírsstærð í kjörstillingum prentunar eða í samskiptum prentunar.</p> <p><b>Athugasemdir:</b></p> <ul style="list-style-type: none"> <li>• Vertu viss um að stillingin samsvari pappírnum sem var hlaðið.</li> <li>• Þú getur einnig breytt stillingunni á stjórnborði prentarans. Frá heimaskjánum, snertu <b>Stillingar &gt; Pappír &gt; Uppsetning skúffu &gt; Pappírsstærð/gerð</b>.</li> </ul> <p><b>Athugasemd:</b></p> <p><b>b</b> Prentaðu skjalið.</p> <p>Eru spássiur réttar?</p>	Vandamálið er leyst.	Hafðu samband við <a href="#">stuðning viðskiptavina</a> .

## Ljós prentun

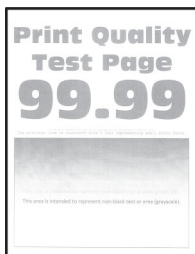

**Athugasemd:** Prenta gæðaprófunarsíður áður en reynt er að leysa vandamálið. Frá heimaskjánum, snertu **Stillingar > Bilanaleit > Prenta gæðaprófunarsíður**.

Aðgerð	Já	Nei
<p><b>Skref 1</b></p> <p><b>a</b> Athugaðu hvort prentarinn er að nota ekta blekhyliki frá Lexmark eða hylki sem er stutt.</p> <p><b>Athugasemd:</b> Ef hylkið er ekki stutt, settu í hylki sem er stutt.</p> <p><b>b</b> Prentaðu skjalið.</p> <p>Er prentunin ljós?</p>	Farðu í skref 2.	Vandamálið er leyst.

Aðgerð	Já	Nei
<p><b>Skref 2</b></p> <p><b>a</b> Slökktu á prentaranum, bíddu síðan í um það bil 10 sekúndur, og kveiktu á honum aftur.</p> <p><b>b</b> Auka svertustig prentdufts Frá heimaskjánum, snertu <b>Stillingar &gt; Prenta &gt; Gæði &gt; Svertustig prentdufts</b>.</p> <p><b>c</b> Prentaðu skjalið.</p> <p>Er prentunin ljós?</p>	Farðu í skref 3.	Vandamálið er leyst.
<p><b>Skref 3</b></p> <p><b>a</b> Það fer eftir þínu stýrikerfi, skilgreindu gerð pappírs í kjörstillingum prentunar eða í samskiptum prentunar.</p> <p><b>Athugasemdir:</b></p> <ul style="list-style-type: none"> <li>• Vertu viss um að stillingin samsvari pappírnum sem var hlaðið.</li> <li>• Þú getur einnig breytt stillingunni á stjórnborði prentarans. Frá heimaskjánum, snertu <b>Stillingar &gt; Pappír &gt; Uppsetning skúffu &gt; Pappírsstærð/gerð</b>.</li> </ul> <p><b>b</b> Prentaðu skjalið.</p> <p>Er prentunin ljós?</p>	Farðu í skref 4.	Vandamálið er leyst.
<p><b>Skref 4</b></p> <p><b>a</b> Það fer eftir þínu stýrikerfi, skilgreindu upplausn prentunar í kjörstillingum prentunar eða í samskiptum prentunar.</p> <p><b>b</b> Stilltu upplausnina á <b>600 dpi</b>.</p> <p><b>c</b> Prentaðu skjalið.</p> <p>Er prentunin ljós?</p>	Farðu í skref 5.	Vandamálið er leyst.
<p><b>Skref 5</b></p> <p><b>a</b> Fjarlægðu myndeyninguna. <b>Viðvörðun—hugsanleg hættu:</b> Ekki láta myndeyninguna lenda í beinu ljósi. Löng viðvera í ljósi getur valdið gæðavandálum við prentun. <b>Viðvörðun—hugsanleg hættu:</b> Snertu ekki myndvalsinn. Sé það gert getur það haft áhrif á prentgæði prentverka í framtíðinni.</p> <p><b>b</b> Hristu myndeyninguna vel til að jafna prentduftið.</p> <p><b>c</b> Settu myndeyninguna á sinn stað.</p> <p><b>d</b> Slökktu á prentaranum, bíddu síðan í um það bil 10 sekúndur, og kveiktu á honum aftur.</p> <p><b>e</b> Prentaðu skjalið.</p> <p>Er prentunin ljós?</p>	Farðu í skref 6.	Vandamálið er leyst.

Aðgerð	Já	Nei
<p><b>Skref 6</b></p> <p><b>a</b> Athuga stöðuna á blekhylinu. Frá heimaskjánum, snertu <b>Stillingar &gt; Skýrslur &gt; Tæki &gt; Tölfræði tækis</b>.</p> <p><b>b</b> Athugaðu stöðuna á blekhylinu í kafla upplýsingar um rekstrarvörur á prentuðu síðunum.</p> <p>Er blekhylið að nálgast mörk líftíma?</p>	Farðu í skref 7.	Hafðu samband við <a href="#">stuðning viðskiptavina</a> .
<p><b>Skref 7</b></p> <p><b>a</b> Skiptu um blekhyliki.</p> <p><b>b</b> Prentaðu skjalið.</p> <p>Er prentunin ljós?</p>	Hafðu samband við <a href="#">stuðning viðskiptavina</a> .	Vandamálið er leyst.

## Flekkótt prentun og punktar



**Athugasemd:** Prenta gæðaprófunarsíður áður en reynt er að leysa vandamálið. Frá heimaskjánum, snertu **Stillingar > Bilanaleit > Prenta gæðaprófunarsíður**.

Aðgerð	Já	Nei
<p><b>Skref 1</b></p> <p><b>a</b> Athugaðu hvort prentarinn er að nota ekta blekhyliki frá Lexmark eða hylki sem er stutt. <b>Athugasemd:</b> Ef hylkið er ekki stutt, settu í hylki sem er stutt.</p> <p><b>b</b> Prentaðu skjalið.</p> <p>Er prentunin flekkótt?</p>	Farðu í skref 2.	Vandamálið er leyst.
<p><b>Skref 2</b></p> <p>Athugaði varðandi mengun vegna leka á prentlit.</p> <p>Er prentarinn laus við leka á prentlit?</p>	Farðu í skref 3.	Hafðu samband við <a href="#">stuðning viðskiptavina</a> .

Aðgerð	Já	Nei
<p><b>Skref 3</b></p> <p><b>a</b> Athuga stöðuna á myndeyningunni. Frá heimaskjánum, snertu <b>Stillingar &gt; Skýrslur &gt; Tæki &gt; Tölfræði tækis</b>.</p> <p><b>b</b> Athugaðu stöðuna á myndeyningunni í kafla upplýsingar um rekstrarvörur á prentuðu síðunum.</p> <p>Er myndvalsinn að nálgast mörk líftíma?</p>	Farðu í skref 4.	Hafðu samband við <a href="#">stuðning viðskiptavina</a> .
<p><b>Skref 4</b></p> <p><b>a</b> Skiptu um myndeyninguna.</p> <p><b>b</b> Prentaðu skjalið.</p> <p>Er prentunin flekkótt?</p>	Hafðu samband við <a href="#">stuðning viðskiptavina</a> .	Vandamálið er leyst.

## Pappír krullast



Aðgerð	Já	Nei
<p><b>Skref 1</b></p> <p><b>a</b> Færðu stýringar í skúffunni í rétta stöðu fyrir pappír sem var hlaðið.</p> <p><b>b</b> Prentaðu skjalið.</p> <p>Er pappírinn krullaður?</p>	Farðu í skref 2.	Vandamálið er leyst.
<p><b>Skref 2</b></p> <p><b>a</b> Það fer eftir þínu stýrikerfi, skilgreindu gerð pappírs í kjörstillingum prentunar eða í samskiptum prentunar.</p> <p><b>Athugasemdir:</b></p> <ul style="list-style-type: none"> <li>Vertu viss um að stillingin samsvari pappírnum sem var hlaðið.</li> <li>Þú getur einnig breytt stillingunni á stjórnborði prentarans. Frá heimaskjánum, snertu <b>Stillingar &gt; Pappír &gt; Uppsetning skúffu &gt; Pappírsstærð/gerð</b>.</li> </ul> <p><b>b</b> Prentaðu skjalið.</p> <p>Er pappírinn krullaður?</p>	Farðu í skref 3.	Vandamálið er leyst.



Aðgerð	Já	Nei
<p><b>Skref 3</b> Prentið á hina hliðina á pappírnum.</p> <p><b>a</b> Fjarlægjið pappírinn, snúið honum við og hlaðið honum aftur.</p> <p><b>b</b> Prentaðu skjalið.</p> <p>Er pappírinn krullaður?</p>	Farðu í skref 4.	Vandamálið er leyst.
<p><b>Skref 4</b> <b>a</b> Settu í pappír úr nýjum pakka.</p> <p><b>Athugasemd:</b> Pappírinn dregur til sín raka vegna þess að rakastig er hátt. Geymdu pappír í upphaflegum umbúðum þar til það á að nota hann.</p> <p><b>b</b> Prentaðu skjalið.</p> <p>Er pappírinn krullaður?</p>	Hafðu samband við <a href="#">stuðning viðskiptavina</a> .	Vandamálið er leyst.

## Útprintun skáhallandi eða skökk



**Athugasemd:** Prenta gæðaprófunarsíður áður en reynt er að leysa vandamálið. Frá heimaskjánum, snertu **Stillingar > Bilanaleit > Prenta gæðaprófunarsíður**.

Aðgerð	Já	Nei
<p><b>Skref 1</b></p> <p><b>a</b> Dragðu skúffuna út.</p> <p><b>b</b> Fjarlægðu pappírinn og settu síðan í pappír úr nýjum umbúðum.</p> <p><b>Athugasemd:</b> Pappírinn dregur til sín raka vegna þess að rakastig er hátt. Geymdu pappír í upphaflegum umbúðum þar til það á að nota hann.</p> <p><b>c</b> Færðu stýringar í skúffunni í rétta stöðu fyrir pappír sem var hlaðið.</p> <p><b>d</b> Settu skúffuna inn.</p> <p><b>e</b> Prentaðu skjalið.</p> <p>Er útprintun skáhallandi eða skökk?</p>	Farðu í skref 2.	Vandamálið er leyst.
<p><b>Skref 2</b></p> <p><b>a</b> Gakktu úr skugga um að þú sért að prenta á studda gerð af pappír.</p> <p><b>b</b> Prentaðu skjalið.</p> <p>Er útprintun skáhallandi eða skökk?</p>	Hafðu samband við <a href="#">stuðning viðskiptavina</a> .	Vandamálið er leyst.

## Heilar svartar síður



**Athugasemd:** Prenta gæðaprófunarsíður áður en reynt er að leysa vandamálið. Frá heimaskjánum, snertu **Stillingar > Bilanaleit > Prenta gæðaprófunarsíður**.

Aðgerð	Já	Nei
<p><b>Skref 1</b></p> <p><b>a</b> Athugaðu hvort prentarinn er að nota ekta blekhylki frá Lexmark eða hylki sem er stutt.</p> <p><b>Athugasemd:</b> Ef blekhylkið er ekki stutt, settu í hylki sem er stutt.</p> <p><b>b</b> Prentaðu skjalið.</p> <p>Er prentarinn að prenta heilar svartar síður?</p>	Farðu í skref 2.	Vandamálið er leyst.
<p><b>Skref 2</b></p> <p><b>a</b> Fjarlægðu myndeininguna og settu inn aftur.</p> <p><b>Viðvörðun—hugsanleg hættu:</b> Ekki láta myndeininguna lenda í beinu ljósi. Löng viðvera í ljósi gæti valdið gæðavandamálum við prentun.</p> <p><b>Viðvörðun—hugsanleg hættu:</b> Snertu ekki myndvalsinn. Sé það gert getur það haft áhrif á prentgæði prentverka í framtíðinni.</p> <p><b>b</b> Prentaðu skjalið.</p> <p>Er prentarinn að prenta heilar svartar síður?</p>	Farðu í skref 3.	Vandamálið er leyst.
<p><b>Skref 3</b></p> <p>Athugaðu myndvalsinn varðandi skemmdir.</p> <p><b>Athugasemd:</b> Athugaðu að ljósnæma tromlan sé ekki bogin eða í rangri staðsetningu.</p> <p>Er myndeiningin skemmd?</p>	Farðu í skref 4.	Hafðu samband við <a href="#">stuðning viðskiptavina</a> .
<p><b>Skref 4</b></p> <p><b>a</b> Skiptu um myndeininguna.</p> <p><b>b</b> Prentaðu skjalið.</p> <p>Er prentarinn að prenta heilar svartar síður?</p>	Hafðu samband við <a href="#">stuðning viðskiptavina</a> .	Vandamálið er leyst.

## Skorið af texta eða myndum



**Athugasemd:** Prenta gæðaprófunarsíður áður en reynt er að leysa vandamálið. Frá heimaskjánum, snertu **Stillingar > Bilanaleit > Prenta gæðaprófunarsíður**.

Aðgerð	Já	Nei
<p><b>Skref 1</b></p> <p><b>a</b> Athugaðu hvort prentarinn er að nota ekta blekhyliki frá Lexmark eða hylki sem er stutt.</p> <p><b>Athugasemd:</b> Ef blekhylikið er ekki stutt, settu í hylki sem er stutt.</p> <p><b>b</b> Prentaðu skjalið.</p> <p>Er textinn eða myndin klippt?</p>	Farðu í skref 2.	Vandamálið er leyst.
<p><b>Skref 2</b></p> <p><b>a</b> Fjarlægðu myndeininguna og settu inn aftur.</p> <p><b>Viðvörðun—hugsanleg hættta:</b> Ekki láta myndeininguna lenda í beinu ljósi. Löng viðvera í ljósi gæti valdið gæðavandamálum við prentun.</p> <p><b>Viðvörðun—hugsanleg hættta:</b> Snertu ekki myndvalsinn. Sé það gert getur það haft áhrif á prentgæði prentverka í framtíðinni.</p> <p><b>b</b> Prentaðu skjalið.</p> <p>Er textinn eða myndin klippt?</p>	Farðu í skref 3.	Vandamálið er leyst.
<p><b>Skref 3</b></p> <p><b>a</b> Það fer eftir þínu stýrikerfi, skilgreindu pappírsstærð í kjörstillingum prentunar eða í samskiptum prentunar.</p> <p><b>Athugasemdir:</b></p> <ul style="list-style-type: none"> <li>Vertu viss um að stillingin samsvari pappírnum sem var hlaðið í skúffuna.</li> <li>Þú getur einnig breytt stillingunni á stjórnborði prentarans. Frá heimaskjánum, snertu <b>Stillingar &gt; Pappír &gt; Uppsetning skúffu &gt; Pappírsstærð/gerð</b>.</li> </ul> <p><b>b</b> Prentaðu skjalið.</p> <p>Er textinn eða myndin klippt?</p>	Farðu í skref 4.	Vandamálið er leyst.
<p><b>Skref 4</b></p> <p><b>a</b> Skiptu um myndeininguna.</p> <p><b>b</b> Prentaðu skjalið.</p> <p>Er textinn eða myndin klippt?</p>	Hafðu samband við <a href="#">stuðning viðskiptavina</a> .	Vandamálið er leyst.

## Prentlitur nuddast auðveldlega af



**Athugasemd:** Prenta gæðaprófunarsíður áður en reynt er að leysa vandamálið. Frá heimaskjánum, snertu **Stillingar > Bilanaleit > Prenta gæðaprófunarsíður**.

Aðgerð	Já	Nei
<p><b>Skref 1</b></p> <p><b>a</b> Athugaðu hvort prentarinn er að nota ekta blekhyliki frá Lexmark eða hylki sem er stutt.</p> <p><b>Athugasemd:</b> Ef blekhylikið er ekki stutt, settu í hylki sem er stutt.</p> <p><b>b</b> Prentaðu skjalið.</p> <p>Nuddast prentlitur auðveldlega af?</p>	Farðu í skref 2.	Vandamálið er leyst.
<p><b>Skref 2</b></p> <p><b>a</b> Það fer eftir þínu stýrikerfi, skilgreindu gerð pappírs í kjörstillingum prentunar eða í samskiptum prentunar.</p> <p><b>Athugasemdir:</b></p> <ul style="list-style-type: none"> <li>Vertu viss um að stillingin samsvari pappírnum sem var hlaðið.</li> <li>Þú getur einnig breytt stillingunni á stjórnborði prentarans. Frá heimaskjánum, snertu <b>Stillingar &gt; Pappír &gt; Uppsetning skúffu &gt; Pappírsstærð/gerð</b>.</li> </ul> <p><b>b</b> Prentaðu skjalið.</p> <p>Nuddast prentlitur auðveldlega af?</p>	Hafðu samband við <a href="#">stuðning viðskiptavina</a> .	Vandamálið er leyst.

## Láréttar ljósar rendur



**Athugasemd:** Prenta gæðaprófunarsíður áður en reynt er að leysa vandamálið. Frá heimaskjánum, snertu **Stillingar > Bilanaleit > Prenta gæðaprófunarsíður**.

Aðgerð	Já	Nei
<p><b>Skref 1</b></p> <p><b>a</b> Athugaðu hvort prentarinn er að nota ekta blekhylki frá Lexmark eða hylki sem er stutt.</p> <p><b>Athugasemd:</b> Ef hylkið er ekki stutt, settu í hylki sem er stutt.</p> <p><b>b</b> Prentaðu skjalið.</p> <p>Eru láréttar ljósar rendur að birtast á því sem verið er að prenta?</p>	Farðu í skref 2.	Vandamálið er leyst.
<p><b>Skref 2</b></p> <p><b>a</b> Fjarlægðu þurrku prentarahaussins og þrífðu síðan linsu prentarahaussins.</p> <p><b>b</b> Prentaðu skjalið.</p> <p>Eru láréttar ljósar rendur að birtast á því sem verið er að prenta?</p>	Farðu í skref 3.	Vandamálið er leyst.
<p><b>Skref 3</b></p> <p><b>a</b> Fjarlægðu myndeinguna og settu inn aftur.</p> <p><b>Viðvörðun—hugsanleg hættu:</b> Ekki láta myndeinguna lenda í beinu ljósi. Löng viðvera í ljósi gæti valdið gæðavandamálum við prentun.</p> <p><b>Viðvörðun—hugsanleg hættu:</b> Snertu ekki myndvalsinn. Sé það gert getur það haft áhrif á prentgæði prentverka í framtíðinni.</p> <p><b>b</b> Prentaðu skjalið.</p> <p>Eru láréttar ljósar rendur að birtast á því sem verið er að prenta?</p>	Farðu í skref 4.	Vandamálið er leyst.
<p><b>Skref 4</b></p> <p><b>a</b> Skiptu um myndeinguna.</p> <p><b>b</b> Prentaðu skjalið.</p> <p>Eru láréttar ljósar rendur að birtast á því sem verið er að prenta?</p>	Hafðu samband við <a href="#">stuðning viðskiptavina</a> .	Vandamálið er leyst.

## Lóðréttar ljósar rendur



**Athugasemd:** Prenta gæðaprófunarsíður áður en reynt er að leysa vandamálið. Frá heimaskjánum, snertu Stillingar > Bilanaleit > Prenta gæðaprófunarsíður.

Aðgerð	Já	Nei
<p><b>Skref 1</b></p> <p><b>a</b> Fjarlægðu þurrku prentarahaussins og þrífðu síðan linsu prentarahaussins.</p> <p><b>b</b> Prentaðu skjalið.</p> <p>Eru láréttar ljósar rendur að birtast á því sem verið er að prenta?</p>	Farðu í skref 2.	Vandamálið er leyst.
<p><b>Skref 2</b></p> <p><b>a</b> Athugaðu hvort prentarinn er að nota ekta blekhyliki frá Lexmark eða hylki sem er stutt.</p> <p><b>Athugasemd:</b> Ef hylkið er ekki stutt, settu í hylki sem er stutt.</p> <p><b>b</b> Prentaðu skjalið.</p> <p>Eru lóðréttar ljósar rendur að birtast á því sem verið er að prenta?</p>	Farðu í skref 3.	Vandamálið er leyst.
<p><b>Skref 3</b></p> <p><b>a</b> Athuga stöðuna á blekhyllkinu.</p> <p>Frá heimaskjánum, snertu <b>Stillingar &gt; Skýrslur &gt; Tæki &gt; Tölfræði tækis</b>.</p> <p><b>b</b> Athugaðu stöðuna á blekhyllkinu í kafla upplýsingar um rekstrarvörur á prentuðu síðunum.</p> <p>Eru lóðréttar ljósar rendur að birtast á því sem verið er að prenta?</p>	Farðu í skref 4.	Vandamálið er leyst.
<p><b>Skref 4</b></p> <p><b>a</b> Skiptu um blekhyliki.</p> <p><b>b</b> Prentaðu skjalið.</p> <p>Eru lóðréttar ljósar rendur að birtast á því sem verið er að prenta?</p>	Hafðu samband við <a href="#">stuðning viðskiptavina</a> .	Vandamálið er leyst.

## Lóðréttar hvítar línur



**Athugasemd:** Prenta gæðaprófunarsíður áður en reynt er að leysa vandamálið. Frá heimaskjánum, snertu **Stillingar > Bilanaleit > Prenta gæðaprófunarsíður**.

Aðgerð	Já	Nei
<p><b>Skref 1</b></p> <p><b>a</b> Athugaðu hvort prentarinn er að nota ekta blekhylki frá Lexmark eða hylki sem er stutt.</p> <p><b>Athugasemd:</b> Ef hylkið er ekki stutt, settu í hylki sem er stutt.</p> <p><b>b</b> Prentaðu skjalið.</p> <p>Eru lóðréttar hvítar línur að birtast á því sem verið er að prenta?</p>	Farðu í skref 2.	Vandamálið er leyst.
<p><b>Skref 2</b></p> <p><b>a</b> Það fer eftir þínu stýrikerfi, skilgreindu gerð pappírs í kjörstillingum prentunar eða í samskiptum prentunar.</p> <p><b>Athugasemdir:</b></p> <ul style="list-style-type: none"> <li>• Vertu viss um að stillingin samsvari pappírnum sem var hlaðið.</li> <li>• Þú getur einnig breytt stillingunni á stjórnborði prentarans. Frá heimaskjánum, snertu <b>Stillingar &gt; Pappír &gt; Uppsetning skúffu &gt; Pappírsstærð/gerð</b>.</li> </ul> <p><b>b</b> Prentaðu skjalið.</p> <p>Eru lóðréttar hvítar línur að birtast á því sem verið er að prenta?</p>	Hafðu samband við <a href="#">stuðning viðskiptavina</a> .	Vandamálið er leyst.

## Lóðréttar dökkan rákir

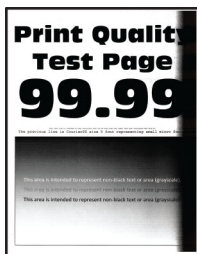

**Athugasemd:** Prenta gæðaprófunarsíður áður en reynt er að leysa vandamálið. Frá heimaskjánum, snertu **Stillingar > Bilanaleit > Prenta gæðaprófunarsíður**.

Aðgerð	Já	Nei
<p><b>Skref 1</b></p> <p><b>a</b> Athugaðu hvort prentarinn er að nota ekta blekhylki frá Lexmark eða hylki sem er stutt.</p> <p><b>Athugasemd:</b> Ef blekhylkið er ekki stutt, settu í hylki sem er stutt.</p> <p><b>b</b> Prentaðu skjalið.</p> <p>Birtast lóðréttar dökkan rákir á því sem verið er að prenta?</p>	Farðu í skref 2.	Vandamálið er leyst.

Aðgerð	Já	Nei
<p><b>Skref 2</b></p> <p><b>a</b> Fjarlægðu þurrku prentarahaussins og þrífðu síðan linsu prentarahaussins.</p> <p><b>b</b> Prentaðu skjalið.</p> <p>Birtast lóðréttar dökkr rákir á því sem verið er að prenta?</p>	Farðu í skref 3.	Vandamálið er leyst.
<p><b>Skref 3</b></p> <p><b>a</b> Fjarlægðu myndeyninguna og settu inn aftur.</p> <p><b>Viðvörðun—hugsanleg hættu:</b> Ekki láta myndeyninguna lenda í beinu ljósi. Löng viðvera í ljósi gæti valdið gæðavandamálum við prentun.</p> <p><b>Viðvörðun—hugsanleg hættu:</b> Snertu ekki myndvalsinn. Sé það gert getur það haft áhrif á prentgæði prentverka í framtíðinni.</p> <p><b>b</b> Prentaðu skjalið.</p> <p>Birtast lóðréttar dökkr rákir á því sem verið er að prenta?</p>	Hafðu samband við <a href="#">stuðning viðskiptavina</a> .	Vandamálið er leyst.

### Lóðréttar dökkr línur eða rákir

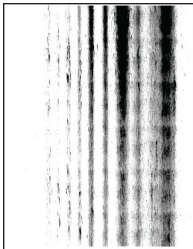

**Athugasemd:** Prenta gæðaprófunarsíður áður en reynt er að leysa vandamálið. Frá heimaskjánum, snertu **Stillingar > Bilanaleit > Prenta gæðaprófunarsíður**.

Aðgerð	Já	Nei
<p><b>Skref 1</b></p> <p><b>a</b> Athugaðu hvort prentarinn er að nota ekta blekhyliki frá Lexmark eða hylki sem er stutt.</p> <p><b>Athugasemd:</b> Ef blekhylikið er ekki stutt, settu í hylki sem er stutt.</p> <p><b>b</b> Prentaðu skjalið.</p> <p>Birtast lóðrétt dökk strík eða rákir á því sem verið er að prenta?</p>	Farðu í skref 2.	Vandamálið er leyst.
<p><b>Skref 2</b></p> <p><b>a</b> Fjarlægðu þurrku prentarahaussins og þrífðu síðan linsu prentarahaussins.</p> <p><b>b</b> Prentaðu skjalið.</p> <p>Birtast lóðrétt dökk strík eða rákir á því sem verið er að prenta?</p>	Farðu í skref 3.	Vandamálið er leyst.



Aðgerð	Já	Nei
<p><b>Skref 3</b></p> <p><b>a</b> Fjarlægðu myndeininguna og settu inn aftur.</p> <p><b>Viðvörðun—hugsanleg hættu:</b> Ekki láta myndeininguna lenda í beinu ljósi. Löng viðvera í ljósi getur valdið gæðavandamálum við prentun.</p> <p><b>Viðvörðun—hugsanleg hættu:</b> Snertu ekki myndvalsinn. Sé það gert getur það haft áhrif á prentgæði prentverka í framtíðinni.</p> <p><b>b</b> Prentaðu skjalið.</p> <p>Birtast lóðrétt dökk strik eða rákir á því sem verið er að prenta?</p>	Farðu í skref 4.	Vandamálið er leyst.
<p><b>Skref 4</b></p> <p><b>a</b> Skiptu um myndeininguna.</p> <p><b>b</b> Prentaðu skjalið.</p> <p>Birtast lóðrétt dökk strik eða rákir á því sem verið er að prenta?</p>	Hafðu samband við <a href="#">stuðning viðskiptavina</a> .	Vandamálið er leyst.

## Lóðréttar dökkar rákir með prentun sem vantar

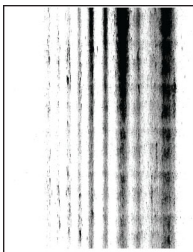

**Athugasemd:** Prenta gæðaprófunarsíður áður en reynt er að leysa vandamálið. Frá heimaskjánum, snertu **Stillingar > Bilanaleit > Prenta gæðaprófunarsíður**.

Aðgerð	Já	Nei
<p><b>Skref 1</b></p> <p><b>a</b> Fjarlægðu þurrku prentarahaussins og þrífðu síðan linsu prentarahaussins.</p> <p><b>b</b> Prentaðu skjalið.</p> <p>Birtast lóðréttar dökkar rákir með myndum sem vantar á útprentun?</p>	Farðu í skref 2.	Vandamálið er leyst.
<p><b>Skref 2</b></p> <p><b>a</b> Fjarlægðu myndeininguna og settu inn aftur.</p> <p><b>Viðvörðun—hugsanleg hættu:</b> Ekki láta myndeininguna lenda í beinu ljósi. Löng viðvera í ljósi gæti valdið gæðavandamálum við prentun.</p> <p><b>Viðvörðun—hugsanleg hættu:</b> Snertu ekki myndvalsinn. Sé það gert getur það haft áhrif á prentgæði prentverka í framtíðinni.</p> <p><b>b</b> Prentaðu skjalið.</p> <p>Birtast lóðréttar dökkar rákir með myndum sem vantar á útprentun?</p>	Farðu í skref 3.	Vandamálið er leyst.

Aðgerð	Já	Nei
<p><b>Skref 3</b></p> <p><b>a</b> Athugaðu hvort prentarinn er að nota ekta blekhyliki frá Lexmark eða hylki sem er stutt.</p> <p><b>Athugasemd:</b> Ef blekhylikið er ekki stutt, settu í hylki sem er stutt.</p> <p><b>b</b> Prentaðu skjalið.</p> <p>Birtast lóðréttar dökkan rákir með myndum sem vantar á útprentun?</p>	<p>Hafðu samband við <a href="#">stuðning viðskiptavina</a>.</p>	<p>Vandamálið er leyst.</p>

## Endurteknir gallar



**Athugasemd:** Prenta gæðaprófunarsíður áður en reynt er að leysa vandamálið. Frá heimaskjánum, snertu **Stillingar > Bilanaleit > Prenta gæðaprófunarsíður**.

Aðgerð	Já	Nei
<p><b>Skref 1</b></p> <p>Notaðu gæðaprófunarsíður til að athuga hvort fjarlægðin á milli endurtekinna galla samsvari einhverju af eftirfarandi:</p> <p><b>Myndeiningarsett</b></p> <ul style="list-style-type: none"> <li>• 94,2 mm (3,7 to.)</li> <li>• 37,7 mm (1,48 to.)</li> <li>• 31,8 mm (1,25 to.)</li> </ul> <p><b>Önnur færslurúlla</b></p> <ul style="list-style-type: none"> <li>• 50,3 mm (1,98 to.)</li> </ul> <p><b>Hitagjafi</b></p> <ul style="list-style-type: none"> <li>• 95,1 mm (3,74 to.)</li> <li>• 82,5 mm (3,25 to.)</li> </ul> <p>Samsvarar fjarlægðin á milli endurtekinna galla einverjum af mælingunum?</p>	<p>Farðu í skref 2.</p> <p><b>Athugasemd:</b> Ef endurteknir gallar samsvara mælingum á flutningsrúllu eða hitagjafa, hafðu samband við <a href="#">stuðning viðskiptavina</a>.</p>	<p>Skráðu fjarlægðina og hafðu síðan samband við <a href="#">stuðning viðskiptavina</a>.</p>
<p><b>Skref 2</b></p> <p><b>a</b> Skiptu um viðkomandi birgðavöru.</p> <p><b>b</b> Prentaðu skjalið.</p> <p>Birtast endurteknu gallarnir?</p>	<p>Hafðu samband við <a href="#">stuðning viðskiptavina</a>.</p>	<p>Vandamálið er leyst.</p>

## Prentverk prentast ekki

Aðgerð	Já	Nei
<p><b>Skref 1</b></p> <p><b>a</b> Opnaðu prentsamskipti í skjalinu sem þú ert að prenta og athugaðu síðan hvort þú hefur valið réttan prentara.</p> <p><b>b</b> Prentaðu skjalið.</p> <p>Er skjalið prentað?</p>	Vandamálið er leyst.	Farðu í skref 2.
<p><b>Skref 2</b></p> <p><b>a</b> Athugaðu hvort kveikt sé á prentaranum.</p> <p><b>b</b> Leystu úr villuboðum sem birtast á skjánum.</p> <p><b>c</b> Prentaðu skjalið.</p> <p>Er skjalið prentað?</p>	Vandamálið er leyst.	Farðu í skref 3.
<p><b>Skref 3</b></p> <p><b>a</b> Athugaðu hvort tengin eru að virka og hvort kaplar séu örugglega tengdir á milli tölvu og prentara.</p> <p>Skoðaðu skjölin sem fylgdu með prentaranum varðandi frekari upplýsingar.</p> <p><b>b</b> Prentaðu skjalið.</p> <p>Er skjalið prentað?</p>	Vandamálið er leyst.	Farðu í skref 4.
<p><b>Skref 4</b></p> <p><b>a</b> Slökktu á prentaranum, bíddu síðan í um það bil 10 sekúndur, og kveiktu á honum aftur.</p> <p><b>b</b> Prentaðu skjalið.</p> <p>Er skjalið prentað?</p>	Vandamálið er leyst.	Farðu í skref 5.
<p><b>Skref 5</b></p> <p><b>a</b> Fjarlægðu prentrekilinn og settu síðan upp aftur.</p> <p><b>b</b> Prentaðu skjalið.</p> <p>Er skjalið prentað?</p>	Vandamálið er leyst.	Hafa samband <a href="#">stuðning viðskiptavina</a> .

## Trúnaðarmál og önnur skjöl í bið prentast ekki

Aðgerð	Já	Nei
<p><b>Skref 1</b></p> <p><b>a</b> Athugaðu á stjórnborðinu hvort skjölin birtast í lista yfir Verk í bið.</p> <p><b>Athugasemd:</b> Ef skjölin eru ekki á listanum, prentaðu þá skjölin með því að nota valkostina Prenta og bið.</p> <p><b>b</b> Prentaðu skjölin.</p> <p>Voru skjölin prentuð?</p>	Vandamálið er leyst.	Farðu í skref 2.

Aðgerð	Já	Nei
<p><b>Skref 2</b></p> <p>Prentverkið kann að innihalda sniðvillu eða ógild gögn.</p> <ul style="list-style-type: none"> <li>• Eyddu prentverkinu og sendu það síðan aftur.</li> <li>• Fyrir PDF-skrár, búðu til nýja skrá og prentaðu síðan skjölin.</li> </ul> <p>Voru skjölin prentuð?</p>	Vandamálið er leyst.	Farðu í skref 3.
<p><b>Skref 3</b></p> <p>Ef þú ert að prenta af Netinu, þá getur prentarinn verið að lesa marga verktitla sem afrit.</p> <p><b>Fyrir Windows-notendur</b></p> <ol style="list-style-type: none"> <li>Opnaðu samskipti kjörstillinga prentunar.</li> <li>Í flípa prenta og halda, smelltu á <b>Nota prenta og halda</b>, og smelltu síðan á <b>Halda afriti skjala</b>.</li> <li>Skráðu PIN-númer, og vistaðu síðan breytingarnar.</li> <li>Sendu verkið sem á að prenta.</li> </ol> <p><b>Fyrir Macintosh-notendur</b></p> <ol style="list-style-type: none"> <li>Vista og nefna hvert verk sérstaklega.</li> <li>Sendu verkin hvert fyrir sig.</li> </ol> <p>Voru skjölin prentuð?</p>	Vandamálið er leyst.	Farðu í skref 4.
<p><b>Skref 4</b></p> <ol style="list-style-type: none"> <li>Eyða nokkrum verkum í bið til að losa um minni prentarans.</li> <li>Prentaðu skjölin.</li> </ol> <p>Voru skjölin prentuð?</p>	Vandamálið er leyst.	Farðu í skref 5.
<p><b>Skref 5</b></p> <ol style="list-style-type: none"> <li>Bættu við prentaraminni.</li> <li>Prentaðu skjölin.</li> </ol> <p>Voru skjölin prentuð?</p>	Vandamálið er leyst.	Hafa samband við <a href="#">stuðning viðskiptavina</a> .

## Verk prentast úr rangri skúffu eða á rangan pappír

Aðgerð	Já	Nei
<p><b>Skref 1</b></p> <ol style="list-style-type: none"> <li>Athugaðu hvort þú ert að prenta á rétta gerð af pappír.</li> <li>Prentaðu skjalið.</li> </ol> <p>Er skjalið prentað á rétta gerð pappírs?</p>	Farðu í skref 2.	Settu í rétta stærð og gerð af pappír.

Aðgerð	Já	Nei
<p><b>Skref 2</b></p> <p><b>a</b> Það fer eftir þínu stýrikerfi, skilgreindu pappírsstærð og gerð pappírs í kjörstillingum prentunar eða í samskiptum prentunar.</p> <p><b>Athugasemd:</b> Þú getur einnig breytt stillingunum á stjórnborði prentarans. Frá heimaskjánum, snertu <b>Stillingar &gt; Pappír &gt; Uppsetning skúffu &gt; Pappírsstærð/gerð</b>.</p> <p><b>b</b> Vertu viss um að stillingar samsvari pappírnum sem var hlaðið í skúffuna.</p> <p><b>c</b> Prentaðu skjalið.</p> <p>Er skjalið prentað á rétta gerð pappírs?</p>	Vandamálið er leyst.	Farðu í skref 3.
<p><b>Skref 3</b></p> <p><b>a</b> Athugaðu hvort skúffur séu tengdar. Varðandi frekari upplýsingar, sjá <a href="#">“Tengja skúffur” á síðu 73</a>.</p> <p><b>b</b> Prentaðu skjalið.</p> <p>Er skjalið prentað úr réttri skúffu?</p>	Vandamálið er leyst.	Hafðu samband við <a href="#">stuðning viðskiptavina</a> .

## Hæg prentun

Aðgerð	Já	Nei
<p><b>Skref 1</b></p> <p>Vertu viss um að prentarakapallinn sé tengdur við prentara og tölvuna, prentþjón, valkost eða annan búnað netkerfis.</p> <p>Er prentarinn lengi að prenta?</p>	Farðu í skref 2.	Vandamálið er leyst.
<p><b>Skref 2</b></p> <p><b>a</b> Vertu viss um að prentarinn sé ekki í Hljóðlátstillingu. Á heimaskjánum, snertu <b>Stillingar &gt; Tæki &gt; Viðhald &gt; Valmynd uppsetningar &gt; Notkun tækis &gt; Hljóðlátstilling</b>.</p> <p><b>b</b> Prentaðu skjalið.</p> <p>Er prentarinn lengi að prenta?</p>	Farðu í skref 3.	Vandamálið er leyst.
<p><b>Skref 3</b></p> <p><b>a</b> Það fer eftir þínu stýrikerfi, skilgreindu upplausn prentunar í kjörstillingum prentunar eða í samskiptum prentunar.</p> <p><b>b</b> Stilltu upplausnina í 4800 CQ.</p> <p><b>c</b> Prentaðu skjalið.</p> <p>Er prentarinn lengi að prenta?</p>	Farðu í skref 4.	Vandamálið er leyst.

Aðgerð	Já	Nei
<p><b>Skref 4</b></p> <p><b>a</b> Það fer eftir þínu stýrikerfi, skilgreindu gerð pappírs í kjörstillingum prentunar eða í samskiptum prentunar.</p> <p><b>Athugasemdir:</b></p> <ul style="list-style-type: none"> <li>• Vertu viss um að stillingin samsvari pappírnum sem var hlaðið.</li> <li>• Þú getur einnig breytt stillingunni á stjórnborði prentarans. Frá heimaskjánum, snertu <b>Stillingar &gt; Pappír &gt; Uppsetning skúffu &gt; Pappírsstærð/gerð</b>.</li> <li>• Það tekur lengi tíma að prenta á mjög þykkann pappír.</li> <li>• Pappír mjórri en bréf, A4 og lagalegt tekur lengri tíma í prentun.</li> </ul> <p><b>b</b> Prentaðu skjalið.</p> <p>Er prentarinn lengi að prenta?</p>	Farðu í skref 5.	Vandamálið er leyst.
<p><b>Skref 5</b></p> <p><b>a</b> Vertu viss um að stillingar prentarans fyrir áferð og þyngd samsvari pappírnum sem er hlaðið.</p> <p>Frá heimaskjánum, snertu <b>Stillingar &gt; Pappír &gt; Uppsetning á miðli &gt; Gerðir miðla</b>.</p> <p><b>Athugasemd:</b> Gróf áferð pappírs og þykkur pappír tekur lengri tíma í prentun.</p> <p><b>b</b> Prentaðu skjalið.</p> <p>Er prentarinn lengi að prenta?</p>	Farðu í skref 6.	Vandamálið er leyst.
<p><b>Skref 6</b></p> <p>Fjarlægja verk í bið</p> <p>Er prentarinn lengi að prenta?</p>	Farðu í skref 7.	Vandamálið er leyst.
<p><b>Skref 7</b></p> <p><b>a</b> Vertu viss um að prentarinn sé ekki að ofhitna.</p> <p><b>Athugasemdir:</b></p> <ul style="list-style-type: none"> <li>• Leyfðu prentaranum að kólna eftir löng prentverk.</li> <li>• Fylgstu með meðmæltum umhverfishita fyrir prentarann. Varðandi frekari upplýsingar, sjá "<a href="#">Velja staðsetningu fyrir prentarann</a>" á síðu 29.</li> </ul> <p><b>b</b> Prentaðu skjalið.</p> <p>Er prentarinn lengi að prenta?</p>	Hafa samband við <a href="#">stuðning viðskiptavina</a> .	Vandamálið er leyst.

## Prentarinn svarar ekki

Aðgerð	Já	Nei
<p><b>Skref 1</b> Athugaðu að rafmagnssnúran sé tengd við rafmagnsinnstungu.</p> <p> <b>VARÚÐ—HUGSANLEG HÆTTA:</b> Til að koma í veg fyrir hættu á eldsvoða eða raflosti tengið rafmagnssnúruna við innstungu með viðeigandi getu og rétta jarðtengingu sem er nálægt vörinni og auðveldlega aðgengileg.</p> <p>Er prentarinn að svara?</p>	Vandamálið er leyst.	Farðu í skref 2.
<p><b>Skref 2</b> Athugaðu að ekki sé slökkt á rafmagnsinnstungu með rofa eða öryggi.</p> <p>Er slökkt á rafmagnsinnstungu með rofa eða öryggi?</p>	Kveiktu á rofanum eða endurstilltu öryggið.	Farðu í skref 3.
<p><b>Skref 3</b> Athugaðu hvort kveikt sé á prentaranum.</p> <p>Er kveikt á prentaranum?</p>	Farðu í skref 4.	Kveiktu á prentaranum
<p><b>Skref 4</b> Athugaðu hvort prentarinn sé í svefnstillingu eða stillingu í dvala.</p> <p>Er prentarinn í svefnstillingu eða stillingu í dvala?</p>	Ýttu á straumh-nappinn til að vekja prentarann,	Farðu í skref 5.
<p><b>Skref 5</b> Athugað hvort snúrur í prentara og tölvu séu í réttum tengjum.</p> <p>Eru kaplar settir í rétt tengi?</p>	Farðu í skref 6.	Settu kapla í rétt tengi.
<p><b>Skref 6</b> Slökktu á prentaranum, settu upp valkosti vélbúnaðar og kveiktu síðan á honum aftur. Skoðu skjölin sem fylgdu með aukabúnaðinum varðandi frekari upplýsingar.</p> <p>Er prentarinn að svara?</p>	Vandamálið er leyst.	Farðu í skref 7.
<p><b>Skref 7</b> Settu upp réttan rekil fyrir prentara.</p> <p>Er prentarinn að svara?</p>	Vandamálið er leyst.	Farðu í skref 8.
<p><b>Skref 8</b> Slökktu á prentaranum, bíddu síðan í um það bil 10 sekúndur, og kveiktu á honum aftur.</p> <p>Er prentarinn að svara?</p>	Vandamálið er leyst.	Hafðu samband við <a href="#">stuðning viðskiptavina</a> .

## Get ekki lesið minniskort

Aðgerð	Já	Nei
<p><b>Skref 1</b> Athuga hvort prentarinn er ekki upptekinn við að vinna við aðra prentun, afritun, skönnun eða faxesendingu.</p> <p>Er prentarinn tilbúinn?</p>	Farðu í skref 3.	Farðu í skref 2.
<p><b>Skref 2</b></p> <ul style="list-style-type: none"> <li>• Bíða þar til að prentarinn lýkur við vinnslu á öðru verki.</li> <li>• Fjarlægðu minniskortið og settu inn aftur.</li> </ul> <p>Þekkir prentarinn minniskortið?</p>	Vandamálið er leyst.	Farðu í skref 3.
<p><b>Skref 3</b> Athugaðu hvort minniskort sé sett í USB-tengið að framan.</p> <p><b>Athugasemd:</b> Minniskort mun ekki virka sé það sett í USB-tengið að aftan.</p> <p>Er minniskortið sett í rétt tengi?</p>	Farðu í skref 5.	Farðu í skref 4.
<p><b>Skref 4</b> Settu minniskortið í rétt tengi.</p> <p>Þekkir prentarinn minniskortið?</p>	Vandamálið er leyst.	Farðu í skref 5.
<p><b>Skref 5</b> Athugaðu hvort minniskortið er stutt. Varðandi frekari upplýsingar, sjá <a href="#">“Studd minniskort og skráargerðir” á síðu 158.</a></p> <p>Er minniskortið stutt?</p>	Farðu í skref 7.	Farðu í skref 6.
<p><b>Skref 6</b> Settu inn minniskort sem er stutt.</p> <p>Þekkir prentarinn minniskortið?</p>	Vandamálið er leyst.	Farðu í skref 7.
<p><b>Skref 7</b> Fjarlægðu minniskortið og settu inn aftur.</p> <p>Þekkir prentarinn minniskortið?</p>	Vandamálið er leyst.	Hafðu samband við <a href="#">stuðning viðskiptavina.</a>

## Virkja USB-tengið

Frá heimaskjánum, snertu **Stillingar > Netkerfi/tengi > USB > Virkja USB-tengi.**



## Losa um flækjur

### Komast hjá stíflum

#### Settu í pappír á réttan hátt

- Vertu viss um að pappírinn liggi flatur í skúffunni.

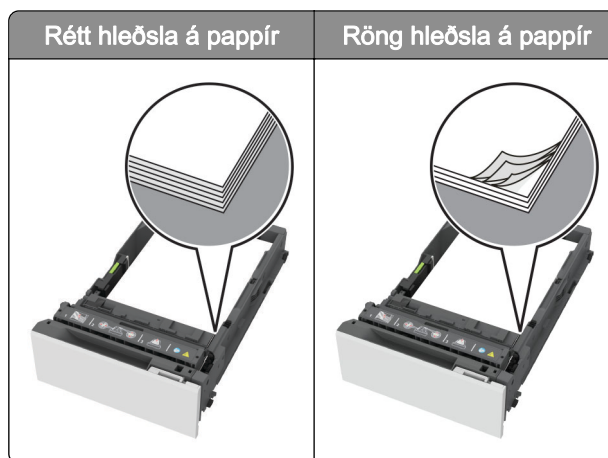

- Ekki hlaða né fjarlægja skúffu þegar prentarinn er að prenta.
- Ekki hlaða of miklum pappír. Vertu viss um að hæð á stafla sé fyrir neðan vísun á hámarksfyllingu.
- Ekki renna pappírnum í skúffuna. Hlaðið pappírnum eins og sýnt er á skýringarmyndinni.

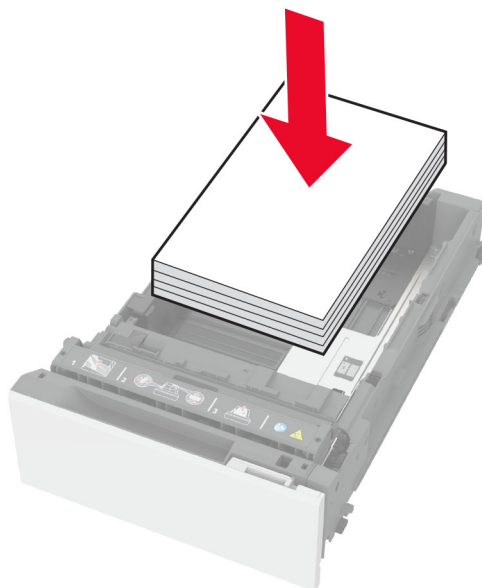

- Vertu viss um að stýringar fyrir pappír séu rétt staðsettar og eru ekki að ýta þétt á móti pappír eða umslögum.
- Ýttu skúffunni þétt inn í prentarann eftir hleðslu á pappír.

## Notið meðmæltan pappír

- Notið aðeins meðmæltan pappír eða sérstakan miðil.
- Ekki hlaða krumpuðum, brotnum, rökum, beygluðum eða krulluðum pappír.
- Sveigðu, blaðaðu og jafnaðu pappírsbrúnir áður en pappírnum er hlaðið.

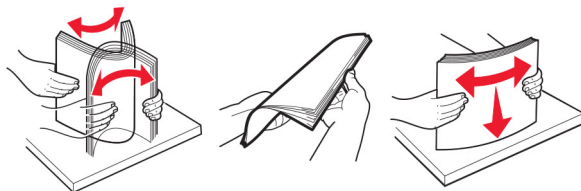

- Ekki nota pappír sem hefur verið skorinn eða klipptur með hendi.
- Ekki blanda saman pappírsstærðum, þyngd og gerð saman í skúffu.
- Vertu viss um að stærð og gerð pappírs sé rétt stillt í tölvunni eða á stjórnborði prentarans.
- Geymið pappír samkvæmt ráðleggingum framleiðanda.

## Finna staðsetningu flækju

### Athugasemdir:

- Þegar Flækjuaðstoð er stillt á Kveikt, sendir prentarinn sjálfkrafa auðar síður eða síður með prentun að hluta eftir að flækt síða hefur verið hreinsuð. Athugaðu útprentun varðandi auðar síður.
- Þegar Endurheimt flækju er stillt á Kveikt eða Sjálfvirk, þá endurprentar prentarinn flæktar síður.

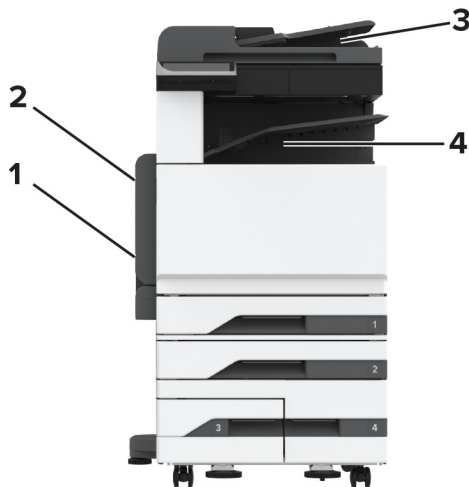

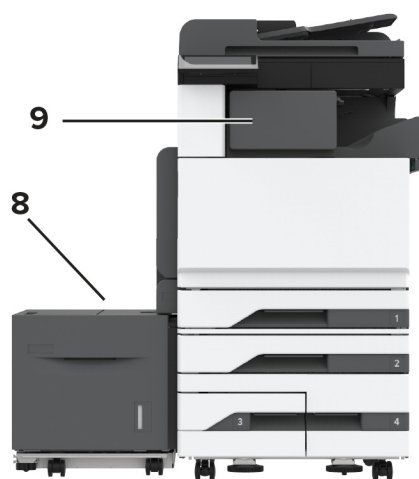
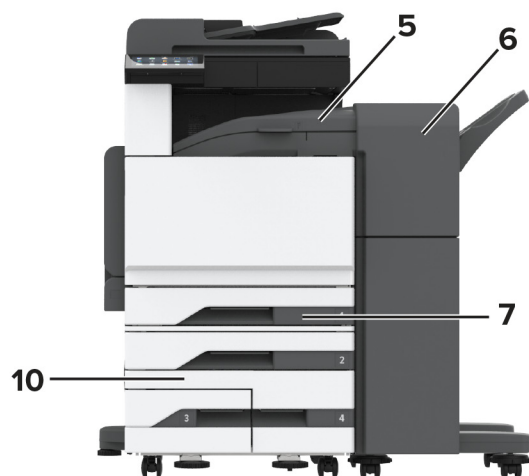

Staðsetningar flækju	
1	Fjölnotamatari
2	Hurð A
3	Sjálfvirkur matari skjala
4	Staðalbakki
5	Lárétt flutningseining
6	Frágangseining með heftara og gatara
7	Staðalskúffa
8	2000-blaða skúffa
9	Heftarabúnaður
10	Aukaskúffur

## Pappírsstífla í staðalskúffu

1 Opnaðu hurð A.

 **VARÚÐ—HEITT YFIRBORÐ:** Prentarinn kann að vera heitur að innanverðu. Til að draga úr hættu á meiðslum frá heitum hlut, leyfið yfirborðinu að kólna áður en það er snert.

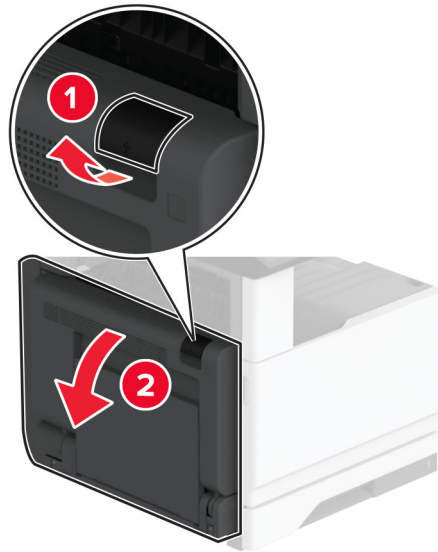

2 Fjarlægðu pappírinn sem stíflaðist.

**Athugasemd:** Vertu viss um að öll pappírssnifsi hafi verið fjarlægð.

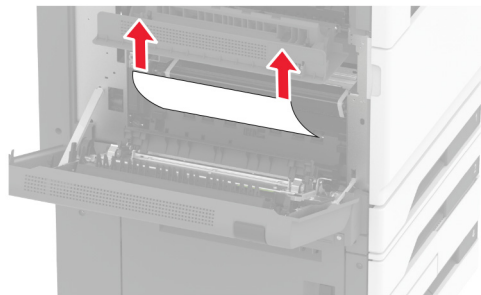

3 Dragðu staðalskúffuna út.

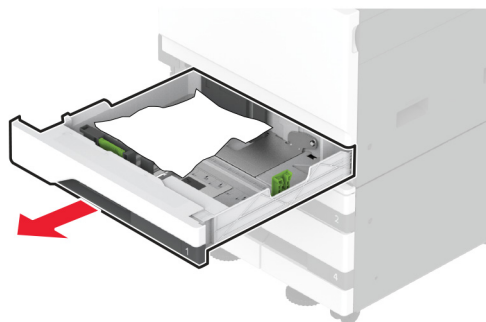

4 Fjarlægðu pappírinn sem stíflaðist.

**Athugasemd:** Vertu viss um að öll pappírssnifsi hafi verið fjarlægð.

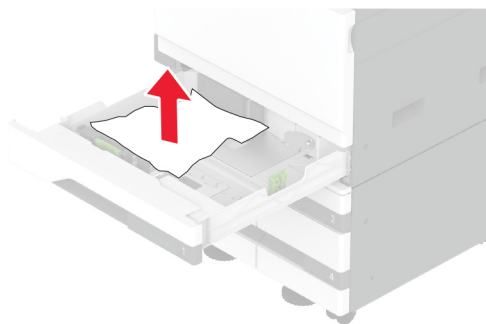

5 Settu skúffuna inn og lokaðu síðan hurð A.

## Pappírslækja í aukaskúffum

1 Opnaðu hurð B.

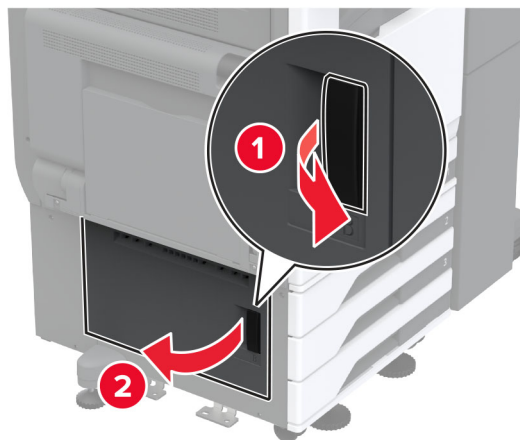

2 Fjarlægðu pappírinn sem stíflaðist.

**Athugasemd:** Vertu viss um að öll pappírssnifsi hafi verið fjarlægð.

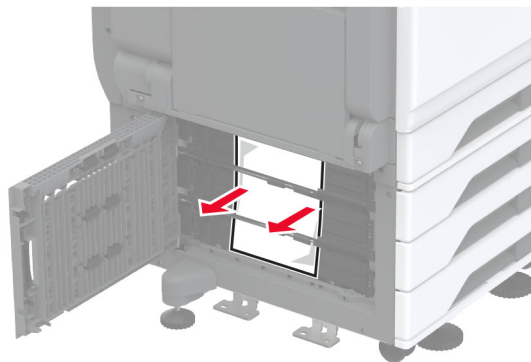

3 Lokaðu hurðinni.

4 Dragðu úr 520-blaða aukaskúffuna eða 2000-blaða samstæðuskúffuna sem er aukabúnaður.

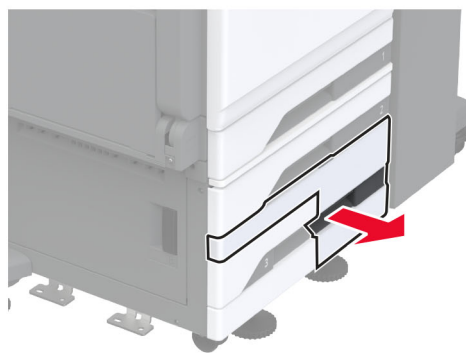
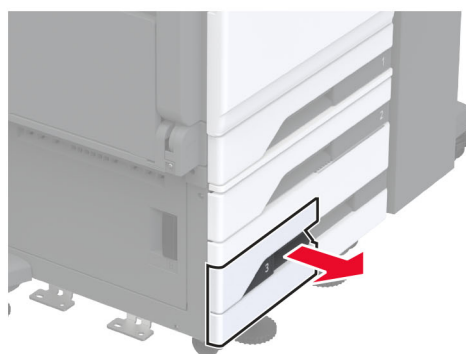

5 Fjarlægðu pappírinn sem stíflaðist.

**Athugasemd:** Vertu viss um að öll pappírssnifsi hafi verið fjarlægð.

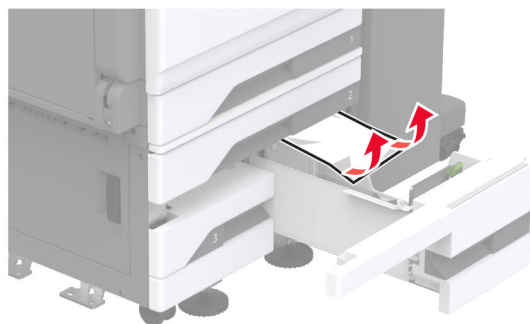
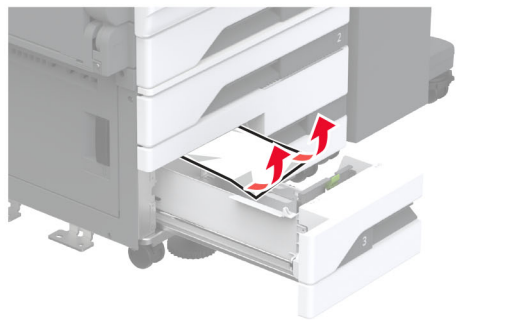
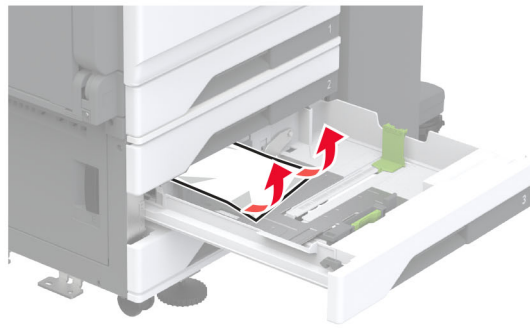

6 Dragðu út handfang C í samstæðuskúffu og opnaðu síðan innri hlífina.

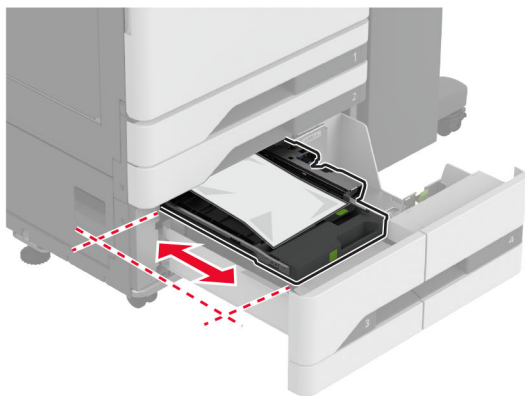
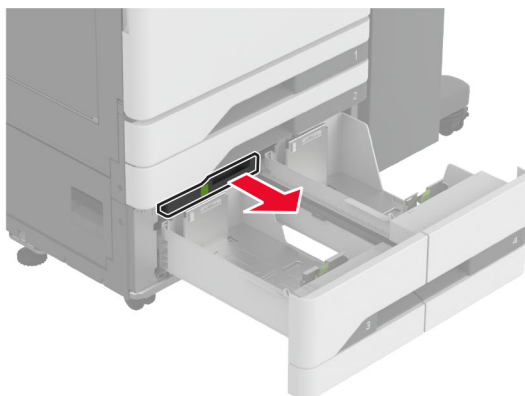

7 Fjarlægðu pappírinn sem stíflaðist.

**Athugasemd:** Vertu viss um að öll pappírssnifsi hafi verið fjarlægð.

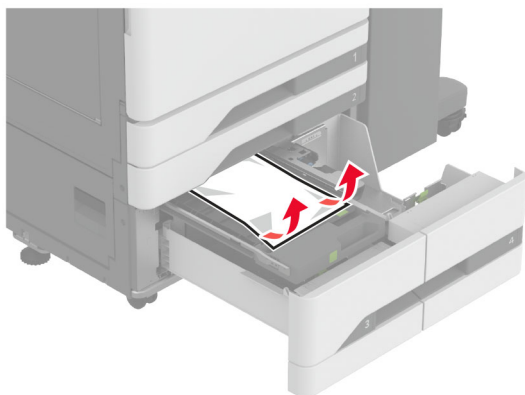

8 Lokaðu hlífinni og settu síðan handfang C inn.

9 Settu skúffuna inn.



## Pappírsstífla í fjölnotamatara

Fjarlægðu pappírinn sem stíflaðist.

**Athugasemd:** Vertu viss um að öll pappírssnifsi hafi verið fjarlægð.

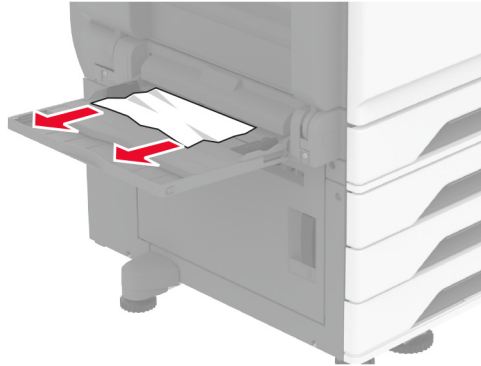

## Pappírslækja í 2000-blaða skúffunni

1 Renndu skúffunni til vinstri.

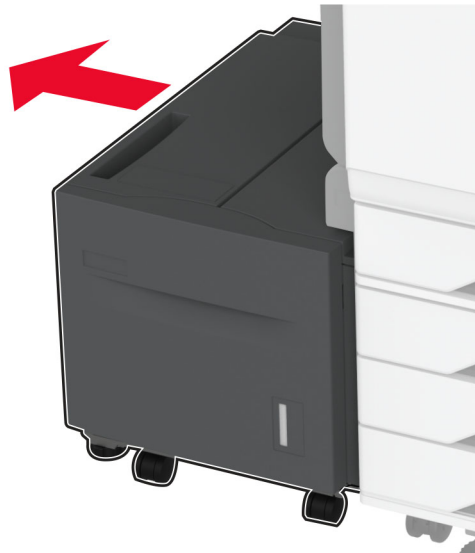

2 Opnaðu hurð J og fjarlægðu síðan flækta pappírinn.

**Athugasemd:** Vertu viss um að öll pappírssnifsi hafi verið fjarlægð.

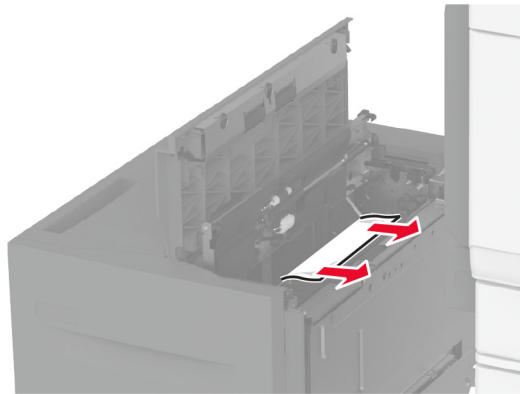

3 Lokaðu hurðinni og renndu síðan skúffunni aftur á sinn stað.

4 Dragðu út skúffuinnleggið og fjarlægðu síðan flækta pappírinn.

**Athugasemd:** Vertu viss um að öll pappírssnifsi hafi verið fjarlægð.

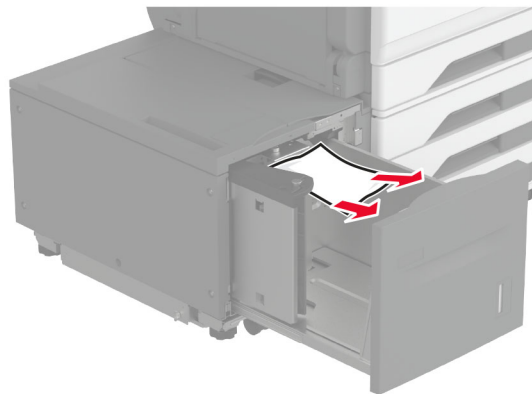

5 Ýttu skúffuinnlegginu aftur á sinn stað.

Pappírslækja í hurð A

## Pappírslækja í hurð A

1 Opnaðu hurð A.



**VARÚÐ—HEITT YFIRBORÐ:** Prentarinn kann að vera heitur að innanverðu. Til að draga úr hættu á meiðslum frá heitum hlut, leyfið yfirborðinu að kólna áður en það er snert.



2 Fjarlægðu pappírinn sem stíflaðist frá eftirfarandi svæðum:

**Athugasemd:** Vertu viss um að öll pappírssnifsi hafi verið fjarlægð.

- Svæði hitagjafa

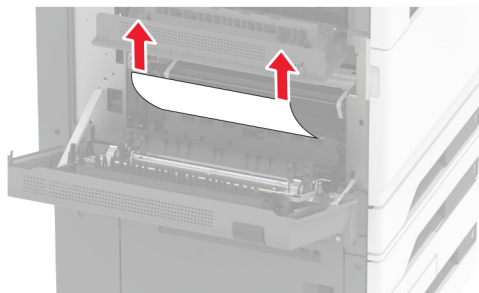

- Tvívirk (duplex)-eining

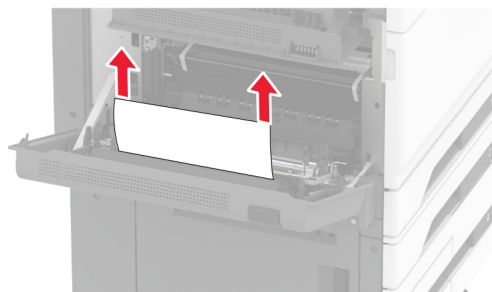

- Hurð C

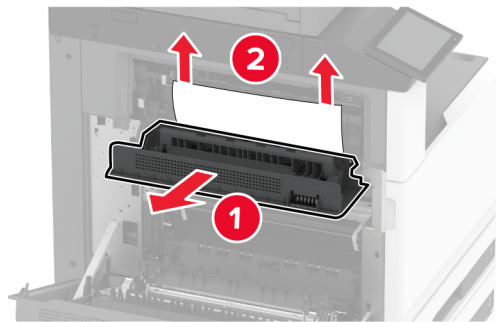

- 3 Loka hurð A.

## Pappírsmáfla í staðalskúffu

- 1 Opnaðu hurð A.

 **VARÚÐ—HEITT YFIRBORD:** Prentarinn kann að vera heitur að innanverðu. Til að draga úr hættu á meiðslum frá heitum hlut, leyfið yfirborðinu að kólna áður en það er snert.



- 2 Opnaðu hurð C og fjarlægðu síðan flækta pappírinn.

**Athugasemd:** Vertu viss um að öll pappírsmáfla hafi verið fjarlægð.

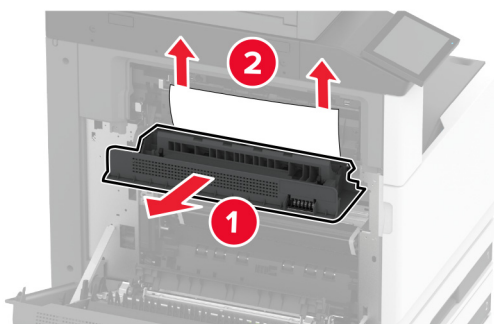

3 Lokaðu hurð C og lokaðu síðan hurð A.

4 Pappírslækja er fjarlægð úr staðalbakka.

**Athugasemd:** Vertu viss um að öll pappírssnifsi hafi verið fjarlægð.



## Pappírstífla í sjálfvirkum matara skjala

- 1 Fjarlægðu öll upphafleg skjöl úr skúffu sjálfvirks matara skjala.
- 2 Opnaðu hlíf á sjálfvirkum matara.

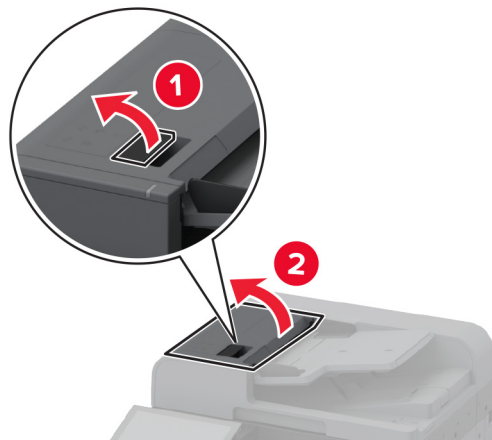

- 3 Fjarlægðu pappírinn sem stíflaðist.

**Athugasemd:** Vertu viss um að öll pappírssnifsi hafi verið fjarlægð.

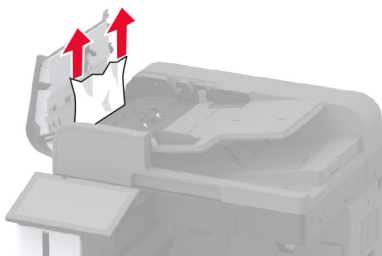

- 4 Lokaðu loki á sjálfvirkum matara.

## Pappírflækja í frágangsbúnaði heftara

- 1 Opnaðu hurð A.



**VARÚÐ—HEITT YFIRBORÐ:** Prentarinn kann að vera heitur að innanverðu. Til að draga úr hættu á meiðslum frá heitum hlut, leyfið yfirborðinu að kólna áður en það er snert.

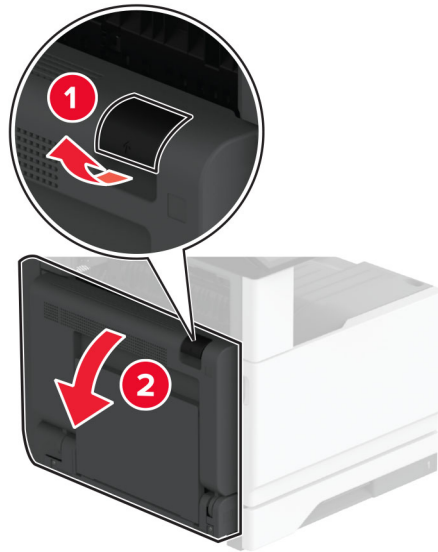

2 Opnaðu hurð A1 og fjarlægðu síðan flækta pappírinn.

**Athugasemd:** Vertu viss um að öll pappírssnifsi hafi verið fjarlægð.

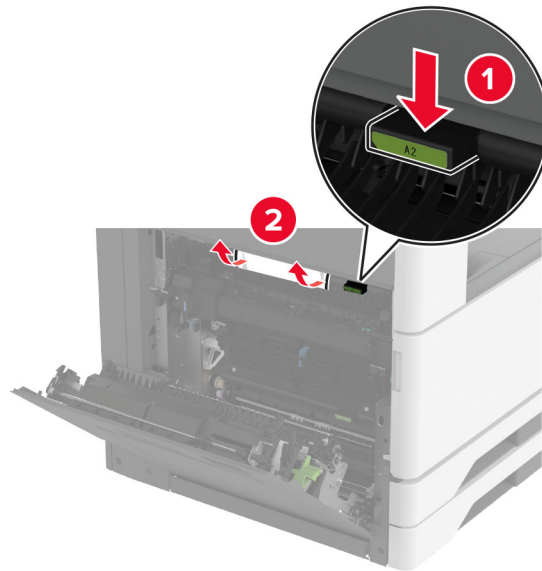

3 Lokaðu hurð A1 og lokaðu síðan hurð A.

4 Opnaðu efra lokið á frágangseiningunni og fjarlægðu síðan flækta pappírinn.

**Athugasemd:** Vertu viss um að öll pappírssnifsi hafi verið fjarlægð.

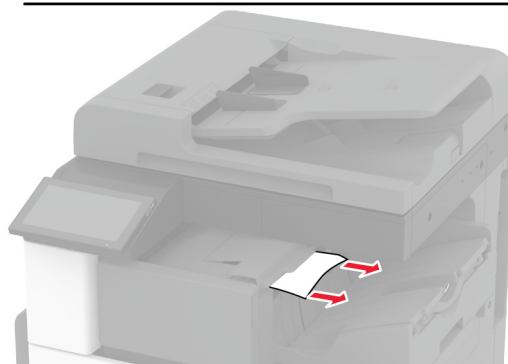
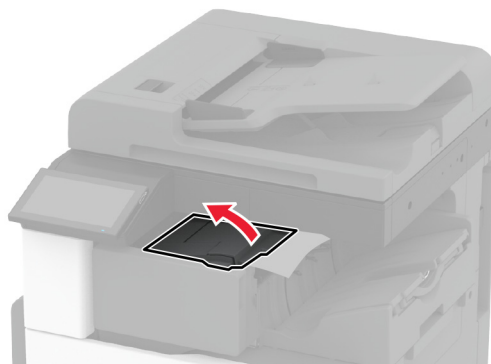

- 5 Lokaðu lokinu.
- 6 Opnaðu fremra lokið á frágangseiningunni, snúðu hnúðnum og fjarlægðu síðan flækta pappírinn.  
**Athugasemd:** Vertu viss um að öll pappírssnifsi hafi verið fjarlægð.



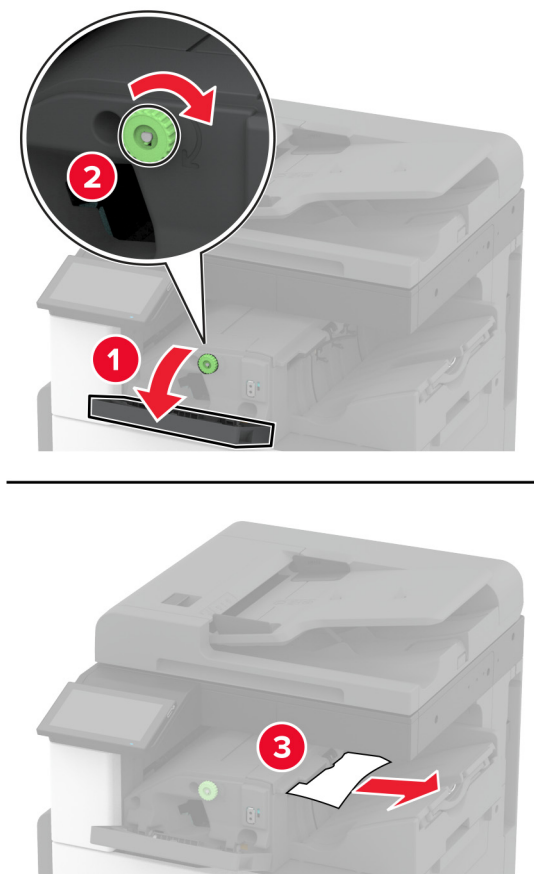

7 Lokaðu lokinu.

8 Opnaðu hurð A.

 **VARÚÐ—HEITT YFIRBORD:** Prentarinn kann að vera heitur að innanverðu. Til að draga úr hættu á meiðslum frá heitum hlut, leyfið yfirborðinu að kólna áður en það er snert.

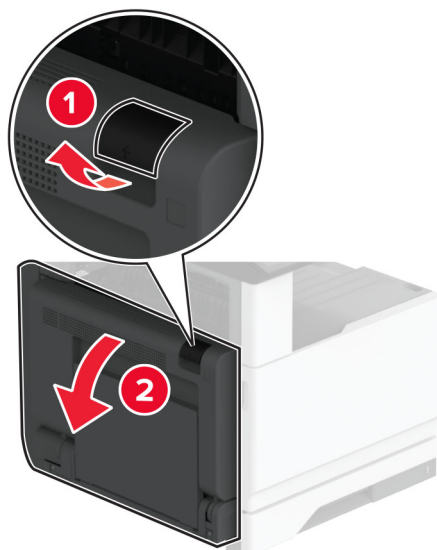

9 Opnaðu hurð C og fjarlægðu síðan flækta pappírinn.

**Athugasemd:** Vertu viss um að öll pappírssnifsi hafi verið fjarlægð.

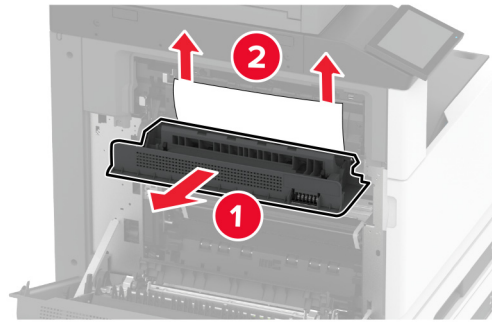

10 Lokaðu hurð C og lokaðu síðan hurð A.

## Pappírslækja í heftara- og gatarabúnaði

1 Opnaðu hurð A.

 **VARÚÐ—HEITT YFIRBORÐ:** Prentarinn kann að vera heitur að innanverðu. Til að draga úr hættu á meiðslum frá heitum hlut, leyfið yfirborðinu að kólna áður en það er snert.

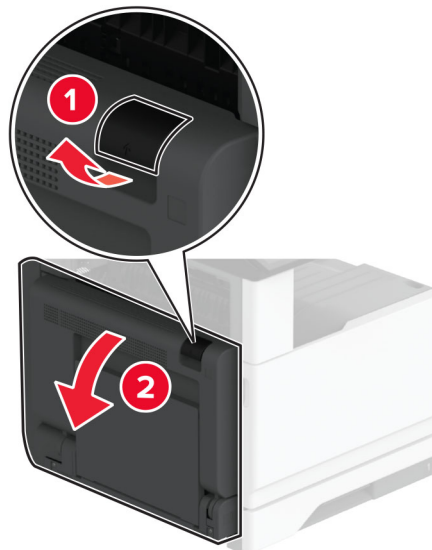

2 Opnaðu hurð A1 og fjarlægðu síðan flækta pappírinn.

**Athugasemd:** Vertu viss um að öll pappírssnifsi hafi verið fjarlægð.

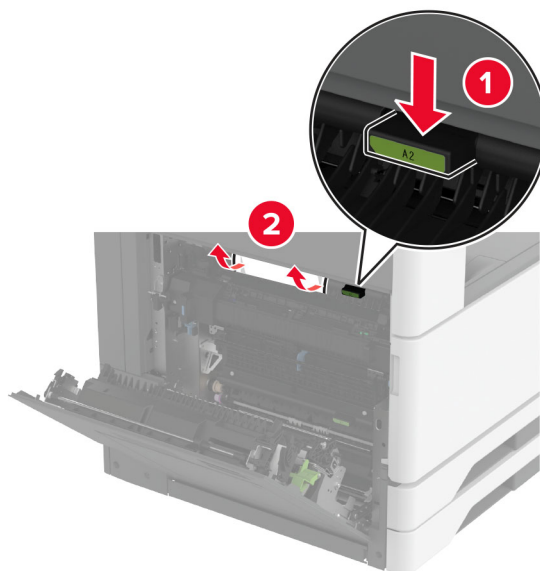

3 Lokaðu hurð A1 og lokaðu síðan hurð A.

4 Lyftu loki F yfir pappírslutningnum og fjarlægðu síðan flækta pappírinn.

**Athugasemd:** Vertu viss um að öll pappírssnifsi hafi verið fjarlægð.

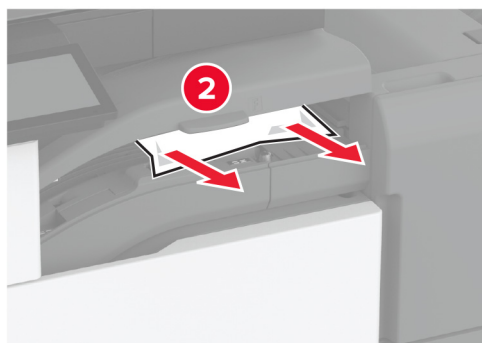

5 Lokaðu hlíf yfir pappírslutningi.

6 Togaðu í stöngina á frágangseiningu með heftara og gatara og lyftu síðan lokinu.

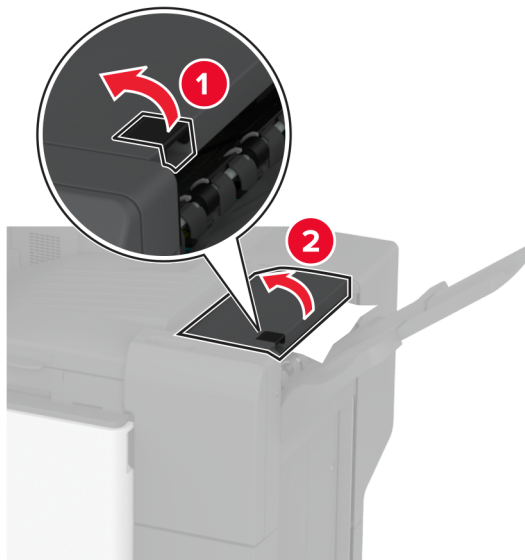

7 Fjarlægðu pappírinn sem stíflaðist.

**Athugasemd:** Vertu viss um að öll pappírssnifsi hafi verið fjarlægð.

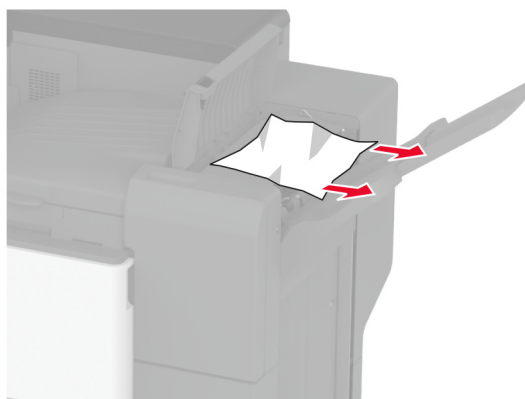

8 Lokaðu hlíf á frágangseiningu.

# Vandamál við nettengingu

## Get ekki opnað innfelldan vefþjón

Aðgerð	Já	Nei
<p><b>Skref 1</b></p> <p><b>a</b> Athugaðu hvort kveikt sé á prentaranum.</p> <p><b>b</b> Fara í innbyggða vefþjóninn (EWS).</p> <p>Geturðu opnað EWS?</p>	Vandamálið er leyst.	Farðu í skref 2.
<p><b>Skref 2</b></p> <p><b>a</b> Vertu viss um að IP-tala prentarans sé rétt.</p> <p><b>Athugasemdir:</b></p> <ul style="list-style-type: none"> <li>Skoða IP-töluna á heimaskjánum.</li> <li>IP-tala birtist sem fjögur sett af tölum sem eru aðskildar af punktum, svo sem 123.123.123.123.</li> </ul> <p><b>b</b> Fara í EWS.</p> <p>Geturðu opnað EWS?</p>	Vandamálið er leyst.	Farðu í skref 3.
<p><b>Skref 3</b></p> <p><b>a</b> Gakktu úr skugga um að þú hafir sett upp studdan vafra:</p> <ul style="list-style-type: none"> <li>Internet Explorer útgáfa 11 eða nýrri</li> <li>Microsoft Edge</li> <li>Safari útgáfa 6 eða nýrri</li> <li>Google Chrome™ útgáfa 32 eða nýrri</li> <li>Mozilla Firefox útgáfa 24 eða nýrri</li> </ul> <p><b>b</b> Fara í EWS.</p> <p>Geturðu opnað EWS?</p>	Vandamálið er leyst.	Farðu í skref 4.
<p><b>Skref 4</b></p> <p><b>a</b> Athugin hvort tenging við netkerfi sé virk.</p> <p><b>Athugasemd:</b> Ef tengingin virkar ekki skaltu hafa samband við kerfisstjórnann þinn.</p> <p><b>b</b> Fara í EWS.</p> <p>Geturðu opnað EWS?</p>	Vandamálið er leyst.	Farðu í skref 5.
<p><b>Skref 5</b></p> <p><b>a</b> Vertu viss um að tengingar á köplum við prentarann og prentþjóninn séu rétt tengdar. Skoðuðu skjölin sem fylgdu með prentþjóninum varðandi frekari upplýsingar.</p> <p><b>b</b> Fara í EWS.</p> <p>Geturðu opnað EWS?</p>	Vandamálið er leyst.	Farðu í skref 6.

Aðgerð	Já	Nei
<p><b>Skref 6</b></p> <p><b>a</b> Athugaðu hvort staðgengilsþjónar (proxy) séu óvirkir.</p> <p><b>Athugasemd:</b> Ef þjónarnir eru óvirkir skaltu hafa samband við kerfisstjórnann þinn.</p> <p><b>b</b> Fara í EWS.</p> <p>Geturðu opnað EWS?</p>	Vandamálið er leyst.	Hafðu samband við <a href="#">stuðning viðskiptavina</a> .

## Get ekki tengt prentarann við þráðlausa netið (Wi-Fi)

Aðgerð	Já	Nei
<p><b>Skref 1</b></p> <p>Vertu viss um að Virkur tengibúnaður sé stilltur á Sjálfvirkt.</p> <p>Á heimaskjánum, snertu <b>Stillingar &gt; Netkerfi/tengi &gt; Yfirlit netkerfis &gt; Virkur tengibúnaður &gt; Sjálfvirkt</b>.</p> <p>Getur prentarinn tengst við þráðlaust netkerfi (Wi-Fi)?</p>	Vandamálið er leyst.	Farðu í skref 2.
<p><b>Skref 2</b></p> <p>Athugaðu hvort rétt Wi-Fi net sé valið.</p> <p><b>Athugasemd:</b> Sumir beinar geta deilt sjálfvöldu SSID.</p> <p>Ertu að reyna að tengjast réttu Wi-Fi neti?</p>	Farðu í skref 4.	Farðu í skref 3.
<p><b>Skref 3</b></p> <p>Tengstu við rétt þráðlaust net (Wi-Fi). Varðandi frekari upplýsingar, sjá <a href="#">"Tengja prentarann við þráðlaust netkerfi (Wi-Fi)" á síðu 148</a>.</p> <p>Getur prentarinn tengst við þráðlaust netkerfi (Wi-Fi)?</p>	Vandamálið er leyst.	Farðu í skref 4.
<p><b>Skref 4</b></p> <p>Athugaði öryggisstillingu þráðlausrar tengingar</p> <p>Frá heimaskjánum, snertu <b>Stillingar &gt; Netkerfi/tengi &gt; Þráðlaust &gt; Öryggisstilling þráðlausrar tengingar</b>.</p> <p>Er rétt öryggisstilling þráðlausrar tengingar valin?</p>	Farðu í skref 6.	Farðu í skref 5.
<p><b>Skref 5</b></p> <p>Veldu rétta öryggisstillingu fyrir þráðlausa tengingu.</p> <p>Getur prentarinn tengst við þráðlaust netkerfi (Wi-Fi)?</p>	Vandamálið er leyst.	Farðu í skref 6.
<p><b>Skref 6</b></p> <p>Vertu viss um að þú hafir skráð rétt aðgangsorð fyrir netið.</p> <p><b>Athugasemd:</b> Skrifaðu hjá þér millibil, tölur og upphafsstafi í aðgangsorðinu.</p> <p>Getur prentarinn tengst við þráðlaust netkerfi (Wi-Fi)?</p>	Vandamálið er leyst.	Hafa samband við <a href="#">stuðning viðskiptavina</a> .

## Vandamál varðandi valkosti vélbúnaðar

### Getur ekki uppgötvað innri valkost

Aðgerð	Já	Nei
<p><b>Skref 1</b> Slökktu á prentaranum, bíddu síðan í um það bil 10 sekúndur, og kveiktu á honum aftur.</p> <p>Er prentarinn að uppgötva innri valkosti?</p>	Vandamálið er leyst.	Farðu í skref 2.
<p><b>Skref 2</b> Prentaðu síður valmyndar fyrir stillingar og athugaðu hvort innri valkostur birtist á lista yfir uppsetta eiginleika.</p> <p>Er innri valkostur á listanum?</p>	Farðu í skref 4.	Farðu í skref 3.
<p><b>Skref 3</b> Athugaðu hvort innri valkostur er rétt uppsettur á stýrispjaldinu.</p> <p><b>a</b> Slökktu á prentaranum og taktu síðan rafmagnssnúruna úr sambandi við rafmagn.</p> <p><b>b</b> Vertu viss um að innri valkostur sé uppsettur í viðeigandi tengi á stýrispjaldinu.</p> <p><b>c</b> Tengdu straumsnúruna við rafmagnsinnstunguna og kveiktu síðan á prentaranum.</p> <p> <b>VARÚÐ—HUGSANLEG HÆTTA:</b> Til að koma í veg fyrir hættu á eldsvoða eða raflosti tengið rafmagnssnúruna við innstungu með viðeigandi getu og rétta jarðtengingu sem er nálægt vörunni og auðveldlega aðgengileg.</p> <p>Er prentarinn að uppgötva innri valkosti?</p>	Vandamálið er leyst.	Farðu í skref 4.
<p><b>Skref 4</b> <b>a</b> Athugaðu hvort innri valkostur sé tiltækur í rekli prentarans. <b>Athugasemd:</b> Ef þörf krefur, bættu innri valkosti handvirkt inn í prentararekilinn til að gera hann tiltækan fyrir prentverk. Varðandi frekari upplýsingar, sjá "<a href="#">Bæta við tiltækum valkostum í prentrekli</a>" á síðu 75.</p> <p><b>b</b> Prentaðu skjalið.</p> <p>Er prentarinn að uppgötva innri valkosti?</p>	Vandamálið er leyst.	Hafðu samband við <a href="#">stuðning viðskiptavina</a> .

### Bilað minnskort uppgötvað

Reyndu eitt eða fleira af eftirfarandi:

- Skiptu út skynvædda geymsludrifinu.
- Á heimaskjánum, snertu **Halda áfram** til að hunsa skilaboðin og halda áfram að prenta.
- Hætta við núverandi verk í prentun.

## Ekki nægilegt pláss á minnskorti fyrir tilföng

Reyndu eitt eða fleira af eftirfarandi:

- Snertu **Halda áfram** til að hreinsa skilaboðin og halda áfram að prenta.
- Eyða leturgerðum, fjölvum og öðrum gögnum á minnskortinu.
- Settu harðan disk á sinn stað.

**Athugasemd:** Niðurhlöðnum leturtegundum og fjölvum sem eru ekki áður vistuð á minnskorti er eytt.

## Vandamál varðandi rekstarvörur

### Blekhylki vantar eða svarar ekki

Aðgerð	Já	Nei
<p><b>Skref 1</b></p> <p><b>a</b> Opnaðu hurð að framan.</p> <p><b>b</b> Fjarlægðu blekhylikið og settu inn aftur.</p> <p>Vantar blekhylikið eða svarar það ekki?</p>	Farðu í skref 2.	Vandamálið er leyst.
<p><b>Skref 2</b></p> <p>Athugaðu hvort prentarinn er að nota ekta blekhyliki frá Lexmark eða hylki sem er stutt.</p> <p><b>Athugasemd:</b> Ef blekhylikið er ekki stutt, settu í hylki sem er stutt.</p> <p>Vantar blekhylikið eða svarar það ekki?</p>	Hafðu samband við <a href="#">stuðning viðskiptavina</a> .	Vandamálið er leyst.

### Rekstrarvara sem er ekki frá Lexmark

Prentarinn hefur uppgötvað rekstarvöru eða hlut sem er ekki frá Lexmark sem er uppsettur í prentaranum.

Lexmark prentarinn þinn er hannaður til að virka best með upprunalegum rekstarvörum og hlutum frá Lexmark. Notkun á rekstarvörum eða hlutum frá þriðja aðila getur haft áhrif á afköst, áreiðanleika eða endingu prentarans og myndeiningar hans.

Allar vísanir á endingu eru hannaðar til að virka með rekstarvörum eða hlutum frá Lexmark og geta því gefið ónákvæmar niðurstöður ef rekstarvörur eða hlutir frá þriðja aðila eru notaðir. Notkun á hlutum myndeiningar umfram ætlaða endingu geta skaðað Lexmark-prentarann þinn eða tengda hluti.

**Viðvörðun—hugsanleg hættu:** Notkun á rekstarvörum eða hlutum frá þriðja aðila getur haft áhrif á ábyrgð. Ábyrgðin nær ekki yfir skemmdir vegna notkunar á rekstarvörum eða hlutum frá þriðja aðila.

Til að samþykkja þessa áhættu og að halda áfram með notkun á rekstarvörum eða hlutum frá öðrum aðila í prentaranum, ýttu á og haltu villuboðum á skjá prentarans með tveimur fingrum í 15 sekúndur. Þegar staðfestingargluggi birtist skaltu snerta **Halda áfram**.

Ef þú vilt ekki samþykkja þessa áhættu, fjarlægðu þá rekstarvöru eða hlut frá þriðja aðila úr prentaranum þínum, og settu síðan ósvikna rekstarvöru eða hlut frá Lexmark í staðinn. Varðandi frekari upplýsingar, sjá [“Nota upprunalega hluti og rekstarvörur frá Lexmark” á síðu 255](#).



Ef prentarinn prentar ekki eftir að villuboð hafa verið hreinsuð, endurstilltu þá teljara notkunar rekstrarvöru.

- 1 Frá heimaskjánum, snertu **Stillingar > Tæki > Viðhald > Uppsetningarvalmynd > Notkun rekstrarvöru og teljarar**.
- 2 Veldu hlut eða rekstrarvöru sem þú vilt endurstilla og snertu síðan **Start**.
- 3 Lestu viðvörðunarskilaboðin og snertu síðan **Halda áfram**.
- 4 Notaðu tvo fingur og snertu skjáinn í 15 sekúndur til að hreinsa skilaboðin.

**Athugasemd:** Ef þú getur ekki endurstillt teljara notkunar á rekstrarvöru, skilaðu hlut rekstrarvöru til þess staðar sem hann var keyptur á.

## Vandamál við mötun pappírs

### Umslag lokast við prentun

Aðgerð	Já	Nei
<p><b>Skref 1</b></p> <p><b>a</b> Notaðu umslög sem hafa verið geymd í þurru umhverfi.</p> <p><b>Athugasemd:</b> Prentun á umslög með miklu rakainnihaldi getur lokað flípanum.</p> <p><b>b</b> Sendu verkið sem á að prenta.</p> <p>Lokast umslagið við prentun?</p>	Farðu í skref 2.	Vandamálið er leyst.
<p><b>Skref 2</b></p> <p><b>a</b> Vertu viss um að gerð pappírs sé stillt á Umslag.</p> <p>Frá heimaskjánum, snertu <b>Stillingar &gt; Pappír &gt; Uppsetning skúffu &gt; Pappírsstærð/gerð</b>.</p> <p><b>b</b> Sendu verkið sem á að prenta.</p> <p>Lokast umslagið við prentun?</p>	Hafðu samband við <a href="#">stuðning viðskiptavina</a> .	Vandamálið er leyst.

### Prentun með samröðun virkar ekki

Aðgerð	Já	Nei
<p><b>Skref 1</b></p> <p><b>a</b> Frá heimaskjánum, snertu <b>Stillingar &gt; Prenta &gt; Útlit &gt; Samröðun</b>.</p> <p><b>b</b> Snertu <b>Kveikt [1,2,1,2,1,2]</b>.</p> <p><b>c</b> Prentaðu skjalið.</p> <p>Er skjalinu raðað rétt?</p>	Vandamálið er leyst.	Farðu í skref 2.

Aðgerð	Já	Nei
<p><b>Skref 2</b></p> <p><b>a</b> Opnaðu gluggann Prentsamskipti úr því skjali sem þú ert að reyna að prenta og veldu síðan <b>Samraða</b>.</p> <p><b>b</b> Prentaðu skjalið.</p> <p>Er skjalinu raðað rétt?</p>	Vandamálið er leyst.	Farðu í skref 3.
<p><b>Skref 3</b></p> <p><b>a</b> Fækkaðu fjölda á síðum sem á að prenta.</p> <p><b>b</b> Prentaðu skjalið.</p> <p>Er síðunum raðað rétt saman?</p>	Vandamálið er leyst.	Hafðu samband við <a href="#">stuðning viðskiptavina</a> .

## Tenging á skúffum virkar ekki

Aðgerð	Já	Nei
<p><b>Skref 1</b></p> <p><b>a</b> Athugaðu hvort skúffur séu með sömu pappírsstærð og gerð pappírs.</p> <p><b>b</b> Athugaðu hvort stýringar séu rétt staðsettar.</p> <p><b>c</b> Prentaðu skjalið.</p> <p>Tengjast skúffurnar rétt?</p>	Vandamálið er leyst.	Farðu í skref 2.
<p><b>Skref 2</b></p> <p><b>a</b> Frá heimaskjánum, snertu <b>Stillingar &gt; Pappír &gt; Uppsetning skúffu &gt; Pappírsstærð/gerð</b>.</p> <p><b>b</b> Stillið stærð pappírs og gerð til að samsvara pappírnum sem hlaðið er í tengdu skúffurnar.</p> <p><b>c</b> Prentaðu skjalið.</p> <p>Tengjast skúffurnar rétt?</p>	Vandamálið er leyst.	Farðu í skref 3.
<p><b>Skref 3</b></p> <p><b>a</b> Vertu viss um að Tenging á skúffum sé stillt á Sjálfvirkt. Varðandi frekari upplýsingar, sjá <a href="#">"Tengja skúffur" á síðu 73</a>.</p> <p><b>b</b> Prentaðu skjalið.</p> <p>Tengjast skúffurnar rétt?</p>	Vandamálið er leyst.	Hafa samband við <a href="#">stuðning viðskiptavina</a> .

## Pappír flækist oft

Aðgerð	Já	Nei
<p><b>Skref 1</b></p> <p><b>a</b> Fjarlægðu skúffuna.</p> <p><b>b</b> Athugaðu hvort pappír sé hlaðið rétt.</p> <p><b>Athugasemdir:</b></p> <ul style="list-style-type: none"> <li>• Vertu viss um að pappírsstýringar séu rétt staðsettar.</li> <li>• Vertu viss um að hæð á stafla sé fyrir neðan vísun á hámarksfyllingu.</li> <li>• Vertu viss um að prenta á meðmæltu stærð og gerð pappírs.</li> </ul> <p><b>c</b> Settu skúffuna inn.</p> <p><b>d</b> Prentaðu skjalið.</p> <p>Eiga pappírflækjur sér stað oft?</p>	Farðu í skref 2.	Vandamálið er leyst.
<p><b>Skref 2</b></p> <p><b>a</b> Frá heimaskjánum, snertu <b>Stillingar &gt; Pappír &gt; Uppsetning skúffu &gt; Pappírsstærð/gerð</b>.</p> <p><b>b</b> Stilltu rétta stærð og gerð af pappír.</p> <p><b>c</b> Prentaðu skjalið.</p> <p>Eiga pappírflækjur sér stað oft?</p>	Farðu í skref 3.	Vandamálið er leyst.
<p><b>Skref 3</b></p> <p><b>a</b> Settu í pappír úr nýjum pakka.</p> <p><b>Athugasemd:</b> Pappírinn dregur til sín raka vegna þess að rakastig er hátt. Geymdu pappír í upphaflegum umbúðum þar til það á að nota hann.</p> <p><b>b</b> Prentaðu skjalið.</p> <p>Eiga pappírflækjur sér stað oft?</p>	Hafðu samband við <a href="#">stuðning viðskiptavina</a> .	Vandamálið er leyst.

## Síður sem flækjast eru ekki endurprentaðar

Aðgerð	Já	Nei
<p><b>a</b> Frá heimaskjánum, veldu <b>Stillingar &gt; Tæki &gt; Tilkyningar &gt; Endurheimta innihald við flækju</b>.</p> <p><b>b</b> Í valmynd fyrir endurheimtu flækju, snertu <b>Kveikt</b> eða <b>Sjálfvirkt</b>.</p> <p><b>c</b> Prentaðu skjalið.</p> <p>Eru flæktar síður endurprentaðar?</p>	Vandamálið er leyst.	Hafðu samband við <a href="#">stuðning viðskiptavina</a> .

## Vandamál við sendingu tölvupósts

### Gera villuboð „SMTP-þjónn ekki uppsettur“ óvirk.

Frá heimaskjánum, snertu **Stillingar > Tölvupóstur > Uppsetning tölvupósts > Gera villu „SMTP-þjónn ekki uppsettur“ óvirka > Kveikt.**

Til að koma í veg fyrir að villan endurtaki sig skaltu gera eitt eða fleiri af eftirfarandi:

- Uppfæra fastbúnað prentarans. Varðandi frekari upplýsingar, sjá [“Uppfæra fastbúnað” á síðu 73.](#)
- Stilla SMTP stillingar tölvupósts Varðandi frekari upplýsingar, sjá [“Setja upp SMTP stillingar tölvupósts” á síðu 47.](#)

### Get ekki sent tölvupósta

Aðgerð	Já	Nei
<p><b>Skref 1</b> Veru viss um að SMTP-stillingar tölvupósts séu rétt stilltar. Varðandi frekari upplýsingar, sjá <a href="#">“Setja upp SMTP stillingar tölvupósts” á síðu 47.</a></p> <p>Getur þú sent tölvupóst?</p>	Vandamálið er leyst.	Farðu í skref 2.
<p><b>Skref 2</b> Gangtu úr skugga aum að þú sért að nota rétt aðgangsorð. Notaðu lykilorð reikningsins þíns, lykilorð forritsins eða auðkenningarlykilorð, en þetta fer eftir veitu tölvupósts. Varðandi frekari upplýsingar, sjá <a href="#">“Setja upp SMTP stillingar tölvupósts” á síðu 47.</a></p> <p>Getur þú sent tölvupóst?</p>	Vandamálið er leyst.	Farðu í skref 3.
<p><b>Skref 3</b> Gangtu úr skugga um að prentarinn sé tengdur við netkerfi og að netið sé tengt internetinu.</p> <p>Getur þú sent tölvupóst?</p>	Vandamálið er leyst.	Hafa samband við <a href="#">stuðning viðskiptavina.</a>

## Vandamál við faxsendingu

### Auðkenni þess sem hringir sést ekki

**Athugasemd:** Þessar leiðbeiningar eiga aðeins við prentara sem styðja hliðstætt fax. Frekari upplýsingar má sjá í kaflanum [Setja upp prentarann fyrir fax](#).

Aðgerð	Já	Nei
<p>Virkja símanúmerabirti.</p> <p>Frá heimaskjánum, snertu <b>Stillingar &gt; Fax &gt; Uppsetning á faxi &gt; Móttökustillingar á faxi &gt; Stillingar stjórnanda &gt; Virkja símanúmerabirti</b>.</p> <p>Birtist auðkenni þess sem hringir?</p>	Vandamálið er leyst.	Hafðu samband við <a href="#">stuðning viðskiptavina</a> .

### Get ekki sent eða tekið á móti föxum með því að nota hliðrænt fax

Aðgerð	Já	Nei
<p><b>Skref 1</b></p> <p>Leystu úr villuboðum sem birtast á skjánum.</p> <p>Getur þú sent eða tekið á móti faxi?</p>	Vandamálið er leyst.	Farðu í skref 2.
<p><b>Skref 2</b></p> <p>Vertu viss um að tengingar fyrir eftirfarandi búnað séu örugglega tengdar:</p> <ul style="list-style-type: none"> <li>• Síma</li> <li>• Símtól</li> <li>• Símsvara</li> </ul> <p>Getur þú sent eða tekið á móti faxi?</p>	Vandamálið er leyst.	Farðu í skref 3.
<p><b>Skref 3</b></p> <p>Hlustaðu eftir hringisón.</p> <ul style="list-style-type: none"> <li>• Hringdu í faxnúmerið til að vera viss um að það virki rétt.</li> <li>• Ef þú ert að nota eiginleikann Lagt á, þá á að hækka hljóðstigið til að athuga hvort þú heyrir hringitón.</li> </ul> <p>Heyrir þú hringitón?</p>	Farðu í skref 5.	Farðu í skref 4.

Aðgerð	Já	Nei
<p><b>Skref 4</b></p> <p>Athugið vegg tengil símans.</p> <p><b>a</b> Tengdu hliðrænan síma beint í vegg tengilinn.</p> <p><b>b</b> Hlustið eftir hringisón.</p> <p><b>c</b> Ef hringisónn heyrir ekki, notaðu þá aðra símasnúru.</p> <p><b>d</b> Ef hringisónn heyrir ekki ennþá, tengdi hliðrænan síma í annan vegg tengil.</p> <p><b>e</b> Ef þú heyrir hringisón, tengdu þá prentarann við þann vegg tengil.</p> <p>Getur þú sent eða tekið á móti faxi?</p>	Vandamálið er leyst.	Farðu í skref 5.
<p><b>Skref 5</b></p> <p>Athugaðu hvort prentarinn er tengdur við hliðræna símaþjónustu eða rétta stafræna tengið.</p> <ul style="list-style-type: none"> <li>Ef þú notar símaþjónustu með samþætta þjónustu fyrir stafrænt net (ISDN) tengdu þá við hliðstætt símatengi á ISDN-tengi. Hafðu samband við þína ISDN-veitu varðandi frekari upplýsingar.</li> <li>Ef þú ert að nota DSL, tengdu þá DSL-síu eða beini sem styður hliðræna notkun. Hafðu samband við þína DSL-veitu varðandi frekari upplýsingar.</li> <li>Ef þú ert að nota PBX-símaþjónustu, vertu viss um að þú sért tengdur við hliðrænt tengi á PBX. Ef ekki til staðar, íhugaðu að koma upp hliðrænni símalínu fyrir faxtækið.</li> </ul> <p>Getur þú sent eða tekið á móti faxi?</p>	Vandamálið er leyst.	Farðu í skref 6.
<p><b>Skref 6</b></p> <p>Aftengdu tímabundið annan búnað og gerðu aðra símaþjónustu óvirka.</p> <p><b>a</b> Aftengdu annan búnað (eins og símsvara, tölvur, mótöld eða símalínur) milli prentarans og símalínu.</p> <p><b>b</b> Gerðu símtal í bið og talhólf óvirk. Hafðu samband við símafyrirtækið þitt varðandi frekari upplýsingar.</p> <p>Getur þú sent eða tekið á móti faxi?</p>	Vandamálið er leyst.	Farðu í skref 7.
<p><b>Skref 7</b></p> <p>Skannaðu upphaflega skjalið, eina síðu í einu.</p> <p><b>a</b> Hringdu í faxnúmerið.</p> <p><b>b</b> Skannaðu skjalið.</p> <p>Getur þú sent eða tekið á móti faxi?</p>	Vandamálið er leyst.	Hafa samband við <a href="#">stuðning viðskiptavina</a> .

## Get tekið á móti en ekki sent föx með því að nota hliðrænt fax

Aðgerð	Já	Nei
<p><b>Skref 1</b> Settu upprunalegt skjal rétt í sjálfvirka matarann eða á gler skannans.</p> <p>Getur þú sent fax?</p>	Vandamálið er leyst.	Farðu í skref 2.
<p><b>Skref 2</b> Setja upp númer á flýtvísi á réttan hátt.</p> <ul style="list-style-type: none"> <li>Athugaðu hvort búið er að setja upp númer fyrir flýtvísi á símanúmer sem þú vilt nota til hringingar.</li> <li>Hringdu handvirkt í símanúmerið.</li> </ul> <p>Getur þú sent fax?</p>	Vandamálið er leyst.	Hafa samband við <a href="#">stuðning viðskiptavina</a> .

## Get sent en ekki tekið á móti föxum með því að nota hliðrænt fax

Aðgerð	Já	Nei
<p><b>Skref 1</b> Vertu viss um að uppruni pappírs sé ekki tómur.</p> <p>Geturðu tekið á móti faxi?</p>	Vandamálið er leyst.	Farðu í skref 2.
<p><b>Skref 2</b> Athuga biðstillingar á fjölda hringinga. Frá heimaskjánum, snertu <b>Stillingar &gt; Fax &gt; Uppsetning á faxi &gt; Móttökustillingar á faxi &gt; Hringingar fyrir svörun</b>.</p> <p>Geturðu tekið á móti faxi?</p>	Vandamálið er leyst.	Farðu í skref 3.
<p><b>Skref 3</b> Ef prentarinn er að prenta auðar síður, skoðaðu þá "<a href="#">Auðar eða hvítar síður</a>" á síðu 327.</p> <p>Geturðu tekið á móti faxi?</p>	Vandamálið er leyst.	Hafa samband við <a href="#">stuðning viðskiptavina</a> .

## Get ekki sett upp etherFAX

Aðgerð	Já	Nei
<p><b>Skref 1</b> Athuga tengingar prentarans.</p> <p><b>a</b> Prenta uppsetningarsíðu netkerfis. Frá heimaskjánum, snertu <b>Stillingar &gt; Skýrslur &gt; Netkerfi &gt; Uppsetningarsíða netkerfis</b>.</p> <p><b>b</b> Athuga stöðu netkerfis prentarans</p> <p>Er prentarinn tengdur við netkerfið?</p>	Farðu í skref 3.	Farðu í skref 2.

Aðgerð	Já	Nei
<p><b>Skref 2</b></p> <p>Gangtu úr skugga um að prentarinn sé tengdur við netkerfi og að netið sé tengt internetinu.</p> <p>Getur þú sett upp etherFAX?</p>	Vandamálið er leyst.	Farðu í skref 3.
<p><b>Skref 3</b></p> <p>Gangtu úr skugga um að etherFAX sé sett rétt upp. Varðandi frekari upplýsingar, sjá "<a href="#">Setja upp faxaðgerð sem notar etherFAX</a>" á síðu 41.</p> <p>Getur þú sett upp etherFAX?</p>	Vandamálið er leyst.	Farðu á <a href="https://www.etherfax.net/lexmark">https://www.etherfax.net/lexmark</a> .

## Get ekki sent eða tekið á móti föxum með því að nota etherFAX

Aðgerð	Já	Nei
<p><b>Skref 1</b></p> <p>Gangtu úr skugga um að prentarinn sé tengdur við netkerfi og að netið sé tengt internetinu.</p> <p>Geturðu sent eða tekið á móti föxum með því að nota etherFAX?</p>	Vandamálið er leyst.	Farðu í skref 2.
<p><b>Skref 2</b></p> <p>Gangtu úr skugga um að etherFAX sé sett rétt upp.</p> <p><b>a</b> Af heimaskjánum, snertu <b>Stillingar &gt; Fax &gt; Uppsetning á faxi &gt; Almennar stillingar á faxi</b>.</p> <p><b>b</b> Vertu viss um að þú sért með rétt faxnúmer.</p> <p><b>c</b> Vertu viss um að Flutningur á faxi sé stillt á etherFAX.</p> <p><b>Athugasemdir:</b></p> <ul style="list-style-type: none"> <li>• Þessi valmynd birtist aðeins þegar fleiri en einn faxflutningur er tiltækur.</li> <li>• Ef aðeins etherFAX er uppsett á prentaranum er það sjálfkrafa stillt.</li> </ul> <p>Geturðu sent eða tekið á móti föxum með því að nota etherFAX?</p>	Vandamálið er leyst.	Farðu í skref 3.
<p><b>Skref 3</b></p> <p>Skiptu stórum skjölum í minni skráarstærðir.</p> <p>Geturðu sent eða tekið á móti föxum með því að nota etherFAX?</p>	Vandamálið er leyst.	Farðu á <a href="https://www.etherfax.net/lexmark">https://www.etherfax.net/lexmark</a> .



## Léleg prentgæði símréfs

Aðgerð	Já	Nei
<p><b>Skref 1</b> Ganga úr skugga um að það séu engir gallar í prentgæðum.</p> <p><b>a</b> Frá heimaskjánum, snertu <b>Stillingar &gt; Bilanaleit &gt; Prenta gæðaprófunarsíður</b>.</p> <p><b>b</b> Leiðréttu alla galla í prentgæðum. Varðandi frekari upplýsingar, sjá "<a href="#">Prentgæði eru léleg</a>" á síðu 327.</p> <p>Eru prentgæði á faxi ásættanleg?</p>	Vandamálið er leyst.	Farðu í skref 2.
<p><b>Skref 2</b> Ef þú ert að nota hliðrænt fax skaltu minnka sendingarhraða á móttæknu faxi.</p> <p><b>a</b> Frá heimaskjánum, snertu <b>Stillingar &gt; Fax &gt; Uppsetning á faxi &gt; Móttökustillingar á faxi &gt; Stillingar stjórnanda</b>.</p> <p><b>b</b> Veldu minni sendingarhraða í valmynd fyrir hámarkshraða.</p> <p>Eru prentgæði á faxi ásættanleg?</p>	Vandamálið er leyst.	Hafðu samband við <a href="#">stuðning viðskiptavina</a> .

## Upplýsingar vantar á forsíðu á faxi

Aðgerð	Nei	Já
<p><b>a</b> Slökktu á prentaranum, bíddu síðan í um það bil 10 sekúndur, og kveiktu á honum aftur.</p> <p><b>b</b> Senda eða taka á móti faxi.</p> <p>Vantar upplýsingar á forsíðu á faxi?</p>	Vandamálið er leyst.	Hafa samband við <a href="#">stuðning viðskiptavina</a> .

## Get ekki sent forsíðu á faxi frá tölvunni

Aðgerð	Já	Nei
<p><b>Skref 1</b> <b>a</b> Gangtu úr skugga um að prentrekill sé uppfærður. Varðandi frekari upplýsingar, sjá "<a href="#">Setja upp hugbúnað prentara</a>" á síðu 73.</p> <p><b>b</b> Sendu faxið.</p> <p>Getur þú sent forsíðu á faxi?</p>	Vandamálið er leyst.	Farðu í skref 2.

Aðgerð	Já	Nei
<p><b>Skref 2</b></p> <p><b>a</b> Opnaðu samskipti Prienta úr því skjali sem þú ert að reyna að faxes.</p> <p><b>b</b> Veldu prentarann og smelltu síðan á <b>Eiginleikar, Kjörstillingar, Valkostir</b>, eða <b>Uppsetning</b>.</p> <p><b>c</b> Smelltu á <b>Fax</b>, og hreinsaðu stillinguuna <b>Alltaf að sýna stillingar áður en fax er sent</b>.</p> <p><b>d</b> Sendu faksið.</p> <p>Getur þú sent forsíðu á faksi?</p>	Vandamálið er leyst.	Hafa samband við <a href="#">stuðning viðskiptavina</a> .

## Vandamál við skönnun

### Get ekki skannað til tölvu

Aðgerð	Já	Nei
<p><b>Skref 1</b></p> <p>Framkvæma verk í afritun.</p> <p>Heppnaðist verk í afritun?</p>	Farðu í skref 3.	Farðu í skref 2.
<p><b>Skref 2</b></p> <p><b>a</b> Slökktu á prentaranum, bíddu síðan í um það bil 10 sekúndur, og kveiktu síðan á honum aftur.</p> <p><b>b</b> Skannaðu skjalið.</p> <p>Getur þú skannað skjal til tölvu?</p>	Vandamálið er leyst.	Farðu í skref 3.
<p><b>Skref 3</b></p> <p>Athuga tengingar prentarans.</p> <p><b>a</b> Prenta uppsetningarsíðu netkerfis. Frá heimaskjánum, snertu <b>Stillingar &gt; Skýrslur &gt; Netkerfi &gt; Uppsetningarsíða netkerfis</b>.</p> <p><b>b</b> Athuga stöðu netkerfis prentarans</p> <p>Er prentarinn tengdur við netkerfið?</p>	Farðu í skref 5.	Farðu í skref 4.
<p><b>Skref 4</b></p> <p><b>a</b> Tengja prentarann við netkerfið.</p> <p><b>b</b> Skannaðu skjalið.</p> <p>Getur þú skannað skjal til tölvu?</p>	Vandamálið er leyst.	Farðu í skref 5.
<p><b>Skref 5</b></p> <p><b>a</b> Vertu viss um að prentarinn og tölvan séu tengd við sama netkerfið.</p> <p><b>b</b> Skannaðu skjalið.</p> <p>Getur þú skannað skjal til tölvu?</p>	Vandamálið er leyst.	Hafðu samband við <a href="#">stuðning viðskiptavina</a> .

## Get ekki skannað til möppu á netinu

Aðgerð	Já	Nei
<p><b>Skref 1</b></p> <p><b>a</b> Búa til flýtvísi fyrir möppu netkerfis</p> <p><b>b</b> Skanna skjal með því að nota flýtvísi. Varðandi frekari upplýsingar, sjá <a href="#">“Skanna í möppu á netinu” á síðu 173</a>.</p> <p>Getur þú skannað skjal og vistað það í möppu í netkerfi?</p>	Vandamálið er leyst.	Farðu í skref 2.
<p><b>Skref 2</b></p> <p>Gangtu úr skugga um að vefslóð að möppu netkerfis og snið séu rétt. Til dæmis, <i>//netþjónn_hýsisheiti/heitimöppu/slóð</i>, þar sem <i>netþjónn_hýsisheiti</i> er fullgilt lén (FQDN) eða IP-tala.</p> <p>Er vefslóð möppu netkerfis og snið rétt?</p>	Farðu í skref 3.	Farðu í skref 4.
<p><b>Skref 3</b></p> <p>Gakktu úr skugga um að þú hafir heimild til skrifaðgangs að netmöppunni.</p> <p>Getur þú skannað skjal og vistað það í möppu í netkerfi?</p>	Vandamálið er leyst.	Farðu í skref 4.
<p><b>Skref 4</b></p> <p>Uppfæra flýtvísi að möppu netkerfis.</p> <p><b>a</b> Opnaðu vafra og skráðu IP-tölu prentarans í svæði vistfangs.</p> <p><b>Athugasemdir:</b></p> <ul style="list-style-type: none"> <li>Skoða IP-tölu prentara á heimaskjánum. IP-talan birtist sem fjögur sett af tölum sem eru aðskildar af punktum, svo sem 123.123.123.123.</li> <li>Ef verið er að nota staðgengilsþjón (proxy), gerðu hann óvirkan tímabundið til að opna vefsíðuna rétt.</li> </ul> <p><b>b</b> Smelltu á <b>Flýtvísar</b>, og veldu síðan flýtvísi.</p> <p><b>Athugasemd:</b> Ef þú ert með margar gerðir flýtvísa, veldu þá <b>Möppu netkerfis</b>.</p> <p><b>c</b> Í svæði Slóð deilingar skráðu vefslóð að möppu netkerfis.</p> <p><b>Athugasemdir:</b></p> <ul style="list-style-type: none"> <li>E þín slóð deilingar er <i>\\netþjónn_hýsisheiti\heitimöppu\slóð</i>, skráðu þá <i>//netþjónn_hýsisheiti/heitimöppu/slóð</i>.</li> <li>Gakktu úr skugga um að þú notir skástrik hallandi fram þegar þú slærð inn slóð deilingar.</li> </ul> <p><b>d</b> Frá valmynd Sannvottun veldu aðferð sannvottunar.</p> <p><b>Athugasemd:</b> Ef Sannvottun er stillt á „Nota úthlutað notendanafn og aðgangsorð“ skráðu þá skilríkin þín í svæðin Notendanafn og Aðgangsorð.</p> <p><b>e</b> Smelltu á <b>Vista</b>.</p> <p>Getur þú skannað skjal og vistað það í möppu í netkerfi?</p>	Vandamálið er leyst.	Farðu í skref 5.

Aðgerð	Já	Nei
<p><b>Skref 5</b></p> <p>Vertu viss um að prentarinn og mappa netkerfis séu tengd við sama netkerfið.</p> <p>Getur þú skannað skjal og vistað það í möppu í netkerfi?</p>	Vandamálið er leyst.	Hafa samband við <a href="#">stuðning viðskiptavina</a> .

## Afrit að hluta af skjali eða mynd

Aðgerð	Já	Nei
<p><b>Skref 1</b></p> <p><b>a</b> Vertu viss um að skjalið eða myndin sé sett snúandi niður í efra vinstra horni á gleri skannans.</p> <p><b>b</b> Afrita skjalið eða ljósmynd.</p> <p>Afritaðist skjalið eða mynd rétt?</p>	Vandamálið er leyst.	Farðu í skref 2.
<p><b>Skref 2</b></p> <p><b>a</b> Stilltu samsvarandi stærð á pappír og á pappírnum sem var hlaðið í skúffuna.</p> <p><b>b</b> Afrita skjalið eða ljósmynd.</p> <p>Afritaðist skjalið eða mynd rétt?</p>	Vandamálið er leyst.	Hafðu samband við <a href="#">stuðning viðskiptavina</a> .

## Léleg gæði á afriti

Aðgerð	Já	Nei
<p><b>Skref 1</b></p> <p><b>a</b> Hreinsaðu gler á skanna og gler á sjálfvirkum matara með rökum, lófríum klút. Ef prentarinn þinn er með annað gler á sjálfvirkum matara inni í mataranum, þá skal einnig hreinsa þetta gler. Varðandi frekari upplýsingar, sjá "<a href="#">Skanninn hreinsaður</a>" á <a href="#">síðu 300</a>.</p> <p><b>b</b> Vertu viss um að skjalið eða myndin sé sett snúandi niður í efra vinstra horni á gleri skannans.</p> <p><b>c</b> Afritaðu skjalið eða myndina.</p> <p>Eru gæði afritsins ásættanleg?</p>	Vandamálið er leyst.	Farðu í skref 2.
<p><b>Skref 2</b></p> <p><b>a</b> Athugaðu gæðin á upprunalega skjalinu eða myndinni.</p> <p><b>b</b> Stilltu gæðastillingar skönnunar.</p> <p><b>c</b> Afritaðu skjalið eða myndina.</p> <p>Eru gæði afritsins ásættanleg?</p>	Vandamálið er leyst.	Hafa samband <a href="#">stuðning viðskiptavina</a> .

## Lóðréttar dökkar rákir þegar skannað er frá sjálfvirkum matara

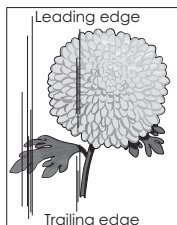
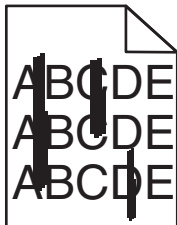

Aðgerð	Já	Nei
<p><b>a</b> Opnaðu lokið á skannanum.</p> <p><b>b</b> Notaðu rakan, mjúkan og lófrían klút og þurrkaðu glerið og púðann í sjálfvirka mataranum.</p> <p><b>c</b> Lokaðu loki á skannanum.</p> <p><b>d</b> Skannaðu skjalið.</p> <p>Sjást lóðréttar rákir á skönnuðum skjölum?</p>	<p>Hafa samband við <a href="#">stuðning viðskiptavina</a>.</p>	<p>Vandamálið er leyst.</p>

## Skörðótt mynd eða texti við skönnun frá sjálfvirka mataranum

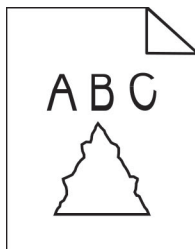

Aðgerð	Já	Nei
<p><b>a</b> Settu 50 blöð af hreinum, venjulegum pappír í sjálfvirka matarann.</p> <p><b>Athugasemd:</b> Venjulegur pappír hjálpar til við að hreinsa eða fjarlægja ryk og aðra húðun af færslurúllum sjálfvirks matara.</p> <p><b>b</b> Frá heimaskjá, snertu .</p> <p><b>c</b> Settu upphaflegt skjal í sjálfvirka matarann.</p> <p><b>d</b> Skannaðu skjalið.</p> <p>Birtast skörðóttar myndir eða textar á úttakinu?</p>	<p>Hafðu samband við <a href="#">stuðning viðskiptavina</a>.</p>	<p>Vandamálið er leyst.</p>

## Verk í skönnun heppnaðist ekki

Aðgerð	Já	Nei
<p><b>Skref 1</b> Athugaðu tengingar kapla.</p> <p><b>a</b> Vertu viss um að Ethernet- eða USB-kapall sé tryggilega tengdur við tölvuna og prentarann.</p> <p><b>b</b> Endursendu verkið sem verið er að skanna.</p> <p>Heppnaðist verkið í skönnun?</p>	Vandamálið er leyst.	Farðu í skref 2.
<p><b>Skref 2</b> Athugaðu skrána sem þú vilt skanna.</p> <p><b>a</b> Vertu viss um að skráarheitið sé ekki þegar í notkun í möppu ákvörðunarstaðar.</p> <p><b>b</b> Vertu viss um að skjalið eða myndin sem þú vilt skanna sé ekki opin í öðru forriti.</p> <p><b>c</b> Endursendu verkið sem verið er að skanna.</p> <p>Heppnaðist verkið í skönnun?</p>	Vandamálið er leyst.	Farðu í skref 3.
<p><b>Skref 3</b> <b>a</b> Vertu viss um að gátreitir fyrir <b>Breyta tímastimpli</b> eða <b>Yfirskrifa núverandi skrá</b> séu valdir í stillingum fyrir móttökustað.</p> <p><b>b</b> Endursendu verkið sem verið er að skanna.</p> <p>Heppnaðist verkið í skönnun?</p>	Vandamálið er leyst.	Hafðu samband við <a href="#">stuðning viðskiptavina</a> .

## Skanninn lokast ekki

Aðgerð	Já	Nei
<p>Fjarlægðu hindrun sem heldur loki á skanna opnu.</p> <p>Lokaðist lokið á skanninum rétt?</p>	Vandamálið er leyst.	Hafa samband við <a href="#">stuðning viðskiptavina</a> .

## Skönnun tekur of langan tíma eða tölvan frýs

Aðgerð	Já	Nei
<p>Loka öllum forritum sem trufla skönnunina.</p> <p>Tekur skönnun enn of langan tíma eða frýs tölvan?</p>	Hafðu samband við <a href="#">stuðning viðskiptavina</a> .	Vandamálið er leyst.

## Skanninn svarar ekki

Aðgerð	Já	Nei
<p><b>Skref 1</b></p> <p><b>a</b> Athugaðu að rafmagnssnúran sé rétt tengd við prentarann og rafmagnsinnstungu.</p> <p> <b>VARÚÐ—HUGSANLEG HÆTTA:</b> Til að koma í veg fyrir hættu á eldsvoða eða raflosti tengið rafmagnssnúruna við innstungu með viðeigandi getu og rétta jarðtengingu sem er nálægt vörunni og auðveldlega aðgengileg.</p> <p><b>b</b> Afrita eða skanna skjalið.</p> <p>Er skanninn að svara?</p>	Vandamálið er leyst.	Farðu í skref 2.
<p><b>Skref 2</b></p> <p><b>a</b> Athugun á hvort kveikt sé á prentaranum.</p> <p><b>b</b> Leystu úr villuboðum sem birtast á skjánum.</p> <p><b>c</b> Afrita eða skanna skjalið.</p> <p>Er skanninn að svara?</p>	Vandamálið er leyst.	Farðu í skref 3.
<p><b>Skref 3</b></p> <p><b>a</b> Slökktu á prentaranum, bíddu í um það bil 10 sekúndur, og kveiktu síðan á prentaranum aftur.</p> <p><b>b</b> Afrita eða skanna skjalið.</p> <p>Er skanninn að svara?</p>	Vandamálið er leyst.	Hafa samband <a href="#">stuðning viðskiptavina</a> .

## Aðlaga stillingu á skanna

- Frá heimaskjánum, snertu **Stillingar > Tæki > Viðhald > Upsetningarvalmynd > Upsetning skanna > Handvirk stilling á skanna**.
  - Frá valmynd Prenta fljótvirka prófun, snertu **Gangsetja**.
  - Settu síðu fyrir fljótvirka prófun á gler skannans, og snertu síðan **Stilling á flatskanna**.
  - Frá valmynd fyrir fljótvirka prófun afritunar, snertu **Gangsetja**.
  - Berðu saman prófunarsíðu fyrir fljótvirka afritun við upphaflega skjalið.
- Athugasemd:** Ef spássíur á prófunarsíðu eru frábrugðnar upphaflega skjalinu, stilltu þá vinstri spássíu og spássíu að ofan.
- Endurtaktu [skref 4](#) og [skref 5](#) þar til spássíur á prófunarsíðu fyrir fljótvirka afritun passa nálægt því við upphaflega skjalið.

## Stilla staðsetningu sjálfvirs matara

- Frá heimaskjánum, snertu **Stillingar > Tæki > Viðhald > Upsetningarvalmynd > Upsetning skanna > Handvirk stilling á skanna**.
- Frá valmynd Prenta fljótvirka prófun, snertu **Gangsetja**.

3 Settu síðu fyrir fljótvirka prófun í bakka sjálfvirks matara.

4 Snertu **Stilling á sjálfvirkum matara að framan** eða **Stilling á sjálfvirkum matara að aftan**.

**Athugasemdir:**

- Til að stilla sjálfvirkan matara að framan, settu prófunarsíðuna snúandi upp, stutta brúnin á undan í sjálfvirka matarann.
- Til að stilla sjálfvirkan matara að aftan, settu prófunarsíðuna snúandi niður, stutta brúnin á undan í sjálfvirka matarann.

5 Frá valmynd fyrir fljótvirka prófun afritunar, snertu **Gangsetja**.

6 Berðu saman prófunarsíðu fyrir fljótvirka afritun við upphaflega skjalið.

**Athugasemd:** Ef spássíur á prófunarsíðu eru frábrugðnar upphaflega skjalinu, stilltu þá lárétta stillingu og spássíu að ofan.

7 Endurtaktu [skref 5](#) og [skref 6](#) þar til spássíur á prófunarsíðu fyrir fljótvirka afritun passa nálægt því við upphaflega skjalið.

## Hafa samband við stuðning viðskiptavina

Áður en samband er haft við þjónustuver, vertu viss um að hafa eftirfarandi upplýsingar:

- Vandamál prentara
- Villuboð
- Gerð á prentara og raðnúmer

Farðu á <http://support.lexmark.com> til að fá stuðningi í tölvupósti eða spjalli, eða fletta í safni handbóka, rekla eða öðru niðurhali.

Tæknilegur stuðningur í síma er einnig tiltækur. Í Bandaríkjunum eða Kanada, hringdu í 1-800-539-6275. Í öðrum löndum eða svæðum, farðu á <http://support.lexmark.com>.



# Endurvinnsla og förgun

## Endurnýting á vörum Lexmark

Til að skila vörum frá Lexmark til endurnýtingar:

- 1 Farðu á [www.lexmark.com/recycle](http://www.lexmark.com/recycle).
- 2 Veldur vöruna sem þú vilt endurnýta.

**Athugasemd:** Vörur fyrir prentara og vélbúnaður sem ekki eru skráðar í söfnunar- og endurvinnslukerfi Lexmark má endurvinna með endurvinnslustöð í þínu nágrenni.

## Endurvinnsla Lexmark umbúða

Lexmark leitast stöðugt við að lágmarka umbúðir. Minni umbúðir hjálpa til við að tryggja að Lexmark prentarar eru fluttir á sem skilvirkastan og umhverfisvænan hátt og að það er minna af umbúðum sem þarf að farga. Þessi framkvæmd leiðir til minni losunar efna, orkusparnaðar og nýtingu náttúrulegra gæða. Lexmark býður einnig upp á endurvinnslu umbúðanna í sumum löndum eða svæðum. Fyrir frekari upplýsingar farðu á [www.lexmark.com/recycle](http://www.lexmark.com/recycle), og veldu síðan þitt land eða svæði.. Upplýsingar um tiltæk endurvinnslukerfi fylgja með upplýsingum um endurvinnslu á vöru

Kassar Lexmark eru 100% endurvinnanlegir þar sem endurvinnslustöðvar bylgjupappa eru til staðar. Þessar aðstæður kunna ekki að vera til staðar á þínu svæði.

Frauð sem er notað í Lexmark umbúðunum er endurvinnanlegt þar sem slíkar endurvinnslustöðvar eru. Þessar aðstæður kunna ekki að vera til staðar á þínu svæði.

Þegar þú skila prenthylki til Lexmark, getur þú endurnýtt kassann sem prenthylkið kom í. Lexmark endurvinnur kassann.

# Tilkynningar

## Vöruupplýsingar

Heiti vöru:

Lexmark MX931dse MFP

Tegund vélar:

7450

Gerðir:

238

## Tilkynning varðandi útgáfu

Júlí 2024

**Eftirfarandi málgrein gildir ekki um þau lönd þar sem slík ákvæði eru í ósamræmi við gildandi staðbundin lög: EXMARK INTERNATIONAL, INC., LÆTUR ÞESSA ÚTGÁFU Í TÉ „EINS OG HÚN KEMUR FYRIR“ ÁN NOKKURRAR ÁBYRGÐAR, HVORKI MEÐ BERUM ORÐUM EÐA GEFIÐ TIL KYNNA, INNIFALIÐ, EN EKKI TAKMARKAÐ VIÐ, ÓBEINA ÁBYRGÐ Á SELJANLEIKA EÐA HÆFNI TIL TILTEKINNAR NOTKUNAR. Sum ríki heimila ekki höfnun á ábyrgð með berum orðum eða gefinni til kynna í tilteknum viðskiptum; því kann þessi yfirlýsing ekki að eiga við þig.**

Þessi útgáfa gæti verið tæknilega ónákvæm eða með innsláttarvillum. Breytingar eru reglulega gerðar á upplýsingum; þessar breytingar verða innfelldar í síðari útgáfum. Breytingar eða endurbætur á vörum eða kerfum sem er lýst hér kunna að vera gerðar hvenær sem er.

Tilvísanir í þessu riti til vöru, forrita eða þjónustu fela ekki í sér að framleiðandi hyggst koma þeim á framfæri í öllum löndum sem hann starfar í. Einhver tilvísun til vöru, kerfis eða þjónustu er ekki ætlað að sýna eða gefa í skyn að aðeins má nota þá vöru, kerfi eða þjónustu. Nota má hvers kyns aðra sambærilega vöru, kerfi eða þjónustu sem ekki brýtur á neinum hugverkaréttindum í staðinn. Mat og sannprófun á starfsemi í tengslum við aðrar vörur, kerfi eða þjónustu, að undanskildum þeim sem sérstaklega tilnefnd af framleiðanda, er á ábyrgð notanda.

Fyrir tæknistuðning Lexmark, farðu á <http://support.lexmark.com>.

Varðandi upplýsingar um persónuverndarstefnu Lexmark, sem gildir um notkun á þessari vöru, farðu á [www.lexmark.com/privacy](http://www.lexmark.com/privacy).

Fyrir upplýsingar um rekstrarvörur og niðurhal, farðu á [www.lexmark.com](http://www.lexmark.com).

© 2022 Lexmark International, Inc.

Öll réttindi áskilin.

## Vörumerki

Lexmark, lógó Lexmark og MarkNet eru vörumerki eða skráð vörumerki Lexmark International, Inc. í Bandaríkjunum og/eða öðrum löndum.

Gmail, Android, Google Play og Google Chrome eru vörumerki Google LLC.

Macintosh, macOS, Safari, and AirPrint are trademarks of Apple Inc., registered in the U.S. and other countries. App Store and iCloud are service marks of Apple Inc., registered in the U.S. and other countries. Use of the Works with Apple badge means that an accessory has been designed to work specifically with the technology identified in the badge and has been certified by the developer to meet Apple performance standards.

Microsoft, Internet Explorer, Microsoft 365, Microsoft Edge, Outlook og Windows eru vörumerki Microsoft fyrirtækjasamstæðunnar.

Mopria® orðmerkið er skráð og/eða óskráð vörumerki Mopria Alliance, Inc. í Bandaríkjunum og öðrum löndum. Óheimil notkun er stranglega bönnuð.

PCL® er skráð vörumerki Hewlett-Packard Company. PCL er auðkenni Hewlett-Packard Company á prentaraskipunum (tungumál) og aðgerðum sem eru innifaldar í prenturum þeirra. Þessum prentara er ætlað að vera samhæfur við PCL-tungumálið. Þetta þýðir að prentarinn þekkir PCL skipanir notaðar í ýmsum forritum og að prentarinn líkir eftir aðgerðum sem samsvara skipunum.

PostScript er skráð vörumerki Adobe Systems Incorporated í Bandaríkjunum og/eða öðrum löndum.

Wi-Fi® og Wi-Fi Direct® eru skráð vörumerki Wi-Fi Alliance®.

Öll önnur vörumerki eru eign viðkomandi eigenda þeirra.

## Tilkynningar varðandi leyfismál

Allar tilkynningar varðandi leyfi í tengslum við þessa vöru er hægt að skoða á geisladiskinum:\Skráasafni TILKYNNINGAR á uppsetningargeisladiski hugbúnaðar.

## Stig hávaðamengunar

Eftirfarandi mælingar voru gerðar í samræmi við ISO 7779 og upplýstar í samræmi við ISO 9296.

**Athugasemd:** Sumar stillingar kunna ekki að eiga við um þína vöru.

1-metra meðal hljóðþrýstingur, dBA	
Prentun	51
Skönnun	55
Afritun	56
Tilbúinn	15

Gildi geta breyst. Sjá [www.lexmark.com](http://www.lexmark.com) varðandi núverandi gildi.

## Tilskipun vegna úrgangs frá raf- og rafeindabúnaði (WEEE)

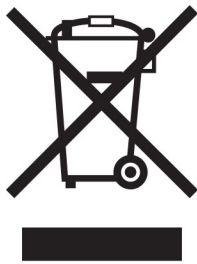

Táknmynd fyrir WEEE gefur til kynna sérstök endurvinnslukerfi og aðferðir fyrir framleiðsluvörur fyrir rafeindabúnað í löndum Evrópusambandsins. Við mælum með endurvinnslu á okkar búnaði.

Ef þú hefur frekari spurningar um valkosti fyrir endurvinnslu, komdu í heimsókn á vef Lexmark á [www.lexmark.com](http://www.lexmark.com) til að finna staðbundið símanúmer fyrir söluaðila.

## Litíum-íon endurhlaðanleg rafhlaða

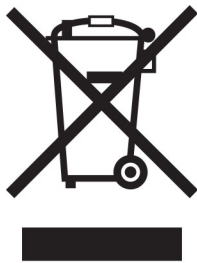

Þessi vara getur innihaldið litíum-íonrafhlöðu í stærð penings, sem aðeins þjálfður tæknimaður ætti að fjarlægja. Yfirstrikað tákn ruslatunnu á hjólum þýðir að ekki má henda vörunni sem óflokkuðum úrgangi heldur þarf að senda hana í sérstaka söfnunaraðstöðu til endurheimtu og endurvinnslu. Ef rafhlaðan er fjarlægð, ekki henda rafhlöðunni í heimilissorpið. Það getur verið sérstakt söfnunarkerfi fyrir rafhlöður í þínu nærsamfélagi, svo sem staðsetning fyrir skil á rafhlöðum til endurvinnslu. Sérstök söfnun á notuðum rafhlöðum tryggir viðeigandi meðhöndlun úrgangs, þar með talið endurnotkun og endurvinnslu og kemur í veg fyrir hugsanleg neikvæð áhrif á heilsu manna og umhverfi. Vinsamlegast fargaðu rafhlöðunum á ábyrgan hátt.

Reglugerð (ESB) 2023/1542

## Reglugerð (ESB) 2023/1542

Þessi vara getur innihaldið endurhlaðanlega litíum rafhlöðu í stærð við mynt. Þessi rafhlaða er í samræmi við reglugerð (ESB) 2023/1542. Samhæfi er gefið til kynna með CE-merkingu:





Þessi vara gæti innihaldið eina af eftirfarandi myntfrumu rafhlöðum:

- Auðkenni rafhlöðu: Seiko tegundarnúmer MS621FE  
Framleiðandi: Seiko Instruments Inc.  
Heimilisfang framleiðanda: 8, Nakase 1-chome, Mihama-ku, Chiba-shi, Chiba 261-8507, Japan
- Auðkenni rafhlöðu: Panasonic tegundarnúmer ML621  
Framleiðandi: Panasonic Energy Co., Ltd.  
Heimilisfang framleiðanda: 1-1 Matsushita-cho, Moriguchi City, Osaka 570-8511, Japan
- Auðkenni rafhlöðu: FDK tegundarnúmer ML621  
Framleiðandi: FDK Corporation  
Heimilisfang framleiðanda: Shibaura Crystal Shinagawa, 1-6-41 Konan, Minato-ku, Tokyo 108-8212, Japan

## Environmental labeling for packaging

Per Commission Regulation Decision 97/129/EC Legislative Decree 152/2006, the product packaging may contain one or more of the following symbols.

	<p>This symbol indicates that the packaging may contain corrugated fiberboard.</p>
	<p>This symbol indicates that the packaging may contain non-corrugated fiberboard.</p>
	<p>This symbol indicates that the packaging may contain paper.</p>

For more information, go to [www.lexmark.com/recycle](http://www.lexmark.com/recycle), and then choose your country or region. Information on available packaging recycling programs is included with the information on product recycling.

## Förgun á vörinni

Ekki má farga prentaranum eða rekstrarvörum á sama hátt og venjulegu heimilissorpi. Hafið samráð við staðbundin yfirvöld varðandi kosti fyrir förgunar og endurvinnslu.

## Skil á Lexmark-hylkjum til endurnota eða endurnýtingar

Skilakerfi Lexmark-blekhylkja leyfir þér að skila notuðum blekhylkjum ókeypis til Lexmark fyrir endurnotkun eða endurvinnslu. Eitt hundrað prósent af tónum blekhylkjum sem var skilað aftur til Lexmark eru annaðhvort endurnýtt eða meðhöndluð til endurvinnslu. Umbúðirnar sem notaðar eru til að skila hylkjum eru einnig endurunnar.

Framkvæmdu eftirfarandi til að skila Lexmark-hylkjum til endurnota eða endurnýtingar:

- 1 Farðu á [www.lexmark.com/recycle](http://www.lexmark.com/recycle).
- 2 Veldu þitt land eða svæði
- 3 Velja kerfi Lexmark hylkissöfnunar.
- 4 Fylgdu leiðbeiningum á skjánum.

## Tilkynning vegna stöðurafmagns

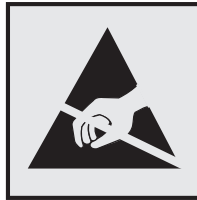

Þetta tákni auðkennir hluti sem eru viðkvæmir gagnvart stöðurafmagn. Snertu ekki svæði nálægt þessum táknum án þess að snerta fyrst yfirborð úr málm á svæði fjarri táknuinu.

Til að koma í veg fyrir skemmdir frá rafstöðuhleðslu þegar verið er að framkvæma viðhaldsverkefni eins og að hreinsa pappírslækjur eða skipta um rekstrarvörur, skaltu snerta einhvern sýnilegan málmramma í prentaranum áður en þú nálgast eða snertir innri hluta prentarans jafnvel þótt táknið sé ekki til staðar.

## ENERGY STAR

Sérhver vara Lexmark sem er með ENERGY STAR® merki á vörunni eða á ræsis skjá er vottað til að uppfylla kröfur Umhverfisverndarstofnunar Bandaríkjanna (EPA) ENERGY STAR frá og með framleiðsludegi.



## Upplýsingar um hitastig

Notkunarhitastig og hlutfallslegur raki	10 til 32,2°C (50 til 90°F) og 15 til 80% rakastig 15,6 til 32,2°C (60 til 90°F) og 8 til 80% rakastig Hámark votur hiti <sup>2</sup> : 22,8°C (73°F) Í umhverfi án rakapéttingar
Langtímageymsla prentara / hylkis / myndeyningar <sup>1</sup>	15,6 til 32,2°C (60 til 90°F) og 8 til 80% rakastig Hámark votur hiti <sup>2</sup> : 22,8°C (73°F)
Skammtímaflutningur prentara / hylkis / myndeyningar	-40 til 40°C (-40 til 104°F)
<sup>1</sup> Geymslutími rekstrarvöru er um það bil 2 ár. Þetta er byggt á geymslu í venjulegu skrifstofuumhverfi við 22°C (72°F) og 45% rakastig. <sup>2</sup> Hitastig vots hita er ákvarðað með hitastigi lofts og hlutfallslegu rakastigi.	

## Orkunotkun

### Straumnotkun vöru

Í eftirfarandi töflu er að finna dæmigerða eiginleika orkunotkunar vörunnar.

**Athugasemd:** Sumar stillingar kunna ekki að eiga við um þína vöru.

Stilling	Lýsing	Straumnotkun (wött)
Prentun	Varan býr til útprintun frá rafrænu inntaki.	One-sided: 455 Two-sided: 438
Afritun	Varan býr til útprintun frá upphaflegum útprintuðum skjölum.	490 W
Skönnun	Varan skannar útprintuð skjöl,	130 W
Tilbúinn	Varan er að bíða eftir verki til prentunar.	87 W
Svefnstilling	Varan er í háttsettri orkusparnaðarstillingu.	1.1 W
Í dvala	Varan er í lágsettri orkusparnaðarstillingu.	0.2 W
Slökkt	Varan er tengd við rafmagnstengil, en það er slökkt á straumrofa.	0.1 W

Stig orkunotkunar sem gefin eru upp í fyrri töflu tákna meðaltíma mælingar. Augnabliksorkunotkun kann að vera verulega hærrí en meðaltalið.

Gildi geta breyst. Sjá [www.lexmark.com](http://www.lexmark.com) varðandi núverandi gildi.

### Svefnstilling

Þessi vara er hönnuð með orkusparnaðarstillingu sem er kölluð *svefnstilling*. Svefnstilling sparar orku með því að lækka orkunotkun á lengri tímabilum af óvirkni. Svefnstilling kemur sjálfkrafa á ef varan er ekki notuð í tiltekinn tíma, sem er kallað *tímarof svefnstillingar*.

Sjálfsvalin verksmiðjustilling tímarofs svefnstillingar fyrir þessa vöru (í mínútum):	15
---	----

Með því að nota valmyndir stillinga er hægt að breyta tímarofi svefnstillingar frá 1 mínútu til 120 mínútna, eða á milli 1 mínútu og 114 mínútna, sem fer eftir gerð prentara. Ef prenthraði er minni eða jafn 30 síðum á mínútu þá getur þú aðeins stillt tímarof allt að 60 mínútum, eða 54 mínútna, sem fer eftir gerð prentara. Stilling á tímarofi svefnstillingar í lágt gildi dregur úr orkunotkun, en getur aukið viðbragðstíma vörunnar. Stilling á tímarofi svefnstillingar í hátt viðheldur fljótum svartíma, en notar meiri orku.

Sumar gerðir styðja *Djúpa svefnstillingu*, sem dregur enn frekar úr orkunotkun eftir lengri tíma óvirkni.

## Stilling í dvala

Þessi vara er hönnuð með ofur-lágri straumstillingu sem er kölluð *stilling í dvala*. Þegar stilling í dvala er í gangi eru slökkt á öllum öðrum kerfum og búnaði með öruggum hætti.

Hægt er að fara í stillingu í dvala með einhverri af eftirfarandi aðferðum:

- Nota tímarof dvala
- Nota tímastilltar straumstillingar

Sjálfsvalin verksmiðjustilling tímarofs dvalastillingar fyrir þessa vöru í öllum löndum eða svæðum	3 days
--	--------

Tíminn sem prentarinn bíður eftir að verk sé prentað áður en hann fer í tímastillingu dvala er hægt að breyta á milli einnar klukkustundar og einn mánuð.

## Athugasemdir varðandi EPEAT-skráðar vörur fyrir myndbúnað:

- Styrkur biðstraums kemur fram í stillingu í dvala eða slökkt.
- Varan mun sjálfkrafa fara í stig biðstraums  $\leq 1$  W. Sjálfvirk aðgerð biðstöðu (í dvala eða slökkt) er virkjuð við afhendingu á vöru.

## Slökkt stilling

Ef þessi vara er með slökktu stillingu sem enn eyðir lítilli orku, þá er leiðin til að stöðva orkunotkunina alveg sú að aftengja rafmagnssnúruna.

## Heildarorkunotkun

Það er stundum gagnlegt að áætla heildarorkunotkun vöru. Þar sem orkunotkun er gefin upp í Wöttum ætti að margfalda orkunotkunina með þeim tíma sem varan eyðir í hverri stillingu í því skyni að reikna orkunotkun. Heildarorkunotkun vöru er summan af orkunotkun hverrar stillingar.

## Reglugerðatilkynningar um endabúnað fjarskipta

Þessi hluti inniheldur upplýsingar um reglugerðir, sem lúta að vörum sem innihalda hliðræn faxspjöld:

Lexmark reglugerð tegund/gerðarnúmer:

LEX-M14-002

## Samræmi við tilskipanir Evrópusambandsins (EB)

Þessi vara er í samræmi við verndunarkröfur tilskipana EB ráðsins 2014/30/EB, 2014/35/EB og 2011/65/EB eins og breytt með 2015/863/EB um samræmingu og samhæfingu laga aðildarríkjanna um



rafsegulsviðssamhæfi, öryggi raffanga til notkunar innan ákveðinna marka spennu og á takmörkunum við notkun tiltekinna, hættulegra efna í rafbúnaði og rafeindabúnaði.

Framleiðandi þessarar vöru er: Lexmark International, Inc., 740 West New Circle Road, Lexington, KY, 40550 Bandaríkjunum. Viðurkenndur fulltrúi í EES/EB er: Lexmark International Technology Hungária Kft., 8 Lechner Ödön fasor, Millennium Tower III, 1095 Budapest UNGVERJALANDI. Innflutningsaðili í EES/EB er: Lexmark International Technology S.à.r.l. 20, Route de Pré-Bois, ICC Building, Bloc A, CH-1215 Genève, Sviss. Yfirlýsing um samræmi við kröfur tilskipananna er í boði sé þess óskað hjá viðurkenndum fulltrúa eða má nálgast hana á

[www.lexmark.com/en\\_us/about/regulatory-compliance/european-union-declaration-of-conformity.html](http://www.lexmark.com/en_us/about/regulatory-compliance/european-union-declaration-of-conformity.html).

Þessi vara uppfyllir mörk A-flokks EN 55022 og öryggiskröfur EN 62368-1.

## Tilkynning um útvarpstruflanir

### Viðvörðun

Þetta er vara sem er í samræmi við kröfurnar varðandi útsendingu í EN 55032 mörk í flokkun A marka og kröfur friðhelgis EN 55024. Þessi vara er ekki ætluð til að vera notuð í umhverfi í íbúðum/heimilum.

Þetta er vara í flokki A. Í umhverfi á heimilum getur þessi vara valdið útvarpstruflunum, í því tilviki gæti notandinn þurft að gera viðeigandi ráðstafanir.

# Yfirlit

## Tölugögn

2000-blaða skúffa  
 setja upp 108  
 mötunarrúllur í 2000-blaða skúffu  
 hreinsun 313  
 rúllusett fyrir 2000-blaða skúffu  
 skipt um 282  
 2520-blaða samstæðuskúffa  
 hlaða 59, 62  
 2520-blaða skúffa  
 setja upp 100  
 3 x 520-blaða skúffa  
 setja upp 92  
 520-blaða skúffa  
 setja upp 79  
 hlaða 55  
 innskot í 520-blaða skúffu  
 skipt um 262  
 520-blaða skúffa með skáp  
 setja upp 84

## A

virka raddstýringu 37  
 millitengi 44  
 bæta við flýtvísi  
 afritun 165  
 bæta öppum á heimaskjárninn 32  
 bæta við hópum tengiliða 36  
 bæta við tengiliðum 36  
 bæta við valkostum vélbúnaðar  
 prentrekill 75  
 bæta við innri valkostum  
 prentrekill 75  
 bæta prenturum við tölvu 74  
 bæta við flýtvísi  
 tölvupóstur 166  
 ákvörðunarstaður fyrir fax 168  
 FTP vistfang 173  
 Heimilisfangabók  
 notar 36  
 pappírstoppari í bakka sjálfvirks  
 matara  
 skipt um 290  
 Stilling sjálfvirks matara  
 stillir 391  
 rúllusett sjálfvirks matara  
 hreinsun 308

skipt um 276  
 hlíf yfir aðskilnaðarrúllu sjálfvirks  
 matara  
 skipt um 286  
 stillir  
 stilling á skanna 391  
 stilla staðsetningu skjala  
 sjálfvirks matara 391  
 stilla birtustig  
 á skjá 318  
 stilla sjálfgefinn hljóðstyrk  
 höfuðtöl 39  
 hátalari 39  
 stilla svertustig á faxi 169  
 stilla hraða tals  
 raddstýring 39  
 stilla svertustig prentdufts 161  
 AirPrint  
 notar 156  
 hliðstætt fax  
 uppsetning 40  
 símsvari  
 uppsetning 42  
 tengja prentarann við  
 hringimynstur 46  
 tengja kapla 30  
 komast hjá pappírflækju 353

## B

grunnuppsetning prentara 11  
 auðar síður 327  
 loka á ruslföx 169  
 bókmerki  
 býr til 35  
 búa til möppur fyrir 36

## C

auðkenni þess sem hringir sést  
 ekki 381  
 hætta við verk í prentun 161  
 get ekki tengt prentara við  
 þráðlaust net (Wi-Fi) 374  
 get ekki opnað innfelldan  
 vefþjón 373  
 get ekki tekið á móti föxum með  
 því að nota hliðrænt fax 383  
 get ekki skannað til tölvu 386

get ekki skannað í möppu á  
 netinu 387  
 get ekki sent tölvupósta 380  
 get ekki sent eða tekið á móti  
 föxum með því að nota hliðrænt  
 fax 381  
 get ekki sent eða tekið á móti  
 föxum með því að nota  
 etherFAX 384  
 get ekki sent forsiðu á faxi frá  
 tölvunni 385  
 Afrita kort  
 uppsetning 33  
 kort  
 afritun 164  
 breyta upplausn í faxi 168  
 breyta um veggfóður 34  
 athugun á stöðu á hlutum og  
 rekstaravörum 254  
 hreinsun  
 prentarinn að utan 299  
 prentarinn að innan 299  
 hreinsa augu á prenthaus 302  
 hreinsa rúllur í 2000-blaða  
 skúffu 313  
 hreinsa rúllusett sjálfvirks  
 matara 308  
 prentarinn hreinsaður 299  
 Skanninn hreinsaður 253  
 skanninn hreinsaður 300  
 snertiskjárninn hreinsaður 300  
 hreinsa rúllusett skúffu 304  
 hreinsa flækju  
 í hurð A 362  
 í hurð B 357  
 í hurð C 362  
 í fjölnotamatara 361  
 í aukaskúffum 357  
 í staðalbakka 364  
 í frágangseiningu með heftara  
 og gatara 370  
 í 2000-blaða  
 samstæðuskúffu 357  
 í 2000-blaða skúffu 361  
 í 520-blaða skúffu 357  
 í sjálfvirkum matara skjala 366  
 í tvívirtri (duplex) einingu 362  
 á svæði hitagjafa 362

í staðalskúffuna 355  
 í frágangseiningu heftara 366  
 prentun með samröðun virkar ekki 377  
 samraða afritum 163  
 tölva  
   tengja við prentarann 151  
 tölva, skannar til 171  
 skjöl trúnaðarmála prentast ekki 347  
 trúnaðarprentverk  
   stillir 158  
   prentar 159  
 stilla sumartíma 47  
 setja upp stillingar hátalara fyrir fax 47  
 stilla tilkynningar varðandi rekstrarvöru 254  
 setja upp stillingar miðlara tölvupósts 47  
 stilla Wi-Fi Direct 150  
 tengja tölvu við prentarann 151  
 tengja fartæki  
   við prentara 150  
 tengja prentara við sérstaka hringiþjónustu 46  
 tengja prentarann  
   við þráðlaust net 148  
 tengjast þráðlausu neti  
   nota PIN-aðferð 149  
   nota aðferð með hnöppum (PBC) 149  
 varðveisla á rekstrarvörum 319  
 hafa samband við stuðning viðskiptavina 392  
 stjórnborð  
   notar 13  
 eintök  
   hliðrunarstöflun 165  
   götun 164  
   heftun 164  
 afrit villuleit  
   hlutaafrít af skjölum eða myndum 388  
   léleg gæði á afriti 388  
   skanninn svarar ekki 391  
 afritun  
   kort 164  
   á báðar hliðar á pappírnum 163  
   á bréfhaus 163  
   ljósmyndir 162

nota sjálfvirkan matara skjala (ADF) 162  
 nota gler á skanna 162  
 afrita mismunandi pappírsstærðir 162  
 afrita frá  
   velja skúffu 162  
 afrita margar síður á eina síðu 164  
 búa til flýtvísi  
   afritun 165  
   mappa netkerfis 173  
 búa til bókmerki 35  
 búa til möppur  
   fyrir bókmerki 36  
 býr til flýtvísi  
   tölvupóstur 166  
   ákvörðunarstaður fyrir fax 168  
   FTP vistfang 173  
 búa til flýtvísa 33  
 bogin prentun 337  
 Stuðningur viðskiptavina  
   notar 35  
 stuðning viðskiptavina  
   hafa samband 392  
   sérnsíða skjáinn 34

## D

dökk prentun 328  
 dagsetning og tími  
   faxstillingar 47  
 sumartími  
   stillir 47  
 gera Wi-Fi netið óvirkt 151  
 slökkva á raddstýringu 37  
 sjálfvalinn hljóðstyrkur  
   höfuðheyrnartóla  
   stillir 39  
 sjálfvalinn hljóðstyrkur hátalara  
   stillir 39  
 bilað skynvætt geymsludrif 375  
 eyða tengiliðahópum 36  
 eyða tengiliðum 36  
 Kvótar tækis  
   uppsetning 35  
 mismunandi pappírsstærðir, afritun 162  
 listi skráasafns  
   prentar 160  
 gera villu SMTP-þjónn ekki uppsettur óvirka 380

birtustig á skjá  
   stillir 318  
 sérnsíða skjá  
   notar 34  
 sýna öpp á heimaskjánum 32  
 sérstök hringiþjónusta, fax  
   virkja 46  
 skjöl, prentun  
   frá tölvu 155  
   frá fartæki 155  
 punktar á útprentun 335  
 tvöföld móttökuhilla  
   setja upp 127

## E

breyta tengiliðum 36  
 tilkynningar um losun 395  
 tæming á boxi fyrir gatara 317  
 virkja stækkunarstillingu 38  
 virkja persónuauðkennanleg númer 39  
 virkja töluð aðgangsorð 39  
 virkja USB-tengið 352  
 virkja Wi-Fi Direct 150  
 stækka stærð afrits 163  
 umslag lokast við prentun 377  
 skúffa fyrir umslög  
   setja upp 76  
   hlaða 66  
 umhverfisstillingar 318  
 eyðir  
   minni prentara 153  
 eyðir minni prentara 154  
 eyða af geymsludrifi prentara 154  
 villukóðar 321  
 villuboð 321  
 etherFAX  
   setja upp faxaðgerð 41  
 Ethernet-kapall 30  
 Ethernet-tengi 30  
 flytja út uppsetningarskrá  
   nota innbyggða vefþjóninn 75  
 tölvupóstur  
   senda 166  
 viðvaranir tölvupósts  
   uppsetning 254  
 aðgerð tölvupósts  
   uppsetning 47  
 tölvupóstþjónn  
   stillir 47  
 þjónustur tölvupósts 47

flýtvísir tölvupósts  
 býr til 166  
 villuleit tölvupósts  
 get ekki sent tölvupósta 380  
 senda tölvupóst  
 nota sjálfvirkan matara skjala  
 (ADF) 166  
 nota gler á skanna 166

## F

sjálfvaldar verksmiðjustillingar  
 endurheimtir 154  
 fax  
 framsending 169  
 setja í bið 169  
 senda 167  
 faxkort  
 setja upp 112  
 svertustig á faxi  
 stillir 169  
 flýtvísir fyrir ákvörðunarstað fyrir  
 fax  
 býr til 168  
 faxrekill  
 setja upp 73  
 atvikaskrá fyrir fax  
 prentar 169  
 upplausn á faxi  
 breyta 168  
 faxþjónn, notar  
 setja upp fax aðgerðina 41  
 uppsetning á faxi  
 sérstakt fyrir land eða  
 svæði 44  
 staðaltenging símalínu 42  
 stillingar hátalara fyrir fax  
 stillir 47  
 villuleit fax  
 auðkenni þess sem hringir sést  
 ekki 381  
 get sent en ekki tekið á móti  
 föxum með því að nota  
 hliðrænt fax 383  
 get ekki sent föx með því að  
 nota hliðrænt fax 383  
 get ekki sent eða tekið á móti  
 föxum með því að nota  
 hliðrænt fax 381  
 get ekki sent eða tekið á móti  
 föxum með því að nota  
 etherFAX 384

get ekki sent forsiðu á faxi frá  
 tölvunni 385  
 get ekki sett upp etherFAX 383  
 upplýsingar vantar á forsiðu á  
 faxi 385  
 léleg prentgæði 385  
 fax, skipuleggja 168  
 senda fax  
 stilla dagsetningu og tíma 47  
 nota sjálfvirkan matara skjala  
 (ADF) 167  
 nota gler á skanna 167  
 skráargerðir  
 studdar 158  
 finna upplýsingar um prentara 9  
 finna raðnúmerið á  
 prentaranum 10  
 finar línur prentast ekki rétt 329  
 fastbúnaður, uppfæra 73  
 minniskort  
 prentar frá 157  
 skanna til 174  
 minniskort  
 studdar 158  
 brotinn pappír 330  
 listi yfir sýnishorn leturgerða  
 prentar 159  
 framsenda fax 169  
 FTP vistfang  
 býr til flýtvísi 173  
 FTP-miðlari, skanna til  
 notar stjórnborð prentara 172  
 fulluppsettur prentari 11  
 hitagjafi  
 skipt um 265

## G

Upprunalegir íhlutir og  
 rekstarvörur frá Lexmark 255  
 upprunalegir hlutir og  
 rekstrarvörur 255  
 grár bakgrunnur á því sem verið  
 er að prenta 331

## H

harður diskur  
 eyðir 154  
 harður geymsludiskur 154  
 valkostur vélbúnaðar  
 520-blaða skúffa með skáp 84

valkostir vélbúnaðar  
 2000-blaða skúffa 108  
 2520-blaða skúffa 100  
 3 x 520-blaða skúffa 92  
 520-blaða skúffa 79  
 skúffa fyrir umslög 76  
 heftarabúnaður 128  
 valkostir vélbúnaðar, bætir við  
 prentrekill 75  
 skjöl í bið prentast ekki 347  
 verk í bið  
 prentar 159  
 stilla tíma gildisloka 158  
 Stilling í dvala  
 stillir 318  
 geyma föx 169  
 box fyrir gatara  
 tæming 317  
 heimaskjár  
 sérsníða 32  
 notar 31  
 tákn á heimaskjá  
 sýnir 32  
 láréttar ljósar rendur 340  
 rakastig umhverfis  
 prentarann 399

## I

tákn á heimaskjánum  
 sýna 32  
 skorið af myndum í  
 útprintun 339  
 myndvals  
 panta 256  
 skipt um 259  
 flytja inn uppsetningarskrá  
 nota innbyggða vefþjóninn 75  
 rangar spássiur 332  
 gaumljós  
 skilja stöðuna 13  
 setja upp  
 frágangseining með heftara og  
 gatara 136  
 setja upp 2000-blaða skúffu 108  
 setja upp 2520-blaða skúffu 100  
 setja upp 3 x 520-blaða  
 skúffu 92  
 setja upp 520-blaða skúffu 79  
 setja upp 520-blaða skúffu með  
 skáp 84  
 setja upp innri valkosti  
 faxkort 112

setja upp valkosti  
 harður diskur prentara 118  
 setja upp tvöfalda  
 móttökuhillu 127  
 setja upp skúffu fyrir umslög 76  
 setja upp rekil fyrir fax 73  
 setja upp rekil fyrir prentara 73  
 setja upp hugbúnað prentara 73  
 setja upp frágangseiningu  
 heftara 128  
 setja upp frágangseiningu með  
 heftara og gatara 136  
 setja upp vinnuhillu 125  
 setja upp þráðlausan  
 prentþjón 147  
 skynvætt geymsludrif 154  
 eyðir 154  
 innri valkostur ekki  
 uppgötvaður 375  
 innri valkostir, bætir við  
 prentrekill 75

## J

skörðótt mynd  
 skönnun frá sjálfvirka  
 mataranum 389  
 skörðóttur texti  
 skönnun frá sjálfvirka  
 mataranum 389  
 staðsetningar flækju  
 auðkennir 354  
 síður sem flækjast eru ekki  
 endurprentaðar 379  
 flækjur, pappír  
 komast hjá 353  
 verk prentast úr rangri  
 skúffu 348  
 verk prentast á rangan  
 pappír 348  
 ruslföx  
 loka á 169

## L

bréfhaus  
 afrita á 163  
 velur 16  
 Lexmark Mobile Print  
 notar 155  
 Lexmark Print  
 notar 155

Lexmark „ScanBack“ þjónusta  
 notar 171  
 ljós prentun 333  
 tengja skúffur 73  
 hlaða 2520-blaða  
 samstæðuskúffu 59, 62  
 hlaða 520-blaða skúffu 55  
 hlaða skúffu fyrir umslög 66  
 hlaða bréfhaus 69  
 hlaða fjölnotamatara 69  
 hlaða forgötuðum pappír 69  
 hlaða skúffur 55, 59  
 finna öryggistengi 153  
 hlíf yfir neðra tengi að aftan  
 skipt um 288

## M

Stækkunarstilling  
 virkja 38  
 teljari viðhalds  
 endurstilla 291  
 taka afrit 162  
 stjórn skjáhvílu 34  
 MarkNet N8372 þráðlaus  
 prentþjónn 147  
 valmynd  
 802.1x 241  
 Um þennan prentara 189  
 Aðgengileiki 182  
 AirPrint 235  
 Nafnlaus söfnun gagna 182  
 Skráning í skýjaþjónustu 244  
 Uppsetning  
 trúnaðarprentunar 250  
 Uppsetningarvalmynd 183  
 Sjálfgildi afritunar 199  
 Sérniðnar stærðir  
 skönnunar 198  
 Sjálfvaldar aðferðir  
 innskráningar 246  
 Tæki 252  
 Dulkóðun disks 250  
 sparnaðarstilling 177  
 Eyða tímabundnum  
 gagnaskrá 251  
 Ethernet 237  
 Sjálfgildi tölvupósts 217  
 Uppsetning tölvupósts 216  
 Fax 253  
 Fax-stilling 202  
 Uppsetning faxþjóns 213  
 Uppsetning á faxi 202

Frágangur 190  
 Prentun frá minnskorti 230  
 Skönnun frá minnskorti 227  
 Sjálfgildi FTP 223  
 Sérnið á heimaskjá 188  
 HTTP/FTP-stillingar 242  
 Mynd 196  
 IPSec 240  
 Verkreikningar 192  
 Útlit 189  
 Staðbundnir reikningar 246  
 Hömlur á innskráningu 249  
 LPD-uppsetning 242  
 Stjórna heimildum 245  
 Gerðir miðla 198  
 Síða yfir stillingar  
 valmyndar 252  
 Ýmislegt 251  
 Stjórnun þjónustu fartækja 236  
 Netkerfi 253  
 Yfirlit netkerfis 232  
 Tilkygningar 178  
 Eyða utan þjónustu 188  
 PCL 195  
 PDF 194  
 PostScript 194  
 Orkustýring 181  
 Kjörstillingar 176  
 Prenta 252  
 Gæði 192  
 Fjarstýrt stjórnborð 178  
 Endurheimta sjálfgefna  
 verksmiðjustillingar 183  
 Takmarka ytra aðgengi að  
 netkerfi 244  
 Skipuleggja USB-tæki 247  
 Eftirlitsskrá öryggis 247  
 Uppsetning 191  
 Flýttivísar 253  
 SNMP 239  
 Stillingar LDAP-lausna 251  
 TCP/IP 238  
 ThinPrint 243  
 Uppsetning skúffu 197  
 Bilanaleit 253  
 Alhliða uppsetning 197  
 USB 243  
 Uppsetning veftengils 222  
 Þráðlaust 233  
 Wi-Fi Direct 235  
 Síða yfir stillingar valmyndar  
 prentar 253

upplýsingar vantar á forsiðu á faxi 385  
blekhylki vantar eða svarar ekki 376  
prentun vantar 345  
fartæki  
  tengja við prentara 150  
  prentar frá 155, 156  
Mopria-prentþjónusta 156  
flekkiótt prentun 335  
færa prentarann 29, 319  
Margar alhliða stærðir  
  virkja 55  
fjölnotamatari  
  hlaða 69

## N

fara um skjáinn  
  nota bendingar 37  
fara um skjáinn með því að nota bendingar 37  
mappa netkerfis  
  búa til flýtvísi 173  
uppsetningarsíða netkerfis  
  prentar 151  
stig hávaðamengunar 395  
fastheldið minni  
  eyðir 153  
Rekstrarvörur ekki frá  
Lexmark 376  
fastheldið minni 154  
Ekki nægilegt pláss á minniskorti fyrir tilföng 376  
tilkynningar 395, 397, 399, 400

## O

hliðrunarstöflun í afritum 165  
hliðrunarstöflun í prentuðum blöðum 161  
hnappaborð á skjánum  
  notar 38  
panta rekstrarvörur  
  myndvals 256

## P

pappír  
  bréfhaus 16  
  forprentuð eyðublöð 16  
  velur 13  
  óásættanlegt 15  
Alhliða stærðarstilling 55

Eiginleikar pappírs 14  
pappír flækist oft 379  
viðmiðunarreglur varðandi pappír 13  
pappírslækja  
  í staðalbakka 364  
  í 2000-blaða skúffu 361  
  í sjálfvirkum matara skjala 366  
  í staðalskúffuna 355  
  í frágangseiningu heftara 366  
pappírslækja í hurð A 362  
pappírslækja í hurð B 357  
pappírslækja í hurð C 362  
pappírslækja í  
  fjölnotamatara 361  
  pappírslækja í  
  aukaskúffum 357  
  pappírslækja í heftara- og gatarabúnaði 370  
  pappírslækja í 2000-blaða samstæðuskúffu 357  
  pappírslækja í 520-blaða skúffu 357  
  pappírslækja í tvívirkri einingu (duplex) 362  
  pappírslækja á svæði hitaeiningar 362  
  pappírslækjur  
  komast hjá 353  
  finna 354  
  pappírslækjur  
  stilling 55  
  pappírslækjur, studdar 16  
  pappírslækjur  
  stilling 55  
  pappírslækjur  
  studdar 24  
  pappírslækjur  
  studdar 27  
  staða hluta  
  athugar 254  
  aðferð persónuauðkennanlegs númers (PIN) 149  
  persónuauðkennanleg númer (PIN)  
  virkja 39  
  ljósmyndir, afritun 162  
  setja aðskilnaðarsíður 160  
  setja aðskilnaðarsíður á milli afrita  
  afritun 163  
  léleg prentgæði á faxi 385

tengi fyrir straumsnúru 30  
stillingar orkusparnaðar  
  stillir 318  
forprentuð eyðublöð  
  velur 16  
prentrekill  
  valkostir vélbúnaðar, bætir við 75  
  setja upp 73  
prentverk  
  hætta við 161  
prentverk eru ekki prentuð 347  
prentgæði  
  skanninn hreinsaður 300  
vandamál varðandi  
  prentgæði 320  
Prenta gæðaprófunarsíður 253  
villuleit varðandi prentgæði  
  svartar síður 327  
  bogin prentun 337  
  dökk prentun 328  
  finar línur prentast ekki rétt 329  
  brotinn eða krumpaður pappír 330  
  grár bakgrunnur á því sem verið er að prenta 331  
  láréttar ljósar rendur 340  
  ljós prentun 333  
  flekkiótt prentun og punktar 335  
  pappír krullast 336  
  endurteknir gallar 346  
  skáhallandi prentun 337  
  heilar svartar síður 338  
  skorið af texta eða myndum 339  
  prentlitur nuddast auðveldlega af 340  
  lóðrétt dökk strik 343  
  lóðréttar dökkan línur eða rákir 344  
  lóðréttar dökkan rákir með prentun sem vantar 345  
  lóðréttar ljósar rendur 341  
  lóðréttar hvítar línur 342  
  hvítar síður 327  
villuleit prentunar  
  prentun með samröðun virkar ekki 377  
  trúnaðarmál og önnur skjöl í bið prentast ekki 347  
  umslag lokast við prentun 377  
  rangar spássíur 332

verk prentast úr rangri skúffu 348  
 verk prentast á rangan pappír 348  
 pappír flækist oft 379  
 prentverk prentast ekki 347  
 vandamál varðandi prentgæði 320  
 hæg prentun 349  
 tenging á skúffum virkar ekki 378  
 get ekki lesið minnikort 352  
 prentuð blöð  
 hliðrunarstöflun 161  
 götun 160  
 heftun 160  
 prentari  
 lágmarksmillibil 29  
 velja staðsetningu fyrir 29  
 flutningur 319  
 stillingar prentara 11  
 harður diskur prentara setja upp 118  
 upplýsingar um prentara finna 9  
 prentarinn svarar ekki 351  
 minni prentara eyðir 153  
 valmyndir prentara 175, 253  
 skilaboð prentara  
 Bilað minnikort uppgötvað 375  
 Rekstrarvörur ekki frá Lexmark 376  
 Ekki nægilegt pláss á minnikorti fyrir tilföng 376  
 villuleit valkosta prentara getur ekki uppgötvað innri valkost 375  
 prentaratengi 30  
 stillingar prentara endurheimta sjálfgildi frá verksmiðju 154  
 prenthugbúnaður setja upp 73  
 staða prentara 13  
 augu á prenthaus hreinsun 302  
 þurrka prentarahauss skipt um 281  
 prentar trúnaðarprentverk 159

listi skráasafns 160  
 listi yfir sýnishorn leturgerða 159  
 frá tölvu 155  
 frá minnikorti 157  
 frá fartæki 156  
 verk í bið 159  
 Síða yfir stillingar valmyndar 253  
 uppsetningarsíða netkerfis 151  
 nota Mopria-prentþjónustu 156  
 nota Wi-Fi Direct 156  
 prenta lista skráasafns 160  
 prenta atvikaskrá fyrir fax 169  
 prenta lista yfir sýnishorn leturgerða 159  
 prenta uppsetningarsíðu netkerfis 151  
 prentar frá tölvu 155  
 gatar afrit 164  
 gatar prentuð blöð 160  
 aðferð með hnöppum 149

## R

móttekin föx setja í bið 169  
 endurvinnsla  
 Umbúðir Lexmark 393  
 Lexmark-vörur 393  
 minnka stærð afrits 163  
 fjarlægja pappírflækju í hurð A 362  
 í hurð B 357  
 í hurð C 362  
 í fjölnotamatara 361  
 í aukaskúffum 357  
 í frágangseiningu með heftara og gatara 370  
 í 2000-blaða samstæðuskúffu 357  
 í 2000-blaða skúffu 361  
 í 520-blaða skúffu 357  
 í sjálfvirkum matara skjala 366  
 í tvívirkri (duplex) einingu 362  
 á svæði hitagjafa 362  
 í staðalskúffuna 355  
 í frágangseiningu heftara 366  
 staðalbakki 364  
 endurtaka prentverk 158  
 endurteknir gallar sjást á útprintun 346

skipt um íhluti rúllusett fyrir 2000-blaða skúffu 282  
 innskot í 520-blaða skúffu 262  
 pappírsstoppari í bakka sjálfvirks matara 290  
 rúllusett sjálfvirks matara 276  
 hlíf yfir aðskilnaðarrúllu sjálfvirks matara 286  
 hitagjafi 265  
 hlíf yfir neðra tengi að aftan 288  
 þurrka prentarahauss 281  
 haldari hylkis fyrir hefti 296  
 færslurúlla 269  
 rúllusett skúffu 271  
 skipt um rekstrarvörur myndvals 259  
 hylki fyrir hefti 292, 294  
 blekhyllki 256  
 skýrslur  
 staða prentara 255  
 notkun prentara 255  
 endurstilla  
 teljarar notkunar rekstrarvöru 376  
 endurstilla teljara notkunar rekstrarvöru 292  
 endurstilla teljara viðhalds 291  
 endurstilla teljara notkunar rekstrarvöru 376  
 RJ-11 millistykki 44  
 keyra skyggusýningu 34

## S

öryggisupplýsingar 7, 8  
 spara pappír 164  
 Spara prentlit 164  
 Skönnunarmiðstöð uppsetning 33  
 villuleit við skönnun  
 get ekki skannað til tölvu 386  
 get ekki skannað í möppu á netinu 387  
 skörðótt mynd við skönnun frá sjálfvirka mataranum 389  
 skörðóttur texti við skönnun frá sjálfvirka mataranum 389  
 hlutafrit af skjölum eða myndum 388  
 léleg gæði á afriti 388

- verk í skönnun heppnaðist ekki 390
- skanninn svarar ekki 391
- skönnun frystir tölvuna 390
- skönnun tekur of langan tíma 390
- lóðréttar dökkar rákir þegar skannað er frá sjálfvirkum matara 389
- skanni
- hreinsun 300
- skanninn lokast ekki 390
- skönnun
- til tölvu 171
- til FTP-miðlara 172
- til minnskorts 174
- nota sjálfvirkan matara skjala (ADF) 171
- nota gler á skanna 171
- skönnun frá sjálfvirkum matara skörðótt mynd 389
- skörðóttur texti 389
- gæðavandamál við skönnun 389
- skanna í möppu á netinu 173
- skanna til FTP-miðlara
- notar stjórnborð prentara 172
- skipuleggja fax 168
- tryggja gögn prentara 154
- öryggistengi
- finna 153
- velja staðsetningu fyrir prentarann 29
- senda tölvupóst 166
- senda fax 167
- aðskilnaðarrúlla skipt um 276
- samstæða aðskilnaðarrúllu skipt um 276
- aðskilnaðarsíður staðsetning 160
- raðnúmer, prentari finna 10
- prentun um raðtengi uppsetning 151
- stilla pappírsstærð
- Margar alhliða stærðir 55
- stilla pappírsstærðina 55
- stilla pappírsgerðina 55
- stilla alhliða pappírsstærð 55
- uppsetning
- hliðstætt fax 40
- setja upp kvóta tækis 35
- setja upp viðvaranir tölvupósts 254
- setja upp fax sérstakt fyrir land eða svæði 44
- staðaltenging símalínu 42
- setja upp faxaðgerð nota etherFAX 41
- setja upp prentun um raðtengi 151
- setja upp fax aðgerðina með því að nota faxþjón 41
- flutningur á prentaranum 319
- flýttivísir
- Afritun 33
- Tölvupóstur 33
- Fax 33
- FTP 33
- flýttivísir, búa til tölvupóstur 166
- ákvörðunarstaður fyrir fax 168
- FTP vistfang 173
- flýttivísir, búa til afritun 165
- flýttivísar
- býr til 33
- skáhallandi prentun 337
- Svefnstilling stillir 318
- hæg prentun 349
- SMB skönnun 173
- Villa SMTP-þjónn ekki uppsettur gera óvirkt 380
- SMTP stillingar stillir 47
- heilar svartar síður 338
- raða mörgum afritum 163
- töluð aðgangsorð virkja 39
- hylki fyrir hefti skipt um 292, 294
- haldari hylkis fyrir hefti skipt um 296
- heftarabúnaður setja upp 128
- hefta afrit 164
- hefta prentuð blöð 160
- yfirlýsing varðandi óstöðugleika 154
- geymsludrif eyðir 154
- geymsla á pappír 15
- vistar prentverk 158
- rekstrarvörur varðveitir 319
- staða á rekstrarvörum athugar 254
- bilanaleit fyrir aðföng blekhylki vantar eða svarar ekki 376
- rekstrarvörur, panta blekhylki 255
- tilkynningar varðandi rekstrarvöru stillir 254
- teljarar notkunar rekstrarvöru endurstilla 292, 376
- studd forrit 33
- stutt fax 39
- studdar skráargerðir 158
- studd minnskort 158
- studdar pappírsstærðir 16
- studdar pappírsgerðir 24
- studdar pappírþyngdir 27
- T**
- hitastig umhverfis prentarann 399
- skorið af texta í útprentun 339
- blekhylki
- panta 255
- skipt um 256
- svertustig prentdufts stillir 161
- prentlitur nuddast auðveldlega af 340
- snertiskjár hreinsun 300
- færslurúlla skipt um 269
- rúllusett skúffu hreinsun 304
- skipt um 271
- skúffur
- tengir 73
- aftengir 73
- bilanaleit
- get ekki tengt prentara við þráðlaust net (Wi-Fi) 374
- get ekki opnað innfelldan vefþjón 373



vandamál varðandi  
 prentgæði 320  
 prentarinn svarar ekki 351  
 Villa SMTP-þjónn ekki  
 uppsettur 380  
 villuleit, afrit  
 hlutaafrit af skjölum eða  
 myndum 388  
 léleg gæði á afriti 388  
 skanninn lokast ekki 390  
 skanninn svarar ekki 391  
 villuleit, tölvupóstur  
 get ekki sent tölvupósta 380  
 villuleit, fax  
 auðkenni þess sem hringir sést  
 ekki 381  
 get sent en ekki tekið á móti  
 föxum með því að nota  
 hliðrænt fax 383  
 get ekki sent föx með því að  
 nota hliðrænt fax 383  
 get ekki sent eða tekið á móti  
 föxum með því að nota  
 hliðrænt fax 381  
 get ekki sent eða tekið á móti  
 föxum með því að nota  
 etherFAX 384  
 get ekki sent forsiðu á faksi frá  
 tölvunni 385  
 get ekki sett upp etherFAX 383  
 upplýsingar vantar á forsiðu á  
 faksi 385  
 léleg prentgæði 385  
 villuleit, prentun  
 prentun með samröðun virkar  
 ekki 377  
 trúnaðarmál og önnur skjöl í bið  
 prentast ekki 347  
 umslag lokast við prentun 377  
 rangar spássíur 332  
 síður sem flækjast eru ekki  
 endurprentaðar 379  
 verk prentast úr rangri  
 skúffu 348  
 verk prentast á rangan  
 pappír 348  
 pappír flækist oft 379  
 prentverk prentast ekki 347  
 hæg prentun 349  
 tenging á skúffum virkar  
 ekki 378

villuleit, gæði prentunar  
 auðar síður 327  
 bogin prentun 337  
 dökk prentun 328  
 finar línur prentast ekki rétt 329  
 brotinn eða krumpaður  
 pappír 330  
 grár bakgrunnur á því sem  
 verið er að prenta 331  
 láréttar ljósar rendur 340  
 ljós prentun 333  
 flekkótt prentun og punktar 335  
 pappír krullast 336  
 endurteknir gallar 346  
 skáhallandi prentun 337  
 heilar svartar síður 338  
 skorið af texta eða  
 myndum 339  
 prentlitur nuddast auðveldlega  
 af 340  
 lóðrétt dökk strik 343  
 lóðréttar dökkar línur eða  
 rákir 344  
 lóðréttar dökkar rákir með  
 prentun sem vantar 345  
 lóðréttar ljósar rendur 341  
 lóðréttar hvítar línur 342  
 hvítar síður 327  
 villuleit, valkostir prentara  
 getur ekki uppgötvað innri  
 valkost 375  
 villuleit, skönnun  
 get ekki skannað til tölvu 386  
 get ekki skannað í möppu á  
 netinu 387  
 skörðótt mynd við skönnun frá  
 sjálfvirka mataranum 389  
 skörðóttur texti við skönnun frá  
 sjálfvirka mataranum 389  
 hlutaafrit af skjölum eða  
 myndum 388  
 léleg gæði á afriti 388  
 verk í skönnun heppnaðist  
 ekki 390  
 skanninn lokast ekki 390  
 skanninn svarar ekki 391  
 lóðréttar dökkar rákir þegar  
 skannað er frá sjálfvirkum  
 matara 389  
 bilanaleit, aðföng  
 blekhyllki vantar eða svarar  
 ekki 376

afritun á tvær hliðar 163

## U

get ekki lesið minnskort  
 villuleit, prentun 352  
 Alhliða pappírstærð  
 stilling 55  
 aftengir skúffur 73  
 uppfæra fastbúnað 73  
 USB-kapall 30  
 USB-tengi 30  
 virkja 352  
 nota Aðstoð við viðskiptavini 35  
 notar sérsnið á skjá 34  
 nota upprunalega íhluti og  
 rekstarvörur frá Lexmark 255  
 nota sjálfvirka matarann  
 afritun 162  
 notar stjórnborð prentara 13  
 nota heimaskjáiinn 31  
 nota gler á skanna  
 afritun 162

## V

staðfesta prentverk 158  
 lóðrétt dökk strik 343  
 lóðréttar dökkar línur á  
 útprintun 344  
 lóðréttar dökkar rákir 345  
 lóðréttar dökkar rákir þegar  
 skannað er frá sjálfvirkum  
 matara 389  
 lóðréttar ljósar rendur 341  
 lóðréttar rákir á útprintun 344  
 lóðréttar hvítar línur 342  
 skoða skýrslur 255  
 raddstýring  
 virkjar 37  
 gera óvirkt 37  
 hraði tals 39  
 hraði raddstýringar  
 stillir 39  
 óstöðugt minni 154  
 eyðir 153

## W

hvítar línur 342  
 hvítar síður 327  
 þráðlaust netkerfi  
 tengja prentarann við 148

---

Vernduð þráðlaus uppsetning  
(Wi-Fi Protected Setup  
(WPS)) 149

þráðlaust netkerfi 148

þráðlaus prentþjónn  
setja upp 147

Wi-Fi Direct  
stillir 150  
virkja 150

Prentun frá fartæki 156

Wi-Fi netkerfi  
gera óvirkt 151

Vernduð þráðlaus uppsetning  
(Wi-Fi Protected Setup (WPS))  
þráðlaust netkerfi 149

vinnuhilla  
setja upp 125

krumpaður pappír 330