

Kiirjuhend

Printimine

Arvutist printimine

Märkus. Siltide, kaartide ja ümbrike puhul valige enne dokumendi printimist printeris paberi formaat ja tüüp.



- 1 Avage printitava dokumendi juures dialoogiaken „Printimine“.
- 2 Vajaduse korral muutke seadeid.
- 3 Printige dokument.

Mobiilseadmest printimine

Printimine mobiilseadmest rakendusega Mopria Print Service

Mopria® Print Service on mobiilne printimislahendus mobiilseadmetele, milles töötab Android™ 5.0 või uuem versioon. See võimaldab printida vahetult Mopria sertifikaadiga printerisse.

Märkus. Laadige Google Play™ poest alla Mopria Print Service ja lubage selle kasutamine.

- 1 Avage rakendus oma Androidi mobiilseadmest või valige vastav dokument oma failihaldurist.
- 2 Puudutage valikut  > **Printimine**.
- 3 Valige printer ja vajaduse korral kohandage seadeid.
- 4 Puudutage .

Mobiilseadmest printimine AirPrinti kasutades

Tarkvarafunktsioon AirPrint on mobiilse printimise lahendus, mis võimaldab printida Apple'i seadmetest vahetult AirPrinti sertifikaadiga printerisse.

Märkused.

- Veenduge, et Apple'i seade ja printer oleks ühendatud sama võrguga. Kui võrgul on mitu traadita jaoturit, veenduge, et mõlemad seadmed on ühendatud sama alamvõrguga.
- Seda rakendust toetab vaid osa Apple'i seadmetest.

1 Valige dokument oma mobiilseadme failihaldurist või käivitage ühilduv rakendus.

2 Puudutage valikut  > **Printimine**.

3 Valige printer ja vajaduse korral kohandage seadeid.

4 Printige dokument.



Mobiilseadmest printimine Wi-Fi Direct®-i kasutades

Wi-Fi Direct® on printimisteenus, mis võimaldab printida mis tahes Wi-Fi Directi valmidusega printerisse.

Märkus. Veenduge, et mobiilseade oleks ühendatud printeri traadita võrku. Lisateavet leiate peatükist „[Mobiilseadme printeriga ühendamine](#)” leheküljel 7.

1 Avage rakendus oma mobiilseadmest või valige vastav dokument oma failihaldurist.

2 Olenevalt mobiilseadmest toimige järgmiselt.

- Puudutage valikut  > **Printimine**.
- Puudutage valikut  > **Printimine**.
- Puudutage valikut  > **Printimine**.

3 Valige printer ja vajaduse korral kohandage seadeid.

4 Printige dokument.

Konfidentsiaalsete tööde ja muude ootetööde printimine

Windowsi kasutajad

- 1 Puudutage valikuid **Fail** > **Prindi**, kui dokument on avatud.
- 2 Valige printer ning seejärel klõpsake **Atribuudid**, **Eelistused**, **Suvandid** või **Seadistus**.
- 3 Klõpsake **Prindi ja oota**.
- 4 Valige valik **Kasuta „Prindi ja oota“** ja määrake kasutajanimi.

5 Valige printitöö tüüp (Konfidentsiaalne, Korda, Reserveeri või Kinnita).

Kui valisite **Konfidentsiaalne**, siis määrake printitööle PIN-kood.

6 Klõpsake **OK** või **Prindi**.

7 Vabastage printeri avakuval printitöö.

- Konfidentsiaalsete printimistööde jaoks valige **Ootetööd** > valige oma kasutajanimi > **Konfidentsiaalne** > sisestage PIN-kood > valige printitöö > konfigureerige seaded > **Prindi**.
- Muude printimistööde jaoks valige **Ootetööd** > valige oma kasutajanimi > valige printitöö > konfigureerige seaded > **Prindi**.

Macintoshi kasutajad

AirPrinti kasutamine

- 1 Valige avatud dokumendi juures **Fail** > **Prindi**.
- 2 Valige printer ning seejärel valige menüüle Suund järgnevast rippmenüüst **PIN-koodiga printimine**.
- 3 Lubage **PIN-koodiga printimine** ja sisestage neljakohaline PIN-kood.
- 4 Klõpsake **Prindi**.
- 5 Vabastage printeri avakuval printitöö. Puudutage valikut **Ootetööd** > valige oma arvuti nimi > **Konfidentsiaalne** > sisestage PIN-kood > valige printitöö > **Prindi**.

Prindidraiveri kasutamine

- 1 Valige avatud dokumendi juures **Fail** > **Prindi**.
- 2 Valige printer ning seejärel valige menüüle Suund järgnevast rippmenüüst **Prindi ja oota**.
- 3 Valige **Konfidentsiaalne printimine** ja seejärel sisestage neljakohaline PIN-kood.
- 4 Klõpsake **Prindi**.
- 5 Vabastage printeri avakuval printitöö. Puudutage valikut **Ootetööd** > valige oma arvuti nimi > **Konfidentsiaalne** > valige printitöö > sisestage PIN-kood > **Prindi**.

Printeri hooldamine

Kaablite ühendamine

⚠ ETTEVAATUST – ELEKTRILÖÖGIOHT: Ärge seadke äikesetormi ajal toodet üles ega ühendage elektri- ega andmesidekaableid, näiteks elektri-kaablit, faksikaablit või telefonikaablit, sest sellega kaasneb elektrilöögi oht.

⚠ ETTEVAATUST – KEHAVIGASTUSTE OHT: Põlengu või elektrilöögi ohu vähendamiseks ühendage toitekaabel ettenähtud nimipinge ja nimivoolutugevusega elektrivõrgu pistikupessa, mis on varustatud kaitsemaandusega, paikneb toote lähedal ja on hõlpsasti juurdepääsetav.

⚠ ETTEVAATUST – KEHAVIGASTUSTE OHT: Põlengu või elektrilöögi ohu vähendamiseks kasutage ainult tootega kaasas olnud toitekaablit või tootja heakskiidetud asenduskaablit.

Hoiatus – varakahjude oht: Printimise ajal ei tohi puudutada USB-kaablit, traadita võrgu adapterit ega printeri kujutatud ala, sest muidu võivad andmed kaotsi minna või printeri rike tekkida.

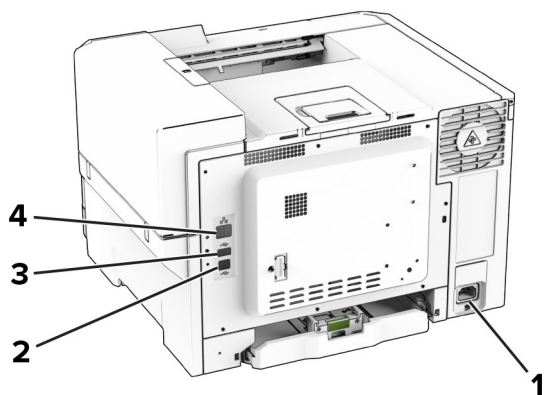

	Printeri port	Otstarve
1	Toitekaabli pesa	Printeri ühendamine nõuetekohaselt maandatud elektrivõrgu pistikupessa.
2	USB-printeriport	Printeri ühendamine arvutiga.
3	USB-port	Klaviatuuri või ühilduva lisaseadme ühendamine.

	Printeri port	Otstarve
4	Etherneti port	Printeri ühendamine võrguga.

Toonerikasseti vahetamine

1 Avage luuk B.

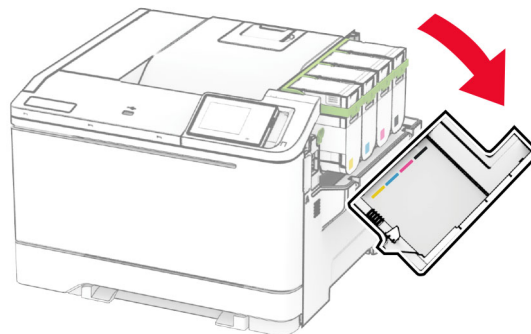

2 Võtke kasutatud toonerikassett välja.

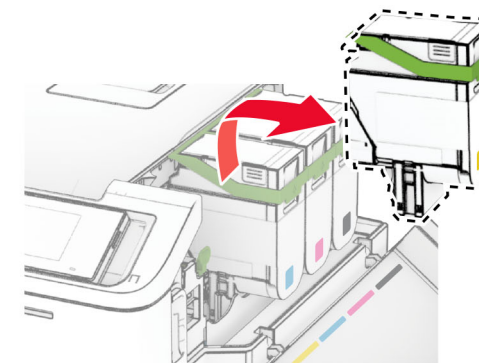
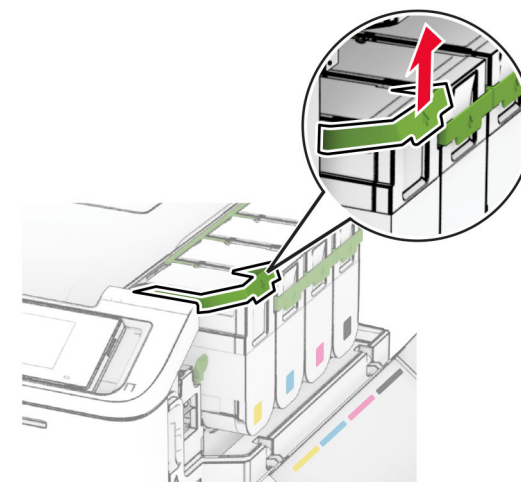

3 Eemaldage uus toonerikassett pakendist.

4 Sisestage uus toonerikassett, kuni see kohale *klõpsatab*.

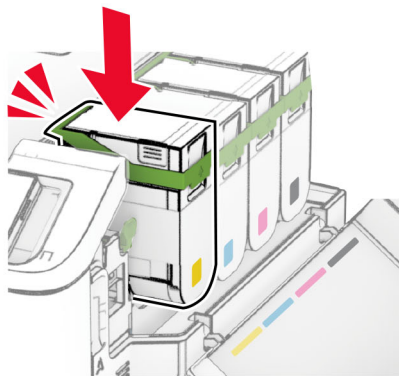
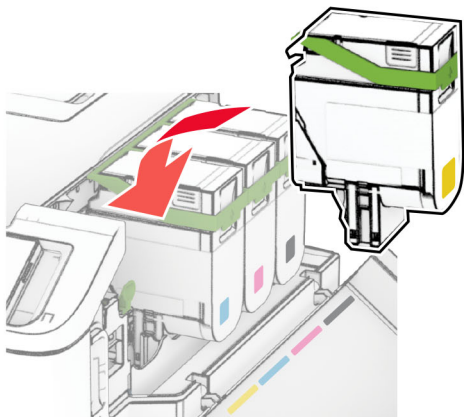

5 Sulgege luuk.

Salvede laadimine

⚠ ETTEVAATUST – ÜMBERKALDUMISOHT: Seadme ebastabiilseks muutmise vältimiseks laadige salved eraldi. Hoidke sel ajal teisi salvi suletuna.

1 Eemaldage salv.

Märkus. Ärge eemaldage salvesid ajal, kui printer töötab, sest vastasel juhul võib tekkida ummistus.

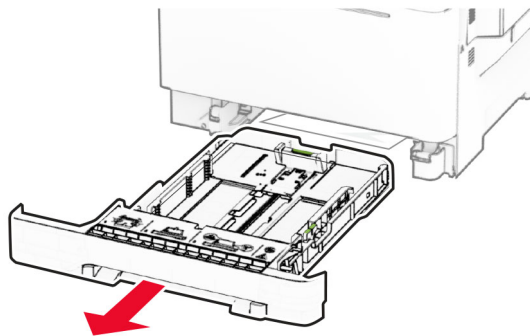

2 Reguleerige juhikud laaditava paberi formaadile sobivaks.

Märkus. Kasutage juhikute paigutamiseks salve põhjas olevaid tähiseid.

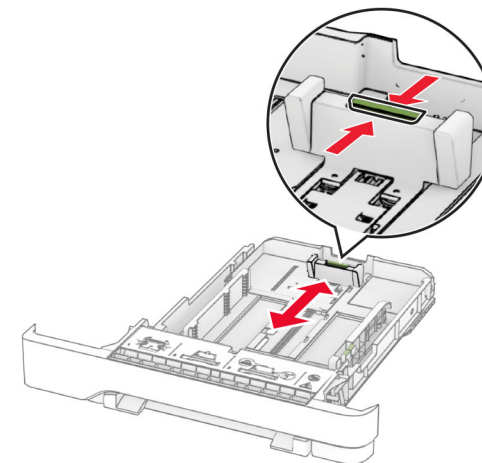
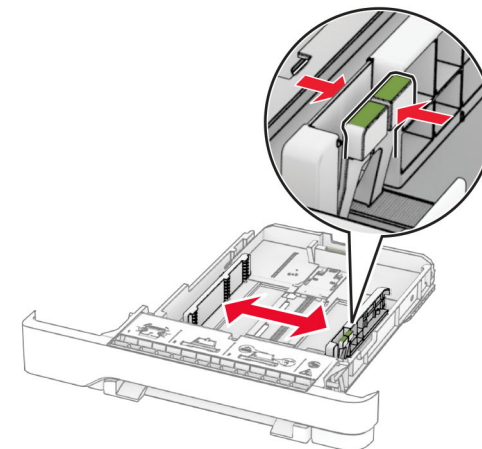

3 Painutage enne paberi söturisse asetamist selle servi ja joondage need.

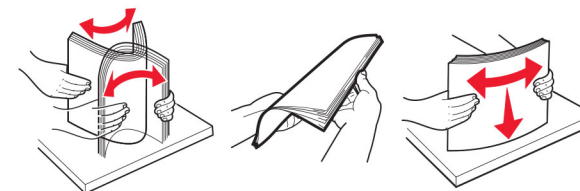

4 Laadige paberipakk salve nii, et printitav külg jääb ülespoole.

- Ühepoolseks printimiseks laadige kirjablanketid nii, et kiri jääb ülespoole ja lehe päis salve eesmise otsa poole.
- Kahepoolseks printimiseks laadige kirjablanketid nii, et kiri jääb allapoole ja lehe päis salve tagumise otsa poole.
- Ärge libistage paberit salve.
- Veenduge, et printimaterjali paki paksus ei ületaks salve maksimaalse täidetuse tähist. Ületäitmine võib põhjustada paberiummistusi.

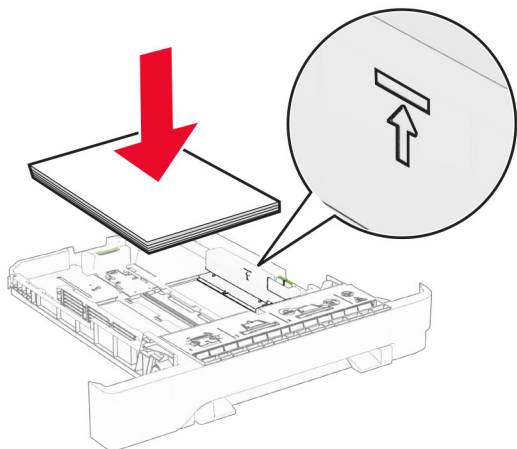

5 Sisestage salv.

Vajaduse korral seadistage paberiformaat ja -tüüp salve laaditud paberiga sobivaks.

Käsitsisööturi laadimine

1 Reguleerige küljjuhikud laaditava paberi laiusle sobivaks.

Märkus. Veenduge, et juhikud oleksid kindlalt paberi vastas, aga mitte liiga kõvasti, et paber kaardu tõmbuks.

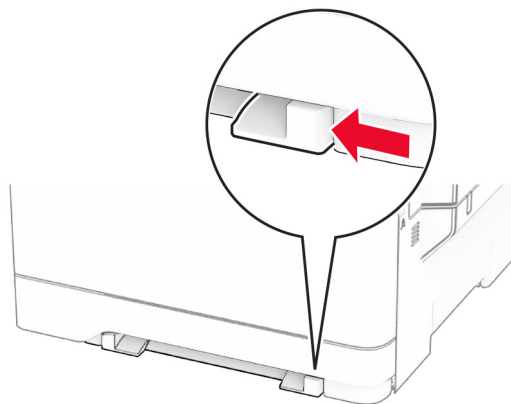

2 Laadige paberileht salve, printitav külg allapoole.

Märkus. Veenduge, et paber laaditakse otse, et vältida viltust väljatrükki.

- Ühepoolseks printimiseks laadige kirjablankett salve, printitav külg allapoole ja ülemine serv printeri poole.

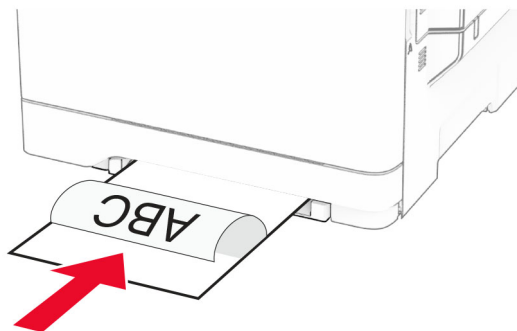

- Kahepoolseks printimiseks laadige kirjablankett salve, printitav külg ülespoole ja ülemine serv printerist eemale.

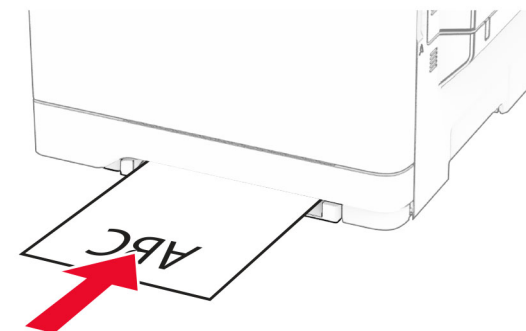

- Ümbrike laadimisel suletav pool peal ja vastu paberijuhiku paremat poolt.

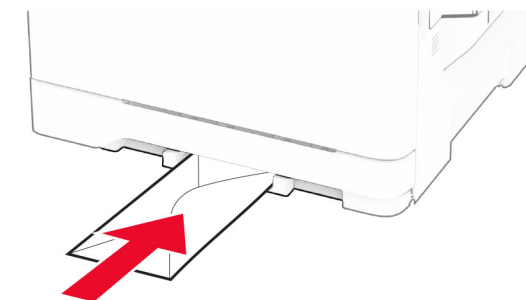

3 Lükake paberit sedavõrd kaugele, et selle ülemine serv tõmmatakse sisse.

Hoiatus – varakahjude oht: Paberiummistuste vältimiseks ärge suruge paberit käsitsisööturisse.

Mitmeotstarbelise sööturi laadimine

Märkus. Mitmeotstarbeline söötur on saadaval ainult siis, kui paigaldatud on lisavarustusse kuuluv 650-leheline Duo salv.

1 Avage mitmeotstarbeline söötur.

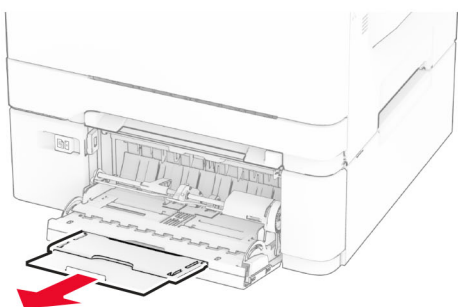
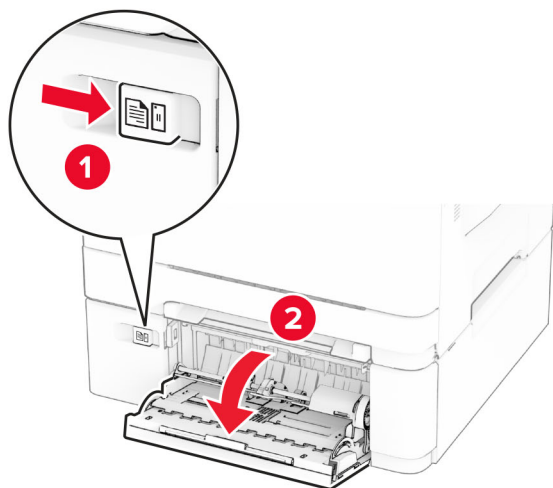

2 Reguleerige juhik laaditava paberi formaadile sobivaks.

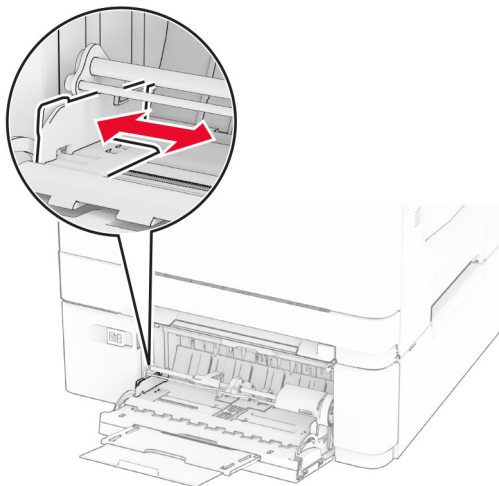

3 Painutage enne paberi sööturisse asetamist selle servi ja joondage need.

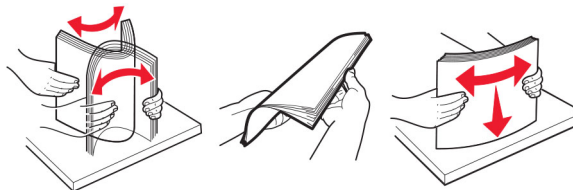

4 Laadige paber.

- Ühepoolseks printimiseks laadige kirjablankett salve, printitav külj allapoole ja ülemine serv printeri poole.

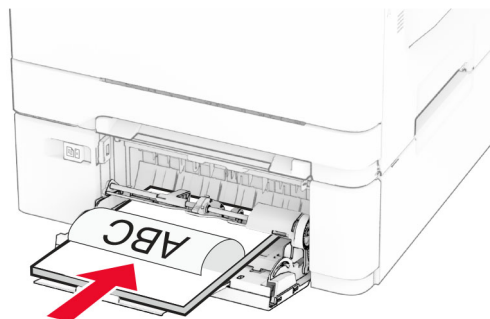

- Kahepoolseks printimiseks laadige kirjablankett salve, printitav külj ülespoole ja ülemine serv printerist eemale.

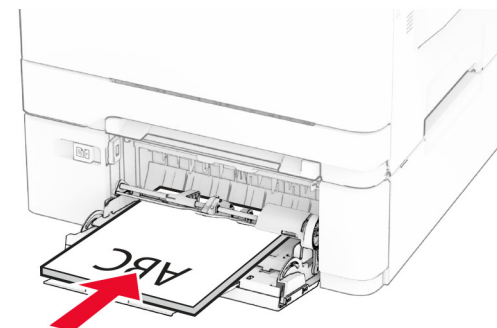

- Laadige ümbrikud nii, et suletav pool jääks ülespoole ja vastu parempoolset paberijuhikut.

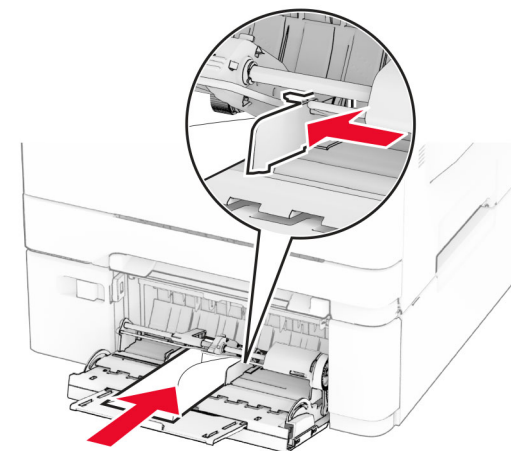

Hoiatus – varakahjude oht: Ärge kasutage markide, mansettide, pannelde, akende, tugevdatud servade või isekleepuva liimiga ümbrikke.

- 5 Valige printeri juhtpaneeli menüüs „Paber“ paberi formaat ja tüüp vastavalt mitmeotstarbelises sööturis laaditud paberile.

Paberi formaadi ja tüübi seadistamine

- 1 Puudutage avakuval valikut **Seaded > Paber > Salve konfiguratsioon > Paberi suurus/tüüp** > ja valige paberiallikas.
- 2 Määrake paberi formaat ja tüüp.

Printeri tarkvara installimine

Märkused.

- Prindidraiver kuulub tarkvara installipaketti.
 - Macintoshi arvutite puhul, millel on macOS-i versioon 10.7 või uuem, ei ole vaja AirPrint-sertifikaadiga printeril printimiseks draiverit installida. Kui soovite kohandatud printimisfunktsioone, siis laadige alla prindidraiver.
- 1 Hankige tarkvara installipaketi koopia järgmistest kohtadest.
 - Printeriga kaasasolevalt tarkvara CD-lt.
 - Meie veebilehelt või poest, kust printeri ostsite.
 - 2 Käivitage installer ja järgige arvutiekraanil kuvatavaid juhiseid.

Püsivara uuendamine

Printeri jõudluse parandamiseks ja probleemide lahendamiseks uuendage regulaarselt printeri püsivara.

Püsivara uuendamise kohta saate lisateavet oma müügiesindajalt.

- 1 Avage veebibrauser ja sisestage aadressiväljale printeri IP-aadress.

Märkused.

- Printeri IP-aadressi näete printeri avakuval. IP-aadress koosneb neljast tühikutega eraldatud numbrirühmast, nt 123.123.123.123.
 - Kui kasutate proksiserverit, siis keelake see ajutiselt, et veebileht õigesti laaditaks.
- 2 Klõpsake valikul **Seaded > Seade > Püsivara uuendamine**.
 - 3 Toimige järgmiselt.
 - Klõpsake valikul **Kontrolli kohe värskendusi > Nõustun, alusta värskendamist**.
 - Laadige üles flash-fail.
 - a Minge flash-faili juurde.
 - b Klõpsake **Üleslaadimine > Alusta**.

Printerite lisamine arvutile

Enne alustamist tehke üks järgmistest toimingutest.

- Ühendage printer ja arvuti samasse võrku. Lisateavet selle kohta, kuidas printerit võrku ühendada, leiate peatükist [„Printeri ühendamine Wi-Fi võrku” leheküljel 6](#).

- Printeri ühendamine arvutiga. Lisateavet leiate peatükist [„Arvuti ühendamine printeriga” leheküljel 7](#).
- Printeri ühendamine arvutiga USB-kaabli abil. Lisateavet leiate peatükist [„Kaablite ühendamine” leheküljel 2](#).

Märkus. USB-kaablit müüakse eraldi.

Windowsi kasutajad

- 1 Installige arvutisse prindidraiver.

Märkus. Lisateavet leiate peatükist [„Printeri tarkvara installimine” leheküljel 6](#).

- 2 Avage printerite kaust ja seejärel klõpsake käsku **Lisa printer või skanner**.
- 3 Olenevalt printeri ühendusest tehke üks järgmistest toimingutest.
 - Valige loendist printer ja seejärel klõpsake valikul **Lisa seade**.
 - Klõpsake valikul **Näita Wi-Fi Directi printereid**, valige printer ja klõpsake **Lisa seade**.
 - Klõpsake valikul **Soovitud printerit ei ole loendis**, ja kui avaneb aken Lisa printer, tehke järgmist.
 - a Valige **Lisa printer, kasutades TCP/IP-aadressi või hostinime** ja klõpsake käsku **Edasi**.
 - b Sisestage väljale Hostinimi või IP-aadress printeri IP-aadress ja klõpsake valikul **Edasi**.

Märkused.

- Printeri IP-aadressi näete printeri avakuval. IP-aadress koosneb neljast punktiga eraldatud numbrirühmast, nt 123.123.123.123.
 - Kui kasutate proksiserverit, siis keelake see ajutiselt, et veebileht õigesti laaditaks.
- c Valige prindidraiver ja klõpsake valikul **Edasi**.
 - d Valige **Kasuta prindidraiverit, mis on installitud (soovituslik)** ja klõpsake valikul **Edasi**.
 - e Sisestage printeri nimi ja klõpsake valikul **Edasi**.
 - f Valige printeri jagamise viis ja klõpsake valikul **Edasi**.
 - g Klõpsake **Lõpeta**.

Macintoshi kasutajad

- 1 Avage arvutist **Printerid ja skannerid**.
- 2 Klõpsake ikooni **+** ja valige printer.
- 3 Valige menüüst **Kasuta prindidraiver**.

Märkused.

- Macintoshi prindidraiveri kasutamiseks valige kas **AirPrint** või **Turvaline AirPrint**.
- Kui soovite kohandatud printimisfunktsioone, siis valige tootja prindidraiver. Draiveri installimiseks lugege peatükki [„Printeri tarkvara installimine” leheküljel 6](#).

- 4 Lisage printer.

Printeri ühendamine Wi-Fi võrku

Veenduge, et Aktiivne adapter on seadistatud olekule Automaatne. Puudutage avakuval valikut **Seaded > Võrk/pordid > Võrgu ülevaade > Aktiivne adapter**.

- 1 Puudutage avakuval valikut **Seaded > Võrk/pordid > Wi-Fi > Seadistamine printeri paneelil > Võrgu valimine**.
- 2 Valige Wi-Fi võrk ja sisestage võrgu parool.

Märkus. Wi-Fi-võrgu valmidusega printerimudelitel puhul ilmub algseadistamise ajal Wi-Fi võrgu seadistamise viip.

Wi-Fi Directi konfigureerimine

Wi-Fi Direct® on Wi-Fi-põhine omavaheline tehnoloogia, mis võimaldab ühendada juhtmevabasid seadmeid otse Wi-Fi Directiga varustatud printeriga, kasutamata selleks juurdepääsupunkti (juhtmevaba ruuter).

- 1 Puudutage avakuval valikut **Seaded > Võrk/pordid > Wi-Fi Direct**.
- 2 Konfigureerige seadeid.
 - **Luba Wi-Fi Direct:** võimaldab printeril luua endale Wi-Fi Directi võrku.
 - **Wi-Fi Directi nimi:** määrab Wi-Fi Directi võrgule nime.
 - **Wi-Fi Directi parool:** määrab parooli, millega saab hallata juhtmevaba võrgu turvalisust omavahelise ühenduse kasutamisel.
 - **Näita parooli seadistuse lehel:** näitab parooli võrguseadistuse lehel.
 - **Nupuvajutusega taotluste automaatne vastuvõtmine:** võimaldab printeril automaatselt ühenduse taotluseid vastu võtta.

Märkus. Nupuvajutusega taotluste automaatne vastuvõtmine ei ole kaitstud.

Märkused.

- Vaikimisi Wi-Fi Directi võrgu parooli printeri ekraanil ei kuvata. Parooli kuvamiseks kasutage parooli näitamise ikooni. Puudutage avakuval valikut **Seaded > Turvalisus > Mitmesugust > Luba parooli/PIN-koodi näitamine**.
- Kui soovite vaadata Wi-Fi Directi võrgu parooli ilma, et seda printer ekraanil kuvatakse, valige avakuvalt **Seaded > Aruanded > Võrk > Võrguseadistuse leht**.

Arvuti ühendamine printeriga

Enne arvutiga ühendamist kontrollige, kas Wi-Fi Direct on konfigureeritud. Lisateavet leiata peatükist „[Wi-Fi Directi konfigureerimine](#)” leheküljel 6.

Windowsi kasutajad

- 1 Avage printerite kaust ja seejärel klõpsake käsku **Lisa printer või skanner**.
- 2 Klõpsake valikul **Näita Wi-Fi Directi printereid** ja seejärel valige printeri Wi-Fi Directi nimi.
- 3 Printeri ekraanilt märkige üles printeri kaheksakohaline PIN-kood.
- 4 Sisestage PIN-kood arvutisse.

Märkus. Kui prindidraiverit ei ole installitud, laadib Windows alla sobiva draiveri.

Macintoshi kasutajad

- 1 Klõpsake juhtmevaba valiku ikoonil ja seejärel valige Wi-Fi Directi nimi.

Märkus. Enne Wi-Fi Directi nime lisatakse sõne DIRECT-xy (kus x ja y on kaks juhuslikku tähemärki).

- 2 Sisestage Wi-Fi Directi parool.

Märkus. Pärast Wi-Fi Directi ühenduse katkestamist lülitage oma arvuti tagasi eelmisesse võrku.

Mobiilseadme printeriga ühendamine

Enne mobiilseadmega ühendamist kontrollige, kas Wi-Fi Direct on konfigureeritud. Lisateavet leiata peatükist „[Wi-Fi Directi konfigureerimine](#)” leheküljel 6.

Wi-Fi Directi abil ühendamine

Märkus. Need juhised kehtivad ainult Androidi mobiilseadmetele.

- 1 Avage mobiilseadme seadete menüü.
- 2 Lubage **Wi-Fi** ja seejärel puudutage valikut **Wi-Fi Direct**.
- 3 Valige printeri Wi-Fi Directi nimi.
- 4 Kinnitage ühendus printeri juhtpaneelilt.

Wi-Fi kaudu ühendamine

- 1 Avage mobiilseadme seadete menüü.
- 2 Puudutage valikut **Wi-Fi** ja seejärel valige printeri Wi-Fi Directi nimi.

Märkus. Enne Wi-Fi Directi nime lisatakse sõne DIRECT-xy (kus x ja y on kaks juhuslikku tähemärki).

- 3 Sisestage Wi-Fi Directi parool.

Ummistuste likvideerimine

Ummistuste vältimine

Laadige paber õigesti

- Veenduge, et paber oleks salves horisontaalselt.

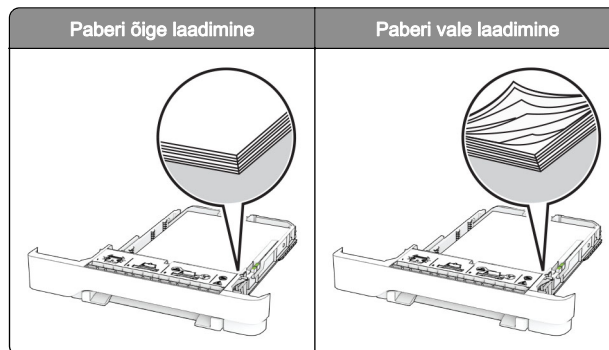

- Printimise ajal ei tohi salve paigaldada ega eemaldada.
- Ärge laadige liiga palju paberit. Veenduge, et prindimaterjali paki paksus ei ületaks salve maksimaalse täidetuse tähist.

- Ärge libistage paberit salve. Laadige paber joonisel kujutatud viisil.

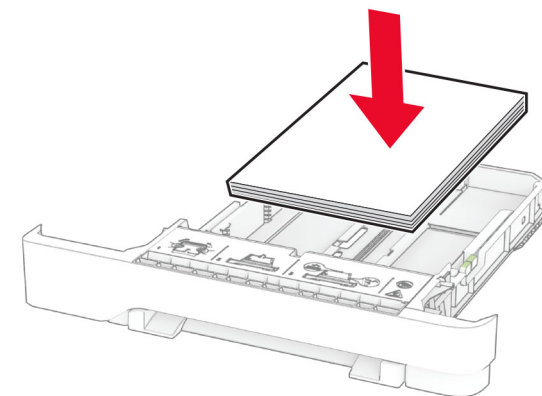

- Veenduge, et paberijuhikud oleksid õiges asendis ega suruks tugevasti vastu paberit või ümbrikke.
- Pärast paberi laadimist lükake salv lõpuni printerisse.

Kasutage soovitatavat paberit

- Kasutage ainult soovitatavat paberit või eriprindimaterjali.
- Ärge laadige kortsunud, volditud, niisket, painutatud ega kooldunud paberit.
- Painutage enne paberi söturisse asetamist selle servi ja joondage need.

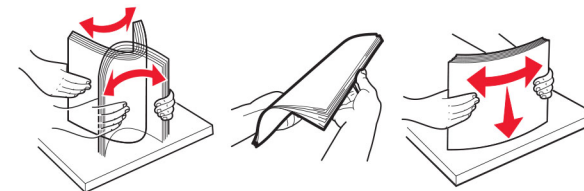

- Ärge kasutage käsitsi lõigatud või kärbitud paberit.
- Ärge laadige samasse salve eri formaadiga, paksusega ega tüübiga pabereid.
- Veenduge, et paberi suurus ja tüüp oleksid arvutis või printeri juhtpaneelil õigesti seadistatud.
- Hoidke paberit tootja juhiste kohaselt.

Ummistuskohtade leidmine

Märkused.

- Kui funktsiooni „Ummistusabi“ seadeks on valitud „Sees“, söödab printer pärast kinnijäänud lehe eemaldamist tühje või osaliselt trükitud lehti. Vaadake, kas printer on tühje lehti väljastanud.
- Kui funktsiooni „Ummistusest taastumine“ seadeks on valitud „Sees“ või „Automaatne“, prindib printer ummistuse tõttu printimata jäänud lehed uuesti välja.

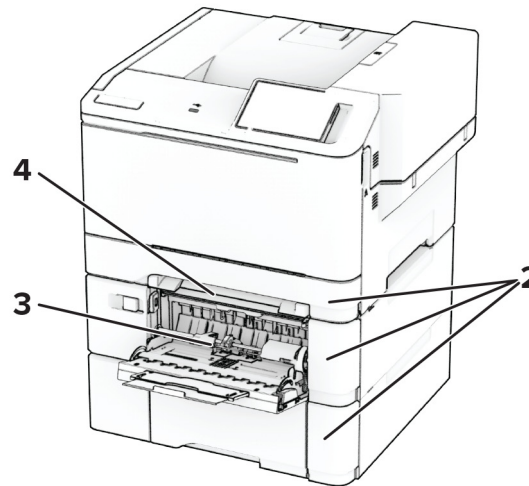
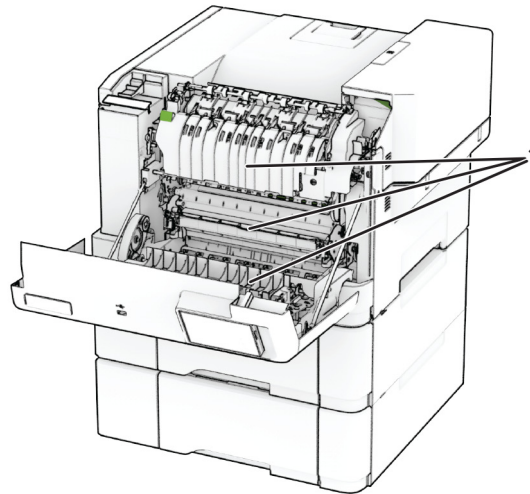

	Ummistuskohad
1	Uks A
2	Salved
3	Mitmeotstarbeline sôotur

	Ummistuskohad
4	Käsitsisôotur

Paberiummistus ukse A

Paberiummistus kuumuti all

1 Avage uks A.

 **ETTEVAATUST – KUUM PIND:** Printeri sisemus võib olla kuum. Enne pinna puudutamist laske sellel jahtuda, et vältida kuumadest komponentidest põhjustatud põletushaavu.

Hoiatus – varakahjude oht: Selleks et vältida elektrostaatilisest laengust põhjustatud kahjustusi, puudutage enne printeri sisemuse katsumist printeri mis tahes katmata metallosa.

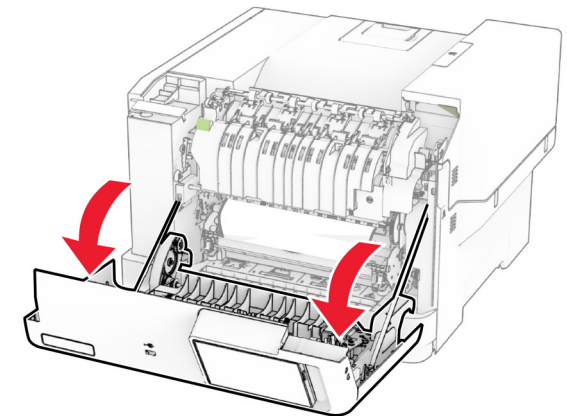

2 Eemaldage seadmesse kinni jäänud paber.

Märkus. Veenduge, et eemaldaksite kõik paberitükid.

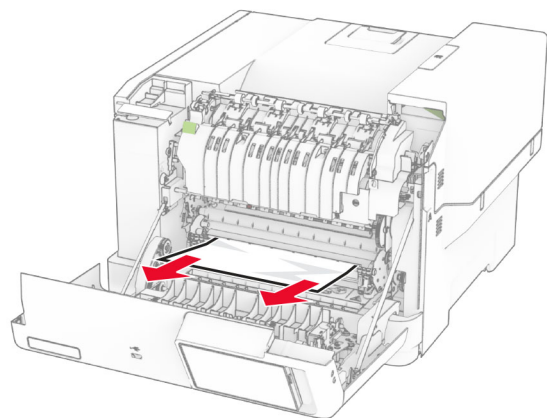

3 Sulgege uks A.

Paberiummistus kuumutis

1 Avage uks A.

⚠ ETTEVAATUST – KUUM PIND: Printeri sisemus võib olla kuum. Enne pinna puudutamist laske sellel jahtuda, et vältida kuumadest komponentidest põhjustatud põletushaavu.

Hoiatus – varakahjude oht: Selleks et vältida elektrostaatilisest laengust põhjustatud kahjustusi, puudutage enne printeri sisemuse katsumist printeri mis tahes katmata metallosa.

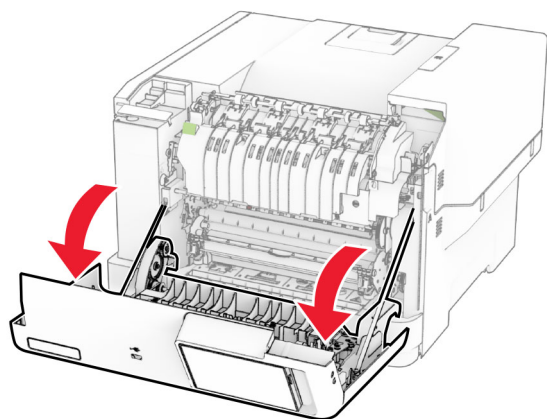

2 Avage kuumuti uks ja eemaldage ummistunud paber.

Märkus. Veenduge, et eemaldaksite kõik paberitükid.

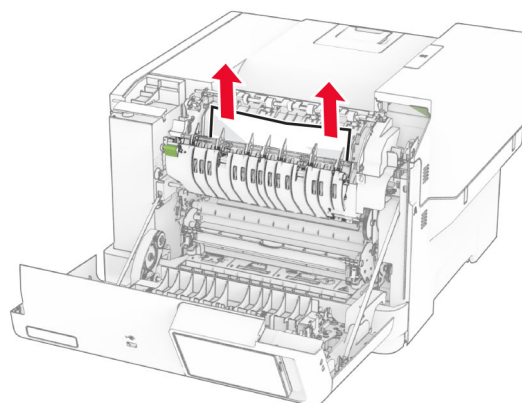
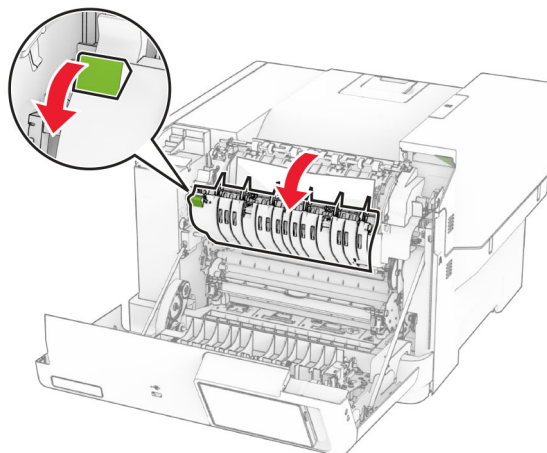

3 Sulgege uks A.

Paberiummistus dupleksseadmes

1 Avage uks A.

⚠ ETTEVAATUST – KUUM PIND: Printeri sisemus võib olla kuum. Enne pinna puudutamist laske sellel jahtuda, et vältida kuumadest komponentidest põhjustatud põletushaavu.

Hoiatus – varakahjude oht: Selleks et vältida elektrostaatilisest laengust põhjustatud kahjustusi, puudutage enne printeri sisemuse katsumist printeri mis tahes katmata metallosa.

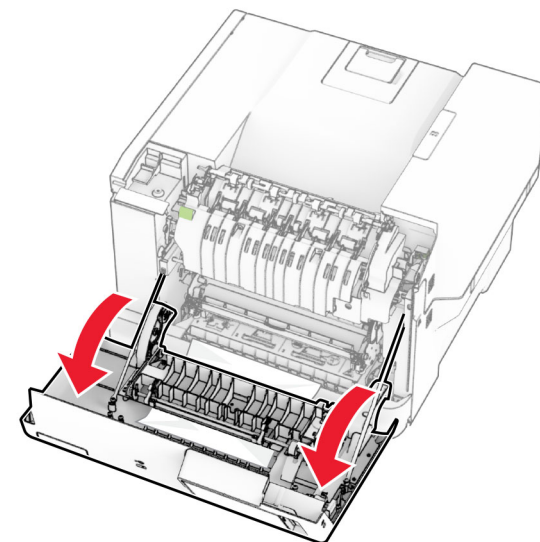

2 Eemaldage seadmesse kinni jäänud paber.

Märkus. Veenduge, et eemaldaksite kõik paberitükid.

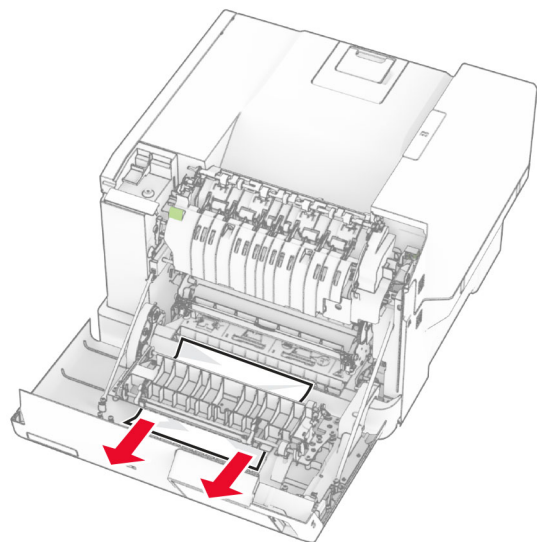

3 Sulgege uks A.

Paberiummistus salvedes

1 Eemaldage salv.

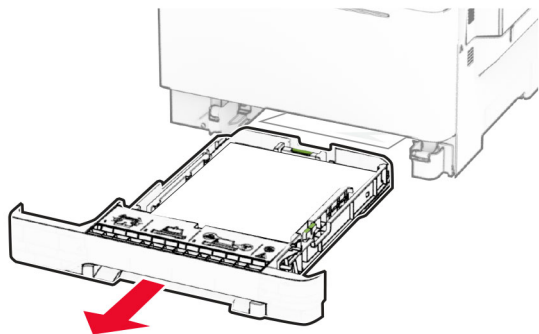

Hoiatus – varakahjude oht: Staatiline elekter võib lisaalve sees olev sensorit kergesti kahjustada. Enne paberiummistuse eemaldamist puudutage metallpinda.

2 Eemaldage seadmesse kinni jäänud paber.

Märkus. Veenduge, et eemaldaksite kõik paberitükid.

3 Sisestage salv.

Paberiummistus käsitsi sööturis

Eemaldage seadmesse kinni jäänud paber.

Märkus. Veenduge, et eemaldaksite kõik paberitükid.

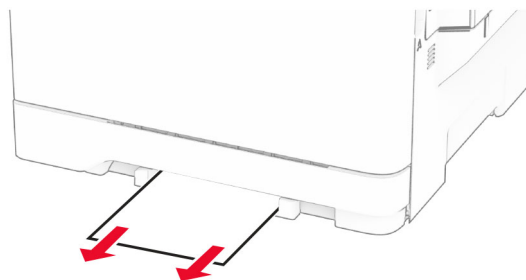

Paberiummistus mitmeotstarbelises sööturis

Märkus. Mitmeotstarbeline söötur on saadaval ainult siis, kui paigaldatud on lisavarustusse kuuluv 650-leheline Duo salv.

1 Võtke paber mitmeotstarbelisest sööturist välja ja seejärel sulgege söötur.

2 Eemaldage salv.

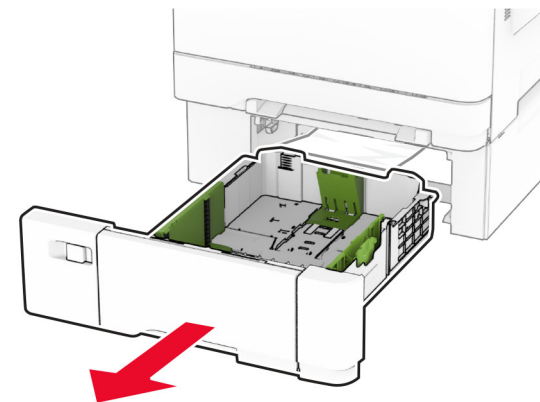

3 Eemaldage seadmesse kinni jäänud paber.

Märkus. Veenduge, et eemaldaksite kõik paberitükid.

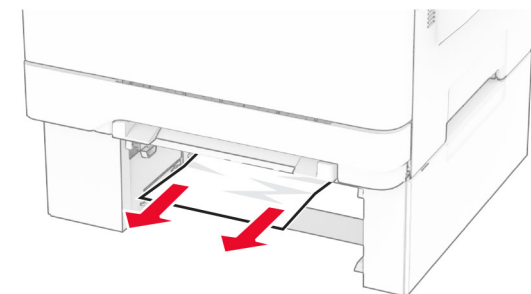

4 Sisestage salv.

5 Avage mitmeotstarbeline söötur ja seejärel laadige paber uuesti.