

Pikaopas

Tulostaminen

Tulostaminen tietokoneella

Windows-käyttäjät:

- 1 Kun asiakirja on avattu, valitse **Tiedosto > Tulosta**.
- 2 Valitse tulostin ja sitten **Ominaisuudet, Määrittäykset, Asetukset** tai **Asennus**.
Säädä asetuksia tarvittaessa.
- 3 Valitse ensin **OK** ja sitten **Tulosta**.

Macintosh-käyttäjät:



- 1 Kun asiakirja on avattu, valitse **Tiedosto > Tulosta**.
- 2 Valitse tulostin ja valitse sitten asetus kohdasta **Esiasetukset**.
Säädä asetuksia tarvittaessa.
- 3 Napsauta kohtaa **Tulosta**.

Tulostaminen mobiililaitteesta

Tulostaminen mobiililaitteesta Mopria™ -tulostuspalvelun avulla

Mopria-tulostuspalvelu on mobiilitulostusratkaisu mobiililaitteisiin, joissa on Android™-versio 5.0 tai uudempi. Sen avulla voit tulostaa suoraan mihin tahansa Mopria™-yhteensopivaan tulostimeen.

Huomautus: Lataa Mopria-tulostuspalvelu-sovellus Google Play™-kaupasta ja ota se käyttöön mobiililaitteessa.

- 1 Avaa yhteensopiva sovellus mobiililaitteessa tai valitse asiakirja tiedostonhallinnassa.
- 2 Valitse  > **Tulosta**.
- 3 Valitse tulostin ja määritä asetukset tarpeen mukaan.
- 4 Valitse .

Tulostaminen mobiililaitteesta AirPrintin avulla

AirPrint on mobiilitulostusratkaisu, jonka avulla voit tulostaa Apple-laitteista AirPrint-sertifioituun tulostimeen.



Huomautuksia:

- Varmista, että Apple-laite ja tulostin on yhdistetty samaan verkkoon. Jos verkossa on useita langattomia keskittimiä, varmista, että molemmat laitteet on yhdistetty samaan aliverkkoon.
 - Tätä sovellusta tukevat vain jotkin Apple-laitteet.
- 1 Valitse asiakirja tiedostonhallinnassa tai avaa yhteensopiva sovellus mobiililaitteessa.
 - 2 Valitse  > **Tulosta**.
 - 3 Valitse tulostin ja määritä asetukset tarpeen mukaan.
 - 4 Tulosta asiakirja.

Tulostaminen mobiililaitteesta Wi-Fi Direct®-toiminnon avulla

Wi-Fi Direct® on tulostuspalvelu, jonka avulla voit tulostaa mihin tahansa Wi-Fi Direct -toimintoa tukevaan tulostimeen.

Huomautus: Varmista, että mobiililaite on yhdistetty tulostimen langattomaan verkkoon Lisätietoja on kohdassa "[Mobiililaitteen liittäminen tulostimeen](#)" sivulla 11.

- 1 Avaa yhteensopiva sovellus mobiililaitteessa tai valitse asiakirja tiedostonhallinnassa.
- 2 Toimi mobiililaitteen mallin mukaan seuraavasti:
 - Valitse  > **Tulosta**.
 - Valitse  > **Tulosta**.
 - Valitse  > **Tulosta**.
- 3 Valitse tulostin ja määritä asetukset tarpeen mukaan.
- 4 Tulosta asiakirja.



Luottamuksellisten töiden määrittäminen

- 1 Siirry ohjauspaneelistä kohtaan **Asetukset > Suojaus > Luottamukselliset tulostusasetukset**.
- 2 Määritä asetukset.

Asetus	Kuvaus
Virheellinen maks. PIN	Aseta virheellisen PIN-koodin syöttöraja. Huomautus: Kun rajoitus on saavutettu, kyseisen käyttäjätunnuksen tulostustyöt poistetaan.
Luottamuksellisen työn vanheneminen	Määritä kullekin pidossa olevalle työlle oma vanhenemisaika ennen kuin se poistetaan automaattisesti tulostimen muistista, kiintolevyltä tai älykkästä tallennusasemasta. Huomautus: Pidossa oleva työ on Luottamuksellinen, Toista, Pidätä tai Vahvista .
Toista Työn vanheneminen	Määritä toistettavien tulostustöiden vanhenemisaika.
Varmenna Työn vanheneminen	Määritä aika, jonka aikana tulostin tulostaa käyttäjälle laaduntarkkailukopion ennen jäljellä olevien kopioiden tulostamista.
Säilytä Työn vanheneminen	Määritä tulostimeen tallennettavien myöhemmin tulostettavien töiden vanhenemisaika.
Edellytä kaikkien töiden pitoon asettamista	Määritä tulostin asettamaan kaikki tulostustyöt pitoon.
Säilytä kahden-tuneet asiakirjat	Määritä tulostin pitämään kaikki asiakirjat, joilla on sama nimi.

Tulostimen ylläpito

Tulostimen portit

-  **HUOMIO – SÄHKÖISKUN VAARA:** Sähköiskuvaaran välttämiseksi älä asenna laitetta tai tee sähkö- tai kaapelliitintöitä (esimerkiksi virtajohto, faksi tai puhelin) ukkosmyrskyn aikana.
-  **HUOMIO – TAPATURMAN MAHDOLLISUUS:** Tulipalo- tai sähköiskuriskin välttämiseksi kytke virtajohto suoraan asianmukaiseen maadoitettuun sähköpistokkeeseen, joka on lähellä ja helposti saatavilla.
-  **HUOMIO – TAPATURMAN MAHDOLLISUUS:** Vältä tulipalon tai sähköiskun vaara: käytä vain tämän tuotteen mukana toimitettua tai valmistajan hyväksymää virtajohtoa.

Varoitus – vauriot mahdollisia: Vältä tietojen menetys tai tulostimen toimintahäiriö olemalla koskettamatta tulostamisen aikana USB-kaapeliin, langattomaan verkkosovittimeen tai tulostimen osoitettua aluetta.

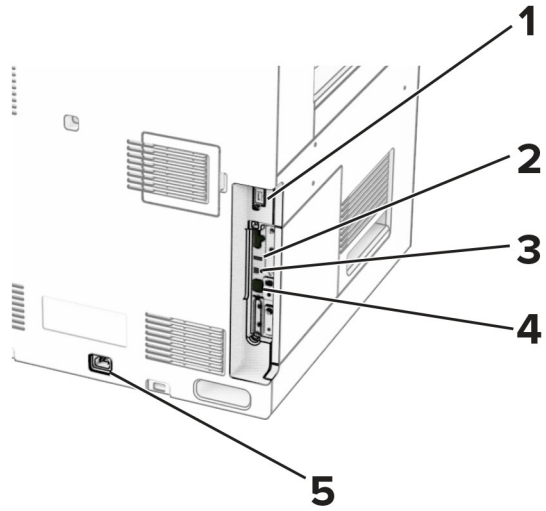

	Tulostimen portti	Toiminto
1	Viimeistelijä tai lisävarusteportti	Liitä tulostin viimeistelijään tai lisävarusteeseen.
2	USB-portti	Liitä näppäimistö tai muu yhteensopiva lisävaruste.
3	Tulostimen USB-portti	Yhdistä tulostin tietokoneeseen.
4	Ethernet-liitäntä	Tulostimen liittäminen verkkoon.
5	Virtajohdon liitin	Kytke tulostin maadoitettuun pistoraasiaan.

Väriainekasetin vaihtaminen

1 Avaa etuluukku.

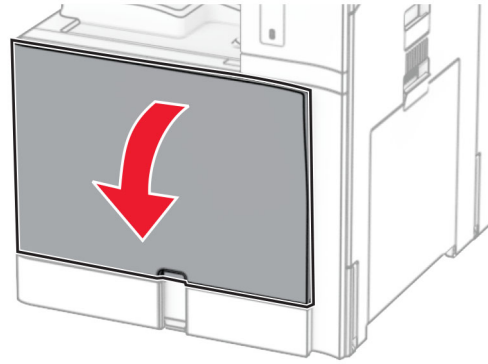

2 Poista käytetty väriainekasetti.

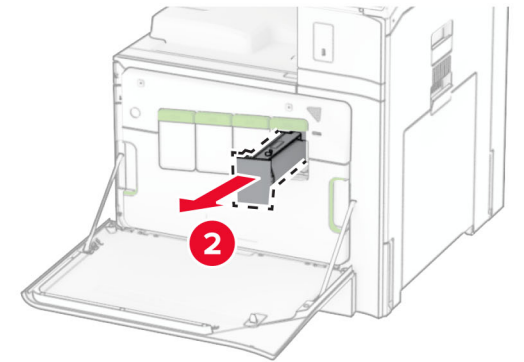
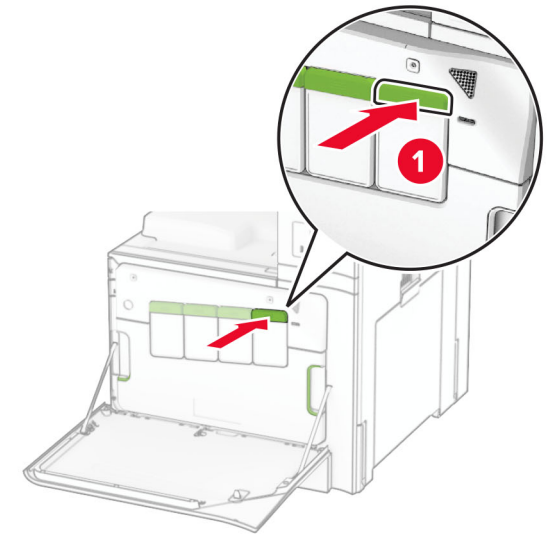

3 Ota uusi väriainekasetti pakkauksestaan.

- 4 Työnnä uutta väriainekasettia, kunnes se *napsahtaa* paikalleen.

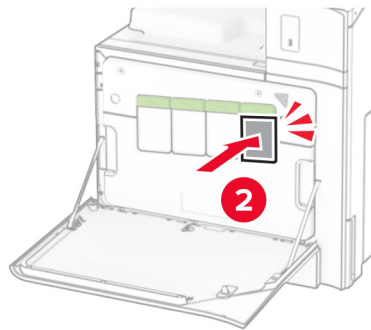
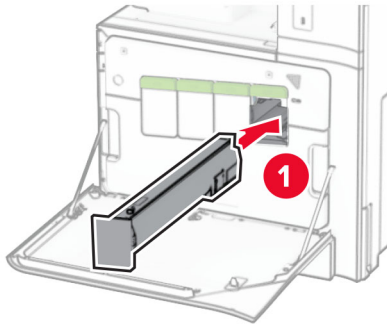

- 5 Sulje luukku.

Paperin lisääminen 550 arkin lokeroon

⚠ HUOMIO – KAATUMISVAARA: Voit vähentää laitteen epävakauden riskiä lisäämällä jokaisen alustan erikseen. Pidä kaikki muut alustat suljettuina, kunnes niitä tarvitaan.

- 1 Avaa lokero.

Huomautus: Älä avaa lokeroita tulostamisen aikana, jotta vältät tukokset.

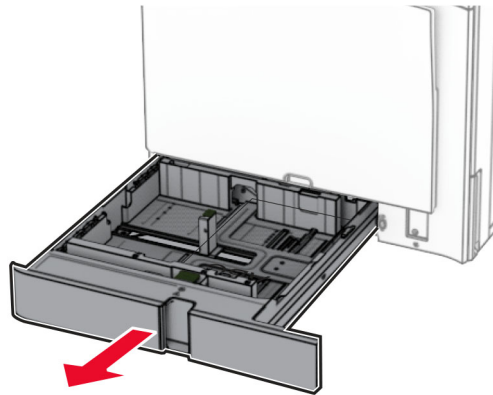

- 2 Säädä ohjaimet lisättävän paperin koon mukaan.

Huomautuksia:

- Lokeron alaosan osoittimet helpottavat ohjainten asettamista.
- Rei'itettyä paperia tuetaan vain tavallisessa 550 arkin lokerossa.
- Vain valinnainen 550 arkin lokero tukee A3-koon paperin käyttöä.

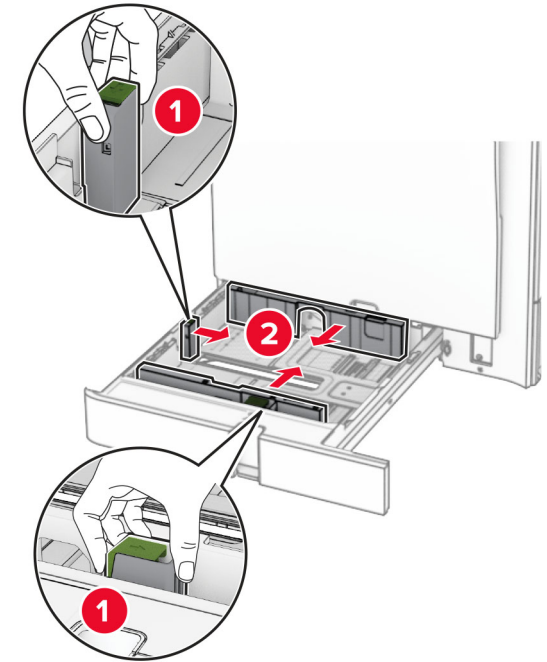

- 3 Taivuta ja ilmaa paperipino ja suorista sen reunat, ennen kuin lisäät sen tulostimeen.

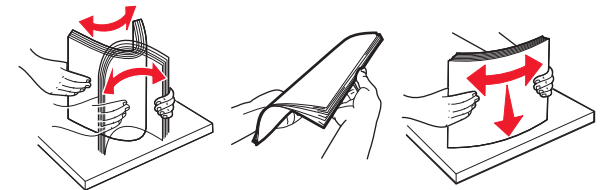

- 4 Lisää paperipino tulostimeen tulostuspuoli ylöspäin.

Huomautuksia:

- Älä liu'uta paperia alustalle.
- Varmista, että sivuohjaimet ovat tiiviisti paperia vasten.
- Varmista, että pinon korkeus on paperin enimmäistäyttöosoittimen alapuolella. Ylitäyttö voi aiheuttaa tukoksia.

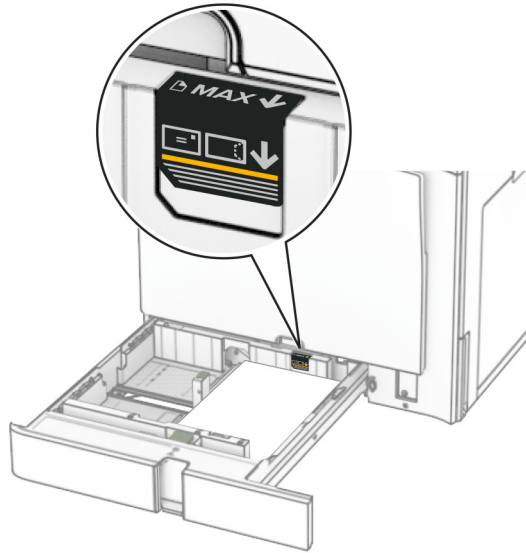

5 Aseta alusta tulostimeen.

Määritä tarvittaessa paperin koko ja paperin laji vastaamaan lokerossa olevaa paperia.

Huomautus: Kun viimeistelijä on asennettu, sivuja kierretään tulostettaessa 180 astetta.

Kun lisäät kirjelomakkeita, tee jompikumpi seuraavista:

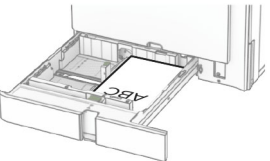
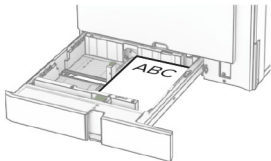
Ilman viimeistelijää	Viimeistelijän kanssa
	
Yksipuolinen tulostus pitkä reuna edellä	Yksipuolinen tulostus pitkä reuna edellä

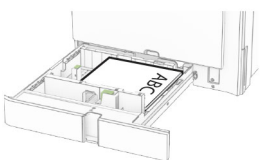
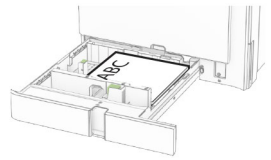
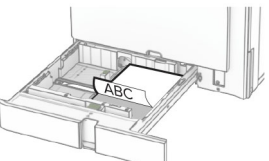
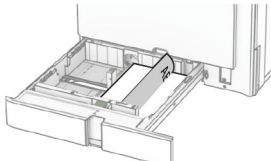
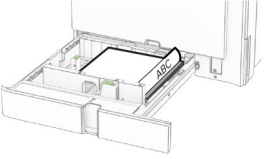
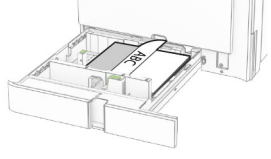
Ilman viimeistelijää	Viimeistelijän kanssa
	
Yksipuolinen tulostus lyhyt reuna edellä	Yksipuolinen tulostus lyhyt reuna edellä
	
Kaksipuolinen tulostus pitkä reuna edellä	Kaksipuolinen tulostus pitkä reuna edellä
	
Kaksipuolinen tulostus lyhyt reuna edellä	Kaksipuolinen tulostus lyhyt reuna edellä

Kun lisäät rei'itettyä paperia, tee jompikumpi seuraavista:

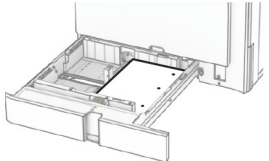
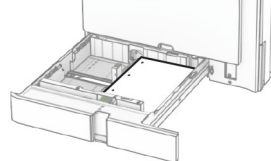
Ilman valinnaista viimeistelijää	Käyttäen valinnaista viimeistelijää
	
Yksipuolinen tulostus pitkä reuna edellä	Yksipuolinen tulostus pitkä reuna edellä

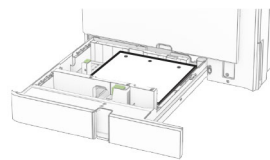
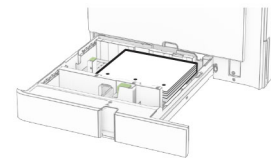
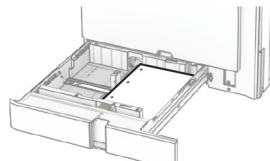
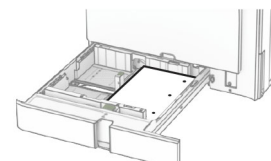
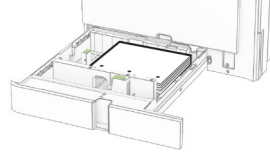
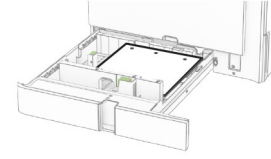
Ilman valinnaista viimeistelijää	Käyttäen valinnaista viimeistelijää
	
Yksipuolinen tulostus lyhyt reuna edellä	Yksipuolinen tulostus lyhyt reuna edellä
	
Kaksipuolinen tulostus pitkä reuna edellä	Kaksipuolinen tulostus pitkä reuna edellä
	
Kaksipuolinen tulostus lyhyt reuna edellä	Kaksipuolinen tulostus lyhyt reuna edellä

Paperin lisääminen 2000 arkin kaksoislokeroon

⚠️ HUOMIO – KAATUMISVAARA: Voit vähentää laitteen epävakauden riskiä lisäämällä jokaisen alustan erikseen. Pidä kaikki muut alustat suljettuina, kunnes niitä tarvitaan.

1 Avaa lokero.

Huomautus: Älä vedä lokeroita ulos tulostamisen aikana, jotta vältät tukokset.

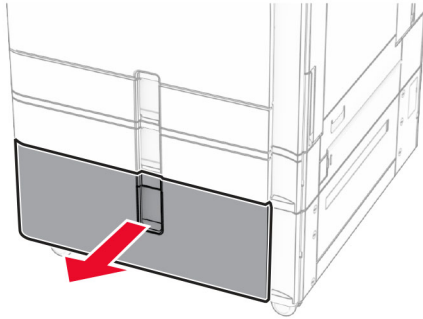

2 Taivuta ja ilmaa paperipino ja suorista sen reunat, ennen kuin lisäät sen tulostimeen.

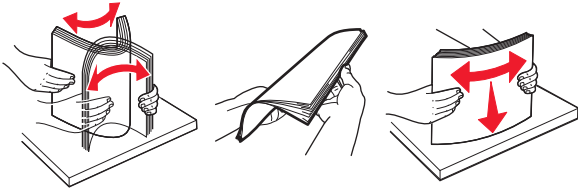

3 Aseta paperipino oikeanpuoleiseen lokeroon tulostuspuoli ylöspäin.

Huomautuksia:

- Älä liu'uta paperia alustalle.
- Varmista, että pinon korkeus on paperin enimmäistäyttösoittimen alapuolella. Ylitäyttö voi aiheuttaa tukoksia.

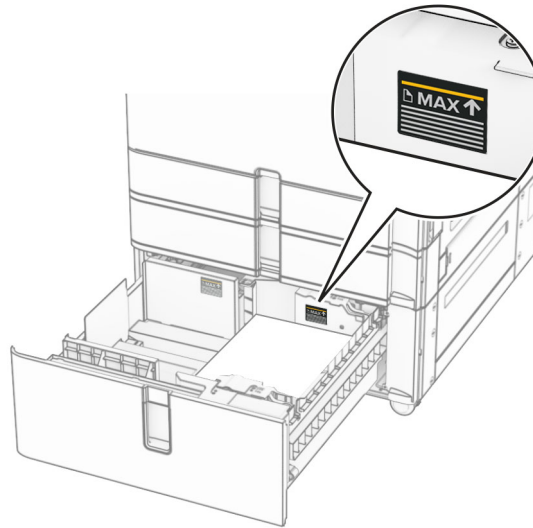

4 Aseta oikea lokero tulostimeen.

5 Aseta paperipino vasemmanpuoleiseen lokeroon tulostuspuoli ylöspäin.

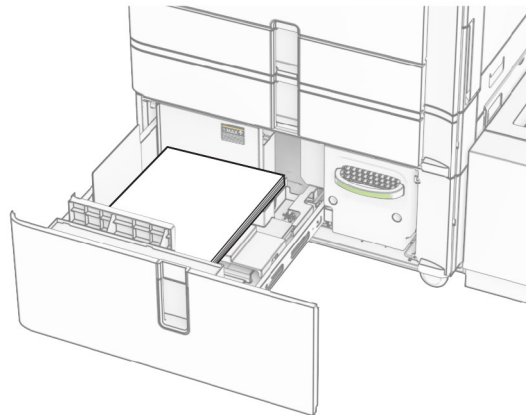

6 Aseta alusta tulostimeen.

Määritä tarvittaessa paperin koko ja laji vastaamaan lokerossa olevaa paperia.

Huomautus: Kun viimeistelijä on asennettu, sivuja kierretään tulostettaessa 180 astetta.

Kun lisäät esipainettuja kirjelomakkeita yksipuolista tulostusta varten, lataa ne tunnisteosan tulostuspuoli ylöspäin alustan etuosaan päin.

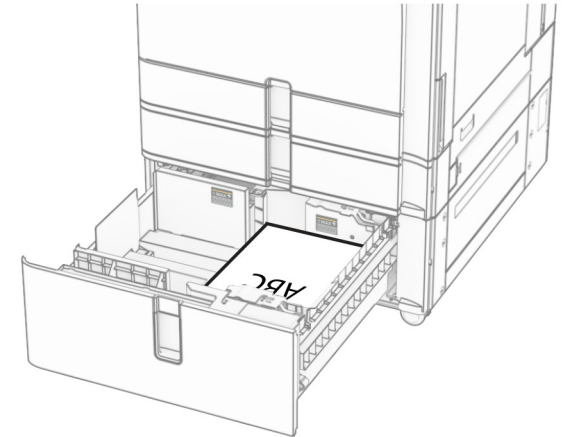

Kun lisäät esipainettuja kirjelomakkeita kaksipuolista tulostusta varten, lataa ne tunnisteosan tulostuspuoli alaspäin alustan etuosaan päin.

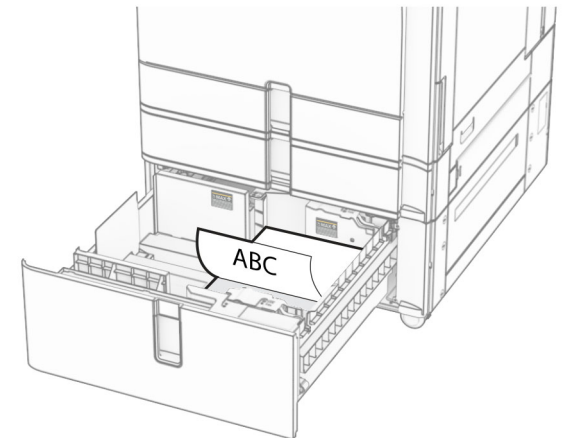

Paperin lisääminen 1500 arkin lokeroon

HUOMIO – KAATUMISVAARA: Voit vähentää laitteen epävakauden riskiä lisäämällä jokaisen alustan erikseen. Pidä kaikki muut alustat suljettuina, kunnes niitä tarvitaan.

1 Avaa luukku K.

Huomautus: Älä avaa lokeroita tulostamisen aikana, jotta vältät tukokset.

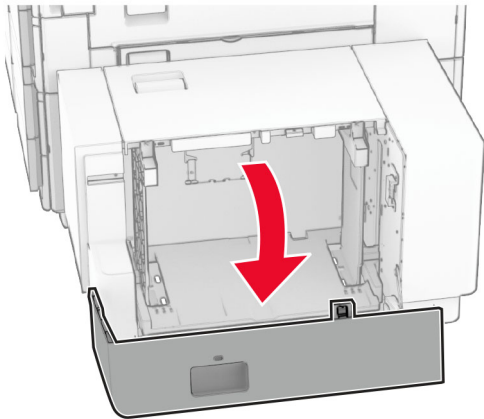

2 Taivuta ja ilmaa paperipino ja suorista sen reunat, ennen kuin lisäät sen tulostimeen.

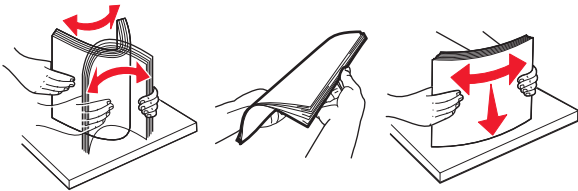

3 Lisää paperipino tulostimeen tulostuspuoli alaspäin.

Huomautuksia:

- Älä liu'uta paperia alustalle.
- Varmista, että pinon korkeus on paperin enimmäistyyttösoittimen alapuolella. Ylitäyttö voi aiheuttaa tukoksia.

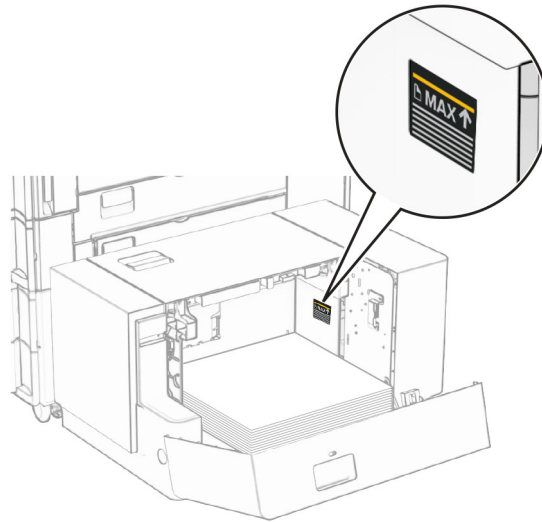

4 Sulje luukku K.

Määritä tarvittaessa paperin koko ja laji vastaamaan lokerossa olevaa paperia.

Kun lisäät kirjelomakkeita yksipuolista tulostusta varten, laita ne tulostuspuoli alaspäin ylätunniste kohti tulostimen takaosaa.

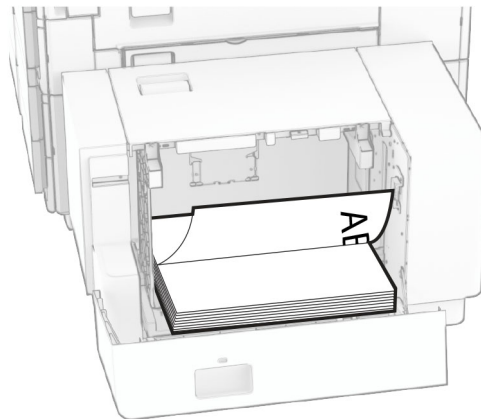

Kun lisäät kirjelomakkeita kaksipuolista tulostusta varten, laita ne tulostuspuoli ylöspäin ylätunniste kohti tulostimen takaosaa.

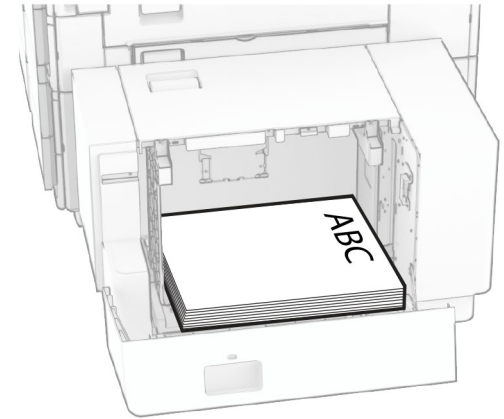

Kun lisäät erikokoista paperia, muista säätää ohjaimia. Toimi seuraavasti:

1 Irrota ruuvit paperiohjaimista litteäpäisellä ruuvimeisselillä.

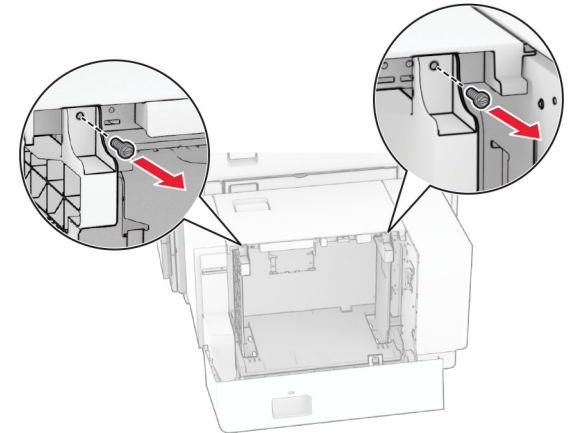

2 Poista paperiohjaimet.

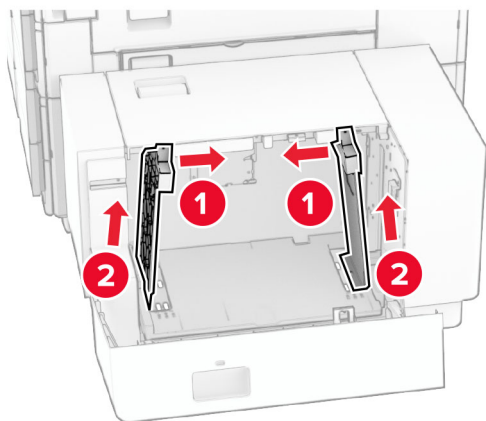

3 Kohdista paperiohjaimet lisättävän paperin koon mukaan.

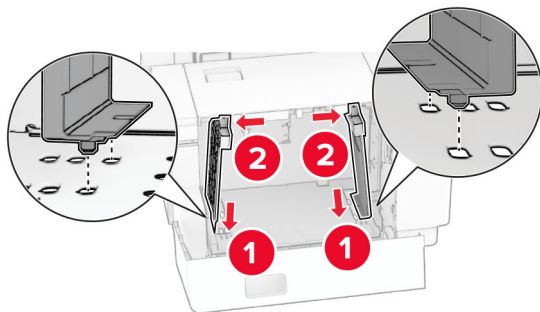
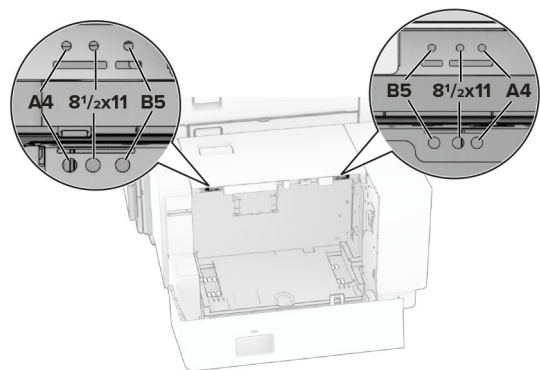
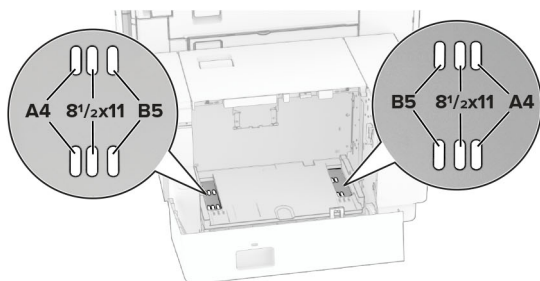

4 Asenna ruuvit paperiohjaimiin.

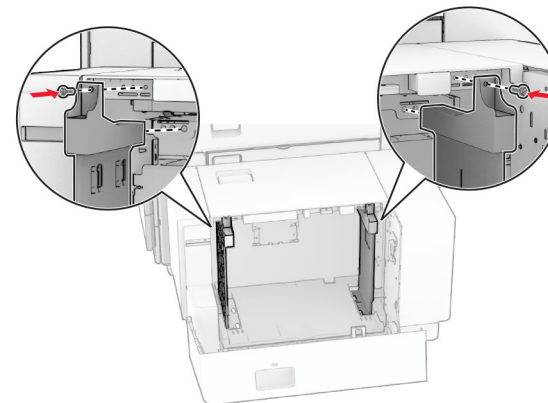

Monisyöttöaukon täyttö

1 Avaa monisyöttölaite.

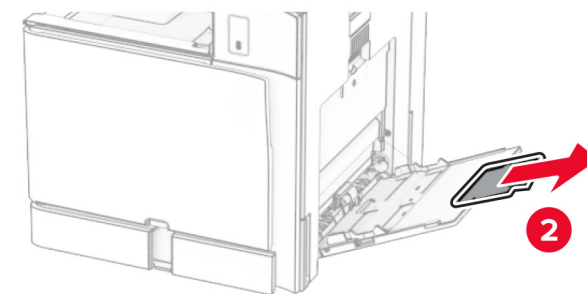
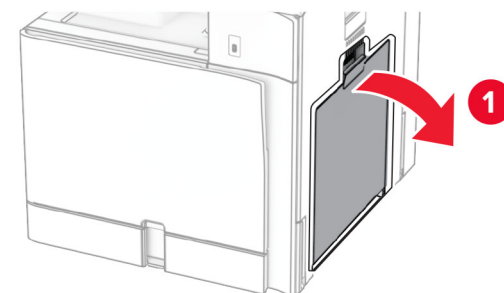

2 Säädä sivuohjaimet lisättävän paperin koon mukaan.

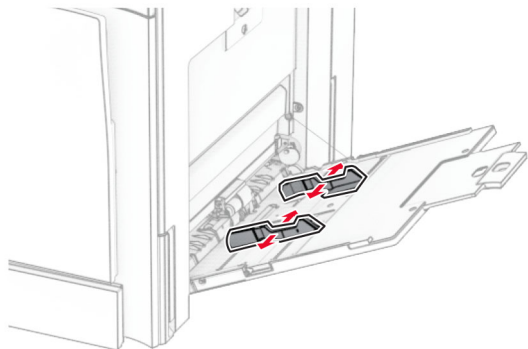

3 Taivuta ja ilmaa paperipino ja suorista sen reunat, ennen kuin lisäät sen tulostimeen.

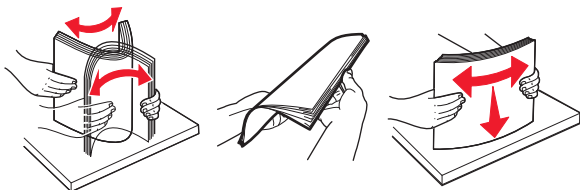



4 Aseta paperia.

Huomautus: Varmista, että sivuohjaimet ovat tiiviisti paperia vasten.

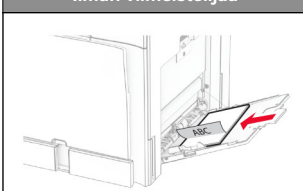
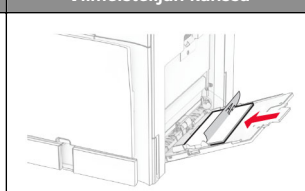
- Kun lisäät kirjelomakkeita, tee jompikumpi seuraavista:

Ilman viimeistelijää	Viimeistelijän kanssa
	
Yksipuolinen tulostus pitkä reuna edellä	Yksipuolinen tulostus pitkä reuna edellä

Ilman viimeistelijää	Viimeistelijän kanssa
	
Kaksipuolinen tulostus pitkä reuna edellä	Kaksipuolinen tulostus pitkä reuna edellä

Kun lisäät rei'itettyä paperia, tee jompikumpi seuraavista:

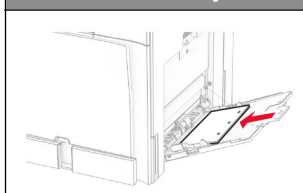
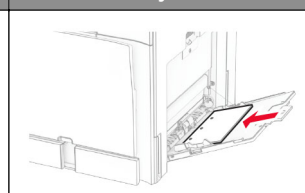
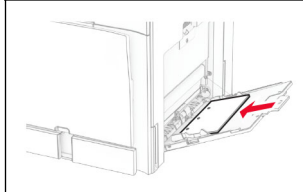
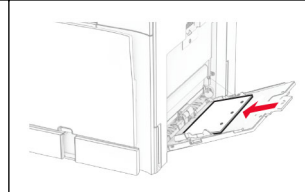
Ilman viimeistelijää	Viimeistelijän kanssa
	
Yksipuolinen tulostus pitkä reuna edellä	Yksipuolinen tulostus pitkä reuna edellä
	
Kaksipuolinen tulostus pitkä reuna edellä	Kaksipuolinen tulostus pitkä reuna edellä

Kirjekuoret

Aseta kirjekuori läppäpuoli ylöspäin tulostimen takaosaa kohti. Lisää eurooppalainen kirjekuori läppäpuoli ylöspäin monisyöttöaukkoon ensin.

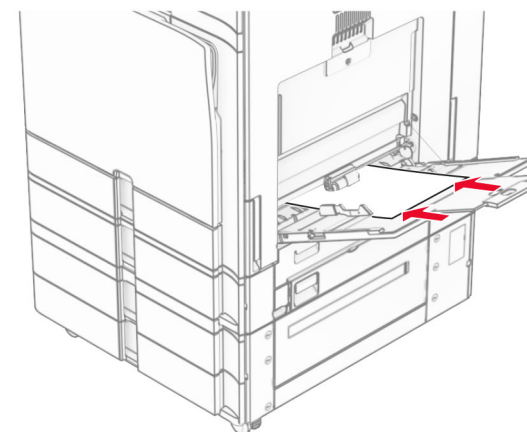
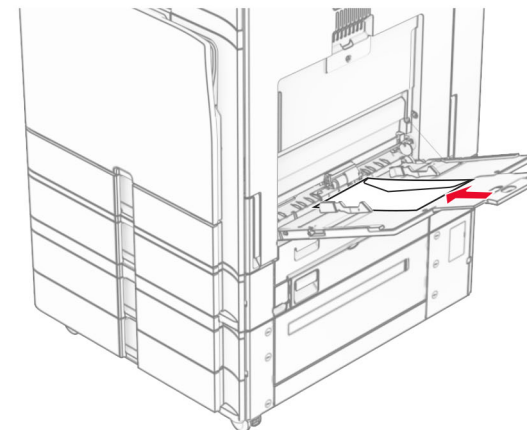

Huomautus: Kun viimeistelijä on asennettu, tulostin kiertää sivuja 180 astetta.

Erikoismateriaalin koon ja lajin määrittäminen

Tee erikoismateriaaleille, kuten tarroille, korteille ja kirjekuorille, seuraavat toimet:

- 1 Valitse ohjauspaneelissa **Asetukset > Paperi > Lokeromääritys > Paperikoko/-laji**.
- 2 Valitse paperilähde ja määritä sitten erikoismateriaalin koko ja laji.

Tulostinohjelmiston asentaminen

Huomautuksia:

- Tulostinohjain sisältyy ohjelmiston asennuspakettiin.
 - Jos käyttämässäsi Macintosh-tietokoneessa on macOS-versio 10.7 tai uudempi, sinun ei tarvitse asentaa ohjainta, jotta voit tulostaa AirPrint-sertifioidulla tulostimella. Jos haluat käyttää mukautettuja tulostusominaisuuksia, lataa tulostinohjain.
- 1 Hanki ohjelmiston asennuspaketti.
 - Tulostimen mukana toimitetulla Ohjelmistot-levyllä.
 - Sivustostamme tai tulostimen ostopaikasta.
 - 2 Käynnistä asennusohjelma ja seuraa tietokoneen näytön ohjeita.

Laiteohjelmiston päivittäminen

Laiteohjelmiston päivittäminen ohjauspaneelin avulla

Ilmoituskeskuksen käyttäminen

Tätä menetelmää voi käyttää vain joissakin tulostinmalleissa.

- 1 Siirry tulostimen ohjauspaneelista ilmoituskeskukseen ja valitse sitten **Laiteohjelmistopäivitys on saatavilla**.

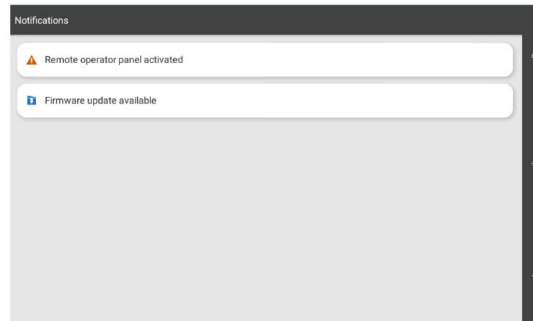

- 2 Valitse **Asenna nyt**.

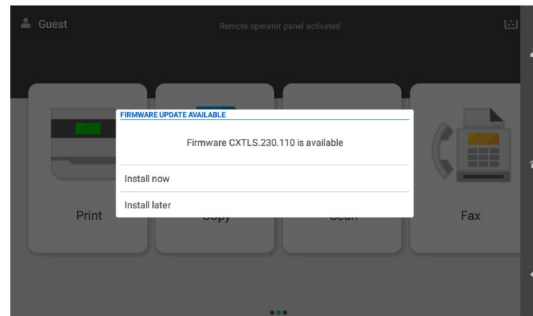

Tulostin käynnistyy automaattisesti uudelleen päivityksen jälkeen.

Settings (Asetukset) -valikon käyttäminen

- 1 Siirry tulostimen ohjauspaneelista kohtaan **Asetukset > Laite > Päivitä laiteohjelma**.
- 2 Valitse tulostinmallin mukaan **Tarkista päivitykset** tai **Tarkista päivitykset nyt**.
- 3 Jos uusi päivitys on saatavilla, valitse **Asenna nyt**.

Tulostin käynnistyy automaattisesti uudelleen päivityksen jälkeen.

Tulostimen laiteohjelmiston päivittäminen Embedded Web Server -palvelimen kautta

Tarkista seuraavat asiat ennen aloittamista:

- Olet ladannut uusimman tulostinohjelmiston ja tallentanut sen flash-asemaan tai tietokoneeseen. Kysy lisätietoja tulostimen ostopaikasta.
- Et käytä tulostimessasi erityistä koodia, jotta et menetä tätä toimintoa.

Varoitus – vauriot mahdollisia: Varmista, että kaikkien laiteohjelmistopäivityksen vastaanottavien tulostimien virta on kytketty koko laiteohjelmiston päivityksen ajan. Tulostimen virran katkaiseminen kesken laiteohjelmistopäivityksen voi vahingoittaa sitä vakavasti.

Jos tulostin on kytketty verkkoon päivityksiä tarkistettaessa, laiteohjelmistoa ei tarvitse ladata.

- 1 Avaa selain ja kirjoita tulostimen IP-osoite selaimen osoitekenttään.

Huomautuksia:

- Tulostimen IP-osoite näkyy sen tulostimen päänäytössä. IP-osoite on neljä pisteillä erotettua numerosarjaa, kuten 123.123.123.123.
- Jos käytät välityspalvelinta, poista se tilapäisesti käytöstä, jotta verkkosivu latautuu oikein.

- 2 Valitse **Laite**.

- 3 Vieritä alas ja napsauta kohtaa **Päivitä laiteohjelma**.

- 4 Valitse tulostinmallin mukaan **Tarkista päivitykset** tai **Tarkista päivitykset nyt**.

Jos uusi päivitys on saatavilla, valitse **Hyväksyn, käynnistä päivitys**.

Tulostin käynnistyy automaattisesti uudelleen päivityksen jälkeen.

Tulostimien lisääminen tietokoneeseen

Tee jokin seuraavista: toimista ennen kuin aloitat:

- Liitä tulostin ja tietokone samaan verkkoon. Lisätietoja tulostimen liittämistä verkkoon on kohdassa "[Tulostimen yhdistäminen Wi-Fi-verkkoon](#)" sivulla 10.
- Liitä tietokone tulostimeen. Lisätietoja on kohdassa "[Tietokoneen yhdistäminen tulostimeen](#)" sivulla 10.

- Liitä tulostin tietokoneeseen USB-kaapelilla. Lisätietoja on kohdassa "[Tulostimen portit](#)" [sivulla 1](#).

Huomautus: USB-kaapeli myydään erikseen.

Windows-käyttäjät:

- 1 Asenna tulostusohjain tietokoneeseen.

Huomautus: Lisätietoja on kohdassa "[Tulostinohjelmiston asentaminen](#)" [sivulla 9](#).

- 2 Avaa **Tulostimet & skannerit** ja valitse **Lisää tulostin tai skanneri**.

- 3 Tee tulostimen mallin mukaan jokin seuraavista toimenpiteistä:

- Valitse tulostin luettelosta ja sitten **Lisää laite**.
- Valitse **Näytä Wi-Fi Direct -tulostimet**, valitse tulostin ja sitten **Lisää laite**.
- Valitse **Haluamani tulostin ei ole luettelossa** ja tee sitten **Lisää tulostin** -ikkunassa jokin seuraavista toimenpiteistä:
 - a Valitse **Lisää tulostin IP-osoitetta tai isäntänimeä käyttämällä** ja valitse sitten **Seuraava**.
 - b Valitse Laitetyyppi-kentässä **TCP/IP-laite**.
 - c Kirjoita Isäntänimi tai IP-osoite -kenttään tulostimen IP-osoite ja valitse sitten **Seuraava**.

Huomautuksia:

- Tulostimen IP-osoite näkyy sen tulostimen päänäytössä. IP-osoite on neljä pisteillä erotettua numerosarjaa, kuten 123.123.123.123.
- Jos käytät välityspalvelinta, poista se tilapäisesti käytöstä, jotta verkkosivu latautuu oikein.

- d Valitse tulostinohjain ja sitten **Seuraava**.
- e Valitse **Käytä asennettua ohjainta (suositus)** ja sitten **Seuraava**.
- f Kirjoita tulostimen nimi ja valitse **Seuraava**.
- g Valitse **Valmis**.

Macintosh-käyttäjät:

- 1 Avaa **Tulostimet & Skannerit**.

- 2 Valitse **Lisää tulostin, skanneri tai faksi** ja valitse sitten tulostin.

- 3 Valitse **Lisää tulostin** -valikosta tulostinohjain.

Huomautuksia:

- Valitse Macintosh-tulostinohjaimen käyttöä varten joko **AirPrint** tai **Secure AirPrint**.

- Jos haluat käyttää mukautettuja tulostusominaisuuksia, valitse valmistajan tulostinohjain. Ohjaimen asennusohjeet ovat kohdassa "[Tulostinohjelmiston asentaminen](#)" [sivulla 9](#).

- 4 Lisää tulostin.

Tulostimen yhdistäminen Wi-Fi-verkkoon

Tarkista seuraavat asiat ennen aloittamista:

- Aktiivinen sovitin -asetuksen arvoksi on valittu Autom. Valitse ohjauspaneelissa **Asetukset > Verkko/portit > Verkon esittely > Aktiivinen sovitin**.
- Ethernet-kaapeli on irti tulostimesta.

- 1 Siirry ohjauspaneelista kohtaan **Asetukset > Verkko/portit > Langaton > Määritä tulostimen ohjauspaneelissa > Valitse verkko**.

- 2 Valitse Wi-Fi-verkko ja kirjoita verkon salasana.

Huomautus: Tulostimissa, joissa on sisäänrakennettu Wi-Fi-ominaisuus, Wi-Fi-verkon määrittämistä koskeva kehote tulee näkyviin alkuasennuksen aikana.

Wi-Fi Directin määrittäminen

Wi-Fi Direct® -tekniikan avulla langattomat laitteet voivat muodostaa suoran yhteyden toisiinsa ilman tukiasemaa (langatonta reititintä).

- 1 Siirry ohjauspaneelista kohtaan **Asetukset > Verkko/Portit > Wi-Fi Direct**.

- 2 Määritä asetukset.

- **Ota käyttöön Wi-Fi Direct:** määrittää tulostimen käyttämään omaa Wi-Fi Direct -verkkoaan.
- **Wi-Fi Direct -nimi:** määrittää Wi-Fi Direct -verkolle nimen.
- **Wi-Fi Direct -salasana:** määrittää salasanan langatonta suojausta varten käytettäessä vertaisverkkoyhteyttä.
- **Näytä salasana asetussivulla:** näyttää salasanan verkkoasetussivulla.
- **Ensisijaisen kanavan numero** – määrittää Wi-Fi Direct -verkon ensisijaisen kanavan.
- **Ryhmän omistajan IP-osoite** – määrittää ryhmän omistajan IP-osoitteen.
- **Hyväksy painonäppäinpyynnöt automaattisesti:** sallii tulostimen hyväksyä yhteysspyynnöt automaattisesti.

Huomautus: Painonäppäinpyyntöjen automaattinen hyväksyntä ei ole suojattua.

Huomautuksia:

- Wi-Fi Direct -verkkosalasana ei näy oletusarvoisesti tulostimen näytössä. Näytä salasana ottamalla käyttöön salasanan katsomiskuvake. Valitse ohjauspaneelissa **Asetukset > Suojaus > Muut > Ota käyttöön salasanan/PIN-koodin paljastus**.
- Jos haluat tietää Wi-Fi Direct -verkon salasanan näyttämättä sitä tulostimen näytössä, tulosta **Verkkoasetussivu**. Siirry ohjauspaneelista kohtaan **Asetukset > Raportit > Verkko > Verkkoasetussivu**.

Tietokoneen yhdistäminen tulostimeen

Tietokone on helppo yhdistää tulostimeen Wi-Fi Direct -toiminnolla. Lisätietoja on kohdassa "[Wi-Fi Directin määrittäminen](#)" [sivulla 10](#).

Windows-käyttäjät:

- 1 Avaa **Tulostimet & skannerit** ja valitse **Lisää tulostin tai skanneri**.
- 2 Valitse **Näytä Wi-Fi Direct -tulostimet** ja valitse tulostimen Wi-Fi Direct -nimi.
- 3 Huomioi tulostimen kahdeksannumeroinen PIN-koodi tulostimen näytössä.
- 4 Kirjoita PIN-koodi tietokoneella.

Huomautus: Jos tulostinohjainta ei ole asennettu, Windows lataa asianmukaisen ohjaimen.

Macintosh-käyttäjät:

- 1 Valitse langaton kuvake ja valitse tulostimen Wi-Fi Direct -nimi.

Huomautus: Merkkijono DIRECT-xy (jossa x ja y ovat kaksi satunnaista merkkiä) lisätään Wi-Fi Direct -nimen eteen.

- 2 Kirjoita Wi-Fi Direct -salasana.

Huomautus: Siirrä tietokone takaisin aiempaan verkkoon, kun olet katkaissut sen yhteyden Wi-Fi Direct -verkkoon.

Mobiililaitteen liittäminen tulostimeen

Varmista ennen mobiililaitteen yhdistämistä, että Wi-Fi Direct on määritetty. Lisätietoja on kohdassa "[Wi-Fi Directin määrittäminen](#)" sivulla 10.

Wi-Fi Direct -toiminnon käyttäminen

Huomautus: Nämä ohjeet koskevat vain mobiililaitteita, jotka käyttävät Android-alustaa.

- 1 Siirry mobiililaitteessa **Asetukset**-valikkoon.
- 2 Ota **Wi-Fi** käyttöön ja valitse **Wi-Fi Direct**.
- 3 Valitse tulostimen Wi-Fi Direct -nimi.
- 4 Vahvista yhteys tulostimen ohjauspaneelissa.

Wi-Fi:n käyttäminen

- 1 Siirry mobiililaitteessa **Asetukset**-valikkoon.
- 2 Valitse **Wi-Fi** ja sitten tulostimen Wi-Fi Direct -nimi.

Huomautus: Merkkijono DIRECT-xy (jossa x ja y ovat kaksi satunnaista merkkiä) lisätään Wi-Fi Direct -nimen eteen.

- 3 Kirjoita Wi-Fi Direct -salasana.

Tukosten poistaminen

Tukoksen sijainnin tunnistaminen

Huomautuksia:

- Kun **Tukosavustaja**-asetuksena on **Käytössä**, tulostin tyhjentää tyhjästä tai osittain tulostetut sivut, kun juuttunut sivu on poistettu. Tarkista tyhjet sivut tulosteista.
- Kun **Tukos selvitys**-asetuksena on **Käytössä** tai **Automaattinen**, tulostin tulostaa juuttuneet sivut uudelleen.

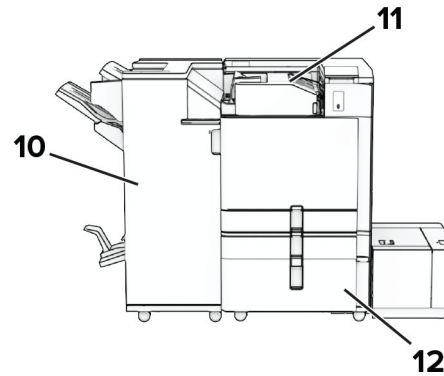
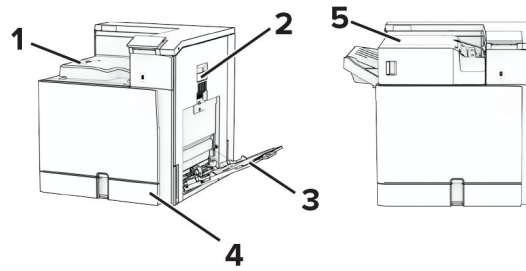

	Tukosten sijainnit
1	Vakioalusta
2	Luukku B
3	Monikäyttösyöttöaukko

	Tukosten sijainnit
4	Vakiolokero
5	Nidonnaan viimeistelijä
6	Nidonnaan ja rei'ityksen viimeistelijä
7	Valinnainen 550 arkin lokero
8	1500 arkin alusta
9	Kaksi 550 arkin lokeroa
10	Vihkoviimeistelijä
11	Paperin siirtoyksikkö taittovalinnalla
12	2000 arkin kaksoislokero

Paperitukos vakiolokerossa

- 1 Vedä vakiolokero ulos.

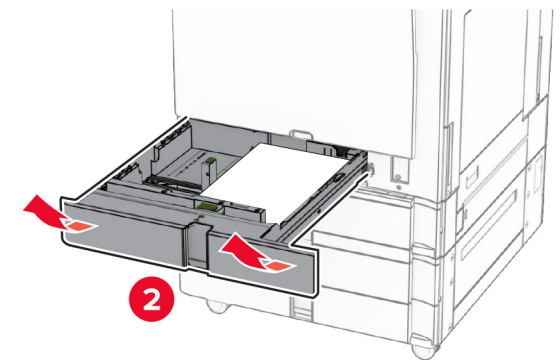
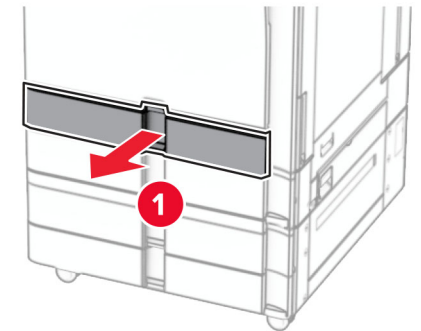

- 2 Poista juuttunut paperi.

Huomautus: Varmista, että poistat kaikki paperinpalat.

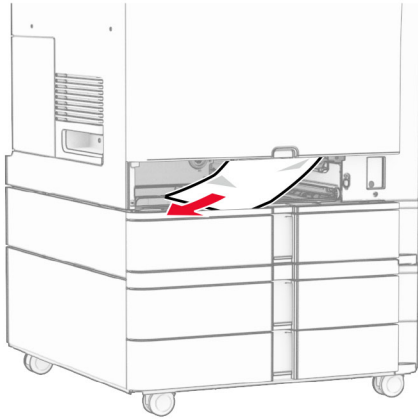

3 Aseta alusta tulostimeen.

Paperitukos valinnaisessa 550 arkin lokerossa

1 Avaa luukku D.

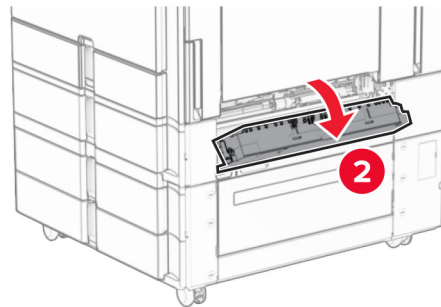
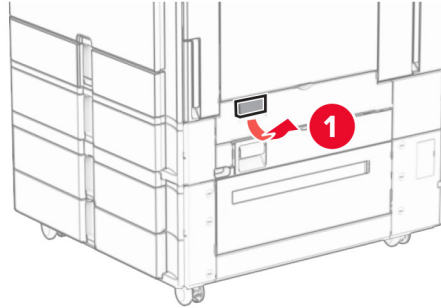

2 Poista juuttunut paperi.

Huomautus: Varmista, että poistat kaikki paperinpalat.

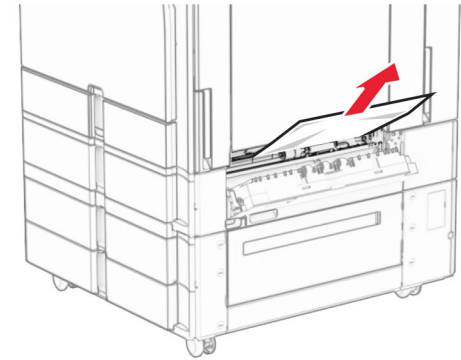

3 Sulje luukku.

4 Vedä ulos valinnainen 550 arkin lokero.

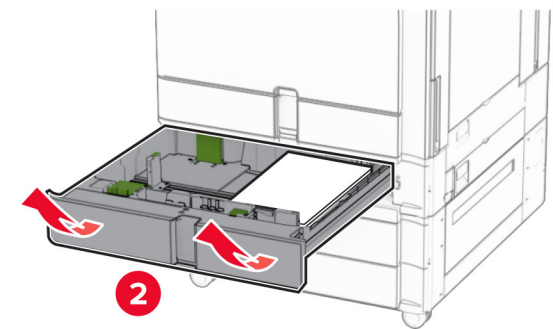
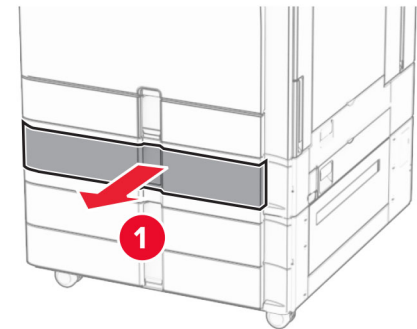

5 Poista juuttunut paperi.

Huomautus: Varmista, että poistat kaikki paperinpalat.

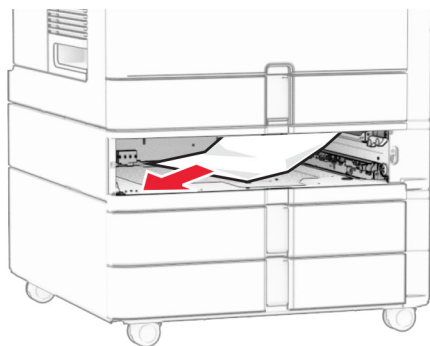

6 Aseta alusta tulostimeen.

Paperitukos monisyöttölaitteessa

1 Poista kaikki paperit monisyöttöaukosta.

2 Poista juuttunut paperi.

Huomautus: Varmista, että poistat kaikki paperinpalat.

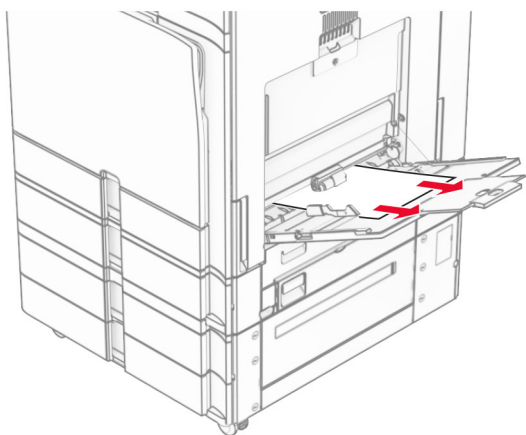

Paperitukos 2 x 550 arkin lokerossa

1 Avaa luukku E.

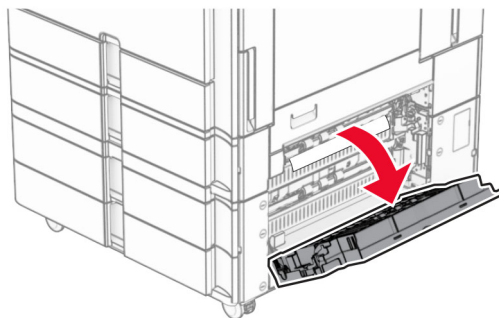

2 Poista luukun E sisäpuolelle juuttunut paperi.

Huomautus: Varmista, että poistat kaikki paperinpalat.

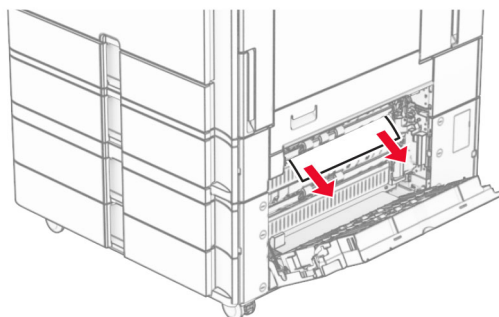

3 Sulje luukku E.

4 Vedä ulos lokero 3.

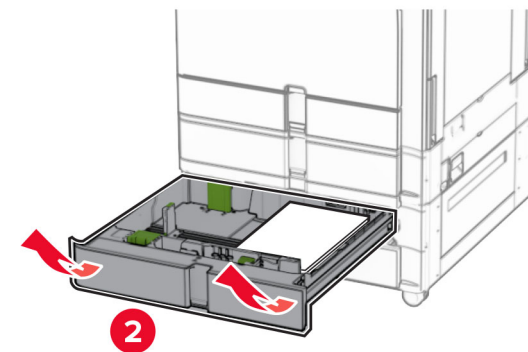
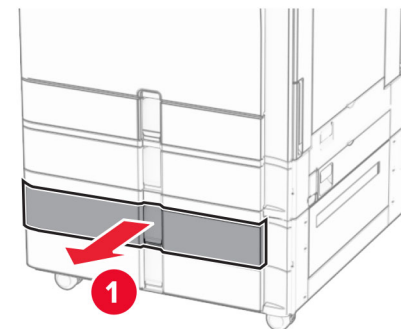

5 Poista juuttunut paperi.

Huomautus: Varmista, että poistat kaikki paperinpalat.

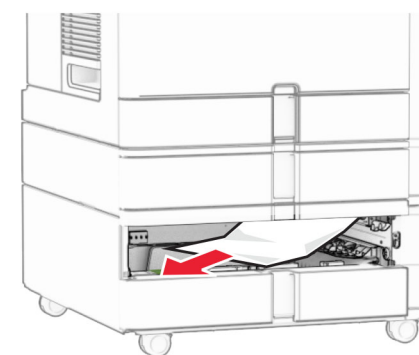

6 Aseta lokero 3.

7 Toista vaihe 4 – vaihe 6 lokero 4,

Paperitukos 2000 arkin kaksoislokerossa

1 Avaa luukku E.

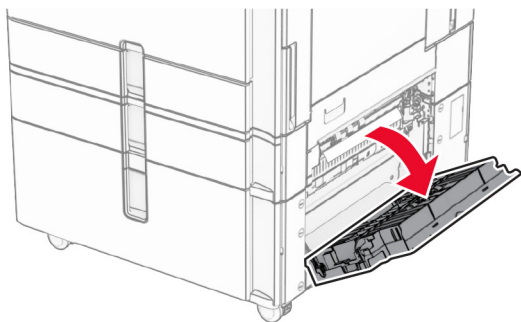

2 Poista luukun E sisäpuolelle juuttunut paperi.

Huomautus: Varmista, että poistat kaikki paperinpalat.

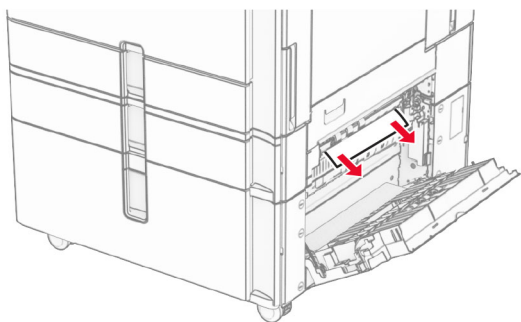

3 Sulje luukku E.

Paperitukos 1500 arkin lokerossa

1 Avaa luukku K.

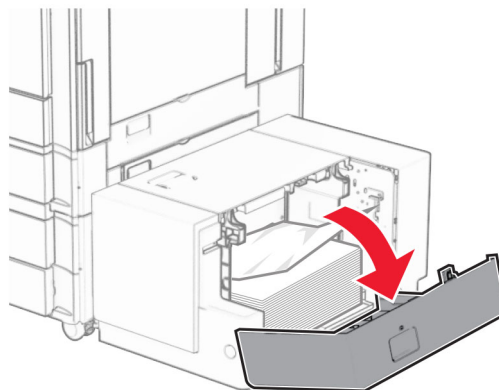

2 Poista juuttunut paperi.

Huomautus: Varmista, että poistat kaikki paperinpalat.

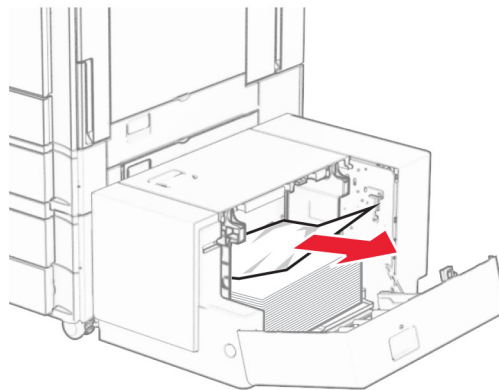

3 Sulje luukku K.

4 Tartu kahvaan J ja liu'uta lokeroa oikealle.

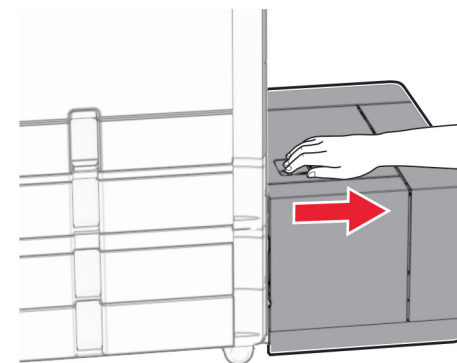

5 Poista juuttunut paperi.

Huomautus: Varmista, että poistat kaikki paperinpalat.

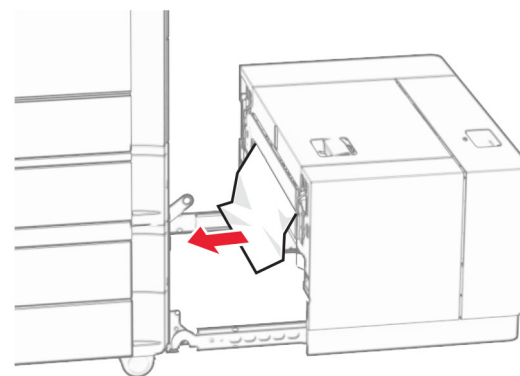

6 Työnnä lokero takaisin paikalleen.

Paperitukos luukussa B

1 Avaa luukku B.



HUOMIO – KUUMA PINTA: Tulostimen sisäosat voivat olla kuumat. Voit välttää palovammoja koskettamalla osia vasta, kun niiden pinta on jäähtynyt.

Varoitus – vauriot mahdollisia: Estä sähköstaattisen purkauksen aiheuttama vahinko koskettamalla tulostimen metallikehystä ennen kuin avaat tai kosketat tulostimen sisäosia.

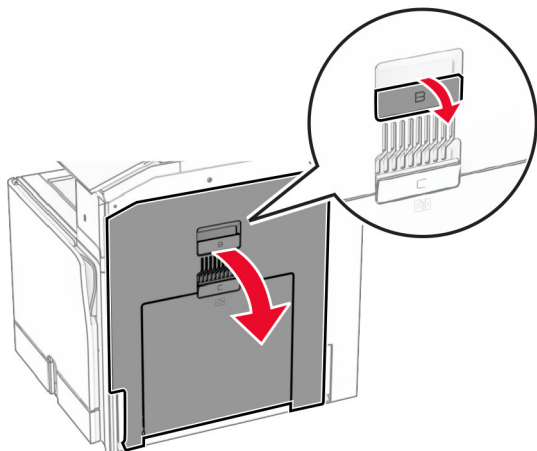

2 Poista juuttunut paperi seuraavista paikoista:

Huomautus: Varmista, että poistat kaikki paperinpalat.

- Kiinnitysyksikön päältä

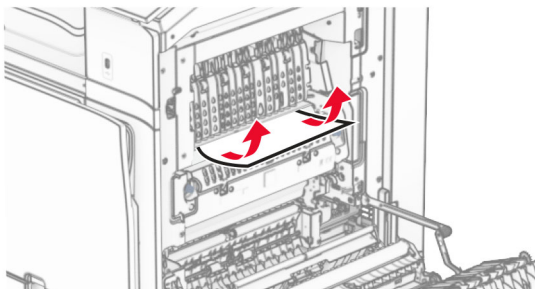

- Kiinnitysyksikössä

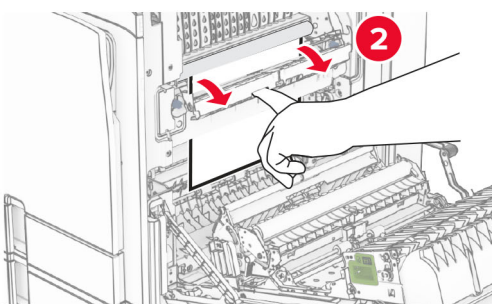
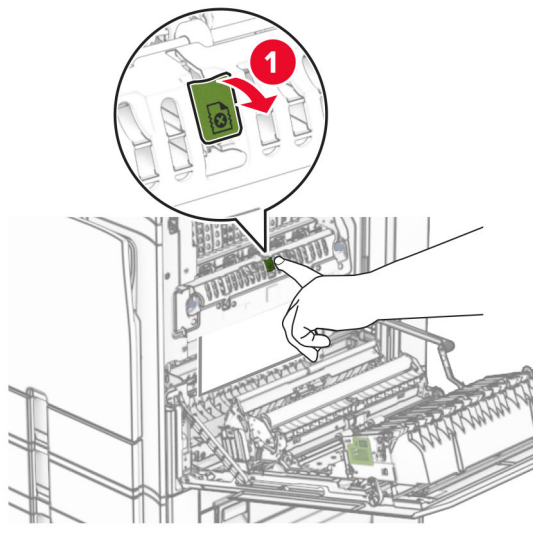

- Kiinnitysyksikön alapuolelta

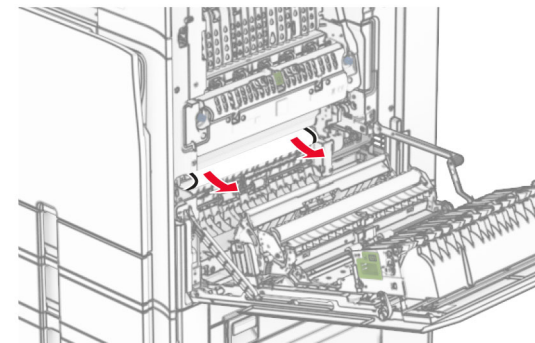

- Vakioalustan poistotulorullan alta

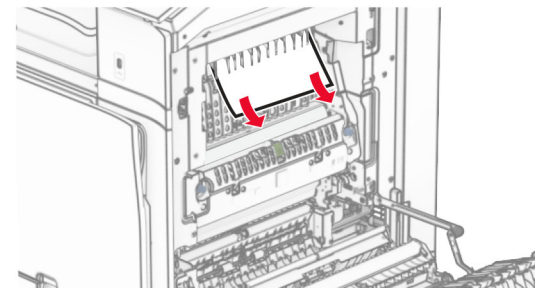

- Arkinkääntäjästä

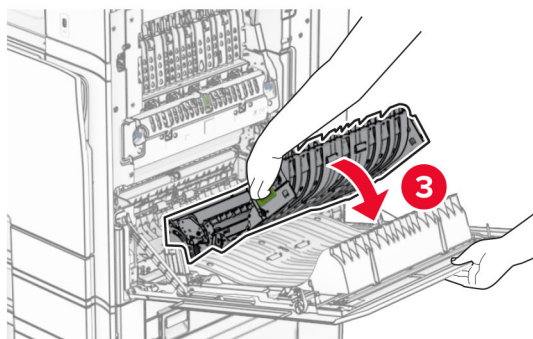
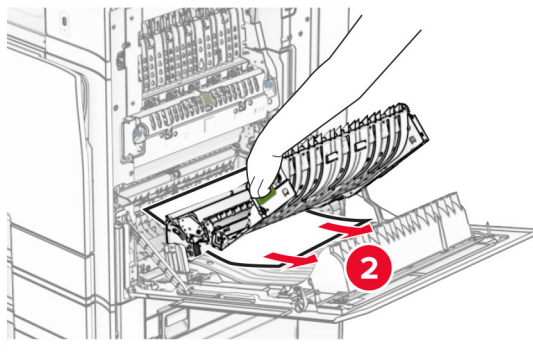
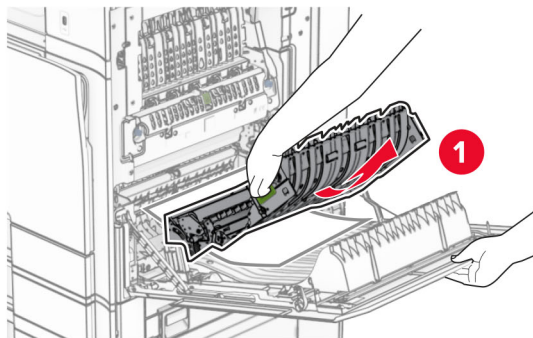

- 3 Sulje luukku B.

Paperitukos vakiolokerossa

- 1 Poista paperit vakioalustalta.

- 2 Poista juuttunut paperi.

Huomautus: Varmista, että poistat kaikki paperinpalat.

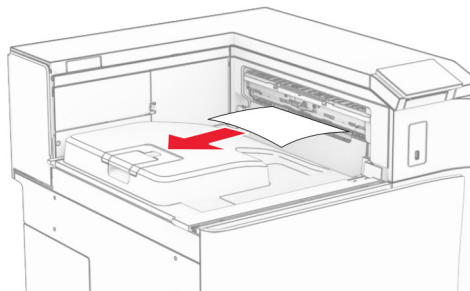

Paperitukos nidonnan viimeistelijässä

- 1 Poista juuttuneet paperit nidonnan viimeistelijän lokerosta.

Huomautus: Varmista, että poistat kaikki paperinpalat.

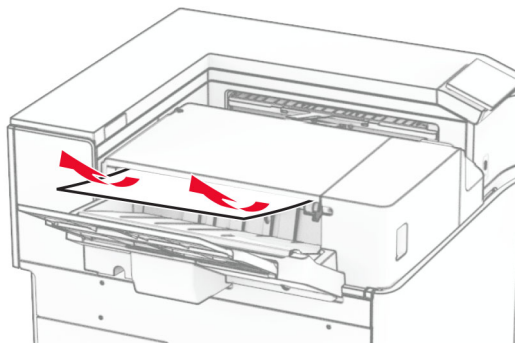

- 2 Tartu kahvaan F alapuolella ja liu'uta nidonnan viimeistelijää vasemmalle.

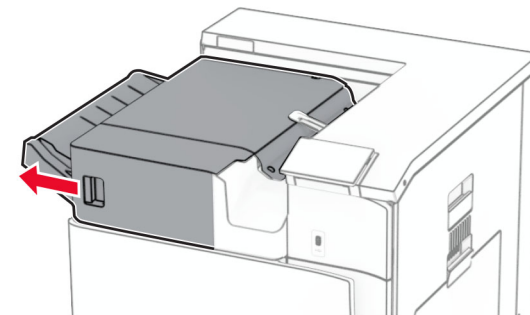

3 Avaa luukku R1 ja käännä sitten nuppia R2 myötäpäivään.

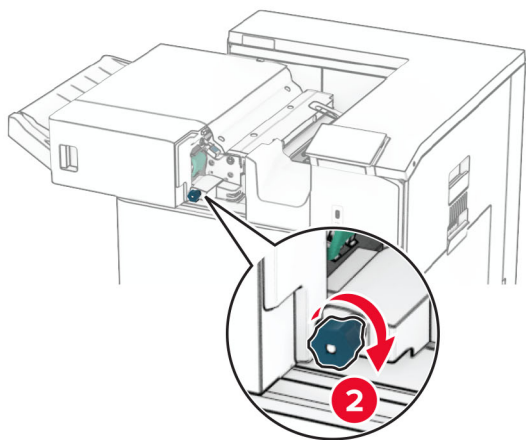
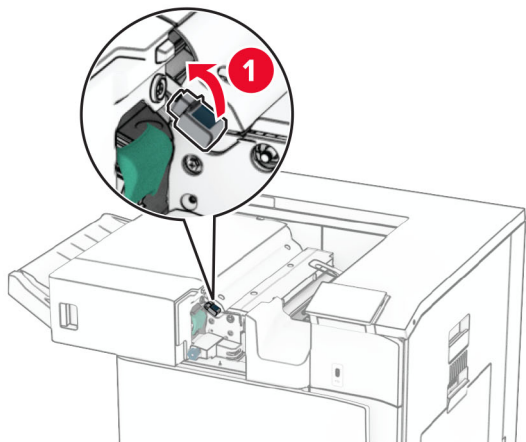

4 Poista juuttunut paperi.

Huomautus: Varmista, että poistat kaikki paperinpalat.

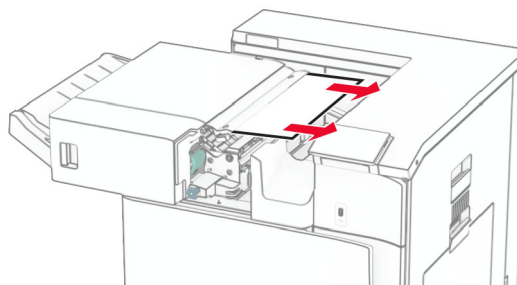

5 Sulje luukku R1.

6 Poista juuttunut paperi tavallisen lokeron ulostulotelasta.

Huomautus: Varmista, että poistat kaikki paperinpalat.

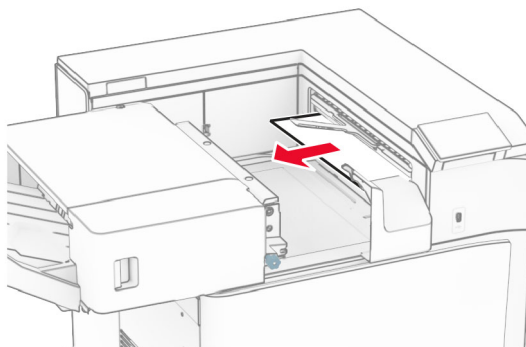

7 Liu'uta nidonnan viimeistelijä takaisin paikalleen.

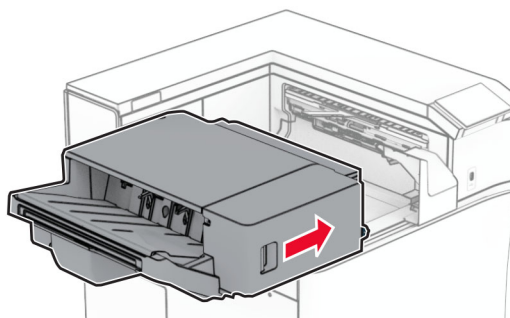

Paperitukos paperin siirtoyksikössä taittovalinnalla

1 Poista juuttunut paperi.

Huomautus: Varmista, että poistat kaikki paperinpalat.

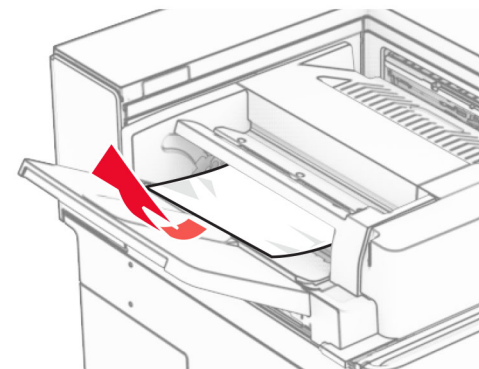

2 Avaa luukku F.

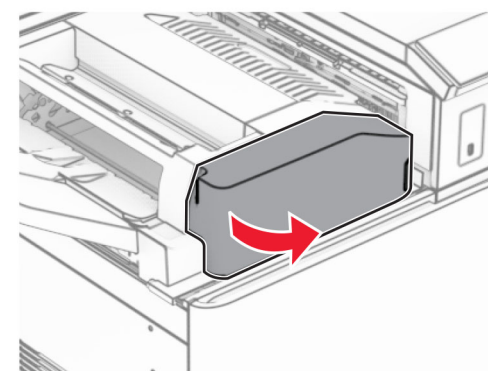

3 Nostokahva N4.

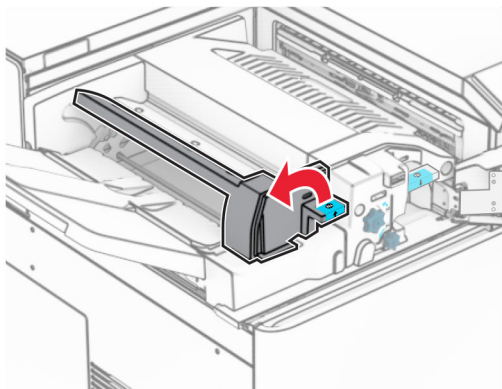

4 Nostokahva N5.

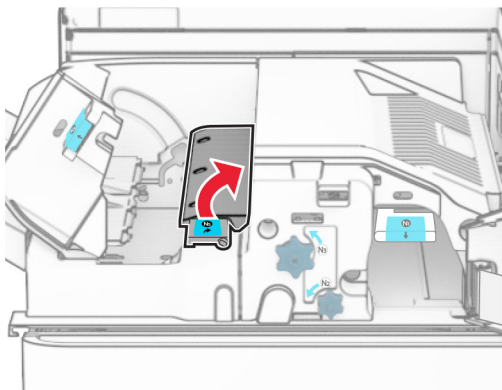

5 Poista juuttunut paperi.

Huomautus: Varmista, että poistat kaikki paperinpalat.

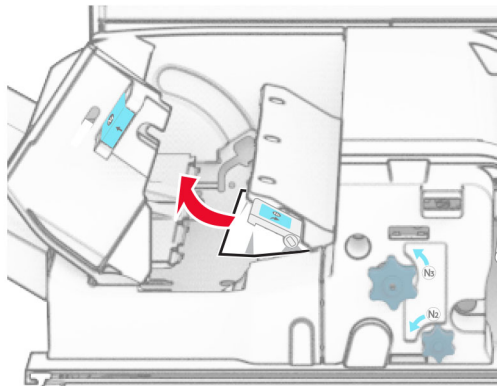

6 Sulje kahva N5 ja sulje sitten kahva N4.

7 Työnnä N1-kahvaa alaspäin.

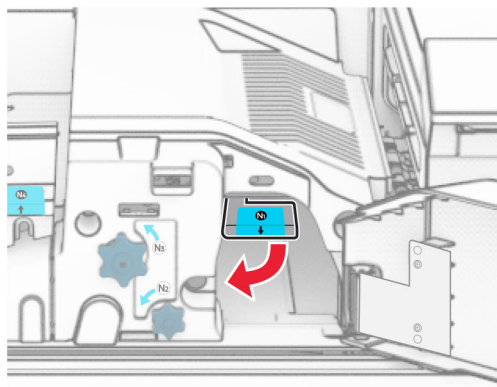

8 Käännä nuppia N2 vastapäivään.

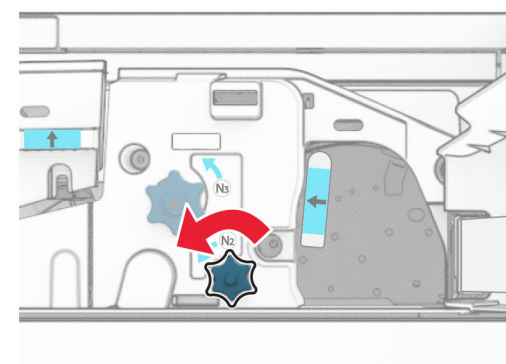

9 Poista juuttunut paperi.

Varoitus – vauriot mahdollisia: Estä tulostimen vioittuminen riisumalla käsistä kaikki asusteet, ennen kuin poistat juuttuneen paperin.

Huomautus: Varmista, että poistat kaikki paperinpalat.

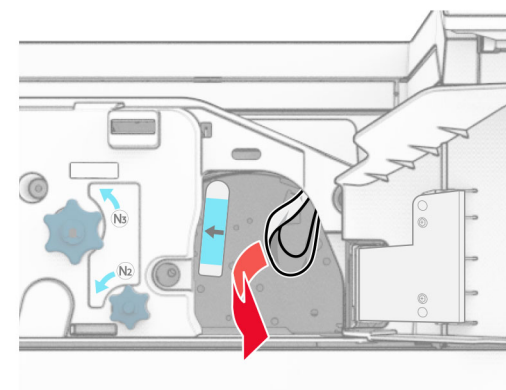

10 Aseta kahva N1 takaisin paikoilleen.

11 Sulje luukku F.

Paperitukos nidonnan tai rei'ityksen viimeistelijässä

Jos tulostimesi on määritetty käyttämään paperin siirtoyksikköä, toimi seuraavasti:

1 Poista alustaan 1 juuttunut paperi.

Huomautuksia:

- Varmista, että poistat kaikki paperinpalat.
- Älä poista nidonta-alustalla olevia tulostettuja sivuja välttääksesi sivujen puuttumisen.

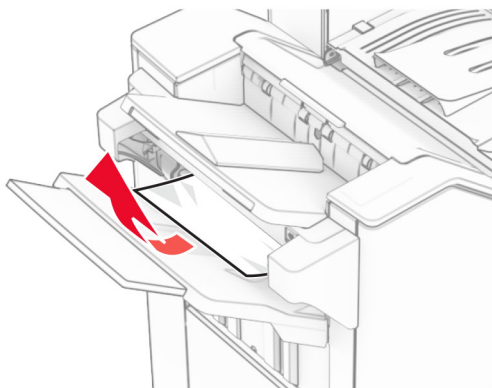

2 Poista juuttuneet paperit nidonnan viimeistelijän vakioalustasta.

Huomautus: Varmista, että poistat kaikki paperinpalat.

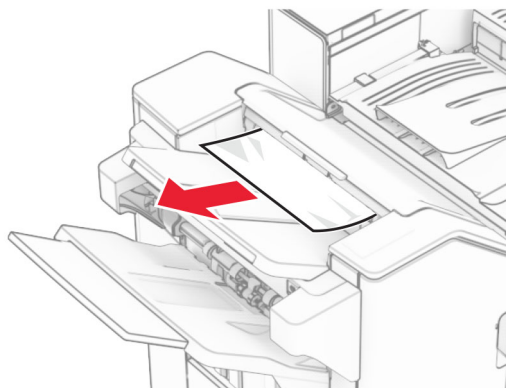

3 Poista alustaan 2 juuttunut paperi.

Huomautus: Varmista, että poistat kaikki paperinpalat.

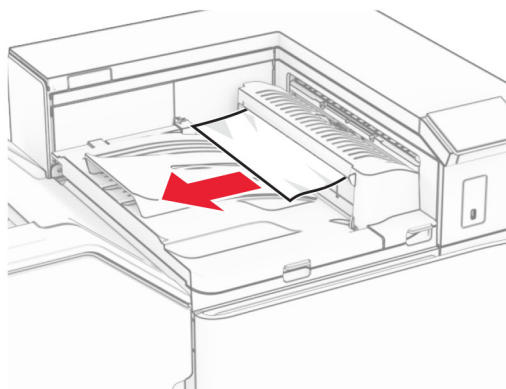

4 Avaa paperin siirtoyksikön kansi G ja poista juuttunut paperi.

Huomautus: Varmista, että poistat kaikki paperinpalat.

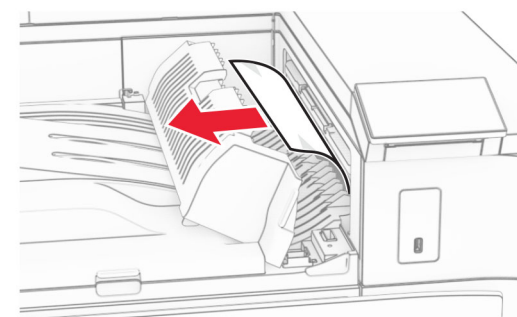
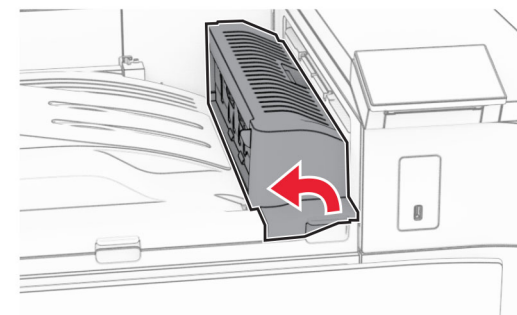

5 Sulje paperinsiirron kansi G.

6 Avaa luukku I ja sitten luukku R1, ja poista juuttuneet paperit.

Huomautus: Varmista, että poistat kaikki paperinpalat.

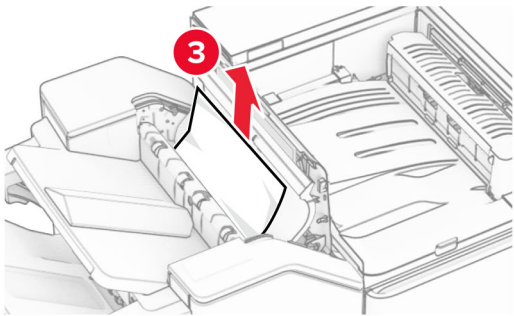
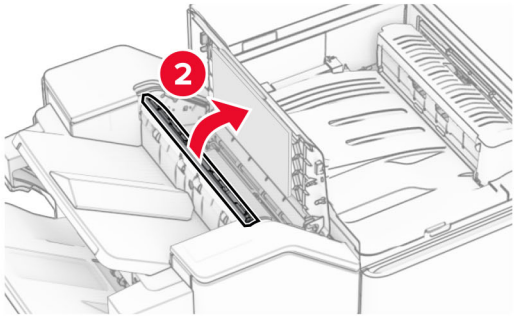
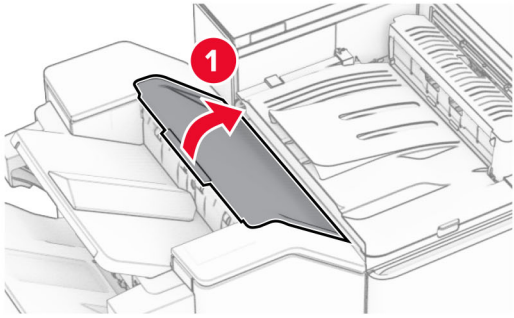

7 Sulje luukku R1 ja sitten luukku I.

8 Avaa paperinsiirron kansi F.

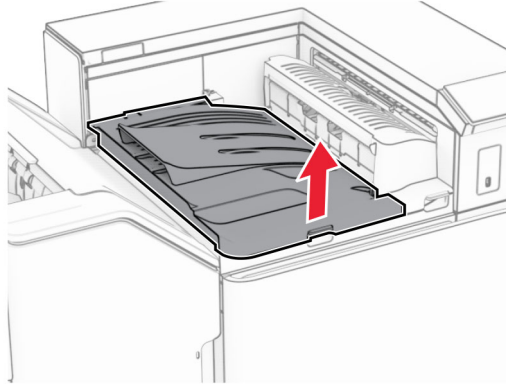

9 Avaa luukku H.

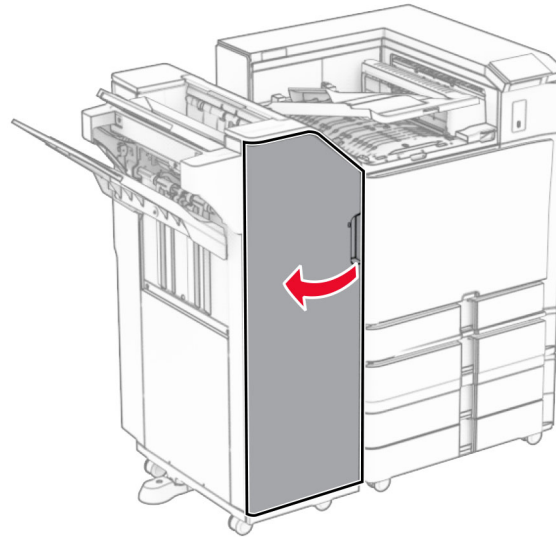

10 Nostokahva R4.

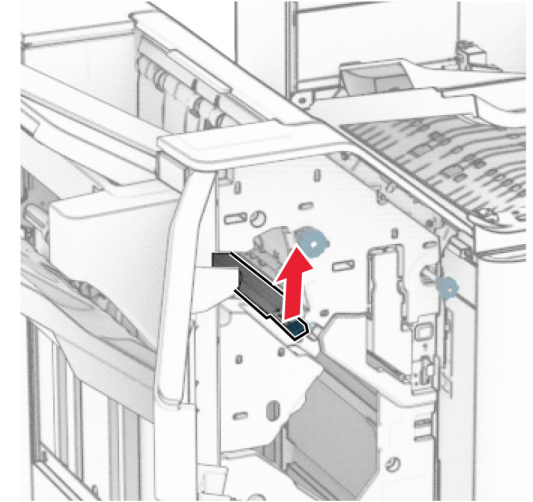

11 Käännä nuppia R3 vastapäivään ja poista sitten juuttunut paperi alustasta 1.

Huomautus: Varmista, että poistat kaikki paperinpalat.

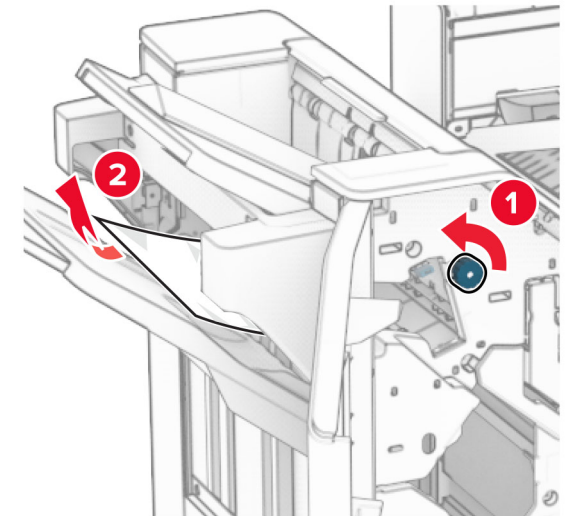

- 12 Käännä nuppia R2 vastapäivään ja poista sitten juuttunut paperi paperin siirtoyksikön kannesta F.

Huomautus: Varmista, että poistat kaikki paperinpalat.

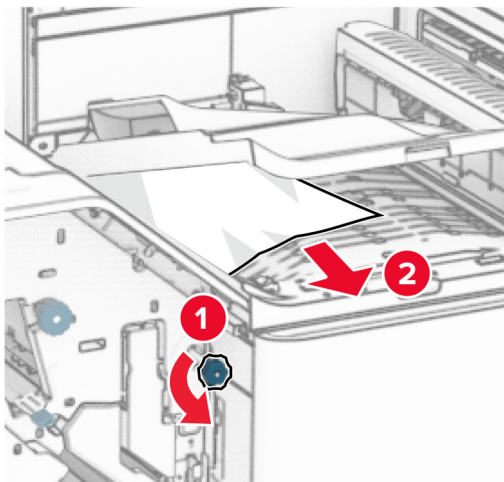

- 13 Sulje paperinsiirron kansi F.

- 14 Käännä kahva R4 sen alkuperäiseen asentoon.

- 15 Sulje luukku H.

Jos tulostin on määritetty käyttämään paperin siirtoyksikköä taittomahdollisuudella, toimi seuraavasti:

- 1 Poista alustaan 1 juuttunut paperi.

Huomautuksia:

- Varmista, että poistat kaikki paperinpalat.
- Älä poista nidonta-alustalla olevia tulostettuja sivuja välttääksesi sivujen puuttumisen.

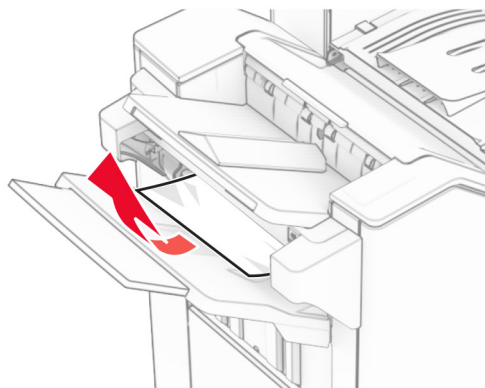

- 2 Poista juuttuneet paperit nidonnan viimeistelijän vakioalustasta.

Huomautus: Varmista, että poistat kaikki paperinpalat.

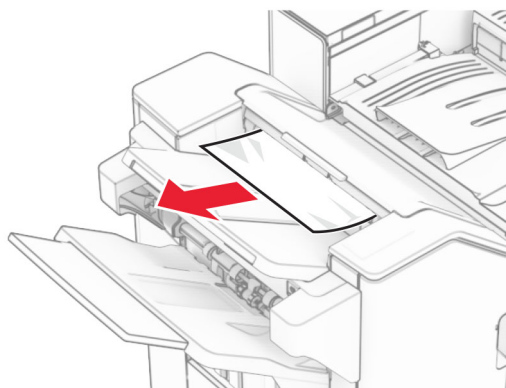

- 3 Poista alustaan 2 juuttunut paperi.

Huomautus: Varmista, että poistat kaikki paperinpalat.

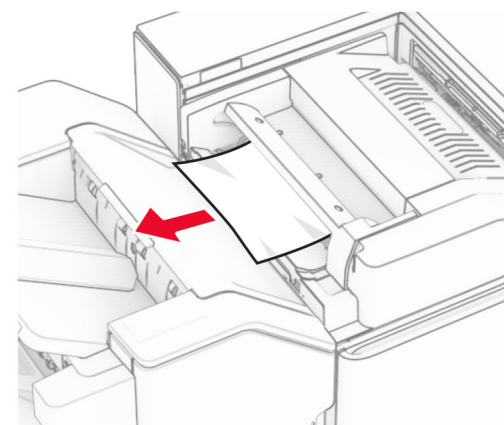

- 4 Avaa luukku F.

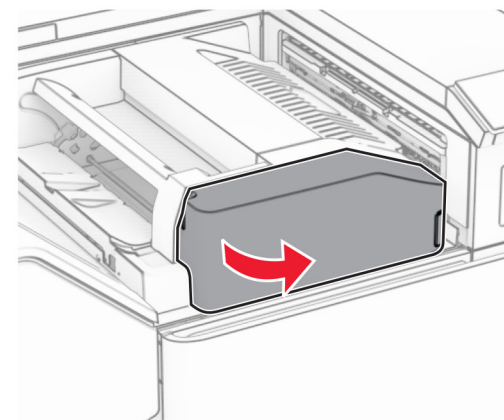

5 Avaa luukku N4.

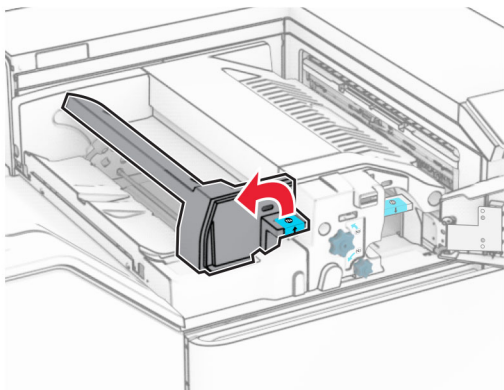

6 Avaa luukku N5.

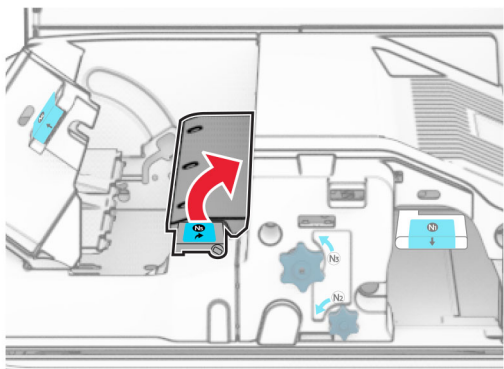

7 Avaa luukku H.

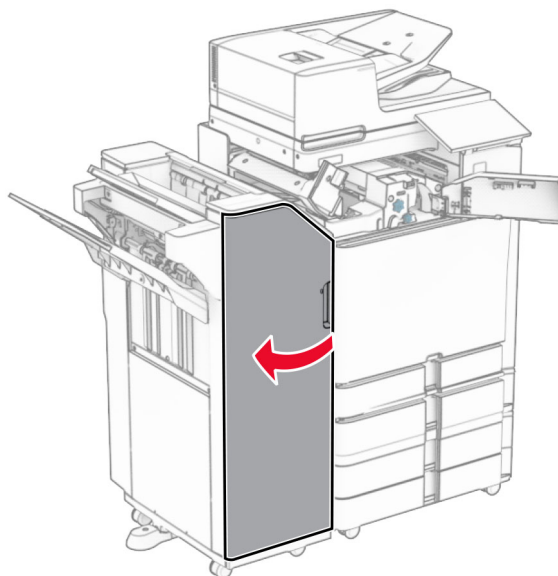

8 Nostokahva R4.

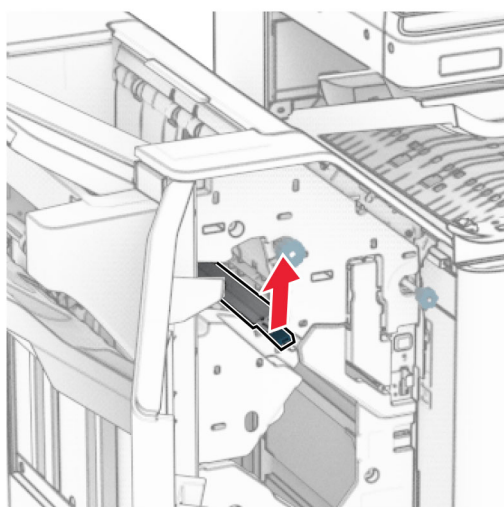

9 Käännä nuppia R3 vastapäivään ja poista sitten juuttunut paperi alustasta 1.

Huomautus: Varmista, että poistat kaikki paperinpalat.

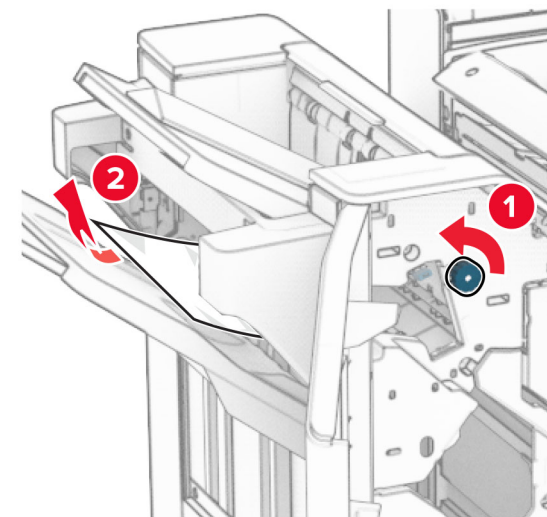

10 Käännä nuppia R2 vastapäivään ja poista sitten juuttunut paperi luukkujen N4 ja N5 välistä.

Huomautus: Varmista, että poistat kaikki paperinpalat.

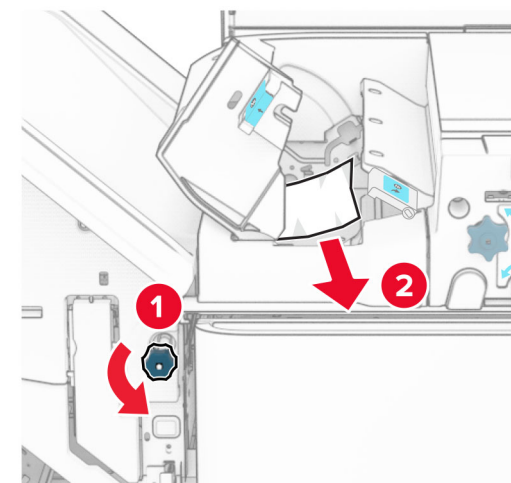

11 Avaa luukku B.

 **HUOMIO – KUUMA PINTA:** Tulostimen sisäosat voivat olla kuumat. Voit välttää palovammoja koskettamalla osia vasta, kun niiden pinta on jäähtynyt.

Varoitus – vauriot mahdollisia: Estä sähköstaattisen purkauksen aiheuttama vahinko koskettamalla tulostimen metallikehystä ennen kuin avaat tai kosketat tulostimen sisäosia.

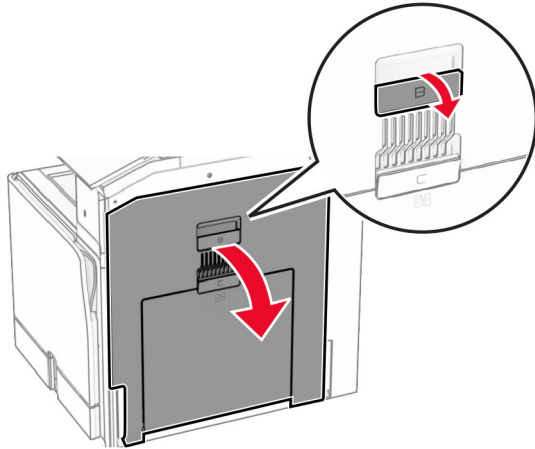

12 Poista juuttunut paperi vakioalustan ulostulotelan alta.

Huomautus: Varmista, että poistat kaikki paperinpalat.

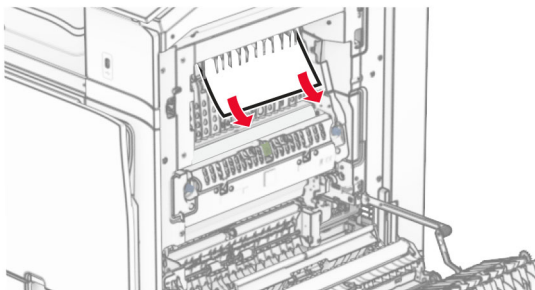

13 Sulje luukku B.

14 Työnnä N1-kahvaa alaspäin.

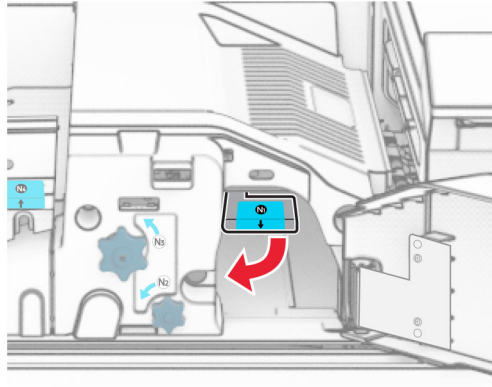

15 Käännä nuppia N2 vastapäivään.

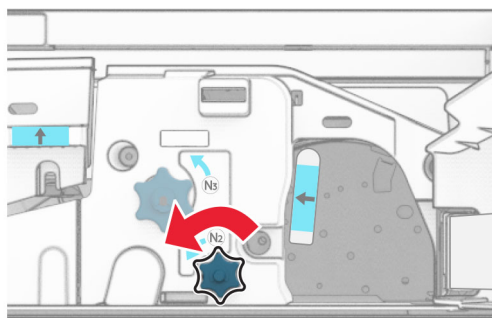

16 Poista juuttunut paperi.

Varoitus – vauriot mahdollisia: Estä tulostimen vioittuminen riisumalla käsistä kaikki asusteet, ennen kuin poistat juuttuneen paperin.

Huomautus: Varmista, että poistat kaikki paperinpalat.

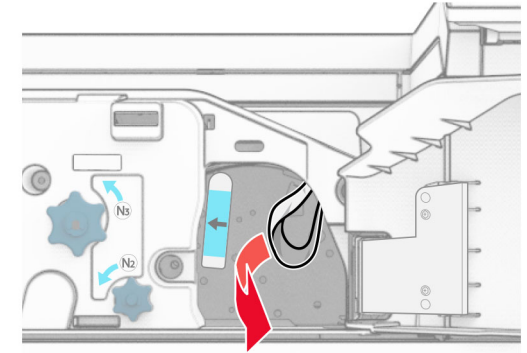

17 Aseta kahva N1 takaisin paikoilleen.

18 Sulje kahva N5 ja sulje sitten kahva N4.

19 Sulje luukku F.

20 Käännä kahva R4 sen alkuperäiseen asentoon.

21 Sulje luukku H.

Paperitukos vihkoviimeistelijässä

Jos tulostimesi on määritetty käyttämään paperin siirtoyksikköä, toimi seuraavasti:

1 Poista juuttuneet paperit nidonnan viimeistelijän vakioalustasta.

Huomautus: Varmista, että poistat kaikki paperinpalat.

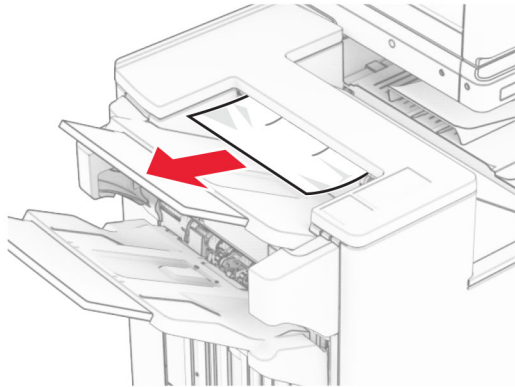

2 Poista alustaan 1 juuttunut paperi.

Huomautus: Varmista, että poistat kaikki paperinpalat.

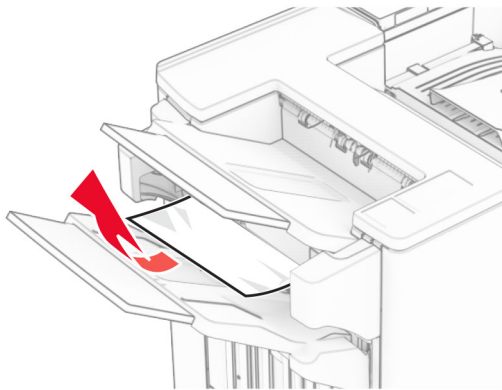

3 Poista alustaan 1 juuttunut paperi.

Huomautuksia:

- Varmista, että poistat kaikki paperinpalat.
- Älä poista nidonta-alustalla olevia tulostettuja sivuja välttääksesi sivujen puuttumisen.

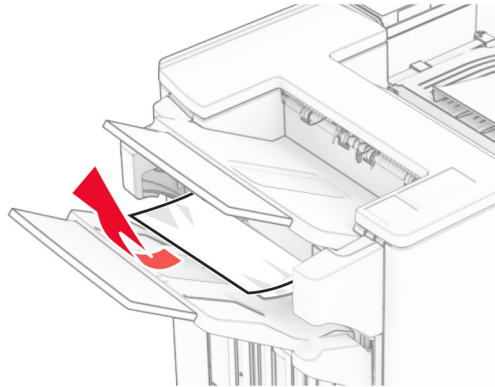

4 Poista alustaan 3 juuttunut paperi.

Huomautus: Varmista, että poistat kaikki paperinpalat.

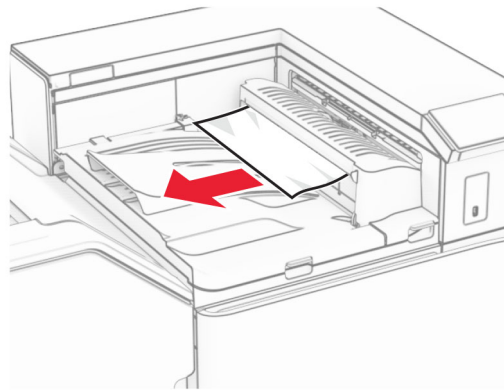

5 Avaa paperin siirtoyksikön kansi G ja poista juuttunut paperi.

Huomautus: Varmista, että poistat kaikki paperinpalat.

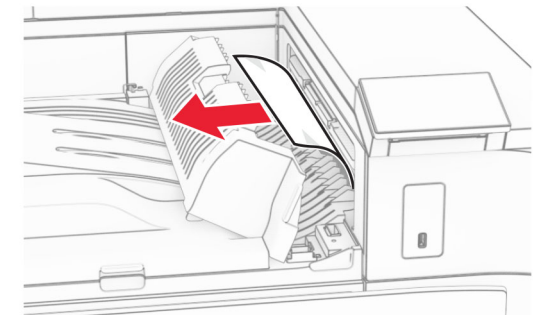
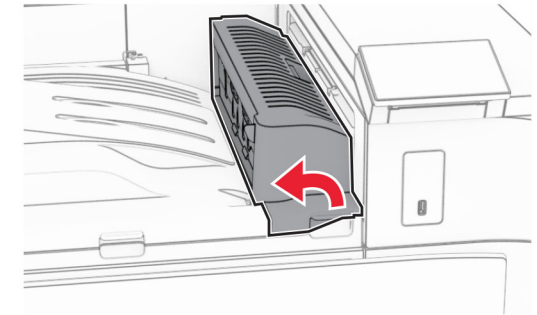

6 Sulje paperinsiirron kansi G.

7 Avaa paperinsiirron kansi F.

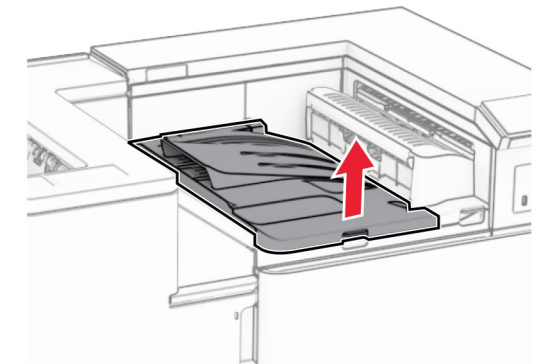

8 Avaa luukku H.

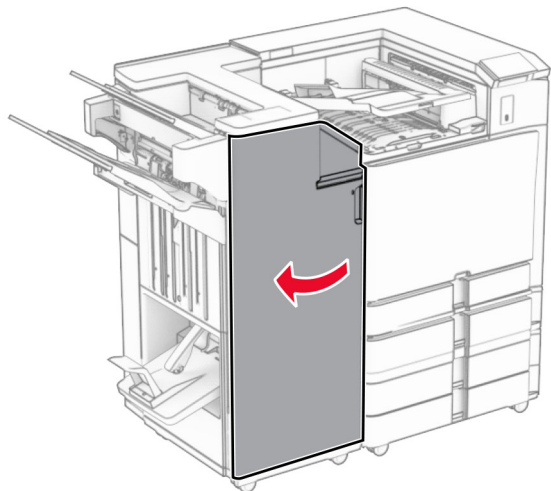

9 Siirrä kahva R3 oikealle ja poista juuttuneet paperit.

Huomautus: Varmista, että poistat kaikki paperinpalat.

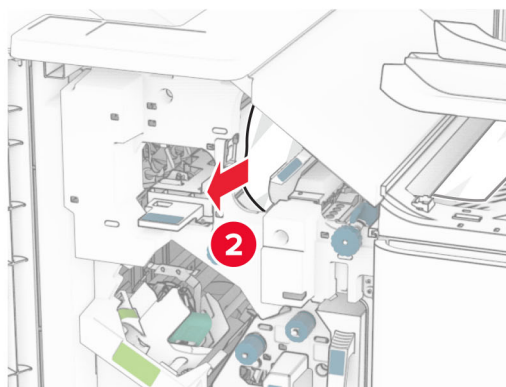
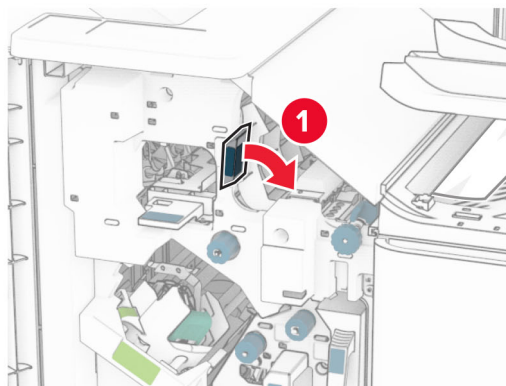

10 Siirrä kahvaa R1 vasemmalle, käännä nuppia R2 vastapäivään ja poista sitten juuttunut paperi.

Huomautus: Varmista, että poistat kaikki paperinpalat.

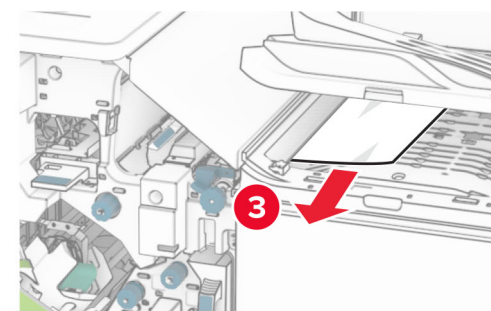
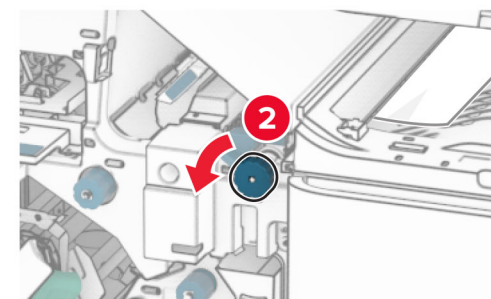

11 Kierrä nuppia R5 vastapäivään ja poista sitten juuttunut paperi vakioviimeistelyalustalta.

Huomautus: Varmista, että poistat kaikki paperinpalat.

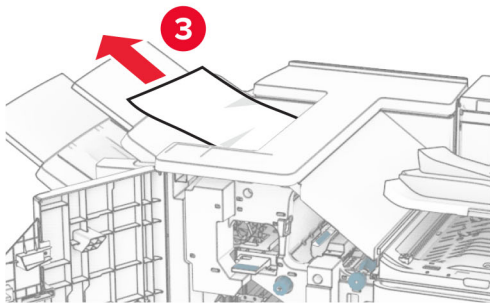
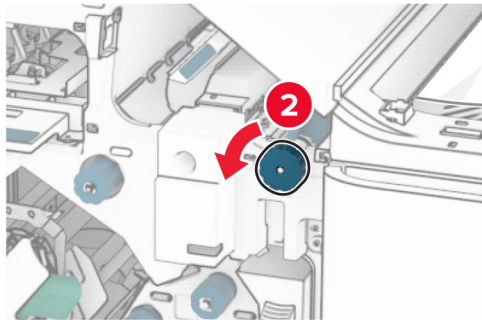
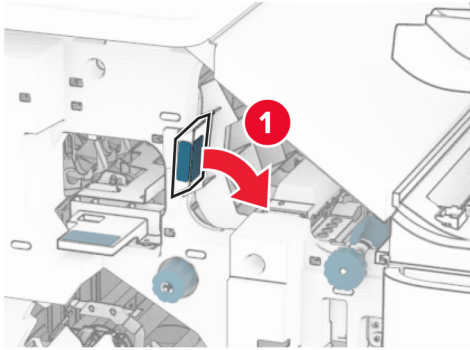

12 Nosta kahvaa R4, käännä nuppia R2 myötäpäivään ja poista sitten juuttunut paperi.

Huomautus: Varmista, että poistat kaikki paperinpalat.

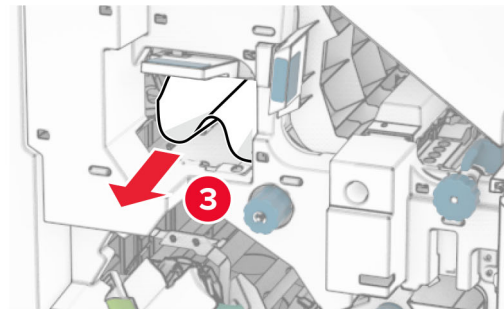
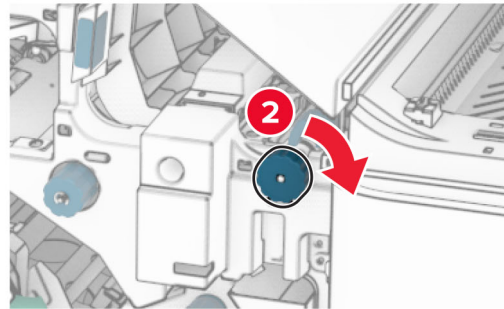
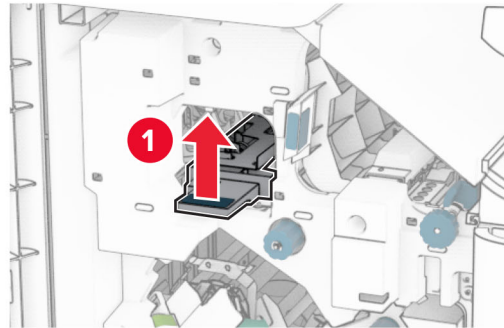

13 Sulje paperinsiirron kansi F.

14 Palauta kahvat R1, R3 ja R4 alkuperäiseen asentoonsa.

15 Sulje luukku H.

Jos tulostin on määritetty käyttämään paperin siirtoyksikköä taittomahdollisuudella, toimi seuraavasti:

1 Poista juuttuneet paperit nidonnan viimeistelijän vakioalustasta.

Huomautus: Varmista, että poistat kaikki paperinpalat.

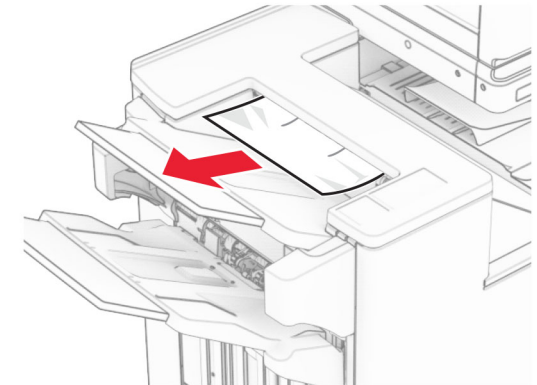

2 Poista alustaan 1 juuttunut paperi.

Huomautus: Varmista, että poistat kaikki paperinpalat.

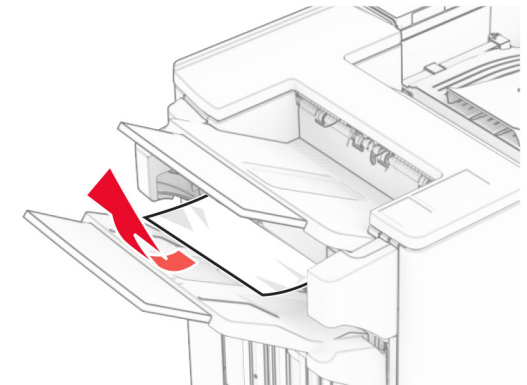

3 Poista alustaan 1 juuttunut paperi.

Huomautuksia:

- Varmista, että poistat kaikki paperinpalat.

- Älä poista nidonta-alustalla olevia tulostettuja sivuja välttääksesi sivujen puuttumisen.

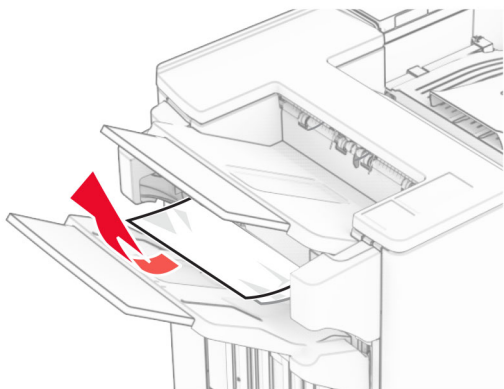

4 Poista alustaan 3 juuttunut paperi.

Huomautus: Varmista, että poistat kaikki paperinpalat.

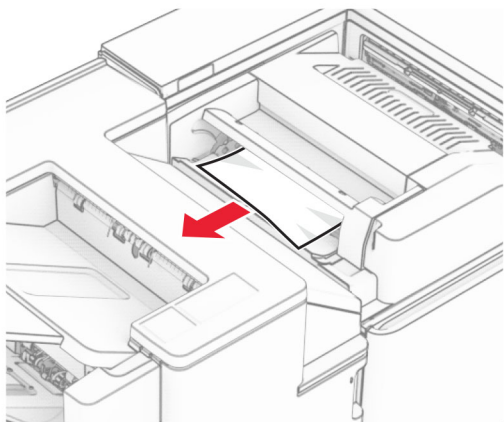

5 Avaa luukku F.

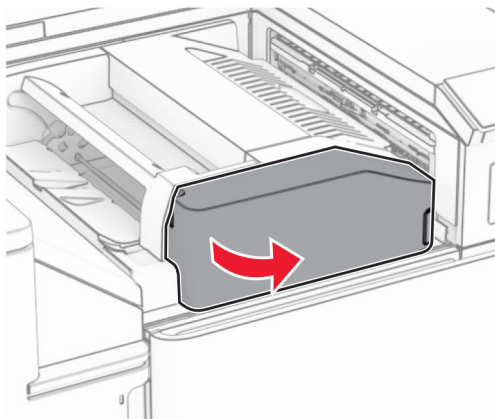

6 Avaa luukku H.

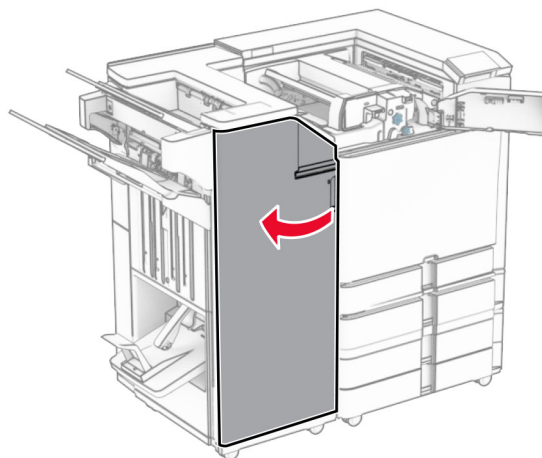

7 Avaa luukku N4.

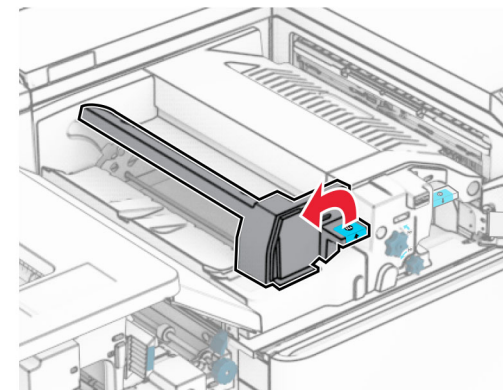

8 Avaa luukku N5.

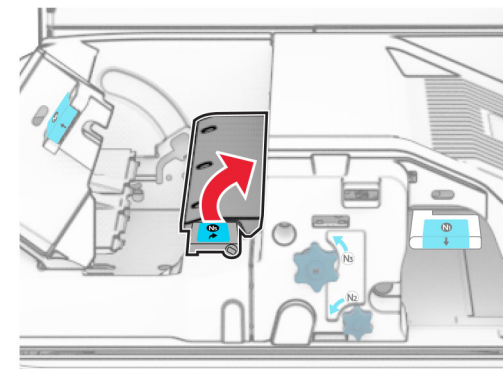

9 Nostokahva R4.

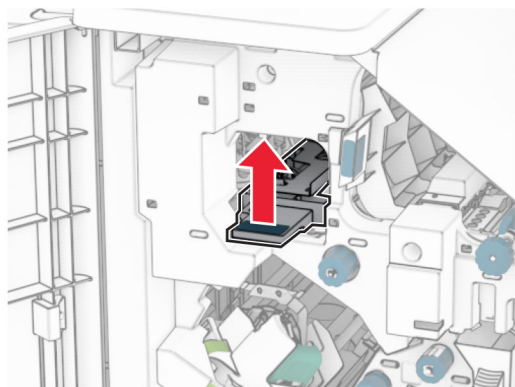

10 Kierrä nuppia R2 myötäpäivään ja poista sitten juuttunut paperi kahvasta R4.

Huomautus: Varmista, että poistat kaikki paperinpalat.

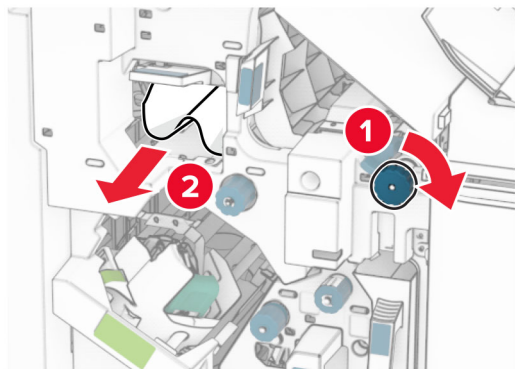

11 Siirrä kahvaa R1 vasemmalle, käännä nuppia R2 vastapäivään ja poista sitten juuttunut paperi luukkujen N4 ja N5 välistä.

Huomautus: Varmista, että poistat kaikki paperinpalat.

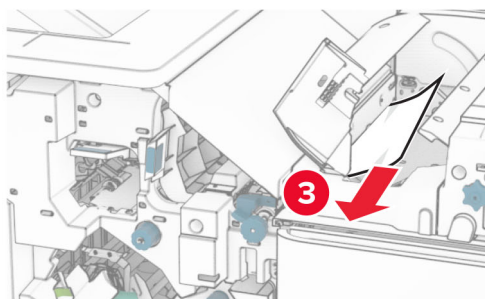
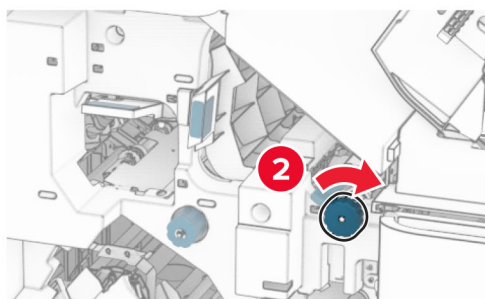
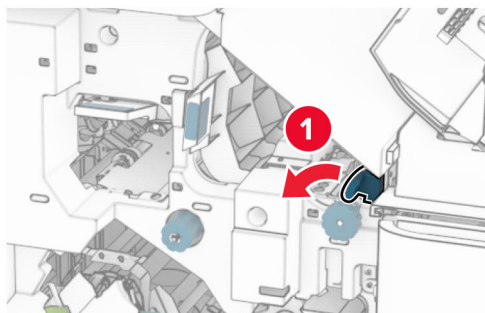

12 Avaa luukku B.

 **HUOMIO – KUUMA PINTA:** Tulostimen sisäosat voivat olla kuumat. Voit välttää palovammoja koskettamalla osia vasta, kun niiden pinta on jäähtynyt.

Varoitus – vauriot mahdollisia: Estä sähköstaattisen purkauksen aiheuttama vahinko koskettamalla tulostimen metallikehystä ennen kuin avaat tai kosketat tulostimen sisäosia.

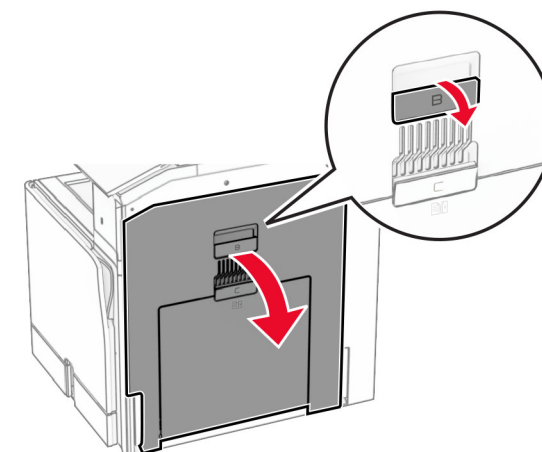

13 Poista juuttunut paperi vakioalustan ulostulotelan alta.

Huomautus: Varmista, että poistat kaikki paperinpalat.

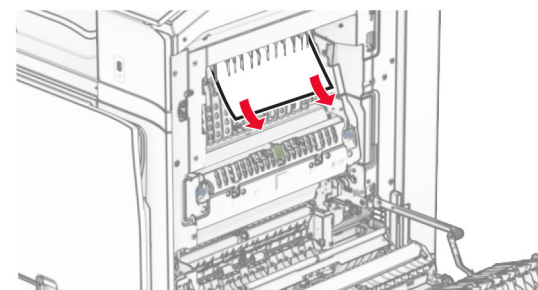

14 Sulje luukku B.

15 Työnnä N1-kahvaa alaspäin.

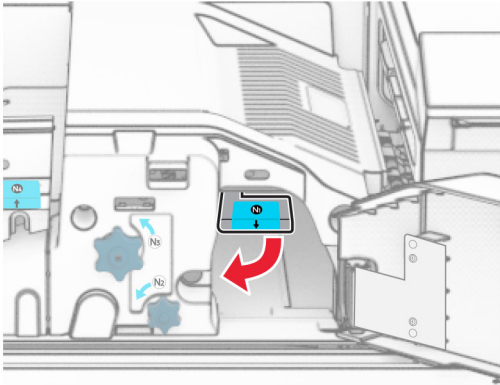

16 Käännä nuppia N2 vastapäivään.

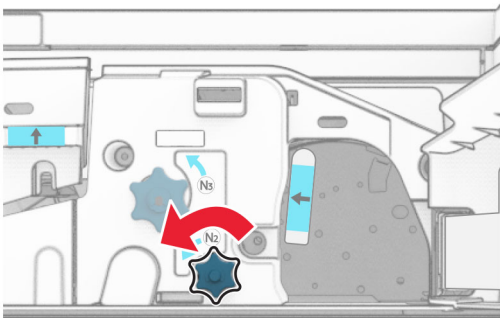

17 Poista juuttunut paperi.

Varoitus – vauriot mahdollisia: Estä tulostimen vioittuminen riisumalla käsistä kaikki asusteet, ennen kuin poistat juuttuneen paperin.

Huomautus: Varmista, että poistat kaikki paperinpalat.

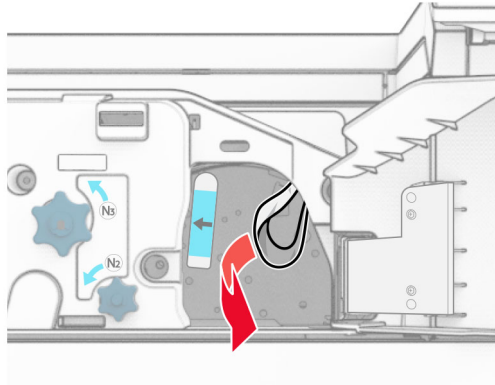

18 Aseta kahva N1 takaisin paikoilleen.

19 Sulje luukku N5 ja sitten luukku N4.

20 Sulje luukku F.

21 Palauta kahvat R1 ja R4 alkuperäiseen asentoonsa.

22 Sulje luukku H.

Paperitukos vihkoalustassa

1 Poista alustaan 2 juuttunut paperi.

Huomautus: Varmista, että poistat kaikki paperinpalat.

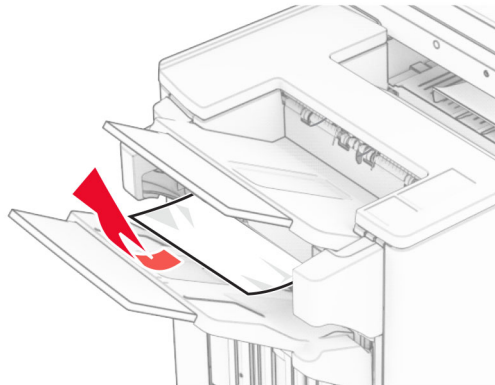

2 Avaa luukku H.

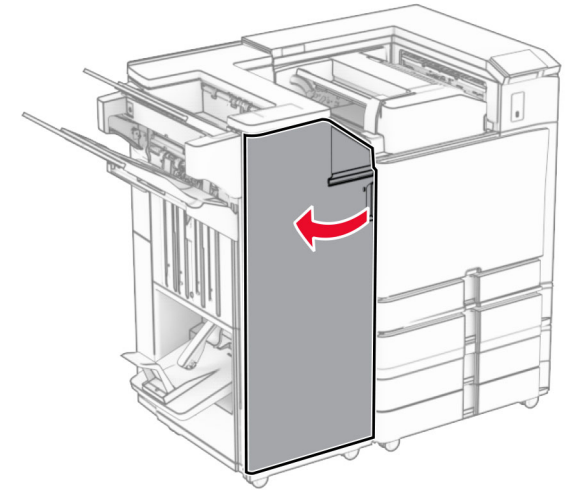

3 Käännä nuppeja R6, R11 ja R10 myötäpäivään.

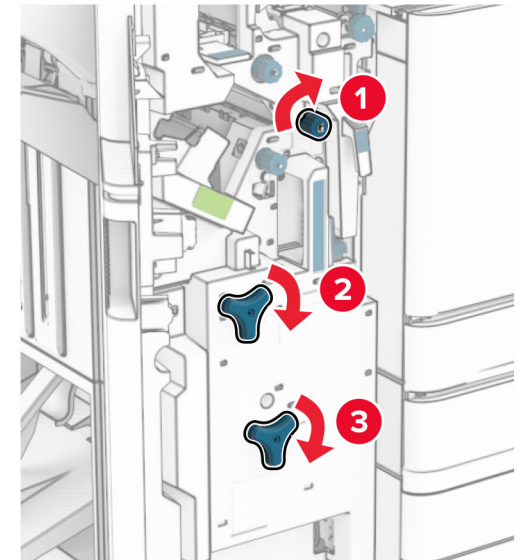

4 Vedä vihkovalmistin ulos.

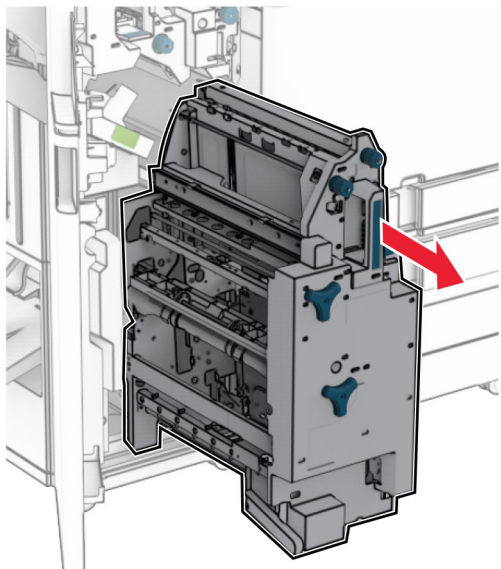

5 Poista juuttunut paperi.

Huomautus: Varmista, että poistat kaikki paperinpalat.

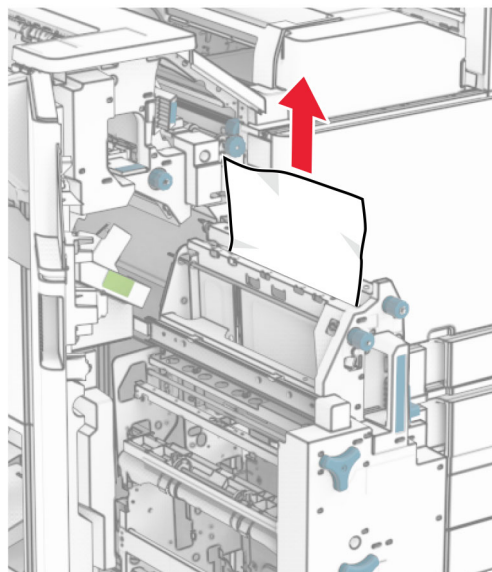

6 Käännä nuppia R9 vastapäivään, kunnes se pysähtyy.

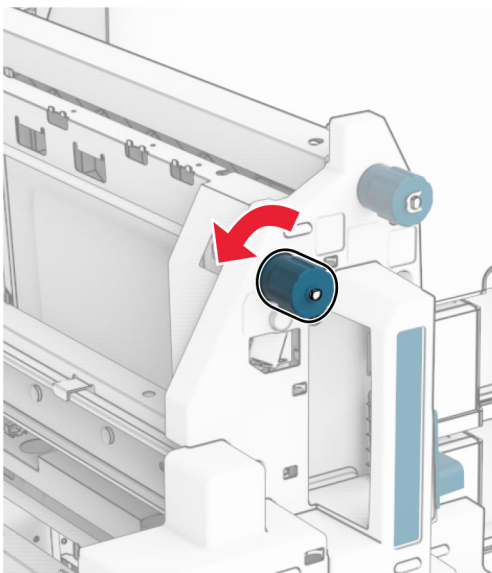

7 Avaa luukku R8.

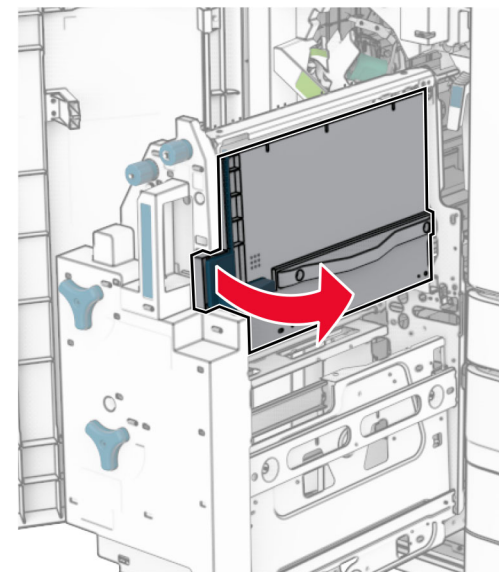

8 Poista juuttunut paperi.

Huomautus: Varmista, että poistat kaikki paperinpalat.

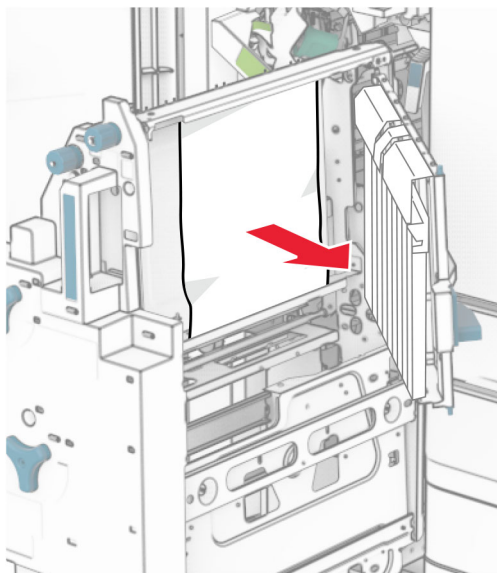

- 9** Sulje luukku R8.
- 10** Palauta vihkoalusta vihkoviimeistelijään.
- 11** Sulje luukku H.