

Trumpa rodyklė

Spausdinimas

Spausdinimas iš kompiuterio

„Windows“ naudotojams

- 1 Esant atidarytam dokumentui spustelėkite **Failas > Spausdinti**.
- 2 Pasirinkite spausdintuvą, tada spustelėkite **Ypatybės, Nuostatos, Parinkty** arba **Sąranka**.
Jei reikia, pakoreguokite nustatymus.
- 3 Spustelėkite **Gerai**, tada spustelėkite **Spausdinti**.

„Macintosh“ naudotojams

- 1 Esant atidarytam dokumentui pasirinkite **File (Failas) > Print (Spausdinti)**.
- 2 Pasirinkite spausdintuvą, tada pasirinkite nustatymą iš **Presets (išankstinių nustatymų) sąrašo**.
Jei reikia, pakoreguokite nustatymus.
- 3 Spustelėkite **Print (Spausdinti)**.

Spausdinimas iš mobiliojo prietaiso

Spausdinimas iš mobiliojo prietaiso naudojant „Mopria™ Print Service“

„Mopria Print Service“ yra mobiliojo spausdinimo programa mobiliesiems prietaisams su „Android™ 5.0“ ir naujesnėmis versijomis. Ji suteikia galimybę spausdinti tiesiogiai naudojant bet kurį „Mopria™“ patvirtintą spausdintuvą.

Pastaba: Atsisiuntę programą „Mopria Print Service“ iš „Google Play™“ parduotuvės, būtinai ją įgalinkite mobilijame prietaise.

- 1 Mobilijame prietaise paleiskite suderinamą programą arba pasirinkite dokumentą iš failų tvarkytuvės.
- 2 Palieskite  > **Spausdinti**.
- 3 Pasirinkite spausdintuvą ir, jei reikia, pakoreguokite nustatymus.

4 Palieskite

Spausdinimas iš mobiliojo prietaiso naudojant „AirPrint“

Programinės įrangos funkcija „AirPrint“ yra mobiliojo spausdinimo programa, suteikianti galimybę iš „Apple“ prietaisų siųsti spausdinimo užduotis tiesiai į „AirPrint“ patvirtintą spausdintuvą.

Pastabos:

- Įsitinkite, kad „Apple“ prietaisas ir spausdintuvas yra prijungti prie to paties tinklo. Jei tinkle yra keli belaidžiai šakotuvai, įsitinkite, kad abu įrenginiai yra prijungti prie to paties potinklio.
- Ši programa yra palaikoma tik tam tikruose „Apple“ prietaisuose.

1 Mobilijame prietaise pasirinkite dokumentą iš failų tvarkytuvės arba paleiskite suderinamą programą.

2 Palieskite  > **Spausdinti**.

3 Pasirinkite spausdintuvą ir, jei reikia, pakoreguokite nustatymus.

4 Atspausdinkite dokumentą.

Spausdinimas iš mobiliojo prietaiso naudojant „Wi-Fi Direct®“

„Wi-Fi Direct®“ yra spausdinimo paslauga, kuri leidžia spausdinti bet kurio su „Wi-Fi Direct“ suderintu spausdintuvu.

Pastaba: Įsitinkite, kad mobilusis prietaisas yra prijungtas prie belaidžio spausdintuvo tinklo. Norėdami gauti daugiau informacijos, žr. [„Mobiliojo prietaiso prijungimas prie spausdintuvo“ 11 puslapyje](#).

1 Mobilijame prietaise paleiskite suderinamą programą arba pasirinkite dokumentą iš failų tvarkytuvės.

2 Priklausomai nuo savo mobiliojo prietaiso atlikite vieną iš šių veiksmų:

- Bakstelėkite  > **Spausdinti**.
- Bakstelėkite  > **Spausdinti**.
- Bakstelėkite  > **Spausdinti**.

3 Pasirinkite spausdintuvą ir, jei reikia, pakoreguokite nustatymus.

4 Atspausdinkite dokumentą.

Konfidencialių užduočių konfigūravimas

- 1 Valdymo skydelyje eikite į **Nustatymai > Saugumas > Konfidencialaus spausdinimo sąranka**.
- 2 Sukonfigūruokite nustatymus.

Nustatymas	Paaikškinimas
Maksimalus neteisingo PIN kodo įvedimų skaičius	Nustatoma neteisingo PIN kodo įvedimų skaičiaus riba. Pastaba: Pasiekus maksimalų skaičių su to naudotojo vardu susijusios spausdinimo užduotys yra pašalinamos.
Konfidencialių užduočių galiojimo laikas	Nustatomas atskiras kiekvienos turimos užduoties galiojimo laikas, kol ji automatiškai pašalinama iš spausdintuvo atminties, standžiojo disko arba išmaniojo atminties įrenginio. Pastaba: Turima užduotis gali būti konfidenciali, kartotina, atidėta arba tikrintina .
Kartotinių užduočių galiojimo laikas	Nustatomas spausdinimo užduočių, kurias norima pakartoti, galiojimo laikas.
Tikrintinų užduočių galiojimo laikas	Nustatomas užduoties kopijos spausdinimo galiojimo laikas, kad būtų galima patikrinti jos kokybę prieš spausdinant likusias kopijas.
Atidėtų užduočių galiojimo laikas	Nustatomas užduočių, kurias norima išsaugoti spausdintuve, kad būtų galima atspausdinti vėliau, galiojimo laikas.
Reikalauti, kad visos užduotys būtų užlaikomos	Nustatoma, kad spausdintuvas užlaikytų visas spausdinimo užduotis.
Išlaikyti besidubliuojančius dokumentus	Nustatoma, kad spausdintuvas visus dokumentus išlaikytų tuo pačiu failo pavadinimu.

Spausdintuvo priežiūra

Spausdintuvo jungtis

⚠ DĖMESIO—ELEKTROS SMŪGIO PAVOJUS: Siekdami išvengti elektros smūgio pavojaus, nenustatinėkite šio gaminio arba nejunkite jokių elektros ar kabelių jungčių, pavyzdžiui, maitinimo laido, fakso funkcijos ar telefono, perkūnijos metu.

⚠ DĖMESIO—GALIMA SUSIŽALOTI: Siekdami išvengti gaisro ar elektros smūgio pavojaus, prijunkite maitinimo laidą prie tinkamos nominaliosios srovės ir tinkamai įžeminto elektros lizdo, kuris yra šalia gaminio ir lengvai pasiekiamas.

⚠ DĖMESIO—GALIMA SUSIŽALOTI: Siekdami išvengti gaisro ar elektros smūgio pavojaus, naudokite tik kartu su šiuo gaminiu pateiktą maitinimo laidą arba, gamintojui leidus, pakaitinį laidą.

Įspėjimas—Galima sugadinti: Siekdami išvengti duomenų praradimo arba spausdintuvo veikimo sutrikimo, spausdindami spausdintuvu nelieskite USB laido, belaidžio tinklo adapterio ar spausdintuvo nurodytose vietose.

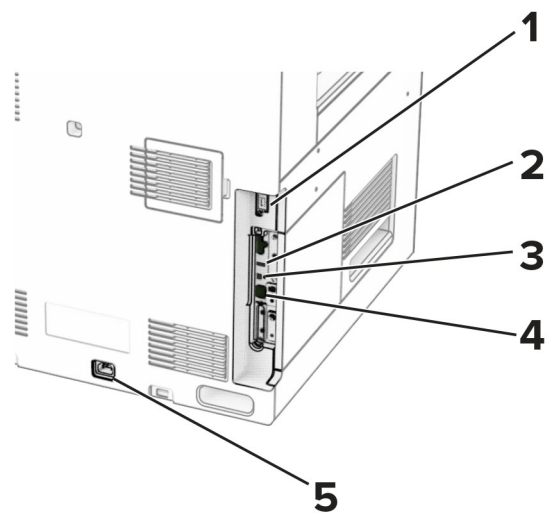

	Spausdintuvo jungtis	Funkcija
1	Apipavidalinimo įtaiso arba papildomos įrangos jungtis	Spausdintuvą prijungiamas prie apipavidalinimo įtaiso arba papildomos įrangos.
2	USB jungtis	Prijungiama klaviatūra arba panašus suderinamas papildomas įtaisas.
3	Spausdintuvo USB jungtis	Spausdintuvą prijungiamas prie kompiuterio.
4	Eterneto jungtis	Spausdintuvą prijungiamas prie tinklo.
5	Maitinimo laido lizdas	Spausdintuvą įjungiamas į tinkamai įžemintą elektros lizdą.

Dažų kasetės keitimas

1 Atidarykite priekines dureles.

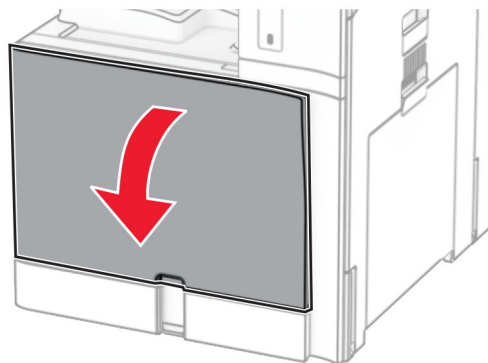

2 Išimkite panaudotą dažų kasetę.

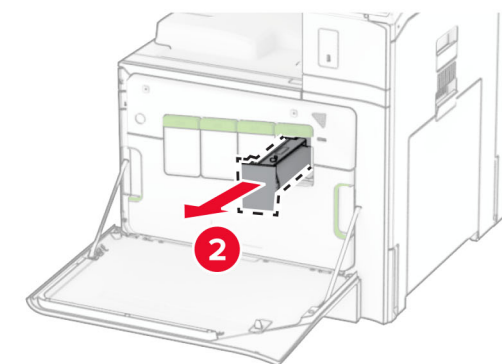
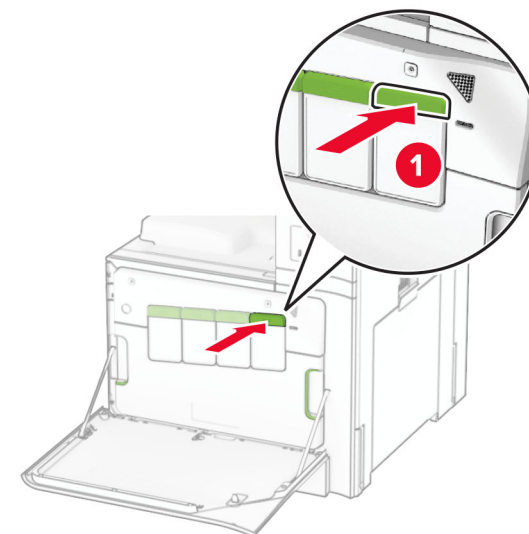

3 Išpakuokite naują dažų kasetę.

4 Stumkite naują dažų kasetę, kol ji užsifiksuos.

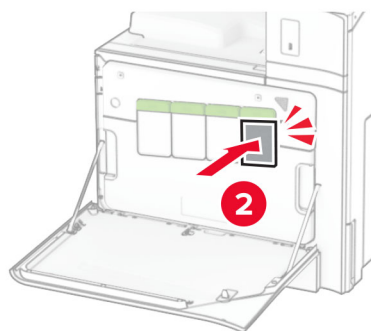
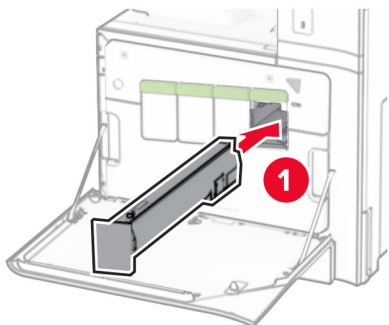

5 Uždarykite dureles.

Popieriaus įdėjimas į 550 lapų dėklą

⚠ DĖMESIO—PASVYRIMO PAVOJUS: Siekdami sumažinti įrangos nestabilumo pavojų, į kiekvieną dėklą popierių dėkite atskirai. Visus kitus dėklus laikykite uždarytus, iki prireiks.

1 Atidarykite dėklą.

Pastaba: Kad išvengtumėte popieriaus strigčių, neatidarykite dėklų, kol spausdintuvas veikia.

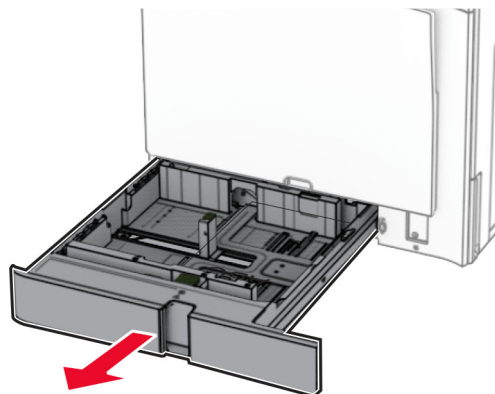

2 Nustatykite kreiptuvus, kad jie atitiktų įdedamo popieriaus formatą.

Pastabos:

- Naudokite dėklo apačioje esančius indikatorius, kurie padės nustatyti kreiptuvų vietą.
- Perforuotas popierius palaikomas tik standartiniame 550 lapų dėkle.
- A3 formato popierius palaikomas tik papildomame 550 lapų dėkle.

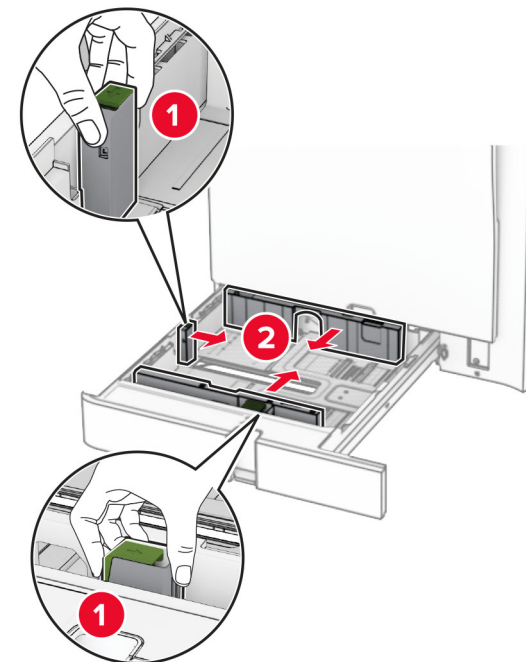

3 Prieš dėdami popierių, jį palankstykite, pavėduokite ir sulyginkite lapų kraštus.

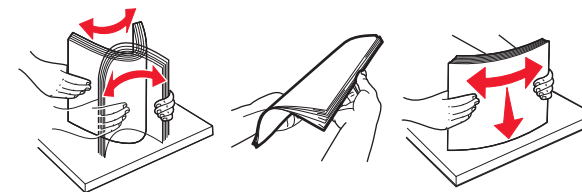

4 Įdėkite popieriaus krūvą spausdinamąja puse į viršų.

Pastabos:

- Nestumkite popieriaus į dėklą.
- Įsitinkite, kad šoniniai kreiptuvai tvirtai priglunda prie popieriaus.
- Įsitinkite, kad popieriaus krūva yra žemiau maksimalaus popieriaus užpildymo indikatorius. Perpildžius, popierius gali užstrigti.

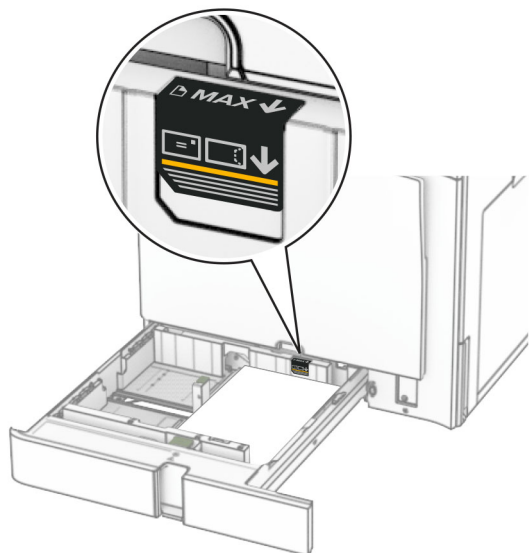

5 Įdėkite dėklą.

Jei reikia, nustatykite popieriaus formatą ir rūšį, kurie atitiktų į dėklą įdėto popieriaus formatą ir rūšį.

Pastaba: Įrengus apipavidalinimo įtaisą, spausdinami lapai pasukami 180° kampu.

Dėdami firminius blankus atlikite bet kuriuos iš toliau nurodytų veiksmų.

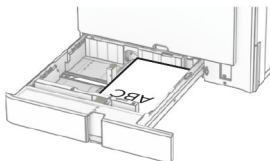
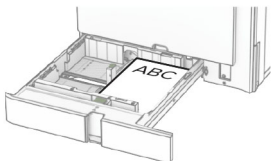
Be apipavidalinimo įtaiso	Su apipavidalinimo įtaisu
	
Vienpusis spausdinimas, ilgasis kraštas	Vienpusis spausdinimas, ilgasis kraštas

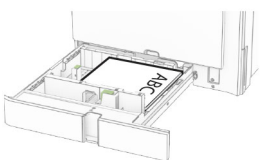
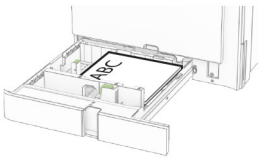
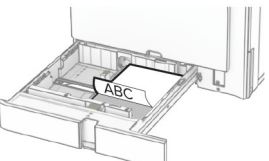
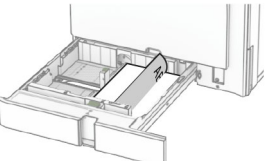
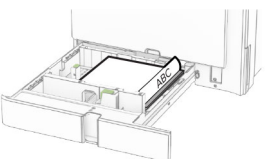
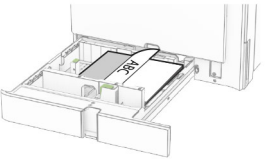
Be apipavidalinimo įtaiso	Su apipavidalinimo įtaisu
	
Vienpusis spausdinimas, trumpasis kraštas	Vienpusis spausdinimas, trumpasis kraštas
	
Abipusis spausdinimas, ilgasis kraštas	Abipusis spausdinimas, ilgasis kraštas
	
Abipusis spausdinimas, trumpasis kraštas	Abipusis spausdinimas, trumpasis kraštas

Dėdami perforuotą popierių atlikite bet kuriuos iš toliau nurodytų veiksmų.

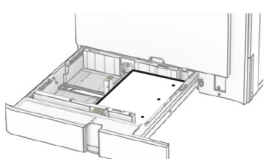
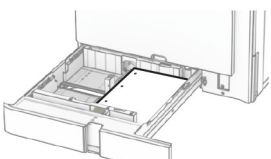
Be papildomo apipavidalinimo įtaiso	Su papildomu apipavidalinimo įtaisu
	
Vienpusis spausdinimas, ilgasis kraštas	Vienpusis spausdinimas, ilgasis kraštas

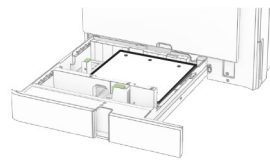
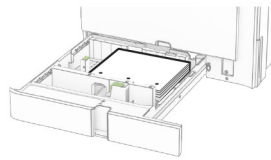
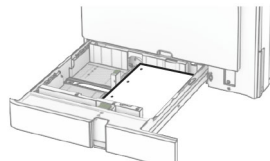
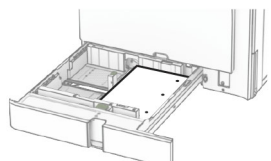
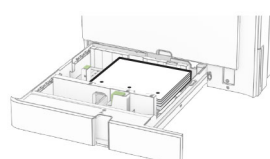
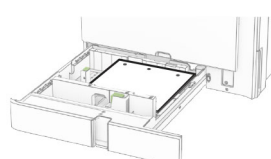
Be papildomo apipavidalinimo įtaiso	Su papildomu apipavidalinimo įtaisu
	
Vienpusis spausdinimas, trumpasis kraštas	Vienpusis spausdinimas, trumpasis kraštas
	
Abipusis spausdinimas, ilgasis kraštas	Abipusis spausdinimas, ilgasis kraštas
	
Abipusis spausdinimas, trumpasis kraštas	Abipusis spausdinimas, trumpasis kraštas

Popieriaus įdėjimas į 2000 lapų sudvejetainį dėklą

⚠ DĖMESIO—PASVYRIMO PAVOJUS: Siekdami sumažinti įrangos nestabilumo pavojų, į kiekvieną dėklą popierių dėkite atskirai. Visus kitus dėklus laikykite uždarytus, iki prireiks.

1 Atidarykite dėklą.

Pastaba: Siekdami išvengti popieriaus strigčių, neištraukite dėklų, kol spausdintuvas veikia.

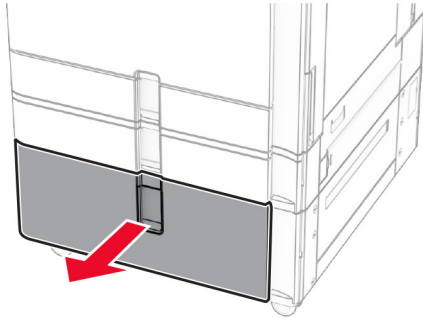

2 Prieš dėdami popierių, jį palankstykite, pavėduokite ir sulyinkite lapų kraštus.

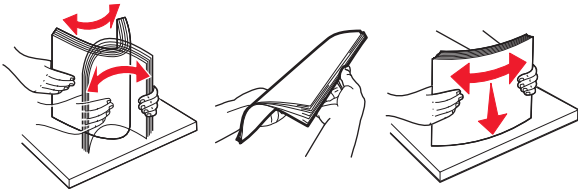

3 Įdėkite popieriaus krūvą į dešiniąjį dėklo įdėklą spausdinamąja puse į viršų.

Pastabos:

- Nestumkite popieriaus į dėklą.
- Įsitinkite, kad popieriaus krūva yra žemiau maksimalaus popieriaus užpildymo indikatorius. Perpildžius, popierius gali užstrigti.

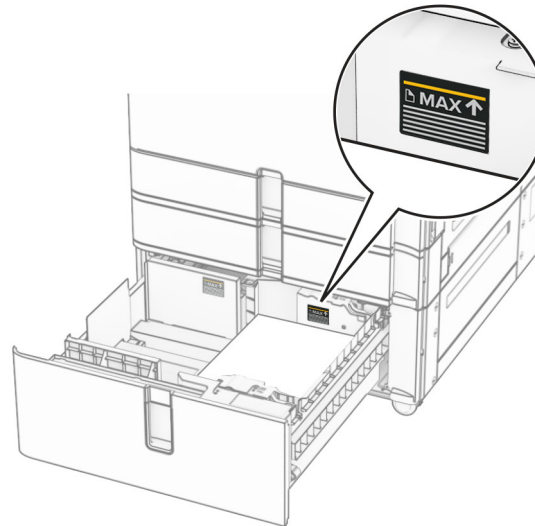

4 Įdėkite dešiniąjį dėklo įdėklą į spausdintuvą.

5 Įdėkite popieriaus krūvą į kairiąjį dėklo įdėklą spausdinamąja puse į viršų.

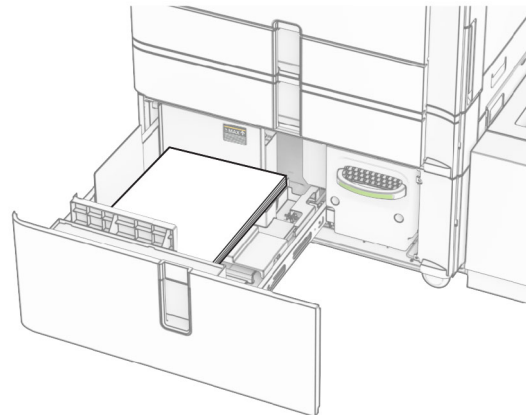

6 Įdėkite dėklą.

Jei reikia, nustatykite popieriaus formatą ir rūšį, kurie atitiktų į dėklą įdėto popieriaus formatą ir rūšį.

Pastaba: Įrengus apipavidalinimo įtaisą, spausdinami lapai pasukami 180° kampu.

Kai dedate firminius blankus spausdinti ant vienos pusės, juos dėkite gerąja puse į viršų, viršutine antrašte į dėklo priekį.

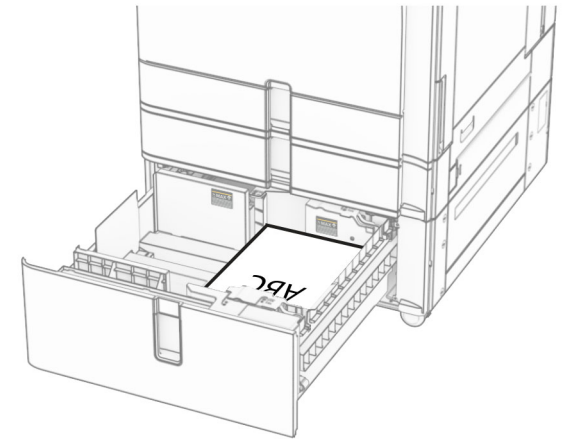

Kai dedate firminius blankus spausdinti ant abiejų pusių, juos dėkite gerąja puse į apačią, viršutine antrašte į dėklo priekį.

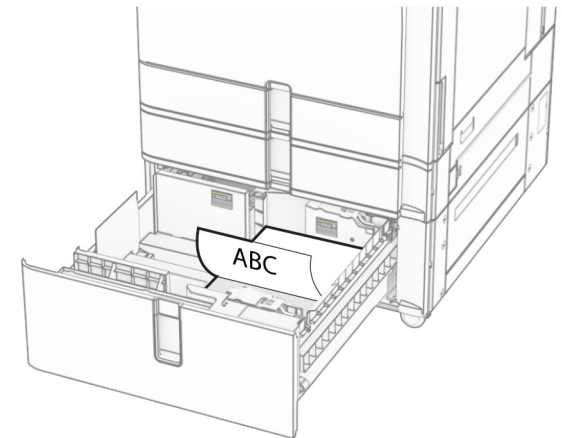

Popieriaus įdėjimas į 1500 lapų dėklą

 **DĖMESIO—PASVYRIMO PAVOJUS:** Siekdami sumažinti įrangos nestabilumo pavojų, į kiekvieną dėklą popierių dėkite atskirai. Visus kitus dėklus laikykite uždarytus, iki prireiks.

1 Atidarykite K dureles.

Pastaba: Kad išvengtumėte popieriaus strigčių, neatidarykite dėklų, kol spausdintuvus veikia.

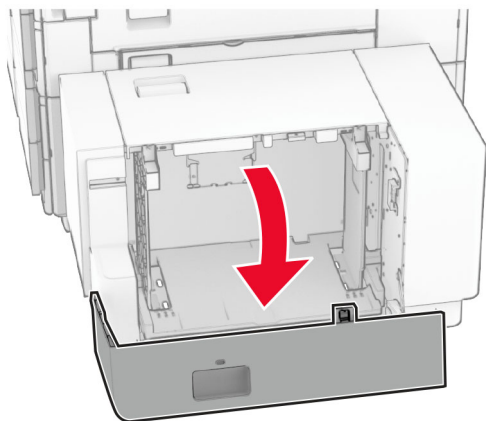

2 Prieš dėdami popierių, jį palankstykite, pavėduokite ir sulyginkite lapų kraštus.

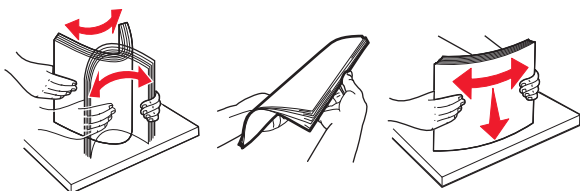

3 Įdėkite popieriaus krūvą spausdinamąja puse žemyn.

Pastabos:

- Nestumkite popieriaus į dėklą.
- Įsitinkinkite, kad popieriaus krūva yra žemiau maksimalaus popieriaus užpildymo indikatorius. Perpildžius, popierius gali užstrigti.

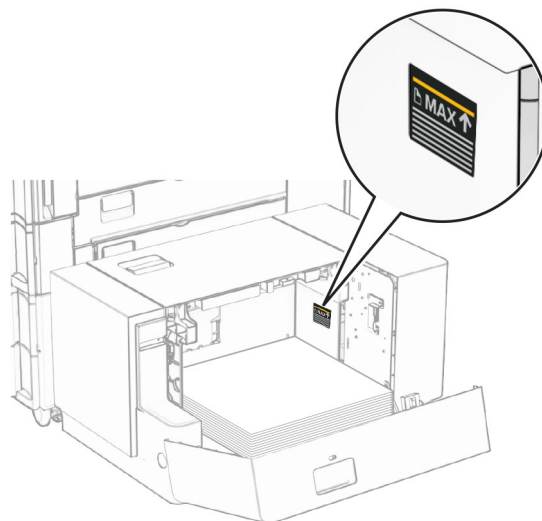

4 Uždarykite K dureles.

Jei reikia, nustatykite popieriaus formatą ir rūšį, kurie atitiktų į dėklą įdėto popieriaus formatą ir rūšį.

Kai dedate firminius blankus spausdinti ant vienos pusės, dėkite juos gerąja puse į apačią, viršutine antrašte į spausdintuvo galą.

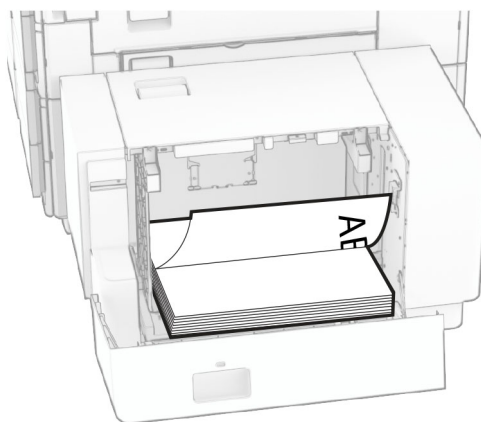

Kai dedate firminius blankus spausdinti ant abiejų pusių, dėkite juos gerąja puse į viršų, viršutine antrašte į spausdintuvo galą.

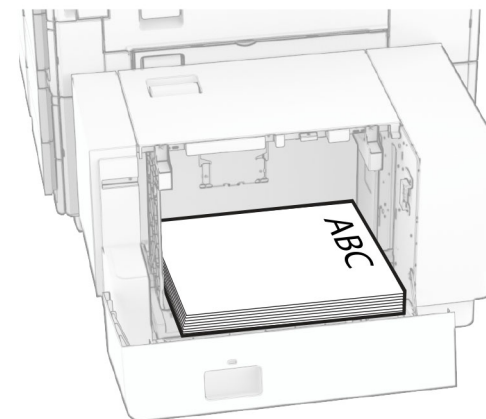

Kai dedate kitokio formato popierių, būtinai pakoreguokite kreiptuvus. Atlikite toliau nurodytus veiksmus.

1 Plokščiuoju atsuktuvu atsukite varžtus nuo popieriaus kreiptuvų.

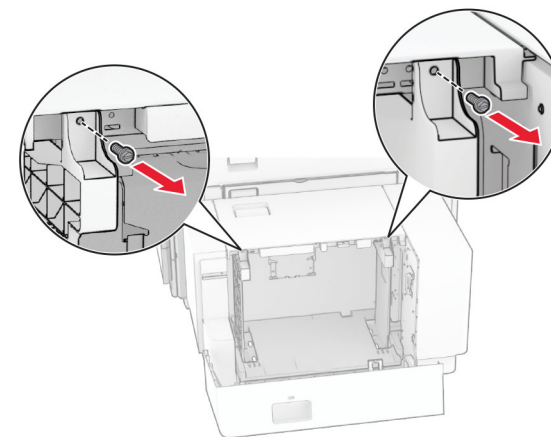

2 Išimkite popieriaus kreiptuvus.

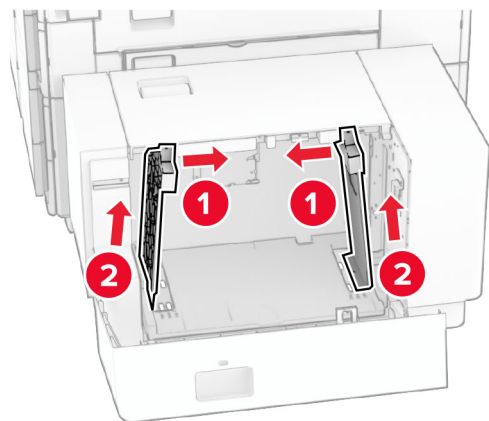

3 Nustatykite popieriaus kreiptuvus, kad jie atitiktų įdedomo popieriaus formatą.

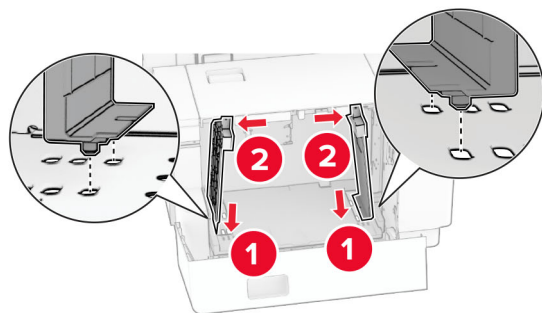
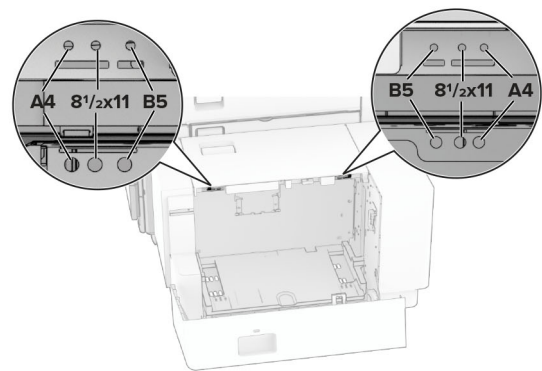
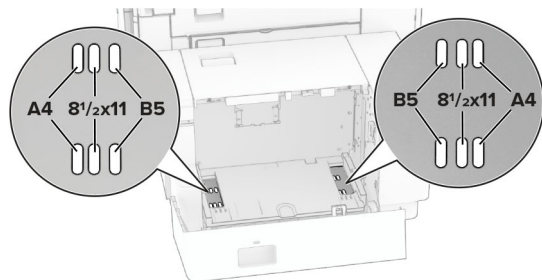

4 Įsukite varžtus ant popieriaus kreiptuvų.

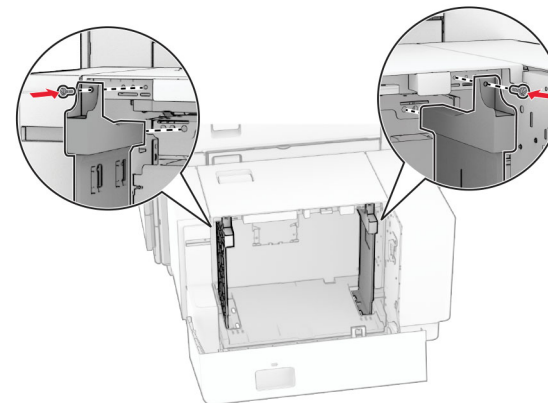

Popieriaus įdėjimas į daugiafunkcij tiktuvą

1 Atidarykite daugiafunkcij tiktuvą.

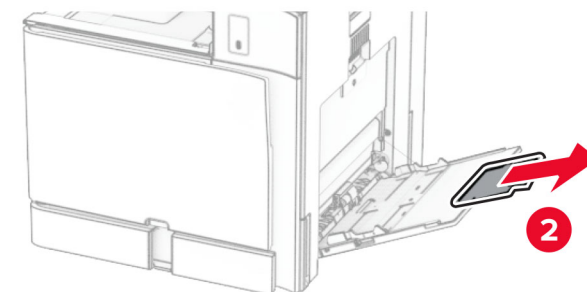
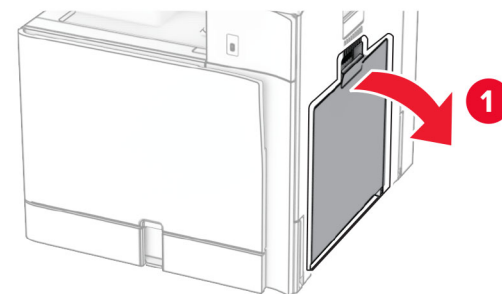

2 Nustatykite šoninius kreiptuvus, kad jie atitiktų įdedamo popieriaus formatą.

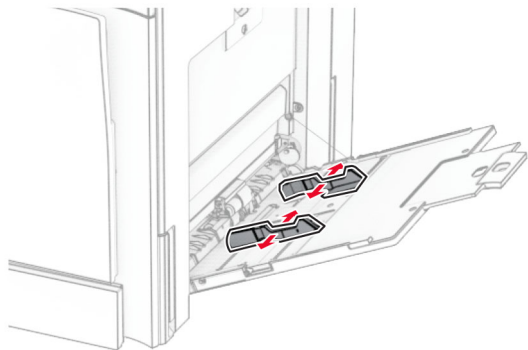

3 Prieš dėdami popierių, jį palankstykite, pavėduokite ir sulyginkite lapų kraštus.

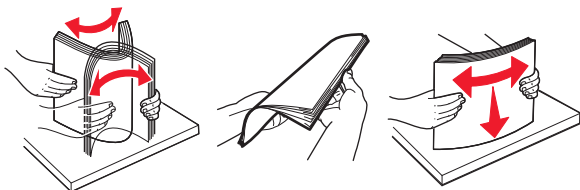

4 Įdėkite popierių.

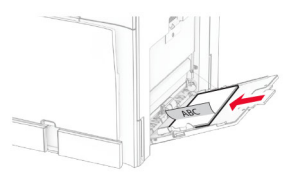
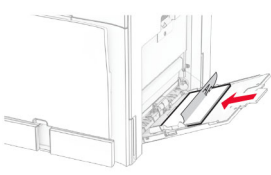

Pastaba: Įsitikinkite, kad šoniniai kreiptuvai tvirtai priglundą prie popieriaus.

- Dėdami firminius blankus atlikite vieną iš toliau nurodytų veiksmų.

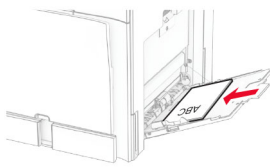
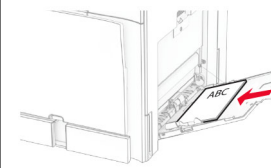
Be apipavidalinimo įtaiso	Su apipavidalinimo įtaisu
	
Vienpusis spausdinimas, ilgasis kraštas	Vienpusis spausdinimas, ilgasis kraštas

Be apipavidalinimo įtaiso	Su apipavidalinimo įtaisu
	
Abipusis spausdinimas, ilgasis kraštas	Abipusis spausdinimas, ilgasis kraštas

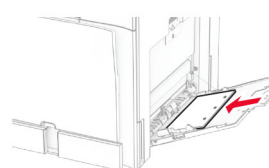
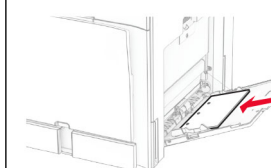
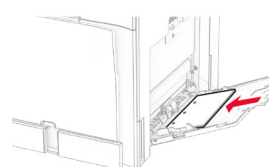
Dėdami perforuotą popierių atlikite vieną iš toliau nurodytų veiksmų.

Be apipavidalinimo įtaiso	Su apipavidalinimo įtaisu
	
Vienpusis spausdinimas, ilgasis kraštas	Vienpusis spausdinimas, ilgasis kraštas
	
Abipusis spausdinimas, ilgasis kraštas	Abipusis spausdinimas, ilgasis kraštas

Vokai

Dėkite voką atlanke į viršų spausdintuvo galinės dalies link. Dėkite europinį voką atlanke į viršų pirma įkišdami į daugiafunkcijų tiektuvą.

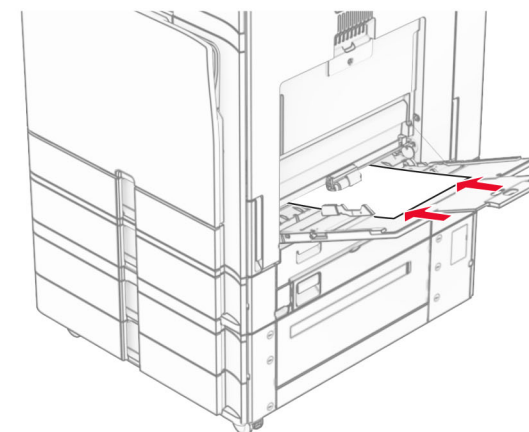
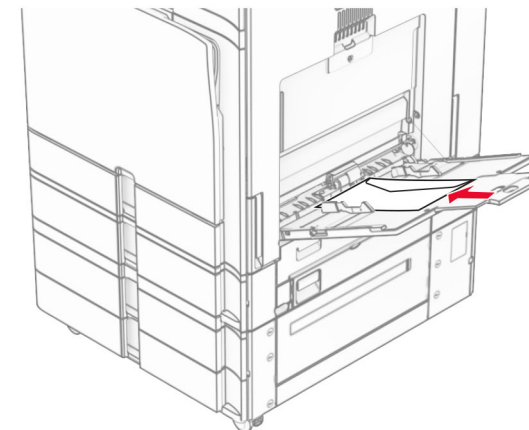

Pastaba: Įrengus apipavidalinimo įtaisą, spausdintuvas pasuka puslapius 180° kampu.

Specialiųjų laikmenų formato ir rūšies nustatymas

Jeį naudojate specialiąsias laikmenas, pavyzdžiui, etiketes, kartoninį popierių ar vokus, atlikite toliau nurodytus veiksmus.

- 1 Valdymo skydelyje eikite į **Nustatymai > Popierius > Dėklų konfigūracija > Popieriaus formatas / rūšis**.
- 2 Pasirinkite popieriaus šaltinį ir nustatykite specialiųjų laikmenų formatą ir rūšį.

Spausdintuvo programinės įrangos diegimas

Pastabos:

- Spausdinimo tvarkyklė yra programinės įrangos diegimo programos pakete.
 - Jei naudojate „Macintosh“ kompiuterius su „macOS“ 10.7 ar naujesne versija, jums nereikia įdiegti tvarkyklės norint spausdinti „AirPrint“ sertifikuotu spausdintuvu. Jei pageidaujate tinkintų spausdinimo funkcijų, atsisiųskite spausdinimo tvarkyklę.
- 1 Gaukite programinės įrangos diegimo programos paketą.
 - Programinės įrangos kompaktiniame diske, kurį gavote kartu su spausdintuvu.
 - Mūsų interneto svetainėje arba vietoje, kurioje pirkote spausdintuvą.
 - 2 Paleidę diegimo programą vykdykite kompiuterio ekrane pateikiamus nurodymus.

Programinės aparatinės įrangos naujinimas

Programinės aparatinės įrangos atnaujinimas naudojant valdymo skydelį

Pranešimų centro naudojimas

Šis būdas taikomas tik kai kurių modelių spausdintuvams.

- 1 Valdymo skydelyje eikite į pranešimų centrą, tada pasirinkite **Yra programinės aparatinės įrangos atnaujinimas**.

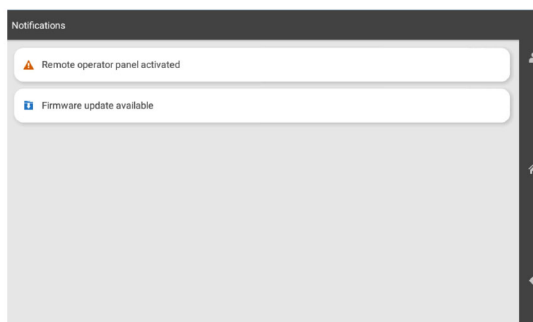

- 2 Pasirinkite **Diegti dabar**.

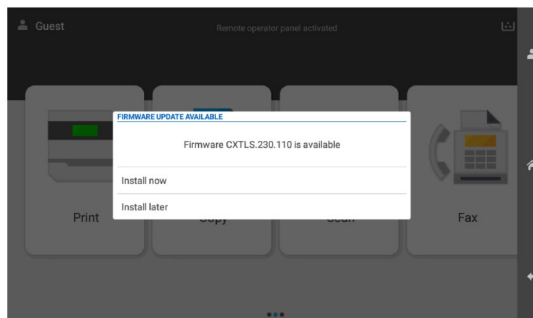

Atnaujinus spausdintuvus automatiškai paleidžiamas iš naujo.

Meniu „Nustatymai“ naudojimas

- 1 Valdymo skydelyje eikite į **Nustatymai > Įrenginys > Programinės aparatinės įrangos naujinimas**.

- 2 Priklausomai nuo savo spausdintuvo modelio pasirinkite **Tikrinti, ar nėra atnaujinimų** arba **Tikrinti, ar nėra atnaujinimų, dabar**.

- 3 Jei atnaujinimas yra, pasirinkite **Diegti dabar**.

Atnaujinus spausdintuvus automatiškai paleidžiamas iš naujo.

Programinės aparatinės įrangos atnaujinimas „Embedded Web Server“

Prieš pradėdami įsitikinkite, kad atlikti toliau nurodyti veiksmai.

- Atsisiųskite naujausią spausdintuvo programinę įrangą ir išsaugojote ją atmintuke arba kompiuteryje. Jei reikia daugiau informacijos, kreipkitės į vietą, kurioje pirkote spausdintuvą.
- Spausdintuve nenaudojate specialaus kodo, kad neprarastumėte šios funkcijos.

Įspėjimas—Galima sugadinti: Užtikrinkite, kad visi spausdintuvai, kurių programinė aparatinė įranga atnaujinama, būtų įjungti per visą programinės aparatinės įrangos naujinimo procesą. Jei naujinant programinę aparatinę įrangą spausdintuvus bus išjungtas, jis gali būti rimtai sugadintas.

Jeį spausdintuvus prijungtas prie tinklo, kai ieškoma atnaujinimų, programinės aparatinės įrangos atsisiųsti nereikia.

- 1 Atidarykite interneto naršyklę ir adreso lauke įveskite spausdintuvo IP adresą.

Pastabos:

- Spausdintuvo pradžios ekrane peržiūrėkite spausdintuvo IP adresą. IP adresas rodomas kaip keturi taškai atskirtų skaičių rinkinys, pavyzdžiui, 123.123.123.123.
- Jei naudojate įgalotąjį serverį, laikinai jį išjunkite, kad galėtumėte tinkamai įkelti tinklalapį.

- 2 Spustelėkite **Įrenginys**.

- 3 Slinkite žemyn, tada spustelėkite **Programinės aparatinės įrangos naujinimas**.

- 4 Priklausomai nuo savo spausdintuvo modelio, spustelėkite **Tikrinti, ar nėra atnaujinimų** arba **Tikrinti, ar nėra atnaujinimų, dabar**.

Jeį atnaujinimas yra, spustelėkite **Sutinku, pradėti atnaujinimą**.

Atnaujinus spausdintuvus automatiškai paleidžiamas iš naujo.

Spausdintuvų pridėjimas kompiuteryje

Prieš pradėdami atlikite vieną iš toliau nurodytų veiksmų.

- Prijunkite spausdintuvą ir kompiuterį prie to paties tinklo. Jei reikia daugiau informacijos apie spausdintuvo prijungimą prie tinklo, žr. [„Spausdintuvo prijungimas prie 'Wi-Fi' tinklo“ 10 puslapyje](#).
- Prijunkite kompiuterį prie spausdintuvo. Jei reikia daugiau informacijos, žr. [„Kompiuterio prijungimas prie spausdintuvo“ 10 puslapyje](#).
- Prijunkite spausdintuvą prie kompiuterio USB laidu. Jei reikia daugiau informacijos, žr. [„Spausdintuvo jungtys“ 2 puslapyje](#).

Pastaba: USB laidas parduodamas atskirai.

„Windows“ naudotojams

- 1 Kompiuteryje įdiekite spausdinimo tvarkyklę.

Pastaba: Jei reikia daugiau informacijos, žr. [„Spausdintuvo programinės įrangos diegimas“ 9 puslapyje](#).

- 2 Atidarykite **Spausdintuvai ir skaitytuvai**, tada spustelėkite **Pridėti spausdintuvą arba skaitytuvą**.

- 3 Priklausomai nuo prijungto spausdintuvo, atlikite vieną iš toliau nurodytų veiksmų.

- Pasirinkite spausdintuvą iš sąrašo, tada spustelėkite **Pridėti įrenginį**.
- Spustelėkite **Rodyti „Wi-Fi Direct“ spausdintuvus**, pasirinkite spausdintuvą, tada spustelėkite **Pridėti įrenginį**.
- Spustelėkite **Spausdintuvo, kurio pageidauju, nėra sąrašė**, tada lange **Pridėti spausdintuvą** atlikite toliau nurodytus veiksmus.
 - a Pasirinkite **Pridėti spausdintuvą naudojant IP adresą arba pagrindinio kompiuterio vardą** ir spustelėkite **Toliau**.
 - b Lauke „Įrenginio tipas“ pasirinkite **TCP/IP įrenginys**.
 - c Lauke „Pagrindinio kompiuterio vardas arba IP adresas“ įveskite spausdintuvo IP adresą, tada spustelėkite **Toliau**.

Pastabos:

- Spausdintuvo pradžios ekrane peržiūrėkite spausdintuvo IP adresą. IP adresas rodomas kaip keturi taškais atskirtų skaičių rinkiniai, pavyzdžiui, 123.123.123.123.
 - Jei naudojate įgalintąjį serverį, laikinai jį išjunkite, kad galėtumėte tinkamai įkelti tinklalapį.
- d Pasirinkite spausdinimo tvarkyklę, tada spustelėkite **Toliau**.

- e Pasirinkite **Naudoti tvarkyklę, kuri šiuo metu yra įdiegta (rekomenduojama)**, tada spustelėkite **Toliau**.
- f Įveskite spausdintuvo pavadinimą, tada spustelėkite **Toliau**.
- g Spustelėkite **Baigti**.

„Macintosh“ naudotojams

- 1 Atidarykite **Printers & Scanners** (Spausdintuvai ir skaitytuvai).
- 2 Spustelėkite **Add Printer, Scanner, or Fax** (Pridėti spausdintuvą, skaitytuvą arba faksą), tada pasirinkite spausdintuvą.
- 3 Meniu **Add Printer** (Pridėti spausdintuvą) pasirinkite spausdinimo tvarkyklę.

Pastabos:

- Jei norite naudoti „Macintosh“ spausdinimo tvarkyklę, pasirinkite arba **„AirPrint“**, arba **„Secure AirPrint“**.
- Jei pageidaujate pasirinktinių spausdinimo funkcijų, pasirinkite gamintojo spausdinimo tvarkyklę. Kaip įdiegti tvarkyklę žr. [„Spausdintuvo programinės įrangos diegimas“ 9 puslapyje](#).

- 4 Pridėkite spausdintuvą.

Spausdintuvo prijungimas prie „Wi-Fi“ tinklo

Prieš pradėdami įsitikinkite, kad atlikti toliau nurodyti veiksmai.

- Aktyvus adapteris yra nustatytas į Automatinis. Valdymo skydelyje eikite į **Nustatymai > Tinklas / prievadai > Tinklo apžvalga > Aktyvus adapteris**.
- Eterneto kabelis neprijungtas prie spausdintuvo.

- 1 Valdymo skydelyje eikite į **Nustatymai > Tinklas / prievadai > Belaidis ryšys > Sąranka spausdintuvo valdymo skydelyje > Pasirinkti tinklą**.

- 2 Pasirinkite „Wi-Fi“ tinklą, tada įveskite tinklo slaptažodį.

Pastaba: Spausdintuvuose su integruotąja „Wi-Fi“ funkcija atliekant pradinę sąranką parodomas raginimas nustatyti „Wi-Fi“ tinklą.

„Wi-Fi Direct“ konfigūravimas

„Wi-Fi Direct“ suteikia galimybę „Wi-Fi“ įrenginiams tiesiogiai prisijungti prie vienas kito nenaudojant prieigos taško (belaidžio maršruto parinktuvo).

- 1 Valdymo skydelyje eikite į **Nustatymai > Tinklas / prievadai > „Wi-Fi Direct“**.

- 2 Sukonfigūruokite nustatymus.

- **Įjungti „Wi-Fi Direct“** – spausdintuvą įgalinamas transliuoti savo paties „Wi-Fi Direct“ tinklą.
- **„Wi-Fi Direct“ vardas** – priskiriamas vardas „Wi-Fi Direct“ tinklui.
- **„Wi-Fi Direct“ slaptažodis** – priskiriamas slaptažodis dėl belaidžio ryšio saugumo, kai naudojamas lygiarangių ryšys.
- **Rodyti slaptažodį sąrankos puslapyje** – rodomas slaptažodis tinklo sąrankos puslapyje.
- **Pageidaujamo kanalo numeris** – priskiriamas pageidaujamas „Wi-Fi Direct“ tinklo kanalas.
- **Grupės savininko IP adresas** – priskiriamas grupės savininko IP adresas.
- **Automatiškai priimti mygtukinio prijungimo užklausas** – spausdintuvui leidžiama automatiškai priimti prijungimo užklausas.

Pastaba: Mygtukinio prijungimo užklausų priėmimas automatiškai nėra apsaugotas.

Pastabos:

- Pagal numatytuosius nustatymus „Wi-Fi Direct“ tinklo slaptažodis spausdintuvo ekrane nerodomas. Jei norite, kad slaptažodis būtų parodytas, įgalinkite žvilgtelėjimo į slaptažodį piktogramą. Valdymo skydelyje eikite į **Nustatymai > Saugumas > Įvairūs > Įgalinti slaptažodžio / PIN kodo rodymą**.
- Jei norite sužinoti „Wi-Fi Direct“ tinklo slaptažodį jo nerodydami spausdintuvo ekrane, išspausdinkite **tinklo sąrankos puslapį**. Valdymo skydelyje eikite į **Nustatymai > Ataskaitos > Tinklas > Tinklo sąrankos puslapis**.

Kompiuterio prijungimas prie spausdintuvo

Prieš prijungdami savo kompiuterį įsitikinkite, kad sukonfigūruotas „Wi-Fi Direct“. Jei reikia daugiau informacijos, žr. [„Wi-Fi Direct“ konfigūravimas“ 10 puslapyje](#).

„Windows“ naudotojams

- 1 Atidarykite **Spausdintuvai ir skaitytuvai**, tada spustelėkite **Pridėti spausdintuvą arba skaitytuvą**.

- 2 Spustelėkite **Rodyti „Wi-Fi Direct“ spausdintuvus**, tada pasirinkite spausdintuvo „Wi-Fi Direct“ vardą.
- 3 Spausdintuvo ekrane atkreipkite dėmesį į aštuonių skaitmenų spausdintuvo PIN kodą.
- 4 Kompiuteryje įveskite PIN kodą.

Pastaba: Jei spausdinimo tvarkyklė dar neįdiegta, „Windows“ atsisiunčia atitinkamą tvarkyklę.

„Macintosh“ naudotojams

- 1 Spustelėkite belaidžio ryšio piktogramą ir pasirinkite spausdintuvo „Wi-Fi Direct“ vardą.

Pastaba: Prieš „Wi-Fi Direct“ vardą pridedama eilutė DIRECT-xy (kur x ir y – du atsitiktiniai ženklai).

- 2 Įveskite „Wi-Fi Direct“ slaptažodį.

Pastaba: Atsijungę nuo „Wi-Fi Direct“ tinklo, kompiuterį vėl prijunkite prie ankstesnio tinklo.

Mobiliojo prietaiso prijungimas prie spausdintuvo

Prieš prijungdami savo mobilųjį prietaisą įsitikinkite, kad sukonfigūruotas „Wi-Fi Direct“. Jei reikia daugiau informacijos, žr. [„Wi-Fi Direct“ konfigūravimas“ 10 puslapyje.](#)

Naudojant „Wi-Fi Direct“

Pastaba: Šios instrukcijos taikomos tik mobiliems įrenginiams, kurie veikia „Android“ platformoje.

- 1 Mobiliajame prietaise eikite į meniu **Nustatymai**.
- 2 Įgalinkite **„Wi-Fi“**, tada palieskite **Wi-Fi Direct**.
- 3 Pasirinkite spausdintuvo „Wi-Fi Direct“ vardą.
- 4 Patvirtinkite prijungimą spausdintuvo valdymo skydelyje.

Naudojant „Wi-Fi“

- 1 Mobiliajame prietaise eikite į meniu **Nustatymai**.
 - 2 Palieskite **„Wi-Fi“** ir pasirinkite spausdintuvo „Wi-Fi Direct“ vardą.
- Pastaba:** Prieš „Wi-Fi Direct“ vardą pridedama eilutė DIRECT-xy (kur x ir y – du atsitiktiniai ženklai).
- 3 Įveskite „Wi-Fi Direct“ slaptažodį.

Strigčių šalinimas

Strigčių vietų nustatymas

Pastabos:

- Kai funkcijos **Strigčių pagelbiklis** nustatymas – **Įjungta**, pašalinus užstrigusį lapą spausdintuvą išleidžia tuščius lapus arba lapus su daliniais spaudiniais. Patikrinkite, ar tarp spaudinių nėra tuščių lapų.
- Kai funkcijos **Atkūrimas po strigčių** nustatymas – **Įjungta** arba **Automatiškai**, užstrigusius lapus spausdintuvą atspausdina iš naujo.

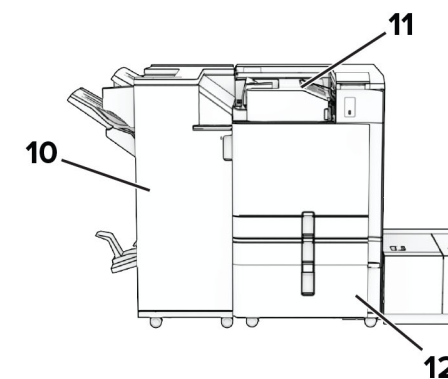
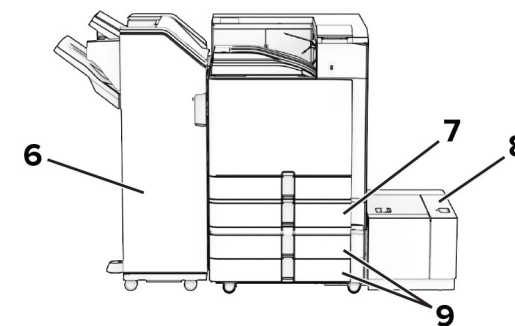
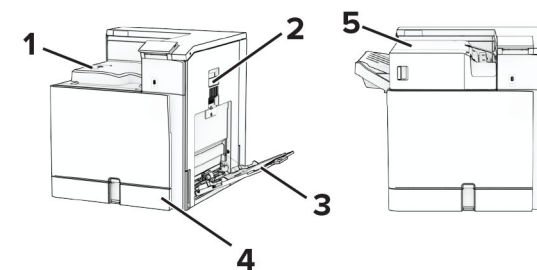

Strigčių vietos	
1	Standartinė dėtuė
2	B durelės
3	Daugiafunkcis tiektuvas

Strigčių vietos	
4	Standartinis dėklas
5	Sąsagėlių segiklis
6	Sąsagėlių, skylmušos įtaisas
7	Papildomas 550 lapų dėklas
8	1500 lapų dėklas
9	2 x 550 lapų dėklas
10	Brošiūrų apipavidalinimo įtaisas
11	Popieriaus gabenimo su lankstymu papildomas įtaisas
12	2000 lapų sudvejintas dėklas

Popieriaus strigtis standartiniame dėkle

1 Ištraukite standartinį dėklą.

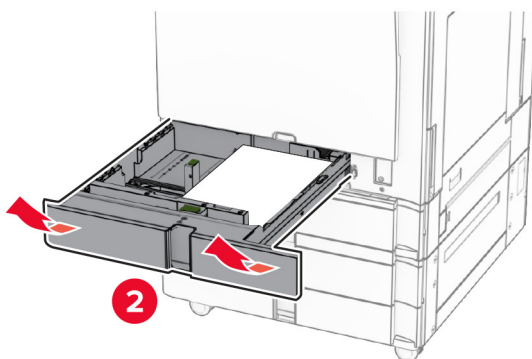
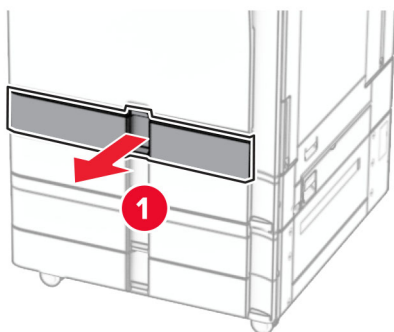

2 Pašalinkite užstrigusį popierių.

Pastaba: Įsitinkite, kad pašalinote visas popieriaus daleles.

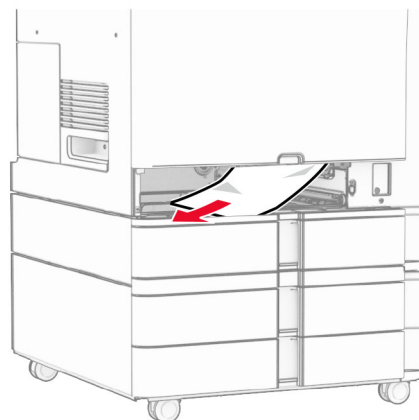

3 Įdėkite dėklą.

Popieriaus strigtis papildomame 550 lapų dėkle

1 Atidarykite D dureles.

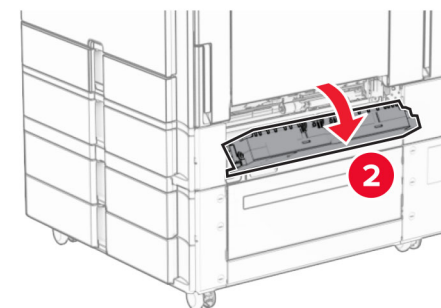
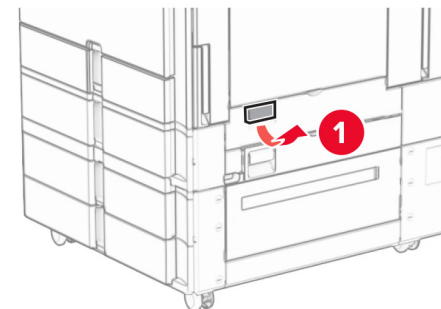

2 Pašalinkite užstrigusį popierių.

Pastaba: Įsitinkite, kad pašalinote visas popieriaus daleles.

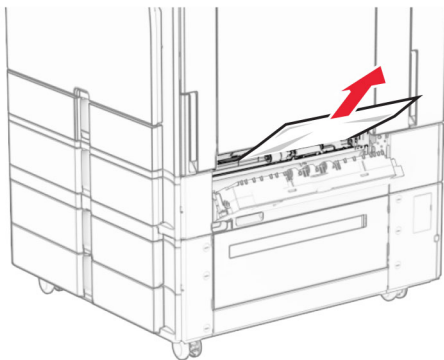

3 Uždarykite dureles.

4 Ištraukite papildomą 550 lapų dėklą.

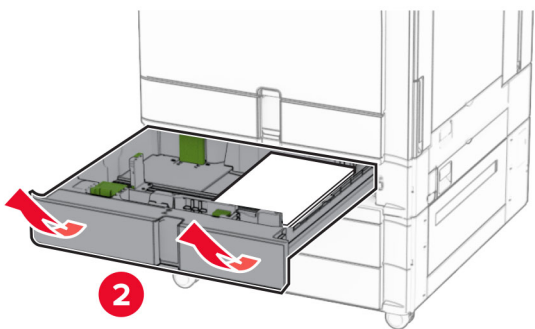
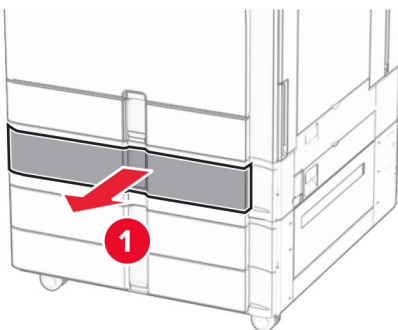

5 Pašalinkite užstrigusį popierių.

Pastaba: Įsitinkinkite, kad pašalinote visas popieriaus daleles.

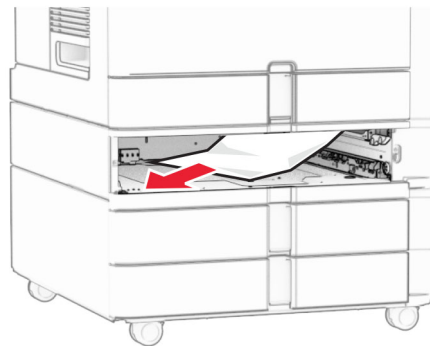

6 Įdėkite dėklą.

Popieriaus strigtis daugiafunkciame tiektove

1 Pašalinkite popierių iš daugiafunkcio tiektuvo.

2 Pašalinkite užstrigusį popierių.

Pastaba: Įsitinkinkite, kad pašalinote visas popieriaus daleles.

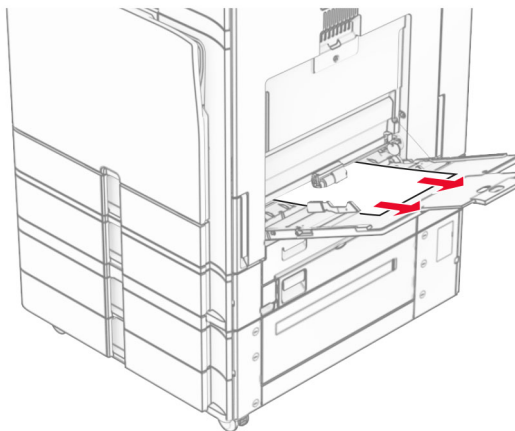

Popieriaus strigtis 2 x 550 lapų dėkle

1 Atidarykite E dureles.

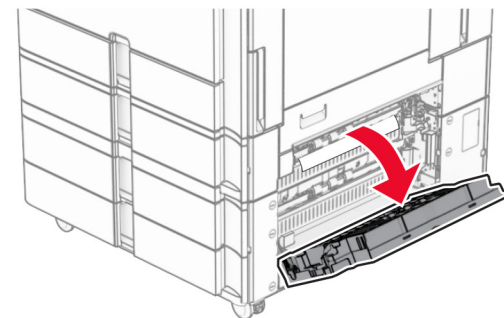

2 Pašalinkite E durelėse užstrigusį popierių.

Pastaba: Įsitinkinkite, kad pašalinote visas popieriaus daleles.

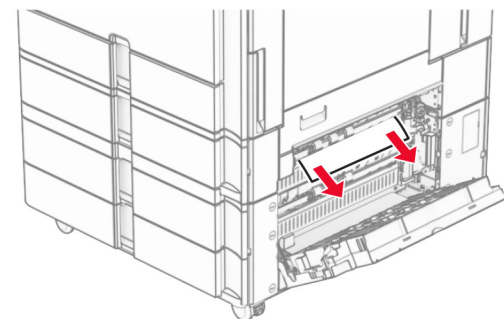

3 Uždarykite E dureles.

4 Ištraukite 3 dėklą.

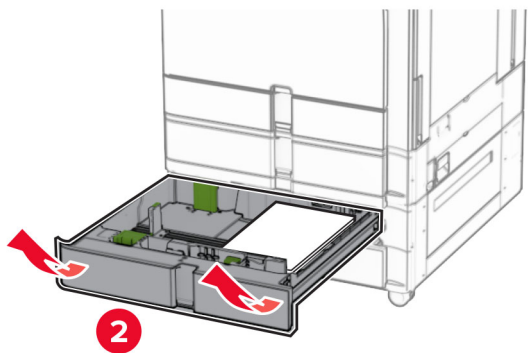
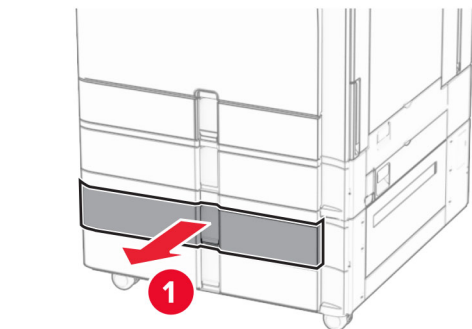

5 Pašalinkite užstrigusį popierių.

Pastaba: Įsitinkite, kad pašalintote visas popieriaus daleles.

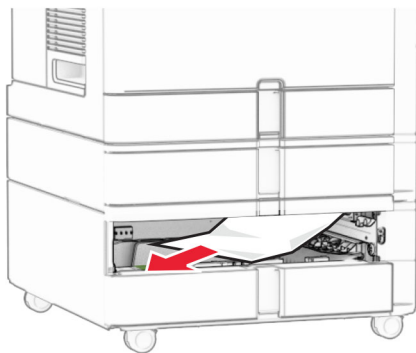

6 Įdėkite 3 dėklą.

7 Pakartokite nuo 4 iki 6 veiksmus 4 dėklui.

Popieriaus strigtis 2000 lapų sudvejintame dėkle

1 Atidarykite E dureles.

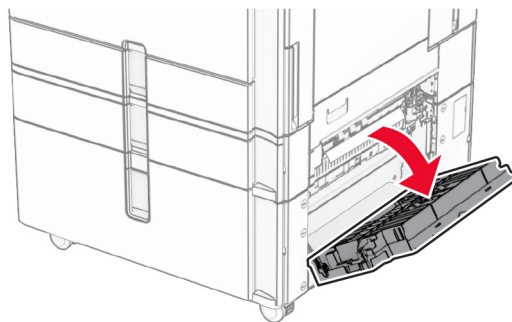

2 Pašalinkite E durelėse užstrigusį popierių.

Pastaba: Įsitinkite, kad pašalintote visas popieriaus daleles.

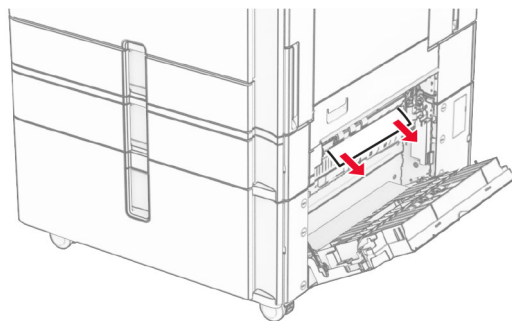

3 Uždarykite E dureles.

Popieriaus strigtis 1500 lapų dėkle

1 Atidarykite K dureles.

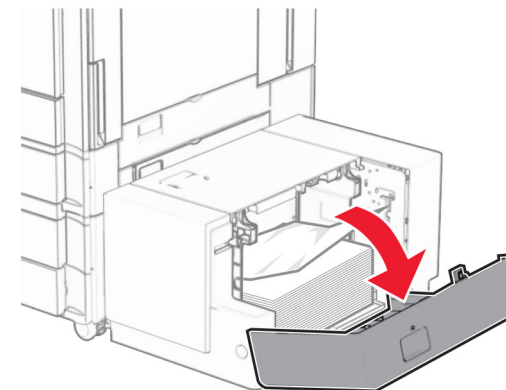

2 Pašalinkite užstrigusį popierių.

Pastaba: Įsitinkite, kad pašalintote visas popieriaus daleles.

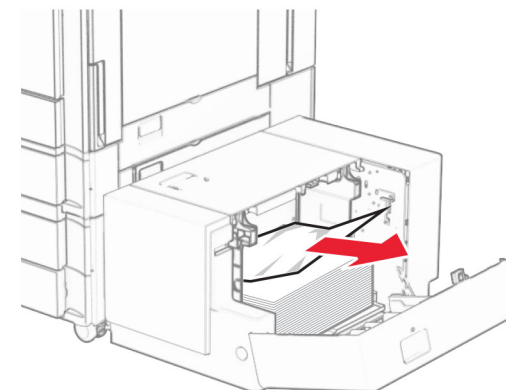

3 Uždarykite K dureles.

4 Suimkite už J rankenos, tada pastumkite dėklą į dešinę.

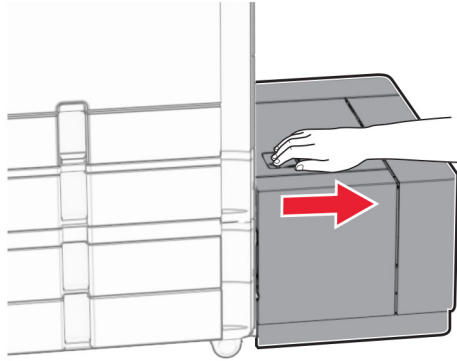

5 Pašalinkite užstrigusį popierių.

Pastaba: Įsitinkite, kad pašalintote visas popieriaus daleles.

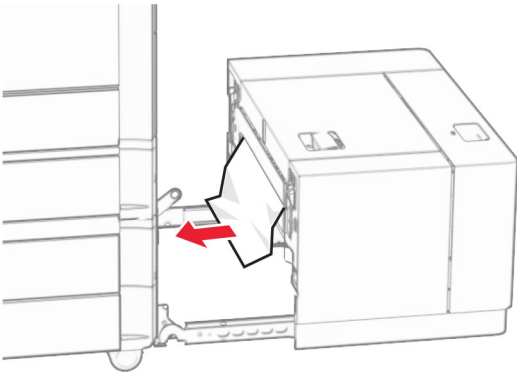

6 Pastumkite dėklą atgal į vietą.

Popieriaus strigtis B durelėse

1 Atidarykite B dureles.

 **DĖMESIO—KARŠTAS PAVIRŠIUS:** Spausdintuvo vidus gali būti karštas. Siekdami sumažinti pavojų susižaloti nuo karšto komponento, prieš liسدami leiskite paviršiui atvėsti.

Įspėjimas—Galima sugadinti: Prieš pasiekdami arba liسدami vidines spausdintuvo sritis, palieskite bet kurią neapsaugotą spausdintuvo metalinio korpuso vietą, kad išvengtumėte gedimų dėl elektrostatinės iškvovos.

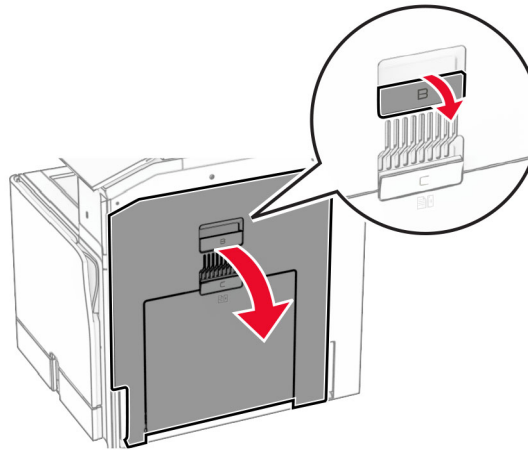

2 Pašalinkite popierių, užstrigusį bet kurioje iš toliau nurodytų vietų.

Pastaba: Įsitinkite, kad pašalintote visas popieriaus daleles.

- Virš kaitintuvo

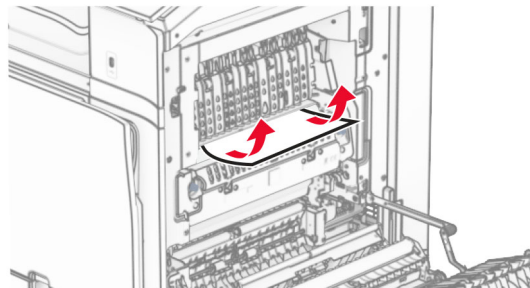

- Kaitintuve

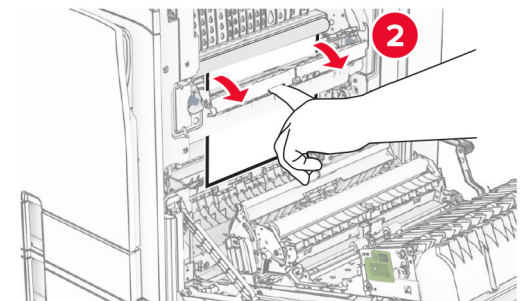
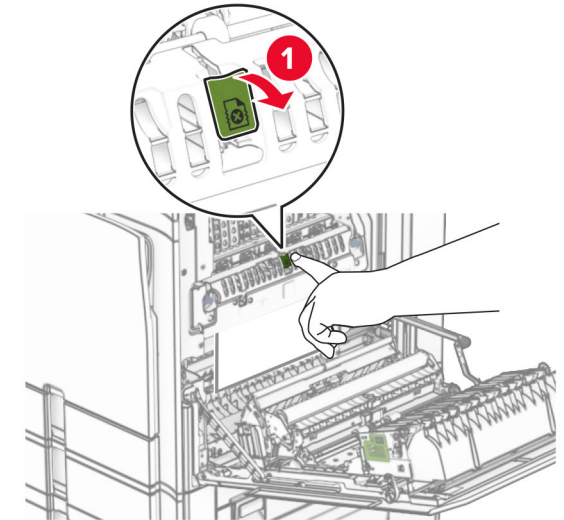

- Po kaitintuvu

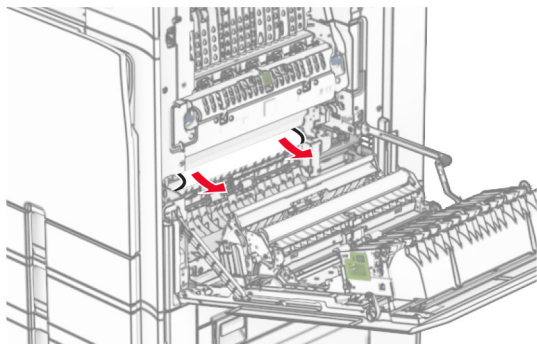

- Po standartinės dėtuvės išėjimo velenu

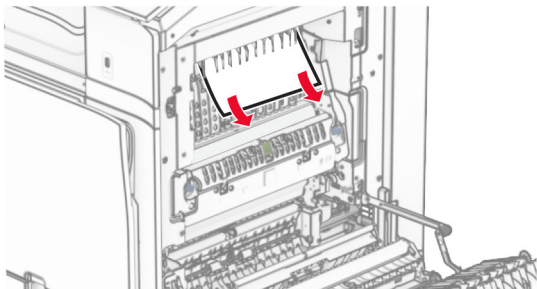

- Dvipusio spausdinimo įrenginyje

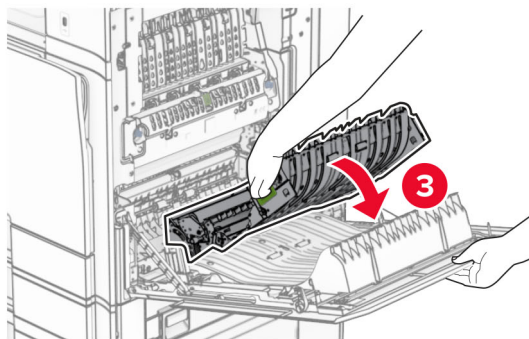
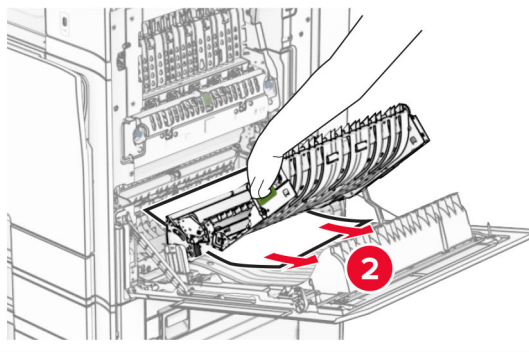
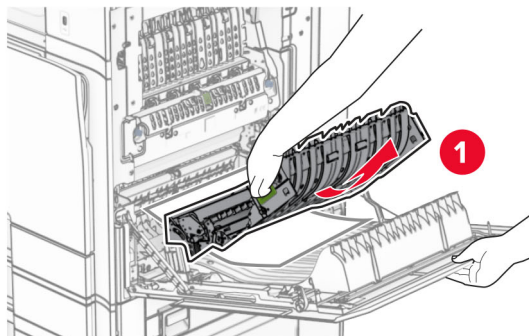

- 3 Uždarykite B dureles.

Popieriaus strigtis standartinėje dėtuvėje

- 1 Pašalinkite popierių iš standartinės dėtuvės.
- 2 Pašalinkite užstrigusį popierių.

Pastaba: Įsitinkinkite, kad pašalintote visas popieriaus daleles.

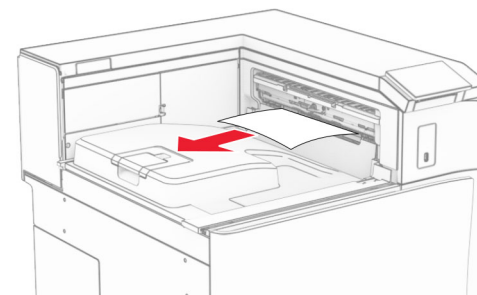

Popieriaus strigtis sąsagėlių segiklyje

- 1 Pašalinkite sąsagėlių segiklio dėtuvėje užstrigusį popierių.

Pastaba: Įsitinkinkite, kad pašalintote visas popieriaus daleles.

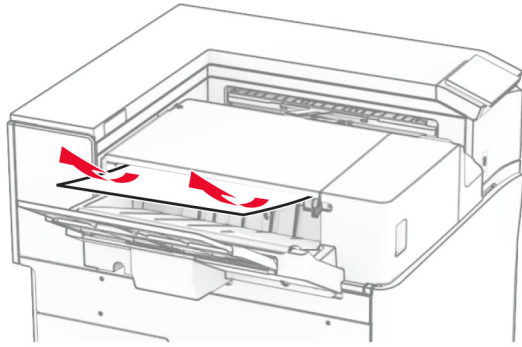

2 Suimkite F rankenėlę, tada pastumkite sąsagėlių segiklį į kairę.

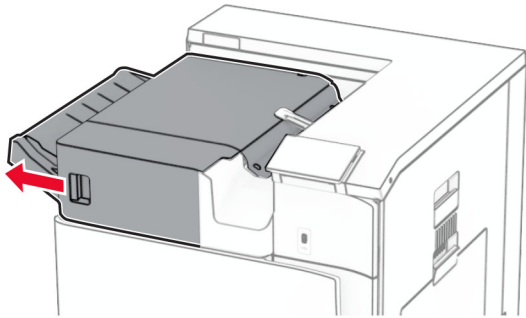

3 Atidarykite R1 dureles, tada pasukite R2 rankenėlę pagal laikrodžio rodyklę.

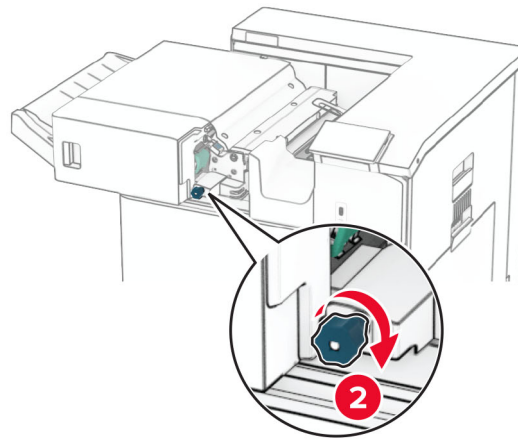
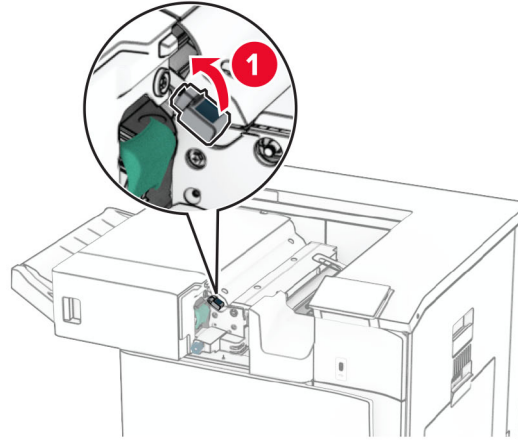

4 Pašalinkite užstrigusį popierių.

Pastaba: Įsitinkinkite, kad pašalintote visas popieriaus daleles.

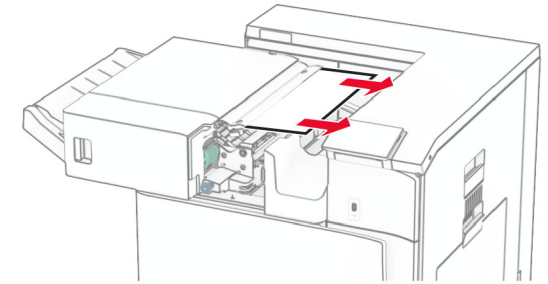

5 Uždarykite R1 dureles

6 Pašalinkite standartinės dėtuovės išėjimo velene užstrigusį popierių.

Pastaba: Įsitinkinkite, kad pašalintote visas popieriaus daleles.

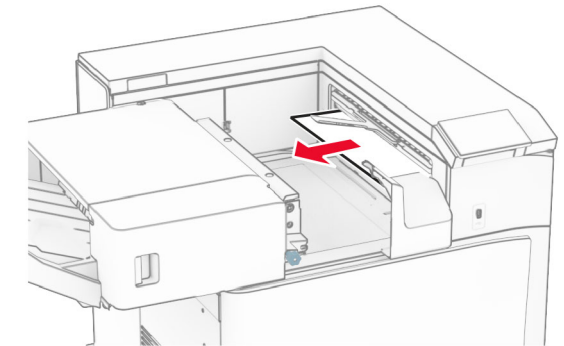

7 Pastumkite sąsagėlių segiklį atgal į vietą.

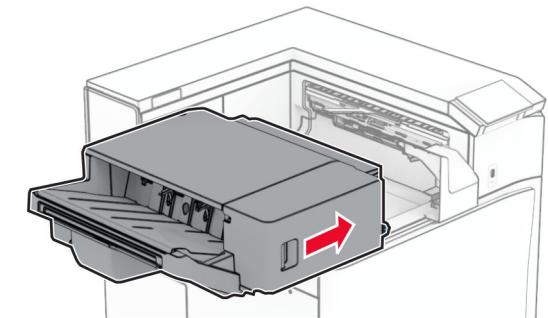

Popieriaus strigtis popieriaus gabenimo su lankstymu papildomame įtaise

1 Pašalinkite užstrigusį popierių.

Pastaba: Įsitinkinkite, kad pašalinote visas popieriaus daleles.

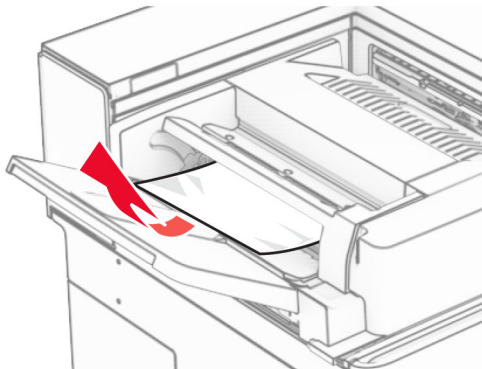

2 Atidarykite F dureles.

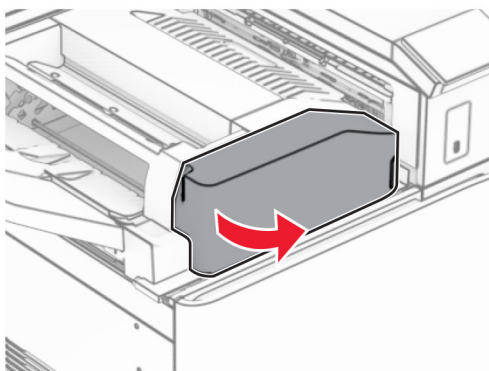

3 Pakelkite N4 rankenėlę.

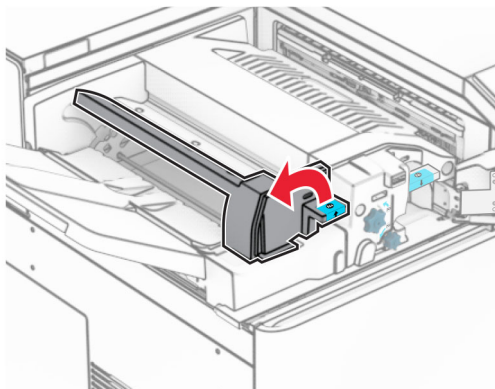

4 Pakelkite N5 rankenėlę.

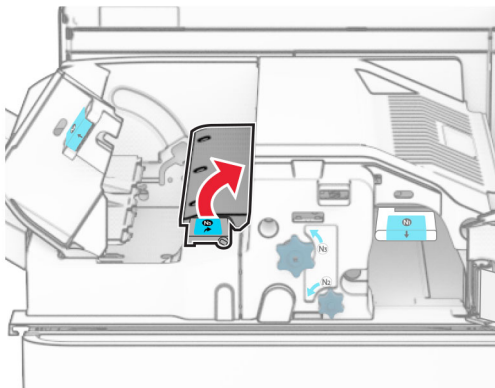

5 Pašalinkite užstrigusį popierių.

Pastaba: Įsitinkinkite, kad pašalinote visas popieriaus daleles.

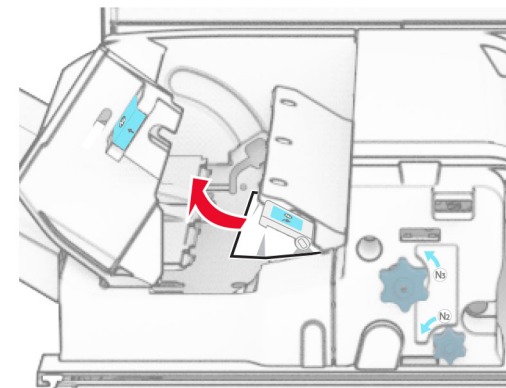

6 Uždarykite N5 rankenėlę, tada uždarykite N4 rankenėlę.

7 Paspauskite žemyn N1 rankenėlę.

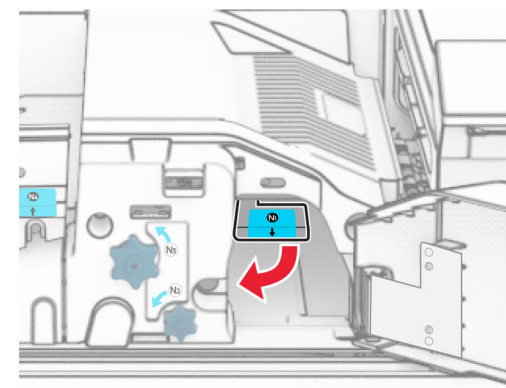

8 Pasukite N2 rankenėlę prieš laikrodžio rodyklę.

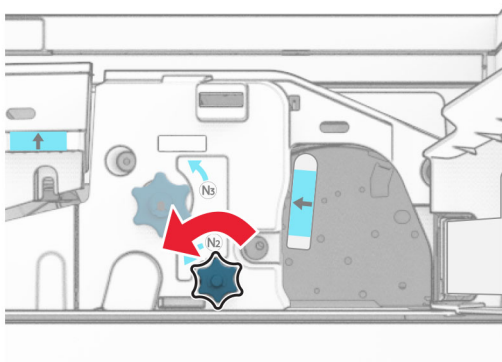

9 Pašalinkite užstrigusį popierių.

[spėjimas—Galima sugadinti]: Kad nesugadintumėte spausdintuvo, prieš šalinami užstrigusį popierių nusiimkite visus rankų aksesuarus.

Pastaba: Įsitinkite, kad pašalintote visas popieriaus daleles.

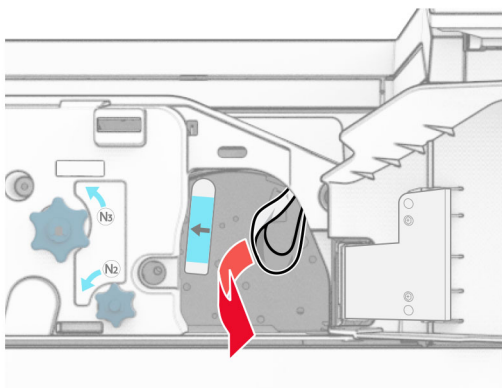

10 Gražinkite N1 rankenėlę į vietą.

11 Uždarykite F dureles.

Popieriaus strigtis sąsagėlių, skylmušos įtaise

Jei jūsų spausdintuvas sukonfigūruotas su popieriaus gabenimo įtaisu, atlikite toliau nurodytus veiksmus.

1 Pašalinkite 1 dėtuvėje užstrigusį popierių.

Pastabos:

- Įsitinkite, kad pašalintote visas popieriaus daleles.
- Neišimkite atspausdintų lapų, esančių susegimo dėkle, kad spaudinyje netrūktų puslapių.

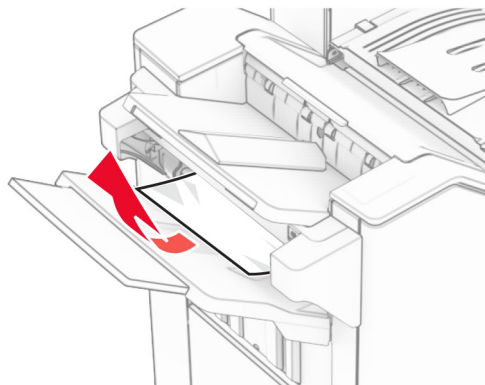

2 Pašalinkite apipavidalinimo įtaiso standartinėje dėtuvėje užstrigusį popierių.

Pastaba: Įsitinkite, kad pašalintote visas popieriaus daleles.

3 Pašalinkite 2 dėtuvėje užstrigusį popierių.

Pastaba: Įsitinkite, kad pašalintote visas popieriaus daleles.

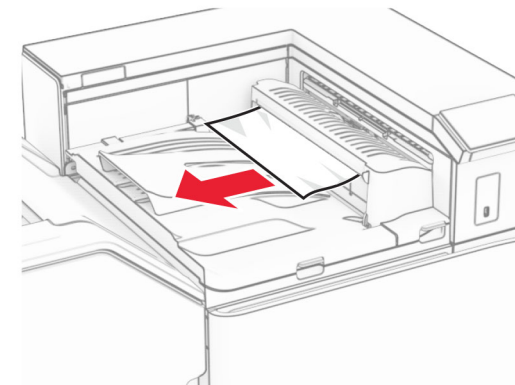

4 Atidarykite G popieriaus gabenimo įtaiso dangtį, tada pašalinkite užstrigusį popierių.

Pastaba: Įsitinkite, kad pašalintote visas popieriaus daleles.

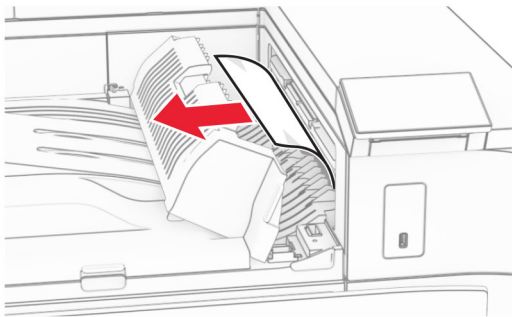
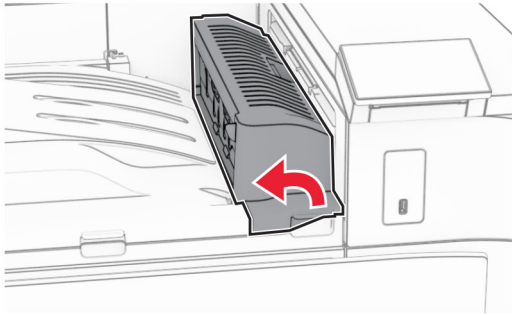

5 Uždarykite G popieriaus gabenimo įtaiso dangtį.

6 Atidarykite I dureles, atidarykite R1 dureles, tada pašalinkite užstrigusį popierių.

Pastaba: Įsitinkinkite, kad pašalinote visas popieriaus daleles.

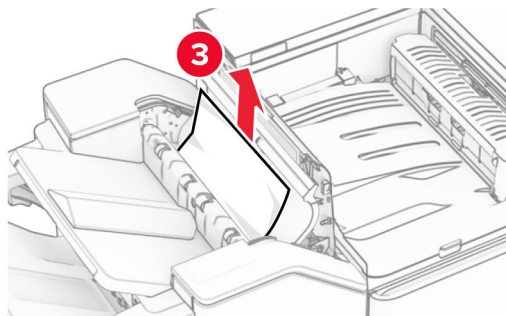
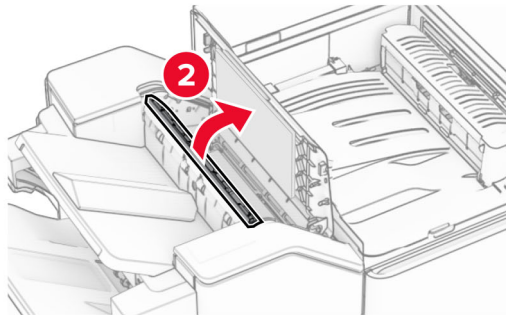
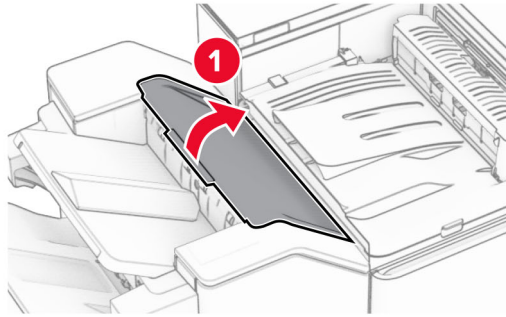

7 Uždarykite R1 dureles, paskui – I dureles.

8 Atidarykite F popieriaus gabenimo įtaiso dangtį.

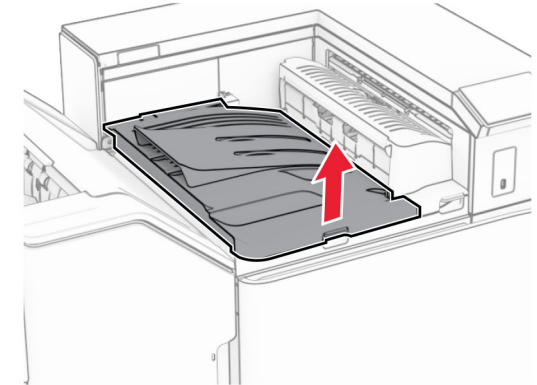

9 Atidarykite H dureles.

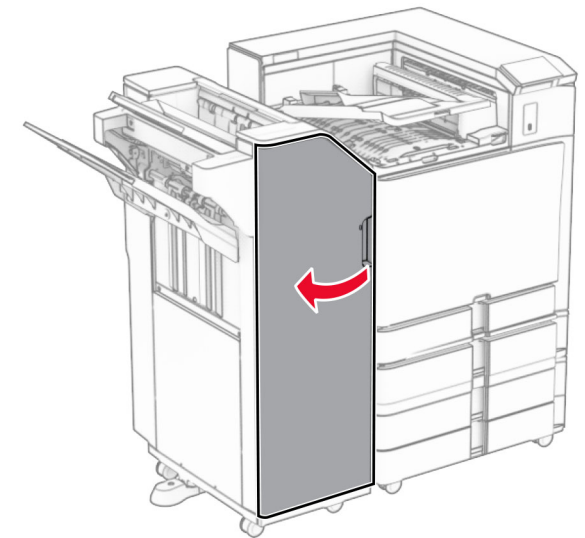

10 Pakelkite R4 rankenėlę.

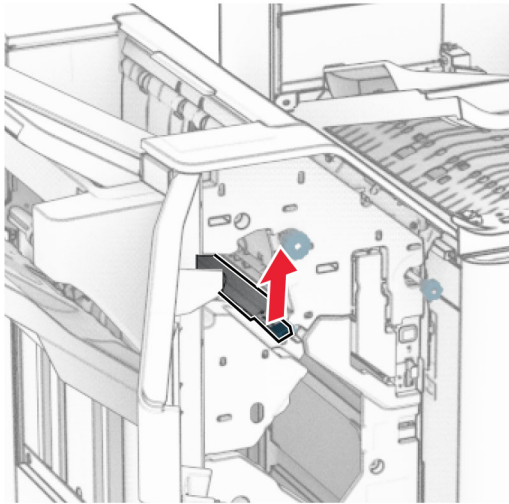

11 Pasukite R3 rankenėlę prieš laikrodžio rodyklę, tada pašalinkite 1 dėtuveje užstrigusį popierių.

Pastaba: Įsitinkite, kad pašalinote visas popieriaus daleles.

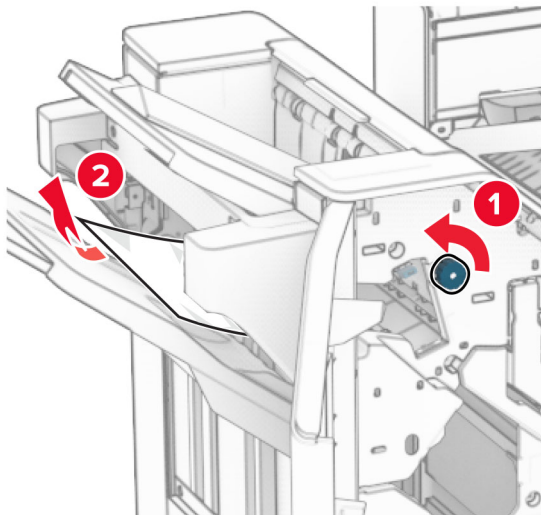

12 Pasukite R2 rankenėlę prieš laikrodžio rodyklę, tada pašalinkite F popieriaus gabenimo įtaiso dangtyje užstrigusį popierių.

Pastaba: Įsitinkite, kad pašalinote visas popieriaus daleles.

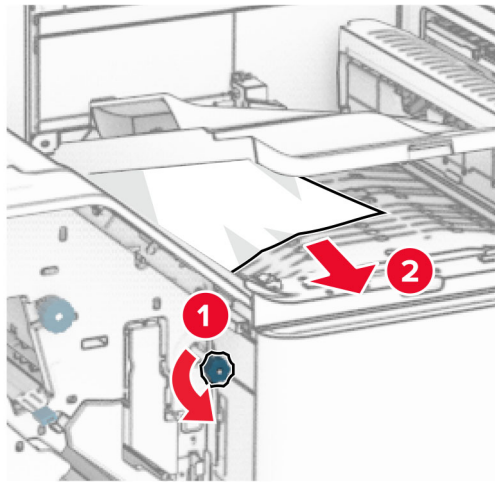

13 Uždarykite F popieriaus gabenimo įtaiso dangtį.

14 Gražinkite R4 rankenėlę į pradinę padėtį.

15 Uždarykite H dureles.

Jei jūsų spausdintuvas sukonfigūruotas su popieriaus gabenimo su lankstymu papildomu įtaisu, atlikite toliau nurodytus veiksmus.

1 Pašalinkite 1 dėtuveje užstrigusį popierių.

Pastabos:

- Įsitinkite, kad pašalinote visas popieriaus daleles.
- Neišimkite atspausdintų lapų, esančių susegimo dėkle, kad spaudinyje netrūktų puslapių.

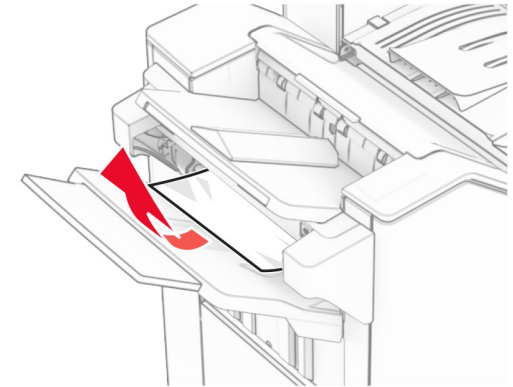

2 Pašalinkite apipavidalinimo įtaiso standartinėje dėtuveje užstrigusį popierių.

Pastaba: Įsitinkite, kad pašalinote visas popieriaus daleles.

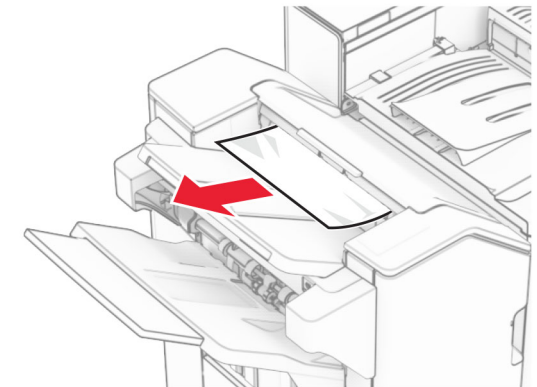

3 Pašalinkite 2 dėtuveje užstrigusį popierių.

Pastaba: Įsitinkite, kad pašalinote visas popieriaus daleles.

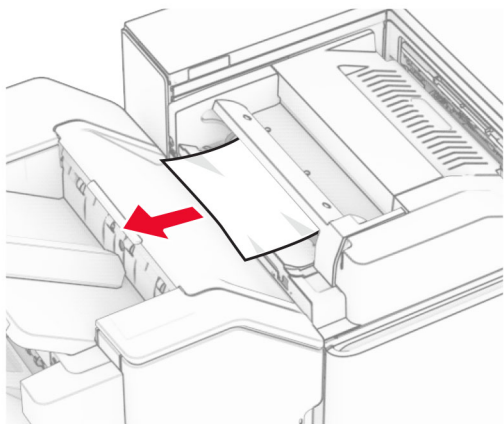

4 Atidarykite F dureles.

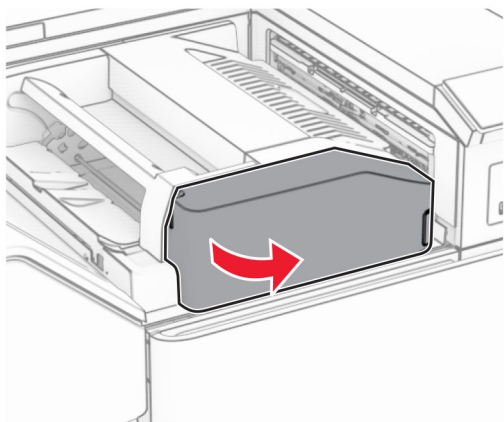

5 Atidarykite N4 dureles.

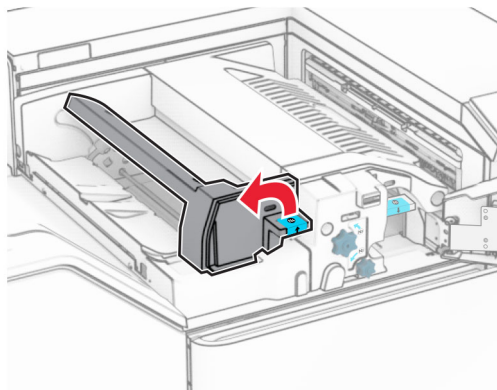

6 Atidarykite N5 dureles.

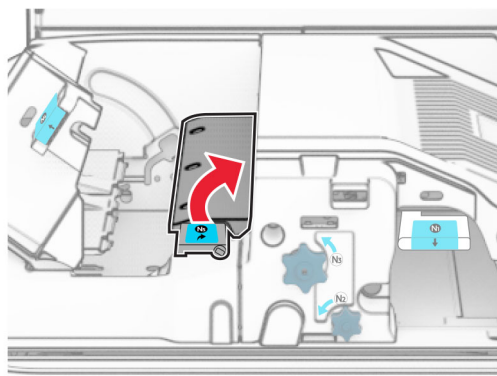

7 Atidarykite H dureles.

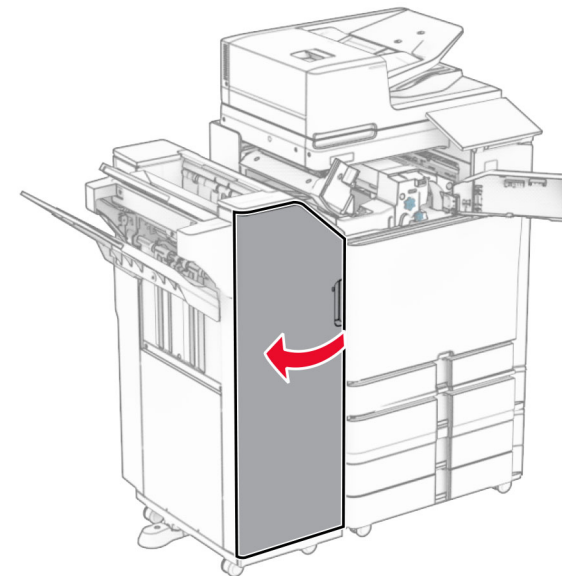

8 Pakelkite R4 rankenėlę.

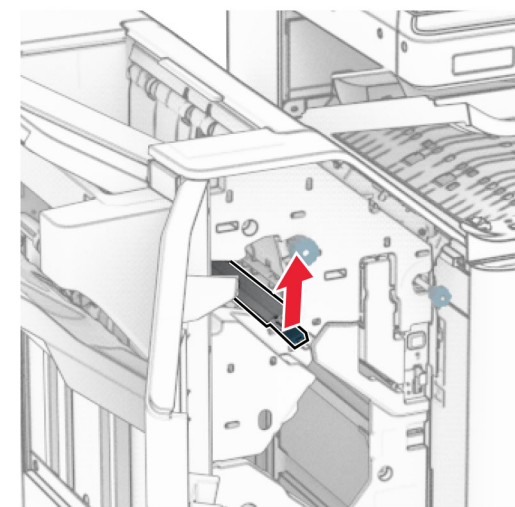

9 Pasukite R3 rankenėlę prieš laikrodžio rodyklę, tada pašalinkite 1 dėtuvejė užstrigusį popierių.

Pastaba: Įsitinkite, kad pašalinote visas popieriaus daleles.

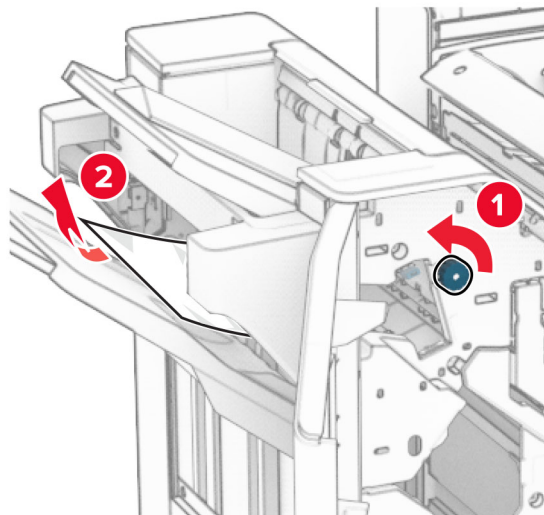

10 Pasukite R2 rankenėlę prieš laikrodžio rodyklę, tada pašalinkite tarp N4 ir N5 durelių užstrigusį popierių.

Pastaba: Įsitinkite, kad pašalinote visas popieriaus daleles.

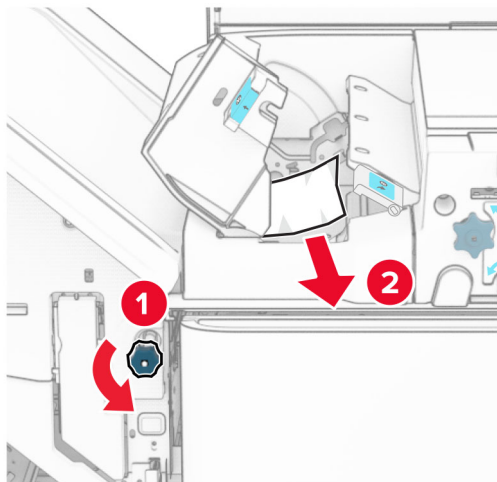

11 Atidarykite B dureles.

⚠ DĖMESIO—KARŠTAS PAVIRŠIUS: Spausdintuvo vidus gali būti karštas. Siekdami sumažinti pavojų susižaloti nuo karšto komponento, prieš liسدami leiskite paviršiui atvėsti.

Įspėjimas—Galima sugadinti: Prieš pasiekdami arba liسدami vidines spausdintuvo sritis, palieskite bet kurią neapsaugotą spausdintuvo metalinio korpuso vietą, kad išvengtumėte gedimų dėl elektrostatinės iškvovos.

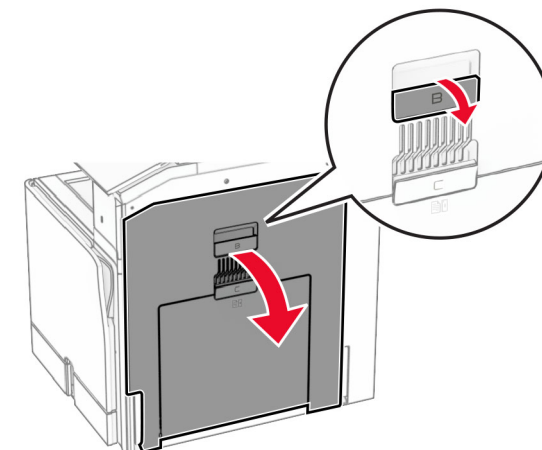

12 Pašalinkite po standartinės dėtūvės išėjimo vėlenu užstrigusį popierių.

Pastaba: Įsitinkite, kad pašalinote visas popieriaus daleles.

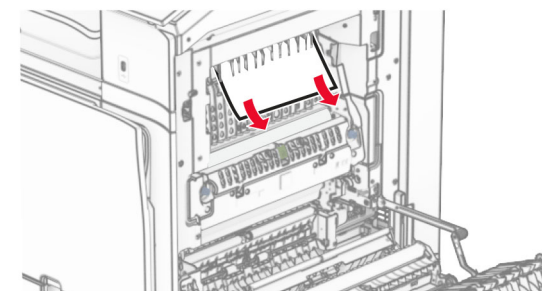

13 Uždarykite B dureles.

14 Paspauskite žemyn N1 rankenėlę.

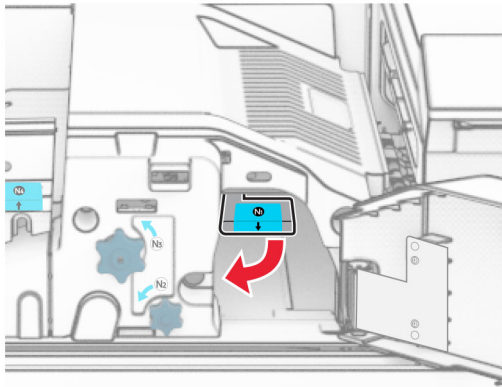

15 Pasukite N2 rankenėlę prieš laikrodžio rodyklę.

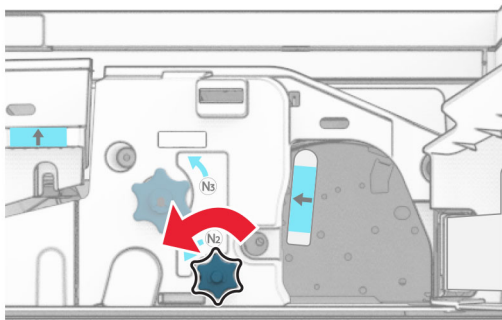

16 Pašalinkite užstrigusį popierių.

[spėjimas—Galima sugadinti: Kad nesugadintumėte spausdintuvo, prieš šalindami užstrigusį popierių nusiimkite visus rankų aksesuarus.

Pastaba: Įsitinkite, kad pašalintote visas popieriaus daleles.

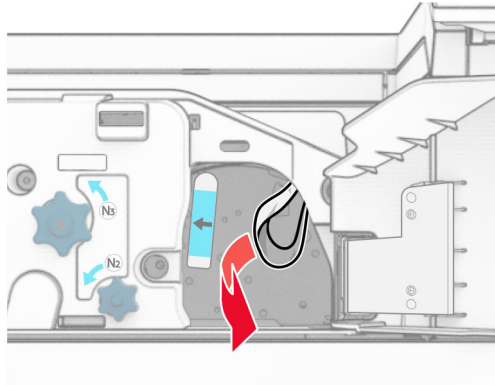

17 Gražinkite N1 rankenėlę į vietą.

18 Uždarykite N5 rankenėlę, tada uždarykite N4 rankenėlę.

19 Uždarykite F dureles.

20 Gražinkite R4 rankenėlę į pradinę padėtį.

21 Uždarykite H dureles.

Popieriaus strigtis brošiūrų apipavidalinimo įtaise

Jei jūsų spausdintuvas sukonfigūruotas su popieriaus gabenimo įtaisu, atlikite toliau nurodytus veiksmus.

1 Pašalinkite apipavidalinimo įtaiso standartinėje dėtuvėje užstrigusį popierių.

Pastaba: Įsitinkite, kad pašalintote visas popieriaus daleles.

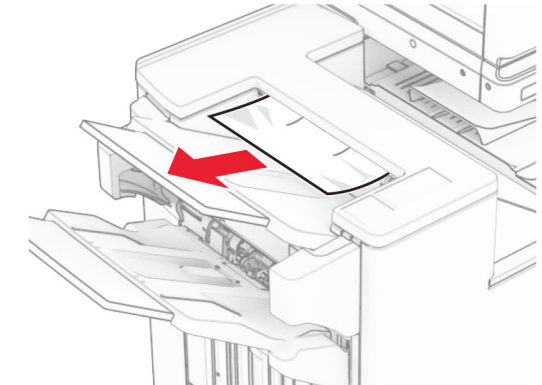

2 Pašalinkite 1 dėtuvėje užstrigusį popierių.

Pastaba: Įsitinkite, kad pašalintote visas popieriaus daleles.

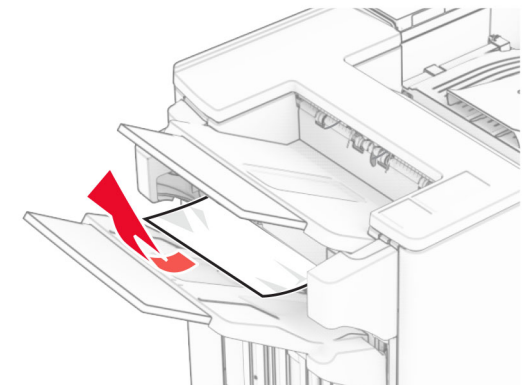

3 Pašalinkite 1 dėtuvėje užstrigusį popierių.

Pastabos:

- Įsitinkite, kad pašalintote visas popieriaus daleles.
- Neišimkite atspausdintų lapų, esančių susegimo dėkle, kad spaudinyje netrūktų puslapių.

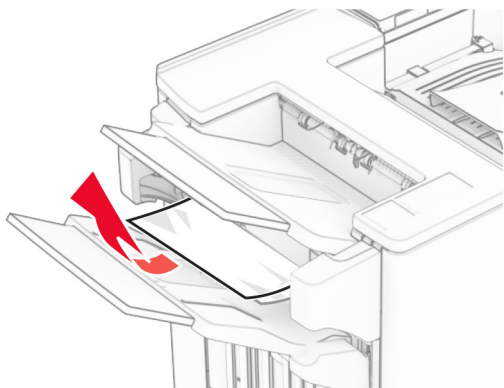

4 Pašalinkite 3 dėtuvėje užstrigusį popierių.

Pastaba: Įsitinkinkite, kad pašalinote visas popieriaus daleles.

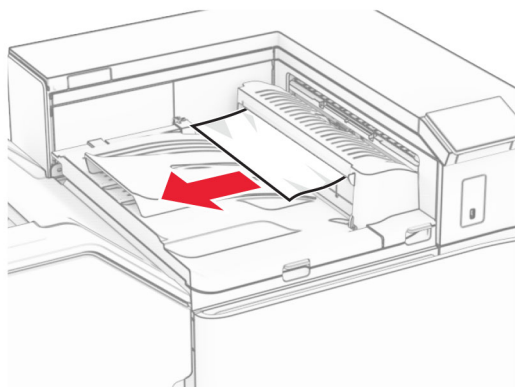

5 Atidarykite G popieriaus gabenimo įtaiso dangtį, tada pašalinkite užstrigusį popierių.

Pastaba: Įsitinkinkite, kad pašalinote visas popieriaus daleles.

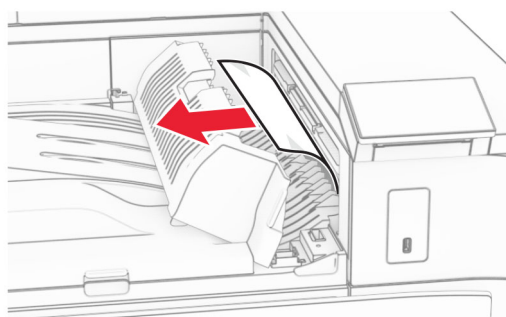
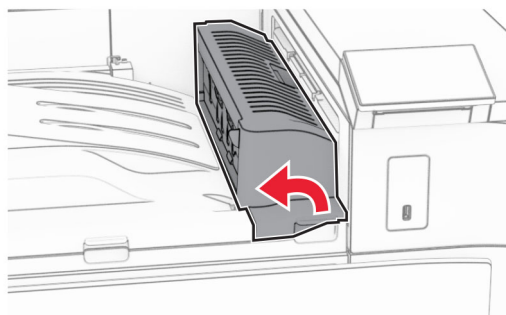

6 Uždarykite G popieriaus gabenimo įtaiso dangtį.

7 Atidarykite F popieriaus gabenimo įtaiso dangtį.

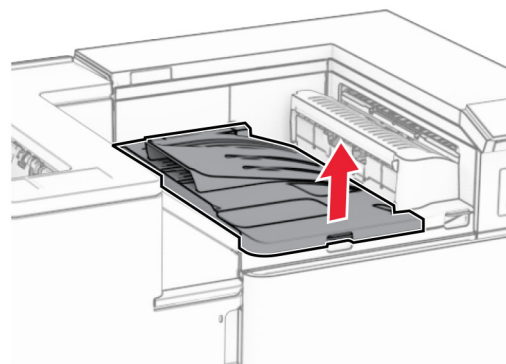

8 Atidarykite H dureles.

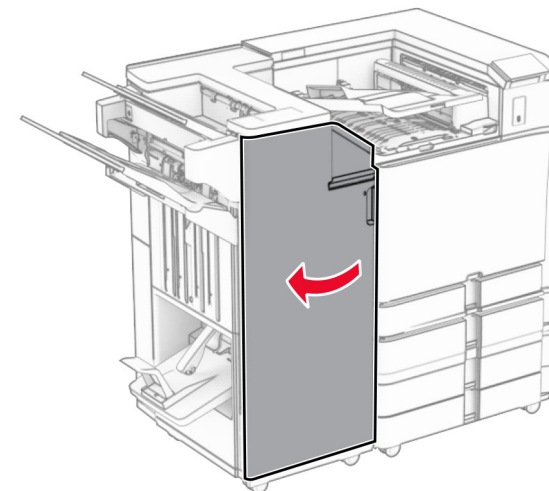

9 Pastumkite R3 rankenėlę į dešinę, tada pašalinkite užstrigusį popierių.

Pastaba: Įsitinkinkite, kad pašalinote visas popieriaus daleles.

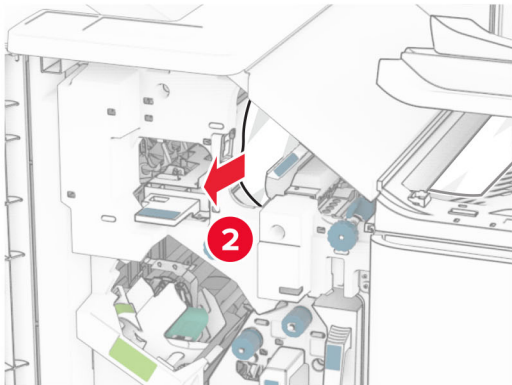
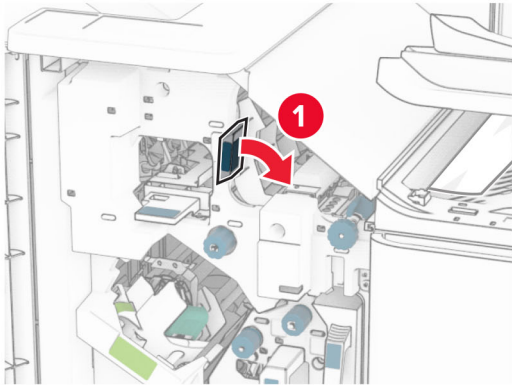

10 Pasukite R1 rankenėlę į kairę, pasukite rankenėlę R2 prieš laikrodžio rodyklę, tada pašalinkite užstrigusį popierių.

Pastaba: Įsitinkinkite, kad pašalintote visas popieriaus daleles.

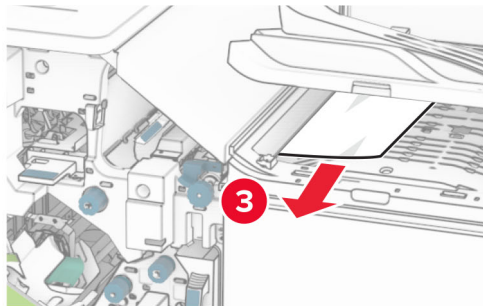
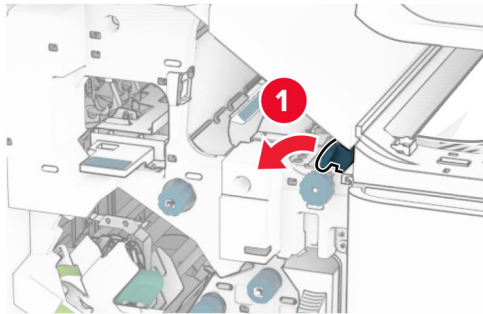

11 Pasukite R5 rankenėlę prieš laikrodžio rodyklę, tada pašalinkite apipavidalinimo įtaiso standartinėje dėtuvėje užstrigusį popierių.

Pastaba: Įsitinkinkite, kad pašalintote visas popieriaus daleles.

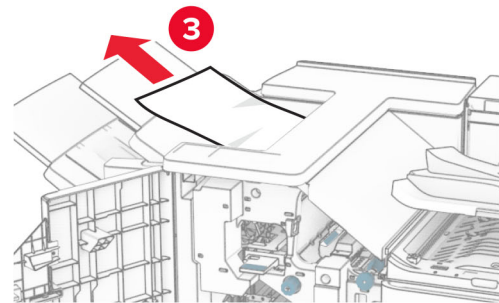
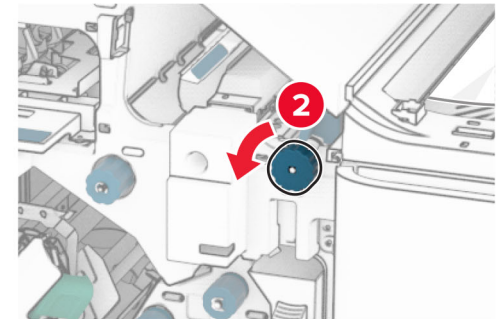

12 Pakelkite R4 rankenėlę, pasukite R2 rankenėlę pagal laikrodžio rodyklę, tada pašalinkite užstrigusį popierių.

Pastaba: Įsitinkinkite, kad pašalintote visas popieriaus daleles.

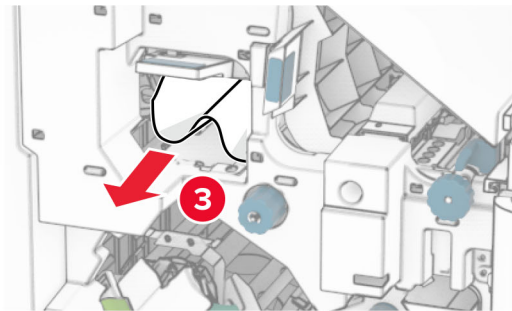
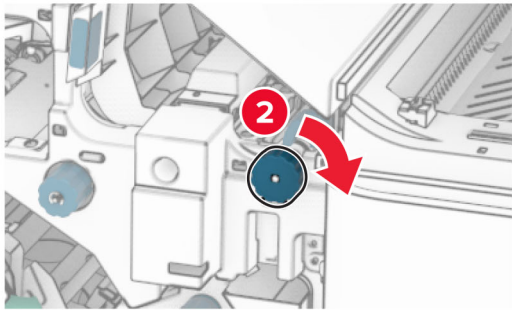
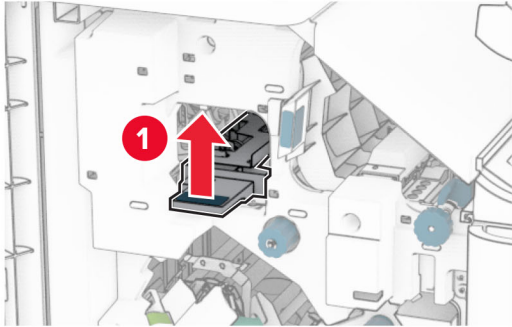

- 13 Uždarykite F popieriaus gabenimo įtaiso dangtį.
- 14 Gražinkite R1, R3 ir R4 rankenėles į pradines padėtis.
- 15 Uždarykite H dureles.

Jei jūsų spausdintuvas sukonfigūruotas su popieriaus gabenimo su lankstymu papildomu įtaisu, atlikite toliau nurodytus veiksmus.

- 1 Pašalinkite apipavidalinimo įtaiso standartinėje dėtuvėje užstrigusį popierių.

Pastaba: Įsitikinkite, kad pašalinote visas popieriaus daleles.

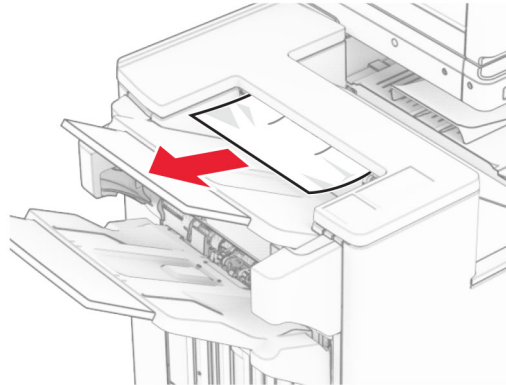

- 2 Pašalinkite 1 dėtuvėje užstrigusį popierių.

Pastaba: Įsitikinkite, kad pašalinote visas popieriaus daleles.

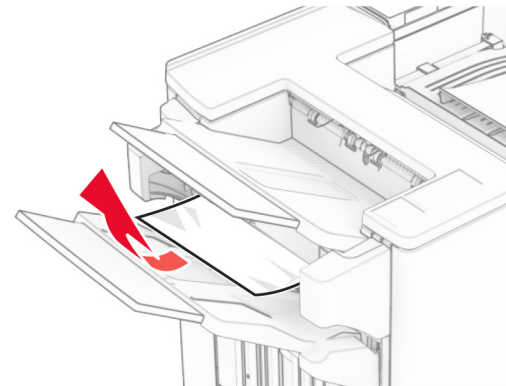

- 3 Pašalinkite 1 dėtuvėje užstrigusį popierių.

Pastabos:

- Įsitikinkite, kad pašalinote visas popieriaus daleles.
- Neišimkite atspausdintų lapų, esančių susegimo dėkle, kad spaudinyje netrūktų puslapių.

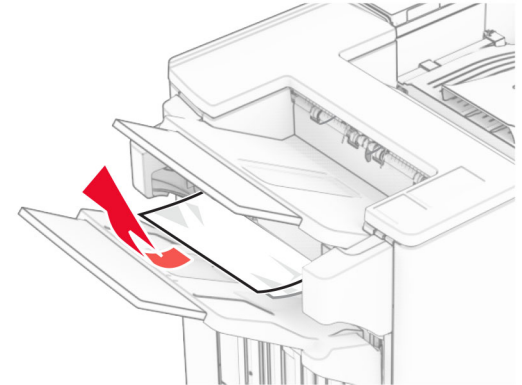

- 4 Pašalinkite 3 dėtuvėje užstrigusį popierių.

Pastaba: Įsitikinkite, kad pašalinote visas popieriaus daleles.

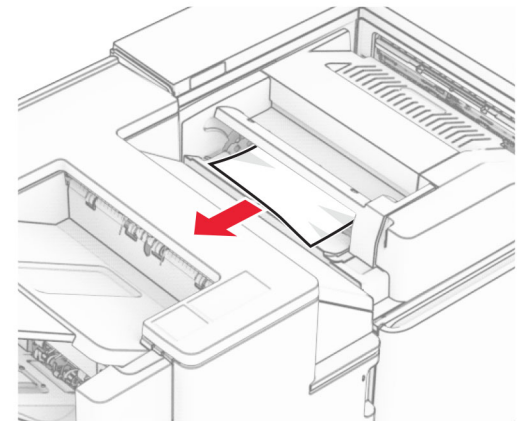

5 Atidarykite F dureles.

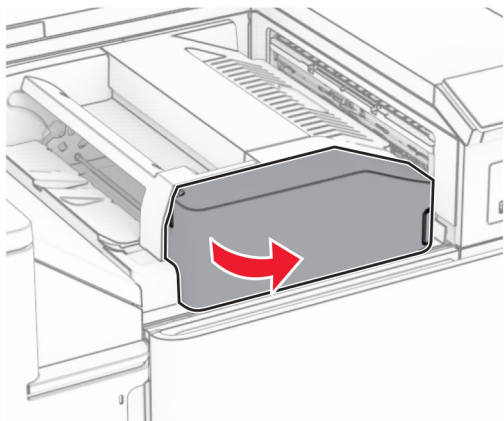

6 Atidarykite H dureles.

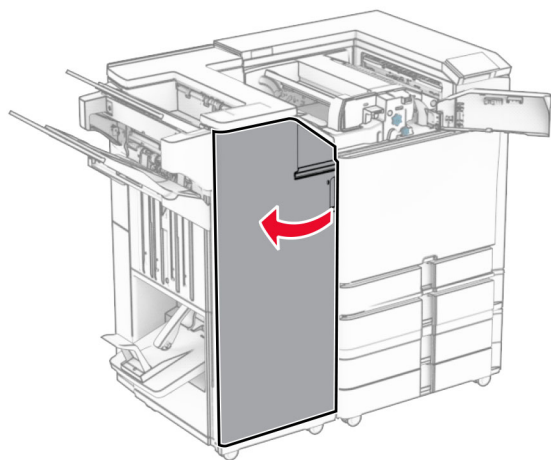

7 Atidarykite N4 dureles.

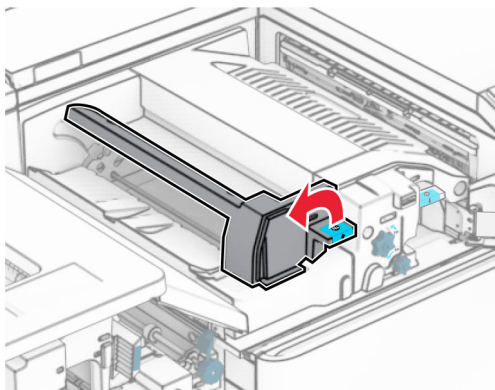

8 Atidarykite N5 dureles.

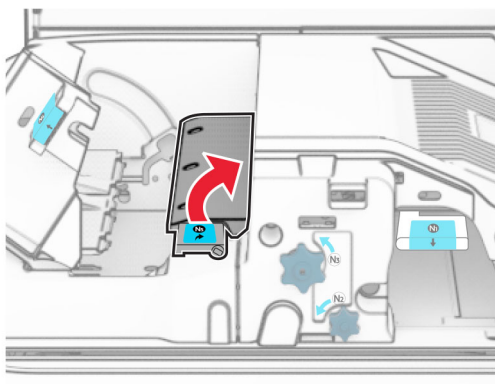

9 Pakelkite R4 rankenėlę.

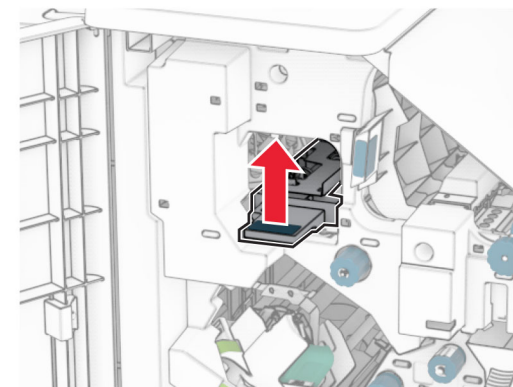

10 Pasukite R2 rankenėlę pagal laikrodžio rodyklę, tada pašalinkite R4 rankenėlėje užstrigusį popierių.

Pastaba: Įsitikinkite, kad pašalinote visas popieriaus daleles.

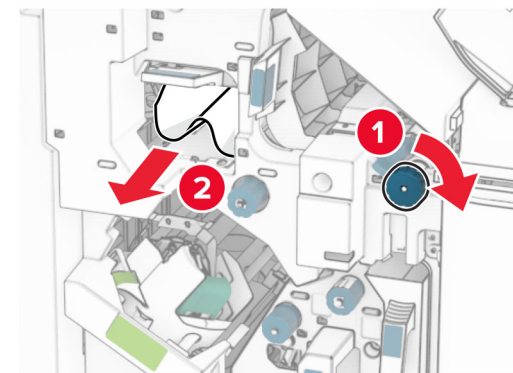

11 Pasukite R1 rankenėlę į kairę, pasukite R2 rankenėlę prieš laikrodžio rodyklę, tada pašalinkite tarp N4 ir N5 durelių užstrigusį popierių.

Pastaba: Įsitikinkite, kad pašalinote visas popieriaus daleles.

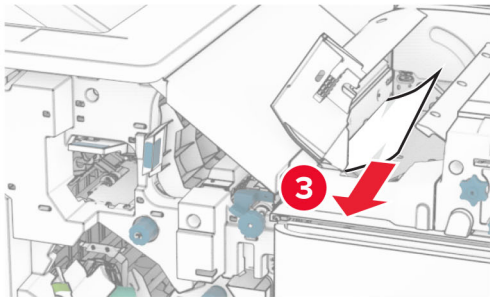
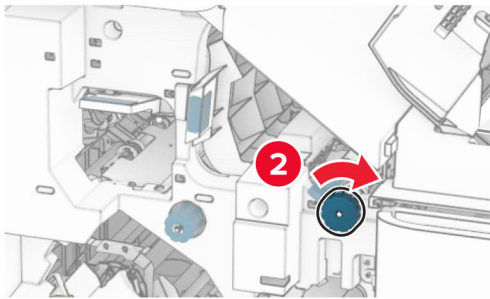
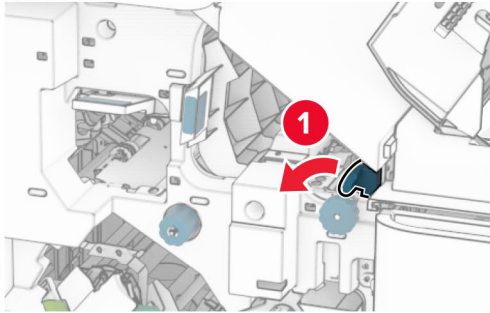

12 Atidarykite B dureles.



DĖMESIO—KARŠTAS PAVIRŠIUS: Spausdintuvo vidus gali būti karštas. Siekdami sumažinti pavojų susižaloti nuo karšto komponento, prieš liسدami leiskite paviršiui atvėsti.

Įspėjimas—Galima sugadinti: Prieš pasiekdami arba liسدami vidines spausdintuvo sritis, palieskite bet kurią neapsaugotą spausdintuvo metalinio korpuso vietą, kad išvengtumėte gedimų dėl elektrostatinės iškvovos.

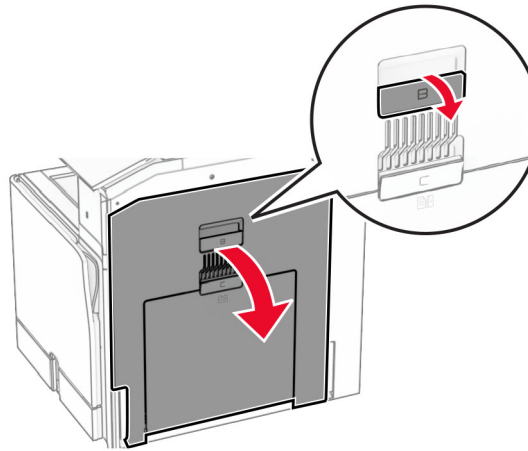

13 Pašalinkite po standartinės dėtuvės išėjimo velenu užstrigusį popierių.

Pastaba: Įsitikinkite, kad pašalinote visus popieriaus daleles.

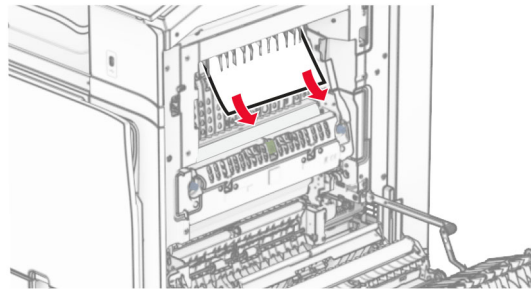

14 Uždarykite B dureles.

15 Paspauskite žemyn N1 rankenėlę.

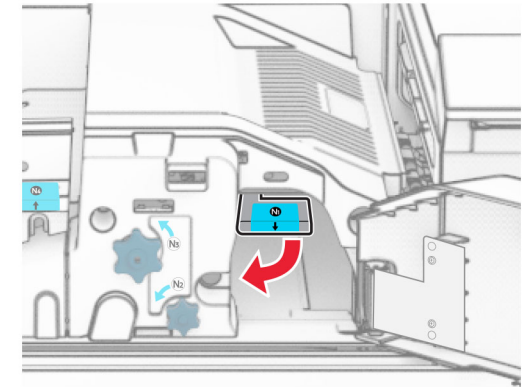

16 Pasukite N2 rankenėlę prieš laikrodžio rodyklę.

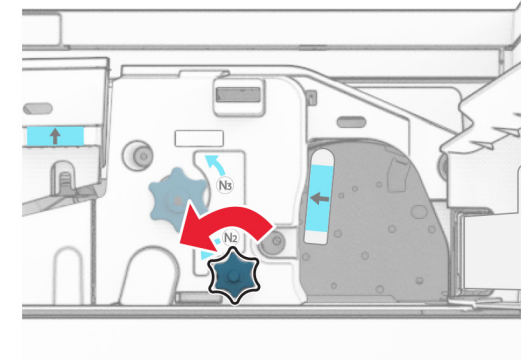

17 Pašalinkite užstrigusį popierių.

Įspėjimas—Galima sugadinti: Kad nesugadintumėte spausdintuvo, prieš šalindami užstrigusį popierių nusiimkite visus rankų aksesuarus.

Pastaba: Įsitikinkite, kad pašalinote visus popieriaus daleles.

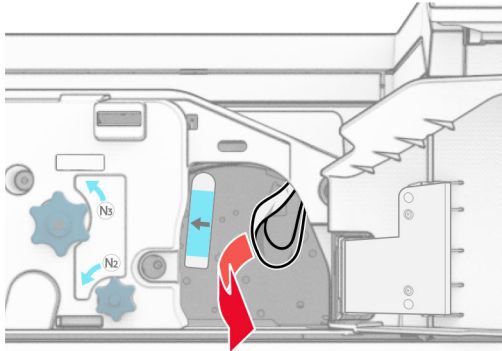

- 18 Gražinkite N1 rankenėlę į vietą.
- 19 Uždarykite N5 dureles, paskui – N4 dureles.
- 20 Uždarykite F dureles.
- 21 Gražinkite R1 ir R4 rankenėles į pradines padėtis.
- 22 Uždarykite H dureles.

Popieriaus strigtis brošiūrų ruošimo įrenginyje

- 1 Pašalinkite 2 dėtuvėje užstrigusį popierių.

Pastaba: Įsitikinkite, kad pašalinote visas popieriaus daleles.

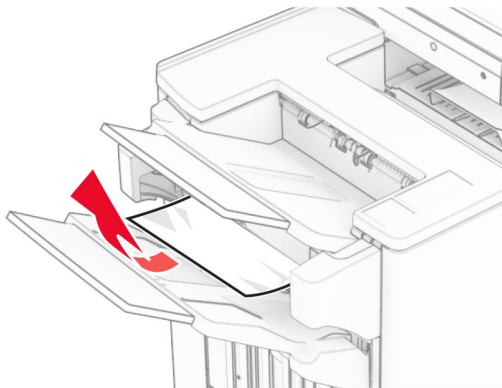

- 2 Atidarykite H dureles.

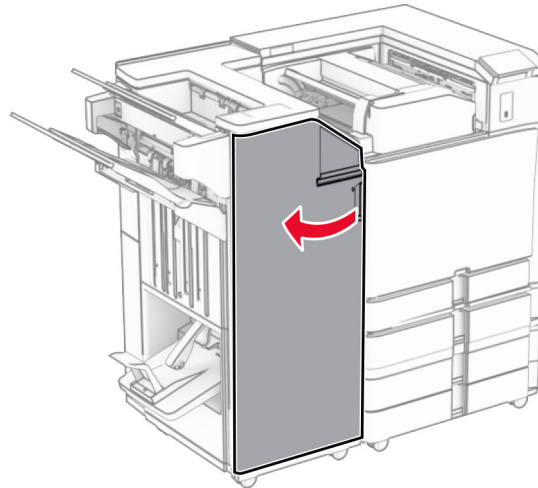

- 3 Pasukite R6, R11 ir R10 rankenėles pagal laikrodžio rodyklę.

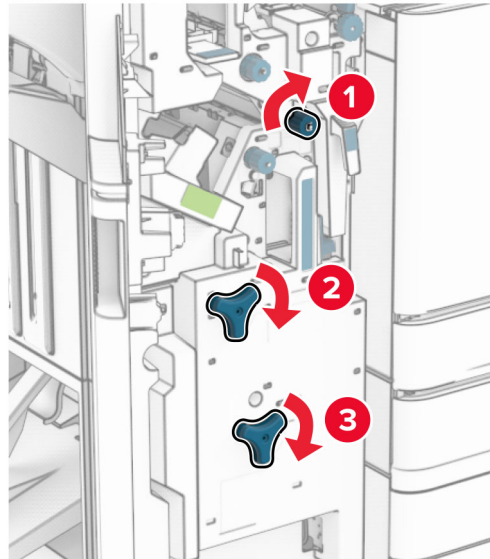

- 4 Ištraukite brošiūrų ruošimo įrenginį.

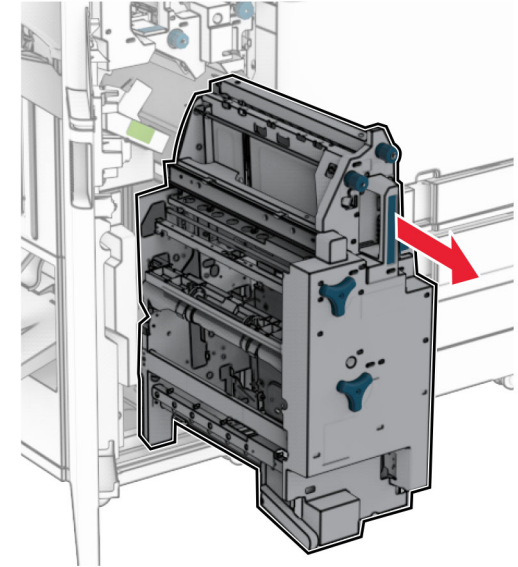

- 5 Pašalinkite užstrigusį popierių.

Pastaba: Įsitikinkite, kad pašalinote visas popieriaus daleles.

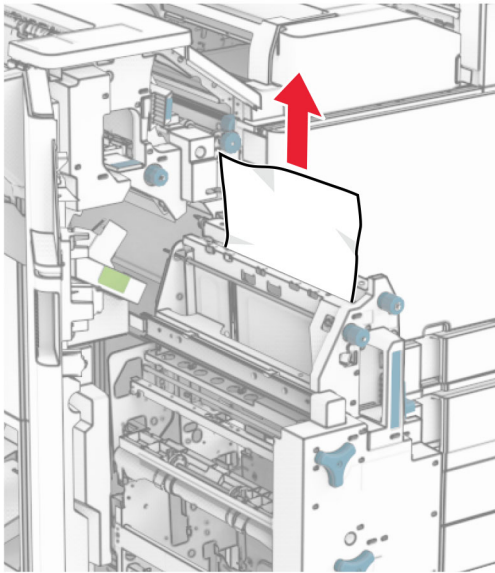

6 Sukite R9 rankenėlę prieš laikrodžio rodyklę, kol ji sustos.

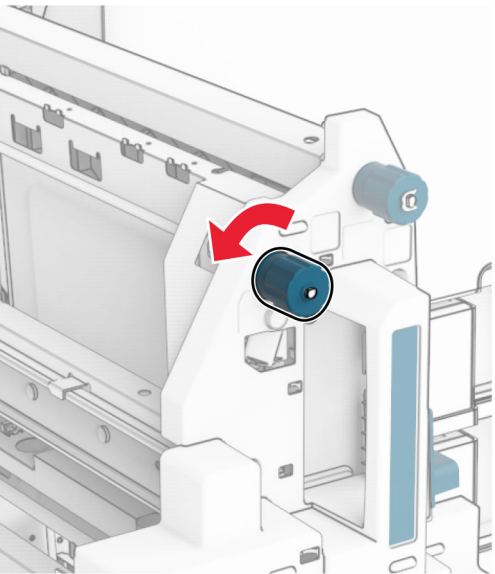

7 Atidarykite R8 dureles.

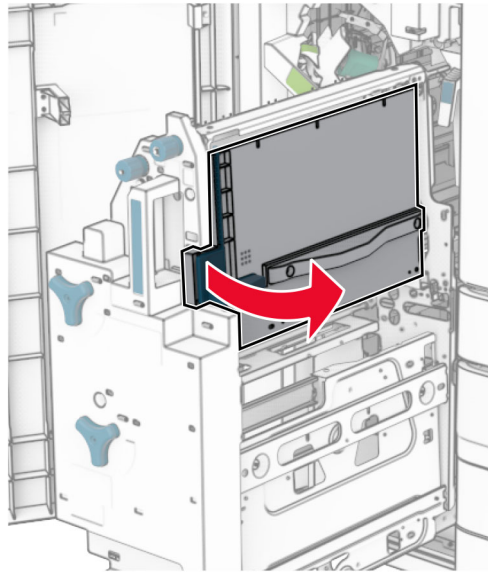

8 Pašalinkite užstrigusį popierių.

Pastaba: Įsitikinkite, kad pašalinote visas popieriaus daleles.

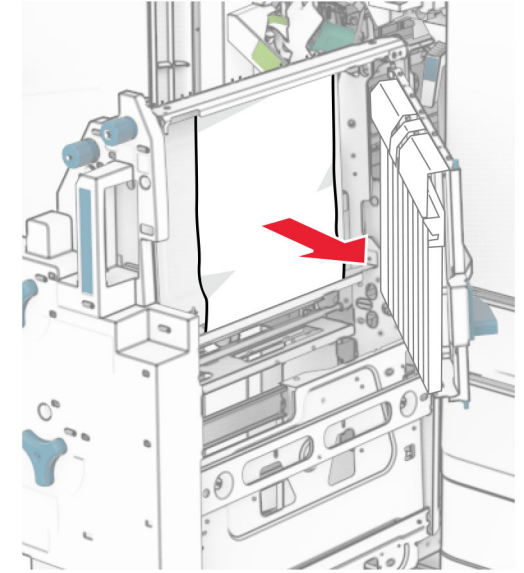

9 Uždarykite R8 dureles

10 Gražinkite brošiūrų ruošimo įrenginį į brošiūrų apipavidalinimo įtaisą.

11 Uždarykite H dureles.