

Kratek referenčni priročnik

Kopiranje

Kopiranje

- 1 Položite izvornik na pladenj samodejnega podajalnika dokumentov ali na steklo optičnega bralnika.

Opomba: Da slika ne bi bila obrezana, zagotovite, da je velikost papirja izvornika in izhoda enaka.

- 2 Na začetnem zaslonu se dotaknite možnosti **Kopiraj** in nato določite število kopij.

Po potrebi prilagodite nastavitve kopiranja.

- 3 Kopirajte dokument.

Opomba: Za hitro kopiranje na začetnem zaslonu pritisnite



Kopiranje na obe strani papirja

- 1 Položite izvornik na pladenj samodejnega podajalnika dokumentov ali na steklo optičnega bralnika.

- 2 Na začetnem zaslonu se dotaknite možnosti **Kopiranje > Nastavitve > Strani**.

- 3 Dotaknite se **Enostransko na obojestransko** ali **Obojestransko na obojestransko**.

- 4 Kopirajte dokument.

Kopiranje več strani na en list

- 1 Položite izvornik na pladenj samodejnega podajalnika dokumentov ali na steklo optičnega bralnika.

- 2 Na začetnem zaslonu se dotaknite možnosti **Kopiranje > Nastavitve > Strani na stran**.

- 3 Omogočite nastavitve in izberite število na stran ter usmerjenost strani.

- 4 Kopirajte dokument.

E-pošta

Konfiguracija nastavitve SMTP e-pošte

Konfigurirajte nastavitve SMTP (Simple Mail Transfer Protocol) za pošiljanje optično prebranih dokumentov po e-pošti. Nastavitve se razlikujejo glede na ponudnika storitev e-pošte.

Preden začnete, se prepričajte, da je tiskalnik povezan v omrežje in da je omrežje povezano z internetom.

Uporaba vdelanega spletnega strežnika

- 1 Odprite spletni brskalnik in v polje za naslov vnesite naslov IP tiskalnika.

Opombe:

- Naslov IP tiskalnika si oglejte na začetnem zaslonu tiskalnika. Naslov IP je sestavljen iz štirih nizov števil, ločenih s pikami, na primer 123.123.123.123.
- Če uporabljate namestniški strežnik, ga začasno onemogočite, da se spletna stran pravilno naloži.

- 2 Kliknite **Nastavitve > E-pošta**.

- 3 V razdelku Nastavitve e-pošte konfigurirajte nastavitve.

Opombe:

- Za več informacij o geslu si oglejte seznam [ponudnikov storitev e-pošte](#).
- Za ponudnike storitev e-pošte, ki jih ni na seznamu, prosite svojega ponudnika za nastavitve.

- 4 Kliknite **Shrani**.

Uporaba menija Nastavitve v tiskalniku

- 1 Na začetnem zaslonu se dotaknite možnosti **Nastavitve > E-pošta > Nastavitve e-pošte**.

- 2 Konfigurirajte nastavitve.

Opombe:

- Za več informacij o geslu si oglejte seznam [ponudnikov storitev e-pošte](#).
- Za ponudnike storitev e-pošte, ki jih ni na seznamu, prosite svojega ponudnika za nastavitve.

Ponudniki storitev e-pošte

- [AOL Mail](#)
- [Comcast Mail](#)
- [Gmail](#)
- [iCloud Mail](#)
- [Mail.com](#)
- [NetEase Mail \(mail.126.com\)](#)
- [NetEase Mail \(mail.163.com\)](#)
- [NetEase Mail \(mail.yeah.net\)](#)
- [Outlook Live ali Microsoft 365](#)
- [QQ Mail](#)
- [Sina Mail](#)
- [Sohu Mail](#)
- [Yahoo! Mail](#)
- [Zoho Mail](#)

Opombe:

- Če pri uporabi navedenih nastavitvev naletite na napake, se obrnite na svojega ponudnika storitev e-pošte.
- Za ponudnike storitev e-pošte, ki jih ni na seznamu, se obrnite na svojega ponudnika.

AOL Mail

Nastavitev	Vrednost
Primarni prehod SMTP	smtp.aol.com
Vrata primarnega prehoda SMTP	587
Uporabi SSL/TLS	Zahtevano
Zahtevaj zaupanja vredno potrdilo	Onemogočeno
Naslov za odgovor	Vaš e-poštni naslov
Preverjanje pristnosti strežnika SMTP	Prijava/navadno
Elektronska pošta, ki jo je poslala naprava	Uporabi poverilnice naprave SMTP
ID uporabnika naprave	Vaš e-poštni naslov

Nastavitev	Vrednost
Geslo naprave	Geslo za program Opomba: Če želite ustvariti geslo za program, obiščite stran AOL Account Security (Varnost računa AOL) , se prijavite v svoj račun in nato kliknite Generate app password (Ustvari geslo za program) .

Comcast Mail

Nastavitev	Vrednost
Primarni prehod SMTP	smtp.comcast.net
Vrata primarnega prehoda SMTP	587
Uporabi SSL/TLS	Zahtevano
Zahtevaj zaupanja vredno potrdilo	Onemogočeno
Naslov za odgovor	Vaš e-poštni naslov
Preverjanje pristnosti strežnika SMTP	Prijava/navadno
Elektronska pošta, ki jo je poslala naprava	Uporabi poverilnice naprave SMTP
ID uporabnika naprave	Vaš e-poštni naslov
Geslo naprave	Geslo računa

Opomba: Prepričajte se, da je v vašem računu vklopljena varnostna nastavitvev za dostop tretjih oseb. Za več informacij obiščite [spletno stran s pomočjo za Comcast Xfinity Connect](#).

Gmail™

Opomba: Prepričajte se, da je v vašem Google Računu omogočeno preverjanje v dveh korakih. Če želite omogočiti preverjanje v dveh korakih, obiščite stran [Varnost Google Računa](#), se prijavite v svoj račun in nato v razdelku "Prijava v Google" kliknite **Preverjanje v dveh korakih**.

Nastavitev	Vrednost
Primarni prehod SMTP	smtp.gmail.com
Vrata primarnega prehoda SMTP	587

Nastavitev	Vrednost
Uporabi SSL/TLS	Zahtevano
Zahtevaj zaupanja vredno potrdilo	Onemogočeno
Naslov za odgovor	Vaš e-poštni naslov
Preverjanje pristnosti strežnika SMTP	Prijava/navadno
Elektronska pošta, ki jo je poslala naprava	Uporabi poverilnice naprave SMTP
ID uporabnika naprave	Vaš e-poštni naslov
Geslo naprave	Geslo za program Opombe: <ul style="list-style-type: none"> Če želite ustvariti geslo za program, obiščite stran Varnost Google Računa, se prijavite v svoj račun in nato v razdelku "Prijava v Google" kliknite Gesla za aplikacije. Možnost "Gesla za aplikacije" je prikazana samo, če je omogočeno preverjanje v dveh korakih.

iCloud Mail

Opomba: Prepričajte se, da je v računu omogočeno preverjanje v dveh korakih.

Nastavitev	Vrednost
Primarni prehod SMTP	smtp.mail.me.com
Vrata primarnega prehoda SMTP	587
Uporabi SSL/TLS	Zahtevano
Zahtevaj zaupanja vredno potrdilo	Onemogočeno
Naslov za odgovor	Vaš e-poštni naslov
Preverjanje pristnosti strežnika SMTP	Prijava/navadno
Elektronska pošta, ki jo je poslala naprava	Uporabi poverilnice naprave SMTP
ID uporabnika naprave	Vaš e-poštni naslov

Nastavitev	Vrednost
Geslo naprave	Geslo za program Opomba: Če želite ustvariti geslo za program, obiščite stran iCloud Account Management (Upravljanje računa iCloud) , se prijavite v svoj račun in nato v razdelku Security (Varnost) kliknite Generate Password (Ustvari geslo) .

Mail.com

Nastavitev	Vrednost
Primarni prehod SMTP	smtp.mail.com
Vrata primarnega prehoda SMTP	587
Uporabi SSL/TLS	Zahtevano
Zahtevaj zaupanja vredno potrdilo	Onemogočeno
Naslov za odgovor	Vaš e-poštni naslov
Preverjanje pristnosti strežnika SMTP	Prijava/navadno
Elektronska pošta, ki jo je poslala naprava	Uporabi poverilnice naprave SMTP
ID uporabnika naprave	Vaš e-poštni naslov
Geslo naprave	Geslo računa

NetEase Mail (mail.126.com)

Opomba: Prepričajte se, da je v računu omogočena storitev SMTP. Če želite omogočiti storitev, na začetni strani storitve NetEase Mail kliknite **Settings (Nastavitve) > POP3/SMTP/IMAP** in nato omogočite **IMAP/SMTP service (Storitev IMAP/SMTP)** ali **POP3/SMTP service (Storitev POP3/SMTP)**.

Nastavitev	Vrednost
Primarni prehod SMTP	smtp.126.com
Vrata primarnega prehoda SMTP	465
Uporabi SSL/TLS	Zahtevano
Zahtevaj zaupanja vredno potrdilo	Onemogočeno
Naslov za odgovor	Vaš e-poštni naslov

Nastavitev	Vrednost
Preverjanje pristnosti strežnika SMTP	Prijava/navadno
Elektronska pošta, ki jo je poslala naprava	Uporabi poverilnice naprave SMTP
ID uporabnika naprave	Vaš e-poštni naslov
Geslo naprave	Geslo za avtorizacijo Opomba: Geslo za avtorizacijo je na voljo, če je omogočena možnost IMAP/SMTP service (Storitev IMAP/SMTP) ali POP3/SMTP service (Storitev POP3/SMTP).

NetEase Mail (mail.163.com)

Opomba: Prepričajte se, da je v računu omogočena storitev SMTP. Če želite omogočiti storitev, na začetni strani storitve NetEase Mail kliknite **Settings (Nastavitve)** > **POP3/SMTP/IMAP** in nato omogočite **IMAP/SMTP service (Storitev IMAP/SMTP)** ali **POP3/SMTP service (Storitev POP3/SMTP)**.

Nastavitev	Vrednost
Primarni prehod SMTP	smtp.163.com
Vrata primarnega prehoda SMTP	465
Uporabi SSL/TLS	Zahtevano
Zahtevaj zaupanja vredno potrdilo	Onemogočeno
Naslov za odgovor	Vaš e-poštni naslov
Preverjanje pristnosti strežnika SMTP	Prijava/navadno
Elektronska pošta, ki jo je poslala naprava	Uporabi poverilnice naprave SMTP
ID uporabnika naprave	Vaš e-poštni naslov
Geslo naprave	Geslo za avtorizacijo Opomba: Geslo za avtorizacijo je na voljo, če je omogočena možnost IMAP/SMTP service (Storitev IMAP/SMTP) ali POP3/SMTP service (Storitev POP3/SMTP).

NetEase Mail (mail.yeah.net)

Opomba: Prepričajte se, da je v računu omogočena storitev SMTP. Če želite omogočiti storitev, na začetni strani storitve NetEase Mail kliknite **Settings (Nastavitve)** > **POP3/SMTP/IMAP** in nato omogočite **IMAP/SMTP service (Storitev IMAP/SMTP)** ali **POP3/SMTP service (Storitev POP3/SMTP)**.

Nastavitev	Vrednost
Primarni prehod SMTP	smtp.yeah.net
Vrata primarnega prehoda SMTP	465
Uporabi SSL/TLS	Zahtevano
Zahtevaj zaupanja vredno potrdilo	Onemogočeno
Naslov za odgovor	Vaš e-poštni naslov
Preverjanje pristnosti strežnika SMTP	Prijava/navadno
Elektronska pošta, ki jo je poslala naprava	Uporabi poverilnice naprave SMTP
ID uporabnika naprave	Vaš e-poštni naslov
Geslo naprave	Geslo za avtorizacijo Opomba: Geslo za avtorizacijo je na voljo, če je omogočena možnost IMAP/SMTP service (Storitev IMAP/SMTP) ali POP3/SMTP service (Storitev POP3/SMTP).

Outlook Live in Microsoft 365

Te nastavitve veljajo za e-poštni domeni outlook.com in hotmail.com ter račune Microsoft 365.

Nastavitev	Vrednost
Primarni prehod SMTP	smtp.office365.com
Vrata primarnega prehoda SMTP	587
Uporabi SSL/TLS	Zahtevano
Zahtevaj zaupanja vredno potrdilo	Onemogočeno
Naslov za odgovor	Vaš e-poštni naslov

Nastavitev	Vrednost
Preverjanje pristnosti strežnika SMTP	Prijava/navadno
Elektronska pošta, ki jo je poslala naprava	Uporabi poverilnice naprave SMTP
ID uporabnika naprave	Vaš e-poštni naslov
Geslo naprave	Geslo računa ali geslo za program Opombe: <ul style="list-style-type: none"> Pri računih z onemogočenim preverjanjem v dveh korakih uporabite geslo računa. Pri računih outlook.com in hotmail.com z omogočenim preverjanjem v dveh korakih uporabite geslo za program. Če želite ustvariti geslo za program, obiščite stran Outlook Live Account Management (Upravljanje računa Outlook Live) in se nato prijavite v svoj račun.

Opomba: Za dodatne možnosti nastavitve za podjetje z uporabo programske opreme Microsoft 365 obiščite [stran s pomočjo za Microsoft 365](#).

QQ Mail

Opomba: Prepričajte se, da je v računu omogočena storitev SMTP. Če želite omogočiti storitev, na začetni strani storitve QQ Mail kliknite **Settings (Nastavitve)** > **Account (Račun)**. V razdelku POP3/IMAP/SMTP/Exchange/CardDAV/CalDAV Service (Storitev POP3/IMAP/SMTP/Exchange/CardDAV/CalDAV) omogočite **POP3/SMTP service (Storitev POP3/SMTP)** ali **IMAP/SMTP service (Storitev IMAP/SMTP)**.

Nastavitev	Vrednost
Primarni prehod SMTP	smtp.qq.com
Vrata primarnega prehoda SMTP	587
Uporabi SSL/TLS	Zahtevano

Nastavitev	Vrednost
Zahtevaj zaupanja vredno potrdilo	Onemogočeno
Naslov za odgovor	Vaš e-poštni naslov
Preverjanje pristnosti strežnika SMTP	Prijava/navadno
Elektronska pošta, ki jo je poslala naprava	Uporabi poverilnice naprave SMTP
ID uporabnika naprave	Vaš e-poštni naslov
Geslo naprave	Koda za avtorizacijo Opomba: Če želite ustvariti kodo za avtorizacijo, na začetni strani storitve QQ Mail kliknite Settings (Nastavitve) > More settings (Več nastavitev) > Account (Račun) in nato v razdelku POP3/IMAP/SMTP/Exchange/CardDAV/CalDAV Service (Storitev POP3/IMAP/SMTP/Exchange/CardDAV/CalDAV) kliknite Generate authorization code (Ustvari kodo za avtorizacijo) .

Sina Mail

Opomba: Prepričajte se, da je v računu omogočena storitev POP3/SMTP. Če želite omogočiti storitev, na začetni strani storitve Sina Mail kliknite **Settings (Nastavitve) > More settings (Več nastavitev) > User-end POP/IMAP/SMTP (POP/IMAP/SMTP na strani uporabnika)** in nato omogočite **POP3/SMTP service (Storitev POP3/SMTP)**.

Nastavitev	Vrednost
Primarni prehod SMTP	smtp.sina.com
Vrata primarnega prehoda SMTP	587
Uporabi SSL/TLS	Zahtevano
Zahtevaj zaupanja vredno potrdilo	Onemogočeno
Naslov za odgovor	Vaš e-poštni naslov

Nastavitev	Vrednost
Preverjanje pristnosti strežnika SMTP	Prijava/navadno
Elektronska pošta, ki jo je poslala naprava	Uporabi poverilnice naprave SMTP
ID uporabnika naprave	Vaš e-poštni naslov
Geslo naprave	Koda za avtorizacijo Opomba: Če želite ustvariti kodo za pooblastitev, na začetni strani e-pošte kliknite Settings (Nastavitve) > More settings (Več nastavitev) > User-end POP/IMAP/SMTP (POP/IMAP/SMTP na strani uporabnika) in nato omogočite Authorization code status (Stanje kode za avtorizacijo) .

Sohu Mail

Opomba: Prepričajte se, da je v računu omogočena storitev SMTP. Če želite omogočiti storitev, na začetni strani storitve Sohu Mail kliknite **Options (Možnosti) > Settings (Nastavitve) > POP3/SMTP/IMAP** in nato omogočite **IMAP/SMTP service (Storitev IMAP/SMTP)** ali **POP3/SMTP service (Storitev POP3/SMTP)**.

Nastavitev	Vrednost
Primarni prehod SMTP	smtp.sohu.com
Vrata primarnega prehoda SMTP	465
Uporabi SSL/TLS	Zahtevano
Zahtevaj zaupanja vredno potrdilo	Onemogočeno
Naslov za odgovor	Vaš e-poštni naslov
Preverjanje pristnosti strežnika SMTP	Prijava/navadno
Elektronska pošta, ki jo je poslala naprava	Uporabi poverilnice naprave SMTP
ID uporabnika naprave	Vaš e-poštni naslov
Geslo naprave	Neodvisno geslo Opomba: Neodvisno geslo je na voljo, če je omogočena možnost IMAP/SMTP service (Storitev IMAP/SMTP) ali POP3/SMTP service (Storitev POP3/SMTP).

Yahoo! Mail

Nastavitev	Vrednost
Primarni prehod SMTP	smtp.mail.yahoo.com
Vrata primarnega prehoda SMTP	587
Uporabi SSL/TLS	Zahtevano
Zahtevaj zaupanja vredno potrdilo	Onemogočeno
Naslov za odgovor	Vaš e-poštni naslov
Preverjanje pristnosti strežnika SMTP	Prijava/navadno
Elektronska pošta, ki jo je poslala naprava	Uporabi poverilnice naprave SMTP
ID uporabnika naprave	Vaš e-poštni naslov
Geslo naprave	Geslo za program Opomba: Če želite ustvariti geslo za program, obiščite stran Yahoo Account Security (Varnost računa Yahoo) , se prijavite v svoj račun in nato kliknite Generate app password (Ustvari geslo za program) .

Zoho Mail

Nastavitev	Vrednost
Primarni prehod SMTP	smtp.zoho.com
Vrata primarnega prehoda SMTP	587
Uporabi SSL/TLS	Zahtevano
Zahtevaj zaupanja vredno potrdilo	Onemogočeno
Naslov za odgovor	Vaš e-poštni naslov
Preverjanje pristnosti strežnika SMTP	Prijava/navadno
Elektronska pošta, ki jo je poslala naprava	Uporabi poverilnice naprave SMTP
ID uporabnika naprave	Vaš e-poštni naslov

Nastavitev	Vrednost
Geslo naprave	<p>Geslo računa ali geslo za program</p> <p>Opombe:</p> <ul style="list-style-type: none"> Pri računih z onemogočenim preverjanjem v dveh korakih uporabite geslo računa. Pri računih z omogočenim preverjanjem v dveh korakih uporabite geslo za program. Če želite ustvariti geslo za program, obiščite stran Zoho Mail Account Security (Varnost računa Zoho Mail), se prijavite v svoj račun in nato v razdelku Application-Specific Passwords (Gesla za programe) kliknite Generate New Password (Ustvari novo geslo).

Pošiljanje e-pošte

Preden začnete, se prepričajte, da so nastavitve SMTP konfigurirane. Za več informacij si oglejte "[Konfiguracija nastavitvev SMTP e-pošte](#)" na 1. strani.

- 1 Položite izvornik na pladenj samodejnega podajalnika dokumentov ali na steklo optičnega bralnika.
- 2 Na začetnem zaslonu se dotaknite možnosti **E-pošta** in nato vnesite potrebne podatke.
- 3 Po potrebi konfigurirajte nastavitve optičnega branja.
- 4 Pošljite e-pošto.

Optično branje

Optično branje v računalnik

Predn začnete, se prepričajte, da sta računalnik in tiskalnik povezana v isto omrežje.

Za uporabnike sistema Windows

Opomba: Prepričajte se, da je tiskalnik priključen na računalnik. Za več informacij si oglejte "[Dodajanje tiskalnikov v računalnik](#)" na 12. strani.

- 1 Izvirni dokument naložite na pladenj samodejnega podajalnika dokumentov ali na steklo optičnega bralnika.

- 2 V računalniku odprite **Faksiranje in optično branje Windows**.
- 3 Kliknite **Novo optično branje** in izberite vir optičnega bralnika.
- 4 Po potrebi prilagodite nastavitve optičnega branja.
- 5 Optično preberite dokument.
- 6 Kliknite **Shrani kot**, vnesite ime datoteke in kliknite **Shrani**.

Za uporabnike računalnikov Macintosh

Opomba: Prepričajte se, da je tiskalnik priključen na računalnik. Za več informacij si oglejte "[Dodajanje tiskalnikov v računalnik](#)" na 12. strani.

- 1 Izvirni dokument naložite na pladenj samodejnega podajalnika dokumentov ali na steklo optičnega bralnika.
- 2 V računalniku storite nekaj od naslednjega:
 - Odprite **Image Capture (Zajem slike)**.
 - Odprite **Printers & Scanners (Tiskalniki in optični bralniki)** in nato izberite tiskalnik. Kliknite **Scan (Optično branje) > Open Scanner (Odpri optični bralnik)**.
- 3 V oknu Optični bralnik storite eno ali več od naslednjega:
 - Izberite mesto, kamor želite shraniti optično prebrani dokument.
 - Izberite velikost izvornika.
 - Če želite optično brati iz samodejnega podajalnika dokumentov, izberite **Podajalnik dokumentov** v meniju Optično branje ali omogočite **Uporabi podajalnik dokumentov**.
 - Po potrebi konfigurirajte nastavitve optičnega branja.
- 4 Kliknite **Optično branje**.

Faksiranje

Nastavitev tiskalnika za faksiranje

Nastavitev funkcije faksa z analognim faksom

Opombe:

- Nekateri načini priključitve so na voljo samo v nekaterih državah ali regijah.
- Če je funkcija faksa omogočena in ni popolnoma nastavljena, lahko indikatorna lučka rdeče utripa.
- Če nimate okolja TCP/IP, faks nastavite na nadzorni plošči.

Opozorilo – možnost poškodb: Da bi se izognili izgubi podatkov in okvari tiskalnika, se med pošiljanjem ali prejetjem faksa ne dotikajte kablov ali prikazanih delov tiskalnika.

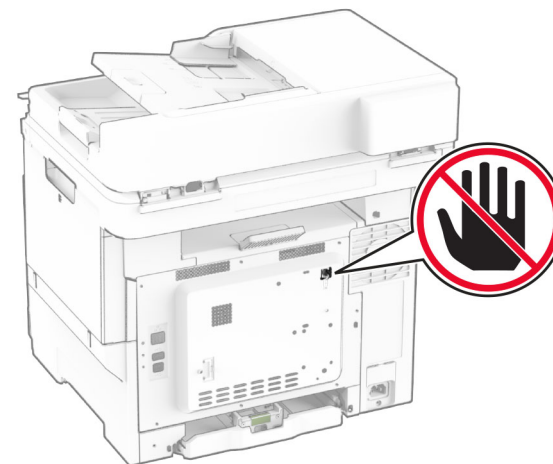

Uporaba nadzorne plošče

- 1 Na začetnem zaslonu se dotaknite možnosti **Nastavitve > Faksiranje > Nastavitev faksa > Splošne nastavitve faksiranja**.
- 2 Konfigurirajte nastavitve.

Uporaba vdelanega spletnega strežnika

1 Odprite spletni brskalnik in v polje za naslov vnesite naslov IP tiskalnika.

Opombe:

- Oglejte si naslov IP tiskalnika na začetnem zaslonu. Naslov IP je sestavljen iz štirih nizov števil, ločenih s pikami, na primer 123.123.123.123.
- Če uporabljate namestniški strežnik, ga začasno onemogočite, da se spletna stran pravilno naloži.

2 Kliknite **Nastavitve > Faks > Nastavitev faksa > Splošne nastavitve faksiranja**.

3 Konfigurirajte nastavitve.

4 Uveljavite spremembe.

Nastavitev funkcije faksa s faksim strežnikom

Opombe:

- Ta funkcija omogoča pošiljanje faksov ponudniku storitev faksiranja, ki podpira sprejemanje e-pošte.
- Ta funkcija podpira samo odhodne fakse. Za podporo prejetja faksov morate imeti v tiskalniku konfiguriran faks na osnovi naprave, npr. analogni faks, etherFAX ali faks prek IP-ja (FoIP).

1 Odprite spletni brskalnik in v polje za naslov vnesite naslov IP tiskalnika.

Opombe:

- Oglejte si naslov IP tiskalnika na začetnem zaslonu. Naslov IP je sestavljen iz štirih nizov števil, ločenih s pikami, na primer 123.123.123.123.
- Če uporabljate namestniški strežnik, ga začasno onemogočite, da se spletna stran pravilno naloži.

2 Kliknite **Nastavitve > Faks**.

3 V meniju Način Faks izberite **Strežnik za faks** in nato kliknite **Shrani**.

4 Kliknite **Nastavitev strežnika za faks**.

5 V polje Oblika polja Za vnesite **[#]@mojfaks.com**, kjer je **[#]** številka faksa in **mojfaks.com** domena ponudnika faksiranja.

Opombe:

- Po potrebi konfigurirajte polje Naslov za odgovor, Zadeva ali Sporočilo.

- Če želite, da tiskalnik prejema fakse, omogočite nastavitve prejetja faksov na osnovi naprave. Prepričajte se, da imate konfiguriran faks na osnovi naprave.

6 Kliknite **Shrani**.

7 Kliknite **Nastavitve e-pošte strežnika za faks** in storite nekaj od naslednjega:

- Omogočite možnost **Uporaba e-poštnega strežnika SMTP**.

Opomba: Če nastavitve SMTP e-pošte niso konfigurirane, si oglejte razdelek "[Konfiguracija nastavitvev SMTP e-pošte](#)" na 1. strani.

- Konfigurirajte nastavitve SMTP. Za več informacij se obrnite na ponudnika storitev e-pošte.

8 Uveljavite spremembe.

Pošiljanje faksa

Opomba: Prepričajte se, da je konfiguriran faks. Če želite več informacij, glejte poglavje [Nastavitev tiskalnika za faksiranje](#).

Uporaba nadzorne plošče

1 Položite izvornik na pladenj samodejnega podajalnika dokumentov ali na steklo optičnega bralnika.

2 Na začetnem zaslonu se dotaknite možnosti **Faksiranje** in nato vnesite potrebne podatke.

Po potrebi prilagodite nastavitve.

3 Pošljite faks.

Uporaba računalnika

Preden začnete, se prepričajte, da je nameščen gonilnik faksa. Za več informacij si oglejte "[Namestitev gonilnika faksa](#)" na [12. strani](#).

Za uporabnike sistema Windows

1 V dokumentu, ki ga želite faksirati, odprite pogovorno okno **Natisni**.

2 Izberite tiskalnik in nato kliknite **Lastnosti**, **Lastne nastavitve**, **Možnosti** ali **Nastavitve**.

3 Kliknite **Faks > Omogoči faks > Pred pošiljanjem faksa vedno pokaži nastavitve** in nato vnesite številko prejemnika. Po potrebi konfigurirajte druge nastavitve faksa.

4 Pošljite faks.

Za uporabnike računalnikov Macintosh

1 Ko je dokument odprt, izberite možnost **File (Datoteka) > Print (Natisni)**.

2 Izberite tiskalnik, ki ima **Faks** za svojim imenom.

3 V polje Za vnesite številko prejemnika.

Po potrebi konfigurirajte druge nastavitve faksa.

4 Pošljite faks.

Tiskanje

Tiskanje iz računalnika

Opomba: Za nalepke, večslojni karton in ovojnice v tiskalniku nastavite velikost in vrsto papirja pred tiskanjem opravila tiskanja.

1 V dokumentu, ki ga želite natisniti, odprite pogovorno okno **Natisni**.

2 Po potrebi prilagodite nastavitve.

3 Natisnite dokument.

Tiskanje iz mobilne naprave

Tiskanje iz mobilne naprave s storitvijo Mopria Print Service

Mopria® Print Service je rešitev mobilnega tiskanja za mobilne naprave s sistemom Android™ 5.0 ali novejšo različico. Omogoča neposredno tiskanje v vse tiskalnike s potrdilom Mopria.

Opomba: Program Mopria Print Service morate prenesti iz trgovine Google Play™ in ga omogočiti v mobilni napravi.

1 V mobilni napravi Android zaženite združljiv program ali izberite dokument v upravitelju datotek.

2 Tapnite **☰** > **Natisni**.

3 Izberite tiskalnik in po potrebi prilagodite nastavitve.

4 Tapnite

Tiskanje iz mobilne naprave z aplikacijo AirPrint

Funkcija programske opreme AirPrint je rešitev mobilnega tiskanja, ki omogoča neposredno tiskanje iz naprav Apple v tiskalnik s potrdilom AirPrint.

Opombe:

- Naprava Apple in tiskalnik morata biti povezana v isto omrežje. Če je v omrežju več brezžičnih zvezdišč, se prepričajte, da sta obe napravi povezni v isto podomrežje.
- Program je podprt samo v nekaterih napravah Apple.

1 V mobilni napravi izberite dokument v upravitelju datotek ali pa zaženite združljiv program.

2 Tapnite  > **Natisni**.

3 Izberite tiskalnik in po potrebi prilagodite nastavitve.

4 Natisnite dokument.



Tiskanje iz mobilne naprave s protokolom Wi-Fi Direct®

Wi-Fi Direct® je storitev tiskanja, ki omogoča tiskanje s poljubnim tiskalnikom, ki podpira Wi-Fi Direct.

Opomba: Prepričajte se, da je mobilna naprava povezana v brezžično omrežje tiskalnika. Za več informacij si oglejte "[Povezava mobilne naprave s tiskalnikom](#)" na 13. strani.

1 V mobilni napravi zaženite združljiv program ali izberite dokument v upravitelju datotek.

2 Glede na svojo mobilno napravo storite nekaj od naslednjega:

- Tapnite  > **Natisni**.
- Tapnite  > **Natisni**.
- Tapnite  > **Natisni**.

3 Izberite tiskalnik in po potrebi prilagodite nastavitve.

4 Natisnite dokument.

Tiskanje zaupnih in drugih zadržanih opravil

Za uporabnike sistema Windows

1 Ko je dokument odprt, kliknite možnost **Datoteka** > **Natisni**.

2 Izberite tiskalnik in nato kliknite **Lastnosti, Nastavitve, Možnosti** ali **Nastavitev**.

3 Kliknite **Natisni in zadrži**.

4 Izberite **Uporabi tiskanje in zadržanje** in nato dodelite uporabniško ime.

5 Izberite vrsto tiskalnega opravila (zaupno, ponovno, rezervirano ali preverjeno).

Če izberete **Zaupno**, tiskalno opravilo zaščitite z osebno identifikacijsko številko (PIN).

6 Kliknite **V redu** ali **Natisni**.

7 Na začetnem zaslonu tiskalnika sprostite tiskalno opravilo.

- Za zaupna tiskalna opravila se dotaknite možnosti **Zadržana opravila** > izberite svoje uporabniško ime > **Zaupno** > vnesite PIN > izberite tiskalno opravilo > konfigurirajte nastavitve > **Natisni**.
- Za druga tiskalna opravila se dotaknite možnosti **Zadržana opravila** > izberite svoje uporabniško ime > izberite tiskalno opravilo > konfigurirajte nastavitve > **Natisni**.

Za uporabnike računalnikov Macintosh

Uporaba funkcije AirPrint

1 Ko je dokument odprt, izberite možnost **Datoteka** > **Natisni**.

2 Izberite tiskalnik in nato na spustnem meniju za menijem Usmerjenost izberite **Tiskanje s PIN-om**.

3 Omogočite **Natisni s PIN-om** in nato vnesite štirimestno številko PIN.

4 Kliknite **Natisni**.

5 Na začetnem zaslonu tiskalnika sprostite tiskalno opravilo. Dotaknite se možnosti **Zadržana opravila** > izberite ime svojega računalnika > **Zaupno** > vnesite PIN > izberite tiskalno opravilo > **Natisni**.

Uporaba gonilnika tiskalnika

1 Ko je dokument odprt, izberite možnost **Datoteka** > **Natisni**.

2 Izberite tiskalnik in nato v spustnem meniju za menijem Usmerjenost izberite **Natisni in zadrži**.

3 Izberite **Zaupno tiskanje** in nato vnesite štirimestno številko PIN.

4 Kliknite **Natisni**.

5 Na začetnem zaslonu tiskalnika sprostite tiskalno opravilo. Dotaknite se možnosti **Zadržana opravila** > izberite ime računalnika > **Zaupno** > izberite opravilo tiskanja > vnesite PIN > **Natisni**.

Vzdrževanje tiskalnika

Priključitev kablov

 **PREVIDNO – NEVARNOST ELEKTRIČNEGA UDARA:** Da bi se izognili električnemu udaru, tega izdelka ne nastavljajte in ne priključujte električnih ali drugih kablov, kot so napajalni kabel, kabel za faks in za telefon, med nevihto.

 **PREVIDNO – NEVARNOST TELESNIH POŠKODB:** Da bi se izognili požaru ali električnemu udaru, priključite napajalni kabel na električno vtičnico z ustrežno nazivnostjo, ki je ustrezno ozemljena, v bližini izdelka in enostavno dostopna.

 **PREVIDNO – NEVARNOST TELESNIH POŠKODB:** Da bi se izognili požaru in električnemu udaru, uporabite samo napajalni kabel, ki ste ga dobili s tem izdelkom, ali nadomestni napajalni kabel, ki ga je odobril proizvajalec.

 **PREVIDNO – NEVARNOST TELESNIH POŠKODB:** Pri priključitvi tega izdelka na javno komutirano telefonsko omrežje uporabite samo telekomunikacijski kabel (RJ-11) 26 AWG ali večjega, da zmanjšate nevarnost požara. Za uporabnike v Avstraliji mora kabel odobriti avstralski organ za komunikacije in medije.

Opozorilo – možnost poškodb: Da bi se izognili izgubi podatkov in okvari tiskalnika, se med tiskanjem ne dotikajte kabla USB, kartice za brezžično omrežje in tiskalnika na prikazanem območju.

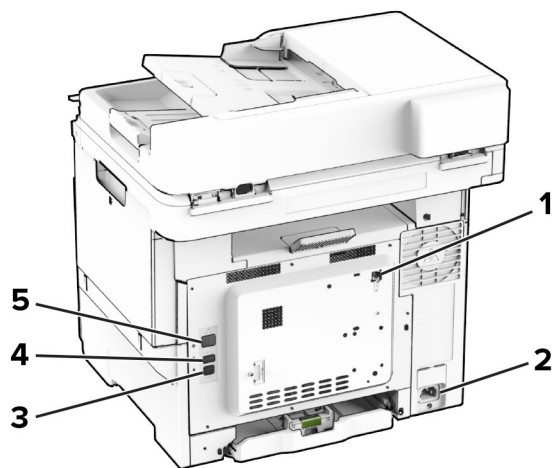

Zamenjava kartuše z barvilom

1 Odprite vratca B.

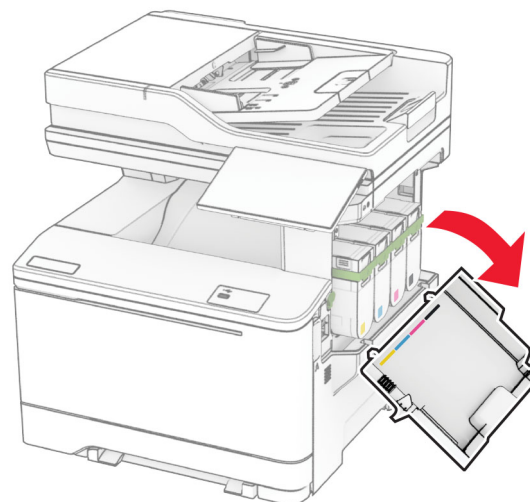

	Vrata tiskalnika	Funkcija
1	Vrata LINE	Tiskalnik priključite na delujočo telefonsko linijo prek standardne stenske vtičnice (RJ-11), filtra DSL, vmesnika VoIP ali drugega vmesnika, s katerim lahko uporabite telefonsko linijo za pošiljanje in prejemanje faksov.
2	Vtičnica za napajalni kabel	Tiskalnik priključite na ustrezno ozemljeno električno vtičnico.
3	Vrata USB na tiskalniku	Tiskalnik priključite na računalnik.
4	Vrata USB	Priključite tipkovnico ali drugo združljivo možnost.
5	Ethernetna vrata	Tiskalnik priključite v omrežje.

2 Odstranite rabljeno kartušo z barvilom.

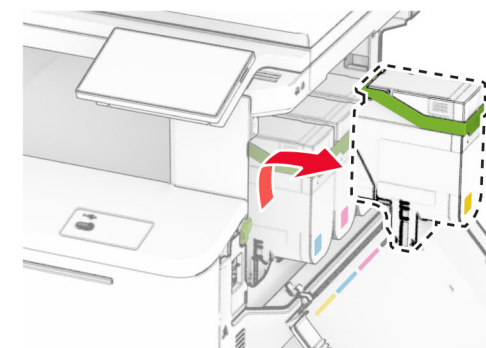
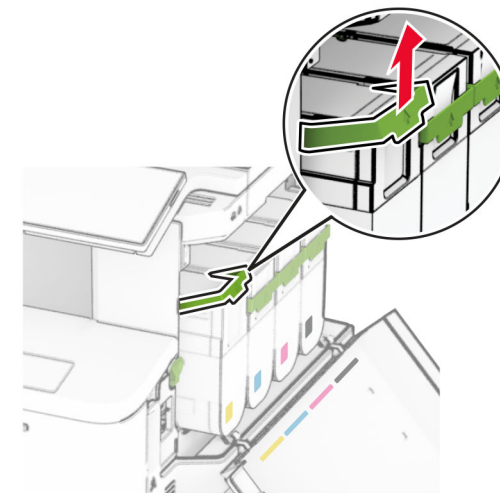

3 Vzemite novo kartušo z barvilom iz embalaže.

4 Vstavite novo kartušo z barvilom, da se zaskoči na mesto.

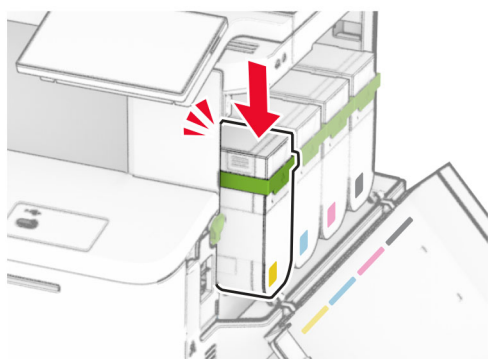
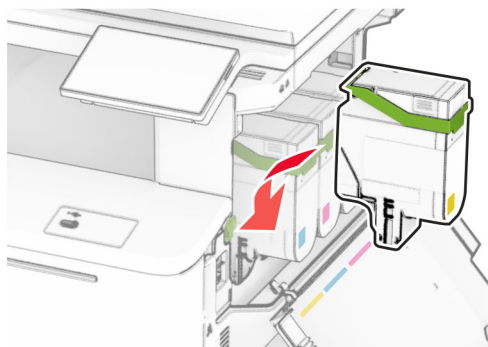

5 Zaprite vratca.

Nalaganje na pladnje

⚠ PREVIDNO – NEVARNOST PREVRNITVE: Da bi bilo tveganje zaradi nestabilnosti opreme manjše, nalagajte na vsak pladenj posebej. Vsi ostali pladnji naj bodo zaprti, dokler jih ne boste potrebovali.

1 Odstranite pladenj.

Opomba: Da preprečite zastoje, ne odstranjujte pladnjev, ko tiskalnik deluje.

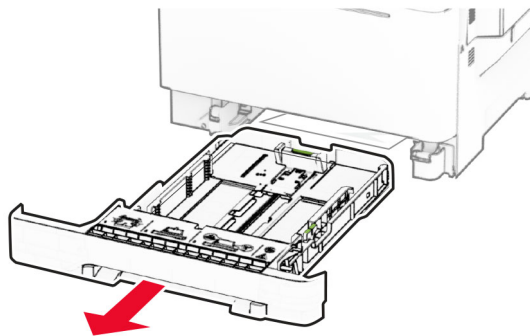

2 Prilagodite vodili glede na velikost papirja, ki ga nalagate.

Opomba: Ko prilagajate vodili, se ravnajte po oznakah na dnu pladnja.

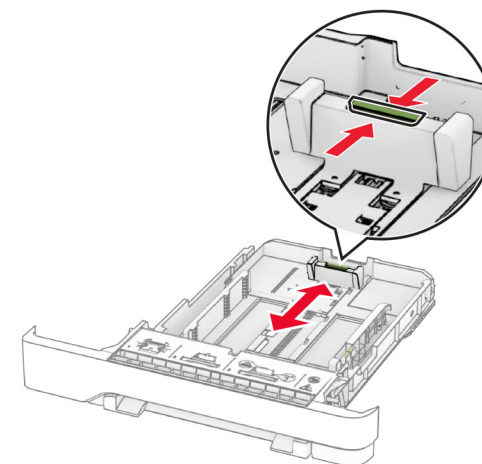
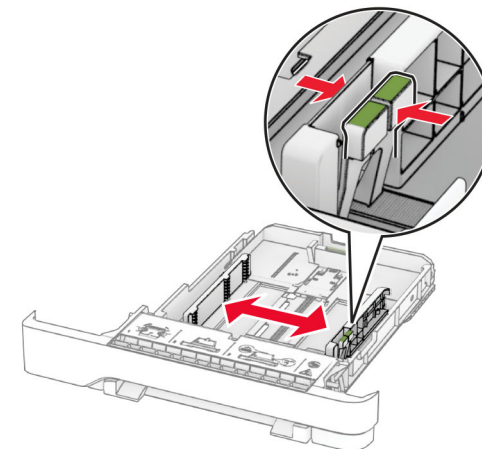

3 Preden naložite papir, večkrat upognite, prepahajte in poravnajte robove listov.

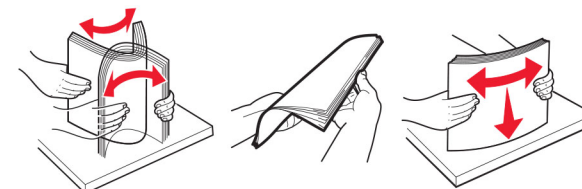

4 Naložite sveženj papirja tako, da bo natisljiva stran obrnjena navzgor.

- Če želite tiskati enostransko, pisemski papir z glavo naložite z natisnjeno stranjo navzgor in z glavo proti sprednjemu delu pladnja.
- Če želite tiskati obojestransko, pisemski papir z glavo naložite z natisnjeno stranjo navzdol in z glavo proti zadnjemu delu pladnja.
- Papirja ne vstavljajte na silo.
- Zagotovite, da je sveženj papirja nižji od višine, nakazane z označevalnikom največje količine papirja. Prenapolnjenost lahko povzroči zastoj papirja.

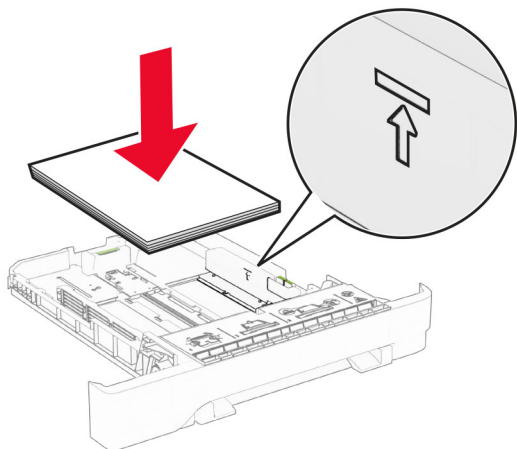

5 Vstavite pladenj.

Če je treba, nastavite velikost in vrsto papirja glede na papir, ki ga nalagate na pladenj.

Nalaganje v ročni podajalnik

1 Prilagodite vodili za robove širini papirja, ki ga nalagate.

Opomba: Prepričajte se, da se vodili tesno prilegata papirju, vendar ne tako tesno, da se papir upogne.

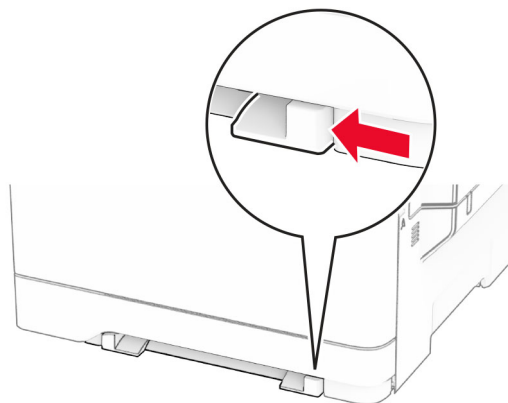

2 List papirja naložite tako, da bo natisljiva stran obrnjena navzdol.

Opomba: Poskrbite, da je papir naložen naravnost, da se izognete upognjenemu ali poševnemu tiskanju.

- Če želite tiskati enostransko, pisemski papir z glavo naložite tako, da je natisljiva stran obrnjena navzdol in da v tiskalnik najprej vstopi zgornji rob.

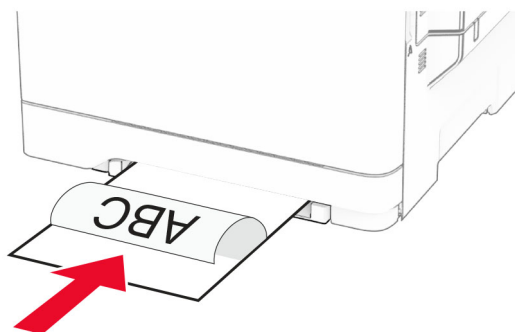

- Če želite tiskati obojestransko, pisemski papir z glavo naložite tako, da je natisljiva stran obrnjena navzgor in da v tiskalnik nazadnje vstopi zgornji rob.

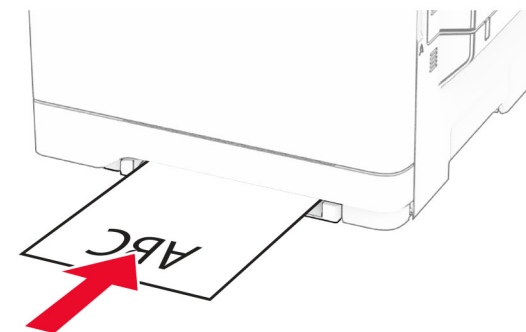

- Ovojnico naložite tako, da je zavihek obrnjen navzgor in ob desni strani vodila papirja.

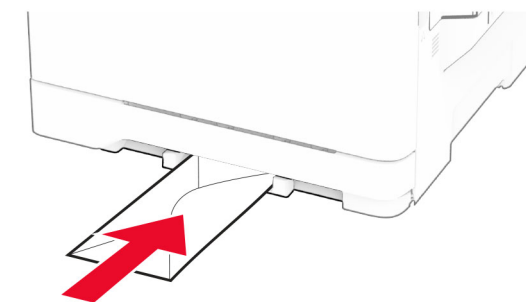

3 Papir podajajte, dokler naprava ne povleče vodilnega roba.

Opozorilo – možnost poškodb: Da preprečite zastoje papirja, papirja ne potiskajte na silo v ročni podajalnik.

Nalaganje v večnamenski podajalnik

Opomba: Večnamenski podajalnik je na voljo samo, če je nameščen dodatni dvojni pladenj za 650 listov.

1 Odprite večnamenski podajalnik.

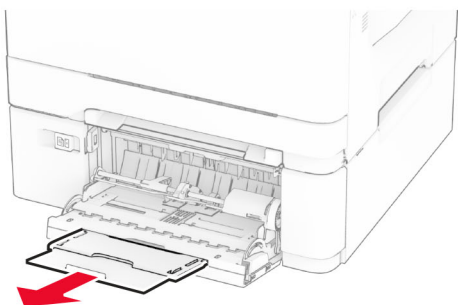
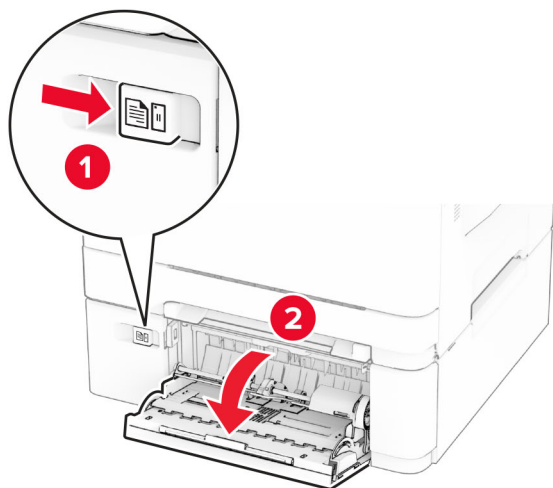

2 Prilagodite vodilo glede na velikost papirja, ki ga nalagate.

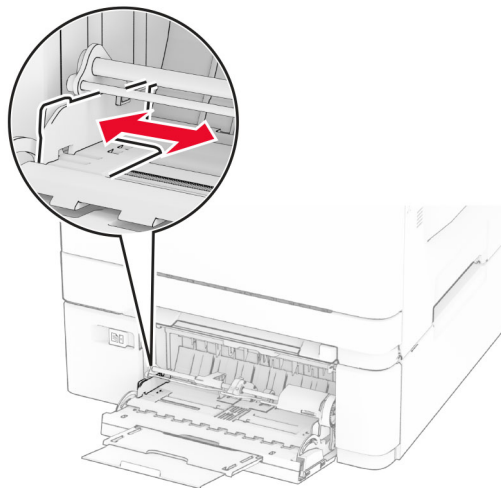

3 Preden naložite papir, večkrat upognite, preprijajte in poravnajte robove listov.

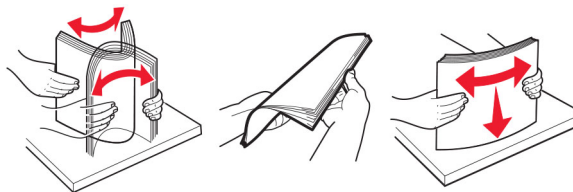

4 Naložite papir.

- Če želite tiskati enostransko, pisemski papir z glavo naložite tako, da je natisljiva stran obrnjena navzdol in da v tiskalnik najprej vstopi zgornji rob.

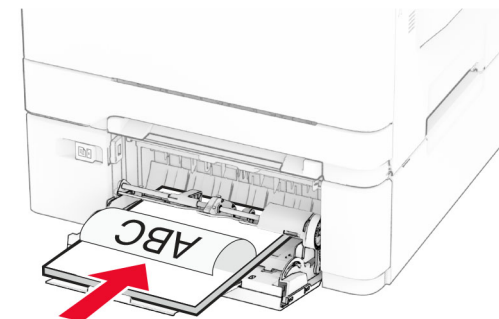

- Če želite tiskati obojestransko, pisemski papir z glavo naložite tako, da je natisljiva stran obrnjena navzgor in da v tiskalnik nazadnje vstopi zgornji rob.

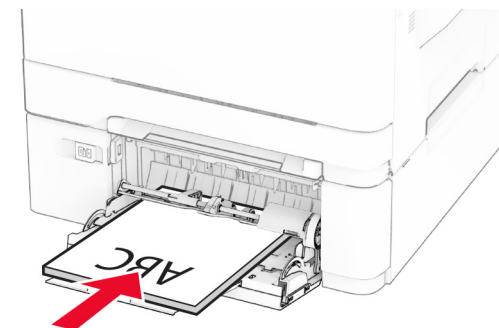

- Ovojnice naložite tako, da je zavihek obrnjen navzgor in ob desni strani vodila papirja.

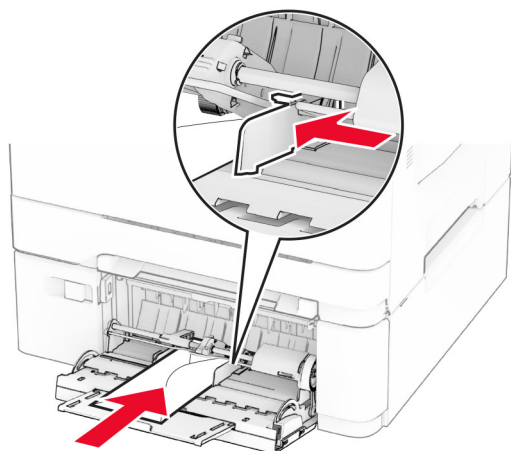

Opozorilo – možnost poškodb: Ne uporabljajte ovojnic z znamkami, zaponkami, pritisnimi gumbi, okenci, prevlečenimi obrobami ali lepilom.

- 5 V meniju Papir na nadzorni plošči nastavite velikost in vrsto papirja glede na papir, ki ste ga naložili v večnamenski podajalnik.

Nastavitev velikosti in vrste papirja

- 1 Na začetnem zaslonu se dotaknite možnosti **Nastavitve > Papir > Konfiguracija pladnja > Velikost/vrsta papirja** > in izberite vir papirja.
- 2 Nastavite velikost in vrsto papirja.

Nameščanje programske opreme za tiskalnik

Opombe:

- Gonilnik tiskalnika je v paketu za namestitev programske opreme.
- Pri računalnikih Macintosh s sistemom macOS različice 10.7 ali novejše vam za tiskanje v tiskalnik s potrdilom AirPrint ni treba namestiti gonilnika. Če želite uporabljati funkcije tiskanja po meri, prenesite gonilnik tiskalnika.

- 1 Pridobite kopijo paketa za namestitev programske opreme.

- S CD-ja s programsko opremo, ki je priložen tiskalniku.
- Z našega spletnega mesta ali na prodajnem mestu, kjer ste kupili tiskalnik.

- 2 Zaženite namestitveni program in nato sledite navodilom na računalniškem zaslonu.

Namestitev gonilnika faksa

- 1 Obiščite naše spletno mesto ali mesto, kjer ste kupili tiskalnik, in nato pridobite namestitveni paket.
- 2 Zaženite namestitveni program in nato sledite navodilom na računalniškem zaslonu.

Posodabljanje vdelane programske opreme

Vdelano programsko opremo tiskalnika zaradi boljšega delovanja in odpravljanja težav redno posodablajte.

Za več informacij o posodabljanju vdelane programske opreme se obrnite na prodajalca.

- 1 Odprite spletni brskalnik in v polje za naslov vnesite naslov IP tiskalnika.

Opombe:

- Naslov IP tiskalnika si oglejte na začetnem zaslonu tiskalnika. Naslov IP je sestavljen iz štirih nizov števil, ločenih s pikami, na primer 123.123.123.123.
 - Če uporabljate namestniški strežnik, ga začasno onemogočite, da se spletna stran pravilno naloži.
- 2 Kliknite **Nastavitve > Naprava > Posodobi vdelano programsko opremo**.
 - 3 Naredite nekaj od naslednjega:
 - Kliknite **Zdaj preveri, ali so na voljo posodobitve > Strinjam se, začni posodobitev**.
 - Naložite datoteko Flash.
 - a Poiščite datoteko Flash.
 - b Kliknite **Naloži > Začni**.

Dodajanje tiskalnikov v računalnik

Preden začnete, storite nekaj od naslednjega:

- Tiskalnik in računalnik povežite v isto omrežje. Za več informacij o povezavi tiskalnika v omrežje si oglejte razdelek ["Povezava tiskalnika v brezžično omrežje" na 13. strani](#).

- Povežite računalnik s tiskalnikom. Za več informacij si oglejte ["Povezava računalnika s tiskalnikom" na 13. strani](#).
- Povežite tiskalnik z računalnikom prek kabla USB. Za več informacij si oglejte ["Priključitev kablov" na 7. strani](#).

Opomba: Kabel USB je na voljo posebej.

Za uporabnike sistema Windows

- 1 V računalniku namestite gonilnik tiskalnika.

Opomba: Za več informacij si oglejte ["Nameščanje programske opreme za tiskalnik" na 12. strani](#).

- 2 Odprite mapo tiskalnikov in kliknite **Dodaj tiskalnik ali optični bralnik**.

- 3 Glede na povezavo tiskalnika storite nekaj od naslednjega:

- S seznama izberite tiskalnik in nato kliknite **Dodaj napravo**.
- Kliknite **Pokaži tiskalnike Wi-Fi Direct**, izberite tiskalnik in nato kliknite **Dodaj napravo**.
- Kliknite **Želenega tiskalnika ni na seznamu** in nato v oknu Dodaj tiskalnik storite naslednje:
 - a Izberite **Dodaj tiskalnik z uporabo naslova TCP/IP ali imena gostitelja** in nato kliknite **Naprej**.
 - b V polje "Ime gostitelja ali naslov IP" vnesite naslov IP tiskalnika in nato kliknite **Naprej**.

Opombe:

- Naslov IP tiskalnika si oglejte na začetnem zaslonu tiskalnika. Naslov IP je sestavljen iz štirih nizov števil, ločenih s pikami, na primer 123.123.123.123.
- Če uporabljate namestniški strežnik, ga začasno onemogočite, da se spletna stran pravilno naloži.
- c Izberite gonilnik tiskalnika in nato kliknite **Naprej**.
- d Izberite **Uporabi trenutno nameščeni gonilnik tiskalnika (priporočeno)** in nato kliknite **Naprej**.
- e Vnesite ime tiskalnika in nato kliknite **Naprej**.
- f Izberite možnost skupne rabe tiskalnika in nato kliknite **Naprej**.
- g Kliknite **Dokončaj**.

Za uporabnike računalnikov Macintosh

- 1 V računalniku odprite **Printers & Scanners (Tiskalniki in optični bralniki)**.
- 2 Kliknite **+** in nato izberite tiskalnik.
- 3 V meniju Use (Uporaba) izberite gonilnik tiskalnika.

Opombe:

- Če želite uporabljati gonilnik tiskalnika za Macintosh, izberite **AirPrint** ali **Secure AirPrint**.
- Če želite uporabljati funkcije tiskanja po meri, izberite gonilnik tiskalnika proizvajalca. Za namestitev gonilnika si oglejte razdelek "[Nameščanje programske opreme za tiskalnik](#)" na 12. strani.

4 Dodajte tiskalnik.

Povezava tiskalnika v brezžično omrežje

Prepričajte se, da je Aktivna omrežna kartica nastavljena na Samodejno. Na začetnem zaslonu se dotaknite možnosti **Nastavitve > Omrežje/vrata > Pregled omrežja > Aktivna omrežna kartica**.

- 1 Na začetnem zaslonu se dotaknite možnosti **Nastavitve > Omrežje/vrata > Brezžično > Nastavitev na plošči tiskalnika > Izbira omrežja**.
- 2 Izberite brezžično omrežje in nato vnesite omrežno geslo.

Opomba: Pri modelih tiskalnika, ki podpirajo brezžično omrežje, se med začetno nastavitvijo prikaže poziv za nastavitev brezžičnega omrežja.

Konfiguracija tehnologije Wi-Fi Direct

Wi-Fi Direct je tehnologija enakovrednih naprav na osnovi brezžične povezave, ki brezžičnim napravam omogoča neposredno povezavo s tiskalnikom, ki podpira Wi-Fi Direct, torej brez uporabe dostopne točke (brezžičnega usmerjevalnika).

- 1 Na začetnem zaslonu se dotaknite možnosti **Nastavitve > Omrežje/vrata > Wi-Fi Direct**.
- 2 Konfigurirajte nastavitve.
 - **Omogoči Wi-Fi Direct** – omogoči, da tiskalnik oddaja svoje lastno omrežje Wi-Fi Direct.
 - **Ime za Wi-Fi Direct** – dodeli ime za omrežje Wi-Fi Direct.
 - **Geslo za Wi-Fi Direct** – dodeli geslo za pogajanje o varnosti brezžičnega omrežja pri uporabi povezave enakovrednih.
 - **Pokaži geslo na nastavitveni strani** – pokaže geslo na strani z omrežnimi nastavitvami.
 - **Samodejno sprejmi zahteve s pritiskom gumba** – omogoča, da tiskalnik samodejno sprejema zahteve za povezavo.

Opomba: Samodejno sprejemanje zahtev s pritiskoma gumba ni zaščiteno.

Opombe:

- Privzeto geslo omrežja Wi-Fi Direct ni vidno na zaslonu tiskalnika. Če želite pokazati geslo, omogočite ikono za hitri vpogled v geslo. Na začetnem zaslonu se dotaknite možnosti **Nastavitve > Varnost > Ostalo > Omogoči razkritje gesla/PIN-a**.
- Če želite izvedeti geslo omrežja Wi-Fi Direct, ne da bi se prikazalo na zaslonu tiskalnika, se na začetnem zaslonu dotaknite možnosti **Nastavitve > Poročila > Omrežje > Stran z omrežnimi nastavitvami**.

Povezava računalnika s tiskalnikom

Preden povežete računalnik, se prepričajte, da je konfigurirana povezava Wi-Fi Direct. Za več informacij si oglejte "[Konfiguracija tehnologije Wi-Fi Direct](#)" na 13. strani.

Za uporabnike sistema Windows

- 1 Odprite mapo tiskalnikov in kliknite **Dodaj tiskalnik ali optični bralnik**.
- 2 Kliknite **Pokaži tiskalnike Wi-Fi Direct** in nato izberite ime tiskalnika za Wi-Fi Direct.
- 3 Zabeležite si osemstestno številko PIN tiskalnika, ki je prikazana na zaslonu tiskalnika.
- 4 V računalniku vnesite PIN.

Opomba: Če gonilnik tiskalnika še ni nameščen, Windows prenese ustrezen gonilnik.

Za uporabnike računalnikov Macintosh

- 1 Kliknite ikono brezžične povezave in izberite ime tiskalnika za Wi-Fi Direct.

Opomba: Pred ime za Wi-Fi Direct je dodan niz DIRECT-xy (kjer sta x in y naključna znaka).
- 2 Vnesite geslo za Wi-Fi Direct.

Opomba: Po prekinitvi povezave z omrežjem Wi-Fi Direct preklopite računalnik nazaj na prejšnje omrežje.

Povezava mobilne naprave s tiskalnikom

Preden povežete mobilno napravo, se prepričajte, da je konfigurirana povezava Wi-Fi Direct. Za več informacij si oglejte razdelek "[Konfiguracija tehnologije Wi-Fi Direct](#)" na 13. strani.

Povezava s protokolom Wi-Fi Direct

Opomba: Ta navodila veljajo samo za mobilne naprave Android.

- 1 V mobilni napravi pojdite na meni z nastavitvami.
- 2 Omogočite **Wi-Fi** in nato tapnite **Wi-Fi Direct**.
- 3 Izberite ime tiskalnika za Wi-Fi Direct.
- 4 Potrdite povezavo na nadzorni plošči tiskalnika.

Povezava prek brezžične povezave

- 1 V mobilni napravi pojdite na meni z nastavitvami.
- 2 Tapnite **Wi-Fi** in nato izberite ime tiskalnika za Wi-Fi Direct.

Opomba: Pred ime za Wi-Fi Direct je dodan niz DIRECT-xy (kjer sta x in y naključna znaka).
- 3 Vnesite geslo za Wi-Fi Direct.

Odpravljanje zastojev

Preprečevanje zastojev

Pravilno nalaganje papirja

- Prepričajte se, da je papir poravnán na dnu pladnja.

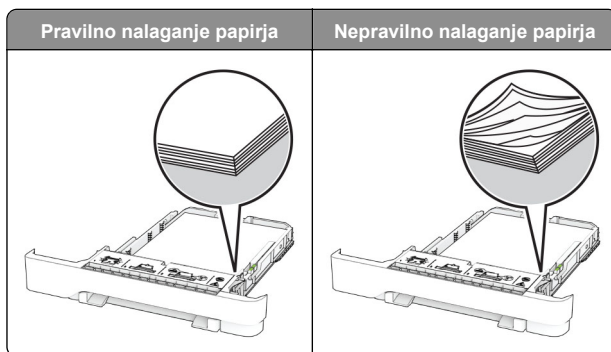

- Med tiskanjem ne nalagajte papirja na pladenj in pladnja ne odstranjujte.
- Ne naložite preveč papirja. Zagotovite, da je sveženj papirja nižji od višine, nakazane z oznako za polnjenje.
- Papirja ne vstavljajte na silo. Papir naložite tako, kot je prikazano na sliki.

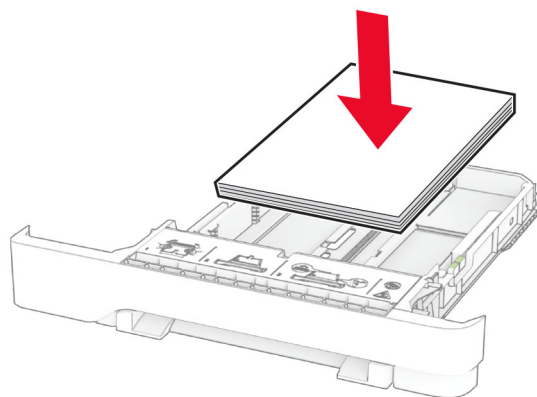

- Zagotovite, da sta vodili papirja pravilno postavljeni in da ne pritiskata močno na papir ali pisemske ovojnice.
- Ko naložite papir, pladenj trdno potisnite v tiskalnik.

Uporaba priporočenega papirja

- Uporabljajte samo priporočeni papir ali posebne tiskalne medije.
- Ne nalagajte zmečkanega, nagubanega, vlažnega, prepognjenega ali zvitega papirja.

- Preden naložite papir, večkrat upognite, prepahajte in poravnajte robove listov.

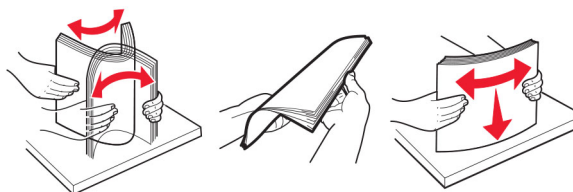

- Ne uporabljajte papirja, ki je bil ročno odrezan ali obrezan.
- Na istem pladnju ne mešajte različnih velikosti, tež ali vrst papirja.
- Zagotovite, da sta velikost in vrsta papirja v računalniku ali na nadzorni plošči tiskalnika pravilno nastavljeni.
- Papir shranjujte po priporočilih proizvajalca.

Prepoznavanje mest zastojev

Opombe:

- Ko je Pomoč pri zastoju nastavljena na Vklop, tiskalnik spusti skozi prazne strani ali delno natisnjene strani po odpravi zastoja papirja. Preverite, ali so med stranmi, ki so prišle iz tiskalnika, tudi prazne.
- Ko je Obnovitev ob zastoju nastavljena na Vklop ali Samodejno, tiskalnik znova natisne zagodjene liste.

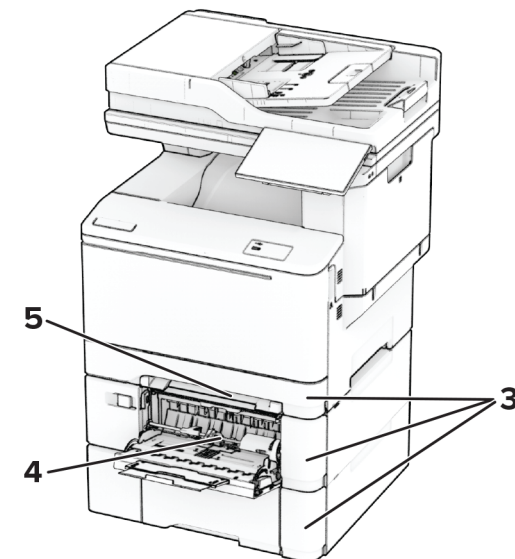
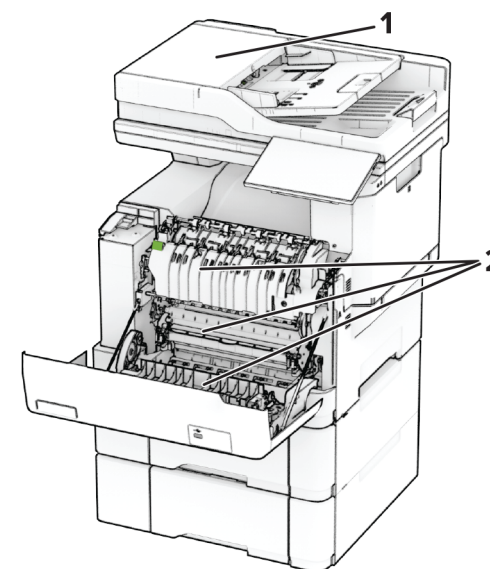

	Mesta zastojev
1	Samodejni podajalnik dokumentov
2	Vratca A
3	Pladnji

Mesta zastojev	
4	Večnamenski podajalnik
5	Ročni podajalnik

Zastoj papirja v samodejnem podajalniku dokumentov

Zastoj papirja pod zgornjim pokrovom SPD-ja

- 1 Odstranite vse izvornike s pladnja samodejnega podajalnika dokumentov.
- 2 Odprite vratca C.

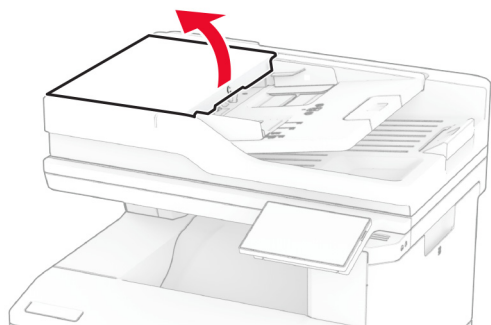

- 3 Odstranite zagozdeni papir.

Opomba: Preverite, ali ste odstranili vse delce papirja.

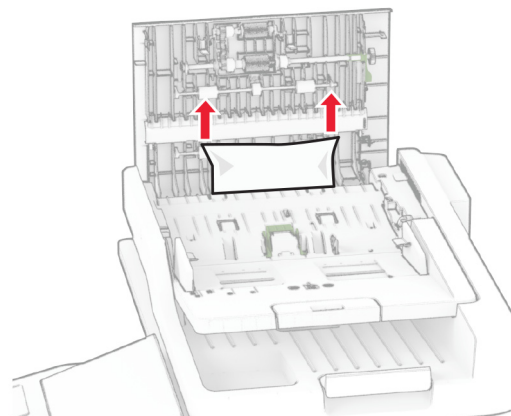

- 4 Zaprite vratca C.

Zastoj papirja pod izhodnim košem SPD-ja

- 1 Odstranite vse izvornike s pladnja samodejnega podajalnika dokumentov.
- 2 Odprite pladenj SPD-ja in odstranite zagozdeni papir.

Opomba: Preverite, ali ste odstranili vse delce papirja.

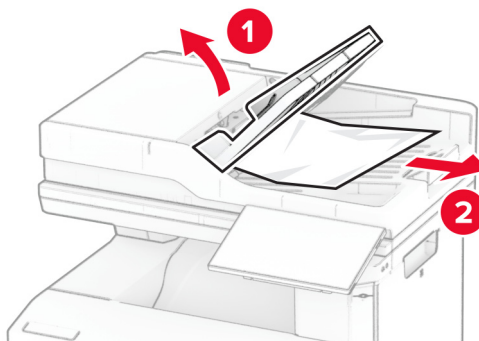

- 3 Pladenj SPD-ja namestite nazaj na mesto.

Zastoj papirja v vratcih A

Zastoj papirja pod razvijalno enoto

- 1 Odprite vratca A.

PREVIDNO – VROČA POVRŠINA: Notranjost tiskalnika je lahko vroča. Počakajte, da se vroča površina ohladi, preden se je dotaknete, da preprečite nevarnost telesne poškodbe.

Opozorilo – možnost poškodb: Da bi preprečili škodo zaradi elektrostatične razelektritve, se dotaknite katerega koli izpostavljenega kovinskega okvirja tiskalnika, preden sežete v notranja območja tiskalnika ali se jih dotaknete.

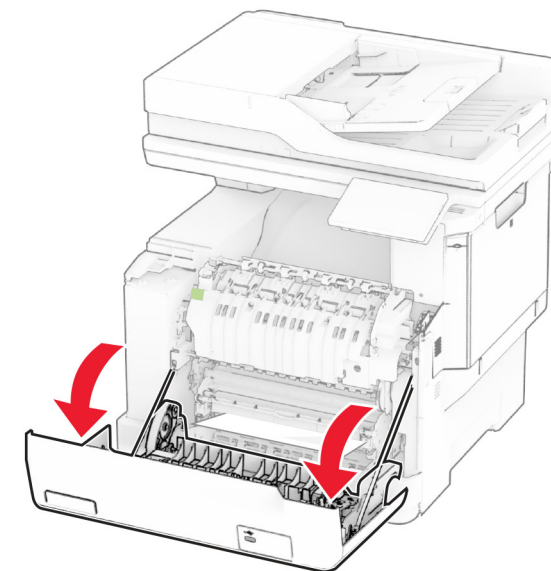

- 2 Odstranite zagozdeni papir.

Opomba: Preverite, ali ste odstranili vse delce papirja.

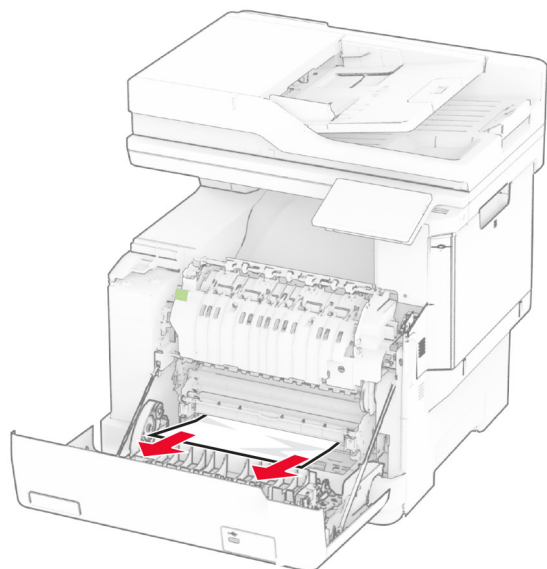

3 Zaprite vratca A.

Zastoj papirja v razvijalni enoti

1 Odprite vratca A.

PREVIDNO – VROČA POVRŠINA: Notranjost tiskalnika je lahko vroča. Počakajte, da se vroča površina ohladi, preden se je dotaknete, da preprečite nevarnost telesne poškodbe.

Opozorilo – možnost poškodb: Da bi preprečili škodo zaradi elektrostatične razelektritve, se dotaknite katerega koli izpostavljenega kovinskega okvirja tiskalnika, preden sežete v notranja območja tiskalnika ali se jih dotaknete.

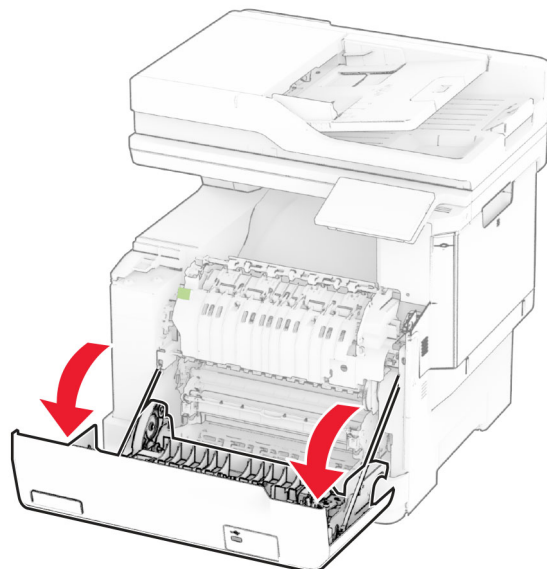

2 Odprite vratca za dostop do razvijalne enote in odstranite zagozdeni papir.

Opomba: Preverite, ali ste odstranili vse delce papirja.

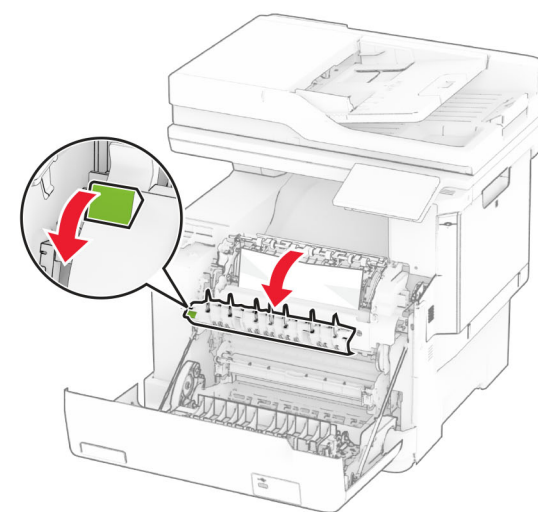

3 Zaprite vratca A.

Zastoj papirja v enoti za obojestransko tiskanje

1 Odprite vratca A.

PREVIDNO – VROČA POVRŠINA: Notranjost tiskalnika je lahko vroča. Počakajte, da se vroča površina ohladi, preden se je dotaknete, da preprečite nevarnost telesne poškodbe.

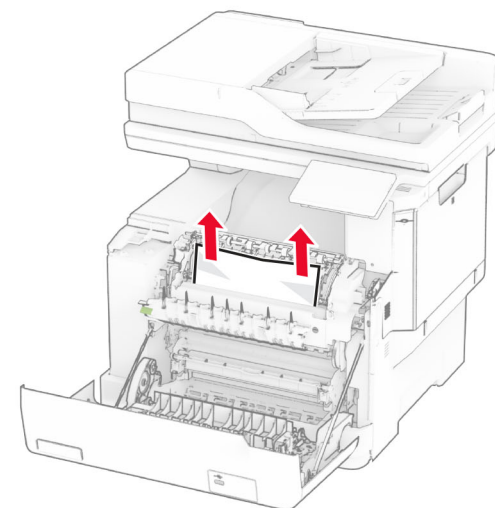

Opozorilo – možnost poškodb: Da bi preprečili škodo zaradi elektrostatične razelektritve, se dotaknite katerega koli izpostavljenega kovinskega okvirja tiskalnika, preden sežete v notranja območja tiskalnika ali se jih dotaknete.

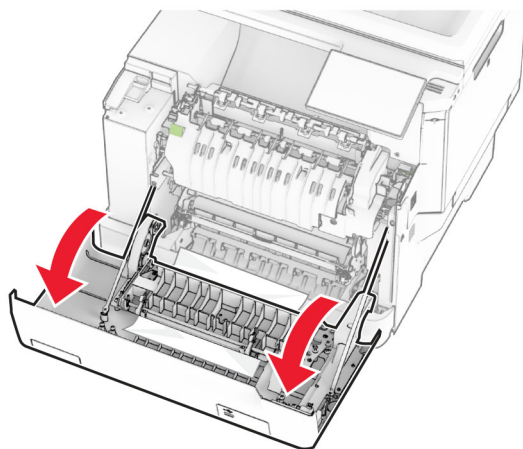

2 Odstranite zagozdeni papir.

Opomba: Preverite, ali ste odstranili vse delce papirja.

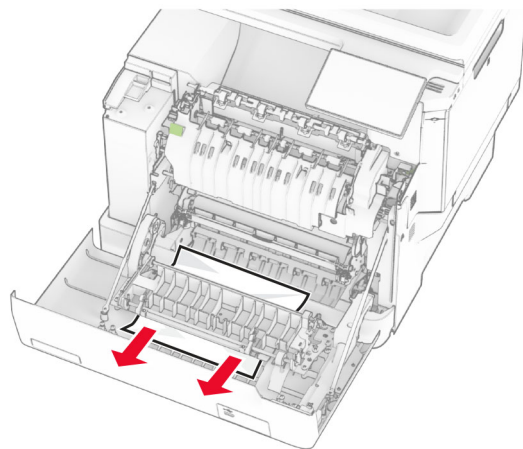

3 Zaprite vratca A.

Zastoj papirja na pladnjih

1 Odstranite pladenj.

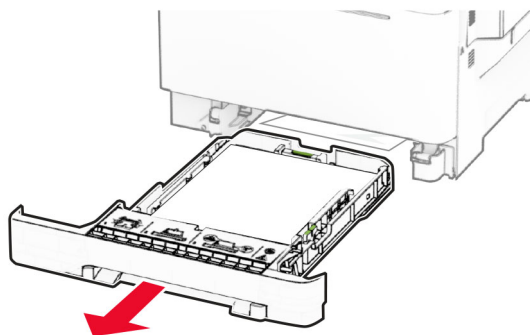

Opozorilo – možnost poškodb: Statična elektrika lahko hitro poškoduje tipalo v dodatnem pladnju. Dotaknite se kovinske površine, preden odstranite zagozdeni papir na pladnju.

2 Odstranite zagozdeni papir.

Opomba: Preverite, ali ste odstranili vse delce papirja.

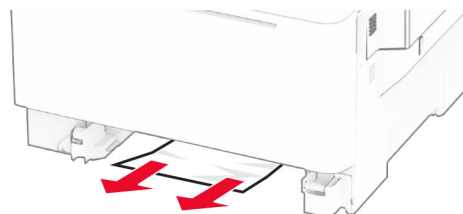

3 Vstavite pladenj.

Zastoj papirja v ročnem podajalniku

Odstranite zagozdeni papir.

Opomba: Preverite, ali ste odstranili vse delce papirja.

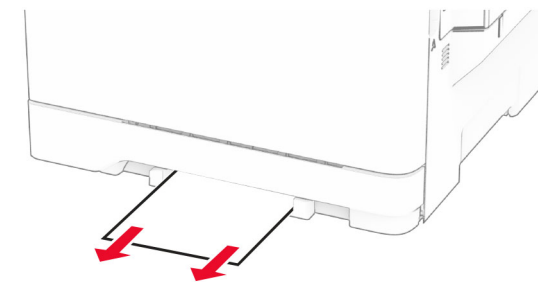

Zastoj papirja v večnamenskem podajalniku

Opomba: Večnamenski podajalnik je na voljo samo, če je nameščen dodatni dvojni pladenj za 650 listov.

1 Odstranite papir iz večnamenskega podajalnika in tega zaprite.

2 Odstranite pladenj.

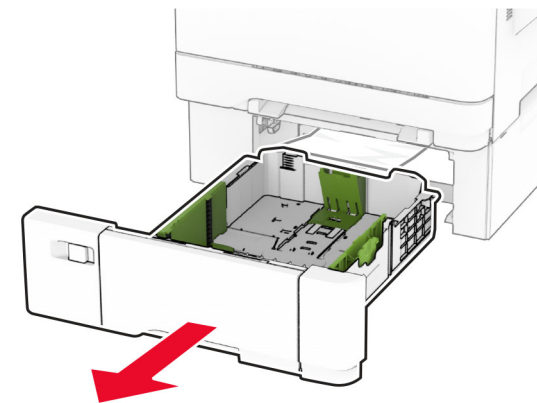

3 Odstranite zagozdeni papir.

Opomba: Preverite, ali ste odstranili vse delce papirja.

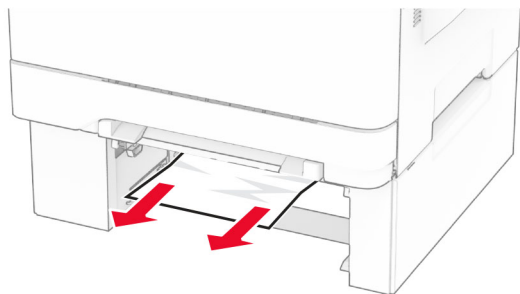

4 Vstavite pladenj.

5 Odprite večnamenski podajalnik in znova naložite papir.