

คู่มืออ้างอิงฉบับย่อ

ทำสำเนา

การทำสำเนา

- 1 ใส่เอกสารต้นฉบับในถาด ADF หรือวางบนกระจกสแกนเนอร์

หมายเหตุ: เพื่อหลีกเลี่ยงรูปภาพถูกตัด ตรวจสอบให้แน่ใจว่าเอกสารต้นฉบับและงานพิมพ์มีขนาดกระดาษเท่ากัน

- 2 จากหน้าจอหลัก ให้แตะที่ **ทำสำเนา** แล้วระบุจำนวนสำเนา หากจำเป็น ให้ปรับการตั้งค่าการทำสำเนา
- 3 ทำสำเนาเอกสาร

หมายเหตุ: ในการทำสำเนาอย่างรวดเร็ว จากหน้าจอหลัก และ 

การทำสำเนาลงบนหน้ากระดาษทั้งสองด้าน

- 1 ใส่เอกสารต้นฉบับในถาด ADF หรือวางบนกระจกสแกนเนอร์
- 2 จากหน้าจอหลัก และที่ **ทำสำเนา > การตั้งค่า > ด้าน**.
- 3 แตะ **1 ด้านเป็น 2 ด้าน** หรือ **2 ด้านเป็น 2 ด้าน**.
- 4 ทำสำเนาเอกสาร

การทำสำเนาเอกสารหลายหน้าลงบนกระดาษแผ่นเดียว

- 1 ใส่เอกสารต้นฉบับในถาด ADF หรือวางบนกระจกสแกนเนอร์
- 2 จากหน้าจอหลัก และที่ **ทำสำเนา > การตั้งค่า > จำนวนหน้าต่อด้าน**.
- 3 เปิดใช้งานการตั้งค่า แล้วเลือกตัวเลขต่อด้านและการวางแนวกระดาษ
- 4 ทำสำเนาเอกสาร

อีเมล

การกำหนดการตั้งค่าอีเมล SMTP

กำหนดการตั้งค่า Simple Mail Transfer Protocol (SMTP) เพื่อส่งเอกสารที่สแกนผ่านอีเมล การตั้งค่าจะแตกต่างกันไปตามผู้ให้บริการอีเมลแต่ละราย

ก่อนเริ่มต้น ตรวจสอบให้แน่ใจว่าเครื่องพิมพ์เชื่อมต่อกับเครือข่าย และเชื่อมต่อเครือข่ายเข้ากับอินเทอร์เน็ตแล้ว

การใช้ Embedded Web Server

- 1 เปิดเว็บเบราว์เซอร์แล้วพิมพ์ IP แอดเดรสของเครื่องพิมพ์ในช่องแอดเดรส

หมายเหตุ:

- ดู IP แอดเดรสของเครื่องพิมพ์บนหน้าจอหลักของเครื่องพิมพ์ IP แอดเดรสจะเป็นตัวเลขสี่ชุดที่คั่นด้วยจุด เช่น 123.123.123.123
- หากคุณกำลังใช้เซิร์ฟเวอร์พร็อกซี ให้ปิดใช้งานชั่วคราวเพื่อโหลดเว็บเพจอย่างถูกต้อง

- 2 คลิก **การตั้งค่า > อีเมล**
- 3 จากส่วน การตั้งค่าอีเมล กำหนดค่าการตั้งค่า

หมายเหตุ:

- สำหรับข้อมูลเพิ่มเติมเกี่ยวกับรหัสผ่าน โปรดดูรายการ [ผู้ให้บริการอีเมล](#)
- สำหรับผู้ให้บริการอีเมลที่ไม่อยู่ในรายการ โปรดติดต่อผู้ให้บริการของคุณและสอบถามเกี่ยวกับการตั้งค่า

- 4 คลิก **บันทึก**

การใช้เมนู การตั้งค่า ในเครื่องพิมพ์

- 1 จากหน้าจอหลัก ให้แตะ**การตั้งค่า > อีเมล > การตั้งค่าอีเมล**
- 2 กำหนดค่าการตั้งค่า

หมายเหตุ:

- สำหรับข้อมูลเพิ่มเติมเกี่ยวกับรหัสผ่าน โปรดดูรายการ [ผู้ให้บริการอีเมล](#)
- สำหรับผู้ให้บริการอีเมลที่ไม่อยู่ในรายการ โปรดติดต่อผู้ให้บริการของคุณและสอบถามเกี่ยวกับการตั้งค่า

ผู้ให้บริการอีเมล

- [AOL Mail](#)

- [Comcast Mail](#)
- [Gmail](#)
- [iCloud Mail](#)
- [Mail.com](#)
- [NetEase Mail \(mail.126.com\)](#)
- [NetEase Mail \(mail.163.com\)](#)
- [NetEase Mail \(mail.yeah.net\)](#)
- [Outlook Live หรือ Microsoft 365](#)
- [QQ Mail](#)
- [Sina Mail](#)
- [Sohu Mail](#)
- [Yahoo! Mail](#)
- [Zoho Mail](#)

หมายเหตุ:

- หากพบข้อผิดพลาดในการใช้การตั้งค่าที่ได้จัดไว้ โปรดติดต่อผู้ให้บริการอีเมลของคุณ
- สำหรับผู้ให้บริการอีเมลที่ไม่อยู่ในรายการ โปรดติดต่อผู้ให้บริการของคุณ

AOL Mail

การตั้งค่า	ค่า
เกตเวย์ SMTP หลัก	smtp.aol.com
พอร์ตเกตเวย์ SMTP หลัก	587
ใช้ SSL/TLS	จำเป็นต้องใช้
จำเป็นต้องมีใบรับรองที่เชื่อถือได้	ปิดใช้งานแล้ว
แอดเดรสตอบกลับ	ที่อยู่อีเมลของคุณ
การตรวจสอบความถูกต้องของเซิร์ฟเวอร์ SMTP	ลงชื่อเข้าใช้ / ธรรมดา
อีเมลแบบเริ่มต้นโดยอุปกรณ์	ใช้ข้อมูลรับรอง SMTP ของอุปกรณ์
รหัสผู้ใช้ของอุปกรณ์	ที่อยู่อีเมลของคุณ
รหัสผ่านของอุปกรณ์	รหัสผ่านแอป หมายเหตุ: ในการสร้างรหัสผ่านแอป ให้ไปที่หน้า การรักษาความปลอดภัยบัญชี AOL ลงชื่อเข้าใช้บัญชีผู้ใช้ของคุณ จากนั้นคลิก สร้างรหัสผ่านแอป

Comcast Mail

การตั้งค่า	ค่า
เกตเวย์ SMTP หลัก	smtp.comcast.net
พอร์ตเกตเวย์ SMTP หลัก	587
ใช้ SSL/TLS	จำเป็นต้องใช้
จำเป็นต้องมีใบรับรองที่เชื่อถือได้	ปิดใช้งานแล้ว
แอคเคสตอบกลับ	ที่อยู่อีเมลของคุณ
การตรวจสอบความถูกต้องของเซิร์ฟเวอร์ SMTP	ลงชื่อเข้าใช้ / ธรรมดา
อีเมลแบบเริ่มต้นโดยอุปกรณ์	ใช้ข้อมูลรับรอง SMTP ของอุปกรณ์
รหัสผู้ใช้ของอุปกรณ์	ที่อยู่อีเมลของคุณ
รหัสผ่านของอุปกรณ์	รหัสผ่านบัญชี

หมายเหตุ: ตรวจสอบว่าเปิดใช้งานการตั้งค่า Third Party Access Security บนบัญชีผู้ใช้ของคุณแล้ว สำหรับข้อมูลเพิ่มเติม ไปที่ [หน้าความช่วยเหลือ Comcast Xfinity Connect](#)

Gmail™

หมายเหตุ: ตรวจสอบว่าเปิดใช้การตรวจสอบสองขั้นตอนในบัญชี Google ของคุณแล้ว เพื่อเปิดใช้การตรวจสอบสองขั้นตอน ให้ไปที่หน้า [การรักษาความปลอดภัยบัญชี Google](#) ล็อกอินเข้าสู่บัญชีของคุณ จากนั้นจากส่วน "การลงชื่อเข้าใช้ Google" ให้คลิก **การตรวจสอบ 2 ขั้นตอน**

การตั้งค่า	ค่า
เกตเวย์ SMTP หลัก	smtp.gmail.com
พอร์ตเกตเวย์ SMTP หลัก	587
ใช้ SSL/TLS	จำเป็นต้องใช้
จำเป็นต้องมีใบรับรองที่เชื่อถือได้	ปิดใช้งานแล้ว
แอคเคสตอบกลับ	ที่อยู่อีเมลของคุณ
การตรวจสอบความถูกต้องของเซิร์ฟเวอร์ SMTP	ลงชื่อเข้าใช้ / ธรรมดา
อีเมลแบบเริ่มต้นโดยอุปกรณ์	ใช้ข้อมูลรับรอง SMTP ของอุปกรณ์
รหัสผู้ใช้ของอุปกรณ์	ที่อยู่อีเมลของคุณ

การตั้งค่า	ค่า
รหัสผ่านของอุปกรณ์	รหัสผ่านแอป หมายเหตุ: <ul style="list-style-type: none"> ในการสร้างรหัสผ่านแอป ให้ไปที่หน้า การรักษาความปลอดภัยบัญชี Google ล็อกอินเข้าสู่บัญชีของคุณ จากนั้นจากส่วน "การลงชื่อเข้าใช้ Google" ให้คลิก รหัสผ่านแอป "รหัสผ่านแอป" จะแสดงเฉพาะเมื่อเปิดใช้การตรวจสอบสองขั้นตอนเท่านั้น

iCloud Mail

หมายเหตุ: ตรวจสอบว่าเปิดใช้การตรวจสอบสองขั้นตอนในบัญชีของคุณแล้ว

การตั้งค่า	ค่า
เกตเวย์ SMTP หลัก	smtp.mail.me.com
พอร์ตเกตเวย์ SMTP หลัก	587
ใช้ SSL/TLS	จำเป็นต้องใช้
จำเป็นต้องมีใบรับรองที่เชื่อถือได้	ปิดใช้งานแล้ว
แอคเคสตอบกลับ	ที่อยู่อีเมลของคุณ
การตรวจสอบความถูกต้องของเซิร์ฟเวอร์ SMTP	ลงชื่อเข้าใช้ / ธรรมดา
อีเมลแบบเริ่มต้นโดยอุปกรณ์	ใช้ข้อมูลรับรอง SMTP ของอุปกรณ์
รหัสผู้ใช้ของอุปกรณ์	ที่อยู่อีเมลของคุณ
รหัสผ่านของอุปกรณ์	รหัสผ่านแอป หมายเหตุ: ในการสร้างรหัสผ่านแอป ให้ไปที่หน้า การจัดการบัญชี iCloud ลงชื่อเข้าบัญชีของคุณ จากนั้นในส่วน การรักษาความปลอดภัย ให้คลิก สร้างรหัสผ่าน

Mail.com

การตั้งค่า	ค่า
เกตเวย์ SMTP หลัก	smtp.mail.com
พอร์ตเกตเวย์ SMTP หลัก	587
ใช้ SSL/TLS	จำเป็นต้องใช้
จำเป็นต้องมีใบรับรองที่เชื่อถือได้	ปิดใช้งานแล้ว
แอคเคสตอบกลับ	ที่อยู่อีเมลของคุณ

การตั้งค่า	ค่า
การตรวจสอบความถูกต้องของเซิร์ฟเวอร์ SMTP	ลงชื่อเข้าใช้ / ธรรมดา
อีเมลแบบเริ่มต้นโดยอุปกรณ์	ใช้ข้อมูลรับรอง SMTP ของอุปกรณ์
รหัสผู้ใช้ของอุปกรณ์	ที่อยู่อีเมลของคุณ
รหัสผ่านของอุปกรณ์	รหัสผ่านบัญชี

NetEase Mail (mail.126.com)

หมายเหตุ: ตรวจสอบว่าเปิดใช้งานบริการ SMTP บนบัญชีผู้ใช้ของคุณแล้ว ในการเปิดใช้บริการ จากโฮมเพจของ NetEase Mail ให้คลิก **การตั้งค่า > POP3/SMTP/IMAP** แล้วเปิดใช้ **บริการ IMAP/SMTP** หรือ **บริการ POP3/SMTP**

การตั้งค่า	ค่า
เกตเวย์ SMTP หลัก	smtp.126.com
พอร์ตเกตเวย์ SMTP หลัก	465
ใช้ SSL/TLS	จำเป็นต้องใช้
จำเป็นต้องมีใบรับรองที่เชื่อถือได้	ปิดใช้งานแล้ว
แอคเคสตอบกลับ	ที่อยู่อีเมลของคุณ
การตรวจสอบความถูกต้องของเซิร์ฟเวอร์ SMTP	ลงชื่อเข้าใช้ / ธรรมดา
อีเมลแบบเริ่มต้นโดยอุปกรณ์	ใช้ข้อมูลรับรอง SMTP ของอุปกรณ์
รหัสผู้ใช้ของอุปกรณ์	ที่อยู่อีเมลของคุณ
รหัสผ่านของอุปกรณ์	รหัสผ่านการอนุญาต หมายเหตุ: จะใช้รหัสผ่านการอนุญาตได้เมื่อเปิดใช้งาน บริการ IMAP/SMTP หรือ บริการ POP3/SMTP อยู่

NetEase Mail (mail.163.com)

หมายเหตุ: ตรวจสอบว่าเปิดใช้งานบริการ SMTP บนบัญชีผู้ใช้ของคุณแล้ว ในการเปิดใช้บริการ จากโฮมเพจของ NetEase Mail ให้คลิก **การตั้งค่า > POP3/SMTP/IMAP** แล้วเปิดใช้ **บริการ IMAP/SMTP** หรือ **บริการ POP3/SMTP**

การตั้งค่า	ค่า
เกตเวย์ SMTP หลัก	smtp.163.com
พอร์ตเกตเวย์ SMTP หลัก	465
ใช้ SSL/TLS	จำเป็นต้องใช้

การตั้งค่า	ค่า
จำเป็นต้องมีใบรับรองที่เชื่อถือได้	ปิดใช้งานแล้ว
แอคเตอรส์ตอบกลับ	ที่อยู่อีเมลของคุณ
การตรวจสอบความถูกต้องของเซิร์ฟเวอร์ SMTP	ลงชื่อเข้าใช้ / ธรรมดา
อีเมลแบบเริ่มต้นโดยอุปกรณ์	ใช้ข้อมูลรับรอง SMTP ของอุปกรณ์
รหัสผู้ใช้ของอุปกรณ์	ที่อยู่อีเมลของคุณ
รหัสผ่านของอุปกรณ์	รหัสผ่านการอนุญาต หมายเหตุ: จะใช้รหัสผ่านการอนุญาตได้เมื่อเปิดใช้งาน บริการ IMAP/SMTP หรือ บริการ POP3/SMTP อยู่

NetEase Mail (mail.yeah.net)

หมายเหตุ: ตรวจสอบว่าเปิดใช้งานบริการ SMTP บนบัญชีผู้ใช้ของคุณแล้ว ในการเปิดใช้บริการ จากโฮมเพจของ NetEase Mail ให้คลิก **การตั้งค่า > POP3/SMTP/IMAP** แล้วเปิดใช้ **บริการ IMAP/SMTP** หรือ **บริการ POP3/SMTP**

การตั้งค่า	ค่า
เกตเวย์ SMTP หลัก	smtp.yeah.net
พอร์ตเกตเวย์ SMTP หลัก	465
ใช้ SSL/TLS	จำเป็นต้องใช้
จำเป็นต้องมีใบรับรองที่เชื่อถือได้	ปิดใช้งานแล้ว
แอคเตอรส์ตอบกลับ	ที่อยู่อีเมลของคุณ
การตรวจสอบความถูกต้องของเซิร์ฟเวอร์ SMTP	ลงชื่อเข้าใช้ / ธรรมดา
อีเมลแบบเริ่มต้นโดยอุปกรณ์	ใช้ข้อมูลรับรอง SMTP ของอุปกรณ์
รหัสผู้ใช้ของอุปกรณ์	ที่อยู่อีเมลของคุณ
รหัสผ่านของอุปกรณ์	รหัสผ่านการอนุญาต หมายเหตุ: จะใช้รหัสผ่านการอนุญาตได้เมื่อเปิดใช้งาน บริการ IMAP/SMTP หรือ บริการ POP3/SMTP อยู่

Outlook Live หรือ Microsoft 365

การตั้งค่าเหล่านี้ใช้กับโดเมนอีเมล outlook.com และ hotmail.com และบัญชี Microsoft 365

การตั้งค่า	ค่า
เกตเวย์ SMTP หลัก	smtp.office365.com
พอร์ตเกตเวย์ SMTP หลัก	587
ใช้ SSL/TLS	จำเป็นต้องใช้
จำเป็นต้องมีใบรับรองที่เชื่อถือได้	ปิดใช้งานแล้ว
แอคเตอรส์ตอบกลับ	ที่อยู่อีเมลของคุณ
การตรวจสอบความถูกต้องของเซิร์ฟเวอร์ SMTP	ลงชื่อเข้าใช้ / ธรรมดา
อีเมลแบบเริ่มต้นโดยอุปกรณ์	ใช้ข้อมูลรับรอง SMTP ของอุปกรณ์
รหัสผู้ใช้ของอุปกรณ์	ที่อยู่อีเมลของคุณ
รหัสผ่านของอุปกรณ์	รหัสผ่านบัญชีหรือรหัสผ่านแอป หมายเหตุ: <ul style="list-style-type: none"> สำหรับบัญชีที่ปิดใช้งานการตรวจสอบสองขั้นตอน ให้ใช้รหัสผ่านบัญชีของคุณ สำหรับบัญชี outlook.com หรือ hotmail.com ที่เปิดใช้การตรวจสอบสองขั้นตอน ให้ใช้รหัสผ่านแอป เพื่อสร้างรหัสผ่านแอป ให้ไปที่หน้า การจัดการบัญชี Outlook Live แล้วลงชื่อเข้าบัญชีของคุณ

หมายเหตุ: สำหรับตัวเลือกการตั้งค่าเพิ่มเติมสำหรับธุรกิจที่ใช้ Microsoft 365 ให้ไปที่ [เพจวิธีใช้ของ Microsoft 365](#)

QQ Mail

หมายเหตุ: ตรวจสอบว่าเปิดใช้งานบริการ SMTP บนบัญชีผู้ใช้ของคุณแล้ว เมื่อต้องการเปิดใช้งานบริการ จากโฮมเพจ QQ Mail ให้คลิก **การตั้งค่า > บัญชี** จากส่วน POP3/IMAP/SMTP/Exchange/CardDAV/CalDAV Service ให้เปิดใช้ **บริการ POP3/SMTP** หรือ **บริการ IMAP/SMTP**

การตั้งค่า	ค่า
เกตเวย์ SMTP หลัก	smtp.qq.com
พอร์ตเกตเวย์ SMTP หลัก	587
ใช้ SSL/TLS	จำเป็นต้องใช้

การตั้งค่า	ค่า
จำเป็นต้องมีใบรับรองที่เชื่อถือได้	ปิดใช้งานแล้ว
แอคเตอรส์ตอบกลับ	ที่อยู่อีเมลของคุณ
การตรวจสอบความถูกต้องของเซิร์ฟเวอร์ SMTP	ลงชื่อเข้าใช้ / ธรรมดา
อีเมลแบบเริ่มต้นโดยอุปกรณ์	ใช้ข้อมูลรับรอง SMTP ของอุปกรณ์
รหัสผู้ใช้ของอุปกรณ์	ที่อยู่อีเมลของคุณ
รหัสผ่านของอุปกรณ์	รหัสการให้สิทธิ์ หมายเหตุ: ในการสร้างรหัสการอนุญาต จากโฮมเพจของ QQ Mail ให้คลิก การตั้งค่า > บัญชี จากนั้นจากส่วนบริการ POP3/IMAP/SMTP/Exchange/CardDAV/CalDAV ให้คลิก สร้างรหัสการอนุญาต

Sina Mail

หมายเหตุ: ตรวจสอบว่าเปิดใช้งานบริการ POP3/SMTP บนบัญชีผู้ใช้ของคุณแล้ว เพื่อเปิดใช้บริการ จากโฮมเพจของ Sina Mail ให้คลิก **การตั้งค่า > การตั้งค่าเพิ่มเติม > ปลายทางผู้ใช้ POP/IMAP/SMTP** แล้วเปิดใช้งาน **บริการ POP3/SMTP**

การตั้งค่า	ค่า
เกตเวย์ SMTP หลัก	smtp.sina.com
พอร์ตเกตเวย์ SMTP หลัก	587
ใช้ SSL/TLS	จำเป็นต้องใช้
จำเป็นต้องมีใบรับรองที่เชื่อถือได้	ปิดใช้งานแล้ว
แอคเตอรส์ตอบกลับ	ที่อยู่อีเมลของคุณ
การตรวจสอบความถูกต้องของเซิร์ฟเวอร์ SMTP	ลงชื่อเข้าใช้ / ธรรมดา
อีเมลแบบเริ่มต้นโดยอุปกรณ์	ใช้ข้อมูลรับรอง SMTP ของอุปกรณ์
รหัสผู้ใช้ของอุปกรณ์	ที่อยู่อีเมลของคุณ

การตั้งค่า	ค่า
รหัสผ่านของอุปกรณ์	รหัสการให้สิทธิ์ หมายเหตุ: เพื่อสร้างรหัสการอนุญาตจากโฮมเพจอีเมล ให้คลิก การตั้งค่า > การตั้งค่าเพิ่มเติม > ปลายทางผู้ใช้ POP/IMAP/SMTP แล้วเปิดใช้งานสถานะรหัสการอนุญาต

Sohu Mail

หมายเหตุ: ตรวจสอบว่าเปิดใช้งานบริการ SMTP บนบัญชีผู้ใช้ของคุณแล้ว ในการเปิดใช้บริการ จากโฮมเพจของ Sohu Mail ให้คลิก **ตัวเลือก > การตั้งค่า > POP3/SMTP/IMAP** แล้วเปิดใช้ **บริการ IMAP/SMTP** หรือ **บริการ POP3/SMTP**

การตั้งค่า	ค่า
เกตเวย์ SMTP หลัก	smtp.sohu.com
พอร์ตเกตเวย์ SMTP หลัก	465
ใช้ SSL/TLS	จำเป็นต้องใช้
จำเป็นต้องมีใบรับรองที่เชื่อถือได้	ปิดใช้งานแล้ว
แอตเตสตอบกลับ	ที่อยู่อีเมลของคุณ
การตรวจสอบความถูกต้องของเซิร์ฟเวอร์ SMTP	ลงชื่อเข้าใช้ / ธรรมดา
อีเมลแบบเริ่มต้นโดยอุปกรณ์	ใช้ข้อมูลรับรอง SMTP ของอุปกรณ์
รหัสผู้ใช้ของอุปกรณ์	ที่อยู่อีเมลของคุณ
รหัสผ่านของอุปกรณ์	รหัสผ่านอิสระ หมายเหตุ: จะใช้รหัสผ่านแบบอิสระได้เมื่อเปิดใช้งาน บริการ IMAP/SMTP หรือ บริการ POP3/SMTP อยู่

Yahoo! Mail

การตั้งค่า	ค่า
เกตเวย์ SMTP หลัก	smtp.mail.yahoo.com
พอร์ตเกตเวย์ SMTP หลัก	587
ใช้ SSL/TLS	จำเป็นต้องใช้
จำเป็นต้องมีใบรับรองที่เชื่อถือได้	ปิดใช้งานแล้ว
แอตเตสตอบกลับ	ที่อยู่อีเมลของคุณ
การตรวจสอบความถูกต้องของเซิร์ฟเวอร์ SMTP	ลงชื่อเข้าใช้ / ธรรมดา

การตั้งค่า	ค่า
อีเมลแบบเริ่มต้นโดยอุปกรณ์	ใช้ข้อมูลรับรอง SMTP ของอุปกรณ์
รหัสผู้ใช้ของอุปกรณ์	ที่อยู่อีเมลของคุณ
รหัสผ่านของอุปกรณ์	รหัสผ่านแอป หมายเหตุ: ในการสร้างรหัสผ่านแอป ให้ไปที่หน้า การรักษาความปลอดภัยบัญชี Yahoo ลงชื่อเข้าใช้บัญชีของคุณ จากนั้นคลิก สร้างรหัสผ่านแอป

Zoho Mail

การตั้งค่า	ค่า
เกตเวย์ SMTP หลัก	smtp.zoho.com
พอร์ตเกตเวย์ SMTP หลัก	587
ใช้ SSL/TLS	จำเป็นต้องใช้
จำเป็นต้องมีใบรับรองที่เชื่อถือได้	ปิดใช้งานแล้ว
แอตเตสตอบกลับ	ที่อยู่อีเมลของคุณ
การตรวจสอบความถูกต้องของเซิร์ฟเวอร์ SMTP	ลงชื่อเข้าใช้ / ธรรมดา
อีเมลแบบเริ่มต้นโดยอุปกรณ์	ใช้ข้อมูลรับรอง SMTP ของอุปกรณ์
รหัสผู้ใช้ของอุปกรณ์	ที่อยู่อีเมลของคุณ
รหัสผ่านของอุปกรณ์	รหัสผ่านบัญชีหรือรหัสผ่านแอป หมายเหตุ: <ul style="list-style-type: none"> สำหรับบัญชีที่ปิดใช้งานการตรวจสอบสองขั้นตอน ให้ใช้รหัสผ่านบัญชีของคุณ สำหรับบัญชีที่เปิดใช้งานการตรวจสอบสองขั้นตอน ให้ใช้รหัสผ่านแอป ในการสร้างรหัสผ่านแอป ให้ไปที่หน้า การรักษาความปลอดภัยบัญชี Zoho Mail ลงชื่อเข้าใช้บัญชีของคุณ และจากส่วน รหัสผ่านเฉพาะแอปพลิเคชัน ให้คลิก สร้างรหัสผ่านใหม่

การส่งอีเมล

ก่อนเริ่มต้น ตรวจสอบให้แน่ใจว่าได้กำหนดค่าการตั้งค่า SMTP แล้ว โปรดดูข้อมูลเพิ่มเติมที่ ["การกำหนดการตั้งค่าอีเมล SMTP" ในหน้า 1](#)

- 1 ใส่เอกสารต้นฉบับในถาด ADF หรือวางบนกระจกสแกนเนอร์
- 2 จากหน้าจอหลัก ให้แตะที่ **อีเมล** แล้วป้อนข้อมูลที่จำเป็น

3 หากจำเป็น ให้กำหนดค่าการสแกน

4 ส่งอีเมล

สแกน

การสแกนไปยังคอมพิวเตอร์

ก่อนเริ่มต้น ตรวจสอบให้แน่ใจว่าคอมพิวเตอร์และเครื่องพิมพ์เชื่อมต่อเข้ากับเครือข่ายเดียวกัน

สำหรับผู้ใช้ Windows

หมายเหตุ: ตรวจสอบให้แน่ใจว่าได้เพิ่มเครื่องพิมพ์ลงในคอมพิวเตอร์แล้ว โปรดดูข้อมูลเพิ่มเติมที่ ["การเพิ่มเครื่องพิมพ์เข้าในคอมพิวเตอร์" ในหน้า 11](#)

- 1 ใส่เอกสารต้นฉบับลงในตัวป้อนเอกสารอัตโนมัติหรือบนกระจกสแกนเนอร์
- 2 จากคอมพิวเตอร์ ให้เปิด **Windows Fax and Scan**
- 3 คลิก **สแกนใหม่** แล้วเลือกแหล่งการสแกน
- 4 หากจำเป็น ให้เปลี่ยนการตั้งค่าการสแกน
- 5 สแกนเอกสาร
- 6 คลิก **บันทึกเป็น** พิมพ์ชื่อไฟล์ แล้วคลิก **บันทึก**

สำหรับผู้ใช้ Macintosh

หมายเหตุ: ตรวจสอบให้แน่ใจว่าได้เพิ่มเครื่องพิมพ์ลงในคอมพิวเตอร์แล้ว โปรดดูข้อมูลเพิ่มเติมที่ ["การเพิ่มเครื่องพิมพ์เข้าในคอมพิวเตอร์" ในหน้า 11](#)

- 1 ใส่เอกสารต้นฉบับลงในตัวป้อนเอกสารอัตโนมัติหรือบนกระจกสแกนเนอร์
- 2 จากคอมพิวเตอร์ ให้ดำเนินการข้อใดข้อหนึ่งต่อไปนี้:
 - เปิด **ตัวจับภาพ**
 - เปิด **เครื่องพิมพ์และสแกนเนอร์** แล้วเลือกเครื่องพิมพ์ คลิก **สแกน > เปิดสแกนเนอร์**
- 3 จากหน้าต่าง สแกนเนอร์ ให้ทำอย่างน้อยหนึ่งอย่างต่อไปนี้:
 - เลือกตำแหน่งที่ตั้งที่คุณต้องการบันทึกเอกสารที่สแกน
 - เลือกขนาดของเอกสารต้นฉบับ
 - ในการสแกนจาก ADF ให้เลือก **ตัวป้อนเอกสาร** จากเมนูสแกนหรือเปิดใช้งาน **ใช้ตัวป้อนเอกสาร**
 - หากจำเป็น ให้กำหนดค่าการสแกน

แฟกซ์

การตั้งค่าเครื่องพิมพ์เพื่อรับ-ส่งแฟกซ์

การตั้งค่าฟังก์ชันแฟกซ์โดยใช้แฟกซ์ออนไลน์

หมายเหตุ:

- สามารถใช้วิธีการเชื่อมต่อบางวิธีได้ในบางประเทศหรือภูมิภาคเท่านั้น
- หากเปิดใช้งานฟังก์ชันแฟกซ์และไม่ได้ตั้งค่าไว้อย่างสมบูรณ์ ไฟสัญญาณอาจกะพริบเป็นสีแดง
- หากคุณไม่มีสภาพแวดล้อม TCP/IP ให้ใช้แผงควบคุมเพื่อตั้งค่าแฟกซ์

คำเตือน—ความเสียหายที่สามารถเกิดขึ้นได้: เพื่อป้องกันข้อมูลสูญหายหรือเครื่องพิมพ์ทำงานผิดพลาด อย่าสัมผัสกับสายเคเบิลหรือเครื่องพิมพ์ในบริเวณที่แสดงไว้ในภาพ ในระหว่างที่กำลังส่งหรือรับแฟกซ์

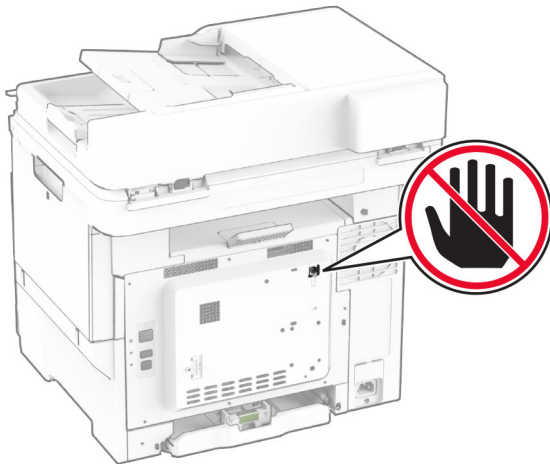

การใช้แผงควบคุม

- 1 จากหน้าจอหลัก ให้แตะ **การตั้งค่า > แฟกซ์ > การตั้งค่าแฟกซ์ > การตั้งค่าแฟกซ์ทั่วไป**
- 2 กำหนดค่าการตั้งค่า

การใช้ Embedded Web Server

- 1 เปิดเว็บเบราว์เซอร์แล้วพิมพ์ IP แอดเดรสของเครื่องพิมพ์ในช่องแอดเดรส

หมายเหตุ:

- ดู IP แอดเดรสของเครื่องพิมพ์บนหน้าจอหลัก IP แอดเดรสจะเป็นตัวเลขสี่ชุดที่คั่นด้วยจุด เช่น 123.123.123.123
- หากคุณกำลังใช้เซิร์ฟเวอร์พร็อกซี ให้ปิดใช้งานชั่วคราวเพื่อโหลดเว็บเพจอย่างถูกต้อง

- 2 คลิก **การตั้งค่า > แฟกซ์ > การตั้งค่าแฟกซ์ > การตั้งค่าแฟกซ์ทั่วไป**
- 3 กำหนดค่าการตั้งค่า
- 4 ใช้การเปลี่ยนแปลง

การตั้งค่าฟังก์ชันแฟกซ์โดยใช้เซิร์ฟเวอร์แฟกซ์

หมายเหตุ:

- คุณสมบัตินี้ช่วยให้คุณส่งข้อความแฟกซ์ไปยังผู้ใช้บริการแฟกซ์ที่รองรับการรับอีเมลได้
- คุณสมบัตินี้รองรับเฉพาะข้อความแฟกซ์ขาออกเท่านั้น เพื่อรองรับการรับแฟกซ์ ให้ตรวจสอบว่ามีกำหนดค่าลักษณะแฟกซ์ผ่านอุปกรณ์ เช่น อนุล็อก, etherFAX หรือ Fax Over IP (FoIP) ไว้ในเครื่องพิมพ์ของคุณแล้ว

- 1 เปิดเว็บเบราว์เซอร์แล้วพิมพ์ IP แอดเดรสของเครื่องพิมพ์ในช่องแอดเดรส

หมายเหตุ:

- ดู IP แอดเดรสของเครื่องพิมพ์บนหน้าจอหลัก IP แอดเดรสจะเป็นตัวเลขสี่ชุดที่คั่นด้วยจุด เช่น 123.123.123.123
- หากคุณกำลังใช้เซิร์ฟเวอร์พร็อกซี ให้ปิดใช้งานชั่วคราวเพื่อโหลดเว็บเพจอย่างถูกต้อง

- 2 คลิก **การตั้งค่า > แฟกซ์**
- 3 จากเมนู โหมดแฟกซ์ ให้เลือก **เซิร์ฟเวอร์แฟกซ์** แล้วคลิก **บันทึก**
- 4 คลิก **การตั้งค่าเซิร์ฟเวอร์แฟกซ์**
- 5 ในช่อง เพื่อฟอร์แมต ให้พิมพ์ **[#]@myfax.com** โดยที่ **[#]** คือหมายเลขแฟกซ์และ **myfax.com** คือโดเมนของผู้ให้บริการแฟกซ์

หมายเหตุ:

- หากจำเป็น ให้กำหนดค่าช่อง แอดเดรสตอบกลับหัวเรื่อง หรือข้อความ
- หากต้องการให้เครื่องพิมพ์รับข้อความแฟกซ์ ให้เปิดใช้งานการตั้งค่าการรับแฟกซ์ผ่านอุปกรณ์ ตรวจสอบให้แน่ใจว่าคุณได้กำหนดค่าแฟกซ์ผ่านอุปกรณ์แล้ว

- 6 คลิก **บันทึก**

- 7 คลิก **การตั้งค่าอีเมลสำหรับเซิร์ฟเวอร์แฟกซ์** แล้วเลือกทำอย่างใดอย่างหนึ่งต่อไปนี้:

- เปิดใช้งาน **ใช้อีเมลบนเซิร์ฟเวอร์ SMTP**

หมายเหตุ: หากไม่มีการกำหนดค่าลักษณะการตั้งค่าอีเมล SMTP โปรดดูที่ ["การกำหนดการตั้งค่าอีเมล SMTP" ในหน้า 1](#)

- กำหนดค่าการตั้งค่า SMTP หากต้องการข้อมูลเพิ่มเติม โปรดติดต่อผู้ให้บริการอีเมลของคุณ

- 8 ใช้การเปลี่ยนแปลง

การส่งแฟกซ์

หมายเหตุ: ตรวจสอบให้แน่ใจว่ากำหนดค่าแฟกซ์แล้ว หากต้องการข้อมูลเพิ่มเติม โปรดดูส่วน [การตั้งค่าเครื่องพิมพ์เพื่อรับ-ส่งแฟกซ์](#)

การใช้แผงควบคุม

- 1 ใส่เอกสารต้นฉบับในถาด ADF หรือวางบนกระจกสแกนเนอร์
- 2 จากหน้าจอหลัก ให้แตะที่ **แฟกซ์** แล้วป้อนข้อมูลที่จำเป็น หากจำเป็น ให้รับการตั้งค่า
- 3 ส่งแฟกซ์

การใช้คอมพิวเตอร์

ก่อนเริ่มต้น ตรวจสอบให้แน่ใจว่าติดตั้งไดรเวอร์แฟกซ์แล้ว โปรดดูข้อมูลเพิ่มเติมที่ ["การติดตั้งไดรเวอร์แฟกซ์" ในหน้า 11](#)

สำหรับผู้ใช้ Windows

- 1 จากเอกสารที่คุณกำลังส่งแฟกซ์ ให้เปิดกรอบโต้ตอบ การพิมพ์
- 2 เลือกเครื่องพิมพ์ จากนั้นคลิก **คุณสมบัติ, ค่ากำหนด, ตัวเลือกหรือตั้งค่า**
- 3 คลิก **แฟกซ์ > เปิดใช้งานแฟกซ์ > ตั้งค่าการแสดงผลก่อนการส่งแฟกซ์ทุกครั้ง** แล้วป้อนหมายเลขผู้รับ หากจำเป็น ให้กำหนดการตั้งค่าแฟกซ์อื่นๆ
- 4 ส่งแฟกซ์

สำหรับผู้ใช้ Macintosh

- 1 เมื่อเปิดเอกสารแล้ว ให้เลือก **ไฟล์ > พิมพ์**
- 2 เลือกเครื่องพิมพ์ที่มี **- แฟกซ์** ตามหลังชื่อ
- 3 ในช่อง ถึง ให้ป้อนหมายเลขผู้รับ หากจำเป็น ให้กำหนดการตั้งค่าแฟกซ์อื่นๆ
- 4 ส่งแฟกซ์

พิมพ์

การพิมพ์จากคอมพิวเตอร์

หมายเหตุ: สำหรับฉลาก กระดาษแข็ง และซองจดหมาย ให้ตั้งค่าขนาดและประเภทกระดาษในเครื่องพิมพ์ก่อนพิมพ์เอกสาร

- 1 จากเอกสารที่คุณกำลังพิมพ์ ให้เปิดกรอบโต้ตอบการพิมพ์
- 2 หากจำเป็น ให้ปรับการตั้งค่า
- 3 พิมพ์เอกสาร

การพิมพ์จากอุปกรณ์มือถือ

การพิมพ์จากอุปกรณ์มือถือโดยใช้ AirPrint

คุณสมบัติของซอฟต์แวร์ AirPrint คือการพิมพ์งานผ่านอุปกรณ์แบบพกพาที่ให้คุณพิมพ์โดยตรงจากอุปกรณ์ Apple ไปยังเครื่องพิมพ์ที่รองรับ AirPrint

หมายเหตุ:

- ตรวจสอบให้แน่ใจว่าอุปกรณ์ Apple และเครื่องพิมพ์เชื่อมต่ออยู่กับเครือข่ายเดียวกัน หากเครือข่ายมีฮับไร้สายหลายฮับ ให้ตรวจสอบให้แน่ใจว่าอุปกรณ์ทั้งสองเครื่องเชื่อมต่อกับฮับเน็ตเดียวกัน
- แอปพลิเคชันนี้รองรับเฉพาะในอุปกรณ์ Apple บางรุ่นเท่านั้น



- 1 จากอุปกรณ์เคลื่อนที่ของคุณ ให้เลือกเอกสารจากตัวจัดการไฟล์ หรือเปิดแอปพลิเคชันที่เข้ากันได้
- 2 และ  > พิมพ์
- 3 เลือกเครื่องพิมพ์ แล้วปรับการตั้งค่าหากจำเป็น
- 4 พิมพ์เอกสาร

การพิมพ์จากอุปกรณ์มือถือโดยใช้ Wi-Fi Direct ®

Wi-Fi Direct® คือบริการการพิมพ์ที่ให้คุณพิมพ์ไปยังเครื่องพิมพ์ที่รองรับ Wi-Fi Direct

หมายเหตุ: ตรวจสอบให้แน่ใจว่าอุปกรณ์เคลื่อนที่เชื่อมต่อกับเครือข่ายไร้สายของเครื่องพิมพ์แล้ว โปรดดูข้อมูลเพิ่มเติมที่ [“การเชื่อมต่ออุปกรณ์มือถือกับเครื่องพิมพ์”](#) ในหน้า 12

- 1 จากอุปกรณ์มือถือให้เปิดแอปพลิเคชันที่ใช้งานร่วมกันได้ หรือเลือกเอกสารจากตัวจัดการไฟล์ของคุณ

- 2 ทั้งนี้ขึ้นอยู่กับอุปกรณ์เคลื่อนที่ของคุณ ให้ดำเนินการข้อใดข้อหนึ่งต่อไปนี้:
 - และ  > พิมพ์
 - และ  > พิมพ์
 - และ  > พิมพ์
- 3 เลือกเครื่องพิมพ์ แล้วปรับการตั้งค่าหากจำเป็น
- 4 พิมพ์เอกสาร

การพิมพ์งานที่เป็นความลับและงานที่ระงับไว้อื่นๆ

สำหรับผู้ใช้งาน Windows

- 1 เมื่อเปิดเอกสารแล้ว ให้คลิก ไฟล์ > พิมพ์
- 2 เลือกเครื่องพิมพ์แล้วคลิกที่ **คุณสมบัติ**, **การกำหนดค่าลักษณะ**, **ตัวเลือกหรือ ตั้งค่า**
- 3 คลิก **พิมพ์และระงับ**
- 4 เลือก **ใช้พิมพ์และระงับ** แล้วกำหนดชื่อผู้ใช้
- 5 เลือกประเภทงานพิมพ์ (เป็นความลับ ทำซ้ำ สำรอง หรือตรวจสอบงาน)
หากคุณเลือก **เป็นความลับ** ให้รักษาความปลอดภัยของงานพิมพ์ด้วยรหัส Personal Identification Number (รหัส PIN)
- 6 คลิกที่ **ตกลง** หรือ **พิมพ์**
- 7 จากหน้าจอหลักของเครื่องพิมพ์ ให้ปล่อยงานพิมพ์
 - สำหรับงานพิมพ์เอกสารที่เป็นความลับ ให้แตะ **งานที่ระงับไว้** > เลือกชื่อผู้ใช้ของคุณ > **เป็นความลับ** > ป้อนรหัส PIN > เลือกงานพิมพ์ > กำหนดค่าการตั้งค่า > **พิมพ์**
 - สำหรับงานพิมพ์อื่นๆ ให้แตะ **งานที่ระงับไว้** > เลือกชื่อผู้ใช้ของคุณ > เลือกงานพิมพ์ > กำหนดค่าการตั้งค่า > **พิมพ์**

สำหรับผู้ใช้งาน Macintosh

การใช้ AirPrint

- 1 เมื่อเปิดเอกสารแล้ว ให้เลือก ไฟล์ > พิมพ์
- 2 เลือกเครื่องพิมพ์ จากเมนูดรอปดาวน์โหลดที่อยู่ที่ดาวน์โหลดจากเมนู แนวการพิมพ์ ให้เลือก **การพิมพ์รหัส PIN**
- 3 เปิดใช้ **การพิมพ์ด้วยรหัส PIN** แล้วป้อนรหัส PIN สีหลัก
- 4 คลิกที่ **พิมพ์**
- 5 จากหน้าจอหลักของเครื่องพิมพ์ ให้ปล่อยงานพิมพ์ และ **งานที่ระงับไว้** > เลือกชื่อคอมพิวเตอร์ของคุณ > **เป็นความลับ** > ป้อนรหัส PIN > เลือกงานพิมพ์ > **พิมพ์**

การใช้ไดรเวอร์การพิมพ์

- 1 เมื่อเปิดเอกสารแล้ว ให้เลือก ไฟล์ > พิมพ์
- 2 เลือกเครื่องพิมพ์ จากเมนูดรอปดาวน์โหลดที่อยู่ที่ดาวน์โหลดจากเมนู แนวการพิมพ์ ให้เลือก **พิมพ์และระงับ**
- 3 เลือก **งานพิมพ์เอกสารที่เป็นความลับ** จากนั้นป้อนรหัส PIN สีหลัก
- 4 คลิกที่ **พิมพ์**
- 5 จากหน้าจอหลักของเครื่องพิมพ์ ให้ปล่อยงานพิมพ์ และที่ **งานที่ระงับไว้** > เลือกชื่อคอมพิวเตอร์ของคุณ > **เป็นความลับ** > เลือกงานพิมพ์ > ป้อนรหัส PIN > **พิมพ์**

ดูแลรักษาเครื่องพิมพ์

การต่อสายเคเบิล

 **ข้อควรระวัง—อันตรายจากไฟฟ้าช็อต:** เพื่อหลีกเลี่ยงความเสี่ยงต่อการเกิดไฟฟ้าช็อต อย่าติดตั้งผลิตภัณฑ์นี้หรือเชื่อมต่อสายไฟหรือสายเคเบิล เช่น สายไฟ สายแฟกซ์หรือสายโทรศัพท์ ขณะเกิดฟ้าแลบฟ้าร้อง

 **ข้อควรระวัง—อาจเกิดการบาดเจ็บ:** เพื่อหลีกเลี่ยงความเสี่ยงต่อการเกิดอัคคีภัยหรือไฟฟ้าช็อต ให้เชื่อมต่อสายไฟเข้ากับเต้าเสียบที่ได้รับการจัดระดับที่เหมาะสมและต้องลงดินอย่างเหมาะสมซึ่งอยู่ใกล้ผลิตภัณฑ์และเข้าถึงได้ง่าย

 **ข้อควรระวัง—อาจเกิดการบาดเจ็บ:** เพื่อหลีกเลี่ยงความเสี่ยงต่อการเกิดอัคคีภัยหรือไฟฟ้าช็อต ให้ใช้แต่สายไฟที่ให้มาพร้อมกับผลิตภัณฑ์นี้หรือสายไฟที่ใช้แทนกันได้ซึ่งได้รับการรับรองจากผู้ผลิตเท่านั้น

 **ข้อควรระวัง—อาจเกิดการบาดเจ็บ:** เพื่อลดความเสี่ยงที่จะเกิดอัคคีภัย ให้ใช้เฉพาะสาย 26 AWG หรือสายเชื่อมต่อสัญญาณที่ใหญ่กว่า (RJ-11) เมื่อเชื่อมต่อผลิตภัณฑ์นี้เข้ากับเครือข่ายโทรศัพท์สาธารณะ สำหรับผู้ใช้ในออสเตรเลีย สายเคเบิลต้องได้รับการอนุมัติจาก Australian Communications and Media Authority

คำเตือน—ความเสียหายที่สามารถเกิดขึ้นได้: เพื่อป้องกันการสูญเสียข้อมูลหรือเครื่องพิมพ์ทำงานผิดพลาด อย่าสัมผัสสายเคเบิล USB, อะแดปเตอร์เครือข่าย ไร้สายแบบไร้สายใดๆ หรือเครื่องพิมพ์ในบริเวณที่แสดงไว้ในภาพขณะที่กำลังพิมพ์งาน

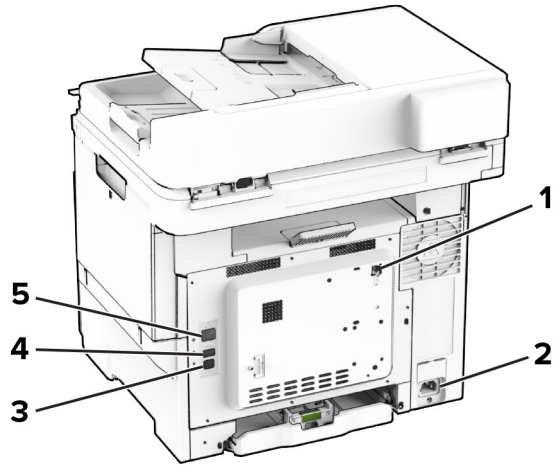

พอร์ตเครื่องพิมพ์	ฟังก์ชัน
1 พอร์ต LINE	เชื่อมต่อเครื่องพิมพ์เข้ากับสายโทรศัพท์ที่ใช้ทำงานได้ผ่านแจ๊คที่หนึ่งแบบมาตรฐาน (RJ-11), ตัวกรอง DSL หรืออะแดปเตอร์ VoIP หรืออะแดปเตอร์อื่นๆ ที่ให้คุณใช้สายโทรศัพท์เพื่อส่งและรับแฟกซ์
2 เบ้าปลั๊กสำหรับสายไฟ	เชื่อมต่อเครื่องพิมพ์เข้ากับเต้าเสียบที่ต่อลงดินอย่างเหมาะสม
3 พอร์ตเครื่องพิมพ์ USB	เชื่อมต่อเครื่องพิมพ์เข้ากับคอมพิวเตอร์
4 พอร์ต USB	ต่อเป็นพิมพ์หรือตัวเลือกที่ใช้งานร่วมกันได้
5 พอร์ตอีเทอร์เน็ต	เชื่อมต่อเครื่องพิมพ์เข้ากับเครือข่าย

การเปลี่ยนตลับหมึก

1 เปิดฝาปิด B

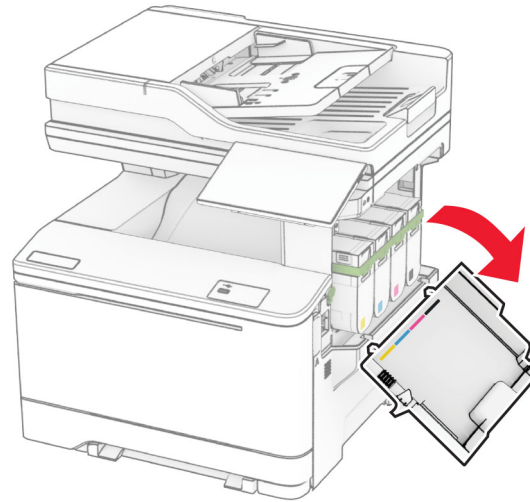

2 นำตลับหมึกที่ใช้แล้วออก

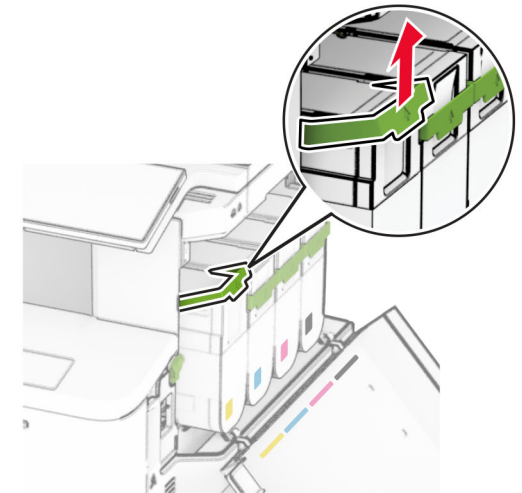

3 นำตลับหมึกใหม่ออกจากบรรจุภัณฑ์

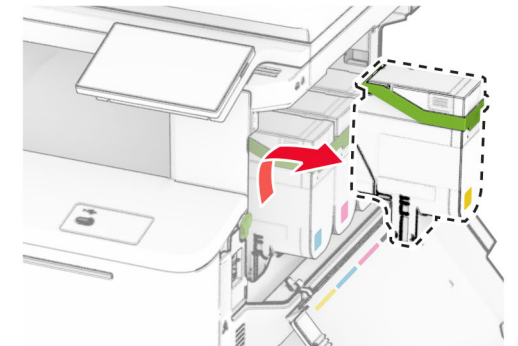

4 ใส่ถลับหมึกใหม่เข้าไปให้มีเสียงคลิกเข้าที่

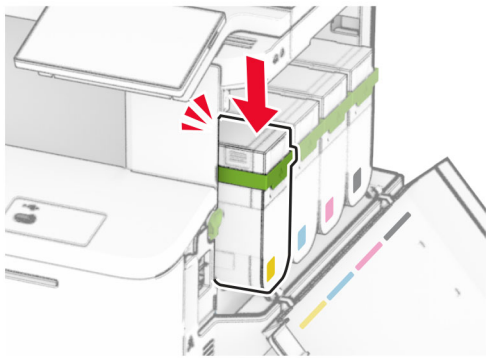
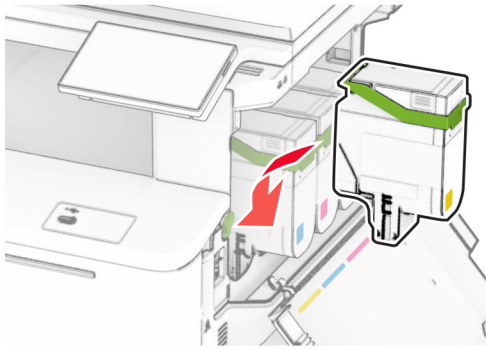

5 ปิดฝา

การป้อนกระดาษในถาด

ข้อควรระวัง—อันตรายจากการเหยียบ: เพื่อลดความเสี่ยงจากความไม่แน่นอนของอุปกรณ์ ให้ใส่ถาดกระดาษแยกกัน ให้ปิดถาดอื่นๆ ไว้จนกว่าจำเป็นต้องใช้

1 ถอดถาดออก

หมายเหตุ: เพื่อหลีกเลี่ยงกระดาษติด อย่านำถาดออกขณะที่เครื่องพิมพ์กำลังทำงาน

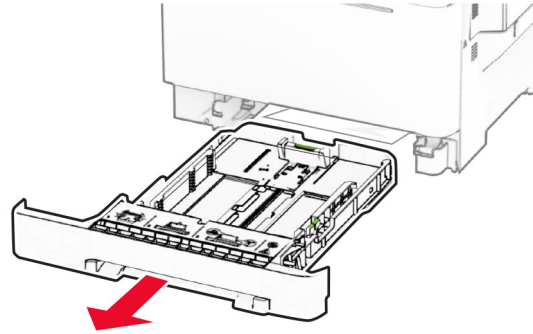

2 ปรับตัวนำให้ตรงกับขนาดของกระดาษที่คุณใส่

หมายเหตุ: ใช้สัญญาณด้านล่างถาดเพื่อจัดตำแหน่งตัวนำ

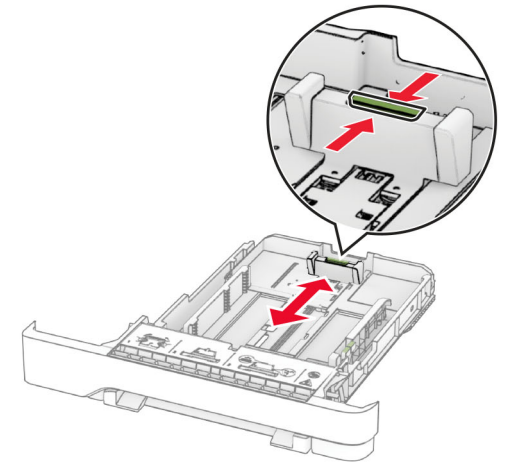
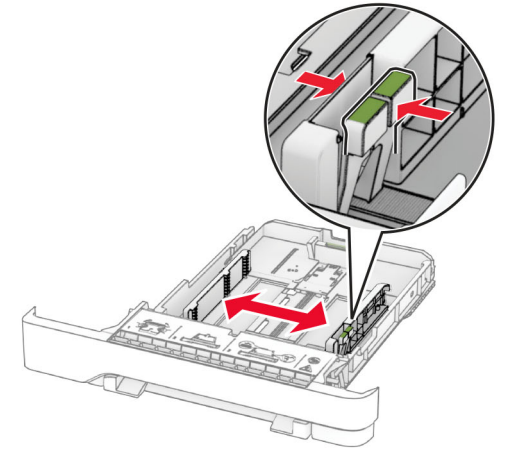

3 งอ ค्लीและจัดแนวขอบกระดาษก่อนป้อนกระดาษ

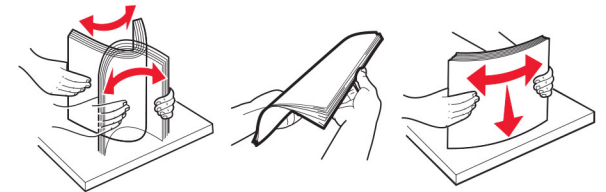

4 ป้อนปึกกระดาษโดยให้ด้านที่ต้องการจะพิมพ์หงายหน้าขึ้น

- สำหรับการพิมพ์ด้านเดียว ใส่กระดาษหัวจดหมายโดยหงายหน้าขึ้น และให้ส่วนหัวหันเข้าหาด้านหน้าของถาด
- สำหรับการพิมพ์สองด้าน ใส่กระดาษหัวจดหมายโดยคว่ำหน้าลง และให้ส่วนหัวหันเข้าหาด้านหลังของถาด
- อย่าเลื่อนกระดาษเข้าไปในถาด
- ตรวจสอบว่าความสูงของปึกกระดาษอยู่ต่ำกว่าตัวแสดงระดับกระดาษสูงสุด การใส่กระดาษเยอะเกินไปอาจทำให้กระดาษติด

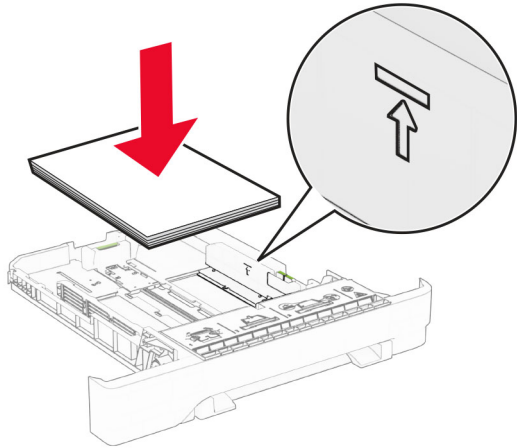

5 ใส่ถาดกระดาษ

หากจำเป็น ให้ตั้งขนาดกระดาษและประเภทกระดาษให้ตรงกับกระดาษที่ใส่ในถาด

การใส่กระดาษในตัวป้อนกระดาษด้วยมือ

1 ปรับตัวนำขอบกระดาษให้ตรงกับความกว้างของกระดาษที่คุณใส่

หมายเหตุ: ตรวจสอบให้แน่ใจว่าตัวนำอยู่พอดีกับกระดาษแต่ไม่แน่นจนเกินไปจนทำให้กระดาษโค้งงอ

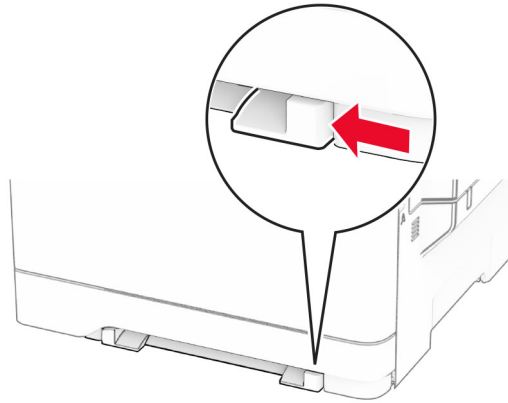

2 ใส่แผ่นกระดาษโดยคว่ำด้านที่พิมพ์ลง

หมายเหตุ: ตรวจสอบให้แน่ใจว่าใส่กระดาษในแนวตรงเพื่อหลีกเลี่ยงงานพิมพ์บิดเบี้ยวหรือเอียง

- สำหรับการพิมพ์ด้านเดียว ใส่กระดาษหัวจดหมายโดยคว่ำด้านที่ต้องการพิมพ์ลง และให้ขอบบนของกระดาษเข้าไปในเครื่องพิมพ์ก่อน

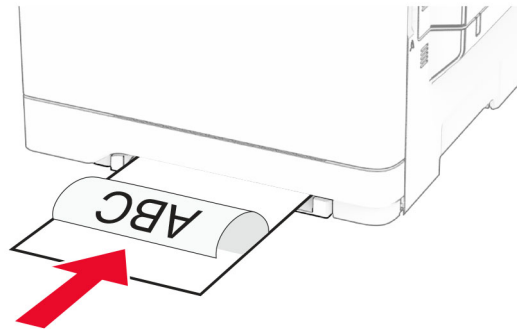

- สำหรับการพิมพ์สองด้าน ใส่กระดาษหัวจดหมายโดยหงายด้านที่ต้องการพิมพ์ขึ้น และให้ขอบบนของกระดาษเข้าไปในเครื่องพิมพ์เป็นส่วนหลังสุด

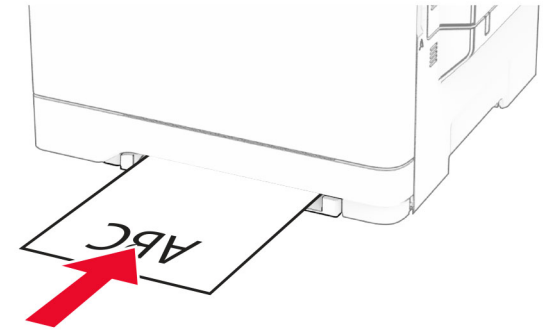

- ใส่ช่องจดหมายโดยหงายด้านที่มีแผ่นปิดขึ้นและจัดให้ชิดกับด้านขวาของตัวนำกระดาษ

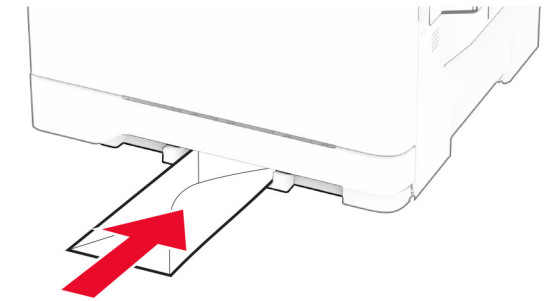

3 ป้อนกระดาษจนกระทั่งขอบที่กระดาษถูกดึงเข้าไป

คำเตือน—ความเสียหายที่สามารถเกิดขึ้นได้: เพื่อหลีกเลี่ยงกระดาษติด อย่าดันกระดาษเข้าไปในตัวป้อนกระดาษด้วยมือ

การใส่ตัวป้อนกระดาษอเนกประสงค์

หมายเหตุ: ตัวป้อนกระดาษอเนกประสงค์จะใช้ได้ก็ต่อเมื่อติดตั้งถาดเสริมแบบคู่ 650 แผ่น

1 เปิดตัวป้อนกระดาษขนานประสงค์

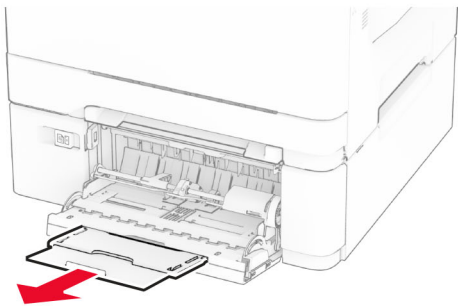
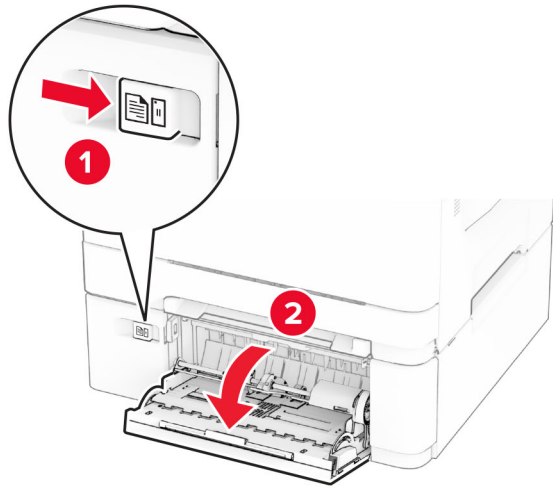

2 ปรับตัวนำกระดาษให้ตรงกับขนาดของกระดาษที่คุณใส่

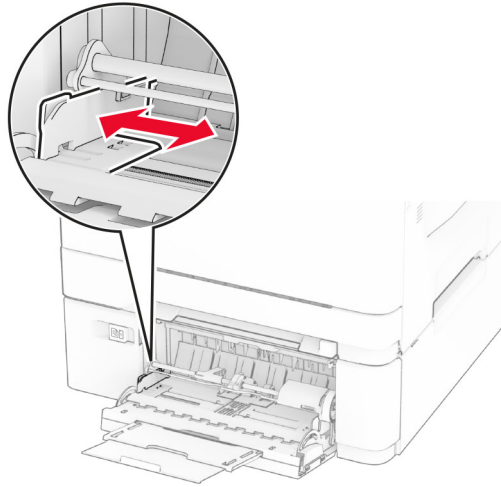

3 งอ คลี่และจัดแนวขอบกระดาษก่อนป้อนกระดาษ

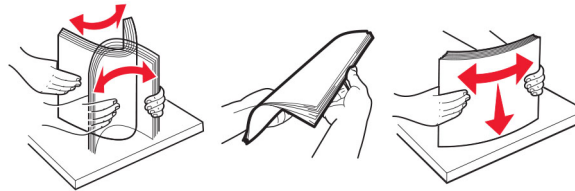

4 ใส่กระดาษ

- สำหรับการพิมพ์ด้านเดียว ใส่กระดาษหัวจดหมายโดยคว่ำด้านที่ต้องการพิมพ์ลง และให้ขอบบนของกระดาษเข้าไปในเครื่องพิมพ์ก่อน

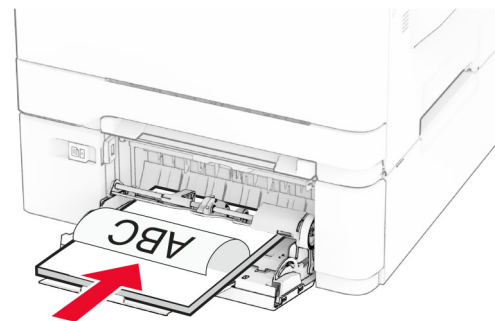

- สำหรับการพิมพ์สองด้าน ใส่กระดาษหัวจดหมายโดยหงายด้านที่ต้องการพิมพ์ขึ้น และให้ขอบบนของกระดาษเข้าไปในเครื่องพิมพ์เป็นส่วนหลังสุด

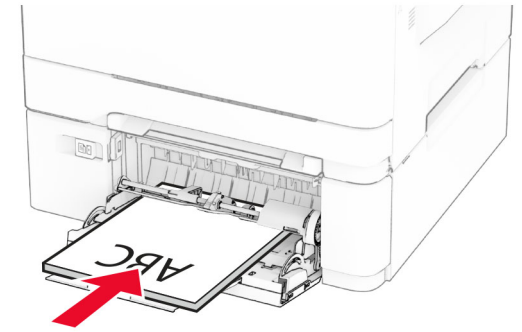

- ใส่ซองจดหมายโดยหงายด้านที่มีแผ่นปิดขึ้นและจัดให้ชิดกับด้านขวาของตัวนำกระดาษ

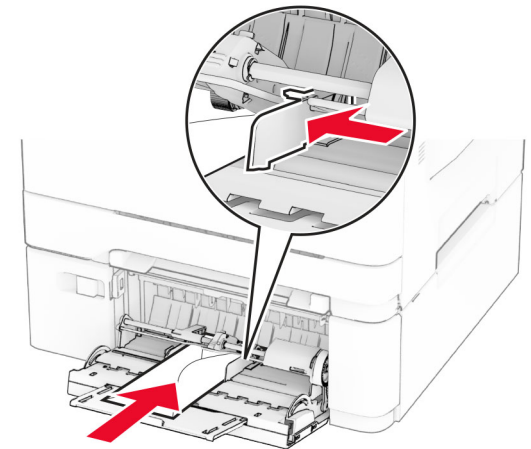

คำเตือน—ความเสียหายที่สามารถเกิดขึ้นได้: ห้ามใช้ซองจดหมายที่มีแสตมป์ หมุด ล็อค ช่องใส่ วัสดุเคลือบผิว หรือกาวติดในตัว

- 5 จากเมนูกระดาษในแผงควบคุม ให้ตั้งค่าขนาดกระดาษและประเภทกระดาษให้ตรงกับกระดาษที่ป้อนในตัวป้อนกระดาษขนานประสงค์

การตั้งค่าขนาดและประเภทกระดาษ

- 1 จากหน้าจอหลัก ให้แตะ การตั้งค่า > กระดาษ > การกำหนดค่ากระดาษ > ขนาด/ประเภทกระดาษ > เลือกแหล่งกระดาษ

2 ตั้งค่าขนาดและประเภทกระดาษ

การติดตั้งซอฟต์แวร์เครื่องพิมพ์

หมายเหตุ:

- ไดรเวอร์การพิมพ์จะรวมอยู่ในชุดโปรแกรมติดตั้งซอฟต์แวร์
- สำหรับคอมพิวเตอร์ Macintosh ที่มี macOS เวอร์ชัน 10.7 หรือใหม่กว่า คุณไม่จำเป็นต้องติดตั้งไดรเวอร์เพื่อพิมพ์ด้วยเครื่องพิมพ์ที่รองรับ AirPrint หากต้องการคุณสมบัติการพิมพ์ที่กำหนดเอง คุณต้องดาวน์โหลดไดรเวอร์การพิมพ์

1 ขอรับสำเนาของชุดโปรแกรมติดตั้งซอฟต์แวร์

- จากแผ่น CD ซอฟต์แวร์ที่ให้มาพร้อมกับเครื่องพิมพ์ของคุณ
- จากเว็บไซต์ของเรา หรือร้านค้าที่คุณซื้อเครื่องพิมพ์

2 เรียกใช้ตัวติดตั้ง แล้วปฏิบัติตามคำแนะนำที่ปรากฏบนหน้าจอคอมพิวเตอร์

การติดตั้งไดรเวอร์แฟกซ์

1 ไปที่เว็บไซต์ของเราหรือร้านค้าที่คุณซื้อเครื่องพิมพ์ และขอรับชุดโปรแกรมติดตั้ง

2 เรียกใช้ตัวติดตั้ง แล้วปฏิบัติตามคำแนะนำที่ปรากฏบนหน้าจอคอมพิวเตอร์

การอัปเดตเฟิร์มแวร์

เพื่อปรับปรุงประสิทธิภาพของเครื่องพิมพ์ ให้อัปเดตเฟิร์มแวร์ของเครื่องพิมพ์เป็นประจำ

หากต้องการข้อมูลเพิ่มเติมเกี่ยวกับการอัปเดตเฟิร์มแวร์อุปกรณ์ โปรดติดต่อตัวแทนการขายของคุณ

1 เปิดเว็บเบราว์เซอร์แล้วพิมพ์ IP แอดเดรสของเครื่องพิมพ์ในช่องแอดเดรส

หมายเหตุ:

- ดู IP แอดเดรสของเครื่องพิมพ์บนหน้าจอหลักของเครื่องพิมพ์ IP แอดเดรสจะเป็นตัวเลขสี่ชุดที่คั่นด้วยจุด เช่น 123.123.123.123
- หากคุณกำลังใช้เซิร์ฟเวอร์พร็อกซี ให้ปิดใช้งานชั่วคราวเพื่อโหลดเว็บเพจอย่างถูกต้อง

2 คลิก การตั้งค่า > อุปกรณ์ > อัปเดตเฟิร์มแวร์

3 ปฏิบัติตามข้อใดข้อหนึ่งต่อไปนี้:

- คลิก ตรวจสอบการอัปเดตตอนนี้ > ฉันยอมรับ เริ่มการอัปเดต
- อัปเดตไฟล์แฟลช
 - a เบราว์เซอร์ไปที่ไฟล์แฟลช

b คลิก อัปเดต > เริ่มต้น

การเพิ่มเครื่องพิมพ์เข้าในคอมพิวเตอร์

ก่อนที่จะเริ่มต้น ให้เลือกทำอย่างใดอย่างหนึ่งต่อไปนี้:

- เชื่อมต่อเครื่องพิมพ์และคอมพิวเตอร์เข้ากับเครือข่ายเดียวกัน หากต้องการข้อมูลเพิ่มเติมเกี่ยวกับการเชื่อมต่อเครื่องพิมพ์เข้ากับเครือข่าย โปรดดูที่ [“การเชื่อมต่อเครื่องพิมพ์เข้ากับเครือข่าย Wi-Fi” ในหน้า 11](#)
- การเชื่อมต่อคอมพิวเตอร์เข้ากับเครื่องพิมพ์ โปรดดูข้อมูลเพิ่มเติมที่ [“การเชื่อมต่อคอมพิวเตอร์เข้ากับเครื่องพิมพ์” ในหน้า 12](#)
- เชื่อมต่อเครื่องพิมพ์เข้ากับคอมพิวเตอร์โดยใช้สาย USB โปรดดูข้อมูลเพิ่มเติมที่ [“การต่อสายเคเบิล” ในหน้า 6](#)

หมายเหตุ: สายเคเบิล USB จะจำหน่ายแยกต่างหาก

สำหรับผู้ใช้งาน Windows

1 จากคอมพิวเตอร์ ให้ติดตั้งไดรเวอร์การพิมพ์

หมายเหตุ: โปรดดูข้อมูลเพิ่มเติมที่ [“การติดตั้งซอฟต์แวร์เครื่องพิมพ์” ในหน้า 11](#)

2 เปิดโพลเดอร์เครื่องพิมพ์ แล้วคลิกเพิ่มเครื่องพิมพ์หรือสแกนเนอร์

3 ทั้งนี้ขึ้นอยู่กับวิธีการเชื่อมต่อเครื่องพิมพ์ของคุณ ให้ดำเนินการข้อใดข้อหนึ่งต่อไปนี้:

- เลือกเครื่องพิมพ์จากรายการ จากนั้นคลิกที่**เพิ่มอุปกรณ์**
- คลิก **แสดงเครื่องพิมพ์ Wi-Fi Direct** เลือกเครื่องพิมพ์แล้วคลิก**เพิ่มอุปกรณ์**
- คลิก**เครื่องพิมพ์ที่ฉันต้องการไม่อยู่ในรายการ** จากนั้นจากหน้าต่างเพิ่มเครื่องพิมพ์ ให้ดำเนินการดังนี้:
 - a เลือก**เพิ่มเครื่องพิมพ์โดยใช้ TCP/IP แอดเดรสหรือชื่อโฮสต์** แล้วคลิก**ต่อไป**
 - b ในฟิลด์ “ชื่อโฮสต์หรือ IP แอดเดรส” ให้พิมพ์ IP แอดเดรสของเครื่องพิมพ์แล้วคลิก**ถัดไป**

หมายเหตุ:

- ดู IP แอดเดรสของเครื่องพิมพ์บนหน้าจอหลักของเครื่องพิมพ์ IP แอดเดรสจะเป็นตัวเลขสี่ชุดที่คั่นด้วยจุด เช่น 123.123.123.123
- หากคุณกำลังใช้เซิร์ฟเวอร์พร็อกซี ให้ปิดใช้งานชั่วคราวเพื่อโหลดเว็บเพจอย่างถูกต้อง

c เลือกไดรเวอร์การพิมพ์ จากนั้นคลิก**ถัดไป**

d เลือก**ใช้ไดรเวอร์การพิมพ์ที่ติดตั้งอยู่ในปัจจุบัน (แนะนำ)** แล้วคลิก**ถัดไป**

e พิมพ์ชื่อเครื่องพิมพ์แล้วคลิก**ถัดไป**

f เลือกตัวเลือกการใช้เครื่องพิมพ์ร่วมกัน จากนั้นคลิก**ถัดไป**

g คลิก **เสร็จสิ้น**.

สำหรับผู้ใช้งาน Macintosh

1 จากคอมพิวเตอร์ ให้เปิด**เครื่องพิมพ์และสแกนเนอร์**

2 คลิก **+** แล้วเลือกเครื่องพิมพ์

3 จากเมนูการใช้งาน ให้เลือกไดรเวอร์การพิมพ์

หมายเหตุ:

- ในการใช้ไดรเวอร์การพิมพ์ของ Macintosh ให้เลือก **AirPrint** หรือ **Secure AirPrint**
- หากต้องการคุณสมบัติการพิมพ์ที่กำหนดเอง คุณต้องเลือกไดรเวอร์การพิมพ์ของผู้ผลิต ในการติดตั้งไดรเวอร์ โปรดดูที่ [“การติดตั้งซอฟต์แวร์เครื่องพิมพ์” ในหน้า 11](#)

4 การเพิ่มเครื่องพิมพ์

การเชื่อมต่อเครื่องพิมพ์เข้ากับเครือข่าย Wi-Fi

ตรวจสอบให้แน่ใจว่า อะแดปเตอร์ที่ใช้งาน ถูกตั้งค่าเป็น อัตโนมัติ จากหน้าจอหลัก ให้แตะ **การตั้งค่า > เครือข่าย/พอร์ต > ภาพรวมเครือข่าย > อะแดปเตอร์ที่ใช้งานอยู่**

1 จากหน้าจอหลัก ให้แตะ **การตั้งค่า > เครือข่าย/พอร์ต > ไร้สาย > ตั้งค่าบนแผงเครื่องพิมพ์ > เลือกเครือข่าย**

2 เลือกเครือข่าย Wi-Fi แล้วพิมพ์รหัสผ่านเครือข่าย

หมายเหตุ: สำหรับเครื่องพิมพ์รุ่นที่รองรับเครือข่าย Wi-Fi จะมีความจำเป็นสำหรับการตั้งค่าเครือข่าย Wi-Fi ปรากฏขึ้นในระหว่างการตั้งค่าเริ่มต้น

การกำหนดค่า Wi-Fi Direct

Wi-Fi Direct® เป็นเทคโนโลยีแบบ Peer-to-Peer ที่ใช้ Wi-Fi ซึ่งช่วยให้อุปกรณ์ไร้สายสามารถเชื่อมต่อโดยตรงกับเครื่องพิมพ์ที่ใช้ Wi-Fi Direct โดยไม่ต้องมี Access Point (เราเตอร์แบบไร้สาย)

1 จากหน้าจอหลัก ให้แตะ **การตั้งค่า > เครือข่าย/พอร์ต > Wi-Fi Direct**

2 กำหนดค่าการตั้งค่า

- **เปิดใช้งาน Wi-Fi Direct**—ให้เครื่องพิมพ์สามารถกระจายสัญญาณเครือข่าย Wi-Fi Direct ของเครื่องพิมพ์ได้
- **ชื่อ Wi-Fi Direct**—กำหนดชื่อให้กับเครือข่าย Wi-Fi Direct
- **รหัสผ่าน Wi-Fi Direct**—กำหนดรหัสผ่านสำหรับการตรวจสอบการรักษาความปลอดภัยแบบไร้สายเมื่อใช้การเชื่อมต่อแบบ peer-to-peer
- **แสดงรหัสผ่านในหน้าการตั้งค่า**—แสดงรหัสผ่านในหน้าการตั้งค่าเครือข่าย
- **ยอมรับการร้องขอ Push Button โดยอัตโนมัติ**—ให้เครื่องพิมพ์ยอมรับการร้องขอการเชื่อมต่อโดยอัตโนมัติ

หมายเหตุ: การยอมรับค่าขอ Push Button โดยอัตโนมัตินั้นไม่ปลอดภัย

หมายเหตุ:

- ตามค่าเริ่มต้น จะไม่แสดงรหัสผ่านเครือข่าย Wi-Fi Direct บนหน้าจอเครื่องพิมพ์ เพื่อแสดงรหัสผ่านให้ เปิดใช้งาน ไอคอนเปิดดูรหัสผ่าน ให้ไปที่หน้าจอหลักแล้วแตะ **การตั้งค่า > การรักษาความปลอดภัย > อื่นๆ > เปิดใช้งานมองเห็นรหัสผ่าน/รหัส PIN**
- หากต้องการทราบรหัสผ่านของเครือข่าย Wi-Fi Direct โดยไม่แสดงบนหน้าจอของเครื่องพิมพ์ ให้ไปที่หน้าจอหลักแล้วแตะ **การตั้งค่า > รายงาน > เครือข่าย > หน้าการตั้งค่าเครือข่าย**

การเชื่อมต่อคอมพิวเตอร์เข้ากับเครื่องพิมพ์

ก่อนเชื่อมต่อคอมพิวเตอร์ของคุณ โปรดตรวจสอบว่าได้มีการกำหนดค่า Wi-Fi Direct แล้ว โปรดดูข้อมูลเพิ่มเติมที่ ["การกำหนดค่า Wi-Fi Direct" ในหน้า 11](#)

สำหรับผู้ใช้งาน Windows

- เปิดโฟลเดอร์เครื่องพิมพ์ แล้วคลิก **เพิ่มเครื่องพิมพ์หรือสแกนเนอร์**
- คลิก **แสดงเครื่องพิมพ์ Wi-Fi Direct** แล้วเลือกชื่อ Wi-Fi Direct ของเครื่องพิมพ์
- จากส่วนแสดงผลของเครื่องพิมพ์ ให้จดบันทึกรหัส PIN 8 หลักของเครื่องพิมพ์ไว้
- ป้อนรหัส PIN ในคอมพิวเตอร์

หมายเหตุ: หากยังไม่ได้ติดตั้งไดรเวอร์เครื่องพิมพ์ Windows จะดาวน์โหลดไดรเวอร์ที่เหมาะสม

สำหรับผู้ใช้งาน Macintosh

- คลิกไอคอนไร้สายแล้วเลือกชื่อ Wi-Fi Direct ของเครื่องพิมพ์

หมายเหตุ: สตริง DIRECT-xy (ที่ x และ y เป็นอักขระแบบสุ่มสองตัว) จะเพิ่มไว้ก่อนชื่อ Wi-Fi Direct

- พิมพ์รหัสผ่าน Wi-Fi Direct

หมายเหตุ: สลับคอมพิวเตอร์ของคุณกลับไปยังเครือข่ายก่อนหน้าหลังจากยกเลิกการเชื่อมต่อจากเครือข่าย Wi-Fi Direct

การเชื่อมต่ออุปกรณ์มือถือกับเครื่องพิมพ์

ก่อนเชื่อมต่ออุปกรณ์มือถือของคุณ โปรดตรวจสอบว่าได้มีการกำหนดค่าลักษณะ Wi-Fi Direct แล้ว โปรดดูข้อมูลเพิ่มเติมที่ ["การกำหนดค่า Wi-Fi Direct" ในหน้า 11](#)

การเชื่อมต่อโดยใช้ Wi-Fi Direct

หมายเหตุ: สามารถใช้คำแนะนำเหล่านี้กับอุปกรณ์มือถือ Android เท่านั้น

- จากอุปกรณ์มือถือ ให้ไปที่เมนูการตั้งค่า
- เปิดใช้งาน **Wi-Fi** แล้วแตะ **Wi-Fi Direct**
- เลือกชื่อ Wi-Fi Direct ของเครื่องพิมพ์
- ยืนยันการเชื่อมต่อบนแผงควบคุมเครื่องพิมพ์

การเชื่อมต่อโดยใช้ Wi-Fi

- จากอุปกรณ์มือถือ ให้ไปที่เมนูการตั้งค่า
- แตะ **Wi-Fi** แล้วเลือกชื่อ Wi-Fi Direct ของเครื่องพิมพ์

หมายเหตุ: สตริง DIRECT-xy (ที่ x และ y เป็นอักขระแบบสุ่มสองตัว) จะเพิ่มไว้ก่อนชื่อ Wi-Fi Direct

- ป้อนรหัสผ่าน Wi-Fi Direct

การแก้ไขกระดาษติด

การหลีกเลี่ยงปัญหากระดาษติด

ป้อนกระดาษอย่างถูกต้อง

- ตรวจสอบให้แน่ใจว่ากระดาษวางราบอยู่ในถาด

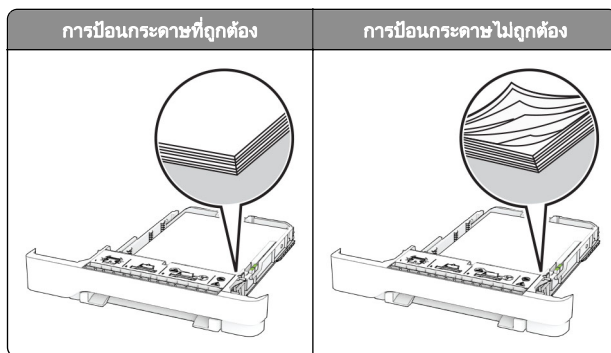

- อย่าใส่หรือถอดถาดขณะที่เครื่องพิมพ์กำลังพิมพ์
- อย่าป้อนกระดาษมากเกินไป ตรวจสอบว่าความสูงของปีกกระดาษอยู่ต่ำกว่าตัวแสดงระดับกระดาษสูงสุด

- อย่าเลื่อนกระดาษเข้าไปในถาด ป้อนกระดาษตามที่แสดงในภาพ

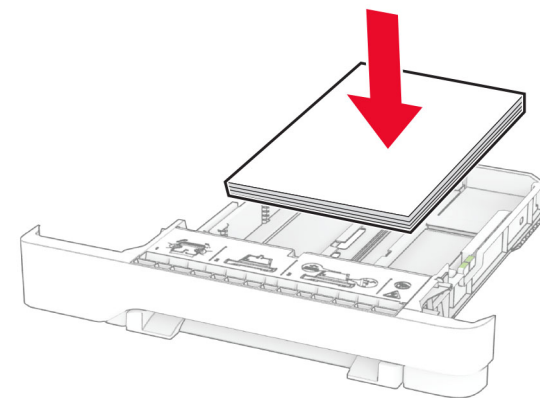

- ตรวจสอบให้แน่ใจว่าตัวนำกระดาษอยู่ในตำแหน่งที่ถูกต้อง และไม่ไต่กดให้แน่นจนเกินไปไปกับกระดาษหรือของจดหมาย
- ต้นถาดเข้าไปในเครื่องพิมพ์ให้แน่นหลังจากป้อนกระดาษ

ใช้กระดาษที่แนะนำ

- ใช้กระดาษหรือวัสดุพิมพ์ชนิดพิเศษที่แนะนำเท่านั้น
- อย่าป้อนกระดาษที่ยับ มีรอยพับ ซีน งอหรือม้วนงอ
- งอ คลี่และจัดแนวขอบกระดาษก่อนป้อนกระดาษ

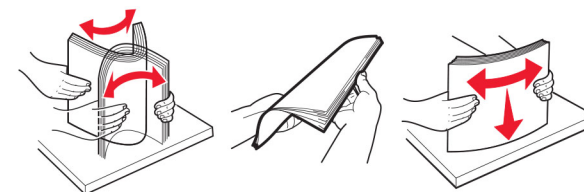

- ห้ามใช้กระดาษที่ถูกตัดหรือเล็มด้วยมือ
- อย่าป้อนกระดาษที่มีขนาด น้ำหนัก หรือประเภทมากกว่าหนึ่งชนิดเข้าไปในถาดเดียวกัน
- ตรวจสอบให้แน่ใจว่าตั้งค่าขนาดและประเภทกระดาษอย่างถูกต้องบนคอมพิวเตอร์หรือแผงควบคุมของเครื่องพิมพ์
- จัดเก็บกระดาษตามคำแนะนำของผู้ผลิต

การระบุตำแหน่งที่กระดาษติด

หมายเหตุ:

- เมื่อตั้งให้ ตัวช่วยเมื่อมีกระดาษติด เป็น เปิด เครื่องพิมพ์จะสร้างหน้าว่าง หรือหน้าที่พิมพ์บางส่วนออกหลังจากที่นำกระดาษที่ติดออก ตรวจสอบงานพิมพ์ของคุณว่ามีหน้าว่างหรือไม่
- เมื่อตั้งค่าการกู้คืนกระดาษติดเป็นเปิดหรืออัตโนมัติ เครื่องพิมพ์จะพิมพ์หน้าที่ติดอีกครั้ง

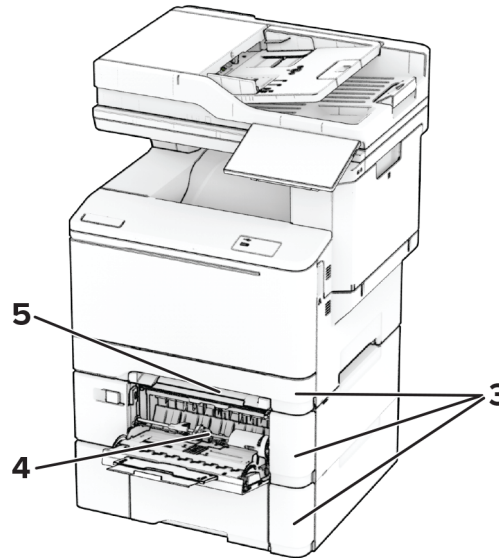
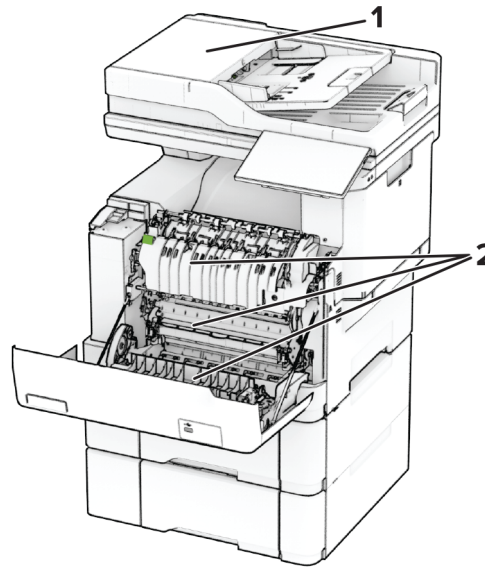

	ตำแหน่งที่กระดาษติด
1	ตัวป้อนเอกสารอัตโนมัติ
2	ฝาปิด A
3	ถาด

	ตำแหน่งที่กระดาษติด
4	ตัวป้อนกระดาษแบบประสงค์
5	ตัวป้อนกระดาษด้วยมือ

กระดาษติดในตัวป้อนเอกสารอัตโนมัติ

กระดาษติดภายใต้ฝาครอบด้านบนของ ADF

- 1 นำเอกสารต้นฉบับทั้งหมดออกจากถาด ADF
- 2 เปิดฝา C

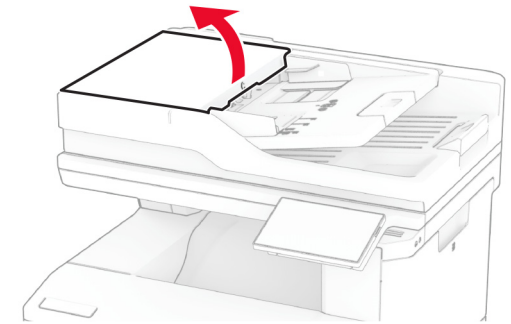

- 3 นำกระดาษที่ติดออก

หมายเหตุ: ตรวจสอบให้แน่ใจว่าได้นำเศษกระดาษออกจนหมดแล้ว

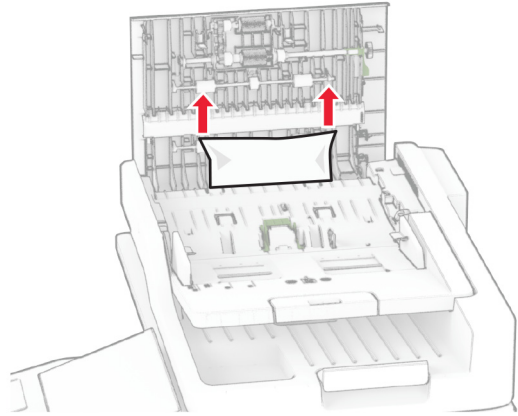

4 ปิดฝาปิด C

กระดาษติดภายใต้ที่รับกระดาษ ADF

- 1 นำเอกสารต้นฉบับทั้งหมดออกจากถาด ADF
- 2 ยกถาด ADF ขึ้น แล้วนำกระดาษที่ติดออก

หมายเหตุ: ตรวจสอบให้แน่ใจว่าได้นำเศษกระดาษออกจนหมดแล้ว

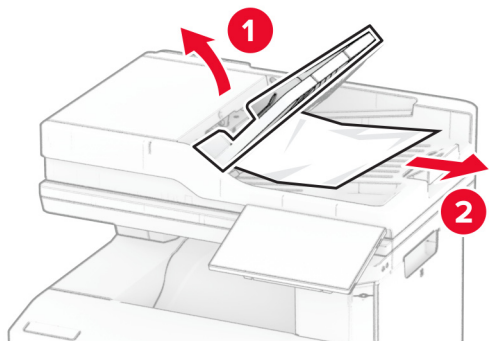

3 วางถาด ADF กลับเข้าที่

กระดาษติดในฝา A

กระดาษติดใต้ฟิวเซอร์

1 เปิดฝาปิด A

⚠️ ข้อควรระวัง—อันตรายจากการเอียง: ด้านในของเครื่องพิมพ์อาจร้อน เพื่อลดความเสี่ยงต่อการบาดเจ็บจากชิ้นส่วนที่ร้อน ควรปล่อยให้พื้นผิวเย็นลงก่อนสัมผัส

คำเตือน—ความเสียหายที่สามารถเกิดขึ้นได้: เพื่อป้องกันความเสียหายจากการคายประจุไฟฟ้าสถิต ให้สัมผัสกรอบโลหะของเครื่องพิมพ์ก่อนเข้าถึงหรือสัมผัสกับบริเวณภายในของเครื่องพิมพ์

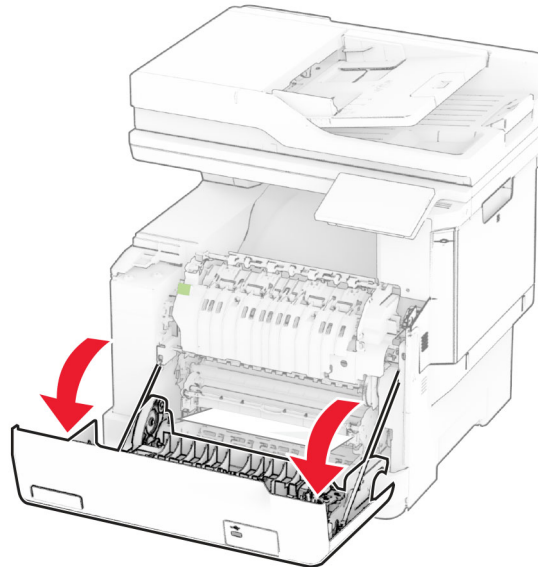

2 นำกระดาษที่ติดออก

หมายเหตุ: ตรวจสอบให้แน่ใจว่าได้นำเศษกระดาษออกจนหมดแล้ว

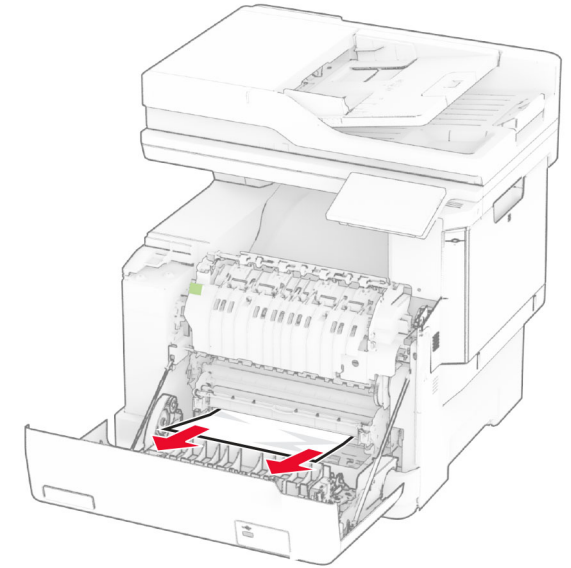

3 ปิดฝาปิด A

กระดาษติดในฟิวเซอร์

1 เปิดฝาปิด A

⚠️ ข้อควรระวัง—อันตรายจากการเอียง: ด้านในของเครื่องพิมพ์อาจร้อน เพื่อลดความเสี่ยงต่อการบาดเจ็บจากชิ้นส่วนที่ร้อน ควรปล่อยให้พื้นผิวเย็นลงก่อนสัมผัส

คำเตือน—ความเสียหายที่สามารถเกิดขึ้นได้: เพื่อป้องกันความเสียหายจากการคายประจุไฟฟ้าสถิต ให้สัมผัสกรอบโลหะของเครื่องพิมพ์ก่อนเข้าถึงหรือสัมผัสกับบริเวณภายในของเครื่องพิมพ์

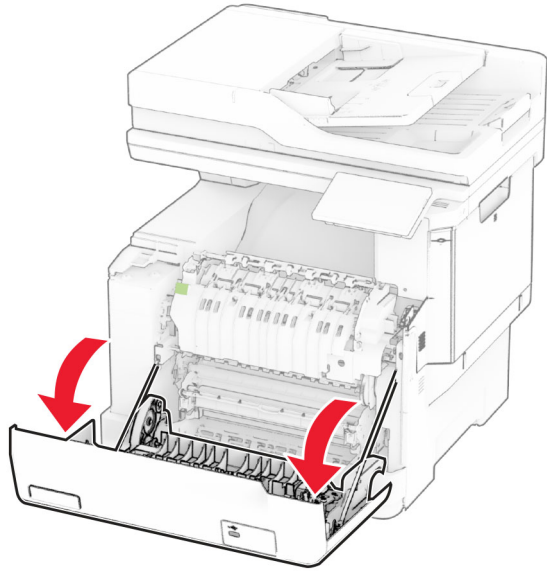

2 เปิดฝาช่องฟิวเซอร์ แล้วนำกระดาษที่ติดออก

หมายเหตุ: ตรวจสอบให้แน่ใจว่าได้นำเศษกระดาษออกจนหมดแล้ว

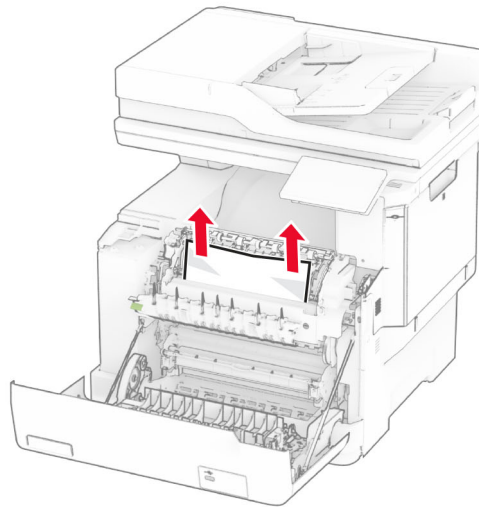
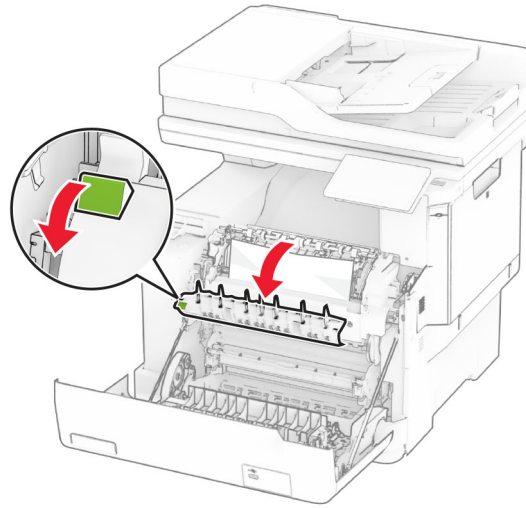

3 ปิดฝาปิด A

กระดาษติดขัดในอุปกรณ์สำหรับการพิมพ์สองด้าน

1 เปิดฝาปิด A

 **ข้อควรระวัง—อันตรายจากการเหย็ง:** ด้านในของเครื่องพิมพ์อาจร้อน เพื่อลดความเสี่ยงต่อการบาดเจ็บจากชิ้นส่วนที่ร้อน ควรปล่อยให้พื้นผิวเย็นลงก่อนสัมผัส

คำเตือน—ความเสียหายที่สามารถเกิดขึ้นได้: เพื่อป้องกันความเสียหายจากการคายประจุไฟฟ้าสถิต ให้สัมผัสกรอบโลหะของเครื่องพิมพ์ก่อนเข้าถึงหรือสัมผัสกับบริเวณภายในของเครื่องพิมพ์

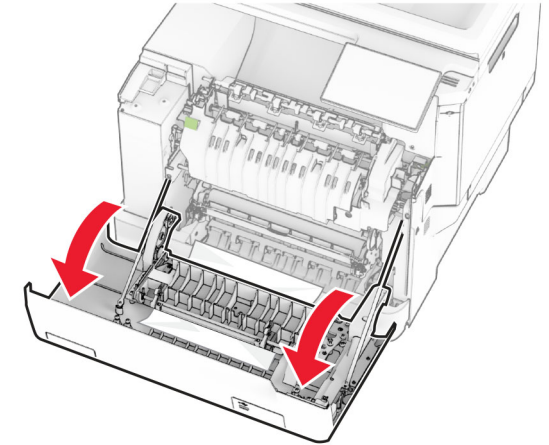

2 นำกระดาษที่ติดออก

หมายเหตุ: ตรวจสอบให้แน่ใจว่าได้นำเศษกระดาษออกจนหมดแล้ว

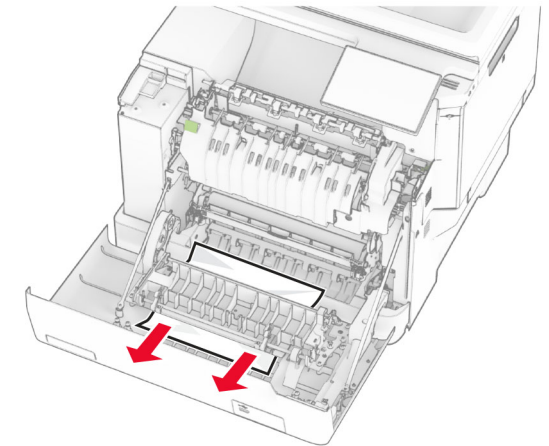

3 ปิดฝาปิด A

กระดาษติดในถาด

1 ถอดถาดออก

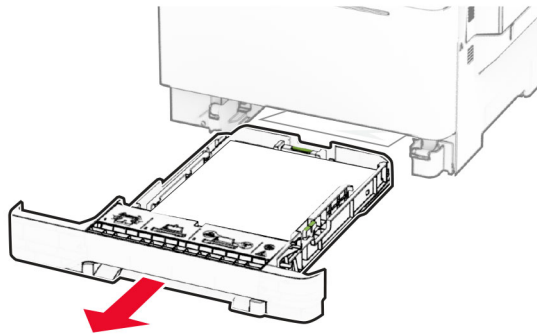

คำเตือน—ความเสียหายที่สามารถเกิดขึ้นได้: เซ็นเซอร์ภายในถาดกระดาษเสริมจะเสียหายจากไฟฟ้าสถิตได้ง่าย สัมผัสผิวโลหะก่อนนำกระดาษที่ติดในถาดออก

2 นำกระดาษที่ติดออก

หมายเหตุ: ตรวจสอบให้แน่ใจว่าได้นำเศษกระดาษออกจนหมดแล้ว

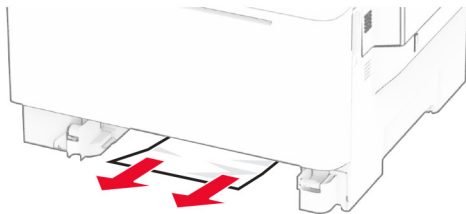

3 ใส่ถาดกระดาษ

กระดาษติดในตัวป้อนกระดาษด้วยมือ

นำกระดาษที่ติดออก

หมายเหตุ: ตรวจสอบให้แน่ใจว่าได้นำเศษกระดาษออกจนหมดแล้ว

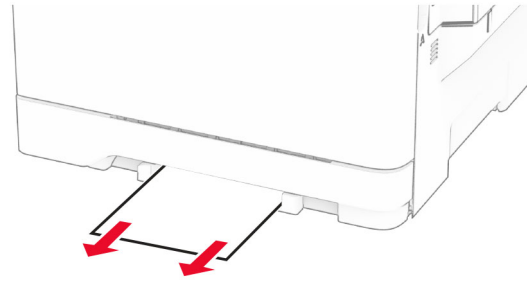

กระดาษติดในตัวป้อนกระดาษ นอกประสงค์

หมายเหตุ: ตัวป้อนกระดาษนอกประสงค์จะใช้ได้ก็ต่อเมื่อติดตั้งถาดเสริมแบบคู่ 650 แผ่น

1 นำกระดาษออกจากตัวป้อนกระดาษนอกประสงค์ แล้วปิดฝา

2 ถอดถาดออก

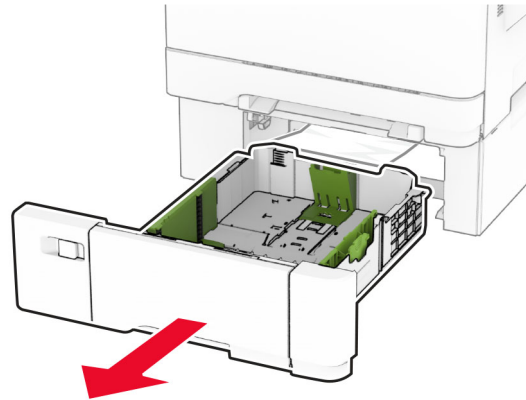

3 นำกระดาษที่ติดออก

หมายเหตุ: ตรวจสอบให้แน่ใจว่าได้นำเศษกระดาษออกจนหมดแล้ว

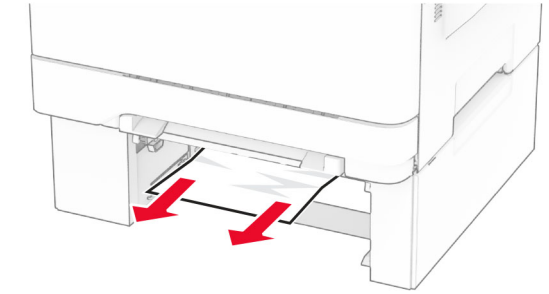

4 ใส่ถาดกระดาษ

5 เปิดตัวป้อนกระดาษนอกประสงค์ แล้วป้อนกระดาษอีกครั้ง