

Kiirjuhend

Kopeerimine

Kopeerimine

- 1 Laadige originaaldokument ADF-salve või asetage skanneriklaasile.

Märkus. Suuruse vähendamise vältimiseks veenduge, et originaaldokument ja väljund oleksid samas formaadis.

- 2 Valige juhtpaneelil **Kopeerimine** ja sisestage koopiaste arv. Vajaduse korral muutke kopeerimise seadeid.
- 3 Kopeerige dokument.

Kopeerige paberi mõlemale poolele

- 1 Laadige originaaldokument ADF-salve või asetage skanneriklaasile.
- 2 Navigeerige juhtpaneelil valikuni **Kopeerimine > Rohkem seadeid > Pooled**.
- 3 Valige seadistus.
- 4 Kopeerige dokument.

Mitme lehekülje kopeerimine ühele sihtleheküljele

- 1 Laadige originaaldokument ADF-salve või asetage skanneriklaasile.
- 2 Navigeerige juhtpaneelil valikuni **Kopeerimine > Rohkem seadeid > Lehekülgi paberi leheküljel**.
- 3 Lubage menüü ja seejärel valige seade.
- 4 Kopeerige dokument.

E-post

SMTP-seadete konfigureerimine

Konfigureerige lihtsa e-posti edastuse protokoll (SMTP) seadeid, et saata skannitud dokumenti e-posti kaudu. Iga e-posti teenuseosutaja kasutab erinevaid seadeid.

Enne alustamist kontrollige, kas printer on võrku ühendatud ja kas võrk on internetiga ühendatud.

Juhtpaneeli kasutades

- 1 Navigeerige juhtpaneelil valikuni **Seaded > E-post > E-posti seadistamine**.
- 2 Konfigureerige seadeid.

Embedded Web Serveri kasutamine

- 1 Avage veebibrauser ja sisestage aadressiväljale printeri IP-aadress.

Märkused.

- Printeri IP-aadressi näete printeri avakuval. IP-aadress koosneb neljast tühikutega eraldatud numbrirühmast, nt 123.123.123.123.
 - Kui kasutate proksiserverit, siis keelake see ajutiselt, et veebileht õigesti laaditaks.
- 2 Klõpsake valikul **Seaded > E-post**.
 - 3 Konfigureerige seaded menüüs **E-posti seadistamine**.
 - 4 Klõpsake **Salvesta**.

E-posti teenuseosutajad

- [AOL Mail](#)
- [Comcast Mail](#)
- [Gmail](#)
- [iCloud Mail](#)
- [Mail.com](#)
- [NetEase Mail \(mail.126.com\)](#)
- [NetEase Mail \(mail.163.com\)](#)
- [NetEase Mail \(mail.yeah.net\)](#)
- [Outlook Live või Microsoft 365](#)
- [QQ Mail](#)
- [Sina Mail](#)
- [Sohu Mail](#)

- [Yahoo! Mail](#)
- [Zoho Mail](#)

Märkused.

- Kui teil tekivad seadete kasutamisel tõrked, siis võtke ühendust oma teenuseosutajaga.
- Kui teie teenuseosutajat loendis pole, võtke ühendust oma teenuseosutajaga.

AOL Mail

Seade	Väärtus
Esmase SMTP-lüüsi	smtp.aol.com
Esmase SMTP-lüüsi port	587
Kasuta SSL-i/TLS-i	Kohustuslik
Nõutav usaldusväärne sertifikaat	Keelatud
Vastamisaadress	Teie e-posti aadress
SMTP-serveri autentimine	Sisselogimine/lihtne
Seadme saadetav e-kiri	Kasuta seadme SMTP-identimiseavet
Seadme kasutaja ID	Teie e-posti aadress
Seadme parool	Rakenduse parool Märkus. Rakenduse parooli loomiseks avage leht AOL Account Security (AOL-i konto turvalisus), logige oma kontole sisse ja seejärel klõpsake valikul Generate and manage app passwords (Loo ja haldage rakenduse parooli).

Comcast Mail

Seade	Väärtus
Esmase SMTP-lüüsi	smtp.comcast.net
Esmase SMTP-lüüsi port	587
Kasuta SSL-i/TLS-i	Kohustuslik
Nõutav usaldusväärne sertifikaat	Keelatud
Vastamisaadress	Teie e-posti aadress
SMTP-serveri autentimine	Sisselogimine/lihtne

Seade	Väärtus
Seadme saadetav e-kiri	Kasuta seadme SMTP-identimisteavet
Seadme kasutaja ID	Teie e-posti aadress
Seadme parool	Konto parool

Märkus. Veenduge, et kolmanda osapoole juurdepääsu turvalisuse seade on teie kontol lubatud. Lisateavet leiate [Comcast Xfinity Connecti abilehelt](#).

Gmail™

Märkus. Veenduge, et kaheammuline kinnitamine oleks teie kontol lubatud. Kaheammulise kinnitamise lubamiseks avage leht [Google Account Security](#) (Google'i konto turvalisus), logige oma kontole sisse ja seejärel avage jaotisest How you sign in to Google (Kuidas Google'isse sisse logida) **2-Step Verification** (Kaheammuline kinnitamine) > **App passwords** (Rakenduse paroolid).

Seade	Väärtus
Esmane SMTP-lüüs	smtp.gmail.com
Esmase SMTP-lüüsi port	587
Kasuta SSL-i/TLS-i	Kohustuslik
Nõutav usaldusväärne sertifikaat	Keelatud
Vastamisadress	Teie e-posti aadress
SMTP-serveri autentimine	Sisselogimine/lihtne
Seadme saadetav e-kiri	Kasuta seadme SMTP-identimisteavet
Seadme kasutaja ID	Teie e-posti aadress

Seade	Väärtus
Seadme parool	Rakenduse parool Märkused. <ul style="list-style-type: none"> Rakenduse parooli loomiseks avage leht Google Account Security (Google'i konto turvalisus), logige oma kontole sisse ja seejärel avage jaotisest How you sign in to Google (Kuidas Google'isse sisse logida) 2-Step Verification (Kaheammuline kinnitamine) > App passwords (Rakenduse paroolid). Valikut App passwords (Rakenduse paroolid) kuvatakse ainult siis, kui kaheammuline kinnitamine on lubatud.

iCloud Mail

Märkus. Veenduge, et kaheammuline kinnitamine oleks teie kontol lubatud.

Seade	Väärtus
Esmane SMTP-lüüs	smtp.mail.me.com
Esmase SMTP-lüüsi port	587
Kasuta SSL-i/TLS-i	Kohustuslik
Nõutav usaldusväärne sertifikaat	Keelatud
Vastamisadress	Teie e-posti aadress
SMTP-serveri autentimine	Sisselogimine/lihtne
Seadme saadetav e-kiri	Kasuta seadme SMTP-identimisteavet
Seadme kasutaja ID	Teie e-posti aadress
Seadme parool	Rakenduse parool Märkus. Rakenduse parooli loomiseks minge lehele iCloud Account Management (iCloudi kontohaldus), logige oma kontole sisse ja seejärel jaotisest Sign-In and Security (Sisselogimine ja turvalisus) klõpsake App-Specific Passwords (Rakendusepõhised paroolid) > Generate an app-specific password (Loo rakendusepõhine parool).

Mail.com

Seade	Väärtus
Esmane SMTP-lüüs	smtp.mail.com
Esmase SMTP-lüüsi port	587
Kasuta SSL-i/TLS-i	Kohustuslik
Nõutav usaldusväärne sertifikaat	Keelatud
Vastamisadress	Teie e-posti aadress
SMTP-serveri autentimine	Sisselogimine/lihtne
Seadme saadetav e-kiri	Kasuta seadme SMTP-identimisteavet
Seadme kasutaja ID	Teie e-posti aadress
Seadme parool	Konto parool

NetEase Mail (mail.126.com)

Märkus. Veenduge, et SMTP-teenus oleks teie kontol lubatud. Teenuse lubamiseks avage NetEase Maili kodulehelt **Settings** (Seaded) > **POP3/SMTP/IMAP** ning seejärel kas **IMAP/SMTP service** (IMAP-/SMTP-teenus) või **POP3/SMTP service** (POP3-/SMTP-teenus).

Seade	Väärtus
Esmane SMTP-lüüs	smtp.126.com
Esmase SMTP-lüüsi port	465
Kasuta SSL-i/TLS-i	Kohustuslik
Nõutav usaldusväärne sertifikaat	Keelatud
Vastamisadress	Teie e-posti aadress
SMTP-serveri autentimine	Sisselogimine/lihtne
Seadme saadetav e-kiri	Kasuta seadme SMTP-identimisteavet
Seadme kasutaja ID	Teie e-posti aadress
Seadme parool	Autentimise parool Märkus. Autentimise parooli pakutakse siis, kui IMAP/SMTP service (IMAP-/SMTP-teenus) või POP3/SMTP service (POP3-/SMTP-teenus) on lubatud.

NetEase Mail (mail.163.com)

Märkus. Veenduge, et SMTP-teenus oleks teie kontol lubatud. Teenuse lubamiseks avage NetEase Maili kodulehelt **Settings** (Seaded) > **POP3/SMTP/IMAP** ning seejärel kas **IMAP/SMTP service** (IMAP-/SMTP-teenus) või **POP3/SMTP service** (POP3-/SMTP-teenus).

Seade	Väärtus
Esmane SMTP-lüüs	smtp.163.com
Esmase SMTP-lüüsi port	465
Kasuta SSL-i/TLS-i	Kohustuslik
Nõutav usaldusväärne sertifikaat	Keelatud
Vastamisadress	Teie e-posti aadress
SMTP-serveri autentimine	Sisselogimine/lihtne
Seadme saadetav e-kiri	Kasuta seadme SMTP-identimisteavet
Seadme kasutaja ID	Teie e-posti aadress
Seadme parool	Autentimise parool Märkus. Autentimise parooli pakutakse siis, kui IMAP/SMTP service (IMAP-/SMTP-teenus) või POP3/SMTP service (POP3-/SMTP-teenus) on lubatud.

NetEase Mail (mail.yeah.net)

Märkus. Veenduge, et SMTP-teenus oleks teie kontol lubatud. Teenuse lubamiseks avage NetEase Maili kodulehelt **Settings** (Seaded) > **POP3/SMTP/IMAP** ning seejärel kas **IMAP/SMTP service** (IMAP-/SMTP-teenus) või **POP3/SMTP service** (POP3-/SMTP-teenus).

Seade	Väärtus
Esmane SMTP-lüüs	smtp.yeah.net
Esmase SMTP-lüüsi port	465
Kasuta SSL-i/TLS-i	Kohustuslik
Nõutav usaldusväärne sertifikaat	Keelatud
Vastamisadress	Teie e-posti aadress
SMTP-serveri autentimine	Sisselogimine/lihtne
Seadme saadetav e-kiri	Kasuta seadme SMTP-identimisteavet

Seade	Väärtus
Seadme kasutaja ID	Teie e-posti aadress
Seadme parool	Autentimise parool Märkus. Autentimise parooli pakutakse siis, kui IMAP/SMTP service (IMAP-/SMTP-teenus) või POP3/SMTP service (POP3-/SMTP-teenus) on lubatud.

Outlook Live või Microsoft 365

Need seaded kehtivad outlook.com-i ja hotmail.com-i e-posti domeenidele ning Microsoft 365 kontodele.

Seade	Väärtus
Esmane SMTP-lüüs	smtp.office365.com
Esmase SMTP-lüüsi port	587
Kasuta SSL-i/TLS-i	Kohustuslik
Nõutav usaldusväärne sertifikaat	Keelatud
Vastamisadress	Teie e-posti aadress
SMTP-serveri autentimine	Sisselogimine/lihtne
Seadme saadetav e-kiri	Kasuta seadme SMTP-identimisteavet
Seadme kasutaja ID	Teie e-posti aadress
Seadme parool	Konto parool või rakenduse parool Märkused. <ul style="list-style-type: none">Kontode puhul, kus kahesammuline kinnitamine on keelatud, kasutage oma konto parooli.Outlook.com-i ja hotmail.com-i kontode puhul, kus kahesammuline kinnitamine on lubatud, kasutage rakenduse parooli. Rakenduse parooli loomiseks avage Outlook Live Account Management (Outlook Live'i kontohaldus), logige oma kontole sisse ja seejärel klõpsake valikul Create a new app password (Loo uus rakenduse parool).

Märkus. Ettevõtte täiendavate seadistusvalikute jaoks Microsoft 365-ga avage [Microsoft 365 abi lehekülg](#).

QQ Mail

Märkus. Veenduge, et SMTP-teenus oleks teie kontol lubatud. Teenuse lubamiseks avage QQ Maili kodulehelt **Settings** (Seaded) > **Account** (Konto). Jaotisest POP3/IMAP/SMTP/Exchange/CardDAV/CalDAV Service (POP3/IMAP/SMTP/Exchange/CardDAV/CalDAV teenus) avage kas **POP3/SMTP service** (POP3-/SMTP-teenus) või **IMAP/SMTP service** (IMAP-/SMTP-teenus).

Seade	Väärtus
Esmane SMTP-lüüs	smtp.qq.com
Esmase SMTP-lüüsi port	587
Kasuta SSL-i/TLS-i	Kohustuslik
Nõutav usaldusväärne sertifikaat	Keelatud
Vastamisadress	Teie e-posti aadress
SMTP-serveri autentimine	Sisselogimine/lihtne
Seadme saadetav e-kiri	Kasuta seadme SMTP-identimisteavet
Seadme kasutaja ID	Teie e-posti aadress
Seadme parool	Autoriseerimiskood Märkus. Autoriseerimiskoodi loomiseks avage QQ Maili kodulehelt Settings (Seaded) > Account (Konto) ja seejärel jaotisest POP3/IMAP/SMTP/Exchange/CardDAV/CalDAV Service (POP3/IMAP/SMTP/Exchange/CardDAV/CalDAV teenus) Generate authorization code (Loo autoriseerimiskood).

Sina Mail

Märkus. Veenduge, et POP3-/SMTP-teenus oleks teie kontol lubatud. Teenuse lubamiseks avage Sina Maili kodulehelt **Settings** (Seaded) > **More settings** (Rohkem seadeid) > **User-end POP/IMAP/SMTP** (Kasutaja POP/IMAP/SMTP) ja seejärel lubage **POP3/SMTP service** (POP3-/SMTP-teenus).

Seade	Väärtus
Esmane SMTP-lüüs	smtp.sina.com
Esmase SMTP-lüüsi port	587
Kasuta SSL-i/TLS-i	Kohustuslik
Nõutav usaldusväärne sertifikaat	Keelatud
Vastamisadress	Teie e-posti aadress
SMTP-serveri autentimine	Sisselogimine/lihtne
Seadme saadetav e-kiri	Kasuta seadme SMTP-identimisteavet
Seadme kasutaja ID	Teie e-posti aadress
Seadme parool	Autoriseerimiskood Märkus. Autoriseerimiskoodi loomiseks avage e-posti kodulehelt Settings (Seaded) > More settings (Rohkem seadeid) > User-end POP/IMAP/SMTP (Kasutaja POP/IMAP/SMTP) ja seejärel lubage Authorization code status (Autoriseerimiskoodi olek).

Sohu Mail

Märkus. Veenduge, et SMTP-teenus oleks teie kontol lubatud. Teenuse lubamiseks avage Sohu Maili kodulehelt **Options** (Valikud) > **Settings** (Seaded) > **POP3/SMTP/IMAP** ning seejärel kas **IMAP/SMTP service** (IMAP-/SMTP-teenus) või **POP3/SMTP service** (POP3-/SMTP-teenus).

Seade	Väärtus
Esmane SMTP-lüüs	smtp.sohu.com
Esmase SMTP-lüüsi port	465
Kasuta SSL-i/TLS-i	Kohustuslik
Nõutav usaldusväärne sertifikaat	Keelatud

Seade	Väärtus
Vastamisadress	Teie e-posti aadress
SMTP-serveri autentimine	Sisselogimine/lihtne
Seadme saadetav e-kiri	Kasuta seadme SMTP-identimisteavet
Seadme kasutaja ID	Teie e-posti aadress
Seadme parool	Iseseisev parool Märkus. Iseseisvat parooli pakutakse siis, kui IMAP/SMTP service (IMAP-/SMTP-teenus) või POP3/SMTP service (POP3-/SMTP-teenus) on lubatud.

Yahoo! Mail

Seade	Väärtus
Esmane SMTP-lüüs	smtp.mail.yahoo.com
Esmase SMTP-lüüsi port	587
Kasuta SSL-i/TLS-i	Kohustuslik
Nõutav usaldusväärne sertifikaat	Keelatud
Vastamisadress	Teie e-posti aadress
SMTP-serveri autentimine	Sisselogimine/lihtne
Seadme saadetav e-kiri	Kasuta seadme SMTP-identimisteavet
Seadme kasutaja ID	Teie e-posti aadress
Seadme parool	Rakenduse parool Märkus. Rakenduse parooli loomiseks avage Yahoo Account Security (Yahoo konto turvalisus), logige oma kontole sisse ja seejärel avage jaotisest App password (Rakenduse parool) Generate app password (Loo rakenduse parool).

Zoho Mail

Seade	Väärtus
Esmane SMTP-lüüs	smtp.zoho.com
Esmase SMTP-lüüsi port	587

Seade	Väärtus
Kasuta SSL-i/TLS-i	Kohustuslik
Nõutav usaldusväärne sertifikaat	Keelatud
Vastamisadress	Teie e-posti aadress
SMTP-serveri autentimine	Sisselogimine/lihtne
Seadme saadetav e-kiri	Kasuta seadme SMTP-identimisteavet
Seadme kasutaja ID	Teie e-posti aadress
Seadme parool	Konto parool või rakenduse parool Märkused. <ul style="list-style-type: none">• Kontode puhul, kus kaheammuline kinnitamine on keelatud, kasutage oma konto parooli.• Kontode puhul, kus kaheammuline kinnitamine on lubatud, kasutage rakenduse parooli. Parooli loomiseks avage leht Zoho Mail Account Security (Zoho Maili konto turvalisus), logige oma kontole sisse ja seejärel avage jaotisest Application-Specific Passwords (Rakendusega seotud paroolid) Generate New Password (Loo uus parool).

E-kirja saatmine

Veenduge enne alustamist, et SMTP sätted on konfigureeritud. Lisateavet leiate peatükist [„SMTP-seadete konfigureerimine“](#) leheküljel 1.

- 1 Laadige originaaldokument ADF-salve või asetage skanneriklaasile.
- 2 Navigeerige juhtpaneelil valikuni **Skannimine > E-post**.
- 3 Sisestage vajalik teave ja seejärel valige **Järgmine**.
Vajaduse korral konfigureerige seadeid.
- 4 Valige **Skannimine** ja seejärel saatke meil.

Skannimine

Arvutisse skannimine

Veenduge enne alustamist, et arvuti ja printer oleks ühendatud sama võrguga.

Windowsi kasutajad

Märkus. Veenduge, et printer oleks arvutile lisatud. Lisateavet leiate peatükist „[Printerite lisamine arvutile](#)” leheküljel 15.

- 1 Laadige originaaldokument automaatsesse dokumendisõõtjasse või asetage skanneriklaasile.
- 2 Avage arvutis rakendus **Windows Fax and Scan**.
- 3 Klõpsake **Uus skannimine** ja valige skanneri allikas.
- 4 Vajaduse korral muutke skannimisseadeid.
- 5 Skannige dokument.
- 6 Klõpsake **Salvesta nimega**, sisestage failinimi ja klõpsake **Salvesta**.

Macintoshi kasutajad

Märkus. Veenduge, et printer oleks arvutile lisatud. Lisateavet leiate peatükist „[Printerite lisamine arvutile](#)” leheküljel 15.

- 1 Laadige originaaldokument automaatsesse dokumendisõõtjasse või asetage skanneriklaasile.
- 2 Tehke arvutis üks järgmistest toimingutest.
 - Avage **Pildi jäädvustamine**.
 - Avage **Printerid & Skannerid** ning seejärel valige printer. Klõpsake **Skanni > Ava skanner**.
- 3 Tehke aknas **Skanner** üks või enam järgmistest toimingutest.
 - Valige asukoht, kuhu soovite skannitud dokumendi salvestada.
 - Valige originaaldokumendi suurus.
 - ADF-ist skannimiseks valige menüüst **Skannimine Dokumendisõõtur** või lubage **Dokumendisõõturi kasutamine**.
 - Vajaduse korral configureerige skannimisseadeid.
- 4 Klõpsake **Skanni**.

Faks

Printeri faksimiseks seadistamine

Faksifunktsiooni seadistamine analoogfaksi abil

Märkused.

- Analoogfaksi kasutamiseks peab printerile paigaldama faksikaardi.
- Osad ühendusmeetodid on kasutatavad vaid mõnes riigis või piirkonnas.
- Kui faksifunktsioon on keelatud ja seadistamata, siis võib indikaator tuli punaselt vilkuda.
- Kui teil ei ole TCP-/IP-keskkonda, kasutage faksi seadistamiseks juhtpaneeli.

Hoiatus – varakahjude oht: Faksi saatmise või vastuvõtmise ajal ei tohi puudutada kaableid ega printeri kujutatud ala, sest muidu võivad andmed kaotsi minna või printeris võib tekkida rike.

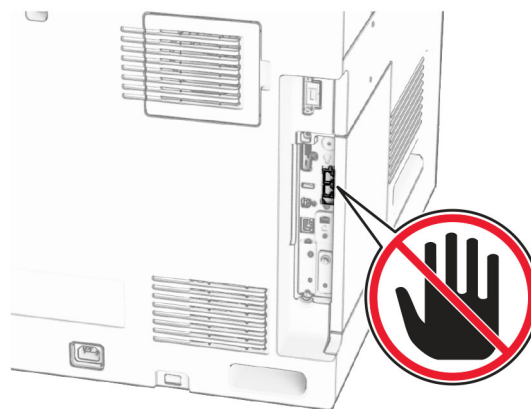

Juhtpaneeli kasutades

- 1 Navigeerige juhtpaneelilt jaotisse **Seaded > Faks > Faksi seadistus > Faksi üldseaded**.
- 2 Konfigureerige seadeid.

Embedded Web Serveri kasutamine

- 1 Avage veebibrauser ja sisestage aadressiväljale printeri IP-aadress.

Märkused.

- Printeri IP-aadressi näete juhtpaneelil. IP-aadress koosneb neljast tühikutega eraldatud numbrirühmast, nt 123.123.123.123.
- Kui kasutate proksiserverit, siis keelake see ajutiselt, et veebileht õigesti laaditaks.

- 2 Puudutage valikut **Seaded > Faks > Faksi seadistus > Üldised faksiseaded**.

- 3 Konfigureerige seadeid.

- 4 Rakendage muudatused.

Faksifunktsiooni seadistamine faksiserveri kaudu

Märkused.

- See funktsioon võimaldab teil saata faksisõnumeid sellele faksiserveri pakkujale, kes toetab e-kirjade vastuvõtmist.
- See funktsioon toetab ainult väljuvaid faksisõnumeid. Fakside vastuvõtmise toetamiseks veenduge, et teie printeris oleks konfigureeritud seadme põhine faks, nagu analoogfaks, etherFAX või Fax Over IP (FoIP).

- 1 Avage veebibrauser ja sisestage aadressiväljale printeri IP-aadress.

Märkused.

- Printeri IP-aadressi näete juhtpaneelil. IP-aadress koosneb neljast tühikutega eraldatud numbrirühmast, nt 123.123.123.123.
- Kui kasutate proksiserverit, siis keelake see ajutiselt, et veebileht õigesti laaditaks.

- 2 Klõpsake valikutel **Seaded > Faks**.

- 3 Valige menüüst **FaksirežiimFaksiserver** ja seejärel klõpsake **Salvesta**.

- 4 Klõpsake valikul **Faksiserveri seadistamine**.

- 5 Sisestage väljale Saaja formaat **[#]@myfax.com**, kus **[#]** tähistab faksinumbrit ja **myfax.com** faksiteenuse pakkuja domeeni.

Märkused.

- Kui vaja, siis configureerige väljasid Vastamisaadress, Teema või Sõnum.
- Selleks, et printer võtaks faksisõnumeid vastu, peab olema lubatud seadme põhise faksi vastuvõtmine. Veenduge, et seadme põhine faks oleks configureeritud.

6 Klõpsake **Salvesta**.

7 Klõpsake **Faksiserveri e-posti seaded** ja seejärel lubage **E-posti SMTP-serveri kasutamine**.

Märkus. Kui seaded ei ole configureeritud, vaadake [„SMTP-seadete configureerimine” leheküljel 1](#).

8 Rakendage muudatused.

Faksi saatmine

Juhtpaneeli kasutades

- 1 Laadige originaaldokument ADF-salve või asetage skanneriklaasile.
- 2 Valige juhtpaneelilt **Faks**.
- 3 Valige **Lisa aadressaat** või **Aadressiraamat**.
Vajaduse korral muutke seadeid.
- 4 Saatke faks.

Arvutit kasutades

Enne alustamist kontrollige, kas faksidraiver on installitud. Lisateavet leiate peatükist [„Faksidraiveri installimine” leheküljel 14](#).

Windowsi kasutajad

- 1 Kui dokument on avatud, klõpsake valikul **Fail > Prindi**.
- 2 Valige printer ning seejärel klõpsake **Atribuudid, Eelistused, Valikud** või **Seadistus**.
- 3 Klõpsake valikul **Faks > Luba faks > Alati kuva seadistusi enne faksimist** ja seejärel sisestage õige saaja number.
Vajaduse korral configureerige seadeid.
- 4 Saatke faks.

Macintoshi kasutajad

- 1 Kui dokument on avatud, valige **Fail > Prindi**.
- 2 Valige printer, millele on nime järel lisatud - **Faks**.

3 Sisestage aadressaadi väljale saaja number.

Vajaduse korral configureerige seadeid.

4 Saatke faks.

Printimine

Arvutist printimine

Windowsi kasutajad

- 1 Kui dokument on avatud, klõpsake valikul **Fail > Prindi**.
- 2 Valige printer ning seejärel klõpsake **Atribuudid, Eelistused, Valikud** või **Seadistus**.
Vajaduse korral muutke seadeid.
- 3 Klõpsake nuppu **OK** ja seejärel nuppu **Prindi**.

Macintoshi kasutajad



- 1 Kui dokument on avatud, valige **Fail > Prindi**.
- 2 Valige printer ja seejärel valige säte jaotisest **Eelseaded**.
Vajaduse korral muutke seadeid.
- 3 Klõpsake valikul **Prindi**.

Mobiilseadmest printimine

Printimine mobiilseadmest rakendusega Mopria™ Print Service

Mopria Print Service on mobiilne printimislahendus mobiilseadmetele, milles töötab Android™ 5.0 või uuem versioon. See võimaldab printida vahetult Mopria™ sertifikaadiga printerisse.

Märkus. Laadige Google Play™ poest alla rakendus Mopria Print Service ja lubage mobiilseadmes selle kasutamine.

- 1 Avage rakendus oma mobiilseadmes või valige vastav dokument oma failihaldurist.
- 2 Valige  > **Prindi**.
- 3 Valige printer ja vajaduse korral kohandage seadeid.
- 4 Puudutage .

Mobiilseadmest printimine AirPrinti kasutades

Tarkvarafunktsioon AirPrint on mobiilse printimise lahendus, mis võimaldab printida Apple'i seadmetest vahetult AirPrinti sertifikaadiga printerisse.

Märkused.



- Veenduge, et Apple'i seade ja printer oleks ühendatud sama võrguga. Kui võrgul on mitu traadita jaoturit, veenduge, et mõlemad seadmed on ühendatud sama alamvõrguga.
- Seda rakendust toetab vaid osa Apple'i seadmetest.

- 1 Valige dokument oma mobiilseadme failihaldurist või käivitage ühilduv rakendus.
- 2 Valige  > **Prindi**.
- 3 Valige printer ja vajaduse korral kohandage seadeid.
- 4 Printige dokument.

Mobiilseadmest printimine Wi-Fi Direct®-i kasutades

Wi-Fi Direct® on printimisteenus, mis võimaldab printida mis tahes Wi-Fi Directi valmidusega printerisse.

Märkus. Veenduge, et mobiilseade oleks ühendatud printeri traadita võrku. Lisateavet leiate peatükist [„Mobiilseadme printeriga ühendamine” leheküljel 16](#).

- 1 Avage rakendus oma mobiilseadmes või valige vastav dokument oma failihaldurist.
- 2 Olenevalt mobiilseadmest toimige järgmiselt.
 - Puudutage valikut  > **Printimine**.
 - Puudutage valikut  > **Printimine**.
 - Puudutage valikut  > **Printimine**.
- 3 Valige printer ja vajaduse korral kohandage seadeid.
- 4 Printige dokument.

Konfidentsiaalsete tööde ja muude ootetööde printimine

Windowsi kasutajad

- 1 Kui dokument on avatud, klõpsake valikul **Fail > Prindi**.

- 2 Valige printer ning seejärel klõpsake **Atribuudid, Eelistused, Valikud** või **Seadistus**.
- 3 Klõpsake **Prindi ja oota**.
- 4 Klõpsake **Kasuta „Prindi ja oota“** ja määrake kasutajanimi.
- 5 Valige mõni järgmistest printitöö tüüpidest:
 - **Konfidentsiaalne printimine** – printer küsib enne töö printimist PIN-koodi.

Märkus. Kui valite selle tüütüübi, sisestage neljakohaline PIN-kood.
 - **Printitööde kontrollimine** – printer printib ühe eksemplari ja hoiab ülejäänud draiverilt taotletud eksemplari printeri mällu.
 - **Reservprint** – printer salvestab töö mällu, et saaksite selle hiljem printida.
 - **Korduv printimine** – printer printib kõik nõutud töö eksemplari ja salvestab töö mällu, et saaksite hiljem täiendavaid eksemplare printida.
- 6 Klõpsake **OK**.
- 7 Klõpsake valikul **Prindi**.
- 8 Vabastage printeri juhtpaneelil printitöö.
 - a Valige **Prindi**.
 - b Valige **Ootetööd** ja seejärel valige oma kasutajanimi.

Märkus. Konfidentsiaalsete printitööde jaoks valige **Konfidentsiaalne**, sisestage PIN-kood ja seejärel valige **OK**.
 - c Valige printitöö ja seejärel valige **Prindi**.

Macintoshi kasutajad

- 1 Kui dokument on avatud, valige **Fail > Prindi**.
- 2 Valige printer.
- 3 Lubage rippmenüüst **Printitöö turvalisus** valik **PIN-koodiga printimine** ja seejärel sisestage neljakohaline PIN-kood.
- 4 Klõpsake valikul **Prindi**.
- 5 Vabastage printeri juhtpaneelil printitöö.
 - a Valige **Ootetööd** ja seejärel valige arvuti nimi.
 - b Valige **Konfidentsiaalne** ja seejärel sisestage PIN-kood.
 - c Valige printitöö ja seejärel valige **Prindi**.

Printeri hooldamine

Printeri pordid

- ⚠ ETTEVAATUST – ELEKTRILÖÖGIOHT:** Ärge seadke äikesetormi ajal toodet üles ega ühendage elektri- ega andmesidekaableid, näiteks elekrikaablit, faksikaablit või telefonikaablit, sest sellega kaasneb elektrilöögi oht.
- ⚠ ETTEVAATUST – KEHAVIGASTUSTE OHT:** Põlengu või elektrilöögi ohu vähendamiseks ühendage toitekaabel ettenähtud nimipinge ja nimivoolutugevusega elektrivõrgu pistikupessa, mis on varustatud kaitsemaandusega, paikneb toote lähedal ja on hõlpsasti juurdepääsetav.
- ⚠ ETTEVAATUST – KEHAVIGASTUSTE OHT:** Põlengu või elektrilöögi ohu vähendamiseks kasutage ainult tootega kaasas olnud toitekaablit või tootja heakskiidetud asenduskaablit.
- ⚠ ETTEVAATUST – KEHAVIGASTUSTE OHT:** Põlenguohu vähendamiseks kasutage toote ühendamiseks avaliku telefonivõrguga 26 AWG või suuremat telefonikaablit (RJ-11). Austraalias peab kasutataval kaablil olema Austraalia kommunikatsiooni- ja meediaameti (Communications and Media Authority) heakskiit.

Hoiatus – varakahjude oht: Printimise ajal ei tohi puudutada USB-kaablit, traadita võrgu adapterit ega printeri kujutatud ala, sest muidu võivad andmed kaotsi minna või printeri rike tekkida.

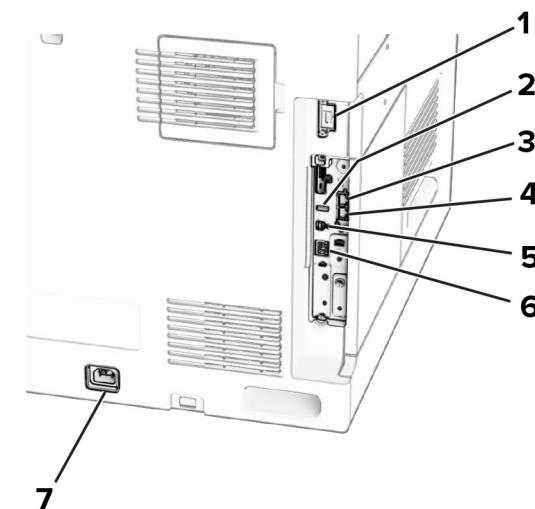

	Printeri port	Otstarve
1	Viimistleja või liseseadme port	Ühendage printer viimistleja või liseseadmega.
2	USB-port	Klaviatuuri või ühilduva liseseadme ühendamine.
3	LINE-port Märkus. Saadaval ainult siis, kui paigaldatud on faksikaart.	Printeri ühendamine toimiva telefoniliiniga standardse telefonipistikupessa (RJ-11), DSL-filtri või VoIP-adaptori kaudu või muu adapteri kaudu, mis võimaldab fakside saatmiseks ja vastuvõtmiseks telefoniühenduse luua.
4	EXT-port Märkus. Saadaval ainult siis, kui paigaldatud on faksikaart.	Liseseadmete (telefoni või automaatvastaja) ühendamine printeri ja telefoniliiniga. Kasutage seda porti, kui printer ei ole faksiliinil ainus seade ning see ühendusmeetod on teie riigis või piirkonnas toetatav.
5	USB-printeriport	Printeri ühendamine arvutiga.
6	Etherneti port	Printeri ühendamine võrguga.
7	Toitekaabli pesa	Printeri ühendamine nõuetekohaselt maandatud elektrivõrgu pistikupessa.

Toonerikasseti vahetamine

1 Avage esiluuk.

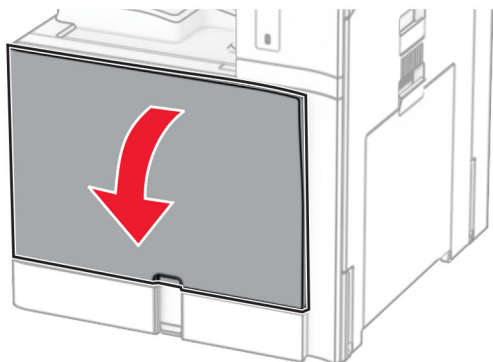

2 Võtke kasutatud toonerikassett välja.

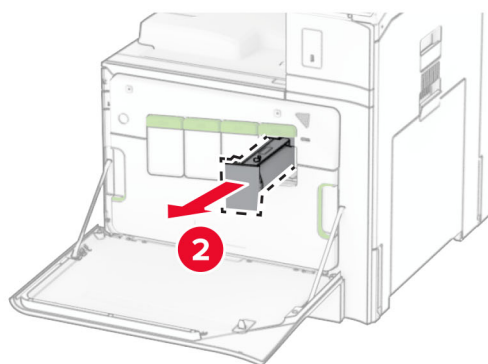
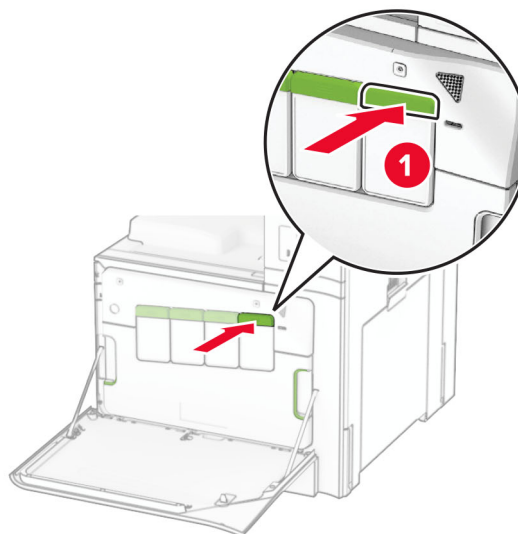

3 Eemaldage uus toonerikassett pakendist.

4 Sisestage uus toonerikassett, kuni see kohale *klõpsatab*.

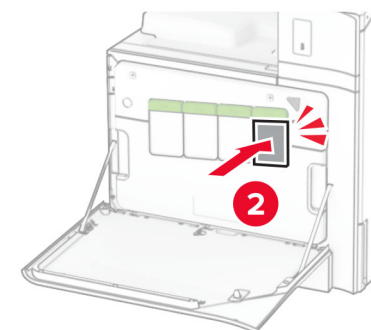
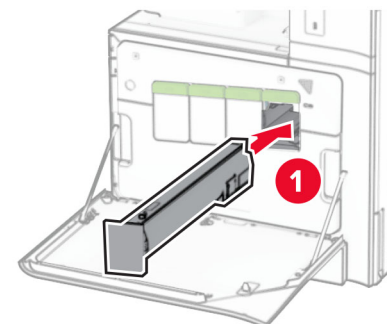

5 Sulgege luuk.

550-lehelise salve laadimine

 **ETTEVAATUST – ÜMBERKALDUMISOHT:** Seadme ebastabiilseks muutmise vältimiseks laadige salved eraldi. Hoidke sel ajal teisi salvi suletuna.

1 Avage salv.

Märkus. Ärge avage salvesid ajal, kui printer töötab, sest vastasel juhul võib tekkida ummistus.

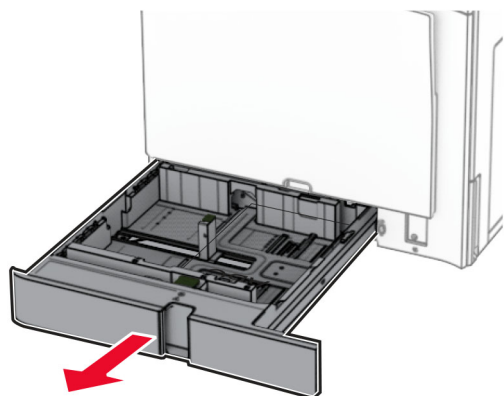

2 Reguleerige juhikud laaditava paberi formaadile sobivaks.

Märkused.

- Kasutage juhikute paigutamiseks salve põhjas olevaid tähiseid.
- Eelmulgustatud paberit toetab ainult standardne 550-leheline salv.
- A3-formaadis paberit toetab ainult valikuline 550-leheline salv.

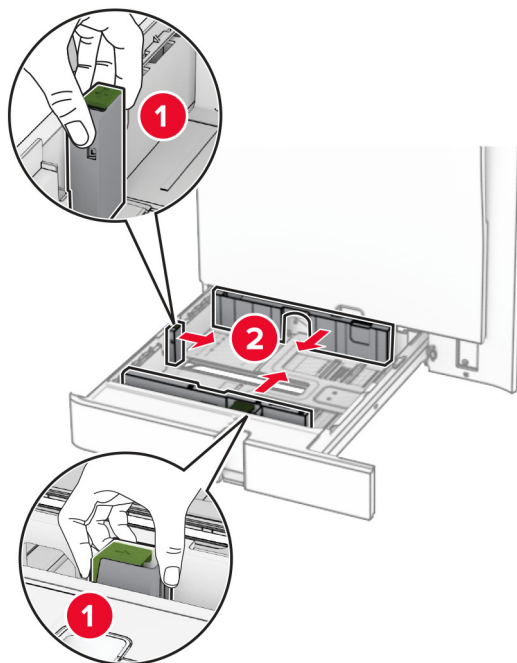

3 Painutage enne paberi sôoturisise asetamist selle servi ja joondage need.

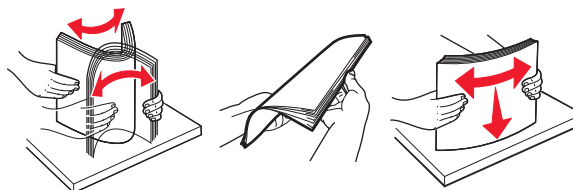

4 Laadige paberipakk salve nii, et printitav külg jääb ülespoole.

Märkused.

- Ärge libistage paberit salve.
- Veenduge, et külgmised juhikud oleksid tihedalt paberi vastu.
- Veenduge, et prindimaterjali paki paksus ei ületaks salve maksimaalse täidetuse tähist. Ületäitmine võib põhjustada paberiummistusi.

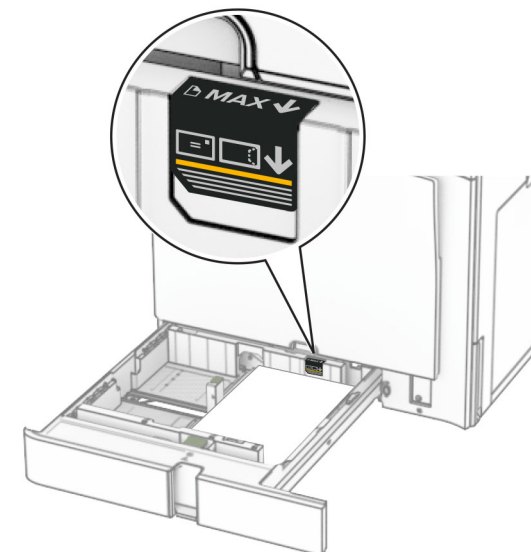

5 Sisestage salv.

Vajaduse korral seadistage paberiformaat ja -tüüp salve laaditud paberiga sobivaks.

Märkus. Kui paigaldatud on viimistleja, pööratakse lehti printimise ajal 180°.

Kui laadite kirjablanketti, siis tehke üks järgmistest toimingutest.

Ilma klammerdajaga	Klammerdajaga
<p>Ühepoolne pikema servaga printimine</p>	<p>Ühepoolne pikema servaga printimine</p>

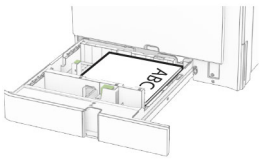
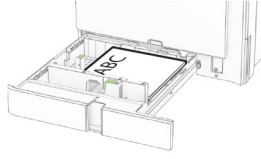
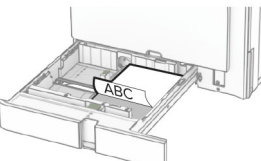
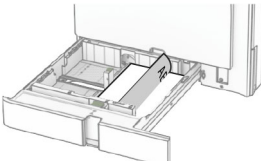
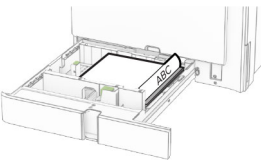
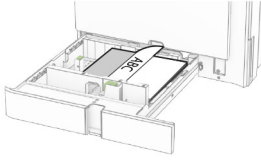
Ilma klammerdajata	Klammerdajaga
	
Ühepoolne lühema servaga printimine	Ühepoolne lühema servaga printimine
	
Kahepoolne pikema servaga printimine	Kahepoolne pikema servaga printimine
	
Kahepoolne lühema servaga printimine	Kahepoolne lühema servaga printimine

Kui laadite eelmulgustatud paberit, siis tehke üks järgmistest toimingutest.

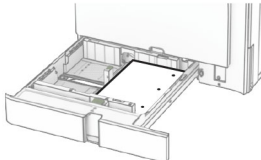
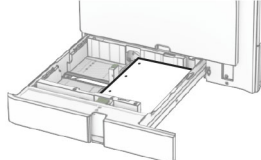
Ilma lisaklammerdajata	Lisaklammerdajaga
	
Ühepoolne pikema servaga printimine	Ühepoolne pikema servaga printimine

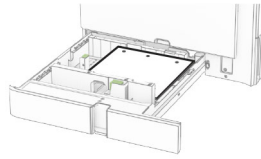
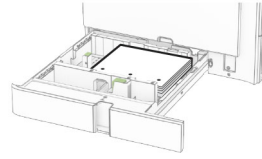
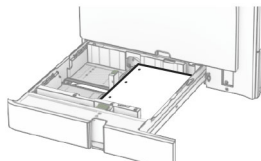
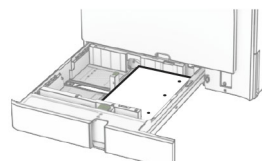
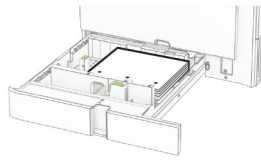
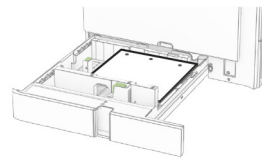
Ilma lisaklammerdajata	Lisaklammerdajaga
	
Ühepoolne lühema servaga printimine	Ühepoolne lühema servaga printimine
	
Kahepoolne pikema servaga printimine	Kahepoolne pikema servaga printimine
	
Kahepoolne lühema servaga printimine	Kahepoolne lühema servaga printimine

2000-lehelise tandemsalve laadimine

 **ETTEVAATUST – ÜMBERKALDUMISOHT:** Seadme ebastabiilseks muutumise vältimiseks laadige salved eraldi. Hoidke sel ajal teisi salvi suletuna.

1 Avage salv.

Märkus. Ärge tõmmake salvesid välja ajal, kui printer töötab, sest vastasel juhul võib tekkida ummistus.

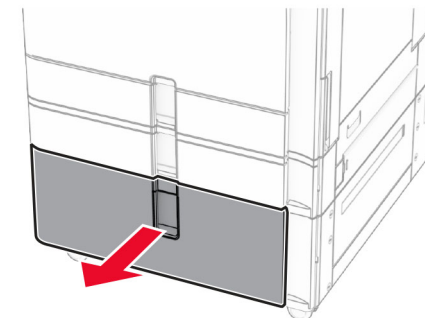

2 Painutage enne paberi söturisise asetamist selle servi ja joondage need.

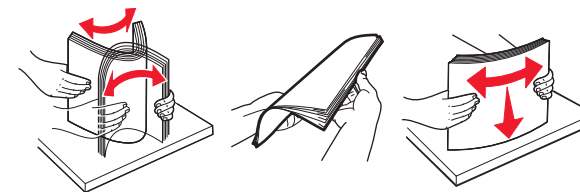

3 Laadige paberipakk parempoolsesse salve sisetükki, printitav pool ülespoole.

Märkused.

- Ärge libistage paberit salve.
- Veenduge, et prindimaterjali paki paksus ei ületaks salve maksimaalse täidetuse tähist. Ületätmine võib põhjustada paberiummistusi.

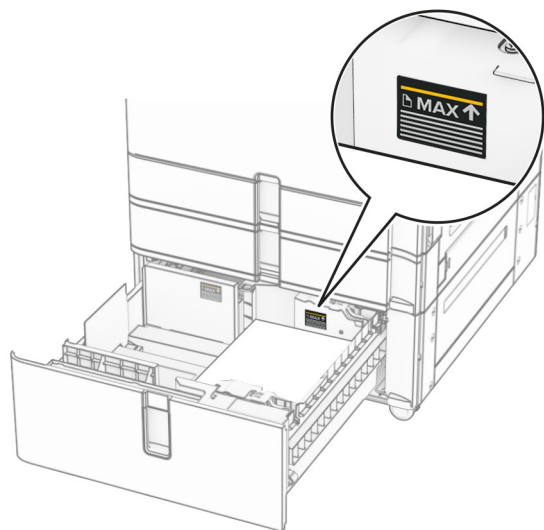

- 4 Sisestage parempoolne salve sisetükk printerisse.
- 5 Laadige paberipakk vasakpoolsesse salve sisetükki, printitav pool ülespoole.

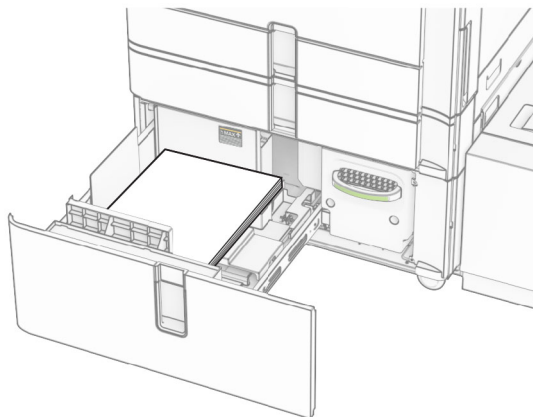

- 6 Sisestage salv.
- Vajaduse korral seadistage paberiformaat ja -tüüp salve laaditud paberiga sobivaks.

Märkus. Kui paigaldatud on viimistleja, pööratakse lehti printimise ajal 180°.

Ühepoolseks printimiseks laadige kirjablanketid nii, et kiri jääb ülespoole ja lehe päis salve eesmise otsa poole.

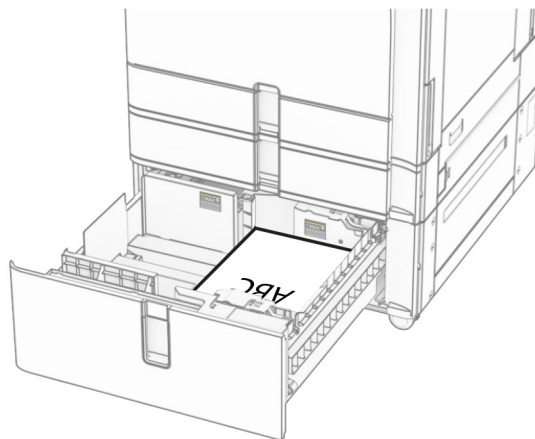

Kahepoolseks printimiseks laadige kirjablanketid nii, et kiri jääb allapoole ja lehe päis salve eesmise otsa poole.

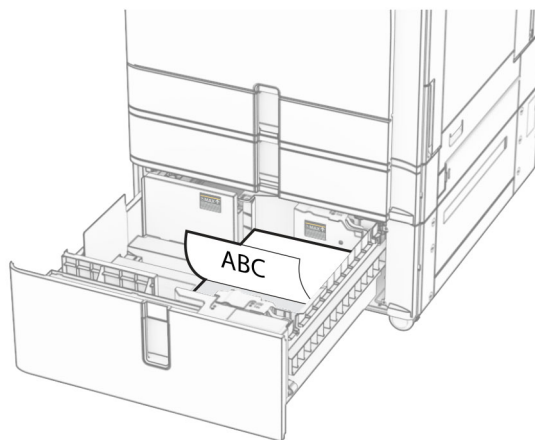

1500-lehelise salve laadimine



ETTEVAATUST – ÜMBERKALDUMISOHT: Seadme ebastabiilseks muutumise vältimiseks laadige salved eraldi. Hoidke sel ajal teisi salvi suletuna.

- 1 Avage uks K.

Märkus. Ärge avage salvesid ajal, kui printer töötab, sest vastasel juhul võib tekkida ummistus.

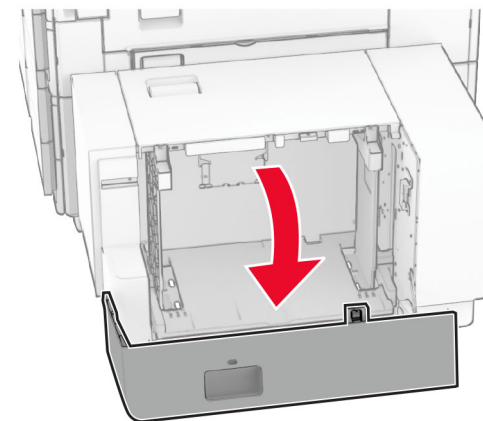

- 2 Painutage enne paberi söturisse asetamist selle servi ja joondage need.

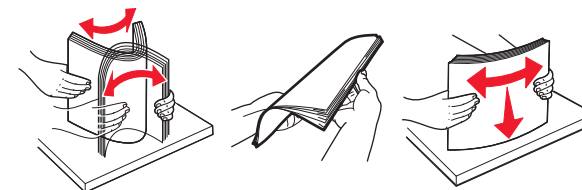

- 3 Laadige paberipakk salve, printitav külg allpool.

Märkused.

- Ärge libistage paberit salve.
- Veenduge, et printimaterjali paki paksus ei ületaks salve maksimaalse täidetuse tähist. Ületäitmine võib põhjustada paberiummistusi.

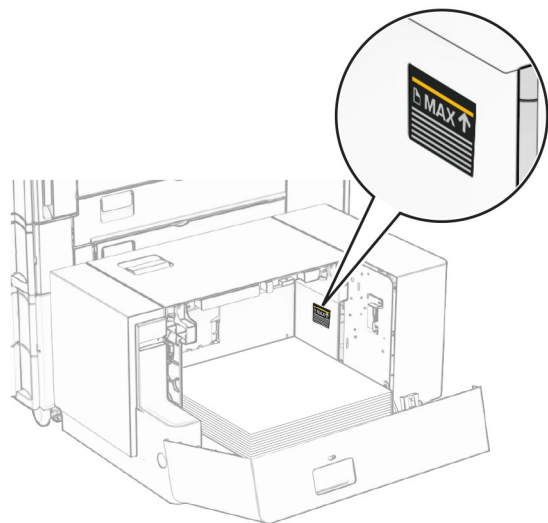

4 Sulgege uks K.

Vajaduse korral seadistage paberiformaat ja -tüüp salve laaditud paberiga sobivaks.

Ühepoolseks printimiseks laadige kirjablanketid nii, et kiri jääb allapoole ja lehe päis printeri tagumise otsa poole.

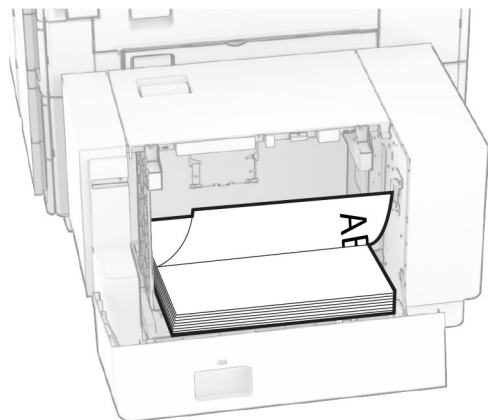

Kahepoolseks printimiseks laadige kirjablanketid nii, et kiri jääb ülespoole ja lehe päis printeri tagumise otsa poole.

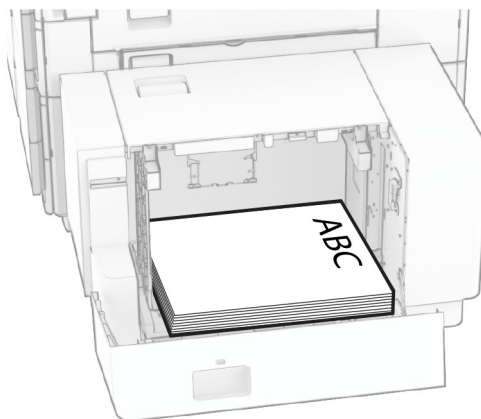

Kui laadite erineva suurusega paberit, reguleerige kindlasti juhikuid. Toimige järgmiselt.

1 Eemaldage lamea peaga kruvikeerajaga kruvid paberijuhikutelt.

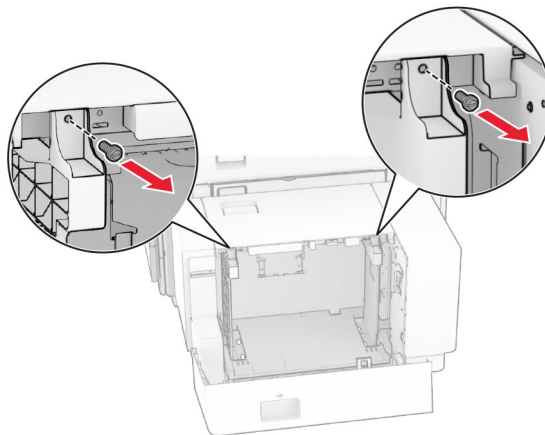

2 Eemaldage paberijuhikud.

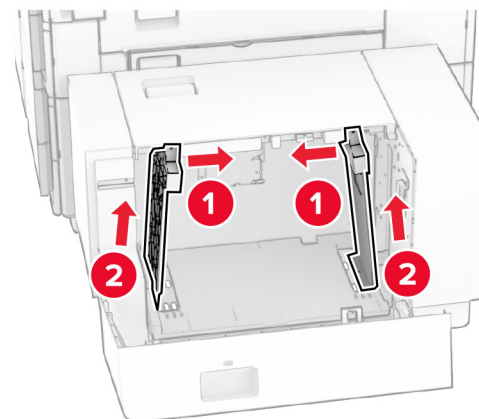

3 Joondage paberijuhikud laaditava paberi formaadiga sobivaks.

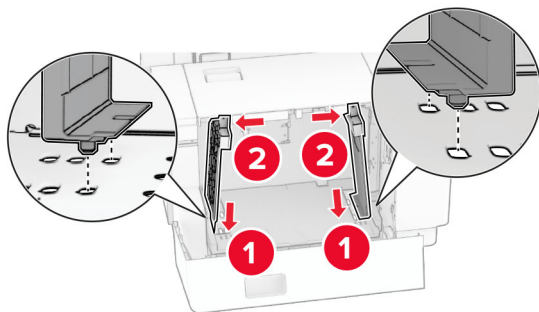
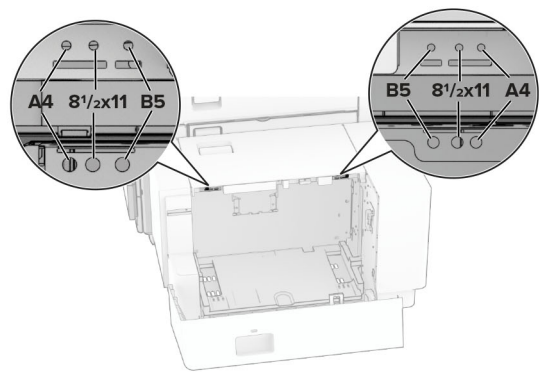
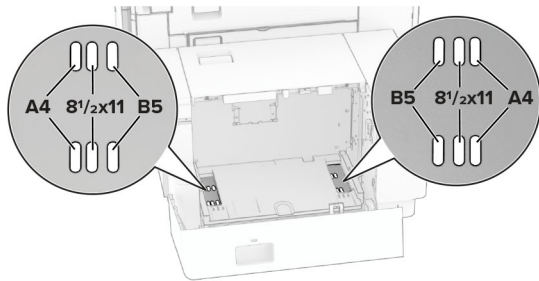

4 Paigaldage kruvid paberijuhikute külge.

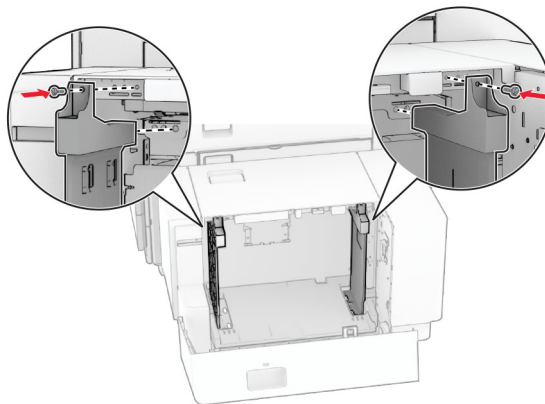

Mitmeotstarbelise sööturi laadimine

1 Avage mitmeotstarbeline söötur.

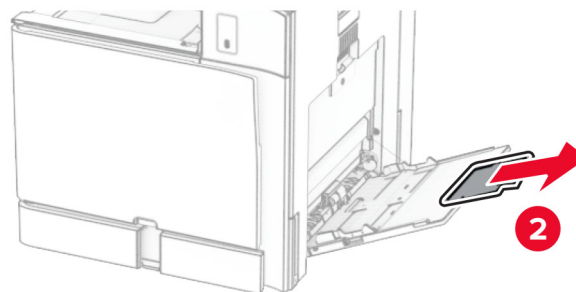
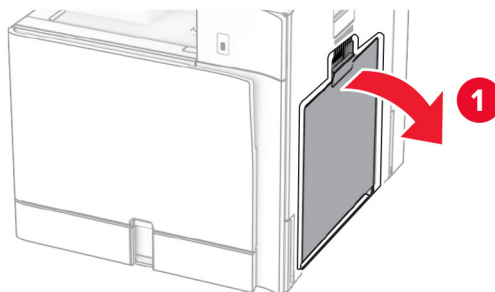

2 Reguleerige külgmisi juhikuid laaditava paberi formaadiga sobivaks.

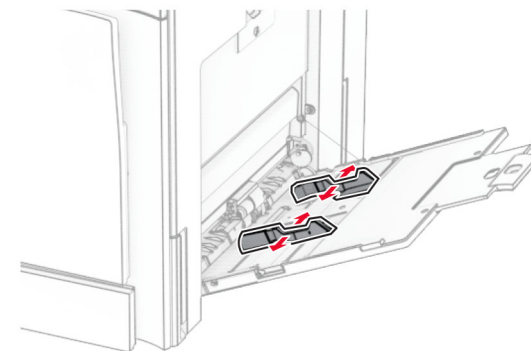

3 Painutage enne paberi söturisse asetamist selle servi ja joondage need.

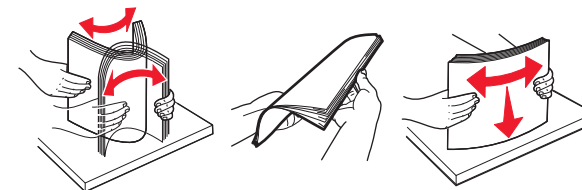

4 Laadige paber.

Märkus. Veenduge, et külgmised juhikud oleksid tihedalt paberi vastu.

- Kui laadite kirjablanketti, siis tehke üks järgmistest toimingutest.

Ilma klammerdajata	Klammerdajaga
Ühepoolne pikema servaga printimine	Ühepoolne pikema servaga printimine

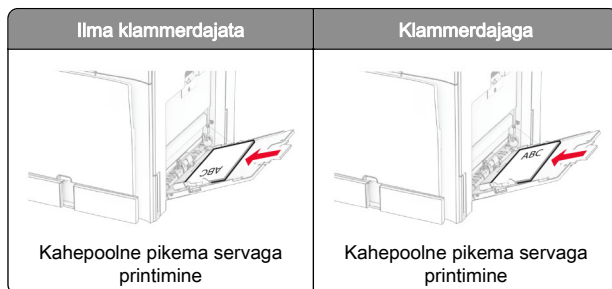

Kui laadite eelmulgustatud paberit, siis tehke üks järgmistest toimingutest.

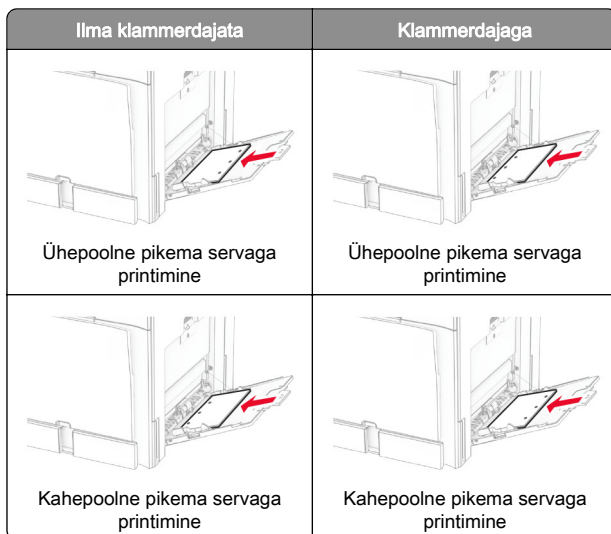

Ümbrike jaoks

Sisestage ümbrik hõlmaga ülespoole printeri tagaosa suunas. Laadige Euroopa ümbrik hõlm ülespoole esmalt mitmeotstarbelisse sôöturisse.

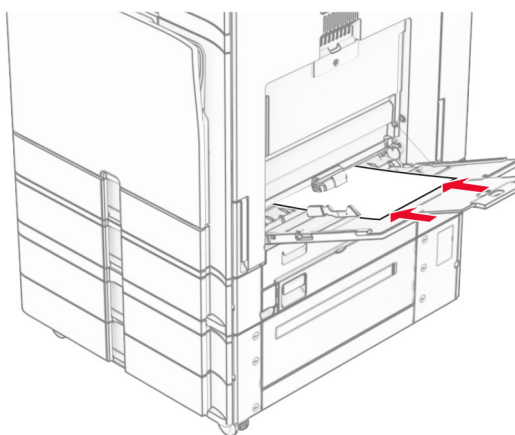
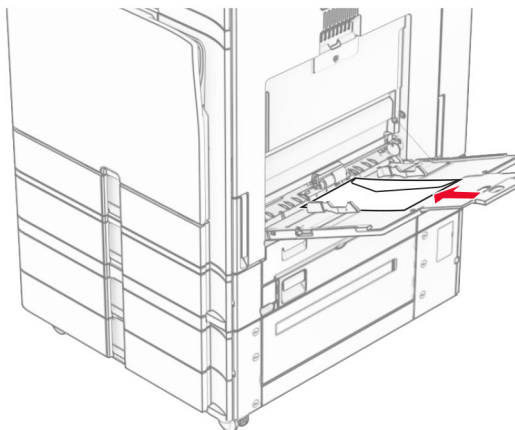

Märkus. Kui paigaldatud on klammerdaja, pöörab printer lehti 180°.

Erikandjate formaadi ja tüübi seadistamine

Erikandjate (nt sildid, kaardid või ümbrikud) puhul tehke järgmist.

- 1 Navigeerige juhtpaneelil valikuni **Seaded > Paber > Salve konfiguratsioon > Paberiformaat/-tüüp**.

- 2 Valige paberillikas ja seejärel määrake erikandja formaat ja tüüp.

Printeri tarkvara installimine

Märkused.

- Prindidraiver kuulub tarkvara installipaketti.
- Macintoshi arvutite puhul, millel on macOS-i versioon 10.7 või uuem, ei ole vaja AirPrint-sertifikaadiga printeril printimiseks draiverit installida. Kui soovite kohandatud printimisfunktsioone, siis laadige alla prindidraiver.

- 1 Hankige tarkvara installipaketi koopia järgmistest kohtadest.
 - Printeriga kaasasolevalt tarkvara CD-lt.
 - Meie veebilehelt või poest, kust printeri ostsite.
- 2 Käivitage installer ja järgige arvutiekraanil kuvatavaid juhiseid.

Faksidraiveri installimine

- 1 Minge meie veebilehele või sellele lehele, kust te printeri ostsite, ja laadige alla installijapakett.
- 2 Käivitage installija ja järgige arvutiekraanil kuvatavaid juhiseid.

Püsivara uuendamine

Püsivara värskendamine juhtpaneeli abil

Teavituskeskuse kasutamine

See meetod on rakendatav vaid mõnel printerimudelil.

- 1 Navigeerige juhtpaneelil teavituskeskusesse ja seejärel valige **Püsivara värskendus on saadaval**.

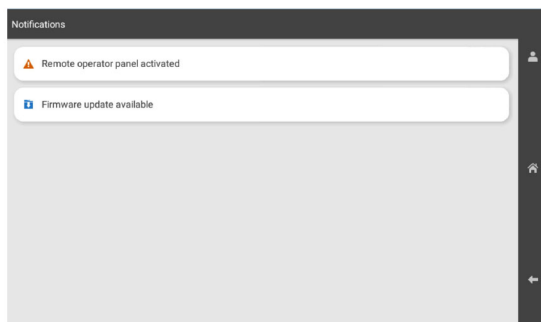

- 2 Valige **Installi kohe**.

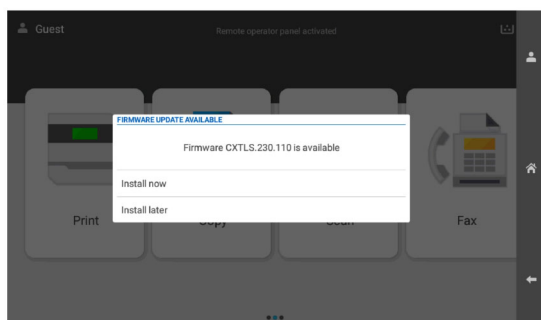

Printer taaskäivitub pärast värskendamist automaatselt.

Seadete menüü kasutamine

- 1 Navigeerige juhtpaneelil valikuni **Seaded > Seade > Püsivara uuendamine**.
- 2 Valige printeri mudelist lähtuvalt **Kontrolli värskendusi** või **Kontrolli kohe värskendusi**.
- 3 Kui uus värskendus on saadaval, siis valige **Installi kohe**.

Printer taaskäivitub pärast värskendamist automaatselt.

Püsivara värskendamine Embedded Web Serveri abil

Enne alustamist veenduge järgmises.

- Olete alla laadinud uusima printeritarkvara ja salvestanud selle oma välmäluseadmesse või arvutisse. Küsige lisateavet poest, kust printeri ostsite.
- Selle funktsiooni kaotamise vältimiseks ei kasuta te oma printeris spetsiaalset koodi.

Hoiatus – varakahjude oht: Veenduge, et kõik püsivara värskendusi saavad printerid oleksid kogu püsivara värskendusprotsessi ajal sisse lülitatud. Printeri väljalülitamine püsivara värskenduse ajal võib seda tõsiselt kahjustada.

Kui printer on värskenduste kontrollimisel võrku ühendatud, pole püsivara allalaadimine vajalik.

- 1 Avage veebibrauser ja sisestage aadressiväljale printeri IP-aadress.

Märkused.

- Printeri IP-aadressi näete printeri avakuval. IP-aadress koosneb neljast tühikutega eraldatud numbrirühmast, nt 123.123.123.123.
- Kui kasutate proksiserverit, siis keelake see ajutiselt, et veebileht õigesti laaditaks.

- 2 Klõpsake valikut **Seade**.

- 3 Kerige alla ja klõpsake valikul **Püsivara uuendamine**.

- 4 Klõpsake printeri mudelist lähtuvalt **Kontrolli värskendusi** või **Kontrolli kohe värskendusi**.

Kui uus väeskendus on saadaval, siis klõpsake **Nõustun, alusta värskendamist**.

Printer taaskäivitub pärast värskendamist automaatselt.

Printerite lisamine arvutile

Enne alustamist tehke üks järgmistest toimingutest.

- Ühendage printer ja arvuti samasse võrku. Lisateavet selle kohta, kuidas printerit võrku ühendada, leiate peatükist [„Printeri ühendamine Wi-Fi võrku” leheküljel 16](#).
- Printeri ühendamine arvutiga. Lisateavet leiate peatükist [„Arvuti ühendamine printeriga” leheküljel 16](#).
- Printeri ühendamine arvutiga USB-kaabli abil. Lisateavet leiate peatükist [„Printeri pordid” leheküljel 7](#).

Märkus. USB-kaablit müüakse eraldi.

Windowsi kasutajad

- 1 Installeerige arvutisse prindidraiver.

Märkus. Lisateavet leiate peatükist [„Printeri tarkvara installimine” leheküljel 14](#).

- 2 Avage **Printerid & skannerid** ja seejärel klõpsake valikul **Lisa printer või skanner**.

- 3 Olenevalt printeri ühendusest tehke üks järgmistest toimingutest.

- Valige loendist printer ja seejärel klõpsake valikul **Lisa seade**.
- Klõpsake valikul **Näita Wi-Fi Directi printereid**, valige printer ja klõpsake **Lisa seade**.
- Klõpsake valikul **Soovitud printerit ei ole loendis** ja kui avaneb aken **Lisa printer**, tehke järgmist.
 - a Valige **Lisa printer, kasutades IP-aadressi või hostinime** ja klõpsake **Edasi**.
 - b Valige väljal Seadme tüüp **TCP/IP-seade**.
 - c Sisestage väljale Hostinimi või IP-aadress printeri IP-aadress ja klõpsake valikul **Edasi**.

Märkused.

- Printeri IP-aadressi näete printeri avakuval. IP-aadress koosneb neljast tühikutega eraldatud numbrirühmast, nt 123.123.123.123.
- Kui kasutate proksiserverit, siis keelake see ajutiselt, et veebileht õigesti laaditaks.
- d Valige prindidraiver ja klõpsake valikul **Edasi**.
- e Valige **Kasuta draiverit, mis on installitud (soovituslik)** ja klõpsake valikul **Edasi**.
- f Sisestage printeri nimi ja klõpsake valikul **Edasi**.
- g Klõpsake **Lõpeta**.

Macintoshi kasutajad

- 1 Avage **Printerid & Skannerid**.

- 2 Klõpsake **Lisa printer, skanner või faks** ja seejärel valige printer.

- 3 Valige menüüst **Lisa printer** prindidraiver.

Märkused.

- Macintoshi prindidraiveri kasutamiseks valige kas **AirPrint** või **Turvaline AirPrint**.
- Kui soovite kohandatud printimisfunktsioone, siis valige tootja prindidraiver. Draiveri installimiseks lugege peatükki [„Printeri tarkvara installimine” leheküljel 14](#).

- 4 Lisage printer.

Printeri ühendamine Wi-Fi võrku

Enne alustamist veenduge järgmises.

- Aktiivne adapter on seadistatud olekule Automaatne. Navigeerige juhtpaneelil kohta **Seaded > Võrk/pordid > Võrgu ülevaade > Aktiivne adapter**.
 - Etherneti kaabel on printeri küljest lahti ühendatud.
- 1 Navigeerige juhtpaneelil valikuni **Seaded > Võrk/pordid > Wi-Fi > Seadistamine printeri paneelil > Valige Võrk**.
 - 2 Valige Wi-Fi võrk ja sisestage võrgu parool.

Märkus. Sisseehitatud Wi-Fi-ga printerite puhul kuvatakse esmase seadistamise ajal Wi-Fi-võrgu seadistamise viip.

Wi-Fi Directi konfigureerimine

Wi-Fi Direct® võimaldab ühendada Wi-Fi-seadmeid omavahel otse, kasutamata selleks juurdepääsupunkti (juhtmevaba ruuter).

- 1 Navigeerige juhtpaneelilt valikuni **Seaded > Võrk/pordid > Wi-Fi Direct**.
- 2 Konfigureerige seadeid.
 - **Luba Wi-Fi Direct:** võimaldab printeril luua endale Wi-Fi Directi võrku.
 - **Wi-Fi Directi nimi:** määrab Wi-Fi Directi võrgule nime.
 - **Wi-Fi Directi parool:** määrab parooli, millega saab hallata juhtmevaba võrgu turvalisust omavahelise ühenduse kasutamisel.
 - **Näita parooli seadistuse lehel:** näitab parooli lehel Võrguseadistuse leht.
 - **Eelistatud kanali number** – määrab Wi-Fi Directi võrgu eelistatud kanali.
 - **Grupiomaniku IP-aadress** – määrab grupiomaniku IP-aadressi.
 - **Nupuvajutusega taotluste automaatne vastuvõtmine:** võimaldab printeril automaatselt ühenduse taotluseid vastu võtta.

Märkus. Nupuvajutusega taotluste automaatne vastuvõtmine ei ole kaitstud.

Märkused.

- Vaikimisi pole Wi-Fi Direct võrgu parool printeri ekraanil nähtav. Parooli kuvamiseks lubage parooli otsimise ikoon.

Navigeerige juhtpaneelil valikuni **Seaded > Turve > Mitmesugust > Aktiveeri salasõna/PINi näitamine**.

- Kui soovite vaadata Wi-Fi Directi võrgu parooli ilma, et seda printeri ekraanil kuvatakse, printige **Võrguseadistuse leht**. Navigeerige juhtpaneelil valikuni **Seaded > Aruanded > Võrk > Võrguseadistuse leht**.

Arvuti ühendamine printeriga

Enne arvutiga ühendamist kontrollige, kas Wi-Fi Direct on konfigureeritud. Lisateavet leiata peatükist „[Wi-Fi Directi konfigureerimine](#)” leheküljel 16.

Windowsi kasutajad

- 1 Avage **Printerid & skannerid** ja seejärel klõpsake valikul **Lisa printer või skanner**.
- 2 Klõpsake valikul **Näita Wi-Fi Directi printereid** ja seejärel valige printeri Wi-Fi Directi nimi.
- 3 Printeri ekraanilt märkige üles printeri kaheksakohaline PIN-kood.
- 4 Sisestage PIN-kood arvutisse.

Märkus. Kui prindidraiverit ei ole installitud, laadib Windows alla sobiva draiveri.

Macintoshi kasutajad

- 1 Klõpsake juhtmevaba valiku ikoonil ja seejärel valige Wi-Fi Directi nimi.
- Märkus.** Enne Wi-Fi Directi nime lisatakse sõne DIRECT-xy (kus x ja y on kaks juhuslikku tähemärki).
- 2 Sisestage Wi-Fi Directi parool.

Märkus. Pärast Wi-Fi Directi ühenduse katkestamist lülitage oma arvuti tagasi eelmisesse võrku.

Mobiilseadme printeriga ühendamine

Enne mobiilseadmega ühendamist kontrollige, kas Wi-Fi Direct on konfigureeritud. Lisateavet leiata peatükist „[Wi-Fi Directi konfigureerimine](#)” leheküljel 16.

Wi-Fi Directi kasutamine

Märkus. Need juhised kehtivad ainult mobiilseadmetele, mis töötavad Androidi™ platvormil.

- 1 Avage mobiilseadme **Seadete** menüü.

- 2 Lubage **Wi-Fi** ja seejärel puudutage valikut **☰ > Wi-Fi Direct**.
- 3 Valige printeri Wi-Fi Directi nimi.
- 4 Kinnitage ühendus printeri juhtpaneelilt.

Wi-Fi kasutamine

- 1 Avage mobiilseadme **Seadete** menüü.
 - 2 Puudutage valikut **Wi-Fi** ja seejärel valige printeri Wi-Fi Directi nimi.
- Märkus.** Enne Wi-Fi Directi nime lisatakse sõne DIRECT-xy (kus x ja y on kaks juhuslikku tähemärki).
- 3 Sisestage Wi-Fi Directi parool.

Ummistuste likvideerimine

Ummistuskohtade leidmine

Märkused.

- Kui funktsiooni „**Ummistusabi**“ seadeks on valitud „**Sees**“, söödad printer pärast kinnijäänud lehe eemaldamist tühje või osaliselt trükitud lehti. Vaadake, kas printer on tühje lehti väljastanud.
- Kui funktsiooni **Ummistusest taastumine** seadeks on valitud **Sees** või **Automaatne**, prindib printer ummistuse tõttu printimata jäänud lehed uuesti välja.

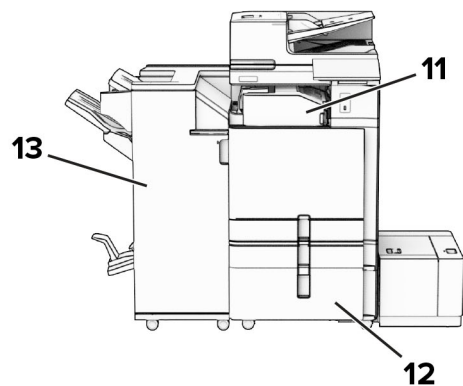
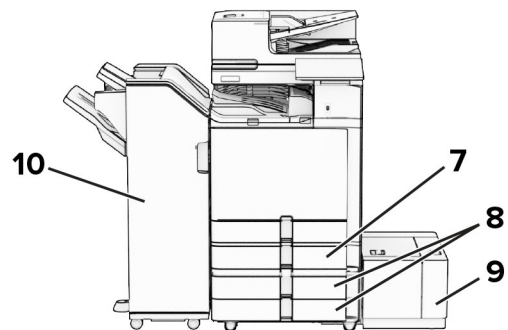
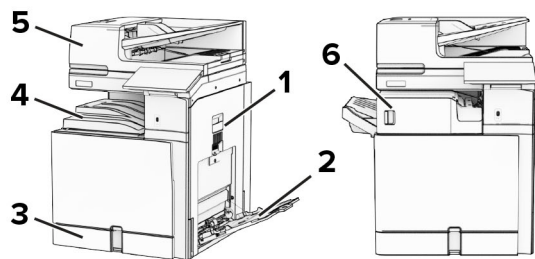

Ummistuskohad	
1	Uks B
2	Mitmeotstarbeline söötur
3	Standardsalv
4	Standardne väljundsalv

Ummistuskohad	
5	Automaatne dokumendisöötur
6	Klammerdaja
7	550-leheline lisasalv
8	2 x 550-leheline salv
9	1500-leheline salv
10	Klammerdaja ja mulgustajaga köitja
11	Voltimisvõimalusega paberikonveier
12	2000-leheline tandemalv
13	Brošüüri viimistleja

Paberiummistus standardsalves

1 Tõmmake standardsalv välja.

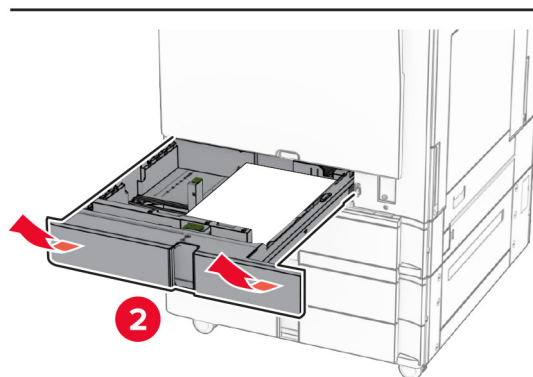
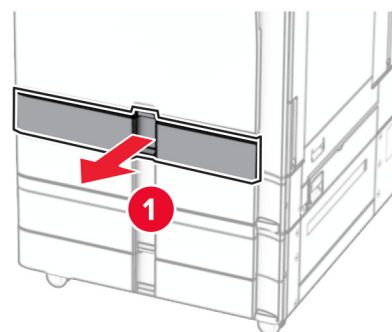

2 Eemaldage seadmesse kinni jäänud paber.

Märkus. Veenduge, et eemaldaksite kõik paberitükid.

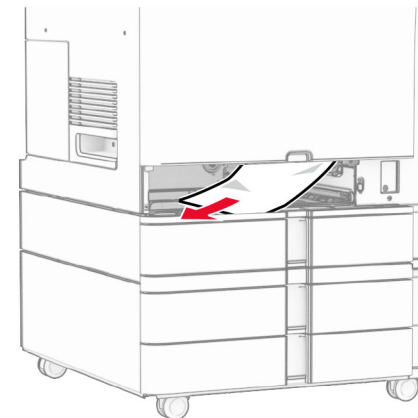

3 Sisestage salv.

Paberiummistus valikulises 550-lehelises salves

1 Avage uks D.

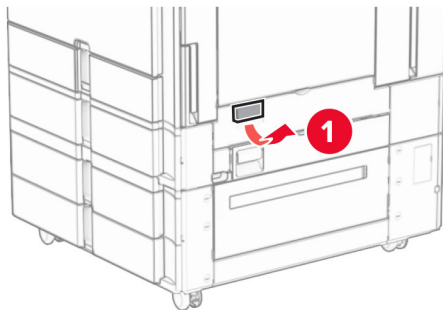

2 Eemaldage seadmesse kinni jäänud paber.

Märkus. Veenduge, et eemaldaksite kõik paberitükid.

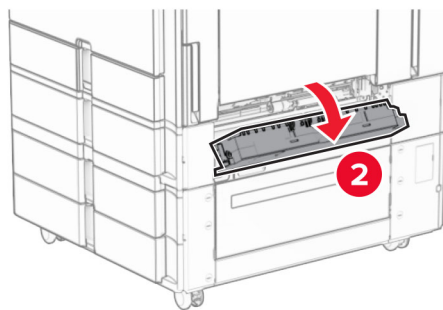

3 Sulgege luuk.

4 Tõmmake valikuline 550-leheline salv välja.

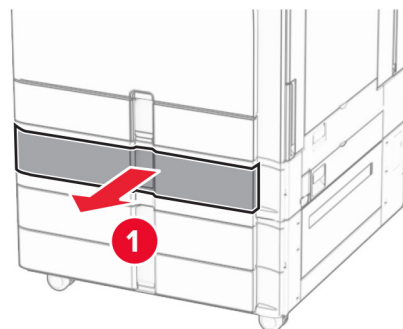
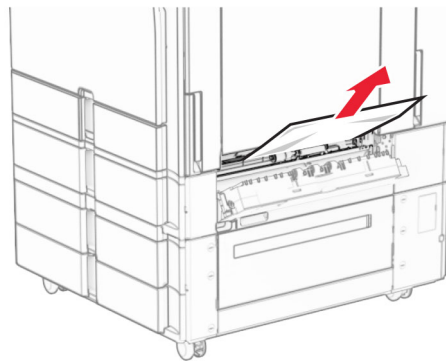

5 Eemaldage seadmesse kinni jäänud paber.

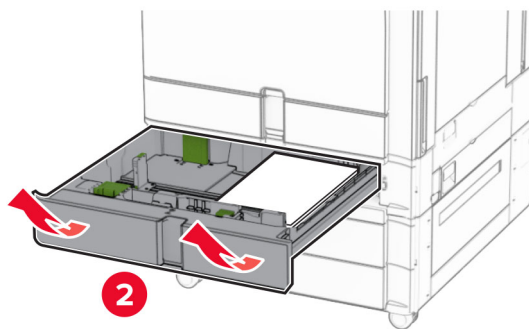

Märkus. Veenduge, et eemaldaksite kõik paberitükid.

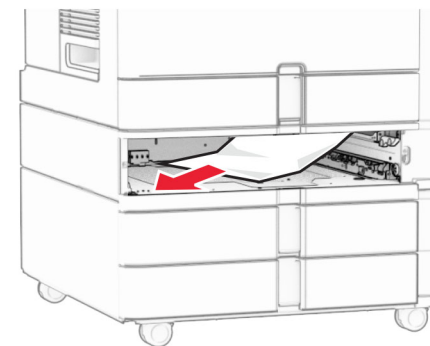

6 Sisestage salv.

Paberiummistus automaatses dokumendisööturis

Paberiummistus luugis A

1 Avage luuk A.

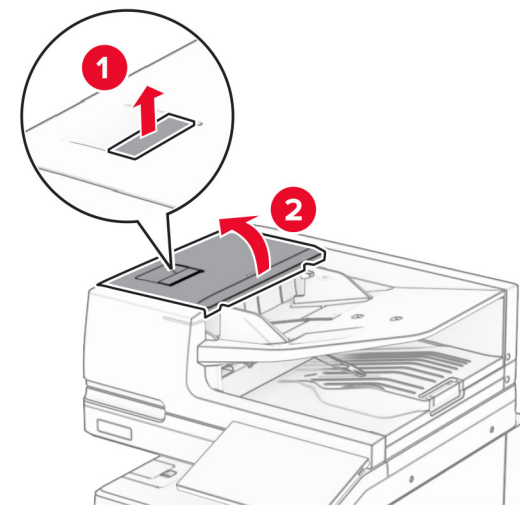

2 Eemaldage seadmesse kinni jäänud paber.

Märkus. Veenduge, et eemaldaksite kõik paberitükid.

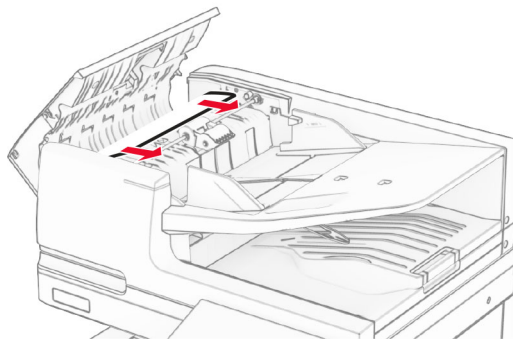

3 Sulgege luuk A.

Paberiummistus luugis A1

1 Avage skanneri kate.

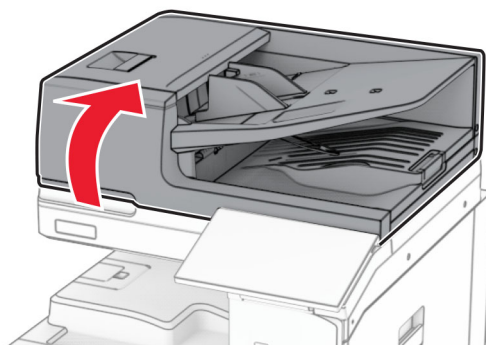

2 Luugi A1 avamiseks vajutage rohelist riivi.

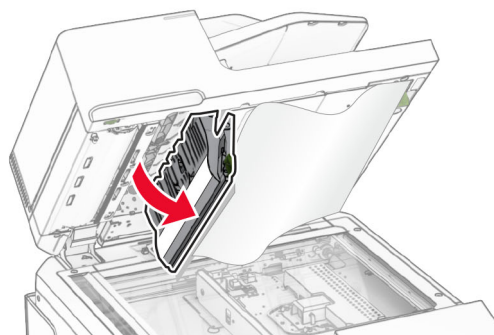
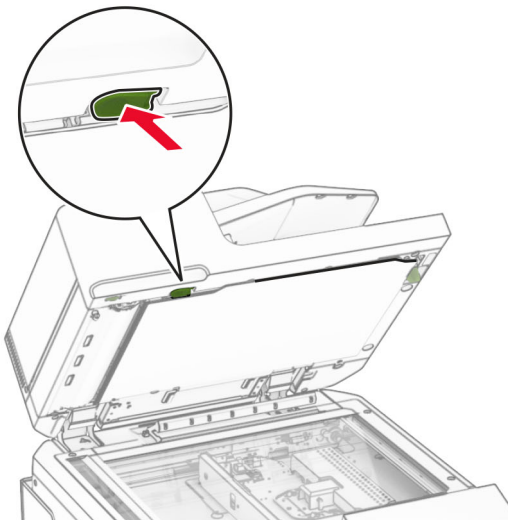

3 Pöörake luugi A1 lähedal olevat rohelist nuppu paremale ja seejärel eemaldage ummistunud paber.

Märkus. Veenduge, et eemaldaksite kõik paberitükid.

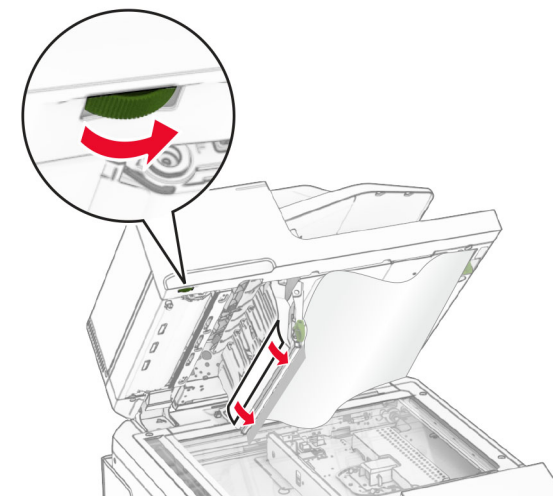

4 Sulgege luuk A1 ja seejärel ka skanneri kate.

Paberiummistus automaatse dokumendisööturi salves

1 Eemaldage automaatse dokumendisööturi salvest kogu paber.

2 Eemaldage seadmesse kinni jäänud paber.

Märkus. Veenduge, et eemaldaksite kõik paberitükid.

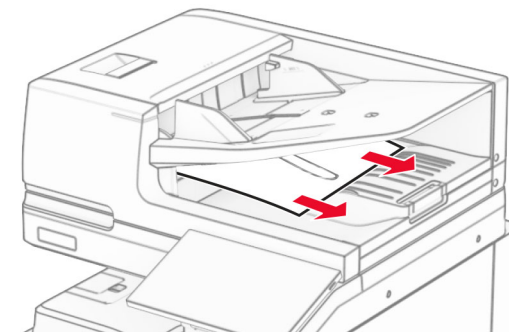

Paberiummistus mitmeotstarbelises sööturis

- 1 Võtke paber mitmeotstarbelisest sööturist välja.
- 2 Eemaldage seadmesse kinni jäänud paber.

Märkus. Veenduge, et eemaldaksite kõik paberitükid.

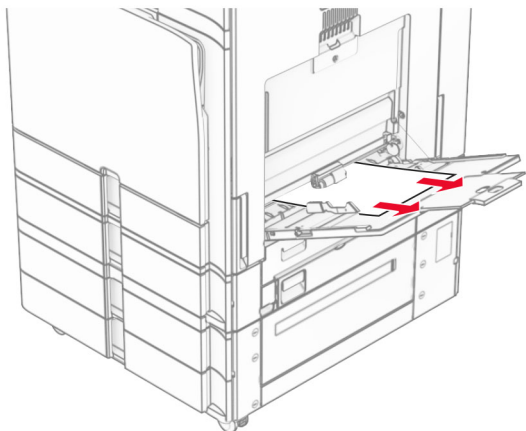

Paberiummistus 2 x 550-lehelises salves

- 1 Avage uks E.

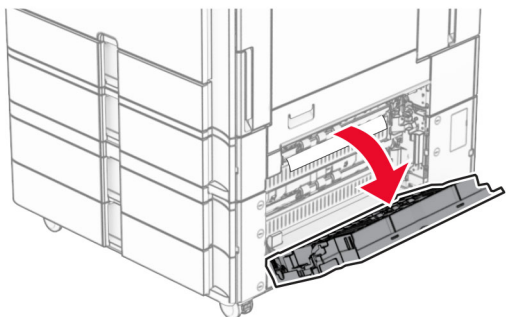

- 2 Eemaldage ukse E seest ummistunud paber.

Märkus. Veenduge, et eemaldaksite kõik paberitükid.

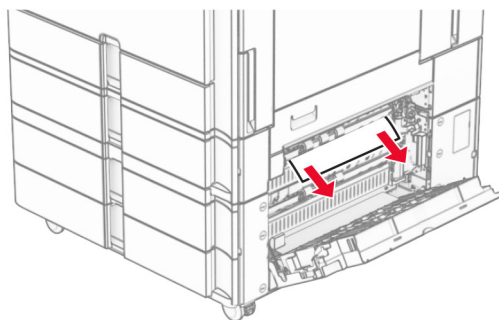

- 3 Sulgege uks E.

- 4 Tõmmake salv 3 välja.

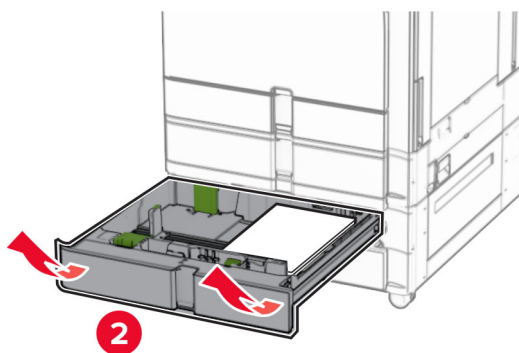
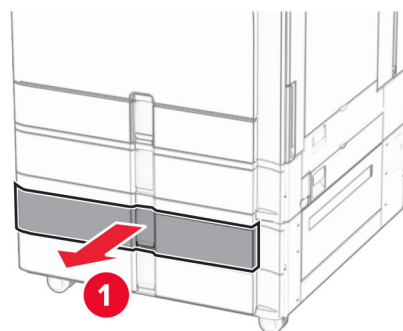

- 5 Eemaldage seadmesse kinni jäänud paber.

Märkus. Veenduge, et eemaldaksite kõik paberitükid.

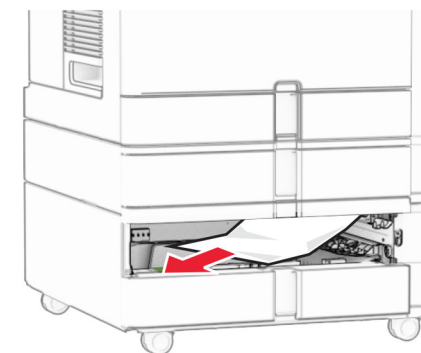

- 6 Sisestage salv nr 3.

- 7 Korrake [toimingut 4](#) kuni [toimingut 6](#) salve 4 jaoks.

Paberiummistus 2000-lehelises tandemsalves

- 1 Avage uks E.

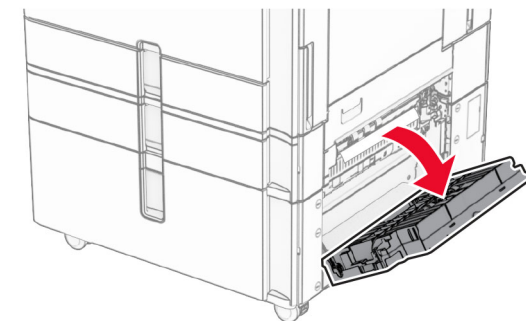

- 2 Eemaldage ukse E seest ummistunud paber.

Märkus. Veenduge, et eemaldaksite kõik paberitükid.

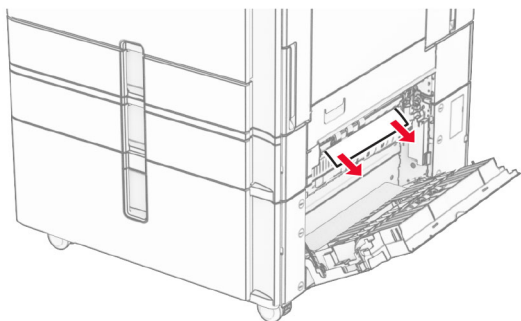

3 Sulgege uks E.

Paberiummistus 1500-lehelises salves

1 Avage uks K.

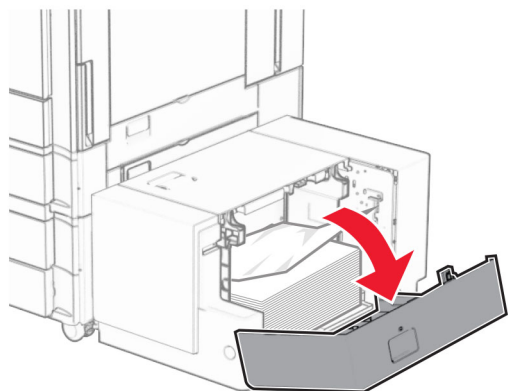

2 Eemaldage seadmesse kinni jäänud paber.

Märkus. Veenduge, et eemaldaksite kõik paberitükid.

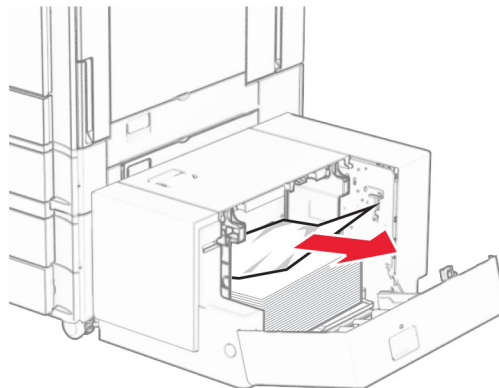

3 Sulgege uks K.

4 Haarake käepidemest J ja libistage seejärel salve paremale.

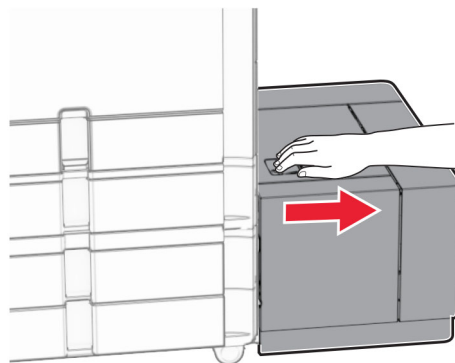

5 Eemaldage seadmesse kinni jäänud paber.

Märkus. Veenduge, et eemaldaksite kõik paberitükid.

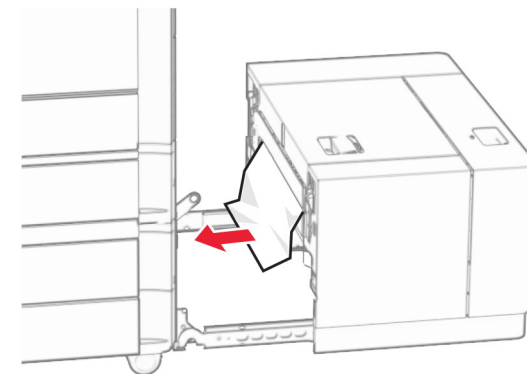

6 Libistage salv oma kohale tagasi.

Paberiummistus luugis B

1 Avage luuk B.

 **ETTEVAATUST – KUUM PIND:** Printeri sisemus võib olla kuum. Enne pinna puudutamist laske sellel jahtuda, et vältida kuumadest komponentidest põhjustatud põletushaavu.

Hoiatus – varakahjude oht: Selleks et vältida elektrostaatilisest laengust põhjustatud kahjustusi, puudutage enne printeri sisemuse katsumist printeri mis tahes katmata metalloosa.

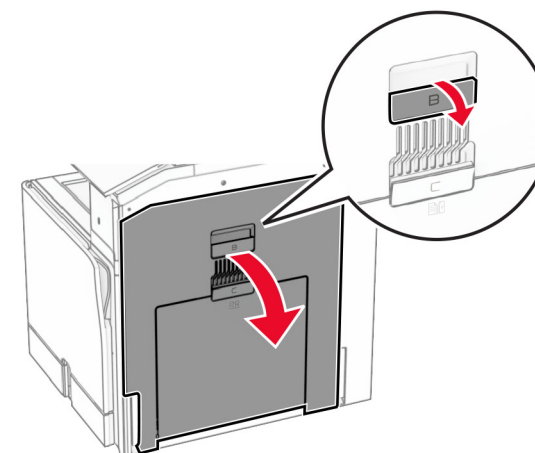

2 Eemaldage kinni jäänud paberid kõikidest järgmisest asukohtadest:

Märkus. Veenduge, et eemaldaksite kõik paberitükid.

- Kuumuti kohal

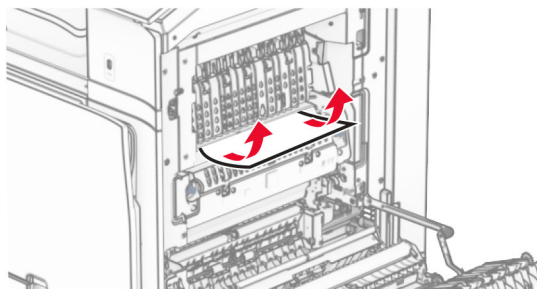

- Kuumuti sees

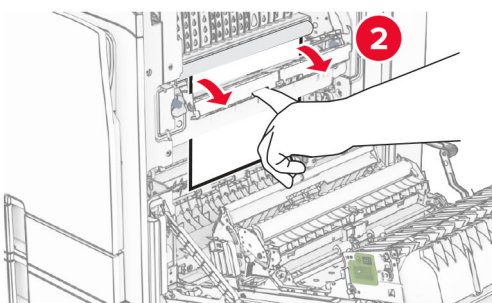
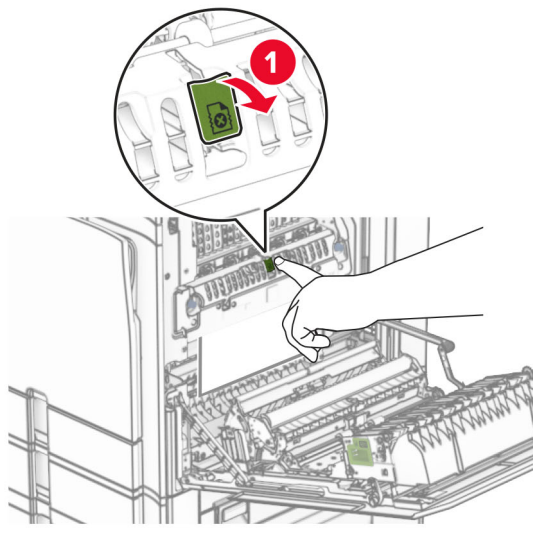

- Kuumuti all

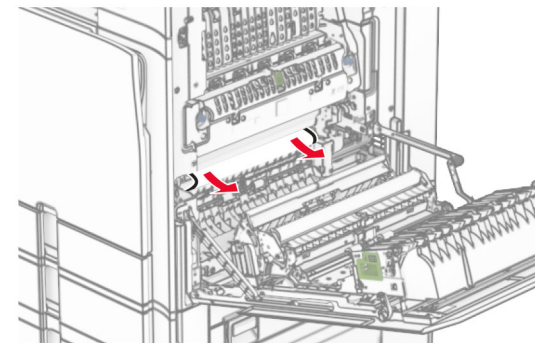

- Standardse väljundsalve väljumisrulli all

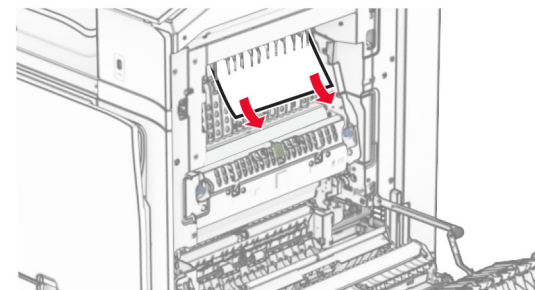

- Dupleksseadmes

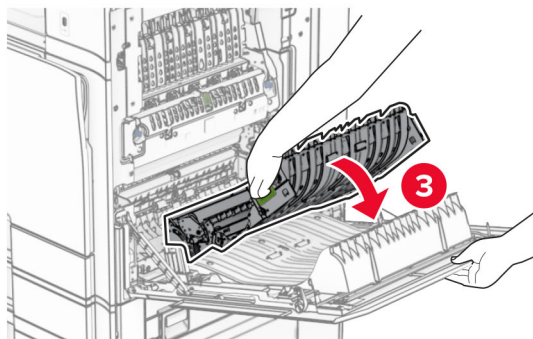
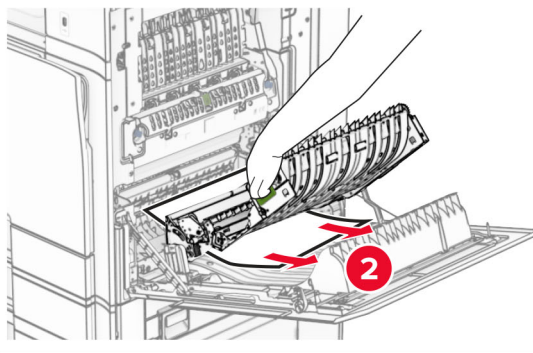
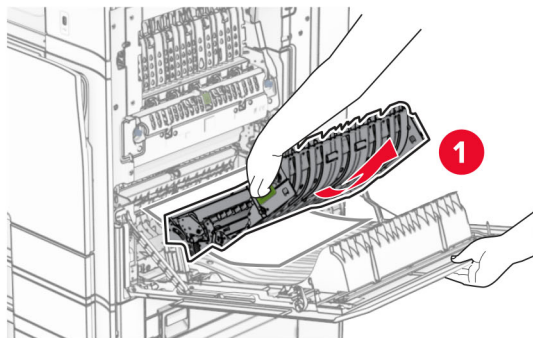

- 3 Sulgege luuk B.

Paberiummistus standardses väljunds Alves

- 1 Eemaldage paber standardsest väljunds Alves.
- 2 Eemaldage seadmesse kinni jäänud paber.

Märkus. Veenduge, et eemaldaksite kõik paberitükid.

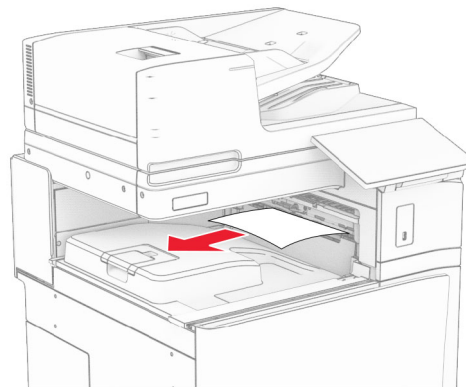

Paberiummistus klammerdajas

- 1 Eemaldage ummistunud paber klammerdajaga salvest.

Märkus. Veenduge, et eemaldaksite kõik paberitükid.

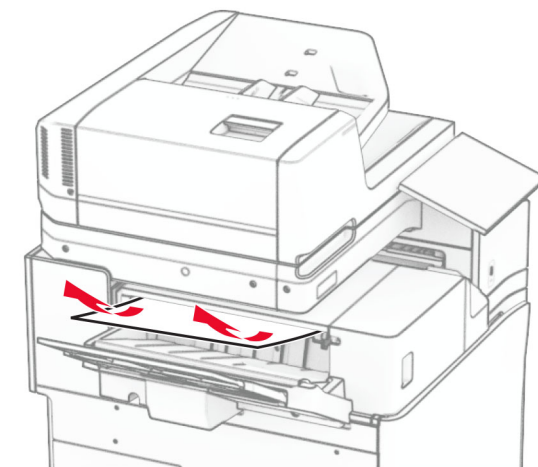

- 2 Haarake käepidemest F ja libistage klammerdaja vasakule.

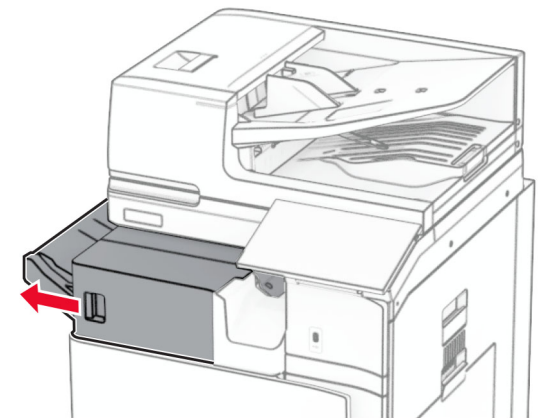

3 Avage luuk R1 ja keerake seejärel nuppu R2 päripäeva.

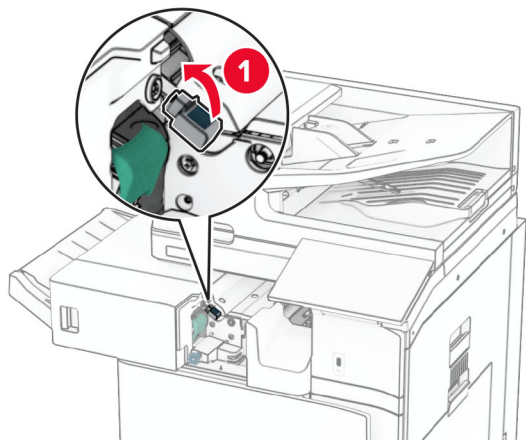

5 Sulgege luuk R1.

6 Eemaldage ummistunud paber standardse väljundsalve väljumisrullist.

Märkus. Veenduge, et eemaldaksite kõik paberitükid.

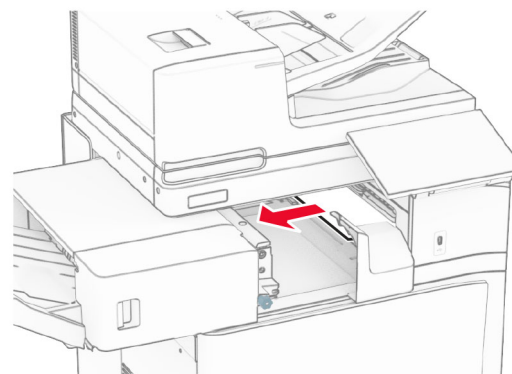

4 Eemaldage seadmesse kinni jäänud paber.

Märkus. Veenduge, et eemaldaksite kõik paberitükid.



7 Lükake klammerdaja oma kohale tagasi.

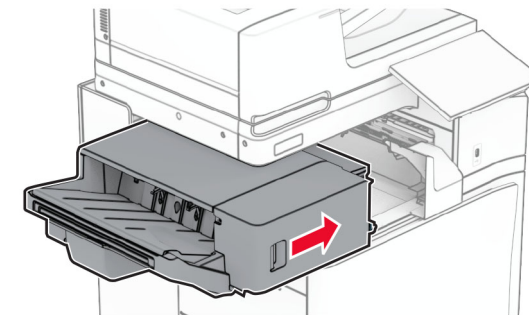

Paberiummistus voltimisvõimalusega paberikonveieris

1 Eemaldage seadmesse kinni jäänud paber.

Märkus. Veenduge, et eemaldaksite kõik paberitükid.

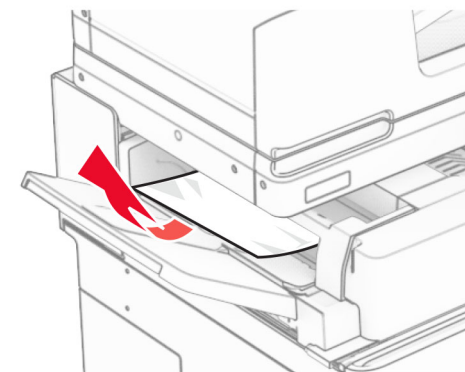

2 Avage uks F.

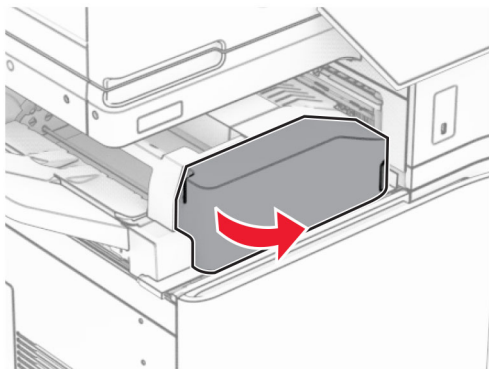

3 Tõstke üle käepide N4.

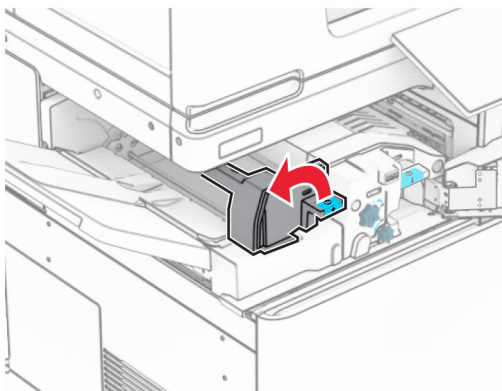

4 Tõstke üle käepide N5.

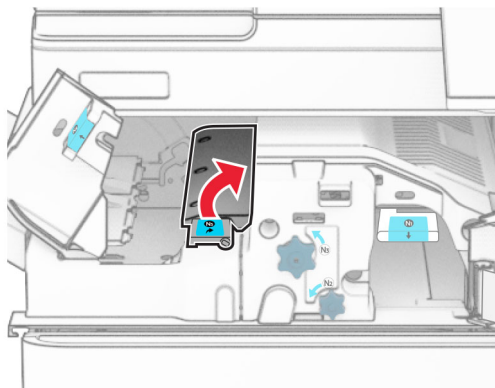

5 Eemaldage seadmesse kinni jäänud paber.

Märkus. Veenduge, et eemaldaksite kõik paberitükid.

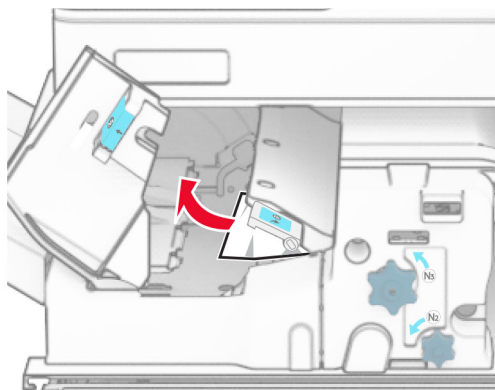

6 Sulgege käepide N5 ja seejärel sulgege käepide N4.

7 Lükake käepide N1 alla.

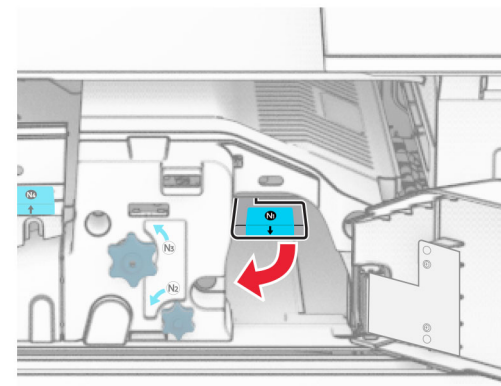

8 Keerake nuppu N2 vastupäeva.

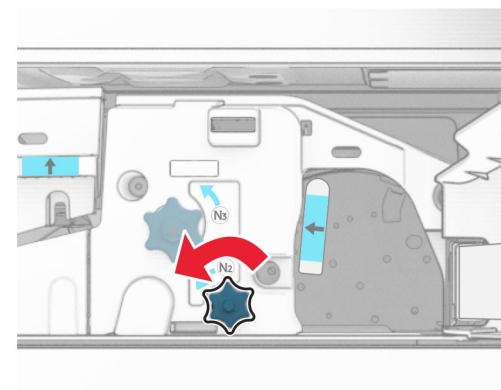

9 Eemaldage seadmesse kinni jäänud paber.

Hoiatus – varakahjude oht: Printeri kahjustamise vältimiseks eemaldage enne ummistunud paberi eemaldamist kõik käsitarvikud.

Märkus. Veenduge, et eemaldaksite kõik paberitükid.

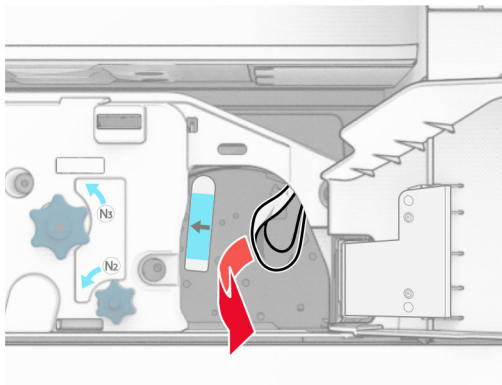

10 Asetage käepide N1 oma kohale tagasi.

11 Sulgege uks F.

Paberiummistus klammerdaja ja mulgustajaga köitjas

Kui teie printer on konfigureeritud paberikonveieriga, tehke järgmist.

1 Eemaldage salve 1 kinni jäänud paber.

Märkused.

- Veenduge, et eemaldaksite kõik paberitükid.
- Ärge eemaldage klambrikompilaatoris olevaid prinditud lehti, et vältida lehtede puudumist.

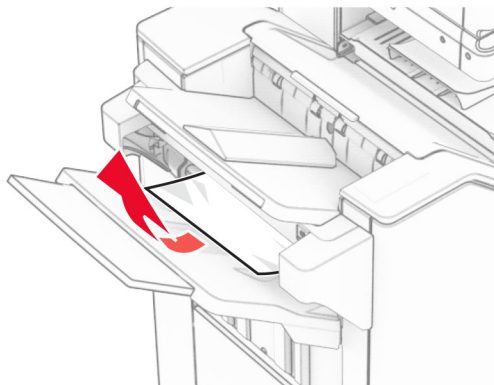

2 Eemaldage ummistunud paber köitjaga standardsalvest.

Märkus. Veenduge, et eemaldaksite kõik paberitükid.

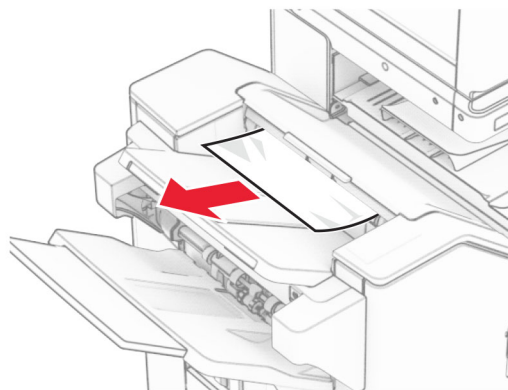

3 Eemaldage salve 2 kinni jäänud paber.

Märkus. Veenduge, et eemaldaksite kõik paberitükid.

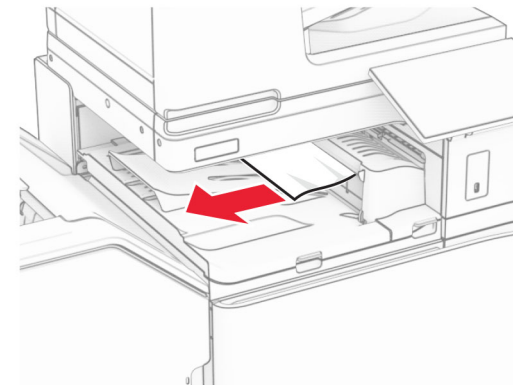

4 Avage paberikonveieri kate G ja eemaldage paberiummistus.

Märkus. Veenduge, et eemaldaksite kõik paberitükid.

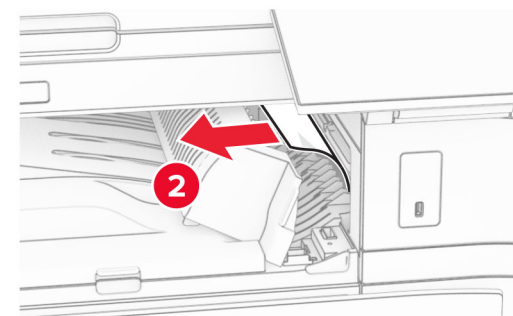
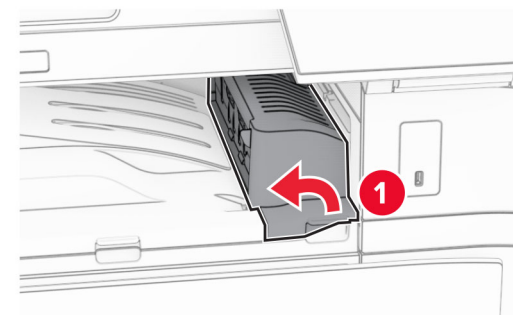

- 5 Sulgege paberkonveieri kate G.
- 6 Avage uks I ja uks R1 ja eemaldage ummistunud paber.
- Märkus.** Veenduge, et eemaldaksite kõik paberitükid.

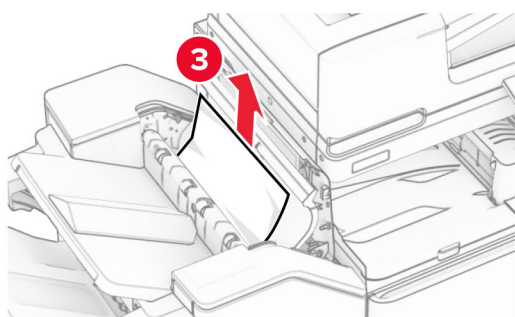
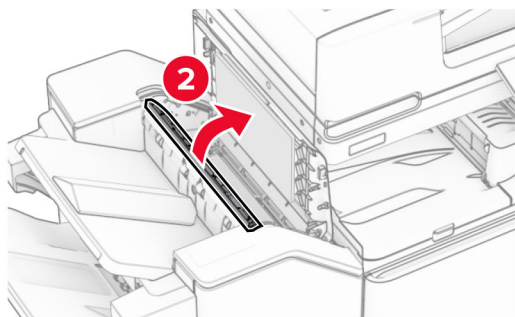
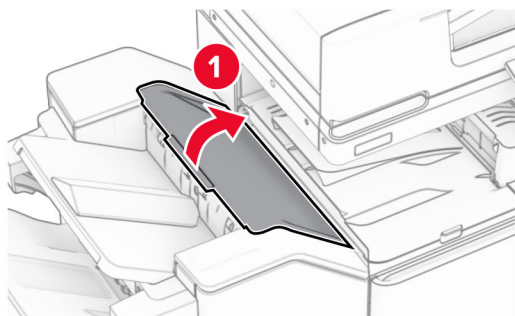

- 7 Sulgege uks R1 ja seejärel sulgege uks I.

- 8 Avage paberkonveieri kate F.

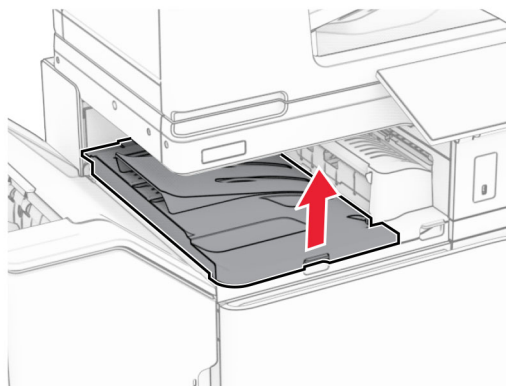

- 9 Avage uks H.

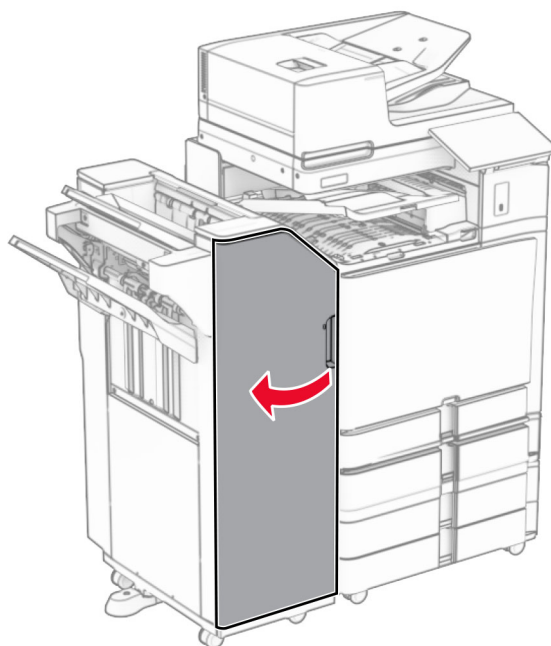

- 10 Tõstke üle käepide R4.

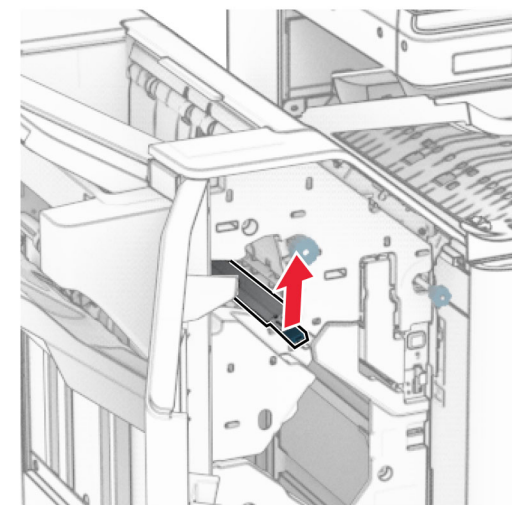

- 11 Keerake nuppu R3 vastupäeva ja seejärel eemaldage salvest 1 ummistunud paber.

Märkus. Veenduge, et eemaldaksite kõik paberitükid.

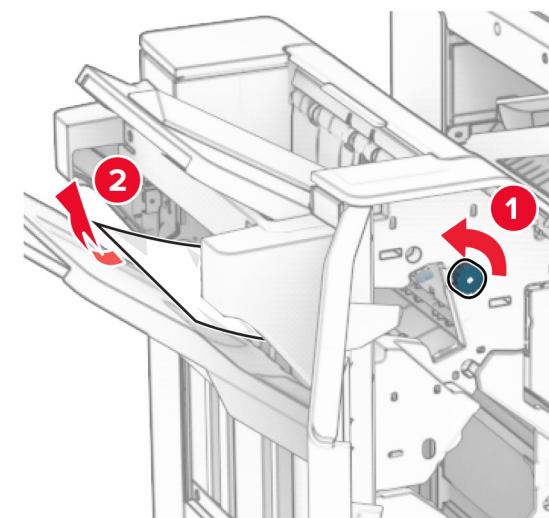

- 12 Keerake nuppu R2 vastupäeva ja seejärel eemaldage ummistunud paber paberikonveieri kattest F.

Märkus. Veenduge, et eemaldaksite kõik paberitükid.

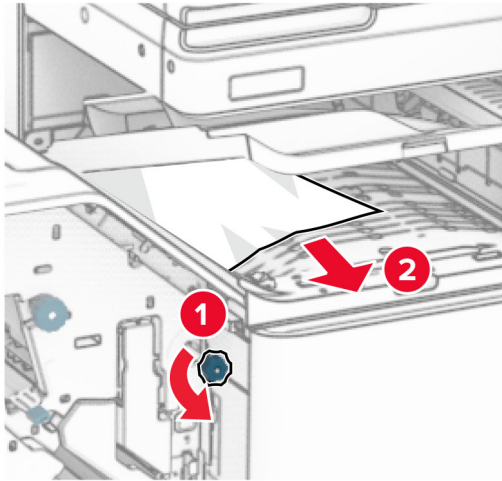

- 13 Sulgege paberkonveieri kate F.

- 14 Viige käepide R4 tagasi algasendisse.

- 15 Sulgege uks H.

Kui teie printer on konfigureeritud voltimisvõimalusega paberikonveieriga, tehke järgmist.

- 1 Eemaldage salve 1 kinni jäänud paber.

Märkused.

- Veenduge, et eemaldaksite kõik paberitükid.
- Ärge eemaldage klambrikompilaatoris olevaid printitud lehti, et vältida lehtede puudumist.

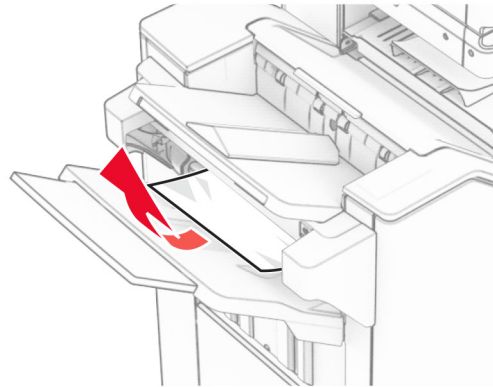

- 2 Eemaldage ummistunud paber köitjaga standardsalvest.

Märkus. Veenduge, et eemaldaksite kõik paberitükid.

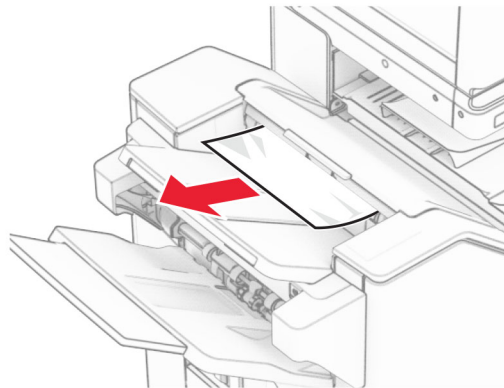

- 3 Eemaldage salve 2 kinni jäänud paber.

Märkus. Veenduge, et eemaldaksite kõik paberitükid.

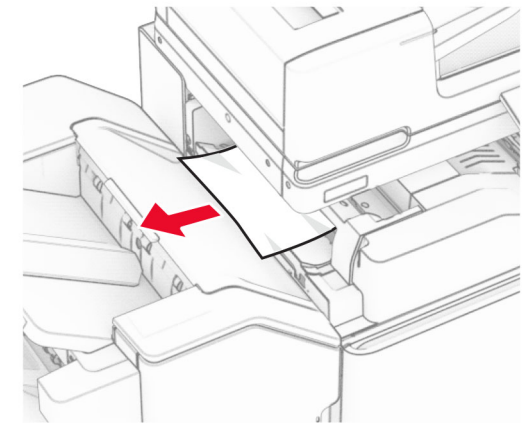

- 4 Avage uks F.

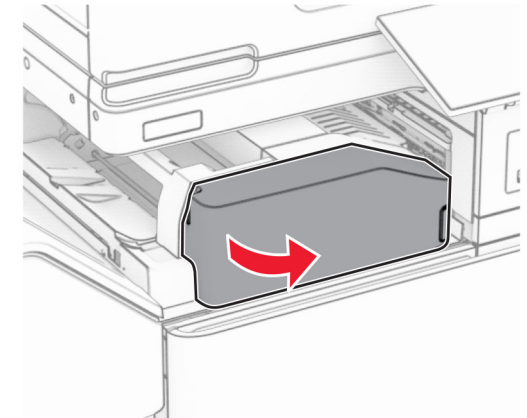

5 Avage uks N4.

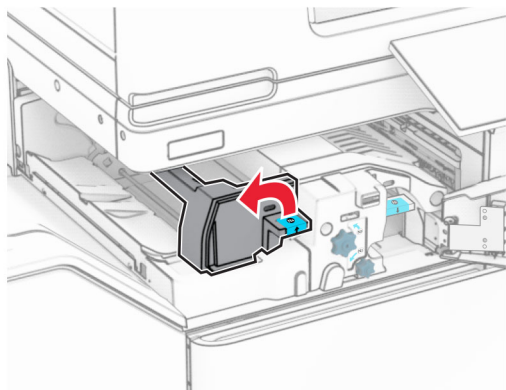

6 Avage uks N5.

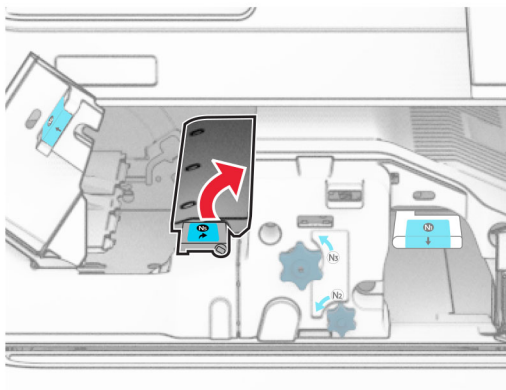

7 Avage uks H.

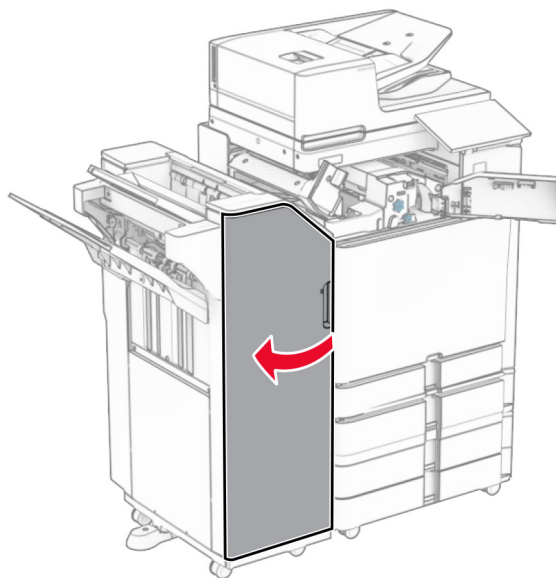

8 Tõstke üle käepide R4.

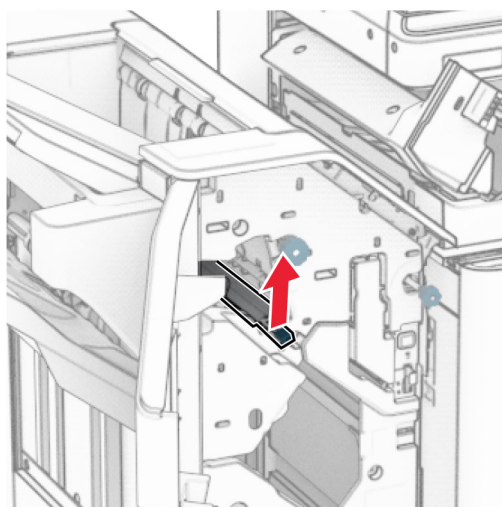

9 Keerake nuppu R3 vastupäeva ja seejärel eemaldage salvest 1 ummistunud paber.

Märkus. Veenduge, et eemaldaksite kõik paberitükid.

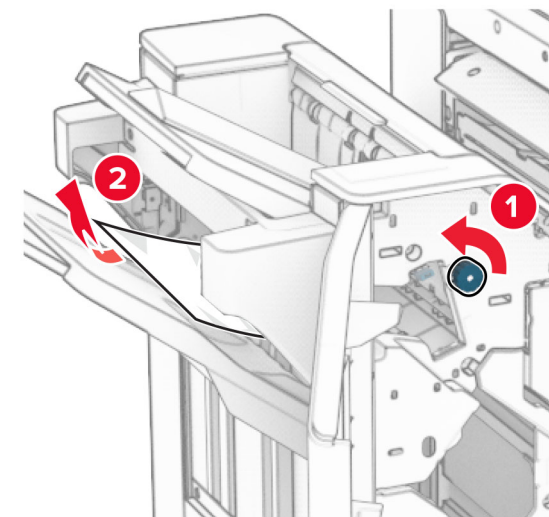

10 Keerake nuppu R2 vastupäeva ja seejärel eemaldage uste N4 ja N5 vahelt ummistunud paber.

Märkus. Veenduge, et eemaldaksite kõik paberitükid.

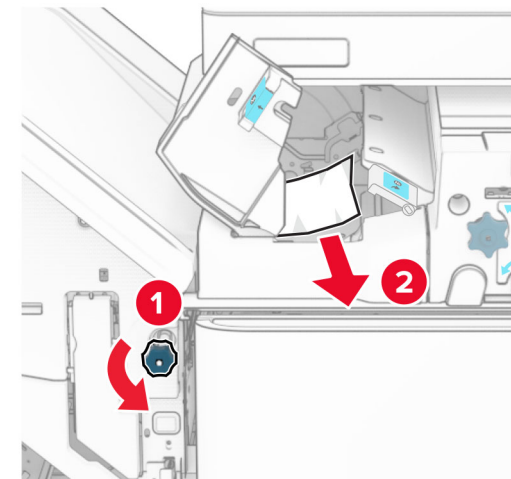

11 Avage luuk B.

⚠ ETTEVAATUST – KUUM PIND: Printeri sisemus võib olla kuum. Enne pinna puudutamist laske sellel jahtuda, et vältida kuumadest komponentidest põhjustatud põletushaavu.

Hoiatus – varakahjude oht: Selleks et vältida elektrostaatilisest laengust põhjustatud kahjustusi, puudutage enne printeri sisemuse katsumist printeri mis tahes katmata metallosa.

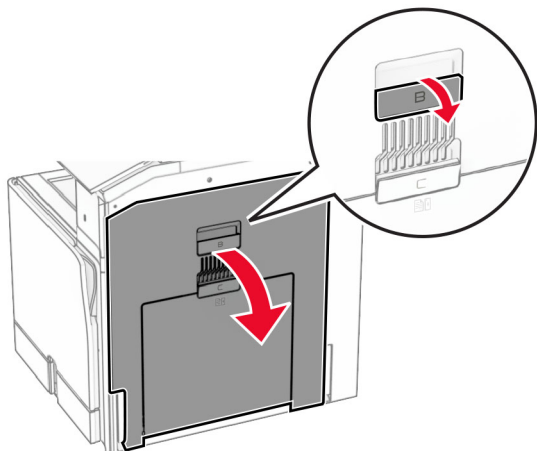

12 Eemaldage ummistunud paber standardse väljundsalve väljumisrulli alt.

Märkus. Veenduge, et eemaldaksite kõik paberitükid.

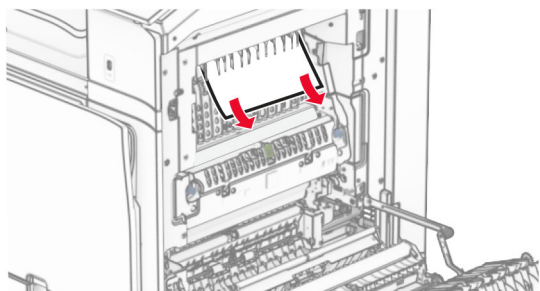

13 Sulgege luuk B.

14 Lükake käepide N1 alla.

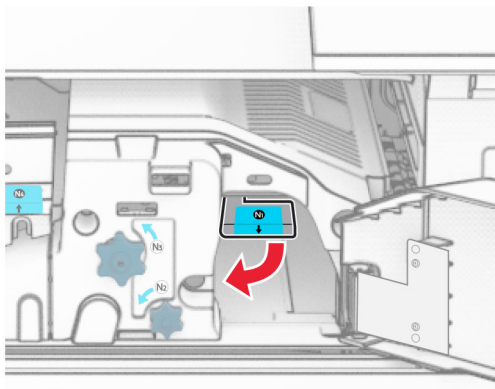

15 Keerake nuppu N2 vastupäeva.



16 Eemaldage seadmesse kinni jäänud paber.

Hoiatus – varakahjude oht: Printeri kahjustamise vältimiseks eemaldage enne ummistunud paberi eemaldamist kõik käsitarvikud.

Märkus. Veenduge, et eemaldaksite kõik paberitükid.

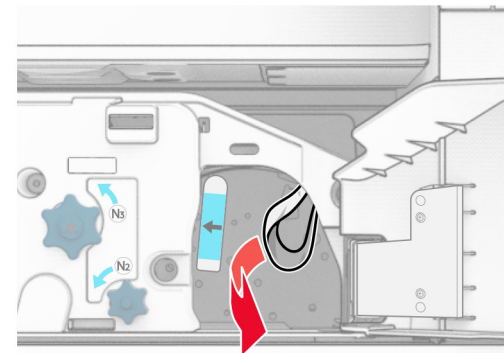

17 Asetage käepide N1 oma kohale tagasi.

18 Sulgege käepide N5 ja seejärel sulgege käepide N4.

19 Sulgege uks F.

20 Viige käepide R4 tagasi algasendisse.

21 Sulgege uks H.

Paberiummistus brošüüriviimistlejas

Kui teie printer on konfigureeritud paberikonveieriga, tehke järgmist.

1 Eemaldage ummistunud paber köitjaga standardsalvest.

Märkus. Veenduge, et eemaldaksite kõik paberitükid.

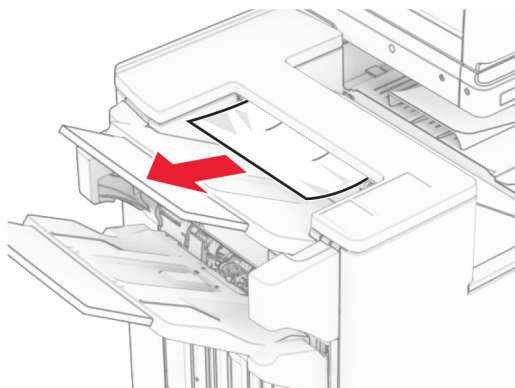

2 Eemaldage salve 1 kinni jäänud paber.

Märkus. Veenduge, et eemaldaksite kõik paberitükid.

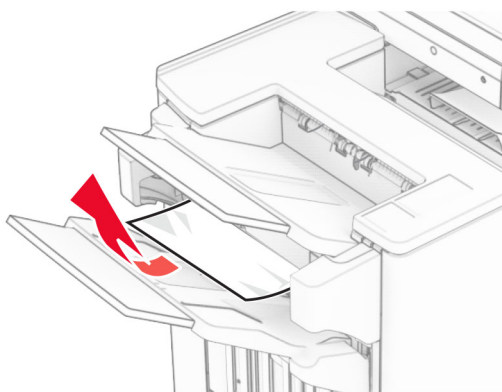

3 Eemaldage salve 1 kinni jäänud paber.

Märkused.

- Veenduge, et eemaldaksite kõik paberitükid.
- Ärge eemaldage klambrikompilaatoris olevaid prinditud lehti, et vältida lehtede puudumist.

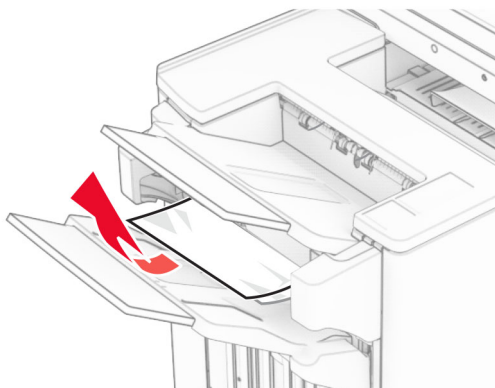

4 Eemaldage salve 3 kinni jäänud paber.

Märkus. Veenduge, et eemaldaksite kõik paberitükid.

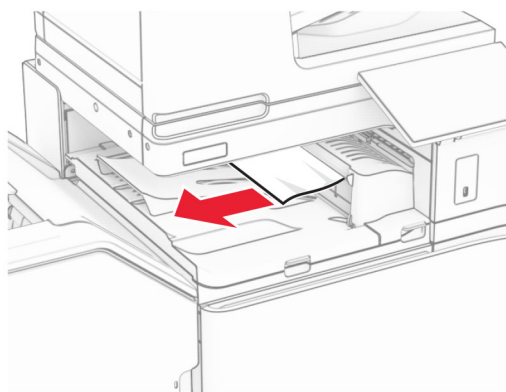

5 Avage paberikonveieri kate G ja eemaldage paberiummistus.

Märkus. Veenduge, et eemaldaksite kõik paberitükid.

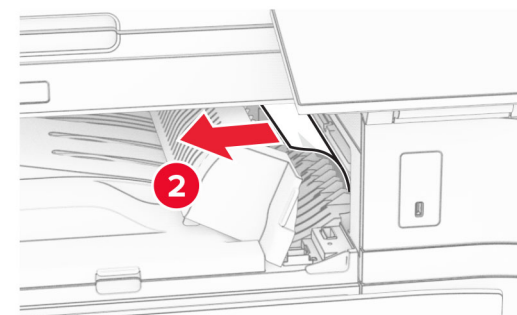
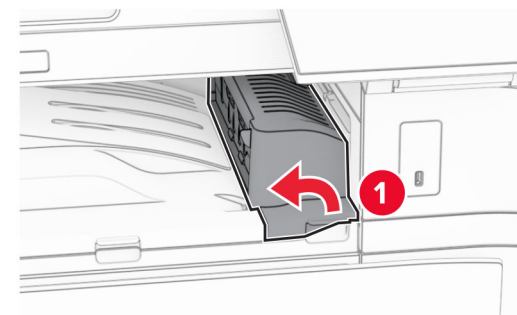

6 Sulgege paberkonveieri kate G.

7 Avage paberkonveieri kate F.

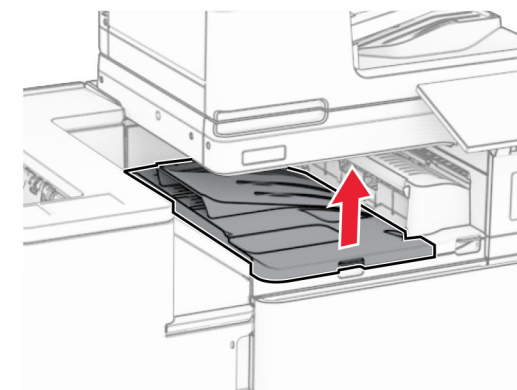

8 Avage uks H.

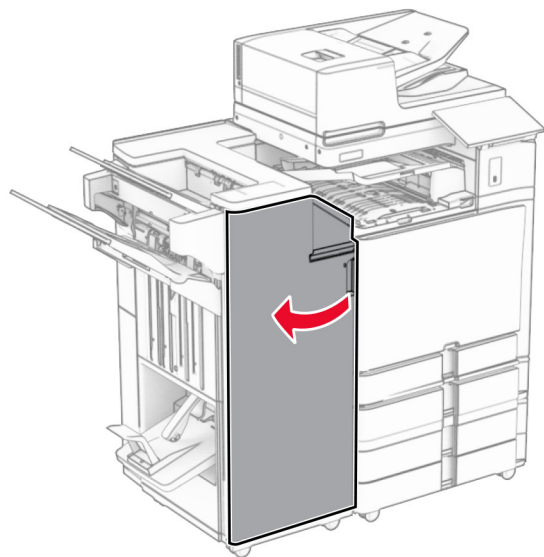

9 Liigutage käepidet R3 paremale ja eemaldage ummistunud paber.

Märkus. Veenduge, et eemaldaksite kõik paberitükid.

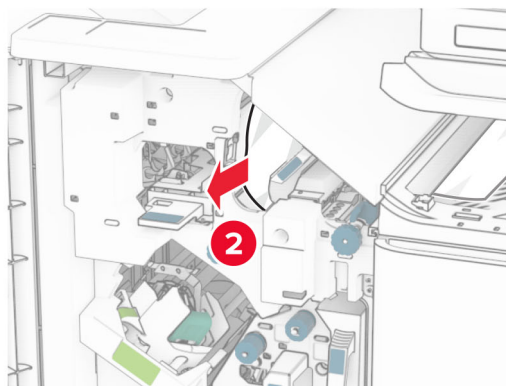

10 Liigutage käepidet R1 vasakule, keerake nuppu R2 vastupäeva ja seejärel eemaldage ummistunud paber.

Märkus. Veenduge, et eemaldaksite kõik paberitükid.

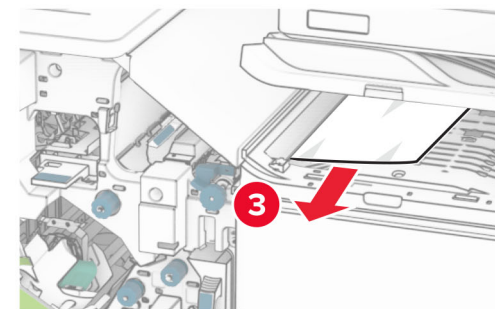
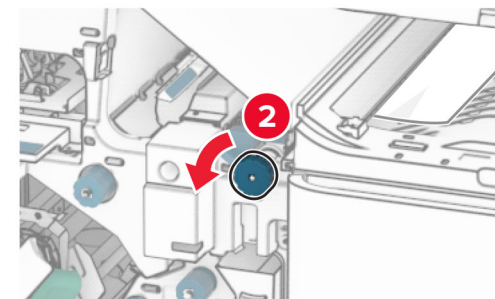

11 Keerake nuppu R5 vastupäeva ja seejärel eemaldage ummistunud paber köitjaga standardsalvest.

Märkus. Veenduge, et eemaldaksite kõik paberitükid.

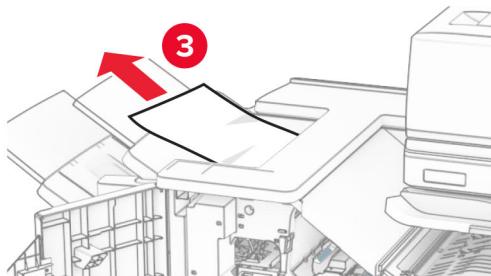
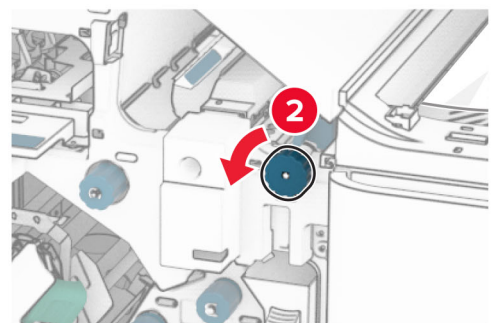
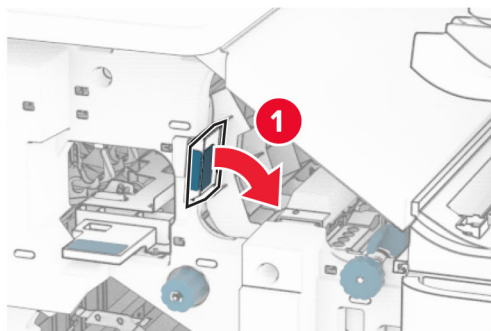

12 Tõstke käepidet R4, keerake nuppu R2 päripäeva ja seejärel eemaldage ummistunud paber.

Märkus. Veenduge, et eemaldaksite kõik paberitükid.

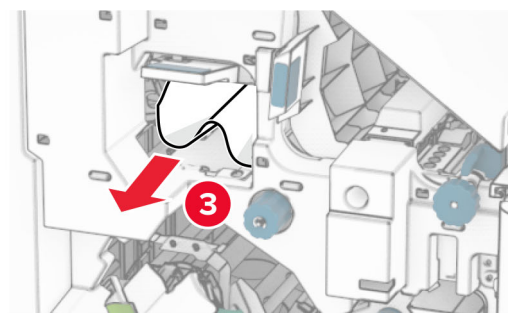
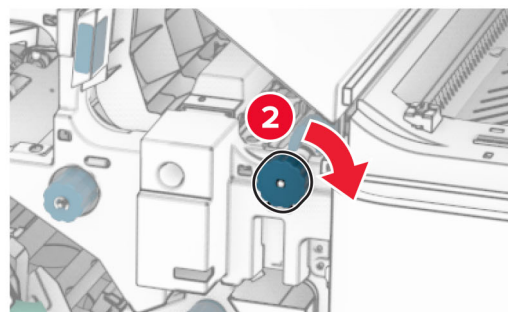
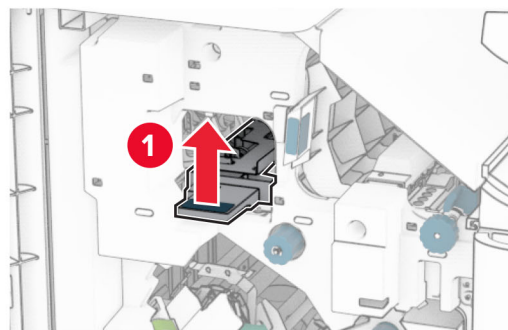

13 Sulgege paberkonveieri kate F.

14 Viige käepidemed R1, R3 ja R4 tagasi algasendisse.

15 Sulgege uks H.

Kui teie printer on konfigureeritud voltimisvõimalusega paberikonveieriga, tehke järgmist.

1 Eemaldage ummistunud paber kõiťjaga standardsalvest.

Märkus. Veenduge, et eemaldaksite kõik paberitükid.

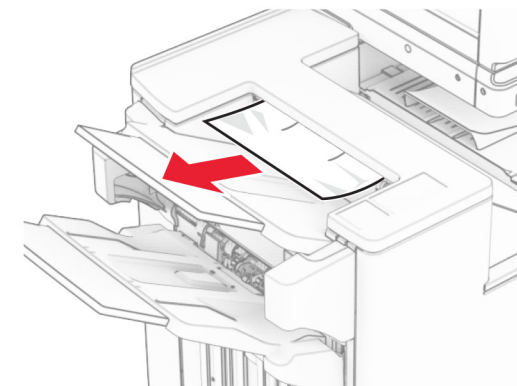

2 Eemaldage salve 1 kinni jäänud paber.

Märkus. Veenduge, et eemaldaksite kõik paberitükid.

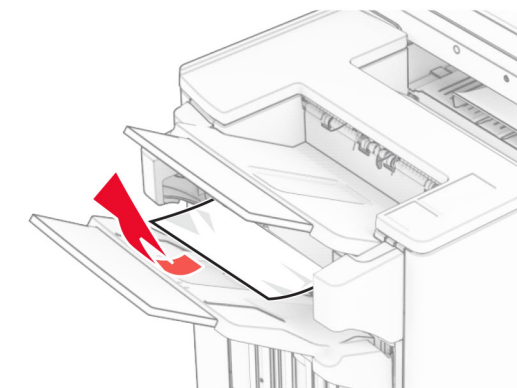

3 Eemaldage salve 1 kinni jäänud paber.

Märkused.

- Veenduge, et eemaldaksite kõik paberitükid.
- Ärge eemaldage klambrikompilaatoris olevaid printitud lehti, et vältida lehtede puudumist.

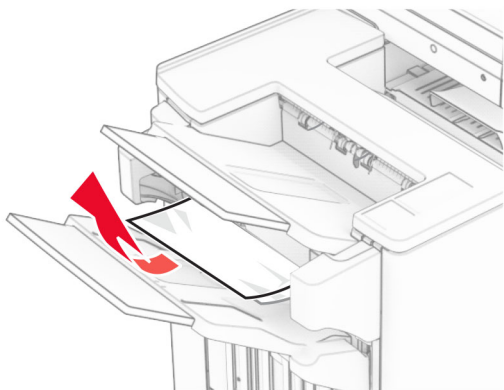

4 Eemaldage salve 3 kinni jäänud paber.

Märkus. Veenduge, et eemaldaksite kõik paberitükid.

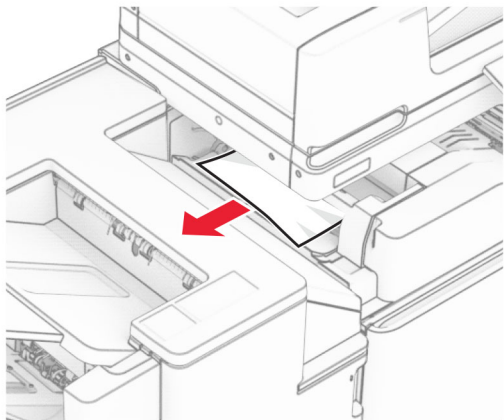

5 Avage uks F.

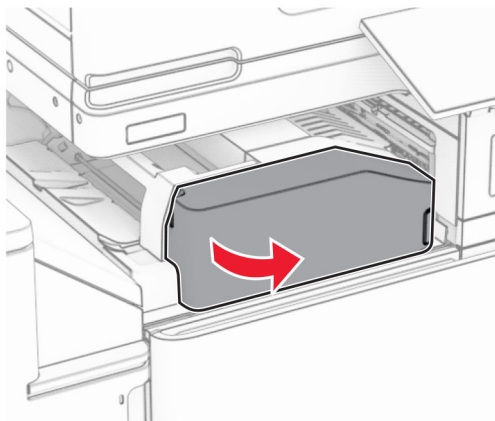

6 Avage uks H.

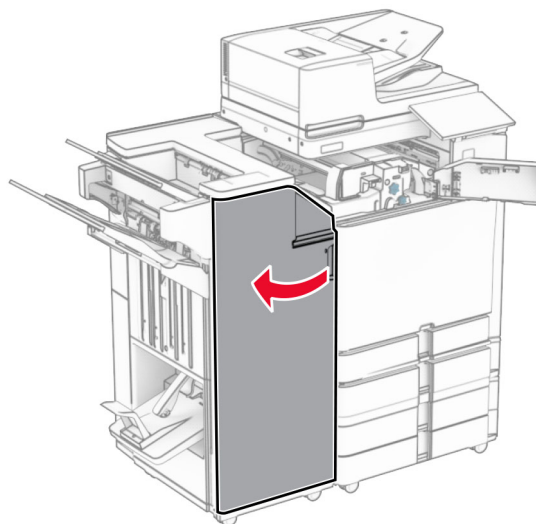

7 Avage uks N4.

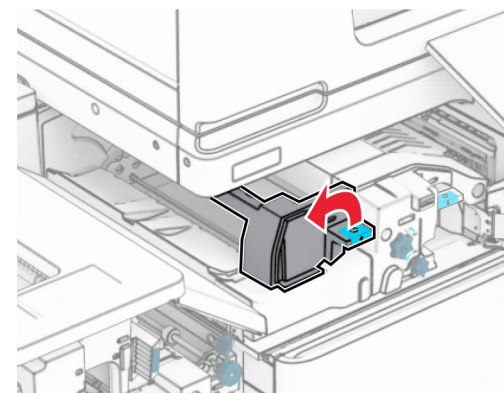

8 Avage uks N5.

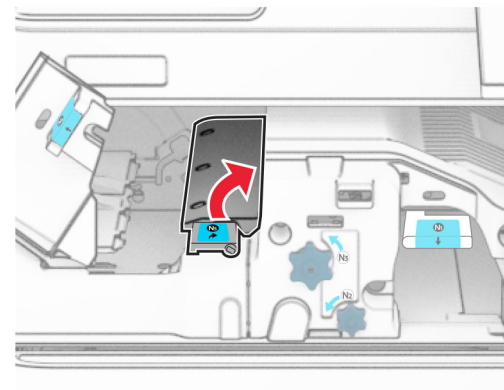

9 Tõstke üle käepide R4.

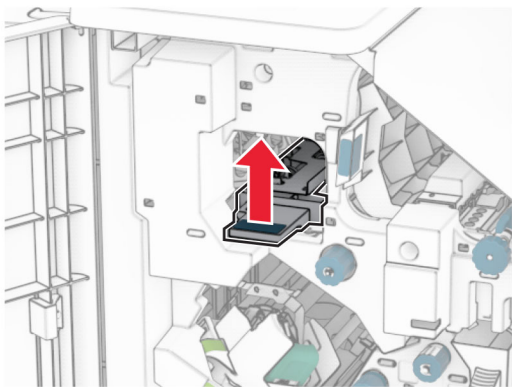

10 Keerake nuppu R2 päripäeva ja seejärel eemaldage käepidemest R4 ummistunud paber.

Märkus. Veenduge, et eemaldaksite kõik paberitükid.

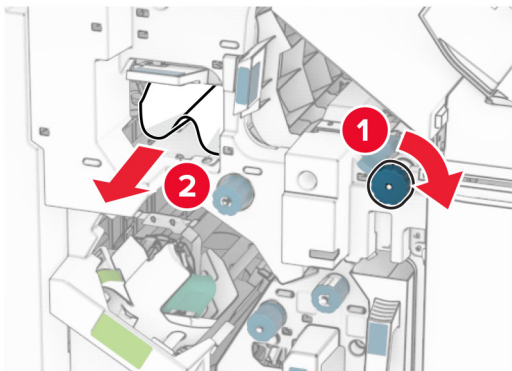

11 Liigutage käepidet R1 vasakule, keerake nuppu R2 vastupäeva ja seejärel eemaldage uste N4 ja N5 vahelt ummistunud paber.

Märkus. Veenduge, et eemaldaksite kõik paberitükid.

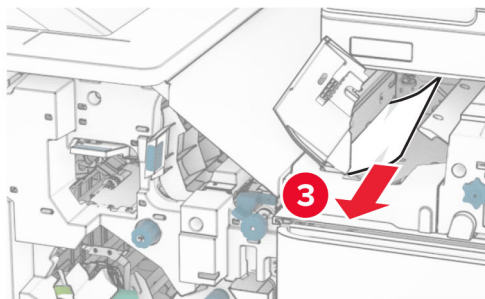
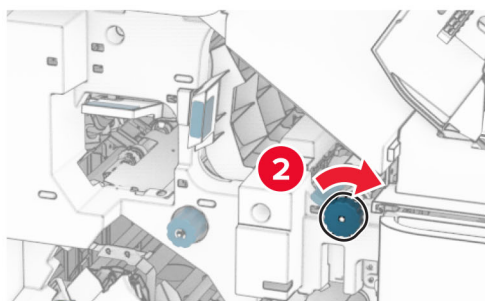
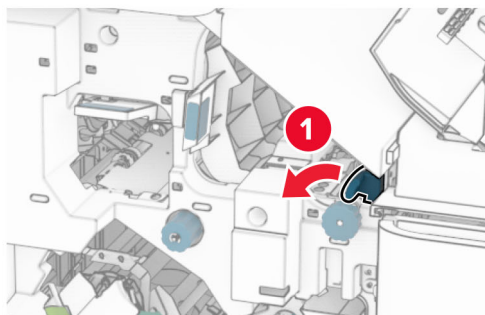

12 Avage luuk B.

 **ETTEVAATUST – KUUM PIND:** Printeri sisemus võib olla kuum. Enne pinna puudutamist laske sellel jahtuda, et vältida kuumadest komponentidest põhjustatud põletushaavu.

Hoiatus – varakahjude oht: Selleks et vältida elektrostaatilisest laengust põhjustatud kahjustusi, puudutage enne printeri sisemuse katsumist printeri mis tahes katmata metallosa.

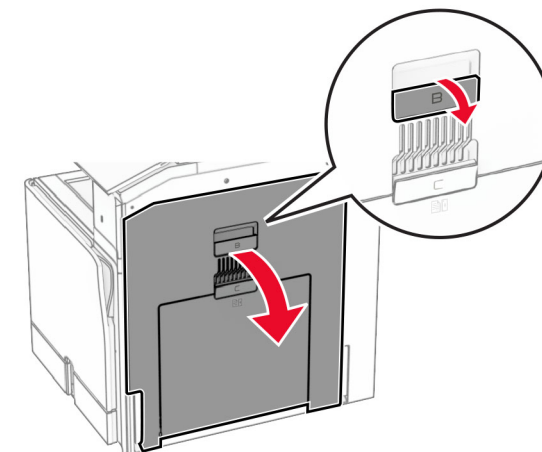

13 Eemaldage ummistunud paber standardse väljundsälve väljumisrulli alt.

Märkus. Veenduge, et eemaldaksite kõik paberitükid.

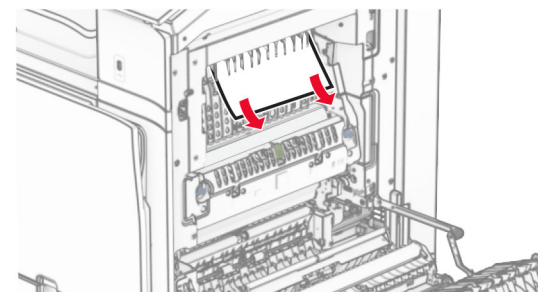

14 Sulgege luuk B.

15 Lükake käepide N1 alla.

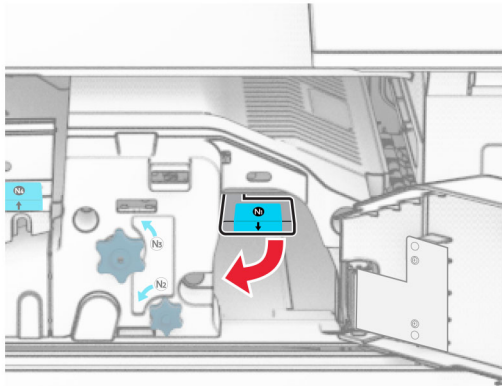

16 Keerake nuppu N2 vastupäeva.

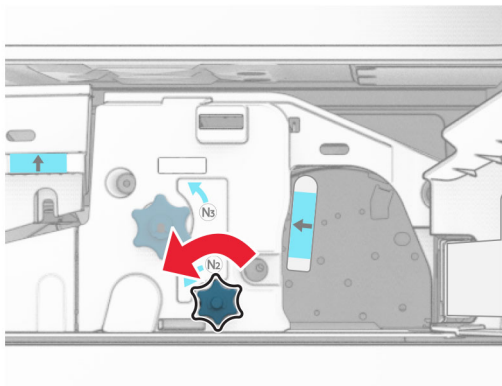

17 Eemaldage seadmesse kinni jäänud paber.

Hoiatus – varakahjude oht: Printeri kahjustamise vältimiseks eemaldage enne ummistunud paberi eemaldamist kõik käsitarvikud.

Märkus. Veenduge, et eemaldaksite kõik paberitükid.

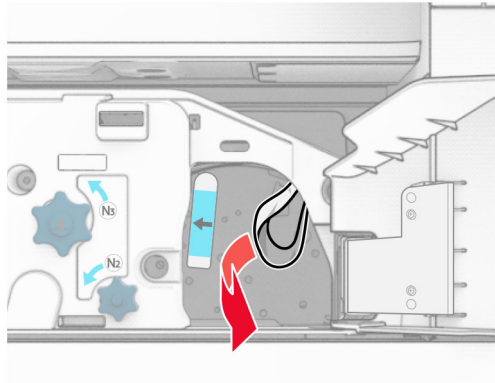

18 Asetage käepide N1 oma kohale tagasi.

19 Sulgege luuk N5 ja seejärel sulgege luuk N4.

20 Sulgege uks F.

21 Viige käepidemed R1 ja R4 tagasi algasendisse.

22 Sulgege uks H.

Paberiummistus brošüürivalmistajas

1 Eemaldage salve 2 kinni jäänud paber.

Märkus. Veenduge, et eemaldaksite kõik paberitükid.

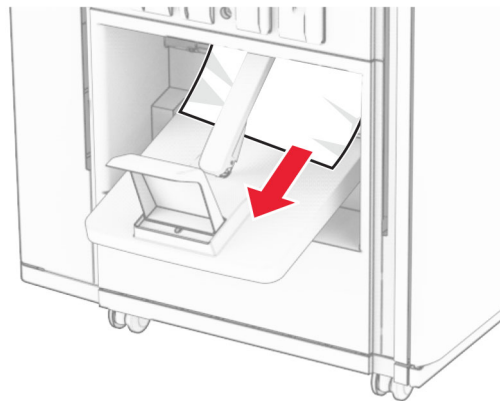

2 Avage uks H.

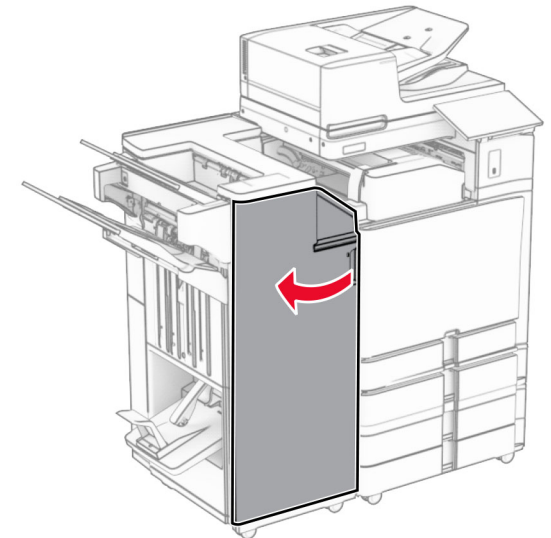

3 Keerake nuppe R6, R11 ja R10 päripäeva.

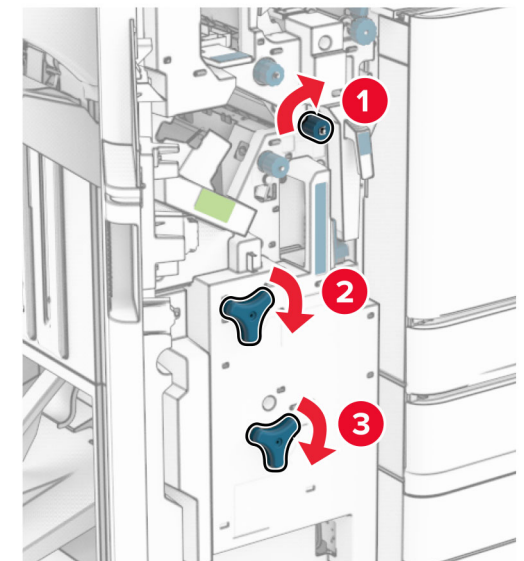

4 Tõmmake brošüüri valmistaja välja.

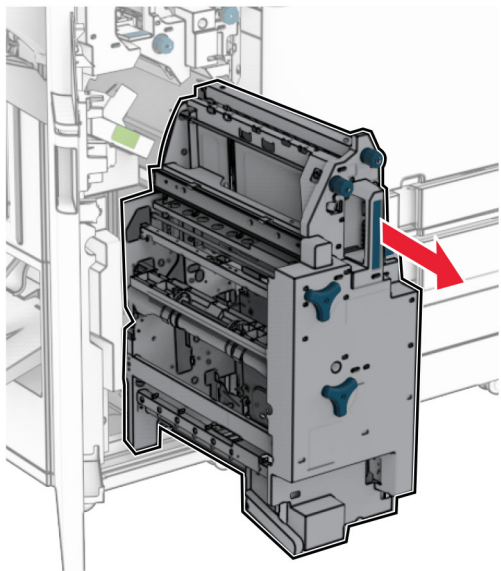

5 Eemaldage seadmesse kinni jäänud paber.

Märkus. Veenduge, et eemaldaksite kõik paberitükid.

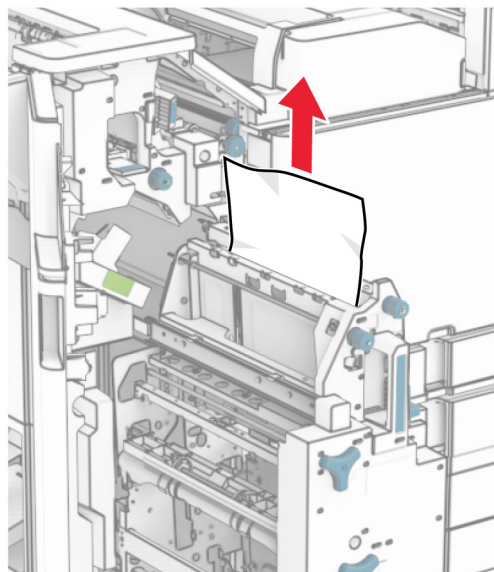

6 Keerake nuppu R9 vastupäeva, kuni see peatub.

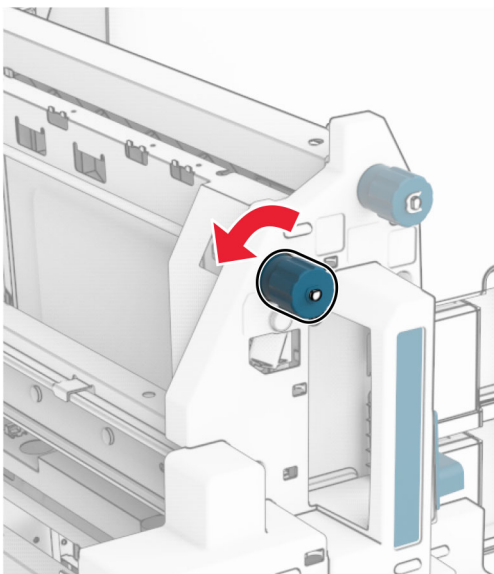

7 Avage luuk R8.

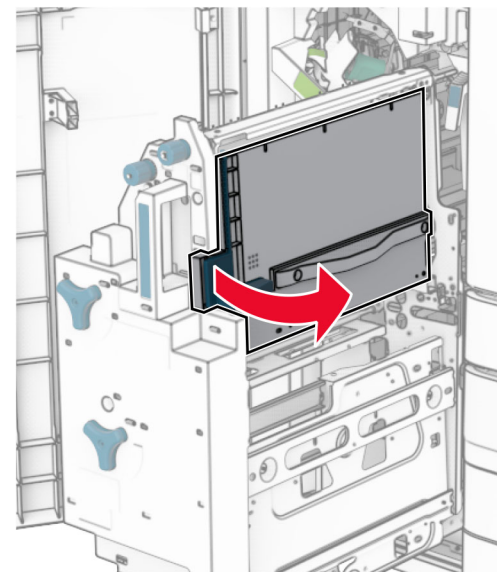

8 Eemaldage seadmesse kinni jäänud paber.

Märkus. Veenduge, et eemaldaksite kõik paberitükid.

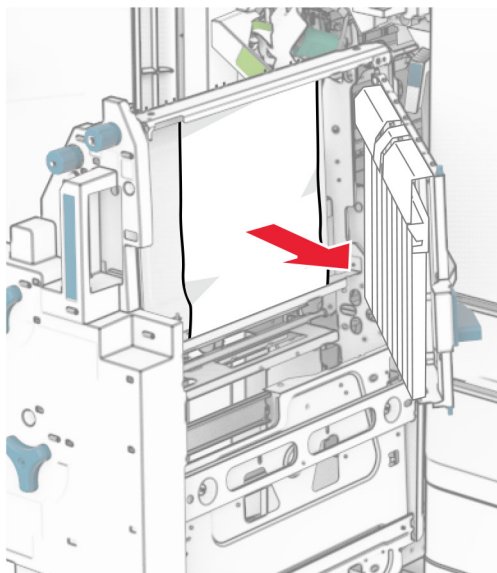

- 9** Sulgege luuk R8.
- 10** Asetage brošüürivalmistaja tagasi brošüüriviimistlejasse.
- 11** Sulgege uks H.